



## PENDEL-WANDKUCKUCKSUHR / CUCKOO WALL CLOCK / HOROGÉ MURALE À COUCOU

DE AT CH

### PENDEL- WANDKUCKUCKSUHR

Kurzanleitung

GB IE

### CUCKOO WALL CLOCK

Short Manual

FR BE

### HOROGÉ MURALE À COUCOU

Guide de démarrage rapide

NL BE

### WANDKOEKOEKSKLOK MET SLINGER

Beknopte handleiding

PL

### ZEGAR ŚCIENNY Z KUKUŁKĄ I WAHADŁEM

Krótką instrukcją

CZ

### NÁSTĚNNÉ KYVADLOVÉ KUKAČKOVÉ HODINY

Krátký návod

SK

### NÁSTĚNNÉ KYVADLOVE KUKAČKOVÉ HODINY

Krátký návod

ES

### RELOJ DE CUCO DE PARED CON PÉNDULO

Guía rápida

DK

### PENDUL KUKUR TIL VÆGGEN

Kort vejledning

IT

### OROLOGIO A CUCÙ DA PARETE CON PENDOLO

Guida rapida

HU

### INGÁS FALI KAKUKKOS ÓRA

Rövid útmutató

SI

### STENSKA URA S KUKAVICO IN NIHALOM

Kratka navodila



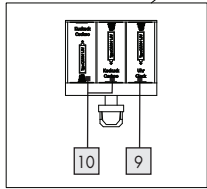
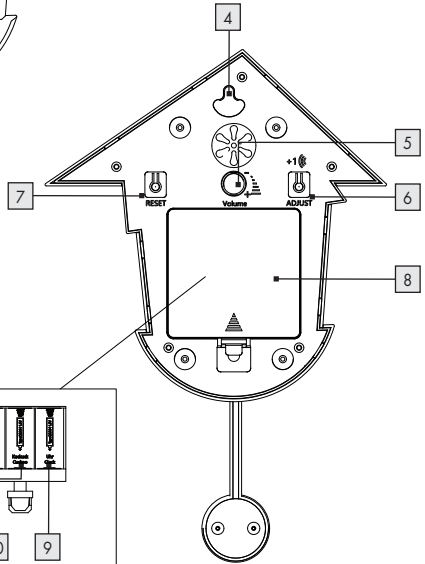
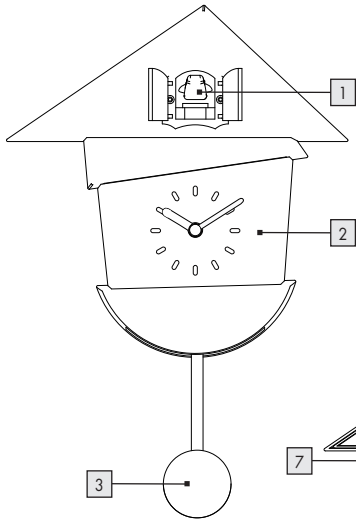

IAN 396929\_2201

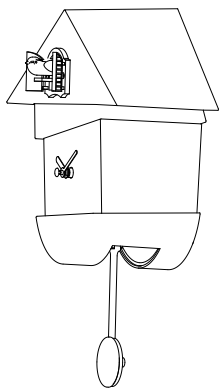
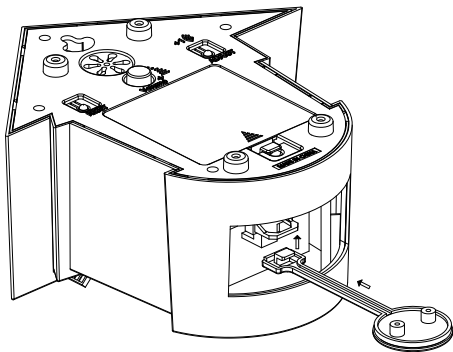
DE/AT/CH	Kurzanleitung	Seite	5
GB/IE	Short Manual	Page	16
FR/BE	Guide de démarrage rapide	Page	25
NL/BE	Beknopte handleiding	Pagina	35
PL	Krótká instrukcja	Strona	45
CZ	Krátký návod	Strana	55
SK	Krátky návod	Strana	64
ES	Guía rápida	Página	74
DK	Kort vejledning	Side	84
IT	Guida rapida	Pagina	93
HU	Rövid útmutató	Oldal	102
SI	Kratka navodila	Stran	112



**A****B**

<b>Legende der verwendeten Piktogramme</b> .....	Seite	6
<b>Einleitung</b> .....	Seite	6
<b>Bestimmungsgemäße Verwendung</b> .....	Seite	7
<b>Teilebeschreibung</b> .....	Seite	7
<b>Technische Daten</b> .....	Seite	7
<b>Lieferumfang</b> .....	Seite	7
<b>Allgemeine Sicherheitshinweise</b> .....	Seite	8
<b>Sicherheitshinweise für Batterien / Akkus</b> .....	Seite	8
<b>Inbetriebnahme</b> .....	Seite	10
<b>Bedienung</b> .....	Seite	11
<b>Entsorgung</b> .....	Seite	13
Service .....	Seite	15

<b>Legende der verwendeten Piktogramme</b>	
	Gleichstrom / -spannung
	Batterie inklusive
	Zerbrechlich
	Das CE-Zeichen bestätigt Konformität mit den für das Produkt zutreffenden EU-Richtlinien.

## **PENDEL-WANDKUCKUCKSUHR**

### ● **Einleitung**

Bei diesem Dokument handelt es sich um eine verkürzte Druckausgabe der vollständigen Bedienungsanleitung. Durch das Scannen des QR-Codes gelangen Sie direkt auf die Lidl-Service-Seite ([www.lidl-service.com](http://www.lidl-service.com)) und können durch die Eingabe der Artikelnummer (IAN) 396929\_2201 die vollständige Bedienungsanleitung einsehen und herunterladen.

**WARNUNG!** Beachten Sie die vollständige Bedienungsanleitung und die Sicherheitshinweise, um Personen- und Sachschäden zu vermeiden. Die Kurzanleitung ist Bestandteil dieses Produkts. Machen Sie sich vor der Benutzung des Produkts mit allen Bedien- und Sicherheitshinweisen vertraut. Bewahren Sie die Kurzanleitung gut auf und händigen Sie alle Unterlagen bei Weitergabe des Produkts an Dritte mit aus.

## ● **Bestimmungsgemäße Verwendung**

Das Produkt ist nur für den Betrieb in geschlossenen Räumen bei normaler Zimmertemperatur geeignet. Das Produkt ist nicht für den gewerblichen Einsatz bestimmt.

## ● **Teilebeschreibung**

- 1 Kuckuck
- 2 Uhr
- 3 Pendel
- 4 Montagehalterung
- 5 VOLUME (Lautstärke)-Regler
- 6 ADJUST (Einstell)-Taste
- 7 RESET-Taste
- 8 Batteriefachabdeckung
- 9 Batteriefach (Uhrenteil)
- 10 Batteriefach (Kuckucksteil)

## ● **Technische Daten**

Batterietyp: 3 x 1,5 V , Typ C

Modellnummer:

HG09577A: Grau weiß

HG09577B: lila

## ● **Lieferumfang**

Bitte prüfen Sie unmittelbar nach dem Auspacken den Verpackungsinhalt auf Vollständigkeit und ob das Produkt und alle Teile in gutem Zustand sind.

1 x Pendel-Wandkuckucksuhr

1 x Pendel

1 x Gebrauchsanweisung

3 x 1,5 V Typ C Batterien



## Allgemeine Sicherheitshinweise

**⚠️ WARNUNG!** Lesen Sie alle Sicherheitshinweise und Anweisungen. Versäumnisse bei der Einhaltung der Sicherheitshinweise und Anweisungen können Brand und / oder schwere Verletzungen verursachen.



**⚠️ WARNUNG! LEBENS- UND UNFALLGEFAHR FÜR KLEINKINDER UND KINDER!** Lassen Sie Kinder niemals unbeaufsichtigt mit dem Verpackungsmaterial. Es besteht Erstickungsgefahr durch Verpackungsmaterial. Kinder unterschätzen häufig die Gefahren.

Dieses Produkt kann von Kindern ab 8 Jahren und darüber sowie von Personen mit verringerten physischen, sensorischen oder mentalen Fähigkeiten oder Mangel an Erfahrung und Wissen benutzt werden, wenn sie beaufsichtigt werden oder bezüglich des sicheren Gebrauchs des Produkt unterwiesen wurden und die daraus resultierenden Gefahren verstehen. Kinder dürfen nicht mit dem Produkt spielen. Reinigung und Benutzerwartung dürfen nicht von Kindern ohne Beaufsichtigung durchgeführt werden. Nehmen Sie das Produkt nicht in Betrieb, wenn es beschädigt ist. Reparaturen dürfen nur von qualifiziertem Fachpersonal ausgeführt werden.



## Sicherheitshinweise für Batterien / Akkus

- ⚠️ LEBENSGEFAHR!** Halten Sie Batterien / Akkus außer Reichweite von Kindern. Suchen Sie im Falle eines Verschluckens sofort einen Arzt auf!
- Verschlucken kann zu Verbrennungen, Perforation von Weichgewebe und Tod führen. Schwere Verbrennungen können innerhalb von 2 Stunden nach dem Verschlucken auftreten.





**EXPLOSIONSGEFAHR!** Laden Sie nicht aufladbare Batterien niemals wieder auf. Schließen Sie Batterien / Akkus nicht kurz und / oder öffnen Sie diese nicht. Überhitzung, Brandgefahr oder Platzen können die Folge sein.

- Werfen Sie Batterien / Akkus niemals in Feuer oder Wasser.
- Setzen Sie Batterien / Akkus keiner mechanischen Belastung aus.

### **Risiko des Auslaufens von Batterien / Akkus**

- Vermeiden Sie extreme Bedingungen und Temperaturen, die auf Batterien / Akkus einwirken können z. B. auf Heizkörpern / direkte Sonneneinstrahlung.
- Wenn Batterien / Akkus ausgelaufen sind, vermeiden Sie den Kontakt mit Haut, Augen und Schleimhäuten mit den Chemikalien! Spülen Sie die betroffenen Stellen sofort mit klarem Wasser und suchen Sie einen Arzt auf!



**SCHUTZHANDSCHUHE TRAGEN!** Ausgelaufene oder beschädigte Batterien / Akkus können bei Berührung mit der Haut Verätzungen verursachen. Tragen Sie deshalb in diesem Fall geeignete Schutzhandschuhe.

- Im Falle eines Auslaufens der Batterien / Akkus entfernen Sie diese sofort aus dem Produkt, um Beschädigungen zu vermeiden.
- Verwenden Sie nur Batterien / Akkus des gleichen Typs.
- Entfernen Sie Batterien / Akkus, wenn das Produkt längere Zeit nicht verwendet wird.

### **Risiko der Beschädigung des Produkts**

- Verwenden Sie ausschließlich den angegebenen Batterietyp / Akkutyp!
- Setzen Sie Batterien / Akkus gemäß der Polaritätskennzeichnung (+) und (-) an Batterie / Akku und des Produkts ein.
- Reinigen Sie Kontakte an Batterie / Akku und im Batteriefach vor dem Einlegen mit einem trockenen, fusselfreien Tuch oder Wattestäbchen!
- Entfernen Sie erschöpfte Batterien / Akkus umgehend aus dem Produkt.

## ● **Inbetriebnahme**

- Schrumpffolie von der Verpackung entfernen.
- Halten Sie die Uhr vorsichtig in einer Hand und lösen Sie die 2 Sperrschrauben an der Rückseite. Entfernen Sie die Uhr dann vorsichtig aus den seitlichen Öffnungen. Achten Sie darauf, die Zeiger nicht zu berühren, da sie leicht zerbrechlich sind.
- Nehmen Sie das Pendel [3] und die Batterien aus der Verpackung.
- Drehen Sie die Uhr [2] um und setzen Sie das Pendel [3] ein. (siehe Abb. B)
- Öffnen Sie den Batteriefachdeckel [8] und legen Sie zwei Batterien Typ C in das Batteriefach (Uhrenteil) [9] und eine Batterie Typ C in das Batteriefach (Kuckucksteil) [10] ein. Achten Sie auf die richtige Polarität. Dies ist angegeben im Batteriefach.
- Die Uhr ist bereit und das Pendel [3] schwingt automatisch (möglicherweise müssen Sie ihm einen kleinen Schubs geben, damit es zu schwingen beginnt).
- Falls sich das Pendel [3] mit einer neuen Batterie nicht mehr bewegt, prüfen Sie, ob sich das Pendel [3] frei und lotrecht bewegen kann.
- Ersetzen Sie die Batterie, wenn sich die Kuckucksglocke oder Uhr nicht mehr bewegt. Wenn sich nur die Kuckucksglocke nicht mehr bewegt, ersetzen Sie die Batterien im Batteriefach (Kuckucksteil) [10]. Wenn sich nur die Uhr nicht mehr bewegt, ersetzen Sie die Batterie im Batteriefach (Uhrenteil) [9].

## Montage der Wanduhr (siehe Abb. A)

**HINWEIS:** Sie benötigen eine Schraube und einen Dübel, um das Produkt zu montieren, diese sind nicht im Lieferumfang Ihres Produkts enthalten. Sie benötigen außerdem eine elektrische Bohrmaschine und einen Schraubenzieher.

**HINWEIS:** Achten Sie darauf, dass die Schraube und Dübel für die Wand geeignet sind.

Stellen Sie vor dem Bohren des Bohrlochs sicher, dass sich im Bohrbereich keine Gas-, Wasser- oder Elektroleitungen befinden, die angebohrt oder beschädigt werden könnten.

1. Markieren Sie das Bohrloch an der Wand.
2. Bohren Sie das Loch mit einer elektrischen Bohrmaschine.
3. Setzen Sie den Dübel in das Bohrloch ein.
4. Drehen Sie die Schraube mit einem Schraubenzieher zu  $\frac{3}{4}$  in den Dübel.
5. Hängen Sie das Produkt mithilfe der Montagehalterung **4** auf der Rückseite des Produkts an die Schraube.

## ● Bedienung

### Uhrzeit einstellen

- Drehen Sie den Minutenzeiger im Uhrzeigersinn, um die aktuelle Uhrzeit einzustellen (der Stundenzeiger folgt automatisch).

**Hinweis:** Bitte drehen Sie den Minutenzeiger vorsichtig, da sich sonst die Zeiger verformen oder beschädigen.

**Hinweis:** Während Sie sich durch die Stunden bewegen, wird der Kuckucksalarm aktiviert, Sie müssen nicht auf den Alarm hören und Sie können die Zeit weiter einstellen.

- Das Uhrenteil ist fertig.

## Einstellen der Kuckucksglocke

- Drücken Sie die RESET-Taste **8** 1 Mal, um den Kuckucksschlag zuerst auf die Standardeinstellung (06:00 Uhr morgens) zurückzusetzen.
- Drücken Sie die ADJUST (Einstell)-Taste **6** für entsprechende Male, um die Kuckucksglocke einzustellen (siehe folgende Tabelle).

Uhr	Anzahl des Drückens	Anzahl des Kuckuck	Uhr	Anzahl des Drückens	Anzahl des Kuckuck
6:00 AM	0	6	7:00 AM	1	7
8:00 AM	2	8	9:00 AM	3	9
10:00 AM	4	10	11:00 AM	5	11
12:00 PM	6	12	1:00 PM	7	1
2:00 PM	8	2	3:00 PM	9	3
4:00 PM	10	4	5:00 PM	11	5
6:00 PM	12	6	7:00 PM	13	7
8:00 PM	14	8	9:00 PM	15	9

**Hinweis:** Dieses Produkt verfügt über eine automatische Nachruhefunktion und wird zwischen 22:00 und 05:00 Uhr stumm geschaltet.

## Lautstärke des Kuckucksglocke einstellen

- Drehen Sie den VOLUME (Lautstärke)-Regler **7** im Uhrzeigersinn, um die Lautstärke zu erhöhen, und gegen den Uhrzeigersinn, um sie zu verringern.

**Hinweis:** Wenn Sie die Funktion der Kuckucksglocke ausschalten möchten, entfernen Sie die Batterie aus dem Batteriefach (Kuckucksteil) **10**.

## ● **Entsorgung**

Die Verpackung besteht aus umweltfreundlichen Materialien, die Sie über die örtlichen Recyclingstellen entsorgen können.



Beachten Sie die Kennzeichnung der Verpackungsmaterialien bei der Abfalltrennung, diese sind gekennzeichnet mit Abkürzungen (a) und Nummern (b) mit folgender Bedeutung: 1 - 7: Kunststoffe / 20 - 22: Papier und Pappe / 80 - 98: Verbundstoffe.

### **Produkt:**



Points de collecte sur [www.quefairedemesdechets.fr](http://www.quefairedemesdechets.fr)  
Privilégiez la réparation ou le don de votre appareil

Das Produkt inkl. Zubehör und die Verpackungsmaterialien sind recyclebar und unterliegen einer erweiterten Herstellerverantwortung. Entsorgen Sie diese getrennt, den abgebildeten Info-tri (Sortierinformation) folgend, für eine bessere Abfallbehandlung. Das Triman-Logo gilt nur für Frankreich.



Möglichkeiten zur Entsorgung des ausgedienten Produkts erfahren Sie bei Ihrer Gemeinde- oder Stadtverwaltung.



### **Gerät entsorgen**

Das Symbol der durchgestrichenen Mülltonne bedeutet, dass dieses Gerät am Ende der Nutzungszeit nicht über den Hausmüll entsorgt werden darf. Das Gerät ist bei eingerichteten Sammelstellen, Wertstoffhöfen oder Entsorgungsbetrieben abzugeben. Zudem sind Vertrieber von Elektro- und Elektronikgeräten sowie Vertrieber von Lebensmitteln zur Rücknahme verpflichtet. LIDL bietet Ihnen Rückgabemöglichkeiten direkt in den Filialen und Märkten an. Rückgabe und Entsorgung sind für Sie kostenfrei. Beim Kauf eines Neugerätes haben Sie das Recht, ein entsprechendes Altgerät unentgeltlich zurückzugeben. Zusätzlich haben Sie die Möglichkeit, unabhängig vom Kauf eines Neugerätes, unentgeltlich (bis zu drei) Altgeräte abzugeben, die in keiner

Abmessung größer als 25 cm sind.

Bitte löschen Sie vor der Rückgabe alle personenbezogenen Daten.

Bitte entnehmen Sie vor der Rückgabe Batterien oder Akkumulatoren, die nicht vom Altgerät umschlossen sind, sowie Lampen, die zerstörungsfrei entnommen werden können und führen diese einer separaten Sammlung zu.



### **Umweltschäden durch falsche Entsorgung der Batterien/ Akkus!**

Das Symbol der durchgestrichenen Mülltonne auf Batterien oder Akkus bedeutet, dass Sie Batterien und Akkus nicht im Hausmüll entsorgen dürfen.

Entnehmen Sie die Batterien/den Akku-Pack aus dem Produkt vor der Entsorgung.

Diese können giftige Schwermetalle enthalten und unterliegen der Sondermüllbehandlung.

Die chemischen Symbole der Schwermetalle sind wie folgt: Cd = Cadmium, Hg = Quecksilber, Pb = Blei.

Sie sind gesetzlich verpflichtet, alte Batterien und Akkus nach Gebrauch zurückzugeben. Geben Sie deshalb verbrauchte Batterien und Akkus kostenfrei im Handelsgeschäft z. B. in Ihrer LIDL Filiale oder bei einer kommunalen Sammelstelle ab.

Batterien und Akkus können Stoffe enthalten, die schädlich für die menschliche Gesundheit und Umwelt sind. Nur bei einer getrennten Sammlung und Verwertung von alten Batterien und Akkus können die negativen Auswirkungen vermieden werden.

Seien Sie besonders vorsichtig beim Umgang mit lithiumhaltigen Batterien und Akkus, da bei unsachgemäßer Verwendung eine erhöhte Brandgefahr besteht. Kleben Sie dazu die Pole ab, um einen äußeren Kurzschluss zu vermeiden.

Nutzen Sie Batterien mit langer Lebensdauer oder Akkus, um die Entstehung von Abfällen aus Alt-Batterien zu verringern. Beachten Sie die Anweisungen zum Lagern, und vermeiden Sie das vollständige Ent- und Aufladen des Akkus, um die Lebensdauer zu verlängern.

Darüber hinaus sollten Sie Batterien oder Elektro- und Elektronikgeräte mit Batterien oder Akkus nicht im öffentlichen Raum zurücklassen, um eine Vermüllung zu vermeiden. Prüfen Sie Möglichkeiten, Batterien einer Wiederverwendung zuzuführen, anstatt diese zu entsorgen, beispielsweise durch Instandsetzung der Batterie.

## ● Service

### DE **Service Deutschland**

Tel.: 0800 5435 111

E-Mail: [owim@lidl.de](mailto:owim@lidl.de)

### AT **Service Österreich**

Tel.: 0800 292726

E-Mail: [owim@lidl.at](mailto:owim@lidl.at)

### CH **Service Schweiz**





Tel.: 0800562153

E-Mail: [owim@lidl.ch](mailto:owim@lidl.ch)



<b>List of pictograms used</b> .....	Page	17
<b>Introduction</b> .....	Page	17
<b>Intended use</b> .....	Page	18
<b>Description of parts</b> .....	Page	18
<b>Technical details</b> .....	Page	18
<b>Scope of delivery</b> .....	Page	18
<b>General safety information</b> .....	Page	19
<b>Safety instructions for batteries / rechargeable batteries</b> .....	Page	19
<b>Preparing the product for use</b> .....	Page	21
<b>Operation</b> .....	Page	22
<b>Disposal</b> .....	Page	23
<b>Service</b> .....	Page	24



<b>List of pictograms used</b>	
	Direct current / voltage
	Battery included
	Fragile
	CE mark indicates conformity with relevant EU directives applicable for this product.

## **CUCKOO WALL CLOCK**

### ● **Introduction**

This document is a shorter printed version of the complete instruction manual. By scanning the QR code, you will be taken straight to the Lidl service website ([www.lidl-service.com](http://www.lidl-service.com)) where you can view and download the complete instruction manual by entering the article number (IAN) 396929\_2201.

**WARNING!** Observe the complete instruction manual and safety notes to prevent personal injury and property damage. The short manual forms an integral part of this product. Prior to using the product, familiarise yourself with all operation and safety notes. Keep the short manual well preserved and if you hand the product on to third parties, all documentation should be passed on as well.

## ● **Intended use**

The product is intended for use indoors at normal room temperatures only. The product is not intended for commercial use.

## ● **Description of parts**

- 1 Cuckoo
- 2 Clock
- 3 Pendulum
- 4 Mounting hold
- 5 VOLUME knob
- 6 ADJUST button
- 7 RESET button
- 8 Battery compartment cover
- 9 Battery compartment (Clock part)
- 10 Battery compartment (Cuckoo part)

## ● **Technical details**

Battery type: 3 x 1.5 V , type C

Model number:

HG09577A: Gray white

HG09577B: Purple

## ● **Scope of delivery**

Immediately after unpacking, please check the package contents for completeness and if the product and all parts are in good condition.

1 x Cuckoo wall clock

1 x Pendulum

1 x Operating instructions

3 x 1.5 V type C batteries



## General safety information

**⚠ WARNING!** Please read all safety information and instructions. Failure to comply with the safety information and instructions may result in, fire and /or severe injuries.



**⚠ WARNING! DANGER TO LIFE AND ACCIDENT HAZARD FOR TODDLERS AND SMALL CHILDREN!** Never allow children to play unsupervised with the packaging material. There is a danger of suffocation from the packaging material. Children frequently underestimate the dangers.

This product can be used by children aged from 8 years and above and persons with reduced physical, sensory or mental capabilities or lack of experience and knowledge if they have been given supervision or instruction concerning use of the product in a safe way and understand the hazards involved. Children shall not play with the product. Cleaning and user maintenance shall not be made by children without supervision. Do not use the product if it is damaged. Repairs should only be carried out by specialist personnel.



## Safety instructions for batteries / rechargeable batteries

**⚠ DANGER TO LIFE!** Keep batteries / rechargeable batteries out of reach of children. If accidentally swallowed seek immediate medical attention.

- Swallowing may lead to burns, perforation of soft tissue, and death. Severe burns can occur within 2 hours of ingestion.



**DANGER OF EXPLOSION!** Never recharge non-rechargeable batteries. Do not short-circuit batteries / rechargeable batteries and / or open them. Overheating, fire or bursting can be the result.

- Never throw batteries / rechargeable batteries into fire or water.

- Do not exert mechanical loads to batteries / rechargeable batteries.

### **Risk of leakage of batteries / rechargeable batteries**

- Avoid extreme environmental conditions and temperatures, which could affect batteries / rechargeable batteries, e.g. radiators / direct sunlight.
- If batteries / rechargeable batteries have leaked, avoid contact with skin, eyes and mucous membranes with the chemicals! Flush immediately the affected areas with fresh water and seek medical attention!



**WEAR PROTECTIVE GLOVES!** Leaked or damaged batteries / rechargeable batteries can cause burns on contact with the skin. Wear suitable protective gloves at all times if such an event occurs.

- In the event of a leakage of batteries / rechargeable batteries, immediately remove them from the product to prevent damage.
- Only use the same type of batteries / rechargeable batteries.
- Remove batteries / rechargeable batteries if the product will not be used for a longer period.

### **Risk of damage of the product**

- Only use the specified type of battery / rechargeable battery!
- Insert batteries / rechargeable batteries according to polarity marks (+) and (-) on the battery / rechargeable battery and the product.
- Use a dry lint-free cloth or cotton swab to clean the contacts on the battery / rechargeable battery and in the battery compartment before inserting!
- Remove exhausted batteries / rechargeable batteries from the product immediately.

## ● Preparing the product for use

- Remove the shrink wrapping from the packaging.
- Hold the clock carefully in one hand and unscrew the 2 locking screws at the back, then carefully remove the clock out of the sides openings. Ensure not to touch the hands as they are very fragile.
- Remove the Pendulum **3** and batteries from the packaging box.
- Turn over the clock **2** and insert the Pendulum **3**. (see Fig. B)
- Open the battery compartment cover **8** and insert two batteries type C in the battery compartment (Clock part) **9** and one battery type C in the battery compartment (Cuckoo part) **10**. Be sure the polarity is correct. This is indicated in the battery compartment.
- The clock is ready and the pendulum **3** will swing automatically, (you may give it a little push to start it swinging).
- If the pendulum **3** stops moving with a new battery, check to see if the pendulum **3** is able to move freely and perpendicular.
- Replace the battery when cuckoo chimes or clock has stopped moving. If only cuckoo chime stopped moving, please replace the batteries on battery compartment (cuckoo part) **10**. If only clock stopped moving, please replace the battery on battery compartment (clock part) **9**.

## **Mounting the wall clock (see Fig. A)**

**NOTE:** You will require a screw and a dowel to mount the product as these are not included with your product. You will also need an electric drill and screwdriver.

**NOTE:** Make sure that the screw and dowel are suitable for the wall.

Before drilling the drill hole, ensure that there are no gas, water or electrical lines that could be drilled into or damaged in the area where you will be drilling.

1. Mark the drill hole on the wall.
2. Drill the hole with an electric drill.
3. Insert the dowel into the drilled hole.
4. Using a screwdriver, screw the screw  $\frac{3}{4}$  of the way into the dowel.
5. Hang the product on the screw using the mounting hold **4** at the back of the product.

## ● Operation

### Setting the time

- Turn the minute hand clockwise to set the current time (the hour hand will follow automatically).

**Note:** Please turn the minute hand carefully, otherwise the hands will deform or damage.

**Note:** As you move through the hours, the cuckoo alarm will active, no need to listen to the alarm and you can keep setting the time.

- The clock part is ready.

### Setting the Cuckoo chimes

- Press the RESET button **[8]** for 1 time to reset the cuckoo chimes to default setting first (6:00am).
- Press the ADJUST button **[6]** for relevant times to set the Cuckoo chimes (see below table)

O'clock	Pressing time	Cuckoo time	O'clock	Pressing time	Cuckoo time
6:00 AM	0	6	7:00 AM	1	7
8:00 AM	2	8	9:00 AM	3	9
10:00 AM	4	10	11:00 AM	5	11
12:00 PM	6	12	1:00 PM	7	1
2:00 PM	8	2	3:00 PM	9	3
4:00 PM	10	4	5:00 PM	11	5
6:00 PM	12	6	7:00 PM	13	7
8:00 PM	14	8	9:00 PM	15	9

**Note:** This product have automatic night silence function and will silences between 10pm to 5am.

## Setting the cuckoo chimes volume

- Spin the VOLUME knob  clockwise to increase and anti-clockwise to decrease the volume.

**Note:** If want to turn off the cuckoo chimes function, please remove the battery from battery compartment (cuckoo part) .

## ● Disposal

The packaging is made of environmentally friendly materials, which you be disposed through your local recycling facilities.



Observe the marking of the packaging materials for waste separation, which are marked with abbreviations (a) and numbers (b) with following meaning:  
1 - 7: plastics / 20 - 22: paper and fibreboard / 80 - 98: composite materials.

### Product:



Points de collecte sur [www.quefairedesdechets.fr](http://www.quefairedesdechets.fr)  
Privilégiez la réparation ou le don de votre appareil

The product incl. accessories and packaging materials are recyclable and are subject to extended producer responsibility. Dispose them separately, following the illustrated Info-tri (sorting information), for better waste treatment. The Triman logo is valid in France only.



Contact your local refuse disposal authority for more details of how to dispose of your worn-out product.



To help protect the environment, please dispose of the product properly when it has reached the end of its useful life and not in the household waste. Information on collection points and their opening hours can be obtained from your local authority.

Faulty or used batteries / rechargeable batteries must be recycled in accordance with Directive 2006/66/EC and its amendments. Please return the batteries / rechargeable batteries and / or the product to the available collection points.



### **Environmental damage through incorrect disposal of the batteries / rechargeable batteries!**

Remove the batteries / battery pack from the product before disposal.

Batteries / rechargeable batteries may not be disposed of with the usual domestic waste. They may contain toxic heavy metals and are subject to hazardous waste treatment rules and regulations. The chemical symbols for heavy metals are as follows: Cd = cadmium, Hg = mercury, Pb = lead. That is why you should dispose of used batteries / rechargeable batteries at a local collection point.

## ● **Service**

### **GB Service Great Britain**

Tel.: 08000569216

E-Mail: [owim@lidl.co.uk](mailto:owim@lidl.co.uk)

### **IE Service Ireland**

Tel.: 1800 200736





E-Mail: [owim@lidl.ie](mailto:owim@lidl.ie)





<b>Liste des pictogrammes utilisés</b> .....	Page	26
<b>Introduction</b> .....	Page	26
<b>Utilisation prévue</b> .....	Page	27
<b>Description des pièces</b> .....	Page	27
<b>Détails techniques</b> .....	Page	27
<b>Contenu de la livraison</b> .....	Page	27
<b>Informations générales relatives à la sécurité</b> .....	Page	28
<b>Instructions de sécurité pour les piles / batteries rechargeables</b> .....	Page	28
<b>Préparation du produit pour son utilisation</b> .....	Page	30
<b>Fonctionnement</b> .....	Page	31
<b>Mise au rebut</b> .....	Page	33
<b>Service après-vente</b> .....	Page	34

## Liste des pictogrammes utilisés

	Courant / tension continu
	Pile incluse
	Fragile
	La marque CE indique la conformité aux directives UE applicables à ce produit.

## HOROGES MURALES À COUCOU

### ● Introduction

Ce document est une version imprimée abrégée du mode d'emploi complet. En scannant le code QR, vous accédez directement à la page de service de Lidl ([www.lidl-service.com](http://www.lidl-service.com)), et en saisissant le numéro d'article (IAN) 396929\_2201, vous pouvez consulter et télécharger le mode d'emploi complet.

**AVERTISSEMENT !** Respectez le mode d'emploi complet et les consignes de sécurité afin d'éviter tout dommage corporel et matériel. Le guide de démarrage rapide fait partie intégrante de ce produit. Avant d'utiliser le produit, familiarisez-vous avec toutes les instructions d'utilisation et de sécurité. Conservez le guide de démarrage rapide dans un endroit sûr et remettez tous les documents lorsque vous transmettez le produit à un tiers.

## ● Utilisation prévue

Le produit est destiné à être utilisé à l'intérieur, uniquement à une température ambiante normale. Le produit n'est pas destiné à un usage commercial.

## ● Description des pièces

- 1 Coucou
- 2 Horloge
- 3 Pendule
- 4 Support de montage
- 5 Bouton de réglage du volume
- 6 Bouton RÉGLER
- 7 Bouton RÉINITIALISER
- 8 Couvercle du compartiment des piles
- 9 Compartiment des piles (partie horloge)
- 10 Compartiment des piles (partie coucou)

## ● Détails techniques

Type de pile : 3 x 1,5 V , type C

Numéro de modèle :

HG09577A: Gris blanc

HG09577B: Violet

## ● Contenu de la livraison

Immédiatement après le déballage, veuillez vérifier le contenu du paquet pour vous assurer qu'il est complet et que le produit et toutes les pièces sont en bon état.

1 x horloge murale à coucou

1 x pendule

1 x instructions d'utilisation

3 x piles 1,5 V type C



## Informations générales relatives à la sécurité

**⚠ AVERTISSEMENT !** Veuillez bien lire toutes les informations et instructions de sécurité. Le non-respect des informations ou des instructions de sécurité peut provoquer un incendie et/ou des blessures graves.



**⚠ AVERTISSEMENT ! DANGER DE MORT ET D'ACCIDENT  
DANGER POUR LES BÉBÉS ET LES PETITS ENFANTS !** Ne laissez jamais des enfants sans surveillance jouer avec les matériaux d'emballage. Il existe un risque d'étouffement avec les matériaux d'emballage. Les enfants sous-estiment souvent les dangers.

Ce produit peut être utilisé par des enfants à partir de 8 ans et des personnes ayant des capacités physiques, sensorielles ou mentales réduites ou manquant d'expérience et de connaissances s'ils font l'objet d'une surveillance ou ont reçu des instructions concernant l'utilisation du produit de manière sûre et comprennent les risques encourus. Les enfants ne doivent pas jouer avec le produit. Le nettoyage et la maintenance de la part de l'utilisateur ne doivent pas être effectués par des enfants sans surveillance.

N'utilisez pas ce produit s'il est endommagé.

Les réparations ne doivent être effectuées que par du personnel spécialisé.



## Instructions de sécurité pour les piles / batteries rechargeables

**⚠ DANGER DE MORT !** Maintenez les piles/batteries rechargeables hors de portée des enfants. En cas d'ingestion accidentelle, consultez immédiatement un médecin.

- L'ingestion peut entraîner des brûlures, la perforation des tissus mous et la mort. De graves brûlures peuvent se produire dans les deux heures suivant l'ingestion.



**RISQUE D'EXPLOSION !** Ne rechargez jamais des piles non rechargeables. Ne mettez pas en court-circuiter les piles / batteries rechargeables, et ne les ouvrez pas. Le résultat pourrait être une surchauffe, un incendie ou une explosion.

- Ne jetez jamais des piles / batteries rechargeables au feu ou à l'eau.
- N'exercez pas de charges mécaniques sur les piles / batteries rechargeables

### **Risque de fuite des piles / batteries rechargeables**

- Évitez les conditions environnementales et les températures extrêmes, qui pourraient affecter les piles / batteries rechargeables, par exemple les radiateurs / la lumière directe du soleil.
- Si les piles/batteries rechargeables ont fuit, évitez le contact avec la peau, les yeux et les muqueuses. Rincez immédiatement les régions affectées avec de l'eau douce et consultez un médecin !



**PORTEZ DES GANTS DE PROTECTION !** Les piles usagées ou endommagées ou les batteries rechargeables peuvent provoquer des brûlures au contact de la peau. Portez des gants de protection appropriés à tout moment si un tel événement se produit.

- En cas de fuite des piles / batteries rechargeables, retirez-les immédiatement du produit pour éviter tout dommage.
- Utilisez uniquement le même type de piles / batteries rechargeables.
- Retirez les piles / batteries rechargeables si le produit ne va pas être utilisé pendant une durée prolongée.

### **Risque de dommages du produit**

- Utilisez uniquement le type de piles / batteries rechargeables spécifié !
- Insérez les piles/batteries rechargeables conformément aux marques de polarité (+) et (-) sur les piles/piles rechargeables et sur le produit.
- Utilisez un chiffon sec non pelucheux ou un coton-tige pour nettoyer les contacts des piles / batteries rechargeables et le compartiment de la pile avant d'insérer !
- Retirez immédiatement les piles / batteries rechargeables vides du produit.

## ● Préparation du produit pour son utilisation

- Retirez la pellicule rétractable de l'emballage.
- Tenez l'horloge avec précaution d'une main et dévissez les 2 vis de blocage à l'arrière, puis retirez l'horloge avec précaution des ouvertures latérales. Veillez à ne pas toucher les aiguilles car elles sont très fragiles.
- Retirez le pendule [3] et les piles de la boîte d'emballage.
- Retournez l'horloge [2] et insérez le pendule [3]. (voir Fig. B)
- Ouvrez le couvercle du compartiment des piles [8] et insérez deux piles de type C dans le compartiment des piles (partie horloge) [9] et une pile de type C dans le compartiment des piles (partie coucou) [10]. Veillez à respecter la polarité. Il est indiqué dans le compartiment de la pile.
- L'horloge est prête et le pendule [3] se balancera automatiquement (vous pouvez lui donner une petite poussée pour le faire démarrer).
- Si le pendule [3] ne bouge plus avec une nouvelle pile insérée, vérifiez si le pendule [3] peut bouger librement et perpendiculairement.
- Remplacez les piles lorsque le coucou ou l'horloge ne bouge plus. Si seulement le coucou s'est arrêté de fonctionner, remplacez les piles du compartiment des piles (partie coucou) [10]. Si seulement l'horloge s'est arrêtée de fonctionner, remplacez la pile du compartiment des piles (partie horloge) [9].

### **Montage de l'horloge murale (voir Fig. A)**

**REMARQUE :** Vous aurez besoin d'une vis et d'une cheville pour installer l'horloge, ces dernières n'étant pas fournies avec votre produit. Vous aurez également besoin d'une perceuse électrique et d'un tournevis.

**REMARQUE :** Assurez-vous que la vis et la cheville sont bien adaptées au mur. Avant de percer, assurez-vous qu'il n'y a ni conduites de gaz ou d'eau, ni ligne électrique, qui pourraient être percées ou endommagées dans la zone où vous allez percer.

1. Marquez le trou à percer sur le mur.
2. Percez le trou à l'aide d'une perceuse électrique.
3. Insérez la cheville dans le trou percé.
4. À l'aide d'un tournevis, vissez la vis au  $\frac{3}{4}$  de sa longueur dans la cheville.

5. Suspandre l'horloge à la vis en utilisant le trou de montage **4** à l'arrière du produit.

## ● Fonctionnement

### Réglage de l'heure

- Tournez l'aiguille des minutes dans le sens horaire pour régler l'heure actuelle (l'aiguille des heures suit automatiquement).

**Remarque :** Tournez l'aiguille des minutes avec précaution, sinon les aiguilles peuvent se déformer ou être endommagées.

**Remarque :** Au fur et à mesure que les heures avancent, le coucou s'active ; il n'est pas nécessaire d'écouter l'alarme et vous pouvez continuer à régler l'heure.

- La partie horloge est prête.

### Réglage du carillon du coucou

- Appuyez une fois sur le bouton RÉINITIALISER **8** pour réinitialiser le coucou au réglage par défaut (6h00).
- Appuyez sur le bouton RÉGLER **6** plusieurs fois pour régler le carillon du coucou (voir le tableau ci-dessous).

Heure	Heure d'appui	Heure du carillon	Heure	Heure d'appui	Heure du carillon
6:00 AM	0	6	07:00 AM	1	7
08:00 AM	2	8	09:00 AM	3	9
10:00 AM	4	10	11:00 AM	5	11
12:00 PM	6	12	13:00 PM	7	1
14:00 PM	8	2	15:00 PM	9	3
16:00 PM	10	4	17:00 PM	11	5
18:00 PM	12	6	19:00 PM	13	7
20:00 PM	14	8	21:00 PM	15	9

**Remarque :** Ce produit dispose d'une fonction automatique de silence nocturne et sera silencieux entre 22 heures et 5 heures du matin.

### Réglage du volume du carillon du coucou

- Tournez le bouton VOLUME 7 dans le sens horaire pour augmenter le volume et dans le sens inverse pour le diminuer.

**Remarque :** Si vous souhaitez désactiver la fonction coucou, retirez les pile du compartiment des pile (partie coucou) 10.



## ● Mise au rebut

L'emballage se compose de matières recyclables pouvant être mises au rebut dans les déchetteries locales.



Veillez respecter l'identification des matériaux d'emballage pour le tri sélectif, ils sont identifiés avec des abréviations (a) et des chiffres (b) ayant la signification suivante : 1-7 : plastiques / 20-22 : papiers et cartons / 80-98 : matériaux composite.

### Produit :



Points de collecte sur [www.quefairedesdechets.fr](http://www.quefairedesdechets.fr)  
Privilégiez la réparation ou le don de votre appareil

Le produit ainsi que les accessoires et les matériaux d'emballage sont recyclables et relèvent de la responsabilité élargie du producteur. Éliminez-les séparément, en suivant l'Info-tri illustrée, dans l'intérêt d'un meilleur traitement des déchets. Le logo Triman n'est valable qu'en France.



Votre mairie ou votre municipalité vous renseigneront sur les possibilités de mise au rebut des produits usagés.



Afin de contribuer à la protection de l'environnement, veuillez ne pas jeter votre produit usagé dans les ordures ménagères, mais éliminez-le de manière appropriée. Pour obtenir des renseignements concernant les points de collecte et leurs horaires d'ouverture, vous pouvez contacter votre municipalité.

Les piles/piles rechargeables défectueuses ou usagées doivent être recyclées conformément à la directive 2006/66/CE et ses modifications. Les piles et/ou piles rechargeables et/ou le produit doivent être retournés dans les centres de collecte proposés.



## **Pollution de l'environnement par la mise au rebut incorrecte des piles/piles rechargeables !**

Retirez les piles/le pack de piles du produit avant sa mise au rebut.

Les piles/piles rechargeables ne doivent pas être mises au rebut avec les ordures ménagères. Elles peuvent contenir des métaux lourds toxiques et doivent être considérées comme des déchets spéciaux. Les symboles chimiques des métaux lourds sont les suivants : Cd = cadmium, Hg = mercure, Pb = plomb. Pour cette raison, veuillez toujours déposer les piles/piles rechargeables usagées dans les conteneurs de recyclage communaux.

### ● **Service après-vente**

#### **FR Service après-vente France**

Tél.: 0800904879

E-Mail: [owim@lidl.fr](mailto:owim@lidl.fr)

#### **BE Service après-vente Belgique**

Tél.: 080071011

Tél.: 80023970 (Luxembourg)

E-Mail: [owim@lidl.be](mailto:owim@lidl.be)



<b>Lijst met gebruikte pictogrammen</b> .....	Pagina	36
<b>Inleiding</b> .....	Pagina	36
<b>Beoogd gebruik</b> .....	Pagina	37
<b>Beschrijving van de onderdelen</b> .....	Pagina	37
<b>Technische gegevens</b> .....	Pagina	37
<b>Inhoud verpakking</b> .....	Pagina	37
<b>Algemene veiligheidsinformatie</b> .....	Pagina	38
<b>Veiligheidsrichtlijnen voor batterijen/ oplaadbare batterijen</b> .....	Pagina	38
<b>Hetproduct klaarmaken voor gebruik</b> .....	Pagina	40
<b>Gebruik</b> .....	Pagina	41
<b>Afvoer</b> .....	Pagina	43
<b>Service</b> .....	Pagina	44

## Lijst met gebruikte pictogrammen

	Gelijkstroom / spanning
	Batterij meegeleverd
	Breekbaar
	De CE-markering duidt op conformiteit met relevante EU-richtlijnen die van toepassing zijn op dit product.

## WANDKOEKOEKSKLOK MET SLINGER

### ● Inleiding

Bij dit document gaat het om een verkorte versie van de volledige gebruiksaanwijzing. Door het scannen van de QR-code komt u direct op de Lidl-Service-pagina ([www.lidl-service.com](http://www.lidl-service.com)) en kunt u door het invoeren van het artikelnummer (IAN) 396929\_2201 de volledige gebruiksaanwijzing bekijken en downloaden.

**WAARSCHUWING!** Neem de volledige gebruiksaanwijzing en de veiligheidsinstructies in acht om verwondingen en materiële schade te vermijden. De beknopte handleiding is een onderdeel van dit product. Maak u voor het gebruik van het product vertrouwd met alle bedienings- en veiligheidsinstructies. Bewaar de beknopte handleiding goed en overhandig ook alle documenten als u het product aan derden geeft.

## ● Beoogd gebruik

Het product is alleen bedoeld voor binnengebruik bij normale kamertemperatuur. Dit product is niet bedoeld voor commercieel gebruik.

## ● Beschrijving van de onderdelen

- 1 Koekoek
- 2 Klok
- 3 Slinger
- 4 Montagefixatie
- 5 VOLUME-knop
- 6 AFSTELLEN-knop
- 7 RESET-knop
- 8 Deksel batterijvak
- 9 Batterijvak (Klokdeel)
- 10 Batterijvak (Koekoeksdeel)

## ● Technische gegevens

Batterijtype: 3 x 1,5 V , type C

Modelnummer:

HG09577A: Grijswit

HG09577B: Paars

## ● Inhoud verpakking

Onmiddellijk na uitpakken moet u de inhoud van de verpakking controleren op volledigheid en of het product en alle onderdelen in goede conditie verkeren.

1 x wandkoekoeksklok met slinger

1 x slinger

1 x bedieningsinstructies

3 x 1,5 V type C-batterijen



## Algemene veiligheidsinformatie

**⚠ WAARSCHUWING!** Lees alle veiligheidsinformatie en aanwijzingen. Het niet naleven van de veiligheidsinformatie en -aanwijzingen kan leiden tot brand en/of ernstig letsel.



**⚠ WAARSCHUWING! GEVAAR VOOR OVERLIJDEN EN ONGELUKKEN BIJ KLEUTERS EN KLEINE KINDEREN!** Laat kinderen nooit zonder toezicht spelen met het verpakkingsmateriaal. Er bestaat verstikkingsgevaar door het verpakkingsmateriaal. Kinderen onderschatten deze gevaren.

Dit product kan worden gebruikt door kinderen vanaf 8 jaar en door personen met beperkte fysieke, zintuiglijke of mentale capaciteiten of gebrek aan ervaring en kennis als ze onder toezicht staan of als ze instructies hebben gekregen betreffende het veilige gebruik van het product en de betrokken gevaren begrijpen. Laat kinderen niet met het product spelen. Onderhoud en reiniging mogen niet door kinderen worden uitgevoerd zonder toezicht.

Gebruik het apparaat niet wanneer het beschadigd is.

Reparaties mogen alleen worden uitgevoerd door gespecialiseerd personeel.



## Veiligheidsrichtlijnen voor batterijen/ oplaadbare batterijen

**⚠ LEVENSGEVAAR!** Houd batterijen/oplaadbare batterijen buiten het bereik van kinderen. Neem direct contact op met een arts als ze per ongeluk zijn ingeslikt.

- Inslikken kan leiden tot brandwonden, perforatie van zacht weefsel en de dood. Ernstige brandwonden kunnen plaatsvinden binnen 2 uur na inslikken.



**⚠ EXPLOSIEGEVAAR!** Probeer nooit niet-oplaadbare batterijen op te laden. Kortsluit batterijen/oplaadbare accu's niet en/of open ze niet. Dit kan leiden tot oververhitting, brand of openscheuren.

- Gooi batterijen/oplaadbare accu's nooit in vuur of water.
- Oefen geen mechanische belasting uit op batterijen/oplaadbare accu's.

### **Gevaar door lekkende batterijen/oplaadbare accu's**

- Voorkom extreme omstandigheden in de omgeving en temperaturen die invloed kunnen hebben op batterijen/oplaadbare accu's, zoals radiatoren en rechtstreeks zonlicht.
- Als batterijen / oplaadbare batterijen hebben gelekt, vermijd dan dat de chemicaliën in contact komen met huid, ogen en slijmvliezen! Spoel de aangetaste gebieden direct met schoon water en roep medische hulp in.



**DRAAG BESCHERMENDE HANDSCHOENEN!** Lekkende of beschadigde batterijen/oplaadbare accu's kunnen brandwonden veroorzaken bij contact met de huid. Draag altijd geschikte beschermende handschoenen als een dergelijk geval optreedt.

- Verwijder lekkende batterijen/oplaadbare accu's direct uit het product om schade te voorkomen
- Gebruik alleen batterijen / oplaadbare accu's van hetzelfde type.
- Verwijder batterijen/oplaadbare accu's als u het product gedurende langere tijd niet gebruikt.

### **Gevaar voor schade aan het product**

- Gebruik alleen het opgegeven type batterijen/oplaadbare accu's.
- Plaats batterijen/oplaadbare batterijen volgens de polariteitstekens (+) en (-) op de batterij/oplaadbare accu en het product.
- Gebruik een droge pluisvrije doek of een wattenstaafje om de contacten op de batterij/oplaadbare accu en in het batterijvak schoon te maken voordat u de batterij plaatst!
- Verwijder lege batterijen/oplaadbare accu's onmiddellijk uit het product.

## ● Het product klaarmaken voor gebruik

- Verwijder de krimpfolie van de verpakking.
- Houd de klok voorzichtig in één hand en schroef de 2 borgschroeven aan de achterkant los, en verwijder de klok dan uit de zij-openingen. Zorg ervoor dat u de wijzers niet aanraakt omdat ze zeer breekbaar zijn.
- Verwijder de slinger **3** en batterijen uit de verpakking.
- Draai de klok **2** om en plaats de slinger **3**. (zie afb. B)
- Open het deksel van het batterijvak **8** en plaats twee batterijen type C in het batterijvak (klokdeel) **9** en één batterij type C in het batterijvak (koekoeksdeel) **10**. Zorg dat de polariteit juist is. Dit wordt aangegeven in het batterijvak.
- De klok is klaar en de slinger **3** slingerd automatisch (u kunt het een klein duwtje geven om het slingeren te starten).
- Als de slinger **3** niet meer beweegt met een nieuwe batterij, moet u controleren om te kijken of de slinger **3** vrijelijk kan bewegen en loodrecht hangt.
- Vervang de batterij wanneer de koekoek of de klok niet meer beweegt. Wanneer het koekoekssignaal niet meer beweegt, vervang dan de batterijen in het batterijvak (koekoeksdeel) **10**. Wanneer de klok niet meer beweegt, vervang dan de batterijen in het batterijvak (klokdeel) **9**.

### **De wandklok monteren (zie Afb. A.)**

**OPMERKING:** U vereist een schroef en een plug voor het monteren van het product omdat deze niet zijn meegeleverd met uw product. U hebt ook een elektrische boor en een schroevendraaier nodig.

**OPMERKING:** Zorg ervoor dat de schroef en de plug geschikt zijn voor de wand. Voorafgaand aan het boren van het boorgat, moet u ervoor zorgen dat er zich geen gas-, water- of elektriciteitsleidingen waarin kan worden geboord of die kunnen worden beschadigd, bevinden in het gebied waar u gaat boren.

1. Markeer het boorgat op de wand.
2. Boor het gat met een elektrische boor.
3. Steek de plug in het geboorde gat.
4. Schroef de schroef voor  $\frac{3}{4}$  in de plug met gebruik van een schroevendraaier.



5. Hang het product aan de schroef met gebruik van de montage-opening **4** aan de achterkant van het product.

## ● Gebruik

### De tijd instellen

- Draai de minutenwijzer rechtsom om de huidige tijd in te stellen (de urenwijzer volgt automatisch).

**Opmerking:** Draai de minutenwijzer voorzichtig, anders zullen de wijzers vervormen of beschadigd raken.

**Opmerking:** Naarmate u door de uren loopt, wordt het koekoeksalarm geactiveerd. U hoeft niet te luisteren naar het alarm en u kunt doorgaan met het instellen van de tijd.

- Het klokdeel is gereed.

### De koekoekssignalen instellen

- Druk 1 keer op de RESET-knop **8** om de koekoekssignalen eerst te resetten naar de standaardinstelling (06:00 uur).
- Druk een relevant aantal keer op de AFSTELLEN-knop **6** om de koekoekssignalen in te stellen (zie onderstaande tabel)

Uur	Druktijd	Koekoekstijd	Uur	Druktijd	Koekoekstijd
06:00 uur	0	6	07:00 uur	1	7
08:00 uur	2	8	09:00 uur	3	9
10:00 uur	4	10	11:00 uur	5	11
12:00 uur	6	12	13:00 uur	7	1
14:00 uur	8	2	15:00 uur	9	3
16:00 uur	10	4	17:00 uur	11	5
18:00 uur	12	6	19:00 uur	13	7
20:00 uur	14	8	21:00 uur	15	9

**Opmerking:** Dit product heeft een functie voor automatisch 's nachts dempen en dempt tussen 22:00 en 05:00 uur.

### Het volume van de koekoeksignalen instellen

- Draai de VOLUME-knop **7** rechtsonder om het volume te verhogen en linksom om het volume te verlagen.

**Opmerking:** Als u de functie van koekoeksignalen wilt uitschakelen, verwijdert u de batterij uit het batterijvak (koekoeksdeel) **10**.

## ● Afvoer

De verpakking bestaat uit milieuvriendelijke grondstoffen die u via de plaatselijke recyclingcontainers kunt afvoeren.



Neem de aanduiding van de verpakkingsmaterialen voor de afvalscheiding in acht. Deze zijn gemarkeerd met de afkortingen (a) en een cijfers (b) met de volgende betekenis: 1-7: kunststoffen / 20-22: papier en vezelplaten / 80-98: composietmaterialen.

## Product



Points de collecte sur [www.quefairedemesdechets.fr](http://www.quefairedemesdechets.fr)  
Privilégiez la réparation ou le don de votre appareil

Het product, waaronder het toebehoren, en de verpakkingsmaterialen kunnen worden gerecycled en zijn onderhevig aan een uitgebreide verantwoordelijkheid van de fabrikant. Gooi ze apart weg, overeenkomstig de aangegeven Info-tri (informatie over afvalscheiding), voor een beter afvalbeheer. Het Triman-logo geldt alleen voor Frankrijk.



Informatie over de mogelijkheden om het uitgediende product na gebruik te verwijderen, verstrekt uw gemeentelijke overheid



Gooi het afgedankte product omwille van het milieu niet weg via het huisvuil, maar geef het af bij het daarvoor bestemde depot of het gemeentelijke milieupark. Over afgifteplaatsen en hun openingstijden kunt u zich bij uw aangewezen instantie informeren.

Defecte of verbruikte batterijen/accu's moeten volgens de richtlijn 2006/66/EG en veranderingen daarop worden gerecycled. Geef batterijen/accu's en/of het product af bij de daarvoor bestemde verzamelstations.



## Milieuschade door foutieve verwijdering van de batterijen/accu's!

Verwijder de batterijen/het accupack uit het product alvorens het af te voeren.

Batterijen/accu's mogen niet via het huisvuil worden weggegooid. Ze kunnen giftige zware metalen bevatten en vallen onder het chemisch afval. De chemische symbolen van de zware metalen zijn: Cd = cadmium, Hg = kwik, Pb = lood. Geef verbruikte batterijen/accu's daarom af bij een gemeentelijk inzamelpunt.

### ● Service

#### **NL Service Nederland**

Tel.: 08000225537

E-Mail: [owim@lidl.nl](mailto:owim@lidl.nl)

#### **BE Service België**

Tel.: 080071011





Tel.: 80023970 (Luxemburg)

E-Mail: [owim@lidl.be](mailto:owim@lidl.be)



<b>Lista zastosowanych piktogramów</b> .....	Strona	46
<b>Wstęp</b> .....	Strona	46
<b>Przewidziane zastosowanie</b> .....	Strona	47
<b>Opis części</b> .....	Strona	47
<b>Szczegóły techniczne</b> .....	Strona	47
<b>Zakres dostawy</b> .....	Strona	47
<b>Ogólne informacje dotyczące bezpieczeństwa</b> ...	Strona	48
<b>Instrukcje dotyczące bezpiecznego użytkowania baterii/akumulatorów</b> .....	Strona	48
<b>Przygotowanie produktu do używania</b> .....	Strona	50
<b>Obsługa</b> .....	Strona	51
<b>Utylizacja</b> .....	Strona	53
<b>Serwis</b> .....	Strona	54

## Lista zastosowanych piktogramów

	Prąd stały/napięcie
	Dostarczona bateria
	Delikatny
	Znak CE wskazuje zgodność z odpowiednimi Dyrektywami UE dotyczącymi tego produktu.

## ZEGAR ŚCIENNY Z KUKUŁKĄ I WAHADŁEM

### ● Wstęp

Niniejszy dokument jest skróconą, wydrukowaną wersją kompletnej instrukcji obsługi. Zeskanowanie kodu QR przeniesie Cię bezpośrednio na stronę serwisu Lidl ([www.lidl-service.com](http://www.lidl-service.com)) i po wpisaniu numeru artykułu (IAN) 396929\_22010 będziesz mógł/a obejrzeć i pobrać pełną instrukcję obsługi.

**OSTRZEŻENIE!** Należy przestrzegać kompletnej instrukcji obsługi oraz wskazówek bezpieczeństwa, aby uniknąć obrażeń ciała i szkód materialnych. Skrócona instrukcja obsługi jest integralną częścią tego produktu. Przed użyciem produktu należy zapoznać się ze wszystkimi wskazówkami dotyczącymi obsługi i bezpieczeństwa. Zachować skróconą instrukcję a przy przekazaniu produktu osobom trzecim należy ją dołączyć.

## ● Przewidziane zastosowanie

Produkt jest przeznaczony do używania wyłącznie wewnątrz pomieszczeń w normalnej temperaturze pokojowej. Produkt nie nadaje się do użytku komercyjnego.

## ● Opis części

- 1 Kukułka
- 2 Zegar
- 3 Wahadło
- 4 Uchwyt montażowy
- 5 Pokrętko GŁOŚNOŚĆ
- 6 Przycisk REGULACJA
- 7 Przycisk RESETUJ
- 8 Pokrywa wnęki na baterię
- 9 Wnęka na baterię (Część zegara)
- 10 Wnęka na baterię (Część kukułki)

## ● Szczegóły techniczne

Typ baterii: 3 x 1,5 V , typu C

Numer modelu:

HG09577A: Szaro-biały

HG09577B: Fioletowy

## ● Zakres dostawy

Po rozpakowaniu natychmiast sprawdź, czy w opakowaniu znajdują się wszystkie elementy oraz, czy produkt i wszystkie części są w dobrym stanie.

1 x Zegar ścienny z kukułką i wahadłem

1 x Wahadło

1 x Instrukcja obsługi

3 x baterie 1,5 V typu C



## Ogólne informacje dotyczące bezpieczeństwa

**⚠ OSTRZEŻENIE!** Przeczytaj wszystkie informacje dotyczące bezpieczeństwa i instrukcje. Nie zastosowanie się do informacji bezpieczeństwa i instrukcji, może spowodować pożar i/lub poważne obrażenia.



**⚠ OSTRZEŻENIE! ZAGROŻENIE ŻYCIA I NIEBEZPIECZEŃSTWO WYPADKU DLA MAŁYCH DZIECI!** Nigdy nie należy pozostawiać dzieci bez nadzoru, gdy w pobliżu znajdują się materiały opakowania. Istnieje niebezpieczeństwo uduszenia materiałem opakowania. Dzieci nie zdają sobie często sprawy z zagrożeń.

Produkt ten może być używany przez dzieci w wieku co najmniej 8 lat, a także przez osoby o ograniczonej sprawności fizycznej, sensorycznej lub umysłowej albo nieposiadające odpowiedniego doświadczenia i wiedzy, jeśli będą one nadzorowane lub zostaną poinstruowane w zakresie bezpiecznej obsługi produktu oraz zrozumieją związane z tym zagrożenia. Dzieci nie mogą bawić się tym produktem. Dzieci nie mogą czyścić urządzenia ani wykonywać czynności konserwacyjnych bez nadzoru. Nie wolno używać produktu, jeśli jest uszkodzony.

Naprawy powinny być wykonywane wyłącznie przez wyspecjalizowany personel.



## Instrukcje dotyczące bezpiecznego użytkowania baterii/akumulatorów

**⚠ ZAGROŻENIE ŻYCIA!** Baterie /akumulatory należy przechowywać poza zasięgiem dzieci. W razie przypadkowego połknięcia należy niezwłocznie skontaktować się z lekarzem.

- Połknięcie może spowodować poparzenia, perforację miękkich tkanek i śmierć. W ciągu 2 tygodni po połknięciu, może wystąpić silne poparzenie.





**NIEBEZPIECZEŃSTWO WYBUCHU!** Nie należy nigdy ładować jednorazowych baterii. Nie wolno doprowadzać do zwarcia baterii/akumulatorów lub ich otwierać. Mogłoby wówczas dojść do przegrzania, pożaru lub wybuchu.

- Nigdy nie należy wrzucać baterii / akumulatorów do ognia lub wody.
- Baterii/akumulatorów nie wolno poddawać obciążeniom mechanicznym.

### **Ryzyko wycieku z baterii/akumulatorów**

- Należy unikać ekstremalnych warunków środowiskowych i temperatur, które mogłyby mieć wpływ na baterie / akumulatory, np. kaloryferów / bezpośredniego światła słonecznego.
- W razie wycieku z baterii/akumulatorów nie należy dopuścić do kontaktu substancji chemicznych ze skórą, oczami i błonami śluzowymi! Miejsce ewentualnego kontaktu należy przepłukać od razu czystą wodą, a następnie należy niezwłocznie skontaktować się z lekarzem!



**ZAŁÓŻ RĘKAWICE OCHRONNE!** Wyciek lub uszkodzenie baterii/akumulatorów może być przyczyną poparzeń w wyniku zetknięcia ze skórą. W takich przypadkach należy zawsze zakładać odpowiednie rękawice ochronne.

- W przypadku wycieku należy wyjąć od razu baterie/akumulatory z produktu, aby uniknąć uszkodzenia.
- Należy używać wyłącznie baterie / akumulatory tego samego typu.
- Jeśli produkt nie będzie używany przez dłuższy czas, należy wyjąć z niego baterie/akumulatory.

### **Ryzyko uszkodzenia produktu**

- Należy korzystać wyłącznie z określonego typu baterii/akumulatora!
- Baterie/akumulatory należy wkładać zgodnie z oznaczeniami biegunów (+) i (-) na baterii/akumulatorze i w produkcie.
- Przed włożeniem należy użyć suchą, pozbawioną włókien szmatkę lub bawełniany wacik do oczyszczenia styków baterii / akumulatora i wnętrza baterii!
- Zużyte baterie/akumulatory należy od razu wyjąć z produktu.

## ● Przygotowanie produktu do używania

- Usuń folię termokurczliwą z opakowania.
- Przytrzymaj ostrożnie zegar jedną ręką i odkręć 2 śruby blokujące z tyłu, a następnie ostrożnie wyjmij zegar przez szczeliny boczne. Należy pamiętać, aby nie dotykać rękami, ponieważ są to bardzo kruche elementy.
- Wyjmij wahadło [3] i baterie z opakowania.
- Przekręć zegar [2] i włóż Wahadło [3]. (patrz Rys. B)
- Otwórz pokrywę wnęki baterii [8] i włóż dwie baterie typu C do wnęki baterii (Część zegar) [9] i jedną baterię typu C do wnęki baterii (Część kukułka) [10]. Upewnij się, że są prawidłowo ukierunkowane bieguny. Jest on oznaczony we wnęce baterii.
- Zegar jest gotowy, a wahadło [3] zacznie się automatycznie poruszać (aby rozpocząć poruszanie należy je lekko popchnąć).
- Jeżeli wahadło [3] przestanie się poruszać mimo włożenia nowej baterii, należy sprawdzić, czy wahadło [3] może się swobodnie poruszać oraz, czy jest ustawione pionowo.
- Gdy kukułka lub zegar przestaną się poruszać, wymień baterię. Jeśli tylko kukułka przestanie się poruszać, wymień baterie w komorze baterii (część kukułka) [10]. Jeśli tylko zegar przestanie się poruszać, wymień baterie w komorze baterii (część zegar) [9].

## **Montaż zegara ściennego (patrz Rys. A)**

**UWAGA:** Do montażu produktu będzie wymagana śruba i kołek, które nie są dostarczane z produktem. Potrzebna będzie także elektryczna wiertarka i śrubokręt.

**UWAGA:** Należy się upewnić, że śruba i kołek są odpowiednie dla ściany. Przed wywierceniem otworu, należy się upewnić, że w miejscu wiercenia nie ma instalacji gazowej, wodnej lub elektrycznej, które mogłyby zostać przewiercone lub uszkodzone.

1. Zaznacz na ścianie otwór wiercenia.
2. Wywierć otwór elektryczną wiertarką.
3. Włóż kołek do wywierconego otworu.
4. Używając śrubokręta, wkręć  $\frac{3}{4}$  wkręta w kołek.

5. Zawieś produkt na wkręcie z wykorzystaniem otworu montażowego **4** z tyłu produktu.

## ● **Obsługa**

### **Ustawienie czasu**

- Obróć w prawo wskazówkę minut, aby ustawić bieżący czas (wskazówka godzin przesunie się automatycznie).

**Uwaga:** Wskazówkę minut należy obracać ostrożnie, w przeciwnym razie zostanie zdeformowana i uszkodzona.

**Uwaga:** Podczas zmiany godzin, gdy uaktywni się alarm kukułki, nie trzeba czekać na wybrzmienie alarmu, można rozpocząć wykonywanie ustawień czasu.

- Część zegar jest gotowa.

### **Ustawianie dźwięku kukułki**

- Naciśnij raz przycisk RESETUJ **8**, aby zresetować dźwięk kukułki do ustawienia domyślnego (6:00 przed południem).
- Naciśnij odpowiednią ilość razy przycisk REGULACJA **6**, aby ustawić dźwięk kukułki (sprawdź tabelę poniżej)

Godzina	Czas naciskania	Czas kukułki	Godzina	Czas naciskania	Czas kukułki
06:00 przed południem	0	6	07:00 przed południem	1	7
08:00 przed południem	2	8	09:00 przed południem	3	9
10:00 przed południem	4	10	11:00 przed południem	5	11
12:00 po południem	6	12	13:00 po południem	7	1
14:00 po południem	8	2	15:00 po południem	9	3
16:00 po południem	10	4	17:00 po południem	11	5
18:00 po południem	12	6	19:00 po południem	13	7
20:00 po południem	14	8	21:00 po południem	15	9

**Uwaga:** Ten produkt ma funkcję automatycznego, nocnego wyciszenia i będzie wyciszany w czasie od 22 po południu do 5 przed południem.

### Ustawianie głośności dźwięku kukułki

- Obróć pokrętkę GŁOŚNOŚĆ **7** w prawo w celu zwiększenia i w lewo w celu zmniejszenia głośności.

**Uwaga:** Aby wyłączyć funkcję dźwięku kukułki, wyjmij baterię z wnęki baterii (część kukułka) **10**.

## ● Utylizacja

Opakowanie wykonane jest z materiałów przyjaznych dla środowiska, które można przekazać do utylizacji w lokalnym punkcie przetwarzania surowców wtórnych.



Przy segregowaniu odpadów prosimy zwrócić uwagę na oznakowanie materiałów opakowaniowych, oznaczone są one skrótami (a) i numerami (b) o następującym znaczeniu: 1-7: Tworzywa sztuczne / 20-22: Papier i tektura / 80-98: Materiały kompozytowe.

### Produkt:



Points de collecte sur [www.quefairedesdechets.fr](http://www.quefairedesdechets.fr)  
Privilégiez la réparation ou le don de votre appareil

Produkt, w tym akcesoria i materiały opakowaniowe, nadają się do recyklingu i podlegają rozszerzonej odpowiedzialności producenta. Wyrzucić je osobno, zgodnie z ilustracją przedstawiającą informacje o sortowaniu, aby zapewnić lepszą utylizację odpadów. Logo Triman jest ważne tylko dla Francji.



Informacji na temat możliwości utylizacji wyeksploatowanego produktu udziela urząd gminy lub miasta.



Z uwagi na ochronę środowiska nie wyrzucać urządzenia po zakończeniu eksploatacji do odpadów domowych, lecz prawidłowo zutylizować.

Informacji o punktach zbiorczych i ich godzinach otwarcia udziela odpowiedni urząd.

Uszkodzone lub zużyte baterie / akumulatory muszą być poddane recyklingowi zgodnie z dyrektywą 2006/66/WE i jej zmianami. Oddać baterie/akumulatory i/lub produkt w dostępnych punktach zbiórki.



## **Niewłaściwa utylizacja baterii/akumulatorów stwarza zagrożenie dla środowiska naturalnego!**

Przed utylizacją należy wyjąć baterie/akumulatory z produktu.

Baterii/akumulatorów nie należy wyrzucać razem z odpadami domowymi. Mogą one zawierać szkodliwe metale ciężkie i należy je traktować jak odpady specjalne. Symbole chemiczne metali ciężkich są następujące: Cd = kadm, Hg = rtęć, Pb = ołów. Dlatego też zużyte baterie/akumulatory należy przekazywać do komunalnych punktów gromadzenia odpadów niebezpiecznych.

### ● **Serwis**

**PL Serwis Polska**





Tel.: 008004911946

E-Mail: [owim@lidl.pl](mailto:owim@lidl.pl)



<b>Seznam použitých piktogramů</b> .....	Strana	56
<b>Úvod</b> .....	Strana	56
<b>Zamýšlené použití</b> .....	Strana	57
<b>Popis součástí</b> .....	Strana	57
<b>Technické údaje</b> .....	Strana	57
<b>Obsah dodávky</b> .....	Strana	57
<b>Obecné bezpečnostní informace</b> .....	Strana	58
<b>Bezpečnostní pokyny pro baterie / nabíjecí baterie</b> .....	Strana	58
<b>Příprava výrobku k použití</b> .....	Strana	60
<b>Používání</b> .....	Strana	61
<b>Zlikvidování</b> .....	Strana	62
<b>Servis</b> .....	Strana	63

## Seznam použitých piktogramů

	Stejnoseměrný proud/napětí
	Baterie je součástí dodávky
	Křehké
	Značka CE vyjadřuje soulad s příslušnými směnicemi EU, které se vztahují na tento výrobek.

## NÁSTĚNNÉ KYVADLOVÉ KUKAČKOVÉ HODINY

### ● Úvod

Tento dokument je zkrácenou tištěnou verzí kompletního návodu k obsluze. Naskenováním QR kódu se dostanete přímo na servisní stránku firmy Lidl ([www.lidl-service.com](http://www.lidl-service.com)) a můžete zadáním čísla artiklu (IAN) 396929\_2201 zobrazit a stáhnout kompletní návod k obsluze.

**VAROVÁNÍ!** Dodržujte kompletní návod k obsluze a bezpečnostní pokyny, aby nedošlo ke zranění osob a věcným škodám. Krátký návod k obsluze je nedílnou součástí tohoto produktu. Před použitím výrobku se seznamte se všemi obslužnými a bezpečnostními pokyny. Krátký návod k obsluze si dobře uschovejte a při předávání výrobku třetím osobám předejte i všechny dokumenty.



## ● Zamýšlené použití

Tento výrobek je určen pouze pro použití ve vnitřních prostorách při normální pokojové teplotě. Tento výrobek není určen pro komerční použití.

## ● Popis součástí

- 1 Kukačka
- 2 Hodiny
- 3 Kyvadlo
- 4 Montážní držák
- 5 Knoflík HLASITOST
- 6 Knoflík NASTAVENÍ
- 7 Knoflík RESETOVÁNÍ
- 8 Kryt přihrádky na baterie
- 9 Přihrádka na baterie (hodiny)
- 10 Přihrádka na baterie (kukačka)

## ● Technické údaje

Typ baterie: 3 x 1,5 V , typ C

Číslo modelu:

HG09577A: Šedobílá

HG09577B: Fialová

## ● Obsah dodávky

Ihned po vybalení produktu zkontrolujte, zda je dodávka kompletní a zda je produkt a všechny součásti v dobrém stavu.

1 x nástěnné kyvadlové kukačkové hodiny

1 x kyvadlo

1 x návod k použití

3 x baterie 1,5 V typ C



## Obecné bezpečnostní informace

**⚠ VAROVÁNÍ!** Přečtěte si všechny bezpečnostní informace a pokyny. Nedodržení bezpečnostních informací a pokynů může vést k požáru a/nebo závažným zraněním.



**⚠ VAROVÁNÍ! NEBEZPEČÍ OHROŽENÍ ŽIVOTA A NEBEZPEČÍ ÚRAZU PRO BATOLA A MALÉ DĚTI!** V žádném případě nedovolte dětem, aby si bez dozoru hrály s obalovým materiálem. Existuje nebezpečí udušení obalovým materiálem. Děti si často neuvědomují rizika.

Děti starší 8 let a osoby s omezenými fyzickými, smyslovými nebo mentálními schopnostmi či nedostatkem zkušeností a znalostí mohou používat tento výrobek, avšak pouze tehdy, pokud jsou pod dohledem nebo pokud byly poučeny o bezpečném používání výrobku a pokud porozuměly z toho vyplývajícím nebezpečím. Nedovolte dětem hrát si s tímto produktem. Čištění a užitelskou údržbu nesmí provádět děti bez dozoru.

Pokud je produkt poškozený, nepoužívejte jej.

Opravy smí provádět pouze odborník.



## Bezpečnostní pokyny pro baterie / nabíjecí baterie

**⚠ OHROŽENÍ ŽIVOTA!** Uchovávejte baterie / nabíjecí baterie mimo dosah dětí.

Dojde-li k náhodnému spolknutí, ihned vyhledejte lékařskou pomoc.

- Spolknutí může vést k popáleninám, perforaci měkkých tkání a smrti. K vážným popáleninám může dojít do 2 hodin od spolknutí.



**NEBEZPEČÍ VÝBUCHU!** V žádném případě nenabíjejte nenabíjecí baterie. Baterie / nabíjecí baterie nezkratujte ani neotevírejte. Mohlo by dojít k přehřívání, požáru nebo výbuchu.

- V žádném případě nevhazujte baterie/nabíjecí baterie do vody ani do ohně.
- Nevystavujte baterie/nabíjecí baterie mechanickému tlaku.

## **Nebezpečí vytečení baterií/nabíjecích baterií**

- Zabraňte extrémním podmínkám prostředí a teplotám, které by mohly negativně ovlivnit baterie/nabíjecí baterie, například radiátory/přímé sluneční záření.
- Dojde-li k vytečení baterií/nabíjecích baterií, zabraňte kontaktu chemikálií s pokožkou, očima a sliznicemi! Postižená místa ihned opláchněte pitnou vodou a vyhledejte lékařskou pomoc!



**POUŽÍVEJTE OCHRANNÉ RUKAVICE!** Vytéklé nebo poškozené baterie / nabíjecí baterie mohou při kontaktu způsobit popálení pokožky. Pokud k takovému případu dojde, vždy noste ochranné rukavice.

- Dojde-li k vytečení baterií/nabíjecích baterií, ihned je vyjměte z výrobku, aby se zabránilo poškození.
- Používejte pouze baterie / nabíjecí baterie stejného typu.
- Nebudete-li výrobek delší dobu používat, vyjměte baterie/nabíjecí baterie.

## **Nebezpečí poškození produktu**

- Používejte pouze určený typ baterie/nabíjecí baterie!
- Vložte baterie/nabíjecí baterie podle značek polarity (+) a (–) na baterii/nabíjecí baterii a na produktu.
- Před vložením baterie očistěte akumulátor kontakty baterie/nabíjecí baterie a kontakty v přihrádce suchým hadříkem nepouštějícím vlákna nebo vatovým tamponem!
- Vybité baterie/nabíjecí baterie ihned vyjměte z výrobku.

## ● Příprava výrobku k použití

- Odstraňte smršťovací fólii z obalu.
- Opatrně uchopte hodiny jedno rukou a odšroubujte 2 stavěcí šroubky na zadní straně, poté opatrně vyjměte hodiny z postranních otvorů. Nedotýkejte se ručiček, protože jsou velmi křehké.
- Vyjměte kyvadlo [3] a baterie z krabice.
- Otočte hodiny [2] a nasadte kyvadlo [3]. (viz obr. B)
- Otevřete kryt přihrádky na baterie [8] a vložte dvě baterie typu C do přihrádky (hodiny) [9] a jednu baterii typu C do přihrádky (kukačka) [10]. Dodržte správnou polaritu. Ta je uvedena v přihrádce baterie.
- Hodiny jsou připraveny a kyvadlo [3] se bude automaticky kývat (pro začátek jej můžete mírně postrčit).
- Pokud se kyvadlo [3] přestane pohybovat po vložení nové baterie, zkontrolujte, zda se kyvadlo [3] může volně pohybovat a je kolmé.
- Když kukačka přestane kukat nebo se hodiny přestanou pohybovat, vyměňte baterii. Pokud pouze přestane kukačka kukat, vyměňte baterie v přihrádce (kukačka) [10]. Pokud se pouze zastaví hodiny, vyměňte baterii v přihrádce (hodiny) [9].

## **Instalace nástěnných hodin (viz obr. A)**

**POZNÁMKA:** K instalaci výrobku bude zapotřebí šroub a hmoždinka, které nejsou součástí tohoto výrobku. Rovněž budete potřebovat elektrickou vrtačku a šroubovák.

**POZNÁMKA:** Použijte vhodný šroub a hmoždinku do stěny.

Před vyvrtáním otvoru pro instalaci zkontrolujte, zda se na požadovaném místě ve stěně nenachází žádné plynové, vodovodní ani elektrické vedení, které by bylo možné navrtat.

1. Označte místo pro vyvrtání otvoru na stěně.
2. Elektrickou vrtačkou vyvrtejte otvor.
3. Zasuňte hmoždinku do vyvrtaného otvoru.
4. Šroubovákem zašroubujte šroub ze  $\frac{3}{4}$  do hmoždinky.
5. Zavěste výrobek na šroub za montážní otvor [4] na zadní straně výrobku.

## ● Používání

### Nastavení času

- Otočením minutové ručičky po směru hodin nastavte přesný čas (hodinová ručička bude následovat automaticky).

**Poznámka:** Minutovou ručičkou otáčejte opatrně, aby nedošlo k ohnutí nebo poškození ručiček.

**Poznámka:** Během otáčení hodinami se spustí budík kukačky; nemusíte mu věnovat pozornost a můžete pokračovat v nastavování času.

- Hodiny jsou připraveny.

### Nastavení kukání

- Stisknutím tlačítka RESETOVAT **8** 1 krát obnovíte výchozí kukání (6:00).
- Opakovaným stisknutím tlačítka NASTAVIT **6** nastavte kukání (viz tabulka níže)

Čas	Počet stisknutí	Čas kukání	Čas	Počet stisknutí	Čas kukání
6:00	0	6	7:00	1	7
8:00	2	8	9:00	3	9
10:00	4	10	11:00	5	11
12:00	6	12	13:00	7	1
14:00	8	2	15:00	9	3
16:00	10	4	17:00	11	5
18:00	12	6	19:00	13	7
20:00	14	8	21:00	15	9

**Poznámka:** Tento výrobek je vybaven funkcí automatického nočního ztlumení a v čase mezi 22:00 až 5:00 nebude vydávat žádné zvuky.

## Nastavení hlasitosti kukání

- Otáčením tlačítka HLASITOST  po směru hodin zvýšíte hlasitost a otáčením proti směru hodin snížíte hlasitost.

**Poznámka:** Chcete-li vypnout funkci kukání, vyjměte baterii z přihrádky (kukačka) .

## ● Zlikvidování

Obal se skládá z ekologických materiálů, které můžete zlikvidovat prostřednictvím místních sběrů recyklovatelných materiálů.



Při třídění odpadu se řiďte podle označení obalových materiálů zkratkami (a) a čísly (b), s následujícím významem: 1–7: umělé hmoty / 20–22: papír a lepenka / 80–98: složené látky.

## Výrobek:



Výrobek vč. příslušenství a obalové materiály jsou recyklovatelné a podléhají rozšířené odpovědnosti výrobce. Likvidujte je odděleně podle ilustrovaných Info-tri (informace o třídění), abyste mohli lépe nakládat s odpady. Logo Triman platí jen pro Francii.



O možnostech likvidace vysloužilých zařízení se informujte u správy vaší obce nebo města



V zájmu ochrany životního prostředí vysloužilý výrobek nevyhazujte do domovního odpadu, ale předejte k odborné likvidaci. O sběrnách a jejich otevíracích hodinách se můžete informovat u příslušné správy města nebo obce.

Vadné nebo vybité baterie resp. akumulátory se musí, podle směrnice 2006/66/ES a jejich příslušných změn, recyklovat. Baterie, akumulátory i výrobek odevzdejte zpět do nabízených sběrů.



## **Ekologické škody v důsledku chybné likvidace baterii/ akumulátorů!**

Před odstraněním výrobku do odpadu z něho vyjměte baterie resp. akumulátorový balíček.

Baterie/akumulátory se nesmí zlikvidovat v domácím odpadu. Mohou obsahovat jedovaté těžké kovy a musí se zpracovávat jako zvláštní odpad. Chemické symboly těžkých kovů: Cd = kadmium, Hg = rtuť, Pb = olovo. Proto odevzdejte opotřebované baterie/akumulátory u komunální sběrně.

### ● **Servis**

**CZ** **Servis Česká republika**

Tel.: 800600632





E-Mail: [owim@lidl.cz](mailto:owim@lidl.cz)



<b>Zoznam použitých piktogramov</b> .....	Strana	65
<b>Úvod</b> .....	Strana	65
<b>Určené použitie</b> .....	Strana	66
<b>Popis jednotlivých častí</b> .....	Strana	66
<b>Technické podrobnosti</b> .....	Strana	66
<b>Obsah dodávky</b> .....	Strana	66
<b>Všeobecné bezpečnostné informácie</b> .....	Strana	67
<b>Bezpečnostné pokyny týkajúce sa batérií/ nabíjateľných batérií</b> .....	Strana	67
<b>Príprava výrobku na použitie</b> .....	Strana	69
<b>Používanie</b> .....	Strana	70
<b>Likvidácia</b> .....	Strana	72
<b>Servis</b> .....	Strana	73



## Zoznam použitých piktogramov

	Jednosmerný prúd/jednosmerné napätie
	Batéria je súčasťou dodávky
	Krehké
	Značka CE uvádza zhodu s príslušnými smernicami EÚ platnými pre tento výrobok.

## NÁSTENNÉ KYVADLOVE KUKAČKOVÉ HODINY

### ● Úvod

Tento dokument je skrátenou tlačenu verzou celého návodu na ovládanie. Naskenovaním QR kódu sa dostanete priamo na stránku servisu Lidl ([www.lidl-service.com](http://www.lidl-service.com)) a zadaním čísla výrobku (IAN) 396929\_2201 si môžete prezrieť a stiahnuť kompletný návod na ovládanie.

**VAROVANIE!** Dodržiavajte celý návod na ovládanie a bezpečnostné pokyny, aby nedošlo k poraneniu osôb a vecným škodám. Krátky návod je súčasťou tohto výrobku. Pred používaním výrobku sa oboznámte so všetkými ovládacími a bezpečnostnými pokynmi. Krátky návod si dobre uschovajte a pri predaní výrobku tretím osobám im vydajte i všetky podklady.

## ● Určené použitie

Výrobok je určený na použitie len vo vnútornom prostredí pri normálnej izbovej teplote. Výrobok nie je určený na komerčné používanie.

## ● Popis jednotlivých častí

- 1 Kukučka
- 2 Hodiny
- 3 Kyvadlo
- 4 Montážny držiak
- 5 Gombík hlasitosti VOLUME
- 6 Tlačidlo nastavenia ADJUST
- 7 Tlačidlo nastavenia RESET
- 8 Kryt priestoru pre batérie
- 9 Priestor pre batérie (hodinová časť)
- 10 Priestor pre batérie (kukučková časť)

## ● Technické podrobnosti

Typ batérie: 3 x 1,5 V , typ C

Číslo modelu:

HG09577A: Sivo-biela

HG09577B: Fialová

## ● Obsah dodávky

Bezprostredne po rozbalení skontrolujte, či je obsah balenia kompletný a či sú výrobok a všetky časti v dobrom stave.

1 x nástenné kyvadlove kukačkové hodiny

1 x kyvadlo

1 x návod na používanie

3 x 1,5 V batérie typu C



## Všeobecné bezpečnostné informácie

**⚠ VÝSTRAHA!** Prečítajte si všetky bezpečnostné informácie a pokyny. Nedodržanie bezpečnostných informácií a pokynov môže viesť k vzniku požiaru a/alebo vážnym zraneniam.



**⚠ VÝSTRAHA! OHROZENIE ŽIVOTA A RIZIKO ÚRAZU PRE BATOLATÁ A MALÉ DETI!** Nikdy nedovoľte deťom, aby sa bez dozoru hrali s baliacim materiálom. Baliaci materiál predstavuje nebezpečenstvo zadusenia. Deti často podceňujú nebezpečenstvo.

Tento výrobok môžu používať deti vo veku od 8 rokov a osoby so zníženými fyzickými, zmyslovými alebo duševnými schopnosťami alebo nedostatkom skúseností a znalostí, pokiaľ je pre ne zabezpečený dozor alebo zaškolenie ohľadom používania tohto výrobku bezpečným spôsobom a pokiaľ rozumejú rizikám spojeným s jeho používaním. Deti by sa nemali hrať s týmto výrobkom. Čistenie a používateľskú údržbu nesmú deti vykonávať bez dozoru.

Nepoužívajte výrobok, ak poškodený.

Opravy smie vykonávať len odborný personál.



## Bezpečnostné pokyny týkajúce sa batérii/ nabíjateľných batérii

**⚠ OHROZENIE ŽIVOTA!** Batérie/nabíjateľné batérie uchovávajú mimo dosahu detí. Ak dôjde k náhodnému prehltnutiu, ihneď vyhľadajte lekársku pomoc.

- Prehltutie môže viesť k poleptaniu, perforácii mäkkého tkaniva a usmrteniu. Závažné poleptanie sa môže objaviť v priebehu 2 hodín od požitia.



**NEBEZPEČENSTVO VÝBUCHU!** Nikdy nenabíjajte nenabíjateľné batérie. Batérie/nabíjateľné batérie neskratujte ani ich neotvárajte. Mohlo by dôjsť k prehriatiu, vzniku požiaru alebo výbuchu.

- Batérie / nabíjateľné batérie nikdy nehádzte do ohňa ani do vody.
- Nikdy nevyvíjajte mechanické zaťaženie na batérie/nabíjateľné batérie.

## Riziko úniku elektrolytu z batérií/nabíjateľných batérií

- Vyhybajte sa extrémnym podmienkam a teplotám okolitého prostredia, ktoré by mohli mať vplyv na batérie / nabíjateľné batérie, napr. radiátory / priame slnečné svetlo.
- Ak došlo k úniku elektrolytu z batérií/nabíjateľných batérií, vyhybajte sa kontaktu tejto chemikálie s pokožkou, očami a sliznicami! Postihnuté miesta ihneď opláchnite pitnou vodou a vyhľadajte lekársku pomoc!



**POUŽÍVAJTE OCHRANNÉ RUKAVICE!** Batérie/nabíjateľné batérie s uniknutým elektrolytom alebo poškodené batérie/nabíjateľné batérie môžu pri kontakte s pokožkou spôsobiť poleptanie. Vždy používajte vhodné ochranné rukavice, ak sa takáto udalosť vyskytne.

- V prípade úniku elektrolytu z batérií/nabíjateľných batérií ich ihneď vyberte z výrobku, aby nedošlo k poškodeniu.
- Používajte len rovnaký typ batérií / nabíjateľných batérií.
- Vyberte batérie/nabíjateľné batérie, ak sa výrobok nebude dlhší čas používať.

## Riziko poškodenia výrobku

- Používajte len určený typ batérií//nabíjateľných batérií!
- Vložte batérie/nabíjateľné batérie podľa označenia polarít (+) a (-) na batérii/nabíjateľnej batérii a na výrobku.
- Pred vložením použite na vyčistenie kontaktov na batérii/nabíjateľnej batérii a v priestore pre batérie suchú handričku, ktorá neuvolňuje vlákna, alebo vatový tampón!
- Vybité batérie/nabíjateľné batérie ihneď vyberte z výrobku.

## ● Príprava výrobku na použitie

- Odstráňte baliacu fóliu z obalu.
- Opatrne podržte hodiny v jednej ruke a odskrutkujte 2 poistné skrutky v zadnej časti, potom opatrne vyberte hodiny z bočných otvorov. Dávajte pozor, aby ste sa nedotkli ručičiek, keďže sú veľmi krehké.
- Vyberte kyvadlo [3] a batérie z baliacej škatule.
- Obráťte hodiny [2] a vložte kyvadlo [3]. (pozrite si Obr. B)
- Otvorte kryt priestoru pre batérie [8] a vložte dve batérie typu C do priestoru pre batérie (hodinová časť) [9] a jednu batériu typu C do priestoru pre batérie (kukučková časť) [10]. Dbajte na správnu polaritu. Tá je uvedená v priestore pre batériu.
- Hodiny sú pripravené a kyvadlo [3] sa automaticky začne kývať (môžete ho mierne potlačiť, aby sa začalo kývať).
- Ak sa kyvadlo [3] prestane pohybovať s novou batériou, skontrolujte, či je kyvadlo [3] schopné sa voľne a kolmo pohybovať.
- Vymeňte batériu, keď kukučka prestane vydávať zvuky alebo sa prestanú pohybovať hodiny. Ak len kukučka prestane vydávať zvuky, vymeňte batérie v priestore pre batérie (kukučková časť) [10]. Ak sa len prestanú pohybovať hodiny, vymeňte batériu v priestore pre batérie (hodinová časť) [9].

## **Montáž nástenných hodín (pozrite si Obr. A)**

**POZNÁMKA:** Na montáž výrobku budete potrebovať skrutku a príchytku, keďže nie sú dodané s výrobkom. Budete tiež potrebovať elektrickú vŕtačku a skrutkovač.

**POZNÁMKA:** Uistite sa, že skrutka a príchytka sú vhodné pre danú stenu.

Pred vŕtaním otvoru sa uistite, že sa v oblasti vŕtania nenachádza žiadne plynové potrubie, vodovodné potrubie ani elektrické vedenie, do ktorých by ste mohli zavŕtať alebo ktoré by sa mohli poškodiť.

1. Vyznačte otvor na vŕtanie na stene.
2. Vyvŕtajte otvor pomocou elektrickej vŕtačky.
3. Vložte príchytku do vyŕtaného otvoru.
4. Pomocou skrutkovača zaskrutkujte skrutku na  $\frac{3}{4}$  dĺžky do príchytky.

5. Zavesťte výrobok na skrutku pomocou montážneho držiaka **4** v zadnej časti výrobku.

## ● **Používanie**

### **Nastavenie času**

- Otočením minútovej ručičky v smere hodinových ručičiek nastavte aktuálny čas (hodinová ručička bude nasledovať pohyb automaticky).

**Poznámka:** Minútovou ručičkou pohybujte opatrne, v opačnom prípade sa ručičky zdeformujú alebo poškodia.

**Poznámka:** Keď budete prechádzať cez hodiny, signalizácia kukučky sa aktivuje, pričom nie je potrebné počúvať túto signalizáciu a môžete pokračovať v nastavovaní času.

- Hodinová časť je pripravená.

### **Nastavenie zvukov kukučky**

- Najprv jedným stlačením tlačidla RESET **8** resetujte zvuky kukučky na predvolené nastavenie (6:00 dopoludnia).
- Príslušným počtom stlačením tlačidla nastavenia ADJUST **6** nastavte zvuky kukučky (pozrite si nižšie uvedenú tabuľku).

Čas hodín	Počet stlačení	Počet zvukov kukučky	Čas hodín	Počet stlačení	Počet zvukov kukučky
6:00	0	6	7:00	1	7
8:00	2	8	9:00	3	9
10:00	4	10	11:00	5	11
12:00	6	12	13:00	7	1
14:00	8	2	15:00	9	3
16:00	10	4	17:00	11	5
18:00	12	6	19:00	13	7
20:00	14	8	21:00	15	9

**Poznámka:** Tento výrobok má funkciu automatického nočného stíšenia, ktorá bude zapnutá od 22:00 do 5:00.

### Nastavenie hlasitosti zvukov kukučky

- Otočením gombíka hlasitosti VOLUME **7** v smere hodinových ručičiek zvýšite a proti smeru hodinových ručičiek znížite hlasitosť.

**Poznámka:** Ak chcete funkciu zvukov kukučky vypnúť, vyberte batériu z priestoru pre batérie (kukučková časť) **10**.

## ● **Likvidácia**

Obal pozostáva z ekologických materiálov, ktoré môžete odovzdať na miestnych recyklačných zberných miestach.



Všímajte si prosím označenie obalových materiálov pre triedenie odpadu, sú označené skratkami (a) a číslami (b) s nasledujúcim významom: 1-7: Plasty / 20-22: Papier a kartón / 80-98: Spojené látky.

### **Výrobok:**



Points de collecte sur [www.quefairemedesdechets.fr](http://www.quefairemedesdechets.fr)  
Privilégiez la réparation ou le don de votre appareil

Výrobok vr. príslušenstva a obalové materiály sú recyklovateľné a podliehajú rozšírenej zodpovednosti výrobcu. Pre lepšie spracovanie odpadu ich zlikvidujte oddelene podľa obrázkov Info-tri (informácie o triedení). Triman-Logo platí iba pre Francúzsko.



O možnostiach likvidácie opotrebovaného výrobku sa môžete informovať na Vašej obecnej alebo mestskej správe.



Ak výrobok doslúžil, v záujme ochrany životného prostredia ho neodhoďte do domového odpadu, ale odovzdajte na odbornú likvidáciu. Informácie o zberných miestach a ich otváracích hodinách získate na Vašej príslušnej správe.

Defektné alebo použité batérie/akumulátorové batérie musia byť odovzdané na recykláciu podľa smernice 2006/66/ES a jej zmien. Batérie/akumulátorové batérie a/alebo výrobok odovzdajte prostredníctvom dostupných zberných stredísk.





## Nesprávna likvidácia batérii/akumulátorových batérii ničí životné prostredie!

Pred likvidáciou vyberte batérie/akumulátorové batérie z výrobku.

Batérie/akumulátorové batérie sa nesmú likvidovať spolu s domovým odpadom. Môžu obsahovať jedovaté ťažké kovy a je potrebné zaobchádzať s nimi ako s nebezpečným odpadom. Chemické značky ťažkých kovov sú nasledovné: Cd = kadmium, Hg = ortuť, Pb = olovo. Opatrované batérie/akumulátorové batérie preto odovzdajte v komunálnej zberni.

### ● **Servis**

SK





**Servis Slovensko**

Tel.: 0800 008158

E-pošta: owim@lidl.sk



<b>Lista de pictogramas utilizados</b> .....	Página	75
<b>Introducción</b> .....	Página	75
<b>Uso previsto</b> .....	Página	76
<b>Descripción de las partes</b> .....	Página	76
<b>Detalles técnicos</b> .....	Página	76
<b>Contenido del paquete</b> .....	Página	76
<b>Información de seguridad general</b> .....	Página	77
<b>Instrucciones de seguridad para las pilas y pilas recargables</b> .....	Página	77
<b>Preparar el producto para su uso</b> .....	Página	79
<b>Funcionamiento</b> .....	Página	80
<b>Eliminación</b> .....	Página	82
<b>Asistencia</b> .....	Página	83

<b>Lista de pictogramas utilizados</b>	
	Voltaje y corriente continuos
	Batería incluida
	Frágil
	La marca CE indica la conformidad con las directivas de la UE aplicables a este producto.

## **RELOJ DE CUCO DE PARED CON PÉNDULO**

### ● **Introducción**

Este documento se trata de una copia impresa acortada del manual de instrucciones completo. Escaneando el código QR accede directamente a la página del Servicio Lidl ([www.lidl-service.com](http://www.lidl-service.com)) donde, introduciendo el número de artículo (IAN) 396929\_2201, puede consultar y descargar el manual de instrucciones completo.

¡ADVERTENCIA! Observe el manual de instrucciones completo y las indicaciones de seguridad para evitar daños personales y materiales. La guía rápida forma parte integrante del producto. Familiarícese con las indicaciones de uso y de seguridad antes de comenzar a utilizar el producto. Conserve esta guía rápida y asegúrese de proporcionar todos los documentos relacionados con el producto en caso de entregarlo a terceros.

## ● Uso previsto

El producto está diseñado solo para su uso en interiores con temperaturas ambiente normales. El producto no está diseñado para uso comercial.

## ● Descripción de las partes

- 1 Cuco
- 2 Reloj
- 3 Péndulo
- 4 Soporte de montaje
- 5 Control VOLUMEN
- 6 Botón AJUSTAR
- 7 Botón RESTABLECER
- 8 Tapa del compartimento de las pilas
- 9 Compartimento de las pilas (pieza del reloj)
- 10 Compartimento de las pilas (pieza del cuco)

## ● Detalles técnicos

Tipo de pila: 3 x 1,5 V , tipo C

Número de modelo:

HG09577A: Gris blanco

HG09577B: Morado

## ● Contenido del paquete

Inmediatamente después de desembalar el producto, compruebe que el contenido del paquete esté completo y que dicho y todas las piezas estén en perfecto estado.

1 x Reloj de cuco de pared con péndulo

1 x Péndulo

1 x Instrucciones de funcionamiento

3 x Baterías de 1,5 V de tipo C



## Información de seguridad general

**⚠ ¡ADVERTENCIA!** Lea todas las instrucciones e información de seguridad. El incumplimiento de la información e instrucciones de seguridad puede causar incendios y/o lesiones graves.



### **⚠ ¡ADVERTENCIA! ¡PELIGRO PARA LA VIDA Y RIESGO DE ACCIDENTE PARA NIÑOS DE Poca EDAD Y PEQUEÑOS!**

Nunca permita que los niños jueguen sin supervisión con el material de embalaje. El material de embalaje supone un peligro de asfixia. Los niños suelen subestimar los peligros.

Este producto puede ser utilizado por niños a partir de 8 años de edad y personas con capacidades físicas, sensoriales o mentales reducidas, o con falta de experiencia y conocimientos, siempre que estén supervisados o se les haya proporcionado instrucciones acerca del uso de producto de una forma segura y comprendan los riesgos que implica. Los niños no deben jugar con el producto. La limpieza y el mantenimiento del usuario no deben ser realizados por niños sin supervisión. No utilice el producto si está dañado.

Las reparaciones solamente deben ser llevadas a cabo personal especialista.



## Instrucciones de seguridad para las pilas y pilas recargables

**⚠ ¡PELIGRO PARA LA VIDA!** Mantenga las pilas y las pilas recargables fuera del alcance de los niños. Si se tragan por accidente, acuda a un médico inmediatamente.

- La deglución puede provocar quemaduras, perforación de tejidos blandos y la muerte. Se pueden producir quemaduras graves dentro de las dos horas posteriores a la ingestión.



**¡PELIGRO DE EXPLOSIÓN!** Nunca recargue pilas no recargables. No cortocircuite las pilas ni las pilas recargables y no las abra. Si no sigue esta recomendación, se puede producir sobrecalentamiento, un incendio o un estallido.

- Nunca tire las pilas ni las pilas recargables al fuego o al agua.
- No ejerza cargas mecánicas sobre las pilas ni las pilas recargables.

### **Riesgo de fuga del líquido de las pilas o de las pilas recargables**

- Evite condiciones y temperaturas medioambientales extremas, ya que podrían afectar a las pilas y a las pilas recargables, por ejemplo, radiadores y la luz solar directa.
- ¡Si el líquido de las pilas o las pilas recargables se ha fugado, evite que la piel, los ojos y las membranas mucosas entren en contacto o con los productos químicos! ¡Enjuague inmediatamente las zonas afectadas con agua fresca y acuda a un médico!



**¡UTILIZAR GUANTES PROTECTORES!** Si las pilas o las pilas recargables presentan fugas o daños, se pueden producir quemaduras al entrar en contacto con la piel. Utilice guantes de protección adecuados en todo momento en tales casos.

- En el caso de que las pilas o pilas recargables presenten fugas de su líquido, retírelas inmediatamente del producto para evitar daños.
- Utilice solamente pilas o pilas recargables del mismo tipo.
- Quite las pilas o pilas recargables si no va a utilizar el producto durante un prolongado período de tiempo.

### **Riesgo de daños en el producto**

- Utilice el tipo especificado de pila o pila recargable.
- Inserte las pilas o las pilas recargables conforme a las marcas de polaridad (+) y (-) que se encuentran en las mismas y en el producto.
- ¡Use un paño seco sin pelusa o un bastoncillo de algodón para limpiar los contactos de la pila o pila recargable y el compartimento de esta antes de insertarla!

- Retire las pilas o las pilas recargables gastadas del producto inmediatamente.

## ● **Preparar el producto para su uso**

- Retire el envoltorio retráctil del embalaje.
- Sostenga el reloj con cuidado en una mano y desatornille los 2 tornillos de bloqueo ubicados en la parte posterior. A continuación, retire con cuidado el reloj de las aberturas laterales. Asegúrese de no tocarse las manos ya que son muy frágiles.
- Extraiga el péndulo [3] y las pilas de la caja de embalaje.
- Dé la vuelta al reloj [2] e inserta el péndulo [3]. (consulte la figura B)
- Abra la tapa del compartimento de las pilas [8] e inserte dos pilas de tipo C en el compartimento de las pilas correspondiente a la pieza del reloj [9] y una pila de tipo C en el compartimento de las pilas correspondiente a la pieza del cuco [10]. Asegúrese de que la polaridad es correcta. Esto se indica en el compartimento de las pilas.
- El reloj está listo y el péndulo [3] se balanceará automáticamente (puede darle un pequeño empujón para que comience a balancearse).
- Si el péndulo [3] deja de moverse con una batería pila, compruebe si el péndulo [3] puede moverse libremente y perpendicular.
- Reemplace la pila cuando las campanadas del cuco o el reloj hayan dejado de moverse. Si solo las campanadas del cuco dejan de moverse, reemplace las pilas del compartimento correspondiente a la parte del cuco [10]. Si solo el reloj dejó de moverse, reemplace las pilas del compartimento correspondiente a la parte del reloj [9].

### **Montar el reloj de pared (consulte la figura A).**

**NOTA:** Necesitará un tornillo y un taco para montar el producto, ya que no se incluyen con el producto. También necesitará un taladro eléctrico y un destornillador.

**NOTA:** Asegúrese de que el tornillo y el taco sean adecuados para la pared.

Antes de perforar el orificio, asegúrese de que no haya tuberías de gas o agua o líneas eléctricas que puedan perforarse o dañarse en el área donde perforará.

1. Marque el orificio de taladro en la pared.

2. Haga el orificio con un taladro eléctrico.
3. Inserte el taco adecuado en el orificio taladrado.
4. Con un destornillador, atornille el tornillo  $\frac{3}{4}$  partes en el taco.
5. Cuelgue el producto en el tornillo utilizando el soporte de montaje **4** en la parte posterior del producto.

## ● Funcionamiento

### **Establecer la hora**

- Gire el minuterio hacia la derecha para establecer la hora actual (el horario le seguirá automáticamente).

**Nota:** Gire el minuterio con cuidado; si no lo hace así, las manecillas se deformarán o dañarán.

**Nota:** A medida que avanza las horas, la alarma del cuco se activará. No es necesario escuchar la alarma y puede mantener la configuración de la hora.

- La parte del reloj está preparada.

### **Establecer las campanadas del cuco**

- Presione el botón RESTABLECER **8** 1 vez para restablecer primero la configuración predeterminada de las campanadas del cuco (6:00 a. m.).
- Presione el botón AJUSTAR **6** durante el tiempo pertinente para establecer las campanadas de cuco (consulte la tabla siguiente).



En punto	Veces que se presiona	Hora del cuco	En punto	Veces que se presiona	Hora del cuco
6:00 a. m.	0	6	7:00 a. m.	1	7
8:00 a. m.	2	8	9:00 a. m.	3	9
10:00 a. m.	4	10	11:00 a. m.	5	11
12:00 p. m.	6	12	1:00 p. m.	7	1
2:00 p. m.	8	2	3:00 p. m.	9	3
4:00 p. m.	10	4	5:00 p. m.	11	5
6:00 p. m.	12	6	7:00 p. m.	13	7
8:00 p. m.	14	8	9:00 p. m.	15	9

**Nota:** Este producto tiene una función automática de silencio nocturno y se silenciará entre las 10 p. m. y las 5 a. m.

### Establecer el volumen de las campanadas del cuco

- Gire el control VOLUMEN **7** hacia la derecha para subir el volumen y hacia la izquierda para bajarlo.

**Nota:** Si desea desactivar la función de campanadas del cuco, extraiga las pilas del compartimento de las mismas correspondiente al cuco **10**.

## ● **Eliminación**

El embalaje está compuesto por materiales no contaminantes que pueden ser desechados en el centro de reciclaje local.



Tenga en cuenta el distintivo del embalaje para la separación de residuos. Está compuesto por abreviaturas (a) y números (b) que significan lo siguiente:  
1-7: plásticos / 20-22: papel y cartón / 80-98: materiales compuestos.

### **Producto:**



Points de collecte sur [www.quefairedesdechets.fr](http://www.quefairedesdechets.fr)  
Privilégiez la réparation ou le don de votre appareil

El producto, incluidos los accesorios, y el material de embalaje son reciclables y están sujetos a la responsabilidad extendida del fabricante. Deséchelos por separado siguiendo la información ilustrada de recogida selectiva para un mejor tratamiento de los residuos. El logotipo Triman se aplica solo para Francia.



Para obtener información sobre las posibilidades de desecho del producto al final de su vida útil, acuda a la administración de su comunidad o ciudad.



Para proteger el medio ambiente no tire el producto junto con la basura doméstica cuando ya no le sea útil. Deséchelo en un contenedor de reciclaje. Diríjase a la administración competente para obtener información sobre los puntos de recogida de residuos y sus horarios.

Las pilas/baterías defectuosas o usadas deben ser recicladas según lo indicado en la directiva 2006/66/CE y en sus modificaciones. Recicle las pilas/baterías y/o el producto en los puntos de recogida adecuados.



## ¡Daños en el medio ambiente por un reciclaje indebido de las pilas/baterías!

Retire las baterías/paquete de pilas del producto antes de desecharlo.

Las pilas/baterías no deben eliminarse junto con los residuos domésticos. Estas pueden contener metales pesados tóxicos que deben tratarse conforme a la normativa aplicable a los residuos especiales. Los símbolos químicos de los metales pesados son: Cd = cadmio, Hg = mercurio, Pb = plomo. Las pilas/baterías deben reciclarse en un punto de recolección específico para ello.

### ● Asistencia

#### **Asistencia en España**

Tel.: 900984948

E-Mail: [owim@lidl.es](mailto:owim@lidl.es)



<b>Liste over brugte piktogrammer</b> .....	Side	85
<b>Indledning</b> .....	Side	85
<b>Tiltænkt brug</b> .....	Side	86
<b>Beskrivelse af delene</b> .....	Side	86
<b>Tekniske oplysninger</b> .....	Side	86
<b>Leveringsomfang</b> .....	Side	86
<b>Generelle sikkerhedsoplysninger</b> .....	Side	87
<b>Sikkerhedsinstruktioner til batterier/ genopladelige batterier</b> .....	Side	87
<b>Klargøring af produktet til brug</b> .....	Side	89
<b>Betjening</b> .....	Side	90
<b>Bortskaffelse</b> .....	Side	91
<b>Service</b> .....	Side	92

<b>Liste over brugte piktogrammer</b>	
	Jævnstrøm/spænding
	Batteri medfølger
	Skrøbelig
	CE-mærket indikerer at produktet er i overensstemmelse med relevante EU-direktiver gældende for produktet.

## **PENDUL KUKUR TIL VÆGGEN**

### ● **Indledning**

Dette dokument er en forkortet, trykt udgave af den komplette betjeningsvejledning. Ved at scanne QR-koden har du direkte adgang til Lidl-service-siden ([www.lidl-service.com](http://www.lidl-service.com)) og kan åbne den komplette betjeningsvejledning ved at indtaste varenummeret (IAN) 396929\_2201 og downloade den.

**ADVARSEL!** Vær opmærksom på den komplette betjeningsvejledning og sikkerhedshenvisningerne, for at undgå personskader og materielle skader. Den korte vejledning er del af dette produkt. Gør dig før brug af produktet fortrolig med alle betjenings- og sikkerhedshenvisninger. Opbevar den korte vejledning forsvarligt og udlever alle bilag, hvis du giver produktet videre til tredjepart.

## ● Tiltænkt brug

Produktet er kun beregnet til indendørs brug i normale stuetemperaturer. Produktet er ikke beregnet til kommerciel brug.

## ● Beskrivelse af delene

- 1 Kukker
- 2 Ur
- 3 Pendul
- 4 Monteringselement
- 5 LYDSTYRKE
- 6 JUSTER
- 7 NULSTIL
- 8 Dæksel til batterirum
- 9 Batterikammer (Ur-del)
- 10 Batterikammer (Kukker-del)

## ● Tekniske oplysninger

Batteritype: 3 x 1,5 V , type C

Modelnummer:

HG09577A: Grå-hvid

HG09577B: Lilla

## ● Leveringsomfang

Når produktet pakkes ud, skal du sørge for, at alle dele følger med, og sørg for at produktet og alle delene er i god stand.

1 x Pendul kukur til væggen

1 x Pendul

1 x Brugsvejledninger

3 x 1,5 V type C batterier



## Generelle sikkerhedsoplysninger

**⚠ ADVARSEL!** Læs alle sikkerhedsoplysninger og instruktioner. Manglende overholdelse af sikkerhedsoplysningerne og instruktionerne, kan føre til brand og/eller alvorlige personskader.



**⚠ ADVARSEL! FARE FOR BABYER OG SMÅ BØRN!** Efterlad aldrig børn uden opsyn med emballagematerialet. Emballagen udgør en risiko for kvælning. Børn undervurdere ofte disse risici.

Dette produkt må ikke bruges af børn under 8 år eller af personer med nedsatte fysiske, følelsesmæssige eller mentale evner, eller med mangel på erfaring eller viden, hvis de ikke er under opsyn eller er blevet instrueret i, hvordan dette produkt bruges sikkert og forstår risikoen ved at bruge det. Børn må ikke lege med dette produkt. Børn må ikke udføre rengørings- eller vedligeholdelsesarbejde uden opsyn.

Brug ikke produktet, hvis det er beskadiget.

Reparationer må kun udføres af specialiseret personale.



## Sikkerhedsinstruktioner til batterier/genopladelige batterier

**⚠ LIVSFARILGT!** Batterier/genopladelige batterier skal holdes ude af børns rækkevidde. Hvis en del sluges ved et uheld, skal du straks søge lægehjælp.

- Indtagelse kan føre til forbrændinger, perforering af blødt væv og dødsfald. Alvorlige forbrændinger kan forekomme inden for 2 timer efter indtagelse.



**FARE FOR EKSPLOSION!** Almindelige batterier må aldrig genoplades. Batterier/genopladelige batterier må ikke kortsluttes og/eller åbnes. Det kan føre til overophedning, brand eller sprængning.

- Batterier/genopladelige batterier må aldrig kastes på ild eller i vand.
- Batterier og genopladelige batterier må ikke udsættes for mekaniske belastninger.

## Risiko for lækage fra batterier/genopladelige batterier

- Undgå ekstreme miljøforhold og temperaturer, som kan påvirke batterier/genopladelige batterier, f.eks. radiatorer/direkte sollys.
- Hvis batterier/genopladelige batterier har lækket, skal du undgå at hud, øjne og slimhinder kommer i kontakt med kemikalierne! Skyl straks de berørte områder med rent vand og søg lægehjælp!



**BRUG BESKYTTELSESHANDSKER!** Lækkende eller ødelagte batterier/genopladelige batterier kan forårsage forbrændinger, hvis de kommer i kontakt med huden. Brug altid egnede beskyttelseshandsker, hvis en sådan hændelse skulle opstå.

- Hvis batterier eller genopladelige batterier begynder at lække, skal du straks tage dem ud af produktet for at forhindre skade.
- Brug kun den samme type batterier/genopladelige batterier.
- Fjern batterier/genopladelige batterier, hvis produktet ikke skal bruges i længere tid.

## Risiko for beskadigelse af produktet

- Brug kun den specificerede type af batterier/genopladelige batterier.
- Sæt batterier/genopladelige batterier i enheden i henhold til polaritetsmærkerne (+) og (-) på batteriet/genopladelige batteri og produktet.
- Brug en tør fnugfri klud eller vatpind til at rengøre kontaktene på batteriet/genopladelige batteri og i batterirummet inden batterierne sættes il!
- Tag straks brugte batterier/genopladelige batterier ud af produktet.



## ● Klargøring af produktet til brug

- Tag plastikemballagen af pakken.
- Hold uret forsigtigt i den ene hånd, og skru de 2 låseskruer på bagsiden ud. Tag derefter forsigtigt uret ud af siden. Undgå, at røre viserne, da de er meget skrøbelige.
- Fjern pendulet **3** og batterierne fra emballagen.
- Vend uret **2** og indsæt pendulet **3**. (se fig. B)
- Åbn batterirummets dæksel **8**, og sæt to batterier type C i batterirummet (urdel) **9** og ét batteritype C i batterirummet (kukker-del) **10**. Kontroller at de vender korrekt. Dette er angivet i batterirummet.
- Uret er klar, og pendulet **3** svinger automatisk (du kan give det et lille skub for, at starte det).
- Hvis pendulet **3** holder op med at svinge og der er strøm på batteriet, skal du se om pendulet **3** kan svinge frit og vinkelret.
- Skift batteriet, når uret kukker eller når sekundviseren stopper. Hvis kun kukkeren holdt op med at bevæge sig, skal du udskifte batterierne i batterirummet (kukker-del) **10**. Hvis kun uret holdt op med at bevæge sig, skal du udskifte batteriet i batterirummet (urdel) **9**.

## **Montering af væguret (se fig. A)**

**BEMÆRK:** Du skal bruge en skrue og en dybel til at hænge produktet op, da disse ikke følger med produktet. Du skal også bruge en elektrisk boremaskine og en skruetrækker.

**BEMÆRK:** Sørg for, at skruen og dyblen passer til væggen.

Før du borer hullet, skal du sikre dig, at der ikke er nogen gas-, vand- eller elledninger dér, hvor du skal bore i væggen, så du undgår skader.

1. Marker borehullet på væggen.
2. Bor hullet med en elektrisk boremaskine.
3. Sæt dyblen i det boret hul.
4. Skru skruen  $\frac{3}{4}$  ind i dyblen med en skruetrækker.
5. Hæng produktet på skruen, og sørg for at skruer sidder i monteringshullet **4** bag på produktet.

## ● Betjening

### Indstilling af tiden

- Drej minutviseren med uret for at indstille den aktuelle tid (timeviseren følger automatisk med).

**Bemærk:** Drej minutviseren forsigtigt, da viserne ellers vil deformeres eller blive beskadiget.

**Bemærk:** Når du bevæger dig gennem timerne, vil kukkeren aktiveres. Du behøver ikke at lytte til alarmen, og du kan fortsætte med at indstille tiden.

- Urdelen er klar.

### Indstilling af kukkeren

- Tryk på NULSTIL  1 gang for at nulstille kukkeren til standardindstillingen først (6:00).
- Tryk på JUSTER  for relevante tidspunkter for at indstille kukkeren (se tabellen nedenfor)

Kl	Trykkesid	Kukkesid	Kl	Trykkesid	Kukkesid
6:00	0	6	7:00	1	7
8:00	2	8	9:00	3	9
10:00	4	10	11:00	5	11
12:00	6	12	13:00	7	1
14:00	8	2	15:00	9	3
16:00	10	4	17:00	11	5
18:00	12	6	19:00	13	7
20:00	14	8	21:00	15	9

**Bemærk:** Dette produkt har automatisk nattetavsfunksjon og vil tie stille mellem kl. 22.00 og 05.00.

## Indstilling af kukkerens lydstyrke

- Drej LYDSTYRKE **7** med uret for at skruer op og mod uret for at skruer ned for lydstyrken.

**Bemærk:** Hvis du vil slå kukkeren fra, skal du fjerne batteriet fra batterirummet (kukker-del) **10**.

## ● Bortskaffelse

Indpakningen består af miljøvenlige materialer, som De kan bortskaffe over de lokale genbrugssteder.



Bemærk forpakkingsmaterialernes mærkning til affaldssorteringen, disse er mærket med forkortelser (a) og numre (b) med følgende betydning: 1-7: kunststoffer / 20- 22: papir og pap / 80-98: kompositmaterialer.

### Produkt:



Points de collecte sur [www.quefairemesdechets.fr](http://www.quefairemesdechets.fr)  
Privilégiez la réparation ou le don de votre appareil

Produktet og tilbehøret og emballagematerialer kan genbruges og er underlagt udvidet producentansvar. De skal bortskaffes separat. Følg de viste mærkater med sorteringsoplysninger, så de bortskaffes på en bedre måde. Triman-logoet gælder kun for Frankrig.



De får oplyst muligheder til bortskaffelse af det udtjente produkt hos deres lokale myndigheder eller bystyre.



For miljøets skyld, så må produktet aldrig smides ud sammen med husholdningsaffaldet, når det er udtjent, men skal afleveres til en fagmæssig korrekt bortskaffelse. De kan informere Dem vedrørende opsamlingssteder og deres åbningstider hos deres ansvarlige forvaltning.

Defekte eller brugte batterier/akkuer skal genbruges iht. retningslinje 2006/66/EF og dennes ændringer. Aflever batterier/akkuer og/eller produktet via et af de tilbudte indsamlingssteder.



## **Miljøskader gennem forkert bortskaffelse af batterierne/akkuerne!**

Fjern batterierne/de genopladelige batterier fra produktet ved bortskaffelse.

Batterier/akkuer må ikke bortskaffes via husholdningsaffaldet. De kan indeholde giftige tungmetaller og er underlagt behandlingen for særaffald. De kemiske symboler for tungmetaller er følgende: Cd = kadmium, Hg = kviksølv, Pb = bly. Afleverer derfor brugte batterier/akkuer hos en kommunal genbrugsstation.

## ● **Service**





**DK** **Service Danmark**

Tel.: 80253972

E-Mail: [owim@lidl.dk](mailto:owim@lidl.dk)



<b>Elenco di pittogrammi utilizzati</b> .....	Pagina	94
<b>Introduzione</b> .....	Pagina	94
<b>Uso consigliato</b> .....	Pagina	95
<b>Descrizione delle parti</b> .....	Pagina	95
<b>Dettagli tecnici</b> .....	Pagina	95
<b>Contenuto della confezione</b> .....	Pagina	95
<b>Informazioni generali sulla sicurezza</b> .....	Pagina	96
<b>Istruzioni per la sicurezza delle batterie/batterie ricaricabili</b> .....	Pagina	96
<b>Preparazione del prodotto per l'uso</b> .....	Pagina	98
<b>Funzionamento</b> .....	Pagina	99
<b>Smaltimento</b> .....	Pagina	100
<b>Assistenza</b> .....	Pagina	101

<b>Elenco di pittogrammi utilizzati</b>	
	Corrente continua/tensione
	Batteria inclusa
	Fragile
	Il marchio CE indica la conformità con le rilevanti direttive UE applicabili a questo prodotto.

## **OROLOGIO A CUCÙ DA PARETE CON PENDOLO**

### **● Introduzione**

Questo documento è un'edizione abbreviata delle istruzioni per l'uso complete. Facendo la scansione del codice QR puoi accedere direttamente alla pagina del servizio di assistenza Lidl ([www.lidl-service.com](http://www.lidl-service.com)) e inserendo il codice articolo (IAN) 396929\_2201 puoi scaricare e visionare le istruzioni per l'uso complete.

**AVVERTENZA!** Fare riferimento alle istruzioni per l'uso complete e alle avvertenze per la sicurezza, al fine di evitare lesioni personali e danni materiali. La Guida rapida è parte integrante di questo prodotto. Prima dell'utilizzo del prodotto leggere tutte le istruzioni per l'uso e le avvertenze per la sicurezza. Conservare la guida rapida e in caso di cessione del prodotto a terzi, consegnare anche tutta la documentazione.

## ● Usò consigliato

Il prodotto è destinato all'uso in ambienti chiusi solo a temperatura ambiente normale. Il prodotto non è destinato ad uso commerciale.

## ● Descrizione delle parti

- 1 Cucù
- 2 Orologio
- 3 Pendolo
- 4 Supporto di montaggio
- 5 Manopola VOLUME
- 6 Tasto ADJUST
- 7 Tasto RESET
- 8 Coperchio vano batterie
- 9 Vano batterie (parte dell'orologio)
- 10 Vano batterie (parte del cucù)

## ● Dettagli tecnici

Tipo di batteria: 3 x 1,5 V , tipo C

Numero modello:

HG09577A: Bianco grigio

HG09577B: Viola

## ● Contenuto della confezione

Immediatamente dopo il disimballaggio, controllare la completezza del contenuto della confezione e se il prodotto e tutte le parti sono in buone condizioni.

1 x Orologio a cucù da parete con pendolo

1 x Pendolo

1 x Istruzioni per l'uso

3 x Batterie tipo C da 1,5 V



## Informazioni generali sulla sicurezza

**⚠ AVVERTENZA!** Leggere tutte le informazioni sulla sicurezza e le istruzioni. La mancata osservanza delle informazioni sulla sicurezza e delle istruzioni potrebbe provocare incendi e/o lesioni gravi.



**⚠ AVVERTENZA! PERICOLO DI MORTE E RISCHIO DI INCIDENTI PER I BAMBINI!** Non consentire mai ai bambini senza sorveglianza di giocare con il materiale di imballaggio. Sussiste il pericolo di soffocamento con il materiale di imballaggio. I bambini spesso sottovalutano i pericoli.

Questo prodotto può essere utilizzato da bambini a partire dagli 8 anni e persone con capacità fisiche, sensoriali o mentali ridotte o prive di esperienza e conoscenza, con la supervisione o l'istruzione per l'uso del prodotto in modo sicuro e comprendendo i rischi che ne possono derivare. I bambini non devono giocare con il prodotto. La pulizia e la manutenzione da parte dell'utente non devono essere effettuate da parte dei bambini senza sorveglianza.

Non utilizzare il prodotto se è danneggiato.

Le riparazioni devono essere eseguite solo da personale specializzato.



## Istruzioni per la sicurezza delle batterie/batterie ricaricabili

**⚠ PERICOLO DI MORTE!** Tenere le batterie/batterie ricaricabili lontano dalla portata dei bambini. Se vengono accidentalmente ingerite, consultare immediatamente un medico.

- L'ingestione potrebbe provocare ustioni, perforazione dei tessuti molli e morte. Possono verificarsi gravi ustioni entro 2 ore dall'ingestione.





**PERICOLO DI ESPLOSIONE!** Non ricaricare mai batterie non ricaricabili. Non cortocircuitare le batterie/batterie ricaricabili e/o non aprirle. Le conseguenze possono essere surriscaldamento, rischio di incendio o esplosione.

- Non gettare mai le batterie/batterie ricaricabili nel fuoco o in acqua.
- Non esporre le batterie/batterie ricaricabili a sollecitazioni meccaniche.

### **Rischio di perdite dalle batterie/batterie ricaricabili**

- Evitare condizioni e temperature estreme che possono influire sulle batterie/batterie ricaricabili, come ad es. radiatori/luce solare diretta.
- In caso di perdite dalle batterie/batterie ricaricabili, evitare il contatto dei prodotti chimici con la pelle, gli occhi e le mucose! Lavare immediatamente le aree interessate con acqua fresca e consultare un medico!



**INDOSSARE GUANTI PROTETTIVI!** Le batterie/batterie ricaricabili che presentano perdite o danni possono causare ustioni a contatto con la pelle. Indossare, quindi, guanti protettivi adatti.

- In caso di perdite dalle batterie/batterie ricaricabili, rimuoverle immediatamente dal prodotto per evitare danni.
- Utilizzare solo lo stesso tipo di batterie/batterie ricaricabili.
- Estrarre le batterie/batterie ricaricabili se non si intende utilizzare il prodotto per un periodo più lungo.

### **Rischio di danni al prodotto**

- Utilizzare solo il tipo di batterie/batterie ricaricabili specificato!
- Inserire le batterie/batterie ricaricabili osservando le polarità (+) e (-) sulle batterie/batterie ricaricabili e sul prodotto.
- Utilizzare un panno asciutto privo di peluria o un batuffolo di cotone per pulire i contatti sulla batteria/batteria ricaricabile e nel vano batteria prima di inserirla!
- Rimuovere immediatamente le batterie/batterie ricaricabili scariche dal prodotto.

## ● Preparazione del prodotto per l'uso

- Estrarre l'involucro termoretraibile dalla confezione.
- Tenere l'orologio con cura in una mano e svitare le 2 viti di bloccaggio sul retro, quindi rimuovere con cautela l'orologio dalle aperture laterali. Assicurarsi di non toccare le lancette in quanto sono molto fragili.
- Rimuovere il pendolo [3] e le batterie dalla confezione.
- Capovolgere l'orologio [2] e inserire il pendolo [3]. (vedere Fig. B)
- Aprire il coperchio del vano batterie [8] e inserire due batterie tipo C nel vano batterie (parte dell'orologio) [9] e una batteria tipo C nel vano batterie (parte del cucù) [10]. Assicurarsi che la polarità sia corretta. È indicata nel vano batterie.
- L'orologio è pronto e il pendolo [3] oscilla automaticamente (si può dare una leggera spinta per farlo oscillare).
- Se il pendolo [3] cessa di muoversi con una nuova batteria, controllare se il pendolo [3] è in grado di muoversi liberamente e perpendicolarmente.
- Sostituire la batteria quando il cucù o l'orologio ha cessato di muoversi. Se solo il suono del cucù ha cessato di muoversi, sostituire le batterie nel vano batterie (parte del cucù) [10]. Se solo l'orologio ha cessato di muoversi, sostituire la batteria nel vano batterie (parte dell'orologio) [9].

## **Montaggio dell'orologio da parete (vedere Fig. A)**

**NOTA:** Sono necessari una vite e un tassello per montare il prodotto poiché non sono inclusi con il prodotto. È inoltre necessario un trapano elettrico e un cacciavite.

**NOTA:** Assicurarsi che la vite e il tassello siano adatti alla parete.

Prima di eseguire il foro, assicurarsi che non vi siano linee del gas, dell'acqua o elettriche che potrebbero essere perforate o danneggiate nell'area in cui si pratica il foro.

1. Contrassegnare il foro nella parete.
2. Praticare il foro con un trapano elettrico.
3. Inserire il tassello nel foro.
4. Usando un cacciavite, avvitare  $\frac{3}{4}$  di vite nel tassello.
5. Appendere il prodotto alla vite utilizzando il supporto di montaggio [4] sul retro del prodotto.

## ● Funzionamento

### Impostazione dell'ora

- Ruotare la lancetta dei minuti in senso orario per impostare l'ora attuale (la lancetta delle ore segue automaticamente).

**Nota:** Ruotare con cautela la lancetta dei minuti, altrimenti le lancette si deformano o si danneggiano.

**Nota:** Spostandosi tra le ore, la sveglia a cucù si attiva. Non è necessario ascoltare la sveglia ed è possibile continuare a impostare l'ora.

- La parte dell'orologio è pronta.

### Impostazione dei suoni del cucù

- Premere il tasto RESET [8] per 1 volta per ripristinare prima i suoni del cucù all'impostazione predefinita (6:00).
- Premere il tasto ADJUST [6] il numero di volte necessario per impostare i suoni del cucù (vedere la tabella di seguito)

In punto	Numero di pressioni	Ora del cucù	In punto	Numero di pressioni	Ora del cucù
6:00	0	6	7:00	1	7
8:00	2	8	9:00	3	9
10:00	4	10	11:00	5	11
12:00	6	12	13:00	7	1
14:00	8	2	15:00	9	3
16:00	10	4	17:00	11	5
18:00	12	6	19:00	13	7
20:00	14	8	21:00	15	9

**Nota:** Questo prodotto dispone di funzione di silenzio notturno automatico e viene silenziato tra le 22:00 e le 5:00.

## Impostazione del volume dei suoni del cucù

- Ruotare la manopola VOLUME **7** in senso orario per aumentare il volume e in senso antiorario per diminuirlo.

**Nota:** Per disattivare la funzione del suono del cucù, rimuovere la batteria dal vano batterie (parte del cucù) **10**.

## ● Smaltimento

L'imballaggio è composto da materiali ecologici che possono essere smaltiti presso i siti di raccolta locali per il riciclo.



Osservare l'identificazione dei materiali di imballaggio per lo smaltimento differenziato, i quali sono contrassegnati da abbreviazioni (a) e da numeri (b) con il seguente significato: 1-7: plastiche / 20-22: carta e cartone / 80-98: materiali compositi.

### Prodotto:



Points de collecte sur: [www.quefairedemesdechets.fr](http://www.quefairedemesdechets.fr)  
Privilégiez la réparation ou le don de votre appareil

Il prodotto, i suoi accessori e i materiali di imballaggio sono riciclabili e soggetti alla responsabilità estesa del produttore. Per un migliore trattamento dei rifiuti, smaltirli separatamente seguendo i diversi simboli della raccolta differenziata. Il logo Triman è valido solamente per la Francia.



E' possibile informarsi circa le possibilità di smaltimento del prodotto usato presso l'amministrazione comunale o cittadina.



Per questioni di tutela ambientale non gettare il prodotto usato tra i rifiuti domestici, ma provvedere invece al suo corretto smaltimento. Presso l'amministrazione competente è possibile ricevere informazioni circa i siti di raccolta e i relativi orari di apertura.

Le batterie/gli accumulatori difettosi o usati devono essere riciclati secondo la direttiva 2006/66/CE e relative modifiche. Smaltire le batterie/gli accumulatori e/o il prodotto presso i punti di raccolta indicati.



### **Uno smaltimento scorretto delle batterie/gli accumulatori procura danni all'ambiente!**

Estrarre le batterie/il pacchetto batteria dal prodotto prima dello smaltimento.

È vietato smaltire le batterie/gli accumulatori con i rifiuti domestici. Possono contenere metalli pesanti nocivi e sono soggetti a smaltimento come rifiuti speciali. I simboli chimici dei metalli pesanti sono i seguenti: Cd = cadmio, Hg = mercurio, Pb = piombo. Consegnare, pertanto, le batterie/gli accumulatori esausti presso un punto di raccolta comunale.

## ● **Assistenza**





IT **Assistenza Italia**

Tel.: 800790789

E-Mail: [owim@lidl.it](mailto:owim@lidl.it)



<b>Az útmutatóban előforduló piktogramok listája</b>	oldal	103
<b>Bevezető</b>	oldal	103
<b>Alkalmazási terület</b>	oldal	104
<b>A részek leírása</b>	oldal	104
<b>Műszaki adatok</b>	oldal	104
<b>A csomag tartalma</b>	oldal	104
<b>Általános biztonsági tudnivalók</b>	oldal	105
<b>Biztonsági előírások - elemek / akkumulátorok</b>	oldal	105
<b>A termék előkészítése a használatra</b>	oldal	107
<b>Működés</b>	oldal	108
<b>Mentesítés</b>	oldal	110
<b>Szerviz</b>	oldal	111

<b>Az útmutatóban előforduló piktogramok listája</b>	
	Egyenáram / Feszültség
	Tartozék akkumulátor
	Törékeny
	A CE-jelzés a termékre vonatkozó releváns EU-irányelvek betartását jelöli.

## **INGÁS FALI KAKUKKOS ÓRA**

### ● **Bevezető**

Ez a dokumentum a teljes használati útmutató rövidített nyomtatott változata. A QR-kód beolvasásával Ön egyenesen a Lidl-Service oldalára látogathat ([www.lidl-service.com](http://www.lidl-service.com)) és a cikkszám megadásával (IAN) 396929\_2201 megtekintheti és letöltheti a teljes használati útmutatót.

**FIGYELMEZTETÉS!** Tartsa be a teljes használati útmutatót és a biztonsági utasításokat a személyi és anyagi károk elkerülése érdekében. A rövid útmutató a termék része. A termék használata előtt ismerje meg az összes használati- és biztonsági utasítást. A termék harmadik félnek történő továbbadása esetére őrizze meg a rövid útmutatót.

## ● **Alkalmazási terület**

A terméket csak zárt térben és normál szobahőmérsékleten való használatra tervezték.  
A termék kereskedelmi használatra nem alkalmas.

## ● **A részek leírása**

- 1 Kakukk
- 2 Óra
- 3 Inga
- 4 Rögzítő
- 5 VOLUME forgatógomb
- 6 ADJUST-gomb
- 7 RESET-gomb
- 8 Elemtartó rekesz fedele
- 9 Elemtartó rekesz (Óra rész)
- 10 Elemtartó rekesz (Kakukkos rész)

## ● **Műszaki adatok**

Elem típusa: 3 x 1,5 V , C típusú

Típuszám:

HG09577A: Világosszürke

HG09577B: Visszahívás

## ● **A csomag tartalma**

A kicsomagolást követően azonnal ellenőrizze a tételek hiánytalan meglétét, illetve a termék és alkatrészei épségét.

1 x Ingás fali kakukkos óra

1 x Inga

1 x Használati útmutató

3 x 1,5 V-os C típusú elem





## Általános biztonsági tudnivalók

**⚠ FIGYELMEZTETÉS!** Kérjük, olvassa el az összes biztonsági tájékoztatót és utasítást. A biztonsági utasítások és információ figyelmen kívül hagyása tüzet és/ vagy súlyos sérüléssel járó balesetet okozhat.



**⚠ FIGYELMEZTETÉS! ÉLET- ÉS BALESETVESZÉLY CSECSEMŐK ÉS KISGYERMEKEK SZÁMÁRA!** Soha ne engedje, hogy gyermekek felügyelet nélkül játszanak a csomagolóanyaggal. Mindig fennáll a fulladásveszély, ha a csomagolóanyaggal játszani kezdenek. A gyermekek gyakran alábecsülik a veszélyhelyzeteket.

Ezt a terméket 8. életévüket betöltött személyek, illetve csökkent fizikai, érzékelési vagy mentális képességekkel rendelkező vagy tapasztalattal és tudással nem rendelkező személyek is használhatják, amennyiben felügyelik őket, vagy megfelelő utasításokkal látják el őket a termék biztonságos használatáról, és tudatában vannak az esetleges kockázatoknak. Gyermekek nem játszhatnak a termékkel. A készülék tisztítását és karbantartását nem végezhetik gyermekek felügyelet nélkül.

Ne használja a terméket, ha sérült.

A javítást csak felhatalmazott szakműhelyek végezhetik.



## Biztonsági előírások - elemek / akkumulátorok

**⚠ ÉLETVESZÉLY!** Az elemek / újratölthető akkumulátorok gyermekektől elzárva tartandók. Véletlen lenyelés esetén azonnal forduljon orvoshoz.

- A lenyelés vegyi égéshez, a légszövetek perforációjához és halálhoz vezethet. Súlyos égések fordulhatnak elő a lenyeléstől számított 2 órán belül.



**⚠ ROBBANÁSVESZÉLY!** Ne próbáljon nem tölthető elemeket tölteni. Ne zárja rövidre és ne nyissa ki az elemeket / újratölthető akkumulátorokat. Ennek túlhevülés, tűz vagy robbanás lehet az eredménye.

- Soha ne dobja az elemeket / újratölthető akkumulátorokat tűzbe vagy vízbe.
- Ne tegye ki az elemeket / akkumulátorokat fizikai terhelésnek.

## **Az elemek / akkumulátorok szivárgásának kockázata**

- Kerülje a szélsőséges környezeti feltételeket és hőmérsékleteket, amelyek befolyásolhatják az elemek / újratölthető akkumulátorok működését, pl. hőszigetelt / közvetlen napfény.
- Az elemek / újratölthető akkumulátorok szivárgása esetén kerülje a vegyszer bőrrel, szemmel és nyálkahártyával való érintkezését! Az érintett területeket azonnal mossa le édesvízzel, és forduljon orvoshoz.



**VISELJEN VÉDŐKESZTYŰT!** A szivárgó vagy sérült elemek / tölthető akkumulátorok bőrrel érintkezve égési sérüléseket okozhatnak. Ilyen esetben viseljen megfelelő védőkesztyűt.

- Az elemek / akkumulátorok szivárgása esetén azonnal távolítsa el azokat a termékből. megelőzve így a további károsodást.
- Kizárólag a megadott típusú elemet / akkumulátort használja.
- Távolítsa el az elemeket / akkumulátorokat, ha hosszabb ideig nem fogja használni a terméket.

## **A termék rongálódásának kockázata**

- Kizárólag a megadott típusú elemet / akkumulátort használja.
- Az elemeket / akkumulátorokat a rajtuk lévő (+) és (–) jelölésnek megfelelően helyezze be a termékbe.
- Behelyezés előtt tisztítsa meg az elem/akkumulátor és a elemrekesz érintkezőit egy száraz, szőszmentes kendővel vagy fültisztítóval.
- Azonnal vegye ki a lemerült elemeket / akkumulátorokat a termékből.

## ● **A termék előkészítése a használatra**

- Vegye ki a zsugorfóliát a csomagolásból.
- Óvatosan fogja az órát az egyik kezében, és csavarja ki a hátulján lévő 2 rögzítőcsavart, majd óvatosan vegye ki az órát az oldalsó nyílásokból. Ügyeljen arra, hogy ne érintse meg a mutatókat, mivel azok nagyon törékenyek.
- Vegye ki az ingát [3] és az elemeket a dobozból.
- Fordítsa meg az órát [2], és helyezze be az ingát [3]. (lásd a B. ábrát)
- Nyissa ki az elemtartó fedelét [8] és helyezzen be két C típusú elemet az elemtartóba (óra rész) [9] és egy C típusú elemet az elemtartóba (kakukkos rész) [10]. Győződjön meg arról, hogy a polaritás helyes. Ez az elemtartóban van feltüntetve.
- Az óra készen áll, és az inga [3] automatikusan kileng (egy kis lökést adhat neki, hogy elinduljon).
- Ha az inga [3] új elemmel nem mozog, ellenőrizze, hogy az inga [3] képes-e szabadon és merőlegesen mozogni.
- Cserélje ki az elemet, ha a kakukk szól vagy az óra megállt. Ha csak a kakukkharang nem mozog, cserélje ki az elemeket az elemtartóban (kakukkos rész) [10]. Ha csak az óra nem mozog, cserélje ki az elemet az elemtartóban (óra rész) [9].

## **A falióra felszerelése (lásd az A. ábrát)**

**MEGJEGYZÉS:** A falióra felszereléséhez egy csavarra és egy tiplire lesz szüksége, mivel ezek nem tartoznak a termékhez. Szüksége lesz még egy elektromos fúrógépre és egy csavarhúzóra.

**MEGJEGYZÉS:** Győződjön meg arról, hogy a csavar és a tipli megfelelnek a fal számára.

A furat fúrása előtt győződjön meg arról, hogy a fúrás helyén nincsenek gáz-, víz- vagy elektromos vezetékek, amelyekbe véletlenül belefúrhatna vagy megsérülnének.

1. Jelölje meg a lyuk helyét a falon.
2. Fúrja ki a lyukat a falban az elektromos fúrógéppel.
3. Illessze a tiplit a furatba.
4. A csavarhúzó segítségével hajtsa a csavart  $\frac{3}{4}$ -éig a tiplibe.

5. Akassza a terméket a csavarra a termék hátulján található rögzítőfurat **4** segítségével .

## ● **Működés**

### **Az idő beállítása**

- A pontos idő beállításához forgassa el a percmutatót az óramutató járásával megegyező irányba (az óramutató automatikusan követi).

**Megjegyzés:** Kérjük, óvatosan fordítsa el a percmutatót, különben a mutató eldeformálódhat vagy megsérülhet.

**Megjegyzés:** Ahogy halad az órákon keresztül, a kakukkos ébresztő aktiválódik. Nem kell hallgatni az ébresztést, hanem tovább állíthatja az időt.

- Az óra része készen áll.

### **A kakukkharang beállítása**

- Nyomja meg a RESET gombot **8** 1 alkalommal, hogy a kakukkszó először az alapértelmezett beállításra (6:00) álljon vissza.
- Nyomja meg az ADJUST gombot **6** a megfelelő ideig a kakukkszó beállításához (lásd az alábbi táblázatot)

óra	Megnyomás ideje	Kakukk ideje	óra	Megnyomás ideje	Kakukk ideje
06:00	0	6	07:00	1	7
08:00	2	8	09:00	3	9
10:00	4	10	11:00	5	11
12:00	6	12	13:00	7	1
14:00	8	2	15:00	9	3
16:00	10	4	17:00	11	5
18:00	12	6	19:00	13	7
20:00	14	8	21:00	15	9

**Megjegyzés:** Ez a termék automatikus éjszakai csend funkcióval rendelkezik, és este 10 és reggel 5 óra között elhallgat.

### A kakukkszó hangerejének beállítása

- A VOLUME forgatógombot **7** az óramutató járásával megegyező irányba forgatva növelheti, az óramutató járásával ellentétesen pedig csökkentheti a hangerőt.

**Megjegyzés:** Ha ki akarja kapcsolni a kakukkszó funkciót, vegye ki az elemet az elemtartóból (kakukkos rész) **10**.

## ● **Mentesítés**

A csomagolás környezetbarát anyagokból készült, amelyeket a helyi újrahasznosító helyeken adhat le ártalmatlanítás céljából.



A hulladék elkülönítéséhez vegye figyelembe a csomagolóanyagon található jelzéseket. Ezek rövidítéseket (a) és számokat (b) tartalmaznak a következő jelentéssel: 1-7: műanyagok / 20-22: papír és karton / 80-98: kötőanyagok.

### **Termék:**



Points de collecte sur [www.quefairemedesdechets.fr](http://www.quefairemedesdechets.fr)  
Privilégiez la réparation ou le don de votre appareil

A termék, beleértve a tartozékokat és a csomagolóanyagokat is, újrahasznosítható, és a gyártó kiterjesztett felelőssége alá tartozik. A jobb hulladékkezelés érdekében az ábrán látható információk (szortírozási információk) alapján külön ártalmatlanítsa őket. A Triman-logó csak Franciaországra vonatkozik.



A kiszolgált termék megsemmisítési lehetőségeiről lakóhelye illetékes önkormányzatánál tájékozódhat.



A környezete érdekében, ne dobja a kiszolgált terméket a háztartási szemétbe, hanem adja le szakszerű ártalmatlanításra. A gyűjtőhelyekről és azok nyitvatartási idejéről az illetékes önkormányzatnál tájékozódhat.

A hibás vagy elhasznált elemeket/akkukat a 2006/66/EK irányelv és módosításai értelmében újra kell hasznosítani. Szolgáltassa vissza az elemeket/akkukat és/vagy a terméket az ajánlott gyűjtőállomásokon keresztül.



## **Környezeti károk az elemek/akkuk hibás megsemmisítése következtében!**

A megsemmisítés előtt vegye ki az elemeket/az akkumulátorcsomagot a termékből.

Az elemeket/akkukat nem szabad a háziszemétbe dobni. Mérgező hatású nehézfémeket tartalmazhatnak és ezért különleges kezelést igénylő hulladéknak számítanak. A nehézfémek vegyjelei a következők: Cd = kadmium, Hg = higany, Pb = ólom. Ezért az elhasznált elemeket/akkukat egy közösségi gyűjtőhelyen adja le.

### **● Szerviz**

**(HU) Szerviz Magyarország**

Tel.: 0680021536





E-mail: [owim@lidl.hu](mailto:owim@lidl.hu)



<b>Seznam uporabljenih piktogramov</b> .....	Stran	113
<b>Uvod</b> .....	Stran	113
<b>Namenska uporaba</b> .....	Stran	114
<b>Opis delov</b> .....	Stran	114
<b>Tehnične podrobnosti</b> .....	Stran	114
<b>Obseg dobave</b> .....	Stran	114
<b>Splošne varnostne informacije</b> .....	Stran	115
<b>Varnostna navodila za baterije/baterije za ponovno polnjenje</b> .....	Stran	115
<b>Priprava izdelka na uporabo</b> .....	Stran	117
<b>Delovanje</b> .....	Stran	118
<b>Odstranjevanje</b> .....	Stran	119
<b>Servis</b> .....	Stran	120



## Seznam uporabljenih piktogramov

	Enosmerni tok/napetost
	Baterija je priložena
	Krhko
	Oznaka CE označuje skladnost z relevantnimi direktivami EU, ki veljajo za ta izdelek.

## STENSKA URA S KUKAVICO IN NIHALOM

### ● Uvod

Pri tem dokumentu gre za skrajšano tiskano različico celotnih navodil za uporabo. S skeniranjem kode QR prispete neposredno na spletno mesto Lidl-Service ([www.lidl-service.com](http://www.lidl-service.com)) in lahko z vnosom številke izdelka (IAN) 396929\_2201 vidite in prenesete celotna navodila za uporabo.

**OPOZORILO!** Upoštevajte celotna navodila za uporabo in varnostne napotke, da boste preprečili telesne poškodbe oseb in materialno škodo. Kratka navodila so sestavni del tega izdelka. Preden začnete izdelek uporabljati, se seznanite z vsemi navodili za uporabo in varnostnimi napotki. Skrbno shranite kratka navodila in ob predaji izdelka tretji osebi priložite tudi vso dokumentacijo.

## ● Namenska uporaba

Izdelek je predviden samo za uporabo v notranjih prostorih pri normalni sobni temperaturi. Izdelek ni namenjen za komercialno uporabo.

## ● Opis delov

- 1 Kukavica
- 2 Ura
- 3 Nihalo
- 4 Nosilec
- 5 Gumb za nastavitev glasnosti
- 6 Gumb za prilagajanje
- 7 Gumb za ponastavitev
- 8 Pokrov prostora za baterije
- 9 Prostor za baterije (del z uro)
- 10 Prostor za baterije (del s kukavico)

## ● Tehnične podrobnosti

Vrsta baterije: 3 x 1,5 V , tip C

Številka modela:

HG09577A: sivo bela

HG09577B: vijolična

## ● Obseg dobave

Takoj po odstranitvi embalaže preverite, ali je vsebina paketa popolna ter ali so izdelek in vsi deli v dobrem stanju.

1 x stenska ura s kukavico in nihalom

1 x nihalo

1 x navodila za uporabo

3 x 1,5-voltna baterija tipa C



## Splošne varnostne informacije

**⚠ OPOZORILO!** Preberite vse varnostne informacije in navodila. Če varnostnih informacij in navodil ne upoštevate, lahko pride do požara in/ali resnih telesnih poškodb.



**⚠ OPOZORILO! SMRTNA NEVARNOST IN NEVARNOST NESREČ ZA MALČKE IN OTROKE!** Nikoli ne dovolite, da bi se otroci brez nadzora igrali z embalažnim materialom. Obstaja nevarnost zadušitve z embalažnim materialom. Otroci pogosto podcenjujejo nevarnost.

Ta izdelek lahko uporabljajo otroci, starejši od 8 let, in osebe z zmanjšanimi fizičnimi, senzornimi ali duševnimi sposobnostmi oz. osebe brez primernih izkušenj ali znanja, če so le-te pod nadzorom oz. so bile obveščene o pravilni uporabi izdelka ter razumejo morebitna tveganja. Otroci se ne smejo igrati z izdelkom. Otroci brez spremstva ne smejo čistiti aparata ali opravljati vzdrževalnih del. Izdelka ne uporabljajte, če je poškodovan. Popravila sme izvajati le strokovno osebje.



## Varnostna navodila za baterije/baterije za ponovno polnjenje

**⚠ SMRTNA NEVARNOST!** Baterije/baterije za ponovno polnjenje hranite zunaj dosega otrok. Če jih po nesreči pogoltnete, nemudoma poiščite zdravniško pomoč.

- V primeru zaužitja lahko pride do opeklin, predrtja mehkega tkiva in smrti. Hude opekline se lahko pojavijo v dveh urah po zaužitju.



**NEVARNOST EKSPLOZIJE!** Nikoli ne polnite baterij, ki ne omogočajo ponovnega polnjenja. Ne povzročite kratkega stika baterij/polnilnih baterij in/ali jih ne odpirajte. Baterije se lahko pregrejejo, vnamejo ali počijo.

- Baterij/baterij za ponovno polnjenje nikoli ne mečite v ogenj ali vodo.
- Baterij/baterij za ponovno polnjenje ne obremenjujete mehansko.

## **Tveganje za uhajanje tekočine iz baterij/baterij za ponovno polnjenje.**

- Izogibajte se ekstremnim okoljskim pogojem in temperaturam, ki bi lahko vplivali na baterije/baterije za ponovno polnjenje, npr. radiatorjem/neposredni sončni svetlobi.
- Če opazite iztekanje tekočine iz baterij/baterij za ponovno polnjenje, poskrbite, da kemikalije ne pridejo v stik s kožo, očmi in sluznico. Prizadeto območje takoj temeljito sperite s svežo vodo in poiščite zdravniško pomoč.



**NOSITE ZAŠČITNE ROKAVICE!** Baterije/akumulatorske baterije, iz katerih pušča tekočina, ali poškodovane baterije/akumulatorske baterije lahko povzročijo opekline ob stiku s kožo. Če pride do takšnega dogodka, ves čas nosite primerne zaščitne rokavice.

- Če pride do uhajanja tekočine iz baterij/baterij za ponovno polnjenje, jih nemudoma odstranite iz izdelka, da preprečite škodo.
- Uporabljajte isti tip baterij/baterij za ponovno polnjenje.
- Kadar izdelka dlje časa ne boste uporabljali, odstranite baterije/baterije za ponovno polnjenje.

## **Tveganje poškodb izdelka**

- Uporabljajte samo navedeno vrsto baterije/baterija za ponovno polnjenje!
- Baterije/baterije za ponovno polnjenje vstavite glede na oznaki polarnosti (+) in (-) na bateriji/bateriji za ponovno polnjenje in izdelku.
- Pred vstavljanjem baterije/polnilne baterije s suho krpo brez bombažnih vlaken ali vatirano palčko očistite stike na bateriji/bateriji za ponovno polnjenje in v predalu za baterije!
- Izrabljene baterije/baterije za ponovno polnjenje takoj odstranite iz izdelka.

## ● **Prilava izdelka na uporabo**

- Odstranite krčljivo ovojnino z embalaže.
- Uro previdno držite v eni roki in odvijte dva zaporna vijaka na zadnji strani, nato pa uro previdno odstranite iz stranskih odprtín. Ne dotikajte se kazalcev, saj so izjemno lomljivi.
- Odstranite nihaló 3 in baterije iz embalažne škatle.
- Obrnite uro 2 in vstavite nihaló 3. (Glejte sliko B)
- Odprite pokrov prostora za baterije 8 in vstavite dve bateriji tipa C v prostor za baterije (del z uro) 9 ter eno baterijo tipa C v prostor za baterije (del s kukavico) 10. Poskrbite za pravilno polarnost baterij. Ta je označena na predalu za baterije.
- Ura je pripravljena in nihaló 3 bo samodejno nihaló (lahko ga nežno potisnete, da začne nihati).
- Če se nihaló 3 z novo baterijo preneha premikati, preverite, ali se lahko nihaló 3 prosto in pravokotno premika.
- Baterijo zamenjajte, ko kukavica zazvoni ali se ura preneha premikati. Če se je prenehala premikati samo kukavica, zamenjajte baterije v prostoru za baterije (del s kukavico) 10. Če se je prenehala premikati samo ura, zamenjajte baterije v prostoru za baterije (del z uro) 9.

## **Namestitev stenske ure (glejte sliko A)**

**OPOMBA:** Za pritrditev izdelka boste potrebovali vijak in zatič, ki izdelku nista priložena. Potrebovali boste tudi električni vrtalnik in izvijač.

**OPOMBA:** Poskrbite, da sta vijak in zatič primerna za steno.

Preden izvrtate luknjo, se prepričajte, da v predelu, kjer boste vrtali, ni plinskih, vodovodnih ali električnih napeljav, ki bi jih lahko prevrtali ali poškodovali.

1. Na steni označite, kje boste izvrtali luknjo.
2. Luknjo izvrtajte z električnim vrtalnikom.
3. Vstavite zatič v izvrtano luknjo.
4. Z izvijačem privijte vijak v  $\frac{3}{4}$  dolžine zatiča.
5. Obesite izdelek na vijak z nosilcem 4 na hrbtni strani izdelka.

## ● Delovanje

### Nastavljanje časa

- Zavrtite minutni kazalec v smeri urinega kazalca, da nastavite trenutni čas (urni kazalec bo sledil samodejno).

**Opomba:** Minutni kazalec obračajte previdno, sicer se bosta kazalca deformirala ali poškodovala.

**Opomba:** Med premikanjem po urah se aktivira budilka s kukavico. Budilke vam ni treba poslušati in lahko nadaljujete nastavljanje časa.

- Del z uro je pripravljen.

### Nastavitev zvonjenja kukavice

- Enkrat pritisnite gumb za ponastavitev [8], da zvonjenje kukavice najprej ponastavite na privzeto nastavitev (6.00).
- Pritisnite gumb za prilagajanje [6] za ustrezne čase, da nastavite zvonjenje kukavice (glejte spodnjo tabelo).

Ura	Čas pritiska	Čas kukavice	Ura	Čas pritiska	Čas kukavice
6.00	0	6	7.00	1	7
8.00	2	8	9.00	3	9
10.00	4	10	11.00	5	11
12.00	6	12	13.00	7	1
14.00	8	2	15.00	9	3
16.00	10	4	17.00	11	5
18.00	12	6	19.00	13	7
20.00	14	8	21.00	15	9

**Opomba:** Ta izdelek ima funkcijo samodejne nočne tišine in se utiša med 22.00 in 5.00.

## Nastavitev glasnosti zvonjenja kukavice

- Gumb za nastavitev glasnosti **7** zavrtite v smeri urinega kazalca, da povečate glasnost, in v nasprotni smeri urinega kazalca, da jo zmanjšate.

**Opomba:** Če želite izklopiti funkcijo zvonjenja kukavice, odstranite baterijo iz prostora za baterije (del s kukavico) **10**.

## ● Odstranjevanje

Emblaža je narejena iz okolju primernih materialov, ki jih lahko oddate za recikliranje na lokalnih zbirališčih odpadkov.



Upošteвайте oznake embalažnih materialov za ločevanje odpadkov, ki so označene s kraticami (a) in številkami (b) z naslednjim pomenom: 1-7: umetne mas / 20-22: papir in karton / 80-98: vezni materiali.

### Izdelek:



Points de collecte sur [www.quefairede mesdechets.fr](http://www.quefairede mesdechets.fr)  
Privilégiez la réparation ou le don de votre appareil

Izdelek z dodatki in embalažni materiali so primerni za recikliranje. Zanje veljajo določila proizvajalčeve razširjene odgovornosti. Za boljše ravnanje z odpadki jih odlagajte ločeno, upoštevajoč prikazane informacije o razvrščanju. Logotip Triman velja samo za Francijo.



O možnostih odstranjevanja odsluženega izdelka se lahko pozanimate pri svoji občinski ali mestni upravi.



Ko je vaš izdelek dotrajan, ga zaradi varovanja okolja ne odvrzite med gospodinjske odpadke, temveč ga oddajte na ustreznem zbirališču tovrstnih odpadkov. O zbirnih mestih in njihovih delovnih časih se lahko pozanimate pri svoji pristojni občinski upravi.

Pokvarjene ali iztrošene baterije/akumulatorje je treba reciklirati v skladu z Direktivo 2006/66/ES in njenimi spremembami. Baterije/akumulatorje in/ali izdelek vrnite na ponujenih zbirnih mestih.



## **Škoda na okolju zaradi napačnega odstranjevanja baterij/akumulatorjev**

Pred odstranjevanjem odstranite baterije/akumulatorske baterije iz izdelka.

Baterij/akumulatorjev ni dovoljeno odstraniti skupaj z gospodinjskimi odpadki. Vsebujejo lahko strupene težke kovine in so podvržene določbam za ravnanje z nevarnimi odpadki. Kemični simboli težkih kovin so naslednji: Cd = kadmij, Hg = živo srebro, Pb = svinec. Zato iztrošene baterije/akumulatorje oddajte na komunalnem zbirnem mestu.

## ● **Servis**

SI **Servis Slovenija**

Tel.: 00386 (0) 80 70 60

E-Mail: [owim@lidl.si](mailto:owim@lidl.si)





**OWIM GmbH & Co. KG**

Stiftsbergstraße 1  
74167 Neckarsulm

GERMANY

Model No.: HG09577A,HG09577B

Version: 08/2022

IAN 396929\_2201