

crivit®



CAMPINGTISCH

DE AT CH

CAMPINGTISCH

Gebrauchsanweisung

FR CH

TABLE DE CAMPING

Notice d'utilisation

IT CH

TAVOLO DA CAMPEGGIO

Istruzioni d'uso

GB

CAMPING TABLE

Instructions for use

IAN 330944_1907

DE AT CH
FR IT GB

A

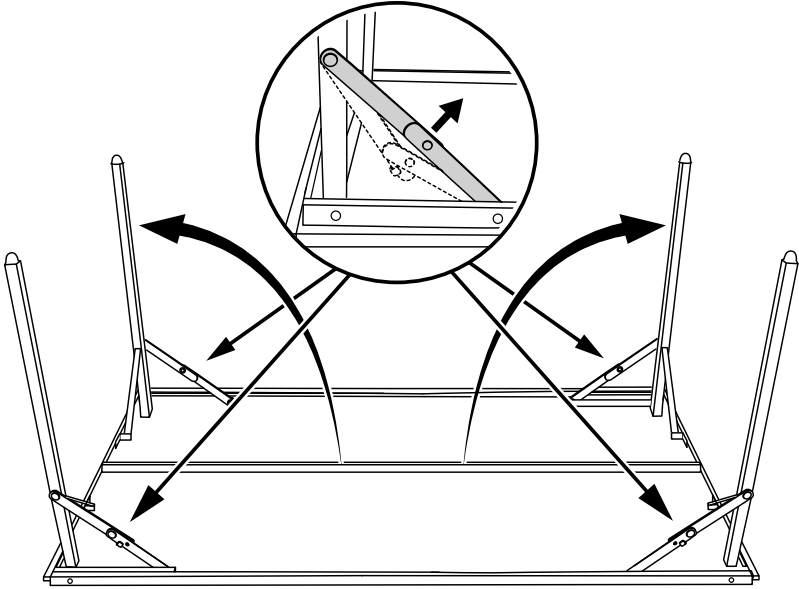

DE AT CH

**WICHTIG, FÜR SPÄTERE BEZUGNAHME
AUFBEWAHREN: SORGFÄLTIG LESEN!**

FR CH

**IMPORTANT. LIRE ATTENTIVEMENT !
A CONSERVER POUR RÉFÉRENCE
ULTÉRIEURE.**

IT CH

**IMPORTANTE, CONSERVARE PER POTER
CONSULTARE ANCHE IN FUTURO:
LEGGERE ATTENTAMENTE!**

GB

**IMPORTANT: RETAIN FOR LATER
REFERENCE; PLEASE READ CAREFULLY!**

Herzlichen Glückwunsch!

Mit Ihrem Kauf haben Sie sich für einen hochwertigen Artikel entschieden. Machen Sie sich vor der ersten Verwendung mit dem Artikel vertraut.



Lesen Sie hierzu aufmerksam die nachfolgende Gebrauchsanweisung.

Benutzen Sie den Artikel nur wie beschrieben und für die angegebenen Einsatzbereiche. Bewahren Sie diese Gebrauchsanweisung gut auf. Händigen Sie alle Unterlagen bei Weitergabe des Artikels an Dritte ebenfalls mit aus.

Lieferumfang

1 x Campingtisch
1 x Gebrauchsanweisung

Technische Daten

Maße (L x B x H):
aufgeklappt ca. 120 x 80 x 71 cm,
zusammengeklappt ca. 120 x 82 x 3,4 cm
Gewicht: ca. 5,8 kg



Max. Belastbarkeit: 50 kg



Herstellungsdatum (Monat/Jahr):
12/2019

Bestimmungsgemäße Verwendung

Der Artikel ist nicht für den gewerblichen Gebrauch bestimmt. Der Artikel ist für den Gebrauch im Campingbereich konzipiert.

Sicherheitshinweise



Lebensgefahr!

- Lassen Sie Kinder niemals unbeaufsichtigt mit dem Verpackungsmaterial. Es besteht Erstickungsgefahr.



Verletzungsgefahr!

- Achten Sie vor der Benutzung des Artikels auf die richtige Stabilität.
- Stellen Sie den Artikel auf einen ebenen Untergrund.

- Achten Sie beim Auf- und Zuklappen besonders auf Ihre Finger. Es besteht Verletzungsgefahr durch Quetschungen.
- Achten Sie darauf, dass die Klappfunktion ordnungsgemäß arretiert ist, bevor Sie den Artikel benutzen.
- Achten Sie darauf, dass der Artikel vollständig ausgespannt wurde, bevor Sie den Artikel benutzen.
- Der Artikel darf nur unter Aufsicht von Erwachsenen und nicht als Spielzeug verwendet werden.
- Der Artikel ist kein Kletter- oder Spielgerät! Stellen Sie sicher, dass sich Personen, insbesondere Kinder, nicht an dem Artikel hochziehen oder daran anlehnen. Der Artikel kann umfallen.
- Prüfen Sie den Artikel vor jedem Gebrauch auf Beschädigungen oder Abnutzungen.
- Stellen oder setzen Sie sich niemals auf den Artikel.
- Den Artikel nicht in der Nähe von offenem Feuer verwenden.
- Die maximale Belastbarkeit darf nicht überschritten werden.
- Der Artikel darf nur zu dem vorgesehenen Zweck und als Außenmöbel im Campingbereich verwendet werden.
- Es darf kein Sonnenschirm am Artikel angebracht werden. Verwenden Sie nur einen Sonnenschirm mit eigenem Gestell.
- Durch den leichten und schnellen Aufbau des Artikels ist dieser nicht so stabil wie ein üblicher Tisch. Belasten Sie den Artikel nicht über 50 kg und vermeiden Sie eine seitliche Belastung, da der Artikel aufgrund seines niedrigen Gewichtes schneller kippen kann als herkömmliche Außentische.



Vermeidung von Sachschäden!

- Sichern Sie bei extremen Wetterbedingungen, wie z. B. bei starkem Wind, den Artikel. Lagern Sie den Artikel in geschützten Räumen.
- Keine Haftung für Unfälle, die durch Missachtung der o. g. Sicherheitshinweise oder durch unsachgemäße Handhabung entstehen.

Tisch aufbauen (Abb. A)

Der Artikel ist bereits fertig montiert und muss nur noch aufgeklappt werden.

1. Nehmen Sie den Artikel aus der Verpackung.
Legen Sie den Artikel, mit der Tischplatte nach unten zeigend, auf den Boden. Legen Sie die Tischplatte auf einen flachen und weichen Untergrund (Achtung: harte Untergründe können zur Verkratzung der Tischplatte führen!).
2. Klappen Sie die innenliegenden Tischbeine so weit nach oben, dass Sie die Winkel eindrücken können, bis diese hörbar eingerastet sind.
Drehen Sie den Artikel um und stellen Sie ihn ebenerdig hin. Für einen festen Stand des Artikels drehen Sie die Stellschrauben an den Tischbeinen beliebig heraus, um Bodenunebenheiten auszugleichen.

Zum Abbauen des Artikels gehen Sie in der umgekehrten Reihenfolge vor.

Lagerung, Reinigung

Lagern Sie den Artikel bei Nichtbenutzung immer trocken und sauber bei Raumtemperatur.

Nur mit einem feuchten Reinigungstuch reinigen und anschließend trockenwischen.

WICHTIG! Nie mit scharfen Reinigungsmitteln reinigen.

Hinweise zur Entsorgung

Entsorgen Sie den Artikel und die Verpackungsmaterialien entsprechend aktueller örtlicher Vorschriften. Verpackungsmaterialien, wie z. B. Folienbeutel, gehören nicht in Kinderhände. Bewahren Sie das Verpackungsmaterial für Kinder unerreichbar auf.



Entsorgen Sie den Artikel und die Verpackung umweltschonend.



Der Recycling-Code dient der Kennzeichnung verschiedener Materialien zur Rückführung in den Wiederverwertungskreislauf (Recycling). Der Code besteht aus dem Recyclingsymbol – das den Verwertungskreislauf widerspiegeln soll – und einer Nummer, die das Material kennzeichnet.

Hinweise zur Garantie und Serviceabwicklung

Der Artikel wurde mit großer Sorgfalt und unter ständiger Kontrolle produziert. Sie erhalten auf diesen Artikel drei Jahre Garantie ab Kaufdatum. Bitte bewahren Sie den Kassenbon auf. Die Garantie gilt nur für Material- und Fabrikationsfehler und entfällt bei missbräuchlicher oder unsachgemäßer Behandlung. Ihre gesetzlichen Rechte, insbesondere die Gewährleistungsrechte, werden durch diese Garantie nicht eingeschränkt.

Bei etwaigen Beanstandungen wenden Sie sich bitte an die unten stehende Service-Hotline oder setzen Sie sich per E-Mail mit uns in Verbindung. Unsere Servicemitarbeiter werden das weitere Vorgehen schnellstmöglich mit Ihnen abstimmen. Wir werden Sie in jedem Fall persönlich beraten.

Die Garantiezeit wird durch etwaige Reparaturen aufgrund der Garantie, gesetzlicher Gewährleistung oder Kulanz nicht verlängert. Dies gilt auch für ersetzte und reparierte Teile. Nach Ablauf der Garantie anfallende Reparaturen sind kostenpflichtig.

IAN: 330944_1907

DE Service Deutschland
Tel.: 0800-5435111
E-Mail: deltasport@lidl.de

AT Service Österreich
Tel.: 0820 201 222
(0,15 EUR/Min.)
E-Mail: deltasport@lidl.at

CH Service Schweiz
Tel.: 0842 665566
(0,08 CHF/Min.,
Mobilfunk max. 0,40 CHF/Min.)
E-Mail: deltasport@lidl.ch

Félicitations !

Vous venez d'acquérir un article de grande qualité. Avant la première utilisation, familiarisez-vous avec l'article.



Pour cela, veuillez lire attentivement la notice d'utilisation suivante.

Utilisez l'article uniquement comme indiqué et pour les domaines d'utilisation mentionnés. Conservez bien cette notice d'utilisation. Si vous cédez l'article à un tiers, veuillez à lui remettre l'ensemble de la documentation.

Contenu de la livraison

1 table de camping
1 notice d'utilisation

Données techniques

Dimensions (L x l x h) :

ouvert env. 120 x 80 x 71 cm,
fermé env. 120 x 82 x 3,4 cm

Poids : env. 5,8 kg



Poids max. admissible : 50 kg



Date de fabrication (Mois/Année) :
12/2019

Utilisation conforme

Cet article n'est pas destiné à un usage professionnel. Cet article est conçu pour être utilisé en camping.

Consignes de sécurité



Danger de mort !

- Ne jamais laisser les enfants sans surveillance avec le matériel d'emballage : il existe un risque d'étouffement.



Risque de blessure !

- Veiller à la bonne stabilité de l'article avant de l'utiliser.
- Placer l'article sur une surface plane.
- Faire particulièrement attention aux doigts lors de l'ouverture et de la fermeture : il existe un risque de blessure par écrasement.

- Veiller à ce que la fonction de rabattement soit correctement bloquée avant d'utiliser l'article.
- Veiller à ce que l'article soit entièrement déployé avant de l'utiliser.
- Cet article n'est pas un jouet ! Il ne doit être utilisé que sous la surveillance d'adultes.
- Cet article n'est ni un accessoire pour grimper ni un jouet ! S'assurer que les personnes, en particulier les enfants, ne grimpent pas sur l'article ou ne s'y appuient : l'article peut se renverser.
- Avant chaque utilisation, vérifier l'absence de dommages ou d'usures sur l'article.
- Ne jamais se mettre ou s'asseoir sur l'article.
- Ne pas utiliser l'article à proximité de feux ouverts.
- La charge maximale admissible ne doit pas être dépassée.
- Cet article ne doit être utilisé que pour l'usage initialement prévu et en tant que meuble extérieur dans le domaine du camping.
- Ne pas fixer de parasol à l'article. Utiliser uniquement un parasol ayant son propre cadre.
- En raison de sa facilité et de sa rapidité de montage, cet article n'est pas aussi stable qu'une table habituelle. Ne pas poser de charge supérieure à 50 kg sur l'article et éviter de poser une charge sur le côté de la table. En effet, en raison de son faible poids, cet article peut se renverser plus rapidement que d'autres tables d'extérieur classiques.



Comment éviter les dégâts matériels

- Sécuriser l'article en cas de conditions météorologiques extrêmes, par ex. en cas de vent fort. Ranger l'article dans une pièce à l'abri.
- Nous ne saurions être tenus responsable des accidents qui surviendraient suite au non-respect des consignes de sécurité ci-dessus ou suite à une manipulation non conforme.

Montage de la table (fig. A)

Cet article est déjà monté. Il ne reste plus qu'à l'ouvrir.

1. Sortez l'article de l'emballage. Placez l'article, avec le plateau de table tourné vers le bas, sur le sol. Placez le plateau de table sur une surface plane et souple (Attention : les surfaces dures peuvent rayer le plateau de table).

2. Rabattre les pieds de table intérieurs suffisamment vers le haut de manière à pouvoir enfoncer les angles jusqu'à ce qu'ils s'encliquettent de manière audible.

Retournez l'article et posez-le sur le sol. Pour un maintien stable de l'article, dévissez les vis de réglage des pieds de la table pour compenser les inégalités du sol.

Pour démonter l'article, procédez en sens inverse.

Stockage, nettoyage

Lorsque vous n'utilisez pas l'article, rangez-le toujours dans un endroit sec et propre à une température ambiante.

Nettoyez l'article uniquement avec un chiffon de nettoyage humide, puis l'essuyez.

IMPORTANT ! Ne jamais laver avec des produits de nettoyage agressifs.

Mise au rebut

Éliminez l'article et le matériel d'emballage conformément aux directives locales en vigueur. Le matériel d'emballage tel que les sachets en plastique par exemple ne doivent pas arriver dans les mains des enfants. Conservez le matériel d'emballage hors de portée des enfants.



Ce produit est recyclable. Il est soumis à la responsabilité élargie du fabricant et est collecté séparément.



Éliminez les produits et les emballages dans le respect de l'environnement.



Le code de recyclage est utilisé pour identifier les différents matériaux pour le retour dans le circuit de recyclage. Le code se compose du symbole de recyclage, qui doit correspondre au circuit de recyclage, et d'un numéro identifiant le matériau.

Indications concernant la garantie et le service après-vente

Le produit a été fabriqué avec le plus grand soin et sous un contrôle permanent. Vous avez sur ce produit une garantie de trois ans à partir de la date d'achat. Conservez le ticket de caisse.

La garantie est uniquement valable pour les défauts de matériaux et de fabrication, elle perd sa validité en cas de manquement incorrect ou non conforme. Vos droits légaux, tout particulièrement les droits relatifs à la garantie, ne sont pas limitées par cette garantie.

En cas d'éventuelles réclamations, veuillez vous adresser à la hotline de garantie indiquée ci-dessous ou nous contacter par e-mail.

Nos employés du service client vous indiqueront la marche à suivre le plus rapidement possible. Nous vous renseignerons personnellement dans tous les cas.

La période de garantie n'est pas prolongée par d'éventuelles réparations sous la garantie, les garanties implicites ou le remboursement.

Ceci s'applique également aux pièces remplacées et réparées. Les réparations nécessaires sont à la charge de l'acheteur à la fin de la période de garantie.

Article L217-16 du Code de la consommation

Lorsque l'acheteur demande au vendeur, pendant le cours de la garantie commerciale qui lui a été consentie lors de l'acquisition ou de la réparation d'un bien meuble, une remise en état couverte par la garantie, toute période d'immobilisation d'au moins sept jours vient s'ajouter à la durée de la garantie qui restait à courir.

Cette période court à compter de la demande d'intervention de l'acheteur ou de la mise à disposition pour réparation du bien en cause, si cette mise à disposition est postérieure à la demande d'intervention.

Indépendamment de la garantie commerciale souscrite, le vendeur reste tenu des défauts de conformité du bien et des vices rédhibitoires dans les conditions prévues aux articles L217-4 à L217-13 du Code de la consommation et aux articles 1641 à 1648 et 2232 du Code Civil.

Article L217-4 du Code de la consommation

Le vendeur livre un bien conforme au contrat et répond des défauts de conformité existant lors de la délivrance.

Il répond également des défauts de conformité résultant de l'emballage, des instructions de montage ou de l'installation lorsque celle-ci a été mise à sa charge par le contrat ou a été réalisée sous sa responsabilité.

Article L217-5 du Code de la consommation

Le bien est conforme au contrat :

1° S'il est propre à l'usage habituellement attendu d'un bien semblable et, le cas échéant :

- s'il correspond à la description donnée par le vendeur et posséder les qualités que celui-ci a présentées à l'acheteur sous forme d'échantillon ou de modèle ;
- s'il présente les qualités qu'un acheteur peut légitimement attendre eu égard aux déclarations publiques faites par le vendeur, par le producteur ou par son représentant, notamment dans la publicité ou l'étiquetage ;

2° Ou s'il présente les caractéristiques définies d'un commun accord par les parties ou être propre à tout usage spécial recherché par l'acheteur, porté à la connaissance du vendeur et que ce dernier a accepté.

par l'acheteur, porté à la connaissance du vendeur et que ce dernier a accepté.

Article L217-12 du Code de la consommation

L'action résultant du défaut de conformité se prescrit par deux ans à compter de la délivrance du bien.

Article 1641 du Code civil

Le vendeur est tenu de la garantie à raison des défauts cachés de la chose vendue qui la rendent impropre à l'usage auquel on la destine, ou qui diminuent tellement cet usage que l'acheteur ne l'aurait pas acquise, ou n'en aurait donné qu'un moindre prix, s'il les avait connus.

Article 1648 1er alinéa du Code civil

L'action résultant des vices rédhibitoires doit être intentée par l'acquéreur dans un délai de deux ans à compter de la découverte du vice.

Les pièces détachées indispensables à l'utilisation du produit sont disponibles pendant la durée de la garantie du produit.

IAN : 330944_1907

(CH) Service Suisse

Tel. : 0842 665566 (0,08 CHF/Min.,
mobile max. 0,40 CHF/Min.)

E-Mail : deltasport@lidl.ch

Congratulazioni!

Avete acquistato un articolo di alta qualità. Consigliamo di familiarizzare con l'articolo prima di cominciare ad utilizzarlo.



Leggere attentamente le seguenti istruzioni d'uso.

Utilizzare l'articolo solo nel modo descritto e per gli ambiti di applicazione indicati. Conservare accuratamente queste istruzioni d'uso. In caso di trasferimento dell'articolo a terzi, consegnare tutti i documenti insieme all'articolo.

Contenuto della confezione

1 x tavolo da campeggio

1 x istruzioni d'uso

Dati tecnici

Dimensioni (L x L x A):

aperto: ca. 120 x 80 x 71 cm,

chiuso: ca. 120 x 82 x 3,4 cm

Peso: ca. 5,8 kg



Carico massimo: 50 kg



Data di produzione (mese/anno):
12/2019

Utilizzo conforme

L'articolo non è destinato all'utilizzo commerciale. L'articolo è concepito per l'utilizzo nell'ambito del campeggio.

Indicazioni di sicurezza



Pericolo di morte!

- Non lasciare mai i bambini incustoditi con il materiale della confezione. Pericolo di soffocamento.



Pericolo di subire lesioni!

- Prima di utilizzare l'articolo assicurarsi della sua corretta stabilità!
- Appoggiare l'articolo su una superficie piana.
- Quando si apre e si richiude l'articolo, fare particolare attenzione alle dita. Sussiste il rischio di riportare lesioni da schiacciamento.

- Assicurarsi che la funzione di chiusura sia regolarmente bloccata prima di utilizzare l'articolo.
- Assicurarsi che l'articolo sia completamente aperto prima di utilizzarlo.
- L'articolo può essere utilizzato solo sotto la sorveglianza di adulti e non come giocattolo.
- L'articolo non deve servire per arrampicarsi, e non è un giocattolo! Assicurarsi che nessuno, e in particolare i bambini, si metta in piedi sull'articolo o lo utilizzi per sollevarsi. L'articolo può ribaltarsi.
- Prima di ciascun utilizzo verificare che l'articolo non presenti danni o segni di usura.
- Non mettersi mai in piedi o seduti sull'articolo.
- Non utilizzare l'articolo nelle vicinanze di fiamme libere.
- Il carico massimo non deve essere superato.
- L'articolo può essere utilizzato solo per lo scopo previsto e in qualità di mobile per esterni nell'ambito del campeggio.
- Non è consentito applicare un ombrellone all'articolo. Utilizzare solo ombrelloni che abbiano un sostegno proprio.
- In considerazione del montaggio semplice e rapido dell'articolo, esso non è stabile come un tradizionale tavolo. Non sottoporre l'articolo ad un carico di oltre 50 kg ed evitare i carichi laterali, poiché a causa del proprio peso ridotto l'articolo può ribaltarsi più rapidamente rispetto ai tradizionali tavoli per ambienti esterni.



Evitare i danni materiali!

- Proteggere l'articolo dalle condizioni atmosferiche estreme come ad es. in caso di vento forte. Conservare l'articolo in ambienti protetti.
- Non si risponde degli incidenti dovuti alla mancata osservanza delle sopra riportate indicazioni di sicurezza o ad un utilizzo non conforme.

Montaggio del tavolo (imm. A)

L'articolo è già completamente montato e deve solo essere aperto.

1. Estrarre l'articolo dalla confezione. Appoggiare il tavolo sul pavimento, con il piano rivolto verso il basso. Appoggiare la superficie del tavolo su un fondo piano e morbido (attenzione: i fondi duri possono graffiare la superficie del tavolo!).
2. Aprire le gambe del tavolo, che si trovano all'interno, verso l'alto fino a quando è possibile incastrare gli angoli e sentire il rumore di scatto.

Girare l'articolo e appoggiarlo su una superficie piana. Per rendere stabile l'articolo, girare a piacere le viti di regolazione sulle gambe del tavolo in modo da compensare i dislivelli del fondo.

Per smontare l'articolo procedere con la successione inversa.

Conservazione, pulizia

In caso di mancato utilizzo, riporre l'articolo a temperatura ambiente in un luogo asciutto e pulito.

Pulire solo con un panno umido e quindi asciugare.

IMPORTANTE! Non utilizzare mai detergenti aggressivi.

Smaltimento

Smaltire l'articolo e i materiali dell'imballaggio in conformità con le direttive locali in vigore. I materiali di imballaggio, come ad esempio le pellicole, non devono essere alla portata dei bambini. Conservare i materiali di imballaggio in un luogo non raggiungibile per i bambini.



Smaltire i prodotti e gli imballaggi in modo ecologico.



Il codice di riciclaggio ha lo scopo di contrassegnare i diversi materiali al fine di introdurli nel ciclo di riutilizzo (recycling).

Il codice è composto dal simbolo del riciclo, che dovrebbe rappresentare il ciclo del riutilizzo, e un numero che indica di che materiale si tratta.

Avvertenze sulla garanzia e sulla gestione dei servizi di assistenza

Questo prodotto è stato fabbricato con grande attenzione e sottoposto a costanti controlli. La garanzia è di tre anni dalla data d'acquisto. Conservi lo scontrino fiscale.

La garanzia vale solo su difetti di materiale o di fabbricazione e decade in caso di uso errato o non conforme. Questa garanzia non costituisce una limitazione ai Suoi diritti legali e in particolare al diritto di garanzia.

Per eventuali reclami vi preghiamo di contattare il seguente servizio hotline o mettervi in comunicazione con noi via e-mail.

I nostri addetti all'assistenza concorderanno con voi come procedere nel modo più rapido possibile. In qualsiasi caso vi consiglieremo per le vostre esigenze specifiche.

Il periodo di garanzia non viene prolungato a seguito di riparazioni effettuate in garanzia, secondo il diritto di garanzia o per correttezza commerciale. Lo stesso vale anche per le parti sostituite o riparate. Le riparazioni dopo la scadenza della garanzia verranno effettuate a pagamento.

IAN: 330944_1907

 Assistenza Svizzera

Tel.: 0842 665566

(0,08 CHF/Min., telefonia mobile
max. 0,40 CHF/ Min.)

E-Mail: deltasport@lidl.ch

Congratulations!

You have chosen to purchase a high-quality product. Familiarise yourself with the product before using it for the first time.

 **Read the following instructions for use carefully.**

Use the product only as described and only for the given areas of application. Store these instructions for use carefully. When passing the product on to third parties, please also hand over all accompanying documents.

Scope of delivery

1 x camping table
1 x instructions for use

Technical data

Dimensions (L x W x H):
unfolded approx. 120 x 80 x 71 cm,
folded approx. 120 x 82 x 3.4 cm
Weight: approx. 5.8 kg



Maximum load-bearing capacity: 50 kg

 Date of manufacture (month/year):
12/2019

Correct use

The product is not intended for commercial use. The product was designed for use during camping.

Safety notes

Risk to life!

- Never leave children with the packaging materials without supervision. There is a risk of suffocation.

Risk of injury!

- Ensure correct stability before using the product.
- Place the produce on a level surface.
- Take particular care of your fingers during assembly and dismantling. There is a risk of injury from crushing.
- Please ensure that the folding function is correctly locked before using the product.

- Please ensure that the product is fully unfolded before using the product.
- The product may only be used with adult supervision and may not be used as a toy.
- The product is neither a piece of climbing equipment nor a toy. Please ensure that no persons, particularly children, stand on the product or pull themselves up on it. The product could fall over.
- Inspect the product for damage or wear before each use.
- Never stand or sit on the product.
- Do not use the product in the vicinity of an open fire.
- Do not exceed the maximum load-bearing capacity.
- The product may only be used for the intended purpose and as outdoor furniture during camping.
- A parasol may not be attached to the product. Only use a parasol that has its own stand.
- The easy and fast assembly of the product means it is not as stable as a normal table. Do not place more than 50 kg load on the product and avoid loading it on one side, as the product will tip more easily than a standard outdoor table because of its low weight.

Avoiding damage to property!

- Secure the product in extreme weather conditions such as strong wind. Store the product in a protected area.
- No liability will be accepted for accidents that result from disregarding the above safety notes or from incorrect handling.

Assembling the table (figure A)

The product is already fully assembled and only needs to be unfolded.

1. Remove the product from the packaging. Lay the product on the floor with the tabletop facing downwards. Lay the tabletop on a flat and soft surface. (Attention: hard surface may cause scratches on the tabletop!)
2. Unfold the inside table legs far enough upwards that you can press the hinges until they click audibly into place.

Turn the product over and place it on the ground. In order to ensure secure positioning of the product turn the positioning screws on the table legs out as necessary in order to offset uneven areas of ground.

Proceed in the reverse order in order to dismantle the product.

Storage, cleaning

When not in use, always store the product clean and dry at room temperature.

Only clean the product with a damp cloth and wipe dry afterwards.

IMPORTANT! Never clean the product with harsh cleaning agents.

Disposal

Dispose of the article and the packaging materials in accordance with current local regulations. Packaging materials such as foil bags are not suitable to be given to children. Keep the packaging materials out of the reach of children.



Dispose of the products and the packaging in an environmentally friendly manner.



The recycling code is used to identify various materials for recycling. The code consists of the recycling symbol – which is meant to reflect the recycling cycle – and a number which identifies the material.

Notes on the guarantee and service handling

The product was produced with great care and under constant supervision. You receive a three-year warranty for this product from the date of purchase. Please retain your receipt.

The warranty applies only to material and workmanship and does not apply to misuse or improper handling. Your statutory rights, especially the warranty rights, are not affected by this warranty.

With regard to complaints, please contact the following service hotline or contact us by e-mail. Our service employees will advise as to the subsequent procedure as quickly as possible.

We will be personally available to discuss the situation with you. Any repairs under the warranty, statutory guarantees or through goodwill do not extend the warranty period.

This also applies to replaced and repaired parts. Repairs after the warranty are subject to a charge.

IAN: 330944_1907



Service Great Britain

Tel.: 0800 404 7657

E-Mail: deltasport@lidl.co.uk

DELTA-SPORT HANDELSKONTOR GMBH

Wragekamp 6 • DE-22397 Hamburg
GERMANY



12/2019

Delta-Sport-Nr.: CT-6062

10.24.2019 / AM 10:14

IAN 330944_1907

