

SILVERCREST®



www.fidl-service.com



IONEN-HAARTROCKNER SHTR 2200 F3
IONIC HAIR DRYER SHTR 2200 F3
SÈCHE-CHEVEUX IONIQUE SHTR 2200 F3

HOYER Handel GmbH

Taschkopustrasse 3

DE-22761 Hamburg

DEUTSCHLAND

Stand der Informationen · Status of information · Version des informations · Stand van de informatie

Stan informacj · Slav informacj · Slav informáci:

01/2019 ID: SHTR 2200 F3_19_V1.1

(DE) Bedienungsanleitung

IONEN-HAARTROCKNER

(FR) Mode d'emploi

SÈCHE-CHEVEUX IONIQUE

(PL) Instrukcja obsługi

SUSZARKA Z JONIZACJĄ

(SK) Návod na obsluhu

IÓNOVÝ SUŠIČ VLASOV

(GB) Operating instructions

IONIC HAIR DRYER

(NL) Gebruiksaanwijzing

IONEN HAARDROGER

(CZ) Návod k obsluze

VYSOUŠEČ VLASŮ

IAN 317103

8

IAN 317103

(DE) **(GB)** **(IE)** **(FR)** **(BE)**
(NL) **(PL)** **(CZ)** **(SK)**



<i>Deutsch</i>	2
<i>English</i>	12
<i>Français</i>	22
<i>Nederlands</i>	34
<i>Polski</i>	44
<i>Česky</i>	54
<i>Slovenčina</i>	64





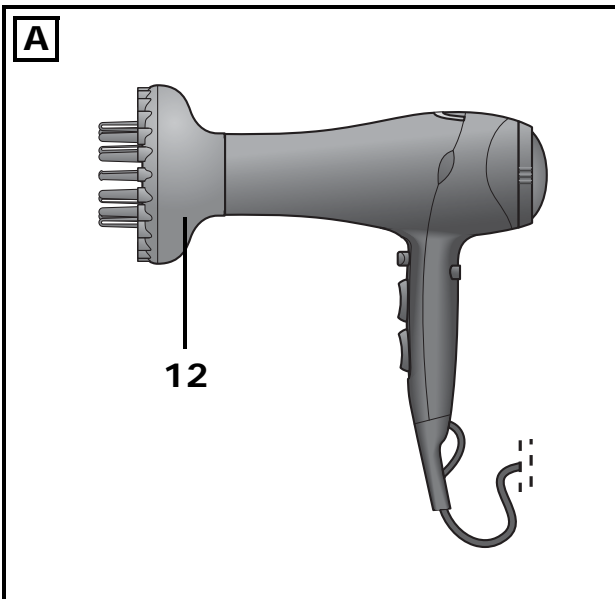
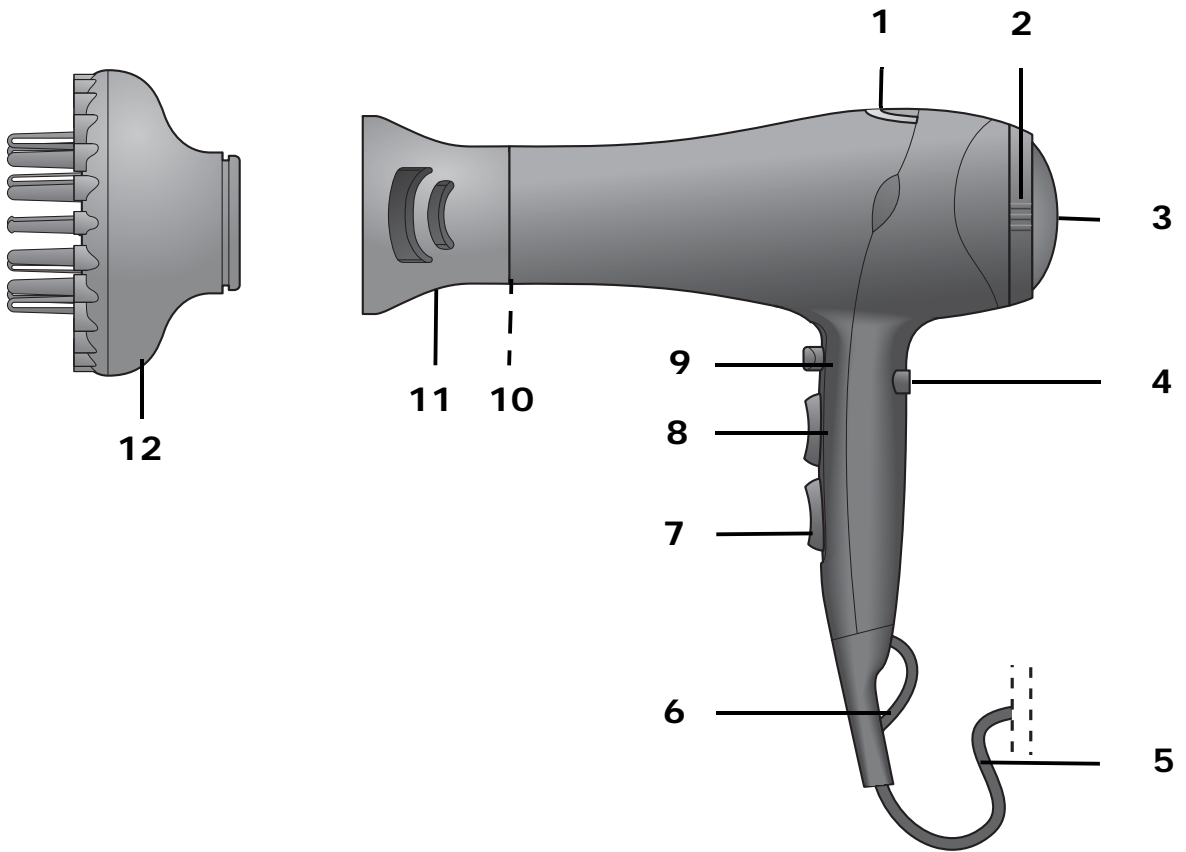





*Übersicht / Overview / Aperçu de l'appareil / Overzicht / Przegląd /
Přehled / Prehľad*



Inhalt

1. Übersicht	2
2. Bestimmungsgemäßer Gebrauch	3
3. Sicherheitshinweise	4
4. Lieferumfang	6
5. Bedienung	6
6. Reinigen	8
7. Aufbewahrung	8
8. Entsorgen	8
9. Problemlösung	9
10. Technische Daten	9
11. Garantie der HOYER Handel GmbH	10

1. Übersicht

- 1** LED, leuchtet, wenn die Ionen-Funktion aktiviert ist.
- 2** Schutzgitter
- 3** Luftansaugöffnung (mit abnehmbaren Schutzgitter)
- 4**   Schiebeschalter für Ionen-Funktion
- 5** Kabel mit Netzstecker
- 6** Aufhängeöse
- 7** Ein-/Ausschalter und Schalter für die Geschwindigkeitsstufen:
0 (aus) /  (langsam) /  (schnell)
- 8** Schalter für die Heißluftstufen:
 (gering) /  (mittel) /  (hoch)
- 9**  Taste für Abkühlfunktion
- 10** Luftaustrittsöffnung (mit Schutzlamellen)
- 11** Stylingdüse (drehbar und abnehmbar)
- 12** Diffuser (drehbar und abnehmbar)

Herzlichen Dank für Ihr Vertrauen!

Wir gratulieren Ihnen zu Ihrem neuen Haartrockner mit Ionen-Funktion.

Für einen sicheren Umgang mit dem Produkt und um den ganzen Leistungsumfang kennenzulernen:

- **Lesen Sie vor der ersten Inbetriebnahme diese Bedienungsanleitung gründlich durch.**
- **Befolgen Sie vor allen Dingen die Sicherheitshinweise!**
- **Das Gerät darf nur so bedient werden, wie in dieser Bedienungsanleitung beschrieben.**
- **Bewahren Sie diese Bedienungsanleitung auf.**
- **Falls Sie das Gerät einmal weitergeben, legen Sie bitte diese Bedienungsanleitung dazu. Die Bedienungsanleitung ist Bestandteil des Produktes.**

Wir wünschen Ihnen viel Freude mit Ihrem neuen Haartrockner mit Ionen-Funktion!

Symbole am Gerät



Benutzen Sie dieses Gerät nicht in der Nähe von Badewannen, Duschen, Waschbecken oder anderen Gefäßen, die Wasser enthalten.



Beachten Sie die Informationen in dieser Anleitung. Lesen Sie diese Anleitung, bevor Sie das Gerät benutzen.

2. Bestimmungsgemäßer Gebrauch

Der Haartrockner ist ausschließlich zum Trocknen und Stylen von echten, eigenen, menschlichen Kopfhaaren vorgesehen.

Das Gerät ist für den privaten Haushalt konzipiert und darf nicht für gewerbliche Zwecke eingesetzt werden.

Das Gerät darf nur in Innenräumen benutzt werden.

Vorhersehbarer Missbrauch

WARNUNG vor Verletzungen!

- ⊙ Trocknen Sie mit dem Haartrockner keine anderen Körperteile, Tiere oder Gegenstände. Verwenden Sie das Gerät nicht für Kunsthaar oder Haarverlängerungen (Extensions).

3. Sicherheitshinweise

Warnhinweise

Falls erforderlich, werden folgende Warnhinweise in dieser Bedienungsanleitung verwendet:



GEFAHR! Hohes Risiko: Missachtung der Warnung kann Schaden für Leib und Leben verursachen.

WARNUNG! Mittleres Risiko: Missachtung der Warnung kann Verletzungen oder schwere Sachschäden verursachen.

VORSICHT: Geringes Risiko: Missachtung der Warnung kann leichte Verletzungen oder Sachschäden verursachen.

HINWEIS: Sachverhalte und Besonderheiten, die im Umgang mit dem Gerät beachtet werden sollten.

Anweisungen für den sicheren Betrieb

- ⊙ Dieses Gerät kann von Kindern ab 8 Jahren und von Personen mit reduzierten physischen, sensorischen oder mentalen Fähigkeiten oder Mangel an Erfahrung und/oder Wissen benutzt werden, wenn sie beaufsichtigt oder bezüglich des sicheren Gebrauches des Gerätes unterwiesen wurden und die daraus resultierenden Gefahren verstanden haben. Kinder dürfen nicht mit dem Gerät spielen. Reinigung und Benutzer-Wartung dürfen nicht durch Kinder durchgeführt werden, es sei denn, sie sind älter als 8 Jahre und beaufsichtigt.
- ⊙ Kinder jünger als 8 Jahre sind vom Gerät und der Anschlussleitung fernzuhalten.
- ⊙ Wenn der Haartrockner in einem Badezimmer verwendet wird, ist nach Gebrauch der Stecker zu ziehen. Die Nähe von Wasser stellt eine Gefahr dar, auch wenn das Gerät ausgeschaltet ist.
- ⊙  Benutzen Sie dieses Gerät nicht in der Nähe von Bädewannen, Duschen, Waschbecken oder anderen Gefäßen, die Wasser enthalten.
- ⊙ Wenn die Netzanschlussleitung dieses Gerätes beschädigt wird, muss sie durch den Hersteller oder seinen Kundendienst oder eine ähnlich qualifizierte Person ersetzt werden, um Gefährdungen zu vermeiden.

- ⊙ Als zusätzlicher Schutz wird die Installation einer Fehlerstromschutz-einrichtung (FI/RCD) mit einem Bemessungsauslösestrom von nicht mehr als 30 mA im Stromkreis empfohlen. Fragen Sie Ihren Elekt-roinstallateur um Rat. Lassen Sie den Einbau ausschließlich von einer Elektro-Fachkraft durchführen.



GEFAHR für Kinder

- ⊙ Verpackungsmaterial ist kein Kinder-spielzeug. Kinder dürfen nicht mit den Kunststoffbeuteln spielen. Es besteht Er-stickungsgefahr.



GEFAHR für und durch Haus- und Nutztiere

- ⊙ Von Elektrogeräten können Gefahren für Haus- und Nutztiere ausgehen. Des Weiteren können Tiere auch einen Schaden am Gerät verursachen. Halten Sie deshalb Tiere grundsätzlich von Elektrogeräten fern.



GEFAHR von Stromschlag durch Feuchtigkeit

- ⊙ Legen Sie das Gerät niemals so ab, dass es im angeschlossenen Zustand ins Wasser fallen kann.
- ⊙ Schützen Sie das Gerät vor Feuchtig-keit, Tropf- oder Spritzwasser.
- ⊙ Das Gerät, das Kabel und der Netzste-cker dürfen nicht in Wasser oder ande-re Flüssigkeiten getaucht werden.
- ⊙ Sollte Flüssigkeit in das Gerät gelangen, sofort den Netzstecker ziehen. Vor einer erneuten Inbetriebnahme das Gerät prü-fen lassen.
- ⊙ Sollte das Gerät doch einmal ins Was-ser gefallen sein, ziehen Sie sofort den Netzstecker und nehmen Sie erst da-nach das Gerät heraus. Benutzen Sie das Gerät in diesem Fall nicht mehr, sondern lassen Sie es von einer Fach-werkstatt überprüfen.
- ⊙ Bedienen Sie das Gerät nicht mit nas-sen Händen.



GEFAHR durch Stromschlag

- ⊙ Nehmen Sie das Gerät nicht in Betrieb, wenn das Gerät oder die Anschlussleitung sichtbare Schäden aufweist oder wenn das Gerät zuvor fallen gelassen wurde.
- ⊙ Verlegen Sie die Anschlussleitung so, dass niemand auf diese treten, daran hängen bleiben oder darüber stolpern kann.
- ⊙ Schließen Sie den Netzstecker nur an eine ordnungsgemäß installierte, gut zu-gängliche Steckdose an, deren Span-nung der Angabe auf dem Typenschild entspricht. Die Steckdose muss auch nach dem Anschließen weiterhin gut zu-gänglich sein.
- ⊙ Achten Sie darauf, dass die Anschlusslei-tung nicht durch scharfe Kanten oder hei-ße Stellen beschädigt werden kann. Wickeln Sie die Anschlussleitung nicht um das Gerät (Gefahr von Kabelbruch!).
- ⊙ Achten Sie darauf, dass die Anschluss-leitung nicht eingeklemmt oder ge-quetscht wird.
- ⊙ Um den Netzstecker aus der Steckdose zu ziehen, immer am Netzstecker, nie an der Anschlussleitung ziehen.
- ⊙ Ziehen Sie den Netzstecker aus der Steckdose, ...
... nach jedem Gebrauch,
... wenn eine Störung auftritt,
... wenn Sie das Gerät nicht benutzen,
... bevor Sie das Gerät reinigen und
... bei Gewitter.
- ⊙ Um Gefährdungen zu vermeiden, neh-men Sie keine Veränderungen am Arti-kel vor. Auch die Anschlussleitung darf

nicht selbst ausgetauscht werden. Lassen Sie Reparaturen nur von einer Fachwerkstatt bzw. im Service-Center durchführen.

- ⊙ Versuchen Sie niemals, mit spitzen Gegenständen (z. B. mit einem Stielkamm) Staub oder Fremdkörper aus dem Gerätinneren zu entfernen.



GEFAHR - Brandgefahr

- ⊙ Lassen Sie das angeschlossene Gerät niemals unbeaufsichtigt.
- ⊙ Gerät niemals abdecken oder auf weichen Gegenständen (wie z. B. Handtüchern) ablegen.
- ⊙ Achten Sie darauf, dass Luftansaug- und Luftaustrittsöffnung stets frei sind. Halten Sie die Luftansaugöffnung fern von langen Haaren oder Gegenständen, die angesaugt werden könnten.
- ⊙ Dieses Gerät hat einen Überhitzungsschutz. Bei Überhitzung, z. B. durch Abdecken der Luftansaug- oder Luftaustrittsöffnung, schaltet sich das Gerät automatisch aus. Stellen Sie in diesem Fall den Ein-/Ausschalter auf **0** (aus), ziehen Sie den Netzstecker aus der Steckdose und lassen Sie das Gerät ausreichend abkühlen. Vergewissern Sie sich vor dem erneuten Einschalten, dass keine Haare oder Fremdkörper die Luftansaugöffnung blockieren.
- ⊙ Schalten Sie das Gerät nicht gleichzeitig mit einem anderen Gerät mit hoher Leistungsaufnahme ein, das an dieselbe Mehrfachsteckdose angeschlossen ist.
- ⊙ Verwenden Sie kein Verlängerungskabel.



GEFAHR von Verletzungen durch Verbrennen

- ⊙ Richten Sie den heißen Luftstrom nicht auf Augen, Hände oder andere wärmeempfindliche Körperbereiche.
- ⊙ Berühren Sie nicht die heißen Oberflächen des Gerätes.

- ⊙ Lassen Sie das Gerät vollständig abkühlen, bevor Sie es reinigen oder wegräumen.
- ⊙ Lassen Sie alle Zubehörteile abkühlen, bevor Sie sie vom Gerät abnehmen.

WARNUNG vor Sachschäden

- ⊙ Verwenden Sie nur das Original-Zubehör.
- ⊙ Legen Sie das Gerät niemals auf heiße Oberflächen (z. B. Herdplatten) oder in die Nähe von Wärmequellen oder offenem Feuer.
- ⊙ Verwenden Sie keine scharfen oder kratzenden Reinigungsmittel.
- ⊙ Setzen Sie das Gerät nicht Temperaturen unter -10 °C oder über $+40\text{ °C}$ aus.

4. Lieferumfang

- 1 Haartrockner
- 1 Stylingdüse **11**
- 1 Diffuser **12**
- 1 Bedienungsanleitung

5. Bedienung

HINWEIS: Vor dem ersten Gebrauch schalten Sie das Gerät einige Minuten ein und lassen es auf höchster Geschwindigkeit und bei höchster Temperatur laufen. Dabei kann fabrikationsbedingt eine leichte Geruchsbildung entstehen. Diese ist unbedenklich und tritt nur bei Erstgebrauch auf. Sorgen Sie für eine gute Durchlüftung des Raumes.

Ein-/Ausschalten und Geschwindigkeit regeln

1. Stecken Sie den Netzstecker **5** in eine gut zugängliche Steckdose.
2. Mit dem Ein-/Ausschalter **7** und Schalter für die Geschwindigkeitsstufen schalten Sie das Gerät ein und wählen

die gewünschte Geschwindigkeit für den Luftstrom:

0 = aus

 = langsam; geringer Luftstrom

 = schnell; starker Luftstrom

3. Nach dem Trocknen schalten Sie den Ein-/Ausschalter **7** auf **0** (aus) und ziehen Sie den Netzstecker.

Temperatur wählen



Mit dem Schalter für die Heißluftstufen **8** wählen Sie die gewünschte Temperatur des Luftstroms:

 = geringe Temperatur

 = mittlere Temperatur

 = hohe Temperatur

Abkühlfunktion

Um die Haltbarkeit der Frisur zu verbessern, können Sie die mit Warmluft geformte Haarpartie mit Hilfe der Taste **9**  abkühlen. Halten Sie während des Trocknens die Taste **9**  gedrückt, um unabhängig von der Ausgangstemperatur einen kühlen Luftstrom zu erhalten.

Wenn Sie den kühlen Luftstrom nicht mehr benötigen, lassen Sie die Taste **9**  los.

Ionisierungs-Funktion

Mit dem Ionen-Schalter **4** können Sie bei jeder Betriebsart zusätzlich die Ionisierungs-Funktion hinzuschalten. Es werden dann permanent Ionen auf das Haar aufgebracht. So wird die statische Aufladung des Haares reduziert und die Frisierbarkeit verbessert. Das Haar wird weich, geschmeidig, glänzend und leichter zu frisieren.

•  Ionen-Funktion ein, LED **1** leuchtet

•  Ionen-Funktion aus, LED **1** aus

HINWEIS: Für die optimale Ionenwirkung empfehlen wir die Anwendung ohne Aufsätze.

Stylingdüse

Die Stylingdüse **11** ermöglicht es, den Luftstrom gezielt auf bestimmte Haarpartien zu richten.

1. Stecken Sie die Stylingdüse **11** vorne auf den Haartrockner, sodass sie einrastet.
2. Die Stylingdüse **11** lässt sich in jede gewünschte Position drehen.
3. Ziehen Sie die Stylingdüse **11** erst vom Haartrockner ab, wenn sie abgekühlt ist.

Diffuser

Nutzen Sie den Diffuser-Aufsatz **12** zum Kreieren von Locken und leichten Wellen in den Längen und Spitzen sowie für Stand und Fülle am Haaransatz.

1. **Bild A:** Den Diffuser **12** auf den Haartrockner aufstecken.
2. Haartrockner einschalten.
3. Einsatz:
 - Bei langem Haar: Diffuser **12** zu den Haarspitzen führen und das Haar in Richtung Ansatz in sanfte Wellen formen.
 - Bei kurzem Haar: Mittels Diffuser **12** kurzes Haar im Ansatzbereich aufarbeiten, sodass Stand und Fülle entsteht.
4. Ziehen Sie den Diffuser **12** erst vom Haartrockner ab, wenn er abgekühlt ist.

6. Reinigen



GEFAHR!

- ⊙ Ziehen Sie den Netzstecker **5** aus der Steckdose, bevor Sie den Haartrockner reinigen.

WARNUNG vor Sachschäden!

- ⊙ Verwenden Sie keine scharfen oder kratzenden Reinigungsmittel.

Reinigen Sie das Gerät regelmäßig. Achten Sie besonders darauf, dass die Luftansaug- und die Luftaustrittsöffnung frei von Staub, Haaren und Fusseln sind.

- Wischen Sie das Gehäuse, das Schutzgitter **2** über der Luftansaugöffnung **3** und die Stylingdüse **11** mit einem leicht angefeuchteten Tuch ab.
- Ziehen Sie die Stylingdüse **11** oder den Diffuser **12** vom Haartrockner ab. Halten Sie den Haartrockner mit der Luftaustrittsöffnung **10** nach unten. Reinigen Sie die Schutzlamellen mit einem Pinsel.

Schutzgitter reinigen

1. Drehen Sie das Schutzgitter **2** leicht gegen den Uhrzeigersinn und nehmen es dann ab.
2. Halten Sie den Haartrockner mit der Luftansaugöffnung nach unten. Reinigen Sie das innere und das äußere Schutzgitter mit einem Pinsel.
3. Setzen Sie das Schutzgitter **2** wieder auf.

Zubehörteile reinigen

1. Ziehen Sie das Zubehörteil (**11** oder **12**) erst vom Haartrockner ab, wenn es abgekühlt ist.
2. Wischen Sie das Zubehörteil (**11** oder **12**) mit einem feuchten Tuch ab.
3. Lassen Sie das Zubehörteil (**11** oder **12**) vollständig trocknen, bevor Sie es wieder nutzen.

7. Aufbewahrung

WARNUNG vor Sachschäden!

- ⊙ Wickeln Sie das Kabel nicht um das Gerät (Gefahr von Kabelbruch!).

- Mit der Aufhängeöse **6** können Sie das Gerät zur Aufbewahrung sicher und praktisch aufhängen.

8. Entsorgen

Dieses Produkt unterliegt der europäischen Richtlinie 2012/19/EU. Das Symbol der durchgestrichenen Abfalltonne auf Rädern bedeutet, dass das Produkt in der Europäischen Union einer getrennten Müllsammmlung zugeführt werden muss. Dies gilt für das Produkt und alle mit diesem Symbol gekennzeichneten Zubehörteile. Gekennzeichnete Produkte dürfen nicht über den normalen Hausmüll entsorgt werden, sondern müssen an einer Annahmestelle für das Recycling von elektrischen und elektronischen Geräten abgegeben werden. Recycling hilft, den Verbrauch von Rohstoffen zu reduzieren und die Umwelt zu entlasten. Informationen zur Entsorgung und der Lage des nächsten Recyclinghofes erhalten Sie z. B. bei Ihrer Stadtreinigung oder in den Gelben Seiten.



Verpackung

Wenn Sie die Verpackung entsorgen möchten, achten Sie auf die entsprechenden Umweltvorschriften in Ihrem Land.

9. Problemlösung

Sollte Ihr Gerät einmal nicht wie gewünscht funktionieren, gehen Sie bitte erst diese Checkliste durch. Vielleicht ist es nur ein kleines Problem, das Sie selbst beheben können.



GEFAHR durch Stromschlag!

- ⊙ Versuchen Sie auf keinen Fall, das Gerät selbstständig zu reparieren.

Fehler	Mögliche Ursachen / Maßnahmen
Keine Funktion	<ul style="list-style-type: none"> Ist die Stromversorgung sichergestellt? Hat der Überhitzungsschutz das Gerät ausgeschaltet? Stellen Sie den Ein-/Aus-schalter auf O (aus), ziehen Sie den Netzstecker aus der Steckdose und lassen Sie das Gerät ausreichend abkühlen. Vergewissern Sie sich vor dem erneuten Einschalten, dass keine Haare oder Fremdkörper die Luftansaugöffnung blockieren.

10. Technische Daten

Modell:	SHTR 2200 F3
Netzspannung:	230 - 240 V ~ 50 Hz
Schutzklasse:	II 
Leistung:	2000 - 2200 W

Verwendete Symbole

	Schutzisolierung
	Geprüfte Sicherheit. Geräte müssen den allgemein anerkannten Regeln der Technik genügen und gehen mit dem Produktsicherheitsgesetz (ProdSG) konform.
	Mit der CE-Kennzeichnung erklärt die HOYER Handel GmbH die EU-Konformität.
	Dieses Symbol erinnert daran, die Verpackung umweltfreundlich zu entsorgen.
	Wiederverwertbare Materialien: Pappe (außer Wellpappe)

Technische Änderungen vorbehalten.

11. Garantie der HOYER Handel GmbH

Sehr geehrte Kundin, sehr geehrter Kunde, Sie erhalten auf dieses Gerät 3 Jahre Garantie ab Kaufdatum. Im Falle von Mängeln dieses Produkts stehen Ihnen gegen den Verkäufer des Produkts gesetzliche Rechte zu. Diese gesetzlichen Rechte werden durch unsere im Folgenden dargestellte Garantie nicht eingeschränkt.

Garantiebedingungen

Die Garantiefrist beginnt mit dem Kaufdatum. Bitte bewahren Sie den Original Kassenbon gut auf. Diese Unterlage wird als Nachweis für den Kauf benötigt. Tritt innerhalb von drei Jahren ab dem Kaufdatum dieses Produkts ein Material- oder Fabrikationsfehler auf, wird das Produkt von uns – nach unserer Wahl – für Sie kostenlos repariert oder ersetzt. Diese Garantieleistung setzt voraus, dass innerhalb der Dreijahresfrist das defekte Gerät und der Kaufbeleg (Kassenbon) vorgelegt und schriftlich kurz beschrieben wird, worin der Mangel besteht und wann er aufgetreten ist. Wenn der Defekt von unserer Garantie gedeckt ist, erhalten Sie das reparierte oder ein neues Produkt zurück. Mit Reparatur oder Austausch des Produkts beginnt kein neuer Garantiezeitraum.

Garantiezeit und gesetzliche Mängelansprüche

Die Garantiezeit wird durch die Gewährleistung nicht verlängert. Dies gilt auch für ersetzte und reparierte Teile. Eventuell schon beim Kauf vorhandene Schäden und Mängel müssen sofort nach dem Auspacken gemeldet werden. Nach Ablauf der Garantiezeit anfallende Reparaturen sind kostenpflichtig.

Garantieumfang

Das Gerät wurde nach strengen Qualitätsrichtlinien sorgfältig produziert und vor Auslieferung gewissenhaft geprüft.

Die Garantieleistung gilt für Material- oder Fabrikationsfehler.

Von der Garantie ausgeschlossen sind Verschleißteile, die normaler Abnutzung ausgesetzt sind und Beschädigungen an zerbrechlichen Teilen, z. B. Schalter, Akkus, Leuchtmittel oder andere Teile, die aus Glas gefertigt sind.

Diese Garantie verfällt, wenn das Produkt beschädigt, nicht sachgemäß benutzt oder gewartet wurde. Für eine sachgemäße Benutzung des Produkts sind alle in der Bedienungsanleitung aufgeführten Anweisungen genau einzuhalten. Verwendungszwecke und Handlungen, von denen in der Bedienungsanleitung abgeraten oder vor denen gewarnt wird, sind unbedingt zu vermeiden. Das Produkt ist lediglich für den privaten und nicht für den gewerblichen Gebrauch bestimmt. Bei missbräuchlicher und unsachgemäßer Behandlung, Gewaltanwendung und bei Eingriffen, die nicht von unserem autorisierten Service-Center vorgenommen wurden, erlischt die Garantie.

Abwicklung im Garantiefall

Um eine schnelle Bearbeitung Ihres Anliegens zu gewährleisten, folgen Sie bitte den folgenden Hinweisen:

- Bitte halten Sie für alle Anfragen die Artikelnummer **IAN: 317103** und den Kassenbon als Nachweis für den Kauf bereit.
- Die Artikelnummer finden Sie auf dem Typenschild, einer Gravur, auf dem Titelblatt Ihrer Anleitung (unten links) oder als Aufkleber auf der Rück- oder Unterseite des Gerätes.
- Sollten Funktionsfehler oder sonstige Mängel auftreten, kontaktieren Sie zunächst das nachfolgend benannte Service-Center **telefonisch** oder per **E-Mail**.

- Ein als defekt erfasstes Produkt können Sie dann unter Beifügung des Kaufbelegs (Kassenbon) und der Angabe, worin der Mangel besteht und wann er aufgetreten ist, für Sie portofrei an die Ihnen mitgeteilte Service Anschrift übersenden.



Auf www.lidl-service.com können Sie diese und viele weitere Handbücher, Produktvideos und Software herunterladen.



Service-Center

DE Service Deutschland
Tel.: 0800 5435 111
(kostenfrei)
E-Mail: hoyer@lidl.de

AT Service Österreich
Tel.: 0820 201 222
(0,15 EUR/Min.)
E-Mail: hoyer@lidl.at

CH Service Schweiz
Tel.: 0842 665566
(0,08 CHF/Min.,
Mobilfunk max. 0,40 CHF/Min.)
E-Mail: hoyer@lidl.ch

IAN: 317103



Lieferant









Bitte beachten Sie, dass die folgende Anschrift **keine Serviceanschrift** ist. Kontaktieren Sie zunächst das genannte Service-Center.

HOYER Handel GmbH
Tasköprüstraße 3
DE-22761 Hamburg
DEUTSCHLAND

Contents

1. Overview	12
2. Intended purpose	13
3. Safety information	14
4. Items supplied	16
5. Operation	16
6. Cleaning	17
7. Storage	18
8. Disposal	18
9. Trouble-shooting	18
10. Technical specifications	19
11. Warranty of the HOYER Handel GmbH	19

1. Overview

- 1 LED, lights up when the ion function is active.
- 2 Protective grid
- 3 Air inlet (with detachable protective grid)
- 4   Slide switch for ion function
- 5 Cable with mains plug
- 6 Hook loop
- 7 On/off switch and switch for speed settings:
0 (off) /  (slow) /  (fast)
- 8 Switch for hot air settings:
 (low) /  (medium) /  (high)
- 9  Button for cooling function
- 10 Air outlet (with protective disc)
- 11 Styling attachment (rotatable and detachable)
- 12 Diffuser (rotatable and detachable)

Thank you for your trust! **2. Intended purpose**

Congratulations on your new hair dryer with ion function.

For a safe handling of the product and in order to get to know the entire scope of features:

- **Thoroughly read these operating instructions prior to initial commissioning.**
- **Above all, observe the safety instructions!**
- **The device should only be used as described in these operating instructions.**
- **Keep these operating instructions for reference.**
- **If you pass the device on to someone else, please include these operating instructions. The user instructions are a part of the product.**

We hope you enjoy your new hair dryer with ion function!

The hair dryer is intended exclusively for the purpose of drying and styling real, own human head hair.

The device is designed for private home use and must not be used for commercial purposes.

The device must only be used indoors.

Foreseeable misuse

WARNING! Risk of injury!

- ⊙ Do not use the hair dryer for drying any other body parts, animals or objects. Do not use the device for artificial hair or with extensions.
-

Symbols on your appliance



Do not use this device in the vicinity of bathtubs, showers, washbasins or other vessels containing water.



Please observe the information in these instructions. Read these instructions before you use the device.

3. Safety information

Warnings

If necessary, the following warnings will be used in these operating instructions:



DANGER! High risk: failure to observe this warning may result in injury to life and limb.

WARNING! Moderate risk: failure to observe this warning may result in injury or serious material damage.

CAUTION: low risk: failure to observe this warning may result in minor injury or material damage.

NOTE: circumstances and specifics that must be observed when handling the device.

Instructions for safe operation

- ⊙ This device can be used by children from the age of 8 and people with restricted physical, sensory or intellectual abilities or people without adequate experience and/or understanding, if they are supervised or instructed on how to use this device safely and if they are aware of the resulting risks. Children must not play with the device. Cleaning and user maintenance must not be performed by children unless they are older than 8 years and supervised.
- ⊙ Children under the age of 8 must be kept away from the device and the power cable.
- ⊙ If you use the hair dryer in a bathroom, always pull out the mains plug afterwards because of the safety risks when it is close to water. The proximity of water represents a hazard even when the device is switched off.
- ⊙  Do not use this device in the vicinity of bathtubs, showers, washbasins or other vessels containing water.
- ⊙ If the mains cord is damaged it must be replaced by the manufacturer or its service agent or a similarly qualified person, to avoid danger.
- ⊙ Installation of a residual current device (FI/RCD) with a rated residual operating current of no more than 30 mA is recommended to provide additional protection. Ask your electrician for advice. The installation should only be carried out by a qualified electrician.



DANGER for children

- ⊙ Packing materials are not children's toys. Children should not be allowed to play with the plastic bags: there is a risk of suffocation.



DANGER to and from pets and livestock

- ⊙ Electrical devices can represent a hazard to pets and livestock. In addition, animals can also cause damage to the device. For

this reason you should keep animals away from electrical devices at all times.



DANGER! Risk of electric shock due to moisture

- ⊙ Never place the device anywhere that it could fall into water while plugged in.
- ⊙ Protect the device from moisture, water drops and water spray.
- ⊙ The device, the cable and the mains plug must not be immersed in water or any other liquids.
- ⊙ If liquid gets into the device, remove the mains plug immediately. Have the device checked before reusing.
- ⊙ If the device has fallen into water, pull out the mains plug immediately, and only then remove the device from the water. Do not use the device again, and have it checked by a specialist.
- ⊙ Never touch the device with wet hands.



DANGER! Risk of electric shock

- ⊙ Do not use the device if the device or the power cable has any visible damage, or if the device has previously been dropped.
- ⊙ Lay the power cable such that no one can step on it, get caught on it, or trip over it.
- ⊙ Only connect the mains plug to a properly installed and easily accessible wall socket whose voltage corresponds to the specifications on the rating plate. The wall socket must continue to be easily accessible after the device is plugged in.
- ⊙ Ensure that the power cable cannot be damaged by sharp edges or hot points. Do not wrap the power cable around the device (risk of cable damage!).
- ⊙ Ensure that the power cable cannot be trapped or crushed.
- ⊙ To pull the mains plug out of the wall socket, always pull on the mains plug, and never on the power cable.

- ⊙ Disconnect the mains plug from the wall socket...
 - ... after every use,
 - ... if there is a fault,
 - ... when you are not using the device,
 - ... before you clean the device, and
 - ... during thunderstorms.
- ⊙ To avoid any risk, do not make modifications to the product. You also must not replace the power cable yourself. Repairs must be carried out by a specialist workshop or the Service Centre.
- ⊙ Never attempt to remove dust or foreign bodies from inside the device using a pointed object (e.g. with a tail comb).



DANGER! Fire hazard

- ⊙ Never leave the device unattended while it is plugged in.
- ⊙ Never cover the device or place it on soft objects (e.g. towels).
- ⊙ Ensure that the air inlet and outlet are always kept free. Keep the air inlet away from long hair or objects that could get sucked in.
- ⊙ This appliance is protected against overheating. In the event of overheating, e.g. because the air inlet or outlet is covered, the device switches off automatically. In this case, set the on/off switch to **0** (off), pull the mains plug out of the wall socket and allow the device to cool down adequately. Ensure that no hair or foreign bodies are blocking the air inlet before switching the device back on.
- ⊙ Never switch on the device at the same time as there is another device with a high power consumption attached to the same multi-socket power strip.
- ⊙ Do not use an extension cable.



DANGER! Risk of injury through burning

- ⊙ Do not direct the flow of hot air into eyes, onto hands, or onto any other heat-sensitive body parts.
- ⊙ Do not touch the hot surfaces of the device.
- ⊙ Allow the device to cool down completely before you clean it or put it away.
- ⊙ Allow all attachments to cool down before removing it from the device.

WARNING! Risk of material damage

- ⊙ Only use the original accessories.
- ⊙ Never place the device on hot surfaces (e.g. hob plates) or near heat sources or open fire.
- ⊙ Do not use any astringent or abrasive cleaning agents.
- ⊙ Do not expose the device to temperatures below -10 °C or above +40 °C.

4. Items supplied

- 1 hair dryer
- 1 styling attachment **11**
- 1 diffuser **12**
- 1 set of operating instructions

5. Operation

NOTE: before using for the first time, switch the device on for a few minutes and allow it to run at the highest speed and temperature settings. As a result of the manufacturing process, you may notice a slight odour. This is normal and only occurs during first use. Ensure that the room is well ventilated.

Switching on/off and adjusting speed

1. Connect the mains plug **5** with an easily accessible wall socket.
2. Using the on/off switch **7** and the switch for the speed settings, you can switch the device on and select the desired speed for the air flow:
 - 0** = off
 - ✿ = slow; gentle air flow
 - ✿ = fast; strong air flow
3. After drying, switch the on/off switch **7** to **0** (off) and pull out the mains plug.

Selecting the temperature

Use the switch for the hot air settings **8** to select the desired temperature for the air flow:

- ~ = low temperature
- ~ = medium temperature
- ~ = high temperature

Cooling function

In order to improve the durability of your hair style, you can cool the hair after it has been styled with hot air using the button **9** ✿.

Keep the button **9** ✿ held down during drying in order to get a cool air flow, irrespective of the starting temperature.

When you no longer require the cool air flow, release the button **9** ✿.

Ionisation function

You can use the ion switch **4** to additionally activate the ionisation function, whatever setting you are using. This then continuously applies ions to the hair.

This reduces the static loading of the hair and improves its stylability.

The hair becomes soft, smooth, glossy, and easier to style.

- ☼ Ion function on, LED **1** lights up
- ✕ Ion function off, LED **1** off

NOTE: We recommend the use without attachments for the optimum activity of the ions.

Styling attachment

The styling attachment **11** makes it possible to direct the air flow onto specific sections of hair.

1. Place the styling attachment **11** onto the front of the hair dryer, so that it locks into position.
2. The styling attachment **11** can be rotated into any position desired.
3. Do not remove the styling attachment **11** from the hair dryer until it has cooled down.

Diffuser

Use the diffuser attachment **12** to create curls and gentle waves in the lengths and tips, as well as for body and volume at the roots of the hair.

1. **Figure A:** Place the diffuser **12** onto the hair dryer.
2. Switch on the hair dryer.
3. Use:
 - For long hair: draw diffuser **12** through to the tips, and style the hair into gentle waves in the direction of the roots.
 - For short hair: use the diffuser **12** to work on the hair around the roots, generating body and volume.
4. Do not remove the diffuser **12** from the hair dryer until it has cooled down.

6. Cleaning



DANGER!

- ⊙ Pull the mains plug **5** out of the wall socket before you clean the hair dryer.

WARNING! Risk of material damage!

- ⊙ Do not use any astringent or abrasive cleaning agents.
-

Clean the device regularly. Particularly ensure that the air inlet and outlet are free of dust, hair and fluff.

- Wipe down the casing, the protective grid **2** over the air inlet **3**, and the styling attachment **11** using a damp cloth.
- Remove the styling attachment **11** or the diffuser **12** from the hair dryer. Hold the hair dryer with the air outlet **10** pointing downwards. Clean the protective discs using a brush.

Cleaning the protective grid

1. Rotate the protective grid **2** a little bit anti-clockwise and then remove it.
2. Hold the hair dryer with the air inlet pointing downwards. Clean the inside and the outside protective grid using a brush.
3. Replace the protective grid **2**.

Cleaning the attachments

1. Do not remove an attachment (**11** or **12**) from the hair dryer until it has cooled down.
2. Wipe the attachment (**11** or **12**) with a damp cloth.
3. Allow the attachment (**11** or **12**) to dry completely before you use it again.

7. Storage

WARNING! Risk of material damage!

- ⦿ Do not wrap the cable around the device (risk of cable damage!).

- You can use the hook loop **6** to safely and practically hang up the device for storage purposes.

8. Disposal

This product is subject to the provisions of European Directive 2012/19/EC. The symbol showing a wheelie bin crossed through indicates that the product requires separate refuse collection in the European Union. This applies to the product and all accessories marked with this symbol. Products identified with this symbol may not be discarded with normal household waste, but must be taken to a collection point for recycling electric and electronic appliances. Recycling helps to reduce the consumption of raw materials and protect the environment.



Packaging

When disposing of the packaging, make sure you comply with the environmental regulations applicable in your country.

9. Trouble-shooting

If your device fails to function as required, please try this checklist first. Perhaps there is only a minor problem, and you can solve it yourself.



DANGER! Risk of electric shock!





- ⦿ Do not attempt to repair the device yourself under any circumstances.

Fault	Possible causes / Action
No function	<ul style="list-style-type: none">• Has the device been connected to the power supply?• Has the overheating protection switched off the device? Set the on/off switch to 0 (off), pull the mains plug out of the wall socket and allow the device to cool down adequately. Ensure that no hair or foreign bodies are blocking the air inlet before switching the device back on.

10. Technical specifications

Model:	SHTR 2200 F3
Mains voltage:	230 - 240 V ~ 50 Hz
Protection class:	II 
Power rating:	2000 - 2200 W

Symbols used

	Double insulation
	Certified Safety. Devices must comply with the generally acknowledged rules of technology and the German Product Safety Act (Produktsicherheitsgesetz - ProdSG).
	With the CE marking, HOYER Handel GmbH declares the conformity with EU guidelines.
	This symbol reminds you to dispose of the packaging in an environmentally friendly manner.
	Recyclable materials: cardboard (except corrugated cardboard)

Subject to technical modifications.

11. Warranty of the HOYER Handel GmbH

Dear Customer,
your device is provided with a 3 year warranty starting with the purchase date. In the event of product defects, you are entitled to statutory rights against the vendor. These statutory rights are not restricted by our warranty presented in the following.

Warranty conditions

The warranty period starts with the purchase date. Please keep the original purchase receipt in a safe place. This document is required to verify the purchase.

If within three years from the purchase date of this product a material or factory defect occurs, the product will be repaired or replaced by us – at our discretion – free of charge to you. This warranty implies that within the period of three years the defective device and the purchase receipt are presented, including a brief written description of the defect and the time it occurred.

If the defect is covered by our warranty, the repaired or a new product will be returned to you. No new warranty period starts with a repair or replacement of the product.

Warranty period and statutory claims for defects

The warranty period is not extended when the warranty has been claimed. This also applies to replaced and repaired parts. Any damages and defects already existing at the time of purchase must be reported immediately upon unpacking. Repairs arising after the expiration of the warranty period are subject to a charge.

Warranty coverage

The device was produced carefully according to strict quality guidelines and tested diligently prior to delivery.

The warranty applies to material or factory defects.

Excluded from the warranty are wear parts subject to normal wear and damages to fragile parts, e.g. switches, batteries, lamps or other parts manufactured from glass.

This warranty expires if the product is damaged, not used as intended or not serviced. For the proper operation of the product, all instructions listed in the operating instructions must be observed carefully. Any form of use and handling that is advised against in the operating instructions or warned against must always be avoided.

The product is only intended for private and not for commercial use. In the case of incorrect and improper treatment, use of force and interventions not performed by our authorised Service Centre, the warranty shall cease.

Handling in case of a warranty claim

In order to ensure prompt processing of your matter, please observe the following notes:

- Please keep the article number **IAN: 317103** and the purchase receipt as a purchase verification for all inquiries.
- The article number can be found on the rating plate, an engraving, the title page of your instructions (in the bottom left), or as a label on the rear or underside of the device.
- If faulty operation or other defects occur, first contact the Service Centre listed in the following by **telephone** or **email**.
- Then, you are able to send a product reported as defective free of charge to the service address specified to you, including the purchase receipt and the information on the defect and when it occurred.



Please visit www.lidl-service.com to download this and many other manuals, product videos and software.



Service Centre

GB Service Great Britain
Tel.: 0800 404 7657
E-Mail: hoyer@lidl.co.uk

IE Service Ireland
Tel.: 1890 930 034
(0,08 EUR/Min., (peak))
(0,06 EUR/Min., (off peak))
E-Mail: hoyer@lidl.ie

MT Service Malta
Tel.: 80062230
E-Mail: hoyer@lidl.com.mt

CY Service Cyprus
Tel.: 8009 4409
E-Mail: hoyer@lidl.com.cy

IAN: 317103



Supplier







Please note that the following address is **no service address**. First contact the aforementioned Service Centre.

HOYER Handel GmbH
Tasköprüstraße 3
DE-22761 Hamburg
GERMANY

Sommaire

1. Aperçu de l'appareil	22
2. Utilisation conforme	23
3. Consignes de sécurité	24
4. Éléments livrés	26
5. Utilisation	26
6. Nettoyage	28
7. Rangement	28
8. Mise au rebut	28
9. Dépannage	29
10. Caractéristiques techniques	29
11. Garantie de HOYER Handel GmbH	30

1. Aperçu de l'appareil

- 1 La DEL est allumée lorsque la fonction ionisante est activée.
- 2 Grille de protection
- 3 Ouverture d'aspiration d'air (avec grille de protection amovible)
- 4  Interrupteur coulissant de la fonction ionisante
- 5 Câble avec fiche secteur
- 6 Anneau de suspension
- 7 Interrupteur marche/arrêt et bouton de réglage de la vitesse :
0 (arrêt) /  (lente) /  (rapide)
- 8 Bouton de réglage de la température de l'air :
 (faible) /  (moyenne) /  (élevée)
- 9  Touche de la fonction de refroidissement
- 10 Ouverture de sortie d'air (avec lamelles de protection)
- 11 Buse de mise en forme (pivotante et amovible)
- 12 Diffuseur (pivotante et amovible)

Merci beaucoup pour votre confiance !

Nous vous félicitons pour l'achat de votre nouveau sèche-cheveux avec fonction ionisante.

Pour manipuler le produit en toute sécurité et vous familiariser avec le volume de livraison :

- **Lisez attentivement ce mode d'emploi avant la première utilisation.**
- **Respectez en priorité les consignes de sécurité !**
- **L'appareil ne doit être utilisé qu'aux fins décrites dans ce mode d'emploi.**
- **Conservez ce mode d'emploi.**
- **Si vous transmettez l'appareil à un tiers, n'oubliez pas d'y joindre ce mode d'emploi. Le mode d'emploi fait partie intégrante du produit.**

Nous vous souhaitons beaucoup de plaisir avec votre nouveau sèche-cheveux avec fonction ionisante !

Symboles sur l'appareil



N'utilisez pas l'appareil à proximité de baignoires, de douches, de lavabos ou tout autre récipient contenant de l'eau.



Respectez les informations contenues dans ce mode d'emploi. Lisez ce mode d'emploi avant d'utiliser l'appareil.

2. Utilisation conforme

Le sèche-cheveux est uniquement destiné à sécher et mettre en forme vos propres cheveux, humains et naturels.

L'appareil est conçu pour un usage domestique privé et ne peut être utilisé à des fins commerciales.

L'appareil doit être utilisé uniquement à l'intérieur.

Utilisation impropre prévisible

AVERTISSEMENT : risque de blessures !

- ⊙ N'utilisez pas le sèche-cheveux pour sécher d'autres parties du corps, des animaux ou des objets. N'utilisez pas l'appareil sur des cheveux artificiels ou des extensions.
-

3. Consignes de sécurité

Avertissements

Les avertissements suivants sont utilisés si nécessaire dans le présent mode d'emploi :



DANGER ! Risque élevé : le non-respect de l'avertissement peut provoquer des blessures graves, voire la mort.

AVERTISSEMENT ! Risque moyen : le non-respect de l'avertissement peut provoquer des blessures ou des dommages matériels graves.

ATTENTION : risque faible : le non-respect de l'avertissement peut provoquer des blessures légères ou entraîner des dommages matériels.

REMARQUE : remarques et particularités dont il faut tenir compte en manipulant l'appareil.

Instructions pour une utilisation en toute sécurité

- ⊙ Cet appareil peut être utilisés par des enfants de plus de 8 ans et des personnes ayant des capacités physiques, sensorielles ou mentales réduites ou un manque d'expérience et/ou de connaissance lorsqu'ils sont surveillés ou qu'ils ont été informés de l'utilisation sûre de l'appareil et ont compris les risques qui en résultent. Les enfants ne doivent pas jouer avec l'appareil. Les enfants ne doivent pas nettoyer ni faire l'entretien de l'appareil sauf s'ils sont âgés de plus de 8 ans et surveillés.
- ⊙ L'appareil et le câble de raccordement doivent être hors de portée des enfants de moins de 8 ans.
- ⊙ Lorsque le sèche-cheveux est utilisé dans une salle de bain, il faut débrancher l'appareil après utilisation. La proximité de l'eau présente un danger même lorsque l'appareil est arrêté.
- ⊙  N'utilisez pas l'appareil à proximité de baignoires, de douches, de lavabos ou tout autre récipient contenant de l'eau.
- ⊙ Si le câble de raccordement au secteur de cet appareil est endommagé, il faut le faire remplacer par le fabricant, son service après-vente ou une personne ayant une qualification similaire pour éviter les mises en danger.
- ⊙ Comme protection supplémentaire, il est conseillé de pourvoir l'installation d'un dispositif différentiel résiduel (FI/RCD) avec un courant de déclenchement nominal ne dépassant pas 30 mA dans le circuit. Demandez conseil à votre électricien. Faites exclusivement appel à un électricien spécialisé pour effectuer le montage.



DANGER pour les enfants

- ⊙ Le matériel d'emballage n'est pas un jouet. Les enfants ne doivent pas jouer avec les sachets en plastique. Ceux-ci présentent un risque d'asphyxie.



DANGER pour et provoqué par les animaux domestiques et d'élevage

- ⊙ Les appareils électriques peuvent présenter des dangers pour les animaux domestiques et d'élevage. De plus, ceux-ci peuvent endommager l'appareil. Maintenez par conséquent les animaux éloignés des appareils électriques.



DANGER ! Risque d'électrocution en raison de l'humidité

- ⊙ Veillez toujours à ce que l'appareil ne puisse pas tomber dans l'eau lorsqu'il est branché.
- ⊙ Protégez l'appareil contre l'humidité, les gouttes et les éclaboussures.
- ⊙ Ne plongez pas l'appareil ni la fiche secteur dans l'eau ou dans un autre liquide.
- ⊙ Si du liquide pénètre dans l'appareil, débranchez immédiatement la fiche secteur. Faites contrôler l'appareil avant de le remettre en service.
- ⊙ En cas de chute de l'appareil dans l'eau, débranchez immédiatement la fiche secteur avant de retirer l'appareil. Dans ce cas, cessez d'utiliser l'appareil, faites-le vérifier par un atelier spécialisé.
- ⊙ N'utilisez pas l'appareil avec des mains mouillées.



DANGER ! Risque d'électrocution

- ⊙ Ne mettez pas l'appareil en service, si l'appareil ou le câble de raccordement présente des dommages visibles ou si l'appareil a subi une chute.
- ⊙ Disposez le câble de raccordement de façon à ce que personne ne puisse marcher dessus, se prendre dedans ou trébucher.
- ⊙ Raccordez la fiche secteur uniquement à une prise de courant conforme et facilement accessible, dont la tension correspond aux indications figurant sur la plaque signalétique. Après avoir branché l'appareil, la prise de courant doit rester facilement accessible.
- ⊙ Évitez toute détérioration du câble de raccordement par des arêtes vives ou des surfaces brûlantes. N'enroulez pas le câble de raccordement autour de l'appareil (risque de rupture du câble !).
- ⊙ Veillez à ne pas coincer ou écraser le câble de raccordement.
- ⊙ Pour débrancher la fiche secteur de la prise de courant, tirez toujours sur la fiche secteur, jamais sur le câble de raccordement.
- ⊙ Débranchez la fiche secteur de la prise de courant ...
... après chaque utilisation,
... lorsqu'une panne survient,
... quand vous n'utilisez pas l'appareil,
... avant de nettoyer l'appareil et
... en cas d'orage.
- ⊙ Afin d'éviter tout risque d'accident, n'effectuez aucune modification au niveau de l'article. Ne remplacez pas le câble de raccordement vous-même. Confiez les réparations uniquement à un atelier spécialisé ou au service après-vente.
- ⊙ Si le câble d'alimentation est endommagé, il doit être remplacé par le fabricant, son service après-vente ou des personnes de qualification similaire afin d'éviter un danger.

- ⊙ N'essayez jamais d'éliminer de la poussière ou des corps étrangers de l'intérieur de l'appareil à l'aide d'objets pointus (par ex. avec un peigne à queue).



DANGER ! Risque d'incendie

- ⊙ Ne laissez jamais l'appareil sans surveillance lorsqu'il est branché.
- ⊙ Ne couvrez jamais l'appareil et ne le posez jamais sur des objets mous (comme des serviettes de toilettes par ex.).
- ⊙ Assurez-vous que les ouvertures d'aspiration et de sortie de l'air soient dégagées en permanence. Tenez l'ouverture d'aspiration d'air éloignée des cheveux longs ou des objets susceptibles d'être aspirés.
- ⊙ Cet appareil est équipé d'une protection contre la surchauffe. En cas de surchauffe, par ex. si les ouvertures d'aspiration et de sortie de l'air sont couvertes, l'appareil s'arrête automatiquement. Le cas échéant, placez l'interrupteur marche/arrêt sur **0** (arrêt), débranchez la fiche secteur de la prise de courant et laissez suffisamment refroidir l'appareil. Avant de le remettre en marche, assurez-vous que l'ouverture d'aspiration d'air n'est pas obstruée par des cheveux ou d'autres corps étrangers.
- ⊙ Ne mettez pas en marche l'appareil en même temps qu'un autre appareil de puissance absorbée élevée branché sur la même multiprise.
- ⊙ N'utilisez pas de rallonge.



DANGER ! Risque de brûlures

- ⊙ N'orientez pas le flux d'air chaud vers les yeux, les mains ou d'autres parties du corps sensibles à la chaleur.
- ⊙ Ne touchez pas les surfaces chaudes de l'appareil.
- ⊙ Laissez complètement refroidir l'appareil avant de le nettoyer ou de le ranger.

- ⊙ Laissez refroidir tous les accessoires avant de les détacher de l'appareil.

AVERTISSEMENT : risque de dommages matériels

- ⊙ Utilisez uniquement les accessoires d'origine.
- ⊙ Ne placez jamais l'appareil sur des surfaces brûlantes (par ex. les plaques de cuisson) ou à proximité des sources de chaleur ou de flammes nues.
- ⊙ N'utilisez pas de produit de nettoyage corrosif ou abrasif.
- ⊙ N'exposez pas l'appareil à des températures inférieures à -10 °C ou supérieures à +40 °C.

4. Éléments livrés

- 1 sèche-cheveux
- 1 buse de mise en forme **11**
- 1 diffuseur **12**
- 1 mode d'emploi

5. Utilisation

REMARQUE : avant la première utilisation, mettez l'appareil en marche et faites-le fonctionner quelques minutes à vitesse et température maximum. Une légère odeur due à la fabrication peut alors se dégager. Elle ne présente aucun danger et n'apparaît que lors de la première utilisation. Assurez une bonne aération de la pièce.

Marche/arrêt et réglage de la vitesse

1. Branchez la fiche secteur **5** à une prise de courant facile d'accès.
2. A l'aide de l'interrupteur marche/arrêt **7** et du bouton de réglage de la vitesse, mettez l'appareil en marche et sélectionnez la vitesse de flux d'air souhaitée :

0 = arrêt

 = lente ; flux d'air faible

 = rapide ; flux d'air puissant

3. Une fois que les cheveux sont secs, placez l'interrupteur marche/arrêt **7** sur **0** (arrêt) et débranchez la fiche secteur.

Régler la température

A l'aide du bouton de réglage de la température **8**, sélectionnez la température du flux d'air souhaitée :



 = température faible

 = température moyenne

 = température élevée

Fonction de refroidissement



Pour une meilleure tenue de la coiffure, vous pouvez à l'aide de la touche **9**  refroidir une mèche de cheveux que vous avez mise en forme au moyen de l'air chaud.

Maintenez la touche **9**  enfoncée pendant le séchage pour obtenir un flux d'air froid, peu importe la température de départ. Lorsque vous n'avez plus besoin du flux d'air froid, relâchez la touche **9** .

Fonction ionisante

La touche **4** permet d'ajouter la fonction ionisante à tous les modes de fonctionnement. Lorsqu'elle est activée, des ions sont appliqués en continu sur les cheveux.

Cela permet de réduire l'électricité statique des cheveux et de faciliter leur mise en forme. Les cheveux sont doux, soyeux, brillants et plus faciles à coiffer.

-  Fonction ionisante activée, DEL **1** allumée
-  Fonction ionisante désactivée, DEL **1** éteinte

REMARQUE : Nous recommandons l'utilisation sans embout pour une action ionique optimale.

Buse de mise en forme

La buse de mise en forme **11** permet d'orienter le flux d'air sur des mèches de cheveux précises.

1. Emboîtez la buse de mise en forme **11** à l'avant du sèche-cheveux de manière à ce qu'elle s'encliquète.
2. Il est possible de faire pivoter la buse de mise en forme **11** dans toutes les positions souhaitées.
3. Ne retirez la buse de mise en forme **11** du sèche-cheveux qu'une fois qu'elle a refroidi.

Diffuseur

Utilisez l'embout diffuseur **12** pour former des boucles et de légères ondulations sur les longueurs et les pointes ou pour donner du volume à la racine des cheveux.

1. **Figure A** : Emboîtez le diffuseur **12** sur le sèche-cheveux.
2. Mettez le sèche-cheveux en marche.
3. Utilisation :
 - Sur cheveux longs : passez le diffuseur **12** sur les pointes des cheveux et formez de légères ondulations en direction des racines.
 - Sur cheveux courts : utilisez le diffuseur **12** pour travailler les cheveux courts au niveau de la racine et leur donner du volume.
4. Ne retirez le diffuseur **12** du sèche-cheveux qu'une fois qu'il a refroidi.

6. Nettoyage



DANGER !

- ⊙ Débranchez la fiche secteur **5** de la prise de courant avant de nettoyer le sèche-cheveux.

AVERTISSEMENT : risque de dommages matériels !

- ⊙ N'utilisez pas de produit de nettoyage corrosif ou abrasif.
-

Nettoyez l'appareil régulièrement. Veillez particulièrement à ce qu'il n'y ait pas de poussière, de cheveux ou de peluches dans les ouvertures d'aspiration et de sortie de l'air.

- Utilisez un chiffon doux humide pour nettoyer le boîtier, la grille de protection **2**, l'ouverture d'aspiration d'air **3** et la buse de mise en forme **11**.
- Retirez la buse de mise en forme **11** ou le diffuseur **12** du sèche-cheveux. Tenez le sèche-cheveux avec l'ouverture de sortie d'air **10** vers le bas. Nettoyez les lamelles de protection à l'aide d'un pinceau.

Nettoyage de la grille de protection

1. Tournez légèrement la grille de protection **2** en sens inverse du sens horaire et retirez-la.
2. Tenez le sèche-cheveux avec l'ouverture d'aspiration d'air vers le bas. Nettoyez l'intérieur et l'extérieur de la grille de protection à l'aide d'un pinceau.
3. Remettez la grille de protection **2** en place.

Nettoyage des accessoires

1. Ne détachez l'accessoire (**11** ou **12**) du sèche-cheveux que lorsqu'il a refroidi.
2. Nettoyez l'accessoire (**11** ou **12**) avec un chiffon humide.

3. Laissez l'accessoire (**11** ou **12**) sécher complètement avant de l'utiliser à nouveau.

7. Rangement

AVERTISSEMENT : risque de dommages matériels !

- ⊙ N'enroulez pas le câble autour de l'appareil (risque de rupture du câble !).
-

- L'anneau de suspension **6**, pratique et sûr, permet d'accrocher l'appareil lorsque vous souhaitez le ranger.

8. Mise au rebut

Ce produit est soumis aux exigences de la directive 2012/19/UE. Le symbole de la poubelle sur roues barrée signifie que, dans l'Union européenne, le produit doit faire l'objet d'une collecte séparée des déchets. Cela s'applique au produit et à tous les accessoires portant ce symbole. Les produits portant ce symbole ne doivent pas être éliminés avec les déchets ménagers normaux, mais doivent être déposés dans un point de collecte chargé du recyclage des appareils électriques et électroniques. Le recyclage contribue à réduire l'utilisation de matières premières et à protéger l'environnement.

Le produit est recyclable, soumis à la responsabilité élargie du producteur et doit faire l'objet d'un tri sélectif.



Emballage

Si vous souhaitez mettre l'emballage au rebut, respectez les prescriptions environnementales correspondantes de votre pays.

9. Dépannage

Si votre appareil ne fonctionne pas correctement, procédez dans un premier temps aux tests de cette liste de contrôle. Il s'agit peut-être seulement d'un problème mineur que vous pouvez résoudre vous-même.



DANGER ! Risque d'électrocution !

- ⊙ N'essayez en aucun cas de réparer l'appareil vous-même.

Pro- blème	Cause possible / solution
Aucun fonction- nement	<ul style="list-style-type: none"> • L'alimentation électrique est-elle établie correctement ? • La protection contre la surchauffe a-t-elle arrêté l'appareil ? Placez l'interrupteur marche/arrêt sur 0 (arrêt), débranchez la fiche secteur de la prise de courant et laissez suffisamment refroidir l'appareil. Avant de le remettre en marche, assurez-vous que l'ouverture d'aspiration d'air n'est pas obstruée par des cheveux ou d'autres corps étrangers.

10. Caractéristiques techniques

Modèle :	SHTR 2200 F3
Tension secteur :	230 - 240 V ~ 50 Hz
Classe de protection :	II
Puissance :	2 000 - 2 200 watts

Symboles utilisés

	Isolation de protection
	G eprüfte S icherheit (sécurité contrôlée). Les appareils doivent satisfaire aux Règles techniques reconnues en vigueur et être conformes à la Loi sur la sécurité des produits (Produktsicherheitsgesetz/ ProdSG).
	Avec ce marquage CE, la société HOYER Handel GmbH déclare la conformité avec la réglementation de l'Union européenne.
	Ce symbole rappelle qu'il faut éliminer l'emballage en respectant l'environnement.
	Matériaux recyclables : carton (hormis le carton ondulé)

Sous réserves de modifications techniques.

11. Garantie de HOYER Handel GmbH

Chère cliente, cher client,

Vous obtenez pour cet appareil une garantie de 3 ans à compter de la date d'achat. En cas de défauts de ce produit, vous disposez de droits légaux contre le vendeur de ce produit. Ces droits ne sont pas limités par notre garantie présentée par la suite.

Indépendamment de la garantie commerciale souscrite, le vendeur reste tenu des défauts de conformité du bien et des vices rédhibitoires dans les conditions prévues aux articles L217-4 à L217-13 du Code de la consommation et aux articles 1641 à 1648 et 2232 du Code Civil.

Article L217-16 du Code de la consommation

Lorsque l'acheteur demande au vendeur, pendant le cours de la garantie commerciale qui lui a été consentie lors de l'acquisition ou de la réparation d'un bien meuble, une remise en état couverte par la garantie, toute période d'immobilisation d'au moins sept jours vient s'ajouter à la durée de la garantie qui restait à courir. Cette période court à compter de la demande d'intervention de l'acheteur ou de la mise à disposition pour réparation du bien en cause, si cette mise à disposition est postérieure à la demande d'intervention.

Article L217-4 du Code de la consommation

Le vendeur livre un bien conforme au contrat et répond des défauts de conformité existant lors de la délivrance.

Il répond également des défauts de conformité résultant de l'emballage, des instructions de montage ou de l'installation lorsque celle-ci a été mise à sa charge par le contrat ou a été réalisée sous sa responsabilité.

Article L217-5 du Code de la consommation

Le bien est conforme au contrat :

1. S'il est propre à l'usage habituellement attendu d'un bien semblable et, le cas échéant :
 - s'il correspond à la description donnée par le vendeur et possède les qualités que celui-ci a présentées à l'acheteur sous forme d'échantillon ou de modèle ;
 - s'il présente les qualités qu'un acheteur peut légitimement attendre eu égard aux déclarations publiques faites par le vendeur, par le producteur ou par son représentant, notamment dans la publicité ou l'étiquetage ;
2. Ou s'il présente les caractéristiques définies d'un commun accord par les parties ou être propre à tout usage spécial recherché par l'acheteur, porté à la connaissance du vendeur et que ce dernier a accepté.

Article L217-12 du Code de la consommation

L'action résultant du défaut de conformité se prescrit par deux ans à compter de la délivrance du bien.

Article 1641 du Code civil

Le vendeur est tenu de la garantie à raison des défauts cachés de la chose vendue qui la rendent impropre à l'usage auquel on la destine, ou qui diminuent tellement cet usage que l'acheteur ne l'aurait pas acquise, ou n'en aurait donné qu'un moindre prix, s'il les avait connus.

Article 1648 1er alinéa du Code civil

L'action résultant des vices rédhibitoires doit être intentée par l'acquéreur dans un délai de deux ans à compter de la découverte du vice.

Conditions de garantie

Le délai de garantie commence à la date d'achat. Conservez le ticket de caisse d'origine. Ce document sert de justificatif d'achat. Si au cours des trois années suivant la date d'achat, des défauts de matériel ou de fabrication apparaissent sur ce produit, celui-ci vous est, à notre discrétion, réparé ou remplacé gratuitement. Les conditions pour faire valoir la garantie sont que l'appareil et la preuve d'achat (ticket de caisse) soient présentés dans un délai de trois ans et que le défaut ainsi que le moment où il est survenu soient brièvement décrits par écrit.

Si le défaut est couvert par notre garantie, nous vous renvoyons le produit réparé ou neuf. La réparation ou l'échange du produit ne constitue pas un nouveau commencement de période de la garantie.

Les pièces détachées indispensables à l'utilisation du produit sont disponibles pendant la durée de la garantie du produit.

Durée de garantie et requêtes légales pour vices de construction

La durée de garantie n'est pas prolongée par son application. Ceci est également valable sur les pièces réparées et remplacées. Les dommages et les vices déjà présents au moment de l'achat doivent être signalés immédiatement après le déballage. Après l'expiration de la garantie, les réparations à effectuer sont payantes.

Etendue de la garantie

L'appareil a été fabriqué selon des prescriptions de qualité rigoureuses et a été vérifié minutieusement avant livraison.

La garantie s'applique aux défauts de matériel ou de fabrication.

Sont exclus de la garantie les pièces d'usure qui sont soumises à une usure normale et les dommages subis par des pièces fragiles, par ex.

les interrupteurs, batteries, sources d'éclairage ou d'autres pièces en verre.

Cette garantie est perdue si l'appareil n'a pas été utilisé ou entretenu de manière conforme. Pour une utilisation conforme du produit, respecter précisément toutes les consignes présentées dans le mode d'emploi. Les fins d'utilisation et les actions contre-indiquées ou déconseillées dans le mode d'emploi doivent impérativement être évitées.

Le produit est exclusivement conçu pour un usage privé non commercial. La manipulation non autorisée et non conforme, l'utilisation de force et les interventions non effectuées par notre centre de service autorisé entraînent la perte de garantie.

Déroulement en cas de garantie

Pour assurer un traitement rapide de votre demande, respectez les éléments suivants :

- Pour toute demande, tenez à disposition le numéro d'article **IAN : 317103** et le ticket de caisse comme preuve d'achat.
- Vous trouverez les numéros d'article sur la plaque signalétique, une gravure, la page de titre de votre notice (en bas, à gauche) ou sur l'autocollant apposé à l'arrière ou sur le dessous de l'appareil.
- En cas d'erreur de fonctionnement ou autres pannes, contactez d'abord par **téléphone** ou par **e-Mail** le centre de service cité ci-dessous.
- Envoyez ensuite gratuitement à l'adresse de service qu'on vous a donnée le produit considéré comme défectueux en y joignant la preuve d'achat (ticket de caisse) et l'indication du défaut ainsi que du moment où il est survenu.



Sur www.lidl-service.com, vous pouvez télécharger ce mode d'emploi ainsi que ceux d'autres produits, des vidéos sur les produits et des logiciels.



Centre de service

(FR) Service France

Tel.: 0800 919270

E-Mail: hoyer@lidl.fr

(CH) Service Suisse

Tel.: 0842 665566 (0,08 CHF/Min.,
mobile max. 0,40 CHF/Min.)

E-Mail: hoyer@lidl.ch

(BE) Service Belgique

Tel.: 070 270 171 (0,15 EUR/Min.)

E-Mail: hoyer@lidl.be

IAN : 317103



Fournisseur

Attention ! L'adresse suivante **n'est pas
une adresse de service**. Contactez
d'abord le centre de service cité plus haut.

HOYER Handel GmbH

Tasköprüstraße 3









DE-22761 Hamburg

ALLEMAGNE

Inhoud

1. Overzicht	34
2. Correct gebruik	35
3. Veiligheidsinstructies	36
4. Levering	38
5. Bediening	38
6. Reinigen	40
7. Opbergen	40
8. Weggoeien	40
9. Problemen oplossen	41
10. Technische gegevens	41
11. Garantie van HOYER Handel GmbH	42

1. Overzicht

- 1 LED, brandt wanneer de ionische functie geactiveerd is.
- 2 Beschermmrooster
- 3 Luchtaanzuigopening (met afneembaar beschermmrooster)
- 4   Schuifschakelaar voor ionische functie
- 5 Snoer met stekker
- 6 Ophangoog
- 7 In-/uitschakelknop en schakelaar voor de snelheidsstanden:
0 (uit) /  (langzaam) /  (snel)
- 8 Schakelaar voor de warmeluchtstanden:
 (laag) /  (midden) /  (hoog)
- 9  Knop voor de afkoelfunctie
- 10 Luchtuitlaatopening (met beschermlamellen)
- 11 Stylingmondstuk (draaibaar en afneembaar)
- 12 Diffuser (draaibaar en afneembaar)

Hartelijk dank voor uw vertrouwen!

Hartelijk gefeliciteerd met uw nieuwe haardroger met ionische functie.

Om het product veilig te gebruiken en om alle functies van het apparaat te leren kennen:

- **dient u deze handleiding vóór de eerste ingebruikname grondig door te lezen.**
- **Neemt u vooral de veiligheidsinstructies in acht!**
- **Het apparaat mag alleen worden bediend zoals in deze handleiding wordt beschreven.**
- **Bewaar deze handleiding goed.**
- **Wanneer u het apparaat ooit aan iemand anders geeft, dient u deze handleiding erbij te geven. De handleiding maakt deel uit van het product.**

Wij wensen u veel plezier met uw nieuwe haardroger met ionische functie!

2. Correct gebruik

De haardroger is uitsluitend bedoeld voor het drogen en stylen van echt, eigen, menselijk hoofdhaar.

Het apparaat is ontworpen voor privé-gebruik en mag niet voor commerciële doeleinden worden gebruikt.

Het apparaat mag uitsluitend binnenshuis worden gebruikt.

Voorzienbaar misbruik

WAARSCHUWING voor verwondingen!

- ⊙ Droog met de haardroger geen andere lichaamsdelen, dieren of voorwerpen. Gebruik het apparaat niet voor kunsthaar of haarextensions.
-

Symbolen op het apparaat



Gebruik dit apparaat niet in de buurt van badkuipen, douches, wastafels of andere kommen die water bevatten.



Neem de informatie in deze handleiding in acht. Lees deze handleiding voordat u het apparaat gebruikt.

3. Veiligheidsinstructies

Waarschuwingen

Indien nodig vindt u de volgende waarschuwingen in deze handleiding:



GEVAAR! Hoog risico: het negeren van de waarschuwing kan tot letsel leiden.
WAARSCHUWING! Matig risico: het niet in acht nemen van de waarschuwing kan verwondingen of ernstige materiële schade veroorzaken.

LET OP: gering risico: het niet in acht nemen van de waarschuwing kan lichte verwondingen of materiële schade veroorzaken.

AANWIJZING: toedrachten en bijzonderheden waarop tijdens het gebruik van het apparaat moet worden gelet.

Instructies voor een veilig gebruik

- ⊙ Dit apparaat kan worden gebruikt door kinderen vanaf 8 jaar en door personen met verminderde fysieke, sensorische of mentale capaciteiten of een gebrek aan ervaring en/of kennis, wanneer zij onder toezicht staan of met betrekking tot het veilige gebruik van het apparaat instructies hebben gekregen en de daaruit voortvloeiende risico's hebben begrepen. Kinderen mogen niet met het apparaat spelen. Het apparaat mag niet door kinderen worden gereinigd en onderhouden, tenzij ze ouder zijn dan 8 jaar en onder toezicht staan.
- ⊙ Kinderen jonger dan 8 jaar moeten uit de buurt worden gehouden van het apparaat en het aansluitsnoer.
- ⊙ Wanneer de haardroger in een badkamer wordt gebruikt, moet de stekker na gebruik uit het stopcontact worden getrokken. De nabijheid van water vormt een gevaar, ook al is het apparaat uitgeschakeld.
- ⊙  Gebruik dit apparaat niet in de buurt van badkuipen, douches, wastafels of andere kommen die water bevatten.
- ⊙ Wanneer het netaansluitsnoer van dit apparaat beschadigd is, moet dit door de fabrikant of diens klantenservice of een gelijkwaardig gekwalificeerde persoon worden vervangen, om gevaar te voorkomen.
- ⊙ Als extra beveiliging wordt het installeren van een aardlekschakelaar (FI/RCD) met een nominale uitschakelstroom van maximaal 30 mA in het stroomcircuit aanbevolen. Vraag uw

elektrisch installateur om advies. Laat de montage uitsluitend uitvoeren door een erkend elektricien.



GEVAAR voor kinderen

- ⊙ Verpakkingsmateriaal is geen kinderspeelgoed. Kinderen mogen niet met de plastic zakken spelen. Er bestaat verstikkingsgevaar.



GEVAAR voor en door huis- en gebruiksdieren

- ⊙ Er kunnen gevaren voor huis- en gebruiksdieren van elektrische apparaten uitgaan. Verder kunnen dieren ook schade aan het apparaat veroorzaken. Houd dieren daarom altijd uit de buurt van elektrische apparaten.



GEVAAR van een elektrische schok door vocht

- ⊙ Leg het apparaat nooit zo neer, dat het in aangesloten toestand in water kan vallen.
- ⊙ Bescherm het apparaat tegen vocht, druppel- of spatwater.
- ⊙ Het apparaat, het aansluitsnoer en de stekker mogen niet in water of andere vloeistoffen worden gedompeld.
- ⊙ Wanneer er vloeistof in het apparaat terecht komt, moet de stekker direct uit het stopcontact worden getrokken. Voor een volgende ingebruikname het apparaat laten controleren.
- ⊙ Mocht het apparaat toch ooit in het water vallen, trek dan onmiddellijk de stekker uit het stopcontact en pak daarna het apparaat pas uit het water. Gebruik het apparaat in dat geval niet meer, maar laat het door een gespecialiseerd bedrijf controleren.
- ⊙ Bedien het apparaat niet met natte handen.



GEVAAR door een elektrische schok

- ⊙ Neem het apparaat niet in gebruik, wanneer het apparaat of het aansluitsnoer zichtbaar beschadigd is of wanneer het apparaat voorheen is gevallen.
- ⊙ Leg het aansluitsnoer zodanig neer, dat niemand erop kan trappen, erachter blijft hangen of erover kan struikelen.
- ⊙ Sluit de stekker alleen aan op een op de juiste wijze geïnstalleerd, gemakkelijk toegankelijk stopcontact, waarvan de spanning overeenkomt met de gegevens op het typeplaatje. Het stopcontact moet ook na het aansluiten goed toegankelijk blijven.
- ⊙ Let erop, dat het aansluitsnoer niet door scherpe randen of hete plaatsen kan worden beschadigd. Wikkel het aansluitsnoer niet rond het apparaat (risico op kabelbreuk!).
- ⊙ Let erop, dat het aansluitsnoer niet vastgeklemd wordt of bekneld raakt.
- ⊙ Om de stekker uit het stopcontact te trekken, moet u altijd aan de stekker trekken, nooit aan het aansluitsnoer.
- ⊙ Trek de stekker uit het stopcontact, ...
... na elk gebruik,
... wanneer zich een storing voordoet,
... wanneer u het apparaat niet gebruikt,
... voordat u het apparaat reinigt en ... bij onweer.
- ⊙ Om gevaar te voorkomen, brengt u geen veranderingen aan het artikel aan. Ook het aansluitsnoer mag niet zelf worden vervangen. Laat reparaties alleen door een erkende reparateur c.q. in het servicecenter uitvoeren.
- ⊙ Probeer nooit met puntige voorwerpen (bijv. met een steelkam) stof of vreemde voorwerpen uit het binnenste van het apparaat te verwijderen.



GEVAAR - Brandgevaar

- ⊙ Laat het aangesloten apparaat nooit zonder toezicht achter.
- ⊙ Dek het apparaat nooit af en leg het nooit op zachte voorwerpen (zoals bijv. handdoeken) neer.
- ⊙ Let erop dat de luchtaanzuig- en luchtuitlaatopening altijd vrij zijn. Houd de luchtaanzuigopening uit de buurt van lang haar of voorwerpen die aangezogen zouden kunnen worden.
- ⊙ Het apparaat heeft een beveiliging tegen oververhitting. Bij oververhitting, bijv. door het afdekken van de luchtaanzuig- of luchtuitlaatopening, wordt het apparaat automatisch uitgeschakeld. Zet in dat geval de in-/uitschakelknop op **0** (uit), trek de stekker uit het stopcontact en laat het apparaat voldoende afkoelen. Zorg ervoor dat de luchtaanzuigopening niet wordt geblokkeerd door haar of vreemde voorwerpen alvorens het apparaat opnieuw in te schakelen.
- ⊙ Schakel het apparaat niet gelijktijdig in met een ander apparaat dat een hoog vermogen vraagt, dat op hetzelfde meervoudige stopcontact is aangesloten.
- ⊙ Gebruik geen verlengsnoer.



GEVAAR van verwondingen door verbranden

- ⊙ Richt de warme luchtstroom niet op ogen, handen of andere voor warmte gevoelige lichaamsdelen.
- ⊙ Raak de hete oppervlakken van het apparaat niet aan.
- ⊙ Laat het apparaat volledig afkoelen, voordat u het schoonmaakt op opbergt.
- ⊙ Laat alle onderdelen afkoelen, voordat u ze van het apparaat afhaalt.

WAARSCHUWING voor materiële schade

- ⊙ Gebruik uitsluitend de originele accessoires.
- ⊙ Leg het apparaat nooit op hete oppervlakken (bijv. fornuisplaten) of in de buurt van warmtebronnen of open vuur.
- ⊙ Gebruik geen scherpe of schurende schoonmaakmiddelen.
- ⊙ Stel het apparaat niet bloot aan temperaturen lager dan -10 °C of hoger dan +40 °C.

4. Levering

- 1 haardroger
- 1 stylingmondstuk **11**
- 1 diffuser **12**
- 1 handleiding

5. Bediening

AANWIJZING: vóór het eerste gebruik dient u het apparaat in te schakelen en laat u het enkele minuten met de hoogste snelheid en met de hoogste temperatuur draaien. Daarbij kunt u een vreemde geur ruiken die wordt veroorzaakt door de fabricage. Dit kan geen kwaad en doet zich alleen voor bij het eerste gebruik. Zorg voor een goede ventilatie van de ruimte.



In-/uitschakelen en snelheid regelen

1. Steek de stekker **5** in een goed toegankelijk stopcontact.
2. Met de in-/uitschakelknop **7** en de schakelaar voor de snelheidsstanden schakelt u het apparaat in en kiest u de gewenste snelheid voor de luchtstroom:
 - 0** = uit
 - ♣ = langzaam; geringe luchtstroom
 - ♣ = snel; sterke luchtstroom

3. Na het drogen zet u de in-/uitschakelknop **7** op **0** (uit) en trekt u de stekker uit het stopcontact.

Temperatuur kiezen

Met de schakelaar voor de warmeluchtstanden **8** kiest u de gewenste temperatuur van de luchtstroom:

-  = lage temperatuur
-  = gemiddelde temperatuur
-  = hoge temperatuur

Afkoelfunctie

Om de duurzaamheid van het kapsel te verbeteren, kunt u het gedeelte van het haar dat met warme lucht is gestyled, met behulp van de knop **9**  afkoelen.

Houd de knop **9**  tijdens het drogen ingedrukt, om onafhankelijk van de uitgangstemperatuur een koele luchtstroom te krijgen.



Wanneer de koele luchtstroom niet meer nodig is, laat u de knop **9**  los.

Ionisatiefunctie

Met de ionisatieschakelaar **4** kunt u in elke werkingsmodus ook de ionisatiefunctie inschakelen. Dan worden er ononderbroken ionen op het haar aangebracht.

Zo wordt de statische oplading van het haar verminderd en kan het beter worden gestyled.

Het haar wordt zacht, soepel, glanzend en kan makkelijker worden gestyled.

-  Ionische functie aan, LED **1** brandt
-  Ionische functie uit, LED **1** uit

AANWIJZING: Voor de optimale werking van ionen adviseren wij het gebruik zonder opzetstukken.

Stylingmondstuk

Met het stylingmondstuk **11** kan de luchtstroom gericht op bepaalde gedeelten van het haar worden gericht.

1. Steek het stylingmondstuk **11** aan de voorkant op de haardroger, zodat dit vastklikt.
2. Het stylingmondstuk **11** kan in elke gewenste positie worden gedraaid.
3. Trek het stylingmondstuk **11** pas van de haardroger af, wanneer het is afgekoeld.

Diffuser

Gebruik het diffuser-opzetstuk **12** om krullen en zachte golven in de lengten en uiteinden te maken evenals voor stevigheid en volume bij de haaraanzet.

1. **Afbeelding A:** Steek de diffuser **12** op de haardroger.
2. Schakel de haardroger in.
3. Gebruik:
 - Bij lang haar: Houd de diffuser **12** bij de haaruiteinden en vorm het haar in de richting van de haaraanzet in zachte golven.
 - Bij kort haar: Bewerk kort haar met de diffuser **12** bij de haaraanzet, zodat stevigheid en volume ontstaan.
4. Trek de diffuser **12** pas van de haardroger af, wanneer deze is afgekoeld.

6. Reinigen



GEVAAR!

- ⊙ Trek de stekker **5** uit het stopcontact, voordat u de haardroger schoonmaakt.

WAARSCHUWING voor materiële schade!

- ⊙ Gebruik geen scherpe of schurende schoonmaakmiddelen.
-

Maak het apparaat regelmatig schoon. Let er vooral op dat er geen stof, haren en pluizen in de luchtaanzuig- en luchtuitlaatopening zitten.

- Veeg de behuizing, het beschermrooster **2** via de luchtaanzuigopening **3** en het stylingmondstuk **11** met een iets vochtige doek af.
- Trek het stylingmondstuk **11** of de diffuser **12** van de haardroger af. Houd de haardroger met de luchtuitlaatopening **10** naar beneden. Maak de beschermklamellen schoon met een kwastje.

Beschermrooster reinigen

1. Draai het beschermrooster **2** een beetje tegen de wijzers van de klok in en verwijder het dan.
2. Houd de haardroger met de luchtaanzuigopening naar beneden. Maak het binnenste en het buitenste beschermrooster met een kwastje schoon.
3. Plaats het beschermrooster **2** weer terug.

Onderdelen reinigen

1. Trek het onderdeel (**11** of **12**) pas van de haardroger af, wanneer het afgekoeld is.
2. Veeg het onderdeel (**11** of **12**) af met een vochtige doek.
3. Laat het onderdeel (**11** of **12**) volledig drogen, voordat u het opnieuw gebruikt.

7. Opbergen

WAARSCHUWING voor materiële schade!

- ⊙ Wikkel het snoer niet rond het apparaat (risico op kabelbreuk!).
-

- U kunt het apparaat veilig en praktisch ophangen aan het ophangoog **6**.

8. Weggoien

Dit product valt onder de Europese richtlijn 2012/19/EU.

Het symbool van de doorgestreepte afvalton op wieltjes betekent dat het product in de Europese Unie gescheiden moet worden weggegooid. Dat geldt voor het product en alle met dit symbool aangeduide accessoires. Aldus aangeduide producten mogen niet met het normale huisvuil worden weggegooid, maar moeten bij een innamepunt voor recycling van elektrische en elektronische apparaten worden afgegeven. Recycling help het verbruik van grondstoffen te reduceren en het milieu te ontlasten.



Verpakking

Als u de verpakking wilt weggoien, houdt u dan aan de betreffende milieuvorschriften in uw land.

9. Problemen oplossen

Wanneer uw apparaat een keer niet functioneert zoals gewenst, doorloopt u eerst deze checklist. Misschien is het een klein probleem dat u zelf kunt oplossen.



GEVAAR door een elektrische schok!

- ⦿ Probeer in geen geval het apparaat zelf te repareren.

Storing	Mogelijke oorzaken / maatregelen
Geen functie	<ul style="list-style-type: none">• Is de stroomvoorziening gewaarborgd?• Heeft de beveiliging tegen oververhitting het apparaat uitgeschakeld? Zet de in-/uitschakelknop op O (uit), trek de stekker uit het stopcontact en laat het apparaat voldoende afkoelen. Zorg ervoor dat de lucht-aanzuigopening niet wordt geblokkeerd door haar of vreemde voorwerpen alvorens het apparaat opnieuw in te schakelen.

10. Technische gegevens

Model:	SHTR 2200 F3
Netspanning:	230 - 240 V ~ 50 Hz
Beschermingsklasse:	II
Vermogen:	2000 - 2200 W

Gebruikte symbolen

	Randaarde
	Geteste veiligheid. Apparaten moeten aan de algemeen erkende regels van de techniek voldoen en zijn conform de Wet betreffende productveiligheid (ProdSG).
	Met het CE-keurmerk verklaart HOYER Handel GmbH de EU-conformiteit.
	Dit symbool herinnert u eraan om de verpakking op een milieuvriendelijke manier weg te gooien.
	Herbruikbare materialen: karton (behalve golfkarton)

Technische wijzigingen voorbehouden.

11. Garantie van HOYER Handel GmbH

Geachte klant,

U heeft op dit apparaat 3 jaar garantie vanaf de koopdatum. Wanneer dit product onvolkomenheden vertoont, heeft u wettelijke rechten ten opzichte van de verkoper van het product. Deze wettelijke rechten worden niet beperkt door onze hiernavolgend beschreven garantie.

Garantievoorwaarden

De garantietermijn begint op de koopdatum. Bewaar de originele kassabon goed. Deze bon is nodig als bewijs dat u het apparaat heeft gekocht.

Wanneer zich binnen drie jaar na de koopdatum van dit product een materiaal- of fabricagefout voordoet, wordt het product door ons – naar onze keus – gratis voor u gerepareerd of vervangen. Deze garantie stelt als voorwaarde, dat het defecte apparaat en het koopbewijs (kassabon) binnen de termijn van drie jaar wordt overlegd en dat er kort schriftelijk wordt beschreven, waaruit de onvolkomenheid bestaat en wanneer deze zich heeft voorgedaan.

Wanneer het defect door onze garantie wordt gedekt, ontvangt u het gerepareerde product terug of u krijgt een nieuw exemplaar. Met reparatie of vervanging van het product begint geen nieuwe garantieperiode.

Garantieperiode en wettelijke garantieaanspraken wegens gebreken

De garantieperiode wordt door de vrijwaring niet verlengd. Dat geldt ook voor vervangen en gerepareerde onderdelen. Schades en onvolkomenheden die eventueel al bij de koop aanwezig waren, moeten direct na het uitpakken worden gemeld. Aan reparaties die zich voordoen na het verstrijken van de garantieperiode zijn kosten verbonden.

Omvang van de garantie

Het apparaat werd zorgvuldig geproduceerd volgens strenge kwaliteitsrichtlijnen en nauwgezet gecontroleerd vóór levering.

De garantie geldt voor materiaal- of fabricagefouten.

Van de garantie uitgesloten zijn slijtonderdelen die onderhevig zijn aan normale slijtage en beschadigingen van breekbare onderdelen, bijv. schakelaars, accu's, lichtbronnen of andere onderdelen die van glas zijn gemaakt.

Deze garantie vervalt, wanneer het product werd beschadigd of ondeskundig werd gebruikt of onderhouden. Voor een juist gebruik van het product moeten alle instructies die in de handleiding staan vermeld, nauwkeurig worden nageleefd. Gebruiksdoeleinden en handelingen die in de handleiding worden afgeraden of waarvoor wordt gewaarschuwd, moeten beslist worden vermeden. Het product is uitsluitend bedoeld voor particulier gebruik en niet voor commercieel gebruik. Bij een oneigenlijke of ondeskundige behandeling, bij gebruikmaking van geweld en bij ingrepen die niet werden uitgevoerd door ons erkende servicecenter, vervalt de garantie.

Afhandeling in geval van garantie

Om een snelle behandeling van uw verzoek te waarborgen, dient u de volgende aanwijzingen te volgen:

- Houd voor alle aanvragen het artikelnummer **IAN: 317103** en de kassabon als bewijs voor de koop bij de hand.
- Het artikelnummer vindt u op het typeplaatje, ingegraveerd, op de titelpagina van uw handleiding (linksonder) of als sticker op de achter- of onderkant van het apparaat.

- Wanneer zich functiestoringen of andere onvolkomenheden voordoen, neemt u eerst **telefonisch** of per **e-mail** contact op met het hierna genoemde servicecenter.
- Een product dat geregistreerd staat als defect, kunt u dan met bijvoeging van de aankoopnota (kassabon) en de vermelding waaruit de onvolkomenheid bestaat en wanneer deze zich heeft voorgedaan, franco naar het serviceadres sturen dat u is meegedeeld.



Op www.lidl-service.com kunt u deze en nog veel meer handleidingen, productvideo's en software downloaden.



Servicecenters

(NL) Service Nederland
 Tel.: 0900 0400223 (0,10 EUR/Min.)
 E-Mail: hoyer@lidl.nl

(BE) Service België
 Tel.: 070 270 171 (0,15 EUR/Min.)
 E-Mail: hoyer@lidl.be

IAN: 317103



Leverancier









Let erop, dat het onderstaande adres **geen serviceadres** is. Neem eerst contact op met het bovengenoemde servicecenter.

HOYER Handel GmbH
 Tasköprüstraße 3
 DE-22761 Hamburg
 DUITSLAND

Spis treści

1. Przegląd	44
2. Zakres użytkowania	45
3. Wskazówki bezpieczeństwa	46
4. Zakres dostawy	48
5. Obsługa	48
6. Czyszczenie	50
7. Przechowywanie	50
8. Utylizacja	50
9. Rozwiązywanie problemów	51
10. Dane techniczne	51
11. Gwarancja firmy HOYER Handel GmbH	52

1. Przegląd

- 1 Dioda LED, świeci w przypadku aktywowania funkcji jonizacji.
- 2 Kratkę zabezpieczającą
- 3 Otwór zasysania powietrza (ze zdejmowaną kratką zabezpieczającą)
- 4   Przełącznik suwakowy dla funkcji jonizacji
- 5 Przewód zasilający z wtyczką sieciową
- 6 Uchwyt do zawieszania
- 7 Włącznik/wyłącznik i przełącznik stopni prędkości:
0 (wył.) /  (powoli) /  (szybko)
- 8 Przełącznik stopni podgrzewania powietrza:
 (niski) /  (średni) /  (wysoki)
- 9  Przycisk funkcji schładzania powietrza
- 10 Otwór wylotu powietrza (z płytkami zabezpieczającymi)
- 11 Dysza do stylizacji (obracana i zdejmowana)
- 12 Dyfuzor (obracana i zdejmowana)

Dziękujemy za Państwa zaufanie!

Gratulujemy Państwu zakupu nowej suszarki do włosów z funkcją jonizacji.

Aby móc bezpiecznie posługiwać się produktem i poznać cały zakres jego możliwości:

- **Przed pierwszym uruchomieniem należy dokładnie przeczytać niniejszą instrukcję obsługi.**
- **Przed wszystkim należy przestrzegać wskazówek bezpieczeństwa!**
- **Urządzenie wolno obsługiwać wyłącznie w sposób opisany w niniejszej instrukcji obsługi.**
- **Prosimy o zachowanie niniejszej instrukcji obsługi.**
- **W przypadku przekazania urządzenia innym osobom należy dołączyć do niego instrukcję obsługi. Instrukcja obsługi stanowi część produktu.**

Życzymy Państwu dużo radości z nowej suszarki do włosów z funkcją jonizacji!

Symbole widniejące na urządzeniu



Urządzenia nie należy używać w pobliżu wanien, natrysków, umywalek oraz innych naczyń zawierających wodę.



Należy postępować zgodnie z informacjami znajdującymi się w niniejszej instrukcji. Przed rozpoczęciem korzystania z urządzenia należy zapoznać się z tą instrukcją.

2. Zakres użytkowania

Suszarka do włosów przeznaczona jest wyłącznie do suszenia i modelowania prawdziwych, własnych, ludzkich włosów głowy.

Urządzenie zaprojektowano do użytku prywatnego i nie wolno go używać w celach komercyjnych.

Z urządzenia można korzystać wyłącznie w pomieszczeniach zamkniętych.

Przewidywalne użycie niezgodne z przeznaczeniem

OSTRZEŻENIE przed obrażeniami!

- ⊙ Nie suszyć przy pomocy suszarki do włosów żadnych innych części ciała, zwierząt ani przedmiotów. Nie należy stosować urządzenia do włosów sztucznych. Urządzenia nie wolno używać do sztucznych włosów lub przedłużeń do włosów (Extensions).

3. Wskazówki bezpieczeństwa

Ostrzeżenia

Jeżeli jest to konieczne, w niniejszej instrukcji obsługi stosuje się następujące ostrzeżenia:



NIEBEZPIECZEŃSTWO! Wysokie ryzyko: Zlekceważenie tego ostrzeżenia może być przyczyną szkód na zdrowiu i życiu.

OSTRZEŻENIE! Średnie ryzyko: Zlekceważenie tego ostrzeżenia może być przyczyną obrażeń lub strat materialnych.

OSTROŻNIE! Niskie ryzyko: Zlekceważenie tego ostrzeżenia może być przyczyną niewielkich obrażeń lub strat materialnych.

WSKAZÓWKA: Cechy i sposób zachowania, na które należy zwracać uwagę podczas pracy z urządzeniem.

Wskazówki dotyczące bezpiecznej pracy

- ⊙ Urządzenie może być używane przez dzieci od 8 roku życia i osoby o obniżonych zdolnościach fizycznych, sensorycznych bądź umysłowych albo niemające doświadczenia i/lub wiedzy o jego obsłudze, jeśli znajdują się one pod nadzorem innych osób lub zostały poinstruowane o bezpiecznym używaniu urządzenia i zrozumiały związane z tym zagrożenia. Dzieci nie mogą bawić się urządzeniem. Czyszczenie i konserwacja nie mogą być wykonywane przez dzieci, chyba że mają one więcej niż 8 lat i znajdują się pod odpowiednim nadzorem.
- ⊙ Dzieci poniżej ósmego roku życia należy trzymać z dala od urządzenia i przewodu przyłączeniowego.
- ⊙ W przypadku korzystania z suszarki do włosów w łazience po zakończeniu jej używania należy wyjąć wtyczkę z gniazdka. Bliskość wody stwarza zagrożenie również po wyłączeniu urządzenia.
- ⊙  Urządzenia nie należy używać w pobliżu wanien, natrysków, umywalk oraz innych naczyń zawierających wodę.
- ⊙ W przypadku uszkodzenia sieciowego przewodu przyłączającego w tym urządzeniu należy zlecić jego wymianę producentowi, serwisowi producenta lub osobie o podobnych kwalifikacjach, co pozwoli wykluczyć ewentualne zagrożenia.
- ⊙ Jako dodatkowe zabezpieczenie zaleca się zainstalowanie w obwodzie wyłącznika różnicowo-prądowego (FI/RCD) o wymiarowym napięciu wyłączającym o wartości nie większej niż 30 mA. Porady w tym względzie udzieli fachowiec. Montaż należy zlecić wyłącznie wykwalifikowanemu elektrykowi.



NIEBEZPIECZEŃSTWO dla dzieci

- ⊙ Materiał opakowania nie jest zabawką dla dzieci. Dzieci nie mogą bawić się workami z tworzywa sztucznego. Istnieje ryzyko uduszenia.



NIEBEZPIECZEŃSTWO dla i ze strony zwierząt domowych i hodowlanych

- ⊙ Urządzenia elektryczne mogą być źródłem zagrożeń dla zwierząt domowych i hodowlanych. Również same zwierzęta mogą spowodować uszkodzenie urządzenia. Z tego względu nie pozwalać na zbliżanie się zwierząt do urządzeń elektrycznych.



NIEBEZPIECZEŃSTWO porażenia prądem spowodowane wilgocią

- ⊙ Nigdy nie odstawiać urządzenia w taki sposób, by podłączone do zasilania mogło wpaść do wody.
- ⊙ Urządzenie należy chronić przed wilgocią oraz kapiącą lub rozpryskiwaną wodą.
- ⊙ Nie wolno zanurzać urządzenia, kabla zasilającego ani wtyczki w wodzie bądź w innych cieczach.
- ⊙ Jeśli do urządzenia dostanie się jakkolwiek ciecz, natychmiast wyjąć wtyczkę. Przed ponownym uruchomieniem należy zlecić sprawdzenie urządzenia.
- ⊙ Jeśli jednak zdarzy się, że urządzenie wpadnie do wody, należy natychmiast wyjąć wtyczkę z gniazdka, a dopiero później wyciągnąć urządzenie. W takim przypadku nie wolno używać urządzenia, ale należy je oddać do sprawdzenia w specjalistycznym warsztacie.
- ⊙ Urządzenia nie wolno obsługiwać mokrymi rękoma.



NIEBEZPIECZEŃSTWO porażenia prądem elektrycznym

- ⊙ Nie włączać urządzenia po upadku oraz wtedy, gdy ono samo lub kabel zasilający mają widoczne uszkodzenia.
- ⊙ Ułożyć przewód zasilający w taki sposób, aby nikt po nim nie stąpał i jednocześnie nie mógł się zaczepić lub potknąć.
- ⊙ Wtyczkę sieciową należy podłączać tylko do prawidłowo zainstalowanego, łatwo dostępnego gniazdka, którego napięcie odpowiada parametrom umieszczonym na tabliczce znamionowej. Gniazdko musi być łatwo dostępne również po podłączeniu urządzenia.
- ⊙ Należy zwrócić uwagę na to, aby przewód zasilający nie uległ uszkodzeniu w wyniku kontaktu z ostrymi krawędziami lub gorącymi elementami. Nie należy owijać przewodu wokół urządzenia (niebezpieczeństwo uszkodzenia przewodu!).
- ⊙ Należy uważać, aby przewód zasilający nie był ściśnięty lub zgnieciony.
- ⊙ Podczas wyciągania wtyczki sieciowej z gniazdka należy zawsze ciągnąć za wtyczkę, w żadnym wypadku nie wolno ciągnąć za przewód zasilający.
- ⊙ Wtyczkę sieciową należy wyciągnąć z gniazdka...
 - ... po każdym użyciu,
 - ... kiedy wystąpi usterka,
 - ... kiedy urządzenie nie jest używane,
 - ... przed czyszczeniem urządzenia oraz
 - ... w przypadku burzy.
- ⊙ Aby zapobiec zagrożeniom, nie wolno dokonywać żadnych modyfikacji urządzenia. Nie wolno również samodzielnie wymieniać przewodu zasilającego. Naprawy należy przeprowadzać wyłącznie w specjalistycznej firmie lub w centrum serwisowym.

- ⊙ Nie należy nigdy podejmować prób usuwania z wnętrza urządzenia przedmiotów obcych ani kurzu przy pomocy ostrych przedmiotów (np. przy pomocy grzebienia ze szpikulcem).



NIEBEZPIECZEŃSTWO - zagrożenie pożarem

- ⊙ Nie pozostawiać włączonego urządzenia bez nadzoru.
- ⊙ Nigdy nie zakrywać urządzenia ani nie kłaść go na miękkich przedmiotach (np. na ręcznikach).
- ⊙ Należy dbać o to, aby otwory zasysające i wylotu powietrza były zawsze odkryte. Otwór zasysający musi znajdować się zawsze z daleka od długich włosów lub przedmiotów, które mogłyby zostać zassane.
- ⊙ Urządzenie jest wyposażone w stycznik chroniący silnik przed przegrzaniem. W przypadku przegrzania, np. z powodu zakrycia otworu zasysającego lub wylotowego, urządzenie wyłączy się automatycznie. W takim wypadku należy ustawić włącznik/wyłącznik w pozycji **0** (wył.), wyjąć wtyczkę z gniazda i odczekać do momentu schłodzenia urządzenia. Przed ponownym uruchomieniem upewnić się, czy otwór ssący nie jest zablokowany żadnymi włosami ani ciałami obcymi.
- ⊙ Nie włączać urządzenia jednocześnie z innym urządzeniem o wysokiej mocy podłączonym do tego samego gniazda.
- ⊙ Nie używać przedłużacza.



NIEBEZPIECZEŃSTWO - ryzyko obrażeń wskutek oparzenia

- ⊙ Nie należy kierować gorącego strumienia powietrza w stronę oczu, dłoni ani innych wrażliwych na wysoką temperaturę części ciała.
- ⊙ Nie dotykać gorących powierzchni urządzenia.

- ⊙ Przed czyszczeniem lub odłożeniem odczekać, aż urządzenie całkowicie ostygnie.
- ⊙ Wszystkie dodatkowe akcesoria należy schłodzić przed ich zdemontowaniem z urządzenia.

OSTRZEŻENIE przed szkodami materialnymi

- ⊙ Wolno stosować wyłącznie oryginalne akcesoria.
- ⊙ Urządzenia nigdy nie należy kłaść na gorących powierzchniach (np. płytach kuchennych) lub w pobliżu źródeł ciepła i otwartego ognia.
- ⊙ Do czyszczenia nie wolno stosować ostrych lub szorstkich środków czyszczących.
- ⊙ Nie wystawiać urządzenia na bezpośrednie działanie temperatur poniżej $-10\text{ }^{\circ}\text{C}$ lub powyżej $+40\text{ }^{\circ}\text{C}$.



4. Zakres dostawy

- 1 suszarka do włosów
- 1 dysza do stylizowania **11**
- 1 dyfuzor **12**
- 1 instrukcja obsługi

5. Obsługa



WSKAZÓWKA: Przed pierwszym użyciem włączyć urządzenie na kilka minut i pozostawić działające na najwyższych obrotach oraz przy najwyższej temperaturze. Może przy tym powstać lekki zapach spowodowany procesami produkcyjnymi. Zapach ten nie jest szkodliwy i pojawia się tylko w chwili pierwszego użycia urządzenia. Należy zadbać o dobrą wentylację pomieszczenia.

Włączanie/wyłączanie oraz regulacja prędkości

1. Włożyć wtyczkę sieciową **5** do łatwo dostępnego gniazdka.
2. Przy pomocy włącznika/wyłącznika **7** oraz przełącznika prędkości włączyć urządzenie i ustawić żdaną prędkość strumienia powietrza:
0 = wył.
 = wolno; słaby strumień powietrza
 = szybko; silny strumień powietrza
3. Po zakończeniu suszenia ustawić włącznik/wyłącznik **7** w pozycji **0** (wył.) i wyjąć wtyczkę sieciową z gniazdka.

Wybór temperatury

Przy pomocy przełącznika stopni podgrzewania **8** powietrza wybrać żdaną temperaturę strumienia powietrza:

-  = niska temperatura
-  = średnia temperatura
-  = wysoka temperatura

Funkcja schładzania

Aby zwiększyć trwałość fryzury, ułożone przy pomocy ciepłego powietrza włosy można schłodzić za pomocą przycisku **9** .

Aby uzyskać chłodny strumień powietrza niezależnie od temperatury wyjściowej, należy podczas suszenia przytrzymać przycisk **9** .

Jeśli chłodny strumień powietrza nie będzie już potrzebny, należy puścić przycisk **9** .

Funkcja jonizacji

Funkcję jonizacji można włączać w każdym trybie pracy przy pomocy klawisza jonizacji **4**. Po jej włączeniu jony nanoszone są na włosy.

W ten sposób redukuje się naładowanie statyczne włosów i poprawia ich podatność na układanie.

Włosy stają się miękkie, jedwabiste, błyszczące i są łatwe do układania.

-  Funkcja jonizacji wł., dioda LED **1** świeci się

-  Funkcja jonizacji wył., dioda LED **1** nie świeci się

WSKAZÓWKA: W celu zapewnienia optymalnego działania jonów zalecamy używanie produktu bez końcówek.

Dysza do stylizacji

Dysza do stylizacji **11** pozwala na dokładne skierowanie strumienia powietrza na określone partie włosów.

1. Założyć dyszę do stylizacji **11** z przodu na suszarkę do włosów, aż się zatrzaśnie.
2. Dysza do stylizacji **11** może być obracana do dowolnej żądanej pozycji.
3. Dyszę do stylizacji **11** wolno zdejmować z suszarki do włosów dopiero po jej schłodzeniu.

Dyfuzor

Nasadki z dyfuzorem **12** należy używać do układania loków i łagodnych fal na całej długości włosów oraz na ich końcówkach oraz do poprawy naprężenia i objętości u nasady włosów.

1. **Ilustracja A:** Nałożyć dyfuzor **12** na suszarkę do włosów.
2. Włączyć suszarkę do włosów.
3. Sposób użycia:
 - Długie włosy: Prowadzić dyfuzor **12** w stronę końcówek włosów i formować je w kierunku nasady w łagodne fale.
 - Krótkie włosy: Krótkie włosy należy kształtować dyfuzorem **12** w obszarze ich nasady, nadając im sprężystość i zwiększając ich objętość.
4. Dyfuzor **12** wolno zdejmować z suszarki do włosów dopiero po jego schłodzeniu.

6. Czyszczenie



NIEBEZPIECZEŃSTWO!

- ⊙ Przed przystąpieniem do czyszczenia suszarki do włosów wtyczkę sieciową **5** należy wyjąć z gniazdka.

OSTRZEŻENIE przed szkodami materialnymi!

- ⊙ Do czyszczenia nie wolno stosować ostrych lub szorstkich środków czyszczących.

Czyścić urządzenie w regularnych odstępach czasu. Należy dbać w szczególności o to, aby otwory zasysania i wylotu powietrza były zawsze wolne od kurzu, włosów i wszelkiego rodzaju niteczek.

- Obudowę, kratkę zabezpieczającą **2** nad otworem zasysającymi **3** i dyszę do stylizacji **11** należy przemywać lekko zwilżoną szmatką.
- Zdjąć dyszę stylizacyjną **11** lub dyfuzor **12** z suszarki do włosów. Trzymać suszarkę otworem wylotu powietrza **10** skierowanym do dołu. Oczyszczyć płytki zabezpieczające przy pomocy pędzelka.

Czyszczenie kratki zabezpieczającej

1. Obrócić kratkę zabezpieczającą **2** nieco w kierunku przeciwnym do ruchu wskazówek zegara i zdjąć ją.
2. Trzymać suszarkę otworem zasysania powietrza skierowanym do dołu. Oczyszczyć wewnętrzne i zewnętrzne kratki zabezpieczające przy pomocy pędzelka.
3. Ponownie założyć kratkę zabezpieczającą **2**.

Czyszczenie akcesoriów

1. Akcesoria (**11** lub **12**) wolno zdejmować z suszarki do włosów dopiero po ich schłodzeniu.

2. Akcesoria (**11** lub **12**) należy przecierać wilgotną szmatką.
3. Przed ponownym użyciem akcesoriów (**11** lub **12**) należy je całkowicie osuszyć.

7. Przechowywanie

OSTRZEŻENIE przed szkodami materialnymi!

- ⊙ Nie należy owijać przewodu wokół urządzenia (niebezpieczeństwo uszkodzenia przewodu!).

- Dzięki uchwyty do zawieszania **6** urządzenie można bezpiecznie i wygodnie zawieszać.

8. Utylizacja

Produkt podlega przepisom dyrektywy europejskiej 2012/19/UE. Symbol przekreślonego kontenera na śmieci na kółkach oznacza, że na terenie Unii Europejskiej produkt musi zostać dostarczony do specjalnego miejsca składowania odpadów. Dotyczy to zarówno produktu, jak i wszystkich jego elementów oznaczonych tym symbolem. Tak oznaczone produkty nie mogą być utylizowane łącznie ze zwykłymi odpadami komunalnymi, lecz należy je oddać do specjalnego punktu recyklingu urządzeń elektrycznych i elektronicznych. Recykling pomaga zredukować zużycie surowców oraz odciążać środowisko naturalne.



Opakowanie

W przypadku utylizacji opakowania należy przestrzegać odpowiednich przepisów dotyczących ochrony środowiska w danym kraju.

9. Rozwiązywanie problemów

Jeżeli urządzenie nie działa zgodnie z oczekiwaniami, należy je w pierwszej kolejności sprawdzić według poniższej listy kontrolnej. Może się okazać, że jest to jedynie niewielki problem i można go usunąć samodzielnie.



NIEBEZPIECZEŃSTWO porażenia prądem elektrycznym!

- ⊙ W żadnym wypadku nie naprawiać urządzenia samodzielnie.

Usterka	Możliwe przyczyny / działania
Brak działania	<ul style="list-style-type: none"> • Czy zapewnione jest zasilanie prądem elektrycznym? • Czy urządzenie zostało wyłączone przez wyłącznik zabezpieczający przed przegrzaniem? Ustawić wyłącznik/wyłącznik w pozycji O (wył.), wyjąć wtyczkę sieciową z gniazda i odczekać do momentu schłodzenia urządzenia. Przed ponownym uruchomieniem upewnić się, czy otwór ssący nie jest zablokowany żadnymi włosami ani ciałami obcymi.

10. Dane techniczne

Model:	SHTR 2200 F3
Napięcie sieciowe:	230 - 240 V ~ 50 Hz
Klasa ochrony:	II 
Moc:	2000 - 2200 W

Użyte symbole

	Izolacja ochronna
	G epüfite S icherheit (P otwierdzone B ebezpieczeństwo) Urządzenia muszą spełniać wymagania ogólnych zasad techniki i ustawy o bezpieczeństwie produktów.
	Używając oznaczenia CE, firma HOYER Handel GmbH oświadcza, że produkt jest zgodny z wymogami UE.
	Symbol ten przypomina o utylizacji opakowania zgodnie z zasadami ochrony środowiska.
	Materiały do powtórnego wykorzystania: tektura (z wyjątkiem folii)

Zmiany techniczne zastrzeżone.

11. Gwarancja firmy HOYER Handel GmbH

Drogi Kliencie,

Na niniejsze urządzenie jest udzielana 3 -letnia gwarancja obowiązuca od dnia jego zakupu. W przypadku usterek niniejszego produktu kupującemu przysługują wobec jego sprzedawcy stosowne ustawowe prawa gwarancyjne. Poniżej opisana gwarancja nie ogranicza tych ustawowych praw przysługujących kupującemu.

Warunki gwarancyjne

Okres obowiązywania gwarancji rozpoczyna w dniu zakupu produktu. Oryginał dokumentu zakupu należy przechowywać w bezpiecznym miejscu. Ten dokument będzie potrzebny, jako potwierdzenie dokonanego zakupu.

Jeżeli w przeciągu trzech lat od daty zakupu niniejszego produktu pojawi usterka w produkcie lub usterka produkcyjna, to produkt, wg naszego wyboru, zostanie bezpłatnie naprawiony lub wymieniony. Niniejsze świadczenie gwarancyjne zakłada, że uszkodzone urządzenie oraz dokument potwierdzający zakup (paragon kasowy) zostaną przedłożone w przeciągu trzech lat. Do urządzenia i dowodu zakupu należy dołączyć także krótki opis usterek oraz podać moment jej wystąpienia.

Jeżeli usterka jest objęta naszą gwarancją, to kupujący otrzyma z powrotem naprawiony lub nowy produkt. Wraz z naprawą lub wymianą produktu nie rozpoczyna się nowy okres gwarancyjny.

Okres obowiązywania gwarancji i prawne roszczenia związane z wystąpieniem usterek

Świadczenie gwarancyjne nie przedłuża okresu obowiązywania gwarancji. To dotyczy także wymienionych i naprawionych części. Ewentualne stwierdzone przy zakupie uszkodzenia i usterki należy zgłosić natychmiast po rozpakowaniu produktu.

Naprawy dokonywane po upływie okresu obowiązywania gwarancji płatne.

Zakres gwarancji

Urządzenie wyprodukowano zgodnie surowymi przepisami dotyczącymi jakości i dokładnie skontrolowano przed opuszczeniem zakładu produkcyjnego.

Świadczenie gwarancyjne obejmuje zarówno usterki materiałowe, jak i usterki powstałe podczas produkcji.

Niniejsza gwarancja nie obejmuje części eksploatacyjnych, które są narażone na normalne zużycie, oraz uszkodzeń części kruchych, np. włącznika, akumulatorów, żarówki czy innych części wykonanych ze szkła.

Niniejsza gwarancja traci swoją ważność w przypadku nieprawidłowego użytkowania lub serwisowania produktu. W celu zagwarantowania prawidłowego użytkowania produktu należy dokładnie stosować się do wszystkich wskazówek zawartych w instrukcji obsługi.

Należy bezwzględnie unikać sposobów użycia oraz działań, które się odradza lub przed którymi ostrzega się w instrukcji obsługi.

Produkt jest przeznaczony wyłącznie do prywatnego użytkowania i nie jest przeznaczony do specjalistycznych zastosowań.

Gwarancja wygasa w przypadku niezgodnego z przeznaczeniem i nieprawidłowego użytkowania, stosowania siły oraz w przypadku ingerencji w produkt, których nie przeprowadziło nasze autoryzowane centrum serwisowe.

Postępowanie w przypadku gwarancji

Aby zapewnić szybkie załatwienie zgłaszanego przypadku, należy stosować się do poniższych wskazówek:

- W przypadku wszystkich zapytań należy mieć przygotowany numer artykułu **IAN: 317103** oraz paragon kasowy potwierdzający dokonanie zakupu.

- Numery artykułów znajdują się na tabliczce znamionowej, w grawerowanych oznaczeniach, na stronie tytułowej instrukcji (na dole po lewej) lub na naklejce z tyłu lub na spodzie urządzenia.
- W przypadku wystąpienia usterek w działaniu lub pozostałych usterek należy w pierwszej kolejności skontaktować się **telefonicznie** lub za pomocą **poczty elektronicznej** z poniżej podanym centrum serwisowym.
- Następnie zarejestrowany jako uszkodzony produkt można przesłać nieodpłatnie wraz z potwierdzeniem zakupu (paragon kasowy) i informacją opisującą usterkę i moment jej wystąpienia na podany kupującemu adres serwisu.



Na stronie www.lidl-service.com można ściągnąć niniejszą instrukcję oraz wiele innych instrukcji, filmów wideo z produktami oraz oprogramowanie.



Centrum Serwisowe

PL Serwis Polska
 Tel.: 22 397 4996
 E-Mail: hoyer@lidl.pl

IAN: 317103



Dostawca







Należy pamiętać, że poniższy adres **nie jest adresem serwisu**. W pierwszej kolejności należy kontaktować się z podanym powyżej centrum serwisowym.

HOYER Handel GmbH
 Tasköprüstraße 3
 DE-22761 Hamburg
 NIEMCY

Obsah

1. Přehled	54
2. Použití k určenému účelu	55
3. Bezpečnostní pokyny	56
4. Rozsah dodávky	58
5. Obsluha	58
6. Čištění	59
7. Uschování	60
8. Likvidace	60
9. Řešení problémů	60
10. Technické parametry	61
11. Záruka společnosti HOYER Handel GmbH	61

1. Přehled

- 1 Dioda LED, svítí, když je ionizační funkce aktivovaná.
- 2 Ochrannou mřížkou
- 3 Otvor pro nasátí vzduchu (s odnímatelnou ochrannou mřížkou)
- 4  Posuvný vypínač pro ionizační funkci
- 5 Kabel se síťovou zástrčkou
- 6 Poutko na pověšení
- 7 Vypínač a přepínač rychlostních stupňů:
0 (vypnutý) /  (pomalý) /  (rychlý)
- 8 Přepínač stupňů teplého vzduchu:
 (nízký) /  (střední) /  (vysoký)
- 9  Tlačítko pro funkci ochlazování
- 10 Otvor pro výfuk vzduchu (s ochrannými lamelami)
- 11 Stylingová trubice (otočná a odnímatelná)
- 12 Difuzér (otočná a odnímatelná)

Děkujeme za vaši důvěru!

Gratulujeme vám k vašemu novému vysoušeči vlasů s ionizační funkcí.

Pro bezpečné zacházení s výrobkem a zachování celého rozsahu výkonu musíte znát:

- **Před prvním použitím si pozorně přečtěte tento návod k použití.**
- **Především se řiďte bezpečnostními pokyny!**
- **Přístroj smíte ovládat pouze tak, jak je popsáno v tomto návodu k použití.**
- **Tento návod k použití uschovejte.**
- **Budete-li přístroj předávat dalšímu uživateli, přiložte prosím tento návod k použití. Návod k použití je součástí výrobku.**

Přejeme vám mnoho spokojenosti s vaším novým vysoušečem vlasů s ionizační funkcí!

2. Použití k určenému účelu

Vysoušeč vlasů je určen výhradně k vysoušení a úpravě pravých, vlastních lidských vlasů. Přístroj je určen pro použití v domácnosti a nesmí se používat ke komerčním účelům. Přístroj se smí používat pouze ve vnitřních prostorech.

Předvídatelné nesprávné použití

VÝSTRAHA před poraněním!

- ⊙ Vysoušečem vlasů nevysoušejte jiné části těla, zvířata nebo předměty. Nepoužívejte přístroj na umělé vlasy. Nepoužívejte přístroj na umělé nebo prodloužené vlasy (extenze).
-

Symboly na přístroji



Nepoužívejte tento přístroj v blízkosti van, sprch, bazénů nebo jiných nádrží obsahujících vodu.



Respektujte informace v tomto návodu. Předtím, než budete přístroj používat, si přečtěte tento návod.

3. Bezpečnostní pokyny

Výstražné pokyny

V případě potřeby jsou v tomto návodu k použití uvedena následující výstražná upozornění:



NEBEZPEČÍ! Vysoké riziko: Nerespektování výstrahy může mít za následek poranění a ohrožení života.

VÝSTRAHA! Střední riziko: Nerespektování výstrahy může mít za následek zranění nebo těžké věcné škody.

POZOR! Nízké riziko: Nerespektování výstrahy může mít za následek lehká zranění nebo věcné škody.

UPOZORNĚNÍ! Skutečnosti a zvláštnosti, které by měly být respektovány při zacházení s přístrojem.

Pokyny pro bezpečný provoz

- ⊙ Tento přístroj smí používat děti starší 8 let a osoby s omezenými fyzickými, sensorickými nebo duševními schopnostmi nebo osoby, které nemají dostatek zkušeností anebo znalostí, pouze pod dohledem nebo pokud byly poučeny, jak přístroj bezpečně používat, a pochopily, jaké nebezpečí přitom hrozí. Děti si s přístrojem nesmí hrát. Čištění a uživatelskou údržbu nesmí provádět děti, pokud nejsou starší 8 let a nejsou pod dohledem.
- ⊙ Nepouštějte děti mladší 8 let k přístroji a napájecímu vedení.
- ⊙ Pokud používáte vysoušeč vlasů v koupelně, vytáhněte po použití zástrčku. Blízkost vody představuje nebezpečí, i když už je přístroj vypnutý
- ⊙  Nepoužívejte tento přístroj v blízkosti van, sprch, bazénů nebo jiných nádrží obsahujících vodu.
- ⊙ Pokud je síťové napájecí vedení tohoto přístroje poškozeno, musí ho vyměnit výrobce, zákaznický servis nebo jiná kvalifikovaná osoba, aby se předešlo rizikům.
- ⊙ Jako dodatečnou ochranu doporučujeme instalaci proudového chrániče (FI/RCD) s jmenovitým vybavovacím proudem ne vyšším než 30 mA v elektrickém obvodu. Poradte se se svým elektroinstalátorem. Instalací pověřte výhradně elektroinstalátéra.



NEBEZPEČÍ pro děti

- ⊙ Obalový materiál není hračka pro děti. Děti si nesmí hrát s plastovými sáčky. Hrozí nebezpečí udušení.



NEBEZPEČÍ pro domácí a užitková zvířata i kvůli nim

- ⊙ Elektrospotřebiče mohou představovat nebezpečí pro domácí a užitková zvířata. Kromě toho mohou zvířata způsobit škodu na přístroji. Držte proto zvířata zásadně dále od elektrospotřebičů.



NEBEZPEČÍ úrazu elektrickým proudem v důsledku vlhkosti

- ⊙ Nikdy neodkládejte zapojený přístroj tak, aby mohl spadnout do vody.
- ⊙ Přístroj chraňte před vlhkostí, kapající nebo stříkající vodou.
- ⊙ Kryt, kabel a síťová zástrčka nesmějí být ponořeny do vody nebo do jiných kapalin.
- ⊙ V případě, že se do přístroje dostane tekutina, ihned vytáhněte síťovou zástrčku. Před opětovným použitím nechejte přístroj zkontrolovat.
- ⊙ V případě, že přístroj přece jen spadne do vody, vytáhněte ihned síťovou zástrčku a teprve poté vytáhněte přístroj. Přístroj v tomto případě už nepoužívejte, nechejte ho překontrolovat v opravně.
- ⊙ Neobsluhujte přístroj mokřýma rukama.



NEBEZPEČÍ úrazu elektrickým proudem

- ⊙ Přístroj nepoužívejte, pokud přístroj nebo napájecí vedení vykazují viditelné škody nebo byl předtím přístroj upuštěn.
- ⊙ Napájecí vedení položte tak, aby na něj nikdo nemohl stoupnout, zaháknout se nebo zakopnout o něj.
- ⊙ Připojte síťovou zástrčku pouze k řádně nainstalované, dobře přístupné zásuvce, jejíž napětí odpovídá údaji na výrobním štítku. Zásuvka musí být také po zapojení stále dobře přístupná.

- ⊙ Dbejte na to, aby se napájecí vedení nemohlo poškodit na ostrých hranách nebo horkých místech. Napájecí vedení neomotávejte kolem přístroje (hrozí přetržení kabelu!).

- ⊙ Dbejte na to, aby nedošlo k přiskřípnutí nebo promáčknutí napájecího vedení.

- ⊙ Při vytahování síťové zástrčky ze zásuvky vždy táhněte za síťovou zástrčku, nikdy za napájecí vedení.

- ⊙ Vytáhněte síťovou zástrčku ze zásuvky ...
... po každém použití,
... pokud došlo k poruše,
... pokud přístroj nepoužíváte,
... předtím než budete přístroj čistit a ... při bouřce.

- ⊙ K vyloučení ohrožení neprovádějte na výrobku žádné změny. Sami nesmíte vyměňovat ani napájecí vedení. Opravy mohou provádět jen specializované opravy, popř. servisní střediska.

- ⊙ Nikdy se nepokoušejte odstranit prach nebo cizí tělesa zevnitř přístroje ostrými předměty (např. hřebenem s rukojetí).



NEBEZPEČÍ - nebezpečí požáru

- ⊙ Nikdy nenechávejte zapojený přístroj bez dohledu.

- ⊙ Přístroj nikdy nepřikrývejte nebo nepokládejte na měkké předměty (jako např. na ručníky).

- ⊙ Dbejte, aby otvory pro nasátí a výfuk vzduchu byly stále volné. Otvory pro nasátí vzduchu udržujte v bezpečné vzdálenosti od vlasů nebo předmětů, které mohou být nasáty.

- ⊙ Tento přístroj má ochranu proti přehřátí. V případě přehřátí, např. v důsledku přikrytí otvorů pro nasátí nebo výfuk vzduchu, se přístroj automaticky vypne. V tomto případě nastavte vypínač na **0** (vypnuto), vytáhněte síťovou zástrčku ze zásuvky a nechejte přístroj dostatečně vychladnout. Ujistěte se před opětovným zapnutím, že otvory pro nasátí vzduchu neblokují žádné vlasy nebo cizí tělesa.

- ⊙ Příklad: Přístroj nezapínejte současně s jiným přístrojem s vyšším příkonem, který je zapojen do stejné rozvodky.
- ⊙ Nepoužívejte prodlužovací kabel.



NEBEZPEČÍ poranění popálením

- ⊙ Nesměřujte horký proud vzduchu na oči, ruce nebo jiné části těla citlivé na teplo.
- ⊙ Nedotýkejte se horkého povrchu přístroje.
- ⊙ Nechejte přístroj zcela vychladnout předtím, než ho vyčistíte nebo uklidíte.
- ⊙ Všechny díly příslušenství nechejte vychladnout, předtím než je odeberete od přístroje.

VÝSTRAHA před věcnými škodami

- ⊙ Používejte pouze originální příslušenství.
- ⊙ Nikdy nepokládejte přístroj na horké povrchy (např. plotnu) nebo v blízkosti tepelných zdrojů nebo otevřeného ohně.
- ⊙ Nepoužívejte agresivní nebo abrazivní čisticí prostředky.
- ⊙ Nevystavujte přístroj teplotám pod -10 °C nebo nad +40 °C.

4. Rozsah dodávky

- 1 vysoušeč vlasů
- 1 stylingová trubice **11**
- 1 difuzér **12**
- 1 návod k použití

5. Obsluha

UPOZORNĚNÍ: Před prvním použitím zapněte přístroj na několik minut a nechejte ho běžet na nejvyšší rychlost při nejvyšší teplotě. Přitom může v závislosti na výrobě vzniknout lehký zápach. To je nezávadné a objevuje se pouze při prvním použití. Postarejte se o dobré větrání místnosti.

Zapnutí/vypnutí a regulace rychlosti

1. Zasuňte síťovou zástrčku **5** do dobře přístupné zásuvky.
2. Vypínačem a přepínačem **7** rychlostních stupňů zapnete přístroj a zvolíte požadovanou rychlost pro proud vzduchu:
 - 0** = vypnutá
 - = pomalá; malý proud vzduchu
 - = rychlá; silný proud vzduchu
3. Po vysušení nastavte vypínač **7** na **0** (vypnuto) a vytáhněte síťovou zástrčku.

Zvolení teploty

Přepínačem stupňů horkého vzduchu **8** zvolíte požadovanou teplotu proudu vzduchu:

- = nízká teplota
- = střední teplota
- = vysoká teplota

Funkce ochlazování

Abyste zlepšili pevnost účesu, můžete vlasové partie, které jste tvarovali teplým vzduchem, ochladit za pomoci tlačítka ochlazování **9** .

Během vysoušení držte stisknuté tlačítko ochlazování **9** , abyste získali nezávisle na výchozí teplotě chladný proud vzduchu. Když chladný proud vzduchu nepotřebujete, uvolněte tlačítko **9** .

Ionizační funkce

S vypínačem ionizace **4** můžete při každém druhu provozu dodatečně přidat ionizační funkci. Poté budou na vlasy permanentně nanášeny iony.

Tak bude sníženo statické nabití vlasů a zlepšena upravitelnost vlasů.

Vlasy budou jemné, poddajné, lesklé a lehce upravitelné.

- Ionizační funkce zapnuta, dioda LED **1** svítí
- Ionizační funkce vypnuta, dioda LED **1** vypnuta

UPOZORNĚNÍ: Pro optimální působení ionů doporučujeme použití bez nástavců.

Stylingová trubice

Stylingová trubice **11** umožňuje směřovat proud vzduchu cíleně na určité vlasové partie.

1. Nasadíte stylingovou trubici **11** vepředu na vysoušeč vlasů, aby zapadla.
2. Stylingovou trubici **11** lze otočit do každé požadované pozice.
3. Stylingovou trubici **11** odeberte od vysoušeče vlasů teprve, až vychladne.

Difuzér

Využijte nástavec difuzéru **12** k tvarování lokken a lehkých vln po délce a na konečcích a také pro postavení a plnost u kořínek vlasů.

1. **Obrázek A:** Difuzér **12** nasadíte na vysoušeč vlasů.
2. Zapněte vysoušeč vlasů.
3. Použití:
 - U dlouhých vlasů: Difuzér **12** vedíte ke konečkům vlasů a vlasy tvarujete ve směru kořínek do jemných vln.
 - U krátkých vlasů: Pomocí difuzéru **12** upravte vlasy u kořínek, abyste docílili postavení a plnosti.
4. Difuzér **12** odeberte od vysoušeče vlasů teprve, až vychladne.

6. Čištění



NEBEZPEČÍ!

- ⊙ Vytáhněte síťovou zástrčku **5** ze zásuvky, předtím než budete vysoušeč vlasů čistit.

VÝSTRAHA před věcnými škodami!

- ⊙ Nepoužívejte agresivní nebo abrazivní čisticí prostředky.
-

Čistěte přístroj pravidelně. Dbejte především na to, aby byl otvor pro nasátí a výfuk vzduchu bez prachu, vlasů a chlupů.

- Otřete kryt, ochrannou mřížku **2** nad otvorem pro nasátí vzduchu **3** a stylingovou trubici **11** lehce navlhčeným hadříkem.
- Odeberte stylingovou trubici **11** nebo difuzér **12** z vysoušeče vlasů. Držte vysoušeč vlasů otvorem pro výfuk vzduchu **10** dolů. Vyčistěte ochranné lamely štětečkem.

Čištění ochranné mřížky

1. Otočte ochrannou mřížkou **2** lehce proti směru hodinových ručiček a poté ji odejměte.
2. Držte vysoušeč vlasů otvorem pro nasátí vzduchu dolů. Vyčistěte vnitřní a vnější ochrannou mřížku štětečkem.
3. Ochrannou mřížku **2** opět nasadíte.

Čištění dílů příslušenství

1. Díl příslušenství (**11** nebo **12**) odeberte od vysoušeče vlasů až, když vychladne.
2. Otřete díl příslušenství (**11** nebo **12**) lehce navlhčeným hadříkem.
3. Nechejte díl příslušenství (**11** nebo **12**) zcela vychladnout, předtím, než ho opět použijete.

7. Uschování

VÝSTRAHA před věcnými škodami!

⊙ Kabel neomotávejte kolem přístroje (hrozí přetržení kabelu!).

- Díky poutku na pověšení **6** můžete přístroj bezpečně a prakticky uschovat pověšený.

8. Likvidace

Tento výrobek podléhá evropské směrnici 2012/19/EU. Symbol přeškrtnuté popelnice na kolečkách znamená, že výrobek musí být v Evropské unii zavezen na místo sběru a třídění odpadu. To platí pro výrobek a všechny části příslušenství označené tímto symbolem. Označené výrobky nesmí být likvidovány společně s normálním domácím odpadem, ale musí být zavezeny na místa zabývající se recyklací elektrických a elektronických zařízení. Recyklace pomáhá snižovat spotřebu surovin a odlehčuje životnímu prostředí.



Obal

Chcete-li obal zlikvidovat, řiďte se příslušnými předpisy k ochraně životního prostředí ve vaší zemi.

9. Řešení problémů

Pokud by váš přístroj nefungoval podle požadavků, projděte si prosím nejdříve tento kontrolní seznam. Možná se jedná o nepatrný problém, který můžete sami odstranit.



NEBEZPEČÍ úrazu elektrickým proudem!





⊙ V žádném případě se nepokoušejte přístroj sami opravovat.

Chyba	Možné příčiny / opatření
Žádná funkce	<ul style="list-style-type: none">• Je zajištěno napájení elektrickým proudem?• Ochrana proti přehřátí vypnula přístroj? Nastavte vypínač na 0 (vypnuto), vytáhněte síťovou zástrčku ze zásuvky a nechejte přístroj dostatečně vychladnout. Ujistěte se před opětovným zapnutím, že otvory pro nasátí vzduchu neblokuje žádné vlasy nebo cizí tělesa.

10. Technické parametry

Model:	SHTR 2200 F3
Síťové napětí:	230 - 240 V ~ 50 Hz
Ochranná třída:	II 
Výkon:	2000 - 2200 W

Použité symboly

	Ochranná izolace
	Testovaná B ezepečnost. Přístroje musí vyhovovat obecně uznávaným normám techniky a souhlasit se Zákonem o bezpečnosti výrobku (ProdSG).
	Značka CE je prohlášením společnosti HOYER Handel GmbH o splnění požadavků podle směrnice EU.
	Tento symbol upozorňuje na to, aby byl obal ekologicky zlikvidován.
	Recyklovatelné materiály: lepenka (kromě vlnité lepenky)

Technické změny vyhrazeny.

11. Záruka společnosti HOYER Handel GmbH

Vážená zákaznice, vážený zákazník, na tento přístroj jste získali 3 letou záruku od data nákupu. V případě vad tohoto výrobku vám vůči prodávajícímu náleží zákonná práva. Tato zákonná práva nejsou naší níže popsanou zárukou omezena.

Podmínky záruky

Záruční lhůta začíná datem nákupu. Uschovejte si prosím dobře originál účtenky. Tento podklad bude vyžadován jako důkaz nákupu.

Objeví-li se během tří let od data nákupu tohoto výrobku chyba materiálu nebo výrobní chyba, výrobek vám - podle naší volby - zdarma opravíme nebo vyměníme. Předpokladem pro poskytnutí záruky je to, že během tříleté lhůty bude předložen defektní přístroj a doklad o nákupu (účtenka) s krátkým popisem toho, v čem vada spočívá, a kdy k ní došlo.

Pokud naše záruka kryje závadu, obdržíte opravený nebo nový výrobek. Opravou nebo výměnou výrobku nezačíná nová záruční lhůta.

Záruční lhůta a zákonné nároky na odstranění vady

Záruční lhůta se poskytnutím záruky neprodlužuje. To platí také pro náhradní a opravené díly. Případné škody a vady vyskytující se již při nákupu musíte ihned po rozbalení přístroje nahlásit. Po vypršení záruční lhůty jsou případné opravy zpoplatněné.

Rozsah záruky

Přístroj byl vyroben pečlivě podle přísných směrnic pro kvalitu výrobku a před dodáním byl svědomitě testován.

Záruka je poskytována pro chybu materiálu a výrobní chybu.

Ze záruky jsou vyloučeny díly podléhající rychlému opotřebení, které jsou vystaveny běžnému opotřebení, a poškození křehkých dílů, např. vypínačů, baterií, osvětlení nebo skleněných dílů.

Tato záruka propadá, pokud byl výrobek používán poškozený a nevhodně nebo tak byl udržován. Pro vhodné použití výrobku musíte přesně dodržovat všechny pokyny uvedené v návodu k použití. Bezpodmínečně se musíte vyvarovat účelům použití a manipulaci, od kterých jste v návodu k použití zrazováni nebo před kterými jste varováni. Výrobek je určen pouze k soukromému, nikoliv komerčnímu použití. Při neoprávněném a nevhodném použití, použití síly a při zásadách, které nebyly provedeny autorizovaným servisním střediskem, záruka zaniká.

Průběh v případě uplatňování záruky

Pro zajištění rychlého zpracování vašeho požadavku dbejte prosím následujících pokynů:

- Připravte si prosím pro všechny dotazy číslo výrobku **IAN: 317103** a účtenku jako důkaz nákupu.
- Číslo výrobku naleznete na výrobním štítku, na rytině, na titulní straně vašeho návodu (dole vlevo) nebo na nálepce na zadní nebo spodní straně přístroje.
- Objeví-li se chyby funkčnosti nebo jiné vady, kontaktujte nejdříve níže uvedené servisní středisko **telefonicky** nebo **e-mailem**.
- Výrobek považovaný za defektní můžete s příloženým dokladem o nákupu (účtenky) a uvedením, v čem spočívá závada, a kdy se objevila, zdarma zaslat na vám sdělenou adresu servisu.



Na adrese www.lidl-service.com můžete stáhnout tuto a mnohé další příručky, videa a software.



Service střediska

CZ Servis Česko

Tel.: 800143873

E-Mail: hoyer@lidl.cz

IAN: 317103



Dodavatel

Respektujte prosím to, že níže uvedená adresa **není adresou servisu**. Nejdříve kontaktuje výše uvedené servisní středisko.

HOYER Handel GmbH

Tasköprüstraße 3









DE-22761 Hamburg

NĚMECKO

Obsah

1. Prehľad	64
2. Použitie podľa určenia	65
3. Bezpečnostné upozornenia	66
4. Rozsah dodávky.....	68
5. Obsluha	68
6. Čistenie.....	69
7. Uskladnenie	70
8. Likvidácia	70
9. Riešenie problémov	70
10. Technické údaje	71
11. Záruka spoločnosti HOYER Handel GmbH.....	71

1. Prehľad

- 1 LED svieti, ak je aktivovaná ionizačná funkcia.
- 2 Ochrannou mriežkou
- 3 Nasávací vzduchový otvor (s odnímateľnou ochrannou mriežkou)
- 4   Posuvný spínač pre ionizačnú funkciu
- 5 Kábel so zástrčkou
- 6 Očko na zavesenie
- 7 Zapínač/vypínač a prepínač rýchlostných stupňov:
0 (vypnuté) /  (pomaly) /  (rýchlo)
- 8 Prepínač teplotných stupňov:
 (nízka) /  (stredná) /  (vysoká)
- 9  Tlačidlo chladiacej funkcie
- 10 Fúkací vzduchový otvor (s ochrannými lamelami)
- 11 Ondulačná dýza (otáčateľná a odnímateľná)
- 12 Difuzér (otáčateľná a odnímateľná)

Ďakujeme vám za vašu dôveru!

Gratulujeme vám k novému sušiču vlasov s ionizačnou funkciou.

Pre bezpečné zaobchádzanie s výrobkom a oboznámenie sa s rozsahom výkonov:

- **Prečítajte si pred prvým uvedením do prevádzky dôkladne tento návod na obsluhu.**
- **Bezpodmienečne sa riadte bezpečnostnými pokynmi!**
- **Prístroj smiete obsluhovať len tak, ako je to opísané v tomto návode na obsluhu.**
- **Tento návod na obsluhu si uschovajte.**
- **Ak prístroj v budúcnosti odovzdáte ďalej, priložte k nemu aj tento návod na obsluhu. Návod na použitie je súčasťou produktu.**

Prajeme vám veľa radosti s vašim novým sušičom vlasov s ionizačnou funkciou!

2. Použitie podľa určenia

Sušič vlasov je určený výlučne na sušenie a úpravu skutočných, vlastných, ľudských vlasov na hlave.

Prístroj je koncipovaný na súkromné použitie a nesmie sa používať na komerčné účely. Prístroj sa smie používať len v interiéroch.

Predvídateľné použitie v rozpore s určením

VÝSTRAHA pred poraneniami!

- ⊙ So sušičom vlasov nevysúšajte iné časti tela, zvieratá alebo predmety. Prístroj nepoužívajte pri umelých vlasoch. Prístroj nepoužívajte na umelé vlasy alebo vlasové predĺženia.

Symboly na prístroji



Tento prístroj nepoužívajte v blízkosti vaní, sprch, umývadiel ani iných nádob, ktoré obsahujú vodu.



Dbajte na informácie v tomto návode. Pred použitím prístroja si prečítajte tento návod.

3. Bezpečnostné upozornenia

Výstražné upozornenia

V prípade, že je to potrebné, sú v tomto návode na obsluhu použité nasledovné výstražné upozornenia:



NEBEZPEČENSTVO! Vysoké riziko: Nerešpektovanie tejto výstrahy môže spôsobiť poranenie a ohrozenie života.

VÝSTRAHA! Stredné riziko: Nerešpektovanie tejto výstrahy môže spôsobiť poranenia alebo rozsiahle vecné škody.

POZOR: Nízke riziko: Nerešpektovanie tejto výstrahy môže spôsobiť ľahké poranenia alebo vecné škody.

UPOZORNENIE: Skutočnosti a špecifiká, ktoré by ste mali rešpektovať pri manipulácii s prístrojom.

Pokyny pre bezpečnú prevádzku

- ⊙ Tento prístroj môžu používať deti od 8 rokov a osoby s obmedzenými fyzickými, zmyslovými alebo duševnými schopnosťami alebo s nedostatkom skúseností a/alebo vedomostí, pokiaľ sú pod dohľadom alebo ak boli poučené o bezpečnom používaní prístroja a z toho vyplývajúcich nebezpečenstvách. Deti sa s prístrojom nesmú hrať. Deti smú čistenie a používateľskú údržbu vykonávať iba ak sú pod dozorom a staršie ako 8 rokov.
- ⊙ Prístroj a pripojovacie vedenie uchovávajte mimo dosahu detí mladších ako 8 rokov.
- ⊙ Ak sa prístroj používa v kúpeľni, musí sa po použití vytiahnuť zástrčka zo zásuvky. Blízkosť vody predstavuje nebezpečenstvo aj vtedy, keď je prístroj vypnutý.
- ⊙  tento prístroj nepoužívajte v blízkosti vaní, sprích, umývadiel ani iných nádob, ktoré obsahujú vodu.
- ⊙ V prípade, že je poškodené elektrické pripojovacie vedenie tohto prístroja, musí ho výrobca, jeho zákaznícky servis alebo podobne kvalifikovaná osoba nahradiť, aby sa predišlo ohrozeniu.
- ⊙ Ako doplnkovú ochranu odporúčame inštaláciu ochranného prúdového zariadenia (FI/RCD) s menovitým vypínacím prúdom v elektrickom obvode nie vyšším ako 30 mA. Poradte sa so svojim elektroinštalatérom. Montážou poverte výlučne elektroinštalatéra.



NEBEZPEČENSTVO pre deti

- ⊙ Obalový materiál nie je hračka. Deti sa nesmú hrať s plastovými vreckami. Hrozí nebezpečenstvo udusenia.



NEBEZPEČENSTVO pre domáce a hospodárske zvieratá

- ⊙ Elektrické prístroje môžu predstavovať nebezpečenstvo pre domáce a hospodárske zvieratá. Zároveň môžu zvieratá prístroj poškodiť. Preto im zabráňte priblížiť sa k elektrickým prístrojom.



NEBEZPEČENSTVO zásahu elektrickým prúdom v dôsledku vlhkosti

- ⊙ Prístroj nikdy neodkladajte tak, aby mohol v zapojenom stave spadnúť do vody.
- ⊙ Prístroj chráňte pred vlhkosťou, kvapkajúcou alebo striekajúcou vodou.
- ⊙ Prístroj, kábel a zástrčka sa nesmú ponárať do vody alebo iných tekutín.
- ⊙ Ak by sa do prístroja dostala kvapalina, ihneď vytiahnite zástrčku. Pred opätovným uvedením do prevádzky nechajte prístroj skontrolovať.
- ⊙ Ak prístroj predsa len niekedy spadne do vody, ihneď vytiahnite zástrčku a až potom prístroj vyberte. V takom prípade prístroj už nepoužívajte, ale nechajte ho skontrolovať v odbornej opravovni.
- ⊙ Prístroj neobsľuhujte mokrymi rukami.



NEBEZPEČENSTVO v dôsledku zásahu elektrickým prúdom

- ⊙ Prístroj nikdy neuvádzajte do prevádzky v prípade, že je prístroj alebo pripojovacie vedenie viditeľne poškodené alebo ak vám predtým prístroj spadol.
- ⊙ Pripojovacie vedenie uložte tak, aby naň nikto nemohol stúpiť, zachytiť sa oň alebo oň zakopnúť.
- ⊙ Zástrčku pripájajte len do riadne nainštalovanej, dobre prístupnej zásuvky, ktorej napätie zodpovedá údaju na typovom štítku. Zásuvka musí byť aj po pripojení dobre prístupná.

- ⊙ Dávajte pozor na to, aby sa pripojovací kábel nemohol poškodiť na ostrých hranách alebo horúcich miestach. Pripojovací kábel nenavíjajte okolo prístroja (nebezpečenstvo pretrhnutia kábla!)
- ⊙ Dbajte na to, aby nedošlo k zovretiu, zlisovaniu alebo príliš silnému stlačeniu pripojovacieho kábla.
- ⊙ Zástrčku zo zásuvky nikdy nevyťahujte ťahaním pripojovacieho kábla, ale ťahaním samotnej zástrčky.
- ⊙ Vytiahnite zástrčku zo zásuvky...
 - ... po každom použití,
 - ... pri poruche,
 - ... keď prístroj nepoužívate,
 - ... skôr ako budete prístroj čistiť a ... počas búrky.
- ⊙ Aby sa predišlo rizikám, nevykonávajte na výrobku žiadne zmeny. Sami nesmiete vymieňať ani pripojovací kábel. Opravy nechajte vykonávať len v odbornej opravovni, resp. servisnom stredisku.
- ⊙ Nikdy sa nepokúšajte špicatými predmetmi (napr. hrebeňom so špicatou rúčkou) odstraňovať prach alebo cudzie telesá z vnútra prístroja.



NEBEZPEČENSTVO - Nebezpečenstvo požiaru

- ⊙ Zapojený prístroj nikdy nenechávajte bez dozoru.
- ⊙ Prístroj nikdy nezakrývajte ani ho neodkladajte na mäkké predmety (napr. uteráky).
- ⊙ Dbajte na to, aby bol nasávací a fúkač vzduchový otvor vždy voľný. Nasávací vzduchový otvor vždy držte ďalej od dlhých vlasov alebo predmetov, ktoré sa môžu nasať.
- ⊙ Prístroj je vybavený ochranou proti prehriatiu. Pri prehriatí, spôsobenom napr. zakrytím nasávacieho alebo fúkačieho vzduchového otvoru, sa prístroj automaticky vypne. V takom prípade prepnite zapínač/vypínač do polohy **O** (vypnuté), vytiahnite zástrčku zo zásuvky a prístroj nechajte dostatočne vychladnúť.

Pred opätovným zapnutím sa uistite, že nasávací vzduchový otvor neblokujú vlasy alebo cudzie telesá.

- ⊙ Prístroj nezapínajte súčasne s iným prístrojom s vysokým príkonom, ktorý je pripojený k tej istej zásuvke.
- ⊙ Nepoužívajte predlžovacie káble.



NEBEZPEČENSTVO poranení v dôsledku popálenia

- ⊙ Horúci prúd vzduchu nesmerujte do očí, na ruky alebo iné časti tela citlivé na teplo.
- ⊙ Nedotýkajte sa horúceho povrchu prístroja.
- ⊙ Prístroj pred čistením alebo uskladnením nechajte kompletne vychladnúť.
- ⊙ Predtým, než ho odoberte z prístroja, nechajte príslušenstvo vychladnúť.

VÝSTRAHA pred rizikom vzniku vecných škôd

- ⊙ Používajte len originálne príslušenstvo.
- ⊙ Prístroj nikdy nekladte na horúce povrchy (napr. dosky sporáka) alebo do blízkosti zdrojov tepla alebo otvoreného ohňa.
- ⊙ Nepoužívajte ostré alebo drsné čistiace prostriedky.
- ⊙ Prístroj nevystavujte teplotám pod -10 °C alebo nad +40 °C.

4. Rozsah dodávky

- 1 sušič vlasov
- 1 ondulačná dýza **11**
- 1 difuzér **12**
- 1 návod na obsluhu

5. Obsluha

UPOZORNENIE: Pred prvým použitím prístroj na niekoľko minút zapnite a nechajte ho bežať na najvyššej rýchlosti a najvyššom teplotnom stupni. Pritom sa môže z výrobných dôvodov vytvárať mierny zápach. Tento zápach je neškodný a vyskytuje sa iba pri prvom použití. Zabezpečte dostatočné vetranie miestnosti.

Zapnutie/vypnutie a regulácia rýchlosti

1. Zástrčku **5** zastrčte do dobre prístupnej zásuvky.
2. Pomocou zapínača/vypínača a prepínača rýchlostných stupňov **7** prístroj zapnite a zvolte požadovanú rýchlosť prúdu vzduchu:
0 = vypnuté
✿ = pomaly; malý prúd vzduchu
✿ = rýchlo; silný prúd vzduchu
3. Po sušení prepnite zapínač/vypínač **7** do polohy **0** (vypnuté) a vytiahnite zástrčku.

Voľba teploty

Pomocou prepínača teplotných stupňov **8** zvolte požadovanú teplotu prúdu vzduchu:

- ~ = nízka teplota
- ~ = stredná teplota
- ~ = vysoká teplota

Chladiaca funkcia

Pre zlepšenie trvácnosti účesu môžete pomocou tlačidla **9** ✿ ochladiť vlasovú partiu vytvarovanú teplým vzduchom.

Počas sušenia držte stlačené tlačidlo **9** ✿, aby ste nezávisle od východiskovej teploty získali chladný prúd vzduchu.



Ak chladný prúd vzduchu už nepotrebujete, uvoľnite tlačidlo **9** ✿.

Ionizačná funkcia

Pomocou ionizačného spínača **4** môžete pri každom prevádzkovom režime zapnúť ionizačnú funkciu. Na vlasy sa následne permanentne nanášajú ióny.

Tým sa zníži statické nabíjanie vlasov a zlepši sa tvárnosť účesu.

Vlasú budú jemné, hebké, lesklé a ich úprava bude jednoduchšia.

-  Ionizačná funkcia zapnutá, LED **1** svieti
-  Ionizačná funkcia vypnutá, LED **1** nesvieti

UPOZORNENIE: Pre optimálny iónový účinok odporúčame použitie bez nastavcov.

Ondulačná dýza

Ondulačná dýza **11** umožňuje smerovanie prúdu vzduchu cielene na určité vlasové partie.

1. Ondulačnú dýzu **11** nasadíte spredu na sušič vlasov tak, aby zapadla.
2. Ondulačnú dýzu **11** je možné otáčať do ľubovolnej polohy.
3. Ondulačnú dýzu **11** odoberte zo sušiča vlasov až po jej vychladnutí.

Difuzér

Difúzny nástavec **12** používajte na tvarovanie kučier a jemných vlín v strede a na koncoch ako aj spevnenie a plnosť pri koreniach vlasov.

1. **Obrázok A:** Difuzér **12** nasuňte na sušič vlasov.
2. Zapnite sušič vlasov.
3. Použitie:
 - Pri dlhých vlasoch: Difuzér **12** vedzte ku končekom vlasov a vlasy formujte do jemných vlín v smere ku koreňom vlasov.
 - Pri krátkych vlasoch: Pomocou difuzéra **12** upravte krátke vlasy pri koreniach, aby bolo zabezpečené spevnenie a plnosť.

4. Difuzér **12** odoberte zo sušiča vlasov až po jej vychladnutí.

6. Čistenie



NEBEZPEČENSTVO!

- ⊙ Vytiahnite zástrčku **5** zo zásuvky, skôr ako budete sušič vlasov čistiť.

VÝSTRAHA pred vecnými škodami!

- ⊙ Nepoužívajte ostré alebo drsné čistiace prostriedky.
-

Prístroj čistite pravidelne. Dbajte predovšetkým na to, aby bol nasávací a fúkač vzduchový otvor bez prachu, vlasov a vlákien.

- Teleso prístroja, ochrannú mriežku **2** nad nasávacím vzduchovým otvorom **3** a ondulačnú dýzu **11** utrite mierne navlhčenou utierkou.
- Odoberte ondulačnú dýzu **11** alebo difuzér **12** zo sušiča vlasov. Sušič vlasov držte fúkačím vzduchovým otvorom **10** nadol. Ochranné lamely vyčistite pomocou štetca.

Čistenie ochrannej mriežky

1. Mierne otočte ochrannú mriežku **2** proti smeru hodinových ručičiek a odložte ju.
2. Sušič vlasov držte nasávacím vzduchovým otvorom nadol. Vnútorňú a vonkajšiu ochrannú mriežku vyčistite pomocou štetca.
3. Opäť nasadte ochrannú mriežku **2**.

Čistenie príslušenstva

1. Príslušenstvo (**11** alebo **12**) odobierajte zo sušiča vlasov až po vychladnutí sušiča vlasov.
2. Príslušenstvo (**11** alebo **12**) utrite vlhkou utierkou.
3. Príslušenstvo (**11** alebo **12**) nechajte pred opätovným použitím kompletne vyschnúť.

7. Uskladnenie

VÝSTRAHA pred vecnými škodami!

⊙ Kábel nenavíjajte okolo prístroja (nebezpečenstvo pretrhnutia kábla!).

- Pomocou očka na zavesenie **6** môžete prístroj bezpečne a prakticky uskladniť.

8. Likvidácia

Tento produkt podlieha európskej smernici 2012/19/EÚ. Symbol prečiarknutého smetného koša na kolesách znamená, že produkt musí byť odovzdaný do osobitného zberu odpadu v Európskej únii. Platí to pre produkt a všetky diely príslušenstva, ktoré sú označené týmto symbolom. Označené produkty sa nesmú likvidovať s bežným domácim odpadom, ale musia sa odovzdať na zberné miesto na recykláciu elektrických a elektronických prístrojov. Recyklácia pomáha znižovať spotrebu surovín a zaťaženie životného prostredia.



Obal

Ak chcete zlikvidovať obal, dbajte na príslušné predpisy vo vašej krajine týkajúce sa životného prostredia.

9. Riešenie problémov

Ak váš prístroj nebude fungovať tak, ako si želáte, prečítajte si, prosím, najskôr tento kontrolný zoznam. Možno ide len o malý problém, ktorý môžete odstrániť aj sami.



NEBEZPEČENSTVO v dôsledku zásahu elektrickým prúdom!





⊙ V žiadnom prípade sa nepokúšajte prístroj sami opravovať.

Chyba	Možné príčiny / opatrenia
Žiadna funkcia	<ul style="list-style-type: none">• Je zaistené napájanie prúdom?• Vypla prístroj ochrana proti prehriatiu? Zapínač/vypínač prepnete do polohy 0 (vypnuté), vyťahnite zástrčku zo zásuvky a prístroj nechajte dostatočne vychladnúť. Pred opätovným zapnutím sa uistite, že nasávací vzduchový otvor neblokujú vlasy alebo cudzie telesá.

10. Technické údaje

Model:	SHTR 2200 F3
Sieťové napätie:	230 - 240 V ~ 50 Hz
Trieda ochrany:	II 
Výkon:	2000 - 2200 W

Použité symboly

	Ochranná izolácia
	O verená b ezpečnosť. Prístroje musia zodpovedať všeobecne uznávaným pravidlám techniky a sú v súlade s nemeckým zákonom o bezpečnosti výrobkov (Prod-SG).
	S označením CE spoločnosť HOYER Handel GmbH vyhlasuje zhodu ES.
	Tento symbol pripomína, aby ste obal ekologicky zlikvidovali.
	Recyklovateľné materiály: kartón (okrem vlnitej lepenky)

Technické zmeny vyhradené.

11. Záruka spoločnosti HOYER Handel GmbH

Vážená zákazníčka, vážený zákazník, na tento prístroj sa vzťahuje záruka 3 roky od dátumu kúpy. V prípade výskytu nedostatkov tohto výrobku máte voči predajcovi výrobku zákonom stanovené práva. Tieto zákonom stanovené práva nie sú obmedzené našimi nižšie uvedenými záručnými podmienkami.

Záručné podmienky

Záručná doba začína plynúť od dátumu kúpy. Originálny pokladničný blok si, prosím, uschovajte. Tento blok slúži ako doklad o kúpe. V prípade, že sa v priebehu troch rokov od dátumu kúpy tohto výrobku vyskytne chyba materiálu alebo výrobná chyba, výrobok Vám - podľa nášho uváženia - zdarma opravíme alebo vymeníme. Toto záručné plnenie predpokladá, že v rámci trojročnej lehoty predložíte nefunkčný prístroj a doklad o kúpe (pokladničný blok) a krátko písomne popíšete, v čom spočíva nedostatok a kedy sa vyskytol. V prípade, že sa záruka vzťahuje na príslušnú poruchu, obdržíte od nás opravený alebo nový výrobok. Pri oprave alebo výmene výrobku nezačína plynúť nová záručná doba.

Záručná doba a zákonná záruka

Záručná doba sa záručným plnením nepredlžuje. Toto sa vzťahuje aj na vymenené a opravené diely. Prípadné poškodenia a nedostatky existujúce už pri kúpe sa musia nahlásiť ihneď po vybalení. Prípadné opravy po uplynutí záručnej doby budú spoplatnené.

Rozsah záruky

Prístroj bol starostlivo zhotovený podľa prísnych smerníc kvality a pred zaslaním bol dôkladne skontrolovaný. Záručné plnenie sa vzťahuje na materiál a navýrobné chyby.

Záruka sa nevzťahuje na namáhané diely, ktoré sú vystavené normálnemu opotrebeniu, na poškodenia krehkých dielov, napr. spínačov, batérií, osvetľovacích prostriedkov alebo iných dielov vyrobených zo skla.

Táto záruka zaniká, ak bol výrobok poškodený alebo nebol používaný alebo udržiavaný odborné. Pre správne používanie výrobku sa musia presne dodržiavať všetky pokyny uvedené v návode na obsluhu. Účelom použitia a konaniam, ktoré návod na obsluhu neodporúča alebo pred ktorými varuje, je potrebné sa bezpodmienečne vyhýbať.

Výrobok je určený výlučne na súkromné použitie a nie na komerčné účely. V prípade nevhodného a neodborného, príp. násilného zaobchádzania s prístrojom a zásahov, ktoré neboli vykonané našim servisným centrom, záruka zaniká.

Postup pri reklamacii

Pre rýchle spracovanie vašej žiadosti, prosím, postupujte podľa nasledovných pokynov:

- Pri všetkých otázkach majte pripravené číslo výrobku **IAN: 317103** a pokladničný blok ako doklad o kúpe.
- Číslo artikla nájdete na typovom štítku, ako rytinu, na titulnej stránke návodu (vľavo dole) alebo ako nálepku na zadnej alebo spodnej strane prístroja.
- V prípade, že sa na prístroji vyskytli chyby vo funkcii alebo iné nedostatky, najskôr **telefonicky** alebo **e-mailom** kontaktujte nižšie uvedené servisné centrum.
- Výrobok, ktorý bol označený za nefunkčný, môžete následne spolu s dokladom o kúpe (pokladničný blok) a uvedením, v čom spočíva daný nedostatok a kedy sa objavil, zaslať zdarma na servisnú adresu, ktorá vám bola oznámená.



Na stránke www.lidl-service.com si môžete stiahnuť túto a mnohé ďalšie príručky, videá k výrobkom a softvér.



Service stredisko

SK Servis Slovensko

Tel.: 0850 232001

E-Mail: hoyer@lidl.sk

IAN: 317103



Dodávateľ

Majte, prosím, na pamäti, že nasledujúca adresa **nie je servisná adresa**: Najskôr kontaktujte vyššie uvedené servisné centrum.

HOYER Handel GmbH

Tasköprüstraße 3

DE-22761 Hamburg

NEMECKO