

Gartenpumpen-Set / Garden Pump Set / Pompe de jardin PEGP 1100 A1

(DE) (AT) (CH)

Gartenpumpen-Set

Originalbetriebsanleitung

(FR) (BE)

Pompe de jardin

Traduction des instructions d'origine

(ES)

Bomba de jardín con accesorios

Traducción del manual de instrucciones original

(CZ)

Zahradní čerpadlo

Překlad originálního provozního návodu

(HU)

Kerti szivattyú készlet

Az originál használati utasítás fordítása

(DK)

Havepumpesæt

Oversættelse af den originale driftsvejledning

(GB) (MT)

Garden Pump Set

Translation of the original instructions

(NL) (BE)

Tuinpompset

Vertaling van de originele gebruiksaanwijzing

(IT) (MT)

Set pompa da giardino

Traduzione delle istruzioni d'uso originali

(SK)

Záhradné čerpadlo

Překlad originálneho návodu na obsluhu

(PL)

Zestaw pomp ogrodowych

Tłumaczenie oryginalnej instrukcji obsługi

IAN 466614_2404

(DE) (FR) (BE)
(NL) (CZ) (PL) (SK)

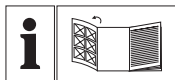

(DE) (AT) (CH)

Klappen Sie vor dem Lesen die Seite mit den Abbildungen aus und machen Sie sich anschließend mit allen Funktionen des Gerätes vertraut.

(GB) (MT)

Before reading, unfold the page containing the illustrations and familiarise yourself with all functions of the device.

(FR) (BE)

Avant de lire le mode d'emploi, ouvrez la page contenant les illustrations et familiarisez-vous ensuite avec toutes les fonctions de l'appareil.

(NL) (BE)

Vouw vóór het lezen de pagina met de afbeeldingen open en maak u vertrouwd met alle functies van het apparaat.

(ES)

Antes de empezar a leer abra la página que contiene las imágenes y, en seguida, familiarícese con todas las funciones del dispositivo.

(IT) (MT)

Prima di leggere aprire la pagina con le immagini e prendere confidenza con le diverse funzioni dell'apparecchio.

(CZ)

Před čtením si otevřete stranu s obrázky a potom se seznamte se všemi funkcemi přístroje.

(SK)

Pred čítaním si odklopte stranu s obrázkami a potom sa oboznámte so všetkými funkciami prístroja.

(HU)

Olvasás előtt kattintson az ábrát tartalmazó oldalra és végezze el ismerte meg a készülék mindegyik funkcióját.

(PL)

Przed przeczytaniem proszę rozłożyć stronę z ilustracjami, a następnie proszę zapoznać się z wszystkimi funkcjami urządzenia.

(DK)

Før du læser, vend siden med billeder frem og bliv bekendt med alle apparatets funktioner.

DE/AT/CH	Originalbetriebsanleitung	Seite	4
GB/MT	Translation of the original instructions	Page	18
FR/BE	Traduction des instructions d'origine	Page	31
NL/BE	Vertaling van de originele gebruiksaanwijzing	Pagina	48
ES	Traducción del manual de instrucciones original	Página	61
IT/MT	Traduzione delle istruzioni d'uso originali	Pagina	75
CZ	Překlad originálního provozního návodu	Strana	89
SK	Preklad originálneho návodu na obsluhu	Strana	101
HU	Az originál használati utasítás fordítása	Oldal	113
PL	Tłumaczenie oryginalnej instrukcji obsługi	Strona	126
DK	Oversættelse af den originale driftsvejledning	Side	140

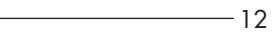
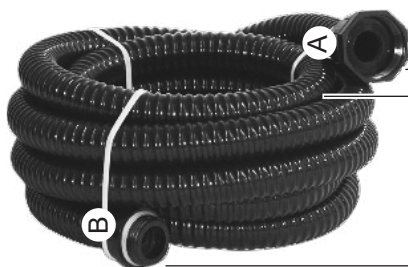
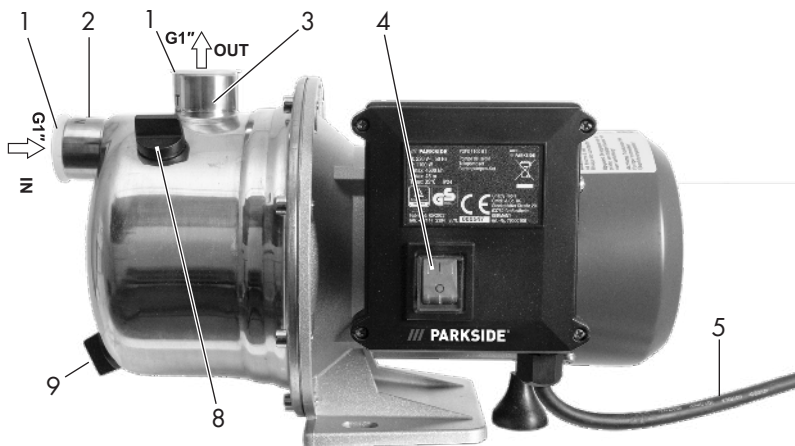

15

A



Inhaltsverzeichnis

Einleitung.....4
 Bestimmungsgemäße Verwendung..... 4
 Lieferumfang/Zubehör.....5
 Übersicht.....5
 Funktionsbeschreibung.....5
 Technische Daten.....5
 Leistungsdaten.....6
Sicherheitshinweise..... 6
 Bedeutung der Sicherheitshinweise.....6
 Bildzeichen und Symbole.....6
 Sichere Inbetriebnahme der Pumpe.....6
Vorbereitung..... 10
 Bedienteile.....10
 Tragegriff montieren..... 10
 Pumpe aufstellen.....10
 Saugleitung anschließen..... 11
 Druckleitung anschließen.....11
 Pumpe befüllen..... 11
Betrieb..... 11
 Vor dem Betrieb.....11
 Ein- und Ausschalten..... 12
Reinigung, Wartung und Lagerung..... 12
 Reinigung.....12
 Wartung.....12
 Lagerung..... 12
Entsorgung/Umweltschutz..... 13
 Zusätzliche Entsorgungshinweise für Deutschland..... 13
Service..... 14
 Garantie.....14
 Reparatur-Service..... 15
 Service-Center..... 16
 Importeur..... 16
Ersatzteile und Zubehör..... 16
Original-EU-Konformitätserklärung..... 17
Explosionszeichnung..... 155

Einleitung

Herzlichen Glückwunsch zum Kauf Ihres neuen Gartenpumpen-Sets (nachfolgend Gerät oder Elektrowerkzeug genannt).

Sie haben sich damit für ein hochwertiges Gerät entschieden. Dieses Gerät wurde während der Produktion auf Qualität geprüft und einer Endkontrolle unterzogen. Die Funktionsfähigkeit Ihres Gerätes ist somit sichergestellt.

Es ist nicht auszuschließen, dass sich in Einzelfällen am oder im Gerät bzw. in Schlauchleitungen Restmengen von Wasser befinden. Dies ist kein Mangel oder Defekt und kein Grund zur Besorgnis.



Die Betriebsanleitung ist Bestandteil dieses Geräts. Sie enthält wichtige Hinweise für Sicherheit, Gebrauch und Entsorgung. Lesen Sie die Betriebsanleitung sorgfältig. Machen Sie sich mit den Bedienteilen und dem richtigen Gebrauch des Gerätes vertraut. Benutzen Sie das Gerät nur wie beschrieben und für die angegebenen Einsatzbereiche. Bewahren Sie die Betriebsanleitung gut auf und händigen Sie alle Unterlagen bei Weitergabe des Geräts an Dritte mit aus.

Bestimmungsgemäße Verwendung

Das Gerät ist ausschließlich für folgende Verwendung bestimmt:

- Gartenbewässerung im privaten Garten.
- Förderung von Klar- und Regenwasser mit einer Temperatur von: $\leq 35 \text{ }^\circ\text{C}$

Jede andere Verwendung, die in dieser Betriebsanleitung nicht ausdrücklich zugelassen wird, kann eine ernst-

hafte Gefahr für den Benutzer darstellen und zu Schäden am Gerät führen. Der Bediener oder Nutzer des Geräts ist für Unfälle oder Schäden an anderen Menschen oder deren Eigentum verantwortlich. Das Gerät ist für den Einsatz im Heimwerkerbereich bestimmt. Es wurde nicht für den gewerblichen Dauereinsatz konzipiert. Bei gewerblichem Einsatz erlischt die Garantie. Der Hersteller haftet nicht für Schäden, die durch bestimmungswidrige Verwendung oder falsche Bedienung verursacht wurden.

Lieferumfang/Zubehör

Packen Sie das Gerät aus und überprüfen Sie den Lieferumfang. Entsorgen Sie das Verpackungsmaterial ordnungsgemäß.

- Gartenpumpen-Set
- Tragegriff
- 2x Schraube
- Saugschlauch
- Dichtring (vormontiert)
- Adapter (vormontiert)
- Vorfilter (vormontiert)
- Originalbetriebsanleitung

Übersicht

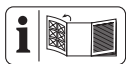

Die Abbildungen des Geräts finden Sie auf der vorderen und hinteren Ausklappseite.

- 1 Abdeckkappe
- 2 Wassereingang
- 3 Wasserausgang
- 4 Ein-/Ausschalter
- 5 Netzanschlussleitung
- 6 Tragegriff
- 7 Schraube
- 8 Einfüllschraube
- 9 Ablassschraube

- 10 Adapter
- 11 Dichtring
- 12 Überwurfmutter
- 13 Saugschlauch
- 14 Vorfilter (mit Rückfluss-Stopp)
- 15 Außengewinde

Funktionsbeschreibung

Das Gerät fördert nach Anschluss von Saugleitung und Druckleitung und Befüllung mit Wasser eine definierte Menge Klarwasser.

Die Funktion der Bedienteile entnehmen Sie bitte den nachfolgenden Beschreibungen.

Technische Daten

Gartenpumpen-Set ...PEGP 1100 A1

Bemessungsspannung U230 V~, 50 Hz
Bemessungsleistung P1100 W
Schutzklasse I
SchutzartIPX4
Länge Netzanschlussleitung 2 m
Saughöhe h_s ≤ 8 m
Fördermenge Q ≤ 4600 l/h*
Förderhöhe h ≤ 45 m
Wassertemperatur θ ≤ 35 °C
Schlauchanschluss G 1"
Schalldruckpegel L_{pA}68,5 dB; $K_{pA}=3$ dB
Schalleistungspegel L_{WA}
– gemessen	80,6 dB; $K_{WA}=4,67$ dB
– garantiert85 dB

* Mit dem gelieferten Saugschlauch (13) kann die maximale Fördermenge des Geräts nicht erreicht werden. Engere Schläuche können die Leistung reduzieren.

Leistungsdaten

Förderhöhe

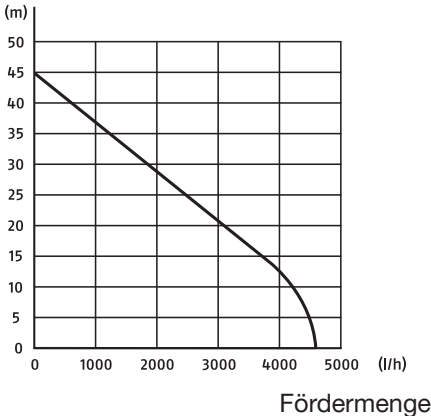

Die Messung der maximalen Leistungsdaten erfolgt bei optimalen Bedingungen (z. B. gerader, direkter Ausgang).

Engere Schläuche können die Leistung reduzieren.

Sicherheitshinweise



ACHTUNG! Beim Gebrauch von Elektrogeräten sind zum Schutz gegen elektrischen Schlag, Verletzungs- und Brandgefahr folgende grundsätzliche Sicherheitsmaßnahmen zu beachten.

Bedeutung der Sicherheitshinweise

▲ GEFAHR! Wenn Sie diesen Sicherheitshinweis nicht befolgen, tritt ein Unfall ein. Die Folge ist schwere Körperverletzung oder Tod.

▲ WARNUNG! Wenn Sie diesen Sicherheitshinweis nicht befolgen, tritt möglicherweise ein Unfall ein. Die Folge ist möglicherweise schwere Körperverletzung oder Tod.

▲ VORSICHT! Wenn Sie diesen Sicherheitshinweis nicht befolgen, tritt ein Unfall ein. Die Folge ist möglicherweise leichte oder mittelschwere Körperverletzung.

HINWEIS! Wenn Sie diesen Sicherheitshinweis nicht befolgen, tritt ein Unfall ein. Die Folge ist möglicherweise ein Sachschaden.

Bildzeichen und Symbole

Bildzeichen auf dem Gerät



Betriebsanleitung lesen



Achtung!



Netzstecker ziehen vor Wartungsarbeiten oder wenn die Netzleitung beschädigt ist



Achtung heiße Flächen, Verbrennungsgefahr!



Garantierter Schalleistungsspiegel L_{WA} in dB.



IN

Gewinde: G 1"; Wassereingang



OUT

Gewinde: G 1"; Wasserausgang



Elektrogeräte gehören nicht in den Hausmüll.

Bildzeichen in der Betriebsanleitung



Achtung!

Sichere Inbetriebnahme der Pumpe

Allgemeine Hinweise

- Lesen Sie die Betriebsanleitung sorgfältig. Machen

Sie sich mit den Stellteilen und dem richtigen Gebrauch des Gerätes vertraut.

- Dieses Produkt kann von Kindern ab 8 Jahren und darüber sowie von Personen mit verringerten physischen, sensorischen oder mentalen Fähigkeiten oder Mangel an Erfahrung und Wissen benutzt werden, wenn sie beaufsichtigt oder bezüglich des sicheren Gebrauchs des Gerätes unterwiesen wurden und die daraus resultierenden Gefahren verstehen. Kinder dürfen nicht mit dem Gerät spielen. Reinigung und Benutzer-Wartung dürfen nicht von Kindern ohne Beaufsichtigung durchgeführt werden.
- Personen, die mit der Betriebsanleitung nicht vertraut sind, dürfen das Gerät nicht benutzen.
- Das Gerät darf nicht in Lagen höher als 2000 m verwendet werden.
- Nicht für Wasser mit abrasiven Partikeln wie

Sand verwenden. Die Förderung von aggressiven, abrasiven (ab-schabenden), ätzenden, brennbaren (z. B. Motorenkraftstoffe) oder explosiven Flüssigkeiten, Salzwasser, Reinigungsmitteln und Lebensmitteln ist nicht gestattet. Die Temperatur der Förderflüssigkeit darf 35 °C nicht überschreiten.

- Betreiben Sie das Gerät niemals, wenn sich Personen im Wasser befinden.
- Außfließendes Schmiermittel könnte die Flüssigkeit verschmutzen.
- Arbeiten Sie nicht mit einem beschädigten, unvollständigen oder ohne die Zustimmung des Herstellers umgebauten Gerät. Lassen Sie vor Inbetriebnahme durch einen Fachmann prüfen, ob die geforderten elektrischen Schutzmaßnahmen vorhanden sind.

Vorbereitung

- Achten Sie darauf, dass Netzspannung und Netzfrequenz mit den Anga-

ben des Typenschildes übereinstimmen.

- Prüfen Sie vor dem Gebrauch immer Anschluss- und Verlängerungsleitung auf Anzeichen von Beschädigung oder Alterung. Falls die Leitung während der Benutzung beschädigt wird, muss Sie sofort vom Versorgungsnetz getrennt werden, **BERÜHREN SIE DIE LEITUNG NICHT, BEVOR SIE VOM NETZ GETRENNT IST**. Benutzen Sie das Gerät nicht, wenn die Leitung beschädigt oder abgenutzt ist.
- Schließen Sie das Gerät nur an eine Steckdose mit Fehlerstrom-Schutzeinrichtung (RCD) mit einem Bemessungsfehlerstrom von nicht mehr als 30 mA an.
- Schließen Sie das Gerät an eine Steckdose an, die mit mindestens 10 A abgesichert ist.
- Arbeiten Sie nicht mit einem beschädigten, unvollständigen oder ohne die Zustimmung des Herstellers umgebauten Gerät.
- Prüfen Sie vor dem Betrieb die elektrische Sicherheit. Wenn Sie nicht sicher sind, fragen Sie einen Fachmann.
 - Erdung, Nullung und Fehlerstrom-Schutzeinrichtung entsprechen den Sicherheitsvorschriften der Energie-Versorgungsunternehmen und funktionieren einwandfrei.
 - Die elektrischen Steckverbindungen sind vor Nässe geschützt.
 - Die Steckverbindungen sind im überflutungssicheren Bereich angebracht.
- Wenn die Netzanschlussleitung dieses Geräts beschädigt wird, muss sie durch den Hersteller, seinen Kundendienst oder eine ähnlich qualifizierte Person ersetzt werden, um Gefährdungen zu vermeiden. Wenden Sie sich an das Service-Center.
- Bei Betrieb des Gerätes muss der Netzstecker frei zugänglich sein.

- Benutzen Sie die Netzanschlussleitung nicht, um den Stecker aus der Steckdose zu ziehen. Schützen Sie die Netzanschlussleitung vor Hitze, Öl und scharfen Kanten.
- Verwenden Sie nur Verlängerungskabel, die spritzwassergeschützt und für den Gebrauch im Freien bestimmt sind. Rollen Sie eine Kabeltrommel vor Gebrauch immer ganz ab. Überprüfen Sie das Kabel auf Schäden.
- Ziehen Sie vor allen Arbeiten am Gerät, in Arbeitspausen und bei Nichtgebrauch den Netzstecker aus der Steckdose.
- Verwenden Sie nur zugelassene Verlängerungskabel der Bauart H07RN-F, die höchstens 75 m lang und für den Gebrauch im Freien bestimmt sind. Der Litzenquerschnitt des Verlängerungskabels muss mindestens 2,5 mm² betragen. Rollen Sie eine Kabeltrommel vor Gebrauch immer

ganz ab. Überprüfen Sie das Verlängerungskabel auf Schäden.

- Tragen oder befestigen Sie das Gerät nicht an der Netzanschlussleitung oder am Schlauch.

Betrieb

- Benutzen Sie das Gerät nicht in der Nähe von entzündbaren Flüssigkeiten oder Gasen. Bei Nichtbeachtung besteht Brand- oder Explosionsgefahr.
- Tragen Sie zum Schutz gegen elektrischen Schlag festes Schuhwerk.
- Die Pumpe darf bei Frost nicht im Freien bleiben. Lagern Sie das Gerät vor Frost geschützt.
- Beaufsichtigen Sie das Gerät während des Betriebs, um ein Trockenlaufen der Pumpe rechtzeitig zu erkennen.

Reinigung, Wartung und Lagerung

- Lesen Sie zum Thema „Reinigung / Wartung“ und „Lagerung“ bitte die Hinweise in der Betriebs-

anleitung. Alle darüber hinausgehenden Maßnahmen, insbesondere das Öffnen des Gerätes, sind von einer Elektrofachkraft auszuführen. Wenden Sie sich im Reparaturfall immer an unser Service-Center.

- Schalten Sie den Antrieb ab, trennen Sie das Gerät von der Stromversorgung und lassen Sie das Gerät abkühlen, wenn das Gerät zur Reinigung, Einstellung, Lagerung oder zum Austausch eines Zubehörs angehalten ist.
- Ersetzen Sie aus Sicherheitsgründen abgenutzte oder beschädigte Teile. Verwenden Sie ausschließlich Original-Ersatzteile und -Zubehör. Der Einsatz von Fremtteilen führt zum sofortigen Verlust des Garantieanspruchs.
- Bewahren Sie das Gerät an einem trockenen Ort und außerhalb der Reichweite von Kindern auf.

Vorbereitung

▲ WARNUNG! Verletzungsgefahr durch ungewollt anlaufendes Gerät. Stecken Sie den Anschlussstecker erst dann in die Steckdose, wenn das Gerät vollständig für den Einsatz vorbereitet ist.

Bedienteile

Lernen Sie vor dem ersten Betrieb des Geräts die Bedienteile kennen.

Ein-/Ausschalter (4)

- Einschalten: Bringen Sie den Ein-/Ausschalter (4) in Stellung „I“ (EIN).
- Ausschalten: Bringen Sie den Ein-/Ausschalter (4) in Stellung „0“ (AUS).

Tragegriff montieren

Vorgehen (Abb. A)

1. Befestigen Sie den Tragegriff (6) mit den beiden Schrauben (7).

Pumpe aufstellen

- Stellen Sie das Gerät auf einen festen, waagerechten und vor Überflutung sicheren Untergrund.
- **Möglichkeit zur Festinstallation:** Befestigen Sie das Gerät mit Schrauben (nicht mitgeliefert) durch die Bohrungen im Standfuß am Untergrund. Achten Sie darauf, dass die Ablassschraube (9) frei zugänglich bleibt.
- Stellen Sie das Gerät wenn möglich höher als die Wasseroberfläche, aus der Sie pumpen möchten. Sollte dies nicht möglich sein, entfernen Sie nach dem Pumpen die Saugleitung aus dem Wasser und sperren Sie die Saugleitung mit einem Absperrhahn.

Saugleitung anschließen

Hinweise

- Benutzen Sie an der Saugseite eine Leitung mit Rückflussverhinderer und montieren Sie einen Vorfilter.
- Verwenden Sie an der Saugseite keine Anschlusssysteme mit Schnellkupplungen.
- Verwenden Sie den Saugschlauch nicht als Druckleitung.
- Bei Luft in der Ansaugleitung ist die Funktion des Geräts nicht gewährleistet.

Vorgehen (Abb. B)

1. Entfernen Sie die Abdeckkappe (1) vom Wassereingang (2).
2. **Falls nicht bereits vormontiert:** Befestigen Sie den Vorfilter mit Rückfluss-Stopp (14) am Außengewinde (15) des Saugschlauchs (13). Alle Teile sind mit einem ® gekennzeichnet.
3. Verschrauben Sie den Adapter (10) mit dem Wassereingang (2) am Gerät. Beide Teile sind mit einem Ⓐ gekennzeichnet.
4. Legen Sie den Dichtring (11) auf den Flansch in der Überwurfmutter (12).
5. Befestigen Sie die Überwurfmutter (12) luftdicht am Adapter (10). Beide Teile sind mit einem Ⓐ gekennzeichnet.

Druckleitung anschließen

Druckleitung anschließen PEGP

Hinweise

- Es ist kein Anschluss für einen Druckschlauch im Lieferumfang enthalten.
- Möglicher Anschluss: Schlauchtülle mit Außengewinde; G 1"

- Für maximale Förderleistung: Druckschlauch \varnothing 19 mm

Pumpe befüllen

Hinweise

- Befüllen Sie das Gerät vor jeder Inbetriebnahme mit Wasser.
- **HINWEIS!** Überhitzungsgefahr! Trockenlaufen der Pumpe vermeiden!
- **▲ VORSICHT!** Verbrennungsgefahr! Eine überhitzte Pumpe darf nicht berührt werden!

Vorgehen

1. Öffnen Sie die Einfüllschraube (8).
2. Entlüften Sie den angeschlossenen Saugschlauch (13).
3. Füllen Sie das Pumpengehäuse bis zur Einfüllöffnung mit Wasser ($\approx 1,7$ l).
4. Schließen Sie die Einfüllöffnung mit der Einfüllschraube (8) wieder.

Betrieb

Vor dem Betrieb

- Achten Sie darauf, dass Netzspannung und Netzfrequenz mit den Angaben des Typenschildes übereinstimmen.
- Überprüfen Sie den ordnungsgemäßen Zustand der Steckdose und dass diese ausreichend abgesichert ist (mind. 10 A).
- Schließen Sie das Gerät nur an eine Steckdose mit Fehlerstrom-Schutzeinrichtung (FI-Schalter) mit einem Bemessungsfehlerstrom von nicht mehr als 30 mA an.
- **▲ GEFAHR!** Gefahr eines Stromschlages! Stellen Sie sicher, dass nie Feuchtigkeit oder Wasser an den Netzanschluss kommen kann.
- Überprüfen Sie die Saugleitung:

Das Ansaugende der Saugleitung befindet sich im Wasser.

- Überprüfen Sie die Druckleitung: Das Austrittsende der Druckleitung ist offen.
- Das Gerät ist nicht zum Anschluss an die Trinkwasserversorgungsanlage geeignet.
- Mit dem gelieferten Saugschlauch (13) kann die maximale Fördermenge der Pumpe nicht erreicht werden.

Ein- und Ausschalten

Hinweise

- **HINWEIS! Nicht für Dauerbetrieb geeignet!** Das optimale Nutzungsintervall ist 30 Minuten Pumpen, 5 Minuten Pause.
- **Überlastschutz:** Bei Überlast schaltet ein eingebauter Temperaturwächter das Gerät automatisch ab. Nach dem Abkühlen schaltet sich das Gerät selbständig wieder ein.
- Achten Sie beim Einschalten der Pumpe darauf, dass die Pumpe und der Saugschlauch vollständig mit Wasser gefüllt sind, um ein Trockenlaufen der des Geräts zu vermeiden.

Einschalten

1. Schließen Sie die Netzanschlussleitung (5) an die Stromversorgung an.
2. Bringen Sie den Ein-/Ausschalter (4) in Stellung „I“ (EIN).
Nach einer Ansaugzeit beginnt die Pumpe zu fördern.

Ausschalten

1. Bringen Sie den Ein-/Ausschalter (4) in Stellung „0“ (AUS).
2. Ziehen Sie den Anschlussstecker des Geräts aus der Steckdose, wenn Sie das Gerät unbeaufsich-

tigt lassen oder mit der Arbeit fertig sind.

Reinigung, Wartung und Lagerung

▲ WARNUNG! Elektrischer Schlag! Verletzungsgefahr durch ungewollt anlaufendes Gerät. Schützen Sie sich bei Wartungs- und Reinigungsarbeiten. Schalten Sie das Gerät aus und ziehen Sie den Anschlussstecker aus der Steckdose. Lassen Sie Instandsetzungsarbeiten und Wartungsarbeiten, die nicht in dieser Anleitung beschrieben sind, von unserem Service-Center durchführen. Verwenden Sie nur Original-Ersatzteile.

Reinigung

▲ WARNUNG! Elektrischer Schlag! Spritzen Sie das Gerät niemals mit Wasser ab.

HINWEIS! Beschädigungsgefahr. Chemische Substanzen können die Kunststoffteile des Gerätes angreifen. Verwenden Sie keine Reinigungs- bzw. Lösungsmittel.

- Halten Sie Lüftungsschlitze, Motorgehäuse und Griffe des Gerätes sauber. Verwenden Sie dazu ein feuchtes Tuch oder eine Bürste.

Vorfilter reinigen

Spülen Sie den Vorfilter (14) mit klarem Wasser.

Wartung

Das Gerät ist wartungsfrei.

Lagerung

Lagern Sie Gerät und Zubehör stets:

- sauber
- trocken
- staubgeschützt
- frostsicher

- außerhalb der Reichweite von Kindern
- Vor einer längeren Aufbewahrung (z. B. Überwintern) entleeren Sie die Gartenpumpe (*Pumpe entleeren*, S. 13). Infolge von Ablagerungen und Rückständen kann es ansonsten zu Anlaufschwierigkeiten kommen.

Pumpe entleeren

Bei Frostgefahr und vor längerem Nichtgebrauch (z. B. Überwintern) muss die Pumpe komplett entleert sein.

Vorgehen

1. Öffnen Sie die Ablassschraube (9).
2. Entleeren Sie das Gerät.
3. Spülen Sie das Gerät mit klarem Wasser durch.

Entsorgung/ Umweltschutz

Führen Sie Gerät, Zubehör und Verpackung einer umweltgerechten Wiederverwertung zu.



Elektrogeräte gehören nicht in den Hausmüll.

Das Symbol der durchgestrichenen Mülltonne bedeutet, dass dieses Elektro- bzw. Elektronikgerät am Ende seiner Lebensdauer nicht im Hausmüll entsorgt werden darf, sondern vom Endnutzer einer getrennten Sammlung zugeführt werden muss.

Richtlinie 2012/19/EU über Elektro- und Elektronik-Altgeräte:

Verbraucher sind gesetzlich dazu verpflichtet, Elektro- und Elektronikgeräte am Ende ihrer Lebensdauer einer umweltgerechten Wiederverwertung zuzuführen. Auf diese Weise wird ei-

ne umwelt- und ressourcenschonende Verwertung sichergestellt. Je nach Umsetzung in nationales Recht können Sie folgende Möglichkeiten haben:

- an einer Verkaufsstelle zurückgeben,
- an einer offiziellen Sammelstelle abgeben,
- an den Hersteller/Inverkehrbringer zurücksenden.

Nicht betroffen sind den Altgeräten beigefügte Zubehörteile und Hilfsmittel ohne Elektrobestandteile.

Zusätzliche Entsorgungshinweise für Deutschland

Das Gerät ist bei eingerichteten Sammelstellen, Wertstoffhöfen oder Entsorgungsbetrieben abzugeben. Zudem sind Vertrieber von Elektro- und Elektronikgeräten sowie Verreiber von Lebensmitteln zur Rücknahme verpflichtet. LIDL bietet Ihnen Rückgabemöglichkeiten direkt in den Filialen und Märkten an. Rückgabe und Entsorgung sind für Sie kostenfrei.

Beim Kauf eines Neugerätes haben Sie das Recht, ein entsprechendes Altgerät unentgeltlich zurückzugeben. Zusätzlich haben Sie die Möglichkeit, unabhängig vom Kauf eines Neugerätes, unentgeltlich (bis zu drei) Altgeräte abzugeben, die in keiner Abmessung größer als 25 cm sind.

Bitte entnehmen Sie vor der Rückgabe Batterien oder Akkumulatoren, sowie Lampen, die zerstörungsfrei entnommen werden können und führen diese einer separaten Sammlung zu. Sofern dies ohne Zerstörung des alten Elektro- oder Elektronikgerätes möglich ist, entnehmen Sie diesem bitte alte Batterien oder Akkus sowie Altlampen, bevor sie es zur Entsor-

gung zurückgeben, und führen diese einer separaten Sammlung zu.

Service

Garantie

Sehr geehrte Kundin, sehr geehrter Kunde,
Sie erhalten auf dieses Produkt 3 Jahre Garantie ab Kaufdatum. Im Falle von Mängeln dieses Produkts stehen Ihnen gegen den Verkäufer des Produkts gesetzliche Rechte zu. Diese gesetzlichen Rechte werden durch unsere im Folgenden dargestellte Garantie nicht eingeschränkt.

Garantiebedingungen

Die Garantiefrist beginnt mit dem Kaufdatum. Bitte bewahren Sie den Original-Kassenbon gut auf. Diese Unterlage wird als Nachweis für den Kauf benötigt. Tritt innerhalb von drei Jahren ab dem Kaufdatum dieses Produkts ein Material- oder Fabrikationsfehler auf, wird das Produkt von uns – nach unserer Wahl – für Sie kostenlos repariert oder ersetzt. Diese Garantieleistung setzt voraus, dass innerhalb der Drei-Jahres-Frist das defekte Produkt und der Kaufbeleg (Kassenbon) vorgelegt und schriftlich kurz beschrieben wird, worin der Mangel besteht und wann er aufgetreten ist.

Wenn der Defekt von unserer Garantie gedeckt ist, erhalten Sie das reparierte oder ein neues Produkt zurück. Mit Reparatur oder Austausch des Produkts beginnt kein neuer Garantiezeitraum.

Garantiezeit und gesetzliche Mängelansprüche

Die Garantiezeit wird durch die Gewährleistung nicht verlängert. Dies gilt auch für ersetzte und reparierte Teile.

Eventuell schon beim Kauf vorhandene Schäden und Mängel müssen sofort nach dem Auspacken gemeldet werden. Nach Ablauf der Garantiezeit anfallende Reparaturen sind kostenpflichtig.

Garantieumfang

Das Produkt wurde nach strengen Qualitätsrichtlinien sorgfältig produziert und vor Anlieferung gewissenhaft geprüft.

Die Garantieleistung gilt für Material- oder Fabrikationsfehler. Diese Garantie erstreckt sich nicht auf Produktteile, die normaler Abnutzung ausgesetzt sind und daher als Verschleißteile angesehen werden können (z. B. Vorfilter, Dichtring) oder für Beschädigungen an zerbrechlichen Teilen.

Diese Garantie verfällt, wenn das Produkt beschädigt, nicht sachgemäß benutzt oder nicht gewartet wurde. Für eine sachgemäße Benutzung des Produkts sind alle in der Betriebsanleitung aufgeführten Anweisungen genau einzuhalten. Verwendungszwecke und Handlungen, von denen in der Betriebsanleitung abgeraten oder vor denen gewarnt wird, sind unbedingt zu vermeiden.

Das Produkt ist lediglich für den privaten und nicht für den gewerblichen Gebrauch bestimmt. Bei missbräuchlicher und unsachgemäßer Behandlung, Gewaltanwendung und bei Eingriffen, die nicht von unserer autorisierten Service-Niederlassung vorgenommen wurden, erlischt die Garantie.

Abwicklung im Garantiefall

Um eine schnelle Bearbeitung Ihres Anliegens zu gewährleisten, folgen Sie bitte den folgenden Hinweisen:

- Bitte halten Sie für alle Anfragen den Kassenbon und die Artikel-

nummer (IAN 466614_2404) als Nachweis für den Kauf bereit.

- Die Artikelnummer entnehmen Sie bitte dem Typenschild am Produkt, einer Gravur am Produkt, dem Titelblatt der Bedienungsanleitung (unten links) oder dem Aufkleber auf der Rück- oder Unterseite des Produktes.
- Sollten Funktionsfehler oder sonstige Mängel auftreten, kontaktieren Sie zunächst das nachfolgend benannte Service-Center **telefonisch** oder nutzen Sie unser **Kontaktformular**, das Sie auf parkside-diy.com in der Kategorie **Service** finden.
- Ein als defekt erfasstes Produkt können Sie, nach Rücksprache mit unserem Service-Center unter Beifügung des Kaufbelegs (Kassensbons) und der Angabe, worin der Mangel besteht und wann er aufgetreten ist, für Sie portofrei an die Ihnen mitgeteilte Service-Anschrift übersenden. Um Annahmeprobleme und Zusatzkosten zu vermeiden, benutzen Sie unbedingt nur die Adresse, die Ihnen mitgeteilt wird. Stellen Sie sicher, dass der Versand nicht unfrei, per Sperrgut, Express oder sonstiger Sonderfracht erfolgt. Senden Sie das Produkt bitte inkl. aller beim Kauf mitgelieferten Zubehörteile ein und sorgen Sie für eine ausreichend sichere Transportverpackung.



Auf parkside-diy.com können Sie diese und viele weitere Handbücher einsehen und herunterladen. Mit diesem QR-Code gelangen Sie direkt auf parkside-diy.com. Wählen Sie Ihr Land aus, und suchen Sie über die Suchmaske nach den Bedienungsanleitungen. Durch Eingabe der Artikelnummer (IAN) 466614_2404 können Sie Ihre Bedienungsanleitung öffnen.

Reparatur-Service

Für Reparaturen, **die nicht der Garantie unterliegen**, wenden Sie sich an das Service-Center. Dort erhalten Sie gerne einen Kostenvoranschlag.

- Wir können nur Geräte bearbeiten, die ausreichend verpackt und frankiert eingesandt wurden.
Hinweis: Bitte senden Sie Ihr Gerät gereinigt und mit Hinweis auf den Defekt an die vom Service-Center genannte Adresse.
- Nicht angenommen werden unfrei eingeschickte Geräte sowie Geräte, die per Sperrgut, Express oder mit sonstiger Sonderfracht versendet wurden.
- Wir entsorgen Ihre eingesendeten, defekten Geräte kostenlos.

Service-Center

DE **Service Deutschland**
Tel.: 0800 88 55 300
Kontaktformular auf
parkside-diy.com
IAN 466614_2404

AT **Service Österreich**
Tel.: 0800 447750
Kontaktformular auf
parkside-diy.com
IAN 466614_2404

CH **Service Schweiz**
Tel.: 0800 56 36 01
Kontaktformular auf
parkside-diy.com
IAN 466614_2404

Importeur

Bitte beachten Sie, dass die folgende
Anschrift keine Serviceanschrift ist.
Kontaktieren Sie zunächst das oben
genannte Service-Center.

Grizzly Tools GmbH & Co. KG
Stockstädter Str. 20
63762 Großostheim
DEUTSCHLAND
www.grizzlytools.de

Ersatzteile und Zubehör

Ersatzteile und Zubehör erhalten Sie unter **www.grizzlytools.shop**. Sollten
bei Ihrem Bestellvorgang Probleme auftreten, kontaktieren Sie uns über unseren
Online-Shop. Bei weiteren Fragen wenden Sie sich an: *Service-Center, S. 16*

Pos.-Nr.	Bezeichnung	Best.-Nr.
8+9	Einfüllschraube+Ablassschraube	91100940
10-15	Saugschlauchgarnitur	91100965

Original-EU-Konformitätserklärung

Produkt: **Gartenpumpen-Set**

Modell: **PEGP 1100 A1**

Seriennummer: 000001-020700

Der oben beschriebene Gegenstand der Erklärung erfüllt die einschlägigen Harmonisierungsrechtsvorschriften der Union:

**2006/42/EG • 2014/30/EU • 2000/14/EG & 2005/88/EG
• 2011/65/EU & (EU) 2015/863**

Der oben beschriebene Gegenstand der Erklärung erfüllt die Vorschriften der Richtlinie 2011/65/EU des Europäischen Parlaments und des Rates vom 8. Juni 2011 zur Beschränkung der Verwendung bestimmter gefährlicher Stoffe in Elektro- und Elektronikgeräten.

Um die Konformität zu gewährleisten, wurden folgende harmonisierte Normen sowie nationale Normen und Bestimmungen angewendet:

**EN 60335-1:2012+A11+A13+A1+A14+A2+A15
EN IEC 60335-2-41:2021+A11 • EN 62233:2008
EN ISO 12100:2010 • EN IEC 55014-1:2021
EN IEC 55014-2:2021 • EN IEC 61000-3-2:2019+A1
EN 61000-3-3:2013+A1+A2 • EN IEC 63000:2018**

In Übereinstimmung mit der Richtlinie 2000/14/EG über Geräuschemissionen wird Folgendes bestätigt: Schalleistungspegel L_{WA}

– gemessen: 80,6 dB;

– garantiert: 85 dB

Angewandtes Konformitätsbewertungsverfahren nach 2000/14/EG, Anhang V.

Die alleinige Verantwortung für die Ausstellung dieser Konformitätserklärung trägt der Hersteller:

CE Grizzly Tools GmbH & Co. KG
Stockstädter Str. 20
63762 Großostheim
DEUTSCHLAND
20.09.2024



Christian Frank
Dokumentationsbevollmächtigter

Table of Contents

Introduction..... 18
 Proper use..... 18
 Scope of delivery/accessories..... 19
 Overview..... 19
 Description of functions..... 19
 Technical data..... 19
 Performance data..... 20

Safety information..... 20
 Meaning of the safety information..... 20
 Pictograms and symbols..... 20
 Safe initial start-up of the pump..... 20

Preparation..... 24
 Control elements..... 24
 Fitting the carrying handle..... 24
 Setting up the pump..... 24
 Connecting the suction line..... 24
 Connecting the pressure line..... 24
 Filling the pump..... 24

Operation..... 25
 Before use..... 25
 Switching on and off..... 25

Cleaning, maintenance and storage..... 25
 Cleaning..... 26
 Maintenance..... 26
 Storage..... 26

Disposal/environmental protection..... 26

Service..... 27
 Guarantee..... 27
 Repair service..... 28
 Service Centre..... 28
 Importer..... 28

Spare parts and accessories..... 29

Translation of the original EU declaration of conformity..... 29

Exploded view..... 155

Introduction

Congratulations on purchasing your new garden pump set (hereafter referred to as device or power tool). You have chosen a high-quality device. This device was quality-tested and subjected to a final inspection during production, therefore ensuring proper functioning of your device. In some cases, residual amounts of water may be present on or in the device or in hose lines. This is not a flaw or a defect and is no cause for concern.



The instruction manual forms part of this device. It contains important information on safety, use and disposal. Read the instruction manual carefully. Familiarise yourself with the controls and how to use the device correctly. Use the device only as described and for the stated fields of application. Store the instruction manual carefully and ensure that all documents are handed over in the event that the device is passed on to another user.

Proper use

This device is only intended for the following use:

- Garden irrigation in private gardens.
- Pumping clear water and rainwater at a temperature of: ≤ 35 °C

Any other use that is not expressly permitted in this instruction manual may pose a serious hazard to the user and result in damage to the device. The operator or user of the machine is responsible for any accidents or personal injury and/or material damage to third parties or their

property. The machine is intended to be used by do-it-yourselfers. It was not designed for heavy commercial use. The warranty is void in the case of commercial use. The manufacturer is not liable for damage caused by improper use or incorrect operation.

Scope of delivery/ accessories

Unpack the device and check that everything is present.

Dispose of the packaging material properly.

- Garden Pump Set
- Carrying handle
- 2x Screw
- Suction hose
- Sealing ring (pre-assembled)
- Adapter (pre-assembled)
- Pre-filter (pre-assembled)
- Translation of the original instructions

Overview

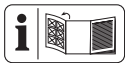

The illustrations for the device can be found on the front and back fold-out page.

- 1 Cap
- 2 Water inlet
- 3 Water outlet
- 4 On/Off switch
- 5 Power cord
- 6 Carrying handle
- 7 Screw
- 8 Filler screw
- 9 Drain plug
- 10 Adapter
- 11 Sealing ring
- 12 Coupling nut
- 13 Suction hose

- 14 Pre-filter (with check valve)
- 15 Male thread

Description of functions

The device supplies a defined amount of clarified water after connecting the suction line and pressure line and filling it with water.

Please refer to the descriptions below for information on how the operating elements work.

Technical data

Garden Pump Set PEGP 1100 A1

Rated voltage <i>U</i>	230 V~, 50 Hz
Rated output <i>P</i>	1100 W
Protection class	I
Protection type	IPX4
Length Power cord	2 m
Suction height <i>h_s</i>	≤ 8 m
Flow rate <i>Q</i>	≤ 4600 l/h*
Discharge head <i>h</i>	≤ 45 m
Water temperature <i>θ</i>	≤ 35 °C
Hose connection	G 1"
Sound pressure level (<i>L_{pA}</i>)	68.5 dB; <i>K_{pA}</i> =3 dB
Sound power level (<i>L_{WA}</i>)	
– Measured	80.6 dB; <i>K_{WA}</i> =4.67 dB
– Guaranteed	85 dB

* The maximum flow rate of the device cannot be reached with the supplied suction hose (13). Tighter hoses can reduce the output.

Performance data

Discharge head

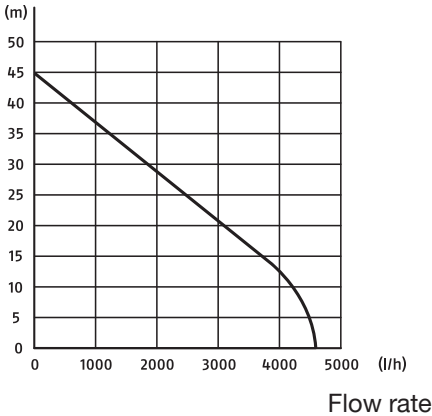

The maximum performance data is measured under optimal conditions (e.g. straight, direct outlet). Tighter hoses can reduce the output.

Safety information



CAUTION! The following basic safety precautions must be observed while using electrical devices to protect against electric shock, injury and risk of fire.

Meaning of the safety information

▲ DANGER! If you do not observe this safety instruction, an accident will occur. The result of which is severe bodily injury or death.

▲ WARNING! If you do not observe this safety instruction, an accident may occur. The result of which is likely severe bodily injury or death.

▲ CAUTION! If you do not observe this safety instruction, an accident

will occur. The result of which is likely minor or moderate bodily injury.
NOTICE! If you do not observe this safety instruction, an accident will occur. The result of which is possible damage to property.

Pictograms and symbols

Symbols on the device



Read the instruction manual



Attention!



Pull out the mains plug before maintenance work or if the power cord is damaged



Caution! Hot surfaces, burn risk!



Guaranteed sound power level L_{WA} in dB.



G1" IN Thread: G 1"; Water inlet



G1" OUT Thread: G 1"; Water outlet



Waste electrical and electronic equipment (WEEE) must not be disposed of with domestic waste.

Symbols used in the instruction manual



Attention!

Safe initial start-up of the pump

General Information

- Read the instruction manual carefully. Familiarise yourself with the

controls and how to use the device correctly.

- This product can be used by children aged 8 years and up as well as individuals with reduced physical, sensory or mental abilities or a lack of experience and knowledge if they are supervised or have been instructed in the safe use of the device and understand the resulting hazards.

Children must never play with the device.

Cleaning and user maintenance must not be carried out by children if they are not supervised.

- People who are not familiar with the instruction manual may not use the device.
- The machine must not be used at altitudes over 2000 m.
- Do not use for water with abrasive particles such as sand. The pumping of aggressive, abrasive, caustic, flammable (e.g. engine fuels) or explosive liquids, salt water, de-

tergents and foods is not allowed. The temperature of the pumped liquid must not exceed 35°C.

- Never operate the device with people in the water.
- Escaping lubricant could contaminate the liquid.
- Do not work with a damaged or incomplete device or one which has been converted without the permission of the manufacturer. Before initial start-up, have a specialist check whether the required electrical protective measures are in place.

Preparation

- Ensure that the mains voltage and mains frequency match the specifications on the rating plate.
- Prior to use, always check the power cord and extension cord for signs of damage or wear and tear. If the cord is damaged during use, it must be disconnected from the supply network immediately. DO NOT

TOUCH THE CABLE BEFORE IT HAS BEEN DISCONNECTED FROM THE POWER SUPPLY. Do not use the device if the cord is damaged or worn.

- Only connect the device to a power outlet with a residual current device (RCD) with a rated residual current no more than 30 mA.
- Connect the appliance to an outlet with a fuse of at least 10 A.
- Do not work with a damaged or incomplete device or one which has been converted without the permission of the manufacturer.
- Before use, check the electrical safety. If you are not sure, ask a qualified specialist.
 - Earthing, zeroing and residual current device comply with the safety regulations of the power supply companies and function perfectly.
 - The electrical connections are protected against moisture.
 - The plug connections are installed in a flood-proof area.
- If the power cord of this device is damaged, it must be replaced by the manufacturer, their customer service or by a similarly qualified person in order to avoid hazards. contact the service centre.
- When operating the device, the mains plug must be freely accessible.
- Do not use the power cord to pull the plug out of the outlet. Protect the power cord from heat, oil and sharp edges.
- Use only extension cables that are splash-proof and designed for outdoor use. Always roll out the cable drum completely before use. Check the cord for damage.
- Remove the plug from the outlet before carrying out work on the device, during work breaks and when not in use.
- Use only approved extension cables of type

H07RN-F that are not more than 75 m long and are designed for outdoor use. The wire cross section of the extension cable must be at least 2,5 mm². Always roll out the cable drum completely before use. Check the extension cable for damage.

- Do not carry or attach the device by the power cord or hose.

Operation

- Do not use the device near flammable liquids or gases. There is a risk of fire or explosion if this advice is not heeded.
- Wear sturdy shoes to protect against electric shock.
- The pump must not be left outside in frosty weather. Store the device protected from frost.
- Monitor the device during operation to detect in adequate time if the pump running dry.

Cleaning, maintenance and storage

- Please read the information in the instruction manual on the subject of “Cleaning / maintenance” and “Storage”. All other measures, and opening the device in particular, must be carried out by a qualified electrician. Always contact our service centre in the case of repairs.
- Switch the drive off, disconnect the device from the power supply and allow the device to cool off if you want to clean, adjust, store the device or to exchange an accessory part.
- Replace worn or damaged parts in the interests of safety. Use only original spare parts and accessories. Using externally produced parts results in the immediate loss of any warranty claim.
- Store the device in a dry place and out of reach of children.

Preparation

▲ WARNING! Risk of injury due to unintentional start-up. Do not insert the plug into the outlet until the device is fully prepared for use.

Control elements

Familiarise yourself with the operating elements before using the device for the first time.

On/Off switch (4)

- Switching on: Move the On/Off switch (4) to the position “**I**” (ON).
- Switching off: Move the On/Off switch (4) to the position “**0**” (OFF).

Fitting the carrying handle

Procedure (Fig. A)

1. Fasten the carrying handle (6) with the two screws (7).

Setting up the pump

- Place the device on a firm, level surface that is safe from flooding.
- **Option for fixed installation:** Attach the device to the base using screws (not included) through the holes in the stand. Ensure that the drain plug (9) remains freely accessible.
- If possible, place the device higher than the water surface from which you want to pump.
If this is not possible, remove the suction line from the water after pumping or shut off the suction line with a stopcock.

Connecting the suction line

Notes

- Use a line with a backflow preventer on the suction side and fit a pre-filter.

- Do not use connection systems with quick couplings on the suction side.
- Do not use the suction hose as a pressure line.
- The function of the device cannot be guaranteed if there is air in the suction line.

Procedure (Fig. B)

1. Remove the cover cap (1) from the water inlet (2).
2. **If not already pre-assembled:** Attach the pre-filter with backflow stop (14) to the male thread (15) of the suction hose (13). All parts are marked with a ®.
3. Screw the adapter (10) to the water inlet (2) on the device.
Both parts are marked with a ®.
4. Place the sealing ring (11) on the flange in the coupling nut (12).
5. Fasten the coupling nut (12) airtight to the adapter (10).
Both parts are marked with a ®.

Connecting the pressure line

Connecting the pressure line PEGP

Notes

- The package contents do not include a connection for a pressure hose.
- Possible connection: Hose nozzle with male thread; G 1"
- For maximum pump capacity: Pressure hose \varnothing 19 mm

Filling the pump

Notes

- Fill the device with water before each use.
- **NOTICE!** Danger of overheating! Avoid dry running of the pump!

- **▲ CAUTION!** Risk of burns! Never touch an overheated pump!

Procedure

1. Open the filler plug (8).
2. Bleed the connected suction hose (13).
3. Fill the pump housing with water up to the filler opening (≈ 1.7 l).
4. Close the filler opening again with the filler plug (8).

Operation

Before use

- Ensure that the mains voltage and mains frequency match the specifications on the rating plate.
- Check that the power outlet is in good condition and that it is sufficiently fused (min. 10 A).
- Connect the device only to a power outlet with a residual current circuit breaker (FI switch) of rated residual current no more than 30 mA.
- **▲ DANGER!** Danger of electric shock! Make sure that moisture or water can never get into the mains connection.
- Check the suction line:
The suction of the suction line is located in the water.
- Check the pressure line:
The outlet end of the pressure line is open.
- The device is not suitable for connection to the drinking water supply.
- The maximum flow rate of the pump cannot be reached with the supplied suction hose (13).

Switching on and off

Notes

- **NOTICE! Not suitable for continuous operation!** The optimum interval of use is 30 minutes pumping, 5 minutes break.
- **Overload protection:** In case of overload, a built-in temperature monitor automatically switches the device off. The device automatically switches back on after it has cooled down.
- When switching on the pump, make sure that the pump and the suction hose are completely filled with water to prevent the device from running dry.

Switching on

1. Connect the power cord (5) to the power supply.
2. Move the On/Off switch (4) to the position "I" (ON).
After a suction period the pump begins to extract.

Switching off

1. Move the On/Off switch (4) to the position "0" (OFF).
2. Pull the device plug out of the wall outlet if you are leaving the device unattended or if you have finished working.

Cleaning, maintenance and storage

▲ WARNING! Electric shock! Risk of injury due to unintentional start-up. Protect yourself when performing maintenance or cleaning work. Switch off the device and disconnect the mains plug from the socket. You should have any repair and maintenance work that is not described in

these instructions carried out by our Service Centre. Only use original replacement parts.

Cleaning

▲ WARNING! Electric shock! Never spray down the device with water.

NOTICE! Risk of damage. Chemical substances may attack the plastic parts of the machine. Do not use any cleaning agents or solvents.

- Keep the ventilation slits, motor housing and handles of the machine clean. Use a damp cloth or brush to do this.

Cleaning the pre-filter

Rinse the pre-filter (14) with clear water.

Maintenance

The device is maintenance free.

Storage

Always store the device and accessories:

- clean
- dry
- protected against dust
- protected against frost
- out of the reach of children
- Empty the garden pump (*Draining the pump, p. 26*) before storing it for a longer period (e.g. Winter storage).

Otherwise, start-up difficulties may occur due to deposits and residues.

Draining the pump

If there is a danger of frost or longer periods of non-use (e.g. Winter storage) the pump must be completely emptied.

Procedure

1. Open the drain plug (9).
2. Drain the device.

3. Rinse the device with clear water.

Disposal/ environmental protection

The device, accessories and packaging should be properly recycled.



Waste electrical and electronic equipment (WEEE) must not be disposed of with domestic waste.

The symbol of the crossed-out wheeled bin means that this product must not be disposed of as unsorted municipal waste at the end of its useful life.

Directive 2012/19/EU on waste electrical and electronic equipment:

Consumers are legally obliged to recycle electrical and electronic equipment in an environmentally sound manner at the end of its life. In this way, environmentally friendly and resource-saving recycling is ensured. Depending on the implementation in national law, you may have the following options:

- Return to a shop,
- Hand over to an official collection point,
- Return to the manufacturer/distributor.

This does not affect accessories enclosed with the old devices or tools without any electrical components.

Service

Guarantee

Dear Customer,

This product is provided with a 3 year guarantee from the date of purchase. In case of defects, you have statutory rights against the seller of the product. These statutory rights are not restricted by our guarantee presented below.

Terms of Guarantee

The guarantee period begins on the date of purchase. Please retain the original receipt. This document is required as proof of purchase. If a material or manufacturing defect occurs within three years of the date of purchase of this product, we will repair or replace – at our choice – the product for you free of charge. This guarantee requires the defective product and proof of purchase to be presented within the three-year period with a brief written description of what constitutes the defect and when it occurred.

If the defect is covered by our guarantee, you will receive either the repaired product or a new product. No new guarantee period begins on repair or replacement of the product.

Guarantee Period and Statutory Claims for Defects

The guarantee period is not extended by the guarantee service. This also applies for replaced or repaired parts. Any damages and defects already present at the time of purchase must be reported immediately after unpacking. Repairs arising after expiry of the guarantee period are chargeable.

Guarantee Cover

The product has been carefully produced in accordance with strict quality guidelines and conscientiously checked prior to delivery.

The guarantee applies for all material and manufacturing defects. This guarantee does not extend to cover product parts that are subject to normal wear and may therefore be considered as wearing parts (e.g. Pre-filter, Sealing ring) or to cover damage to breakable parts.

This guarantee shall be invalid if the product has been damaged, used incorrectly or not maintained. Precise adherence to all of the instructions specified in the operating manual is required for proper use of the product. Intended uses and actions against which the operating manual advises or warns must be categorically avoided.

The product is designed only for private and not commercial use. The guarantee will be invalidated in case of misuse or improper handling, use of force, or interventions not undertaken by our authorised service branch.

Processing in Case of Guarantee

To ensure efficient handling of your query, please follow the directions below:

- Please have the receipt and product number (IAN 466614_2404) ready as proof of purchase for all enquiries.
- Please refer for the product number to the type plate on the product, an engraving on the product, the title page of the operating instructions (bottom left) or the sticker on the back or underside of the product.

- Should functional errors or other defects occur, please initially contact the service centre specified below by **telephone** or use the **contact form** available on *parkside-diy.com* in the category **Service**.
- After consultation with our customer service, a product recorded as defective can be sent postage paid to the service address communicated to you, with the proof of purchase (receipt) and specification of what constitutes the defect and when it occurred. In order to avoid acceptance problems and additional costs, please be sure to use only the address communicated to you. Ensure that the consignment is not sent carriage forward or by bulky goods, express or other special freight. Please send the appliance inc. all accessories supplied at the time of purchase and ensure adequate, safe transport packaging.



You can view and download these and many other manuals on *parkside-diy.com*. This QR code will take you directly to *parkside-diy.com*. Select your country and search for the operating instructions via the search mask. You can open your operating

instructions by entering the article number (IAN) 466614_2404.

Repair service

For repairs **that are not covered by warranty**, contact the service centre. They will gladly create a cost estimate for you.

- We can only work on devices which are sent in properly packed and with postage paid.
Note: Please send your device cleaned and with an indication of the defect to the address named for the service centre.
- The following are not accepted: devices sent in without prepaid postage, sent as bulky goods, sent as an Express shipment, or devices sent as any other form of special freight.
- We will dispose of defective devices you ship to us free of charge.

Service Centre

GB **Service Great Britain**
Tel.: 0800 051 8970
Contact form on
parkside-diy.com
IAN 466614_2404

MT **Service Malta**
Tel.: 800 65168
Contact form on
parkside-diy.com
IAN 466614_2404

Importer

Please note that the address below is not a service address. Contact the service centre named above first.

Grizzly Tools GmbH & Co. KG
Stockstädter Str. 20
63762 Großostheim
GERMANY
www.grizzlytools.de

Spare parts and accessories

You can get spare parts and accessories from www.grizzlytools.shop. If you have any problems with your order, contact us via our online shop. If you have any other questions, contact: *Service Centre, p. 28*

Pos. nr.	Name	Order No.
8+9	Filler screw+Drain plug	91100940
10-15	Suction hose set	91100965

Translation of the original EU declaration of conformity

Product: **Garden Pump Set**
 Model: **PEGP 1100 A1**
 Serial number: 000001-020700

The object of the declaration described above is in conformity with the relevant Union harmonisation legislation:

**2006/42/EC • 2014/30/EU • 2000/14/EC & 2005/88/EC
 • 2011/65/EU & (EU) 2015/863**

The object of the declaration described above is in conformity with Directive 2011/65/EU of the European Parliament and of the Council of 8 June 2011 on the restriction of the use of certain hazardous substances in electrical and electronic equipment.

To ensure conformity, the following harmonised standards and national standards and regulations have been applied:

**EN 60335-1:2012+A11+A13+A1+A14+A2+A15
 EN IEC 60335-2-41:2021+A11 • EN 62233:2008
 EN ISO 12100:2010 • EN IEC 55014-1:2021
 EN IEC 55014-2:2021 • EN IEC 61000-3-2:2019+A1
 EN 61000-3-3:2013+A1+A2 • EN IEC 63000:2018**

In accordance with the Directive 2000/14/EC relating to noise emission, the following is confirmed: Sound power level (L_{WA})

- Measured: 80.6 dB;
- Guaranteed: 85 dB

Followed conformity assessment procedure according to 2000/14/EC, Annex V.

This declaration of conformity is issued under the sole responsibility of the manufacturer:

CE Grizzly Tools GmbH & Co. KG
 Stockstädter Str. 20
 63762 Großostheim
 GERMANY
 20.09.2024

 Christian Frank
 Authorised representative of documentation

Sommaire

Introduction.....	31
Utilisation conforme.....	31
Matériel livré/Accessoires.....	32
Aperçu.....	32
Description fonctionnelle.....	32
Caractéristiques techniques.....	32
Données de performances.....	33
Consignes de sécurité.....	33
Signification des consignes de sécurité.....	33
Pictogrammes et symboles.....	33
Mise en service sûre de l'appareil.....	34
Préparation.....	37
Éléments de commande.....	37
Monter la poignée de transport.....	37
Installer la pompe.....	37
Raccorder la conduite d'aspiration.....	38
Raccorder la conduite de refoulement.....	38
Remplir la pompe.....	38
Fonctionnement.....	38
Avant l'utilisation.....	38
Mise en marche et arrêt.....	39
Nettoyage, entretien et stockage.....	39
Nettoyage.....	39
Maintenance.....	40
Stockage.....	40
Recyclage/protection de l'environnement.....	40
Service.....	41
Garantie (Belgique).....	41
Garantie (France).....	42
Service de réparation.....	45
Service-Center.....	45
Importateur.....	45
Pièces de rechange et accessoires.....	46

Traduction de la déclaration UE de conformité originale.....	47
Vue éclatée.....	155

Introduction

Nous vous félicitons pour l'achat de votre nouvelle pompe de jardin en kit (ci-après dénommé appareil ou outil électrique).

Vous avez ainsi opté pour un produit de grande qualité. La qualité de cet appareil a été contrôlée au cours de la production, et il a été soumis à un contrôle final. Le bon fonctionnement de votre appareil est ainsi garanti. Dans certains cas, il est possible que des résidus d'eau soient présents sur ou dans l'appareil ou dans les flexibles. Ce n'est ni un vice ni un défaut et ne doit pas être une source d'inquiétude.



Le mode d'emploi fait partie intégrante de cet appareil. Il contient des informations importantes sur la sécurité, l'utilisation et le recyclage. Lisez attentivement le mode d'emploi. Familiarisez-vous avec les éléments de commande et l'utilisation correcte de l'appareil. Utilisez l'appareil uniquement de la façon décrite et pour les domaines d'applications indiqués. Veillez à bien conserver le mode d'emploi et à remettre l'ensemble des documents en cas de cession de l'appareil à des tierces personnes.

Utilisation conforme

Cet appareil est exclusivement destiné à l'utilisation suivante :

- Irrigation dans un jardin privé.
- Refoulement d'eau claire et d'eau de pluie jusqu'à une température maximale de : $\leq 35^{\circ}\text{C}$

Toute autre utilisation qui n'est pas expressément préconisée dans ce mode d'emploi peut constituer un sérieux danger pour l'utilisateur et entraîner des dommages à l'appareil. L'opérateur ou l'utilisateur de l'appareil est responsable des accidents ou des dommages causés aux autres personnes ou à leurs biens. L'appareil est destiné à être utilisé dans le domaine du bricolage. Il n'a pas été conçu pour une utilisation professionnelle constante. Une utilisation commerciale annule la garantie. Le fabricant ne peut être tenu pour responsable des dommages causés par une utilisation inappropriée ou par une manipulation incorrecte.

Matériel livré/Accessoires

Déballer l'appareil et vérifiez le matériel livré.

Éliminez correctement les matériaux d'emballage.

- Pompe de jardin
- Poignée de transport
- 2x Vis
- Flexible d'aspiration
- Bague d'étanchéité (prémontée)
- Adaptateur (prémontée)
- Préfiltre (prémontée)
- Traduction de la notice originale

Aperçu

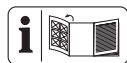

Vous trouverez les représentations de l'appareil sur le volet rabattable avant et arrière.

- 1 Capuchon
- 2 Entrée d'eau
- 3 Sortie d'eau
- 4 Interrupteur Marche/Arrêt
- 5 Câble d'alimentation
- 6 Poignée de transport

- 7 Vis
- 8 Vis de remplissage
- 9 Vis de vidange
- 10 Adaptateur
- 11 Bague d'étanchéité
- 12 Écrou-raccord
- 13 Flexible d'aspiration
- 14 Préfiltre (avec clapet anti-retour)
- 15 Filetage extérieur

Description fonctionnelle

L'appareil refoule une quantité d'eau claire définie après avoir raccordé la conduite d'aspiration et la conduite de refoulement et après les avoir remplis d'eau.

Pour savoir quelles fonctions remplissent les éléments de commande, veuillez vous reporter aux descriptions suivantes.

Caractéristiques techniques

Pompe de jardin PEGP 1100 A1

Tension assignée U 230 V~, 50 Hz

Puissance assignée P 1100 W

Classe de protection I

Type de protection IPX4

Longueur Câble d'alimentation 2 m

Hauteur d'aspiration h_s ≤ 8 m

Débit Q ≤ 4600 l/h*

Hauteur de refoulement h ≤ 45 m

Température de l'eau θ ≤ 35 °C

Raccord de tuyau G 1"

Niveau de pression acoustique (L_{pA})

.....68,5 dB; $K_{pA}=3$ dB

Niveau de puissance acoustique (L_{WA})

– mesuré 80,6 dB; $K_{WA}=4,67$ dB

– garanti 85 dB

* Le flexible d'aspiration fourni (13) ne permet pas d'atteindre le débit de refoulement maximal de la pompe de

jardin. Les tuyaux plus étroits peuvent réduire la performance.

Données de performances

Hauteur de refoulement

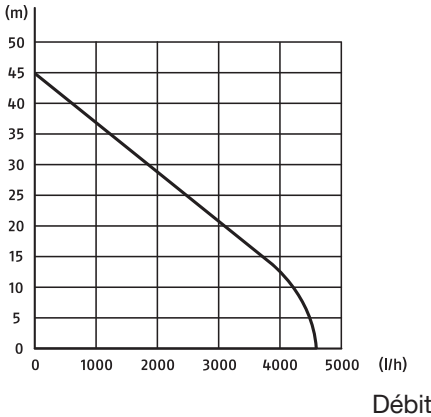

La mesure des données de performance maximale a lieu dans des conditions optimales (par ex. sortie rectiligne directe).

Les tuyaux plus étroits peuvent réduire la performance.

Consignes de sécurité



ATTENTION ! Lors de l'utilisation d'appareils électriques, les mesures de sécurité fondamentales suivantes doivent être observées pour la protection contre l'électrocution, le risque de blessure et le risque d'incendie.

Signification des consignes de sécurité

▲ DANGER ! Si vous ne suivez pas cette consigne de sécurité, un accident se produira. Cela entraînera des blessures graves, voire la mort.

▲ AVERTISSEMENT ! Si vous ne suivez pas cette consigne de sécurité, un accident peut se produire. Cela peut entraîner des blessures graves, voire la mort.

▲ PRUDENCE ! Si vous ne suivez pas cette consigne de sécurité, un accident se produira. Cela peut entraîner des blessures physiques mineures ou modérées.

REMARQUE ! Si vous ne suivez pas cette consigne de sécurité, un accident se produira. Cela peut entraîner des dommages matériels.

Pictogrammes et symboles

Pictogrammes sur l'appareil



Lire le mode d'emploi



Attention !



Débrancher la fiche secteur avant les travaux de maintenance ou si le cordon est endommagé



Attention, surfaces chaudes, risques de brûlure !



Niveau de puissance acoustique garanti L_{WA} en dB.

G1"



IN

Filetage: G 1"; Entrée d'eau

G1"



OUT

Filetage: G 1"; Sortie d'eau



Les appareils électriques ne doivent pas être jetés avec les déchets ménagers.

Pictogrammes dans la notice d'utilisation



Attention !

Mise en service sûre de l'appareil

Remarques générales

- Lisez attentivement le mode d'emploi. Familiarisez-vous avec les éléments de réglage et l'utilisation correcte de l'appareil.
- Ce produit peut être utilisé par des enfants âgés de 8 ans et plus et par des personnes dont les capacités physiques, sensorielles ou mentales sont réduites ou qui manquent d'expérience et de connaissances, à condition qu'ils soient supervisés ou que quelqu'un leur ait appris à utiliser le produit en toute sécurité et qu'ils en comprennent les dangers.
Les enfants ne sont pas autorisés à jouer avec l'appareil.
Le nettoyage et les travaux d'entretien réalisés par l'utilisateur ne doivent pas être effectués par des enfants sans surveillance.

- L'utilisation de cet appareil est interdite aux personnes qui ne maîtrisent pas le contenu du mode d'emploi.
- L'appareil ne doit pas être utilisé à des altitudes supérieures à 2000 m.
- Ne pas utiliser avec de l'eau contenant des particules abrasives comme le sable. L'aspiration de liquides agressifs, abrasifs (qui raclent), pouvant provoquer des brûlures chimiques, combustibles (par ex.) carburants pour moteur), ou d'explosifs, d'eau salée, de produits de nettoyage et alimentaires est interdite. La température du liquide refoulé ne doit pas dépasser 35 °C.
- Ne faites jamais fonctionner l'appareil tant que des personnes se trouvent dans l'eau.
- Le lubrifiant sortant pourrait polluer le liquide.
- Ne travaillez jamais avec un appareil endommagé, incomplet ou modifié sans l'accord du fabricant. Avant la mise

en service, faites vérifier par un spécialiste que les dispositifs de protection électriques requis sont présents.

Préparation

- Veillez à ce que la tension et la fréquence du réseau soient conformes aux indications sur la plaque signalétique.
- Vérifiez toujours avant l'utilisation si le cordon et la rallonge électrique présentent des signes de détérioration ou de vieillissement. Si le câble est endommagé pendant l'utilisation, il faut immédiatement le débrancher du secteur, **NE TOUCHEZ PAS LE CÂBLE AVANT QU'IL NE SOIT DÉBRANCHÉ DU RÉSEAU**. N'utilisez pas l'appareil si le câble est endommagé ou usé.
- Raccordez l'appareil uniquement à un socle par un dispositif à courant différentiel résiduel (RCD) avec un courant de défaut assigné inférieur à 30 mA.
- Branchez l'appareil à une prise de courant protégée par un fusible d'au moins 10 A.
- Ne travaillez jamais avec un appareil endommagé, incomplet ou modifié sans l'accord du fabricant.
- Avant l'utilisation, vérifiez la sécurité électrique. Si vous avez des doutes, renseignez-vous auprès d'un professionnel.
 - La mise à la terre, le raccordement du neutre et le dispositif à courant différentiel résiduel doivent se conformer aux règles de sécurité de la compagnie distributrice d'électricité et fonctionner parfaitement.
 - Les raccords électriques enfichables doivent être protégés de l'humidité.
 - Les raccords enfichables doivent être fixés dans une zone non submersible.
- Si le cordon d'alimentation de cet appareil est endommagé,

il doit être remplacé par le fabricant, son service après-vente ou une personne aux qualifications similaires pour éviter des risques. Adressez-vous au Centre de SAV.

- Pendant l'utilisation de l'appareil, la fiche secteur doit être librement accessible.
- Ne tirez pas sur le cordon d'alimentation pour débrancher la fiche de la prise de courant. Protégez le cordon d'alimentation de la chaleur, de l'huile et des arêtes vives.
- Utilisez uniquement des rallonges protégées contre la projection d'eau et adaptées à l'utilisation en extérieur. Déroulez toujours entièrement un tambour de câble avant l'utilisation. Vérifiez si le câble présente des dommages.
- Débranchez la fiche secteur de la prise de courant avant tous travaux sur l'appareil, pendant les pauses et si l'appareil n'est pas utilisé.

- Utilisez uniquement des rallonges électriques autorisées de type H07RN-F, d'une longueur maximale de 75 m et adaptées à l'utilisation en extérieur. La section des torsions de la rallonge doit être de 2,5 mm² minimum. Déroulez toujours entièrement un tambour de câble avant utilisation. Vérifiez si la rallonge présente des dommages.
- Ne portez ou ne suspendez pas l'appareil par le cordon d'alimentation ou par le tuyau.

Fonctionnement

- N'utilisez pas l'appareil à proximité de liquides ou de gaz inflammables. En cas de non-respect, il existe un risque d'incendie et d'explosion.
- Portez des chaussures solides pour vous protéger contre le risque d'électrocution.
- En cas de gel, la pompe ne doit pas rester à l'extérieur. Rangez l'appareil à l'abri du gel.

- Surveillez l'appareil pendant le fonctionnement afin de détecter à temps un fonctionnement à sec de la pompe.

Nettoyage, entretien et stockage

- Sur le thème « Nettoyage / Maintenance » et « Stockage », merci de lire les consignes dans le mode d'emploi. Toutes les mesures allant au-delà de celles décrites ici, en particulier l'ouverture de l'appareil, doivent être effectuées par un électricien professionnel. Adressez-vous toujours à notre centre de service après-vente en cas de réparation.
- Coupez l'entraînement, débranchez l'appareil de l'alimentation électrique et laissez l'appareil refroidir lorsque celui-ci est arrêté pour un nettoyage, un réglage, le stockage ou le remplacement d'une pièce d'accessoire.
- Pour des raisons de sécurité, remplacez les pièces usées ou endommagées. N'utilisez que

des pièces de rechange et accessoires d'origine. L'utilisation de pièces étrangères provoque la perte immédiate du droit à la garantie.

- Conservez l'appareil au sec et hors de portée des enfants.

Préparation

▲ AVERTISSEMENT ! Risque de blessures lié au démarrage involontaire de l'appareil. Branchez la fiche dans la prise de courant uniquement lorsque l'appareil est entièrement prêt à être utilisé.

Éléments de commande

Avant la première mise en service de l'appareil, familiarisez-vous avec les éléments de commande.

Interrupteur Marche/Arrêt (4)

- Mise en marche: Mettez l'interrupteur Marche/Arrêt (4) en position « I » (MARCHE).
- Arrêt: Mettez l'interrupteur Marche/Arrêt (4) en position « 0 » (ARRÊT).

Monter la poignée de transport

Procédure (Fig. A)

1. Fixez la poignée de transport (6) à l'aide des deux vis (7).

Installer la pompe

- Placez l'appareil sur une surface support solide, horizontale et à l'abri des inondations.
- **Possibilité pour une installation fixe :** Fixez l'appareil sur la surface support, avec des vis (non fourni)

passées dans les trous ménagés dans le pied. Veillez à ce que la vis de vidange (9) reste librement accessible.

- Si possible, placez l'appareil au-dessus de la surface de l'eau que vous souhaitez pomper. Si ce n'est pas possible, sortez la conduite d'aspiration de l'eau après le pompage ou fermez la conduite d'aspiration avec un robinet à cet effet.

Raccorder la conduite d'aspiration

Remarques

- Sur le côté aspiration, utilisez une conduite avec clapet anti-retour et montez un préfiltre.
- Sur le côté aspiration, n'utilisez pas de systèmes de raccordement avec des raccords rapides.
- N'utilisez pas le flexible d'aspiration comme conduite de refoulement.
- Le fonctionnement de la pompe n'est pas garanti en cas de présence d'air dans la conduite d'aspiration.

Procédure (Fig. B)

1. Retirez le capuchon (1) de l'entrée d'eau (2).
2. **S'il n'est pas déjà prémonté :** Fixez le préfiltre avec clapet anti-retour (14) contre le filetage extérieur (15) du flexible d'aspiration (13). Toutes les parties sont marquées d'un ⊕.
3. Visser l'adaptateur (10) à l'entrée d'eau (2) sur l'appareil. Les deux parties sont marquées d'un ⊕.
4. Posez la bague d'étanchéité (11) sur la bride dans l'écrou-raccord (12).

5. Vissez l'écrou-raccord (12) hermétiquement contre l'adaptateur (10). Les deux parties sont marquées d'un ⊕.

Raccorder la conduite de refoulement

Raccorder la conduite de refoulement PEGP

Remarques

- Le matériel fourni n'inclut pas de raccord pour tuyau de refoulement.
- Raccordement possible : Gaine de tuyau avec filetage extérieur ; G 1 ?
- Pour un débit de refoulement maximal : Tuyau de refoulement \varnothing 19 mm

Remplir la pompe

Remarques

- Remplissez l'appareil d'eau avant chaque mise en service.
- **REMARQUE !** Risque de surchauffe ! Éviter que la pompe ne tourne à sec !
- **▲ PRUDENCE !** Risque de brûlure ! Une pompe surchauffée ne doit pas être touchée !

Procédure

1. Desserrez la vis de remplissage (8).
2. Chassez l'air présent dans le flexible d'aspiration (13) raccordé.
3. Remplissez le corps de pompe d'eau jusqu'à l'orifice de remplissage ($\approx 1,7$ l).
4. Réobturez l'orifice de remplissage avec la vis de remplissage (8).

Fonctionnement

Avant l'utilisation

- Veillez à ce que la tension et la fréquence du réseau soient

conformes aux indications sur la plaque signalétique.

- Vérifiez que la prise électrique se trouve dans un état conforme et qu'elle est protégée par un fusible supportant un ampérage suffisant (10 A min.).
- Raccordez l'appareil uniquement à une prise de courant protégée par un disjoncteur à courant de défaut (disjoncteur différentiel) avec un courant de défaut assigné inférieur à 30 mA.
- **▲ DANGER !** Risque d'électrocution ! Assurez-vous que ni l'humidité ni l'eau ne puissent entrer en contact avec le branchement au secteur.
- Vérifiez la conduite d'aspiration : L'extrémité d'aspiration de la conduite d'aspiration doit être immergée dans l'eau.
- Vérifiez la conduite de refoulement : L'extrémité de sortie de la conduite de refoulement est ouverte.
- L'appareil n'est pas adapté au raccordement à une installation d'alimentation en eau potable.
- Le flexible d'aspiration fourni (13) ne permet pas d'atteindre le débit de refoulement maximal de la pompe.

Mise en marche et arrêt

Remarques

- **REMARQUE ! Ne convient pas pour fonctionner en permanence !** L'intervalle d'utilisation optimal est le suivant : 30 minutes de pompage, 5 minutes de pause.
- **Protection contre la surcharge :** En cas de surcharge, le contrôleur de température éteint automatiquement l'appareil. Après avoir refroidi,

di, l'appareil se rallume automatiquement.

- Lors de la mise en marche de la pompe, veillez à ce que la pompe et le flexible d'aspiration soient complètement remplis d'eau afin d'empêcher l'appareil de fonctionner à sec.

Mise en marche

1. Branchez le cordon d'alimentation (5) à l'alimentation électrique.
2. Mettez l'interrupteur Marche/Arrêt (4) en position « I » (MARCHE). Après un temps d'aspiration, la pompe se met à refouler.

Arrêt

1. Mettez l'interrupteur Marche/Arrêt (4) en position « 0 » (ARRÊT).
2. Débranchez la fiche d'alimentation de la prise de courant si vous laissez l'appareil sans surveillance ou si vous avez terminé votre travail.

Nettoyage, entretien et stockage

▲ AVERTISSEMENT ! Électrocution ! Risque de blessures lié au démarrage involontaire de l'appareil. Protégez-vous lors des travaux de maintenance et de nettoyage. Éteignez l'appareil et débranchez sa fiche d'alimentation de la prise de courant.

Faites effectuer les travaux de réparation et de maintenance qui ne sont pas mentionnés dans cette notice par notre Centre de service après-vente. Utilisez exclusivement des pièces de rechange d'origine.

Nettoyage

▲ AVERTISSEMENT ! Électrocution ! Ne nettoyez jamais l'appareil au jet d'eau.

REMARQUE ! Risque de dommages. Les substances chimiques peuvent attaquer les pièces en plastique de l'appareil. N'utilisez aucun produit de nettoyage ou solvants.

- Maintenez propre la fente d'aération, le carter du moteur et les poignées de l'appareil. Utilisez pour cela un chiffon humide ou une brosse.

Nettoyez le préfiltre

Rincez le préfiltre (14) à l'eau claire.

Maintenance

L'appareil ne demande aucune maintenance.

Stockage

Rangez toujours l'appareil et les accessoires dans un état :

- propre
- sec
- à l'abri de la poussière
- à l'abri du gel
- hors de portée des enfants
- Avant de ranger la pompe de jardin pour une période prolongée (par ex. Hivernage), vidangez-la (*Vidanger la pompe, p. 40*).

Dans le cas contraire, les dépôts et résidus peuvent provoquer des difficultés de démarrage.

Vidanger la pompe

En cas de risque de gel et avant une longue période de non-utilisation (par ex. Hivernage), la pompe doit être entièrement vidangée.

Procédure

1. Ouvrez la vis de vidange (9).
2. Purgez l'appareil.
3. Rincez l'appareil à l'eau claire.

Recyclage/protection de l'environnement

Introduisez l'appareil, les accessoires et l'emballage dans un circuit de recyclage respectueux de l'environnement.



Les appareils électriques ne doivent pas être jetés avec les déchets ménagers.

Le symbole de la poubelle sur roues barrée d'une croix signifie que ce produit ne doit pas être éliminé comme déchet municipal non trié à la fin de sa vie utile.

Directive 2012/19/UE sur les déchets d'équipements électriques et électroniques :

les consommateurs sont légalement tenus de recycler, dans le respect de l'environnement, les équipements électriques et électroniques arrivés en fin de vie. Cela permet de garantir une valorisation écologique et respectueuse des ressources. Suivant la transposition en droit national, vous pouvez disposer des possibilités suivantes :

- Restitution à un point de vente,
- Restitution à un point de collecte officiel,
- Renvoi au fabricant / au distributeur.

Ne sont pas concernés les accessoires qui accompagnent les appareils usagés et les moyens auxiliaires sans composants électriques.



Le produit est recyclable, est soumis à une responsabilité élargie du fabricant et est collecté dans le cadre du tri sélectif.



Portez le carton à un point de recyclage.

Service

Garantie (Belgique)

Chère cliente, cher client, ce produit bénéficie d'une garantie de 3 ans, valable à compter de la date d'achat. En cas de manques constatés sur ce produit, vous disposez des droits légaux contre le vendeur du produit. Ces droits légaux ne sont pas limités par notre garantie présentée par la suite.

Conditions de garantie

Le délai de garantie débute avec la date d'achat. Veuillez conserver soigneusement le ticket de caisse original. En effet, ce document vous sera réclamé comme preuve d'achat. Si un défaut de matériel ou un défaut de fabrication se présente au cours des drei ans suivant la date d'achat de ce produit, nous réparons gratuitement ou remplaçons ce produit – selon notre choix. Cette garantie suppose que l'appareil défectueux et le justificatif d'achat (ticket de caisse) nous soient présentés durant cette délai de trois ans et que la nature du manque et la manière dont celui-ci est apparu soient explicités par écrit dans un bref courrier.

Si le défaut est couvert par notre garantie, le produit vous sera retourné, réparé ou remplacé par un neuf. Aucune nouvelle délai de garantie ne débute à la date de la réparation ou de l'échange du produit.

Durée de garantie et demande légale en dommages-intérêts

La durée de garantie n'est pas prolongée par la garantie. Ce point s'applique aussi aux pièces remplacées et réparées. Les dommages et les manques éventuellement constatés dès l'achat doivent immédiatement être signalés après le déballage. A l'expiration du délai de garantie les réparations occasionnelles sont à la charge de l'acheteur.

Volume de la garantie

L'appareil a été fabriqué avec soin, selon de sévères directives de qualité et il a été entièrement contrôlé avant la livraison.

La garantie s'applique aux défauts de matériel ou aux défauts de fabrication. Cette garantie ne s'étend pas aux parties du produit qui sont exposées à une usure normale et peuvent être donc considérées comme des pièces d'usure (par ex. Préfiltre, Bague d'étanchéité) ou pour des dommages affectant les parties fragiles.

Cette garantie est nulle si l'appareil a été endommagé, mal utilisé ou non entretenu. Il en va de même pour des dommages provoqués par l'eau, le gel, la foudre ou le feu ou un transport inadapté. Pour une utilisation appropriée du produit, il faut impérativement respecter toutes les instructions citées dans le manuel de l'opérateur. Les actions et les domaines d'utilisation déconseillés dans la notice d'utilisation ou vis-à-vis des-

quels une mise en garde est émise, doivent absolument être évités. L'appareil est destiné à un usage privé uniquement et non à un usage commercial. La garantie est nulle en cas de mauvaise utilisation et de manipulation inappropriée, d'usage de la force et d'interventions qui n'ont pas été effectuées par notre centre de service agréé.

Marche à suivre dans le cas de garantie

Pour garantir un traitement rapide de votre demande, veuillez suivre les instructions suivantes :

- Tenez vous prêt à présenter, sur demande, le ticket de caisse et le numéro d'article (IAN 466614_2404) comme preuve d'achat.
- Vous trouverez le numéro d'article sur la plaque signalétique du produit, d'une gravure sur le produit, de la page de titre du mode d'emploi (en bas à gauche) ou sur l'autocollant au dos ou en dessous du produit.
- Si des erreurs de fonctionnement ou d'autres défauts apparaissent, contactez d'abord le centre de service désigné ci-dessous par **téléphone** ou utilisez notre **formulaire de contact**, que vous trouverez sur *parkside-diy.com* dans la catégorie **Service**.
- En cas de produit défectueux vous pouvez, après contact avec notre service clients, envoyer le produit, franco de port à l'adresse de service après-vente indiquée, accompagné du justificatif d'achat (ticket de caisse) et en indiquant quelle est la nature du défaut et quand celui-ci s'est produit. Pour éviter des problèmes d'acceptation et des frais supplémentaires, utilisez

absolument seulement l'adresse qui vous est donnée. Assurez-vous que l'expédition ne se fait pas en port dû, comme marchandises encombrantes, envoi express ou autre taxe spéciale. Veuillez renvoyer l'appareil, y compris tous les accessoires livrés lors de l'achat et prenez toute mesure pour avoir un emballage de transport suffisamment sûr.

Garantie (France)

Chère cliente, cher client, ce produit bénéficie d'une garantie de 3 ans, valable à compter de la date d'achat. En cas de manques constatés sur ce produit, vous disposez des droits légaux contre le vendeur du produit. Ces droits légaux ne sont pas limités par notre garantie présentée par la suite.

Article L217-4 du Code de la consommation – Le vendeur livre un bien conforme au contrat et répond des défauts de conformité existant lors de la délivrance.

Il répond également des défauts de conformité résultant de l'emballage, des instructions de montage ou de l'installation lorsque celle-ci a été mise à sa charge par le contrat ou a été réalisée sous sa responsabilité.

Article L217-5 du Code de la consommation – Le bien est conforme au contrat :

1. S'il est propre à l'usage habituellement attendu d'un bien semblable et, le cas échéant':
 - s'il correspond à la description donnée par le vendeur et posséder les qualités que celui-ci a présentées à l'acheteur sous forme d'échantillon ou de modèle ;
 - s'il présente les qualités qu'un acheteur peut légitimement

attendre eu égard aux déclarations publiques faites par le vendeur, par le producteur ou par son représentant, notamment dans la publicité ou l'étiquetage ;

2. Ou s'il présente les caractéristiques définies d'un commun accord par les parties ou être propre à tout usage spécial recherché par l'acheteur, porté à la connaissance du vendeur et que ce dernier a accepté.

Article L217-16 du Code de la

consommation –Lorsque l'acheteur demande au vendeur, pendant le cours de la garantie commerciale qui lui a été consentie lors de l'acquisition ou de la réparation d'un bien meuble, une remise en état couverte par la garantie, toute période d'immobilisation d'au moins sept jours vient s'ajouter à la durée de la garantie qui restait à courir.

Cette période court à compter de la demande d'intervention de l'acheteur ou de la mise à disposition pour réparation du bien en cause, si cette mise à disposition est postérieure à la demande d'intervention.

Indépendamment de la garantie commerciale souscrite, le vendeur reste tenu des défauts de conformité du bien et des vices rédhibitoires dans les conditions prévues aux articles L217-4 à L217-13 du Code de la consommation et aux articles 1641 à 1648 et 2232 du Code Civil.

Article L217-12 du Code de la

consommation– L'action résultant du défaut de conformité se prescrit par deux ans à compter de la délivrance du bien.

Conditions de garantie

Le délai de garantie débute avec la date d'achat. Veuillez conserver soi-

gneusement le ticket de caisse original. En effet, ce document vous sera réclamé comme preuve d'achat. Si un défaut de matériel ou un défaut de fabrication se présente au cours des drei ans suivant la date d'achat de ce produit, nous réparons gratuitement ou remplaçons ce produit – selon notre choix. Cette garantie suppose que l'appareil défectueux et le justificatif d'achat (ticket de caisse) nous soient présentés durant cette délai de trois ans et que la nature du manque et la manière dont celui-ci est apparu soient explicités par écrit dans un bref courrier.

Si le défaut est couvert par notre garantie, le produit vous sera retourné, réparé ou remplacé par un neuf. Aucune nouvelle délai de garantie ne débute à la date de la réparation ou de l'échange du produit.

Durée de garantie et demande légale en dommages-intérêts

La durée de garantie n'est pas prolongée par la garantie. Ce point s'applique aussi aux pièces remplacées et réparées. Les dommages et les manques éventuellement constatés dès l'achat doivent immédiatement être signalés après le déballage. A l'expiration du délai de garantie les réparations occasionnelles sont à la charge de l'acheteur.

Volume de la garantie

L'appareil a été fabriqué avec soin, selon de sévères directives de qualité et il a été entièrement contrôlé avant la livraison.

La garantie s'applique aux défauts de matériel ou aux défauts de fabrication. Cette garantie ne s'étend pas aux parties du produit qui sont exposées à une usure normale et peuvent être donc considérées comme des pièces d'usure (par ex. Préfiltre,

Bague d'étanchéité) ou pour des dommages affectant les parties fragiles.

Cette garantie est nulle si l'appareil a été endommagé, mal utilisé ou non entretenu. Il en va de même pour des dommages provoqués par l'eau, le gel, la foudre ou le feu ou un transport inadapté. Pour une utilisation appropriée du produit, il faut impérativement respecter toutes les instructions citées dans le manuel de l'opérateur. Les actions et les domaines d'utilisation déconseillés dans la notice d'utilisation ou vis-à-vis desquels une mise en garde est émise, doivent absolument être évités.

L'appareil est destiné à un usage privé uniquement et non à un usage commercial. La garantie est nulle en cas de mauvaise utilisation et de manipulation inappropriée, d'usage de la force et d'interventions qui n'ont pas été effectuées par notre centre de service agréé.

Les pièces détachées indispensables à l'utilisation du produit sont disponibles pendant la durée de la garantie du produit.

Article 1641 du Code civil

Le vendeur est tenu de la garantie à raison des défauts cachés de la chose vendue qui la rendent impropre à l'usage auquel on la destine, ou qui diminuent tellement cet usage que l'acheteur ne l'aurait pas acquise, ou n'en aurait donné qu'un moindre prix, s'il les avait connus.

Article 1648 1er alinéa du Code civil

L'action résultant des vices rédhibitoires doit être intentée par l'acquéreur dans un délai de deux ans à compter de la découverte du vice.

Marche à suivre dans le cas de garantie

Pour garantir un traitement rapide de votre demande, veuillez suivre les instructions suivantes :

- Tenez vous prêt à présenter, sur demande, le ticket de caisse et le numéro d'article (IAN 466614_2404) comme preuve d'achat.
- Vous trouverez le numéro d'article sur la plaque signalétique du produit, d'une gravure sur le produit, de la page de titre du mode d'emploi (en bas à gauche) ou sur l'autocollant au dos ou en dessous du produit.
- Si des erreurs de fonctionnement ou d'autres défauts apparaissent, contactez d'abord le centre de service désigné ci-dessous par **téléphone** ou utilisez notre **formulaire de contact**, que vous trouverez sur *parkside-diy.com* dans la catégorie **Service**.
- En cas de produit défectueux vous pouvez, après contact avec notre service clients, envoyer le produit, franco de port à l'adresse de service après-vente indiquée, accompagné du justificatif d'achat (ticket de caisse) et en indiquant quelle est la nature du défaut et quand celui-ci s'est produit. Pour éviter des problèmes d'acceptation et des frais supplémentaires, utilisez absolument seulement l'adresse qui vous est donnée. Assurez-vous que l'expédition ne se fait pas en port dû, comme marchandises encombrantes, envoi express ou autre taxe spéciale. Veuillez renvoyer l'appareil, y compris tous les accessoires livrés lors de l'achat et prenez toute mesure pour avoir un

emballage de transport suffisamment sûr.



Sur le site *parkside-diy.com*, vous pouvez consulter et télécharger ce manuel et bien d'autres. Ce QR code vous permet d'accéder directement au site *parkside-diy.com*. Sélectionnez votre pays et recherchez les modes d'emploi à l'aide du masque de recherche. En saisissant la référence produit (IAN) 466614_2404, vous pourrez ouvrir votre mode d'emploi.

Service de réparation

Pour les réparations **ne relevant pas de la garantie**, adressez-vous au Centre de SAV. Il vous établira volontiers un devis.

- Nous pouvons traiter uniquement les appareils qui ont été expédiés avec un emballage et un affranchissement suffisants.

Remarque : Veuillez envoyer votre appareil nettoyé en indiquant le défaut à l'adresse connue du Centre de SAV.

- Ne seront pas acceptés les appareils envoyés en port dû ainsi que les appareils envoyés comme produits encombrants, en express ou par tout autre mode de transport spécial.
- Nous recyclons gratuitement vos appareils défectueux que vous nous renvoyez.

Service-Center

(FR) **Service France**
Tel.: 0800 907612
Formulaire de contact à *parkside-diy.com*
IAN 466614_2404

(BE) **Service Belgique**
Tel.: 0800 12614
Formulaire de contact à *parkside-diy.com*
IAN 466614_2404

Importateur

Veuillez noter que l'adresse suivante n'est pas une adresse de service après-vente. Contactez d'abord le Centre de SAV cité ci-dessus.
Grizzly Tools GmbH & Co. KG
Stockstädter Str. 20
63762 Großostheim
ALLEMAGNE
www.grizzlytools.de

Pièces de rechange et accessoires

Vous obtiendrez des pièces de rechange et accessoires à l'adresse www.grizzlytools.shop. En cas de problèmes lors de la passation de votre commande, contactez-nous via notre boutique en ligne. Pour toute autre question, adressez-vous à : *Service-Center, p. 45*

Les pièces détachées indispensables à l'utilisation du produit sont disponibles pendant la durée de la garantie du produit.

Pos. n°	Désignation	N° de commande
8+9	Vis de remplissage+Vis de vidange	91100940
10-15	Garniture de tuyau d'aspiration	91100965

Traduction de la déclaration UE de conformité originale

Produit: **Pompe de jardin**

Modèle: **PEGP 1100 A1**

Número de serie: 000001-020700

L'objet de la déclaration décrit ci-dessus est conforme à la législation d'harmonisation de l'Union applicable:

**2006/42/EC • 2014/30/EU • 2000/14/EC & 2005/88/EC
• 2011/65/EU & (EU) 2015/863**

L'objet de la déclaration décrit ci-dessus est conforme à la directive 2011/65/EU du Parlement européen et du Conseil du 8 juin 2011 relative à la limitation de l'utilisation de certaines substances dangereuses dans les équipements électriques et électroniques.

Pour assurer la conformité, les normes harmonisées et les normes et réglementations nationales suivantes ont été appliquées :

**EN 60335-1:2012+A11+A13+A1+A14+A2+A15
EN IEC 60335-2-41:2021+A11 • EN 62233:2008
EN ISO 12100:2010 • EN IEC 55014-1:2021
EN IEC 55014-2:2021 • EN IEC 61000-3-2:2019+A1
EN 61000-3-3:2013+A1+A2 • EN IEC 63000:2018**

Conformément à la directive 2000/14/EC relative aux émissions sonores, il est confirmé ce qui suit : Niveau de puissance acoustique (L_{WA})

– mesuré: 80,6 dB;

– garanti: 85 dB

Procédure appliquée pour l'évaluation de la conformité conformément à la directive 2000/14/EC, annexe V.

La présente déclaration de conformité est établie sous la seule responsabilité du fabricant:

CE Grizzly Tools GmbH & Co. KG
Stockstädter Str. 20
63762 Großostheim
ALLEMAGNE
20.09.2024



Christian Frank
Mandataire de documentation

Inhoudsopgave

Inleiding.....	48
Reglementair gebruik.....	48
Inhoud van het pakket/accessoires.....	49
Overzicht.....	49
Functiebeschrijving.....	49
Technische gegevens.....	49
Prestatiegegevens.....	50
Veiligheidsaanwijzingen.....	50
Betekenis van de veiligheidsaanwijzingen.....	50
Pictogrammen en symbolen.....	50
Veilige inbedrijfstelling van de pomp.....	51
Vorbereiding.....	54
Bedieningselementen.....	54
Draaggreep monteren.....	54
De pomp opstellen.....	54
Zuigleiding aansluiten.....	54
Drukleiding aansluiten.....	55
Pomp vullen.....	55
Bedrijf.....	55
Voor inwerkingstelling.....	55
In- en uitschakelen.....	56
Reiniging, onderhoud en opslag.....	56
Reiniging.....	56
Onderhoud.....	56
Opslag.....	56
Afvoeren/milieubescherming.....	57
Service.....	57
Garantie.....	57
Reparatie-service.....	59
Service-Center.....	59
Importeur.....	59
Reserveonderdelen en toebehoren.....	59
Vertaling van de originele EU-conformiteits-verklaring.....	60
Explosietekening.....	155

Inleiding

Hartelijk gefeliciteerd met de aankoop van uw nieuwe tuinpompset (hierna "apparaat" of "elektrisch gereedschap" genoemd).

U hebt voor een hoogwaardig product gekozen. Dit apparaat werd tijdens de productie op kwaliteit gecontroleerd en aan een eindcontrole onderworpen. Een goede werking van uw apparaat is daarom gegarandeerd.

Het kan niet worden uitgesloten dat er in individuele gevallen waterresten op of in het apparaat of in slangen kunnen achterblijven. Dat is geen manco of defect en geen reden tot ongerustheid.



Deze gebruiksaanwijzing maakt deel uit van dit apparaat. Ze bevat belangrijke instructies over de veiligheid, het gebruik en de afvoer van het apparaat. Lees zorgvuldig de gebruiksaanwijzing. Maak u vertrouwd met de bedieningselementen en het juiste gebruik van het apparaat. Gebruik het apparaat alleen zoals beschreven en alleen voor de vermelde doeleinden. Bewaar de gebruiksaanwijzing zorgvuldig en geef alle documentatie mee wanneer u het apparaat aan derden doorgeeft.

Reglementair gebruik

Het apparaat is uitsluitend bedoeld voor het volgende gebruik:

- Tuinirrigatie in privétuinen.
- Verpompen van behandeld water en regenwater met een temperatuur van: $\leq 35\text{ }^{\circ}\text{C}$

Elk ander gebruik dat in deze handleiding niet expliciet wordt toegestaan, kan leiden tot schade aan het appa-

raat en kan een ernstig risico voor de gebruiker inhouden. De bediener of gebruiker van het apparaat is verantwoordelijk voor letsel- of materiële schade aan derde partijen of hun eigendom. Het apparaat is bedoeld voor huishoudelijk gebruik. Het is niet ontworpen voor continu commercieel gebruik. Bij commercieel gebruik vervalt de garantie. De fabrikant is niet aansprakelijk voor schade die voortvloeit uit oneigenlijk gebruik of uit een foute bediening.

Inhoud van het pakket/ accessoires

Pak het apparaat uit en controleer de inhoud van het pakket.

Voer het verpakkingsmateriaal af zoals reglementair voorgescreven.

- Tuinpompset
- Draaggreep
- 2x Schroef
- Zuigslang
- Afdichtring (voorgemonteerd)
- Adapter (voorgemonteerd)
- Voorfilter (voorgemonteerd)
- vertaling van de oorspronkelijke gebruiksaanwijzing

Overzicht

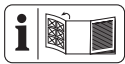

De afbeeldingen van het apparaat vindt u op de voorste en achterste uitvouwpagina.

- 1 Afdekkap
- 2 Waterinlaat
- 3 Wateruitlaat
- 4 Aan-/uitknop
- 5 Netsnoer
- 6 Draaggreep
- 7 Schroef
- 8 Vulplug
- 9 Aftaschroef

- 10 Adapter
- 11 Afdichtring
- 12 Wartelmoer
- 13 Zuigslang
- 14 Voorfilter (met terugstroomstop)
- 15 Buitenschroefdraad

Functiebeschrijving

Het apparaat levert een gedefinieerde hoeveelheid helder water nadat de zuig- en persleiding zijn aangesloten en met water zijn gevuld.

De werking van de verschillende bedieningselementen is hieronder beschreven.

Technische gegevens

Tuinpompset PEGP 1100 A1
 Nominale spanning U .. 230 V~, 50 Hz
 Nominaal vermogen P 1100 W
 Veiligheidsklasse I
 Beschermingsgraad IPX4
 Lengte Netsnoer 2 m
 Zuighoogte h_s ≤ 8 m
 Debiet Q ≤ 4600 l/h*
 Opvoerhoogte h ≤ 45 m
 Watertemperatuur θ ≤ 35 °C
 Slangaansluiting G 1"
 Geluidsdrukniveau (L_{pA})
 68,5 dB; $K_{pA}=3$ dB
 Geluidsvermogeniveau (L_{WA})
 – gemeten 80,6 dB; $K_{WA}=4,67$ dB
 – gegarandeerd 85 dB
 Met de geleverde zuigslang (13) kan het maximale debiet van het apparaat niet bereikt worden. Nauwere slangen kunnen de prestaties beperken.

Prestatiegegevens

Opvoerhoogte

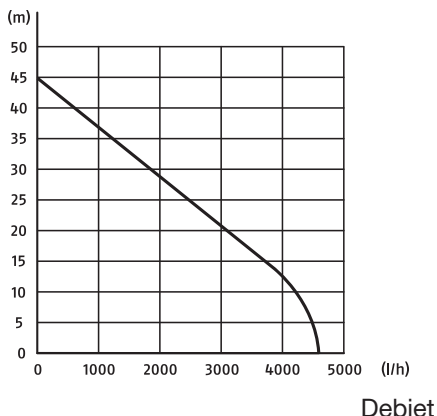

De meting van de maximale prestaties vindt plaats onder optimale omstandigheden (bijv. een rechte, directe uitloop).
Nauwere slangen kunnen de prestaties beperken.

Veiligheidsaanwijzingen



LET OP! Om risico op een elektrische schok, lichamenteel letsel en brandgevaar te voorkomen, dient u bij het gebruik van elektrische apparaten de volgende elementaire veiligheidsmaatregelen in acht te nemen.

Betekenis van de veiligheidsaanwijzingen

▲ GEVAAR! Als u deze veiligheidsaanwijzing niet volgt, gebeurt er een ongeval. Het gevolg is ernstig lichamenteel letsel of de dood.

▲ WAARSCHUWING! Als u deze veiligheidsaanwijzing niet volgt, gebeurt

er eventueel een ongeval. Het gevolg is eventueel ernstig lichamenteel letsel of de dood.

▲ VOORZICHTIG! Als u deze veiligheidsaanwijzing niet volgt, gebeurt er een ongeval. Het gevolg is eventueel lichte of matig lichamenteel letsel.

AANWIJZING! Als u deze veiligheidsaanwijzing niet volgt, gebeurt er een ongeval. Het gevolg is eventueel materiële schade.

Pictogrammen en symbolen

Pictogrammen op het apparaat



Lees de gebruiksaanwijzing



Let op!



Trek de stekker uit het stopcontact voor onderhoudswerkzaamheden of als het netsnoer beschadigd is.



Let op hete oppervlakken, verbrandingsgevaar!



Gegarandeerd geluidsvermogensniveau L_{WA} in dB.



IN Schroefdraad: G 1"; Waterinlaat



OUT Schroefdraad: G 1"; Wateruitlaat



Elektrische apparaten horen niet bij het huisvuil.

Pictogrammen in de gebruiksaanwijzing



Let op!

Veilige inbedrijfstelling van de pomp

Algemene instructies

- Lees zorgvuldig de gebruiksaanwijzing. Maak u vertrouwd met de bedieningselementen en het juiste gebruik van het apparaat.
- Het apparaat kan worden bediend door kinderen vanaf 8 jaar en door personen met verminderde fysieke, zintuiglijke of mentale vermogens, of met gebrek aan ervaring en kennis, indien zij onder toezicht staan of instructies hebben gekregen over het veilige gebruik van het apparaat en zij de gevaren ervan begrijpen.
Kinderen mogen niet met het apparaat spelen.
Reiniging of gebruikersonderhoud mogen niet door kinderen worden verricht, tenzij daar toezicht op wordt gehouden.
- Personen, die met de gebruiksaanwijzing niet vertrouwd zijn, mogen het apparaat niet gebruiken.
- Het apparaat mag niet worden gebruikt op een hoogte van meer dan 2000 m.
- Gebruik het apparaat niet voor het verpompen van water met schurende deeltjes zoals zand. Het verpompen van agressieve, abrasieve (schurende), bijtende, brandbare (bijv. motorbrandstoffen) of explosieve vloeistoffen, zout water, reinigingsmiddelen en levensmiddelen is niet toegestaan. De temperatuur van de verpompte vloeistof mag niet hoger zijn dan 35 °C.
- Gebruik het apparaat nooit, als er zich geen personen in het water bevinden.
- Vrijkomend smeermiddel kan de vloeistof verontreinigen.
- Werk niet met een beschadigd, onvolledig of zonder toestemming van de fabrikant omgebouwd apparaat. Laat voordat u het apparaat in gebruik neemt door een erkend technicus controleren of

de nodige elektrische veiligheidsvoorzieningen aanwezig zijn.

Vorbereitung

- Controleer of de netspanning en netfrequentie overeenkomen met de specificaties op het typeplaatje.
- Controleer voor gebruik altijd de aansluit- en verlengkabels op tekenen van beschadiging of veroudering. Als de kabel tijdens gebruik beschadigd raakt, moet deze onmiddellijk worden losgekoppeld van het elektriciteitsnet; **RAAK DE LIJN NIET AAN VOORDAT HIJ IS LOSGEKOPPELD VAN HET NET.** Gebruik het apparaat niet als de kabel beschadigd of versleten is.
- Sluit het apparaat slechts aan op een stopcontact met een aardlekschakelaar (RCD) met een gemeten lekstroom van niet meer dan 30 mA.
- Sluit het apparaat aan op een stopcontact met een zekering van minimaal 10 A.
- Werk niet met een beschadigd, onvolledig of zonder toestemming van de fabrikant omgebouwd apparaat.
- Controleer voordat u het apparaat gebruikt, de elektrische veiligheid. Neem in geval van twijfel contact op met een erkend technicus.
 - De aarding, nulleider en aardlekschakelaar moeten aan de veiligheidsvoorschriften van de stroomleverancier voldoen en correct werken.
 - De elektrische stekker-verbindingen moeten tegen vocht beschermd zijn.
 - De stekkerverbindingen moeten in overstromingsveilige locaties worden aangebracht.
- Indien het netsnoer van dit apparaat beschadigd is, moet het worden vervangen door de fabrikant, diens dienst naverkoop of een soortgelijk gekwalificeerd persoon, om gevaren te voorkomen. Neem

contact op met het servicecentrum.

- Tijdens het gebruik van het apparaat moet de netstekker vlot toegankelijk blijven.
- Gebruik het netsnoer niet om de stekker uit het stopcontact te trekken. Bescherm het netsnoer tegen hitte, olie en scherpe randen.
- Gebruik alleen verlengsnoeren die spatwaterbestendig zijn en die voor gebruik in de openlucht bedoeld zijn. Rol een kabelhaspel vóór gebruik steeds volledig af. Controleer het snoer op schade.
- Haal de stekker uit het stopcontact voordat u werkzaamheden aan het apparaat uitvoert, voordat u een pauze neemt of wanneer u klaar bent met het gebruik van het apparaat.
- Gebruik alleen goedgekeurde verlengkabels van het H07RN-F-type, die niet langer zijn dan 75 m en bedoeld zijn voor gebruik buitenshuis. De

aderdiameter van de verlengkabel moet ten minste 2,5 mm² bedragen.

Rol een kabelhaspel vóór gebruik steeds volledig af. Controleer het verlengsnoer op schade.

- Draag of bevestig het apparaat niet aan het netsnoer of de slang.

Bedrijf

- Gebruik het apparaat niet in de buurt van brandbare vloeistoffen of gassen. Als u hiermee geen rekening houdt, bestaat er brand- of ontplofingsgevaar.
- Draag veiligheidsschoenen ter beveiliging tegen elektrische schokken.
- De pomp mag bij vorst niet buiten staan. Bewaar het apparaat op een tegen vorst beschermde plaats.
- Bewaak het apparaat tijdens de werking om tijdig te detecteren of de pomp droogloopt.

Reiniging, onderhoud en opslag

- Lees voor reiniging/onderhoud en opslag de in-

structies in de gebruiksaanwijzing. Alle verdergaande maatregelen, vooral het openen van het apparaat, moeten door een elektricien worden verricht. Neem in geval van reparaties altijd contact op met ons servicecenter.

- Koppel de aandrijving los, koppel het apparaat los van de stroomvoorziening en laat het apparaat afkoelen als het apparaat stilgezet is voor reiniging, instelling, opslag of vervanging van een toebehoren.
- Vervang om veiligheidsredenen versleten of beschadigde onderdelen. Gebruik uitsluitend originele onderdelen en toebehoren. Bij gebruik van andere reserveonderdelen vervalt de garantie onmiddellijk.
- Bewaar het apparaat op een droge plek en buiten het bereik van kinderen.

Vorbereitung

▲ WAARSCHUWING! Gevaar voor letsel door onbedoeld aanlopen van

het apparaat. Steek de stekker pas in het stopcontact als het apparaat volledig is voorbereid voor gebruik.

Bedieningselementen

Maak u vóór het eerste gebruik van het apparaat vertrouwd met de bedieningselementen van het apparaat.

Aan-/uitknop (4)

- Inschakelen: Breng de aan-/uitschakelaar (4) in stand „I“ (AAN).
- Uitschakelen: Breng de aan-/uitschakelaar (4) in stand „0“ (UIT).

Draaggreep monteren

Procedure (Fig. A)

1. Bevestig de draaggreep (6) met de twee meegeleverde schroeven (7).

De pomp opstellen

- Zet het apparaat op een vaste, vlakke ondergrond die veilig is tegen overstromingen.
- **Mogelijkheid tot vaste installatie:** Bevestig het apparaat met schroeven (niet meegeleverd) door de boorgaten in de voet op de ondergrond. Zorg ervoor dat de aftapschroef (9) vlot toegankelijk blijft.
- Plaats het apparaat, indien mogelijk, hoger dan het wateroppervlak waaruit u wenst te pompen. Als dit niet mogelijk is, verwijder dan na het pompen de zuigleiding uit het water of sluit de zuigleiding af met een afsluitkraan.

Zuigleiding aansluiten

Instructies

- Gebruik een leiding met een terugslagklep aan de zuigzijde en monteer een voorfilter.
- Gebruik aan de zuigkant geen aansluitssystemen met snelkoppelingen.

- Gebruik de zuigslang niet als drukleiding.
- Als er lucht in de aanzuigleiding zit, is de werking van het apparaat niet gegarandeerd.

Procedure (Fig. B)

1. Verwijder de afsluitdop (1) van de waterinlaat (2).
2. **Indien niet reeds voorgemon-teerd:** Bevestig de voorfilter met terugstroomstop (14) op de buitendraad (15) van de zuigslang (13). Alle onderdelen zijn met een ® gekenmerkt.
3. Schroef de adapter (10) met de waterinlaat (2) vast aan het apparaat. Beide onderdelen zijn met een @ gekenmerkt.
4. Plaats de afdichtring (11) op de flens in de wartelmoer (12).
5. Bevestig de wartelmoer (12) luchtdicht op de adapter (10). Beide onderdelen zijn met een @ gekenmerkt.

Drukleiding aansluiten

Drukleiding aansluiten PEGP

Instructies

- In de levering is geen aansluiting voor een drukslang inbegrepen.
- Mogelijke aansluiting: Slangtule met buitenschroefdraad; G 1"
- Voor maximaal debiet: Drukslang Ø 19 mm

Pomp vullen

Instructies

- Vul het apparaat telkens u het in gebruik neemt met water.
- **AANWIJZING!** Gevaar voor oververhitting! Laat de pomp nooit drooglopen!

- **⚠ VOORZICHTIG!** Risico op brandwonden! Raak een oververhitting pomp nooit aan!

Procedure

1. Open de vulplug (8).
2. Ontlucht de aangesloten zuigslang (13).
3. Vul de behuizing van de pomp tot aan de vulopening met water (≈1,7 l).
4. Sluit de vulopening weer met de vulplug (8).

Bedrijf

Voor inwerkingstelling

- Controleer of de netspanning en netfrequentie overeenkomen met de specificaties op het typeplaatje.
- Controleer of het stopcontact zich in goede toestand bevindt en of het voldoende gezekeerd is (min. 10 A).
- Sluit het apparaat slechts aan op een stopcontact met een aardlekschakelaar (FI-schakelaar) met een gemeten lekstroom van niet meer dan 30 mA.
- **⚠ GEVAAR!** Gevaar voor een elektrische schok! Vergewis u ervan dat er nooit vocht of water bij de netaansluiting kan.
- Controleer de zuigleiding: Het aanzuiguiteinde van de zuigleiding moet zich in het water bevinden.
- Controleer de drukleiding: Het uitgangsuiteinde van de drukleiding is open.
- Het apparaat is niet geschikt om te worden aangesloten op het drinkwaternet.
- Met de geleverde zuigslang (13) kan het maximale debiet van de pomp niet bereikt worden.

In- en uitschakelen

Instructies

- **AANWIJZING! Niet geschikt voor continu gebruik!** Het optimale gebruiksinterval is 30 minuten pompen, 5 minuten pauze.
- **Overbelastingsbeveiliging:** Bij overbelasting schakelt een ingebouwde temperatuurbewaking het apparaat automatisch uit. Nadat het is afgekoeld, schakelt het apparaat zich vanzelf weer in.
- Zorg er bij het inschakelen van de pomp voor dat de pomp en de zuigslang volledig gevuld zijn met water om te voorkomen dat het apparaat droogloopt.

Inschakelen

1. Sluit het netsnoer (5) aan op de netstroom.
2. Breng de aan-/uitschakelaar (4) in stand „I“ (AAN).
Na een aanzuigtijd begint de pomp te pompen.

Uitschakelen

1. Breng de aan-/uitschakelaar (4) in stand „0“ (UIT).
2. Haal de stekker van het apparaat uit het stopcontact als u het apparaat onbeheerd achterlaat of als u klaar bent met werken.

Reiniging, onderhoud en opslag

▲ WAARSCHUWING! Elektrische schok! Gevaar voor letsel door onbedoeld aanlopen van het apparaat. Bescherm u bij onderhouds- en reinigingswerkzaamheden. Schakel het apparaat uit en trek de stekker uit het stopcontact.

Laat reparatiewerkzaamheden en onderhoud, die niet zijn beschreven in

deze handleiding, uitvoeren door een gespecialiseerd service-center. Gebruik uitsluitend originele onderdelen.

Reiniging

▲ WAARSCHUWING! Elektrische schok! Spuit het apparaat nooit schoon met water.

AANWIJZING! Beschadigingsgevaar. Chemische substanties kunnen de plastieken delen van het apparaat aantasten. Gebruik geen reinigings- of oplosmiddelen.

- Houd ventilatiesleuven, de motorbehuizing en grepen van het apparaat schoon. Gebruik daartoe een vochtige doek of een borstel.

Voorfilter reinigen

Spoel de voorfilter (14) door met schoon water.

Onderhoud

Het apparaat is onderhoudsvrij.

Opslag

Sla het apparaat en accessoires steeds als volgt op:

- zuiver
 - droog
 - beschermt tegen stof
 - beschermd tegen vorst
 - buiten het bereik van kinderen
 - Als u de tuinpomp voor langere tijd wilt opbergen (bijv. Winterslaap) dient u deze leeg te maken (*Pomp leegmaken, Pag. 56*).
- Anders kunnen er opstartproblemen ontstaan door afzettingen en residuen.

Pomp leegmaken

Bij een risico op vorst en als u het apparaat langere tijd niet gebruikt (bijv. Winterslaap) moet de pomp volledig geleidigd worden.

Procedure

1. Open de aftapschroef (9).
2. Maak het apparaat leeg.
3. Spoel het apparaat door met helder water.

Afvoeren/milieubescherming

Voer afgedankte apparaten, toebehoren en verpakkingsmaterialen op milieuvriendelijke manier af.



Elektrische apparaten horen niet bij het huisvuil.

Het symbool van de doorkruiste verwijfbare afvalbak betekent dat dit product aan het einde van zijn levensduur niet als ongesorteerd stedelijk afval mag worden verwijderd.

Richtlijn 2012/19/EU betreffende afgedankte elektrische en elektronische apparatuur:

Consumenten zijn wettelijk verplicht elektrische en elektronische apparatuur aan het eind van de levensduur op milieuvriendelijke wijze te recyclen. Op die manier wordt milieuvriendelijke en grondstofbesparende recycling gewaarborgd.

Afhankelijk van de omzetting in nationaal recht, hebt u de volgende mogelijkheden:

- retourneren naar een verkooppunt,
- aan een officieel inzamelpunt inleveren,
- retourneren naar de fabrikant/distributeur.

Dit is niet van toepassing op accessoires die bij oude apparaten zijn gevoegd en hulpmiddelen zonder elektrische bestanddelen.

Service

Garantie

Beste klant,

U krijgt op dit product een garantie van 3 jaar vanaf datum van aankoop. In geval van defecten aan dit product hebt u tegenover de verkoper van het product wettelijke rechten. Deze wettelijke rechten worden door de onderstaande garantie niet beperkt.

Garantievoorwaarden

De garantietermijn begint bij de koopdatum. Gelieve de originele kasbon goed te bewaren. Dit document is vereist als aankoopbewijs. Als een materiaal- of fabricagefout optreedt binnen drie jaar na de aankoopdatum van dit product, zullen wij – naar eigen goeddunken – het product gratis voor u repareren of vervangen. Deze garantieservice vereist dat het defecte product en het aankoopbewijs (kasbon) binnen de periode van drie jaar worden overlegd en een schriftelijk kort wordt beschreven wat het defect is en wanneer het zich heeft voorgedaan.

Als het defect onder onze garantie valt, krijgt u het gerepareerde of een nieuw product terug. Na reparatie of vervanging van het product begint geen nieuwe garantieperiode.

Garantietermijn en wettelijke claims voor gebreken

De garantie verlengt de garantieperiode niet. Dit geldt ook voor vervangen en gerepareerde onderdelen. Eventuele bij aankoop reeds aanwezige beschadigingen of gebreken dienen direct na het uitpakken te worden gemeld. Voor reparaties na afloop van de garantieperiode worden kosten in rekening gebracht.

Omvang van de garantie

Het product is zorgvuldig geproduceerd volgens strenge kwaliteitsrichtlijnen en grondig getest voor levering. De garantie is van toepassing op materiaal- of fabricagefouten. Deze garantie dekt geen productonderdelen die onderhevig zijn aan normale slijtage en daarom kunnen worden beschouwd als slijtageonderdelen (bijv. Voorfilter, Afdichtring) of schade aan breekbare onderdelen.

Deze garantie vervalt indien het product beschadigd, verkeerd gebruikt of niet onderhouden is. Voor een goed gebruik van het product moeten alle aanwijzingen in de gebruiksaanwijzing strikt worden opgevolgd. Gebruiken en handelingen die in de gebruiksaanwijzing worden afgeraden of waartegen worden gewaarschuwd, moeten ten allen tijde worden vermeden.

Het product is uitsluitend bedoeld voor privégebruik en niet voor commercieel gebruik. De garantie vervalt bij misbruik en onoordeelkundig gebruik, het gebruik van geweld en ingrepen die niet door ons geautoriseerde servicefiliaal zijn uitgevoerd.

Verwerking bij garantie

Om ervoor te zorgen dat uw verzoek snel wordt verwerkt, volgt u de onderstaande instructies:

- Houd voor alle vragen de kassabon en het artikelnummer (IAN 466614_2404) bij de hand als bewijs van aankoop.
- Raadpleeg het typeplaatje op het product, een gravure op het product, de titelpagina van de gebruiksaanwijzing (linksonder) of de sticker op de achterkant of onderkant van het product voor het artikelnummer.

- Neem bij functiestoringen of andere defecten eerst **telefonisch** of gebruik ons **contactformulier** dat u kunt vinden op *parkside-diy.com* in de categorie **Service** contact op met het hieronder genoemde servicecentrum.
- Als een product als defect is geregistreerd, kunt u het na overleg met ons Servicecentrum franco opsturen naar het serviceadres dat u is opgegeven, met bijvoeging van het aankoopbewijs (kassabon) en onder vermelding van wat het defect is en wanneer het defect is opgetreden. Om acceptatieproblemen en extra kosten te voorkomen, is het absoluut noodzakelijk dat u alleen het aan u opgegeven adres gebruikt. Zorg ervoor dat de zending geen vrachtvervoer is, per volumineuze goederen, expres of andere speciale vracht. Verzend het product inclusief alle toebehoren die bij de aankoop zijn geleverd en zorg ervoor dat de verpakking voldoende stevig is voor transport.



U kunt deze en vele andere handleidingen bekijken en downloaden op *parkside-diy.com*. Deze QR-code brengt u rechtstreeks naar *parkside-diy.com*. Selecteer uw land en gebruik het zoekmasker om de gebruiksaanwijzing te zoeken. U kunt

uw gebruiksaanwijzing openen door het artikelnummer (IAN) 466614_2404 in te voeren.

Reparatie-service

Neem contact op met het servicecentrum voor reparaties **die niet door de garantie worden gedekt**. U ontvangt daar een kostenraming.

- Wij kunnen alleen apparaten verwerken die voldoende verpakt en gefrankeerd zijn verzonden.
Opmerking: stuur uw apparaat schoon en met vermelding van het defect naar het adres dat door het servicecentrum is opgegeven.
- Apparaten die niet vooraf zijn betaald of die zijn verzonden met omvangrijke goederen, exprespost of andere speciale vracht, worden niet geaccepteerd.
- We zullen de door u opgestuurde defecte apparaten gratis afvoeren.

Service-Center

(NL) Service Nederland
Tel.: 08000 229556
Contactformulier op
parkside-diy.com
IAN 466614_2404

(BE) Service België
Tel.: 0800 12614
Contactformulier op
parkside-diy.com
IAN 466614_2404

Importeur

Opgelet: het onderstaande adres is geen serviceadres. Neem eerst contact op met het bovenvermelde service-center.

Grizzly Tools GmbH & Co. KG
Stockstädter Str. 20
63762 Großostheim
DUITSLAND
www.grizzlytools.de

Reserveonderdelen en toebehoren

Reserveonderdelen en toebehoren zijn beschikbaar via

www.grizzlytools.shop. Als u problemen heeft met uw bestelproces, neem dan contact met ons op via onze online shop. Indien u nog vragen heeft, kunt u contact opnemen met: *Service-Center, Pag. 59*

Pos. nr.	Benaming	Bestelnr.
8+9	Vulplug+Aftapschroef	91100940
10-15	Zuigslangset	91100965

Vertaling van de originele EU-conformiteitsverklaring

Product: **Tuinpompset**

Model: **PEGP 1100 A1**

Serienummer: 000001-020700

Het hierboven beschreven voorwerp is in overeenstemming met de desbetreffende harmonisatiewetgeving van de Unie:

**2006/42/EC • 2014/30/EU • 2000/14/EC & 2005/88/EC
• 2011/65/EU & (EU) 2015/863**

Het hierboven beschreven voorwerp is conform Richtlijn 2011/65/EU van het Europees Parlement en de Raad van 8 juni 2011 betreffende beperking van het gebruik van bepaalde gevaarlijke stoffen in elektrische en elektronische apparatuur.

Om de conformiteit te waarborgen, zijn de volgende geharmoniseerde normen en nationale normen en voorschriften toegepast:

**EN 60335-1:2012+A11+A13+A1+A14+A2+A15
EN IEC 60335-2-41:2021+A11 • EN 62233:2008
EN ISO 12100:2010 • EN IEC 55014-1:2021
EN IEC 55014-2:2021 • EN IEC 61000-3-2:2019+A1
EN 61000-3-3:2013+A1+A2 • EN IEC 63000:2018**

Overeenkomstig Richtlijn 2000/14/EC betreffende de geluidsemissie wordt het volgende bevestigd: Geluidsvermogeniveau (L_{WA})

– gemeten: 80,6 dB;

– gegarandeerd: 85 dB

Gevolgde conformiteitsbeoordelingsprocedure volgens 2000/14/EC, bijlage V.

Deze conformiteitsverklaring wordt verstrekt onder volledige verantwoordelijkheid van de fabrikant:

 Grizzly Tools GmbH & Co. KG
Stockstädter Str. 20
63762 Großostheim
DUITSLAND
20.09.2024



Christian Frank
Documentatie gemachtigde

Índice de contenido

Introducción.....	61
Usado previsto.....	61
Volumen de suministro/accesorios.....	62
Vista general.....	62
Descripción del funcionamiento.....	62
Datos técnicos.....	62
Datos de rendimiento.....	63
Indicaciones de seguridad.....	63
Significado de las indicaciones de seguridad.....	63
Gráficos y símbolos.....	63
Puesta en funcionamiento segura de la bomba.....	64
Preparación.....	67
Elementos de control.....	67
Montar asa de transporte.....	67
Instalar la bomba.....	67
Conectar la manguera de aspiración.....	68
Conectar el conducto de presión.....	68
Llenar la bomba.....	68
Funcionamiento.....	68
Antes del funcionamiento.....	68
Encendido y apagado.....	69
Limpieza, mantenimiento y almacenamiento.....	69
Limpieza.....	69
Mantenimiento.....	70
Almacenamiento.....	70
Eliminación/protección del medio ambiente.....	70
Servicio.....	70
Garantía.....	70
Servicio de reparación.....	72
Service-Center.....	72
Importador.....	72
Piezas de repuesto y accesorios.....	73

Traducción de la declaración UE de conformidad..... 74

Vista explosionada..... 155

Introducción

Enhorabuena por la compra de su nuevo conjunto de bomba de jardín (en adelante, denominado aparato o herramienta eléctrica).

Ha adquirido un aparato de alta calidad. Durante la producción del aparato se ha revisado su calidad y se le ha realizado una inspección final. Por lo tanto, la capacidad de funcionamiento de su aparato queda garantizada. No se puede descartar que en casos individuales pueda haber restos de agua en o dentro del aparato o en las mangueras. Esto no es ningún defecto y no supone ningún motivo de preocupación.



Este manual de instrucciones es parte de este aparato. Contiene indicaciones importantes para la seguridad, uso y desecho del producto. Lea atentamente el manual de instrucciones. Familiarícese con los controles y el uso correcto del aparato. Utilice exclusivamente el aparato como se describe y para los campos de aplicación especificados. Conserve el manual de instrucciones y entregue toda la documentación si traspasa este aparato a un tercero.

Uso previsto

El aparato está previsto exclusivamente para el uso siguiente:

- Riego de jardines privados.
- Transporte de agua limpia y de agua pluvial hasta una temperatura de: $\leq 35\text{ }^{\circ}\text{C}$

Cualquier otro uso que no esté expresamente permitido en este manual de instrucciones puede suponer un serio peligro para el usuario y provocar daños en el aparato. El operador o usuario del aparato será responsable de los accidentes o daños causados a otras personas o sus propiedades. El aparato está destinado al uso doméstico. No se ha concebido para uso industrial prolongado. Si se le da un uso profesional, se anulará la garantía. El fabricante no se responsabiliza de los daños derivados de un uso erróneo o distinto del previsto.

Volumen de suministro/ accesorios

Desembale el aparato y compruebe el volumen de suministro.

Deseche el material de embalaje según corresponda.

- Bomba de jardín con accesorios
- Asa de transporte
- 2x Tornillo
- Manguera de aspiración
- Junta tórica (premontado)
- Adaptador (premontado)
- Prefiltro (premontado)
- Traducción del manual original

Vista general

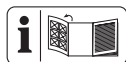

En las páginas desplegadas delantera y trasera encontrará ilustraciones del aparato.

- 1 Tapa
- 2 Entrada de agua
- 3 Salida de agua
- 4 Interruptor de encendido/apagado
- 5 Cable de conexión eléctrica
- 6 Asa de transporte
- 7 Tornillo

- 8 Tornillo del orificio de llenado
- 9 Tornillo de drenaje
- 10 Adaptador
- 11 Junta tórica
- 12 Tuerca de unión
- 13 Manguera de aspiración
- 14 Prefiltro (con tope de flujo de retorno)
- 15 Rosca exterior

Descripción del funcionamiento

Una vez conectado el tubo de aspiración y el tubo de presión, y después de haber llenado la bomba de jardín con agua, el aparato mueve una cantidad definida de agua.

El funcionamiento de los elementos de mando se describe en las siguientes páginas.

Datos técnicos

Bomba de jardín con accesorios

.....	PEGP 1100 A1
Tensión nominal U	230 V~, 50 Hz
Potencia nominal P	1100 W
Clase de protección	I
Tipo de protección	IPX4
Longitud Cable de conexión eléctrica	2 m
Altura de aspiración h_s	≤ 8 m
Caudal Q	≤ 4600 l/h*
Altura de presión h	≤ 45 m
Temperatura del agua θ	≤ 35 °C
Conexión de manguera	G 1"
Nivel de presión acústica (L_{pA})	68,5 dB; $K_{pA}=3$ dB
Nivel de potencia acústica (L_{WA})	80,6 dB; $K_{WA}=4,67$ dB
– medido	85 dB
– garantizado	85 dB

* Con la manguera de aspiración (13) suministrada no se puede alcanzar el caudal máximo del aparato. Las man-

gueras más estrechas pueden reducir la potencia.

Datos de rendimiento

Altura de presión

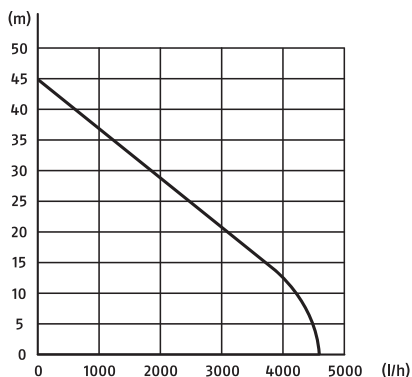

Caudal

La medición de los datos de rendimiento máximo se lleva a cabo en condiciones óptimas (p. ej.: salida directa y recta).

Las mangueras más estrechas pueden reducir la potencia.

Indicaciones de seguridad



¡ATENCIÓN! Cuando se utilizan aparatos eléctricos, deben tenerse en cuenta las siguientes medidas de seguridad fundamentales de protección contra descargas eléctricas, peligro de lesiones o de incendio.

Significado de las indicaciones de seguridad

▲ ¡PELIGRO! Si no sigue esta indicación de seguridad, se producirá accidentes. El resultado es una lesión grave o la muerte.

▲ ¡ADVERTENCIA! Si no sigue esta indicación de seguridad, es posible que se produzca un accidente. El resultado es posiblemente una lesión grave o la muerte.

▲ ¡PRECAUCIÓN! Si no sigue esta indicación de seguridad, se producirá accidentes. El resultado es posiblemente una lesión de gravedad leve o media.

¡NOTA IMPORTANTE! Si no sigue esta indicación de seguridad, se producirá accidentes. El resultado es posiblemente un daño material.

Gráficos y símbolos

Símbolos gráficos sobre el aparato



Lea las instrucciones de uso



¡Atención!



Desenchufe el conector antes de los trabajos de mantenimiento o si el cable de alimentación está dañado



Atención: superficies calientes. ¡Peligro de quemaduras!



Nivel de potencia acústica garantizado L_{WA} en dB.



G1" IN Rosca: G 1"; Entrada de agua



G1" OUT Rosca: G 1"; Salida de agua



Los aparatos eléctricos no deben tirarse a la basura doméstica.

Gráficos en el manual de instrucciones



¡Atención!

Puesta en funcionamiento segura de la bomba

Indicaciones generales

- Lea atentamente el manual de instrucciones. Familiarícese con los elementos de control y con el uso correcto del aparato.

- Este producto puede ser utilizado por menores a partir de 8 años, además de por personas con sus capacidades físicas, sensoriales o mentales reducidas o que carezcan de experiencia y conocimientos, siempre que sean supervisadas o instruidas sobre el uso seguro del aparato y sean capaces de entender los peligros que puede ocasionar.

Los menores no pueden jugar con el aparato.

La limpieza y el mantenimiento del usuario no pueden ser realizados por menores sin estar supervisados.

- Las personas que no hayan leído las instruccio-

nes de uso no podrán utilizar el aparato.

- Este aparato no debe ser utilizado a alturas superiores a 2000 m.
- No utilizar para agua con partículas abrasivas como la arena. No está permitido el bombeo de líquidos agresivos, abrasivos, corrosivos, inflamables (p. ej.: carburantes de motor) o explosivos, agua salada, productos de limpieza y alimentos. La temperatura del líquido de bombeo no debe superar los 35 °C.
- No use nunca el aparato en caso de haber personas en el agua.
- El lubricante saliente podría contaminar el líquido.
- No trabaje con un aparato deteriorado, incompleto o si se ha remodelado sin la autorización del fabricante. Antes de la puesta en funcionamiento, encargue la revisión del aparato a un experto para confirmar si todas las medidas de protec-

ción eléctricas requeridas están presentes.

Preparación

- Asegúrese de que la tensión y frecuencia de la red se correspondan con las indicaciones de la placa de características.
- Antes de su utilización, revise siempre que el cable de conexión y el alargador no presentan síntomas de daños o envejecimiento. Si se daña el cable durante el uso, desconéctelo inmediatamente de la red de alimentación, **NO TOQUE EL CABLE HASTA QUE NO LO HAYA DESCONECTADO DE LA RED.** No utilice el aparato si el cable está dañado o desgastado.
- Conecte únicamente el aparato a una toma de corriente con dispositivo de corriente residual (RCD) con una corriente de medición de fuga nominal de no más de 30 mA.
- Conecte el aparato a una toma de corriente que esté protegida por fusible con al menos 10 A.
- No trabaje con un aparato deteriorado, incompleto o si se ha remodelado sin la autorización del fabricante.
- Antes del funcionamiento, compruebe la seguridad eléctrica. Si no está seguro, consulte a un experto.
 - La puesta a tierra, la puesta a neutro y el dispositivo de corriente residual cumplen con las normas de seguridad de las compañías de suministro eléctrico y funcionan correctamente.
 - Las conexiones de enchufe eléctricas están protegidas de la humedad.
 - Las conexiones de enchufe están colocadas en un lugar protegido contra las inundaciones.
- Si se daña el cable de conexión eléctrica de este aparato, deberá ser sustituido por el fabricante, su servicio de aten-

- ción al cliente o una persona con cualificación similar para evitar peligros. Diríjase al centro de servicio.
- Durante el funcionamiento del aparato, la clavija de alimentación debe estar accesible.
 - No utilice el cable de conexión eléctrica para tirar de la clavija de alimentación al extraerla de la toma de corriente. Proteja el cable de conexión eléctrica, del aceite y de los bordes puntiagudos.
 - Utilice únicamente cables de extensión que estén protegidos contra las salpicaduras de agua y previstos para ser utilizados al aire libre. Antes de utilizarlo, siempre extienda todo el carrete de cable. Compruebe si el cable presenta daños.
 - Antes de manipular el aparato, durante las pausas de trabajo y cuando no vaya a utilizar el aparato, extraiga la clavija de alimentación de la toma de corriente.
 - Utilice únicamente cables de extensión permitidos de tipo H07RN-F, que tengan una longitud máxima de 75 m y estén previstos para ser utilizados al aire libre. La sección del cordón del cable alargador debe ser como mínimo de 2,5 mm². Antes de utilizarlo, siempre extienda todo el carrete de cable. Revise si el cable de extensión presenta daños.
 - No cargue o fije el aparato al cable de alimentación o a la manguera.

Funcionamiento

- No utilice el aparato cerca de líquidos inflamables o gases. Si no se respeta este requisito, existe peligro de incendio o de explosión.
- Para protegerse de descargas eléctricas utilice calzado resistente.
- La bomba no debe permanecer en el exterior en caso de heladas. Almacene y proteja el aparato de las heladas.

- Durante el funcionamiento, supervise el aparato para reconocer a tiempo la marcha en seco de la bomba.

Limpieza, mantenimiento y almacenamiento

- Lea las indicaciones del manual de instrucciones sobre la «limpieza, mantenimiento» y el «almacenamiento». Cualquier otra medida, sobre todo la apertura del aparato, ha de realizarla un electricista especializado. En caso de reparación diríjase siempre a nuestro centro de servicio.
- Cuando vaya a limpiar, ajustar, almacenar el aparato o a sustituir un accesorio, apague el accionamiento, desconecte el aparato de la red eléctrica y deje que el aparato se enfríe.
- Por razones de seguridad, cambie las piezas desgastadas o dañadas. Utilice únicamente piezas de repuesto y accesorios originales. El uso de piezas externas provoca la

pérdida inmediata de los derechos de garantía.

- Conserve el aparato en un lugar seco y fuera del alcance de los niños.

Preparación

▲ ¡ADVERTENCIA! Peligro de lesiones debido a la puesta en marcha involuntaria del aparato. No conecte el enchufe a la toma de corriente hasta que el aparato esté completamente preparado para su uso.

Elementos de control

Antes de poner en funcionamiento el aparato por primera vez, familiarícese con los elementos de control.

Interruptor de encendido/apagado (4)

- Encender: Coloque el interruptor de encendido/apagado (4) en la posición "I" (ON).
- Apagar: Coloque el interruptor de encendido/apagado (4) en la posición "0" (OFF).

Montar asa de transporte

Procedimiento (Fig. A)

1. Fije el asa de transporte (6) con ambos tornillos (7).

Instalar la bomba

- Coloque el aparato sobre una base resistente, horizontal y que no pueda inundarse.
- **Posibilidad de instalación fija:** Fije el aparato al pie de apoyo con dos tornillos (no incluido) por los orificios. Compruebe que el tornillo de drenaje (9) permanezca accesible.

- De ser posible, coloque el aparato más elevado que la superficie del agua desde la que va a bombear. Si esto no fuera posible, retire la manguera de aspiración del agua después de bombear o cierre la manguera de aspiración con una llave de paso.

Conectar la manguera de aspiración

Indicaciones

- En el lado de aspiración ponga una manguera con válvula de retención y monte un prefiltro.
- No utilice sistemas de conexión con empalmes rápidos en el lado de aspiración.
- No utilice la manguera de aspiración como conducto de presión.
- Si hay aire en el tubo de aspiración, el funcionamiento del aparato no está garantizado.

Procedimiento (Fig. B)

1. Retire la tapa abatible (1) de la entrada de agua (2).
2. **En caso de no venir premontado:** Fije el prefiltro con tope de flujo de retorno (14) a la rosca exterior (15) de la manguera de aspiración (13). Todas las piezas están marcadas con un ⊗.
3. Atornille el adaptador (10) a la entrada de agua (2) del aparato. Las dos piezas están marcadas con un ⊗.
4. Coloque la junta tórica (11) en la brida de la tuerca de unión (12).
5. Fije la tuerca de unión (12) herméticamente al adaptador (10). Las dos piezas están marcadas con un ⊗.

Conectar el conducto de presión

Conectar el conducto de presión PEGP

Indicaciones

- El volumen de suministro no incluye conexiones para la manguera de presión.
- Posible conexión: Boquilla para manguera con rosca exterior; G 1"
- Para el máximo rendimiento: Manguera de presión \varnothing 19 mm

Llenar la bomba

Indicaciones

- Rellene la máquina con agua antes de cada puesta en funcionamiento.
- **¡NOTA IMPORTANTE!** ¡Peligro de sobrecalentamiento! ¡Evitar marcha en seco de la bomba!
- **▲ ¡PRECAUCIÓN!** ¡Peligro de quemaduras! ¡Las bombas sobrecalentadas no se pueden tocar!

Procedimiento

1. Abra el tornillo del orificio de llenado (8).
2. Purgue la manguera de aspiración (13) conectada.
3. Llene la carcasa de la bomba con agua hasta la abertura de llenado (\approx 1,7 l).
4. Cierre de nuevo la abertura de llenado con el tornillo del orificio de llenado (8).

Funcionamiento

Antes del funcionamiento

- Asegúrese de que la tensión y frecuencia de la red se correspondan con las indicaciones de la placa de características.
- Compruebe el correcto estado de la toma de corriente y que está su-

ficientemente protegida (mín. 10 A).

- Conecte el aparato solo a un enchufe con dispositivo de protección de corriente de fuga (interruptor diferencial) con una corriente de medición de fuga de no más de 30 mA.
- **▲ ¡PELIGRO!** ¡Peligro de electrocución! Asegúrese de que es imposible que entre agua o humedad a la conexión de red.
- Revise la manguera de aspiración: El extremo de aspiración de la manguera se encuentra en el agua.
- Revise el conducto de presión: El extremo de salida del conducto de presión está abierto.
- El aparato no está previsto para ser conectado a la instalación de abastecimiento de agua potable.
- Con la manguera de aspiración (13) suministrada no se puede alcanzar el caudal máximo de la bomba.

Encendido y apagado

Indicaciones

- **¡NOTA IMPORTANTE!** **¡No apto para el funcionamiento continuo!** El intervalo de uso óptimo es de 30 minutos de bombeo, 5 minutos de descanso.
- **Protección frente a sobrecarga:** En caso de sobrecarga, un termostato integrado apaga automáticamente el aparato. Después del enfriado, el aparato se vuelve a encender automáticamente.
- Cuando encienda la bomba, procure que la bomba y la manguera de aspiración estén completamente llenas de agua para evitar que marche en seco.

Encender

1. Conecte el cable de conexión eléctrica (5) a la corriente.
2. Coloque el interruptor de encendido/apagado (4) en la posición "I" (ON).

Tras un tiempo de aspiración, la bomba empieza a impulsar.

Apagar

1. Coloque el interruptor de encendido/apagado (4) en la posición "0" (OFF).
2. Desenchufe el aparato de la toma de corriente si lo deja sin vigilancia o si ha terminado de trabajar.

Limpieza, mantenimiento y almacenamiento

▲ ¡ADVERTENCIA! ¡Descarga eléctrica! Peligro de lesiones debido a la puesta en marcha involuntaria del aparato. Protéjase durante los trabajos de mantenimiento y limpieza. Apague el aparato y desenchúfelo de la corriente eléctrica.

Los trabajos de reparación y mantenimiento que no están descritos en estas instrucciones han de llevarse a cabo por nuestro centro de servicio. Utilice exclusivamente piezas de repuesto originales.

Limpieza

▲ ¡ADVERTENCIA! ¡Descarga eléctrica! Nunca rocíe el aparato con agua.

¡NOTA IMPORTANTE! ¡Peligro de daños! Las sustancias químicas pueden dañar las partes del aparato que son de plástico. No utilice detergentes o disolventes.

- Mantenga limpias las ranuras de ventilación, la carcasa del motor y

las empuñaduras del aparato. Para ello utilice un trapo húmedo o un cepillo.

Limpiar el prefiltro

Enjuague el prefiltro (14) con agua limpia.

Mantenimiento

El aparato no necesita mantenimiento.

Almacenamiento

Almacene siempre el aparato:

- limpio
- seco
- protegido contra el polvo
- protegido contra las heladas
- fuera del alcance de los niños
- Antes de almacenarlo durante mucho tiempo (p. ej.: Para pasar el invierno), vacíe la bomba de jardín (*Vaciar la bomba, p. 70*).

Porque de lo contrario, los sedimentos y los restos podrían provocar dificultades al arrancarlo.

Vaciar la bomba

Si existe peligro de heladas y si no se va a utilizar durante mucho tiempo (p. ej.: Para pasar el invierno), la bomba deberá vaciarse completamente.

Procedimiento

1. Abra el tapón de drenaje (9).
2. Vacíe el aparato.
3. Enjuague el aparato con agua limpia.

Eliminación/ protección del medio ambiente

Lleve el aparato, los accesorios y el embalaje a un lugar para que procedan a reciclarlo respetando el medio ambiente.



Los aparatos eléctricos no deben tirarse a la basura doméstica.

El símbolo del contenedor de basura tachado significa que este producto no debe eliminarse como residuo municipal sin clasificar al final de su vida útil.

Directiva 2012/19/UE sobre residuos de aparatos eléctricos y electrónicos:

Los consumidores tienen la obligación legal de reciclar los aparatos eléctricos y electrónicos de forma ecológica al final de su vida útil. De este modo, se garantiza un reciclaje respetuoso con el medio ambiente y con los recursos.

Dependiendo de las normas estatales, puede tener las siguientes opciones:

- devolverlo a un punto de venta,
- entregarlo a un punto de recogida oficial,
- devolver al fabricante/distribuidor.

Esto no afecta a los accesorios y a otros medios sin componentes electrónicos.

Servicio

Garantía

Estimada/o cliente:

Este producto tiene una garantía de 3 años a partir de la fecha de compra. En caso de defectos en este producto, tiene derechos legales contra el vendedor del producto. Estos derechos legales no están limitados por nuestra garantía que se detalla a continuación.

Condiciones de la garantía

El plazo de la garantía empieza a partir de la fecha de compra. Guarde el

recibo de caja original, ya que se necesita como comprobante de compra. Si se produce un defecto de material o de fabricación en el plazo de tres años a partir de la fecha de compra de este producto, procederemos a la reparación o sustitución del producto, según consideremos oportuno, sin cargo alguno para usted.

Para poder hacer uso de la garantía, es necesario presentar el aparato defectuoso y el comprobante de compra (recibo de caja) en el plazo de tres años y entregar una breve descripción por escrito de la naturaleza del defecto y de cuándo se produjo.

Si nuestra garantía cubre el defecto, recibirá el producto reparado o uno nuevo. La reparación o sustitución del producto no supone un nuevo inicio del periodo de garantía.

Periodo de garantía y reclamaciones por defectos legales

La garantía no prolonga el periodo de garantía. Esto también se aplica a piezas repuestas o reparadas. Cualquier daño o defecto ya presente en el momento de la compra debe ser comunicado inmediatamente después de desembalar el producto. Transcurrido el periodo de garantía, cualquier reparación está sujeta a costes.

Alcance de la garantía

El producto ha sido fabricado cuidadosamente según las más estrictas normas de calidad y ha sido sometido a pruebas exhaustivas antes de su entrega.

La garantía cubre los fallos de material o de fabricación. Esta garantía no cubre las piezas del producto sujetas al desgaste normal y que, por lo tanto, pueden considerarse piezas de desgaste (p. ej.: Prefiltro, Junta tórica) o los daños en las piezas frágiles .

Esta garantía queda anulada si el producto ha sido dañado, utilizado indebidamente o no se ha mantenido correctamente. Para garantizar el uso adecuado del producto, es imprescindible respetar estrictamente todas las instrucciones que figuran en el manual de instrucciones. Se debe evitar a toda costa cualquier uso o acción desaconsejada o advertida en el manual de instrucciones.

El producto está previsto exclusivamente para su uso particular y no para un uso profesional. La garantía desaparece en caso de manipulación inadecuada, uso de la fuerza e intervenciones no realizadas por nuestro centro de servicio autorizado.

Tramitación en caso de reclamación de garantía

Con el fin de garantizar una rápida tramitación de su solicitud, le rogamos que siga las siguientes instrucciones:

- Para cualquier consulta, conserve el recibo de caja y el número de artículo (IAN 466614_2404) como comprobante de su compra.
- El número del artículo figura en la placa de características del producto, en un grabado en el producto, en la portada de su manual de instrucciones (parte inferior a la izquierda) o en la pegatina situada en la parte posterior o inferior del producto.
- Si se producen errores de funcionamiento u otros defectos, póngase en contacto con el centro de servicio que se indica a continuación **por teléfono**. O utilice nuestro **formulario de contacto**, que puede encontrar en *parkside-diy.com* en la sección **Servicio**.
- Después de consultar con nuestro centro de servicio, puede enviar un

producto que haya sido identificado como defectuoso a la dirección de servicio que se le ha proporcionado, con el franqueo pagado, junto con el comprobante de compra (recibo de caja) e indicando en qué consiste el defecto y cuándo se produjo. Para evitar problemas de aceptación y costes adicionales, utilice únicamente la dirección que se le ha comunicado. Asegúrese de que el envío no se realiza a portes debidos, por mercancías voluminosas, expresse u otro tipo de carga especial. Por favor, envíe el producto con todos los accesorios suministrados con la compra y asegúrese de que el embalaje de transporte es suficientemente seguro.



En *parkside-diy.com* puede consultar y descargar este y muchos otros manuales. Con este código QR accederá directamente a *parkside-diy.com*. Seleccione su país y, a través de la interfaz de búsqueda, busque los manuales de instrucciones que desee. Introduciendo el número de

artículo (IAN) 466614_2404, podrá abrir el manual de instrucciones.

Servicio de reparación

Para las reparaciones **no cubiertas por la garantía**, póngase en contacto con el centro de servicio. Estarán encantados de proporcionarle un presupuesto.

- Solo podemos procesar equipos que hayan sido suficientemente empaquetados y franqueados.
Nota: Envíe su aparato limpio y con una nota de los defectos a la dirección indicada por el centro de servicio.
- No se aceptarán los aparatos enviados a portes debidos, por mercancías voluminosas, envíos expresse o con otro tipo de carga especial.
- Nos deshacemos de forma gratuita de los aparatos defectuosos devueltos.

Service-Center

ES Servicio España
Tel.: 900 994 940
Formulario de contacto en
parkside-diy.com
IAN 466614_2404

Importador

Por favor, tenga en cuenta que la siguiente dirección no es una dirección de servicio técnico. Póngase en contacto con la dirección del centro de servicio mencionada arriba.

Grizzly Tools GmbH & Co. KG
Stockstädter Str. 20
63762 Großostheim
ALEMANIA
www.grizzlytools.de

Piezas de repuesto y accesorios

Encontrará piezas de repuesto y accesorios en www.grizzlytools.shop. Si surgen problemas durante el proceso de pedido, por favor, póngase en contacto con nosotros a través de nuestra tienda online. Si tiene más preguntas, póngase en contacto con: *Service-Center, p. 72*

Pos. n°	Nombre	N° de pedido
8+9	Tornillo del orificio de llenado+Tornillo de drenaje	91100940
10-15	Juego de mangueras de aspiración	91100965

Traducción de la declaración UE de conformidad

Producto: **Bomba de jardín con accesorios**

Modelo: **PEGP 1100 A1**

Número de serie: 000001-020700

El objeto de la declaración descrita anteriormente es conforme con la legislación de armonización pertinente de la Unión:

**2006/42/EC • 2014/30/EU • 2000/14/EC & 2005/88/EC
• 2011/65/EU & (EU) 2015/863**

El objeto de la declaración descrito anteriormente es conforme a la Directiva 2011/65/EU del Parlamento Europeo y del Consejo, de 8 de junio de 2011, sobre restricciones a la utilización de determinadas sustancias peligrosas en aparatos eléctricos y electrónicos.

Para garantizar la conformidad, se han aplicado las siguientes normas armonizadas así como las normas y reglamentos nacionales:

**EN 60335-1:2012+A11+A13+A1+A14+A2+A15
EN IEC 60335-2-41:2021+A11 • EN 62233:2008
EN ISO 12100:2010 • EN IEC 55014-1:2021
EN IEC 55014-2:2021 • EN IEC 61000-3-2:2019+A1
EN 61000-3-3:2013+A1+A2 • EN IEC 63000:2018**

De acuerdo con la Directiva sobre emisiones sonoras 2000/14/EC, se confirma lo siguiente: Nivel de potencia acústica (L_{WA})

– medido: 80,6 dB;

– garantizado: 85 dB

Se ha seguido el procedimiento de evaluación de la conformidad según el anexo V de la Directiva 2000/14/EC.

La presente declaración de conformidad se expide bajo la exclusiva responsabilidad del fabricante:

CE Grizzly Tools GmbH & Co. KG
Stockstädter Str. 20
63762 Großostheim
ALEMANIA
20.09.2024



Christian Frank
Representante autorizado para la documentación

Indice

Introduzione.....	75
Usò conforme.....	75
Materiale in dotazione/accessori.....	76
Panoramica.....	76
Descrizione del funzionamento.....	76
Dati tecnici.....	76
Dati prestazionali.....	77
Avvertenze di sicurezza.....	77
Significato delle avvertenze di sicurezza.....	77
Pittogrammi e simboli.....	77
Messa in funzione sicura della pompa.....	78
Preparazione.....	81
Elementi di comando.....	81
Montaggio dell'impugnatura per trasporto.....	81
Collocare la pompa.....	81
Collegamento del tubo di aspirazione.....	82
Collegamento del tubo di mandata.....	82
Riempire la pompa.....	82
Funzionamento.....	82
Prima del funzionamento.....	82
Accensione e spegnimento.....	83
Pulizia, manutenzione e conservazione.....	83
Pulizia.....	83
Manutenzione.....	84
Conservazione.....	84
Smaltimento/rispetto dell'ambiente.....	84
Assistenza.....	84
Garanzia.....	84
Servizio di riparazione.....	86
Service-Center.....	86
Importatore.....	86
Ricambi e accessori.....	87

Traduzione delle dichiarazioni UE di conformità originale..... 88

Vista esplosa..... 155

Introduzione

Complimenti per l'acquisto di questo nuovo set di pompe da giardino (di seguito apparecchio o elettroutensile).

Avete optato per un apparecchio di alta qualità. La qualità di questo apparecchio è stata verificata durante la produzione, in seguito l'apparecchio è stato sottoposto ad un controllo finale. Pertanto, la funzionalità dell'apparecchio è garantita.

Non si può escludere che in singoli casi l'apparecchio, il suo interno o i tubi flessibili presentino quantitativi residui di acqua. Non si tratta di un vizio o difetto e non è un motivo di pre-occupazione.



Il manuale d'uso è parte integrante del presente apparecchio. Esse contengono importanti avvertenze sulla sicurezza, l'uso e lo smaltimento. Leggere attentamente il manuale d'uso. Acquisire familiarità con i comandi e con l'uso corretto dell'apparecchio. Utilizzare l'apparecchio solo come descritto e per i settori d'impiego previsti. Conservare il manuale d'uso e, in caso di cessione dell'apparecchio a terzi, consegnare anche tutti i documenti correlati.

Uso conforme

L'apparecchio è destinato esclusivamente al seguente uso:

- Irrigazione del giardino privato
- Pompaggio di acqua depurata e acqua piovana con una temperatura di: $\leq 35 \text{ }^{\circ}\text{C}$

Qualsiasi altro impiego non espressamente consentito nel presente manuale d'uso può causare danni all'apparecchio e rappresentare un serio pericolo per l'utilizzatore. L'utilizzatore od operatore dell'apparecchio è responsabile di eventuali incidenti o danni ad altre persone o alla loro proprietà. L'apparecchio è adatto all'uso per piccoli lavori domestici. Non è stato concepito per l'impiego aziendale prolungato. Un eventuale utilizzo aziendale comporta l'estinzione della garanzia. Il produttore non si fa carico di eventuali danni causati da un uso improprio o da un azionamento errato.

Materiale in dotazione/ accessori

Estrarre l'apparecchio dalla confezione e controllare il materiale fornito. Smaltire il materiale di imballaggio ai sensi della normativa vigente.

- Set pompa da giardino
- Manico
- 2x Vite
- Tubo di aspirazione flessibile
- Anello di tenuta (premontato)
- Adattatore (premontato)
- Prefiltro (premontato)
- Traduzione delle istruzioni originali

Panoramica

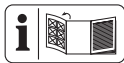

Le figure dell'apparecchio si trovano nelle pagine apribili anteriore e posteriore.

- 1 Cappuccio
- 2 Attacco ingresso acqua
- 3 Uscita acqua
- 4 Interruttore di accensione/spegnimento
- 5 Cavo di alimentazione

- 6 Manico
- 7 Vite
- 8 Vite di riempimento
- 9 Vite di scarico
- 10 Adattatore
- 11 Anello di tenuta
- 12 Dado a risvolto
- 13 Tubo di aspirazione flessibile
- 14 Prefiltro (con dispositivo antiriflusso)
- 15 Filettatura esterna

Descrizione del funzionamento

Dopo il collegamento del tubo di aspirazione e del tubo di mandata e il riempimento con acqua, l'apparecchio alimenta una definita quantità di acqua depurata.

La seguente descrizione illustra il funzionamento dei componenti.

Dati tecnici

Set pompa da giardino

..... **PEGP 1100 A1**

Tensione nominale U ... 230 V~, 50 Hz

Potenza nominale P 1100 W

Classe di protezione I

Grado di protezione IPX4

Lunghezza Cavo di alimentazione 2 m

Altezza di aspirazione h_s ≤ 8 m

Portata Q ≤ 4600 l/h*

Prevalenza h ≤ 45 m

Temperatura dell'acqua θ ≤ 35 °C

Attacco tubo G 1"

Livello di pressione acustica (L_{pA})

..... 68,5 dB; $K_{pA}=3$ dB

Livello di potenza acustica (L_{WA})

- misurato 80,6 dB; $K_{WA}=4,67$ dB

- garantito 85 dB

* Con il tubo di aspirazione (13) in dotazione non è possibile raggiungere

la portata massima dell'apparecchio. Tubi stretti potrebbero ridurre la prestazione.

Dati prestazionali

Prevalenza

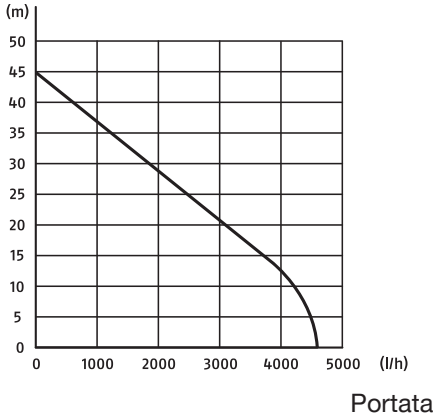

I dati prestazionali massimi vengono rilevati a condizioni ottimali (ad es. uscita dritta, diretta).

Tubi stretti potrebbero ridurre la prestazione.

Avvertenze di sicurezza



ATTENZIONE! Durante l'uso di apparecchi elettrici si devono osservare le seguenti misure di sicurezza fondamentali come protezione contro scossa elettrica, pericolo di lesioni e incendi:

Significato delle avvertenze di sicurezza

▲ PERICOLO! Se non si seguono queste avvertenze di sicurezza, si verifica un incidente. La conseguenza è una grave lesione o la morte.

▲ AVVERTIMENTO! Se non si seguono queste avvertenze di sicurezza, si può verificare un incidente. La conseguenza può essere una grave lesione o la morte.

▲ ATTENZIONE! Se non si seguono queste avvertenze di sicurezza, si verifica un incidente. La conseguenza può essere una lieve o media lesione. **NOTA!** Se non si seguono queste avvertenze di sicurezza, si verifica un incidente. La conseguenza può essere un danno materiale.

Pittogrammi e simboli

Pittogrammi sull'apparecchio



Leggere le istruzioni per l'uso



Attenzione!



Prima dei lavori di manutenzione e quando il cavo di allacciamento è danneggiato, staccare la spina di alimentazione



Attenzione superfici surriscaldate, pericolo di ustione!



Livello di potenza acustica garantito L_{WA} in dB.



IN Filettatura: G 1"; Attacco ingresso acqua



OUT Filettatura: G 1"; Uscita acqua



Gli apparecchi elettrici non devono essere smaltiti con i rifiuti domestici.

Simboli nelle istruzioni per l'uso



Attenzione!

Messa in funzione sicura della pompa

Indicazioni generali

- Leggere attentamente il manuale d'uso. Prendere dimestichezza con gli elementi di regolazione e con l'uso corretto dell'apparecchio.
- L'uso di questo prodotto da parte di bambini a partire dagli 8 anni e di persone con capacità fisiche, sensoriali o mentali ridotte o prive di esperienza e conoscenza è consentito solo sotto vigilanza oppure a condizione che tali persone siano state istruite in merito a un uso sicuro dell'apparecchio e siano in grado di comprenderne i pericoli.

Non consentire ai bambini di giocare con l'apparecchio.

La pulizia e la manutenzione a carico dell'utilizzatore non devono essere effettuate da bambini non sorvegliati.

- L'apparecchio non deve essere utilizzato da per-

sone che non sono a conoscenza delle istruzioni per l'uso.

- L'apparecchio non può essere utilizzato in luogo con altitudini superiori a 2000 m.
- Non utilizzare per acqua con particelle abrasive, come sabbia. Non è consentito l'uso di sostanze liquide aggressive, abrasive (raschianti), corrosive, infiammabili (ad es. carburante per motori) o esplosive, acqua salata, detersivi e generi alimentari. La temperatura del liquido trasportato non deve superare i 35 °C.
- Non utilizzare mai l'apparecchio se nell'acqua vi sono persone.
- Il lubrificante che fuoriesce potrebbe imbrattare il liquido.
- Non lavorare se l'apparecchio è danneggiato, non integro o modificato senza l'approvazione del produttore. Prima della messa in funzione, fate con-

trollare a un esperto se siano presenti i dispositivi di protezione elettrici necessari.

Preparazione

- Assicurarsi che la tensione e la frequenza di rete coincidano con i dati riportati sulla targhetta.
- Prima dell'utilizzo, verificare la presenza di danni o usura della conduttura di collegamento e del supporto. Se il cavo si danneggia durante l'utilizzo, scollegarlo immediatamente dalla rete di alimentazione. **NON TOCCARE IL CAVO PRIMA DI AVERLA SCOLLEGATO DALLA RETE ELETTRICA.** Non utilizzare l'apparecchio se il cavo è danneggiato o usurato.
- Collegare l'apparecchio solo a una presa dotata di dispositivo differenziale (RCD) con corrente di guasto nominale non superiore a 30 mA.
- Collegare l'apparecchio a una presa che sia messa al sicuro con almeno 10°A.
- Non lavorare se l'apparecchio è danneggiato, non integro o modificato senza l'approvazione del produttore.
- Prima del funzionamento controllare la sicurezza elettrica. Rivolgersi ad un esperto, se non si è sicuri delle operazioni da effettuare.
- Messa a terra, azzeramento e dispositivo differenziale sono conformi alle norme di sicurezza delle aziende di approvvigionamento energetico e funzionano correttamente.
- I connettori elettrici sono protetti dall'umidità.
- I connettori sono applicati in zone non soggette a inondazioni.
- Se il cavo di collegamento di questo apparecchio è danneggiato, deve essere sostituito dal produttore o dal suo servizio clienti o da una persona qualificata per evitare pericoli. rivolgersi al centro di assistenza.

- Durante il funzionamento dell'apparecchio, il cavo di rete deve essere accessibile liberamente.
- Non utilizzare il cavo di alimentazione per estrarre la spina dalla presa. Proteggere il cavo di alimentazione da calore, olio e spigoli appuntiti.
- Utilizzare solo prolunghereste resistenti all'acqua e adatte all'uso in ambienti all'aperto. Srotolare sempre completamente il tamburo avvolgicavo prima dell'uso. Verificare che il cavo non presenti eventuali danni.
- Estrarre la spina di alimentazione dalla presa di corrente prima di qualunque intervento sull'apparecchio durante le pause di lavoro e in caso di sospensione dell'utilizzo dell'apparecchio.
- Utilizzare solo prolunghereste omologate della serie H07RN-F, di lunghezza al massimo pari a 75 m e previste per l'uso all'aperto. La sezione della prolunga deve essere

di almeno 2,5 mm². Srotolare sempre completamente il tamburo avvolgicavo prima dell'uso. Verificare che il cavo di prolunga non presenti eventuali danni.

- Non trasportare o fissare l'apparecchio dal cavo di alimentazione o dal tubo.

Funzionamento

- Non utilizzare l'apparecchio in prossimità di liquidi o gas infiammabili. L'inosservanza di quanto sopra provoca un pericolo di incendio o esplosione.
- Indossare calzature adeguate come protezione contro le scosse elettriche.
- In caso di gelo la pompa non può rimanere all'aperto. Conservare l'apparecchio in un luogo protetto dal gelo.
- È necessario controllare l'apparecchio durante il suo funzionamento per rilevare tempestivamente un eventuale esercizio a secco della pompa.

Pulizia, manutenzione e conservazione

- Leggere le avvertenze relative al tema "Pulizia °/ Manutenzione" e "Stoccaggio" nelle istruzioni per l'uso. Tutte le azioni necessarie, in particolare l'apertura dell'apparecchio, devono essere eseguite da una persona qualificata. In caso di riparazione, rivolgersi sempre al nostro centro di assistenza.
- Spegnere il motore, scollegare l'apparecchio dall'alimentazione elettrica e lasciarlo raffreddare quando è fermo per le operazioni di pulizia, regolazione, conservazione, oppure per sostituire un elemento accessorio.
- Per motivi di sicurezza, sostituire gli elementi usurati o danneggiati. Utilizzare esclusivamente pezzi di ricambio e accessori originali. L'uso di componenti non originali comporta l'immediata decadenza dei diritti di garanzia.

- Conservare l'apparecchio in un luogo asciutto e fuori dalla portata dei bambini.

Preparazione

▲ AVVERTIMENTO! Pericolo di lesioni a causa di un avviamento accidentale dell'apparecchio. Inserire la spina di alimentazione nella presa solo quando l'apparecchio è completamente pronto per l'uso.

Elementi di comando

Familiarizzare con i comandi prima di mettere in funzione l'apparecchio per la prima volta.

Interruttore di accensione/spengimento (4)

- Accensione: Portare l'interruttore on/off (4) in posizione "I" (ON).
- Spegnimento: Portare l'interruttore on/off (4) in posizione "0" (OFF).

Montaggio dell'impugnatura per trasporto

Procedura (Fig. A)

1. Fissare il manico (6) con le due viti (7).

Collocare la pompa

- Posizionare l'apparecchio su una superficie solida, piana e a prova di allagamento.
- **Possibilità d'installazione fissa:** Fissare l'apparecchio al piano di lavoro facendo passare le viti (non fornito) attraverso i fori. Assicurarsi che la vite di scarico (9) rimanga liberamente accessibile.
- Se possibile, collocare l'apparecchio ad un'altezza superiore rispetto alla superficie idrica da cui si desidera pompare.

Qualora ciò non sia possibile, dopo il pompaggio, togliere il tubo di aspirazione flessibile dall'acqua o bloccarlo con un rubinetto di chiusura.

Collegamento del tubo di aspirazione

Avvertenze

- Dalla parte dell'aspirazione utilizzare una linea con antiriflusso e montare un prefiltro.
- Sul lato aspirazione non utilizzare sistemi di collegamento con raccordi a innesto rapido.
- Non utilizzare il tubo di aspirazione flessibile come tubo di mandata.
- In caso di presenza di aria nella linea di aspirazione non è garantito il funzionamento dell'apparecchio.

Procedura (Fig. B)

1. Rimuovere il cappuccio (1) dall'ingresso dell'acqua (2).
2. **Se non già montato:** Fissare il prefiltro con dispositivo antiriflusso (14) sulla filettatura esterna (15) del tubo di aspirazione flessibile (13). Tutte le parti sono contrassegnate da una ⊕.
3. Avvitare l'adattatore (10) all'ingresso acqua (2) sull'apparecchio. Entrambe le parti sono contrassegnate da una ⊕.
4. Posizionare l'anello di tenuta (11) sulla flangia nel dado a risvolto (12).
5. Fissare il dado a risvolto (12) sull'adattatore (10) a tenuta d'aria. Entrambe le parti sono contrassegnate da una ⊕.

Collegamento del tubo di mandata

Collegamento del tubo di mandata PEGP

Avvertenze

- In dotazione non è fornito nessun raccordo per un flessibile di mandata.
- Collegamento possibile: Raccordo di estremità con filettatura esterna; G°1"
- Per la massima potenza di aspirazione: Flessibile di mandata Ø 19 mm

Riempire la pompa

Avvertenze

- Prima di ogni omessa in funzione, riempire l'apparecchio con acqua.
- **NOTA!** Pericolo di surriscaldamento! Evitare l'esercizio a secco della pompa!
- **▲ ATTENZIONE!** Pericolo di ustione! Non toccare la pompa se surriscaldata!

Procedura

1. Aprire la vite di riempimento (8).
2. Sfiatare il tubo di aspirazione flessibile collegato (13).
3. Riempire con acqua l'alloggiamento della pompa fino all'apertura per riempimento (≈1,7 l).
4. Richiudere l'apertura per riempimento con la vite (8).

Funzionamento

Prima del funzionamento

- Assicurarsi che la tensione e la frequenza di rete coincidano con i dati riportati sulla targhetta.
- Verificare regolarmente le condizioni della presa di corrente e che sia

sufficientemente messa al sicuro (min. 10° A).

- Collegare l'apparecchio solo a una presa protetta da interruttore differenziale (interruttore FI) con corrente di guasto nominale non superiore a 30 mA.
- **▲ PERICOLO!** Pericolo di scossa elettrica! Accertarsi che all'interno dell'alimentazione non sia consentito l'accesso di umidità o acqua.
- Controllare il tubo di aspirazione: L'estremità aspirante del tubo di aspirazione flessibile si trova in acqua.
- Controllare il tubo di mandata: L'estremità di uscita del tubo di mandata è aperta.
- L'apparecchio non è adatto per l'allacciamento all'impianto di alimentazione di acqua potabile.
- * Con il tubo di aspirazione flessibile (13) in dotazione non è possibile raggiungere la portata massima della pompa.

Accensione e spegnimento

Avvertenze

- **NOTA! Non idoneo per il funzionamento continuo!** L'intervallo di utilizzo ottimale è: 30 minuti di pompaggio, 5 minuti di pausa.
- **Protezione sovraccarico:** In caso di sovraccarico, un regolatore di temperatura integrato spegne automaticamente l'apparecchio. Dopo il raffreddamento, l'apparecchio si riaccende automaticamente.
- In fase di accensione della pompa, verificare che la pompa e il tubo di aspirazione flessibile siano riempiti completamente d'acqua per evitare un esercizio a secco dell'apparecchio.

Accensione

1. Collegare l'attacco di rete (5) a una alimentazione di corrente.
2. Portare l'interruttore on/off (4) in posizione "I" (ON).
Dopo un periodo di aspirazione la pompa inizia a scaricare.

Spegnimento

1. Portare l'interruttore on/off (4) in posizione "0" (OFF).
2. Quando si lascia l'apparecchio incustodito o al termine del lavoro, staccare la spina dell'apparecchio dalla presa.

Pulizia, manutenzione e conservazione

▲ AVVERTIMENTO! Scossa elettrica! Pericolo di lesioni a causa di un avviamento accidentale dell'apparecchio. Proteggersi durante i lavori di manutenzione e pulizia. Spegnerne l'apparecchio ed estrarre la spina di alimentazione dalla presa. Per i lavori di riparazione e manutenzione non descritti nelle presenti istruzioni chiedere l'intervento del nostro Centro Assistenza. Usare solo componenti originali.

Pulizia

▲ AVVERTIMENTO! Scossa elettrica! Non spruzzare mai acqua sull'apparecchio.

NOTA! Pericolo di danneggiamento. Le sostanze chimiche possono aggredire i componenti in materiale sintetico dell'apparecchio. Non utilizzare detergenti o solventi.

- Garantire una costante pulizia delle fessure di aerazione, dell'alloggiamento del motore e delle impugnature dell'apparecchio. A tale scopo

utilizzare un panno umido o una spazzola.

Pulizia del prefiltro

Sciacquare il prefiltro (14) con acqua pulita.

Manutenzione

L'apparecchio non richiede manutenzione.

Conservazione

L'apparecchio e gli accessori vanno conservati sempre:

- puliti
- asciutti
- protetti dalla polvere
- protetti dal gelo
- fuori dalla portata dei bambini
- Prima di conservare la pompa per giardino per un lungo periodo (ad es. Per la conservazione invernale) occorre svuotarla (*Svuotamento della pompa, p. 84*).

A causa di depositi e residui si possono altrimenti riscontrare delle difficoltà di avviamento.

Svuotamento della pompa

In caso vi fosse pericolo di gelo oppure si prevedesse di non utilizzare la pompa per lungo tempo (ad es. Per la conservazione invernale) occorre svuotarla completamente.

Procedura

1. Aprire la vite di scarico (9).
2. Svuotare l'apparecchio.
3. Sciacquare l'apparecchio con acqua pulita.

Smaltimento/rispetto dell'ambiente

Smaltire l'apparecchio, gli accessori e l'imballaggio in modo da garantire il corretto riciclaggio nel rispetto dell'ambiente.



Gli apparecchi elettrici non devono essere smaltiti con i rifiuti domestici.

Il simbolo del contenitore di spazzatura mobile barrato indica che questo prodotto non deve essere smaltito come rifiuto urbano non differenziato al termine della sua vita utile.

Direttiva 2012/19/UE sui rifiuti di apparecchiature elettriche ed elettroniche:

Il consumatore è tenuto per legge al corretto riciclaggio nel rispetto dell'ambiente degli apparecchi elettrici ed elettronici al termine della loro vita utile. In questo modo si garantisce che vengano riciclati nel rispetto dell'ambiente e delle risorse.

A seconda del recepimento nel diritto nazionale, le possibilità sono le seguenti:

- restituzione a un punto vendita
- conferimento a un centro di raccolta ufficiale,
- restituzione al produttore/commerciante.

Tali disposizioni non contemplano gli accessori e i dispositivi ausiliari privi di componenti elettrici a corredo dell'apparecchio da smaltire.

Assistenza

Garanzia

Gentile cliente,

Il prodotto gode di una garanzia di 3 anni dalla data di acquisto. In caso di difetti del prodotto, al cliente spettano diritti legali verso il venditore del prodotto. Questi diritti legali non sono limitati dalla garanzia descritta di seguito.

Condizioni di garanzia

Il termine di garanzia decorre dalla data di acquisto. Conservare lo scontrino originale in buono stato. Tale documento è necessario come prova d'acquisto. Se entro tre anni dalla data di acquisto di questo prodotto dovessero emergere difetti di fabbricazione o del materiale, il prodotto viene a nostra discrezione ripartito o sostituito a titolo gratuito. Questa garanzia presuppone che il prodotto difettoso venga presentato entro il termine di tre anni unitamente allo scontrino d'acquisto (scontrino) con una breve descrizione del difetto e di quando si è riscontrato.

Se il difetto è coperto dalla nostra garanzia, si riceverà l'apparecchio riparato o un prodotto nuovo. Il periodo di garanzia non si rinnova con la riparazione o la sostituzione del prodotto.

Periodo di garanzia e diritti legali di reclamo per vizi

Il periodo di garanzia non viene prolungato dalla prestazione della garanzia. Ciò si applica anche ai pezzi sostituiti e riparati. Danni e difetti eventualmente presenti già al momento dell'acquisto devono essere segnalati subito dopo il disimballaggio. Le riparazioni effettuate dopo la scadenza del periodo di garanzia sono a pagamento.

Copertura della garanzia

Il prodotto è stato prodotto con cura sulla base di rigorose direttive di qualità ed è stato controllato scrupolosamente prima della consegna.

La garanzia viene prestata esclusivamente per difetti del materiale o di fabbricazione. La presente garanzia non si estende a parti del prodotto esposte a normale usura e che pertanto vengono considerate pezzi sog-

getti a usura (ad es. Prefiltro, Anello di tenuta) oppure a danni a parti fragili. La garanzia decade se il prodotto è stato danneggiato, non è stato utilizzato adeguatamente o non è stato sottoposto a manutenzione. Per un impiego adeguato del prodotto occorre attenersi strettamente a tutte le istruzioni riportate nel manuale di istruzioni. Evitare assolutamente impieghi e azioni che nelle istruzioni per l'uso vengono espressamente sconsigliati o dai quali viene messo in guardia.

Il prodotto è concepito esclusivamente per l'uso privato e non è destinato a quello commerciale. La garanzia in caso di trattamento scorretto, uso di violenza e interventi non eseguiti dalla nostra filiale di assistenza autorizzata.

Procedimento in caso di intervento in garanzia

Per assicurare un rapido disbrigo del caso, si prega di attenersi alle seguenti indicazioni:

- Per tutte le richieste tenere pronti lo scontrino e il codice articolo (ad es. IAN 466614_2404) come prova d'acquisto.
- Il codice articolo è riportato sulla targhetta applicata sul prodotto, inciso sul prodotto, riportato sulla pagina iniziale delle Istruzioni per l'uso (in basso a sinistra) o sull'adesivo sul retro o il fondo del prodotto.
- Se dovessero presentarsi errori di funzionamento o altri difetti, per prima cosa mettersi in contatto **telefonicamente** oppure utilizzare il **modulo di contatto** disponibile su parkside-diy.com alla voce **Assistenza** con il Centro di assistenza indicato di seguito.
- D'intesa con il nostro Centro di assistenza, allegando la prova

d'acquisto (scontrino) e indicando in cosa consiste il difetto e quando si è presentato, si potrà spedire franco di porto il prodotto registrato come difettoso all'indirizzo del servizio di assistenza che verrà comunicato. Per evitare problemi di accettazione e spese aggiuntive, utilizzare esclusivamente l'indirizzo comunicato. Assicurarsi che la spedizione non avvenga non affrancata, come merce ingombrante, per espresso o come altra spedizione speciale. Si prega di inviare il prodotto insieme a tutti gli accessori consegnati all'acquisto e di assicurarsi che l'imballaggio per il trasporto sia sufficientemente sicuro.



Su *parkside-diy.com* è possibile consultare e scaricare questo e tanti altri manuali. Scansionando questo codice QR si apre direttamente *parkside-diy.com*. Selezionare il proprio Paese e con la funzione di ricerca cercare le istruzioni per l'uso. Inserendo il codice articolo (IAN) 466614_2404 si aprono le istruzioni per l'uso.

Servizio di riparazione

Per le riparazioni **non coperte dalla garanzia** rivolgersi al centro di assistenza, dove potrete ottenere un preventivo.

- Accettiamo solo apparecchi imballati sufficientemente e inviati a spese del cliente.
Nota: inviare l'apparecchio pulito e indicando il difetto all'indirizzo del centro di assistenza indicato.
- Non si accettano apparecchi inviati a carico del destinatario, tramite contrassegno, corriere espresso o altri invii speciali.
- Ci occuperemo di smaltire gratuitamente gli apparecchi difettosi che ci vengono spediti.

Service-Center

IT Assistenza Italia
Tel.: 800 172663
Modulo di contatto su
parkside-diy.com
IAN 466614_2404

MT Assistenza Malta
Tel.: 800 65168
Modulo di contatto su
parkside-diy.com
IAN 466614_2404

Importatore

Si tenga presente che l'indirizzo indicato di seguito non è l'indirizzo del centro di assistenza. Per prima cosa contattare il centro di assistenza summenzionato.

Grizzly Tools GmbH & Co. KG
Stockstädter Str. 20
63762 Großostheim
GERMANIA
www.grizzlytools.de

Ricambi e accessori

Pezzi di ricambio e accessori sono reperibili qui www.grizzlytools.shop.

Qualora sorgessero problemi durante l'ordinazione, si prega di contattarci tramite il nostro negozio online. Per ulteriori domande, rivolgersi al: *Service-Center*, p. 86

Pos. nr.	Designazione	No. d'ordine
8+9	Vite di riempimento+Vite di scarico	91100940
10-15	Set di tubi di aspirazione	91100965

Traduzione delle dichiarazione UE di conformità originale

Prodotto: **Set pompa da giardino**

Modello: **PEGP 1100 A1**

Numero di serie: 000001-020700

L'oggetto della dichiarazione di cui sopra è conforme alla pertinente normativa di armonizzazione dell'Unione:

**2006/42/EC • 2014/30/EU • 2000/14/EC & 2005/88/EC
• 2011/65/EU & (EU) 2015/863**

L'oggetto della dichiarazione di cui sopra è conforme alla direttiva 2011/65/EU del Parlamento europeo e del Consiglio dell'8 giugno 2011, sulla restrizione dell'uso di determinate sostanze pericolose nelle apparecchiature elettriche ed elettroniche.

Per garantire la conformità, sono state applicate le seguenti norme armonizzate e le norme e i regolamenti nazionali:

**EN 60335-1:2012+A11+A13+A1+A14+A2+A15
EN IEC 60335-2-41:2021+A11 • EN 62233:2008
EN ISO 12100:2010 • EN IEC 55014-1:2021
EN IEC 55014-2:2021 • EN IEC 61000-3-2:2019+A1
EN 61000-3-3:2013+A1+A2 • EN IEC 63000:2018**

In conformità con la direttiva concernenti l'emissione acustica 2000/14/EC, si conferma quanto segue: Livello di potenza acustica (L_{WA})

- misurato: 80,6 dB;

- garantito: 85 dB

Procedura di valutazione della conformità seguita secondo la 2000/14/EC, allegato V.

La presente dichiarazione di conformità è rilasciata sotto la responsabilità esclusiva del fabbricante:

 Grizzly Tools GmbH & Co. KG
Stockstädter Str. 20
63762 Großostheim
GERMANIA
20.09.2024



Christian Frank
Mandatario della documentazione

Obsah

Úvod.....	89
Použití dle určení.....	89
Rozsah dodávky/příslušenství.....	90
Přehled.....	90
Popis funkce.....	90
Technické údaje.....	90
Výkonové parametry.....	91
Bezpečnostní pokyny.....	91
Význam bezpečnostních pokynů.....	91
Piktogramy a symboly.....	91
Bezpečné uvedení čerpadla do provozu.....	91
Příprava.....	94
Ovládací části.....	95
Montáž rukojeti.....	95
Instalace čerpadla.....	95
Připojení sacího potrubí.....	95
Připojení výtlačného potrubí.....	95
Doplňování čerpadla.....	95
Provoz.....	96
Před provozem.....	96
Zapnutí a vypnutí.....	96
Čištění, údržba a skladování.....	96
Čištění.....	96
Údržba.....	97
Skladování.....	97
Likvidace/ochrana životního prostředí.....	97
Servis.....	97
Záruka.....	97
Oprávněná služba.....	99
Service-Center.....	99
Dovozce.....	99
Náhradní díly a příslušenství.....	99
Překlad původního EU prohlášení o shodě.....	100
Rozložený pohled.....	155

Úvod

Blahopřejeme vám k zakoupení vaší nové sady zahradního čerpadla (dále jen přístroj nebo elektrický nástroj). Vybrali jste si vysoce kvalitní přístroj. Tento přístroj byl odzkoušen během výroby na kvalitu a podroben výstupní kontrole. Funkčnost Vašeho přístroje je tím zajištěná.

Nelze vyloučit, že v jednotlivých případech se na nebo v přístroji, resp. v hadicovém potrubí nachází zbytky vody. Nejedná se o nedostatek ani o závadu a není důvod k obavám.



Návod k obsluze je součástí tohoto přístroje. Obsahuje důležité pokyny pro bezpečnost, použití a likvidaci. Přečtete si pečlivě návod k obsluze. Seznamte se s ovládacími prvky a správným používáním přístroje. Používejte přístroj pouze tak, jak je popsáno a pro určené oblasti použití. Návod k obsluze dobře uschovejte a v případě předání přístroje třetím osobám předejte veškerou dokumentaci.

Použití dle určení

Přístroj je určen výhradně pro následující použití:

- Zavlažování soukromých zahrad.
- Čerpání čisté a dešťové vody o teplotě: $\leq 35\text{ }^{\circ}\text{C}$

Jakékoliv jiné použití, které není v tomto návodu k obsluze výslovně povoleno, může vést k poškození přístroje a pro uživatele představovat vážné nebezpečí. Obsluha nebo uživatel zařízení nese zodpovědnost za nehody či škody na jiných osobách nebo jejich majetku. Přístroj je určen pro použití domácími kutily. Není určen pro trvalé komerční využívání. V případě komerčního použití záruka

zaniká. Výrobce neručí za škody způsobené nesprávným použitím nebo nesprávnou obsluhou.

Rozsah dodávky/ příslušenství

Vybalte přístroj a zkontrolujte rozsah dodávky.

Obalový materiál zlikvidujte správně dle předpisů.

- Sada zahradního čerpadla
- rukojeť
- 2× šroub
- sací hadice
- těsnicí kroužek (předmontováno)
- adaptér (předmontováno)
- předfiltr (předmontováno)
- Překlad původního návodu k používání

Přehled

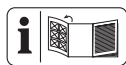

Obrázky přístroje naleznete na přední a zadní výklopné stránce.

- 1 krytka
- 2 vstup vody
- 3 výstup vody
- 4 zapínač/vypínač
- 5 síťový připojovací kabel
- 6 rukojeť
- 7 šroub
- 8 zátka plnicího hrdla
- 9 vypouštěcí šroub
- 10 adaptér
- 11 těsnicí kroužek
- 12 převlečná matice
- 13 sací hadice
- 14 předfiltr (s blokováním zpětného toku)
- 15 Vnější závit

Popis funkce

Přístroj čerpá definované množství čisté vody po připojení sacího a výtláčného potrubí a po doplnění vody. Funkce ovládacích prvků naleznete v následujících popisech.

Technické údaje

Sada zahradního čerpadla

..... **PEGP 1100 A1**

Domezovací napětí U .. 230 V~, 50 Hz

Domezovací výkon P 1100 W

Třída ochrany I

Typ ochrany IPX4

Délka síťový připojovací kabel 2 m

Výška sání h_s ≤ 8 m

Průtok Q ≤ 4600 l/h*

Výtlačná výška h ≤ 45 m

Teplota vody θ ≤ 35 °C

Přípojka hadice G 1"

Hladina akustického tlaku (L_{pA})

..... 68,5 dB; $K_{pA}=3$ dB

Hladina akustického výkonu (L_{WA})

- změřená 80,6 dB; $K_{WA}=4,67$ dB

- zaručená 85 dB

* S dodanou sací hadicí (13) nelze dosáhnout maximálního dopravovaného množství. Užší hadice mohou snížit výkon.

Výkonové parametry

Výtlačná výška

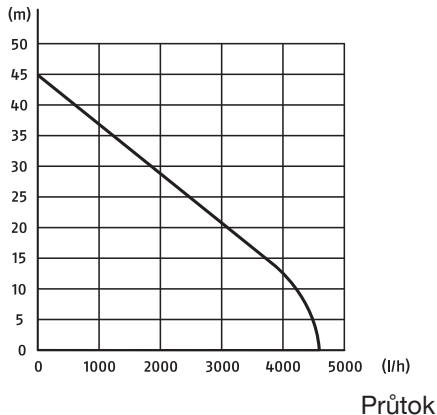

Měření dat maximálního výkonu probíhá za optimálních podmínek (např. při rovnějším, přímějším výstupu. Užší hadice mohou snížit výkon.

Bezpečnostní pokyny



POZOR! Při použití elektrických zařízení se v rámci ochrany proti úrazu elektrickým proudem, nebezpečí zranění a požáru musí dodržovat níže uvedená základní bezpečnostní opatření.

Význam bezpečnostních pokynů

▲ NEBEZPEČÍ! Pokud tento bezpečnostní pokyn nedodržíte, dojde k nehodě. Důsledkem je vážné zranění nebo smrt.

▲ VAROVÁNÍ! Pokud tento bezpečnostní pokyn nedodržíte, dojde případně k nehodě. Mohlo by to mít za následek vážné zranění nebo smrt.

▲ UPOZORNĚNÍ! Pokud tento bezpečnostní pokyn nedodržíte, dojde

k nehodě. V důsledku může dojít k drobnému nebo středně těžkému ublížení na zdraví.

OZNÁMENÍ! Pokud tento bezpečnostní pokyn nedodržíte, dojde k nehodě. V důsledku může dojít k věcnému poškození.

Piktogramy a symboly

Piktogram na přístroji



Přečtěte si návod k obsluze



Pozor!



Sítovou zástrčku vytáhněte před údržbovými pracemi nebo v případě poškození napájecího kabelu



Pozor, horké povrchy, nebezpečí popálení!



Zaručená hladina akustického výkonu L_{WA} v dB.

G1"



IN Závít: G 1"; vstup vody

G1"



OUT Závít: G 1"; výstup vody



Elektrická zařízení nepatří do domácího odpadu.

Piktogramy v návodu k obsluze



Pozor!

Bezpečné uvedení čerpadla do provozu

Všeobecné pokyny

- Přečtěte si pečlivě návod k obsluze. Seznamte se stavěcími díly a správným používáním přístroje.

- Děti od 8 let věku, osoby s omezenými fyzickými, smyslovými či psychickými schopnostmi a také osoby s nedostatečnými zkušenostmi či vědomostmi mohou s tímto výrobkem manipulovat pouze pod dozorem jiné osoby, nebo pokud jim bylo vysvětleno bezpečné používání přístroje a jsou si vědomy případných rizik souvisejících s používáním přístroje.

S přístrojem si nesmí hrát děti.

Čištění ani uživatelskou údržbu nesmí provádět děti bez dozoru.

- Osoby, které nejsou obeznámeny s návodem k obsluze, nesmí přístroj používat.
- Přístroj se nesmí používat v polohách vyšších než 2000 m.
- Nepoužívejte vodu s abrazivními částicemi, jako je písek. Čerpání agresivních, abrazivních (brusných), žíravých, hořlavých (např. motorová paliva) nebo výbušných kapalin, slané vody, čisti-

cích prostředků a potravin není dovoleno. Teplota čerpané kapaliny nesmí překročit 35 °C.

- Přístroj nikdy neprovozujte, pokud se ve vodě nacházejí lidé.
- Vytékající mazivo by mohlo kontaminovat kapalinu.
- Nepracujte s poškozeným či neúplným přístrojem ani s přístrojem, který byl upraven bez souhlasu výrobce. Před uvedením do provozu nechte odborníkem zkontrolovat, zda jsou zavedena požadovaná elektrická ochranná opatření.

Příprava

- Dbejte na to, aby síťové napětí a síťová frekvence odpovídala údajům na typovém štítku.
- Před použitím vždy zkontrolujte připojovací a prodlužovací kabel, jestli na nich nejsou známky poškození či zestárnutí. Je-li kabel při používání poškozen, je nutné jej ihned odpojit od napájecí sítě, **NEDOTÝKEJTE SE VE-**

- DENÍ, DOKUD NENÍ ODPOJENO OD SÍTĚ. Příklad: Přístroj nepoužívejte, pokud je poškozeno nebo opotřeben vedení.
- Připojte přístroj pouze do zásuvky s proudovým chráničem (RCD) s jmenovitým svodovým proudem nepřesahujícím 30 mA.
 - Zapojte přístroj do zásuvky s pojistkou minimálně 10 A.
 - Nepracujte s poškozeným či neúplným přístrojem ani s přístrojem, který byl upraven bez souhlasu výrobce.
 - Před provozem zkontrolujte elektrickou bezpečnost. Pokud si nejste jisti, zeptejte se odborníka.
 - Uzemnění, nulování a proudový chránič odpovídají bezpečnostním předpisům energetických společností a fungují bezvadně.
 - Elektrické konektory jsou chráněny před mokrem.
 - Konektory jsou upevněny v oblasti odolné proti povodním.
 - Pokud je síťový připojovací kabel tohoto přístroje poškozen, musí jej vyměnit výrobce, jeho zákaznická služba nebo podobně kvalifikovaná osoba, aby se zamezilo nebezpečí. Obratě se na servisní středisko.
 - Při provozu přístroje musí být síťová zástrčka volně přístupná.
 - Při vytahování zástrčky ze zásuvky netahejte za síťový připojovací kabel. Síťový připojovací kabel chraňte před horkem, olejem a ostrými hranami.
 - Používejte pouze prodlužovací kabely, které jsou odolné proti stříkající vodě a jsou určeny pro venkovní použití. Před použitím vždy celkem rozviňte kabelový buben. Zkontrolujte, zda kabel není poškozen.
 - Před jakoukoliv prací na přístroji, během pracovních přestávek a pokud se nepoužívá, vytáhněte síťovou zástrčku ze zásuvky.
 - Používejte pouze schválené prodlužovací kabe-

ly typu H07RN-F, které jsou dlouhé maximálně 75 m a určené pro venkovní použití. Průřez pramene prodlužovacího kabelu musí být minimálně 2,5 mm². Před použitím vždy celkem rozviňte kabelový buben. Zkontrolujte prodlužovací kabel, zda není poškozen.

- Přístroj nepřenášejte ani nepřipevňujte na síťovém připojovacím kabelu nebo hadici.

Provoz

- Přístroj nepoužívejte v blízkosti vznětlivých kapalin nebo plynů. Při nedodržování hrozí nebezpečí požáru nebo výbuchu.
- Jako ochranu proti úrazu elektrickým proudem noste pevné boty.
- Čerpadlo nesmí při mrazu zůstat venku. Přístroj skladujte chráněný před mrazem.
- Během provozu přístroj sledujte, abyste včas zjistili, že čerpadlo běží nasucho.

Čištění, údržba a skladování

- K tématu „Čištění / údržba“ a „Skladování“ si přečtete pokyny v návodu k obsluze. Všechna související opatření, zejména otevírání přístroje, musí provést odborný elektrikář. V případě opravy se vždy obraťte na naše servisní středisko.
- Vypněte pohon, odpojte přístroj od napájení proudem a nechte přístroj vychladnout, když se přístroj zastaví za účelem čištění, nastavení, skladování nebo výměny příslušenství.
- Vyměňte opotřebované nebo poškozené díly. Používejte výhradně originální náhradní díly a příslušenství. Při použití cizích dílů dojde k okamžité ztrátě nároku na záruku.
- Přístroj skladujte na suchém místě a mimo dosah dětí.

Příprava

▲ VAROVÁNÍ! Nebezpečí zranění v důsledku neúmyslného spuštění pří-

stroje. Připojovací zástrčku zapojte do zásuvky až tehdy, když je přístroj zcela připraven k použití.

Ovládací části

Před prvním uvedením přístroje do provozu se seznámte s ovládacími částmi.

zapínač/vypínač (4)

- Zapnutí: Uvedte zapínač/vypínač (4) do polohy „I“ (ZAP).
- Vypnutí: Uvedte zapínač/vypínač (4) do polohy „0“ (VYP).

Montáž rukojeti

Postup (Obr. A)

1. Upevněte rukojeť (6) oběma šrouby (7).

Instalace čerpadla

- Postavte přístroj na pevný, vodorovný podklad, na kterém nehrozí zatopení.
- **Možnost trvalé instalace:** Přístroj upevněte šrouby (nejsou dodány) skrz otvory ve stojanu na podkladu. Dbejte na to, aby vypouštěcí šroub (9) zůstal volně přístupný.
- Pokud možno umístěte přístroj výše, než je hladina vody, kterou chcete čerpat.
Pokud to není možné, vyjměte po čerpání sací potrubí z vody nebo uzavřete sací potrubí uzavíracím kohoutem.

Připojení sacího potrubí

Upozornění

- Na sací straně použijte potrubí s omezovačem zpětného toku a namontujte předfiltr.
- Na straně sání nepoužívejte připojovací systémy s rychlospojky.
- Nepoužívejte sací hadici jako výtláčnou potrubí.

- Pokud je v sacím potrubí vzduch, nemusí přístroj fungovat.

Postup (Obr. B)

1. Odstraňte z krytku (1) ze vstupu vody (2).
2. **Pokud již není předmontovaný:** Upevněte předfiltr s blokováním zpětného toku (14) na vnější závit (15) sací hadice (13). Všechny díly jsou označeny pomocí ⊗.
3. Našroubujte adaptér (10) na vodní přípojku (2) na přístroji. Obě součásti jsou označeny pomocí ⊗.
4. Položte těsnicí kroužek (11) na přírubu v převlečné matici (12).
5. Upevněte převlečnou matici (12) hermeticky na adaptéru (10). Obě součásti jsou označeny pomocí ⊗.

Připojení výtláčného potrubí

Připojení výtláčného potrubí PEGP

Upozornění

- Součástí dodávky není žádná přípojka pro výtláčnou hadici.
- Možné připojení: Koncovka hadice s vnějším závitěm; G 1"
- Pro maximální čerpací výkon: Tlaková hadice Ø 19 mm

Doplňování čerpadla

Upozornění

- Vždy před uvedením do provozu naplňte přístroj vodou.
- **OZNÁMENÍ!** Nebezpečí přehřátí! Zabraňte chodu čerpadla nasucho!
- **▲ UPOZORNĚNÍ!** Nebezpečí popálení! Přehřátého čerpadla se nedotýkejte!

Postup

1. Otevřete zátku plnicího hrdla (8).
2. Odvzdušněte připojenou sací hadici (13).

3. Skříň čerpadla naplňte až k plnicímu otvoru vodou (≈1,7 l).
4. Opět zavřete plnicí otvor zátkou plnicího hrdla (8).

Provoz

Před provozem

- Dbejte na to, aby síťové napětí a síťová frekvence odpovídala údajům na typovém štítku.
- Zkontrolujte správný stav zásuvky a její dostatečné zajištění (min. 10 A).
- Zapojte přístroj pouze do zásuvky s proudovým chráničem (diferenciální proudová ochrana FI) s domozovacím chybným proudem ne více než 30 mA.
- **▲ NEBEZPEČÍ!** Nebezpečí úrazu elektrickým proudem! Ujistěte se, že se vlhkost nebo voda nikdy nemohou dostat k síťovému připojení.
- Zkontrolujte sací potrubí: Nasávací konec sacího potrubí se nachází ve vodě.
- Zkontrolujte výtlačné potrubí: Výstupní konec výtlačného potrubí je otevřený.
- Přístroj není vhodný pro připojení k systému zásobování pitnou vodou.
- * S dodanou sací hadicí (13) nelze dosáhnout maximálního dopravného množství čerpadla.

Zapnutí a vypnutí

Upozornění

- **OZNÁMENÍ!** **Není vhodné pro nepřetržitý provoz!** Optimální interval použití je 30 minut čerpání, 5 minut přestávka.
- **Ochrana proti přetížení:** Přístroj při přetížení automaticky vypne zabudovaný hlídač teploty. Po ochla-

zení se přístroj opět samočinně zapne.

- Při spuštění čerpadla dbejte na to, aby se čerpadlo a sací hadice zcela naplnily vodou, a zabránilo se tak chodu přístroje na sucho.

Zapnutí

1. Ke zdroji napájení připojte síťový připojovací kabel (5).
2. Uvedte zapínač/vypínač (4) do polohy „I“ (ZAP).
Po nasávací fázi začíná čerpadlo čerpat.

Vypnutí

1. Uvedte zapínač/vypínač (4) do polohy „0“ (VYP).
2. Vytáhněte připojovací zástrčku přístroje ze zásuvky, když jej ponecháváte bez dozoru nebo po dokončení práce.

Čištění, údržba a skladování

▲ VAROVÁNÍ! Nebezpečí úrazu elektrickým proudem! Nebezpečí zranění v důsledku neúmyslného spuštění přístroje. Chraňte se při údržbě a čištění. Vypněte přístroj a vytáhněte síťovou zástrčku ze zásuvky.

Opravné a údržbářské práce, které nejsou popsány v tomto návodu k obsluze, přenechte našemu servisnímu centru. Používejte pouze originální náhradní díly.

Čištění

▲ VAROVÁNÍ! Nebezpečí úrazu elektrickým proudem! Nikdy přístroj neostříkujte vodou.

OZNÁMENÍ! Nebezpečí poškození. Chemické látky mohou poškodit plastové části přístroje. Nepoužívejte čisticí prostředky ani rozpouštědla.

- Udržujte větrací otvory, kryt motoru a rukojeti zařízení v čistotě. Použijte za tím účelem vlhký hadřík nebo kartáč.

Čištění předfiltru

Propláchněte předfiltr (14) čistou vodou.

Údržba

Přístroj je bezúdržbový.

Skladování

Přístroj a příslušenství skladujte vždy:

- čisté
 - suché
 - chráněné před prachem
 - chráněné proti mrazu
 - mimo dosah dětí
 - Před delším skladováním (např. Přezimování) vyprázdněte zahradní čerpadlo (*Vyprázdnění čerpadla, str. 97*).
- Jinak v důsledku nánosů a zbytků může dojít k potížím při spouštění.

Vyprázdnění čerpadla

Pokud hrozí zamrznutí, a před delší dobou nepoužívání (např. Přezimování), je třeba čerpadlo zcela vyprázdnit.

Postup

1. Otevřete vypouštěcí šroub (9).
2. Přístroj vyprázdněte.
3. Propláchněte přístroj čistou vodou.

Likvidace/ochrana životního prostředí

Přístroj, příslušenství a balení zlikvidujte ekologickou recyklací.



Elektrická zařízení nepatří do domácího odpadu.

Symbol přeškrtnuté popelnice na kolečkách znamená, že tento výrobek

nesmí být po skončení své životnosti likvidován jako netříděný komunální odpad.

Směrnice 2012/19/EU o odpadních elektrických a elektronických zařízeních (OEEZ):

Spotřebitelé jsou ze zákona povinni recyklovat elektrická a elektronická zařízení na konci jejich životnosti způsobem šetrným k životnímu prostředí. Tímto způsobem je zajištěna recyklace šetrná k životnímu prostředí a šetřící zdroje.

V závislosti na tom, jak je vše implementováno ve vnitrostátním právu, máte následující možnosti:

- vrátit v prodejně,
- odevzdat na oficiálním sběrném místě,
- zaslat zpět výrobci/distributorovi.

Tento stav se netýká příslušenství starých přístrojů a pomocných prostředků bez elektrických součástí.

Servis

Záruka

Vážený zákazníci,

na tento výrobek získáváte záruku 3 let od data zakoupení. V případě závad na tomto výrobku máte nárok na zákonná práva vůči prodejci tohoto výrobku. Tato zákonná práva nejsou omezena níže uvedenou zárukou.

Záruční podmínky

Záruční doba začíná datem nákupu. Dobře uschovejte originální pokladní doklad. Tento doklad je potřebný jako doklad o koupi. Dojde-li k vadě materiálu nebo výrobní vadě během tří let od data nákupu tohoto výrobku, opravíme nebo vyměníme Vám výrobek podle našeho uvážení zdarma. Toto záruční plnění vyžaduje, aby vadný výrobek a doklad o koupi (pokladní

doklad) byly předloženy během tříleté lhůty a bylo stručně písemně popsáno, o jakou závadu se jedná a kdy k ní došlo.

Pokud je vada kryta naší zárukou, obdržíte zpět opravený nebo nový výrobek. S opravou nebo výměnou výrobku nezačne plynout nová záruční doba.

Záruční doba a zákonné nároky z vad

Záruční doba se záručním plněním neprodlouží. To platí také pro vyměněné a opravené díly. Jakákoli poškození nebo vady, které se již v době nákupu vyskytly, je nutné nahlásit ihned po vybalení. Opravy provedené po uplynutí záruční doby jsou za poplatek.

Rozsah záruky

Výrobek byl pečlivě vyroben podle přísných směrnic pro jakost a před dodáním pečlivě zkontrolován.

Záruční plnění platí pro vady materiálu nebo výrobní vady. Tato záruka se nevztahuje na díly výrobku, které jsou vystaveny běžnému opotřebení, a lze je proto považovat za opotřebitelné součásti (např. předfiltr, těsnící kroužek) nebo za poškození křehkých částí.

Tato záruka zaniká, pokud je výrobek poškozen, nesprávně používán nebo není udržován. Pro správné používání výrobku se musí přesně dodržovat všechny pokyny uvedené v návodu k obsluze. Je nutné se bezpodmínečně vyvarovat použití a jednání, které nejsou v tomto návodu k obsluze doporučovány nebo před nimiž se varuje.

Výrobek je určen pouze pro soukromé použití a není určen ke komerčnímu používání. Záruka zaniká v případě hrubého a nesprávného zacházení, použití násilí a zásahů, které neby-

ly provedeny naší autorizovanou servisní pobočkou.

Vyřízení v záručním případě

V zájmu rychlého zpracování Vašeho požadavku postupujte podle následujících pokynů:

- Pro všechny dotazy si připravte doklad o koupi a číslo položky (např. IAN 466614_2404) jako doklad o nákupu.
- Číslo položky naleznete na typovém štítku na výrobku, na rytině na výrobku, na titulní straně návodu k obsluze (vlevo dole) nebo na nálepce na zadní nebo spodní straně výrobku.
- Pokud se vyskytnou funkční chyby nebo jiné závady, nejprve kontaktujte níže uvedené servisní středisko **telefonicky** nebo použijte náš **kontaktní formulář**, který najdete na stránkách *parkside-diy.com* v kategorii **Servis**.
- Po konzultaci s naším servisním střediskem můžete bezplatně zaslat vadný výrobek na adresu služby, kterou jste obdrželi, s příloženým dokladem o koupi (účtenkou), s uvedením povahy vady a kdy k ní došlo. K zamezení problémů s přijetím a dalším nákladům je bezpodmínečně nutné používat pouze adresu, která Vám byla oznámena. Ujistěte se, že zásilka není zaslaná nevyplaceně, není objemným zbožím, expresem nebo jiným speciálním nákladem. Zašlete výrobek včetně veškerého příslušenství dodaného při nákupu a zajistěte, aby přepravní obal byl dostatečně bezpečný.



Na stránkách *parkside-diy.com* můžete nahlížet do těchto a mnoha dalších příruček a stahovat je. S tímto QR kódem se dostanete přímo na *parkside-diy.com*. Vyberte svou zemi a vyhledejte pomocí vyhledávací masky návody k obsluze. Zadáním čísla položky (IAN) 466614_2404 můžete otevřít svůj návod k obsluze.

Opravárenská služba

Pro opravy, **kteře nepodléhají záruce**, se obraťte na servisní středisko. Tam Vám rádi poskytneme odhad nákladů.

- Můžeme přijímat pouze přístroje, které byly při zaslání dostatečně zabaleny a ofrankovány.

Náhradní díly a příslušenství

Náhradní díly a příslušenství jsou k dostání na webových stránkách www.grizzlytools.shop. Pokud máte problémy při objednání, kontaktujte nás prostřednictvím našeho online obchodu. V případě dalších dotazů se obraťte na: *Service-Center, str. 99*

Poz. č.	Název	Obj. č.
8+9	zátka plnicího hrdla+vypouštěcí šroub	91100940
10–15	Sada sacích hadic	91100965

Upozornění: Zašlete Váš přístroj vyčištěný a s odkazem na závadu na adresu uvedenou v servisním středisku.

- Nepřijmou se přístroje zaslané neoprávněně, přístroje zasílané jako objemné zboží nebo expres zaslané přístroje nebo přístroje odeslané jinou speciální dopravou.
- Vaše odeslané vadné přístroje zlikvidujeme bezplatně.

Service-Center

CZ **Servis Česko**
Tel.: 8000 23611
Kontaktní formulář na
parkside-diy.com
IAN 466614_2404

Dovozce

Upozorňujeme, že následující adresa není servisní adresou. Nejprve kontaktujte výše uvedené servisní středisko.

Grizzly Tools GmbH & Co. KG
Stockstädter Str. 20
63762 GroBostheim
NĚMECKO
www.grizzlytools.de

Překlad původního EU prohlášení o shodě

Výrobek: **Sada zahradního čerpadla**

Model: **PEGP 1100 A1**

Sériové číslo: 000001-020700

Výše popsaný předmět prohlášení je ve shodě s příslušnými harmonizačními právními předpisy Unie:

**2006/42/EC • 2014/30/EU • 2000/14/EC & 2005/88/EC
• 2011/65/EU & (EU) 2015/863**

Výše popsaný předmět prohlášení je ve shodě se směrnicí Evropského parlamentu a Rady 2011/65/EU ze dne 8. června 2011 o omezení používání některých nebezpečných látek v elektrických a elektronických zařízeních.

Pro zajištění shody byly použity následující harmonizované normy a národní normy a předpisy:

**EN 60335-1:2012+A11+A13+A1+A14+A2+A15
EN IEC 60335-2-41:2021+A11 • EN 62233:2008
EN ISO 12100:2010 • EN IEC 55014-1:2021
EN IEC 55014-2:2021 • EN IEC 61000-3-2:2019+A1
EN 61000-3-3:2013+A1+A2 • EN IEC 63000:2018**

V souladu se směrnicí 2000/14/EC týkající se emisí hluku se potvrzuje následující: Hladina akustického výkonu (L_{WA})

- změřená: 80,6 dB;

- zaručená: 85 dB

Použitý postup posuzování shody podle 2000/14/EC, příloha V.

Toto prohlášení o shodě vydal na vlastní odpovědnost výrobce:

CE Grizzly Tools GmbH & Co. KG
Stockstädter Str. 20
63762 Großbostheim
NĚMECKO
20.09.2024



Christian Frank
Zplnomocněný zástupce dokumentace

Obsah

Úvod.....	101
Používanie na určený účel.....	101
Rozsah dodávky/Príslušenstvo.....	102
Prehľad.....	102
Opis funkcie.....	102
Technické údaje.....	102
Údaje o výkone.....	103
Bezpečnostné pokyny.....	103
Význam bezpečnostných pokynov.....	103
Piktogramy a symboly.....	103
Bezpečné uvedenie čerpadla do prevádzky.....	103
Príprava.....	107
Ovládacie prvky.....	107
Montáž rukoväte na prenášanie.....	107
Umiestnenie čerpadla.....	107
Pripojenie sacej hadice.....	107
Pripojenie tlakovej hadice.....	107
Naplnenie čerpadla.....	108
Prevádzka.....	108
Pred prevádzkou.....	108
Zapnutie a vypnutie.....	108
Čistenie, údržba a skladovanie.....	108
Čistenie.....	109
Údržba.....	109
Skladovanie.....	109
Likvidácia/ochrana životného prostredia.....	109
Servis.....	110
Garancia.....	110
Opravný servis.....	111
Service-Center.....	111
Importér.....	111
Náhradné diely a príslušenstvo.....	112
Preklad originálneho vyhlásenia o zhode EÚ.....	112

Rozložený pohľad..... 155

Úvod

Srdečne vám blahoželáme ku kúpe vašej novej súpravy záhradných čerpadiel (v nasledujúcej časti nazývanej prístroj alebo elektrické náradie).

Rozhodli ste sa tým pre vysoko kvalitný prístroj. Tento prístroj bol počas výroby skontrolovaný vzhľadom na kvalitu a podrobený výrobnej kontrole. Tým je zabezpečená funkčná schopnosť prístroja.

Nedá sa vylúčiť, že sa v jednotlivých prípadoch na alebo v prístroji, resp. v hadicových vedeniach nenachádzajú zvyškové množstvá vody. Nejde o nedostatok alebo poruchu a nie je dôvod k znepokojeniu.



Návod na obsluhu je súčasťou tohto prístroja. Obsahuje dôležité pokyny pre bezpečnosť, používanie a likvidáciu. Starostlivo si prečítajte návod na obsluhu. Oboznámte sa s ovládacími dielmi a správnym používaním prístroja. Prístroj používajte iba ako je opísané a na uvedené oblasti použitia. Návod na obsluhu si dobre uschovajte a pri odovzdávaní prístroja tretej osobe dodajte tiež všetky podklady.

Používanie na určený účel

Prístroj je určený výlučne na nasledujúce použitie:

- Zavlažovanie záhrad na súkromné využitie.
- Čerpanie čistej a dažďovej vody s teplotou $\leq 35\text{ }^{\circ}\text{C}$

Každé iné používanie, ktoré nie je v tomto návode na obsluhu výslovne povolené, môže predstavovať vážne nebezpečenstvo pre používateľa a viesť k škodám na prístroji. Obslu-

hujúca osoba alebo používateľ je zodpovedný za zranenia iných ľudí alebo poškodenia ich majetku. Prístroj je určený na použitie pre domácich majstrov. Nie je koncipovaný na trvalé komerčné nasadenie. Pri komerčnom používaní záruka zaniká. Výrobca neručí za škody, ktoré vzniknú v dôsledku používania v rozpore s určením alebo nesprávnej obsluhy.

Rozsah dodávky/ Príslušenstvo

Vybalte prístroj a skontrolujte rozsah dodávky.

Obalový materiál riadne zlikvidujte.

- Záhradné čerpadlo
- Rukoväť na prenášanie
- 2x skrutka
- Sacia hadica
- Tesniaci krúžok (predmontované)
- Adaptér (predmontované)
- Predradený filter (predmontované)
- preklad pôvodného návodu na použitie

Prehľad

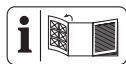

Obrázky prístroja nájdete na prednej a zadnej vyklápacej strane.

- 1 Krytka
- 2 Prívod vody
- 3 Výpust vody
- 4 zapínač/vypínač
- 5 sieťový pripojovací kábel
- 6 Rukoväť na prenášanie
- 7 skrutka
- 8 Plniaca skrutka
- 9 Výpustná skrutka
- 10 Adaptér
- 11 Tesniaci krúžok
- 12 Prevláčna matica

- 13 Sacia hadica
- 14 Predradený filter (s blokovaním spätného toku)
- 15 Vonkajší závit

Opis funkcie

Prístroj dopravuje po pripojení sacej hadice a tlakovej hadice a naplnení vodou definované množstvo čistej vody.

Funkcia prvkov obsluhy je uvedená v nasledujúcich opisoch.

Technické údaje

Záhradné čerpadlo ... PEGP 1100 A1

Dimenzačné napätie U 230 V~, 50 Hz

Dimenzačný výkon P 1100 W

Trieda ochrany I

Druh ochrany IPX4

Dĺžka sieťový pripojovací kábel 2 m

Výška nasávania h_s ≤ 8 m

Prečerpaný objem Q ≤ 4600 l/h*

Dopravná výška h ≤ 45 m

Teplota vody θ ≤ 35 °C

Prípojka hadice G 1"

Hladina akustického tlaku (L_{pA})

.....68,5 dB; $K_{pA}=3$ dB

Hladina akustického výkonu (L_{WA})

– odmeraná80,6 dB; $K_{WA}=4,67$ dB

– zaručená85 dB

* S dodanou sacou hadicou (13) nie je možné dosiahnuť maximálny prečerpaný objem prístroja. Užšie hadice môžu znížiť výkon.

Údaje o výkone

Dopravná výška

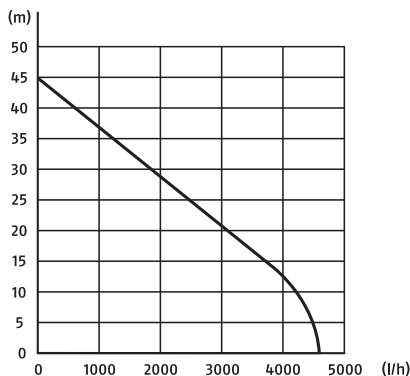

Prečerpávaný objem

Meranie maximálnych údajov sa vykoná pri optimálnych podmienkach (napr. rovný, priamy výstup).

Užšie hadice môžu znížiť výkon.

Bezpečnostné pokyny



POZOR! Pri používaní elektrického prístroja sa musia dodržiavať predpisy ochrany proti zásahu elektrickým prúdom a základné bezpečnostné predpisy prevencie pred úrazmi a predpisy požiarnej ochrany.

Význam bezpečnostných pokynov

▲ NEBEZPEČENSTVO! Keď tento bezpečnostný pokyn nebudete dodržiavať, nastane úraz. Následkom je ťažké telesné poranenie alebo smrť.

▲ VAROVANIE! Keď tento bezpečnostný pokyn nebudete dodržiavať, môže nastať úraz. Následkom je možné telesné poranenie alebo smrť.

▲ OPATRNE! Keď tento bezpečnostný pokyn nebudete dodržiavať, nastane úraz. Následkom je možné ľahké alebo stredne ťažké telesné poranenie.

UPOZORNENIE! Keď tento bezpečnostný pokyn nebudete dodržiavať, nastane úraz. Následkom sú možné vecné škody.

Piktogramy a symboly

Piktogramy na prístroji



Prečítajte si návod na obsluhu



Pozor!



Pred údržbárskymi prácami a v prípade poškodenia sieťového kábla vyťahujte sieťovú zástrčku



Pozor, horúce povrchy, nebezpečenstvo popálenia!



Zaručená hladina akustického výkonu L_{WA} v dB.

G1"



IN Závit: G 1"; Prívod vody

G1"



OUT Závit: G 1"; Výpust vody



Elektrické prístroje nepatria do domového odpadu.

Piktogramy v návode na obsluhu



Pozor!

Bezpečné uvedenie čerpadla do prevádzky

Všeobecné upozornenia

- Pozorne si prečítajte návod na obsluhu. Obo-

známte sa s nastavovacími dielmi a správnym používaním prístroja.

- Tento výrobok môžu používať deti staršie ako 8 rokov, ako aj osoby so zníženými fyzickými, senzorickými alebo mentálnymi schopnosťami, alebo nedostatkom skúsenosti a vedomostí, ak sú pod dohľadom alebo boli poučené o bezpečnom používaní prístroja a porozumeli súvisiacim nebezpečenstvám.

Deti sa s prístrojom nesmú hrať.

Čistenie a používateľskú údržbu nesmú vykonávať deti bez dozoru.

- Osoby, ktoré nie sú oboznámené s návodom na používanie, nesmú prístroj používať.
- Prístroj nepoužívajte v polohách vyšších ako 2000 m.
- Nepoužívajte pre vodu s abrazívnymi čiaštočkami ako piesok. Čerpanie agresívnych, abrazívnych (s brúsnym efektom), žieravých, horľavých (napr. motorové palivá) alebo

výbušných kvapalín, slanej vody, čistiacich prostriedkov a potravín nie je dovolené. Teplota čerpanej kvapaliny nesmie prekročiť 35 °C.

- Nikdy s prístrojom nepracujte, keď sa vo vode nachádzajú ľudia.
- Ak vytečie mazivo, môže znečistiť kvapalinu.
- Nikdy nepracujte s poškodeným alebo neúplným prístrojom ani s prístrojom, ktorý bol upravený bez súhlasu výrobcu. Pred uvedením do prevádzky požiadajte odborníka, aby skontroloval, či sú k dispozícii potrebné elektrické ochranné opatrenia.

Príprava

- Dávajte pozor na to, aby sa sieťové napätie a sieťová frekvencia zhodovali s údajmi na typovom štítku.
- Pred použitím vždy skontrolujte pripojovací a predĺžovací kábel, či sa na ňom nevyskytujú známky poškodenia alebo starnutia. Ak sa kábel po-

čas používania poškodí, musíte ho ihneď odpojiť od napájacej siete, **NE-DOTÝKAJTE SA KÁBLA PRED JEHO ODPOJENÍM OD SIETE**. Prístroj nepoužívajte, keď je kábel poškodený alebo opotrebovaný.

- Prístroj zapojte do zásuvky len s prúdovým chráničom (RCD) s menovitým chybovým prúdom nie väčším ako 30 mA.
- Prístroj zapojte do zásuvky, ktorá je istená minimálne na 10 A.
- Nikdy nepracujte s poškodeným alebo neúplným prístrojom ani s prístrojom, ktorý bol upravený bez súhlasu výrobcu.
- Pred prevádzkou skontrolujte, či je zabezpečená elektrická bezpečnosť. Ak nemáte istotu, spýtajte sa odborníka.
- Uzemnenie, vynulovanie a prúdový chránič zodpovedá bezpečnostným predpisom podnikov na distribúciu energie a funguje bezchybne.
- Elektrické zásuvné spojenia sú chránené pred vlhkosťou.
- Zásuvné spojenia sa nachádzajú v oblasti bezpečnej proti zaplaveniu.
- Ak sa sieťový pripojovací kábel tohto prístroja poškodí, musí sa vymeniť výrobcom, jeho zákazníckym servisom alebo podobnou kvalifikovanou osobou, aby sa zabránilo ohrozeniam. Obráťte sa na servisné centrum.
- Pri prevádzke prístroja musí byť sieťová zástrčka voľne prístupná.
- Sieťový pripojovací kábel nepoužívajte na vytiahnutie sieťovej zástrčky zo zásuvky. Sieťový pripojovací kábel chráňte pred horúčavou, olejom a ostrými hranami.
- Používajte iba predlžovací kábel, ktorý je chránený pred striekajúcou vodou a je určený na používanie vonku. Kábel pred použitím vždy úplne odviňte z káblového bubna. Skontrolujte kábel, či nie je poškodený.

- Pred všetkými prácami na prístroji, pri prestávkach v práci a pri nepoužívaní vytiahnite sieťovú zástrčku zo zásuvky.
- Používajte iba schválený predlžovací kábel konštrukčného typu H07RN-F, ktorý má maximálnu dĺžku 75 m a je určený na používanie vonku. Prierez vodiča predlžovacieho kábla musí byť minimálne 2,5 mm². Kábel pred použitím vždy úplne odviňte z káblového bubna. Skontrolujte, či nie je predlžovací kábel poškodený.
- Prístroj nenoste ani neupevňujte za sieťový pripojovací kábel alebo hadicu.

Prevádzka

- Prístroj nepoužívajte v blízkosti zápalných kvapalín alebo plynov. V prípade nedodržania hrozí nebezpečenstvo požiaru alebo výbuchu.
- Na ochranu proti úrazu elektrickým prúdom nosite pevnú obuv.

- V prípade mrazu nesmie zostať čerpadlo vonku. Prístroj uskladnite chránený pred mrazom.
- Kontrolujte prístroj počas prevádzky, aby ste včas zistili, či čerpadlo nebeží nasucho.

Čistenie, údržba a skladovanie

- K téme „Čistenie a skladovanie“ si prečítajte pokyny v návode na obsluhu. Všetky opatrenia, ktoré z toho vyplývajú, hlavne otvorenie prístroja, má vykonať elektrikár. V prípade potreby opravy sa vždy obráťte na naše servisné centrum.
- Vypnite pohon, odpojte prístroj od elektrického napájania a nechajte prístroj vychladnúť, ak bol prístroj zastavený v záujme čistenia, nastavenia, uskladnenia alebo výmeny dielu príslušenstva.
- Z bezpečnostných dôvodov vymeňte všetky opotrebované alebo poškodené diely. Používajte výhradne originálne náhradné diely a originálne príslušenstvo. Pri použití

iných dielov sa okamžite stráca nárok na záručné plnenie.

- Prístroj uchovávajte na suchom mieste a mimo dosahu detí.

Príprava

▲ VAROVANIE! Nebezpečenstvo poranenia v dôsledku neúmyselne spusteného prístroja. Pripojovaciu zástrčku zastrčte do zásuvky až vtedy, keď je prístroj úplne pripravený na použitie.

Ovládacie prvky

Pred prvou prevádzkou prístroja spoznajte ovládače.

zapínač/vypínač (4)

- Zapnutie: Vypínač zap/vyp (4) dajte do polohy „I“ (ZAP).
- Vypnutie: Vypínač zap/vyp (4) dajte do polohy „0“ (VYP).

Montáž rukoväte na prenášanie

Postup (Obr A)

1. Upevnite rukoväť na prenášanie (6) oboma skrutkami (7).

Umiestnenie čerpadla

- Prístroj postavte na pevný, vodorovný podklad, chránený proti zaplaveniu.
- **Možnosť pevnej inštalácie:** Pomocou skrutiek (nie je súčasťou dodávky) pripevnite prístroj cez otvory v nožičke k podkladu. Dbajte na to, aby bola voľne prístupná výpustná skrutka (9).
- Prístroj postavte podľa možnosti vyššie, ako je hladina vody, ktorú chcete čerpať.

Ak to nie je možné, podľa typu čerpadla vyťahnite saciu hadicu z vody alebo zatvorte saciu hadicu uzatváracím kohútom.

Pripojenie sacej hadice

Upozornenia

- Na strane nasávania použite hadicu s blokovaním spätného toku a namontujte predradený filter.
- Na strane nasávania nepoužívajte žiadne pripojovacie systémy s rýchlospojками.
- Saciu hadicu nepoužívajte ako tlakovú hadicu.
- Ak sa v sacej hadici nachádza vzduch, fungovanie prístroja nie je zaručené.

Postup (Obr B)

1. Odoberte krytku (1) z prívodu vody (2).
2. **Ak ešte nie je namontované:** Upevnite predradený filter s blokovaním spätného toku (14) na vonkajší závit (15) sacej hadice (13). Všetky časti sú označené Ⓢ.
3. Naskrutkujte adaptér (10) na prívod vody (2) na prístroji. Obe časti sú označené ⓐ.
4. Položte tesniaci krúžok (11) na prírubu v prevlečnej matici (12).
5. Vzduchotesne upevnite prevlečnú maticu (12) na adaptéri (10). Obe časti sú označené ⓐ.

Pripojenie tlakovej hadice

Pripojenie tlakovej hadice PEGP

Upozornenia

- Súčasťou dodávky nie je prípoj pre tlakovú hadicu.
- Možné pripojenie: Hadicová priechodka s vonkajším závitom; G 1"
- Pre maximálny výkon čerpadla: Tlaková hadica Ø 19 mm

Naplnenie čerpadla

Upozornenia

- Pred uvedením do prevádzky vždy naplňte prístroj vodou.
- **UPOZORNENIE!** Nebezpečenstvo prehriatia! Zabráňte chodu čerpadla nasucho!
- **▲ OPATRNE!** Nebezpečenstvo popálenia! Prehriateho čerpadla sa nesmiete dotýkať!

Postup

1. Otvorte plniacu skrutku (8).
2. Odvzdušnite pripojenú saciu hadicu (13).
3. Teleso čerpadla naplňte vodou (≈1,7 l) až po plniaci otvor.
4. Znovu zatvorte plniaci otvor pomocou plniacej skrutky (8).

Prevádzka

Pred prevádzkou

- Dávajte pozor na to, aby sa sieťové napätie a sieťová frekvencia zhodovali s údajmi na typovom štítku.
- Skontrolujte správny stav elektrickej zásuvky a že je dostatočne istená (min. 10 A).
- Prístroj zapojte iba do zásuvky s ochranným zariadením proti chybovému prúdu (FI spínač) s menovitým chybovým prúdom nie väčším ako 30 mA.
- **▲ NEBEZPEČENSTVO!** Nebezpečenstvo úrazu elektrickým prúdom! Skontrolujte, či sa na sieťovú prípojku nikdy nedostane vlhkosť či voda.
- Skontrolujte saciu hadicu: Nasávací koniec sacej hadice sa musí nachádzať vo vode.
- Skontrolujte tlakovú hadicu: Výstupný koniec tlakovej hadice je otvorený.

- Prístroj nie je vhodný na pripojenie na systém napájania pitnou vodou.
- S dodanou sacou hadicou (13) nie je možné dosiahnuť maximálny prečerpávaný objem čerpadla.

Zapnutie a vypnutie

Upozornenia

- **UPOZORNENIE!** **Nevhodné pre trvalú prevádzku!** Optimálny interval využitia je 30 minút čerpanie, 5 minút prestávka.
- **Ochrana pred preťažením:** Zabudovaný snímač teploty automaticky vypne prístroj pri preťažení. Po ochladení sa prístroj automaticky znovu spustí.
- Pri zapínaní čerpadla dávajte pozor na to, aby boli čerpadlo a sacia hadica naplnené dostatočným množstvom vody, aby sa tak zabránilo chodu prístroja nasucho.

Zapnutie

1. Sieťový pripojovací kábel (5) pripojte k elektrickému napájaniu.
2. Vypínač zap/vyp (4) dajte do polohy „I“ (ZAP).
Po nasávaní začne čerpadlo čerpať.

Vypnutie

1. Vypínač zap/vyp (4) dajte do polohy „0“ (VYP).
2. Keď necháte prístroj bez dohľadu alebo ste hotoví s prácou, vyťahnite pripojovaciu zástrčku prístroja zo zásuvky.

Čistenie, údržba a skladovanie

- **▲ VAROVANIE!** Zásah elektrickým prúdom! Nebezpečenstvo poranenia v dôsledku neúmyselne spustenia prístroja. Chráňte sa pri údržbárskych a čistiacich prácach. Prístroj vypnite

a vytiahnite pripojovaciu zástrčku zo zásuvky.

Údržbárske a opravárske práce, ktoré nie sú opísané v tomto návode, nechajte vykonať nášmu servisnému centru. Používajte len originálne náhradné diely.

Čistenie

▲ VAROVANIE! Zásah elektrickým prúdom! Prístroj nikdy nestriekajte vodou.

UPOZORNENIE! Nebezpečenstvo poškodenia. Chemické látky môžu pôsobiť na plastové diely prístroja. Nepoužívajte žiadne čistiace prostriedky, resp. rozpúšťadlá.

- Vetraciu štrbinu, kryt motora a držadlá prístroja udržiavajte čisté. Na tento účel použite vlhkú utierku alebo kefu.

Čistenie predradeného filtra

Predradený filter (14) prepláchnite čistou vodou.

Údržba

Prístroj si nevyžaduje údržbu.

Skladovanie

Prístroj a príslušenstvo skladujte vždy:

- v čistote
- v suchu
- chránené pred prachom
- bezpečne pred mrazom
- mimo dosahu detí
- Pred dlhším uskladnením (napr. prezimovanie) záhradné čerpadlo vyprázdňte (*Vyprázdnenie čerpadla*, S. 109).

V dôsledku usadenín a zvyškov môže v opačnom prípade dôjsť k ťažkostiam pri spustení.

Vyprázdnenie čerpadla

V prípade nebezpečenstva mrazu a pred dlhším nepoužívaním (napr. prezimovanie) musí byť čerpadlo úplne vyprázdnené.

Postup

1. Otvorte výpustnú skrutku (9).
2. Vyprázdňte prístroj.
3. Prístroj prepláchnite čistou vodou.

Likvidácia/ochrana životného prostredia

Prístroj, príslušenstvo a obal odovzdajte na ekologické opätovné zhodnotenie.



Elektrické prístroje nepatria do domového odpadu.

Symbol preškrtnutého kontajnera na kolieskach znamená, že tento výrobok sa po skončení jeho životnosti nesmie likvidovať ako netriedený komunálny odpad.

Smernica 2012/19/EÚ o odpade z elektrických a elektronických zariadení:

Spotrebiteľia sú zo zákona povinní elektrické a elektronické zariadenia na konci ich životnosti odovzdať na ekologickú recykláciu. Týmto spôsobom je zabezpečené zhodnotenie šetrné k životnému prostrediu a zdrojom. V závislosti od národných zákonov, máte tieto možnosti:

- vrátenie na predajnom mieste,
- odovzdanie na oficiálnom zbernom mieste,
- zaslanie späť výrobcovi/distribútorovi.

Netýka sa to dielov príslušenstva a pomocných prostriedkov bez elek-

trických komponentov, pripojených k starým prístrojom.

Servis

Garancia

Vážená zákazníčka, vážený zákazník, Na tento výrobok dostávate záruku 3 rokov od dátumu kúpy. V prípade nedostatkov tohto výrobku vám voči predajcovi výrobku prináležia zákonné práva. Tieto zákonné práva nie sú obmedzené našou zárukou opísanou v nasledujúcej časti.

Záručné podmienky

Záručná doba začína s dátumom kúpy. Originálny pokladničný doklad dobre uschovajte. Tento podklad bude potrebný ako doklad o kúpe. Ak sa v rámci tri rokov od dátumu kúpy tohto výrobku vyskytne chyba materiálu alebo výroby, výrobok – podľa našej voľby – pre vás bezplatne opravíme alebo vymeníme. Toto poskytnutie záruky predpokladá, že v rámci trojročnej lehoty sa predloží chybný výrobok a doklad o kúpe (pokladničný doklad) a krátko sa písomne opíše, v čom existuje nedostatok a kedy sa vyskytol.

Ak je chyba pokrytá našou zárukou, dostanete späť opravený alebo nový výrobok. S opravou alebo výmenou výrobku nezačína žiadne nové záručné obdobie.

Záručná doba a zákonné nároky na odstránenie nedostatkov

Záručná doba sa poskytnutím záruky nepredlži. To platí aj pre vymenené a opravené diely. Škody a nedostatky existujúce prípadne už pri kúpe sa musia ihneď pri vybalení ohlásiť. Opravy pripadajúce po uplynutí záručnej doby sú s povinnosťou úhrady.

Rozsah záruky

Výrobok bol starostlivo vyrobený podľa prísnych kvalitatívnych smerníc a pred dodávkou bol svedomito skontrolovaný.

Poskytnutie záruky platí výlučne na chyby materiálu alebo výroby. Táto záruka sa nevzťahuje na časti výrobku, ktoré sú vystavené normálnemu opotrebeniu a preto je možné na ne prihliadať (napr. Predradený filter, Tesniaci krúžok) ako na rýchlo opotrebiteľné diely alebo na poškodenia na rozbitných dieloch.

Táto záruka prepadá, keď je výrobok poškodený, neodborne používaný alebo nebola na ňom vykonávaná údržba. Pre odborné používanie výrobku je nutné presne dodržiavať všetky pokyny uvedené v návode na obsluhu. Účelom použitia a manipuláciám, od ktorých sa v návode na obsluhu odrádza alebo pred ktorými sa varuje, je možné bezpodmienečne zabrániť.

Výrobok je určený iba na súkromné a nekomerčné použitie. Pri nesprávnej alebo neodbornej manipulácii, aplikácii násilia a pri zásahoch, ktoré neboli uskutočnené našou autorizovanou servisnou pobočkou, záruka zaniká.

Vybavenie v záručnom prípade

Aby bolo možné zaručiť rýchle vybavenie vašej žiadosti, postupujte podľa nasledujúcich pokynov:

- V prípade akýchkoľvek otázok si pripravte pokladničný doklad a číslo výrobku (IAN 466614_2404) ako doklad o nákupe.
- Číslo výrobku nájdete na typovom štítku na výrobku, gravúre na výrobku, na titulnej stránke návodu na obsluhu (vľavo dole) alebo na nálepke na zadnej alebo spodnej strane výrobku.

- Ak by sa mali vyskytnúť funkčné chyby alebo iné nedostatky, kontaktujte najprv **telefonicky** alebo použite náš **kontaktný formulár**, ktorý nájdete na *parkside-diy.com* v kategórii **Servis** nasledovne uvedené servisné centrum.
- Výrobok zaznamenaný ako chybný môžete po konzultácii s našim servisným centrom zaslať pre vás s oslobodením od poštovného na vám oznámenú servisnú adresu za pripojenia dokladu o kúpe (pokladničný doklad) a informácie, v čom spočíva nedostatok a kedy sa vyskytol. Aby bolo možné zabrániť problémom s prevzatím a prídavným nákladom, použite bezpodmienečne iba adresu, ktorá sa vám oznámi. Zabezpečte, aby sa odoslanie uskutočnilo bez vyplatenia, ako neskladný tovar, expresne alebo ako iná zvláštna zásielka. Výrobok pošlite, prosím, vrát. všetkých súčasne dodaných dielov príslušenstva a postarajte sa o dostatočne bezpečné prepravné balenie.



Na *parkside-diy.com* si môžete pozrieť a stiahnuť túto a mnohé ďalšie príručky. Týmto QR kódom sa dostanete priamo na stránku *parkside-*

diy.com. Vyberte svoju krajinu a cez vyhľadávanie si nájdite návody na obsluhu. Po zadaní čísla výrobku (IAN) 466614_2404 si budete môcť otvoriť návod na obsluhu.

Opravný servis

Ohľadom opráv, **ktoré nepodliehajú záruke**, sa obráťte na Servisné centrum. Tam dostanete s ochotou predbežný návrh nákladov.

- Môžeme spracovať iba prístroje, ktoré boli zaslané dostatočne zabalené a o frankované.
Upozornenie: Váš prístroj pošlite, prosím, vyčistený a s upozornením na chybu na adresu uvedenú Servisným centrom.
- Prístroje zaslané bez úhrady prepravného, ako aj prístroje, ktoré boli zaslané ako veľkorozmerný náklad, expresom alebo s iným špeciálnym prepravným nebudú prevzaté.
- Vaše zaslané chybné prístroje zlikvidujeme bezplatne.

Service-Center

SK **Servis Slovensko**
Tel.: 0800 003409
Kontaktný formulár na
parkside-diy.com
IAN 466614_2404

Importér

Zohľadnite, prosím, že nasledujúca adresa nie je servisná adresa. Najprv kontaktujte hore uvedené servisné centrum.

Grizzly Tools GmbH & Co. KG
Stockstädter Str. 20
63762 Großbostheim
NEMECKO
www.grizzlytools.de

Náhradné diely a príslušenstvo

Náhradné diely a príslušenstvo dostanete na www.grizzlytools.shop. Ak by sa pri objednávaní vyskytli problémy, kontaktujte nás cez náš internetový obchod. V prípade ďalších otázok sa obráťte na: Service-Center, S. 111

Poz. č.	Název	Obj. č.
8+9	Plniaca skrutka+Výpustná skrutka	91100940
10-15	Súprava sacích hadíc	91100965

Preklad originálneho vyhlásenia o zhode EÚ

Výrobok: **Záhradné čerpadlo**

Model: **PEGP 1100 A1**

Sériové číslo: 000001-020700

Uvedený predmet vyhlásenia je v zhode s príslušnými harmonizačnými právnymi predpismi Únie:

**2006/42/EC • 2014/30/EU • 2000/14/EC & 2005/88/EC
• 2011/65/EU & (EU) 2015/863**

Vyššie opísaný predmet vyhlásenia je v zhode so smernicou Európskeho parlamentu a Rady 2011/65/EU z 8. júna 2011 o obmedzení používania určitých nebezpečných látok v elektrických a elektronických zariadeniach.

Na zabezpečenie zhody sa použili tieto harmonizované normy a vnútroštátne normy a predpisy:

**EN 60335-1:2012+A11+A13+A1+A14+A2+A15
EN IEC 60335-2-41:2021+A11 • EN 62233:2008
EN ISO 12100:2010 • EN IEC 55014-1:2021
EN IEC 55014-2:2021 • EN IEC 61000-3-2:2019+A1
EN 61000-3-3:2013+A1+A2 • EN IEC 63000:2018**

Súlad so smernicou 2000/14/EC, pokiaľ ide o emisie hluku, je potvrdený:

Hladina akustického výkonu (L_{WA})

– odmeraná: 80,6 dB;

– zaručená: 85 dB

Použitý postup posudzovania zhody podľa 2000/14/EC, príloha V.

Toto vyhlásenie o zhode sa vydáva na výhradnú zodpovednosť výrobcu:

CE Grizzly Tools GmbH & Co. KG
Stockstädter Str. 20
63762 Großostheim
NEMECKO
20.09.2024



Christian Frank
Splnomocnený zástupca dokumen-
tácie

Tartalomjegyzék

Bevezető.....	113
Rendeltetésszerű használat.....	113
A csomag tartalma / Tartozékok.....	114
Áttekintés.....	114
Működés leírása.....	114
Műszaki adatok.....	114
Teljesítményadatok.....	115
Biztonsági utasítások.....	115
A biztonsági utasítások jelentése.....	115
Piktogramok és szimbólumok...	115
A szivattyú biztonságos üzembe helyezése.....	116
Előkészítés.....	119
Kezelőelemek.....	119
Hordozó fogantyú felszerelése.....	119
Szivattyú felállítása.....	119
Szívóvezeték csatlakoztatása....	119
Nyomóvezeték csatlakoztatása.....	120
Szivattyú feltöltése.....	120
Üzemeltetés.....	120
Működtetés előtt.....	120
Be- és kikapcsolás.....	120
Tisztítás, karbantartás és tárolás.....	121
Tisztítás.....	121
Karbantartás.....	121
Tárolás.....	121
Ártalmatlanítás/ Környezetvédelem.....	122
Pótalkatrészek és tartozékok.....	122
JÓTÁLLÁSI TÁJÉKOZTATÓ.....	123
Az eredeti EU -megfelelőségi nyilatkozat fordítása.....	125
Robbantott ábra.....	155

Bevezető

Gratulálunk az új kerti szivattyú készlet megvásárlásához (a továbbiakban készülék vagy elektromos kéziszerszám).

Vásárlásával kiváló minőségű termék mellett döntött. Ezt a készüléket a gyártás során minőségi vizsgálatnak és végső ellenőrzésnek vetették alá. Ezáltal biztosított a készülék működőképessége.

Nem zárható ki, hogy egyes esetekben víz marad a készüléken vagy a készülékben, ill. a tömlővezetékben. Ez nem hiányosság vagy hiba és nincs ok az aggodalomra.



A használati útmutató a készülék része. Fontos tudnivalókat tartalmaz a biztonságra, használatra és ártalmatlanításra vonatkozóan. Olvassa el figyelmesen a használati útmutatót. Ismerje meg a kezelőrészeket és a készülék helyes használatát. A készüléket csak a leírtak szerint és a megadott alkalmazási területen használja. Órizza meg a használati útmutatót és a készülék harmadik személynek történő továbbadása esetén adja át a készülékhez tartozó valamennyi leírást is.

Rendeltetésszerű használat

A készülék kizárólag a következő használatra készült:

- Kerti öntözés saját kertben.
- ≤ 35 °C hőmérsékletű tiszta víz és esővíz szivattyúzása

A készülék minden más, a jelen használati útmutatóban nem kifejezetten engedélyezett használata komoly veszélyt jelenthet a felhasználó számára és kárt okozhat a készülékben. A készüléket kezelő vagy használó sze-

mély felel más személyeknek okozott balesetekért vagy tulajdonukon okozott károkért. A készülék a barkács szektorban történő használatra készült. Nem folyamatos ipari használatra tervezték. Ipari használat esetén a garancia érvényét veszti. A gyártó nem vállal felelősséget a nem rendeltetésszerű használatból vagy helytelen kezelésből eredő károkért.

A csomag tartalma / Tartozékok

Csomagolja ki a készüléket és ellenőrizze a csomag tartalmát. Ártalmatlanítsa megfelelően a csomagolóanyagot.

- Kerti szivattyú készlet
- hordozó fogantyú
- 2x csavar
- szívótömlő
- tömítőgyűrű (előre felszerelt)
- adapter (előre felszerelt)
- előszűrő (előre felszerelt)
- Eredeti használati utasítás fordítása

Áttekintés

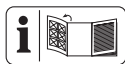

A készülék ábrái az elülső és hátsó kihajtható oldalon találhatóak.

- 1 fedőkupak
- 2 vízbemenet
- 3 vízkimenet
- 4 be-/kikapcsoló
- 5 hálózati csatlakozóvezeték
- 6 hordozó fogantyú
- 7 csavar
- 8 betöltődugó
- 9 leeresztőcsavar
- 10 adapter
- 11 tömítőgyűrű
- 12 hollandi anya

- 13 szívótömlő
- 14 előszűrő (visszafolyás-gátlóval)
- 15 Külső menet

Működés leírása

A készülék a szívó- és nyomóvezeték csatlakoztatását követően és miután megtelt vízzel meghatározott mennyiségű tiszta vizet szállít.

A kezelőelemek funkciója az alábbi leírásban található.

Műszaki adatok

Kerti szivattyú készlet

..... **PEGP 1100 A1**

Névleges feszültség U . 230 V~, 50 Hz

Névleges teljesítmény P 1100 W

Védelmi osztály I

Védelem IPX4

Hossz hálózati csatlakozóvezeték 2 m

Szívómagasság h_s ≤ 8 m

Szállított mennyiség Q ≤ 4600 l/h*

Szállítási magasság h ≤ 45 m

Víz hőmérséklet θ ≤ 35 °C

tömlőcsatlakozó G 1"

Hangnyomásszint (L_{pA})

.....68,5 dB; $K_{pA}=3$ dB

Hangerőszint (L_{WA})

– mért80,6 dB; $K_{WA}=4,67$ dB

– garantált 85 dB

*A mellékelt szívótömlővel (13) nem érhető el a készülék maximális szállítási mennyisége. Szűkebb tömlők csökkenthetik a teljesítményt.

Teljesítményadatok

Szállítási magasság

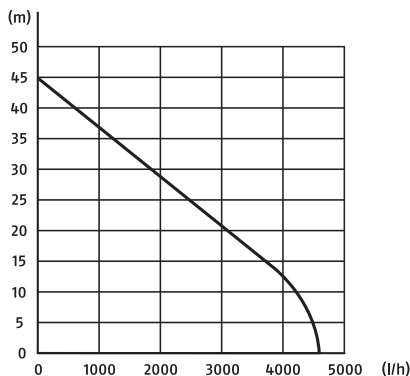

Szállított mennyiség

A maximális teljesítményadatok mérése optimális körülmények között történik (pl. egyenes, közvetlen kimenet). Szűkebb tömlők csökkenthetik a teljesítményt.

Biztonsági utasítások



FIGYELEM! Az elektromos áramütés, a sérülés- és tűzveszély megelőzése érdekében az elektromos készülékek használata során az alábbi alapvető biztonsági intézkedéseket kell betartani.

A biztonsági utasítások jelentése

▲ VESZÉLY! Baleset történik, ha nem tartja be ezt a biztonsági utasítást. Súlyos testi sérülés vagy halál a következménye.

▲ FIGYELMEZTETÉS! Baleset történhet, ha nem tartja be ezt a biztonsági utasítást. Súlyos testi sérülés vagy halál lehet a következménye.

▲ VIGYÁZAT! Baleset történik, ha nem tartja be ezt a biztonsági utasítást. Enyhe vagy közepes fokú testi sérülés lehet a következménye.

MEGJEGYZÉS! Baleset történik, ha nem tartja be ezt a biztonsági utasítást. Anyagi kár lehet a következménye.

Piktogramok és szimbólumok

Szimbólumok a készüléken



Olvassa el a használati útmutatót



Figyelem!



Húzza ki a hálózati csatlakozódugót karbantartási munkák előtt, vagy ha a hálózati vezeték sérült



Figyelem, forró felületek, égési sérülés veszélye!



Garantált hangerőszint L_{WA} dB-ben.

G1"



IN Menet: G 1"; vízbemenet

G1"



OUT Menet: G 1"; vízkimenet



Elektromos készülékek nem tartoznak a háztartási hulladékba.

Szimbólumok a használati útmutatóban



Figyelem!

A szivattyú biztonságos üzembe helyezése

Általános információk

- Olvassa el figyelmesen a használati útmutatót. Ismerje meg az állítható részeket és a készülék helyes használatát.
- Ezt a terméket 8 éven felüli gyermekek, valamint csökkent fizikai, érzékszervi vagy szellemi képességű vagy tapasztalattal és tudással nem rendelkező személyek csak felügyelet mellett használhatják, vagy ha felvilágosították őket a készülék biztonságos használatáról és megértették az ebből eredő veszélyeket.
Gyermekek nem játszhatnak a készülékkel.
A tisztítást és a felhasználói karbantartást nem végezhetik felügyelet nélküli gyermekek.
- Nem használhatják a készüléket olyan személyek, akik nem ismerik a használati útmutatót.

- A készüléket nem szabad 2000 m feletti magasságban használni.
- Ne használja súroló rézszecskéket, pl. homokot tartalmazó vízhez. Agresszív, súroló (csiszoló hatású), maró, gyúlékony (pl. motorüzemanyagok) vagy robbanásveszélyes folyadékok, sós víz, tisztítószerek és élelmiszerek szállítása nem megengedett. A szállított folyadék hőmérséklete nem haladhatja meg a 35 °C-ot.
- Soha ne működtesse a készüléket, ha emberek vannak a vízben.
- A kifolyó kenőanyag beszennyezheti a folyadékot.
- Ne dolgozzon sérült, hiányos vagy a gyártó engedélye nélkül átalakított készülékkel. Üzembe helyezés előtt szakemberrel ellenőriztesse, hogy rendelkezésre állnak-e a szükséges elektromos védőintézkedések.

Előkészítés

- Ügyeljen arra, hogy a hálózati feszültség és a hálózati frekvencia meg egyezzen a készülék adattábláján feltüntetett értékekkel.
- Használat előtt mindig ellenőrizze a csatlakozó- és a hosszabbító vezeték sérülésére vagy öregedésére utaló jeleket. Ha a vezeték használat közben megsérül, akkor azt azonnal le kell választani az áramhálózatról, **NE ÉRJEN A VEZETÉKHEZ, AMÍG NINCS LEVÁLASZTVA A HÁLÓZATRÓL.** Ne használja a készüléket, ha a vezeték sérült vagy kopott.
- A készüléket csak olyan hibaáramvédő szerkezettel (RCD) rendelkező csatlakozóaljzathoz csatlakoztassa, amit 30 mA-t meg nem haladó névleges hibaáram-erősségre méreteztek.
- Csatlakoztassa a készüléket egy legalább 10 A biztosítékkal rendelkező csatlakozóaljzathoz.
- Ne dolgozzon sérült, hiányos vagy a gyártó engedélye nélkül átalakított készülékkel.
- Működtetés előtt ellenőrizze az elektromos biztonságot. Ha nem biztos benne, forduljon szakemberhez.
 - A földelés, nullázó és hibaáram-megszakító megfelel az energiaszolgáltató vállalatok biztonsági előírásainak és megfelelően működik
 - Az elektromos dugós csatlakozások védve vannak a nedvességtől.
 - A dugós csatlakozások árvízbiztos területen vannak elhelyezve.
- Ha megsérül a készülék hálózati csatlakozóvezetéke, akkor a veszélyek elkerülése érdekében ezt a gyártónak, ügyfélszolgálatának, vagy egy hasonlóan szakképzett személynek kell kicserélnie. Forduljon a szervizközponthoz.
- A készülék üzemeltetése során a hálózati csatlako-

zódugónak könnyen elérhetőnek kell lennie.

- Ne a hálózati csatlakozóvezetéknél fogva húzza ki a csatlakozódugót a csatlakozóaljzatból. Védje a hálózati csatlakozóvezetékét hőtől, olajtól és éles szélektől.
- Csak fröccsenés ellen védett és kültéri használatra készült hosszabbító kábeleket használjon. Használat előtt mindig tekerje le teljesen a kábeldobot. Ellenőrizze a kábel esetleges sérüléseit.
- Húzza ki a hálózati csatlakozódugót a csatlakozóaljzatból a készüléken történő minden munkavégzés előtt, munkaszünetekben és ha nem használja a készüléket.
- Csak engedélyezett, kültéri használatra készült H07RN-F típusú és legfeljebb 75 m hosszú hosszabbító kábeleket használjon. A hosszabbítókábelnek legalább 2,5 mm² sodrony-keresztmetszettel kell rendelkeznie. Használat előtt mindig tekerje le teljesen

a kábeldobot. Ellenőrizze a hosszabbító kábel épiségét.

- Ne vigye vagy rögzítse a készüléket a hálózati csatlakozóvezetéknél vagy a tömlőnél fogva.

Üzemeltetés

- Ne használja a készüléket gyúlékony folyadékok vagy gázok közelében. Ennek figyelmen kívül hagyása esetén tűz- vagy robbanásveszély áll fenn.
- Áramütés elleni védelemként viseljen stabil lábbelit.
- A szivattyút fagy esetén nem szabad a szabadban hagyni. Tárolja a készüléket fagytól védett helyen.
- Figyelje a készüléket működtetés közben, hogy időben észre vegye, ha a szivattyú szárazon működik.

Tisztítás, karbantartás és tárolás

- A „Tisztítás / Karbantartás” témával kapcsolatosan, kérjük olvassa el a használati útmutatóban lévő utasításokat. Minden egyéb műveletet, különö-

sen a készülék kinyitását, csak villamossági szakember végezheti. Ha javítás szükséges, minden esetben forduljon szervizközpontunkhoz.

- Kapcsolja le a motort, válassza le a készüléket az áramellátásról és hagyja lehűlni a készüléket, ha a készülék tisztítás, beállítás, tárolás vagy tartozékcsere céljából lett leállítva.
- Biztonsági okokból cserélje ki a kopott vagy sérült alkatrészeket. Kizárólag eredeti alkatrészeket és tartozékokat használjon. Más alkatrészek használata a garanciális igények azonnali elvesztéséhez vezet.
- A készüléket száraz helyen és gyermekektől elzárva kell tárolni.

Előkészítés

▲ FIGYELMEZTETÉS! Sérülésveszély véletlenül beinduló készülék révén. Csak akkor csatlakoztassa a csatlakozódugót a csatlakozóaljzatba, ha a készülék teljesen elő van készítve a használatra.

Kezelőelemek

A készülék első használata előtt ismerje meg a kezelőelemeket.

be-/kikapcsoló (4)

- Bekapcsolás: Állítsa a be-/kikapcsolót (4) „I” (BE) állásba.
- Kikapcsolás: Állítsa a be-/kikapcsolót (4) „0” (KI) állásba.

Hordozó fogantyú felszerelése

Eljárás (A ábra)

1. Rögzítse a hordozó fogantyút (6) a két csavarral (7).

Szivattyú felállítása

- A készüléket stabil, vízszintes és árvízbiztos talajon kell felállítani.
- **Lehetőség a rögzített telepítéshez:** Rögzítse a készüléket csavarokkal (nincs mellékelve) az állítólabban lévő furatokon keresztül a talajhoz. Ügyeljen arra, hogy a leeresztőcsavar (9) könnyen elérhető maradjon.
- A készüléket lehetőség szerint magasabbra kell helyezni annál a vízfelszínnél, ahonnan vizet szeretne szivattyúzni.
Ha ez nem lehetséges, szivattyúzás után távolítsa el a szívóvezeték a vízből vagy zárja el a szívóvezeték egy elzárócsappal.

Szívóvezeték csatlakoztatása

Tudnivalók

- Használjon a szívó oldalon egy visszafolyás-gátlóval ellátott vezeték és szereljen be egy előszűrőt.
- Ne használjon gyorscsatlakozóval ellátott csatlakozórendszert a szívó oldalon.
- Ne használja a szívótömlőt nyomóvezetékként.

- Ha levegő van a szívóvezetékben, akkor nem garantált a készülék működése.

Eljárás (B ábra)

1. Vegye le a fedőkupakot (1) a vízbenetről (2).
2. **Ha még nincs előre felszerelve:** Rögzítse a visszafolyás-gátlóval ellátott előszűrőt (14) a szívótömlő (13) külső menetén (15). Minden rész © jelzéssel van jelölve.
3. Csavarja fel az adaptert (10) a készüléken lévő vízbenetre (2). Mindkét rész © jelzéssel van jelölve.
4. Helyezze a tömítőgyűrűt (11) a hollandi anyagban (12) lévő karimára.
5. Rögzítse légmentesen a hollandi anyag (12) az adapteren (10). Mindkét rész © jelzéssel van jelölve.

Nyomóvezeték csatlakoztatása

Nyomóvezeték csatlakoztatása PEGP

Tudnivalók

- A csomag nem tartalmaz nagynyomású tömlőhöz való csatlakozót.
- Lehetséges csatlakozás: Külső menetes tömlőfúvóka; G 1"
- A maximális szállítási teljesítményhez: nagynyomású tömlő Ø 19 mm

Szivattyú feltöltése

Tudnivalók

- Minden üzembe helyezés előtt töltsse fel vízzel a készüléket.
- **MEGJEGYZÉS!** Túlmelegedés veszélye! Ne működtesse a szivattyút szárazon!
- **▲ VIGYÁZAT!** Égési sérülés veszélye! Ne érhez hozzá a túlmelegedett szivattyúhoz!

Eljárás

1. Nyissa ki a betöltődugót (8).
2. Légtelenítse a csatlakoztatott szívótömlőt (13).
3. Töltsön vizet a szivattyúházba a betöltőnyílásig (≈1,7 l).
4. Zárja le a vízbetöltő nyílást a betöltődugóval (8).

Üzemeltetés

Működtetés előtt

- Ügyeljen arra, hogy a hálózati feszültség és a hálózati frekvencia megegyezzen a készülék adattábláján feltüntetett értékekkel.
- Ellenőrizze a csatlakozóaljzat megfelelő állapotát és megfelelő biztosítását (legalább 10 A).
- A készüléket csak egy legfeljebb 30 mA névleges kioldóáramú hibaáram-védő szerkezettel (FI relé) ellátott csatlakozóaljzathoz csatlakoztassa.
- **▲ VESZÉLY!** Áramütés veszélye! Ügyeljen arra, hogy soha nem kerüljön folyadék vagy víz a hálózati csatlakozóra.
- Ellenőrizze a szívótömlőt: a szívótömlő szívó vége a vízben van.
- Ellenőrizze a nyomóvezetékét: a nyomóvezeték kilépő vége nyitva van.
- A készülék nem alkalmas az ivóvízellátó rendszerre történő csatlakoztatásra.
- A mellékelt szívótömlővel (13) nem érhető el a szivattyú maximális szállítási mennyisége.

Be- és kikapcsolás

Tudnivalók

- **MEGJEGYZÉS!** Nem alkalmas folyamatos működtetéshez! Az op-

timális használati intervallum 30 perc szivattyúzás, 5 perc szünet.

- **Túlterhelés elleni védelem:** Túlterhelés esetén a beépített hőmérséklet-érzékelő automatikusan kikapcsolja a készüléket. Miután lehűlt, a készülék automatikusan újra bekapcsol.
- A szivattyú bekapcsolásakor ügyeljen arra, hogy a szivattyú és a szivótmű teljesen tele legyen vízzel, hogy megelőzze a készülék szárazon működését.

Bekapcsolás

1. Csatlakoztassa a hálózati csatlakozóvezetékét (5) az áramellátásra.
2. Állítsa a be-/kikapcsolót (4) „I” (BE) állásba.
Egy bizonyos szivóidő után a szivattyú elkezd szállítani a vizet.

Kikapcsolás

1. Állítsa a be-/kikapcsolót (4) „0” (KI) állásba.
2. Húzza ki a készülék csatlakozódugóját a csatlakozóaljzatból, ha felügyelet nélkül hagyja a készüléket vagy befejezte a munkát.

Tisztítás, karbantartás és tárolás

▲ FIGYELMEZTETÉS! Áramütés! Sérülésveszély véletlenül beinduló készülék révén. Vigyázzon magára a karbantartási és tisztítási munkák során. Kapcsolja ki a készüléket és húzza ki a csatlakozódugót a csatlakozóaljzából.

A jelen használati útmutatóban nem szereplő javítási és karbantartási munkákat szervizközpontunkkal vegyeztesse el. Csak eredeti alkatrészeket használjon.

Tisztítás

▲ FIGYELMEZTETÉS! Áramütés!

Soha ne fröcskölje le a készüléket vízzel.

MEGJEGYZÉS! Anyagi kár veszélye. Vegyi anyagok kárt tehetnek a készülék műanyag részeiben. Ne használjon tisztító-, ill. oldószereket.

- Tartsa tisztán a készülék szellőzőnyílásait, motorházát és markolatait. Ehhez használjon nedves törülköződőt vagy kefé.

Előszűrő tisztítása

Öblítse át az előszűrőt (14) tiszta vízzel.

Karbantartás

A készülék nem igényel karbantartást.

Tárolás

Tárolja a készüléket és a tartozékokat mindig:

- tisztán
- szárazon
- portól védve
- fagymentes helyen
- gyermekektől elzárva
- Mielőtt hosszabb időre elrakja a készüléket (pl. Téli tárolás), ürítse ki a kerti szivattyút (*Szivattyú kiürítése, L. 121*).
Ellenkező esetben a lerakódások és visszamaradt anyagok miatt előfordulhat, hogy nehezen indul be a készülék.

Szivattyú kiürítése

Fagyveszély esetén, és ha hosszabb ideig nem használja a készüléket (pl. Téli tárolás), teljesen ki kell üríteni a kerti szivattyút.

Eljárás

1. Nyissa ki a leeresztőcsavart (9).
2. Ürítse ki a készüléket.
3. Öblítse át a készüléket tiszta vízzel.

Ártalmatlanítás/ Környezetvédelem

Gondoskodjon a készülék, a tartozékok és a csomagolás környezetbarát újrahasznosításáról.



Elektromos készülékek nem tartoznak a háztartási hulladékba.

Az áthúzott kerek kuka szimbóluma azt jelenti, hogy ezt a terméket élettartama végén nem szabad szelektálatlan települési hulladékként ártalmatlanítani.

Az elektromos és elektronikus berendezések hulladékairól szóló 2012/19/EU irányelv:

A fogyasztókat jogszabály kötelezi arra, hogy az elektromos és elektronikus berendezéseket élettartamuk végén eljuttassák környezetbarát újrahasznosításra. Ilyen módon környezetbarát és erőforrás-kímélő újrahasznosítás biztosítható.

A nemzeti jogba való átültetéstől függően a következő lehetőségek állnak rendelkezésére:

- visszaadás egy értékesítő helyen,
- leadás egy hivatalos gyűjtőhelyen,
- visszaküldés a gyártónak/forgalmazónak.

Ez nem érinti a hulladékká vált készülékek tartozékait és elektromos alkatrészek nélküli segédeszközeit.

Pótalkatrészek és tartozékok

Pótalkatrészek és tartozékok az alábbi oldalon állnak rendelkezésre www.grizzlytools.shop. Ha probléma merül fel a rendelés során, vegye fel velünk a kapcsolatot internetes áruházunkon keresztül. További kérdések esetén forduljon az alábbi helyre: **JÓTÁLLÁSI TÁJÉKOZTATÓ, L. 123**

Poz. sz.	Név	Rendelési sz.
8+9	betöltődugó+leeresztőcsavar	91100940
10-15	Szívótömlő készlet	91100965

JÓTÁLLÁSI TÁJÉKOZTATÓ

A termék megnevezése:	Kerti szivattyú készlet
A termék típusa:	PEGP 1100 A1
Gyártási szám:	466614_2404

A gyártó cégneve, címe, e-mail címe: Grizzly Tools GmbH & Co. KG Stockstädter Straße 20 63762 Grobostheim NÉMETORSZÁG E-Mail: service@grizzlytools.de	Szerviz neve, címe, telefonszáma: Magyarország szerviz Tel.: 06800 21647 Kapcsolatfelvételi űrlap: www.parkside-diy.com W+T Környezetvédelmi és Szolgáltató Kft. Dunapart also 138; 2318 Szigetszentmárton Tel.: 0624 456 672
---	---

Az importáló/ forgalmazó neve és címe:

Lidl Magyarország Kereskedelmi Bt., H-1037 Budapest, Rádl árok 6.

1. A jótállási idő a Magyarország területén, Lidl Magyarország Kereskedelmi Bt. üzle-tében történt vásárlás napjától számított 3 év, amely jogvesztő. A jótállási idő a fogyasztó részére történő átadással, vagy ha az üzembe helyezést a forgalmazó, vagy annak megbízottja végzi, az üzembe helyezés napjával kezdődik.
2. A jótállási igény a jótállási jeggyel és/vagy a vásárlást igazoló blokkal érvényesíthető. A jótállási jegy szabálytalan kiállítása, vagy átadásának elmaradása nem érinti a jótállási kötelezettség-vállalás érvényességét. Kérjük, hogy a vásárlás tényének és időpontjának bizonyítására őrizze meg a pénztári fizetésnél kapott jótállási jegyetés a vásárlást igazoló blokkot.
3. A vásárlástól számított három munkanapon belül érvényesített csereigény esetén a forgalmazó köteles a terméket kicserélni, feltéve ha a hiba a rendeltetészerű használatot akadályozza. A jótállási jogokat a termék tulajdonosaként a fogyasztó érvényesítheti az áruházakban, valamint a jótállási tájékoztatóban feltüntetett szervizekben. (A magyar Polgári Törvénykönyv alapján fogyasztónak minősül a szakmája, önálló foglalkozása vagy üzleti tevékenysége körén kívül eljáró természetes személy.)
A jótállás ideje alatt a fogyasztó hibás teljesítés esetén kérheti a termék kijavítását, kicserélését, vagy ha a termék nem javítható vagy cserélhető, vagy az a forgalma-zónak aránytalan többletköltséggel járna, illetve a fogyasztó kijavításhoz, kicseréléshez fűződő érdeke alapos ok miatt megszűnt, árleszállítást kérhet, vagy elállhat a szerződéstől és visszakérheti a vételárát. A kijavítás során a termékbe csak új alkatrész kerülhet beépítésre.

4. A fogyasztó a hiba felfedezése után a lehető legrövidebb időn belül köteles a hibát bejelenteni és a terméket a jótállási jogok érvényesítése céljából átadni. A hiba fel-fedezésétől számított két hónapon belül bejelentett jótállási igényt időben közölni kell tekinteni. A közlés elmaradásából eredő kárért a fogyasztó felelős. A jótállási igény érvényesíthetőségének határideje a termék, vagy fődarabjának kicserélése esetén a csere napján újraindul.
5. A rögzített bekötésű, illetve a 10 kg-nál súlyosabb, vagy tömegközlekedési eszközön nem szállítható terméket az üzemeltetés helyén kell megjavítani. Abban az esetben, ha a javítás a helyszínen nem végezhető el, a termék ki- és visszaszereléséről, valamint szállításáról a forgalmazónak kell gondoskodnia.
6. A jótállás nem áll fenn, ha a hiba a nem rendeltetésszerű használatból, átalakítás-ból, helytelen tárolásból, vagy a használati utasítástól eltérő kezelésből, vagy bármely a vásárlást követő behatásból fakad, vagy elemi kár okozta, és azt a for-galmazó, vagy a szerviz bizonyítja. A jótállás nem vonatkozik a mozgó kopó alkat-részek (világítótestek, gumibroncsok stb.) rendeltetéssze-rű elhasználódására. A szerviz és a forgalmazó a kijavítás során nem felel a terméken a fogyasztó vagy harmadik személyek által tárolt adatokért vagy beállításokért.
7. Fogyasztói jogvita esetén a fogyasztó a megyei (fővárosi) kereskedelmi és iparkamarák mellett működő békéltető testület eljárását is kezdeményezheti. A jótállás a fogyasztó törvényből eredő szavatossági jogait és azok érvénye-síthetőségét nem érinti.

Kijavítást ellenőrző szelvény:

A jótállási igény bejelentésének idő-pontja:	A hiba oka:
Javításra átvétel időpontja:	A hiba javításának módja:
A fogyasztó részére történő visszaadás időpontja:	
A szerviz bélyegzője, kelt és aláírás:	

Kicserélést ellenőrző szelvény:

A jótállási igény bejelentésének időpontja:
Kicserélés időpontja:
A cserélő bolt bélyegzője, kelt és aláírás:

Az eredeti EU -megfelelőségi nyilatkozat fordítása

Termék: **Kerti szivattyú készlet**

Modell: **PEGP 1100 A1**

Sorozatszám: 000001-020700

A fent ismertetett nyilatkozat tárgya megfelel a vonatkozó uniós harmonizációs jogszabályoknak:

**2006/42/EC • 2014/30/EU • 2000/14/EC & 2005/88/EC
• 2011/65/EU & (EU) 2015/863**

E nyilatkozat fent leírt tárgya összhangban van az egyes veszélyes anyagok elektromos és elektronikus berendezésekben való alkalmazásának korlátozásáról szóló, 2011. június 8-i 2011/65/EU európai parlamenti és tanácsi irányelvvel.

A megfelelés biztosítása érdekében a következő harmonizált szabványokat és nemzeti szabványokat és előírásokat alkalmazták:

**EN 60335-1:2012+A11+A13+A1+A14+A2+A15
EN IEC 60335-2-41:2021+A11 • EN 62233:2008
EN ISO 12100:2010 • EN IEC 55014-1:2021
EN IEC 55014-2:2021 • EN IEC 61000-3-2:2019+A1
EN 61000-3-3:2013+A1+A2 • EN IEC 63000:2018**

A 2000/14/EC zajkibocsátási irányelvvel összhangban a következőket erősítik meg: Hangerőszint (L_{WA})

– mért: 80,6 dB;

– garantált: 85 dB

A 2000/14/EC, V. melléklet szerinti megfelelésértékelési eljárást követte.

E megfelelési nyilatkozat a gyártó kizárólagos felelősségére kerül kibocsátásra:

CE Grizzly Tools GmbH & Co. KG
Stockstädter Str. 20
63762 Großostheim
NÉMETORSZÁG
20.09.2024



Christian Frank
Meghatalmazott képviselő a dokumentációhoz

Spis treści

Wprowadzenie.....	126
Użytkowanie zgodne z przeznaczeniem.....	126
Zakres dostawy/akcesoria.....	127
Zestawienie elementów urządzenia.....	127
Opis działania.....	127
Dane techniczne.....	127
Właściwości użytkowe.....	128
Wskazówki dotyczące bezpieczeństwa.....	128
Znaczenie wskazówek dotyczących bezpieczeństwa...	128
Piktogramy i symbole.....	128
Bezpieczne uruchomienie pompy.....	129
Przygotowanie.....	133
Elementy obsługowe.....	133
Montaż uchwytu do przenoszenia.....	133
Posadowienie pompy.....	133
Podłączenie przewodu ssącego.....	133
Podłączenie przewodu tłoczącego.....	134
Napełnianie pompy wodą.....	134
Eksploatacja.....	134
Przed rozpoczęciem pracy.....	134
Włączanie i wyłączanie.....	134
Czyszczenie, konserwacja i przechowywanie.....	135
Czyszczenie.....	135
Konserwacja.....	135
Przechowywanie.....	135
Utylizacja /ochrona środowiska.....	135
Serwis.....	136
Gwarancja.....	136
Serwis naprawczy.....	138
Service-Center.....	138
Importer.....	138
Części zamienne i akcesoria.....	138

Tłumaczenie oryginalnej deklaracji zgodności EU.....	139
Widok rozłożony.....	155

Wprowadzenie

Serdecznie gratulujemy zakupu nowego zestawu pomp ogrodowych (w dalszej części dokumentu określane go jako elektronarzędzie).

Zdecydowali się Państwo na zakup urządzenia wysokiej jakości. Urządzenie zostało poddane kontroli jakości w trakcie produkcji oraz kontroli końcowej. Dzięki temu gwarantujemy sprawność Państwa urządzenia.

Nie można wykluczyć sytuacji, w których w pojedynczych przypadkach na lub w urządzeniu wzgl. w przewodach węzowych będą się zbierać resztki wody. Nie jest to wada ani uszkodzenie i nie stanowi to powodu do niepokoju.



Instrukcja obsługi jest integralną częścią urządzenia. Zawiera ona ważne wskazówki dotyczące bezpieczeństwa, użytkowania i utylizacji. Należy uważnie przeczytać instrukcję obsługi. Należy zapoznać się z elementami obsługowymi i zasadami prawidłowego użytkowania urządzenia. Z urządzenia należy korzystać tylko zgodnie z opisem i w podanych zakresach użytkowania. Instrukcję obsługi należy dobrze przechowywać, a przekazując urządzenie innym osobom należy dołączyć całą dokumentację.

Użytkowanie zgodne z przeznaczeniem

Urządzenie jest przeznaczone wyłącznie do następujących celów:

- Nawadnianie ogrodów w zastosowaniach prywatnych.

- Tłoczenie czystej wody i wody deszczowej o temperaturze: $\leq 35\text{ }^{\circ}\text{C}$

Każdy inny rodzaj zastosowania, który nie został wyraźnie dopuszczony w niniejszej instrukcji obsługi, może stanowić źródło poważnych niebezpieczeństw dla użytkownika oraz prowadzić do uszkodzeń urządzenia. Operator lub użytkownik jest odpowiedzialny za wypadki lub szkody innych osób lub ich własności. Urządzenie jest przeznaczone do użytku prywatnego. Urządzenie nie zostało zaprojektowane do ciągłego użytku komercyjnego. Użytkowanie urządzenia do celów komercyjnych powoduje utratę gwarancji. Producent nie odpowiada za szkody spowodowane użyciem urządzenia w sposób niezgodny z przeznaczeniem lub jego nieprawidłową obsługą.

Zakres dostawy/akcesoria

Rozpakować urządzenie i sprawdzić zakres dostawy.

Materiały opakowaniowe należy usuwać zgodnie z przepisami.

- Zestaw pomp ogrodowych
- Uchwyt do przenoszenia
- 2x Śruba
- Przewód ssący
- Pierścień uszczelniający (wstępnie zmontowany)
- Adapter (wstępnie zmontowany)
- Filtr wstępny (wstępnie zmontowany)
- Tłumaczenie instrukcji oryginalnej

Zestawienie elementów urządzenia

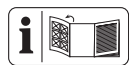

Ilustracje znajdują się na przedniej i tylnej rozkładanej stronie.

- 1 Kłapa osłonowa

- 2 Wlot wody
- 3 Wylot wody
- 4 Włącznik/wyłącznik
- 5 Przewód zasilający
- 6 Uchwyt do przenoszenia
- 7 Śruba
- 8 Śruba otworu do napełniania
- 9 Śruba spustowa
- 10 Adapter
- 11 Pierścień uszczelniający
- 12 Nakrętka nasadowa
- 13 Przewód ssący
- 14 Filtr wstępny (z zaworem zwrotnym)
- 15 Gwint zewnętrzny

Opis działania

Urządzenie po przyłączeniu przewodu ssącego i przewodu tłoczącego oraz napełnieniu wodą przekazuje określoną ilość czystej wody.

Funkcje elementów obsługowych podano w poniższych opisach.

Dane techniczne

Zestaw pomp ogrodowych

.....	PEGP 1100 A1
Napięcie obliczeniowe U230 V~, 50 Hz
Moc obliczeniowa P 1100 W
Klasa ochronyI
Stopień ochronyIPX4
Długość Przewód zasilający2 m
Wysokość zasysania h_s ≤ 8 m
Wydajność tłoczenia Q ≤ 4600 l/h*
Wysokość tłoczenia h ≤ 45 m
Temperatura wody θ $\leq 35\text{ }^{\circ}\text{C}$
Przyłącze wężaG 1"
Poziom ciśnienia akustycznego (L_{pA})68,5 dB; $K_{pA}=3$ dB

Poziom mocy akustycznej (L_{WA})
 – zmierzony80,6 dB; $K_{WA}=4,67$ dB
 – gwarantowany85 dB

* Zastosowanie dołączonego do zestawu przewodu ssącego (13) nie gwarantuje osiągnięcia maksymalnej wydajności strumienia tłoczenia urządzenia. Przewody ssące o mniejszej średnicy mogą się przyczynić do obniżenia wydajności urządzenia.

Właściwości użytkowe

Wysokość tłoczenia

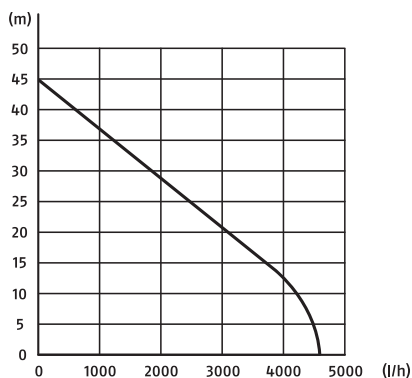

Wydajność tłoczenia

Pomiaru maksymalnych parametrów użytkowych dokonuje się w warunkach optymalnych (np. proste, bezpośrednie wyjście).

Przewody ssące o mniejszej średnicy mogą się przyczynić do obniżenia wydajności urządzenia.

Wskazówki dotyczące bezpieczeństwa



UWAGA! W celu zabezpieczenia przed porażeniem prądem elektrycznym, obrażeniami i pożarem w czasie korzystania z urządzeń elektrycznych należy przestrzegać podstawowych zasad bezpieczeństwa.

Znaczenie wskazówek dotyczących bezpieczeństwa

▲ NIEBEZPIECZEŃSTWO! W przypadku nieprzestrzegania niniejszej wskazówki dotyczącej bezpieczeństwa, dojdzie do wypadku. Jego skutkiem są poważne obrażenia ciała lub zgon.

▲ OSTRZEŻENIE! W przypadku nieprzestrzegania niniejszej wskazówki dotyczącej bezpieczeństwa, dojdzie do wypadku. Jego skutkiem mogą być poważne obrażenia ciała lub zgon.

▲ UWAGA! W przypadku nieprzestrzegania niniejszej wskazówki dotyczącej bezpieczeństwa, dojdzie do wypadku. Jego skutkiem mogą być lekkie lub średnie obrażenia ciała.
WSKAZÓWKA! W przypadku nieprzestrzegania niniejszej wskazówki dotyczącej bezpieczeństwa, dojdzie do wypadku. Jego skutkiem może być szkoda materialna.

Piktogramy i symbole

Piktogramy na urządzeniu



Przeczytać instrukcję obsługi



Uwaga!



Przed pracami konserwacyjnymi w przypadku uszkodzenia kabla zasilającego należy wyciągnąć wtyczkę sieciową z gniazdka



Uwaga, gorące powierzchnie, ryzyko oparzenia!



Gwarantowany poziom mocy akustycznej L_{WA} w dB.

G1" ↑



IN Gwint: G 1"; Wlot wody

G1" ↑



OUT Gwint: G 1"; Wylot wody



Urządzeń elektrycznych nie należy wyrzucać razem z odpadami komunalnymi.

Symbole w instrukcji obsługi



Uwaga!

Bezpieczne uruchomienie pompy

Uwagi ogólne

- Należy uważnie przeczytać instrukcję obsługi. Proszę zapoznać się z elementami regulacyjnymi i zasadami prawidłowego użytkowania urządzenia.
- Ten produkt może być używane przez dzieci w wieku powyżej 8 lat oraz osoby o obniżonej sprawności fizycznej, sensorycznej czy umysłowej lub o niedostatecznym doświadczeniu i wiedzy tylko wówczas, jeśli osoby te znajdują się pod nadzorem lub jeśli zostały pouczone w zakresie zasad bezpiecznego użytkowania urządzenia i rozumieją wynikające z tego niebezpieczeństwa.
- Dzieciom nie wolno bawić się urządzeniem.
- Czyszczenia i prac konserwacyjnych należących do użytkownika nie mogą wykonywać dzieci bez nadzoru.
- Osoby, które nie są zaznajomione z instrukcją obsługi, nie mogą używać urządzenia.
- Urządzenie nie może być użytkowane w miejscach położonych powyżej 2000 m.
- Nie stosować z wodą z zawartością cząsteczek działających abrazyjnie, np. z piaskiem. Nie jest dopuszczalne tłoczenie płynów agresywnych, abrazyjnych (powodujących zdzieranie materiału), palnych (np. paliw do silników) lub wybuchowych, stonej wody, środków

czyszczących i żywności. Temperatura tłoczonego płynu nie może przekraczać 35°C.

- Nigdy nie używać urządzenia, gdy w wodzie przebywają osoby.
- Wyciekający smar może zanieczyszczać płyn.
- Nie używać urządzenia w stanie uszkodzonym, niekompletnym lub po dokonaniu jego modyfikacji niezatwierdzonych przez producenta. Przed rozpoczęciem pracy należy zlecić wykwalifikowanemu pracownikowi kontrolę urządzenia pod kątem obecności wszystkich wymaganych zabezpieczeń elektrycznych.

Przygotowanie

- Należy zwracać uwagę, czy napięcie sieciowe i częstotliwość są zgodne z napięciem podanym na tabliczce znamionowej urządzenia.
- Przed użyciem urządzenia należy zawsze sprawdzić przewód zasilający i kabel przedłużający pod kątem śladów uszkodzeń

lub oznak zużycia. Jeśli podczas używania urządzenia zostanie uszkodzony kabel, należy go natychmiast odłączyć od sieci zasilającej. **PRZED ODŁĄCZENIEM OD SIECI NIE WOLNO DOTYKAĆ KABLA.** Nie używać urządzenia kabel jest uszkodzony lub zużyty.

- Urządzenie podłączać tylko do gniazda chronionego wyłącznikiem różnicowoprądowym (RCD) o wartości znamionowego prądu wyłączającego nie większej niż 30 mA.
- Urządzenie należy podłączać do gniazda, które jest zabezpieczone co najmniej bezpiecznikiem o wartości 10 A.
- Nie używać urządzenia w stanie uszkodzonym, niekompletnym lub po dokonaniu jego modyfikacji niezatwierdzonych przez producenta.
- Przed rozpoczęciem pracy należy skontrolować bezpieczeństwo elektryczne. W przypadku braku pewności należy się zwrócić do fachowca.

- Uziemienie, zerowanie i wyłącznik różnicowo-prądowy spełniają wymagania określone w przepisach bezpieczeństwa wydanych przez przedsiębiorstwo energetyczne i działają prawidłowo.
- Elektryczne połączenia wtykowe są zabezpieczone przed wilgocią.
- Połączenia wtykowe będą się znajdować w strefie niezagrażonej zalaniem.
- Aby uniknąć zagrożeń spowodowanych uszkodzeniem przewodu zasilającego urządzenia, należy zlecić wymianę przewodu zasilającego producentowi, w jego punkcie serwisowym, lub osobie posiadającej podobne kwalifikacje. Należy się zwrócić do Centrum Serwisowego.
- W trakcie eksploatacji urządzenia musi być swobodny dostęp do wtyczki sieciowej.
- Nie wyciągać kabla zasilającego z gniazdka, pociągając za kabel. Kabel zasilający należy chronić przed działaniem wysokich temperatur, olejem i ostrymi krawędziami.
- Stosować jedynie takie przedłużacze, które są zabezpieczone przed wodą rozbryzgową i są przeznaczone do zastosowania na wolnym powietrzu. Przed użyciem zawsze całkowicie rozwijać kabel z bębna. Skontrolować kabel pod kątem występowania uszkodzeń.
- Przed wszelkimi pracami na urządzeniu, w trakcie przerw w pracy oraz w momencie, gdy urządzenie nie jest wykorzystywane należy wyciągać wtyczkę z gniazda.
- Stosować wyłącznie dopuszczone przedłużacze typu H07RN-F, o długości maksymalnej 75 m, przeznaczone do użytku na zewnątrz. Przekrój przewodów przedłużacza musi wynosić co najmniej 2,5 mm². Przed użyciem zawsze całkowicie odwinąć kabel z bębna. Przedłużacz należy skontrolować pod kątem uszkodzeń.

- Nie nosić i nie mocować urządzenia za kabel zasilający lub za przewód węzowy.

Eksploatacja

- Nie używać urządzenia w pobliżu łatwopalnych cieczy lub gazów. W przypadku nieprzestrzegania powyższych wskazówek istnieje niebezpieczeństwo pożaru lub wybuchu.
- Stosować obuwie zabezpieczające przed porażeniem elektrycznym.
- Podczas mrozu pompa nie może pozostawać na wolnym powietrzu. Urządzenie należy przechowywać tak, by było chronione przed mrozem.
- Urządzenie należy nadzorować w trakcie pracy, aby w porę rozpoznać pracę pompy na sucho.

Czyszczenie, konserwacja i przechowywanie

- Należy się zapoznać ze wskazówkami zawartymi w niniejszej instrukcji obsługi dotyczącymi „czyszczenia / konserwacji” i „składowania”.

Wszystkie czynności wykraczające poza opisane powyżej, w szczególności otwieranie urządzenia, należy powierzać w specjalistycznym punkcie napraw urządzeń elektrycznych. W przypadku konieczności wykonania naprawy zwracaj się zawsze do naszego działu serwisowego.

- Odłączyć napęd, odłączyć urządzenie od źródła zasilania i pozostawić urządzenie do wystygnięcia, jeśli urządzenie ma zostać przekazane do wykonania czynności związanych z czyszczeniem, ustawianiem lub do przechowywania albo do wymiany któregoś z elementów wyposażenia.
- Ze względów bezpieczeństwa wymień zużyte lub uszkodzone części. Używaj wyłącznie oryginalnych części zamiennych i akcesoriów. Stosowanie nieautoryzowanych części prowadzi do natychmiastowej utraty praw gwarancyjnych.

- Urządzenie przechowywać w miejscu suchym i niedostępnym dla dzieci.

Przygotowanie

▲ OSTRZEŻENIE! Ryzyko obrażeń ciała w wyniku przypadkowego uruchomienia urządzenia. Wtyczkę przyłącza sieciowego należy włożyć w gniazdo wtykowe dopiero wtedy, gdy urządzenie jest całkowicie przygotowane do zastosowania.

Elementy obsługowe

Przed pierwszym użyciem urządzenia należy się zapoznać z jego elementami obsługowymi.

Włącznik/wyłącznik (4)

- Włączanie: Ustawić włącznik / wyłącznik (4) w położeniu „I” (WŁ).
- Wyłączanie: Ustawić włącznik / wyłącznik (4) w położeniu „0” (WYŁ).

Montaż uchwytu do przenoszenia

Sposób postępowania (rys. A)

1. Zamocować uchwyt do przenoszenia (6) przy pomocy dwóch śrub (7).

Posadowienie pompy

- Urządzenie należy ustawiać na stabilnym, wypoziomowanym i niezagrażonym zalaniem podłożu.
- **Możliwość instalacji na stałe:** Zamocować urządzenie do podłoża za pomocą śrub, (nie dostarczone) wkręcając je w otwory w podstawie. Zwrócić uwagę, aby został zachowany swobodny dostęp do śruby spustowej (9).
- Urządzenie należy w miarę możliwości ustawiać powyżej po-

wierzchni wody, z której będzie prowadzony proces pompowania. Jeśli nie będzie takiej możliwości, po zakończeniu pompowania należy wyciągnąć przewód ssący z wody i zamknąć go za pomocą zaworu odcinającego.

Podłączenie przewodu ssącego

Wskazówki

- Po stronie ssania należy zastosować przewód z zaworem zwrotnym i zamontować filtr wstępny.
- Po stronie ssania nie należy stosować systemów przyłączy z szybkozłączkami.
- Nie stosować przewodu ssącego jako przewodu tłoczącego.
- W przypadku zapowietrzenia się instalacji ssącej nie można zagwarantować prawidłowego działania urządzenia.

Sposób postępowania (rys. B)

1. Zdjąć osłonę (1) z wlotu wody (2).
2. **Jesli nie jest wstępnie zamontowany:** Zamocować filtr wstępny z filtrem zwrotnym (14) na gwincie zewnętrznym (15) przewodu ssącego (13). Wszystkie elementy są oznaczone ⊗.
3. Skręcić adapter (10) z wlotem wody (2) na urządzeniu. Obydwa elementy są oznaczone ⊗.
4. Założyć pierścień uszczelniający (11) na kołnierzu nakrętki nasadowej (12).
5. Zamocować nakrętkę nasadową (12) szczelnie na adapterze (10). Obydwa elementy są oznaczone ⊗.

Podłączenie przewodu tłoczącego

Podłączenie przewodu tłoczącego PEGP

Wskazówki

- Zakres dostawy nie obejmuje przyłącza węża tłoczącego.
- Możliwe podłączenie: Tulejka wężowa z gwintem zewnętrznym; G 1"
- W celu uzyskania maksymalnej wydajności tłoczenia: Wąż ciśnieniowy \varnothing 19 mm

Napełnianie pompy wodą

Wskazówki

- Przed każdym uruchomieniem należy napełnić urządzenie wodą.
- **WSKAZÓWKA!** Niebezpieczeństwo przegrzania! Unikać pracy pompy na sucho!
- **▲ UWAGA!** Niebezpieczeństwo poparzenia! Przegrzanej pompy nie wolno dotykać!

Sposób postępowania

1. Odkręcić śrubę wlewu (8).
2. Odpowietrzyć podłączony przewód ssący (13).
3. Napełnić obudowę pompy wodą do otworu wlewu (\approx 1,7 l).
4. Ponownie zamknąć wlew wody za pomocą śruby wlewu (8).

Eksplatacja

Przed rozpoczęciem pracy

- Należy zwracać uwagę, czy napięcie sieciowe i częstotliwość są zgodne z napięciem podanym na tabliczce znamionowej urządzenia.
- Skontrolować prawidłowy stan techniczny gniazda i jego zabezpieczenia (co najmniej 10 A).

- Urządzenie podłączać tylko do gniazda chronionego wyłącznikiem różnicowo-prądowym o wartości znamionowego prądu wyłączającego nie większej niż 30 mA.
- **▲ NIEBEZPIECZEŃSTWO!** Niebezpieczeństwo porażenia prądem elektrycznym! Upewnić się, że do przyłącza sieciowego nie może się dostać wilgoć lub woda.
- Skontrolować instalację ssącą: Końcówka zasysająca musi znajdować się w wodzie.
- Skontrolować przewód tłoczący: Koniec wylotu przewodu tłoczącego jest otwarty.
- Urządzenie nie jest przeznaczone do podłączania w instalacjach wody pitnej.
- * Zastosowanie dołączonego do zestawu przewodu ssącego (13) nie gwarantuje osiągnięcia maksymalnej wydajności strumienia tłoczenia pompy.

Włączanie i wyłączanie

Wskazówki

- **WSKAZÓWKA! Produkt nie jest przeznaczony do użytku w trybie ciągłym!** Optymalny interwał eksploatacyjny to 30 minut pompowania, 5 minut przerwy.
- **Zabezpieczenie przed przeciążeniem:** W przypadku przeciążenia zintegrowany czujnik temperatury automatycznie wyłączy urządzenie. Po wystudzeniu urządzenie załącza się ponownie samoczynnie.
- Podczas włączania pompy zwracać uwagę, czy pompa i przewód ssący są całkowicie napełnione wodą, aby uniknąć pracy urządzenia na sucho.

Włączanie

1. Podłączyć kabel zasilający (5) do elektrycznej instalacji zasilającej.
2. Ustawić włącznik / wyłącznik (4) w położeniu „I” (WŁ).

Po chwili potrzebnej na zassanie pompa zaczyna pompować.

Wyłączanie

1. Ustawić włącznik / wyłącznik (4) w położeniu „0” (WYŁ).
2. W momencie pozostawienia urządzenia bez nadzoru lub po zakończeniu pracy należy wyciągnąć wtyczkę urządzenia z gniazda.

Czyszczenie, konserwacja i przechowywanie

▲ OSTRZEŻENIE! Porażenie elektryczne! Ryzyko obrażeń ciała w wyniku przypadkowego uruchomienia urządzenia. Podczas prac konserwacyjnych i czyszczenia należy się zabezpieczać. Wyłączyć urządzenie i wyciągnąć wtyczkę z gniazda.

Wykonanie prac naprawczych i konserwacyjnych, które nie zostały opisane w tej instrukcji, należy powierzać naszym specjalistom z działu serwisowego. Stosować tylko oryginalne części zamienne.

Czyszczenie

▲ OSTRZEŻENIE! Porażenie elektryczne! Nigdy nie spryskiwać urządzenia wodą.

WSKAZÓWKA! Ryzyko uszkodzenia. Substancje chemiczne mogą oddziaływać agresywnie na elementy wykonane z tworzywa sztucznego. Nie stosować środków czyszczących wzgl. rozpuszczalników.

- Dbać o czystość i drożność otworów wentylacyjnych, obudowy sil-

nika i uchwytów urządzenia. Używać do tego wilgotnej ściereczki lub szczotki.

Czyszczenie filtra wstępnego

Filtr wstępny płukać (14) czystą wodą.

Konserwacja

Urządzenie jest bezobsługowe.

Przechowywanie

Urządzenie należy przez cały czas przechowywać w warunkach:

- czystych
- suchych
- zabezpieczonych przed zapyleciem
- zabezpieczonych przed mrozem
- poza zasięgiem dzieci
- Przed dłuższym okresem przechowywania (np. Przechowywanie w sezonie zimowym) należy odvodnić pompę ogrodową (*Odwadnianie pompy*, s. 135).

W przeciwnym razie w wyniku nagromadzenia się osadów i pozostałości mogą wystąpić trudności z rozruchem.

Odwadnianie pompy

W przypadku ryzyka wystąpienia mrozu i przed dłuższym okresem nieużytkowania urządzenia (np. Przechowywanie w sezonie zimowym) pompę należy całkowicie opróżnić.

Sposób postępowania

1. Odkręcić śrubę spustową (9).
2. Opróżnić urządzenie.
3. Przepłukać urządzenie czystą wodą.

Utylizacja /ochrona środowiska

Urządzenie, akcesoria i opakowanie należy oddać do ekologicznego punktu recyklingu.



Urządzeń elektrycznych nie należy wyrzucać razem z odpadami komunalnymi.

Symbol przekreślonego kosza na śmieci oznacza, że po zakończeniu okresu użytkowania tego produktu nie wolno wyrzucać jako niesortowanych odpadów komunalnych.

Dyrektywa 2012/19/UE w sprawie użytego sprzętu elektrycznego i elektronicznego:

Konsumenci są prawnie zobowiązani po zakończeniu okresu żywotności urządzeń elektrycznych i elektronicznych do ich przekazywania do ponownego przetworzenia zgodnie z zasadami ochrony środowiska. Dzięki temu można zapewnić wykorzystanie urządzeń zgodnie z zasadami ochrony środowiska i ochrony zasobów. W zależności od adaptacji na gruncie prawa krajowego mogą być do wyboru następujące możliwości:

- zwrot w miejscu zakupu,
- zwrot w oficjalnym punkcie zbiórki,
- odesłanie do producenta/podmiotu wprowadzającego produkt na rynek.

Przepisy te nie obejmują akcesoriów i środków pomocniczych dołączonych do starych urządzeń, które nie zawierających elementów elektrycznych.

Zużyty sprzęt może mieć szkodliwy wpływ na środowisko i zdrowie ludzi z uwagi na potencjalną zawartość niebezpiecznych substancji, mieszanin oraz części składowych. Gospodarstwo domowe spełnia ważną rolę w przyczynianiu się do ponownego użycia i odzysku surowców wtórnych, w tym recyklingu zużytego sprzętu. Na tym etapie kształtuje się postawy, które wpływają na zachowanie wspólnego dobra jakim jest czyste środowisko naturalne.

Zużyty sprzęt może mieć szkodliwy wpływ na środowisko i zdrowie ludzi z uwagi na potencjalną zawartość niebezpiecznych substancji, mieszanin oraz części składowych. Gospodarstwo domowe spełnia ważną rolę w przyczynianiu się do ponownego użycia i odzysku surowców wtórnych, w tym recyklingu zużytego sprzętu. Na tym etapie kształtuje się postawy, które wpływają na zachowanie wspólnego dobra jakim jest czyste środowisko naturalne.

Serwis

Gwarancja

Szanowni Klienci,

Na niniejszy produkt udzielamy 3 letniej gwarancji od daty zakupu. W przypadku usterek produktu nabywcy przysługują ustawowe prawa wobec sprzedawcy. Te ustawowe prawa nie są ograniczone przez naszą przedstawioną poniżej gwarancję.

Warunki gwarancji

Okres gwarancji rozpoczyna się od daty zakupu. Należy dobrze przechować oryginalny paragon. Dokument ten będzie potrzebny jako dowód zakupu. Jeśli w ciągu trzech lat od daty zakupu produktu wystąpi wada materiałowa lub produkcyjna, dokonamy - według własnego uznania - bezpłatnej naprawy lub wymiany produktu. Realizacja świadczenia gwarancyjnego wymaga przekazania w terminie trzech lat wadliwego urządzenia i dowodu zakupu (paragon) oraz pisemnego, krótkiego opisu rodzaju wady i daty jej wystąpienia.

Jeśli наша gwarancja pokrywa dany defekt, otrzymają Państwo naprawiony lub wymieniony produkt. Naprawa lub wymiana produktu nie rozpoczyna nowego okresu gwarancji.

Okres gwarancji i roszczenia ustawowe z tytułu wad

Rękojmia nie przedłuża okresu gwarancji. Dotyczy to również części wymienionych lub naprawionych. Wszelkie uszkodzenia lub wady występujące ewentualnie już w chwili zakupu należy zgłosić niezwłocznie po rozpakowaniu. Po upływie okresu gwarancji wszelkie naprawy są wykonywane odpłatnie.

Zakres gwarancji

Produkt został wyprodukowany starannie zgodnie z surowymi wymogami jakościowymi i przed dostarczeniem został rzetelnie skontrolowany.

Świadczenia gwarancyjne dotyczą wad materiałowych i produkcyjnych. Niniejsza gwarancja nie obejmuje części produktu podlegających normalnemu zużyciu, które należy traktować jako części zużywające się (np. Filtr wstępny, Pierścień uszczelniający) lub uszkodzeń części delikatnych. Niniejsza gwarancja traci ważność, jeśli produkt został uszkodzony, był niewłaściwie używany lub nie był konserwowany. W celu prawidłowego użytkowania produktu należy ściśle przestrzegać wszystkich wskazówek zawartych w instrukcji obsługi. Należy bezwzględnie unikać zastosowań i czynności, które są odradzane lub przed którymi ostrzega się w instrukcji obsługi.

Produkt jest przeznaczony jedynie do użytku prywatnego, a nie do użytku profesjonalnego. Gwarancja wygasa w przypadku niezgodnego z przeznaczeniem i niewłaściwego użytkowania, użycia siły oraz ingerencji, które nie zostały wykonane przez nasz autoryzowany serwis.

Realizacja świadczenia gwarancyjnego

Aby zapewnić szybkie opracowanie Państwa przypadku, należy postępować zgodnie z zamieszczonymi poniżej wskazówkami:

- Na wypadek wszelkich zaapytań prosimy o zachowanie paragonu i numeru artykułu (IAN 466614_2404) jako dowodu zakupu.
- Numer artykułu znaleźć można na tabliczce znamionowej produktu. Może on być również wygrawerowany na produkcie lub znajdować się na stronie tytułowej instrukcji (po lewej stronie na dole) lub na naklejce z tyłu lub na dolnej stronie produktu.
- W razie wystąpienia błędów działania lub innych wad, należy w pierwszej kolejności skontaktować się ze wskazanym poniżej działem serwisowym **telefonicznie** lub wykorzystać nasz **formularz kontaktowy**, dostępny pod adresem parkside-diy.com w kategorii **Serwis**.
- Produkt uznany za wadliwy mogą Państwo bezpłatnie przesłać po konsultacji z naszym działem obsługi klienta na podany adres serwisu, załączając dowód zakupu (paragon) oraz informację, na czym polega wada i kiedy wystąpiła. Aby uniknąć problemów z przyjęciem i dodatkowych kosztów, konieczne jest korzystanie wyłącznie z podanego adresu. Należy upewnić się, że przesyłka nie zostanie przesłana odpłatnie, jako przesyłka wielkogabarytowa, ekspresowa lub też jako inna przesyłka specjalna. Prosimy o odesłanie produktu wraz ze wszystkimi akcesoriami dostarczonymi w chwili zakupu i zapewnienie

odpowiednio bezpiecznego opakowania transportowego.



Pod adresem *parkside-diy.com* dostępna jest do wglądu oraz do pobrania niniejsza instrukcja oraz wiele innych instrukcji. Dzięki temu kodowi QR można wejść bezpośrednio na stronę *parkside-diy.com*. Proszę wybrać swój kraj i wyszukiwać na ekranie wyszukiwania instrukcje obsługi. Po wprowadzeniu numeru artykułu (IAN) 466614_2404 można otworzyć swoją instrukcję obsługi.

Serwis naprawczy

W sprawie napraw, **które nie podlegają gwarancji**, należy się zwracać do Centrum Serwisowego. Centrum Serwisowe prześle Państwu odpowiedni kosztorys.

- Możemy naprawiać tylko urządzenia w odpowiednim opakowaniu

Części zamienne i akcesoria

Części zamienne i akcesoria można zamówić na stronie

www.grizzlytools.shop. Jeśli w ramach procedury Państwa zamówienia pojawiają się problemy, prosimy o kontakt za pośrednictwem naszego sklepu internetowego. W razie kolejnych pytań należy zwracać się do: *Service-Center*, s. 138

Nr stan.	Opis	Nr zamów.
8+9	Śruba otworu do napełniania+Śruba spustowa	91100940
10-15	Zestaw węży ssących	91100965

i przesłane z uregulowaną opłatą pocztową.

Wskazówka: Oczyszczone urządzenie wraz z informacją na temat uszkodzenia należy przysyłać bezpośrednio na adres podany przez Centrum Serwisowe.

- Urządzenia przesłane bez opłaty, jako towary niewymiarowe, w trybie ekspresowym lub w ramach innych typów przesyłek specjalnych, nie będą przyjmowane.
- Przesłane, uszkodzone urządzenia utylizujemy bezpłatnie.

Service-Center

PL **Serwis Polska**
Tel.: 00800 4912069
Formularz kontaktowy na
parkside-diy.com
IAN 466614_2404

Importer

Uwaga: poniższy adres nie jest adresem działu serwisowego. Najpierw skontaktuj się z podanym wyżej centrum serwisowym.

Grizzly Tools GmbH & Co. KG
Stockstädter Str. 20
63762 Großostheim
NIEMCY
www.grizzlytools.de

Tłumaczenie oryginalnej deklaracji zgodności EU

Produkt: **Zestaw pomp ogrodowych**

Model: **PEGP 1100 A1**

Numer serii: 000001-020700

Wymieniony powyżej przedmiot niniejszej deklaracji jest zgodny z odnośnymi wymaganiami unijnego prawodawstwa harmonizacyjnego

**2006/42/EC • 2014/30/EU • 2000/14/EC & 2005/88/EC
• 2011/65/EU & (EU) 2015/863**

Opisany powyżej przedmiot deklaracji jest zgodny z dyrektywą Parlamentu Europejskiego i Rady 2011/65/EU z dnia 8 czerwca 2011 r. w sprawie ograniczenia stosowania niektórych niebezpiecznych substancji w sprzęcie elektrycznym i elektronicznym.

Aby zapewnić zgodność, zastosowano następujące normy zharmonizowane oraz normy i przepisy krajowe:

**EN 60335-1:2012+A11+A13+A1+A14+A2+A15
EN IEC 60335-2-41:2021+A11 • EN 62233:2008
EN ISO 12100:2010 • EN IEC 55014-1:2021
EN IEC 55014-2:2021 • EN IEC 61000-3-2:2019+A1
EN 61000-3-3:2013+A1+A2 • EN IEC 63000:2018**

Zgodnie z dyrektywą 2000/14/EC odnoszących się do emisji hałasu, potwierdza się, co następuje: Poziom mocy akustycznej (L_{WA})

- zmierzony: 80,6 dB;
- gwarantowany: 85 dB

Uzasadniona procedura oceny zgodności zgodnie z 2000/14/EC, załącznik V.

Niniejsza deklaracja zgodności wydana zostaje na wyłączną odpowiedzialność producenta:



Grizzly Tools GmbH & Co. KG
Stockstädter Str. 20
63762 Großostheim
NIEMCY
20.09.2024

Christian Frank
Upoważniony przedstawiciel dokumentacji

Indholdsfortegnelse

Indledning.....	140
Formålsbestemt anvendelse.....	140
Leverede dele/tilbehør.....	141
Oversigt.....	141
Funktionsbeskrivelse.....	141
Tekniske data.....	141
Ydelsesdata.....	142
Sikkerhedsanvisninger.....	142
Sikkerhedsanvisningernes betydning.....	142
Billedtegn og symboler.....	142
Sikker opstart af pumpen.....	143
Forberedelse.....	146
Betjeningselementer.....	146
Montering af bærehåndtag.....	146
Opstilling af pumpen.....	146
Tilslutning af sugeledning.....	146
Tilslutning af trykledning.....	146
Påfyldning af pumpen.....	146
Drift.....	147
Før ibrugtagning.....	147
Tænd og sluk.....	147
Rengøring, vedligeholdelse og opbevaring.....	147
Rengøring.....	148
Vedligeholdelse.....	148
Opbevaring.....	148
Bortskaffelse/ miljøbeskyttelse.....	148
Service.....	148
Garanti.....	148
Reparationsservice.....	150
Service-Center.....	150
Importør.....	150
Reserve dele og tilbehør.....	150
Oversættelse af den originale EU-overensstemmelseserklæringen.....	151
Eksploderet tegning.....	155

Indledning

Tillykke med købet af dit nye havepumpe-sæt (herefter apparatet eller elværktøjet).

Med købet har du besluttet dig for et førsteklasses apparat. Dette apparat blev testet under produktionen og underkastet en kvalitetstest til sidst. Dermed er produktets funktionsevne sikret.

Det kan ikke udelukkes, at der i nogle tilfælde er vandrester ved eller i apparatet eller i slangeledningerne. Dette er ikke en mangel eller en defekt og ingen anledning til bekymring.



Betjeningsvejledningen er en del af dette apparat. Den indeholder vigtige anvisninger til sikkerhed, brug og bortskaffelse. Læs betjeningsvejledningen omhyggeligt igennem. Gør dig fortrolig med betjeningsdelene og korrekt brug af apparatet. Anvend kun apparatet som beskrevet og kun til de anførte anvendelsesområder. Opbevar betjeningsvejledningen sikkert og udlever alle dokumenter, hvis apparatet gives videre til tredjepart.

Formålsbestemt anvendelse

Produktet er udelukkende beregnet til følgende anvendelse:

- Havevanding i private haver.
- Pumpning af rent vand og regnvand med en temperatur på:
≤ 35 °C

Enhver anden anvendelse, som ikke er udtrykkeligt tilladt i denne betjeningsvejledning, kan udgøre en alvorlig fare for brugeren og medføre skader på apparatet. Brugeren af apparatet er ansvarlig for ulykker eller skader på andre mennesker eller deres ejendom. Apparatet er kun beregnet

til privat brug. Det er ikke konstrueret til erhvervsmæssig brug. Ved erhvervsmæssig brug bortfalder garantien. Producenten er ikke ansvarlig for skader, som skyldes ikke-formålsbestemt anvendelse, eller som skyldes forkert betjening.

Leverede dele/tilbehør

Pak apparatet ud og kontrollér de leverede dele.

Bortskaf emballagen korrekt.

- Havepumpesæt
- Bærehåndtag
- 2x Skrue
- Sugelang
- Tætningsring (færdigsamlet)
- Adapter (færdigsamlet)
- Forfilter (færdigsamlet)
- oversættelse af den originale brugsanvisning

Oversigt

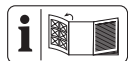

Afbildninger af apparatet finder du på den forreste og bageste udfoldnings-side.

- 1 Afdækningshætte
- 2 Vandindgang
- 3 Vandudgang
- 4 Tænd-/sluk-kontakt
- 5 Nettilslutningsledning
- 6 Bærehåndtag
- 7 Skrue
- 8 Påfyldningsskrue
- 9 Aftapningsskrue
- 10 Adapter
- 11 Tætningsring
- 12 Omløbermøtrik
- 13 Sugelang
- 14 Forfilter (med returstop)
- 15 Udvendt gevind

Funktionsbeskrivelse

Produktet pumper en defineret mængde rent vand efter tilslutning af sugeledningen og trykledningen og påfyldning af vand.

I det følgende beskrives betjeningsdelenes funktion.

Tekniske data

Havepumpesæt PEGP 1100 A1

Mærkespænding U 230 V~, 50 Hz

Mærkeeffekt P 1100 W

Beskyttelsesklasse I

BeskyttelsesgradIPX4

Længde Nettilslutningsledning2 m

Sugehøjde h_s ≤ 8 m

Pumpekapacitet Q ≤ 4600 l/h*

Pumpehøjde h ≤ 45 m

Vandtemperatur θ ≤ 35 °C

Slangetilslutning G 1"

Lydrykniveau (L_{pA})

.....68,5 dB; $K_{pA}=3$ dB

Lydeffektniveau (L_{WA})

– målt 80,6 dB; $K_{WA}=4,67$ dB

– garanteret85 dB

* Med den leverede sugelang (13) er det ikke muligt at opnå produktets maksimale pumpekapacitet. Snævre slanger kan reducere ydelsen.

Ydelsesdata

Pumpehøjde

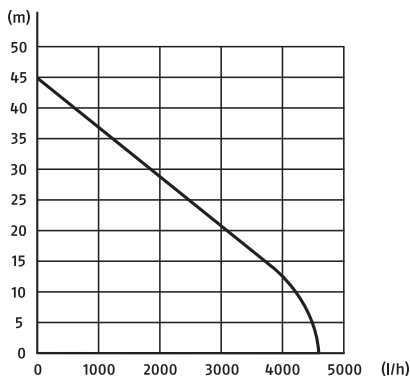

Pumpekapa-
citet

Målingen af de maksimale ydelsesdata foretages ved optimale betingelser (f.eks.) som lige, direkte udgang. Snævre slanger kan reducere ydel-
sen.

Sikkerhedsan- visninger



OBS! Ved brug af elværktøj skal følgende grundlæggende sikkerhedsforanstaltninger overholdes til beskyttelse mod elektrisk stød, fare for tilskadekomst og brandfare.

Sikkerhedsanvisningernes betydning

▲ FARE! Hvis du ikke overholder denne sikkerhedsanvisning, sker der et uheld. Dette resulterer i alvorlige kvæstelser eller dødsfald.

▲ ADVARSEL! Hvis du ikke overholder denne sikkerhedsanvisning, sker der muligvis et uheld. Dette resul-

terer muligvis i alvorlige kvæstelser eller dødsfald.

▲ FORSIGTIG! Hvis du ikke overholder denne sikkerhedsanvisning, sker der et uheld. Dette resulterer muligvis i lettere eller moderate kvæstelser.

BEMÆRK! Hvis du ikke overholder denne sikkerhedsanvisning, sker der et uheld. Dette resulterer muligvis i materielle skader.

Billedtegn og symboler

Billedsymboler på apparatet



Læs betjeningsvejledningen



OBS!



Træk stikket vedligeholdelsesarbejde eller hvis strømledningen er beskadiget



OBS! Varme overflader, fare for forbrænding!



Garanteret lydeffektniveau L_{WA} i db.



IN Gevind: G 1"; Vandindgang



OUT Gevind: G 1"; Vandudgang



Elektriske apparater må ikke bortskaffes som husholdningsaffald.

Billedsymboler i betjeningsvejledningen



OBS!

Sikker opstart af pumpen

Generelle bemærkninger

- Læs betjeningsvejledningen omhyggeligt igennem. Gør dig fortrolig med indstillingsdelene og korrekt brug af produktet.
- Dette produkt kan anvendes af børn fra 8 år og af personer med nedsatte fysiske, sensoriske eller mentale evner eller manglende erfaring og viden, hvis de er under opsyn eller er blevet instrueret i sikker brug af apparatet og forstår farerne, produktet kan medføre. Børn må ikke lege med apparatet.
Rengøring og brugervedligeholdelse må ikke udføres af børn uden opsyn.
- Personer, der ikke har læst og forstået betjeningsvejledningen, må ikke bruge apparatet.
- Apparatet må ikke anvendes i højder over 2000 m.
- Må ikke anvendes til vand med abrasive partikler såsom sand. Pumpning af aggressive, abra-

sive (smergelagtige), ætsende, brændbare (f.eks. motorbrændstoffer) eller eksplosive væsker, saltvand, rengøringsmidler og fødevarer er ikke tilladt. Temperaturen for pumpevæsken må ikke overstige 35 °C.

- Brug aldrig produktet, hvis der er personer i vandet.
- Udløbende smøremiddel kan forurene væsken.
- Arbejd ikke med produktet, hvis det er beskadiget, ufuldstændigt eller ændret uden producentens tilladelse. Lad en fagmand kontrollere, om de krævede elektriske beskyttelsesforanstaltninger er udført før opstarten.

Forberedelse

- Sørg for, at netspændingen og netfrekvensen stemmer overens med angivelserne på typeskiltet.
- Tilslutnings- og forlængerledningen skal inden brug altid undersøges for tegn på beskadigelse og

ældning. Hvis ledningen beskadiges under brug, skal den øjeblikkeligt adskilles fra forsyningsnettet. RØR IKKE VED LEDNINGEN, FØR DEN ER ADSKILT FRA NETTET.

Anvend ikke apparatet, hvis ledningen er beskadiget eller slidt.

- Slut kun apparatet til en stikkontakt med fejlstrømsrelæ (RCD) med en dimensioneret fejlstrøm på højst 30 mA.
- Slut produktet til en stikkontakt, som er sikret med mindst 10 A.
- Arbejd ikke med produktet, hvis det er beskadiget, ufuldstændigt eller ændret uden producentens tilladelse.
- Kontrollér den elektriske sikkerhed før drift. Spørg en fagmand til råds, hvis du ikke er sikker.
 - Jordforbindelse, nulleder og fejlstrømsafbrydere er i overensstemmelse med sikkerhedsforskrifterne fra energiselskabet og fungerer korrekt.
- De elektriske stikforbindelser er beskyttet mod fugt.
- Stikforbindelserne er anbragt i et område, der er sikret mod oversvømmelse.
- Hvis dette apparats tilslutningsledning beskadiges, skal den udskiftes af producenten eller dennes kundeservice eller af en tilsvarende kvalificeret person for at undgå fare. Kontakt vores servicecenter.
- Når produktet anvendes, skal der være fri adgang til strømstikket.
- Brug ikke tilslutningsledningen til at trække stikket ud af stikkontakten med. Beskyt tilslutningsledningen mod varme, olie og skarpe kanter.
- Brug kun forlængerkabler, som er sprøjtevandsbeskyttede, og som er beregnet til anvendelse udendørs. Kablet skal altid rulles helt af kabeltromlen inden brug. Kontrollér kablet for skader.
- Tag altid stikket ud af stikkontakten, før du ved-

ligeholder produktet eller holder pause, og når produktet ikke anvendes.

- Brug kun godkendte forlængerledninger af typen H07RN-F, som er maksimalt 75 m lange, og som er beregnet til anvendelse udendørs. Forlængerkablets enkelttråds-tværsnit skal mindst være 2,5 mm². En kabeltromle skal altid rulles helt af inden brug. Kontrollér forlængerledningen for skader.
- Bær eller fastgør ikke produktet i tilslutningsledningen eller i slangen.

Drift

- Brug aldrig apparatet i nærheden af antændelige væsker eller gasser. Hvis dette ikke overholdes, er der fare for brand eller eksplosioner.
- Bær fast skotøj, som beskytter mod elektrisk stød.
- Pumpen må ikke være udenfor i frostvejr. Opbevar produktet beskyttet mod frost.

- Hold øje med produktet under brug, så du hurtigt kan gribe ind, hvis pumpen løber tør.

Rengøring, vedligeholdelse og opbevaring

- Læs anvisningerne i betjeningsvejledningen vedrørende "Rengøring/vedligeholdelse" og "Opbevaring". Alle øvrige foranstaltninger og især åbning af produktet skal udføres af en autoriseret elektriker. Kontakt altid vores service-center i forbindelse med reparationer.
- Sluk for motoren, adskil apparatet fra strømforsyningen og lad apparatet køle ned, hvis det standses for rengøring, indstilling, opbevaring eller udskiftning af en tilbehørsdel.
- Udskift slidte eller beskadigede dele af sikkerhedsmæssige årsager. Anvend udelukkende originale reservedele og tilbehør. Brugen af dele fra andre leverandører medfører øjeblikkeligt tab af garantien.

- Opbevar produktet på et tørt sted uden for børns rækkevidde.

Forberedelse

▲ ADVARSEL! Risiko for kvæstelser på grund af utilsigtet start af apparatet. Sæt først stikket i stikkontakten, når produktet er klargjort fuldstændigt til arbejdet.

Betjeningslementer

Gør dig fortrolig med betjeningslementerne, inden du bruger apparatet.

Tænd-/sluk-kontakt (4)

- Tænd: Sæt tænd/sluk-kontakten (4) i position "I" (TÆNDT).
- Sluk: Sæt tænd/sluk-kontakten (4) i position "0" (SLUKKET).

Montering af bærehåndtag

Fremgangsmåde (Fig. A)

1. Fastgør bærehåndtaget (6) med de to skruer (7).

Opstilling af pumpen

- Stil produktet på et fast, vandret underlag, som er sikret mod oversvømmelse.
- **Mulighed for fast installation:** Fastgør produktet med skruer (ikke inkluderet i leveringen) på underlaget gennem hullerne i foden. Sørg for, at der er fri adgang til aftapningsskruen (9).
- Stil så vidt muligt produktet, så det er over vandoverfladen, du vil pumpe fra.
Hvis det ikke er muligt, skal du fjerne sugeledningen fra vandet efter pumpningen eller lukke sugeledningen med spærrehanen.

Tilslutning af sugeledning

Bemærk

- Brug en ledning med returstop på sugesiden, og monter et forfilter.
- Bug ikke tilslutningssystemer med lynkoblinger på sugesiden.
- Brug ikke sugeslangen som trykledning.
- Hvis der er luft i sugeledningen, er produktets funktion ikke garanteret.

Fremgangsmåde (Fig. B)

1. Fjern afdækningshætten (1) fra vandindgangen (2).
2. **Hvis det ikke allerede er monteret:** Fastgør forfilteret med returstop (14) på det udvendige gevind (15) på sugeslangen (13). Alle dele er markeret med et ⊕.
3. Skru adapteren (10) fast til vandindgangen (2) på produktet. Begge dele er markeret med en ⊕.
4. Læg tætningsringen (11) på flangen i omløbermøtrikken (12).
5. Fastgør omløbermøtrikken (12) lufttæt på adapteren (10). Begge dele er markeret med en ⊕.

Tilslutning af trykledning

Tilslutning af trykledning PEGP

Bemærk

- Trykslangen til tilslutning er ikke inkluderet i de leverede dele.
- Mulig tilslutning: Slangetylle med udvendigt gevind; G 1"
- For maksimal pumpekapacitet: Trykslange \varnothing 19 mm

Påfyldning af pumpen

Bemærk

- Fyld produktet med vand før hver opstart.
- **BEMÆRK!** Fare for overophedning! Undgå, at pumpen løber tør!

- **▲ FORSIGTIG!** Fare for forbrænding! Rør ikke ved pumpen, hvis den er overophedet!

Fremgangsmåde

1. Åbn påfyldningsskruen (8).
2. Udluft den tilsluttede sugeslange (13).
3. Fyld pumpehuset med vand op til påfyldningsåbningen ($\approx 1,7$ l).
4. Luk påfyldningsåbningen med påfyldningsskruen (8) igen.

Drift

Før ibrugtagning

- Sørg for, at netspændingen og netfrekvensen stemmer overens med angivelserne på typeskiltet.
- Kontrollér, at den elektriske stikkontakt er i korrekt tilstand, og at den er tilstrækkeligt sikret (min. 10 A).
- Tilslut kun apparatet til en stikkontakt med fejlstrømsrelæ (HFI-relæ) med en dimensioneret fejlstrøm på højst 30 mA.
- **▲ FARE!** Fare for strømstød! Sørg for, at der ikke kan komme fugt eller vand ind i strømtilslutningen.
- Kontrollér sugeledningen: Sugeledningens sugeende skal være nede i vandet.
- Kontrollér trykledningen: Trykledningens udgangsende er åben.
- Produktet er ikke egnet til tilslutning til drikkevandsforsyningen.
- Med den leverede sugeslange (13) er det ikke muligt at opnå pumpens maksimale pumpekapacitet.

Tænd og sluk

Bemærk

- **BEMÆRK! Ikke egnet til kontinuerlig drift!** Det optimale brugsinterval er 30 minutters pumpning, 5 minutters pause.
- **Overbelastningssikring:** Ved overbelastning slukkes produktet automatisk af en installeret temperaturovervågningsenhed. Efter afkøling tændes produktet automatisk igen.
- Sørg for, at pumpen og sugeslangen er helt fyldt med vand, når du tænder for pumpen, så det forhindres, at produktet løber tør.

Tænd

1. Slut tilslutningsledningen (5) til strømforsyningen.
2. Sæt tænd/sluk-kontakten (4) i position "I" (TÆNDT). Efter en indsugningstid begynder pumpen at pumpe.

Sluk

1. Sæt tænd/sluk-kontakten (4) i position "0" (SLUKKET).
2. Hvis du lader apparatet være uden opsyn eller er færdig med at arbejde, skal du tage apparatets strømstik ud af stikkontakten.

Rengøring, vedligeholdelse og opbevaring

▲ ADVARSEL! Elektrisk stød! Risiko for kvæstelser på grund af utilsigtet start af apparatet. Beskyt dig selv ved vedligeholdelses- og rengøringsarbejder. Sluk for apparatet og træk tilslutningsstikket ud af stikkontakten. Vedligeholdelses- og servicearbejde, som ikke er beskrevet i denne betjeningsvejledning, skal udføres af vores

servicecenter. Anvend kun originale reservedele.

Rengøring

▲ ADVARSEL! Elektrisk stød! Sprøjt aldrig vand på apparatet.

BEMÆRK! Fare for skader. Kemiske substanser kan angribe apparatets plastdele. Brug ikke rengørings- eller opløsningsmiddel.

- Hold luftgæller, motorhuset og greb på apparatet rene. Brug en fugtig klud eller en børste hertil.

Rengøring af forfilter

Skyl forfilteret (14) med rent vand.

Vedligeholdelse

Produktet er vedligeholdelsesfrit.

Opbevaring

Opbevar altid apparatet og tilbehøret:

- rent
- tørt
- støvbeskyttet
- frostsikkert
- uden for børns rækkevidde
- Inden længerevarende opbevaring (f.eks. Overvintring) skal havepumpen tømmes (*Tømning af pumpen, s. 148*).

På grund af aflejringer og rester kan det ellers være vanskeligt at starte pumpen op igen.

Tømning af pumpen

Ved risiko for frost og længere perioder uden brug (f.eks. Overvintring) skal pumpen tømmes helt.

Fremgangsmåde

1. Åbn aftapningsskruen (9).
2. Tøm produktet.
3. Skyl produktet med rent vand.

Bortskaffelse/miljøbeskyttelse

Apparatet, tilbehøret og emballagen skal afleveres til miljøvenlig genanvendelse.



Elektriske apparater må ikke bortskaffes som husholdningsaffald.

Symbolet med den overstregede affaldsspand på hjul betyder, at dette produkt ikke må bortskaffes som usorteret husholdningsaffald ved udløbet af dets levetid.

Direktiv 2012/19/EU om affald af elektrisk og elektronisk udstyr:

Forbrugere er juridisk forpligtet til at sende elektriske og elektroniske enheder til miljøvenlig genanvendelse ved slutningen af produktens levetid. På denne måde garanteres en miljø- og ressourcebesparende genanvendelse.

Afhængigt af hvordan det implementeres i national lovgivning, har du følgende muligheder:

- at give det tilbage til salgsstedet,
- at aflevere det til et officielt indsamlingssted,
- at sende det tilbage til producenten/distributøren.

Tilbehørsdele og hjælpemidler uden elektriske bestanddele, der følger med det udtjente udstyr, er ikke omfattet heraf.

Service

Garanti

Kære kunde,
på dette produkt får du 3 års garanti fra købsdatoen. I tilfælde af mangler ved produktet har du lovmæssige rettigheder over for sælgeren af pro-

duktet. Disse lovmæssige rettigheder bliver ikke indskrænket af garantien, som uddybes efterfølgende.

Garantibetingelser

Garantifristen begynder med købsdatoen. Opbevar den originale kassebon omhyggeligt. Dette bilag bruges til at dokumentere købet. Hvis der inden for tre år fra købsdato af dette produkt opstår materiale- eller fabriktionsfejl, bliver produktet - efter vores valg - repareret omkostningsfrit eller erstattet. Denne garantiydelse forudsætter, at det defekte apparat samt købsbeviset (kassebon) forlægges inden for fristen på tre år, og at det kort beskrives, hvori manglen består, og hvornår den er opstået.

Hvis fejlen dækkes af vores garanti, modtager du et repareret eller et nyt produkt. Reparationen eller et nyt produkt er ikke begyndelsen på en ny garantiperiode.

Garantiperiode og lovmæssige reklamationer

Garantiperioden bliver ikke forlænget pga. garantiydelse. Dette gælder også for skiftede eller reparerede dele. Eventuelle skader og mangler, som allerede eksisterer ved købet, skal meddeles til producenten straks efter udpakningen. Reparationer, der foretages, efter at garantiperioden er udløbet, laves mod betaling.

Garantidækning

Dette apparat blev produceret efter strenge kvalitetskrav og nøje kontrolleret før udleveringen.

Garantiydelse gælder for materiale- og fabriktionsfejl. Denne garanti dækker ikke dele af produktet, der er udsat for normal slidage og derfor kan betragtes som sliddele (f.eks. Forfilter, Tætningsring) eller for beskadigelse af skrøbelige dele.

Denne garanti bortfalder, hvis produktet er beskadiget, ikke blev anvendt korrekt eller ikke blev vedligeholdt.

For at sikre en korrekt brug af produktet skal alle anvisninger i betjeningsvejledning nøje overholdes. Anvendelser og handlinger, der frarådes i betjeningsvejledningen eller som der advares imod, skal ubetinget undgås.

Produktet er udelukkende beregnet til den private og ikke til den erhvervs-mæssige brug. Ved misbrug og uhen-sigtsmæssig brug, anvendelse af vold og ved indgreb, som ikke er foretaget af vores autoriserede serviceafdeling, udløber garantien.

Bearbejdning af reklamationer

For at sikre en hurtig behandling af din anmodning skal du følge følgende instruktioner:

- Hav kassebonen og varenummeret (f.eks. IAN 466614_2404) parat som købsbevis ved alle forespørgsler.
- Varenummeret kan aflæses på typeskiltet på produktet, en indgravning på produktet, omslaget af din vejledning (nederst til venstre) eller på klistermærket på bagsiden eller bunden af produktet.
- Kontakt først nedenstående service-center via **telefon** eller brug vores **kontaktformular**, som du finder på parkside-diy.com under kategorien **Service**, hvis der er funktionsfejl eller andre mangler.
- Et defekt produkt kan sammen med købsbeviset og beskrivelsen af fejlen, og hvornår den er opstået, efter samråd med vores service-center sendes omkostningsfrit til den adresse, som du får oplyst. For at undgå problemer med modtagelsen og yderligere omkostninger er det vigtigt, at du kun bruger den adresse, som du har få-

et oplyst. Sørg for, at forsendelsen er betalt, ikke er for omfattende og ikke sker per ekspres eller andre særlige former for forsendelse. Send apparatet inkl. alt tilbehør, som fulgte med ved købet, og sørg for tilstrækkelig og sikker transportemballage.



På *parkside-diy.com* kan du se og downloade denne manual og mange andre manualer. Med denne QR-kode kommer du direkte til *parkside-diy.com*. Vælg dit land og søg efter betjeningsvejledningen via søgefunktionen. Ved at indtaste varenummeret (IAN) 466614_2404 kan du åbne din betjeningsvejledning.

Reparationservice

Kontakt vores service-center i tilfælde af reparationer, som **ikke er omfattet**

af garantien. Service-centeret giver dig gerne et tilbud.

- Vi kan kun bearbejde apparater, hvor forsendelsen er betalt, og som er pakket forsvarligt.
Bemærk: Send dit apparat rengjort og med en beskrivelse af defekten til den nævnte adresse af vores service-center.
- Vi tager ikke imod apparater, uden at forsendelsen er betalt, eller som er sendt som volumenpakker, ekspres-pakker eller andre særlige leveringer.
- Vi bortskaffer dine indsendte, defekte apparater gratis.

Service-Center



Service Danmark

Tel.: 80 254583
Kontaktformular på
parkside-diy.com
IAN 466614_2404

Importør

Bemærk at den følgende adresse ikke er en serviceadresse. Kontakt først ovennævnte service-center.

Grizzly Tools GmbH & Co. KG
Stockstädter Str. 20
63762 Großostheim
TYSKLAND
www.grizzlytools.de

Reserve dele og tilbehør

Reserve dele og tilbehør kan fås på www.grizzlytools.shop. Hvis der opstår problemer i forbindelse med bestillingen, bedes du kontakte vores online-shop. Hvis du har yderligere spørgsmål, bedes du kontakte: *Service-Center*, s. 150

Pos.nr.	Betegnelse	Best.nr.
8+9	Påfyldningsskrue+Aftapningsskrue	91100940
10-15	Sugeslange-sæt	91100965

Oversættelse af den originale EU-overensstemmelseserklæringen

Produkt: **Havepumpesæt**

Model: **PEGP 1100 A1**

Serienummer: 000001-020700

Genstanden for erklæringen, som beskrevet ovenfor, er i overensstemmelse med den relevante EU-harmoniseringslovgivning:

**2006/42/EC • 2014/30/EU • 2000/14/EC & 2005/88/EC
• 2011/65/EU & (EU) 2015/863**

Genstanden for erklæringen, som beskrevet ovenfor, er i overensstemmelse med Europa-Parlamentets og Rådets direktiv 2011/65/EU af 8. juni 2011 om begrænsning af anvendelsen af visse farlige stoffer i elektrisk og elektronisk udstyr.

For at sikre overensstemmelse er følgende harmoniserede standarder og nationale standarder og forskrifter blevet anvendt:

**EN 60335-1:2012+A11+A13+A14+A2+A15
EN IEC 60335-2-41:2021+A11 • EN 62233:2008
EN ISO 12100:2010 • EN IEC 55014-1:2021
EN IEC 55014-2:2021 • EN IEC 61000-3-2:2019+A1
EN 61000-3-3:2013+A1+A2 • EN IEC 63000:2018**

I overensstemmelse med direktivet om støjemissioner 2000/14/EC bekræftes følgende: Lydeffektniveau (L_{WA})

– målt: 80,6 dB;

– garanteret: 85 dB

Fulgte overensstemmelsesvurderingsproceduren i henhold til 2000/14/EC, bilag V.

Denne overensstemmelseserklæring udstedes på fabrikantens ansvar:



Grizzly Tools GmbH & Co. KG
Stockstädter Str. 20
63762 Großostheim
TYSKLAND
20.09.2024

Christian Frank
Repræsentant for dokumentation

B

①



②

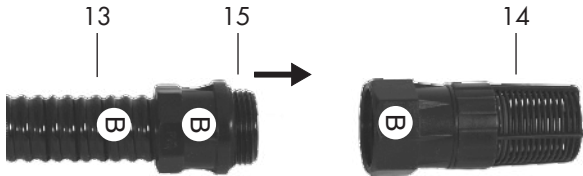

③

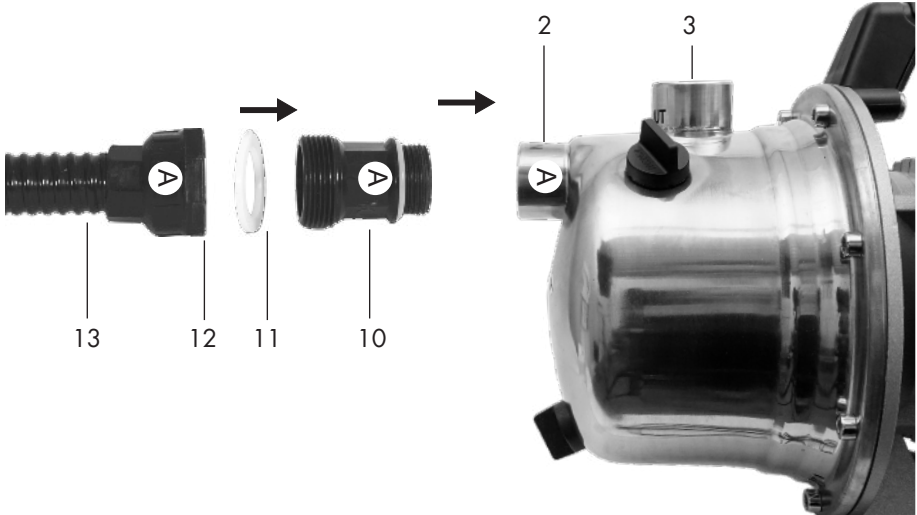

Explosionszeichnung • Vue éclatée • Vista esplosa

PEGP 1100 A1

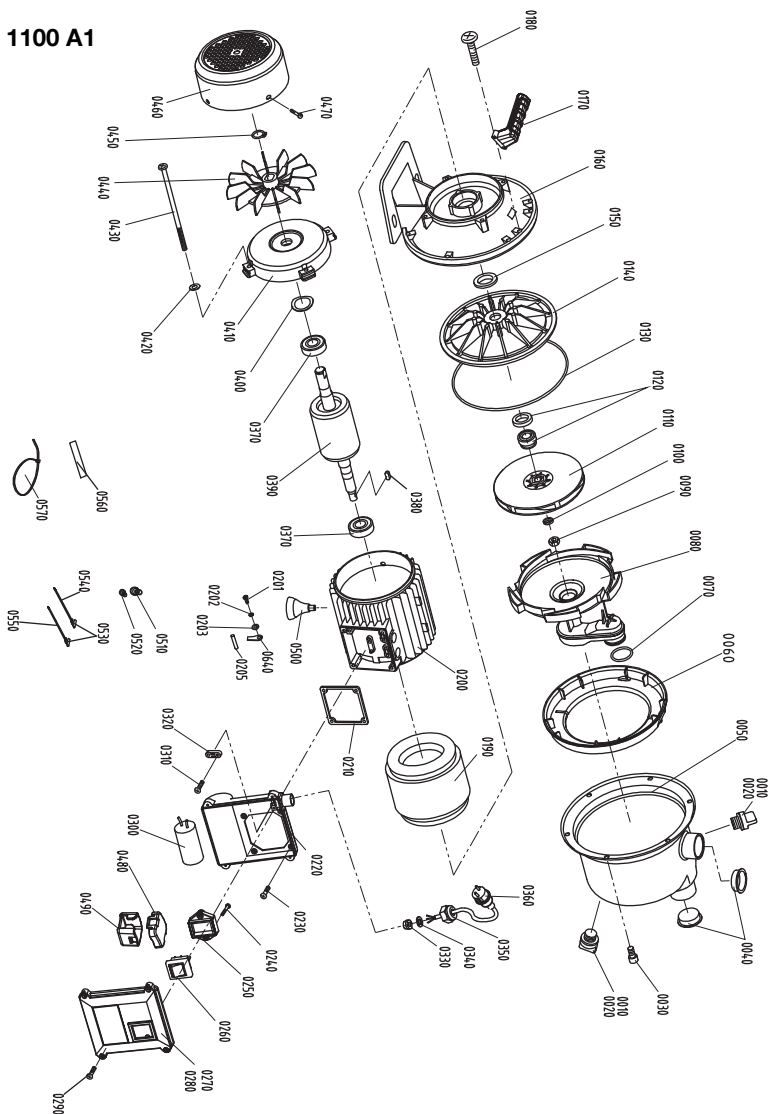

informativ • informatif • informativo



GRIZZLY TOOLS GMBH & CO. KG

Stockstädter Straße 20
63762 Großostheim
GERMANY

Stand der Informationen · Last Information Update ·
Version des informations · Stand van de informatie ·
Estado de las informaciones · Versione delle informazioni ·
Stav informací · Stav informácií · Információk állása ·
Stan informacj · Tilstand af information: 09/2024
Ident.-No.: 79000121092024-8



IAN 466614_2404

8 