



Submersible Dirty Water Pump PETPS 1100 A1

(HU)

Szennyvíz-búvárszivattyú

Az original használati utasítás fordítása

(CZ)

Ponorné čerpadlo na znečistěnou vodu

Překlad originálního provozního návodu

(DE) (AT) (CH)

Schmutzwasser-Tauchpumpe

Originalbetriebsanleitung

(SI)

Potopna črpalčka za umazano vodo

Prevod originalnega navodila za uporabo

(SK)

Ponorné čerpadlo na znečistenú vodu

Preklad originálneho návodu na obsluhu

IAN 466613_2404

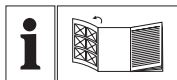

(HU)

Olvasás előtt kattintson az ábrát tartalmazó oldalra és végezetül ismerje meg a készülék mindegyik funkcióját.

(SI)

Pred branjem odprite stran s slikami in se nato seznanite z vsemi funkcijami naprave.

(CZ)

Před čtením si otevřete stranu s obrázky a potom se seznamte se všemi funkcemi přístroje.

(SK)

Pred čítaním si odklopte stranu s obrázkami a potom sa oboznámte so všetkými funkciami prístroja.

(DE AT CH)

Klappen Sie vor dem Lesen die Seite mit den Abbildungen aus und machen Sie sich anschließend mit allen Funktionen des Gerätes vertraut.

HU	Az original használati utasítás fordítása	Oldal	4
SI	Prevod originalnega navodila za uporabo	Stran	18
CZ	Překlad originálního provozního návodu	Strana	31
SK	Preklad originálneho návodu na obsluhu	Strana	44
DE/AT/CH	Originalbetriebsanleitung	Seite	58

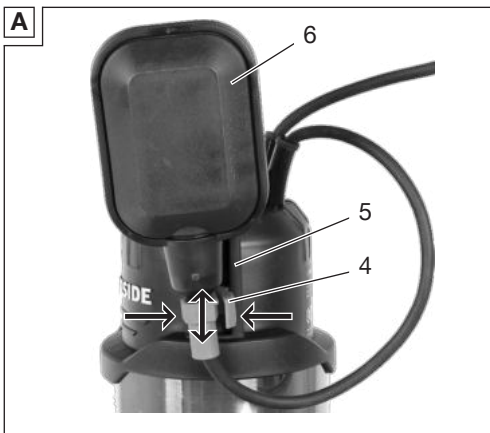
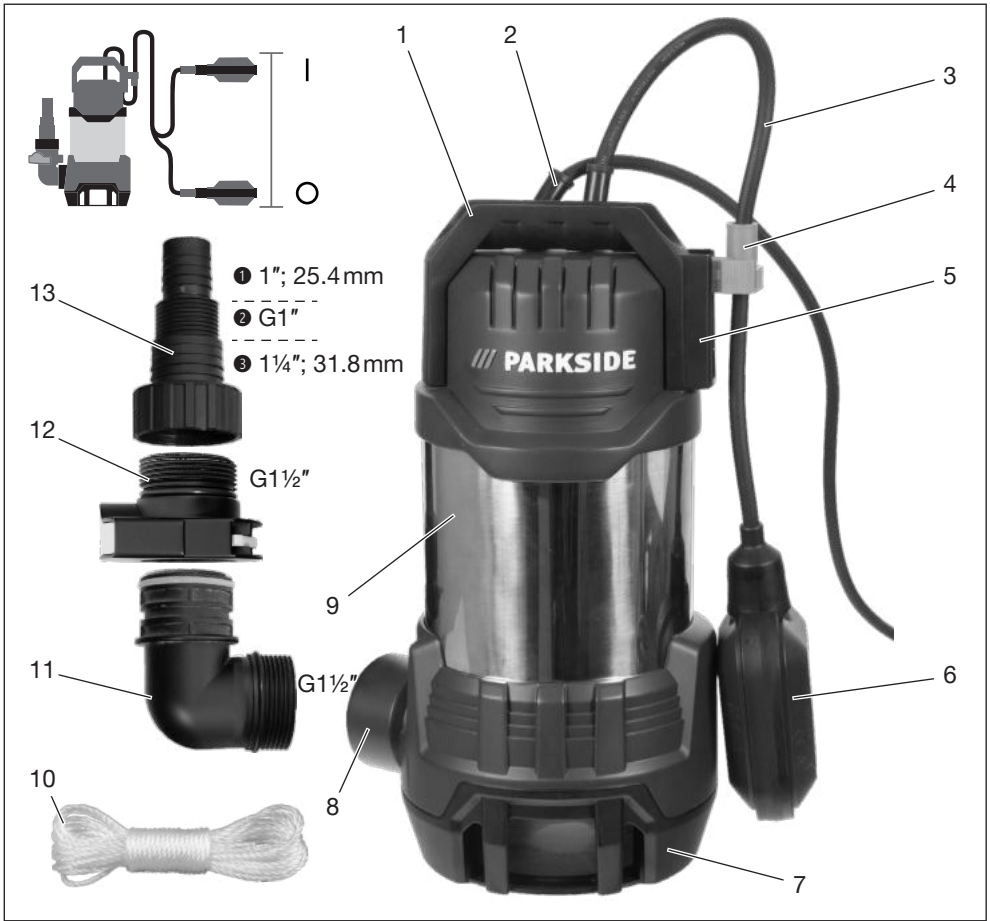

Tartalomjegyzék

Bevezető.....	4
Rendeltetésszerű használat.....	4
A csomag tartalma / Tartozékok.....	5
Áttekintés.....	5
Működés leírása.....	5
Műszaki adatok.....	5
Teljesítményadatok.....	6
Biztonsági utasítások.....	6
A biztonsági utasítások jelentése.....	6
Piktogramok és szimbólumok.....	6
A szivattyú biztonságos üzembe helyezése.....	6
Előkészítés.....	10
Nyomóvezeték csatlakoztatása.....	10
Úszókapcsoló beállítása.....	10
Úszókapcsoló ellenőrzése.....	11
Szivattyú felállítása.....	11
Üzemeltetés.....	11
Munkavégzéssel kapcsolatos utasítások.....	11
Be- és kikapcsolás.....	12
Szállítás.....	12
Tisztítás, karbantartás és tárolás.....	12
Tisztítás.....	12
Karbantartás.....	13
Tárolás.....	13
Hibakeresés.....	13
Ártalmatlanítás/ Környezetvédelem.....	14
Pótalkatrészek és tartozékok.....	14
JÓTÁLLÁSI TÁJÉKOZTATÓ.....	15
Az eredeti EU -megfelelőségi nyilatkozat fordítása.....	17
Robbantott ábra.....	73

Bevezető

Gratulálunk az új szennyvíz-merülőszivattyú megvásárlásához (a továbbiakban készülék vagy elektromos kéziszerszám).

Vásárlásával kiváló minőségű termék mellett döntött. Ezt a készüléket a gyártás során minőségi vizsgálatnak és végső ellenőrzésnek vetették alá. Ezáltal biztosított a készülék működőképessége.

Nem zárható ki, hogy egyes esetekben víz marad a készüléken vagy a készülékben, ill. a tömlővezetékben. Ez nem hiányosság vagy hiba és nincs ok az aggodalomra.



A használati útmutató a készülék része. Fontos tudnivalókat tartalmaz a biztonságra, használatra és ártalmatlanításra vonatkozóan. Olvassa el figyelmesen a használati útmutatót. Ismerje meg a kezelőrészeket és a készülék helyes használatát. A készüléket csak a leírtak szerint és a megadott alkalmazási területen használja. Őrizze meg a használati útmutatót és a készülék harmadik személynek történő továbbadása esetén adja át a készülékhez tartozó valamennyi leírást is.

Rendeltetésszerű használat

A készülék kizárólag a következő használatra készült:

- A következő folyadékok leeresztése és szállítása: legfeljebb 35 mm részecskeméretű szennyezett víz
- Tipikus alkalmazás:
 - medencék és tartályok át- és kiszivattyúzása
 - elárasztott pincék kiszivattyúzása

- vízkivétel kutakból és aknákból
 - Vízhőmérséklet ≤ 35 °C
- A készülék minden más, a jelen használati útmutatóban nem kifejezetten engedélyezett használata komoly veszélyt jelenthet a felhasználó számára és kárt okozhat a készülékben. A készüléket kezelő vagy használó személy felel más személyeknek okozott balesetekért vagy tulajdonukon okozott károkért. A készülék a barkács szektorban történő használatra készült. Nem folyamatos ipari használatra tervezték. Ipari használat esetén a garancia érvényét veszti. A gyártó nem vállal felelősséget a nem rendeltetésszerű használatból vagy helytelen kezelésből eredő károkért.

A csomag tartalma / Tartozékok

Csomagolja ki a készüléket és ellenőrizze a csomag tartalmát.

Ártalmatlanítsa megfelelően a csomagolóanyagot.

- Szennyvíz-búvárszivattyú
- könyökcsatlakozó
- gyorscsatlakozó adapter
- szűkítőbetét
- húzókötel (8 m)
- Eredeti használati utasítás fordítása

Áttekintés

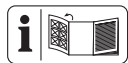

A készülék ábrái az elülső kihajtható oldalon találhatóak.

- 1 hordozó fogantyú
- 2 hálózati csatlakozóvezeték
- 3 vezeték (úszókapcsoló)
- 4 tartó (úszókapcsoló)
- 5 magasságbeállító (úszókapcsoló)
- 6 úszókapcsoló
- 7 szivattyútalp

- 8 vízkimenet
- 9 készülékház
- 10 húzókötel (nejlon, 8 m)
- 11 könyökcsatlakozó
- 12 gyorscsatlakozó adapter
- 13 szűkítőbetét

Működés leírása

A készülék rozsdamentes acél készülékházzal, egy stabil szívótalppal és egy rozsdamentes motortengellyel rendelkezik. A szivattyú egy úszókapcsolóval van felszerelve, ami a vízszinttől függően automatikusan be- vagy kikapcsolja a készüléket.

A kezelőelemek funkciója az alábbi leírásban található.

Műszaki adatok

Szennyvíz-búvárszivattyú

.....	PETPS 1100 A1
Névleges feszültség U	. 230 V~, 50 Hz
Mért felvett teljesítmény P 1100 W
Védelmi osztály I
Védelem IPX8
Hossz hálózati csatlakozóvezeték 10 m
Súly 5,0 kg
lebegőanyag-méret \varnothing ≤ 35 mm
működési merülési mélység ≤ 7 m
Szállított mennyiség Q ≤ 20000 l/h
Szállítási magasság H ≤ 9 m
minimális vízszint, üzembe helyezés 90 mm
maradékvíz-magasság 43 mm
Vízhőmérséklet ≤ 35 °C
vízkimenet G1½"

Teljesítményadatok

↑ Szállítási magasság; → Szállított mennyiség

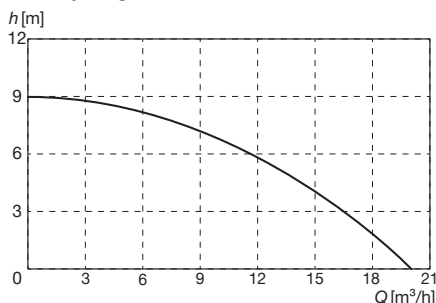

A maximális teljesítményadatok mérése optimális körülmények között történik (pl. egyenes, közvetlen kimenet). Szűkebb tömlők csökkenthetik a teljesítményt.

Biztonsági utasítások

Ez a fejezet a készülék használatával kapcsolatos alapvető biztonsági utasításokat tartalmazza.

A biztonsági utasítások jelentése

▲ VESZÉLY! Baleset történik, ha nem tartja be ezt a biztonsági utasítást. Súlyos testi sérülés vagy halál a következménye.

▲ FIGYELMEZTETÉS! Baleset történhet, ha nem tartja be ezt a biztonsági utasítást. Súlyos testi sérülés vagy halál lehet a következménye.

▲ VIGYÁZAT! Baleset történik, ha nem tartja be ezt a biztonsági utasítást. Enyhe vagy közepes fokú testi sérülés lehet a következménye.

MEGJEGYZÉS! Baleset történik, ha nem tartja be ezt a biztonsági utasítást. Anyagi kár lehet a következménye.

Piktogramok és szimbólumok

Szimbólumok a készüléken



Figyelem!



Olvassa el a használati útmutatót



legnagyobb működési merülési mélység



Figyelem, forró felületek, égési sérülés veszélye!



Húzza ki a hálózati csatlakozódugót karbantartási munkák előtt, vagy ha a hálózati vezeték sérült



Elektromos készülékek nem tartoznak a háztartási hulladékba.

Szimbólumok a használati útmutatóban



Figyelem!

A szivattyú biztonságos üzembe helyezése

Általános információk

- Olvassa el figyelmesen a használati útmutatót. Ismerje meg az állítható részeket és a készülék helyes használatát.
- A készüléket nem használhatják gyermekek. Ügyelni kell a gyerekekre, hogy ne játsszanak a készülékkel.

A készüléket csökkent fizikai, érzékszervi vagy szellemi képességű vagy tapasztalattal és tudással nem rendelkező személyek csak felügyelet mellett működtethetik, vagy ha felvilágosították őket a készülék biztonságos használatáról és megértették az ebből eredő veszélyeket.

A tisztítást és a felhasználói karbantartást nem végezhetik gyermekek.

- Nem használhatják a készüléket olyan személyek, akik nem ismerik a használati útmutatót.
- A készüléket nem szabad 2000 m feletti magasságban használni.
- Ne használja súroló részcscskéket, pl. homokot tartalmazó vízhez. Agresszív, súroló (csiszoló hatású), maró, gyúlékony (pl. motorüzemanyagok) vagy robbanásveszélyes folyadékok, sós víz, tisztítószeres és élelmiszerek szállítása nem megengedett. A szállított folyadék hőmérséklete nem haladhatja meg a 35 °C-ot.

- Soha ne működtesse a készüléket, ha emberek vannak a vízben.
- A kifolyó kenőanyag beszennyezheti a folyadékot.
- Ne dolgozzon sérült, hiányos vagy a gyártó engedélye nélkül átalakított készülékkel. Üzembe helyezés előtt szakemberrel ellenőriztesse, hogy rendelkezésre állnak-e a szükséges elektromos védőintézkedések.

Előkészítés

- Ügyeljen arra, hogy a hálózati feszültség és a hálózati frekvencia megegyezzen a készülék adattábláján feltüntetett értékekkel.
- Használat előtt mindig ellenőrizze a csatlakozó és a hosszabbító vezeték sérülésére vagy öregedésére utaló jeleket. Ha a vezeték használat közben megsérül, akkor azt azonnal le kell választani az áramhálózatról, **NE ÉRJEN A VEZETÉKHEZ, AMÍG NINCS LEVÁLASZTVA A HÁLÓ-**

- ZATRÓL. Ne használja a készüléket, ha a vezeték sérült vagy kopott.
- A készüléket csak olyan hibaáramvédő szerkezettel (RCD) rendelkező csatlakozóaljzathoz csatlakoztassa, amit 30 mA-t meg nem haladó névleges hibaáram-erősségre méreteztek.
 - Csatlakoztassa a készüléket egy legalább 6 A biztosítóval rendelkező csatlakozóaljzathoz.
 - Ne dolgozzon sérült, hiányos vagy a gyártó engedélye nélkül átalakított készülékkel.
 - Működtetés előtt ellenőrizze az elektromos biztonságot. Ha nem biztos benne, forduljon szakemberhez.
 - A földelés, nullázó és hibaáram-megszakító megfelel az energiaszolgáltató vállalatok biztonsági előírásainak és megfelelően működik.
 - Az elektromos dugós csatlakozások védve vannak a nedvességtől.
 - A dugós csatlakozások árvízbiztos területen vannak elhelyezve.
 - Ha megsérül a készülék hálózati csatlakozóvezetéke, akkor a veszélyek elkerülése érdekében ezt a gyártónak, ügyfélszolgálatának, vagy egy hasonlóan szakképzett személynek kell kicserélnie. Forduljon a szervizközponthoz.
 - A készülék üzemeltetése során a hálózati csatlakozódugónak könnyen elérhetőnek kell lennie.
 - Ne a hálózati csatlakozóvezetéknel fogva húzza ki a csatlakozódugót a csatlakozóaljzathoz. Védje a hálózati csatlakozóvezeték hőtől, olajtól és éles szélektől.
 - Húzza ki a hálózati csatlakozódugót a csatlakozóaljzathoz a készüléken történő minden munkavégzés előtt, munkaszünetekben és ha nem használja a készüléket.
 - Csak engedélyezett, kültéri használatra készült H07RN-F típusú és legfeljebb 75 m hosszú

hosszabbító kábeleket használjon. A hosszabbítókábelnek legalább 2,5 mm² sodrony-keresztmetszettel kell rendelkeznie. Használat előtt mindig tekerje le teljesen a kábeldobot. Ellenőrizze a hosszabbító kábel épességét.

- Ne vigye vagy rögzítse a készüléket a hálózati csatlakozóvezetéknel vagy a tömlőnél fogva.

Üzemeltetés

- Ne használja a készüléket gyúlékony folyadékok vagy gázok közelében. Ennek figyelmen kívül hagyása esetén tűz- vagy robbanásveszély áll fenn.
- Áramütés elleni védelemként viseljen stabil lábbelit.
- A szivattyút fagy esetén nem szabad a szabadban hagyni. Tárolja a készüléket fagytól védett helyen.
- Figyelje a készüléket működtetés közben, hogy időben észre vegye, ha a szivattyú szárazon működik.

Tisztítás, karbantartás és tárolás

- Vegye figyelembe a következő fejezetekben lévő összes tudnivalót *Tisztítás, karbantartás és tárolás, L. 12*
Minden egyéb műveletet, különösen a készülék kinyitását, csak villamosági szakember végezheti. Ha javítás szükséges, minden esetben forduljon szervizközpontunkhoz.
- Kapcsolja le a motort, válassza le a készüléket az áramellátásról és hagyja lehűlni a készüléket, ha a készülék tisztítás, beállítás, tárolás vagy tartozékcsere céljából lett leállítva.
- Biztonsági okokból cserélje ki a kopott vagy sérült alkatrészeket. Kizárólag eredeti alkatrészeket és tartozékokat használjon. Más alkatrészek használata a garanciális igények azonnali elvesztéséhez vezet.
- A készüléket száraz helyen és gyermekektől elzárva kell tárolni.

Előkészítés

▲ FIGYELMEZTETÉS! Sérülésveszély véletlenül beinduló készülék révén. Csak akkor csatlakoztassa a csatlakozódugót a csatlakozóaljzatba, ha a készülék teljesen elő van készítve a használatra.

Nyomóvezeték csatlakoztatása

Tudnivalók

- Az ismertetett csatlakoztatás egy javaslat a mellékelt tartozékokkal.
- Nyomóvezetéként tömlőt vagy rögzített csővezetékét használhat.
- Rögzített telepítések esetén használjon visszacsapó szelepet.
- A gyorscsatlakozó adapternek köszönhetően könnyedén leszerelheti a szivattyút a nyomóvezeték eltávolítása nélkül.
- **MEGJEGYZÉS!** Eltömődés veszélye! A nyomóvezeték legvékonyabb része határozza meg a maximális részecskeméretet.

Eljárás

1. Rögzítse a könyökcsatlakozót (11) a vízkimeneten (8; G1½").
2. Rögzítsen egy tömlőt a gyorscsatlakozó adapteren (12), ill. a szűkítőbetéten (13).
 - Gyorscsatlakozó adapter: pl. tömlőfűvóka G1½" belső menettel
 - szűkítőbetét ❶: tömlő 1" (25,4 mm) megfelelő tömlőbilinccsel
 - szűkítőbetét ❷: pl. tömlőfűvóka G1" belső menettel; válassza le a csatlakozót ❶
 - szűkítőbetét ❸: tömlő 1¼" (31,8 mm) megfelelő tömlőbilinccsel; válassza le a csatlakozókat ❷ és ❶

3. Nyomóvezeték a szűkítőbetéten rögzítve: Rögzítse a szűkítőbetétet (13) a gyorscsatlakozó adapteren (12).
4. Rögzítse a gyorscsatlakozó adaptert (12) a könyökcsatlakozón (11).
 - Nyomja meg és tartsa lenyomva a piros gombot a gyorscsatlakozó adapteren (12).
 - Tolja fel a gyorscsatlakozó adaptert (12) a könyökcsatlakozóra (11).
 - Engedje el a gombot.

Úszókapcsoló beállítása

Tudnivalók

- Kiszállításkor az úszókapcsoló úgy van beállítva, hogy azonnali üzembe helyezés lehetséges.
- Állandóan felszerelt szivattyú: Rendszeresen, legalább 3 havonta ellenőrizze az úszókapcsoló működését.
- Ügyeljen arra, hogy az úszókapcsoló és a magasságbeállító közötti távolság elég nagy legyen. Ha túl kicsi a távolság, előfordulhat, hogy az úszókapcsoló nem működik megfelelően.
- Az úszókapcsolót mindig kihúzott hordozófogantyúval kell beállítani, különösen akkor, ha a szivattyút húzókötéllal rögzíti.
- Állítsa be az úszókapcsolót úgy, hogy az úszókapcsoló kikapcsolja a szivattyút, mielőtt a talajhoz ér.

Eljárás

Normál üzemmódban az úszókapcsolót (6) a tartóban (4) kell rögzíteni.

1. Átlagos vízszint beállítása: Nyomja össze a tartót (4).
2. Tolja a tartót (4) a kívánt pozícióba a magasságbeállítón belül (5).
3. Legmagasabb és legalacsonyabb szint közötti különbség beállítása:

- Szintkülönbség növelése: Hosszabbítsa meg a vezetéknek (3) a tartó (4) és az úszókapcsoló (6) közötti részét.
 - Szintkülönbség csökkentése: Rövidítse le a vezetéknek (3) a tartó (4) és az úszókapcsoló (6) közötti részét.
4. Ellenőrizze az úszókapcsoló (6) működését.

Kézi működtetés (A ábra)

Az úszókapcsoló úgy is beállítható, hogy a szivattyú mindig be legyen kapcsolva, amikor áramot kap.

- Rögzítse az úszókapcsolót (6) közvetlenül a tartóhoz (4), függőlegesen felfelé a magasságbeállítón (5).

Úszókapcsoló ellenőrzése

1. Helyezze a szivattyút eltávolított könyökcsatlakozóval (11) egy vízzel töltött edénybe. A víznek szivattyúzáskor vissza kell folynia az edénybe.
2. Csatlakoztassa a csatlakozódugót egy csatlakozóaljzatba.
3. Emelje fel, majd engedje le az úszókapcsolót (6) kézzel. Közben figyelje meg, hogy milyen pozícióban kapcsol be és ki a szivattyú.

Ha nem elégedett az eredménnyel, állítsa be a szivattyút.

Szivattyú felállítása

Tudnivalók

- Soha ne használja a hálózati csatlakozóvezetékét vagy a nagynyomású tömlőt a készülék tartására vagy felakasztására.
- Ha az úszókapcsolót használja:
 - Ügyeljen arra, hogy az úszókapcsoló szabadon tudjon mozogni.
 - A szivattyúaknának legalább a következő méretekkel kell

rendelkeznie: 40 cm × 40 cm × 50 cm

- A szivattyú belemérítéskor hagyja, hogy a lehető legtöbb levegő távozzon a szivattyútalpból. Ehhez tartsa ferdén a szivattyút.
- Vegye figyelembe a maximális mérülési mélységet (≤ 7 m) és a maximális szállítási magasságot (≤ 9 m).
- Ne helyezze a készüléket közvetlenül sáros talajra. Akassza fel a készüléket vagy használjon például egy téglát alapként.
- A mellékelt húzókötelet a következő célokra használhatja:
 - Készülék leengedése egy aknába és felhúzása
 - Készülék felakasztása a vízben

Húzókötel rögzítése (B ábra)

1. Rögzítse a húzókötelet (10) egy hurokkal és egy csomóval a hordozó fogantyún (1).
2. Mielőtt leengedi a készüléket egy aknába: Ellenőrizze, hogy a húzókötel stabilan a hordozó fogantyúhoz van rögzítve.

Üzemeltetés

Munkavégzéssel kapcsolatos utasítások

- Ügyeljen arra, hogy a hálózati feszültség és a hálózati frekvencia megegyezzen a készülék adattábláján feltüntetett értékekkel.
- Csatlakoztassa a készüléket egy legalább 6 A biztosítókkal rendelkező csatlakozóaljzathoz.
- A készüléket csak olyan hibaáramvédő szerkezettel (RCD) rendelkező csatlakozóaljzathoz csatlakoztassa, amit 30 mA-t meg nem haladó névleges hibaáram-erősségre méreteztek.

- **▲ VESZÉLY!** Áramütés veszélye! Ügyeljen arra, hogy soha nem kerüljön folyadék vagy víz a hálózati csatlakozóra.
- A készülék nem alkalmas az ivóvíz-ellátó rendszerre történő csatlakoztatásra.
- A maximális méretű lebegőanyag (Ø35 mm) szivattyúzásához a következő méretű tömlő szükséges: 38 mm (1½"). A szállítható lebegőanyag tényleges maximális méretének kisebbnek kell lennie, mint a nyomóvezeték legvékonyabb pontja.

Kézi működtetés

- Ügyeljen a szivattyúra, hogy ne működjön szárazon.
- minimális vízszint, üzembe helyezés: 90 mm
- maradékvíz-magasság: 43 mm

Be- és kikapcsolás

Tudnivalók

- **MEGJEGYZÉS! Nem alkalmas folyamatos működtetéshez!** Az optimális használati intervallum 30 perc szivattyúzás, 5 perc szünet.
- **Túlterhelés elleni védelem:** Túlterhelés esetén a beépített hőmérséklet-érzékelő automatikusan kikapcsolja a készüléket. Miután lehűlt, a készülék automatikusan újra bekapcsol.

Bekapcsolás

1. Csatlakoztassa a hálózati csatlakozóvezetékét (2) az áramellátásra. A motor elindul. Egy bizonyos szívóidő után a szivattyú elkezd szállítani a vizet.

Kikapcsolás

- Válassza le a készüléket a tápellátásról.

Szállítás

Tudnivalók

- Húzza ki a hálózati csatlakozódugót.
- Mindig kihúzott hordozó fogantyúnál (1) fogva vigye a készüléket.

Tisztítás, karbantartás és tárolás

▲ FIGYELMEZTETÉS! Áramütés! Sérülésveszély véletlenül beinduló készülék révén. Vigyázzon magára a karbantartási és tisztítási munkák során. Kapcsolja ki a készüléket és húzza ki a csatlakozódugót a csatlakozóaljzából.

A jelen használati útmutatóban nem szereplő javítási és karbantartási munkákat szervizközpontunkkal végeztesse el. Csak eredeti alkatrészeket használjon.

Tisztítás

MEGJEGYZÉS! Anyagi kár veszélye. Vegyi anyagok kárt tehetnek a készülék műanyag részeiben. Ne használjon tisztító-, ill. oldószereket.

- Nem helyhez rögzített készülékek: Minden használat után tisztítsa meg a szivattyút tiszta vízzel.
- Helyhez rögzített készülékek: Rendszeresen ellenőrizze az úszókapcsoló (6) működését (legkésőbb három havonta).
- Távolítsa el a szivattyúházban letapadt bolyhokat és rostos részecskéket vízsugárral.
- Távolítsa el a szivattyú alsó részén lévő szennyeződéseket vízsugárral.
- Távolítsa el az úszókapcsolón lévő lerakódásokat tiszta vízzel.
- Rendszeresen távolítsa el a sarat az akna aljáról és tisztítsa meg az akna falait is.

- Ha hosszabb ideig nem használta a szivattyút: Alaposan tisztítsa meg a szivattyút az utolsó használat után és az újbóli használat előtt. A lerakódások és maradványok indítási nehézségeket okozhatnak.
- szárazon
- portól védve
- fagymentes helyen
- gyermekektől elzárva
- A lerakódások és maradványok indítási nehézségeket okozhatnak. Hosszabb tárolás előtt (pl. Téli tárolás)
 - Tisztítsa meg a szivattyút.
 - Üritse ki a szivattyút.

Karbantartás

A készülék nem igényel karbantartást.

Tárolás

Tárolja a készüléket és a tartozékokat mindig:

- tisztán

Hibakeresés

A következő táblázat segít Önnek a hibaelhárításban:

Szimptóma	Lehetséges ok	Intézkedés
A készülék nem indul	Nincs hálózati feszültség	Ellenőrizze a csatlakozóaljzatot, a hálózati csatlakozóvezetéket, a csatlakozódugót és a biztosítékot, adott esetben javíttassa meg villamossági szakemberrel.
	Az úszókapcsoló nem kapcsol	<i>Úszókapcsoló beállítása, L. 10</i>
A szivattyú nem kapcsol ki	Az úszókapcsoló nem tud lesülyedni	Helyezze el az úszókapcsolót úgy, hogy az szabadon mozoghasson.
A szivattyú rövid működés után kikapcsol	A motorvédelem a túl erős vízszennyeződés miatt kikapcsolja a szivattyút.	Megtisztítjuk a szivattyút valamint az aknát
	Túl magas a víz hőmérséklet, a motorvédelem kikapcsolja a készüléket.	Ügyelünk a max. 35 °C víz hőmérsékletre!

Szimpptóma	Lehetséges ok	Intézkedés
Elégtelen szállítási mennyiség	A szivattyú teljesítménye csökken az erősen szennyeződött és dörzsölő vízelegyek miatt	Megtisztítjuk a szivattyút és szükség esetén kicseréljük a kopó alkatrészeket
	Szivattyú vagy cső eltömődött	Szivattyú vagy cső tisztítása

Ártalmatlanítás/ Környezetvédelem

Gondoskodjon a készülék, a tartozékok és a csomagolás környezetbarát újrahasznosításáról.



Elektromos készülékek nem tartoznak a háztartási hulladékba.

Az áthúzott kerekcsukló szimbóluma azt jelenti, hogy ezt a terméket élettartama végén nem szabad szelektálatlan települési hulladékként ártalmatlanítani.

Az elektromos és elektronikus berendezések hulladékairól szóló 2012/19/EU irányelv:

A fogyasztókat jogszabály kötelezi arra, hogy az elektromos és elektronikus berendezéseket élettartamuk végén eljuttassák környezetbarát újrahasznosításra. Ilyen módon környezetbarát és erőforrás-kímélő újrahasznosítás biztosítható.

A nemzeti jogba való átültetéstől függően a következő lehetőségek állnak rendelkezésre:

- visszaadás egy értékesítő helyen,
- leadás egy hivatalos gyűjtőhelyen,
- visszaküldés a gyártónak/forgalmazónak.

Ez nem érinti a hulladékká vált készülékek tartozékait és elektromos alkatrészek nélküli segédeszközeit.

Pótalkatrészek és tartozékok

Pótalkatrészek és tartozékok az alábbi oldalon állnak rendelkezésre www.grizzlytools.shop. Ha probléma merül fel a rendelés során, vegye fel velünk a kapcsolatot internetes áruházunkon keresztül. További kérdések esetén forduljon az alábbi helyre: **JÓTÁLLÁSI TÁJÉKOZTATÓ, L. 15**

Poz. sz.	1	Név	Rendelési sz.
10	—	húzókötel (nejlon, 8 m)	79300311
11, 12, 13	42–49	könyökcsatlakozó-készlet (könyökcsatlakozó, gyorscsatlakozó adapter, szűkítőbetét)	91110114

¹ Robbantott ábra, L. 73

JÓTÁLLÁSI TÁJÉKOZTATÓ

A termék megnevezése:	Szennyvíz-búvárszivattyú
A termék típusa:	PETPS 1100 A1
Gyártási szám:	466613_2404

A gyártó cégneve, címe, e-mail címe: Grizzly Tools GmbH & Co. KG Stockstädter Straße 20 63762 Grobostheim NÉMETORSZÁG E-Mail: service@grizzlytools.de	Szerviz neve, címe, telefonszáma: Magyarország szerviz Tel.: 06800 21647 Kapcsolatfelvételi űrlap: www.parkside-diy.com W+T Környezetvédelmi és Szolgáltató Kft. Dunapart also 138; 2318 Szigetszentmárton Tel.: 0624 456 672
---	---

Az importáló/ forgalmazó neve és címe:

Lidl Magyarország Kereskedelmi Bt., H-1037 Budapest, Rádl árok 6.

1. A jótállási idő a Magyarország területén, Lidl Magyarország Kereskedelmi Bt. üzle-tében történt vásárlás napjától számított 3 év, amely jogvesztő. A jótál-lási idő a fogyasztó részére történő átadással, vagy ha az üzembe helyezést a forgalmazó, vagy annak megbízottja végzi, az üzembe helyezés napjával kezdődik.
2. A jótállási igény a jótállási jeggyel és/vagy a vásárlást igazoló blokkal érvé-nyesíthető. A jótállási jegy szabálytalan kiállítása, vagy átadásának elmaradá-sa nem érinti a jótállási kötelezettség-vállalás érvényességét. Kérjük, hogy a vásárlás tényének és időpontjának bizonyítására őrizze meg a pénztári fize-tésnél kapott jótállási jegyetés a vásárlást igazoló blokkot.
3. A vásárlástól számított három munkanapon belül érvényesített csereigény esetén a forgalmazó köteles a terméket kicserélni, feltéve ha a hiba a rendel-tetésszerű hasz-nálatot akadályozza. A jótállási jogokat a termék tulajdono-saként a fogyasztó érvé-nyesítheti az áruházakban, valamint a jótállási tájé-koztatóban feltüntetett szervizekben. (A magyar Polgári Törvénykönyv alapján fogyasztónak minősül a szakmája, önálló foglalkozása vagy üzleti tevékeny-sége körén kívül eljáró természetes személy.)
A jótállás ideje alatt a fogyasztó hibás teljesítés esetén kérheti a termék kija-vítását, kicserélését, vagy ha a termék nem javítható vagy cserélhető, vagy az a forgalma-zónak aránytalan többletköltséggel járna, illetve a fogyasztó kijavításhoz, kicseré-léshez fűződő érdeke alapos ok miatt megszűnt, árszállítást kérhet, vagy elállhat a szerződéstől és visszakérheti a vételárát. A kijavítás során a termékbe csak új alkatrész kerülhet beépítésre.

4. A fogyasztó a hiba felfedezése után a lehető legrövidebb időn belül köteles a hibát bejelenteni és a terméket a jótállási jogok érvényesítése céljából átadni. A hiba fel-fedezésétől számított két hónapon belül bejelentett jótállási igényt időben közölni kell tekinteni. A közlés elmaradásából eredő kárért a fogyasztó felelős. A jótállási igény érvényesíthetőségének határideje a termék, vagy fődarabjának kicserélése esetén a csere napján újraindul.
5. A rögzített bekötésű, illetve a 10 kg-nál súlyosabb, vagy tömegközlekedési eszközön nem szállítható terméket az üzemeltetés helyén kell megjavítani. Abban az esetben, ha a javítás a helyszínen nem végezhető el, a termék ki- és visszaszereléséről, valamint szállításáról a forgalmazónak kell gondoskodnia.
6. A jótállás nem áll fenn, ha a hiba a nem rendeltetésszerű használatból, átalakítás-ból, helytelen tárolásból, vagy a használati utasítástól eltérő kezelésből, vagy bármely a vásárlást követő behatásból fakad, vagy elemi kár okozta, és azt a for-galmazó, vagy a szerviz bizonyítja. A jótállás nem vonatkozik a mozgó kopó alkat-részek (világítótestek, gumibroncsok stb.) rendeltetéssze-rű elhasználódására. A szerviz és a forgalmazó a kijavítás során nem felel a terméken a fogyasztó vagy harmadik személyek által tárolt adatokért vagy beállításokért.
7. Fogyasztói jogvita esetén a fogyasztó a megyei (fővárosi) kereskedelmi és iparkamarák mellett működő békéltető testület eljárását is kezdeményezheti. A jótállás a fogyasztó törvényből eredő szavatossági jogait és azok érvénye-síthetőségét nem érinti.

Kijavítást ellenőrző szelvény:

A jótállási igény bejelentésének idő-pontja:	A hiba oka:
Javításra átvétel időpontja:	A hiba javításának módja:
A fogyasztó részére történő visszaadás időpontja:	
A szerviz bélyegzője, kelt és aláírás:	

Kicserélést ellenőrző szelvény:

A jótállási igény bejelentésének időpontja:
Kicserélés időpontja:
A cserélő bolt bélyegzője, kelt és aláírás:

Az eredeti EU -megfelelőségi nyilatkozat fordítása

Termék: **Szennyvíz-búvárszivattyú**

Modell: **PETPS 1100 A1**

Sorozatszám: 000001-080000

A fent ismertetett nyilatkozat tárgya megfelel a vonatkozó uniós harmonizációs jogszabályoknak:

**2006/42/EC • 2014/30/EU • 2000/14/EC & 2005/88/EC
• 2011/65/EU & (EU) 2015/863**

E nyilatkozat fent leírt tárgya összhangban van az egyes veszélyes anyagok elektromos és elektronikus berendezésekben való alkalmazásának korlátozásáról szóló, 2011. június 8-i 2011/65/EU európai parlamenti és tanácsi irányelvvel.

A megfelelőség biztosítása érdekében a következő harmonizált szabványokat és nemzeti szabványokat és előírásokat alkalmazták:

**EN 60335-1:2012/A16:2023 • EN IEC 60335-2-41:2021/A11:2021
EN 62233:2008 • EN ISO 12100:2010
EN IEC 55014-1:2021 • EN IEC 55014-2:2021
EN IEC 61000-3-2:2019/A1:2021
EN 61000-3-3:2013/A2:2021 • EN IEC 63000:2018**

E megfelelőségi nyilatkozat a gyártó kizárólagos felelősségére kerül kibocsátásra:



Grizzly Tools GmbH & Co. KG
Stockstädter Str. 20
63762 Großostheim
NÉMETORSZÁG
20.09.2024

Christian Frank
Meghatalmazott képviselő a dokumentációhoz

Kazalo

Uvod.....	18
Predvidena uporaba.....	18
Obseg dobave/pribor.....	19
Pregled.....	19
Opis delovanja.....	19
Tehnični podatki.....	19
Podatki o zmogljivosti.....	19
Varnostna navodila.....	20
Pomen varnostnih napotkov.....	20
Slikovni znaki in simboli.....	20
Varen začetek uporabe črpalke.....	20
Priprava.....	23
Priključitev tlačne napeljave.....	23
Nastavitev plovnega stikala.....	24
Preverjanje plovnega stikala.....	24
Postavitev črpalke.....	24
Uporaba.....	25
Navodila za delo.....	25
Vklon in izklon.....	25
Transport.....	25
Čiščenje, vzdrževanje in shranjevanje.....	26
Čiščenje.....	26
Vzdrževanje.....	26
Shranjevanje.....	26
Iskanje napak.....	26
Odstranjevanje med odpadke/ varstvo okolja.....	27
Nadomestni deli in pribor.....	28
Prevod izvirnika izjave EU o skladnosti.....	28
Garancijo.....	29
Eksplozijski pogled.....	73

Uvod

Iskrene čestitke ob nakupu vaše nove potopne črpalke za umazano vodo

(v nadaljevanju naprava ali električno orodje).

Odločili ste se za kakovostno napravo. Ta naprava je bila preverjena glede kakovosti med in po koncu proizvodnje. S tem je zagotovljena sposobnost vaše naprave za delovanje. Ni mogoče izključiti, da v posameznih primerih na napravi ali v njej oz. v cevni napeljavah ne ostane nekaj vode. To ni napaka ali okvara in ni razlog za zaskrbljenost.



Navodila za uporabo so sestavni del te naprave. Vsebujejo pomembna navodila glede varnosti, uporabe in odstranjevanja med odpadke. Skrbno preberite navodila za uporabo. Seznanite se z elementi upravljanja in pravilno uporabo naprave. Napravo uporabljajte samo v skladu z opisom in za navedena področja uporabe. Navodila za uporabo skrbno shranite in vso dokumentacijo predajte tretji osebi skupaj z napravo.

Predvidena uporaba

Naprava je predvidena izključno za naslednjo uporabo:

- Odstranjevanje in črpanje naslednjih tekočin:
 - umazane vode z največjo velikostjo delcev 35 mm
- Tipični primeri uporabe:
 - prečrpavanje in praznjenje bazenov in posode
 - črpanje za praznjenje poplavljenih klet
 - odvzem vode iz vodnjakov in jaskov
- Temperatura vode ≤ 35 °C

Vsaka druga uporaba, ki ni izrecno dovoljena v teh navodilih za uporabo, lahko predstavlja resno nevarnost za uporabnika in povzroči škodo na

napravi. Upravljaavec ali uporabnik izdelka je odgovoren za nesreče ali poškodbe drugih oseb ali njihove lastnine. Naprava je predvidena za uporabo v zasebnem gospodinjstvu. Ni bila zasnovana za trajno poslovno uporabo. Pri poslovni uporabi garancija preneha veljati. Proizvajalec ne jamči za škodo, povzročeno zaradi nepredvidene uporabe ali napačnega upravljanja.

Obseg dobave/pribor

Vzemite izdelek iz embalaže in preverite obseg dobave.

Odstranite embalažni material na pravi način.

- Potopna črpalka za umazano vodo
- Priključni kotnik
- Adapter za hitro priključitev
- Redukcijski del
- Vlečna vrv (8 m)
- prevod izvirnih navodil

Pregled

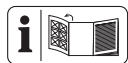

Slike naprave najdete na sprednji zloženi strani.

- 1 nosilni ročaj
- 2 električni priključni kabel
- 3 Napeljava (Plovno stikalo)
- 4 Držalo (Plovno stikalo)
- 5 Nastavitev višine (Plovno stikalo)
- 6 Plovno stikalo
- 7 Podstavek črpalke
- 8 Izhod vode
- 9 Ohišje
- 10 Vlečna vrv (Najlon, 8 m)
- 11 Priključni kotnik
- 12 Adapter za hitro priključitev
- 13 Redukcijski del

Opis delovanja

Naprava ima ohišje iz nerjavnega jekla, stabilen prisesni podstavek in nerjavečo gred motorja. Črpalka je opremljena s stikalom s plovcem, ki napravo samodejno vklopi ali izklopi v odvisnosti od gladine vode.

Funkcije posameznih delov so opisane v nadaljevanju.

Tehnični podatki

Potopna črpalka za umazano vodo
PETPS 1100 A1
 Nazivna napetost U 230 V~, 50 Hz
 Nazivna vhodna moč P 1100 W
 Razred zaščite I
 Vrsta zaščite IPX8
 Dolžina električni priključni kabel
 10 m
 Teža 5,0 kg
 Velikost lebdečih delcev \varnothing ≤ 35 mm
 Globina potopa pri delovanju ≤ 7 m
 Črpalna količina Q ≤ 20000 l/h
 Višina črpanja H ≤ 9 m
 Najnižja gladina vode, Začetek uporabe 90 mm
 Višina preostale vode 43 mm
 Temperatura vode ≤ 35 °C
 Izhod vode G1½"

Podatki o zmogljivosti

↑ Višina črpanja; → Črpalna količina

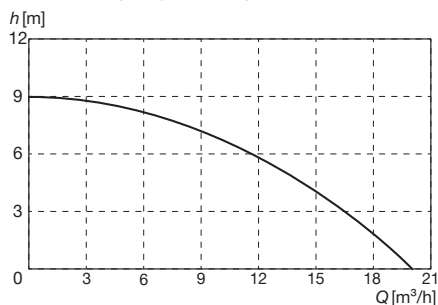

Merjenje maksimalnih podatkov o zmogljivosti poteka pri optimalnih pogojih (npr. raven, neposreden izhod). Ožje gibke sesalne cevi lahko zmanjšajo zmogljivost.

Varnostna navodila

V tem razdelku so obravnavana osnovna varnostna navodila pri uporabi izdelka.

Pomen varnostnih napotkov

▲ NEVARNOST! Če tega varnostnega navodila ne upoštevate, pride do nesreče. Posledica je huda telesna poškodba ali smrt.

▲ OPOZORILO! Če teh varnostnih navodil ne upoštevate, morda pride do nesreče. Posledica je morebitna huda telesna poškodba ali smrt.

▲ POZOR! Če tega varnostnega navodila ne upoštevate, pride do nesreče. Posledica je morebitna lažja ali zmerna telesna poškodba.

OBVESTILO! Če tega varnostnega navodila ne upoštevate, pride do nesreče. Posledica je morebitna materialna škoda.

Slikovni znaki in simboli

Slikovne oznake na napravi



Pozor!



Preberite navodila za uporabo



Največja globina potopa pri delovanju



Pozor, vroče površine, nevarnost opeklin!



Pred vzdrževalnimi deli ali če je električni kabel poškodovan, povlecite električni vtič iz vtičnice



Električne naprave ne spadajo med gospodinjne odpadke.

Slikovne oznake v navodilih za uporabo



Pozor!

Varen začetek uporabe črpalke

Splošne opombe

- Skrbno preberite navodila za uporabo. Seznanite se z nastavitvenimi elementi in pravilno uporabo naprave.
- Otroci naprave ne smejo uporabljati. Otroke je treba nadzorovati, da je zagotovljeno, da se ne igrajo z napravo.

Osebe z zmanjšanimi telesnimi, zaznavnimi ali duševnimi sposobnostmi ali s pomanjkanjem izkušenj in znanja lahko napravo uporabljajo, če so pri tem pod nadzorom ali so bile poučene o varni uporabi naprave in razumejo nevarnosti, ki izhajajo iz uporabe.

Otroci ne smejo izvajati čiščenja in uporabniškega vzdrževanja.

- Osebe, ki ne poznajo navodil za uporabo, naprave ne smejo uporabljati.
- Naprave ni dovoljeno uporabljati na nadmorski višini nad 2000 m.
- Ne uporabljajte je za vodo z abrazivnimi delci kot pesek. Črpanje agresivnih, abrazivnih (ostrih), jedkih, gorljivih (npr. goriv za motorje) ali eksplozivnih tekočin, slane vode, čistil in živil ni dovoljeno. Temperatura črpane tekočine ne sme presegati 35 °C.
- Naprave nikoli ne uporabljajte, če so v vodi osebe.
- Iztekajoče mazivo bi lahko onesnažilo tekočino.
- Ne delajte s poškodovano in nepopolno napravo ali z napravo, predelano brez odobritve proizvajalca. Pred začetkom uporabe naj strokovnjak preveri, ali so prisotni potrebni električni zaščitni ukrepi.

Priprava

- Pazite, da se napetost in frekvenca električnega omrežja ujemata s podatki na tipski ploščici.
- Pred uporabo naprave vedno preverite priključne in podaljševalne kable, ali so ti morda poškodovani oz. obrabljeni. Če se kabel med uporabo poškoduje, ga morate nemudoma ločiti od električnega omrežja; **KABLA SE NE DOTIKAJTE, DOKLER NI LOČEN OD ELEKTRIČNEGA OMREŽJA.** Naprave ne uporabljajte, če je kabel poškodovan ali obrabljen.
- Napravo priključite samo na vtičnico z varnostno napravo na preostali tok (RCD) z nazivnim preostalim tokom, ki ne sme biti večji od 30 mA.
- Priključite napravo na vtičnico, zavarovano najmanj s 6 A.
- Ne delajte s poškodovano in nepopolno napravo ali z napravo, predelano brez odobritve proizvajalca.

- Pred uporabo preverite električno varnost. Če ste v dvomih, vprašajte strokovno osebo.
 - Ozemljitev, ničenje in varnostna naprava na preostali tok ustrezajo varnostnim predpisom podjetja za električno oskrbo ter delujejo brezhibno.
 - Električne vtične povezave so zaščitene pred mokroto.
 - Vtične povezave so nameščene na območju, ki je varno pred poplavi.
- Če je električni priključni kabel te naprave poškodovan, ga mora zamenjati proizvajalec, njegova servisna služba ali podobno usposobljena oseba, da ne pride do nevarnosti. Obrnite se na servisno službo.
- Pri delovanju naprave mora biti električni vtič prosto dostopen.
- Omrežnega priključnega kabla ne uporabljajte, da bi z njim izvlekli električni vtič iz električne vtičnice. Električni priključni kabel zaščitite pred vročino, oljem in ostrimi robovi.
- Pred vsemi deli na napravi, med delovnimi premori in pri neuporabi izvlecite električni vtič iz električne vtičnice.
- Uporabljajte samo dovoljene podaljške kablov vrste H07RN-F, ki naj so dolgi največ 75 m in predvideni za uporabo na prostem. Presek pramenov podaljška kabla mora znašati najmanj 2,5 mm². Kabelski boben pred uporabo vedno odvijte do konca. Preverite, ali je podaljšek kabla morda poškodovan.
- Naprave ne prenašajte ali pritrdite za električni priključni kabel ali gibko cev.

Delovanje

- Naprave ne uporabljajte v bližini vnetljivih tekočin ali plinov. Pri neupoštevanju obstaja nevarnost požara ali eksplozije.
- Za zaščito pred električnim udarom nosite odporne čevlje.

- Črpalka pri zmrzali ne sme ostati na prostem. Napravo hranite zaščiteno pred zmrzaljo.
- Med delovanjem napravo nadzorujte, da pravočasno prepoznate tek črpalke na suho.

Čiščenje, vzdrževanje in shranjevanje

- Upoštevajte vsa navodila v naslednjem poglavju: *Čiščenje, vzdrževanje in shranjevanje, str. 26*
Vse druge ukrepe, še posebej pa odpiranje naprave, sme izvesti samo električar. V primeru popravila se vedno obrnite na našo servisno službo.
- Izklopите pogon, ločite napravo od vira električnega napajanja in napravo pustite, da se ohladi, če je naprava ustavljena zaradi čiščenja, nastavljanja, shranjevanja ali za zamenjavo dela pribora.
- Obrabljene ali poškodovane dele iz varnostnih razlogov zamenjajte. Uporabljajte izključno originalne nadomestne dele in pribor. Uporaba delov

drugih proizvajalcev povzroči takojšnjo izgubo garancijske pravice.

- Napravo hranite na suhem mestu zunaj dosega otrok.

Priprava

▲ OPOZORILO! Nevarnost telesnih poškodb zaradi nezaželenega zagona naprave. Priključni vtič vtaknite v električno vtičnico šele, ko je naprava dokončno pripravljena za uporabo.

Priključitev tlačne napeljave

Navodila

- Opisani priključek je predlog s priloženim priborom.
- Kot tlačno napeljavo lahko uporabite gibko cev ali togo cevno napeljavo.
- Pri nespremenljivi namestitvi uporabite nepovratni ventil.
- S pomočjo adapterja za hitro priključitev lahko črpalko hitro ločite, ne da bi morali odstraniti tlačno napeljavo.
- **OBVESTILO!** Nevarnost zamašitve! O največji velikosti delcev odloča najožje mesto v tlačni napeljavi.

Kako ravnati

1. Pritrdite priključni kotnik (11) na izhod vode (8; G1½").
2. Pritrdite gibko cev na adapter za hitro priključitev (12) oz. na redukcijski del (13).
 - Adapter za hitro priključitev: npr. priključek gibke cevi z notranjim navojem G1½"
 - Redukcijski del ①: gibka cev 1" (25,4 mm) s primerno cevno objemko

- Redukcijski del ②: npr. priključek gibke cevi z notranjim navojem G1"; priključek ① ločite
 - Redukcijski del ③: gibka cev 1¼" (31,8 mm) s primerno cevno objemko; ločite priključka ② in ①
3. Tlačna napeljava je pritrjena na redukcijski del: Pritrdite redukcijski del (13) na adapter za hitro priključitev (12).
 4. Pritrdite adapter za hitro priključitev (12) na priključni kotnik (11).
 - Pritisnite in pridržite rdečo tipko na adapterju za hitro priključitev (12).
 - Potisnite adapter za hitro priključitev (12) na priključni kotnik (11).
 - Tipko spustite.

Nastavitev plovnega stikala

Navodila

- Pri dobavi je plovno stikalo nastavljeno tako, da je mogoča takojšnja uporaba.
- Trajno nameščena črpalka: Redno preverjajte delovanje plovnega stikala, najmanj vsake 3 mesece.
- Pazite na to, da je razdalja med plovnim stikalom in nastavkom za nastavitev višine dovolj velika. Pri premajhni razdalji plovno stikalo morebiti ne deluje, kot je treba.
- Plovno stikalo nastavite pri izvlečenem nosilnem ročaju, še posebej, če črpalko želite obesiti za vlečno vrv.
- Plovno stikalo nastavite tako, da izklopi črpalko, preden se dotakne tal.

Kako ravnati

Med normalnim delovanjem mora plovno stikalo (6) viseti v držalu (4).

1. Nastavitev srednje gladine:
Držalo (4) stisnite skupaj.

2. Premaknite držalo (4) do zelenega položaja znotraj nastavka za nastavitev višine (5).
3. Nastavitev razlike med najvišjo in najnižjo gladino:
 - Povečanje razlike gladine: Podaljšajte del napeljave (3) med držalom (4) in plovnim stikalom (6).
 - Zmanjšanje razlike gladine: Skrajšajte del napeljave (3) med držalom (4) in plovnim stikalom (6).
4. Preverite delovanje plovnega stikala (6).

Ročno delovanje (slika A)

Plovno stikalo je mogoče nastaviti tako, da je črpalka vedno vklopljena, ko se oskrbuje z električnim tokom.

- Pritrdite plovno stikalo (6) brez razdalje do držala (4) navpično navzgor na nastavek za nastavitev višine (5).

Preverjanje plovnega stikala

1. Postavite črpalko z odstranjenim priključnim kotnikom (11) v posodo z vodo. Voda mora pri črpanju teči nazaj v posodo.
2. Vtaknite električni vtič v električno vtičnico.
3. Z roko dvignite in spustite plovno stikalo (6). Pri tem opazujte položaj, na katerem se črpalka vklopi oz. izklopi.

Če z rezultatom niste zadovoljni, črpalko nastavite.

Postavitev črpalke

Navodila

- Za držanje ali obešanje naprave nikoli ne uporabljajte električnega priključnega kabla ali tlačne gibke cevi.
- Ko uporabljate plovno stikalo:

- Pazite na to, da se plovno stikalo lahko prosto premika.
- Jašek za črpalko mora imeti najmanj naslednje mere: 40 cm × 40 cm × 50 cm
- Pri potapljanju črpalke omogočite čim boljše uhajanje zraka iz podstavka črpalke. V ta namen črpalko držite poševno.
- Upoštevajte največjo globino potapljanja (≤ 7 m) in največjo višino črpanja (≤ 9 m).
- Naprave ne postavljajte neposredno na blatno podlago. Napravo obesite ali npr. uporabite opeko kot podlago.
- Priloženo vlečno vrv lahko uporabite za naslednje namene:
 - Spuščanje naprave v jašek in vlečenje iz njega
 - Prosto obešanje naprave v vodi

Pritrditev vlečne vrvi (slika B)

1. Pritrdite vlečno vrv (10) z zanko in vozlom na nosilnem ročaju (1).
2. Preden napravo spustite v jašek: Prepričajte se, da je vlečna vrv trdno pritrjena na nosilnem ročaju.

Uporaba

Navodila za delo

- Pazite, da se napetost in frekvenca električnega omrežja ujemata s podatki na tipski ploščici.
- Priključite napravo na vtičnico, zavarovano najmanj s 6 A.
- Napravo priključite samo na vtičnico z varnostno napravo na preostali tok (RCD) z nazivnim preostalim tokom, ki ne sme biti večji od 30 mA.
- **⚠ NEVARNOST!** Nevarnost električnega udara! Zagotovite, da na priključek na omrežje nikoli ne more zaiti vlaga ali voda.

- Naprava ni primerna za priključitev na sistem za oskrbo s pitno vodo.
- Za črpanje največje velikosti lebdečih delcev ($\varnothing 35$ mm) potrebujete gibko cev naslednje velikosti: 38 mm (1½"). Dejanska največja velikost lebdečih delcev za črpanje mora biti manjša od najožjega mesta v tlačni napeljavi.

Ročno delovanje

- Črpalko nadzorujte, da ne začne delovati na suho.
- Najnižja gladina vode, Začetek uporabe: 90 mm
- Višina preostale vode: 43 mm

Vklop in izklop

Navodila

- **OBVESTILO! Ni primerna za trajno delovanje!** Optimalen interval uporabe je 30 minut črpanja, 5 minut premora.
- **Zaščita pred preobremenitvijo:** Vgrajeni termostat pri preobremenitvi samodejno izklopi napravo. Ko se naprava ohladi, se samodejno znova vklopi.

Vklop

1. Priključite električni priključni kabel (2) na električno napajanje. Motor se zažene. Po poteku časa sesanja začne črpalka črpati.

Izklop

- Napravo ločite od električnega napajanja.

Transport

Navodila

- Izvlecite električni vtič iz električne vtičnice.
- Napravo vedno prenašajte za izvlečeni nosilni ročaj (1).

Čiščenje, vzdrževanje in shranjevanje

▲ OPOZORILO! Električni udar! Nevarnost telesnih poškodb zaradi nezaželenega zagona naprave. Zaščitite se pri vzdrževalnih in čistilnih delih. Izklopite napravo in izvlecite priključni vtič iz električne vtičnice.

Servisna in vzdrževalna dela, ki niso opisana v teh navodilih, prepustite našemu servisnemu centru. Uporabljajte samo originalne nadomestne dele.

Čiščenje

OBVESTILO! Nevarnost poškodb. Kemične snovi lahko poškodujejo plastične dele naprave. Ne uporabljajte čistil oz. topil.

- Premično nameščene naprave: Črpalko temeljito očistite s čisto vodo po vsaki uporabi.
- Nepremično nameščene naprave: Redno preverjajte delovanje plovnega stikala (6) (najkasneje vsake tri mesece).

- Odstranite kosmiče in vlaknene delce, ki so se morebiti prilepili na ohišju črpalke, z vodnim curkom.
- Nečistočo na spodnji strani črpalke odstranite z vodnim curkom.
- Obloge na plovnem stikalu odstranite s čisto vodo.
- Redno odstranjujte blato na dnu jaška in očistite tudi stene jaška.
- Če črpalke dlje časa ne uporabljate: črpalko je treba po zadnji uporabi in pred ponovno uporabo temeljito očistiti. Obloge in ostanki lahko povzročijo težave pri zagonu.

Vzdrževanje

Naprave ni treba vzdrževati.

Shranjevanje

Napravo in pribor vedno shranite:

- na čistem
- na suhem
- zaščiteno pred prahom
- zaščiteno pred zmrzaljo
- zunaj dosega otrok
- Obloge in ostanki lahko povzročijo težave pri zagonu. Pred daljšim shranjevanjem (npr. Prezimovanje)
 - Črpalko očistite.
 - Črpalko izpraznite.

Iskanje napak

Naslednja tabela vam pomaga pri odpravi majhnih motenj:

Simptom	Možen vzrok	Ukrep
Črpalka se ne izklopi	Plavajoče stikalo se ne more spustiti	Postavite plavajoče stikalo tako, da se lahko prosto premika
Črpalka se po kratkem času izklopi	Zaščita motorja izklopi črpalko zaradi premočne umazanosti vode	očistite črpalko in jašek
	Previsoka temperatura vode, zaščita motorja izklopi napravo	Pazite na maksimalno temperaturo vode (35 °C)!

Simptom	Možen vzrok	Ukrep
Naprava se ne zažene	Ni električne napetosti	Preverite električno vtičnico, električni priključni kabel, priključni vtič in varovalko, po potrebi naj popravilo izvede električar.
	Plavajoče stikalo ne preklaplja	<i>Nastavitev plovnega stikala, str. 24</i>
PNezadostna zmogljivost črpanja	Zmanjšana zmogljivost črpalke zaradi močno umazane vode in abrazivnih snovi v vodi	Črpalko očistite in po potrebi zamenjajte obrabljene dele
	Zamašena črpalka ali cev	Očistite črpalko in cev

Odstranjevanje med odpadke/varstvo okolja

Napravo, pribor in embalažo oddajte za predelavo na okolju prijazen način.



Električne naprave ne spadajo med gospodinjske odpadke.

Simbol prečrtanega zabojnika na kolesih pomeni, da tega izdelka po koncu njegove življenjske dobe ne smete odlagati kot nesortirane komunalne odpadke.

Direktiva 2012/19/EU o odpadni električni in elektronski opremi:

potrošniki so po zakonu dolžni reciklirati električno in elektronsko opremo na okolju prijazen način ob koncu njene življenjske dobe. Na ta način je zagotovljeno okolju prijazno in z viri varčno recikliranje.

Odvisno od prenosa Direktive v nacionalno pravo so vam na voljo naslednje možnosti:

- odsluženo napravo lahko oddate na prodajnem mestu,
- ali na uradnem zbirališču,
- ali jo pošljete nazaj proizvajalcu/osebi, ki jo je dala na trg.

To ne velja za pribor in pripomočke za odpadno opremo, če nimajo električnih sestavnih delov.

Nadomestni deli in pribor

Nadomestne dele in dodatke lahko naročite na www.grizzlytools.shop. Če bi pri postopku naročanja prišlo do težav, se obrnite na nas v naši spletni trgovini. Pri dodatnih vprašanjih se obrnite na *Garancijo, str. 29*

Pol. št.	1	Ime	Št. naročila
10	—	Vlečna vrv (Najlon, 8 m)	79300311
11, 12, 13	42–49	Komplet priključnega kotnika (Priključni kotnik, Adapter za hitro priključitev, Redukcijski del)	91110114

¹ Eksplozijski pogled, *str. 73*

Prevod izvirnika izjave EU o skladnosti

Proizvod: **Potopna črpalka za umazano vodo**

Model: **PETPS 1100 A1**

Serijska številka: 000001–080000

Predmet navedene izjave je v skladu z ustrežno zakonodajo Unije o harmonizaciji:

**2006/42/EC • 2014/30/EU • 2000/14/EC & 2005/88/EC
• 2011/65/EU & (EU) 2015/863**

Predmet navedene izjave je v skladu z Direktivo 2011/65/EU Evropskega parlamenta in Sveta z dne 8. junija 2011 o omejevanju uporabe nekaterih nevarnih snovi v električni in elektronski opremi.

Za zagotovitev skladnosti so bili uporabljeni naslednji usklajeni standardi ter nacionalni standardi in predpisi:

**EN 60335-1:2012/A16:2023 • EN IEC 60335-2-41:2021/A11:2021
EN 62233:2008 • EN ISO 12100:2010
EN IEC 55014-1:2021 • EN IEC 55014-2:2021
EN IEC 61000-3-2:2019/A1:2021
EN 61000-3-3:2013/A2:2021 • EN IEC 63000:2018**

Ta izjava o skladnosti se izda na lastno odgovornost proizvajalca:

CE Grizzly Tools GmbH & Co. KG
Stockstädter Str. 20
63762 Großostheim
NEMČIJA
20.09.2024



Christian Frank
Pooblaščen zastopnik za dokumentacijo

Garancija

Grizzly Tools GmbH & Co. KG

Stockstädter Str. 20, 63762 Großostheim, NEMČIJA

Servis v Slovenija

Tel.: 0800 81400

Kontaktni obrazec na

parkside-diy.com

(Birotehnika, Hodošček Renata s.p.,

Lendavska ULICA 23, 9000 Murska

Sobota)

Garancijski list

1. S tem garancijskim listom *Grizzly Tools GmbH & Co. KG, Stockstädter Str. 20, 63762 Großostheim, Nemčija* jamcimo, da bo izdelek v garancijskem roku ob normalni in pravilni uporabi brezhibno deloval in se zavezujemo, da bomo ob izpolnjenih spodaj navedenih pogojih odpravili morebitne pomanjkljivosti in okvare zaradi napak v materialu ali izdelavi oziroma po svoji presoji izdelek zamenjali ali vrnili kupnino.
2. Garancija je veljavna na ozemlju Republike Slovenije.
3. Garancijski rok za proizvod je 36 mesecev od datuma izročitve blaga. Datum izročitve blaga je razviden iz racuna.
4. Če izdelek ne izpolnjuje specifikacij ali nima lastnosti, navedenih v garancijskem listu ali oglaševalskem sporocilu, lahko potrošnik najprej zahteva odpravo napak. O napaki mora potrošnik obvestiti proizvajalca ali pooblaščen servis (kontaktna številka in elektronski naslov navedena zgoraj) in zahtevati odpravo napak. Kupec je dolžan ob uveljavljanju zahtevka predložiti garancijski list in racun, kot potrdilo in dokazilo o nakupu ter dnevu izročitve blaga. Svetujemo vam, da pred tem natančno preberete navodila o sestavi in uporabi izdelka.
5. Rok za odpravo napake je 30 dni od dneva, ko je proizvajalec ali pooblaščen servis prejel zahtevo za odpravo napake. Če napake v tem roku niso odpravljene, mora proizvajalec potrošniku brezplačno zamenjati blago z enakim, novim in brezhibnim blagom. Rok se lahko zaradi narave in kompleksnosti blaga, narave in resnosti neskladnosti ter napora, ki je potreben za dokončanje popravila ali zamenjave podaljša za najkrajši čas, ki je potreben za dokončanje popravila, vendar največ za 15 dni. O številu dni podaljšane roka in razlogih za podaljšanje mora biti potrošnik obveščen pred potekom 30 dnevne roka za odpravo napak.
6. Če v roku 30 dni oz. v primeru podaljšanja v roku 45 dni blago ni popravljeno ali blago ni zamenjano z novim, lahko potrošnik od proizvajalca zahteva vracilo celotne kupnine ali zahteva sorazmerno znižanje kupnine. Sorazmerno znižanje kupnine je sorazmerno zmanjšanju vrednosti blaga, ki ga je potrošnik prejel, v primerjavi z vrednostjo, ki bi jo imelo blago, ce bi bilo skladno.
7. Če se neskladnost pojavi v manj kot 30 dneh od dobave blaga, lahko potrošnik ob predložitvi blaga od proizvajalca takoj zahteva vracilo plačanega zneska.
8. Proizvajalec oziroma pooblaščen servis lahko potrošniku za čas po-

pravila blaga, za katero je bila izdana obvezna garancija, zagotovi brezplačno uporabo podobnega blaga. Če proizvajalec potrošniku ne zagotovi nadomestnega blaga včasno uporabo, ima potrošnik pravico uveljavljati škodo, ki jo je utrpel, ker blaga ni mogel uporabljati od trenutka, ko je zahteval popravilo ali zamenjavo, do njune izvršitve.

9. Stroške za material, nadomestne dele, delo, prenos in prevoz izdelkov, ki nastanejo pri odpravljanju okvar oziroma nadomestitvi blaga z novim, krije proizvajalec.
10. V primeru zamenjave blaga ali zamenjave bistvenega dela blaga z novim se potrošniku izda nov garancijski list.
11. V primeru, da proizvod popravlja nepooblaščen servis ali nepooblaščen oseba, kupec ne more uveljavljati zahtevkov iz te garancije.
12. Vzroki za okvaro oziroma nedelovanje izdelka morajo biti lastnosti stvari same in ne vzroki, ki so zu-

naj proizvajalceve oziroma prodajalceve sfere. Kupec ne more uveljavljati zahtevkov iz te garancije, ce se ni držal priloženih navodil za sestavo in uporabo izdelka ali ce je izdelek kakorkoli spremenjen ali nepravilno vzdrževan.

13. Proizvajalec zagotavlja proti placilu popravilo, vzdrževanje blaga, nadomestne dele in priklopne aparate vsaj tri leta po poteku garancijskega roka,
14. Obrabni deli oz. potrošni material so izvzeti iz garancije.
15. Vsi potrebni podatki za uveljavljanje garancije se nahajajo na dveh locenih dokumentih (garancijski list, racun).
16. Ta garancija proizvajalca ne izključuje zakonske pravice potrošnika, da zoper prodajalca v primeru neskladnosti blaga brezplačno uveljavlja jamcevalne zahtevke. Ta garancija prav tako ne izključuje pravic potrošnika, ki izhajajo iz obveznega jamstva za skladnost blaga.

Prodajalec:

Lidl Slovenija d.o.o. k.d., Pod lipami 1, SI-1218 Komenda

Obsah

Úvod.....	31
Použití dle určení.....	31
Rozsah dodávky/příslušenství.....	32
Přehled.....	32
Popis funkce.....	32
Technické údaje.....	32
Výkonové parametry.....	33
Bezpečnostní pokyny.....	33
Význam bezpečnostních pokynů.....	33
Piktogramy a symboly.....	33
Bezpečné uvedení čerpadla do provozu.....	33
Příprava.....	36
Připojení výtlačného potrubí.....	36
Nastavení plovákového spínače.....	37
Kontrola plovákového spínače.....	38
Instalace čerpadla.....	38
Provoz.....	38
Pokyny k práci.....	38
Zapnutí a vypnutí.....	38
Přeprava.....	39
Čištění, údržba a skladování.....	39
Čištění.....	39
Údržba.....	39
Skladování.....	39
Hledání chyb.....	40
Likvidace/ochrana životního prostředí.....	40
Servis.....	41
Záruka.....	41
Oprávněná služba.....	42
Service-Center.....	42
Dovozce.....	42
Náhradní díly a příslušenství.....	43
Překlad původního EU prohlášení o shodě.....	43

Rozložený pohled..... 73

Úvod

Blahopřejeme vám k zakoupení nového ponorného čerpadla na znečištěnou vodu (dále jen přístroj nebo elektrický nástroj).

Vybrali jste si vysoce kvalitní přístroj. Tento přístroj byl odzkoušen během výroby na kvalitu a podroben výstupní kontrole. Funkčnost Vašeho přístroje je tím zajištěná.

Nelze vyloučit, že v jednotlivých případech se na nebo v přístroji, resp. v hadicovém potrubí nachází zbytky vody. Nejedná se o nedostatek ani o závadu a není důvod k obavám.



Návod k obsluze je součástí tohoto přístroje. Obsahuje důležité pokyny pro bezpečnost, použití a likvidaci. Přečtěte si pečlivě návod k obsluze. Seznamte se s ovládacími prvky a správným používáním přístroje. Používejte přístroj pouze tak, jak je popsáno a pro určené oblasti použití. Návod k obsluze dobře uschovejte a v případě předání přístroje třetím osobám předejte veškerou dokumentaci.

Použití dle určení

Přístroj je určen výhradně pro následující použití:

- Odvodňování a čerpání následujících kapalin:
Znečištěná voda s maximální velikostí částic 35 mm
- Typická použití:
 - Přečerpávání a odčerpávání nádrží a nádob
 - Odčerpávání zatopených sklepů
 - Čerpání vody ze studní a šachet
- Teplota vody $\leq 35^\circ\text{C}$

Jakékoliv jiné použití, které není v tomto návodu k obsluze výslovně povoleno, může vést k poškození přístroje a pro uživatele představovat vážné nebezpečí. Obsluha nebo uživatel zařízení nese zodpovědnost za nehody či škody na jiných osobách nebo jejich majetku. Přístroj je určen pro použití domácími kutily. Není určen pro trvalé komerční využívání. V případě komerčního použití záruka zaniká. Výrobce neručí za škody způsobené nesprávným použitím nebo nesprávnou obsluhou.

Rozsah dodávky/ příslušenství

Vybalte přístroj a zkontrolujte rozsah dodávky.

Obalový materiál zlikvidujte správně dle předpisů.

- Ponorné čerpadlo na znečištěnou vodu
- připojovací úhelník
- adaptér Quick Connect
- redukce
- tažné lano (8 m)
- Překlad původního návodu k používání

Přehled

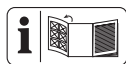

Obrázky přístroje naleznete na přední výklopné stránce.

- 1 rukojeť
- 2 síťový připojovací kabel
- 3 Vedení (Plovákový spínač)
- 4 držák (Plovákový spínač)
- 5 nastavení výšky (Plovákový spínač)
- 6 Plovákový spínač
- 7 patka čerpadla
- 8 výstup vody
- 9 Kryt

- 10 tažné lano (Nylon, 8 m)
- 11 připojovací úhelník
- 12 adaptér Quick Connect
- 13 redukce

Popis funkce

Přístroj má kryt z nerezové oceli, stabilní sací patku a nerezovou hřídel motoru. Čerpadlo je vybaveno plovákovým spínačem, který automaticky zapíná nebo vypíná přístroj v závislosti na hladině vody.

Funkce ovládacích prvků naleznete v následujících popisech.

Technické údaje

Ponorné čerpadlo na znečištěnou vodu	PETPS 1100 A1
Jmenovité napětí <i>U</i>	230 V~, 50 Hz
Jmenovitý příkon <i>P</i>	1100 W
Třída ochrany	I
Typ ochrany	IPX8
Délka síťový připojovací kabel	10 m
Hmotnost	5,0 kg
velikost nečistot \varnothing	≤ 35 mm
provozní hloubka ponoru	≤ 7 m
Průtok <i>Q</i>	≤ 20000 l/h
Výtlačná výška <i>H</i>	≤ 9 m
minimální hladina vody, Uvedení do provozu	90 mm
Zbytková hladina vody	43 mm
Teplota vody	≤ 35 °C
výstup vody	G1½"

Výkonové parametry

↑ Výtlačná výška; → Průtok

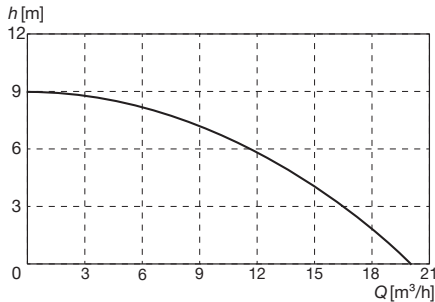

Měření dat maximálního výkonu probíhá za optimálních podmínek (např. při rovnějším, přímějším výstupu. Užší hadice mohou snížit výkon.

Bezpečnostní pokyny

V této části jsou popsána základní bezpečnostní opatření při používání přístroje.

Význam bezpečnostních pokynů

▲ NEBEZPEČÍ! Pokud tento bezpečnostní pokyn nedodržíte, dojde k nehodě. Důsledkem je vážné zranění nebo smrt.

▲ VAROVÁNÍ! Pokud tento bezpečnostní pokyn nedodržíte, dojde případně k nehodě. Mohlo by to mít za následek vážné zranění nebo smrt.

▲ UPOZORNĚNÍ! Pokud tento bezpečnostní pokyn nedodržíte, dojde k nehodě. V důsledku může dojít k drobnému nebo středně těžkému ublížení na zdraví.

OZNÁMENÍ! Pokud tento bezpečnostní pokyn nedodržíte, dojde k nehodě. V důsledku může dojít k věcnému poškození.

Piktogramy a symboly

Piktogram na přístroji



Pozor!



Přečtěte si návod k obsluze



maximální provozní hloubka ponoru



Pozor, horké povrchy, nebezpečí popálení!



Sítovou zástrčku vytáhněte před údržbovými pracemi nebo v případě poškození napájecího kabelu



Elektrická zařízení nepatří do domácího odpadu.

Piktogramy v návodu k obsluze



Pozor!

Bezpečné uvedení čerpadla do provozu

Všeobecné pokyny

- Přečtěte si pečlivě návod k obsluze. Seznamte se stavěcími díly a správným používáním přístroje.
- Přístroj nesmí používat děti. Děti musí být pod dohledem, aby se zajistilo, že si nebudou hrát s přístrojem.

Osoby s omezenými fyzickými, smyslovými nebo psychickými schopnostmi nebo s nedosta-

tečnými zkušenostmi a vědomostmi mohou tento přístroj používat, když jsou pod dohledem jiné osoby, nebo když byli proškoleni o bezpečném používání přístroje a porozuměly nebezpečím souvisejícím s jeho použitím.

Čištění ani uživatelskou údržbu nesmí provádět děti.

- Osoby, které nejsou obeznámeny s návodem k obsluze, nesmí přístroj používat.
- Přístroj se nesmí používat v polohách vyšších než 2000 m.
- Nepoužívejte vodu s abrazivními částicemi, jako je písek. Čerpání agresivních, abrazivních (brusných), žíravých, hořlavých (např. motorová paliva) nebo výbušných kapalin, slané vody, čistících prostředků a potravin není dovoleno. Teplota čerpané kapaliny nesmí překročit 35 °C.
- Přístroj nikdy neprovozujte, pokud se ve vodě nacházejí lidé.

- Vytékající mazivo by mohlo kontaminovat kapalinu.
- Nepracujte s poškozeným či neúplným přístrojem ani s přístrojem, který byl upraven bez souhlasu výrobce. Před uvedením do provozu nechte odborníkem zkontrolovat, zda jsou zavedena požadovaná elektrická ochranná opatření.

Příprava

- Dbejte na to, aby síťové napětí a síťová frekvence odpovídala údajům na typovém štítku.
- Před použitím vždy zkontrolujte připojovací a prodlužovací kabel, jestli na nich nejsou známky poškození či zestárnutí. Je-li kabel při používání poškozen, je nutné jej ihned odpojit od napájecí sítě, **NEDOTÝKEJTE SE VEDENÍ, DOKUD NENÍ ODPOJENO OD SÍTĚ**. Přístroj nepoužívejte, pokud je poškozeno nebo opotřebenáno vedení.
- Připojte přístroj pouze do zásuvky s proudovým chráničem (RCD) s

- jmenovitým svodovým proudem nepřesahujícím 30 mA.
- Zapojte přístroj do zásuvky s pojistkou minimálně 6 A.
 - Nepracujte s poškozeným či neúplným přístrojem ani s přístrojem, který byl upraven bez souhlasu výrobce.
 - Před provozem zkontrolujte elektrickou bezpečnost. Pokud si nejste jisti, zeptejte se odborníka.
 - Uzemnění, nulování a proudový chránič odpovídají bezpečnostním předpisům energetických společností a fungují bezvadně.
 - Elektrické konektory jsou chráněny před mokrem.
 - Konektory jsou upevněny v oblasti odolné proti povodním.
 - Pokud je síťový připojovací kabel tohoto přístroje poškozen, musí jej vyměnit výrobce, jeho zákaznická služba nebo podobně kvalifikovaná osoba, aby se zamezilo nebezpečí. Obratíte se na servisní středisko.
 - Při provozu přístroje musí být síťová zástrčka volně přístupná.
 - Při vytahování zástrčky ze zásuvky netahejte za síťový připojovací kabel. Síťový připojovací kabel chraňte před horkem, olejem a ostrými hranami.
 - Používejte pouze prodlužovací kabely, které jsou odolné proti stříkající vodě a jsou určeny pro venkovní použití. Před použitím vždy celkem rozviňte kabelový buben. Zkontrolujte, zda kabel není poškozen.
 - Před jakoukoliv prací na přístroji, během pracovních přestávek a pokud se nepoužívá, vytáhněte síťovou zástrčku ze zásuvky.
 - Používejte pouze schválené prodlužovací kabely typu H07RN-F, které jsou dlouhé maximálně 75 m a určené pro venkovní použití. Průřez pracovního prodlužovacího kabelu musí být minimálně 2,5 mm². Před použitím

vždy celkem rozviňte kabelový buben. Zkontrolujte prodlužovací kabel, zda není poškozen.

- Přístroj nepřenášejte ani nepřipevňujte na síťovém připojovacím kabelu nebo hadici.

Provoz

- Přístroj nepoužívejte v blízkosti vznětlivých kapalin nebo plynů. Při nedodržování hrozí nebezpečí požáru nebo výbuchu.
- Jako ochranu proti úrazu elektrickým proudem noste pevné boty.
- Čerpadlo nesmí při mrazu zůstat venku. Přístroj skladujte chráněný před mrazem.
- Během provozu přístroj sledujte, abyste včas zjistili, že čerpadlo běží nasucho.

Čištění, údržba a skladování

- Dodržujte všechny pokyny uvedené v následující kapitole: *Čištění, údržba a skladování, str. 39*
Všechna související opatření, zejména otevírání

přístroje, musí provést odborný elektrikář. V případě opravy se vždy obračejte na naše servisní středisko.

- Vypněte pohon, odpojte přístroj od napájení proudem a nechte přístroj vychladnout, když se přístroj zastaví za účelem čištění, nastavení, skladování nebo výměny příslušenství.
- Vyměňte opotřebované nebo poškozené díly. Používejte výhradně originální náhradní díly a příslušenství. Při použití cizích dílů dojde k okamžité ztrátě nároku na záruku.
- Přístroj skladujte na suchém místě a mimo dosah dětí.

Příprava

▲ VAROVÁNÍ! Nebezpečí zranění v důsledku neúmyslného spuštění přístroje. Připojovací zástrčku zapojte do zásuvky až tehdy, když je přístroj zcela připraven k použití.

Připojení výtláčného potrubí

Upozornění

- Popsané připojení je návrhem s dodaným příslušenstvím.

- Jako výtlačné potrubí můžete použít hadici nebo pevné trubkové vedení.
- Pro pevnou instalaci použijte zpětný ventil.
- Díky adaptéru Quick Connect můžete čerpadlo snadno demontovat, aniž byste museli demontovat výtlačné potrubí.
- **OZNÁMENÍ!** Nebezpečí ucpání! Nejtenčí místo výtlačného potrubí určuje maximální velikost částic.

Postup

1. Upevněte připojovací úhelník (11) k výstupu vody (8; G1½").
2. Upevněte hadici k adaptéru Quick Connect (12), resp. na redukci (13).
 - Adaptér Quick Connect: např. Koncovka hadice s vnitřním závitem G1½"
 - Redukce ❶: Hadice 1" (25,4 mm) s vhodnou hadicovou svorkou
 - Redukce ❷: např. Koncovka hadice s vnitřním závitem G1"; odpojte přípojku ❶
 - Redukce ❸: Hadice 1¼" (31,8 mm) s vhodnou hadicovou svorkou; odpojte přípojky ❷ a ❶
3. Výtlačné potrubí upevněné k redukci: Upevněte redukci (13) k adaptéru Quick Connect (12).
4. Upevněte adaptér Quick Connect (12) k připojovacímu úhelníku (11).
 - Stiskněte a podržte stisknuté červené tlačítko na adaptéru Quick Connect (12).
 - Nasuňte adaptér Quick Connect (12) na připojovací úhelník (11).
 - Uvolněte tlačítko.

Nastavení plovákového spínače

Upozornění

- Při dodání je plovákový spínač nastaven tak, aby bylo možné okamžité uvedení do provozu.
- Trvale instalované čerpadlo: Funkci plovákového spínače kontrolujte pravidelně, alespoň jednou za 3 měsíce.
- Ujistěte se, že vzdálenost mezi plovákovým spínačem a nastavením výšky je dostatečně velká. Pokud je vzdálenost příliš malá, plovákový spínač nemusí fungovat podle záměru.
- Při vytažené rukojeti nastavte plovákový spínač, zejména potom, když čerpadlo zavěsíte na tažné lano.
- Nastavte plovákový spínač tak, aby vypnul čerpadlo dříve, než se dotkne země.

Postup

V normálním provozu by měl plovákový spínač (6) viset v držáku (4).

1. Nastavení střední hladiny: Držák (4) stlačte k sobě.
2. Držák (4) posuňte do požadované polohy v rámci nastavení výšky (5).
3. Nastavení rozdílu mezi nejvyšší a nejnižší hladinou:
 - Zvětšení rozdílu hladin: Prodlužte část vedení (3) mezi držákem (4) a plovákovým spínačem (6).
 - Zmenšení rozdílu hladin: Zkraťte část vedení (3) mezi držákem (4) a plovákovým spínačem (6).
4. Zkontrolujte funkci plovákového spínače (6).

Manuální provoz (Obr. A)

Plovákový spínač lze nastavit tak, aby bylo čerpadlo při napájení vždy zapnuté.

- Upevněte plovákový spínač (6) bez vzdálenosti od držáku (4) svisle nahoru k nastavení výšky (5).

Kontrola plovákového spínače

1. Umístěte čerpadlo s odstraněným přípojovacím úhelníkem (11) do nádoby s vodou. Voda by měla při čerpání téct zpět do nádoby.
2. Zástrčku zapojte do zásuvky.
3. Plovákový spínač (6) zvedejte a spouštějte ručně. Sledujte polohu, ve které se čerpadlo zapíná a vypíná.

Pokud nejste s výsledkem spokojeni, zastavte čerpadlo.

Instalace čerpadla

Upozornění

- Nikdy nepoužívejte síťový přípojovací kabel nebo tlakovou hadici k přidržování nebo zavěšení přístroje.
- Pokud používáte plovákový spínač:
 - Ujistěte se, že se plovákový spínač může volně pohybovat.
 - Hřídel čerpadla by měla mít alespoň následující rozměry: 40 cm × 40 cm × 50 cm
- Při ponoření čerpadla umožněte, aby z patky čerpadla unikalo co nejvíce vzduchu. Za tímto účelem držte čerpadlo šikmo.
- Dodržujte maximální hloubku ponoru (≤7 m) a maximální dopravní výšku (≤9 m).
- Přístroj neumísťujte přímo na bahnitý podklad. Přístroj zavěste nebo jako podložku použijte například cihlu.
- Dodané tažné lano můžete použít k následujícím účelům:
 - Spuštění přístroje do šachty a jeho vytažení nahoru
 - Volné zavěšení přístroje ve vodě

Upevnění tažného lana (Obr. B)

1. Tažné lano (10) upevněte pomocí závěsu a uzlu k rukojeti (1).
2. Před spuštěním přístroje do šachty: Ujistěte se, že je tažné lano pevně připevněno k rukojeti.

Provoz

Pokyny k práci

- Dbejte na to, aby síťové napětí a síťová frekvence odpovídala údajům na typovém štítku.
- Zapojte přístroj do zásuvky s pojistkou minimálně 6 A.
- Připojte přístroj pouze do zásuvky s proudovým chráničem (RCD) s jmenovitým svodovým proudem nepřesahujícím 30 mA.
- **▲ NEBEZPEČÍ!** Nebezpečí úrazu elektrickým proudem! Ujistěte se, že se vlhkost nebo voda nikdy nemohou dostat k síťovému připojení.
- Přístroj není vhodný pro připojení k systému zásobování pitnou vodou.
- K dopravě maximální velikosti nečistot (Ø35 mm) potřebujete hadici o následující velikosti: 38 mm (1½"). Skutečná maximální velikost čerpatelných nečistot musí být menší než nejtenčí místo tlakového potrubí.

Manuální provoz

- Dohlížejte na to, aby čerpadlo neběželo na sucho.
- minimální hladina vody, Uvedení do provozu: 90 mm
- Zbytková hladina vody: 43 mm

Zapnutí a vypnutí

Upozornění

- **OZNÁMENÍ!** Není vhodné pro nepřetržitý provoz! Optimální inter-

val použití je 30 minut čerpání, 5 minut přestávka.

- **Ochrana proti přetížení:** Přístroj při přetížení automaticky vypne zabudovaný hlídač teploty. Po ochlazení se přístroj opět samočinně zapne.

Zapnutí

1. Ke zdroji napájení připojte síťový připojovací kabel (2).
Motor se spustí. Po nasávací fázi začíná čerpadlo čerpat.

Vypnutí

- Odpojte přístroj od napájení proudem.

Přeprava

Upozornění

- Vytáhněte síťovou zástrčku.
- Přístroj vždy přenášejte za vytaženou rukojeť (1).

Čištění, údržba a skladování

▲ VAROVÁNÍ! Nebezpečí úrazu elektrickým proudem! Nebezpečí zranění v důsledku neúmyslného spuštění přístroje. Chraňte se při údržbě a čištění. Vypněte přístroj a vytáhněte síťovou zástrčku ze zásuvky.

Opravné a údržbářské práce, které nejsou popsány v tomto návodu k obsluze, přenechte našemu servisnímu centru. Používejte pouze originální náhradní díly.

Čištění

OZNÁMENÍ! Nebezpečí poškození. Chemické látky mohou poškodit plas-

tové části přístroje. Nepoužívejte čisticí prostředky ani rozpouštědla.

- Nestacionárně instalované přístroje: Po každém použití vyčistěte čerpadlo čistou vodou.
- Stacionárně instalované přístroje: Pravidelně kontrolujte funkci plovákového spínače (6) (nejméně jednou za tři měsíce).
- Vodním proudem odstraňte žmolky a vláknité částice, které případně ulpěly v tělese čerpadla.
- Proudem vody odstraňte nečistoty na spodní straně čerpadla.
- Odstraňte usazeniny na plovákovém spínači čistou vodou.
- Pravidelně odstraňujte kaly ze dna šachty a čistěte také stěny šachty.
- Pokud jste čerpadlo delší dobu nepoužívali: Čerpadlo vyčistěte po posledním použití a před novým použitím. Usazeniny a zbytky mohou způsobit potíže při spouštění.

Údržba

Přístroj je bezúdržbový.

Skladování

Přístroj a příslušenství skladujte vždy:

- čisté
- suché
- chráněné před prachem
- chráněné proti mrazu
- mimo dosah dětí
- Usazeniny a zbytky mohou způsobit potíže při spouštění. Před delším uschováním (např. Přezimování)
 - Vyčistěte čerpadlo.
 - Vyprázdněte čerpadlo.

Hledání chyby

Následující tabulka Vám pomůže odstranit malé poruchy:

Príznak	Možná příčina	Opatření
Čerpadlo nevypíná	Plovákový spínač nemůže poklesnout	Umístěte plovákový spínač tak, aby se mohl volně pohybovat.
Čerpadlo vypíná po krátké době běhu	Ochrana motoru vypíná čerpadlo kvůli příliš vysokému znečištění vody.	Vyčistit čerpadlo i šachtu.
	Příliš vysoká teplota vody, ochrana motoru přístroj vypne.	Dbát na maximální teplotu vody 35 °C!
Nedostatečné dopravní množství	Výkon čerpadla snížen silně znečištěnými a smirkujícími příměsemi ve vodě	Čerpadlo vyčistit a případně nahradit opotřebované díly
	Ucpané čerpadlo nebo potrubí	Vyčistit čerpadlo a potrubí
Přístroj se nespustí	Chybí síťové napětí	Zkontrolujte zásuvku, síťový přípojovací kabel, přípojovací zástrčku, pojistku, v případě potřeby je nechte opravit kvalifikovaným elektrikářem.
	Plovákový spínač nespíná	<i>Nastavení plovákového spínače, str. 37</i>

Likvidace/ochrana životního prostředí

Přístroj, příslušenství a balení zlikvidujte ekologickou recyklací.



Elektrická zařízení nepatří do domácího odpadu.

Symbol přeškrtnuté popelnice na kolečkách znamená, že tento výrobek nesmí být po skončení své životnos-

ti likvidován jako netříděný komunální odpad.

Směrnice 2012/19/EU o odpadních elektrických a elektronických zařízeních (OEEZ):

Spotřebitelé jsou ze zákona povinni recyklovat elektrická a elektronická zařízení na konci jejich životnosti způsobem šetrným k životnímu prostředí. Tímto způsobem je zajištěna recyklace šetrná k životnímu prostředí a šetřící zdroje.

V závislosti na tom, jak je vše implementováno ve vnitrostátním právu, máte následující možnosti:

- vrátit v prodejně,
- odevzdat na oficiálním sběrném místě,
- zaslat zpět výrobci/distributorovi.

Tento stav se netýká příslušenství starých přístrojů a pomocných prostředků bez elektrických součástí.

Servis

Záruka

Vážení zákazníci,

na tento výrobek získáváte záruku 3 let od data zakoupení. V případě závad na tomto výrobku máte nárok na zákonná práva vůči prodejci tohoto výrobku. Tato zákonná práva nejsou omezena níže uvedenou zárukou.

Záruční podmínky

Záruční doba začíná datem nákupu. Dobře uschovejte originální pokladní doklad. Tento doklad je potřebný jako doklad o koupi. Dojde-li k vadě materiálu nebo výrobní vadě během tří let od data nákupu tohoto výrobku, opravíme nebo vyměníme Vám výrobek podle našeho uvážení zdarma. Toto záruční plnění vyžaduje, aby vadný výrobek a doklad o koupi (pokladní doklad) byly předloženy během tříleté lhůty a bylo stručně písemně popsáno, o jakou závadu se jedná a kdy k ní došlo.

Pokud je vada kryta naší zárukou, obdržíte zpět opravený nebo nový výrobek. S opravou nebo výměnou výrobku nezačne plynout nová záruční doba.

Záruční doba a zákonné nároky z vad

Záruční doba se záručním plněním neprodlouží. To platí také pro vyměněné

a opravené díly. Jakákoli poškození nebo vady, které se již v době nákupu vyskytly, je nutné nahlásit ihned po vybalení. Opravy provedené po uplynutí záruční doby jsou za poplatek.

Rozsah záruky

Výrobek byl pečlivě vyroben podle přísných směrnic pro jakost a před dodáním pečlivě zkontrolován.

Záruční plnění platí pro vady materiálu nebo výrobní vady. Tato záruka se nevztahuje na díly výrobku, které jsou vystaveny běžnému opotřebení, a lze je proto považovat za opotřebitelné součásti (např. předfiltr, těsnicí kroužek) nebo za poškození křehkých částí.

Tato záruka zaniká, pokud je výrobek poškozen, nesprávně používán nebo není udržován. Pro správné používání výrobku se musí přesně dodržovat všechny pokyny uvedené v návodu k obsluze. Je nutné se bezpodmínečně vyvarovat použití a jednání, které nejsou v tomto návodu k obsluze doporučovány nebo před nimiž se varuje.

Výrobek je určen pouze pro soukromé použití a není určen ke komerčnímu používání. Záruka zaniká v případě hrubého a nesprávného zacházení, použití násilí a zásahů, které nebyly provedeny naší autorizovanou servisní pobočkou.

Vyřízení v záručním případě

V zájmu rychlého zpracování Vašeho požadavku postupujte podle následujících pokynů:

- Pro všechny dotazy si připravte doklad o koupi a číslo položky (např. IAN 466613_2404) jako doklad o nákupu.
- Číslo položky naleznete na typovém štítku na výrobku, na rytině na výrobku, na titulní straně návodu k obsluze (vlevo dole) nebo na nálep-

ce na zadní nebo spodní straně výrobku.

- Pokud se vyskytnou funkční chyby nebo jiné závady, nejprve kontaktujte níže uvedené servisní středisko **telefonicky** nebo použijte náš **kontaktní formulář**, který najdete na stránkách *parkside-diy.com* v kategorii **Servis**.
- Po konzultaci s naším servisním střediskem můžete bezplatně zaslat vadný výrobek na adresu služby, kterou jste obdrželi, s příloženým dokladem o koupi (účtenkou), s uvedením povahy vady a kdy k ní došlo. K zamezení problémů s přijetím a dalším nákladům je bezpodmínečně nutné používat pouze adresu, která Vám byla oznámena. Ujistěte se, že zásilka není zaslaná nevyplaceně, není objemným zbožím, expresem nebo jiným speciálním nákladem. Zašlete výrobek včetně veškerého příslušenství dodaného při nákupu a zajistěte, aby přepravní obal byl dostatečně bezpečný.



Na stránkách *parkside-diy.com* můžete nahlížet do těchto a mnoha dalších příruček a stahovat je. S tím-

to QR kódem se dostanete přímo na *parkside-diy.com*. Vyberte svou zemi a vyhledejte pomocí vyhledávací masky návody k obsluze. Zadáním čísla položky (IAN) 466613_2404 můžete otevřít svůj návod k obsluze.

Oprávněná služba

Pro opravy, **které nepodléhají záruce**, se obraťte na servisní středisko. Tam Vám rádi poskytneme odhad nákladů.

- Můžeme přijímat pouze přístroje, které byly při zaslaní dostatečně zabaleny a ofrankovány.
Upozornění: Zašlete Váš přístroj vyčištěný a s odkazem na závadu na adresu uvedenou v servisním středisku.
- Nepřijmou se přístroje zaslané neoprávněně, přístroje zasílané jako objemné zboží nebo expres zaslané přístroje nebo přístroje odeslané jinou speciální dopravou.
- Vaše odeslané vadné přístroje zlikvidujeme bezplatně.

Service-Center

CZ **Servis Česko**
Tel.: 8000 23611
Kontaktní formulář na
parkside-diy.com
IAN 466613_2404

Dovozce

Upozorňujeme, že následující adresa není servisní adresou. Nejprve kontaktujte výše uvedené servisní středisko.

Grizzly Tools GmbH & Co. KG
Stockstädter Str. 20
63762 Grobostheim
NĚMECKO
www.grizzlytools.de

Náhradní díly a příslušenství

Náhradní díly a příslušenství jsou k dostání na webových stránkách www.grizzlytools.shop. Pokud máte problémy při objednání, kontaktujte nás prostřednictvím našeho online obchodu. V případě dalších dotazů se obraťte na: *Service-Center, str. 42*

Poz. č.	1	Název	Obj. č.
10	—	tažné lano (Nylon, 8 m)	79300311
11, 12, 13	42–49	Sada přípojovacích úhelníků (připojovací úhelník, adaptér Quick Connect, redukce)	91110114

¹ Rozložený pohled, *str. 73*

Překlad původního EU prohlášení o shodě

Výrobek: **Ponorné čerpadlo na znečištěnou vodu**

Model: **PETPS 1100 A1**

Sériové číslo: 000001–080000

Výše popsaný předmět prohlášení je ve shodě s příslušnými harmonizačními právními předpisy Unie:

**2006/42/EC • 2014/30/EU • 2000/14/EC & 2005/88/EC
• 2011/65/EU & (EU) 2015/863**

Výše popsaný předmět prohlášení je ve shodě se směrnicí Evropského parlamentu a Rady 2011/65/EU ze dne 8. června 2011 o omezení používání některých nebezpečných látek v elektrických a elektronických zařízeních.

Pro zajištění shody byly použity následující harmonizované normy a národní normy a předpisy:

**EN 60335-1:2012/A16:2023 • EN IEC 60335-2-41:2021/A11:2021
EN 62233:2008 • EN ISO 12100:2010
EN IEC 55014-1:2021 • EN IEC 55014-2:2021
EN IEC 61000-3-2:2019/A1:2021
EN 61000-3-3:2013/A2:2021 • EN IEC 63000:2018**

Toto prohlášení o shodě vydal na vlastní odpovědnost výrobce:



Grizzly Tools GmbH & Co. KG
Stockstädter Str. 20
63762 Großostheim
NĚMECKO
20.09.2024

Christian Frank
Zplnomocněný zástupce dokumentace

Obsah

Úvod.....	44
Používanie na určený účel.....	44
Rozsah dodávky/Príslušenstvo.....	45
Prehľad.....	45
Opis funkcie.....	45
Technické údaje.....	45
Údaje o výkone.....	46
Bezpečnostné pokyny.....	46
Význam bezpečnostných pokynov.....	46
Piktogramy a symboly.....	46
Bezpečné uvedenie čerpadla do prevádzky.....	46
Príprava.....	49
Pripojenie tlakového vedenia.....	50
Nastavenie plavákového spínača.....	50
Kontrola plavákového spínača.....	51
Umiestnenie čerpadla.....	51
Prevádzka.....	51
Pracovné pokyny.....	51
Zapnutie a vypnutie.....	52
Preprava.....	52
Čistenie, údržba a skladovanie.....	52
Čistenie.....	52
Údržba.....	52
Skladovanie.....	52
Vyhľadávanie chýb.....	53
Likvidácia/ochrana životného prostredia.....	53
Servis.....	54
Garancia.....	54
Opravný servis.....	55
Service-Center.....	56
Importér.....	56
Náhradné diely a príslušenstvo.....	56

Preklad originálneho vyhlásenia o zhode EÚ.....	57
Rozložený pohľad.....	73

Úvod

Srdečne vám blahoželáme ku kúpe vášho nového ponorného čerpadla na špinavú vodu (v nasledujúcej časti nazývanej prístroj alebo elektrické náradie).

Rozhodli ste sa tým pre vysoko kvalitný prístroj. Tento prístroj bol počas výroby skontrolovaný vzhľadom na kvalitu a podrobený výrobnej kontrole. Tým je zabezpečená funkčná schopnosť prístroja.

Nedá sa vylúčiť, že sa v jednotlivých prípadoch na alebo v prístroji, resp. v hadicových vedeniach nenachádzajú zvyškové množstvá vody. Nejde o nedostatok alebo poruchu a nie je dôvod k znepokojeniu.



Návod na obsluhu je súčasťou tohto prístroja. Obsahuje dôležité pokyny pre bezpečnosť, používanie a likvidáciu. Starostlivo si prečítajte návod na obsluhu. Oboznámte sa s ovládacími dielmi a správnym používaním prístroja. Prístroj používajte iba ako je opísané a na uvedené oblasti použitia. Návod na obsluhu si dobre uschovajte a pri odovzdávaní prístroja tretej osobe dodajte tiež všetky podklady.

Používanie na určený účel

Prístroj je určený výlučne na nasledujúce používanie:

- Čerpanie a odčerpanie nasledujúcich kvapalín:
znečistená voda s maximálnou veľkosťou častíc 35 mm
- Typické použitie:

- prečerpávanie a odčerpávanie nádrží a zásobníkov
- odčerpávanie zaplavených pivníc
- odber vody zo studní a šácht
- Teplota vody ≤ 35 °C

Každé iné používanie, ktoré nie je v tomto návode na obsluhu výslovne povolené, môže predstavovať vážne nebezpečenstvo pre používateľa a viesť k škodám na prístroji. Obsluhujúca osoba alebo používateľ je zodpovedný za zranenia iných ľudí alebo poškodenia ich majetku. Prístroj je určený na použitie pre domácich majstrov. Nie je koncipovaný na trvalé komerčné nasadenie. Pri komerčnom používaní záruka zaniká. Výrobca neručí za škody, ktoré vzniknú v dôsledku používania v rozpore s určitým alebo nesprávnej obsluhy.

Rozsah dodávky/ Príslušenstvo

Vybalte prístroj a skontrolujte rozsah dodávky.

Obalový materiál riadne zlikvidujte.

- Ponorné čerpadlo na znečistenú vodu
- Pripojovací uholník
- Adaptér Quick-Connect
- Redukcia
- Lanko (8 m)
- preklad pôvodného návodu na použitie

Prehľad

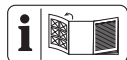

Obrázky prístroja nájdete na prednej vyklápacej strane.

- 1 Rukoväť na prenášanie
- 2 sieťový pripojovací kábel
- 3 Vedenie (Plavákový spínač)
- 4 Držiak (Plavákový spínač)

- 5 Nastavenie výšky (Plavákový spínač)
- 6 Plavákový spínač
- 7 Hlava čerpadla
- 8 Výpust vody
- 9 Teleso
- 10 Lanko (Nylon, 8 m)
- 11 Pripojovací uholník
- 12 Adaptér Quick-Connect
- 13 Redukcia

Opis funkcie

Prístroj má teleso z ušľachtilej ocele, stabilnú nasávaciu hlavu a nehrdzavejúci hriadel motora. Čerpadlo je vybavené plavákovým spínaním, ktoré automaticky zapína alebo vypína prístroj v závislosti od hladiny vody. Funkcia prvkov obsluhy je uvedená v nasledujúcich opisoch.

Technické údaje

Ponorné čerpadlo na znečistenú vodu **PETPS 1100 A1**
 Menovité napätie U 230 V~, 50 Hz
 Menovitý výkon P 1100 W
 Trieda ochrany I
 Druh ochrany IPX8
 Dĺžka sieťový pripojovací kábel .. 10 m
 Hmotnosť 5,0 kg
 Veľkosť nánosov \varnothing ≤ 35 mm
 Prevádzková hĺbka ponoru ≤ 7 m
 Prečerpávaný objem Q ≤ 20000 l/h
 Dopravná výška H ≤ 9 m
 Minimálna hladina vody, Uvedenie do prevádzky 90 mm
 Zvyšková hladina vody 43 mm
 Teplota vody ≤ 35 °C
 Výpust vody G1½"

Údaje o výkone

↑ Dopravná výška; → Prečerpaný objem

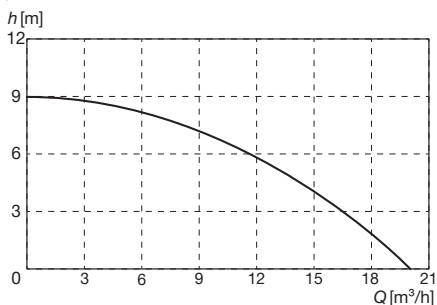

Meranie maximálnych údajov sa vykoná pri optimálnych podmienkach (napr. rovný, priamy výstup).

Užšie hadice môžu znížiť výkon.

Bezpečnostné pokyny

Tento odsek sa zaoberá základnými bezpečnostnými pokynmi pri používaní prístroja.

Význam bezpečnostných pokynov

▲ NEBEZPEČENSTVO! Keď tento bezpečnostný pokyn nebudete dodržiavať, nastane úraz. Následkom je ťažké telesné poranenie alebo smrť.

▲ VAROVANIE! Keď tento bezpečnostný pokyn nebudete dodržiavať, môže nastať úraz. Následkom je možné telesné poranenie alebo smrť.

▲ OPATRNE! Keď tento bezpečnostný pokyn nebudete dodržiavať, nastane úraz. Následkom je možné ľahké alebo stredne ťažké telesné poranenie.

UPOZORNENIE! Keď tento bezpečnostný pokyn nebudete dodržiavať, nastane úraz. Následkom sú možné vecné škody.

Piktogramy a symboly

Piktogramy na prístroji



Pozor!



Prečítajte si návod na obsluhu



maximálna prevádzková hĺbka ponoru



Pozor, horúce povrchy, nebezpečenstvo popálenia!



Pred údržbárskymi prácami a v prípade poškodenia sieťového kábla vyťahnite sieťovú zástrčku



Elektrické prístroje nepatria do domového odpadu.



Piktogramy v návode na obsluhu



Pozor!

Bezpečné uvedenie čerpadla do prevádzky

Všeobecné upozornenia

- Pozorne si prečítajte návod na obsluhu. Oboznámte sa s nastavovacími dielmi a správnym používaním prístroja.
- Prístroj nesmú používať deti. Na deti treba dohliadať, aby sa zabezpečilo, že sa nebudú hrať s prístrojom.

Prístroj môžu používať osoby so zníženými fyzic-

kými, senzorickými alebo mentálnymi schopnosťami, alebo nedostatkom skúsenosti a vedomostí, ak sú pod dohľadom alebo boli poučené o bezpečnom používaní prístroja a porozumeli súvisiacim nebezpečenstvám.

Čistenie a používateľskú údržbu nesmú vykonávať deti.

- Osoby, ktoré nie sú oboznámené s návodom na používanie, nesmú prístroj používať.
- Prístroj nepoužívajte v polohách vyšších ako 2000 m.
- Nepoužívajte pre vodu s abrazívnymi čiaštočkami ako piesok. Čerpanie agresívnych, abrazívnych (s brúsnym efektom), žieravých, horľavých (napr. motorové palivá) alebo výbušných kvapalín, slanej vody, čistiacich prostriedkov a potravín nie je dovolené. Teplota čerpanej kvapaliny nesmie prekročiť 35 °C.

- S prístrojom nikdy nepracujte, keď sa vo vode nachádzajú ľudia.
- Ak vytečie mazivo, môže znečistiť kvapalinu.
- Nikdy nepracujte s poškodeným alebo neúplným prístrojom ani s prístrojom, ktorý bol upravený bez súhlasu výrobcu. Pred uvedením do prevádzky požiadajte odborníka, aby skontroloval, či sú k dispozícii potrebné elektrické ochranné opatrenia.

Príprava

- Dávajte pozor na to, aby sa sieťové napätie a sieťová frekvencia zhodovali s údajmi na typovom štítku.
- Pred použitím vždy skontrolujte pripojovací a predlžovací kábel, či sa na ňom nevyskytujú známky poškodenia alebo starnutia. Ak sa kábel počas používania poškodí, musíte ho ihneď odpojiť od napájacej siete, **NEDOTÝKAJTE SA KÁBLA PRED JEHO ODPOJENÍM OD SIETE**. Prístroj nepoužívajte, keď je kábel

- poškodený alebo opotrebovaný.
- Prístroj zapojte do zásuvky len s prúdovým chráničom (RCD) s menovitým chybovým prúdom nie väčším ako 30 mA.
 - Prístroj zapojte do zásuvky, ktorá je istená minimálne na 6 A.
 - Nikdy nepracujte s poškodeným alebo neúplným prístrojom ani s prístrojom, ktorý bol upravený bez súhlasu výrobcu.
 - Pred prevádzkou skontrolujte, či je zabezpečená elektrická bezpečnosť. Ak nemáte istotu, spýtajte sa odborníka.
 - Uzemnenie, vynulovanie a prúdový chránič zodpovedá bezpečnostným predpisom podnikov na distribúciu energie a funguje bezchybne.
 - Elektrické zásuvné spojenia sú chránené pred vlhkosťou.
 - Zásuvné spojenia sa nachádzajú v oblasti bezpečnej proti zaplaveniu.
 - Ak sa sieťový pripojovací kábel tohto prístroja poškodí, musí sa vymeniť výrobcom, jeho zákazníckym servisom alebo podobnou kvalifikovanou osobou, aby sa zabránilo ohrozeniam. Obráťte sa na servisné centrum.
 - Pri prevádzke prístroja musí byť sieťová zástrčka voľne prístupná.
 - Sieťový pripojovací kábel nepoužívajte na vytiahnutie sieťovej zástrčky zo zásuvky. Sieťový pripojovací kábel chráňte pred horúčavou, olejom a ostrými hranami.
 - Pred všetkými prácami na prístroji, pri prestávkach v práci a pri nepoužívaní vytiahnite sieťovú zástrčku zo zásuvky.
 - Používajte iba schválený predĺžovací kábel konštrukčného typu H07RN-F, ktorý má maximálnu dĺžku 75 m a je určený na používanie vonku. Prierez vodiča predĺžovacieho kábla musí byť minimálne 2,5 mm². Kábel pred použitím vždy úplne odviňte z káblového bubna.

Skontrolujte, či nie je predĺžovací kábel poškodený.

- Prístroj nenoste ani neupevňujte za sieťový pripojovací kábel alebo hadicu.

Prevádzka

- Prístroj nepoužívajte v blízkosti zápalných kvapalín alebo plynov. V prípade nedodržania hrozí nebezpečenstvo požiaru alebo výbuchu.
- Na ochranu proti úrazu elektrickým prúdom nosťte pevnú obuv.
- V prípade mrazu nesmie zostať čerpadlo vonku. Prístroj uskladnite chránený pred mrazom.
- Kontrolujte prístroj počas prevádzky, aby ste včas zistili, či čerpadlo nebeží nasucho.

Čistenie, údržba a skladovanie

- Dbajte na všetky upozornenia v tejto kapitole: *Čistenie, údržba a skladovanie, S. 52*
Všetky opatrenia, ktoré z toho vyplývajú, hlavne otvorenie prístroja, má

vykonať elektrikár. V prípade potreby opravy sa vždy obráťte na naše servisné centrum.

- Vypnite pohon, odpojte prístroj od elektrického napájania a nechajte prístroj vychladnúť, ak bol prístroj zastavený v záujme čistenia, nastavenia, uskladnenia alebo výmeny dielu príslušenstva.
- Z bezpečnostných dôvodov vymeňte všetky opotrebované alebo poškodené diely. Používajte výhradne originálne náhradné diely a originálne príslušenstvo. Pri použití iných dielov sa okamžite stráca nárok na záručné plnenie.
- Prístroj uchovávajte na suchom mieste a mimo dosahu detí.

Príprava

▲ VAROVANIE! Nebezpečenstvo poranenia v dôsledku neúmyselne spusteného prístroja. Pripojovaciu zástrčku zastrčte do zásuvky až vtedy, keď je prístroj úplne pripravený na použitie.

Pripojenie tlakového vedenia

Upozornenia

- Opísané pripojenie je len návrhom použitia s dodaným príslušenstvom.
- Ako tlakové vedenie môžete použiť buď hadicu, alebo pevnú rúru.
- Pri pevnej inštalácii použite spätný ventil.
- Pomocou adaptéra Quick-Connect môžete čerpadlo ľahko rozmontovať bez toho, aby ste museli odobrať tlakové vedenie.
- **UPOZORNENIE!** Nebezpečenstvo upchatia! Najvyššia časť tlakového vedenia stanovuje maximálnu veľkosť častíc.

Postup

1. Pripevnite pripojovací uholník (11) na výpusť vody (8; G1½").
2. Pripevnite hadicu k adaptéru Quick-Connect (12), prípadne k redukcii (13).
 - Adaptér Quick-Connect: napr. Hadicová priechodka s vnútorným závitom G1½"
 - Redukcia ❶: Hadica 1" (25,4 mm) s vhodnou hadicovou sponou
 - Redukcia ❷: napr. Hadicová priechodka s vnútorným závitom G1"; odpojte prípoj ❶
 - Redukcia ❸: Hadica 1¼" (31,8 mm) s vhodnou hadicovou sponou; odpojte prípoje ❷ a ❶
3. Upevnené tlakové vedenie na redukcii: Pripevnite redukcii (13) na adaptér Quick-Connect (12).
4. Pripevnite adaptér Quick-Connect (12) na pripojovací uholník (11).
 - Stlačte a podržte červené tlačidlo na adaptéri Quick-Connect (12).

- Posuňte adaptér Quick-Connect (12) na pripojovací uholník (11).
- Tlačidlo posuňte.

Nastavenie plavákového spínača

Upozornenia

- Plavákový spínač je pri dodaní nastavený tak, aby bolo možné okamžité uvedenie do prevádzky.
- Trvalo inštalované čerpadlo: Pravidelne kontrolujte funkciu plavákového spínača, minimálne každé 3 mesiace.
- Dbajte na to, aby bola vzdialenosť medzi plavákovým spínačom a nastavením výšky dostatočne veľká. Pri malej vzdialenosti nemusí plavákový spínač fungovať tak, ako si prajete.
- Pri nastavovaní plavákového spínača majte rukoväť na prenášanie vytiahnutú, a to najmä vtedy, keď necháte čerpadlo visieť na lanku.
- Nastavte plavákový spínač tak, aby sa čerpadlo vyplo skôr, ako sa spínač dotkne dna.

Postup

Pri normálnej prevádzke musí byť plavákový spínač (6) zavesený v držiaku (4).

1. Nastavenie strednej hladiny: Stlačte držiak (4).
2. Posuňte držiak (4) do požadovanej polohy na nastavení výšky (5).
3. Nastavenie rozdielu medzi najvyššou a najnižšou hladinou:
 - Zväčšenie rozdielu hladiny: Predĺžte časť vedenia (3) medzi držiakom (4) a plavákovým spínačom (6).
 - Zmenšenie rozdielu hladiny: Skráťte časť vedenia (3) medzi držiakom (4) a plavákovým spínačom (6).

4. Skontrolujte funkciu plavákového spínača (6).

Manuálna prevádzka (Obr A)

Plavákový spínač je možné nastaviť tak, aby bolo čerpadlo po pripojení k elektrickej energii vždy zapnuté.

- Plavákový spínač (6) pripevnite priamo k držiaku (4) zvislo nahor do nastavenia výšky (5).

Kontrola plavákového spínača

1. Vložte čerpadlo so vzdialeným pripojovacím uholníkom (11) do nádoby s vodou. Pri čerpaní sa musí voda vrátiť do nádoby.
2. Sieťovú zástrčku zapojte do zásuvky.
3. Plavákový spínač (6) ručne zdvihnite a ponorte. Sledujte pritom polohu, pri ktorej sa čerpadlo zapne, prípadne vypne.

Ak si prajete iný výsledok, čerpadlo znovu nastavte.

Umiestnenie čerpadla

Upozornenia

- Prístroj nikdy nedržte za sieťový pripojovací kábel alebo tlakovú hadicu ani ho na ne nevesajte.
- Keď používate plavákový spínač:
 - Dbajte na to, aby sa mohol plavákový spínač voľne pohybovať.
 - Šachta čerpadla musí mať minimálne tieto rozmery: 40 cm × 40 cm × 50 cm
- Pri ponáraní čerpadla sa pokúste z hlavy čerpadla odstrániť čo najviac vzduchu. Držte preto čerpadlo našikmo.
- Zohľadnite maximálnu hĺbku ponoru (≤ 7 m) a maximálnu dopravnú výšku (≤ 9 m).

- Prístroj nekladte priamo na blatistý podklad. Prístroj zaveste alebo položte napríklad na tehlu.
- Dodané lanko môžete použiť takto:
 - na spustenie čerpadla do šachty a jeho vytiahnutie
 - na ponechanie voľne visiaceho prístroja vo vode

Upevnenie lanka (Obr B)

1. Pripevnite lanko (10) so slučkou a uzlíkom na rukoväť na prenášanie (1).
2. Skôr ako prístroj spustíte do šachty: Uistite sa, že je lanko pevne pripevnené k rukoväti na prenášanie.

Prevádzka

Pracovné pokyny

- Dávajte pozor na to, aby sa sieťové napätie a sieťová frekvencia zhodovali s údajmi na typovom štítku.
- Prístroj zapojte do zásuvky, ktorá je istená minimálne na 6 A.
- Prístroj zapojte do zásuvky len s prúdovým chráničom (RCD) s menovitým chybovým prúdom nie väčším ako 30 mA.
- **⚠ NEBEZPEČENSTVO!** Nebezpečenstvo úrazu elektrickým prúdom! Zabezpečte, aby sa na sieťovú prípojku nemohla dostať vlhkosť ani voda.
- Prístroj nie je vhodný na pripojenie na systém napájania pitnou vodou.
- Aby ste mohli prečerpať nánosy s maximálnou veľkosťou ($\varnothing 35$ mm), potrebujete hadicu tejto veľkosti: 38 mm (1½"). Skutočná maximálna veľkosť čerpatelných nánosov musí byť menšia, ako je najtenšie miesto tlakového vedenia.

Manuálna prevádzka

- Kontrolujte čerpadlo, aby nešlo na sucho.

- Minimálna hladina vody, Uvedenie do prevádzky: 90 mm
- Zvyšková hladina vody: 43 mm

Zapnutie a vypnutie

Upozornenia

- **UPOZORNENIE! Nevhodné pre trvalú prevádzku!** Optimálny interval využitia je 30 minút čerpanie, 5 minút prestávka.
- **Ochrana pred preťažením:** Zabudovaný snímač teploty automaticky vypne prístroj pri preťažení. Po ochladení sa prístroj automaticky znovu spustí.

Zapnutie

1. Sieťový pripojovací kábel (2) pripojte k elektrickému napájaniu. Motor sa naštartuje. Po nasávaní začne čerpadlo čerpať.

Vypnutie

- Prístroj odpojte od elektrického napájania.

Preprava

Upozornenia

- Vytiahnite sieťovú zástrčku.
- Prístroj noste vždy za vyťahnutú rukoväť na prenášanie (1).

Čistenie, údržba a skladovanie

▲ VAROVANIE! Zásah elektrickým prúdom! Nebezpečenstvo poranenia v dôsledku neúmyselne spusteného prístroja. Chráňte sa pri údržbárskych a čistiacich prácach. Prístroj vypnite a vyťahnite pripojovaciu zástrčku zo zásuvky.

Údržbárske a opravárske práce, ktoré nie sú opísané v tomto návode, nechajte vykonať nášmu servisnému

centru. Používajte len originálne náhradné diely.

Čistenie

UPOZORNENIE! Nebezpečenstvo poškodenia. Chemické látky môžu pôsobiť na plastové diely prístroja. Neponúžívajte žiadne čistiace prostriedky, resp. rozpúšťadlá.

- Prístroje inštalované nestacionárne: Po každom použití čerpadlo vyčistite čistou vodou.
- Prístroje inštalované stacionárne: Pravidelne kontrolujte funkciu plavákového spínača (6) (najneskôr každé tri mesiace).
- Prúdom vody odstráňte chlpy a vláknité častice, ktoré sa prípadne usadili v telese čerpadla.
- Prúdom vody odstráňte znečistenia na spodnej strane čerpadla.
- Nánosy na plavákovom spínači odstráňte čistou vodou.
- Dno šachty pravidelne zbavujte kálu a vyčistite tiež steny šachty.
- Keď ste čerpadlo dlhší čas nepoužívali: Čerpadlo po poslednom použití a pred opätovným použitím dôkladne vyčistite. Usadeniny a zvyšky nečistôt môžu zapríčiniť ťažkosti pri spustení.

Údržba

Prístroj si nevyžaduje údržbu.

Skladovanie

Prístroj a príslušenstvo skladujte vždy:

- v čistote
- v suchu
- chránené pred prachom
- bezpečne pred mrazom
- mimo dosahu detí
- Usadeniny a zvyšky nečistôt môžu zapríčiniť ťažkosti pri spus-

tení. Pred dlhším skladovaním (napr. prezimovanie)

- Vyčistite čerpadlo.
- Vyprázdnite čerpadlo.

Vyhľadávanie chýb

Nasledujúca tabuľka vám pomôže odstrániť malé poruchy:

Príznak	Možná príčina	Opatrenie
čerpací výkon je nedostatočný	výkon čerpadla je znížený v dôsledku silne znečistených a šmirglujúcich prímiesí vody	čerpadlo vyčistite a príp. vymeňte opotrebované diely
	zablokované čerpadlo alebo potrubie	vyčistite čerpadlo a potrubie
čerpadlo sa nevypína	plavákový spínač nemôže klesnúť	umiestnite plavákový spínač tak, aby sa mohol voľne pohybovať
čerpadlo sa po krátkom čase prevádzky vypne	ochrana motora vypína čerpadlo kvôli príliš silnému znečisteniu vody	vyčistite čerpadlo ako i šachtu
	teplota vody je príliš vysoká, ochrana motora prístroj vypína	dbajte na to, aby teplota vody bola max. 35 °C!
Prístroj sa nespustí	Chýba sieťové napätie	Skontrolujte zásuvku, sieťový pripojovací kábel, pripojovaciu zástrčku, poistku, v prípade potreby oprava prostredníctvom odborného elektrikára.
	plavákový spínač nespína	<i>Nastavenie plavákového spínača, S. 50</i>

Likvidácia/ochrana životného prostredia

Prístroj, príslušenstvo a obal odovzdajte na ekologické opätovné zhodnotenie.



Elektrické prístroje nepatria do domového odpadu.

Symbol preškrtnutého kontajnera na kolieskach znamená, že tento výrobok sa po skončení jeho životnosti nesmie likvidovať ako netriedený komunálny odpad.

Smernica 2012/19/EÚ o odpade z elektrických a elektronických zariadení:

Spotrebiteľia sú zo zákona povinní elektrické a elektronické zariadenia na konci ich životnosti odovzdať na eko-

logickú recykláciu. Týmto spôsobom je zabezpečené zhodnotenie šetrné k životnému prostrediu a zdrojom. V závislosti od národných zákonov, máte tieto možnosti:

- vrátenie na predajnom mieste,
- odovzdanie na oficiálnom zbernom mieste,
- zaslanie späť výrobcovi/distribútorovi.

Netýka sa to dielov príslušenstva a pomocných prostriedkov bez elektrických komponentov, pripojených k starým prístrojom.

Servis

Garancija

Vážená zákazníčka, vážený zákazník, Na tento výrobok dostávate záruku 3 rokov od dátumu kúpy. V prípade nedostatkov tohto výrobku vám voči predajcovi výrobku prináležia zákonné práva. Tieto zákonné práva nie sú obmedzené našou zárukou opísanou v nasledujúcej časti.

Záručné podmienky

Záručná doba začína s dátumom kúpy. Originálny pokladničný doklad dobre uschovajte. Tento podklad bude potrebný ako doklad o kúpe. Ak sa v rámci tri rokov od dátumu kúpy tohto výrobku vyskytne chyba materiálu alebo výroby, výrobok – podľa našej voľby – pre vás bezplatne opravíme alebo vymeníme. Toto poskytnutie záruky predpokladá, že v rámci trojročnej lehoty sa predloží chybný výrobok a doklad o kúpe (pokladničný doklad) a krátko sa písomne opíše, v čom existuje nedostatok a kedy sa vyskytol.

Ak je chyba pokrytá našou zárukou, dostanete späť opravený alebo nový výrobok. S opravou alebo výmenou

výrobku nezačína žiadne nové záručné obdobie.

Záručná doba a zákonné nároky na odstránenie nedostatkov

Záručná doba sa poskytnutím záruky nepredlži. To platí aj pre vymenené a opravené diely. Škody a nedostatky existujúce prípadne už pri kúpe sa musia ihneď pri vybalení ohlásiť. Opravy pripadajúce po uplynutí záručnej doby sú s povinnosťou úhrady.

Rozsah záruky

Výrobok bol starostlivo vyrobený podľa prísnych kvalitatívnych smerníc a pred dodávkou bol svedomito skontrolovaný.

Poskytnutie záruky platí výlučne na chyby materiálu alebo výroby. Táto záruka sa nevzťahuje na časti výrobku, ktoré sú vystavené normálnemu opotrebeniu a preto je možné na ne prihliadať (napr. Predradený filter, Tesniaci krúžok) ako na rýchlo opotrebiteľné diely alebo na poškodenia na rozbitných dieloch.

Táto záruka prepadá, keď je výrobok poškodený, neodborne používaný alebo nebola na ňom vykonávaná údržba. Pre odborné používanie výrobku je nutné presne dodržiavať všetky pokyny uvedené v návode na obsluhu. Účelom použitia a manipuláciám, od ktorých sa v návode na obsluhu odrádza alebo pred ktorými sa varuje, je možné bezpodmienečne zabrániť.

Výrobok je určený iba na súkromné a nekomerčné použitie. Pri nesprávnej alebo neodbornej manipulácii, aplikácii násilia a pri zásahoch, ktoré neboli uskutočnené našou autorizovanou servisnou pobočkou, záruka zaniká.

Vybavenie v záručnom prípade

Aby bolo možné zaručiť rýchle vybavenie vašej žiadosti, postupujte podľa nasledujúcich pokynov:

- V prípade akýchkoľvek otázok si pripravte pokladničný doklad a číslo výrobku (IAN 466613_2404) ako doklad o nákupe.
- Číslo výrobku nájdete na typovom štítku na výrobku, gravúre na výrobku, na titulnej stránke návodu na obsluhu (vľavo dole) alebo na nálepke na zadnej alebo spodnej strane výrobku.
- Ak by sa mali vyskytnúť funkčné chyby alebo iné nedostatky, kontaktujte najprv **telefonicky** alebo použijete náš **kontaktný formulár**, ktorý nájdete na parkside-diy.com v kategórii **Servis** nasledovne uvedené servisné centrum.
- Výrobok zaznamenaný ako chybný môžete po konzultácii s naším servisným centrom zaslať pre vás s oslobodením od poštovného na vám oznámenú servisnú adresu za pripojenia dokladu o kúpe (pokladničný doklad) a informácie, v čom spočíva nedostatok a kedy sa vyskytol. Aby bolo možné zabrániť problémom s prevzatím a prídavným nákladom, použijete bezpodmienečne iba adresu, ktorá sa vám oznámi. Zabezpečte, aby sa odoslanie uskutočnilo bez vyplatenia, ako neskladný tovar, expresne alebo ako iná zvláštna zásielka. Výrobok pošlite, prosím, vrát. všetkých súčasne dodaných dielov príslušenstva a postarajte sa o dostatočne bezpečné prepravné balenie.



Na parkside-diy.com si môžete pozrieť a stiahnuť túto a mnohé ďalšie príručky. Týmto QR kódom sa dostanete priamo na stránku parkside-diy.com. Vyberte svoju krajinu a cez vyhľadávanie si nájdite návody na obsluhu. Po zadaní čísla výrobku (IAN) 466613_2404 si budete môcť otvoriť návod na obsluhu.

Opravný servis

Ohľadom opráv, ktoré **nepodliehajú záruke**, sa obráťte na Servisné centrum. Tam dostanete s ochotou predbežný návrh nákladov.

- Môžeme spracovať iba prístroje, ktoré boli zaslané dostatočne zabalené a ofrankované.
Upozornenie: Váš prístroj pošlite, prosím, vyčistený a s upozornením na chybu na adresu uvedenú Servisným centrom.
- Prístroje zaslané bez úhrady prepravného, ako aj prístroje, ktoré boli zaslané ako veľkorozmerný náklad, expresom alebo s iným špeciálnym prepravným nebudú prevzaté.
- Vaše zaslané chybné prístroje zlikvidujeme bezplatne.

Service-Center

Servis Slovensko
Tel.: 0800 003409
Kontaktný formulár na
parkside-diy.com
IAN 466613_2404

Importér

Zohľadnite, prosím, že nasledujúca adresa nie je servisná adresa. Najprv kontaktujte hore uvedené servisné centrum.

Grizzly Tools GmbH & Co. KG
Stockstädter Str. 20
63762 Großostheim
NEMECKO
www.grizzlytools.de

Náhradné diely a príslušenstvo

Náhradné diely a príslušenstvo dostanete na www.grizzlytools.shop. Ak by sa pri objednávaní vyskytli problémy, kontaktujte nás cez náš internetový obchod. V prípade ďalších otázok sa obráťte na: *Service-Center*, S. 56

Poz. č.	¹	Název	Obj. č.
10	—	Lanko (Nylon, 8 m)	79300311
11, 12, 13	42–49	Súprava pripojovacieho uholníka (Pripojovací uholník, Adaptér Quick-Connect, Redukcia)	91110114

¹ Rozložený pohľad, S. 73

Preklad originálneho vyhlásenia o zhode EÚ

Výrobok: **Ponorné čerpadlo na znečistenú vodu**

Model: **PETPS 1100 A1**

Sériové číslo: 000001-080000

Uvedený predmet vyhlásenia je v zhode s príslušnými harmonizačnými právnymi predpismi Unie:

**2006/42/EC • 2014/30/EU • 2000/14/EC & 2005/88/EC
• 2011/65/EU & (EU) 2015/863**

Vyššie opísaný predmet vyhlásenia je v zhode so smernicou Európskeho parlamentu a Rady 2011/65/EU z 8. júna 2011 o obmedzení používania určitých nebezpečných látok v elektrických a elektronických zariadeniach.

Na zabezpečenie zhody sa použili tieto harmonizované normy a vnútroštátne normy a predpisy:

**EN 60335-1:2012/A16:2023 • EN IEC 60335-2-41:2021/A11:2021
EN 62233:2008 • EN ISO 12100:2010
EN IEC 55014-1:2021 • EN IEC 55014-2:2021
EN IEC 61000-3-2:2019/A1:2021
EN 61000-3-3:2013/A2:2021 • EN IEC 63000:2018**

Toto vyhlásenie o zhode sa vydáva na výhradnú zodpovednosť výrobcu:



Grizzly Tools GmbH & Co. KG
Stockstädter Str. 20
63762 Großostheim
NEMECKO
20.09.2024

Christian Frank
Splnomocnený zástupca dokumentácie

Inhaltsverzeichnis

Einleitung	58
Bestimmungsgemäße Verwendung.....	58
Lieferumfang/Zubehör.....	59
Übersicht.....	59
Funktionsbeschreibung.....	59
Technische Daten.....	59
Leistungsdaten.....	60
Sicherheitshinweise	60
Bedeutung der Sicherheitshinweise.....	60
Bildzeichen und Symbole.....	60
Sichere Inbetriebnahme der Pumpe.....	60
Vorbereitung	64
Druckleitung anschließen.....	64
Schwimmschalter einstellen.....	64
Schwimmschalter prüfen.....	65
Pumpe aufstellen.....	65
Betrieb	66
Arbeitshinweise.....	66
Ein- und Ausschalten.....	66
Transport	66
Reinigung, Wartung und Lagerung	67
Reinigung.....	67
Wartung.....	67
Lagerung.....	67
Fehlersuche	68
Entsorgung/Umweltschutz	68
Zusätzliche Entsorgungshinweise für Deutschland.....	69
Service	69
Garantie.....	69
Reparatur-Service.....	71
Service-Center.....	71
Importeur.....	71
Ersatzteile und Zubehör	72
Original-EU-Konformitätserklärung	72

Explosionszeichnung..... 73

Einleitung

Herzlichen Glückwunsch zum Kauf Ihrer neuen Schmutzwasser-Tauchpumpe (nachfolgend Gerät oder Elektrowerkzeug genannt).

Sie haben sich damit für ein hochwertiges Gerät entschieden. Dieses Gerät wurde während der Produktion auf Qualität geprüft und einer Endkontrolle unterzogen. Die Funktionsfähigkeit Ihres Gerätes ist somit sichergestellt.

Es ist nicht auszuschließen, dass sich in Einzelfällen am oder im Gerät bzw. in Schlauchleitungen Restmengen von Wasser befinden. Dies ist kein Mangel oder Defekt und kein Grund zur Besorgnis.



Die Betriebsanleitung ist Bestandteil dieses Geräts. Sie enthält wichtige Hinweise für Sicherheit, Gebrauch und Entsorgung. Lesen Sie die Betriebsanleitung sorgfältig. Machen Sie sich mit den Bedienteilen und dem richtigen Gebrauch des Gerätes vertraut. Benutzen Sie das Gerät nur wie beschrieben und für die angegebenen Einsatzbereiche. Bewahren Sie die Betriebsanleitung gut auf und händigen Sie alle Unterlagen bei Weitergabe des Geräts an Dritte mit aus.

Bestimmungsgemäße Verwendung

Das Gerät ist ausschließlich für folgende Verwendung bestimmt:

- Entwässerung und Förderung folgender Flüssigkeiten:
Schmutzwasser mit einer maximalen Partikelgröße von 35 mm
- Typische Anwendungen:

- Um- und Auspumpen von Becken und Behältern
- Auspumpen überfluteter Keller
- Wasserentnahme aus Brunnen und Schächten
- Wassertemperatur $\leq 35\text{ }^{\circ}\text{C}$

Jede andere Verwendung, die in dieser Betriebsanleitung nicht ausdrücklich zugelassen wird, kann eine ernsthafte Gefahr für den Benutzer darstellen und zu Schäden am Gerät führen. Der Bediener oder Nutzer des Geräts ist für Unfälle oder Schäden an anderen Menschen oder deren Eigentum verantwortlich. Das Gerät ist für den Einsatz im Heimwerkerbereich bestimmt. Es wurde nicht für den gewerblichen Dauereinsatz konzipiert. Bei gewerblichem Einsatz erlischt die Garantie. Der Hersteller haftet nicht für Schäden, die durch bestimmungswidrige Verwendung oder falsche Bedienung verursacht wurden.

Lieferumfang/Zubehör

Packen Sie das Gerät aus und überprüfen Sie den Lieferumfang. Entsorgen Sie das Verpackungsmaterial ordnungsgemäß.

- Schmutzwasser-Tauchpumpe
- Anschlusswinkel
- Quick-Connect-Adapter
- Reduzierstück
- Zugseil (8 m)
- Originalbetriebsanleitung

Übersicht

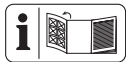

Die Abbildungen des Geräts finden Sie auf der vorderen Ausklappseite.

- 1 Tragegriff
- 2 Netzanschlussleitung
- 3 Leitung (Schwimmschalter)
- 4 Halter (Schwimmschalter)

- 5 Höheneinstellung (Schwimmschalter)
- 6 Schwimmschalter
- 7 Pumpenfuß
- 8 Wasserausgang
- 9 Gehäuse
- 10 Zugseil (Nylon, 8 m)
- 11 Anschlusswinkel
- 12 Quick-Connect-Adapter
- 13 Reduzierstück

Funktionsbeschreibung

Das Gerät besitzt ein Edelstahl-Gehäuse, einen stabilen Ansaugfuß und eine rostfreie Motorwelle. Die Pumpe ist mit einer Schwimmerschaltung ausgestattet, die das Gerät wasserstandsabhängig automatisch ein- oder ausschaltet.

Die Funktion der Bedienteile entnehmen Sie bitte den nachfolgenden Beschreibungen.

Technische Daten

Schmutzwasser-Tauchpumpe

.....	PETPS 1100 A1
Bemessungsspannung <i>U</i>230 V~, 50 Hz
Bemessungsaufnahme <i>P</i> 1100 W
Schutzklasse I
SchutzartIPX8
Länge Netzanschlussleitung 10 m
Gewicht 5,0 kg
Schwebstoffgröße \varnothing ≤ 35 mm
Betriebstautiefe ≤ 7 m
Fördermenge <i>Q</i> ≤ 20000 l/h
Förderhöhe <i>H</i> ≤ 9 m
Mindestwasserstand, Inbetriebnahme90 mm
Restwasserhöhe 43 mm
Wassertemperatur $\leq 35\text{ }^{\circ}\text{C}$
WasserausgangG1½"

Leistungsdaten

↑ Förderhöhe; → Fördermenge

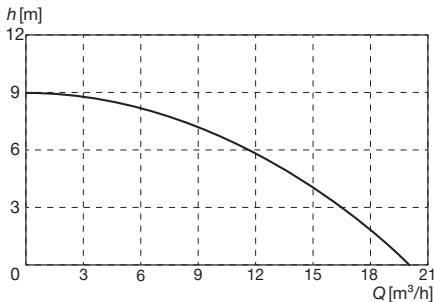

Die Messung der maximalen Leistungsdaten erfolgt bei optimalen Bedingungen (z. B. gerader, direkter Ausgang).

Engere Schläuche können die Leistung reduzieren.

Sicherheitshinweise

Dieser Abschnitt behandelt die grundlegenden Sicherheitshinweise beim Gebrauch des Geräts.

Bedeutung der Sicherheitshinweise

▲ GEFAHR! Wenn Sie diesen Sicherheitshinweis nicht befolgen, tritt ein Unfall ein. Die Folge ist schwere Körperverletzung oder Tod.

▲ WARNUNG! Wenn Sie diesen Sicherheitshinweis nicht befolgen, tritt möglicherweise ein Unfall ein. Die Folge ist möglicherweise schwere Körperverletzung oder Tod.

▲ VORSICHT! Wenn Sie diesen Sicherheitshinweis nicht befolgen, tritt ein Unfall ein. Die Folge ist möglicherweise leichte oder mittelschwere Körperverletzung.

HINWEIS! Wenn Sie diesen Sicherheitshinweis nicht befolgen, tritt ein

Unfall ein. Die Folge ist möglicherweise ein Sachschaden.

Bildzeichen und Symbole

Bildzeichen auf dem Gerät



Achtung!



Betriebsanleitung lesen



maximale Betriebstautiefe



Achtung heiße Flächen, Verbrennungsgefahr!



Netzstecker ziehen vor Wartungsarbeiten oder wenn die Netzleitung beschädigt ist



Elektrogeräte gehören nicht in den Hausmüll.

Bildzeichen in der Betriebsanleitung



Achtung!

Sichere Inbetriebnahme der Pumpe

Allgemeine Hinweise

- Lesen Sie die Betriebsanleitung sorgfältig. Machen Sie sich mit den Teilen und dem richtigen Gebrauch des Gerätes vertraut.
- Das Gerät darf nicht von Kindern verwendet werden. Kinder sind zu beaufsichtigen, um sicher-

zustellen, dass sie nicht mit dem Gerät spielen. Das Gerät kann von Personen mit verringerten physischen, sensorischen oder mentalen Fähigkeiten oder Mangel an Erfahrung und Wissen, betrieben werden, wenn sie beaufsichtigt oder bezüglich des sicheren Gebrauchs des Gerätes unterwiesen wurden und die daraus resultierenden Gefahren verstehen. Reinigung und Benutzer-Wartung dürfen nicht von Kindern durchgeführt werden.

- Personen, die mit der Betriebsanleitung nicht vertraut sind, dürfen das Gerät nicht benutzen.
- Das Gerät darf nicht in Lagen höher als 2000 m verwendet werden.
- Nicht für Wasser mit abrasiven Partikeln wie Sand verwenden. Die Förderung von aggressiven, abrasiven (ab-schabenden), ätzenden, brennbaren (z. B. Motorenkraftstoffe) oder explosiven Flüssigkeiten,

Salzwasser, Reinigungsmitteln und Lebensmitteln ist nicht gestattet. Die Temperatur der Förderflüssigkeit darf 35 °C nicht überschreiten.

- Betreiben Sie das Gerät niemals, wenn sich Personen im Wasser befinden.
- Ausfließendes Schmiermittel könnte die Flüssigkeit verschmutzen.
- Arbeiten Sie nicht mit einem beschädigten, unvollständigen oder ohne die Zustimmung des Herstellers umgebauten Gerät. Lassen Sie vor Inbetriebnahme durch einen Fachmann prüfen, ob die geforderten elektrischen Schutzmaßnahmen vorhanden sind.

Vorbereitung

- Achten Sie darauf, dass Netzspannung und Netzfrequenz mit den Angaben des Typenschildes übereinstimmen.
- Prüfen Sie vor dem Gebrauch immer Anschluss- und Verlängerungsleitung auf Anzeichen von

- Beschädigung oder Alterung. Falls die Leitung während der Benutzung beschädigt wird, muss Sie sofort vom Versorgungsnetz getrennt werden, **BERÜHREN SIE DIE LEITUNG NICHT, BEVOR SIE VOM NETZ GETRENNT IST**. Benutzen Sie das Gerät nicht, wenn die Leitung beschädigt oder abgenutzt ist.
- Schließen Sie das Gerät nur an eine Steckdose mit Fehlerstrom-Schutzeinrichtung (RCD) mit einem Bemessungsfehlerstrom von nicht mehr als 30 mA an.
 - Schließen Sie das Gerät an eine Steckdose an, die mit mindestens 6 A abgesichert ist.
 - Arbeiten Sie nicht mit einem beschädigten, unvollständigen oder ohne die Zustimmung des Herstellers umgebauten Gerät.
 - Prüfen Sie vor dem Betrieb die elektrische Sicherheit. Wenn Sie nicht sicher sind, fragen Sie einen Fachmann.
 - Erdung, Nullung und Fehlerstrom-Schutzeinrichtung entsprechen den Sicherheitsvorschriften der Energie-Versorgungsunternehmen und funktionieren einwandfrei.
 - Die elektrischen Steckverbindungen sind vor Nässe geschützt.
 - Die Steckverbindungen sind im überflutungssicheren Bereich angebracht.
 - Wenn die Netzanschlussleitung dieses Geräts beschädigt wird, muss sie durch den Hersteller, seinen Kundendienst oder eine ähnlich qualifizierte Person ersetzt werden, um Gefährdungen zu vermeiden. Wenden Sie sich an das Service-Center.
 - Bei Betrieb des Gerätes muss der Netzstecker frei zugänglich sein.
 - Benutzen Sie die Netzanschlussleitung nicht, um den Stecker aus der Steckdose zu ziehen. Schützen Sie die Netzanschlussleitung vor Hitze, Öl und scharfen Kanten.

- Ziehen Sie vor allen Arbeiten am Gerät, in Arbeitspausen und bei Nichtgebrauch den Netzstecker aus der Steckdose.
- Verwenden Sie nur zugelassene Verlängerungskabel der Bauart H07RN-F, die höchstens 75 m lang und für den Gebrauch im Freien bestimmt sind. Der Litzenquerschnitt des Verlängerungskabels muss mindestens $2,5 \text{ mm}^2$ betragen. Rollen Sie eine Kabeltrommel vor Gebrauch immer ganz ab. Überprüfen Sie das Verlängerungskabel auf Schäden.
- Tragen oder befestigen Sie das Gerät nicht an der Netzanschlussleitung oder am Schlauch.

Betrieb

- Benutzen Sie das Gerät nicht in der Nähe von entzündbaren Flüssigkeiten oder Gasen. Bei Nichtbeachtung besteht Brand- oder Explosionsgefahr.
- Tragen Sie zum Schutz gegen elektrischen

Schlag festes Schuhwerk.

- Die Pumpe darf bei Frost nicht im Freien bleiben. Lagern Sie das Gerät vor Frost geschützt.
- Beaufsichtigen Sie das Gerät während des Betriebs, um ein Trockenlaufen der Pumpe rechtzeitig zu erkennen.

Reinigung, Wartung und Lagerung

- Beachten Sie alle Hinweise in folgendem Kapitel: *Reinigung, Wartung und Lagerung, S. 67*
Alle darüber hinausgehenden Maßnahmen, insbesondere das Öffnen des Gerätes, sind von einer Elektrofachkraft auszuführen. Wenden Sie sich im Reparaturfall immer an unser Service-Center.
- Schalten Sie den Antrieb ab, trennen Sie das Gerät von der Stromversorgung und lassen Sie das Gerät abkühlen, wenn das Gerät zur Reinigung, Einstellung, Lagerung oder zum

Austausch eines Zubehörs angehalten ist.

- Ersetzen Sie aus Sicherheitsgründen abgenutzte oder beschädigte Teile. Verwenden Sie ausschließlich Original-Ersatzteile und -Zubehör. Der Einsatz von Fremdteilen führt zum sofortigen Verlust des Garantieanspruchs.
- Bewahren Sie das Gerät an einem trockenen Ort und außerhalb der Reichweite von Kindern auf.

Vorbereitung

⚠ WARNUNG! Verletzungsgefahr durch ungewollt anlaufendes Gerät. Stecken Sie den Anschlussstecker erst dann in die Steckdose, wenn das Gerät vollständig für den Einsatz vorbereitet ist.

Druckleitung anschließen

Hinweise

- Der beschriebene Anschluss ist ein Vorschlag mit dem mitgelieferten Zubehör.
- Als Druckleitung können Sie einen Schlauch oder eine feste Rohrleitung verwenden.
- Verwenden Sie bei fester Installation ein Rückschlagventil.
- Dank des Quick-Connect-Adapters können Sie die Pumpe leicht abbauen ohne die Druckleitung zu entfernen.

- **HINWEIS!** Verstopfungsgefahr! Die dünnste Stelle der Druckleitung legt die maximale Partikelgröße fest.

Vorgehen

1. Befestigen Sie den Anschlusswinkel (11) am Wasserausgang (8; G1½").
2. Befestigen Sie einen Schlauch am Quick-Connect-Adapter (12) bzw. am Reduzierstück (13).
 - Quick-Connect-Adapter: z. B. Schlauchtülle mit G1½" Innengewinde
 - Reduzierstück ①: Schlauch 1" (25,4 mm) mit geeigneter Schlauchschelle
 - Reduzierstück ②: z. B. Schlauchtülle mit G1" Innengewinde; trennen Sie den Anschluss ① ab
 - Reduzierstück ③: Schlauch 1¼" (31,8 mm) mit geeigneter Schlauchschelle; trennen Sie die Anschlüsse ② und ① ab
3. Druckleitung am Reduzierstück befestigt: Befestigen Sie das Reduzierstück (13) am Quick-Connect-Adapter (12).
4. Befestigen Sie den Quick-Connect-Adapter (12) am Anschlusswinkel (11).
 - Drücken und halten Sie die rote Taste am Quick-Connect-Adapter (12).
 - Schieben Sie Quick-Connect-Adapter (12) auf den Anschlusswinkel (11).
 - Lassen Sie die Taste los.

Schwimmschalter einstellen

Hinweise

- Bei Auslieferung ist der Schwimmschalter so eingestellt, dass eine

sofortige Inbetriebnahme möglich ist.

- Dauerhaft installierte Pumpe: Prüfen Sie die Funktion des Schwimmschalters regelmäßig, mindestens alle 3 Monate.
- Achten Sie darauf, dass der Abstand zwischen Schwimmschalter und Höheneinstellung groß genug ist. Bei zu geringem Abstand funktioniert der Schwimmschalter möglicherweise nicht wie beabsichtigt.
- Stellen Sie den Schwimmschalter bei ausgezogenem Tragegriff ein, insbesondere dann, wenn Sie die Pumpe am Zugseil aufhängen.
- Stellen Sie den Schwimmschalter so ein, dass er die Pumpe ausschaltet, bevor er den Boden berührt.

Vorgehen

Im normalen Betrieb sollte der Schwimmschalter (6) im Halter (4) hängen.

1. Mittleren Pegelstand einstellen:
Drücken Sie den Halter (4) zusammen.
2. Verschieben Sie den Halter (4) bis zur gewünschten Position innerhalb der Höheneinstellung (5).
3. Differenz zwischen höchstem und tiefstem Pegel einstellen:
 - Pegeldifferenz vergrößern: Verlängern Sie den Teil der Leitung (3) zwischen Halter (4) und Schwimmschalter (6).
 - Pegeldifferenz verkleinern: Verkürzen Sie den Teil der Leitung (3) zwischen Halter (4) und Schwimmschalter (6).
4. Prüfen Sie die Funktion des Schwimmschalters (6).

Manueller Betrieb (Abb. A)

Der Schwimmschalter kann so eingestellt werden, dass die Pumpe immer

an ist, wenn sie mit Strom versorgt wird.

- Befestigen Sie den Schwimmschalter (6) ohne Abstand zum Halter (4) senkrecht nach oben an der Höheneinstellung (5).

Schwimmschalter prüfen

1. Stellen Sie die Pumpe mit entferntem Anschlusswinkel (11) in ein Gefäß mit Wasser. Das Wasser sollte beim Pumpen in das Gefäß zurück laufen.
2. Stecken Sie den Stecker in eine Steckdose.
3. Heben und senken Sie den Schwimmschalter (6) mit der Hand. Beobachten Sie dabei die Position an denen die Pumpe einschaltet bzw. ausschaltet.

Falls Sie mit dem Ergebnis nicht zufrieden sind, stellen Sie die Pumpe ein.

Pumpe aufstellen

Hinweise

- Verwenden Sie niemals die Netzanschlussleitung oder den Druckschlauch um das Gerät zu halten oder aufzuhängen.
- Wenn Sie den Schwimmschalter verwenden:
 - Achten Sie darauf, dass sich der Schwimmschalter frei bewegen kann.
 - Der Pumpenschacht sollte mindestens folgende Abmessungen haben: 40 cm × 40 cm × 50 cm
- Lassen Sie beim Eintauchen der Pumpe möglichst viel Luft aus dem Pumpenfuß entweichen. Halten Sie die Pumpe dazu schräg.
- Beachten Sie die maximale Tauchtiefe (≤ 7 m) und die maximale Forderhöhe (≤ 9 m).

- Stellen Sie das Gerät nicht direkt auf schlammigen Untergrund. Hängen Sie das Gerät auf oder verwenden Sie z. B. einen Ziegelstein als Unterlage.
- Das mitgelieferte Zugseil können Sie für folgende Zwecke verwenden:
 - Gerät einen Schacht herunterlassen und hochziehen
 - Gerät im Wasser frei aufhängen

Zugseil befestigen (Abb. B)

1. Befestigen Sie das Zugseil (10) mit einer Schlinge und einem Knoten am Tragegriff (1).
2. Bevor Sie das Gerät in einen Schacht hinablassen: Stellen Sie sicher, dass das Zugseil fest am Tragegriff befestigt ist.

Betrieb

Arbeitshinweise

- Achten Sie darauf, dass Netzspannung und Netzfrequenz mit den Angaben des Typenschildes übereinstimmen.
- Schließen Sie das Gerät an eine Steckdose an, die mit mindestens 6 A abgesichert ist.
- Schließen Sie das Gerät nur an eine Steckdose mit Fehlerstrom-Schutzeinrichtung (RCD) mit einem Bemessungsfehlerstrom von nicht mehr als 30 mA an.
- **▲ GEFAHR!** Gefahr eines Stromschlages! Stellen Sie sicher, dass nie Feuchtigkeit oder Wasser an den Netzanschluss kommen kann.
- Das Gerät ist nicht zum Anschluss an die Trinkwasserversorgungsanlage geeignet.
- Um die maximale Schwebstoffgröße (Ø35 mm) zu fördern benötigen Sie einen Schlauch folgender

Größe: 38 mm (1½"). Die tatsächliche maximale Größe förderbarer Schwebstoffe muss kleiner sein als die dünnste Stelle der Druckleitung.

Manueller Betrieb

- Beaufsichtigen Sie die Pumpe, damit sie nicht trocken läuft.
- Mindestwasserstand, Inbetriebnahme: 90 mm
- Restwasserhöhe: 43 mm

Ein- und Ausschalten

Hinweise

- **HINWEIS! Nicht für Dauerbetrieb geeignet!** Das optimale Nutzungsintervall ist 30 Minuten Pumpen, 5 Minuten Pause.
- **Überlastschutz:** Bei Überlast schaltet ein eingebauter Temperaturwächter das Gerät automatisch ab. Nach dem Abkühlen schaltet sich das Gerät selbständig wieder ein.

Einschalten

1. Schließen Sie die Netzanschlussleitung (2) an die Stromversorgung an.
Der Motor startet. Nach einer Ansaugzeit beginnt die Pumpe zu fördern.

Ausschalten

- Trennen Sie das Gerät von der Stromversorgung.

Transport

Hinweise

- Ziehen Sie den Netzstecker.
- Tragen Sie das Gerät immer am ausgezogenen Tragegriff (1).

Reinigung, Wartung und Lagerung

▲ WARNUNG! Elektrischer Schlag! Verletzungsgefahr durch ungewollt anlaufendes Gerät. Schützen Sie sich bei Wartungs- und Reinigungsarbeiten. Schalten Sie das Gerät aus und ziehen Sie den Anschlussstecker aus der Steckdose. Lassen Sie Instandsetzungsarbeiten und Wartungsarbeiten, die nicht in dieser Anleitung beschrieben sind, von unserem Service-Center durchführen. Verwenden Sie nur Original-Ersatzteile.

Reinigung

HINWEIS! Beschädigungsgefahr. Chemische Substanzen können die Kunststoffteile des Gerätes angreifen. Verwenden Sie keine Reinigungs- bzw. Lösungsmittel.

- Nicht stationär installierte Geräte: Reinigen Sie die Pumpe nach jedem Gebrauch mit klarem Wasser.
- Stationär installierte Geräte: Prüfen Sie die Funktion des Schwimmerschalters (6) regelmäßig (spätestens alle drei Monate).
- Entfernen Sie Fusseln und faserige Partikel, die sich im Pumpengehäuse eventuell festgesetzt haben, mit einem Wasserstrahl.

- Entfernen Sie Verunreinigungen an der Pumpenunterseite mit einem Wasserstrahl.
- Entfernen Ablagerungen am Schwimmerschalter mit klarem Wasser.
- Befreien Sie den Schachtboden regelmäßig von Schlamm und reinigen Sie auch die Schachtwände.
- Wenn Sie die Pumpe einen längeren Zeitraum nicht benutzt haben: Reinigen Sie die Pumpe nach dem letzten Einsatz und vor Neueinsatz gründlich. Ablagerungen und Rückstände können Anlaufschwierigkeiten verursachen.

Wartung

Das Gerät ist wartungsfrei.

Lagerung

Lagern Sie Gerät und Zubehör stets:

- sauber
- trocken
- staubgeschützt
- frostsicher
- außerhalb der Reichweite von Kindern
- Ablagerungen und Rückstände können Anlaufschwierigkeiten verursachen. Vor einer längeren Aufbewahrung (z. B. Überwintern)
 - Reinigen Sie die Pumpe.
 - Entleeren Sie die Pumpe.

Fehlersuche

Die folgende Tabelle hilft Ihnen kleine Störungen zu beseitigen:

Problem	Mögliche Ursache	Maßnahme
Gerät startet nicht	Netzspannung fehlt	Steckdose, Netzanschlussleitung, Anschlussstecker, Sicherung prüfen, ggf. Reparatur durch Elektrofachmann.
	Schwimmschalter schaltet nicht	<i>Schwimmschalter einstellen, S. 64</i>
Pumpe fördert wenig oder nichts	Pumpenleistung verringert durch stark verschmutzte und schmirgelnde Wasserbeimengungen	Pumpe reinigen und ggf. Verschleißteile ersetzen
	Pumpe oder Leitung verstopft	Pumpe und Leitung reinigen
Pumpe schaltet nach kurzer Laufzeit ab	Motorschutz schaltet die Pumpe wegen zu starker Wasserver Verschmutzung ab	Pumpe und Schacht reinigen
	Motorschutz schaltet die Pumpe wegen zu hoher Wassertemperatur ab	Auf maximale Wasser-Temperatur von 35 °C achten!
Pumpe schaltet nicht aus	Schwimmschalter kann nicht absinken	Schwimmschalter frei beweglich platzieren

Entsorgung/ Umweltschutz

Führen Sie Gerät, Zubehör und Verpackung einer umweltgerechten Wiederverwertung zu.



Elektrogeräte gehören nicht in den Hausmüll.

Das Symbol der durchgestrichenen Mülltonne bedeutet, dass die-

ses Elektro- bzw. Elektronikgerät am Ende seiner Lebensdauer nicht im Hausmüll entsorgt werden darf, sondern vom Endnutzer einer getrennten Sammlung zugeführt werden muss.

Richtlinie 2012/19/EU über Elektro- und Elektronik-Altgeräte:

Verbraucher sind gesetzlich dazu verpflichtet, Elektro- und Elektronikgeräte am Ende ihrer Lebensdauer einer umweltgerechten Wiederverwertung zuzuführen. Auf diese Weise wird ei-

ne umwelt- und ressourcenschonende Verwertung sichergestellt.

Je nach Umsetzung in nationales Recht können Sie folgende Möglichkeiten haben:

- an einer Verkaufsstelle zurückgeben,
- an einer offiziellen Sammelstelle abgeben,
- an den Hersteller/Inverkehrbringer zurücksenden.

Nicht betroffen sind den Altgeräten beigefügte Zubehörteile und Hilfsmittel ohne Elektrobestandteile.

Zusätzliche Entsorgungshinweise für Deutschland

Das Gerät ist bei eingerichteten Sammelstellen, Wertstoffhöfen oder Entsorgungsbetrieben abzugeben. Zudem sind Vertreter von Elektro- und Elektronikgeräten sowie Vertreter von Lebensmitteln zur Rücknahme verpflichtet. LIDL bietet Ihnen Rückgabemöglichkeiten direkt in den Filialen und Märkten an. Rückgabe und Entsorgung sind für Sie kostenfrei.

Beim Kauf eines Neugerätes haben Sie das Recht, ein entsprechendes Altgerät unentgeltlich zurückzugeben. Zusätzlich haben Sie die Möglichkeit, unabhängig vom Kauf eines Neugerätes, unentgeltlich (bis zu drei) Altgeräte abzugeben, die in keiner Abmessung größer als 25 cm sind.

Bitte entnehmen Sie vor der Rückgabe Batterien oder Akkumulatoren, sowie Lampen, die zerstörungsfrei entnommen werden können und führen diese einer separaten Sammlung zu.

Service

Garantie

Sehr geehrte Kundin, sehr geehrter Kunde,

Sie erhalten auf dieses Produkt 3 Jahre Garantie ab Kaufdatum. Im Falle von Mängeln dieses Produkts stehen Ihnen gegen den Verkäufer des Produkts gesetzliche Rechte zu. Diese gesetzlichen Rechte werden durch unsere im Folgenden dargestellte Garantie nicht eingeschränkt.

Garantiebedingungen

Die Garantiefrist beginnt mit dem Kaufdatum. Bitte bewahren Sie den Original-Kassenbon gut auf. Diese Unterlage wird als Nachweis für den Kauf benötigt. Tritt innerhalb von drei Jahren ab dem Kaufdatum dieses Produkts ein Material- oder Fabrikationsfehler auf, wird das Produkt von uns – nach unserer Wahl – für Sie kostenlos repariert oder ersetzt. Diese Garantieleistung setzt voraus, dass innerhalb der Drei-Jahres-Frist das defekte Produkt und der Kaufbeleg (Kassenbon) vorgelegt und schriftlich kurz beschrieben wird, worin der Mangel besteht und wann er aufgetreten ist.

Wenn der Defekt von unserer Garantie gedeckt ist, erhalten Sie das reparierte oder ein neues Produkt zurück. Mit Reparatur oder Austausch des Produkts beginnt kein neuer Garantiezeitraum.

Garantiezeit und gesetzliche Mängelansprüche

Die Garantiezeit wird durch die Gewährleistung nicht verlängert. Dies gilt auch für ersetzte und reparierte Teile. Eventuell schon beim Kauf vorhandene Schäden und Mängel müssen sofort nach dem Auspacken gemeldet

werden. Nach Ablauf der Garantiezeit anfallende Reparaturen sind kostenpflichtig.

Garantieumfang

Das Produkt wurde nach strengen Qualitätsrichtlinien sorgfältig produziert und vor Anlieferung gewissenhaft geprüft.

Die Garantieleistung gilt für Material- oder Fabrikationsfehler. Diese Garantie erstreckt sich nicht auf Produktteile, die normaler Abnutzung ausgesetzt sind und daher als Verschleißteile angesehen werden können (z. B. Vorfilter, Dichtring) oder für Beschädigungen an zerbrechlichen Teilen.

Diese Garantie verfällt, wenn das Produkt beschädigt, nicht sachgemäß benutzt oder nicht gewartet wurde. Für eine sachgemäße Benutzung des Produkts sind alle in der Betriebsanleitung aufgeführten Anweisungen genau einzuhalten. Verwendungszwecke und Handlungen, von denen in der Betriebsanleitung abgeraten oder vor denen gewarnt wird, sind unbedingt zu vermeiden.

Das Produkt ist lediglich für den privaten und nicht für den gewerblichen Gebrauch bestimmt. Bei missbräuchlicher und unsachgemäßer Behandlung, Gewaltanwendung und bei Eingriffen, die nicht von unserer autorisierten Service-Niederlassung vorgenommen wurden, erlischt die Garantie.

Abwicklung im Garantiefall

Um eine schnelle Bearbeitung Ihres Anliegens zu gewährleisten, folgen Sie bitte den folgenden Hinweisen:

- Bitte halten Sie für alle Anfragen den Kassenbon und die Artikelnummer (IAN 466613_2404) als Nachweis für den Kauf bereit.
- Die Artikelnummer entnehmen Sie bitte dem Typenschild am Produkt,

einer Gravur am Produkt, dem Titelblatt der Bedienungsanleitung (unten links) oder dem Aufkleber auf der Rück- oder Unterseite des Produktes.

- Sollten Funktionsfehler oder sonstige Mängel auftreten, kontaktieren Sie zunächst das nachfolgend benannte Service-Center **telefonisch** oder nutzen Sie unser **Kontaktformular**, das Sie auf parksidediy.com in der Kategorie **Service** finden.
- Ein als defekt erfasstes Produkt können Sie, nach Rücksprache mit unserem Service-Center unter Beifügung des Kaufbelegs (Kassenbons) und der Angabe, worin der Mangel besteht und wann er aufgetreten ist, für Sie portofrei an die Ihnen mitgeteilte Service-Anschrift übersenden. Um Annahmeprobleme und Zusatzkosten zu vermeiden, benutzen Sie unbedingt nur die Adresse, die Ihnen mitgeteilt wird. Stellen Sie sicher, dass der Versand nicht unfrei, per Sperrgut, Express oder sonstiger Sonderfracht erfolgt. Senden Sie das Produkt bitte inkl. aller beim Kauf mitgelieferten Zubehörteile ein und sorgen Sie für eine ausreichend sichere Transportverpackung.



Auf *parkside-diy.com* können Sie diese und viele weitere Handbücher einsehen und herunterladen. Mit diesem QR-Code gelangen Sie direkt auf *parkside-diy.com*. Wählen Sie Ihr Land aus, und suchen Sie über die Suchmaske nach den Bedienungsanleitungen. Durch Eingabe der Artikelnummer (IAN) 466613_2404 können Sie Ihre Bedienungsanleitung öffnen.

Reparatur-Service

Für Reparaturen, **die nicht der Garantie unterliegen**, wenden Sie sich an das Service-Center. Dort erhalten Sie gerne einen Kostenvoranschlag.

- Wir können nur Geräte bearbeiten, die ausreichend verpackt und frankiert eingesandt wurden.

Hinweis: Bitte senden Sie Ihr Gerät gereinigt und mit Hinweis auf den Defekt an die vom Service-Center genannte Adresse.

- Nicht angenommen werden unfrei eingeschickte Geräte sowie Geräte, die per Sperrgut, Express oder mit sonstiger Sonderfracht versendet wurden.
- Wir entsorgen Ihre eingesendeten, defekten Geräte kostenlos.

Service-Center

DE Service Deutschland
Tel.: 0800 88 55 300
Kontaktformular auf *parkside-diy.com*
IAN 466613_2404

AT Service Österreich
Tel.: 0800 447750
Kontaktformular auf *parkside-diy.com*
IAN 466613_2404

CH Service Schweiz
Tel.: 0800 56 36 01
Kontaktformular auf *parkside-diy.com*
IAN 466613_2404

Importeur

Bitte beachten Sie, dass die folgende Anschrift keine Serviceanschrift ist. Kontaktieren Sie zunächst das oben genannte Service-Center.

Grizzly Tools GmbH & Co. KG
Stockstädter Str. 20
63762 GroBostheim
DEUTSCHLAND
www.grizzlytools.de

Ersatzteile und Zubehör

Ersatzteile und Zubehör erhalten Sie unter www.grizzlytools.shop. Sollten bei Ihrem Bestellvorgang Probleme auftreten, kontaktieren Sie uns über unseren Online-Shop. Bei weiteren Fragen wenden Sie sich an: *Service-Center, S. 71*

Pos.-Nr.	1	Bezeichnung	Best.-Nr.
10	—	Zugseil (Nylon, 8 m)	79300311
11, 12, 13	42-49	Anschlusswinkel-Set (Anschlusswinkel, Quick-Connect-Adapter, Reduzierstück)	91110114

¹ Explosionszeichnung, S. 73

Original-EU-Konformitätserklärung

Produkt: **Schmutzwasser-Tauchpumpe**

Modell: **PETPS 1100 A1**

Seriennummer: 000001–080000

Der oben beschriebene Gegenstand der Erklärung erfüllt die einschlägigen Harmonisierungsrechtsvorschriften der Union:

**2006/42/EG • 2014/30/EU • 2000/14/EG & 2005/88/EG
• 2011/65/EU & (EU) 2015/863**

Der oben beschriebene Gegenstand der Erklärung erfüllt die Vorschriften der Richtlinie 2011/65/EU des Europäischen Parlaments und des Rates vom 8. Juni 2011 zur Beschränkung der Verwendung bestimmter gefährlicher Stoffe in Elektro- und Elektronikgeräten.

Um die Konformität zu gewährleisten, wurden folgende harmonisierte Normen sowie nationale Normen und Bestimmungen angewendet:

**EN 60335-1:2012/A16:2023 • EN IEC 60335-2-41:2021/A11:2021
EN 62233:2008 • EN ISO 12100:2010
EN IEC 55014-1:2021 • EN IEC 55014-2:2021
EN IEC 61000-3-2:2019/A1:2021
EN 61000-3-3:2013/A2:2021 • EN IEC 63000:2018**

Die alleinige Verantwortung für die Ausstellung dieser Konformitätserklärung trägt der Hersteller:

CE Grizzly Tools GmbH & Co. KG
Stockstädter Str. 20
63762 Großostheim
DEUTSCHLAND
20.09.2024



Christian Frank
Dokumentationsbevollmächtigter

Explosionszeichnung • Robbantott ábra • Eksplozijski pogled
 • Rozložený pohled • Rozložený pohľad

PETPS 1100 A1

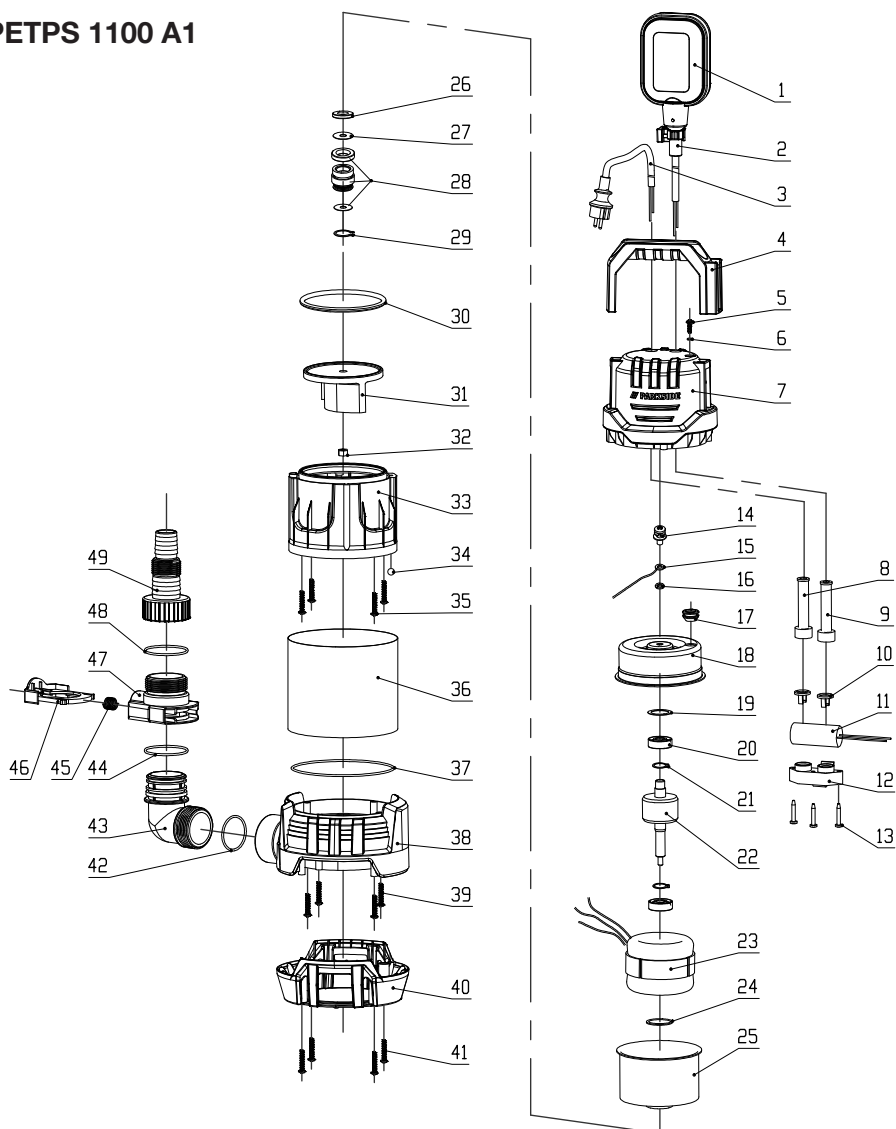

informatív • informatív • informativen • informační • informatívny

GRIZZLY TOOLS GMBH & CO. KG

Stockstädter Straße 20

63762 Grobostheim

GERMANY

Információk állása · Stanje informacij · Stav informací ·

Stav informácií · Stand der Informationen: 10/2024

Ident.-No.: 79010148102024-4



IAN 466613_2404