



## **MOCHILA PARA PORTÁTIL** **ZAINO PER COMPUTER PORTATILE**

**(ES)**

### **MOCHILA PARA PORTÁTIL**

Instrucciones de uso

**(PT)**

### **MOCHILA PARA PORTÁTIL**

Manual de utilização

**(DE) (AT) (CH)**

### **LAPTOP-RUCKSACK**

Gebrauchsanweisung

**(IT) (MT)**

### **ZAINO PER COMPUTER PORTATILE**

Istruzioni d'uso

**(GB) (MT)**

### **LAPTOP BACKPACK**

Instructions for use



**IAN 355291\_2004**

**(ES) (IT) (PT) (GB)**  
**(MT) (DE) (AT) (CH)**

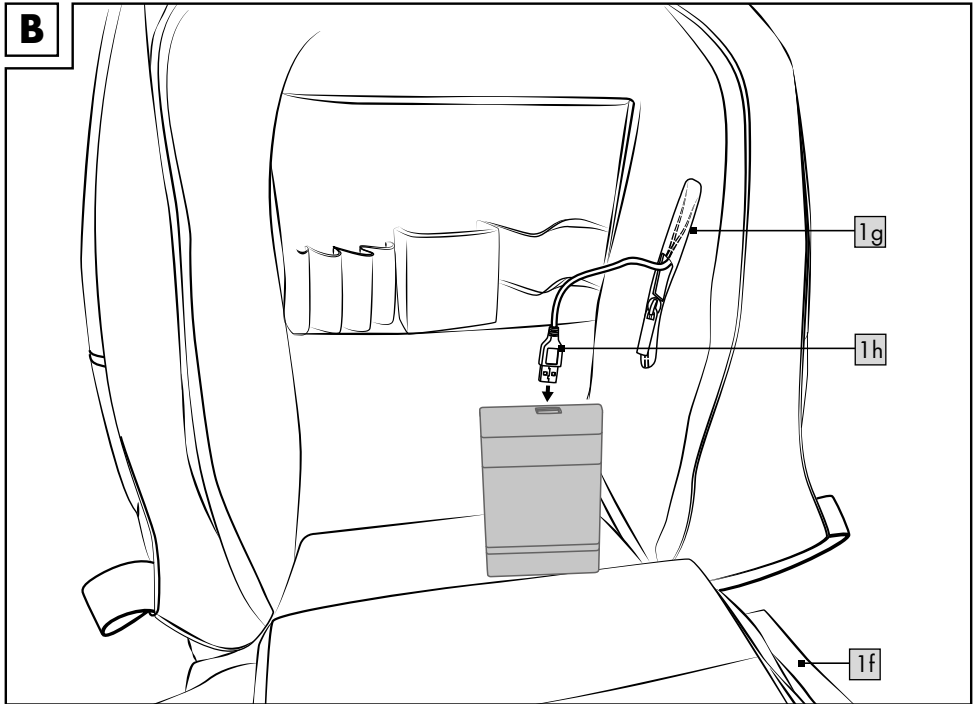
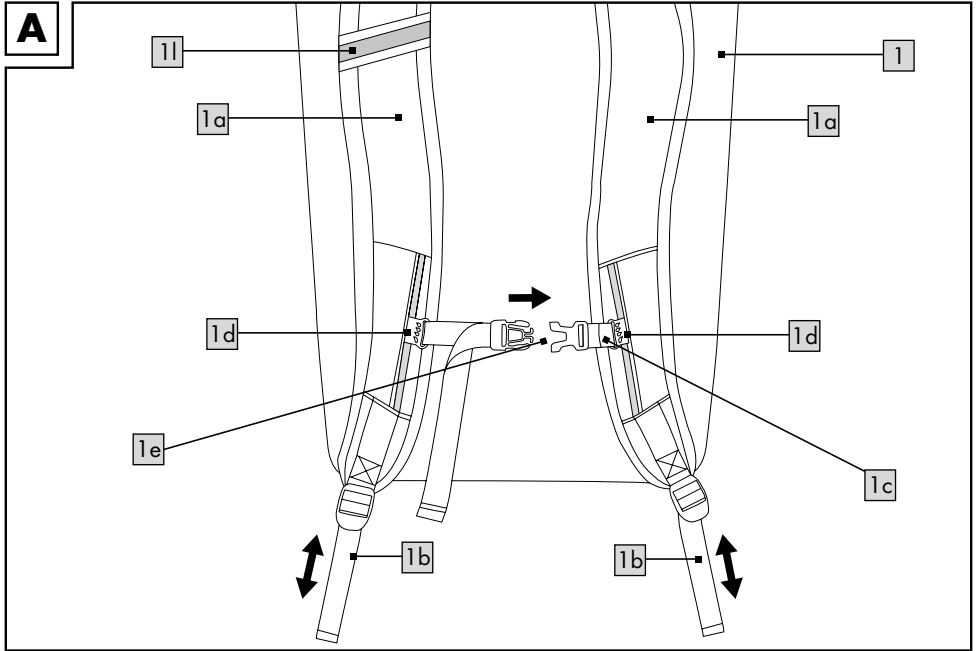

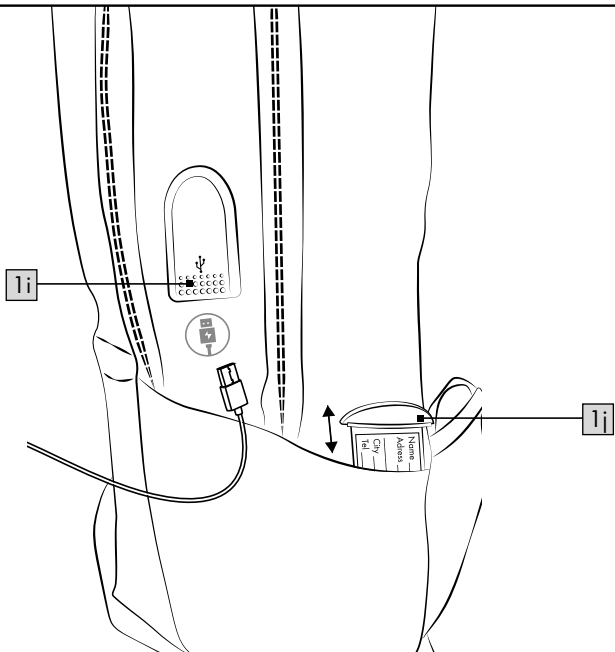
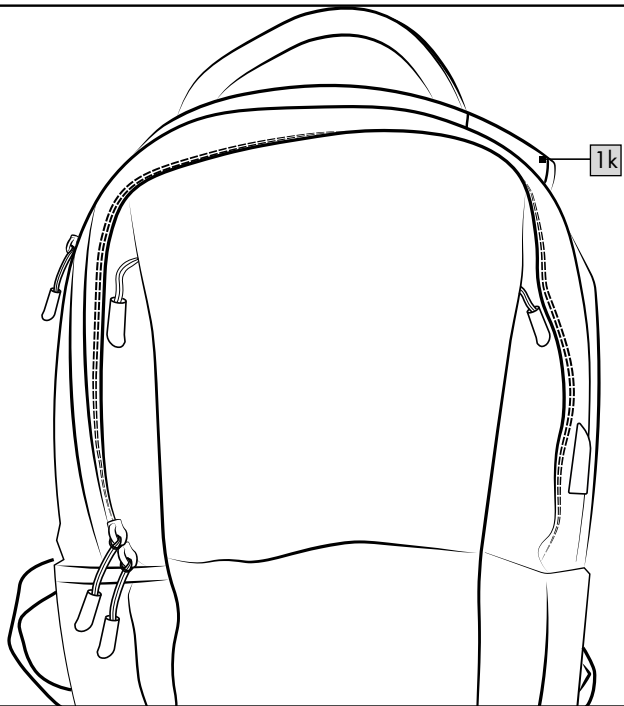
**C****D**

¡Enhorabuena!

Con su compra se ha decidido por un artículo de gran calidad. Familiarícese con el artículo antes de usarlo por primera vez.



**Para ello, lea detenidamente las siguientes instrucciones de uso.**

Use el artículo solo de la forma descrita y para los campos de aplicación indicados. Conserve estas instrucciones de uso a buen recaudo. Entregue todos los documentos en caso de traspasar el artículo a terceros.

## Alcance de suministro

1 mochila para portátil (1)

1 instrucciones de uso

## Datos técnicos

Capacidad de llenado/volumen: aprox. 19 l

Dimensiones: aprox. 31 x 45 x 19 cm (L x A x F).

Compartimento para ordenador portátil apropiado para ordenadores portátiles con una pantalla de hasta 39,6 cm en diagonal (15,6 in)



Capacidad de carga máxima: 8 kg

**CE** Por la presente, Delta-Sport Handelskontor GmbH declara que este artículo cumple con los siguientes requisitos básicos y las disposiciones pertinentes:

2011/65/CE – Directiva RoHS



Fecha de fabricación (mes/año):  
11/2020

## Uso previsto

El artículo se ha desarrollado como mochila para uso privado. El artículo es apto para el transporte de objetos con un peso de carga máximo de 8 kg.



## Indicaciones de seguridad

- Nunca deje a niños sin supervisión con el material de embalaje. Existe peligro de asfixia.
- No se deben transportar alimentos sin envasar en este artículo.

- No exceda la capacidad de carga máxima de 8 kg.
- No deje objetos mojados dentro del artículo durante un periodo de tiempo prolongado.
- No use el artículo para transportar personas.
- Preste atención a que el puerto de carga USB no se moje en condiciones meteorológicas húmedas o durante la limpieza.
- Compruebe antes de cada uso que el artículo no presenta daños ni desgaste. ¡Solo se permite usar el artículo si su estado es óptimo!
- No pliegue el artículo.

## Utilización

1. Abra el artículo (1).

2. Cargue el artículo (1) con un máximo de 8 kg.

**Nota:** Use las trabillas y los bolsillos para transportar objetos de forma segura.

El artículo cuenta con una etiqueta para la dirección (1j) (Fig. C). Sáquela y rellene la pegatina de dirección.

## Ajuste de las correas de hombro y pecho (Fig. A)

Tenga en cuenta que el artículo (1) debe llevarse lo más cerca posible de la espalda para reducir el efecto palanca del peso.

1. Colóquese el artículo (1) y apriete las correas de los hombros (1a) tirando hacia abajo de los extremos (1b) de las correas (1a).

**Nota:** Asegúrese de que las correas de los hombros (1a) estén fijas pero no demasiado tirantes.

2. Deslice la correa del pecho (1c) a la altura deseada.

**Nota:** Se puede ajustar la altura de la correa del pecho (1c) de forma progresiva. Asegúrese de que la corredera (1d) de ambas correas de los hombros (1a) se encuentre a la misma altura.

3. Cierre el cierre encajable (1e) de la correa del pecho (1c) y fíjelo de forma que no afecte a la respiración. Sirven únicamente para reforzar la función de las correas de los hombros (1a).

## Retirada del artículo

1. Abra la correas del pecho (1c) presionando los lados del cierre encajable (1e) y tire del cierre (1e) para separarlo.
2. Afloje las correas de los hombros (1a) y retire el artículo (1) de los hombros.

## Carga de aparatos en el puerto de carga USB

Puede cargar su smartphone o tableta en el puerto de carga USB (1i) (Fig. C).

1. Abra la cremallera del bolsillo delantero grande (1f) y ábralo (Fig. B).
2. Abra la cremallera (1g) del compartimento del cable (Fig. B).
3. Saque el cable (1h) y conéctelo a una powerbank convencional (no incluida en el alcance de suministro) (Fig. B).
4. Conecte su smartphone o tableta (no incluidos en el alcance de suministro) al puerto USB (1i) (Fig. C).

## Utilización del sistema de hidratación

Puede utilizar el artículo para transportar una bolsa de hidratación (no incluida en el alcance de suministro).

1. Abra el compartimento principal y guarde la bolsa de hidratación en el artículo (1).
2. Pase la manguera de agua por el orificio (1k) del lateral del artículo (1) (Fig. D).
3. Pase la manguera de agua por la anilla (1l) de la correa del hombro (1a) para fijarla (Fig. A).

## Almacenamiento, limpieza

Si no va a utilizarlo, almacene siempre el artículo seco y limpio y a temperatura ambiente. Limpie solo con un paño de limpieza húmedo y después seque frotándolo. El puerto de carga USB no debe mojarse durante la limpieza. ¡IMPORTANTE! No lo limpie con productos de limpieza agresivos.



## Indicaciones para la eliminación

Elimine el artículo y el material de embalaje conforme a la normativa legal local en la actualidad. No deje material de embalaje, como bolsas de plástico, en manos de niños. Guarde el material de embalaje en un lugar inaccesible para éstos.



Deseche los productos y embalajes de manera respetuosa con el medio ambiente.



El código de reciclaje sirve para identificar diversos materiales para reincorporarlos en el ciclo de reciclaje.

El código consta del símbolo de reciclaje, el cual debe reflejar el ciclo de recuperación, y de un número que identifica el material.



Los aparatos señalizados con el símbolo al margen no deben eliminarse en la basura doméstica. Usted está obligado a eliminar este tipo de aparatos eléctricos y electrónicos viejos por separado. Infórmese en su municipio sobre las posibilidades de eliminación legales.

## Indicaciones relativas a la garantía y la gestión de servicios

Este producto se fabrica con gran esmero y bajo control continuo. Este producto tiene una garantía de tres años a partir de la fecha de compra. Por favor, guarde el tíquet de compra. La garantía solamente es válida para defectos de material o de fabricación y queda anulada en caso de tratamiento inapropiado o indebido. Sus derechos legales, especialmente el de régimen de garantía, no se ven restringidos por esta garantía.

En caso de una eventual reclamación, póngase en contacto con el servicio de atención al cliente que le indicamos más abajo o envíenos un correo electrónico. Nuestros trabajadores le informarán con la mayor rapidez posible sobre cómo proceder. En todos los casos le ofrecemos una atención personalizada.

El periodo de garantía no se verá prolongado por reparaciones en garantía, garantía legal o como servicio de la casa. Esto es válido también para las piezas reemplazadas o reparadas. Las reparaciones realizadas una vez transcurrido el periodo de garantía se deberán pagar.

IAN: 355291\_2004

**ES** Servicio España

Tel.: 902 59 99 22

(0,08 EUR/Min. + 0,11 EUR/  
llamada (tarifa normal))

(0,05 EUR/Min. + 0,11 EUR/  
llamada (tarifa reducida))

E-Mail: [deltasport@lidl.es](mailto:deltasport@lidl.es)

Congratulazioni!

Avete acquistato un articolo di alta qualità. Consigliamo di familiarizzare con l'articolo prima di cominciare ad utilizzarlo.



### **Leggere attentamente le seguenti istruzioni d'uso.**

Utilizzare l'articolo solo nel modo descritto e per gli ambiti di applicazione indicati. Conservare accuratamente queste istruzioni d'uso. In caso di trasferimento dell'articolo a terzi, consegnare tutti i documenti insieme all'articolo.

## **Contenuto della fornitura**

1 x zaino per computer portatile (1)

1 x istruzioni d'uso

## **Dati tecnici**

Capacità/volume: ca. 19 l

Misure: ca. 31 x 45 x 19 cm (L x A x P)

Scomparto PC adatto per laptop con diagonale dello schermo fino a 39,6 cm (15,6 in)



Max. capacità di carico: 8 kg

**CE** Con la presente, Delta-Sport Handelskontor GmbH dichiara che il presente articolo è conforme ai seguenti requisiti di base e alle altre disposizioni vigenti: 2011/65/UE – Direttiva RoHS



Data di produzione (mese/anno):  
11/2020

## **Uso conforme alla destinazione**

L'articolo è concepito come zaino per uso privato. L'articolo è adatto al trasporto di oggetti con una capacità di carico massima di 8 kg.



### **Indicazioni di sicurezza**

- Tenere il materiale di imballaggio fuori dalla portata dei bambini. Rischio di soffocamento.
- Non trasportare alimenti non confezionati in questo articolo.

- Non superare la capacità di carico massima di 8 kg.
- Non lasciare oggetti bagnati per un periodo di tempo prolungato all'interno dell'articolo.
- L'articolo non può essere utilizzato per il trasporto di persone.
- Assicurarsi che la porta di carica USB non si bagni in caso di condizioni ambientali umide o durante la pulizia.
- Prima di ogni utilizzo, verificare che l'articolo non presenti danni o segni d'usura. Utilizzare l'articolo solo se in perfette condizioni!
- Non ripiegare l'articolo su sé stesso.

## **Uso**

1. Aprire l'articolo (1).
2. Riempire l'articolo (1) fino a un carico massimo di 8 kg.

**Nota:** utilizzare i lacci e gli scomparti per trasportare gli oggetti in modo più sicuro. L'articolo dispone di un'etichetta porta indirizzo (1j) (fig. C). Estrarre l'etichetta e compilarla con i propri dati.

## **Regolazione degli spillacci e della fascia pettorale (fig. A)**

Assicurarsi che l'articolo (1) venga indossato il più possibile vicino alla schiena per ridurre l'effetto leva del peso.

1. Indossare l'articolo (1) e regolare gli spillacci (1a) tirando le estremità (1b) degli stessi (1a) verso il basso.

**Nota:** verificare che gli spillacci (1a) siano ben saldi ma non troppo stretti.

2. Spostare la fascia pettorale (1c) all'altezza desiderata.

**Nota:** la fascia pettorale (1c) è regolabile in altezza in continuo. Accertarsi che i cursori (1d) si trovino alla stessa altezza su entrambi gli spillacci (1a).

3. Chiudere il gancio (1e) della fascia pettorale (1c) e tirarlo per regolare la fascia, senza però causare problemi alla respirazione. Servire solo come supporto agli spillacci (1a).

## Rimuovere l'articolo

1. Aprire la fascia pettorale (1c) premendo ai lati del gancio (1e) e separando le due parti della chiusura (1e) stessa.
2. Allentare gli spillacci (1a) e rimuovere l'articolo (1) dalle spalle.

## Ricaricare i dispositivi elettronici tramite la porta di ricarica USB

La porta USB (1i) (fig. C) consente di ricaricare il proprio smartphone o tablet.

1. Aprire la cerniera della grande tasca frontale (1f) e aprirla (fig. B).
2. Aprire la cerniera (1g) della tasca del cavo (fig. B).
3. Estrarre il cavo (1h) e collegarlo a una comune powerbank disponibile in commercio (non inclusa nel contenuto della fornitura) (fig. B).
4. Collegare lo smartphone o il tablet (non inclusi nel contenuto della fornitura) con la presa USB (1i) (fig. C).

## Uso del sistema di idratazione

L'articolo può essere utilizzato per trasportare una sacca idrica (non inclusa nel contenuto della fornitura).

1. Aprire la tasca principale e collocare la sacca idrica all'interno dell'articolo (1).
2. Far passare il tubicino dell'acqua attraverso l'apertura (1k) apposta sul lato dell'articolo (1) (fig. D).
3. Fissare il tubicino per l'acqua facendolo passare attraverso l'anello (1l) presente sugli spillacci (1a) (fig. A).

## Conservazione, pulizia

In caso di mancato utilizzo, riporre l'articolo a temperatura ambiente in un luogo asciutto e pulito. Pulire solo con un panno umido e quindi asciugare. Durante la pulizia, assicurarsi che la porta di carica USB non venga a contatto con l'acqua.

**IMPORTANTE!** Non utilizzare mai detersivi aggressivi.



## Smaltimento

Smaltire l'articolo e i materiali dell'imballaggio in conformità con le direttive locali in vigore. I materiali di imballaggio, come ad esempio le pellicole, non devono essere alla portata dei bambini. Conservare i materiali di imballaggio in un luogo non raggiungibile per i bambini.



Smaltire i prodotti e gli imballaggi in modo ecologico.



Il codice di riciclaggio ha lo scopo di contrassegnare i diversi materiali al fine di introdurli nel ciclo di riutilizzo (recycling). Il codice è composto dal simbolo del riciclo, che dovrebbe rappresentare il ciclo del riutilizzo, e un numero che indica di che materiale si tratta.



Le apparecchiature contrassegnate con il simbolo riportato accanto non possono essere smaltite con i rifiuti domestici.

Siete tenuti a smaltire tali vecchie apparecchiature elettriche ed elettroniche in modo separato. Informarsi presso il vostro comune sulle opportunità di smaltimento differenziato.

## Avvertenze sulla garanzia e sulla gestione dei servizi di assistenza

Questo prodotto è stato fabbricato con grande attenzione e sottoposto a costanti controlli. La garanzia è di tre anni dalla data d'acquisto. Conservi lo scontrino fiscale.

La garanzia vale solo su difetti di materiale o di fabbricazione e decade in caso di uso errato o non conforme. Questa garanzia non costituisce una limitazione ai Suoi diritti legali e in particolare al diritto di garanzia.

Per eventuali reclami vi preghiamo di contattare il seguente servizio hotline o mettervi in comunicazione con noi via e-mail. I nostri addetti all'assistenza concorderanno con voi come procedere nel modo più rapido possibile. In qualsiasi caso vi consiglieremo per le vostre esigenze specifiche.



Il periodo di garanzia non viene prolungato a seguito di riparazioni effettuate in garanzia, secondo il diritto di garanzia o per correttezza commerciale. Lo stesso vale anche per le parti sostituite o riparate. Le riparazioni dopo la scadenza della garanzia verranno effettuate a pagamento.

IAN: 355291\_2004

**IT** Assistenza Italia  
Tel.: 02 36003201  
E-Mail: [deltasport@lidl.it](mailto:deltasport@lidl.it)

**MT** Assistenza Malta  
Tel.: 80062230  
E-Mail: [deltasport@lidl.com.mt](mailto:deltasport@lidl.com.mt)

Muitos parabéns!

Com esta compra, optou por um artigo de alta qualidade. Antes de o utilizar pela primeira vez, familiarize-se com o artigo.

### **Leia com atenção o seguinte manual de utilização.**

Utilize o artigo apenas conforme descrito e para as aplicações indicadas. Guarde este manual de utilização num local seguro. No caso de transferir o artigo para terceiros, faça-o acompanhar de todos os documentos.

## **Volume de fornecimento**

1 mochila para portátil (1)

1 manual de utilização

## **Dados técnicos**

Capacidade de enchimento/volume: aprox. 19 l

Dimensões: aprox. 31 x 45 x 19 cm (L x A x P)

Compartimento para computador portátil adequado para computadores portáteis com uma diagonal de até 39,6 cm (15,6 in)



Capacidade máx. de carga: 8 kg

 A Delta-Sport Handelskontor GmbH declara que este artigo se encontra em conformidade com os seguintes requisitos essenciais e os demais regulamentos relevantes: 2011/65/UE – Diretiva RoHS



Data de fabrico (mês/ano):  
11/2020

## **Utilização prevista**

O artigo foi concebido como mochila e destina-se a utilização privada. O artigo é apropriado para o transporte de objetos com um peso máximo de carga de 8 kg.



### **Instruções de segurança**

- Nunca deixe crianças sem supervisão com o material de embalagem. Existe risco de sufocamento.
- Não transporte produtos alimentares não embalados neste artigo.

- Não exceda a capacidade máx. de carga de 8 kg.
- Não deixe objetos molhados dentro do artigo por um período prolongado.
- O artigo não pode ser utilizado para o transporte de pessoas.
- Certifique-se de que a porta de carregamento USB não é molhada em caso de chuva ou durante a limpeza.
- Antes de cada utilização, verifique se o artigo apresenta danos ou desgaste. O artigo deve ser utilizado apenas em bom estado!
- Não dobre o artigo.

## **Utilização**

1. Abra o artigo (1).

2. Carregue o artigo (1) com um máximo de 8 kg.

**Nota:** utilize as divisórias e os compartimentos para transportar objetos de forma segura.

O artigo possui uma etiqueta de endereço (1j) (Fig. C). Retire-a e coloque o autocolante de endereço.

## **Ajustar a tira do peito e as alças (Fig. A)**

Tenha em atenção que o artigo (1) deve ser usado o mais encostado possível às costas para haver uma maior distribuição do peso.

1. Coloque o artigo (1) e aperte as alças (1a) puxando as extremidades (1b) das alças (1a) para baixo.

**Nota:** certifique-se de que as alças (1a) ficam firmes, mas não muito apertadas.

2. Deslize a tira do peito (1c) para a altura pretendida.

**Nota:** a tira do peito (1c) é continuamente ajustável em altura. Certifique-se de que os controlos deslizantes (1d) das duas alças (1a) ficam à mesma altura.

3. Feche e aperte o fecho de engate (1e) da tira do peito (1c) de modo a não lhe afetar a respiração. A tira do peito serve apenas para segurar as alças (1a).

## Retirar o artigo

1. Abra a tira do peito (1c) pressionando os lados do fecho de engate (1e) e puxando para abrir o fecho (1e).
2. Afrouxe as alças (1a) e retire o artigo (1) dos ombros.

## Carregar dispositivos na porta de carregamento USB

Pode carregar o seu smartphone ou tablet na porta de carregamento USB (1i) (Fig. C).

1. Abra o fecho de correr da bolsa frontal grande (1f) e abra-a (Fig. B).
2. Abra o fecho de correr (1g) do compartimento do cabo (Fig. B).
3. Retire o cabo (1h) e ligue-o a um powerbank convencional (não incluído no volume de fornecimento) (Fig. B).
4. Ligue o seu smartphone ou tablet (não incluído no volume de fornecimento) à porta USB (1i) (Fig. C).

## Utilização do sistema para beber

Pode utilizar o artigo para o transporte de uma bolsa de água (não incluída no volume de fornecimento).

1. Abra o compartimento principal e guarde a bolsa de água no artigo (1).
2. Passe o tubo de água pela abertura (1k) na parte lateral do artigo (1) (Fig. D).
3. Passe o tubo de água pela presilha (1l) na alça (1a) para o segurar (Fig. A).

## Armazenamento e limpeza

Se não utilizar o artigo, guarde-o sempre seco, limpo e à temperatura ambiente. Limpe apenas com um pano de limpeza húmido e, em seguida, use um pano limpo para secar o artigo. A porta de carregamento USB não deve molhar-se durante a limpeza.

**IMPORTANTE!** Nunca efetue a limpeza com produtos de limpeza agressivos.



## Instruções para a eliminação

Elimine o artigo e os materiais da embalagem de acordo com as normas locais atuais. Os materiais da embalagem, como por ex. o saco de plástico, não devem estar ao alcance das crianças. Guarde o material da embalagem fora do alcance das crianças.



Elimine os produtos e embalagens de forma amiga do ambiente.



O código de reciclagem identifica os vários materiais que podem ser reciclados no ciclo de reciclagem.

O código é composto pelo símbolo de reciclagem – que pretende refletir o ciclo da reciclagem – e um número que identifica o tipo de material.



Os aparelhos identificados com o símbolo ao lado não podem ser eliminados no lixo doméstico. Está obrigado a eliminar em separado esses aparelhos elétricos e eletrónicos em fim de vida. Informe-se na sua entidade municipal sobre as opções de eliminação regulada.

## Indicações sobre a garantia e o processamento de serviço

O produto foi produzido com os maiores cuidados e sob constante controlo. Com este produto obtém uma garantia de três anos, válida a partir da data de aquisição. Guarde o talão de compra.

A garantia apenas é válida para defeitos de material e fabrico e é anulada em caso de utilização errada ou inadequada do produto. Os seus direitos legais, especialmente os direitos de garantia do consumidor, não são limitados pela presente garantia.

Em caso de eventuais reclamações, queira contactar o serviço de atendimento abaixo mencionada ou entre em contacto connosco via e-mail. Os nossos empregados do serviço de atendimento irão combinar consigo o mais rapidamente possível o procedimento subsequente. Atendê-lo-emos pessoalmente em cada caso.

Segundo a DL 67/2003, com a troca do aparelho dá-se início a um novo prazo de garantia. Depois de expirada a garantia, eventuais reparações implicam o pagamento de custos.

IAN: 355291\_2004

**PT** Assistência Portugal

Tel.: 70778 0005 (0,12 EUR/Min.)

E-Mail: [deltasport@lidl.pt](mailto:deltasport@lidl.pt)

Congratulations!

You have chosen to purchase a high-quality product. Familiarise yourself with the product before using it for the first time.

 **Read the following instructions for use carefully.**

Use the product only as described and only for the given areas of application. Store these instructions for use carefully. When passing the product on to third parties, please also hand over all accompanying documents.

## Package contents

1 x laptop backpack (1)

1 x instructions for use

## Technical data

Capacity/volume: approx. 19L

Dimensions: approx. 31 x 45 x 19cm (W x H x D)

Laptop compartment suitable for laptops with a diagonal screen measurement of up to 39.6cm (15.6in)



Max. load capacity: 8kg

 Delta-Sport Handelskontor GmbH hereby declares that this product meets the following fundamental requirements, as well as other relevant regulations:

2011/65/EU – RoHS Directive



Date of manufacture (month/year):  
11/2020

## Intended use

This product has been developed as a backpack for private use. The product is suitable for carrying items with a maximum load weight of 8kg.

## Safety information

- Never leave children unattended with the packaging materials. There is a risk of suffocation.
- Do not transport any unpackaged foodstuffs in this product.

- Do not exceed the maximum load capacity of 8kg.
- Do not leave wet objects inside the product for extended periods of time.
- The product must not be used for carrying people.
- Make sure that the USB charging port does not get wet in damp weather conditions or during cleaning.
- Check the product for damage or wear before each use. The product must only be used if it is in perfect condition!
- Do not fold the product up.

## Use

1. Open the product (1).
2. Load the product (1) with up to 8kg.

**Note:** use the loops and compartments to transport items securely.

The product has an address tag (1j) (Fig. C). Pull it out and write on the address label.

## Adjusting the shoulder and chest straps (Fig. A)

Please note that the product (1) should be worn as close to the back as possible so as to reduce the leverage effect of the weight.

1. Put on the product (1) and tighten the shoulder straps (1a) by pulling the ends (1b) of the shoulder straps (1a) downwards.

**Note:** make sure that the shoulder straps (1a) are secure but not too tight.

2. Slide the chest strap (1c) to the desired height.

**Note:** the chest strap (1c) is fully height adjustable. Make sure that the sliders (1d) on both shoulder straps (1a) are at the same height.

3. Close the buckle (1e) on the chest strap (1c) and tighten it without restricting your breathing. Its function is merely to support the shoulder straps (1a).

## Taking off the product

1. Open the chest strap (1c) by pressing the sides of the buckle fastener (1e) together and pulling the fastener (1e) apart.
2. Loosen the shoulder straps (1a) and take the product (1) off your shoulders.

## Charging devices at the USB charging port

You can charge your smartphone or tablet with the USB port (1i) (Fig. C).

1. Unzip the large front pocket (1f) and open it (Fig. B).
2. Open the zip (1g) on the cable compartment (Fig. B).
3. Remove the cable (1h) and connect it to a standard power bank (not included in the package contents) (Fig. B).
4. Connect your smartphone or tablet (not included in the package contents) to the USB port (1i) (Fig. C).

## Using the hydration system

You can use the product to carry a water bladder (not included in the package contents).

1. Open the main compartment and store the water bladder in the product (1).
2. Run the water hose through the opening (1k) on the side of the product (1) (Fig. D).
3. Run the water hose through the loop (1l) on the shoulder strap (1a) to secure it (Fig. A).

## Storage, cleaning

When not in use, always store the product clean and dry at room temperature. Only clean the product with a damp cloth and wipe dry afterwards. The USB charging port must not get wet during cleaning.

**IMPORTANT!** Never clean the product with harsh cleaning agents.



## Disposal

Dispose of the article and the packaging materials in accordance with current local regulations. Packaging materials such as foil bags are not suitable to be given to children. Keep the packaging materials out of the reach of children.



Dispose of the products and the packaging in an environmentally friendly manner.



The recycling code is used to identify various materials for recycling.

The code consists of the recycling symbol – which is meant to reflect the recycling cycle – and a number which identifies the material.



Devices that are marked with the symbol shown here may not be disposed of with domestic waste. You are obliged to dispose of these kinds of used electrical and electronic devices separately. Ask your local authority about possible methods for regulated disposal.

## Notes on the guarantee and service handling

The product was produced with great care and under constant supervision. You receive a three-year warranty for this product from the date of purchase. Please retain your receipt.

The warranty applies only to material and workmanship and does not apply to misuse or improper handling. Your statutory rights, especially the warranty rights, are not affected by this warranty.

With regard to complaints, please contact the following service hotline or contact us by e-mail. Our service employees will advise as to the subsequent procedure as quickly as possible. We will be personally available to discuss the situation with you.

Any repairs under the warranty, statutory guarantees or through goodwill do not extend the warranty period. This also applies to replaced and repaired parts. Repairs after the warranty are subject to a charge.

IAN: 355291\_2004



Service Great Britain

Tel.: 0800 404 7657

E-Mail: [deltasport@lidl.co.uk](mailto:deltasport@lidl.co.uk)



Service Malta

Tel.: 80062230

E-Mail: [deltasport@lidl.com.mt](mailto:deltasport@lidl.com.mt)

Herzlichen Glückwunsch!

Mit Ihrem Kauf haben Sie sich für einen hochwertigen Artikel entschieden. Machen Sie sich vor der ersten Verwendung mit dem Artikel vertraut.

 **Lesen Sie hierzu aufmerksam die nachfolgende Gebrauchsanweisung.**

Benutzen Sie den Artikel nur wie beschrieben und für die angegebenen Einsatzbereiche. Bewahren Sie diese Gebrauchsanweisung gut auf. Händigen Sie alle Unterlagen bei Weitergabe des Artikels an Dritte ebenfalls mit aus.

## Lieferumfang

1 x Laptop-Rucksack (1)  
1 x Gebrauchsanweisung

## Technische Daten

Füllraum/Volumen: ca. 19 l

Maße: ca. 31 x 45 x 19 cm (B x H x T)

Laptopfach geeignet für Laptops mit einer Bildschirmdiagonalen bis 39,6 cm (15,6 Zoll)



Max. Ladekapazität: 8 kg

 Hiermit erklärt Delta-Sport Handelskontor GmbH, dass dieses Produkt mit den folgenden grundlegenden Anforderungen und den übrigen einschlägigen Bestimmungen übereinstimmt:

2011/65/EG - RoHS Richtlinie



Herstellungsdatum (Monat/Jahr):  
11/2020

## Bestimmungsgemäße Verwendung

Der Artikel ist als Rucksack für den privaten Gebrauch entwickelt worden. Der Artikel ist für den Transport von Gegenständen mit einem maximalen Ladegewicht von 8 kg geeignet.

## Sicherheitshinweise

- Lassen Sie Kinder nie unbeaufsichtigt mit dem Verpackungsmaterial. Es besteht Erstickungsgefahr.
- Keine unverpackten Lebensmittel in diesem Artikel transportieren.
- Überschreiten Sie nicht die max. Ladekapazität von 8 kg.
- Lassen Sie keine nassen Sachen über einen längeren Zeitraum in dem Artikel.
- Der Artikel darf nicht zur Beförderung von Personen verwendet werden.
- Achten Sie darauf, dass der USB-Ladeport bei feuchten Wetterbedingungen bzw. während der Reinigung nicht nass wird.
- Prüfen Sie den Artikel vor jedem Gebrauch auf Beschädigungen oder Abnutzungen. Der Artikel darf nur in einwandfreiem Zustand verwendet werden!
- Falten Sie den Artikel nicht zusammen.

## Verwendung

1. Öffnen Sie den Artikel (1).
2. Beladen Sie den Artikel (1) mit bis zu 8 kg.

**Hinweis:** Nutzen Sie die Schlaufen und Fächer, um Gegenstände sicher zu transportieren. Der Artikel verfügt über ein Adressschild (1j) (Abb. C). Ziehen Sie es heraus und beschriften Sie den Adress-Sticker.

## Einstellen des Schulter- und Brustgurtes (Abb. A)

Beachten Sie, dass der Artikel (1) so nah wie möglich am Rücken getragen werden sollte, um die Hebelwirkung des Gewichtes zu reduzieren.

1. Setzen Sie den Artikel (1) auf und ziehen Sie die Schultergurte (1a) fest, indem Sie die Enden (1b) der Schultergurte (1a) nach unten ziehen.

**Hinweis:** Achten Sie darauf, dass die Schultergurte (1a) fest, aber nicht zu stramm sind.

2. Schieben Sie den Brustgurt (1c) auf die gewünschte Höhe.

**Hinweis:** Der Brustgurt (1c) ist stufenlos höhenverstellbar. Achten Sie darauf, dass sich die Schieber (1d) bei beiden Schultergurten (1a) auf gleicher Höhe befinden.

3. Schließen Sie den Steckverschluss (1e) des Brustgurtes (1c) und ziehen Sie ihn fest, ohne dass dabei die Atmung beeinträchtigt wird. Er dient nur zur Unterstützung der Schultergurte (1a).

## Artikel absetzen

1. Öffnen Sie den Brustgurt (1c) durch Zusammendrücken der Seiten des Steckverschlusses (1e) und ziehen Sie den Verschluss (1e) auseinander.
2. Lockern Sie die Schultergurte (1a) und nehmen Sie den Artikel (1) von den Schultern.

## Geräte am USB-Ladeport laden

Sie können Ihr Smartphone bzw. Tablet am USB Ladeport (1i) (Abb. C) aufladen.

1. Öffnen Sie den Reißverschluss der großen Fronttasche (1f) und öffnen Sie sie (Abb. B).
2. Öffnen Sie den Reißverschluss (1g) des Kabel-faches (Abb. B).
3. Entnehmen Sie das Kabel (1h) und verbinden Sie es mit einer handelsüblichen Powerbank (nicht im Lieferumfang enthalten) (Abb. B).
4. Verbinden Sie Ihr Smartphone bzw. Tablet (nicht im Lieferumfang enthalten) mit dem USB-Port (1i) (Abb. C).

## Verwendung Trinksystem

Sie können den Artikel zum Transport einer Trinkblase (nicht im Lieferumfang enthalten) nutzen.

1. Öffnen Sie das Hauptfach und verstauen Sie die Trinkblase im Artikel (1).
2. Führen Sie den Wasserschlauch durch die Öffnung (1k) an der Seite des Artikels (1) (Abb. D).
3. Führen Sie den Wasserschlauch durch die Schlaufe (1l) am Schultergurt (1a), um diesen zu sichern (Abb. A).

## Lagerung, Reinigung

Lagern Sie den Artikel bei Nichtbenutzung immer trocken und sauber bei Raumtemperatur. Nur mit einem feuchten Reinigungstuch reinigen und anschließend trockenwischen. Der USB-Ladeport darf nicht während der Reinigung nass werden.

WICHTIG! Nie mit scharfen Reinigungsmitteln reinigen.



## Hinweise zur Entsorgung

Entsorgen Sie den Artikel und die Verpackungsmaterialien entsprechend aktueller örtlicher Vorschriften. Verpackungsmaterialien, wie z. B. Folienbeutel, gehören nicht in Kinderhände. Bewahren Sie das Verpackungsmaterial für Kinder unerreichbar auf.



Entsorgen Sie den Artikel und die Verpackung umweltschonend.



Der Recycling-Code dient der Kennzeichnung verschiedener Materialien zur Rückführung in den Wiederverwertungskreislauf (Recycling). Der Code besteht aus dem Recyclingsymbol – das den Verwertungskreislauf widerspiegeln soll – und einer Nummer, die das Material kennzeichnet.



Geräte, die mit dem nebenstehenden Symbol gekennzeichnet sind, dürfen nicht mit dem Hausmüll entsorgt werden.

Sie sind verpflichtet, solche Elektro- und Elektronik-Altgeräte separat zu entsorgen. Informieren Sie sich bitte bei Ihrer Kommune über die Möglichkeiten der geregelten Entsorgung.

## Hinweise zur Garantie und Serviceabwicklung

Der Artikel wurde mit großer Sorgfalt und unter ständiger Kontrolle produziert. Sie erhalten auf diesen Artikel drei Jahre Garantie ab Kaufdatum. Bitte bewahren Sie den Kassenbon auf.



Die Garantie gilt nur für Material- und Fabrikationsfehler und entfällt bei missbräuchlicher oder unsachgemäßer Behandlung. Ihre gesetzlichen Rechte, insbesondere die Gewährleistungsrechte, werden durch diese Garantie nicht eingeschränkt.

Bei etwaigen Beanstandungen wenden Sie sich bitte an die unten stehende Service-Hotline oder setzen Sie sich per E-Mail mit uns in Verbindung. Unsere Servicemitarbeiter werden das weitere Vorgehen schnellstmöglich mit Ihnen abstimmen. Wir werden Sie in jedem Fall persönlich beraten. Die Garantiezeit wird durch etwaige Reparaturen aufgrund der Garantie, gesetzlicher Gewährleistung oder Kulanz nicht verlängert. Dies gilt auch für ersetzte und reparierte Teile. Nach Ablauf der Garantie anfallende Reparaturen sind kostenpflichtig.

IAN: 355291\_2004

**DE** Service Deutschland

Tel.: 0800-5435111

E-Mail: [deltasport@lidl.de](mailto:deltasport@lidl.de)

**AT** Service Österreich

Tel.: 0820 201 222

(0,15 EUR/Min.)

E-Mail: [deltasport@lidl.at](mailto:deltasport@lidl.at)

**CH** Service Schweiz

Tel.: 0842 665566

(0,08 CHF/Min.,

Mobilfunk max. 0,40 CHF/Min.)

E-Mail: [deltasport@lidl.ch](mailto:deltasport@lidl.ch)





**DELTA-SPORT HANDELSKONTOR GMBH**

Wragekamp 6 • DE-22397 Hamburg  
GERMANY



11/2020

Delta-Sport-Nr.: LR-8436, LR-8437

---

09.16.2020 / PM.2.31

IAN 355291\_2004

5 