

## HOSE REEL

**GB**  
**HOSE REEL**  
Operation and safety notes

**FI**  
**LETKULAATIKKO**  
Käyttö- ja turvaohjeet

**SE**  
**SLANGBOX**  
Bruksanvisning och säkerhetsanvisningar

**DK**  
**SLANGBOKS**  
Brugs- og sikkerhedsanvisninger

**PL**  
**POJEMNIK NA WAŻ**  
Wskazówki dotyczące obsługi i bezpieczeństwa

**LT**  
**ŽARNOS RITĖ**  
Naudojimo ir saugos pastabos

**EE**  
**VOOLIKUTRUMMEL**  
Kasutamise- ja ohutusjuhised

**LV**  
**KASTE ŠLŪTENEI**  
Eksploatacijas un drošības norādījumi

**DE AT BE CH**  
**SCHLAUCHBOX**  
Bedienungs- und Sicherheitshinweise

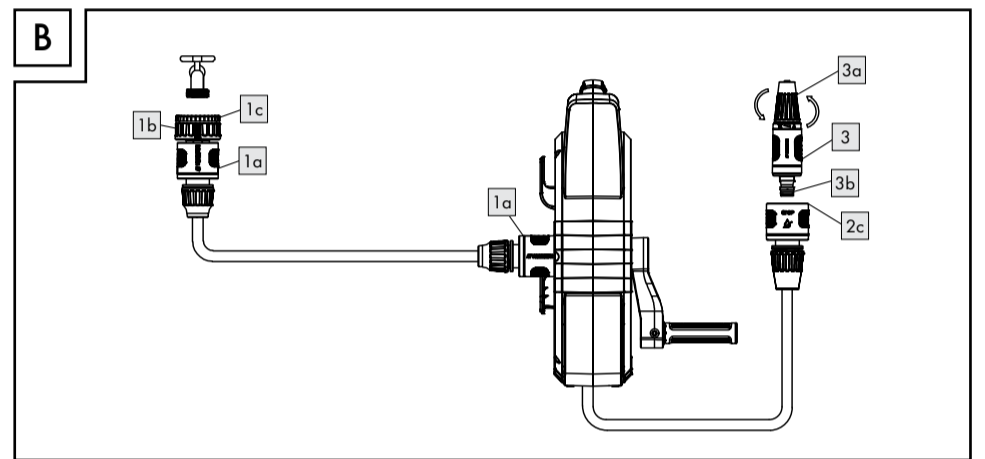
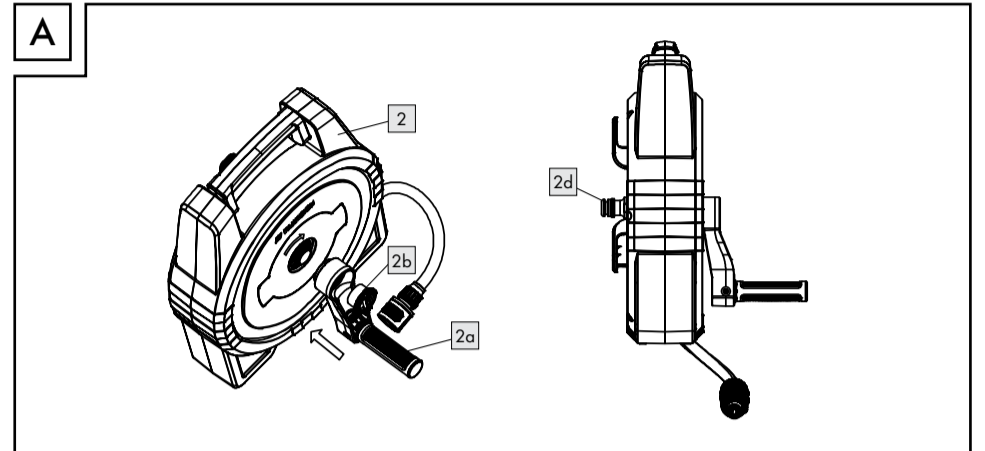
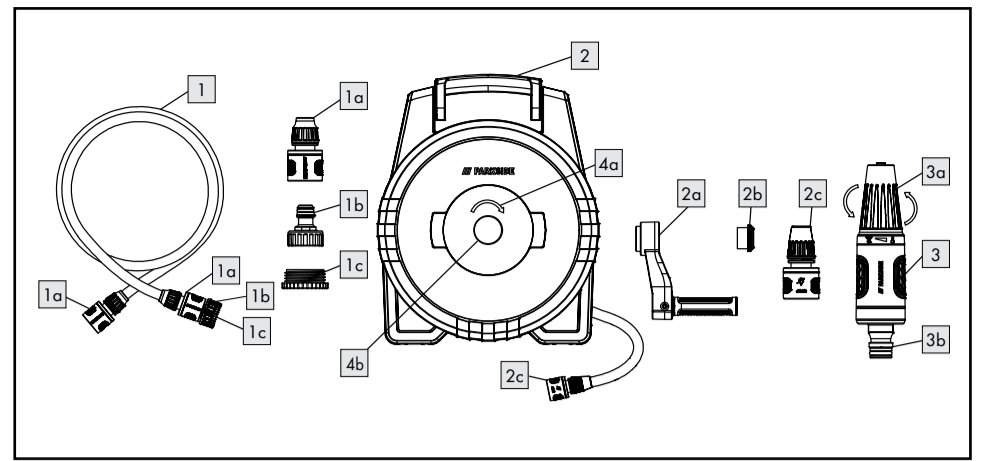

IAN 508083\_2507

LT



**WARNING!**  
Before using for the first time, please read the instruction carefully.

### HOSE REEL

#### Introduction

We congratulate you on the purchase of your new product. You have chosen a high quality product. The instructions for use are part of the product. They contain important information concerning safety, use and disposal. Before using the product, please familiarise yourself with all of the safety information and instructions for use. Only use the product as described and for the specified applications. If you pass the product on to anyone else, please ensure that you also pass on all the documentation with it.

#### Intended use

The product is not intended for commercial use. It is suitable to irrigate garden and patio areas and as an organizer for the garden irrigation tools hand carrying.

#### Delivery of Scope

- 1 Hose box with 10 m hose
- 1 Hose connection set
- 1 Manual

#### Technical Data

Max. working pressure: 4 bar

#### Description of parts

- 1 Hose connection set
- 1a Hose connector without water stop 3/8" (9.5 mm)
- 1b Tap connector G1" (33.3 mm)
- 1c Tap connector G3/4" (26.5 mm)
- 2 Hose box with 10 m length hose
- 2a Crank (foldable)
- 2b Crank fix cap
- 2c Hose connector with water stop 3/8" (9.5 mm)

- 2d Connection for supply hose
- 3 Water sprayer
- 3a Switch of water sprayer
- 3b Adapter of water sprayer
- 4a Arrow
- 4b Nut slot

#### Safety advice

- Make yourself familiar with all the operating instructions and safety advice for the product before installation. If you pass the product on to anyone else, please ensure that you also pass on all the documentation with it.
- CAUTION! DANGER OF INJURY! KEEP THE PRODUCT OUT OF THE HANDS OF CHILDREN.**
- THIS PRODUCT IS NOT A TOY!** This product must not be used by children.
- DANGER TO LIFE AND RISK OF ACCIDENTS FOR INFANTS AND CHILDREN!** Never leave children unsupervised with the packaging materials. Danger of suffocation. Keep out of the reach of children.
- CAUTION! RISK OF INJURY!** Ensure that all parts are undamaged and have been assembled appropriately. Risk of injury exists if assembled incorrectly. Damaged parts can effect safety and function.
- Have the installation done by experienced persons only.
- Never block the hose end with your fingers or other objects during use.

#### CAUTION! DANGER OF SLIPPING!

- Do not direct the water jet towards electrical equipment!
- Warning:** Before use, water that has been heated to a high temperature or has been stagnant for a long time, which may be in the supply line, must not be directed at persons, animals or plants.
- Do not direct the water jet towards persons or animals!

- The product is not suitable for delivering drinking water.
- This product is UV-resistant.
- This product is weather-resistant.

#### Assembly

- Push the foldable crank 2a into the nut slot 4b. Screw the crank fix cap 2b into the nut slot 4b.

**Note:** the crank 2a is foldable. Open the crank. When a clicking sound occurs, it means the crank is locked. To unlock the crank 2a, push the "push" button on the crank handle and close it.

#### Using the hose box

- Screw the Tap connector G3/4" (26.5 mm) 1c or Tap connector G1" (33.3 mm) 1b to the water tap.
- Connect the hose connector without water stop 3/8" (9.5 mm) 1a to connection for supply hose 2d.
- Insert the Adapter of water sprayer 3b into the Hose connector with water stop 3/8" (9.5 mm) 2c.
- Turn the Switch of water sprayer 3a anticlockwise as far as it will go to ensure that the spray gun is closed.
- Turn on the water supply. Hold the water sprayer 3 with one hand and rotate the Switch of water sprayer 3a with the other hand for the desired spraying pattern. Rotate Switch of water sprayer 3a clockwise for powerful jet and anticlockwise for fine mist.
- Pull out the hose to the desired working length and start spraying.

#### After use

- Turn off the water supply.
- Unscrew the Tap connector G3/4" (26.5 mm) 1c or Tap connector G1" (33.3 mm) 1b (if used) from the connection thread of the tap.
- Disconnect the Adapter of water sprayer 3b from the Hose connector with water stop 3/8" (9.5 mm) 2c.
- Disconnect the hose connector without water stop 3/8" (9.5 mm) 1a from the connection for supply hose 2d and empty it completely.
- To retract the hose into the hose box with 10 m length hose 2, turn the crank 2a in the direction indicated by the arrow 4a.

#### Storage

- All parts must be completely dry before storing.
- Always store the product in a dry place.
- Protect the product from direct sunlight.
- Store the product out of the reach of children, safely locked away and at a storage temperature between 5 °C and 20 °C (room temperature).

#### Maintenance, cleaning and care

- Clean the product using a slightly moist, fluff-free cloth.

#### Disposal

The packaging is made entirely of recyclable materials, which you may dispose of at local recycling facilities. Contact your local refuse disposal authority for more details of how to dispose of your worn-out product.

#### Warranty

The product has been manufactured to strict quality guidelines and meticulously examined before delivery. In the event of material or manufacturing defects you have legal rights against the retailer of this product. Your legal rights are not limited in any way by our warranty detailed below.

The warranty for this product is 3 years from the date of purchase. The warranty period begins on the date of purchase. Keep the original sales receipt in a safe location as this document is required as proof of purchase.

Any damage or defects already present at the time of purchase must be reported without delay after unpacking the product.

Should the product show any fault in materials or manufacture within 3 years from the date of purchase, we will repair or replace it – at our choice – free of charge to you. The warranty period is not extended as a result of a claim being granted. This also applies to replaced and repaired parts.

This warranty becomes void if the product has been damaged, or used or maintained improperly.

The warranty covers material or manufacturing defects. This warranty does not cover product parts subject to normal wear and tear, thus considered consumables (e.g. batteries, rechargeable batteries, tubes, cartridges), nor damage to fragile parts, e.g. switches or glass parts.

## Warranty claim procedure

So that your request can be processed quickly, please observe the following instructions:

For all inquiries, please have the receipt and item number (IAN 508083\_2507) ready as proof of purchase.

The article number can be taken from the identification label on the product, engraving on the product, the front cover of your manual (at the bottom left), or the sticker on the back or bottom of the product.

If malfunctions or other defects arise, first contact the service department indicated below by phone or email.

You can then send a product recorded as defective to the communicated service address postage-free, making sure to enclose proof of purchase (receipt) and information on the details of the defect and when it occurred.

You can download and view this and numerous other manuals at [parkside-diy.com](http://parkside-diy.com). This QR code takes you directly to [parkside-diy.com](http://parkside-diy.com). Choose your country and use the search screen to search for the operating instructions. Entering the item number (IAN) 508083\_2507 takes you to the operating instructions for your item.



## Service

**Service Great Britain**  
Tel.: 08000518970  
Contact form on [parkside-diy.com](http://parkside-diy.com)  
**IAN 508083\_2507**



Lue ohje huolellisesti ennen ensimmäistä käyttökertaa.

## LETKULAATIKKO

### Johdanto

Onnittelemme sinua uuden tuotteen hankinnasta. Valitsit erittäin korkealaatuisen tuotteen. Käyttöohje on osa tätä tuotetta. Se sisältää tärkeitä turvallisuusohjeita sekä käyttöä ja hävitystä koskevia ohjeita. Tutustu ennen tuotteen käyttöä huolellisesti kaikkiin käyttö- ja turvallisuusohjeisiin. Käytä tuotetta ainoastaan ohjeen mukaan ja siinä mainittuihin tarkoituksiin. Anna kaikki ohjeet mukaan, jos luovutat tuotteen edelleen.

### Tarkoituksenmukainen käyttö

Tuotetta ei ole tarkoitettu kaupalliseen käyttöön. Se sopii avuksi puutarhojen ja terrassialueiden kasteluun ja puutarhan kasteluvälineiden kantamiseen.

### Toimituksen sisältö

1 letkukela, jossa 10 m letkua  
1 letkuliitäntäsarja  
1 käyttöohje

### Tekniset tiedot

Suurin käyttöpaino: 4 baaria

### Osien kuvaus

- 1 Letkuliitäntäsarja
- 1a Letkuliitäntä ilman vesilukkoa  $\frac{3}{8}$ " (9,5 mm)
- 1b Hanaliitin G1" (33,3 mm)
- 1c Hanaliitin G $\frac{3}{4}$ " (26,5 mm)
- 2 Letkukela, jossa 10 m letkua
- 2a Kampi (taittuva)
- 2b Kammen kiinnityskansi
- 2c Letkuliitäntä vesilukolla  $\frac{3}{8}$ " (9,5 mm)
- 2d Syöttöletkun liitäntä
- 3 Vesisuihkutin
- 3a Vesisuihkuttimen kytkin
- 3b Vesisuihkuttimen sovitin

- 4a Nuoli  
4b Kammen kiinnitysaukko

## Turvallisuusohje

- Tutustu kaikkiin tuotteen käyttöohjeisiin ja turvallisuusohjeisiin ennen asentamista. Anna kaikki ohjeet mukaan, jos luovutat tuotteen edelleen.
- **HUOMIO! LOUKKAANTUMISEN VAARA! PIDÄ TUOTE POISSA LASTEN ULOTTUVILTA.**
- **TÄMÄ TUOTE EI OLE LELU!** Lapset eivät saa käyttää tuotetta.
- **HENGENVAARA JA TAPATURMIEN VAARA LAPSILLE!** Älä koskaan jätä lapsia pakkausmateriaalien läheisyyteen ilman valvontaa. Tukehtumisvaara. Pidä poissa lasten ulottuvilta.
- **HUOMIO! LOUKKAANTUMISVAARA!** Varmista, että kaikki osat ovat ehjiä ja että ne on koottu asianmukaisesti. Loukkaantumisvaara olemassa, jos tuote kootaan väärin. Vahingoittuneet osat voivat vaikuttaa turvallisuuteen ja toimivuuteen.
- Asennuksen saa suorittaa vain kokenut henkilöstö.
- Älä koskaan tuki letkun päätä sormillasi tai muilla esineillä käytön aikana.

### HUOMIO! LIUKASTUMISVAARA!

- Älä suuntaa vesisuihkua sähkölaitteisiin.

**Varoitus:** Ennen käyttöä vettä, joka on kuumennettu korkeaan lämpötilaan tai joka on seissyt pitkään ja jota voi olla tulovesiputkessa, ei saa suunnata ihmisiin, eläimiin tai kasveihin.

- Älä suuntaa vesisuihkua ihmisiin tai eläimiin.

Tuote ei sovellu juomaveden jakeluun.

Tämä tuote on UV-säteilynkestävä.

Tämä tuote on säänkestävä.

## Kokoaminen

- Paina taittuva kampi **2a** kammen kiinnitysaukkoon **4b**. Kierrä kammen kiinnityskansi **2b** kammen kiinnitysaukkoon **4b**.

**Huomaa:** kampi **2a** on taittuva. Avaa kampi. Kampi on lukittu, kun kuuluu napsahtava ääni. Avaa kammen **2a** lukitus painamalla kammen kahvassa olevaa "push"-painiketta.

## Letkukelan käyttäminen

- Kierrä hanaliitin G $\frac{3}{4}$ " (26,5 mm) **1c** tai hanaliitin G1" (33,3 mm) **1b** vesihanaan.
- Liitä vesilukoton letkuliitin  $\frac{1}{8}$ " (9,5 mm) **1a** syöttöletkun liitäntään **2d**.
- Työnnä vesisuihkuttimen sovitin **3b** vesilukolliseen letkuliitäntään  $\frac{3}{8}$ " (9,5 mm) **2c**.
- Käännä vesisuihkuttimen kytkin **3a** kokonaan vastapäivään varmistaaksesi, että vesisuihkutin on suljettu.
- Kytke vedensyöttö päälle.

Pidä vesisuihkutinta **3** toisella kädellä ja käännä vesisuihkuttimen kytkintä **3a** toisella kädellä asettaaksesi halutun suihkutuskuvion. Käännä vesisuihkuttimen kytkintä **3a** myötäpäivään saadaksesi voimakkaan suihkun ja vastapäivään saadaksesi hienon sumun.

- Vedä letku haluttuun työskentelypituuteen ja aloita suihkutusta.

## Käytön jälkeen

- Kytke vedensyöttö pois päältä.
- Kierrä hanaliitin G $\frac{3}{4}$ " (26,5 mm) **1c** tai hanaliitin G1" (33,3 mm) **1b** (jos käytössä) irti hanaliitäntään kiertäessä.
- Irrota vesisuihkuttimen sovitin **3b** vesilukollisesta letkuliitimestä  $\frac{3}{8}$ " (9,5 mm) **2c**.
- Irrota vesilukoton letkuliitin  $\frac{1}{8}$ " (9,5 mm) **1a** syöttöletkun liitäntästä **2d** ja tyhjennä se kunnolla.
- Vedä 10 metrin letku **2** letkukelaan kiertämällä kampea **2a** nuolen **4a** osoittamaan suuntaan.

## Varastointi

- Kaikkien osien on oltava täysin kuivia ennen varastointia.
- Säilytä tuote aina kuivassa paikassa.
- Suojaa tuote suorilta auringonpaisteilta.
- Varastoi tuote lasten ulottumattomissa, turvallisesti lukitussa tilassa ja säilytyslämpötilassa 5–20 °C (huoneenlämmössä).

## Huolto, puhdistus ja hoito

- Puhdista tuote hieman kostealla, nukkaamattomalla liinalla.

## Hävittäminen

Pakkaus on valmistettu ympäristöystävällisistä materiaaleista, jotka voidaan viedä paikalliseen kierrätyspisteeseen. Lisätietoja käytöstä poistetun tuotteen hävittämismahdollisuuksista saat kuntasi tai kaupunkisi viranomaisilta.

## Takuu

Tuote on valmistettu huolellisesti tiukkojen laatudirektiivien mukaan ja tarkistettu huolella ennen toimitusta. Materiaali- tai valmistusvirheiden tapauksessa kuluttajalla on laillisia oikeuksia tuotteen myyjää kohtaan. Alla oleva takuu ei rajoita kuluttajan lakisääteisiä oikeuksia millään tavalla.

Tämän tuotteen takuu on 3 vuotta ostopäivästä lukien. Takuuaika alkaa ostopäivästä. Säilytä alkuperäinen ostokuitti turvallisuudessa paikassa, koska tätä asiakirjaa vaaditaan ostotositteena.

Mahdollisista ostohetkellä esiintyneistä vaurioista tai vioista on ilmoitettava välittömästi tuotteen pakkauksesta purkamisen jälkeen.

Jos 3 vuoden sisällä tuotteen ostopäivästä alkaen tuotteesta löytyy materiaali- tai valmistusvirhe, korjaamme tuotteen ilmaiseksi harkintamme mukaan. Takuuaikaa ei pidennetä myönnetyn takuuvaatimuksen vuoksi. Tämä koskee myös vaihdettuja ja korjattuja osia.

Takuun voimassaolo lakkaa, jos tuote on vioittunut, sitä on käytetty tai huollettu tarkoituksenvastaisesti.

Takuu kattaa materiaali- ja valmistusvirheet. Takuu ei kata tuotteen osia, jotka kuluvat normaalisti (esim. paristot, akut, letkut, väripapruunat) ja joita voidaan sen vuoksi pitää kuluvin osina eikä myöskään rikkoutuvia osia esim. kytkimiä, akkuja tai lasista valmistettuja osia.

## Toimiminen takuutapauksessa

Jotta pyyntösi voidaan käsitellä nopeasti, noudata seuraavia ohjeita:

Säilytä tiedusteluja varten kassakuitti ja tuotenro (IAN 508083\_2507) todisteena ostosta.

Löydät tuotenumeron tuotteen tyyppikilvestä, tuotteesta olevasta kaiveruksesta, käyttöohjeen kansilehdestä (alavasemmalla) tai tuotteen taka- tai alaosan tarrasta.

Jos tuotteen toiminnassa ilmenee vikoja tai muita puutteita, ota ensin yhteyttä alla mainittuun huoltopalveluun puhelimitse tai sähköpostitse.

Voit tämän jälkeen lähettää vialliseksi todetun tuotteen veloitusetta huoltopalvelun ilmoittamaan osoitteeseen. Liitä mukaan ostokuitti (kassakuitti) sekä tiedot viasta ja sen esiintymisajasta.

Voit tarkastella ja ladata näitä ja monia muita käyttöoppaita osoitteessa [parkside-diy.com](http://parkside-diy.com). Skannaamalla tämän QR-koodin pääset suoraan osoitteeseen [parkside-diy.com](http://parkside-diy.com). Valitse maa ja etsi käyttöohjeet hakukentän avulla. Syöttämällä tuotenumeron (IAN) 508083\_2507 löydät tuotteesi käyttöohjeen.



GB

GB

FI

FI

FI

FI

FI

FI



Innan första användning, läs igenom instruktionerna noga.

## SLANGBOX

### ● Inledning

Grattis till köpet av din nya produkt. Du har köpt en högklassig produkt. Bruksanvisningen hör till produkten. Den innehåller viktiga anvisningar för säkerhet, användning och avfallshantering. Läs säkerhetsanvisningarna och monteringsanvisningen innan du använder produkten. Använd produkten endast enligt beskrivningen och endast för de angivna ändamålen. Se till att bruksanvisningen alltid finns tillgänglig även vid vidare användning av tredje man.

### ● Avsedd användning

Produkten är inte avsedd för kommersiell användning. Den är lämplig för att bevattna trädgården och gångområden och som en organiserare för trädgårdsbevattning.

### ● Leveransinnehåll

- 1 Slangbox med 10 m slang
- 1 Slanganslutningsset
- 1 Bruksanvisning

### ● Tekniska data

Max arbetstryck: 4 bar

### ● Delarnas beskrivning

- 1** Slanganslutningsset
- 1a** Slanganslutning med vattenstopp  $\frac{3}{8}$ tum (9,5 mm)
- 1b** Krananslutning G1 tum, (33,3 mm)
- 1c** Krananslutning G $\frac{3}{4}$  tum " (26,5 mm)
- 2** Slangbox med 10 m slang
- 2a** Vev (infällbar)
- 2b** Fästlock till vev
- 2c** Slanganslutning med vattenstopp  $\frac{3}{8}$ "tum (9,5 mm)

- 2d** Anslutning för vattenslang
- 3** Vattenspruta
- 3a** Stäng av vattenmunstycke
- 3b** Adapter för vattenmunstycke
- 4a** Pil
- 4b** Mutteröppning

## ⚠ Säkerhetsråd

- Bekanta dig med alla bruksanvisningar och säkerhetsråd för produkten före installation. Överlämna även bruksanvisningen om du överläter produkten till en tredje part.
  - **FÖRSIKTIGHET! RISK FÖR PERSONSKADOR! FÖRVARA PRODUKTEN UTOM RÄCKHÅLL FÖR BARN.**
  - **PRODUKTEN ÄR INGEN LEKSAK!** Denna produkt skall inte användas av barn.
  - **LIVSFARA OCH RISK FÖR OLYCKOR FÖR SPÄDBARN OCH SMÅBARN!** Lämna aldrig barn utan uppsikt med förpackningsmaterialet. Risk för kvävning! Förvara produkten utom räckhåll för barn.
  - **FÖRSIKTIGHET! RISK FÖR PERSONSKADOR!** Se till att alla delar är oskadade och har monterats korrekt. Risk för skador om de monteras felaktigt. Skadade delar kan påverka säkerheten och funktionen.
  - Låt endast erfarna personer utföra installationen.
  - Blockera aldrig slangändan med fingrarna eller andra föremål under användning.
- FÖRSIKTIGHET! RISK FÖR ATT HALKA!**
- Rikta inte vattenstrålen mot elektriska utrustningar.

- ⚠ Varning:** Innan användning måste vattnet värmas till en hög temperatur eller blivit stilla under en lång period såsom det kan bli i vattenledningen och får inte användas mot personer, djur eller plantor.
- Rikta inte vattenstrålen mot personer eller djur!

- Produkten är inte lämplig för leverans av dricksvatten.
- Denna produkt är UV-resistent.
- Denna produkt är väderresistent.

### ● Montering

- Tryck in den vikbara veven **2a** in i mutteröppningen **4b**. Skruva in vevens fästlock **2b** in i mutteröppningen **4b**.

**Notera:** veven **2a** är vikbar. Öppna veven. När ett klickljud hör betyder det att veven är låst. För att låsa upp veven **2a**, tryck på "tryckknappen" på vevhandtaget och stäng den.

### ● Använda slangboxen

- Skruva fast krananslutningen G $\frac{3}{4}$  tum (26,5 mm) **1c** eller krananslutning G1tum (33,3 mm) **1b** på vattenkranen.
  - Anslut krananslutningen utan vattenstopp  $\frac{3}{8}$ tum (9,5 mm) **1a** till anslutningen för slangen **2d**.
  - Sätt i adaptern för vattensprutan **3b** i slanganslutningen med vattenstopp  $\frac{3}{8}$ tum (9,5 mm) **2c**.
  - Vrid omkopplaren för vattensprutan **3a** moturs så långt som det går för att se till att vattenpistolen är stängd.
  - Slå på vattentillförseln.
- Håll vattensprutan **3** med en hand och slå på vattensprutan **3a** med den andra handen för önskat vattensprutmönster. Vrid omkopplaren för vattensprutan **3a** medurs för kraftfull stråle och moturs för fin dimma.
- Dra ut slangen till önskad arbetslängd och börja spruta.

### ● Efter användning

- Stäng av vattentillförseln.
- Skruva loss krananslutningen G $\frac{3}{4}$  tum (26,5 mm) **1c** eller krananslutning G1 tum (33,3 mm) **1b** (om den används) från anslutningen till vattenkranen
- Koppla ifrån i adaptern för vattensprutan **3b** från slanganslutningen med vattenstopp  $\frac{3}{8}$ tum (9,5 mm) **2c**.
- Koppla ifrån krananslutningen utan vattenstopp  $\frac{3}{8}$ tum (9,5 mm) **1a** från anslutningen för slangen **2d** och töm den helt.
- Dra tillbaka slangen in i slangboxen med 10 långa slangen **2**, vrid veven **2a** i riktningen som anges av pilen **4a**.

### ● Förvaring

- Alla delar måste vara helt torra innan förvaring.
- Förvara alltid produkten på en torr plats.
- Skydda produkten mot direkt solljus.
- Förvara produkten utom räckhåll för barn, säkert låst och med en förvaringstemperatur mellan 5 °C och 20 °C (rumstemperatur).

### ● Underhåll, rengöring och skötsel

- Rengör produkten med en lätt fuktad, luddfri trasa.

### ● Avfallshantering

Förpackningen består av miljövänliga material, som kan lämnas på lokala återvinningsstationer. Kontakta kommunen för närmare information om avfallshantering av den förbrukade produkten.

SE

SE

SE

SE

### ● Garanti

Produkten har tillverkats enligt stränga kvalitetskrav och kontrollerats noggrant före leverans. I händelse av materialfel eller tillverkningsfel har du lagstadgade rättigheter mot säljaren av produkten. Dina lagstadgade rättigheter begränsas inte på något sätt av vår garanti som anges nedan.

Garantin för den här produkten är 3 år från och med inköpsdatum. Garantitiden börjar från och med inköpsdagen. Förvara originalkvittot på en säker plats eftersom detta dokument krävs som inköpsbevis.

Alla skador eller brister som redan finns vid tidpunkten för köpet måste rapporteras omedelbart efter uppackning av produkten.

Om det uppstår ett materialfel eller ett tillverkningsfel på denna produkt inom 3 år efter köpet, kommer vi, efter eget gottfinnande, att antingen reparera eller byta ut produkten åt dig utan kostnad. Garantiperioden förlängs inte av ett beviljat garantianspråk. Det gäller även för utbytta eller reparerade delar.

Denna garanti är ogiltig om produkten har skadats eller använts eller underhållits felaktigt.

Garantin täcker material- och tillverkningsfel. Denna garanti täcker inte produkttdelar som är föremål för normalt slitage och som därför anses vara slitedelar (t.ex. batterier, batteripack, slangar, bläckpatroner) och inte heller skador på ömtåliga delar, t.ex. strömbrytare eller delar av glas.

### ● Handläggning av garantianspråk

laktta anvisningarna nedan för att säkerställa en snabb handläggning av din förfrågan:

Ha alltid kassakvittot och artikelnumret i beredskap (IAN 508083\_2507) för att bevisa köpet.

Artikelnumret finns på produktens typskylt, en gravyr på produkten, omslaget till din handledning (längts ner till vänster) eller etiketten på baksidan eller undersidan av produkten.

Om funktionsfel eller andra brister uppstår kontakta först nedanstående serviceavdelning via telefon eller e-post.

Du kan sedan utan kostnad skicka en produkt som har registrerats som defekt till den serviceadress som du har fått. Bifoga inköpsbeviset (kassakvitto) och uppgifter om vilket fel det handlar om och när det inträffade.

På parkside-diy.com kan du titta på och ladda ner denna och många andra handböcker. Med denna QR-kod kommer du direkt till parkside-diy.com. Välj ditt land och sök efter bruksanvisningen via sökmasken. Genom inmatning av artikelnumret (IAN) 508083\_2507 kommer du till din artikels bruksanvisning.



### ● Service

**SE Service Sverige**  
Tel.: 020795049  
Kontaktformulär på [parkside-diy.com](https://www.parkside-diy.com)  
**IAN 508083\_2507**

**FI Service Finland**  
Tel: 0800916210  
Kontaktformulär på [parkside-diy.com](https://www.parkside-diy.com)  
**IAN 508083\_2507**



Før apparatet tages i brug for første gang, skal du læse instruktionerne omhyggeligt.

## SLANGEBOKS

### ● Indledning

Hjerteligt tillykke med købet af deres nye produkt. Du har besluttet dig for et produkt af høj kvalitet. Gør Dem fortrolig med apparatet inden første ibrugtagning. Læs derfor den efterfølgende brugsvejledning og sikkerhedsanvisningerne omhyggeligt. Brug kun produktet som beskrevet og kun til de angivne anvendelsesområder. Opbevar denne vejledning på et sikkert sted. Hvis De giver produktet videre til andre, skal alle dokumenter følge med.

### ● Anvendelsesformål

Dette produkt er ikke beregnet til erhvervsmæssig brug. Det er beregnet til at vande have- og gårdhaveområder og som beholder til vandingsredskaber.

### ● Medfølgende dele

- 1 Slangeboks med 10 meter slange
- 1 Slangekoblingssæt
- 1 Brugsvejledning

### ● Tekniske oplysninger

Maks. driftstryk: 4 bar

### ● Beskrivelse af delene



- 1** Slangekoblingssæt
- 1a** Slangetilslutning uden vandstop  $\frac{3}{8}$ " (9,5 mm)
- 1b** Hanekobling G1" (33,3 mm)
- 1c** Hanekobling G $\frac{3}{4}$ " (26,5 mm)
- 2** Slangeboks med 10 meter slange
- 2a** Håndtag (foldbart)
- 2b** Dæksel til hul til håndtag
- 2c** Slangestik med vandstop  $\frac{3}{8}$ " (9,5 mm)
- 2d** Kobling til forsyningslange
- 3** Vandsprøjte

SE

SE

DK

DK

-  Produktet må ikke bruges til at forsyne drikkevand.
-  Dette produkt er UV-bestandigt.
-  Dette produkt er vejrbestandigt.

## ● Samling

- Tryk det foldbare håndtag **2a** ind i møtrikrillen **4b**. Skrue dækslet til hullet i håndtaget **2b** i møtrikrillen **4b**.

**Bemærk:** Håndtaget **2a** kan foldes sammen. Fold håndtaget ud Når der lyder et klik, betyder det at håndtaget er låst. For at låse håndtaget **2a** op, skal du trykke på "tryk"-knappen på håndtaget og lukke det.

## ● Sådan bruges slangeboksen

- Skrue hanekoblingen G $\frac{3}{4}$ " (26,5 mm) **1c** eller hanekoblingen G1" (33,3 mm) **1b** på vandhanen.
- Sæt slangekoblingen uden vandstop  $\frac{3}{8}$ " (9,5 mm) **1a** på forsyningsslangen **2d**.
- Sæt vandsprøjtens adapter **3b** i slangekoblingen med vandstop  $\frac{3}{8}$ " (9,5 mm) **2c**.
- Drej kontakten til vandsprøjten **3a** så langt som muligt mod uret, så du er sikker på at sprøjtepistolen er lukket.
- Tænd vandforsyningen.

Hold vandsprøjten **3** med den ene hånd og drej vandsprøjtens kontakt **3a** med den anden hånd, indtil du har det ønskede sprøjtemønster. Drej vandsprøjtens kontakt **3a** med uret for at få en kraftig stråle og mod uret for at få en fin bred stråle.

- Træk slangen ud til den ønskede længde, og begynd at sprøjte.

## ● Efter brug

- Luk vandforsyningen.
- Skrue hanekoblingen G $\frac{3}{4}$ " (26,5 mm) **1c** eller hanekoblingen G1" (33,3 mm) **1b** (hvis denne bruges) af hanens gevind.

- Tag vandsprøjtens adapter **3b** fra slangekoblingen med vandstop  $\frac{3}{8}$ " (9,5 mm) **2c**.
- Tag slangekoblingen uden vandstop  $\frac{3}{8}$ " (9,5 mm) **1a** af forsyningsslangens kobling **2d** og tøm den helt.
- For at rulle den 10 meter lange slange **2** ind i slangeboksen, skal du dreje håndtaget **2a** i pilens **4a** retning.

## ● Opbevaring

- Alle delene skal være helt tørre før opbevaring.
- Produktet skal opbevares på et tørt sted.
- Produktet skal beskyttes mod direkte sollys.
- Produktet skal låses inden og opbevares uden for børns rækkevidde. Det skal opbevares inden for 5 °C og 20 °C (stuetemperatur).

## ● Vedligeholdelse, rengøring og pleje

- Rengør produktet med en let fugtig fnugfri klud.

## ● Bortskaffelse

Indpakningen består af miljøvenlige materialer, som De kan bortskaffe over de lokale genbrugssteder.

De får oplyst muligheder til bortskaffelse af det udtjente produkt hos deres lokale myndigheder eller bystyre.

## ● Garanti

Produktet er blevet fremstillet efter strenge kvalitetsstandarder og kontrolleret nøje før udlevering. I tilfælde af materiale- eller produktionsfejl kan du i medfør af loven gøre krav gældende over for sælgeren af produktet. Dine lovmæssige rettigheder begrænses på ingen måde af den af os nedennævnte garanti.

Garantien på dette produkt gælder i 3 år regnet fra købsdatoen. Garantien gælder fra købsdatoen. Opbevar den originale kvittering et sikkert sted, da dette dokument forlanges forlagt som dokumentation for købet.

Alle skader eller mangler, der allerede forefindes på tidspunktet for købet, skal straks meddeles efter udpakningen af produktet.

Hvis der inden for 3 år regnet fra købsdatoen viser sig en materiale- eller produktionsfejl på produktet, reparerer eller udskifter vi det – efter vores valg – gratis for dig. Garantiperioden forlænges ikke som følge af et imødekommet krav om garanti. Dette gælder også for udskiftede og reparerede dele.

Denne garanti bortfalder, hvis produktet er blevet beskadiget eller anvendt og vedligeholdt forkert.

Garantien dækker materiale- og produktionsfejl. Denne garanti dækker hverken produktdele, der er udsat for normal slitage og derfor er at betragte som sliddele (f.eks. batterier, akkumulatorer, slanger, farvepatroner), eller skader på skrøbelige dele, f.eks. kontakter eller dele af glas.

## ● Afvikling af garantisager

For at sikre en hurtig behandling af din forespørgsel, bedes du overholde følgende instruktioner:

Ved alle forespørgsler, skal kvitteringen og varenummeret (f.eks. IAN 508083\_2507) kunne forevises som dokumentation på købet.

Varenummeret kan du aflæse på produktets typeskilt, en gravering på produktet, forsiden af din betjeningsvejledning (nederst til venstre) eller på en mærkat på bagsiden eller undersiden af produktet.

Hvis der opstår funktionsfejl eller andre mangler, skal du i første omgang kontakte serviceafdelingen via telefon eller e-mail.

Et defekt produkt kan gratis sendes til den serviceadresse, der er blevet oplyst, vedlagt kvitteringen (kassebonen) og en beskrivelse af, hvilken defekt der er opstået og hvornår den er opstået.

På parkside-diy.com kan du se og downloade denne og mange andre manualer. Ved at scanne QR-koden får du adgang til parkside-diy.com. Vælg dit land og søg efter betjeningsvejledningen i søgefeltet. Ved at indtaste varenummeret (IAN) 508083\_2507 finder du frem til betjeningsvejledningen af dit produkt.



## ● Service

 **Service Danmark**  
Tel.: 80254583  
Kontaktformular på [parkside-diy.com](https://www.parkside-diy.com)  
**IAN 508083\_2507**

DK

DK

DK

DK



Przed pierwszym użyciem należy uważnie przeczytać instrukcję.

## POJEMNIK NA WĄŻ

### ● Wstęp

Gratulujemy Państwu zakupu nowego produktu. Zdecydowali się Państwo na zakup produktu najwyższej jakości. Przed uruchomieniem urządzenia po raz pierwszy zapoznaj się z nim. W tym celu przeczytaj uważnie poniższą instrukcję obsługi oraz wskazówki dotyczące bezpieczeństwa. Produkt należy użytkować w sposób tu opisany i zgodnie z określonym zakresem zastosowania. Należy przechowywać tę instrukcję w bezpiecznym miejscu. Przekazując produkt innej osobie, należy również przekazać wszystkie dokumenty.

### ● Przeznaczenie

Produkt nie jest przeznaczony do użytku komercyjnego. Nadaje się do doprowadzania wody do ogrodu i tarasu oraz jako organizer do ręcznego przenoszenia narzędzi do podlewania ogrodu.

### ● Zakres dostawy

- 1 Skrzynka z wężem 10 m
- 1 Zestaw łączówek do węży
- 1 Instrukcja

### ● Dane techniczne

Maks. ciśnienie robocze: 4 bary

### ● Opis części



- 1** Zestaw łączówek do węży
- 1a** Łączówka węża bez zaworu odcinającego  $\frac{3}{8}$ " (9,5 mm)
- 1b** Łączówka do kranu G1" (33,3 mm)
- 1c** Łączówka do kranu G $\frac{3}{4}$ " (26,5 mm)
- 2** Skrzynka z wężem o długości 10 m
- 2a** Korbka (składana)
- 2b** Nakładka do mocowania korbki

- 2c** Łączówka węża z zaworem odcinającym  $\frac{3}{8}$ " (9,5 mm)
- 2d** Łączówka węża doprowadzającego
- 3** Dysza spryskująca
- 3a** Przełącznik dyszy spryskującej
- 3b** Adapter dyszy spryskującej
- 4a** Strzałka
- 4b** Gniazdo z nakrętką

## Zalecenia dotyczące bezpieczeństwa

- Przed zainstalowaniem produktu należy zapoznać się z wszystkimi instrukcjami dotyczącymi jego obsługi i wskazówkami dotyczącymi bezpieczeństwa. Jeśli produkt zostanie przekazany innej osobie, do produktu należy koniecznie dołączyć całą jego dokumentację.
- OSTROŻNIE! RYZYKO URAZÓW! PRODUKT NALEŻY CHRONIĆ PRZED DZIEĆMI.**
- PRODUKT NIE JEST ZABAWKĄ!** Ten produkt nie może być używany przez dzieci.
- ZAGROŻENIE DLA ŻYCIA I RYZYKO WYPADKÓW DLA DZIECI I NIEMOWLĄT!** Nigdy nie należy zostawiać dzieci bez nadzoru przy materiałach opakowaniowych. Ryzyko zadławienia się. Chronić przed dziećmi.
- OSTROŻNIE! RYZYKO OBRAŻEŃ!** Prosimy upewnić się, że wszystkie części są nieuszkodzone i zostały odpowiednio zamontowane. W przypadku nieprawidłowego montażu istnieje ryzyko obrażeń. Uszkodzone części mogą mieć wpływ na bezpieczeństwo i działanie.
- Instalację należy zlecać wyłącznie osobom doświadczonej.
- Podczas użytkowania nigdy nie należy blokować końcówki węży palcami lub innymi przedmiotami.
- OSTROŻNIE! RYZYKO POŚLIZGNIĘCIA SIĘ!**
- Strumienia wody nie wolno kierować na urządzenia elektryczne!

**⚠ Ostrzeżenie:** Przed rozpoczęciem używania należy pamiętać, że wody podgrzanej do wysokiej temperatury lub stojącej przez dłuższy czas w przewodzie zasilającym nie wolno kierować na osoby, zwierzęta lub rośliny.

- Strumienia wody nie wolno kierować na osoby lub zwierzęta!
-  Produkt nie nadaje się do doprowadzania wody pitnej.
-  Produkt jest odporny na promieniowanie UV.
-  Produkt jest odporny na warunki atmosferyczne.

## ● Montaż

- Wcisnąć składaną korbkę **2a** w gniazdo z nakrętką **4b**. Przykręcić nakładkę do mocowania korbki **2b** śrubą do gniazda z nakrętką **4b**.

**Uwaga:** korbkę **2a** można złożyć. Rozłóż korbkę. Gdy pojawi się odgłos klikania, oznacza to, że korbka jest zablokowana. Aby odblokować korbkę **2a**, należy wcisnąć przycisk „push” na uchwycie korbki, po czym korbkę można złożyć.

## ● Używanie skrzynki z wężem

- Przykręcić do kranu łączówkę do kranu G $\frac{3}{4}$ " (26,5 mm) **1c** lub łączówkę do kranu G1" (33,3 mm) **1b**.
- Podłączyć łączówkę węży bez zaworu odcinającego  $\frac{3}{8}$ " (9,5 mm) **1a** do łączówki węży doprowadzającego **2d**.
- Włożyć adapter dyszy spryskującej **3b** do łączówki węży z zaworem odcinającym  $\frac{3}{8}$ " (9,5 mm) **2c**.
- Przekręcić przełącznik dyszy spryskującej **3a** w lewo (przeciwnie do kierunku ruchu wskazówek zegara) do oporu, aby zamknąć wypływ wody z dyszy.
- Odkręcić wodę.

Przytrzymać dyszę spryskującą **3** jedną ręką i przekręcić przełącznik **3a** dyszy spryskującej drugą ręką w celu wybrania odpowiedniego rodzaju strumienia. Przełącznik **3a** dyszy spryskującej należy przekręcić w prawo (zgodnie z kierunkiem ruchu wskazówek zegara) w celu uzyskania silnego strumienia lub w lewo (przeciwnie do kierunku ruchu wskazówek zegara) – w celu ustawienia delikatnej mgiełki.

- Wysunąć wąż na odpowiednią długość i rozpocząć podlewanie.

## ● Po zakończeniu używania

- Zamknąć główny dopływ wody.
- Odkręcić z gwintu połączeniowego kranu łączówkę do kranu G $\frac{3}{4}$ " (26,5 mm) **1c** lub łączówkę do kranu G1" (33,3 mm) **1b** (o ile jest używana).
- Odłączyć adapter dyszy spryskującej **3b** od łączówki węży z zaworem odcinającym  $\frac{3}{8}$ " (9,5 mm) **2c**.
- Odłączyć łączówkę węży bez zaworu odcinającego  $\frac{3}{8}$ " (9,5 mm) **1a** od łączówki węży doprowadzającego **2d** i wylać z niej całą wodę.
- Aby zwinąć wąż o długości 10 m **2** do skrzynki na wąż, należy kręcić korbką **2a** w kierunku pokazanym strzałką **4a**.

## ● Przechowywanie

- Przed schowaniem wszystkie części muszą być całkowicie suche.
- Produkt należy zawsze przechowywać w suchym miejscu.
- Produkt należy chronić przed bezpośrednim nasłonecznieniem.
- Produkt należy przechowywać w miejscu niedostępnym dla dzieci i bezpiecznie zamknięty. Temperatura przechowywania powinna wynosić od 5°C do 20°C (temperatura pokojowa).

## ● Konserwacja, czyszczenie i pielęgnacja

- Produkt należy czyścić lekko zwilżoną, niestrzępiącą się ściereczką.

PL

PL

PL

PL

## ● Utylizacija

Opakowanie wykonane jest z materiałów przyjaznych dla środowiska, które można przekazać do utylizacji w lokalnym punkcie przetwarzania surowców wtórnych. Informacji na temat możliwości utylizacji wyeksploatowanego produktu udziela urząd gminy lub miasta.

## ● Gwarancja

Produkt został wyprodukowany zgodnie z surowymi wytycznymi dotyczącymi jakości i dokładnie przetestowane przed dostawą. W przypadku wad materiałowych lub produkcyjnych przysługują Państwu prawa ustawowe wobec sprzedawcy produktu. Państwa prawa ustawowe nie są w żaden sposób ograniczone przez naszą gwarancję przedstawioną poniżej.

Gwarancja na ten produkt wynosi 3 lata od daty zakupu. Okres gwarancji rozpoczyna się od daty zakupu. Proszę przechowywać oryginalny rachunek w bezpiecznym miejscu, ponieważ ten dokument jest wymagany jako dowód zakupu.

Wszelkie uszkodzenia lub wady obecne już w momencie zakupu należy zgłosić niezwłocznie po rozpakowaniu produktu.

Jeżeli w ciągu 3 lat od daty zakupu produkt wykáže wady materiałowe lub produkcyjne, to – według naszego uznania – bezpłatnie go naprawimy lub wymienimy. Okres gwarancji nie ulega przedłużeniu o przyznane roszczenie gwarancyjne. Dotyczy to również wymienionych i naprawionych części.

Niniejsza gwarancja traci ważność, jeśli produkt został uszkodzony, był niewłaściwie użytkowany lub konserwowany.

Gwarancja obejmuje wady materiałowe i produkcyjne. Niniejsza gwarancja nie obejmuje części produktu, które podlegają normalnemu zużyciu i dlatego są uważane za części zużywalne (np. baterie, akumulatory, węże, wkłady atramentowe), ani nie obejmuje uszkodzeń części delikatnych, np. przełączników lub części wykonanych ze szkła.

Zgodnie z Kodeksem Cywilnym art. 581 §1 wraz z wymianą urządzenia lub ważnej części czas gwarancji rozpoczyna się na nowo.

## ● Sposób postępowania w przypadku naprawy gwarancyjnej

Aby zapewnić szybkie rozpatrzenie wniosku, należy postępować zgodnie z poniższymi instrukcjami:

Do wszystkich zapytań proszę mieć przygotowany paragon i numer artykułu (np. IAN 508083\_2507) jako dowód zakupu.

Numer artykułu można znaleźć na tabliczce znamionowej produktu, na grawerze na produkcie, na stronie tytułowej instrukcji (w lewym dolnym rogu) lub na naklejce z tyłu lub na spodzie produktu.

W przypadku wystąpienia usterek funkcjonalnych lub innych wad należy najpierw skontaktować się telefonicznie lub pocztą elektroniczną z wymienionym poniżej działem serwisowym.

Następnie można wysłać produkt zarejestrowany jako wadliwy na podany adres serwisowy bezpłatnie, załączając dowód zakupu (paragon) i określając, na czym polega wada i kiedy wystąpiła.

Te i wiele innych instrukcji można przeglądać i pobrać na stronie parkside-diy.com. Ten kod QR przeniesie Cię bezpośrednio na stronę parkside-diy.com. Wybierz swój kraj i użyj maski wyszukiwania, aby wyszukać instrukcje obsługi. Wprowadź numer artykułu (IAN) 508083\_2507, aby uzyskać dostęp do instrukcji obsługi artykułu.



## ● Serwis

**PL Serwis Polska**  
Tel.: 008004912069  
Formularz kontaktowy na stronie [parkside-diy.com](http://parkside-diy.com)  
**IAN 508083\_2507**



Prieš naudodami pirmą kartą, atidžiai perskaitykite instrukciją.

## ŽARNOS RITĖ

### ● Įžanga

Sveikiname Jus įsigijus naują gaminį. Tai aukštos kokybės gaminys. Naudojimo instrukcija yra neatskiriama šio gaminio dalis. Joje yra svarbių nurodymų dėl saugos, naudojimo ir gražinamojo perdirbimo. Prieš naudodami šį gaminį, gerai susipažinkite su visais jo naudojimo ir saugos nurodymais. Naudokite gaminį tik pagal aprašymą ir nurodytą paskirtį. Perduodami šį gaminį kitiems asmenims, kartu perduokite visus jo dokumentus.

### ● Paskirtis

Šis gaminys nėra skirtas komerciniam naudojimui.

Jis tinka sodui ir terasai laistyti, taip pat kaip sodo laistymo įrankių nešimo organizatorius.

### ● Komplektacija

1 žarnos dėžė su 10 m žarna  
1 žarnos jungčių rinkinys  
1 naudotojo vadovas

### ● Techniniai duomenys

Didžiausias darbinis slėgis: 4 bar

### ● Dalių aprašymas

- 1 Žarnos jungčių rinkinys
- 1a Žarnos jungtis be vandens stabdžio  $\frac{3}{8}$ " (9,5 mm)
- 1b Čiaupo jungtis G1" (33,3 mm)
- 1c Čiaupo jungtis G $\frac{3}{4}$ " (26,5 mm)
- 2 Žarnos dėžė su 10 m žarna
- 2a Svirtis (sulankstoma)
- 2b Svirties tvirtinimo dangtelis
- 2c Žarnos jungtis su vandens stabdžiu  $\frac{3}{8}$ " (9,5 mm)
- 2d Prijungimas tiekimo žarnai
- 3 Vandens purkštuvai

- 3a Vandens purkštuvu jungiklis
- 3b Vandens purkštuvu adapteris
- 4a Rodyklė
- 4b Veržlės anga

## ⚠ Patarimai dėl saugos

- Prieš montuodami susipažinkite su visomis gaminio naudojimo instrukcijomis ir saugos rekomendacijomis. Perduodami gaminį kitiems asmenims, kartu perduokite visus jo dokumentus.
- **ATSARGIAI! PAVOJUS SUSIŽALOTI! GAMINĮ LAIKYKITE VAIKAMS NEPASIEKIAMOJE VIETOJE.**
- **ŠIS GAMINYS NĖRA ŽAISLAS!** Gaminio negali naudoti vaikai.
- **PAVOJUS GYVYBEI IR NELAIMINGŲ ATSTITIKIMŲ PAVOJUS KŪDIKIAMS IR VAIKAMS!** Niekada nepalikite neprižiūrimų vaikų su pakuotės medžiagomis. Pavojus uždusti. Laikykite vaikams nepasiekiamoje vietoje.
- **ATSARGIAI! PAVOJUS SUSIŽALOTI!** Įsitinkinkite, kad visos dalys yra nesugadintos ir tinkamai surinktos. Neteisingai surinkus, kyla pavojus susižaloti. Pažeistos dalys gali turėti įtakos saugai ir veikimui.
- Montuoti turi tik patyrę specialistai.
- Naudojimo metu niekada neuždenkite žarnos galo pirštais ar kitais daiktai.

### ATSARGIAI! PASLYDIMO PAVOJUS!

- Nenukreipkite vandens srovės į elektros įrangą!

**⚠ Išpėjimas:** Prieš naudojimą, vanduo, kuris buvo įkaitintas iki aukštos temperatūros arba ilgą laiką stovėjo tiekimo linijoje, neturi būti nukreiptas į žmones, gyvūnus ar augalus.

- Nenukreipkite vandens srovės į žmones ar gyvūnus!

- Gaminys netinka geriamajam vandeniui tiekti.



Šis gaminys atsparus ultravioletiniams spinduliams.



Šis gaminys atsparus aplinkos oro sąlygoms.

## ● Surinkimas

- Įstumkite sulankstomą svirtį **2a** į veržlės angą **4b**. Prisukite svirties fiksavimo dangtelį **2b** į veržlės angą **4b**.

**Pastaba:** svirtis **2a** yra sulankstoma. Atlenkite svirtį. Kai pasigirsta spragtelėjimas, tai reiškia, kad svirtis yra užfiksuota. Norėdami atlaisvinti svirtį **2a**, paspauskite mygtuką „push“ ant svirties ir ją uždarykite.

## ● Žarnos dėžės naudojimas

- Prisukite čiaupo jungtį G $\frac{3}{4}$ „ (26,5 mm) **1c** arba čiaupo jungtį G1“ (33,3 mm) **1b** prie vandens čiaupo.
- Prijunkite žarnos jungtį be vandens stabdžio  $\frac{3}{8}$ “ (9,5 mm) **1a** prie tiekimo žarnos jungties **2d**.
- Įstatykite vandens purkštuvu adapterį **3b** į žarnos jungtį su vandens stabdžiu  $\frac{3}{8}$ “ (9,5 mm) **2c**.
- Pasukite vandens purkštuvu jungiklį **3a** prieš laikrodžio rodyklę iki galo, kad purkštuvai būtų uždaryti.
- Įjunkite vandens tiekimą. Laikykite vandens purkštuvą **3** viena ranka, o kita ranka pasukite vandens purkštuvu jungiklį **3a**, kad pasiektumėte norimą purškimo modelį. Pasukite vandens purkštuvu **3a** jungiklį pagal laikrodžio rodyklę, kad gautumėte galingą srautą, ir prieš laikrodžio rodyklę, kad gautumėte smulkią dulksną.
- Ištraukite žarną iki norimo darbo ilgio ir pradėkite purkšti.

## ● Po naudojimo

- Atjunkite vandens tiekimą.
- Atsukite čiaupo jungtį G $\frac{3}{4}$ „ (26,5 mm) **1c** arba čiaupo jungtį G1“ (33,3 mm) **1b** (jei naudojama) nuo čiaupo jungties sriegio.
- Atjunkite vandens purkštuvu adapterį **3b** nuo žarnos jungties su vandens stabdžiu  $\frac{3}{8}$ “ (9,5 mm) **2c**.
- Atjunkite žarnos jungtį be vandens stabdžio  $\frac{3}{8}$ “ (9,5 mm) **1a** nuo tiekimo žarnos jungties **2d** ir visiškai ją ištuštinkite.
- Norėdami įtraukti 10 m ilgio žarną **2** į žarnos dėžę, pasukite svirtį **2a** rodyklės **4a** nurodyta kryptimi.

## ● Laikymas

- Prieš sandėliuojant visos dalys turi būti visiškai sausas.
  - Gaminį visada laikykite sausoje vietoje.
  - Saugokite gaminį nuo tiesioginių saulės spindulių.
  - Laikykite gaminį vaikams nepasiekiamoje vietoje, saugiai užrakintą ir laikykite 5 °C–20 °C (kambario temperatūroje).
- ## ● Techninė priežiūra, valymas ir priežiūra
- Valykite gaminį šiek tiek drėgnu, pūkeliu nepaliekančiu audiniu.

## ● Išmetimas

Pakuotė pagaminta iš aplinkai nekenksmingų medžiagų, kurias galite išmesti įprastose gražinamojo perdirbimo vietose. Daugiau informacijos apie nebetinkamo naudoti gaminio išmetimą sužinosite savo savivaldybės ar miesto administracijoje.

## ● Garantija

Gaminys buvo pagamintas laikantis griežtų kruopštumo principų ir prieš pristatant buvo atidžiai patikrintas. Esant medžiagų ar gamybos defektams, jūs turite įstatymines teises gaminio pardavėjo atžvilgiu. Ši garantija jokiais būdais neapriboja įstatymais nustatytų jūsų teisių.

Šiam produktui suteikiama 3 metų garantija nuo pirkimo datos. Garantijos teikimo laikotarpis skaičiuojamas nuo pirkimo datos. Pirkimo kvito originalą laikykite saugioje vietoje, nes šis dokumentas reikalingas kaip pirkimo įrodymas.

Išpakavus gaminį, būtina nedelsiant pranešti apie bet kokius pažeidimus ar defektus, kurie jau buvo pirkimo metu.

Jei per 3 metus nuo šio produkto pirkimo datos išryškės medžiagų ar gamybos trūkumų, produktą savo nuožiūra nemokamai pataisysime arba pakeisime. Patvirtinus garantinį reikalavimą garantinis laikotarpis nepratęsiamas. Ta pati sąlyga taikoma ir pakeistoms bei pataisytoms dalims.

Garantija netaikoma, jei šis produktas apgadinamas, netinkamai naudojamas ar netinkamai prižiūrimas.

Garantija taikoma medžiagų ir gamybos trūkumams. Ši garantija netaikoma gaminio dalims, kurios paprastai susidėvi ir todėl yra laikomos susidėvinčiomis dalimis (pvz., baterijos, akumulatoriai, žarnos, rašalo kasetės), taip pat netaikoma trapioms dalims, pvz., jungikliams arba dalims iš stiklo.

## ● Veiksmai norint pasinaudoti garantija

Kad galėtume greitai apdoroti Jūsų prašymą, vadovaukitės toliau pateikiamais nurodymais:

Prašome dėl visų užklausų išsaugoti kasos čekį ir gaminio numerį (IAN 508083\_2507) kaip pirkimo įrodymą.

Gaminio numerį rasite duomenų lentelėje, išgraviruotą ant gaminio, ant naudojimo instrukcijos viršelio (apačioje kairėje) arba užklijuotą prietaiso užpakalinėje pusėje ar apačioje.

Jei išryškėtų produkto veikimo ar kitokių trūkumų, pirmiausia telefonu arba elektroniniu paštu kreipkitės į toliau nurodytą klientų aptarnavimo skyrių.

PL

PL

PL

LT

LT

LT

LT

LT

Tada sugedusiu pripažintā produkta, pridēje pirkimo dokumentā (kasos čeki) ir nurode trūkumā bei jo atsiradimo laikā, nemokamai galēsīte išsīysti Jums nurodytu klientų aptarnavimo tarnybos adresu.

parkside-diy.com svetainėje galite atidaryti ir atsisiųsti šią ir daugelį kitų instrukcijų. Su šiuo QR kodu galite tiesiogiai patekti į parkside-diy.com svetainės puslapį. Pasirinkite savo šalį ir pagal paieškos formą susiraskite savo šalies naudojimo instrukciją. Įvesdami gaminio numerį (IAN) 508083\_2507 surasite jūsų gaminio naudojimo instrukciją.



## ● Klientų aptarnavimas

**LT Klientų aptarnavimo tarnyba Lietuva**  
Tel.: 0 800 33062  
Užklauso forma [parkside-diy.com](https://www.parkside-diy.com)  
**IAN 508083\_2507**



Enne esmakordset kasutamist palun lugege juhend hoolikalt läbi.

## VOOLIKUTRUMMEL

### ● Sissejuhatus

Õnnitleme teid selle uue toote ostu puhul! Olete endale saanud kõrgekvaliteedilise toote. Kasutusjuhend kuulub toote juurde. Selles on olulisi juhiseid ohutuse, kasutamise ja jäätmekäitluse kohta. Enne toote kasutamist tutvuge selle kohta antud kasutus- ja ohutuse alaste juhistega. Kasutage toodet üksnes kirjeldatud viisil ja otstarbel. Toote edasiandmisel kolmandatele isikutele andke kaasa ka kõik toote dokumendid.

### ● Sihtotstarve

Toode ei ole ette nähtud kommertskasutuseks. See sobib aia ja terrassi kastmiseks ning aia niisutusvahendite käsitsi kaasaskandmiseks.

### ● Tarnekomplekt

1 voolikukast 10 m voolikuga  
1 vooliku ühenduskomplekt  
1 kasutusjuhend

### ● Tehnilised andmed

Maksimaalne tööõhk: 4 baari

### ● Osade kirjeldus

- 1** Vooliku ühenduskomplekt
- 1a** Voolikuühendus ilma vee sulgemisventiiliga  $\frac{3}{8}$ " (9,5 mm)
- 1b** Kraani liitmik (G1", 33,3 mm)
- 1c** Kraani liitmik G $\frac{3}{4}$ " (26,5 mm)
- 2** Voolikukast 10 m voolikuga
- 2a** Vânt (kokkupandav)
- 2b** Vända kinnituskork
- 2c** Voolikuühendus ilma vee sulgemisventiiliga  $\frac{3}{8}$ " (9.5 mm)
- 2d** Toitevooliku ühendus
- 3** Veepihusti
- 3a** Veepihusti lüliti
- 3b** Veepihusti adapter

- 4a** Nool
- 4b** Mutri pesa



## Ohutuslased nõuanded

- Enne toote paigaldamist tutvuge kõigi kasutusjuhendite ja ohutusnõuannetega. Toote edasiandmisel kolmandatele isikutele andke kaasa ka kõik toote dokumendid.
  - **ETTEVAATUST! VIGASTUSTE OHT! HOIDKE TOODET LASTELE KÄTTESAAMATUS KOHAS.**
  - **SEE TOODE EI OLE MÄNGUASI!** Seda toodet ei või kasutada lapsed.
  - **VÄIKELASTE JA LASTEGA SEOTUD ÕNNETUSTE OHT NING OHT NENDE ELULE!** Ärge kunagi jätke lapsi koos pakkematerjaliga ilma järelevalveta. Lämpumisoht. Hoidke lastele kättesaamatult.
  - **ETTEVAATUST! VIGASTUSTE OHT!** Veenduge, et kõik osad oleks kahjustamata ja nõuetekohaselt kokku pandud. Valesti kokkupanemise korral esineb vigastusohu. Kahjustunud osad võivad mõjutada seadme ohutust ja toimimist.
  - Laske paigaldus teha ainult kogunud isikutel.
  - Kasutamise ajal ärge kunagi blokeerige vooliku otsa sõrmede või muude esemetega.
- ETTEVAATUST! LIBISEMISE OHT!**
- Ärge suunake veejuga elektriseadmete poole!
- ⚠ Hoiatus:** Enne kasutamist ei tohi kõrge temperatuurini kuumutatud või pikka aega torustikus seisnud vett suunata inimeste, loomade ega taimede suunas.
- Ärge suunake veejuga inimeste ega loomade poole!

- Toode ei sobi joogivee tarnimiseks.
- See toode on UV-kindel.
- See toode on ilmastikukindel.

## ● Kokkupanemine

- Lükake kokkupandav vânt **2a** mutri pesasse **4b**. Keerake vântvõlli kinnituskork **2b** mutri pilusse **4b**.

**Märkus:** vânt **2a** on kokkupandav. Avage vânt. Kui kostab klõpsatus, tähendab see, et vânt on lukustatud. Vända **2a** avamiseks vajutage vända käepidemel olevat nuppu "push" ja sulgege see.

## ● Voolikukasti kasutamine

- Krugive kraani liitmik G $\frac{3}{4}$ " (26,5 mm) **1c** või kraani liitmik G1" (33,3 mm) **1b** veekraani külge.
  - Ühendage vee sulgemisventiiliga voolikuliitmik  $\frac{3}{8}$ " (9,5 mm) **1a** toitevooliku liitmikuga **2d**.
  - Sisestage veepihusti adapter **3b** sulgemisventiiliga voolikuliitmikusse  $\frac{3}{8}$ " (9,5 mm) **2c**.
  - Keerake veepihusti lüliti **3a** vastupäeva nii palju kui võimalik, et veenduda pihustuspüstoli sulgemises.
  - Lülitage veevarustus sisse.
- Hoidke veepihustit **3** ühe käega ja keerake teise käega veepihusti lüliti **3a** soovitud pihustamismustri saavutamiseks. Tugeva joa saamiseks keerake veepihusti lüliti **3a** päripäeva ja peene udu saamiseks vastupäeva.
- Tõmmake voolik soovitud tööpikkuseni välja ja alustage pihustamist.

LT

EE

EE

EE

## ● Pärast kasutamist

- Lülitage veevarustus välja.
- Keerake kraani ühenduskeermest lahti kraani liitmik G $\frac{3}{4}$ " (26,5 mm) **1c** või kraani liitmik G1" (33,3 mm) **1b** (kui seda kasutatakse).
- Ühendage veepihusti adapter **3b** lahti sulgemisventiiliga voolikuliitmikust  $\frac{3}{8}$ " (9,5 mm) **2c**.
- Ühendage vee sulgemisventiiliga voolikuliitmik  $\frac{3}{8}$ " (9,5 mm) **1a** toitevooliku liitmikust **2d** lahti ja tühjendage torud täielikult.
- Vooliku 10 m pikkuse vooliku **2** voolikukarpi tagasikerimiseks keerake vânta **2a** noolega **4a** näidatud suunas.

## ● Hoistamine

- Enne hoistamist peavad kõik osad olema täiesti kuivad.
- Hoidke toodet alati kuivas kohas.
- Kaitske toodet otsese päikesevalguse eest.
- Hoida toodet lastele kättesaamatus kohas, turvaliselt lukustatuna ja ladustamistemperatuuril 5–20 °C (toatemperatuuril).

## ● Hooldus, puhastamine ja korrashoid

- Puhastage toodet kergelt niisutatud, ebemevaba lapiga.

## ● Jäätmekäitlus

Pakend koosneb keskkonnasõbralikest materjalidest, mida saab käidelda kohalikes ringlussevõtu keskustes. Küsige vana toote käitlemise võimaluste kohta oma valla- või linnavalitsusest.

## ● Garantii

Toode on valmistatud rangete kvaliteedijuhiste järgi ja seda on enne tarnimist põhjalikult kontrollitud. Materjali- või tootmisdefektide korral on teil seaduslikud õigused toote müüja suhtes. Teie seadusjärgsed õigused ei ole mingil juhul piiratud meie allpool sätestatud garantiiga.

Selle toote garantii kehtib 3 aastat alates ostukuupäevast. Garantiaeg algab ostukuupäevaga. Hoidke müügitšeki originaali kindlas kohas, kuna see dokument on vajalik ostu tõendamiseks.

Kõikidest kahjustustest või defektidest, mis esinesid juba ostmise ajal, tuleb teatada kohe pärast toote lahtipakkimist.

Kui tootel ilmneb 3 aasta jooksul alates ostukuupäevast materjali- või teostusviga, parandame või asendame selle omal valikul teie eest tasuta. Garantii perioodi ei pikendata kinnitatud garantiinõudega. See kehtib ka asendatud ja parandatud osade kohta.

See garantii kaotab kehtivuse, kui toode on kahjustatud, või kui seda on valesti kasutatud või hooldatud.

Garantii katab materjali- ja tootmisdefektid. See garantii ei laiene tooteosadele, mis on tavapärast kulunud ja mida seetõttu peetakse kuluvateks osadeks (nt akud, taaslaetavad akud, voolikud, värvikassetid), ega ka purunevate osade kahjustustele, nt lülitid või klaasist osad.

## ● Garantii käsitlemine

Selleks et teie mureküsimus saaks kiire lahenduse, järgige palun alltoodud juhiseid:

Kõikide päringute jaoks hoidke oma ostu tõendamiseks alles kassatšekk ja tootenumber (IAN 508083\_2507).

Tootenumbri leiate tootel olevalt tüübisildilt või graveeringult, oma kasutusjuhendi tiitellehelt (all vasakul) või toote taga- või allosas olevalt kleebiselt.

Toote toimivusvigade või muude puuduste korral võtke kõigepealt telefoni või e-posti teel ühendust alltoodud teenindusosakonnaga.

Lisades defektsele tootele ostudokumendi (kassatšeki), kirjelduse toote puuduste kohta ja andmed selle kohta, millal need ilmsid, saate selle tasuta saata teile teadaantud teeninduse aadressile.

Neid ja paljusid teisi käsiraamatuid saate vaadata ja alla laadida lehel [parkside-diy.com](https://www.parkside-diy.com). Selle QR-koodi abil satute otse lehele [parkside-diy.com](https://www.parkside-diy.com). Valige oma riik ja otsige otsinguvälja abil kasutusjuhendeid. Tootenumbr (IAN) 508083\_2507 sisestamisel pääsete ligi oma toote kasutusjuhendile.



## ● Teenindus

**EE Teenindus Eestis**  
Tel: 8000049141  
Kontakti vorm [parkside-diy.com](https://www.parkside-diy.com)  
**IAN 508083\_2507**



Pirms pirmās lietošanas reizes, lūdzu, rūpīgi izlasiet instrukciju.

## KASTE ŠĻŪTENEI

### ● Ievads

Apsveicam jūs ar jaunā izstrādājuma iegādi! Jūs esat izvēlējies augstas kvalitātes izstrādājumu. Lietošanas instrukcija ir šī izstrādājuma sastāvdaļa. Tā ietver svarīgas norādes attiecībā uz drošību, lietošanu un utilitāciju. Pirms izstrādājuma lietošanas iepazīstieties ar visiem lietošanas un drošības norādījumiem. Izmantojiet izstrādājumu tikai tā, kā aprakstīts un atbilstoši tam paredzētajam lietojumam. Ja nododat izstrādājumu citai personai, dodiet līdzi arī visu dokumentāciju.

### ● Paredzētā lietošana

Izstrādājums nav paredzēts komerciālai lietošanai. Tas ir piemērots dārza un terases laistīšanai, kā arī izmantojams kā organizators dārza laistīšanas rīku pārnēsāšanai.

### ● Komplektācijas saturs

1 šļūtenes kaste ar 10 m šļūteni  
1 šļūtenes savienojuma komplekts  
1 lietošanas instrukcija

### ● Tehniskie dati

Maks. darba spiediens: 4 bāri

### ● Daļu apraksts

- 1** Šļūtenes savienojuma komplekts
- 1a** Šļūtenes savienotājs bez ūdens slēgvārsta  $\frac{3}{8}$ " (9,5 mm)
- 1b** Krāna savienotājs (G1", 33,3 mm)
- 1c** Krāna savienotājs G $\frac{3}{4}$ " (26,5 mm)
- 2** Šļūtenes kaste ar 10 m garu šļūteni
- 2a** Kloķis (salokāms)
- 2b** Kloķa fiksācijas vāciņš
- 2c** Šļūtenes savienotājs ar ūdens slēgvārstu  $\frac{3}{8}$ " (9,5 mm)
- 2d** Padeves šļūtenes savienojums

EE

EE



EE

LV

- 3** Ūdens smidzinātājs
- 3a** Ūdens smidzinātāja slēdzis
- 3b** Ūdens smidzinātāja adapters
- 4a** Bultiņa
- 4b** Uzgriežņa rievā

## Drošības ieteikums

- Pirms uzstādīšanas iepazīstieties ar visām izstrādājuma lietošanas instrukcijām un drošības ieteikumiem. Ja nododat izstrādājumu citai personai, dodiet līdzī arī visu dokumentāciju.
- **UZMANĪBU! TRAUMAS GŪŠANAS DRAUDI! UZGLABĀJIET IZSTRĀDĀJUMU BĒRNIEM NEPIEEJAMĀ VIETĀ.**
- **ŠIS IZSTRĀDĀJUMS NAV ROTAĻLIETA!** Šo izstrādājumu nedrīkst izmantot bērni.
- **DRAUDI DZĪVĪBAI UN NELAIMES GADĪJUMU RISKS ZĪDAIŅIEM UN BĒRNIEM!** Nekad neatstājiet bērnus bez uzraudzības kopā ar iepakojuma materiālu. Nosmakšanas draudi. Uzglabājiet bērniem nepieejamā vietā.
- **UZMANĪBU! TRAUMAS GŪŠANAS RISKS!** Pārliecinieties, vai kāda daļa nav bojāta un vai visas daļas ir pareizi uzstādītas. Nepareizi veiktas uzstādīšanas rezultātā pastāv traumu gūšanas risks. Bojātas daļas var ietekmēt drošību un funkcionalitāti.
- Uzstādīšanu drīkst veikt tikai pieredzējušas personas.
- Lietošanas laikā nekad neaizsprostojiet šļūtenes galu ar pirkstiem vai citiem priekšmetiem.
- **UZMANĪBU! PASLĪDĒŠANAS RISKS!**
- Nevirziet ūdens strūklu uz elektroiekārtām!
- ▲ **Brīdinājums:** Pirms lietošanas ūdeni, kas tika uzkaršēts līdz augstai temperatūrai vai ilgstoši stāvējis un kas var atrasties padeves caurulē, nedrīkst vērst pret cilvēkiem, dzīvniekiem vai augiem.
- Nevirziet ūdens strūklu pret cilvēkiem vai dzīvniekiem!

-  Izstrādājums nav piemērots dzeramā ūdens padevei.
-  Šis izstrādājums ir izturīgs pret UV starojumu.
-  Šis izstrādājums ir izturīgs pret laikapstākļiem.

## ● Uzstādīšana

- Iespiediet salokāmo kloķi **2a** uzgriežņa rievā **4b**. Ieskrūvējiet kloķa fiksācijas vāciņu **2b** uzgriežņa rievā **4b**.
- Piezīme:** kloķis **2a** ir salokāms. Atveriet kloķi. Kad dzirdama klikšķa skaņa, tas nozīmē, ka kloķis ir nofiksēts. Lai atbloķētu kloķi **2a**, nospiediet kloķa roktura pogu “push” (“spiest”) un aizveriet to.

## ● Šļūtenes kastes izmantošana

- Pieskrūvējiet krāna savienotāju G $\frac{3}{4}$ " (26,5 mm) **1c** vai krāna savienotāju G1" (33,3 mm) **1b** pie ūdens krāna.
  - Pievienojiet šļūtenes savienotāju bez ūdens slēgvārsta  $\frac{3}{8}$ " (9,5 mm) **1a** padeves šļūtenes savienojumam **2d**.
  - Ievietojiet ūdens smidzinātāja adapteru **3b** šļūtenes savienotājā ar ūdens slēgvārstu  $\frac{3}{8}$ " (9,5 mm) **2c**.
  - Pagrieziet ūdens smidzinātāja slēdzi **3a** pretēji pulksteņrādītāju kustības virzienam līdz galam, lai nodrošinātu, ka smidzinātāja pistole ir aizvērta.
  - Ieslēdziet ūdens padeves avotu.
- Ar vienu roku turiet ūdens smidzinātāju **3** un ar otru roku pagrieziet ūdens smidzinātāja slēdzi **3a**, lai izvēlētos vajadzīgo smidzināšanas režīmu. Pagrieziet ūdens smidzinātāja slēdzi **3a** pulksteņrādītāju kustības virzienā, lai iegūtu spēcīgu strūklu, un pretēji pulksteņrādītāju kustības virzienam, lai iegūtu smalku miglu.
- Izvelciet šļūteni vajadzīgajā darba garumā un sāciet smidzināšanu.

## ● Pēc lietošanas

- Izslēdziet ūdens padeves avotu.
- Atskrūvējiet krāna savienotāju G $\frac{3}{4}$ " (26,5 mm) **1c** vai krāna savienotāju G1" (33,3 mm) **1b** (ja tiek izmantots) no krāna savienojuma vītnes.
- Atvienojiet ūdens smidzinātāja adapteru **3b** no šļūtenes savienotāja ar ūdens slēgvārstu  $\frac{3}{8}$ " (9,5 mm) **2c**.
- Atvienojiet šļūtenes savienotāju bez ūdens slēgvārsta  $\frac{3}{8}$ " (9,5 mm) **1a** no padeves šļūtenes savienojuma **2d** un pilnībā iztukšojiet to.
- Lai ievilkto šļūteni šļūtenes kastē ar 10 m garu šļūteni **2**, pagrieziet kloķi **2a** bultiņas **4a** norādītajā virzienā.

## ● Uzglabāšana

- Pirms uzglabāšanas visām daļām jābūt pilnībā sausām.
- Vienmēr uzglabājiet izstrādājumu sausā vietā.
- Sargājiet izstrādājumu no tiešas saules gaismas.
- Uzglabājiet izstrādājumu bērniem nepieejamā vietā, droši noslēgtā veidā un uzglabāšanas temperatūrā no 5 °C līdz 20 °C (istabas temperatūrā).

## ● Apkope, tīrīšana un kopšana

- Tīriet izstrādājumu ar nedaudz mitru neplūksnainu drānu.

## ● Utilizācija

Iepakojums ražots no videi draudzīgiem materiāliem, kurus varat izlietēt vietējās atkritumu pārstrādes iestādēs. Informāciju par nolietotā izstrādājuma utilizāciju varat saņemt savā novada vai pilsētas pašvaldībā.

## ● Garantija

Izstrādājums bija izgatavots atbilstoši stingrām kvalitātes vadlīnijām un pirms piegādes rūpīgi pārbaudīts. Materiālu vai ražošanas defektu gadījumā jums attiecībā pret izstrādājuma pārdevēju ir likumīgas tiesības. Mūsu zemāk minētā garantija nekādā veidā neierobežo jūsu likumīgās tiesības.

Šim izstrādājumam tiek piešķirta 3 gadu garantija, sākot ar pirkuma izdarīšanas datumu. Garantijas termiņš sākas ar pirkuma izdarīšanas datumu. Uzglabājiet oriģinālo pirkuma čeku drošā vietā, jo tas ir nepieciešams kā pirkuma dokumentāls pierādījums.

Par visiem bojājumiem vai trūkumiem, kas jau eksistē uz pirkuma izdarīšanas brīdi, nekavējoties jāziņo pēc izstrādājuma izpakošanas.

Ja 3 gadu laikā, sākot ar pirkuma izdarīšanas datumu, izstrādājumam parādīsies kāds materiālu vai ražošanas defekts, mēs pēc savas izvēles izstrādājumu salabosim vai nomainīsim bez maksas. Garantijas laiks nepagarināsies uz notikušās garantijas prasības pamata. Tas attiecas arī uz aizvietotām un salabotām daļām.

Garantija zaudē spēku, ja izstrādājums bija bojāts vai nelietprātīgi lietots vai apkopts.

Garantija sedz materiālu un ražošanas defektus. Šī garantija neattiecas ne uz izstrādājuma daļām, kas ir pakļautas normālam nolietojumam, un līdz ar to ir uzskatāmas par nolietojuma daļām (piemēram, baterijas, akumulatori, šļūtenes, kārtidži), ne uz plīstošu daļu bojājumiem, piemēram, slēdzis vai stikla daļas.

## ● Rīcība garantijas gadījumā

Lai Jūsu prasība tiktu ātrāk apstrādāta, lūdzu, ievērojiet tālāk sniegtās norādes. Jebkādu prasību apstrādei kā pirkuma apliecinājumu, lūdzu, uzglabājiet kases čeku un izstrādājuma numuru (IAN 508083\_2507).

LV

LV

LV

LV

Izstrādājuma numurs norādīts tipa plāksnītē uz izstrādājuma, gravējumā uz izstrādājuma, lietošanas instrukcijas titullapā (apakšā, kreisajā pusē) vai kā uzlīme izstrādājuma aizmugurē vai apakšā.

Ja izstrādājums darbojas kļūdaini vai tam ir citi trūkumi, lūdzu, vispirms sazinieties ar tālāk norādīto servisa daļu pa tālruni vai e-pastu. Pēc tam izstrādājumu, kam konstatēts defekts, varat nosūtīt bez maksas uz Jums norādīto servisa adresi, pievienojot pirkuma apliecinājumu (kases čeku) un norādi par attiecīgo defektu un tā rašanās laiku. Vietnē parkside-diy.com varat apskatīt un lejupielādēt gan šo, gan daudzas citas rokasgrāmatas. Ar šo QR kodu Jūs varat atvērt vietni parkside-diy.com. Izvēlieties valsti un meklējiet lietošanas instrukcijas, izmantojot meklēšanas rīku. Ievadot preces numuru (IAN) 508083\_2507, Jūs atvērsiet attiecīgās preces lietošanas instrukciju.



## ● Serviss

**IV** **Serviss Latvijā**  
Tāl.: 80000040  
Kontaktforma šeit *parkside-diy.com*  
**IAN 508083\_2507**



Lesen Sie die Anleitung vor dem ersten Gebrauch sorgfältig.

## SCHLAUCHBOX

### ● Einleitung

Wir beglückwünschen Sie zum Kauf Ihres neuen Produkts. Sie haben sich damit für ein hochwertiges Produkt entschieden. Machen Sie sich vor der ersten Inbetriebnahme mit dem Produkt vertraut. Lesen Sie hierzu aufmerksam die nachfolgende Bedienungsanleitung und die Sicherheitshinweise. Benutzen Sie das Produkt nur wie beschrieben und für die angegebenen Einsatzbereiche. Bewahren Sie diese Anleitung an einem sicheren Ort auf. Händigen Sie alle Unterlagen bei Weitergabe des Produktes an Dritte mit aus.

### ● Bestimmungsgemäße Verwendung

Das Produkt ist nicht für den kommerziellen Gebrauch bestimmt. Sie ist für die Bewässerung von Garten und Terrassenflächen geeignet und dient als Organizer für tragbare Gartenbewässerungsgeräte.

### ● Lieferumfang

- 1 Schlauchbox mit 10 m Schlauch
- 1 Schlauchanschluss-Set
- 1 Bedienungsanleitung

### ● Technische Daten

Max. Betriebsdruck: 4 bar

### ● Teilebeschreibung



- 1** Schlauchanschluss-Set
- 1a** Schlauchanschluss ohne Wassersperre  $\frac{3}{8}$ " (9,5 mm)
- 1b** Wasserhahnanschluss G1" (33,3 mm)
- 1c** Wasserhahnanschluss G $\frac{3}{4}$ " (26,5 mm)
- 2** Schlauchbox mit 10 m Schlauch
- 2a** Kurbel (klappbar)
- 2b** Kurbelbefestigungskappe

- 2c** Schlauchanschluss mit Wassersperre  $\frac{3}{8}$ " (9,5 mm)
- 2d** Anschluss für Versorgungsschlauch
- 3** Wassersprüher
- 3a** Schalter des Wassersprühers
- 3b** Adapter für Wassersprüher
- 4a** Pfeil
- 4b** Nutschlitz

## Sicherheitshinweis

- Machen Sie sich vor der Installation mit allen Betriebsanleitungen und Sicherheitshinweisen für das Produkt vertraut. Händigen Sie alle Unterlagen bei Weitergabe des Produktes an Dritte mit aus.
- **VORSICHT! VERLETZUNGSGEFAHR! BEWAHREN SIE DAS PRODUKT AUSSERHALB DER REICHWEITE VON KINDERN AUF.**
- **DIESES PRODUKT IST KEIN SPIELZEUG!** Dieses Produkt darf nicht von Kindern verwendet werden.
- **LEBENSGEFAHR UND UNFALLGEFAHR FÜR SÄUGLINGE UND KINDER!** Lassen Sie Kinder niemals unbeaufsichtigt mit dem Verpackungsmaterial. Erstickungsgefahr. Außerhalb der Reichweite von Kindern aufbewahren.
- **VORSICHT! VERLETZUNGSGEFAHR!** Vergewissern Sie sich, dass alle Teile unbeschädigt und korrekt montiert sind. Bei falscher Montage besteht Verletzungsgefahr Beschädigte Teile können die Sicherheit und Funktion beeinträchtigen.
- Lassen Sie die Installation nur von erfahrenen Personen durchführen.
- Blockieren Sie das Schlauchende während des Gebrauchs niemals mit den Fingern oder anderen Gegenständen.
- **VORSICHT! RUTSCHGEFAHR!**
- Richten Sie den Wasserstrahl nicht auf elektrische Geräte!

▲ **Warnhinweis:** „Vor der Verwendung stark erhitztes oder lange abgestandenes Wasser, welches sich gegebenenfalls in der Zuleitung befindet, nicht auf Personen, Tiere oder Pflanzen geleitet werden darf.“

- Richten Sie den Wasserstrahl nicht auf Personen oder Tiere!
-  Das Produkt ist nicht geeignet, um Trinkwasser zu spenden.
-  Dieses Produkt ist UV-beständig.
-  Dieses Produkt ist witterungsbeständig.

## ● Zusammenbau

- Schieben Sie die klappbare Kurbel **2a** in den Nutschlitz **4b**. Schrauben Sie die Kurbelbefestigungskappe **2b** in den Nutschlitz **4b**.

**Hinweis:** Die Kurbel **2a** ist klappbar. Klappen Sie die Kurbel aus. Wenn ein Klickgeräusch zu hören ist, bedeutet dies, dass die Kurbel arretiert ist. Um die Kurbel **2a** zu entriegeln, drücken Sie den „Push“-Knopf am Kurbelgriff und schließen Sie ihn.

## ● Verwendung der Schlauchbox

- Schrauben Sie den Wasserhahnanschluss G $\frac{3}{4}$ " (26,5 mm) **1c** oder den Wasserhahnanschluss G1" (33,3 mm) **1b** an den Wasserhahn.
- Verbinden Sie den Schlauchanschluss ohne Wassersperre  $\frac{3}{8}$ " (9,5 mm) **1a** mit dem Anschluss für den Versorgungsschlauch **2d**.
- Stecken Sie den Adapter des Wassersprühers **3b** in den Schlauchanschluss mit Wassersperre  $\frac{3}{8}$ " (9,5 mm) **2c**.
- Drehen Sie den Schalter des Wassersprühers **3a** bis zum Anschlag gegen den Uhrzeigersinn, um sicherzustellen, dass die Sprühpistole geschlossen ist.
- Drehen Sie das Wasser auf.

LV

DE/AT/BE/CH

DE/AT/BE/CH

DE/AT/BE/CH

Halten Sie den Wassersprüher **3** mit einer Hand fest und drehen Sie mit der anderen Hand den Schalter des Wassersprühers **3a**, um das gewünschte Sprühmuster einzustellen. Drehen Sie den Schalter des Wassersprühers **3a** im Uhrzeigersinn für einen starken Strahl und gegen den Uhrzeigersinn für einen feinen Nebel.

- Ziehen Sie den Schlauch auf die gewünschte Arbeitslänge heraus und beginnen Sie mit dem Sprühen.

### ● Nach dem Gebrauch

- Drehen Sie das Wasser ab.
- Schrauben Sie den Wasserhahnanschluss G $\frac{3}{4}$ " (26,5 mm) **1c** oder den Wasserhahnanschluss G1" (33,3 mm) **1b** (falls verwendet) vom Anschlussgewinde des Wasserhahns ab.
- Trennen Sie den Adapter des Wassersprühers **3b** vom Schlauchanschluss mit Wassersperre  $\frac{3}{8}$ " (9,5 mm) **2c**.
- Ziehen Sie den Schlauchanschluss ohne Wassersperre  $\frac{3}{8}$ " (9,5 mm) **1a** vom Anschluss für den Versorgungsschlauch **2d** ab und entleeren Sie ihn vollständig.
- Um den Schlauch mit einer Länge von 10 m **2** in die Schlauchbox zurückzuziehen, drehen Sie die Kurbel **2a** in die durch den Pfeil **4a** angegebene Richtung.

### ● Lagerung

- Alle Teile müssen vor der Einlagerung vollständig trocken sein.
- Lagern Sie das Produkt immer an einem trockenen Ort.
- Schützen Sie das Produkt vor direkter Sonneneinstrahlung.
- Lagern Sie das Produkt außerhalb der Reichweite von Kindern, sicher verschlossen und bei einer Lagertemperatur zwischen 5 °C und 20 °C (Raumtemperatur).

### ● **Wartung, Reinigung und Pflege**

- Reinigen Sie das Produkt mit einem leicht angefeuchteten und fusselfreien Tuch.

### ● **Entsorgung**

Die Verpackung besteht aus umweltfreundlichen Materialien, die Sie über die örtlichen Recyclingstellen entsorgen können.

Möglichkeiten zur Entsorgung des ausgedienten Produkts erfahren Sie bei Ihrer Gemeinde- oder Stadtverwaltung.

### ● **Garantie**

Das Produkt wurde nach strengen Qualitätsrichtlinien hergestellt und vor der Auslieferung sorgfältig geprüft. Im Falle von Material- oder Herstellungsfehlern haben Sie gegenüber dem Verkäufer des Produkts gesetzliche Rechte. Ihre gesetzlichen Rechte werden in keiner Weise durch unsere unten aufgeführte Garantie eingeschränkt.

Die Garantie für dieses Produkt beträgt 3 Jahre ab Kaufdatum. Die Garantiezeit beginnt mit dem Kaufdatum. Bewahren Sie den Originalkaufbeleg an einem sicheren Ort auf, da dieses Dokument als Nachweis des Kaufs erforderlich ist.

Alle Schäden oder Mängel, die bereits zum Zeitpunkt des Kaufs vorhanden sind, müssen unverzüglich nach dem Auspacken des Produkts gemeldet werden.

Sollte das Produkt innerhalb von 3 Jahren ab Kaufdatum einen Material- oder Herstellungsfehler aufweisen, werden wir es – nach unserer Wahl – kostenlos für Sie reparieren oder ersetzen. Die Garantiezeit verlängert sich durch einen stattgegebenen Gewährleistungsanspruch nicht. Dies gilt auch für ersetzte und reparierte Teile.

Diese Garantie erlischt, wenn das Produkt beschädigt oder unsachgemäß verwendet oder gewartet wurde.

Die Garantie deckt Material- und Herstellungsfehler ab. Diese Garantie erstreckt sich weder auf Produktteile, die normalem Verschleiß unterliegen, und somit als Verschleißteile gelten (z. B. Batterien, Akkus, Schläuche, Farbpatronen), noch auf Schäden an zerbrechlichen Teilen, z. B. Schalter oder Teile aus Glas.

### ● **Abwicklung im Garantiefall**

Um eine schnelle Bearbeitung Ihres Anliegens zu gewährleisten, folgen Sie bitte den folgenden Hinweisen:

Bitte halten Sie für alle Anfragen den Kassenbon und die Artikelnummer (IAN 508083\_2507) als Nachweis für den Kauf bereit.

Die Artikelnummer entnehmen Sie bitte dem Typenschild am Produkt, einer Gravur am Produkt, dem Titelblatt Ihrer Anleitung (unten links) oder dem Aufkleber auf der Rück- oder Unterseite des Produktes.

Sollten Funktionsfehler oder sonstige Mängel auftreten kontaktieren Sie zunächst die nachfolgend benannte Serviceabteilung telefonisch oder per EMail.

Ein als defekt erfasstes Produkt können Sie dann unter Beifügung des Kaufbelegs (Kassenbon) und der Angabe, worin der Mangel besteht und wann er aufgetreten ist, für Sie portofrei an die Ihnen mitgeteilte Service Anschrift übersenden.

Auf parkside-diy.com können Sie diese und viele weitere Handbücher einsehen und herunterladen. Mit diesem QR-Code gelangen Sie direkt auf parkside-diy.com. Wählen Sie Ihr Land aus, und suchen Sie über die Suchmaske nach den Bedienungsanleitungen. Mittels Eingabe der Artikelnummer (IAN) 508083\_2507 gelangen Sie zur Bedienungsanleitung für Ihren Artikel.



### ● **Service**

- DE Service Deutschland**  
Tel.: 08008855300  
Kontaktformular auf [parkside-diy.com](https://www.parkside-diy.com)  
**IAN 508083\_2507**
- AT Service Österreich**  
Tel.: 0800447750  
Kontaktformular auf [parkside-diy.com](https://www.parkside-diy.com)  
**IAN 508083\_2507**
- BE Service Belgien**  
Tél.: 080012614  
Kontaktformular auf [parkside-diy.com](https://www.parkside-diy.com)  
**IAN 508083\_2507**
- CH Service Schweiz**  
Tel.: 0800563601  
Kontaktformular auf [parkside-diy.com](https://www.parkside-diy.com)  
**IAN 508083\_2507**

DE/AT/BE/CH

DE/AT/BE/CH

DE/AT/BE/CH

DE/AT/BE/CH



IAN 508083\_2507  
**OWIM GmbH & Co. KG**  
Stiftsbergstraße 1  
74167 Neckarsulm  
GERMANY



Model No.: HG11109A  
Version: 01/2026