



**LED-AUSSENWANDLEUCHE / LED  
OUTDOOR WALL LIGHT / APPLIQUE  
MURALE LED D'EXTÉRIEUR**

DE AT CH

**LED-AUSSENWANDLEUCHE**

Montage-, Bedienungs- und Sicherheitshinweise

FR BE

**APPLIQUE MURALE LED D'EXTÉRIEUR**

Instructions de montage, d'utilisation et  
consignes de sécurité

PL

**LAMPA ZEWNĘTRZNA LED**

Wskazówki montażu, obsługi i  
bezpieczeństwa

SK

**LED VONKAJŠIE  
NÁSTENNÉ SVIETIDLO**

Pokyny pre montáž, obsluhu a  
bezpečnostné pokyny

GB IE

**LED OUTDOOR WALL LIGHT**

Assembly, operating and safety instructions

NL BE

**LED-BUITENMUURLAMP**

Montage-, bedienings- en  
veiligheidsinstructies

CZ

**LED VENKOVNÍ  
NÁSTENNÉ SVÍTIDLO**

Pokyny k montáži, obsluze a  
bezpečnostní pokyny

IAN 316918

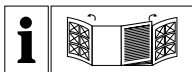

DE/AT/CH	Montage-, Bedienungs- und Sicherheitshinweise	Seite	5
GB/IE	Assembly, operating and safety instructions	Page	15
FR/BE	Instructions de montage, d'utilisation et consignes de sécurité	Page	24
NL/BE	Montage-, bedienings- en veiligheidsinstructies	Pagina	33
PL	Wskazówki montażu, obsługi i bezpieczeństwa	Strona	42
CZ	Pokyny k montáži, obsluze a bezpečnostní pokyny	Strana	52
SK	Pokyny pre montáž, obsluhu a bezpečnostné pokyny	Strana	60

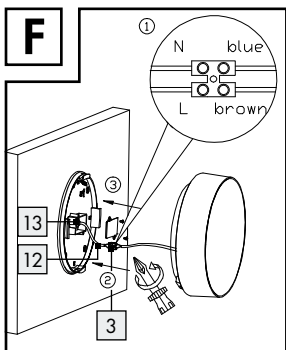
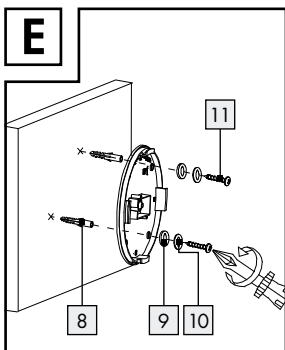
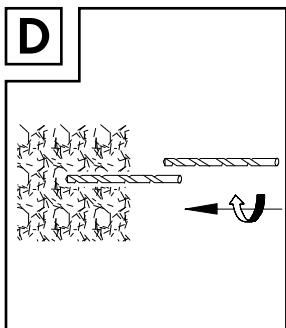
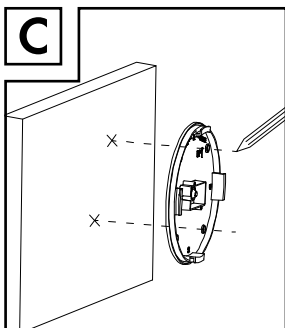
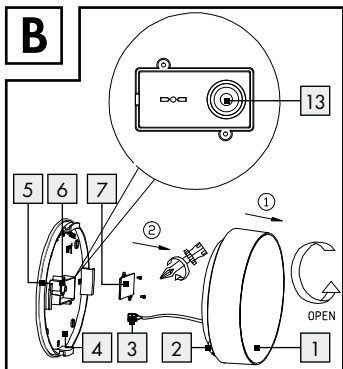
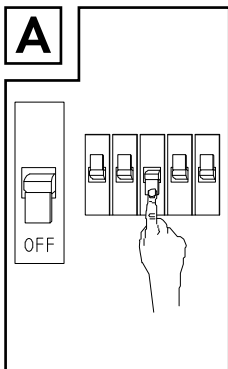

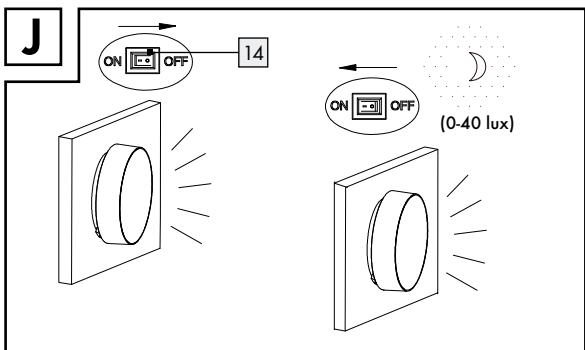
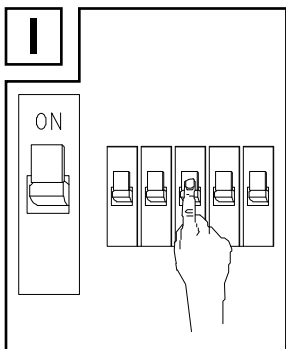
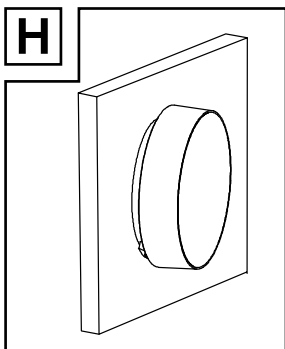
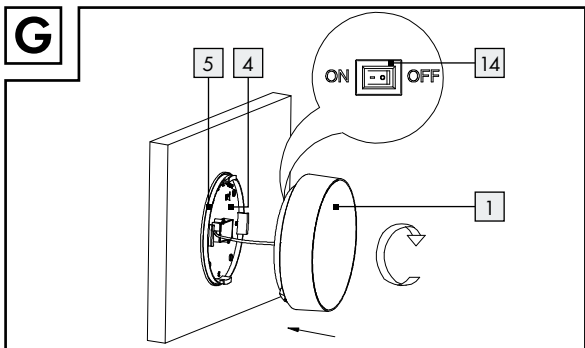

<b>Legende der verwendeten Piktogramme</b> .....	Seite	6
<b>Einleitung</b> .....	Seite	6
Bestimmungsgemäße Verwendung .....	Seite	6
Teilebeschreibung .....	Seite	6
Technische Daten .....	Seite	7
Lieferumfang .....	Seite	7
<b>Allgemeine Sicherheitshinweise</b> ...	Seite	7
<b>Vor der Montage</b> .....	Seite	9
<b>Montage</b> .....	Seite	10
<b>Reinigung und Pflege</b> .....	Seite	12
<b>Entsorgung</b> .....	Seite	12
<b>Garantie</b> .....	Seite	13

## Legende der verwendeten Piktogramme



Regenabweisend (IP43)



Volt (Wechselstrom)

## LED-Außenwandleuchte

### ● Einleitung

Wir beglückwünschen Sie zum Kauf Ihres neuen Produkts. Sie haben sich damit für ein hochwertiges Produkt entschieden. Die Bedienungsanleitung ist Teil dieses Produkts. Sie enthält wichtige Hinweise für Sicherheit, Gebrauch und Entsorgung. Machen Sie sich vor der Benutzung des Produkts mit allen Bedien- und Sicherheitshinweisen vertraut. Benutzen Sie das Produkt nur wie beschrieben und für die angegebenen Einsatzbereiche. Händigen Sie alle Unterlagen bei Weitergabe des Produkts an Dritte mit aus.

### ● **Bestimmungsgemäße Verwendung**

Das Produkt ist zur Anwendung im Außenbereich bestimmt. Dieses Produkt ist nur für den privaten und nicht für den gewerblichen Gebrauch bestimmt oder für andere Anwendungen geeignet.

### ● **Teilebeschreibung**

- |   |                  |   |                |
|---|------------------|---|----------------|
| 1 | Lampenkörper     | 5 | Dichtungsring  |
| 2 | Dämmerungssensor | 6 | Anschlussbox   |
| 3 | Lüsterklemme     | 7 | Abdeckung      |
| 4 | Montageplatte    |   | (Anschlussbox) |

8	Dübel	12	Netzkabel
9	Silikonring	13	Membran
10	Flache Unterlegscheibe	14	Dämmerungssensor-Schalter
11	Befestigungsschraube		

## ● Technische Daten

Betriebsspannung: 230V~ 50Hz

Nennleistung: ca. 9W

Schutzklasse: II

Schutzgrad: IP43 (Regenabweisend)

TÜV SÜD / GS-zertifiziert.

## ● Lieferumfang

1 LED-Außenwandleuchte	2 Silikonringe
2 Dübel (Ø 6 mm)	1 Montage- und Bedienungsanleitung
2 Befestigungsschrauben	
2 flache Unterlegscheiben	



## Allgemeine Sicherheitshinweise

MACHEN SIE SICH VOR DER ERSTEN BENUTZUNG DES PRODUKTS MIT ALLEN BEDIEN- UND SICHERHEITSHINWEISEN VERTRAUT! HÄNDIGEN SIE ALLE UNTERLAGEN BEI WEITERGABE DES PRODUKTS AN DRITTE EBENFALLS MIT AUS!



### **LEBENS- UND UNFALLGEFAHR FÜR KLEINKINDER UND KINDER!** Lassen

Sie Kinder niemals unbeaufsichtigt mit dem Verpackungsmaterial. Es besteht Erstickungsgefahr durch Verpackungsmaterial. Kinder unterschätzen häufig die Gefahren. Halten Sie Kinder stets vom Produkt fern.

- Dieses Produkt kann von Kindern ab 8 Jahren und darüber sowie von Personen mit verringerten physischen, sensorischen oder mentalen Fähigkeiten oder Mangel an Erfahrung und Wissen benutzt werden, wenn sie beaufsichtigt oder bezüglich des sicheren Gebrauchs des Produkts unterwiesen wurden und die daraus resultierenden Gefahren verstehen. Kinder dürfen nicht mit dem Produkt spielen. Reinigung und Benutzerwartung dürfen nicht von Kindern ohne Beaufsichtigung durchgeführt werden.
- **ERSTICKUNGSGEFAHR!** Kinder können mitgelieferte Kleinteile (z. B. Schrauben) verschlucken und daran ersticken. Halten Sie Kinder während der Montage vom Arbeitsbereich fern.
- Die LEDs sind nicht austauschbar.
- Sollten die LEDs am Ende ihrer Lebensdauer ausfallen, muss das ganze Produkt ersetzt werden.



### **Lebensgefahr durch elektrischen Schlag**

- Überprüfen Sie vor jedem Netzanschluss das Produkt auf etwaige Beschädigungen. Benutzen Sie das Produkt niemals, wenn Sie irgendwelche Beschädigungen feststellen.
- Vergewissern Sie sich vor der Montage, dass die vorhandene Netzspannung mit der benötigten Betriebsspannung des Produkts übereinstimmt (230 V~ 50 Hz). Montieren Sie das Produkt nicht, wenn dies nicht der Fall ist.
- Das Produkt ist nur mit dem eingebauten LED-Vorschaltgerät zu verwenden.



- Das Produkt nimmt auch dann noch eine geringe Leistung auf, wenn das Produkt zwar ausgeschaltet ist, aber mit der Stromversorgung verbunden ist. Zum vollständigen Ausschalten schalten Sie die Hauptstromversorgung ab.
- Benutzen Sie das Produkt niemals, wenn Sie irgendwelche Beschädigungen feststellen.
- Verwenden Sie dieses Produkt nicht für Dimmer und elektronische Schalter. Es ist dafür nicht geeignet.

## ● Vor der Montage

**Hinweis:** Entfernen Sie sämtliches Verpackungsmaterial vom Produkt.

**Wichtig:** Der elektrische Anschluss muss durch einen ausgebildeten Elektriker oder eine für Elektroinstallationen eingewiesene Person erfolgen. Diese muss Kenntnis über die Eigenschaften des Produkts und Anschlussbestimmungen haben.

- Stellen Sie vor der Installation sicher, dass an der Leitung, an der das Produkt angeschlossen werden soll, keine Spannung vorliegt. Entfernen Sie hierfür die Sicherung oder schalten Sie den Leitungsschutzschalter im Sicherungskasten aus (0-Stellung) (siehe Abb. A).
- Überprüfen Sie die Spannungsfreiheit mittels Spannungsprüfer.
- Das beigelegte Montagematerial ist für übliches festes Mauerwerk geeignet. Informieren Sie sich auch, welches Montagematerial für den von Ihnen gewählten Montageuntergrund geeignet ist. Informieren Sie sich hierüber gegebenenfalls bei einer Fachkraft.

## ● Montage

Vergewissern Sie sich, dass Sie nicht auf Strom-, Gas- oder Wasserleitungen stoßen, wenn Sie in die Wand bohren. Ziehen Sie die Bedienungsanleitung Ihrer Bohrmaschine hinzu und beachten Sie alle Sicherheitshinweise. Ansonsten drohen Tod oder Verletzungsgefahr durch Stromschlag.

Achten Sie bei der Auswahl des Montageortes auf folgende Dinge:

- Stellen Sie sicher, dass das Produkt den gewünschten Bereich ausleuchtet (ideal ist eine Höhe von 1,8–2,5 m).
- Achten Sie darauf, dass der Dämmerungssensor **2**, der sich unten am Lampenkörper **1** befindet (siehe Abb. B), nachts nicht von Straßen- oder Gartenbeleuchtung angestrahlt wird. Dies kann die Wirkungsweise beeinflussen.
- Drehen Sie den Lampenkörper **1** gegen den Uhrzeigersinn und entfernen Sie ihn von der Montageplatte **4** (siehe Abb. B / 1).
- Lösen Sie die auf der Abdeckung **7** sichtbaren Schrauben und öffnen Sie die Anschlussbox **6**. Nehmen Sie die Lüsterklemme **3** für eine einfache Montage aus der Anschlussbox **6** heraus (siehe Abb. B / 2).
- Verwenden Sie die für die Befestigungsschrauben **11** vorgesehenen Löcher in der Montageplatte **4**, um die Bohrlöcher zu markieren (siehe Abb. C).
- Bohren Sie nun die Befestigungslöcher ( $\varnothing$  ca. 6 mm, Tiefe ca. 40 mm). Beschädigen Sie hierbei keine Stromkabel in der Wand (siehe Abb. D).
- Stecken Sie nun die Dübel **8** in die Bohrlöcher (siehe Abb. E).

- Schieben Sie das Netzkabel **12** mit der Membran **13** durch den Kabelkanal.
- Befestigen Sie die Montageplatte **4** mit den beiliegenden Silikonringen **9**, flachen Unterlegscheiben **10** und Befestigungsschrauben **11** (siehe Abb. E).
- Verbinden Sie das Verbindungskabel des Produkts mit Hilfe der Lüsterklemme **3** mit dem Netzkabel **12** (siehe Abb. F / 1).
- Achten Sie auch auf den farblichen Zusammenschluss der angeschlossenen Leitungen (L = schwarz oder braun, N = blau oder weiß).
- Setzen Sie die Lüsterklemme **3** wieder in die Anschlussbox **6** ein. Schließen Sie die Abdeckung **7**, indem Sie die Schrauben fest anziehen (siehe Abb. F / 2 + 3).
- Wählen Sie einen geeigneten Sensormodus (siehe Abb. J), indem Sie den Dämmerungssensor-Schalter **14** auf der Rückseite des Lampenkörpers **1** einstellen.
- Achten Sie darauf, dass der Dichtungsring **5** auf der Montageplatte **4** verbleibt, bevor Sie den Lampenkörper **1** anbringen.
- Bringen Sie nun vorsichtig den Lampenkörper **1** auf der Montageplatte **4** an und sichern Sie diesen, indem Sie ihn mit der Hand im Uhrzeigersinn festdrehen (siehe Abb. G + H).

Setzen Sie die Sicherung wieder ein oder schalten Sie den Leitungsschutzschalter wieder an (siehe Abb. I). Ihr Produkt ist nun betriebsbereit.

## ● Reinigung und Pflege

- Entfernen Sie vor der Reinigung im Sicherungskasten die Sicherung oder schalten Sie den Leitungsschutzschalter aus.
- Tauchen Sie das Produkt niemals in Wasser oder in andere Flüssigkeiten. Andernfalls kann das Produkt beschädigt werden.
- Reinigen Sie das Produkt mit einem fusselfreien, leicht angefeuchteten Tuch und mildem Reinigungsmittel.
- Setzen Sie die Sicherung für diesen Stromkreis wieder ein oder schalten Sie den Stromkreisunterbrecher im Sicherungskasten ein.

## ● Entsorgung

Die Verpackung besteht aus umweltfreundlichen Materialien, die Sie über die örtlichen Recyclingstellen entsorgen können.



Beachten Sie die Kennzeichnung der Verpackungsmaterialien bei der Abfalltrennung, diese sind gekennzeichnet mit Abkürzungen (a) und Nummern (b) mit folgender Bedeutung: 1–7: Kunststoffe / 20–22: Papier und Pappe / 80–98: Verbundstoffe.



Das Produkt und die Verpackungsmaterialien sind recycelbar, entsorgen Sie diese getrennt für eine bessere Abfallbehandlung. Das Triman-Logo gilt nur für Frankreich.



Möglichkeiten zur Entsorgung des ausgedienten Produkts erfahren Sie bei Ihrer Gemeinde- oder Stadtverwaltung.



Werfen Sie Ihr Produkt, wenn es ausgedient hat, im Interesse des Umweltschutzes nicht in den Hausmüll, sondern führen Sie es einer fachgerechten Entsorgung zu. Über Sammelstellen und deren Öffnungszeiten können Sie sich bei Ihrer zuständigen Verwaltung informieren.

## ● Garantie

Das Produkt wurde nach strengen Qualitätsrichtlinien sorgfältig produziert und vor Anlieferung gewissenhaft geprüft. Im Falle von Mängeln dieses Produkts stehen Ihnen gegen den Verkäufer des Produkts gesetzliche Rechte zu. Diese gesetzlichen Rechte werden durch unsere im Folgenden dargestellte Garantie nicht eingeschränkt.

Sie erhalten auf dieses Produkt 3 Jahre Garantie ab Kaufdatum. Die Garantiefrist beginnt mit dem Kaufdatum. Bitte bewahren Sie den Original-Kassenbon gut auf. Diese Unterlage wird als Nachweis für den Kauf benötigt.



Tritt innerhalb von 3 Jahren ab dem Kaufdatum dieses Produkts ein Material- oder Fabrikationsfehler auf, wird das Produkt von uns – nach unserer Wahl – für Sie kostenlos repariert oder ersetzt. Diese Garantie verfällt, wenn das Produkt beschädigt, nicht sachgemäß benutzt oder gewartet wurde.

Die Garantieleistung gilt für Material- oder Fabrikationsfehler. Diese Garantie erstreckt sich nicht auf Produktteile, die normaler Abnutzung ausgesetzt sind (z. B. Batterien) und daher als Verschleißteile angesehen werden können oder Beschädigungen an zerbrechlichen Teilen, z. B. Schalter, Akkus oder die aus Glas gefertigt sind.

**CE IP43**

<b>List of pictograms used</b> .....	Page 16
<b>Introduction</b> .....	Page 16
Intended use .....	Page 16
Parts description .....	Page 16
Technical data.....	Page 17
Scope of delivery .....	Page 17
<b>General safety instructions</b> .....	Page 17
<b>Before installation</b> .....	Page 19
<b>Installation</b> .....	Page 19
<b>Cleaning and care</b> .....	Page 21
<b>Disposal</b> .....	Page 21
<b>Warranty</b> .....	Page 22

## List of pictograms used

	Rain-proof (IP43)
	Volt (alternating current)

## LED outdoor wall light

### ● Introduction

We congratulate you on the purchase of your new product. You have chosen a high quality product. The instructions for use are part of the product. They contain important information concerning safety, use and disposal. Before using the product, please familiarise yourself with all of the safety information and instructions for use. Only use the product as described and for the specified applications. If you pass the product on to anyone else, please ensure that you also pass on all the documentation with it.

### ● Intended use

This product is suitable for outdoor use. This product is only intended for private use and is not suitable for commercial use or for use in other applications.

### ● Parts description

- |   |  |
|---|--|
|  Lamp body       |  Connection box       |
|  Twilight sensor |  Connection box cover |
|  Terminal block  |  Wall plug            |
|  Mounting plate  |  Silicone washer      |
|  Seal ring       |  Flat washer          |



- |                                 |                                  |
|---------------------------------|----------------------------------|
| <b>11</b> Mounting screw        | <b>13</b> Membrane               |
| <b>12</b> Mains connection lead | <b>14</b> Twilight sensor switch |

## ● Technical data

Operating voltage: 230V~ 50 Hz

Nominal power: approx. 9 W

Protection class: II

Degree of protection: IP43 (Rain-proof)

TÜV SÜD/GS certified.

## ● Scope of delivery

- |                          |   |
|--------------------------|---|
| 1 LED outdoor wall light | 2 Silicon washers                           |
| 2 Wall plugs (Ø 6 mm)    | 1 Assembly instructions<br>and safety notes |
| 2 Mounting screws        |   |
| 2 Flat washers           |   |



## General safety instructions

BEFORE USING THE PRODUCT, PLEASE FAMILIARISE YOURSELF WITH ALL OF THE SAFETY INFORMATION AND INSTRUCTIONS FOR USE! WHEN PASSING THIS PRODUCT ON TO OTHERS, PLEASE ALSO INCLUDE ALL THE DOCUMENTS!

-  **DANGER TO LIFE AND ACCIDENT HAZARD FOR TODDLERS AND SMALL CHILDREN!** Never leave children unattended with the packaging material. The packaging material represents a danger of suffocation. Children frequently underestimate the dangers. Please keep the product out of the reach of children at all times.

- This product may be used by children age 8 years and up, as well as by persons with reduced physical, sensory or mental capacities, or lacking experience and/or knowledge, so long as they are supervised or instructed in the safe use of the product and understand the associated risks. Children should not be allowed to play with the product. Cleaning and user maintenance should not be performed by children without supervision.
- **DANGER OF SUFFOCATION!** Children could swallow and choke on small included parts (e.g. screws). Keep children away from the work area during assembly.
- The LEDs are not replaceable.
- If the LEDs fail at the end of their lives, the entire product must be replaced.



### **Danger to life by electric shock**

- Always check the product for damage before connecting it to the mains. Never use the product if it shows any signs of damage.
- Prior to installation, verify that the mains voltage on site corresponds with the operating voltage required for the product (230V~ 50Hz). Otherwise do not install the product.
- The product is only suited for use with the built-in LED control gear.
- The product continues to draw a small amount of power even if the product is off as long as product is connected to supply mains. To switch the device off completely, the mains switch should be switched off.

- Never use your product if you discover that it is damaged in any way.
- Do not use this product for dimmers or electronic switches. It is not suitable for these purposes.

## ● Before installation

**Note:** Remove all packaging materials from the product.

**Important:** The electrical connection must be established by a qualified electrician or a person trained to perform electrical installations. This person must be familiar with the properties of the product and the connection regulations.

- Before installation ensure that the circuit, to which the product will be connected, is not energised. To do so, remove the fuse or switch off the circuit breaker in the fuse box (0 position) (see fig. A).
- Use the voltage tester to verify the de-energised status.
- The included mounting material is suitable for ordinary solid concrete or masonry construction. Check which mounting material is suitable for your chosen mounting surface. If necessary, seek expert advice.

## ● Installation

Make sure you will not be drilling into electrical, gas or water lines inside the wall. Use a power drill to drill the holes into the brick wall. Always observe all safety instructions for the power drill in the manual for the power drill. Death or injury due to electric shock may otherwise result.

When selecting the mounting location, pay attention to the following:

- Make sure that the product illuminates the desired area (a height of 1.8–2.5 m is ideal).
- Make sure the twilight sensor **2** which is located at the bottom of lamp body **1** (see fig. B) is not illuminated at night by street lighting or garden light. This can influence its functioning.
- Rotate the lamp body **1** in anticlockwise direction, and take out of the mounting plate **4** (see fig. B / 1).
- Remove the screws visible on the connection box cover **7**, and open the connection box **6**. Take out the terminal block **3** from the connection box **6** for easy installation (see fig. B / 2).
- Use the holes in the mounting plate **4**, which are intended for the mounting screws **11**, to mark the drill holes (see fig. C).
- Now drill the fixing holes (dia. approx. 6 mm, depth approx. 40 mm). Ensure that you do not damage the electrical supply line (see fig. D).
- Now place the wall plugs **8** into the drill holes (see fig. E).
- Slide the mains connection lead **12** through the cable entry with the membrane **13**.
- Fasten the mounting plate **4** with the supplied silicon washers **9**, flat washers **10** and mounting screws **11** (see fig. E).
- Connect the connection cable of the product to the mains connection lead **12** by means of the terminal block **3** (see fig. F / 1).
- Also ensure that the colour connection of the wires is correct when connecting (L = black or brown, N = blue or white).

- Place back the terminal block **3** into the connection box **6**. close the connection box cover **7** and fix by screws (see fig. F / 2 + 3).
- Choose suitable sensor mode (see fig. J) by adjusting the twilight sensor switch **14** at the back of the lamp body **1**.
- Ensure the seal ring **5** remain on the mounting plate **4** before the lamp body **1** is attached.
- Now carefully attach the lamp body **1** on the mounting plate **4** and secure it by rotating in clockwise direction with your hand (see fig. G + H).

Reinsert the fuse or switch the circuit breaker back on (see fig. I). Your product is now ready to use.

## ● Cleaning and care

- Before cleaning, remove the fuse or switch off the circuit breaker at the fuse box.
- Never immerse the product in water or other liquids. Otherwise the product can be damaged.
- Clean the product with a lint-free, slightly moist cloth and mild cleaning agent.
- Re-install the fuse for this circuit or switch on at the circuit breaker in the fuse box.

## ● Disposal

The packaging is made entirely of recyclable materials, which you may dispose of at local recycling facilities.



Observe the marking of the packaging materials for waste separation, which are marked with abbreviations (a) and numbers (b) with following meaning: 1-7: plastics / 20-22: paper and fibreboard / 80-98: composite materials.



The product and packaging materials are recyclable, dispose of it separately for better waste treatment. The Triman logo is valid in France only.



Contact your local refuse disposal authority for more details of how to dispose of your worn-out product.



To help protect the environment, please dispose of the product properly when it has reached the end of its useful life and not in the household waste. Information on collection points and their opening hours can be obtained from your local authority.

## ● **Warranty**

The product has been manufactured to strict quality guidelines and meticulously examined before delivery. In the event of product defects you have legal rights against the retailer of this product. Your legal rights are not limited in any way by our warranty detailed below.

The warranty for this product is 3 years from the date of purchase. Should this product show any fault in materials or manufacture within 3 years from the date of purchase,

we will repair or replace it – at our choice – free of charge to you.

The warranty period begins on the date of purchase. Please keep the original sales receipt in a safe location. This document is required as your proof of purchase. This warranty becomes void if the product has been damaged, or used or maintained improperly.

The warranty applies to defects in material or manufacture. This warranty does not cover product parts subject to normal wear, thus possibly considered consumables (e.g. batteries) or for damage to fragile parts, e.g. switches, rechargeable batteries or glass parts.

**CE IP43**

**Légende des pictogrammes** ..... Page 25

**Introduction**..... Page 25

Utilisation conforme ..... Page 25

Descriptif des pièces ..... Page 25

Caractéristiques techniques..... Page 26

Contenu de la livraison..... Page 26

**Instructions générales  
de sécurité** ..... Page 26

**Avant le montage** ..... Page 28

**Montage**..... Page 28

**Nettoyage et entretien**..... Page 30

**Mise au rebut**..... Page 31

**Garantie**..... Page 32



## Légende des pictogrammes



Protection contre l'eau de pluie (IP43)



Volt (courant alternatif)

## Applique murale LED d'extérieur

### ● Introduction

Nous vous félicitons pour l'achat de votre nouveau produit. Vous avez opté pour un produit de grande qualité. Le mode d'emploi fait partie intégrante de ce produit. Il contient des indications importantes pour la sécurité, l'utilisation et la mise au rebut. Veuillez lire consciencieusement toutes les indications d'utilisation et de sécurité du produit. Ce produit doit uniquement être utilisé conformément aux instructions et dans les domaines d'application spécifiés. Lors d'une cession à tiers, veuillez également remettre tous les documents.

### ● Utilisation conforme

Le produit est conçu pour être utilisé en plein air. Ce produit est uniquement destiné à une utilisation privée, et non à une utilisation commerciale ou à d'autres domaines d'utilisation.

### ● Descriptif des pièces

- |   |                        |    |                                  |
|---|------------------------|----|----------------------------------|
| 1 | Corps de lampe         | 7  | Couvercle (boîtier de connexion) |
| 2 | Capteur crépusculaire  | 8  | Cheville                         |
| 3 | Domino de raccordement | 9  | Anneau en silicone               |
| 4 | Plaque de montage      | 10 | Rondelle plate                   |
| 5 | Bague d'étanchéité     | 11 | Vis de fixation                  |
| 6 | Boîtier de connexion   |    |                                  |

12 Câble d'alimentation

13 Membrane

14 Commutateur de capteur  
crépusculaire

## ● Caractéristiques techniques

Tension de service : 230V~ 50Hz

Puissance nominale : env. 9W

Classe de protection : II

Indice de protection : IP43 (protection contre l'eau de pluie)

Certifié TÜV SÜD / GS.

## ● Contenu de la livraison

1 applique murale LED  
d'extérieur

2 chevilles (Ø 6 mm)

2 vis de fixation

2 rondelles plates

2 anneaux en silicone

1 notice de montage et

d'utilisation



## Instructions générales de sécurité

PRENEZ CONNAISSANCE DE TOUTES LES INDICATIONS DE MANIEMENT ET DE SÉCURITÉ AVANT LA PREMIÈRE UTILISATION DU PRODUIT ! SI VOUS REMETTEZ LE PRODUIT À UN TIERS, VEUILLEZ ÉGALEMENT LUI TRANSMETTRE TOUS LES DOCUMENTS S'Y RAPPORTANT !

■



### **DANGER DE MORT ET D'ACCIDENT POUR LES ENFANTS EN BAS ÂGE ET LES ENFANTS !**

Ne jamais laisser les enfants sans surveillance avec le matériel d'emballage. L'emballage présente un risque d'étouffement. Les enfants sous-estiment souvent les dangers. Toujours tenir le produit à l'écart des enfants.

- Ce produit peut être utilisé par des enfants âgés de 8 ans et plus ainsi que par des personnes ayant des capacités physiques, sensorielles ou mentales réduites ou manquant d'expérience ou de connaissances, s'ils sont surveillés ou s'ils ont été informés de l'utilisation sûre du produit et comprennent les risques liés à son utilisation. Les enfants ne doivent pas jouer avec le produit. Le nettoyage et l'entretien du produit ne doivent pas être effectués par des enfants laissés sans surveillance.
- **RISQUE D'ASPHYXIE !** Les enfants peuvent ingérer les éléments de petite taille fournis (par ex. les vis) et s'étouffer avec. Toujours tenir les enfants à l'écart de la zone de travail lors du montage.
- Les LED ne peuvent pas être remplacées.
- Si les LED arrivent en fin de vie, l'ensemble du produit doit alors être remplacé.



### **Danger de mort par électrocution**

- Avant chaque branchement sur secteur, contrôlez le bon état du produit. Ne jamais utiliser le produit si vous détectez le moindre endommagement.
- Avant le montage, vérifiez que la tension secteur correspond à la tension de service requise du produit (230V~ 50Hz). Si ce n'est pas le cas, ne pas monter le produit.
- Le produit doit être utilisé uniquement avec le ballast à LED intégré.
- Le produit continue de consommer un faible taux de courant lorsqu'il est éteint mais qu'il reste branché au secteur. Afin d'éteindre complètement le produit, débranchez-le de l'alimentation principale.

- N'utilisez jamais le produit si vous constatez le moindre endommagement.
- N'utilisez pas ce produit pour des variateurs ni des commutateurs électroniques. Il n'est pas adapté à cet usage.

## ● Avant le montage

**Remarque :** Veuillez retirer l'ensemble des matériaux composant l'emballage du produit.

**Important :** L'installation électrique doit être effectuée par un électricien ou par une personne dûment formée à cet effet. Cette personne doit connaître les caractéristiques du produit et des conditions de raccordement.

- Avant l'installation, assurez-vous que le câble sur lequel le produit doit être branché n'est pas sous tension. Retirez à cet effet le fusible ou coupez le disjoncteur de la boîte à fusible (position 0) (voir ill. A).
- Vérifiez l'absence de tension à l'aide d'un détecteur de tension.
- Le matériel de montage fourni est adapté aux ouvrages de maçonnerie usuelle et solide. Vérifiez également que le matériel de fixation convient bien au support de montage que vous avez choisi. Le cas échéant, renseignez-vous auprès d'un professionnel.

## ● Montage

Lorsque vous percez des trous dans le mur, assurez-vous de ne toucher ni lignes électriques ni conduites de gaz et d'eau. Consultez le mode d'emploi de votre perceuse, et respectez toutes les consignes de sécurité. Il existe autrement un risque mortel ou un danger de blessures par électrocution.

Choisir l'emplacement de montage en fonction des critères suivants :

- Assurez-vous que le produit éclaire la zone prévue (une hauteur de 1,8–2,5 m est idéale).
- Veillez à ce que le capteur crépusculaire [2] se trouvant en bas sur le corps de lampe [1] (voir Fig. B) ne soit pas éclairé la nuit par des éclairages de rue ou de jardin. Ceci risquerait d'entraver son bon fonctionnement.
- Dévissez le corps de lampe [1] dans le sens anti-horaire et retirez-le de la plaque de montage [4] (voir Fig. B / 1).
- Dévissez les vis apparentes sur le couvercle [7] et ouvrez le boîtier de connexion [6]. Pour un montage simple, retirez le domino de raccordement [3] du boîtier de connexion [6] (voir Fig. B / 2).
- Utilisez les trous prévus dans la plaque de montage [4] pour les vis de fixation [11] afin de marquer les trous de perçage (voir Fig. C).
- Percez à présent les trous de fixation ( $\varnothing$  env. 6 mm, profondeur env. 40 mm). Veillez à ne pas endommager les câbles électriques dans le mur (voir Fig. D).
- Enfoncez à présent les chevilles [8] dans les trous de perçage (voir Fig. E).
- Faites glisser le câble d'alimentation [12] avec la membrane [13] à travers le canal de câble.
- Fixez la plaque de montage [4] avec les anneaux en silicone [9], les rondelles plates [10] et les vis de fixation fournis [11] (voir Fig. E).
- Connectez le câble de raccordement du produit au câble secteur [12] au moyen du domino de raccordement [3] (voir Fig. F / 1).
- Soyez également attentif aux couleurs des fils raccordés ensemble (L = noir ou marron, N = bleu ou blanc).

- Remettez le domino de raccordement **3** dans le boîtier de connexion **6**. Refermez le couvercle **7** en resserrant fermement les vis (voir Fig. F / 2+3).
- Sélectionnez un mode de capteur approprié (voir Fig. J) en ajustant le commutateur de capteur crépusculaire **14** situé sur la face arrière du corps de lampe **1**.
- Veillez à ce que la bague d'étanchéité **5** reste sur la plaque de montage **4** avant de mettre le corps de lampe **1** en place.
- Placez à présent avec précaution le corps de lampe **1** sur la plaque de montage **4** et sécurisez-le en le vissant fermement à la main dans le sens horaire (voir Fig. G+H).

Remettez le fusible en place ou remettez en route le disjoncteur (voir Fig. I). Votre produit est maintenant prêt à fonctionner.

## ● Nettoyage et entretien

- Avant le nettoyage, retirez le fusible ou coupez le disjoncteur de la boîte à fusible.
- Ne plongez jamais le produit dans l'eau ni dans d'autres liquides. Dans le cas contraire, le produit pourrait être endommagé.
- Nettoyez le produit, en particulier la cellule solaire, à l'aide d'un chiffon non pelucheux légèrement humide et d'un produit de nettoyage doux.
- Remettez le fusible de ce circuit électrique en place, ou remettez en route le coupe-circuit dans le boîtier à fusibles.

## ● Mise au rebut

L'emballage se compose de matières recyclables pouvant être mises au rebut dans les déchetteries locales.



Veillez respecter l'identification des matériaux d'emballage pour le tri sélectif, ils sont identifiés avec des abréviations (a) et des chiffres (b) ayant la signification suivante : 1-7 : plastiques / 20-22 : papiers et cartons / 80-98 : matériaux composite.



Le produit et les matériaux d'emballage sont recyclables, mettez-les au rebut séparément pour un meilleur traitement des déchets. Le logo Triman n'est valable qu'en France.



Votre mairie ou votre municipalité vous renseigneront sur les possibilités de mise au rebut des produits usagés.



Afin de contribuer à la protection de l'environnement, veuillez ne pas jeter votre produit usagé dans les ordures ménagères, mais éliminez-le de manière appropriée. Pour obtenir des renseignements concernant les points de collecte et leurs horaires d'ouverture, vous pouvez contacter votre municipalité.

## ● Garantie

Le produit a été fabriqué selon des critères de qualité stricts et contrôlé consciencieusement avant sa livraison. En cas de défaillance, vous êtes en droit de retourner ce produit au vendeur. La présente garantie ne constitue pas une restriction de vos droits légaux.

Ce produit bénéficie d'une garantie de 3 ans à compter de sa date d'achat. La durée de garantie débute à la date d'achat. Veuillez conserver le ticket de caisse original. Il fera office de preuve d'achat.

Si un problème matériel ou de fabrication devait survenir dans 3 ans suivant la date d'achat de ce produit, nous assurons à notre discrétion la réparation ou le remplacement du produit sans frais supplémentaires. La garantie prend fin si le produit est endommagé suite à une utilisation inappropriée ou à un entretien défaillant.

La garantie couvre les vices matériels et de fabrication. Cette garantie ne s'étend ni aux pièces du produit soumises à une usure normale (p. ex. des piles) et qui, par conséquent, peuvent être considérées comme des pièces d'usure, ni aux dommages sur des composants fragiles, comme des interrupteurs, des batteries ou des éléments fabriqués en verre.

# CE IP43



<b>Legenda van de gebruikte pictogrammen</b> .....	Pagina 34
<b>Inleiding</b> .....	Pagina 34
Correct gebruik .....	Pagina 34
Beschrijving van de onderdelen.....	Pagina 34
Technische gegevens.....	Pagina 35
Omvang van de levering.....	Pagina 35
<b>Algemene veiligheidsinstructies</b> ...	Pagina 35
<b>Voor de montage</b> .....	Pagina 37
<b>Montage</b> .....	Pagina 37
<b>Reiniging en onderhoud</b> .....	Pagina 39
<b>Afvoer</b> .....	Pagina 40
<b>Garantie</b> .....	Pagina 41

## Legenda van de gebruikte pictogrammen



Spatdicht (IP43)



Volt (wisselstroom)

## LED-buitenmuurlamp

### ● Inleiding

Hartelijk gefeliciteerd met de aankoop van uw nieuwe product. U heeft voor een hoogwaardig product gekozen. De gebruiksaanwijzing is een deel van het product. Deze bevat belangrijke aanwijzingen voor veiligheid, gebruik en verwijdering. Maakt U zich voor de ingebruikname van het product met alle bedienings- en veiligheidsvoorschriften vertrouwd. Gebruik het product alleen zoals beschreven en voor de aangegeven toepassingsgebieden. Overhandig alle documenten bij doorgifte van het product aan derden.

### ● Correct gebruik

Dit product is bedoeld voor gebruik buitenshuis. Dit product is alleen bedoeld voor privégebruik en niet voor commerciële of andere toepassingen.

### ● Beschrijving van de onderdelen

- |   |               |    |                          |
|---|---------------|----|--------------------------|
| 1 | Lampbehuizing | 6  | Aansluitdoos             |
| 2 | Schemersensor | 7  | Afdekking (aansluitdoos) |
| 3 | Kroonsteentje | 8  | Plug                     |
| 4 | Montageplaat  | 9  | Siliconen ring           |
| 5 | Afdichtring   | 10 | Platte tussenring        |

11 Bevestigingsschroef

12 Stroomkabel

13 Membraan

14 Schemersensor-schakelaar

## ● Technische gegevens

Voedingsspanning: 230V~ 50Hz

Nominaal vermogen: ca. 9W

Beschermingsklasse: II

Beschermingsgraad: IP43 (spatdicht)

TÜV SÜD / GS-gecertificeerd.

## ● Omvang van de levering

1 LED-buitenmuurlamp

2 siliconen ringen

2 pluggen (Ø 6 mm)

1 montage- en bedienings-

2 bevestigingsschroeven

handleiding

2 platte tussenringen



## Algemene veiligheidsinstructies

MAAK U VOOR DE EERSTE INGEBRUIKNAME VAN HET PRODUCT MET ALLE BEDIENINGS- EN VEILIGHEIDSVORSCHRIFTEN VERTROUWD! GEEF ALLE DOCUMENTEN MEE WANNEER U HET PRODUCT AAN DERDEN DOORGEeft!

■



### **LEVENSGEVAAR EN KANS OP ON-GEVALLEN BIJ KLEUTERS EN KINDEREN!**

Laat kinderen nooit zonder toezicht hanteren met het verpakkingsmateriaal. Er bestaat kans op verstikking door verpakkingsmateriaal. Kinderen onderschatten de gevaren vaak. Houd het product altijd buiten bereik van kinderen.

- Dit product kan door kinderen vanaf 8 alsmede door personen met verminderde fysieke, sensorische of mentale vaardigheden of een gebrek aan ervaring en kennis worden gebruikt, als zij onder toezicht staan of geïnstrueerd werden met betrekking tot het veilige gebruik van het product en zij de hieruit voortvloeiende gevaren begrijpen. Kinderen mogen niet met het product spelen. Reiniging en onderhoud mag niet door kinderen zonder toezicht worden uitgevoerd.
- **VERSTIKKINGSGEVAAR!** Kinderen kunnen meegeleverde kleine onderdelen (bijv. schroeven) inslikken en hierin stikken. Houd kinderen tijdens de montage bij het werkbereik vandaan.
- De leds kunnen niet worden vervangen.
- Mochten de leds aan het einde van hun levensduur uitvallen, dient het gehele product te worden vervangen.



### **Levensgevaar door elektrische schok**

- Controleer het product altijd op eventuele beschadigingen voordat u het aan de stroom aansluit. Gebruik het product nooit wanneer u een beschadiging heeft geconstateerd.
- Controleer voor de montage, of de ter beschikking staande spanning overeen komt met de benodigde bedrijfsspanning van het product (230V~ 50 Hz). Monteer het product niet, als dit niet het geval is.
- Het product mag alleen met de ingebouwde led-driver worden gebruikt.
- Het product verbruikt ook nog een geringe hoeveelheid stroom als het product is uitgeschakeld, maar nog met

het elektriciteitsnet verbonden is. Om het product volledig uit te schakelen, schakelt u de stroomvoorziening uit.

- Gebruik het product nooit wanneer u enige beschadiging heeft geconstateerd.
- Gebruik dit product niet met dimmers en elektronische schakelaars. Daar is het niet voor geschikt.

## ● Voor de montage

**Opmerking:** verwijder al het verpakkingsmateriaal van het product.

**Belangrijk:** laat de installatie uitvoeren door een opgeleide elektricien of een voor elektro-installaties bevoegde persoon. Deze moet op de hoogte zijn van de eigenschappen van het product en de voorschriften voor de aansluiting.

- Controleer voor de installatie of op de leiding waarop het product wordt aangesloten geen spanning staat. Verwijder hiervoor de zekering of schakel het betreffende stroomcircuit in de zekeringskast uit (0-stand) (zie afb. A).
- Controleer hiervoor de spanningsvrijheid met een spanningzoeker.
- Het meegeleverde montagemateriaal is geschikt voor normaal stevig muurwerk. Informeer u ook over welk montagemateriaal voor de door u gekozen montageondergrond geschikt is. Informeer u indien nodig hierover bij een specialist.

## ● Montage

Controleer dat u niet op stroom-, gas- of waterleidingen stoot als u in de wand boort. Raadpleeg de gebruiksaanwijzing van uw boormachine en neem alle veiligheidsinstructies in

acht. Anders bestaat er kans op (dodelijke) verwondingen als gevolg van een elektrische schok.

Let bij de keuze van de montageplek op de volgende dingen:

- Zorg ervoor dat het product het gewenste bereik verlicht (ideaal is een hoogte van 1,8-2,5 m).
- Zorg ervoor dat de schemersensor **2**, die zich aan de onderkant van de lampbehuizing **1** bevindt (zie afb. B), 's nachts niet door straat- of tuinverlichting wordt beschenen. Dit kan de werking beïnvloeden.
- Draai de lampbehuizing **1** tegen de klok in en verwijder deze van de montageplaat **4** (zie afb. B / 1).
- Draai de op de afdekking **7** zichtbare schroeven los en open de aansluitdoos **6**. Haal het kroonsteentje **3** voor een eenvoudige montage uit de aansluitdoos **6** (zie afb. B / 2).
- Gebruik de voor de bevestigingsschroeven **11** bestemde gaten in de montageplaat **4** om de boorgaten te markeren (zie afb. C).
- Boor vervolgens de bevestigingsgaten ( $\varnothing$  ca. 6 mm, diepte ca. 40 mm). Beschadig hierbij geen stroomkabels in de wand (zie afb. D).
- Plaats vervolgens de pluggen **8** in de boorgaten (zie afb. E).
- Schuif de stroomkabel **12** met het membraan **13** door het kabelkanaal.
- Bevestig de montageplaat **4** met de meegeleverde siliconen ringen **9**, platte tussenringen **10** en bevestigingsschroeven **11** (zie afb. E).

- Verbind de verbindingkabel van het product met behulp van het kroonsteentje **3** met de stroomkabel **12**, (zie afb. F / 1).
- Let ook op de juiste kleuren van de aangesloten draden (L = zwart of bruin, N = blauw of wit).
- Plaats het kroonsteentje **3** weer in de aansluitdoos **6**. Sluit de afdekking **7** door de schroeven stevig vast te draaien (zie afb. F / 2 + 3).
- Kies een geschikte sensor-modus (zie afb. J) door de schemersensor-schakelaar **14** aan de achterkant van de lampbehuizing **1** in te stellen.
- Let erop dat de afdichtring **5** op de montageplaat **4** zit voordat u de lampbehuizing **1** aanbrengt.
- Breng vervolgens voorzichtig de lampbehuizing **1** aan op de montageplaat **4** en zet deze vast door hem met de hand met de klok mee vast te draaien (zie afb. G + H).

Plaats de zekering weer terug of schakel de installatie-automaat weer in (zie afb. I). Uw product is nu gereed voor gebruik.

## ● Reiniging en onderhoud

- Verwijder voor de reiniging de zekering of schakel de hoofdzekering in de zekeringskast uit.
- Dompel het product nooit onder in water of in andere vloeistoffen. Anders kan het product beschadigd raken.
- Reinig het product met een pluisvrije, licht vochtige doek en een mild reinigingsmiddel.
- Plaats de zekering voor dit stroomcircuit weer terug of schakel de hoofdzekering in de zekeringskast weer aan.

## ● Afvoer

De verpakking bestaat uit milieuvriendelijke grondstoffen die u via de plaatselijke recyclingcontainers kunt afvoeren.



Neem de aanduiding van de verpakkingsmaterialen voor de afvalscheiding in acht. Deze zijn gemarkeerd met de afkortingen (a) en een cijfers (b) met de volgende betekenis: 1-7: kunststoffen / 20-22: papier en vezelplaten / 80-98: composietmaterialen.



Het product en de verpakkingsmaterialen zijn recyclebaar; verwijder deze afzonderlijk voor een betere afvalbehandeling. Het Triman-logo geldt alleen voor Frankrijk.



Informatie over de mogelijkheden om het uitgediende product na gebruik te verwijderen, verstrekt uw gemeentelijke overheid.



Gooi het afgedankte product omwille van het milieu niet weg via het huisvuil, maar geef het af bij het daarvoor bestemde depot of het gemeentelijke milieupark. Over afgifteplaatsen en hun openingstijden kunt u zich bij uw aangewezen instantie informeren.



## ● Garantie

Het product wordt volgens strenge kwaliteitsrichtlijnen zorgvuldig geproduceerd en voor levering grondig getest. In geval van schade aan het product kunt u rechtmatig beroep doen op de verkoper van het product. Deze wettelijke rechten worden door onze hierna vermelde garantie niet beperkt.

Op dit product verlenen wij 3 jaar garantie vanaf aankoopdatum. De garantieperiode start op de dag van aankoop. Bewaar de originele kassabon alstublieft. Dit document is nodig als bewijs voor aankoop.

Wanneer binnen 3 jaar na de aankoopdatum van dit product een materiaal- of productiefout optreedt, dan wordt het product door ons – naar onze keuze – gratis voor u gerepareerd of vervangen. Deze garantie komt te vervallen als het product beschadigd wordt, niet correct gebruikt of onderhouden wordt.

De garantie geldt voor materiaal- en productiefouten. Deze garantie is niet van toepassing op productonderdelen, die onderhevig zijn aan normale slijtage en hierdoor als aan slijtage onderhevige onderdelen gelden (bijv. batterijen) of voor beschadigingen aan breekbare onderdelen, zoals bijv. schakelaars, accu's of dergelijke onderdelen, die gemaakt zijn van glas.

# CE IP43

<b>Legenda zastosowanych piktogramów</b> .....	Strona 43
<b>Wstęp</b> .....	Strona 43
Zastosowanie zgodne z przeznaczeniem .....	Strona 43
Opis części .....	Strona 43
Dane techniczne .....	Strona 44
Zawartość.....	Strona 44
<b>Ogólne wskazówki bezpieczeństwa</b> .....	Strona 44
<b>Przed montażem</b> .....	Strona 46
<b>Montaż</b> .....	Strona 47
<b>Czyszczenie i pielęgnacja</b> .....	Strona 49
<b>Utylizacja</b> .....	Strona 49
<b>Gwarancja</b> .....	Strona 50

## Legenda zastosowanych piktogramów



Nie przepuszcza deszczu (IP43)



Wolt (prąd przemienny)

## Lampa zewnętrzna LED

### ● Wstęp

Gratulujemy Państwu zakupu nowego produktu. Tym samym zdecydowali się Państwo na zakup produktu wysokiej jakości. Instrukcja obsługi jest częścią tego produktu. Zawiera ona ważne wskazówki dotyczące bezpieczeństwa, użytkowania i utylizacji. Przed pierwszym użyciem produktu należy zapoznać się ze wszystkimi wskazówkami dotyczącymi obsługi i bezpieczeństwa. Używać produktu wyłącznie zgodnie z jego poniżej opisanym przeznaczeniem. W przypadku przekazania produktu innej osobie należy dołączyć do niego całą jego dokumentację.

### ● Zastosowanie zgodne z przeznaczeniem

Produkt jest przeznaczony do używania na zewnątrz. Niniejszy produkt przeznaczony jest wyłącznie do użytku prywatnego, nie zaś do zastosowania komercyjnego lub innych zastosowań.

### ● Opis części

1 Korpus lampy

2 Czujnik zmierzchu

3 Złączka zaciskowa

4 Płyta montażowa

- |  |  |
|--|--|
| <b>5</b> Pierścień uszczelniający          | <b>10</b> Płaska podkładka                 |
| <b>6</b> Skrzynka przyłączeniowa           | <b>11</b> Śruba mocująca                   |
| <b>7</b> Pokrywa (skrzynka przyłączeniowa) | <b>12</b> Przewód sieciowy                 |
| <b>8</b> Kołki                             | <b>13</b> Membrana                         |
| <b>9</b> Pierścień silikonowy              | <b>14</b> Przetłacznik czujnika zmierniczu |

## ● Dane techniczne

Napięcie robocze: 230V~ 50 Hz

Moc znamionowa: ok. 9 W

Klasa ochrony: II

Stopień ochrony: IP43 (nie przepuszcza deszczu)  
z certyfikatem TÜV SÜD / GS.

## ● Zawartość

- |                        |                                |
|------------------------|--------------------------------|
| 1 lampa zewnętrzna LED | 2 pierścienie silikonowe       |
| 2 kołki (Ø 6 mm)       | 1 instrukcja montażu i obsługi |
| 2 śruby mocujące       |                                |
| 2 płaskie podkładki    |                                |



## **Ogólne wskazówki bezpieczeństwa**

**PRZED PIERWSZYM UŻYCIEM PRODUKTU NALEŻY ZAPOZNAĆ SIĘ ZE WSZYSTKIMI WSKAZÓWKAMI DOTYCZĄCYMI OBSŁUGI I BEZPIECZEŃSTWA! W PRZYPADKU PRZEKAZANIA PRODUKTU INNEJ OSOBIE NALEŻY DOŁĄCZYĆ DO NIEGO CAŁĄ DOKUMENTACJĘ!**



### **ZAGROŻENIE ŻYCIA I NIEBEZPIECZEŃSTWO WYPADKU DLA DZIECI!**

Nigdy nie pozostawiać dzieci bez nadzoru

z materiałem opakowania. Istnieje zagrożenie uduszeniem spowodowane przez materiał opakowaniowy. Dzieci często nie dostrzegają niebezpieczeństwa. Należy zawsze trzymać dzieci z dala od produktu.

- Niniejszy produkt może być używany przez dzieci od lat 8 oraz przez osoby z obniżonymi zdolnościami fizycznymi, sensorycznymi lub mentalnymi lub brakiem doświadczenia i/lub wiedzy, jeśli pozostają pod nadzorem lub zostały pouczone w kwestii bezpiecznego użycia produktu i rozumieją wynikające z niego zagrożenia. Dzieci nie mogą bawić się produktem. Czyszczenie i konserwacja nie mogą być wykonywane przez dzieci bez nadzoru.
- **NIEBEZPIECZEŃSTWO UDUSZENIA SIĘ!** Dzieci mogą połknąć załączone małe elementy (np. śruby) i zadławić się. Podczas montażu należy pilnować, aby w pobliżu miejsca pracy nie było dzieci.
- Wymiana diod LED jest niemożliwa.
- Jeśli diody LED przestaną działać z powodu zużycia, należy wymienić cały produkt.



### **Zagrożenie życia przez porażenie prądem elektrycznym**

- Przed każdym podłączeniem produktu do sieci upewnić się, że nie został on w jakikolwiek sposób uszkodzony. Nigdy nie używać produktu w razie stwierdzenia jakichkolwiek uszkodzeń.
- Przed montażem należy upewnić się, że istniejące napięcie sieci jest zgodne z wymaganym napięciem roboczym produktu (230 V~ 50 Hz). W przeciwnym razie nie należy montować produktu.

- Produktu należy używać tylko z wbudowanym statecznikiem LED.
- Produkt pobiera jeszcze niewielką ilość mocy również wtedy, kiedy jest wprawdzie wyłączony, ale podłączony do źródła zasilania. W celu całkowitego wyłączenia odłączyć główne zasilanie.
- Nie używać produktu w razie stwierdzenia jakichkolwiek uszkodzeń.
- Tego produktu nie należy używać z regulatorem jasności światła i wyłącznikami elektronicznymi. Nie jest do tego przeznaczony.

## ● Przed montażem

**Wskazówka:** Należy całkowicie usunąć materiał opakowania z produktu.

**Ważne:** Wykonanie podłączenia elektrycznego należy zlecić wykwalifikowanemu elektrykowi lub osobie przeszkolonej w zakresie wykonywania instalacji elektrycznych. Osoba ta musi posiadać wiedzę na temat właściwości produktu i przepisów dotyczących podłączania.

- Przed instalacją należy upewnić się, że przewód, do którego ma być podłączony produkt, nie znajduje się pod napięciem. W tym celu należy wyjąć bezpiecznik lub wyłączyć wyłącznik nadmiarowoprądowy w skrzynce bezpiecznikowej (położenie 0) (patrz rys. A).
- Brak napięcia należy stwierdzić za pomocą wskaźnika napięcia.
- Dołączony do zestawu materiał montażowy przeznaczony jest do typowego muru. Należy się również poinformować, jaki materiał montażowy nadaje się do wybranego przez Państwa podłoża do montażu.

Ewentualnie należy zasięgnąć informacji o tym u profesjonalisty.

## ● **Montaż**

Przed przystąpieniem do wiercenia otworu w ścianie należy się upewnić, czy nie natrafimy na przewody elektryczne, gazowe lub wodne. Zapoznać się z instrukcją obsługi wiertarki i przestrzegać wszystkich wskazówek bezpieczeństwa. W przeciwnym wypadku istnieje ryzyko śmierci lub odniesienia obrażeń wskutek porażenia prądem.

Podczas wyboru miejsca montażu należy zwracać uwagę na następujące czynniki:

- Upewnić się, że produkt będzie oświetlał żądany obszar (idealna jest wysokość wynosząca 1,8–2,5 m).
- Uważać na to, aby na czujnik zmierzchu [2], który znajduje się na korpusie lampy [1] (patrz rys. B), w nocy nie padało światło uliczne lub ogrodowe. Może to niekorzystnie wpływać na jego działanie.
- Korpus lampy [1] przekręcić w kierunku przeciwnym do ruchu wskazówek zegara i usunąć go z płyty montażowej [4] (patrz rys. B/1).
- Odkręcić śruby widoczne na pokrywie [7] i otworzyć skrzynkę przyłączeniową [6]. Złączkę zaciskową [3] dla łatwiejszego montażu wyjąć ze skrzynki przyłączeniowej [6] (patrz rys. B/2).
- Użyć otworów w płycie montażowej [4] przewidzianych na śruby mocujące [11], aby zaznaczyć otwory do wywiercenia (patrz rys. C).

- Nawiercić otwory mocujące ( $\varnothing$  ok. 6 mm, głębokość ok. 40 mm). Przy tym nie uszkodzić kabli w ścianie (patrz rys. D).
- Włożyć kołki [8] w nawiercone otwory (patrz rys. E).
- Przeprowadzić kabel sieciowy [12] z membraną [13] przez kanał kablowy.
- Przymocować płytę montażową [4] przy pomocy dołączonych pierścieni silikonowych [9], płaskich podkładek [10] i śrub mocujących [11] (patrz rys. E).
- Połączyć kabel produktu za pomocą złączki zaciskowej [3] z kablem sieciowym [12] (patrz rys. F / 1).
- Należy zwrócić uwagę na kolorowe łączenie podłączonych przewodów (przewód przewodzący prąd, L = czarny lub brązowy, N = niebieski lub biały).
- Złączkę zaciskową [3] ponownie włożyć do skrzynki przyłączeniowej [6]. Zamknąć pokrywę [7], w tym celu należy dokręcić śruby (patrz rys. F / 2 + 3).
- Wybrać odpowiedni tryb czujnika (patrz rys. J), w tym celu należy ustawić przełącznik czujnika zmierniczu [14] ustawić z tyłu korpusu lampy [1].
- Uważać na to, aby pierścień uszczelniający [5] pozostał na płycie montażowej [4], zanim nałoży się korpus lampy [1].
- Ostrożnie nałożyć korpus lampy [1] na płytę montażową [4] i zabezpieczyć go, w tym celu należy przekręcić go ręką w kierunku zgodnym z ruchem wskazówek zegara (patrz rys. G + H).

Ponownie włożyć bezpiecznik lub uruchomić wyłącznik nadmiarowoprądowy (patrz rys. I). Produkt jest gotowy do użycia.



## ● Czyszczenie i pielęgnacja

- Przed rozpoczęciem czyszczenia w skrzynce bezpieczników wyjąć bezpiecznik lub wyłączyć włącznik instalacyjny.
- Produktu nie zanurzać nigdy w wodzie ani w innej cieczy. W przeciwnym razie produkt może zostać uszkodzony.
- Produkt należy czyścić niestrzępiącą się, lekko wilgotną szmatką i łagodnym środkiem czyszczącym.
- Ponownie włożyć bezpiecznik dla tego obwodu prądu lub włączyć przerywacz obwodu w skrzynce bezpiecznikowej.

## ● Utylizacja

Opakowanie wykonane jest z materiałów przyjaznych dla środowiska, które można przekazać do utylizacji w lokalnym punkcie przetwarzania surowców wtórnych.



Przy segregowaniu odpadów prosimy zwrócić uwagę na oznakowanie materiałów opakowaniowych, oznaczone są one skrótami (a) i numerami (b) o następującym znaczeniu: 1-7: Tworzywa sztuczne / 20-22: Papier i tektura / 80-98: Materiały kompozytowe.



Produkt i materiał opakowania nadają się do ponownego przetworzenia, należy je zutylizować osobno w celu lepszego przetworzenia odpadów. Logo Triman jest ważne tylko dla Francji.



Informacji na temat możliwości utylizacji wyeksploatowanego produktu udziela urząd gminy lub miasta.



Z uwagi na ochronę środowiska nie wyrzucać urządzenia po zakończeniu eksploatacji do odpadów domowych, lecz prawidłowo zutylizować. Informacji o punktach zbiorczych i ich godzinach otwarcia udziela odpowiedni urząd.

## ● Gwarancja

Produkt wyprodukowano według wysokich standardów jakości i poddano skrupulatnej kontroli przed wysyłką. W przypadku wad produktu nabywcy przysługują ustawowe prawa. Gwarancja nie ogranicza ustawowych praw nabywcy produktu.

Produkt objęte jest 3 gwarancją, licząc od daty zakupu. Gwarancja wygasa w razie zawinionego przez użytkownika uszkodzenia produktu, niewłaściwego użycia lub konserwacji.

W przypadku wystąpienia w ciągu 3 lat od daty zakupu wad materiałowych lub fabrycznych, dokonujemy – według własnej oceny – bezpłatnej naprawy lub wymiany produktu.

Świadczenie gwarancyjne obejmuje wady materiałowe i fabryczne. Gwarancja nie obejmuje części produktu ulegających normalnemu zużyciu, uznawanych za części zużywalne (np. baterie) oraz uszkodzeń części łamliwych, np. przetłaczniaków, akumulatorów lub wykonanych ze szkła.

Zgodnie z Kodeksem Cywilnym art. 581 §1 wraz z wymianą urządzenia lub ważnej części czas gwarancji rozpoczyna się na nowo.

**CE IP43**

<b>Legenda použitých piktogramů</b> .....	Strana 53
<b>Úvod</b> .....	Strana 53
Použití ke stanovenému účelu.....	Strana 53
Popis dílů .....	Strana 53
Technická data .....	Strana 54
Obsah dodávky .....	Strana 54
<b>Všeobecná bezpečnostní upozornění</b> .....	Strana 54
<b>Před montáží</b> .....	Strana 55
<b>Montáž</b> .....	Strana 56
<b>Čistění a ošetřování</b> .....	Strana 58
<b>Zlikvidování</b> .....	Strana 58
<b>Záruka</b> .....	Strana 59

## Legenda použitých piktogramů



Chráněné proti dešti (IP43)



Volt (střídavý proud)

## LED venkovní nástěnné svítidlo

### ● Úvod

Blahopřejeme Vám ke koupi nového výrobku. Rozhodli jste se pro kvalitní produkt. Návod k obsluze je součástí tohoto výrobku. Obsahuje důležité pokyny pro bezpečnost, použití a likvidaci. Před použitím výrobku se seznamte se všemi pokyny k obsluze a bezpečnostními pokyny. Používejte výrobek jen popsáním způsobem a na uvedených místech. Při předání výrobku třetí osobě předejte i všechny podklady.

### ● Použití ke stanovenému účelu

Výrobek je určen k použití ve venkovním prostoru. Tento výrobek je určen pouze k soukromému použití, není určen k živnostenskému podnikání nebo jinému způsobu použití.

### ● Popis dílů

- |   |                           |    |                             |
|---|---------------------------|----|-----------------------------|
| 1 | Těleso svítidla           | 8  | Hmoždinky                   |
| 2 | Soumrakový senzor         | 9  | Silikonový kroužek          |
| 3 | Svorkovnice               | 10 | Plochá podložka             |
| 4 | Montážní deska            | 11 | Upevňovací šroub            |
| 5 | Těsnění                   | 12 | Síťový kabel                |
| 6 | Připojovací box           | 13 | Membrána                    |
| 7 | Kryt (připojovacího boxu) | 14 | Spínač soumrakového senzoru |

## ● Technická data

Provozní napětí: 230V~ 50 Hz

Jmenovitý výkon: cca 9 W

Ochranná třída: II

Druh ochrany: IP43 (chráněné proti dešti)

Homologace TÜV SÜD/GS.

## ● Obsah dodávky

- |                                     |                             |
|-------------------------------------|-----------------------------|
| 1 LED venkovní nástěnné<br>svítidlo | 2 ploché podložky           |
| 2 hmoždinky (Ø 6 mm)                | 2 silikonové kroužky        |
| 2 upevňovací šrouby                 | 1 návod k montáži a obsluze |



## **Všeobecná bezpečnostní upozornění**

**PŘED PRVNÍM POUŽITÍM VÝROBKU SE SEZNAMTE SE VŠEMI BEZPEČNOSTNÍMI POKYNY A POKYNY K OBSLUZE! PŘI PŘEDÁVÁNÍ VÝROBKU TŘETÍ OSOĚ PŘEDÁVEJTE SOUČASNĚ I VŠECHNY JEHO PODKLADY!**

-  **NEBEZPEČÍ OHROŽENÍ ŽIVOTA A ÚRAZU PRO MALÉ DĚTI A DĚTI!** Nechávejte děti nikdy samotné s obalovým materiálem. Hrozí nebezpečí udušení obalovým materiálem. Děti často podcení nebezpečí. Výrobek chraňte před dětmi.
- Tento výrobek mohou používat děti od 8 let, osoby se sníženými fyzickými, smyslovými nebo duševními schopnostmi nebo s nedostatečnými zkušenostmi a znalostmi, jestliže budou pod dohledem nebo byly poučeny o bezpečném používání výrobku a chápou nebezpečí,

kteřá z jeho používání vyplývají. S výrobkem si děti nesmí hrát. Děti nesmí bez dohledu provádět čištění ani uživatelskou údržbu.

- **NEBEZPEČÍ UDUŠENÍ!** Děti mohou malé dodané díly (např. šrouby) spolknout a udušit se. Během montáže držte děti mimo pracoviště.
- LED nelze vyměnit.
- Po výpadku nebo poškození LED osvětlovacího prostředku musíte celý výrobek vyměnit.



### **Nebezpečí ohrožení života úrazem elektrickým proudem**

- Před každým připojením na rozvod elektrického proudu zkontrolujte výrobek jestli není poškozený. Nepoužívejte výrobek pokud jste zjistili že je poškozený.
- Před montáží se ujistěte, že se místní síťové napětí shoduje s provozním napětím výrobku (230V~ 50 Hz). Neinstalujte výrobek, jestliže se napětí neshodují.
- Výrobek použijte jen s vestavěným LED předřadníkem.
- Vypnutý, ale k síti připojený výrobek, spotřebovává i přesto malé množství proudu. K úplnému vypnutí vypněte hlavní přívod elektrického proudu.
- Nepoužívejte výrobek, pokud jste zjistili, že je poškozený.
- Nepoužívejte pro tento výrobek zařízení k tlumení světla ani elektronické spínače. Není k tomu vhodný.

## **● Před montáží**

**Upozornění:** Odstraňte veškerý obalový materiál z výrobku.

**Důležité:** Připojení k elektrické síti musí provést kvalifikovaný elektrikář nebo osoba zaškolená pro práce na elektrických

rozvodech. Tato osoba musí být seznámena s vlastnostmi výrobku a s předpisy pro jeho připojení.

- Před instalací zajistěte, aby byl vodič, ke kterému má být výrobek připojen, bez napětí. Za tímto účelem vyjměte pojistku nebo vypněte jistič v pojistkové skříně (poloha 0) (viz obr. A).
- Zkontrolujte beznapěťový stav zkoušečkou.
- Příložený montážní materiál je vhodný pro běžné, pevné zdvo. Informujte se, jaký montážní materiál je vhodný pro vámi zvolený podklad. Podle potřeby se informujte u odborníka.

## ● **Montáž**

Ujistěte se, že při vrtání do stěny nenarazíte na vodiče proudu, plynové nebo vodovodní potrubí. Použijte k tomu návod k obsluze vrtačky a řiďte se všemi bezpečnostními pokyny. V opačném případě hrozí nebezpečí usmrcení nebo úrazu zásahem elektrického proudu.

Při výběru místa k montáži dbejte na následující:

- Zajistěte, aby výrobek požadovaný prostor osvětloval (ideální je výška od 1,8 do 2,5 m).
- Dávejte pozor, aby nebyl soumrakový senzor **2**, který se nachází pod tělesem svítidla **1** (viz obr. B), ozařován pouličním nebo zahradním osvětlením. Může tím být ovlivněna účinnost pohybového senzoru.
- Otočte těleso svítidla **1** ve směru proti chodu hodinových ručiček a sejměte ho z montážní desky **4** (viz obr. B / 1).
- Odšroubujte na krytu **7** viditelné šrouby a otevřete připojovací box **6**. Pro jednoduchou montáž vyjměte svorkovnici **3** z připojovacího boxu **6** (viz obr. B / 2).



- K označení míst pro vrtání otvorů do zdiva použijte otvory montážní desky [4] určené pro upevňovací šrouby [11] (viz obr. C).
- Nyní vyvrtejte otvory (ø cca 6 mm, hloubka cca 40 mm). Nepoškodte přitom elektrická vedení ve stěně (viz obr. D).
- Nastrčte do vyvrtaných otvorů hmoždinky [8] (viz obr. E).
- Provlékněte síťový kabel [12] s membránou [13] kabelovým kanálem.
- Připevněte montážní desku [4] přiloženými silikonovými kroužky [9], plochými podložkami [10] a upevňovacími šrouby [11] (viz obr. E).
- Spojte spojovací kabel výrobku pomocí svorkovnice [3] se síťovým kabelem [12] (viz obr. F / 1).
- Dbejte přitom na spojení vodičů se stejnou barvou (L = černý nebo hnědý vodič, N = modrý nebo bílý vodič).
- Vsaďte svorkovnici [3] zase do připojovacího boxu [6]. Uzavřete kryt [7] zašroubováním šroubů (viz obr. F / 2 + 3).
- Zvolte vhodný režim senzoru (viz obr. J) nastavením spínače soumrakového senzoru [14] na zadní straně tělesa svítidla [1].
- Před připevněním tělesa svítidla [1] dávejte pozor, aby bylo na montážní desce [4] těsnění [5].
- Umístěte opatrně těleso svítidla [1] na montážní desku [4] a zajistěte ho otočením rukou ve směru chodu hodinových ručiček (viz obr. G + H).

Nasadte opět pojistku nebo zapněte ochranný jistič (viz obr. I). Nyní je výrobek připraven k použití.

## ● Čištění a ošetřování

- Před čištěním vyšroubujte nebo odstraňte pojistku nebo vypněte jistič v pojistkové skříňce.
- Neponořujte výrobek v žádném případě do vody nebo do jiných tekutin. V opačném případě může dojít k poškození.
- Čistěte výrobek mírně navlhčenou tkaninou, která nepouští vlákna, a jemným čisticím prostředkem.
- Opět instalujte pojistku pro tento elektrický obvod nebo zapněte přerušovač elektrického obvodu v pojistkové skříni.

## ● Zlikvidování

Obal se skládá z ekologických materiálů, které můžete zlikvidovat prostřednictvím místních sběrů recyklovatelných materiálů.



Při třídění odpadu se řiďte podle označení obalových materiálů zkratkami (a) a čísly (b), s následujícím významem: 1–7: umělé hmoty / 20–22: papír a lepenka / 80–98: složené látky.



Výrobek a obalové materiály jsou recyklovatelné, zlikvidujte je odděleně pro lepší odstranění odpadu. Logo Triman platí jen pro Francii.



○ o možnostech likvidace vysloužilých zařízení se informujte u správy vaší obce nebo města.



V zájmu ochrany životního prostředí vysloužilý výrobek nevyhazujte do domovního odpadu, ale předejte k odborné likvidaci. O sběrnách a jejich otevíracích hodinách se můžete informovat u příslušné správy města nebo obce.

## ● Záruka

Výrobek byl vyroben s nejvyšší pečlivostí podle přísných kvalitativních směrnic a před odesláním prošel výstupní kontrolou. V případě závad máte možnost uplatnění zákonných práv vůči prodejci. Vaše práva ze zákona nejsou omezena naší níže uvedenou zárukou.

Na tento artikl platí 3 záruka od data zakoupení. Záruční lhůta začíná od data zakoupení. Uschovejte si dobře originál pokladní stvrzenky. Tuto stvrzenku budete potřebovat jako doklad o zakoupení.

Pokud se do 3 let od data zakoupení tohoto výrobku vyskytne vada materiálu nebo výrobní vada, výrobek Vám – dle našeho rozhodnutí – bezplatně opravíme nebo vyměníme. Tato záruka zaniká, jestliže se výrobek poškodí, neodborně použil nebo neobdržel pravidelnou údržbu.

Záruka platí na vady materiálu a výrobní vady. Tato záruka se nevztahuje na díly výrobku podléhající opotřebení (např. na baterie), dále na poškození křehkých, choulostivých dílů, např. vypínačů, akumulátorů nebo dílů zhotovených ze skla.

# CE IP43

<b>Legenda použitých piktogramov</b> .....	Strana 61
<b>Úvod</b> .....	Strana 61
Používanie v súlade s určeným účelom .....	Strana 61
Popis častí .....	Strana 61
Technické údaje .....	Strana 62
Obsah dodávky .....	Strana 62
<b>Všeobecné bezpečnostné upozornenia</b> .....	Strana 62
<b>Pred montážou</b> .....	Strana 64
<b>Montáž</b> .....	Strana 64
<b>Čistenie a údržba</b> .....	Strana 66
<b>Likvidácia</b> .....	Strana 66
<b>Záruka</b> .....	Strana 67

## Legenda použitých piktogramov



Odpudzujúce dážď (IP43)



Volt (striedavý prúd)

## LED vonkajšie nástenné svietidlo

### ● Úvod

Blahoželáme Vám ku kúpe Vášho nového výrobku. Rozhodli ste sa pre veľmi kvalitný výrobok. Návod na obsluhu je súčasťou tohto výrobku. Obsahuje dôležité upozornenia týkajúce sa bezpečnosti, používania a likvidácie. Skôr ako začnete výrobok používať, oboznámte sa so všetkými pokynmi k obsluhu a bezpečnosti. Výrobok používajte iba v súlade s popisom a v uvedených oblastiach používania. V prípade postúpenia výrobku ďalším osobám odovzdajte aj všetky dokumenty patriace k výrobku.

### ● **Používanie v súlade s určeným účelom**

Výrobok je určený na používanie vo vonkajších priestoroch. Tento výrobok je určený iba na súkromné používanie a nie na komerčné účely alebo iné používanie.

### ● **Popis častí**

- |   |                  |   |                              |
|---|------------------|---|------------------------------|
| 1 | Telo lampy       | 6 | Pripojovacia schránka        |
| 2 | Súmrakový senzor | 7 | Kryt (Pripojovacia schránka) |
| 3 | Svorka svietidla | 8 | Hmoždinka                    |
| 4 | Montážna doska   | 9 | Silikónový krúžok            |
| 5 | Tesniaci krúžok  |   |                              |

10 Plochá podložka  
pod maticu

11 Upevňovacia skrutka

12 Sieťový kábel

13 Membrána

14 Spínač súmrakového  
senzora

## ● Technické údaje

Prevádzkové napätie: 230 V~, 50 Hz

Menovitý výkon: cca. 9 W

Trieda ochrany: II

Stupeň ochrany: IP43 (Odpudzujúce dážď)

TÜV SÜD / GS certifikované.

## ● Obsah dodávky

1 LED vonkajšie nástenné  
svietidlo

2 hmoždinky (Ø 6 mm)

2 upevňovacie skrutky

2 ploché podložky  
pod matice

2 silikónové krúžky

1 návod na montáž  
a obsluhu



## **Všeobecné bezpečnostné upozornenia**

SKÔR, AKO ZAČNETE VÝROBOK POUŽÍVAŤ, OBOZNÁMTE SA SO VŠETKÝMI POKYNNI TÝKAJÚCIMI SA OVLÁDANIA A BEZPEČNOSTI! PRI PREDANÍ VÝROBKU TRETÍM OSOBÁM IM S NÍM ODOVZDAJTE AJ VŠETKY PODKLADY!

■



### **NEBEZPEČENSTVO OHROZENIA ŽIVOTA A NEBEZPEČENSTVO ÚRAZU PRE MALÉ I STARŠIE DETI!**

Nikdy nenechávajte deti bez dozoru s obalovým materiálom. Existuje nebezpečenstvo zadusenía obalovým materiálom. Deti

často podceňujú nebezpečenstvo. Držte deti vždy v bezpečnej vzdialenosti od výrobku.

- Tento výrobok môžu používať deti od 8 rokov, ako aj osoby so zníženými psychickými, senzorickými alebo duševnými schopnosťami alebo s nedostatkom skúseností a vedomostí, ak sú pod dozorom, alebo ak boli poučené ohľadom bezpečného používania výrobku, a ak porozumeli nebezpečenstvám spojeným s jeho používaním. Deti sa s výrobkom nesmú hrať. Čistenie a údržbu nesmú vykonávať deti bez dozoru.
- **NEBEZPEČENSTVO ZADUSENIA!** Deti by mohli prehltnúť priložené drobné časti (napr. skrutky) a zadusíť sa nimi. Počas montáže zabráňte prístupu detí do pracovnej oblasti.
- LED diódy nie je možné vymeniť.
- Ak LED na konci svojej životnosti vypadnú, je potrebné vymeniť celý výrobok.



### **Nebezpečenstvo ohrozenia života zásahom elektrickým prúdom**

- Pred každým zapojením do siete skontrolujte prípadné poškodenia výrobku. Ak zistíte akékoľvek poškodenie výrobku, nikdy ho nepoužívajte.
- Pred montážou sa uistite, že sa prítomné sieťové napätie zhoduje s potrebným prevádzkovým napätím výrobku (230 V~ 50 Hz). Výrobok nemontujte, ak nie sú splnené tieto podmienky.
- Výrobok používajte iba so zabudovaným LED-predradníkom.
- Výrobok prijíma určitý nízky výkon i vtedy, keď je síce vypnutý, ale je zapojený do prúdovej siete. Pre úplné vypnutie vypnite hlavný prívod prúdu.

- Ak zistíte akékoľvek poškodenie výrobku, nikdy ho nepoužívajte.
- Tento výrobok nepoužívajte pre tlmiče svetla a elektronické spínače. Nie je na to vhodný.

## ● Pred montážou

**Poznámka:** Odstráňte celý obalový materiál z výrobku.

**Dôležité:** Elektrické pripojenie musí vykonať kvalifikovaný elektrikár alebo osoba zaškolená pre elektroinštalácie. Táto musí mať znalosti o vlastnostiach výrobku a predpisoch o pripojení.

- Pred inštaláciou zabezpečte, aby bolo vedenie, na ktoré bude výrobok pripojený, bez napätia. Odstráňte preto poistku alebo vypnite istič vedenia v skrinke s poistkami (poloha 0) (pozri obr. A).
- Beznapäťový stav prekontrolujte pomocou skúšačky napätia.
- Priložený montážny materiál je vhodný pre bežné pevné murivo. Informujte sa i o tom, ktorý montážny materiál je vhodný pre Vami zvolený montážny podklad. Informujte sa o tom u kvalifikovaného odborníka.

## ● Montáž

Uistite sa, že pri vrtaní do steny nenarazíte na rozvody elektrického prúdu, plynu alebo vody. Prečítajte si návod na obsluhu Vašej vrtačky a dodržiavajte bezpečnostné upozornenia. Inak hrozí nebezpečenstvo smrti alebo poranenia v dôsledku zásahu elektrickým prúdom.



Pri výbere miesta montáže dbajte na nasledujúce faktory:

- Zabezpečte, aby produkt osvetľoval požadovanú oblasť (ideálna je výška 1,8–2,5 m).
- Dbajte na to, aby súmrakový senzor [2], ktorý sa nachádza dole na tele lampy [1] (pozri obr. B), v noci nebol ožarovaný pouličným a záhradným osvetlením. Môže to ovplyvňovať spôsob fungovania.
- Otáčajte telo lampy [1] proti smeru hodinových ručičiek a odstráňte ho z montážnej dosky [4] (pozri obr. B / 1).
- Uvoľnite skrutky viditeľné na kryte [7] a otvorte pripojovaciu schránku [6]. Vyberte svorku sietidla [3] pre jednoduchú montáž z pripojovacej schránky [6] (pozri obr. B / 2).
- Použite na to otvory v montážnej doske [4] určené pre upevňovacie skrutky [11], aby ste označili otvory pre vŕtanie (pozri obr. C).
- Teraz vyvŕtajte upevňovacie otvory ( $\varnothing$  cca. 6 mm, hĺbka cca. 40 mm). Nepoškodíte pritom elektrické vedenia v stene (pozri obr. D).
- Do vyvŕtaných otvorov zasuňte hmoždinky [8] (pozri obr. E).
- Preved'te sieťový kábel [12] s membránou [13] cez káblový kanál.
- Pripevnite montážnu dosku [4] pomocou priložených silikónových krúžkov [9], plochých podložiek pod matice [10] a upevňovacích skrutiek [11] (pozri obr. E).
- Spojte spojovací kábel produktu pomocou svorky sietidla [3] so sieťovým káblom [12] (pozri obr. F / 1).
- Dbajte na farebné prepojenie pripojených vedení (L = čierne alebo hnedé, N = modré alebo biele).
- Znovu nasad'te svorku sietidla [3] do pripojovacej schránky [6]. Kryt [7] zatvorte tak, že pevne utiahnete skrutky (pozri obr. F / 2 + 3).

- Vyberte vhodný režim senzora (pozri obr. J) tak, že nastavíte spínač súmrakového senzora [14] na zadnej strane tela lampy [1].
- Dbajte na to, aby tesniaci krúžok [5] ostal na montážnej doske [4] predtým, ako pripevníte telo svietidla [1].
- Teraz opatrne umiestnite telo lampy [1] na montážnu dosku [4] a zaistite ho tak, že ho rukou pevne zatočíte v smere hodinových ručičiek (pozri obr. G + H).

Opäť nasadíte poistku alebo zapnete istič vedenia (pozri obr. I). Váš výrobok je teraz pripravený na používanie.

## ● Čistenie a údržba

- Pred čistením odstráňte poistku v poistkovej skrinke alebo vypnite istič vedenia.
- Produkt nikdy neponárajte do vody alebo do iných kvapalín. V opačnom prípade sa môže produkt poškodiť.
- Produkt čistíte jemne navlhčenou handričkou, ktorá nepúšťa vlákna, a jemným čistiacim prostriedkom.
- Opäť nasadíte poistku pre tento prúdový obvod alebo zapnete prerušovač prúdového obvodu v skrinke s poistkami.

## ● Likvidácia

Obal pozostáva z ekologických materiálov, ktoré môžete odovzdať na miestnych recyklačných zberných miestach.



Všímajte si prosím označenie obalových materiálov pre triedenie odpadu, sú označené skratkami (a) a číslami (b) s nasledujúcim významom: 1 – 7:

Plasty / 20–22: Papier a kartón / 80–98:  
Spojené látky.



Výrobok a obalové materiály sú recyklovateľné, zlikvidujte ich oddelene pre lepšie spracovanie odpadu. Trimán-Logo platí iba pre Francúzsko.



O možnostiach likvidácie opotrebovaného výrobku sa môžete informovať na Vašej obecnej alebo mestskej správe.



Ak výrobok doslúžil, v záujme ochrany životného prostredia ho neodhoďte do domového odpadu, ale odovzdajte na odbornú likvidáciu. Informácie o zberných miestach a ich otváracích hodinách získate na Vašej príslušnej správe.

## ● Záruka

Tento výrobok bol dôkladne vyrobený podľa prísnych akostných smerníc a pred dodaním svedomito testovaný. V prípade nedostatkov tohto výrobku Vám prináležia zákonné práva voči predajcovi produktu. Tieto zákonné práva nie sú našou nižšie uvedenou zárukou obmedzené.

Na tento produkt poskytujeme 3-ročnú záruku od dátumu nákupu. Záručná doba začína plynúť dátumom kúpy. Starostlivo si prosím uschovajte originálny pokladničný lístok. Tento doklad je potrebný ako dôkaz o kúpe.

Ak sa v rámci 3 rokov od dátumu nákupu tohto výrobku vyskytne chyba materiálu alebo výrobná chyba, výrobok

Vám bezplatne opravíme alebo vymeníme – podľa nášho výberu. Táto záruka zaniká, ak bol produkt poškodený, neodborne používaný alebo neodborne udržiavaný.

Poskytnutie záruky sa vzťahuje na chyby materiálu a výrobné chyby. Táto záruka sa nevzťahuje na časti produktu, ktoré sú vystavené normálnemu opotrebovaniu, a preto ich je možné považovať za opotrebovateľné diely (napr. batérie) alebo na poškodenia na rozbitných dieloch, napr. na spínači, akumulátorových batériach alebo častiach, ktoré sú zhotovené zo skla.

# CE IP43

**OWIM GmbH & Co. KG**

Stiftsbergstraße 1  
DE-74167 Neckarsulm  
GERMANY

Model-No.: HG05047A  
Version: 04/2019

Stand der Informationen · Last Information  
Update · Version des informations · Stand  
van de informatie · Stan informacji · Stav  
informací · Stav informácií: 04/2019  
Ident.-No.: HG05047A042019-8

---



IAN 316918

