



LED-ARBEITSLEUCHE PASB A1

DE AT CH

LED-ARBEITSLEUCHE

Bedienungs- und Sicherheitshinweise

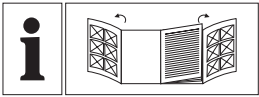

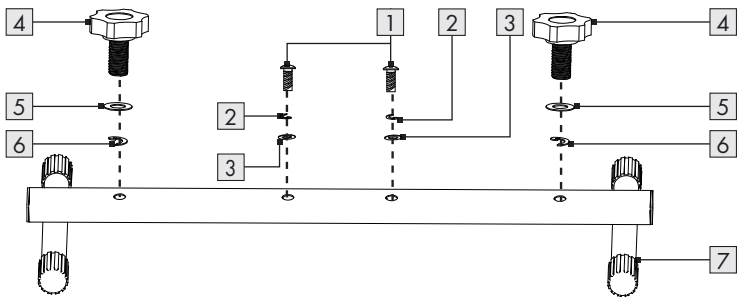
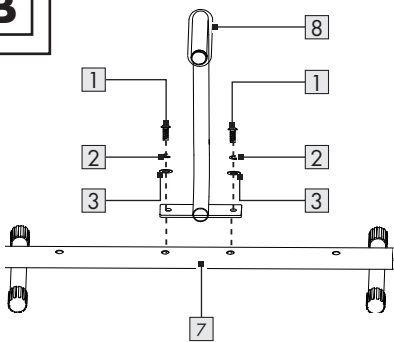
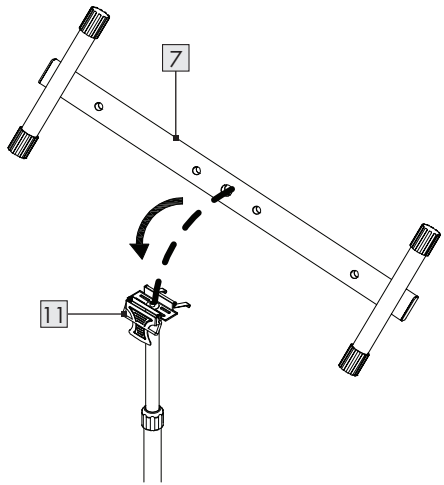
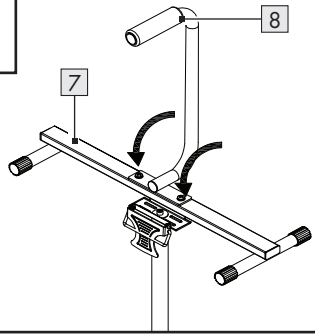
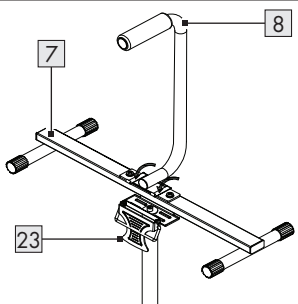
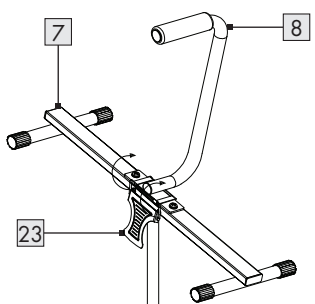
A**B****C****D****E****F**

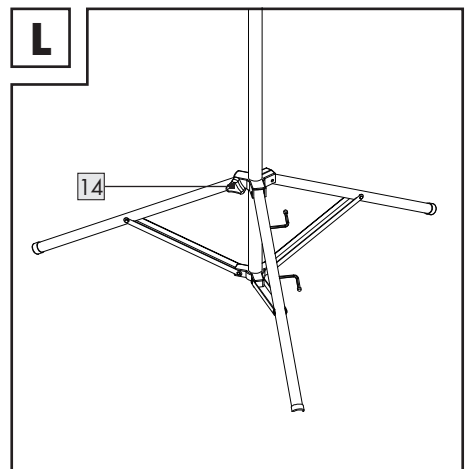
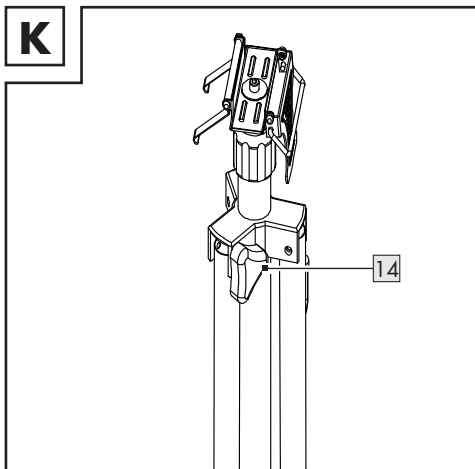
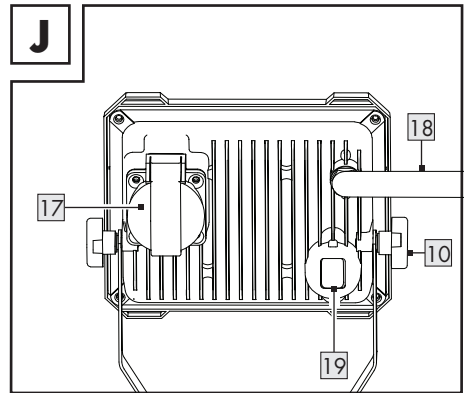
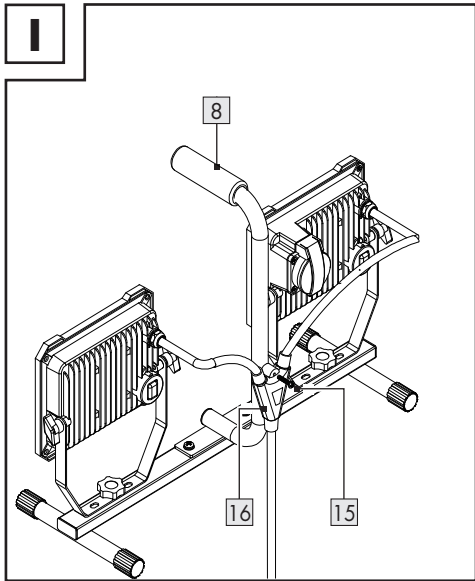
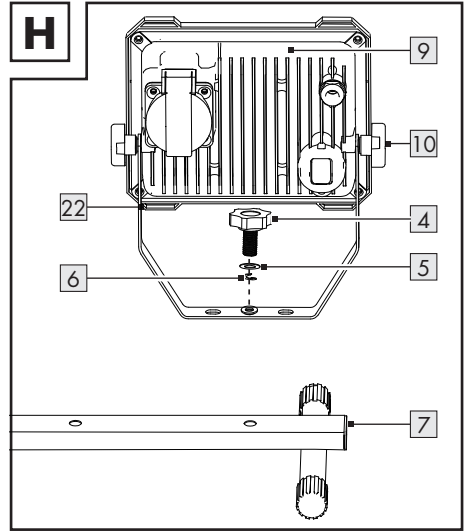
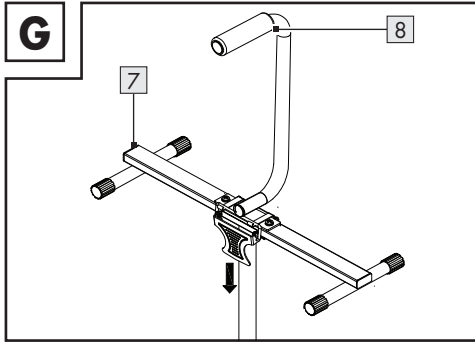

M

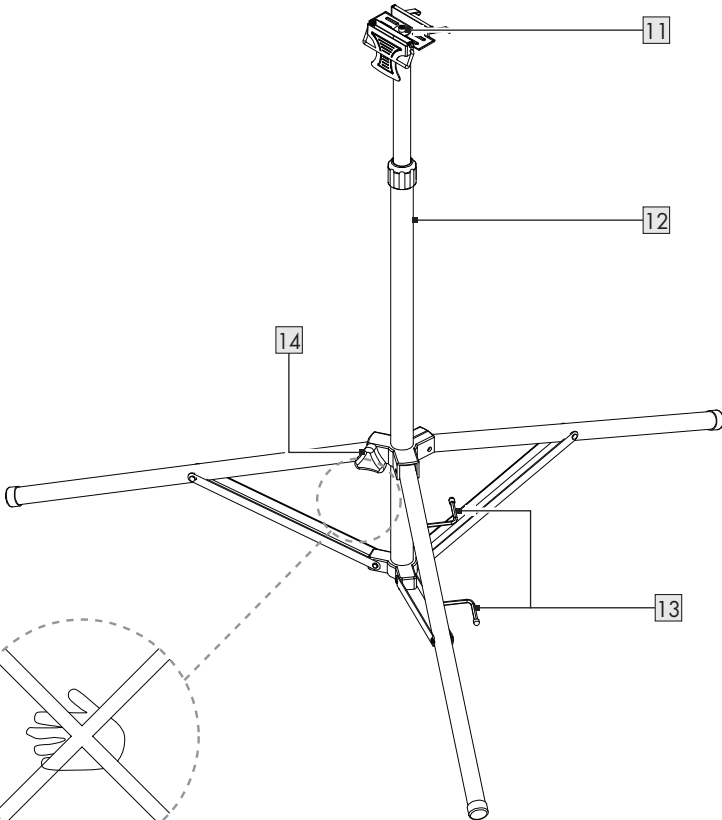
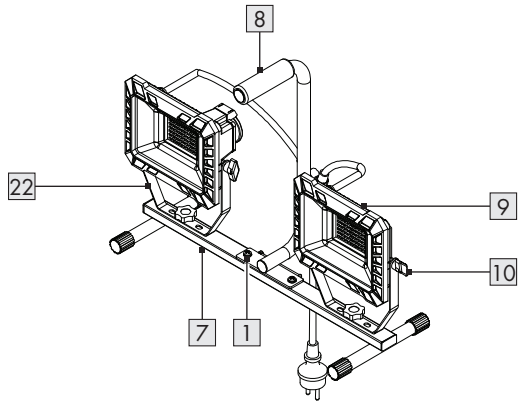

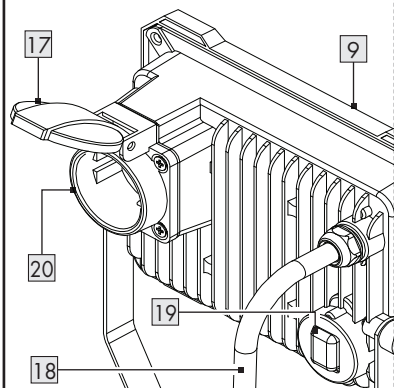
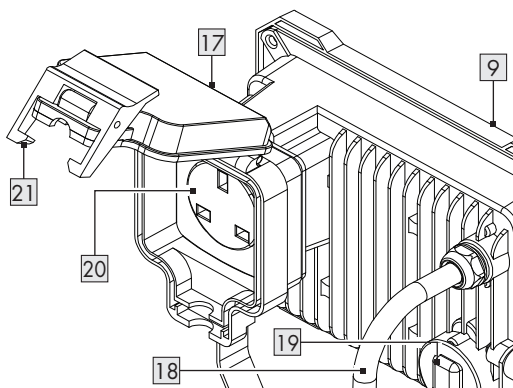
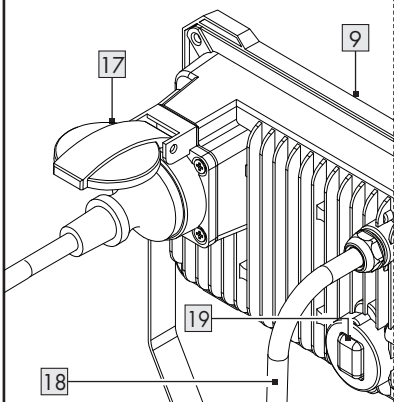
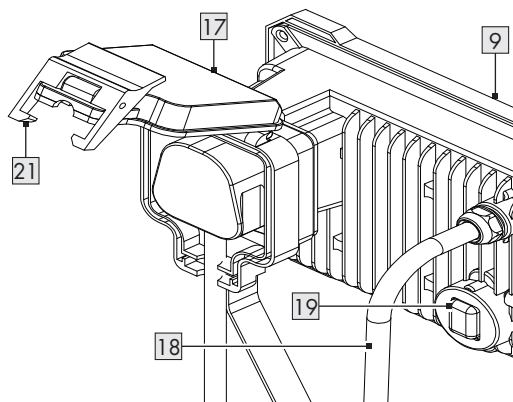











N**HG09319, HG09319-FR****HG09319-BS****O****HG09319, HG09319-FR****HG09319-BS**

Verwendete Warnhinweise und Symbole	Seite	6
Einleitung	Seite	7
Bestimmungsgemäße Verwendung	Seite	7
Lieferumfang	Seite	7
Teilebeschreibung	Seite	7
Technische Daten	Seite	8
Allgemeine Sicherheitshinweise	Seite	8
Vor der Montage	Seite	9
Montage	Seite	10
Gebrauch	Seite	10
Produkt im Außenbereich verwenden	Seite	10
Externes Gerät an die Steckdose des Produkts anschließen	Seite	11
Reinigung und Pflege	Seite	11
Entsorgung	Seite	11
Garantie	Seite	12
Abwicklung im Garantiefall	Seite	12
Service	Seite	12

Verwendete Warnhinweise und Symbole

In dieser Bedienungsanleitung, auf der Verpackung und auf dem Typenschild werden die folgenden Warnhinweise verwendet:

	<p>GEFAHR! Dieses Symbol mit dem Signalwort „Gefahr“ bezeichnet eine Gefährdung mit einem hohen Risikograd, die, wenn sie nicht vermieden wird, eine schwere Verletzung oder den Tod zur Folge hat.</p>		<p>HINWEIS: Dieses Symbol mit dem Signalwort „Hinweis“ bietet weitere nützliche Informationen.</p>
	<p>WARNUNG! Dieses Symbol mit dem Signalwort „Warnung“ bezeichnet eine Gefährdung mit einem mittleren Risikograd, die, wenn sie nicht vermieden wird, eine schwere Verletzung oder den Tod zur Folge haben kann.</p>		<p>IP54: <ul style="list-style-type: none"> ■ Staubgeschützt ■ Strahlwasserdicht (außer Steckdose) </p>
			<p>IPX4: <ul style="list-style-type: none"> ■ Strahlwasserdicht (Steckdose) </p>
	<p>VORSICHT! Dieses Symbol mit dem Signalwort „Vorsicht“ bezeichnet eine Gefährdung mit einem niedrigen Risikograd, die, wenn sie nicht vermieden wird, eine geringe oder mäßige Verletzung zur Folge haben kann.</p>		<p>Netzstecker nur für den Innenbereich (nur für HG09319-BS)</p>
	<p>ACHTUNG! Dieses Symbol mit dem Signalwort „Achtung“ zeigt die Gefahr einer möglichen Sachbeschädigung an.</p>		<p>Wechselstrom/-spannung</p>
			<p>Schutzklasse I</p>
	<p>Gefahr – Stromschlagrisiko</p>		<p>Produkt ist konzipiert, um starken mechanischen Belastungen zu widerstehen.</p>
			<p>Das CE-Zeichen bestätigt Konformität mit den für das Produkt zutreffenden EU-Richtlinien.</p>

LED-ARBEITSLEUCHE

● Einleitung

Wir beglückwünschen Sie zum Kauf Ihres neuen Produkts. Sie haben sich damit für ein hochwertiges Produkt entschieden. Die Bedienungsanleitung ist Teil dieses Produkts. Sie enthält wichtige Hinweise für Sicherheit, Gebrauch und Entsorgung. Machen Sie sich vor der Benutzung des Produkts mit allen Bedien- und Sicherheitshinweisen vertraut. Benutzen Sie das Produkt nur wie beschrieben und für die angegebenen Einsatzbereiche. Händigen Sie alle Unterlagen bei Weitergabe des Produkts an Dritte mit aus.

● Bestimmungsgemäße Verwendung

Das Produkt ist nur für die Beleuchtung von Außenbereichen vorgesehen. Dieses Produkt ist nur für den privaten Gebrauch bestimmt und nicht für den gewerblichen Einsatz oder für andere Anwendungen geeignet.



Nicht für die Beleuchtung von Räumen im Haushalt geeignet.

● Lieferumfang

Kontrollieren Sie unmittelbar nach dem Auspacken den Lieferumfang auf Vollständigkeit sowie den einwandfreien Zustand des Produkts.

- 1 LED-Arbeitsleuchte
- 1 Bedienungsanleitung

● Teilebeschreibung

Falten Sie vor dem Lesen die Ausklappseite mit den Zeichnungen aus. Machen Sie sich mit allen Funktionen des Produkts vertraut.

1	Griff-Befestigungsschraube	x2
2	Griff-Federring	x2
3	Flache Unterlegscheibe (Griff)	x2
4	Strahler-Befestigungsschraube	x2
5	Flache Unterlegscheibe	x2
6	Federring	x2
7	Grundplatte	
8	Griff	
9	Strahler	x2
10	Feststellschraube	
11	Einspannklemme	
12	Stativ	
13	Kabelhaken	
14	Stativ-Feststellschraube	
15	Anschlussleitungshalter-Befestigungsschraube	
16	Anschlussleitungshalter	
17	Steckdosenabdeckung	
18	Anschlussleitung mit Netzstecker	
19	Schalter	
20	Steckdose	
21	Verriegelung (nur für HG09319-BS)	
22	Strahlerhalterung	x2
23	Halteplatte	

● Technische Daten

Betriebsspannung:	230 V~, 50 Hz
Gesamt-Leistungsaufnahme:	50 W x 2
Steckdose:	max. 2500 W
Schutzklasse:	I
Abmessungen:	ca. 104 x 170 x 91 cm (B x H x T)
Gewicht:	ca. 6 kg
Max. Projektionsfläche:	ca. 0,14542 m ²
Zertifizierung:	
HG09319:	GS (TÜV SÜD)
HG09319-FR:	-
HG09319-BS:	-

Dieses Produkt enthält eine Lichtquelle der Energieeffizienzklasse „F“.

Schutzgrad

HG09319:	
Produkt (außer Steckdose):	IP54 ¹
Steckdose:	IPX4 ²
HG09319-FR:	
■	IP54 ^{1,3}
Steckdose:	IPX4 ^{2,4}
HG09319-BS:	
Produkt (außer Steckdose):	IP54 ^{1,3}
Steckdose:	IPX4 ^{2,5}

¹ staubgeschützt/strahlwasserdicht

² strahlwasserdicht

³ Netzstecker nur für den Innenbereich

⁴ nur bei geschlossener Steckdosenabdeckung (ohne eingesteckten Netzstecker)

⁵ nur bei geschlossener Steckdosenabdeckung



Allgemeine Sicherheitshinweise

MACHEN SIE SICH VOR DER ERSTEN BENUTZUNG DES PRODUKTS MIT ALLEN BEDIEN- UND SICHERHEITSHINWEISEN VERTRAUT! HÄNDIGEN SIE ALLE UNTERLAGEN BEI WEITERGABE DES PRODUKTS AN DRITTE EBENFALLS MIT AUS!



⚠️ WARNUNG! LEBENSGEFAHR UND UNFALLGEFAHR FÜR KLEINKINDER UND KINDER!

Lassen Sie Kinder niemals unbeaufsichtigt mit dem Verpackungsmaterial. Es besteht Erstickungsgefahr durch Verpackungsmaterial. Kinder unterschätzen häufig die Gefahren. Halten Sie Kinder stets vom Produkt fern.

- Dieses Produkt kann von Kindern ab 8 Jahren und darüber sowie von Personen mit verringerten physischen, sensorischen oder mentalen Fähigkeiten oder Mangel an Erfahrung und/oder Wissen benutzt werden, wenn sie beaufsichtigt oder bezüglich des sicheren Gebrauchs des Produkts unterwiesen wurden und die daraus resultierenden Gefahren verstehen. Kinder dürfen nicht mit dem Produkt spielen. Reinigung und Benutzerwartung dürfen nicht von Kindern ohne Beaufsichtigung durchgeführt werden.

⚠️ GEFAHR! Erstickungsrisiko!

Kinder können mitgelieferte Kleinteile (z. B. Schrauben) verschlucken und daran erstickten. Halten Sie Kinder während der Montage vom Arbeitsbereich fern.

- Dieses Produkt enthält keine Teile, die vom Anwender gewartet werden können. Die LEDs und die eingebaute Steuerung können nicht durch den Benutzer ausgetauscht werden.
- Sollten die LEDs am Ende ihrer Lebensdauer ausfallen, müssen sie durch einen qualifizierten Elektriker repariert werden oder das gesamte Produkt muss entsorgt werden.

- Die Anschlussleitung **18** kann nicht ersetzt werden; bei Beschädigung der Anschlussleitung ist das Produkt zu entsorgen.



Lebensgefahr durch elektrischen Schlag!

- Überprüfen Sie vor jedem Netzanschluss das Produkt auf etwaige Beschädigungen. Benutzen Sie das Produkt niemals, wenn Sie irgendwelche Beschädigungen feststellen.
- Schützen Sie die Anschlussleitung vor scharfen Kanten, mechanischen Belastungen und heißen Oberflächen.
- Ziehen Sie vor der Montage, der Demontage und der Reinigung die Anschlussleitung aus der Steckdose.
- Trennen Sie das Produkt vom Stromnetz, wenn Sie es längere Zeit nicht verwenden (z. B. Urlaub).
- Vergewissern Sie sich vor der Montage, dass die vorhandene Netzspannung mit der benötigten Betriebsspannung des Produkts übereinstimmt (230 V~, 50 Hz). Montieren Sie das Produkt nicht, wenn dies nicht der Fall ist.

⚠ VORSICHT! Verbrennungsrisiko! Um Verbrennungen zu vermeiden, stellen Sie sicher, dass das Produkt ausgeschaltet und mindestens 15 Minuten abgekühlt ist, bevor Sie es berühren. Das Produkt kann sehr heiß werden.

- Die gesamte Produktoberfläche, insbesondere die Schrumpfschläuche, werden während des Betriebs sehr heiß.
- **Für HG09319, HG09319-FR:** Der Netzstecker **18** darf nur mit einer Steckdose mit dem gleichen Schutzgrad (IPX4) verbunden werden, um den Schutzgrad gegen Staub/Wasser zu erhalten.

Für HG09319-BS: Netzstecker nur für den Innenbereich.

- Das Produkt kann auf einer flachen, stabilen Oberfläche verwendet werden, z. B. auf dem Boden oder einem Tisch.
- Das Produkt darf nicht als Handleuchte verwendet werden.



⚠ WARNUNG! Brandrisiko!

Montieren Sie das Produkt mit einer Entfernung von mindestens 1 m zu angestrahlten Materialien. Eine übermäßige Wärmeentwicklung kann zu Brandentwicklung führen.

- Das Produkt ist nur mit dem eingebauten LED-Vorschaltgerät zu verwenden.
- Das Produkt nimmt auch dann noch eine geringe Leistung auf, wenn das Produkt zwar ausgeschaltet ist, aber mit der Stromversorgung verbunden ist. Zum vollständigen Ausschalten entfernen Sie den Netzstecker **18** aus der Steckdose.
- Leuchten dürfen nicht hintereinander geschaltet werden.
- Dies ist keine tragbare Leuchte. Ziehen Sie den Netzstecker **18** aus der Steckdose, bevor Sie das Stativ bewegen.

● **Vor der Montage**

ⓘ HINWEIS: Entfernen Sie sämtliches Verpackungsmaterial vom Produkt.

- Das Produkt kann auf dem mitgelieferten Stativ **12** platziert werden und dann an dem gewünschten Ort positioniert werden.
- Drehen Sie die Stativ-Feststellschraube **14** entgegen dem Uhrzeigersinn, um das Stativ **12** zu lösen (Abb. M).
- Stellen Sie das Stativ **12** auf die gewünschte Position ein. Drehen Sie die Stativ-Feststellschraube **14** im Uhrzeigersinn fest, um das Stativ in seiner Position zu fixieren (Abb. M).
- Platzieren und verwenden Sie das Produkt nur auf stabilen Oberflächen ohne Neigung.
- Ziehen Sie das Stativ **12** ganz aus. Überprüfen Sie die Standfestigkeit des Produkts.

⚠ VORSICHT! Achten Sie auf die Position Ihrer Hände, während Sie das Stativ **12** auseinander- oder zusammenklappen. Risiko der Quetschung Ihrer Finger (Abb. M).

● Montage

- Schrauben Sie das vormontierte Befestigungsmaterial von der Grundplatte **7** ab (Abb. A).

Dazu gehört:

- **1** Griff-Befestigungsschrauben
- **2** Griff-Federringe
- **3** Flache Unterlegscheiben (Griff)
- **4** Strahler-Befestigungsschrauben
- **5** Flache Unterlegscheiben
- **6** Federringe

Griff anbringen

Abb. B

- Schrauben Sie den Griff **8** an die Grundplatte **7**.
Benutzen Sie dazu folgendes Befestigungsmaterial:
 - **1** Griff-Befestigungsschrauben
 - **2** Griff-Federringe
 - **3** Flache Unterlegscheiben (Griff)
- Drehen Sie die Griff-Befestigungsschrauben **1** im Uhrzeigersinn bis zum Anschlag fest.

Grundplatte am Stativ anbringen

Abb. C bis G

Abb. Beschreibung

Setzen Sie Grundplatte **7** mit Strahlern **9** und Griff **8** auf die geöffnete Einspannklemme **11**

Der Griff **8** muss in Richtung der Halteplatte **23** an der Einspannklemme **11** ausgerichtet sein.

- C, D Setzen Sie die Löcher an der Unterseite der Grundplatte **7** auf die Stifte der Einspannklemme **11**.
- E Schließen Sie die Halteplatte **23** der Einspannklemme **11**.
- F Klappen Sie den Bügel der Einspannklemme **11** nach oben, so dass dieser in die Halteplatte **23** greift.
- G Drücken Sie den Feststellgriff der Einspannklemme **11** nach unten, um die Grundplatte **7** zu fixieren.

Strahler an der Grundplatte befestigen

Abb. H

- Befestigen Sie die Strahlerhalterungen **22** an der Grundplatte **7**.
Benutzen Sie dazu folgendes Befestigungsmaterial:
 - **4** Strahler-Befestigungsschrauben
 - **5** Flache Unterlegscheiben
 - **6** Federringe
- Drehen Sie die Strahler-Befestigungsschrauben **4** bis zum Anschlag im Uhrzeigersinn fest.

Anschlussleitungshalter befestigen

Abb. I

- Lösen und entfernen Sie die Befestigungsschraube **15** des Anschlussleitungshalters vom Griff **8**.
- Befestigen Sie den Anschlussleitungshalter **16** mit der Befestigungsschraube **15** des Anschlussleitungshalters am Griff **8**.
- Drehen Sie die Befestigungsschraube **15** des Anschlussleitungshalters bis zum Anschlag im Uhrzeigersinn fest.

● Gebrauch

- Verbinden Sie den Netzstecker **18** mit einer Steckdose.

⚠ VORSICHT: Bewegen Sie die Anschlussleitung **18** des Produkts nicht, nachdem Sie den Netzstecker in eine Steckdose gesteckt haben. Es besteht das Risiko, dass das Produkt verrutscht oder umkippt.

● Produkt im Außenbereich verwenden

Abb. J

- Verbinden Sie den Netzstecker **18** ausschließlich mit einer IPX4-Steckdose.
- Falls keine IPX4-Steckdose vorhanden ist, darf der Netzstecker **18** ausschließlich im Innenbereich angeschlossen werden.
- Drücken Sie den Schalter **19** auf Position **I** oder **II** (maximale Helligkeit), um das Produkt einzuschalten.

● Externes Gerät an die Steckdose des Produkts anschließen

⚠️ WARNUNG: Brandrisiko! Schließen Sie keine Geräte mit einer Gesamtleistung von > 2500 W an.

Für HG09319/HG09319-FR:

⚠️ WARNUNG: Risiko eines Stromschlags! Verwenden Sie nur Zusatzgeräte, die mit einem wasserdichten Netzstecker mit der Kennzeichnung IPX4 ausgestattet sind. Bei Verwendung eines falschen Netzsteckers kann Wasser in das Produkt eindringen und einen Stromschlag verursachen.

- Öffnen Sie die Steckdosenabdeckung **17** an der Rückseite des Produkt.
- Stecken Sie das Zusatzgerät in die Steckdose **20** des Strahlers **9** (Abb. N, O).

Für HG09319-BS:

⚠️ WARNUNG: Risiko eines Stromschlags! Wenn die Steckdosenabdeckung **17** nicht richtig geschlossen ist, kann Wasser in das Produkt eindringen.

- Schließen Sie die Steckdosenabdeckung **17**.
- Verriegeln Sie die Steckdosenabdeckung **17** mit der Verriegelung **21** (Abb. N, O).

⚠️ VORSICHT: Bewegen Sie die Anschlussleitung **18** des Produkts nicht, nachdem Sie den Netzstecker in eine Steckdose gesteckt haben. Es besteht das Risiko, dass das Produkt verrutscht oder umkippt.

● Reinigung und Pflege

- Vor der Reinigung:
 - Ziehen Sie den Netzstecker **18** aus der Steckdose.
 - Wickeln Sie die Anschlussleitung **18** auf die Kabelhaken **13**.
 - Lassen Sie das Produkt vollständig abkühlen.

⚠️ ACHTUNG! Tauchen Sie das Produkt niemals in Wasser oder andere Flüssigkeiten. Risiko von Produktschäden!

- Reinigen Sie das Produkt mit einem fusselfreien, leicht angefeuchteten Tuch und mildem Reinigungsmittel.

● Entsorgung

Die Verpackung besteht aus umweltfreundlichen Materialien, die Sie über die örtlichen Recyclingstellen entsorgen können.



Beachten Sie die Kennzeichnung der Verpackungsmaterialien bei der Abfalltrennung, diese sind gekennzeichnet mit Abkürzungen (a) und Nummern (b) mit folgender Bedeutung: 1-7: Kunststoffe / 20-22: Papier und Pappe / 80-98: Verbundstoffe.



Das Produkt und die Verpackungsmaterialien sind recycelbar, entsorgen Sie diese getrennt für eine bessere Abfallbehandlung. Das Triman-Logo gilt nur für Frankreich.



Möglichkeiten zur Entsorgung des ausgedienten Produkts erfahren Sie bei Ihrer Gemeinde- oder Stadtverwaltung.



Werfen Sie Ihr Produkt, wenn es ausgedient hat, im Interesse des Umweltschutzes nicht in den Hausmüll, sondern führen Sie es einer fachgerechten Entsorgung zu. Über Sammelstellen und deren Öffnungszeiten können Sie sich bei Ihrer zuständigen Verwaltung informieren.

● Garantie

Das Produkt wurde nach strengen Qualitätsrichtlinien sorgfältig produziert und vor Anlieferung gewissenhaft geprüft. Im Falle von Mängeln dieses Produkts stehen Ihnen gegen den Verkäufer des Produkts gesetzliche Rechte zu. Diese gesetzlichen Rechte werden durch unsere im Folgenden dargestellte Garantie nicht eingeschränkt.

Sie erhalten auf dieses Produkt 3 Jahre Garantie ab Kaufdatum. Die Garantiefrist beginnt mit dem Kaufdatum. Bitte bewahren Sie den Original-Kassenbon gut auf. Diese Unterlage wird als Nachweis für den Kauf benötigt.

Tritt innerhalb von 3 Jahren ab dem Kaufdatum dieses Produkts ein Material- oder Fabrikationsfehler auf, wird das Produkt von uns – nach unserer Wahl – für Sie kostenlos repariert oder ersetzt. Diese Garantie verfällt, wenn das Produkt beschädigt, nicht sachgemäß benutzt oder gewartet wurde.

Die Garantieleistung gilt für Material- oder Fabrikationsfehler. Diese Garantie erstreckt sich nicht auf Produktteile, die normaler Abnutzung ausgesetzt sind (z. B. Batterien) und daher als Verschleißteile angesehen werden können oder Beschädigungen an zerbrechlichen Teilen, z. B. Schalter, Akkus oder die aus Glas gefertigt sind.

● Abwicklung im Garantiefall

Um eine schnelle Bearbeitung Ihres Anliegens zu gewährleisten, folgen Sie bitte den folgenden Hinweisen:

Bitte halten Sie für alle Anfragen den Kassenbon und die Artikelnummer (IAN 380863_2110) als Nachweis für den Kauf bereit.

Die Artikelnummer entnehmen Sie bitte dem Typenschild, einer Gravur, auf dem Titelblatt Ihrer Bedienungsanleitung (unten links) oder als Aufkleber auf der Rück- oder Unterseite des Produkts.

Sollten Funktionsfehler oder sonstige Mängel auftreten, kontaktieren Sie zunächst die nachfolgend benannte Serviceabteilung telefonisch oder per E-Mail.

Ein als defekt erfasstes Produkt können Sie dann unter Beifügung des Kaufbelegs (Kassenbon) und der Angabe, worin der Mangel besteht und wann er aufgetreten ist, für Sie portofrei an die Ihnen mitgeteilte Service-Anschrift übersenden.

● Service

DE Service Deutschland
Tel.: 0800 5435 111

E-Mail: owim@lidl.de

AT Service Österreich
Tel.: 0800 292726

E-Mail: owim@lidl.at

CH Service Schweiz
Tel.: 0800562153

E-Mail: owim@lidl.ch



OWIM GmbH & Co. KG

Stiftsbergstraße 1
74167 Neckarsulm
GERMANY

Model No.: HG09319

Version: 06/2022

IAN 380863_2110

