



Elektro-Laubsauger/-bläser / Electric Leaf Blower & Vacuum / Aspirateur souffleur broyeur électrique PLS 2600 B2

(DE) (AT) (CH)

Elektro-Laubsauger/-bläser

Originalbetriebsanleitung

(FR) (BE)

Aspirateur souffleur broyeur électrique

Traduction des instructions d'origine

(PL)

Elektryczny odkurzacz/elektryczna dmuchawa do liści

Tłumaczenie oryginalnej instrukcji obsługi

(DK)

Elektrisk løvsuger/-blæser

Oversættelse af den originale driftsvejledning

(CZ)

Elektrický vysavač / foukač listí

Příklad originálního provozního návodu

(HU)

Elektromos lombaszívó/-fúvó

Az original használati utasítás fordítása

(HR)

Električni usisavač/puhalo lišća

Prijevod originalnih uputa za uporabu

(BG)

Електрически листо̀събирач/духалка

Превод на оригиналното ръководство за експлоатация

(GB) (MT)

Electric Leaf Blower & Vacuum

Translation of the original instructions

(NL) (BE)

Elektrische bladzuiger/-blazer

Vertaling van de originele gebruiksaanwijzing

(ES)

Soplador/Aspirador de hojas eléctrico

Traducción del manual de instrucciones original

(IT) (MT)

Soffiatore, aspiratore, trituratore per foglie

Traduzione delle istruzioni d'uso originali

(SK)

Elektrický vysávač/fúkač listia

Preklad originálneho návodu na obsluhu

(SI)

Električni sesalnik/pihalnik za listje

Prevod originalnega navodila za uporabo

(RO)

Aspirator/suflantă electrică pentru frunze

Traducerea instrucțiunilor de utilizare originale

(GR)

Απορροφητήρας/φουσητήρας φύλλων

Μετάφραση των αυθεντικών οδηγιών λειτουργίας

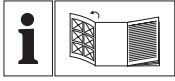

(DE) (AT) (CH)

Clappen Sie vor dem Lesen die Seite mit den Abbildungen aus und machen Sie sich anschließend mit allen Funktionen des Gerätes vertraut.

(GB) (MT)

Before reading, unfold the page containing the illustrations and familiarise yourself with all functions of the device.

(FR) (BE)

Avant de lire le mode d'emploi, ouvrez la page contenant les illustrations et familiarisez-vous ensuite avec toutes les fonctions de l'appareil.

(NL) (BE)

Vouw vóór het lezen de pagina met de afbeeldingen open en maak u vertrouwd met alle functies van het apparaat.

(PL)

Przed przeczytaniem proszę rozłożyć stronę z ilustracjami, a następnie proszę zapoznać się z wszystkimi funkcjami urządzenia.

(ES)

Antes de empezar a leer abra la página que contiene las imágenes y, en seguida, familiarícese con todas las funciones del dispositivo.

(DK)

Før du læser, vend siden med billeder frem og bliv bekendt med alle apparatets funktioner.

(IT) (MT)

Prima di leggere aprire la pagina con le immagini e prendere confidenza con le diverse funzioni dell'apparecchio.

(CZ)

Před čtením si otevřete stranu s obrázky a potom se seznámte se všemi funkcemi přístroje.

(SK)

Pred čítaním si odklopte stranu s obrázkami a potom sa oboznámte so všetkými funkciami prístroja.

(HU)

Olvasás előtt kattintson az ábrát tartalmazó oldalra és végezetül ismerje meg a készülék mindegyik funkcióját.

(SI)

Pred branjem odprite stran s slikami in se nato seznanite z vsemi funkcijami naprave.

(HR)

Prije nego što pročitate tekst, otvorite stranicu sa slikama i upoznajte se na osnovu toga sa svim funkcijama uređaja.

(RO)

Înainte de a citi instrucțiunile, priviți imaginile și familiarizați-vă cu toate funcțiile aparatului.

(BG)

Преди да прочетете отворете страницата с фигурите и след това се запознайте с всички функции на уреда.

(GR)

Πριν ξεκινήσετε την ανάγνωση, ανοίξτε τη σελίδα με τις εικόνες και εξοικειωθείτε με όλες τις λειτουργίες της συσκευής.

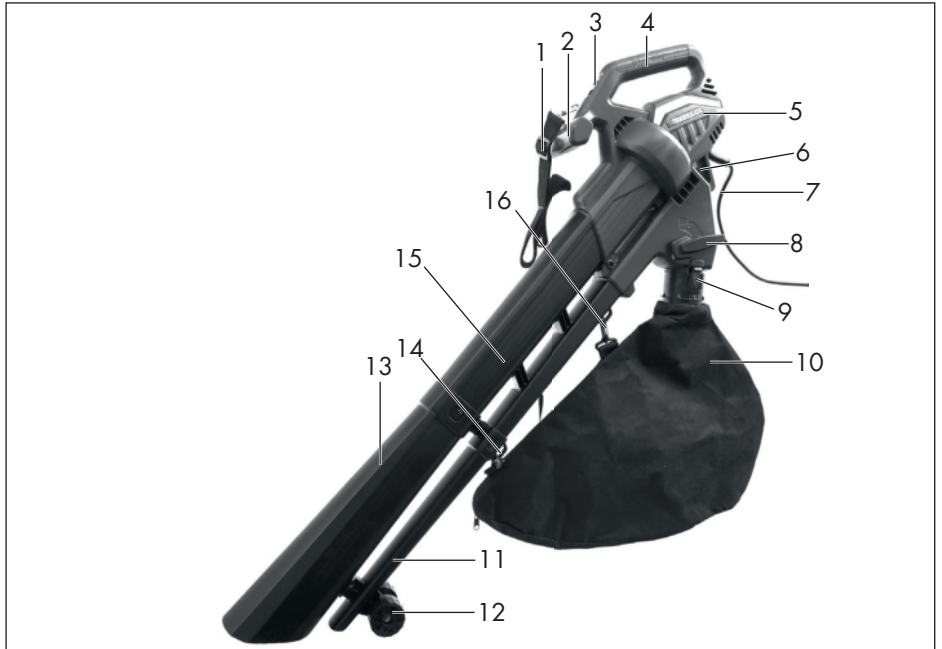

A

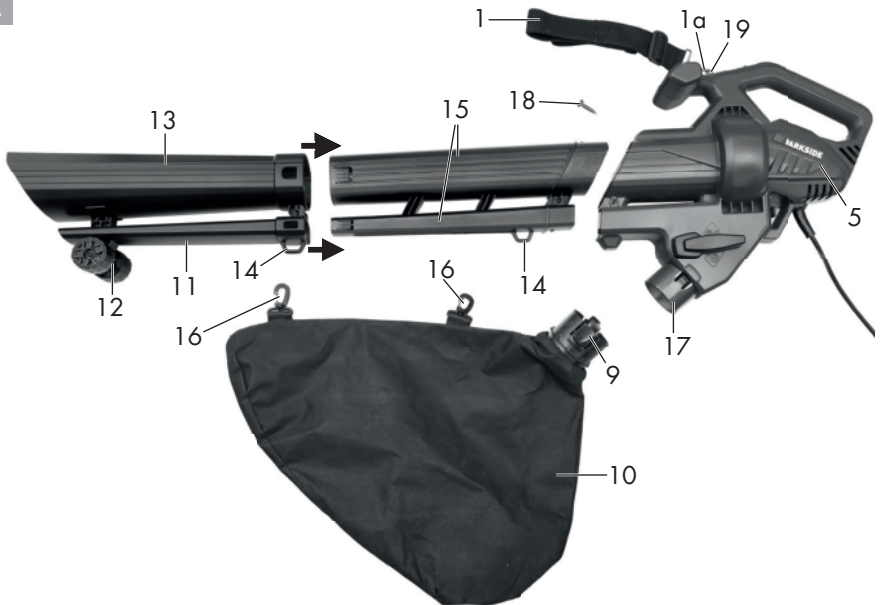

DE / AT / CH	Originalbetriebsanleitung	Seite	5
GB / MT	Translation of the original instructions	Page	25
FR / BE	Traduction des instructions d'origine	Page	42
NL / BE	Vertaling van de originele gebruiksaanwijzing	Pagina	64
PL	Tłumaczenie oryginalnej instrukcji obsługi	Strona	83
ES	Traducción del manual de instrucciones original	Página	102
DK	Oversættelse af den originale driftsvejledning	Side	121
IT/MT	Traduzione delle istruzioni d'uso originali	Pagina	138
CZ	Překlad originálního provozního návodu	Strana	157
SK	Preklad originálneho návodu na obsluhu	Strana	174
HU	Az originál használati utasítás fordítása	Oldal	191
SI	Prevod originalnega navodila za uporabo	Stran	209
HR	Prijevod originalnih uputa za uporabu	Stranica	226
RO	Traducerea instrucțiunilor de utilizare originale	Pagina	243
BG	Превод на оригиналното ръководство за експлоатация	Страница	261
GR	Μετάφραση των αυθεντικών οδηγιών λειτουργίας	Σελίδα	282

Inhalt

Einleitung	5
Bestimmungsgemäße	
Verwendung	5
Allgemeine Beschreibung	6
Lieferumfang.....	6
Funktionsbeschreibung	6
Übersicht	6
Technische Daten	7
Sicherheitshinweise	7
Symbole und Bildzeichen	7
Allgemeine Sicherheitshinweise	9
Restrisiken	15
Inbetriebnahme	16
Blas-/Saugrohr montieren.....	16
Fangsack montieren/demontieren	16
Tragegurt anlegen	17
Bedienung	17
Betriebsart wechseln.....	17
Ein- und Ausschalten.....	17
Drehzahl einstellen.....	17
Arbeiten mit dem Gerät	18
Reinigung/Wartung	19
Reinigung.....	19
Wartung	20
Verstopfungen und	
Blockierungen beseitigen	20
Lagerung	20
Entsorgung/Umweltschutz	20
Ersatzteile/Zubehör	21
Fehlersuche	22
Garantie	23
Reparatur-Service	24
Service-Center	24
Importeur	24
Original-EG-	
Konformitätserklärung	303
Explosionszeichnung	319

Einleitung

Herzlichen Glückwunsch zum Kauf Ihres neuen Gerätes. Sie haben sich damit für ein hochwertiges Gerät entschieden. Dieses Gerät wurde während der Produktion auf Qualität geprüft und einer Endkontrolle unterzogen. Die Funktionsfähigkeit Ihres Gerätes ist somit sichergestellt.



Die Betriebsanleitung ist Bestandteil dieses Gerätes. Sie enthält wichtige Hinweise für Sicherheit, Gebrauch und Entsorgung. Machen Sie sich vor der Benutzung des Gerätes mit allen Bedien- und Sicherheitshinweisen vertraut. Benutzen Sie das Gerät nur wie beschrieben und für die angegebenen Einsatzbereiche. Bewahren Sie die Betriebsanleitung gut auf und händigen Sie alle Unterlagen bei Weitergabe des Gerätes an Dritte mit aus.

Bestimmungsgemäße Verwendung

Der Elektro-Laubsauger und -bläser wird ausschließlich in den beiden folgenden Arten verwendet:

1. Als Laubsauger dient er zum Ansaugen von trockenem Laub.
2. Als Gebläse dient er, um trockene Blätter zusammenzutragen bzw. von schlecht zugänglichen Stellen zu entfernen (z. B. unter Fahrzeugen).

Dieses Gerät ist nicht zur gewerblichen Nutzung geeignet. Bei gewerblichem Einsatz erlischt die Garantie.

Jede andere Verwendung, die in dieser Anleitung nicht ausdrücklich zugelassen wird, kann zu Schäden am Gerät führen und eine ernsthafte Gefahr für den Benutzer darstellen. Das Gerät darf nicht in Bereichen mit gesundheitsgefährdenden Stäuben oder als Nasssauger verwendet werden.

Das Gerät ist zum Gebrauch durch Erwachsene bestimmt. Jugendliche über 16 Jahre dürfen das Gerät nur unter Aufsicht benutzen. Die Benutzung des Gerätes bei Regen oder feuchter Umgebung ist verboten. Der Bediener oder Nutzer ist für Unfälle oder Schäden an anderen Menschen oder deren Eigentum verantwortlich. Der Hersteller haftet nicht für Schäden, die durch bestimmungswidrigen Gebrauch oder falsche Bedienung verursacht wurden.

Ein Laubsauger ist kein Nass-Sauger! Bitte vermeiden Sie das Ansaugen von nassen Materialien (Laub, Schmutz sowie Zweige, Äste, Tannenzapfen, Gras, Erde, Sand, Rindenmulch/Häckselgut usw.). Saugen Sie nicht auf feuchten oder nassen Rasen-, Gras- oder Wiesenflächen. Fehlanwendungen können unter Umständen zu Verstopfungen in der Häckselkammer und dadurch zu reduzierter Leistungsfähigkeit führen. Das Gerät muss dann unter Umständen komplett zerlegt und gesäubert werden. Diese Arbeit ist von einer Fachkraft durchzuführen und unterliegt nicht der Garantie.

Allgemeine Beschreibung

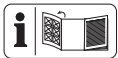

Die Abbildungen für die Bedienung des Gerätes finden Sie auf der vorderen und der hinteren Ausklappseite.

Lieferumfang

Packen Sie das Gerät aus und kontrollieren Sie, ob es vollständig ist. Entsorgen Sie das Verpackungsmaterial ordnungsgemäß.

- Elektro-Laubsauger und -bläser
- Blasrohr
- Saugrohr
- Mittelrohr
- 2 Kreuzschlitzschrauben
- Tragegurt
- Fangsack
- Betriebsanleitung

Funktionsbeschreibung

Der Elektro-Laubsauger und -bläser besitzt ein Blattansaugewerk bzw. ein Gebläse für die Funktionen Ansaugen und Blasen. In der Betriebsart Ansaugen wird das angesaugte Laub zur Volumenverringerng zerkleinert, durch den Auswurfkanal geblasen und im Fangsack gesammelt. In der Betriebsart Blasen lässt sich das Laub schnell zusammenblasen oder aus schwer zugänglichen Orten wegblasen. Die Funktion der Bedienteile entnehmen Sie bitte den nachfolgenden Beschreibungen.

Übersicht

- 1 Tragegurt
- 2 T-Handgriff
- 3 Ein-/Ausshalter
- 4 Handgriff
- 5 Motorgehäuse
- 6 Kabelzugentlastung
- 7 Netzkabel
- 8 Betriebsartschalter
- 9 Verriegelungsknopf Fangsack
- 10 Fangsack
- 11 Blasrohr
- 12 Räder
- 13 Saugrohr
- 14 Befestigungsöse (Fangsack)
- 15 Mittelrohr
- 16 Karabinerhaken (Fangsack)
- A** 17 Auswurföffnung
- A** 18 Kreuzschlitzschraube

- A** 19 Befestigungsöse Tragegurt
- A** 1a Karabinerhaken (Tragegurt)

Technische Daten

Elektro-Laubsauger/-bläser PLS 2600 B2

Nenneingangsspannung

U	230-240 V~, 50 Hz
Nennleistung P	2600 W
Leerlaufdrehzahl n_1	12000 min ⁻¹
Leerlaufdrehzahl n_2	15000 min ⁻¹
Luftgeschwindigkeit	max. 270 km/h
Luftsaugvolumen	max. 12 m ³ /min
Häckselrate	10:1
Fangsack	ca. 34 l
Schutzklasse	□ II
Schutzart	IPX0
Gewicht (inkl. Zubehör)	3 kg
Schallleistungspegel (L_{WA}) garantiert	98 dB

Betriebsart Blasen

Schalldruckpegel

(L_{pA})	81,7 dB, $K_{pA} = 3$ dB
Schallleistungspegel (L_{WA}) gemessen	94,1 dB; $K_{WA} = 2,28$ dB
Vibration (a_h)	
Handgriff	2,54 m/s ² ; K= 1,5 m/s ²
T-Handgriff	2,82 m/s ² ; K= 1,5 m/s ²

Betriebsart Saugen

Schalldruckpegel

(L_{pA})	83,5 dB, $K_{pA} = 3$ dB
Schallleistungspegel (L_{WA}) gemessen	96,3 dB; $K_{WA} = 2,05$ dB
Vibration (a_h)	
Handgriff	2,52 m/s ² ; K= 1,5 m/s ²
T-Handgriff	2,72 m/s ² ; K= 1,5 m/s ²

Lärm- und Vibrationswerte wurden entsprechend den in der Konformitätserklärung genannten Normen und Bestimmungen ermittelt.

Der angegebene Schwingungsemissionswert ist nach einem genormten Prüfverfah-

ren gemessen worden und kann zum Vergleich eines Elektrowerkzeugs mit einem anderen verwendet werden.

Der angegebene Schwingungsemissionswert kann auch zu einer einleitenden Einschätzung der Aussetzung verwendet werden.



Warnung:

Der Schwingungsemissionswert kann sich während der tatsächlichen Benutzung des Elektrowerkzeugs von dem Angabewert unterscheiden, abhängig von der Art und Weise, in der das Elektrowerkzeug verwendet wird.

Versuchen Sie, die Belastung durch Vibrationen so gering wie möglich zu halten. Beispielhafte Maßnahmen zur Verringerung der Vibrationsbelastung sind das Tragen von Handschuhen beim Gebrauch des Werkzeugs und die Begrenzung der Arbeitszeit. Dabei sind alle Anteile des Betriebszyklus zu berücksichtigen (beispielsweise Zeiten, in denen das Elektrowerkzeug abgeschaltet ist, und solche, in denen es zwar eingeschaltet ist, aber ohne Belastung läuft).

Sicherheitshinweise

Dieser Abschnitt behandelt die grundlegenden Sicherheitsvorschriften bei der Arbeit mit dem Gerät.

Symbole und Bildzeichen

Bildzeichen auf dem Gerät:



Achtung!



Betriebsanleitung lesen!



Aus Sicherheitsgründen müssen beide Saugrohrteile und der Fangsack montiert sein, bevor Sie das Gerät starten!



Verletzungsgefahr durch weggeschleuderte Teile!
Umstehende Personen aus dem Gefahrenbereich fernhalten.



Achtung! Rotierendes Flügelrad. Hände fernhalten!



Entfernen Sie den Netzstecker vor Reinigungs- und Wartungsarbeiten.



Ziehen Sie sofort den Stecker, wenn die Anschlussleitung beschädigt ist.



Tragen Sie Augenschutz.



Tragen Sie Gehörschutz.



Tragen Sie einen Atemschutz.



Tragen Sie rutschfeste Sicherheitsschuhe.



Halten Sie einen Sicherheitsabstand von mind. 5 m zu Dritten ein.



Setzen Sie das Gerät nicht der Feuchtigkeit aus. Arbeiten Sie nicht bei Regen.



Lange Haare nicht offen tragen. Benutzen Sie ein Haarnetz.



Angabe des Schallleistungspegels L_{WA} in dB



Schutzklasse II (Doppelisolierung)



Elektrogeräte gehören nicht in den Hausmüll.



Betriebart Saugen



Betriebart Blasen

Symbole in der Betriebsanleitung:



Gefahrenzeichen mit Angaben zur Verhütung von Personen- oder Sachschäden



Gefahrenzeichen mit Angaben zur Verhütung von Personenschäden durch elektrischen Schlag



Gebotszeichen mit Angaben zur Verhütung von Schäden



Hinweiszeichen mit Informationen zum besseren Umgang mit dem Gerät

Allgemeine Sicherheitshinweise

WICHTIG VOR GEBRAUCH AUFMERKSAM LESEN FÜR IHRE UNTERLAGEN AUFBEWAHREN

Lesen Sie die Anweisungen sorgfältig durch.



Achtung! Beim Gebrauch von Geräten sind zum Schutz gegen elektrischen Schlag, Verletzungs- und Brandgefahr folgende grundsätzliche Sicherheitsmaßnahmen zu beachten:

Unterweisung:



Machen Sie sich mit allen Geräteteilen und der richtigen Bedienung des Gerätes vertraut, bevor Sie mit der Arbeit beginnen. Stellen Sie sicher, dass Sie das Gerät im Notfall sofort abstellen können. Der unsachgemäße Gebrauch kann zu schweren Verletzungen führen.

- Dieses Gerät ist nicht dafür bestimmt, von Kindern, Personen mit eingeschränkten körperlichen, sensorischen oder geistigen Fähigkeiten oder unzureichender Erfahrung und Wissen oder Personen, welche mit den Anweisungen nicht ver-

traut sind, benutzt zu werden. Kinder sollten beaufsichtigt werden, um sicherzustellen, dass sie nicht mit dem Gerät spielen. Reinigung und Wartung darf nicht von Kindern durchgeführt werden.

- Wenn die Netzanschlussleitung dieses Gerätes beschädigt wird, muss sie durch den Hersteller oder seinen Kundendienst oder eine ähnlich qualifizierte Person ersetzt werden, um Gefährungen zu vermeiden.
- Das Gerät darf nicht in Lagen höher als 2000 m verwendet werden.

Vorbereitung:

- Erlauben Sie Kindern oder Personen, die mit diesen Anweisungen nicht vertraut sind, niemals die Maschine zu benutzen. Örtliche Bestimmungen können das Alter des Bedieners begrenzen.
- Die persönlichen Schutzausrüstungen schützen Ihre eigene und die Gesundheit anderer und sichern den reibungslosen Betrieb des Gerätes:
 - Tragen Sie geeignete Arbeitskleidung wie festes Schuhwerk mit rutschfester Sohle, eine robuste, lange Hose, Handschuhe, Schutzbrille und einen Gehörschutz. Tragen Sie diese während der gesamten Einsatzzeit der Maschine.
 - Benutzen Sie das Gerät nicht,

wenn Sie barfuß gehen oder offene Sandalen tragen. Tragen Sie einen Atemschutz, um sich vor Staub zu schützen.

- Tragen Sie keine Kleidung oder Schmuck, die am Lufteingang angesaugt werden könnten. Tragen Sie bei langem Haar eine schützende Kopfbedeckung.
- Achten Sie auf Kinder, Haustiere, offene Fenster usw. Das geblasene Material kann in ihre Richtung geschleudert werden. Unterbrechen Sie die Arbeit, wenn diese sich in der Nähe aufhalten. Halten Sie einen Sicherheitsabstand von 5 m um sich herum ein.
- Machen Sie sich mit Ihrer Umgebung vertraut und achten Sie auf mögliche Gefahren, die beim Arbeiten unter Umständen überhört werden können.
- Inspizieren Sie die zu reinigende Fläche sorgfältig und beseitigen Sie alle Drähte, Steine, Dosen und sonstige Fremdkörper.
- Lösen Sie Fremdkörper vor Blas-/Saugbeginn mit einem Rechen oder einem Besen.
- Verwenden Sie beide Teile des Blasrohres, damit der Luftstrom nah am Boden arbeiten kann.
- Befeuchten Sie bei sehr trockenen Bedingungen die Oberfläche leicht oder verwenden Sie ein Sprühgerät, um die Staubbelastung zu verringern.
- Arbeiten Sie nicht mit einem beschädigten, unvollständigen oder ohne die Zustimmung des Herstellers umgebauten Gerät. Prüfen Sie vor dem Gebrauch den Sicherheitszustand des Gerätes, insbesondere der Netzanschlussleitung und des Schalters.
- Verwenden Sie das Gerät nur, wenn es vollständig montiert ist.
- Verwenden Sie das Gerät in der Betriebsart Ansaugen nur, wenn der Fangsack angebracht ist. Überprüfen Sie den Fangsack regelmäßig auf Abnutzungen oder Beschädigungen.
- Betreiben Sie das Gerät niemals mit fehlerhaften Schutzeinrichtungen oder -abdeckungen oder ohne Schutzeinrichtungen. Betreiben Sie das Gerät niemals mit beschädigtem oder abgenutztem Kabel.
- Überprüfen Sie vor jeder Benutzung die Netzanschlussleitung und das Verlängerungskabel auf Schäden und Alterung. Vermeiden Sie Körperberührungen mit geerdeten Teilen (z. B. Metallzäune, -pfosten).
- Falls ein Kabel beim Gebrauch beschädigt wird, ist die Netzanschlussleitung sofort vom Netz zu trennen. **BERÜHREN SIE DAS KABEL NICHT, SOLANGE ES NOCH NICHT VOM NETZ GETRENNT IST.** Benutzen Sie die Maschine nicht, falls das Kabel beschädigt oder zerschissen ist.
- Die Kupplung des Verlängerungskabels muss vor Spritzwas-

ser geschützt sein, aus Gummi bestehen oder mit Gummi überzogen sein. Verwenden Sie nur Verlängerungskabel (des Typs H05VV-F), die für den Gebrauch im Freien bestimmt sind und entsprechend gekennzeichnet sind. Der Litzenquerschnitt des Verlängerungskabels muss mindestens 2,5 mm² betragen. Das Verlängerungskabel darf nicht länger als 75 m sein. Rollen Sie eine Kabeltrommel vor Gebrauch immer ganz ab. Überprüfen Sie das Kabel auf Schäden.

- Verwenden Sie für die Anbringung des Verlängerungskabels die dafür vorgesehene Zugbelastung.
- Beachten Sie, dass der Bediener oder Benutzer für Unfälle oder Gefährdungen anderer Personen oder Ihres Eigentums verantwortlich ist.
- Vermeiden Sie das Tragen von lose sitzender Kleidung oder Kleidung mit hängenden Schnüren oder Krawatten.
- Betreiben Sie die Maschine in einer empfohlenen Position und nur auf einer festen, ebenen Oberfläche.
- Betreiben Sie die Maschine nicht auf einer gepflasterten Oberfläche oder einer Schotterdecke, bei denen das ausgeworfene Material Verletzungen verursachen könnte.
- Führen Sie vor der Benutzung

immer eine visuelle Inspektion durch, um festzustellen, dass das **Häckselwerk**, die Bolzen des **Häckselwerks** und andere Befestigungsmittel gesichert sind, dass das Gehäuse unbeschädigt ist und dass die **Schutzeinrichtungen** und -schirme vorhanden sind. Ersetzen Sie verschlissene oder beschädigte Komponenten satzweise, um das Gleichgewicht zu bewahren. Ersetzen Sie beschädigte oder unlesbare Beschriftungen.

Betrieb:

- Lassen Sie andere Personen nicht das Gerät oder das Verlängerungskabel berühren. Halten Sie das Gerät von Menschen, vor allem Kindern, und Haustieren fern.
- Schalten Sie das Gerät nicht ein, wenn es umgekehrt gehalten wird oder sich nicht in Arbeitsposition befindet.
- Vermeiden Sie eine unbeabsichtigte Inbetriebnahme. Vergewissern Sie sich, dass das Gerät ausgeschaltet ist, bevor Sie es an die Stromversorgung anschließen, es aufnehmen oder tragen. Wenn Sie beim Tragen des Gerätes den Finger am Schalter haben oder das Gerät eingeschaltet an die Stromversorgung anschließen, kann dies zu Unfällen führen.

- Richten Sie das Gerät während des Betriebs nicht auf Personen, insbesondere den Luftstrahl nicht auf Augen und Ohren.
- Achten Sie bei der Arbeit auf einen sicheren Stand, insbesondere an Hängen. Halten Sie das Gerät immer mit beiden Händen fest und arbeiten Sie nur mit korrekt eingestelltem Tragegurt.
- Strecken Sie den Körper nicht zu weit und achten Sie darauf, nicht das Gleichgewicht zu verlieren.
- Halten Sie Finger und Füße von der Ansaugrohröffnung und dem Flügelrad fern. Es besteht Verletzungsgefahr.
- Arbeiten Sie mit dem Gerät nicht, wenn Sie müde oder unkonzentriert sind oder nach der Einnahme von Alkohol oder Tabletten. Legen Sie immer rechtzeitig eine Arbeitspause ein. Gehen Sie mit Vernunft an die Arbeit. Bewegen Sie sich langsam, rennen Sie nicht.
- Eine längere Benutzung des Gerätes kann zu vibrationsbedingten Durchblutungsstörungen der Hände führen. Sie können die Benutzungsdauer jedoch durch geeignete Handschuhe oder regelmäßige Pausen verlängern.
- Vermeiden Sie es die Maschine bei schlechten Wetterbedingungen zu betreiben, besonders bei Blitzgefahr. Arbeiten Sie nur bei Tageslicht oder guter künstlicher Beleuchtung.
- Saugen Sie keine brennenden, glühenden oder rauchenden Materialien (z. B. Zigaretten, Glut etc.), Dämpfe oder leicht entzündliche, giftige oder explosive Stoffe an.
- Stoppen Sie die Maschine und entfernen Sie den Stecker aus der Steckdose. Stellen Sie sicher, dass alle beweglichen Teile vollständig ausgelaufen sind:
 - wenn Sie das Gerät nicht benutzen, es transportieren oder es unbeaufsichtigt lassen;
 - wenn Sie das Gerät kontrollieren, es reinigen oder Blockierungen entfernen;
 - wenn Sie Reinigungs- oder Wartungsarbeiten vornehmen oder Zubehör auswechseln;
 - wenn das Strom- oder Verlängerungskabel beschädigt ist;
 - nach dem Kontakt mit Fremdkörpern oder bei abnormaler Vibration.
- Benutzen Sie das Gerät nicht in geschlossenen oder schlecht belüfteten Räumen.
- Benutzen Sie das Gerät nicht in der Nähe von entzündbaren Flüssigkeiten oder Gasen. Bei Nichtbeachtung besteht Brand- oder Explosionsgefahr.
- Im Fall eines Unfalls oder einer Betriebsstörung, schalten Sie das Gerät sofort aus, ziehen Sie den Netzstecker und vergewissern Sie sich, dass alle beweglichen Teile vollkommen still stehen. Dann überprüfen Sie

das Gerät usw. Wenn Sie eine Frage haben, wenden Sie sich bitte an den Händler.

- Gehen Sie im Schrittempo, rennen Sie nicht.
- Achten Sie darauf, dass die Netzspannung mit den Angaben des Typenschildes übereinstimmt.
- Halten Sie das Kabel vom Arbeitsbereich fern und führen Sie es grundsätzlich hinter der Bedienungsperson.
- Tragen Sie das Gerät nicht am Kabel. Benutzen Sie das Kabel nicht, um den Stecker aus der Steckdose zu ziehen. Schützen Sie das Kabel vor Hitze, Öl und scharfen Kanten.
- Beschädigte Kabel, Kupplung und Stecker oder den Vorschriften nicht entsprechende Anschlussleitungen dürfen nicht verwendet werden. Ziehen Sie bei Beschädigung des Netzkabels sofort den Stecker aus der Steckdose. **Berühren Sie auf keinen Fall das Netzkabel, solange der Netzstecker nicht gezogen ist.**
- Verlängerungskabel sind von beweglichen, gefährlichen Teilen fern zu halten, um Beschädigungen an Kabeln zu vermeiden, welche zum Berühren aktiver Teile führen können.
- Stellen Sie vor dem Start der Maschine sicher, dass die Zuführung leer ist.
- Halten Sie Ihr Gesicht und Ihren Körper von der Einfüllöffnung fern.
- Lassen Sie nicht zu, dass sich Hände, andere Körperteile oder Kleidung in der Zuführung, im Auswurfkanal oder in der Nähe bewegter Teile befinden.
- Vermeiden Sie eine abnormale Körperhaltung. Stehen Sie bei Zuführung von Material niemals auf einer höheren Ebene als der Ebene der Grundfläche der Maschine.
- Behalten Sie immer das Gleichgewicht, um jederzeit einen sicheren Stand anhängen zu haben. Gehen, nicht laufen.
- Halten Sie sich beim Betrieb der Maschine nicht in der Auswurfzone auf.
- Seien Sie bei der Zuführung von Material in die Maschine extrem sorgfältig, dass keine Metallstücke, Steine, Flaschen, Büchsen oder andere Fremdojekte eingeführt werden.
- Lassen Sie nicht zu, dass sich verarbeitetes Material in der Auswurfzone ansammelt, da dies den ordentlichen Auswurf verhindern kann und eine Wiedereinführung des Materials über die Einfüllöffnung verursachen kann.
- Schalten Sie die Energiequelle ab und trennen Sie die Maschine vom Netz, falls die Maschine verstopft, bevor Sie sie von Unrat befreien.

- Betreiben Sie die Maschine niemals mit defekten Schutzrichtungen oder -schirmen oder ohne Sicherheitseinrichtungen, zum Beispiel dem angebrachten Fangsack.
- Halten Sie die Energiequelle von Unrat und anderen Ansammlungen sauber, um eine Beschädigung dieser oder ein mögliches Feuer zu verhindern.
- Transportieren Sie die Maschine nicht, solange die Energiequelle läuft.
- Schalten Sie die Stromquelle sofort ab und warten Sie, bis die Maschine ausgelaufen ist, falls der Schneidmechanismus ein Fremdojekt trifft oder wenn die Maschine beginnt, ungewöhnliche Geräusche von sich zu geben oder zu vibrieren. Trennen Sie die Maschine vom Netz und unternehmen Sie die folgenden Schritte, bevor Sie die Maschine neu starten und betreiben:
 - auf Beschädigungen untersuchen;
 - beschädigte Teile ersetzen oder reparieren;
 - auf lose Teile überprüfen und diese festziehen.
- Kippen Sie die Maschine nicht, solange die Energiequelle läuft.
- Beachten Sie, kein beschädigtes Kabel an die Stromversorgung anzuschließen oder ein beschädigtes Kabel zu berühren, bevor es von der Stromversorgung getrennt wurde, da beschädigte

Kabel zum Berühren aktiver Teile führen können.

- Beachten Sie, keine sich bewegenden, gefährlichen Teile zu berühren, bevor die Maschine vom Netzanschluss getrennt wurde und die beweglichen, gefährlichen Teile vollständig zum Stillstand gekommen sind.

Wartung und Aufbewahrung:

- Überprüfen Sie regelmäßig die Funktionstüchtigkeit und Unversehrtheit des Gerätes, um Gefahren für die Bediener zu vermeiden.
- Ersetzen Sie verschlissene oder beschädigte Teile aus Sicherheitsgründen. Benutzen Sie nur Originalersatzteile und -zubehör.
- Versuchen Sie nicht, das Gerät selbst zu reparieren, es sei denn, Sie besitzen hierfür eine Ausbildung. Sämtliche Arbeiten, die nicht in dieser Anleitung angegeben werden, dürfen nur von uns ermächtigte Kundendienststellen ausführen.
- Bewahren Sie das Gerät an einem trockenen Ort und außerhalb der Reichweite von Kindern auf.
- Behandeln Sie Ihr Gerät mit Sorgfalt. Reinigen Sie regelmäßig die Lüftungsschlitze und befolgen Sie die Wartungsvorschriften.

- Halten Sie alle Einlässe für die Kühlluft von Unrat frei.
- Wenn die Anschlussleitung dieses Gerätes beschädigt wird, muss sie durch den Hersteller oder seinen Kundendienst oder eine ähnlich qualifizierte Person ersetzt werden, um Gefährdungen zu vermeiden.
- Benutzen Sie das Gerät nicht, wenn sich der Schalter nicht ein- und ausschalten lässt. Beschädigte Schalter müssen bei einer Kundendienstwerkstatt ersetzt werden. Überlasten Sie Ihr Gerät nicht. Arbeiten Sie nur im angegebenen Leistungsbereich. Verwenden Sie keine leistungsschwachen Maschinen für schwere Arbeiten. Benutzen Sie Ihr Gerät nicht für Zwecke, für die es nicht bestimmt ist.
- Wenn die Maschine für die Instandhaltung, Inspektion, Aufbewahrung oder zum Wechsel von Zubehör angehalten wird, schalten Sie die Energiequelle aus, trennen Sie die Maschine vom Netz und stellen Sie sicher, dass alle beweglichen Teile ausgelaufen sind. Lassen Sie die Maschine vor Inspektionen, Einstellungen etc. abkühlen. Warten Sie die Maschine mit Sorgfalt und halten Sie sie sauber.
- Lassen Sie die Maschine vor der Aufbewahrung immer abkühlen.
- Seien Sie sich bei der Instandhaltung des Häckselwerks

bewusst, dass, obwohl die Energiequelle aufgrund der Verriegelungsfunktion der Schutzeinrichtung ausgeschaltet ist, das Häckselwerk immer noch bewegt werden kann.

- Versuchen Sie niemals die Verriegelungsfunktion der Schutzeinrichtung zu umgehen.

Zusätzliche Sicherheitshinweise:

- Schalten Sie das Gerät vor dem Anbringen oder Entfernen des Fangsackes aus.

Empfehlung:

- Schließen Sie das Gerät nach Möglichkeit nur an eine Steckdose mit Fehlerstrom-Schutzeinrichtung (RCD) mit einem Bemessungsfehlerstrom von nicht mehr als 30 mA an.
- Vermeiden Sie es die Maschine bei schlechten Wetterbedingungen zu betreiben, besonders bei Blitzgefahr.

RESTRISIKEN

Auch wenn Sie dieses Elektrowerkzeug vorschriftsmäßig bedienen, bleiben immer Restrisiken bestehen. Folgende Gefahren können im Zusammenhang mit der Bauweise und Ausführung dieses Elektrowerkzeugs auftreten:

- a) Gehörschäden, falls kein ge-

eigneter Gehörschutz getragen wird.

- b) Gesundheitsschäden, die aus Hand-Arm-Schwingungen resultieren, falls das Gerät über einen längeren Zeitraum verwendet wird oder nicht ordnungsgemäß geführt und gewartet wird.
- c) Lungenschäden, falls kein geeigneter Atemschutz getragen wird.
- d) Augenschäden, falls kein geeigneter Augenschutz getragen wird.



Warnung! Dieses Elektrowerkzeug erzeugt während des Betriebs ein elektromagnetisches Feld. Dieses Feld kann unter bestimmten Umständen aktive oder passive medizinische Implantate beeinträchtigen. Um die Gefahr von ernsthaften oder tödlichen Verletzungen zu verringern, müssen Anwender mit medizinischen Implantaten Rücksprache mit ihrem Arzt und dem Hersteller des medizinischen Implantats halten, bevor die Maschine bedient wird.

Inbetriebnahme

Bevor Sie das Gerät in Betrieb nehmen, müssen Sie

- die Blas- oder Saugrohre montieren (beachten Sie die Reihenfolge),
- Fangsack montieren.



Achtung Verletzungsgefahr! Bei Montage oder Demontage von Blasrohr, Saugrohr, oder Fangsack muss das Gerät ausgeschaltet sein und die beweglichen Teile stillstehen. Ziehen Sie vor allen Arbeiten den Netzstecker!



Blas-/Saugrohr montieren

1. Schieben Sie das Mittelrohr (15) in das Motorgehäuse (5).
2. Bestigen Sie das Mittelrohr (15) mit den beiden Kreuzschlitzschrauben (18).
3. Schieben Sie das Blasrohr (11) auf das Mittelrohr (15).
4. Stecken Sie das Saugrohr (13) auf das Mittelrohr (15). Das Saugrohr rastet ein.
5. Klipsen Sie das Saugrohr (13) in die Auflage des Blasrohres (11) ein.



Fangsack montieren/demontieren



Das Gerät darf im Saugbetrieb nur mit montiertem Fangsack betrieben werden.

Fangsack montieren:

1. Schieben Sie den Fangsack (10) auf die Auswurföffnung (17) des Motorgehäuses (5). Der Fangsack rastet ein.
2. Hängen Sie die Karabinerhaken (16) des Fangsacks (10) an die dafür vorgesehenen Befestigungsösen (14) am Blasrohr und Mittelrohr ein.

Fangsack demontieren:

3. Entfernen Sie die Karabinerhaken (16) von den Befestigungsösen (14) an Blasrohr und Mittelrohr.

4. Drücken Sie den Verriegelungsknopf (9) am Fangsack (10).
5. Ziehen Sie den Fangsack (10) von der Auswurföffnung (17).

A Tragegurt anlegen



Tragen Sie den Gurt niemals diagonal über Schulter und Brust, sondern nur auf einer Schulter, dadurch können Sie in Gefahr das Gerät schnell vom Körper entfernen.

1. Legen Sie den Tragegurt (1) über eine Schulter.
2. Passen Sie, für ein ergonomisches Arbeiten, den Tragegurt (1) individuell auf Ihre Körpergröße an.
3. Befestigen Sie den Karabinerhaken (1a) an der Befestigungsöse (19) zum Einhängen des Gurtes.

Bedienung



Achtung Verletzungsgefahr! Tragen Sie beim Arbeiten mit dem Gerät geeignete Kleidung und Arbeitshandschuhe. Vergewissern Sie sich vor jeder Benutzung, dass das Gerät funktionstüchtig ist. Vergewissern Sie sich, dass der Fangsack und die Rohre richtig montiert sind. Sollte der Ein-/Ausschalter oder Betriebsartschalter beschädigt sein, darf mit dem Gerät nicht mehr gearbeitet werden. Persönliche Schutzausrüstung und ein funktionstüchtiges Gerät vermindern das Risiko von Verletzungen und Unfällen.



Nach dem Ausschalten des Gerätes dreht sich das Flügelrad noch einige Zeit weiter. Verletzungsgefahr durch sich drehendes Werkzeug.



Beachten Sie den Lärmschutz und örtliche Vorschriften.

B Betriebsart wechseln

Betriebsart Saugen

1. Schieben Sie den Betriebsartschalter (8) auf Position .

Betriebsart Blasen

2. Schieben Sie den Betriebsartschalter (8) auf Position .



C Ein- und Ausschalten



Achten Sie vor dem Einschalten darauf, dass das Gerät keine Gegenstände berührt. Achten Sie auf einen sicheren Stand.

1. Formen Sie aus dem Ende des Verlängerungskabels eine Schlaufe und befestigen Sie diese an der Kabelzugentlastung (6).
2. Schließen Sie das Gerät an die Netzspannung an.
3. Zum Einschalten schieben Sie den Ein-/Ausschalter (3) auf Position „I“ oder „II“.
4. Zum Ausschalten schieben Sie den Ein-/Ausschalter (3) auf Position „0“.

Drehzahl einstellen

1. Schieben Sie den Ein-/Ausschalter (3) auf Position „I“ für die niedrigste Drehzahl.
2. Schieben Sie den Ein-/Ausschalter (3) auf Position „II“ für die höchste Drehzahl.

Arbeiten mit dem Gerät



Der Laubsauger/-bläser darf nur für folgende Einsatzzwecke verwendet werden:

- **Als Gebläse zum Anhäufen von dürrtem Blattwerk oder zum Wegblasen aus schwer zugänglichen Stellen.**
- **Als Ansaugwerk zum Ansaugen von dürrtem, trockenem Blattwerk. Bei Saugfunktion dient das Gerät auch als Häcksler.**

Die trockenen Blätter werden zerkleinert, ihr Volumen verringert und für eine eventuelle Kompostierung vorbereitet. Die Intensität der Zerkleinerung hängt von der Größe des Laubes und der noch enthaltenen Restfeuchtigkeit ab. Jede andere als die oben beschriebenen Verwendungen kann zu Schäden an der Maschine führen und eine Gefahr für den Benutzer darstellen.



Achten Sie beim Arbeiten darauf, nicht mit dem Gerät gegen harte Gegenstände zu stoßen, die Schäden verursachen können. Saugen Sie keine Festkörper wie Steine, Äste oder Astabschnitte, Tannenzapfen oder Ähnliches an, da diese das Gerät, insbesondere das Häckselwerk, beschädigen könnten. **Reparaturen dieser Art unterliegen nicht der Garantie.**

Betriebsart Blasen:

- Ein optimales Ergebnis beim Einsatz des Gebläses erhalten Sie mit einem Abstand zum Boden von 5 - 10 cm.
- Richten Sie den Luftstrahl von sich weg. Achten Sie darauf, keine schweren Gegenstände aufzuwirbeln und so jemanden zu verletzen oder etwas zu beschädigen.
- Beginnen Sie die Arbeit mit der höchsten Blasleistung, um die herumliegenden Blätter rasch zu sammeln. Eine niedrigere Blasleistung wählen Sie, um den zuvor zusammengetragenen Laubhaufen zu verdichten.
- Lösen Sie vor dem Blasen am Boden anhaftende Blätter mit einem Besen oder Rechen.
- Halten Sie das Gerät beim Arbeiten immer mit beiden Händen fest: Benutzen Sie hierzu den Handgriff (4) und den T-Handgriff (2).

Betriebsart Saugen:



Aus Sicherheitsgründen müssen alle Saugrohrteile und der Fangsack montiert sein, bevor Sie das Gerät starten!

- Halten Sie das Gerät beim Arbeiten immer mit beiden Händen fest: Benutzen Sie hierzu den Handgriff (4) und den T-Handgriff (2).
- Achten Sie darauf, dass nicht zu große Laubmengen gleichzeitig angesaugt werden. So vermeiden Sie, dass das Saugrohr (13) verstopft und das Flügelrad blockiert.

 Um den Fangsack nicht unnötig zu verschleifen, vermeiden Sie es, ihn während der Arbeit über den Boden zu schleifen.

 **Überlastschutz:** Bei Überlastung schaltet der Motor automatisch ab. **Schalten Sie den Laubsauger aus und ziehen Sie den Netzstecker.** Prüfen Sie anschließend, ob eine Blockierung des Flügelrads oder eine Verstopfung des Fangsacks vorliegt und beseitigen Sie diese. Das Gerät ist erst nach vollständiger Abkühlung wieder betriebsbereit.

A Fangsack entleeren:

Bei vollem Fangsack vermindert sich das Saugvermögen erheblich. Entleeren Sie den Fangsack, wenn er voll ist oder die Saugleistung des Gerätes nachlässt.

1. Schalten Sie das Gerät aus und warten Sie, bis das Flügelrad stillsteht.
2. Ziehen Sie das Netzkabel (7).
3. Entfernen Sie die Karabinerhaken (16) von den Ösen (14). Lösen Sie den Fangsack, indem Sie den Verriegelungsknopf (9) drücken.
4. Öffnen Sie den Reißverschluss am Fangsack und entleeren Sie ihn vollständig.
5. Montieren Sie den entleerten Fangsack wieder.

 Kompostierbares Material gehört nicht in den Hausmüll!

Reinigung/Wartung

 **Warnung! Verletzungsgefahr durch bewegliche, gefährliche Teile!**

 Reinigen Sie das Gerät jeweils sofort nach der Arbeit, da sich sonst Schmutz mit Blattresten **verhärtet und festsetzt** und möglicherweise nicht mehr zu entfernen ist, ohne das Motorgehäuse zu demontieren. **Solche Reinigungsarbeiten unterliegen nicht der Garantie.**

 Schalten Sie das Gerät aus und ziehen Sie vor allen Arbeiten den Netzstecker.

 Lassen Sie Instandsetzungsarbeiten und Wartungsarbeiten, die nicht in dieser Betriebsanleitung beschrieben sind, von unserem Service-Center durchführen. Verwenden Sie nur Originalteile.

 Verwenden Sie keine Reinigungs- bzw. Lösungsmittel. Chemische Substanzen können die Kunststoffteile des Gerätes angreifen.

Führen Sie folgende Reinigungs- und Wartungsarbeiten regelmäßig durch. Dadurch ist eine lange und zuverlässige Nutzung gewährleistet.

Reinigung

 **Das Gerät darf weder mit Wasser abgespritzt werden noch in Wasser gelegt werden. Es besteht die Gefahr eines Stromschlages.**

- Halten Sie Lüftungsschlitze, Motorgehäuse und Griffe des Gerätes sauber. Verwenden Sie dazu ein feuchtes Tuch oder eine Bürste. Verwenden Sie keine Reinigungs- bzw.

Lösungsmittel. Sie könnten das Gerät damit irreparabel beschädigen.

- Reinigen Sie den Fangsack (10) mit einer Bürste.

Wartung

- Kontrollieren Sie das Gerät vor jedem Gebrauch auf offensichtliche Mängel wie lose, abgenutzte oder beschädigte Teile.
- Überprüfen Sie Abdeckungen und Schutzeinrichtungen auf Beschädigungen und korrekten Sitz. Tauschen Sie diese gegebenenfalls aus.

Verstopfungen und Blockierungen beseitigen

Laub und frische Pflanzenabschnitte können ggf. das Gerät verstopfen.

Flügelrad reinigen:



Netzstecker ziehen!
Es besteht Verletzungsgefahr!

1. Lösen Sie die Kreuzschlitzschrauben (18).
2. Entfernen Sie das Mittelrohr (15).
3. Entfernen Sie vorsichtig Rückstände oder Verstopfungen am Flügelrad.
4. Überprüfen Sie, ob das Flügelrad sich leicht drehen lässt und in einwandfreiem Zustand ist. Lassen Sie ein defektes Flügelrad von unserem Service-Center ersetzen.
5. Befestigen Sie das Mittelrohr (15) wieder in umgekehrter Reihenfolge.

Lagerung

- Zur Aufbewahrung können Sie das Mittelrohr (15), das Blasrohr (11), das

Saugrohr (13) und den Fangsack (10) wieder vom Motorgehäuse (5) abnehmen (siehe hierzu die entsprechenden Montageanweisungen im Kapitel „Inbetriebnahme“).

- Bewahren Sie das Gerät trocken und außerhalb der Reichweite von Kindern auf.

Entsorgung/ Umweltschutz

Führen Sie Gerät, Zubehör und Verpackungen einer umweltgerechten Wiederverwertung zu.



Elektrogeräte gehören nicht in den Hausmüll. Das Symbol der durchgestrichenen Mülltonne bedeutet, dass dieses Produkt am Ende der Nutzungszeit nicht über den Haushaltsmüll entsorgt werden darf.

Richtlinie 2012/19/EU über Elektro- und Elektronik-Altgeräte: Verbraucher sind gesetzlich dazu verpflichtet, Elektro- und Elektronikgeräte am Ende ihrer Lebensdauer einer umweltgerechten Wiederverwertung zuzuführen. Auf diese Weise wird eine umwelt- und ressourcenschonende Verwertung sichergestellt.

Je nach Umsetzung in nationales Recht können Sie folgende Möglichkeiten haben:

- an einer Verkaufsstelle zurückgeben,
- an einer offiziellen Sammelstelle abgeben,
- an den Hersteller/Inverkehrbringer zurücksenden.

Nicht betroffen sind den Altgeräten beigefügte Zubehörteile und Hilfsmittel ohne Elektrobestandteile.

Zusätzliche Entsorgungshinweise für Deutschland nach Elektro- und Elektronikgerätengesetz:

Das Gerät ist bei eingerichteten Sammelstellen, Wertstoffhöfen oder Entsorgungsbetrieben abzugeben. Zudem sind Vertreiber von Elektro- und Elektronikgeräten sowie Vertreiber von Lebensmitteln zur Rücknahme verpflichtet. LIDL bietet Ihnen Rückgabemöglichkeiten direkt in den Filialen und Märkten an. Rückgabe und Entsorgung sind für Sie kostenfrei. Beim Kauf eines Neugerätes haben Sie das Recht, ein entsprechendes Altgerät unentgeltlich zurückzugeben.

Zusätzlich haben Sie die Möglichkeit, unabhängig vom Kauf eines Neugerätes, unentgeltlich (bis zu drei) Altgeräte abzugeben, die in keiner Abmessung größer als 25 cm sind.

Bitte entnehmen Sie vor der Rückgabe Batterien oder Akkumulatoren, die nicht vom Altgerät umschlossen sind, sowie Lampen, die zerstörungsfrei entnommen werden können und führen diese einer separaten Sammlung zu.

Führen Sie Schnittgut der Kompostierung zu und werfen Sie dieses nicht in die Mülltonne.

Ersatzteile/Zubehör

Ersatzteile und Zubehör erhalten Sie unter www.grizzlytools.shop

Sollten Sie Probleme mit dem Bestellvorgang haben, verwenden Sie bitte das Kontaktformular. Bei weiteren Fragen wenden Sie sich an das „Service-Center“ (siehe Seite 24).

Pos. Anleitung	Pos. Explosionszeichnung	Bezeichnung	Bestell-Nr.
1	25	Tragegurt.....	91100669
10	22-24	Fangsack.....	91100668
11+12	19-21	Blasrohr + Räder	91100667
13	18.....	Saugrohr	91100665
15	17.....	Mittelrohr.....	91100664

Fehlersuche

Problem	Mögliche Ursache	Fehlerbehebung
Gerät startet nicht	Netzspannung fehlt	Steckdose, Kabel, Leitung, Stecker und Sicherung prüfen, ggf. Reparatur durch Elektrofachmann
	Ein-/Ausschalter (3) defekt	Reparatur durch Kundendienst
	Kohlebürsten abgenutzt	
	Motor defekt	
Gerät arbeitet mit Unterbrechungen	Stromkabel beschädigt	Reparatur durch Kundendienst
	Interner Wackelkontakt	
	Ein-/Ausschalter (3) defekt	
Geringe oder fehlende Saug-/Blasleistung	Fangsack (10) ist voll	Fangsack leeren
	Fangsack (10) ist verschmutzt	Fangsack reinigen
	Flügelrad oder Blasrohr (11) bzw. Saugrohr (13) verstopft oder blockiert	siehe Kapitel „Verstopfungen und Blockierungen beseitigen“
Flügelrad bewegt sich nicht	Fremdkörper blockiert Flügelrad	Blockierung beseitigen (s. „Verstopfungen und Blockierungen beseitigen“)

Garantie

Sehr geehrte Kundin, sehr geehrter Kunde, Sie erhalten auf dieses Gerät 3 Jahre Garantie ab Kaufdatum.

Im Falle von Mängeln dieses Gerätes stehen Ihnen gegen den Verkäufer des Gerätes gesetzliche Rechte zu. Diese gesetzlichen Rechte werden durch unsere im Folgenden dargestellte Garantie nicht eingeschränkt.

Garantiebedingungen

Die Garantiefrist beginnt mit dem Kaufdatum. Bitte bewahren Sie den originalen Kassenbon gut auf. Diese Unterlage wird als Nachweis für den Kauf benötigt. Tritt innerhalb von drei Jahren ab dem Kaufdatum dieses Gerätes ein Material- oder Fabrikationsfehler auf, wird das Gerät von uns – nach unserer Wahl – für Sie kostenlos repariert oder ersetzt. Diese Garantieleistung setzt voraus, dass innerhalb der Drei-Jahres-Frist das defekte Gerät und der Kaufbeleg (Kassenbon) vorgelegt und schriftlich kurz beschrieben wird, worin der Mangel besteht und wann er aufgetreten ist.

Wenn der Defekt von unserer Garantie gedeckt ist, erhalten Sie das reparierte oder ein neues Gerät zurück. Mit Reparatur oder Austausch des Gerätes beginnt kein neuer Garantiezeitraum.

Garantiezeit und gesetzliche Mängelansprüche

Die Garantiezeit wird durch die Gewährleistung nicht verlängert. Dies gilt auch für ersetzte und reparierte Teile. Eventuell schon beim Kauf vorhandene Schäden und Mängel müssen sofort nach dem Auspacken gemeldet werden. Nach Ablauf der Garantiezeit anfallende Reparaturen sind kostenpflichtig.

Garantieumfang

Das Gerät wurde nach strengen Qualitätsrichtlinien sorgfältig produziert und vor Anlieferung gewissenhaft geprüft.

Die Garantieleistung gilt für Material- oder Fabrikationsfehler. Diese Garantie erstreckt sich nicht auf Geräteteile, die normaler Abnutzung ausgesetzt sind und daher als Verschleißteile angesehen werden können (z. B. Rohre, Fangsack, Flügelrad) oder für Beschädigungen an zerbrechlichen Teilen (z. B. Schalter).

Diese Garantie verfällt, wenn das Gerät beschädigt, nicht sachgemäß benutzt oder nicht gewartet wurde. Für eine sachgemäße Benutzung des Gerätes sind alle in der Betriebsanleitung aufgeführten Anweisungen genau einzuhalten. Verwendungszwecke und Handlungen, von denen in der Betriebsanleitung abgeraten oder vor denen gewarnt wird, sind unbedingt zu vermeiden.

Das Gerät ist lediglich für den privaten und nicht für den gewerblichen Gebrauch bestimmt. Bei missbräuchlicher und unsachgemäßer Behandlung, Gewaltanwendung und bei Eingriffen, die nicht von unserer autorisierten Service-Niederlassung vorgenommen wurden, erlischt die Garantie.

Abwicklung im Garantiefall

Um eine schnelle Bearbeitung Ihres Anliegens zu gewährleisten, folgen Sie bitte den folgenden Hinweisen:

- Bitte halten Sie für alle Anfragen den Kassenbon und die Identifikationsnummer (IAN 415842_2210) als Nachweis für den Kauf bereit.
- Die Artikelnummer entnehmen Sie bitte dem Typenschild.
- Sollten Funktionsfehler oder sonstige Mängel auftreten, kontaktieren Sie

zunächst die nachfolgend benannte Serviceabteilung **telefonisch** oder per **E-Mail**. Sie erhalten dann weitere Informationen über die Abwicklung Ihrer Reklamation.

- Ein als defekt erfasstes Gerät können Sie, nach Rücksprache mit unserem Kundenservice, unter Beifügung des Kaufbelegs (Kassenbons) und der Angabe, worin der Mangel besteht und wann er aufgetreten ist, für Sie portofrei an die Ihnen mitgeteilte Service-Anschrift übersenden. Um Annahmeprobleme und Zusatzkosten zu vermeiden, benutzen Sie unbedingt nur die Adresse, die Ihnen mitgeteilt wird. Stellen Sie sicher, dass der Versand nicht unfrei, per Sperrgut, Express oder sonstiger Sonderfracht erfolgt. Senden Sie das Gerät bitte inkl. aller beim Kauf mitgelieferten Zubehörteile ein und sorgen Sie für eine ausreichend sichere Transportverpackung.

Reparatur-Service

Sie können Reparaturen, **die nicht der Garantie unterliegen**, gegen Berechnung von unserer Service-Niederlassung durchführen lassen. Sie erstellt Ihnen gerne einen Kostenvoranschlag.

Wir können nur Geräte bearbeiten, die ausreichend verpackt und frankiert eingeschickt wurden.

Achtung: Bitte senden Sie Ihr Gerät gereinigt und mit Hinweis auf den Defekt an unsere Service-Niederlassung.

Nicht angenommen werden unfrei - per Sperrgut, Express oder mit sonstiger Sonderfracht - eingeschickte Geräte.

Die Entsorgung Ihrer defekten, eingesendeten Geräte führen wir kostenlos durch.

Service-Center

DE **Service Deutschland**
Tel.: 0800 54 35 111
E-Mail: grizzly@lidl.de
IAN 415842_2210

AT **Service Österreich**
Tel.: 0800 447744
E-Mail: grizzly@lidl.at
IAN 415842_2210

CH **Service Schweiz**
Tel.: 0800 56 44 33
E-Mail: grizzly@lidl.ch
IAN 415842_2210

Importeur

Bitte beachten Sie, dass die folgende Anschrift keine Service-Anschrift ist. Kontaktieren Sie zunächst das oben genannte Service-Center.

Grizzly Tools GmbH & Co. KG
Stockstädter Straße 20
D-63762 Großostheim
DEUTSCHLAND
www.grizzlytools.de

Content

Introduction	25
Intended use	25
General description	26
Scope of delivery - Parts list	26
Function description	26
Overview	26
Technical data	26
Safety instructions	27
Symbols and icons	27
General notes on safety	28
Residual risks	34
Initial start-up	34
Mounting the blower/ suction pipe	34
Installing/removing the collection bag	35
Putting on the carrying strap	35
Operating the leaf blower	35
Changing mode	35
Turning on and off	35
Setting the rotational speed	36
Working with the leaf blower	36
Cleaning and maintenance	37
Cleaning	37
General maintenance	38
Removal of clogging and blockage	38
Storage	38
Disposal and protection of the environment	38
Trouble shooting	39
Spare parts/Accessories	39
Guarantee	40
Repair Service	41
Service-Center	41
Importer	41
Translation of the original EC declaration of conformity	304
Exploded Drawing	319

Introduction

Congratulations on the purchase of your new device. With it, you have chosen a high quality product. During production, this equipment has been checked for quality and subjected to a final inspection. The functionality of your equipment is therefore guaranteed.



The operating instructions constitute part of this product. They contain important information on safety, use and disposal. Before using the product, familiarise yourself with all of the operating and safety instructions. Use the product only as described and for the applications specified. Keep this manual safely and in the event that the product is passed on, hand over all documents to the third party.

Intended use

The electric leaf vacuum/blower is used exclusively in the following two ways:

1. As a leaf vacuum, it serves the function of suctioning dry foliage
2. It is constructed to collect and remove dry leaves, such as from hard to reach areas. (e.g. under vehicles).

This equipment is not suitable for commercial use. Commercial use will invalidate the guarantee. Any other use that is not specifically approved in these Instructions can result in damage to the blower and give rise to serious danger for the user.

The device must not be employed in areas where there is health endangering dusts or as a wet suction device.

The equipment is designed for use by adults. Adolescents over the age of 16 may use the device only under supervision. The use of the device in the rain or in a humid environment is forbidden.

The user or operator is responsible for accidents causing injury to other people or damage to property.

The manufacturer cannot be held liable for damage when the blower is not used in conformity with its intended purpose or due to incorrect operation.

A leaf vacuum is not intended for wet conditions! Avoid wet materials such as leaves and dirt, twigs, branches, pine needles, grass, earth, sand, mulch, cuttings, etc. Do not use on wet lawns, grass areas or fields. Misuse may lead to congestion in the shredding unit and lead to reduced functionality. The machine may need to be completely dismantled and cleaned. This work should be carried out by a qualified service technician and is not covered by guarantee.

General description

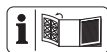

The illustration of the principal functioning parts can be found on the front and back foldout pages.

Scope of delivery - Parts list

Unpack the device and check for completeness. Dispose of the packaging material properly.

- Electric Leaf Blower & Vacuum
- Blower pipe
- Suction pipe
- Central pipe
- 2 Phillips screws
- Carrying strap
- Collection bag
- Instructions for use

Function description

The electric leaf vacuum/blower has a blowing/vacuuuming unit for the blowing and suction functions. In blowing mode, you can quickly blow together fallen leaves or blown them out of places that are difficult to reach. In suction mode, the leaves are shredded to save space, and blown out of the ejector outlet into the collection bag. Refer to the following descriptions for a functional description of the controls.

Overview

- 1 Carrying strap
- 2 T handgrip
- 3 On/Off switch
- 4 Handgrip
- 5 Motor housing
- 6 Cable strain relief
- 7 Power cable
- 8 Mode switch
- 9 Collection bag locking button
- 10 Collection bag
- 11 Blower pipe
- 12 Wheels
- 13 Suction pipe
- 14 Fastening eyelet for collection bag
- 15 Central pipe
- 16 Carabiner (collection bag)
- 17 Ejector opening
- 18 Phillips screw
- 19 Fastening eyelet for carrying strap
- 1a Carabiner (carrying strap)

Technical data

Electric Leaf Blower & Vacuum PLS 2600 B2

Rated input voltage U_i 230 - 240 V~, 50 Hz
 Rated power P 2600 W
 Idling speed n₁ 12000 min⁻¹
 Idling speed n₂ 15000 min⁻¹

Air speedmax. 270 km/h
 Air suction volumemax. 12 m³/min
 Chopping rate 10:1
 Collection bag approx. 34 l
 Protection class II
 Protection category IPX0
 Weight (incl. accessories) 3 kg
 Sound power level (L_{WA})
 guaranteed 98 dB

Blow mode

Sound pressure level
 (L_{PA}) 81.7 dB; K_{PA} = 3 dB
 Sound power level (L_{WA})
 measured 94,1 dB; K_{WA} = 2,28 dB
 Vibration (a_h)
 handle 2.54 m/s²; K = 1.5 m/s²
 T handgrip 2.82 m/s²; K = 1.5 m/s²

Suction Mode

Sound pressure level
 (L_{PA}) 83.5 dB; K_{PA} = 3 dB
 Sound power level (L_{WA})
 measured 96,3 dB; K_{WA} = 2,05 dB
 Vibration (a_h)
 handle 2.52 m/s²; K = 1.5 m/s²
 T handgrip 2.72 m/s²; K = 1.5 m/s²

Noise and vibration values have been determined according to the standards and regulations mentioned in the declaration of conformity.

The stated vibration emission value was measured in accordance with a standard testing procedure and may be used to compare one power tool to another. The stated vibration emission value may also be used for a preliminary exposure assessment.

 **Warning:** The vibration emission value may differ during actual use of the power tool from the stated value depending on the manner in which the power tool is used. Try to keep the exposure to vibra-

tions as low as possible. Examples of measures to reduce vibration exposure are the wearing of gloves when using the tool and limiting the working hours. For this purpose all parts of the operating cycle have to be considered (for example, times when the electric tool is switched off and times when it is switched on but running without any load).

Safety instructions

This section describes the basic safety rules when working with the device.

Symbols and icons

Symbols on the appliance



Warning!



Read the manual.



For safety reasons, both suction tube sections and the collection bag must be attached before starting the device!



Danger due to materials blown out of machine! Remove persons in the vicinity from the danger area.



Caution. Rotating impeller wheel. Keep hands away.



Remove the power plug before maintenance and repair work.





Remove the plug from the mains. Immediately if the cable is damaged or cut.



Wear eye protection.



Wear ear protection.



Wear breathing protection.



Wear anti-slip safety shoes.



Keep a safety distance of at least 5 m from bystanders.



Do not leave the device in wet conditions.
Do not work in the rain.



Do not wear long hair uncovered.
Use a hair net.



Guaranteed sound power level



Safety class II
(Double insulation)



Electrical appliances must not be disposed of with the domestic waste.



Vacuum mode



Blowing mode

Symbols used in the instructions



Hazard symbol with information on prevention of personal injury and property damage



Hazard symbol with information on the prevention of personal injury caused by electric shock



Precaution symbol with information on prevention of harm / damage



Notice symbol with information on how to handle the device properly

General notes on safety

**IMPORTANT
READ THROUGH CAREFULLY
BEFORE USE
KEEP IN YOUR FILES**

Read the instructions carefully.



Caution! When using power tools, observe the following basic safety measures for the prevention of electric shocks and the risk of injury and fire:

Instruction:



Familiarise yourself with all the unit's parts and correct operation of the unit before you start working with it. Make sure that you can im-

mediately switch off the unit in an emergency. Improper use of the unit may lead to serious injury.

- This device is not intended for use by children, individuals with limited physical, sensory or mental capabilities, those with insufficient experience or knowledge or individuals who are not familiar with the instructions. Children should be supervised to ensure that they do not play with the device. Cleaning and maintenance must not be carried out by children.
- If the mains connection cable of this device is damaged, it must be replaced by the manufacturer or their customer service or by a similarly qualified person in order to avoid hazards.
- The device must not be used at altitudes over 2000 m.

Preparation:

- Never let children or persons who are not familiar with these instructions use the machine. Local regulations may restrict the age of the operator.
- The personal protective equipment protects your own health and the health of others and ensures trouble-free operation of the device.
 - Wear suitable working clothes such as robust footwear with anti-slip soles, rugged, long trousers, gloves, protective goggles and hearing protection. Wear this at all times while op-

- erating the machine. Do not use the device if you are barefoot or are wearing open sandals. Wear respiratory protection if you are working in a dusty environment. Wear a dust mask.
- Refrain from wearing loose clothing or jewellery that could be drawn into the air intake nozzle. If you have long hair, use protective head covering.
- Pay attention to open windows, children, pets, etc. Stop working if children and pets are nearby. The blown material may fly in their direction. Maintain a safety distance around you of 5 m.
- Make yourself familiar with your surroundings and pay attention to possible dangers which, under certain circumstances, can be missed while working.
- Carefully inspect the surface to be cleaned and remove all wires, stones, cans and other foreign bodies.
- Before commencing blowing/sucking, release foreign bodies with a broom or rake.
- Use the entire blow nozzle, so the airflow can work close to the ground.
- In very dry conditions, dampen the surface slightly in order to reduce the strain from dust.
- Do not work with a device which is damaged, incomplete or altered without the approval of the manufacturer. Check the safety status of the device before use, in particular the power cable and the switch.
- Employ the device in a completely assembled condition only.

- Employ the device suction operating mode only when the collection bag is attached. Check the grass bag regularly for wear or damage.
- Never operate the device with defective protection equipment or faulty protection covers or without any protection equipment. Never operate the device with a damaged or worn out cable.
- Before each use, check the power supply lead and the extension cable for damage and ageing. Do not use the equipment if the cable is damaged or worn. Avoid bodily contact with grounded parts (e.g. metal fences, metal post).
- If a cable is damaged during use, the mains connection cable must be disconnected from the mains supply immediately. **DO NOT TOUCH THE CABLE WHILE IT IS STILL CONNECTED TO THE MAINS.** Do not use the machine if the cable is damaged or worn.
- The coupling of the extension cord must be protected against splashed water, it must consist of rubber or be surrounded by rubber. Employ only extension cords (H05VV-F) which are stipulated for use in the open air and are marked accordingly. The flexible lead cross-section of the extension cord must at least 2.5 mm². The extension cable must not be longer than 75 m. Always roll out the cable drum completely before use. Check the cable for damage.
- Please be aware that the operator or user is responsible for accidents or injuries to other people or their property.
- Avoid wearing loose clothing, clothing with hanging laces or ties.
- Operate the machine in a recommended position and only when standing on a solid, flat surface.
- Do not operate the machine on a paved surface or a gravel surface where the ejected material could cause injury.
- Always perform a visual inspection prior to use to make sure that the shredding unit (including its bolts) and other fastening equipment are secured, as well as that the housing is undamaged and the protective equipment and shields are present. Replace worn or damaged components in sets to ensure balance. Replace damaged or illegible markings.

Operation:

- Do not allow other persons to touch the device or the extension cord. Keep the device away from persons, particularly children and domestic animals.
- Do not turn on the device if it is upside down or is not in working position.
- Avoid starting accidentally. Ensure that the device is switched off before connecting to the power supply, picking up, or carrying. If you have a finger on the switch whilst carrying the

device or connect the device to the power supply whilst it is switched on, this may cause accidents.

- Do not point the device when it is working at persons, in particular, do not point the air-stream at eyes and ears.
- While working, make sure that you are standing in a firm position – especially when you are on a slope. Always hold the device with both hands and work only with correctly adjusted shoulder carrying strap.
- Do not stretch the body too far and ensure that balance is maintained.
- Keep fingers and feet away from the suction tube opening and impeller wheel. There is a danger of injury.
- Do not work with the device if you are tired or lack concentration or after the consumption of alcohol or tablets. Always take time out for a break. Work at a reasonable pace. Move slowly; do not run.
- Long use of the equipment can result in vibration-related circulatory disorders in the hands. However, the length of use can be extended by using suitable gloves or taking regular breaks.
- Avoid operating the machine in poor weather conditions, especially when there is a lightning hazard. Only work in daylight or where there is good artificial illumination. Work in daylight or under good artificial lighting.
- Do not vacuum any burning, smouldering or smoking materials (e.g. cigarettes, embers etc.), fumes or easily inflammable, poisonous or explosive materials.
- Stop the machine and remove the plug from the mains socket. Ensure that all moving parts are at a full standstill:
 - when you are not using the device,
 - transporting it or leaving it unattended;
 - when you are checking the device, cleaning it or removing blockages;
 - when you are carrying out cleaning or maintenance work or replacing accessories;
 - when the power or extension cable is damaged; after contact with foreign bodies or in case of abnormal vibration;
- Do not vacuum any moist or wet material or any liquids.
- Do not use the device in closed or badly ventilated rooms. Do not use the device near inflammable liquids or gases. In case of non-observance of these directions, danger of fire or explosion exists.
- In the event of an accident or malfunction, switch the machine off immediately, disconnect the mains plug and ensure that all movable parts have stopped moving. Then, check the device etc. If you have any questions, please contact your dealer.
- Walk at a steady pace, do not run.
- Make sure that the mains voltage is compatible with the information of the label.

- Keep the cable away from the field of action and basically play it out behind the operator.
- Do not carry the device by the cable. Do not use the cable to pull out the plug from the plug socket. Protect the cable against heat, oil and sharp edges.
- Damaged cables, coupling and plugs or connecting leads not corresponding to specifications, must not be employed. Remove the plug immediately from the plug socket in case of damage to the mains cable. **Do not touch the mains power supply cable under any circumstances until you have pulled the plug out of the mains socket.**
- Extension cables are to be kept away from dangerous moving parts to prevent damage to the cable, which could lead to contact with live parts.
- Ensure that the in-feed is empty prior to starting the machine.
- Keep your face and body away from the in-feed aperture.
- Do not allow hands or other body parts or clothing to enter the in-feed or discharge chute, or to be in the vicinity of moving parts.
- Ensure you are standing securely and do not lose your balance. Avoid an abnormal work posture. When material is being taken in by the machine, never stand on a higher level than the base of the machine.
- Do not stand within the ejection zone while operating the machine.
- Always maintain your balance to ensure secure footing on slopes. Walk, do not run.
- Take extreme care when feeding material into the machine to ensure no metallic objects, stones, bottles, canisters or other foreign objects are taken in.
- Do not allow processed material to accumulate in the ejection zone since this can prevent proper ejection and cause the material to be brought back into the machine via the in-feed aperture.
- If the machine becomes clogged, turn off the power source and disconnect the machine from the mains supply before freeing any refuse.
- Never operate the machine with defective protective equipment or shields, or without safety equipment, e.g. without the collection bag being connected.
- Keep the power source free of refuse or other accumulated material to prevent it from becoming damaged and avoid a potential fire.
- Do not transport the machine while the power source is running.
- If the cutting mechanism comes into contact with a foreign object or the machine starts to emit unusual noises or vibrate, immediately turn off the power source and wait for the machine to come to a standstill. Disconnect the machine from the mains supply and perform the following steps before re-starting and operating the machine:
 - Investigate for damage;
 - Replace or repair damaged parts;

- Check for loose parts and tighten as necessary.
- Do not tilt the machine while the power source is running.
- Ensure that you do not connect a damaged cable to the power supply or touch a damaged cable before it has been disconnected from the power supply since damaged cables pose the risk of coming into contact with live parts.
- Ensure that you do not touch any of the dangerous moving parts before you have unplugged the machine from the mains supply, and that the dangerous moving parts have come to a complete standstill.
- If the power cable for this equipment is damaged, it must be replaced by the manufacturer, a customer service agent of the same or a similarly qualified person in order to prevent hazards.
- Do not use the appliance if the on/off switch does not work properly. Always have a damaged switch repaired by our Service Centre.
- Do not overload your device. Work only within the indicated range of performance. Do not employ any low power machines for heavy work. Do not use your device for purposes for which it has not been designed.

Maintenance and storage:

- Check the operational serviceability and integrity of the device regularly in order to avoid danger to the operator.
- Replace worn or damaged parts in the interests of safety. Only use original replacement parts and accessories.
- Do not attempt to repair the appliance yourself unless you have specific training to do so. Leave any work not listed in this manual to our Service Centre.
- Keep the device in a dry location and out of reach of children.
- Handle the unit with care. Clean the ventilation slits regularly; keep to the maintenance instructions.
- Keep all cooling air inlets clear of dirt.
- If you stop the machine for maintenance, inspection, storage or to change accessories, switch off the power source, disconnect the machine from the mains supply, and ensure that all moving parts have come to a standstill. Allow the machine to cool down before inspection, changing settings etc. Maintain the machine with care and keep it clean.
- Always allow the machine to cool down before storage.
- When maintaining the shredding unit, be aware that it can always still move even if the power source is switched off by the locking function or protective equipment.
- Never try to circumvent the locking function or protective equipment.

Additional safety instructions:

- Switch off the device before installing or removing the collection bag.

Recommendation:

- Connect the device, as far as possible, only to a plug socket with a ground-fault circuit interrupter (RCD), with a rated residual current at not more than 30 mA.
- Avoid operating the machine in poor weather conditions, especially when there is a lightning hazard.

RESIDUAL RISKS

Even if properly operating and handling this electric tool, some residual risks will remain. Due to its construction and build, this electric tool may present the following hazards:

- a) Ear damage if working without ear protection.
- b) Damage to your health caused by swinging your hands and arms when operating the appliance for longer periods of time or if the unit is not held or maintained properly.
- c) Lung damage, if suitable respiratory protection is not worn.
- d) Eye injuries if no suitable eye protection is worn.

 **Warning!** During operation, this electric tool generates an electromagnetic field which,

under certain circumstances, may impair the functionality of active or passive medical implants. In order to reduce the danger of serious or fatal injuries, users who wear medical implants must consult their doctor and the manufacturer of the implant before operating the machine.

Initial start-up

Before operating the equipment, you must

- install the blower or suction pipes (please note the order),
- install the collection bag.



Caution! Risk of injury!

During the assembly or disassembly of the blower pipe, suction pipe or collection bag, the device must be turned off and all moving parts must have come to a standstill. Always disconnect the plug from the mains socket before working.

A Mounting the blower/suction pipe

1. Push the central pipe (15) into the motor housing (5).
2. Fasten the central pipe (15) using the Phillips screws (18).
3. Slide the blower pipe (11) into the central pipe (15).
4. Place the suction pipe (13) on the central pipe (15). The suction pipe clicks into place.
5. Clip the suction pipe (13) into the blow-pipe (11) support.

A Installing/removing the collection bag

 **In suction mode the device can only be operated with the collection bag installed.**

Mounting the collection bag:

1. Now push the collection bag (10) on to the ejector opening (17) of the motor housing (5). The collection bag clicks into place.
2. Hang the carabiner (16) of the collection bag (10) on the fastening eyelets (14) provided on the suction pipe and central pipe.

Removing the collection bag:

3. Remove the carabiner (16) from the fastening eyelets (14) on the suction pipe and central pipe.
4. Press the locking button (9) on the collection bag (10).
5. Pull the collection bag (10) from the ejector opening (17).

A Putting on the carrying strap

 **Never wear the carrying strap diagonally across your shoulders and chest: only wear it on one shoulder to ensure you can detach the device quickly from your body in the event of danger.**

1. Place the carrying strap (1) on one shoulder.
2. For ergonomic working, adjust the carrying strap (1) individually to your body size.
3. Attach the carabiner (1a) on the eyelet (19) to insert the strap.

Operating the leaf blower

 **Danger of injury. Wear suitable clothing and work gloves when working with the device. Make sure that the device is functioning properly before every use. Make sure that the collection bag and the tube are assembled correctly and the carrying strap is adjusted correctly for work.**

Stop using the device if the on/of switch is damaged. Personal protective equipment and a fully functional appliance reduce the risk of injuries and accidents.

 **After switching off the device, the impeller wheel continues to rotate for some time. Danger of injury due to rotating tool.**

 Note noise protection laws and local regulations.

B Changing mode

Vacuum mode

1. Slide the mode switch (8) to position .

Blowing mode

2. Slide the mode switch (8) to position .

C Turning on and off

 Before switching on device, make sure it is not in contact with any objects. Ensure stable positioning.

1. Form a loop from the end of the extension cable and attach it to the cable strain relief (6).
2. Connect the machine to the power supply.
3. To switch the device on, slide the On/Off switch (3) to position "I" of "II".
4. To switch the device off, slide the On/Off switch (3) to position "0".

Setting the rotational speed

1. Slide the On/Off switch (3) to position "I" for the lowest speed.
2. Slide the On/Off switch (3) to position "II" for the highest speed.

Working with the leaf blower



The leaf vacuum/blower may only be used for the following purposes:

- **As a blower to pile up dry leaf material or to blow material out of places that are hard to access (e.g. under cars)**
- **As a suction device to suck up dry leaf material. The device also functions as a shredder in the suction function. The dry leaves are shredded and their volume is reduced, preparing the material for later composting if desired. The shredding intensity depends on the size of the leaf material and its residual moisture. Uses other than those described here may damage the machine and put the operator at risk.**



During work, ensure that the device is not struck against hard objects, which can cause damage. Do not suck up any solid bodies such as stones, branches or pieces of branch, fir cones or similar, since these can damage the device, in particular the shredding mechanism. **Repairs of this type are not covered by the guarantee.**

Blowing operating mode:

- You get optimal results when you use the blower with a separation distance to the ground of 5 -10 cm.
- Begin work with the highest blowing power, in order to rapidly pile up the leaves lying around. Select a lower blowing power to compact the previously piled up leaves.
- Before blowing, loosen leaves adhering to the ground with a broom or rake.
- The guide rollers at the end of the tube make it easier to work on flat surfaces.
- Always hold the device tight with both hands during operation: use the handle (4) and the additional handle (2) for this.

Suction operating mode:



For safety reasons, all suction tube sections and the collection bag must be attached before starting the device!

- Always hold the device tight with both hands during operation: use the handle (4) and the additional handle (2) for this.
- Make sure the volumes of leaf material sucked in at one time are not too large.

This will avoid clogging of the suction tube (13) and blockage of the impeller wheel.

 To reduce wear on the collection bag, do not drag it along the ground while working.

 **Overload protection:** The motor will cut out immediately if overloaded.

Turn the leaf vacuum off and remove the mains plug. Then check whether the impeller is blocked or the collection bag clogged and remove the obstacles if they are. The tool cannot be used until it has completely cooled down again.

A Emptying the collection bag:

With full collection bag, the suction pumping capacity decreases considerably and the collection bag must be emptied when the bag is full or interferes with the suction capacity of the device.

1. Turn off the device and wait until the impeller has stopped.
2. Disconnect the mains cable (7) from the socket.
3. Remove the carabiner (16) from the eyelets (14). Release the collection bag by pressing the locking button (9).
4. Open the zip-fastener on the collection bag and empty it completely.
5. Mount the emptied collection bag again.

 Composting material does not belong with domestic waste!

Cleaning and maintenance

 **Warning! Risk of injury by dangerous moving parts!**

 Always clean the device immediately after working with it, as otherwise dirt will become **hardened and firmly attached with leaf residues** and might prove impossible to remove without dismantling the motor housing. **Such cleaning work is not covered by the warranty.**

 Contact our Service Centre about repairs and servicing not described in this manual. Only use OEM parts. Risk of injury!

 Turn off the appliance and, before doing any servicing and remove the mains plug

 Do not use any cleaning agents or solvents. Chemical substances may attack the plastic parts of the device.

The following cleaning and servicing should be done regularly. This will ensure a long and reliable service life.

Cleaning

 **Do not spray the appliance with water and do not immerse it in water. Electric shock hazard!**

- Keep clean the ventilation slots, motor housing and handles of the appliance. Use a damp cloth or a brush. Do not use cleaning agents or solvents.

You may otherwise irreparably damage the appliance.

- Clean the collection bag (10) using a brush.

General maintenance

- Prior to every use, check the appliance for obvious defects such as loose, worn or damaged parts.
- Check covers and safety devices for damages and correct installation. Replace as necessary.

Removal of clogging and blockage

Leaf material and fresh plant parts may clog / block the device.

Cleaning the impeller wheel:



Pull out the mains plug!
There is a risk of injury!

1. Loosen the Phillips screws (18).
2. Remove the central pipe (15).
3. Carefully remove any residue or blockages on the impeller wheel.
4. Check to make sure the impeller wheel is easier to turn and is in undamaged condition. Have our Service Centre replace a defective impeller wheel.
5. Reattach the central pipe (15) in the reverse order.

Storage

- For storage, you can remove the central pipe (15), the blower pipe (11), the suction pipe (13) and the collection bag (10) from the motor housing (5) again (see corresponding installation instructions in the "Start-up" section).

- Store the device in a dry place well out of reach of children.

Disposal and protection of the environment

Be environmentally friendly. Return the tool, accessories and packaging to a recycling centre when you have finished with them.



Electrical devices do not belong in domestic waste. The crossed out waste bin symbol means that this product must not be disposed of with household waste after its service life.

Directive 2012/19/EU on waste electrical and electronic equipment: Consumers are legally obliged to recycle electrical and electronic equipment in an environmentally sound manner at the end of its life. In this way, environmentally friendly and resource-saving recycling is ensured.

Depending on the implementation in national law, you may have the following options:

- Return to a shop,
- Hand over to an official collection point,
- Return to the manufacturer/distributor.

This does not affect accessories enclosed with the old devices or tools without any electrical components.

Throw the cut grass on the compost. Do not throw it in the normal household waste.

Trouble shooting

Problem	Possible cause	Corrective action
Appliance won't start	No mains power supply	Check the socket, cable, line, plug and fuse and have them repaired by a qualified electrician if necessary.
	Worn out carbon brushes	Send in to Service Centre for repair
	Motor faulty	
	On/Off switch (3) defective	
Intermittent operation	Internal loose contact	Send in to Service Centre for repair
	Power cable damaged	
	On/Off switch (3) defective	
Weak or no suction power/throughput	Collection bag (10) is full	Empty collection bag
	Collection bag (10) is dirty	Clean collection bag
	Impeller, blower (11) or suction pipe (13) is clogged or blocked	see „Removal of clogging and blockage“
Impeller does not move	Foreign body blocking the impeller	Remove the blockage (see „Removal of clogging and blockage“)

Spare parts/Accessories

Spare parts and accessories can be obtained at www.grizzlytools.shop

If you have issues ordering, please use the contact form.

If you have any other questions, contact the "Service-Center" (see page 41).

Pos. manual	Pos. Exploded drawing	Description	Order No.
1	25	Carrying strap	91100669
10	22-24	Collection bag	91100668
11+12	19-21	Blower pipe + Wheels	91100667
13	18	Suction pipe	91100665
15	17	Central pipe.....	91100664

Guarantee

Dear Customer,

This equipment is provided with a 3-year guarantee from the date of purchase. In case of defects, you have statutory rights against the seller of the product. These statutory rights are not restricted by our guarantee presented below.

Terms of Guarantee

The term of the guarantee begins on the date of purchase. Please retain the original receipt. This document is required as proof of purchase.

If a material or manufacturing defect occurs within three years of the date of purchase of this product, we will repair or replace – at our choice – the product for you free of charge. This guarantee requires the defective equipment and proof of purchase to be presented within the three-year period with a brief written description of what constitutes the defect and when it occurred.

If the defect is covered by our guarantee, you will receive either the repaired product or a new product. No new guarantee period begins on repair or replacement of the product.

Guarantee Period and Statutory Claims for Defects

The guarantee period is not extended by the guarantee service. This also applies for replaced or repaired parts. Any damages and defects already present at the time of purchase must be reported immediately after unpacking. Repairs arising after expiry of the guarantee period are chargeable.

Guarantee Cover

The equipment has been carefully produced in accordance with strict quality guidelines and conscientiously checked prior to delivery.

The guarantee applies for all material and manufacturing defects. This guarantee does not extend to cover product parts that are subject to normal wear and may therefore be considered as wearing parts (e.g. tubes, collection bag, impeller wheel) or to cover damage to breakable parts (e.g. switches).

This guarantee shall be invalid if the product has been damaged, used incorrectly or not maintained. Precise adherence to all of the instructions specified in the operating manual is required for proper use of the product. Intended uses and actions against which the operating manual advises or warns must be categorically avoided.

The product is designed only for private and not commercial use. The guarantee will be invalidated in case of misuse or improper handling, use of force, or interventions not undertaken by our authorised service branch.

Processing in Case of Guarantee

To ensure quick handling of you issue, please follow the following directions:

- Please have the receipt and identification number (IAN 415842_2210) ready as proof of purchase for all enquiries.
- Please find the item number on the rating plate.
- Should functional errors or other defects occur, please initially contact the service department specified below by **telephone** or by **e-mail**. You will then receive further information on the processing of your complaint.
- After consultation with our customer service, a product recorded as defective can be sent postage paid to the service address communicated to you, with the proof of purchase (receipt) and specification of what constitutes the

defect and when it occurred. In order to avoid acceptance problems and additional costs, please be sure to use only the address communicated to you. Ensure that the consignment is not sent carriage forward or by bulky goods, express or other special freight. Please send the equipment inc. all accessories supplied at the time of purchase and ensure adequate, safe transport packaging.

Repair Service

For a charge, **repairs not covered by the guarantee** can be carried out by our service branch, which will be happy to issue a cost estimate for you.

We can handle only equipment that has been sent with adequate packaging and postage.

Attention: Please send your equipment to our service branch in clean condition and with an indication of the defect.

Equipment sent carriage forward or by bulky goods, express or other special freight will not be accepted.

We will dispose of your defective devices free of charge when you send them to us.

Service-Center



Service Great Britain

Tel.: 0800 404 7657
E-Mail: grizzly@lidl.co.uk
IAN 415842_2210



Service Malta

Tel.: 800 622 30
E-Mail: grizzly@lidl.com.mt
IAN 415842_2210

Importer

Please note that the following address is not a service address. Please initially contact the service centre specified above.

Grizzly Tools GmbH & Co. KG

Stockstädter Straße 20
63762 Großostheim
Germany
www.grizzlytools.de

Sommaire

Introduction	42
Fins d'utilisation.....	42
Description générale	43
Volume de la livraison	43
Description des fonctions	43
Vue synoptique	43
Données techniques	44
Instructions de sécurité.....	44
Symboles et pictogrammes	44
Consignes générales de sécurité	46
Autres risques	52
Mise en service	52
Montage du tube de soufflage/ d'aspiration.....	53
Monter / Démonter le sac collecteur .	53
Enfiler la sangle de transport	53
Utilisation	53
Changer de mode.....	54
Mise sous et hors tension	54
Régler la vitesse de rotation.....	54
Comment travailler avec le souffleur-aspirateur de feuilles.....	54
Nettoyage et entretien	56
Nettoyage.....	56
Travaux généraux de maintenance	56
Déboucher ou débloquer l'appareil	56
Rangement	57
Élimination et protection de l'environnement	57
Pièces de rechange / Accessoires	58
Dépannage	59
Garantie - France	60
Garantie - Belgique.....	62
Service Réparations	63
Service-Center	63
Importateur	63
Traduction de la déclaration de conformité CE originale	305
Vue éclatée	319

Introduction

Toutes nos félicitations pour l'achat de votre nouvel appareil. Vous avez ainsi choisi un produit de qualité supérieure. La qualité de l'appareil a été vérifiée pendant la production et il a été soumis à un contrôle final. Le fonctionnement de votre appareil est donc ainsi garanti.



La notice d'utilisation fait partie de ce produit. Elle contient des instructions importantes pour la sécurité, l'utilisation et l'élimination des déchets. Avant d'utiliser ce produit, lisez attentivement les consignes d'emploi et de sécurité. N'utilisez le produit que tel que décrit et uniquement pour les domaines d'emploi indiqués. Conservez cette notice et remettez-la avec tous les documents si vous cédez le produit à un tiers.

Fins d'utilisation

L'aspirateur sera exclusivement utilisé dans les deux modes suivants :

1. En mode aspiration, il sert à aspirer les feuilles mortes.
2. En mode souffleur, il sert à rassembler les feuilles sèches et à les retirer des endroits difficiles d'accès (par ex. en-dessous des véhicules).

Cet appareil n'est pas adapté à une utilisation commerciale.

Toute autre utilisation qui n'est pas explicitement autorisée dans ce manuel risque d'endommager l'appareil et de constituer un risque imminent pour l'utilisateur et autrui. L'opérateur ou l'utilisateur est responsable des accidents ou dommages survenant à d'autres personnes ou à leurs biens.

L'appareil ne doit pas être utilisé dans les zones contenant des poussières nocives

pour la santé ou comme aspirateur à eau. Le constructeur décline toute responsabilité en cas de dommages qui seraient occasionnés par une utilisation non conforme ou une manipulation inappropriée de l'appareil.

Un aspirateur-souffleurbroyeur n'est pas un aspirateur à eau! On doit donc éviter d'aspirer des matériaux humides (qu'il s'agisse de feuilles mortes et de boue ou de branches, rameaux, pommes de pin, herbe, terre, sable, mulch d'écorce, foin, etc.). Il ne faut pas aspirer sur des surfaces herbeuses et des pelouses humides ou mouillées. Une utilisation non conforme à ces prescriptions risque de provoquer des engorgements dans la chambre de broyage et ainsi de limiter ou d'entraver l'efficacité de l'appareil. Il faut alors, le cas échéant, démonter intégralement la machine et la nettoyer.

Description générale

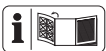

Vous trouverez les images correspondantes à l'arrière et à l'avant de ce document, sur la couverture.

Volume de la livraison

Déballer l'appareil et vérifiez que la livraison est complète. Evacuez le matériel d'emballage comme il se doit.

- Aspirateur-souffleur-broyeur électrique
- Tuyau de soufflage
- Tuyau d'aspiration
- Tube central
- 2 Vis cruciforme
- Sangle de transport

- Sac de ramassage
- Notice d'utilisation

Description des fonctions

L'aspirateur-souffleur-broyeur électrique possède aussi bien une soufflerie qu'un mécanisme d'aspiration des feuilles mortes pour remplir les fonctions de soufflage et d'aspiration. En mode aspirateur, les feuilles aspirées sont hachées pour obtenir une réduction du volume, soufflées à travers un canal d'éjection puis rassemblées dans un sac de ramassage. Le fonctionnement des pièces de service est expliqué dans les descriptions suivantes.

Vue synoptique

- 1 Sangle de transport
- 2 Poignée en T
- 3 Interrupteur Marche/Arrêt
- 4 Poignée
- 5 Carter moteur
- 6 Dispositif anti-traction de câble
- 7 Câble d'alimentation
- 8 Commutateur de mode
- 9 Bouton de verrouillage du sac de ramassage
- 10 Sac de ramassage
- 11 Tube de soufflage
- 12 Roues
- 13 Tube d'aspiration
- 14 Œillet de fixation du sac de ramassage
- 15 Tube central
- 16 Mousquetons (sac de ramassage)
- A** 17 Orifice d'éjection
- A** 18 Vis cruciforme
- A** 19 Œillet de fixation de la sangle de transport
- A** 1a Crochet de mousqueton (sangle de transport)

Données techniques

Aspirateur souffleur

broyeur électriquePLS 2600 B2

Tension d'entrée

nominale U 230 - 240 V~, 50 Hz

Puissance nominale P.....2600 W

Vitesse de rotation

à vide n_1 12000 min⁻¹

Vitesse de rotation

à vide n_2 15000 min⁻¹

Vitesse de l'airmax. 270 km/h

Volume d'aspiration

de l'air.....max. 12 m³/min

Degré de hachage 10:1

Sac de ramassage ca. 34 l

Classe de protection  II

Type de protection..... IPX0

Poids (accessoires inclus).....3 kg

Niveau de puissance sonore (L_{WA})

garanti 98 dB

Mode de fonctionnement soufflage

Niveau de pression acoustique

(L_{pA}) 81,7 dB, K_{pA} = 3 dB

Niveau de puissance sonore(L_{WA})

mesuré.....94,1 dB; K_{WA} = 2,28 dB

Vibration (a_h)

Poignée2,54 m/s²; K= 1,5 m/s²

Poignée en T2,82 m/s²; K= 1,5 m/s²

Mode de fonctionnement aspiration

Niveau de pression acoustique

(L_{pA}) 83,5 dB, K_{pA} = 3 dB

Niveau de puissance sonore(L_{WA})

mesuré.....96,3 dB; K_{WA} = 2,05 dB

Vibration (a_h)

Poignée2,52 m/s²; K= 1,5 m/s²

Poignée en T2,72 m/s²; K= 1,5 m/s²

Les valeurs acoustiques et de vibration ont été calculées sur la base des normes et prescriptions contenues dans la déclaration de conformité.

La valeur totale de vibrations déclarée a été mesurée conformément à une méthode d'essai normalisée et peut être utilisée pour comparer un outil à un autre. L'indication du fait que la valeur totale de vibrations déclarée peut également être utilisée pour une évaluation préliminaire de l'exposition.



Avertissement :

L'émission de vibration au cours de l'utilisation réelle de l'outil électrique peut différer de la valeur totale déclarée, selon les méthodes d'utilisation de l'outil.

Essayez de maintenir aussi faible que possible la contrainte que constituent les vibrations. Mesures à titre d'exemple pour réduire la contrainte que constituent les vibrations : porter des gants lors de l'utilisation de l'outil et limiter le temps de travail. Il faut à ce titre tenir compte de toutes les parties du cycle d'exploitation (par exemple les temps au cours desquels l'outil électroportatif est éteint, et ceux au cours desquels il est certes allumé mais fonctionne hors charge).

Instructions de sécurité

Ce paragraphe traite les directives de sécurité fondamentales à respecter pendant l'utilisation de l'appareil.

Symboles et pictogrammes

Symboles apposés sur l'appareil





Attention!





Lire la notice d'utilisation

 Pour des raisons de sécurité, les deux parties du tuyau d'aspiration et le sac collecteur doivent être montés avant de démarrer l'appareil !

 Risques de blessure venant des éléments projetés par l'appareil! Tenez toute personne aux alentours en dehors de la zone de danger.

 Attention! Roue à hélice en rotation!
 Veuillez tenir éloigner les mains des ouvertures de l'appareil aussi longtemps que la roue à ailettes tourne

 Retirez la fiche de réseau avant tous travaux d'entretien ou de réparation.

 Débranchez immédiatement l'appareil si le câble est endommagé.

 Portez une protection pour les yeux.

 Portez une protection pour les oreilles.

 Portez un équipement de protection respiratoire.

 Portez des chaussures de sécurité antidérapantes.

 Veuillez maintenir une distance de sécurité de 5 mètres autour de vous.

 N'exposez pas l'appareil à l'humidité. Ne travaillez pas par temps de pluie.

 Ne pas laisser les cheveux longs détachés. Utiliser une résille.

 Indication du niveau garanti de puissance sonore maximale L_{WA} en dB

 Classe de protection II (Double isolation)

 Les machines n'ont pas leur place dans les ordures ménagères.

 Mode Aspiration

 Mode Soufflage

Symboles utilisés dans le mode d'emploi

 **Symbole de danger et indications relatives à la prévention de dommages corporels ou matériels**

 **Pictogramme de danger avec informations de prévention des dommages aux personnes par décharge électrique**

 Symbole d'interdiction et indications relatives à la prévention de dommages

 Symboles de remarque et informations permettant une meilleure utilisation de l'appareil

Consignes générales de sécurité

IMPORTANT LIRE ATTENTIVEMENT AVANT UTILISATION CONSERVER POUR VOS DOSSIERS

Lisez attentivement la totalité des instructions.

 Attention ! En cas d'utilisation d'appareils, afin de se protéger contre les chocs électriques, les risques de blessure et d'incendie, les mesures de sécurité fondamentales suivantes doivent être observées:

Instruction :

 Familiarisez-vous avec toutes les pièces de l'appareil et avec son mode d'emploi correct avant de commencer à travailler. Assurez-vous de pouvoir interrompre immédiatement son fonctionnement en cas d'urgence. Une utilisation non conforme aux instructions peut provoquer de graves blessures.

- Cet appareil n'est pas conçu pour être utilisé par des enfants, des personnes aux capacités physiques, sensorielles ou mentales limitées ou manquant d'expérience ou de connaissances,

ou par des personnes qui ne sont pas familiarisées avec les instructions. Les enfants doivent être surveillés pour vérifier qu'ils ne jouent pas avec l'appareil. Le nettoyage et les travaux d'entretien ne doivent pas être effectués par des enfants.

- En cas d'endommagement du câble de raccordement au secteur de cet appareil, celui-ci doit être remplacé par le fabricant ou son service après-vente ou un spécialiste du même secteur afin d'éviter toute mise en danger.
- L'appareil ne doit pas être utilisé à des altitudes supérieures à 2000 m.

Préparation :

- Ne jamais laisser des enfants ou personnes ne connaissant pas ces instructions utiliser la machine. La législation locale peut restreindre l'âge de l'utilisateur.
- Les équipements de protection personnels protègent votre santé et celle d'autrui. Ils garantissent un fonctionnement sans problèmes de l'appareil:
 - Portez une tenue de travail adaptée et des chaussures solides munies d'une semelle antidérapante, un pantalon long robuste, des gants, des lunettes de protection et un casque antibruit. Portez-les pendant toute la durée d'utilisation de la machine. N'utilisez pas l'appareil si vous êtes pieds nus ou si vous portez des sandales ouvertes. Portez un masque de protection

respiratoire pour vous protéger de la poussière.

- Ne portez pas de vêtements ni de bijoux susceptibles d'être aspirés à l'entrée d'air. Si vous avez les cheveux longs, couvrez-les avec une coiffe de protection.
- Veuillez faire attention aux enfants, aux animaux et aux fenêtres ouvertes. Le matériel expulsé peut être projeté dans votre direction. Veuillez interrompre votre travail si des personnes ou des animaux se trouvent près de vous. Veuillez maintenir une distance de sécurité de 5 mètres autour de vous.
- Familiarisez-vous avec votre cadre et soyez attentif aux éventuels dangers que vous seriez susceptibles de ne pas percevoir.
- Examinez attentivement la surface à nettoyer et éliminez tous les fils, pierres, boîtes en aluminium et autres corps étrangers.
- Avant de commencer à souffler/aspirer, retirez les corps étrangers des feuilles, à l'aide d'un râteau ou d'un balai,
- Il faut utiliser la totalité de l'embout de buse soufflante pour que le courant d'air puisse travailler au plus près du sol.
- Si les conditions sont très sèches, humidifiez légèrement la surface pour diminuer la charge de poussière.
- Ne travaillez pas avec un appareil endommagé, incomplet ou dont le montage a été modifié sans l'assentiment du fabricant. Vérifiez l'état de sécurité de

l'appareil avant utilisation, en particulier la conduite de branchement sur le secteur et l'interrupteur.

- N'utilisez l'appareil que s'il est complètement monté.
- N'utilisez l'appareil dans le mode aspirateur que si le sac-réservoir est installé. Contrôlez le sac de ramassage à intervalles réguliers pour voir s'il n'est pas endommagé ou usé.
- N'utilisez jamais l'appareil avec des dispositifs ou des couvercles de protection défectueux ou ne disposant pas de protection. Ne jamais utiliser l'appareil avec un câble endommagé ou usé.
- Avant chaque utilisation, contrôlez la conduite d'alimentation et le câble de prolongation pour détecter dommages et vieillissement. N'utilisez pas l'appareil, si le câble est endommagé ou est usé. Évitez tous contacts corporels avec des éléments mis à la terre (p. e. clôtures ou poteaux en métal).
- Si un câble venait à être endommagé pendant l'utilisation, le câble d'alimentation doit être immédiatement débranché du secteur. **NE TOUCHEZ PAS LE CÂBLE TANT QU'IL N'EST PAS DÉBRANCHÉ DU SECTEUR.** N'utilisez pas la machine si le câble est endommagé ou usé.
- La prise mobile du câble de rallonge doit être protégée contre les gicllements d'eau, elle doit être en caoutchouc ou être recouverte de caoutchouc. Utilisez uniquement des rallonges homologuées (H05VV-F) pour

un usage en plein air et caractérisées comme telles. La section du toron de la rallonge doit être égale ou supérieure à 2,5 mm². La rallonge ne doit pas dépasser une longueur de 75 m. Déroulez toujours complètement un tambour à câble avant usage. Assurez-vous que le câble ne soit pas endommagé.

- Pour le branchement de la rallonge, utilisez le serre-câble prévu à cet effet.
- N'oubliez que l'opérateur ou l'utilisateur est responsable des accidents ou des mises en danger de tiers ou de leurs biens.
- Évitez de porter des vêtements amples ou des vêtements avec des lanières ou des cravates.
- Utilisez la machine dans une position recommandée et uniquement sur une surface solide et plate.
- N'utilisez pas la machine sur une surface pavée ou recouverte de gravillons avec laquelle le matériau projeté pourrait provoquer des blessures.
- Avant l'utilisation, effectuez toujours une inspection visuelle afin de constater que le système de broyage, les boulons du système de broyage et les autres fixations sont sécurisés, que le carter n'est pas endommagé et que les dispositifs et écrans de protection sont présents. Remplacez les composants usés ou endommagés par lot afin de préserver l'équilibre. Remplacez les inscriptions endommagées ou illisibles.

Commande :

- Ne laissez personne toucher à l'appareil ou au câble de rallonge. Ne laissez pas l'appareil à proximité des personnes, en particulier des enfants, et des animaux domestiques.
- Ne mettez pas l'appareil en marche lorsque vous le tenez à l'envers ou qu'il ne se trouve pas en position de fonctionnement.
- Évitez toute mise en service involontaire. Avant de le brancher à l'alimentation en courant, de le soulever ou de le porter, assurez-vous que l'appareil est sur la position arrêt.
Si vous transportez l'appareil et que vous avez le doigt placé sur le commutateur ou que vous avez branché l'appareil à l'alimentation en courant, cela peut entraîner des accidents.
- Pendant la marche, n'orientez pas l'appareil vers des personnes, en particulier la veine d'air en direction de leurs yeux ou de leurs oreilles.
- Veillez à assurer votre position de travail, en particulier sur terrain en pente. Tenez toujours l'appareil fermement avec les deux mains et portez la sangle réglée à vos mesures.
- Ne vous tenez pas trop loin et faites attention à ne pas perdre l'équilibre.
- Maintenez doigts et pieds éloignés de la bouche du tuyau aspirant et de la roue à ailettes. Il y a risque de blessure.
- Ne travaillez pas avec l'appareil si vous vous sentez

fatigué ou inattentif, ou après absorption d'alcool ou de médicaments. Prévoyez de faire à temps une pause de travail. Travaillez avec mesure. Déplacez-vous lentement, sans courir.

- Une utilisation plus longue de l'appareil peut mener à de mauvaises irrigations sanguines conditionnées par la vibration des mains. Cependant, vous pouvez prolonger la durée d'utilisation en portant des gants appropriés ou en faisant régulièrement des pauses.
- Évitez de mettre en service la machine en cas de mauvaises conditions météorologiques, plus particulièrement lorsqu'il y a un risque de foudre. Travaillez uniquement à la lumière du jour ou sous un bon éclairage artificiel. Ne travaillez qu'à la lumière du jour ou avec un bon éclairage électrique.
- N'aspirez pas de matériaux enflammés, incandescents ou fumants (par ex. cigarettes, braise, etc.), ainsi que des vapeurs, des matières explosives, toxiques ou facilement inflammables.
- Arrêtez la machine et débranchez la fiche de la prise. Assurez-vous que toutes les pièces mobiles sont complètement arrêtées :
 - lorsque vous n'utilisez pas l'appareil, le transportez ou le laissez sans surveillance;
 - lorsque vous contrôlez l'appareil, le nettoyez ou débloquez des fonctions;
 - lorsque vous entreprenez des travaux de nettoyage ou d'en-

retien ou changez des accessoires;

- lorsque le câble électrique ou le câble de rallonge est endommagé;
- après un contact avec des corps étrangers ou lorsque se produit une vibration anormale.
- N'utilisez pas l'appareil dans des pièces fermées ou mal aérées.
- N'utilisez pas l'appareil à proximité de liquides inflammables ou de gaz. Si ces consignes ne sont pas observées, il y a danger d'incendie ou d'explosion.
- En cas d'accident ou de dysfonctionnement, arrêtez immédiatement l'appareil, débranchez le câble d'alimentation et assurez-vous que toutes les pièces mobiles sont complètement arrêtées. Vérifiez ensuite l'appareil, etc. Pour toute question, veuillez vous adresser à votre revendeur.
- Avancez au pas, ne courez pas.
- Assurez-vous que la tension corresponde aux données indiquées sur la plaquette signalétique.
- Tenez le câble éloigné de la zone de travail et conduisez-le impérativement derrière la personne utilisant l'appareil.
- Ne portez pas l'appareil par le câble. Ne tirez pas sur le câble pour ôter la fiche de la prise. Protégez le câble de la chaleur, de l'huile ou d'arêtes aiguës.
- Les câbles, prises mobiles et fiches endommagées ou les conduites d'alimentation non conformes aux prescriptions ne

doivent pas être utilisés. En cas d'endommagement du câble d'alimentation, retirez immédiatement la fiche de la prise.

Ne touchez en aucun cas le câble de réseau tant que la fiche de contact n'est pas retirée.

- Maintenir les rallonges éloignées des pièces mobiles dangereuses afin d'éviter la détérioration des câbles pouvant provoquer le contact avec des pièces sous tension.
- Avant de démarrer la machine, assurez-vous que l'alimentation est vide.
- Tenez votre visage et votre corps éloignés de l'orifice de remplissage.
- Ne laissez pas vos mains, d'autres parties du corps ou des vêtements pénétrer dans l'alimentation, dans le canal d'éjection ou ne les maintenez pas à proximité de pièces en mouvement.
- Veillez à ne pas perdre l'équilibre et à avoir un maintien sûr. Évitez toute position anormale du corps. Pendant l'alimentation du matériau, ne stationnez jamais à un niveau supérieur à celui de la base de la machine.
- Veillez à toujours garder l'équilibre afin d'avoir à tout moment un maintien stable sur les pentes. Marchez, ne courez pas.
- Ne vous tenez pas dans la zone d'éjection pendant le fonctionnement de la machine.
- Pendant l'alimentation du matériau dans la machine, soyez extrêmement prudent pour que ni morceau de métal, ni pierre, bouteille, douille ni autre objet n'y soit introduit.
- Ne laissez pas le matériau à traiter s'accumuler dans la zone d'éjection, car cela peut empêcher l'éjection correcte et provoquer la réintroduction du matériau via l'orifice de remplissage.
- Coupez la source d'énergie et débranchez la machine du secteur si la machine est obstruée avant de la libérer des débris.
- N'utilisez jamais la machine avec des dispositifs ou des écrans de protection défectueux ou sans dispositifs de sécurité, par exemple sans le sac de ramassage installé.
- N'obstruez pas la source d'énergie avec des débris ou d'autres accumulations afin d'éviter sa détérioration ou un éventuel incendie.
- Ne transportez pas la machine tant que la source d'énergie est en fonctionnement.
- Coupez immédiatement la source de courant et attendez que la machine se soit arrêtée, si le mécanisme de coupe heurte un corps étranger ou si la machine commence à émettre des bruits inhabituels ou à vibrer. Débranchez la machine du secteur et effectuez les actions suivantes avant de redémarrer la machine et de l'utiliser :
 - rechercher des détériorations ;
 - remplacer ou réparer des pièces endommagées ;
 - vérifier des pièces desserrées et les fixer.
- Ne basculez pas la machine

tant que la source d'énergie fonctionne.

- Veillez à ne pas raccorder un câble endommagé à l'alimentation électrique ou à toucher un câble endommagé avant qu'il n'ait été débranché de l'alimentation électrique, car des câbles endommagés peuvent provoquer un contact avec des pièces sous tension.
- Veillez à ne pas toucher des pièces mobiles dangereuses avant d'avoir débranché la machine du raccordement secteur, ni avant que les pièces dangereuses en mouvement ne soient totalement à l'arrêt.

Maintenance et conservation :

- Contrôlez régulièrement le bon fonctionnement et l'intégrité de l'appareil pour éviter la mise en danger de l'utilisateur.
- Pour des raisons de sécurité, remplacez les pièces usées ou endommagées. N'utilisez que des pièces de rechange et accessoires d'origine.
- N'essayez pas de réparer l'appareil vous-même, sauf si vous avez la formation appropriée. Tous les travaux qui ne sont pas mentionnés dans ces instructions ne peuvent être opérés que par des points de service après-vente que nous avons agréés.
- Conservez l'appareil dans un endroit sec et hors de la portée des enfants.
- Prenez soin de votre appareil. Nettoyez régulièrement les fentes

de ventilation et conformez-vous aux instructions d'entretien.

- Maintenez libres de toutes saletés les admissions d'air de refroidissement.
- Si le câble d'alimentation est endommagé, il doit être remplacé par le fabricant, son service après-vente ou des personnes de qualification similaire afin d'éviter un danger.
- N'utilisez pas l'appareil lorsqu'il n'est pas possible de faire fonctionner l'interrupteur de mise en marche et arrêt de la machine. Les interrupteurs abîmés doivent être changés par un point de service après-vente.
- Ne surchargez pas votre appareil. Restez dans le domaine de performance mentionné. N'utilisez pas de machines peu performantes pour des travaux exigeants. N'utilisez pas votre appareil à des fins auxquelles il n'est pas destiné.
- Tenez l'appareil hors de portée des enfants et des animaux domestiques. Il convient de surveiller les enfants pour s'assurer qu'ils ne jouent pas avec l'appareil.
- Si la machine est arrêtée pour l'entretien, l'inspection, le rangement ou le remplacement d'accessoires, coupez la source d'énergie, débranchez la machine du secteur et assurez-vous que toutes les pièces mobiles se sont arrêtées. Avant les inspections, réglages, etc., laissez la machine refroidir. Entretenez la machine avec soin et gardez-la propre.
- Laissez toujours refroidir la machine avant le rangement.

- Lors de l'entretien du système de broyage, n'oubliez pas que celui-ci peut toujours encore bouger bien que la source d'énergie soit coupée grâce à la fonction de verrouillage du dispositif de protection.
 - N'essayez jamais de contourner la fonction de verrouillage du dispositif de protection.
- a) Blessures affectant l'ouïe si aucune protection d'ouïe appropriée n'est portée.
 - b) Ennuis de santé engendrés par les vibrations affectant les bras et les mains si l'appareil est utilisé pendant une longue période ou s'il n'est pas employé de manière conforme ou correctement entretenu.
 - c) Dégâts aux poumons, si aucune protection respiratoire appropriée n'est portée.
 - d) Blessures aux yeux, si aucune protection des yeux appropriée n'est portée.

Consignes de sécurité supplémentaires :

- Éteignez l'appareil avant de placer ou de retirer le sac collecteur.

Recommandation :

- Ne branchez l'appareil qu'à une prise de courant équipée d'un interrupteur de protection contre les courants de court-circuit (RCD) avec une intensité assignée qui ne dépasse pas 30 mA.
- Évitez de mettre en service la machine en cas de mauvaises conditions météorologiques, plus particulièrement lorsqu'il y a un risque de foudre.

AUTRES RISQUES

Même si vous utilisez cet outil électrique de manière conforme, il existe malgré tout d'autres risques. Les dangers suivants peuvent se produire en fonction de la méthode de construction et du modèle de cet outil électrique :

- a) Dommages affectant l'ouïe si aucune protection d'ouïe appropriée n'est portée.



Avertissement ! Pendant son fonctionnement cet outil électrique produit un champ électromagnétique qui, dans certaines circonstances, peut perturber des implants médicaux actifs ou passifs. Pour réduire les risques de blessures graves voire mortelles, les utilisateurs porteurs d'implants médicaux doivent s'entretenir avec leur médecin, ainsi que le fabricant de l'implant médical avant d'utiliser la machine.

Mise en service

Avant de mettre l'appareil en service, vous devez

- monter les tuyaux de soufflage ou d'aspiration (respectez l'ordre),
- monter le sac de ramassage.



Attention risque de blessures ! Lors du montage ou du démontage du tube de soufflage, du tube d'aspiration ou du sac de ramassage,

l'appareil doit être éteint et les pièces mobiles arrêtées.

A Montage du tube de soufflage/d'aspiration

1. Poussez le tube central (15) dans le carter moteur (5).
2. Fixez le tube central (15) avec les deux vis cruciformes (18).
3. Poussez le tube de soufflage (11) sur le tube central (15).
4. Enfichez le tube d'aspiration (13) sur le tube central (15). Le tube d'aspiration s'enclenche.
5. Clipsez le tube d'aspiration (13) dans le socle du tube de soufflage (11).

A Monter / Démonter le sac collecteur

! En mode Aspiration, l'appareil ne doit être utilisé qu'équipé du sac collecteur.

Monter le sac de ramassage :

1. Poussez le sac de ramassage (10) sur l'orifice d'éjection (17) du carter moteur (5). Le sac de ramassage s'enclenche.
2. Accrochez les mousquetons (16) du sac de ramassage (10) dans les œillets de fixation (14) prévus à cet effet sur le tube d'aspiration et le tube central.

Démonter le sac de ramassage :

3. Retirez les mousquetons (16) des œillets de fixation (14) sur le tube d'aspiration et le tube central.
4. Appuyez sur le bouton de verrouillage (9) situé sur le sac de ramassage (10).
5. Tirez le sac de ramassage (10) de l'orifice d'éjection (17).

A Enfiler la sangle de transport



Ne portez jamais la sangle à la diagonale sur l'épaule et la poitrine, mais uniquement sur une épaule, de sorte que vous puissiez retirer rapidement l'appareil de votre corps en cas de danger.

1. Placez la sangle de transport (12) sur une épaule.
2. Pour un travail ergonomique, ajustez la sangle de transport (1) à votre propre taille.
3. Fixez le crochet du mousqueton (1a) sur l'œillet (19) pour accrocher la sangle.

Utilisation



Lorsque vous utilisez l'appareil, portez des vêtements appropriés et des gants de travail. Assurez-vous avant chaque utilisation que l'appareil est en bon état de fonctionnement. Assurez-vous que le sac-réservoir et le tuyau d'aspiration sont correctement installés et que la sangle est bien réglée. Si l'interrupteur marche/arrêt ou le régulateur de volume est endommagé, l'appareil ne doit plus être utilisé. Un équipement de protection individuelle et un outil opérationnel réduisent le risque de blessures et d'accidents.



Lorsqu'on éteint l'appareil, la roue à ailettes continue pendant un certain temps à tourner. Danger par la rotation de l'appareil.



Respectez les lois de protection contre le bruit et les prescriptions locales.

B Changer de mode

Mode Aspiration

1. Poussez le sélecteur de mode (8) sur la position

Mode Soufflage

2. Poussez le sélecteur de mode (8) sur la position

C Mise sous et hors tension



Avant la mise en marche, assurez-vous que l'appareil ne soit pas en contact avec d'autres objets. Veillez à un maintien sécurisé.

1. Formez à partir de l'extrémité du câble de rallonge une boucle et accrochez celle-ci au dispositif anti-traction (6).
2. Branchez la machine au secteur.
3. Pour la mise en marche, glissez l'interrupteur Marche/Arrêt (3) sur la position « I » ou « II ».
4. Pour éteindre, glissez l'interrupteur Marche/Arrêt (3) sur la position « 0 ».

Régler la vitesse de rotation

1. Pour la vitesse de rotation minimale, glissez l'interrupteur Marche/Arrêt (3) sur la position « I ».
2. Pour la vitesse de rotation maximale, glissez l'interrupteur Marche/Arrêt (3) sur la position « II ».

Comment travailler avec le souffleur-aspirateur de feuilles



Le souffleur-aspirateur de feuilles doit être utilisé uniquement pour les applications suivantes :

- Comme souffleur pour l'amoncellement de feuilles séchées ou pour les déloger d'endroits difficiles d'accès (de dessous un véhicule par exemple)

- comme aspirateur pour aspirer les feuilles sèches. En mode « aspirateur », l'appareil fait aussi office de broyeur.

Les feuilles séchées sont hachées, leur volume est ainsi réduit et elles sont prêtes à être éventuellement utilisées pour du compost. L'intensité du broyage dépend de la taille des feuilles et des restes d'humidité qu'elles contiennent encore.

Toute utilisation autre que celles décrites ci-dessus peut engendrer des dégâts sur la machine et mettre l'utilisateur en danger.



Lorsque vous travaillez, veillez à ne pas heurter avec l'appareil des objets durs susceptibles de l'endommager. N'aspirez pas de corps solides tels des pierres, des branches ou des rameaux, des pommes de pins ou autres, car ces objets risquent d'endommager l'appareil, en particulier le mécanisme de broyage. Ce genre de réparations n'est pas pris en charge par la garantie.

Mode de fonctionnement soufflage :

- Dans la fonction de soufflage, vous obtiendrez le meilleur résultat en maintenant l'appareil à 5-10 cm du sol.
- Commencez à travailler à la puissance de soufflage maximum pour rassembler rapidement la plus grande quantité de feuilles. Le passage à une puissance de soufflage plus faible permet ensuite de condenser le tas de feuilles ainsi rassemblées.
- Avant le soufflage, décollez les feuilles du sol à l'aide d'un balai ou d'un râteau.
- Les roues de guidage au bout du tuyau servent à vous faciliter le travail sur terrain plat.
- Veillez à toujours tenir l'appareil avec les deux mains lors de son utilisation : pour cela, utilisez la poignée (4) et la poignée auxiliaire (2).

Mode de fonctionnement aspirateur :



Pour des raisons de sécurité, les tous parties du tuyau d'aspiration et le sac collecteur doivent être montés avant de démarrer l'appareil !

- Veillez à toujours tenir l'appareil avec les deux mains lors de son utilisation : pour cela, utilisez la poignée (4) et la poignée auxiliaire (2).
- Veillez à ne pas aspirer de trop grandes quantités de feuilles à la fois. Vous évitez ainsi de boucher le tuyau de d'aspiration (13) et de bloquer la roue à ailettes.



Pour ne pas user le sac réservoir inutilement, évitez de le traîner sur le sol pendant le travail.



Protection anti-surcharge: le moteur s'arrête automatiquement en cas de surcharge.

Éteignez l'aspirateur de feuilles et débranchez sa fiche mâle de la prise de courant. Ensuite, vérifiez s'il y a un blocage de la roue à hélice ou un colmatage du sac collecteur et éliminez ceux-ci, le cas échéant.

L'appareil n'est de nouveau prêt à l'emploi qu'une fois qu'il a entièrement refroidi.



Vidange du sac-réservoir :

Lorsque le sac-réservoir est plein, la capacité d'aspiration est considérablement réduite. Quand le sac est plein ou que l'appareil n'aspire plus de manière optimale, il faut vider le sac de ramassage.

1. Éteignez l'appareil et attendez que la roue à ailettes se soit immobilisée.
2. Débranchez le câble d'alimentation (7) de la prise de courant.
3. Retirez les mousquetons (16) des œillets (14).
4. Ouvrez la fermeture à glissière du sac-réservoir et videz-le complètement.
5. Remontez le sac-réservoir vidé.



Le matériel compostable ne doit pas être jeté dans les ordures ménagères.

Nettoyage et entretien



Avertissement ! Risque de blessures lié aux pièces mobiles dangereuses !



Nettoyez l'appareil immédiatement après le travail car sinon la saleté **durcit et colle** avec les restes de feuilles et ne peut plus être retirée sans démonter le carter du moteur. **De tels travaux de nettoyage ne sont pas couverts par la garantie.**



Faites exécuter par notre service après-vente les travaux de réparation et les opérations de maintenance qui ne sont pas décrits dans ce guide. Utilisez seulement des pièces d'origine. Risque de blessure !



Avant tout travail, mettez l'appareil hors tension et retirez la fiche de contact.



N'utilisez aucun produit de nettoyage ni solvant. Les substances chimiques peuvent attaquer les pièces de l'appareil en plastique.

Exécutez à intervalles réguliers les travaux de nettoyage et les opérations de maintenance décrits ci-dessous. Vous bénéficierez ainsi d'une utilisation longue et sûre de votre appareil.

Nettoyage



L'appareil ne doit pas être aspergé avec de l'eau ou immergé dans l'eau. Il existe un danger de décharge électrique !

- Conservez propres les fentes de ventilation, le boîtier moteur et les poignées de l'appareil. Pour ce faire, utilisez un chiffon humide ou une brosse. N'utilisez aucun produit de nettoyage ou solvant. Vous pourriez endommager irréparablement l'appareil.
- Nettoyez le sac de ramassage (10) avec une brosse.

Travaux généraux de maintenance

- Avant et après chaque utilisation, vérifiez qu'il n'y a aucune pièce usée, endommagée ou manquante sur l'appareil.
- Vérifiez que les couvercles et les appareillages de protection sont correctement positionnés et qu'ils ne sont pas endommagés. Le cas échéant, procédez à un échange.

Déboucher ou débloquent l'appareil

Les feuilles et les morceaux de plantes peuvent éventuellement boucher l'appareil.

Nettoyer la roue à ailettes:



Débranchez le câble d'alimentation!

1. Desserrez les vis cruciformes (18).
2. Retirez le tube central (15).
3. Éliminez prudemment les restes ou les bouchons de la roue à ailettes.
4. Vérifiez que la roue à ailettes tourne facilement et se trouve en bon état de marche. Faites remplacer une roue à ailettes cassée par notre Service-Center.

- Fixez à nouveau le tube central (15) dans le sens inverse.

Rangement

- Pour le rangement, vous pouvez à nouveau retirer du carter moteur (5) le tube central (15), le tube de soufflage (11), le tube d'aspiration (13) et le sac de ramassage (10) (voir les instructions de montage correspondantes au chapitre « Mise en service »).
- Rangez l'appareil à un endroit sec et protégé de la poussière et surtout hors de la portée des enfants.

Élimination et protection de l'environnement

Respectez la réglementation relative à la protection de l'environnement (recyclage) pour l'élimination de l'appareil, des accessoires et de l'emballage.



Les appareils électriques ne doivent pas être jetés avec les déchets ménagers. Le symbole de la poubelle barrée signifie que ce produit ne doit pas être jeté avec les déchets ménagers à la fin de sa durée de vie.

Directive 2012/19/UE sur les déchets d'équipements électriques et électroniques: les consommateurs sont légalement tenus de recycler, dans le respect de l'environnement, les équipements électriques et électroniques arrivés en fin de vie. Cela permet de garantir une valorisation écologique et respectueuse des ressources.

Suivant la transposition en droit national, vous pouvez disposer des possibilités suivantes :

- Restitution à un point de vente,
- Restitution à un point de collecte officiel,
- Renvoi au fabricant / au distributeur.

Ne sont pas concernés les accessoires qui accompagnent les appareils usagés et les moyens auxiliaires sans composants électriques.

Jetez les déchets de coupe dans le composte et non pas dans les ordures ménagères.



Le produit est recyclable, est soumis à une responsabilité élargie du fabricant et est collecté dans le cadre du tri sélectif.



Portez le carton à un point de recyclage.

Pièces de rechange / Accessoires

**Vous obtiendrez des pièces de rechange et des accessoires à l'adresse
www.grizzlytools.shop**

Les pièces détachées indispensables à l'utilisation du produit sont disponibles pendant la durée de la garantie du produit.

Si vous avez des problèmes lors du passage de la commande, merci d'utiliser le formulaire de contact. Pour toute autre question, adressez-vous au "Service-Center" (voir page 63).

Pos. Instructions	Pos. vue éclatée	Description	Numéro de commande
1	25.....	Sangle de transport.....	91100669
10	22-24	Sac de ramassage	91100668
11+12	19-21	Tube de soufflage + Roues	91100667
13	18.....	Tube d'aspiration	91100665
15	17.....	Tube central.....	91100664

Dépannage

Problème	Cause possible	Élimination des pannes
L'appareil ne démarre pas	Absence de tension de réseau	Contrôler la prise de courant, le câble, la conduite, la fiche et le fusible, et le cas échéant, faire les réparations par un électricien.
	Interrupteur Marche/Arrêt (3) défectueux	Réparation par le service après-vente
	Brosses en carbone usées	
	Défaut du moteur	
L'appareil travaille par interruptions	Câble électrique est endommagé	Réparation par le service après-vente
	Mauvais contact interne	
	Interrupteur Marche/Arrêt (3) défectueux	
Performance d'aspiration/de soufflage	Le sac de ramassage (10) est plein	Vider le sac de ramassage
	Le sac de ramassage (10) est encrassé	Vider le sac de ramassage
	Roue à ailettes, tuyau de soufflage (11) ou tuyau d'aspiration (13) obstrué ou bloqué	Supprimer les obstructions et blocages (voir chapitre „Déboucher ou débloquer l'appareil“)
La roue à hélice ne bouge pas	Des corps étrangers bloquent la roue à hélice	Éliminer le blocage (voir chapitre „Déboucher ou débloquer l'appareil“)

Garantie - France

Chère cliente, cher client,
Ce produit bénéficie d'une garantie de 3 ans, valable à compter de la date d'achat.

En cas de manques constatés sur ce produit, vous disposez des droits légaux contre le vendeur du produit. Ces droits légaux ne sont pas limités par notre garantie présentée par la suite.

Article L217-4 du Code de la consommation

Le vendeur livre un bien conforme au contrat et répond des défauts de conformité existant lors de la délivrance. Il répond également des défauts de conformité résultant de l'emballage, des instructions de montage ou de l'installation lorsque celle-ci a été mise à sa charge par le contrat ou a été réalisée sous sa responsabilité.

Article L217-5 du Code de la consommation

Le bien est conforme au contrat :

1° S'il est propre à l'usage habituellement attendu d'un bien semblable et, le cas échéant :

- s'il correspond à la description donnée par le vendeur et posséder les qualités que celui-ci a présentées à l'acheteur sous forme d'échantillon ou de modèle ;
- s'il présente les qualités qu'un acheteur peut légitimement attendre eu égard aux déclarations publiques faites par le vendeur, par le producteur ou par son représentant, notamment dans la publicité ou l'étiquetage ;

2° Ou s'il présente les caractéristiques définies d'un commun accord par les parties ou être propre à tout usage spécial recher-

ché par l'acheteur, porté à la connaissance du vendeur et que ce dernier a accepté.

Article L217-16 du Code de la consommation

Lorsque l'acheteur demande au vendeur, pendant le cours de la garantie commerciale qui lui a été consentie lors de l'acquisition ou de la réparation d'un bien meuble, une remise en état couverte par la garantie, toute période d'immobilisation d'au moins sept jours vient s'ajouter à la durée de la garantie qui restait à courir. Cette période court à compter de la demande d'intervention de l'acheteur ou de la mise à disposition pour réparation du bien en cause, si cette mise à disposition est postérieure à la demande d'intervention.

Indépendamment de la garantie commerciale souscrite, le vendeur reste tenu des défauts de conformité du bien et des vices rédhibitoires dans les conditions prévues aux articles L217-4 à L217-13 du Code de la consommation et aux articles 1641 à 1648 et 2232 du Code Civil.

Article L217-12 du Code de la consommation

L'action résultant du défaut de conformité se prescrit par deux ans à compter de la délivrance du bien.

Conditions de garantie

Le délai de garantie débute avec la date d'achat. Veuillez conserver soigneusement le ticket de caisse original. En effet, ce document vous sera réclamé comme preuve d'achat.

Si un défaut de matériel ou un défaut de fabrication se présente au cours des trois ans suivant la date d'achat de ce produit, nous réparons gratuitement ou remplaçons

ce produit - selon notre choix. Cette garantie suppose que l'appareil défectueux et le justificatif d'achat (ticket de caisse) nous soient présentés durant cette période de trois ans et que la nature du manque et la manière dont celui-ci est apparu soient explicités par écrit dans un bref courrier. Si le défaut est couvert par notre garantie, le produit vous sera retourné, réparé ou remplacé par un neuf. Aucune nouvelle période de garantie ne débute à la date de la réparation ou de l'échange du produit.

Durée de garantie et demande légale en dommages-intérêts

La durée de garantie n'est pas prolongée par la garantie. Ce point s'applique aussi aux pièces remplacées et réparées. Les dommages et les manques éventuellement constatés dès l'achat doivent immédiatement être signalés après le déballage. A l'expiration du délai de garantie les réparations occasionnelles sont à la charge de l'acheteur.

Volume de la garantie

L'appareil a été fabriqué avec soin, selon de sévères directives de qualité et il a été entièrement contrôlé avant la livraison. La garantie s'applique aux défauts de matériel ou aux défauts de fabrication. Cette garantie ne s'étend pas aux parties du produit qui sont exposées à une usure normale et peuvent être donc considérées comme des pièces d'usure (par exemple la sac de ramassage) ou pour des dommages affectant les parties fragiles (par exemple les commutateurs). Cette garantie prend fin si le produit endommagé n'a pas été utilisé ou entretenu d'une façon conforme. Pour une utilisation appropriée du produit, il faut impérativement respecter toutes les instructions citées dans le manuel de l'opérateur. Les actions

et les domaines d'utilisation déconseillés dans la notice d'utilisation ou vis-à-vis desquels une mise en garde est émise, doivent absolument être évités.

Le produit est conçu uniquement pour un usage privé et non pour un usage industriel. En cas d'emploi impropre et incorrect, de recours à la force et d'interventions entreprises et non autorisées par notre succursale, la garantie prend fin.

Les pièces détachées indispensables à l'utilisation du produit sont disponibles pendant la durée de la garantie du produit.

Article 1641 du Code civil

Le vendeur est tenu de la garantie à raison des défauts cachés de la chose vendue qui la rendent impropre à l'usage auquel on la destine, ou qui diminuent tellement cet usage que l'acheteur ne l'aurait pas acquise, ou n'en aurait donné qu'un moindre prix, s'il les avait connus.

Article 1648 1er alinéa du Code civil

L'action résultant des vices rédhibitoires doit être intentée par l'acquéreur dans un délai de deux ans à compter de la découverte du vice.

Marche à suivre dans le cas de garantie

Pour garantir un traitement rapide de votre demande, veuillez suivre les instructions suivantes :

- Tenez vous prêt à présenter, sur demande, le ticket de caisse et le numéro d'identification (IAN 420785_2201) comme preuve d'achat.
- Vous trouverez le numéro d'article sur la plaque signalétique.
- Si des pannes de fonctionnement ou d'autres manques apparaissent, prenez d'abord contact, par **téléphone** ou par **e-Mail**, avec le service après-vente

dont les coordonnées sont indiquées ci-dessous. Vous recevrez alors des renseignements supplémentaires sur le déroulement de votre réclamation.

- En cas de produit défectueux vous pouvez, après contact avec notre service clients, envoyer le produit, franco de port à l'adresse de service après-vente indiquée, accompagné du justificatif d'achat (ticket de caisse) et en indiquant quelle est la nature du défaut et quand celui-ci s'est produit. Pour éviter des problèmes d'acceptation et des frais supplémentaires, utilisez absolument seulement l'adresse qui vous est donnée. Assurez-vous que l'expédition ne se fait pas en port dû, comme marchandises encombrantes, envoi express ou autre taxe spéciale. Veuillez renvoyer l'appareil, y compris tous les accessoires livrés lors de l'achat et prenez toute mesure pour avoir un emballage de transport suffisamment sûr.

Garantie - Belgique

Chère cliente, cher client,
Ce produit bénéficie d'une garantie de 3 ans, valable à compter de la date d'achat. En cas de manques constatés sur ce produit, vous disposez des droits légaux contre le vendeur du produit. Ces droits légaux ne sont pas limités par notre garantie présentée par la suite.

Conditions de garantie

Le délai de garantie débute avec la date d'achat. Veuillez conserver soigneusement le ticket de caisse original. En effet, ce document vous sera réclamé comme preuve d'achat.

Si un défaut de matériel ou un défaut de fabrication se présente au cours des trois ans suivant la date d'achat de ce produit,

nous réparons gratuitement ou remplaçons ce produit - selon notre choix. Cette garantie suppose que l'appareil défectueux et le justificatif d'achat (ticket de caisse) nous soient présentés durant cette période de trois ans et que la nature du manque et la manière dont celui-ci est apparu soient explicités par écrit dans un bref courrier. Si le défaut est couvert par notre garantie, le produit vous sera retourné, réparé ou remplacé par un neuf. Aucune nouvelle période de garantie ne débute à la date de la réparation ou de l'échange du produit.

Durée de garantie et demande légale en dommages-intérêts

La durée de garantie n'est pas prolongée par la garantie. Ce point s'applique aussi aux pièces remplacées et réparées. Les dommages et les manques éventuellement constatés dès l'achat doivent immédiatement être signalés après le déballeage. A l'expiration du délai de garantie les réparations occasionnelles sont à la charge de l'acheteur.

Volume de la garantie

L'appareil a été fabriqué avec soin, selon de sévères directives de qualité et il a été entièrement contrôlé avant la livraison.

La garantie s'applique aux défauts de matériel ou aux défauts de fabrication. Cette garantie ne s'étend pas aux parties du produit qui sont exposées à une usure normale et peuvent être donc considérées comme des pièces d'usure (par exemple la sac de ramassage) ou pour des dommages affectant les parties fragiles (par exemple les commutateurs).

Cette garantie prend fin si le produit endommagé n'a pas été utilisé ou entretenu d'une façon conforme. Pour une utilisation appropriée du produit, il faut impérative-

ment respecter toutes les instructions citées dans le manuel de l'opérateur. Les actions et les domaines d'utilisation déconseillés dans la notice d'utilisation ou vis-à-vis desquels une mise en garde est émise, doivent absolument être évités.

Marche à suivre dans le cas de garantie

Pour garantir un traitement rapide de votre demande, veuillez suivre les instructions suivantes :

- Tenez vous prêt à présenter, sur demande, le ticket de caisse et le numéro d'identification (IAN 415842_2210) comme preuve d'achat.
- Vous trouverez le numéro d'article sur la plaque signalétique.
- Si des pannes de fonctionnement ou d'autres manques apparaissent, prenez d'abord contact, par **téléphone** ou par **e-Mail**, avec le service après-vente dont les coordonnées sont indiquées ci-dessous. Vous recevrez alors des renseignements supplémentaires sur le déroulement de votre réclamation.
- En cas de produit défectueux vous pouvez, après contact avec notre service clients, envoyer le produit, franco de port à l'adresse de service après-vente indiquée, accompagné du justificatif d'achat (ticket de caisse) et en indiquant quelle est la nature du défaut et quand celui-ci s'est produit. Pour éviter des problèmes d'acceptation et des frais supplémentaires, utilisez absolument seulement l'adresse qui vous est donnée. Assurez-vous que l'expédition ne se fait pas en port dû, comme marchandises encombrantes, envoi express ou autre taxe spéciale. Veuillez renvoyer l'appareil, y compris tous les accessoires livrés lors de l'achat et prenez toute mesure pour avoir un emballage de transport suffisamment sûr.

Service Réparations

Vous pouvez, contre paiement, faire exécuter par notre service, des réparations **qui ne font pas partie de la garantie**. Nous vous enverrons volontiers un devis estimatif. Nous ne pouvons traiter que des appareils qui ont été correctement emballés et qui ont envoyés suffisamment affranchis.

Attention: veuillez renvoyer à notre agence de service votre appareil nettoyé et avec une note indiquant le défaut constaté.

Les appareils envoyés en port dû - comme marchandises encombrantes, en envoi express ou avec toute autre taxe spéciale ne seront pas acceptés. Nous exécutons gratuitement la mise aux déchets de vos appareils défectueux renvoyés.

Service-Center



Service France

Tel.: 0800 919 270

E-Mail: grizzly@lidl.fr

IAN 415842_2210



Service Belgique

Tel.: 0800 120 89

E-Mail: grizzly@lidl.be

IAN 415842_2210

Importateur

Veuillez noter que l'adresse suivante n'est pas une adresse de service après-vente. Contactez d'abord le service après-vente cité plus haut.

Grizzly Tools GmbH & Co. KG

Stockstädter Straße 20

63762 Großostheim

Allemagne

www.grizzlytools.de

Inhoud

Inleiding	64
Gebruik	64
Algemene beschrijving	65
Omvang van de levering	65
Beschrijving van de werking	65
Overzicht	65
Technische gegevens	66
Veiligheidsvoorschriften	66
Symbolen en pictogrammen	66
Algemene veiligheidsinstructies	67
Restrisico's	74
Inbedrijfstelling	74
Blaas-/zuigpijp monteren	74
Vangzak monteren/demonteren	74
Draag gordel omdoen	75
Bediening	75
Bedrijfsmodus vervangen	75
In- en uitschakelen	75
Toerental instellen	76
Werkzaamheden met de bladzuiger ..	76
Reiniging en onderhoud	77
Reiniging	78
Algemene onderhoudswerkzaamheden	78
Verstoppingen en blokkeringen verhelpen	78
Bewaring	78
Verwerking en milieubescherming	78
Breng snoeiafval naar een recyclingpark en werp het niet in de vuilnisbak	79
Reserveonderdelen/Accessoires ..	79
Garantie	79
Reparatieservice	81
Service-Center	81
Importeur	81
Opsporing van fouten	82
Vertaling van de originele CE-conformiteitsverklaring	306
Explosietekening	319

Inleiding

Hartelijk gefeliciteerd met de aankoop van uw nieuw apparaat. Daarmee hebt u voor een hoogwaardig product gekozen. Dit apparaat werd tijdens de productie op kwaliteit gecontroleerd en aan een eindcontrole onderworpen. De functionaliteit van uw apparaat is bijgevolg verzekerd.



De gebruiksaanwijzing vormt een bestanddeel van dit product. Ze omvat belangrijke aanwijzingen voor veiligheid, gebruik en afvalverwijdering. Maak u vóór het gebruik van het product met alle bedienings- en veiligheidsinstructies vertrouwd. Gebruik het product uitsluitend zoals beschreven en voor de aangegeven toepassingsgebieden. Bewaar de handleiding goed en overhandig alle documenten bij het doorgeven van het product mee aan derden.

Gebruik

De bladzuiger wordt uitsluitend in één van volgende modi gebruikt:

1. Als bladzuiger dient hij voor het aanzuigen van droge bladeren.
2. Als blazer dient hij voor het bijeen brengen van droge bladeren resp. om ze te verwijderen uit slecht toegankelijke plaatsen (bv. onder voertuigen).

Dit apparaat is niet geschikt voor commercieel gebruik. Elke andere toepassing, die in deze handleiding niet uitdrukkelijk wordt toegelaten, kan schade aan het apparaat aanrichten en kan een ernstig gevaar voor de gebruiker betekenen.

Het apparaat mag niet in nabijheid van stoffen gebruikt worden die een risico inhouden voor de gezondheid en evenmin als waterzuiger.

De bediener of gebruiker van het apparaat is verantwoordelijk voor ongelukken of schades aan andere personen of hun eigendom. De producent is niet verantwoordelijk voor beschadigingen, die door onrechtmatig gebruik of verkeerde bediening worden veroorzaakt.

Een bladblazer kan niet worden gebruikt voor het opzuigen van vocht! Voorkom het opzuigen van nat materiaal (blad en vuil, takken, twijgen, dennenappels, gras, aarde, zand, boomschors/houtsnippers, enz.). Zuig niet op vochtige of natte gazons, gras of weiden. Verkeerd gebruik kan leiden tot verstoppingen in de versnipperruimte, waardoor de machine minder goed functioneert. Het apparaat moet in dat geval volledig uit elkaar worden genomen en gereinigd. Deze werkzaamheden mogen alleen worden uitgevoerd door vallen niet onder de garantie.

Algemene beschrijving

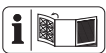

De afbeeldingen vindt u op de voorste en achterste uitklapbare bladzijde.

Omvang van de levering

Pak het apparaat uit en controleer, of de inhoud volledig is. Zorg voor een reglementair voorgeschreven afvalverwijdering van het verpakkingsmateriaal.

- Elektrische bladzuiger/-blazer
- Blaasbuis
- Zuigpijp
- Centrale pijp
- 2 Kruiskopschroef

- Draagriem
- Vangzak
- Gebruiksaanwijzing

Beschrijving van de werking

De elektrische bladzuiger beschikt over een zuig-/blaassysteem voor de functies blazen en zuigen. In de bedrijfsmodus blazen kan het blad snel bij elkaar of van moeilijk bereikbare plaatsen worden geblazen. In de bedrijfsmodus zuigen wordt het opgezogen blad versnipperd, zodat het minder ruimte inneemt. Vervolgens wordt het versnipperde blad in de opvangzak geblazen.

De opvangzak is aan een kant van binnen gecoat, waardoor stof en vocht niet naar buiten wordt geblazen.

In de onderstaande omschrijvingen staat de functie van de bedieningsonderdelen omschreven.

Overzicht

- 1 Draagriem
- 2 T-handgreep
- 3 Aan-/uitknop
- 4 Handgreep
- 5 Motorbehuizing
- 6 Trekontlasting van het netsnoer
- 7 Netsnoer
- 8 Schakelaar bedrijfsmodus
- 9 Vergrendelknop vangzak
- 10 Vangzak
- 11 Blaaspijp
- 12 Wielen
- 13 Zuigpijp
- 14 Bevestigingssoog opvangzak
- 15 Centrale pijp
- 16 Karabijnhaak (vangzak)
- 17 Uitwerpopening
- 18 Kruiskopschroef
- 19 Bevestigingssoog voor draagriem
- 1a Karabijnhaak (draagriem)



Technische gegevens

Elektrische

bladzuiger/-blazer.....PLS 2600 B2

Nominale ingangs-
spanning U 230 - 240 V~, 50 Hz
Nominaal vermogen P 2600 W
Toeren bij niet-belasting n_1 12000 min⁻¹
Toeren bij niet-belasting n_2 15000 min⁻¹
Luchtsnelheid max. 270 km/h
Luchtzuigvolume max. 12 m³/min
Hakverhouding 10:1
Vangzak ca. 34 l
Beschermniveau II
Beschermingsklasse IPX0
Gewicht (incl. toebehoren) 3 kg
Geluidssterkte (L_{WA})
gegarandeerd 98 dB

Bedrijfsmodus blazen

Geluidsdrukniveau
(L_{pA}) 81,7 dB; K_{pA} = 3 dB
Geluidssterkte (L_{WA})
gemeten 94,1 dB; K_{WA} = 2,28 dB
Vibratie (a_h)
Handgreep 2,54 m/s²; K = 1,5 m/s²
Bijkomende
handgreep 2,82 m/s²; K = 1,5 m/s²

bedrijfsmodus zuigen

Geluidsdrukniveau
(L_{pA}) 83,5 dB; K_{pA} = 3 dB
Geluidssterkte (L_{WA})
gemeten 96,3 dB; K_{WA} = 2,05 dB
Vibratie (a_h)
Handgreep 2,52 m/s²; K = 1,5 m/s²
Bijkomende
handgreep 2,72 m/s²; K = 1,5 m/s²

Geluids- en vibratiewaarden werden volgens de in de conformiteitverklaring genoemde normen en bepalingen vastgesteld. De aangegeven trillingemissiewaarde werd volgens een genormaliseerd testmethode gemeten en kan ter vergelijking van

een stuk elektrisch gereedschap met een ander gebruikt worden. De aangegeven trillingemissiewaarde kan ook voor een inleidende inschatting van de blootstelling benut worden.



Waarschuwing:

Afhankelijk van de manier, waarop het elektrische gereedschap gebruikt wordt, kan de trilingemissiewaarde tijdens het effectieve gebruik van het elektrische gereedschap van de aangegeven waarde verschillen. Probeer de belasting door trillingen zo gering mogelijk te houden. Om de trillingsbelasting te reduceren, kunt u bijvoorbeeld tijdens het gebruik van het apparaat handschoenen dragen, of de werktijd reduceren. Houd daarbij rekening met alle fasen van de bedrijfscyclus (bijvoorbeeld ook die periodes waarin het elektrische werktuig is uitgeschakeld en die periodes waarin het weliswaar is ingeschakeld maar zonder belasting draait).

Veiligheidsvoorschriften

Deze paragraaf behandelt de elementaire veiligheidsvoorschriften voor het werken met dit apparaat.

Symbolen en pictogrammen

Symbolen op het apparaat



Let op!
Gebruiksaanwijzing
raadplegen



Om veiligheidsredenen moeten beide onderdelen van de zuigpijp en de opvangzak zijn geïnstalleerd voordat u het apparaat start!





Gevaar voor verwondingen door weggeslingerde onderdelen! Omringende personen op een veilige afstand uit de gevarezone houden.



Opgelet! Roterende waaijer. Handen op een veilige afstand houden.



Vóór onderhoudswerkzaamheden en herstellingswerken de netstekker uittrekken.



Trek de stekker als de stroom- of verlengkabel beschadigd is.



Oogbescherming dragen



Oorbescherming dragen



Drag een ademhalingsbescherming.



Drag slipvaste veiligheidsschoenen



Houd een veiligheidsafstand van minstens

5 meter tot derden in acht.



Stel het apparaat niet aan vochtigheid bloot. Werk niet in geval van regen.



Lang haar niet open dragen. Gebruik een haarnetje.



Aanduiding van het geluidsvolume L_{WA} in dB



Beschermingsniveau II (dubbele isolering)



Machines horen niet bij huishoudelijk afval thuis.



Bedrijfsmodus Zuigen



Bedrijfsmodus Blazen

Symbolen in de gebruiksaanwijzing



Gevaarsymbool met informatie over de preventie van personen- of zaakschade



Waarschuwbord met informatie voor het voorkomen van letsels door elektrische schok



Gebodsteken met informatie over de preventie van schade



Aanduidingsteken met informatie over hoe u het apparaat beter kunt gebruiken

Algemene veiligheidsinstructies

BELANGRIJK ZORGVULDIG LEZEN VOOR GEBRUIK BEWAREN TER NASLAG

Lees de gebruiksaanwijzing zorgvuldig door.



Opgelet! Bij het gebruik van elektrisch gereedschap dienen ter bescherming tegen een elektrische schok en

tegen gevaar voor verwondingen en brand volgende essentiële veiligheidsmaatregelen getroffen te worden:

Instructie:



Maakt u zich met alle delen van het toestel en met de juiste bediening van het toestel bekend, alvorens u met de werkzaamheden begint. Waarborg, dat het toestel in geval van nood meteen kan worden stopgezet. Het onreglementair gebruik kan tot zware verwondingen leiden.

- Dit apparaat is niet bestemd om te worden gebruikt door kinderen, personen met verminderde lichamelijke, zintuiglijke of geestelijke vermogens of met gebrek aan ervaring en kennis, of personen die de gebruiksaanwijzing niet kennen. Houd kinderen onder toezicht om ervoor te zorgen dat ze niet met het apparaat spelen. Reinigings- en onderhoudswerkzaamheden mogen niet door kinderen worden verricht.
- Als het netsnoer van dit apparaat beschadigd is, moet het worden vervangen door de fabrikant of zijn onderhoudsvertegenwoordiger of een vergelijkbaar gekwalificeerd persoon, om gevaren te voorkomen.
- Het apparaat mag niet worden gebruikt op een hoogte van meer dan 2000 m.

Vorbereitung:

- Laat nooit toe dat kinderen of personen, die met deze instructies niet vertrouwd zijn, de machine gebruiken. Plaatselijke voorschriften kunnen de leeftijd van de bediener beperken.
- De persoonlijke schermingsuitrustingen beschermen uw eigen gezondheid en de gezondheid van andere personen en waarborgen de foutloze werking van het apparaat.
 - Draag geschikte werkkledij, zoals vast schoeisel met slipvrije zool, een stevige, lange broek, beschermende handschoenen, beschermende bril en een gehoorbescherming. Draag deze tijdens de volledige bedrijfstijd van de machine. Gebruik het apparaat niet wanneer u op blote voeten bent of open sandalen draagt. Draag een stofmasker indien u in een stoffige omgeving werkt.
 - Draag geen kleding of sieraden die aan de luchtgang kunnen worden aangezogen. Draag bij lang haar een beschermende hoofdbekleding.
- Let op open vensters, kinderen, huisdieren, enz. Onderbreek het werk wanneer kinderen en huisdieren in de nabijheid vertoeven. Het geblazen materiaal kan in uw richting geslingerd worden. Neem een veiligheidsafstand van 5 m rond u in acht.
- Maak uzelf met uw omgeving vertrouwd en let op mogelijke gevaren, die bij de werkzaam-

heden soms aan uw aandacht kunnen ontgaan.

- Inspecteer het te reinigen oppervlak zorgvuldig en ruim alle (prikkel- of metaal) draden, stenen, conservenblikjes en andere vreemde voorwerpen uit de weg.
- Los vreemde voorwerpen vóór blaas-/zuigbegin met een hark of een bezem.
- Gebruik het aan te brengen blaasmondstuk opdat de luchtstroom dichtbij de grond kan werken.
- Bevochtig bij zeer droge omstandigheden het oppervlak lichtjes om de stofbelasting te verminderen.
- Werk niet met een beschadigd, onvolledig of zonder de toestemming van de fabrikant omgebouwd apparaat. Controleer vóór het gebruik de veiligheidstoestand van het apparaat, meer in het bijzonder van de netaansluitleiding en van de schakelaar.
- Maak uitsluitend gebruik van het apparaat indien het volledig gemonteerd is.
- Gebruik het apparaat in de modus "Aanzuigen" uitsluitend indien de opvangzak aangebracht is. Controleer de vangzak regelmatig op slijtage of beschadigingen.
- Gebruik het apparaat nooit met defecte veiligheidsinrichtingen of -afdekkingen of zonder veiligheidsinrichtingen. Bedien het apparaat nooit met beschadigde of versleten kabel.
- Controleer telkens vóór gebruik het apparaat en de netaansluit-

leiding met stekker op beschadigingen. Vermijd aanrakingen van het lichaam met onderdelen, die met de aarde verbonden zijn (bijvoorbeeld metalen omheiningen, metalen palen).

- Als een kabel tijdens gebruik beschadigd raakt, haal dan onmiddellijk de stekker van het netsnoer uit het stopcontact. **RAAK HET SNOER NIET AAN ZOLANG DE STEKKER NOG IN HET STOPCONTACT STEEKT.** Gebruik de machine niet als het netsnoer beschadigd of versleten is.
- De koppeling van het verlengsnoer moet tegen spatwater beschermd zijn, uit rubber bestaan of met rubber bekleed zijn. Maak uitsluitend gebruik van verlengsnoeren (H05VV-F), die voor het gebruik in de open lucht bestemd zijn en dienovereenkomstig geïdentificeerd zijn. De dwarsdoorsnede van het verlengsnoer moet minstens 2,5 mm² bedragen. Het verlengsnoer mag niet langer dan 75 m zijn. Rol een kabelhaspel vóór gebruik steeds volledig af. Controleer de kabel op beschadigingen.
- Om het verlengsnoer aan te brengen, dient u van de daarvoor bestemde snoerontlasting gebruik te maken.
- Houd er rekening mee dat de operator of gebruiker verantwoordelijk is in geval van ongevallen of incidenten met andere personen of hun eigendom.
- Draag geen loszittende kleding of kleding met loshangende snoeren of dassen.

- Gebruik de machine uitsluitend in de aanbevolen posities en op een vaste, egale ondergrond.
- Gebruik de machine niet op een geplaveide ondergrond of op gravel, waar opspattend materiaal verwondingen kan veroorzaken.
- Voer voor elk gebruik altijd een visuele controle uit om te verzekeren dat het hakselmechanisme, de bouten van het hakselmechanisme en andere bevestigingsmiddelen stevig vastzitten, dat de behuizing onbeschadigd is en dat de veiligheidsvoorzieningen en -schermen aanwezig zijn. Vervang de versleten of beschadigde componenten altijd per set, om het evenwicht te bewaren. Vervang beschadigde of onleesbare etiketten.

Bedrijf:

- Laat andere personen het apparaat of het verlengsnoer niet aanraken. Houd het apparaat op een veilige afstand van mensen, meer bepaald van kinderen en huisdieren.
- Schakel het apparaat niet in indien het omgekeerd vastgehouden wordt of indien het zich niet in de werkstand bevindt.
- Vermijd een ongewilde ingebruikname. Vergewis u dat het apparaat uitgeschakeld is voordat u het op de stroomvoorziening aansluit, het oppakt of draagt. Als u bij het dragen van het apparaat uw vinger aan de schakelaar hebt of het apparaat ingeschakeld op de stroomvoorziening aansluit, kan dit tot ongevallen leiden.
- Richt het apparaat tijdens de werking niet op personen en richt meer bepaald de luchtstraal niet op ogen en oren.
- Let bij de werkzaamheden op een veilige stand, vooral aan hellingen. Houd het apparaat steeds met beide handen vast en werk uitsluitend met een correct ingestelde draagriem.
- Het lichaam niet te ver strekken en erop letten, het evenwicht niet te verliezen.
- Houd vingers en voeten op een veilige afstand van de opening van de aanzuigbuis en de waai-er. Er bestaat gevaar voor verwondingen.
- Werk niet met apparaat indien u moe of ongeconcentreerd bent of na het nuttigen van alcohol of tabletten. Las steeds tijdig een werkpauze in. Ga op een verstandige manier aan het werk. Beweeg langzaam, ren niet.
- Een langer gebruik van het apparaat kan tot door trillingen veroorzaakte doorbloedingsstoornissen van de handen leiden. U kunt de gebruiksduur echter door geschikte handschoenen of regelmatige pauzes verlengen.
- Gebruik de machine niet in slechte weersomstandigheden, vooral niet bij kans op bliksem. Werk alleen in daglicht of onder goede kunstmatige verlichting.
- Zuig geen brandende, gloeiende of rokende materialen

(bijvoorbeeld sigaretten, vuur(gloed)), dampen of licht ontvlambare, giftige of explosieve stoffen aan.

- Zet de machine stil en haal de stekker uit het stopcontact. Zorg ervoor dat alle bewegende onderdelen volledig tot stilstand zijn gekomen.
 - u het apparaat niet gebruikt, wanneer u het apparaat laat vervoeren of wanneer u het zonder toezicht achterlaat;
 - u het apparaat controleert, het reinigt of wanneer u blokkeringen verwijdert;
 - u reinigings- of onderhoudswerkzaamheden doorvoert of toebehoren uitwisselt;
 - de voedingskabel of het verlengsnoer beschadigd is;
 - na aanraking met vreemde voorwerpen of in geval van abnormale trillingen.
- Gebruik het apparaat niet in gesloten of slecht verluchte lokalen.
- Gebruik het apparaat niet in de nabijheid van ontvlambare vloeistoffen of gassen. Indien dit niet in acht genomen wordt, bestaat er brand of ontploffingsgevaar.
- Bij een ongeval of een storing dient u het apparaat onmiddellijk uit te schakelen, de stekker uit het stopcontact te trekken en ervoor te zorgen dat alle bewegende delen volledig tot stilstand zijn gekomen. Controleer vervolgens het apparaat enz. Neem bij vragen contact op met de handelaar.
- Ga in wandeltempo vooruit, ga niet snel lopen.
- Let erop dat de netspanning met de op het typeaanduidingplaatje vermelde gegevens overeenstemt.
- Houd de kabel op een veilige afstand van de actieradius en breng de kabel in principe achter de met de bediening belaste persoon.
- Draag het apparaat niet bij de kabel. Gebruik de kabel niet om de stekker uit het stopcontact te trekken. Bescherm de kabel tegen hitte, olie en scherpe kanten.
- Beschadigde kabels, koppeling en stekker of aansluitleidingen, die niet aan de voorschriften beantwoorden, mogen niet gebruikt worden. Trek in geval van beschadiging van de voedingskabel onmiddellijk de stekker uit het stopcontact. **Raak in geen geval de netkabel aan, zo lang de netstekker niet uit het stopcontact is verwijderd.**
- Houd verlengsnoeren uit de buurt van bewegende delen, om schade aan de snoeren en dus ook contact met geleidende delen te voorkomen.
- Controleer eerst of de toevoer leeg is voordat u de machine opstart.
- Houd gezicht en lichaam uit de buurt van de vulopening.
- Zorg ervoor dat handen, andere lichaamsdelen of kleding zich niet in de toevoer, in het uitworpkanaal of in de buurt van bewegende onderdelen bevinden.
- Zorg ervoor dat u het evenwicht niet verliest en dat u stabiel staat. Vermijd een abnormale

lichaamshouding. Sta tijdens het invoeren van materiaal nooit op een hoger niveau dan de bodem van de machine.

- Houd altijd uw evenwicht zodat u op hellingen altijd stevig staat. Ga, loop niet.
- Sta tijdens bedrijf van de machine niet in de uitworpzone.
- Ga uiterst zorgvuldig te werk bij het invoeren van materiaal in de machine, zodat geen metalen delen, stenen, flessen, blikjes of andere vreemde voorwerpen in de machine terechtkomen.
- Laat het verwerkte materiaal zich niet ophopen in de uitworpzone, want dit kan de correcte uitworp verhinderen en ertoe leiden dat het materiaal weer via de vulopening in het materiaal wordt geleid.
- Wanneer de machine verstopt raakt, schakel dan eerst de stroombron uit en haal de stekker van de machine uit het stopcontact voordat u de hindernis verwijderd.
- Gebruik de machine nooit met defecte veiligheidsvoorzieningen of -afdekkingen of zonder veiligheidstoebehoren zoals de gemonteerde opvangzak.
- Houd de energiebron vrij van vuil en andere ophopingen, om schade aan de stroombron of mogelijke brand te voorkomen.
- Transporteer de machine niet zolang de stroombron nog ingeschakeld is.
- Wanneer het snijmechanisme een vreemd voorwerp heeft geraakt of als de machine ongebruikelijke geluiden of

trillingen produceert, schakel dan onmiddellijk de stroombron uit en wacht totdat de machine volledig tot stilstand is gekomen. Haal de stekker van de machine uit het stopcontact en voer de volgende stappen uit voordat u de machine opnieuw opstart en gebruikt:

- controleer de machine op schade;
- vervang of repareer beschadigde onderdelen;
- controleer de machine op losse onderdelen en zet alle losse onderdelen vast.
- Kantel de machine niet zolang de stroombron nog ingeschakeld is.
- Sluit een beschadigd netsnoer niet aan op de stroombron of raak een beschadigd snoer niet aan voordat de stekker uit het stopcontact is gehaald, want beschadigde netsnoeren kunnen leiden tot het aanraken van geleidende onderdelen.
- Raak geen bewegende gevaarlijke onderdelen aan voordat de stekker van de machine uit het stopcontact is gehaald en de bewegende delen volledig tot stilstand zijn gekomen.

Onderhoud en opslag:

- Controleer regelmatig de functionaliteit en de ongeschonden toestand van het apparaat om gevaren voor de operators te vermijden.
- Vervang, om veiligheidsredenen, versleten of beschadigde onderdelen. Gebruik uitsluitend

originele reserveonderdelen en toebehoren.

- Probeer het apparaat niet zelf te repareren, tenzij u een geschikte opleiding hebt genoten. Alleen op een door ons servicecenter mogen werkzaamheden worden verricht die niet in deze handleiding staan vermeld.
- Bewaar het apparaat op een droge plaats en buiten de reikwijdte van kinderen.
- Behandel uw toestel met zorgvuldigheid. Reinig regelmatig de luchtgleuven en volg de onderhoudsvorschriften op.
- Houd alle toegangen voor de koellucht vrij van vuil.
- Als het netsnoer van dit apparaat beschadigd wordt, moet het door de fabrikant of door zijn klantenserviceafdeling of door een gelijkwaardig gekwalificeerde persoon vervangen worden om gevaren te vermijden.
- Gebruik het apparaat niet als de schakelaar niet kan worden in- of uitgeschakeld. Beschadigde schakelaars moeten bij ons servicepunt worden vervangen.
- Overbelast uw apparaat niet. Werk uitsluitend binnen het aangegeven vermogensbereik. Gebruik geen machines met een laag prestatievermogen voor zware werkzaamheden. Gebruik uw apparaat niet voor doeleinden, waarvoor het niet bestemd is.
- Om de machine uit te schakelen voor reparaties, controles, opslag of voor het vervangen van toebehoren, schakelt u

de stroombron uit, haalt u de stekker van de machine uit het stopcontact en zorgt u ervoor dat alle bewegende delen volledig tot stilstand zijn gekomen. Laat de machine eerst afkoelen voordat u controles, instellingen enz. uitvoert. Onderhoud de machine zorgvuldig en houd de machine schoon.

- Laat de machine eerst afkoelen voordat u de machine opbergt.
- Houd er tijdens het repareren van het hakselmechanisme rekening mee dat het mechanisme nog steeds bewegen kan, zelfs wanneer de stroombron door de vergrendelfunctie van de veiligheidsvoorziening uitgeschakeld is.
- Probeer nooit om de vergrendelfunctie van de veiligheidsvoorziening te overbruggen.

Extra veiligheidsaanwijzingen:

- Schakel het apparaat uit vóór het aanbrengen of verwijderen van de vangzak.

Aanbeveling:

- Sluit het apparaat zoveel mogelijk slechts op één stopcontact met beschermingsinrichting voor een correcte stroom (RCD) met een gemeten stroom van niet meer dan 30 mA aan.
- Gebruik de machine niet in slechte weersomstandigheden, vooral niet bij kans op bliksem.

RESTRISICO'S

Ook als u dit elektrische gereedschap zoals voorgeschreven bedient, blijven er altijd restrisico's bestaan. Volgende gevaren kunnen zich in verband met de constructiewijze en uitvoering van dit elektrische gereedschap voordoen:

- Gehoorschade indien er geen geschikte gehoorbescherming gedragen wordt.
- Schade aan de gezondheid, die van hand-/armtrillingen het gevolg zijn indien het apparaat gedurende een langere periode gebruikt wordt of niet zoals réglementair voorgeschreven beheerd en onderhouden wordt
- schade aan de longen, indien geen geschikte adembescherming wordt gedragen.
- Schade aan de ogen als geen geschikte oogbescherming wordt gedragen.



Waarschuwing! Dit elektrische gereedschap produceert tijdens de werking een elektromagnetisch veld. Dit veld kan in bepaalde omstandigheden actieve of passieve medische implantaten in negatieve zin beïnvloeden. Om het risico op ernstige of dodelijke letsels te reduceren, adviseren wij personen met medische implantaten om hun arts en de fabrikant van het medische implantaat te raadplegen voordat zij de machine bedienen.

Inbedrijfstelling

Vóór u het apparaat in gebruik neemt, moet u

- de blaas- of zuigpijpen monteren (neem de volgorde in acht),
- de vangzak monteren.



Let op: letselgevaar!
Bij montage of demontage van blaaspijp, zuigpijp of vangzak moet het apparaat uitgeschakeld zijn en moeten de bewegende delen stilstaan. Trek de stekker uit het stopcontact vóór alle werkzaamheden!



Blaas-/zuigpijp monteren

- Schuif de centrale pijp (15) in de motorbehuizing (5).
- Bevestig de centrale pijp (15) met beide kruiskopschroeven (18).
- Schuif de blaaspijp (11) op de centrale pijp (15).
- Steek de zuigpijp (13) op de centrale pijp (15). De zuigpijp klikt vast.
- Klem de zuigpijp (13) in de ondersteuning van de blaaspijp (11).



Vangzak monteren/demonteren



Het apparaat mag in zuigwerking slechts gebruikt worden met de gemonteerde vangzak.

Vangzak monteren:

- Schuif de vangzak (10) op de uitwerpopening (17) van de motorbehuizing (5). De vangzak klikt vast.
- Hang de karabijnhaken (16) van de vangzak (10) in de daartoe bestemde

bevestigingsogen (14) op de zuigpijp en de centrale pijp.

Vangzak demonteren:

3. Verwijder de karabijnhaken (16) van de bevestigingsogen (14) aan de vangpijp en centrale pijp.
4. Druk op vergrendelingsknop (9) aan de vangzak (10).
5. Trek de vangzak (10) van de uitwerpening (17).

A Draaggordel omdoen



Draag de draaggordel nooit diagonaal over uw schouders en borst maar slechts over één schouder, zodat u in noodgevallen het apparaat snel van uw lichaam kunt verwijderen.

1. Hang de draaggordel (1) over één schouder.
2. Voor ergonomisch werken kunt u de draaggordel (1) individueel aan uw lichaamslengte aanpassen.
3. Bevestig de karabijnhaak (1a) aan het oog (19) voor het inhangen van de riem.

Bediening



Gevaar voor verwondingen! Draag bij werkzaamheden met het apparaat geschikte kleding en werkhandschoenen. Vergewis u telkens vóór gebruik dat het apparaat in staat is om te functioneren. Vergewis u dat de opvangzak en de buis juist gemonteerd zijn en dat de draagriem correct voor de werkzaamheden ingesteld is. Is de aan-/uitknop of de volumeknop

beschadigd, dan mag het apparaat niet meer worden gebruikt. Verzekeer u ervan dat de opvangzak en de pijp correct gemonteerd zijn. Is de aan-/uitknop of de volumeknop beschadigd, dan mag het apparaat niet meer worden gebruikt. Persoonlijke beschermingsuitrusting en een deugdelijk functionerend apparaat verlagen het risico op letsel en ongelukken.



Na het uitschakelen van het apparaat draait het schoepenrad nog een tijdje verder. Gevaar voor verwondingen door draaiend werktuig.



Gelieve de geluidswering en de plaatselijke voorschriften in acht te nemen.

B Bedrijfsmodus vervangen

Bedrijfsmodus Zuigen

1. Schuif de bedrijfsmodusshakelaar (8) op stand

Bedrijfsmodus Blasen

2. Schuif de bedrijfsmodusshakelaar (8) op stand

C In- en uitschakelen



Let er vóór het inschakelen op dat het apparaat geen voorwerpen raakt. Let op een veilige stand.

1. Vorm van het uiteinde van het verlengsnoer een lus en bevestig deze aan de trekontlasting (6).

2. Sluit het apparaat aan op het elektriciteitsnet.
3. Voor het inschakelen schuift u de aan-/uitschakelaar (3) naar stand „I“ of „II“.
4. Voor het uitschakelen, schuift u de aan-/uitschakelaar (3) naar stand „0“.

Toerental instellen

1. Schuif de aan-/uitschakelaar (3) naar stand „I“ voor het laagste toerental.
2. Schuif de aan-/uitschakelaar (3) naar stand „II“ voor het hoogste toerental.

Werkzaamheden met de bladzuiger



De bladzuiger/-blazer mag alleen voor de volgende toepassingen worden gebruikt:

- **Als blazer voor het bijebrengen van dor gebladerte, afkomstig uit moeilijk toegankelijke plaatsen (bijvoorbeeld onder personenauto's)**
- **Als aanzuiging voor het aanzuigen van dor, droog gebladerte. Bij de zuigfunctie dient het apparaat ook als hakselmachine. De droge bladeren worden fijngehakt, hun volume verlaagd en op een eventuele compostering voorbereid. De intensiteit van de verbrijzeling hangt van de grootte van het gebladerte en van de nog aanwezige, resterende vochtigheid af. Iedere andere dan de hierboven beschreven toepassingen kan tot beschadigingen aan de machine leiden en een gevaar voor de gebruiker betekenen.**



Bij de werkzaamheden dient u erop te letten dat u met het apparaat niet stoot tegen harde voorwerpen, die beschadigingen kunnen veroorzaken. Zuig geen vaste objecten, zoals stenen, dikke of afgesneden takken, sparappels of dergelijke aan omdat deze het apparaat en meer in het bijzonder de hakselinrichting zouden kunnen beschadigen. **Herstellingen van deze aard ressorteren niet onder de garantie.**

Modus "Blazen":

- Tot een optimaal resultaat bij het gebruik van de ventilator komt u met een afstand van 5 tot 10 cm tot de vloer.
- Richt de luchtstraal van uzelf weg. Let erop dat er geen zware voorwerpen opstuiten en dat deze zodoende iemand kunnen verwonden of iets kunnen beschadigen.
- Begin met het werk met de hoogste blaas-capaciteit om de rondslingerende bladeren snel te verzamelen. Een lagere blaas-capaciteit kiest u om de voordien samengebrachte hoop bladeren samen te persen.
- Maak vóór het blazen op de vloer vast-klevende bladeren met een bezem of een hark.
- Houd het apparaat bij het werken steeds met beide handen vast: gebruik hiervoor de handgreep (4) en de hulphandgreep (2).

Modus "Aanzuigen":



Om veiligheidsredenen moeten alle onderdelen van de zuigpijp en de opvangzak zijn geïnstalleerd voordat u het apparaat start!

- Houd het apparaat bij het werken steeds met beide handen vast: gebruik hiervoor de handgreep (4) en de hulphandgreep (2).

- Let erop dat er geen al te grote hoeveelheden gebladerte tegelijkertijd aanzuogen worden. Zo vermijdt u dat de zuigbuis (13) verstopt en geraakt en de waaier blokkeert.



Om de opvangzak niet onnodig te verslijten, vermijdt u, deze gedurende het werk over de grond te slepen.



Overbelastingsbeveiliging:

bij overbelasting schakelt de motor automatisch uit.

Schakel de bladzuiger uit en trek de netstekker uit het stopcontact.

Controleer dan of er een blokkering is van het vliegwiel of een verstopping van de vangzak en verhelp dit.

Het apparaat is pas na volledige afkoeling weer bedrijfsklaar.



Opvangzak ledigen:

Bij een volle opvangzak wordt het zuigend vermogen aanzienlijk verminderd. Indien de zak vol is of indien het zuigend vermogen van het apparaat afneemt, moet de opvangzak geleegd worden.

1. Zet het apparaat af en wacht tot het vleugelrad stilstaat.
2. Haal vervolgens het netsnoer (7) uit het stopcontact.
3. Verwijder de karabijnhaak (16) uit de oogjes (14). Los de vangzak door op de vergrendelknop (9) te drukken.
4. Open de ritssluiting aan de opvangzak en ledig de opvangzak volledig.
5. Monteer de geleegde opvangzak opnieuw.



Composteerbaar materiaal hoort niet bij huishoudelijk afval thuis!

Reiniging en onderhoud



Waarschuwing! Risico op lichamelijk letsel door bewegende gevaarlijke onderdelen!



Reinig het apparaat telkens onmiddellijk na de werkzaamheden, omdat anders vuil en bladresten **verharden en vastklemmen** en mogelijk niet meer te verwijderen zijn zonder de motorkast te demonteren. **Dergelijke reinigingswerkzaamheden ressorteren niet onder de garantie.**



Laat reparatiewerken en onderhoudswerkzaamheden, die niet in deze handleiding beschreven zijn, door ons servicecenter doorvoeren. Gebruik uitsluitend originele onderdelen. Gevaar voor verwondingen!



Schakel het apparaat uit en trek de stekker uit het stopcontact vóór alle werkzaamheden.



Maak geen gebruik van respectievelijk reinigings- of oplosmiddelen. Chemische substanties kunnen de kunststofonderdelen van het apparaat aantasten.

Voer volgende reinigings- en onderhoudswerkzaamheden regelmatig door. Daardoor is een lang en gebruikbaar gebruik gegarandeerd.

Reiniging



Het water mag noch met water afgespoten, noch in water gelegd worden. Het gevaar voor een elektrische schok bestaat!

- Houd ventilatiesleuven, motorhuis en handgrepen van het apparaat netjes. Gebruik daarvoor een vochtig doekje of een borstel.
Gebruik geen reinigings- c.q. oplosmiddelen. U zou het apparaat daarmee onherstelbaar kunnen beschadigen.
- Reinig de opvangzak (10) met een borstel.

Algemene onderhoudswerkzaamheden

- Controleer het apparaat telkens vóór gebruik op duidelijk vast te stellen tekortkomingen zoals losse, versleten of beschadigde onderdelen.
- Controleer afdekkingen en beschermingsinrichtingen op beschadigingen en correcte zitting. Wissel deze eventueel uit.

Verstoppingen en blokkeringen verhelpen

Gebladerte en vers afgesneden planten kunnen het apparaat eventueel doen stoppen.

Waaier reinigen:



Netstekker uittrekken!
Er bestaat risico op verwondingen

1. Los de kruiskopschroeven (18).
2. Verwijder de centrale pijp (15).

3. Verwijder voorzichtig resten of verstoppingen aan de waaier.
4. Controleer, of de waaier gemakkelijk gedraaid kan worden en zich in een foutloze toestand bevindt. Laat een defecte waaier door ons servicecenter vervangen.
5. Bevestig de centrale pijp (15) weer in omgekeerde volgorde.

Bewaring

- Voor opslag kunt u de centrale pijp (15), de blaaspijp (11), de zuigpijp (13) en de vangzak (10) weer van de motorbehuizing (5) afnemen (zie hiervoor de betreffende montage-instructies in het hoofdstuk „Ingebruikname“).
- Bewaar het apparaat op een droge en stofvrije plaats en buiten het bereik van kinderen.

Verwerking en milieubescherming

Breng het toestel, de accessoires en de verpakking naar een milieuvriendelijke recycling.



Elektrische apparaten horen niet thuis bij het huisvuil. Het pictogram van de doorgekruiste vuilnisbak betekent dat dit product aan het einde van zijn levensduur niet met het huisvuil mag worden weggegooid.

Richtlijn 2012/19/EU betreffende afgedankte elektrische en elektronische apparatuur: Consumenten zijn wettelijk verplicht elektrische en elektronische apparatuur aan het eind van de levensduur op milieuvriendelijke wijze te recyclen. Op die manier wordt milieuvriendelijke en grond-

stofbesparende recycling gewaarborgd.
 Afhankelijk van de omzetting in nationaal recht, hebt u de volgende mogelijkheden:

- retourneren naar een verkooppunt,
- aan een officieel inzamelpunt inleveren,
- retourneren naar de fabrikant/distributeur.

Dit is niet van toepassing op accessoires die bij oude apparaten zijn gevoegd en hulpmiddelen zonder elektrische bestanddelen.

Breng snoeiafval naar een recyclingpark en werp het niet in de vuilnisbak.

Reserveonderdelen/Accessoires

Reserveonderdelen en accessoires verkrijgt u op www.grizzlytools.shop

Ondervindt u problemen bij het orderproces, gebruik dan het contactformulier. Bij andere vragen neemt u contact op met het "Service-Center" (zie pag. 81).

Pos.	Pos. explosietekening	Benaming	Bestelnummers
1	25	Draagriem	91100669
10	22-24	Vangzak	91100668
11+12	19-21	Blaaspijp + Wielen	91100667
13	18	Zuigpijp	91100665
15	17	Centrale pijp	91100664

Garantie

Geachte cliënte, geachte klant,
U krijgt op dit apparaat 3 jaar garantie, te rekenen vanaf de datum van aankoop. Ingeval van gebreken aan dit apparaat heeft u tegenover de verkoper van het apparaat wettelijke rechten. Deze wettelijke rechten worden door onze hierna beschreven garantie niet beperkt.

Garantievoorwaarden

De garantietermijn begint met de datum van aankoop. Gelieve de originele kassabon goed te bewaren. Dit document wordt als bewijs van de aankoop benodigd. Indien er zich binnen drie jaar, te rekenen vanaf de datum van aankoop van dit apparaat, een materiaal- of fabricagefout voordoet, wordt het apparaat door ons – naar onze keuze – voor u gratis gerepareerd of vervangen. Deze garantievergoeding stelt voorop dat binnen de termijn van drie jaar het defecte apparaat en het bewijs van aankoop (kassabon) voorgelegd en dat schriftelijk kort beschreven wordt, waarin het gebrek bestaat en wanneer het zich voorgedaan heeft.

Als het defect door onze garantie gedekt is, krijgt u het gerepareerde of een nieuw apparaat terug. Met herstelling of uitwisseling van het apparaat begint er geen nieuwe garantieperiode.

Garantieperiode en wettelijke kwaliteitsgarantie

De garantieperiode wordt door de garantievergoeding niet verlengd. Dit geldt ook voor vervangen en gerepareerde onderdelen. Eventueel al bij de aankoop bestaande beschadigingen en gebreken moeten onmiddellijk na het uitpakken gemeld worden. Na het verstrijken van de garantieperiode tot stand komende reparaties

worden tegen verplichte betaling van de kosten uitgevoerd.

Omvang van de garantie

Het apparaat werd volgens strikte kwaliteitsrichtlijnen zorgvuldig geproduceerd en vóór aflevering nauwgezet getest.

De garantievergoeding geldt voor materiaal- of fabricagefouten. Deze garantie is niet van toepassing op apparaatonderdelen, die aan een normale slijtage blootgesteld zijn en daarom als aan slijtage onderhevige onderdelen beschouwd kunnen worden (b.v. pijpen, vangzak, vleugelwiel met mes) of op beschadigingen aan breekbare onderdelen (b.v. schakelaars).

Deze garantie valt weg wanneer het apparaat beschadigd, niet oordeelkundig gebruikt of niet onderhouden werd. Voor een vakkundig gebruik van het apparaat dienen alle in de gebruiksaanwijzing vermelde aanwijzingen nauwgezet in acht genomen te worden. Gebruiksdoeleinden en handelingen, die in de gebruiksaanwijzing afgeraden worden of waarvoor gewaarschuwd wordt, dienen onvoorwaardelijk vermeden te worden.

Het apparaat is uitsluitend voor het privé- en niet voor het commerciële gebruik bestemd. Bij een verkeerde of onoordeelkundige behandeling, toepassing van geweld en bij ingrepen, die niet door het door ons geautoriseerde servicefiliaal doorgevoerd werden, valt de garantie weg.

Afhandeling ingeval van garantie

Gelieve aan de volgende aanwijzingen gevolg te geven om een snelle behandeling van uw verzoek te garanderen:

- Gelieve voor alle aanvragen de kassabon en het identificatienummer (IAN 415842_2210) als bewijs van de aankoop klaar te houden.

- Gelieve het artikelnummer uit het typeplaatje.
- Indien er zich functiefouten of andere gebreken voordien, contacteert u in eerste instantie de hierna vernoemde serviceafdeling **telefonisch** of per **e-mail**. U krijgt dan bijkomende informatie over de afhandeling van uw klacht.
- Een als defect geregistreerd apparaat kunt u, na overleg met onze klantenservice, mits toevoeging van het bewijs van aankoop (kassabon) en de vermelding, waarin het gebrek bestaat en wanneer het zich voorgedaan heeft, voor u franco naar het u medegedeelde serviceadres zenden. Om problemen bij de acceptatie en extra kosten te vermijden, maakt u onvoorwaardelijk uitsluitend gebruik van het adres, dat u medegedeeld wordt. Zorg ervoor dat de verzending niet ongefrankeerd, als volumegoed, per expresse of via een andere speciale verzendingswijze plaatsvindt. Gelieve het apparaat met inbegrip van alle bij de aankoop bijgeleverde accessoires in te zenden en voor een voldoende veilige transportverpakking te zorgen.

zendingswijze – ingezonden apparaten worden niet geaccepteerd. De afvalverwerking van uw defecte ingezonden apparaten voeren wij gratis door.

Service-Center

NL **Service Nederland**
 Tel.: 0800 0249 630
 E-Mail: grizzly@lidl.nl
IAN 415842_2210

BE **Service België**
 Tel.: 0800 120 89
 E-Mail: grizzly@lidl.be
IAN 415842_2210

Importeur

Gelieve in acht te nemen dat het volgende adres geen serviceadres is. Contacteer in eerste instantie het hoger vermelde servicecenter.

Grizzly Tools GmbH & Co. KG
 Stockstädter Straße 20
 63762 Großostheim
 Duitsland
 www.grizzlytools.de

Reparatieservice

U kunt reparaties, **die niet onder de garantie vallen**, tegen berekening door ons servicefiliaal laten doorvoeren. Zij maakt graag voor u een kostenraming op. Wij kunnen uitsluitend apparaten behandelen, die voldoende verpakt en gefrankeerd ingezonden werden.

Opgelet: Gelieve uw apparaat gereinigd en met een aanwijzing op het defect naar ons servicefiliaal te zenden.

Ongefrankeerd – als volumegoed, per expresse of via een andere speciale ver-

Opsporing van fouten

Probleem	Mogelijke oorzaak	Foutherstel
Apparaat start niet	Netspanning ontbreekt	Stopcontact, kabel, leiding, stekker en zekering nakijken, eventueel herstelling door vakkundig elektrotechnicus
	Aan-/uitknop (3) defect	Herstelling door Service-Center
	Koolborstels versleten	
	Motor defect	
Apparaat werkt met onderbrekingen	Intern loszittend contact	Herstelling door Service-Center
	Stroomkabel beschadigd	
	Aan-/uitknop (3) defect	
Weinig of falende zuig-/blaascapaciteit	Vangzak (10) is vol	Vangzak legen
	Vangzak (10) is vuil	Vangzak reinigen
	Vleugelwiel of blaaspijp (11), resp. zuigpijp (13) verstopt of geblokkeerd	Verstopingen en blokkeringen verhelpen (zie hoofdstuk „Verstopingen en blokkeringen verhelpen“)
Schoepenrad beweegt niet	Vreemd voorwerp blokkeert schoepenrad	Blokkering verhelpen (zie hoofdstuk „Verstopingen en blokkeringen verhelpen“)

Spis treści

Wstęp	83
Cel zastosowania	83
Opis ogólny	84
Zawartość opakowania	84
Opis działania	84
Przebieg	84
Dane techniczne	85
Zasady bezpieczeństwa	86
Symbole i piktogramy	86
Ogólne zasady bezpieczeństwa	87
Pozostałe zagrożenia	93
Uruchamianie	93
Montaż rury dmuchawy/ rury ssanej	93
Montaż/demontaż worka	94
Zakładanie pasa do przenoszenia	94
Obsługa	94
Zmiana trybu pracy	94
Włączanie i wyłączanie	95
Regulacja prędkości obrotowej	95
Praca z urządzeniem	95
Oczyszczanie/konserwacja	96
Oczyszczanie	97
Konserwacja	97
Usuwanie zapchania i blokad	97
Przechowywanie urządzenia	97
Usuwanie i ochrona środowiska	98
Gwarancja	98
Serwis naprawczy	99
Service-Center	100
Importer	100
Części zamienne/ Akcesoria	100
Poszukiwanie błędów	101
Tłumaczenie oryginalnej deklaracji zgodności WE	307
Rysunki eksplozyjne	319

Wstęp

Gratulujemy zakupu nowego urządzenia. Zdecydowali się Państwo na zakup wartościowego produktu. Niniejsze urządzenie sprawdzono w trakcie produkcji pod kątem jakości, a także dokonano jego kontroli ostatecznej. W ten sposób zapewniona jest jego sprawność.



Instrukcja obsługi jest częścią składową produktu. Zawiera ona ważne wskazówki dotyczące bezpieczeństwa, eksploatacji i utylizacji. Przed rozpoczęciem użytkowania produktu należy się zapoznać ze wszystkimi wskazówkami dotyczącymi obsługi i bezpieczeństwa. Produkt należy użytkować tylko zgodnie z opisem i podanym przeznaczeniem. Instrukcję należy przechowywać starannie, a w przypadku przekazania produktu osobom trzecim należy dostarczyć nabywcy kompletną dokumentację.

Cel zastosowania

Odkurzacz do liści ma wyłącznie dwa zastosowania:

1. Jako odkurzacz do liści urządzenie służy do zasysania suchych liści.
2. Jako dmuchawa służy do zbierania suchych liści lub ich usuwania z trudno dostępnych miejsc (np. spod pojazdów). To urządzenie nie jest przeznaczone do zastosowania komercyjnego. W przypadku użytkowania komercyjnego wygasają prawa z tytułu gwarancji. Każde inne wykorzystanie, na które nie zezwala wyraźnie niniejsza instrukcja obsługi, może prowadzić do uszkodzenia urządzeń i stanowić poważne zagrożenie

dla użytkownika. Urządzenia nie wolno używać w miejscach występowania szkodliwych dla zdrowia pyłów lub jako odkurzacza do pracy na mokro.

Urządzenie przeznaczone jest do użytku przez osoby dorosłe. Młodzież do 16 roku życia może korzystać z urządzenia wyłącznie pod nadzorem dorosłych. Używanie urządzenia w czasie deszczu lub w wilgotnym otoczeniu jest zabronione.

Osoba obsługująca lub użytkownik odpowiada za wszelkie wypadki lub szkody poniesione przez innych ludzi albo uszkodzenia ich własności.

Producent nie odpowiada za szkody wywołane niezgodnym z przeznaczeniem stosowaniem lub nieprawidłową obsługą urządzenia.

Odkurzacze do liści nie jest odkurzaczem do pracy na mokro! Proszę unikać odkurzania mokrych materiałów (liści, zanieczyszczeń oraz gałęzi, szyszek, trawy, ziemi, piachu, kory ogrodowej/zrębków, itd.). Nie odkurzać na wilgotnych lub mokrych powierzchniach trawników, trawy lub łąk. Niewłaściwe użycie może w pewnych okolicznościach prowadzić do zapchania komory i tym samym do obniżenia wydajności urządzenia. Urządzenie może wymagać wówczas całkowitego rozłożenia i oczyszczenia. Czynność tą powinien wykonać wykwalifikowany specjalista i nie podlega ona gwarancji.

Opis ogólny

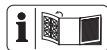

Ilustracje znajdują się na okładce przedniej i tylnej.

Zawartość opakowania

Rozpakuj urządzenie i sprawdź, czy jest ono kompletne. Prawidłowo posegreguj i usuń materiały opakowania.

- Elektryczny odkurzacze/elektryczna dmuchawa do liści
- Rura wydmuchowa
- Rura ssawna
- Rura środkowa
- 2 Śruba z gniazdem krzyżakowym
- Pas do przenoszenia
- Worek zbierający
- Instrukcja obsługi

Opis działania

Urządzenie posiada mechanizm wsysający liście oraz dmuchawę, dzięki którym możliwa jest praca w trybie wysysania lub dmuchania. W trybie wysysania liście wessane przez urządzenie są rozdrabniane w celu zmniejszenia ich objętości, a następnie zbierane w worku na liście. Przy pomocy dyszy płaskiej możliwe jest wysysanie liści i zanieczyszczeń z dużych powierzchni.

W trybie dmuchania liście można szybko gromadzić w jednym miejscu lub wydmuchiwać z trudno dostępnych miejsc.

Funkcje elementów urządzenia są podane w poniższym opisie.

Przegląd

- 1 Pas do przenoszenia
- 2 Uchwyt T
- 3 Włącznik/wyłącznik
- 4 Rękojeść
- 5 Obudowa silnika
- 6 Element zabezpieczający kabel przed nadmiernym napięciem
- 7 Kabel zasilający
- 8 Przełącznik trybów pracy

- 9 Przycisk blokujący worek zbierający
- 10 Worek zbierający
- 11 Rura dmuchawy
- 12 Kółka
- 13 Rura ssawna
- 14 Zaczep do mocowania worka zbierającego
- 15 Rura środkowa
- 16 Karabińczyk (worek zbierający)
- A** 17 Otwór wydmuchowy
- A** 18 Śruba z gniazdem krzyżakowym
- A** 19 Zaczep do mocowania pasa do przenoszenia
- A** 1a Karabińczyk (pas do przenoszenia)

Dane techniczne

Elektryczny odkurzacz/ elektryczna dmuchawa do liści PLS 2600 B2

Znamionowe
 napięcie wejścia U.. 230 - 240 V~, 50 Hz
 Moc znamionowa P 2600 W
 Prędkość obrotowa przy
 pracy jałowej n_1 12000 min⁻¹
 Prędkość obrotowa przy
 pracy jałowej n_2 15000 min⁻¹
 Prędkość powietrza maks. 270 km/h
 Objętość
 zasysania powietrza maks. 12 m³/min
 Prędkość mulczowania 10:1
 Worek na liście ca. 34 l
 Klasa zabezpieczenia II
 Typ zabezpieczenia IPX0
 Ciężar (wraz z akcesoriami) 3 kg
 Poziom mocy akustycznej gwarantowany
 (L_{WA}) 98 dB

Przypadku trybu dmuchawy

Poziom ciśnienia akustycznego
 (L_{pA}) 81,7 dB, K_{pA} = 3 dB
 Poziom mocy akustycznej (L_{WA})
 zmierzony 94,1 dB; K_{WA} = 2,28 dB

Wibracja (a_h)
 na uchwycie 2,54 m/s²; K = 1,5 m/s²
 na uchwyt
 dodatkowy 2,82 m/s²; K = 1,5 m/s²

Przypadku trybu odkurzacza

Poziom ciśnienia akustycznego
 (L_{pA}) 83,5dB, K_{pA} = 3 dB
 Poziom mocy akustycznej (L_{WA})
 zmierzony 96,3 dB; K_{WA} = 2,05 dB

Wibracja (a_h)
 na uchwycie 2,52 m/s²; K = 1,5 m/s²
 na uchwyt
 dodatkowy 2,72 m/s²; K = 1,5 m/s²

Parametry akustyki i wibracji zostały określone zgodnie z normami wymienionymi w Deklaracji Producenta.

Podana wartość emisji drgań została zmierzona metodą znormalizowaną i może być wykorzystywana do porównań urządzenia elektrycznego z innymi urządzeniami.

Podana wartość emisji drgań może też służyć do szacunkowej oceny stopnia ekspozycji użytkownika na drgania.



Ostrzeżenie: Wartość emisji drgań może się różnić w czasie korzystania z urządzenia od podanej wartości, jest to zależne od sposobu używania urządzenia. Proszę spróbować maksymalnie ograniczyć narażenie na wibracje. Przykładowymi sposobami zmniejszenia narażenia na wibracje jest noszenie rękawic w trakcie pracy z narzędziem i ograniczenie czasu pracy. Należy przy tym uwzględnić wszystkie elementy cyklu eksploatacji (na przykład czas, w którym elektro-narzędzie jest wyłączone, oraz czas, w których jest ono wprawdzie włączone, ale pracuje bez obciążenia).

Zasady bezpieczeństwa

Ten rozdział zawiera podstawowe przepisy bezpieczeństwa dotyczące pracy z urządzeniem.

Symbole i piktogramy

Symbole na urządzeniu:



Uwaga!



Przeczytaj instrukcję obsługi



Ze względów bezpieczeństwa przed uruchomieniem urządzenia należy zamontować obydwie części rury ssawnej i worek zbierający!



Niebezpieczeństwo obrażeń przez wyrzucane części! Inne osoby nie powinny przebywać w strefie zagrożenia pracującego urządzenia.



Uwaga. Obracający się wirnik. Trzymaj ręce z daleka.



Przed rozpoczęciem prac konserwacyjnych i naprawczych wyjmij wtyczkę z gniazdka.



Jeżeli kabel jest uszkodzony, natychmiast wyjmij wtyczkę z gniazdka!



Noś okulary ochronne



Nosić ochronniki słuchu.



Noś ochronę dróg oddechowych.



Nosić antypoślizgowe obuwie ochronne.



Zachowuj odstęp bezpieczeństwa co najmniej 5 m od innych osób.



Nie wystawiaj urządzenia na działanie wilgoci i wody.



Nie nosić nieostroniętych długich włosów. Używać siatki na włosy.



Wartość poziomu ciśnienia akustycznego L_{WA} w dB



Klasa zabezpieczenia II (podwójna izolacja)



Urządzeń elektrycznych nie należy wyrzucać razem z odpadami domowymi.



Tryb Zasysania



Tryb Dmuchawy

Symbole w instrukcji obsługi:



Symbol niebezpieczeństwa z informacjami na temat ochrony osób i zapobiegania szkodom materialnym



Znak zagrożenia z informacjami dotyczącymi zapobiegania szkodom

osobowym na skutek porażenia prądem elektrycznym



Znak nakazu z informacjami na temat zapobiegania szkodom



Znak informacyjny ze wskazówkami ułatwiającymi posługiwanie się urządzeniem

Ogólne zasady bezpieczeństwa

WAŻNE PRZED UŻYCIEM UWAŻNIE PRZECZYTAJ I ZACHOWAJ

Przeczytaj uważnie instrukcje.



Oprócz tego proszę przeczytać następujące wskazówki bezpieczeństwa przyczyniające się zapobiegania szkodom osobowym i rzeczowym:

Instrukcja:



Przed rozpoczęciem pracy zapoznaj się ze sposobem prawidłowej obsługi urządzenia oraz wszystkimi jego częściami. Zapewnij sobie możliwość natychmiastowego wyłączenia urządzenia w sytuacji awaryjnej. Niezgodne z przeznaczeniem i/lub nieprawidłowe używanie urządzenia może prowadzić do ciężkich zranień.

- Urządzenie nie jest przeznaczone do wykorzystywania przez

dzieci, osoby o ograniczonej sprawności fizycznej, czuciowej lub umysłowej lub nieposiadające wystarczającego doświadczenia i wiedzy lub też przez osoby, które nie zapoznały się z instrukcjami. Należy dopilnować, aby dzieci nie bawiły się urządzeniem. Czyszczenia i prac konserwacyjnych nie mogą wykonywać dzieci.

- Jeżeli kabel zasilający urządzenia zostanie uszkodzony, należy zlecić jego wymianę producentowi, w punkcie serwisowym, lub osobie posiadającej podobne kwalifikacje, aby uniknąć zagrożeń.
- Urządzenie nie może być użytkowane w miejscach położonych powyżej 2000 m.

Przygotowanie:

- Nigdy nie zezwalać na używanie maszyny przez dzieci lub osoby, które nie zapoznały się z opisanymi tu instrukcjami. Lokalne przepisy mogą ograniczać wiek użytkownika.
- Osobiste wyposażenie ochronne chroni Twoje zdrowie i zdrowie innych oraz zapewnia bezproblemowe użytkowanie urządzenia.
 - Okulary ochronne i naszники. Nie używaj urządzenia, jeżeli jesteś boso lub masz na sobie otwarte sandały. Noś ją przez cały czas użytkowania maszyny. Noś maskę na usta, gdy pracujesz w otoczeniu o dużym natężeniu pyłu. Noś maskę na twarz, aby zabez-

- pieczyć się przed pyłem.
- Nie zakładaj odzieży albo biżuterii, która może zostać wessana do wlotu powietrza. Jeżeli masz długie włosy, noś ochronne nakrycie głowy.
 - Proszę zwrócić uwagę na dzieci, zwierzęta i otwarte okna, itd. Wydmuchiwany materiał może zostać wyrzucony w ich kierunku. Zachowuj wokół siebie odstęp bezpieczeństwa 5 m. Przerywaj prace, gdy w pobliżu znajdują się inni ludzie, dzieci albo zwierzęta.
 - Zapoznaj się z otoczeniem i uważaj na możliwe zagrożenia, które można przesłyszeć podczas pracy.
 - Starannie sprawdź oczyszczoną powierzchnię i usuń wszelkie druty, kamienie, puszki i inne ciała obce.
 - Przed rozpoczęciem zdmuchiwania / odsysania usunąć ciała obce za pomocą grabi lub zmiotki.
 - Zastosować nasadkę dyszy, żeby prąd powietrza znajdował się blisko podłoża.
 - W bardzo suchych warunkach należy lekko nawilżyć powierzchnię, aby zmniejszyć pylenie.
 - Nie pracuj z uszkodzonym, niekompletnym lub zmodyfikowanym bez zgody producenta urządzeniem. Przed rozpoczęciem pracy sprawdź stan urządzenia, a w szczególności przewodu sieciowego i włącznika-wyłącznika.
 - Używaj tylko całkowicie zmontowanego urządzenia.
 - Używaj urządzenia w trybie ssania tylko z zamontowanym workiem na liście. Regularnie sprawdzaj, czy pojemnik na trawę nie jest wyrobiony lub uszkodzony.
 - Nigdy nie używać urządzenia z wadliwymi elementami ochronnymi lub osłonami, lub bez elementów ochronnych. Nigdy nie używać urządzenia z uszkodzonym lub zużyтым kablem.
 - Przed każdym użyciem sprawdzaj, czy przewód sieciowy i przedłużacz nie są uszkodzone i nie wykazują objawów zużycia. Nie używaj urządzenia, jeżeli kabel jest uszkodzony lub zużyty. Niebezpieczeństwo zranienia. Unikaj kontaktu ciała z uzziemionymi częściami (np. ogrodzeniami metalowymi, słupkami metalowymi itp.).
 - Jeśli podczas użytkowania zostanie uszkodzony kabel, natychmiast odłącz przewód zasilający od sieci. **NIE DOTYKAJ KABLA, DOPOKI NIE ZOSTANIE ON ODŁĄCZONY OD SIECI.** Nie używaj maszyny, jeśli kabel jest uszkodzony lub zużyty.
 - Złącze kabla przedłużającego musi być zabezpieczone przed pryskającą wodą i wykonane z gumy lub powleczone gumą. Stosuj wyłącznie kable przedłużające (H05VV-F) przeznaczone do stosowania na zewnątrz pomieszczeń i odpowiednio oznakowane. Przekrój lica kabla przedłużającego musi wynosić co najmniej 2,5 mm².

Przedłużacz nie może być dłuższy niż 75 m. Przed użyciem całkowicie rozwiń kabel z bębna. Sprawdź, czy kabel nie wykazuje uszkodzeń.

- Przy przyłączaniu kabla przedłużającego stosuj przewidziane zabezpieczenie kabla przed siłą ciągu.
- Pamiętaj, że operator lub użytkownik jest odpowiedzialny za wypadki lub zagrożenia dla innych osób lub ich mienia.
- Unikaj noszenia luźnej odzieży lub ubrań ze zwisającymi sznurkami bądź krawatami.
- Obsługuj maszynę w zalecanej pozycji i tylko na stabilnej, równej powierzchni.
- Nie należy obsługiwać maszyny na powierzchni utwardzonej kostką lub żwirem, na której wyrzucany materiał mógłby spowodować obrażenia.
- Przed użyciem zawsze należy przeprowadzić kontrolę wzrokową, aby upewnić się, że rozdrabniacz, śruby rozdrabniacza i inne elementy mocujące są zabezpieczone, że obudowa jest nieuszkodzona, i że założone są elementy bezpieczeństwa i osłony ochronne. Zużyte lub uszkodzone elementy należy wymienić w zestawach, aby zachować równowagę. Uszkodzone bądź nieczytelne napisy należy wymienić.

Praca:

- Nie pozwól innym osobom dotykać urządzenia lub kabla przedłużającego. Trzymaj urządzenie z daleka od ludzi, a przede wszystkim od dzieci, oraz zwierząt domowych.
- Nie włączaj urządzenia, jeżeli trzymasz je w pozycji odwrotnej lub jeżeli nie znajduje się ono w pozycji roboczej.
- Unikaj przypadkowego uruchomienia urządzenia. Przed podłączeniem urządzenia do źródła zasilania, przed jej podniesieniem i przeniesieniem upewnij się, że jest ono wyłączone. Jeżeli podczas przenoszenia urządzenia palec osoby niosącej znajdzie się na włączniku, albo jeżeli włączone urządzenie zostanie podłączone do źródła zasilania, może dojść do wypadku.
- Nie kieruj działającego urządzenia na inne osoby; pod żadnym pozorem nie kieruj strumienia powietrza na oczy i uszy.
- Podczas pracy uważaj na stabilne oparcie nóg i pewność pozycji, w szczególności na pochyłościach. Zawsze trzymaj urządzenie obydwo rękami i pracuj przy prawidłowo ustawionym pasie do noszenia urządzenia.
- Nie wychylaj ciała za daleko części ciała i uważaj, żeby nie stracić równowagi.
- Proszę nie zbliżać palców i stóp do otworu rury ssącej i wirnika łopatkowego. Istnieje niebezpieczeństwo doznania obrażeń.
- Nie pracuj z urządzeniem, jeżeli odczuwasz zmęczenie i brak koncentracji, albo po spożyciu

alkoholu lub przyjęciu tabletek. Rób dostatecznie wczesne przerwy w pracy. Pracuj rozsądnie. Poruszaj się powoli, nie bieगाj.

- Dłuższa praca z urządzeniem może powodować zakłócenia w ukrwieniu rąk spowodowane wibracjami. Czas pracy można jednak wydłużyć, używając odpowiednich rękawic czy robiąc regularne przerwy w pracy.
- Unikaj używania maszyny w czasie złych warunków atmosferycznych, w szczególności w przypadku zagrożenia wyładowaniami atmosferycznymi. Pracuj tylko przy świetle dziennym lub dobrym oświetleniu.
- Nie zasysaj żadnych palących się, żarzących się lub dymiących materiałów (np. papierosów, żaru itp.), oparów ani łatwopalnych, trujących czy wybuchowych substancji.
- Zatrzymaj maszynę i wyjmij wtyczkę z gniazdka. Upewnij się, że wszystkie ruchome części całkowicie się zatrzymały:
 - jeśli nie używamy urządzenia, transportujemy lub pozostawiamy je bez nadzoru;
 - jeśli planujemy sprawdzenia urządzenia, czyszczenie lub usunięcie blokad;
 - jeśli planujemy przeprowadzenie czyszczenia, prac konserwacyjnych lub wymiany akcesoriów;
 - jeśli uszkodzony jest kabel zasilający lub przedłużacz;
 - po kontakcie z ciałami obcymi lub w przypadku wystąpienia nienormalnych wibracji.
- Nie używaj urządzenia w zamkniętych i źle przewietrzanych pomieszczeniach.
- Nie używaj urządzenia w pobliżu palnych cieczy lub gazów. W innym razie istnieje niebezpieczeństwo pożaru lub wybuchu.
- W razie wypadku lub usterki eksploatacyjnej należy natychmiast wyłączyć urządzenie, wyciągnąć wtyczkę z gniazdka i upewnić się, czy wszystkie ruchome części całkowicie się zatrzymały. Następnie należy sprawdzić urządzenie itp. W razie wszelkich pytań należy się zwrócić do dystrybutora.
- Należy iść w tempie spacerowym, nie biegać.
- Upewnij się, że napięcie sieci elektrycznej odpowiada napięciu podanym na tabliczce typologicznej urządzenia.
- Trzymaj kabel z daleka od strefy pracy; kabel należy zasadniczo prowadzić za osobą obsługującą urządzenie.
- Nie noś urządzenia, trzymając go za kabel. Nie wyjmuj wtyczki z gniazdka, ciągnąc za kabel. Chronć kabel przed gorącym, olejem i ostrymi krawędziami.
- Stosowanie uszkodzonych przewodów, złączy i wtyczek lub niezgodnych z przepisami przewodów sieciowych jest niedozwolone. W razie uszkodzenia kabla sieciowego natychmiast wyjmij wtyczkę z gniazdka. **Pod żadnym względem nie dotykaj kabla sieciowego, dopóki wtyczka nie zostanie wyjęta z gniazdka sieci elektrycznej.**

- Przedłużacze trzymaj z dala od ruchomych, niebezpiecznych części, aby uniknąć uszkodzenia kabli, które może narazić na dotknięcie części będących po napięciu.
- Przed uruchomieniem maszyny upewnij się, że kanał zasysający jest pusty.
- Trzymaj twarz i ciało z dala od otworu wlotowego.
- Nie pozwalaj, aby ręce, inne części ciała lub ubrania znajdowały się w kanale zasysającym, kanale wyrzutowym lub w pobliżu ruchomych części.
- Uważaj, aby nie stracić równowagi i stać bezpiecznie. Unikaj nienaturalnej postawy ciała. Podczas zasysania materiału nigdy nie stawaj na wyższym poziomie niż płaszczyzna podstawy maszyny.
- Aby zachować bezpieczną pozycję na zboczach, należy przez cały czas zachowywać równowagę. Z urządzeniem należy chodzić, nie biegać.
- W trakcie pracy maszyny nie stawaj w strefie wyrzutu.
- Podczas zasysania materiału do urządzenia należy zachować szczególną ostrożność, aby nie wprowadzić kawałków metalu, kamieni, butelek, buszek lub innych obcych przedmiotów.
- Nie dopuszczaj do gromadzenia się przetworzonego materiału w strefie wyrzutu, ponieważ może to uniemożliwić prawidłowy wyrzut i spowodować ponowne wprowadzenie materiału przez otwór wlotowy.
- Jeśli urządzenie zostało zatkałe, przed usunięciem blokady wyłącz źródło zasilania i odłącz urządzenie od sieci.
- Nigdy nie obsługuj maszyny z uszkodzonymi elementami bezpieczeństwa lub osłonami, lub bez elementów bezpieczeństwa, takich jak założony worek zbierający.
- Utrzymuj źródło zasilania w stanie czystym, wolnym od zanieczyszczeń i osadów, aby zapobiec jego uszkodzeniu lub ewentualnemu pożarowi.
- Nie transportuj urządzenia, gdy działa źródło zasilania.
- Natychmiast wyłącz źródło zasilania i zaczekaj, aż maszyna się zatrzyma, jeśli mechanizm tnący uderzy w obcy przedmiot lub gdy urządzenie zacznie wydawać dziwne dźwięki lub wibrować. Przed ponownym uruchomieniem i obsługą urządzenia odłącz urządzenie od sieci i wykonaj następujące czynności:
 - sprawdź urządzenie pod kątem uszkodzeń;
 - wymień lub napraw uszkodzone części;
 - sprawdź urządzenie pod kątem luźnych części i dokręć je.
- Nie przechylaj urządzenia, gdy działa źródło zasilania.
- Uważaj, aby nie podłączać do zasilania elektrycznego uszkodzonego kabla, ani go nie dotykać przed jego odłączeniem od sieci, ponieważ uszkodzone kable mogą spowodować kontakt z częściami będącymi pod napięciem.

- Uważaj, aby nie dotknąć żadnych niebezpiecznych ruchomych części, zanim maszyna nie zostanie odłączona od zasilania, a ruchome, niebezpieczne części całkowicie się zatrzymają.

Konserwacja i przechowywanie:

- Regularnie sprawdzaj, czy urządzenie jest sprawne i nieuszkodzone, aby wykluczyć zagrożenia dla użytkownika.
- Zużyte lub uszkodzone części należy ze względów bezpieczeństwa wymienić. Używaj tylko oryginalnych części zamiennych i akcesoriów.
- Nie podejmuj prób samodzielnej naprawy urządzenia, chyba że posiadasz odpowiednie kwalifikacje. Wszystkie prace, które nie są wymienione w niniejszej instrukcji, mogą być wykonywane tylko przez autoryzowane punkty serwisowe.
- Przechowuj urządzenie w suchym miejscu, niedostępnym dla dzieci.
- Starannie obchodź się z urządzeniem. Regularnie oczyszczaj szczeliny wlotów powietrza i przestrzegaj przepisów konserwacji.
- Utrzymuj wloty powietrza chłodzącego w czystości.
- Jeżeli kabel zasilający tego urządzenia jest uszkodzony, musi on zostać wymieniony przez producenta lub jego serwis albo osobę posiadającą podobne kwalifikacje - tylko w ten sposób można zapewnić bezpieczeństwo urządzenia.
- Nie używaj urządzenia, jeżeli włącznik-wyłącznik nie daje się włączyć wzgl. wyłączyć. Uszkodzone włączniki-wyłączniki należy wymienić w warsztacie serwisowym.
- Nie przeciążaj urządzenia. Pracuj tylko w podanym zakresie mocy. Nie stosuj maszyn o niskiej mocy do wykonywania ciężkich prac. Nie używaj urządzenia do celów, do których nie jest ono przeznaczone.
- Jeśli urządzenie zostanie zatrzymane w celu przeprowadzenia konserwacji, przeglądu, przechowania lub wymiany akcesoriów, należy wyłączyć źródło zasilania, odłączyć urządzenie od sieci i upewnić się, że wszystkie ruchome części się zatrzymały. Przed przeprowadzeniem przeglądu, regulacji itp. odczekaj, aż urządzenie ostygnie. Starannie serwisuj maszynę i utrzymuj ją w czystości.
- Przed przechowaniem zawsze pozwól urządzeniu ostygnąć.
- Podczas konserwacji rozdrabniacza należy pamiętać, że chociaż źródło zasilania jest wyłączone dzięki funkcji blokady systemu bezpieczeństwa, rozdrabniacz może zostać nadal poruszony.
- Nigdy nie próbuj ominąć funkcji blokady systemu bezpieczeństwa.

Dodatkowe instrukcje bezpieczeństwa:

- Przed założeniem lub zdjęciem kosza na trawę wyłączyć urządzenie.

Zalecenie:

- Urządzenie należy podłączać wyłącznie do gniazdek wyposażonych w ochronnik zabezpieczający przed prądem uszkodzeniowym (RCD) o wartości prądu uszkodzeniowego nie większej od 30 mA.
- Unikać używania maszyny w czasie złych warunków atmosferycznych, w szczególności w przypadku zagrożenia wyładowaniami atmosferycznymi.

POZOSTAŁE ZAGROŻENIA

Nawet przy przepisowej obsłudze urządzenia elektrycznego występują tzw. zagrożenia ogólne. W związku z konstrukcją i sposobem pracy urządzenia elektrycznego mogą występować następujące zagrożenia ogólne:

- a) Uszkodzenia słuchu w razie niekorzystania z odpowiednich elementów ochrony słuchu.
- b) Szkody na zdrowiu będące skutkiem działania wibracji na rękę i ramię, jeżeli urządzenie jest używane przez długi czas lub nie jest odpowiednio prowadzone i przepisowo konserwowane.
- c) Uszkodzenie płuc w przypadku braku odpowiedniej ochrony dróg oddechowych.
- d) Uszkodzenie oczu w przypadku nieużywania odpowiedniej ochrony oczu.

 **Ostrzeżenie!** To urządzenie elektryczne wytwarza w czasie pracy pole elektro-

magnetyczne. Pole to może w określonych warunkach wpływać na aktywne lub pasywne implantaty medyczne. Aby zmniejszyć ryzyko poważnych lub śmiertelnych obrażeń, użytkownicy z wszczepionymi implantami medycznymi muszą przed obsługą urządzenia skonsultować się z lekarzem i producentem implantu.

Uruchamianie

Przed uruchomieniem urządzenia należy

- zamontować rury wydmuchowe lub ssawne (przestrzegać kolejności),
- liści zamontować worek.



Uwaga: niebezpieczeństwo urazu!

Podczas montażu lub demontażu rury dmuchawy, rury ssawnej lub worka zbierającego urządzenie musi być wyłączone, a części ruchome muszą być zatrzymane. Przed wykonaniem wszelkich prac należy wyciągnąć wtyk sieciowy!



Montaż rury dmuchawy/rury ssawnej

1. Wsunąć środkową rurę (15) na obudowę silnika (5).
2. Zamocować środkową rurę (15) za pomocą dwóch śrub z gniazdem krzyżakowym (18).
3. Wsunąć rurę dmuchawy (11) na środkową rurę (15).
4. Założyć rurę ssawną (13) na środkową

rurę (15). Rura ssawna wskakuje na swoje miejsce.

5. Włoknąć rurę ssawną (13) w podstawę rury ssawnej (11).

A Montaż/demontaż worka



Urządzenie można używać w trybie odkurzacza tylko z zamontowanym workiem na liście.

Montaż worka zbierającego:

1. Nasunąć worek zbierający (10) na otwór wydechowy (17) obudowy silnika (5). Worek zbierający wskakuje na swoje miejsce.
2. Zahaczyć karabińczyki (16) worka zbierającego (10) za przewidziane do tego zaczepy (14) na rurze ssawnej i rurze środkowej.

Demontaż worka zbierającego:

3. Zdjąć karabińczyki (16) z zaczepów (14) na rurze ssawnej i rurze środkowej.
4. Wcisnąć przycisk zwalniający (9) na worku zbierającym (10).
5. Zdjąć worek zbierający (10) z otworu wydechowego (17).

A Zakładanie pasa do przenoszenia



Nigdy nie zakładaj pasa po przekątnej na ramieniu i piersiach, tylko na jednym ramieniu, aby w razie niebezpieczeństwa móc szybko zdjąć urządzenie z ciała.

1. Założyć pas do przenoszenia (1) na ramię.
2. W celu wykonywania prac zgodnie z wymogami ergonomii należy dopasować pas do przenoszenia (1) indywi-

dualnie do swojego wzrostu..

3. Zamocować karabińczyk na zaczepie (1a) na zaczepie (19) do zawieszania pasa.

Obsługa



Uwaga: Niebezpieczeństwo urazu! Podczas prac z urządzeniem nosić odpowiednią odzież i rękawice ochronne. Przed każdym użyciem upewnić się, czy urządzenie jest sprawne. Upewnić się, czy worek i rura są prawidłowo zamontowane. Upewnij się, czy worek i rura są prawidłowo zamontowane. W przypadku uszkodzenia włącznika/wyłącznika lub regulatora objętości powietrza nie wolno używać urządzenia. W przypadku uszkodzenia włącznika/wyłącznika lub regulatora objętości powietrza nie wolno używać urządzenia. Środki ochrony indywidualnej i sprawne urządzenie zmniejszają ryzyko urazów ciała i wypadków.



Po wyłączeniu urządzenia wirnik łopatkowy obraca się jeszcze przez chwilę. Niebezpieczeństwo urazu przez obracające się narzędzie.



Przestrzegaj zasad ochrony przed hałasem i przepisów lokalnych.



Zmiana trybu pracy

Tryb Zasysania

1. Przesunąć przełącznik trybów pracy (8) do pozycji .

Tryb Dmuchawy

- Przesunąć przełącznik trybów pracy (8) do pozycji .

C Włączanie i wyłączenie



Przed załączeniem zwrócić uwagę, czy urządzenie nie dotyka żadnych przedmiotów. Przyjąć bezpieczną pozycję.

- Z końca przedłużacza uformować pętlę i zamocować ją na uchwycie kabla (6).
- Podłączyć urządzenie do gniazda sieciowego.
- W celu włączenia przesunąć włącznik/wyłącznik (3) do pozycji „I” lub „II”.
- W celu wyłączenia przesunąć włącznik/wyłącznik (3) do pozycji „0”.

Regulacja prędkości obrotowej

- Przesunąć włącznik/wyłącznik (3) do pozycji „I”, aby urządzenie pracowało z najniższą prędkością obrotową.
- Przesunąć włącznik/wyłącznik (3) do pozycji „II”, aby urządzenie pracowało z najwyższą prędkością obrotową.

Praca z urządzeniem



Odkurzacz/dmuchawa do liści może być stosowany tylko do następujących celów:

- **Jako dmuchawa do gromadzenia suchych liści lub do ich wydmuchiwania z trudno dostępnych miejsc**
- **jako odkurzacz do odkurzenia suchych liści. W przypadku funkcji odkurzacza**

urządzenie służy także jako mulczownik. Rozdrabnia suche liście, zmniejsza ich objętość i ewentualnie przygotowuje je do kompostowania. Intensywność rozdrabniania zależy od wielkości liści i zawartości wilgoci.

Wszelkie inne niż opisane powyżej sposoby stosowania urządzenia mogą prowadzić do uszkodzenia urządzenia i stanowić źródło zagrożeń dla użytkownika.



Podczas pracy uważaj, by nie uderzać urządzeniem w twarde przedmioty, które mogłyby spowodować uszkodzenia. Nie wsysaj żadnych ciał stałych, takich jak kamienie, grube gałęzie czy kawałki gałęzi, szyszki jodłowe i podobne, ponieważ mogłyby one uszkodzić urządzenie, a przede wszystkim jego mechanizm tnący. **Naprawy uszkodzeń tego rodzaju nie są objęte zakresem gwarancji.**

Tryb rozdmuchiwania:

- Optymalny wynik stosowania dmuchawy uzyskuje się zachowując odstęp od ziemi 5 - 10 cm.
- Skierować strumień powietrza od siebie. Zwrócić uwagę, aby nie wzbijać ciężkich przedmiotów, ponieważ mogłyby one kogoś zranić lub wyrządzić szkody materialne.
- Rozpocząć pracę z najwyższą mocą wydmuchiwania, aby szybko zebrać leżące wokół liście. Niższą moc wydmuchiwania wybierać do zagęszcze-

nia zebranego uprzednio stosu liści.

- Przed użyciem dmuchawy zruszyć przylegające do ziemi liście za pomocą miotły lub grabi.
- Podczas pracy urządzenie trzymać mocno zawsze obiema rękami: Użyć w tym celu rękkojeści (4) i rękkojeści dodatkowej (2).

Tryb odkurzania:

 **Ze względów bezpieczeństwa przed uruchomieniem urządzenia należy zamontować wszystko części rury ssawnej i worek zbierający!**

- Podczas pracy urządzenie trzymać mocno zawsze obiema rękami: Użyć w tym celu rękkojeści (4) i rękkojeści dodatkowej (2).
- Należy pamiętać, aby nie zasysać równocześnie zbyt dużej ilości liści. Dzięki temu unikniemy zapchania się rury ssawnej (13) i zablokowania wirnika.

 Aby nie zużywać niepotrzebnie worka, podczas pracy unikać tarcia nim o ziemię.

 **Zabezpieczenie przeciążenia:** W przypadku przeciążenia silnik wyłącza się automatycznie. **Wyłączyć odkurzacz i wyciągnąć wtyk sieciowy.** Następnie sprawdzić, czy wirnik nie jest zablokowany lub czy nie jest zapchany worek, usunąć ewentualne blokady lub zapchanie. Urządzenie jest ponownie gotowe do pracy dopiero po całkowitym ostygnięciu.

A Opróżnianie worka na liście:

Przy pełnym worku moc ssania znacznie się redukuje; gdy worek na liście jest pełny lub jeżeli moc ssania urządzenia maleje, należy opróżnić worek.

1. Wyłączyć urządzenie i odczekać do zatrzymania się wirnika.
2. Wyciągnąć kabel sieciowy (7) z gniazdka.
3. Zdejmij karabińczyki (16) z zaczepów (14). Zdjąć worek na liście wciskając przycisk blokady (9).
3. Proszę otworzyć zamek błyskawiczny na worku wytapującym i opróżnić go całkowicie.
4. Ponownie zamontuj opróżniony worek na liście (zob. także Instrukcję montażu).

 Materiału nadającego się do kompostowania nie należy wyrzucać ze śmieciami domowymi!

Oczyszczani/ konserwacja

 **Ostrzeżenie! Niebezpieczeństwo obrażeń ciała przez niebezpieczne, ruchome części!**

 Oczyszczaj urządzenie natychmiast po każdym użyciu; w innym razie brud i resztki liści **twardnieją i spajają się**, przez co ich usunięcie może być niemożliwe bez konieczności rozebrania obudowy silnika. **Takie prace związane z oczyszczaniem nie są objęte zakresem gwarancji.**

 Wyłączyć urządzenie i przed wykonaniem wszelkich prac wyjąć wtyk sieciowy.



Wykonanie prac naprawczych i konserwacyjnych, które nie zostały opisane w tej instrukcji, powierzać naszym specjalistom z działu serwisowego. Stosuj tylko oryginalne części.



Nie używaj środków czyszczących ani rozpuszczalników. Substancje chemiczne mogą atakować plastikowe elementy obudowy urządzenia.

Wykonuj regularnie poniższe prace związane z konserwacją i oczyszczaniem urządzenia. Zapewni to długie, niezawodne użytkowanie urządzenia.

Oczyszczani



Nie wolno chłapać wodą na urządzenie, ani wkładać urządzenia do wody. Istnieje niebezpieczeństwo porażenia prądem elektrycznym.

- Zawsze utrzymuj szczeliny wentylacyjne, obudowę silnika i uchwyty urządzenia w czystości. Używaj do tego celu wilgotnej szmatki albo szczotki. Nie stosuj żadnych środków do czyszczenia ani rozpuszczalników. Możesz w ten sposób nieodwracalnie uszkodzić urządzenie.
- Oczyszczyć worek zbierający (10) szczotką.

Konserwacja

- Przed każdym użyciem sprawdzaj, czy urządzenie nie ma widocznych wad.
- Sprawdzaj, czy osłony i elementy zabezpieczające nie są uszkodzone i czy są dobrze zamocowane. W razie potrzeby wymień te części na nowe.

Usuwanie zapchania i blokad

Liście lub świeże części obciętych roślin mogą ewentualnie zapchać urządzenie.

Czyszczenie wirnika łopatkowego:



Wyjąć wytk sieciowy!
Niebezpieczeństwo obrażeń ciała

1. Odkręcić śruby z gniazdem krzyżakowym (18).
2. Wyciągnąć środkową rurę (15).
3. Usunąć ostrożnie pozostałości lub zapchania z wirnika.
4. Sprawdzić, czy wirnik łopatkowy pozwala się lekko obracać i czy jest w nienagannym stanie technicznym. W razie uszkodzenia wirnika łopatkowego należy zlecić jego wymianę w naszym centrum serwisowym.
5. Ponownie zamontować środkową rurę (15) w odwrotnej kolejności.

Przechowywanie urządzenia

- Przed rozpoczęciem przechowywania urządzenia można ponownie zdjąć z obudowy silnika (5) rurę środkową (15), rurę dmuchawy (11), rurę ssawną (13) i worek zbierający (10) (patrz odpowiednie instrukcje montażowe w rozdziale „Uruchomienie”).
- Przechowuj urządzenie w suchym, niedostępnym dla dzieci miejscu.

Usuwanie i ochrona środowiska

Przekaż urządzenie, jego akcesoria i opakowanie do zgodnej z przepisami o ochronie środowiska naturalnego utylizacji.



Urządzeń elektrycznych nie należy wyrzucać razem ze śmieciami domowymi. Symbol przekreślonego pojemnika na odpady oznacza, że niniejszy produkt nie może zostać przekazany po zakończeniu użytkowania do utylizacji wraz z odpadami domowymi.

Dyrektywa 2012/19/UE w sprawie zużytego sprzętu elektrycznego i elektronicznego: Konsumenci są prawnie zobowiązani po zakończeniu okresu żywotności urządzeń elektrycznych i elektronicznych do ich przekazywania do ponownego przetworzenia zgodnie z zasadami ochrony środowiska. Dzięki temu można zapewnić wykorzystanie urządzeń zgodnie z zasadami ochrony środowiska i ochrony zasobów.

W zależności od adaptacji na gruncie prawa krajowego mogą być do wyboru następujące możliwości:

- zwrot w miejscu zakupu,
- zwrot w oficjalnym punkcie zbiórki,
- odesłanie do producenta/podmiotu wprowadzającego produkt na rynek.

Przepisy te nie obejmują akcesoriów i środków pomocniczych dołączonych do starych urządzeń, które nie zawierających elementów elektrycznych..

Przekaż wycięty materiał do kompostowania, nie wyrzucaj go do kontenera na śmieci.

Gwarancja

Szanowna Klientko, Szanowny Kliencie, na zakupione urządzenie otrzymują Państwo 3 lata gwarancji od daty zakupu. W przypadku wad tego produktu przysługują Państwu ustawowe prawa w stosunku do sprzedawcy produktu. Prawa te nie są ograniczone przez naszą przedstawioną niżej gwarancję.

Warunki gwarancji

Okres gwarancji rozpoczyna się z datą zakupu. Prosimy zachować oryginalny paragon. Będzie on potrzebny jako dowód zakupu.

Jeśli w okresie trzech lat od daty zakupu tego produktu wystąpi wada materiałowa lub fabryczna, produkt zostanie – wedle naszego wyboru – bezpłatnie naprawiony lub wymieniony. Gwarancja zakłada, że w okresie trzech lat uszkodzone urządzenie zostanie przesłane wraz z dowodem zakupu (paragonem) z krótkim opisem, gdzie wystąpiła wada i kiedy się pojawiła.

Jeśli defekt jest objęty naszą gwarancją, otrzymają Państwo z powrotem naprawiony lub nowy produkt. Wraz z wymianą urządzenia lub ważnej części, zgodnie z art. 581 § 1 aktualnej wersji Kodeksu cywilnego, okres gwarancji rozpoczyna się od nowa.

Okres gwarancji i ustawowe roszczenia z tytułu wad

Okres gwarancji nie wydłuża się z powodu świadczenia gwarancyjnego. Obowiązuje to również dla wymienionych lub naprawionych części. Ewentualne uszkodzenia i wady istniejące już w momencie zakupu należy zgłosić bezzwłocznie po rozpakowaniu. Naprawy przypadające po upływie okresu gwarancji są odpłatne.

Zakres gwarancji

Urządzenie wyprodukowano z zachowaniem staranności zgodnie z surowymi normami jakościowymi i dokładnie sprawdzono przed wysyłką.

Gwarancja obowiązuje dla wad materiałowych lub fabrycznych. Gwarancja nie rozciąga się na części produktu, które podlegają normalnemu zużyciu i można je uznać za części zużywalne (np. rury, worek wylapujący wirnik łopatkowy z nożem), oraz na uszkodzenia części delikatnych (np. przełączniki).

Gwarancja przepada, jeśli produkt został uszkodzony, nie był zgodnie z przeznaczeniem użytkowany i konserwowany.

Użytkowanie zgodnie z przeznaczeniem wiąże się z przestrzeganiem wszystkich wskazówek zawartych w instrukcji obsługi. Należy bezwzględnie unikać zastosowań i działań, których odradza się lub przed którymi ostrzega się w instrukcji obsługi. Produkt jest przeznaczony do użytku prywatnego, a nie komercyjnego. W przypadku niewłaściwego i nieodpowiedniego obchodzenia się z urządzeniem, stosowania „na siłę” i zabiegów, które nie zostały przeprowadzone przez nasz autoryzowany oddział, gwarancja wygasa.

Realizacja w przypadkach objętych gwarancją

Aby zagwarantować szybkie przetworzenie Państwa sprawy, prosimy o przestrzeganie poniższych wskazówek:

- W przypadku wszelkich zapytań prosimy o przygotowanie paragonu i numeru identyfikacyjnego jako dowodu zakupu (IAN 415842_2210).
- Numer artykułu znajduje się na tabliczce znamionowej.

- W przypadku wystąpienia usterek lub innych wad prosimy o skontaktowanie się z wymienionym niżej działem serwisowym **telefonicznie** lub **mailowo**. Uzyskają Państwo wówczas szczegółowe informacje na temat realizacji reklamacji.
- Uszkodzony produkt mogą Państwo wystać po skontaktowaniu się z naszym działem obsługi klienta, załączając dowód zakupu (paragon) i określając, na czym polega wada i kiedy wystąpiła, bezpłatnie na podany adres serwisu. Aby uniknąć problemów z odbiorem i dodatkowych kosztów, prosimy o wysłanie przesyłki na adres, który Państwu podano. Należy się upewnić, żeby wysyłka nie nastąpiła odpłatnie, jako ponadwymiarowa, ekspresowo lub na innych specjalnych warunkach. Prosimy o przesłanie urządzenia wraz ze wszystkimi częściami wyposażenia otrzymanymi przy zakupie i zadbanie o wystarczająco bezpieczne opakowanie.

Serwis naprawczy

Naprawy, które nie są objęte gwarancją, można zlecić odpłatnie w naszym oddziale serwisowym. Serwis sporządzi Państwu kosztorys naprawy.

Podejmujemy się wyłącznie naprawy urządzeń, które zostały prawidłowo zapakowane i ofrankowane.

Uwaga: Prosimy o przesłanie czystego urządzenia ze wskazaniem usterek.

Urządzenia przesłane dla nas odpłatnie, jako przesyłka ponadwymiarowa, ekspresowa lub na innych warunkach specjalnych, nie zostaną odebrane.

Utylizację przestanych do nas uszkodzonych urządzeń przeprowadzamy bezpłatnie.

PL

Service-Center

PL

Serwis Polska

Tel.: 22 397 4996

E-Mail: grizzly@lidl.pl

IAN 415842_2210

Importer

Prosimy mieć na uwadze, że poniższy adres nie jest adresem serwisu. Prosimy o kontakt z wymienionym wyżej centrum serwisowym.

Grizzly Tools GmbH & Co. KG

Stockstädter Straße 20

63762 Großostheim

Niemcy

www.grizzlytools.de

Części zamienne/Akcesoria

Części zamienne i akcesoria można zakupić na www.grizzlytools.shop

W przypadku problemów z zamawianiem należy skorzystać z formularza kontaktowego. W razie kolejnych pytań należy zwracać się do „Service-Center” (patrz strona 100).

Numer pozycji	Numer Rozwinutý výkres	Opis	Numer zamówienia
1	25.....	TPas do przenoszenia.....	91100669
10	22-24.....	Worek zbierający.....	91100668
11+12	19-21.....	Rura dmuchawy + Kółka.....	91100667
13	18.....	Rura ssawna.....	91100665
15	17.....	Rura środkowa.....	91100664

Poszukiwanie błędów

Problem	Możliwa przyczyna	Sposób usunięcia
Urządzenie nie daje się uruchomić	Brak zasilania prądem	Sprawdź gniazdko, przewód, wtyczkę i bezpiecznik, ew. naprawa przez specjalistę elektryka
	Uszkodzony włącznik-wyłącznik (3)	Naprawa w punkcie serwisowym
	Zużyte szczotki węglowe	
	Uszkodzony silnik	
Urządzenie pracuje z przerwami	Uszkodzony przewód sieciowy	Naprawa w punkcie serwisowym
	Chwiejny styk we wnętrzu urządzenia	
	Uszkodzony włącznik-wyłącznik (3)	
Niska moc lub brak mocy ssania/mocy wydmuchiwania	Worek zbierający (10) jest pełny	Opróżnij worek na liście
	Worek zbierający (10) jest zanieczyszczony	Oczyść worek na liście
	Wirnik łopatkowy lub rura dmuchawy (11), wzgl. rura ssawna (13) zapchana lub zablokowana	patrz „Usuwanie zapchania i blokad”
Wirnik nie obraca się	Ciało obce blokuje wirnik	Usuń blokadę (patrz „Usuwanie zapchania i blokad”)

Contenido

Introducción	102
Uso previsto	102
Descripción general	103
Volumen de suministro	103
Descripción del funcionamiento	103
Vista sinóptica	103
Datos técnicos	104
Instrucciones de seguridad	105
Símbolos y pictogramas.....	105
Instrucciones generales de seguridad	106
Riesgos residuales	112
Puesta en marcha	112
Montaje del tubo de aspiración/ soplado	112
Montar/desmontar el saco colector	113
Colocar la correa.....	113
Manejo	113
Cambio del modo de funcionamiento	114
Arranque y parada	114
Ajuste del número de revoluciones ..	114
Trabajar con el aparato	114
Limpieza y mantenimiento	115
Limpieza.....	116
Mantenimiento.....	116
Resolución de atascos y bloqueos	116
Almacenaje	117
Eliminación y protección del medio ambiente	117
Piezas de repuesto/ Accesorios	117
Garantía	118
Servicio de reparación	119
Service-Center	119
Importador	119
Búsqueda de fallos	120
Traducción de la Declaración de conformidad CE original	308
Plano de explosión	319

Introducción

¡Felicitaciones por la compra de su nueva aspiradora! Con ello se ha decidido por un producto de suprema calidad. Este aparato fue examinado durante la producción con respecto a su calidad y sometido a un control final. Con ello queda garantizada la capacidad de funcionamiento de su aparato.



Las instrucciones de servicio forman parte de este producto. Éstas contienen importantes indicaciones para la seguridad, el uso y la eliminación del aparato. Familiarícese con todas las indicaciones de manejo y seguridad antes de usar el producto. Utilice el producto sólo como se describe y para los campos de aplicación indicados. Guarde bien estas instrucciones y entréguelas al dar este producto a terceros.

Uso previsto

La aspiradora y sopladora eléctrica de hojas se utiliza exclusivamente de las siguientes dos maneras:

1. Como aspiradora de hojas sirve para aspirar hojarasca seca.
2. Como sopladora sirve para amontonar hojas secas o para eliminarlas de zonas de difícil acceso (p.ej. debajo de vehículos).

Este aparato no es idóneo para fines profesionales. En caso de uso profesional, se extingue la garantía.

Cada utilización divergente que no se menciona expresamente en estas instrucciones, puede causar daños en el aparato y presentar un peligro serio para el usuario.

El aparato no debe utilizarse en áreas con polvos tóxicos o bien como aspiradora en húmedo.

El aparato está destinado para el uso por personas mayores de edad. Jóvenes mayores de 16 años están exclusivamente autorizados para usar el aparato bajo vigilancia. Queda estrictamente prohibida la utilización del aparato en caso de lluvia o bien al disponer de condiciones climáticas muy húmedas.

El operador o usuario asume la responsabilidad para accidentes o daños de otras personas o bien de su propiedad.

El fabricante no se responsabiliza por daños causados por el uso contrario al previsto o por la operación incorrecta.

¡Un aspirador de hojas no es un aspirador de agua! Por favor, evite la aspiración de materiales húmedos (hojas y suciedad, así como ramas, trozos de ramas, conos de abetos, pasto, tierra, arena, sustancias orgánicas de corteza, pajaza, etc.). No aspire sobre superficies mojadas o húmedas de pasto, césped o prados. En caso dado, faltas en la aplicación pueden causar obturaciones en la cámara trituradora, llevando así a una reducción de la capacidad del aparato. En este caso, debe desarmarse el aparato por completo para proceder con su limpieza. Este trabajo debe efectuarse sólo por un electricista especializado y no está sujeto a garantía.

Descripción general



Hallará las imágenes en las solapas delantera y trasera.

Volumen de suministro

Desembale el aparato y compruebe que esté completo. Evacúe el material de embalaje de una forma conveniente.

- Soplador / Aspirador de hojas
- Tubo de soplado
- Tubo de aspiración
- Tubo central
- 2 Tornillo de ranura cruzada
- Cinta de transporte
- Saco recolector
- Instrucciones de uso

Descripción del funcionamiento

El aspirador/soplador de hojas dispone de un soplador o bien una aspiradora de hojas para las funciones de soplado. El modo de operación Soplado permite la acumulación rápida mediante soplado de las hojas o bien su extracción de lugares de acceso difícil. En el modo de operación Aspiración, se trituran las hojas para reducir el volumen de hojas. El material triturado se sopla luego por el canal de expulsión y se acumula en el saco receptor. La función de las piezas de mando se indica en las siguientes descripciones.

Vista sinóptica

- 1 Correa
- 2 Empuñadura en T
- 3 Interruptor de encendido/apagado
- 4 Empuñadura
- 5 Carcasa del motor
- 6 Descarga de tracción del cable
- 7 Cable de red
- 8 Interruptor de funcionamiento
- 9 Botón de bloqueo del saco colector

- 10 Saco colector
- 11 Tubo de soplado
- 12 Ruedas
- 13 Tubo de aspiración
- 14 Ojales de fijación (saco colector)
- 15 Tubo central
- 16 Mosquetones de la correa (saco colector)
- A** 17 Abertura de expulsión
- A** 18 Tornillo de ranura cruzada
- A** 19 Ojales de fijación de la correa
- A** 1a Mosquetón (correa)

Datos técnicos

Soplador/Aspirador de hojas eléctrico PLS 2600 B2

Tensión de

entrada nominal U .. 230 - 240 V~, 50 Hz

Potencia nominal P 2600 W

Revoluciones en vacío n_1 12000 min⁻¹

Revoluciones en vacío n_2 15000 min⁻¹

Velocidad

de flujo de aire máx. 270 km/h

Potencia de aire máx. 12 m³/min

Proporción de picado 10:1

Volumen del saco recolector ca. 34 l

Clase de protección II

Tipo de protección IPX0

Peso (accesorios incl.) 3 kg

Nivel de potencia acústica (L_{pA})

garantizado 98 dB

Modo de funcionamiento soplador

Nivel de presión acústica

(L_{pA}) 81,7 dB, $K_{pA} = 3$ dB

Nivel de potencia acústica (L_{WA})

medido 94,1 dB; $K_{WA} = 2,28$ dB

Vibración (a_n) en

empuñadura 2,54 m/s²; $K = 1,5$ m/s²

Empuñadura

en T 2,82 m/s²; $K = 1,5$ m/s²

Modo de funcionamiento

Nivel de presión acústica

(L_{pA}) 83,5 dB, $K_{pA} = 3$ dB

Nivel de potencia acústica (L_{WA})

medido 96,3 dB; $K_{WA} = 2,05$ dB

Vibración (a_n) en

empuñadura 2,52 m/s²; $K = 1,5$ m/s²

Empuñadura

en T 2,72 m/s²; $K = 1,5$ m/s²

Los valores de acústica y vibración se detectaron en función de las normas y regulaciones mencionadas en la declaración de conformidad.

El índice de emisión de vibraciones indicado ha sido medido según un procedimiento de ensayo normalizado, y puede ser usado para comparar herramientas eléctricas entre sí.

El índice de emisión de vibraciones indicado también puede ser usado para estimar por anticipado la exposición.



Aviso:

El índice de emisión de vibraciones indicado puede diferir del valor reseñado cuando se usa efectivamente esa herramienta eléctrica y según cómo se utilice.











Intente mantener la tensión, provocada por las vibraciones, tan reducida como sea posible. Las medidas para reducir la tensión por las vibraciones son, por ejemplo, llevar guantes al usar la herramienta y limitar el tiempo de trabajo. Para ello hay que tener en cuenta todas las partes del ciclo de funcionamiento (por ejemplo, los tiempos en los que la herramienta eléctrica está desconectada y aquellos en los que está encendida, pero funciona sin carga).











Instrucciones de seguridad

Esta sección trata de las normas de seguridad básicas cuando se trabaja con este aparato.

Símbolos y pictogramas

Símbolos en el aparato:

-  ¡Cuidado!
-  Lea las instrucciones de uso.
-  Por motivos de seguridad, las dos piezas del tubo de aspiración y el saco colector deben estar montados.
-  Peligro de lesiones por piezas catapultadas. Mantener fuera del área de peligro las personas que se encuentren alrededor.
-  Peligro de lesiones por piezas catapultadas. Mantener fuera del área de peligro las personas que se encuentren alrededor.
-  Atención: Rueda de aletas giratoria. Mantener alejadas las manos.
-  Retire el enchufe de red antes de realizar los trabajos de mantenimiento y reparación.
-  Extraiga inmediatamente el enchufe en caso de algún daño de la línea de conexión.
-  Porte lentes de seguridad.
-  Póngase protección en los oídos.

-  Lleve una mascarilla protectora.
-  Póngase zapatos de seguridad antideslizantes.
-  Mantenga una distancia de seguridad mínima de 5 m hacia terceros.
-  No exponga el aparato a la humedad. El trabajo no debe efectuarse en caso de lluvia.
-  Si tiene el pelo largo, recójase. Utilice una redcilla para el pelo.
-  Indicación del nivel de la potencia acústica L_{WA} en dB
-  Clase de protección II (Aislamiento doble)
-  Máquinas no deben ir a la basura doméstica. Entregue su aparato a un centro de reciclaje.
-  Modo de funcionamiento de Aspiración
-  Modo de funcionamiento de Soplado

Símbolos en las instrucciones de uso:

-  **Señales indicadoras de peligro con información para la prevención de daños a las personas y a las cosas**



Símbolo de peligro con indicaciones para evitar daños personales por descarga eléctrica



Señales de obligación con información para la prevención de daños



Señales de indicación con informaciones para un mejor manejo del aparato

Instrucciones generales de seguridad

IMPORTANTE LEER DETENIDAMENTE ANTES DEL USO CONSERVAR COMO REFERENCIA

Lea detenidamente las instrucciones de uso.



Atención: Al usar herramientas eléctricas, deben tenerse en cuenta las siguientes medidas de seguridad básicas para protegerse contra descargas eléctricas, accidentes e incendios:

Instrucción:



Antes de iniciar el trabajo debe familiarizarse con todas las piezas del aparato y con el manejo del aparato. Asegúrese de poder desactivar el aparato en forma inmediata en caso de una emergencia. La operación inadecuada puede causar graves lesiones.

- Los niños, las personas con capacidades físicas, sensoriales o intelectuales reducidas o con insuficiente experiencia y conocimientos, o las personas que no estén familiarizadas con las instrucciones no deben nunca manejar el aparato. Se debe supervisar que los niños no jueguen con el aparato. La limpieza y el mantenimiento no pueden ser realizados por niños.
- Si se daña el cable de conexión eléctrica de este aparato, deberá ser sustituido por el fabricante, su servicio de atención al cliente o una persona con cualificación similar para evitar peligros.
- Este aparato no debe ser utilizado a alturas superiores a 2000 m.

Preparación:

- Nunca permita que los menores o personas que no estén familiarizadas con las instrucciones mencionadas usen la máquina. Las normativas locales pueden establecer una edad mínima para el usuario.
- Los equipamientos de protección personal protegen la salud suya como la de los demás y garantizan una operación libre de problemas del aparato.
 - Se ha de utilizar ropa apropiada de trabajo, como zapatos sólidos con suela antideslizante, un pantalón largo y resistente, guantes de trabajo, lentes de seguridad y protectores auditivos. Llévelos durante todo el tiempo de uso de la máquina. El aparato no

debe utilizarse al estar descalzo o bien al utilizar sandalias. Lleve una mascarilla protectora contra el polvo.

- No se han de utilizar ropa o joyas que podrían aspirarse por la entrada de aire. En caso de pelo largo debe utilizarse una gorra protectora de la cabeza.
- Tenga cuidado con las ventanas abiertas, niños, mascotas, etc. Interrumpa su trabajo cuando haya niños o mascotas en las cercanías. El material soplado puede salir catapultado en su dirección. Mantenga una distancia de seguridad de 5 m en torno suyo.
- Familiarícese con su entorno y ponga atención en los eventuales riesgos que no podrían percibirse o escucharse circunstancialmente durante el trabajo.
- La superficie a limpiar debe revisarse cuidadosamente. Se han de retirar todos los alhambres, piedras, tarros u otros cuerpos extraños.
- Retire con un rastrillo o una escoba los cuerpos extraños que estén delante de la apertura de soplado o aspiración.
- Utilice toda la pieza suplementaria de la boquilla de soplado para que la corriente de aire pueda trabajar cerca del suelo.
- Humedezca en ambiente seco ligeramente la superficie, para disminuir la cantidad de polvo.
- No trabaje con un aparato dañado, incompleto o modificado sin el consentimiento del fabricante. Revise, antes del uso, el estado de seguridad del aparato, especialmente de la línea de alimentación de red y del interruptor.
- El aparato debe utilizarse exclusivamente al estar completamente montado.
- El aparato debe utilizarse en el modo de operación Aspiración exclusivamente cuando está montado el saco recolector. Compruebe periódicamente el saco colector por si está desgastado o dañado.
- Nunca ponga en funcionamiento el aparato si los dispositivos de protección están defectuosos, si carece de cubierta de protección o sin los dispositivos de protección. No use nunca el aparato si el cable está deteriorado o gastado.
- Antes de cada uso, revise el aparato y el cable con el enchufe de conexión a la red por daños. Evite el contacto del cuerpo con partes conectadas a tierra (p.ej. cercos metálicos, postes metálicos).
- Si durante el funcionamiento se daña un cable, se deberá desconectar de la red inmediatamente el cable de conexión a la red. **NO TOQUE EL CABLE HASTA QUE ESTÉ DESCONECTADO DE LA RED.** No utilice la máquina si el cable está dañado o desgastado.
- El acoplamiento del cable de extensión (H05VV-F) debe protegerse en contra de salpicaduras de agua y debe consistirse de goma o estar recubierto con goma. Utilice exclusivamente los

cables de extensión que están destinados para el uso a la intemperie y que están correspondientemente identificados. La sección transversal del cordón conductor del cable de extensión debe ser de un mínimo de 2,5 mm². El alargador no debe tener una longitud superior a 75 m. Desenrolle el tambor del cable siempre completamente antes de su uso.

- Utilice el dispositivo de descarga de tracción previsto para la colocación del cable de extensión.
- Tenga en cuenta que el usuario es el responsable de accidentes o daños a otras personas y su propiedad.
- Evite llevar ropa suelta o ropa que tenga cordones o corbatas.
- Ponga en marcha la máquina en la posición recomendada y solo cuando se encuentre sobre una superficie firme y plana.
- Nunca ponga en funcionamiento la máquina sobre una superficie adoquinada o sobre una superficie de grava en las que el material expulsado podría provocar lesiones.
- Antes del uso, realice siempre una inspección visual para asegurarse de que la trituradora, los pernos de la picadora y otros elementos de fijación están asegurados, de que la carcasa está intacta y de que los dispositivos y escudos de protección están presentes. Reemplace los componentes desgastados o dañados en conjunto para mantener el equilibrio. Cambie las etiquetas ilegibles o dañadas.

Funcionamiento:

- El aparato o bien el cable de prolongación no deben tocarse por otras personas. Mantenga el aparato lejos de personas, particularmente de niños y mascotas.
- No arranque el aparato cuando está volteado o bien cuando no se encuentra en su posición de trabajo
- Evite poner en funcionamiento el aparato de manera involuntaria. Asegúrese que el aparato está apagado antes de conectarlo a la toma de corriente y antes de levantarlo o moverlo. Si mientras que sostiene la herramienta eléctrica tiene el dedo en el interruptor o si conecta el aparato encendido a la toma de corriente pueden producirse accidentes.
- Durante la operación, el aparato no debe dirigirse hacia personas; el chorro de aire no debe dirigirse particularmente hacia los ojos y las orejas.
- Durante el trabajo se ha de preocupar de una posición segura, particularmente en sitios inclinados. Mantenga el aparato sujetado con ambas manos y procede en el trabajo con la cinta de transporte correctamente adaptada al usuario.
- No estirar demasiado el cuerpo y procurar no perder el equilibrio.
- Mantenga dedos y pies lejos de la abertura de aspiración en el tubo y de la rueda helicoidal. Existe peligro de lesiones.
- No trabaje con el aparato si está cansado o desconcentrado

o bien después de la ingesta de alcohol o medicamentos.

Tome siempre oportunamente un descanso. Proceda con sentido común en el trabajo. ¡Muevèse lentamente, no corra!

- Si se hace un uso prolongado del aparato se pueden producir problemas circulatorios en las manos provocados por las vibraciones. Se puede alargar el tiempo de utilización mediante guantes apropiados y descansos regulares.
- Evite utilizar la máquina con condiciones meteorológicas adversas, en particular, si existe peligro de tormenta eléctrica. Trabaje solo a la luz del día o con buena iluminación artificial.
- No proceda con la aspiración de materiales ardientes, incandescentes o humeantes (por ejemplo, cigarrillos, candencia, etc.), vapores o bien sustancias fácilmente inflamables, tóxicas o explosivas.
- Pare la máquina y retire el enchufe de la toma de corriente. Asegúrese de que todas las piezas móviles se han parado por completo:
 - al no utilizar el aparato o bien al transportarlo o dejarlo sin supervisión;
 - al controlar el aparato o bien al limpiarlo o retirar los bloques;
 - al proceder con trabajos de limpieza y mantenimiento o bien al reemplazar los accesorios;
 - en caso de estar dañada o enredada la línea de conexión o el cable de prolongación;
- después de haber tenido contacto con cuerpos extraños o bien en caso de una vibración anormal.
- El aparato no ha de utilizarse en áreas cerradas o bien de mala ventilación.
- No utilice el aparato cerca de líquidos o gases inflamables. En caso contrario existe peligro de incendio o explosión.
- En caso de accidente o mal funcionamiento, apague inmediatamente el aparato, extraiga el enchufe de la red y asegúrese de que todas las piezas móviles se han detenido completamente. A continuación, inspeccione el aparato, etc. Si tiene alguna duda, póngase en contacto con el distribuidor.
- Vaya al paso, no corra.
- Asegúrese que la tensión de red coincida con las indicaciones de la placa de identificación.
- Mantenga el cable de extensión lejos del parte móvil y guíelo siempre por detrás de la persona operadora. El cable de extensión de red podría ser dañado.
- No transporte el aparato tomándolo del cable. No tire del cable para desenchufar el aparato. Proteja el cable de altas temperaturas, aceites y cantos filosos.
- No deben utilizarse los cables, el acoplamiento o el enchufe cuando se encuentran en estado dañado, así mismo no deben utilizarse las líneas de conexión que no cumplen las prescripciones correspondientes. En caso de daño o corte del cable de

red, retire inmediatamente el enchufe de la caja de enchufe.
Bajo ninguna circunstancia debe tocarse el cable de energía, mientras no se haya retirado el enchufe del tomacorriente.

- Mantenga alejados los alargadores de las piezas peligrosas móviles para evitar daños en los cables que puedan provocar el contacto con las piezas activas.
- Antes de arrancar la máquina, asegúrese de que el alimentador está vacío.
- Mantenga alejados su cara y su cuerpo de la abertura de llenado.
- No permita que las manos, otras partes del cuerpo o la ropa se encuentren en el alimentador, en el canal de expulsión o cerca de las piezas móviles.
- Procure no perder el equilibrio y manténgase en una posición erguida. Evite adoptar posiciones corporales anormales. Nunca debe estar situado a un nivel superior al de la base de la máquina durante la introducción de material en la máquina.
- Mantenga siempre el equilibrio para tener en todo momento una posición segura en pendientes. Camine, no corra.
- Durante el funcionamiento de la máquina, no se sitúe en la zona de expulsión.
- Al introducir material en la máquina, tenga mucho cuidado de que no se introducen piezas de metal, piedras, botellas, latas u otros objetos extraños.
- No permita que el material procesado se acumule en la zona de expulsión, ya que esto

puede impedir la expulsión adecuada y puede provocar que el material vuelva a entrar a través de la abertura de llenado.

- Si la máquina se atasca, desconecte la fuente de energía y desconecte la máquina de la red eléctrica antes de eliminar los residuos.
- Nunca ponga en funcionamiento la máquina con los dispositivos o pantallas de protección defectuosos o sin los dispositivos de seguridad como, por ejemplo, el saco colector.
- Mantenga la fuente de alimentación libre de residuos y acumulaciones para evitar que se dañe o que se produzca un posible incendio.
- No transporte la máquina mientras la fuente de energía esté en marcha.
- Apague inmediatamente la fuente energética y espere hasta que la máquina deje de funcionar si el mecanismo de corte golpea un objeto extraño o si la máquina empieza a hacer ruidos o vibraciones inusuales. Desconecte la máquina de la red eléctrica y siga los siguientes pasos antes de volver a arrancarla y hacerla funcionar:
 - compruebe si existen daños;
 - sustituya las piezas dañadas o repárelas;
 - revise si hay piezas sueltas y fíjelas;
- no incline la máquina mientras la fuente de energía esté en marcha.
- Procure no conectar un cable dañado a la red eléctrica ni

tocar un cable dañado antes de desconectarlo de la red eléctrica, ya que los cables dañados pueden provocar el contacto con partes activas.

- Procure no tocar ninguna de las piezas móviles que entrañan peligro antes de haber desconectado la máquina de la red eléctrica y las piezas móviles y peligrosas se hayan detenido por completo.

Mantenimiento y almacenaje:

- Periódicamente debe controlarse la funcionalidad y el estado íntegro del aparato, para evitar así el surgimiento de riesgos para el usuario.
- Por motivos de seguridad, sustituya las piezas desgastadas o dañadas. Utilice exclusivamente piezas de repuesto y accesorios originales.
- No intente realizar autónomamente la reparación del dispositivo a no ser que tenga la formación técnica apropiada para proceder así. Todos los trabajos que no se indican en estas instrucciones presentes, deben realizarse exclusivamente por nuestro Centro de Servicio.
- Cuando no use el aparato, debe guardarse este en un lugar seco y fuera del alcance de niños.
- Maneje el aparato con cuidado. Las ranuras de ventilación deben limpiarse periódicamente. Se han de cumplir las prescripciones de mantenimiento.
- Mantenga todas las entradas de aire refrigerante libres de suciedad.
- Si se dañase la línea conectora de este aparato, deberá ser reemplazada por el fabricante, su servicio técnico o por una persona similarmente cualificada para evitar cualquier peligro.
- No utilice el dispositivo cuando no resulta posible activar y desactivar el conmutador. Los conmutadores defectuosos deben reemplazarse en nuestro Centro de Servicio.
- No sobrecargue el aparato. Trabaje exclusivamente en el rango de potencia indicado. No utilice máquinas de poca potencia para trabajos pesados. No utilice el aparato para fines que no estén de acuerdo con su uso previsto.
- Si la máquina se detiene para realizar tareas de mantenimiento, inspección, almacenamiento o cambio de accesorios, desconecte la fuente de energía, desconecte la máquina de la red eléctrica y asegúrese de que todas las piezas móviles estén completamente detenidas. Deje que la máquina se enfríe antes de realizar cualquier inspección, ajuste, etc. Realice cuidadosamente las tareas de mantenimiento de la máquina y mantenga la máquina limpia.
- Antes de almacenar la máquina, deje que se enfríe.
- Durante el mantenimiento, tenga en cuenta que, aunque la fuente de energía esté desconectada debido a la función de

enclavamiento del dispositivo de protección, la picadora aún puede continuar moviéndose.

- No intente nunca eludir la función de enclavamiento del dispositivo de protección.

Advertencias de seguridad adicionales:

- Apague el aparato antes de colocar o quitar la bolsa colectora.

Recomendación:

- Enchufe el aparato sólo en una caja con protección contra corriente de fuga (RCD) con una corriente asignada de no más de 30 mA.
- Evite utilizar la máquina con condiciones meteorológicas adversas, en particular, si existe peligro de tormenta eléctrica.

RIESGOS RESIDUALES

Aunque usted maneje esta herramienta eléctrica de acuerdo a las normas, siempre permanecen riesgos residuales. En relación con la forma constructiva y el acabado de esta herramienta eléctrica, pueden presentarse los siguientes riesgos:

- a) Daños auditivos, en caso de no llevar protección para los oídos
- b) Daños para la salud, derivados de las vibraciones transmitidas al sistema mano-brazo, en caso de que el aparato se utilice durante un tiempo prolongado, no se lleve de forma correcta o no esté en las condiciones de mantenimiento debidas

- c) Daños en los pulmones, si no se utiliza mascarilla.
- d) Daños en los ojos, si no se utilizan gafas de protección.



Aviso: Esta herramienta eléctrica genera durante su uso un campo electromagnético. En determinadas circunstancias, este campo puede dañar implantes médicos activos o pasivos. Para reducir el peligro de lesiones graves o mortales, los usuarios de implantes médicos deben consultar a su médico y al fabricante del implante médico antes de utilizar la máquina.

Puesta en marcha

Antes de poner en funcionamiento el aparato ha de

- montar los tubos de soplado y de aspiración (observe el orden),
- montar el saco colector.



Cuidado: ¡peligro de lesión! Durante el montaje o desmontaje del tubo de soplado, tubo de aspiración o saco colector, el aparato ha de estar apagado y las piezas móviles detenidas. Antes de realizar cualquier trabajo retire el enchufe de la red eléctrica.



Montaje del tubo de aspiración/soplado

1. Introduzca el tubo central (15) en la carcasa del motor (5).

2. Fije el tubo central (15) con los dos tornillos con ranura cruzada (18).
 3. Introduzca el tubo de soplado (11) en el tubo central (15).
 4. Introduzca el tubo de aspiración (13) en el tubo central (15). El tubo de aspiración se enclava.
 5. Enganche el tubo de aspiración (13) en el soporte del tubo de soplado (11).
1. Colóquese la correa (1) sobre un hombro.
 2. Para trabajar ergonómicamente, ajuste la correa (1) individualmente al tamaño de su cuerpo.
 3. Fije el mosquetón (1a) en el ojal (19) para colgar la correa.

Manejo

A Montar/desmontar el saco colector



Solo se puede hacer funcionar el aparato en modo aspiración si tiene el saco colector montado.

Montaje del saco colector:

1. Introduzca el saco colector (10) sobre la abertura de expulsión (17) de la carcasa del motor (5). El saco colector se enclava.
2. Cuelgue los mosquetones (16) del saco colector (10) en los ojales de fijación (14) previstos para tal fin en el tubo de aspiración y tubo central.

Desmontaje del saco colector:

3. Retire los mosquetones (16) de los ojales de fijación (14) del tubo de aspiración y tubo central.
4. Presione el botón de bloqueo (9) situado en el saco colector (10).
5. Extraiga el saco colector (10) de la abertura de expulsión (17).

A Colocar la correa



Nunca lleve la correa en diagonal por encima del hombro y el pecho, sino solo sobre un hombro para poder retirar rápidamente el dispositivo del cuerpo en caso de peligro.



Existe peligro de lesiones. En los trabajos debe llevarse ropa de trabajo y guantes de trabajo apropiados. Antes de cada utilización debe controlarse el aparato por su funcionalidad. Asegúrese de que el saco colector y el tubo están montados correctamente. Si uno de los interruptores de encendido/apagado o un regulador de volumen tuviese un desperfecto ya no podrá seguir trabajando con el aparato.

El equipo de protección personal y el aparato en óptimas condiciones reducen el riesgo de sufrir lesiones y accidentes.



Después de la desactivación del aparato sigue girándose la rueda helicoidal durante algunos segundos más. Peligro de lesiones por herramienta giratoria.



Tenga en cuenta las reglas de protección contra el ruido y normas locales.

B Cambio del modo de funcionamiento

Modo de funcionamiento de Aspiración

1. Ponga el interruptor de funcionamiento (8) en la posición .

Modo de funcionamiento de Soplado

2. Ponga el interruptor de funcionamiento (8) en la posición .

C Arranque y parada



Antes de encender el aparato procure que no toque ningún objeto. Procure tener una posición segura.

1. Con el extremo final del cable haga un lazo y fíjelo de la descarga de tracción (6).
2. Conecte el aparato a la red eléctrica.
3. Para encender el aparato, coloque el interruptor de encendido/apagado (3) en la posición „I” o „II”.
4. Para apagarlo, mueva el interruptor de encendido/apagado (3) a la posición „0”.

Ajuste del número de revoluciones

1. Mueva el interruptor de encendido/apagado (3) a la posición „I” para seleccionar el número de revoluciones más bajo.
2. Mueva el interruptor de encendido/apagado (3) a la posición „II” para seleccionar el número de revoluciones más alto.

Trabajar con el aparato



El aspirador/soplador de hojas solo debe utilizarse para los siguientes fines:

- Como sopladora, para amontonar hojas secas o para sacar mediante soplado las hojas de lugares de difícil acceso
- Como aspiradora, para aspirar hojas secas. Funcionando como aspiradora, el aparato también sirve como picadora. Las hojas secas son trituradas, se reduce su volumen y se preparan para una eventual elaboración de compost. El grado de triturado depende del tamaño de las hojas y de la humedad que aún haya en ellas. Una utilización distinta a las descritas puede provocar daños en la máquina y suponer un peligro para el usuario.



Durante los trabajos debe asegurarse de no chocar con el aparato contra objetos duros, causando daños. No aspire cuerpos extraños, como piedras, ramas o trozos de ramas, conos de abetos u objetos similares, ya que estos podrían dañar el aparato, particularmente el mecanismo triturador.

Reparaciones de este tipo no están sujetos a la garantía.

Modo de operación Soplado:

- Un resultado óptimo en la aplicación del aspirador se obtiene con una distancia de aprox. 5 a 10 cm al suelo.

- El chorro de aire debe dirigirse alejándose del usuario. Ponga atención en no dirigir el chorro de aire hacia objetos pesados o bien para no herir personas o dañar objetos.
- El trabajo debe iniciarse con el máximo de la potencia de soplado para recolectar así rápidamente todas las hojas. Se ha de seleccionar una potencia de soplado menor para densificar las hojas previamente acumuladas.
- Antes de proceder al soplado, soltar las hojas pegadas al suelo mediante una escoba o un rastrillo.
- Cuando esté trabajando sujete el aparato siempre bien con las dos manos: Para ello, utilice la empuñadura (4) y la empuñadura adicional (2).

Modo de operación Aspiración:



Por motivos de seguridad, las todo piezas del tubo de aspiración y el saco colector deben estar montados.

- Cuando esté trabajando sujete el aparato siempre bien con las dos manos: Para ello, utilice la empuñadura (4) y la empuñadura adicional (2).
- Durante el montaje, asegúrese de no aspirar al mismo tiempo grandes cantidades de hojas. De este modo evitará que se atasque el tubo de aspiración (13) y que se bloquee la rueda helicoidal.



Para no desgastar innecesariamente el saco colector, evite arrastrarlo por el suelo durante el trabajo.



Protección de sobrecarga: Si hay sobrecarga, el motor se apaga automáticamente.

Apague el aspirador de hojas y desenchúfelo de la corriente eléctrica. Después, compruebe si la rueda con aletas está bloqueada o si se ha atascado el saco colector y elimínelo.

El aparato volverá a estar listo para funcionar una vez se haya enfriado completamente.



Vaciar el saco recolector:

Un saco recolector reduce considerablemente la capacidad de aspiración. En caso que el saco recolector esté lleno o bien al reducirse la capacidad de aspiración, debe vaciarse el saco recolector.

1. Apague el aparato y espere hasta que la rueda con aletas se haya parado.
2. Extraiga el cable de red (7) de la toma de corriente.
3. Retire los mosquetones (16) de los ojales (14).
4. Abre la cremallera del saco recolector y procede con su vaciado completo.
5. Luego debe montarse nuevamente el saco recolector vaciado



El material compostable no debe ir a la basura doméstica.

Limpieza y mantenimiento



¡Atención! ¡Peligro de lesiones por las piezas móviles peligrosas!



El aparato debe limpiarse inmediatamente después de

terminar el trabajo, ya que de otro modo se **endurece y deposita** la suciedad con los residuos de hojas con la consecuencia que en caso dado no podrá retirarse posteriormente sin tener que desmontar el componente motriz. **Estos trabajos de reparación no están sujetos a la garantía.**



Apague el aparato y desenchúfelo de la corriente eléctrica, antes de iniciar cualquier trabajo.



Todos los trabajos no indicados en estas instrucciones, deben ejecutarse exclusivamente en nuestro Centro de Servicio. Utilice exclusivamente piezas originales. Utilice exclusivamente piezas originales.



Para la limpieza no deben usarse medios de limpieza o bien de solución. Estos podrían causar un daño irreparable del aparato. Las sustancias químicas podrían afectar las piezas plásticas del aparato.

Periódicamente deben efectuarse los siguientes trabajos de mantenimiento y limpieza. Esto garantiza una utilización larga y confiable.

Limpieza



No puede rociar el aparato con agua ni introducirlo en el agua. Existe peligro de descarga eléctrica.

- Mantenga las ranuras de ventilación, el armazón del motor y las asas del aparato limpias. Utilice para ello un paño húmedo o un cepillo.

No utilizar detergentes ni disolventes para limpiarlo. Con ello podría dañar el aparato de forma irremediable.

- Limpie el saco colector (10) con un cepillo.

Mantenimiento

- Compruebe el aparato cada vez antes de usarlo, por si existiese algún defecto obvio, como piezas sueltas, desgastadas o dañadas.
- Compruebe que las coberturas y los dispositivos protectores no estén deteriorados y queden correctamente asentados, cambiándolos en caso necesario.

Resolución de atascos y bloqueos

Las hojas y los trozos de plantas frescos pueden atascar eventualmente el aparato.

Limpieza de la rueda helicoidal:



¡Desconectar el enchufe!
Existe peligro de lesión

- Afloje el tornillo de ranura cruzada (18).
- Retire el tubo central (15).
- Retire cuidadosamente los restos o las obstrucciones de la rueda helicoidal.
- Compruebe que la rueda helicoidal puede girar sin dificultades y que se encuentra en un perfecto estado. Haga que nuestro Service-Center sustituya una rueda helicoidal defectuosa.
- Fije de nuevo el tubo central (15) siguiendo el proceso a la inversa.

Almacenaje

- Para guardar el aparato, puede retirar el tubo central (15), el tubo de soplado (11), el tubo de aspiración (13) y el saco colector (10) de la carcasa del motor (5) (para ello, véanse las indicaciones de montaje correspondientes en el capítulo de „Puesta en marcha“).
- Cuando no use el equipo, debe guardarse éste en un lugar seco, asegurando que está fuera del alcance de niños.

Eliminación y protección del medio ambiente

El equipo, sus accesorios y el material de embalaje deben reciclarse en forma compatible con el medio ambiente.



Los aparatos eléctricos no han de desecharse junto con la basura doméstica. El símbolo del cubo de basura tachado significa que este

producto no debe eliminarse con la basura doméstica al final de su vida útil.

Directiva 2012/19/UE sobre residuos de aparatos eléctricos y electrónicos: Los consumidores tienen la obligación legal de reciclar los aparatos eléctricos y electrónicos de forma ecológica al final de su vida útil. De este modo, se garantiza un reciclaje respetuoso con el medio ambiente y con los recursos.

Dependiendo de las normas estatales, puede tener las siguientes opciones:

- devolverlo a un punto de venta,
- entregarlo a un punto de recogida oficial,
- devolver al fabricante/distribuidor.

Esto no afecta a los accesorios y a otros medios sin componentes electrónicos.

Lleve el material cortado al lugar de compostaje y no lo tire nunca al cubo de la basura.

Piezas de repuesto/Accesorios

Encontrará las piezas de repuesto y accesorios en www.grizzlytools.shop

Si tiene problemas con el proceso de pedido, utilice el formulario de contacto. Si tiene más preguntas, póngase en contacto con el «Service-Center» (ver página 119).

Part. Números	Plano de explosión	Designación	Denominación de pedido
1	25	Correa	91100669
10	22-24	Saco colector	91100668
11+12	19-21	Tubo de soplado + Ruedas	91100667
13	18	Tubo de aspiración	91100665
15	17	Tubo central	91100664

Garantía

Estimada clienta, estimado cliente:
 Por este aparato se le concede una garantía de 3 años a partir de la fecha de compra. En caso de defectos de este producto, le corresponden derechos legales contra el vendedor del producto. Estos derechos no serán limitados por la garantía expuesta a continuación.

Condiciones de garantía

El plazo de garantía empieza con la fecha de compra. Por favor, conserve bien el resguardo de caja original. Este documento se necesitará como prueba de la compra. Si dentro del plazo de tres años después de la fecha de compra del aparato se detecta un defecto de material o fabricación, según nuestra elección, el producto será reparado o sustituido gratuitamente. Esta prestación de garantía presupone entregar el aparato defectuoso y el comprobante de compra (resguardo de caja) dentro del plazo de los tres años, describiendo brevemente por escrito en qué consiste el defecto y cuándo se detectó.

Si el defecto está cubierto por nuestra garantía, le devolveremos el aparato reparado o uno nuevo. Con la reparación o la sustitución del producto no se inicia un nuevo período de garantía.

Período de garantía y exigencias legales en caso de defectos

El período de garantía no será prolongado por la prestación de garantía. Esto se aplica igualmente a las partes sustituidas y reparadas. Daños y defectos ya existentes eventualmente al comprar el aparato, tienen que ser notificados inmediatamente después de haberlo desempacado. Las reparaciones a efectuar al cabo del período de garantía están sujetas a pago.

Volumen de la garantía

El aparato fue producido cuidadosamente según las directivas estrictas de la calidad y examinado concienzudamente antes de la entrega.

La prestación de garantía tiene validez para defectos de material o fabricación. Esta garantía no se extiende a partes del producto que están sometidas a un desgaste natural y, por lo tanto, pueden ser consideradas como piezas de desgaste (p. ej. Tubos, Saco recolector, Rueda con aletas con cuchilla), o a daños en partes frágiles (p. ej. interruptores).

Esta garantía caduca si el producto fue dañado, utilizado impropriadamente o no sometido a mantenimiento. Para un uso apropiado del producto, se han de cumplir exactamente todas las indicaciones contenidas en las instrucciones de manejo. Se tienen que evitar absolutamente fines de aplicación y manejos, de los cuales desaconsejan o advierten las instrucciones de servicio.

El producto está previsto solamente para el uso privado y no comercial. La garantía caducará en el caso de un tratamiento abusivo e impropio, uso de la fuerza o manipulaciones que no fueron efectuadas por una filial de servicio autorizada.

Gestión en caso de garantía

Para garantizar una gestión rápida de su reclamación, le rogamos seguir las siguientes indicaciones:

- Para todas las consultas, tenga preparado por favor el resguardo de caja y el número de identificación (IAN 415842_2210) como prueba de la compra.
- Por favor, saque el número de artículo de la placa de características.
- Si surgen fallas en el funcionamiento o cualquier defecto, contacte primeramen-

te a la sección de servicio indicada a continuación por **teléfono** o vía **E-Mail**. Se le darán otras informaciones acerca de la gestión de su reclamación.

- Tras consultar con nuestro servicio de postventa, un aparato identificado como defectuoso puede ser enviado libre de franqueo a la dirección de servicio ya conocida por usted, adjuntando el comprobante de compra (resguardo de caja) e indicando en qué consiste el defecto y cuándo surgió. Para evitar problemas de recepción y costes adicionales, utilice de todas maneras sólo la dirección que se le comunicará. Asegúrese de que el envío no se efectúe sin franqueo, como mercancía voluminosa, exprés u otro tipo de transporte especial. Envíe por favor el aparato incluyendo todos los accesorios entregados con la compra y garantice un embalaje de transporte lo suficientemente seguro.

Servicio de reparación

Reparaciones **que no están cubiertas por la garantía**, las puede dejar efectuar por nuestra filial de servicio por cuenta suya. Ésta le elaborará gustosamente un presupuesto. Sólo atenderemos aparatos que hayan sido enviados en un embalaje suficiente y franqueados.

Atención: Por favor, envíe el aparato limpio, señalando el defecto a nuestra filial de servicio.

No aceptaremos aparatos que hayan sido enviados sin franqueo, como mercancía voluminosa, exprés o cualquier tipo de transporte especial.

Nos encargamos gratuitamente de la eliminación de sus aparatos defectuosos enviados.

Service-Center



Servicio España

Tel.: 900 984 989

E-Mail: grizzly@lidl.es

IAN 415842_2210

Importador

Por favor, observe que la siguiente dirección no es una dirección de servicio. Contacte primeramente al centro de servicio mencionado arriba.

Grizzly Tools GmbH & Co. KG

Stockstädter Straße 20

63762 Großostheim

Alemania

www.grizzlytools.de

Búsqueda de fallos

Problema	Posible causa	Reparación del fallo
Aparato no arranca	Falta tensión de red	Revisar tomacorriente, cable, línea, conductor, enchufe, eventualmente reparar por electricista.
	Interruptor de encendido/apagado (3) defectuoso	Reparación por servicio técnico (Service-Center)
	Escobillas de carbón desgastadas	
	Motor defectuoso	
Aparato trabaja con interrupciones	Daño en el cable de corriente	Reparación por servicio técnico (Service-Center)
	Contacto intermitente interno	
	Interruptor de encendido/apagado (3) defectuoso	
Potencia de aspiración/soplado baja o insuficiente	Saco recolector (10) lleno	Vaciar el saco recolector
	Saco recolector (10) sucio	Limpia el saco recolector
	Rueda con aletas o tubo de soplado (11), o tubo de aspiración (13) obstruidos o bloqueados	vea el Cap. Resolución de atascos y bloqueos
Rueda helicoidal no se mueve	Cuerpo extraño bloquea rueda helicoidal	Eliminar el bloqueo (vea el Cap. Resolución de atascos y bloqueos)

Indhold

Introduktion	121
Anvendelsesformål	121
Generel beskrivelse	122
Leveringsomfang	122
Funktionsbeskrivelse	122
Oversigt.....	122
Tekniske data	123
Sikkerhedsinformationer	123
Symboler og billedtegn	123
Generelle sikkerhedsanvisninger	124
Restrisici.....	130
Ibrugtagning	130
Montering af blæse-/sugerør	130
Montering/afmontering af opsamlingsposen	130
Brug af bæresele.....	131
Betjening	131
Skift af driftsart	131
Tænd/sluk	131
Indstilling af hastighed	131
Arbejdet med løvblæseren	131
Rengøring og vedligeholdelse	133
Rengøring	133
Vedligeholdelse	133
Afhjælp tilstopper og blokeringer	133
Opbevaring	134
Bortskaffelse/ miljøbeskyttelse	134
Garanti	134
Reparations-service	135
Service-Center	136
Importør	136
Reserve dele/Tilbehør	136
Fejlsøgning	137
Oversættelse af den originale CE-konformitetserklæring	309
Ekspllosionstegning	319

Introduktion

Hjertelig tillykke med købet af dit nye apparat. Du har besluttet dig for et produkt af højeste kvalitet.

Dette apparats kvalitet blev kontrolleret under produktionen og det blev underkastet en slutkontrol. Dermed er dit apparats funktionsevne garanteret.



Betjeningsvejledningen er bestanddel af dette produkt. Den indeholder vigtige informationer vedrørende sikkerhed, brug, vedligeholdelse og bortskaffelse. Gør dig inden brugen af produktet fortrolig med alle betjenings- og sikkerhedsinformationer. Benyt kun produktet som beskrevet og kun til de anførte indsatsområder. Opbevar vejledningen godt og lad alle dokumenter følge med ved videregivelse af produktet til tredje.

Anvendelsesformål

Den elektriske løvsuger og -blæser anvendes udelukkende på følgende måder:

1. I funktionen som løvsuger indsuger den tørt løv.
2. Som blæser anvendes den til at samle tørre blade eller fjerne dem fra svært tilgængelige steder (f.eks. under køretøjer). Dette apparat er ikke egnet til erhvervs-mæssig brug. Ved erhvervs-mæssig brug bortfalder garantien.

Enhver anden anvendelse, som ikke er udtrykkeligt tilladt i denne vejledning, kan medføre skader på maskinen og udgøre en alvorlig fare for brugeren.

Blæseren må ikke anvendes i omgivelser med sundhedsfarligt støv eller som vådsuger. Maskinen må kun anvendes af voksne.

Unge over 16 år må kun anvende maskinen under opsyn af en voksen. Det er forbudt at anvende blæseren i regnvejre eller i fugtige omgivelser.

Brugeren er ansvarlig for ulykker eller skader på andre mennesker eller deres ejendele.

Producenten påtager sig intet ansvar for skader, der forårsages på grund af ukorrekt brug eller forkert betjening.

En løvsuger er ingen vådsuger! Undgå opsugning af våde materialer (løv, snavs samt kviste, grene, grankogler, græs, jord, sand, barkflis/hakkelse, osv.). Sug ikke på fugtige eller våde græsplæner, græsmarker eller engdrag. Forkert brug kan under omstændigheder medføre tilstopninger i findelingskammeret og herigennem forårsage reduceret ydeevne. Blæseren skal i så fald evt. demonteres helt og rengøres. Dette arbejde skal udføres af en elektriker og dækkes ikke af garantien.

Generel beskrivelse



Illustrationerne finder du på de forreste og bagerste foldesider.

Leveringsomfang

Kontrollér indholdet ved udpakningen af maskinen. Bortskaf indpakningsmaterialet forskriftsmæssigt.

- Elektrisk løvsuger/-blæser
- Blæserør
- Sugerør
- Mellemrør
- 2 Stjerneskrue

- Bæresele
- Opsamlingspose
- Betjeningsvejledning

Funktionsbeskrivelse

Løvsugeren er forsynet med en blæser eller et bladsugeværk til funktionerne blæsning og indsugning. I driftsformen blæsning kan løvet hurtigt blæses sammen eller blæses væk fra vanskeligt tilgængelige steder. I driftsformen indsugning findeles det indsugete løv til volumenreduktion, blæses gennem udkastningskanalen og samles i opsamlingsposen.

Betjeningsdelenes funktion forklares i de efterfølgende beskrivelser.

Oversigt

- 1 Bærerem
- 2 Thåndtag
- 3 Tænd/sluk-kontakt
- 4 Håndtag
- 5 Motorhus
- 6 Kabeltrækaflastning
- 7 Strømledning
- 8 Driftsforms-kontakt
- 9 Låseknop opsamlingspose
- 10 Opsamlingspose
- 11 Blæserør
- 12 Hjul
- 13 Sugerør
- 14 Fastgørelsesring til opsamlingspose
- 15 Mellemrør
- 16 Karabinhage (opsamlingspose)
- A** 17 Udkaståbning
- A** 18 Stjerneskrue
- A** 19 Fastgørelsesring til bærerem
- A** 1a Karabinhage (bærerem)

Tekniske data

Elektrisk

løvsuger/-blæser PLS 2600 B2

Nominel indgangsspænding

U 230 - 240 V~, 50 Hz

Mærkeeffekt P 2600 W

Tomgangshastighed n_1 12000 min⁻¹

Tomgangshastighed n_2 15000 min⁻¹

Lufthastighed max. 270 km/h

Luftstrøm max. 12 m³/min

Kompostrate 10:1

Opsamlingsposens volumen ca. 34 l

Kapslingsklasse I II

Beskyttelsestype IPX0

Vægt (inkl. tilbehør) 3 kg

Lydtekniveau (L_{WA})

garanteret 98 dB

Driftsformen blæsning

Lydtryksniveau

(L_{PA}) 81,7 dB; $K_{PA} = 3$ dB

Lydtekniveau (L_{WA})

målt 94,1 dB; $K_{WA} = 2,28$ dB

Vibration (a_h)

på håndtaget 2,54 m/s²; $K = 1,5$ m/s²

T-håndtag 2,82 m/s²; $K = 1,5$ m/s²

Driftsformen sugning

Lydtryksniveau

(L_{PA}) 83,5 dB; $K_{PA} = 3$ dB

Lydtekniveau (L_{WA})

målt 96,3 dB; $K_{WA} = 2,05$ dB

Vibration (a_h)

på håndtaget 2,52 m/s²; $K = 1,5$ m/s²

T-håndtag 2,72 m/s²; $K = 1,5$ m/s²

Støj- og vibrationsværdier blev målt i henhold til de angivne standarder og bestemmelser i overensstemmelseserklæringen.

Den anførte svingningsemissionsværdi blev målt iht. en standardiseret prøvemethode og kan anvendes til sammenligning af et el-værktøj med et andet.

Den anførte svingningsemissionsværdi kan også anvendes til en indledende vurdering af afbyrdelsen.



Advarsel:

Svingningsemissionsværdien kan adskille sig fra den angivne værdi under brugen af el-værktøjet, afhængig af den måde som værktøjet bruges på.

Forsøg at holde belastningen så lav som mulig pga. vibrationer.

En måde at reducere vibrationsbelastningen på kan være at bære handsker ved brug af værktøjet og begrænse den tid, man arbejder med værktøjet. Her er det nødvendigt at tage hensyn til alle dele af driftscyklussen (f.eks. tider, hvor elværktøjet er slukket og tider, hvor det ganske vist er tændt, men kører uden belastning).

Sikkerhedsinformationer

Dette afsnit omhandler de grundlæggende sikkerhedsforskrifter ved brug af apparatet.

Symboler og billedtegn

Symboler på maskinen:



Advarsel!



Læs betjeningsvejledningen



Af sikkerhedsmæssige årsager skal begge sugerørsele og opsamlingsposen være monteret, før apparatet startes!

DK



OBS! Roterende vingehjul.
Hold hænderne væk.



Træk netstikket ud før
vedligeholdelses- og
reparationsarbejde.



Kvæstelsesfare pga.
udslyngede dele!
Hold omkringstående
personer væk fra
fareområdet.



Tag omgående stikket ud af
stikkontakten, hvis tilslutnings-
ledningen er beskadiget.



Bær beskyttelsesbriller.



Bær høreværn.



Anvend åndedrætsværn.



Bær skridfaste sikkerhedssko.



Hold en sikker-
hedsafstand på
mindst 5 m til
andre personer eller dyr.



Udsæt ikke blæseren for fugt.
Arbejd ikke i regnvejir.



Langt hår må ikke bæres
åbent. Anvend et hårnet.



Indikation af støjniveaueu
 L_{WA} i dB



Kapslingsklasse II
(Dobbeltisolering)



Apparater må ikke bortskaf-
tes med husholdningsaffald.



Driftsart Sugning



Driftsart Blæsning

Billedtegn i vejledningen:



**Faretegn med angivel-
ser til forebyggelse af
person- eller materiel
skade**



**Advarselsskilt med an-
givelser til forhindring
af personskader på
grund af elektrisk stød**



Påbudstegn med angivelser
til forebyggelse af skader



Henvisningstegn med
informationer til bedre
omgang med apparatet

Generelle sikkerhedsanvisninger

**VIGTIGT
SKAL LÆSES OPMÆRKSOMT
FØR BRUG
SKAL OPBEVARES SOM DO-
KUMENTATION**

Læs betjeningsvejledningen omhyg-
geligt.



OBS! Ved brug af el-værk-
tøjer skal man til beskyttelse
mod elektrisk stød, kvæ-
stelses- og brandfare være
opmærksom på følgende
principielle sikkerhedsforan-
staltninger:

Undervisning:



Gør dig kendt med alle blæserens dele og den rigtige betjening af den, før du påbegynder arbejdet. Kontroller, at du omgående kan slukke for blæseren i nødstilfælde. U hensigtsmæssig brug kan forårsage alvorlige kvæstelser.

- Dette apparat er ikke beregnet til at blive brugt af børn, personer med begrænsede fysiske, sensoriske eller mentale evner eller utilstrækkelig erfaring og viden eller personer, der ikke er fortrolige med instruktionerne. Børn skal være under opsyn, så det sikres, at de ikke leger med apparatet. Rengøring og brugervedligeholdelse må ikke udføres af børn uden opsyn.
- Hvis tilslutningsledningen til apparatet beskadiges, skal den udskiftes af producenten eller dennes kundeservice eller af en tilsvarende kvalificeret person for at undgå farer.
- Apparatet må ikke bruges i højder over 2000 m.

Forberedelse:

- Tillad aldrig, at apparatet benyttes af børn eller personer, der ikke er fortrolige med de anførte anvisninger. Der kan være lokale bestemmelser for brugerens mindstealder.
- Det personlige beskyttelsesudstyr beskytter dit og andre personers helbred og sikrer upåkla-

gelig drift af blæseren.

- Brug egnet arbejdstøj, såsom fast skotøj med skridsikre såler, robuste lange bukser, handsker, beskyttelsesbriller og høreværn. Bær disse under hele maskinens anvendelsestid. Anvend ikke blæseren med bare fødder eller åbne sandaler. Brug en støvmaske.
- Bær intet tøj og ingen smykker, som kan suges ind i luftindtaget. Brug en beskyttende hovedbeklædning ved langt hår.
- Vær opmærksom på åbne vinduer, børn, husdyr, osv., afbryd arbejdet, hvis der opholder sig børn eller husdyr i nærheden. Det bortblæste materiale kan slynges i deres retning. Overhold en sikkerhedsafstand på 5 m omkring dig.
- Gør dig kendt med omgivelserne og vær opmærksom på mulige farer, der evt. ikke kan høres under arbejdet.
- Kontroller arealet, som skal rengøres, omhyggeligt og fjern metaltråde, sten, dåser og andre fremmedlegemer.
- Løsn fremmedlegemer med en rive eller en kost, før der blæses eller suges.
- Anvend hele blæsedysepåsætningsdelen, så luftstrømmen kan virke tæt på jorden.
- Befugt under meget tørre forhold overfladen let, eller anvend et sprøjteapparat for at formindske støvbelastningen.
- Arbejd ikke med en beskadiget, ukomplet blæser eller en blæser, som er blevet modificeret uden

godkendelse fra producenten. Kontroller blæserens sikkerheds-tilstand før brug, især netkablet og afbryderen.

- Anvend kun blæseren, når den er fuldstændig samlet.
- Anvend kun apparatet i drifts-formen indsigning, når opsamlingsposen er anbragt. Kontrollér regelmæssigt opsamlingsposen for slitage eller beskadigelse.
- Anvend aldrig maskinen med fejlbehæftede beskyttelsesanordninger eller -afdækninger eller uden beskyttelsesanordninger. Anvend aldrig maskinen med beskadiget eller slidt kabel.
- Kontroller før hver brug blæseren og netkablet plus stik for skader. Undgå kropskontakt med jordforbundne dele (f.eks. metalhegn, -stolper).
- Hvis en ledning bliver beskadiget under brug, skal nettilslutningsledningen øjeblikkeligt adskilles fra lysnettet. RØR IKKE VED LEDNINGEN, FØR DEN ER ADSKILT FRA LYSNETTET. Anvend ikke maskinen, hvis ledningen er beskadiget eller slidt.
- Forlængerkablets kobling skal være stænkvandsbeskyttet, være af gummi eller have et gummi-overtræk. Anvend kun forlængerkabler, der er beregnet til udendørs brug og er markeret tilsvarende. Forlængerkablets kabeltværsnit skal være mindst 2,5 mm². Forlængerledningen må ikke være længere end 75 m. Afrul altid hele kablet fra kabeltromlen før brug, og kontroller kablet for skader.

- Anvend til anbringelse af forlængerkablet den dertil beregnede trækaflastning.
- Vær opmærksom på, at brugeren eller operatøren er ansvarlig for ulykker eller farer for andre personer eller deres ejendom.
- Undgå at bære løstsiddende tøj eller tøj med nedhængende snore eller slips.
- Betjen maskinen i en anbefalet stilling og kun på en fast og plan overflade.
- Betjen ikke maskinen på en brolagt overflade eller skærvebelægning, hvor det udkastede materiale kan forårsage kvæstelser.
- Udfør før brug altid en visuel inspektion for at kontrollere, at snitemekanismen og dens bolte og andre fastgørelsesmidler er sikret, at huset er ubeskadiget, og at beskyttelsesanordninger og -skærme er anbragt. Udskift slidte eller beskadigede komponenter i sæt, så ligevægten bevares. Beskadigede eller ulæselige mærkater skal skiftes ud.

Drift:

- Lad ikke andre personer komme i kontakt med blæseren eller forlængerkablet. Hold blæseren borte fra mennesker, især børn, og husdyr.
- Tænd ikke for blæseren, hvis den holdes omvendt eller ikke er i arbejdspositionen.
- Undgå utilsigtet start. Kontroller at apparatet er slukket, før du tilslutter det til strømforsyningen, tager det op eller bærer det

- fra et sted til et andet. Hvis du holder fingeren på kontakten, når du bærer apparatet eller tilslutter maskinen til strømforsyningen, mens det er tændt, kan det resultere i ulykker.
- Ret blæseren ikke mod personer under drift, især må luftstrålen ikke rettes mod øjne og ører.
 - Sørg for at stå sikkert under arbejdet; dette gælder især på skråninger. Hold altid blæseren fast med begge hænder og arbejd kun med korrekt indstillet bæresele.
 - Stræk dig ikke for meget og pas på ikke at miste balancen.
 - Hold fingre og fødder væk fra indsugningsåbningen og vingehjulet. Der er kvæstelsesfare.
 - Arbejd ikke med blæseren, hvis du er træt eller ukoncentreret eller hvis du er påvirket af alkohol eller tabletter. Hold altid rettidigt pauser. Påbegynd arbejdet fornuftigt. Bevæg dig langsomt og løb ikke.
 - Længerevarende brug af apparatet kan medføre vibrationsbetingede gennemblødningsforstyrrelser i hænderne. Du kan dog forlænge anvendelsestiden ved at anvende egnede handsker eller holde regelmæssige pauser.
 - Undgå at betjene maskinen under dårlige vejforhold, især i tordenvejr. Arbejd kun i dagslys eller ved kunstig belysning. Arbejd kun ved dagslys eller tilstrækkelig kunstig belysning.
 - Opsug ingen brændende, glødende eller rygende materialer (f.eks. cigaretter, gløder etc.), dampe eller let antændelige, giftige eller eksplosive stoffer.
 - Stands maskinen og tag stikket ud af stikkontakten. Kontrollér, at alle bevægelige dele er kommet i stilstand:
 - hvis blæseren ikke anvendes, den transporteres eller er uden opsyn;
 - når du kontrollerer blæseren, rengør den eller fjerner blokeringer;
 - når du udfører rengørings- eller vedligeholdelsesarbejde eller udskifter tilbehør;
 - hvis strøm- eller forlængerkablet er beskadiget;
 - efter kontakt med fremmedlegemer eller ved unormale vibrationer.
 - Anvend ikke blæseren i lukkede og dårligt ventilerede lokaler.
 - Anvend ikke blæseren i nærheden af antændelige væsker eller luftarter. I modsat fald er der brand- eller eksplosionsfare.
 - I tilfælde af en ulykke eller funktionsfejl skal du straks slukke for apparatet, tage stikket ud af stikkontakten og sikre dig, at alle bevægelige dele er stoppet helt. Tjek derefter apparatet osv. Hvis du har spørgsmål, bedes du kontakte forhandleren.
 - Gå i skridtgang, løb ikke.
 - Kontroller, at netspændingen stemmer overens med oplysningerne på typeskiltet.
 - Hold kablet borte fra arbejdsområdet og før det principielt bag dig under arbejdet.
 - Bær ikke apparatet i kablet. Anvend ikke kablet til at trække stikket ud af stikkontakten. Beskyt kablet mod varme, olie og skarpe kanter.

- Beskadigede kabler, koblinger og stik eller tilslutningskabler, der ikke opfylder forskrifterne, må ikke anvendes. Træk omgående stikket ud af stikkontakten, hvis netkablet er beskadiget.
Berør under ingen omstændigheder netkablet, så længe netstikket ikke er trukket ud.
- Forlængerledninger bør holdes på afstand af farlige, bevægelige dele for at undgå beskadigelser af ledninger, som kan føre til berøring af aktive dele.
- Kontrollér inden start af maskinen, at tilførselsanordningen er tom.
- Hold ansigt og krop på afstand af påfyldningsåbningen.
- Sørg for, at hænder, andre lemdele eller beklædningsdele ikke befinder sig i udkastningskanalen eller i nærheden af bevægelige dele.
- Vær opmærksom på, at du ikke mister balancen og står sikkert. Undgå unaturlige kroppsstillinger. Under materialetilførslen må du aldrig befinde dig på et højere plan end maskinens grundflade.
- Hold altid balancen, for at stå fast på skrænter til enhver tid. Gå, ikke løbe.
- Ophold dig ikke i udkastningsområdet, når maskinen er i brug.
- Vær under materialetilførslen til maskinen yderst opmærksom på, at der ikke tilføres metalstykker, sten, flasker, dåser eller andre fremmedlegemer.
- Tillad ikke, at forarbejdet materiale opsamles i udkastningsområdet, da dette kan forhindre korrekt udkastning og betyde, at materialet skal indføres på ny gennem påfyldningsåbningen.
- Hvis maskinen blokeres, skal energikilden frakobles og maskinen adskilles fra nettet, før det fastsiddende materiale frigøres.
- Anvend aldrig maskinen med defekte beskyttelsesanordninger eller -skærme eller uden sikkerhedsanordninger, for eksempel den anbragte opsamlingspose.
- Hold energikilden fri for forstyrrende elementer og andet ophobet materiale, så beskadigelse af denne og eventuel brand forhindres.
- Transportér ikke maskinen, når energikilden er tilkoblet.
- Sluk øjeblikkeligt for strømkilden og vent, til maskinen står stille, hvis skæremekanismen rammer et fremmedlegeme, eller hvis der kommer usædvanlige lyde fra maskinen eller denne begynder at vibrere. Adskil maskinen fra lysnettet og udfør følgende trin, før du genstarter maskinen og anvender den igen:
 - Inspicér for skader;
 - udskift eller reparer beskadigede dele;
 - kontrollér med henblik på løse dele og tilspænd disse.
- Vip ikke maskinen, når energikilden er tilkoblet.
- Sørg for, at der ikke sluttes en beskadiget ledning til strømforsyningen, eller at en beskadiget ledning ikke berøres, før den er adskilt fra strømforsyningen, da beskadigede ledninger kan føre til berøring af aktive dele.
- Rør ikke ved nogen bevægelige,

farlige dele, før maskinen er adskilt fra strømtilslutningen, og de bevægelige, farlige dele står helt stille.

Vedligeholdelse og opbevaring:

- Kontroller regelmæssigt blæserens funktionsdygtighed og at den er ubeskadiget for at undgå farer for brugerne..
- Udskift slidte eller beskadigede komponenter af sikkerhedsmæssige årsager. Anvend kun originale reservedele og tilbehør.
- Forsøg ikke at reparere blæseren på egen hånd, hvis du ikke er uddannet til det. Alt arbejde, som ikke er angivet i denne vejledning, må kun udføres af vort Service Center.
- Opbevar blæseren på et tørt sted og uden for børns rækkevidde.
- Blæseren skal behandles med omhu. Rengør regelmæssigt ventilationsåbningerne og følg vedligeholdelsesforskrifterne.
- Hold alle køleluftindtag fri for snavs.
- Hvis det bliver nødvendigt at udskifte tilslutningsledningen, skal dette udføres af producenten eller dennes repræsentant så sikkerhedsrisici undgås.
- Anvend ikke blæseren, hvis afbryderen ikke kan slås til eller fra. Beskadigede afbrydere skal udskiftes af vort Service Center.
- Overbelast ikke apparatet. Arbejd kun inden for det angivne effektområde. Anvend ikke effektsvage maskiner til krævende

arbejder. Anvend ikke apparatet til formål, det ikke er beregnet til.

- Hvis maskinen standses for at udføre vedligeholdelse, inspektion, oplagring eller skift af tilbehør, skal du frakoble energikilden, adskille maskinen fra strømmettet og kontrollere, at alle bevægelige dele står stille. Lad maskinen køle af, før der udføres inspektioner, indstillinger etc. Vedligehold maskinen omhyggeligt og hold den i ren stand.
- Lad altid maskinen køle af, inden den oplagres.
- Vær i forbindelse med vedligeholdelsen af snittemekanismen opmærksom på, at snittemekanismen stadig kan bevæge sig, selvom energikilden er frakoblet ved hjælp af beskyttelsesanordningens låsefunktion.
- Forsøg aldrig at omgå beskyttelsesanordningens låsefunktion.

Yderligere sikkerhedsanvisninger:

- Sluk for maskinen, før opsamlingsposen anbringes eller fjernes.

Anbefaling:

- Tilslut blæseren om muligt kun til en stikkontakt med et fejlstrømsrelæ (RCD) med en nominal fejlstrømsværdi på ikke mere end 30 mA.
- Undgå at betjene værktøjet ved dårlige vejforhold, især i tordenvejr.

RESTRISICI

Også hvis du betjener dette el-værktøj korrekt, vil der altid være restrisici. Følgende risici kan optræde i forbindelse med dette elværktøjs konstruktion og udførelse:

- Høreskader, hvis der ikke bruges et egnet høreværn.
- Sundhedsskader, der stammer fra hånd/arm vibrationer, hvis apparatet bruges i længere tid eller ikke bruges og vedligeholdes korrekt.
- Lungeskader, hvis der ikke bæres egnet åndedrætsværn.
- Øjenskader, hvis der ikke bæres egnet øjenværn.



Advarsel! Dette elværktøj genererer et elektromagnetisk felt under brugen. Dette felt kan under visse omstændigheder påvirke aktive eller passive medicinske implantater. For at reducere faren for alvorlige eller dødelige kvæstelser skal personer med medicinske implantater konsultere deres læge og producentens af det medicinske implantat, før de betjener maskinen.

Ibrugtagning

Før du tager apparatet i brug, skal du

- montere blæse- eller sugerørene (overhold rækkefølgen),
- montere opsamlingsposen.



Obs: Risiko for kvæstelser! Ved montering eller afmontering af blæserør, sugerør, beskyttelsesafdækning eller opsamlingspose skal produktet være slukket, og bevægelige dele skal stå stille. Før du går i gang med arbejdet, skal netstikket altid tages ud af stikkontakten!



Montering af blæse-/sugerør

1. Sæt mellemrøret (15) ind i motorhuset (5).
2. Fastgør mellemrøret (15) med de to stjerneskruer (18).
3. Sæt blæserøret (11) på mellemrøret (15).
4. Sæt sugerøret (13) på mellemrøret (15). Sugerrøret klikker på plads.
5. Sæt sugerøret (13) ind i holderen til blæserøret (11).



Montering/afmontering af opsamlingsposen



Apparatet må i sugedrift kun bruges med monteret opsamlingspose.

Montering af opsamlingsposen:

1. Sæt opsamlingsposen (10) på udståbningen (17) på motorhuset (5). Opsamlingsposen klikker på plads.
2. Sæt karabinhagerne (16) til opsamlingsbeholderen (10) i de dertil beregnede fastgørelsesringe (14) på sugerøret og mellemrøret.

Afmontering af opsamlingsposen:

3. Fjern karabinhagerne (16) fra fastgørelsesringene (14) på sugerøret og mellemrøret.
4. Tryk på låseknappen (9) på opsamlingsposen (10).

5. Tag opsamlingsbeholderen (10) af udkaståbningen (17).

A Brug af bæresele



Bær aldrig remmen diagonalt over skuldre og bryst men kun på den ene skulder, så du i tilfælde af fare hurtigt kan tage apparatet af.

1. Læg bæreremmen (1) over den ene skulder.
2. Tilpas bæreremmen (1) individuelt til din kropshøjde for ergonomisk arbejde.
3. Fastgør karabinhagen (1a) på ringen (19) for at fastgøre remmen.

Betjening



Obs: Risiko for kvæstelser! Bær egnet tøj og arbejdshandsker under arbejde med apparatet. Kontrollér før brug altid, at apparatet er funktionsdygtigt. Kontrollér, at opsamlingsposen og røret er monteret korrekt.

Hvis en tænd/sluk-kontakt eller en volumenregulator er beskadiget, må der ikke længere arbejdes med apparatet. Personligt beskyttelsesudstyr og et funktionsdygtigt apparat mindsker risikoen for personskader og ulykker.



Vingehjulet drejer videre et stykke tid, efter at apparatet er slukket. Risiko for kvæstelser på grund af roterende værktøj.



Overhold reglerne for støjbeskyttelse og lokale forskrifter.

B Skift af driftsart

Driftsart Sugning

1. Stil driftsforms-kontakten (8) på position .

Driftsart Blæsning

2. Stil driftsforms-kontakten (8) på position .



C Tænd/sluk



Sørg før tilkobling for, at apparatet ikke er i berøring med andre genstande. Sørg for god stabilitet.

1. Dan en løkke af forlængerkablets ende, og fastgør denne på trækaflastningen (6).
2. Tilslut sliberen til netspændingen.
3. Stil tænd-/sluk-kontakten (3) på position »I« eller »II« for at tænde.
4. Stil tænd-/sluk-kontakten (3) på position »0« for at slukke.

Indstilling af hastighed

1. Stil tænd-/sluk-kontakten (3) på position »I« for at indstille den laveste hastighed.
2. Stil tænd-/sluk-kontakten (3) på position »II« for at indstille den højeste hastighed.

Arbejdet med løvblæseren



Løvsugeren/-blæseren må udelukkende anvendes til følgende indsatsområder:

- Som blæser til ophobning af tørt løv eller til bortblæsning fra vanskeligt tilgængelige steder.

- **Som indsugningsapparat til indsugning af tørt løv. Ved sugefunktion tjener apparatet også som hakkelsemaskine. Det tørre løv neddeles, dets volumen reduceres og forberedes til en eventuel kompostering. Intensiteten af neddelingen afhænger af løvets størrelse og af restfugtigheden. Enhver anden end den ovenfor beskrevne anvendelse kan medføre skader på maskinen og udgøre en fare for brugeren.**



Pas under arbejdet på ikke at støde blæseren mod hårde genstande, der kan forårsage skader. Opsug ingen faste legemer såsom sten, grene eller dele af grene, grankogler eller lignende, da disse kan beskadige apparatet, især snitteren.

Reparationer på grund af sådanne skader dækkes ikke af garantien.

Driftsart Blæsning:

- Ved brug af blæseren opnås det bedste resultat ved en afstand på 5-10 cm til jorden.
- Ret luftstrålen ikke mod dig selv. Sørg for, at der ikke hvirvles tunge genstande op, da dette kan medføre skader på personer eller tingsbeskadigelser.
- Start arbejdet med den højeste blæsekapacitet for at samle omkringliggende blade hurtigt. Vælg en lavere blæsekapacitet for at komprimere den forinden samlede løvbunke.
- Løsn på jorden fastsiddende løv med en kost eller rive inden blæsningen.

- Hold altid apparatet fast med begge hænder under arbejdet: Benyt hertil håndgrebet (4) og ekstrahåndgrebet (2).

Driftsart Sugning:



Af sikkerhedsmæssige årsager skal alle sugerørsele og opsamlingsposen være monteret, før apparatet startes!

- Hold altid apparatet fast med begge hænder under arbejdet: Benyt hertil håndgrebet (4) og ekstrahåndgrebet (2).
- Vær opmærksom på, at der ikke opsuges for store løvmængder på en gang. Sådant undgår du, at sugerøret (13) tilstoppes og at vingehjulet blokerer.



For at undgå unødigt slitage af opsamlingsposen, bør du ikke lade den slæbe hen over jorden under arbejdet.



Overbelastningssikring: I tilfælde af overbelastning frakobles motoren automatisk.

Sluk for løvsugeren, og tag strømstikket ud. Kontrollér derefter, om vingehjulet er blokeret, eller om opsamlingsposen er tilstoppet, og foretag i givet fald afhjælpning. Apparatet er først driftsklart igen, når det er afkølet fuldstændigt.



Tømning af opsamlingsposen:

Hvis opsamlingsposen er fuld, reduceres sugsevnen betydeligt. Tøm opsamlingsposen, når den er fuld eller apparatets sugkapacitet er reduceret.

1. Sluk for apparatet, og vent, indtil vingehjulet står stille.
2. Træk ledningen (7) ud af stikkontakten.
3. Fjern karabinhagerne (16) fra øjerne (14). Løsn opsamlingsposen ved at trykke på låseknappen (9).
4. Åbn lynlåsen på opsamlingsposen og tøm den fuldstændigt.
5. Genmonter den tømte opsamlingspose.

 Komposterbart materiale bør ikke bortskaffes som husholdningsaffald!

Rengøring og vedligeholdelse

 **Advarsel! Risiko for kvæstelser på grund af bevægelige dele!**

 Rengør blæseren omgående efter brug, da snavs med bladrester i modsat fald **størkner og sætter sig fast** og eventuelt ikke mere kan fjernes uden at skulle afmontere motorhuset. **Rengøringsarbejde i denne forbindelse dækkes ikke af garantien.**

 Sluk for apparatet og før du går i gang med arbejdet, skal netstikket altid tages ud af stikkontakten.

 Reparation og vedligeholdelse, som ikke er beskrevet i denne betjeningsvejledning, skal udføres af vores servicecenter. Anvend kun originaldele.

 Benyt ingen rengørings- eller opløsningsmidler. Kemiske substanser kan angribe værktøjets plastikdele.

Udfør følgende rengørings- og vedligeholdelsesarbejde regelmæssigt. Derved garanteres man en lang og pålidelig anvendelse af apparatet.

Rengøring



Apparatet må ikke sprøjtes med vand eller lægges ned i vand. Der er fare for elektrisk stød.

- Hold ventilationslidser, motorhus og håndtag rene. Brug en fugtig klud eller en børste.
Brug ingen rengørings- eller opløsningsmidler. Derved kan du beskadige apparatet irreparabelt.
- Rengør opsamlingsposen (10) med en børste.

Vedligeholdelse

- Kontrollér apparatet inden enhver brug for øjensynlige mangler såsom løse, slidte eller beskadigede dele.
- Kontrollér afskærmninger og sikkerhedsanordninger for beskadigelser og korrekt montering. Udskift om nødvendigt disse.

Afhjælp tilstopper og blokeringer

Løv og friske plantedele kan i givet fald tilstoppe apparatet.

Rengøring af vingehjul:



Træk netstikket ud!
Der er fare for kvæstelser.

1. Løsn stjerneskruen (18).
2. Fjern mellemrøret (15).
3. Fjern forsigtigt restindhold eller tilstoppet materiale på vingehjulet.
4. Kontrollér, om vingehjulet let kan drejes og er i upåklagelig stand. Et defekt vingehjul skal udskiftes af vores servicecenter.
5. Fastgør mellemrøret (15) i omvendt rækkefølge.

Opbevaring

- Til opbevaring kan du tage mellemrøret (15), blæserøret (11), sugerøret (13) og opsamlingsposen (10) af motorhuset (5) igen (se endvidere monteringsanvisningerne i kapitlet »Første brug«).
- Opbevar apparatet på et tørt sted uden for børns rækkevidde.

Bortskaffelse/ miljøbeskyttelse

Aflever maskine, tilbehør og emballage til miljøvenligt genbrug.



Elektriske apparater må ikke bortskaffes som husholdningsaffald.

Symbolet med en overstreget skraldespand betyder, at dette produkt må bortskaffes sammen med husholdningsaffaldet, når det er udtjent.

Direktiv 2012/19/EU om affald af elektrisk og elektronisk udstyr: Forbrugere er juridisk forpligtet til at sende elektriske og elektroniske enheder til miljøvenlig genanvendelse ved slutningen af produkternes levetid. På denne måde garanteres en miljø- og ressourcebesparende genanvendelse. Afhængigt af hvordan det implementeres

i national lovgivning, har du følgende muligheder:

- at give det tilbage til salgsstedet,
- at aflevere det til et officielt indsamlingssted,
- at sende det tilbage til producenten/distributøren.

Tilbehørsdele og hjælpemidler uden elektriske bestanddele, der følger med det udtjente udstyr, er ikke omfattet heraf.

Sørg for at kompostere det afskårne materiale og smid det ikke i affaldstønden.

Garanti

Kære kunde!

På dette apparat yder vi 3 års garanti fra købsdato.

Skulle der forekomme defekter på dette produkt har du lovpligtige rettigheder mod sælgeren af produktet. Disse lovpligtige rettigheder bliver ikke indskrænket af den efterfølgende anførte garanti.

Garantibetingelser

Garantien træder i kraft med købsdatoen.

Opbevar den originale kassebon godt. Dette bilag kræves som dokumentation for købet.

Skulle der indenfor tre år efter dette produkts købsdato optræde en materiale- eller fabriktionsfejl, bliver produktet – efter vores skøn – repareret eller ombyttet gratis.

Denne garantiydelse forudsætter, at det defekte apparat og købsbilaget (kassebon)

indenfor den tre års frist bliver indsendt og at der vedlægges en kort skriftligt beskrivelse af defekten og hvornår den er optrådt.

Hvis defekten er dækket af vores garanti, får du apparatet repareret eller ombyttet.

Med reparationen eller ombytningen begynder garantiperioden ikke forfra

Garantiperiode og lovpligtige produktansvarskrav

Garantiperioden bliver ikke forlænget af garantien. Dette gælder også for ombyttede og reparerede dele. Eventuel allerede ved købet eksisterende skader og defekter skal meldes straks efter udpakningen. Efter udløb af garantiperioden forefaldende reparationer er omkostningspligtige.

Garantiens omfang

Apparatet blev produceret meget omhyggeligt efter strenge kvalitetsretningslinjer og kontrolleret grundigt inden det forlod fabrikken.

Garantiydelsen gælder for materiale- eller fabriktionsfejl. Denne garanti gælder ikke for produktdele som er udsat for en normal nedslidning og derfor kan anses som sliddele (f.eks. rør, opsamlingspose, vingehjul med kniv, opsamlingspose) eller for beskadigelser på skrøbelige dele (f.eks. kontakter). Garantien bortfalder, hvis produktet bliver beskadiget, ikke-formålsbestemt anvendt eller ikke vedligeholdt. For en korrekt brug af produktet skal alle i betjeningsvejledningen anførte anvisninger følges nøje. Anvendelsesformål og handlinger, som der frarådes eller advares imod i betjeningsvejledningen, skal ubetinget undgås.

Produktet er kun beregnet til privat og ikke til erhvervsmæssig brug. Ved misbrug og usagkyndig håndtering vold og ved indgreb, der ikke er foretaget på vores autoriserede servicestede, bortfalder garantien.

Afvikling af et garantitilfælde

For at garantere en hurtig behandling af dit anliggende, bedes du følge følgende henvisninger:

- Hav ved alle forespørgsler kassebonen og identifikationsnummeret (IAN 415842_2210) parat som dokumentation for købet.
- Artikelnummeret fremgår af mærkepladen, en indgravering.
- Skulle der optræde funktionsfejl eller andre defekter bedes du først kontakte den efterfølgende anførte serviceafdeling, **telefonisk** eller pr. **e-mail**. Der får du så yderligere informationer om afviklingen af din reklamation.
- Et som defekt registreret produkt kan du, efter aftale med vores kundeservice og med vedlagt købsbilag (kassebon) samt en kort beskrivelse af, hvori defekten består og hvornår denne defekt er optrådt indsende portofrit til den serviceadresse, som du får meddelt. For at undgå problemer med modtagelsen og ekstra omkostninger, bedes du ubetinget benytte den adresse, som du får meddelt. Sørg for, at forsendelsen ikke sker ufrankeret, som voluminøs pakke, ekspres eller som en anden specialforsendelse. Indsend apparatet inkl. alle ved købet medfølgende tilbehørsdele og sørg for en tilstrækkelig sikker transportemballage.

Reparations-service

Du kan lade reparationer, **der ikke er omfattet af garantien**, udføre hos vores servicefilial mod betaling. Denne udfærdiger dig gerne et omkostningsoverslag.

Vi kan kun bearbejde apparater, der er indsendt tilstrækkeligt emballeret og frankeret.

OBS: Indsend dit apparat rengjort og med en beskrivelse af defekten til vores servicefilial. Ufrankerede - som voluminøs pakke, ekspres eller som en anden specialforsendelse – indsendte apparater bliver ikke modtaget.

Vi bortskaffer dine defekte indsendte apparater gratis.



Service-Center



Service Danmark
Tel.: 32 710 005
E-Mail: grizzly@lidl.dk
IAN 415842_2210

Importør

Vær opmærksom på, at følgende adresse ikke er en serviceadresse. Kontakt først det ovenfor nævnte servicecenter.

Grizzly Tools GmbH & Co. KG
Stockstädter Straße 20
63762 Großostheim
Tyskland
www.grizzlytools.de

Reservedele/Tilbehør

Reservedele og tilbehør kan bestilles på www.grizzlytools.shop

Hvis du har problemer med bestillingsprocessen, bedes du bruge kontaktformularen.
Hvis du har yderligere spørgsmål, bedes du kontakte "Service-Center" (se side 136)

Pos. vejledning	Pos.Eksplosions- tegning	Betegnelse	Bestillings-nr.
1	25.....	Bærerem	91100669
10	22-24.....	Opsamlingspose	91100668
11+12	19-21.....	Blæserør + Hjul	91100667
13	18.....	Sugerør	91100665
15	17.....	Mellemrør.....	91100664

Fejlsøgning

Problem	Mulig årsag	Fejlafhjælpning
Apparatet starter ikke	Netspænding mangler	Kontrol af stikkontakt, kabel, ledning, stik og sikring. Evt. reparation gennem elektriker.
	Tænd/sluk-kontakt (3) defekt	Reparation gennem Service-Center
	Kulbørster slidte	
	Motor defekt	
Blæseren arbejder med afbrydelser	Elkabel beskadiget	Reparation gennem Service-Center
	Intern løs forbindelse	
	Tænd/sluk-kontakt (3) defekt	
Lav eller manglende blæsekapacitet/sugekapacitet	Opsamlingspose (10) er fuld	Tømning af opsamlingspose
	Opsamlingspose (10) er tilsmudset	Rengøring af opsamlingspose
	Vingehjul eller blæserør (11) eller sugerør (13) er tilstoppet eller blokeret	Afhjælp tilstoppelser og blokeringer (se kapitlet Afhjælp tilstoppelser og blokeringer)
Vingehjulet bevæger sig ikke	Fremmedlegemer blokerer vingehjulet	Afhjælpning af blokering (se kapitlet Afhjælp tilstoppelser og blokeringer)

Contenuto

Introduzione	138
Scopo di impiego	138
Descrizione generale	139
Contenuto della confezione	139
Descrizione delle funzionalità	139
Illustrazione	139
Dati tecnici	140
Norme di sicurezza	140
Simboli e pittogrammi	140
Indicazioni generali di sicurezza	142
Rischi residui	148
Messa in esercizio	148
Montaggio del tubo soffiatore/ aspiratore	148
Montaggio/smontaggio del sacco di raccolta	148
Posizionamento della tracolla	149
Comando	149
Cambio di modalità operativa	149
Accensione/Spengimento	150
Regolazione del numero di giri	150
Lavorare con l'apparecchio	150
Pulizia e manutenzione	151
Pulizia	152
Manutenzione	152
Eliminare intasamenti e blocchi	152
Conservazione	152
Smaltimento/	
Tutela dell'ambiente	153
Garanzia	153
Servizio di riparazione	154
Service-Center	155
Importatore	155
Pezzi di ricambio /	
Accessori.....	155
Ricerca di guasti.....	156
Traduzione della dichiarazione di conformità CE originale	310
Vista esplosa	319

Introduzione

Congratulazioni per l'acquisto del Suo nuovo apparecchio. Ha scelto un prodotto altamente pregiato. Questo apparecchio è stato sottoposto a un controllo di qualità durante la produzione e quindi sottoposto a un controllo finale. Quindi è garantito il funzionamento del vostro apparecchio.



Le istruzioni per l'uso costituiscono parte integrante di questo prodotto. Contengono indicazioni importanti per la sicurezza, l'uso e lo smaltimento. Prima dell'uso del prodotto, si raccomanda di familiarizzare con tutte le indicazioni di comando e di sicurezza. Usare il prodotto solo come descritto e per i campi d'impiego specificati. Conservare le istruzioni in un luogo sicuro e consegnare la documentazione in caso di cessione del prodotto a terzi.

Scopo di impiego

L'aspirafoglie viene utilizzato nelle due seguenti modalità:

1. Come aspirafoglie serve ad aspirare il fogliame secco.
 2. Come ventola serve a riunire le foglie secche o a rimuoverle dai punti difficilmente accessibili (ad es. sotto i veicoli).
- Questo apparecchio non è adatto per l'uso commerciale. In caso di un impiego per uso commerciale decade la garanzia. Ogni altro utilizzo non espressamente concesso nelle presenti istruzioni può causare danni all'apparecchio e costituire un pericolo reale per l'utilizzatore.

L'apparecchio non va utilizzato in zone con polveri nocive o come aspiraliquidi. L'apparecchio è destinato all'uso da parte di persone adulte. I giovani al di sopra dei

16 anni potranno utilizzare l'apparecchio solo sotto sorveglianza di un adulto. È vietato l'uso dell'apparecchio in condizioni di pioggia e in ambienti umidi.

L'utente che mette in funzione ed in uso l'apparecchio è responsabile di incidenti e danni ad altre persone o ai loro beni privati.

Il produttore non si assume alcuna responsabilità per danni causati da un uso improprio o errato.

Non utilizzare il soffiatore per aspirare liquidi! Evitare di aspirare materiale bagnato (foglie, sporcizia, rami, ramoscelli, pigne, erba, terra, sabbia, corteccia, materiale triturato ecc.). Non utilizzare il soffiatore su superfici di prato o erba umidi. Un uso non corretto dell'apparecchio può causare ostruzioni nella camera di triturazione e una conseguente riduzione delle prestazioni dell'apparecchio. Ciò potrebbe rendere necessario smontare completamente l'apparecchio per sottoporlo a pulizia. Questa operazione dovrà essere eseguita da un qualificato e non è coperta da garanzia.

Descrizione generale

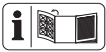

Le immagini si trovano sulle pagine pieghevoli anteriori e posteriori.

Contenuto della confezione

Rimuovere l'apparecchio dalla confezione e controllare se è completo. Smaltire il materiale di imballaggio secondo le disposizioni.

- Soffiatore, aspiratore, tritratore per foglie
- Tubo soffiatore
- Tubo aspiratore
- Tubo centrale
- 2 Vite a croce

- Tracolla
- Sacco raccogliherba
- Istruzioni per l'uso

Descrizione delle funzionalità

L'aspirafoglie dispone di un dispositivo di aspirazione del fogliame ovvero di una ventola per la modalità di aspirazione e soffiatura. Nella modalità di aspirazione il fogliame aspirato viene triturato per diminuire il volume e poi viene raccolto nel sacco. Nella modalità di soffiatura il fogliame può essere raccolto rapidamente o asportato da zone difficilmente accessibili. Per la funzione dei comandi attenersi alle seguenti descrizioni.

Illustrazione

- 1 Tracolla
- 2 Impugnatura a T
- 3 Interruttore on/off
- 4 Impugnatura
- 5 Alloggiamento motore
- 6 Scarico trazione cavo
- 7 Cavo di alimentazione
- 8 Interruttore modalità operativa
- 9 Pulsante di blocco sacco di raccolta
- 10 Sacco di raccolta
- 11 Tubo soffiatore
- 12 Ruote
- 13 Tubo aspiratore
- 14 Occhiello di fissaggio del sacco di raccolta
- 15 Tubo centrale
- 16 Moschettone della tracolla (sacco di raccolta)
- 17 Foro di scarico
- 18 Vite a croce
- 19 Occhiello di fissaggio tracolla
- 1a Moschettone (tracolla)



Dati tecnici

Soffiatore, aspiratore, trituratore per foglie ...PLS 2600 B2

Tensione nominale
in ingresso U 230 - 240 V~, 50 Hz
Potenza nominale P 2600 W
Numero di giri a vuoto n_1 12000 min⁻¹
Numero di giri a vuoto n_2 15000 min⁻¹
Velocità dell'aria massima 270 km/h
Volume di aria
aspirata massima 12 m³/min
Rapporto di triturazione 10:1
Sacco di raccolta ca. 34 l
Classe di protezione II
Tipo di protezione IPX0
Peso (incl. accessori) 3 kg
Livello di potenza sonora (L_{WA})
garantito 98 dB

modalità soffiatura

Livello di pressione sonora
(L_{pA}) 81,7 dB; $K_{pA} = 3$ dB
Livello di potenza sonora (L_{WA})
misurata 94,1 dB; $K_{WA} = 2,28$ dB
Vibrazioni (a_h)
all'impugnatura ... 2,54 m/s²; $K = 1,5$ m/s²
Impugnatura a T.. 2,82 m/s²; $K = 1,5$ m/s²

modalità aspirazione

Livello di pressione sonora
(L_{pA}) 83,5 dB; $K_{pA} = 3$ dB
Schallleistungspegel (L_{WA})
misurata 96,3 dB; $K_{WA} = 2,05$ dB
Vibrazioni (a_h)
all'impugnatura ... 2,52 m/s²; $K = 1,5$ m/s²
Impugnatura a T.. 2,72 m/s²; $K = 1,5$ m/s²

I valori relativi alla rumorosità e alle vibrazioni sono stati determinati in base alle norme e alle disposizioni indicate nella dichiarazione di conformità.

Il valore sulle vibrazioni emesse indicato è stato misurato seguendo una procedura di

controllo regolata da norme e può essere utilizzato per il confronto di un utensile elettrico con un altro.

Il valore sulle vibrazioni emesse indicato può anche essere impiegato per un calcolo approssimativo della sospensione.



Avvertenza: Durante l'impiego dell'utensile elettrico, il valore sulle vibrazioni può scostarsi dal valore indicato, in base al modo in cui esso viene utilizzato.

Cercare di limitare il più possibile l'esposizione alle vibrazioni. Per attenuare l'esposizione alle vibrazioni si possono ad esempio indossare guanti durante l'utilizzo dell'utensile e limitare l'orario di lavoro. In tal senso occorre tenere conto di tutte le componenti del ciclo operativo (ad esempio i momenti in cui l'apparecchio elettrico è spento e quelli in cui è acceso, ma opera senza carico).

Norme di sicurezza

Questa sezione tratta le norme di sicurezza essenziali da rispettare quando si lavora con l'apparecchio.

Simboli e pittogrammi

Simboli grafici sull'apparecchio:



Attenzione!
Leggere le istruzioni per l'uso.



Per motivi di sicurezza, è necessario montare entrambe le parti del tubo di aspirazione e il sacchetto di raccolta prima di avviare l'apparecchio!



Attenzione.
Girante rotante.
Tenere lontane le mani.



Pericolo di lesioni da corpi estranei proiettati in aria!
Tenere lontane dall'apparecchio le persone non addette ai lavori.



Disconnettere la spina dalla presa di corrente prima di effettuare lavori di manutenzione e riparazioni.



Scollegare il cavo qualora il cavo di corrente o quello di prolunga sono danneggiati.



Indossare dispositivi di protezione per gli occhi.



Indossare le protezioni acustiche.



Indossare una protezione per le vie respiratorie.



Indossare sempre scarpe di sicurezza antiscivolo.



Mantenere una distanza di sicurezza di almeno 5 metri verso terzi.



Non esporre mai l'apparecchio ad umidità. Non usare l'apparecchio in caso di pioggia.



Non portare i capelli lunghi sciolti. Utilizzare una retina per capelli.



Livello di potenza sonora garantito



Classe di protezione II (Doppio isolamento)



Le apparecchiature elettriche non vanno gettate nei rifiuti domestici



Modalità Aspirazione



Modalità Soffiatura

Simboli riportati nelle istruzioni:



Simboli di pericolo con indicazioni relative alla prevenzione di danni a cose e persone



Simboli di pericolo con indicazioni per prevenire danni alle persone dovuti a una scossa elettrica



Simboli di divieto con indicazioni relative alla prevenzione di danni



Simboli di avvertenza con informazioni relative ad un uso corretto dell'apparecchio

Indicazioni generali di sicurezza

IMPORTANTE
LEGGERE ATTENTAMENTE PRIMA
DELL'USO
CONSERVARE CON LA
DOCUMENTAZIONE
LEGGERE ATTENTAMENTE LE
ISTRUZIONI.



Attenzione! Durante l'uso dell'apparecchio osservare seguenti misure di sicurezza di base ai fini della protezione contro scosse elettriche e rischi di lesioni e incendi:

Istruzione:



Prima di iniziare a lavorare familiarizzare con tutte le parti dell'apparecchio e con il corretto funzionamento dell'apparecchio. Assicurarsi di poter immediatamente scollegare l'apparecchio in caso di emergenza. Un uso non appropriato può causare gravi lesioni.

- Si tenga presente che non è consentito l'utilizzo di questo dispositivo da parte di persone con capacità fisiche, sensoriali o intellettive limitate oppure con carente esperienza e/o conoscenza o di persone che non abbiano acquisito familiarità con le istruzioni per l'uso. I bambini devono essere sorvegliati per assicurarsi che non giochino con l'apparecchio. La pulizia e la manutenzione non

possono essere effettuate da bambini.

- Se il cavo di corrente di questo apparecchio risulta danneggiato, deve essere sostituito dal produttore o dal suo servizio clienti o da una persona qualificata per evitare pericoli.
- L'apparecchio non può essere utilizzato in luogo con altitudini superiori a 2000 m.

Lavori preliminari:

- Non consentire l'uso della macchina a bambini o persone che non abbiano dapprima letto con attenzione le istruzioni per l'uso. Possono essere in vigore delle disposizioni di legge locali che stabiliscono l'età dell'utilizzatore.
- I dispositivi di protezione individuale salvaguardano la vostra salute e la salute di terzi e garantiscono il funzionamento perfetto dell'apparecchiatura.
 - Indossare abiti da lavoro idonei come robuste scarpe chiuse con suola antiscivolo, pantaloni robusti e lunghi, guanti, mezzi di protezione degli occhi e dell'udito. Indossare durante l'intero tempo d'uso della macchina. Non usare l'apparecchiatura a piedi nudi o con sandali aperti. Usare una protezione respiratoria per proteggersi dalla polvere.
 - Non indossare abiti o gioielli che potrebbero essere aspirati dalla bocca di aspirazione. Se avete i capelli lunghi,

usare una protezione per il capo.

- Fare attenzione a bambini, animali domestici, finestre aperte, ecc. Il materiale soffiato potrà essere scaraventato con forza in direzione dell'operatore. Interrompere il lavoro se nelle vicinanze si trovano persone. Tenere una distanza di sicurezza nella zona di lavoro di 5 m.
- amiliarizzare con l'ambiente di lavoro e prestare attenzione a possibili situazioni di pericolo che durante il lavoro potrebbero sfuggire a causa del rumore.
- Controllare attentamente la superficie da pulire e eliminare tutti i fili, pietre, lattine e altri corpi estranei.
- Staccare i corpi estranei prima di iniziare la soffiatura/aspirazione mediante un rastrello o una scopa.
- Usare l'intero inserto ugello di soffiatura in modo tale che la corrente d'aria possa lavorare il più vicino possibile al suolo.
- In condizioni estremamente secche inumidire leggermente la superficie per ridurre l'esposizione alla polvere.
- Non usare un apparecchio difettoso, incompleto o modificato senza il consenso del produttore. Verificare prima di ogni uso lo stato di sicurezza dell'apparecchio, in particolare del cavo di collegamento e dell'interruttore.
- Utilizzare l'apparecchio solo se è stato montato interamente.
- Utilizzare l'apparecchio come aspiratore solo se il sacco di raccolta è montato.

Controllare regolarmente o il sacco di raccolta per verificare la presenza di usura o danneggiamenti.

- Non mettere mai in funzione il dispositivo con i dispositivi di protezione o coperture difettosi o senza dispositivo di protezione. Non utilizzare mai l'apparecchio senza dispositivi di protezione o nel caso in cui il cavo risulti usurato.
- Controllare prima di ogni uso il cavo di alimentazione e la prolunga per verificare la presenza di eventuali danneggiamenti o usura. Non usare l'apparecchio se il cavo è danneggiato o consumato. Evitare di toccare parti collegate a massa (ad es. recinzioni e pali di metallo).
- Se un cavo viene danneggiato durante l'uso, staccare immediatamente il cavo di alimentazione dalla rete. **NON TOCCARE IL CAVO FINO A QUANDO NON È STACCATO DALLA RETE.** Non utilizzare la macchina, se il cavo è danneggiato o logoro.
- L'attacco della prolunga deve essere protetto da spruzzi d'acqua, deve essere realizzato in gomma o ricoperto di gomma. Utilizzare solo prolunghe (H05VV-F) che siano adatte ad essere usate all'aperto, dotate di relativa indicazione. La sezione del trefolo della prolunga deve misurare almeno 2,5 mm². Il cavo di prolunga non deve essere superiore a 75 m. Prima dell'utilizzo svolgere completamente il cavo dal tamburo. Verificare se il cavo presenta danni.

- Utilizzare per il collegamento della prolunga il dispositivo di compensazione degli sforzi di trazione predisposto a tale scopo.
- Attenzione, l'operatore o l'utente è responsabile degli incidenti o dei pericoli per altre persone o la proprietà.
- Evitare di indossare abbigliamento sciolto o indumenti con cordoncini o cravatte pendenti.
- Azionare la macchina nella posizione consigliata e solo su una superficie salda e piana.
- Non azionare la macchina su una superficie pavimentata o uno strato di ghiaia, per cui il materiale scagliato può causare lesioni.
- Prima dell'uso svolgere sempre un'ispezione visiva per appurare che il gruppo di trinciatura, i perni del gruppo di trinciatura e gli altri mezzi di fissaggio siano assicurati, che l'alloggiamento non sia danneggiato e che i dispositivi di protezione e gli schermi siano presenti. Sostituire i componenti usurati o danneggiati per set, al fine di preservare l'equilibrio. Sostituire le diciture danneggiate o illeggibili.
- Evitare di mettere l'impianto in funzione inavvertitamente. Accertarsi che l'apparecchio sia spento prima di allacciarlo alla corrente, prenderlo o muoverlo. Si possono verificare incidenti se durante il movimento dell'apparecchio si tiene il dito sull'interruttore o si allaccia l'apparecchio acceso alla corrente.
- Non rivolgere l'apparecchio durante il funzionamento in direzione di persone e in particolare non indirizzare il getto d'aria in direzione di occhi e orecchie.
- Assicurarsi di stare perfettamente in equilibrio, soprattutto se si lavora in pendii. Tenere sempre fermo l'apparecchio con tutte e due le mani e lavorare solo con la cinghia di trasporto regolata correttamente.
- Non sporgere eccessivamente il corpo e prestare attenzione a non perdere l'equilibrio.
- Tenere le dita e i piedi lontani dall'apertura di aspirazione e dalla girante. Pericolo di ferite.
- Non lavorare con l'apparecchio se siete stanchi o senza concentrazione o dopo aver assunto alcol o medicine. Fare sempre una pausa di lavoro al momento idoneo. Lavorare con giudizio. Muoversi lentamente senza correre.
- Un uso prolungato dell'apparecchio può causare problemi di circolazione sanguigna alle mani dovuti alle vibrazioni. Tuttavia è possibile prolungare la durata di utilizzo indossando appositi guanti o inserendo pause di lavoro regolari.

Funzionamento:

- Non far toccare l'apparecchio o la prolunga da altre persone. Tenere lontano l'apparecchio da persone, soprattutto bambini, e animali domestici.
- Non accendere l'apparecchio se è tenuto al con trario o se non si trova nella posizione di lavoro.

- Evitare di mettere in funzione la macchina con cattive condizioni meteo, in particolare in caso di pericolo di fulmini. Lavorare solo con la luce del giorno o con buona illuminazione artificiale.
 - Non aspirare materiali che emettono fumo (ad es. sigarette, braci ecc.), vapore o materiali facilmente infiammabili, velenosi o esplosivi.
 - Fermare la macchina e rimuovere la spina dalla presa. Assicurarsi che tutte le parti mobili siano completamente estratte:
 - quando non si utilizza l'apparecchio, durante il trasporto o se si lascia incustodito;
 - durante il controllo dell'apparecchio, durante la pulizia o quando si eliminano gli intasamenti;
 - quando si effettuano interventi di pulizia o di manutenzione e durante la sostituzione di accessori;
 - se il cavo di alimentazione elettrica o la prolunga è danneggiata;
 - dopo il contatto con corpi estranei e in caso di vibrazioni non normali.
 - Non utilizzare l'apparecchio in locali chiusi o non ben areggiati.
 - Non utilizzare l'apparecchio nelle vicinanze di liquidi o gas infiammabili. In caso di inosservanza, pericolo di incendio o di esplosione.
 - In caso di incidente o di un malfunzionamento, spegnere immediatamente l'apparecchio, estrarre la spina di rete e assicurarsi che tutti i componenti mobili si siano completamente arrestati. Quindi verificare l'apparecchio ecc. Per qualsiasi domanda, rivolgersi al rivenditore.
 - Procedere a passo d'uomo, non correre.
 - Prima della messa in funzione verificare che la tensione riportata sulla targhetta dell'apparecchio corrisponda a quella di rete.
 - Tenere lontano il cavo dalla zona di lavoro e far sì che si trovi sempre dietro l'operatore.
 - Non trascinare l'apparecchio tirandolo per il cavo. Non tirare il cavo per estrarre la spina dalla presa di corrente. Proteggere il cavo da fonti di calore, olii e angoli taglienti.
 - Non è consentito utilizzare cavi, attacchi e spine che presentano danni o conduttori che non siano conformi alle disposizioni in materia. In caso di danni estrarre immediatamente la spina dalla presa di corrente.
- Non toccare mai il cavo di alimentazione fino a quando la spina non è stata estratta dalla presa di corrente.**
- Tenere le prolunghie lontane da componenti mobili pericolosi per evitare danni ai cavi che possono provocare il contatto con componenti attivi.
 - Prima dell'avvio della macchina assicurarsi che l'alimentazione sia vuota.
 - Tenere il viso e il corpo lontani dall'apertura di riempimento.
 - Non inserire le mani, altre parti del corpo o abbigliamento

nell'alimentazione, nel canale di espulsione o nei pressi di parti mobili.

- Verificare di non perdere l'equilibrio e di restare in posizione salda. Evitare una posizione del corpo anomala. Durante l'alimentazione del materiale non stazionare mai ad un livello superiore del livello di superficie della macchina.
- Mantenere sempre il proprio equilibrio al fine di tenere sempre una posizione sicura durante il lavoro. Camminare, non correre.
- Durante l'esercizio della macchina non stazionare nella zona di espulsione.
- Durante l'alimentazione di materiale nella macchina prestare attenzione estrema affinché non vengano inseriti pezzi di metallo, pietre, bottiglie, bussole o altri oggetti estranei.
- Non consentire al materiale lavorato di accumularsi nella zona di espulsione, poiché questo può impedire l'espulsione regolare e causare una reintroduzione del materiale attraverso l'apertura di ingresso.
- Spegnerne la fonte di alimentazione e staccare la macchina dalla rete, se la macchina è intasata, prima di liberarla dall'intasamento.
- Non azionare mai la macchina con dispositivi di protezione o schermi difettosi o senza dispositivi di sicurezza, ad esempio con il sacco di raccolta montato.
- Tenere la fonte di alimentazione pulita da sporcizia e altri deposi-

ti, al fine di impedire un danneggiamento o un possibile incendio.

- Non trasportare la macchina finché la fonte di alimentazione è attiva.
- Disattivare immediatamente la fonte di alimentazione e attendere che la macchina sia spenta, se il meccanismo di taglio incontra un oggetto estraneo o se la macchina inizia a produrre rumori insoliti o a vibrare. Staccare la macchina dalla rete e svolgere i seguenti passi prima di riavviare e mettere in funzione la macchina:
 - verificare i danni;
 - sostituire o riparare le parti danneggiate;
 - verificare la presenza di parti rimosse e stringerle.
- Non ribaltare la macchina finché la fonte di alimentazione è in funzione.
- Verificare di non collegare cavi danneggiati all'alimentazione elettrica e di non toccare il cavo danneggiato, prima di separarlo dall'alimentazione elettrica, poiché il cavo danneggiato può causare il contatto con parti attive.
- Verificare di non toccare parti pericolose in movimento, prima di staccare la macchina dall'alimentazione elettrica e prima che le parti mobili, pericolose non si siano fermate completamente.

Manutenzione e conservazione:

- Verificare periodicamente il corretto funzionamento e l'integrità dell'apparecchio per evitare rischi per l'operatore.

- Per motivi di sicurezza sostituire le parti usurate o danneggiate. Utilizzare solo ricambi e accessori originali.
- Non tentare di riparare l'apparecchio, tranne nel caso che siate provvisti di formazione specifica. Tutti gli interventi non specificati nel presente manuale dovranno essere effettuati solo da Servizi Assistenza da noi autorizzati.
- Conservare l'apparecchio in luogo asciutto e lontano dalla portata di bambini.
- Trattare con cura l'apparecchio. Pulire regolarmente le aperture di ventilazione e osservare le disposizioni sulla manutenzione.
- Tenere libere tutte le uscite per l'aria fredda da sporcizia
- Nel caso in cui la conduttura di collegamento di questo apparecchio venga danneggiata, deve essere sostituita da parte del produttore o dal servizio di assistenza cliente dello stesso oppure da una persona qualificata, al fine di evitare pericoli.
- Non utilizzare l'apparecchio se l'interruttore non può essere acceso o spento. Gli interruttori difettosi devono essere sostituiti in un'officina del Servizio Assistenza.
- Non sovraccaricare l'apparecchio. Utilizzare l'apparecchio solo entro i limiti di potenza indicati. Non utilizzare apparecchi con motori a bassa potenza per effettuare lavori pesanti. Non utilizzare l'apparecchio per scopi non idonei.
- Se la macchina viene arrestata per la manutenzione, ispezione, conservazione o la sostituzione di accessori, disattivare la fonte di alimentazione, staccare la macchina dalla rete e assicurarsi che tutte le parti mobili siano ferme. Prima delle ispezioni, delle impostazioni ecc. far raffreddare la macchina. Sottoporre a manutenzione la macchina con accuratezza e mantenerla pulita.
- Prima della conservazione far raffreddare sempre prima la macchina.
- Durante la manutenzione del gruppo di trinciatura sebbene la fonte di alimentazione sia disattivata con la funzione di blocco del dispositivo di protezione, il gruppo di trinciatura può continuare a essere spostato.
- Non provare mai ad aggirare la funzione di blocco del dispositivo di protezione.

Avvertenze di sicurezza aggiuntive:

- Spegnere il dispositivo prima di applicare o rimuovere il sacco di raccolta.

Raccomandazione:

- Collegare l'apparecchio solo a una presa con protezione differenziale (RCD) non superiore a 30 mA.
- Evitare di mettere in funzione la macchina con cattive condizioni meteo, in particolare in caso di pericolo di fulmini.

Rischi residui

Anche se questo utensile elettrico viene usato conformemente alle disposizioni, rimangono sempre rischi residui. I seguenti pericoli possono verificarsi in relazione alla tipologia costruttiva e al tipo di esecuzione di questo elettrodomestico:

- Danni all'udito, qualora non venga indossata un'adeguata protezione dell'udito.
- Danni alla salute risultanti dalle oscillazioni mano-braccio, quando l'apparecchio viene usato per un periodo prolungato o non viene condotto o mantenuto conformemente alle disposizioni.
- Danni ai polmoni, in caso di mancato utilizzo di un apposito dispositivo di protezione delle vie respiratorie.
- Danni agli occhi in caso di mancato utilizzo di un'adeguata protezione oculare.



Avvertenza! Questo utensile elettrico genera un campo magnetico durante il funzionamento. In determinate condizioni questo campo può compromettere gli impianti medici attivi o passivi. Per ridurre il pericolo di lesioni gravi o mortali, l'utente con impianti medici deve consultare il proprio medico e il produttore dell'impianto medico, prima di azionare la macchina.

Messa in esercizio

Prima di avviare l'apparecchio

- montare il tubo soffiatore o aspiratore (rispettare la sequenza),
- montare il sacco di raccolta.



Attenzione, pericolo di lesioni! Per il montaggio o lo smontaggio del tubo soffiatore, del tubo aspiratore, del sacco di raccolta è necessario spegnere l'apparecchio e assicurarsi che tutti i componenti mobili si siano arrestati. **Prima dei lavori sull'apparecchio staccare la spina!**



Montaggio del tubo soffiatore/aspiratore

- Inserire il tubo centrale (15) nell'alloggiamento del motore (5).
- Fissare il tubo centrale (15) con le due viti a croce (18).
- Inserire il tubo soffiatore (11) nel tubo centrale (15).
- Inserire il tubo aspiratore (13) nel tubo centrale (15). Il tubo aspiratore si innesta.
- Agganciare il tubo aspiratore (13) nel supporto del tubo soffiatore (11).



Montaggio/smontaggio del sacco di raccolta



L'apparecchio può funzionare come aspiratore solamente se il sacco di raccolta è stato montato.

Montaggio del sacco di raccolta:

- Spingere il sacco di raccolta (10) sul foro di scarico (17) dell'alloggiamento

del motore (5). Il sacco di raccolta si innesta.

2. Agganciare il moschettone (16) del sacco di raccolta (10) agli appositi occhielli di fissaggio (14) del tubo aspiratore e del tubo centrale.

Smontaggio del sacco di raccolta:

3. Rimuovere il moschettone (16) dagli occhielli di fissaggio (14) sul tubo di aspirazione e il tubo centrale.
4. Premere il pulsante di sblocco (9) sul sacco di raccolta (10).
5. Estrarre il sacco di raccolta (10) dal foro di scarico (17).

A

Posizionamento della tracolla



Non indossare mai la cinghia in diagonale su spalle e petto, bensì solo su una spalla, in modo da poter rimuovere rapidamente l'apparecchio dal corpo in caso di pericolo.

1. Indossare la tracolla (1) su una spalla.
2. Per lavorare in modo ergonomico, regolare la tracolla (1) in base alla propria statura.
3. Fissare il moschettone (1a) all'occhiello (19) per agganciare la tracolla.

Comando



Attenzione, pericolo di lesioni! Quando si utilizza l'apparecchio indossare indumenti idonei per il lavoro e guanti da lavoro. Assicurarsi prima di ogni uso della perfetta funzionalità dell'apparecchio. Assicurarsi che il sacco di raccolta e il tubo sia montati cor-

rettamente e che la tracolla sia regolata sulla lunghezza ottimale.

In caso di danneggiamento dell'interruttore di accensione/spengimento o del regolatore del volume, non è consentito l'uso dell'apparecchio. Verificare che il sacco di raccolta e il tubo siano montati correttamente.

In caso di danneggiamento dell'interruttore di accensione/spengimento o del regolatore del volume, non è consentito l'uso dell'apparecchio. I dispositivi di protezione individuale e un apparecchio funzionante riducono il rischio di lesioni e incidenti.



Dopo che si è spento l'apparecchio, la ventola continuerà ancora a girare per un po' di tempo. Pericolo di ferite a causa di attrezzi rotanti.



Rispettare le direttive sull'inquinamento acustico e le disposizioni di legge locali.

B

Cambio di modalità operativa

Modalità Aspirazione

1. Spostare l'interruttore modalità operativa (8) in posizione

Modalità Soffiatura

2. Spostare l'interruttore modalità operativa (8) in posizione

G Accensione/ Spegnimento



Prima di accendere l'apparecchio fare attenzione che il medesimo non tocchi nessun oggetti. Fare attenzione di essere bene in equilibrio.

1. Creare un passante all'estremità della prolunga e fissarlo allo scarico di trazione (6).
2. Collegare l'apparecchio all'alimentazione.
3. Per l'accensione, portare l'interruttore di accensione/spegnimento (3) in posizione „I” o „II”.
4. Per spegnerlo spostare l'interruttore di accensione/spegnimento (3) in posizione „0”.

Regolazione del numero di giri

1. Per la velocità più bassa spostare l'interruttore di accensione/spegnimento (3) in posizione „I”.
2. Per la velocità più alta spostare l'interruttore di accensione/spegnimento (3) in posizione „II”.

Lavorare con l'apparecchio



Utilizzare l'aspirafoglie/il soffiatore solo per i seguenti scopi:

- **Come ventola per ammuccchiare fogliame secco o soffiare da zone difficilmente accessibili**
- **come strumenti di aspirazione per aspirare fogliame secco. Nella funzione di aspirazione l'apparecchio serve anche come sminuzzatrice.**

Le foglie secche vengono triturate, il volume ridotto e preparato per un eventuale compostaggio. L'intensità dello sminuzzamento dipende dalla grandezza del fogliame e dall'umidità residua ancora contenuta. Ogni utilizzo diverso da quanto descritto sopra potrà causare danni alla macchina e rappresentare un pericolo per l'operatore.



Fare attenzione quando si lavora di non urtare con l'apparecchio contro oggetti duri che potrebbero causare danni. Non aspirare corpi duri come pietre, grossi rami o pezzi di rami, pigne o oggetti simili perché così facendo si potrebbe danneggiare l'apparecchio e in particolare il tritatore. **Riparazioni dovute a tali danni non sono coperte da garanzia.**

Modalità soffiatura:

- Mantenendo una distanza dal terreno di 5 - 10 cm durante l'utilizzo del soffiatore si ottiene un risultato ottimale.
- Non direzionare il soffio d'aria verso di sé. Assicurarsi di non soffiare su oggetti pesanti, poiché si potrebbero causare lesioni a persone o danni materiali.
- Iniziare a lavorare con la massima potenza di soffiatura per raccogliere rapidamente le foglie nei dintorni. Selezionare una potenza di soffiatura inferiore per compattare il cumulo di foglie precedentemente raccolto.
- Prima della soffiatura staccare le eventuali foglie adese al terreno con una scopa o un rastrello.

- Tenere saldamente l'apparecchio con entrambe le mani mentre si lavora: A tal fine utilizzare l'impugnatura (4) e l'impugnatura supplementare (2).

Modalità aspirazione:



Per motivi di sicurezza, è necessario montare tutto le parti del tubo di aspirazione e il sacchetto di raccolta prima di avviare l'apparecchio!

- Tenere saldamente l'apparecchio con entrambe le mani mentre si lavora: A tal fine utilizzare l'impugnatura (4) e l'impugnatura supplementare (2).
- Assicurarsi di non aspirare contemporaneamente una quantità eccessiva di foglie. In questo modo si evita che il tubo aspiratore (13) si intasi e che la girante si blocchi.



Per non logorare inutilmente il sacco raccogliherba, evitare di strofinarlo sul terreno durante l'esecuzione del lavoro.



Protezione di sovraccarico:

in caso di sovraccarico il motore si spegne automaticamente.

Spegnere l'aspirafoglie ed estrarre la spina di alimentazione. Verificare quindi l'eventuale presenza di un bloccaggio della girante o di un intasamento del sacco raccogliherba ed eliminare il problema. A quel punto l'apparecchio può essere azionato solo dopo il completo raffreddamento



Svuotamento sacco di raccolta:

Quando il sacco di raccolta è pieno la potenza di aspirazione diminuisce sensibilmente. Se il sacco è pieno o la potenza di aspirazione dell'apparecchio è ridotta, si dovrà svuotare il sacco.

1. Spegnere l'apparecchio e attendere fino all'arresto della girante.
2. Estrarre il cavo di alimentazione (7) dalla presa.
3. Rimuovere la tracolla (16) dagli occhielli (14).
4. Aprire la cerniera del sacco di raccolta e svuotarlo completamente.
5. Montare nuovamente il sacco di raccolta svuotato.



Il materiale di compostaggio non deve essere smaltito con i rifiuti casalinghi!

Pulizia e manutenzione



Avvertenza! Pericolo di ferite causate da parti mobili pericolose!



Pulire l'apparecchiatura subito dopo il lavoro perché altrimenti lo sporco e i resti del fogliame **s'indurisce e s'incrosta** e - eventualmente - non potrà più essere eliminato senza smontare la scatola del motore. **Questi lavori di pulizia non sono coperti da garanzia.**



Prima di eseguire qualsiasi intervento sfilare la spina dell'apparecchio dalla presa di corrente.

 Fare eseguire i lavori non descritti nelle presenti istruzioni dal nostro centro di assistenza. Utilizzare solo componenti originali.

 Non usare detersivi o solventi. Sostanze chimiche possono aggredire le parti in materiale plastico dell'apparecchio.

Eseguire i seguenti interventi di pulizia periodicamente per assicurare una lunga durata e un uso sicuro dell'apparecchio.

Pulizia

 **Tenere l'apparecchio al riparo da spruzzi e non immergerlo in acqua. Pericolo di scossa elettrica.**

- Tenere le feritoie di ventilazione, l'alloggiamento del motore e le impugnature dell'apparecchio pulite. A tale scopo usare un panno umido o una spazzola. Non usare detersivi o solventi. Possono causare danni irreparabili all'apparecchio.
- Pulire il sacco di raccolta (10) con una spazzola.

Manutenzione

- Controllare l'apparecchio prima di ogni uso per verificare la presenza di difetti evidenti come parti allentate, consumate o danneggiate.
- Controllare le coperture e i dispositivi di sicurezza per verificare la presenza di eventuali danneggiamenti e la corretta sede. Eventualmente, sostituirli.

Eliminare intasamenti e blocchi

Il fogliame e rifiuti verdi possono otturare l'apparecchio.

Pulire la girante:



Staccare il cavo di rete!
Pericolo di lesioni.

1. Allentare le vite a croce (18).
2. Rimuovere il tubo centrale (15).
3. Rimuovere delicatamente i residui o intasamenti dalla girante.
4. Verificare se la girante gira facilmente e si trova in condizioni perfette. Fare sostituire una girante difettosa dal nostro servizio di assistenza.
5. Fissare il tubo centrale (15) nella sequenza opposta.

Conservazione

- Per conservare l'apparecchio è possibile rimuovere il tubo centrale (15), il tubo soffiatore (11), il tubo aspiratore (13) e il sacco di raccolta (10) dall'alloggiamento del motore (5) (vedere a tal fine le relative istruzioni di montaggio al capitolo "Messa in funzione").
- Conservare l'apparecchio in un luogo asciutto, lontano dalla portata dei bambini.

Smaltimento/Tutela dell'ambiente

Effettuare lo smaltimento dell'apparecchio, degli accessori e della confezione nel rispetto dell'ambiente presso un punto di raccolta per riciclaggio.



Gli apparecchi elettrici non vanno smaltiti con i rifiuti domestici. Il simbolo con il cassonetto sbarrato indica che al termine della durata di utilizzo il prodotto non può essere smaltito con i rifiuti domestici.

Direttiva 2012/19/UE sui rifiuti di apparecchiature elettriche ed elettroniche: Il consumatore è tenuto per legge al corretto riciclaggio nel rispetto dell'ambiente degli apparecchi elettrici ed elettronici al termine della loro vita utile. In questo modo si garantisce che vengano riciclati nel rispetto dell'ambiente e delle risorse.

A seconda del recepimento nel diritto nazionale, le possibilità sono le seguenti:

- restituzione a un punto vendita
- conferimento a un centro di raccolta ufficiale,
- restituzione al produttore/commerciante.

Tali disposizioni non contemplano gli accessori e i dispositivi ausiliari privi di componenti elettrici a corredo dell'apparecchio da smaltire.

Introdurre il materiale tagliando nel compostaggio e non gettarlo nel secchio della spazzatura.

Garanzia

Gentile cliente, Su questo apparecchio Le viene concessa una garanzia di 3 anni a partire dalla data di acquisto. In caso di difetti di questo prodotto può

avanzare diritti legali nei confronti del venditore del prodotto. Tali diritti legali non vengono limitati dalla nostra garanzia qui di seguito rappresentata.

Condizioni di garanzia

Il termine di garanzia inizia con la data di acquisto. La preghiamo di conservare in un luogo sicuro lo scontrino fiscale originale. Questo documento viene richiesto come prova d'acquisto.

Qualora subentrasse un difetto di materiale o di fabbricazione entro tre anni a partire dalla data di acquisto di questo prodotto, il prodotto verrà riparato o sostituito – a nostra discrezione - gratuitamente da noi. Questa prestazione di garanzia presuppone che venga presentato entro il termine di tre anni l'apparecchio difettoso e la prova d'acquisto (scontrino fiscale) e descritto brevemente per iscritto in che cosa consiste il difetto e quando si è verificato.

Se il difetto è coperto dalla nostra garanzia, riceverà il prodotto riparato oppure un prodotto nuovo. Con la riparazione o la sostituzione del prodotto non inizia un nuovo periodo di garanzia.

Tempo di garanzia e diritti legali per vizi della cosa

Il periodo di garanzia non viene prolungato. Questo vale anche per parti sostituite e riparate. Difetti e vizi presenti già al momento dell'acquisto devono essere segnalati immediatamente dopo la rimozione dall'imballaggio. Riparazioni che accadono dopo il periodo di garanzia sono a pagamento.

Volume di garanzia

L'apparecchio è stato prodotto accuratamente secondo severe direttive di qualità e controllato con coscienza prima della consegna.

La prestazione in garanzia vale per difetti del materiale o di fabbricazione. Questa garanzia non si estende a componenti del prodotto esposti a normale logorio, che possono pertanto essere considerati come componenti soggetti a usura (esempio tubo aspiratore/ soffiatore, sacco di raccolta, girante con lama). La garanzia non si estende altresì a danni che si verificano su componenti delicati (esempio interruttori) nonché danni derivanti dal trasporto o altri incidenti.

Questa garanzia decade se il prodotto è stato danneggiato, non usato correttamente o non mantenuto. Per un uso corretto del prodotto devono essere osservate tutte le indicazioni riportate nelle istruzioni per l'uso. Destinazioni d'uso e azioni sconsigliate nelle istruzioni d'uso o dalle quali si viene avvertiti, sono tassativamente da evitare. Il prodotto è destinato solo per i privati e non per uso commerciale. In caso di uso improprio, esercizio della forza e interventi non effettuati dalla nostra filiale di assistenza tecnica autorizzata, decade la garanzia.

Svolgimento in caso di garanzia

Per garantire una rapida elaborazione della Sua pratica, La preghiamo di seguire le seguenti indicazioni:

- Per tutte le richieste tenere a portata di mano lo scontrino fiscale e il codice di identificazione (IAN 415842_2210) come prova d'acquisto.
- I codici articolo sono riportati sulla targhetta del tipo.
- Nel caso in cui si dovessero verificare difetti funzionali o altri vizi, La preghiamo di contattare **telefonticamente** o per **e-mail**. Riceverà ulteriori informazioni sullo svolgimento del Suo reclamo.
- Un prodotto rilevato come difettoso

può essere inviato con porto franco all'indirizzo di assistenza comunicato, previa consultazione del nostro servizio di assistenza tecnica, allegando la prova d'acquisto (scontrini fiscali) e l'indicazione, in che cosa consiste il difetto e quando si è verificato. Per evitare problemi di accettazione e costi aggiuntivi, usare tassativamente solo l'indirizzo che Le è stato comunicato. Assicurarsi che la spedizione non avvenga in porto assegnato, con merce ingombrante, corriere espresso o altro carico speciale. Spedire l'apparecchio inclusi tutti gli accessori forniti insieme al momento dell'acquisto e garantire un imballaggio di trasporto sufficientemente sicuro.

Servizio di riparazione

Riparazioni **non soggette alla garanzia** possono essere effettuate dietro fattura dalla nostra filiale di assistenza tecnica previo preventivo gratuito da parte della stessa. Possiamo lavorare solo apparecchi che vengono spediti sufficientemente imballati e affrancati.

Attenzione: Spedire l'apparecchio alla nostra filiale in condizioni pulite e con l'indicazione del difetto.

Apparecchi spediti in porto assegnato - con merce ingombrante, corriere espresso o altro carico speciale - non vengono accettati. Lo smaltimento degli apparecchi difettosi spediti viene effettuato da noi gratuitamente.

Service-Center



Assistenza Italia

Tel.: 800 781 188
E-Mail: grizzly@lidl.it
IAN 415842_2210



Service Malta

Tel.: 800 622 30
E-Mail: grizzly@lidl.com.mt
IAN 415842_2210

Importatore

Non dimenticare che il seguente indirizzo non è un indirizzo di assistenza tecnica. Contattare prima di tutto il centro di assistenza tecnica sopra nominato.

Grizzly Tools GmbH & Co. KG

Stockstädter Straße 20
63762 Großostheim
Germania
www.grizzlytools.de

Pezzi di ricambio / Accessori

È possibile ordinare pezzi di ricambio e accessori all'indirizzo www.grizzlytools.shop

In caso di problemi con la procedura d'ordine, utilizzare il modulo di contatto. Per ulteriori domande rivolgersi al "Service-Center" (vedere pagina 155).

Pos. istruzioni	Pos. Vista esplosa	Designazione	Nr. ordine
1	25	Tracolla	91100669
10	22-24	Sacco di raccolta	91100668
11+12	19-21	Tube soffiatore + Ruote.....	91100667
13	18	Tube aspiratore	91100665
15	17	Tube centrale	91100664

Ricerca di guasti

Problema	Causa possibile	Rimedio
L'apparecchio non si avvia	Manca la corrente	Controllare la presa di corrente, il cavo, il conduttore e il fusibile, event. riparazione da parte di un elettricista
	L'interruttore on/off (3) è difettoso	Riparazione da parte di un tecnico Servizio Assistenza
	Le spazzole di carbone sono usurate	
	Il motore è guasto	
L'apparecchio lavora con interruzioni	Il cavo elettrico è danneggiato	Riparazione da parte di un tecnico Servizio Assistenza
	Contatto interno difettoso	
	L'interruttore on/off (3) è difettoso	
Potenza di aspirazione/soffiatura bassa o assente	Il sacco di raccolta (10) è pieno	Svuotare il sacco di raccolta
	Il sacco di raccolta (10) è sporco	Pulire il sacco di raccolta
	Girante o tubo aspiratore (13)/tubo soffiatore (11) intasati o bloccati	Vedere capitolo „Eliminare intasamenti e blocchi“
La girante non si muove	Corpi estranei bloccano la girante	Eliminare i blocchi (s. „Eliminare intasamenti e blocchi“)

Obsah

Úvod	157
Účel použití	157
Obecný popis	158
Rozsah dodávky	158
Popis funkce	158
Přehled	158
Technické údaje	159
Bezpečnostní pokyny	159
Symbole a piktogramy	159
Všeobecné bezpečnostní pokyny	160
Zbývající rizika.....	166
Uvedení do provozu	166
Montáž foukací/sací trubky.....	166
Montáž/demontáž záchytného vaku	166
Přiložte nosný popruh	167
Obsluha	167
Změna provozního režimu.....	167
Zapnutí a vypnutí	167
Nastavení počtu otáček	168
Práce s přístrojem.....	168
Čištění a údržba	169
Čištění	169
Údržba.....	169
Jak odstranit	
ucpání a blokování	170
Skladování	170
Likvidace/ochrana	
životního prostředí	170
Hledání chyb	171
Náhradní díly/	
příslušenství	171
Záruka	172
Oprava	173
Service-Center	173
Dovozce	173
Překlad originálního	
prohlášení o shodě CE	311
Nákresy explozí	319

Úvod

Blahopřejeme vám ke koupi vašeho nového přístroje. Rozhodli jste se pro vysoce kvalitní výrobek.

Kvalita tohoto přístroje byla kontrolována během výroby a byla provedena také závěrečná kontrola. Tím je zaručena funkčnost přístroje.



Návod k obsluze je součástí tohoto výrobku. Obsahuje důležité pokyny týkající se bezpečnosti, používání a likvidace. Před použitím výrobku se seznamte se všemi pokyny k obsluze a bezpečnosti. Výrobek použijte jen k popsáným účelům a v rámci uvedených oblastí použití. Návod dobře uschovejte a při předávání výrobku třetímu předejte i všechny podklady.

Účel použití

Elektrický vysavač a foukač listí se používá výhradně ke dvěma následujícím druhům práce:

1. Jako vysavač listí slouží k vysávání suchého listí.
2. Jako foukač slouží k nahromáždění resp. z obtížně přístupných míst k odstranění suchých listů (např. pod vozidly). Tento přístroj není určený pro komerční využití. Při komerčním použití záruka zanikne. Každé jiné použití, které v tomto návodu není výslovně povoleno může vést k poškození přístroje a k vážnému nebezpečí pro uživatele.

Přístroj nesmí být používán v prostorách, kde se vyskytuje prach ohrožující zdraví, ani jako vysavač pro mokré vysávání.

Přístroj je určen pro dospělé osoby. Osoby mladší 16 let smí přístroj používat jen pod dohledem. Užívání přístroje za deště nebo

ve vlhkém prostředí je zakázáno. Obsluhující osoba nebo uživatel jsou odpovědní za nehody nebo poranění jiných osob či poškození majetku. Výrobce neručí za škody, které byly způsobeny nesprávným používáním nebo chybou obsluhou.

Vysavač listí není vysavačem pro mokré vysávání! Vyhňte se proto nasávání vlhkých materiálů (listí a nečistot, jakož i větví, haluzí, šišek, trávy, zeminy, písku, mulčovací kůry/řezanky atd.). Nevysávejte vlhké anebo mokré plochy trávníků, trávy anebo luk. Nesprávné použití může dle okolností vést k ucpaní řezací komory a tím k následnému snížení výkonnosti. Přístroj se pak musí dle případu úplně rozebrat a vyčistit. Tato práce musí být provedena elektrodobníkem a nepodléhá záruce.

Obecný popis

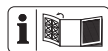

Obrázky najdete na přední a zadní výklopní straně.

Rozsah dodávky

Přístroj vybalte a zkontrolujte, je-li kompletní. Obalový materiál řádně zlikvidujte.

- Elektrický vysavač/foukač listí
- Foukací trubka
- Sací trubka
- Střední trubka
- 2 Šroub s křížovou drážkou
- Nosný popruh
- Záchytný vak
- Návod k obsluze

Popis funkce

Přístroj je vybaven dmychadlem, příp. zařízením na vysávání listí s funkcemi foukání a vysávání. V režimu foukání lze listí rychle sfoukat na hromadu nebo vyfoukat z těžce přístupných míst. V režimu vysávání se nasáté listí za účelem snížení objemu rozmělní, vyfoukne vyfukovacím kanálem a shromáždí v záchytném vaku. Funkce obslužných částí je popsána následovně.

Přehled

- 1 Nosný popruh
- 2 Rukojeť T
- 3 Zapínač/vypínač
- 4 Rukojeť
- 5 Kryt motoru
- 6 Odlehčení tahu kabelu
- 7 Síťový kabel
- 8 Přepínač provozních režimů
- 9 Blokovací tlačítko záchytného pytle
- 10 Záchytný pytel
- 11 Foukací trubice
- 12 Kola
- 13 Sací trubka
- 14 Upevňovací oko záchytného pytle
- 15 Střední trubka
- 16 Háč karabiny (záchytný pytel)
- 17 Vyhazovací otvor
- 18 Šroub s křížovou drážkou
- 19 Upevňovací oka na nosný popruh
- A 1a Háč karabiny (nosný popruh)

Technické údaje

Elektrický vysavač/

foukací listí PLS 2600 B2

Jmenovitě

vstupní napětí U 230 - 240 V~, 50 Hz

Jmenovitý výkon P 2600 W

Otáčky naprázdno n_1 12 000 min⁻¹

Otáčky naprázdno n_2 15 000 min⁻¹

Rychlost vzduchu maximální 270 km/h

Průtok vzduchu maximální 12 m³/min

Stupeň zdrobnění 10:1

Objem zachytného vaku ca. 34 l

Třída ochrany I II

Druh ochrany IPX0

Hmotnost (vč. příslušenství) 3 kg

Úroveň akustického výkonu zaručená

(L_{WA}) 98 dB

provozního režimu foukání:

Hladina akustického tlaku

(L_{pA}) 81,7 dB, $K_{pA} = 3$ dB

Úroveň akustického výkonu (L_{WA})

měřená 94,1 dB; $K_{WA} = 2,28$ dB

Vibrace (a_i)

na rukojeti 2,54 m/s²; $K = 1,5$ m/s²

Rukojeť T 2,82 m/s²; $K = 1,5$ m/s²

provozního režimu vysávání

Hladina akustického tlaku

(L_{pA}) 83,5 dB, $K_{pA} = 3$ dB

Úroveň akustického výkonu (L_{WA})

měřená 96,3 dB; $K_{WA} = 2,05$ dB

Vibrace (a_i)

na rukojeti 2,52 m/s²; $K = 1,5$ m/s²

Rukojeť T 2,72 m/s²; $K = 1,5$ m/s²

Hodnoty u hluku a vibrace byly stanoveny podle norem a ustanovení uvedených v prohlášení o shodě.

Uvedená hodnota emisí vibrací byla změřena podle normovaného zkušební postupu a může se použít ke srovnání jednoho elektrického nářadí s jiným.

Uvedená hodnota emisí vibrací se může použít také k odhadnutí přerušení funkce.



Výstraha: Hodnota emisí vibrací se může během skutečného používání elektrického nářadí lišit od uvedené hodnoty, v závislosti na způsobu, kterým se elektrické nářadí používá. Dle možnosti se snažte udržet co nejnižší zatížení, způsobené vibracemi. Příklady opatření ke snížení zatížení, způsobeno vibracemi, je nošení rukavic při použití nástroje a omezení pracovní doby. Přitom se musí brát v úvahu všechny části pracovního cyklu (například doby, během kterých je elektrický nástroj vypnutý, a ty, ve kterých je sice zapnutý, ale běží bez zátěže).

Bezpečnostní pokyny

Tato část pojednává o základních bezpečnostních předpisech při práci s přístrojem.

Symboly a piktogramy

Symboly na přístroji:



Pozor!



Přečtěte si návod k použití



Z bezpečnostních důvodů musí být oba díly sací trubky a zachytného koše namontovány před spuštěním přístroje!



Nebezpečí poranění odmrštěním dílů!



Ostatní osoby se nesmí pohybovat v rizikové oblasti.

CZ



Pozor! Rotující lopatkové kolo. Držte ruce v bezpečné vzdálenosti.



Zjistíte-li poškození připojovacího kabelu, okamžitě vytáhněte zástrčku ze zásuvky.



Před prováděním údržbářských a opravných prací vytáhněte síťovou zástrčku.



Noste ochranu očí.



Noste zásadně ochranu sluchu.



Chraňte si dýchací orgány vhodnou ochranou.



Noste protiskluzovou bezpečnostní obuv.



Udržujte bezpečnostní odstup nejméně 5 m ke třetím osobám.



Nevystavujte přístroj vlhkosti. Nepracujte za deště.



Dlouhé vlasy nenoste volně. Používejte sítku na vlasy.



Údaj hladiny akustického tlaku L_{WA} v dB



Třída ochrany II (dvojitá izolace)



Elektrické přístroje nepatří do domovního odpadu



Provozní režim Nasávání



Provozní režim Foukání

Symbols v návodu:



Výstražné značky s údaji pro zabránění škodám na zdraví anebo věcným škodám



Označení nebezpečí s informacemi o zabránění zranění osob v důsledku zasažení elektrickým proudem



Příkazové značky s údaji pro prevenci škod



Informační značky s informacemi pro lepší zacházení s nástrojem

Všeobecné bezpečnostní pokyny

**DŮLEŽITÉ
PŘED POUŽITÍM SI POZORNĚ
PŘEČTĚTE
USCHOVEJTE PRO SVOU POTŘEBU
Pozorně si přečtete pokyny.**



Pozor! Při používání elektrických nástrojů je třeba pro ochranu proti elektrickému úderu, nebezpečí poranění a požáru, dbát na následující zásadní bezpečnostní opatření:

Instrukce:



Před započetím práce se seznamte se všemi částmi přístroje a s jeho správnou obsluhou. Zabezpečte se tak, abyste v případě nouze mohli přístroj ihned zastavit. Nesprávné použití může vést k těžkým zraněním.

- Tento přístroj není určen pro použití dětmi, osobami s omezenými fyzickými, smyslovými nebo duševními schopnostmi nebo nedostatečnými zkušenostmi a znalostmi nebo osobami, které nejsou obeznámeny s pokyny. Děti musí být pod dohledem, aby se zajistilo, že si nebudou hrát s přístrojem. Čištění a údržbu nesmí provádět děti.
- Dojde-li k poškození síťového vedení tohoto přístroje, musí jej vyměnit výrobce nebo jeho zákaznický servis či podobně kvalifikovaná osoba, aby se zabránilo ohrožením.
- Přístroj se nesmí používat v polohách vyšších než 2000 m.

Příprava:

- Nikdy nedovolte dětem ani osobám, které nejsou obeznámeny s těmito pokyny, aby stroj používaly. Místní ustanovení mohou omezit věk obsluhující osoby.
- Osobní ochranná výstroj chrání vaše vlastní zdraví i zdraví ostatních a zajišťuje bezpečový provoz přístroje.
- Noste vhodné pracovní oblečení, jako jsou pevné boty s neklouzavou podrážkou, pevné dlouhé kalhoty, rukavice, ochranné brýle a chrániče sluchu. Používejte tyto po celou dobu použití stroje. Přístroj nepoužívejte, jestliže jste naboso nebo máte obuty otevřené sandály. Noste ochrannou masku proti prachu.
- Nenoste oděvy anebo šperky, které by mohly být nasáty do vstupu vzduchu. Jestliže máte dlouhé vlasy, používejte ochrannou pokrývku hlavy.
- Dávejte pozor na otevřená okna, děti, domácí zvířata atd. Práci přerušte, jestliže se v blízkosti zdržují děti a domácí zvířata. Vyfukovaný materiál může být vymrštěn v jejich směru. Udržujte kolem sebe bezpečnostní vzdálenost 5 m.
- Seznamte se se svým okolím a dbejte na možná nebezpečí, která by mohla být během práce dle okolností přeslechnuta.
- Pečlivě prohleďte čištěnou plochu a odstraňte veškeré dráty, kameny, plechovky a jiné cizí předměty.
- Před započetím foukání/vysávání uvolněte pohrabáčem nebo koštětem cizí tělesa.
- Používejte celý nástavec foukací trysky, aby proud vzduchu mohl působit v blízkosti země.
- Při velmi suchých podmínkách lehce navlhčete povrch ke snížení zatížení atmosféry prachem.
- Nepracujte s poškozeným, neúplným nebo bez souhlasu výrobce přestavěným přístrojem. Před

použitím zkontrolujte bezpečnostní stav přístroje, zejména síťový kabel a sípnač.

- Používejte přístroj pouze tehdy, je-li zcela smontován.
- V provozním stavu vysávání používejte přístroj jen tehdy, jestliže je namontován záchytný vak.

Zkontrolujte pravidelně záchytný vak ohledně opotřebení anebo poškození.

- Nikdy neprovozujte přístroj s vadnými ochrannými zařízeními nebo vadnými ochrannými kryty nebo bez ochranného zařízení. Přístroj nikdy neprovozujte s poškozeným nebo opotřebovaným kabelem.
- Před každým použitím zkontrolujte přístroj a síťový přívod se zástrčkou, zda nejsou poškozeny. Vyhněte se dotyku těla s uzemněnými předměty (např. kovovými ploty, kovové sloupky).
- Pokud během používání dojde k poškození kabelu, musí být napájecí kabel okamžitě odpojen. **NEDOTÝKEJTE SE KABELU, DOKUD NENÍ ODPOJEN OD SÍTĚ.** Stroj nepoužívejte, pokud je kabel poškozen nebo opotřebovaný.
- Spojka prodlužovacího kabelu (H05VV-F) musí být chráněna proti odstříkující vodě, musí být z gumy anebo potažená gumou. Používejte pouze prodlužovací kabely, které jsou určeny pro venkovní použití a jsou pro tento druh provozu označeny. Průřez licny prodlužovacího kabelu musí být minimálně

2,5mm². Prodlužovací kabel nesmí být delší než 75 m Před použitím odviňte vždy celý kabel z bubnu. Zkontrolujte kabel, zda není poškozen.

- Pro upevnění prodlužovacího kabelu použijte pro tento účel určené tahové odlehčení.
- Mějte na paměti, že operátor nebo uživatel je odpovědný za nehody nebo ohrožení jiných osob nebo jejich majetku.
- Nenoste volně visící oděv ani oděv s visícími šňůrami nebo kravatami.
- Provozujte stroj v doporučené poloze a pouze na pevném a rovném povrchu.
- Stroj nepoužívejte na zpevněném povrchu nebo na stěrku, kde by nevyvážený materiál mohl způsobit zranění.
- Před použitím vždy proveďte vizuální kontrolu, za účelem zjištění, zda jsou upevněny řezací stroj, čepy řezacího stroje a jiné upevňovací prostředky, zda není kryt poškozen a zda jsou k dispozici ochranná zařízení a ochranné štíty. Z bezpečnostních důvodů vyměňte opotřebované nebo poškozené díly vždy v sadách, aby byla uchována rovnováha. Poškozené nebo nečitelné nápisy vyměňte.

Provoz:

- Nedovolte jiným osobám dotýkat se přístroje anebo prodlužovacího kabelu. Nedovolte, aby se osoby, a to především děti a domácí zvířata, k přístroji přibližovaly.

- Příklad: Přístroj nezapínejte, jestliže jej držíte obráceně nebo jestliže se nenachází v pracovní pozici.
- Zamezte neúmyslnému uvedení do provozu. Před připojením přístroje k elektrickému napájení, zdvižením či přenášením se ujistěte, že je elektrický přístroj vypnutý. Máte-li při přenášení přístroje prst na spínači nebo nástroj připojujete k elektrickému napájení v zapnutém stavu, může dojít k nehodám.
- Neměřte přístrojem během provozu na osoby, a to zejména neměřte proudem vzduchu na oči nebo uši.
- Při práci dbejte na bezpečný postoj, a to zejména na svazích. Přidržujte přístroj vždy pevně oběma rukama a pracujte pouze se správně nastaveným nosným popruhem.
- Těleso příliš nevytahovat a dávat pozor na to, aby nebyla ztracena rovnováha.
- Nepřibližujte prsty a nohy k otvoru vysávací trubice potrubí a lopatkovému kolu. Hrozí nebezpečí poranění.
- Nepracujte s přístrojem, jestliže jste unavení nebo ne soustředění, anebo v případě požití alkoholu nebo tablet. Vždy si zavčas udělejte pracovní přestávku. Pracujte s rozmyslem. Pohybujte se pomalu, neběhejte.
- Dlouhodobé používání zařízení může vést k poruchám prokrvení rukou vyvolaných vibracemi. Dobu používání můžete prodloužit nošením vhodných rukavic nebo pravidelnými přestávkami.
- Zamezte provozování stroje při špatných povětrnostních podmínkách, obzvláště při riziku blesků. Pracujte pouze za denního světla nebo při dobrém umělém osvětlení.
- Nevysávejte hořící, žhavé anebo kouřící materiály (např. cigarety, žhavé uhlí a pod.), páry nebo lehce vznětlivé, jedovaté nebo výbušné látky.
- Zastavte stroj a vytáhněte zástrčku ze zásuvky. Ujistěte se, že všechny pohyblivé části jsou zcela vyběhané:
 - jestliže přístroj nepoužíváte, pokud jej přepravujete anebo je-li bez dozoru;
 - jestliže přístroj kontrolujete, čistíte nebo odstraňujete blokování;
 - jestliže provádíte čisticí anebo údržbářské práce nebo když vyměňujete příslušenství;
 - jestliže je poškozen elektrický nebo prodlužovací kabel;
 - po styku s cizími tělesy nebo při abnormálních vibracích.
- Nepoužívejte přístroj v uzavřených, špatně větraných místnostech.
- Nepoužívejte přístroj v blízkosti vznětlivých kapalin nebo plynů. Při nedodržení těchto předpisů hrozí požár nebo výbuch.
- V případě nehody nebo provozní poruchy přístroj okamžitě vypněte, odpojte jej a ujistěte se, zda se všechny pohyblivé části zcela zastavily. Poté zkontrolujte přístroj atd. Máte-li jakékoli dotazy, kontaktujte prodejce.
- Krácejte normální rychlostí chůze, neutíkejte.

- Dbejte na to, aby síťové napětí souhlasilo s údaji na typovém štítku.
- Udržujte kabel mimo pracovní oblast a ved'te jej zásadně za obsluhující osobou.
- Nepřenášejte přístroj uchopením za kabel. Nepoužívejte kabelu k vytažení zástrčky ze zásuvky. Chraňte kabel před vysokou teplotou, olejem a ostrými hranami.
- Nesmí se používat poškozené kabely, spojky a zástrčky nebo předpisům neodpovídající přípojná vedení. V případě poškození síťového kabelu ihned vytáhněte zástrčku ze zásuvky. **V žádném případě se nedotýkejte síťového kabelu, dokud nebyla vytažena síťová zástrčka.**
- Prodlužovací kabely se musí chránit před pohyblivými nebezpečnými součástmi, aby se zabránilo poškození kabelů, které by mohly způsobit kontakt se součástmi pod napětím.
- Před spuštěním stroje se ujistěte, že je přívádění prázdné.
- Chraňte si svou tvář a své tělo před plnicím otvorem.
- Nedovolte, aby se ruce, jiné části těla nebo oděv dostaly do přívádění, vyhazovacího kanálu nebo do blízkosti pohyblivých částí.
- Dbejte na to, abyste neztratili rovnováhu a stáli bezpečně. Nepracujte s přístrojem v abnormální tělesné poloze. Při přívádění materiálu nikdy nestojte na vyšší úroveň, než je úroveň základny stroje.
- Vždy udržujte rovnováhu, abyste měli na svazích za všech okolností bezpečný postoj. Chod'te, neutíkejte.
- Během provozu stroje se nezdružujte v oblasti vyhazování.
- Při přívádění materiálu do stroje buďte velmi opatrní, aby nebyly zavedeny kusy kovu, kameny, lahve, plechovky nebo jiné cizí předměty.
- Nedovolte, aby se zpracovávaný materiál nahromadil v oblasti vyhazování, protože to může zabránit řádnému výhozu a může dojít k opětovnému zavedení materiálu přes plnicí otvor.
- Před odstraněním špíny vypněte napájecí zdroj a odpojte stroj od sítě, je-li stroj ucpaný.
- Nikdy neprovozujte stroj s vadnými ochrannými zařízeními nebo ochrannými kryty nebo bez bezpečnostních zařízení, jako například bez namontovaného záchytného pytle.
- Udržujte napájecí zdroj v čistotě k zabránění vniknutí nečistot a jiného nahromadění, aby se zabránilo jeho poškození nebo potenciálnímu požáru.
- Stroj nepřevazujte, dokud napájecí zdroj běží.
- Ihned vypněte napájecí zdroj a počkejte, dokud stroj nedoběhne, jestliže řezací mechanismus zasáhne cizí předmět nebo pokud stroj začne vytvářet neobvyklé zvuky nebo vibrace. Odpojte stroj od sítě a proveďte následující kroky před restartováním a provozováním stroje:
 - kontrola výskytu poškození;
 - vyměnit nebo opravit poškozené díly;

- zkontrolovat uvolněné díly a tyto utáhnout.
- Stroj nenaklánějte, dokud běží napájecí zdroj.
- Dbejte na to, abyste nezapojili poškozený kabel ani se nedotkli poškozeného kabelu před jeho odpojením od napájecího zdroje, protože poškozené kabely mohou způsobit kontakt se součástmi pod napětím.
- Dbejte na to, abyste se nedotkli nebezpečných pohyblivých částí ještě předtím, než byl stroj odpojen od napájecího zdroje a pohyblivé nebezpečné části se zcela nezastavily.
- Je-li potřebná výměna připojovacího vedení, pak ji musí provést výrobce nebo jeho zástupce, aby bylo zabráněno ohrožení.
- Příklad nepoužívejte, jestliže není možno spínač zapnout a vypnout. Poškozené spínače musí být vyměněny v našem servisním středisku
- Příklad nepřetěžujte. Pracujte pouze v udaném výkonovém rozsahu. Nepoužívejte výkonově slabé stroje pro těžké práce. Nepoužívejte přístroj pro účely, pro které není určen.
- Pokud se stroj zastaví za účelem údržby, inspekce, skladování nebo výměnu příslušenství, vypněte napájecí zdroj, odpojte stroj od sítě a ujistěte se, zda všechny pohyblivé části dobehly. Před provedením inspekce, nastavení atd. nechte stroj vychladnout. Údržbu stroje provádějte s pečlivostí a udržujte jej v čistotě.
- Před skladováním nechte stroj vychladnout.
- Při údržbě řezacího stroje mějte na vědomí, že ačkoli je napájecí zdroj vypnutý v důsledku funkce blokování ochranného zařízení, může se řezací zařízení ještě stále pohybovat.
- Nikdy se nepokoušejte obejít funkci blokování ochranného zařízení.

Údržba a skladování:

- Pravidelně kontrolujte funkční schopnost a stav neporušenosti přístroje, abyste zamezili rizikům pro obsluhu.
- Z bezpečnostních důvodů vyměňte opotřebované nebo poškozené díly. Používejte pouze originální náhradní díly a příslušenství.
- Nepokoušejte se sami o opravu přístroje, jediné s tou výjimkou, jestliže jste k tomu patřičně vyškolení. Veškeré práce neuvedené v tomto návodu smí být prováděny pouze naším servisním střediskem
- Skladujte přístroj na suchém místě a mimo dosahu dětí.
- Zacházejte s přístrojem s patřičnou péčí. Pravidelně čistěte větrací otvory a dodržujte předpisy pro údržbu.
- Udržujte všechny vstupy pro chladicí vzduch bez nečistot.

Dodatečné bezpečnostní pokyny:

- Před připojením nebo odstraněním záchytného pytle přístroj vypněte.

Doporučení:

- Dle možností zapojte přístroj pouze k zásuvce s proudovým chráničem (RCD) s měrným proudem nejvýše 30 mA.
- Zamezte provozování stroje při špatných povětrnostních podmínkách, obzvláště při riziku blesků.

ZBÝVAJÍCÍ RIZIKA

I když toto elektrické nářadí obsluhujete v souladu s předpisy, stále existují zbývající rizika. V souvislosti s technologií a konstrukcí tohoto elektrického nářadí se mohou vyskytovat následující rizika:

- a) poškození sluchu, pokud není nasazena vhodná ochrana sluchu.
- b) poškození zdraví plynoucí z vibrací ruky a paže, pokud se přístroj používá delší dobu nebo není náležitě veden a udržován.
- c) Poškození plic, nebude-li nošena vhodná ochrana dýchacích cest.
- d) Zranění očí, nebude-li nošena žádná vhodná ochrana očí.



Varování! Toto elektrické nářadí vytváří během provozu elektromagnetické pole. Toto pole může za určitých okolností omezovat aktivní nebo pasivní lékařské implantáty. Aby bylo omezeno nebezpečí vážných nebo smrtelných zranění, musí osoby se lékařskými implantáty konzultovat svého lékaře a výrobce lékařského implantátu, než budou stroj obsluhovat.

Uvedení do provozu

Před uvedením zařízení do provozu je nutné, abyste

- namontovali foukací nebo sací trubku (dodržíte pořadí),
- namontovali záchytný vak.



Pozor, nebezpečí poranění! Při montáži nebo demontáži foukací trubice, sací trubice nebo záchytného pytle musí být přístroj vypnut a pohyblivé části zastaveny. Před jakoukoliv prací na přístroji vytáhněte síťovou zástrčku!



Montáž foukací/sací trubky

1. Zasuňte střední trubku (15) do krytu motoru (5).
2. Upevněte střední trubku (15) pomocí obou šroubů s křížovou drážkou (18).
3. Zasuňte foukací trubici (11) do střední trubky (15).
4. Zastrčte sací trubku (13) do střední trubky (15). Sací trubka zaskočí.
5. Zaklapněte sací trubku (13) na podpěru foukací trubice (11).



Montáž/demontáž záchytného vaku



Zařízení se smí používat v sacím provozu pouze s namontovaným záchytným vakem.

Montáž záchytného pytle:

1. Nasuňte záchytný pytel (10) na vyhazovací otvor (17) krytu motoru (5). Záchytný pytel zaskočí.

- Zavěste hák karabiny (16) záchytného pytle (10) do připravených úchytných ok (14) na sací a střední trubce.
Demontáž záchytného pytle:
- Odstraňte háky karabiny (16) z úchytných ok (14) na sací a střední trubce.
- Stiskněte blokovací tlačítko (9) na záchytném pytlí (10).
- Stáhněte záchytný pytel (10) z vyhovovacího otvoru (17).

A Přiložte nosný popruh



Nikdy nepoužívejte popruh diagonálně přes rameno a hrud', nýbrž pouze na jednom rameni, abyste mohli rychle sundat přístroj z těla v případě ohrožení.

- Přiložte si nosný popruh (1) přes rameno.
- Pro ergonomickou práci nosný popruh (1) individuálně přizpůsobte své tělesné výšce.
- Upevněte hák karabiny (1a) na oku (19) k zavěšení popruhu.

Obsluha



Pozor, nebezpečí poranění! Při práci se zařízením noste vhodný oděv a odpovídající pracovní rukavice. Před každým použitím se ujistěte, že je zařízení funkční. Ujistěte se, že záchytný vak a trubka jsou správně namontovány. Je-li zapínač/vypínač nebo regulátor objemu poškozen, není nadále dovoleno s přístrojem pracovat. Ujistěte se, zda záchytný pytel a trubice

jsou správně namontovány. Je-li zapínač/vypínač nebo regulátor objemu poškozen, nesmí se s přístrojem dál pracovat. Osobní ochranné prostředky a provozuschopné zařízení snižují riziko zranění a úrazů.



Po vypnutí přístroje se lopatkové kolo ještě nějakou dobu otáčí. Nebezpečí zranění točícím se nástrojem.



Dbejte na odpovídající akustickou ochranu a místní předpisy.



B Změna provozního režimu

Provozní režim Nasávání

- Posuňte přepínač provozních režimů (8) do polohy

Provozní režim Foukání

- Posuňte přepínač provozních režimů (8) do polohy



C Zapnutí a vypnutí



Před zapnutím přístroje dbejte na to, aby nedošlo ke kontaktu přístroje s jinými předměty. Dbejte na bezpečný postoj.

- Na konci prodlužovacího kabelu udělejte smyčku a zavěste tuto do odlehčení tahu kabelu (6).
- Připojte zařízení k síťovému napětí.
- K zapnutí přesuňte zapínač/vypínač (3) do polohy „I“ nebo „II“.
- K vypnutí přesuňte zapínač/vypínač (3) do polohy „0“.

Nastavení počtu otáček

1. Pro nejnižší počet otáček přesuňte zapínač/vypínač (3) do polohy „I“.
2. Pro nejvyšší počet otáček přesuňte zapínač/vypínač (3) do polohy „II“.

Práce s přístrojem



Foukač/odsávač listí se smí používat pouze pro následující účely použití:

- Jako dmychadlo pro hromadění suchého listí nebo k vyfukování z obtížně přístupných míst (např. zespod automobilů).
- Jako vysavač pro vysávání suchého, zeschlého listí. V případě sací funkce slouží přístroj také jako sekací zařízení. Suché listí se rozmělní, jeho objem se zmenší a připraví se pro případné kompostování. Intenzita rozmělnění závisí na velikosti listí a na obsahu bytkové vlhkosti. **Jakékoli jiné použití, než je popsáno výše, může vést k poruchám stroje a představovat nebezpečí pro uživatele.**



Při práci dbejte na to, abyste přístrojem nenaráželi na tvrdé předměty, které by jej mohly poškodit. Nenasávejte pevné předměty, jako kameny, silné větve anebo odřezky větví, šišky anebo podobné předměty, poněvadž tyto by mohly poškodit přístroj, zejména však sekací zařízení. **Opravy těchto škod nepodléhají záruce.**

Režim foukání:

- Optimálního výsledku při použití dmychadla docílíte při vzdálenosti od země 5 - 10 cm.
- Směřujte proud vzduchu pryč od sebe. Dbejte na to, abyste nerozvířili těžké předměty, a tím někoho neporanili nebo něco nepoškodili.
- Práci započnete s nejvyšším foukacím výkonem, aby se roztroušené listí rychle posbíralo. Nízký foukací výkon zvolte ke zhuštění hromady listí, kterou jste před tím nafoukali.
- Před foukáním odstraňte kartáčem nebo hráběmi listí, které přilnulo k podkladu.
- Při práci držte přístroj vždy pevně oběma rukama: Použijte k tomu rukojeť (4) a přidavnou rukojeť (2).

Režim vysávání:



Z bezpečnostních důvodů musí být všechno díly sací trubky a záchytného koše namontovány před spuštěním přístroje!

- Při práci držte přístroj vždy pevně oběma rukama: Použijte k tomu rukojeť (4) a přidavnou rukojeť (2).
- Dbejte na to, abyste současně nevysávali příliš velké množství listí. Tím zabráníte tomu, aby se vysávací trubka (13) ucpala aablokovalo se lopátkové kolo.



Aby se záchytný vak zbytečně příliš neopotřeboval, netahejte jej během práce po zemi.



Ochrana proti přetížení: Při přetížení se motor automaticky vypne. **Vypněte vysavač listí a vytáhněte síťovou zástrčku ze zásuvky.** Následně zkontrolujte, zda nedošlo k zablokování lopatkového kola nebo k ucpání záchybného vaku a případně je odstraňte. Přístroj je k opětovnému provozu připraven teprve po vychladnutí.

A Vyprazdňování záchytného vaku:

Jestliže je záchytný vak plný, sníží se značně sací výkon. Pokud je sáček plný nebo poklesne sací výkon přístroje, je třeba záchytný vak vyprázdnit.

1. Vypněte zařízení a počkejte, dokud se lopatkové kolo nezastaví.
2. Vytáhněte ze zásuvky síťový kabel (7).
3. Odstraňte karabiny (16) z úchytných ok (14). Stisknutím blokovacího tlačítka (9) uvolněte záchytný vak.
4. Otevřete zdrhovadlo záchytného vaku a celý jej vyprázdněte.
5. Vyprázdněný záchytný vak opět namontujte.



Kompostovatelný materiál nepatří do domácího odpadu!

Čištění a údržba



Výstraha! Nebezpečí zranění pohyblivými nebezpečnými díly!



Provádějte čištění ihned po práci, jinak dojde ke **ztvrdnutí a usazení** špíny a zbytků listí, které případně již nelze odstranit bez demontáže motorové skříně. **Tyto čisticí práce nepodléhají záruce.**



Před jakoukoliv prací vypněte přístroj a vytáhněte síťovou zástrčku ze zásuvky.



Opravné a údržbové práce, které nejsou popsány v tomto návodu provozu, přenechejte našemu servisnímu centru. Používejte pouze originální díly.



Nepoužívejte žádné čisticí prostředky, příp. Mohli byste tím přístroj nevratně poškodit. Chemické látky mohou díly přístroje z plastu rozleptat.

Následující údržbářské a čisticí práce provádějte pravidelně. Tím zajistíte dlouhou a spolehlivou životnost přístroje.

Čištění



Zařízení nesmí být postříkáno vodou ani do ní nesmí být položeno. Hrozí nebezpečí úrazu el. proudem.

- Udržujte větrací šterbinu, kryt motoru a držadla přístroje v čistotě. Použijte k tomu vlhký hadřík nebo kartáč. Nepoužívejte žádné čisticí prostředky, příp. rozpouštědla. Mohli byste přístroj nenapravitelně poškodit.
- Záchytný pytel (10) vyčistěte kartáčem.

Údržba

- Před každým použitím zkontrolujte, zda přístroj nevykazuje viditelné nedostatky, jako uvolnění, opotřebené nebo poškozené díly.
- Zkontrolujte, zda kryty a ochranná zařízení nejsou poškozena a jsou správně usazena. V případě potřeby je vyměňte.

Jak odstranit ucpání a blokování

Listí a čerstvé odřezky rostlin mohou přístroj příp. ucpat.

Čištění lopatkového kola:



Vytáhněte síťovou zástrčku!
Hrozí nebezpečí poranění.

1. Povolte šrouby s křížovou drážkou (18).
2. Sejměte střední trubku (15).
2. Opatrně odstraňte zbytky nebo ucpávky na lopatkovém kole.
3. Zkontrolujte, zda se lopatkové kolo lehce otáčí a zda je v bezvadném stavu. Poškozené lopatkové kolo nechejte vyměnit v našem servisním středisku
5. Opět upevněte střední trubku (15) v opačném pořadí.

Skladování

- Skladujte přístroj v suchém stavu a mimo dosah dětí.
- Pro uložení lze střední trubku (15), foukací trubici (11), sací trubku (13) a záchytný pytel (10) opět sejmut z krytu motoru (5) (viz k tomu příslušné pokyny k montáži v kapitole „Uvedení do provozu“).

Likvidace/ochrana životního prostředí

Přístroj, příslušenství a obal zavezte k ekologické likvidaci.



Elektrická zařízení nepatří do domácího odpadu. Symbol přeškrtnuté popelnice znamená, že tento produkt se nesmí na konci své

životnostilikvidovat s domovním odpadem.

Směrnice 2012/19/EU o odpadních elektrických a elektronických zařízeních (OEEZ): Spotřebitelé jsou ze zákona povinni recyklovat elektrická a elektronická zařízení na konci jejich životnosti způsobem šetrným k životnímu prostředí. Tímto způsobem je zajištěna recyklace šetrná k životnímu prostředí a šetřící zdroje.

V závislosti na tom, jak je vše implementováno ve vnitrostátním právu, máte následující možnosti:

- vrátit v prodejně,
- odevzdat na oficiálním sběrném místě,
- zaslat zpět výrobci/distributorovi.

Tento stav se netýká příslušenství starých přístrojů a pomocných prostředků bez elektrických součástí.

Posekaný materiál uložte na kompost, neodhazujte jej do popelnice.

Náhradní díly/příslušenství

Náhradní díly a příslušenství obdržíte na stránkách www.grizzlytools.shop

Pokud máte problémy při objednávání, použijte prosím kontaktní formulář.
V případě jakýchkoliv dalších dotazů se obraťte na servisní středisko / „Service-Center“ (viz strana 173).

Číslo pozice	Číslo pozice Rozvinuté náčrtky	Popis	Číslo objednávky
1	25	Nosný popruh.....	91100669
10	22-24	Záchytný pytel	91100668
11+12	19-21	Foukací trubice + Kola	91100667
13	18	Sací trubka	91100665
15	17	Střední trubka	91100664

Hledání chyb

Problém	Možná příčina	Odstranění chyb
Přístroj nestartuje	Chybí síťové napětí	Kontrola zásuvky, kabelu, vedení, zástrčky a pojistky, po případě oprava elektroodborníkem
	Vadný zapínač/vypínač (3)	Oprava servisní službou (Service-Center)
	Opořebenované uhlíky	
	Vadný motor	
Přístroj pracuje přerušovaně	Poškozený proudový kabel	Oprava servisní službou (Service-Center)
	Interní studený spoj	
	Vadný zapínač/vypínač (3)	
Nízký nebo chybějící sací/foukací výkon	Plný záchytný pytel (10)	Vyprázdnit záchytný vak
	Znečištěný záchytný pytel (10)	Vyčistit záchytný vak
	Lopatkové kolo nebo foukací trubka (11), resp. sací trubka (13) jsou ucpány nebo zablokovány	Iz kapitulu Jak odstranit ucpání a blokování
Lopatkové kolo se nepohybuje	Cizí předmět blokuje lopatkové kolo	Odstranit blokování (iz kapitulu Jak odstranit ucpání a blokování)

Záruka

Vážení zákazníci,

Na tento přístroj poskytujeme 3letou záruku od data zakoupení.

V případě závady tohoto výrobku vám vůči prodejci výrobku přináležejí zákonná práva. Tato zákonná práva nejsou omezena naší následovně uvedenou zárukou.

Záruční podmínky

Záruční doba začíná běžet ode dne nákupu. Uschovejte si, prosím, originál účtenky pro pozdější použití. Tento dokument budete potřebovat jako doklad o koupi.

Zjistíte-li během tří let od data koupě u tohoto výrobku materiálovou nebo výrobní vadu, bude výrobek námi, podle našeho výběru, bezplatně opraven nebo nahrazen. Tato záruční oprava předpokládá, že během 3leté lhůty předložíte poškozený přístroj s dokladem o koupi (pokladní stvrženka) a písemně krátce popíšete, v čem spočívá závada a kdy k ní došlo.

Bude-li závada kryta naší zárukou, získáte zpět opravený nebo nový výrobek. Opravou nebo výměnou výrobku nezačíná záruční doba běžet od začátku.

Záruční doba a zákonné nároky na odstranění vady

Záruční doba se neprodlužuje poskytnutím záruky. Toto platí i pro nahrazené a opravené díly. Již při koupi zjištěné závady a nedostatky musíte nahlásit okamžitě po vybalení výrobku. Po uplynutí záruční doby musíte uhradit náklady za provedené opravy.

Rozsah záruky

Přístroj byl precizně vyroben podle přísných jakostních směrnic a před dodáním byl svědomitě zkontrolován.

Záruční oprava se vztahuje na materiálové nebo výrobní vady. Tato záruka se netýká dílů výrobku, které jsou vystaveny normálnímu opotřebením, a lze je považovat za spotřební materiál (např. trubka, záchytný vak, iopatkové kolo s nožij), nebo poškození křehkých dílů (např. spínače).

Tato záruka neplatí, je-li výrobek poškozen z důvodu neodborného používání, nebo pokud u něj nebyla prováděna údržba.

Pro odborné používání výrobku musí být přesně dodržovány všechny pokyny uvedené v návodu k obsluze. Bezpodmínečně je třeba zabránit používání a manipulacím s výrobkem, které nejsou v návodu k obsluze doporučeny, nebo je před nimi varováno. Výrobek je určen jen pro soukromé účely a ne pro komerční využití. Záruka zaniká v případě zneužívání a neodborné manipulace, používání nadměrné síly a při zásazích, které nebyly provedeny naším autorizovaným servisem.

Postup v případě uplatňování záruky

Pro zajištění rychlého zpracování vaší žádosti, prosím, postupujte podle následujících pokynů:

- Na důkaz, že jste výrobek zakoupili, mějte pro jakékoli případné dotazy připravenou pokladní stvrženku a identifikační číslo (IAN 415842_2210)
- Číslo výrobku je uvedeno na typovém štítku.
- Pokud by došlo k funkční poruše nebo jiným závadám, nejdříve **telefonicky** nebo **e-mailem** kontaktujte níže uvedené servisní oddělení. Pak získáte další informace o vyřízení vaší reklamace.
- Výrobek označený jako vadný můžete po domluvě s naším zákaznickým servisem, s připojením dokladu o koupi (pokladní stvrženky) a po uvedení, v čem závada spočívá a kdy k ní došlo,

přeposlat bez platby poštovního na vám sdělenou adresu příslušného servisu. Aby bylo zabráněno problémům s přijetím a dodatečnými náklady, bezpodmínečně použijte jen tu adresu, která vám bude sdělena. Zajistěte, aby zásilka nebyla odeslána nevyplaceně jako nadměrné zboží, expres nebo jiný, zvláštní druh zásilky. Přístroj zašlete včetně všech částí příslušenství dodaných při zakoupení a zajistěte dostatečně bezpečný přepravní obal.

Opravná

Opravy, **kteře nespadají do záruky**, můžete nechat udělat v našem servisu oproti zúčtování. Rádi vám připravíme předběžný odhad nákladů.

Můžeme zpracovávat jen ty přístroje, které byly dostatečně zabalené a odeslány vyplaceně.

Pozor: Prosím, přístroj zašlete našemu autorizovanému servisu vyčištěný a s upozorněním na závadu.

Nepřijmeme přístroje zaslané nevyplaceně jako nadměrné zboží, expres nebo jiný, zvláštní druh zásilky.

Likvidaci vašich poškozených zaslaných přístrojů provedeme bezplatně.

Service-Center



Servis Česko

Tel.: 800 143 873

E-Mail: grizzly@lidl.cz

IAN 415842_2210

Dovozce

Prosím, respektujte, že následující adresa není adresou servisu. Nejdříve kontaktujte shora uvedené servisní středisko.

Grizzly Tools GmbH & Co. KG

Stockstädter Straße 20

63762 Großostheim

Německo

www.grizzlytools.de

Obsah

Úvod	174
Účel použitia	174
Všeobecný popis	175
Objem dodávky.....	175
Popis funkcie	175
Prehľad	175
Technické údaje	176
Bezpečnostné pokyny	176
Symboly a grafické znaky	176
Všeobecné bezpečnostné upozornenia.....	177
Zvyškové riziká	183
Uvedenie do chodu	183
Montáž fúkacej/nasávacej rúry	183
Založenie/odobratie záchytného vaku	183
Založenie nosného popruhu	184
Obsluha	184
Zmena prevádzkového režimu	184
Zapínanie a vypínanie.....	184
Nastavenie otáčok	185
Práca s prístrojom	185
Čistenie a údržba	186
Čistenie	186
Údržba	186
Odstránenie upchaní a blokování	187
Uskladnenie	187
Odstránenie a ochrana životného prostredia	187
Zisťovanie závad	188
Náhradné diely/Príslušenstvo	188
Záruka	189
Servisná oprava	190
Service-Center	190
Dovozca	190
Preklad originálneho prehlásenia o zhode CE	312
Nákresy explózií	319

Úvod

Gratularar till köpet av den nya produkten. Du har valt en förstklassig produkt. Denna produkt har kvalitetskontrollerats under tillverkningen och genomgått slutavsyning. Därmed är funktionaliteten hos produkten säkerställd.



Bruksanvisningen är en del av denna produkt och innehåller viktig information avseende säkerhet, användning och skrotning. Innan du börjar använda produkten måste du göra dig förtrogen med alla användnings- och säkerhetsinstruktioner. Använd produkten endast på beskrivet sätt och inom angivna användningsområden. Förvara bruksanvisningen väl och lämna med alla underlag om produkten övertas av någon annan.

Účel použitia

Elektrický vysávač a fúkač listia sa používa výlučne oboma nasledovnými spôsobmi:

1. Ako vysávač listia slúži na vysávanie suchého listia.
 2. Ako fúkač slúži na zhrňanie vysušeného listia, resp. odstraňovanie listia na zle prístupných miestach (napr. pod vozidlami)
- Tento prístroj nie je vhodný na komerčné používanie. Pri komerčnom použití zanikne záruka.

Akékoľvek iné použitie, ktoré v tomto návode na obsluhu nie je výslovne povolené, môže mať za následok poškodenie prístroja a predstavovať vážne nebezpečenstvo pre užívateľa. Prístroj sa nesmie používať v oblastiach so zdravie ohrozujúcim prachom alebo ako mokrý vysávač.

Prístroj je určený len na používanie dospelými osobami. Mladiství nad 16 rokov môžu po-

užívať prístroj len pod dozorom. Používanie prístroja pri daždi alebo vlhkom prostredí je zakázané.

Osoba obsluhujúca prístroj alebo užívateľ zodpovedá za nehody alebo škody spôsobené iným osobám alebo vzniknuté na ich majetku.

Výrobca nezodpovedá za škody, ktoré boli spôsobené používaním nezodpovedajúcim účelu použitia alebo nesprávnou obsluhou prístroja.

Vysávač listia nie je určený na mokré vysávanie! Zabráňte prísom nasávaniu vlhkých a mokrych materiálov (listia a nečistoty, ako i halúzok, konárov, šišíek z ihličnatých stromov, trávy, zeme, piesku, kôrového mulču/rezanky, atď.). Nevysávajte na vlhkých alebo mokrych trávnikoch, trávnatých plochách alebo lúkach. Nesprávne použitie môže prípadne viesť k upchatiu rezacej komory a v dôsledku toho k zníženiu výkonnosti. Prístroj potom treba prípadne kompletne rozobrať a vyčistiť. Táto práca musí byť prevedená odborníkom na elektrické stroje a nepodlieha záruke.

Všeobecný popis

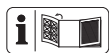

Obrázky nájdete na prednej a zadnej výklopnej strane.

Objem dodávky

Vybaľte nástroj a skontrolujte, či je kompletný. Baliaci materiál zlikvidujte podľa predpisov.

- Elektrický vysávač/fúkač listia
- Fúkacia rúra
- Nasávacia rúra
- Stredná rúra

- 2 Skrutka s krížovou drážkou
- Popruh
- Záchytné vreco
- Návod na obsluhu

Popis funkcie

Prístroj má dúchadlo resp. sacie zariadenie na listy pre funkcie fúkanie a nasávanie. V prevádzkovom režime fúkanie sa dá listie rýchlo nafúkať na kopy alebo vyfúknuť z ťažko prístupných miest. V prevádzkovom režime nasávanie sa nasaté listie rozdrobí za účelom zníženia objemu, fúka sa cez vyhadzovací kanál a zbiera sa do záchytného vreca.

Informácie o funkcii jednotlivých obsluhovacích prvkov nájdete v nasledujúcich popisoch.

Prehľad

- 1 Nosný popruh
- 2 Držadlo tvaru T
- 3 Vypínač zap/vyp
- 4 Držadlo
- 5 Kryt motora
- 6 Odľahčenie ťahu kábla
- 7 Sieťový kábel
- 8 Prepínač prevádzkových režimov
- 9 Zaisťovacie tlačidlo záchytného vaku
- 10 Záchytný vak
- 11 Fúkacia rúra
- 12 Kolesá
- 13 Nasávacia rúra
- 14 Upevňujúce oko záchytného vaku
- 15 Stredná rúra
- 16 Karabínka (záchytný vak)
- 17 Vyhadzovací otvor
- 18 Skrutka s krížovou drážkou
- 19 Upevňujúce oko na nosný popruh
- 1a Karabínka (nosný popruh)

Technické údaje

Elektrický vysávač/ fúkač listia PLS 2600 B2

Menovitá

vstupné napätie $U \dots 230 - 240 V \sim, 50 \text{ Hz}$

Menovitý výkon $P \dots 2600 \text{ W}$

Počet otáčok vo voľnobehu $n_1 \dots 12000 \text{ min}^{-1}$

Počet otáčok vo voľnobehu $n_2 \dots 15000 \text{ min}^{-1}$

rýchlosť vzduchu max. 270 km/h

výkon vzduchu max. $12 \text{ m}^3/\text{min}$

stupeň zdrobnenia $10:1$

objem záchytného vaku ca. 34 l

ochranná trieda $\square \text{ II}$

druh ochrany IPX0

hmotnosť (vrát. príslušenstva) 3 kg

hladina akustického výkonu (L_{WA})

zaručená 98 dB

fúkani

hladina akustického tlaku

(L_{pA}) $81,7 \text{ dB}$; $K_{pA} = 3 \text{ dB}$

hladina akustického výkonu (L_{WA})

nameraná $94,1 \text{ dB}$; $K_{WA} = 2,28 \text{ dB}$

vibrácie (a_h)

na rukoväti $2,54 \text{ m/s}^2$; $K = 1,5 \text{ m/s}^2$

Držadlo tvaru T ... $2,82 \text{ m/s}^2$; $K = 1,5 \text{ m/s}^2$

nasávaní

hladina akustického tlaku

(L_{pA}) $83,5 \text{ dB}$; $K_{pA} = 3 \text{ dB}$

hladina akustického výkonu (L_{WA})

nameraná $96,3 \text{ dB}$; $K_{WA} = 2,05 \text{ dB}$

vibrácie (a_h)

na rukoväti $2,52 \text{ m/s}^2$; $K = 1,5 \text{ m/s}^2$

Držadlo tvaru T ... $2,72 \text{ m/s}^2$; $K = 1,5 \text{ m/s}^2$

Uvedená emisná hodnota vibrácií bola nameraná podľa normovanej skúšobnej metódy a môže byť použitá na porovnanie jedného elektrického prístroja s druhým.

Uvedená emisná hodnota vibrácií môže byť použitá aj na úvodné posúdenie vysadenia prístroja.



Výstraha:

Emisná hodnota vibrácií sa môže počas skutočného používania elektrického nástroja odlišovať od uvádzanej hodnoty, v závislosti od druhu a spôsobu, v akom sa elektrický prístroj používa.

Zaťaženie spôsobené vibráciami sa pokúste udržať tak malé, ako je to možné. Príkladné opatrenia na zníženie zaťaženia vibráciami je nosenie rukavíc pri používaní nástroja a obmedzenie pracovného času. Pritom sa zohľadnia všetky podiely cyklu prevádzky (napríklad časy, kedy je elektrické zariadenie vypnuté a také, kedy je zapnuté, ale bez zaťaženia).

Bezpečnostné pokyny

Tento odsek pojednáva základné bezpečnostné predpisy pri práci s prístrojom.

Symbody a grafické znaky

Symbody na prístroji:



Pozor!



Prečítajte si návod na obsluhu



Skôr ako spustíte prístroj, musia byť z bezpečnostných dôvodov obidve časti nasávacej rúry a záchytný vak namontované!



Nebezpečenstvo poranenia kvôli vymršteným dielom! Okolo stojace osoby držte mimo nebezpečnej oblasti.



Pozor.
Rotujúce lopatkové koleso.
Nepribližovať ruky.



Pred údržbárskymi a
opravárskymi prácami
vytiahnite sieťovú zástrčku.



V prípade poškodenia sieťo-
vého prípojného kábla ihneď
vytiahnite zástrčku zo zásuvky.



Používajte ochranu očí.



Noste ochranu sluchu.



Noste ochranu dýchania.



Noste protišmykovú
ochrannú obuv.



Dodržte bezpeč-
nostný odstup k
tretej osobe min.
5 m.



Nevystavujte prístroj vlhkosti.
Nepracujte pri daždi.



Nenoste voľné dlhé vlasy.
Používajte sieťku na vlasy.



Údaj o hladine akustického
výkonu L_{WA} v dB



ochranná trieda II
(Dvojitá izolácia)



Elektrické prístroje nepatria
do domového odpadu



Prevádzkový režim Nasáva-
nia



Prevádzkový režim Fúkania

Symbody v návode:



**Výstražné značky s
údajmi pre zabránenie
škodám na zdraví ale-
bo vecným škodám**



**Značky nebezpečenstva
s údajmi k zabráne-
niu poškodení zdravia
osôb v dôsledku zásahu
elektrickým prúdom**



Príkazové značky s údajmi
pre prevenciu škôd



Informačné značky s
informáciami pre lepšie
zaobchádzanie s nástrojom

Všeobecné bezpečnostné upozornenia

DÔLEŽITÉ
PRED POUŽITÍM SI POZORNE
PREČÍTAJTE
USCHOVAJTE PRE VAŠE PODKLADY
Prečítajte si starostlivo tieto pokyny.



Pozor! Pri používaní elektric-
kých prístrojov treba kvôli
ochrane proti zásahu elektric-
kým prúdom, nebezpečen-
stvu poranenia a požiaru do-
držovať nasledovné zásadné
bezpečnostné opatrenia:

Poučenie:



Skôr, ako začnete s prácou, oboznámte sa so všetkými časťami prístroja a so správnou obsluhou prístroja. Uistite sa, že môžete prístroj v núdzovom prípade ihneď vypnúť. Neodborné používanie môže viesť ku ťažkým poraneniam.

- Tento prístroj nie je určený na používanie deťmi, osobami s obmedzenými telesnými, senzorkými alebo duševnými schopnosťami alebo nedostatočnými skúsenosťami a vedomosťami alebo osobami, ktoré nie sú oboznámené s pokynmi. Deti majú byť pod dohľadom, aby sa zabezpečilo, že sa nehrajú s prístrojom. Čistenie a údržbu nesmú deti vykonávať.
- Ak sa sieťový pripojovací kábel tohto prístroja poškodí, musí sa vymeniť výrobcom alebo jeho zákazníckym servisom alebo podobne kvalifikovanou osobou, aby sa zabránilo ohrozeniam.
- Prístroj sa nesmie používať v polohách vyšších ako 2000 m.

Príprava:

- Nikdy nedovoľte, aby deti alebo osoby, ktoré nie sú oboznámené s týmito pokynmi, používali stroj. Miestne predpisy môžu obmedziť vek obsluhy.
- Osobné ochranné prostriedky chránia vaše vlastné zdravie a zdravie iných a zabezpečujú bezproblémovú prevádzku prístroja.
- Noste vhodné pracovné oblečenie ako pevnú obuv s protišmykovou podrážkou, robustné, dlhé nohavice, rukavice, ochranné okuliare a ochranu sluchu. Noste počas celej doby nasadenia stroja. Prístroj nepoužívajte, keď chodíte naboso alebo nosíte otvorené sandále. Noste ochrannú masku proti prachu.
- Nenoste žiadne oblečenie alebo ozdoby, ktoré by sa mohli na vstupe vzduchu nasávať. Pri dlhých vlasoch nosíte ochrannú pokrývku hlavy.
- Dávajte pozor na otvorené okno, deti, domáce zvieratá atď. Prerušte prácu, keď sa deti a domáce zvieratá nachádzajú v blízkosti. Vyfúknutý materiál sa môže vymrštiť do ich smeru. Dodržiavajte okolo seba bezpečnostný odstup 5 m.
- Počas prevádzky nemierte prístroj na osoby, zvlášť nemierte prúd vzduchu do očí a uší.
- Pravidelne kontrolujte starostlivo čistenú plochu a odstráňte všetky drôty, kamene, plechovky a ostatné cudzie telesá.
- Pred začatím fúkania/vysávania odstráňte metlou alebo hrablami cudzie telesá.
- Používajte celý nadstavec fúkania, aby prúd vzduchu mohol pôsobiť priamo na zem.
- V prípade veľmi suchých podmienok mierne navlhčite povrch alebo použite rozprašovač, aby ste znížili zaťaženie lístím.

- Nepracujte s poškodeným, neúplným alebo bez súhlasu výrobcu prebudovaným prístrojom. Pred použitím skontrolujte bezpečnostný stav prístroja, zvlášť sieťového pripojovacieho vedenia a spínača..
- Používajte prístroj iba vtedy, keď je úplne namontovaný.
- Používajte prístroj v prevádzkovom režime nasávanie iba vtedy, keď je namontované záchytné vrece. Skontrolujte pravidelne záchytný vak ohľadne opotrebení alebo poškodení.
- Zariadenie nikdy nepoužívajte s poškodenými ochrannými zariadeniami alebo krytmi alebo bez ochranných zariadení. Nikdy nepracujte so zariadením s poškodeným alebo opotrebovaným káblom.
- Pred každým použitím skontrolujte prístroj a skontrolujte škody sieťového pripojovacieho vedenia so zástrčkou. Vyvarujte sa kontaktov tela s uzemnenými časťami (napr. kovové ploty, stĺpiky).
- V prípade, že sa kábel pri použití poškodí, treba sieťový pripojovací kábel ihneď odpojiť od siete. **NIKDY SA NEDOTÝKAJTE KÁBLA, POKIAĽ NIE JE ODPOJENÝ OD SIETE.** Strojnepoužívajte, ak je kábel poškodený alebo odretý.
- Spojka predlžovacieho kábla musí byť chránená pred striekajúcou vodou, musí pozostávať z gumy alebo musí byť potiahnutá gumou. Používajte iba predlžovacie káble (H05VV-F), ktoré sú určené na používanie na voľnom priestranstve a sú zodpovedajúco označené. Prierez prameňa predlžovacieho kábla musí činiť minimálne 2,5 mm². Predlžovací kábel nesmie byť dlhší ako 75 m. Káblový bubon pred používaním vždy celkom odviňte. Skontrolujte poškodenia kábla.
- Na upevnenie predlžovacieho kábla používajte na to plánované odľahčenie od ťahu.
- Zohľadnite, že obsluha alebo používateľ sú zodpovední za úrazy alebo ohrozenia iných osôb alebo ich vlastníctva.
- Vyvarujte sa nosenia voľného odevu alebo odevu s visiacimi šnúrkami alebo kravatami.
- Strojneprevádzkujte v odporúčanej pozícii a iba na pevnej, rovnej ploche.
- Strojneprevádzkujte na dláždenej ploche alebo na makadame, pri ktorých môže vymrštený materiál spôsobiť zranenia.
- Pred použitím vykonajte vždy vizuálnu kontrolu, aby ste uistili, že sekací mechanizmus, čapy sekacieho mechanizmu a ostatné upevňovacie prostriedky sú zaistené, že je teleso ne-poškodené a že sú ochranné zariadenia a clony k dispozícii. Opotrebované alebo poškodené komponenty vymieňajte v súpravách, aby ste zachovali rovnováhu. Poškodené alebo nečitateľné nápisy vymeňte.

Prevádzka:

- Nenechajte iné osoby dotýkať sa prístroja alebo predlžovacieho

ho kábla. Držte prístroj mimo dosahu ľudí, predovšetkým detí a domácich zvierat.

- Prístroj nezapínajte, keď ho držíte opačne alebo sa nenachádza v pracovnej polohe.
- Zabráňte neúmyselnému uvedeniu do prevádzky. Uistite sa, či zariadenie je vypnuté, skôr než sa pripojí na zdroj prúdu, zodvihne alebo prenáša. Ak pri prenášaní zariadenia máte prst na vypínači alebo je zapnuté, pripojené na zdroj prúdu, môže to spôsobiť úrazy.
- Počas prevádzky nemierte prístroj na osoby, zvlášť nemierte prúd vzduchu do očí a uší.
- Dávajte pri práci pozor na bezpečné státie, zvlášť na zavesenie. Držte prístroj pevne s oboma rukami a pracujte iba so správnym nastaveným popruhom.
- Teleso príliš nevyťahovať a dávať pozor na to, aby sa nestratila rovnováha.
- Držte prsty a nohy mimo dosahu otvoru nasávacej rúry a lopatkového kolesa. Existuje nebezpečenstvo poranenia.
- Nepracujte s prístrojom, keď ste unavení alebo nekoncentrovaní ani po požití alkoholu alebo tabliet. Vložte včas pracovnú prestávku. Postupujte pri práci s rozumom. Pohybujte sa pomaly, neponáhľajte sa.
- Pri dlhšom používaní zariadenia môže dôjsť vplyvom vibrácií k poruchám prekrvenia rúk. Dobu používania môžete predĺžiť použitím vhodných rukavíc alebo pravidelnými prestávkami.

- Zabráňte prevádzkovaníu stroja pri zlých poveternostných podmienkach, zvlášť pri nebezpečenstvo zásahu bleskom. Pracujte len pri dennom svetle alebo pri dobrom umelom osvetlení.
- Nenasávajte horľavé, rozžeravené alebo dymiace materiály (napr. cigarety, žeravé uhlie atď.), výpary alebo ľahko zápalné, jedovaté alebo výbušné látky.
- Zastavte stroj a vytiahnite zástrčku zo zásuvky. Uistite sa, že všetky pohyblivé diely dobehli:
 - keď prístroj kontrolujete, čistíte alebo odstraňujete blokovania;
 - keď chcete uskutočniť čistiace alebo údržbové práce alebo vymeniť príslušenstvo;
 - keď je poškodený elektrický alebo predĺžovací kábel;
 - po kontakte s cudzími telesami alebo pri abnormálnej vibrácii.
- Nepoužívajte prístroj v uzatvorených, zle vetraných miestnostiach.
- Nepoužívajte prístroj v blízkosti horľavých kvapalín alebo plynov. Pri nedodržovaní existuje nebezpečenstvo požiaru a výbuchu.
- V prípade úrazu alebo prevádzkovej poruchy vypnite ihneď prístroj, vytiahnite sieťovú zástrčku a uistite sa, že všetky pohyblivé diely sa úplne zastavia. Potom skontrolujte prístroj atď. Pokiaľ máte akúkoľvek otázku, obráťte sa na predajcu.
- Postupujte rýchlosťou chôdze, nebežte.
- Dávajte pozor na to, aby sa sieťové napätie zhodovalo s údajmi na typovom štítku.

- Držte kábel ďalej od pracovnej oblasti a vedte ho zásadne za obsluhujúcou osobou.
- Nenoste nikdy prístroj za kábel. Nepoužívajte kábel, aby ste vytiahli zástrčku zo zásuvky. Chránite kábel pred horúčavou, olejom a ostrými hranami.
- Poškodené káble, spojky a zástrčky alebo pripojovacie vedenie nezodpovedajúce predpisom sa nesmú používať. Pri poškodení sieťového kábla vytiahnite ihneď zástrčku zo zásuvky. **V žiadnom prípade sa nedotýkajte sieťového kábla, pokiaľ nie je natihnutá sieťová zástrčka.**
- Predlžovacie káble treba držať mimo pohyblivých nebezpečných dielov, aby sa zabránilo poškodeniam na kábloch, ktoré vedú ku kontaktu s aktívnymi dielmi.
- Pred štartom stroja sa uistite, že je prívod prázdny.
- Vašu tvár a vaše telo držte mimo dosahu plniaceho otvoru.
- Nedovoľte, aby sa ruky, ostatné časti tela alebo odev nachádzali v prívode, vo vyhadzovacom kanáli alebo v blízkosti pohyblivých dielov.
- Dávajte pozor na to, aby ste nestratili rovnováhu a aby ste stáli bezpečne. Nedržte telo v neprirodzenej polohe. Pri prívode materiálu nestojte nikdy na vyššej úrovni ako je úroveň základne stroja.
- Vždy udržiavajte rovnováhu, aby ste mali kedykoľvek bezpečné postavenie na svahoch. Chodte, nebežte.
- Pri prevádzke stroja sa nezdržiavajte vo vyhadzovacej zóne.
- Pri prívode materiálu do stroja buďte extrémne starostliví, aby sa do stroja nezaviedli žiadne kusy kovu, kamene, fľaše, plechovky alebo iné cudzie objekty.
- Nedovoľte, aby sa vo vyhadzovacej zóne zbieral spracovávaný materiál, pretože tento môže brániť riadnemu vyhadzovaniu a môže spôsobiť opätovné zavedenie materiálu cez plniaci otvor.
- V prípade, že je stroj upchaný, vypnite zdroj energie a odpojte stroj od siete, skôr ako ho zbavíte špiny.
- Stroj nikdy neprevádzkujte s chybnými ochrannými zariadeniami alebo clonami alebo bez bezpečnostných zariadení, napríklad bez umiestneného záchytného vaku.
- Zdroj energie udržiavajte v čistote bez špiny alebo iných nahromadení, aby ste zabránili jeho poškodeniu alebo možnému požiaru.
- Stroj neprepravujte, pokiaľ beží zdroj energie.
- V prípade, že rezací mechanizmus zasiahne cudzí objekt alebo keď stroj začne vydávať zo seba nezvyčajný hluk alebo začne vibrovať, ihneď vypnite zdroj prúdu a počkajte, kým stroj dobehne. Stroj odpojte od siete a podniknite nasledovné kroky, skôr ako ho spustíte nanovo a budete ho prevádzkovať:
 - skontrolujte vzhľadom na poškodenia;
 - poškodené diely vymeňte alebo opravte;

- skontrolujte, či nie sú uvoľnené diely a tieto pevne utiahnite.
- Stroj nenakláňajte, pokiaľ beží zdroj energie.
- Zohľadnite, aby nebolo možné pripojiť na napájanie poškodený kábel ani aby sa ho nebolo možné dotknúť skôr ako bude odpojený od napájania, pretože poškodené káble môžu viesť ku kontaktu s aktívnymi časťami.
- Zohľadnite, že sa nemôžete dotknúť pohyblivých nebezpečných dielov, skôr ako bude stroj odpojený od sieťovej prípojky a pohyblivé nebezpečné diely sa nezastavia úplne.

Údržba a uschovanie:

- Pravidelne kontrolujte funkčnú spôsobilosť a neporušenosť prístroja, aby sa zabránilo nebezpečenstvám pre obsluhu.
 - Opotrebované alebo poškodené diely vymeňte z bezpečnostných dôvodov. Používajte iba originálne náhradné diely a príslušenstvo.
 - Nepokúšajte sa prístroj sami opravovať, iba v tom prípade, keď máte na to vzdelanie. Všetky práce, ktoré nie sú uvedené v tomto návode, smie vykonávať iba naše servisné centrum.
 - Uschovajte prístroj na suchom mieste a mimo dosahu detí.
 - Váš prístroj ošetrujte so starostlivosťou. Pravidelne čistíte vetracie otvory a sledujte predpisy k údržbe.
 - Udržujte všetky vstupy pre chladiaci vzduch bez nečistôt.
- Ak sa prípojné vedenie tohto nástroja poškodí, musí byť nahradené skrz výrobcu alebo jeho servisnú službu zákazníkom alebo podobne kvalifikovanú osobu, aby sa vyvarovalo ohrozeniam.
 - Prístroj nepoužívajte, keď sa nedá zapnúť a vypnúť spínač. Poškodené spínače sa musia vymeniť v našom servisnom centre.
 - Prístroj nepreťažujte. Pracujte iba v uvedenom výkonovom rozsahu. Na ťažké práce nepoužívajte žiadne stroje so slabým výkonom. Nepoužívajte
 - Keď sa stroj zastaví na údržbu, inšpekciu, uloženie alebo výmenu príslušenstva, vypnite zdroj energie, odpojte stroj od siete a uistite sa, že všetky pohyblivé diely dobehli. Pred inšpekciami, nastaveniami atď. nechajte stroj vychladnúť. Na stroji vykonávajte údržbu so starostlivosťou a udržiavajte ho čistý.
 - Pred uložením nechajte stroj vždy vychladnúť.
 - Pri údržbe sekacieho mechanizmu si uvedomte, že hoci je zdroj energie vypnutý z dôvodu blokovacej funkcie ochranného zariadenia, sekací mechanizmus sa ešte môže pohybovať.
 - Nikdy sa nepokúšajte blokovať funkciu ochranného zariadenia obísť.

Ďalšie bezpečnostné pokyny:

- Pred upevňovaním alebo odstraňovaním záchytného vaku prístroj vypnite.

Odporúčanie:

- Pripájajte prístroj podľa možnosti iba na zásuvku s ochranným zariadením proti chybnému prúdu (RCD) s dimenzovaným prúdom nie viac ako 30 mA.
- Zabráňte prevádzkovaniu stroja pri zlých poveternostných podmienkach, zvlášť pri nebezpečenstve zásahu bleskom.

ZVÝŠKOVÉ RIZIKÁ

Aj pri používaní elektrického prístroja podľa predpisov vždy existujú zvyškové riziká. Nasledujúce nebezpečenstvá môžu vzniknúť v súvislosti s konštrukciou a prevedenia tohto elektrického prístroja:

- a) poškodenie sluchu, ak nenosíte vhodnú ochranu sluchu,
- b) poškodenie zdravia, ktoré sú výsledkom vibrácií pôsobiacich na ruku/rameno, ak sa prístroj používa dlhšiu dobu, alebo ak sa nesprávne vedie a udržiava,
- c) Poškodenia pľúc, ak sa nenosí vhodná ochrana dýchania.
- d) Poškodenia zraku, ak sa nenosí vhodná ochrana očí.



Upozornenie! Tento elektrický prístroj počas prevádzky vytvára elektromagnetické pole. Toto pole môže za určitých okolností ovplyvniť aktívne alebo pasívne lekárske implantáty. Aby sa znížilo nebezpečenstvo vážnych alebo smrteľných zranení, musia používatelia s lekáskymi implantátmi, skôr ako budú obsluhovať stroj, prekonzulto-

vať túto skutočnosť s lekárom a výrobcom medicínskeho implantátu.

Uvedenie do chodu

Pred uvedením zariadenia do prevádzky, musíte

- založiť fúkaciu alebo nasávaciu rúru (dodržiňte poradie),
- namontujte zberný vak.



Pozor, nebezpečenstvo poranenia!

Pri zakladaní alebo odobraní fúkacej rúry, nasávacej rúry alebo záchytného vaku sa musí prístroj vypnúť a pohyblivé časti musia stáť. Pred všetkými prácami vyťahnite sieťovú zástrčku!



Montáž fúkacej/ nasávacej rúry

1. Nasuňte strednú rúru (15) do krytu motora (5).
2. Upevnite strednú rúru (15) pomocou obidvoch skrutiek s krížovou drážkou (18).
3. Nasuňte fúkaciu rúru (11) na strednú rúru (15).
4. Nasuňte nasávaciu rúru (13) na strednú rúru (15). Nasávacía rúra zaskočí.
5. Nasávaciu rúru (13) nechajte zaskočiť do uloženia fúkacej rúry (11).



Založenie/odobratie záchytného vaku



Zariadenie sa môže prevádzkovať len so založeným záchytným vakom.

Založenie záchytného vaku:

1. Nasuňte záchytný vak (10) na vyhadzovací otvor (17) krytu motora (5). Záchytný vak zaskočí.
 2. Zaveste karabínky (16) záchytného vaku (10) na určené upevňujúce oká (14) na nasávacej rúre a strednej rúre.
- ### Odobratie záchytného vaku:
3. Odstráňte karabínky (16) z upevňujúcich ôk (14) na nasávacej rúre a strednej rúre.
 4. Stlačte zaistovacie tlačidlo (9) na záchytnom vaku (10).
 5. Záchytný vak (10) vytiahnite z vyhadzovacieho otvoru (17).

A Založenie nosného popruhu

 **Nikdy nenoste popruh diagonálne cez plece a hrud', ale iba na pleci, tým môžete v prípade nebezpečenstva prístroj rýchlo odstrániť z tela.**

1. Položte si nosný popruh (1) cez plece.
2. Pre ergonomickú prácu prispôbte nosný popruh (1) individuálne na vašu telesnú výšku.
3. Upevnite karabínku na oko (1a) na oku (19) na zavesenie popruhu.

Obsluha

 **Pozor nebezpečenstvo úrazu! Pri práci so zariadením nosite vhodný odev a pracovné rukavice. Pred každým použitím sa presvedčte, či zariadenie je funkčné. Presvedčte sa, či záchytný vak a rúra sú správne založené. Ak by mal byť vypínač zap/vyp poškodený, s prístrojom**

sa nesmie viac pracovať. Presvedčte sa, či záchytný vak a rúra sú správne založené.

Ak by mal byť vypínač zap/vyp poškodený, s prístrojom sa nesmie viac pracovať.

Osobné ochranné prostriedky a funkčné zariadenie znižujú riziko úrazov a nehôd.



Po vypnutí zariadenia sa obežné koleso otáča ešte nejaký čas. Nebezpečenstvo úrazu otáčajúcim sa nástrojom.



Dodržiavajte ochranu proti hluku a miestne predpisy.

B Zmena prevádzkového režimu

Prevádzkový režim Nasávania

1. Prepínač prevádzkových režimov (8) posuňte do polohy .

Prevádzkový režim Fúkania

2. Prepínač prevádzkových režimov (8) posuňte do polohy .

C Zapínanie a vypínanie



Pred zapnutím dávajte pozor na to, aby sa zariadenie nedotýkalo žiadnych predmetov. Dávajte pozor na bezpečný postoj.

1. Na konci predlžovacieho kábla urobte slučku a upevnite ju na výstupok pre kábel (5).
2. Zariadenie pripojte na sieťové napätie.
3. Na zapnutie posuňte vypínač zap/vyp (3) do polohy „I“ alebo „II“.
4. Na vypnutie posuňte vypínač zap/vyp (3) do polohy „0“.

Nastavenie otáčok

1. Posuňte vypínač zap/vyp (3) do polohy „I“ pre najnižšie otáčky.
2. Posuňte vypínač zap/vyp (3) do polohy „II“ pre najvyššie otáčky.

Práca s prístrojom



Vysávač/fúkač listia sa smie používať iba na nasledovné účely použitia:

- Ako dúchadlo na nahromadenie suchého listia alebo na vyfúknutie z ťažko prístupných miest (napr. pod osobnými automobilmi)
- ako sací mechanizmus na nasávanie suchého, presušeného listia. Pri sacej funkcii slúži prístroj tiež ako sekačka.

Vysušené listie sa rozdrobí, jeho objem sa zmenší a pripraví sa pre prípadné kompostovanie. Intenzita rozdrobovania závisí od veľkosti listia a od ešte obsiahnutej zvyškovej vlhkosti.

Každé iné, ako hore popísané použitia, môžu viesť ku škodám na stroji a môžu predstavovať nebezpečenstvo pre používateľa.



Dávajte pri práci pozor na to, aby ste s prístrojom nenarážali proti tvrdým predmetom, ktoré by mohli spôsobiť poškodenia. Nenasávajte žiadne pevné telesá ako kamene, haluze alebo odrezky haluzí, jedľové šišky alebo podobné, pretože tieto by mohli poškodiť prístroj, zvlášť rezáciu mechaniku. **Opravy tohto druhu nepodliehajú záruke.**

Prevádzkový režim vyfukovanie:

- Optimálny výsledok pri používaní dúchadla dosiahnete pri vzdialenosti od zeme cca 5 - 10 cm.
- Mierite prúd vzduchu od seba preč. Dávajte pozor na to, aby sa nerozvíril žiadne ťažké predmety a tak aby nikoho neporanili ani niečo nepoškodili.
- Začnite s prácou s najvyšším fúkacím výkonom, aby bolo možné rýchlo zbierať okolo ležiace listie. Aby ste zhutnili predtým nazbierané hromady listia, zvolte nižší fúkací výkon.
- Pred fúkaním uvoľnite listie prichytené na zemi pomocou metly alebo hrablí.
- Pri práci držte zariadenie oboma rukami: Pritom používajte držadlo (4) a pomocné držadlo (2).

Prevádzkový režim nasávanie:



Skôr ako spustíte prístroj, musia byť z bezpečnostných dôvodov všetky časti nasávacej rúry a záchytný vak namontované!

- Pri práci držte zariadenie oboma rukami: Pritom používajte držadlo (4) a pomocné držadlo (2).
- Dávajte pozor na to, aby sa súčasne nenasávalo veľké množstvo listia. tak zabránite tomu, aby sa upchala sacia rúra (13) a aby sa blokovalo lopatkové koleso.



Aby sa záchytné vreco nepotrebné neuzatváralo, zabránite tomu rak, že ho počas práce vláčite po zemi.



Ochrana pred preťažením:

Pri preťažení sa motor automaticky vypne. **Vypnite vysávač lístia a vyťahnite sieťovú zástrčku.** Potom skontrolujte, či nie je blokované obežné koleso alebo upchatý záchytný vak, prípadne to odstráňte. Zariadenie je až po úplnom vychladnutí pripravené na prevádzku.



Vyprázdnenie záchytného vreca:

Pri plnom záchytnom vreci sa značne znižuje sacia schopnosť, alebo keď vynecháva sací výkon prístroja.

1. Zariadenie vypnite a počkajte až sa zastaví obežné koleso.
2. Vyťahnite sieťovú šnúru (7) zo zásuvky.
3. Odstráňte karabínky (16) z ôk (14). Uvoľnite záchytný vak stlačením zaistovacieho tlačidla (9).
4. Otvorte suchý zips na záchytnom vreci a úplne ho vyprázdňte.
5. Namontujte znova vyprázdnené záchytné vrece



Kompostovateľný materiál nepatrí do domového odpadu!

Čistenie a údržba



Výstraha! Nebezpečenstvo poranenia v dôsledku pohyblivých nebezpečných dielov!



Vyčistite prístroj zakaždým hneď po ukončení prác, pretože inak nečistota a zvyšky lístia stvrdnú a usadia sa, v dôsledku čoho je možné, že sa už nebudú dať odstrániť bez demontáže motorovej skrine. **Takéto čistiace práce nespádajú pod záruku.**



Pred všetkými prácami vypnite zariadenie a vyťahnite sieťovú zástrčku.



Práce, ktoré nie sú v tomto návode popísané, nechajte vykonať našim servisným strediskom (Service-Center). Používajte iba originálne diely.



Nepoužívajte čistiace prostriedky resp. rozpúšťadlá. Mohli by ste tak prístroj neopraviteľne poškodiť. Chemické zložky môžu umelohmotné časti prístroja narušiť.

Nasledovné údržbárske práce a čistenie prevádzajte pravidelne. Tým je zaručené dlhé a spoľahlivé užívanie prístroja.

Čistenie



Zariadenie sa nesmie striekať s vodou ani vkladať do vody. Je nebezpečenstvo elektrického úrazu.

- Vetracie otvory, kryt motora a rukoväť prístroja udržiavajte vždy čisté. K tomu použite vlhkú handričku alebo kefu. Nepoužívajte žiadne čistiace prostriedky alebo rozpúšťadlá. Mohli by ste tak nenapraviteľne poškodiť prístroj.
- Záchytný vak (10) vyčistíte pomocou kefy.

Údržba

- Pred každým použitím skontrolujte prístroj na viditeľné nedostatky, ako napr. uvoľnené, opotrebované alebo poškodené diely
- Skontrolujte kryt a ochranné zariadenia (pozri) na poškodenia a správne uloženie. V prípade potreby tieto vymeňte.

Odstránenie upchani a blokovani

Lístie a čerstvé odrezky rastlín môžu príp. upchať prístroj.

Vyčistenie lopatkového kolesa:



Vytiahnite sieťovú zástrčku!
Je nebezpečenstvo úrazu

1. Uvoľnite skrutky s krížovou drážkou (18).
2. Odstráňte strednú rúru (15).
3. Odstráňte opatrne zvyšky alebo upchania na lopatkovom kolese.
4. Skontrolujte, či sa dá lopatkové koleso ľahko otáčať a či je v bezchybnom stave. Chybné lopatkové koleso nechajte vymeniť nášmu servisnému centru.
5. Strednú rúru (15) upevnite znova v opačnom poradí.

Uskladnenie

- Ak chcete prístroj uschovať, môžete strednú rúru (15), fúkaciu rúru (11), nasávaciu rúru (13) a záchytný vak (10) opäť odobrať z krytu motora (5) (k tomu si pozrite príslušné montážne pokyny v kapitole „Uvedenie do prevádzky“).
- Uschovajte prístroj na suchom mieste a mimo dosahu detí.

Odstránenie a ochrana životného prostredia

Prístroj, príslušenstvo a obal odovzdajte v súlade s požiadavkami na ochranu životného prostredia do recyklačnej zberne.



Elektrické prístroje nepatria do domového odpadu. Symbol preškrtnutej nádoby na odpad znamená, že tento výrobok sa na konci doby používania nesmie zlikvidovať cez domový odpad.

Smernica 2012/19/EÚ o odpade z elektrických a elektronických zariadení: Spotrebiteľia sú zo zákona povinní elektrické a elektronické zariadenia na konci ich životnosti odovzdať na ekologickú recykláciu. Týmto spôsobom je zabezpečené zhodnotenie šetrné k životnému prostrediu a zdrojom.

V závislosti od národných zákonov, máte tieto možnosti:

- vrátenie na predajnom mieste,
 - odovzдание na oficiálnom zbernom mieste,
 - zaslanie späť výrobcovi/distribútorovi.
- Netýka sa to dielov príslušenstva a pomocných prostriedkov bez elektrických komponentov, pripojených k starým prístrojom.

Rezaný materiál zakompostujte a nevyhadzujte ho do nádoby na odpad.

Zisťovanie závad

Problém	Možná príčina	Odstránenie poruchy
Prístroj nechce naštartovať	Chýba sieťové napätie	Skontrolovať zásuvku, kábel, vedenie, zástrčku a poistku, príp. oprava elektroodborníkom
	Porucha vypínač zap/vyp (3)	Oprava servisnou službou (Service-Center)
	Opotrebované uhlíkové kefy	
	Porucha motora	
Prístroj pracuje prerušovane	Poškodený sieťový kábel	Oprava servisnou službou (Service-Center)
	Poškodený vnútorný kontakt	
	Porucha vypínač zap/vyp (3)	
Nízky alebo nie je žiaden výkon nasávania/fúkania	Plný záchytný vak (10)	Vyprázdniť záchytný vak
	Znečistený záchytný vak (10)	Vyčistiť záchytný vak
	Obežné koleso alebo fúkacia rúra (11), resp. nasávacia rúra (13) upchané alebo blokové	Vid' kapitolu „Odstránenie upchaní a blokování“
Lopatkové koleso sa nehýbe	Cudzie teleso blokuje lopatkové koleso	Odstrániť zablokovanie (vid' kapitolu „Odstránenie upchaní a blokování“)

Náhradné diely/Príslušenstvo

Náhradné diely a príslušenstvo nájdete na strane www.grizzlytools.shop

Ak by sa mali vyskytnúť problémy s procesom objednávky, použite, prosím, kontaktný formulár. Pri ďalších otázkach sa obráťte na „Service-Center“ (pozri stranu 190).

Pol. Bruksanvisning	Pol. Výkres náhradných dielov	Označenie	Č. artiklu
1	25.....	Nosný popruh	91100669
10	22-24	Záchytný vak	91100668
11+12	19-21	Fúkacia rúra + Kolesá.....	91100667
13	18.....	Nasávacia rúra	91100665
15	17.....	Stredná rúra.....	91100664

Záruka

Vážená zákazníčka, vážený zákazník,
Pre tento prístroj platí záruka 3 roky od dátumu zakúpenia.

Ak je prístroj poškodený, podľa zákona máte právo ho reklamovať u výrobcu produktu. Tieto práva vyplývajúce zo zákona nie sú našou následne opísanou zárukou obmedzené.

Záručné podmienky

Záručná lehota začína dňom zakúpenia. Pokladničný doklad ako originál prosím starostlivo uschovajte. Je potrebný ako dôkaz o zakúpení.

Ak sa počas troch rokov od dátumu zakúpenia tohto produktu vyskytne materiálna alebo výrobná chyba, produkt - podľa nášho rozhodnutia - bezplatne opravíme alebo nahradíme. Predpokladom záruky je, že v priebehu trojročnej lehoty bude predložený poškodený prístroj a pokladničný doklad a stručne opísaná chyba a kedy sa vyskytla.

Ak sa v rámci našej záruky chyba pokryje, obdržíte späť opravený alebo nový prístroj. S opravou alebo výmenou produktu sa nezačína nová záručná doba.

Záručná doba a nárok na odstránenie vady

Záručná doba sa poskytnutím záruky nepredlžuje. To platí aj pre nahradené a opravené diely. Prípadné škody a nedostatky vzniknuté už pri zakúpení sa musia ihneď po vybalení ohlásiť. Opravy vykonané po uplynutí záručnej doby sú spoplatnené.

Rozsah záruky

Prístroj bol vyrobený podľa prísnych smerníc kvality a pred dodaním bol svedomite kontrolovaný.

Záruka sa týka materiálových alebo výrobných chýb. Táto záruka sa nevzťahuje na diely produktu, ktoré sú vystavené normálnemu opotrebeniu a preto sa môžu považovať za opotrebované diely (napr. rúra, záchytný vak, obežné koleso) alebo na poškodenia na krehkých dieloch (napr. vypínač).

Táto záruka zaniká, ak bol produkt používaný poškodený, neodborne alebo nebola vykonávaná údržba. Pre odborné používanie produktu je nutné presne dodržiavať všetky návody uvedené v návode na obsluhu. Bezpodmienečne sa vyhnite používaniu, ktoré sa v návode na obsluhu neodporúča alebo pred ktorým ste boli varovaní.

Produkt je určený len pre súkromné použitie a nie v oblasti podnikania. Záruka zaniká pri nesprávnom a neodbornom používaní, pri násilnom používaní a pri zásahoch, ktoré neboli vykonané v našej servisnej pobočke.

Postup v prípade reklamácie

Pre zabezpečenie rýchleho spracovania vašej žiadosti postupujte prosím podľa nasledujúcich pokynov:

- Pri všetkých požiadavkách predložte pokladničný doklad a číslo artiklu (IAN 415842_2210) ako dôkaz o zakúpení.
- Číslo artiklu nájdete na typovom štítku, na rytine.
- Ak sa vyskytnú chyby funkcie alebo iné nedostatky, kontaktujte najskôr následne uvedené servisné oddelenie **telefonicky** alebo **emailom**. Následne obdržíte ďalšie informácie o priebehu vašej reklamácie.
- Produkt evidovaný ako poškodený môžete po dohode s našim zákazníckym servisom, s priloženým dokladom o zakúpení (pokladničný doklad) a s údaj-

SK

mi, v čom chyba spočíva a kedy vznikla, zaslať bez poštovného na adresu servisu, ktorá vám bude oznámená. Pre zabránenie dodatočných nákladov a problémov pri prevzatí použite len tú adresu, ktorá vám bude oznámená. Nezasielajte prístroj ako nadmerný tovar na náklady príjemcu, expresne alebo s iným špeciálnym nákladom. Prístroj zašlite so všetkými časťami príslušenstva dodanými pri zakúpení a zabezpečte dostatočne bezpečné prepravné balenie.

Servisná oprava

Opravy, **ktoré nepodliehajú záruke**, môžeme nechať vykonať v našej servisnej pobočke za úhradu. Radi vám poskytneme predbežnú kalkuláciu nákladov.

Môžeme spracovať len prístroje, ktoré boli doručené dostatočne zabalené a so zaplateným poštovným.

Pozor: Prístroj zašlite do našej servisnej pobočky vyčistený a s informáciami o chybe. Neprevezmeme prístroje zaslané ako nadmerný tovar na náklady príjemcu, expresne alebo s iným špeciálnym nákladom. Likvidáciu vašich poškodených zaslaných prístrojov vykonáme bezplatne.

Service-Center

SK

Servis Slovensko

Tel.: 0850 232 001

E-Mail: grizzly@lidl.sk

IAN 415842_2210

Dovozca

Nasledujúca adresa nie je adresa servisu. Najskôr kontaktujte hore uvedené servisné centrum.

Grizzly Tools GmbH & Co. KG

Stockstädter Straße 20

63762 Großostheim

Nemecko

www.grizzlytools.de

Tartalom

Bevezető	191
Rendeltetés	191
Általános leírás	192
Szállítási terjedelem	192
Működésleírás	192
Áttekintés	192
Műszaki adatok	193
Biztonsági tudnivalók	193
Szimbólumok és ábrák.....	193
Általános biztonsági utasítások	194
Maradék rizikó.....	200
Üzembe helyezés	200
Fűvő-/szívócső felszerelése.....	201
Gyűjtőzsák felszerelése/ leszerelése	201
Hordozó felhelyezése.....	201
Kezelés	201
Üzem mód váltás	202
Be- és kikapcsolás	202
Fordulatszám beállítása	202
A készülékkel végzett munka	202
Tisztítás és karbantartás	203
Tisztítás.....	204
Karbantartás	204
Dugulások és blokkolások eltávolítása	204
Tárolás	204
Eltávolítás és környezetvédelem	205
Pótalkatrészek/ Tartozékok	205
Hibakeresés	206
HU JÓTÁLLÁSI TÁJÉKOZTATÓ	207
Az eredeti CE megfelelőségi nyilatkozat fordítása	313
Robbantott ábra	319

Bevezető

Gratulálunk az Ön által megvásárolt új berendezéshez. Ezzel egy kiváló minőségű termék mellett döntött.

A jelen készülék minőségét a gyártás alatt ellenőrizték és alátették egy végső ellenőrzésnek. Ezzel a készülék működőképessége biztosított.



A használati útmutató a termék részét képezi. Fontos utasításokat tartalmaz a biztonságra, a használatra és a hulladékeltávolításra vonatkozóan. A termék használata előtt ismerkedjen meg az összes kezelési és biztonsági útmutatással. A terméket csak a leírtaknak megfelelően és a megadott használati területen lehet alkalmazni.

Őrizze meg jól az útmutatót és a termék harmadik személynek való továbbadása esetén mellékelje az összes dokumentumot

Rendeltetés

Az elektromos lombszívó és -fújó kizárólag az alábbi két módon használható:

1. Lombszívóként száraz levelek felszívására szolgál.
2. Lombfújóként száraz levelek összegyűjtésére, ill. nehezen megközelíthető helyekről (pl. gépjárművek alól) történő eltávolítására szolgál.

Ez a berendezés nem alkalmas ipari használatra. Ipari alkalmazás esetén megszűnik a garancia.

Minden más használat, amely ebben az utasításban nincs kifejezetten megengedve, a szerszámgép károsodásához vezethet és a felhasználó számára komoly veszélyt jelenthet.

A gépet nem szabad egészségre káros por vagy folyadék beszívására használni.

A gépet felnőttek által való használatra tervezték. 16 éven felüli fiatalok a gépet

csak felügyelet alatt használhatják. Tilos a gép használata esőben vagy nedves környezetben.

A kezelő vagy a használó felelős az olyan balesetekért vagy károkért, melyeknek személyek vagy tulajdonuk van kitéve.

A gyártó nem felel a rendeltetésellenes használatból vagy a hibás kezeléssel adódó károkért.

A lombszívó nem nedves szívó! Kerülje a nedves anyagok felszívását (avar, hulladék, ágak, fenyőboz, fű, föld, homok, kéregmulcs, szecskázott anyag stb.). Ne szívjon nedves vagy vizes pázsiton, füves területen vagy réten. A helytelen alkalmazás bizonyos körülmények között a szecskázókamra dugulásához vezethet és ezáltal csökkentett teljesítőképességet eredményezhet. Ilyen esetben megtörténhet, hogy a gépet komplett szét kell szerelni és megtisztítani. Ezt a munkát csak villamossági szakember végezheti és nem tartozik garancia alá.

Általános leírás



A legfontosabb funkcióelemek ábráját a kihajtható oldalon található.

Szállítási terjedelem

Csomagolja ki a készüléket és ellenőrizze teljességét. Gondoskodjon a csomagolóanyag szabályszerű hulladékként történő elhelyezéséről.

- Elektromos lombfúvó/-fűbó
- Fúvócső
- Középső cső

- 2 Kereszthornyú csavar
- Szívócső
- Tartóheveder
- Gyűjtőzsák
- Használati utasítás

Működésleírás

A lombfúvó egy fúvóberendezéssel ill. levélszívó szerkezettel rendelkezik, a fúvás és szívás üzemmódok teljesítéséhez. Fúvó üzemmódban az avart gyorsan össze tudjuk terelni vagy nehezen hozzáférhető helyekről kifújni. Szívó üzemmódban a beszívott avar össze lesz szecskázva és csökkentett térfogattal jut a kiömlőnyíláson a gyűjtőzsákba.

A kezelőelemek funkciójára vonatkozó tájékoztatót a lenti ismertetésben találhatja.

Áttekintés

- 1 Hordozó heveder
- 2 T-markolat
- 3 Be-/kikapcsoló
- 4 Markolat
- 5 Motorház
- 6 Kábeltartó kampó
- 7 Hálózati kábel
- 8 Üzemmód-kapcsoló
- 9 Reteszelő gomb, gyűjtőzsák
- 10 Gyűjtőzsák
- 11 Fúvócső
- 12 Kerekek
- 13 Szívócső
- 14 Rögzítőfül, gyűjtőzsák
- 15 Középső cső
- 16 Karabiner (gyűjtőzsák)
- 17 Kidobó-nyílás
- 18 Kereszthornyú csavar
- 19 Rögzítőfül, hordozó heveder
- 1a Karabiner (hordozó heveder)



Műszaki adatok

Elektromos

Iombszívó/-fúvó PLS 2600 B2

Névleges bemeneti feszültség U.....	230 - 240 V~, 50 Hz
Névleges feszültség P	2600 W
Üresjáratú fordulatszám n_0	12000 min ⁻¹
Üresjáratú fordulatszám n_0	15000 min ⁻¹
Légsebesség	max. 270 km/h
Légáthaladás	max. 12 m ³ /min
Szeccsa-arány	10:1
Gyűjtőzsák űrtartalma	34 l
Védőcsoport	<input type="checkbox"/> I <input checked="" type="checkbox"/> II
Védelmi mód	IPX0
Tömeg (tartozékokkal együtt)	3 kg
Hangteljesítményszint (L_{WA}) garantált	98 dB

Fúvó üzemmód

Hangnyomásszint (L_{pA}).....	81,7 dB, $K_{pA} = 3$ dB
Hangteljesítményszint (L_{WA}) mért	94,1 dB; $K_{WA} = 2,28$ dB
Vibrálás (a_h) a markolaton	2,54 m/s ² ; K= 1,5 m/s ²
kiegészítő nyél...2,82 m/s ² ; K= 1,5 m/s ²	

Szívó üzemmód

Hangnyomásszint (L_{pA}).....	83,5 dB, $K_{pA} = 3$ dB
Hangteljesítményszint (L_{WA}) mért	96,3 dB; $K_{WA} = 2,05$ dB
Vibrálás (a_h) a markolaton	2,52 m/s ² ; K= 1,5 m/s ²
kiegészítő nyél...2,72 m/s ² ; K= 1,5 m/s ²	

A zaj- és rezgésszint értékek a megfelelőségi nyilatkozatban megnevezett szabványoknak és előírásoknak megfelelően kerültek meghatározásra.

A megadott lengésemmissziós értéket egy szabvány vizsgálati módszerrel mérték és egy elektromos szerszám másikkal való összehasonlításához lehet használni.

A megadott lengésemmissziós értéket a kitétség bevezető becsléséhez is fel lehet használni.



Figyelmeztetés:

A lengésemmissziós érték az elektromos szerszám tényleges használata során eltérhet a megadott értéktől, attól függően, hogyan használják az elektromos szerszámot. Próbálja a rezgésterhelést a lehető legalacsonyabb szinten tartani. A rezgésterhelés csökkentésére tett intézkedések például a kesztyű viselése a szerszám használata során és a munkaidő korlátozása. Ugyanakkor a működési ciklus minden részét figyelembe kell venni (például amikor az elektromos kéziszerszám ki van kapcsolva, és amikor bár be van kapcsolva, de terhelés nélkül fut).

Biztonsági tudnivalók

Ez a fejezet a készülékkel történő munkavégzés során érvényben lévő alapvető biztonsági előírásokat mutatja be.

Szimbólumok és ábrák

A készüléken található képek:



Figyelem!



A kezelési utasítást el kell olvasni



Biztonsági okokból a készülék beindítása előtt a szívócső mindkét részének és a gyűjtőzsáknak felszerelve kell lenni!



A repkedő dolgok sérülésveszélyt hordoznak magukban! Tartsa távol az embereket a környező területtől.



Figyelem! Forgó járókerék. A kezeket távol kell tartani!



Karbantartási és javítási műveletek előtt húzza ki a csatlakozódugót.



Azonnal húzza ki a dugót, ha a csatlakozó vezeték megsérült.



Viseljen védőszemüveget.



Viseljen fülvédőt.



Viseljen maszkot.



Viseljen csúszásmentes biztonsági cipőt.



Tartson be 5 m biztonsági távolságot harmadik személyekhez.



Ne tegye ki gépét nedvességnek. Ne dolgozzon esőben.



Ha hosszú haja van, ne hordja kiengedve. Viseljen hajhálót.



A hangteljesítmény-szint megadása L_{WA} dB-ban



Védőcsoport II (kettős szigetelés)



Elektromos gépek nem tartoznak a háztartási hulladékba.



Szívás üzemmód



Fújás üzemmód

Az utasításban található szimbólumok:



Veszélyre figyelmeztető jel a személyi sérülések és anyagi károk elkerülése érdekében



Figyelmeztető jelzés áramütés okozta személyi sérülések megelőzésére vonatkozó információval



Tilalmi jel a károk elhárítására vonatkozó adatokkal



Utaló jelek a készülék jobb kezelésére vonatkozó információkkal

Általános biztonsági utasítások

FONTOSSÁG HASZNÁLAT ELŐTT FIGYELMESEN OLVASSA EL ŐRIZZE MEG DOKUMENTUMAI KÖZÖTT

Olvassa el figyelmesen az utasításokat.



Figyelem! Villamos szerszámok használata során az áramütés, a sérülés- és a tűzveszély elleni védelem érdekében következő alapvető biztonsági intézkedéseket kell figyelembe venni:

Útmutatás:



Mielőtt dolgozni kezdene a szerszámgéppel, ismerkedjen meg jól minden alkatrészével és a helyes kezeléssel. Gondoskodjon arról, hogy veszély esetén rögtön le tudja állítani a gépet. A helytelen használat súlyos sérüléseket okozhat.

- Ezt a készüléket nem használhatják gyermekek, csökkent fizikai, érzékszervi vagy szellemi képességű vagy megfelelő tapasztalattal és tudással nem rendelkező személyek vagy olyan személyek, akik nem ismerik a vonatkozó utasításokat. Mindig ügyelni kell a gyerekekre, hogy ne játsszanak a készülékkel. A tisztítást és a karbantartást nem végezhetik gyermekek.
- Ha megsérül a készülék hálózati csatlakozóvezetéke, akkor azt a veszélyek elkerülése érdekében a gyártónak vagy ügyfélszolgálatának vagy egy hasonlóan szakképzett személynek kell kicserélni.
- A készüléket nem szabad 2000 m feletti magasságban használni.

Előkészítés:

- Soha ne hagyja, hogy a gépet gyermekek vagy olyan személyek használják, akik nem ismerik ezeket az utasításokat. Helyi rendelkezések korlátozhatják a kezelő személy életkorát.
- A személyes védőfelszerelés védi az Ön és mások egészségét és biztosítja a szerszámgép

súrlódásmentes működtetését.

- Viseljen megfelelő védőöltözetet, mint robusztus, csúszásgátló cipőt, vastag anyagból készült hosszúszarú nadrágot, kesztyűt, védőszemüveget és fülvédőt. Viselje ezeket a gép használatának teljes ideje alatt. Ne használja a gépet mezítláb vagy nyitott szandálban. Hordjon porvédő maszkot.
- Munka közben ne viseljen hosszú ruhát vagy ékszert, amelyeket a csó beszívhatna. Hosszú haj esetén viseljen olyan fejfedőt, amely megvédi a fejét.
- Ügyeljen a nyitott ablakokra, a gyermekekre és a háziállatokra, stb. Szakítsa meg a munkát, ha gyermekek vagy háziállatok tartózkodnak a közelben. Az elfújó anyag az ő irányukba repülhet. Tartson maga körül 5 m biztonsági távolságot.
- Ismerkedjen meg a környezettel és figyeljen a lehetséges veszélyekre, amelyeket munka közben esetleg nem hallana.
- Vegye gondosan szemügyre a tisztítandó felületet és távolítson el minden drótdarabot, követ, dobozt vagy más idegen tárgyat.
- Távolítsa el az idegen testeket a fújás/szívás megkezdése előtt egy gereblyével vagy egy seprűvel.
- Használja a teljes fúvóka-rátétet, hogy a légáram a talajhoz közel tudjon dolgozni.
- Nagyon száraz körülmények között kicsit be kell nedvesíteni a felületet annak érdekében, hogy csökkentsék a porszennyezést.

- Ne dolgozzon sérült, hiányos vagy a gyártó engedélye nélkül átalakított készülékekkel. A készülék használata előtt ellenőrizze a készülék, különösen a hálózati csatlakozó kábel és a kapcsoló biztonsági állapotát.
- Csak teljesen felszerelt állapotban használja a gépet.
- A gépet csak akkor használja szívó üzemmódban, ha a gyújtózsák fel van szerelve. Rendszeresen ellenőrizze a gyújtózsák kopását, illetve esetleges sérüléseit.
- Soha ne működtesse a készüléket hibás biztonsági berendezésekkel vagy burkolattal vagy biztonsági berendezések nélkül. Soha ne működtesse a készüléket sérült vagy kopott kábelrel.
- Minden használat előtt ellenőrizze a gépet, a hálózati csatlakozóvezetékét és a csatlakozódugót, hogy nem sérültek-e. Kerülje testének földelt tárgyakkal való érintkezését (pl. fémkerítés, fémoszlop).
- Ha a használat során megsérül egy kábel, a hálózati csatlakozóvezetékét azonnal le kell választani a hálózatról. **NE ÉRJEN HOZZÁ A KÁBELHEZ MINDADDIG, AMÍG AZ NINCS LEVÁLASZTVA A HÁLÓZATRÓL.** Ne használja a gépet, ha a kábel sérült vagy kopott.
- A hosszabbító kábel kuplungjának gumiból vagy gumival átvont, fröccsenő víztől védett anyagból kell lennie. Csak olyan hosszabbító kábelt használjon (H05VV-F), amely kültéri használatra alkalmas és a megfelelő jelöléssel van ellátva. A hosszabbító kábel zsinórkeresztmetszete legalább 2,5 mm² legyen. A hosszabbítókábel nem lehet hosszabb 75 méternél. Használat előtt tekerje le mindig az egész kábeldobot. Ellenőrizze, hogy a kábel nem sérült-e.
- Használja a hosszabbító kábel rögzítéséhez az arra előrelátott tehermentesítést.
- Vegye figyelembe, hogy a kezelő vagy felhasználó felelős a másokat érintő balesetekért, személy sérülésekért és anyagi károkért.
- Ne viseljen bő ruházatot vagy olyan ruhát, amin lógó zsinórok vannak, illetve nyakkendőt.
- A gépet ajánlott helyzetben és csak stabil, egyenletes felületen üzemeltesse.
- Ne üzemeltesse a gépet burkolt vagy zúzottköves felületen, ahol a kidobott anyag sérülést okozhat.
- Használat előtt mindig ellenőrizze szemrevételezéssel, hogy az aprító szerkezet, az aprító szerkezet csapszegei és más rögzítők biztosítva vannak, a burkolat nem sérült és a biztonsági berendezések, illetve védőburkolatok megvannak. Az egyensúly megtartása érdekében készletben cserélje ki a kopott vagy sérült alkatrészeket. Cserélje ki a sérült vagy olvashatatlan címkéket.

Üzemeltetés:

- Ne engedje meg, hogy más személyek a szerszámgéphez vagy a hosszabbító kábelhez

nyúljanak. Tartsa távol a gépet más személyektől, különösen gyermekektől és háziállatoktól.

- Ne kapcsolja be a gépet, ha az fordított helyzetben vagy nem munkapozícióban áll.
- Előzze meg a gép véletlenszerű bekapcsolását. Győződjön meg arról, hogy a készülék ki van kapcsolva, mielőtt az áramellátásra és/vagy az akkumulátorra csatlakoztatja, kézbe veszi vagy viszi. Balesetet okozhat, ha a készülék hordozása közben az ujját a kapcsolón tartja vagy a készüléket bekapcsolva csatlakoztatja az áramellátásra.
- Üzemelés közben ne irányítsa a gépet személyekre, különösen a légsugarat ne irányítsa szemre vagy földre.
- Ugyeljen munka közben a biztos állásra, különösen, ha lejtőn dolgozik. Fogja a gépet mindig két kézzel, és csak megfelelően beállított válszíjjal dolgozzon.
- Ne hajtsa túlságosan előre a testét és figyeljen arra, hogy ne vezsítse el az egyensúlyát.
- Ujjait és lábait tartsa távol a szívócsőnyílástól és a szárnyaskeréktől. Sérülésveszély áll fenn.
- Ne dolgozzon a géppel, ha fáradt vagy nem tud koncentrálni ill. ha alkoholt fogyasztott vagy gyógyszert vett be. Tartson mindig időben munkaszünetet. Értelmesen fogjon a munkához. Lassan dolgozzon, ne szaladjon.
- Ha hosszabb ideig használja a készüléket, akkor a készülék rezgései a kéz vérkeringési zavarához vezethetnek. Megfelelő kesztyű használatával vagy

rendszeres szünetekkel viszont meghosszabbíthatja a készülék használatának időtartamát.

- Kerülje a gép üzemeltetését rossz időjárási körülmények között, különösen villámlás veszélye esetén. Csak nappali fény vagy jó mesterséges világítás mellett dolgozzon. Csak természetes fénynél vagy jó mesterséges megvilágítás mellett dolgozzon.
- Ne szívjon égő, izzó vagy füstölő anyagot (pl. cigaretta, parázs stb.), gőzöket vagy gyúlékony, mérgező vagy robbanékony anyagokat.
- Allítsa le a gépet és húzza ki a csatlakozódugót a csatlakozóaljzattól. Ellenőrizze, hogy minden mozgó alkatrész teljesen leállt:
 - ha a gépet nem használja, ha szállítja vagy felügyelet nélkül hagyja;
 - ha a gépet ellenőrzi, tisztítja vagy a leblokkolást hárítja el;
 - ha tisztítja vagy karbantartja a gépet vagy tartozékreszt cserél;
 - ha az áram- vagy hosszabbító kábel sérült vagy kusza;
 - idegen testekkel való érintkezés után vagy ha szokatlan vibrálás lép fel.
- Ne használja a gépet zárt, elégtelenül szellőztetett helyiségekben.
- Ne használja a gépet gyúlékony folyadékok vagy gázok közelében. Ellenkező esetben tűz- vagy robbanásveszély áll fenn.
- Baleset vagy meghibásodás esetén azonnal kapcsolja ki a készüléket, húzza ki a hálózati

csatlakozódugót és győződjön meg róla, hogy az összes mozgó alkatrész teljesen leállt. Ezután ellenőrizze a készüléket stb. Ha bármilyen kérdése van, kérjük forduljon az értékesítőhöz.

- Gyalogos tempóval haladjon, ne fusson.
- Ugyeljen arra, hogy a hálózati feszültség megegyezzen a típuscímkén megadott értékkel.
- Tartsa távol a hosszabbító kábelt munkakörnyezetétől és vezesse azt elvből mindig a kezelő személy háta mögött. A hosszabbító vezetékét megsérülhet.
- Ne vigye a szerszámgépet a kábelnél fogva. Ne a kábelnél fogva húzza ki a csatlakozódugót az aljzatból. Óvja a kábelt hőtől, olajtól és éles szélű tárgyaktól.
- Sérült kábel, kuplung és dugós csatlakozó vagy az előírásoknak nem megfelelő csatlakozóvezeték használata tilos. A hálózati kábel károsodása esetén azonnal húzza ki a csatlakozódugót az aljzatból. **Semmiképp se nyúljon a hálózati kábelhez, mielőtt kihúzta a hálózati csatlakozót.** A megrongálódott hálózati vezetékek növelik az áramütés veszélyét.
- A hosszabbító kábeleket távol kell tartani a mozgó veszélyes alkatrészekről, hogy ne keletkezzen kár olyan kábeleken, amelyek feszültség alatt lévő alkatrészek érintéséhez vezethet.
- A gép indítása előtt ellenőrizze, hogy a bevezető rész üres.
- Tartsa távol az arcát és a testét a betöltőnyílástól.
- Ne hagyja, hogy kezek, más testrészek vagy ruházat legyen a bevezető részben, a kidobó csatornában vagy mozgó alkatrészek közelében.
- Ugyeljen arra, hogy ne veszítse el az egyensúlyát és stabilan álljon. Kerülje a normálistól eltérő testtartást. Anyag bevezetése esetén soha ne álljon magasabban, mint a gép aljának a síkja.
- Mindig tartsa meg az egyensúlyát, hogy minden esetben stabilan álljon a lejtőkön. Gyalogoljon, ne fusson.
- A gép üzemeltetése közben ne álljon a kidobó zónában.
- Anyag gépbe történő bevezetése során legyen különösen óvatos, hogy ne kerüljenek be fémdarabok, kövek, üvegek, dobozok vagy más idegen tárgyak.
- Ne hagyja, hogy feldolgozott anyag felhalmozódjon a kidobó zónában, mert ez megakadályozhatja a megfelelő kidobást és az anyag visszavezetését okozhatja a betöltőnyíláson keresztül.
- Ha a gép eltömődik, kapcsolja le az áramforrást és válassza le a gépet a hálózatról, mielőtt eltávolítja a hulladékot.
- Soha ne működtesse a gépet hibás biztonsági berendezésekkel vagy burkolattal vagy biztonsági berendezések nélkül, például felhelyezett gyújtózsák nélkül.
- Tartsa tisztán az áramforrást hulladékoktól és más felhalmozódott anyagoktól, hogy megakadályozza a károsodást vagy egy lehetséges tüzet.

- Ne szállítsa a gépet az áramforrás működése közben.
 - Azonnal kapcsolja le az áramforrást és várja meg, amíg a gép leáll, ha a vágó mechanizmus idegen tárgynak ütközik vagy a gép szokatlan zajt ad ki, illetve elkezd rezegni. Válassza le a gépet a hálózatról és hajtsa végre a következő lépéseket a gép újraindítása és üzemeltetése előtt:
 - ellenőrizze a sérüléseket;
 - cserélje ki vagy javítsa meg a sérült alkatrészeket;
 - ellenőrizze, hogy nincsenek-e kilazult alkatrészek és húzza meg azokat.
 - Ne billentse meg a gépet, amíg az áramforrás működik.
 - Ugyeljen arra, hogy ne csatlakoztasson sérült kábelt az áramellátásra vagy ne érjen sérült kábelhez, ha még nem választotta le az áramellátásról, mert a sérült kábelek feszültség alatt lévő alkatrészek érintéséhez vezethet.
 - Ugyeljen arra, hogy ne érjen mozgó veszélyes alkatrészekhez mindaddig, amíg nem választotta le a gépet a hálózati csatlakozásról és a mozgó veszélyes részek nem álltak teljesen.
- Ne kísérletezzen maga a gép javításával, amennyiben nincs erre kiképezve. Minden olyan munkát, amely nem szerepel ebben az utasításban, csak szervizközpontunk végezhet
 - Tárolja szerszámegépét száraz, gyermekek számára hozzáférhetetlen helyen.
 - Bánjon gondosan gépével. Tisztítsa meg rendszeresen a szellőző nyílásokat és tartsa be a karbantartási előírásokat.
 - Tartsa valamennyi hűtőlevegő rést szennyeződésmentesen.
 - Ha e készülék csatlakozó vezetője megsérül, azt a veszélyeztetések elkerülése érdekében a gyártóval, annak vevőszolgálatával vagy egy hasonlóan szakképzett szakemberrel ki kell cseréltetni.
 - Ne használja a gépet, ha a kapcsolót nem lehet ki-/bekapcsolni. A hibás kapcsolót szervizközpontunkban ki kell cseréltetni.
 - Ne terhelje túl gépét. Csak a megadott teljesítménytartományban dolgozzon. Ne használjon alacsony teljesítőképességű gépet olyan célokra, amelyek nem felelnek meg rendeltetésének.
 - Ha leállítja a gépet karbantartás, ellenőrzés, tárolás vagy tartozékok cseréje céljából, kapcsolja le az áramforrást, válassza le a gépet a hálózatról és győződjön meg róla, hogy minden mozgó alkatrész leállt. Ellenőrzések, beállítások stb. előtt hagyja a gépet lehűlni. Végezzen gondos karbantartást a gépen és tartsa tisztán.

Karbantartás és tárolás:

- Ellenőrizze rendszeresen a gép működőképességét és épségét, elkerülve ezzel a kezelő személy veszélyeztetését.
- Biztonsági okokból cserélje ki a kopott vagy sérült alkatrészeket. Csak eredeti cserealkatrészeket és tartozékokat használjon.

- Hagyja lehűlni a gépet mielőtt elrakja.
- Az aprító karbantartásakor ügyeljen arra, hogy bár az áramforrás a biztonsági berendezés reteszelő funkciója révén ki van kapcsolva, az aprító szerkezet még mindig mozgatható.
- Soha ne próbálja megkerülni a biztonsági berendezés reteszelő funkcióját.

Kiegészítő biztonsági utasítások:

- Kapcsolja ki a készüléket a gyűjtőzsák felhelyezése vagy levétele előtt.

Ajánlás:

- Kapcsolja a gépet lehetőleg csak hibaáram-védőberendezéssel (RCD) rendelkező aljzatba, amelynek méretezett különbségi árama nem több mint 30 mA.
- Kerülje a gép üzemeltetését rossz időjárási körülmények között, különösen villámlás veszélye esetén.

MARADÉK RIZIKÓ

Akkor is, ha Ön az elektromos szerszámát az előírásoknak megfelelően használja, mindig fennáll egy bizonyos maradék rizikó. A következő veszélyek léphetnek fel az elektromos szerszám felépítésével és kivitelezésével kapcsolatban:

- a) halláskárosodás, amennyiben nem viselne megfelelő fülvédőt.
- b) egészségkárosodás, amely a kéz és a kar rezgéséből követ-

kezik, amennyiben a berendezést hosszabb időn keresztül használná vagy azt nem az előírásoknak megfelelően vezetné vagy karbantartaná.

- c) tüdőkárosodás, ha nem visel megfelelő légzészvédőt.
- d) szemkárosodás, ha nem visel megfelelő védőszemüveget.



Figyelem! A jelen elektromos szerszám üzem közben elektromágneses mezőt gerjeszt. Ez a mező bizonyos körülmények között aktív vagy passzív módon orvosi implantátumokat befolyásolhat. A súlyos vagy halálos sérülések kockázatának csökkentése érdekében az orvostechikai implantátummal élő személyek a gép használata előtt kérjék orvosuk vagy az implantátum gyártójának tanácsát.

Üzembe helyezés

A készülék üzembe helyezése előtt

- fel kell szerelni a fűvő- vagy szívócsövet (ügyeljen a sorrendre),
- szerelni a gyűjtőzsákot.



Vigyázat, sérülésveszély!
A fűvőcső, szívócső vagy gyűjtőzsák fel- vagy leszerelése során a készüléknek kikapcsolt állapotban kell lennie és a mozgó alkatrészeknek nyugalmi állapotban kell lenniük. A készüléken végzett minden munka előtt, húzza ki a hálózati csatlakozódugót!

A Fúvó-/szívócső felszerelése

1. Tolja a középső csövet (15) a motorházba (5).
2. Rögzítse a középső csövet (15) a két keresztornyú csavarral (18).
3. Tolja a fúvócsövet (11) a középső csőre (15).
4. Tolja a szívócsövet (13) a középső csőre (15). A szívócső bekattan.
5. Csatolja be a szívócsövet (13) a fúvócső (11) támasztékába.

A Gyűjtőzsák felszerelése/leszerelése



Szívóüzemben a készülék kizárólag felszerelt gyűjtőzsákkal üzemeltethető.

Gyűjtőzsák felszerelése:

1. Csúsztassa a gyűjtőzsákot (10) a motorház (5) kidobó-nyílására (17). A gyűjtőzsák bekattan.
2. Akassza be a gyűjtőzsák (10) karabinerét (16) a szívócsövön és a középső csövön erre a célra kialakított rögzítőfülekre (14).

Gyűjtőzsák leszerelése:

3. Távolítsa el a karabinereket (16) a szívócsövön és a középső csövön lévő rögzítőfülekből (14).
4. Nyomja meg a gyűjtőzsákon (10) lévő reteszelő gombot (9).
5. Húzza le a gyűjtőzsákot (10) a kidobónyílásról (17).

A Hordszija felhelyezése



Soha ne viselje a hevedert átlósan a vállon és a mellkason, csak az egyik vállra

helyezve, így veszély esetén gyorsan el tudja távolítani a készüléket a testéről.

1. Helyezze a hordszíjat (1) az egyik vállára.
2. Az ergonomikus munkavégzés érdekében, igazítsa a hordozó hevedert (1) a testmagasságához.
3. Rögzítse a karabinert (1a) a rögzítőfülhöz (19) a heveder beakasztásához.

Kezelés



Vigyázat, sérülésveszély! A készülékkel történő munkavégzés során viseljen alkalmas ruházatot és védőkesztyűt. Minden használat előtt ellenőrizze, hogy a készülék megfelelően működik. Győződjön meg arról, hogy a gyűjtőzsák és a cső megfelelően fel van szerelve. Sérült be-/kikapcsoló vagy mennyiség-szabályozó esetén nem szabad tovább dolgozni a készülékkel. A személyi védőfelszerelés és a megfelelően működő készülék csökkenti a sérülések és balesetek kockázatát.



A készülék kikapcsolása után egy rövid ideig még tovább forog a lapátkerék. Forgó szerszám okozta sérülésveszély.



Vegye figyelembe a zajvédelmet és a helyi előírásokat.

B Üzem mód váltás

Szívás üzemmód

1. Tolja az üzemmód-kapcsolót (8)  állásba.

Fújás üzemmód

2. Tolja az üzemmód-kapcsolót (8)  állásba.

C Be- és kikapcsolás



A készülék bekapcsolása előtt ügyeljen arra, hogy a készülék semmilyen tárgyhoz ne érjen hozzá. Ügyeljen a stabil állóhelyzetre.

1. Csináljon egy hurkot a hosszabbító kábel végéből és rögzítse a kábeltartón (6).
2. Csatlakoztassa a készüléket a hálózati feszültségre.
3. A készülék bekapcsolásához tolja a be-/kikapcsolót (3) „I” vagy „II” állásba.
4. A készülék kikapcsolásához tolja a be-/kikapcsolót (3) „0” állásba.

Fordulatszám beállítása

1. A legalacsonyabb fordulatszámhoz tolja a be-/kikapcsolót (3) „I” állásba.
2. A legmagasabb fordulatszámhoz tolja a be-/kikapcsolót (3) „II” állásba.

A készülékkel végzett munka



A lomb szívó/-fúvó csak a következő célokra használható fel:

- Száraz levelek egy halomba gyűjtéséhez vagy kifújásához nehezen hozzáférhető helyekről (például gépkocsik alól)
- szívóberendezésként apró, száraz levelek felszívásához.

Szívófunkció esetén a készülék szecskázóként is szolgál. A száraz leveleket felaprítja, térfogatukat csökkenti és előkészíti az esetleges komposztáláshoz. Az aprítás intenzitása függ a lomb méretétől és a még benne lévő nedvességtől.

A fenti alkalmazásoktól eltérő minden egyéb használat a gép károsodását okozhatja és veszélyt jelenthet a kezelő számára.



Ügyeljen munka közben arra, hogy a gép ne ütközzön kemény tárgyakra, amelyek kárt okozhatnak. Ne szívjon fel kemény tárgyakat, mint kövek, ágak vagy ágdarabok, fenyőtoboz vagy hasonló, mivel ezek a gép károsodásához vezethetnek, különösen a szecskázó berendezésen. **Az ebből adódó javítások nem tartoznak garancia alá.**

Fúvó üzemmód:

- Optimális eredményt ér el a fúvó üzemmódban, ha 5-10 cm-rel a talaj felett dolgozik.
- A légsugarat magától ellenkező irányba terelje. Ügyeljen arra, hogy ne perditse fel nehéz tárgyakat és ne okozzon kárt személyekben vagy tárgyokban.
- Kezdje a munkát a legerősebb fúvóteljesítménnyel és terelje gyorsan össze a lehullott leveleket. Kapcsoljon a gyengébb fúvóteljesítménybe, és tömörítse az összetereit lombkupaacot.
- Az elfújás előtt a talajra tapadó leveleket egy seprővel vagy gereblyével távolítsa el.

- Munkavégzés közben mindig két kézzel tartsa a készüléket: ehhez használja a markolatot (4) és a pótmarkolatot (2).

Szívó üzemmó:



Biztonsági okokból a készülék beindítása előtt a szívócső minden részének és a gyűjtőzsáknak felszerelve kell lenni!

- Munkavégzés közben mindig két kézzel tartsa a készüléket: ehhez használja a markolatot (4) és a pótmarkolatot (2).
- Ügyeljen arra, hogy egyidejűleg ne szívjon fel túlzott mennyiségű lombot. Ezzel elkerülheti, hogy a szívócső (13) eltömödjön és blokkoljon a szárnyaskerék.



Annak érdekében, hogy a gyűjtőzsák ne legyen kitéve felesleges kopásnak, kerülje munka közben a öld feletti huzigálását.



Túlterhelésvédő: Túlterhelés esetén a motor automatikusan kikapcsol. **Kapcsolja ki a lombszívót és húzza ki a hálózati csatlakozódugót.** Ezt követően ellenőrizze, hogy nincs-e blokkolva a lapátkerék vagy nincs-e eltömödvé a gyűjtőzsák és szüntesse meg ezeket a problémákat. A készülék csak a teljes lehűlést követően üzemkész ismét.



Gyűjtőzsák ürítése:

Ha a zsák tele van, a szívóteljesítmény jelentősen csökken. Ürítse ki zsákok, ha megtelt vagy ha a szívóteljesítmény alábbhagy.

1. Kapcsolja ki a készüléket és várja meg, amíg a lapátkerék teljesen leáll.
2. Húzza ki a hálózati kábelt (7) a csatlakozóaljzatból.
3. Távolítsa el a karabinereket (16) a rögzítőfülekből (14). A gyűjtőzsák levételéhez nyomja meg a reteszelő gombot (9).
4. Nyissa ki a gyűjtőzsák zipzáráját és ürítse ki alaposan a zsákok.
5. Szerelje fel ismét a kiürített gyűjtőzsákokat



Komposztálható anyagot ne dobjunk a háztartási hulladékba!

Tisztítás és karbantartás



Figyelmeztetés! Veszélyes mozgó alkatrészek okozta sérülésveszély!



Tisztítsa meg gépét azonnal minden használat után, mert különben a szennyes levélmaradványok megkeményednek és odaragadnak és esetleg nem távolíthatók el anélkül, hogy szétszerelnénk a motorházat. **Az ilyen tisztítási munkálatok nem tartoznak a garancia alá.**



Kapcsolja ki a készüléket és minden munkavégzés előtt húzza ki a hálózati csatlakozódugót.



A használati útmutatóban nem részletezett javítási és karbantartási munkákat szervizközpontunkkal végeztesse el. Kizárólag eredeti alkatrészeket használjon.



Ne használjon tisztító- ill. oldószert. A vegyszerek megmarhatják a gép műanyag részeit.

Végezze el a következő karbantartási és tisztítási munkákat rendszeresen, meghosszabbítva ezzel a gép biztonságos használatát.

Tisztítás



A készülék nem spriccelhető le vízzel és nem is helyezhető vízbe. Áramütés veszélye fenyeget.

- Tartsa tisztán a légréseket, a motorházat és a berendezés markolatait. Használjon ehhez egy nedves rongyot vagy egy kefét.
Ne használjon tisztítószert ill. higítót. Azzal a berendezést visszavonhatatlanul megrongálhatja.
- Tisztítsa meg a gyűjtőzsákokat (10) egy kefével.

Karbantartás

- Ellenőrizze a berendezést minden használat előtt az olyan nyilvánvaló hiányosságokra tekintettel, mint az elhasznált vagy megrongált részek.
- Ellenőrizze a burkolatokat és a védőberendezéseket a megrongálódásra és a megfelelő illeszkedésre tekintettel. Adott esetben cserélje ki azokat.

Dugulások és blokkolások eltávolítása

A lomb és a frissen levágott növénydarabok eltömíthetik a készüléket.

A szárnyaskerék tisztítása:



Kihúzzuk a hálózati dugót!
Sérülésveszély!

1. Csavarja ki a keresztornyú csavart (18).
2. Távolítsa el a középső csövet (15).
3. Óvatosan távolítsa el a szárnyaskeréken lévő maradványokat vagy dugulásokat.
4. Ellenőrizze, hogy a szárnyaskerék könnyen forgatható és kifogástalan állapotban van-e. A meghibásodott szárnyaskereket szerviz-központunkkal cseréltesse ki.
5. Rögzítse vissza a középső csövet (15) fordított sorrendben.

Tárolás

- A készülék tárolásához leveheti a középső csövet (15), a fúvócsövet (11), a szívócsövet (13) és a gyűjtőzsákokat (10) a motorháztól (5) (ehhez lásd a megfelelő szerelési utasításokat az „Üzembe helyezés” fejezetben).
- A készüléket száraz helyen és gyermekektől távol kell tárolni.

Eltávolítás és környezetvédelem

Gondoskodjon a szerszámgép, a tartozék-részek és a csomagolás környezetbarát újra hasznosításáról.



Az elektromos készülékek nem tartoznak a háztartási hulladékba.

Az áthúzott kerekese szeméttároló szimbóluma azt jelzi, hogy ezt a terméket életciklusa végén nem szabad a szokásos háztartási hulladékkal ártalmatlanítani.

Az elektromos és elektronikus berendezések hulladékaikról szóló 2012/19/EU irányelv: A fogyasztókat jogszabály kötelezi

arra, hogy az elektromos és elektronikus berendezéseket élettartamuk végén eljuttassák környezetbarát újrahasznosításra. Ilyen módon környezetbarát és erőforrás-kímélő újrahasznosítás biztosítható.

A nemzeti jogba való átültetéstől függően a következő lehetőségek állnak rendelkezésére:

- visszaadás egy értékesítő helyen,
- leadás egy hivatalos gyűjtőhelyen,
- visszaküldés a gyártónak/forgalmazónak.

Ez nem érinti a hulladékká vált készülékek tartozékait és elektromos alkatrészek nélküli segédeszközeit.

A levágott anyagot tegye a komposztálásba és ne dobja azt a kukába.

Pótalkatrészek/Tartozékok

Pótalkatrészeket és tartozékokat az alábbi honlapon rendelhet
www.grizzlytools.shop

Ha esetleg problémája akad a rendelési folyamattal kapcsolatosan, kérjük, használja a kapcsolattfelvételi űrlapot. További kérdések esetén forduljon a szervizközponthoz (lásd a(z) 207. oldalon).

Poz. használati útmutatóban	Poz. robbantott ábrán	Megnevezés	Rendelési sz.
1	25	Hordozó heveder	91100669
10	22-24	Gyűjtőzsák	91100668
11+12	19-21	Fúvócső + Kerekék	91100667
13	18	Szívócső	91100665
15	17	Középső cső	91100664

Hibakeresés

Probléma	Lehetséges ok	Hibaelhárítás
Gép nem indul	Nincs hálózati feszültség	Aljzat, kábel, vezeték, dugós csatlakozó és biztosíték ellenőrzése, esetleg javítás villamossági szakemberrel
	Ki-/bekapcsoló (3) hibás	Javítás szervizünkben
	Szénkefék kopottak	
	Motorhiba	
Gép megszakításokkal dolgozik	Áramkábel megsérült	Javítás szervizünkben
	Belső érintkező laza	
	Ki-/bekapcsoló (3) hibás	
Csekély vagy hiányzó szívó-/fúvóteljesítmény	Gyűjtőzsák (10) megtelt	Gyűjtőzsák ürítése
	Gyűjtőzsák (10) piszkos	Gyűjtőzsák tisztítása
	A lapátkerék vagy a fúvócső (11), ill. a szívócső (13) el van tömődve vagy blokkolva van	lásd Dugulások és blokkolások eltávolítása fejezetet
Ventilátor nem forog	Idegen tárgy leblokkolta a ventilátort	Leblokkolás elhárítása (lásd Dugulások és blokkolások eltávolítása fejezetet)



HU JÓTÁLLÁSI TÁJÉKOZTATÓ

A termék megnevezése: Elektromos lombszívó/-fűvó	Gyártási szám: IAN 415842_2210
A termék típusa: PLS 2600 B2	
A gyártó cégneve, címe, e-mail címe: Grizzly Tools GmbH & Co. KG Stockstädter Straße 20 63762 Großostheim Germany E-Mail: service@grizzlytools.de	Szerviz neve, címe, telefonszáma: Szerviz Magyarország Tel.: 06800 21225 E-Mail: grizzly@lidl.hu W+T Környezetvédelmi és Szolgáltató Kft. Dunapart also 138 2318 Szigetszentmárton Tel.: 0624 456 672
Az importáló/ forgalmazó neve és címe: Lidl Magyarország Kereskedelmi Bt., H-1037 Budapest, Rádl árok 6.	

1. A jótállási idő a Magyarország területén, Lidl Magyarország Kereskedelmi Bt. üzletében történt vásárlás napjától számított 1 év, amely jogvesztő. A jótállási idő a fogyasztó részére történő átadással, vagy ha az üzembe helyezést a forgalmazó, vagy annak megbízottja végzi, az üzembe helyezés napjával kezdődik.
2. A jótállási igény a jótállási jeggyel és/vagy a vásárlást igazoló blokkal érvényesíthető. A jótállási jegy szabálytalan kiállítása, vagy átadásának elmaradása nem érinti a jótállási kötelezettség-vállalás érvényességét. Kérjük, hogy a vásárlás tényének és időpontjának bizonyítására őrizze meg a pénztári fizetésnél kapott jótállási jegyetés a vásárlást igazoló blokkot.
3. A vásárlástól számított három munkanapon belül érvényesített csereigény esetén a forgalmazó köteles a terméket kicserélni, feltéve ha a hiba a rendeltetésszerű használatot akadályozza. A jótállási jogokat a termék tulajdonosaként a fogyasztó érvényesítheti az áruházakban, valamint a jótállási tájékoztatóban feltüntetett szervizekben. (A magyar Polgári Törvénykönyv alapján fogyasztónak minősül a szakmája, önálló foglalkozása vagy üzleti tevékenysége körén kívül eljáró természetes személy.)

A jótállás ideje alatt a fogyasztó hibás teljesítés esetén kérheti a termék kijavítását, kicserélését, vagy ha a termék nem javítható vagy cserélhető, vagy az a forgalmazónak aránytalan többletköltséggel járna, illetve a fogyasztó kijavításhoz, kicseréléshez fűződő érdeke alapos ok miatt megszűnt, árleszállítást kérhet, vagy elállhat a szerződéstől és visszakérheti a vételárat. A kijavítás során a termékbe csak új alkatrész kerülhet beépítésre.

4. A fogyasztó a hiba felfedezése után a lehető legrövidebb időn belül köteles a hibát bejelenteni és a terméket a jótállási jogok érvényesítése céljából átadni. A hiba felfedezésétől számított két hónapon belül bejelentett jótállási igényt időben közöltnek kell

tekinteni. A közlés elmaradásából eredő kárért a fogyasztó felelős. A jótállási igény érvényesíthetőségének határideje a termék, vagy fődarabjának kicserélése esetén a csere napján újraindul.

5. A rögzített bekötésű, illetve a 10 kg-nál súlyosabb, vagy tömegközlekedési eszközön nem szállítható terméket az üzemeltetés helyén kell megjavítani. Abban az esetben, ha a javítás a helyszínen nem végezhető el, a termék ki- és visszaszereléséről, valamint szállításáról a forgalmazónak kell gondoskodnia.
6. A jótállás nem áll fenn, ha a hiba a nem rendeltetésszerű használatból, átalakításból, helytelen tárolásból, vagy a használati utasítástól eltérő kezeléssel, vagy bármely a vásárlást követő behatásból fakad, vagy elemi kár okozta, és azt a forgalmazó, vagy a szerviz bizonyítja. A jótállás nem vonatkozik a mozgó kopó alkatrészek (világítótestek, gumibroncsok stb.) rendeltetésszerű elhasználódására. A szerviz és a forgalmazó a kijavítás során nem felel a terméken a fogyasztó vagy harmadik személyek által tárolt adatokért vagy beállításokért.
7. Fogyasztói jogvita esetén a fogyasztó a megyei (fővárosi) kereskedelmi és iparkamara mellett működő békéltető testület eljárását is kezdeményezheti.

A jótállás a fogyasztó törvényből eredő szavatossági jogait és azok érvényesíthetőségét nem érinti.

Kijavítást ellenőrző szelvény:

A jótállási igény bejelentésének időpontja:	A hiba oka:
Javításra átvétel időpontja:	A hiba javításának módja:
A fogyasztó részére történő visszaadás időpontja:	
A szerviz bélyegzője, kelt és aláírás:	

Kicserélést ellenőrző szelvény:

A jótállási igény bejelentésének időpontja:
Kicserélés időpontja:
A cserélő bolt bélyegzője, kelt és aláírás:

Kazalo

Predgovor	209
Namen uporabe	209
Splošni opis	210
Obseg dobave	210
Opis funkcij.....	210
Pregled	210
Tehnični podatki	211
Varnostna navodila	211
Simboli in oznake	211
Splošna varnostna navodila	212
Druga tveganja.....	217
Zagon	218
Namestitev pihalne/ sesalne cevi.....	218
Namestitev/ odstranitev zbiralne vreče	218
Namestitev nosilnega pasu.....	218
Uporaba	218
Zamenjava načina delovanja	219
Vklon in izklop	219
Nastavitev števila vrtljajev	219
Delo z napravo.....	219
Čiščenje in vzdrževanje	220
Čiščenje.....	221
Vzdrževanje	221
Odstranjevanje zamaškov in blokad	221
Shranjevanje	221
Odstranjevanje/ varstvo okolja	221
Nadomestni deli/Pribor	222
Garancijski list	223
Iskanje napak	225
Prevod originalne izjave o skladnosti CE	314
Eksplodizijska risba	319

Predgovor

Čestitke ob nakupu vaše nove naprave. Odločili ste se za visokokakovosten izdelek. Kakovost naprave je bila preverjena med postopkom proizvodnje in pri končnem preverjanju, s čimer je zagotovljeno pravilno delovanje vaše naprave.



zdelku so priložena navodila za uporabo. Vsebujejo pomembna navodila glede varnosti uporabe in odstranitve. Pred uporabo izdelka se seznanite z navodili za uporabo in varnostnimi navodili. Izdelek uporabljajte zgolj na opisani način in v našete namene. Navodila skrbno shranite in pri predaji naprave tretji osebi priložite tudi vso dokumentacijo.

Namen uporabe

Električni sesalnik in pihalnik za listje se uporablja zgolj na enega od naslednjih načinov:

1. Kot sesalnik za sesanje suhega listja.
 2. Kot pihalnik za zbiranje suhega listja oz. za odstranjevanje suhega listja na težko dostopnih mestih (npr. pod vozili).
- To orodje ni primerno za uporabo v komercialne namene. V primeru uporabe v komercialne namene ugasne pravica do uveljavljanja garancije.
- Vsakršna drugačna uporaba, ki v teh navodilih ni izrecno dovoljena, lahko povzroči škodo na napravi in predstavlja resno nevarnost za uporabnika. Naprave ne uporabljajte za mokro sesanje in na območjih z zdravju škodljivim prahom.
- Napravo lahko uporabljajo odrasle osebe. Mladostniki nad 16 let lahko uporabljajo napravo le pod nadzorom. Uporaba naprave v dežju ali vlažnem okolju je prepovedana.

Uporabnik je odgovoren za poškodbe drugih oseb in povzročeno materialno škodo. Proizvajalec ne odgovarja za škodo, nastalo zaradi nenamenske ali napačne uporabe naprave.

Sesalnik za listje ni primeren za mokro sesanje! Ne sesajte mokrega materiala (listje, umazanija, veje, storži, trava, zemlja, pesek, zastirka iz lubja/zdrobljeni material itd.). Ne sesajte na vlažnih travnatih površinah. Nenamenska uporaba lahko povzroči zamašitev v zbiralniku zdrobljenega materiala, zaradi česar se zmanjša moč naprave. V tem primeru je treba napravo po potrebi povsem razstaviti in očistiti, kar mora opraviti strokovnjak električar. Garancija ne zajema tega dela.

Splošni opis



Slike najdete na prednji in zadnji strani pokrova.

Obseg dobave

Orodje vzemite iz embalaže in preverite, ali je popolno. Embalažo odstranite v skladu s predpisi.

- Električni sesalnik in pihalnik za listje
- pihalna cev
- sesalna cev
- Srednja cev
- 2 Križni vijak
- Nosilni pas
- Zbiralna vreča
- Navodila za uporabo

Opis funkcij

Pihalnik za listje je opremljen s pihalom oz. sesalnikom za listje, ki omogoča pihanje in sesanje. V načinu obratovanja „pihanje“ lahko listje hitro spihate na kup ali ga spihate iz težko dostopnih mest. V načinu obratovanja „sesanje“ naprava posesano listje seseklja, zaradi česar se zmanjša njegova prostornina, izpiha skozi izmetalni kanal in zbere v zbiralni vreči. Funkcije upravljalnih delov so navedene v spodnjem opisu.

Pregled

- 1 Nosilni pas
- 2 T-ročaj
- 3 Stikalo za vklop/izklop
- 4 Ročaj
- 5 Ohišje motorja
- 6 Razbremenilni element kabla
- 7 Električni kabel
- 8 Stikalo za način delovanja
- 9 Tipka za zaporo lovilne vreče
- 10 Lovilna vreča
- 11 Pihalna cev
- 12 Kolesa
- 13 Sesalna cev
- 14 Pritrdilno uho za lovilno vrečo
- 15 Srednja cev
- 16 Vponka (lovilne vreče)
- 17 Odprtina za praznjenje
- 18 Križni vijak
- 19 Pritrdilno uho za nosilni pas
- 1a Vponka (nosilnega pasa)

Tehnični podatki

Elektricni sesalnik / pihalnik za listje PLS 2600 B2

Nazivna vhodna napetost U..	230 - 240 V~, 50 Hz
Nazivna moč P.....	2600 W
Število vrtljajev v prostem teku	
n_1	12000 min ⁻¹
Število vrtljajev v prostem teku	
n_2	15000 min ⁻¹
Hitrost zraka.....	največ 270 km/h
Pretok zraka.....	največ 12 m ³ /min
Razmerje pri drobljenju.....	10:1
Prostornina zbiralne vreče.....	34 l
Stopnja zaščite.....	□ II
Vrsta zaščite.....	IPX0
Teža (vklj. s priborom).....	3 kg
Raven zvočne moči (L_{WA})	
zajamčena.....	98 dB(A)

Pri pihanju

Raven zvočnega tlaka	
(L_{pA}).....	81,7 dB; K_{pA} = 3 dB
Raven zvočne moči (L_{WA})	
izmerjena.....	94,1 dB; K_{WA} = 2,28 dB
Vibracije (a_h)	
ročaja.....	2,54 m/s ² ; K = 1,5 m/s ²
Dodatni ročaj.....	2,82 m/s ² ; K = 1,5 m/s ²

Pri sesanju

Raven zvočnega tlaka	
(L_{pA}).....	83,5 dB; K_{pA} = 3 dB
Raven zvočne moči (L_{WA})	
izmerjena.....	96,3 dB; K_{WA} = 2,05 dB
Vibracije (a_h)	
ročaja.....	2,52 m/s ² ; K = 1,5 m/s ²
Dodatni ročaj.....	2,72 m/s ² ; K = 1,5 m/s ²

Vrednosti hrupa in vibracij so bile preučene skladno z normami in določili v izjavi o skladnosti.

Navedena vrednost vibracij je izmerjena po standardiziranem postopku ter jo je možno uporabiti za medsebojno primerja-

vo električnih orodij. Navedeno vrednost vibracij je prav tako možno uporabiti za oceno izpostavljenosti uporabnika.



Opozorilo: Vrednost vibracij med dejansko uporabo se lahko razlikuje od navedene vrednosti, odvisno od načina uporabe električnega orodja.

Poskušajte zagotoviti čim manjšo obremenitev s tresljaji. Raven tresljajev lahko zmanjšate tako, da med uporabo orodja nosite rokavice in omejite čas uporabe orodja. Pri tem je treba upoštevati celoten čas uporabe orodja (na primer čas, v katerem je orodje izklopljeno, in čas, v katerem je vklopljeno, vendar deluje brez obremenitve).

Varnostna navodila

Ta poglavje obravnava varnostne predpise pri delu z orodjem.

Simboli in oznake

Simboli na orodju:



Pozor!
Preberite navodila za uporabo!



Iz varnostnih razlogov morata biti oba dela sesalne cevi in lovilna vreča nameščeni, preden napravo zaženete!



Nevarnost poškodb zaradi odletavanja delcev!
Napotite druge osebe izven nevarnega območja.





Previdno.
Vrteče se krilato kolesce.
Ne približujte rok.



Pred vzdrževalnimi deli in popravili izvalcite vtič iz vtičnice



Če je kabel poškodovan, takoj izvalcite vtič iz vtičnice.



Nosite zaščitna očala.



Nosite zaščito za sluh.



Uporabljajte zaščito za dihala.



Nosite nedrsljive delovne čevlje.



Poskrbite za varnostno razdaljo (najmanj 5 m) od tretjih oseb.



Naprave ne izpostavljajte vlagi. De delajte v dežju.



Dolgih las ne nosite nespetih. Uporabite mrežico za lase.



Podatek o ravni zvočne moči L_{WA} v dB.



Stopnja zaščite II (dvojna izolacija)



Električnih naprav ne odvrzite med hišne odpadke.



Način delovanja za sesanje



Način delovanja za pihanje

Simboli v navodilih za uporabo:



Opozorilni simboli z napotki za preprečevanje poškodb in materialne škode



Znak za nevarnost z navodili za preprečitev telesnih poškodb zaradi električnega udara



Simbol za obveznost z navedbami za preprečevanje škode



Obvestilni simbol z informacijami za boljše rokovanje z napravo

Splošna varnostna navodila

**POMEMBNO
PRED UPORABO POZORNO
PREBERITE**

SHRANITE ZA LASTNO EVIDENCO
Skrbno preberite navodila.



Pozor! Pri uporabi električnih orodij je treba kot zaščito proti električnemu udaru, nevarnosti poškodb in požara upoštevati naslednje varnostne ukrepe:

Navodila:



Preden pričnete z delom, se seznanite z vsemi deli in pravilno uporabo naprave. Preverite, ali lahko napravo v sili nemudoma izklopite. Nenamenska uporaba lahko povzroči hude poškodbe.

- Ta naprava ni predvidena za to, da bi jo uporabljali otroci, osebe z omejenimi telesnimi, zaznavnimi ali duševnimi sposobnostmi ali neustreznimi izkušnjami in znanjem ter osebe, ki niso seznanjene z navodili. Otroke je treba nadzorovati, da je zagotovljeno, da se ne igrajo z napravo. Otroci ne smejo izvajati čiščenja in vzdrževanja.
- Če se električni priključni kabel te naprave poškoduje, ga mora zamenjati proizvajalec, njegova servisna služba ali ustrezno usposobljena oseba, da se preprečijo nevarnosti.
- Naprave ni dovoljeno uporabljati na nadmorski višini nad 2000 m.

Priprava:

- Nikoli ne dovolite otrokom ali osebam, ki niso prebrale teh navodil, uporabljati stroja. Dovoljena starost uporabnika je lahko omejena z lokalnimi predpisi.
- Osebna zaščitna oprema štiti vaše zdravje in zdravje drugih oseb ter zagotavlja nemoteno delovanje naprave.
 - Nosite primerno delovno obleko, kot so trdna obutev z neдрsečim podplatom, robustne dolge hlače, rokavice, zaščitna očala in zaščita za sluh. Nosite jih ves čas uporabe orodja. Naprave ne uporabljajte, če ste bos ali obuti v natikače. Nosite masko za zaščito pred prahom.
 - Ne nosite obleke ali nakita, ki bi ga lahko naprava vsesala

pri odprtini za dovod zraka. Če imate dolge lase, uporabite zaščitno pokrivalo.

- Bodite pozorni na odprta okna, otroke in živali oz. prekinite delo, če so v bližini otroci ali živali. Material, ki ga pihate, lahko odnese proti njim. Poskrbite za varnostno razdaljo polmera 5 m.
- Seznanite se z okolico in bodite pozorni na morebitne nevarnosti, ki bi jih lahko med delom spregledali.
- Skrbno pregledajte površino, ki jo želite očistiti, in odstranite vse žice, kamne in druge tujke.
- Preden se lotite pihanja/sesanja, odstranite tujke z grabljami ali metlo.
- Uporabljajte celoten nastavek pihalne šobe, da bo zračni tok učinkovit tudi tik nad tlemi.
- Po potrebi zelo suhe površine nekoliko navlažite, da zmanjšate dvigovanje prahu.
- Ne delajte s poškodovano, nepopolno ali brez dovoljenja proizvajalca spremenjeno napravo. Pred uporabo preverite varnostno stanje naprave - predvsem električnega kabla in stikala.
- Uporabljajte le povsem sestavljeno napravo.
- Napravo uporabljajte v funkciji sesalnika le, če je nameščena zbiralna vreča. Zbiralno vrečo redno preverjajte glede obrabe in poškodb.
- Naprave nikoli ne uporabljajte z zaščitnimi napravami ali pokrovi v okvari ali brez zaščitnih naprav. Naprave nikoli ne uporabljajte s poškodovanim ali obrabljenim kablom.

- Pred vsako uporabo kontrolirajte napravo in električni kabel z vtičem glede poškodb. Ne dotikajte se ozemljenih delov (npr. kovinske ograje in stebrov).
- Če se med uporabo poškoduje kabel, takoj izključite priključni kabel iz električnega omrežja. **KABLA SE NE DOTIKAJTE, DOKLER GA NE IZKLJUČITE IZ ELEKTRICNEGA OMREZJA.** Orodja ne uporabljajte, če je kabel poškodovan ali obrabljen.
- Mesto priključka električnega podaljška mora biti gumijasto ali prevlečeno z gumo in zaščiteno pred razpršeno vodo. Uporabljajte le električne podaljške, ki so primerni za uporabo na prostem in ustrezno označeni. Presek električnega podaljška mora znašati najmanj 2,5 mm². Podaljšek ne sme biti daljši od 75 m. Pred uporabo naprave vedno povsem odvijte kabelski boben. Kontrolirajte kabel glede poškodb.
- Za namestitev podaljška uporabljajte za to predvideno vlečno razbremenitev.
- Upoštevajte, da je upravljavec ali uporabnik odgovoren za nesreče ali ogrožanje drugih oseb ali njihove lastnine.
- Ne nosite ohlapnih oblačil ali oblačil z visečimi trakovi ali kravatami.
- Orodje uporabljajte v priporočenem položaju in izključno na trdni, ravni površini.
- Orodja ne uporabljajte na tlakovani površini ali na pesku, kjer bi izvrženi material lahko povzročil poškodbe.
- Pred uporabo vedno preglejte orodje, da preverite, ali so rezalni mehanizem, zatiči rezalnega mehanizma in drugi pritrdilni elementi zavarovani, da je ohišje nepoškodovano in da so nameščeni varovala in ščitniki. Obrabljene ali poškodovane sestavne dele zamenjajte v kompletu, da se ohrani ravnotežje. Zamenjajte poškodovane ali nečitljive napise.

Uporaba:

- Ne dovolite, da bi se druge osebe dotikale naprave ali električnega podaljška. Napravo hranite izven dosega otrok in živali.
- Ne vklaplajte naprave, če je narobe obrnjena ali ni nameščena v delovnem položaju.
- Preprečite nenameren zagon. Preden napravo priključite na električno napajanje, jo vzamete v roke ali prenašate, se prepričajte, da je izklopljena. Če napravo prenašate, tako da imate prst na stikalu, ali jo priključite na električno napajanje, ko je vklopljena, lahko pride do nesreče.
- Med delom ne usmerjajte naprave proti ljudem, predvsem ne usmerjajte zračnega curka v območje oči in ušes.
- Med delom poskrbite za stabilnost, predvsem na pobočjih. Napravo vedno držite z obema rokama in delajte le s pravilno nastavljenim nosilnim pasom.
- S telesom se ne nagibajte preveč naprej in pazite, da ne zgubite ravnotežja.

- Prstov in stopal ne približujte odprtini sesalne cevi in krilatemu kolescu. Nevarnost poškodb!
- Nikoli ne delajte z napravo, če ste utrujeni ali niste zbrani oz. če ste pod vplivom alkohola ali zdravil. Vedno si pravočasno vzemite odmor. Ravnajte preudarno. Premikajte se počasi - ne tecite.
- Dolgotrajnejša uporaba naprave lahko zaradi tresljajev povzroči motnje pri prekrvavitvi rok. Čas uporabe lahko podaljšate z uporabo ustreznih rokavic ali rednimi premori med delom.
- Orodja ne uporabljajte v slabem vremenu, zlasti če obstaja nevarnost udara strele. Delajte le pri dnevni svetlobi ali dobri umetni osvetlitvi. Delajte le pri dnevni svetlobi ali dobri umetni osvetlitvi.
- Ne sesajte gorečih in žarečih materialov ali materialov, iz katerih se kadi (npr. cigareti, žerjavica itd.), hlapov ali lahko vnetljivih, strupenih ali eksplozivnih snovi.
- Ustavite orodje in izvlecite vtič iz vtičnice. Prepričajte se, da so se vsi gibljivi deli popolnoma ustavili:
 - ko naprave ne uporabljate ali jo pustite brez nadzora ter med prevozom;
 - ko napravo preverjate, jo čistite ali odstranjujete blokade;
 - med čiščenjem in vzdrževalnimi deli ali med menjavo pribora;
 - če je poškodovan električni kabel ali podaljšek;
 - v primeru stika s tujkom ali v primeru neobičajnih tresljajev.
- Naprave ne uporabljajte v zaprtih, slabo prezračevanih prostorih.
- Naprave ne uporabljajte v bližini gorljivih tekočin ali plinov. V primeru neupoštevanja opozoril obstaja nevarnost požara ali eksplozije.
- V primeru nesreče ali motnje delovanja napravo takoj izklopite, izvlecite električni vtič iz vtičnice in se prepričajte, da vsi premični deli popolnoma mirujejo. Potem napravo preverite itd. Če imate kakršno koli vprašanje, se obrnite na trgovca.
- Napravo vodite korakoma in ne tecite.
- Bodite pozorni, da omrežna napetost ustreza podatkom na tipski ploščici.
- Kabel napeljite izven delovnega območja in za uporabnikom.
- Naprave nikoli ne prenašajte tako, da jo držite za kabel. Ne vlecite za kabel, da bi iztahnili vtič iz vtičnice. Kabla ne izpostavljajte vročini, olju ali ostrim robovom.
- Uporaba poškodovanih kablov, priključkov in vtičev ter električnih podaljškov, ki ne ustrezajo predpisom, je prepovedana. Če je priključni kabel poškodovan, nemudoma izvlecite vtič iz vtičnice. **Dokler ne izvlečete vtiča iz vtičnice, se pod nobenim pogojem ne dotikajte priključnega kabla.**
- Podaljševalni kabli se ne smejo približovati gibljivim, nevarnim delom, da ne pride do poškodb kablov, ki bi lahko privedle do dotikanja aktivnih delov.
- Pred vklopom orodja se prepričajte, da je dovod prazen.
- Ne približujte obraza in telesa polnilni odprtini.

- Ne približujte rok, drugih delov telesa ali oblačil dovodu, izmennemu kanalu ali gibljivim delom.
- Pazite, da ne izgubite ravnotežja in da trdno stojite. Izogibajte se neobičajni telesni drži. Pri dovajanju materiala nikoli ne stojte višje od površine, na kateri je orodje.
- Vedno ohranjajte na ravnotežje, da lahko na pobočjih vedno stojite stabilno. Ne hitite, temveč hodite.
- Med uporabo orodja se ne zadržujte v območju izmeta.
- Pri dovajanju materiala v orodje bodite skrajno previdni, da ne dovajate kosov kovine, kamnov, steklenic, konzerv ali drugih tujkov.
- Ne dovolite, da bi se predelani material nabiral v območju izmeta, ker bi to lahko oviralo pravilen izmet in povzročilo ponovno dovajanje materiala prek polnilne odprtine.
- Če se orodje zamaši, izklopite napajalnik in izklopite orodje iz omrežja, preden odstranite material, ki povzroča blokado.
- Orodja nikoli ne uporabljajte z okvarjenimi varnostnimi pripravami ali ščitniki ali brez varnostnih priprav, npr. brez namočene zbiralne vreče.
- Ne dovolite, da bi se na napajalniku nabirala nesnaga ali druge obloge, da preprečite poškodbe napajalnika ali požar.
- Orodja ne prenašajte, dokler napajalnik deluje.
- Takoj izklopite elektriko in počakajte, da se orodje ustavi, če rezalni mehanizem zadene ob tujek ali če orodje začne oddajati nenavadne zvoke ali tresljaje. Izključite orodje iz omrežja in pred ponovnim vklopom in uporabo naredite naslednje:
 - preglejte, ali je orodje poškodovano;
 - zamenjajte ali popravite poškodovane dele;
 - preverite, ali kakšen del ni dovolj pritrjen, in ga pritrдите.
- Orodja ne nagibajte, dokler napajalnik deluje.
- Pazite, da ne vključite poškodovanega kabla v električno omrežje in da se ne dotaknete poškodovanega kabla, dokler ga ne izključite iz električnega omrežja, ker poškodovani kablji lahko povzročijo dotikanje aktivnih delov.
- Pazite, da se ne dotaknete premikajočih se nevarnih delov, dokler ne izključite orodja iz električnega omrežja in se premični deli povsem ne ustavijo.

Vzdrževanje in shranjevanje:

- Redno preverjajte delovanje in nepoškodovanost naprave, da bi preprečili morebitno nevarnost za uporabnika.
- Iz varnostnih razlogov zamenjajte obrabljene ali poškodovane dele. Uporabljajte izključno originalne nadomestne dele in pribor.
- Naprave ne poskušajte popraviti, razen če ste za to ustrezno usposobljeni. Vsa dela, ki niso navedena v teh navodilih za uporabo, lahko opravi izključno naš servisni center.
- Napravo hranite na suhem mestu izven dosega otrok.

- Z napravo ravnajte skrbno. Redno čistite prezračevalne odprtine in upoštevajte predpise za vzdrževanje.
- Poskrbite, da prezračevalne reže niso umazane.
- Če je treba priključni kabel zamenjati, mora to iz varnostnih razlogov storiti proizvajalec ali pooblaščen servisier.
- Ne uporabljajte naprav, katerih stikala ni mogoče vključiti in izkjučiti. Poškodovano stikalo mora zamenjati naš servisni center.
- Ne preobremenjujte naprave. Napravo uporabljajte le v predpisanem območju zmogljivosti. Za težka dela ne uporabljajte naprav z manjšo močjo. Napravo uporabljajte le v namene, za katere je namenjena.
- Kadar zaustavite orodje zaradi vzdrževanja, pregleda, shranjevanja ali menjave pribora, izklopite napajalnik, izkjučite orodje iz omrežja in se prepričajte, da so se vsi gibljivi deli ustavili. Počakajte, da se orodje ohladi, preden ga pregledujete, nastavljate itd. Orodje skrbno vzdržujte in čistite.
- Vedno počakajte, da se orodje ohladi, preden ga shranite.
- Pri vzdrževanju rezalnega mehanizma bodite pozorni na to, da se rezalni mehanizem še vedno lahko premika, čeprav je napajalnik izklopljen, ker ga blokira varnostna priprava.
- Nikoli ne poskušajte zaobiti blokirne funkcije varnostne priprave.

Dodatna varnostna opozorila:

- Pred namestitvijo ali odstranitvijo zbiralne vreče napravo izklopite.

Opozorilo:

- Če je možno, napravo priključite le na vtičnico z zaščitno napravo okvarnega toka (RCD) z nazivnim tokom največ 30 mA.
- Orodja ne uporabljajte v slabem vremenu, zlasti če obstaja nevarnost udara strele.

DRUGA TVEGANJA

Tudi če to električno orodje uporabljate v skladu s predpisi, se pri njegovi uporabi pojavlja nekaj tveganj. Naslednje nevarnosti se lahko pojavijo v povezavi s konstrukcijo in izvedbo tega električnega orodja:

- a) poškodbe sluha, če ne uporabljate ustrezne zaščite za sluh,
- b) vpliv na zdravje zaradi treslajev, ki se prenašajo na dlani in roke, če orodje uporabljate dlje časa oziroma ga ne uporabljate in vzdržujte pravilno,
- c) poškodbe pljuč, če ne uporabljate ustrezne zaščite za dihala.
- d) poškodbe oči, če ne uporabljate ustrezne zaščite za oči;



Opozorilo! Električno orodje med delovanjem ustvarja elektromagnetno polje. To polje lahko v določenih pogojih vpliva na aktivne in pasivne medicinske vsadke. Da bi zmanjšali nevarnost resnih ali smrtnih poškodb, se morajo uporabni-

ki z medicinskimi vsadki pred uporabo orodja posvetovati s svojim zdravnikom in proizvajalcem medicinskega vsadka.

Zagon

Pred uporabo naprave

- namestite pihalno ali sesalno cev (upoštevajte zaporedje),
- namestite zbiralno vrečo.



Pozor, nevarnost telesnih poškodb!

Pri namestitvi in odstranjevanju pihalne cevi, sesalne cevi ali lovilne vreče mora biti naprava izklopljena, premični deli pa morajo mirovati. Preden se lotite kakršnega koli dela, izvlecite vtič iz vtičnice!



Namestitev pihalne/sesalne cevi

1. Potisnite srednjo cev (15) v ohišje motorja (5).
2. Pritrdite srednjo cev (15) s križnima vijakoma (18).
3. Potisnite pihalno cev (11) na srednjo cev (15).
4. Natakните sesalno cev (13) na srednjo cev (15). Sesalna cev se zaskoči.
5. Vpnite sesalno cev (13) v podstavek pihalne cevi (11).



Namestitev/odstranitev zbiralne vreče



Napravo lahko uporabljate za sesanje samo, če je nameščena zbiralna vreča.

Namestitev lovilne vreče:

1. Potisnite lovilno vrečo (10) na odprtino za praznjenje (17) ohišja motorja (5). Lovilna vreča se zaskoči.
2. Vpnite vponki (16) lovilne vreče (10) na za to predvideni pritrdilni ušesi (14) na sesalni cevi in srednji cevi.

Odstranitev lovilne vreče:

3. Odstranite vponki (16) s pritrdilnih ušes (14) na sesalni cevi in srednji cevi.
4. Pritisnite tipko za zaporo (9) na lovilni vreči (10).
5. Izvlecite lovilno vrečo (10) iz odprtine za praznjenje (17).



Namestitev nosilnega pasu



Pasu nikoli ne nosite diagonalno čez rame in prsi, ampak samo na eni rami, da lahko v nevarnosti hitro odvržete orodje stran od telesa.

1. Namestite nosilni pas (1) na eno ramo.
2. Za ergonomično delo nosilni pas (1) individualno prilagodite svoji telesni višini.
3. Pritrdite vponko (1a) na ušesu (19) za vpenjanje pasa.

Uporaba



Nevarnost poškodb!

Pri delu z napravo nosite ustrezno obleko in delovne čevlje. Pred vsako uporabo se prepričajte, če naprava deluje. Prepričajte se, da sta zbiralna vreča in cev pravilno nameščeni.

Če sta stikalo za vklop in izklop ali regulator moči poškodovana, orodja ni dovoljeno uporabljati.

Osebna zaščitna oprema in brezhibnost naprave preprečujeta nevarnost poškodb in nezgod.



Ko izklopite napravo, se krilato kolesce vrti še nekaj časa. Nevarnost poškodb zaradi vrtečega se dela naprave.



Upoštevajte predpise za zaščito pred hrupom in lokalne predpise.

B

Zamenjava načina delovanja

Način delovanja za sesanje

1. Potisnite stikalo za način delovanja (8) na položaj .

Način delovanja za pihanje

2. Potisnite stikalo za način delovanja (8) na položaj .

C

Vklop in izklop



Preden vklopite napravo, preverite, da se ne dotika nobenih predmetov. Poskrbite za stabilnost

1. Iz konca električnega podaljška naredite zanko ter jo pritrdite na vlečno razbremenitev (6).
2. Napravo priključite na električno omrežje.
3. Za vklop preklopite stikalo za vklop/izklop (3) na položaj »I« ali »II«.
4. Za izklop preklopite stikalo za vklop/izklop (3) na položaj »0«.

Nastavitev števila vrtljajev

1. Potisnite stikalo za vklop/izklop (3) na položaj »I« za najnižje število vrtljajev.
2. Potisnite stikalo za vklop/izklop (3) na položaj »II« za najvišje število vrtljajev.

Delo z napravo



Puhalnik za listje je dovoljeno uporabljati le v naslednje namene:

- kot puhalnik za spihovanje suhega listja v kupe ali za spihovanje iz težko dostopnih mest (npr. pod osebnimi vozili)
- kot sesalnik za sesanje suhega listja. V funkciji sesalnika deluje naprava tudi kot drobilnik. Suho listje se zdrobi, zaradi česar se zmanjša njegova prostornina, in pripravi za morebitno kompostiranje. Intenzivnost drobljenja je odvisna od velikost listja in preostale vlage v listju. Uporaba, ki se razlikuje od zgoraj opisanih možnosti uporabe, lahko povzroči škodo na napravi in predstavlja nevarnost za uporabnika.



Med delom bodite pozorni, da z napravo ne trčite ob trde predmete, ki lahko povzročijo škodo. Ne sesajte trdnih teles, kot so kamni, veje ali deli vej, storži ipd., saj lahko ti poškodujejo napravo, predvsem sekljalnik. **Garancija ne krije popravil takšne vrste.**

Pihanje:

- Optimalen rezultat pri pihanju dosežete, če je pihalna cev od tal oddaljena 5-10 cm.
- Curek zraka usmerite stran od sebe. Pazite, da z zrakom ne dvignete težkih predmetov in tako koga poškodujete ali povzročite škodo.

- Delo pričnite z najvišjo močjo pihanja, da boste listje kar najhitreje spihali v kupe. Nižjo moč pihanja izberite, če želite oblikovani kup listja zgostiti.
- Pred pihanjem ločite sprijete liste od tal z metlo ali grabljami.
- Napravo med delom vedno držite z obema rokama: V ta namen uporabljajte ročaj (4) in dodatni ročaj (2).

Sesanje:

 **Iz varnostnih razlogov morata biti vse dela sesalne cevi in lovilna vreča nameščeni, preden napravo zaženete!**

- Napravo med delom vedno držite z obema rokama: V ta namen uporabljajte ročaj (4) in dodatni ročaj (2).
- Bodite pozorni, da naenkrat ne posezate prevelike količine listja. Tako boste preprečili zamašitev sesalne cevi (13) in blokiranje krilatega kolesca.

 Da zbiralne vreče ne obrabite po nepotrebnem, je me delom ne vlecite po tleh.

 **Zaščita pred preobremenitvijo:** Če je naprava preobremenjena, se motor samodejno izklopi. **Izklopite sesalnik za listje in izvlecite vtič iz vtičnice.** Nato preverite, ali je prišlo do blokade krilatega kolesa ali zamašitve zbiralne vreče ter motnjo po potrebi odpravite. Naprava je ponovno pripravljena na uporabo, šele ko se povsem ohladi

A Praznjenje zbiralne vreče:

Ko je zbiralna vreča polna, se moč sesanja močno zmanjša. Izpraznite zbiralno vrečo, ko je polna ali če se moč sesanja močno zmanjša.

1. Izklopite napravo in počakajte, da se krilato kolesce ustavi.
2. Povlecite električni kabel (7) iz vtičnice.
3. Odstranite vponke (16) iz ušes (14). Odstranite zbiralno vrečo, tako da pritisnete blokirni gumb (9).
4. Odprite zadrgo na zbiralni vreči in jo povsem izpraznite.
5. Ponovno namestite izpraznjeno zbiralno vrečo.

 Material, primeren za kompostiranje, ne sodi med hišne odpadke!

Čiščenje in vzdrževanje

 **Opozorilo! Nevarnost poškodb zaradi premičnih nevarnih delov!**

 Napravo očistite takoj po delu, saj se lahko v nasprotnem primeru umazanija in ostanki listja strdijo in sprimejo z napravo ter jih zato ni mogoče odstraniti, ne da bi demontirali ohišje motorja. **Garancija ne krije čistilnih del takšne vrste.**

 Preden se lotite kakršnih koli del, izklopite napravo in izvlecite vtič iz vtičnice.

 Dela, ki niso opisana v teh navodilih za uporabo, naj opravi naš servisni center. Uporabljajte samo originalne dele.



Ne uporabljajte čistilnih sredstev oz. topil. Kemične substance lahko načnejo plastične dele naprave.

Napravo redno čistite in opravljajte naslednja vzdrževalna dela. S tem boste zagotovili dolgo življenjsko dobo in varno uporabo naprave.

Čiščenje



Naprave ni dovoljeno pobrizgati z vodo ali je dati v vodo. Sicer obstaja nevarnost električnega udara.

- Poskrbite, da bodo prezračevalne reže, ohišje motorja in ročaji vedno čisti. Za čiščenje uporabljajte vlažno krpo ali ščetko. Ne uporabljajte čistilnih sredstev oz. topil. Tako bi lahko orodje nepopravljivo poškodovali.
- Zbiralno vrečo (10) očistite s ščetko.

Vzdrževanje

- Pred vsako uporabo orodje preverite glede vidnih napak, kot so zrahljani, obrabljeni ali poškodovani deli.
- Preverite, da pokrovi in zaščitne naprave niso poškodovani in da so pravilno nameščeni. Po potrebi jih zamenjajte.

Odstranjevanje zamaškov in blokad

Listje in sveži deli rastlin lahko zamašijo napravo.

Čiščenje krilatega kolesca:



Izvlcite vtič iz vtičnice!
Nevarnost poškodb

1. Odvijte križna vijaka (18).
2. Odstranite srednjo cev (15).
3. Previdno odstranite ostanke oz. zamašek na krilatem kolescu.
4. Preverite, ali je krilato kolesce v brezhibnem stanju in ali ga je mogoče nemoteno vrteti. Krilato kolesce v okvari naj zamenja naš servisni center.
5. Srednjo cev (15) znova pritrdite v obratnem vrstnem redu.

Shranjevanje

- Za shranjevanje lahko srednjo cev (15), pihalno cev (11), sesalno cev (13) in lovilno vrečo (10) znova sname-te z ohišja motorja (5) (v zvezi s tem glejte ustrezna navodila za montažo v poglavju »Začetek uporabe«).
- Napravo hranite na suhem mestu izven dosega otrok.

Odstranjevanje/ varstvo okolja

Napravo, pribor in embalažo oddajte v okolju prijazno reciklažo.



Električnih naprav ni dovoljeno odlagati med gospodinjske odpadke. Simbol prečrtanega smetnjaka pomeni, da tega izdelka po koncu njegove uporabnosti ni dovoljeno odvreči med gospodinjske odpadke.

Direktiva 2012/19/EU o odpadni električni in elektronski opremi: potrošniki so po zakonu dolžni reciklirati električno in elektronsko opremo na okolju prijazen način ob koncu njene življenjske dobe. Na ta način je zagotovljeno okolju prijazno in z viri varčno recikliranje.

Odvisno od prenosa Direktive v nacionalno pravo so vam na voljo naslednje možnosti:

- odsluženo napravo lahko oddate na prodajnem mestu,
- ali na uradnem zbirališču,
- ali jo pošljete nazaj proizvajalcu/osebi, ki jo je dala na trg.

To ne velja za pribor in pripomočke za odpadno opremo, če nimajo električnih sestavnih delov.

Pokošeni material dajte v kompostiranje in ga ne odvrzite v smetnjak.

Nadomestni deli/Pribor

Nadomestni deli in pribor so na voljo na spletni strani
www.grizzlytools.shop

Če imate težave s postopkom naročanja, uporabite obrazec za stik. Če imate dodatna vprašanja, se obrnite na »Service-Center« (glejte stran 223).

Položaj številke	Položaj Eksplozijska risba	Opis	Številka naloga
1.....	25.....	Nosilni pas	91100669
10.....	22-24	Lovilna vreča	91100668
11+12.....	19-21	Pihalna cev + Kolesa	91100667
13.....	18.....	Sesalna cev.....	91100665
15.....	17.....	Srednja cev.....	91100664

Grizzly Tools GmbH & Co. KG

Stockstädter Straße 20, 63762 Großostheim, Germany

Pooblašчени serviser:

Tel.: 080 080 917

E-Mail: grizzly@lidl.si

(Birotehnika, Hodošček Renata s.p., Lendavska ULICA 23, 9000 Murska Sobota)

Garancijski list

1. S tem garancijskim listom «Grizzly Tools GmbH & Co. KG, Stockstädter Straße 20, 63762 Großostheim, Germany» jamčimo, da bo izdelek v garancijskem roku ob normalni in pravilni uporabi brezhibno deloval in se zavezujemo, da bomo ob izpolnitvi spodaj navedenih pogojev odpravili morebitne pomanjkljivosti in okvare zaradi napak v materialu ali izdelavi oziroma po svoji presoji izdelek zamenjali ali vrnili kupnino.
2. Garancija je veljavna na ozemlju Republike Slovenije.
3. Garancijski rok za proizvod je 36 mesecev od datuma izročitve blaga. Datum izročitve blaga je razviden iz računa.
4. Kupec je dolžan okvaro javiti pooblaščenemu servisu oziroma se informirati o nadaljnjih postopkih na zgoraj navedeni telefonski številki. Svetujemo vam, da pred tem natančno preberete navodila o sestavi in uporabi izdelka.
5. Kupec je dolžan pooblaščenemu servisu predložiti garancijski list in račun, kot potrдіlo in dokazilo o nakupu ter dnevu izročitve blaga.
6. V primeru, da proizvod popravlja nepooblaščen servis ali oseba, kupec ne more uveljavljati zahtevkov iz te garancije.
7. Vzroki za okvaro oziroma nedelovanje izdelka morajo biti lastnosti stvari same in ne vzroki, ki so zunaj proizvajalčeve oziroma prodajalčeve sfere. Kupec ne more uveljavljati zahtevkov iz te garancije, če se ni držal priloženih navodil za sestavo in uporabo izdelka ali če je izdelek kakorkoli spremenjen ali nepravilno vzdrževan.
8. Jamčimo servis in rezervne dele še 3 leta po preteku garancijskega roka.
9. Obrabni deli oz. potrošni material so izvzeti iz garancije.
10. Vsi potrebni podatki za uveljavljanje garancije se nahajajo na dveh ločenih dokumentih (garancijski list, račun).
11. Ta garancija proizvajalca ne izključuje pravic potrošnika, ki izhajajo iz odgovornosti prodajalca za napake na blagu.

Prodajalec:

Lidl Slovenija d.o.o. k.d., Pod lipami 1, SI-1218 Komenda

Iskanje napak

Težava	Možen vzrok	Odpravljanje napake
Naprava se ne vklopi.	Ni omrežne napetosti.	Preverite vtičnico, kabel, napeljava, vtič in varovalko. Po potrebi pokličite električarja.
	Stikalo za vklop/izklop (3) je v okvari.	Popravilo naj opravi servisna služba.
	Ogljene ščetke so obrabljene.	
	Okvara motorja	
Naprava deluje s prekinitvami.	Električni kabel je poškodovan.	Popravilo naj opravi servisna služba.
	Notranji kontakt je zrahljan.	
	Stikalo za vklop/izklop (3) je v okvari.	
Moč sesanja/pihanja je nizka oz. naprava ne sesa/piha.	Lovilna vreča (10) je polna.	Izpraznite zbiralno vrečo.
	Lovilna vreča (10) je umazana.	Očistite zbiralno vrečo.
	Krilato kolesce ali pihalna (11) oz. sesalna cev (13) so zamašeni ali blokirani	glejte poglavje Odstranjevanje zamaškov in blokad.
Krilato kolesce se ne premika.	Tujek blokira krilato kolesce.	Odstranite blokado (glejte poglavje Odstranjevanje zamaškov in blokad).

Sadržaj

Uvod.....	226
Svrha primjene	226
Opći opis	227
Obim isporuke.....	227
Opis funkcije.....	227
Pregled.....	227
Tehnički podaci	228
Sigurnosne upute	228
Simboli i slikovni znakovi	229
Opće sigurnosne upute	229
Preostali rizici	234
Stavljanje u pogon.....	235
Montiranje ispušne i usisne cijevi	235
Montiranje/ skidanje vreće za lišće.....	235
Stavljanje pojasa za nošenje.....	236
Upravljanje.....	236
Promjena načina rada	236
Uključenje i isključenje.....	236
Podešavanje broja okretanja	236
Rad s puhalom za lišće.....	237
Čišćenje i održavanje	238
Čišćenje.....	238
Održavanje.....	238
Uklanjanje začepljenja i blokada	238
Skladištenje	239
Uklanjanje/zaštita okoliša	239
Rezervni dijelovi / Pribor	239
Traženje greške.....	240
Garancija.....	241
Servis za popravke	242
Service-Center	242
Proizvođač.....	242
Prijevod originalne CE Izjave o podudarnosti	315
Eksplzivni crtež	319

Uvod

Srdačno Vam čestitamo na kupnji Vašega novog uređaja. Time ste se Vi odlučili za jedan visokokvalitetni proizvod.

Tijekom proizvodnje ispitana je kvaliteta ovog uređaja i podvrgnut je završnoj kontroli. Time je osigurana funkcionalnost Vašeg uređaja.



Uputa za upravljanje sastavni je dio ovoga proizvoda. Ona sadrži važne upute za sigurnost, uporabu i uklanjanje. Prije korištenja proizvoda upoznajte se sa svim uputama za upravljanje i sigurnost. Proizvod koristite samo kako je opisano i za navedena područja primjene. Dobro sačuvajte Uputu i pri predaji proizvoda trećim osobama uručite i svu dokumentaciju.

Izjava o sukladnosti za ovaj proizvod dostupna je na internet stranici www.lidl.hr

Svrha primjene

Električni usisivač i ispuhivač lišća isključivo se smije koristiti na sljedeća dva načina:

1. Kao usisivač za lišće služi za usisavanje suhog lišća.
2. Kao ispuhivač služi za prikupljanje suhog lišća i uklanjanje s teško dostupnih mjesta (npr. ispod vozila).

Ovaj uređaj nije prikladan za obrtničku uporabu. Kod obrtničke uporabe gubi se garancija.

Sve druge primjene koje u ovoj uputi nisu izričito dozvoljene, mogu dovesti do oštećivanja uređaja i mogu predstavljati ozbiljnu opasnost po korisnika.

Uređaj se ne smije primjenjivati u područjima s prašinama koje ugrožavaju zdravlje

ili kao uređaj za mokro usisavanje.

Uređaj je namijenjen za upotrebu od strane odraslih osoba. Mladi ljudi preko 16 godina uređaj smiju koristiti samo uz nadzor. Zabranjena je uporaba uređaja po kiši ili vlažnoj okolini.

Poslužitelj ili korisnik je odgovoran za nesreće ili oštećenja drugih ljudi ili njihove imovine.

Proizvođač ne jamči za oštećenja, koja su prouzrokovana nenamjenskom uporabom ili pogrešnim upravljanjem.

Usisivač za lišće nije usisivač za tekućine! Molimo izbjegavajte usisavanje mokrih materijala (lišće, prljavština kao i grane, grančice, češeri jele, trava, zemlja, pijesak, komadi kore/usitnjene biljke, itd.). Ne usisavajte na vlažnim ili mokrim parkovnim, travnatim, ili livadskim površinama. Pogrešne primjene mogu dovesti do začepjenja u komori za usitnjavanje i time do uvjetne, smanjene učinkovitosti. Uređaj se onda pod izvjesnim okolnostima mora kompletno rasklopiti i očistiti. Ovaj posao mora provesti električar i ne podliježe garanciji.

Opći opis

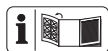

Prije nego što pročitate tekst, otvorite stranicu sa slikama i upoznajte se na osnovu toga sa svim funkcijama uređaja.

Obim isporuke

Odpakirajte uređaj i provjerite da li je sve kompletno. Propisno uklonite materijal za pakiranje.

- Električni usisavač/puhalo lišća
- Ispušna cijev
- Usisna cijev
- Srednja cijev
- 2 Križni vijak
- Pojas za nošenje
- Prihvatna vrećica
- Naputka za posluživanje

Opis funkcije

Puhalo za lišće posjeduje ventilator odn. mehanizam za usisavanje lišća za funkcije puhanje i usisavanje. U načinu pogona Puhanje lišće se brzo može skupiti puhanjem ili ispuhati iz teško dostupnih mjesta. U načinu pogona Usisavanje usisano lišće se usitnjava radi smanjenja obujma, ispuhiva kroz kanal za izbacivanje i skuplja u prihvatnoj vrećici.

Funkciju upravljačkih dijelova molimo pročitajte u sljedećim opisima.

Pregled

- 1 Pojas za nošenje
- 2 Trukohvat
- 3 Prekidač za uključivanje/isključivanje
- 4 Rukohvat
- 5 Kućište motora
- 6 Rasterećenje vlačne sile kabela
- 7 Mrežni kabel
- 8 Prekidač za način rada
- 9 Gumb za blokadu prihvatne vreće
- 10 Prihvatna vreća
- 11 Ispušna cijev
- 12 Kotači
- 13 Usisna cijev
- 14 Očica za pričvršćivanje prihvatne vreće (privatna vreća)
- 15 Srednja cijev
- 16 Karabin kuka (privatna vreća)

- A** 17 Otvor za izbacivanje
- A** 18 Križni vijak
- A** 19 Očica za pričvršćivanje pojasa za nošenje
- A** 1a Karabin kuka (pojas za nošenje)

Tehnički podaci

Električni usisavač/ puhalo lišća PLS 2600 B2

Nazivni ulazni napon

U 230 - 240 V~, 50 Hz

Nazivna snaga P 2600 W

Broj okretanja pri praznom hodu

n_1 12000 min⁻¹

Broj okretanja pri praznom hodu

n_2 15000 min⁻¹

Brzina zraka maks. 270 km/h

Protok zraka maks. 12 m³/min

Rata usitnjavanja 10:1

Prihvatna vrećica 34 l

Klasa zaštite  II

Vrsta zaštite IPX0

Težina (uklj. pribor) 3 kg

Razina snage zvuka (L_{WA})

Zajamčeni 98 dB(A)

načinu rada za puhanje

Razina zvučnog tlaka

(L_{pA}) 81,7 dB (A), K_{pA} = 3 dB

Razina snage zvuka (L_{WA})

Izmjereni 94,1 dB; K_{WA} = 2,28 dB

Vibracija (a_h)

na ručki 2,54 m/s²; K = 1,5 m/s²

Trukohvat 2,82 m/s²; K = 1,5 m/s²

načinu rada za usisavanje

Razina zvučnog tlaka

(L_{pA}) 83,5 dB (A), K_{pA} = 3 dB

Razina snage zvuka (L_{WA})

Izmjereni 96,3 dB; K_{WA} = 2,05 dB

Vibracija (a_h)

na ručki 2,52 m/s²; K = 1,5 m/s²

Trukohvat 2,72 m/s²; K = 1,5 m/s²

Vrijednosti buke i vibracije utvrđene su suglasno sa normama i odredbama, koje su navedene u izjavi o konformitetu.

Navedena emisijska vrijednost vibracija je izmjerena prema jednom normiranom ispitnom postupku i može se primijeniti za usporedbu jednog električnog alata s nekim drugim. Navedena emisijska vrijednost vibracija se također može primijeniti za uvodnu procjenu prekida.



Upozorenje: Emisijska vrijednost vibracija se može razlikovati za vrijeme stvarnog korištenja električnog alata od podatkovne vrijednosti, ovisno od vrste i načina, kada se primjenjuje taj električni alat. Pokušajte opterećenje uslijed vibracija držati što je moguće manje. Primjerne mjere za smanjenje opterećenja uslijed vibracija su nošenje radnih rukavica prilikom uporabe alata i ograničenje radnog vremena. Pritom morate obratiti pozornost na sve sastavne dijelove ciklusa rada (primjerice razdoblja u kojima je električni alat isključen i ona, u kojima je uključen ali radi bez opterećenja).

Sigurnosne upute



Mogućnost strujnog udara !
Ne otvarati kućište proizvođača !

Ovaj odjeljak obrađuje temeljne sigurnosne propise pri radu s uređajem.

Simboli i slikovni znakovi

Slikovni znakovi na uređaju:



Pozor!
Pročitajte Uputu za
upravljanje!



Iz sigurnosnih razloga mora-
ju oba dijela usisne cijevi i
vreća za prihvrat biti montira-
ni, prije nego možete pokre-
nuti uređaj!



Opasnost od povreda
odbačenim dijelovima!
Udaljite osobe u okolini iz
opasnog područja.



Pozor. Rotirajući krilni kotač.
Držati ruke dalje.



Prije radova održavanja i
popravka izvucite mrežni
utikač.



Odmah izvucite utikač, ako
je oštećen priključni vod.



Nosite zaštitu za oči.



Nosite zaštitu za sluh.



Nosite masku za disanje.



Nosite zaštitne cipele koje se
ne skližu.



Držite sigurnosni
razmak od najmanje
5 m od trećih osoba.



Ne izlažite uređaj vlazi.
Ne radite po kiši.



Dugu kosu ne nosite raspušte-
nu. Koristite mrežicu za kosu.



Podaci o razini buke
 L_{WA} u dB



Klasa zaštite II
(Dvostruka izolacija)



Uređaji ne spadaju u kućno
smeće.



Način rada Usisavanje



Način rada Puhanje

Slikovni znakovi u Uputi:



**Znakovi opasnosti s
podacima o zaštiti od
materijalnih ili oštećenja
osoba**



**Znak za opasnost s in-
formacijama o preven-
ciji ozljeda od strujnog
udara**



Znakovi naredbe s podacima
o zaštiti od oštećenja



Znakovi upozorenja s
informacijama za bolje
postupanje s uređajem

Opće sigurnosne upute

**VAŽNO
PRIJE UPORABE POZORNO
PROČITAJTE
SAČUVAJTE ZA VAŠU
DOKUMENTACIJU**
Pažljivo pročitajte upute.



Pozor! Pri uporabi električnog alata u svrhu zaštite protiv električnog udara, ozljeda i opasnosti od požara osnovno možete paziti na slijedeće sigurnosne mjere.

Uputa:



Upoznajte se sa svim dijelovima uređaja i pravilnom uporabom uređaja, prije nego što počnete s radom. Provjerite, da Vi u hitnom slučaju odmah možete isključiti uređaj. Nestručna uporaba može dovesti do teških povreda.

- Ovaj uređaj nije namijenjen za to da ga djeca, osobe s ograničenim fizičkim, osjetilnim ili mentalnim sposobnostima ili nedostatkom iskustva i znanja, ili osobe koje nisu upoznate s uputama, koriste. Djecu treba nadzirati kako bi se osiguralo da se ne igraju uređajem. Djeca ne smiju obavljati čišćenje i održavanje.
- Ako dođe do oštećenja mrežnog priključnog kabela ovog uređaja, isti mora zamijeniti proizvođač, servis za kupce ili slična kvalificirana osoba, kako bi se izbjegle opasnosti.
- Ovaj uređaj ne smije biti korišten na visinama većim od 2000 m.

Priprema:

- Djeci ili osobama, koje nisu upoznate s ovim uputama, nikada ne dopustite da rukuju strojem. Mjesni propisi mogu ograničiti minimalnu dob za korisnike.
- Osobna zaštitna oprema štiti Vaše vlastito i zdravlje drugih i osigurava nesmetan pogon uređaja.
 - Nosite pogodnu radnu odjeću kao čvrste cipele s neklizajućim potplatom, robusne, duge hlače, rukavice, zaštitne naočale i zaštitu za uši. Nosite ih tijekom cjelokupnog vremena rada stroja. Ne koristite uređaj, kada hodate bosu ili nosite otvorene sandale. Nosite masku za zaštitu od prašine.
 - Ne nosite nikakvu odjeću ili nakit, koji bi mogli biti usisani na ulazu zraka. Ako imate dugu kosu, nosite zaštitno pokrivalo za glavu.
- Pazite na otvorene prozore, djecu, kućne ljubimce itd. Prekinite rad, kada djeca i kućni ljubimci borave u blizini. Otuphani materijal može biti odbačen u njihovom pravcu. Držite sigurnosni razmak od 5 m oko sebe.
- Upoznajte svoju okolinu i pazite na moguće opasnosti, koje se pri radu pod izvjesnim okolnostima mogu prečuti.
- Pažljivo pregledajte površinu koja se mora očistiti i odstranite sve žice, kamenje, limenke i ostala strana tijela.
- Prije početka puhanja/usisavanja grabljama ili metlom odvojite strana tijela.
- Koristite cijeli nastavak ispušne mlaznice kako bi struja zraka bila aktivna blizu tla.
- U vrlo suhim uvjetima lagano navlažite površinu ili koristite prskalicu kako biste smanjili količinu prašine.

- Ne radite s oštećenim, nepotpunim ili bez suglasnosti proizvođača pregrađenim uređajem. Prije uporabe ispitajte sigurno stanje uređaja, osobito vod mrežnog priključka i prekidača.
 - Koristite uređaj samo, kada je potpuno montiran.
 - Koristite uređaj u načinu rada Usisavanje samo, kada je montirana prihvatna vrećica. Redovito provjerite istrošenost ili oštećenja vreće za lišće.
 - Uređaj nikada ne koristite s neispravnim zaštitnim uređajima ili poklopcima ili bez zaštitnih uređaja. Uređaj nikada ne koristite s oštećenim ili istrošenim kabelom.
 - Prije svake uporabe uređaja provjerite, ima li oštećenja vod mrežnog priključka s utikačem. Izbjegavajte dodire tijela s uzemljenim dijelovima (npr. metalne ograde, stupovi).
 - Ako se neki kabel prilikom uporabe ošteti, kabel za napajanje trebate odmah odvojiti od mreže. **NE DODIRUJTE KABEL, DOK JOŠ NIJE ODVOJEN OD MREŽE.** Ne koristite stroj, ako je kabel oštećen ili istrošen
 - Spojka produžnog kabela mora biti zaštićena od prskanja vode, sastojati se od gume ili biti presvučena gumom. Koristite samo produžne kablove, koji su određeni za uporabu na otvorenom i odgovarajuće su obilježeni. Poprečni presjek spletice produžnog kabela mora iznositi najmanje 2,5 mm². Produžni kabel ne smije biti duži od 75 m. Prije uporabe uvijek sasvim odmotajte kablanski bubanj. Provjerite, ima li oštećenja na kabelu.
 - Za postavljanje produžnog kabela koristite za to predviđeno vlačno rasterećenje.
 - Obratite pozornost na to, da su operater ili korisnik odgovorni za nesreće ili ugrožavanje drugih osoba ili Vašeg vlasništva.
 - Izbjegavajte nošenje labave odjeće ili odjeće s visećim koнопcima ili kravatama.
 - Sa strojem radite u preporučenom položaju i samo na čvrstoj, ravnoj površini.
 - Ne radite sa strojem na površini obloženoj kamenjem ili na prekrivaču od tucanika, kod kojih izbačeni materijal može da dovede do ozljeda.
 - Prije korištenja uvijek izvršite vizuelnu inspekciju, kako biste ustanovili da su uređaj za usitnjavanje, klinovi ovog uređaja i drugi uređaji za učvršćivanje osigurani, da je kućište neoštećeno i da su zaštitni uređaji i brane postavljeni. Istrošene ili oštećene komponente zamijenite u kompletima, kako biste održali ravnotežu. Zamijenite oštećene ili nečitke napise.
- Pogon:**
- Ne dopustite da druge osobe dodirnu uređaj ili produžni kabel. Udaljite uređaj od ljudi, prije svega od djece i kućnih ljubimaca.
 - Ne uključujte uređaj, kada se obratno drži ili se ne nalazi u radnom položaju.
 - Izbjegavajte nehотиčno uključivanje uređaja. Uvjerite se da je uređaj isključen prije nego ga

priključite na napajanje, uhvatite ili nosite.

Ako prilikom nošenja uređaja prst držite na prekidaču ili uključeni uređaj uključite u struju, može doći do nesreća.

- Za vrijeme pogona ne usmjeravajte uređaj na osobe, osobito ne zračni mlaz na oči i uši.
- Pri radu pazite na sigurno stajalište, osobito na padinama. Uređaj uvijek čvrsto držite objema rukama i radite samo s ispravno podešenim pojasom za nošenje.
- Nemojte previše isturati tijelo i pazite na to, da ne izgubite ravnotežu.
- Udaljite prste i stopala od otvora usisne cijevi i propelera. Postoji opasnost od povreda.
- Ne radite s uređajem, kada ste umorni ili nekoncentrirani ili poslije uzimanja alkohola ili tableta. Uvijek pravovremeno napravite stanku u radu. Razumno krenite na posao. Krećite se polako, ne jurite.
- Duže korištenje aparata može uzrokovati smetnje cirkulacije u rukama uzrokovane vibracijama. Trajanje korištenja ipak možete produžiti nošenjem prikladnih rukavica ili redovitim pauzama u radu.
- Izbjegavajte da stroj pogonite u lošim meteorološkim uvjetima, posebno kada postoji opasnost od udara groma. Radite samo pri dnevnom svjetlu ili dobrom umjetnom osvjetljenju
- Ne usisavajte materijale koji gore, tinjaju ili se dime (npr. cigarete, žar itd.), pare ili lako zapaljive, otrovne ili eksplozivne tvari.
- Zaustavite stroj i izvucite utikač iz utičnice. Osigurajte da svi pokretni dijelovi potpuno miruju:
 - kada ne koristite uređaj, transportirate ga ili ga ostavljate bez nadzora;
 - kada Vi kontrolirate uređaj, čistite ga ili uklanjate blokade;
 - kada Vi vršite radove čišćenja ili održavanja ili mijenjate pribor;
 - kada je oštećen strujni ili produžni kabel;
 - poslije kontakta sa stranim tijelima ili kod nenormalne vibracije.
- Ne koristite uređaj u zatvorenim, loše provjetravanim prostorijama.
- Ne koristite uređaj u blizini zapaljivih tekućina ili plinova. Kod nepridržavanja postoji opasnost od požara ili eksplozije.
- U slučaju nezgode ili pogonske smetnje uređaj odmah isključite, iskopčajte mrežni utikač i provjerite da svi pokretni dijelovi potpuno miruju. Zatim provjerite uređaj itd. Ako imate neko pitanje, molimo obratite se Vašem trgovcu.
- Krećite se laganim hodom, ne trčite.
- Pazite na to, da se mrežni napon slaže s podatkom na natpisu s tipom.
- Udaljite kabel od radnog područja i načelno ga vodite iza osobe koja upravlja uređajem.
- Ne nosite uređaj za kabel. Ne koristite kabel, kako biste izvukli utikač iz utičnice. Zaštitite kabel od vrućine, ulja i oštrih rubova.
- Ne smiju se koristiti oštećeni kablovi, spojka i utikač ili priključ-

ni vodovi koji ne odgovaraju propisima. Kod oštećenja mrežnog kabela odmah izvucite utikač iz utičnice. **Ni u kom slučaju ne dodirujte mrežni kabel, sve dok se ne izvuče mrežni utikač.**

- Produžne kablove morate držati dalje od pokretljivih opasnih dijelova, kako biste izbjegli oštećenje kablova, koje bi moglo dovesti do dodira aktivnih dijelova.
- Prije pokretanja stroja osigurajte, da je dovod prazan.
- Držite Vaše lice i tijelo podalje od otvora za umetanje.
- Ne dopustite da se ruke, drugi dijelovi tijela ili odjeća nazale u dovodu, u kanalu za izbacivanje ili u blizini pokretnih dijelova.
- Izbjegavajte neprirodan položaj tijela. Tijekom dovoda materijala nikada ne stojte na višoj razini od osovne površine stroja.
- U svakom trenutku održavajte ravnotežu tijela, kako biste na nagibima uvijek sigurno stajali. Ho-dajte, ne trčite.
- Prilikom rada stroja se ne zadržavajte u zoni izbacivanja.
- Prilikom dovoda materijala u stroj budite krajnje pažljivi, tako da metalni predmeti, kamenje, boce, limenke ili drugi strani objekti ne mogu biti umetani.
- Ne dopustite, da se obrađeni materijal skuplja u zoni za izbacivanje, jer to može spriječiti uredno izbacivanje i dovesti do ponovnog umetanja materijala preko otvora za umetanje.
- Isključite izvor energije i odvojite stroj od mreže ako se stroj začepi, prije nego ga oslobodite od nečistoće.
- Stroj nikada ne koristite s neispravnim zaštitnim uređajima ili branama ili bez sigurnosnih uređaja, na primjer s pričvršćenom vrećom za lišće.
- Držite izvor energije slobodan od nečistoće i drugih nakupina, kako biste spriječili oštećenje i moguće izbijanje požara.
- Ne transportirajte stroj, dok je aktivan izvor energije.
- Izvor struje odmah isključite i pričekajte, dok stroj ne miruje, ako rezni uređaj naleti na strani objekt ili kada stroj počne ispuštati neobične zvukove ili vibrirati. Odvojite stroj od mreže i poduzmite slijedeće korake, prije nego ponovo pokrenete stroj i radite s njime:
 - provjerite postoje li oštećenja;
 - zamijenite ili popravite oštećene dijelove;
 - provjerite postoje li labavi dijelovi i učvrstite sve labave dijelove.
- Ne nagnite stroj, dok je aktivan izvor energije.
- Vodite računa da ne priključite oštećeni kabel na napajanje strujom i da ne dirate oštećeni kabel prije nego što ga odvojite od strujne mreže, jer oštećeni kabeli mogu dovesti do dodira aktivnih dijelova.
- Vodite računa da ne dirate opasne pokretne dijelove, prije nego je stroj odvojen od strujne mreže i prije nego se svi pokretni dijelovi potpuno ne zaustave.

Održavanje i skladištenje:

- Redovito ispitajte funkcionalnost i potpunost uređaja, kako biste izbjegli opasnosti za korisnike.
- Iz sigurnosnih razloga zamijenite istrošene ili oštećene dijelove. Koristite samo originalne rezervne dijelove i pribor.
- Ne pokušavajte sami popraviti uređaj, osima ako za to niste obrazovani. Sve radove koji nisu navedeni u ovom priručniku smije obaviti samo servis za korisnike koji smo mi za to ovlastili.
- Čuvajte uređaj na suhom mjestu i izvan dometa djece.
- Postupajte s Vašim uređajem brižljivo. Redovito očistite ventilacijske otvore i pridržavajte se propisa o održavanju.
- Sve ulaze rashladnog zraka oslobodite od nečistoća.
- Ako priključni vod ovog uređaja bude oštećen, onda isti mora zamijeniti proizvođač ili njegova servisna služba odnosno druga slično kvalificirana osoba, kako bi se spriječilo ugrožavanje.
- Ne koristite uređaj, ako se prekidač ne može uključiti i isključiti. Oštećeni prekidači moraju se zamijeniti u našem Servisnom centru.
- Ne preopterećujte uređaj. Radite samo u navedenom rasponu opterećenja. Ne koristite strojeve male snage za teške poslove. Uređaj ne koristite u svrhe za koje nije namijenjen.
- Ako zaustavite stroj u svrhu održavanja, inspekcije, čuvanja ili zamjene pribora, isključite izvor energije, odvojite stroj od mreže

i osigurajte da svi pokretni dijelovi miruju. Stroj prije inspekcija, podešavanja itd. ostavite da se ohladi. Pažljivo održavajte stroj i držite ga čistim.

- Stroj prije čuvanja uvijek ostavite da se ohladi.
- Prilikom održavanja uređaja za usitnjavanje vodite računa o tome, da bez obzira što je izvor energije isključen uslijed funkcije blokade, ovaj uređaj još uvijek može biti pokretan.
- Nikada ne pokušajte zaobići funkciju blokade zaštitnog mehanizma.

Dodatne sigurnosne napomene:

- Uređaj isključite prije postavljanja ili uklanjanja vreće.

Preporuka:

- Priključite uređaj po mogućnosti samo na utičnicu sa zaštitnim uređajem struje kvara (RCD) s izmjenom strujom ne više od 30 mA.
- Izbjegavajte da stroj pogonite u lošim meteorološkim uvjetima, posebno kada postoji opasnost od udara groma.

PREOSTALI RIZICI

I ako Vi propisno upravljate ovim električnim alatom, uvijek postoje preostali rizici. Sljedeće opasnosti se mogu pojaviti povezano s načinom izrade i izvedbe ovoga električnog alata:

- a) Oštećenja sluha, ukoliko se ne nosi prikladna zaštita sluha.

- b) Zdravstvena oštećenja, koja rezultiraju iz vibracija šake i ruke, ukoliko se uređaj primjenjuje dulji vremenski period ili se propisno ne vodi i ne održava.
- c) Oštećenje pluća, ukoliko se ne nosi prikladna zaštita za dišne putove.
- d) Oštećenje očiju u slučaju nekorištenja prikladne zaštite za oči.



Upozorenje! Ovaj električni alat za vrijeme rada stvara elektromagnetsko polje. Ovo polje može pod izvjesnim okolnostima ugroziti aktivne ili pasivne medicinske implantate. Kako bi se smanjio rizik od ozbiljnih ili smrtonosnih ozljeda, korisnici s medicinskim implantatima se prije rukovanja električnim alatom moraju posavjetovati sa svojim liječnikom ili proizvođačem implantata.

Stavljanje u pogon

Prije nego uključite uređaj morate

- montirati ispušnu ili usisnu cijev (obratite pozornost na redosljed),
- montirati vreću za lišće.



Pozor Opasnost od ozljeda!
Prilikom montaže ili demontaže ispušne i usisne cijevi ili prihvatne vreće za lišće uređaj mora biti isključen i svi pokretni dijelovi moraju mirovati.
Prije svih radova na uređaju izvucite mrežni utikač!

A Montiranje ispušne i usisne cijevi

1. Gurnite srednju cijev (15) u kućište motora (5).
2. Učvrstite srednju cijev (15) s dva križna vijka (18).
3. Gurnite cijev za puhanje (11) na srednju cijev (15).
4. Natakните usisnu cijev (13) na srednju cijev (15). Usisna cijev će ulegnuti u ležište.
5. Utakните usisnu cijev (13) u podlogu ispušne cijevi (11).

A Montiranje/skidanje vreće za lišće



Uređaj u načinu rada za usisavanje smije raditi isključivo s montiranom vrećom za lišće.

Montiranje prihvatne vreće:

1. Gurnite prihvatnu vreću (10) na ispušni otvor (17) kućišta motora (5). Prihvatna vreća će ulegnuti u ležište.
2. Zavjesite karabin kuke (16) prihvatne vreće (10) na predviđene očiće za pričvršćivanje (14) na usisnoj cijevi i srednjoj cijevi.

Demontiranje prihvatne vreće:

3. Odstranite karabiner kuke (16) sa očića za pričvršćivanje (14) na usisnoj cijevi i srednjoj cijevi.
4. Pritisnite gumb za blokadu (9) na prihvatnoj vreći (10).
5. Povlačenjem skinite prihvatnu vreću (10) s otvora za izbacivanje (17).

A Stavljanje pojasa za nošenje



Pojas nikada ne nosite dijagonalno preko ramena i prsa, nego samo na jednom ramenu, kako biste u slučaju opasnosti uređaj brzo mogli udaljiti od tijela.

1. Prebacite pojas za nošenje (1) preko jednog ramena.
2. Za ergonomski rad prilagodite pojas za nošenje (1) individualno visini vašeg tijela.
3. Pričvrstite karabin kuku (1a) na očici (19) za vješanje pojasa.

Upravljanje



Pozor Opasnost od ozljeda! Prilikom rada s uređajem nosite prikladnu odjeću i prikladne radne rukavice. Prije svakog korištenja, provjerite rad uređaja. Uvjerite se da su vreća za lišće i cijev ispravno montirani. Ako je prekidač za uključivanje i isključivanje ili regulator zapremine oštećen, uređajem se više ne smije raditi. Uvjerite se da su vreća za lišće i cijev ispravno montirani. Ako je prekidač za uključivanje i isključivanje ili regulator zapremine oštećen, uređajem se više ne smije raditi. Osobna zaštitna oprema i uređaj koji ispravno radi smanjuju rizik od ozljeda i nesreća.



Nakon isključivanja uređaja, rotor se još neko vrijeme okreće. Opasnost od ozljeda uslijed okretanja alata.



Pridržavajte se zaštite od buke i lokalnih propisa.



B Promjena načina rada

Način rada za Usisavanje

1. Gurnite prekidač za način rada (8) u poziciju .

Način rada za Puhanje

2. Gurnite prekidač za način rada (8) u poziciju .



C Uključenje i isključenje



Prije uključivanja pazite da uređaj ne dodiruje nikakve predmete. Pazite na siguran stav tijela.

1. Kraj produžnog kabela oblikujte u omču i pričvrstite ga na dio za rasterećenje vlačne sile (6).
2. Uređaj priključite na mrežni napon.
3. Za uključivanje gurnite prekidač za uključivanje/isključivanje (3) u položaj „I” ili „II”.
4. Za isključivanje gurnite prekidač za uključivanje/isključivanje (3) u položaj „0”.

Podešavanje broja okretanja

1. Gurnite prekidač za uključivanje/isključivanje (3) u položaj „I” za najniži broj okretaja.
2. Gurnite prekidač za uključivanje/isključivanje (3) u položaj „II” za najviši broj okretaja.

Rad s puhalom za lišće



Uređaj za usisavanje ili ispuhivanje lišća smijete koristiti samo za sljedeće uporabne namjene:

- kao puhalo za gomilanje suhoga lišća ili za ispuhivanje iz teško dostupnih mjesta
- kao usisavač za usisavanje suhoga lišća. Kod usisne funkcije uređaj također služi kao usitnjivač. Suho lišće se usitnjava, njihov obujam se smanjuje i priprema za eventualno kompostiranje. Intenzitet usitnjavanja ovisi od veličine lišća i još sadržane preostale vlažnosti. Svaka druga osim gore opisanih primjena može dovesti do oštećenja stroja i predstavljati opasnost za korisnika.



Pri radu pazite na to, da uređajem ne udarite o tvrde predmete, koji mogu uzrokovati oštećenja. Ne usisavajte čvrsta tijela kao kamenje, grane ili rezane grane, češere jele ili slično, jer bi to moglo oštetiti uređaj, osobito mehanizam za usitnjavanje. **Popravke ove vrste ne podliježu garanciji.**

Način rada Puhanje:

- Optimalan rezultat pri uporabi puhalo ostvarujete razmakom od tla od 5 - 10 cm.
- Usmjerite zračni mlaz od sebe. Pazite na to, da ne uskovitlate teške predmete i tako nekoga povrijedite ili nešto oštetite.

- Počnite rad s najvećom snagom puhanja, kako biste brzo skupili okolno lišće. Slabiju snagu puhanja izaberite, kako biste zgusnuli prethodno skupljenu gomilu lišća.
- Prije puhanja metlom ili grabljama odvojite slijepljeno lišće od tla.
- Uređaj prilikom rada uvijek držite čvrsto objema rukama. Za to koristite ručku (4) i dodatnu ručku (2).

Način rada Usisavanje:



Iz sigurnosnih razloga moraju svi dijela usisne cijevi i vreća za prihvat biti montirani, prije nego možete pokrenuti uređaj!

- Uređaj prilikom rada uvijek držite čvrsto objema rukama. Za to koristite ručku (4) i dodatnu ručku (2).
- Pazite na to, da se istovremeno ne usisavaju prevelike količine lišća. Tako ćete izbjeći, da se začepi cijev za usisavanje (13) i blokira propeler.



Kako ne biste nepotrebno istrošili prihvatnu vrećicu, izbjegavajte, vući ju po tlu za vrijeme rada.



Zaštita od preopterećenja:

Motor se u slučaju opterećenja isključuje automatski.

Isključite uređaj za usisavanje lišća i izvucite utikač iz utičnice. Zatim provjerite da rotor nije blokiran ili da nije začepljena vreća za lišće, te odstranite blokadu.

Uređaj je ponovno spreman za rad tek nakon što se potpuno ohladi.

A Pražnjenje prihvatne vrećice:

Kod pune prihvatne vrećice znatno se smanjuje usisna snaga. Ispraznite prihvatnu vrećicu, kad je vrećica puna ili se smanji usisna snaga uređaja.

1. Isključite uređaj i pričekajte da se rotor zaustavi.
2. Izvucite utikač (7) iz utičnice.
3. Odstranite karabiner kuke (16) od očica (14). Otpustite vreću za lišće pritiskom na gumb za blokadu (9).
4. Otvorite patent-zatvarač na prihvatnoj vrećici i potpuno ju ispraznite.
5. Ponovno montirajte ispražnjenu prihvatnu vrećicu.

i Materijal koji se može kompostirati ne spada u kućno smeće!

Čišćenje i održavanje

! **Upozorenje! Opasnost od ozljeda uslijed pokretnih opasnih dijelova!**

i Svaki put očistite uređaj odmah poslije rada, jer se prljavština inače stvrdnjava i taloži s ostacima lišća i možda se više ne može odstraniti, a da se ne demontira kućište motora. **Takvi radovi čišćenja ne podliježu garanciji.**

! Isključite uređaj i prije bio kakvih radova izvucite utikač iz utičnice.

! Radove na održavanju i popravke koji nisu opisani u ovim uputama za uporabu mora obaviti naš servisni centar. Koristite samo originalne dijelove.

! Ne koristite nikakva sredstva za čišćenje odn otapala. Kemijske tvari mogu oštetiti plastične dijelove uređaja.

Redovito obavljajte sljedeće radove čišćenja i održavanja. Time će se osigurati dugo i pouzdano korištenje.

Čišćenje



Uređaj se ne smije prskati vodom niti stavljati u vodu. Postoji opasnost od strujnog udara.

- Otvore za ventilaciju, kućište motora i ručke držite čistima. Za čišćenje koristite vlažnu krpu ili četku. Ne koristite sredstva za čišćenje niti otapala. Mogli biste nepopravljivo oštetiti uređaj.
- Očistite vreću za lišće (10) četkom.

Održavanje

- Prije svake uporabe uređaj provjerite kako biste ustanovili očigledne nedostatke kao što su labavi, istrošeni ili oštećeni dijelovi.
- Provjerite poklopce i zaštitne naprave da slučajno nisu oštećeni i da ispravno sjede na svom mjestu. Zamijenite ih ako je potrebno.

Uklanjanje začepjenja i blokada

Lišće i svježi dijelovi biljaka mogu eventualno začepiti uređaj.

Čišćenje propelera:



Izvucite mrežni utikač!
Postoji opasnost od ozljeda

1. Otpustite križne vijke (18).
2. Odstranite srednju cijev (15).
3. Oprezno odstranite ostatke ili začepļe-
nja na propeleru.
4. Ispitajte, može li se propeler lako
okretati i je li u besprijekornom stanju.
Pustite da se u našem Servisnom centru
zamijeni defektni propeler
5. Učvrstite srednju cijev (15) obrnutim
redosljedom.



Električni uređaji ne spadaju u kuć-
ni otpad. Simbol prekržiene kante
za smeće znači da se ovaj proi-
zvod nakon isteka uporabnog roka
ne smije zbrinuti s kućnim otpadom.

Skladištenje

- U svrhu skladištenja možete srednju ci-
jev (15), ispušnu cijev (11), usisnu cijev
(13) i prihvatnu vreću (10) ponovo s
kućišta motora (5) skinuti (u vezi s time
vidi odgovarajuće naputke za montažu
u poglavlju „Puštanje u rad“).
- Uređaj čuvajte na suhom izvan dohva-
ta djece.

Uklanjanje/ zaštita okoliša

Uređaj, pribor i pakiranje uklonite recikli-
ranjem uz zaštitu okoliša.

Smjernica 2012/19/EU o električnim i elek-
tronskim starim uređajima: Potrošači imaju
zakonsku obvezu električne i elektronske ure-
đaje na kraju njihovog radnog vijeka zbrini-
nuti kroz ekološki ispravnu reciklažu. Na taj
način se osigurava iskorištavanje neškodljivo
za okoliš i resurse.

Ovisno o tome koje se nacionalno pravo pri-
mjenjuje možete imate sljedeće mogućnosti:

- vratiti na prodajno mjesto,
- predati na službenom sabirnom mjestu,
- poslati natrag proizvođaču/distributeru.

To se ne odnosi na dijelove pribora prilože-
ne starim uređajima, niti na pomoćne dijelo-
ve bez elektronskih sastavnih dijelova.

Odrezanu travu kompostirajte i ne bacajte
ju u kantu za smeće.

Rezervni dijelovi / Pribor

Zamjenske dijelove i opremu na raspolaganju stoje na stranici
www.grizzlytools.shop

Ukoliko imate probleme s postupkom narudžbe, molimo koristite obrazac za kontakt.
U slučaju dodatnih pitanja se obratite "Service-Center" (vidi stranicu 242).

Poz. upute	Poz. oznaka eksplozije	Oznaka	Br. narudžbe
1	25	Pojas za nošenje	91100669
10	22-24	Prihvatna vreća	91100668
11+12	19-21	Ispušna cijev + Kotači	91100667
13	18	Usisna cijev	91100665
15	17	Mittelrohr.....	91100664

Traženje greške

Problem	Mogući uzrok	Uklanjanje greške
Uređaj ne starta	Nedostaje mrežni napon	Ispitati utičnicu, kabel, vod, utikač i osigurač, prema potrebi popravak kod električara
	Prekidač za uključivanje/isključivanje (3) pokvaren	Popravak u Service-Center
	Ugljene četke istrošene	
	Motor pokvaren	
Uređaj radi s prekidima	Strujni kabel oštećen	Popravak u Service-Center
	Interni labav kontakt	
	Prekidač za uključivanje/isključivanje (3) pokvaren	
Mala ili nedostatna snaga usisavanja/puhanja	Prihvatna vrećica (10) je puna	Isprazniti prihvatnu vrećicu
	Prihvatna vrećica (10) je zaprljana	Očistiti prihvatnu vrećicu
	Rotor ili ispušna cijev (11) odnosno usisna cijev (13) su začepljeni ili blokirani	Uklanjanje začepljenja i blokada (v. odjeljak Uklanjanje začepljenja i blokada)
Propeler se ne pokreće	Strano tijelo blokira propeler	Odstraniti blokadu (v. odjeljak Uklanjanje začepljenja i blokada)

Garancija

Poštovani kupci, vi dobivate na ovaj uređaj garanciju od 3 godine od datuma kupnje. U slučaju nedostataka ovoga proizvoda, Vama pripadaju zakonska prava prema prodavaču proizvoda. Ova zakonska prava ne ograničavaju se našom dolje navedenom garancijom.

Garancijski uvjeti

Garancijski rok počinje s datumom kupnje. Molimo, dobro čuvajte originalni blagajnički račun. Ovaj dokument potreban je kao dokaz kupnje.

Ukoliko u roku od tri godine od datuma kupnje ovoga proizvoda nastane neka greška materijala ili proizvodnje, mi taj proizvod za Vas besplatno – prema našem izboru – popravimo ili zamijenimo. Preduvjet za ovu garancijsku uslugu je, da se u roku od tri godine priloži taj pokvareni uređaj i dokaz o kupnji (blagajnički račun) te u pisanom obliku kratko opiše, u čemu se sastoji nedostatak i kada je nastao.

Ako je kvar pokriven našom garancijom, Vi dobivate natrag popravljene ili novi proizvod.

(1) U slučaju manjeg popravka jamstveni rok se produljuje onoliko koliko je kupac bio lišen uporabe stvari.

(2) Međutim, kad je zbog neispravnosti stvari izvršena njezina zamjena ili njezin bitni popravak, jamstveni rok počinje teći ponovno od zamjene, odnosno od vraćanja popravljene stvari.

(3) Ako je zamijenjen ili bitno popravljen samo neki dio stvari, jamstveni rok počinje teći ponovno samo za taj dio.

Garancijski period i zakonska prava na nedostatak

Garancijski period se ne produžava jamstvom. To vrijedi i za zamijenjene i poprav-

ljene dijelove. Oštećenja i nedostaci koji eventualno postoje već pri kupnji, moraju se prijaviti odmah nakon raspakiranja.

Popravci koji nastanu poslije isteka garancijskog perioda podliježu plaćanju.

Opseg garancije

Uređaj je brižljivo proizveden prema strogim smjernicama o kvaliteti i prije isporuke je savjesno ispitan.

Garancijska usluga vrijedi za greške materijala ili proizvodnje. Ova garancija ne obuhvaća dijelove proizvoda, koji su izloženi normalnom trošenju i stoga se mogu smatrati potrošnim dijelovima ili oštećenja lomljivih dijelova (npr. sklopke, cijevi, prihvatna vrećica, rotor s nožem).

Ova garancija otpada, ako je proizvod oštećen, nestručno korišten ili nije održavan. Za stručno korištenje proizvoda morate se točno pridržavati svih uputa navedenih u Uputi za upravljanje. Morate obvezno izbjegavati svrhe primjene i postupke, koje Vam u Uputi za upravljanje ne savjetujemo ili na koje upozoravamo. Proizvod je namijenjen samo za privatnu, a ne za industrijsku uporabu. Garancija se gubi kod zlouporabe i nestručnog upravljanja, primjene sile i kod zahvata, koje ne poduzme naša autorizirana servisna poslovnica.

Obavljanje garancijskog slučaja

Kako bismo omogućili brzu obradu Vaših želja, molimo pridržavajte se sljedećih uputa:

- Molimo, za sve upite pripremite blagajnički račun i Identifikacijski broj (IAN 415842_2210) kao dokaz kupnje.
- Broj artikla molimo pronađite na pločici s natpisom.
- Ukoliko nastanu greške funkcije ili ostali nedostaci, najprije kontaktirajte



dolje navedeno Servisno odjeljenje **telefonom** ili putem **e-maila**. Zatim ćete dobiti daljnje informacije o obavljanju Vaše reklamacije.

- Proizvod koji smatrate pokvarenim, Vi možete poslije dogovora s našom Službom za kupce, uz prilaganje dokaza o kupnji (blagajnički račun) i podatka, u čemu se sastoji nedostatak i kada je nastao, bez plaćanja poštarine poslati na Vama priopćenu adresu servisa. Kako bismo izbjegli probleme oko prijema i dodatne troškove, obvezno koristite samo onu adresu, koja Vam je priopćena. Provjerite, da se otprema ne izvrši bez plaćenih troškova dostave, kao glomazna roba, express ili drugi specijalni teret. Molimo, pošaljite uređaj uključujući sve dijelove pribora isporučene pri kupnji i pobrinite se za dovoljnu sigurnost transportnog pakiranja.

Servis za popravke

Vi možete dati nalog za izvršenje popravka, **koji ne podliježu garanciji** u našoj Servisnoj poslovnici uz obračun usluge. Ona će Vam rado izraditi Predračun troškova. Mi možemo obraditi samo one uređaje, koji se pošalju dovoljno zapakirani i frankirani.

Pozor: Molimo, pošaljite u našu Servisnu poslovnicu svoj uređaj očišćen i s napomenom na vrstu kvara.

Uređaji poslani bez plaćenih troškova dostave – kao glomazna roba, express ili s drugim specijalnim teretom – neće biti primljeni.

Mi vršimo besplatno uklanjanje Vaših pokvarenih uređaja.

Service-Center



Servis Hrvatska

Tel.: 0800 777 999

E-Mail: grizzly@lidl.hr

IAN 415842_2210

Proizvođač

Molimo obratite pozornost, da sljedeća adresa nije adresa servisa. Najprije kontaktirajte gore navedeni Servisni centar.

Grizzly Tools GmbH & Co. KG

Stockstädter Straße 20

63762 Großostheim

Njemačka

www.grizzlytools.de

Cuprins

Introducere	243
Domeniul de aplicare	243
Descriere generală	244
Inventar de livrare	244
Descrierea modului de funcționare ..	244
Privire de ansamblu	244
Date tehnice	245
Instrucțiuni de siguranță.....	245
Simboluri	246
Instrucțiuni generale de siguranță	247
Riscuri reziduale	252
Punerea în funcțiune	253
Montajul tubului de suflare/ aspirare	253
Montarea/Demontarea sacului colector	253
Montarea curelei de umăr	253
Operare	254
Schimbarea modului de funcționare	254
Conectare și deconectare	254
Reglarea turației	254
Lucrul cu aparatul	254
Curățire/Mentenanță	256
Curățire	256
Mentenanță	256
Desfundați și deblocați dispozitivul	257
Depozitare	257
Reciclare/Protecția mediului înconjurător	257
Piese de schimb/Acesorii	258
Identificare defecțiuni.....	258
Garanție	259
Reparații-Service	260
Service-Center	260
Importator	260
Traducerea Declarației Originale de Conformitate CE ...	316
Schemă de explozie	319

Introducere

Felicitări pentru achiziția noului Dvs. aparat. Ați luat o decizie înțeleaptă și ați achiziționat un produs valoros.

Acest aparat a fost verificat din punct de vedere calitativ în timpul producției și a fost supus unui control final. Astfel, capacitatea funcțională a aparatului Dvs. a fost garantată.



Manualul de operare este parte integrantă a acestui produs. Acesta include instrucțiuni importante despre siguranță, utilizare și eliminare. Înainte de a începe să folosiți aparatul, familiarizați-vă cu toate instrucțiunile privind operarea și siguranța. Folosiți aparatul doar în conformitate cu manualul de operare și doar în scopurile recomandate.

Mențineți manualul în condiții corespunzătoare și, odată cu transmiterea instalației către terți, predați și toată documentația aferentă.

Domeniul de aplicare

Suflanta/Aspiratorul electric de frunze trebuie folosit exclusiv cu următoarele două scopuri:

1. Ca aspirator de frunze, servește pentru aspirarea frunzelor uscate.
2. Ca suflantă, servește pentru adunarea frunzelor uscate sau îndepărtarea acestora din locurile greu accesibile (de ex. de dedesubtul vehiculelor).

Acest aparat nu este destinat pentru uzul industrial. În cazul utilizării în scop industrial, dreptul la garanție este anulat.

Orice altă utilizare, care nu este menționată în acest ghid, poate duce la deteriorarea dispozitivului, aceasta generând un risc mărit pentru utilizator.

Este interzisă folosirea aparatului în zone

cu pulberi care reprezintă o amenințare pentru sănătate sau folosirea acestuia pentru aspirarea lichidelor.

Dispozitivul trebuie utilizat doar de persoane adulte. Tinerii cu vârste de peste 16 ani pot utiliza aparatul doar sub supraveghere. Este interzisă folosirea aparatului în condiții de ploaie și umiditate ambientală. Operatorul sau utilizatorul este responsabil pentru accidente sau daunele cauzate altor persoane sau asupra bunurilor acestora.

Fabricantul nu este responsabil pentru daunele cauzate de utilizarea necorespunzătoare sau operarea incorectă a aparatului.

Aspiratorul de frunze nu este un aspirator pentru lichide! De aceea, trebuie să se evite aspirarea de materiale umede (frunziș, deșeuri, ramuri de pom, crengi, conuri de pin, iarbă, pământ, nisip, strat vegetal de protecție a solului/furaje etc.). Nu aspirați pe suprafețe acoperite cu iarbă sau pe peluze umede respectiv ude. Nerespectarea acestor instrucțiuni poate genera blocaje în camera de furajare, limitând astfel eficacitatea dispozitivului. În acest caz, dispozitivul trebuie să fie complet demontat pentru a putea fi curățat. Această activitate trebuie efectuată de un electrician autorizat și nu este acoperită de dreptul la garanție.

Descriere generală

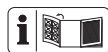

Imaginile pot fi vizualizate pe părțile frontală și posterioară rabatabile.

Inventar de livrare

Despachetați aparatul și verificați conținutul. Reciclați în mod corespunzător ambalajul.

- Aspirator/suflantă electrică pentru frunze
- Furtun de suflat
- Furtun de aspirare
- Tub central
- 2 Șurub cu cap crestă în cruce
- Curea de susținere
- Sac-rezervor
- Instrucțiuni de utilizare

Descrierea modului de funcționare

Suflanta pentru frunziș este dotată și cu o suflantă, respectiv un mecanism de aspirație a frunzișului, care îndeplinește funcțiile de suflare și aspirare. În regimul de lucru Suflantă, dispozitivul poate sufla rapid și aduna frunzișul într-un loc, sau poate elimina frunzișul din locurile greu accesibile. În regimul de lucru Aspirator, frunzișul aspirat este mărunțit pentru a obține o reducere a volumului, iar apoi suflat prin canalul de evacuare și colectat în sacul-rezervor. Funcția unității de comandă se regăsește în descrierile următoare.

Privire de ansamblu

- 1 Curea de umăr
- 2 Mâner-T
- 3 Întrerupător de pornire/oprire
- 4 Mâner
- 5 Carcasă motor
- 6 Blocaj dispozitiv de prindere a cablului
- 7 Cablu de rețea
- 8 Întrerupător de exploatare
- 9 Buton de blocare sac colector

- 10 Sac colector
- 11 Tub de suflat
- 12 Roți
- 13 Tub de aspirare
- 14 Urechi de fixare sac colector
- 15 Tub central
- 16 Cârlig carabină (sac colector)
- A** 17 Orificiu de evacuare
- A** 18 Șurub cu cap crestă în cruce
- A** 19 Ureche de fixare a curelei de umăr
- A** 1a Cârlig carabină (curea de umăr)

Date tehnice

Aspirator/suflantă

electrică pentru frunze ... PLS 2600 B2

Tensiune de rețea U. 230 - 240 V~, 50 Hz
 Putere nominală P2600 W
 Turație de mers în gol n_1 12000 min⁻¹
 Turație de mers în gol n_2 15000 min⁻¹
 Viteza aeruluimax. 270 km/h
 Volum aer aspirat.....max. 12 m³/min
 Viteză de tocarea 10:1
 Sac-rezervor 34 l
 Clasă de izolare II
 Tip de izolare IPX0
 Greutate (incl. accesorii) 3 kg
 Nivelul de intensitate acustică (L_{WA})
 garantat..... 98 dB

Modul de funcționare Suflat

Nivelul de presiune acustică
 (L_{PA}) 81,7 dB, $K_{PA} = 3$ dB
 Nivelul de intensitate acustică (L_{WA})
 măsurat94,1 dB; $K_{WA} = 2,28$ dB

Vibrație (a_h)

la mâner2,54 m/s²; K= 1,5 m/s²
 Mâner-T2,82 m/s²; K= 1,5 m/s²

Modul de funcționare Aspirare

Nivelul de presiune acustică
 (L_{PA}) 83,5 dB, $K_{PA} = 3$ dB
 Nivelul de intensitate acustică (L_{WA})
 măsurat96,3 dB; $K_{WA} = 2,05$ dB

Vibrație (a_h)

la mâner2,52 m/s²; K= 1,5 m/s²
 Mâner-T2,72 m/s²; K= 1,5 m/s²

Valorile sonore și de vibrație au fost determinate conform normelor și prevederilor menționate în Declarația de Conformitate.

Valoarea dată a emisiilor de vibrație este măsurată prin intermediul unui proces normat de testare și poate fi folosită pentru a efectua comparații între diverse utilaje electrice. Valoarea dată a emisiilor de vibrație poate fi folosită și pentru o evaluare inițială a gradului de expunere.









Avertizare: În timpul utilizării efective a utilajului electric, valoarea emisiilor de vibrație poate fi diferită cea stabilită inițial, în funcție de tipul utilajului și de modul în care acesta este folosit. Încercați să mențineți solicitarea cauzată de vibrații cât mai redusă posibil. Un exemplu de măsuri care trebuie luate în scopul reducerii solicitării cauzate de vibrații este purtarea mănușilor de protecție la utilizarea sculei și limitarea timpului de lucru. Pentru aceasta trebuie luate în considerare toate componentele ciclului de exploatare (de exemplu, momentele în care scula electrică este decuplată și cele în care, deși este cuplată, funcționează fără sarcină).

Instrucțiuni de siguranță

Acest capitol prezintă principalele instrucțiuni de siguranță ce trebuie respectate în timpul operării dispozitivului.

Simboluri

Simboluri înscrise pe aparat:

-  Atenție!
-  Citiți manualul de operare!
-  Din motive de siguranță, înainte de a porni aparatul, trebuie să fie montate ambele piese ale tubului de aspirare cât și sacul colector!
-  Risc de leziuni corporale cauzate de obiectele proiectate. Mențineți distanța față de persoanele aflate în proximitate.
-  Atenție. Rotor cu palete. Nu apropiați membrele superioare.
-  Deconectați motorul și trageți cablul de rețea din priză înainte de a executa lucrări de reglare sau curățire a aparatului.
-  Scoateți ștecherul din priză, în condițiile în care cablul conector este deteriorat.
-  Purtați ochelari de protecție.
-  Purtați antifoane.
-  Purtați mască anti-praf.
-  Purtați încălțăminte de protecție antiderapantă.
-  Nu expuneți aparatul la umezeală. Nu lucrați dacă plouă



Mențineți un interval de siguranță de minim 5 m față de persoanele aflate în proximitate.



Părul lung trebuie strâns. Folosiți o plasă pentru păr



Informație privind nivelul de intensitate sonoră garantat L_{WA} în dB



Clasă de izolare II (Izolare dublă)



Dispozitivele electrice nu trebuie aruncate în deșeurile casnice.



Modul de funcționare Aspirare



Modul de funcționare Suflare

Simboluri folosite:



Indicatoare de pericol cu date referitoare la prevenirea daunelor personale sau materiale



Semne de pericol cu indicații privind prevenirea daunelor personale cauzate prin electrocutare



Semnale de interdicție cu date referitoare la prevenirea daunelor materiale



Indicatoare cu date despre operarea facilă a aparatului

Instrucțiuni generale de siguranță

IMPORTANT CITIȚI CU ATENȚIE ÎNAINTEA UTILIZĂRII PĂSTRAȚI PENTRU DOCUMENTAȚIA DUMNEAVOASTRĂ

Citiți cu atenție instrucțiunile.



Atenție! Atunci când se folosesc utilaje electrice, trebuie respectate următoarele instrucțiuni de siguranță pentru a garanta protecția împotriva șocului electric, a riscului de vătămare corporală și de incendiu:

Instrucțiuni:



Familiarizați-vă cu toate componentele dispozitivului și cu instrucțiunile de operare corespunzătoare, înainte de a începe să lucrați cu aparatul. Asigurați-vă că puteți opri imediat dispozitivul în caz de urgență. Folosirea necorespunzătoare a dispozitivului poate genera vătămări corporale grave.

- Acest aparat nu este destinat pentru a fi utilizat de copii, persoane cu capacități corporale, senzoriale sau mentale reduse sau cu experiență și cunoștințe insuficiente sau de persoane care nu cunosc instrucțiunile. Copiii trebuie să fie supravegheați, pentru a împiedica utilizarea aparatului ca jucărie. Curățarea și întreținerea nu este permisă să fie efectuate de către copii.

- În cazul în care cablul de racordare al aparatului este deteriorat, acesta trebuie înlocuit de către fabricant, serviciul de asistență tehnică al acestuia sau o altă persoană cu calificare similară, în scopul prevenirii pericolelor.
- Aparatul nu trebuie utilizat la altitudini mai mari de 2000 m.

Pregătire:

- Nu permiteți utilizarea mașinii de către copii sau persoane care nu sunt familiarizate cu aceste instrucțiuni. Dispozițiile locale pot limita vârsta operatorului.
- Echipamentele de protecție individuală servesc la protecția Dvs. și a sănătății persoanelor din jur și asigură operarea fără probleme a dispozitivului.
 - Purtați un echipament de lucru adecvat, cum ar fi bocancii cu tălpi anti-derapante, pantaloni lungi și groși, mănuși, ochelari de protecție și o cască de protecție auditivă. Purtați-le în timpul întregii durate de utilizare a mașinii. Nu folosiți aparatul dacă sunteți desculți sau purtați sandale deschise. Purtați o mască anti-praf.
 - Nu purtați haine sau bijuterii care pot fi absorbite în conducta de admisie a aerului. Dacă aveți păr lung, purtați o cască de protecție.
- Țineți cont de eventualele ferestre deschise și de prezența copiilor și a animalelor domestice

etc. Întrerupeți activitatea atunci când se află copiii sau animale domestice în zonă. Materialul aspirat poate fi proiectat în direcția acestora. Mențineți un interval de siguranță de minim 5 m în jurul Dvs.

- Familiarizați-vă cu mediul în care lucrați și fiți atenți la eventualele riscuri care considerați că ar putea rămâne neobservate.
- Inspectați cu atenție suprafețele ce urmează a fi curățate și îndepărtați eventualele cabluri, pietre, sticle de aluminiu și corpuri străine.
- Înainte de începerea aspirării/suflării îndepărtați corpurile străine cu ajutorul unei greble sau unei măști.
- Folosiți tot setul de duze de aer, astfel încât curentul de aer să acționeze aproape de sol.
- În cazul în care suprafața pe care lucrați este foarte uscată, umeziți-o ușor, pentru a evita acumulările de praf.
- Nu folosiți aparatul dacă este deteriorat, incomplet sau dacă i-au fost aduse modificări neaprobate de fabricant. Înainte de a-l folosi, verificați gradul de siguranță a aparatului, în special cablul de rețea și întrerupătorul.
- Utilizați dispozitivul numai dacă este complet montat.
- Utilizați dispozitivul în modul „aspirator” numai dacă sacul-rezervor este instalat. Verificați periodic sacul colector pentru a detecta urme de uzură sau daune.
- Nu operați aparatul dacă dispozitivele sau capacele de protec-

ție sunt defectuoase sau lipsesc. Nu folosiți niciodată aparatul cu cablul deteriorat sau uzat.

- Înainte de fiecare utilizare a dispozitivului, verificați conexiunea la rețea și ștecherul, pentru ca acestea să nu fie deteriorate. Evitați contactul cu componentele împământate (de ex. grilaje metalice, stâlpi metalici).
- În caz că un cablu este deteriorat la utilizare, trebuie separat imediat cablul de alimentare de la rețea. **NU ATINGEȚI CABLUL ATÂT TIMP CÂT NU ESTE ÎNCA SEPARAT DE LA REȚEA.** Nu utilizați mașina, în caz că este deteriorat sau uzat cablul.
- Cuplajul prelungitorului trebuie protejat de stropire, trebuind să fie fabricat din cauciuc sau să fie învelit cu cauciuc. Folosiți numai prelungitoare destinate uzului în exterior și marcate corespunzător. Secțiunea transversală a lițelor prelungitorului trebuie să fie de minim 2,5 mm². Cablul de prelungire nu trebuie să fie mai lung de 75 m. Înainte de utilizare desfășurați complet cablul de pe tambur. Asigurați-vă că cablul nu este deteriorat.
- Pentru atașarea cablului prelungitor, folosiți doar colierul de fixare special prevăzut.
- Aveți în vedere faptul că operatorul sau utilizatorul este responsabil pentru accidente sau periclitări ale altor persoane sau ale proprietății acestora.
- Evitați purtarea îmbrăcăminte largi sau cu șnururi sau cravate care atârână.

- Exploatați mașina în poziția recomandată și numai pe o suprafață stabilă, plană.
- Nu exploatați mașina pe o suprafață cu dale de piatră sau cu pietriș, în cazul căreia materialul aruncat ar putea cauza vătămări.
- Înaintea utilizării efectuați întotdeauna o inspecție vizuală, pentru a stabili dacă dispozitivul de tocat, bolțurile dispozitivului de tocat și celelalte mijloace de fixare sunt asigurate, dacă carcasa este nedeteriorată și dacă dispozitivele și ecranele de protecție sunt prezente. Înlocuiți componentele uzate sau deteriorate în set, pentru a păstra echilibrul. Înlocuiți inscripțiile deteriorate sau ilizibile
- Nu îndreptați dispozitivul aflat în funcțiune în direcția persoanelor din apropiere, și mai ales nu direcționați fluxul de aer către ochi și urechi.
- În timp ce operați dispozitivul, adoptați o poziție de siguranță, mai ales pe terenurile în pantă. Țineți ferm dispozitivul totdeauna cu ambele mâini și lucrați numai când cureaua este reglată corect.
- Adoptați o poziție de lucru solidă și aveți grijă să nu vă pierdeți echilibrul.
- Mențineți degetele și membrele inferioare departe de orificiul tubului de aspirare și de rotorul cu palete. În caz contrar, există riscul de vătămare corporală.
- Nu folosiți dispozitivul dacă sunteți obosit, nu vă puteți concentra sau după ce ați consumat medicamente sau alcool. Acorțați-vă întotdeauna pauze de lucru atunci când simțiți că este nevoie. Fiți rațional atunci când folosiți mașina. Mișcați-vă lent, nu alergați.

Utilizare:

- Nu permiteți altor persoane să atingă dispozitivul sau cablul prelungitor al acestuia. Țineți dispozitivul în afara accesului persoanelor, mai ales al copiilor și al animalelor domestice.
- Nu porniți dispozitivul dacă acesta se află în poziție inversă sau dacă nu este în poziție de lucru.
- Evitați punerea în funcțiune accidentală. Asigurați-vă că aparatul este oprit înainte de a-l conecta la sursa de curent, înainte de a-l ridica sau de a-l transporta. Transportul aparatului cu degetul pe comutator sau conectarea aparatului deja pornit la sursa de curent poate provoca accidente.
- Nu folosiți dispozitivul dacă sunteți obosit, nu vă puteți concentra sau după ce ați consumat medicamente sau alcool. Acorțați-vă întotdeauna pauze de lucru atunci când simțiți că este nevoie. Fiți rațional atunci când folosiți mașina. Mișcați-vă lent, nu alergați.
- Folosirea îndelungată a aparatului poate cauza tulburări ale circulației sanguine în mâini datorită vibrațiilor. Dumneavoastră puteți însă mări timpul de lucru folosind mănuși adecvate sau făcând pauze periodice.
- Evitați exploatarea mașinii în condiții nefavorabile de vreme, îndeosebi în caz de pericol de fulgere. Lucrați numai la lumina zilei sau în bune condiții de iluminare artificială.
- Nu aspirați materiale aprinse, incandescente sau aburinde (de

ex. țigări, jar etc.), și nici vapori sau substanțe ușor inflamabile, toxice sau explozive.

- Opriiți mașina și îndepărtați ștecherul din priză. Asigurați-vă că toate componentele mobile sunt în oprire:
 - atunci când nu folosiți aparatul, când transportați aparatul sau când îl lăsați nesupravegheat;
 - atunci când testați aparatul, îl curățați sau când îndepărtați blocajele;
 - când efectuați lucrări de curățire sau mentenanță sau când înlocuiți accesoriile;
 - când cablul electric sau prelungitorul este deteriorat;
 - dacă dispozitivul a venit în contact cu corpuri străine sau dacă există vibrații anormale.
- Nu folosiți dispozitivul în spații închise și insuficient aerisite.
- Nu folosiți aparatul în apropierea unor fluide sau gaze inflamabile. Nerespectarea acestei instrucțiuni duce la risc la explozie sau incendiu.
- În cazul unui accident sau al unei defecțiuni de funcționare, opriiți imediat aparatul, deconectați ștecherul de la rețea și asigurați-vă că toate piesele în mișcare sunt complet oprite. Apoi verificați aparatul, etc. Dacă aveți orice întrebare, vă rugăm să contactați comerciantul.
- Mergeți la pas normal, nu fugiți.
- Aveți grijă ca tensiunea de rețea să corespundă datelor de pe plăcuța de fabricație.
- Mențineți cablul conector departe de zona de lucru și dirijați-l

astfel încât să rămână mereu în spatele operatorului.

- Nu apucați aparatul de cablu. Nu vă folosiți de cablu pentru a scoate ștecherul din priză. Protejați cablul împotriva căldurii, uleiului și marginilor ascuțite.
- Cablurile, cuplajele și ștecherele deteriorate sau neconforme cu prevederile relevante în vigoare nu trebuie să fie folosite. În cazul în care cablul de rețea este deteriorat, trageți imediat ștecherul din priză. **Nu atingeți sub nicio formă cablul înainte de a scoate ștecherul din priză.**
- Prelungitoarele se vor ține la distanță de piesele mobile periculoase, pentru a evita deteriorările cablurilor, care pot conduce la atingerea pieselor active.
- Asigurați-vă înaintea pornirii, că alimentarea este goală.
- Țineți-vă la distanță fața și corpul de orificiul de umplere.
- Nu lăsați ca mâinile, celelalte părți ale corpului sau îmbrăcămintea să se afle în alimentare, în canalul de evacuare sau în apropierea pieselor mobile.
- Fiți atenți să nu se piardă echilibrul și să stea în siguranță. Evitați o poziție anormală a corpului. La alimentarea cu material nu stați niciodată la un nivel mai ridicat decât nivelul suprafeței de bază a mașinii.
- Păstrați-vă întotdeauna echilibrul, pentru a avea în orice moment o poziție sigură în pantă. Mergeți, nu alergați.
- La funcționarea mașinii nu stați niciodată în zona de evacuare.

- Fiți extrem de atent la alimentația de material în mașină, ca să nu fie introduse piese metalice, pietre, sticle, bucșe sau alte obiecte străine.
- Nu permiteți să se adune material de prelucrat în zona de evacuare, deoarece aceste lucruri poate împiedica evacuarea regulamentară și poate cauza o reintroducere a materialului prin orificiul de umplere.
- Deconectați sursa de energie și separați mașina de la rețea, în caz că mașina se înfundă, înainte de a o elibera de murdărie.
- Nu operați niciodată mașina cu dispozitivele sau ecranele de protecție defecte sau fără dispozitive de siguranță, de ex. sacul colector atașat.
- Păstrați sursa de energie curată de murdărie sau alte aglomerări, pentru a evita o deteriorare a acesteia sau un posibil incendiu.
- Nu transportați mașina atât timp cât funcționează sursa de energie.
- Deconectați imediat sursa de curent și așteptați până când mașina este oprită, în caz că mecanismul de tăiere întâlnește un obiect străin sau dacă mașina începe să redea zgomote neobișnuite sau să vibreze. Separați mașina de la rețea și întreprindeți următorii pași înainte ca mașina să repornească sau să funcționeze:
 - cercetați cu privire la deteriorări;
 - înlocuiți sau reparați piesele deteriorate;
- verificați dacă există piese slăbite și strângeți-le.
- Nu răsturnați mașina atât timp cât funcționează sursa de energie.
- Fiți atenți, să nu racordați niciun cablu deteriorat la alimentarea cu curent sau nu atingeți un cablu deteriorat, înainte ca acesta să fi fost separat de la alimentația cu curent, deoarece cablul deteriorat poate conduce la atingerea pieselor active.
- Fiți atenți să nu atingeți nicio piesă mobilă periculoasă, înainte ca mașina să fi fost separată de la racordarea la rețea și înainte ca piesele mobile, periculoase să se fi oprit complet.

Întreținere și îngrijire:

- Verificați regulat capacitatea de funcționare și integritatea dispozitivului, pentru a evita accidentarea operatorului.
- Din motive de siguranță înlocuiți piesele uzate sau deteriorate. Utilizați numai piese de schimb și accesorii originale
- Nu încercați să reparați personal aparatul dacă nu dispuneți de formarea corespunzătoare. Toate operațiile nespecificate în prezentele instrucțiuni pot fi executate numai de centrele de asistență tehnică autorizate de noi.
- Păstrați aparatul într-un loc uscat, ferit de accesul copiilor.
- Manevrați dispozitivul cu grijă. Curățați regulat orificiile de aerisire și respectați instrucțiunile de mentenanță.

- Mențineți curate toate orificiile de ventilație.
- Dacă este necesară utilizarea unui înlocuitor al cablului conector, acesta trebuie să fie produs de fabricant sau de reprezentantul acestuia, pentru a evita orice risc.
- Nu folosiți dispozitivul în cazul în care comutatorul s-a blocat într-una din pozițiile 0 sau I. Comutatoarele deteriorate trebuie înlocuite în Centrul nostru de Service
- Nu supra-solicitați dispozitivul. Respectați intervalele de sarcină menționate. Nu folosiți dispozitivul la randament slab atunci când vreți să efectuați operațiuni solicitante. Nu folosiți dispozitivul în scopuri pentru care nu este destinat.
- Dacă mașina este oprită pentru reparare, inspecție, depozitare sau pentru schimbarea de accesorii, deconectați sursa de energie, separați mașina de la rețea și asigurați-vă că toate piesele mobile sunt oprite. Lăsați mașina să se răcească înainte de inspecțiile, reglajelor, etc. Întrețineți mașina cu grijă și mențineți-o curată.
- Lăsați mașina să se răcească înainte de depozitarea.
- Fiți conștient la repararea dispozitivului de tocat, că, cu toate că sursa de energie este deconectată din cauza funcției de blocare a dispozitivului de protecție, dispozitivul de tocat se mai poate încă mișca.
- Nu încercați niciodată să suntați funcția de blocare a dispozitivului de protecție.

Indicații de siguranță suplimentare:

- Opriți aparatul înainte de a cupla sau decupla sacul colector.

Recomandare:

- Este ideal să conectați aparatul doar la o priză cu disjuncteur de siguranță (RCD) cu un curent de acționare de maxim 30 mA.
- Evitați exploatarea mașinii în condiții nefavorabile de vreme, îndeosebi în caz de pericol de fulgere.

RISURI REZIDUALE

Chiar dacă operați în mod ireproșabil dispozitivul, există riscuri reziduale. În funcție de designul și dotarea acestui utilaj, pot apărea următoarele riscuri:

- Vătămări ale auzului în cazul în care nu se poartă un echipament adecvat de protecție a auzului.
- Daune asupra sănătății, care rezultă din vibrarea mâinii/brațului în cazul în care aparatul este folosit pentru o perioadă îndelungată sau dacă este operat și întreținut în mod necorespunzător.
- Se pot produce afecțiuni pulmonare, dacă nu se poartă protecție respiratorie adecvată.
- Se pot produce vătmări oculare, dacă nu se poartă ochelari de protecție adecvați.



Avertizare! În timpul funcționării, acest dispozitiv electric produce un câmp electro-magnetic. În anumite condiții, acest câmp poate afecta negativ implanturile medicale active sau pasive. Pentru a diminua pericolul vătămărilor serioase sau mortale, recomandăm utilizatorilor cu implanturi medicale să se consulte cu medicul lor și cu producătorul implantului medical, înainte de a opera mașina.

Punerea în funcțiune

Înainte de a porni aparatul trebuie să

- montați furtunurile de aspirare sau suflat (respectați ordinea),
- montați sacul colector.



Atenție, pericol de vătămare! La montarea sau demontarea tubului de suflare, tubului de aspirare sau sacului colector aparatul trebuie să fie oprit și toate componentele mobile ale acestuia trebuie să nu se miște. Înainte de orice lucrare scoateți ștecherul din priză!



Montajul tubului de suflare/aspirare

1. Împingeți tubul central (15) în carcasa motorului (5).
2. Fixați tubul central (15) cu ajutorul ambelor șuruburi cu cap crestă în cruce (18).
3. Împingeți tubul de suflat (11) pe tubul central (15).

4. Împingeți tubul de aspirat (13) pe tubul central (15). Tubul de aspirat se închetează.
5. Prindeți tubul de aspirat (13) în suportul tubului de suflat (11).



Montarea/Demontarea sacului colector



Este permisă utilizarea aparatului pentru a aspira frunzele doar cu sacul colector montat.

Montați sacul colector:

1. Introduceți prin împingere sacul colector (10) pe orificiul de evacuare (17) al carcasei motorului (5). Sacul colector se închetează.
2. Suspențați cârligul carabină (16) al sacului colector (10) în inelele de fixare prevăzute în acest scop (14) pe tubul de aspirare și tubul central.

Demontați sacul colector:

3. Îndepărtați cârligul carabină (16) din urechile de fixare (14) de la tubul de aspirare și tubul central.
4. Apăsăți butonul de blocare (9) de la sacul colector (10).
5. Trageți sacul colector (10) din orificiul de evacuare (17).



Montarea curelei de umăr



Nu purtați niciodată centura în diagonală peste umăr și piept, ci numai pe un umăr, prin aceasta puteți îndepărta rapid aparatul de pe corp în caz de pericol.

1. Puneți banda de transport (1) peste un umăr.

2. Pentru o asigurare a poziției de lucru ergonomică, reglați cureaua de transport (1) în funcție de înălțimea corpului dumneavoastră.
3. Fixați cârligul carabinei (1a) de urechea (19) pentru a atârna cureaua.

Operare



Atenție, pericol de accidente! Când lucrați cu aparatul, purtați îmbrăcăminte adecvată și mănuși de lucru. Înainte de fiecare utilizare, asigurați-vă că aparatul este funcțional. Asigurați-vă că sacul colector și furtunul sunt corect montate.

Este interzis să se mai lucreze cu aparatul dacă întrerupătorul de pornire/oprire sau regulatorul de volum este deteriorat.

Asigurați-vă că sacul colector și furtunul sunt corect montate.

Este interzis să se mai lucreze cu aparatul dacă întrerupătorul de pornire/oprire sau regulatorul de volum este deteriorat.

Echipamentul de protecție personală și un aparat funcțional diminuează riscul de vătămări corporale și accidente.



După oprirea aparatului, rotorul cu palete continuă să se mai rotească un timp. Pericol de accidentare din cauza sculei în rotație!



Respectați regulile locale privind protecția fonică.

B Schimbarea modului de funcționare

Modul de funcționare Aspirare

1. Împingeți întrerupătorul de exploatare (8) pe poziția .

Modul de funcționare Suflare

2. Împingeți întrerupătorul de exploatare (8) pe poziția .

C Conectare și deconectare



Înainte de pornire, aveți grijă ca aparatul să nu atingă niciun obiect. Asigurați-vă că este într-o poziție sigură.

1. Formați o buclă cu capătul cablului și agățați-o în dispozitivul de prindere a cablului (6).
2. Conectați aparatul la tensiunea de rețea.
3. Pentru pornire împingeți întrerupătorul de pornire/oprire (3) pe poziția „I” sau „II”.
4. Pentru oprire împingeți întrerupătorul de pornire/oprire (3) pe poziția „0”.

Reglarea turației

1. Pentru cea mai joasă turație împingeți întrerupătorul de pornire/oprire (3) pe poziția „I”.
2. Pentru cea mai ridicată turație împingeți întrerupătorul de pornire/oprire (3) pe poziția „II”.

Lucrul cu aparatul



Aspiratorul/suflanta de frunze este permis să fie utilizat/ă numai pentru următoarele scopuri de utilizare:

- **ca și suflantă pentru a acumula frunziș uscat sau pentru a îndepărta frunzișul din locuri greu accesibile**
- **ca și aspirator pentru a aspira frunzișul uscat. Atunci când e folosit ca și aspirator, dispozitivul funcționează și ca un mecanism de tranșare. Frunzele uscate sunt mărunțite, volumul lor fiind diminuat și prelucrat pentru o eventuală compostare. Gradul de mărunțire a frunzelor depinde de dimensiunea acestora și de nivelul lor de umiditate. Orice altă utilizare a dispozitivului poate duce la deteriorarea acestuia, reprezentând un risc pentru operator.**



Atunci când lucrați aveți grijă să nu loviți obiecte dure, care pot deteriora dispozitivul. Nu aspirați obiecte solide precum pietre, crengi sau bucăți de crengi, conuri de pin sau alte obiecte similare, deoarece acestea pot deteriora dispozitivul și mai ales mecanismul acestuia de tranșare. **Astfel de lucrări de reparație nu sunt acoperite de dreptul la garanție.**

Regim de lucru Suflantă:

- Atunci când folosiți suflanta veți obține un rezultat optim dacă mențineți o distanță de 5 - 10 cm față de sol.
- Nu dirijați fluxul de aer în direcția Dvs. Aveți grijă să nu agitați obiecte grele, existând riscul să răniți pe cineva sau să provocați daune materiale.



Din motive de siguranță, înainte de a porni aparatul, trebuie să fie montate toate piese ale tubului de aspirare cât și sacul colector!



În timpul lucrului, susțineți aparatul bine cu ambele mâini: pentru aceasta prindeți-l de mâner (4) și de mânerul suplimentar (2).

Aveți grijă să nu aspirați concomitent cantități prea mari de frunziș. Astfel evitați înfundarea tubului aspiratorului (13) și blocarea rotorului cu palete.



Pentru a nu uza inutil sacul, evitați să-l târâți pe sol în timpul operării dispozitivului.



Protecția la suprasarcină: În caz de suprasolicitare, motorul se oprește automat.

Opriiți aparatul și scoateți ștecherul din priză. Verificați dacă rotorul cu pale este blocat sau sacul colector este astupat, iar în caz afirmativ luați măsurile necesare. Aparatul este din nou funcțional abia după ce s-a răcit complet

A Golirea sacului-rezervor:

Atunci când sacul este plin, capacitatea de absorbție este considerabil redusă. Goliți sacul atunci când s-a umplut sau când observați o reducere a capacității de absorbție.

1. Opriți aparatul și așteptați oprirea rotului cu pale.
2. În continuare scoateți cablul de alimentare (7) din priză.
3. Scoateți cârligul carabină (16) din inelele (14). Detașați sacul colector apăsând butonul de blocare (9).
4. Deschideți fermoarul sacului-rezervor și goliți-l complet.
5. Montați la loc sacul-rezervor gol

 Materialul compostabil nu trebuie să fie aruncat în gunoiul menajer!

Curățire/Mentenanță

 **Avertizare! Pericol de accidentare cauzat de piese mobile periculoase!**

 Curățați aparatul imediat după ce a fost folosit, pentru a evita ca reziduurile și resturile de frunziș să **se solidifice și încrusteze**, riscând astfel să nu le mai puteți îndepărta fără a demonta carcasa motorului. **Aceste lucrări de curățire nu sunt acoperite de dreptul la garanție.**

 Înainte de orice lucrare, opriți aparatul și scoateți ștecherul din priză.

 Pentru lucrările care nu sunt descrise în acest ghid, apălați la centrul nostru de service. Folosiți doar piese de schimb originale

 Evitați utilizarea de detergenți sau solvenți. Substanțele chimice pot ataca piesele din plastic ale aparatului.

Realizați în mod regulat următoarele lucrări de curățare și mentenanță. Astfel se garantează o folosință de lungă durată și fiabilă.

Curățire

 **Aparatul nu trebuie stropit cu apă și nici nu trebuie pus în apă. Există pericolul de electrocutare.**

- Mențineți curate orificiile de aerisire, carcasa motorului și mânerul dispozitivului. În acest scop, folosiți un prosop umed sau o perie. Evitați utilizarea de detergenți sau solvenți. Aceștia pot deteriora definitiv aparatul
- Curățați sacul colector (10) cu o perie.

Mentenanță

- Înainte de fiecare utilizare controlați aparatul pentru a detecta deficiențe evidente cum ar fi piese desprinse, uzate sau deteriorate.
- Verificați dacă acoperitorile și echipamentele de protecție sunt în perfectă stare de funcționare și bine fixate în poziție. Dacă este cazul, înlocuiți-le.

Desfundați și deblocați dispozitivul

Frunzișul și resturile de plante proaspete pot înfunda dispozitivul.

Curățirea rotorului cu palete:



Trageți ștecherul din priză!
Pericol de rănire.

1. Desfaceți șuruburile cu cap crestă în cruce (18).
2. Îndepărtați tubul central (15).
3. Îndepărtați cu grijă resturile sau blocajele de la nivelul rotorului cu palete.
4. Verificați dacă rotorul cu palete poate fi mișcat cu ușurință și dacă se află în perfectă stare de funcționare. Dacă rotorul este defect, predați-l Centrului de Service Grizzly pentru a fi înlocuit.
5. Fixați tubul central (15) din nou în ordine inversă.

Depozitare

- Pentru păstrate puteți detașa tubul central (15), tubul de suflat (11), tubul de aspirat (13) și sacul colector (10) din nou de la carcasa motorului (5) (consultați în acest scop instrucțiunile de montaj corespunzătoare din capitolul „Punerea în funcțiune”).
- Mențineți aparatul într-un loc uscat și în afara accesului copiilor.

Reciclare/Protecția mediului înconjurător

Predați aparatul, accesoriile și ambalajul către o unitate de reciclare ecologică.



Aparatele electrice nu aparțin categoriei de gunoi menajer. Simbolul coșului de gunoi barat înseamnă că acest produs nu trebuie eliminat împreună cu deșeurile menajere la sfârșitul duratei sale de utilizare.

Directiva 2012/19/EU privind deșeurile de echipamente electrice și electronice: Consumatorii sunt obligați prin lege să recicleze echipamentele electrice și electronice într-un mod ecologic la sfârșitul duratei de funcționare a acestora. În acest fel, se asigură o reciclare ecologică și cu economie de resurse.

În funcție de transpunerea în legislația națională, este posibil să aveți următoarele opțiuni:

- returnarea la un punct de vânzare,
- predarea la un punct oficial de colectare,
- returnarea producătorului/distribuitorului.

Nu intra în această categorie accesoriile atașate aparatelor vechi și mijloacele auxiliare fără componente electrice.

Trimite tăieturi în compost și nu le arunca la coșul de gunoi.

Piese de schimb/Accesorii

**Piese de schimb și accesorii sunt disponibile pe site-ul
www.grizzlytools.shop**

Dacă veți avea probleme cu procesul de comandă, vă rugăm să utilizați formularul de contact. Pentru întrebări suplimentare vă rugăm să vă adresați către „Service-Center” (vezi pagina 260).

Poz. Instrucțiune	Poz. Reprezentare explodată	Denumire	Nr. comandă
1	25	Curea de umăr	91100669
10	22-24	Sac colector	91100668
11+12	19-21	Tub de suflat + Roți	91100667
13	18	Tub de aspirare	91100665
15	17	Tub central	91100664

Identificare defecțiuni

Problemă	Cauză posibilă	Eliminare eroare	
Dispozitivul nu pornește	Tensiune de rețea absentă	Verificați priza, cablul, furtunul, ștecherul și siguranța, eventual contactați un specialist pentru a le repara	
	Conector/Deconector (3) defect	Predați spre reparare în Centrul de Service	
	Perie de cărbuni uzată		
Dispozitivul funcționează intermitent	Motor defect	Predați spre reparare în Centrul de Service	
	Cablu electric deteriorat		
	Contact intern slăbit		
Incapacitate sau capacitate redusă de aspirare/ a suflantei	Conector/Deconector (3) defect	Predați spre reparare în Centrul de Service	
	Sacul-rezervor (10) este plin		Goliți sacul-rezervor
	Sacul-rezervor (10) este murdar		Curățați sacul-rezervor
Rotorul cu palete nu se mișcă	Rotor cu pale, furtun de suflat (11) sau furtun de aspirare (13) astupat sau blocat	Desfundați și deblocați dispozitivul (v. capitolul Desfundați și deblocați dispozitivul)	
	Un corp străin blochează rotorul cu palete	Eliminați blocajul (v. capitolul Desfundați și deblocați dispozitivul)	

Garanție

Stimată clientă, stimate client,
Pentru acest aparat veți primi 3 ani de garanție, de la data achiziției.

În cazul în care aparatul este deteriorat, aveți dreptul legal de a solicita compensarea prejudiciilor de către comerciantul produsului. Aceste drepturi legale nu sunt limitate de garanția oferită de noi și prezentată în cele ce urmează.

Clauze de garanție

Termenul garanției începe de la data achiziționării aparatului. Vă rugăm să păstrați în condiții corespunzătoare bonul de casă original. Acest document este solicitat ca și dovadă a achiziției.

Dacă, pe parcursul a trei ani din momentul achiziției, apare vreo daună materială sau de fabricație, produsul va fi reparat sau înlocuit gratuit – la alegerea noastră. Serviciile prestate în perioada garanției presupun ca, în cadrul termenului-de-trei-ani, să fie prezentate aparatul defect și dovada achiziției (bonul de casă) și să se descrie pe scurt în ce constă și când a apărut dauna. Dacă defectul nu este acoperit de garanție, veți primi fie produsul reparat fie unul nou. Din momentul reparării sau înlocuirii produsului, dreptul la garanție este anulat.

Perioada de garanție și dreptul la repararea prejudiciului

Perioada de garanție nu se prelungește după ce aceasta expiră. Acest lucru este valabil și pentru componentele înlocuite și reparate. Este recomandabil ca eventualele daune și lipsuri să fie comunicate imediat după achiziție. După expirarea garanției, reparațiile necesare sunt realizate contra-cost.

Conținutul garanției

Aparatul este fabricat în conformitate cu standarde de calitate foarte înalte și este testat în detaliu înainte de livrare.

Dreptul la garanție este valabil pentru erorile materiale sau de fabricație. Această garanție nu acoperă componente ale produsului care sunt expuse unui grad normal de uzură și care, din acest motiv, pot fi considerate ca piese de schimb (de. ex. Furtunuri, curea de susținere, rotor cu lame) și nici daunele produse asupra componentelor fragile (de ex. comutator).

Această garanție este anulată dacă produsul a fost deteriorat, folosit necorespunzător sau dacă nu a fost supus lucrărilor de mentenanță. Pentru a garanta o utilizare corespunzătoare a produsului trebuie să respectați instrucțiunile din manualul de operare. Trebuie neapărat evitate acele domenii de aplicare și acțiuni care sunt contra-indicate sau asupra cărora avertizează manualul de utilizare.

Produsul trebuie să fie folosit doar pentru uz privat, nu industrial. Garanția este anulată în cazul unei manipulări abuzive sau necorespunzătoare, al folosirii forței și în cazul intervențiilor care nu au fost efectuate de departamentul nostru autorizat de service.

Executarea garanției

Pentru a garanta o procesare rapidă a cazului Dvs., vă rugăm să respectați următoarele instrucțiuni:

- Păstrați bonul de casă și numărul articolului (IAN 415842_2210) ca și dovadă a achiziției produsului.
- Numărul articolului este înscris pe plăcuța de fabricație, pe o gravură, pe pagina de titlu a manualului Dvs. (jos în stânga) sau lipit, ca și adeziv,

RO

pe partea posterioară sau inferioară a aparatului.

- Dacă apar erori funcționale sau alte lipsuri, contactați imediat, **telefonic** sau prin **e-mail**, departamentul de service menționat mai jos. Veți primi informații suplimentare referitoare la modalitatea de soluționare a reclamației Dvs.
- Produsul evaluat ca fiind defect, în urma consultării cu serviciul nostru de relații cu clienții, poate fi expediat gratuit către departamentul de service indicat de noi, odată cu dovada achiziției (bonul de casă) și cu o declarație în care descrieți în ce constă și când a apărut defecțiunea. Pentru a evita problemele de recepționare și costurile suplimentare, este obligatoriu să folosiți doar adresa poștală furnizată de noi. Asigurați-vă că pachetul nu este expediat cu plata la destinatar, prin Sperrgut, Express sau alți furnizori speciali. Vă rugăm să includeți și accesoriile primite în momentul achiziției și folosiți un ambalaj suficient de solid.

Reparații-Service

Lucrările de reparații neincluse în garanție pot fi executate, contra-cost, în departamentul nostru de service. În acest sens, vom fi încântați să vă transmitem o ofertă de preț.

Putem prelucra doar aparate care au fost predate suficient de bine ambalate și care poartă însemnele poștei.

Atenție: Vă rugăm să curățați aparatul înainte de a ni-l transmite și să atașați o notă referitor la defecțiunea în cauză.

Aparatele transmise prin servicii cu plata la destinatar sau prin Sperrgut, Express sau alți furnizori speciali nu sunt acceptate. Reciclarea aparatelor stricate predate de Dvs. se face în mod gratuit.

Service-Center

RO

Service România

Tel.: 0800896637

E-Mail: grizzly@lidl.ro

IAN 415842_2210

Importator

Vă rugăm să țineți cont de faptul că următoarea adresă nu este una de service. Contactați doar centrul de service menționat mai sus.

Grizzly Tools GmbH & Co. KG

Stockstädter Straße 20

63762 Großostheim

Germania

www.grizzlytools.de

Съдържание

Увод.....	261
Предназначение.....	261
Общо описание.....	262
Обем на доставката.....	262
Описание на функцията.....	262
Преглед.....	263
Технически данни.....	263
Инструкции за безопасност.....	264
Символи.....	264
Общи инструкции	
за безопасност.....	265
СКРИТИ ОПАСНОСТИ.....	272
Пуск.....	272
Монтиране на издухващата/ смукателната тръба.....	272
Монтиране на издухващата/ смукателната тръба.....	273
Монтаж/демонтаж на събирателната торба.....	273
Поставяне на колана за носене.....	273
Обслужване.....	273
Смяна на работния режим.....	274
Включване и изключване.....	274
Настройка на оборотите.....	274
Работа с уреда.....	274
Почистване и Техническа	
поддръжка.....	276
Почистване.....	276
Техническа поддръжка.....	277
Отстраняване на причинителите	
на запушване и блокиране.....	277
Съхранение.....	277
Изхвърляне/Защита на	
околната среда.....	277
Резервни части/	
Принадлежности.....	278
Гаранция.....	278
Ремонтен сервиз /	
извънгаранционно обслужване.....	280
Сервизно обслужване.....	280
Вносител.....	280
Търсене на повреди.....	281

Превод на оригиналната	
СЕ-декларация за съответствие...317	
Технически чертеж.....	319

Увод

Сърдечно Ви честитим закупуването на Вашия нов уред. По такъв начин Вие сте избрали един висококачествен продукт. По време на производството уредът е проверяван за качество и е подложен на крайна проверка. Така функционалната пригодност на Вашия уред е гарантирана.



Ръководството за експлоатация е неразделна част от продукта. То съдържа важни указания за безопасността, употребата и изхвърлянето. Преди употребата на продукта се запознайте с всички указания за обслужване и инструкции за безопасност. Използвайте продукта само съгласно описанието и за посочените области на употреба. Пазете пъпването добре и когато предавате продукта на трети лица, предавайте заедно с него и всички документи.

Предназначение

Електрическата прахосмукачка и духалка за листа се използва единствено по следните два начина:

1. Като прахосмукачка за листа тя служи за засмукване на сухи листа.
2. Като духалка тя служи за

събиране на сухи листа, респ. за отстраняването им от трудно достъпни места (напр. под автомобили).

Уредът не е подходящ за стопанска употреба. При стопанска употреба гаранцията изгаря.

Всяка друга употреба, която не е изрично разрешена в настоящото упътване, може да доведе до повреди в уреда и да представлява сериозна опасност за потребителя.

Уредът не бива да се използва в зони с вреден за здравето прах или като мокрочистачка.

Уредът е предназначен за употреба от възрастни. Младежи над 16-годишна възраст могат да използват уреда само под контрол. Употребата на уреда при дъжд и влажна среда е забранена.

Операторът или ползвателят носи отговорност за злополуки или щети на други хора или тяхната собственост. Производителят не носи отговорност за щети в резултат на неправилна употреба или неправилно обслужване.

Прахосмукачката за листа не е прахосмукачка за мокри материали! Моля, избягвайте засмукването на мокри материали (листа, мръсотия, както и големи и малки клони, борови шишарки, трева, почва, пясък, раздробена на ситно кора/нарязана дървесина и др.). Не използвайте върху влажни или мокри морави, тревни площи или поляни. Грешните приложения могат при определени обстоятелства да доведат до задръствания в камерата за раздробяване и по този начин до условна намалена ефективност.

При такива обстоятелства уредът трябва да бъде разглобен напълно и почистен. Тази работа трябва да се извърши от специалист и не се покрива от гаранцията.

Общо описание



Фигурите ще намерите на предната и задната отваряща се страница.

Обем на доставката

Извадете уреда внимателно от опаковката и проверете, дали следните части са налице. Изхвърлете надлежно опаковъчния материал.

- Електрическа прахосмукачка и духалка за листа
- Издухваща тръба
- Смукателна тръба
- Средна тръба
- 2 винта с кръстообразно гнездо
- Колан за носене
- Събирателна торба
- Ръководство за експлоатация

Описание на функцията

Въздушната метла/листорсмукачка има компресор и смукателен механизъм за листа за функциите издухване и засмукване. В работен режим издухване шумата може бързо да бъде събрана или издухана от трудно достъпни места. В работен режим засмукване засмуканата шума се раздробява, за да се намали обемът, издухва се от изхвърлящия канал и се събира в сборния чувал. Функцията на обслужващите части ще намерите в описанията по-надолу.

Преглед

- 1 Колан за носене
 - 2 Т-образна ръкохватка
 - 3 Превключвател за включване/ изключване
 - 4 Ръкохватка
 - 5 Корпус на мотора
 - 6 Защита срещу усукване на кабела
 - 7 Захранващ кабел
 - 8 Превключвател на работния режим
 - 9 Бутон за блокиране на събирателната торба
 - 10 Събирателна торба
 - 11 Издухваща тръба
 - 12 Колела
 - 13 Смукателна тръба
 - 14 Закрепващи халки (събирателна торба)
 - 15 Средна тръба
 - 16 Карабина (събирателна торба)
- A** 17 Отвор за изхвърляне
- A** 18 Винт с кръстообразно гнездо
- A** 19 Закрепваща халка за колана за носене
- A** 1a Карабина (колан за носене)

Технически данни

ЕЛЕКТРИЧЕСКИ ЛИСТОСЪБИРАЧ/
ДУХАЛКА PLS 2600 B2
Мрежово напрежение. 230 - 240 V~, 50 Hz
Номинална мощност 2600 W
Обороти на празен ход n_1 12000 min⁻¹
Обороти на празен ход n_2 15000 min⁻¹
Въздушна скорост макс. 270 km/h
Обем засмукван въздух макс. 12 m³/min
Степен на раздробяване 10:1
Съдържание на

сборния чувал около. 34 l
Клас защита II
Вид защита IPX0
Тегло (вкл. принадлежности) 3 kg
Ниво на шума (L_{WA})
гарантирано: 98 dB
при **работен режим Издухване:**
Ниво на звуково налягане
(L_{pA}) 81,7 dB; $K_{pA} = 3$ dB
Ниво на шума (L_{WA})
измерено 94,1 dB; $K_{WA} = 2,28$ dB
Вибрации (a_h)
на дръжката 2,54 m/s²; $K = 1,5$ m/s²
на допълнителна
Т-образна
ръкохватка 2,82 m/s²; $K = 1,5$ m/s²
работен режим Смучене:
Ниво на звуково налягане
(L_{pA}) 83,5 dB; $K_{pA} = 3$ dB
Ниво на шума (L_{WA})
измерено 96,3 dB; $K_{WA} = 2,05$ dB
Вибрации (a_h)
на дръжката 2,52 m/s²; $K = 1,5$ m/s²
на допълнителна
Т-образна
ръкохватка 2,72 m/s²; $K = 1,5$ m/s²

und wann sollen wir es Стойностите на шума и вибрациите са определени в съответствие с нормите и разпоредбите, посочени в декларацията за съответствие.

Посочената стойност на вибрациите е измерена по стандартизиран метод на изпитване и може да бъде използвана за сравняване на един електрически инструмент с друг.

Посочената стойност на вибрациите може да се използва за първоначална оценка на излагането на вибрации.



Предупреждение:

Стойността на емисиите по време на действителната употреба на електрическия инструмент може да се различава от посочената стойност в зависимост от начина на употреба на електрическия инструмент.

Опитайте се да поддържате натоварването в резултат на вибрации възможно най-ниско. Примерни мерки за намаляване на натоварването от вибрации са носенето на ръкавици при използване на инструмента и ограничението на работното време. При това следва да се вземат под внимание всички етапи на работния цикъл (напр. време, в което електрическият инструмент е изключен, и време, когато е включен, но работи без натоварване).

Инструкции за безопасност

Настоящият раздел разглежда основните предписания за безопасност при работа с уреда.

Символи

надписи върху уреда



Внимание!



Прочетете ръководството за обслужване.



От съображения за безопасност двете части на смукателната тръба и събирателната торба трябва да са монтирани,



преди да можете да стартирате уреда!



Опасност от нараняване от изхвърлени части!



Дръжте на страна околните лица от опасната област.



Внимание. Въртящо се крилчато колело.



Дръжте ръцете далече.



Преди настройка или почистване изключете мотора и издърпайте щепсела.



Веднага издърпайте щепсела, ако захранващият кабел е повреден.



Носете защита за очите.



Носете защита за слуха.



Носете дихателна защита.



Носете предпазни обувки, които не се хлъзгат.



Поддържайте спрямо трети лица безопасно разстояние от мин. 5 м.



Не излагайте уреда на влага. Не работете при дъжд.



Не носете разпуснати дълги коси. Използвайте мрежичка за коса.



Данни за нивото на шума
L_{WA} в dB.



Клас защита II
(Двойна изолация)



Електрическите уреди не бива да се изхвърлят като битови отпадъци.



Работен режим Смучене



Работен режим Издухване

Символи в упътването:



Знак за опасност с данни за предотвратяване на човешки или материални щети.



Знак за опасност с информация за предотвратяване на щети за хора чрез токов удар.



Заповеден знак с данни за предотвратяване на щети.



Знак за упътване с информация за по-добра работа с уреда.

Общи инструкции за безопасност

**ВАЖНО
ПРОЧЕТЕТЕ ВНИМАТЕЛНО
ПРЕДИ УПОТРЕБА
ЗАПАЗЕТЕ ЗА ВАШИТЕ
ДОКУМЕНТИ**

Прочетете внимателно инструкциите.



Внимание! При употреба на електрически инструменти за защита от токов удар, опасност от нараняване и пожар трябва да се спазват следните основни инструкции за безопасност:

Инструкция:



Запознайте се с всички части и правилното обслужване на уреда, преди да започнете да работите. Уверете се, че при авария можете веднага да изключите уреда. Неправилната употреба на уреда може да предизвика тежки наранявания.

- Този уред не е предназначен за употреба от деца, лица с ограничени физически, сензорни или умствени способности, или с недостатъчно опит и знания, или на лица, които не са запознати с инструкциите. Наблюдавайте децата, за да се уверите, че те не си играят с уреда. Почистването и поддръжката не трябва да се извършват от деца.
- Ако мрежовият захранващ кабел на този уред е повреден, той трябва да бъде заменен от производителя или неговия отдел за

обслужване на клиенти, или от подобно квалифицирано лице, за да се избегнат опасности.

- Уредът не трябва да се използва на места, по-високи от 2000 m.

Подготовка:

- Никога не позволявайте на деца или лица, които не са запознати с посочените инструкции, да използват машината. Местните разпоредби могат да регламентират възрастта на оператора.
- Личните предпазни средства пазят вашето собствено здраве и здравето на другите и осигуряват безпроблемна експлоатация на уреда.
 - Носете подходящо работно облекло като здрави обувки с неплъзгаща се подметка, здрав, дълъг панталон, ръкавици, защитни очила и защита за слуха. Носете ги през цялото време на употреба на машината.
 - Не използвайте уреда, ако сте боси или носите отворени сандали. Носете маска за защита от прах.
 - Не носете облекло или бижута, които могат да бъдат засмукани на входа за въздуха. При дълги коси носете защитно покритие за глава.
- Внимавайте за отворени прозорци, деца, домашни животни и др. Прекъснете работа, ако наблизко има деца и домашни животни. Издухваният материал може да политне към вас. Спазвайте около вас безопасно разстояние от 5 m.
- Запознайте се с вашето обкръжение и внимавайте за евентуални опасности, които евентуално може да не чуете, докато работите.
- Внимателно инспектирайте повърхността за почистване и махнете всички телове, камъни, кутии и други чужди тела.
- Освободете чуждите тела преди начало на издухване/смучене с помощта на грапа или метла.
- Използвайте цялата приставка с издухващи дюзи, за да може въздушния поток да работи близо до земята.
- При много сухи условия леко навлажнете повърхността, за да намалите запрашаването.
- Не работете с повреден, непълно оборудван или реконструиран без разрешението на производителя уред. Преди употреба проверете надеждното състояние на уреда, особено на кабела за свързване с мрежата и на превключвателя.
- Използвайте уреда, само ако е изцяло монтиран.

- Използвайте уреда в режим засмукване само при монтиран сборен чувал. Редовно проверявайте събирателната торба за износване или повреди.
- Никога не работете с уреда с повредени предпазни приспособления или капаци, или без предпазни приспособления. Никога не работете с уреда с повреден или износен кабел.
- Преди всяка употреба проверявайте уреда и охраняващия кабел с щепсела за повреди. Избягвайте допира на тялото до заземени части (напр. метални огради, колони).
- Ако кабел бъде увреден по време на употреба, мрежовият охраняващ кабел трябва незабавно да се изключи от мрежата. **НЕ ДОКОСВАЙТЕ КАБЕЛА, ДОКАТО ТОЙ ВСЕ ОЩЕ НЕ Е ИЗКЛЮЧЕН ОТ МРЕЖАТА.** Не използвайте машината, ако кабелът е повреден или износен.
- Съединителят на удължаващия кабел трябва да е защитен от пръски вода, да е направен от гума или да е покрит с гума. Използвайте само удължаващи кабели (тип H05VV-F), които са предназначени за употреба на открито и са обозначени по съответния начин. Напречното сечение на проводника на удължаващия кабел трябва да е минимум 2,5 кв. мм. Удължаващият кабел не трябва да е по-дълъг от 75 m. Преди употреба винаги развивайте макарата с кабела изцяло. Проверете кабела за щети.
- За прибиране на удължителя използвайте предвиденото за това приспособление.
- Обърнете внимание на това, че операторът или потребителят отговаря за инциденти или опасности спрямо други лица или тяхното имущество.
- Избягвайте носенето на широки дрехи или на дрехи с висящи шнурове, или вратовръзки.
- Работете с машината в препоръчана позиция и само върху здрава, равна основа.
- Не работете с машината върху павирана повърхност или макадамова настилка, при които изхвърленият материал би могъл да причини наранявания.
- Преди употреба винаги извършвайте визуална проверка, за да установите, че **раздробяващият механизъм**, болтовете на **раздробяващия механизъм** и другите средства за закрепване са осигурени, че корпусът е неувреден, и че **предпазните съоръжения** и елементи са налични. Сменяйте износени или повредени компоненти като комплект, за да запазите равновесието. Подменяйте повредени или нечетливи надписи.

Работа:

- Не позволявайте други лица да пипат уреда или удължителя. Дръжте уреда далече от хора, преди всичко деца, и домашни животни.
- Не включвайте уреда, ако го държите обратно или той не е в работно положение.
- Предотвратете възможността за включване по невнимание. Уверете се, че уредът е изключен преди да го включите в мрежата, да го вдигнете или да го носите. Ако при носене на уреда държите пръста си на включващия механизъм или свържете уреда към мрежата при включен механизъм това може да доведе до злополуки.
- По време на работа не насочвайте уреда към хора, най-вече не насочвайте въздушната струя към очите и ушите.
- При работа внимавайте за сигурната стойка, особено по склонове. Винаги дръжте уреда с две ръце и работете само с правилно регулиран колан за носене.
- Не изпъвайте тялото прекомерно и внимавайте да не загубите равновесие.
- Дръжте пръстите на ръцете и краката далече от засмукващия отвор и крилчатото колело. Има опасност от нараняване.
- Не работете с уреда, ако сте уморени или разконцентрирани или след употреба на алкохол или медикаменти. Винаги правете своевременни почивки. Подхождайте разумно към работата. Движете се бавно, не тичайте.
- По-продължителна употреба на уреда може да доведе до обусловени от вибрациите нарушения на оросяването на ръцете. Вие можете все пак да увеличите продължителността на употреба на уреда чрез подходящи ръкавици и редовни паузи.
- Избягвайте работа с машината при лоши метеорологични условия, особено при опасност от светкавици. Работете само при дневна светлина или добро изкуствено осветление.
- Не засмуквайте горящи, тлеещи или димящи материали (например цигари, жар и др.), пари или лесно запалими, отровни или експлозивни вещества.
- Спрете машината и изключете щепсела от контакта. Уверете се, че всички подвижни части са достигнали пълен покой:
 - когато не използвате уреда, го транспортирате или го оставяте без надзор;
 - когато контролирате уреда, почиствате го или отстранявате блокиращите го предмети;
 - когато извършвате работи по почистването или

техническата поддръжка или сменяте принадлежности;

- ако електрическият кабел или удължителят е повреден;
 - след контакт с чужди тела или при необичайни вибрации.
 - Не използвайте уреда в затворени, лошо проветриви помещения.
 - Не използвайте уреда в близост до запалими течности или газове. При неспазване съществува опасност от пожар или експлозия.
 - В случай на инцидент или повреда по време на работа, незабавно изключете уреда, извадете мрежовия щепсел и се уверете, че всички подвижни части са в състояние на пълен покой. След това проверете уреда и т.н. Ако имате въпрос, моля, обърнете се към търговеца.
 - Вървете със скорост на нормален ход, не тичайте.
 - Внимавайте напрежението в мрежата да съвпада с данните от фабричната табелка.
 - Дръжте кабела далече от работната зона и по принцип го водете зад обслужващото лице.
 - Не носете уреда за кабела. Не използвайте кабела, за да издърпате щепсела от контакта. Пазете кабела от нагорещаване, масла и остри ръбове.
 - Не бива да се използват повредени кабели, съединители и щекери или
- захранващи кабели, които не отговарят на предписанията. При повреда на мрежовия кабел веднага издърпайте щепсела от контакта. **В никакъв случай не пипайте мрежовия кабел, докато щепселът не е издърпан.**
 - Удължаващите кабели трябва да се държат далеч от подвижните опасни части, за да се предотвратят повреди на кабелите, които могат да доведат до докосване на части под напрежение.
 - Преди стартиране на машината се уверете, че входящата тръба е празна.
 - Дръжте лицето и тялото си далеч от отвора за пълнене.
 - Не допускате ръцете, други части на тялото или облеклото да се намират във входящата тръба, в изходящия канал или в близост до подвижни части.
 - Избягвайте неестествена позиция на тялото. При подаването на материал никога не стойте върху висока равнина от равнината на основната повърхност на машината.
 - Винаги пазете равновесие, за да поддържате стабилна стойка по всяко време при работа върху склон. Ходете, не тичайте.
 - При работа с машината не стойте в зоната на изхвърляне.

- При подаването на материал в машината бъдете особено внимателни за това да не бъдат вкарвани метални предмети, камъни, бутилки, кутии или други чужди обекти.
- Не допускайте материалът за обработка да се натрупва в зоната на изхвърляне, защото това може да предотврати правилното изхвърляне и може да причини повторно вкарване на материала през отвора за пълнене.
- Изключете енергийния източник и разединете машината от мрежата, ако машината е запушена, преди да я почистите от отпадъците.
- Никога не работете с машината с повредени предпазни съоръжения и елементи или без съоръжения за безопасност, например без поставена събирателна торба.
- Поддържайте енергийния източник чист от замърсявания и други натрупвания, за да предотвратите повреда или евентуален пожар.
- Не транспортирайте машината, докато енергийният източник работи.
- Незабавно изключете електрозахранването и изчакайте докато машината спре напълно, ако режещият механизъм срещне чужд обект или ако машината започне да издава необичайни шумове или да вибрира. Изключете машината от мрежата и извършете следните стъпки, преди да стартирате отново и да използвате машината:
 - проверете за повреди;
 - сменете или ремонтирайте повредените части;
 - проверете за хлабави части и ги затегнете.
- Не накланяйте машината, докато енергийният източник работи.
- Обърнете внимание да не свързвате повреден кабел към електрозахранването или да не докосвате повреден кабел, преди той да е бил откъснен от електрозахранването, защото повредените кабели могат да доведат до докосване на части под напрежение.
- Обърнете внимание да не докосвате подвижни опасни части, преди машината да е била разединена от мрежовото захранване и подвижните опасни части да са достигнали състояние на пълен покой.

Поддръжка и съхранение:

- Редовно проверявайте функционалната пригодност и целостта на уреда, за да избегнете опасности за операторите.

- От съображения за безопасност сменяйте износените или повредените части. Използвайте само оригинални резервни части и принадлежности.
- Не се опитвайте да ремонтирате уреда сами, освен ако не притежавате необходимото за това образование. Всички работи, които не са посочени в настоящото упътване, могат да се извършват само от нашия сервизен център.
- Съхранявайте уреда на сухо и недостъпно за деца място.
- Бъдете грижливи към уреда. Почиствайте редовно вентилационните отвори и следвайте предписанията за техническа поддръжка.
- Поддържайте чисти всички отвори за охлаждащия въздух.
- Ако трябва да се смени захранва-щият кабел, смяната трябва да се извърши от производителя или негов представител, за да се избегнат ри-скове за безопасността.
- Не използвайте уреда, ако прекъсвачът не може да се включва и изключва. Повредените прекъсвачи трябва да се сменят в нашия сервизен център.
- Не претоварвайте вашия уред. Работете само в посочените граници на мощността. Не използвайте машини с малка мощност за тежка работа. Не използвайте вашия уред за цели, за които той не е предназначен.
- Когато машината се спира за техническо обслужване, инспекция, съхранение или за смяна на принадлежности, изключете енергийния машината от мрежата и се уверете, че всички подвижни части са достигнали пълен покой. Оставете машината да се охлади преди инспекции, настройки и др. Обслужвайте технически машината грижливо и я поддържайте чиста.
- Преди съхранение винаги оставайте машината да се охлади.
- При техническата поддръжка на раздробяващия механизъм имайте предвид, че въпреки че енергийният източник е изключен поради блокиращата функция на предпазното съоръжение, раздробяващият механизъм все още може да се движи.
- Никога не се опитвайте да заобикаляте блокиращата функция на предпазното съоръжение.

Допълнителни указания за безопасност:

- Изключете уреда преди поставянето или отстраняването на събирателната торба.

Препоръка:

- По възможност включвайте уреда само в контакт със защитно устройство против утечен ток (RCD) с изключващ ток не повече от 30 mA.
- Избягвайте работа с машината при лоши метеорологични условия, особено при опасност от светкавици.

СКРИТИ ОПАСНОСТИ

Дори да обслужвате електрическия инструмент според предписанията, винаги съществуват скрити опасности. Следните опасности могат да възникнат във връзка с конструкцията и изпълнението на електрическия инструмент:

- а) увреждания на слуха, ако не се носи подходяща защита за слуха.
- б) увреждания на здравето в резултат на вибрациите на дланта и ръката при продължителна употреба на уреда или неправилно водене и техническа поддръжка
- в) увреждания на белите дробове, ако не се носи подходяща дихателна маска.
- д) увреждания на очите, ако не се носи подходяща защита за очите.



Предупреждение! Този електроинструмент генерира електромагнитно поле по

време на експлоатация. При определени обстоятелства това поле може да повлияе отрицателно на активни или пасивни медицински импланти. За да се намали опасността от сериозни или смъртоносни наранявания, потребителите с медицински импланти трябва да се консултират със своя лекар и производителя на медицинския имплант, преди да използват машината.

Пуск

Преди да започнете работа с уреда, трябва да

- монтирате издухващите или смукателните тръби,
- да монтирате събирателната торба



Внимание опасност от нараняване! При монтажа или демонтажа на издухващата тръба, смукателната тръба, предпазния капак или събирателната торба уредът трябва да е изключен и подвижните части да стоят неподвижно. Преди всички работи извадете щепсела!



Монтиране на издухващата/ смукателната тръба

1. Вкарайте средната тръба (15) в корпуса на мотора (5).

2. Фиксирайте средната тръба (15) с двата винта с кръстообразно гнездо (18).
3. Вкарайте издухващата тръба (11) върху средната тръба (15).
4. Поставете смукателната тръба (13) върху средната тръба (15). Смукателната тръба щраква.
5. Закрепете издухващата тръба (13) в опората на смукателната тръба (11).

A **Монтиране на издухващата/смукателната тръба**

1. Вкарайте средната тръба (15) в корпуса на мотора (5).
2. Фиксирайте средната тръба (15) с двата винта с кръстообразно гнездо (18).
3. Вкарайте издухващата тръба (11) върху средната тръба (15).
4. Поставете смукателната тръба (13) върху средната тръба (15). Смукателната тръба щраква.
5. Закрепете издухващата тръба (13) в опората на смукателната тръба (11).

A **Монтаж/демонтаж на събирателната торба**

 **Уредът може да работи в режим на смучене само с монтирана събирателна торба.**

Монтаж на събирателната торба:

1. Плъзнете събирателната торба (10) върху отвора за изхвърляне (17) на корпуса на мотора (5). Събирателната торба щраква.
2. Окачете карабините (16) на събирателната торба (10) на предвидените за целта закрепващи

халки (14) на издухващата тръба и средната тръба.

Демонтаж на събирателната торба:

3. Свалете карабините (16) от закрепващите халки (14) на издухващата тръба и средната тръба.
4. Натиснете бутона за блокиране (9) на събирателната торба (10).
5. Издърпайте събирателната торба (10) от отвора за изхвърляне (17).

A **Поставяне на колана за носене**



Никога не носете колана диагонално през рамото и гърдите, а само върху едното рамо, защото по този начин при опасност можете бързо да свалите уреда от тялото си.

1. Поставете колана за носене (1) върху едното рамо.
2. С цел ергономична работа настройте колана за носене (1) индивидуално спрямо Вашия ръст.
3. Закрепете карабината (1а) към халката за закрепване (19) за окачване на колана.

Обслужване



Внимание опасност от нараняване!

При работа с уреда носете подходящо облекло и работни ръкавици. Преди всяка употреба се уверете, че уредът е функционално годен. Уверете се, че събирателната торба и тръбата са монтирани правилно.

Ако превключвателят за включване/изключване или регулаторът на обема е повреден, уредът не трябва да бъде използван повече. Личното предпазно Уверете се, че събирателната торба и тръбата са монтирани правилно. Ако превключвателят за включване/изключване или регулаторът на обема е повреден, уредът не трябва да бъде използван повече. оборудване и функционално годен уред намаляват риска от наранявания и инциденти.



След изключване на уреда работното колело продължава да се върти още известно време. Опасност от нараняване от въртящ се инструмент.





Спазвайте разпоредбите за шума и местните разпоредби.



Смяна на работния режим

Работен режим Смучене

1. Избутайте превключвателя на работния режим (8) в позиция .
2. Избутайте превключвателя на работния режим (8) в позиция .



Включване и изключване



Преди включване внимавайте уредът да не докосва предмети. Внимавайте за стабилната си позиция.

1. Оформете от края на удължителния кабел примка и я прикрепете към защитата срещу усукване на кабела (6).
2. Свържете уреда към електрозахранването.
3. За включване избутайте превключвателя за включване/изключване (3) в позиция „I“ или „II“.
4. За изключване избутайте превключвателя за включване/изключване (3) в позиция „0“.

Настройка на оборотите

1. Избутайте превключвателя за включване/изключване (3) в позиция „I“ за минималните обороти.
2. Избутайте превключвателя за включване/изключване (3) в позиция „II“ за максималните обороти.

Работа с уреда



Праховсмукачката и духалка за листа трябва да се използва само за следните цели на приложение:

- Като компресор за струпване на сухи листа или за издухване от трудно достъпни места
- като засмукващ механизъм за засмукване на изсъхнали, сухи листа. При засмукващата функция уредът служи също и за раздробяване. Сухите листа се раздробяват, техният обем се намалява и те се подготвят за евентуално компостиране. Степента на раздробяване зависи от големината на шумата и от наличната остатъчна влажност.

Всяка друго употреба, различна от описаната, може да предизвика повреждане на машината и да представлява опасност за ползвателя.



При работа внимавайте да не удряте с уреда в твърди предмети, които могат да предизвикат повреди. Не засмуквайте твърди предмети като камъни, клони или части от клони, шишарки или други подобни, тъй като те биха могли да повредят уреда, най-вече – раздробяващия механизъм. **Подобен вид ремонти не са включени в гаранцията.**

Работен режим издухване:

- Оптимален резултат при употребата на компресора ще получите на разстояние 5 - 10 cm от земята.
- Не насочвайте въздушната струя към себе си. Внимавайте да не завихряте тежки предмети и така да нараните някого или да повредите нещо.
- Започвайте работа с максимална издухваща мощност, за да съберете бързо лежащите наоколо листа. Изберете ниска издухваща мощност, за да уплътните предварително събраната купчина шума.
- Преди издухване освободете залепналите за земята листа с метла или гребло.

- При работа винаги дръжте уреда здраво с двете ръце: За целта използвайте ръкохватката (4) и Т-образната ръкохватка (2).



Работен режим засмукване:



От съображения за безопасност всичко части на смукателната тръба и събирателната торба трябва да са монтирани, преди да можете да стартирате уреда!

- При работа винаги дръжте уреда здраво с двете ръце: За целта използвайте ръкохватката (4) и Т-образната ръкохватка (2).
- Внимавайте да не се засмукват едновременно големи количества шума. Така ще избегнете запушване на засмукващата тръба (13) и блокиране на крилчатото колело.



За да не износвате ненужно сборния чувал, избягвайте да го влачите по земята по време на работа.



Защита от претоварване: При претоварване двигателят се изключва автоматично.

Изключете прахосмукачката за листа и извадете щепсела.

След това проверете, дали има на лице блокиране на работното колело или запушване на събирателната тръба и ги отстранете. Уредът отново е готов за работа едва след пълното му охлаждане.

A Изпразване на сборния чувал:

При пълен сборен чувал засмукващата способност намалява значително. Изпразнете сборния чувал, щом торбата се напълни или смукателната мощност на уреда намалее.

1. Изключете уреда и изчакайте, докато работното колело застане неподвижно.
2. Извадете хранващия щепсел (67)
3. Отстранете карабините (16) от ушите (14). Освободете събирателната тръба като натиснете блокиращия бутон (9).
4. Отворете ципа на сборния чувал и го изпразнете изцяло.
5. Монтирайте отново изпразнения сборен чувал.

 Не извърляйте компостираня материал в битовите отпадъци!

Почистване и Техническа поддръжка

 **Предупреждение! Опасност от нараняване от подвижни опасни части!**

 Почиствайте уреда веднага след работа, тъй като в противен случай замърсяванията и остатъците от листа **се втвърдяват и засядат** и евентуално не могат повече да се отстранят, без да се демонтира корпусът на двигателя. **Такива дейности по**

почистването не са включени в гаранцията.

 Преди всички работи изключете уреда и извадете щепсела.

 Поверете ремонтните дейности и дейностите по поддръжката, които не са описани в това ръководство за експлоатация, на нашия сервизен център за поддръжка. Използвайте само оригинални части.

 Поддържайте уреда винаги чист. За почистване използвайте четка или кърпа, а не почистващи препарати и разтворители.

Редовно извършвайте следните дейности за поддръжка и почистване. Така се гарантира дълга и надеждна употреба.

Почистване

 **Уредът не трябва да бъде нито пръскан с вода, нито поставян във вода. Съществува опасност от токов удар.**

- Поддържайте чисти вентилационните отвори, корпуса на двигателя и ръкохватките на уреда. За целта използвайте само влажна кърпа или четка. Не използвайте почистващи препарати и разтворители. С тях можете да повредите уреда безвъзвратно.
- Почиствайте събирателната торба (10) с четка.

Техническа поддръжка

- Проверете уреда преди всяка употреба за очевидни дефекти, като разхлабени, износени или повредени части.
- Проверявайте покритията и приспособленията за безопасност за точното им място и за повреди. Сменете при необходимост.

Отстраняване на причинителите на запушване и блокиране

Шумата и отрязаните свежи растения могат евентуално да запушат уреда.

Почистване на крилчатото колело:



Издърпайте щепсела! Съществува опасност от нараняване

1. Развийте винтовете с кръстообразно гнездо (18).
2. Отстранете средната тръба (15).
3. Внимателно отстранете остатъците или запушванията на работното колело.
4. Проверете дали работното колело се върти лесно и е в добро състояние. Сменете дефектно работно колело в нашия сервизен център.
5. Фиксирайте средната тръба (15) в обратната последователност.

Съхранение

- За целите на съхранение можете отново да свалите средната тръба (15), издухващата тръба (11), смукателната тръба (13) и

събирателната торба (10) от корпуса на мотора (5) (за целта вижте съответните инструкции за монтаж в глава „Пускане в употреба“).

- Съхранявайте уреда на сухо място и далече от обсега на деца.

Изхвърляне/Защита на околната среда

Подложете уреда, принадлежностите и опаковката на рециклиране, което не вреди на околната среда.



Електрическите уреди не бива да се изхвърлят като битови отпадъци. Символът на зачеркнатата кофа за отпадъци означава, че в края на своя полезен живот този продукт не трябва да се изхвърля заедно с битовите отпадъци.

Директива 2012/19/ЕС относно отпадъците от електрическо и електронно оборудване: Потребителите за законово задължени да предават електронните уреди в края на техния полезен живот за екологосъобразно рециклиране. По този начин се гарантира екологосъобразно и щадящо ресурси предаване за отпадъци. В зависимост от прилагането в националното законодателство, имате следните опции:

- връщане на място на продажба,
- предаване в официален събирателен пункт,
- изпращане обратно към производителя/дистрибутора.

От това изискване не са засегнати прикрепените към старите уреди принадлежности и помощни средства без електрически съставни части.



Не изхвърляйте окосената трева в кофата за смет, а я подлагайте на компостиране.

Резервни части/Принадлежности

Резервни части и принадлежности можете да получите на адрес www.grizzlytools-service.eu

Ако имате проблеми с поръчката, използвайте формуляра за контакт. Ако имате други въпроси, обърнете се към „Сервизно обслужване“ (вж. страница 280).

Поз. ръководство	Поз. разглобен вид	Означение	Номер за поръчка
1.....	25	Колан за носене.....	91100669
10.....	22-24	Събирателна торба	91100668
11+12.....	19-21	Издухваща тръба + Колела ...	91100667
13.....	18	Смукателна тръба	91100665
15.....	17	Средна тръба.....	91100664

Гаранция

Уважаеми клиенти,
за този уред получавате 3 години гаранция от датата на покупката. В случай на несъответствие на продукта с договора за продажба Вие имате законно право да предявите рекламация пред продавача на продукта при условията и в сроковете, определени в глава трета, раздел II и III и глава четвърта от Закона за предоставяне на цифрово съдържание и цифрови услуги и за продажба на стоки (ЗПЦСЦУПС)*.

Вашите права, произтичащи от посочените разпоредби, не се ограничават от нашата по-долу представена търговска гаранция, не са свързани с разходи за потребителите и независимо от нея продавачът на продукта отговаря за липсата на съответствие на потребителската стока с договора за продажба съгласно ЗПЦСЦУПС.

Гаранционни условия

Гаранционният срок започва да тече от датата на покупката. Пазете добре оригиналната касова бележка. Този документ е необходим като доказателство за покупката. Ако в рамките на три години от датата на закупуване на този продукт се появи дефект на материала или производствен дефект, продуктът ще бъде безплатно ремонтиран или заменен – по наш избор. Гаранцията предполага в рамките на тригодишния гаранционен срок да се представят дефектният уред и касовата бележка (касовият бон) и писмено да се обясни в какво се състои дефектът и кога е възникнал. Ако дефектът е покрит от нашата гаранция, Вие ще получите обратно ремонтирания или нов продукт. С ремонта или смяната на продукта не започва да тече нов гаранционен срок.

Гаранционен срок и законови претенции при дефекти

Гаранционната услуга не удължава гаранционния срок. Това важи също и за сменените и ремонтирани части. За евентуално наличните повреди и дефекти още при покупката трябва да се съобщи веднага след разопаковането. Евентуалните ремонти след изтичане на гаранционния срок са срещу заплащане.

Обхват на гаранцията

Уредът е произведен грижливо според строгите изисквания за качество и добросъвестно изпитан преди доставка. Гаранцията важи за дефекти на материала или производствени дефекти. Гаранцията не обхваща частите на продукта, които подлежат на нормално износване, поради което могат да бъдат разглеждани като бързо износващи се части (например тръби, събирателната торба, работно колело с нож) или повредите на чупливи части (например прекъсвачи). Гаранцията отпада, ако уредът е повреден поради неправилно използване или в резултат на неосъществяване на техническа поддръжка. За правилната употреба на продукта трябва точно да се спазват всички указания в упътването за обслужване. Предназначение и действия, които не се препоръчват от упътването за експлоатация или за които то предупреждава, трябва задължително да се избягват. Продуктът е предназначен само за частна, а не за стопанска употреба. При злоупотреба и неправилно третиране, употреба на сила и при интервенции, които не са извършени от клона на нашия оторизиран сервиз, гаранцията отпада.

Процедура при гаранционен случай

За да се гарантира бърза обработка на Вашия случай, следвайте следните указания:

- За всички запитвания подгответе касовата бележка и идентификационния номер (IAN 415842_2210) като доказателство за покупката.
- Вземете артикулния номер от фабричната табелка.
- При възникване на функционални или други дефекти първо се свържете по телефона или чрез имейл с долупосочения сервизен отдел. След това ще получите допълнителна информация за уреждането на Вашата рекламация.
- След съгласуване с нашия сервиз можете да изпратите дефектния продукт на посочения Ви адрес на сервиза безплатно за Вас, като приложите касовата бележка (касовия бон) и посочите в какво се състои дефектът и кога е възникнал. За да се избегнат проблеми с приемането и допълнителни разходи, задължително използвайте само адреса, който Ви е посочен. Осигурете изпращането да не е като експресен товар или като друг специален товар. Изпратете уреда заедно с всички принадлежности, доставени при покупката, и осигурете достатъчно сигурна транспортна опаковка.



Ремонтен сервиз / извънгаранционно обслужване

Ремонти извън гаранцията можете да възложите на клона на нашия сервиз срещу заплащане. Той с удоволствие ще Ви направи предварителна калкулация. Можем да обработваме само уреди, които са достатъчно опаковани и изпратени с платени транспортни разходи.

Внимание: Изпратете Вашия уред на клона на нашия сервиз почистен и с указание за дефекта.

Уредите, изпратени с неплатени транспортни разходи – с наложен платеж, като експресен или друг специален товар – не се приемат.

Ние ще извършим безплатно изхвърлянето на изпратените от Вас дефектни уреди.

Сервизно обслужване



България

Тел.: 00800 111 4920

Е-мейл: grizzly@lidl.bg

IAN 415842_2210

Вносител

Моля, обърнете внимание, че следващият адрес не е адрес на сервиза. Първо се свържете с горепосочения сервизен център.

Гризли Туулс ГмбХ & Ко.КГ

Щокщетер Щрасе 20

63762 Гросостхайм

Германия

www.grizzlytools.de

* Като физическо лице – потребител, независимо от настоящата търговска гаранция, Вие се ползвате от правата на законовата гаранция, предоставена от Закона за предоставяне на цифрово съдържание и цифрови услуги и за продажбата на стоки /ЗПЦСЦУПС/. По-специално Вие имате право при несъответствие на стоката да бъде извършен ремонт или замяна по Ваш избор, освен ако това е невъзможно или е свързано с непропорционално големи разходи за продавача. Вие имате право на пропорционално намаляване на цената или на разваляне на договора при наличие на условията на чл. 33, ал. 3 от ЗПЦСЦУПС. Условията и сроковете на законовата гаранция са регламентирани в глава трета, раздел II и III и в глава четвърта на ЗПЦСЦУПС

Търсене на повреди

Проблем	Възможна причина	Отстраняване на проблема
Уредът не тръгва	Липсва мрежово напрежение	Проверете контакта, кабела, проводника, щепсела и предпазителя, евентуално ремонт от електротехник
	Бутонът за включване/изключване (3) е дефектен	Ремонт от обслужване на клиенти
	Въглеродните четки са износени	
	Двигателят е дефектен	
Уредът работи с прекъсвания	Ел. кабелът е повреден	Ремонт в сервиз
	Вътрешен прекъснат контакт	
	Бутонът за включване/изключване (3) е дефектен	
Слаба или липсваща смукателна/издухваща мощност	Сборният чувал (10) е пълен	Изпразнете сборния чувал
	Сборният чувал (10) е замърсен	Почистете сборния чувал
	Работното колело или издухващата тръба (11), респ. смукателната тръба (13) са запушени или блокирани	Отстраняване на причинителите на запушване и блокиране (s. Отстраняване на причинителите на запушване и блокиране)
Крилчатото колело не се движи	Чуждо тяло блокира крилчатото колело	Отстранете блокиращия предмет (s. Отстраняване на причинителите на запушване и блокиране)

Περιεχόμενα

Εισαγωγή	282
Προβλεπόμενη χρήση	282
Γενική περιγραφή	283
Παραδοτέα υλικά.....	283
Περιγραφή λειτουργίας.....	283
Επισκόπηση.....	284
Τεχνικά στοιχεία	284
Υποδείξεις ασφαλείας	285
Σύμβολα και εικονοσύμβολα	285
Γενικές υποδείξεις ασφαλείας	286
ΥΠΟΛΕΙΠΟΜΕΝΟΙ ΚΙΝΔΥΝΟΙ	293
Η εγκατάσταση	294
Τοποθέτηση σωλήνα φυσημάτος/ αναρρόφησης.....	294
Τοποθέτηση/αφαίρεση σάκου συλλογής.....	294
Τοποθέτηση ιμάντα μεταφοράς	294
Χειρισμός	295
Αλλαγή είδους λειτουργίας	295
Ενεργοποίηση και απενεργοποίηση	295
Ρύθμιση αριθμού στροφών	295
Εργασία με τη συσκευή.....	296
Καθαρισμός και συντήρηση	297
Καθαρισμός	298
συντήρηση'.....	298
Διορθώνετε τις εμφράξεις και τα μπλοκαρίσματα	298
Съхранение	298
Απόσυρση/προστασία του περιβάλλοντος	299
Ανταλλακτικά / Αξεσουάρ	299
Ανίχνευση βλαβών	300
Εγγύηση	301
Σέρβις επισκευής	302
Service-Center	302
εισαγωγέας	302
Μετάφραση της πρωτότυπης Δήλωσης συμμόρφωσης CE	318
Επί μέρους σχεδιαγράμματα	319

Εισαγωγή

Συγχαρητήρια για την αγορά της νέας συσκευής σας. Προτιμήσατε να αγοράσετε ένα προϊόν ανώτερης ποιότητας. Η ποιότητα αυτής της συσκευής ελέγχθηκε κατά τη διάρκεια της παραγωγής, αλλά και σε τελικό έλεγχο. Με τον τρόπο αυτό εξασφαλίστηκε η λειτουργικότητα της συσκευής σας.



Οι οδηγίες χρήσης αποτελούν αναπόσπαστο τμήμα αυτού του προϊόντος. Περιέχουν σημαντικές υποδείξεις για την ασφάλεια, τη χρήση και διάθεση της συσκευής. Πριν τη χρήση του προϊόντος να εξοικειωθείτε με όλες τις οδηγίες χειρισμούς και τις υποδείξεις ασφαλείας. Να χρησιμοποιείτε το προϊόν μόνο όπως περιγράφεται και μόνο για τον αναφερόμενο σκοπό. Να φυλάξετε καλά τις οδηγίες και να τις παραδώσετε σε τρίτους μαζί με το προϊόν.

Προβλεπόμενη χρήση

Ο ηλεκτρικός απορροφητήρας και φυσητήρας φύλλων χρησιμοποιείται αποκλειστικά για τις παρακάτω δύο χρήσεις:

1. Ως απορροφητήρας φύλλων για την αναρρόφηση στεγνών φύλλων.
2. Ως φυσητήρας εξυπηρετεί για τη συγκέντρωση στεγνών φύλλων ή/και την απομάκρυνσή τους από δυσπρόσιτα σημεία (π.χ. κάτω από αυτοκίνητα). Αυτή η συσκευή δεν είναι κατάλληλη για επαγγελματική χρήση. Σε περίπτωση επαγγελματικής χρήσης παύει να ισχύει η εγγύηση. Οποιαδήποτε άλλη χρήση, η οποία δεν εγκρίνεται ρητά μέσα από τις οδηγίες

αυτές, μπορεί να προκαλέσει ζημιές στη συσκευή και να αποτελέσει σοβαρό κίνδυνο για το χρήστη.

Η συσκευή δεν επιτρέπεται να χρησιμοποιείται σε τομείς με επιβλαβείς για την υγεία σκόνης ή για υγρή αναρρόφηση.

Η συσκευή προορίζεται για χρήση από ενήλικες. Ανήλικοι κάτω των 16 ετών επιτρέπεται να χρησιμοποιούν τη συσκευή μόνο με επίβλεψη. Η χρήση της συσκευής σε βροχή ή υγρό περιβάλλον απαγορεύεται.

Ο χειριστής ή χρήστης είναι υπεύθυνος για ατυχήματα και ζημιές άλλων ανθρώπων ή των περιουσιών τους.

Ο κατασκευαστής δεν ευθύνεται για ζημιές που προκλήθηκαν λόγω μη ενδεδειγμένης χρήσης ή λόγω εσφαλμένου χειρισμού.

Ο φυσητήρας-απορροφητήρας φύλλων δεν είναι συσκευή υγρής απορρόφησης! Αποφεύγετε την αναρρόφηση υγρών υλικών (φύλλα, ακαθαρσίες καθώς και κλαράκια, κλαδιά, κουκουνάρια, γρασίδι, χώμα, άμμο, τεμάχια φλοιού/σανό κ.λπ.). Μη διεξάγετε αναρρόφηση σε υγρές ή βρεγμένες επιφάνειες γρασιδιού, χορταριού ή σε λιβάδια. Κατά περίπτωση μια λανθασμένη χρήση μπορεί να οδηγήσει σε εμφράξεις του θαλάμου τεμαχισμού με συνειδητή περιορισμένη, μειωμένη δυνατότητα απόδοσης. Η συσκευή πρέπει τότε ενδεχομένως να αποσυναρμολογηθεί και να καθαριστεί πλήρως. Αυτή η εργασία πρέπει να διεξαχθεί από εξειδικευμένο προσωπικό και δεν υπόκειται στην εγγύηση.

Γενική περιγραφή



Θα βρείτε τις απεικονίσεις στην μπροστινή και πίσω αναδιπλωνόμενη σελίδα.

Παραδοτέα υλικά

Βγάλτε τη συσκευή από τη συσκευασία και ελέγξτε, αν είναι πλήρης. Διαθέστε τα υλικά συσκευασίας σύμφωνα με τους κανονισμούς.

- Ηλεκτρικός απορροφητήρας και φυσητήρας φύλλων
- Σωλήνας φυσήματος
- Σωλήνας αναρρόφησης
- Κεντρικός σωλήνας
- 2 σταυρόβιδες
- Ιμάντας μεταφοράς
- Σάκος συλλογής
- Οδηγίες λειτουργίας

Περιγραφή λειτουργίας

Ο φυσητήρας φύλλων διαθέτει ένα εξάρτημα φύσησης και μια διάταξη αναρρόφησης φύλλων για τις λειτουργίες φύσησης και αναρρόφησης. Στον τρόπο λειτουργίας „φύσηση“ τα φύλλα, είτε συγκεντρώνονται μέσω φύσησης, είτε απομακρύνονται μέσω φύσησης από δυσπρόσιτους χώρους. Στον τρόπο λειτουργίας „Αναρρόφηση“, τα φύλλα που αναρροφούνται τεμαχίζονται έτσι ώστε να μειωθεί ο όγκος τους, στη συνέχεια εκβάλλονται με φύσηση μέσω του καναλιού εξώθησης και τέλος συλλέγονται στο σάκκο συλλογής.

Τη λειτουργία των εξαρτημάτων χειρισμού θα την βρείτε στις ακόλουθες περιγραφές.

Επισκόπηση

- 1 Ιμάντας μεταφοράς
 - 2 Χειρολαβή σχήματος T
 - 3 Διακόπτης ενεργοποίησης/ απενεργοποίησης
 - 4 Χειρολαβή
 - 5 Περιβλήμα κινητήρα
 - 6 Ανακούφιση καταπόνησης καλωδίου
 - 7 Καλώδιο δικτύου
 - 8 Διακόπτης είδους λειτουργίας
 - 9 Κουμπί ασφάλισης σάκου συλλογής
 - 10 Σάκος συλλογής
 - 11 Σωλήνας φυσήματος
 - 12 Τροχοί
 - 13 Σωλήνας αναρρόφησης
 - 14 Δακτύλιος στερέωσης (σάκος συλλογής)
 - 15 Κεντρικός σωλήνας
 - 16 Άγκιστρα (σάκου συλλογής)
- A** 17 Άνοιγμα εξαγωγής
- A** 18 Σταυρόβιδα
- A** 19 Δακτύλιος στερέωσης ιμάντα μεταφοράς
- A** 1a Άγκιστρο (ιμάντα μεταφοράς)

Τεχνικά στοιχεία

ΗΛΕΚΤΡΙΚΟΣ ΦΥΣΗΤΗΡΑΣ

ΦΥΛΛΩΝ	PLS 2600 B2
Όνομαστική τάση εισόδου U.....	230 - 240 V~, 50 Hz
Όνομαστική απόδοση P	2600 W
Αριθμός στροφών ρελαντί n ₁	12000 min ⁻¹
Αριθμός στροφών ρελαντί n ₂	15000 min ⁻¹
Μέγιστη ταχύτητα αέρα.....	μέγ. 270 km/h
Όγκος αναρρόφησης αέρα μέγ.	12 m ³ /min
Ανώτατος βαθμός τεμαχισμού	10:1
Σάκος συλλογής	περ. 34 l
Κατηγορία προστασίας.....	<input type="checkbox"/> II
Είδος προστασίας.....	IPX0

Βάρος (συμπεριλ. αξεσουάρ) 3 kg
 Επιτρεπόμενη στάθμη θορύβου (L_{WA})
 εγγυημένη 98 dB

είδος λειτουργίας φυσήματος

Στάθμη ηχητικής πίεσης (L_{pA}) 81,7 dB, K_{pA} = 3 dB
 Επιτρεπόμενη στάθμη θορύβου (L_{WA})
 μετρημένη..... 94,1 dB; K_{WA} = 2,28 dB
 Δόνηση (a_h)
 λαβή χειρός 2,54 m/s²; K = 1,5 m/s²
 Χειρολαβή σχήματος T..... 2,82 m/s²; K = 1,5 m/s²

είδος λειτουργίας αναρρόφησης

Στάθμη ηχητικής πίεσης (L_{pA}) 83,5 dB, K_{pA} = 3 dB
 Επιτρεπόμενη στάθμη θορύβου (L_{WA})
 μετρημένη 96,3 dB; K_{WA} = 2,05 dB
 Δόνηση (a_h)
 λαβή χειρός 2,52 m/s²; K = 1,5 m/s²
 Χειρολαβή σχήματος T..... 2,72 m/s²; K = 1,5 m/s²

Τα επίπεδα θορύβου και κραδασμών είναι σύμφωνα με τα πρότυπα και τους κανονισμούς της δήλωσης συμμόρφωσης.

Η αφερόμενη τιμή μετάδοσης δόνησης μετρήθηκε βάσει τυποποιημένης μεθόδου δοκιμής και μπορεί να χρησιμοποιηθεί για τη σύγκριση μίας ηλεκτρικής συσκευής με μία άλλη.

Η αναφερόμενη τιμή μετάδοσης δόνησης μπορεί επίσης να χρησιμοποιηθεί και για αρχική εκτίμηση της έκθεσης.



Προειδοποίηση: Η τιμή μετάδοσης της δόνησης μπορεί να διαφέρει κατά την πραγματική χρήση της ηλεκτρικής συσκευής από την αναφερόμενη τιμή, ανάλογα με τον τρόπο χρήσης της.

Προσπαθείτε να διατηρείτε την επιβάρυνση λόγω κραδασμών όσο μικρότερη γίνεται. Μέτρα για τη μείωση της επιβάρυνσης λόγω κραδασμών είναι για παράδειγμα η χρήση γαντιών κατά τη χρήση του εργαλείου και ο περιορισμός του χρόνου εργασίας. Εδώ πρέπει να ληφθούν υπόψιν όλα τα στάδια λειτουργίας (για παράδειγμα ο χρόνος κατά τον οποίο το ηλεκτρικό εργαλείο είναι απενεργοποιημένο και ο χρόνος κατά τον οποίο το ηλεκτρικό εργαλείο είναι μεν ενεργοποιημένο, αλλά λειτουργεί χωρίς επιβάρυνση).

Υποδείξεις ασφάλειας

Στο κεφάλαιο αυτό θα βρείτε τις βασικές προδιαγραφές ασφαλείας που αφορούν την εργασία με τη συσκευή.

Σύμβολα και εικονοσύμβολα

Σήματα εικόνες στη συσκευή



Προσοχή!



Διαβάστε προσεκτικά ολόκληρη την οδηγία χειρισμού.



Για λόγους ασφάλειας και τα δύο τμήματα σωλήνα αναρρόφησης και ο σάκος συλλογής πρέπει να είναι

συναρμολογημένα προτού εκκινήσετε τη συσκευή!



Πριν από εργασίες συντήρησης και επισκευής βγάzte το φως από την πρίζα.



Κίνδυνος τραυματισμού από εκσφενδονιζόμενα τεμάχια! Απομακρύνετε τα πρόσωπα που βρίσκονται κοντά στη συσκευή από την περιοχή κινδύνου.



Προσοχή. Περιστροφόμενη πτερωτή. Κρατάτε τα χέρια σας μακριά.



Βγάzte αμέσως το φως από την πρίζα, αν το καλώδιο σύνδεσης είναι φθαρμένο.



Φοράτε προστασία για τα μάτια.



Φοράτε προστασία για την ακοή.



Να χρησιμοποιείτε ωτοασπίδες.



Φοράτε αντιολισθητικά προστατευτικά γάντια



Κρατάτε τουλάχιστον 5 m απόσταση ασφαλείας από τρίτα πρόσωπα.



Μην εκθέτετε τη συσκευή στην υγρασία. Μην



εργάζεστε με βροχή.



Μαζεύετε τα μακριά μαλλιά. Χρησιμοποιείτε ένα δίχτυ μαλλιών.



Ένδειξη της επιτρεπόμενης στάθμης θορύβου L_{WA} σε dB



Κατηγορία προστασίας II (Διπλή μόνωση)



Μην πετάτε τις ηλεκτρικές συσκευές στα σκουπίδια.



Είδος λειτουργίας αναρρόφησης



Είδος λειτουργίας φυσήματος

Σύμβολα στις οδηγίες



Σύμβολα κινδύνου με στοιχεία για την πρόληψη προσωπικών και υλικών ζημιών.



Σύμβολα κινδύνων με πληροφορίες για την πρόληψη βλαβών σε άτομα από ηλεκτροπληξία.



Σύμβολο υποχρέωσης με στοιχεία για την πρόληψη ζημιών.



Σύμβολο υπόδειξης με πληροφορίες για τον καλύτερο χειρισμό της συσκευής.

Γενικές υποδείξεις

ασφαλείας

**ΣΗΜΑΝΤΙΚΟ
ΔΙΑΒΑΣΤΕ ΠΡΙΝ ΤΗ ΧΡΗΣΗ
ΠΡΟΣΕΚΤΙΚΑ
ΦΥΛΑΤΕ ΜΑΖΙ ΜΕ ΤΑ ΕΓΓΡΑΦΑ
ΣΑΣ**

Διαβάστε σχολαστικά τις οδηγίες.



Προσοχή! Κατά τη χρήση συσκευών, πρέπει να λαμβάνονται τα ακόλουθα βασικά μέτρα ασφαλείας, για την προστασία από ηλεκτροπληξία, κίνδυνο τραυματισμού και πυρκαγιάς:

Εκπαίδευση:



Πριν ξεκινήσετε να εργάζεστε, εξοικειωθείτε με όλα τα εξαρτήματα και με το σωστό χειρισμό της συσκευής. Βεβαιωθείτε πως σε περίπτωση ανάγκης θα μπορέσετε αμέσως να θέσετε τη συσκευή εκτός λειτουργίας. Η μη ενδεδειγμένη χρήση μπορεί να οδηγήσει σε βαριούς τραυματισμούς.

- Η παρούσα συσκευή δεν προορίζεται για χρήση από παιδιά, από άτομα με περιορισμένες σωματικές, αισθητηριακές ή νοητικές ικανότητες ή με ανεπαρκή εμπειρία και γνώσεις ή από άτομα τα οποία δεν έχουν

εξοικειωθεί με τις οδηγίες. Τα παιδιά πρέπει να επιτηρούνται, ώστε να διασφαλίζεται ότι δεν χρησιμοποιούν τη συσκευή ως παιχνίδι. Ο καθαρισμός και η συντήρηση δεν επιτρέπεται να διεξάγονται από παιδιά.

- Σε περίπτωση πρόκλησης ζημιάς στο καλώδιο σύνδεσης δικτύου της συσκευής, πρέπει να αντικατασταθεί από τον κατασκευαστή, από το τμήμα εξυπηρέτησης πελατών ή από ένα παρόμοια εξειδικευμένο άτομο, προς αποφυγή κινδύνων.
- Η συσκευή δεν επιτρέπεται να χρησιμοποιείται σε τοποθεσίες με υψόμετρο άνω των 2000 m.

Προετοιμασία:

- Μην επιτρέπεται ποτέ τη χρήση του μηχανήματος από παιδιά ή άτομα που δεν είναι εξοικειωμένα με τις παρούσες οδηγίες. Τυχόν τοπικοί κανονισμοί μπορεί να θέτουν περιορισμούς αναφορικά με την ηλικία του χειριστή.
- Η προστατευτική διάταξη και ο προσωπικός προστατευτικός εξοπλισμός προστατεύουν την υγεία τη δική σας και των άλλων και εξασφαλίζουν την απρόσκοπτη λειτουργία της συσκευής:
 - Φοράτε κατάλληλη ενδυμασία εργασίας, γερά παπούτσια με αντιολισθητική σόλα, γερό, μακρύ παντελόνι, γάντια, προστατευτικά γυαλιά και προστατευτικά ακοής. Να τα φοράτε σε όλη τη διάρκεια χρήσης της μηχανής.
 - Μη χρησιμοποιείτε τη συσκευή όταν είστε ξυπόλυτοι ή φοράτε ανοιχτά σανδάλια. Να φοράτε προστατευτική μάσκα σκόνης.
 - Μη φοράτε ενδύματα ή κοσμήματα που θα μπορούσαν να αναρροφηθούν στον εισόδο αέρα της συσκευής. Αν έχετε μακριά μαλλιά, φοράτε προστατευτικό κάλυμμα κεφαλής.
- Προσέχετε τα ανοιχτά παράθυρα, τα παιδιά, τα κατοικίδια ζώα, κλπ. Διακόψτε την εργασία σας, αν βρίσκονται κοντά σας παιδιά ή κατοικίδια ζώα. Το υλικό που φουσά η συσκευή μπορεί να εκσφενδονιστεί προς την κατεύθυνσή τους. Τηρείτε μια απόσταση ασφαλείας 5 m γύρω σας.
- Εξοικειωθείτε με το περιβάλλον στο οποίο λειτουργείτε τη συσκευή και διαπιστώστε αν παραμονεύουν κίνδυνοι, τους οποίους ενδεχομένως δε θα αντιληφθείτε κατά την εργασία με τη συσκευή, λόγω το θορύβου της.
- Επιθεωρείτε πολύ προσεκτικά την επιφάνεια που πρόκειται να καθαριστεί και αφαιρείτε οποιαδήποτε σύρματα, πέτρες, τενεκεδάκια και λοιπά ξένα σώματα.
- Απομακρύνετε ξένα σώματα πριν από την έναρξη φυσήματος/αναρρόφησης με μια τσουγκράνα ή μια σκούπα.
- Χρησιμοποιείτε ολόκληρο

το εξάρτημα ακροφυσίου φυσητήματος, ώστε το ρεύμα αέρα να μπορεί να λειτουργεί κοντά στο έδαφος.

- Σε πολύ στεγνές συνθήκες υγραίνετε ελαφρώς την επιφάνεια ή χρησιμοποιείτε μια συσκευή ψεκασμού για να μειώσετε την επιβάρυνση σκόνης.
- Μην εργάζεστε με συσκευές που έχουν υποστεί ζημιές, που δεν είναι πλήρεις ή που τροποποιήθηκαν χωρίς την έγκριση του κατασκευαστή. Πριν τη χρήση ελέγχετε την κατάσταση ασφαλείας της συσκευής, ιδιαίτερα την κατάσταση του καλωδίου του ρεύματος και του διακόπτη.
- Χρησιμοποιείτε τη συσκευή μόνο όταν είναι πλήρως συναρμολογημένη.
- Χρησιμοποιείτε τη συσκευή στη λειτουργία αναρρόφησης μόνο αν είναι συναρμολογημένος ο σάκκος συλλογής.
- Ποτέ με χειρίζεστε τη συσκευή με ελαττωματικές διατάξεις ή επικάλυψεις προστασίας ή χωρίς διατάξεις προστασίας. Ποτέ μη χειρίζεστε τη συσκευή με χαλασμένο ή φθαρμένο καλώδιο.
- Πριν από κάθε χρήση ελέγχετε τη συσκευή και το καλώδιο με το φως για ενδεχόμενες ζημιές. Αποφεύγετε τη σωματική επαφή με γειωμένα τεμάχια (π.χ. μεταλλικούς φράχτες, μεταλλικές δοκούς).
- Στην περίπτωση που χαλάσει ένα καλώδιο κατά τη χρήση, πρέπει ο αγωγός σύνδεσης δικτύου να αποσυνδεθεί

αμέσως από το δίκτυο. ΜΗΝ ΑΓΓΙΖΕΤΕ ΤΟ ΚΑΛΩΔΙΟ ΕΑΝ ΔΕΝ ΕΧΕΙ ΑΠΟΣΥΝΔΕΘΕΙ ΑΚΟΜΑ ΑΠΟ ΤΟ ΔΙΚΤΥΟ.

Μη χρησιμοποιείτε τη μηχανή εάν το καλώδιο έχει χαλάσει ή σκιστεί.

- Η ζεύξη του καλωδίου προέκτασης πρέπει να είναι προστατευμένη από ενδεχόμενο πιπίλισμα με νερό, να αποτελείται από ελαστικό υλικό ή να διαθέτει ελαστική επικάλυψη. Χρησιμοποιείτε μόνο καλώδια προέκτασης (του τύπου H05VV-F), που προορίζονται για εξωτερική χρήση και διαθέτουν την αντίστοιχη σήμανση. Η διατομή των συρμάτων του καλωδίου προέκτασης πρέπει να ανέρχεται τουλάχιστον σε 2,5 mm². Το καλώδιο επέκταση δεν επιτρέπεται να είναι μακρύτερο από 75 m. Ξετυλίγετε πάντα την μπομπίνα του καλωδίου εντελώς πριν τη χρήση. Ελέγχετε το καλώδια για ενδεχόμενες ζημιές.
- Για την τοποθέτηση το καλωδίου προέκτασης χρησιμοποιείτε την προβλεπόμενη αρπάγη.
- Προσέξτε ότι ο χειριστής ή ο χρήστης φέρουν ευθύνη για ατυχήματα ή κινδύνους σε άλλα άτομα ή στην περιουσία τους.
- Αποφεύγετε να φοράτε φαρδιά ρούχα ή ρούχα από τα οποία κρέμονται κορδόνια ή γραβάτες.
- Θέτετε σε λειτουργία τη μηχανή σε μια προτεινόμενη θέση και μόνο επάνω σε μια σταθερή, ίσια επιφάνεια.

- Μη θέτετε σε λειτουργία τη μηχανή επάνω σε μια λιθόστρωτη επιφάνεια ή με σκύρο όπου το υλικό που εκτοξεύεται μπορεί να προκαλέσει τραυματισμούς.
- Πριν τη χρήση εκτελείτε πάντα μια οπτική επιθεώρηση ώστε να διαπιστώνετε εάν η διάταξη **τεμαχισμού**, τα μπουλόνια της διάταξης **τεμαχισμού** και άλλα μέσα στερέωσης είναι ασφαλισμένα, εάν το περίβλημα είναι στη σωστή κατάσταση και εάν οι διατάξεις και οι **θωρακίσεις προστασίας** είναι στη θέση τους. Αντικαθιστάτε φθαρμένα ή χαλασμένα στοιχεία ανά σετ ώστε να διατηρείται η ισορροπία. Αντικαθιστάτε τις φθαρμένες ή μη αναγνώσιμες επιγραφές.

Λειτουργία:

- Μην αφήνετε άλλα πρόσωπα να αγγίζουν τη συσκευή ή το καλώδιο προέκτασης. Κρατάτε τη συσκευή μακριά από ανθρώπους, κυρίως παιδιά, και κατοικίδια ζώα.
- Μην ενεργοποιείτε τη συσκευή, αν την κρατάτε ανάποδα ή αν δε βρίσκεται σε θέση εργασίας.
- Αποφεύγετε μη ηθελημένη θέση σε λειτουργία. Βεβαιώνετε ότι η συσκευή είναι απενεργοποιημένη προτού τη συνδέσετε στην τροφοδοσία ρεύματος, προτού το κρατήσετε ή το μεταφέρετε. Εάν κατά τη μεταφορά της συσκευής έχετε το δάχτυλο στον διακόπτη ή συνδέσετε την ενεργοποιημένη συσκευή στην τροφοδοσία ρεύματος, μπορεί να προκληθούν ατυχήματα.
- Κατά τη διάρκεια λειτουργίας της συσκευής, μην τη στρέψετε προς την κατεύθυνση άλλων προσώπων. Φροντίστε ιδιαίτερα ώστε η δέσμη του εξερχόμενου αέρα να μην κατευθύνετε προς τα μάτια ή τα αυτιά τρίτων.
- Κατά την εργασία φροντίζετε για σταθερή έδραση, ιδιαίτερα όταν εργάζεστε σε κεκλιμένο έδαφος. Κρατάτε πάντα τη συσκευή γερά και με τα δύο σας χέρια και εργάζεστε με αυτήν μόνο αν η ζώνη μεταφοράς είναι ρυθμισμένη σωστά.
- Μην εκτείνετε πολύ μακριά το σώμα σας και προσέχετε ώστε να μην χάνετε την ισορροπία.
- Διατηρείτε τα δάχτυλα και τα πόδια μακριά από το άνοιγμα σωλήνα αναρρόφησης και τον τροχό με πτερύγια. Υπάρχει κίνδυνος τραυματισμού.
- Μην εργάζεστε με τη συσκευή, αν είστε κουρασμένοι, αφηρημένοι ή υπό την επήρεια οινοπνεύματος ή φαρμάκων. Κάνετε έγκαιρα διαλείμματα εργασίας. Ξεκινάτε την εργασία με ηρεμία και λογική. Gehen Sie mit Vernunft an die Arbeit. Να κινείστε αργά και να μην τρέχετε.
- Μεγαλύτερη χρήση της συσκευής μπορεί να οδηγήσει σε βλάβες στη ροή του αίματος λόγω κραδασμών στα χέρια. Ωστόσο μέσω κατάλληλων γαντιών ή τακτικών διαλειμάτων μπορείτε να

επιμηκύνετε τη διάρκεια χρήσης.

- Αποφεύγετε να θέτετε σε λειτουργία τη μηχανή σε άσχημες καιρικές συνθήκες, ιδιαίτερα όταν υπάρχει κίνδυνος κεραυνών. Να εργάζεστε μόνο στο φως της ημέρας ή σε καλό τεχνητό φωτισμό.
- Μην αναρροφάτε υλικά που καίγονται, πυρακτωμένα υλικά ή υλικά που βγάζουν καπνό (π.χ. τσιγάρα, πυρακτωμένα τεμάχια κλπ.), ατμούς ή εύφλεκτα, δηλητηριώδη ή εκρηξιμα υλικά.
- Σταματήστε τη μηχανή και απομακρύνετε το βύσμα από την πρίζα. Εξασφαλίζετε ότι τα κινούμενα εξαρτήματα έχουν σταματήσει εντελώς:
 - όταν δε χρησιμοποιείτε τη συσκευή, όταν τη μεταφέρετε ή την αφήνετε ανεπίβλεπτη;
 - όταν ελέγχετε τη συσκευή, την καθαρίζετε ή αφαιρείτε αντικείμενα που προκάλεσαν συμφορήσεις
 - όταν πραγματοποιείτε εργασίες καθαρισμού ή συντήρησης ή όταν αντικαθιστάτε εξαρτήματα.
 - όταν το καλώδιο ρεύματος ή το καλώδιο προέκτασης έχουν υποστεί ζημιές;
 - έπειτα από την επαφή με ξένα σώματα ή σε περίπτωση ασυνήθιστων δονήσεων.
- Μη χρησιμοποιείτε τη συσκευή σε κλειστούς, ανεπαρκώς αεριζόμενους χώρους.
- Μη χρησιμοποιείτε τη συσκευή κοντά σε εύφλεκτα υγρά

ή αέρια. Σε περίπτωση μη συμμόρφωσης με την υπόδειξη αυτή, υφίσταται κίνδυνος πυρκαγιάς ή έκρηξης.

- Σε περίπτωση ατυχήματος ή δυσλειτουργίας, απενεργοποιήστε άμεσα τη συσκευή, αποσυνδέστε το βύσμα δικτύου και βεβαιωθείτε ότι έχουν ακινητοποιηθεί πλήρως όλα τα κινούμενα εξαρτήματα. Στη συνέχεια, ελέγξτε τη συσκευή. Σε περίπτωση ερωτήσεων, απευθυνθείτε στον έμπορο.
- Προχωράτε αργά, μην τρέχετε.
- Φροντίστε ώστε η τάση του ρεύματος να συμφωνεί με τα στοιχεία τις πινακίδας τύπου.
- Κρατάτε το καλώδιο μακριά από την περιοχή εργασίας και οδηγείτε το κατά κανόνα πίσω από το χειριστή.
- Μη μεταφέρετε τη συσκευή από το καλώδιο. Μη χρησιμοποιείτε το καλώδιο για να τραβήξετε το βύσμα από την πρίζα. Προστατεύετε το καλώδιο από υψηλές θερμοκρασίες, λάδια και αιχμηρές άκρες.
- Απαγορεύεται η χρήση φθαρμένων καλωδίων, σύζευξης και φις, όπως και των αγωγών σύνδεσης δικτύου που δεν ανταποκρίνονται στις προδιαγραφές. Σε περίπτωση φθοράς του καλωδίου τραβήξτε αμέσως το φις από την πρίζα. **Σε καμία περίπτωση μην αγγίζετε το καλώδιο ρεύματος, όσο το φις είναι ακόμη στην πρίζα.**
- Τα καλώδια επέκτασης πρέπει

να παραμένουν μακριά από κινούμενα επικίνδυνα εξαρτήματα προς αποφυγή ζημιών σε καλώδια, τα οποία θα μπορούσαν να οδηγήσουν σε επαφή με ενεργά εξαρτήματα.

- Πριν την ενεργοποίηση της μηχανής εξασφαλίζετε ότι η τροφοδοσία είναι άδεια.
- Διατηρείτε το πρόσωπο και το σώμα σας μακριά από το άνοιγμα πλήρωσης.
- Μην επιτρέπτε τα χέρια, τα λοιπά τμήματα του σώματος ή ο ρουχισμός να εισέρχονται στην τροφοδοσία, στο κανάλι εξαγωγής ή κοντά σε κινούμενα εξαρτήματα.
- Αποφεύγετε μια μη φυσιολογική στάση του σώματος. Κατά την εισαγωγή υλικού ποτέ μην στέκεστε σε ψηλότερο τομέα από αυτόν της μηχανής.
- Διατηρείτε πάντα την ισορροπία σας, ώστε να εργάζεστε με ασφάλεια σε κεκλιμένες επιφάνειες. Μην τρέχετε.
- Κατά τη λειτουργία μην παραμένετε στη ζώνη εκτόξευσης.
- Κατά την εισαγωγή υλικού στο μηχάνημα να είστε εξαιρετικά προσεκτικοί ώστε να μην εισέρχονται μεταλλικά τεμάχια, πέτρες, φιάλες, κονσέρβες ή άλλα ξένα αντικείμενα.
- Μην επιτρέπτε να συλλέγεται επεξεργασμένο υλικό στη ζώνη εκτόξευσης διότι αυτό μπορεί να εμποδίσει τη σωστή εκτόξευση και να προκαλέσει επανεισαγωγή του υλικού πάνω από το άνοιγμα πλήρωσης.
- Απενεργοποιήστε την πηγή ενέργειας και αποσυνδέστε το μηχάνημα από το δίκτυο στην περίπτωση που έχει έμφραξη, προτού το απελευθερώσετε από απορρίμματα.
- Ποτέ με χειρίζεστε το μηχάνημα με ελαττωματικές προστατευτικές διατάξεις ή θωρακίσεις ή χωρίς διατάξεις ασφάλειας, όπως είναι ο τοποθετημένος σάκος συλλογής.
- Διατηρείτε την πηγή ενέργειας ελεύθερη από απορρίμματα και άλλες συγκεντρώσεις προς αποφυγή ζημιάς σε αυτήν ή πιθανής πυρκαγιάς.
- Μη μεταφέρετε το μηχάνημα όσο είναι σε λειτουργία η πηγή ενέργειας.
- Απενεργοποιήστε αμέσως την πηγή ρεύματος και περιμένετε μέχρι να σταματήσει εντελώς το μηχάνημα στην περίπτωση που ο μηχανισμός κοπής συναντήσει ένα ξένο αντικείμενο ή εάν το μηχάνημα αρχίσει να κάνει ασυνήθιστους θορύβους ή να δονείται. Αποσυνδέστε το μηχάνημα από το δίκτυο και πραγματοποιήστε τα παρακάτω βήματα προτού το επανακινήσετε και το θέσετε σε λειτουργία:
 - ελέγξτε για ζημιές,
 - αντικαταστήστε ή επισκευάστε φθαρμένα εξαρτήματα,
 - ελέγξτε για χαλαρά εξαρτήματα και σφίξτε τα.
- Μη γέρνετε το μηχάνημα όσο είναι σε λειτουργία η πηγή ενέργειας.
- Προσέχετε ώστε να μην

συνδέετε φθαρμένα καλώδια στην τροφοδοσία ρεύματος ή να μην αγγίζετε φθαρμένο καλώδιο προτού το αποσυνδέσετε από την τροφοδοσία ρεύματος καθώς τα φθαρμένα καλώδια μπορούν να οδηγήσουν σε επαφή με ρευματοφόρα τμήματα.

- Προσέχετε ώστε να μην αγγίζετε κινούμενα επικίνδυνα εξαρτήματα προτού το μηχάνημα αποσυνδεθεί από τη σύνδεση δικτύου και τα εξαρτήματα αυτά ακινητοποιηθούν πλήρως

Συντήρηση και φύλαξη:

- Ελέγχετε τακτικά τη συσκευή ως προς τη λειτουργικότητα και την άψογη κατάστασή της, έτσι ώστε να αποφευχθούν ενδεχόμενοι κίνδυνοι για το χειριστή.
- Χρησιμοποιείτε μόνο ανταλλακτικά και εξαρτήματα που συνιστά το Κέντρο Σέρβις της εταιρίας μας.
- Μην προσπαθείτε να επισκευάζετε οι ίδιοι τη συσκευή, εκτός εάν έχετε εκπαιδευτεί για αυτό. Όλες οι εργασίες που δεν αναφέρονται στις παρούσες οδηγίες, επιτρέπεται να διεξάγονται μόνο από εξουσιοδοτημένες από εμάς υπηρεσίες του τμήματος εξυπηρέτησης πελατών.
- Φυλάσσετε τη συσκευή σε ένα ξηρό μέρος και εκτός εμβέλειας των παιδιών.
- Χειρίζεστε τη συσκευή με φροντίδα. Καθαρίζετε τακτικά τις οπές εξαερισμού και ακολουθείτε τις προδιαγραφές συντήρησης.
- Διατηρείτε όλες τις εισόδους ψυχρού αέρα ελεύθερες από ρύπους.
- Εάν χρειαστεί αντικατάσταση του καλωδίου, πρέπει να εκτελεστεί από τον κατασκευαστή ή τον αντιπρόσωπό του, ώστε να αποφευχθούν οι κίνδυνοι της ασφάλειας.
- Μη χρησιμοποιείτε τη συσκευή εάν ο διακόπτης δεν ενεργοποιείται/δεν απενεργοποιείται. Οι φθαρμένοι διακόπτες πρέπει να αντικαθίστανται από συνεργείο εξυπηρέτησης πελατών.
- Εάν σταματήσει το μηχάνημα για σέρβις, επιθεώρηση, φύλαξη ή για αλλαγή αξεσουάρ, απενεργοποιήστε την πηγή ενέργειας, αποσυνδέστε το μηχάνημα από το δίκτυο και εξασφαλίστε ότι έχουν σταματήσει εντελώς όλα τα κινούμενα εξαρτήματα. Πριν από επιθεωρήσεις, ρυθμίσεις κ.λπ. επιτρέψτε να κρυώσει το μηχάνημα. Συντηρείτε το μηχάνημα με προσοχή και διατηρείτε το καθαρό.
- Επιτρέπεται πάντα να κρυώνει το μηχάνημα πριν το αποθηκεύσετε.
- Κατά την επισκευή της διάταξης τεμαχισμού πρέπει να θυμάστε ότι παρότι η πηγή ενέργειας έχει απενεργοποιηθεί χάρη στη λειτουργία ασφάλισης της προστατευτικής διάταξης, η

διάταξη τεμαχισμού μπορεί ακόμα να κινείται.

- Ποτέ μην προσπαθείτε να παρακάμψετε τη λειτουργία ασφάλισης της διάταξης προστασίας.

Συμπληρωματικές υποδείξεις ασφάλειας:

- Απενεργοποιείτε τη συσκευή πριν την τοποθέτηση ή απομάκρυνση του σάκου συλλογής.

Πρόταση:

- Συνδέετε τη συσκευή, κατά το δυνατόν, μόνο σε ρευματοδότες με διακόπτη κυκλώματος βλάβης γείωσης (RCD) με ονομαστικό ρεύμα που δεν ξεπερνά τα 30 mA.
- Αποφεύγετε να θέτετε σε λειτουργία τη μηχανή σε άσχημες καιρικές συνθήκες, ιδιαίτερα όταν υπάρχει κίνδυνος κεραυνών.

ΥΠΟΛΕΙΠΟΜΕΝΟΙ ΚΙΝΔΥΝΟΙ

Ακόμη και σε περίπτωση σωστής και κανονικής χρήσης αυτού του ηλεκτρικού εργαλείου, υφίστανται πάντα υπόλειπόμενοι κίνδυνοι.

Οι ακόλουθοι κίνδυνοι μπορούν να παρουσιαστούν ανάλογα με το είδος κατασκευής και το μο ντέλο αυτού του ηλεκτρικού εργαλείου:

- α) Βλάβες της ακοής, εάν δεν χρησιμοποιηθεί κατάλληλη ηχοπροστασία.
- β) Βλάβες της υγείας που

προκαλούνται από δονήσεις χεριού-βραχίονα, εάν η συσκευή χρησιμοποιηθεί για μεγαλύτερο χρονικό διάστημα ή δεν τηρείται και δεν συντηρείται σωστά.

- γ) Βλάβες στους πνεύμονες, στην περίπτωση που δεν χρησιμοποιείται προστασία για την αναπνοή.
- δ) Βλάβες στα μάτια, στην περίπτωση που δεν χρησιμοποιείται κατάλληλη προστασία για τα μάτια.



Προειδοποίηση!
Αυτό το ηλεκτρικό εργαλείο δημιουργεί ένα ηλεκτρομαγνητικό πεδίο κατά τη διάρκεια της λειτουργίας. Αυτό το πεδίο μπορεί κατά περίπτωση να επηρεάσει ενεργά ή παθητικά ιατρικά εμφυτεύματα. Προς αποφυγή κινδύνου σοβαρών ή θανατηφόρων τραυματισμών πρέπει οι χειριστές με ιατρικά εμφυτεύματα να επικοινωνήσουν με τον γιατρό τους και τον κατασκευαστή του ιατρικού εμφυτεύματος πριν τη χρήση του μηχανήματος.

Η εγκατάσταση

Προτού θέσετε σε λειτουργία τη συσκευή πρέπει

- να συναρμολογήσετε τους σωλήνες φυσήματος ή αναρρόφησης,
- να συναρμολογήσετε το σάκο συλλογής



Προσοχή! Υφίσταται κίνδυνος τραυματισμού! Κατά τη συναρμολόγηση ή αποσυναρμολόγηση του σωλήνα φυσήματος, του σωλήνα αναρρόφησης, της προστατευτικής επικάλυψης ή του σάκου συλλογής πρέπει η συσκευή να είναι απενεργοποιημένη και να είναι ακινητοποιημένα τα κινούμενα τμήματα. Πριν από κάθε εργασία τραβάτε το φως!



Α Τοποθέτηση σωλήνα φυσήματος/ αναρρόφησης

1. Εισαγάγετε τον κεντρικό σωλήνα (15) στο περίβλημα κινητήρα (5).
2. Στερεώστε τον κεντρικό σωλήνα (15) με τις δύο σταυρόβιδες (18).
3. Εισαγάγετε τον σωλήνα φυσήματος (11) στον κεντρικό σωλήνα (15).
4. Εισαγάγετε τον σωλήνα αναρρόφησης (13) στον κεντρικό σωλήνα (15). Ο σωλήνας αναρρόφησης ασφαλίζει.
5. Ασφαλίστε τον σωλήνα αναρρόφησης (13) στη βάση του σωλήνα φυσήματος (11) με τα κλιπ.



Α Τοποθέτηση/αφαίρεση σάκου συλλογής



Η χρήση της συσκευής στη λειτουργία αναρρόφησης επιτρέπεται μόνο με τοποθετημένο σάκο συλλογής.

Τοποθέτηση σάκου συλλογής:

1. Εισαγάγετε τον σάκο συλλογής (10) στο άνοιγμα εξαγωγής (17) του περιβλήματος κινητήρα (5). Ο σάκος συλλογής ασφαλίζει.
2. Αναρτήστε τα άγκιστρα (16) του σάκου συλλογής (10) στους προβλεπόμενους δακτυλίου στερέωσης (14) του σωλήνα φυσήματος και του κεντρικού σωλήνα.

Αφαίρεση σάκου συλλογής:

3. Αφαιρέστε τα άγκιστρα (16) από τους δακτυλίου στερέωσης (14) του σωλήνα φυσήματος και του κεντρικού σωλήνα.
4. Πιέστε το κουμπί ασφάλισης (9) στον σάκο συλλογής (10).
5. Απομακρύνετε τον σάκο συλλογής (10) από το άνοιγμα εξαγωγής (17).



Α Τοποθέτηση ιμάντα μεταφοράς



Μην φοράτε ποτέ τον ιμάντα διαγώνια στον ώμο και το στήθος σας, αλλά μόνο στον ένα ώμο. Κατά αυτόν τον τρόπο, μπορείτε να απομακρύνετε τη συσκευή γρήγορα από το σώμα σας σε περίπτωση κινδύνου.

1. Περάστε τον ιμάντα μεταφοράς (1) πάνω από τον ώμο.
2. Για την εργονομική εργασία προσαρμόστε τη ζώνη μεταφοράς (1) μεμονωμένα στο δικό σας ύψος

3. Στερεώστε το άγκιστρο (1a) στο δακτύλιο στερέωσης (19) για την ανάρτηση του ιμάντα.

Χειρισμός



Προσοχή! Υφίσταται κίνδυνος τραυματισμού! Φοράτε κατά την εργασία με τη συσκευή κατάλληλο ρουχισμό και γάντια εργασίας. Βεβαιώνετε πριν από κάθε χρήση, ότι η συσκευή έχει δυνατότητα λειτουργίας. Βεβαιώνετε ότι ο σάκος συλλογής και ο σωλήνας έχουν συναρμολογηθεί σωστά.

Εάν ένας διακόπτης ενεργο-/απενεργοποίησης ή ρυθμιστής όγκου έχει ζημιά, δεν επιτρέπεται η συνέχιση της εργασίας με τη συσκευή. Ο ατομικός προστατευτικός εξοπλισμός και μια συσκευή με δυνατότητα λειτουργίας εμποδίζουν τον κίνδυνο τραυματισμών και ατυχημάτων.



Μετά την απενεργοποίηση της συσκευής ο τροχός με πτερύγια συνεχίζει να κινείται λίγο ακόμα. Κίνδυνος τραυματισμού από το περιστρεφόμενο εργαλείο.



Λαμβάνετε υπόψη σας την ηχοπροστασία και τις τοπικές προδιαγραφές.

B Αλλαγή είδους λειτουργίας

Είδος λειτουργίας αναρρόφησης

1. Μετακινήστε τον διακόπτη είδους λειτουργίας (8) στη θέση .

Είδος λειτουργίας φυσήματος

2. Μετακινήστε τον διακόπτη είδους λειτουργίας (8) στη θέση .

D Ενεργοποίηση και απενεργοποίηση



Προσέξτε πριν από την ενεργοποίηση ώστε η συσκευή να μην αγγίζει αντικείμενα. Προσέξτε για μια ασφαλή έδραση.

1. Δημιουργήστε με το άκρο του καλωδίου επέκτασης έναν βρόχο και στερεώστε τον στην ανακούφιση καταπόνησης (6).
2. Συνδέστε τη συσκευή στην τάση δικτύου.
3. Για την ενεργοποίηση, μετακινήστε τον διακόπτη ενεργοποίησης/ απενεργοποίησης (3) στη θέση «I» ή «II».
4. Για την απενεργοποίηση, μετακινήστε τον διακόπτη ενεργοποίησης/ απενεργοποίησης (3) στη θέση «0».

Ρύθμιση αριθμού στροφών

1. Μετακινήστε τον διακόπτη ενεργοποίησης/απενεργοποίησης (3) στη θέση «I» για τον χαμηλότερο αριθμό στροφών.
2. Μετακινήστε τον διακόπτη ενεργοποίησης/απενεργοποίησης (3) στη θέση «II» για τον υψηλότερο αριθμό στροφών.

Εργασία με τη συσκευή



Ο απορροφητήρας/φουσητήρας φύλλων επιτρέπεται να χρησιμοποιείται μόνο για τους ακόλουθους σκοπούς χρήσης:

- ως φουσητήρας για τη συλλογή ξερών φύλλων ή για την απομάκρυνση με φύσημα από δύσκολα προσβάσιμα σημεία
- ως διάταξη αναρρόφησης για την αναρρόφηση ξερών, στεγνών φύλλων.

Στη λειτουργία αναρρόφησης η συσκευή εξυπηρετεί επίσης ως μηχανή τεμαχισμού. Τα στεγνά φύλλα κομματιάζονται, ο όγκος τους μειώνεται και γίνεται προετοιμασία για ενδεχόμενη κομποστοποίηση. Η ένταση της διαδικασίας κομματιάσματος εξαρτάται από το μέγεθος των φύλλων και της υπολειπόμενης υγρασίας. Οποιαδήποτε διαφορετική χρήση από την ανωτέρω περιγραφόμενη ενδέχεται να προκαλέσει ζημιές στο μηχάνημα και να θέσει το χρήστη σε κίνδυνο.



Προσέξτε κατά την εργασία ώστε να μην χτυπάτε με τη συσκευή σε σκληρά αντικείμενα, τα οποία μπορεί να προκαλέσουν ζημιές. Μην αναρροφάτε στερεά σώματα όπως πέτρες, κλαδιά ή κομμάτια

κλαδιών, κουκουνάρια ή παρόμοια, διότι αυτά θα προκαλέσουν ζημιές στη συσκευή και κυρίως στη διάταξη τεμαχισμού.

Επισκευές αυτού του είδους δεν υπόκεινται στην εγγύηση.

Είδος λειτουργίας φυσήματος:

- Ένα βέλτιστο αποτέλεσμα κατά τη χρήση του φυσήματος λαμβάνεται με μια απόσταση προς το έδαφος 5 - 10 εκ.
- Να κατευθύνετε τη δέσημη αέρα μακριά από εσάς. Προσέχετε ώστε να μην ανασηκώνονται βαριά αντικείμενα με συνέπεια να τραυματιστούν άτομα ή να προκληθούν ζημιές.
- Ξεκινήστε την εργασία με την ανώτερη απόδοση φυσήματος, ώστε να συλλέξετε γρήγορα τα σκορπισμένα φύλλα. Επιλέξτε μια χαμηλότερη απόδοση φυσήματος για να συμπυκνώσετε το σωρό φύλλων που μαζέψατε.
- Πριν το φύσημα ξεκολλήστε με μια σκούπα ή τσουγκράνα φύλλα που έχουν κολλήσει στο δάπεδο.
- Κατά την εργασία, συγκρατείτε τη συσκευή πάντα με τα δύο χέρια: Χρησιμοποιείτε τη χειρολαβή (4) και τη χειρολαβή σχήματος T (2).

Είδος λειτουργίας αναρρόφησης:



Για λόγους ασφάλειας όλα τμήματα σωλήνα αναρρόφησης και ο σάκος συλλογής πρέπει να είναι συναρμολογημένα προτού εκκινήσετε τη συσκευή!

- Κατά την εργασία, συγκρατείτε τη συσκευή πάντα με τα δύο χέρια: Χρησιμοποιείτε τη χειρολαβή (4) και τη χειρολαβή σχήματος T (2).
- Προσέξτε ώστε να μην αναρροφώνται ταυτόχρονα πολύ μεγάλες ποσότητες φύλλων. Έτσι αποφεύγετε έμφραξη του σωλήνα αναρρόφησης (13) και μπλοκάρισμα του τροχού με πτερύγια.



Για να αποφύγετε περιττή φθορά του σάκου συλλογής αποφεύγετε να τον σέρνετε στο έδαφος κατά την εργασία.



Προστασία υπερφόρτωσης:

Σε περίπτωση υπερφόρτωσης ο κινητήρας απενεργοποιείται αυτόματα.

Απενεργοποιήστε τον απορροφητήρα φύλλων και τραβήξτε το βύσμα δικτύου.

Τέλος ελέγξτε εάν υπάρχει μπλοκάρισμα του τροχού με πτερύγια ή μια έμφραξη του σάκου συλλογής και διορθώστε τα. Η συσκευή είναι πάλι έτοιμη για λειτουργία μόλις κρυώσει πλήρως.

Εκκένωση σάκου συλλογής:

Όταν ο σάκος συλλογής είναι γεμάτος, μειώνεται κατά πολύ η απόδοση αναρρόφησης. Αδειάστε το σάκο συλλογής όταν γεμίσει ή μόλις μειωθεί η απόδοση αναρρόφησης της συσκευής.

1. Απενεργοποιήστε τη συσκευή και περιμένετε να ακινητοποιηθεί ο τροχός με πτερύγια.
2. Τραβήξτε το βύσμα (7).
3. Απομακρύνετε τα άγκιστρα (16)

από τις θηλιές (14). Λασκάρετε το σάκος συλλογής πιέζοντας το κουμπί ασφαλίσης (9).

4. Ανοίξτε το φερμουάρ στο σάκο συλλογής και αδειάστε τον εντελώς.
5. Συναρμολογήστε πάλι τον άδειο σάκο συλλογής.



Τα υλικά κομποστοποίησης δεν ανήκουν στα οικιακά απορρίμματα!

Καθαρισμός και συντήρηση



Προειδοποίηση! Κίνδυνος τραυματισμού από κινούμενα επικίνδυνα εξαρτήματα!



Καθαρίζετε τη συσκευή πάντα μετά την εργασία, διότι αλλιώς οι ακαθαρσίες με υπολείμματα φύλλων **σκληραίνουν και κατακάθονται** και πιθανώς να μην μπορούν να απομακρυνθούν παρά μόνο αποσυναρμολογώντας το περίβλημα κινητήρα. **Εργασίες καθαρισμού τέτοιου είδους δεν υπόκεινται στην εγγύηση.**



Πριν από όλες τις εργασίες απενεργοποιείτε τη συσκευή και τραβάτε το βύσμα δικτύου.



Οι εργασίες επισκευών και συντήρησης που δεν περιγράφονται στις παρούσες οδηγίες λειτουργίας, πρέπει να διεξάγονται από το κέντρο σέρβις μας. Χρησιμοποιείτε μόνο αυθεντικά εξαρτήματα.



Διατηρείτε τη συσκευή πάντα καθαρή. Μη χρησιμοποιείτε μέσα καθαρισμού και διαλυτικά.

Διεξάγετε τις ακόλουθες εργασίες καθαρισμού και συντήρησης τακτικά. Έτσι εξασφαλίζεται μακρά και αξιόπιστη χρήση.

Καθαρισμός



Η συσκευή δεν επιτρέπεται να ψεκάζεται με νερό ούτε να τοποθετείται σε νερό. Υπάρχει κίνδυνος ηλεκτροπληξίας.

- Διατηρείτε την εγκοπή αερισμού, το περίβλημα κινητήρα και τις λαβές της συσκευής καθαρά. Χρησιμοποιείτε για αυτό ένα νωπό πανί ή μια βούρτσα. Μην χρησιμοποιείτε καθαριστικά ή διαλύτες. Μπορεί έτσι να προκληθεί ανεπανόρθωτη ζημιά στη συσκευή.
- Καθαρίστε τη σακούλα συλλογής (10) με μια βούρτσα.

συντήρησή

- Να ελέγχετε το θανακόπτη πριν από κάθε χρήση για ενδεχόμενα εμφανή ελαττώματα και για φθαρμένα ή ελαττωματικά εξαρτήματα.
- Να ελέγχετε τα καλύμματα και τα προστατευτικά συστήματα για ενδεχόμενα ελαττώματα και σταθερότητα. Ενδεχομένως αντικαταστήστε τα.

Διορθώνετε τις εμφράξεις και τα μπλοκαρίσματα

Τα φύλλα και τα φρέσκα τμήματα φυτών μπορεί να προκαλέσουν έμφραξη στη συσκευή.

Καθαρισμός τροχού με πτερύγια:



Τραβήξτε το βύσμα δικτύου! Υπάρχει κίνδυνος τραυματισμού.

1. Ανοίξτε την προστατευτική επικάλυψη (7) ή/και το σωλήνα αναρρόφησης (16).
2. Απομακρύνετε προσεκτικά υπολείμματα ή εμφράξεις στον τροχό με πτερύγια.
3. Ελέγξτε εάν ο τροχός με πτερύγια μπορεί να περιστραφεί εύκολα και εάν είναι σε άψογη κατάσταση. Επιτρέπεται την αντικατάσταση ενός ελαττωματικού τροχού με πτερύγια από το κέντρο σέρβις μας.
4. Κλείστε την προστατευτική επικάλυψη (7) ή/και βιδώστε πάλι σφιχτά το σωλήνα αναρρόφησης (16).



Εάν η προστατευτική επικάλυψη (7) ή/και ο σωλήνας αναρρόφησης (16) δεν έχει βιδωθεί σωστά και γερά, η συσκευή δεν μπορεί να λειτουργήσει.

Съхранение

- Για τη φύλαξη, μπορείτε να αφαιρέσετε τον κεντρικό σωλήνα (15), τον σωλήνα φυσήματος (11), τον σωλήνα αναρρόφησης (13) και τον σάκο συλλογής (10) από το περίβλημα κινητήρα (5) (βλέπε σχετικά τις οδηγίες τοποθέτησης στο κεφάλαιο «Έναρξη λειτουργίας»).
- Φυλάτε τη συσκευή στεγνή και εκτός

εμβέλειας παιδιών.

Απόσυρση/προστασία του περιβάλλοντος

Παραδώστε συσκευή, αξεσουάρ και συσκευασία για ανακύκλωση που σέβεται το περιβάλλον.



Μην πετάτε τις ηλεκτρικές συσκευές στα σκουπίδια. Το σύμβολο του διαγραμμένου κάδο υποδηλώνει ότι αυτό το προϊόν, στο τέλος της διάρκειας χρήσης του, δεν επιτρέπεται να απορρίπτεται μαζί με τα οικιακά απορρίμματα.

Οδηγία 2012/19/ΕΕ σχετικά με τα απόβλητα ηλεκτρικού και ηλεκτρονικού εξοπλισμού: Οι καταναλωτές είναι νομικά

υπεύθυνοι να οδηγούν τις ηλεκτρικές και ηλεκτρονικές συσκευές, στο τέλος της διάρκειας ζωής τους, σε μια φιλική προς το περιβάλλον ανακύκλωση. Με τον τρόπο αυτό εξασφαλίζεται μια φιλική προς το περιβάλλον και τους πόρους επαναχρησιμοποίηση.

Ανάλογα με την εφαρμογή στο εθνικό δίκαιο, έχετε τις εξής δυνατότητες:

- επιστροφή σε ένα σημείο πώλησης,
- παράδοση σε ένα επίσημο σημείο συλλογής,
- επιστροφή στον κατασκευαστή/ υπεύθυνο διάθεσης στην αγορά.

Δεν ισχύει για παρελκόμενα και βοηθητικές διατάξεις χωρίς ηλεκτρικά εξαρτήματα που περιλαμβάνονται στις παλιές συσκευές.

Τα κομμένα κλαδιά να λιπασματοποιούνται και να μην πετιούνται

στον κάδο απορριμμάτων.

Ανταλλακτικά / Αξεσουάρ

Ανταλλακτικά και αξεσουάρ μπορείτε να βρείτε στη σελίδα
www.grizzly-service.eu

Εάν παρουσιάζονται προβλήματα κατά τη διαδικασία παραγγελίας, χρησιμοποιήστε το έντυπο επικοινωνίας. Εάν έχετε περισσότερες ερωτήσεις μπορείτε να απευθυνθείτε στο «Service-Center» (δείτε στη σελίδα 302).

Αρ Οδηγιών χρήσης	Αρ. Επί μέρους-σχεδιαγράμματα	Χαρακτηρισμός	Αρ. είδους
1.....	25.....	Ιμάντας μεταφοράς.....	91100669
10.....	22-24.....	Σάκος συλλογής.....	91100668
11+12.....	19-21.....	Σωλήνας φυσήματος + Τροχοί.....	91100667
13.....	18.....	Σωλήνας αναρρόφησης.....	91100665
15.....	17.....	Κεντρικός σωλήνας.....	91100664

Ανίχνευση βλαβών

Πρόβλημα	Πιθανή αιτία	Άρση βλάβης
Η συσκευή δεν ενεργοποιείται	Δεν υπάρχει ρεύμα	Ελέγξτε την πρίζα, το καλώδιο, τον ρευματολήπτη, ενδεχ. επισκευή από ειδικό ηλεκτρολόγο.
	Διακόπτης on/off (3) ελαττωματικός	Η επισκευή πρέπει να πραγματοποιείται από την εξυπηρέτηση πελατών
	Οι ψήκτρες είναι φθαρμένες	
	Κινητήρας ελαττωματικός	
Η συσκευή δουλεύει με διακοπές	Το καλώδιο ρεύματος είναι φθαρμένο	Επισκευή μέσω υπηρεσίας service
	Εσωτερική χαλαρή επαφή	
	Διακόπτης on/off (3) ελαττωματικός	
Ελάχιστη ή μειωμένη απόδοση αναρρόφησης/φυσήματος	Ο σάκος συλλογής (10) είναι γεμάτος	Αδειάστε το σάκο συλλογής
	Ο σάκος συλλογής (10) είναι βρώμικος	Καθαρίστε το σάκο συλλογής
	Ο τροχός με πτερύγια ή ο σωλήνας φυσήματος (11) ή/και ο σωλήνας αναρρόφησης (13) έχουν έμφραξη ή μπλοκάρισμα	Διορθώστε τις εμφράξεις και τα μπλοκαρίσματα (s. „Διορθώστε τις εμφράξεις και τα μπλοκαρίσματα“)
Ο τροχός με πτερύγια δεν κινείται	Ξένο σώμα μπλοκάρει τον τροχό με πτερύγια	Διορθώστε το μπλοκάρισμα (βλ. „Διορθώστε τις εμφράξεις και τα μπλοκαρίσματα“)

Εγγύηση

Αξιότιμη πελάτισσα, αξιότιμε πελάτη, για τη συσκευή αυτή σας προσφέρουμε εγγύηση 3 ετών από την ημερομηνία της αγοράς. Σε περίπτωση ελαττωμάτων αυτού του προϊόντος, έχετε απέναντι του πωλητή τα νόμιμα δικαιώματα. Αυτά τα νόμιμα δικαιώματα δεν περιορίζονται από την επακόλουθη εγγύησή μας.

Όροι εγγύησης

Η προθεσμία της εγγύησης αρχίζει από την ημερομηνία της αγοράς. Παρακαλούμε να φυλάξετε καλά την απόδειξη αγοράς. Θα σας χρειαστεί εάν θελήσετε να αποδείξετε την ημερομηνία και την αγορά της συσκευής.

Εάν παρουσιαστεί ελάττωμα υλικού ή κατασκευής στο προϊόν αυτό εντός τριών ετών από την ημερομηνία αγοράς, θα σας επισκευάσουμε ή θα σας αντικαταστήσουμε δωρεάν το προϊόν αυτό, με δική μας επιλογή. Αυτή η παροχή εγγύησης προϋποθέτει πως εντός της τριετούς προθεσμίας θα μας προσκομιστεί η ελαττωματική συσκευή και η απόδειξη αγοράς και μία γραπτή περιγραφή του ελαττώματος και της ημερομηνίας που πρωτοπαρουσιάστηκε.

Εάν το ελάττωμα καλύπτεται από την εγγύησή μας, θα σας επιστραφεί ή το επισκευασμένο ή ένα νέο προϊόν. Με την αντικατάσταση της συσκευής ξεκινάει μια νέα χρονική περίοδος εγγύησης. Με την επισκευή της συσκευής δεν ξεκινάει νέα χρονική περίοδος εγγύησης.

Διάρκεια εγγύησης και νόμιμες αξιώσεις για ελαττώματα

Η διάρκεια της εγγύησης δεν επεκτείνεται από την παροχή εγγύησης. Αυτό ισχύει και για αντικαταστημένα και επισκευασμένα εξαρτήματα. Ενδεχόμενα ελαττώματα που διαπιστώνονται κατά την αγορά, πρέπει να δηλωθούν αμέσως μετά το ξεπακετάρισμα. Για όλες τις επισκευές που καθίστανται απαραίτητες μετά τη λήξη της εγγύησης επιβαρύνεστε με τις σχετικές δαπάνες.

Έκταση της εγγύησης

Η συσκευή κατασκευάστηκε βάσει αυστηρών κριτηρίων ποιότητας και ελεγχθηκε ευσυνειδητα πριν την παράδοσή της.

Η εγγύηση ισχύει για ελαττώματα στο υλικό ή στην κατασκευή. Αυτή η εγγύηση δεν συμπεριλαμβάνει τμήματα του προϊόντος που υφίστανται κοινή φθορά και θεωρούνται ως αναλώσιμα (π.χ. Σωλήνες, σάκος συλλογής, φτερωτή με μαχαίρι) ή εύθραυστα τμήματα του προϊόντος (π.χ. διακόπτες).

Αυτή η εγγύηση εκπίπτει σε περίπτωση που η συσκευή υπέστη βλάβη, δεν χρησιμοποιήθηκε ή δεν συντηρήθηκε σωστά. Για σωστή χρήση του προϊόντος πρέπει να ακολουθούνται όλες οι υποδείξεις που αναφέρονται στις οδηγίες χρήσης. Να αποφεύγονται οπωσδήποτε οι χρήσεις και πράξεις που δεν συνιστώνται στις Οδηγίες χρήσης ή για τις οποίες ισχύουν ειδικές προειδοποιήσεις.

Το προϊόν προορίζεται μόνο για ιδιωτική και όχι για επαγγελματική χρήση. Σε περίπτωση καταχρηστικού και λάθος χειρισμού, άσκησης βίας και επεμβάσεων που δεν εκτελούνται από συμβεβλημένο συνεργείο μας, εκπίπτει η εγγύηση.



Διακανονισμός σε περίπτωση εγγύησης

Προς εξασφάλιση ταχείας επεξεργασίας παρακαλούμε να ακολουθήσετε τις επόμενες υποδείξεις:

- Για όλα τα αιτήματα να έχετε πρόχειρα την απόδειξη αγοράς και τον αριθμό προϊόντος (IAN 415842_2210) ως αποδεικτικό στοιχεί για την αγορά.
- Τον αριθμό προϊόντος θα τον βρείτε στην ετικέτα στοιχείων της συσκευής, σε χαραγμένη σημείωση στο προϊόν, στο εξώφυλλο των Οδηγιών χρήσης (κάτω αριστερά) ή σαν αυτοκόλλητο στην πίσω ή κάτω πλευρά.
- Εάν παρουσιαστούν σφάλματα λειτουργίας ή άλλα ελαττώματα, επικοινωνήστε πρώτα με το πιο κάτω αναφερόμενο τμήμα εξυπηρέτησης πελατών **τηλεφωνικά** ή με **e-mail**. Εκεί θα σας δοθούν περισσότερες πληροφορίες για τον διακανονισμό.
- Ένα ως ελαττωματικό καταχωρημένο προϊόν μπορείτε, μετά από συνεννόηση με το τμήμα μας εξυπηρέτησης πελατών, να το στείλετε, με δική μας επιβάρυνση με τα ταχυδρομικά, επισυνάπτοντας την απόδειξη αγοράς και στοιχεία για το ελάττωμα και την ημερομηνία που παρουσιάστηκε, στη διεύθυνση του σέρβις μας που σας κοινοποιήθηκε. Προς αποφυγή προβλημάτων παραλαβής και πρόσθετων δαπανών, παρακαλούμε να χρησιμοποιήσετε μόνο τη διεύθυνση που σας κοινοποιήθηκε. Σιγουρευτείτε πως η αποστολή δεν έγινε χωρίς πληρωμή των ταχυδρομικών τελών, σαν ογκώδες αντικείμενο, σαν εξπρές, ή με άλλο ειδικό τρόπο. Στείλτε τη συσκευή μαζί με όλα τα αξεσουάρ που σας παραδόθηκαν κατά την αγορά και φροντίστε για ασφαλή συσκευασία.

Σέρβις επισκευής

Επισκευές που δεν καλύπτονται από την εγγύηση μπορούν να εκτελεστούν από το υποκατάστημά μας για σέρβις έναντι πληρωμής. Το υποκατάστημα σέρβις θα σας υποβάλει προϋπολογισμό εξόδων. Μπορούμε να αναλάβουμε την επεξεργασία συσκευών που μας απεστάλησαν καλά συσκευασμένες και με πληρωμένα ταχυδρομικά τέλη.

Προσοχή: Παρακαλούμε να στείλετε τη συσκευή σας στο υποκατάστημά μας για σέρβις, καλά καθαρισμένη και με την σχετική υπόδειξη για το ελάττωμα.

Οι συσκευές που στέλνονται χωρίς να έχουν πληρωθεί τα ταχυδρομικά τέλη - με εξπρές, σαν ογκώδη αντικείμενα, ή με άλλο ειδικό τρόπο - δεν θα γίνονται δεκτές.

Την απόρριψη των ελαττωματικών σας συσκευών που μας στέλνετε την αναλαμβάνουμε δωρεάν.

Service-Center



Σέρβις Ελλάδα

Tel.: 00800 490826606

E-Mail: grizzly@lidl.gr

IAN 415842_2210

Εισαγωγέας

Παρακαλούμε να λάβετε υπόψη σας πως η ακόλουθη διεύθυνση δεν είναι η διεύθυνση για σέρβις. Επικοινωνήστε πρώτα με το πιο πάνω αναφερόμενο κέντρο εξυπηρέτησης πελατών.

Grizzly Tools GmbH & Co. KG

Stockstädter Straße 20

63762 Grobostheim

Γερμανία

www.grizzlytools.de

DE

AT

CH

Original-EG- Konformitätserklärung

Hiermit bestätigen wir, dass der
Elektro-Laubsauger/-bläser
Modell PLS 2600 B2

Seriennummern:
000001 - 056000

folgenden einschlägigen EU-Richtlinien in ihrer jeweils gültigen Fassung entspricht:

2006/42/EG • 2014/30/EU
2000/14/EG & 2005/88/EG • 2011/65/EU* & (EU)2015/863

Um die Übereinstimmung zu gewährleisten, wurden folgende harmonisierte Normen sowie nationale Normen und Bestimmungen angewendet:

EN 60335-1-2012/A15:2021 • EN 50636-2-100:2014 • EN 62233:2008
EN IEC 55014-1:2021 • EN IEC 55014-2:2021
EN IEC 61000-3-2:2019/A1:2021 • EN 61000-3-3:2013/A2:2021
EN IEC 63000:2018

Zusätzlich wird entsprechend der Geräuschemissionsrichtlinie 2000/14/EG bestätigt:
Schalleistungspegel:

Garantiert: 98 dB

Gemessen: 94,1 dB /96,3 dB

Angewendetes Konformitätsbewertungsverfahren entsprechend Anh. V/2000/14/EG

Die alleinige Verantwortung für die Ausstellung dieser Konformitätserklärung trägt der Hersteller:



Grizzly Tools GmbH & Co. KG
Stockstädter Straße 20
D-63762 Großostheim
Germany
10.05.2023

Christian Frank
(Dokumentationsbevollmächtigter)

* Der oben beschriebene Gegenstand der Erklärung erfüllt die Vorschriften der Richtlinie 2011/65/EU des Europäischen Parlaments und des Rates vom 8. Juni 2011 zur Beschränkung der Verwendung bestimmter gefährlicher Stoffe in Elektro- und Elektronikgeräten.



Translation of the original EC declaration of conformity

We hereby confirm that the
Electric Leaf Blower & Vacuum
model PLS 2600 B2
serial number
000001 - 056000

conforms with the following applicable relevant version of the EU guidelines:

2006/42/EC • 2014/30/EU
2000/14/EG & 2005/88/EC • 2011/65/EU* & (EU)2015/863

In order to guarantee consistency, the following harmonised standards as well as national standards and stipulations have been applied:

EN 60335-1-2012/A15:2021 • EN 50636-2-100:2014 • EN 62233:2008
EN IEC 55014-1:2021 • EN IEC 55014-2:2021
EN IEC 61000-3-2:2019/A1:2021 • EN 61000-3-3:2013/A2:2021
EN IEC 63000:2018

We confirm the following in accordance with the 2000/14/EC emissions guideline:
Sound power level:
guaranteed: 98 dB
measured: 94,1 dB /96,3 dB
Compliance evaluation process carried out in accordance
with Appendix V/2000/14/EC

This declaration of conformity is issued under the sole responsibility of the manufacturer:

CE Grizzly Tools GmbH & Co. KG
Stockstädter Straße 20
D-63762 Großostheim
Germany
10.05.2023

Christian Frank
Documentation Representative

* The object of the declaration described above satisfies the provisions of Directive 2011/65/EU of the European Parliament and the Council of 8 June 2011 on limiting the use of certain harmful substances in electrical and electronic appliances.



Traduction de la déclaration de conformité CE originale

Nous certifions par la présente que l'
**Aspirateur souffleur broyeur électrique
de construction PLS 2600 B2**

Numéro de série
000001 - 056000

est conforme aux directives UE actuellement en vigueur :

**2006/42/EC • 2014/30/EU
2000/14/EG & 2005/88/EC • 2011/65/EU* & (EU)2015/863**

En vue de garantir la conformité les normes harmonisées ainsi que les normes et décisions nationales suivantes ont été appliquées :

**EN 60335-1-2012/A15:2021 • EN 50636-2-100:2014 • EN 62233:2008
EN IEC 55014-1:2021 • EN IEC 55014-2:2021
EN IEC 61000-3-2:2019/A1:2021 • EN 61000-3-3:2013/A2:2021
EN IEC 63000:2018**

Nous certifions également conformément à la directive sur les émissions de bruit
2000/14/EC que : Niveau de puissance acoustique
garanti : 98 dB
mesuré : 94,1 dB /96,3 dB
Procédé d'évaluation de la conformité appliqué selon l'annexe V/2000/14/EC

Le fabricant assume seul la responsabilité d'établir la présente déclaration de conformité:



Grizzly Tools GmbH & Co. KG
Stockstädter Straße 20
D-63762 Großostheim
Germany
10.05.2023

Christian Frank
Chargé de documentation

* *L'objet de la déclaration décrit ci-dessus est conforme aux dispositions de la directive 2011/65/UE du Parlement Européen et du Conseil du 8 juin 2011 sur la limitation de l'utilisation de certaines substances dangereuses dans les équipements électriques et électroniques.*



Vertaling van de originele CE-conformiteitsverklaring

Hiermede bevestigen wij dat de
Elektrische bladzuiger/-blazer
bouwserie PLS 2600 B2

Serienummer
000001 - 056000

is overeenkomstig met de hierna volgende, van toepassing zijnde EU-richtlijnen:

2006/42/EC • 2014/30/EU
2000/14/EG & 2005/88/EC • 2011/65/EU* & (EU)2015/863

Om de overeenstemming te waarborgen, werden de hierna volgende, in overeenstemming gebrachte normen en nationale normen en bepalingen toegepast:

EN 60335-1-2012/A15:2021 • EN 50636-2-100:2014 • EN 62233:2008
EN IEC 55014-1:2021 • EN IEC 55014-2:2021
EN IEC 61000-3-2:2019/A1:2021 • EN 61000-3-3:2013/A2:2021
EN IEC 63000:2018

Bovendien wordt in overeenstemming met de geluidsemissierichtlijn 2000/14/EC bevestigd: Akoestisch niveau
gegarandeerd: 98 dB
gemeten: 94,1 dB /96,3 dB
Toegepaste conformiteitbeoordelingsprocedure in overeenstemming met Annex V/2000/14/EC

De exclusieve verantwoordelijkheid voor de uitgifte van deze conformiteitsverklaring wordt gedragen door de fabrikant:

CE Grizzly Tools GmbH & Co. KG
Stockstädter Straße 20
D-63762 Großostheim
Germany
10.05.2023

Christian Frank
Documentatiegelastigde

* *Het hierboven beschreven voorwerp van de verklaring voldoet aan de voorschriften van de richtlijn 2011/65/EU van het Europese Parlement en van de Raad van 8 juni 2011 inzake beperking van het gebruik van bepaalde gevaarlijke stoffen in elektrische en elektronische apparaten.*



Tłumaczenie oryginalnej deklaracji zgodności WE

Niniejszym oświadczamy, że konstrukcja
Elektryczny odkurzacz/elektryczna dmuchawa do liści
PLS 2600 B2

seryjny
000001 - 056000

spełnia wymogi odpowiednich Dyrektyw UE w ich aktualnie obowiązującym brzmie

2006/42/EC • 2014/30/EU
2000/14/EG & 2005/88/EC • 2011/65/EU* & (EU)2015/863

W celu zapewnienia zgodności z powyższymi dyrektywami zastosowano następujące normy harmonizujące oraz normy i przepisy krajowe:

EN 60335-1-2012/A15:2021 • EN 50636-2-100:2014 • EN 62233:2008
EN IEC 55014-1:2021 • EN IEC 55014-2:2021
EN IEC 61000-3-2:2019/A1:2021 • EN 61000-3-3:2013/A2:2021
EN IEC 63000:2018

Ponadto potwierdzono, zgodnie z dyrektywą w sprawie emisji hałasu 2000/14/EC:
Poziom mocy akustycznej
gwarantowany: 98 dB
zmierzony: 94,1 dB /96,3 dB
Zastosowana procedura oceny zgodności odpowiada załącznikowi V/2000/14/EC

Wyłącznie odpowiedzialność za wystawienie tej deklaracji zgodności ponosi producent:



Grizzly Tools GmbH & Co. KG
Stockstädter Straße 20
D-63762 Großostheim
Germany
10.05.2023

Christian Frank
Dokumentacji technicznej

* Vyššie popísaný predmet vyhlásenia spĺňa predpisy smernice 2011/65/EU Európskeho parlamentu a Rady z 8. júna 2011 pre obmedzenie používania určitých nebezpečných látok v elektrických a elektronických prístrojoch.



Traducción de la Declaración de conformidad CE original

Mediante la presente declaramos que
**Soplador / Aspirador de hojas eléctrico
de la serie PLS 2600 B2**

Número de serie:
000001 - 056000

corresponde a las siguientes Directivas de la UE corrientes en su respectiva versión vigente:

**2006/42/EC • 2014/30/EU
2000/14/EG & 2005/88/EC • 2011/65/EU* & (EU)2015/863**

Para garantizar la conformidad, se aplicaron las siguientes normas armonizadas, así como las normas y regulaciones nacionales:

**EN 60335-1-2012/A15:2021 • EN 50636-2-100:2014 • EN 62233:2008
EN IEC 55014-1:2021 • EN IEC 55014-2:2021
EN IEC 61000-3-2:2019/A1:2021 • EN 61000-3-3:2013/A2:2021
EN IEC 63000:2018**

Además, se confirma, en conformidad con la Directriz de emisión de ruidos 2000/14/EC: Nivel de potencia acústica:

garantizado: 98 dB

medido: 94,1 dB /96,3 dB

Procedimiento de evaluación de conformidad aplicado según indicación en anexo V/2000/14/EC

El fabricante es el único responsable de expedir esta Declaración de Conformidad:



Grizzly Tools GmbH & Co. KG
Stockstädter Straße 20
D-63762 Großostheim
Germany
10.05.2023

Christian Frank
Apoderado de documentación

* El objeto de la declaración arriba descrito cumple con las directrices de la Directiva 2011/65/UE del Parlamento Europeo y del Consejo de 8 de junio de 2011 sobre restricciones a la utilización de determinadas sustancias peligrosas en aparatos eléctricos y electrónicos



Oversættelse af den originale CE-konformitetserklæring

Hermed bekræfter vi, at
**Elektrisk løvsuger/-blæser
af serien PLS 2600 B2**
Serienummer
000001 - 056000

opfylder følgende gældende EF-direktiver i deres respektive gyldige version:

**2006/42/EC • 2014/30/EU
2000/14/EG & 2005/88/EC • 2011/65/EU* & (EU)2015/863**

For at sikre overensstemmelsen, blev følgende harmoniserede standarder samt nationale standarder og regler anvendt:

**EN 60335-1-2012/A15:2021 • EN 50636-2-100:2014 • EN 62233:2008
EN IEC 55014-1:2021 • EN IEC 55014-2:2021
EN IEC 61000-3-2:2019/A1:2021 • EN 61000-3-3:2013/A2:2021
EN IEC 63000:2018**

Yderligere bekræftes ifølge direktivet 2000/14/EC om støjemission:
Lydeffektniveau:
Garanteret: 98 dB
Målt: 94,1 dB /96,3 dB
Anvendt metode for overensstemmelsesvurdering iht. tillæg V/2000/14/EC

Det er udelukkende producentens ansvar at udarbejde denne overensstemmelseserklæring:



Grizzly Tools GmbH & Co. KG
Stockstädter Straße 20
D-63762 Großostheim
Germany
10.05.2023

Christian Frank
Dokumentationsbefuldmægtiget

* Erklæringens ovennævnte genstand opfylder forskrifterne i Europaparlamentets og Rådets direktiv 2011/65/EU af 8. juni 2011 til begrænsning af anvendelsen af visse farlige stoffer i elektrisk og elektronisk udstyr

IT

MT

Traduzione della dichiarazione di conformità CE originale

Con la presente dichiariamo che
Soffiatore, aspiratore, trituratore per foglie
serie PLS 2600 B2

Numero di serie 000001 - 056000

corrisponde alle seguenti direttive UE in materia nella rispettiva versione valida:

2006/42/EC • 2014/30/EU
2000/14/EG & 2005/88/EC • 2011/65/EU* & (EU)2015/863

Per garantire la conformità sono state applicate le seguenti norme armonizzate e anche le norme e disposizioni nazionali che seguono:

EN 60335-1-2012/A15:2021 • EN 50636-2-100:2014 • EN 62233:2008
EN IEC 55014-1:2021 • EN IEC 55014-2:2021
EN IEC 61000-3-2:2019/A1:2021 • EN 61000-3-3:2013/A2:2021
EN IEC 63000:2018

Si dichiara inoltre in conformità alla direttiva 2000/14/EC sull'emissione acustica ambientale:

Livello di potenza sonora

garantita: 98 dB

misurata: 94,1 dB /96,3 dB

Procedura della valutazione della conformità applicata come da
allegato V / 2000/14/EC

Il produttore è il solo responsabile della stesura della presente dichiarazione di conformità:

CE Grizzly Tools GmbH & Co. KG
Stockstädter Straße 20
63762 Großostheim,
Germany
10.05.2023



Christian Frank
Responsabile documentazione tecnica

* L'oggetto descritto sopra è conforme alle prescrizioni della Direttiva 2011/65/EU del Parlamento Europeo e del Consiglio dell'8 giugno 2011 sulla restrizione dell'uso di determinate sostanze pericolose nelle apparecchiature elettriche ed elettroniche



Překlad originálního prohlášení o shodě CE

Potvrzujeme tímto, že konstrukce

**Elektrický vysavač/fukar listí
konstrukční řady PLS 2600 B2**

Pořadové číslo
000001 - 056000

odpovídá následujícím příslušným směrnícím EÚ v jejich právě platném znění:

**2006/42/EC • 2014/30/EU
2000/14/EG & 2005/88/EC • 2011/65/EU* & (EU)2015/863**

Aby byl zaručen souhlas, byly použity následující harmonizované normy, národní normy a ustanovení:

**EN 60335-1-2012/A15:2021 • EN 50636-2-100:2014 • EN 62233:2008
EN IEC 55014-1:2021 • EN IEC 55014-2:2021
EN IEC 61000-3-2:2019/A1:2021 • EN 61000-3-3:2013/A2:2021
EN IEC 63000:2018**

Navíc se v soulase se směrnicí pro emisi hluku 2000/14/EC potvrzuje:

Úroveň akustického výkonu

zaručená: 98 dB

měřená: 94,1 dB /96,3 dB

Použitý postup konformitního ohodnocení dle dodatku V/2000/14/EC

Výhradní odpovědnost za vystavení tohoto prohlášení o shodě nese výrobce:



Grizzly Tools GmbH & Co. KG
Stockstädter Straße 20
D-63762 Großostheim
Germany
10.05.2023

Christian Frank
Osoba zplnomocněná
k sestavení dokumentace

* *Výše popsaný předmět prohlášení splňuje předpisy směrnice 2011/65/EU Evropského parlamentu a Rady z 8. června 2011 o omezení používání některých nebezpečných látek v elektrických a elektronických zařízeních.*



Preklad originálneho prehlásenia o zhode CE

Potvrdzujeme týmto, že tento
Elektrický vysávač/fúkač lístia
konštrukčnej série PLS 2600 B2
Poradové číslo
000001 - 056000

zodpovedá nasledujúcim príslušným smerniciam EÚ v ich práve platnom znení:

2006/42/EC • 2014/30/EU
2000/14/EG & 2005/88/EC • 2011/65/EU* & (EU)2015/863

Aby bola zaručená zhoda, boli použité nasledovné harmonizované normy ako i národné normy a predpisy:

EN 60335-1-2012/A15:2021 • EN 50636-2-100:2014 • EN 62233:2008
EN IEC 55014-1:2021 • EN IEC 55014-2:2021
EN IEC 61000-3-2:2019/A1:2021 • EN 61000-3-3:2013/A2:2021
EN IEC 63000:2018

Okrem toho sa v súlade so smernicou o emisiách hluku 2000/14/EC potvrdzuje:
hladina akustického výkonu
zaručená: 98 dB
nameraná: 94,1 dB /96,3 dB
Použitý postup hodnotenia zhody v súlade s dodatkom V/2000/14/EC

Jediný zodpovedný za vystavenie tohto vyhlásenia o zhode je výrobca:



Grizzly Tools GmbH & Co. KG
Stockstädter Straße 20
D-63762 Grobostheim
Germany
10.05.2023

Christian Frank
Osoba splnomocnená
na zostavenie dokumentáci

* Vyššie popísaný predmet vyhlásenia spĺňa predpisy smernice 2011/65/EU Európskeho parlamentu a Rady z 8. júna 2011 pre obmedzenie používania určitých nebezpečných látok v elektrických a elektronických prístrojoch.



Az eredeti CE megfelelőségi nyilatkozat fordítása

Ezennel igazoljuk, hogy a
Elektromos lombszívó/-fúvó
a PLS 2600 B2 típusorozatú
Sorozatszám 000001 - 056000

évtől kezdve a következő vonatkozó EU irányelveknek felel meg a mindenkor érvényes megfogalmazásban:

2006/42/EC • 2014/30/EU
2000/14/EG & 2005/88/EC • 2011/65/EU* & (EU)2015/863

A megegyezés biztosítása érdekében a következő harmonizált szabványokat, valamint nemzeti szabványokat és rendelkezéseket alkalmaztuk:

EN 60335-1-2012/A15:2021 • EN 50636-2-100:2014 • EN 62233:2008
EN IEC 55014-1:2021 • EN IEC 55014-2:2021
EN IEC 61000-3-2:2019/A1:2021 • EN 61000-3-3:2013/A2:2021
EN IEC 63000:2018

Ezenkívül a 2000/14/EC zajkibocsátásról szóló irányelv szerint igazoljuk:
Hangteljesítményszint
garantált: 98 dB
mért: 94,1 dB /96,3 dB
Alkalmazott konformitásértékelő eljárás a V / 2000/14/EC

Jelen megfelelőségi nyilatkozat kiállításáért kizárólag a gyártó a felelős:

CE Grizzly Tools GmbH & Co. KG
Stockstädter Straße 20
63762 Großostheim,
Germany
10.05.2023

Christian Frank
Dokumentációs megbízott

* A nyilatkozat fent ismertetett tárgya összhangban van az Európai Parlament és a Tanács 2011/65/EU (2011. június 8.) egyes veszélyes anyagok elektromos és elektronikus berendezésekben való alkalmazásának korlátozásáról szóló irányelv előírásaival



Prevod originalne izjave o skladnosti CE

S tem potrjujemo, da
Elektricni sesalnik/pihalnik za listje
serije PLS 2600 B2
Serijska številka 000001 - 056000

ustreza veljavnim verzijam zadevnih smernic Evropske unije:

2006/42/EC • 2014/30/EU
2000/14/EG & 2005/88/EC • 2011/65/EU* & (EU)2015/863

Za zagotavljanje skladnosti so bile navedene sledeče usklajene norme, kot tudi nacionalne norme in določila:

EN 60335-1-2012/A15:2021 • EN 50636-2-100:2014 • EN 62233:2008
EN IEC 55014-1:2021 • EN IEC 55014-2:2021
EN IEC 61000-3-2:2019/A1:2021 • EN 61000-3-3:2013/A2:2021
EN IEC 63000:2018

Dodatno je potrjena skladnost smernice o emisijah hrupa 2000/14/EC:

Nivo zvočne moči

garantiran: 98 dB

izmerjen: 94,1 dB /96,3 dB

Naveden postopek ocenitve konformnosti ustrezen dodatku V/ 2000/14/EC

Za izdajo te izjave o skladnosti je odgovoren izključno proizvajalec:



Grizzly Tools GmbH & Co. KG
Stockstädter Straße 20
63762 Großostheim,
Germany
10.05.2023

Christian Frank
Pooblaščenca oseba za dokumentacijo

* Zgoraj opisani predmet izjave izpolnjuje predpise direktive 2011/65/EU Evropskega parlamenta in Sveta z dne 8. junija 2011 o omejevanju uporabe določenih nevarnih snovi v električni in elektronski opremi



Prijevod originalne CE Izjave o podudarnosti

Ovim mi potvrđujemo da
Električni usisavač/puhalo lišća
serije PLS 2600 B2
Serijski broj
000001 - 056000

odgovara sljedećim odgovarajućim direktivama EU-a u njihovoj valjanoj verziji:

2006/42/EC • 2014/30/EU
2000/14/EG & 2005/88/EC • 2011/65/EU* & (EU)2015/863

Za jamčenje sukladnosti primijenjene su sljedeće usklađene norme kao i nacionalne norme i odredbe:

EN 60335-1-2012/A15:2021 • EN 50636-2-100:2014 • EN 62233:2008
EN IEC 55014-1:2021 • EN IEC 55014-2:2021
EN IEC 61000-3-2:2019/A1:2021 • EN 61000-3-3:2013/A2:2021
EN IEC 63000:2018

Dodatno se potvrđuje smjernica o emisiji buke 2000/14/EC:

Razina snage zvuka:

zajamčeni 98 dB

izmjereni 94,1 dB /96,3 dB

Primjenjeni postupak ocjene sukladnosti u skladu s aneksom V/2000/14/EC

Isključivu odgovornost za izdavanje ove izjave o sukladnosti nosi proizvođač:



Grizzly Tools GmbH & Co. KG
Stockstädter Straße 20
D-63762 Großostheim
Germany
10.05.2023

Christian Frank
Opunomoćenik za dokumentaciju

* *Gore opisani predmet izjave ispunjava propise direktive 2011/65/EU Europskoga parlamenta i vijeća od 8. lipnja 2011 o ograničavanju uporabe određenih opasnih tvari u električnim i elektroničkim uređajima.*



Traducerea Declarației Originale de Conformitate CE

Prin prezenta confirmăm că
Aspirator/suffl antă electrică pentru frunze
seriei PLS 2600 B2
Numărul serial 000001 - 056000

corespunde următoarelor prevederi UE relevante, în ultima lor variantă valabilă:

2006/42/EC • 2014/30/EU • 2000/14/EC • 2011/65/EU* & (EU)2015/863

Pentru a garanta conformitatea, au fost aplicate următoarele norme armonizate, norme naționale și prevederi:

EN 60335-1-2012/A15:2021 • EN 50636-2-100:2014 • EN 62233:2008
EN IEC 55014-1:2021 • EN IEC 55014-2:2021
EN IEC 61000-3-2:2019/A1:2021 • EN 61000-3-3:2013/A2:2021
EN IEC 63000:2018

În plus, conform Directivei privind emisiile sonore 2000/14/CE, se confirmă:

Nivelul de intensitate acustică:

garantat: 98 dB

măsurat: 94,1 dB / 96,3 dB

Proces aplicat de evaluare a conformității, conform Anexei V / 2000/14/CE

Răspunderea exclusivă pentru emiterea acestei declarații de conformitate îi revine producătorului:



Grizzly Tools GmbH & Co. KG
Stockstädter Straße 20
D-63762 Großostheim
Germany
10.05.2023

Christian Frank
Persoană autorizată u
elaborarea documentației

* *Obiectul descris în declarația de mai sus îndeplinește prevederile Directivei 2011/65/UE a Parlamentului European și a Consiliului din 8 iunie 2011 privind restricțiile de utilizare a anumitor substanțe periculoase în echipamentele electrice și electronice.*



Превод на оригиналната СЕ-декларация за съответствие

С настоящото потвърждаваме, че
ЕЛЕКТРИЧЕСКИ ЛИСТОСЪБИРАЧ/ДУХАЛКА
серия **PLS 2600 B2**

Сериен номер
000001 - 056000

отговаря на следните директиви на ЕС в съответната им действаща редакция:

**2006/42/EC • 2014/30/EU • 2000/14/EC & 2005/88/EC
2011/65/EU* & 2015/863/EU**

За да се гарантира съответствието, са приложени следните хармонизирани норми и национални разпоредби:

**EN 60335-1-2012/A15:2021 • EN 50636-2-100:2014 • EN 62233:2008
EN IEC 55014-1:2021 • EN IEC 55014-2:2021
EN IEC 61000-3-2:2019/A1:2021 • EN 61000-3-3:2013/A2:2021
EN IEC 63000:2018**

Допълнително съгласно Директивата за шумовите емисии 2000/14/EC се потвърждава: Ниво на шума:

Гарантирано: 98 dB;

Измерено: 94,1 dB /96,3 dB

Приложен метод за оценка на съответствието съгласно
Приложение V/2000/14/EC

Цялата отговорност за изготвянето на тази Декларация за съответствие се носи от производителя:



Grizzly Tools GmbH & Co. KG
Stockstädter Straße 20
D-63762 Großostheim,
Germany
10.05.2023

Christian Frank
(Пълномощник за документацията)

* Гореописаният предмет в декларацията отговаря на разпоредбите на Директива 2011/65/EC на Европейския парламент и на Съвета от 8 юни 2011 г. относно ограничението на употребата на определени опасни вещества в електрическото и електронното оборудване



Μετάφραση της πρωτότυπης Δήλωσης συμμόρφωσης CE

Με το παρόν δηλώνουμε ότι το είδος κατασκευής της
ΗΛΕΚΤΡΙΚΟΣ ΦΥΣΗΤΗΡΑΣ ΦΥΛΛΩΝ
Σειρά **PLS 2600 B2**

Αριθμός σειράς
000001 - 056000

ανταποκρίνεται στις ακόλουθες Οδηγίες της ΕΕ στην εκάστοτε ισχύουσα μορφή τους:

**2006/42/EC • 2014/30/EU • 2000/14/EC & 2005/88/EC
2011/65/EU* & 2015/863/EU**

Για να εξασφαλιστεί η συμβατικότητα, εφαρμόστηκαν οι παρακάτω εναρμονισμένες προδιαγραφές καθώς και εθνικές προδιαγραφές και κανονισμοί:

**EN 60335-1-2012/A15:2021 • EN 50636-2-100:2014 • EN 62233:2008
EN IEC 55014-1:2021 • EN IEC 55014-2:2021
EN IEC 61000-3-2:2019/A1:2021 • EN 61000-3-3:2013/A2:2021
EN IEC 63000:2018**

Συμπληρωματικά βεβαιώνεται σύμφωνα με την Οδηγία για την εκπομπή θορύβων
2000/14/EC:

Επιτρεπόμενη στάθμη θορύβου

εγγυημένη: 98 dB

μετρημένη: 94,1 dB /96,3 dB

Η διαδικασία που εφαρμόστηκε για την εκτίμηση της συμβατικότητας ανταποκρίνεται
στο σχετικό σημείο του Παραρτήματος V/2000/14/EC

Η αποκλειστική ευθύνη για την έκδοση της παρούσας δήλωσης συμμόρφωσης ανήκει
στον κατασκευαστή:



Grizzly Tools GmbH & Co. KG
Stockstädter Straße 20
D-63762 Grobostheim,
Germany
10.05.2023

Christian. Frank
(υπεύθυνος τεκμηρίωσης)

* Το ανωτέρω περιγραφόμενο αντικείμενο της δήλωσης πληροί τις προδιαγραφές της Οδηγίας 2011/65/ΕΕ του Ευρωπαϊκού Κοινοβουλίου και του Συμβουλίου της 8ης Ιουνίου 2011 για τον περιορισμό της χρήσης ορισμένων επικίνδυνων ουσιών σε ηλεκτρικό και ηλεκτρονικό εξοπλισμό.

**Explosionszeichnung • Exploded Drawing
 Vue éclatée • Explosietekening
 Rysunki eksplozyjne • Plano de explosión
 Explosionstegning • Vista esplosa
 Rozvinutý výkres • Výkres náhradných dielov
 Robbantott ábra • Eksplozijska risba
 Eksplozivni crtež • Schéma de explozie
 Технически чертеж • Επί μέρους σχεδιαγράμματα**

PLS 2600 B2

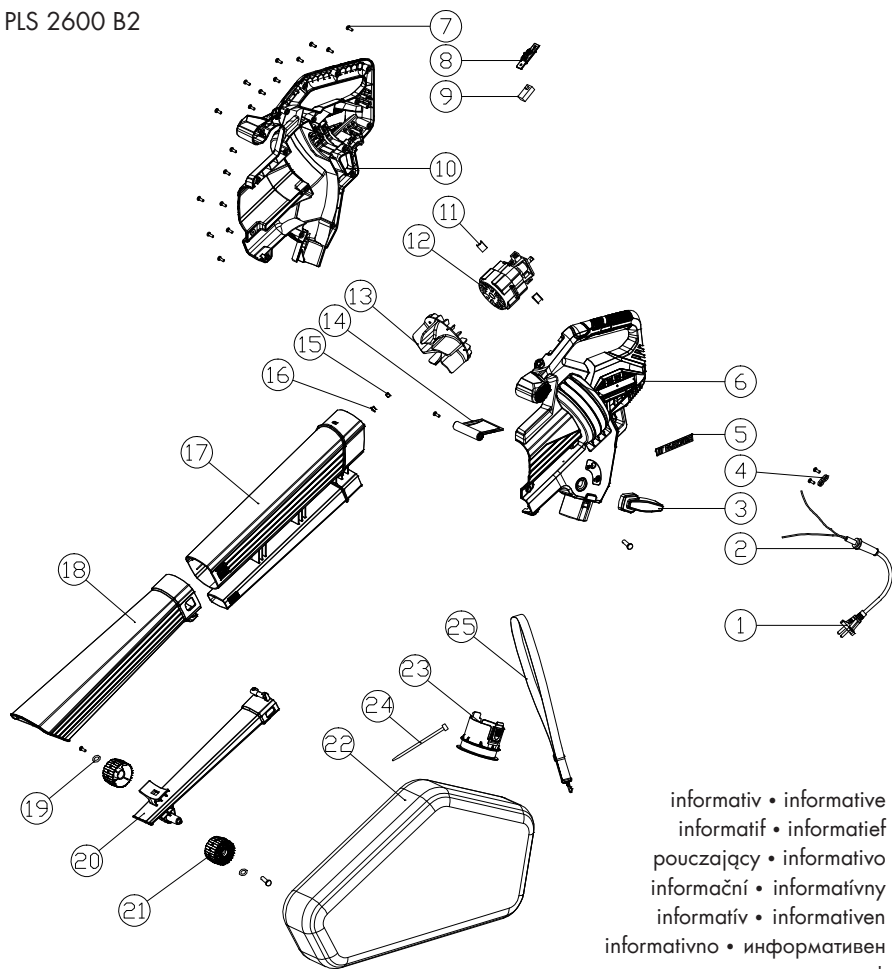

20230316_rev02_sf

/// PARKSIDE®

319

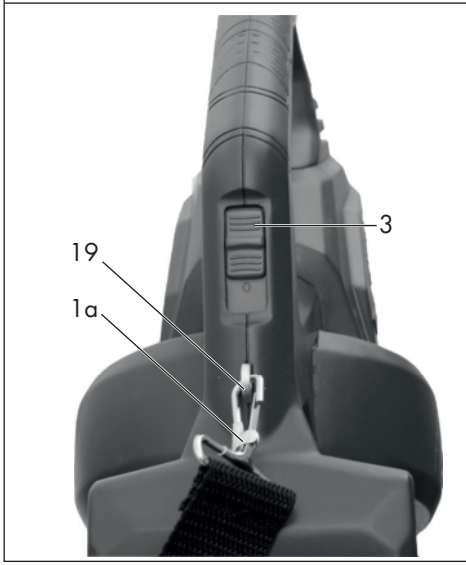
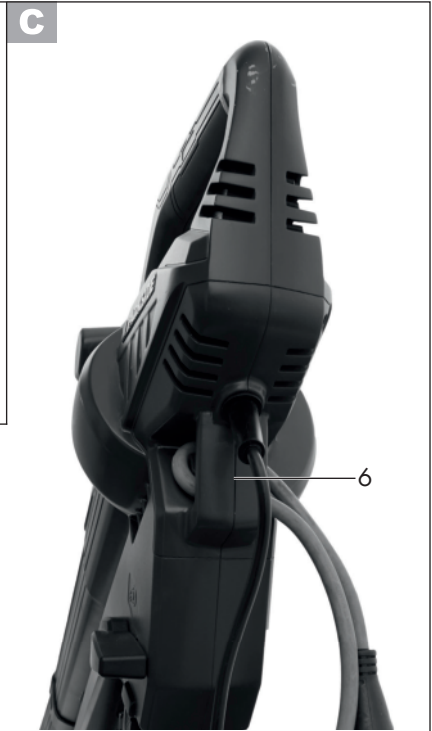



GRIZZLY TOOLS GMBH & CO. KG

Stockstädter Straße 20
63762 Großostheim
GERMANY

Stand der Informationen · Last Information Update · Version des informations · Stand van de informatie · Stan informacii · Estado de las informaciones · Tilstand af information · Versione delle informazioni · Stav informací · Stav informácií · Informáciok állása · Stanje informacij · Stanje informacija · Versiunea informațiilor · Актуалност на информацията · Έκδοση των πληροφοριών: 03/2023
Ident.-No.: 72040793032022-8



IAN 415842_2210