

lupilu®

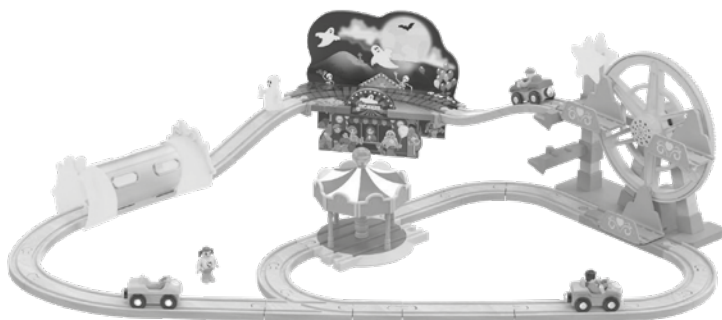

AMUSEMENT PARK TRAIN SET

(GB)

AMUSEMENT PARK TRAIN SET

Instructions for use

(SE)

JÄRNVÄGSSET FÖR NÖJESPARK

Bruksanvisning

(LT)

GELEŽINKELIO RINKINYS „LAISVALAIKIO PARKAS“

Naudojimo instrukcija

(LV)

ROTAĻU DZELZCEĻA KOMPLEKTS: ATRAKCIJU PARKS

Lietošanas norādījumi

(FI)

JUNARATASETTI: HUVIPUISTO

Käyttöohje

(PL)

ZESTAW KOLEJOWY - WESOŁE MIASTECZKO

Instrukcja użytkowania

(EE)

RAUDTEEKOMPLEKT „LÖBUSTUSPARK“

Kasutusjuhend

(DE) (AT) (CH)

EISENBAHN-SET FREIZEITPARK

Gebrauchsanweisung



IAN 485046_2501

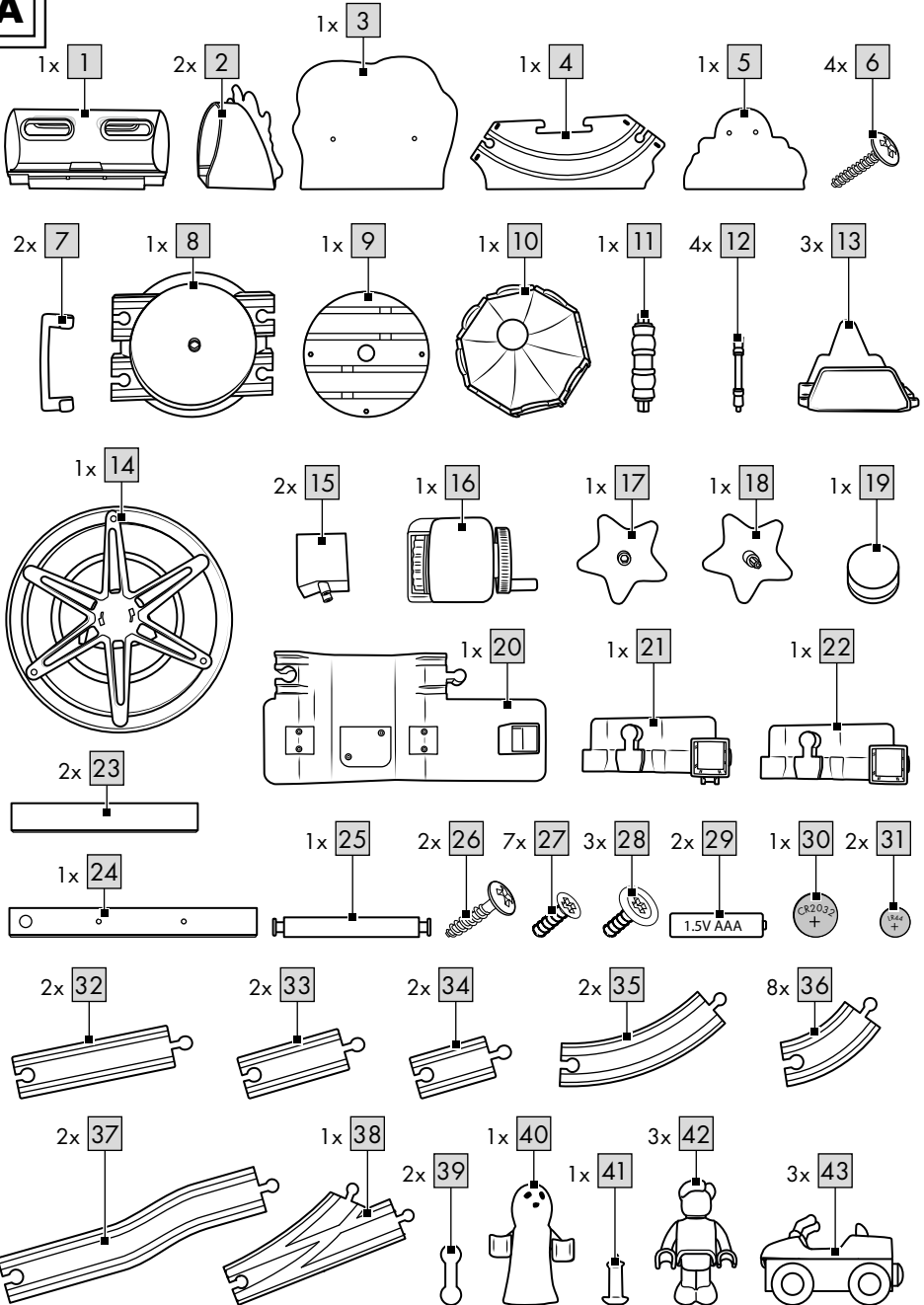

A

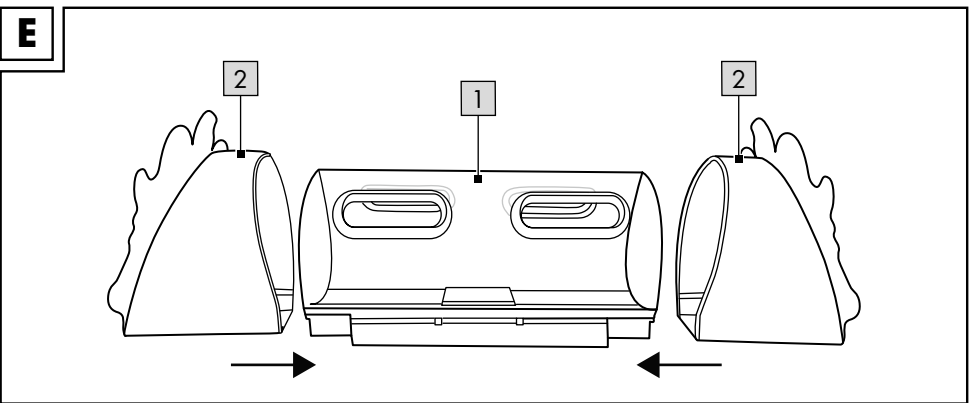
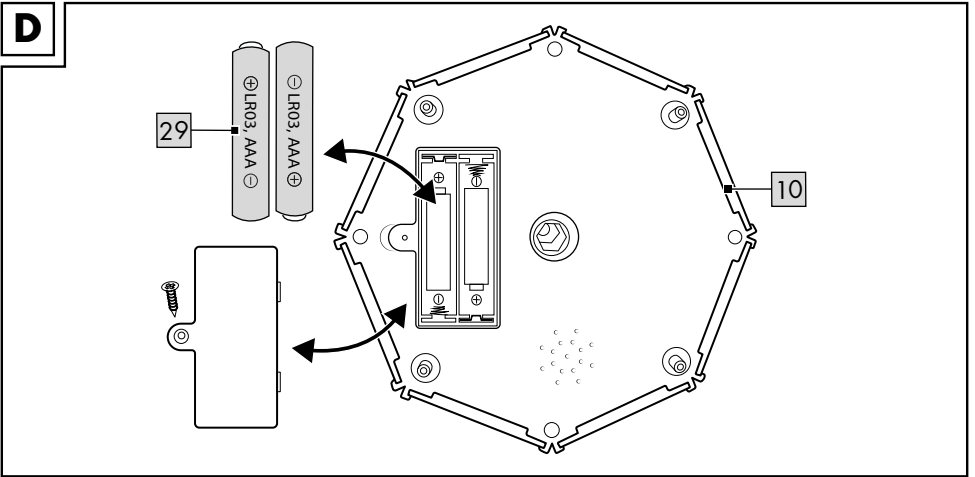
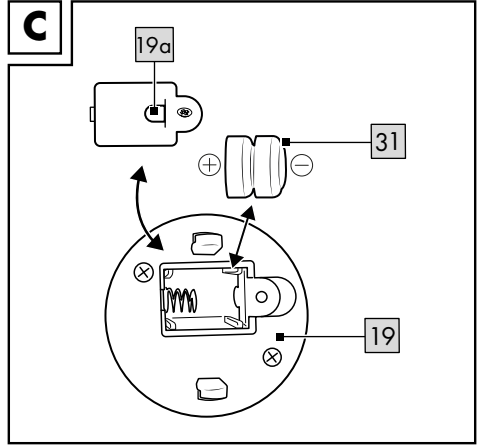
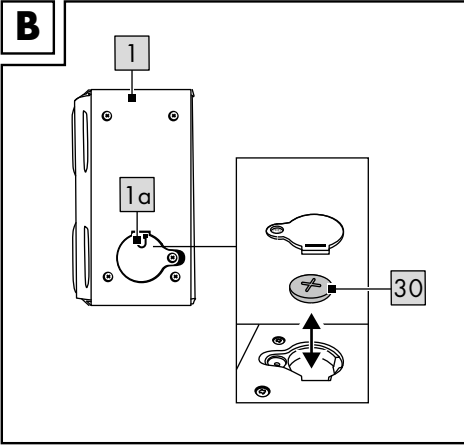

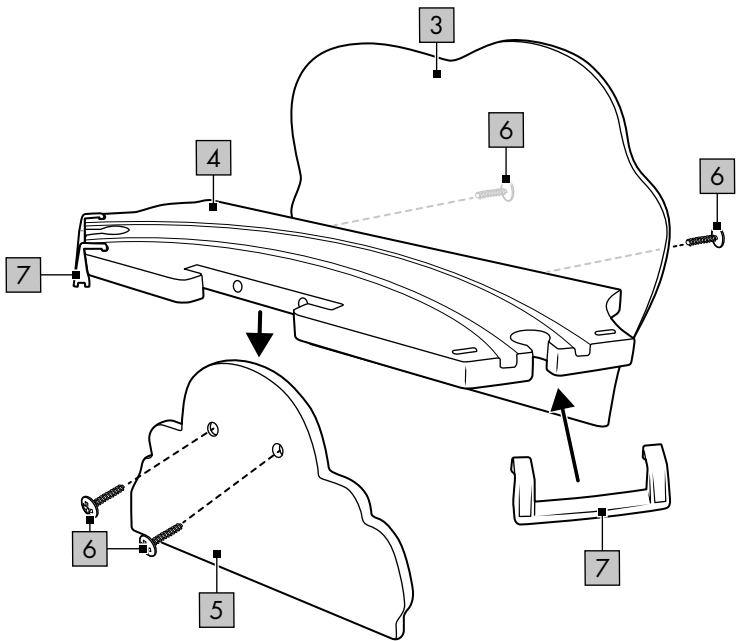
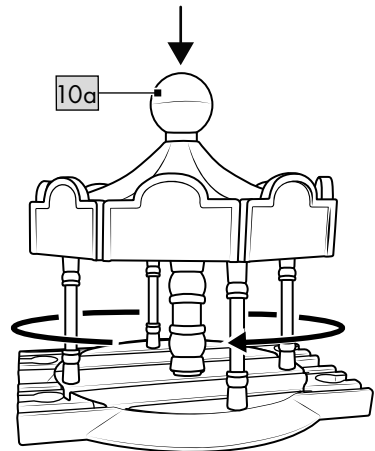
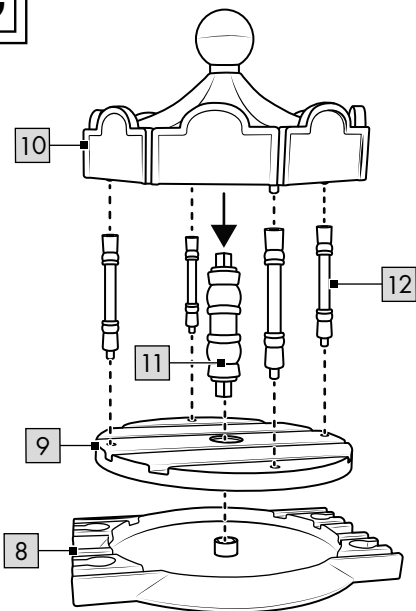
F**G**

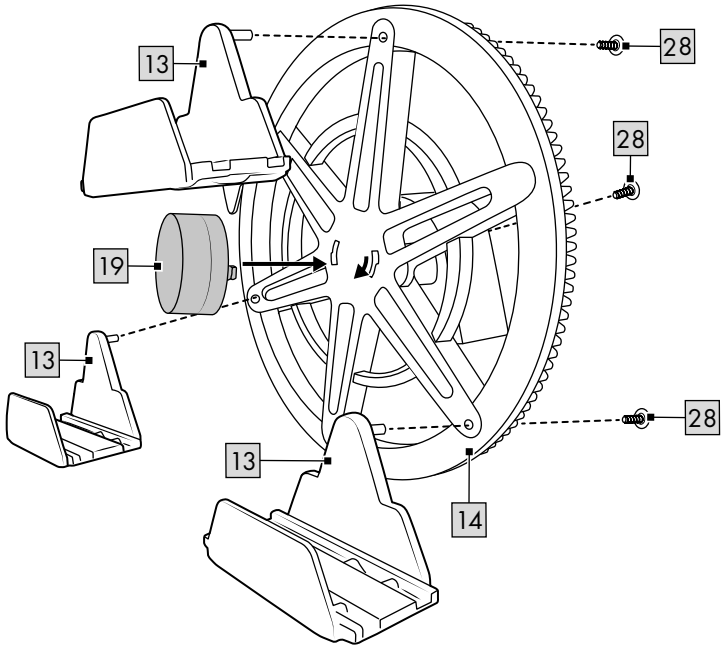
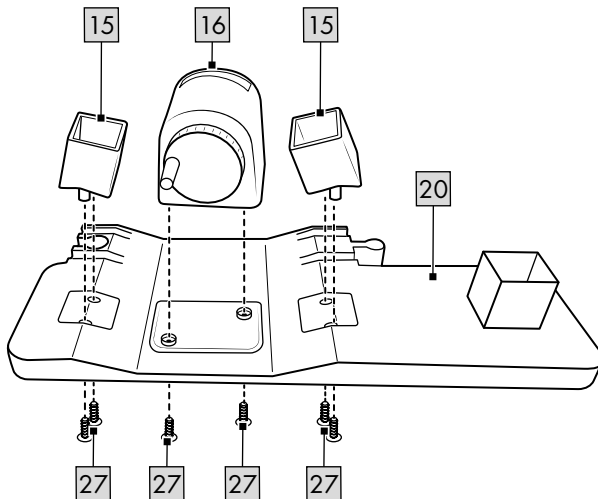
H**I**

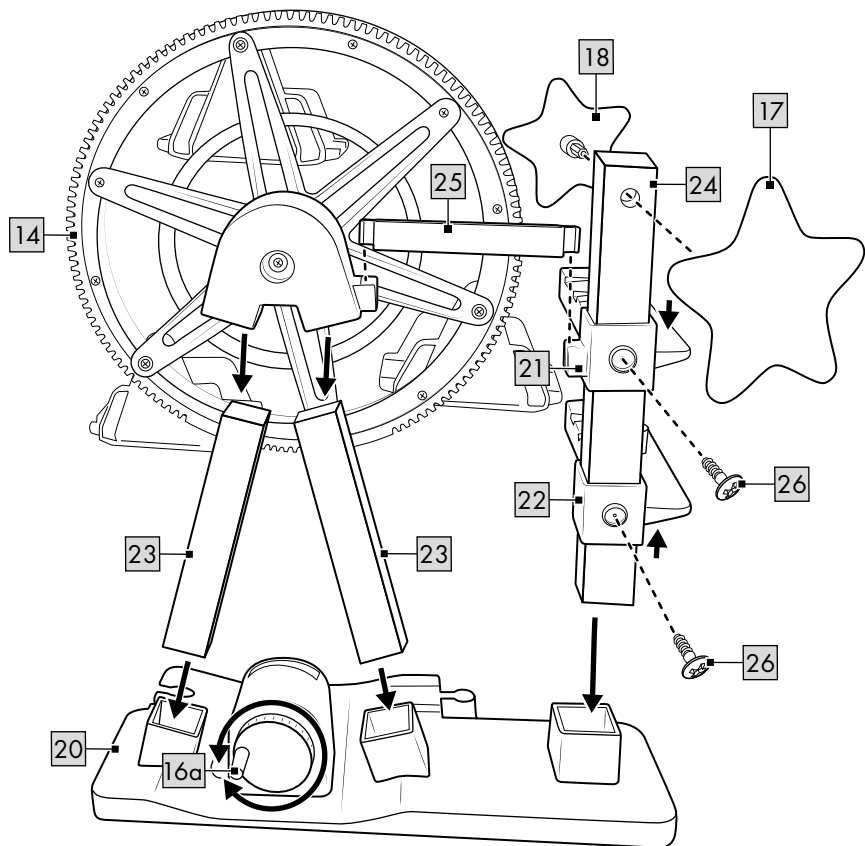
J

Congratulations!

You have chosen to purchase a high-quality product. Familiarise yourself with the product before using it for the first time.



Read the following instructions for use carefully.

Use the product only as described and only for the given areas of application. Store these instructions for use carefully. When passing the product on to third parties, please also hand over all accompanying documents.

Scope of delivery (fig. A)

- 1 x tunnel, 3-part (1-2)
- 1 x ghost train, 9-part (3-7)
- 1 x carousel, 8-part (8-12)
- 1 x ferris wheel, 29-part (13-28)
including replacement screw (27)
- 2 x battery (1.5V LR03, AAA) (29)
- 1 x battery (3V CR2032) (30)
- 2 x battery (1.5V LR44, AAA) (31)
- 1 x accessory (32-43)
- 1 x overview of assembly options
- 1 x instructions for use

Technical data

Battery power supply (carousel):
1.5V LR03, AAA

Battery power supply (tunnel):
3V CR2032

Battery power supply
(light and sound module):
1.5V LR44

Battery manufacturer CR2032, LR44:

Camelion Battery Co., Ltd.
Block A, Tianan Digital Times Building,
Futian District, Shenzhen, China,
info@camelionbattery.com

Importer:

DELTA-SPORT Handelskontor GmbH,
Wragekamp 6, 22397 Hamburg, GERMANY,
product-info@delta-sport.com

DC symbol



Date of manufacture (month/year):
06/2025



Delta-Sport Handelskontor GmbH
hereby declares that this product
complies with the essential require-
ments and the other relevant provisions.



UK Conformity Assessed
Delta-Sport Handelskontor GmbH
hereby declares that this product
complies with the essential requirements and the
other relevant provisions.

Intended use

This product is for private use as a toy for chil-
dren over the age of 3.

⚠ Safety instructions

- Warning. Not suitable for children under 36 months. Suffocation hazard. Small parts.
- Children may only play with the product under adult supervision.
- Warning. Neither the packaging/mounting materials nor the 'SUPER DRY' pouch (desiccant) are a constituent part of the toy and for safety reasons they must be removed before the product is given to children to play with.
- Warning. Desiccant contains calcium chloride (CAS 10043-52-4). Keep out of reach of children.
- Check the product for damage and wear before each use. The product may be used only when in good working order and condition!
- This product contains small magnets. Swallowing a magnet can cause serious injuries! Seek immediate medical attention if a magnet is swallowed. The product is manufactured with the greatest care, but should it become damaged take it away from children immediately for disposal.
- Warning. This toy produces flashes that may trigger epilepsy in sensitised individuals.
- Use only battery type: LR03, CR2032 and LR44.



Warnings on batteries!

- Remove the batteries if they are empty or if the product is not going to be used for an extended period.
- Do not use different battery types or brands, new and used batteries in combination, or batteries with different capacities, as they leak and can thus cause damage.
- Observe the polarity (+/-) when inserting batteries.
- Change all batteries at the same time and dispose of the old batteries properly.
- Warning! Batteries may not be charged or reactivated in any way. They may not be dismantled, thrown into fire, or short-circuited.
- Always keep batteries out of the reach of children.
- Do not use rechargeable batteries!
- The cleaning and user-maintenance may not be carried out by children without supervision.
- Clean the batteries and the device contacts as necessary and before inserting the batteries.
- Do not expose the batteries to extreme conditions (e.g. radiators or direct sunlight). Otherwise there is an increased risk of leaks.
- WARNING: This product contains a coin/button battery. A coin/button battery can cause severe internal chemical burns or death if swallowed.
- Warning. Dispose of used batteries immediately. Keep new and used batteries out of the reach of children. Seek medical help immediately if you suspect that batteries have been swallowed or ingested.

Danger!

- Handle a damaged or leaking battery with extreme care and dispose of it properly and immediately. Wear gloves to handle the battery.
- If you come into contact with battery acid then wash the affected area with soap and water. If battery acid gets in your eye rinse it out with water and seek medical help immediately!
- Do not short-circuit the terminals.

Inserting/replacing batteries (fig. B-D)

WARNING! Comply with the following instructions to prevent mechanical and electrical damage.

Remove the protective foil (1 a)/(19a) from the product before first use (fig. B)/(fig. C). For inserting and replacing the batteries (29), (30), (31) proceed as shown in fig. B-D.

Note: You will need a suitable screwdriver (not contained in delivery).

Note: Pay attention to the plus/minus polarity of the batteries and their correct installation. The batteries must be located entirely inside the battery compartment.

Assembly

In order to assemble the product follow the individual steps as shown in figures E-J.

Note: You will need a suitable screwdriver (not contained in delivery).

Assembly options

You will find options for assembly in the enclosed overview.

Note: In assembly options with many consecutive curved sections, the vehicles may possibly derail!

Clean the tracks with a damp cloth before first use!

Use

Tunnel

The light and sound in the tunnel is activated when a vehicle passes through the tunnel.

Carousel (fig. G)

Press the button (10a) to activate the carousel. The carousel stops as soon as the button is pressed again.

Ferris wheel (figs. H-J)

Wind the crank (16a) to set the Ferris wheel into motion. The light and sound module (19) is activated when the Ferris wheel goes into motion.

Storage, cleaning

When not in use, always store the product dry, clean, without batteries, and at room temperature. Only clean the product with a damp cloth and wipe dry afterwards.

Warning: The rails should be cleaned before first use!

IMPORTANT! Never clean the product with harsh cleaning agents.

Disposal



The accompanying symbol indicates that this device complies with Directive 2012/19/EU. This directive indicates that you may not dispose of this device along with basic household waste at the end of its useful life and instead must hand it in to specifically designated collection sites, valuable substance collection stations, or waste disposal facilities.

Look after the environment and dispose of waste properly.

Batteries may not be disposed of with household waste. They may contain toxic heavy metals and are subject to hazardous waste treatment. The chemical symbols of the heavy metals are as follows: Cd = cadmium, Hg = mercury, Pb = lead. Therefore, dispose of used or defective batteries at a municipal collection point in accordance with EU Regulation 2023/1542.



For further information about disposal of the product no longer needed, contact your local council. Dispose of the product and the packaging in an environmentally friendly manner. Store the packaging materials (foil bags, for example) out of the reach of children.



Note the label on the packaging materials when separating waste, as these are labelled with abbreviations (a) and numbers (b) with the following meaning: 1-7: plastics / 20-22: paper and cardboard / 80-98: composite materials.

The product and the packaging materials can be recycled, dispose of them separately for better treatment of waste.

Notes on the guarantee and service handling

The product was produced with great care and under continuous quality control. DELTA-SPORT HANDELSKONTOR GmbH gives private end customers a three-year guarantee on this product from the date of purchase (guarantee period) in accordance with the following provisions. The guarantee is only valid for material and manufacturing defects. The guarantee does not cover parts that are subject to normal wear and tear and that are thus considered wear parts (e.g. batteries) and it does not cover fragile parts such as switches or parts that are made of glass. Claims under this guarantee are excluded if the product has been used incorrectly, improperly, or contrary to the intended purpose, or if the provisions in the instructions for use were not observed, unless the end customer proves that a material or manufacturing defect exists that was not caused by one of the aforementioned circumstances.

Claims under the guarantee can only be made within the guarantee period by presenting the original sales receipt. Please therefore keep the original sales receipt. The guarantee period is not extended by any repairs carried out under the guarantee, under statutory guarantees, or as a gesture of goodwill. This also applies to replaced and repaired parts.

If you wish to make a claim please first contact the service hotline mentioned below or contact us by e-mail. If there is a guarantee case, then the product will be repaired or replaced free of charge to you or the purchase price will be refunded, depending on our choice. There are no further rights from the guarantee.

Your legal rights, in particular guarantee claims against the respective seller, are not limited by this guarantee.

IAN: 485046_2501



Service Great Britain

Tel.: 0800 404 7657

E-Mail: deltasport@lidl.co.uk

Onneksi olkoon!

Olet hankkinut korkealaatuisen tuotteen. Tutustu tuotteeseen ennen sen ensimmäistä käyttöönottoa.



Lue seuraavat käyttöohjeet huolellisesti.

Käytä tuotetta vain kuvatulla tavalla ja määritellyllä käyttöalueella. Säilytä hyvin nämä käyttöohjeet myöhemmä tarvetta varten. Luovuttaessasi tuotteen kolmannelle osapuolelle, luovuta sen mukana myös kaikki siihen liittyvät asiakirjat.

Toimituksen sisältö (kuva A)

- 1 x tunneli, 3-osainen (1–2)
- 1 x kummitusjuna, 9-osainen (3–7)
- 1 x karuselli, 8-osainen (8–12)
- 1 x maailmanpyörä, 29-osainen (13–28)
sis. vararuuvi (27)
- 2 x paristo (1,5 V \equiv LR03, AAA) (29)
- 1 x paristo (3 V \equiv CR2032) (30)
- 2 x paristo (1,5 V \equiv LR44) (31)
- 1 x lisätarvike (32–43)
- 1 x kokoamisvaihtoehtojen yleiskuvaus
- 1 x käyttöohje

Tekniset tiedot

Paristojen virransyöttö (karuselli):
1,5 V \equiv LR03, AAA

Paristojen virransyöttö (tunneli):
3 V \equiv CR2032

Paristojen virransyöttö (valo- ja äänimoduuli):
1,5 V \equiv LR44

Paristovalmistaja CR2032, LR44:

Camelion Battery Co., Ltd.
Block A, Tianan Digital Times Building,
Futian District, Shenzhen, China,
info@camelionbattery.com

Maahantuoja

DELTA-SPORT Handelskontor GmbH,
Wragekamp 6, 22397 Hamburg, GERMANY,
product-info@delta-sport.com

\equiv Tasajännitteen symboli



Valmistuspäivämäärä (kuukausi/vuosi):
06/2025



Delta-Sport Handelskontor GmbH vakuuttaa täten, että tämä tuote on olennaisten vaatimusten ja muiden asiaa koskevien säännösten mukainen.

Määrystenmukainen käyttö

Tämä tuote on 3-vuotiaille ja sitä vanhemmille lapsille tarkoitettu leikkikaluna yksityiseen käyttöön.



Turvallisuusohjeet

- Varoitus. Ei sovellu alle 36 kuukauden ikäisille lapsille. Tukehtumisvaara. Pieniä osia.
- Lapset saavat leikkiä tuotteella vain aikuisten valvonnassa.
- Varoitus. Mitkään pakkaus- tai kiinnitysmateriaalit ja SUPER DRY -pussi (kuivausaine) eivät kuulu leikkikaluun ja ne on turvallisuussyistä poistettava ennen kuin tuote annetaan lapsille leikkimistä varten.
- Varoitus. Kuivausaine sisältää calcium chloride (CAS 10043-52-4). Säilytä lasten ulottumattomissa.
- Tarkista aina ennen tuotteen käyttöä, ettei siinä ole havaittavissa vaurioita tai kulumista. Tuotetta saa käyttää vain moitteettomassa kunnossa!
- Tuote sisältää pieniä magneetteja. Magneettien nielemisestä voi seurata vakavia vammoja! Jos magneetti on nielty, hakeudu välittömästi lääkäriin. Tuote on valmistettu huolellisesti. Mikäli siinä kuitenkin ilmenee vaurioita, poista tuote välittömästi lasten ulottuvilta ja hävitä tuote.
- Varoitus. Lelu aikaansaa valonvälähdyksiä, jotka voivat laukaista herkillä henkilöillä epilepsia-kohtauksen.
- Käytä vain seuraavaa paristotyyppiä: LR03, CR2032 ja LR44.



Paristoja koskevat varoitukset!

- Poista paristot, jos ne ovat tyhjä tai tuotetta ei käytetä pidempään aikaan.

- Älä käytä samanaikaisesti erityyppisiä tai -merkkisiä paristoja äläkä yhdistä uusia ja käytettyjä tai kapasiteetiltaan erilaisia paristoja keskenään. Paristot voivat vuotaa ja aiheuttaa vaurioita.
- Varmista oikea napaisuus (+/-) asettaessasi paristot paikoilleen.
- Vaihda kaikki paristot samanaikaisesti ja hävitä vanhat paristot määräysten mukaisesti.
- Varoitus! Paristoja ei saa ladata eikä aktivoida uudelleen muulla tavoin, purkaa, heittä tuleen tai oikosulkea.
- Säilytä paristoja aina lasten ulottumattomissa.
- Älä käytä uudelleenladattavia paristoja!
- Lapset eivät saa puhdistaa tuotetta eivätkä tehdä käyttäjälle kuuluvaa huoltoa ilman valvontaa.
- Puhdista paristojen ja laitteen koskettimet tarvittaessa ja ennen paristojen paikoilleen asettamista.
- Älä altista paristoja ääriolosuhteille (esim. lämmittimet tai suora auringonsäteily). Muuten seurauksena on paristojen kohonnut vuotamisriski.
- VAROITUS: Tämä tuote sisältää kolikko/painikepariston. Kolikko/painikeparisto voi aiheuttaa vakavia sisäisiä kemiallisia palovammoja tai aiheuttaa kuoleman, jos se niellään.
- Varoitus. Hävitä käytetyt paristot viipymättä. Pidä uudet ja käytetyt paristot lasten ulottumattomissa. Hakeudu välittömästi lääkäriin, jos epäilet, että paristoja on nieltä tai joutunut kehon sisälle.

Vaara!

- Käsittele vahingoittunutta tai vuotavaa paristoa äärimmäisen varovasti ja hävitä se välittömästi asiaankuuluvalla tavalla. Käytä tällöin käsineitä.
- Jos paristohappoa joutuu päällesi, pese altistuneet kohdat vedellä ja saippualla. Jos paristohappoa joutuu silmiin, huuhto silmät vedellä ja hakeudu välittömästi lääkärin hoitoon!
- Liitinnastojaa ei saa oikosulkea.

Paristojen asettaminen paikoilleen / vaihtaminen (kuvat B–D)

VAROITUS! Vältä mekaaniset tai sähköön liittyvät vauriot noudattamalla seuraavia ohjeita.

Poista suojakalvo (1a)/(19a) (kuva B)/(kuva C) ennen tuotteen ensimmäistä käyttöä.

Aseta paristot (29), (30), (31) paikoilleen ja vaihda ne toimimalla kuvien B–D ohjeiden mukaisesti.

Ohje: tarvitset sopivan ruuvimeisselin (ei sisälly toimitukseen).

Ohje: Varmista, että paristojen plus-/miinusnavat tulevat oikein päin ja että paristot ovat oikein paikoillaan. Paristojen on oltava kokonaan paristonpidikkeessä.

Kokoaminen

Noudata tuotteen kokoamisessa kuvissa E–J kuvattuja yksittäisiä vaiheita.

Ohje: tarvitset sopivan ruuvimeisselin (ei sisälly toimitukseen).

Kokoamisvaihtoehdot

Kokoamisvaihtoehtoja on oheisessa yleiskuvauksessa.

Ohje: Paljon peräkkäisiä kaarreosia sisältävissä kokoamisvaihtoehdoissa ajoneuvot saattavat pudota raiteiltaan!

Puhdista kiskot ennen ensimmäistä käyttöä kostealla puhdistusliinalla!

Käyttö

Tunneli

Valo ja ääni tunnelissa aktivoituvat, kun ajoneuvo ajaa tunnelin läpi.

Karuselli (kuva G)

Aktivoi karuselli painamalla painiketta (10a). Karuselli pysähtyy kun painiketta painetaan uudelleen.

Maailmanpyörä (kuvat H–J)

Liikuta maailmanpyörää kiertämällä kammesta (16a). Liike aktivoi valo- ja äänimoduulin (19).

Säilytys, puhdistus

Kun tuotetta ei käytetä, poista siitä paristot ja säilytä sitä aina kuivana ja puhtaana huoneenlämpötilassa.

Puhdista ainoastaan kostealla puhdistusliinalla ja pyyhi lopuksi kuivaksi.

Varoitus: Kiskot on puhdistettava ennen ensimmäistä käyttöä!

TÄRKEÄÄ! Älä koskaan puhdista voimakkailla puhdistusaineilla.

Hävittämistä koskevat ohjeet



Viereinen symboli osoittaa, että laite on direktiivin 2012/19/EU mukainen. Tämä direktiivi määrää, että käytöstä poistettua laitetta ei saa hävittää kotitalousjätteen

mukana, vaan se on toimitettava erilliskeräykseen keräyspisteisiin tai kierrätys- tai jätokeskuksiin.

Säästä ympäristöä ja hävitä laite asianmukaisesti. Paristoja/akkuja ei saa hävittää talousjätteenä.

Ne voivat sisältää myrkyllisiä raskasmetalleja ja kuuluvat ongelmajätteeseen. Raskasmetallien kemialliset merkit ovat seuraavia: Cd = kadmium, Hg = elohopea, Pb = lyijy. Hävitä siksi käytetyt tai vialliset paristot/akut kunnallisessa keräyspisteessä EU:n asetuksen 2023/1542 mukaisesti.



Lisätietoa käytöstä poistetun laitteen hävittämisestä saat omasta kunnastasi. Hävitä laite ja pakkaus ympäristöystävällisesti. Säilytä pakkausmateriaalia (kuten muovipusseja) lasten ulottumattomissa.



Huomioi kierrätyksessä pakkausmateriaaleihin merkitty lyhenne (a) ja numero (b): 1–7: muovit / 20–22: paperi ja pahvi / 80–98: komposiitit.

Tuote ja pakkausmateriaalit ovat kierrätettäviä, hävitä ne parempaan jätteen käsittelyä varten erillään.

Takuuta ja huoltoprosessia koskevat ohjeet

Tuote on valmistettu huolellisesti jatkuvassa valvonnassa. DELTA-SPORT HANDELSKONTOR GmbH myöntää yksityisille loppuasiakkaille tälle tuotteelle kolmen vuoden takuun ostopäivämäärästä lähtien (takuu aika) seuraavien ehtojen mukaisesti. Takuu koskee vain materiaali- ja valmistusvirheitä. Takuu ei koske kuluviksi osiksi luettavia, normaalisti kuluvia osia (esim. paristot) eikä särkyviä osia, kuten kytkimiä tai lasista valmistettuja osia.

Tähän takuuseen liittyviä vaatimuksia ei voi esittää, jos tuotetta on käytetty epäasianmukaisesti tai väärin, määrittäneiden ehtojen tai ilmoitetun käyttömäärän vastaisesti tai käyttöohjeessa annettuja ohjeita ei ole noudatettu, ellei loppuasiakas pysty todistamaan, että kyseessä on materiaali- tai valmistusvirhe, joka ei johdu edellä mainituista olosuhteista.

Takuuseen liittyvät vaatimukset voidaan täyttää vain takuuajana esittämällä alkuperäisen kassakuitin. Säilytä siksi alkuperäinen kassakuitti. Takuu aika ei pitene takuuseen, lainmukaiseen takuuseen tai harkintatakuuseen liittyvien korjausten myötä. Tämä koskee myös vaihdettuja ja korjattuja osia.

Mahdollisissa reklamaatioilanteissa soita alla olevaan palvelunumeroon tai ota yhteyttä sähköpostitse. Mikäli takuuehdot täyttyvät, korjaamme tai vaihdamme tuotteen maksutta tai hyvitämme ostohinnan – oman valintamme mukaan. Muita takuuseen liittyviä oikeuksia ei ole.

Tämä takuu ei vaikuta lainmukaisiin oikeuksiisi, erityisesti lakiin perustuviin takuuoikeuksiisi kyseistä myyjää vastaan.

IAN: 485046_2501



Huolto Suomi

Tel.: 09 42453024

E-Mail: deltasport@idl.fi

Grattis!

Du har köpt en högkvalitativ produkt. Bekanta dig med produkten innan du använder den för första gången.



Läs den medföljande bruksanvisningen.

Använd produkten endast enligt beskrivningen och för de angivna användningsområdena. Förvara bruksanvisningen på en säker plats. Lämna över alla dokument när du överlämnar produkten till tredje part.

Leveransomfattning (bild A)

- 1 x tunnel, 3 delar (1-2)
- 1 x spöktåg, 9 delar (3-7)
- 1 x karusell, 8 delar (8-12)
- 1 x pariserhjul, 29 delar (13-28)
inkl. reservskruv (27)
- 2 x batteri (1,5V \equiv LR03, AAA) (29)
- 1 x batteri (3V \equiv CR2032) (30)
- 2 x batteri (1,5V \equiv LR44) (31)
- 1 x tillbehör (32-43)
- 1 x översikt över alternativa konstruktioner
- 1 x bruksanvisning

Teknisk information

Strömkälla batteri (karusell):
1,5V \equiv LR03, AAA

Strömkälla batteri (tunnel):
3V \equiv CR2032

Strömkälla batteri (ljud- och ljusmodul):
1,5 V \equiv LR44

Batteritillverkare CR2032, LR44:

Camelion Battery Co., Ltd.
Block A, Tianan Digital Times Building,
Futian District, Shenzhen, China,
info@camelionbattery.com

Importör:

DELTA-SPORT Handelskontor GmbH,
Wragekamp 6, 22397 Hamburg, GERMANY,
product-info@delta-sport.com

\equiv Symbol för likspänning



Tillverkningsdatum (månad/år):
06/2025

 Delta-Sport Handelskontor GmbH försäkrar härmed att denna artikel uppfyller de väsentliga kraven och övriga relevanta bestämmelser.

Avsedd användning

Denna produkt är en leksak för barn från 3 år, avsedd för privat bruk.

Säkerhetsanvisningar

- Varning. Inte lämplig för barn under 36 månader. Kvävningsrisk. Små delar.
- Barn får endast leka med produkten under uppsikt av vuxna.
- Varning. Förpacknings- och fästmaterial samt SUPER DRY-paketet (torkmedel) ingår inte i själva leksaken och ska av säkerhetsskäl avlägsnas innan barn får börja leka med den.
- Varning. Torkmedlet innehåller calcium chloride (CAS 10043-52-4). Förvaras oåtkomligt för barn.
- Kontrollera att produkten inte uppvisar skador eller slitage innan användning. Produkten får endast användas i felfritt skick!
- Denna leksak innehåller en eller flera små magneter. Magneter som sväljs kan orsaka allvarliga skador! Om en magnet råkar sväljas – kontakta sjukvården genast. Produkten tillverkas med största omsorg. Om den trots det blir skadad, låt inte barnen leka mer med den utan kassera den omedelbart.
- Varning. Leksaken avger ljusblixtar som kan utlösa epileptiska anfall hos överkänsliga personer.
- Använd endast följande batterityper: LR03, CR2032 och LR44.



Säkerhetsinformation om batterier!

- Ta ut batterierna när de är förbrukade eller produkten inte ska användas under längre tid.
- Blanda inte olika batterityper eller -märken och använd inte nya och gamla batterier eller batterier med olika kapacitet tillsammans eftersom de annars kan börja läcka och orsaka skador.

- Se till att polerna (+/-) hamnar åt rätt håll när du lägger i batterierna.
- Byt alla batterier samtidigt och kassera de förbrukade batterierna enligt gällande föreskrifter.
- Varning! Batterier får inte laddas eller på annat sätt återanvändas. De får inte heller tas isär, kastas på eld eller kortslutas.
- Förvara alltid batterier utom räckhåll för barn.
- Använd inte laddningsbara batterier!
- Rengöring och användarunderhåll får inte utföras av barn utan uppsikt.
- Rengör batteri- och apparatkontaktarna vid behov och innan du lägger i batterierna.
- Utsätt inte batterierna för extrema förhållanden (exempelvis radiatorvärme eller direkt solljus). Annars finns det risk för att de börjar läcka.
- VARNING: Denna produkt innehåller ett mynt-/knappbatteri. Ett mynt-/knappbatteri kan orsaka allvarliga inre kemiska brännskador eller dödsfall om det sväljs.
- Varning. Förbrukade batterier ska kasseras omedelbart. Nya och förbrukade batterier ska hållas på avstånd från barn. Vid misstanke om att batterier har svalts eller hamnat i kroppen ska vården kontaktas omedelbart.

Fara!

- Var mycket försiktig när du hanterar skadade eller läckande batterier och avfallshantera dessa genast enligt gällande föreskrifter. Bär handskar.
- Om en kroppsdel kommer i kontakt med batterisyra ska den tvättas med tvål och vatten. Om du får batterisyra i ögat ska du spola med vatten och omgående uppsöka läkarvård!
- Anslutningsklämmorna får inte kortslutas.

Sätta i/byta batterier (bild B–D)

VARNING! Beakta följande anvisningar för att undvika mekaniska och elektriska skador.

Avlägsna skyddsfilmerna (1a)/(19a) från produkten före första användningstillfället (bild B)/(bild C). Gör såsom visas på bild B–D för att sätta i och byta ut batterierna (29), (30), (31).

Observera: Du behöver en lämplig skruvmejsel (medföljer ej).

Observera: Se till att lägga batterierna med plus-/minus-polerna vända åt rätt håll i batterifacket. Batterierna måste befinna sig helt i batterifacket.

Montering

Vid montering av produkten, observera stegen på bild E–J

Observera: Du behöver en lämplig skruvmejsel (medföljer ej).

Alternativa konstruktioner

Alternativa konstruktioner hittar du i medföljande översikt.

Observera: Vid alternativa konstruktioner där du placerar flera kurvor efter varandra, kan fordonen eventuellt spåra ur!

Före första användningstillfället – rengör rälsen med en fuktad trasa!

Användning

Tunnel

När ett fordon kör genom tunneln aktiveras ljud och ljus i tunneln.

Karusell (bild G)

Tryck på knappen (10a) för att aktivera karusellen. Karusellen stannar så fort du trycker på knappen igen.

Pariserhjul (bild H–J)

Veva på veven (16a) för att snurra pariserhjulet. Ljud- och ljusmodulen (19) aktiveras genom denna rörelse.

Förvaring, rengöring

Förvara produkten i rumstemperatur på en torr, ren plats när den inte används och ta ur batterierna.

Rengör endast med en fuktig trasa och torka därefter torr.

Varning: Rälsen måste rengöras före första användningstillfället!

VIKTIGT! Rengör aldrig med starka rengöringsmedel.

Anvisningar för avfallshantering



Symbolen bredvid visar att denna apparat uppfyller kraven i direktivet 2012/19/EU. Detta direktiv innebär att produkten inte får slängas i restavfallet när den är förbrukad, utan måste lämnas in till en återvinningscentral. Var rädd om miljön och avfallssortera rätt.

Batterier får inte slängas i hushållsoporna. De kan innehålla giftiga tungmetaller och ska behandlas som specialavfall. Tungmetallernas kemiska symboler är följande: Cd = kadmium, Hg = kvicksilver, Pb = bly. Lämna därför in förbrukade eller defekta batterier till en kommunal insamlingsplats i enlighet med EU-förordning 2023/1542.



Kontakta din kommun för mer information om avfallshantering av den uttjänta produkten. Avfallshandera produkten och dess förpackning på ett miljövänligt sätt.

Förvara förpackningsmaterial (som t.ex. plastpåsar) otillgängligt för barn.



Beakta förpackningsmaterialets märkning vid avfallssorteringen. Det är märkt med förkortningar (a) och nummer (b) med följande betydelse: 1–7: plast / 20–22: papper och papp / 80–98: kompositmaterial. Produkten och förpackningsmaterialet går att återvinna. Släng dessa separat för en bättre avfallshantering.

Information om garanti och servicehantering

Produkten har tillverkats med största noggrannhet och under kontinuerliga kontroller. DELTA-SPORT HANDELSKONTOR GmbH ger privatkunder tre års garanti från inköpsdatum (garantifrist) på denna produkt enligt nedanstående villkor. Garantin gäller endast material- och tillverkningsfel. Garantin omfattar inte delar som utsätts för normalt slitage och därför anses vara slitdelar (t.ex. batterier), samt ömtåliga delar som brytare eller delar som är tillverkade i glas.

Anspråk på denna garanti kan inte göras om produkten använts på ett felaktigt sätt, missbrukats eller använts i strid med ändamålsenlig användning. Anspråk kan heller inte göras om tillverkarens anvisningar inte har beaktats eller om produkten uppvisar skador som tyder på felaktig användning, eller underlåtelse att beakta tillverkarens anvisningar. Undantag är material- eller bearbetningsfel som inte beror på ovanstående orsaker och som kan bevisas av kunden. Anspråk på garantin kan endast göras inom garantitiden och mot uppvisande av kvitto. Spara därför originalkvittot. Garantitiden kan inte förlängas på grund av eventuella reparationer, lagstadgad garanti eller ex gratia. Detta gäller även för utbyta och reparerade delar. Vid ärenden kontakta oss via nedanstående servicetelefon eller via e-post. Om ett garantifall föreligger kommer vi – efter egen bedömning – att reparera, byta ut eller ersätta din produkt kostnadsfritt. Inga ytterligare rättigheter föreligger i samband med garantin. Dina juridiska rättigheter, i synnerhet garantianspråk gentemot återförsäljaren, påverkas inte av denna garanti.

IAN: 485046_2501

(SE) Service Sverige
Tel.: 0770 930 739
E-Mail: deltasport@lidl.se

(FI) Service Suomi
Tel.: 09 42453024
E-Mail: deltasport@lidl.fi

Gratulujemy!

Decydując się na ten produkt, otrzymują Państwo towar wysokiej jakości. Należy zapoznać się z produktem przed jego pierwszym użyciem.



Należy uważnie przeczytać następującą instrukcję użytkownika.

Produkt ten należy użytkować wyłącznie w opisany sposób oraz zgodnie ze wskazanym przeznaczeniem. Niniejszą instrukcję użytkownika należy przechowywać w bezpiecznym miejscu. Przekazując produkt innej osobie, należy upewnić się, że otrzyma ona także całą dokumentację dotyczącą produktu.

Zakres dostawy (rys. A)

- 1 x tunel, 3-częściowy (1-2)
- 1 x kolejka strachu, 9-częściowa (3-7)
- 1 x karuzela, 8-częściowa (8-12)
- 1 x diabelski młyn, 29-częściowy (13-28)
ze śrubą zapasową (27)
- 2 x bateria (1,5V LR03, AAA) (29)
- 1 x bateria (3V CR2032) (30)
- 2 x bateria (1,5V LR44) (31)
- 1 x akcesoria (32-43)
- 1 x przegląd wariantów montażu
- 1 x instrukcja użytkownika

Dane techniczne

Zasilanie za pomocą baterii (karuzela):
1,5V LR03, AAA

Zasilanie za pomocą baterii (tunel):
3V CR2032

Zasilanie za pomocą baterii
(moduł świetlny i dźwiękowy):
1,5V LR44

Wytwórca baterii CR2032, LR44:

Camelion Battery Co., Ltd.
Block A, Tianan Digital Times Building,
Futian District, Shenzhen, China,
info@camelionbattery.com

Importer:

DELTA-SPORT Handelskontor GmbH,
Wragenkamp 6, 22397 Hamburg, GERMANY,
product-info@delta-sport.com

Symbol napięcia stałego



Data produkcji (miesiąc/rok):
06/2025



Delta-Sport Handelskontor GmbH niniejszym oświadcza, że niniejszy artykuł jest zgodny z zasadniczymi wymaganiami i innymi stosownymi przepisami.

Zastosowanie zgodne z przeznaczeniem

Niniejszy artykuł jest zabawką dla dzieci w wieku powyżej 3 lat do użytku prywatnego.



Wskazówki bezpieczeństwa

- Ostrzeżenie. Nieodpowiednie dla dzieci w wieku poniżej 36 miesięcy. Niebezpieczeństwo udławienia się. Małe części.
- Dzieci mogą bawić się artykułem jedynie pod nadzorem dorosłych.
- Ostrzeżenie. Opakowanie/wszystkie materiały mocujące oraz woreczek „SUPER DRY” (pochłaniacz wilgoci) nie są częścią zabawki i ze względów bezpieczeństwa muszą być usunięte, zanim artykuł będzie przekazany dzieciom do zabawy.
- Ostrzeżenie. Pochłaniacz wilgoci zawiera calcium chloride (CAS 10043-52-4). Chronić przed dziećmi.
- Przed każdym użyciem sprawdzić, czy artykuł nie posiada uszkodzeń bądź śladów zużycia. Z artykułu wolno korzystać tylko wtedy, gdy znajduje się w nienagannym stanie!
- Ten artykuł zawiera małe magnesy. Połknięte magnesy mogą powodować poważne urazy! W przypadku połknięcia magnesu należy szukać natychmiastowej pomocy medycznej. Artykuł został wyprodukowany z największą starannością. Jeśli pomimo to pojawią się jakieś uszkodzenia, należy artykuł niezwłocznie zabrać dzieciom i zutylizować go.
- Ostrzeżenie. Zabawka wytwarza błyski świetlne, które u osób wrażliwych mogą wywołać ataki epilepsji.
- Należy stosować wyłącznie baterie typu: LR03, CR2032 oraz LR44.



Ostrzeżenia odnośnie baterii!

- Wyjmij baterie, jeśli są rozładowane lub artykuł nie jest używany przez dłuższy okres czasu.
- Nie stosuj równocześnie różnych typów baterii, różnych marek, nowych wraz z używanymi lub baterii o różnych pojemnościach, ponieważ może dojść do ich wycieku i powstania szkód.
- Podczas wkładania zwróć uwagę na polaryzację (+/-).
- Wymieniaj wszystkie baterie jednocześnie a baterie zużyte utylizuj zgodnie z przepisami.
- Ostrzeżenie! Baterii nie wolno ładować lub w inny sposób reaktywować, nie wolno ich demontować, wrzucać do ognia lub zwierzać.
- Baterie należy przechowywać zawsze w miejscu niedostępnym dla dzieci.
- Nie stosuj baterii wielokrotnego ładowania!
- Dzieciom bez nadzoru osób dorosłych nie wolno powierzania czyszczenia ani konserwacji.
- W razie potrzeby przed włożeniem baterii przeczyść zestyki baterii i urządzenia.
- Baterii nie poddawać działaniu ekstremalnych warunków (np. kaloryfer czy oddziaływanie promieni słonecznych). Powoduje to zwiększenie zagrożenia wyciekami.
- **OSTRZEŻENIE:** Ten produkt zawiera baterię pastylkową/przyciskową. Bateria guzikowa może spowodować poważne oparzenia chemiczne lub śmierć w przypadku połknięcia.
- Ostrzeżenie. Zużyte baterie należy niezwłocznie wyrzucić. Przechowywać nowe i zużyte baterie z dala od dzieci. Jeśli istnieje podejrzenie, że baterie zostały połknięte albo wprowadzone do jakiegś części ciała, należy natychmiast zasięgnąć porady lekarskiej.



Niebezpieczeństwo!

- Z uszkodzonymi lub wyciekającymi bateriami należy obchodzić się nadzwyczaj ostrożnie i poddać je natychmiast utylizacji zgodnie z przepisami. Zakładaj zawsze rękawiczki.

- W przypadku kontaktu z elektrolitem baterii, przemyj skażone miejsca czystą wodą z mydłem. Jeśli elektrolit z baterii dostanie się do oczu, przepłucz je wodą i natychmiast udaj się do lekarza!
- Nie wolno zwierzać zacisków przyłączytowych.

Wkładanie / wymiana baterii (rys. B-D)

OSTRZEŻENIE! Aby uniknąć uszkodzeń mechanicznych i elektrycznych, należy przestrzegać poniższych wskazówek.

Przed pierwszym użyciem artykułu należy zdjąć pasek ochronny (1a)/(19a) (rys. B)/(rys. C). Przy wkładaniu i wymianie baterii (29), (30), (31) należy postępować, jak pokazano na rys. B-D.

Wskazówka: Potrzebny jest odpowiedni śrubokręt (nie wchodzi w zakres dostawy).

Wskazówka: Zwrócić uwagę na odpowiednią polaryzację plus/minus baterii i na poprawność ich włożenia. Baterie muszą w całości mieścić się w mocowaniu baterii.

Montaż

W ramach montażu artykułu należy wykonywać po kolei poszczególne kroki przedstawione na rys. E-J.

Wskazówka: Potrzebny jest odpowiedni śrubokręt (nie wchodzi w zakres dostawy).

Warianty montażu

Warianty montażu można znaleźć w załączonym przeglądzie.

Wskazówka: W przypadku wariantów montażu z wieloma zakrętami następującymi po sobie pojazdy mogą się wykołieć! Przed pierwszym użyciem należy wyczyścić szyny wilgotną ściereczką!

Zastosowanie

Tunel

Gdy pojazd przejeżdża przez tunel, włączając się światło i dźwięk w tunelu.

Karuzela (rys. G)

Aby uruchomić karuzelę, należy wcisnąć przycisk (10a). Gdy przycisk zostanie wciśnięty ponownie, karuzela się zatrzyma.

Diabelski młyn (rys. H-J)

Aby wprawić w ruch diabelski młyn, należy przekręcić korbką (16a). Moduł świetlny i dźwiękowy jest aktywowany przez ruch.

Przechowywanie, czyszczenie

Podczas nieużywania należy zawsze przechowywać produkt w suchym i czystym miejscu, bez baterii, w temperaturze pokojowej.

Czyścić wyłącznie przy użyciu wilgotnej ściereczki, następnie wytrzeć do sucha.

Ostrzeżenie: Przed pierwszym użyciem należy wyczyścić szyny.

WAŻNE! Nie czyścić przy użyciu ostrych środków czyszczących.

Uwagi odnośnie recyklingu



Znajdujący się obok symbol wskazuje, że niniejsze urządzenie podlega Dyrektywie 2012/19/UE. Dyrektywa ta stanowi, że po zakończeniu okresu

użytkowania urządzenia nie wolno wyrzucać wraz z normalnymi odpadami domowymi, lecz należy oddać je do specjalnie utworzonych punktów zbiórki, centrów recyklingu lub firm zajmujących się utylizacją odpadów. Należy chronić środowisko i właściwie usuwać odpady. Zużyty sprzęt może mieć szkodliwy wpływ na środowisko i zdrowie ludzi z uwagi na potencjalną zawartość niebezpiecznych substancji, mieszanin oraz części składowych. Gospodarstwo domowe spełnia ważną rolę w przyczynianiu się do ponownego użycia i odzysku surowców wtórnych, w tym recyklingu zużytego sprzętu. Na tym etapie kształtuje się postawy, które wpływają na zachowanie wspólnego dobra jakim jest czyste środowisko naturalne.

Baterii/akumulatorów nie wolno wyrzucać razem z odpadami domowymi. Mogą zawierać toksyczne metale ciężkie i podlegają obróbce odpadów niebezpiecznych. Symbole chemiczne metali ciężkich są następujące: Cd = kadm, Hg = rtęć, Pb = ołów. Dlatego zużyte lub uszkodzone baterie/akumulatory należy utylizować w komunalnym punkcie zbiórki zgodnie z rozporządzeniem UE 2023/1542.



Szczegółowe informacje na temat sposobów usuwania zużytego urządzenia uzyskają Państwo u władz gminnych i miejskich. Urządzenie oraz opakowanie należy usunąć w sposób przyjazny dla środowiska. Materiały opakowaniowe (np. worki foliowe) należy przechowywać w miejscu niedostępnym dla dzieci.



Przestrzegać oznakowania materiałów opakowaniowych podczas segregacji odpadów. Są one oznaczone skrótami (a) i liczbami (b) o następującym znaczeniu: 1-7: tworzywa sztuczne / 20-22: papier i karton / 80-98: materiały kompozytowe. Produkt i materiały opakowaniowe nadają się do recyklingu, należy je osobno zutylizować w celu lepszego przetwarzania odpadów.

Wskazówki dotyczące gwarancji i obsługi serwisowej

Artykuł został wyprodukowany z najwyższą starannością i pod stałą kontrolą. DELTA-SPORT HANDELSKONTOR GmbH przyznaje klientowi końcowemu na niniejszy artykuł trzy lata gwarancji od daty zakupu (okres gwarancyjny) z zastrzeżeniem poniższych postanowień. Gwarancja dotyczy wyłącznie wad materiałowych i wad wykonania. Gwarancja nie obejmuje części, które podlegają normalnemu zużyciu i z tego względu należy je traktować jako części zużywalne (np. baterie) i nie obejmuje części kruchych takich jak przełączniki ani części wykonanych ze szkła.

Wyklucza się roszczenia z tytułu niniejszej gwarancji w przypadku użycia artykułu w sposób niewłaściwy lub sprzeczny z jego przeznaczeniem lub w sposób wykraczający poza przewidziane przeznaczenie lub poza przewidziany zakres użytkowania lub jeśli wytyczne zawarte w instrukcji obsługi nie były przestrzegane, chyba że klient końcowy udowodni istnienie wady materiałowej lub wady wykonania, która nie wynika z podanych wyżej przyczyn.

Roszczenia z tytułu gwarancji można zgłaszać wyłącznie w okresie gwarancyjnym za okazaniem oryginalnego dowodu zakupu. Prosimy zatem zachować oryginalny dowód zakupu! W przypadku jakichkolwiek reklamacji prosimy skontaktować się z nami najpierw za pośrednictwem podanej poniżej infolinii serwisowej lub drogą e-mailową. W przypadku objętym gwarancją artykuł zostanie – według naszego uznania – bezpłatnie naprawiony, wymieniony lub nastąpi zwrot ceny zakupu. Z gwarancji nie wynikają żadne inne prawa.

Niniejsza gwarancja nie ogranicza Państwa ustawowych praw, w szczególności roszczeń gwarancyjnych wobec danego sprzedawcy. W przypadku wymiany części lub całego artykułu okres gwarancji przedłuża się o trzy lata zgodnie z art. 581 § 1 kodeksu cywilnego. Po upływie czasu gwarancji powstałe naprawy są płatne.

IAN: 485046_2501

 Serwis Polska

Tel.: 22 397 4996

E-Mail: deltasport@lidl.pl

Sveikiname!

Įsigijote aukštos kokybės gaminį. Prieš pirmą kartą naudodami, susipažinkite su gaminiu.



Atidžiai perskaitykite pateiktą naudojimo instrukciją.

Gaminį naudokite tik taip, kaip aprašyta, ir tik nurodytu tikslu. Išsaugokite šią naudojimo instrukciją. Perduodami gaminį, nepamirškite perduoti trečiajai šaliai ir visų su juo susijusių dokumentų.

Komplekto sudėtis (A pav.)

- 1 x tunelis, 3 dalys (1-2)
- 1 x siaubo traukinys, 9 dalys (3-7)
- 1 x karuselė, 8 dalys (8-12)
- 1 x apžvalgos ratas, 29 dalių (13-28)
įskaitant atsarginį varžtą (27)
- 2 x baterija (1,5V \equiv LR03, AAA) (29)
- 1 x baterija (3V \equiv CR2032) (30)
- 2 x baterija (1,5V \equiv LR44) (31)
- 1 x priedas (32-43)
- 1 x surinkimo variantų apžvalga
- 1 x naudojimo instrukcija

Techniniai duomenys

Maitinimo baterija (karuselė):
1,5 V \equiv LR03, AAA

Maitinimo baterija (tunelis):
3V \equiv CR2032

Maitinimo baterija
(šviesos ir garso modulis):
1,5 V \equiv LR44

Baterijos fizinis gamintojas CR2032, LR44:

Camelion Battery Co., Ltd.
Block A, Tianan Digital Times Building,
Futian District, Shenzhen, China,
info@camelionbattery.com

Importuotojas:

DELTA-SPORT Handelskontor GmbH,
Wragekamp 6, 22397 Hamburg, GERMANY,
product-info@delta-sport.com

\equiv Nuolatinės elektros srovės simbolis



Pagaminimo data (mėnuo/metai):
06/2025

 “Delta-Sport Handelskontor GmbH”
pareiškia, kad šis gaminys atitinka
esminius reikalavimus ir kitas susijusias
nuostatas.

Tinkamas naudojimas

Šis gaminys – tai vaikams nuo 3 metų privačiai naudoti skirtas žaislas.

Saugos nurodymai

- Įspėjimas. Netinka vaikams iki 36 mėnesių. Pavojus užspringti. Smulkios detalės.
- Vaikai žaisti gaminiu gali tik prižiūrimi suaugusiųjų.
- Įspėjimas. Visos pakuotės ir tvirtinimo medžiagos bei „SUPER DRY“ krepšelis (sausiklis) nėra šio žaislo dalis ir dėl saugos, prieš perduodant žaislą žaisti vaikams, turi būti pašalintos.
- Įspėjimas. Sausiklio sudėtyje yra calcium chloride (CAS 10043-52-4). Laikyti vaikams neprieinamoje vietoje.
- Kiekvieną kartą prieš naudodami gaminį, patikrinkite, ar jis nepažeistas ir nenusidėvėjęs. Naudokite tik nepriekaištingos būklės gaminį!
- Šiame gaminyje yra mažų magnetų. Prarijus magnetą, gali kilti sunkių sužalojimų! Prarijus magnetą, būtina skubiai kreiptis į gydytoją. Gaminys pagamintas itin kruopščiai, tačiau jei vis dėlto atsirastų pažeidimų, gaminį nedelsdami paimkite iš vaikų ir išmeskite.
- Įspėjimas. Žaislas skleidžia šviesos blyksnius, kurie jautriems žmonėms gali sukelti epilepsiją.
- Naudokite tik šio tipo baterijas: LR03, CR2032 ir LR44.

Įspėjimai dėl baterijų!

- Jei baterijos išsieikvojo ar ilgą laiką nenaudo-site gaminio, išimkite baterijas.
- Nenaudokite kartu skirtingų tipų ir prekių ženklų baterijų, taip pat naujų ir naudotų baterijų ar skirtingų talpų baterijų, kadangi tokios baterijos gali išbėgti ir padaryti žalos.
- Įdėdami baterijas, atsižvelkite į polius (+ / -).
- Keiskite iš karto visas baterijas ir sutarkykite senas baterijas laikydamiesi reikalavimų.

- Įspėjimas! Draudžiama baterijas įkrauti ar kitaip regeneruoti, ardyti, mesti į ugnį ar jas sujungti trumpai.
- Baterijas nuolat laikykite vaikams nepasiekiamoje vietoje.
- Nenaudokite įkraunamų baterijų!
- Neprižiūrimi vaikai negali valyti gaminio ir atlikti jo techninės priežiūros.
- Jei reikia, prieš įdėdami baterijas, nuvalykite baterijų ir įrenginio kontaktus.
- Nelaikykite baterijų ekstremaliomis aplinkos sąlygomis (pavyzdžiui, nedėkite ant radiatorių ar tiesioginių saulės spindulių veikiamoje vietoje). Tokiu atveju padidėja pavojus, kad baterijos išbėgs.
- ĮSPĖJIMAS: šiame gaminyje yra monetų / mygtukų baterija. Prarijus monetų / mygtukų bateriją galima patirti sunkius vidinius cheminius nudegimus arba mirtį.
- Įspėjimas. Naudotas baterijas būtina iškart utlizuoti. Naujas ir naudotas baterijas laikykite vaikams nepasiekiamoje vietoje. Įtariant, kad baterijos buvo prarytos arba pateko į kūną, reikia skubiai kreiptis medicininės pagalbos.

Pavojus!

- Su pažeistomis ir ištekėjusiomis baterijomis elkitės ypač atsargiai ir nedelsdami sutvarkykite jų atliekas laikydamiesi galiojančių reikalavimų. Mūvėkite pirštines.
- Jei ant kūno pateko baterijų rūgštis, tą kūno vietą nuplaukite vandeniu ir muilu. Jei baterijų rūgštis pateko į akis, išplaukite jas vandeniu ir nedelsdami kreipkitės į gydytoją!
- Draudžiama prijungimo gnybtus sujungti trumpai.

Baterijų įdėjimas / keitimas (B–D pav.)

ĮSPĖJIMAS! Kad apsaugotumėte gaminį nuo mechaninių ir elektrinių pažeidimų, laikykitės šių reikalavimų.

Prieš naudodami pirmą kartą, nuo gaminio pašalinkite apsaugines juosteles (1a)/(19a) (B pav.)/(C pav.).

Baterijas (29), (30), (31) įdėkite ir pakeiskite taip, kaip parodyta B–D pav.

Nurodymas: Jums reikės tinkamo atsuktuvo (neįeina į komplekto sudėtį).

Nurodymas: Atkreipkite dėmesį į baterijų poliškumą ir tinkamai jas įdėkite. Baterijas dėkite taip, kad visa baterija būtų skyriuje.

Montavimas

Gaminiui sumontuoti atlikite E–J pav. parodytus veiksmus.

Nurodymas: Jums reikės tinkamo atsuktuvo (neįeina į komplekto sudėtį).

Surinkimo variantai

Surinkimo variantai pateikiami pridėtoje apžvalgoje.

Nurodymas: Paeilui įrengus daug posūkių, transporto priemonės gali nuvirsti nuo bėgių! Prieš naudodami pirmą kartą, bėgius nuvalykite drėgna šluoste!

Naudojimas

Tunelis

Kai tuneliu važiuoja transporto priemonė, aktyvinama tunelio šviesa ir garso.

Karuselė (G pav.)

Paspauskite mygtuką (10a), kad aktyvintumėte karuselę. Karuselė sustabdoma, kai dar kartą paspaudžiamas mygtukas.

Apžvalgos ratas (H–J pav.)

Pasukite skriejįką (16a), kad pajudintumėte apžvalgos ratą. Dėl judesio aktyvinamas šviesos ir garso modulis (19).

Laikymas, valymas

Kai gaminio nenaudojate, išimkite baterijas ir laikykite sausą ir švarų kambario temperatūroje. Valykite tik drėgna valymo šluoste, baigdami nušluostykite sausai.

Įspėjimas: Prieš pirmąjį naudojimą nuvalykite bėgius!

SVARBU! Niekada nevalykite šiurkščiomis valymo priemonėmis.

Išmetimo nurodymai



Šalia pateiktas simbolis reiškia, kad šiam prietaisui taikoma Direktyva 2012/19/ES. Ši Direktyva nurodo, kad baigus eksploatuoti prietaisą, jo negalima mesti į įprastas buitines atliekas, o privaloma atiduoti į specialiai įrengtas surinkimo vietas, antrinių žaliavų įstaigas ar atliekų tvarkymo įmones. Tausokite aplinką ir tinkamai tvarkykite atliekas. Baterijų / akumuliatorių negalima išmesti kartu su kitomis buitinėmis atliekomis. Jose / juose gali būti nuodingų sunkiųjų metalų ir turi būti tvarkomos / tvarkomi kaip specialiosios atliekos. Sunkiųjų metalų cheminiai simboliai: Cd = kadmis, Hg = gyvsidabris, Pb = švinas. Todėl panaudotas arba sugedusias baterijas ir (arba) pakartotinai įkraunamas baterijas išmeskite į savivaldybės atliekų surinkimo punktą pagal ES reglamentą 2023/1542.



Daugiau informacijos apie panaudoto prietaiso atliekų tvarkymą teiraukitės savo savivaldybės arba miesto administracijos įstaigose. Prietaisą ir pakuotės atliekas tvarkykite tausodami aplinką. Pakuotės medžiagas (pvz., plastikinius maišelius) laikykite vaikams nepasiekiamoje vietoje.



Atskirdami atliekas, atsižvelkite į pakavimo medžiagų ženklimą, jos pažymėtos su sutrumpinimais (a) ir numeriais (b), kurių reikšmės: 1–7: plastikai / 20–22: popierius ir kartonas / 80–98: rišamosios medžiagos.

Gaminys ir pakavimo medžiagos tinkamos perdirbti, utilizuokite jas atskirai, taip užtikrinsite geresnį atliekų tvarkymą.

Pastabos dėl garantijos ir aptarnavimo

Gaminys pagamintas kruopščiai, vykdamą nuolatinę kontrolę. Privatiems galutiniams klientams „DELTA-SPORT HANDELSKONTOR GmbH“ šiam gaminiui suteikia trejų metų garantiją nuo pirkimo datos (garantinis laikotarpis) pagal toliau nurodytas sąlygas. Garantija taikoma tik medžiagoms ir apdirbimui.

Garantija netaikoma toms dalims, kurios įprastai dėvėsi ir yra laikomos nusidėvinčiomis dalimis (pvz., baterijoms), taip pat dužioms dalimis, pvz., jungikliams ar iš stiklo pagamintoms dalims.

Teisė pasinaudoti šia garantija negalioja, jei gaminys buvo naudojamas netinkamai ar neteisingai, ne pagal numatytą paskirtį arba jei nesilaikoma naudojimo instrukcijos nurodymų, išskyrus tuos atvejus, kai galutinis klientas įrodo, kad buvo medžiagų arba apdirbimo klaida, kilusi ne dėl minėtų aplinkybių.

Teise į garantiją galima pasinaudoti tik garantiniu laikotarpiu, pateikus originalų kasos kvitą. Todėl saugokite originalų kasos kvitą. Atlikus bet kokį remontą, grindžiamą įmonės garantija, įstatymuose numatyta garantija ar gamintojo gera valia, garantinis laikotarpis nėra pratęsimas. Ši nuostata taip pat taikoma pakeistoms ir suremontuotoms dalims.

Kilus nusiskundimų, pirmiausiai kreipkitės toliau nurodytu techninės pagalbos telefono numeriu arba susisiekite su mumis elektroniniu paštu. Jei taikoma garantija, mes Jums nemokamai gaminį pataisytime ar pakeisime arba grąžinsime pinigų, sumokėtus už gaminį (savo nuožiūra). Jokių kitų teisių garantija nesuteikia.

Ši garantija neriboja Jūsų teisių, numatytų įstatymuose, ypač garantinių teisių pardavėjo atžvilgiu.

IAN: 485046_2501

 Aptarnavimas Lietuvoje
Tel.: 0 800 33144
E-Mail: deltasport@lidl.lt

Soovime õnne!

Olete otsustanud kvaliteetse toote kasuks. Enne esmakordset kasutamist tutvuge tootega.



Selleks lugege tähelepanelikult järgmist kasutusjuhendit.

Kasutage toodet ainult toodud kirjelduste kohaselt ja ainult ettenähtud kasutusvaldkondades. Hoidke seda kasutusjuhendit kindlas kohas. Toote edasiandmisel andke üle ka kõik tootedokumendid.

Tarnekomplekt (joon. A)

- 1 x tunnel, 3-osaline (1-2)
- 1 x kummitusrong, 9-osaline (3-7)
- 1 x karussell, 8-osaline (8-12)
- 1 x vaateratas, 29-osaline (13-28)
k.a asenduskruvi (27)
- 2 x patarei (1,5V LR03, AAA) (29)
- 1 x patarei (3V CR2032) (30)
- 2 x patarei (1,5V LR44) (31)
- 1 x lisatarvik (32-43)
- 1 x ehitusvariantide ülevaade
- 1 x kasutusjuhend

Tehnilised andmed

Patarei voolutarve (karussell):
1,5V LR03, AAA

Patarei voolutarve (tunnel):
3V CR2032

Patarei voolutarve
(valgus- ja helimoodul):
1,5V LR44

Patarei valmistaja CR2032, LR44:

Camelion Battery Co., Ltd.
Block A, Tianan Digital Times Building,
Futian District, Shenzhen, China,
info@camelionbattery.com

Maaletooja:

DELTA-SPORT Handelskontor GmbH,
Wragekamp 6, 22397 Hamburg, GERMANY,
product-info@delta-sport.com

Alalispinge sümbol



Valmistamiskuupäev (kuu/aasta):
06/2025

Delta-Sport Handelskontor GmbH
kinnitab käesolevaga, et käesolev
toode vastab olulistele nõuetele ja
muudele asjakohastele sätetele.

Sihotstarbeline kasutamine

See toode on mänguasi 3-aastastele ja vanema-
tele lastele isiklikuks kasutamiseks.

Ohutusjuhised

- Hoiatus. Ei ole sobiv alla 36 kuu vanustele lastele. Lämmatamisohu. Väikesed osad.
- Lapsed tohivad tootega mängida ainult täiskasvanu järelevalve all.
- Hoiatus. Mitte ükski pakke-/kinnitusmaterjal ega ka „SUPER DRY“-kott (kuivatusaine) pole mänguasja koostisosas ja need tuleb ohutuse tagamiseks eemaldada, enne kui annate toote edasi lapsele mängimiseks.
- Hoiatus. Kuivatusaine sisaldab calcium chloride (CAS 10043-52-4). Hoida lastele kättesaamatus kohas.
- Kontrollige toodet enne iga kasutuskorda kahjustuste või kulumise suhtes. Toodet tohib kasutada ainult laitumata seisukorras!
- Toode sisaldab väikeseid magneteid. Allaneelatud magnetid võivad põhjustada raskeid vigastusi! Kui magnet on alla neelatud, pöörduge kohe arsti poole. Kuigi toode on valmistatud suure hoolega, võib juhtuda, et sellel tekivad kahjustused, mille järel tuleb toode kohe laste käest eemaldada ja jätmed käidelda.
- Hoiatus. Mänguasi tekitab valgussähhvatusi, mis võivad tundlikel inimestel põhjustada epilepsiat.
- Kasutage ainult järgmist patareitüüpi: LR03, CR2032 ja LR44.



Patareisisid puudutavad hoiatused!

- Võtke patareid välja, kui need on tühjad või kui toodet pikemat aega ei kasutata.
- Ärge kasutage koos erinevaid patareitüüpe, -marke, uusi ja kasutatud või erineva mahtuvusega patareisisid, kuna need võivad lekkida ja tekitada kahju.
- Jälgige sissepanekul polaarsust (+/-).

- Vahetage kõik patareid korraga välja ning andke vanad patareid nõuetekohaselt jäätmekäitlusele.
- Hoiatus! Patareisid ei tohi laadida ega muudmoodi reaktiveerida, koost lahti võtta, tulle visata ega lühistada.
- Hoidke patareisid alati laste käeulatusesest väljas.
- Ärge kasutage taaslaetavaid patareisid!
- Lapsed ei tohi seadet puhastada ega hooldada, kui nad ei ole täiskasvanu järelevalve all.
- Puhastage patareide ja seadme kontaktid vajaduse korral ja enne patareide sissepanekut.
- Hoidke patareid eemal äärmuslikest tingimustest (nt küttekahad, otsene päikesekiirgus). Vastasel juhul suureneb lekkeoht.
- HOIATUS: See toode sisaldab mündi/nupu patareid. Mündi/nupu patarei võib alla neelamisel põhjustada raskeid sisemisi keemilisi põletusi või surma.
- Hoiatus. Visake kasutatud patareid kohe ära. Hoidke uued ja kasutatud patareid lastele kättesaamatus kohas. Kui kahtlustate, et patarei on alla neelatud või sattunud kehaõõnsusse, pöörduge viivitamata arsti poole.

Oht!

- Käsitsege kahjustatud või lekkivat patareid väga ettevaatlikult ja andke see kohe nõuetekohaselt jäätmekäitlusele. Kandke seejuures kaitsekindaid.
- Peske patareihappes kokkupuutunud koht kehal vee ja seebiga puhtaks. Kui patareihappet satub silma, peske see veega välja ning pöörduge kohe arsti poole!
- Ühendusklemme ei tohi lühistada.

Patarei sisestamine/ vahetamine (joon. B-D)

HOIATUS! Mehaaniliste ja elektriliste kahjustuste vältimiseks järgige järgmiseid juhiseid.

Enne toote esmakordset kasutamist eemaldage kaitseribad (1a)/(19a) ((joon B)/(joon. C). Patareide (29), (30), (31) sisestamiseks ja vahetamiseks toimige nii, nagu näitab joon. B-D.

Märkus. Vajate selleks sobivat kruvikeerajat (ei kuulu tarnekomplekti).

Märkus. Jälgige patareide pluss-/miinuspoolusi ja õiget sisestust. Patareid peavad olema täielikult patareihoidikus.

Ülesseadmine

Järgige toote kokkupanekul üksikuid samm, nagu on näidatud joon. E-J.

Märkus. Vajate selleks sobivat kruvikeerajat (ei kuulu tarnekomplekti).

Ehitusvariandid

Ehitusvariandid leiate kaasasolevast ülevaatest.

Märkus. Ülesseadmisvariantide puhul, kus on mitu üksteisele järgnevat kurvitükki, võivad sõidukid rööbastelt maha sõita! Puhastada rööpaid niiske puhastuslapiga enne esmakordset kasutust!

Kasutamine

Tunnel

Kui sõiduk läbib tunneli, aktiveeritakse tunnelis valgus ja heli.

Karussell (joon. G)

Vajutage nuppu (10a), et aktiveerida karussell. Karussell peatub niipea, kui nupp vajutatakse uuesti alla.

Vaateratas (joon. H-J)

Keerake vânta (16a), et vaateratas hakkaks liikuma. Valgus- ja helimoodul (19) aktiveeritakse liikumisega.

Hoiustamine, puhastamine

Hoidke toodet, kui te seda ei kasuta, alati kuivas ja puhtas kohas ruumitemperatuuril ning ilma patareideta.

Puhastage üksnes niiske lapiga ja pühkige kuivaks.

Hoiatus: Rööpaid tuleb puhastada enne esmakordset kasutamist!

OLULINE! Ärge kunagi puhastage teravate puhastusvahenditega.

Jäätmekäitlusjuhised



Kõrval olev sümbol näitab, et sellele seadmele kehtib direktiiv 2012/19/EL. See direktiiv ütleb, et te ei tohi visata seda seadet kasutusea lõppedes

tavaliste olmejäätmete hulka, vaid see tuleb anda spetsiaalselt selleks loodud kogumispunkti- desse, taaskasutuskeskustesse või jäätmekäitlu- settevõtetesse. Kaitske keskkonda ja kõrvaldage see toode nõuetekohaselt.

Patareisid/akusid ei tohi jäätmekäitlusse anda koos olmeprügiga. Need võivad sisaldada mürgiseid raskmetalle ja neid tuleb käidelda ohtlike jäätmetena. Raskmetallide keemilised sümbolid on järgmised: Cd = kaadmium, Hg = elavhõbe, Pb = plii. Seetõttu visake kasutatud või defektsed patareid/akud kohalikus kogumispunktis vasta- valt EL määrusele 2023/1542.



Kasutuskõlbmatu seadme utiliseerimise kohta saate lisainformatsiooni oma valla- või linnavalitsusest. Utiliseerige seade ja pakend keskkonnasäästlikult.

Hoidke pakkematerjali (nt kilekotte) lastele kättesaamatus kohas.



Jäätmete sortimisel jälgige pakkematerja- lide tähistust, milleks on järgmise tähendusega lühendid (a) ja numb- rid (b): 1–7: plastid / 20–22: paber ja papp / 80–98: komposiitmaterjalid.

Toode ja pakkematerjalid on ringlussevõetavad, jäätmekäitluse optimeerimiseks sortige need.

Juhised garantii ja teeninduskulu kohta

Toode on toodetud väga hoolikalt ja pideva kontrolli all. DELTA-SPORT HANDELSKONTOR GmbH annab eraisikutest lõpptarbijatele selle kauba ostmisel kolmeaastase garantii alates ostukuupäevast (garantiiperiood) vastavalt järg- mistele sätetele. Garantii kehtib ainult materjali- ja töötlemisvigade korral.

Garantii ei laiene osadele, mis on tavapäraselt kulunud, ja seetõttu tuleb neid käsitleda kulumis- detailidena (nt patareid), ega kergesti puruneva- tele osadele, nagu lülitid või klaasist osad.

Garantiinõuded on välistatud, kui toodet on kasutatud mitte ettenähtud otstarbel, valesti või mitte ettenähtud nõuete raames või kasutusula- tuses või kui kasutusjuhendis toodud andmeid ei ole järgitud, kui just lõppklient ei suuda tõestada, et esinevad materjali- või töötlemisvead, mis ei põhine eelnimetatud tingimustel.

Garantiinõudeid saab garantiiaja jooksul esitada alles pärast originaalkviitungi esitamist. Seetõttu palun hoidke originaalkviitung alles. Garantiid ei pikendata garantii, seadusliku ga- rantii või hea tahte põhjal tehtud remonditööde järgi. See kehtib ka asendatud ja parandatud osade kohta.

Kui teil on kaebusi, võtke ühendust allpool toodud infotelefoni või e-posti teel. Garantii- nõude korral parandame - omal valikul - toote teile tasuta, asendame selle või maksame tagasi ostuhinna. Muid õigusi garantiist ei tulene. See garantii ei piira teie seadusjärgseid õigusi, eriti garantiinõudeid vastava müüja vastu.

IAN: 485046_2501

 Teenindus Eesti
Tel.: 8000049109
E-post: deltasport@lidl.ee

Apsveicam!

Jūs izvēlējāties iegādāties augstas kvalitātes precī. Pirms sākat lietot precī, apgūstiet to.



Šajā nolūkā rūpīgi izlasiet tālāk iekļauto lietošanas norādījumus.

Lietojiet precī tikai atbilstoši aprakstītajam lietojumam un tikai norādītajiem lietošanas mērķiem. Saudzīgi glabājiet šo lietošanas norādījumus. Nododot precī trešajām personām, pievienojiet tai visus dokumentus.

Piegādes komplekts (A att.)

- 1 x tunelis, 3 daļas (1-2)
- 1 x spoku vilciens, 9 daļas (3-7)
- 1 x karuselis, 8 daļas (8-12)
- 1 x lielais rats, 29 daļa (13-28)
ar rezerves skrūvi (27)
- 2 x baterija (1,5V LR03, AAA) (29)
- 1 x baterija (3V CR2032) (30)
- 2 x baterija (1,5V LR44) (31)
- 1 x piederumi (32-43)
- 1 x salikšanas variantu pārskats
- 1 x lietošanas norādījumi

Tehniskie dati

Barošana ar baterijām (karuselis):
1,5V LR03, AAA

Barošana ar baterijām (tunelis):
3V CR2032

Barošana ar baterijām
(gaismas un skaņas modulis):
1,5V LR44

Baterijas izgatavotājs CR2032, LR44:

Camelion Battery Co., Ltd.
Block A, Tianan Digital Times Building,
Futian District, Shenzhen, China,
info@camelionbattery.com

Importētājs:

DELTA-SPORT Handelskontor GmbH,
Wragekamp 6, 22397 Hamburg, GERMANY,
product-info@delta-sport.com

Līdzstrāvas simbols



Izgatavošanas datums
(mēnesis/gads): 06/2025

Delta-Sport Handelskontor GmbH ar šo paziņo, ka šis izstrādājums atbilst pamatprasībām un citiem attiecīgajiem noteikumiem.

Noteikumiem atbilstoša lietošana

Šis izstrādājums ir privātai lietošanai paredzēta rotaļlieta bērniem no 3 gadu vecuma.

Drošības norādījumi

- Brīdinājums. Nav piemērots bērniem, kas jaunāki par 36 mēnešiem. Nosmakšanas risks. Sīkas detaļas.
- Bērni ar izstrādājumu drīkst rotaļāties tikai pieaugušo uzraudzībā.
- Brīdinājums. Iepakojuma un stiprinājuma materiāli un „SUPER DRY” maisiņš (desikants) nav rotaļlietas sastāvdaļa, tādēļ drošības apsvērumu dēļ tie jānoņem, pirms izstrādājums tiek nodots bērniem rotaļām.
- Brīdinājums. Desikants satur calcium chloride (CAS 10043-52-4). Sargāt no bērniem.
- Ikreiz pirms lietošanas pārbaudiet, vai izstrādājumam nav bojājumu vai nolietojuma pazīmju. Izstrādājumu drīkst lietot tikai tad, ja tas ir nevainojamā stāvoklī!
- Šis izstrādājums satur mazus magnētus. Norītot magnētus, var gūt nopietnas traumas! Ja ir norīts magnēts, nekavējoties uzmeklējiet ārstu. Izstrādājuma ražošanā tiek ievērota maksimāla rūpība, bet, ja tomēr gadās, ka tam rodas bojājumi, nekavējoties pārtrauciet bērnu rotaļas ar izstrādājumu un to utilizējiet.
- Brīdinājums. Rotaļlieta rada gaismas uzplaisnījumus, kas jutīgiem cilvēkiem var izraisīt epilepsijas lēkmi.
- Izņemojiet tikai norādītā veida baterijas: LR03, CR2032 un LR44.



Brīdinājuma norādes par baterijām!

- Izņemiet baterijas, ja tās ir izlietotas vai ja prece ilgāku laiku netiek lietota.

- Nelietojiet kopā dažādu veidu un ražotāju baterijas, jaunas un lietotas baterijas vai baterijas ar atšķirīgu kapacitāti, jo tās var iztecēt un tādējādi izraisīt bojājumus.
- Ievietojot pievērsiet uzmanību polaritātei (+/-).
- Nomainiet visas baterijas vienlaikus un likvidējiet vecās baterijas atbilstoši noteikumiem.
- Brīdinājums! Nedrīkst baterijas lādēt vai atkārtoti aktivizēt ar citiem līdzekļiem, izjaukt, iemest ugunī vai izraisīt to īsslēgumu.
- Vienmēr glabājiet baterijas bērniem nepieejamā vietā.
- Neizmantojiet atkārtoti uzlādējamās baterijas.
- Bērni nedrīkst bez uzraudzības veikt firīšanu un apkopes darbus.
- Ja nepieciešams, pirms ievietošanas notīriet bateriju un ierīces kontaktvirsmas.
- Nepakļaujiet baterijas ekstremāliem apstākļiem (piem., siltuma avotu vai tiešu saules staru iedarbībai). Pretējā gadījumā pastāv paaugstināts iztecēšanas risks.
- BRĪDINĀJUMS: Šajā izstrādājumā ir monētu/pogu baterija. Monētu/pogu baterija var izraisīt smagus iekšējos ķīmiskus apdegumus vai nāvi, ja to norij.
- Brīdinājums. Nolietotas baterijas nekavējoties utilizējiet. Jaunas un lietotas baterijas sargiet no bērniem. Ja ir aizdomas par baterijas norīšanu vai nokļūšanu organismā, nekavējoties griezties pēc medicīniskās palīdzības.

Bīstami!

- Ievērojiet īpašu piesardzību, rīkojoties ar bojātu vai iztekošu bateriju, un nekavējoties likvidējiet to atbilstoši noteikumiem. To darot, lietojiet cimdus.
- Ja nonākat saskarē ar bateriju skābi, mazgājiet skarto vietu ar ūdeni un ziepēm. Ja bateriju skābe nonāk acī, skalojiet to ar ūdeni un nekavējoties vērsieties pēc medicīniskās palīdzības.
- Nedrīkst īsslēgt savienojuma spaiļes.

Bateriju ievietošana/nomainīšana (B - D att.)

IEVĒRĪBAI! Lai izvairītos no mehāniskiem un elektriskiem bojājumiem, ievērojiet šādus norādījumus.

Pirms izstrādājuma pirmās lietošanas reizes izņemiet aizsargplāksnīti (1a)/(19a) (B att.)/(C att.). Lai ievietotu vai nomainītu baterijas (29), (30), (31), rīkojieties, kā parādīts B - D attēlos.

Norādījums: Jums būs nepieciešams atbilstošs skrūvgrīzis (neietilpst piegādes komplektā).

Norādījums: Ievērojiet bateriju plus/mīnus polus un bateriju pareizu novietojumu. Baterijām pilnībā jāieguļ bateriju turētājā.

Salikšana

Lai saliktu izstrādājumu, izpildiet soli pa solim, kā parādīts E - J attēlos.

Norādījums: Jums būs nepieciešams atbilstošs skrūvgrīzis (neietilpst piegādes komplektā).

Salikšanas varianti

Salikšanas variantus skatiet pievienotajā pārskatā.

Norādījums: Izveidojot variantus ar vairākiem līkumiem, kas seko viens aiz otra, transportlīdzekļi var noskriet no slīdēm!

Slīdes pirms pirmās lietošanas reizes notīriet ar mitru lupatiņu!

Lietošana

Tunelis

Kad caur tuneli brauc transportlīdzeklis, tuneli tiek ieslēgta gaisma un skaņa.

Karuselis (G att.)

Lai aktivizētu karuseli, nospiediet pogu (10a). Nospiežot pogu atkārtoti, karuselis apstājas.

Lielais rats (H - J att.)

Lai lielais rats kustētos, pagrieziet kloķi (16a). Reizē ar tā kustību ieslēdzas gaismas un skaņas modulis (19).

Uzglabāšana, tīrīšana

Kad izstrādājums netiek lietots, uzglabājiet to sausā un tīrā stāvoklī, bez baterijām un istabas temperatūrā.

Tīriet tikai ar mitru lupatīņu un pēc tam noslaukiet sausu.

Brīdinājums: Slīdes pirms pirmās lietošanas reizes jānotīra!

SVARĪGI! Nedrīkst tīrīt ar asiem tīrīšanas līdzekļiem.

Norādes par likvidēšanu



Blakus attēlotais simbols norāda, ka uz šo ierīci attiecas Direktīva 2012/19/ES.

Šī direktīva paredz, ka ierīci pēc tās lietošanas laika beigām nedrīkst izmest

sadzīves atkritumos, bet tā jānodod speciāli izveidotos atkritumu savākšanas punktos, atkritumu šķirošanas centros vai atkritumu pārstrādes uzņēmumiem. Saudzējiet vidi un atbrīvojieties no atkritumiem pareizi.

Baterijas/akumulatorus nedrīkst izmest kopā ar mājsaimniecības atkritumiem. Tie var saturēt indīgus smagos metālus, tādēļ tie ir jālikvidē kā bīstamie atkritumi. Smago metālu ķīmiskie simboli ir šādi: Cd = kadmījs, Hg = dzīvsudrabs, Pb = svins. Tāpēc izlietotās vai bojātās baterijas/uzlādējamas baterijas nododiet pašvaldības savākšanas punktā saskaņā ar ES Regulu 2023/1542.



Papildu informāciju par nokalpojušās ierīces utilizāciju vaicājiet savā pašvaldībā. Utilizējiet ierīci un iepakojumu videi draudzīgā veidā. Iepakojuma materiālus (piem., plastkāta maisījumus) uzglabājiet bērniem nepieejamā vietā.



Šķirojot atkritumus, ņemiet vērā iepakojšanas materiālu apzīmējumus; tie ir norādīti ar saīsinājumiem (a) un numuriem (b), kuriem ir tālāk norādītā nozīmē.

1–7: plastmasa / 20–22: papīrs un kartons / 80–98: kompozītmateriāli.

Prece un iepakojšanas materiāli ir pārstrādājami, tādēļ izmetot šķirojiet tos, lai nodrošinātu labāku atkritumu apstrādi.

Norādes par garantiju un servisa pakalpojumiem

Izstrādājums ir izgatavots ar lielu rūpību, veicot tā pastāvīgu kontroli. DELTA-SPORT HANDELS-KONTOR GmbH privātiem gala klientiem šim izstrādājumam dod trīs gadu garantiju kopš iegādes datuma (garantijas termiņš), ievērojot turpmākos noteikumus. Garantija attiecas tikai uz materiālu un apstrādes kļūdām. Garantija neattiecas uz detaļām, kas pakļautas normālam nolietojumam un tādēļ uzskatāmas par dilstošām detaļām (piem., baterijas), kā arī tā neattiecas uz plīstošām detaļām, piem., slēdžiem, vai no stikla izgatavotām detaļām.

Garantijas prasības ir izslēgtas, ja izstrādājums ir izmantots nepareizi, ļaunprātīgi vai neatbilstoši paredzētajiem noteikumiem vai paredzētajam pielietojumam vai nav ievērotas lietošanas instrukcijā dotās norādes, ja vien gala klients nepierāda, ka ir radusies materiāla vai apstrādes kļūda, kuras iemesls nav kāds no iepriekš minētajiem apstākļiem.

Garantijas prasības var izvīrīt tikai garantijas termiņā, uzrādot pirkuma čeka oriģinālu. Tādēļ saglabājiet pirkuma čeka oriģinālu. Jebkādi remontdarbi, kas veikti garantijas, likumdošanā paredzētās garantijas vai godīgas komercprakses ietvaros, nepagarina garantijas termiņu. Tas attiecas arī uz nomainītām un labotām detaļām. Iebildumu gadījumā vispirms, lūdzu, zvaniet uz zemāk norādīto servisa tālruni vai sazinieties ar mums pa e-pastu. Ja iestājas garantijas gadījums, mēs izstrādājumu – pēc saviem ieskatiem – bez maksas salabojam, nomainām vai atlidzinām pirkuma cenu. Citas garantijas tiesības nepastāv. Šī garantija neierobežo jūsu tiesības, kas paredzētas likumdošanā, it īpaši tiesības uz garantiju attiecībā pret attiecīgo pārdevēju.

IAN: 485046_2501

LV Serviss Latvija
Tel.: 8000 5808
E-pasts: deltasport@lidl.lv

Herzlichen Glückwunsch!

Mit Ihrem Kauf haben Sie sich für einen hochwertigen Artikel entschieden. Machen Sie sich vor der ersten Verwendung mit dem Artikel vertraut.



Lesen Sie hierzu aufmerksam die nachfolgende Gebrauchsanweisung.

Benutzen Sie den Artikel nur wie beschrieben und für die angegebenen Einsatzbereiche. Bewahren Sie diese Gebrauchsanweisung gut auf. Händigen Sie alle Unterlagen bei Weitergabe des Artikels an Dritte ebenfalls mit aus.

Lieferumfang (Abb. A)

- 1 x Tunnel, 3-teilig (1-2)
- 1 x Geisterbahn, 9-teilig (3-7)
- 1 x Karussell, 8-teilig (8-12)
- 1 x Riesenrad, 29-teilig (13-28)
inkl. Ersatzschraube (27)
- 2 x Batterie (1,5V \equiv LR03, AAA) (29)
- 1 x Batterie (3V \equiv CR2032) (30)
- 2 x Batterie (1,5V \equiv LR44) (31)
- 1 x Zubehör (32-43)
- 1 x Übersicht Aufbauvarianten
- 1 x Gebrauchsanweisung

Technische Daten

Energieversorgung Batterie (Karussell):
1,5V \equiv LR03, AAA

Energieversorgung Batterie (Tunnel):
3V \equiv CR2032

Energieversorgung Batterie
(Licht- und Soundmodul):
1,5V \equiv LR44

Batterieerzeuger CR2032, LR44:

Camelion Battery Co., Ltd.
Block A, Tianan Digital Times Building,
Futian District, Shenzhen, China,
info@camelionbattery.com

Importeur:

DELTA-SPORT Handelskontor GmbH,
Wragekamp 6, 22397 Hamburg, GERMANY,
product-info@delta-sport.com

\equiv Symbol für Gleichspannung



Herstellungsdatum (Monat/Jahr):
06/2025



Hiermit erklärt Delta-Sport Handelskontor GmbH, dass dieser Artikel mit den grundlegenden Anforderungen und den übrigen einschlägigen Bestimmungen übereinstimmt.

Bestimmungsgemäße Verwendung

Dieser Artikel ist ein Spielzeug für Kinder ab 3 Jahren für den privaten Gebrauch.



Sicherheitshinweise

- Achtung. Nicht für Kinder unter 36 Monaten geeignet. Erstickungsgefahr. Kleine Teile.
- Kinder dürfen nur unter Aufsicht von Erwachsenen mit dem Artikel spielen.
- Achtung. Alle Verpackungs-/Befestigungsmaterialien und der „SUPER DRY“-Beutel (Trockenmittel) sind nicht Bestandteil des Spielzeugs und müssen aus Sicherheitsgründen entfernt werden, bevor der Artikel Kindern zum Spielen übergeben wird.
- Achtung. Trockenmittel enthält calcium chloride (CAS 10043-52-4). Darf nicht in die Hände von Kindern gelangen.
- Prüfen Sie den Artikel vor jedem Gebrauch auf Beschädigungen oder Abnutzungen. Der Artikel darf nur in einwandfreiem Zustand verwendet werden!
- Dieser Artikel enthält kleine Magnete. Verschluckte Magnete können schwerwiegende Verletzungen herbeiführen! Sollte ein Magnet verschluckt werden, suchen Sie sofort einen Arzt auf. Der Artikel wird unter größter Sorgfalt hergestellt, sollte es dennoch vorkommen, dass Beschädigungen auftreten, entfernen Sie den Artikel unverzüglich von Kindern und entsorgen Sie ihn.
- Achtung. Das Spielzeug erzeugt Lichtblitze, die bei empfindlichen Personen Epilepsie auslösen können.
- Verwenden Sie nur den Batterietyp: LR03, CR2032 und LR44.



Warnhinweise Batterien!

- Entfernen Sie die Batterien, wenn diese verbraucht sind oder der Artikel längere Zeit nicht verwendet wird.
- Benutzen Sie keine verschiedenen Batterie-Typen, -Marken, keine neuen und gebrauchten Batterien miteinander oder solche mit unterschiedlicher Kapazität, da diese auslaufen und somit Schäden verursachen können.
- Beachten Sie die Polarität (+/-) beim Einlegen.
- Tauschen Sie alle Batterien gleichzeitig aus und entsorgen Sie die alten Batterien vorschriftsmäßig.
- Warnung! Batterien dürfen nicht geladen oder mit anderen Mitteln reaktiviert, nicht auseinandergenommen, nicht ins Feuer geworfen oder kurzgeschlossen werden.
- Bewahren Sie Batterien immer außerhalb der Reichweite von Kindern auf.
- Verwenden Sie keine wiederaufladbaren Batterien!
- Reinigung und Benutzer-Wartung dürfen nicht von Kindern ohne Beaufsichtigung durchgeführt werden.
- Reinigen Sie bei Bedarf und vor dem Einlegen die Batterie- und Gerätekontakte.
- Setzen Sie die Batterien keinen extremen Bedingungen aus (z. B. Heizkörper oder direkte Sonneneinstrahlung). Es besteht ansonsten erhöhte Auslaufgefahr.
- WARNUNG: Dieser Artikel enthält eine Münz-/Knopfatterie. Eine Münz-/Knopfatterie kann bei Verschlucken schwere innere chemische Verbrennungen oder den Tod verursachen.
- Achtung. Gebrauchte Batterien umgehend entsorgen. Neue und gebrauchte Batterien von Kindern fernhalten. Bei Verdacht auf Verschlucken oder Eindringen von Batterien in den Körper sofort medizinische Hilfe hinzuziehen.

Gefahr!

- Gehen Sie mit einer beschädigten oder auslaufenden Batterie äußerst vorsichtig um und entsorgen Sie diese umgehend vorschriftsmäßig. Tragen Sie dabei Handschuhe.

- Wenn Sie mit Batteriesäure in Berührung kommen, waschen Sie die betreffende Stelle mit Wasser und Seife. Gelangt Batteriesäure in Ihr Auge, spülen Sie es mit Wasser aus und begeben Sie sich umgehend in ärztliche Behandlung!
- Die Anschlussklemmen dürfen nicht kurzgeschlossen werden.

Batterien einsetzen/ auswechseln (Abb. B-D)

ACHTUNG! Beachten Sie folgende Anweisungen, um mechanische und elektrische Beschädigungen zu vermeiden.

Entfernen Sie vor der ersten Verwendung des Artikels den Schutzstreifen (1a)/(19a) (Abb. B)/(Abb. C).

Zum Einsetzen und Auswechseln der Batterien (29), (30), (31) gehen Sie vor wie in Abb. B-D gezeigt.

Hinweis: Sie benötigen einen geeigneten Schraubendreher (nicht im Lieferumfang enthalten).

Hinweis: Achten Sie auf die Plus-/Minus-Pole der Batterien und auf das korrekte Einsetzen. Die Batterien müssen sich komplett in der Batteriehalterung befinden.

Aufbau

Beachten Sie für den Aufbau des Artikels die Einzelschritte wie in Abb. E-J gezeigt.

Hinweis: Sie benötigen einen geeigneten Schraubendreher (nicht im Lieferumfang enthalten).

Aufbauvarianten

Aufbauvarianten finden Sie in der beiliegenden Übersicht.

Hinweis: Bei Aufbauvarianten mit vielen aufeinanderfolgenden Kurventeilen können die Fahrzeuge eventuell entgleisen!

Die Schienen vor dem ersten Gebrauch mit einem feuchten Reinigungstuch reinigen!

Verwendung

Tunnel

Wenn ein Fahrzeug durch den Tunnel fährt, werden Licht und Sound im Tunnel aktiviert.

Karussell (Abb. G)

Drücken Sie den Knopf (10a), um das Karussell zu aktivieren. Das Karussell stoppt, sobald der Knopf erneut gedrückt wird.

Riesenrad (Abb. H-J)

Drehen Sie die Kurbel (16a), um das Riesenrad zu bewegen. Das Licht- und Soundmodul (19) wird durch die Bewegung aktiviert.

Lagerung, Reinigung

Lagern Sie den Artikel bei Nichtbenutzung immer trocken, sauber, ohne Batterien und bei Raumtemperatur.

Nur mit einem feuchten Reinigungstuch reinigen und anschließend trockenwischen.

Achtung: Die Schienen sollten vor dem ersten Gebrauch gereinigt werden!

WICHTIG! Nie mit scharfen Reinigungsmitteln reinigen.

Hinweise zur Entsorgung



Die durchgestrichene Mülltonne ist ein Verbraucherhinweis der Richtlinie 2012/19/EU und weist darauf hin, dass dieses Gerät am Ende seiner Nutzungszeit nicht im Hausmüll entsorgt werden darf. Das Gerät ist bei eingerichteten Sammelstellen, Wertstoffhöfen oder Entsorgungsbetrieben abzugeben. Zudem sind Vertrieber von Elektro- und Elektronikgeräten sowie Vertrieber von Lebensmitteln zur Rücknahme verpflichtet. LIDL bietet Ihnen Rückgabemöglichkeiten direkt in den Filialen und Märkten an. Rückgabe und Entsorgung sind für Sie kostenfrei.

Beim Kauf eines Neugeräts haben Sie das Recht, ein entsprechendes Altgerät unentgeltlich zurückzugeben.

Zusätzlich haben Sie die Möglichkeit, unabhängig vom Kauf eines Neugeräts, unentgeltlich (bis zu drei) Altgeräte abzugeben, die in keiner Abmessung größer als 25 cm sind. Bitte löschen Sie vor der Rückgabe alle personenbezogenen Daten.

Bitte entnehmen Sie vor der Rückgabe Batterien oder Akkus, die nicht vom Altgerät umschlossen sind, sowie Lampen, die zerstörungsfrei entnommen werden können, und führen diese einer separaten Sammlung zu.

Batterien/Akkus dürfen nicht über den Hausmüll entsorgt werden. Sie können giftige Schwermetalle enthalten und unterliegen der Sondermüllbehandlung. Die chemischen Symbole der Schwermetalle sind wie folgt: Cd = Cadmium, Hg = Quecksilber, Pb = Blei. Geben Sie deshalb verbrauchte oder defekte Batterien/Akkus gemäß der EU-Verordnung 2023/1542 bei einer kommunalen Sammelstelle ab.



Weitere Informationen zur Entsorgung des ausgedienten Geräts erhalten Sie bei Ihrer Gemeinde- oder Stadtverwaltung. Entsorgen Sie das Gerät und die Verpackung umweltschonend. Bewahren Sie Verpackungsmaterialien (wie z. B. Folienbeutel) für Kinder unerreichbar auf.



Beachten Sie die Kennzeichnung der Verpackungsmaterialien bei der Abfalltrennung, diese sind gekennzeichnet mit Abkürzungen (a) und Nummern (b) mit folgender Bedeutung: 1-7: Kunststoffe / 20-22: Papier und Pappe / 80-98: Verbundstoffe. Der Artikel und die Verpackungsmaterialien sind recycelbar, entsorgen Sie diese getrennt für eine bessere Abfallbehandlung.

Hinweise zur Garantie und Serviceabwicklung

Der Artikel wurde mit großer Sorgfalt und unter ständiger Kontrolle produziert. DELTA-SPORT HANDELSKONTOR GmbH räumt privaten Endkunden auf diesen Artikel drei Jahre Garantie ab Kaufdatum (Garantiefrist) nach Maßgabe der folgenden Bestimmungen ein. Die Garantie gilt nur für Material- und Verarbeitungsfehler. Die Garantie erstreckt sich nicht auf Teile, die der normalen Abnutzung unterliegen und deshalb als Verschleißteile anzusehen sind (z. B. Batterien) sowie nicht auf zerbrechliche Teile wie Schalter oder Teile, die aus Glas gefertigt sind.

Ansprüche aus dieser Garantie sind ausgeschlossen, wenn der Artikel unsachgemäß oder missbräuchlich oder nicht im Rahmen der vorgesehenen Bestimmung oder des vorgesehenen Nutzungsumfangs verwendet wurde oder Vorgaben in der Anleitung/Anweisung nicht beachtet wurden, es sei denn, der Endkunde weist nach, dass ein Material- oder Verarbeitungsfehler vorliegt, der nicht auf einem der vorgenannten Umstände beruht.

Ansprüche aus der Garantie können nur innerhalb der Garantiefrist unter Vorlage des Originalkassenbelegs geltend gemacht werden. Bitte bewahren Sie deshalb den Originalkassenbeleg auf. Die Garantiefrist wird durch etwaige Reparaturen aufgrund der Garantie, gesetzlicher Gewährleistung oder Kulanz nicht verlängert. Dies gilt auch für ersetzte und reparierte Teile. Bitte wenden Sie sich bei Beanstandungen zunächst an die untenstehende Service-Hotline oder setzen Sie sich per E-Mail mit uns in Verbindung. Liegt ein Garantiefall vor, wird der Artikel von uns – nach unserer Wahl – für Sie kostenlos repariert, ersetzt oder der Kaufpreis erstattet. Weitere Rechte aus der Garantie bestehen nicht. Ihre gesetzlichen Rechte, insbesondere Gewährleistungsansprüche gegenüber dem jeweiligen Verkäufer, werden durch diese Garantie nicht eingeschränkt.

IAN: 485046_2501

DE Kundenservice Deutschland
Tel.: 0800 5435 111
E-Mail: deltasport@lidl.de

AT Service Österreich
Tel.: 0800 447744
E-Mail: deltasport@lidl.at

CH Service Schweiz
Tel.: 0800 56 44 33
E-Mail: deltasport@lidl.ch

DELTA-SPORT HANDELSKONTOR GMBH

Wragekamp 6 • 22397 Hamburg

GERMANY



06/2025

Delta-Sport-Nr.: HB-14865

05.15.2025 / AM 9:57

IAN 485046_2501

3 

1

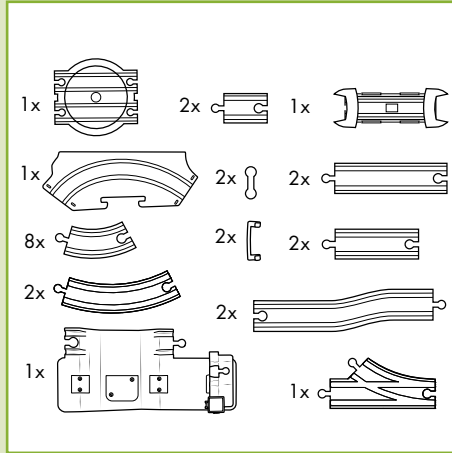
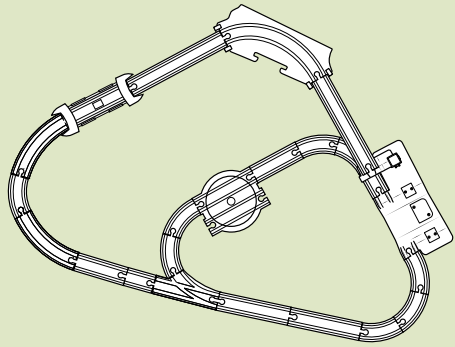
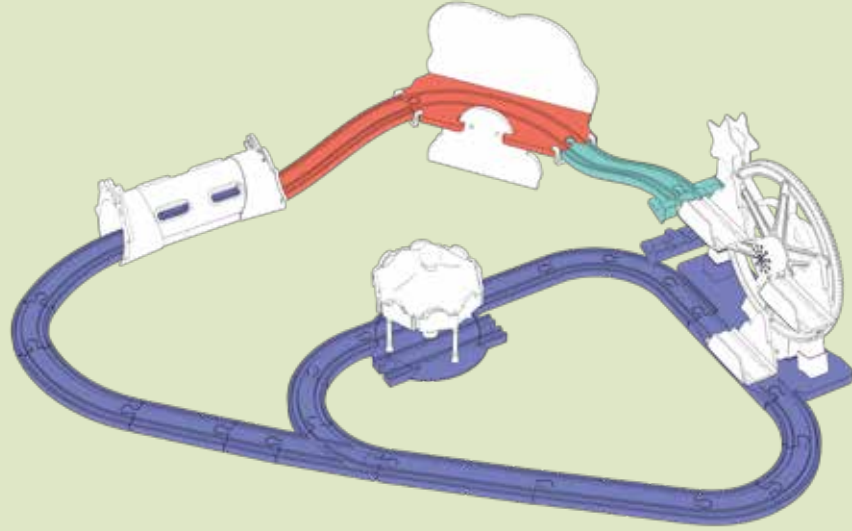

2

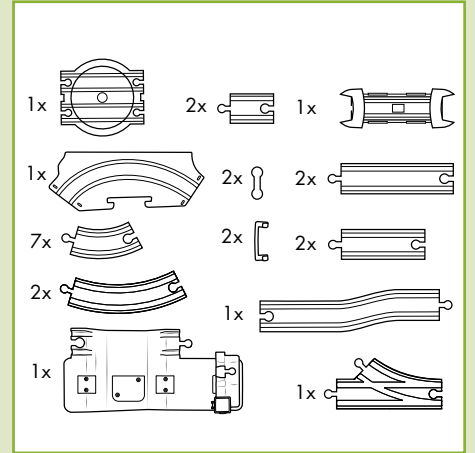
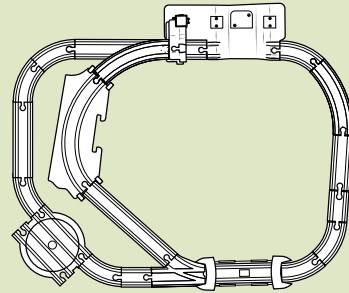
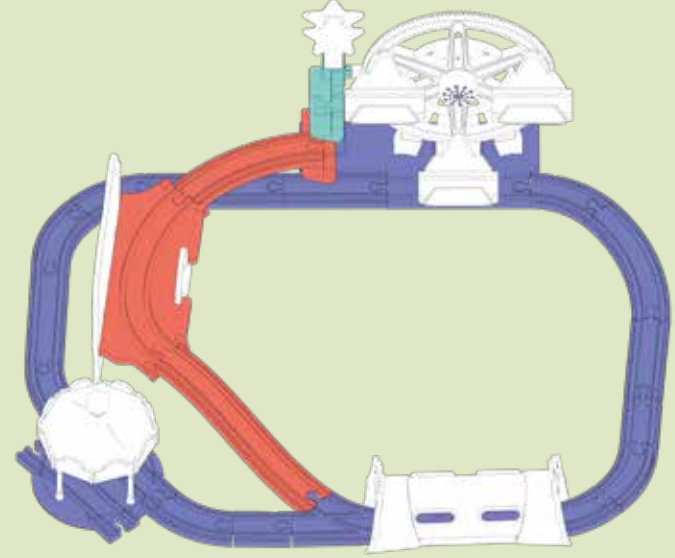



VON KINDERN FERNHALTEN
KEEP OUT OF REACH OF CHILDREN
TENIR LES PILES HORS DE LA PORTÉE DES ENFANTS
BUITEN HET BEREIK VAN KINDEREN OPBERGEN
MANTENER FUERA DEL ALCANCE DE LOS NIÑOS
TENERE LONTANO DALLA PORTATA DEI BAMBINI
MANTER FORA DO ALCANCE DE CRIANÇAS
OPBEVARES UTILGÆNGELIGT FOR BØRN
SÄILYTTÄVÄ LASTEN ULOTTUMATTOMISSA
FÖRVARAS UTOM RÄCKHÅLL FÖR BARN
PRZECHOWYWAĆ POZA ZASIĘGIEM DZIECI
SAUGOTI NUO VAIKŲ



NICHT INS FEUER WERFEN
DO NOT DISPOSE OF IN FIRE
NE PAS JETER LES PILES AU FEU
NIET IN VUUR WERPEN
NO ARROJAR AL FUEGO
NON GETTARE NEL FUOCO
NÃO ATIRAR PARA O FOGO
MÅ IKKE KASTES I ILD
EI SAA HEITTÄÄ TULEEN
FÅR EJ KASTAS I ELD
NIE WRZUCAĆ DO OGNI
NEMESTI I UGNĪ



NICHT FALSCH EINLEGEN
DO NOT INSERT INCORRECTLY
NE PAS INSÉRER LES PILES DE MANIÈRE INCORRECTE
NIET VERKEERD INLEGGEN
NO INTRODUCIR INCORRECTAMENTE
NON INSERIRE IN MODO ERRATO
NÃO INSERIR INCORRETAMENTE
MÅ IKKE LÆGGES FORKERT I
EI SAA ASETTAA VÄÄRIN
FÅR EJ SÅTTAS I FELAKTIGT
NIE WKŁADAĆ NIEPOPRAWNIE
NEĮDĒTI KLAIDINGAI



NICHT DEFORMIEREN ODER BESCHÄDIGEN
DO NOT DEFORM OR DAMAGE
NE PAS DÉFORMER/ENDOMMAGER LES PILES
NIET VERVORMEN/BESCHADIGEN
NO DEFORMAR/DANĀR
NON DEFORMARE / DANNEGGIARE
NÃO DEFORMAR/DANIFICAR
MÅ IKKE DEFORMERES/BESKADIGES
EI SAA VAURIOITTA MEKAANISESTI
FÅR EJ DEFORMERAS/SKADAS
NIE DEFORMOWAĆ/NIE USZKADZAĆ
NEDEFORMUOTI / NEPAŽEISTI



NICHT ÖFFNEN ODER AUSEINANDERNEHMEN
DO NOT OPEN OR DISMANTLE
NE PAS OUVRIR OU DÉMANTELER LES PILES
NIET OPENEN/NIET DEMONTEREN
NO ABRIR/NO DESARMAR
NON APRIRE / SMONTARE
NÃO ABRIR NEM DESMONTAR
MÅ IKKE ÅBNES/SKILLES AD
EI SAA AVATA TAI PURKAA OSIIN
FÅR EJ ÖPPNAS ELLER DEMONTERAS
NIE ROZMONTOWYWAĆ
NEATIDARYTI / NEARDYTI



UNTERSCHIEDLICHE TYPEN UND MARKEN NICHT MITEINANDER MISCHEN
DO NOT MIX DIFFERENT TYPES OR BRANDS
NE PAS MÉLANGER DES MARQUES OU DES TYPES DE PILES DIFFÉRENTS
NOOIT VERSCHILLENDE SYSTEMEN, MERKEN EN TYPES GELIJKTIJDIG GEBRUIKEN
NO MEZCLAR SISTEMAS, MARCAS Y TIPOS DIFERENTES
NON UTILIZZARE CONTEMPORANEAMENTE SISTEMI, MARCHE E TIPI DIFFERENTI
NÃO MISTURAR DIFERENTES MARCAS OU TIPOS
BRUG ALDRIG FORSKELLIGE SYSTEMER, MÆRKER OG TYPER SAMTIDIGT
ÄLÄ KÄYTÄ SAMANAIKAISESTI ERI TYYPPISIÄ TAI MERKISIÄ PARISTOJA
BLANDA INTE OLIKA TYPER ELLER MÅRKEN
NIE ŁĄCZYĆ Z BATERIAMI INNYCH MAREK LUB RODZAJÓW
SKIRTINGŲ SISTEMŲ, PREKIŲ ŽENKLŲ IR TIPŲ NENAUDOTI KARTU

HOIA LASTELE KÄTTESAAMATUS KOHAS
UZGLABĀT BĒRNIEM NEPIEĒJAMĀ VIETĀ
GYERMEKEK ELŐL ELZÁRVA TARTANDÓ
HRANITI ZUNAJ DOSEGA OTROK
UCHOVÁVEJTE MIMO DOSAH DĚTÍ
UCHOVÁVAĚ MIMO DOSAHU DEŤÍ
ČUVATI IZVAN DOHVATA DJECE
DRŽATI VAN DOMAŠAJA DECE
A SE ȚINE DEPARTE DE COPII
СЪХРАНЯВАЙТЕ НА МЯСТО, НЕДОСТЪПНО ЗА ДЕЦА
ΝΑ ΦΥΛΑΣΣΟΝΤΑΙ ΜΑΚΡΙΑ ΑΠΟ ΠΑΙΔΙΑ

ÄRA VISKA TULLE
NEMEST UGUNĪ
NE DOBJA TŪZBE
NE METATI V OGENJ
NEHÁZEJTE DO OHNĚ
NEVHADZOVAĚ DO OHŇA
NE BACATI U VATRU
NE BACATI U VATRU
A NU SE ARUNCA ÎN FOC
НЕ ХВЪРЛЯЙТЕ В ОГЪН
ΝΑ ΜΗΝ ΑΠΟΡΡΪΠΤΟΝΤΑΙ ΣΤΗ ΦΩΤΙΑ

ÄRA SISESTA VALESTI
NEIEVIETOT NEPAREIZI
NE HELYEZZE BE ROSSZ IRÁNYBAN
NE NARAČNO VSTAVLJATI
NEVKLÁDEJTE ŠPATNĚ
NEVKLADAĚ NESPRÁVNE
NE UMETATI POGREŠNO
NE UMETATI POGREŠNO
A NU SE INTRODUCÉ GREȘIT
NE ПОСТАВЛЯЙТЕ НЕПРАВИЛНО
ΝΑ ΜΗΝ ΓΙΝΕΤΑΙ ΕΣΦΑΛΜΈΝΗ ΤΟΠΟΘΈΤΗΣΗ

ÄRA DEFORMEERI/KAHJUSTA
NEDEFORMĚT/NEBOJĀT
NE DEFORMĀLJA / NE SĒRTSE MEG
NE DEFORMIRATI/POŠKODOVATI
NEDEFORMUJTE/NEPOŠKOZUJTE
NEDEFORMOVAĚ/NEPOŠKODZOVAĚ
NE DEFORMIRATI/OŠTEĆIVATI
NE DEFORMISATI/OŠTEĆIVATI
A NU SE DEFORMA SAU DETERIORA
НЕ ДЕФОРМИРАЙТЕ/НЕ ПОВРЕЖДАЙТЕ
ΜΗΝ ΠΑΡΑΜΟΡΦΩΝΕΤΕ/ΚΑΤΑΣΤΡΈΦΕΤΕ

ÄRA AVA EGA VÖTA KOOST LAHTI
NEATVĚRT/NEIZJAUKT
NE NYISSA KI ÉS NE SZEDJE SZÉT
NE ODPIRATI/RAZSTAVLJATI
NEOTEVÍREJTE/NEROZEBÍREJTE
NEOTVÁRAĚ/NEROZOBERAĚ
NE OTVARATI/RASTAVLJATI
NE OTVARATI/NE RASTAVLJATI
A NU SE DESCHIDE SAU DEZASAMBLA
НЕ ОТВАРЯЙТЕ/НЕ РАЗГЛОБЯВАЙТЕ
ΜΗΝ ΑΝΟΙΓΕΤΕ / ΜΗΝ ΑΠΟΣΥΝΑΡΜΟΛΟΓΕΙΤΕ

ÄRA KASUTA KORRAGA ERINEVAID SÜSTEEME, KAUBAMÄRKE EGA TŪŪPE
VIENLAIČĪGI NEIZMANTOT DAŽĀDU SISTĒMU, RAŽOTĀJU UN TIPU BATERIJAS
SOHA NE HASZNÁLJON EGYIDEJŰLEG KŰLÖNBÖZŐ RENDSZEREKET,
MÁRKÁKAT ÉS TÍPUSOKAT
NE UPORABLJATI HKRATI RAZLIČNIH ZNAMK ALI VRST
NIKDY NEPOUŽÍVEJTE SOUČASNĚ RŮZNÉ SYSTÉMY, ZNAČKY A TYPY
NIKDY NEPOUŽÍVAĚ SŪČASNE RŮZNE SYSTÉMY, ZNAČKY A TYPY
NIKAD NE KORISTITI ISTOVREMENO RAZLIČITE SUSTAVE, MARKE I TIPOVE
NIKADA NE KORISTITI RAZLIČITE SISTEME, BRENDOVE I TIPOVE U ISTO VREME
A NU SE AMESTECA DIFERITE TIPURI DE BATERII SAU DIN MĂRCI DIFE-
RITE
НИКОГА НЕ ИЗПОЛЗВАЙТЕ ЕДНОВРЕМЕННО РАЗЛИЧНИ СИСТЕМИ,
МАРКИ И ТИПОВЕ
ΜΗΝ ΧΡΗΣΙΜΟΠΟΙΕΙΤΕ ΠΟΤΕ ΔΙΑΦΟΡΕΤΙΚΑ ΣΥΣΤΗΜΑΤΑ, ΜΑΡΚΕΣ ΚΑΙ
ΤΥΠΟΥΣ ΤΑΥΤΟΧΡΟΝΑ



NEUE UND GEBRAUCHTE BATTERIEN NICHT MITEINANDER MISCHEN
DO NOT MIX NEW AND USED
NE PAS MÉLANGER DES PILES NEUVES ET USAGÉES
NOOIT NIEUWE EN GEBRUIKTE BATTERIJEN DOOR ELKAAR GEBRUIKEN
NO MEZCLAR PILAS NUEVAS Y USADAS
NON UTILIZZARE INSIEME BATTERIE NUOVE E USATE
NÃO MISTURAR PILHAS NOVAS E USADAS
BLAND ALDRIG NYE OG BRUGTE BATTERIER
ÄLÄ KÄYTÄ VANHOJA PARISTOJA UUSIEN KANSSA
BLANDA INTE GAMLA OCH NYA BATTERIER
NIE ŁĄCZYĆ UŻYWANYCH I NOWYCH BATERII
NAUJŲ IR NAUDOTŲ BATERIJŲ NENAUDOTI KARTU



NICHT LADEN
DO NOT CHARGE
NE PAS RECHARGER LES PILES
NIET HERLADEN
NO RECARGAR
NON RICARICARE
NÃO RECARREGAR
MÅ IKKE GENOPLADES
EI SAA LADATA
FÅR EJ ÅTERUPPLADDAS
NIE ŁADOWAĆ PONOWNIE
NEĮKRAUTI



NICHT IN WASSER TAUCHEN ODER IM REGEN STEHEN LASSEN
DO NOT TO RAIN OR WATER IMMERSION
NE PAS PLONGER LES PILES DANS L'EAU NI LES LAISSER SOUS LA PLUIE
NIET IN WATER DOMPELEN OF IN DE REGEN LATEN STAAN
NO SUMERGIR EN AGUA NI EXPONER A LA LLUVIA
NON IMMERGERE IN ACQUA O LASCIARE ALLA PIOGGIA
NÃO MERGULHAR EM ÁGUA NEM EXPOR À CHUVA
MÅ IKKE NEDSÆNKES I VAND ELLER EFTERLADES I REGN
EI SAA UPOTTA VETEEN TAI JÄTTÄÄ SATEESEEN
FÅR INTE SÅNKAS NED I VATTEN ELLER STÅ I REGN
NIE ZANURZAĆ W WODZIE I NIE NARAŻAĆ NA DZIAŁANIE DESZCZU
NENARDINTI Į VANDENĮ IR NELAIKYTI LIETUJE



NICHT KURZSCHLIESSEN
DO NOT SHORT-CIRCUIT
LA PILE PEUT EXPLOSER OU COULER LORSQU'ELLE EST COURT-CIRCUITÉE
NIET KORTSLUITEN
NO PONER EN CORTOCIRCUITO
NON COLLEGARE IN CORTO CIRCUITO
NÃO PROVOCAR CURTO-CIRCUITO
MÅ IKKE KORTSLUTTES
EI SAA OIKOSULKEA
FÅR EJ KORTSLUTAS
NIE ZWIERAĆ
NEATLIKTI TRUMPOJO JUNGIMO



AUF RICHTIGES EINLEGEN ACHTEN
INSERT CORRECTLY
RESPECTER LES POLARITÉS (+/-)
POLARITEIT (+/-) IN ACHT NEMEN
RESPECTAR LA POLARIDAD (+/-)
RISPETTARE LA POLARITÀ (+/-)
RESPEITAR A POLARIDADE (+/-)
VÆR OPMÆRKSOM PÅ POLARITETEN (+/-)
HUOMIOI NAPAIUUUS (+/-)
OBSERVERA POLERNAS PLACERING (+/-)
SPRAWDZIĆ PRAWIDŁOWĄ BIEGUNOWOŚĆ (+/-)
LAIKYTIS POLIŠKUMO (+/-)

ÄRA SEGA OMVAHAEL UUSI JA KASUTATUD PATAREISID
VIENLAICĪGI NEIZMANTOT JAUNAS UN LIETOTAS BATERIJAS
SOHA NE KEVERJE AZ ÚJ ÉS A HASZNÁLT ELEMÉKET
NIKOLI NE MEŠATI NOVIH IN RABLJENIH BATERIJ
NIKDY NEKOMBINUJTE NOVÉ A POUŽITÉ BATERIE
NIKDY NEKOMBINOVAJTE NOVÉ A POUŽITÉ BATERIE
NIKAD MIJEŠATI NOVE I RABLJENE BATERIJE
NIKADA NE MEŠATI NOVE I KORIŠĆENE BATERIJE
A NU SE AMESTECA BATERII UZATE CU BATERII NOI
НИКОГА НЕ СМЕСВАЈТЕ НОВИ И УПОТРЕБЈВАНИ БАТЕРИИ
ΠΟΤΕ ΜΗΝ ΑΝΑΜΙΓΝΥΕΤΕ ΝΕΕΣ ΚΑΙ ΧΡΗΣΙΜΟΠΟΙΗΜΕΝΕΣ ΜΠΑΤΑΡΙΕΣ

ÄRA LAE
NELÄDĒT
NE TÖLTSE ÚJRA
NE POLNITI
NENABÍJEJTE
OPĀTOVNE NENABĪJĀT
NE PUNITI
NE PUNITI
A NU SE ÎNCĂRCA
НЕ ПРЕЗАРЕЖДАЙТЕ
ΜΗΝ ΕΠΑΝΑΦΟΡΤΙΖΕΤΕ

ÄRA KASTA VETTE EGA JÄTA VIHMA KÄTTE
NEGREMĒT ŪDENĪ VAI NEATSTĀT LIETŪ
NE MERĪTSE VĪZBE, ĒS NE HAGYJA ESŐBEN
NE POTAPLJATI V VODO ALI PUŠČATI NA DEŽJU
NEPONOŪJTE DO VODY A NENECHÁVEJTE NA DEŠTI
NEPONÁRAJTE DO VODY ALEBO NENECHÁVAJTE NA DAŽDI
NE URANJATI U VODU ILI OSTAVLJATI NA KIŠI
NE POTAPATI U VODU I NE OSTAVLJATI NA KIŠI
A NU SE SCUFUNDA ÎN APĂ SAU LĂSA ÎN PLOAIE
НЕ ПОТАПЯЙТЕ ВЪВ ВОДА ИЛИ НЕ ОСТАВЯЙТЕ ПОД ДЪЖДЯ
ΜΗΝ ΤΙΣ ΒΥΘΪΖΕΤΕ ΣΤΟ ΝΕΡΟ ΚΑΙ ΜΗΝ ΤΙΣ ΑΦΪΗΝΕΤΕ ΣΤΗ ΒΡΟΧΗ

ÄRA LASE TEKKIDA LÜHISEL
NEIZVEIDOT ĪSSAVIENOJUMU
NE ZĀRJA RÖVIDRE
NE POVZROČATI KRATKEGA STIKA
NEZKRATUJTE
NESKRATOVAJTE
NE KRATKO SPAJATI
NEMOJTE KRATKO SPAJATI
A NU SE SCURTCIRCUITA
НЕ СВЪРЗВАЙТЕ НАКЪСО
ΜΗΝ ΒΡΑΧΥΚΥΚΛΩΝΕΤΕ

SISESTA ÖIGESTI
IEVĒROT POLARITĀTI (+/-)
ÜGYELJEN A POLARITÁSRA (+/-)
UPOŠTEVATI POLARNOST (+/-)
DODRŽUJTE POLARITU (+/-)
DODRŽOVAJTE POLARITU (+/-)
UMETNUTI ISPRAVNO
VODITI RAČUNA O POLARITETU (+/-)
A SE RESPECTA POLARITATEA
СПАЗВАЙТЕ ПОЛЯРНОСТТА (+/-)
ΠΡΟΣΟΧΗ ΣΤΗΝ ΠΟΛΙΚΌΤΗΤΑ (+/-)