

ULTRASONIC AROMATHERAPY DIFFUSER

ULTRASCHALL AROMA DIFFUSER

DIFFUSEUR D'ARÔMES À ULTRASONS SAD 3D 12 A1

(GB) (IE)

ULTRASONIC AROMATHERAPY DIFFUSER

Operating instructions

(FR) (BE)

DIFFUSEUR D'ARÔMES À ULTRASONS

Mode d'emploi

(CZ)

ULTRAZVUKOVÝ AROMA DIFUZÉR

Návod k obsluze

(SK)

ULTRAZVUKOVÝ AROMATICKÝ DIFUZÉR

Návod na obsluhu

(DK)

AROMADIFFUSER MED ULTRALYD

Betjeningsvejledning

(HU)

ULTRAHANGOS AROMADIFÚZOR

Használati utasítás

(HR)

ULTRAZVUČNI DIFUZER

Upute za upotrebu

(BG)

УЛТРАЗВУКОВ АРОМАТИЗИРАЩ ДИФУЗЕР

Ръководство за експлоатация

(DE) (AT) (CH)

ULTRASCHALL AROMA DIFFUSER

Bedienungsanleitung

(NL) (BE)

ULTRASONNE AROMA-DIFFUSER

Gebruiksaanwijzing

(PL)

ULTRADŹWIĘKOWY DYFUZOR ZAPACHOWY

Instrukcja obsługi

(ES)

DIFUSOR ULTRASÓNICO CON AROMATERAPIA

Instrucciones de uso

(IT)

DIFFUSORE DI AROMI A ULTRASUONI

Istruzioni per l'uso

(SI)

ULTRAZVOČNI RAZPRŠILNIK AROME

Navodila za uporabo

(RO)

DIFUZOR DE PARFUM CU ULTRASUNETE

Instrucțiuni de utilizare

(GR)

ΣΥΣΚΕΥΗ ΑΡΩΜΑΤΙΣΜΟΥ ΧΩΡΟΥ ΜΕ ΥΠΕΡΗΧΟΥΣ

Οδηγίες χρήσης

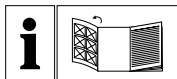

GB/IE	Operating instructions	Page	1
DE/AT/CH	Bedienungsanleitung	Seite	21
FR/BE	Mode d'emploi	Page	41
NL/BE	Gebruiksaanwijzing	Pagina	65
CZ	Návod k obsluze	Strana	85
PL	Instrukcja obsługi	Strona	105
SK	Návod na obsluhu	Strana	125
ES	Instrucciones de uso	Página	145
DK	Betjeningsvejledning	Side	165
IT	Istruzioni per l'uso	Pagina	185
HU	Használati utasítás	Oldal	205
SI	Navodila za uporabo	Stran	225
HR	Upute za upotrebu	Stranica	245
RO	Instrucțiuni de utilizare	Pagina	265
BG	Ръководство за експлоатация	Страница	285
GR	Οδηγίες χρήσης	Σελίδα	309

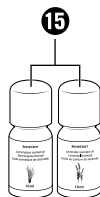
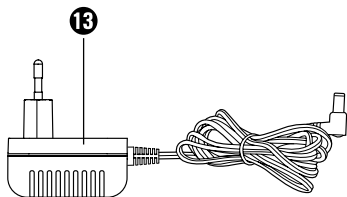
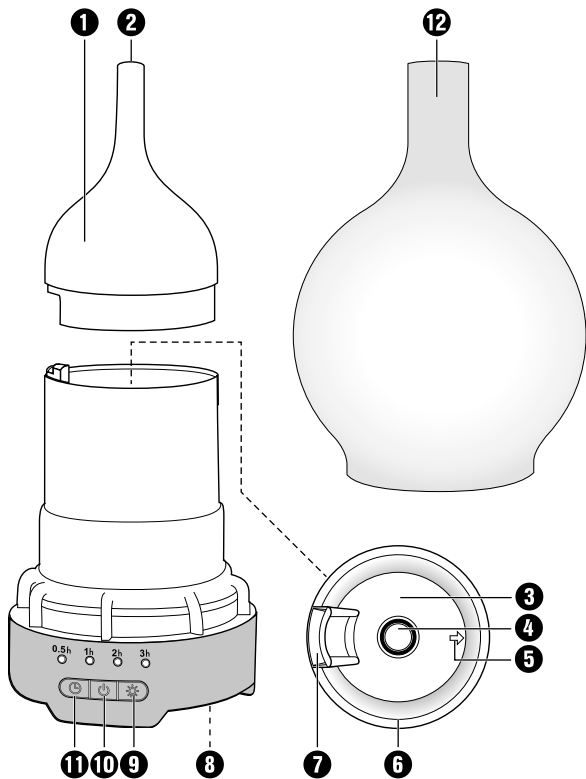

Table of Contents

Introduction	2
Information about these operating instructions.	2
Intended Use	2
Warnings used	3
Safety	4
Basic safety instructions	4
Description of components	10
Before use	10
Check package contents	10
Unpacking	10
Disposal of packaging	11
Electrical connection	11
Handling and operation	12
Initial use	12
Switching the appliance on/off and setting the colour change and timer functions	12
Cleaning/Storage/Disposal	13
Cleaning/descaling the appliance	14
Storage	14
Disposing of the appliance	15
Appendix	15
Notes on the EU declaration of conformity	15
Technical data	16
Kompernass Handels GmbH warranty	17
Service	20
Importer	20

Introduction

Information about these operating instructions

Congratulations on the purchase of your new appliance. You have thereby decided in favour of a high quality product. These operating instructions are a component of the Aroma Diffuser (hereafter referred to as the appliance or product) and they provide you with important information about the intended use, safety, connection and operation of the appliance. These operating instructions must be constantly kept available close to the appliance. They are to be read and applied by everyone assigned to operate the appliance and to eliminate faults with it. Retain these operating instructions and pass them on, together with the appliance, to a possible future owner.

Intended Use

This appliance is intended only for domestic use and for the refreshing and humidification of air in enclosed spaces. This appliance is not intended for any other use or for uses beyond those mentioned here.

Claims of any kind resulting from damage caused by improper use, incompetent repairs, unauthorized modifications or the use of non-approved spare parts will not be acknowledged. The operator alone bears liability. This appliance is not for commercial use.

Warnings used

In these extant operating instructions the following warnings are used:

WARNING

A warning at this risk level indicates a possibly dangerous situation.

If the dangerous situation is not avoided, it could lead to personal injury.

- ▶ Follow the instructions in this warning to avoid personal injuries.

IMPORTANT

A warning at this risk level signifies possible property damage.

If the situation is not avoided it could lead to property damage.

- ▶ The directives in this warning are there to avoid property damage.

NOTICE

- ▶ A notice signifies additional information that assists in the handling of the appliance.

Safety



In this chapter you will receive important safety information regarding the handling of the appliance. Incorrect usage can, however, lead to personal and property damage.

Basic safety instructions

For safe handling of the appliance observe the following safety information:

- Check the appliance for visible external damage before use. Do not use an appliance that has been damaged or dropped.
- This appliance may be used by children aged 8 years and above and by persons with limited physical, sensory or mental capabilities or lack of experience and knowledge, provided that they are under supervision or have been told how to use the appliance safely and are aware of the potential risks. Do not allow children to use the appliance as a toy. Cleaning and user maintenance tasks may not be carried out by children unless they are supervised.



- **⚠ DANGER!** Do not allow children to play with the packaging material! Keep all packaging materials away from children. There is a risk of suffocation!
- Do not make any unauthorised modifications or alterations to the appliance.
- Do not operate the appliance near heat sources, such as radiators or other heat-generating appliances.
- Do not expose the appliance to direct sunlight or high temperatures. Otherwise, it could overheat and be irreparably damaged.
- Keep the appliance away from open flames (e.g. candles) at all times.
- Do not expose the appliance to water spray or dripping water, and do not place liquid-filled objects such as vases or open drink containers on or near the appliance.
- Never immerse the appliance in water or other liquids!

- Always set up the appliance on a stable and level surface. It can be damaged if dropped.
- Switch the appliance off immediately and disconnect the mains adapter from the appliance if you smell fumes or notice any smoke. Have the appliance checked by a qualified specialist before using it again.
-  Use the mains adapter only in dry interior rooms.
- Operate the appliance only with the supplied mains adapter and use the supplied power adapter only for this appliance.
-  Do not use the mains adapter if it has a damaged mains plug or cable.
- The mains adapter and the welded connection cable may not be repaired. In the event of a defect, the entire mains adapter must be replaced with another of identical design.
- No user action is required to set the product to 50 or 60 Hz. The product switches automatically to 50 or 60 Hz as required.

- The mains power socket being used must be easily accessible at all times so that the mains adapter can be quickly removed from the mains power socket in the event of an emergency.
- Always unplug the mains adapter before filling/emptying the water tank and before cleaning the appliance.
- Note that high humidity can promote the growth of biological organisms in the environment.
- Make sure that items in the vicinity of the appliance do not become damp or wet. If you notice damp formation, you need to reduce the output. If the output cannot be reduced, then you should only use the appliance periodically. Do not allow absorbent materials such as carpeting, curtains, drapes, or tablecloths to become damp.
- Make sure there is no water left in the water tank when the appliance is not in use.

- Before storage, empty and clean the appliance. Clean the appliance before using it again.
- **WARNING!** Microorganisms that may be in the water or in the environment where the appliance is used or stored can multiply in the water tank and be blown into the air. This can lead to serious health risks if the water is not renewed and the water tank is not cleaned every 3 days.
-  The water tank must be emptied and refilled every 3 days. Before filling, rinse out the water tank with fresh water. Any build-up, deposits, or layer of dirt that has formed on the surfaces of the water tank or the internal surfaces must be removed. All surfaces should be wiped dry.
- The appliance may only be used with clean tap water or additionally with essential oils (aromatic oils).
- To prevent damage to the appliance, never use the appliance with undiluted aromatic oils.

- Use only aromatic oils that comply with national health requirements. The use of other substances may result in poisoning or the risk of fire.
- Keep aromatic oils out of the reach of children.
- Always store aromatic oils under lock and key.
- Also note the warnings on the labels of the aromatic oils:

Symbol	Meaning
	Read and observe the operating instructions!
	Attention! Can trigger allergic skin reactions.

Description of components

(For illustrations see the fold-out side)

- ❶ Lid
- ❷ Steam outlet
- ❸ Water tank
- ❹ Ceramic disc
- ❺ Pouring direction arrow
- ❻ Maximum filling level
- ❼ Ventilation slot
- ❽ Plug socket
- ❾ ☀ button
- ❿ ⏻ button
- ⓫ ⏸ button
- ⓬ Glass screen
- ⓭ Mains adapter
- ⓮ Measuring beaker
- ⓯ Aromatic oil

Before use

Check package contents

The appliance is supplied with the following components as standard:

- Ultrasonic aromatherapy diffuser SAD 3D 12 A1
- Mains adapter
- Measuring beaker
- 2 x 10 ml scented oil (lemongrass and lavender)
- Operating Instructions

Unpacking

- ◆ Remove all parts of the appliance and these operating instructions from the box.
- ◆ Remove all packaging materials from the appliance.

Disposal of packaging



The packaging materials have been selected for their environmental friendliness and ease of disposal and are therefore recyclable. Dispose of packaging materials that are no longer needed in accordance with applicable local regulations.

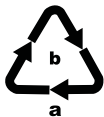

Dispose of the packaging in an environmentally friendly manner. Note the labelling on the packaging and separate the packaging material components for disposal if necessary. The packaging material is labelled with abbreviations (a) and numbers (b) with the following meanings: 1-7: Plastics, 20-22: Paper and cardboard, 80-98: Composites.

Electrical connection

IMPORTANT

- ▶ Before you connect the appliance to the power supply, check to ensure that the required input voltage as given on the type plate tallies with that for the intended power source. To avoid possible damage to the appliance this data must match.
 - ▶ Check to ensure that the cable for the power adapter **13** is not damaged and that it does not lead over hot surfaces and/or sharp edges, otherwise it could be damaged.
 - ▶ Ensure that the cable for the power adapter **13** is not over-taut or kinked.
- ◆ Connect the power adapter **13** to the appliance by inserting the plug into the plug socket **8** on the underside of the appliance.





Handling and operation

Initial use

IMPORTANT

- ▶ It is possible that oil drops may cause damage to furniture surfaces. If necessary, place a cloth under the appliance.
- ◆ Place the appliance on a stable and level surface.
- ◆ Remove the glass screen **12** and the lid **1**.
- ◆ Fill the water tank **3** with at least 20 ml (maximum 100 ml) clean tap water using the provided measuring beaker **14**. Note the maximum filling level **6**, which is marked by a border.
- ◆ Add 2–4 drops of the desired oil to the water.
- ◆ Afterwards, place the lid **1** and the glass screen **12** back on the water tank **3**.
- ◆ Connect the mains adapter **13** to the mains socket.

Switching the appliance on/off and setting the colour change and timer functions

- ◆ Press the  button **10** to switch on the appliance. Aromatic mist production and the colour change function start.
- ◆ Press the  button **9** to lock the current colour. By pressing the  button **9** repeatedly, you can select your favourite colour or switch off the lighting completely.
- ◆ Press the  button **11** to start the timer function at 30 minutes (0.5h). Press the  button **11** repeatedly to set the timer function to 1 hour (1h), 2 hours (2h) or 3 hours (3h) or to switch the timer function off completely. The green LED shows the set time. If no LED is lit, the timer function is switched off. The appliance switches off automatically when the set time has elapsed.

- ◆ If the appliance is switched on, press the  button **10** to switch it off immediately. The aromatic mist production and colour change function stop.

NOTICE

- ▶ The appliance switches itself off automatically as soon as the liquid in the water tank **3** has been used up.

IMPORTANT

Damage to the appliance!

- ▶ NEVER tilt the appliance during operation and do not try to empty it.
- ▶ Be sure to disconnect the power adapter **13** from the mains power socket before filling or emptying the appliance.

Cleaning/Storage/Disposal

IMPORTANT

Damage to the appliance!

- ▶ To avoid irreparable damage, when you are cleaning the appliance ensure that no moisture can penetrate into it.
- ▶ Ensure that you remove the power adapter **13** from the mains power socket before cleaning the appliance.
- ▶ To avoid damage, do not empty the appliance through the ventilation slot **7**. When emptying it, take note of the pouring direction arrow **5** on the water tank **3**.
- ▶ Under no circumstances should you try to remove scale deposits with a pointed or sharp object. The appliance could be irreparably damaged.

Cleaning/descaling the appliance

- ◆ Clean the water tank **3** after each use so as to remove oil residue as completely as possible. For this, use a soft and slightly moist cloth. In the case of stubborn stains, place a few drops of mild detergent on the damp cloth.

NOTICE

- ▶ Use common retail sunflower oil to remove discolourations caused by oils from the water container **3**.
- ◆ Should the steam production diminish, the ceramic disk **3** located at the bottom of the water tank **4** must be cleaned. For this, use a slightly moistened cotton bud.
- ◆ Clean the surfaces of the appliance with a soft and dry cloth.
- ◆ To descale the appliance, use a standard commercial liquid descaling agent. Pay heed also to the manufacturer's instructions for your descaler.
- ◆ Fill the water tank **3** to the maximum filling level **6** with descaler and let it stand until the scale is fully dissolved.
- ◆ Pour the scale removal away and then clean the water tank **3** with a soft and slightly damp cloth.

Storage

Should you decide to not use the appliance for an extended period, disconnect it from the mains power supply and store it in a clean and dry location away from direct sunlight.

Disposing of the appliance



The adjacent symbol of a crossed-out dustbin means that this appliance is subject to Directive 2012/19/EU. This directive states that this appliance may not be disposed of in the normal household waste at the end of its useful life, but must be taken to specially set-up collection locations, recycling depots or disposal companies.



**The disposal is free of charge for the user.
Protect the envir**



Your local community or municipal authorities can provide information on how to dispose of the worn-out product.



The product and its packaging are recyclable. They are subject to an extended manufacturer responsibility and will be collected separately.

Appendix

Notes on the EU declaration of conformity

In regard to conformity with essential requirements and other relevant provisions, this appliance complies with the European EMC Directive 2014/30/EU, the Low Voltage Directive 2014/35/EU and the Eco-design Directive 2009/125/EC.



The complete EU Declaration of Conformity is available from the importer.

Technical data

Mains adapter	
Manufacturers	Putian Yijia Electronic Co., Ltd. The West of Lihan Avenue Hanjiang District, Putian, Fujian, China Commercial register number: 91350303579298423W Importeur: KOMPERNASS HANDELS GMBH, BURGSTRASSE 21, 44867 BOCHUM, DEUTSCHLAND, Registergericht AG Bochum, Register number: HRB 4598
Model	YJTH03
Input voltage	100–240 V ~ (AC)
Input AC frequency	50/60 Hz
Output voltage	24.0 V === (DC)
Output current	0.5 A
Output power	12.0 W
Average operating efficiency	84.5 %
Low load efficiency (10%)	77.1 %
No-load power consumption	0.07 W
Current consumption	0.5 A
Protection class	II/□ (double insulation)
Polarity	 (positive inside, negative outside)
Protection type	IP 20

Mains adapter

Efficiency class 6



Short-circuit proof safety transformer

 Nominal ambient temperature (t_a)

40 °C

Switched-mode power supply



Appliance

Input voltage

 24 V \equiv (DC)

Current consumption

0,5 A

Water tank capacity

100 ml

Kompersnass Handels GmbH warranty

Dear Customer,

This appliance has a 3-year warranty valid from the date of purchase. If this product has any faults, you, the buyer, have certain statutory rights. Your statutory rights are not restricted in any way by the warranty described below.

Warranty conditions

The warranty period starts on the date of purchase. Please keep your receipt in a safe place. This will be required as proof of purchase.

If any material or manufacturing fault occurs within three years of the date of purchase of the product, we will either repair or replace the product for you or refund the purchase price (at our discretion). This warranty service requires that you present the defective appliance and the proof of purchase (receipt) within the three-year warranty period, along with a brief written description of the fault and of when it occurred.

If the defect is covered by the warranty, your product will either be repaired or replaced by us. The repair or replacement of a product does not signify the beginning of a new warranty period.

Warranty period and statutory claims for defects

The warranty period is not prolonged by repairs effected under the warranty. This also applies to replaced and repaired components. Any damage and defects present at the time of purchase must be reported immediately after unpacking. Repairs carried out after expiry of the warranty period shall be subject to a fee.

Scope of the warranty

This appliance has been manufactured in accordance with strict quality guidelines and inspected meticulously prior to delivery.

The warranty covers material faults or production faults. The warranty does not extend to product parts subject to normal wear and tear or to fragile parts which could be considered as consumable parts such as switches, batteries or parts made of glass.

The warranty does not apply if the product has been damaged, improperly used or improperly maintained. The directions in the operating instructions for the product regarding proper use of the product are to be strictly followed. Uses and actions that are discouraged in the operating instructions or which are warned against must be avoided.

This product is intended solely for private use and not for commercial purposes. The warranty shall be deemed void in cases of misuse or improper handling, use of force and modifications/repairs which have not been carried out by one of our authorised Service centres.

Warranty claim procedure

To ensure quick processing of your case, please observe the following instructions:

- Please have the till receipt and the item number (IAN) 497416_2204 available as proof of purchase.
- You will find the item number on the type plate on the product, an engraving on the product, on the front page of the operating instructions (below left) or on the sticker on the rear or bottom of the product.
- If functional or other defects occur, please contact the service department listed either by **telephone** or by **e-mail**.
- You can return a defective product to us free of charge to the service address that will be provided to you. Ensure that you enclose the proof of purchase (till receipt) and information about what the defect is and when it occurred.



You can download these instructions along with many other manuals, product videos and installation software at www.lidl-service.com.

This QR code will take you directly to the Lidl service page (www.lidl-service.com) where you can open your operating instructions by entering the item number (IAN) 497416_2204.

Service

GB Service Great Britain

Tel.: 0800 404 7657

E-Mail: kompernass@lidl.co.uk

IE Service Ireland

Tel.: 1800 101010

E-Mail: kompernass@lidl.ie

IAN 497416_2204

Importer

Please note that the following address is not the service address.
Please use the service address provided in the operating instructions.

KOMPERNASS HANDELS GMBH

BURGSTRASSE 21

44867 BOCHUM

GERMANY

www.kompernass.com

Inhaltsverzeichnis

Einführung	22
Informationen zu dieser Bedienungsanleitung	22
Bestimmungsgemäße Verwendung	22
Verwendete Warnhinweise.	23
Sicherheit	24
Grundlegende Sicherheitshinweise	24
Teilebeschreibung	30
Vor der Inbetriebnahme	30
Lieferumfang prüfen	30
Auspacken	30
Entsorgung der Verpackung	31
Elektrischer Anschluss	31
Bedienung und Betrieb	32
Inbetriebnahme	32
Gerät ein-/ausschalten und Farb- und Timerfunktion einstellen ..	32
Reinigung/Lagerung/Entsorgung	33
Gerät reinigen/entkalken	34
Lagerung	35
Gerät entsorgen	35
Anhang	36
Hinweise zur EU-Konformitätserklärung	36
Technische Daten	36
Garantie der Kompertnaß Handels GmbH.	38
Service	40
Importeur	40

Einführung

Informationen zu dieser Bedienungsanleitung

Herzlichen Glückwunsch zum Kauf Ihres neuen Gerätes.

Sie haben sich damit für ein hochwertiges Produkt entschieden.

Diese Bedienungsanleitung ist Bestandteil des Aroma-Diffusers (nachfolgend als Gerät oder Produkt bezeichnet) und gibt Ihnen wichtige Hinweise für den bestimmungsgemäßen Gebrauch, die Sicherheit, den Anschluss sowie die Bedienung des Gerätes. Die Bedienungsanleitung muss ständig in der Nähe des Gerätes verfügbar sein. Sie ist von jeder Person zu lesen und anzuwenden, die mit der Bedienung und Störungsbehebung des Gerätes beschäftigt ist. Bewahren Sie diese Bedienungsanleitung auf und geben Sie diese mit dem Gerät an Nachbesitzer weiter.

Bestimmungsgemäße Verwendung

Dieses Gerät ist nur zur Erfrischung und Befeuchtung von Raumluft in geschlossenen Räumen für den privaten Gebrauch bestimmt. Eine andere oder darüber hinausgehende Benutzung gilt als nicht bestimmungsgemäß. Ansprüche jeglicher Art wegen Schäden aus nicht bestimmungsgemäßer Verwendung, unsachgemäßen Reparaturen, unerlaubt vorgenommenen Veränderungen oder Verwendung nicht zugelassener Ersatzteile sind ausgeschlossen. Das Risiko trägt allein der Benutzer. Verwenden Sie dieses Gerät nicht gewerblich.

Verwendete Warnhinweise

In der vorliegenden Bedienungsanleitung werden folgende Warnhinweise verwendet:

WARNUNG

Ein Warnhinweis dieser Gefahrenstufe kennzeichnet eine mögliche gefährliche Situation.

Falls die gefährliche Situation nicht vermieden wird, kann dies zu Verletzungen führen.

- ▶ Die Anweisungen in diesem Warnhinweis befolgen, um Verletzungen von Personen zu vermeiden.

ACHTUNG

Ein Warnhinweis dieser Gefahrenstufe kennzeichnet einen möglichen Sachschaden.

Falls die Situation nicht vermieden wird, kann dies zu Sachschäden führen.

- ▶ Die Anweisungen in diesem Warnhinweis befolgen, um Sachschäden zu vermeiden.

HINWEIS

- ▶ Ein Hinweis kennzeichnet zusätzliche Informationen, die den Umgang mit dem Gerät erleichtern.

Sicherheit



In diesem Kapitel erhalten Sie wichtige Sicherheitshinweise für den Umgang mit dem Gerät. Ein unsachgemäßer Gebrauch kann zu Personen- und Sachschäden führen.

Grundlegende Sicherheitshinweise

Beachten Sie für einen sicheren Umgang mit dem Gerät die folgenden Sicherheitshinweise:

- Kontrollieren Sie das Gerät vor der Verwendung auf äußere, sichtbare Schäden. Nehmen Sie ein beschädigtes oder heruntergefallenes Gerät nicht in Betrieb.
- Dieses Gerät kann von Kindern ab 8 Jahren und darüber sowie von Personen mit verringerten physischen, sensorischen oder mentalen Fähigkeiten oder Mangel an Erfahrung und Wissen benutzt werden, wenn sie beaufsichtigt oder bezüglich des sicheren Gebrauchs des Gerätes unterwiesen wurden und die daraus resultierenden Gefahren verstehen. Kinder dürfen nicht mit dem Gerät spielen. Reinigung und Benutzer-Wartung dürfen nicht von Kindern ohne Beaufsichtigung durchgeführt werden.

- **⚠ GEFAHR!** Verpackungsmaterialien sind kein Kinderspielzeug! Halten Sie alle Verpackungsmaterialien von Kindern fern. Es besteht Erstickungsgefahr!
- Nehmen Sie keine eigenmächtigen Umbauten oder Veränderungen am Gerät vor.
- Betreiben Sie das Gerät nicht in der Nähe von Wärmequellen, wie Heizkörpern oder anderen wärmeerzeugenden Geräten.
- Setzen Sie das Gerät nicht direktem Sonnenlicht oder hohen Temperaturen aus. Andernfalls kann es überhitzen und irreparabel beschädigt werden.
- Halten Sie offene Flammen (z. B. Kerzen) zu jeder Zeit vom Gerät fern.
- Setzen Sie das Gerät keinem Spritz- und/oder Tropfwasser aus und stellen Sie keine mit Flüssigkeit gefüllten Gegenstände wie Vasen oder offene Getränke auf oder neben das Gerät.
- Tauchen Sie das Gerät nicht in Wasser oder andere Flüssigkeiten ein!

- Stellen Sie das Gerät immer auf eine stabile und gerade Fläche. Bei Stürzen kann es beschädigt werden.
- Schalten Sie das Gerät unverzüglich aus und ziehen Sie den angeschlossenen Netzadapter vom Gerät ab, falls Sie Brandgeruch oder Rauchentwicklung feststellen. Lassen Sie das Gerät durch einen qualifizierten Fachmann überprüfen, bevor Sie es erneut verwenden.
-  Verwenden Sie den Netzadapter nur in trockenen Innenräumen.
- Verwenden Sie das Gerät nur mit dem mitgelieferten Netzadapter und verwenden Sie den mitgelieferten Netzadapter nur mit dem Gerät.
-  Verwenden Sie den Netzadapter nicht mit beschädigtem Stecker oder Anschlusskabel.
- Der Netzadapter und das fest angeschlossene Anschlusskabel dürfen nicht repariert werden. Im Falle eines Defektes muss der komplette Netzadapter gegen einen baugleichen ausgetauscht werden.



- Es sind keine Maßnahmen seitens der Anwender erforderlich, um das Produkt auf 50 oder 60 Hz einzustellen. Das Produkt stellt sich automatisch auf 50 bzw. auf 60 Hz ein.
- Die verwendete Steckdose muss immer leicht zugänglich sein, damit in einer Gefahrensituation der Netzadapter schnell aus der Steckdose entfernt werden kann.
- Ziehen Sie bei jedem Befüllen/Entleeren des Wasserbehälters und vor jeder Reinigung den Netzadapter aus der Netzsteckdose.
- Beachten Sie, dass hohe Luftfeuchtigkeit das Wachstum von biologischen Organismen im Umfeld fördern kann.
- Achten Sie darauf, dass Gegenstände in der Umgebung des Gerätes nicht feucht oder nass werden. Wenn Feuchtigkeit auftritt, muss der Ausstoß reduziert werden. Wenn sich der Ausstoß nicht reduzieren lässt, ist das Gerät nur periodisch zu benutzen. Es darf nicht zugelassen werden, dass aufsaugende Materialien, wie Auslegeware, Vorhänge, Gardinen oder Tischdecken feucht werden.

- Es darf kein Wasser im Wasserbehälter belassen werden, wenn das Gerät nicht benutzt wird.
- Das Gerät ist vor Lagerung zu leeren und zu reinigen. Vor dem nächsten Gebrauch ist das Gerät zu reinigen.
- **WARNUNG!** Mikroorganismen, die im Wasser oder in der Umgebung sein können, wo das Gerät verwendet oder gelagert wird, können im Wasserbehälter wachsen und in die Luft geblasen werden. Dies führt zu ernsthaften Gesundheitsrisiken, wenn das Wasser nicht erneuert und der Wassertank nicht alle 3 Tage richtig gereinigt wird.

-  Der Wassertank ist alle 3 Tage zu leeren und wieder zu befüllen.

Vor dem Befüllen ist der Wassertank mit frischem Wasser zu reinigen. Jeglicher Ansatz, Ablagerungen, Schmutzfilm, der sich an den Flächen des Wassertanks oder inneren Flächen gebildet hat, ist zu entfernen. Alle Oberflächen sind trocken zu reiben.

- Das Gerät darf nur mit sauberem Leitungswasser oder zusätzlich mit ätherischen Ölen (Aromaöle) benutzt werden.
- Das Gerät niemals mit unverdünnten Aromaölen betreiben, um Beschädigungen am Gerät zu vermeiden.
- Es dürfen nur Aromaöle verwendet werden, die den nationalen Gesundheitsanforderungen entsprechen. Der Gebrauch anderer Substanzen kann eine Vergiftung oder Brandgefahr verursachen.
- Die Aromaöle dürfen nicht in die Hände von Kindern gelangen.
- Die Aromaöle immer unter Verschluss aufbewahren.
- Beachten Sie auch die Warnungen auf dem Kennzeichnungsetikett der Aromaöle:

Symbol	Bedeutung
	Bedienungsanleitung lesen und beachten!
	Achtung! Kann allergische Hautreaktionen verursachen

Teilebeschreibung

(Abbildungen siehe Ausklappseite)

- 1 Deckel
- 2 Dampfaustrittsöffnung
- 3 Wasserbehälter
- 4 Keramikscheibe
- 5 Ausgieß-Richtungspfeil
- 6 Maximale Füllhöhe
- 7 Lüftungsschlitze
- 8 Steckerbuchse
- 9 ☀ -Taste
- 10 ⏻ -Taste
- 11 ⌚ -Taste
- 12 Glasschirm
- 13 Netzadapter
- 14 Messbecher
- 15 Aromaöl

Vor der Inbetriebnahme

Lieferumfang prüfen

Das Gerät wird standardmäßig mit folgenden Komponenten geliefert:

- Ultraschall Aroma Diffuser SAD 3D 12 A1
- Netzadapter
- Messbecher
- 2 x 10 ml Aromaöl (Zitronengras und Lavendel)
- Bedienungsanleitung

Auspacken

- ◆ Entnehmen Sie alle Teile des Gerätes und diese Bedienungsanleitung aus dem Karton.
- ◆ Entfernen Sie sämtliches Verpackungsmaterial vom Gerät.

Entsorgung der Verpackung



Die Verpackungsmaterialien sind nach umweltverträglichen und entsorgungstechnischen Gesichtspunkten ausgewählt und deshalb recyclebar. Entsorgen Sie nicht mehr benötigte Verpackungsmaterialien gemäß den örtlich geltenden Vorschriften.

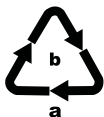

Entsorgen Sie die Verpackung umweltgerecht. Beachten Sie die Kennzeichnung auf den verschiedenen Verpackungsmaterialien und trennen Sie diese gegebenenfalls gesondert. Die Verpackungsmaterialien sind gekennzeichnet mit Abkürzungen (a) und Ziffern (b) mit folgender Bedeutung: 1–7: Kunststoffe, 20–22: Papier und Pappe, 80–98: Verbundstoffe.

Elektrischer Anschluss

ACHTUNG

- ▶ Vergleichen Sie vor dem Anschließen des Gerätes die Angaben zur benötigten Eingangsspannung auf dem Typenschild mit der für den Betrieb vorgesehenen Spannungsquelle. Diese Daten müssen übereinstimmen, damit keine Schäden am Gerät auftreten.
- ▶ Vergewissern Sie sich, dass das Kabel des Netzadapters **13** unbeschädigt ist und nicht über heiße Flächen und/oder scharfe Kanten verlegt wird, sonst wird es beschädigt.
- ▶ Achten Sie darauf, dass das Kabel des Netzadapters **13** nicht straff gespannt oder geknickt wird.
- ◆ Verbinden Sie den Netzadapter **13** mit dem Gerät, indem Sie den Stecker in die Steckerbuchse **8** an der Unterseite des Geräts einstecken.





Bedienung und Betrieb

Inbetriebnahme

ACHTUNG

- ▶ Öl-Tropfen können unter Umständen Schäden an der Möbelloberfläche verursachen. Legen Sie gegebenenfalls eine Unterlage unter das Gerät.
- ◆ Stellen Sie das Gerät auf einen ebenen und stabilen Untergrund.
- ◆ Nehmen Sie den Glasschirm **12** und den Deckel **1** ab.
- ◆ Füllen Sie den Wasserbehälter **3** mit Hilfe des beigegefügt Messbechers **14** mit min. 20 ml bzw. max. 100 ml sauberem Leitungswasser. Beachten Sie die maximale Füllhöhe **6**, gekennzeichnet durch eine Umrandung.
- ◆ Fügen Sie dem Wasser 2-4 Tropfen des gewünschten Öls bei.
- ◆ Setzen Sie anschließend den Deckel **1** und den Glasschirm **12** wieder auf den Wasserbehälter **3**.
- ◆ Stecken Sie den Netzadapter **13** in die Steckdose.

Gerät ein-/ausschalten und Farb- und Timerfunktion einstellen

- ◆ Drücken Sie die  -Taste **10**, um das Gerät einzuschalten. Die Duftnebelproduktion und die Farbwechselfunktion starten.
- ◆ Drücken Sie die  -Taste **9**, um die aktuelle Farbe zu fixieren. Durch weiteres Drücken der  -Taste **9** können Sie sich gezielt eine Farbe aussuchen oder die Beleuchtung ausschalten.
- ◆ Drücken Sie die  -Taste **11**, um die Timerfunktion mit 30 Minuten (0.5h) zu starten. Drücken Sie erneut bzw. mehrfach die  -Taste **11**, um 1 Stunde (1h), 2 Stunden (2h) oder 3 Stunden (3h) einzustellen oder die Timerfunktion wieder auszuschalten. Die grüne LED zeigt die eingestellte Zeit an.

Wenn keine LED leuchtet, ist die Timerfunktion ausgeschaltet. Das Gerät schaltet sich nach der eingestellten Zeit automatisch aus.

- ◆ Drücken Sie bei eingeschaltetem Gerät die -Taste **10**, um das Gerät sofort auszuschalten. Die Duftnebelproduktion und die Farbwechselfunktion werden abgeschaltet.

HINWEIS

- ▶ Das Gerät schaltet sich automatisch aus, sobald die Flüssigkeit im Wasserbehälter **3** aufgebraucht ist.

ACHTUNG

Beschädigung des Gerätes!

- ▶ Kippen Sie das Gerät niemals während des Betriebes und versuchen Sie nicht es zu entleeren.
- ▶ Ziehen Sie unbedingt den Netzadapter **13** aus der Steckdose, bevor Sie das Gerät befüllen oder entleeren.

Reinigung/Lagerung/Entsorgung

ACHTUNG

Beschädigung des Gerätes!

- ▶ Stellen Sie sicher, dass bei der Reinigung keine Feuchtigkeit in das Gerät eindringt, um eine irreparable Beschädigung des Gerätes zu vermeiden.
- ▶ Ziehen Sie unbedingt den Netzadapter **13** aus der Steckdose, bevor Sie das Gerät reinigen.
- ▶ Entleeren Sie das Gerät nicht über dem Lüftungsschlitz **7**, um Schäden zu vermeiden. Beachten Sie zur Entleerung den Ausieß-Richtungspfeil **5** am Wasserbehälter **3**.

ACHTUNG

- ▶ Versuchen Sie keinesfalls Kalkablagerungen mit spitzen oder scharfen Gegenständen zu entfernen. Das Gerät kann dadurch beschädigt werden.

Gerät reinigen/entkalken

- ◆ Reinigen Sie den Wasserbehälter **3** nach jedem Gebrauch, um Ölrückstände möglichst vollständig zu entfernen. Verwenden Sie hierzu ein weiches, leicht angefeuchtetes Tuch. Geben Sie bei hartnäckigen Verschmutzungen einige Tropfen eines milden Spülmittels auf das feuchte Tuch.

HINWEIS

- ▶ Um durch Aromaöle bedingte Verfärbungen im Wasserbehälter **3** zu entfernen, verwenden Sie handelsübliches Sonnenblumenöl.
- ◆ Die am Boden des Wasserbehälters **3** befindliche Keramikscheibe **4** muss gelegentlich gereinigt werden, wenn die Nebelproduktion nachlässt. Verwenden Sie hierzu ein leicht angefeuchtetes Wattestäbchen.
- ◆ Reinigen Sie die Oberflächen des Gerätes mit einem weichen, trockenen Tuch.
- ◆ Verwenden Sie zum Entkalken des Gerätes ein handelsübliches flüssiges Entkalkungsmittel. Beachten Sie auch die Herstellerangaben zu Ihrem Entkalkungsmittel.
- ◆ Füllen Sie den Wasserbehälter **3** bis zur maximalen Füllhöhe **6** mit Entkalkungsmittel und lassen Sie es so lange einwirken, bis sich der Kalk gelöst hat.
- ◆ Schütten Sie das Entkalkungsmittel weg und reinigen Sie anschließend den Wasserbehälter **3** mit einem weichen, leicht angefeuchteten Tuch.

Lagerung

Sollten Sie das Gerät längere Zeit nicht benutzen, trennen Sie es von der Stromversorgung und lagern es an einem sauberen, trockenen Ort ohne direkte Sonneneinstrahlung.

Gerät entsorgen

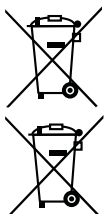

Das nebenstehende Symbol einer durchgestrichenen Mülltonne auf Rädern zeigt an, dass dieses Gerät der Richtlinie 2012/19/EU unterliegt. Diese Richtlinie besagt, dass Sie dieses Gerät am Ende seiner Nutzungszeit nicht mit dem normalen Haushaltsmüll entsorgen dürfen, sondern in speziell eingerichteten Sammelstellen, Wertstoffhöfen oder Entsorgungsbetrieben abgeben müssen.

Diese Entsorgung ist für Sie kostenfrei. Schonen Sie die Umwelt und entsorgen Sie fachgerecht.

Für den deutschen Markt gilt:

Beim Kauf eines Neugerätes haben Sie das Recht, ein entsprechendes Altgerät an Ihren Händler zurückzugeben. Händler von Elektro- und Elektronikgeräten sowie Lebensmittelhändler, die regelmäßig Elektro- und Elektronikgeräte verkaufen, sind verpflichtet, bis zu drei Altgeräte unentgeltlich zurückzunehmen, auch ohne dass ein Neugerät gekauft wird, wenn die Altgeräte in keiner Abmessung größer als 25 cm sind. LIDL bietet Ihnen Rücknahmemöglichkeiten direkt in den Filialen und Märkten an.



Weitere Möglichkeiten zur Entsorgung des ausgedienten Produkts erfahren Sie bei Ihrer Gemeinde- oder Stadtverwaltung.



FR



Das Produkt und die Verpackung sind recycelbar, unterliegen einer erweiterten Herstellerverantwortung und werden getrennt gesammelt.

Anhang

Hinweise zur EU-Konformitätserklärung





Dieses Gerät entspricht hinsichtlich Übereinstimmung mit den grundlegenden Anforderungen und den anderen relevanten Vorschriften der europäischen Richtlinie für elektromagnetische Verträglichkeit 2014/30/EU, der Niederspannungsrichtlinie 2014/35/EU sowie der Ökodesign-Richtlinie 2009/125/EC.



Die vollständige EU-Konformitätserklärung ist beim Importeur erhältlich.

Technische Daten

Netzadapter	
Hersteller	Putian Yijia Electronic Co., Ltd. The West of Lihan Avenue Hanjiang District, Putian, Fujian, China Handelsregisternummer: 91350303579298423W Importeur: KOMPERNASS HANDELS GMBH, BURGSTRASSE 21, 44867 BOCHUM, DEUTSCHLAND, Registergericht AG Bochum, Registernummer: HRB 4598
Modell	YJTH03
Eingangsspannung	100–240 V ~ (Wechselstrom)
Eingangswechselstromfrequenz	50/60 Hz
Ausgangsspannung	24,0 V == (Gleichstrom)
Ausgangsstrom	0,5 A
Ausgangsleistung	12,0 W

Netzadapter	
Durchschnittliche Effizienz im Betrieb	84,5 %
Effizienz bei geringer Last (10 %)	77,1 %
Leistungsaufnahme bei Nulllast	0,07 W
Stromaufnahme	0,5 A
Schutzklasse	II /  (Doppelisolierung)
Polarität	 (Plus innen, Minus außen)
Schutzart	IP 20
Effizienzklasse 6	
kurzschlussfester Sicherheitstransformator	
Nenn-Umgebungstemperatur (t _a)	40 °C
Schaltnetzteil	

Gerät	
Eingangsspannung	24 V  (Gleichstrom)
Stromaufnahme	0,5 A
Wasserbehälterkapazität	100 ml

Garantie der Kompernaß Handels GmbH

Sehr geehrte Kundin, sehr geehrter Kunde,

Sie erhalten auf dieses Gerät 3 Jahre Garantie ab Kaufdatum. Im Falle von Mängeln dieses Produkts stehen Ihnen gegen den Verkäufer des Produkts gesetzliche Rechte zu. Diese gesetzlichen Rechte werden durch unsere im Folgenden dargestellte Garantie nicht eingeschränkt.

Garantiebedingungen

Die Garantiefrist beginnt mit dem Kaufdatum. Bitte bewahren Sie den Kassenbon gut auf. Dieser wird als Nachweis für den Kauf benötigt.

Tritt innerhalb von drei Jahren ab dem Kaufdatum dieses Produkts ein Material- oder Fabrikationsfehler auf, wird das Produkt von uns – nach unserer Wahl – für Sie kostenlos repariert, ersetzt oder der Kaufpreis erstattet. Diese Garantieleistung setzt voraus, dass innerhalb der Dreijahresfrist das defekte Gerät und der Kaufbeleg (Kassenbon) vorgelegt und schriftlich kurz beschrieben wird, worin der Mangel besteht und wann er aufgetreten ist.

Wenn der Defekt von unserer Garantie gedeckt ist, erhalten Sie das reparierte oder ein neues Produkt zurück. Mit Reparatur oder Austausch des Produkts beginnt kein neuer Garantiezeitraum.

Garantiezeit und gesetzliche Mängelansprüche

Die Garantiezeit wird durch die Gewährleistung nicht verlängert. Dies gilt auch für ersetzte und reparierte Teile. Eventuell schon beim Kauf vorhandene Schäden und Mängel müssen sofort nach dem Auspacken gemeldet werden. Nach Ablauf der Garantiezeit anfallende Reparaturen sind kostenpflichtig.

Garantieumfang

Das Gerät wurde nach strengen Qualitätsrichtlinien sorgfältig produziert und vor Auslieferung gewissenhaft geprüft.

Die Garantieleistung gilt für Material- oder Fabrikationsfehler. Diese Garantie erstreckt sich nicht auf Produktteile, die normaler Abnutzung ausgesetzt sind und daher als Verschleißteile angesehen werden können oder für Beschädigungen an zerbrechlichen Teilen, z. B. Schalter, Akkus oder Teile, die aus Glas gefertigt sind.

Diese Garantie verfällt, wenn das Produkt beschädigt, nicht sachgemäß benutzt oder gewartet wurde. Für eine sachgemäße Benutzung des Produkts sind alle in der Bedienungsanleitung aufgeführten Anweisungen genau einzuhalten. Verwendungszwecke und Handlungen, von denen in der Bedienungsanleitung abgeraten oder vor denen gewarnt wird, sind unbedingt zu vermeiden.

Das Produkt ist nur für den privaten und nicht für den gewerblichen Gebrauch bestimmt. Bei missbräuchlicher und unsachgemäßer Behandlung, Gewaltanwendung und bei Eingriffen, die nicht von unserer autorisierten Serviceniederlassung vorgenommen wurden, erlischt die Garantie.

Abwicklung im Garantiefall

Um eine schnelle Bearbeitung Ihres Anliegens zu gewährleisten, folgen Sie bitte den folgenden Hinweisen:

- Bitte halten Sie für alle Anfragen den Kassenbon und die Artikelnummer (IAN) 497416_2204 als Nachweis für den Kauf bereit.
- Die Artikelnummer entnehmen Sie bitte dem Typenschild am Produkt, einer Gravur am Produkt, dem Titelblatt der Bedienungsanleitung (unten links) oder dem Aufkleber auf der Rück- oder Unterseite des Produktes.
- Sollten Funktionsfehler oder sonstige Mängel auftreten, kontaktieren Sie zunächst die nachfolgend benannte Serviceabteilung **telefonisch** oder per **E-Mail**.

- Ein als defekt erfasstes Produkt können Sie dann unter Beifügung des Kaufbelegs (Kassenbonn) und der Angabe, worin der Mangel besteht und wann er aufgetreten ist, für Sie portofrei an die Ihnen mitgeteilte Serviceanschrift übersenden.



Auf www.lidl-service.com können Sie diese und viele weitere Handbücher, Produktvideos und Installationssoftware herunterladen.

Mit diesem QR-Code gelangen Sie direkt auf die Lidl-Service-Seite (www.lidl-service.com) und können durch die Eingabe der Artikelnummer (IAN) 497416_2204 Ihre Bedienungsanleitung öffnen.

Service

DE Service Deutschland

Tel.: 0800 5435 111

(kostenfrei aus dem dt. Festnetz / Mobilfunknetz)

E-Mail: kompernass@lidl.de

AT Service Österreich

Tel.: 0800 447 744

E-Mail: kompernass@lidl.at

CH Service Schweiz

Tel.: 0800 56 44 33

E-Mail: kompernass@lidl.ch

IAN 497416_2204

Importeur

Bitte beachten Sie, dass die folgende Anschrift keine Serviceanschrift ist. Kontaktieren Sie zunächst die benannte Servicestelle.

KOMPERNASS HANDELS GMBH

BURGSTRASSE 21 · 44867 BOCHUM · DEUTSCHLAND

www.kompernass.com

Sommaire

Introduction 42

Informations relatives au présent mode d'emploi 42

Utilisation conforme 42

Avertissements utilisés 43

Sécurité 44

Consignes de sécurité essentielles 44

Description des pièces 50

Avant la mise en service 50

Vérification du matériel livré 50

Déballage 50

Élimination de l'emballage 51

Raccord électrique 51

Fonctionnement et opération 52

Mise en service 52

Allumer/éteindre l'appareil et régler la fonction couleur et minuteur 52

Nettoyage/Entreposage/Mise au rebut 53

Nettoyer/détartrer l'appareil 54

Entreposage 55

Mise au rebut 55

Annexe 56

Remarques à la déclaration de conformité EU 56

Caractéristiques techniques 56

Garantie pour Kompemass Handels GmbH pour la France . . . 58

Garantie pour Kompemass Handels GmbH pour la Belgique . . 62

Service après-vente 64

Importateur 64

Introduction

Informations relatives au présent mode d'emploi

Toutes nos félicitations pour l'achat de votre nouvel appareil. Vous avez choisi un produit de grande qualité. Le présent mode d'emploi fait partie du diffuseur de brume (désigné ci-après par appareil ou produit) et vous donne des informations importantes pour l'usage en bonne et due forme, la sécurité, le raccordement ainsi que l'opération de l'appareil. Le mode d'emploi doit en tout temps être accessible à proximité de l'appareil. Il doit être lu et respecté par toute personne qui est chargée de l'utilisation et du dépannage de l'appareil. Conservez ce mode d'emploi et remettez-le au nouveau propriétaire de l'appareil.

Utilisation conforme

Cet appareil est uniquement destiné à rafraîchir et humidifier l'air ambiant dans des pièces fermées dans le cadre d'un usage privé. Toute autre utilisation ou toute utilisation allant au-delà seront considérés comme non conformes.

Aucune réclamation ne sera recevable concernant des dommages résultant d'une utilisation non conforme, de réparations mal effectuées, de modifications non permises effectuées sur le matériel ou d'utilisation de pièces de rechange non agréées. La personne opérant l'appareil est seule responsable de sa bonne utilisation. N'utilisez pas l'appareil dans des applications professionnelles.

Avertissements utilisés

Les avertissements suivants sont utilisés dans le présent mode d'emploi :

AVERTISSEMENT

Un avertissement de ce niveau de danger signale une situation potentiellement dangereuse.

Des accidents peuvent résulter de l'incapacité à éviter la situation dangereuse.

- ▶ Voilà pourquoi il est important de suivre les instructions figurant dans cet avertissement, pour éviter que des personnes ne soient blessées.

ATTENTION

Un avertissement de ce niveau de danger signale un dommage matériel potentiel.

Si vous ne pouvez éviter la situation dangereuse, cela peut entraîner des dommages matériels.

- ▶ Suivre les instructions dans cet avertissement, pour éviter tous dommages matériels.

REMARQUE

- ▶ Une remarque signale des informations supplémentaires qui facilitent la manipulation de l'appareil.

Sécurité



Ce chapitre vous fournit des consignes de sécurité importantes pour la manipulation de l'appareil. Tout usage non conforme peut entraîner des accidents de personnes ou des dommages matériels.

Consignes de sécurité essentielles

Pour opérer l'appareil en toute sécurité, respecter les consignes de sécurité suivantes :

- Avant d'utiliser l'appareil, vérifiez que celui-ci ne présente aucun dégât extérieur visible. Ne mettez pas en service un appareil endommagé ou qui a chuté.
- Cet appareil peut être utilisé par des enfants à partir de 8 ans et par des personnes ayant des capacités physiques, sensorielles ou mentales réduites ou disposant de peu d'expérience et/ou de connaissances, à condition qu'ils soient surveillés ou qu'ils aient été initiés à l'utilisation sécurisée de l'appareil et qu'ils aient compris les dangers en résultant. Ne pas laisser les enfants jouer avec l'appareil.
Il est interdit aux enfants de nettoyer ou d'entretenir l'appareil sans surveillance.



- **⚠ DANGER !** Les matériaux d'emballage ne sont pas des jouets pour les enfants ! Tenez tous les matériaux d'emballage hors de portée des enfants. Il y a risque d'étouffement !
- Ne procédez à aucune modification ou réparation de votre propre chef sur l'appareil.
- N'utilisez pas l'appareil à proximité de sources de chaleur telles que des radiateurs ou d'autres appareils produisant de la chaleur.
- N'exposez pas l'appareil au rayonnement direct du soleil ou à des températures élevées. Il peut sinon se produire une surchauffe et le produit risque d'être définitivement endommagé.
- N'approchez à aucun moment l'appareil de flammes nues (par ex. bougies).
- N'exposez pas l'appareil aux projections d'eau et/ou aux gouttes d'eau et ne placez pas d'objets remplis de liquides tels que des vases ou des boissons ouvertes sur l'appareil ou à côté de celui-ci.
- N'immergez jamais l'appareil dans de l'eau ou dans d'autres liquides !

- Placez toujours le produit sur une surface stable et plate. En cas de chute, celui-ci risque d'être endommagé.
- Éteignez immédiatement l'appareil et débranchez l'adaptateur secteur branché de l'appareil si vous constatez une odeur de brûlé ou un dégagement de fumée. Faites contrôler l'appareil par un spécialiste qualifié avant de le réutiliser.
-  Utilisez l'adaptateur secteur uniquement dans des locaux secs.
- N'utilisez l'appareil qu'avec l'adaptateur secteur livré d'origine et n'utilisez l'adaptateur secteur livré d'origine qu'avec cet appareil.
-  N'utilisez pas l'adaptateur secteur avec une fiche ou un câble d'alimentation endommagé.
- L'adaptateur secteur et le cordon d'alimentation non détachable de l'appareil ne doivent pas être réparés. En cas de défaut, l'adaptateur secteur complet doit être échangé contre un du même type.

- Aucune mesure n'est nécessaire de la part de l'utilisateur en vue de régler le produit sur 50 ou 60Hz. Le produit est automatiquement réglé sur 50 ou 60 Hz.
- La prise secteur utilisée doit toujours être facilement accessible afin que, en situation d'urgence, l'adaptateur secteur puisse être rapidement débranché de la prise secteur.
- Avant chaque remplissage/vidange du réservoir d'eau, et avant chaque nettoyage, débranchez l'adaptateur secteur de la prise secteur.
- Tenez compte du fait que l'humidité élevée de l'air peut favoriser la prolifération d'organismes biologiques.
- Veillez à ce que les objets dans l'environnement de l'appareil ne soient ni humides ni mouillés. En cas d'apparition d'humidité, il convient de réduire la diffusion. S'il n'est pas possible de réduire la diffusion, l'appareil ne doit alors être utilisé que de manière périodique. Ne pas laisser des matériaux absorbants, tels que des revêtements, rideaux, voilages ou nappes devenir humides.

- Ne pas laisser d'eau dans le réservoir à eau lorsque l'appareil n'est pas utilisé.
- L'appareil doit être vidé et nettoyé avant de le ranger. L'appareil doit être nettoyé avant la prochaine utilisation.
- **AVERTISSEMENT !** Les microorganismes susceptibles de se trouver dans l'eau ou dans l'environnement dans lequel l'appareil est utilisé ou rangé peuvent se développer dans le réservoir à eau et être diffusés dans l'air. Cela peut entraîner des risques graves pour la santé si l'eau n'est pas renouvelée et si le réservoir à eau n'est pas nettoyé correctement tous les 3 jours.
-  Le réservoir à eau doit être vidé tous les 3 jours et rempli à nouveau. Avant le remplissage, le réservoir à eau doit être nettoyé à l'eau propre. Tout dépôt, toute accumulation, pellicule de saleté s'étant formés sur les surfaces du réservoir à eau ou sur les surfaces intérieures doivent être éliminés. Sécher toutes les surfaces en les essuyant.

- L'appareil ne doit être utilisé qu'avec de l'eau du robinet ou en plus avec des huiles essentielles (huiles aromatiques).
- Ne jamais utiliser l'appareil avec des huiles aromatiques non diluées afin d'éviter toute détérioration de l'appareil.
- Seules des huiles aromatiques conformes aux exigences sanitaires nationales doivent être utilisées. L'utilisation d'autres substances peut provoquer une intoxication ou créer un risque d'incendie.
- Conservez les huiles parfumées hors de portée des enfants.
- Conserver les huiles parfumées sous clé.
- Observez également les avertissements indiqués sur l'étiquette signalétique des huiles parfumées :

Symbole	Signification
	Lire et respecter le mode d'emploi !
	Attention ! Peut provoquer des réactions allergiques cutanées.

Description des pièces

(Figures voir la page dépliant)

- ❶ Couvercle
- ❷ Orifice de sortie de la vapeur
- ❸ Réservoir d'eau
- ❹ Disque en céramique
- ❺ Flèche de direction de versement
- ❻ Hauteur de remplissage maximale
- ❼ Oûie de ventilation
- ❽ Douille de fiche
- ❾ Touche ☀
- ❿ Touche ⏻
- ⓫ Touche ⌚
- ⓬ Ballon en verre
- ⓭ Adaptateur secteur
- ⓮ Gobelet mesureur
- ⓯ Huile aromatique

Avant la mise en service

Vérification du matériel livré

L'appareil est équipé par défaut des composants suivants :

- Diffuseur d'arômes à ultrasons SAD 3D 12 A1
- Adaptateur secteur
- Gobelet mesureur
- 2 huiles parfumées de 10 ml (citronnelle et lavande)
- Mode d'emploi

Déballage

- ◆ Sortez du carton toutes les pièces de l'appareil et le présent mode d'emploi.
- ◆ Retirez l'ensemble du matériau d'emballage de l'appareil.

Élimination de l'emballage



Les matériaux d'emballage ont été sélectionnés selon des critères de respect de l'environnement, de technique d'élimination et sont de ce fait recyclables. Veuillez recycler les matériaux d'emballage qui ne servent plus en respectant la réglementation locale.



Éliminez l'emballage d'une manière respectueuse de l'environnement. Observez le marquage sur les différents matériaux d'emballage et triez-les séparément si nécessaire. Les matériaux d'emballage sont repérés par des abréviations (a) et des numéros (b) qui ont la signification suivante :

1-7 : Plastiques, 20-22 : Papier et carton,
80-98 : Matériaux composites.

Raccord électrique

ATTENTION

- ▶ Avant de raccorder l'appareil, comparez les indications relatives à la tension d'entrée nécessaire sur la plaque signalétique avec la source de tension prévue pour la mise en service. Ces données doivent correspondre pour éviter les dommages au niveau de l'appareil.
- ▶ Assurez-vous que le cordon de l'adaptateur secteur **13** est indemne et qu'il n'est pas posé sur des surfaces chaudes et/ou des chants aigus, sinon, il sera endommagé.
- ▶ Veillez à ce que le câble de l'adaptateur secteur **13** ne soit pas tendu ou plié.
- ◆ Raccordez l'adaptateur secteur **13** à l'appareil en insérant la fiche dans la douille de la fiche **8** au bas de l'appareil.



Fonctionnement et opération



Mise en service

ATTENTION

- ▶ Les gouttes d'huile peuvent dans certaines circonstances endommager la surface des meubles. Le cas échéant, placez un support sous l'appareil.
- ◆ Placez l'appareil sur un support stable et plan.
- ◆ Retirez le ballon en verre 12 et le couvercle 1.
- ◆ Remplissez le réservoir d'eau 3 de min. 20 ml ou max. 100 ml d'eau du robinet propre à l'aide du gobelet mesureur 14 livré d'origine. Tenez compte de la hauteur de remplissage maximale 6 indiquée par un contour.
- ◆ Ajoutez 2 à 4 gouttes de l'huile souhaitée à l'eau.
- ◆ Repositionnez ensuite le couvercle 1 et le ballon 12 sur le réservoir d'eau 3.
- ◆ Branchez l'adaptateur secteur 13 dans la prise secteur.

Allumer/éteindre l'appareil et régler la fonction couleur et minuteur

- ◆ Appuyez sur la touche  10 pour allumer l'appareil. La production de brume parfumée et la fonction de changement de couleur démarrent.
- ◆ Appuyez sur la touche  9 pour fixer la couleur actuelle. Le fait d'appuyer à nouveau sur la touche  9 vous permet de choisir une couleur de manière ciblée ou d'éteindre l'éclairage.

- ◆ Appuyez sur la touche  11 pour lancer la fonction minuteur réglée sur une durée de 30 minutes (0.5h). Appuyez à nouveau et plusieurs fois sur la touche  11 pour régler 1 heure (1h), 2 heures (2h) ou 3 heures (3h) ou pour éteindre à nouveau la fonction minuteur. La LED verte affiche la durée réglée. Si aucune LED n'est allumée, la fonction minuteur est éteinte. L'appareil s'éteint automatiquement une fois la durée réglée écoulée.
- ◆ Lorsque l'appareil est allumé, appuyez sur la touche  10 pour éteindre immédiatement l'appareil. La production de brume par fumée et la fonction de changement de couleur sont éteintes.

REMARQUE

- ▶ L'appareil s'éteint automatiquement dès que le liquide est épuisé dans le réservoir d'eau  3.

ATTENTION

Dommages sur l'appareil !

- ▶ Ne basculez jamais l'appareil en cours d'opération et n'essayez pas de le vider.
- ▶ Retirez impérativement l'adaptateur secteur  13 de la prise, avant de remplir ou de vider l'appareil.

Nettoyage/Entreposage/Mise au rebut

ATTENTION

Dommages sur l'appareil !

- ▶ Assurez-vous lors du nettoyage qu'aucune humidité ne pénètre dans l'appareil pour éviter tous dommages irréparables sur l'appareil.
- ▶ Retirez impérativement l'adaptateur secteur  13 de la prise, avant de nettoyer l'appareil.

ATTENTION

- ▶ Ne videz pas l'appareil au-dessus de la fente d'aération ⑦, pour éviter les dommages. Au moment de vider le réservoir, veuillez tenir compte de la direction de la flèche ⑤ sur le réservoir d'eau ③.
- ▶ N'essayez en aucun cas de retirer des dépôts calcaires à l'aide d'objets pointus ou aiguisés. Vous risquez en effet d'endommager l'appareil.

Nettoyer/détartrer l'appareil

- ◆ Nettoyez le réservoir d'eau ③ après chaque usage, pour parvenir à supprimer l'intégralité des résidus huileux. Utilisez un chiffon doux, légèrement humidifié à cette fin. En cas d'encrassement tenace, ajoutez quelques gouttes de liquide vaisselle doux sur le chiffon humide.

REMARQUE

- ▶ Pour éliminer les décolorations causées par les huiles aromatiques dans le récipient d'eau ③, veuillez utiliser de l'huile de tournesol habituellement disponible dans le commerce.
- ◆ Le disque en céramique ④ se trouvant en bas du réservoir d'eau ③ doit être nettoyé occasionnellement, lorsque la production de brume se réduit. Utilisez un coton-tige légèrement humidifié à cette fin.
- ◆ Nettoyez les surfaces de l'appareil avec un chiffon doux et sec.
- ◆ Pour détartrer l'appareil, utilisez un produit détartrant liquide habituellement disponible dans le commerce. Veuillez également respecter les indications du fabricant sur votre produit détartrant.
- ◆ Remplissez le réservoir d'eau ③ jusqu'à la hauteur de remplissage maximale ⑥ de produit détartrant et laissez agir jusqu'à dissolution du calcaire.

- ◆ Jetez le produit détartrant et nettoyez ensuite le réservoir d'eau ③ à l'aide d'un chiffon doux, légèrement humidifié.

Entreposage

Si vous n'utilisez pas l'appareil pendant une période prolongée, veuillez le couper de l'alimentation électrique et l'entreposer dans un endroit propre et sec sans exposition directe au soleil.

Mise au rebut



Le symbole ci-contre, d'une poubelle barrée sur roues, indique que cet appareil doit respecter la directive 2012/19/EU. Cette directive stipule que vous ne devez pas éliminer cet appareil en fin de vie avec les ordures ménagères, mais le rapporter aux points de collecte, aux centres de recyclage ou aux entreprises de gestion des déchets spécialement équipés à cet effet.



Ce recyclage est gratuit. Respectez l'environnement et recyclez en bonne et due forme.



Renseignez-vous auprès de votre commune pour connaître les possibilités de mise au rebut de votre appareil usagé.



FR



Le produit et l'emballage sont recyclables, soumis à une responsabilité élargie du fabricant, et sont collectés séparément.

Annexe

Remarques à la déclaration de conformité EU

Cet appareil est conforme aux exigences fondamentales et aux autres règles pertinentes de la directive européenne pour la comptabilité électromagnétique 2014/30/EU, de la directive sur les basses tensions 2014/35/EU ainsi que la directive écodesign 2009/125/EC .







La déclaration de conformité EU complète est disponible auprès de l'importateur.

Caractéristiques techniques

Adaptateur secteur

Fabricant	Putian Yijia Electronic Co., Ltd. The West of Lihan Avenue Hanjiang District, Putian, Fujian, China Numéro RCS : 91350303579298423W Importateur : KOMPERNASS HANDELS GMBH, BURGSTRASSE 21, 44867 BOCHUM, ALLEMAGNE, RCS Tribunal d'instance de Bochum Numéro d'enregistrement : HRB 4598
Modèle	YJTH03
Tension d'entrée	100-240 V ~ (CA)
Fréquence du CA d'entrée	50/60 Hz
Tension de sortie	24,0 V == (CC)
Courant de sortie	0,5 A

Adaptateur secteur

Puissance de sortie	12,0 W
Rendement moyen en mode actif	84,5 %
Rendement à faible charge (10 %)	77,1 %
Consommation électrique hors charge	0,07 W
Courant absorbé	0,5 A
Classe de protection	II /  (double isolation)
Polarité	 (Plus à l'intérieur, moins à l'extérieur)
Indice de protection	IP 20
Classe d'efficacité δ	
Transformateur de sécurité protégé contre les courts-circuits	
Température ambiante nominale (t_a)	40 °C
Alimentation à découpage	

Appareil

Tension d'entrée	24 V  (CC)
Consommation électrique	0,5 A
Capacité du réservoir d'eau	100 ml

Garantie pour Kompernass Handels GmbH pour la France

Chère cliente, cher client,

Cet appareil est garanti 3 ans à partir de la date d'achat. Si ce produit venait à présenter des vices, vous disposez de droits légaux face au vendeur de ce produit. Vos droits légaux ne sont pas restreints par notre garantie présentée ci-dessous.

Conditions de garantie

La période de garantie débute à la date d'achat. Veuillez bien conserver le ticket de caisse. Celui-ci servira de preuve d'achat.

Si dans un délai de trois ans suivant la date d'achat de ce produit, un vice de matériel ou de fabrication venait à apparaître, le produit sera réparé, remplacé gratuitement par nos soins ou le prix d'achat remboursé, selon notre choix. Cette prestation sous garantie nécessite, dans le délai de trois ans, la présentation de l'appareil défectueux et du justificatif d'achat (ticket de caisse) ainsi que la description brève du vice et du moment de son apparition.

Si le vice est couvert par notre garantie, vous recevrez le produit réparé ou un nouveau produit en retour. Aucune nouvelle période de garantie ne débute avec la réparation ou l'échange du produit.

Période de garantie et réclamation légale pour vices cachés

L'exercice de la garantie ne prolonge pas la période de garantie. Cette disposition s'applique également aux pièces remplacées ou réparées. Les dommages et vices éventuellement déjà présents à l'achat doivent être signalés immédiatement après le déballage. Toute réparation survenant après la période sous garantie fera l'objet d'une facturation.

Étendue de la garantie

L'appareil a été fabriqué avec soin conformément à des directives de qualité strictes et consciencieusement contrôlé avant sa livraison.

La prestation de la garantie s'applique aux vices de matériel et de fabrication. Cette garantie ne s'étend pas aux pièces du produit qui sont exposées à une usure normale et peuvent de ce fait être considérées comme pièces d'usure, ni aux détériorations de pièces fragiles, par ex. interrupteurs, batteries ou pièces en verre.

Cette garantie devient caduque si le produit est détérioré, utilisé ou entretenu de manière non conforme. Toutes les instructions listées dans le manuel d'utilisation doivent être exactement respectées pour une utilisation conforme du produit. Des buts d'utilisation et actions qui sont déconseillés dans le manuel d'utilisation, ou dont vous êtes avertis doivent également être évités.

Le produit est uniquement destiné à un usage privé et ne convient pas à un usage professionnel. La garantie est annulée en cas d'entretien incorrect et inapproprié, d'usage de la force et en cas d'intervention non réalisée par notre centre de service après-vente agréé.

Article L217-16 du Code de la consommation

Lorsque l'acheteur demande au vendeur, pendant le cours de la garantie commerciale qui lui a été consentie lors de l'acquisition ou de la réparation d'un bien meuble, une remise en état couverte par la garantie, toute période d'immobilisation d'au moins sept jours vient s'ajouter à la durée de la garantie qui restait à courir. Cette période court à compter de la demande d'intervention de l'acheteur ou de la mise à disposition pour réparation du bien en cause, si cette mise à disposition est postérieure à la demande d'intervention.

Indépendamment de la garantie commerciale souscrite, le vendeur reste tenu des défauts de conformité du bien et des vices rédhibitoires dans les conditions prévues aux articles L217-4 à L217-13 du Code de la consommation et aux articles 1641 à 1648 et 2232 du Code Civil.

Article L217-4 du Code de la consommation

Le vendeur livre un bien conforme au contrat et répond des défauts de conformité existant lors de la délivrance. Il répond également des défauts de conformité résultant de l'emballage, des instructions de montage ou de l'installation lorsque celle-ci a été mise à sa charge par le contrat ou a été réalisée sous sa responsabilité.

Article L217-5 du Code de la consommation

Le bien est conforme au contrat :

- 1° S'il est propre à l'usage habituellement attendu d'un bien semblable et, le cas échéant :
 - s'il correspond à la description donnée par le vendeur et posséder les qualités que celui-ci a présentées à l'acheteur sous forme d'échantillon ou de modèle ;
 - s'il présente les qualités qu'un acheteur peut légitimement attendre eu égard aux déclarations publiques faites par le vendeur, par le producteur ou par son représentant, notamment dans la publicité ou l'étiquetage ;
- 2° Ou s'il présente les caractéristiques définies d'un commun accord par les parties ou être propre à tout usage spécial recherché par l'acheteur, porté à la connaissance du vendeur et que ce dernier a accepté.

Article L217-12 du Code de la consommation

L'action résultant du défaut de conformité se prescrit par deux ans à compter de la délivrance du bien.

Article 1641 du Code civil

Le vendeur est tenu de la garantie à raison des défauts cachés de la chose vendue qui la rendent impropre à l'usage auquel on la destine, ou qui diminuent tellement cet usage que l'acheteur ne l'aurait pas acquise, ou n'en aurait donné qu'un moindre prix, s'il les avait connus.

Article 1648 1er alinéa du Code civil

L'action résultant des vices rédhibitoires doit être intentée par l'acquéreur dans un délai de deux ans à compter de la découverte du vice.

Les pièces détachées indispensables à l'utilisation du produit sont disponibles pendant la durée de la garantie du produit.

Procédure en cas de garantie

Afin de garantir un traitement rapide de votre demande, veuillez suivre les indications suivantes :

- Veuillez avoir à portée de main pour toutes questions le ticket de caisse et la référence article (IAN) 497416_2204 en tant que justificatif de votre achat.
- Vous trouverez la référence sur la plaque signalétique sur le produit, une gravure sur le produit, sur la page de garde du mode d'emploi (en bas à gauche) ou sur l'autocollant au dos ou sur le dessous du produit.
- Si des erreurs de fonctionnement ou d'autres vices venaient à apparaître, veuillez d'abord contacter le département service clientèle cité ci-dessous par **téléphone** ou par **e-mail**.
- Vous pouvez ensuite retourner un produit enregistré comme étant défectueux en joignant le ticket de caisse et en indiquant en quoi consiste le vice et quand il est survenu, sans devoir l'affranchir à l'adresse de service après-vente communiquée.



Sur www.lidl-service.com, vous pourrez télécharger ce mode d'emploi et de nombreux autres manuels, vidéos produit et logiciels d'installation.

Grâce à ce code QR, vous arriverez directement sur le site Lidl service après-vente (www.lidl-service.com) et vous pourrez ouvrir votre mode d'emploi en saisissant votre référence (IAN) 497416_2204.

Garantie pour Kompernass Handels GmbH pour la Belgique

Chère cliente, cher client,

Cet appareil est garanti 3 ans à partir de la date d'achat. Si ce produit venait à présenter des vices, vous disposez de droits légaux face au vendeur de ce produit. Vos droits légaux ne sont pas restreints par notre garantie présentée ci-dessous.

Conditions de garantie

La période de garantie débute à la date d'achat. Veuillez bien conserver le ticket de caisse. Celui-ci servira de preuve d'achat.

Si dans un délai de trois ans suivant la date d'achat de ce produit, un vice de matériel ou de fabrication venait à apparaître, le produit sera réparé, remplacé gratuitement par nos soins ou le prix d'achat remboursé, selon notre choix. Cette prestation sous garantie nécessite, dans le délai de trois ans, la présentation de l'appareil défectueux et du justificatif d'achat (ticket de caisse) ainsi que la description brève du vice et du moment de son apparition.

Si le vice est couvert par notre garantie, vous recevrez le produit réparé ou un nouveau produit en retour. Aucune nouvelle période de garantie ne débute avec la réparation ou l'échange du produit.

Période de garantie et réclamation légale pour vices cachés

L'exercice de la garantie ne prolonge pas la période de garantie. Cette disposition s'applique également aux pièces remplacées ou réparées. Les dommages et vices éventuellement déjà présents à l'achat doivent être signalés immédiatement après le déballage. Toute réparation survenant après la période sous garantie fera l'objet d'une facturation.

Étendue de la garantie

L'appareil a été fabriqué avec soin conformément à des directives de qualité strictes et consciencieusement contrôlé avant sa livraison.

La prestation de la garantie s'applique aux vices de matériel et de fabrication. Cette garantie ne s'étend pas aux pièces du produit qui sont exposées à une usure normale et peuvent de ce fait être considérées comme pièces d'usure, ni aux détériorations de pièces fragiles, par ex. interrupteurs, batteries ou pièces en verre.

Cette garantie devient caduque si le produit est détérioré, utilisé ou entretenu de manière non conforme. Toutes les instructions listées dans le manuel d'utilisation doivent être exactement respectées pour une utilisation conforme du produit. Des buts d'utilisation et actions qui sont déconseillés dans le manuel d'utilisation, ou dont vous êtes avertis doivent également être évités.

Le produit est uniquement destiné à un usage privé et ne convient pas à un usage professionnel. La garantie est annulée en cas d'entretien incorrect et inapproprié, d'usage de la force et en cas d'intervention non réalisée par notre centre de service après-vente agréé.

Procédure en cas de garantie

Afin de garantir un traitement rapide de votre demande, veuillez suivre les indications suivantes :

- Veuillez avoir à portée de main pour toutes questions le ticket de caisse et la référence article (IAN) 497416_2204 en tant que justificatif de votre achat.
- Vous trouverez la référence sur la plaque signalétique sur le produit, une gravure sur le produit, sur la page de garde du mode d'emploi (en bas à gauche) ou sur l'autocollant au dos ou sur le dessous du produit.
- Si des erreurs de fonctionnement ou d'autres vices venaient à apparaître, veuillez d'abord contacter le département service clientèle cité ci-dessous par **téléphone** ou par **e-mail**.

- Vous pouvez ensuite retourner un produit enregistré comme étant défectueux en joignant le ticket de caisse et en indiquant en quoi consiste le vice et quand il est survenu, sans devoir l'affranchir à l'adresse de service après-vente communiquée.



Sur www.lidl-service.com, vous pourrez télécharger ce mode d'emploi et de nombreux autres manuels, vidéos produit et logiciels d'installation.

Grâce à ce code QR, vous arriverez directement sur le site Lidl service après-vente (www.lidl-service.com) et vous pourrez ouvrir votre mode d'emploi en saisissant votre référence (IAN) 497416_2204.

Service après-vente

FR Service France

Tel.: 0800 919270

E-Mail: kompennass@lidl.fr

BE Service Belgique

Tel.: 0800 12089

E-Mail: kompennass@lidl.be

IAN 497416_2204

Importateur

Veillez tenir compte du fait que l'adresse suivante n'est pas une adresse de service après-vente. Veuillez d'abord contacter le service mentionné.

KOMPERNASS HANDELS GMBH

BURGSTRASSE 21

44867 BOCHUM

ALLEMAGNE

www.kompennass.com

Inhoudsopgave

Inleiding	66
Informatie bij deze gebruiksaanwijzing	66
Gebruik in overeenstemming met bestemming	66
Gebruikte waarschuwingen	67
Veiligheid	68
Elementaire veiligheidsvoorschriften	68
Beschrijving van de onderdelen	74
Vóór de ingebruikname	74
Inhoud van pakket controleren	74
Uitpakken	74
De verpakking afvoeren	75
Elektrische aansluiting	75
Bediening en bedrijf	76
Ingebruikname	76
Apparaat in-/uitschakelen en kleur- en timerfunctie instellen . . .	76
Reinigen/Opbergen/Afvoeren	77
Apparaat reinigen/ontkalken	78
Opbergen	78
Apparaat afvoeren	79
Appendix	79
Opmerkingen bij de EU-conformiteitsverklaring	79
Technische gegevens	80
Garantie van Kompernaß Handels GmbH	81
Service	84
Importeur	84

Inleiding

Informatie bij deze gebruiksaanwijzing

Gefeliciteerd met de aankoop van uw nieuwe apparaat. U hebt hiermee gekozen voor een hoogwaardig product. Deze gebruiksaanwijzing maakt deel uit van de aroma-diffuser (navolgend aangeduid als apparaat of product) en bevat belangrijke aanwijzingen voor het gebruik in overeenstemming met de bestemming, de veiligheid, het aansluiten en de bediening van het apparaat. De gebruiksaanwijzing moet voortdurend nabij het apparaat beschikbaar zijn. Zij moet door iedere persoon gelezen en toegepast worden, die bezig is met de bediening van het apparaat en het verhelpen van storingen ervan. Bewaar de gebruiksaanwijzing en geef deze met het apparaat door aan volgende eigenaren.

Gebruik in overeenstemming met bestemming

Dit apparaat is uitsluitend bestemd voor verfrissing en bevochtiging van de lucht in gesloten ruimtes voor privégebruik. Een ander of verdergaand gebruik geldt als niet in overeenstemming met de bestemming.

Alle vormen van claims wegens schade door gebruik dat niet volgens de bestemming is, onvakkundige reparaties, veranderingen die ongeoorloofd zijn uitgevoerd of gebruik van niet toegelaten reserveonderdelen zijn uitgesloten. Het risico is uitsluitend voor de gebruiker. Gebruik dit apparaat niet bedrijfsmatig.

Gebruikte waarschuwingen

In deze gebruiksaanwijzing worden volgende waarschuwingen gebruikt:

WAARSCHUWING

Een waarschuwing op dit niveau van gevaar duidt op een mogelijk gevaarlijke situatie.

Als de gevaarlijke situatie niet wordt vermeden, kan dit letsel tot gevolg hebben.

- ▶ De aanwijzingen in deze waarschuwing opvolgen om persoonlijk letsel te vermijden.

LET OP

Een waarschuwing op dit niveau van gevaar duidt op mogelijke materiële schade.

Als de gevaarlijke situatie niet wordt vermeden, kan dit materiële schade tot gevolg hebben.

- ▶ De aanwijzingen in deze waarschuwing opvolgen om materiële schade te vermijden.

OPMERKING

- ▶ Een opmerking wijst op extra informatie, die de omgang met het apparaat vergemakkelijkt.

Veiligheid



In dit hoofdstuk vindt u belangrijke veiligheidsvoorschriften voor de omgang met het apparaat. Een verkeerd gebruik kan echter leiden tot persoonlijk letsel en materiële schade.

Elementaire veiligheidsvoorschriften

Neem de volgende veiligheidsvoorschriften in acht voor een veilige omgang met het apparaat:

- Controleer het apparaat vóór gebruik op zichtbare schade aan de buitenzijde. Gebruik geen apparaat dat beschadigd of gevallen is.
- Dit apparaat mag worden gebruikt door kinderen vanaf 8 jaar en door personen met beperkte fysieke, zintuiglijke of geestelijke vermogens of gebrek aan ervaring of kennis, mits ze onder toezicht staan of over het veilige gebruik van het apparaat zijn geïnstrueerd en de daaruit resulterende gevaren hebben begrepen. Kinderen mogen niet met het apparaat spelen. Kinderen mogen zonder toezicht geen reiniging en gebruikersonderhoud uitvoeren.



- **⚠ GEVAAR!** Verpakkingsmateriaal is geen speelgoed! Houd alle verpakkingsmaterialen uit de buurt van kinderen. Er bestaat verstikkingsgevaar!
- Verander of repareer het apparaat nooit zelf.
- Gebruik het apparaat niet in de buurt van warmtebronnen zoals radiatoren of andere apparaten die warmte genereren.
- Stel het apparaat niet bloot aan rechtstreeks zonlicht of hoge temperaturen. Het kan namelijk oververhit raken en onherstelbaar beschadigd raken.
- Houd het apparaat altijd uit de buurt van open vuur (bijv. kaarsen).
- Stel het apparaat niet bloot aan spattend of druppelend water en zet geen voorwerpen gevuld met vloeistof, zoals vazen of open drankjes op of naast het apparaat.
- Dompel het apparaat niet onder in water of andere vloeistoffen!
- Plaats het product altijd op een stabiele en vlakke ondergrond. Als het apparaat valt, kan het beschadigd raken.

- Schakel het apparaat onmiddellijk uit en maak de aangesloten netvoedingsadapter los van het apparaat als u een brandvlucht of rookontwikkeling constateert. Laat het apparaat door een gekwalificeerd vakman nakijken voordat u het opnieuw gebruikt.
-  Gebruik de netvoedingsadapter alleen in droge ruimtes binnenshuis.
- Gebruik het apparaat alleen met de meegeleverde netvoedingsadapter en gebruik de meegeleverde netvoedingsadapter alleen met het apparaat.
- Gebruik de netvoedingsadapter niet als de stekker of het snoer beschadigd is.
-  De netvoedingsadapter en het vast aangesloten aansluitsnoer mogen niet worden gerepareerd. In geval van een defect moet de volledige netvoedingsadapter worden vervangen door eenzelfde type.
- De gebruiker hoeft niets te doen om het product in te stellen op 50 of 60 Hz. Het product stelt zich automatisch in op 50 of 60 Hz.

- Het gebruikte stopcontact moet altijd goed toegankelijk zijn om in noodgevallen de netvoedingsadapter snel uit het stopcontact te kunnen trekken.
- Haal bij het vullen/leggen van het waterreservoir en voor het schoonmaken altijd eerst de netvoedingsadapter uit het stopcontact.
- Houd er rekening mee dat een hoge luchtvochtigheid de groei van biologische organismen in de omgeving kan bevorderen.
- Zorg ervoor dat voorwerpen in de buurt van het apparaat niet vochtig of nat worden. Als er vocht optreedt, moet de uitstoot worden verminderd. Als de uitstoot niet kan worden verminderd, mag het apparaat alleen periodiek worden gebruikt. Absorberende materialen zoals vloerbedekking, gordijnen, vitrage of tafelkleden mogen niet vochtig worden.
- Er mag geen water in het waterreservoir achterblijven wanneer het apparaat niet in gebruik is.

- Het apparaat moet worden geleeqd en gereinigd voordat het wordt opgeborgen. Voorafgaand aan het volgende gebruik moet het apparaat worden gereinigd.
- **WAARSCHUWING!** Micro-organismen die zich kunnen bevinden in het water of in de omgeving waar het apparaat wordt gebruikt of opgeborgen, kunnen in het waterreservoir groeien en in de lucht worden verspreid. Dit leidt tot ernstige gezondheidsrisico's als het water niet wordt verversd en het waterreservoir niet om de 3 dagen grondig wordt gereinigd.
-  Het waterreservoir moet om de 3 dagen geleeqd en opnieuw gevuld worden. Reinig het waterreservoir met vers water voordat u het vult. Alle ophopingen, afzettingen en vuillagen die zich op de oppervlakken van het waterreservoir of inwendige oppervlakken hebben gevormd, moeten worden verwijderd. Alle oppervlakken moeten worden drooggewreven.

- Het apparaat mag alleen met schoon leidingwater, eventueel aangevuld met etherische oliën (aromatische oliën), worden gebruikt.
- Gebruik het apparaat nooit met onverdunde etherische olie, om beschadiging van het apparaat te voorkomen.
- Gebruik alleen etherische olie die voldoet aan de gezondheidsvoorschriften van uw land. Gebruik van andere producten kan vergiftiging of brandgevaar veroorzaken.
- De etherische oliën mogen niet in kinderhanden terechtkomen.
- Berg de etherische oliën altijd op achter slot en grendel.
- Neem de waarschuwingen op het product-etiket van de etherische oliën in acht:

Symbol	Betekenis
	Lees en volg de gebruiksaanwijzing!
	Let op! Kan allergische huidreacties veroorzaken.

Beschrijving van de onderdelen

(afbeelding zie uitvouwpagina)

- ❶ Deksel
- ❷ Dampuitlaatopening
- ❸ Waterreservoir
- ❹ Keramische schijf
- ❺ Richtingspijl voor uitgieten
- ❻ Maximale vulhoogte
- ❼ Ventilatiesleuf
- ❽ Stopcontact
- ❾ ☀-knop
- ❿ ⏻-knop
- ⓫ ⏪-knop
- ⓬ Glazen kap
- ⓭ Netvoedingsadapter
- ⓮ Maatbeker
- ⓯ Etherische olie

Vóór de ingebruikname

Inhoud van pakket controleren

Het apparaat wordt standaard met volgende componenten geleverd:

- Ultrasonische aroma-diffuser SAD 3D 12 A1
- Netvoedingsadapter
- Maatbeker
- Geuolie, 2 x 10 ml (citroengras en lavendel)
- Gebruiksaanwijzing

Uitpakken

- ◆ Haal alle delen van het apparaat en deze gebruiksaanwijzing uit de doos.
- ◆ Verwijder alle verpakkingsmateriaal uit het apparaat.

De verpakking afvoeren



De verpakkingsmaterialen zijn niet schadelijk voor het milieu. Ze zijn gekozen op grond van hun milieuvriendelijkheid en zijn recyclebaar. Voer niet meer benodigde verpakkingsmaterialen af conform de plaatselijk geldende voorschriften.



Voer de verpakking af conform de milieuvoorschriften. Let op de aanduiding op de verschillende verpakkingsmaterialen en voer ze zo nodig gescheiden af. De verpakkingsmaterialen zijn voorzien van afkortingen (a) en cijfers (b) met de volgende betekenis:
 1-7: kunststoffen, 20-22: papier en karton,
 80-98: composietmaterialen.

Elektrische aansluiting

LET OP

- ▶ Vergelijk voorafgaand aan het aansluiten van het apparaat de specificaties voor de vereiste ingangsspanning op het kenplaatje met de voor het bedrijf bestemde spanningsbron. Deze gegevens moeten overeenkomen, zodat er geen schade aan het apparaat ontstaat.
 - ▶ Vergewis u ervan dat het snoer van de netvoedingsadapter **13** onbeschadigd is en niet over hete vlakken en/of scherpe kanten wordt geleid, anders raakt het beschadigd.
 - ▶ Let erop dat het snoer van de netvoedingsadapter **13** niet strak gespannen of geknikt wordt.
- ◆ Sluit de netvoedingsadapter **13** aan op het apparaat, door de stekker in het stopcontact **8** aan de onderkant van het apparaat te steken.





Bediening en bedrijf

Ingebruikname

LET OP

- ▶ Oliedruppels kunnen in bepaalde gevallen het meubeloppervlak beschadigen. Leg eventueel een kleedje onder het apparaat.
- ◆ Plaats het apparaat op een vlakke en stabiele ondergrond.
- ◆ Neem de glazen kap **12** en het deksel **1** eraf.
- ◆ Vul het waterreservoir **3** met behulp van de meegeleverde maatbeker **14** met min. 20 ml, maar max. 100 ml schoon leidingwater. Neem de maximale vulhoogte **6**, die met een rand is gemarkeerd, in acht.
- ◆ Voeg 2-4 druppels van de gewenste olie aan het water toe.
- ◆ Plaats vervolgens het deksel **1** en de glazen kap **12** weer op het waterreservoir **3**.
- ◆ Steek de stekker van de netvoedingsadapter **13** in het stopcontact.

Apparaat in-/uitschakelen en kleur- en timerfunctie instellen

- ◆ Druk op de -knop **10** om het apparaat in te schakelen. De geurnevelproductie en de kleurwisselfunctie worden gestart.
- ◆ Druk op de -knop **9** om de actuele kleur vast te zetten. Door steeds opnieuw op de -knop **9** te drukken kunt u een kleur naar wens uitzoeken of de verlichting uitschakelen.
- ◆ Druk op de -knop **11** om de timerfunctie te starten met de instelling 30 minuten (0.5 h). Druk opnieuw, eventueel meerdere keren, op de -knop **11** om 1 uur (1h), 2 uur (2h) of 3 uur (3h) in te stellen of de timerfunctie weer uit te schakelen.

De groene led geeft de ingestelde tijd aan. Als er geen led brandt, is de timerfunctie uitgeschakeld. Het apparaat wordt na de ingestelde tijd automatisch uitgeschakeld.

- ◆ Druk, als het apparaat is ingeschakeld, op de -toets **10** om het apparaat direct uit te schakelen. De geurwielproductie en de kleurwisselfunctie worden uitgeschakeld.

OPMERKING

- ▶ Het apparaat wordt automatisch uitgeschakeld, zodra de vloeistof in het waterreservoir **3** opgemaakt is.

LET OP

Beschadiging van het apparaat!

- ▶ Kantel het apparaat nooit terwijl het in werking is en probeer het niet leeg te maken.
- ▶ Haal beslist de stekker van de netvoedingsadapter **13** uit het stopcontact voordat u het apparaat vult of leegmaakt.

Reinigen/Opbergen/Afvoeren

LET OP

Beschadiging van het apparaat!

- ▶ Let erop dat er bij het schoonmaken geen vocht in het apparaat binnendringt, om onherstelbare schade aan het apparaat te voorkomen.
- ▶ Haal beslist de stekker van de netvoedingsadapter **13** uit het stopcontact voordat u het apparaat reinigt.
- ▶ Maak het apparaat niet leeg via de ventilatiesleuf **7**, om beschadiging te voorkomen. Let bij het leegmaken op de richtingspijl voor uitgieten **5** op het waterreservoir **3**.
- ▶ Probeer in geen geval kalkaanslag met puntige of scherpe voorwerpen te verwijderen. Daardoor kan het apparaat beschadigd raken.

Apparaat reinigen/ontkalken

- ◆ Reinig het waterreservoir ❸ na elk gebruik, om olieresten zo volledig mogelijk te verwijderen. Gebruik hiervoor een zachte, licht bevochtigde doek. Breng bij hardnekkige vuilresten een paar druppels mild schoonmaakmiddel aan op het vochtige doekje.

OPMERKING

- ▶ Om door oliën veroorzaakte verkleuringen in het waterreservoir ❸ te verwijderen, gebruikt u gewone zonnebloemolie.
- ◆ De keramische schijf ❹ onder in het waterreservoir ❸ moet zo nu en dan worden gereinigd, wanneer de nevelproductie afneemt. Gebruik hiervoor een licht bevochtigd wattenstaafje.
- ◆ Reinig de oppervlakken van het apparaat met een zachte, droge doek.
- ◆ Gebruik voor het ontkalken van het apparaat een in de handel verkrijgbaar vloeibaar ontkalkingsmiddel. Neem ook de aanwijzingen van de fabrikant van het ontkalkingsmiddel in acht.
- ◆ Vul het waterreservoir ❸ tot aan de maximale vulhoogte ❻ met ontkalkingsmiddel en laat het inwerken tot de kalk is opgelost.
- ◆ Spoel het ontkalkingsmiddel weg en reinig daarna het waterreservoir ❸ met een zachte, licht bevochtigde doek.

Opbergen

Mocht u het apparaat langere tijd niet gebruiken, koppel het dan los van de stroomvoorziening en bewaar het op een schone, droge plaats zonder rechtstreeks zonlicht.

Apparaat afvoeren

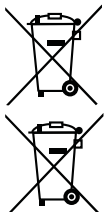

Het pictogram hiernaast met een doorgekruiste vuilnisbak geeft aan dat dit apparaat is onderworpen aan de Richtlijn 2012/19/EU. Deze richtlijn stelt dat u dit apparaat aan het einde van zijn levensduur niet met het normale huisvuil mag afvoeren, maar moet inleveren bij speciaal daartoe bestemde inzamelpunten, milieuparken of afvalverwerkingsbedrijven.

Afvoeren is voor u kosteloos. Spaar het milieu en voer producten op een voor het milieu verantwoorde manier af.



Mogelijkheden voor het afvoeren van het afgedankte product vindt u bij uw gemeente.



FR



Het product en de verpakking zijn recycleerbaar, vallen onder de uitgebreide producentenverantwoordelijkheid en worden gescheiden ingezameld.

Appendix

Opmerkingen bij de EU-conformiteitsverklaring



Dit apparaat voldoet wat betreft overeenstemming met de elementaire eisen en de andere relevante voorschriften van de Europese richtlijn voor elektromagnetische compatibiliteit 2014/30/EU, de laagspanningsrichtlijn 2014/35/EU en de Ecodesign-richtlijn 2009/125/EC.





De volledige EU-conformiteitsverklaring is verkrijgbaar bij de importeur.

Technische gegevens

Netvoedingsadapter

Fabrikant	Putian Yijia Electronic Co., Ltd. The West of Lihan Avenue Hanjiang District, Putian, Fujian, China Handelsregisternummer: 91350303579298423W Importeur: KOMPERNASS HANDELS GMBH, BURGSTRASSE 21, 44867 BOCHUM, DUITSLAND, Kantongerecht: AG Bochum, Registernummer: HRB 4598
Model	YJTH03
Ingangsspanning	100 - 240 V ~ (wisselstroom)
Voedingsfrequentie	50/60 Hz
Uitgangsspanning	24,0 V === (gelijkstroom)
Uitgangsstroom	0,5 A
Uitgangsvermogen	12,0 W
Gemiddelde efficiëntie tijdens gebruik	84,5 %
Efficiëntie bij geringe belasting (10%)	77,1 %
Opgenomen vermogen onbelast	0,07 W
Stroomopname	0,5 A
Beschermingsklasse	II /  (dubbel geïsoleerd)
Polariteit	 (plus binnen, minus buiten)
Beschermingsgraad	IP 20

Netvoedingsadapter

Efficiëntieklasse 6	
Kortsluitingsbestendige veiligheidstransformator	
Nominale omgevingstemperatuur (ta)	40 °C
Schakelende voeding	

Apparaat

Ingangsspanning	24 V \equiv (gelijkstroom)
Stroomopname	0,5 A
Capaciteit waterreservoir	100 ml

Garantie van Kompernaß Handels GmbH

Geachte klant,

U hebt op dit apparaat 3 jaar garantie vanaf de aankoopdatum. In geval van gebreken in dit product hebt u wettelijke rechten tegenover de verkoper van het product. Deze wettelijke rechten worden door onze hierna beschreven garantie niet beperkt.

Garantievoorwaarden

De garantieperiode geldt vanaf de datum van aankoop. Bewaar de kassabon zorgvuldig. U hebt hem nodig als bewijs van aankoop.

Als er binnen drie jaar vanaf de aankoopdatum van dit product een materiaal- of fabricagefout optreedt, wordt - naar onze keuze - het product door ons kosteloos gerepareerd of vervangen of wordt de koopprijs terugbetaald. Voorwaarde voor deze garantie is dat het defecte apparaat en het aankoopbewijs (kassabon) binnen de termijn van drie jaar worden overlegd en dat kort wordt omschreven waaruit het gebrek bestaat en wanneer het is opgetreden.

Wanneer het defect door onze garantie wordt gedekt, krijgt u het gerepareerde product of een nieuw product retour. Met de reparatie of vervanging van het product begint er geen nieuwe garantieperiode.

Garantieperiode en wettelijke aanspraken bij gebreken

De garantieperiode wordt door deze waarborg niet verlengd. Dat geldt ook voor vervangen en gerepareerde onderdelen. Eventueel al bij aankoop aanwezige schade en gebreken moeten meteen na het uitpakken worden gemeld. Voor reparaties na afloop van de garantieperiode worden kosten in rekening gebracht.

Garantieomvang

Het apparaat is op basis van strenge kwaliteitsnormen met de grootst mogelijke zorg vervaardigd en voorafgaand aan de levering nauwkeurig gecontroleerd.

De garantie geldt voor materiaal- of fabricagefouten. Deze garantie geldt niet voor productonderdelen die onderhevig zijn aan normale slijtage en die daarom als slijtonderdelen worden beschouwd, of voor schade aan breekbare onderdelen zoals schakelaars, accu's of onderdelen die van glas zijn gemaakt.

Deze garantie vervalt wanneer het product is beschadigd, ondeskundig is gebruikt of is gerepareerd. Voor deskundig gebruik van het product moeten alle in de gebruiksaanwijzing beschreven aanwijzingen precies worden opgevolgd. Gebruiksdoeleinden en handelingen die in de gebruiksaanwijzing worden afgeraden of waarvoor wordt gewaarschuwd, moeten beslist worden vermeden.

Het product is uitsluitend bestemd voor privégebruik en niet voor bedrijfsmatige doeleinden. Bij verkeerd gebruik en ondeskundige behandeling, bij gebruik van geweld en bij reparaties die niet door ons erkend servicefiliaal zijn uitgevoerd, vervalt de garantie.

Afhandeling bij een garantiekwestie

Voor een snelle afhandeling van uw aanvraag neemt u de volgende aanwijzingen in acht:

- Houd voor alle aanvragen de kassabon en het artikelnummer (IAN) 497416_2204 als aankoopbewijs bij de hand.
- Het artikelnummer vindt u op het typeplaatje van het product, op het product gegraveerd, op de titelpagina van de gebruiksaanwijzing (linksonder) of op de sticker op de achter- of onderkant van het product.
- Als er fouten in de werking of andere gebreken optreden, neemt u eerst contact op met de hierna genoemde serviceafdeling, **telefonisch** of **via e-mail**.
- Een als defect geregistreerd product kunt u dan zonder portokosten naar het aan u doorgegeven serviceadres sturen. Voeg het aankoopbewijs (kassabon) bij en vermeld waaruit het gebrek bestaat en wanneer het is opgetreden.



Op www.lidl-service.com kunt u deze en vele andere handleidingen, productvideo's en installatiesoftware downloaden.

Met deze QR-code gaat u direct naar de website van Lidl Service (www.lidl-service.com) en kunt u met het invoeren van het artikelnummer (IAN) 497416_2204 de gebruiksaanwijzing openen.

Service

NL Service Nederland

Tel.: 0800 0249630

E-Mail: kompernass@lidl.nl

BE Service België

Tel.: 0800 12089

E-Mail: kompernass@lidl.be

IAN 497416_2204

Importeur

Let op: het volgende adres is geen serviceadres.

Neem eerst contact op met het opgegeven serviceadres.

KOMPERNASS HANDELS GMBH

BURGSTRASSE 21

44867 BOCHUM

DUITSLAND

www.kompernass.com

Obsah

Úvod	86
Informace k tomuto návodu k obsluze	86
Použití dle předpisů	86
Použita výstražná upozornění	87
Bezpečnost	88
Základní bezpečnostní pokyny	88
Popis dílů	94
Před uvedením do provozu	94
Kontrola rozsahu dodávky	94
Vybalení	94
Likvidace obalu	95
Elektrické připojení	95
Obsluha a provoz	96
Uvedení do provozu	96
Zapnutí/vypnutí přístroje a nastavení funkce barev a časovače ..	96
Čištění/Skladování/Likvidace	97
Čištění/odvápnění přístroje	98
Skladování	98
Likvidace přístroje	99
Dodatek	99
Pokyny k prohlášení o shodě EU	99
Technická data	100
Záruka společnosti Kompernass Handels GmbH	101
Servis	104
Dovozce	104

Úvod

Informace k tomuto návodu k obsluze

Gratulujeme Vám k zakoupení Vašeho nového přístroje. Tím jste se rozhodli pro vysoce kvalitní výrobek. Tento návod k obsluze je součástí ultrazvukového Aroma difuzér (následně označen jako přístroj nebo produkt) a podá Vám důležité instrukce a informace vzhledem na řádné použití, bezpečnost, zabudování a připojení, jakož i obsluhu přístroje. Návod k obsluze musí být neustále k dispozici v blízkosti přístroje. Musí si jej přečíst a se podle něj řídit každá osoba, která je pověřena zabudováním, obsluhou a odstraněním poruch přístroje. Tento návod k obsluze dobře uschovejte a dejte jej následníkovi spolu s přístrojem.

Použití dle předpisů

Tento přístroj je určen k osvěžení a zvlhčování vzduchu v uzavřených prostorech pro soukromé použití. Jiné, než k tomu určené použití, platí jako použití ne podle předpisů.

Jakékoliv nároky na náhradu škody, vzniklé z důvodu nesprávného použití, neodborných oprav, nedovoleně provedených změn na přístroji nebo z důvodu použití nedovolených a neoriginálních dílů, jsou vyloučeny. Riziko nese sám v plném rozsahu provozovatel. Tento přístroj nepoužívejte pro komerční účely.

Použita výstražná upozornění

V předloženém návodu k obsluze jsou použita následující výstražná upozornění:

VÝSTRAHA

Tímto výstražným upozorněním tohoto stupně nebezpečí se označuje možná nebezpečná situace.

Pokud se nezabrání nebezpečné situaci, může vést tato ke zraněním.

- ▶ Proto třeba následovat pokynům v tomto výstražném upozornění pro zabránění zranění osob.

POZOR

Tímto výstražným upozorněním tohoto stupně nebezpečí se označuje možná hmotná škoda.

Pokud se nezabrání této nebezpečné situaci, může vést tato ke hmotným škodám.

- ▶ Proto třeba následovat pokynům v tomto výstražném upozornění pro zabránění hmotných škod.

UPOZORNĚNÍ

- ▶ Upozornění označuje dodatečné informace, které ulehčí manipulaci s přístrojem.

Bezpečnost



V této kapitole obdržíte důležitá bezpečnostní upozornění ohledně manipulace s přístrojem. Neodborné použití však může vést k jeho poškození a zranění osob.

Základní bezpečnostní pokyny

Pro bezpečnou manipulaci s přístrojem dodržujte následující bezpečnostní pokyny:

- Před použitím přístroje zkontrolujte, zda na něm nejsou vnější viditelná poškození. Poškozený nebo na zem spadlý přístroj neuvádějte do provozu.
- Děti starší 8 let a osoby s omezenými fyzickými, smyslovými nebo mentálními schopnostmi či nedostatkem zkušeností a znalostí mohou používat tento přístroj, avšak pouze tehdy, pokud jsou pod dohledem nebo pokud byly poučeny o bezpečném používání přístroje, a pokud porozuměly z toho vyplývajícimu nebezpečí. Děti si nesmí s přístrojem hrát. Čištění a uživatelskou údržbu nesmí provádět děti bez dozoru.



- **⚠ NEBEZPEČÍ!** Obalový materiál není hračka pro děti! Uchovávejte veškerý obalový materiál mimo dosah dětí. Hrozí nebezpečí udušení!
- Neprovádějte na přístroji žádné vlastní změny nebo úpravy.
- Přístroj neprovozujte v blízkosti zdrojů tepla jako jsou radiátory nebo jiná zařízení generující teplo.
- Nevystavujte přístroj přímému slunečnímu záření ani vysokým teplotám. V opačném případě může dojít k jeho přehřátí a nevratnému poškození.
- Přístroj ochraňte vždy před otevřeným plamenem (např. svíčky).
- Nepostříkujte a/nebo nevystavujte přístroj kapající vodě ani na něj nebo vedle něj nestavte předměty naplněné kapalinou, jako jsou vázy nebo otevřené nápoje.
- Přístroj nikdy neponořujte do vody či jiných tekutin!

- Příklad: Přístroj vždy postavte na stabilní a rovnou plochu. Při pádu se může poškodit.
- Pokud ucítíte zápach požáru nebo kouř, přístroj okamžitě vypněte a odpojte z něj zapojený síťový adaptér. Než začnete přístroj opět používat, nechte jej překontrolovat kvalifikovaným odborníkem.
-  Používejte síťový adaptér pouze v suchých vnitřních prostorách.
- Příklad: Přístroj používejte pouze spolu s dodaným síťovým adaptérem a dodaný síťový adaptér používejte pouze s přístrojem.
-  Nepoužívejte síťový adaptér s poškozenou zástrčkou nebo připojovacím kabelem.
- Sítový adaptér a napevno zapojený připojovací kabel nesmí být opravován. V případě závady je nutné vyměnit kompletní síťový adaptér za identický adaptér stejné konstrukce.
- K nastavení výrobku na 50 nebo 60 Hz nejsou zapotřebí žádná opatření ze strany uživatele. Výrobek se automaticky nastaví na 50 nebo 60 Hz.

- Použitá zásuvka musí být vždy snadno přístupná, aby bylo možné síťový adaptér v nouzové situaci rychle ze zásuvky vytáhnout.
- Při každém plnění/vyprázdnění nádrže na vodu a před každým čištěním vytáhněte síťový adaptér ze zásuvky.
- Nezapomeňte, že vysoká úroveň vlhkosti může podporovat růst biologických organismů v okolním prostředí.
- Dbejte na to, aby předměty v okolí přístroje nebyly vlhké nebo mokré. Dojde-li k vlhkosti, je nutné vypouštění snížit. Nelze-li intenzitu vypouštění snížit, přístroj se musí používat pouze přerušovaně. Savé materiály, jako jsou podlahové krytiny, závěsy, záclony nebo ubrusy, nesmí zvlhnout.
- Pokud se přístroj nepoužívá, v nádržce na vodu nesmí být ponechána voda.
- Přístroj je nutné před uskladněním vyprázdnit a vyčistit. Před dalším použitím je nutné přístroj vyčistit.

- **VÝSTRAHA!** Mikroorganismy, které mohou být přítomny ve vodě nebo v prostředí, kde se přístroj používá nebo skladuje, se mohou v nádržce na vodu množit nebo být rozptýleny do vzduchu. Pokud se voda nevymění a nádržka na vodu se správně nevyčistí jednou za 3 dny, může to vést k vážným zdravotním rizikům.
-  Nádržku na vodu je nutné každé 3 dny vyprázdnit a opět naplnit. Před plněním je nutné nádržku na vodu vyčistit pitnou vodou. Veškeré usazeniny, sedimenty a film nečistot, které se vytvoří na plochách nádržky na vodu nebo na vnitřních plochách, je nutné odstranit. Všechny povrchy je nutné vytřít dosucha.
- Přístroj se smí používat výhradně s čistou vodou z vodovodu nebo navíc s éterickými (aromatickými) oleji.
- Přístroj nikdy neprovozujte s nezřaděnými aromatickými oleji, aby nedošlo k jeho poškození.

- Používejte pouze aromatické oleje, které splňují národní zdravotní požadavky. Použití jiných látek může způsobit otravu nebo nebezpečí požáru.
- Vonné oleje se nesmí dostat do rukou dětem.
- Vonné oleje vždy uchovávejte pod zámkem.
- Dbejte také varování na etiketě označení vonných olejů:

Symbol	Význam
	Přečtěte si a dodržujte návod k obsluze!
	Pozor! Může vyvolat alergickou kožní reakci.

Popis dílů

(Zobrazení viz vyklápěcí stranu)

- ❶ víko
- ❷ otvor pro výstup mlhy
- ❸ vodní nádrž
- ❹ keramická podložka
- ❺ šipka směru vylévání
- ❻ maximální výška naplnění
- ❼ větrací štěrbin
- ❽ zásuvka
- ❾ tlačítko ☀
- ❿ tlačítko ⏻
- ⓫ tlačítko ⏷
- ⓬ skleněný kryt
- ⓭ síťový adaptér
- ⓮ měrná nádobka
- ⓯ vonný olej

Před uvedením do provozu

Kontrola rozsahu dodávky

Přístroj se standardně dodává s následujícími komponenty:

- Ultrazvukový aroma difuzér SAD 3D 12 A1
- síťový adaptér
- měrná nádobka
- 2 x 10 ml vonného oleje (citrónová tráva a levandule)
- návod k obsluze

Vybalení

- ◆ Vyjměte všechny části přístroje a tento návod z krabice.
- ◆ Odstraňte z přístroje všechen obalový materiál.

Likvidace obalu



Zvolený obalový materiál odpovídá hlediskům ochrany životního prostředí a likvidace, a je tudíž recyklovatelný. Již nepotřebný obalový materiál zlikvidujte podle místních platných předpisů.



Balení zlikvidujte ekologicky.

Dbejte na označení na různých obalových materiálech a v případě potřeby je rozřídte odděleně. Obalové materiály jsou označeny zkratkami (a) a číslicemi (b) s následujícím významem:

1–7: Plasty, 20–22: Papír a lepenka,
80–98: Kompozitní materiály.

Elektrické připojení

POZOR

- ▶ Před připojením přístroje porovnejte údaje požadovaného vstupního napětí, uvedená na typovém štítku, s údaji zdroje napětí, určeného pro provoz. Tyto údaje se musí shodovat, aby nedošlo k poškození přístroje.
- ▶ Ujistěte se, zda není kabel síťového adaptéru **13** poškozen a zda neleží přes horké plochy a/nebo ostré hrany, protože jinak může dojít k jeho poškození.
- ▶ Dbejte na to, aby kabel síťového adaptéru **13** nebyl příliš napnutý nebo ohnutý.
- ◆ Síťový adaptér **13** zapojte do přístroje tak, že zastrčíte zástrčku do zásuvky **8** na spodní straně přístroje.





Obsluha a provoz

Uvedení do provozu

POZOR

- ▶ Kapky oleje mohou také způsobit škody na nábytku povrchu. Popřípadě položte pod přístroj podložku.
- ◆ Přístroj postavte na rovný a stabilní podklad.
- ◆ Sejměte skleněný kryt **12** a víko **1**.
- ◆ Vodní nádrž **3** naplňte pomocí přibalené měrné nádoby **14** min. 20 ml, resp. max. 100 ml čisté vody z vodovodu. Dbejte na maximální výšku naplnění **6**, vyznačenou lemováním.
- ◆ Do vody přidejte 2–4 kapky požadovaného vonného oleje.
- ◆ Poté nasadte víko **1** a skleněný kryt **12** opět na vodní nádrž **3**.
- ◆ Zastrčte síťový adaptér **13** do zásuvky.

Zapnutí/vypnutí přístroje a nastavení funkce barev a časovače

- ◆ K zapnutí přístroje stiskněte tlačítko  **10**.
Spusťte produkci vonné mlhy a funkci střídání barev.
- ◆ Stiskněte tlačítko  **9** pro fixaci aktuální barvy. Dalším stisknutím tlačítka  **9** si můžete cíleně vyhledat barvu nebo vypnout osvětlení.
- ◆ Stiskněte tlačítko  **11** pro spuštění funkce časovače s 30 minutami (0.5 h). Stiskněte znovu, resp. několikrát tlačítko  **11**, abyste nastavili 1 hodinu (1h), 2 hodiny (2h) nebo 3 hodiny (3h) nebo opět vypnuli funkci časovače. Zelená LED zobrazuje nastavený čas. Když žádná LED nesvítí, funkce časovače je vypnutá. Přístroj se po uplynutí nastavené doby automaticky vypne.

- ◆ K okamžitému vypnutí přístroje stiskněte při zapnutém přístroji tlačítko  10. Produkce vonné mlhy a funkce střídání barev se vypne.

UPOZORNĚNÍ

- ▶ Jakmile je kapalina ve vodní nádrži  3 spotřebovaná, tak se přístroj automaticky vypne.

POZOR





Poškození přístroje!

- ▶ Během provozu nikdy přístroj nepřevracujte a nepokoušejte se jej vyprázdnit.
- ▶ Nejprve vytáhněte síťový adaptér  13 ze zásuvky, než přístroj opět naplníte nebo vyprázdníte.

Čištění/Skladování/Likvidace

POZOR

Poškození přístroje!

- ▶ Ubezpečte se, že při čištění nemůže vniknout do přístroje kapalina, aby se tak zabránilo nenapravitelnému poškození přístroje.
- ▶ Nejprve vytáhněte zástrčku ze zásuvky  13 než se pustíte do čištění přístroje.
- ▶ K zabránění poškození, nevyprázdníte přístroj přes větrací šěrbinu  7. K vyprázdnění sledujte směr šipky  5 na vodní nádrže  3.
- ▶ V žádném případě se nepokoušejte odstranit usazeniny vodního kamene špicatými nebo ostrými předměty. Může tak dojít k neopravitelnému poškození přístroje.

Čištění/odvápnění přístroje

- ◆ Pro co nejdůkladnější odstranění zbytků oleje, vyčistěte vodní nádržku ③ po každém použití. Použijte při tom měkký, vlhký hadřík. U tvrdšíjých skvrn nakapejte na vlhký hadřík několik kapek mírného mycího prostředku.

UPOZORNĚNÍ

- ▶ Pro odstranění zabarvení ve vodní nádrži ③, způsobené aromatickými oleji, použijte běžně dostupný slunečnicový olej.
- ◆ Keramická podložka ④, nacházející se na dně podložky ③, se musí příležitostně také vyčistit, pokud se zhorší tvorba mlhy. Použijte při tom lehce navlhčenou vatovou tyčinku.
- ◆ Povrch přístroje otřete pouze měkkým, suchým hadříkem.
- ◆ Používejte pro odstranění vodního kamene běžně dostupný tekutý prostředek pro odstranění vodního kamene. Dbejte při tom také na pokyny výrobce Vašeho prostředku pro odstranění vodního kamene.
- ◆ Do vodní nádržky ③ nalijte až po maximální výšku naplnění ⑥ prostředek pro odstranění vodního kamene a nechte jej působit tak dlouho, dodku se vodní kámen nerozpustí.
- ◆ Poté prostředek pro odstranění vodního kamene vylijte a vzápětí vodní nádržku ③ vytřete měkkým, lehce navlhčeným hadříkem.

Skladování

Pokud nepoužíváte přístroj delší dobu, odpojte jej od napájení a uložte jej na čistém, suchém místě bez přímého slunečního záření.

Likvidace přístroje



Symbol přeškrtnuté pojízdné popelnice uvedený vedle označuje, že tento přístroj podléhá směrnici č.

2012/19/EU. Tato směrnice uvádí, že tento přístroj se na konci své životnosti nesmí likvidovat s běžným domovním odpadem, ale musí se odevzdat v určených sběrných místech či dvorech nebo podnicích oprávněných k nakládání s odpady.



Tato likvidace je pro Vás zdarma. Chraňte životní prostředí a zajistěte odbornou likvidaci přístroje.



Informace o možnostech likvidace vysloužilého výrobku Vám podá správa Vašeho obecního nebo městského úřadu.



FR



Výrobek a obal jsou recyklovatelné, podléhají rozšířené odpovědnosti výrobce a shromažďují se odděleně.

Dodatek



Pokyny k prohlášení o shodě EU

Tento přístroj je v souladu ohledně shody se základními požadavky a jinými relevantními předpisy Evropské směrnice o elektromagnetické kompatibilitě č. 2014/30/EU, směrnice o nízkém napětí č. 2014/35/EU a směrnice o ekodesignu č. 2009/125/EC.





Kompletní prohlášení o shodě EU obdržíte u dovozce.

Technická data**Síťový adaptér**

Výrobce	Putian Yijia Electronic Co., Ltd. The West of Lihan Avenue Hanjiang District, Putian, Fujian, China Číslo obchodního rejstříku: 91350303579298423W Dovozce: KOMPERNASS HANDELS GMBH, BURGSTRASSE 21, 44867 BOCHUM, NĚMECKO, Registrační soud AG Bochum, Registrační číslo: HRB 4598
Model	YJTH03
Vstupní napětí	100–240 V ~ (střídavý proud)
Vstupní frekvence	50/60 Hz
Výstupní napětí	24,0 V \equiv (stejnoseměrný proud)
Výstupní proud	0,5 A
Výstupní výkon	12,0 W
Průměrná účinnost v provozu	84,5 %
Účinnost při nízkém zatížení (10 %)	77,1 %
Příkon při nulovém zatížení	0,07 W
Spotřeba proudu	0,5 A
Třída ochrany	II /  (dvojitá izolace)
Polarita	 (plus uvnitř, mínus vně)
Typ ochrany	IP 20

Síťový adaptér

Třída účinnosti 6	
Bezpečnostní transformátor odolný proti zkratu	
Jmenovitá teplota okolí (ta)	40 °C
Přepínací síťový adaptér	

Přístroj

Vstupní napětí	24 V \equiv (stejnoseměrný proud)
Spotřeba proudu	0,5 A
Kapacita vodní nádrže	100 ml

Záruka společnosti Kompnass Handels GmbH

Vážená zákaznice, vážený zákazníku,

na tento přístroj získáváte záruku v trvání 3 let od data zakoupení. V případě závad tohoto výrobku máte zákonná práva vůči prodeji výrobku. Tato zákonná práva nejsou omezena naší níže uvedenou zárukou.

Záruční podmínky

Záruční doba začíná plynout dnem nákupu. Dobře uschovejte pokladní doklad. Tento doklad je potřebný jako důkaz o koupi.

Pokud se do tří let od data zakoupení tohoto výrobku vyskytne vada materiálu nebo výrobní závada, pak Vám podle našeho uvážení výrobek zdarma opravíme, vyměníme nebo uhradíme kupní cenu. Předpokladem této záruky je, že bude během tříleté lhůty předložen vadný přístroj a doklad o koupi (pokladní doklad) a stručně se popíše, v čem závada spočívá a kdy se vyskytla.

Vztahuje-li se na závadu naše záruka, obdržíte zpět buď opravený nebo nový produkt. Opravou nebo výměnou výrobku nezačne plynout nová záruční doba.

Záruční doba a zákonné nároky vyplývající ze závad

Záručním plněním se záruční doba neprodlužuje. To platí i pro vyměněné a opravené součásti. Poškození nebo vady vyskytující se případně již při nákupu se musí oznámit ihned po vybalení. Po uplynutí záruční doby podléhají veškeré opravy zpoplatnění.

Rozsah záruky

Přístroj byl vyroben pečlivě podle přísných směrnic kvality a před expedicí byl svědomitě vyzkoušen.

Záruka se vztahuje na materiálové nebo výrobní vady. Tato záruka se nevztahuje

na součásti výrobku, které jsou vystaveny běžnému opotřebení, a proto je lze považovat za spotřební díly, nebo na poškození křehkých součástí, jako jsou např. spínače, akumulátory nebo díly, které jsou vyrobeny ze skla.

Tato záruka zaniká, pokud je výrobek poškozen, nebyl řádně používán nebo udržován. Pro zajištění správného používání výrobku se musí přesně dodržovat všechny pokyny uvedené v návodu k obsluze. Účelům použití a úkonům, které se v návodu k obsluze nedoporučují nebo se před nimi varuje, je třeba se bezpodmínečně vyhnout.

Výrobek je určen pouze pro soukromé účely a ne pro komerční použití. Při nesprávném a neodborném používání, při použití násilí a při zásazích, které nebyly provedeny našimi autorizovanými servisními provozovny, záruční nároky zanikají.

Vyřízení v případě záruky

Pro zajištění rychlého Vaší žádosti postupujte podle následujících pokynů:

- Pro všechny dotazy mějte připraven pokladní lístek a číslo výrobku (IAN) 497416_2204 jako doklad o koupi.
- Číslo výrobku naleznete na typovém štítku na výrobku, rytině na výrobku, na titulní straně návodu k obsluze (vlevo dole) nebo na nálepce na zadní nebo spodní straně výrobku.
- Pokud by se měly vyskytovat funkční vady nebo jiné závady, kontaktujte nejprve níže uvedené servisní oddělení **telefonicky** nebo **e-mailem**.
- Výrobek, zaevidovaný jako vadný výrobek pak můžete při přiložení dokladu o nákupu (pokladní lístek) a při uvedení, v čem spočívá vada a kdy k ní došlo, poslat výrobek pro Vás bez poštovního na adresu, kterou Vám oznámí servis.



Na webových stránkách www.lidl-service.com si můžete stáhnout tyto a mnoho dalších příruček, videí o výrobku a instalační software.

Pomocí kódu QR se dostanete přímo na stránku servisu Lidl (www.lidl-service.com) a můžete pomocí zadání čísla výrobku (IAN) 497416_2204 otevřít svůj návod k obsluze.

Servis**CZ Servis Česko**

Tel.: 800143873

E-Mail: kompernass@lidl.cz

IAN 497416_2204

Dovozce

Dbejte prosím na to, že následující adresa není adresou servisu.
Kontaktujte nejprve uvedený servis.

KOMPERNASS HANDELS GMBH

BURGSTRASSE 21

44867 BOCHUM

NĚMECKO

www.kompernass.com

Spis treści

Wprowadzenie	106
Informacje o niniejszej instrukcji obsługi	106
Użycie zgodne z przeznaczeniem	106
Zastosowane wskazówki ostrzegawcze	107
Bezpieczeństwo	108
Podstawowe wskazówki bezpieczeństwa	108
Opis części	114
Przed uruchomieniem	114
Sprawdzenie zakresu dostawy	114
Rozpakowanie	114
Utylizacja opakowania	115
Przyłącze elektryczne	115
Obsługa pracy	116
Uruchomienie	116
Włączanie i wyłączanie urządzenia oraz ustawianie funkcji kolorów i odliczania czasu	116
Czyszczenie/Przechowywanie/Utylizacja	117
Czyszczenie urządzenia/usuwanie kamienia	118
Przechowywanie	118
Utylizacja urządzenia	119
Załącznik	119
Wskazówki do deklaracji zgodności EU	119
Dane techniczne	120
Gwarancja Kompernaß Handels GmbH	122
Serwis	124
Importer	124

Wprowadzenie

Informacje o niniejszej instrukcji obsługi

Serdecznie gratulujemy ci zakupu nowego urządzenia. Jest to produkt wysokiej jakości. Niniejsza instrukcja obsługi stanowi część dyfuzor zapachowy (zwany poniżej urządzeniem lub produktem) i przekazuje ważne wskazówki dotyczące użytkowania zgodnego z przeznaczeniem, bezpieczeństwa, montażu podłączania, a także obsługi urządzenia. Instrukcję obsługi należy przechowywać stale w pobliżu urządzenia. Instrukcję musi przeczytać każda osoba, która będzie się zajmowała obsługą i usuwaniem usterek urządzenia. Przechowuj instrukcję obsługi i w razie odsprzedaży radioodtwarzacza przekaz ją wraz z urządzeniem nowemu właścicielowi.

Użycie zgodne z przeznaczeniem

Niniejsze urządzenie służy wyłącznie do odświeżania i nawilżania powietrza w pomieszczeniach zamkniętych w warunkach domowych. Inne lub wykraczające poza powyższe użytkowanie, uznaje się za niezgodne z przeznaczeniem.

Wyklucza się możliwość wnoszenia jakichkolwiek roszczeń z tytułu uszkodzeń spowodowanych zastosowaniem niezgodnie z przeznaczeniem, nieprawidłowymi naprawami, niedozwolonymi zmianami lub użyciem niedopuszczalnych części zamiennych.

Wszelkie ryzyko ponosi wyłącznie użytkownik. Urządzenie nie jest przeznaczone do użytku profesjonalnego.

Zastosowane wskazówki ostrzegawcze

W niniejszej instrukcji obsługi zastosowano następujące wskazówki ostrzegawcze:

OSTRZEŻENIE

Wskazówka ostrzegawcza tego stopnia zagrożenia oznacza możliwą do wystąpienia sytuację niebezpieczną.

W razie braku możliwości uniknięcia niebezpiecznej sytuacji, może to doprowadzić do odniesienia obrażeń.

- ▶ Instrukcje w niniejszej wskazówce ostrzegawczej stosuje się, by uniknąć odniesienia obrażeń osób.

UWAGA

Wskazówka ostrzegawcza tego stopnia zagrożenia oznacza możliwą szkodę materialną.

W razie braku możliwości uniknięcia niebezpiecznej sytuacji, może to doprowadzić do szkód materialnych.

- ▶ Instrukcje w niniejszej wskazówce ostrzegawczej stosuje się, by uniknąć szkód materialnych.

WSKAZÓWKA

- ▶ Wskazówka oznacza dodatkowe informacje, ułatwiające korzystanie z urządzenia.

Bezpieczeństwo



W tym rozdziale znajdziesz ważne wskazówki bezpieczeństwa związane z użytkowaniem urządzenia. Mimo to nieprawidłowe użycie może prowadzić do szkód osobowych i materialnych.

Podstawowe wskazówki bezpieczeństwa

Mając na uwadze bezpieczne użytkowanie urządzenia, przestrzegaj następujących wskazówek bezpieczeństwa:

- Przed przystąpieniem do użytkowania należy sprawdzić, czy urządzenie nie ma widocznych uszkodzeń. Nie wolno uruchamiać urządzenia, gdy jest uszkodzone lub spadło na ziemię.
- To urządzenie może być używane przez dzieci od 8. roku życia oraz przez osoby o ograniczonych zdolnościach fizycznych, sensorycznych lub umysłowych lub też osoby nieposiadające odpowiedniego doświadczenia i/lub wiedzy wyłącznie pod nadzorem lub po przeszkoleniu w zakresie bezpiecznego użytkowania urządzenia oraz potencjalnych zagrożeń. Dzieciom nie wolno bawić się urządzeniem. Dzieciom bez opieki osób dorosłych nie wolno czyścić ani konserwować urządzenia.



- **⚠ NIEBEZPIECZEŃSTWO!** Materiały opakowaniowe nie są zabawkami! Materiały opakowaniowe należy przechowywać w miejscu niedostępnym dla dzieci. Niebezpieczeństwo uduszenia!
- Nie próbuj dokonywać przeróbek ani zmian w urządzeniu.
- Nie korzystaj z urządzenia w pobliżu źródeł ciepła, takich jak grzejniki lub inne urządzenia wytwarzające ciepło.
- Urządzenia nie należy wystawiać na bezpośrednie działanie promieni słonecznych ani wysokich temperatur. W przeciwnym razie może dojść do przegrzania urządzenia i nieodwracalnych uszkodzeń.
- Chroń urządzenie przed otwartym ogniem (np. świece).
- Nie wolno dopuścić do kapania ani rozpryskiwania się wody na urządzenie. Ponadto na urządzeniu oraz w jego pobliżu nie wolno ustawiać przedmiotów napełnionych cieczami, takich jak wazony lub otwarte napoje.

- Urządzenia nie wolno zanurzać w wodzie ani w innej cieczy!
- Urządzenie zawsze należy ustawiać na stabilnym i płaskim podłożu. Upadek może doprowadzić do jego uszkodzenia.
- W przypadku zauważenia zapachu spalenizny lub dymu niezwłocznie wyłącz urządzenie i odłącz podłączony do urządzenia zasilacz sieciowy. Przed ponownym użyciem oddaj urządzenie do sprawdzenia przez specjalistę.
-  Zasilacz sieciowy można stosować tylko wewnątrz suchych pomieszczeń.
- Używaj urządzenia tylko z dostarczonym zasilaczem sieciowym i używaj dostarczonego zasilacza sieciowego wyłącznie z tym urządzeniem.
-  Nie używaj zasilacza sieciowego z uszkodzoną wtyczką lub kablem przyłączeniowym.
- Nie wolno naprawiać zasilacza sieciowego i podłączonego do niego na stałe kabla przyłączeniowego. W razie uszkodzenia należy wymienić kompletny zasilacz sieciowy na nowy o takich samych parametrach.

- Do ustawienia produktu na 50 lub 60 Hz nie jest wymagane żadne działanie użytkownika. Produkt automatycznie dostosowuje się do częstotliwości 50 lub 60 Hz.
- Wykorzystywane gniazdo zasilania musi być zawsze łatwo dostępne, aby w sytuacji awaryjnej zasilacz sieciowy można było szybko wyjąć z gniazda zasilania.
- Podczas każdego napełniania/opróźniania zbiornika wody oraz przed każdym czyszczeniem wyciągaj zasilacz sieciowy z gniazda zasilania.
- Należy pamiętać, że wysoka wilgotność może sprzyjać rozwojowi organizmów biologicznych w otoczeniu.
- Zwróć uwagę, aby przedmioty znajdujące się w pobliżu urządzenia nie zrobiły się wilgotne lub mokre. W przypadku wystąpienia wilgoci należy zmniejszyć wydajność. Jeśli nie można zmniejszyć wydajności, należy używać urządzenia tylko okresowo. Nie dopuszczać do zawilgocenia materiałów chłonnych, takich jak dywany, zasłony, firanki czy obrusy.

- Nie zostawiać wody w zbiorniku wody, gdy urządzenie nie jest używane.
- Przed przechowywaniem urządzenie musi zostać opróżnione i oczyszczone. Przed kolejnym użyciem należy wyczyścić urządzenie.
- **OSTRZEŻENIE!** Mikroorganizmy, które mogą znajdować się w wodzie lub w otoczeniu, w którym urządzenie jest używane lub przechowywane, mogą rozwijać się w zbiorniku wody i być wydmuchiwane do powietrza. Prowadzi to do poważnych zagrożeń dla zdrowia, jeśli woda nie jest wymieniana, a zbiornik wody nie jest prawidłowo czyszczony co 3 dni.
-  Zbiornik wody musi być opróżniany i napełniany na nowo co 3 dni. Przed napełnieniem należy umyć zbiornik wody świeżą wodą. Należy usunąć wszelkie nagromadzenia, osady, warstwy brudu, które utworzyły się na powierzchniach zbiornika wody lub powierzchniach wewnętrznych. Wszystkie powierzchnie muszą być wytarte do sucha.

- Urządzenie może być używane tylko z czystą wodą kranową lub dodatkowo z olejkami eterycznymi (olejkami zapachowymi).
- Aby zapobiec uszkodzeniu urządzenia, nigdy nie używaj urządzenia z nierozcieńczonymi olejkami aromatycznymi.
- Wolno stosować wyłącznie olejki aromatyczne spełniające krajowe wymagania zdrowotne. Stosowanie innych substancji może spowodować zatrucie lub pożar.
- Olejki aromatyczne nigdy nie powinny trafić w ręce dzieci.
- Olejki aromatyczne należy zawsze przechowywać pod zamknięciem.
- Należy również przestrzegać ostrzeżeń umieszczonych na etykiecie olejków aromatycznych:

Symbol	Znaczenie
	Przeczytać instrukcję obsługi i jej przestrzegać!
	Uwaga! Może powodować alergiczne reakcje skóry.

Opis części

(rysunki zobacz rozkładana strona)

- ❶ Pokrywka
- ❷ Otwór wylotowy dyfuzora
- ❸ Zbiornik na wodę
- ❹ Ceramiczna płytką
- ❺ Strzałka kierunku wylotu
- ❻ Maksymalna wysokość napełnienia
- ❼ Szczelina wentylacyjna
- ❽ Gniazdo wtykowe
- ❾ Przycisk ☀
- ❿ Przycisk ⏻
- ⓫ Przycisk ⊖
- ⓬ Szklany klosz
- ⓭ Zasilacz
- ⓮ Miarka
- ⓯ Olejek zapachowy

Przed uruchomieniem

Sprawdzenie zakresu dostawy

Urządzenie jest wyposażone standardowo w następujące elementy:

- Ultradźwiękowy dyfuzor zapachowy SAD 3D 12 A1
- Zasilacz
- Miarka
- 2 x 10 ml olejku zapachowego (trawa cytrynowa i lawenda)
- Instrukcja obsługi

Rozpakowanie

- ◆ Wyjmij z kartonu wszystkie elementy urządzenia oraz instrukcję obsługi.
- ◆ Wyjmij z urządzenia wszystkie elementy opakowania.

Utylizacja opakowania



Materiały opakowaniowe są przyjazne dla środowiska i można je poddać procesowi recyklingu. Zbędne materiały opakowaniowe należy utylizować zgodnie z lokalnymi przepisami.



Opakowania należy utylizować w sposób przyjazny dla środowiska. Przestrzegać oznaczeń na różnych materiałach opakowaniowych i w razie potrzeby utylizuj je zgodnie z zasadami segregacji odpadów. Materiały opakowaniowe są oznaczone skrótami (a) i cyframi (b) w następujący sposób: 1–7: tworzywa sztuczne, 20–22: papier i tektura, 80–98: kompozyty.

Przyłącze elektryczne

UWAGA

- ▶ Przed podłączeniem urządzenia do prądu sprawdź informacje o wymaganym napięciu podane na tabliczce znamionowej. Urządzenie będzie pracowało bez usterek tylko wtedy, gdy dane te będzie się zgadzały.
- ▶ Kabel zasilacza **13** nie może być uszkodzony ani przechodzić obok gorących powierzchni i/lub krawędzi.
- ▶ Kabel sieciowy nie może być naciągany ani pozaginany **13**.
- ◆ Połącz zasilacz **13** z urządzeniem wtykając wtyczkę w gniazdo wtykowe **8** pod urządzeniem.





Obsługa i praca

Uruchomienie

UWAGA

- ▶ Krople oleju mogą uszkodzić powierzchnie mebli. Pod urządzenie możesz podłożyć odpowiednią podkładkę.
- ◆ Postaw urządzenie na równym i stabilnym podłożu.
- ◆ Zdejmij szklany klosz **12** oraz pokrywkę **1**.
- ◆ Napelnij zbiornik na wodę **3** za pomocą dołączonej miarki **14** ilością min. 20 ml lub maks. 100 ml czystej wody kranowej. Przestrzegaj maksymalnego poziomu napelnienia **6**, oznaczonego obwódką.
- ◆ Dodaj do wody 2-4 krople wybranego olejku.
- ◆ Następnie załóż ponownie pokrywkę **1** i szklany klosz **12** na zbiornik na wodę **3**.
- ◆ Podłącz zasilacz **13** do gniazda zasilania.

Włączanie i wyłączenie urządzenia oraz ustawianie funkcji kolorów i odliczania czasu

- ◆ Naciśnij przycisk  **10**, aby włączyć urządzenie. Wytwarzanie mgiełki zapachowej i funkcja zmiany kolorów uruchomią się.
- ◆ Naciśnij przycisk  **9**, aby zablokować bieżący kolor. Naciśnięcie dalej przycisk  **9** można wyszukać sobie konkretny kolor lub wyłączyć oświetlenie.
- ◆ Naciśnij przycisk  **11**, aby uruchomić funkcję odliczania czasu od 30 minut (0.5h). Naciśnij ponownie lub kilka razy przycisk  **11**, aby ustawić 1 godzinę (1h), 2 godziny (2h) lub 3 godziny (3h) albo ponownie wyłączyć funkcję odliczania czasu.

Zielona dioda LED wskazuje ustawiony czas. Jeśli nie świeci się żadna dioda LED, funkcja odliczania czasu jest wyłączona. Urządzenie wyłącza się automatycznie po ustawionym czasie.

- ◆ Pri zapnutom prístroji stlačte tlačidlo  10, aby ste okamžite vyplli prístroj. Wytwarzanie mgiełki zapachowej i funkcja zmiany kolorów wyłączą się.

WSKAZÓWKA

- ▶ Urządzenie wyłącza się automatycznie, gdy zabraknie wody w zbiorniku na wodę 3.

UWAGA

Uszkodzenie urządzenia!

- ▶ Nigdy nie przechylaj urządzenia w trakcie pracy, ani nie próbuj go opróżnić.
- ▶ Przed napełnieniem lub opróżnieniem urządzenia koniecznie najpierw wyjmij zasilacz 13 z gniazdka zasilania.

Czyszczenie/Przechowywanie/Utylizacja

UWAGA

Uszkodzenie urządzenia!

- ▶ Podczas czyszczenia należy pamiętać o tym, aby do wnętrza obudowy nie przedostała się wilgoć. Mogłoby to trwale uszkodzić urządzenie.
- ▶ Przed przystąpieniem do czyszczenia urządzenia koniecznie najpierw wyjmij zasilacz 13 z gniazdka zasilania.
- ▶ By uniknąć uszkodzenia urządzenia, nigdy nie opróżniaj urządzenia przez szczelinę wentylacyjną 7. Wodę wylewaj zawsze w miejscu oznaczonym strzałką 5 na zbiorniku 3.
- ▶ Nie próbuj usuwać osadów z kamienia ostrymi ani twardymi przedmiotami. Urządzenie może przez to ulec trwałemu uszkodzeniu.

Czyszczenie urządzenia/usuwanie kamienia

- ◆ Urządzenie na wodę **3** czyść po każdym użyciu, zwracając uwagę na całkowite usunięcie pozostałości olejku. Użyj do tego miękkiej, lekko zwilżonej szmatki. W przypadku silnych zanieczyszczeń na wilgotną szmatkę nalać kilka kropli łagodnego środka czyszczącego.

WSKAZÓWKA

- ▶ W celu usunięcia spowodowanych olejkami aromatycznymi przebarwień w zbiorniku wody **3**, należy zastosować dostępny w handlu olej słonecznikowy.
- ◆ By zapewnić przez cały czas wysoką skuteczność wytwarzania mgły zapachowej, od czasu do czasu wyczyść ceramiczną płytkę **4** umieszczoną na dnie zbiornika **3**. Użyj do tego miękkiej, lekko zwilżonej szmatki.
- ◆ Powierzchnię obudowy urządzenia UV czyść miękką, suchą szmatką.
- ◆ Do usuwania osadów z kamienia użyj specjalnego płynu dostępnego w sprzedaży. Przeczytaj instrukcję dołączoną przez producenta płynu do usuwania osadu z kamienia.
- ◆ Do zbiornika **3** wlej wodę do poziomu maksymalnej wysokości napełniania **6** i zaczekaj, aż płyn spowoduje rozpuszczenie całego osadu z kamienia.
- ◆ Wylej płyn wraz z rozpuszczonym kamieniem, a następnie wytrzyj zbiornik **3** miękką, lekko zwilżoną szmatką.

Przechowywanie

Przed dłuższą przerwą w użytkowaniu urządzenia, odłącz je od zasilania elektrycznego i odłóż w czyste, suche miejsce, osłonięte przed bezpośrednim działaniem promieni słonecznych.

Utylizacja urządzenia



Symbol przekreślonej odpadowej nádoby na kołkach upozorňuje, že tento prístroj podlieha smernici č. 2012/19/EU. Táto smernica stanovuje, že tento prístroj po uplynutí doby používania nesmiete zlikvidovať s normálnym domovým odpadom, ale musíte ho odovzdať v špeciálne zriadených zberných miestach, zberných dvoroch alebo v prevádzkach na likvidáciu odpadov.



Táto likvidácia je pre vás bezplatná. Chráňte životné prostredie a likvidujte odborne.



Informacji na temat możliwości utylizacji wyeksploatowanego produktu udziela urząd gminy lub miasta.



FR



Produkt i opakowanie nadają się do recyklingu, podlegają rozszerzonej odpowiedzialności producenta i są zbierane selektywnie.

Załącznik

Wskazówki do deklaracji zgodności EU

Urządzenie jest zgodne z podstawowymi wymogami i pozostałymi przepisami europejskiej dyrektywy w sprawie kompatybilności elektromagnetycznej 2014/30/EU, dyrektywy niskonapięciowej 2014/35/EU oraz dyrektywy o ekoprojektowaniu 2009/125/EC.



Pełny tekst deklaracji zgodności EU jest dostępny u importera.

Dane techniczne**Zasilacz sieciowy**

Producent	Putian Yijia Electronic Co., Ltd. The West of Lihan Avenue Hanjiang District, Putian, Fujian, China Numer rejestru handlowego: 91350303579298423W Importer: KOMPERNASS HANDELS GMBH, BURGSTRASSE 21, 44867 BOCHUM, NIEMCY, Sąd Rejestrowy Sąd Rejonowy Bochum, Numer rejestrowy: HRB 4598
Model	YJTH03
Napięcie wejściowe	100 - 240 V ~ (prąd przemienny)
Wejściowa częstotliwość prądu przemiennego	50/60 Hz
Napięcie wyjściowe	24,0 V === (prąd stały)
Prąd wyjściowy	0,5 A
Moc wyjściowa	12,0 W
Średnia wydajność podczas pracy	84,5 %
Wydajność przy niskim obciążeniu (10 %)	77,1 %
Pobór mocy bez obciążenia	0,07 W
Pobór prądu	0,5 A
Klasa ochronności	II /  (podwójna izolacja)

Zasilacz sieciowy

Biegunowość	 (plus wewnątrz, minus na zewnątrz)
Stopień ochrony	IP 20
Klasa efektywności 6	
Odporny na zwarcia transformator bezpieczeństwa	
Znamionowa temperatura otoczenia (ta)	40 °C
Zasilacz impulsowy	

Urządzenie

Napięcie wejściowe	24 V  (prąd stały)
Pobór prądu	0,5 A
Poj. zbiornika na wodę	100 ml

Gwarancja Kompernaß Handels GmbH

Szanowny Kliencie,

To urządzenie objęte jest 3-letnią gwarancją, licząc od daty zakupu. W przypadku wad tego produktu, masz gwarantowane ustawowo prawa w stosunku sprzedawcy. Te ustawowe prawa nie są ograniczone przez nasze opisane poniżej warunki gwarancji.

Warunki gwarancji

Okres gwarancji rozpoczyna się od daty zakupu. Należy zachować paragon. Jest on wymagany jako dowód zakupu.

Jeżeli w ciągu trzech lat od daty zakupu produktu ujawni się w nim wada materiałowa lub produkcyjna, produkt zostanie wedle naszego uznania nieodpłatnie naprawiony, wymieniony na nowy lub zostanie zwrócona jego cena. Warunkiem spełnienia tego świadczenia gwarancyjnego jest dostarczenie w trakcie tego trzyletniego okresu uszkodzonego urządzenia wraz z dowodem zakupu (paragonem) oraz krótkim opisem wady i daty jej wystąpienia.

Jeżeli wada jest objęta naszą gwarancją, otrzymasz z powrotem naprawiony lub nowy produkt. Zgodnie z art. 581 §1 polskiego kodeksu cywilnego wraz z wymianą produktu lub jego istotnej części rozpoczyna się nowy okres gwarancyjny.

Okres gwarancji i ustawowe roszczenia gwarancyjne

Wykonanie usługi gwarancyjnej nie przedłuża okresu gwarancji. Dotyczy to również wymienionych i naprawionych części. Wszelkie szkody i wady wykryte w chwili zakupu należy zgłosić bezpośrednio po rozpakowaniu urządzenia. Po upływie okresu gwarancji wszelkie naprawy są wykonywane odpłatnie.

Zakres gwarancji

Urządzenie zostało starannie wyprodukowane i poddane przed wysyłką skrupulatnej kontroli jakości.

Gwarancja obejmuje wady materiałowe lub produkcyjne. Niniejsza gwarancja nie obejmuje części produktu, podlegających normalnemu zużyciu, ani uszkodzeń części łatwo łamliwych, np. przetłaczników, akumulatorów, lub części wykonanych ze szkła.

Niniejsza gwarancja traci swoją ważność, jeśli produkt został uszkodzony, nie używano go prawidłowo lub nie serwisowano należycie. W celu zapewnienia prawidłowego stosowania produktu należy ściśle przestrzegać wszystkich instrukcji wymienionych w instrukcjach obsługi. Należy bezwzględnie unikać zastosowania oraz postępowania, których odradza się w instrukcji obsługi lub przed którymi się w niej ostrzega.

Produkt przeznaczony jest wyłącznie do użytku domowego, a nie do zastosowań komercyjnych. Niewłaściwe użytkowanie urządzenia, używanie go w sposób niezgodny z jego przeznaczeniem, użycie siły lub ingerencja w urządzenie, dokonywana poza naszymi autoryzowanymi punktami serwisowymi, powodują utratę gwarancji.

Realizacja zobowiązań gwarancyjnych

W celu zapewnienia szybkiego załatwienia sprawy, postępuj zgodnie z poniższymi wskazówkami:

- W przypadku wszelkich pytań przygotuj paragon fiskalny oraz numer artykułu (IAN) 497416_2204 jako dowód zakupu.
- Numer artykułu można znaleźć na tabliczce znamionowej na produkcie, wygrawerowany na urządzeniu, zapisany na stronie tytułowej instrukcji obsługi (w dolnym lewym rogu) lub na naklejce z tyłu bądź na spodzie urządzenia.
- W przypadku wystąpienia błędów działania lub innych wad, prosimy o kontakt z odpowiednim działem serwisu **telefonicznie** lub **przez e-mail**.

- Zarejestrowany jako wadliwy produkt możesz wtedy wraz z dołączonym dowodem zakupu (paragonem) oraz opisem i datą wystąpienia usterki wysłać nieodpłatnie na przekazany wcześniej adres serwisu.



Na stronie www.lidl-service.com możesz pobrać te i wiele innych instrukcji, filmów o produktach oraz oprogramowanie instalacyjne.

Za pomocą tego kodu QR możesz przejść bezpośrednio na stronę serwisu Lidl (www.lidl-service.com), gdzie możesz otworzyć instrukcję obsługi, wpisując numer artykułu (IAN) 497416_2204.

Serwis

PL Serwis Polska

Tel.: 22 397 4996

E-Mail: kompernass@lidl.pl

IAN 497416_2204

Importer

Pamiętaj, że poniższy adres nie jest adresem serwisu.
Skontaktuj się najpierw z odpowiednim punktem serwisowym.

KOMPERNASS HANDELS GMBH

BURGSTRASSE 21

44867 BOCHUM

NIEMCY

www.kompernass.com

Obsah

Úvod	126
Informácie k tomuto návodu na používanie	126
Používanie primerané účelu	126
Použitie varovania	127
Bezpečnosť	128
Základné bezpečnostné upozornenia	128
Opis dielov	134
Pred uvedením do prevádzky	134
Kontrola rozsahu dodávky	134
Vybalenie	134
Likvidácia obalových materiálov	135
Elektrické pripojenie	135
Obsluha a prevádzka	136
Uvedenie do prevádzky	136
Zapnutie/vypnutie prístroja a nastavenie funkcie farieb a časovača	136
Čistenie/Uskladnenie/Likvidácia	137
Čistenie a odvápnovanie prístroja	138
Uskladnenie	138
Likvidácia prístroja	139
Dodatok	139
Pokyny k Vyhláseniu o zhode EU	139
Technické údaje	140
Záruka spoločnosti Kompernass Handels GmbH	141
Servis	144
Dovozca	144

Úvod

Informácie k tomuto návodu na používanie

Srdečne vám blahoželáme ku kúpe tohto nového prístroja. Rozhodli ste sa tým pre veľmi kvalitný výrobok. Tento návod na používanie je súčasťou ultrazvukového Prístroj na aromaterapiu (ďalej sa uvádza ako prístroj alebo výrobok) a poskytuje dôležité pokyny pre používanie v súlade s jeho určením, pre bezpečnosť, pripojenie, ako aj pre obsluhu prístroja. Návod na používanie musí byť trvale k dispozícii v blízkosti prístroja. Musí si ho prečítať a riadiť sa ním každá osoba, ktorá prístroj obsluhuje a odstraňuje jeho poruchy. Uschovajte si tento návod na používanie a odovzdajte ho ďalšiemu majiteľovi spolu s prístrojom.

Používanie primerané účelu

Tento prístroj je určený len na osviežovanie a zvlhčovanie vzduchu v zatvorených priestoroch a na súkromné používanie. Iné alebo tento opis prekračujúce používanie platí ako nezodpovedajúce určeniu prístroja.

Nároky akéhokoľvek druhu za škody spôsobené nesprávnym používaním, neodbornými opravami, nepovolenými úpravami alebo použitím nepovolených náhradných dielov, sú vylúčené.

Riziko znáša výlučne prevádzkovateľ. Tento prístroj nepoužívajte na komerčné účely.

Použitie varovania

V tomto návode na používanie sú uvedené nasledujúce varovania:

VAROVANIE

Varovanie s týmto stupňom nebezpečenstva označuje možnú nebezpečnú situáciu.

Ak sa nevyhnete nebezpečnej situácii, môže to viesť k úrazu.

- ▶ Riad'te sa pokynmi v tomto varovaní, aby ste zabránili úrazom osôb.

POZOR

Varovanie s týmto stupňom nebezpečenstva označuje možné vecné škody.

Ak sa nevyhnete nebezpečnej situácii, môže to viesť k vecným škodám.

- ▶ Riad'te sa pokynmi v tomto varovaní, aby ste zabránili vecným škodám.

POZNÁMKA

- ▶ Pokyn označuje dodatočné informácie, ktoré uľahčujú zaobchádzanie s prístrojom.

Bezpečnosť



V tejto kapitole sa dozviete dôležité bezpečnostné pokyny pre zaobchádzanie s prístrojom. Jeho neodborné používanie môže viesť k poraneniu osôb a k materiálovým škodám.

Základné bezpečnostné upozornenia

Pre bezpečné zaobchádzanie s prístrojom dodržujte nasledujúce bezpečnostné pokyny:

- Pred použitím skontrolujte, či nie je prístroj viditeľne poškodený. Do prevádzky neuvádzajte poškodený prístroj ani prístroj, ktorý predtým spadol na zem.
- Tento prístroj môžu používať deti staršie ako 8 rokov, ako aj osoby so zníženými fyzickými, zmyslovými alebo mentálnymi schopnosťami alebo s nedostatkom skúseností a vedomostí, ak sú pod dohľadom alebo ak boli o bezpečnom používaní prístroja poučené a pochopili z toho vyplývajúce nebezpečenstvá. Deti sa s prístrojom nesmú hrať. Deti nesmú vykonávať čistenie a používateľskú údržbu bez dohľadu.



- **⚠ NEBEZPEČENSTVO!** Obalové materiály nie sú hračkou pre deti! Uchovávajúte obalové materiály mimo dosahu detí. Hrozí nebezpečenstvo udusenía!
- Na prístroji nevykonávajúte žiadne svojvoľné úpravy ani zmeny.
- Prístroj neprevádzkujte v blízkosti tepelných zdrojov, ako sú vyhrievacie telesá alebo iné zariadenia vytvárajúce teplo.
- Prístroj nevystavujte priamemu slnečnému žiareniu ani vysokým teplotám. Inak môže dôjsť k jeho prehriatiu a neopraviteľnému poškodeniu.
- Otvorený plameň (napr. sviečky) udržiavajte vždy mimo prístroja.
- Nevystavujte prístroj striekajúcej a/alebo kvapkajúcej vode a na prístroj ani vedľa neho nekladte žiadne predmety naplnené kvapalinou, ako sú vázy alebo otvorené nádoby s nápojmi.

- Nikdy neponárajte prístroj do vody ani do iných kvapalín!
- Prístroj postavte vždy na stabilnú a rovnú plochu. Pri páde sa môže poškodiť.
- Ak zacítite zápach ohňa alebo zistíte vznik dymu, prístroj okamžite vypnite a vytiahnite z neho pripojený sieťový adaptér. Pred ďalším použitím nechajte prístroj skontrolovať kvalifikovaným odborníkom.
-  Sieťový adaptér používajte len v suchých vnútorných priestoroch.
- Prístroj používajte len s dodaným sieťovým adaptérom a dodaný sieťový adaptér používajte iba s prístrojom.
-  Nepoužívajte sieťový adaptér s poškodenou zástrčkou alebo poškodeným pripojovacím káblom.
- Sieťový adaptér a pevne pripojený pripojovací kábel sa nesmú opravovať. V prípade chyby sa musí vymeniť kompletný sieťový adaptér za konštrukčne rovnaký.

- Od používateľa sa neočakáva, aby produkt nastavil na 50 alebo 60 Hz. Produkt sa nastaví automaticky na 50, resp. na 60 Hz.
- Použitá zásuvka musí byť vždy ľahko prístupná, aby sa v prípade nebezpečnej situácie sieťový adaptér mohol rýchlo vytiahnuť zo zásuvky.
- Pri každom naplnení/vyprázdnení nádržky na vodu a pred každým čistením vytiahnite sieťový adaptér zo sieťovej zásuvky.
- Pamätajte na to, že vysoká vlhkosť vzduchu môže podporovať rast mikroorganizmov v okolitom prostredí.
- Dávajte pozor na to, aby predmety v okolí prístroja nenavlhli. Ak sa vyskytne vlhkosť, musí sa produkcia znížiť. Keď sa produkcia nedá znížiť, je možné prístroj používať iba periodicky. Nesmie sa stať, že by materiály, ktoré pohlcujú vlhkosť, ako vystavené predmety, závesy, záclony a obrusy, navlhli.
- Keď sa prístroj nepoužíva, v zásobníku na vodu nesmie zostať žiadna voda.

- Prístroj treba pred skladovaním vyprázdniť a vyčistiť. Pred nasledujúcim použitím je potrebné prístroj vyčistiť.
- **VÝSTRAHA!** Mikroorganizmy, ktoré sa môžu dostať do vody alebo do prostredia, kde sa prístroj používa alebo skladuje, môžu v zásobníku na vodu rásť a byť uvoľnené do vzduchu. Keď sa voda nevyčistí správne každé 3 dni, vedie to k vážnym zdravotným rizikám.
-  Nádržka na vodu sa musí každé 3 dni vyprázdniť a znova naplniť. Pred plnením treba nádržku na vodu umyť čerstvou vodou. Akýkoľvek nános, usadeniny, špinavý film, ktorý sa vytvorí na plochách nádržky na vodu alebo vnútorných plochách, sa musí odstrániť. Všetky povrchy treba dosucha vytrieť.
- Prístroj sa smie používať len s čistou vodou z vodovodu alebo navyše s éterickými olejmi (aromatickými olejmi).
- Prístroj nikdy neprevádzkujte s nezriedenými aromatickými olejmi, aby sa nepoškodil.

- Smú sa používať iba aromatické oleje, ktoré zodpovedajú národným požiadavkám na zdravie. Používanie iných látok môže viesť k otrave alebo spôsobiť nebezpečenstvo požiaru.
- Aromatické oleje sa nesmú dostať do rúk detí.
- Aromatické oleje uschovávajúte vždy pod zámkom.
- Dodržte tiež varovania na označovacej etikete aromatických olejov:

Symbol	Význam
	Prečítajte si návod na obsluhu a dodržiavajte ho!
	Pozor! Môže vyvolať alergické kožné reakcie.

Opis dielov

(obrázky sú na roztváracej strane)

- ❶ Veko
- ❷ Otvor pre výstup pary
- ❸ Nádržka na vodu
- ❹ Keramický kotúč
- ❺ Smerovacia šípka na vylievania
- ❻ Maximálna výška náplne
- ❼ Vetracia otvor
- ❽ Pripojovacia zásuvka
- ❾ Tlačidlo ☀
- ❿ Tlačidlo ⏻
- ⓫ Tlačidlo ⏪
- ⓬ Sklenené tienidlo
- ⓭ Sieťový adaptér
- ⓮ Odmerná nádobka
- ⓯ Vonný olej

Pred uvedením do prevádzky

Kontrola rozsahu dodávky

Prístroj sa štandardne dodáva s nasledujúcou výbavou:

- Ultrazvukový aromatický difuzér SAD 3D 12 A1
- Sieťový adaptér
- Odmerná nádobka
- Vonný olej 2 x 10 ml (Citrónová tráva alebo levanduľa)
- Návod na používanie

Vybalenie

- ◆ Vyberte z obalu všetky diely prístroja a tento návod na používanie.
- ◆ Odstráňte z prístroja všetky obalové materiály.

Likvidácia obalových materiálov



Obalové materiály sú zvolené z hľadiska ekologickej a technickej likvidácie a preto ich možno recyklovať. Nepotrebné obalové materiály zlikvidujte podľa miestne platných predpisov.



Obal zlikvidujte ekologicky. Zohľadnite označenie na rozličných obalových materiáloch a tieto prípadne zvlášť vytriedte. Obalové materiály sú označené skratkami (a) a číslicami (b) s nasledujúcim významom: 1-7: Plasty, 20-22: Papier a lepenka, 80-98: Kompozitné materiály.

Elektrické pripojenie

POZOR

- ▶ Pred zapojením prístroja porovnajte údaje o potrebnom vstupnom napätí na typovom štítku s napätím vo vašej elektrickej sieti. Tieto údaje musia byť zhodné, aby nedošlo k poškodeniu prístroja.
 - ▶ Ubezpečte sa, že je kábel sieťového adaptéra **13** nepoškodený a nevedie nad horúcimi povrchmi ani cez ostré hrany, inak by sa poškodil.
 - ▶ Dajte pozor na to, aby šnúra sieťového adaptéra **13** nebola príliš napnutá ani zalomená.
- ◆ Sieťový adaptér **13** spojte s prístrojom tak, že zástrčku zasuniete do konektora **8** na spodnej strane prístroja.





Obsluha a prevádzka

Uvedenie do prevádzky

POZOR

- ▶ Kvapky oleja môžu za istých okolností poškodiť povrch nábytku. V prípade potreby dajte pod prístroj podložku.
- ◆ Prístroj postavte na rovný a stabilný podklad.
- ◆ Odoberte sklenené tienidlo **12** a veko **1**.
- ◆ Do nádržky na vodu **3** nalejte pomocou priloženej odmernej nádoby **14** min. 20 ml, resp. max. 100 ml čistej vody z vodovodu. Dodržte maximálnu výšku náplne **6**, označenú orámovaním.
- ◆ Do vody pridajte 2 – 4 kvapky želaného oleja.
- ◆ Následne znova nasadte veko **1** a sklenené tienidlo **12** na nádržku na vodu **3**.
- ◆ Zasuňte sieťový adaptér **13** do pripojovacej zásuvky.

Zapnutie/vypnutie prístroja a nastavenie funkcie farieb a časovača

- ◆ Stlačte tlačidlo  **10** na zapnutie prístroja. Spustíte výrobu voňavej hmly a funkciu striedania farieb.
- ◆ Stlačte tlačidlo  **9** na fixovanie aktuálnej farby. Ďalším stlačením tlačidla  **9** môžete vyhľadať cielene farbu alebo vypnúť osvetlenie.
- ◆ Stlačte tlačidlo  **11** na spustenie funkcie časovača s 30 minútami (0.5h). Stlačte znova, resp. viacnásobne tlačidlo  **11** na nastavenie 1 hodiny (1h), 2 hodín (2h) alebo 3 hodín (3h) alebo na vypnutie funkcie časovača.

Zelená LED dióda zobrazuje nastavený čas. Ak nesvieti žiadna LED dióda, je funkcia časovača vypnutá. Prístroj sa po nastavenom čase automaticky vypne.

- ◆ Pri zapnutom prístroji stlačte tlačidlo  **10**, aby ste okamžite vyplí prístroj. Výroba vonnej hmly a funkcia striedania farieb sa vypnú.

POZNÁMKA

- ▶ Prístroj sa automaticky vypne, keď sa tekutina v nádržke na vodu **3** spotrebuje.

POZOR

Poškodenia prístroja!

- ▶ Nikdy nepreklopte prístroj počas prevádzky a nepokúšajte sa ho vyprázdniť.
- ▶ Pred naplňaním a vyprázdňovaním prístroja vytiahnite bezpodmienečne sieťový adaptér **13** zo zásuvky.

Čistenie/Uskladnenie/Likvidácia

POZOR

Poškodenia prístroja!

- ▶ Zabezpečte, aby sa pri čistení nedostala do prístroja žiadna vlhkosť, pretože by mohla spôsobiť neopraviteľné poškodenia prístroja.
- ▶ Pred čistením prístroja vytiahnite bezpodmienečne sieťový adaptér **13** zo zásuvky.
- ▶ Nevyprázdňujte prístroj cez vetrací otvor **7**, lebo by ste ho poškodili. Pri vyprázdňovaní sa riadte šípkou **5** na nádržke na vodu **3**.
- ▶ V žiadnom prípade sa nepokúšajte vápenné usadeniny (vodný kameň) odstrániť špicatými alebo ostrými predmetmi. Mohli by ste tým prístroj poškodiť.

Čistenie a odvápnovanie prístroja

- ◆ Po každom použití vyčistíte nádržku na vodu ❸, aby ste podľa možnosti úplne odstránili zvyšky oleja. Použite na to mäkkú, mierne navlhčenú handričku. Pri odolávajúcich nečistotách naneste na navlhčenú handričku niekoľko kvapiek jemného čistiaceho prostriedku.

POZNÁMKA

- ▶ Na odstránenie zafarbenia v nádržke na vodu ❸, spôsobené aromatickými olejmi, použite bežne dostupný slnečnicový olej.
- ◆ Príležitostne treba vyčistiť na dne nádržky na vodu ❸ uložený keramický kotúč ❹, ak zoslabne tvorba hmly. Použite na to mierne navlhčenú vatovú tyčinku.
- ◆ Povrch prístroja čistite len suchou mäkkou handrou.
- ◆ Na odvápnovanie prístroja použite bežne dostupné tekuté odvápnovače. Riadte sa aj pokynmi výrobcu odvápnovača.
- ◆ Naplňte nádržku na vodu ❸ odvápnovačom až po maximálnu výšku náplne ❻ a nechajte ho pôsobiť tak dlho, až sa všetky usadeniny uvoľnia.
- ◆ Vylejte odvápnovač a potom vyčistíte nádržku na vodu ❸ mäkkou, mierne navlhčenou handričkou.

Uskladnenie

Ak nebudete prístroj dlhšiu dobu používať, odpojte ho od siete a uskladnite na čistom suchom mieste bez prístupu slnečných lúčov.

Likvidácia prístroja



Symbol preškrtnutej odpadovej nádoby na kolieskach upozorňuje, že tento prístroj podlieha smernici č. 2012/19/EU. Táto smernica stanovuje, že tento prístroj po uplynutí doby používania nesmiete zlikvidovať s normálnym domovým odpadom, ale musíte ho odovzdať v špeciálne zriadených zberných miestach, zberných dvoroch alebo v prevádzkach na likvidáciu odpadov.



Táto likvidácia je pre vás bezplatná. Chráňte životné prostredie a likvidujte odborne.



Informácie o možnostiach likvidácie vysluženého výrobku získate od svojej obecnej alebo mestskej samosprávy.



FR



Produkt a obal sú recyklovateľné, podliehajú rozšírenej zodpovednosti výrobcu a zbierajú sa oddelene.

Dodatok

Pokyny k Vyhláseniu o zhode EU

Tento prístroj vyhovuje základným požiadavkám a iným relevantným predpisom európskej smernice pre elektromagnetickú znášanosť 2014/30/EU, nízkonapäťovej smernice 2014/35/EU a smernice 2009/125/EC.



Kompletné vyhlásenie o zhode EU je k dispozícii u dovozcu.

Technické údaje

Sieťový adaptér

Výrobca	Putian Yijia Electronic Co., Ltd. The West of Lihan Avenue Hanjiang District, Putian, Fujian, China Obchodné registračné číslo: 91350303579298423W Dovozca: KOMPERNASS HANDELS GMBH, BURGSTRASSE 21, 44867 BOCHUM, NEMECKO, Registračný súd Okresný súd Bochum Registračné číslo: HRB 4598
Model	YJTH03
Vstupné napätie	100 - 240 V ~ (striedavý prúd)
Frekvencia vstupného striedavého prúdu	50/60 Hz
Výstupné napätie	24,0 V = (jednosmerný prúd)
Výstupný prúd	0,5 A
Výstupný výkon	12,0 W
Priemerná účinnosť v prevádzke	84,5 %
Účinnosť pri nízkom zaťažení (10 %)	77,1 %
Príkonnosť pri nulovom zaťažení	0,07 W
Spotreba prúdu	0,5 A
Trieda ochrany	II /  (dvojitá izolácia)

Sieťový adaptér

Polarita	 (plus vnútri, mínus vonku)
Stupeň krytie	IP 20
Trieda účinnosti 6	
Bezpečnostný transformátor odolný proti skratu	
Menovitá teplota okolia (ta)	40 °C
Prepínací sieťový adaptér	

Prístroj

Vstupné napätie	24 V --- (jednosmerný prúd)
Prúdový odber	0,5 A
Kapacita nádržky na vodu	100 ml

Záruka spoločnosti Kompnass Handels GmbH

Vážená zákazníčka, vážený zákazník,

na tento prístroj máte záruku 3 roky od dátumu zakúpenia. V prípade nedostatkov tohto výrobku máte práva vyplývajúce zo zákona voči predajcovi tohto výrobku. Tieto Vaše práva vyplývajúce zo zákona nie sú obmedzené našou zárukou, uvedenou nižšie.

Záručné podmienky

Záručná doba začína plynúť dátumom zakúpenia. Prosím, uschovajte si pokladničný blok. Tento bude potrebný ako dôkaz o zakúpení.

Ak v priebehu troch rokov od dátumu zakúpenia tohto výrobku dôjde k chybe materiálu alebo výrobnéj chybe, výrobok vám – podľa nášho uváženia – bezplatne opravíme, vymeníme alebo uhradíme kúpnu cenu. Podmienkou tohto záručného plnenia je, že počas trojročnej lehoty sa poškodený prístroj a doklad o zakúpení (pokladničný blok) predloží so stručným opisom, v čom spočíva nedostatok prístroja a kedy sa vyskytol.

Ak je chyba pokrytá našou zárukou, zašleme Vám späť opravený alebo nový výrobok. Opravou alebo výmenou výrobku nezačína plynúť žiadna nová záručná doba.

Záručná doba a zákonné nároky na odstránenie chýb

Záručná doba sa záručným plnením nepredĺži. To platí aj pre vymenené a opravené diely. Poškodenia a chyby zistené prípadne už pri kúpe, sa musia hlásiť okamžite po vybalení. Po uplynutí záručnej doby podliehajú prípadné opravy poplatku.

Rozsah záruky

Prístroj bol starostlivo vyrobený v súlade s prísnyimi smernicami kvality a pred dodaním bol svedomito preskúšaný.

Záručné plnenie sa vzťahuje na chyby materiálu alebo výrobné chyby. Táto záruka sa nevzťahuje na časti výrobku, ktoré sú vystavené bežnému opotrebovaniu a preto ich možno pokladať za rýchlo opotrebitelné diely, ani na poškodenia krehkých dielov, ako sú napríklad spínače, akumulátory alebo diely vyrobené zo skla.

Táto záruka zaniká v prípade poškodenia výrobku neodborným používaním alebo neodbornou údržbou. Na správne používanie výrobku sa musia presne dodržiavať všetky pokyny, uvedené v návode na obsluhu. Bezpodmienečne sa musí zabrániť použitiu alebo úkonom, ktoré sa v návode na obsluhu neodporúčajú alebo pred ktorými sa varuje.

Výrobok je určený len na súkromné použitie a nie na priemyselné používanie. Záruka zaniká pri nesprávnom a neodbornom zaobchádzaní, pri použití násilia a pri zásahoch, ktoré neboli vykonané naším autorizovaným servisom.

Vybavenie v prípade záruky

Na zaručenie rýchleho vybavenia Vašej žiadosti postupujte podľa nasledujúcich pokynov:

- Na všetky otázky majte pripravený pokladničný doklad a číslo výrobku (IAN) 497416_2204 ako doklad o nákupe.
- Číslo výrobku nájdete na typovom štítku na výrobku, na gravúre na výrobku, na titulnej stránke návodu na obsluhu (dole vľavo) alebo ako nálepku na zadnej alebo spodnej strane výrobku.
- Ak dôjde k funkčným poruchám alebo iným nedostatkom, kontaktujte najprv nižšie uvedené servisné oddelenie **telefonicky** alebo **e-mailom**.
- Výrobok, zaevidovaný ako poruchový, môžete potom spolu s dokladom o nákupe (pokladničný blok) a uvedením popisu chyby a dátumu, kedy k nej došlo, bezplatne odoslať na adresu servisného strediska, ktorá Vám bude oznámená.



Na webovej stránke www.lidl-service.com si môžete stiahnuť tieto a mnoho ďalších príručiek, videá o výrobkoch a inštalačný softvér.

Pomocou tohto QR-kódu sa dostanete priamo na stránku servisu Lidl (www.lidl-service.com) a pomocou zadania čísla výrobku (IAN) 497416_2204 otvoríte váš návod na obsluhu.

Servis

SK Servis Slovensko

Tel. 0850 232001

E-Mail: kompernass@lidl.sk

IAN 497416_2204

Dovozca

Majte na pamäti, že nižšie uvedená adresa nie je adresou servisného strediska. Najprv kontaktujte uvedené servisné stredisko.

KOMPERNASS HANDELS GMBH

BURGSTRASSE 21

44867 BOCHUM

NEMECKO

www.kompernass.com

Índice

Introducción	146
Información sobre estas instrucciones de uso.	146
Uso conforme al previsto	146
Indicaciones de seguridad utilizadas.	147
Seguridad	148
Indicaciones de seguridad básicas	148
Descripción de las piezas	154
Antes de la puesta en funcionamiento	154
Comprobación del volumen de suministro	154
Desembalar	154
Evacuación del embalaje.	155
Conexión eléctrica	155
Manejo y funcionamiento	156
Puesta en funcionamiento.	156
Encendido/apagado del aparato y ajuste del color/temporizador.	156
Limpieza/Almacenamiento/Eliminación	157
Limpieza del aparato/descalcificado	158
Almacenamiento.	158
Evacuación del aparato.	159
Anexo	159
Indicaciones sobre la Declaración de conformidad EU.	159
Características técnicas	160
Garantía de Kompernass Handels GmbH.	161
Asistencia técnica.	164
Importador	164

Introducción

Información sobre estas instrucciones de uso

Le deseamos mucha suerte con su nuevo aparato. Se ha decidido usted por un producto de gran calidad. Estas instrucciones de uso forman parte del Difusor de aromaterapia (denominado en adelante "el aparato o producto") y proporcionan informaciones importantes para el uso conforme a lo previsto, la seguridad, la conexión, así como el manejo del aparato. Estas instrucciones de uso deben estar disponibles siempre cerca del aparato. Deben ser leídas y comprendidas por todas las personas encargadas del manejo y la solución de averías del aparato. Conserve estas instrucciones de uso y entréguelas junto con el aparato a cualquier posible propietario futuro.

Uso conforme al previsto

Este aparato está diseñado para refrescar y humedecer el aire en espacios cerrados y para un uso privado. Cualquier uso diferente o que supere lo indicado se considera contrario a lo dispuesto.

Quedan excluidos todos los derechos de cualquier tipo por daños producidos por un uso no conforme del aparato, por reparaciones defectuosas, por modificaciones no autorizadas o por el uso de piezas de repuesto no homologadas. El riesgo será responsabilidad exclusiva del usuario. No utilice este aparato para fines comerciales.

Indicaciones de seguridad utilizadas

En estas instrucciones de uso se utilizan las advertencias siguientes:

ADVERTENCIA

Una advertencia de este nivel de peligro indica una posible situación de peligro.

Si no puede evitarse la situación de peligro, pueden producirse lesiones.

- ▶ Deben seguirse las instrucciones de esta advertencia para evitar lesiones físicas.

ATENCIÓN

Una advertencia de este nivel de peligro indica un posible daño material.

Si no puede evitarse la situación, pueden producirse daños materiales.

- ▶ Deben seguirse las instrucciones de esta advertencia para evitar daños materiales.

ADVERTENCIA

- ▶ Una indicación advierte de informaciones adicionales que facilitan el manejo del aparato.

Seguridad



En este capítulo obtendrá indicaciones de seguridad importantes para manejar el aparato. El uso inadecuado puede causar daños personales y materiales.

Indicaciones de seguridad básicas

Para manejar con seguridad el aparato deben tenerse en cuenta las indicaciones de seguridad siguientes:

- Antes de usar el aparato, compruebe si hay signos de daños externos visibles. No ponga en funcionamiento un aparato dañado o que se haya caído.
- Este aparato puede ser utilizado por niños a partir de 8 años y por personas cuyas facultades físicas, sensoriales o mentales sean reducidas o carezcan de los conocimientos y de la experiencia necesarios siempre que sean vigilados o hayan sido instruidos correctamente sobre el uso seguro del aparato y hayan comprendido los peligros que entraña. Los niños no deben jugar con el aparato. Los niños no deben realizar las tareas de limpieza y mantenimiento del aparato sin supervisión.



- **⚠ ¡PELIGRO!** ¡Los materiales de embalaje no son un juguete! Mantenga los materiales de embalaje fuera del alcance de los niños. ¡Existe peligro de asfixia!
- No realice transformaciones o modificaciones en el dispositivo por cuenta propia.
- No utilice el producto cerca de fuentes de calor, como calefactores u otros aparatos generadores de calor.
- No exponga el aparato a la luz solar directa ni a temperaturas elevadas. De lo contrario, podría sobrecalentarse y dañarse de forma irreparable.
- Mantenga siempre alejado el aparato de las llamas abiertas (p. ej., velas).
- No exponga el aparato a gotas o salpicaduras de agua ni coloque objetos llenos de líquidos, como jarrones o bebidas abiertas, sobre el aparato ni junto a él.
- No sumerja el aparato en agua ni en otros líquidos.

- Coloque siempre el aparato sobre una superficie estable y plana. Si el aparato se cae, podría sufrir daños.
- Apague inmediatamente el aparato y desconecte el adaptador de red conectado si detecta olor a quemado o se forma humo. Encargue la revisión del aparato a un técnico cualificado antes de volver a utilizarlo.
-  Utilice el adaptador de red exclusivamente en estancias interiores secas.
- Utilice el aparato exclusivamente con el adaptador de red suministrado y viceversa.
-  No utilice el adaptador de red si el enchufe o el cable de conexión están dañados.
- El adaptador de red y el cable de conexión fijo no pueden repararse. Si se detecta algún defecto, debe sustituirse el adaptador de red por otro idéntico.
- El usuario no tiene que hacer nada para ajustar el producto a 50 o 60 Hz. El producto se ajusta automáticamente a 50 o 60 Hz.

- La toma eléctrica utilizada debe estar en un lugar de fácil acceso para poder desconectar rápidamente el adaptador de red en caso de peligro.
- Antes de llenar/vaciar el depósito de agua y de limpiar el aparato, desconecte siempre el adaptador de red de la toma eléctrica.
- Tenga en cuenta que una humedad atmosférica elevada puede favorecer la proliferación de organismos biológicos en el entorno.
- Asegúrese de que los objetos situados en el entorno del aparato no se humedezcan ni se mojen. Si se produce humedad, debe reducirse la emisión. Si la emisión no puede reducirse, solo debe utilizarse el aparato periódicamente. No debe permitirse que materiales absorbentes, como alfombras, moquetas, cortinas, visillos o manteles, se humedezcan.
- No debe dejarse agua en el depósito de agua cuando el aparato no esté en uso.

- El aparato debe vaciarse y limpiarse antes de guardarlo. El aparato debe limpiarse antes del siguiente uso.
- ¡ADVERTENCIA! Es posible que los microorganismos que puedan estar presentes en el agua o en el entorno en el que se utilice o almacene el aparato proliferen en el depósito de agua y se transmitan por el aire. Esto provoca un riesgo grave para la salud si no se renueva el agua y si el depósito de agua no se limpia correctamente cada 3 días.
-  El depósito de agua debe vaciarse y rellenarse cada 3 días. Antes de llenarlo, el depósito de agua debe limpiarse con agua fresca. Debe eliminarse cualquier incrustación, depósito o película de suciedad que haya podido formarse en las superficies del depósito de agua o en las superficies internas del aparato. Todas las superficies deben secarse bien por frotado.
- El aparato solo debe utilizarse con agua del grifo limpia o adicionalmente con aceites etéreos (aceites esenciales).

- No utilice nunca el aparato con aceites esenciales sin diluir para evitar daños.
- Solo deben utilizarse los aceites esenciales que cumplan los requisitos nacionales de salud aplicables. El uso de otras sustancias puede provocar intoxicaciones o peligro de incendios.
- Los aceites esenciales deben estar fuera del alcance de los niños.
- Guarde los aceites esenciales bien cerrados.
- Observe también las advertencias especificadas en el etiquetado de los aceites esenciales:

Símbolo	Significado
	¡Lea y observe las instrucciones de uso!
	¡Atención! Puede provocar reacciones alérgicas en la piel.

Descripción de las piezas

(Ver ilustraciones en la página plegable)

- ❶ Tapa
- ❷ Orificio de salida del vapor
- ❸ Depósito de agua
- ❹ Placa cerámica
- ❺ Flecha de vaciado
- ❻ Nivel máximo de llenado
- ❼ Rejilla de ventilación
- ❽ Conector de enchufe
- ❾ Botón ☀
- ❿ Botón ⏻
- ⓫ Botón ⌚
- ⓬ Pantalla de cristal
- ⓭ Adaptador de red
- ⓮ Dosificador
- ⓯ Aceite esencial

Antes de la puesta en funcionamiento

Comprobación del volumen de suministro

El aparato se suministra de serie con los componentes siguientes:

- Difusor ultrasónico con aromaterapia SAD 3D 12 A1
- Adaptador de red
- Vaso medidor
- 2 envases de 10 ml de aceites esenciales (Lemongras y lavanda)
- Instrucciones de uso

Desembalar

- ◆ Extraiga todos los componentes del aparato y el manual de instrucciones de la caja.
- ◆ Retire todos los materiales de embalaje del aparato.

Evacuación del embalaje



El material de embalaje se ha seleccionado teniendo en cuenta criterios ecológicos y de desecho, por lo que es reciclable. Deseche el material de embalaje innecesario de la forma dispuesta por las normativas locales aplicables.



Deseche el embalaje de forma respetuosa con el medio ambiente. Observe las indicaciones de los distintos materiales de embalaje y, si procede, reciclelos de la manera correspondiente. Los materiales de embalaje cuentan con abreviaciones (a) y cifras (b) que significan lo siguiente: 1-7: plásticos; 20-22: papel y cartón; 80-98: materiales compuestos.

Conexión eléctrica

ATENCIÓN

- ▶ Antes de conectar el aparato compruebe que los datos sobre la tensión de entrada necesaria en la placa de características coinciden con la fuente de tensión prevista para el funcionamiento. Es imprescindible que estos datos coincidan, para que no se produzcan daños en el aparato.
 - ▶ Asegúrese de que el cable del adaptador de red **13** no esté dañado y que no se vaya a colocar sobre superficies calientes y/o cantos afilados, de lo contrario podría dañarse.
 - ▶ Asegúrese de que el cable del adaptador de red **13** no esté excesivamente tensado o que no esté plegado.
- ◆ Conecte el adaptador de red **13** con el aparato, para ello conecte la clavija en la base de enchufe **8** en la parte inferior del aparato.





Manejo y funcionamiento

Puesta en funcionamiento

ATENCIÓN

- ▶ En determinadas circunstancias las gotas de aceite pueden causar daños en la superficie de los muebles. Dado el caso coloque un salvamanteles debajo del aparato.
- ◆ Coloque el aparato sobre una superficie plana y estable.
- ◆ Extraiga la pantalla de cristal **12** y la tapa **1**.
- ◆ Llene el depósito de agua **3** con mín. 20 ml y máx. 100 ml de agua corriente limpia usando el dosificador **14**. Tenga en cuenta el nivel máximo de llenado **6**, marcado con un borde.
- ◆ Añada 2-4 gotas del aceite deseado al agua.
- ◆ A continuación, vuelva a colocar la tapa **1** sobre la pantalla de cristal **12** en el depósito de agua **3**.
- ◆ Conecte el adaptador de red **13** a la toma eléctrica.

Encendido/apagado del aparato y ajuste del color/temporizador

- ◆ Pulse el botón  **10** para encender el aparato. Se activa la generación de aroma y la función de cambio de color.
- ◆ Pulse el botón  **9** para fijar el color actual. Para elegir un color determinado o apagar la iluminación, pulse otra vez el botón  **9**.
- ◆ Pulse el botón  **11** para iniciar la función del temporizador con 30 minutos (0.5h). Presione otra vez o varias veces el botón  **11** para ajustar 1 hora (1h), 2 horas (2h) o 3 horas (3h) o desactivar de nuevo la función del temporizador. El led verde muestra el tiempo ajustado.

Si no se ilumina ningún led, significa que la función del temporizador está desactivada. El aparato se apaga automáticamente una vez transcurrido el tiempo ajustado.

- ◆ Con el aparato encendido, pulse el botón  **10** para apagar el aparato inmediatamente. Tras esto, se apagan la generación de aroma y la función de cambio de color.

ADVERTENCIA

- ▶ El aparato se detiene automáticamente cuando se haya consumido por completo el líquido en el depósito de agua **3**

ATENCIÓN

¡Daños en el aparato!

- ▶ Nunca vuelque o intente vaciar el aparato durante el funcionamiento.
- ▶ Desenchufe la clavija **13** de la toma de corriente, antes de rellenar o vaciar el aparato.

Limpieza/Almacenamiento/Eliminación

ATENCIÓN

¡Daños en el aparato!

- ▶ Asegúrese que durante la limpieza no entre humedad en el aparato, para evitar daños irreparables en el mismo.
- ▶ Desenchufe sin falta la clavija **13** de la toma de corriente, antes de limpiar el aparato.
- ▶ No vacíe el aparato a través de la rejilla de ventilación **7**, ya que se podrían producir daños. Tenga en cuenta el sentido de la flecha para vaciar **5** el depósito de agua **3**.
- ▶ Nunca intente limpiar las acumulaciones de cal con objetos afilados o puntiagudos. Esto podría estropear el aparato.

Limpieza del aparato/descalcificado

- ◆ Limpie el depósito de agua ❸ después de cada uso para eliminar los restos de aceite lo máximo posible. Utilice para ello un paño suave ligeramente humedecido. Para la suciedad más persistente vierta unas gotas de un detergente suave en el paño húmedo.

ADVERTENCIA

- ▶ Para eliminar las decoloraciones causadas por los aceites aromáticos en el depósito de agua ❸, utilice un aceite de girasol convencional.
- ◆ La placa cerámica ❹ en la base del depósito de agua ❸ debe limpiarse ocasionalmente si la producción de neblina disminuye. Utilice para ello un bastoncillo de algodón ligeramente humedecido.
- ◆ Limpie la superficie del aparato con un paño seco y suave.
- ◆ Para descalcificar el aparato utilice un producto descalcificador líquido común. Tenga en cuenta los datos del fabricante del producto descalcificador.
- ◆ Llene el depósito de agua ❸ hasta su nivel máximo de llenado con el ❻ producto descalcificador y deje que surta efecto hasta que se haya disuelto la cal.
- ◆ Tire el producto descalcificador y a continuación limpie el depósito de agua ❸ con un paño suave ligeramente humedecido.

Almacenamiento

Si no va a utilizar el aparato durante un período de tiempo prolongado, interrumpa el suministro de corriente y guárdelo en un lugar limpio y seco sin radiación solar directa.

Evacuación del aparato



El símbolo adyacente de un contenedor tachado sobre unas ruedas indica que este aparato está sujeto a la Directiva 2012/19/EU. Dicha Directiva estipula que el aparato no debe desecharse con la basura doméstica normal al finalizar su vida útil, sino en puntos de recogida, puntos limpios o a través de empresas de desechos previstas especialmente para ello.



Este tipo de desecho es gratuito. Cuide el medio ambiente y deseche el aparato de la manera adecuada.



Puede informarse acerca de las posibilidades de desecho de los aparatos usados en su administración municipal o ayuntamiento.



El producto y el embalaje son reciclables, se someten a una responsabilidad ampliada del fabricante y se desechan por separado.

Anexo

Indicaciones sobre la Declaración de conformidad EU

Este aparato cumple con los requisitos básicos de las normativas de las directivas europeas sobre compatibilidad electromagnética 2014/30/EU, la directiva 2014/35/EU sobre límites de tensión y la directiva 2009/125/EC sobre diseño ecológico.

Puede solicitarse la Declaración de conformidad EU completa al importador.



Características técnicas

Adaptador de red	
Fabricante	Putian Yijia Electronic Co., Ltd. The West of Lihan Avenue Hanjiang District, Putian, Fujian, China Número de registro: 91350303579298423W Importador: KOMPERNASS HANDELS GMBH, BURGSTRASSE 21, 44867 BOCHUM, ALEMANIA, tribunal de registro: juzgado de primera instancia de Bochum, Número de registro: HRB 4598
Modelo	YJTH03
Tensión de entrada	100-240 V ~ (corriente alterna)
Frecuencia de la CA de entrada	50/60 Hz
Tensión de salida	24,0 V === (corriente continua)
Corriente de salida	0,5 A
Potencia de salida	12,0 W
Eficiencia media durante el funcionamiento	84,5 %
Eficiencia con carga baja (10 %)	77,1 %
Consumo de potencia sin carga	0,07 W
Consumo de corriente	0,5 A
Clase de aislamiento	II /  (aislamiento doble)

Adaptador de red

Polaridad	 (polo positivo interior, polo negativo exterior)
Grado de protección	IP 20
Clase de eficiencia 6	
Transformador de seguridad a prueba de cortocircuitos	
Temperatura ambiente nominal (t _a)	40 °C
Fuente de alimentación conmutada	

Aparato

Tensión de entrada	24 V \equiv (corriente continua)
Toma de corriente	0,5 A
Capacidad del depósito de agua	100 ml

Garantía de Kompernass Handels GmbH

Estimado cliente:

Este aparato cuenta con una garantía de 3 años a partir de la fecha de compra. Si se detectan defectos en el producto, puede ejercer sus derechos legales frente al vendedor. Estos derechos legales no se ven limitados por la garantía descrita a continuación.

Condiciones de la garantía

El plazo de la garantía comienza con la fecha de compra. Guarde bien el comprobante de caja, ya que lo necesitará como justificante de compra.

Si dentro de un periodo de tres años a partir de la fecha de compra de este producto se detecta un defecto en su material o un error de fabricación, asumiremos la reparación o sustitución gratuita del producto o restituiremos el precio de compra a nuestra elección. La prestación de la garantía requiere la presentación del aparato defectuoso y del justificante de compra (comprobante de caja), así como una breve descripción por escrito del defecto detectado y de las circunstancias en las que se haya producido dicho defecto, dentro del plazo de tres años.

Si el defecto está cubierto por nuestra garantía, le devolveremos el producto reparado o le suministraremos uno nuevo. La reparación o sustitución del producto no supone el inicio de un nuevo periodo de garantía.

Duración de la garantía y reclamaciones legales por vicios

La duración de la garantía no se prolonga por hacer uso de ella. Este principio también se aplica a las piezas sustituidas y reparadas. Si después de la compra del aparato, se detecta la existencia de daños o de defectos al desembalarlo, deben notificarse de inmediato. Cualquier reparación que se realice una vez finalizado el plazo de garantía estará sujeta a costes.

Alcance de la garantía

El aparato se ha fabricado cuidadosamente según estándares elevados de calidad y se ha examinado en profundidad antes de su entrega.

La prestación de la garantía se aplica a defectos en los materiales o errores de fabricación. Esta garantía no cubre las piezas del producto normalmente sometidas al desgaste y que, en consecuencia, puedan considerarse piezas de desgaste ni los daños producidos en los componentes frágiles, p. ej., interruptores, baterías o piezas de vidrio.

Se anulará la garantía si el producto se daña o no se utiliza o mantiene correctamente. Para utilizar correctamente el producto, deben observarse todas las indicaciones especificadas en las instrucciones de uso. Debe evitarse cualquier uso y manejo que esté desaconsejado o frente al que se advierta en las instrucciones de uso.

El producto está previsto exclusivamente para su uso privado y no para su uso comercial. En caso de manipulación indebida e incorrecta, uso de la fuerza y apertura del aparato por personas ajenas a nuestros centros de asistencia técnica autorizados, la garantía perderá su validez.

Proceso de reclamación conforme a la garantía

Para garantizar una tramitación rápida de su reclamación, le rogamos que observe las siguientes indicaciones:

- Mantenga siempre a mano el comprobante de caja y el número de artículo (IAN) 497416_2204 como justificante de compra.
- Podrá ver el número de artículo en la placa de características del producto, grabado en el producto, en la portada de las instrucciones de uso (parte inferior izquierda) o en el adhesivo de la parte trasera o inferior del producto.
- Si se producen errores de funcionamiento u otros defectos, póngase primero en contacto con el departamento de asistencia técnica especificado a continuación **por teléfono o por correo electrónico.**

- Podrá enviar el producto calificado como defectuoso junto con el justificante de compra (comprobante de caja) y la descripción del defecto y de las circunstancias en las que se haya producido de forma gratuita a la dirección de correo proporcionada.



En www.lidl-service.com, podrá descargar este manual de usuario y muchos otros más, así como vídeos sobre los productos y software de instalación.

Con este código QR, accederá directamente a la página del Servicio Lidl (www.lidl-service.com) y podrá abrir las instrucciones de uso mediante la introducción del número de artículo (IAN) 497416_2204.

Asistencia técnica

ES Servicio España

Tel.: 900 984 989

E-Mail: kompernass@lidl.es

IAN 497416_2204

Importador

Tenga en cuenta que la dirección siguiente no es una dirección de asistencia técnica. Póngase primero en contacto con el centro de asistencia técnica especificado.

KOMPERNASS HANDELS GMBH

BURGSTRASSE 21

44867 BOCHUM

ALEMANIA

www.kompernass.com

Indholdsfortegnelse

Introduktion	166
Informationer om denne betjeningsvejledning	166
Formålsbestemt anvendelse	166
Anvendte advarsler	167
Sikkerhed	168
Grundlæggende sikkerhedsanvisninger	168
Beskrivelse af delene	174
Før ibrugtagning	174
Kontrollér pakkens indhold	174
Udpakning	174
Bortskaffelse af emballagen	175
Elektrisk tilslutning	175
Betjening og funktion	176
Ibrugtagning	176
Tænd/sluk for produktet og indstilling af farve- og timerfunktion	176
Rengøring/opbevaring/bortskaffelse	177
Rengør/afkalk produktet	178
Opbevaring	178
Bortskaffelse af produktet	179
Tillæg	179
Info om EU-overensstemmelseserklæringen	179
Tekniske data	180
Garanti for Kompernass Handels GmbH	181
Service	184
Importør	184

Introduktion

Informationer om denne betjeningsvejledning

Tillykke med købet af dit nye produkt.

Du har valgt et produkt af høj kvalitet. Denne betjeningsvejledning er del af aroma-diffuseren (efterfølgende kaldet produktet) og giver vigtige oplysninger om produktets anvendelsesområde, sikkerhed, tilslutning samt betjening af produktet. Betjeningsvejledningen skal altid opbevares i nærheden af produktet. Den skal læses og anvendes af alle personer, som beskæftiger sig med betjening og reparation af produktet. Opbevar denne betjeningsvejledning, og lad den følge med produktet, hvis du giver det videre til andre.

Formålsbestemt anvendelse

Dette produkt er kun beregnet til opfriskning og befugtning af rumluften i lukkede rum og kun til privat brug. Al anden anvendelse betragtes som værende ikke-formålsbestemt. Krav af en hvilken som helst art på grund af skader, som er opstået ved ikke-formålsbetjent anvendelse, forkert udførte reparationer, ikke-tilladte ændringer eller anvendelse af ikke-tilladte reservedele, er udelukket. Denne risiko påhviler brugeren alene. Brug ikke produktet erhvervsmæssigt.

Anvendte advarsler

I den foreliggende betjeningsvejledning anvendes følgende advarsler:

ADVARSEL

En advarsel på dette faretrin angiver en potentielt farlig situation.

Hvis den farlige situation ikke undgås, kan det føre til personskader.

- ▶ Følg anvisningerne i denne advarsel for at undgå, at personer kommer til skade.

OBS

En advarsel på dette faretrin angiver en mulig materiel skade.

Hvis situationen ikke undgås, kan det føre til materielle skader.

- ▶ Følg anvisningerne i denne advarsel for at undgå materielle skader.

BEMÆRK

- ▶ "Bemærk" henviser til yderligere oplysninger, som gør det nemmere at bruge produktet.

Sikkerhed



I dette kapitel får du vigtige sikkerhedsanvisninger til brug af produktet. Forkert anvendelse kan føre til personskader og materielle skader.

Grundlæggende sikkerhedsanvisninger

Overhold følgende sikkerhedsanvisninger for sikker brug af produktet:

- Kontrollér produktet for udvendige, synlige skader før brug. Brug ikke produktet, hvis det er beskadiget eller har været tabt på gulvet.
- Dette produkt kan bruges af børn fra 8 år og derover og af personer med nedsatte fysiske, sensoriske eller mentale evner eller manglende erfaring og/eller viden, hvis de er under opsyn eller undervises i sikker brug af produktet og de farer, der kan være forbundet med det. Børn må ikke lege med produktet. Rengøring og brugervedligeholdelse må ikke udføres af børn uden opsyn.
- **⚠ FARE!** Emballeringsmateriale er ikke legetøj! Hold alle emballeringsmaterialer væk fra børn. Der er risiko for kvælning!



- Du må ikke selv foretage ændringer eller ombygninger af produktet.
- Brug ikke produktet i nærheden af varmekilder som radiatorer eller andre apparater, som producerer varme.
- Udsæt ikke produktet for direkte sollys eller høje temperaturer. Ellers kan det blive overop-
hedet og permanent beskadiget.
- Produktet må ikke komme i kontakt med åben ild (f.eks. stearinlys).
- Udsæt ikke produktet for vandsprøjt og/eller -dråber, og stil ikke genstande fyldt med vand som f.eks. vaser eller drikkevarer på produktet eller ved siden af det.
- Læg ikke produktet ned i vand eller andre væsker!
- Stil produktet på en stabil og lige overflade. Hvis det falder ned, kan det beskadiges.

- Hvis der lugter brændt eller udvikles røg, skal du straks slukke for produktet og tage netadapteren ud, hvis den er sluttet til. Lad en kvalificeret reparatør efterse produktet, før det anvendes igen.
-  Brug kun netadapteren i tørre rum indendørs.
- Brug kun produktet med den medfølgende netadapter, og brug kun den medfølgende netadapter med produktet.
-  Brug aldrig netadapteren, hvis netstikket eller tilslutningsledningen er beskadiget.
- Netadapteren og den fast tilsluttede strømledning må ikke repareres. I tilfælde af defekter skal hele netadapteren udskiftes med en tilsvarende model.
- Brugeren skal ikke gøre noget for at indstille til 50 eller 60 Hz. Produktet indstilles automatisk til 50 eller 60 Hz.

- Der skal altid være nem adgang til den anvendte stikkontakt, så netadapteren hurtigt kan tages ud af stikkontakten i en farlig situation.
- Tag netadapteren ud af stikkontakten, før vandbeholderen fyldes/tømmes samt før rengøring.
- Bemærk, at den høje luftfugtighed kan fremme væksten af biologiske organismer i omgivelserne.
- Sørg for, at genstande i nærheden af produktet ikke bliver fugtige eller våde. Hvis der dannes fugt, skal afgivningen af aroma reduceres. Hvis afgivningen af aroma ikke kan reduceres, må produktet kun bruges i perioder. Lad ikke sugende materialer som tæpper, forhæng, gardiner eller duge blive fugtige.
- Når produktet ikke anvendes, må der ikke være vand i vandbeholderen.
- Produktet skal tømmes og rengøres før opbevaring. Produktet skal rengøres før næste brug.

- **ADVARSEL!** Mikroorganismer, som kan forekomme i vandet eller i omgivelserne, hvor produktet anvendes eller opbevares, kan vokse i vandbeholderen og blæses ud i luften. Det fører til alvorlige sundhedsfarer, hvis vandet ikke udskiftes, og vandbeholderen ikke rengøres korrekt hver 3. dag.
-  Vandbeholderen skal tømmes hver 3. dag og derefter fyldes igen. Før påfyldning skal vandbeholderen rengøres med rent vand. Alle belægninger, aflejringer og snavs, der har sat sig fast på vandbeholderens sider eller på de indvendige sider, skal fjernes. Alle overflader skal gnides tørre.
- Produktet må kun anvendes med rent vand fra vandhanen eller sammen med æteriske olier (aromaolier).
- Anvend aldrig ufortyndede æteriske olier sammen med produktet, da det kan beskadige produktet.

- Der må kun anvendes æteriske olier, som opfylder de nationale sundhedskrav. Brugen af andre substanser kan medføre forgiftning eller risiko for brand.
- Æteriske olier skal holdes uden for børns rækkevidde.
- Æteriske olier skal opbevares under lås.
- Vær opmærksom på advarslerne på de æteriske oliers etiketter:

Symbol	Betydning
	Læs og følg betjeningsvejledningen!
	OBS! Kan fremkalde allergiske hudreaktioner.

Beskrivelse af delene

(Se billederne på klap-ud-siden)

- 1 Låg
- 2 Dampåbning
- 3 Vandbeholder
- 4 Keramiskive
- 5 Retningspil for udhældning
- 6 Maksimal højde ved påfyldning
- 7 Ventilationsåbning
- 8 Stikbøsning
- 9 ☀-knap
- 10 ⏻-knap
- 11 ⌚-knap
- 12 Glasskærm
- 13 Netadapter
- 14 Målebæger
- 15 Æterisk olie

Før ibrugtagning

Kontrollér pakkens indhold

Produktet leveres som standard med følgende dele:

- Aromadiffuser med ultralyd SAD 3D 12 A1
- Netadapter
- Målebæger
- 2 x 10 ml æterisk olie (citrongræs og lavendel)
- Betjeningsvejledning

Udpakning

- ◆ Tag alle delene samt betjeningsvejledningen ud af kassen.
- ◆ Fjern alle emballeringsmaterialer fra produktet.

Bortskaffelse af emballagen



Emballagematerialerne er valgt ud fra kriterier som miljøforlidelighed og bortskaffelsesteknik og kan derfor genbruges. Bortskaf emballagematerialer, du ikke skal bruge mere, efter de lokalt gældende forskrifter.



Bortskaf emballagen miljøvenligt.

Vær opmærksom på mærkningen på de forskellige emballagematerialer, og aflever dem sorteret til bortskaffelse. Emballagematerialerne er mærket med forkortelserne (a) og tallene (b) med følgende betydning:

1-7: Kunststoffer, 20-22: Papir og pap,
80-98: Kompositmaterialer.

Elektrisk tilslutning

OBS

- ▶ Inden tilslutning af produktet skal informationerne om den nødvendige indgangsspænding på typeskiltet sammenlignes med den anvendte spændingskilde. Disse data skal stemme overens, så produktet ikke beskadiges.
 - ▶ Kontrollér, at kablet til netadapteren **13** er ubeskadiget og ikke lægges hen over varme overflader og/eller skarpe kanter, da det ellers beskadiges.
 - ▶ Sørg for, at kablet til netadapteren **13** ikke strammes eller knækkes.
- ◆ Forbind netadapteren **13** med produktet ved at sætte stikket ind i stikbøsningen **8** på undersiden af produktet.





Betjening og funktion

Ibrugtagning

OBS

- ▶ Olie dråber kan under visse omstændigheder beskadige møblernes overflader. Læg eventuelt et underlag under produktet.
- ◆ Stil produktet på et plant og stabilt underlag.
- ◆ Tag glasskærmen **12** og låget **1** af.
- ◆ Fyld vandbeholderen **3** ved hjælp af det vedlagte målebæger **14** med min. 20 ml eller maks. 100 ml rent vand fra vandhanen. Hold øje med den maksimale højde ved påfyldning **6**, som er markeret med en kant.
- ◆ Tilsæt 2-4 dråber af den ønskede æteriske olie til vandet.
- ◆ Sæt derefter låget **1** og glasskærmen **12** på vandbeholderen **3** igen.
- ◆ Sæt netadapteren **13** i stikkontakten.

Tænd/sluk for produktet og indstilling af farve- og timerfunktion

- ◆ Tryk på -knappen **10** for at tænde for produktet. Dufttågeproduktionen og farveskiftfunktionen starter.
- ◆ Tryk på -knappen **9** for at fastlåse den aktuelle farve. Ved at trykke på -knappen **9** igen kan du vælge en bestemt farve eller slukke for belysningen.
- ◆ Tryk på -knappen **11** for at starte timerfunktionen med 30 minutter (0.5h). Tryk igen eller flere gange på -knappen **11** for at indstille 1 time (1h), 2 timer (2h) eller 3 timer (3h) eller for at slukke for timerfunktionen igen.

Den grønne LED viser den indstillede tid. Hvis ingen LED lyser, er timerfunktionen slukket. Produktet slukkes automatisk, når den indstillede tid er gået.

- ◆ Når produktet er tændt, skal du trykke på -knappen **10** for at slukke produktet med det samme. Dufttågeproduktionen og farveskiftfunktionen slukkes.

BEMÆRK

- ▶ Produktet slukkes automatisk, når væsken i vandbeholderen **3** er brugt op.

OBS

Skader på produktet!

- ▶ Vip aldrig produktet, mens det er i brug, og prøv ikke på at tømme det.
- ▶ Tag altid netadapteren **13** ud af stikkontakten, før du fylder eller tømmer produktet.

Rengøring/opbevaring/bortskaffelse

OBS

Skader på produktet!

- ▶ Sørg for, at der ikke trænger fugt ind i produktet ved rengøring, så du undgår permanente skader.
- ▶ Tag altid netadapteren **13** ud af stikkontakten, før du rengør produktet.
- ▶ Tøm ikke produktet gennem ventilationsåbningen **7**, da det kan forårsage skader. Hold øje med retningspilen **5** på vandbeholderen **3** ved tømning.
- ▶ Fjern aldrig kalkaflejringer med spidse eller skarpe genstande. Dette kan beskadige produktet.

Rengør/afkalk produktet

- ◆ Rengør altid vandbeholderen ❸ efter brug, så olierester så vidt muligt fjernes helt. Brug en blød, let fugtet klud til dette. Kom et par dråber mildt opvaskemiddel på en fugtig klud, hvis snavset sidder fast.

BEMÆRK

- ▶ Brug almindelig solsikkeolie til at fjerne misfarvninger fra æteriske olier i vandbeholderen ❸.
- ◆ Keramiskiven ❹ i bunden af vandbeholderen ❸ skal rengøres en gang imellem, når tågeproduktionen aftager. Brug en let fugtet vatpind til dette.
- ◆ Rengør produktets overflader med en blød, tør klud.
- ◆ Brug et almindeligt flydende afkalkningsmiddel til afkalkning af produktet. Overhold anvisningerne fra producenten til afkalkningsmidlet.
- ◆ Fyld vandbeholderen ❸ til den maksimale fyldehøjde ❻ med afkalkningsmiddel, og lad det virke, indtil kalken har løsnet sig.
- ◆ Hæld afkalkningsmidlet ud, og rengør derefter vandbeholderen ❸ med en blød, let fugtet klud.

Opbevaring

Hvis produktet ikke skal bruges i længere tid, skal det afbrydes fra strømforsyningen og opbevares et rent, tørt sted uden direkte sollys.

Bortskaffelse af produktet



Det viste symbol med den overstregede affaldscontainer på hjul viser, at dette produkt er underlagt direktivet 2012/19/EU. Dette direktiv angiver, at produktet ikke må bortskaffes sammen med det normale husholdningsaffald, når dets brugstid er omme, men skal afleveres på specielle indsamlingssteder, genbrugspladser eller affaldsvirksomheder.



Denne bortskaffelse er gratis for dig. Skån miljøet, og bortskaf produktet korrekt.



Du kan få oplysninger hos kommunen om bortskaffelse af udtjente produkter.



FR



Produktet og emballagen kan genbruges, er underlagt et udvidet producentansvar og indsamles sorteret.

Tillæg



Info om EU-overensstemmelseserklæringen

Dette produkt er i overensstemmelse med de grundlæggende krav og øvrige relevante forskrifter i det europæiske direktiv for elektromagnetisk kompatibilitet 2014/30/EU, lavspændingsdirektivet 2014/35/EU samt direktivet for miljømæssigt design 2009/125/EC.



Den komplette EU-overensstemmelseserklæring kan rekvireres hos importøren.

Tekniske data

Netadapter	
Producent	Putian Yijia Electronic Co., Ltd. The West of Lihan Avenue Hanjiang District, Putian, Fujian, China Handelsregistreringsnummer: 91350303579298423W Importør: KOMPERNASS HANDELS GMBH, BURGSTRASSE 21, 44867 BOCHUM, TYSKLAND, Handelsregister AG Bochum, Registreringsnummer: HRB 4598
Model	YJTH03
Indgangsspænding	100 - 240 V ~ (vekselstrøm)
Indgangsvekselstrøms- frekvens	50/60 Hz
Udgangsspænding	24,0 V = (jævnstrøm)
Udgangsstrøm	0,5 A
Udgangseffekt	12,0 W
Gennemsnitlig effektivitet ved drift	84,5 %
Effektivitet ved lav belastning (10 %)	77,1 %
Effektforbrug i ubelastet tilstand	0,07 W
Strømforbrug	0,5 A
Beskyttelsesklasse	II /  (dobbeltisolering)
Polaritet	 (Plus indvendig, minus udvendig)

Netadapter

Kapslingsklasse	IP 20
Effektivitetsklasse 6	
Kortslutningsstabil sikkerhedstransformator	
Nominel omgivende temperatur (ta)	40°C
Koblingsnetdel	

Produkt

Indgangsspænding	24 V \equiv (jævnstrøm)
Strømforbrug	0,5 A
Vandbeholderkapacitet	100 ml

Garanti for Kompernass Handels GmbH

Kære kunde

På dette produkt får du 3 års garanti fra købsdatoen. I tilfælde af mangler ved produktet har du en række juridiske rettigheder i forhold til sælgeren af produktet. Dine juridiske rettigheder forringes ikke af den nedenfor anførte garanti.

Garantibetingelser

Garantiperioden begynder på købsdatoen. Opbevar venligst kvitteringen et sikkert sted. Den er nødvendig for at kunne dokumentere købet.

Hvis der inden for tre år fra dette produkts købsdato opstår en materiale- eller fabrikationsfejl, vil produktet – efter vores valg – blive repareret eller udskiftet, eller købsprisen vil blive refunderet gratis til dig.

Denne garantiydelse forudsætter, at det defekte produkt afleveres, og købsbeviset (kvitteringen) forevises i løbet af fristen på tre år, og at der gives en kort skriftlig beskrivelse af, hvori manglen består, og hvornår den er opstået.

Hvis defekten er dækket af vores garanti, får du et repareret eller et nyt produkt retur. Reparation eller ombytning af produktet udløser ikke en ny garantiperiode.

Garantiperiode og juridiske mangelkrav

Garantiperioden forlænges ikke, hvis der gøres brug af garantien. Det gælder også for udskiftede og reparerede dele. Skader og mangler, som eventuelt allerede fandtes ved køb, samt manglende dele, skal anmeldes straks efter udpakningen. Når garantiperioden er udløbet, er reparation af skader betalingspligtig.

Garantiens omfang

Produktet er produceret omhyggeligt efter strenge kvalitetsretningslinjer og testet grundigt inden leveringen.

Garantien dækker materiale- og fabrikationsfejl. Denne garanti omfatter ikke produktdele, der er udsat for normal slitage og derfor kan betragtes som sliddele, eller skader på skrøbelige dele som f.eks. kontakter, genopladelige batterier eller dele af glas.

Denne garanti bortfalder, hvis produktet er blevet beskadiget, ikke er forskriftsmæssigt anvendt eller vedligeholdt. For at sikre forskriftsmæssig anvendelse af produktet skal alle anvisninger nævnt i betjeningsvejledningen nøje overholdes. Anvendelsesformål og handlinger, som frarådes eller der advares imod i betjeningsvejledningen, skal ubetinget undgås.

Produktet er kun beregnet til privat og ikke til kommercielt brug. Ved misbrug og uhensigtsmæssig brug, anvendelse af vold og ved indgreb, som ikke er foretaget af vores autoriserede serviceafdeling, bortfalder garantien.

Afvikling af garantissager

For at sikre en hurtig behandling af din anmeldelse bør du følge nedenstående anvisninger:

- Ved alle forespørgsler bedes du have kvitteringen og artikelnummeret (IAN) 497416_2204 klar som dokumentation for købet.
- Artikelnummeret kan du finde på typeskiltet på produktet, som indgravering på produktet, på betjeningsvejledningens forside (nederst til venstre) eller som klæbemærke på bag- eller undersiden af produktet.
- Hvis der opstår funktionsfejl eller øvrige mangler, bedes du først kontakte nedennævnte serviceafdeling **telefonisk** eller **via e-mail**.
- Et produkt, der er registreret som defekt, kan du derefter indsende portofrit til den oplyste serviceadresse med vedlæggelse af købsbevis (kvittering) og en beskrivelse af, hvori manglen består, og hvornår den er opstået.



På www.lidl-service.com kan du downloade denne og mange andre manualer, produktvideoer og installationssoftware.

Med denne QR-kode kommer du direkte til Lidl-servicesiden (www.lidl-service.com) og kan åbne den ønskede betjeningsvejledning ved indtastning af artikelnummeret (IAN) 497416_2204.

Service**DK Service Danmark**

Tel.: 32 710005

E-Mail: kompernass@lidl.dk

IAN 497416_2204

Importør

Bemærk at den efterfølgende adresse ikke er en serviceadresse.
Kontakt først det nævnte servicested.

KOMPERNASS HANDELS GMBH

BURGSTRASSE 21

44867 BOCHUM

TYSKLAND

www.kompernass.com

Indice

Introduzione	186
Informazioni sul presente manuale di istruzioni	186
Uso conforme	186
Avvertenze utilizzate	187
Sicurezza	188
Note fondamentali relative alla sicurezza	188
Descrizione dei componenti	194
Prima della messa in funzione	194
Controllo del materiale in dotazione	194
Disimballaggio	194
Smaltimento dell'imballaggio	195
Collegamento elettrico	195
Uso e funzionamento	196
Messa in funzione	196
Accensione/spengimento dell'apparecchio e impostazione della funzione di colore e timer	196
Pulizia/conservazione/smaltimento	197
Pulizia/eliminazione del calcare dall'apparecchio	198
Conservazione	199
Smaltimento dell'apparecchio	199
Appendice	200
Note sulla dichiarazione di conformità CE	200
Dati tecnici	200
Garanzia della Kompnass Handels GmbH	202
Assistenza	204
Importatore	204

Introduzione

Informazioni sul presente manuale di istruzioni

Congratulazioni per l'acquisto del nuovo apparecchio.

È stato scelto un prodotto di alta qualità. Il presente manuale di istruzioni è parte integrante del diffusore di aromi (di seguito denominato apparecchio o prodotto) e fornisce informazioni importanti per l'uso conforme, la sicurezza, il collegamento e il funzionamento dell'apparecchio. Il manuale di istruzioni deve essere sempre disponibile nelle vicinanze dell'apparecchio. Esso deve essere letto e osservato da ogni persona che utilizza l'apparecchio e si occupa dell'eliminazione dei guasti. Conservare il presente manuale di istruzioni e consegnarlo insieme all'apparecchio in caso di cessione dello stesso a terzi.

Uso conforme

Questo apparecchio serve unicamente a rinfrescare e inumidire l'aria in ambienti chiusi ed è destinato all'uso domestico. Un uso diverso o esulante da quanto sopra riportato è considerato non conforme. Sono escluse rivendicazioni di qualsiasi tipo per danni derivanti da uso non conforme, riparazioni non professionali, modifiche non autorizzate o uso di parti di ricambio non omologate. Il rischio è esclusivamente a carico dell'utente. Non utilizzare questo apparecchio a fini commerciali.

Avvertenze utilizzate

Nel presente manuale di istruzioni vengono utilizzate le seguenti avvertenze:

AVVERTENZA

Un'avvertenza contrassegnata da questo livello di pericolo indica una situazione potenzialmente pericolosa.

Se non si evita tale situazione pericolosa, essa può dare luogo a lesioni.

- ▶ Seguire le indicazioni riportate in questa avvertenza per evitare lesioni personali.

ATTENZIONE

Un'avvertenza contrassegnata da questo livello di pericolo indica la possibilità di danni materiali.

Se non si evita tale situazione, essa può dare luogo a danni materiali.

- ▶ Seguire le indicazioni di questa avvertenza per evitare danni materiali.

NOTA

- ▶ Una nota fornisce ulteriori informazioni volte a facilitare l'uso dell'apparecchio.

Sicurezza



In questo capitolo sono riportate importanti indicazioni di sicurezza relative all'uso dell'apparecchio. L'uso non conforme può comportare danni a persone e a cose.

Note fondamentali relative alla sicurezza

Per un impiego sicuro dell'apparecchio, rispettare le seguenti note relative alla sicurezza:

- Controllare l'apparecchio prima dell'uso per rilevare eventuali danni visibili. Non mettere in funzione l'apparecchio se è danneggiato o nel caso in cui sia caduto.
- Questo apparecchio può essere utilizzato dai bambini di almeno 8 anni di età e da persone con capacità fisiche, sensoriali o mentali ridotte o insufficiente esperienza o conoscenza, solo se sorvegliati o istruiti sull'uso sicuro dell'apparecchio e qualora ne abbiano compreso i pericoli associati. I bambini non devono giocare con l'apparecchio. La pulizia e la manutenzione a cura dell'utente non devono essere eseguite da bambini, a meno che non siano sorvegliati.

- **⚠ PERICOLO!** I materiali d'imballaggio non sono un giocattolo! Tenere tutti i materiali d'imballaggio fuori dalla portata dei bambini. Sussiste pericolo di soffocamento!
- Non eseguire modifiche o riparazioni dell'apparecchio in proprio.
- Non utilizzare l'apparecchio in prossimità di fonti di calore come radiatori o altri apparecchi che generano calore.
- Non esporre l'apparecchio alla luce solare diretta o a temperature elevate. Altrimenti potrebbe surriscaldarsi e subire danni irreparabili.
- Tenere sempre le fiamme libere (ad es. candele) lontane dall'apparecchio.
- Non esporre l'apparecchio a spruzzi d'acqua e/o gocciolamenti e non collocare sopra o accanto all'apparecchio oggetti contenenti liquidi, come ad esempio vasi o contenitori di bevande.
- Non immergere l'apparecchio in acqua o in altri liquidi.

- Collocare l'apparecchio sempre su una superficie piana e stabile. Esso può danneggiarsi in caso di caduta.
- Se si riscontrasse odore di bruciato o sviluppo di fumo, spegnere immediatamente l'apparecchio e scollegare l'adattatore di rete collegato. Fare controllare l'apparecchio da un tecnico qualificato prima di riutilizzarlo.
-  Utilizzare l'adattatore di rete solo in ambienti interni asciutti.
- Utilizzare l'apparecchio solo con l'adattatore di rete fornito e utilizzare l'adattatore di rete fornito esclusivamente con quest'apparecchio.
-  Non utilizzare l'adattatore di rete se la spina o il cavo di collegamento sono danneggiati.
- L'adattatore di rete e il cavo di collegamento ad esso fissato non possono essere riparati. In caso di guasto occorre sostituire l'intero adattatore di rete con uno equivalente.



- Non è necessario che l'utilizzatore imponga il prodotto per l'uso a 50 o 60 Hz. Il prodotto si imposta automaticamente su 50 o 60 Hz.
- La presa utilizzata deve sempre essere facilmente accessibile, in modo che in un'eventuale situazione di pericolo l'alimentatore di rete possa essere rapidamente staccato dalla presa.
- Prima di riempire/svuotare il contenitore dell'acqua e prima di ogni pulizia, staccare l'adattatore di rete dalla presa di corrente.
- Si tenga presente che un elevato tasso di umidità dell'aria può favorire la crescita di organismi biologici nell'ambiente circostante.
- Assicurarsi che gli oggetti in prossimità dell'apparecchio non possano inumidirsi o bagnarsi. Se si riscontra umidità, ridurre il getto. Qualora non fosse possibile ridurre il getto, utilizzare l'apparecchio solo periodicamente. Impedire che materiali assorbenti come tappeti, moquette, tende, tendine e tovaglie si inumidiscano.

- Quando l'apparecchio non è in uso non deve esserci acqua all'interno del contenitore dell'acqua.
- Svotare e pulire l'apparecchio prima di riporlo. Pulire l'apparecchio prima di riutilizzarlo.
- **AVVERTENZA!** I microorganismi presenti nell'acqua oppure nell'ambiente in cui l'apparecchio viene utilizzato o conservato possono proliferare all'interno del contenitore dell'acqua e quindi essere rilasciati nell'aria. Ciò rappresenta un serio rischio per la salute se l'acqua non viene cambiata e il contenitore dell'acqua non viene pulito correttamente ogni 3 giorni.

-  Il contenitore dell'acqua deve essere svuotato e riempito nuovamente ogni 3 giorni.

Prima di riempirlo, pulire il contenitore dell'acqua con acqua pulita. Rimuovere qualunque tipo di deposito o sporco accumulatosi sulle superfici del contenitore dell'acqua o sulle superfici interne. Asciugare tutte le superfici con un panno.

- L'apparecchio può essere usato solo con acqua di rubinetto pulita o, in aggiunta, con oli essenziali (oli eterici).
- Non usare mai l'apparecchio con oli eterici non diluiti, in modo da evitare che subisca danni.
- È consentito esclusivamente l'uso di oli eterici conformi ai requisiti nazionali di tutela della salute. L'uso di altre sostanze può causare intossicazioni oppure comportare il rischio di incendio.
- Tenere gli oli eterici fuori dalla portata dei bambini.
- Conservare gli oli eterici sotto chiave.
- Osservare anche le avvertenze riportate sull'etichetta degli oli eterici:

Simbolo	Significato
	Leggere e osservare il manuale di istruzioni.
	Attenzione! Può provocare una reazione allergica cutanea.

Descrizione dei componenti

(per le illustrazioni vedere la pagina pieghevole)

- ❶ Coperchio
- ❷ Apertura per la fuoriuscita del vapore
- ❸ Contenitore dell'acqua
- ❹ Rondella in ceramica
- ❺ Freccia del senso di versamento
- ❻ Livello di riempimento massimo
- ❼ Apertura di ventilazione
- ❽ Presa
- ❾ Tasto ☀
- ❿ Tasto ⏻
- ⓫ Tasto ⏪
- ⓬ Schermo di vetro
- ⓭ Adattatore di rete
- ⓮ Misurino
- ⓯ Olio eterico

Prima della messa in funzione

Controllo del materiale in dotazione

La dotazione standard dell'apparecchio comprende i seguenti componenti:

- Diffusore di aromi a ultrasuoni SAD 3D 12 A1
- Adattatore di rete
- Misurino
- 2 x 10 ml di olio eterico (citronella e lavanda)
- Manuale di istruzioni

Disimballaggio

- ◆ Prelevare dalla scatola tutte le parti dell'apparecchio e questo manuale di istruzioni.
- ◆ Rimuovere tutto il materiale d'imballaggio dall'apparecchio.

Smaltimento dell'imballaggio



I materiali di imballaggio sono stati selezionati in relazione alla loro ecocompatibilità e alle caratteristiche di smaltimento, pertanto sono riciclabili. Smaltire il materiale di imballaggio inutilizzato in conformità alle vigenti norme locali.



Smaltire l'imballaggio conformemente alle norme di tutela ambientale.

Tenere conto dei codici presenti sui vari materiali di imballaggio ed eventualmente separare i materiali effettuando una raccolta differenziata. I materiali di imballaggio presentano codici costituiti da abbreviazioni (a) e numeri (b) con il seguente significato: 1-7: materie plastiche, 20-22: carta e cartone, 80-98: materiali compositi.

Collegamento elettrico

ATTENZIONE

- ▶ Prima di collegare l'apparecchio alla presa di corrente, controllare i dati relativi alla tensione d'ingresso necessaria, indicati sulla targhetta, confrontandoli con quelli della presa di corrente che verrà utilizzata per l'apparecchio. Questi dati devono corrispondere per evitare di arrecare danni all'apparecchio.
 - ▶ Assicurarsi che il cavo dell'adattatore di rete **13** non sia danneggiato e non venga collocato su superfici surriscaldate e/o acuminate, poiché potrebbe danneggiarsi.
 - ▶ Assicurarsi che il cavo dell'adattatore di rete **13** non sia teso o piegato.
- ◆ Collegare l'adattatore di rete **13** all'apparecchio inserendo la spina nella presa **8** situata sul lato inferiore dell'apparecchio.





Uso e funzionamento

Messa in funzione

ATTENZIONE

- ▶ Le gocce di olio, in alcune circostanze, potrebbero causare danni alla superficie dei mobili. Collocare eventualmente un tappetino sotto l'apparecchio.
- ◆ Collocare l'apparecchio su una superficie piana e stabile.
- ◆ Togliere lo schermo di vetro **12** e il coperchio **1**.
- ◆ Riempire il contenitore dell'acqua **3** con minimo 20 ml o massimo 100 ml di acqua di rubinetto pulita aiutandosi con il misurino **14** fornito. Non superare il livello di riempimento massimo **6** contrassegnato con un bordo.
- ◆ Aggiungere all'acqua 2-4 gocce dell'olio desiderato.
- ◆ Poi collocare nuovamente il coperchio **1** e lo schermo di vetro **12** sul contenitore dell'acqua **3**.
- ◆ Inserire l'adattatore di rete **13** nella presa di corrente.

Accensione/spengimento dell'apparecchio e impostazione della funzione di colore e timer

- ◆ Premere il tasto  **10** per accendere l'apparecchio. Iniziano la nebulizzazione profumata e la funzione di variazione del colore.
- ◆ Premere il tasto  **9** per fissare il colore attuale. Premendo ulteriormente il tasto  **9** è possibile scegliere un colore specifico o spegnere l'illuminazione.
- ◆ Premere il tasto  **11** per avviare la funzione timer con 30 minuti (0.5h). Premere nuovamente o ripetutamente il tasto  **11** per impostare 1 ora (1h), 2 ore (2h) o 3 ore (3h) o per disattivare nuovamente la funzione timer. Il LED verde indica il tempo impostato.

Se non è acceso nessun LED, la funzione timer è disattivata. Alla scadenza del tempo impostato l'apparecchio si spegne automaticamente.

- ◆ Quando l'apparecchio è acceso, premere il tasto  10 per spegnere immediatamente l'apparecchio. La nebulizzazione profumata e la funzione di variazione del colore vengono disattivate.

NOTA

- ▶ L'apparecchio si spegne automaticamente non appena si esaurisce il liquido nel contenitore dell'acqua 3.

ATTENZIONE

Danneggiamento dell'apparecchio!

- ▶ Non inclinare mai l'apparecchio durante l'uso e non tentare di svuotarlo.
- ▶ Prima di riempire o svuotare l'apparecchio, staccare sempre l'adattatore di rete 13 dalla presa di corrente.

Pulizia/conservazione/smaltimento

ATTENZIONE

Danneggiamento dell'apparecchio!

- ▶ Per evitarne l'irreparabile danneggiamento, assicurarsi che durante la pulizia non penetri umidità nell'apparecchio.
- ▶ Prima di pulire l'apparecchio, staccare sempre l'adattatore di rete 13 dalla presa di corrente.
- ▶ Per evitare danni non svuotare l'apparecchio attraverso l'apertura di ventilazione 7. Per lo svuotamento tenere conto della freccia del senso di versamento 5 presente sul contenitore dell'acqua 3.

ATTENZIONE

- ▶ Non tentare assolutamente di rimuovere i depositi di calcare con oggetti appuntiti o acuminati. In caso contrario si rischia di danneggiare l'apparecchio.

Pulizia/eliminazione del calcare dall'apparecchio

- ◆ Pulire il contenitore dell'acqua **3** dopo ogni uso, per eliminare il più possibile i resti di olio. A tale scopo utilizzare un panno morbido e leggermente inumidito. In caso di sporco ostinato, versare alcune gocce di detergente delicato sul panno umido.

NOTA

- ▶ Per rimuovere dal contenitore dell'acqua **3** eventuali macchie provocate dagli oli eterici, utilizzare olio di semi di girasole comune.
- ◆ La rondella in ceramica **4** che si trova sul fondo del contenitore dell'acqua **3** va pulita di tanto in tanto, quando si nota una riduzione della produzione di nebbia. A tale scopo utilizzare un bastoncino di cotone idrofilo leggermente inumidito.
- ◆ Pulire le superfici dell'apparecchio con un panno morbido e asciutto.
- ◆ Per eliminare il calcare dall'apparecchio, utilizzare un comune decalcificante liquido. Rispettare le indicazioni del produttore del decalcificante.
- ◆ Riempire il contenitore dell'acqua **3** di decalcificante fino al livello di riempimento massimo **6** e farlo agire fino al completo scioglimento del calcare.
- ◆ Gettare via il decalcificante, poi pulire il contenitore dell'acqua **3** con un panno morbido e leggermente inumidito.

Conservazione

Qualora non si intenda utilizzare l'apparecchio per un lungo periodo di tempo, disconnetterlo dalla presa di corrente e conservarlo in un luogo pulito e asciutto, al riparo dal sole.

Smaltimento dell'apparecchio

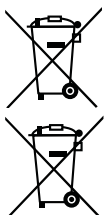

Il simbolo del bidone dei rifiuti su ruote barrato, raffigurato lateralmente, indica che l'apparecchio è soggetto alla Direttiva 2012/19/UE. Questa direttiva prescrive che l'apparecchio, al termine della sua durata utile, non venga smaltito assieme ai normali rifiuti domestici, bensì conferito ad appositi centri di raccolta, centri di riciclaggio o aziende di smaltimento.

**Lo smaltimento è gratuito per l'utente.
Rispettare l'ambiente e smaltire l'apparecchio in modo conforme alle direttive pertinenti.**



Per conoscere ulteriori possibilità di smaltimento del prodotto dismesso rivolgersi alla propria amministrazione comunale.



FR



Il prodotto e l'imballaggio sono riciclabili, sono soggetti ad una responsabilità estesa del produttore e vengono raccolti in maniera differenziata.

Appendice

Note sulla dichiarazione di conformità CE

Il presente apparecchio è conforme ai requisiti fondamentali e alle altre prescrizioni pertinenti della Direttiva europea di compatibilità elettromagnetica 2014/30/UE, della Direttiva bassa tensione 2014/35/UE e della Direttiva Ecodesign 2009/125/CE.







La dichiarazione di conformità UE completa è disponibile presso l'importatore.

Dati tecnici

Adattatore di rete

Produttore	Putian Yijia Electronic Co., Ltd. The West of Lihan Avenue Hanjiang District, Putian, Fujian, Cina Numero di iscrizione alla camera di commercio: 91350303579298423W Importatore: KOMPERNASS HANDELS GMBH, BURGSTRASSE 21, 44867 BOCHUM, GERMANIA, Registro delle imprese del tribunale di Bochum: HRB 4598
Modello	YJTH03
Tensione d'ingresso	100-240 V ~ (corrente alternata)
Frequenza corrente alternata d'ingresso	50/60 Hz
Tensione di uscita	24,0 V == (corrente continua)

Adattatore di rete

Corrente di uscita	0,5 A
Potenza in uscita	12,0 W
Efficienza media durante il funzionamento	84,5%
Efficienza a carico ridotto (10%)	77,1%
Assorbimento di potenza a vuoto	0,07 W
Corrente assorbita	0,5 A
Classe di protezione	II /  (isolamento doppio)
Polarità	 (positivo all'interno, negativo all'esterno)
Grado di protezione	IP 20
Classe di efficienza 6	
Trasformatore di sicurezza a prova di cortocircuito	
Temperatura ambiente nominale (t _a)	40 °C
Alimentatore a commutazione	

Apparecchio

Tensione d'ingresso	24 V  (corrente continua)
Corrente assorbita	0,5 A
Capacità del contenitore dell'acqua	100 ml

Garanzia della Kompernass Handels GmbH

Egregio Cliente,

Questo apparecchio ha una garanzia di 3 anni dalla data di acquisto. Qualora questo prodotto presentasse vizi, Le spettano diritti legali nei confronti del venditore del prodotto. La garanzia qui di seguito descritta non costituisce alcun limite a tali diritti legali.

Condizioni di garanzia

Il periodo di garanzia decorre dalla data di acquisto. Si prega di conservare bene lo scontrino di cassa. Quest'ultimo è necessario come prova d'acquisto.

Qualora entro tre anni a partire dalla data d'acquisto del prodotto si presentasse un difetto del materiale o di fabbricazione, provvederemo a nostra discrezione a riparare o a sostituire gratuitamente il prodotto oppure a rimborsare il prezzo d'acquisto. Questa prestazione di garanzia ha come presupposto che l'apparecchio guasto e la prova d'acquisto (scontrino di cassa) vengano presentati entro il termine di tre anni e che si descriva per iscritto in cosa consiste il difetto e quando si è evidenziato.

Se il vizio rientra nell'ambito della nostra garanzia, il Suo prodotto verrà riparato o sostituito da uno nuovo. Con la riparazione o la sostituzione del prodotto non decorre un nuovo periodo di garanzia.

Periodo di garanzia e diritti legali di rivendicazione di vizi

Il periodo di garanzia non viene prolungato da interventi in garanzia. Ciò vale anche per le parti sostituite e riparate. Danni e vizi eventualmente già presenti al momento dell'acquisto devono venire segnalati immediatamente dopo che l'apparecchio è stato disimballato. Le riparazioni eseguite dopo la scadenza del periodo di garanzia sono a pagamento.

Ambito della garanzia

L'apparecchio è stato prodotto con cura secondo severe direttive qualitative e debitamente collaudato prima della consegna.

La prestazione in garanzia vale per difetti del materiale o di fabbricazione. Questa garanzia non si estende a componenti del prodotto esposti a normale logorio, che possono pertanto essere considerati come componenti soggetti a usura (esempio capacità della batteria, calcificazione, lampade, pneumatici, filtri, spazzole...). La garanzia non si estende altresì a danni che si verificano su componenti delicati (esempio interruttori, batterie, parti realizzate in vetro, schermi, accessori vari) nonché danni derivanti dal trasporto o altri incidenti.

Questa garanzia decade se il prodotto è stato danneggiato oppure utilizzato o sottoposto a interventi di manutenzione in modo non conforme. Per un utilizzo adeguato del prodotto si devono rigorosamente rispettare tutte le istruzioni esposte nel manuale di istruzioni per l'uso. Si devono assolutamente evitare modalità di utilizzo e azioni che il manuale di istruzioni per l'uso sconsiglia o da cui esso mette in guardia.

Il prodotto è destinato esclusivamente all'uso domestico e non a quello commerciale. La garanzia decade in caso di impiego improprio o manomissione, uso della forza e interventi non eseguiti dalla nostra filiale di assistenza autorizzata.

Trattamento dei casi di garanzia

Per garantire una rapida evasione della Sua richiesta, La preghiamo di seguire le seguenti istruzioni:

- Tenga a portata di mano per qualsiasi richiesta lo scontrino di cassa e il codice dell'articolo (IAN) 497416_2204 come prova di acquisto.
- Il codice dell'articolo è riportato sulla targhetta identificativa o su un'incisione presenti sul prodotto, sul frontespizio del manuale di istruzioni (in basso a sinistra) o su un adesivo applicato alla parte posteriore o inferiore del prodotto.

- Qualora si presentassero malfunzionamenti o altri tipi di vizi, contatti innanzitutto il reparto assistenza clienti qui di seguito indicato **telefonticamente** o via **e-mail**.
- Una volta che il prodotto è stato registrato come difettoso, lo può poi spedire a nostro carico, provvedendo ad allegare la prova di acquisto (scontrino di cassa), una descrizione del vizio e l'indicazione della data in cui si è presentato, all'indirizzo del servizio di assistenza clienti che Le è stato comunicato.



Sul sito www.lidl-service.com è possibile scaricare questo e molti altri manuali di istruzioni, filmati sui prodotti e software d'installazione.

Con questo codice QR si giunge direttamente al sito dell'assistenza clienti Lidl (www.lidl-service.com) e con la digitazione del codice articolo (IAN) 497416_2204 si può aprire il manuale di istruzioni di proprio interesse.

Assistenza

IT

Assistenza Italia

Tel.: 800781188

E-Mail: kompernass@lidl.it

IAN 497416_2204

Importatore

Badi che il seguente indirizzo non è quello del servizio di assistenza clienti. Contatti innanzitutto il servizio di assistenza clienti indicato.

KOMPERNASS HANDELS GMBH

BURGSTRASSE 21

44867 BOCHUM

GERMANIA

www.kompernass.com

Tartalomjegyzék

Bevezető	206
A jelen használati útmutatóra vonatkozó információk	206
Rendeltetésszerű használat	206
Felhasznált figyelmeztető jelzések	207
Biztonság	208
Alapvető biztonsági utasítások	208
Az egyes részek leírása	214
Üzembe helyezés előtt	214
A csomag tartalmának ellenőrzése	214
Kicsomagolás	214
A csomagolás ártalmatlanítása	215
Elektromos csatlakoztatás	215
Használat és működtetés	216
Üzembe helyezés	216
Készülék be-, kikapcsolása, a szín és az időzítő funkció beállítása	216
Tisztítás/Tárolás/Ártalmatlanítás	217
Készülék tisztítása/Vízkezelődés eltávolítása	218
Tárolás	219
A készülék ártalmatlanítása	219
Függelék	220
A megfelelőségi nyilatkozatra vonatkozó tudnivalók	220
Műszaki adatok	220
A Kompernass Handels GmbH garanciája	222
Szerviz	224
Gyártja	224

Bevezető

A jelen használati útmutatóra vonatkozó információk

Gratulálunk új készüléke megvásárlásához.

Vásárlásával kiváló minőségű termék mellett döntött. Ez a használati útmutató az aroma diffúzor (a továbbiakban készülék vagy termék) része, és fontos információkat tartalmaz a készülék rendeltetészerű használatával, biztonságával, csatlakoztatásával és működésével kapcsolatban. A használati útmutatónak mindig a készülék közelében kell lennie. Minden személynek el kell olvasnia és alkalmaznia kell, aki a készüléket használja és hibaelhárítást végez. Őrizze meg ezt a használati útmutatót és adja tovább a készülékkel együtt a következő tulajdonosnak.

Rendeltetészerű használat

Ez a készülék kizárólag zárt helyiségek levegőjének frissítésére és párásítására, magáncélú használatra készült. Más vagy ezen túlmenő használat nem rendeltetészerű használatnak minősül. A nem rendeltetészerű használatból, szakszerűtlen javítási munkákból, jogosulatlanul végzett módosításból vagy nem engedélyezett alkatrészek használatából eredő károk esetén semmilyen igény nem érvényesíthető. A kockázatot egyedül a felhasználó viseli. Ne használja a készüléket ipari célokra.

Felhasznált figyelmeztető jelzések

Ebben a használati útmutatóban a következő figyelmeztető jelzéseket használjuk:

FIGYELMEZTETÉS

Ennek a veszélyességi fokozatnak a figyelmeztető jelzése lehetséges veszélyes helyzetet jelöl.

Sérüléseket okozhat, ha nem kerül el az ilyen veszélyes helyzetet.

- ▶ A személyi sérülések megelőzése érdekében kövesse a figyelmeztető jelzés szerinti utasításokat.

FIGYELEM

Ennek a veszélyességi fokozatnak a figyelmeztető jelzése lehetséges anyagi kárt jelöl.

Anyagi kárt okozhat, ha nem kerül el az ilyen helyzetet.

- ▶ Az anyagi kár megelőzése érdekében kövesse a figyelmeztető jelzések szerinti utasításokat.

TUDNIVALÓ

- ▶ Tudnivaló jelöli a kiegészítő információkat, amelyek megkönnyítik a készülék használatát.

Biztonság



Ebben a fejezetben a készülék kezelésével kapcsolatos fontos biztonsági utasításokat ismerheti meg. A szakszerűtlen használat személyi sérülést és anyagi kárt okozhat.

Alapvető biztonsági utasítások

A készülék biztonságos használata érdekében tartsa be az alábbi biztonsági utasításokat:

- Használat előtt ellenőrizze a készüléket, hogy nincs-e rajta látható sérülés. Ne működtessen hibás vagy leesett készüléket.
- A készüléket 8 éves kor feletti gyermekek és csökkent fizikai, érzékszervi vagy szellemi képességű vagy tapasztalattal, illetve ismeretekkel nem rendelkező személyek felügyelet mellett használhatják, vagy ha felvilágosították őket a készülék biztonságos használatáról és megértették az ebből eredő veszélyeket. Gyermekek nem játszhatnak a készülékkel. A tisztítást és a felhasználó által végzendő karbantartást nem végezhetik felügyelet nélküli gyermekek.

- **⚠ VESZÉLY!** A csomagolóanyag nem gyerekjáték! Tartson távol minden csomagolóanyagot a gyermekektől. Fulladásveszély!
- Ne szerelje át vagy változtassa meg a készüléket önkényesen.
- Ne működtesse a készüléket hőforrás, például fűtőtest vagy más hőtermelő készülék közelében.
- Ne tegye ki a készüléket közvetlen napfénynek vagy magas hőmérsékletnek. Ellenkező esetben túlmelegedhet és helyrehozhatatlan kár keletkezhet benne.
- Mindig tartsa távol a nyílt lángot (pl. gyertya) a készüléktől.
- Ne engedje, hogy víz fröccsenjen és/vagy csöpögjön a készülékre, és ne állítson rá folyadékkal töltött tárgyat, mint például vázát vagy felnyitott italt.
- Ne merítse a készüléket vízbe vagy más folyadékba!



- A készüléket minden esetben stabil és egyenes felületre kell helyezni. Ha a készülék leesik, kár keletkezhet benne.
- Ha égett szagot vagy füstöt észlel, azonnal kapcsolja ki a készüléket és húzza ki a csatlakoztatott hálózati adaptert a készülékből. Ismételt használatba vétel előtt ellenőriztesse a készüléket képzett szakemberrel.
-  A hálózati adaptert csak száraz, belső helyiségekben használja.
- A készüléket csak a mellékelt hálózati adapterrel használja és a mellékelt hálózati adaptert csak a készülékkel használja.
-  Ne használja a hálózati adaptert sérült csatlakozódugóval vagy csatlakozókábellel.
- A hálózati adaptert és a fixen csatlakoztatott csatlakozókábelt nem szabad javítani. Meghibásodás esetén a teljes hálózati adaptert ki kell cserélni egy azonos típusú adapterre.

- A termék 50 vagy 60 Hz-re történő beállításához nincs szükség beavatkozásra a felhasználó részéről. A termék automatikusan beáll 50, illetve 60 Hz-re.
- A használt csatlakozóaljzatnak könnyen elérhetőnek kell lennie, hogy veszélyhelyzetben gyorsan el lehessen távolítani a hálózati adaptert a csatlakozóaljzattól.
- A víztartály minden feltöltése/kiürítése előtt és minden tisztítás előtt húzza ki a hálózati adaptert a hálózati csatlakozóaljzattól.
- Vegye figyelembe, hogy a magas páratartalom elősegítheti a környezetben lévő biológiai mikroorganizmusok növekedését.
- Ügyeljen arra, hogy a készülék közelében lévő tárgyak ne legyenek nedvesek vagy párák. Ha nedvesség távozik, akkor csökkenteni kell a kibocsátást. Ha a kibocsátás nem csökkenthető, akkor csak időnként használja a készüléket. Ne hagyja, hogy nedvszívó anyagok, például szőnyegek, sötétítő függönyök, függönyök vagy asztalterítők vizesek legyenek.

- Nem szabad vizet hagyni a víztartályban, ha nem használja a készüléket.
- Tárolás előtt mindig ki kell üríteni és meg kell tisztítani a készüléket. A következő használat előtt meg kell tisztítani a készüléket.
- **FIGYELMEZTETÉS!** A vízben vagy a készülék használati, illetve tárolási helye környékén lévő mikroorganizmusok elszaporodhatnak a víztartályban és a levegőbe kerülhetnek. Komoly egészségügyi kockázatokkal jár, ha nem cserélik ki a vizet és nem tisztítják ki megfelelően a víztartályt 3 naponta.
-  A víztartályt 3 naponta ki kell üríteni és újra kell tölteni.

A feltöltés előtt friss vízzel ki kell tisztítani a víztartályt. A víztartály felületein és a belső felületeken képződött lerakódást, üledéket, szennyréteget el kell távolítani. Minden felületet szárazra kell törölni.

- A készüléket csak tiszta csapvízzel vagy ezen felül illóolajokkal (aromaolajokkal) szabad használni.
- Soha ne működtesse a készüléket nem hígított aromaolajokkal, hogy elkerülje a készülék rongálódását.
- Csak olyan aromaolajokat szabad használni, amelyek megfelelnek a nemzeti egészségügyi követelményeknek. Más anyagok használata mérgezést vagy tűzveszélyt okozhat.
- Ne hagyja, hogy az illóolajok gyermekek kezébe kerüljenek.
- Az illóolajokat mindig elzárva kell tárolni.
- Vegye figyelembe az aromaolajok címkéjén található figyelmeztetéseket is:

Szimbólum	Jelentés
	Olvassa el és vegye figyelembe a használati útmutatót!
	Figyelem! Allergiás bőrreakciót válthat ki

Az egyes részek leírása

(a képeket lásd a kihajtható oldalon)

- 1 fedél
- 2 gőzkibocsátó nyílás
- 3 víztartály
- 4 kerámia korong
- 5 kiöntés irányát jelző nyíl
- 6 maximális töltésszint
- 7 szellőzőnyílás
- 8 csatlakozóaljzat
- 9 ☀ gomb
- 10 ⏻ gomb
- 11 ⌚ gomb
- 12 üvegbúra
- 13 hálózati adapter
- 14 mérőpohár
- 15 aromaolaj

Üzembe helyezés előtt

A csomag tartalmának ellenőrzése

A készüléket alapvetően az alábbi összetevőkkel szállítjuk:

- ultrahangos aroma diffúzor SAD 3D 12 A1
- hálózati adapter
- mérőpohár
- 2 db 10 ml aromaolaj (citromfű és levendula)
- használati útmutató

Kicsomagolás

- ◆ Vegye ki a dobozból a készülék valamennyi részét és a használati útmutatót.
- ◆ Távolítsa el minden csomagolóanyagot a készülékről.

A csomagolás ártalmatlanítása



A csomagolóanyagokat környezetbarát és hulladék-ártalmatlanítási szempontok szerint választottuk ki és ezért újrahasznosíthatók. Ártalmatlanítsa a feleslegessé vált csomagolóanyagokat a hatályos helyi előírásoknak megfelelően.

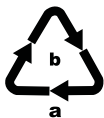

Ártalmatlanítsa a csomagolást környezetbarát módon. Vegye figyelembe a különböző csomagolóanyagokon lévő jelzéseket és adott esetben válassza külön azokat. A csomagolóanyagok rövidítésekkel (a) és számjegyekkel (b) vannak megjelölve, az alábbi jelentéssel:
1-7: műanyagok; 20-22: papír és karton, 80-98: kompozit anyagok.

Elektromos csatlakoztatás

FIGYELEM

- ▶ A készülék csatlakoztatása előtt hasonlítsa össze a típus táblán lévő szükséges bemeneti feszültségre vonatkozó adatokat a működtetéshez előírányzott feszültségforrással. Ezeknek az adatoknak meg kell egyezniük, hogy ne keletkezzen kár a készülékben.
- ▶ Győződjön meg róla, hogy a hálózati adapter **13** kábele ép és nincs forró felületre és/vagy éles szegélyre helyezve, ellenkező esetben kár keletkezhet benne.
- ▶ Ügyeljen arra, hogy a hálózati adapter **13** kábele ne feszüljön vagy ne legyen megtörve.
- ◆ Csatlakoztassa a hálózati adaptert **13** a készülékhez; ehhez dugja a csatlakozódugót a készülék alján található csatlakozóaljzatba **8**.





Használat és működtetés

Üzembe helyezés

FIGYELEM

- ▶ Bizonyos körülmények között az olajcseppek kárt tehetnek a bútorok felületén. Ezért adott esetben helyezzen egy alátétet a készülék alá.
- ◆ Állítsa a készüléket sima és stabil felületre.
- ◆ Vegye le az üvegbúrát **12** és a fedelet **1**.
- ◆ Töltsön legalább 20 ml, illetve legfeljebb 100 ml tiszta csapvizet a víztartályba **3** a mellékelt mérőpohár **14** segítségével. Vegye figyelembe a maximális töltésszintet **6**, amelyet egy keret jelöl.
- ◆ Tegyen a vízhez 2-4 cseppet az Ön által kiválasztott olajból.
- ◆ Ezt követően tegye vissza a fedelet **1** és az üvegbúrát **12** a víztartályra **3**.
- ◆ Csatlakoztassa a hálózati adaptert **13** a csatlakozóaljzatba.

Készülék be-, kikapcsolása, a szín és az időzítő funkció beállítása

- ◆ A készülék bekapcsolásához nyomja meg a  gombot **10**. Elkezdődik az illatködtermelés és elindul a színváltó funkció.
- ◆ Az aktuális szín rögzítéséhez nyomja meg a  gombot **9**. A  gomb **9** további megnyomásával kiválaszthat egy adott színt vagy kikapcsolhatja a világítást.
- ◆ Nyomja meg a  gombot **11** az időzítő funkció 30 perccel (0.5h) történő elindításához. Nyomja meg ismét, illetve többször a  gombot **11** az időzítő funkció 1 órára (1h), 2 órára (2h) vagy 3 órára (3h) történő beállításához vagy kikapcsolásához. A zöld LED jelzi a beállított időt.

Ha nem világít LED, akkor az időzítő funkció ki van kapcsolva. A készülék a beállított idő után automatikusan kikapcsol.

- ◆ Ha a készülék be van kapcsolva és azonnal szeretné kikapcsolni a készüléket, akkor nyomja meg a  gombot **10**. Az illatködtermelés és a színváltó funkció kikapcsol.

TUDNIVALÓ

- ▶ A készülék automatikusan kikapcsol, amint elfogy a folyadék a víztartályban **3**.

FIGYELEM

Kár keletkezhet a készülékben!

- ▶ Soha ne döntse meg a készüléket működés közben és ne próbálja meg kiüríteni.
- ▶ Feltétlenül húzza ki a hálózati adaptert **13** a csatlakozóaljzattól mielőtt vizet tölt a készülékbe vagy kiüríti a készüléket.

Tisztítás/Tárolás/Ártalmatlanítás

FIGYELEM

Kár keletkezhet a készülékben!

- ▶ Ügyeljen arra, hogy a tisztítás során ne kerüljön nedvesség a készülékbe, ellenkező esetben helyrehozhatatlan kár keletkezhet benne.
- ▶ Feltétlenül húzza ki a hálózati adaptert **13** a csatlakozóaljzattól a készülék tisztítása előtt.
- ▶ A károk megelőzése érdekében ne a szellőzőnyíláson **7** keresztül ürítse ki a készüléket. A kiürítéshez vegye figyelembe a víztartályon **3** lévő kiöntés irányát jelző nyilat **5**.

FIGYELEM

- ▶ Semmiképpen ne próbálja meg a vízkőlerakódást hegyes vagy éles tárgyakkal eltávolítani. Ezek kárt tehetnek a készülékben.

Készülék tisztítása/Vízkőlerakódás eltávolítása

- ◆ Minden használat után tisztítsa meg a víztartályt **3**, hogy lehetőleg teljesen el tudja távolítani az olajmaradványokat. Ehhez használjon egy puha, enyhén megnedvesített törlőkendőt. Makacs szennyeződés esetén tegyen néhány csepp kímélő hatású mosogatószert a nedves törlőkendőre.

TUDNIVALÓ

- ▶ A víztartály **3** aromaolajok miatti elszíneződésének megelőzése érdekében használjon kereskedelmi forgalomban kapható napraforgó-olajat.
- ◆ Időnként meg kell tisztítani a víztartály **3** alján található kerámia korongot **4**, ha a ködképződés alábbhagy. Ehhez használjon egy enyhén megnedvesített fültisztító pálcikát.
- ◆ A készülék felületét puha és száraz törlőkendővel tisztítsa.
- ◆ A készülékben lévő vízkőlerakódás eltávolításához használjon folyékony vízkőoldót. Vegye figyelembe a vízkőoldóra vonatkozó gyártói adatokat.
- ◆ Töltsön a víztartályba **3** vízkőoldót a maximális töltésszintig **6** és hagyja hatni, amíg a vízkő feloldódik.
- ◆ Öntse ki a vízkőoldót, majd tisztítsa meg a víztartályt **3** egy enyhén benedvesített, puha törlőkendővel.

Tárolás

Ha hosszabb ideig nem használja a készüléket, akkor válassza le az áramellátásról és tárolja tiszta, száraz helyen, ahol nem éri közvetlen napsütés.

A készülék ártalmatlanítása

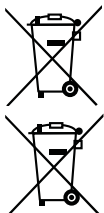

Az itt látható áthúzott kerekes szeméttároló azt jelzi, hogy ez a készülék a 2012/19/EU irányelv hatálya alá tartozik. Ez az irányelv azt mondja ki, hogy a készüléket életciklusa végén nem szabad a szokásos háztartási hulladékkal ártalmatlanítani, hanem azt külön létrehozott gyűjtőhelyen, újrahasznosító központokban vagy ártalmatlanító üzemben kell leadni.

Ez az ártalmatlanítás az Ön számára díjtalan. Kímélje a környezetet és ártalmatlanítson szakszerűen.



Az elhasználdott termék ártalmatlanításának további lehetőségeiről tájékozódjon települése önkormányzatánál vagy a városi önkormányzatnál.



FR



A termék és a csomagolás újrahasznosítható, a gyártó kiterjesztett felelőssége alá tartozik, és szelektív hulladékgyűjtéssel gyűjtik.

Függelék

A megfelelőségi nyilatkozatra vonatkozó tudnivalók

A készülék megfelel az elektromágneses összeférhetőségre vonatkozó 2014/30/EU irányelv, a kisműködésű készülékekre vonatkozó 2014/35/EU irányelv, valamint a környezetbarát tervezésről szóló 2009/125/EK irányelv alapvető követelményeinek és egyéb vonatkozó előírásoknak.







A teljes EU megfelelőségi nyilatkozat az importőrnél szerezhető be.

Műszaki adatok

Hálózati adapter	
Gyártó	Putian Yijia Electronic Co., Ltd. The West of Lihan Avenue Hanjiang District, Putian, Fujian, Kína Cégjegyzékszám: 91350303579298423W Importőr: KOMPERNASS HANDELS GMBH, BURGSTRASSE 21, 44867 BOCHUM, NÉMETORSZÁG, Registergericht AG Bochum, Cégjegyzékszám: HRB 4598
Modell	YJTH03
Bemeneti feszültség	100 - 240 V ~ (váltóáram)
Bemeneti váltóáram frekvencia	50/60 Hz
Kimeneti feszültség	24,0 V = (egyenáram)

Hálózati adapter

Kimeneti áram	0,5 A
Kimeneti teljesítmény	12,0 W
Átlagos hatékonyság működés közben	84,5%
Hatékonyság alacsony terhelés esetén (10%)	77,1%
Teljesítményfelvétel nulla terhelés esetén	0,07 W
Áramfelvétel	0,5 A
Védelmi osztály	II /  (dupla szigetelés)
Polaritás	 (plusz belül, mínusz kívül)
Védettség	IP 20
6. hatékonysági osztály	
rövidzárlattal szemben védett biztonsági transzformátor	
Névleges környezeti hőmérséklet (ta)	40 °C
Kapcsolóüzemű tápegység	

Készülék

Bemeneti feszültség	24 V  (egyenáram)
Áramfelvétel	0,5 A
Víztartálykapacitás	100 ml

A Kompernass Handels GmbH garanciája

Tisztelt Vásárlónk!

A készülékre a vásárlás napjától számított 3 év garanciát vállalunk. A termék meghibásodása esetén. Önt jogszabályban foglalt jogok illetik meg az eladóval szemben. Az alábbi garanciánk nem korlátozza vagy szünteti meg a jogszabályban biztosított jogokat.

Garanciális feltételek

A garanciális időszak a vásárlás napján kezdődik. Gondosan őrizze meg a nyugtát. Ez a vásárlás igazolásához szükséges.

Ha a termékvásárlás napjától számított három éven belül anyag- vagy gyártási hibát észlel, akkor a terméket saját belátásunk szerint ingyen megjavítjuk, kicseréljük vagy visszafizetjük az árát. A garancia feltétele a hibás készülék és a vásárlást igazoló bizonylat (pénztári blokk) három éves garanciaidőn belüli bemutatása, valamint a hiba lényegének és megjelenése idejének rövidleírása.

Ha garanciánk fedezetet nyújt a hibára, akkor javított vagy egy új terméket kap vissza. A termék javítása vagy cseréje esetén a garancia nem kezdődik előlről.

Garanciális idő és a jogszabályban foglalt szavatossági igények

A garancia ideje nem hosszabbodik meg a jótállással. Ez a cserélt és javított alkatrészekre is vonatkozik. Az esetlegesen már a vásárláskor is fennálló sérüléseket és hiányosságokat a kicsomagolás után azonnal jelezni kell. A garanciai lejáratá után esedékes javítások díjkötelesek.

A garancia köre

A készüléket szigorú minőségi előírások szerint gyártottuk és kiszállítás előtt lelkiismeretesen ellenőriztük.

A garancia anyag- vagy gyártási hibákra vonatkozik. A garancia nem terjed ki a termék normális elhasználódásnak kitett és ezért kopó alkatrészeknek tekinthető alkatrészeire vagy a törékeny alkatrészek – mint például kapcsolók, akkumulátorok vagy üvegből készült alkatrészek – sérüléseire.

A garancia megszűnik akkor, ha a termék megsérül, nem megfelelően használják vagy nem tartják karban. A termék megfelelő használata érdekében a használati útmutatóban foglalt összes utasítást pontosan be kell tartani. Feltétlenül kerülni kell minden olyan felhasználati és kezelési módot, amit a használati útmutató nem javasol, vagy amelynek elkerülésére kifejezetten figyelmeztet.

A termék csak magánhasználatra és nem ipari használatra készült. A garancia érvényét veszti visszaélészerű vagy szakszerűtlen kezelés, erőszak alkalmazása vagy olyan beavatkozások esetén, amelyeket általunk nem engedélyezett szervizben végeztek el.

A garancia érvényesítése

Ügyének gyors feldolgozása érdekében kövesse a következő utasításokat:

- Kérjük, hogy minden kapcsolatfelvételnél tartsa készenlétben a vásárlást igazoló pénztári blokkot és a cikkszámot (IAN) 497416_2204s.
- A cikkszám a termék adattábláján, a termékre gravírozva, a használati útmutató címlapján (balra lent) vagy a termék hátoldalán vagy alján lévő címkén található.
- Működési hiba vagy más hiba észlelése esetén vegye fel a kapcsolatot az alábbi szervizrészleggel **telefonon** vagy **e-mailben**.
- Küldje el díjmentesen a megadott szerviz címére a hibásnak talált terméket és a vásárlást igazoló bizonylatot (pénztári blokk), illetve röviden írja le azt is, hogy hol és mikor jelentkezett a hiba.



Más használati útmutatókhoz, termékbemutató videókhöz és a telepítési szoftverekhez hasonlóan ezt is letöltheti a www.lidl-service.com oldalról.

Ezzel a QR-kóddal közvetlenül a Lidl ügyfélszolgálati oldalra kerülnek (www.lidl-service.com) és a cikkszám megadásával (IAN) 497416_2204 megnyithatja a használati útmutatót.

Szerviz

HU Szerviz Magyarország

Tel.: 06800 21225

E-Mail: kompernass@lidl.hu

IAN 497416_2204

Gyártja

Ügyeljen arra, hogy az alábbi cím nem a szerviz címe.

Először forduljon a megjelölt szervizhez.

KOMPERNASS HANDELS GMBH

BURGSTRASSE 21

44867 BOCHUM

NÉMETORSZÁG

www.kompernass.com

Kazalo

Uvod	226
Informacije o teh navodilih za uporabo	226
Predvidena uporaba	226
Opozorila v teh navodilih	227
Varna uporaba	228
Osnovna varnostna navodila	228
Opis delov	234
Pred prvo uporabo	234
Preverjanje obsega dobave	234
Jemanje iz embalaže	234
Odlaganje embalaže med odpadke	235
Električni priključek	235
Uporaba in delovanje	236
Začetek uporabe	236
Vklop/izklop naprave in nastavitve funkcije barv ter časovnika	236
Čiščenje/shranjevanje/odstranitev med odpadke 237	
Čiščenje naprave/odstranjevanje vodnega kamna	238
Shranjevanje	238
Odstranitev naprave med odpadke	239
Priloga	239
Opombe k Izjavi EU o skladnosti	239
Tehnični podatki	240
Proizvajalec	242
Pooblaščen serviser	242
Garancijski list	242

Uvod

Informacije o teh navodilih za uporabo

Zahvaljujemo se vam za nakup nove naprave.

Odločili ste se za kakovosten izdelek. Ta navodila za uporabo so sestavni del razpršilnika dišav (v nadaljevanju imenovanega naprava ali izdelek) in vam nudijo pomembna navodila za predvideno uporabo, varnost, priključitev ter upravljanje naprave. Navodila za uporabo morajo vedno biti dosegljiva v bližini naprave. Prebrati in upoštevati jih mora vsaka oseba, ki bo napravo uporabljala ali odpravljala motnje na njej. Navodila za uporabo shranite in jih skupaj z napravo predajte njenemu naslednjemu lastniku.

Predvidena uporaba

Naprava je predvidena samo za zasebno uporabo za osvežitev in navlažitev zraka v zaprtih prostorih. Kakršna koli druga ali drugačna uporaba od navedene velja za nepredvideno. Izključeno je uveljavljanje kakršnih koli zahtevkov na podlagi škode, nastale zaradi nepredvidene uporabe, nestrokovnih popravil, nedovoljenih izvedenih sprememb ali uporabe nedovoljenih nadomestnih delov. Tveganje nosi izključno uporabnik. Te naprave ne uporabljajte za poslovne namene.

Opozorila v teh navodilih

V teh navodilih za uporabo se uporabljajo naslednje vrste varnostnih opozoril:

OPOZORILO

Varnostno opozorilo te stopnje nevarnosti označuje možno nevarno situacijo.

Če nevarne situacije ne preprečite, lahko pride do telesnih poškodb.

- ▶ Upoštevajte navodila v tem varnostnem opozorilu, da preprečite telesne poškodbe oseb.

POZOR

Varnostno opozorilo te stopnje nevarnosti označuje možno materialno škodo.

Če situacije ne preprečite, lahko pride do materialne škode.

- ▶ Upoštevajte navodila v tem varnostnem opozorilu, da preprečite materialno škodo.

OPOMBA

- ▶ Opomba označuje dodatne informacije, ki vam olajšajo delo z napravo.

Varna uporaba



V tem poglavju najdete pomembna varnostna navodila za ravnanje z napravo. Nepravilna uporaba lahko privede do telesnih poškodb in materialne škode.

Osnovna varnostna navodila

Za varno ravnanje z napravo upoštevajte naslednja varnostna navodila:

- Pred uporabo preverite, ali so na napravi vidne zunanje poškodbe. Naprave, ki je poškodovana ali je padla na tla, ne uporabljajte.
- Otroci od 8. leta starosti naprej in osebe z zmanjšanimi telesnimi, zaznavnimi ali duševnimi sposobnostmi ali s pomanjkljivimi izkušnjami in znanjem smejo napravo uporabljati le pod nadzorom ali če so bili poučeni o varni uporabi naprave in so razumeli nevarnosti, ki izhajajo iz njene uporabe. Otroci se z napravo ne smejo igrati. Otroci brez nadzora ne smejo čistiti ali opravljati uporabniškega vzdrževanja naprave.

- **⚠ NEVARNOST!** Embalažni materiali niso igrača! Embalažne materiale hranite zunaj dosega otrok. Obstaja nevarnost zadužitve!
- Na napravi ne izvajajte nobenih lastnoročnih predelav ali sprememb.
- Naprave ne postavljajte v bližino virov toplote, npr. radiatorjev ali drugih naprav, ki proizvajajo toploto.
- Naprave ne izpostavljajte neposredni sončni svetlobi ali visokim temperaturam. V nasprotnem primeru se lahko pregreje in nepopravljivo poškoduje.
- Odprtih plamenov (npr. sveč) nikoli ne približujte napravi.
- Naprave ne izpostavljajte brizgom in/ali kapljicam vode ter na ali poleg naprave ne postavljajte predmetov s tekočino, na primer vaz ali odprtih pijač.
- Naprave ne potaplajte v vodo ali druge tekočine!



- Napravo vedno postavite na stabilno in ravno površino. V primeru padca se lahko poškoduje.
- Če zaznate vonj po zažganem ali zagledate dim, napravo nemudoma izklopite in povlecite priključen napajalnik iz naprave. Pred ponovno uporabo naj napravo preveri usposobljen strokovnjak.
-  Napajalnik uporabljajte samo v suhih zaprtih prostorih.
- Napravo uporabljajte samo s priloženim napajalnikom in priloženi napajalnik uporabljajte samo z napravo.
-  Napajalnika ne uporabljajte, če je njegov vtič ali priključni kabel poškodovan.
- Napajalnika in neločljivo priključenega priključnega kabla ni dovoljeno popravljati. V primeru okvare je treba celotni napajalnik zamenjati z enakim.

- Izdelka uporabniku ni treba nastaviti na 50 ali 60 Hz. Izdelek se na 50 oz. 60 Hz nastavi samodejno.
- Uporabljena električna vtičnica mora biti vedno preprosto dosegljiva, da je mogoče v nevarnosti napajalnik hitro izvleči iz vtičnice.
- Pred vsakim polnjenjem/praznjenjem posode za vodo in pred vsakim čiščenjem napajalnik potegnite iz električne vtičnice.
- Upoštevajte, da lahko visoka zračna vlaga spodbuja rast bioloških organizmov v okolici.
- Pazite na to, da predmeti v okolici naprave ne postanejo vlažni ali mokri. Če se pojavi vlaga, je treba zmanjšati oddajanje. Če oddajanja ni mogoče zmanjšati, uporabljajte napravo samo občasno. Ne dovolite, da bi se navlažili vpojni materiali, kot so preproge, zastori, zavese ali prti.
- Kadar naprave ne uporabljate, v posodi za vodo ne sme biti vode.
- Napravo je treba pred shranjevanjem izprazniti in očistiti. Pred naslednjo uporabo je treba napravo očistiti.

- **OPOZORILO!** Mikroorganizmi, ki so lahko prisotni v vodi ali okolici, v kateri se naprava uporablja ali shranjuje, se lahko razvijajo v posodi za vodo in jih naprava piha v zrak. To lahko pomeni resna zdravstvena tveganja, če vode ne zamenjate in posode za vodo ne očistite pravilno vsake 3 dni.
-  Posodo za vodo je treba izprazniti in znova napolniti vsake 3 dni.

Pred polnjenjem je treba posodo za vodo očistiti s svežo vodo. Odstraniti je treba vse sledove, obloge ali sloje umazanije, ki so nastali na površinah posode za vodo ali v notranjosti. Vse površine je treba zdrgniti do suhega.

- Napravo je dovoljeno uporabljati le s čisto vodovodno vodo ali dodatno z eteričnimi (aromatskimi) olji.
- Naprave nikoli ne uporabljajte z nerazredčenimi aromatskimi olji, da ne povzročite poškodb naprave.
- Uporabljati smete samo aromatska olja, ki ustrezajo državnim zdravstvenim zahtevam. Uporaba drugih snovi lahko povzroči zastrupitev ali požar.
- Aromatska olja ne smejo biti dostopna otrokom.
- Aromatska olja vedno hranite zaklenjena.
- Upoštevajte tudi opozorila na etiketi aromatskih olj:

Simbol	Pomen
	Preberite in upoštevajte navodila za uporabo!
	Pozor! Lahko povzroči alergijski odziv kože.

Opis delov

(slike so na zloženi strani)

- ❶ Pokrov
- ❷ Odprtina za paro
- ❸ Posoda za vodo
- ❹ Keramična plošča
- ❺ Puščica za smer izlivanja
- ❻ Največja višina polnjenja
- ❼ Prezračevalna reža
- ❽ Vtičnica
- ❾ Tipka ☀
- ❿ Tipka ⏻
- ⓫ Tipka ⏪
- ⓬ Stekleno ohišje
- ⓭ Napajalnik
- ⓮ Merilna posoda
- ⓯ Aromatsko olje

Pred prvo uporabo

Preverjanje obsega dobave

Naprava ob nakupu standardno vsebuje naslednje sestavne dele:

- ultrazvočni razpršilnik arome SAD 3D 12 A1,
- napajalnik,
- merilna posoda,
- 2x 10 ml aromatskega olja (limonska trava in sivka),
- navodila za uporabo.

Jemanje iz embalaže

- ◆ Iz škatle vzemite vse dele naprave in ta navodila za uporabo.
- ◆ Z naprave odstranite ves embalažni material.

Odlaganje embalaže med odpadke



Embalažni materiali so izbrani glede na svojo ekološko primernost in tehnične vidike odstranjevanja, zato jih je mogoče reciklirati. Nepotrebne embalažne materiale zavržite med odpadke v skladu z veljavnimi lokalnimi predpisi.



Embalažo odložite med odpadke na okoljsko primeren način.

Upoštevajte oznake na različnih embalažnih materialih in jih po potrebi ločite. Embalažni materiali so označeni s kraticami (a) in številkami (b) z naslednjim pomenom: 1–7: umetne snovi, 20–22: papir in karton, 80–98: sestavljeni materiali.

Električni priključek

POZOR

- ▶ Pred priključitvijo naprave primerjajte podatke o potrebni vhodni napetosti na tipski tablici z virom napetosti, predvidenim za delovanje. Da ne pride do poškodb naprave, se morajo ti podatki ujemati.
- ▶ Preverite, ali kabel napajalnika **13** ni poškodovan in ni speljan preko vročih površin in/ali ostrih robov, drugače se lahko poškoduje.
- ▶ Pazite na to, da kabel napajalnika **13** ni napet ali prepognjen.
- ◆ Povežite napajalnik **13** z napravo, tako da vtič vtaknete v vtičnico **8** na spodnji strani naprave.





Uporaba in delovanje

Začetek uporabe

POZOR

- ▶ Kapljice olja lahko pod določenimi pogoji povzročijo škodo na površini pohištva. Po potrebi dajte pod napravo podlogo.
- ◆ Napravo postavite na ravno in stabilno podlago.
- ◆ Snemite stekleno ohišje **12** in pokrov **1**.
- ◆ Posodo za vodo **3** napolnite s pomočjo priložene merilne posode **14** z najm. 20 ml oz. najv. 100 ml čiste vodovodne vode. Upoštevajte največjo višino polnjenja **6**, označeno z robom.
- ◆ Vodi dodajte 2–4 kapljice zelenega olja.
- ◆ Potem pokrov **1** in stekleno ohišje **12** znova namestite na posodo za vodo **3**.
- ◆ Napajalnik **13** vtaknite v vtičnico.

Vklop/izklop naprave in nastavitve funkcije barv ter časovnika

- ◆ Za vklop naprave pritisnite tipko  **10**.
Ustvarjanje dišeče meglice in menjavanje barv se začeta.
- ◆ Da določite trenutno barvo, pritisnite tipko  **9**. Z nadaljnjim pritiskanjem tipke  **9** lahko načrtno izberete barvo ali izklopite luč.
- ◆ Za zagon funkcije časovnika za 30 minut (0,5h) pritisnite tipko  **11**. Znova oz. večkrat pritisnite tipko  **11**, da nastavite 1 uro (1h), 2 uri (2h) ali 3 ure (3h) ali da znova izklopite funkcijo časovnika. Zelena lučka LED prikazuje nastavljeni čas. Če lučka LED ne sveti, je funkcija časovnika izključena. Naprava se po nastavljenem času samodejno izključi.

- ◆ Pri vklopljeni napravi pritisnite tipko  10, da napravo takoj izklopite. Ustvarjanje dišeče meglice in funkcija menjavanja barv se izklopita.

OPOMBA

- ▶ Naprava se samodejno izklopi, ko je tekočina v posodi za vodo  porabljena.

POZOR





Poškodba naprave!

- ▶ Naprave med delovanjem nikoli ne nagibajte in je ne poskusite izprazniti.
- ▶ Preden napravo začnete polniti ali prazniti, obvezno najprej povlecite napajalnik  iz vtičnice.

Čiščenje/shranjevanje/odstranitev med odpadke

POZOR

Poškodba naprave!

- ▶ Da ne bi prišlo do nepopravljive škode na napravi, poskrbite, da med čiščenjem v napravo ne more zaiti nikakršna vlaga.
- ▶ Obvezno povlecite napajalnik  iz vtičnice, preden napravo začnete čistiti.
- ▶ Da preprečite škodo, naprave ne praznite skozi prezračevalno režo  7. Pri praznjenju upoštevajte puščico za smer izlivanja  5 na posodi za vodo  3.
- ▶ Vodnega kamna nikoli ne poskušajte odstraniti s koničastimi ali ostrimi predmeti. Takšen način čiščenja lahko poškoduje napravo.

Čiščenje naprave/odstranjanje vodnega kamna

- ◆ Da čim bolj skrbno odstranite ostanke olja, očistite posodo za vodo ❸ po vsaki uporabi. V ta namen uporabite mehko, rahlo navlaženo krpo. V primeru trdovratne umazanije dajte na vlažno krpo nekaj kapljic blagega sredstva za pomivanje.

OPOMBA

- ▶ Za odstranitev obarvanj v posodi za vodo ❸, do katerih pride zaradi aromatskih olj, uporabite običajno gospodinjsko sončnično olje.
- ◆ Na dnu posode za vodo ❸ je keramična plošča ❹, ki jo je občasno treba očistiti, ko začne ustvarjati manj meglice. V ta namen uporabite rahlo navlaženo vatno palčko.
- ◆ Površine naprave očistite z mehko, suho krpo.
- ◆ Za odstranjanje vodnega kamna uporabite trgovsko običajno tekoče sredstvo za odstranjanje vodnega kamna. Upoštevajte tudi navodila proizvajalca sredstva za odstranjanje vodnega kamna.
- ◆ Posodo za vodo ❸ napolnite do največje višine polnjenja ❻ s sredstvom za odstranjanje vodnega kamna in ga pustite delovati tako dolgo, da se vodni kamen raztopi.
- ◆ Sredstvo za odstranjanje vodnega kamna odlijte in potem posodo za vodo ❸ očistite z mehko, rahlo navlaženo krpo.

Shranjevanje

Če naprave dlje časa ne boste uporabljali, jo ločite od električnega napajanja in jo hranite na čistem, suhem mestu brez neposredne sončne svetlobe.

Odstranitev naprave med odpadke



Ta simbol prečrtanega smetnjaka na kolesih pomeni, da za to napravo velja Direktiva 2012/19/EU. V tej direktivi je navedeno, da naprave po koncu njene življenjske dobe ni dovoljeno zavreči med običajne gospodinjske odpadke, temveč jo je treba oddati na posebej za to predvidenih zbirališčih, deponijah za odpadke ali pri podjetjih za odstranjevanje odpadkov.



To odstranjevanje med odpadke je za vas brezplačno. Varujte svoje okolje in odpadke ustrezno odstranijte.



O drugih možnostih za odstranitev odsluženega izdelka vprašajte pri svoji občinski ali mestni upravi.



FR



Izdelek in embalažo je mogoče reciklirati, sta podvržena razširjeni odgovornosti proizvajalca in se zbirata ločeno.

Priloga

Opombe k Izjavi EU o skladnosti



Ta naprava izpolnjuje osnovne zahteve in druge za-
davne predpise evropske Direktive o elektromagnetni
združljivosti 2014/30/EU, Nizkonapetostne direktive
2014/35/EU in Direktive o okoljsko primerni zasnovi
izdelkov 2009/125/ES.



Celotna Izjava EU o skladnosti je na voljo pri uvozniku.

Tehnični podatki

Napajalnik	
Proizvajalec	Putian Yijia Electronic Co., Ltd. The West of Lihan Avenue Hanjiang District, Putian, Fujian, Kitajska Matična številka podjetja: 91350303579298423W Uvoznik: KOMPENASS HANDELS GMBH, BURGSTRASSE 21, 44867 BOCHUM, NEMČIJA, register občinskega sodišča v Bochumu, registrska številka: HRB 4598
Model	YJTH03
Vhodna napetost	100-240 V~ (izmenični tok)
Vhodna frekvenca izmeničnega toka	50/60 Hz
Izhodna napetost	24,0 V== (enosmerni tok)
Izhodni tok	0,5 A
Izhodna moč	12,0 W
Povprečni izkoristek med delovanjem	84,5 %
Izkoristek pri nizki obremenitvi (10 %)	77,1 %
Poraba moči brez obremenitve	0,07 W
Poraba toka	0,5 A

Napajalnik	
Razred zaščite	II/□ (dvojna izolacija)
Polarnost	 (plus znotraj, minus zunaj)
Vrsta zaščite	IP 20
Razred učinkovitosti 6	
Varnostni transformator z zaščito pred kratkim stikom	
Nazivna temperatura okolice (ta)	40 °C
Stikalni napajalnik	

Naprava	
Vhodna napetost	24 V \equiv (enosmerni tok)
Poraba toka	0,5 A
Prostornina posode za vodo	100 ml

Proizvajalec

KOMPERNASS HANDELS GMBH

BURGSTRASSE 21

44867 BOCHUM

NEMČIJA

www.kompernass.com

Pooblaščeniser

SI Servis Slovenija

Tel.: 080 080 917

E-Mail: kompernass@lidl.si

IAN 497416_2204

Garancijski list

1. S tem garancijskim listom Kompernass Handels GmbH jamčimo, da bo izdelek v garancijskem roku ob normalni in pravilni uporabi brezhibno deloval in se zavezujemo, da bomo ob izpolnjenih spodaj navedenih pogojih odpravili morebitne pomanjkljivosti in okvare zaradi napak v materialu ali izdelavi oziroma po svoji presoji izdelek zamenjali ali vrnili kupnino.
2. Garancija je veljavna na ozemlju Republike Slovenije.
3. Garancijski rok za proizvod je 3 leta od datuma izročitve blaga. Datum izročitve blaga je razviden iz računa.
4. Kupec je dolžan okvaro javiti pooblaščenemu servisu oziroma se informirati o nadaljnjih postopkih na zgoraj navedeni telefonski številki. Svetujemo vam, da pred tem natančno preberete navodila o sestavi in uporabi izdelka.
5. Kupec je dolžan pooblaščenemu servisu predložiti garancijski list in račun, kot potrdilo in dokazilo o nakupu ter dnevu izročitve blaga.

6. V primeru, da proizvod popravlja nepooblaščen servis ali oseba, kupec ne more uveljavljati zahtevkov iz te garancije.
7. Vzroki za okvaro oziroma nedelovanje izdelka morajo biti lastnosti stvari same in ne vzroki, ki so zunaj proizvajalčeve oziroma prodajalčeve sfere. Kupec ne more uveljavljati zahtevkov iz te garancije, če se ni držal priloženih navodil za sestavo in uporabo izdelka ali če je izdelek kakorkoli spremenjen ali nepravilno vzdrževan.
8. Jamčimo servis in rezervne dele še 3 leta po preteku garancijskega roka.
9. Obrabni deli oz. potrošni material so izvzeti iz garancije.
10. Vsi potrebni podatki za uveljavljanje garancije se nahajajo na dveh ločenih dokumentih (garancijski list, račun).
11. Ta garancija proizvajalca ne izključuje pravic potrošnika, ki izhajajo iz odgovornosti prodajalca za napake na blagu.

Prodajalec:

Lidl Slovenija d.o.o. k.d., Pod lipami 1, SI-1218 Komenda

Sadržaj

Uvod	246
Informacije o ovim uputama za uporabu	246
Namjenska uporaba	246
Korištena upozorenja	247
Sigurnost	248
Opće sigurnosne napomene	248
Opis dijelova	254
Prije uključivanja uređaja	254
Kontrola opsega isporuke	254
Raspakiranje	254
Zbrinjavanje ambalaže	255
Električni priključak	255
Rukovanje i rad	256
Pokretanje	256
Uključivanje/isključivanje uređaja i podešavanje funkcije boje i tajmera	256
Čišćenje/Čuvanje/Zbrinjavanje	257
Čišćenje uređaja/odstranjivanje kamenca	258
Skladištenje	258
Zbrinjavanje uređaja	259
Prilog	259
Napomene uz EU-izjavu o sukladnosti	259
Tehnički podaci	260
Jamstvo tvrtke Kompennass Handels GmbH	262
Servis	264
Uvoznik	264

Uvod

Informacije o ovim uputama za uporabu

Srdačno čestitamo na kupnji Vašeg novog uređaja. Time ste se odlučili za vrlo kvalitetan proizvod. Ove upute za uporabu sastavni su dio raspršivača mirisa (u nastavku „uređaj“ ili „proizvod“) i pružaju važne informacije za namjensku uporabu, sigurnost, priključivanje, kao i za korištenje uređaja. Upute za uporabu moraju stalno biti dostupne u blizini uređaja. Mora ih pročitati i primijeniti svaka osoba zadužena za posluživanje uređaja i za otklanjanje smetnji na uređaju. Sačuvajte ove upute za uporabu i zajedno s uređajem ih predajte sljedećem vlasniku.

Namjenska uporaba

Ovaj uređaj namijenjen je samo za osvježavanje i ovlaživanje zraka u zatvorenim prostorijama u okviru privatne uporabe. Svaki drugi način uporabe i svaka uporaba izvan navedenih okvira smatra se nenamjenskom. Isključena su sva potraživanja bilo koje vrste za štete nastale nenamjenskom uporabom, nestručno obavljenim popravcima, neovlašteno izvršenim preinakama ili uporabom neodobrenih zamjenskih dijelova. Rizik snosi isključivo korisnik. Uređaj ne koristite u komercijalne svrhe.

Korištena upozorenja

U ovim uputama za uporabu korištena su sljedeća upozorenja:

UPOZORENJE

Upozorenje ovog stupnja opasnosti označava moguću opasnu situaciju.

Ako ne izbjegnute opasnu situaciju, može doći do ozljeda.

- ▶ Slijedite naputke navedene u ovom upozorenju kako biste izbjegli ozljede.

POZOR

Upozorenje ovog stupnja opasnosti označava mogućnost materijalne štete.

Ako ne izbjegnute opasnu situaciju, može doći do materijalne štete.

- ▶ Slijedite naputke navedene u ovom upozorenju kako biste izbjegli materijalnu štetu.

NAPOMENA

- ▶ Napomena označava dodatne informacije za jednostavnije rukovanje uređajem.

Sigurnost



U ovom poglavlju nalaze se važne sigurnosne napomene za rukovanje uređajem. Nestručna uporaba može uzrokovati ozljede i materijalnu štetu.

Opće sigurnosne napomene

Za sigurno rukovanje uređajem pridržavajte se sljedećih sigurnosnih napomena:

- Uređaj prije uporabe provjerite kako biste ustanovili eventualna vidljiva vanjska oštećenja. Ne koristite oštećen uređaj ili uređaj koji je pao.
- Ovaj uređaj smiju koristiti djeca stara 8 godina ili više, kao i osobe sa smanjenim fizičkim, senzornim ili mentalnim sposobnostima ili pomanjkanjem iskustva i/ili znanja, ako su pod nadzorom ili su primile poduku o sigurnom rukovanju uređajem te su razumjele opasnosti koje proizlaze iz uporabe uređaja. Djeca se ne smiju igrati uređajem. Čišćenje i servisiranje ne smiju obavljati djeca bez odgovarajućeg nadzora.



- **⚠ OPASNOST!** Ambalaža nije igračka! Ambalažu držite dalje od djece. Postoji opasnost od gušenja!
- Na uređaju nemojte obavljati samovoljne izmjene ili preinake.
- Uređaj ne koristite u blizinu izvora topline kao što su radijatori ili drugi uređaji koji proizvode toplinu.
- Uređaj ne izlažite izravnom sunčevom zračenju ili visokim temperaturama. U protivnom može doći do pregrijavanja, a uređaj se može nepopravljivo oštetiti.
- Otvoreni plamen (npr. svijeće) uvijek držite podalje od uređaja.
- Uređaj se ne smije prskati vodom niti na njega smije kapati voda. Na uređaj ili pokraj uređaja ne smiju se postavljati predmeti napunjeni vodom, kao što su vaze ili otvorena pića.
- Uređaj nikada ne uranjajte u vodu ili u druge tekućine!

- Uređaj uvijek postavite na ravnu i stabilnu površinu. U slučaju prevrtanja može se oštetiti.
- Uređaj odmah isključite i iz uređaja izvucite priključeni mrežni adapter ako ustanovite miris paljevine ili uočite nastanak dima. Uređaj prije ponovne uporabe mora pregledati stručna kvalificirana osoba.
-  Mrežni adapter koristite isključivo u suhom zatvorenom prostoru.
- Uređaj koristite isključivo s isporučеним mrežnim adapterom i isporučeni mrežni adapter koristite samo s uređajem.
-  Mrežni adapter ne koristite ako su utikač ili priključni kabel oštećeni.
- Mrežni adapter i čvrsto pričvršćeni priključni kabel ne smiju se popravljati. U slučaju kvara kompletan mrežni adapter treba zamijeniti adapterom istih performansi.
- Za promjenu rada proizvoda na 50 ili 60 Hz nije potreban nikakav zahvat korisnika. Proizvod će se automatski prilagoditi frekvenciji od 50 odnosno 60 Hz.

- Korištena utičnica mora biti uvijek lako dostupna kako bi se u slučaju opasnosti mrežni adapter brzo mogao izvući iz utičnice.
- Prilikom svakog punjenja/praznjenja spremnika za vodu i prije svakog čišćenja izvucite mrežni utikač iz mrežne utičnice.
- **⚠ Oprez ⚠ Upozorenje:**
Mogućnost strujnog udara !
Ne otvarati kućište proizvoda !
- Imajte na umu da visoka vlažnost zraka može pogodovati rastu bioloških organizama u okolini.
- Pazite da se predmeti u okolini uređaja ne navlaže ili ne namoče. Ako dođe do vlaženja, treba smanjiti količinu izbačene vlage. Ako se količina izbačene vlage ne može smanjiti, uređaj treba koristiti samo periodično. Ne smije se dopustiti da upijajući materijali kao što su podne obloge, zavjese ili stolnjaci navlaže.
- Voda se ne smije ostavljati u spremniku za vodu kada se uređaj ne koristi.

- Uređaj prije skladištenja treba isprazniti i očistiti. Prije sljedeće uporabe, uređaj treba očistiti.
- **UPOZORENJE!** Mikroorganizmi koji se mogu nalaziti u vodi ili u okruženju u kojem se uređaj koristi ili skladišti mogu se razmnožiti u spremniku za vodu i ispuhnuti u zrak. Ako se voda ne promijeni, i spremnik za vodu ispravno ne čisti svaka 3 dana, to može dovesti do ozbiljnih posljedica po zdravlje.
-  Spremnik za vodu treba svaka 3 dana isprazniti i ponovno napuniti. Prije punjenja, spremnik za vodu treba očistiti čistom vodom. Bilo kakav talog, naslage ili sloj prljavštine koji se pojave na površinama spremnika za vodu ili na unutrašnjim površinama treba ukloniti. Sve površine treba osušiti trljanjem čistom krpom.
- Uređaj se smije koristiti samo s čistom vodovodnom vodom ili dodatno s eteričnim uljima (aromatičnim uljima).
- Uređaj nikada ne koristite s nerazrijeđenim eteričnim uljima kako biste izbjegli oštećenje uređaja.

- Koristiti se smiju samo aromatična ulja koja odgovaraju nacionalnim zahtjevima u pogledu zdravlja. Uporaba drugih tvari može dovesti do trovanja ili do opasnosti od požara.
- Aromatična ulja ne smiju dospjeti u ruke djece.
- Aromatična ulja uvijek držite zatvorena.
- Obratite pozornost i na upozorenja na etiketima s oznakama aromatičnih ulja:

Simbol	Značenje
	Pročitajte upute za uporabu i uvažite ih!
	Pozor! Može izazvati alergične reakcije kože.

Opis dijelova

(Za slike vidi otklopnu stranicu)

- ❶ Poklopac
- ❷ Izlazni otvor pare
- ❸ Spremnik za vodu
- ❹ Keramička ploča
- ❺ Strelica za smjer izlivanja
- ❻ Maksimalna visina punjenja
- ❼ Ventilacijski otvor
- ❽ Utičnica
- ❾ ☀ tipka
- ❿ ⏻ tipka
- ⓫ ⌚ tipka
- ⓬ Stakleni zaslon
- ⓭ Mrežni adapter
- ⓮ Mjerna čaša
- ⓯ Aromatično ulje

Prije uključivanja uređaja

Kontrola opsega isporuke

Uređaj se standardno isporučuje sa sljedećim sastavnim dijelovima:

- Ultrazvučni difuzer SAD 3D 12 A1
- Mrežni adapter
- Mjerna čaša
- 2 x 10 ml aromatično ulje (limunova trava i lavanda)
- Upute za uporabu

Raspakiranje

- ◆ Sve dijelove uređaja i ove upute za uporabu izvadite iz kartonske kutije.
- ◆ S uređaja odstranite svu ambalažu.

Zbrinjavanje ambalaže



Materijali ambalaže odabrani su prema ekološkim načelima i načelima zbrinjavanja te se stoga mogu reciklirati. Ambalažu koja Vam više nije potrebna zbrinite u skladu s važećim lokalnim propisima.



Ambalažu zbrinite na ekološki prihvatljiv način. Pazite na oznake na različitim materijalima ambalaže i po potrebi ih zbrinite odvojeno. Materijali ambalaže označeni su kraticama (a) i brojkama (b) sljedećeg značenja: 1–7: Plastika, 20–22: Papir i karton, 80–98: Kompozitni materijali.

Električni priključak

POZOR

- ▶ Prije priključivanja uređaja usporedite navode potrebnog ulaznog napona na tipskoj ploči s izvorom napona predviđenim za tu svrhu. Ovi podaci moraju se podudarati kako ne bi došlo do oštećenja uređaja.
 - ▶ Uvjerite se da je kabel mrežnog adaptera **13** neoštećen i da nije postavljen preko vrućih površina ili oštih bridova jer će u protivnom biti oštećen.
 - ▶ Obratite pažnju na to da priključni kabel **13** ne bude zategnut ili prelomljen.
- ◆ Povežite mrežni adapter **13** s uređajem tako da utikač utaknete u utičnicu **8** na donjoj strani uređaja.





Rukovanje i rad

Pokretanje

POZOR

- ▶ Kapi ulja u određenim okolnostima mogu izazvati oštećenja na površini namještaja. Po potrebi podmetnite podlogu pod uređaj.
- ◆ Uređaj postavite na ravnu i stabilnu podlogu.
- ◆ Skinite stakleni zaslon **12** i poklopac **1**.
- ◆ Spremnik za vodu **3** pomoću priložene mjerne čaše **14** napunite s min. 20 ml odnosno max. 100 ml čiste vodovodne vode. Pazite na maksimalnu visinu punjenja **6**, označenu obodom.
- ◆ U vodu dodajte 2-4 kapi željenog ulja.
- ◆ Nakon toga poklopac **1** i stakleni zaslon **12** ponovno stavite na spremnik za vodu **3**.
- ◆ Umetnite mrežni adapter **13** u utičnicu.

Uključivanje/isključivanje uređaja i podešavanje funkcije boje i tajmera

- ◆ Pritisnite tipku  **10**, kako biste uključili uređaj. Pokreće se proizvodnja mirisne maglice i funkcija promjene boje.
- ◆ Pritisnite tipku  **9**, za fiksiranje trenutne boje. Daljnjim pritiskanjem tipke  **9** možete ciljano odabrati boju ili isključiti osvjetljenje.
- ◆ Pritisnite tipku  **11**, kako biste pokrenuli funkciju tajmera od 30 minuta (0.5h). Pritisnite ponovno ili višekратно tipku  **11**, kako biste podesili 1 sat (1h), 2 sata (2h) ili 3 sata (3h), odnosno kako biste isključili funkciju tajmera.

Zeleni LED indikator pokazuje podešeno vrijeme. Ako ne svijetli niti jedan LED indikator, funkcija tajmera je isključena. Uređaj se nakon podešenog vremena automatski isključuje.

- ◆ Kad je uređaj uključen, pritisnite tipku  10, da biste odmah isključili uređaj. Isključuje se proizvodnja mirisne maglice i funkcija promjene boje.

NAPOMENA

- ▶ Uređaj se automatski isključuje čim se tekućina u spremniku za vodu 3 potroši.

POZOR

Oštećenje uređaja!

- ▶ Nikada ne prevrćite uređaj tijekom rada i ne pokušavajte ga isprazniti.
- ▶ Obavezno izvucite mrežni adapter 13 iz utičnice prije punjenja ili pražnjenja uređaja.

Čišćenje/Čuvanje/Zbrinjavanje

POZOR

Oštećenje uređaja!

- ▶ Pobrinite se da prilikom čišćenja tekućina ne prodre u unutrašnjost uređaja, kako biste izbjegli nepopravljiva oštećenja uređaja.
- ▶ Obavezno izvucite mrežni adapter 13 iz utičnice prije čišćenja uređaja.
- ▶ Ne praznite uređaj iznad ventilacijskog otvora 7, kako biste izbjegli oštećenja. Za pražnjenje obratite pozornost na strelicu za smjer izlivanja 5 na spremniku za vodu 3.
- ▶ Nipošto naslage kamenca ne pokušavajte odstranjivati šiljatim ili oštrim predmetima. Time biste mogli oštetiti uređaj.

Čišćenje uređaja/odstranjivanje kamenca

- ◆ Očistite spremnik za vodu **3** nakon svake uporabe kako biste, po mogućnosti, potpuno odstranili ostatke ulja. U tu svrhu koristite meku, blago navlaženu krpu. U slučaju tvrdokornih onečišćenja dodajte nekoliko kapi blagog sredstva za pranje posuđa na vlažnu krpu.

NAPOMENA

- ▶ Da biste odstranili promjene boje uzrokovane aromatičnim uljima u spremniku za vodu **3**, koristite uobičajeno suncokretovo ulje iz trgovine.
- ◆ Keramičku ploču **4** smještenu na dnu spremnika za vodu **3** potrebno je povremeno očistiti kada počne umanjeno proizvoditi maglicu. U tu svrhu koristite mekani blago navlaženi štapić za uši.
- ◆ Površine uređaja čistite mekanom suhom krpom.
- ◆ Za uklanjanje kamenca koristite uobičajeno tekuće sredstvo za uklanjanje kamenca. Također obratite pažnju na upute za uporabu Vašeg sredstva za uklanjanje kamenca.
- ◆ Napunite spremnik za vodu **3** do maksimalne visine punjenja **6** sredstvom za uklanjanje kamenca i ostavite sredstvo da djeluje dok se kamenac ne odvoji.
- ◆ Izlijte sredstvo za uklanjanje kamenca i očistite spremnik za vodu **3** mekanom, blago navlaženom krpom.

Skladištenje

Ako uređaj ne koristite duže vrijeme, isključite ga iz struje i čuvajte na čistom i suhom mjestu koje nije izravno izloženo sunčevoj svjetlosti.

Zbrinjavanje uređaja



Ovaj simbol prekrížene kante za otpad na kotačícima ukazuje na to da ovaj uređaj podliježe direktivi 2012/19/EU. Tom se direktivom zabranjuje bacati uređaj na kraju njegova roka uporabe u obično kućno smeće. Uređaj se mora predati na mjestu za sakupljanje posebnog otpada ili predati poduzeću za zbrinjavanje posebnog otpada.



To je zbrinjavanje za vas besplatno. Čuvajte okoliš i zbrinite uređaj na ispravan način.



O mogućnostima zbrinjavanja starih uređaja možete se raspitati u gradskom ili općinskom poglavarstvu.



FR



Proizvod i ambalaža mogu se reciklirati, podliježu proširenoj odgovornosti proizvođača i prikupljaju se odvojeno.

Prilog

Napomene uz EU-izjavu o sukladnosti



Ovaj uređaj odgovara osnovnim zahtjevima i drugim relevantnim propisima europske direktive o elektromagnetskoj podnošljivosti 2014/30/EU, direktive o niskonaponskim uređajima 2014/35/EU, te direktive za ekološki dizajn 2009/125/EC.





Potpuna Izjava o sukladnosti za EU može se nabaviti kod uvoznika.

Tehnički podaci

Mrežni adapter

Proizvođač	Putian Yijia Electronic Co., Ltd. The West of Lihan Avenue Hanjiang District, Putian, Fujian, China Broj sudskog registra: 91350303579298423W Uvoznik: KOMPERNASS HANDELS GMBH, BURGSTRASSE 21, 44867 BOCHUM, NJEMAČKA, Nadležni sud AG Bochum, Broj sudskog registra: HRB 4598
Model	YJTH03
Ulazni napon	100 - 240 V ~ (izmjenična struja)
Frekvencija ulaznog izmjeničnog napona	50/60 Hz
Izlazni napon	24,0 V === (istosmjerna struja)
Izlazna struja	0,5 A
Izlazna snaga	12,0 W
Prosječna učinkovitost pri radu	84,5 %
Učinkovitost pri malom opterećenju (10%)	77,1 %
Snaga uređaja bez opterećenja	0,08 W
Potrošnja struje	0,5 A
Razred zaštite	II /  (dvostruka izolacija)
Polaritet	 (Plus unutra, minus izvana)

Mrežni adapter

Vrsta zaštite	IP 20
Razred učinkovitosti 6	
Sigurnosni transformator otporan na kratki spoj	
Nazivna temperatura okruženja (ta)	40 °C
Uklopni mrežni adapter	

Uređaj

Ulazni napon	24 V  (istosmjerna struja)
Potrošnja struje	0,5 A
Kapacitet spremnika za vodu	100 ml

Jamstvo tvrtke Kompennass Handels GmbH

Poštovani kupci,

Za ovaj uređaj odobrava se jamstvo u trajanju od 3 godine od datuma kupnje. U slučaju nedostataka ovoga proizvoda, Vama pripadaju zakonska prava na teret prodavača proizvoda. U nastavku izloženo jamstvo ne ograničava ova zakonska prava.

Uvjeti jamstva

Jamstveni rok započinje danom kupnje. Molimo, sačuvajte račun. Potreban je kao dokaz o kupnji. Ako u roku od tri godine od datuma kupnje ovog proizvoda nastupi greška na materijalu ili tvornička greška proizvod će biti - po našem izboru - za Vas besplatno popravljen ili zamijenjen, ili će Vam se vratiti novac.

Za takvo ispunjenje jamstvene obveze potrebno je unutar trogodišnjeg roka predočiti uređaj s nedostatkom i dokaz o kupnji (račun), te pisanim putem ukratko opisati u čemu se sastoji greška proizvoda i kada se pojavila. Ako je kvar pokriven našim jamstvom, poslat ćemo Vam popravljen ili novi proizvod.

1. U slučaju manjeg popravka jamstveni rok se produljuje onoliko koliko je kupac bio lišen uporabe stvari.
2. Međutim, kad je zbog neispravnosti stvari izvršena njezina zamjena ili njezin bitni popravak, jamstveni rok počinje teći ponovno od zamjene, odnosno od vraćanja popravljene stvari.
3. Ako je zamijenjen ili bitno popravljen samo neki dio stvari, jamstveni rok počinje teći ponovno samo za taj dio.

Jamstveni rok i zakonsko pravo u slučaju nedostataka

Korištenje prava na jamstvo ne produžuje jamstveni rok. To vrijedi i za zamijenjene i popravljene dijelove. Štete i nedostatke koji eventualno postoje već prilikom kupnje treba javiti neposredno nakon raspakiranja. Nakon isteka jamstvenog roka izvršeni popravci se naplaćuju.

Opseg jamstva

Uređaj je pažljivo proizveden sukladno strogim smjernicama u pogledu kvalitete i prije isporuke brižljivo provjeren. Ovo jamstvo vrijedi za greške u materijalu i izradi. Ovo jamstvo ne pokriva dijelove proizvoda koji su izloženi uobičajenom habanju i stoga se smatraju dijelovima brzog habanja ili za štetu lomljivih dijelova, npr. prekidača, akumulatora ili dijelova koji su proizvedeni iz stakla. Ovo jamstvo propada ako je proizvod oštećen, i ako nije stručno korišten ili servisiran. Za stručno korištenje proizvoda potrebno je točno poštivati sve naputke navedene u uputama za uporabu. Uporabne namjene i radnje, koje se u uputama ne preporučuju ili na koje se upozorava, obavezno se moraju izbjegavati. Proizvod je namijenjen isključivo za privatnu, nekomercijalnu uporabu. Jamstvo prestaje vrijediti u slučaju zlorabe, nenamjenskog korištenja, primjene sile i zahvata na uređaju koje nije obavila za to ovlaštena podružnica servisa.

Realizacija u slučaju jamstvenog zahtjeva

Kako bismo zajamčili brzu obradu Vašeg zahtjeva, molimo slijedite sljedeće napomene:

- Molimo Vas da za sve upite u pripravnosti držite blagajnički račun i broj artikla (IAN) 497416_2204 kao dokaz o kupnji.
- Broj artikla možete pronaći na tipskoj pločici na proizvodu, u obliku gravure na proizvodu, na naslovnoj stranici uputa za uporabu (dolje lijevo) ili u obliku naljepnice na stražnjoj ili donjoj strani proizvoda.
- Ako dođe do smetnji u radu ili drugih nedostataka, najprije **telefonski** ili **preko elektronske pošte** kontaktirajte servisni odjel naveden u nastavku.
- Proizvod registriran kao neispravan onda možete zajedno s priloženim dokazom o kupnji (blagajnički račun) i s opisom nedostatka i kada se pojavio, besplatno poslati na dobivenu adresu servisa.



Na stranici www.lidl-service.com možete preuzeti ove i mnoge druge priručnike, videosnimke o proizvodu i softver za instalaciju.

S ovim QR kodom, možete otići izravno na Lidl servisnu stranicu (www.lidl-service.com) i otvoriti upute za uporabu unosom broja artikla (IAN) 497416_2204.

Servis

HR Servis Hrvatska

Tel.: 0800 777 999

E-Mail: kompernass@lidl.hr

IAN 497416_2204

Uvoznik

Molimo obratite pozornost na to, da adresa navedena u nastavku nije adresa servisa. Najprije kontaktirajte navedenu ispostavu servisa.

Lidl Hrvatska d.o.o. k.d.,
Ulica kneza Ljudevita Posavskog 53,
HR-10410 Velika Gorica, Hrvatska

Proizvođač:

KOMPERNASS HANDELS GMBH
BURGSTRASSE 21
44867 BOCHUM
NJEMAČKA
www.kompernass.com

Cuprins

Introducere	266
Informații privind aceste instrucțiuni de utilizare	266
Utilizarea conform destinației	266
Avertizări utilizate	267
Siguranța	268
Indicații de bază privind siguranța	268
Descrierea componentelor	274
Înainte de punerea în funcțiune	274
Verificarea furniturii	274
Dezambalarea	274
Eliminarea ambalajului	275
Conexiunea electrică	275
Operarea și funcționarea	276
Punerea în funcțiune	276
Pornirea/oprirea aparatului și setarea funcției culorii și a temporizării	276
Curățarea/depozitarea/eliminarea	277
Curățarea/decalcifierea aparatului	278
Depozitarea	278
Eliminarea aparatului	279
Anexă	279
Indicații privind declarația de conformitate EU	279
Date tehnice	280
Garanția Kompernass Handels GmbH	281
Service-ul	284
Importator	284

Introducere

Informații privind aceste instrucțiuni de utilizare

Felicitări pentru cumpărarea noului dvs. aparat.

Ați decis să alegeți un produs de calitate superioară. Aceste instrucțiuni de utilizare sunt parte integrantă a difuzorului de parfum (numit în continuare aparat sau produs) și vă oferă indicații importante privind utilizarea conform destinației, siguranța, conectarea, precum și deservirea aparatului. Aceste instrucțiuni de utilizare trebuie să se afle în orice moment în apropierea aparatului. Acestea trebuie citite și aplicate de fiecare persoană care operează aparatul și care remediază defecțiunile acestuia. Păstrați aceste instrucțiuni de utilizare și predați-le proprietarilor ulteriori ai aparatului.

Utilizarea conform destinației

Acest aparat este destinat numai uzului privat, pentru îmbprospătarea și umidificarea aerului în spațiile închise. Orice altă utilizare este considerată a fi neconformă.

Sunt excluse pretențiile de orice natură pentru pagubele rezultate în urma utilizării neconforme cu destinația, a reparațiilor necorespunzătoare, a modificărilor nepermise sau a utilizării de piese de schimb neautorizate. Riscul este suportat în exclusivitate de către beneficiar. Este interzisă utilizarea aparatului în scopuri comerciale.

Avertizări utilizate

În cadrul acestor instrucțiuni de utilizare sunt folosite următoarele avertizări:

AVERTIZARE

O avertizare pentru acest grad de pericol marchează o situație potențial periculoasă.

Dacă situația periculoasă nu este evitată, aceasta poate provoca răni.

- ▶ Respectați indicațiile din această avertizare pentru a evita rănirea persoanelor.

ATENȚIE

O avertizare pentru acest grad de pericol marchează posibile pagube materiale.

În cazul în care situația respectivă nu este evitată, aceasta poate provoca pagube materiale.

- ▶ Respectați instrucțiunile prezentate în această avertizare pentru a evita pagubele materiale.

INDICAȚIE

- ▶ O indicație marchează informații suplimentare care facilitează manipularea aparatului.

Siguranța



În acest capitol sunt cuprinse indicații importante privind siguranța în manipularea aparatului. Utilizarea necorespunzătoare a aparatului poate provoca rănirea persoanelor și pagube materiale.

Indicații de bază privind siguranța

Respectați următoarele indicații de siguranță, pentru o manipulare sigură a acestui aparat:

- Înainte de utilizare verificați dacă aparatul prezintă defecțiuni exterioare vizibile. Nu puneți aparatul în funcțiune dacă este deteriorat sau dacă a căzut.
- Acest aparat poate fi utilizat de copii începând cu vârsta de 8 ani, cât și de persoane cu abilități fizice, senzoriale sau mentale reduse sau fără experiență și fără cunoștințe necesare, dacă sunt supravegheați sau dacă au fost instruiți cu privire la utilizarea în siguranță a acestui aparat și au înțeles pericolele cu privire la acesta. Copiilor le este interzis să se joace cu aparatul. Curățarea și acțiunile de întreținere destinate utilizatorului nu se vor efectua de către copii fără supraveghere.



- **⚠ PERICOL!** Materialele de ambalare nu sunt jucării! Nu lăsați materialele de ambalare la îndemâna copiilor. Pericol de asfixiere!
- Nu efectuați intervenții sau modificări neautorizate la aparat.
- Nu utilizați aparatul în apropierea surselor de căldură precum radiatoare sau alte aparate generatoare de căldură.
- Nu expuneți aparatul razelor directe ale soarelui sau temperaturilor ridicate. În caz contrar, acesta se poate supraîncălzi și defecta ireparabil.
- Mențineți întotdeauna flăcările deschise (de exemplu, lumânările) departe de aparat.
- Nu expuneți aparatul jeturilor și/sau picăturilor de apă și nu așezați obiecte cu apă, de exemplu, vase sau recipiente deschise de băuturi pe sau lângă aparat.
- Nu introduceți aparatul în apă sau în alte lichide!

- Așezați întotdeauna aparatul pe o suprafață stabilă și dreaptă. În caz de cădere, acesta se poate deteriora.
- Dacă constatați miros de ars sau fum, deconectați imediat aparatul și scoateți din aparat adaptorul de rețea conectat. Înainte de a-l reutiliza, dispuneți verificarea aparatului de către un specialist calificat.
-  Folosiți adaptorul de rețea doar în spații interioare uscate.
- Utilizați aparatul doar cu ajutorul adaptorului de rețea livrat și utilizați adaptorul de rețea livrat numai cu aparatul.
-  Nu utilizați adaptorul de rețea cu un ștecăr sau cu un cablu de conexiune deteriorat.
- Este interzisă repararea adaptorului de rețea și a cablului de conexiune fix. În caz de defecțiune trebuie înlocuit întregul adaptor de rețea cu unul cu aceeași configurație.
- Nu este necesară nicio acțiune a utilizatorului pentru a seta produsul la 50 sau la 60 Hz. Produsul se ajustează automat la 50 sau la 60 Hz.

- Priza utilizată trebuie să fie întotdeauna ușor accesibilă pentru a putea scoate rapid adaptorul de rețea din priză în caz de pericol.
- Scoateți adaptorul de rețea din priză la fiecare alimentare/golire a recipientului de apă și înainte de fiecare curățare.
- Rețineți că umiditatea ridicată a aerului poate favoriza dezvoltarea organismelor biologice în mediul înconjurător.
- Se va avea în vedere ca obiectele din zona aparatului să nu devină umede sau ude. În cazul apariției umidității, difuzarea trebuie redusă. Dacă difuzarea nu poate fi redusă, aparatul se va utiliza doar periodic. Nu se va permite umezirea materialelor absorbante precum covoare, draperii, perdele sau fețe de masă.
- Atunci când aparatul nu este utilizat, nu trebuie lăsată apă în recipientul de apă.
- Înaintea depozitării, aparatul se va goli și se va curăța. Înaintea următoarei utilizări, aparatul se va curăța.

- **AVERTIZARE!** Microorganismele care se pot afla în apă sau în zona în care este utilizat sau depozitat aparatul se pot dezvolta în recipientul de apă și pot fi evacuate în aer. Acest lucru implică riscuri serioase pentru sănătate dacă apa nu este schimbată și dacă rezervorul de apă nu este curățat corect la fiecare 3 zile.
-  Rezervorul de apă trebuie golit și umplut din nou la fiecare 3 zile. Înaintea umplerii, rezervorul de apă se va curăța cu apă proaspătă. Orice fel de sediment, depuneri, peliculă de impurități formate pe suprafețele rezervorului de apă sau pe suprafețele interioare trebuie îndepărtate. Toate suprafețele trebuie uscate prin frecare.
- Aparatul trebuie utilizat numai cu apă curată de la robinet sau suplimentar cu uleiuri eterice (uleiuri aromatice).
- Nu folosiți niciodată aparatul cu uleiuri aromatice nediluate pentru a evita deteriorarea aparatului.

- Este permisă numai utilizarea uleiurilor aromatice care corespund cerințelor naționale privind sănătatea. Utilizarea altor substanțe poate provoca otrăvire sau pericol de incendiu.
- Uleiurile aromatice nu se vor lăsa la îndemâna copiilor.
- Uleiurile aromatice se vor depozita întotdeauna sub cheie.
- Respectați, de asemenea, avertizările de pe eticheta uleiurilor aromatice:

Simbolul	Semnificația
	Citiți și respectați instrucțiunile de utilizare!
	Atenție! Poate provoca o reacție alergică a pielii.

Descrierea componentelor

(a se vedea figurile de pe pagina pliată)

- ❶ Capac
- ❷ Orificiu de evacuare a aburului
- ❸ Recipient de apă
- ❹ Disc ceramic
- ❺ Săgeată de direcție pentru golire
- ❻ Nivelul maxim de umplere
- ❼ Fantă de aerisire
- ❽ Conector-mamă
- ❾ Tasta ☀
- ❿ Tasta ⏻
- ⓫ Tasta ⏪
- ⓬ Abajur de sticlă
- ⓭ Adaptor de rețea
- ⓮ Pahar gradat
- ⓯ Ulei aromat

Înainte de punerea în funcțiune

Verificarea furniturii

În mod standard, aparatul este livrat cu următoarele componente:

- Difuzor de parfum din sticlă, cu ultrasunete SAD 3D 12 A1
- Adaptor de rețea
- Pahar gradat
- 2 x 10 ml ulei aromat (lemongrass și lavandă)
- Instrucțiuni de utilizare

Dezambalarea

- ◆ Scoateți din cutie toate componentele aparatului și aceste instrucțiuni de utilizare.
- ◆ Îndepărtați toate materialele de ambalare de pe aparat.

Eliminarea ambalajului



Materialele de ambalare sunt alese conform compatibilității acestora cu mediul înconjurător și aspectelor tehnice privind eliminarea, fiind astfel reciclabile. Eliminați materialele de ambalare de care nu mai aveți nevoie conform prevederilor locale în vigoare.

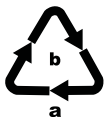

Eliminați ambalajul în mod ecologic.

Respectați marcajul de pe diferitele materiale de ambalare și separați-le dacă este cazul. Materialele de ambalare sunt marcate cu abrevieri (a) și cifre (b) cu următoarea semnificație: 1-7: materiale plastice, 20-22: hârtie și carton, 80-98: materiale compozite.

Conexiunea electrică

ATENȚIE

- ▶ Înaintea conectării aparatului comparați indicațiile de pe plăcuța de fabricație privind tensiunea de intrare necesară cu sursa de tensiune prevăzută pentru funcționare. Aceste date trebuie să fie identice pentru a evita defectarea aparatului.
 - ▶ Asigurați-vă că nu există deteriorări la nivelul cablului de la adaptorul de rețea **13** și nu este așezat peste suprafețe fierbinți și/sau muchii ascuțite, în caz contrar acesta se va deteriora.
 - ▶ Aveți în vedere să nu fie prea întins sau îndoit cablul adaptorului de rețea **13**.
- ◆ Conectați adaptorul de rețea **13** la aparat prin introducerea ștecărilor în conectorul-mamă **8** de pe partea inferioară a aparatului.





Operarea și funcționarea

Punerea în funcțiune

ATENȚIE

- ▶ Picăturile de ulei pot cauza în anumite condiții deteriorarea suprafeței mobilei. Dacă este cazul, așezați aparatul pe un suport.
- ◆ Așezați aparatul pe o suprafață plană și stabilă.
- ◆ Ridicați abajurul de sticlă **12** și capacul **1**.
- ◆ Umpleți recipientul de apă **3** cu ajutorul paharului gradat furnizat **14** cu min. 20 ml sau max. 100 ml apă curată de la robinet. Respectați nivelul maxim de umplere **6** marcat cu un cerc de jur împrejur.
- ◆ Adăugați în apă 2-4 picături din uleiul dorit.
- ◆ Apoi așezați capacul **1** și abajurul de sticlă **12** la loc pe recipientul de apă **3**.
- ◆ Introduceți adaptorul de rețea **13** în priză.

Pornirea/oprirea aparatului și setarea funcției culorii și a temporizării

- ◆ Apăsăți tasta  **10** pentru a porni aparatul.
Pornirea producției vaporilor de apă parfumați și a funcției de schimbare a culorii.
- ◆ Apăsăți tasta  **9** pentru a porni funcția de schimbare a culorii. Apăsând din nou tasta  **9**, puteți selecta o anumită culoare sau puteți opri iluminatul.
- ◆ Apăsăți tasta  **11**, pentru a porni funcția de temporizare cu 30 de minute (0.5h). Apăsăți tasta  **11** din nou sau de mai multe ori pentru a seta 1 oră (1h), 2 ore (2h) sau 3 ore (3 h) sau pentru a opri din nou funcția de temporizare.

LED-u verde arată timpul setat. Dacă nu luminează niciun LED, funcția de temporizare este oprită. După expirarea timpului setat, aparatul se oprește automat.

- ◆ Atunci când aparatul este pornit, apăsați tasta  **10** pentru a opri imediat aparatul. Producția vaporilor de apă parfumați și funcția de schimbare a culorii sunt dezactivate.

INDICAȚIE

- ▶ Aparatul se oprește automat odată ce lichidul din recipientul de apă **3** este consumat.

ATENȚIE

Defectarea aparatului!

- ▶ Nu înclinați aparatul niciodată în timpul funcționării și nu încercați să-l goliți.
- ▶ Înainte de a umple sau goli aparatul scoateți neapărat adaptorul de rețea **13** din priză.

Curățarea/depozitarea/eliminarea

ATENȚIE

Defectarea aparatului!

- ▶ În timpul curățării asigurați-vă că în aparat nu pătrunde umezeală, pentru a evita defectarea iremediabilă a aparatului.
- ▶ Înainte de a curăța aparatul scoateți neapărat adaptorul de rețea **13** din priză.
- ▶ Pentru a evita deteriorările, nu goliți aparatul prin fanta de aerisire **7**. La golire respectați săgeata de direcție **5** de pe recipientul de apă **3**.
- ▶ Nu încercați în niciun caz să îndepărtați depunerile de calcar cu ajutorul unor obiecte ascuțite sau tăioase. Astfel aparatul se poate deteriora.

Curățarea/decalcifierea aparatului

- ◆ Curățați recipientul de apă **3** după fiecare utilizare pentru a îndepărta, pe cât posibil, toate urmele de ulei. Pentru aceasta folosiți o lavetă moale, ușor umezită. În cazul murdăriei persistente adăugați câteva picături de detergent delicat pe laveta umedă.

INDICAȚIE

- ▶ Pentru îndepărtarea petelor provocate de uleiurile aromatice în recipientul de apă **3** utilizați ulei de floarea-soarelui obișnuit.
- ◆ Discul ceramic **4** de pe fundul recipientului de apă **3** trebuie curățat ocazional atunci când producerea de ceață scade. Pentru aceasta folosiți un bețișor cu vată ușor umezit.
- ◆ Curățați suprafețele aparatului cu o lavetă moale, uscată.
- ◆ Pentru decalcifierea aparatului folosiți un agent de decalcifiere lichid obișnuit. Respectați, de asemenea, indicațiile producătorului de decalcifiere.
- ◆ Umpleți recipientul de apă **3** până la nivelul maxim de umplere **6** cu agent de decalcifiere și lăsați-l să acționeze până când se desprinde calcarul.
- ◆ Aruncați agentul de decalcifiere și curățați apoi recipientul de apă **3** cu o lavetă moale, ușor umezită.

Depozitarea

Dacă nu utilizați aparatul un timp mai îndelungat, deconectați-l de la sursa de alimentare și depozitați-l într-un loc curat și uscat, ferit de radiația solară directă.

Eliminarea aparatului



Simbolul alăturat al pubelei tăiate cu roți indică faptul că acest aparat face obiectul Directivei 2012/19/EU.

Această directivă stabilește că la sfârșitul perioadei de utilizare a aparatului, acesta nu trebuie eliminat în gunoiul menajer obișnuit, ci trebuie predat la punctele de colectare speciale sau la centrele de eliminare a deșeurilor.



Eliminarea nu implică niciun cost pentru dvs. Contribuiți la protejarea mediului înconjurător prin eliminarea corespunzătoare a deșeurilor.



Informații despre posibilitățile de eliminare a produsului uzat pot fi obținute de la administrația locală.



FR



Produsul și ambalajul sunt reciclabile; acestea fac obiectul unei răspunderi extinse a producătorului și sunt colectate separat.

Anexă

Indicații privind declarația de conformitate EU

Acest aparat corespunde cerințelor fundamentale și celorlalte prescripții relevante ale Directivei europene privind compatibilitatea electromagnetică 2014/30/EU, ale Directivei privind echipamentele tehnice de joasă tensiune 2014/35/EU, precum și celor ale Directivei 2009/125/EC privind proiectarea ecologică.



Declarația completă de conformitate EU este disponibilă la sediul importatorului.

Date tehnice**Adaptor de rețea**

Producător	Putian Yijia Electronic Co., Ltd. The West of Lihan Avenue Hanjiang District, Putian, Fujian, China Număr de înregistrare în registru comerțului: 91350303579298423W Importator: KOMPERNASS HANDELS GMBH, BURGSTRASSE 21, 44867 BOCHUM, GERMANIA, Instanța de înregistrare Tribunalul Districtual Bochum Număr de înregistrare: HRB 4598
Model	YJTH03
Tensiune de intrare	100 - 240 V ~ (curent alternativ)
Frecvența c.a. de intrare	50/60 Hz
Tensiune de ieșire	24,0 V === (curent continuu)
Curent de ieșire	0,5 A
Putere de ieșire	12,0 W
Eficiența medie în timpul funcționării	84,5 %
Eficiența la sarcină redusă (10 %)	77,1 %
Consum în condiții fără sarcină	0,07 W
Consum de curent	0,5 A
Clasa de protecție	II/□ (izolare dublă)

Adaptor de rețea

Polaritate	 (plus interior, minus exterior)
Tip de protecție	IP 20
Clasa de eficiență 6	
transformator de siguranță cu protecție pentru scurtcircuit	
Temperatura ambientală nominală (t _a)	40 °C
Sursă de alimentare în comutație	

Aparat

Tensiune de intrare	24 V \equiv (curent continuu)
Consum de curent	0,5 A
Capacitatea recipientului de apă	100 ml

Garanția Kompernass Handels GmbH

Stimate client,

Pentru acest aparat se acordă o garanție de 3 ani de la data cumpărării. În cazul în care produsul prezintă defecte, beneficiați de drepturi legale față de vânzătorul produsului. Aceste drepturi legale nu sunt limitate prin garanția noastră prezentată în cele ce urmează.

Condiții de garanție

Perioada de garanție începe de la data cumpărării. Păstrați cu grijă bonul fiscal. Acesta este necesar pentru a dovedi cumpărarea.

Dacă în decurs de trei ani de la data cumpărării acestui produs apare un defect de material sau de fabricație, produsul va fi reparat, înlocuit de către noi în mod gratuit sau vi se va restitui prețul de cumpărare, la alegerea noastră. Garanția presupune ca în timpul perioadei de trei ani să se prezinte aparatul defect și dovada cumpărării (bonul fiscal), precum și o scurtă descriere în scris, în care să se specifice în ce constă defecțiunea și când a survenit aceasta.

Dacă defectul este acoperit de garanția noastră, veți primi înapoi produsul reparat sau unul nou. Timpul de nefuncționare din cauza lipsei de conformitate apărute în cadrul termenului de garanție prelungește termenul de garanție legală de conformitate și cel al garanției comerciale și curge, după caz, din momentul la care a fost adusă la cunoștința vânzătorului lipsa de conformitate a produsului sau din momentul prezentării produsului la vânzător/unitatea service până la aducerea produsului în stare de utilizare normală și, respectiv, al notificării în scris în vederea ridicării produsului sau predării efective a produsului către consumator.

Produsele de folosință îndelungată care înlocuiesc produsele defecte în cadrul termenului de garanție vor beneficia de un nou termen de garanție care curge de la data preschimbării produsului.

Perioada de garanție și pretențiile legale privind defectele

Perioada de garanție nu este prelungită după efectuarea reparațiilor realizate în perioada de garanție. Acest lucru este valabil și pentru piesele înlocuite și reparate. Eventualele deteriorări și deficiențe prezente deja la cumpărare trebuie semnalate imediat după dezambalarea produsului. Reparațiile necesare după expirarea perioadei de garanție se efectuează contra cost.

Domeniul de aplicare a garanției

Aparatul a fost produs cu grijă, în conformitate cu orientările stricte privind calitatea și verificat cu rigurozitate înaintea livrării.

Garanția se acordă în caz de defecte de material sau de fabricație. Această garanție nu se extinde asupra componentelor produsului care sunt expuse uzurii normale și care, prin urmare, pot fi considerate piese de uzură sau asupra deteriorărilor apărute la componentele fragile, de exemplu comutatoare, acumulatori sau componente realizate din sticlă.

Această garanție se pierde în cazul în care produsul a fost deteriorat, a fost utilizat sau întreținut în mod necorespunzător. Pentru utilizarea corespunzătoare a produsului trebuie respectate cu strictețe toate indicațiile prezentate în instrucțiunile de utilizare. Trebuie evitate în mod obligatoriu utilizările și acțiunile nerecomandate sau care fac obiectul unor avertizări în cadrul instrucțiunilor de utilizare.

Aparatul este destinat numai uzului privat și nu utilizărilor comerciale. În cazul manevrării abuzive sau necorespunzătoare, al uzului de forță și al intervențiilor care nu au fost realizate de către filiala noastră autorizată de service, garanția își pierde valabilitatea.

Procedura de acordare a garanției

Pentru a se asigura prelucrarea rapidă a solicitării dvs., urmați instrucțiunile de mai jos:

- Pentru toate solicitările păstrați la îndemână bonul fiscal și numărul articolului (IAN) 497416_2204 ca dovadă a cumpărării.
- Numărul articolului poate fi consultat pe plăcuța cu date tehnice de pe produs, pe o gravură de pe produs, pe coperta instrucțiunilor de utilizare (în partea stângă, jos) sau pe autocolantul de pe partea din spate sau de jos a produsului.
- În cazul în care apar defecte funcționale sau alte defecțiuni, contactați mai întâi **telefonice** sau **prin e-mail** departamentul de service menționat în continuare.

- Apoi puteți expedia produsul înregistrat ca fiind defect la adresa de service care v-a fost comunicată, fără a plăti taxe poștale, anexând dovada cumpărării (bonul fiscal) și indicând în ce constă defectul și când a apărut acesta.



Acest manual, precum și multe alte manuale, videoclipuri cu produsele și software-uri de instalare pot fi descărcate de pe www.lidl-service.com.

Cu ajutorul acestui cod QR puteți accesa direct pagina Lidl de service (www.lidl-service.com) și puteți deschide instrucțiunile de utilizare prin introducerea numărului de articol (IAN) 497416_2204.

Service-ul

RO Service România
Tel.: 0800896637
E-Mail: kompernass@lidl.ro

IAN 497416_2204

Importator

Vă rugăm să aveți în vedere faptul că următoarea adresă nu reprezintă o adresă pentru service. Contactați mai întâi centrul de service indicat.

KOMPERNASS HANDELS GMBH
BURGSTRASSE 21
44867 BOCHUM
GERMANIA
www.kompernass.com

Съдържание

Въведение	286
Информация относно това ръководство за потребителя . . .	286
Употреба по предназначение	286
Използвани предупредителни указания	287
Безопасност	288
Основни указания за безопасност	288
Описание на частите	295
Преди пускането в експлоатация	295
Проверка на окомплектовката на доставката	295
Разопаковане	295
Предаване на опаковката за отпадъци	296
Електрическо свързване	296
Обслужване и работа с уреда	297
Пускане в експлоатация	297
Включване/Изключване на уреда и настройка на функциите цвят и таймер	297
Почистване/Съхранение/Предаване за отпадъци 299	
Почистване на уреда/Отстраняване на котлен камък	299
Съхранение	300
Предаване на уреда за отпадъци	300
Приложение	301
Указания относно ЕС декларацията за съответствие	301
Технически данни	302
Гаранция	303
Сервизно обслужване	307
Вносител	307

Въведение

Информация относно това ръководство за потребителя

Поздравяваме ви за покупката на вашия нов уред. Избрали сте висококачествен продукт. Това ръководство за потребителя е съставна част на ароматизиращия дифузер (наричан по-нататък уред или продукт) и ви предоставя важни указания относно употребата по предназначение, безопасността, свързването и обслужването на уреда. Ръководството за потребителя трябва да е постоянно на разположение в близост до уреда. То трябва да се прочете и прилага от всяко лице, което работи с уреда и се занимава с отстраняването на повреди на уреда. Запазете ръководството за потребителя и го предайте заедно с уреда на следващия му притежател.

Употреба по предназначение

Този уред е предназначен само за лична употреба с цел освежаване и овлажняване на въздуха в затворени помещения. Друга или излизаща извън тези рамки употреба се счита за нецелесъобразна. Претенции от всякакъв вид за щети, произтичащи от неотговаряща на предназначението употреба, неправилни ремонти, извършени без разрешение изменения или използване на неодобрени резервни части са изключени. Рискът се носи единствено от потребителя. Не използвайте уреда за професионални цели.

Използвани предупредителни указания

В настоящото ръководство за потребителя се използват следните предупредителни указания:

ПРЕДУПРЕЖДЕНИЕ

Предупредително указание с тази степен на опасност обозначава възможна опасна ситуация.

Ако опасната ситуация не бъде избегната, тя може да доведе до наранявания.

- ▶ Спазвайте инструкциите в това предупредително указание, за да избегнете наранявания на хора.

ВНИМАНИЕ

Предупредително указание с тази степен на опасност обозначава възможни материални щети.

Ако ситуацията не бъде избегната, тя може да доведе до материални щети.

- ▶ Спазвайте инструкциите в това предупредително указание, за да избегнете материални щети.

УКАЗАНИЕ

- ▶ Указанието дава допълнителна информация, която улеснява работата с уреда.

Безопасност



Тази глава съдържа важни указания за безопасност относно боравенето с уреда. Неправилна употреба може да доведе до телесни увреждания и материални щети.

Основни указания за безопасност

За безопасна работа с уреда спазвайте следните указания за безопасност:

- Преди употреба проверете уреда за видими външни повреди. Не използвайте уреда, ако е повреден или е паднал.
- Този уред може да се използва от деца на възраст над 8 години, както и от лица с ограничени физически, сетивни или умствени възможности или без опит и знания, ако са под наблюдение или са инструктирани по отношение на безопасната употреба на уреда и разбират опасностите, произтичащи от работата с него. Не допускайте деца да играят с уреда. Почистването и поддръжката от страна на потребителя не трябва да се извършват от деца без наблюдение.

- **⚠ ОПАСНОСТ!** Опаковъчните материали не са детска играчка! Дръжте далеч от деца всички опаковъчни материали. Съществува опасност от задушаване!
- Не предприемайте самоволни преустройства или изменения по уреда.
- Не използвайте уреда в близост до източници на топлина, като радиатори или други генериращи топлина уреди.
- Не излагайте уреда на пряка слънчева светлина или високи температури. В противен случай той може да прегрее и да се повреди непоправимо.
- Дръжте открити пламъци (напр. свещи) винаги далече от уреда.
- Не излагайте уреда на пръскаща и/или капеща вода и не поставяйте върху или до уреда пълни с течност предмети, като вази или отворени бутилки с напитки.
- Не потапяйте уреда във вода или други течности!



- Винаги поставяйте уреда върху стабилна и равна повърхност. При падане са възможни повреди.
- Незабавно изключете уреда и издърпайте свързания мрежов адаптер от уреда, в случай че установите мирис на изгоряло или образуване на дим. Уредът трябва да бъде проверен от квалифициран специалист, преди да го използвате отново.
-  Използвайте мрежовия адаптер само в сухи затворени помещения.
- Използвайте уреда само с включения в окомплектовката на доставката мрежов адаптер и използвайте включения в окомплектовката на доставката мрежов адаптер само с уреда.
-  Не използвайте мрежовия адаптер с повреден щепсел или повреден свързващ кабел.

- Мрежовият адаптер и неподвижно свързаният свързващ кабел не трябва да се ремонтират. В случай на дефект целият мрежов адаптер трябва да се смени с нов от същия тип.
- За настройка на продукта на 50 или 60 Hz не са необходими мерки от страна на потребителя. Продуктът се настройва автоматично на 50, респ. 60 Hz.
- До използвания контакт винаги трябва да има лесен достъп, за да е възможно бързо изключване на мрежовия адаптер от контакта в опасна ситуация.
- При всяко пълнене/изпразване на съда за вода и преди всяко почистване издърпвайте мрежовия адаптер от контакта.
- Обърнете внимание, че висока влажност на въздуха може да стимулира растежа на биологични организми в околната среда.

- Внимавайте да не се навлажняват или мокрят предмети в обкръжението на уреда. При поява на влага трябва да се намали изпускането. Ако изпускането не може да се намали, уредът трябва да се използва само периодично. Не допускайте навлажняване на абсорбиращи материали, като постелки, завеси, пердетата или покривки за маса.
- В съда за вода не трябва да се оставя вода, когато уредът не се използва.
- Преди съхранение уредът трябва да се изпразни и почисти. Преди следващата употреба уредът трябва да се почисти.
- **ПРЕДУПРЕЖДЕНИЕ!** Микроорганизми, намиращи се евентуално във водата или средата на употреба или съхранение на уреда, могат да растат в съда за вода и да бъдат издухвани във въздуха. Това води до сериозни рискове за здравето, ако водата не се сменя и резервоарът за вода не се почиства правилно на всеки 3 дни.

-  Резервоарът за вода трябва да се изпразва и напълва отново на всеки 3 дни. Преди напълването резервоарът за вода трябва да се измие с прясна вода. Всякакви налепи, отлагания, слоеве замърсявания, които са се образували по повърхностите на резервоара за вода или вътрешните повърхности, трябва да се отстранят. Всички повърхности трябва да се подсушат с изтъркване.
- Уредът трябва да се използва само с чиста чешмяна вода или допълнително с етерични масла (ароматни масла).
- Никога не използвайте уреда с неразредени ароматни масла, за да избегнете повреди на уреда.
- Трябва да се използват само ароматни масла, отговарящи на националните здравни изисквания. Употребата на други вещества може да причини отравяне или опасност от пожар.

- Ароматните масла не трябва да попадат в ръцете на деца.
- Съхранявайте ароматните масла винаги под ключ.
- Вземайте под внимание и предупрежденията на идентификационния етикет на ароматните масла:

Символ	Значение
	Прочетете и спазвайте ръководството за потребителя!
	Внимание! Може да предизвика алергични реакции на кожата.

Описание на частите

(Вж. фигурите на разгъващата се страница)

- ❶ Капак
- ❷ Отвор за отделяне на пара
- ❸ Съд за вода
- ❹ Керамичен диск
- ❺ Стрелка, указваща посоката за изливане
- ❻ Максимално ниво на пълнене
- ❼ Вентилационен прорез
- ❽ Щепселно гнездо
- ❾ Бутон ☀
- ❿ Бутон ⏻
- ⓫ Бутон ⌚
- ⓬ Стъклен абажур
- ⓭ Мрежов адаптер
- ⓮ Мерителна чаша
- ⓯ Ароматно масло

Преди пускането в експлоатация

Проверка на окомплектовката на доставката

Стандартната окомплектовка на доставката включва следните компоненти:

- ултразвуков ароматизиращ дифузер SAD 3D 12 A1
- мрежов адаптер
- мерителна чаша
- 2 x 10 ml ароматно масло (лимонова трева и лавандула)
- ръководство за потребителя

Разопаковане

- ◆ Извадете всички части на уреда и настоящото ръководство за потребителя от кутията.
- ◆ Отстранете всички опаковъчни материали от уреда.

Предаване на опаковката за отпадъци



Опаковъчните материали са подбрани от гледна точка на екологичната съвместимост и утилизацията и затова могат да се рециклират. Предайте ненужните ви вече опаковъчни материали за отпадъци съгласно действащите местни разпоредби.



Предайте опаковката за отпадъци в съответствие с екологичните изисквания.

Вземете под внимание обозначението върху различните опаковъчни материали и при необходимост ги събирайте разделно. Опаковъчните материали са обозначени със съкращения (а) и цифри (б) със следното значение: 1 – 7: пластмаси, 20 – 22: хартия и картон, 80 – 98: композитни материали.

Електрическо свързване

ВНИМАНИЕ

- ▶ Преди да свържете уреда, сравнете посочените на фабричната табелка данни за необходимото входно напрежение с предвидения за работата източник на напрежение. Тези данни трябва да съвпадат, за да се предотвратят повреди на уреда.
- ▶ Уверете се, че кабелът на мрежовия адаптер **13** не е повреден и не е прокаран по горещи повърхности и/или остри ръбове, в противен случай той ще се повреди.
- ▶ Внимавайте кабелът на мрежовия адаптер **13** да не се опъва или прегъва.
- ◆ Свържете мрежовия адаптер **13** с уреда, като включите щепсела в щепселното гнездо **8** от долната страна на уреда.



Обслужване и работа с уреда



Пускане в експлоатация

ВНИМАНИЕ

- ▶ Възможно е капки масло да причинят повреди по повърхността на мебелите. При необходимост поставете подложка под уреда.
- ◆ Поставете уреда върху равна и стабилна основа.
- ◆ Свалете стъкления абажур **12** и капака **1**.
- ◆ Напълнете съда за вода **3** посредством приложената мерителна чаша **14** с мин. 20 ml, респ. макс. 100 ml чиста чешмяна вода. Спазвайте максималното ниво на пълнене **6**, маркирано с рамка.
- ◆ Към водата добавете 2 – 4 капки от желаното масло.
- ◆ След това отново поставете капака **1** и стъкления абажур **12** върху съда за вода **3**.
- ◆ Включете мрежовия адаптер **13** в контакта.

Включване/Изключване на уреда и настройка на функциите цвят и таймер

- ◆ Натиснете бутона  **10**, за да включите уреда. Функцията образуване на ароматна мъгла и функцията смяна на цвета стартират.
- ◆ Натиснете бутона  **9**, за да фиксирате текущия цвят. Чрез допълнително натискане на бутона  **9** можете да си изберете целенасочено цвят или да изключите осветлението.

- ◆ Натиснете бутона  **11**, за да стартирате функцията таймер с 30 минути (0.5h). Натиснете отново, респ. многократно бутона  **11**, за да настроите 1 час (1h), 2 часа (2h) или 3 часа (3h) или да изключите отново функцията таймер. Зеленият светодиод показва настроеното време. Ако не свети светодиод, функцията таймер е изключена. След изтичане на настроеното време уредът се изключва автоматично.
- ◆ При включен уред натиснете бутона  **10**, за да изключите незабавно уреда. Функцията образуване на ароматна мъгла и функцията смяна на цвета се изключват.

УКАЗАНИЕ

- ▶ Уредът се изключва автоматично, веднага щом течността в съда за вода  е изразходена.

ВНИМАНИЕ

Възможно е повреждане на уреда!

- ▶ Никога не накланяйте уреда и не правете опити да го изпразните по време на работа.
- ▶ Непременно издърпайте мрежовия адаптер  от контакта, преди да напълните или изпразните уреда.

Почистване/Съхранение/Предаване за отпадъци

ВНИМАНИЕ

Възможно е повреждане на уреда!

- ▶ Уверете се, че при почистването в уреда не прониква влага, за да избегнете непоправимо повреждане на уреда.
- ▶ Непременно издърпайте мрежовия адаптер **18** от контакта, преди да почистите уреда.
- ▶ Не изпразвайте уреда през вентилационния прорез **7**, за да предотвратите повреди. За изпразване вземете под внимание стрелката, указваща посоката на изливане **5**, на съда за вода **3**.
- ▶ В никакъв случай не правете опити да отстраните отлагания на котлен камък с остри или режещи предмети. Това може да повреди уреда.

Почистване на уреда/Отстраняване на котлен камък

- ◆ Почиствайте съда за вода **3** след всяка употреба, за да отстраните по възможност изцяло остатъците от масло. За целта използвайте мека, леко навлажнена кърпа. При упорити замърсявания сипете няколко капки мек миещ препарат върху влажната кърпа.

УКАЗАНИЕ

- ▶ За да отстраните дължащи се на ароматни масла оцветявания в съда за вода **3**, използвайте обикновено слънчогледово олио.

- ◆ Намиращият се на дъното на съда за вода **3** керамичен диск **4** трябва да се почиства от време на време, когато образуването на мъгла намалее. За целта използвайте леко навлажнен памук на клечка.
- ◆ Почиствайте повърхностите на уреда с мека, суха кърпа.
- ◆ За отстраняване на котлен камък от уреда използвайте обикновен течен препарат за отстраняване на котлен камък. Спазвайте указанията на производителя на използвания препарат за отстраняване на котлен камък.
- ◆ Напълнете съда за вода **3** до максималното ниво на пълнене **6** с препарат за отстраняване на котлен камък и оставете да подейства, докато котленият камък се разтвори.
- ◆ Излейте препарата за отстраняване на котлен камък и след това почистете съда за вода **3** с мека, леко навлажнена кърпа.

Съхранение

Изключете уреда от електрозахранването и го съхранявайте на чисто, сухо място без пряка слънчева светлина, ако няма да го използвате по-продължително време.

Предаване на уреда за отпадъци

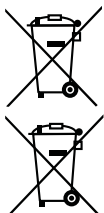

Показаният встрани символ на зачеркнат контейнер за отпадъци на колела показва, че този уред подлежи на Директивата 2012/19/EU. Съгласно тази Директива, след изтичане на срока на ползване, уредът не трябва да се изхвърля с обикновените битови отпадъци, а да се предаде в специален събирателен пункт, депо за обработка и рециклиране на отпадъци или във фирма за управление на отпадъци.

**Това предаване за отпадъци е безплатно за вас.
Пазете околната среда и предавайте отпадъците според правилата.**



Информация относно други възможности за предаване за отпадъци на излезлия от употреба продукт можете да получите от вашата общинска или градска управа.



FR



Продуктът и опаковката могат да се рециклират и подлежат на разширена отговорност на производителя, както и на разделно събиране на отпадъци.

Приложение

Указания относно ЕС декларацията за съответствие

По отношение на съответствието с основните изисквания и другите съществени разпоредби този уред отговаря на европейската Директива за електромагнитна съвместимост 2014/30/EU, Директивата за ниско напрежение 2014/35/EU, както и Директивата относно ограничението за употребата на определени опасни вещества в електрическото и електронното оборудване 2009/125/EC.



Пълната ЕС декларация за съответствие може да се получи от вносителя.

Технически данни

Мрежов адаптер	
Производител	Putian Yijia Electronic Co., Ltd. The West of Lihan Avenue Hanjiang District, Putian, Fujian, China Номер в Търговския регистър: 91350303579298423W Вносител: KOMPERNASS HANDELS GMBH, BURGSTRASSE 21, 44867 BOCHUM, ГЕРМАНИЯ, Registergericht AG Bochum, Номер в Търговския регистър: HRB 4598
Модел	YJTH03
Входно напрежение	100 - 240 V ~ (променлив ток)
Честота на входния променлив ток	50/60 Hz
Изходно напрежение	24,0 V == (постоянен ток)
Изходен ток	0,5 A
Изходна мощност	12,0 W
Средна ефективност при работа	84,5 %
Ефективност при ниско натоварване (10 %)	77,1 %
Консумирана мощност при нулево натоварване	0,07 W
Консумация на ток	0,5 A
Клас на защита	II /  (двойна изолация)

Мрежов адаптер

Полярност	 (плюс отвътре, минус отвън)
Степен на защита	IP 20
Клас на ефективност 6	
Устойчив на късо съединение трансформатор за безопасно напрежение	
Номинална околна температура (t _a)	40 °C
Импулсен захранващ блок	

Уред

Входно напрежение	24 V \equiv (прав ток)
Консумация на ток	0,5 A
Вместимост на съда за вода	100 ml

Гаранция

Уважаеми клиенти, за този уред получавате 3 години гаранция от датата на покупката. В случай на несъответствие на продукта с договора за продажба Вие имате законно право да предявите рекламация пред продавача на продукта при условията и в сроковете, определени в глава трета, раздел II и III и глава четвърта от Закона за предоставяне на цифрово съдържание и цифрови услуги и за продажба на стоки (ЗПЦСЦУПС)*.

Вашите права, произтичащи от посочените разпоредби, не се ограничават от нашата по-долу представена търговска гаранция, не са свързани с разходи за потребителите и независимо от нея продавачът на продукта отговаря за липсата на съответствие на потребителската стока с договора за продажба съгласно ЗПЦСЦУПС.

Гаранционни условия

Гаранционният срок е 3 години от датата на получаване на стоката. Пазете добре оригиналната касова бележка. Този документ е необходим като доказателство за покупката. Ако в рамките на три години от датата на закупуване на този продукт се появи дефект на материала или производствен дефект, продуктът ще бъде безплатно ремонтиран или заменен. Гаранцията предполага в рамките на тригодишния гаранционен срок да се представят дефектния уред, касовата бележка (касовият бон), както и всички други документи, установяващи наличието на дефект и писмено да се обясни в какво се състои дефектът и кога е възникнал. Ако дефектът е покрит от нашата гаранция, Вие ще получите обратно ремонтирания или нов продукт. В случай на замяна на дефектна стока първоначалните гаранционен срок и гаранционни условия се запазват. В случай на ремонт на дефектна стока, срокът на ремонта се прибавя към гаранционния срок. За евентуално наличните и установени повреди и дефекти още при покупката трябва да се съобщи веднага след разопаковането. Евентуалните ремонти след изтичане на гаранционния срок са срещу заплащане.

Ремонтът или замяната на продукта не поражда нова гаранция.

Обхват на гаранцията

Уредът е произведен грижливо според строгите изисквания за качество и добросъвестно изпитан преди доставка. Гаранцията важи за дефекти на материала или производствени дефекти. Гаранцията не обхваща консумативите, както и частите на продукта, които подлежат на нормално износване, поради което могат да бъдат разглеждани като бързо износващи се части (например филтри или приставки) или повредите на чупливи части (например прекъсвачи, батерии или такива произведени от стъкло). Гаранцията отпада, ако уредът е повреден поради неправилно използване или в резултат на неосъществяване на техническа поддръжка.

За правилната употреба на продукта трябва точно да се спазват всички указания в упътването за експлоатация. Предназначение и действия, които не се препоръчват от упътването за експлоатация или за които то предупреждава, трябва задължително да се избягват. Продуктът е предназначен само за частна, а не за професионална употреба. При злоупотреба и неправилно третиране, употреба на сила и при интервенции, които не са извършени от клона на нашия оторизиран сервиз, гаранцията отпада.

Процедура при гаранционен случай

За да се гарантира бърза обработка на Вашия случай, следвайте следните указания:

- За всички запитвания подгответе касовата бележка и идентификационния номер (IAN 497416_2204) като доказателство за покупката.
- Вземете артикулния номер от фабричната табелка.
- При възникване на функционални или други дефекти първо се свържете по телефона или чрез имейл с долупосочения сервизен отдел. След това ще получите допълнителна информация за уреждането на Вашата reklamacия.

- След съгласуване с нашия сервиз можете да изпратите дефектния продукт на посочения Ви адрес на сервиза безплатно за Вас, като приложите касовата бележка (касовия бон) и посочите писмено в какво се състои дефектът и кога е възникнал. За да се избегнат проблеми с приемането и допълнителни разходи, задължително използвайте само адреса, който Ви е посочен. Осигурете изпращането да не е като експресен товар или като друг специален товар. Изпратете уреда заедно с всички принадлежности, доставени при покупката, и осигурете достатъчно сигурна транспортна опаковка.

Ремонтен сервиз / извънгаранционно обслужване

Ремонти извън гаранцията можете да възложите на клона на нашия сервиз срещу заплащане. Той с удоволствие ще Ви направи предварителна калкулация. Можем да обработваме само уреди, които са достатъчно опаковани и изпратени с платени транспортни разходи.

Внимание: Изпратете Вашия уред на клона на нашия сервиз почистен и с указание за дефекта.

Уредите, предмет на извънгаранционно обслужване, изпратени с неплатени транспортни разходи – с наложен платеж, като експресен или друг специален товар – не се приемат.

Ние ще извършим безплатно изхвърлянето на изпратените от Вас дефектни уреди.

Сервизно обслужване



България

Тел.: 00800 111 4920

Е-мейл: kompennass@lidl.bg

IAN 497416_2204

Вносител

Моля, обърнете внимание, че следващият адрес не е адрес на сервиза. Първо се свържете с горепосочения сервизен център.

КОМПЕРНАС ХАНДЕЛС ГМБХ

БУРГЦРАСЕ 21

44867 БОХУМ

ГЕРМАНИЯ

www.kompennass.com

* Като физическо лице – потребител, независимо от настоящата търговска гаранция, Вие се ползвате от правата на законната гаранция, предоставена от Закона за предоставяне на цифрово съдържание и цифрови услуги и за продажбата на стоки /ЗПЦСЦУПС/. По-специално Вие имате право при несъответствие на стоката да бъде извършен ремонт или замяна по Ваш избор, освен ако това е невъзможно или е свързано с непропорционално големи разходи за продавача. Вие имате право на пропорционално намаляване на цената или на разваляне на договора при наличие на условията на чл. 33, ал. 3 от ЗПЦСЦУПС. Условията и сроковете на законната гаранция са регламентирани в глава трета, раздел II и III и в глава четвърта на ЗПЦСЦУПС

Περιεχόμενα

Εισαγωγή	310
Πληροφορίες για τις παρούσες οδηγίες χρήσης	310
Προβλεπόμενη χρήση	310
Χρησιμοποιούμενες υποδείξεις προειδοποίησης	311
Ασφάλεια	312
Βασικές υποδείξεις ασφαλείας	312
Περιγραφή εξαρτημάτων	318
Πριν από την έναρξη λειτουργίας	318
Έλεγχος παραδοτέου εξοπλισμού	318
Αποσυσκευασία	318
Απόρριψη της συσκευασίας	319
Ηλεκτρική σύνδεση	319
Χειρισμός και λειτουργία	320
Θέση σε λειτουργία	320
Ενεργοποίηση/απενεργοποίηση συσκευής και ρύθμιση χρωματικής λειτουργίας και λειτουργίας χρονοδιακόπτη	320
Καθαρισμός/Αποθήκευση/Απόρριψη	321
Καθαρισμός συσκευής/Απομάκρυνση αλάτων	322
Αποθήκευση	323
Απόρριψη συσκευής	323
Παράρτημα	324
Οδηγίες για τη δήλωση συμμόρφωσης EU	324
Τεχνικά χαρακτηριστικά	324
Εγγύηση της Kompnass Handels GmbH	326
Σέρβις	328
Εισαγωγέας	328

Εισαγωγή

Πληροφορίες για τις παρούσες οδηγίες χρήσης

Συγχαρητήρια για την αγορά της νέας σας συσκευής.

Το προϊόν που αποκτήσατε είναι ένα προϊόν υψηλής ποιότητας.

Αυτές οι οδηγίες χρήσης αποτελούν μέρος του αρωματικού χώρου (εφεξής καλούμενο ως συσκευή ή προϊόν) και σας παρέχουν σημαντικές υποδείξεις για την προβλεπόμενη χρήση, την ασφάλεια, τη σύνδεση, καθώς και για τον χειρισμό της συσκευής. Οι οδηγίες χρήσης πρέπει να είναι συνεχώς διαθέσιμες κοντά στη συσκευή.

Πρέπει να διαβάζονται και να χρησιμοποιούνται από κάθε άτομο, το οποίο ασχολείται με τον χειρισμό και την αντιμετώπιση βλαβών της συσκευής. Φυλάτε αυτές τις οδηγίες χρήσης και παραδίδετε τις μαζί με τη συσκευή στον επόμενο κάτοχο.

Προβλεπόμενη χρήση

Αυτή η συσκευή προορίζεται μόνο για την ανανέωση και αφύγρανση του αέρα σε κλειστούς χώρους και μόνο για ιδιωτική χρήση. Μία άλλη ή διαφορετική χρήση από τα ανωτέρω αναφερόμενα ισχύει ως μη σύμφωνη με τους κανονισμούς.

Απαιτήσεις οποιουδήποτε είδους λόγω ζημιών από χρήση μη σύμφωνη με την προβλεπόμενη, από ακατάλληλες επισκευές, μη επιτρεπόμενες διεξαχθείσες τροποποιήσεις ή από χρήση μη εγκεκριμένων ανταλλακτικών αποκλείονται. Την ευθύνη φέρει αποκλειστικά ο χρήστης. Μη χρησιμοποιείτε αυτή τη συσκευή για επαγγελματικούς σκοπούς.

Χρησιμοποιούμενες υποδείξεις προειδοποίησης

Στις παρούσες οδηγίες χρήσης χρησιμοποιούνται οι εξής προειδοποιήσεις:

ΠΡΟΕΙΔΟΠΟΙΗΣΗ

Μία προειδοποίηση τέτοιου βαθμού κινδύνου χαρακτηρίζει μια πιθανή επικίνδυνη κατάσταση.

Στην περίπτωση που δεν μπορεί να αποφευχθεί αυτή η επικίνδυνη κατάσταση, μπορεί να προκληθούν τραυματισμοί.

- ▶ Τηρείτε τις οδηγίες σε αυτή την προειδοποίηση, ώστε να αποφευχθεί ο κίνδυνος τραυματισμών.

ΠΡΟΣΟΧΗ

Μία υπόδειξη προειδοποίησης αυτού του βαθμού κινδύνου επισημαίνει μία πιθανή υλική ζημιά.

Στην περίπτωση που δεν μπορεί να αποφευχθεί αυτή η κατάσταση, μπορεί να προκληθούν υλικές ζημιές.

- ▶ Τηρείτε τις οδηγίες σε αυτή την προειδοποίηση, ώστε να αποφευχθούν οι υλικές ζημιές.

ΥΠΟΔΕΙΞΗ

- ▶ Μία υπόδειξη επισημαίνει επιπλέον πληροφορίες που διευκολύνουν το χειρισμό της συσκευής.

Ασφάλεια



Σε αυτό το κεφάλαιο λαμβάνετε σημαντικές υποδείξεις ασφαλείας σχετικά με τον χειρισμό της συσκευής. Μία μη σύμφωνη με τους κανονισμούς χρήση μπορεί να οδηγήσει σε σωματικές βλάβες και υλικές ζημιές.

Βασικές υποδείξεις ασφαλείας

Τηρείτε τις κάτωθι υποδείξεις ασφαλείας για έναν ασφαλή χειρισμό της συσκευής:

- Πριν από τη χρήση, ελέγχετε τη συσκευή για εμφανείς εξωτερικές φθορές. Μην θέτετε τη συσκευή σε λειτουργία, εάν έχει υποστεί βλάβη ή έχει πέσει κάτω.
- Αυτή η συσκευή επιτρέπεται να χρησιμοποιείται από παιδιά άνω των 8 ετών, καθώς και από άτομα με περιορισμένες φυσικές, αισθητηριακές ή νοητικές ικανότητες ή έλλειψη εμπειρίας και γνώσεων, εφόσον επιτηρούνται ή έχουν ενημερωθεί αναφορικά με την ασφαλή χρήση της συσκευής και κατανοούν τους πιθανούς κινδύνους. Απαγορεύεται η χρήση της συσκευής από παιδιά ως παιχνίδι.
Ο καθαρισμός και η συντήρηση χρήστη δεν επιτρέπεται να διεξάγονται από παιδιά χωρίς επίβλεψη.



- **⚠ ΚΙΝΔΥΝΟΣ!** Τα υλικά συσκευασίας δεν είναι παιχνίδι! Κρατάτε όλα τα υλικά συσκευασίας μακριά από παιδιά. Υπάρχει κίνδυνος ασφυξίας!
- Μην διεξάγετε αυθαίρετες τροποποιήσεις ή μετατροπές στη συσκευή.
- Μην λειτουργείτε τη συσκευή κοντά σε πηγές θερμότητας, όπως θερμαντικά σώματα ή άλλες συσκευές που εκπέμπουν θερμότητα.
- Μην εκθέτετε τη συσκευή σε απευθείας ηλιακό φως ή υψηλές θερμοκρασίες. Σε αντίθετη περίπτωση, μπορεί να υπερθερμανθεί και να καταστραφεί ανεπανόρθωτα.
- Διατηρείτε πάντα τις ανοιχτές εστίες φωτιάς (π.χ. κεριά) μακριά από τη συσκευή.
- Μην εκθέτετε τη συσκευή σε εκτοξευόμενο νερό ή/και σταγόνες νερού και μην τοποθετείτε επάνω ή δίπλα στη συσκευή αντικείμενα που περιέχουν υγρό, όπως βάζα ή ανοιχτά ποτά.
- Μην βυθίζετε τη συσκευή σε νερό ή άλλα υγρά!
- Τοποθετείτε τη συσκευή πάντα επάνω σε μια σταθερή και ίσια επιφάνεια. Σε περίπτωση πτώσης, μπορεί να υποστεί ζημιά.

- Σε περίπτωση οσμής φωτιάς ή καπνού, απενεργοποιήστε αμέσως τη συσκευή και αποσυνδέστε τον συνδεδεμένο προσαρμογέα δικτύου από τη συσκευή. Η συσκευή θα πρέπει να εξεταστεί από ειδικό, προτού χρησιμοποιηθεί εκ νέου.
-  Χρησιμοποιείτε τον προσαρμογέα δικτύου μόνο σε στεγνούς εσωτερικούς χώρους.
- Χρησιμοποιείτε τη συσκευή μόνο με τον παραδιδόμενο προσαρμογέα δικτύου, ο οποίος προορίζεται μόνο για χρήση με αυτήν τη συσκευή.
-  Μην χρησιμοποιείτε τον προσαρμογέα δικτύου εάν έχει υποστεί βλάβη το βύσμα ή το καλώδιο σύνδεσης.
- Δεν επιτρέπεται η επισκευή του προσαρμογέα δικτύου και του σταθερά συνδεδεμένου καλωδίου σύνδεσης. Σε περίπτωση ελαττώματος, πρέπει να αντικατασταθεί πλήρως ο προσαρμογέας δικτύου με έναν πανομοιότυπο.
- Δεν απαιτούνται μέτρα από πλευράς του χειριστή για τη ρύθμιση του προϊόντος στα 50 ή 60 Hz. Το προϊόν ρυθμίζεται αυτόματα στα 50 ή στα 60 Hz.

- Η χρησιμοποιούμενη πρίζα πρέπει να είναι πάντα εύκολα προσβάσιμη, ώστε ο προσαρμογέας δικτύου να μπορεί να αποσυνδεθεί γρήγορα από την πρίζα σε περίπτωση κινδύνου.
- Σε κάθε πλήρωση/εκκένωση του δοχείου νερού και πριν από κάθε καθαρισμό, αφαιρείτε τον προσαρμογέα δικτύου από την πρίζα.
- Λάβετε υπόψη ότι υψηλή υγρασία αέρα μπορεί να ενισχύσει την ανάπτυξη βιολογικών οργανισμών στο περιβάλλον.
- Φροντίζετε ώστε τα αντικείμενα στο περιβάλλον της συσκευής να μην υγραίνονται ή βρέχονται. Σε περίπτωση υγρασίας, πρέπει να μειωθεί η απόδοση. Εάν δεν είναι δυνατή η μείωση της απόδοσης, χρησιμοποιείτε τη συσκευή μόνο περιστασιακά. Μην επιτρέπετε να υγραίνονται απορροφητικά υλικά, όπως μοκέτες, είδη κουρτινών ή τραπεζομάντηλα.
- Δεν επιτρέπεται να παραμένει νερό στο δοχείο νερού όταν δεν χρησιμοποιείτε τη συσκευή.
- Αδειάζετε και καθαρίζετε τη συσκευή πριν από την αποθήκευση. Καθαρίζετε τη συσκευή πριν από την επόμενη χρήση.

- **ΠΡΟΕΙΔΟΠΟΙΗΣΗ!** Οι μικροοργανισμοί που ενδέχεται να υπάρχουν στο νερό ή στο περιβάλλον όπου χρησιμοποιείται ή αποθηκεύεται η συσκευή μπορούν να αναπτυχθούν μέσα στο δοχείο νερού και μέσω της χρήσης να καταλήξουν στον αέρα. Κάτι τέτοιο συνεπάγεται σοβαρούς κινδύνους για την υγεία όταν το νερό δεν ανανεώνεται και το δοχείο νερού δεν καθαρίζεται σωστά κάθε 3 ημέρες.
-  Αδειάζετε και γεμίζετε ξανά το δοχείο νερού κάθε 3 ημέρες. Πριν από την πλήρωση, καθαρίζετε το δοχείο νερού με καθαρό νερό. Τυχόν άλατα, εναποθέσεις, στρώσεις ρύπων που έχουν δημιουργηθεί στις επιφάνειες του δοχείου νερού ή στις εσωτερικές επιφάνειες πρέπει να απομακρύνονται. Όλες οι επιφάνειες πρέπει σκουπίζονται μέχρι να στεγνώσουν.
- Χρησιμοποιείτε τη συσκευή αποκλειστικά με καθαρό νερό βρύσης ή επιπρόσθετα με αιθέρια έλαια (αρωματικά έλαια).
- Προς αποφυγή ζημιών στη συσκευή, μην λειτουργείτε ποτέ τη συσκευή με αδιάλυτα αρωματικά έλαια.

- Επιτρέπεται να χρησιμοποιούνται μόνο αρωματικά έλαια τα οποία ανταποκρίνονται στις εθνικές απαιτήσεις υγείας. Η χρήση άλλων ουσιών μπορεί να προκαλέσει δηλητηρίαση ή κίνδυνο πυρκαγιάς.
- Τα παιδιά δεν επιτρέπεται να έρχονται σε επαφή με τα αρωματικά έλαια.
- Φυλάσσετε τα αρωματικά έλαια πάντα σε σφραγισμένη κατάσταση.
- Λαμβάνετε υπόψη και τις προειδοποιήσεις που αναγράφονται στην ετικέτα των αρωματικών ελαίων:

Σύμβολο	Επεξήγηση
	Διαβάστε και τηρείτε τις οδηγίες χρήσης!
	Προσοχή! Κίνδυνος πρόκλησης αλλεργικών δερματικών αντιδράσεων.

Περιγραφή εξαρτημάτων

(Για Εικόνες βλ. αναδιπλούμενη σελίδα)

- ❶ Καπάκι
- ❷ Στόμιο εξόδου ατμού
- ❸ Δοχείο νερού
- ❹ Κεραμικός δίσκος
- ❺ Βέλος κατεύθυνσης έκχυσης
- ❻ Μέγιστο ύψος πλήρωσης
- ❼ Εγκοπή αερισμού
- ❽ Υποδοχή βύσματος
- ❾ Πλήκτρο ☀
- ❿ Πλήκτρο ⏻
- ⓫ Πλήκτρο ⌚
- ⓬ Γυάλινο προστατευτικό
- ⓭ Προσαρμογέας δικτύου
- ⓮ Δοχείο μέτρησης
- ⓯ Αρωματικό λάδι

Πριν από την έναρξη λειτουργίας

Έλεγχος παραδοτέου εξοπλισμού

Η συσκευή παραδίδεται με τα ακόλουθα εξαρτήματα:

- Διαχυτής αρωματος με υπερηχους SAD 3D 12 A1
- Προσαρμογέας δικτύου
- Δοχείο μέτρησης
- 2 x 10 ml αρωματικό λάδι (σανδαλόξυλο και λεβάντα)
- Οδηγίες χρήσης

Αποσυσκευασία

- ◆ Αφαιρέστε όλα τα εξαρτήματα της συσκευής και αυτές τις οδηγίες χρήσης από το κουτί.
- ◆ Απομακρύνετε όλα τα υλικά συσκευασίας από τη συσκευή.

Απόρριψη της συσκευασίας



Τα υλικά συσκευασίας έχουν επιλεγεί σύμφωνα με τους κανόνες προστασίας του περιβάλλοντος και τις τεχνικές απόρριψης και, ως εκ τούτου, είναι ανακυκλώσιμα.

Απορρίψτε τα υλικά συσκευασίας που δεν χρησιμοποιούνται πλέον σύμφωνα με τις κατά τόπους ισχύουσες προδιαγραφές.

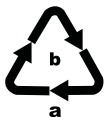

Απορρίψτε τη συσκευασία με τρόπο φιλικό προς το περιβάλλον. Λαμβάνετε υπόψη τη σήμανση στα διάφορα υλικά συσκευασίας και, εφόσον απαιτείται, ξεχωρίζετε τα. Τα υλικά συσκευασίας φέρουν σήμανση με συντομογραφίες (a) και ψηφία (b) με την εξής σημασία:

1-7: Πλαστικά, 20-22: Χαρτί και χαρτόνι, 80-98: Συνθετικά υλικά.

Ηλεκτρική σύνδεση

ΠΡΟΣΟΧΗ

- ▶ Πριν τη σύνδεση της συσκευής, συγκρίνετε τα στοιχεία σχετικά με την απαιτούμενη τάση εισόδου στην πινακίδα τεχνικών χαρακτηριστικών με την πηγή τάσης που προβλέπεται για τη λειτουργία. Αυτά τα στοιχεία πρέπει να συμφωνούν, ώστε να μην προκαλούνται βλάβες στη συσκευή.
 - ▶ Βεβαιώστε ότι το καλώδιο του προσαρμογέα δικτύου **13** δεν έχει υποστεί ζημιές και δεν έχει τοποθετηθεί επάνω από καυτές επιφάνειες και/ή αιχμηρές άκρες, ειδάλλως θα υποστεί ζημιά.
 - ▶ Προσέχετε ώστε το καλώδιο του προσαρμογέα δικτύου **13** να μην τεντώνεται πολύ ή να μην κάμπτεται.
- ◆ Συνδέστε τον προσαρμογέα δικτύου **13** με τη συσκευή, περνώντας το βύσμα στην υποδοχή βύσματος **8** στην κάτω πλευρά της συσκευής.



Χειρισμός και λειτουργία



Θέση σε λειτουργία

ΠΡΟΣΟΧΗ

- ▶ Σταγόνες από τα έλαια ενδέχεται κατά περίπτωση να προκαλέσουν ζημιές στην επιφάνεια των επίπλων. Εάν χρειαστεί, τοποθετήστε μια βάση κάτω από τη συσκευή.
- ◆ Τοποθετήστε τη συσκευή επάνω σε μια επίπεδη και σταθερή επιφάνεια.
- ◆ Αφαιρέστε το γυάλινο προστατευτικό **12** και το καπάκι **1**.
- ◆ Γεμίστε το δοχείο νερού **3** με τη βοήθεια του παρεχόμενου δοχείου μέτρησης **14** με το λιγότερο 20 ml ή το μέγιστο 100 ml καθαρό νερό βρύσης. Λάβετε υπόψη το μέγιστο ύψος πλήρωσης **6**, επισημαίνεται με ένα κυκλικό περίγραμμα.
- ◆ Προσθέστε στο νερό 2-4 σταγόνες του επιθυμητού ελαίου.
- ◆ Στη συνέχεια, τοποθετήστε πάλι το καπάκι **1** και το γυάλινο προστατευτικό **12** επάνω στο δοχείο νερού **3**.
- ◆ Συνδέστε τον προσαρμογέα δικτύου **13** στην πρίζα.

Ενεργοποίηση/απενεργοποίηση συσκευής και ρύθμιση χρωματικής λειτουργίας και λειτουργίας χρονοδιακόπτη

- ◆ Πιέστε το πλήκτρο  **10**, για να ενεργοποιήσετε τη συσκευή. Εκκινήστε την παραγωγή νέφους αρώματος και τη λειτουργία αλλαγής χρώματος.
- ◆ Πιέστε το πλήκτρο  **9**, για να σταθεροποιήσετε το τρέχον χρώμα. Με νέο πάτημα του πλήκτρου  **9** μπορείτε να αναζητήσετε ένα χρώμα ή να απενεργοποιήσετε τον φωτισμό.

- ◆ Πατήστε το πλήκτρο  **11**, για να εκκινήσετε τη λειτουργία χρονοδιακόπτη με 30 λεπτά (0.5h). Πατήστε εκ νέου ή πολλές φορές το πλήκτρο  **11**, για να ρυθμίσετε 1 ώρα (1h), 2 ώρες (2h) ή 3 ώρες (3h) ή για να απενεργοποιήσετε πάλι τη λειτουργία χρονοδιακόπτη. Η πράσινη λυχνία LED υποδεικνύει τον ρυθμισμένο χρόνο. Εάν δεν ανάβει καμία λυχνία LED, η λειτουργία χρονοδιακόπτη είναι ενεργοποιημένη. Η συσκευή απενεργοποιείται αυτόματα μετά τον ρυθμισμένο χρόνο.
- ◆ Ενώ είναι ενεργοποιημένη η συσκευή πιέστε το πλήκτρο  **10**, για να απενεργοποιήσετε τη συσκευή αμέσως. Η παραγωγή νέφους αρώματος και η λειτουργία αλλαγής χρώματος απενεργοποιούνται.

ΥΠΟΔΕΙΞΗ

- ▶ Η συσκευή απενεργοποιείται αυτόματα μόλις καταναλωθεί το υγρό στο δοχείο νερού **3**.

ΠΡΟΣΟΧΗ

Ζημιά στη συσκευή!

- ▶ Ποτέ μη γέρνετε τη συσκευή κατά τη διάρκεια της λειτουργίας και μην προσπαθείτε να την αδειάσετε.
- ▶ Τραβήξτε οπωσδήποτε τον προσαρμογέα δικτύου **13** από την πρίζα, προτού γεμίσετε ή αδειάσετε τη συσκευή.

Καθαρισμός/Αποθήκευση/Απόρριψη

ΠΡΟΣΟΧΗ

Ζημιά στη συσκευή!

- ▶ Βεβαιωθείτε ότι, κατά τον καθαρισμό, δεν εισέρχεται υγρασία μέσα στη συσκευή, ώστε να αποφύγετε ανεπανόρθωτη ζημιά της.
- ▶ Τραβήξτε οπωσδήποτε τον προσαρμογέα δικτύου **13** από την πρίζα, πριν καθαρίσετε τη συσκευή.

ΠΡΟΣΟΧΗ

- ▶ Προς αποφυγή ζημιών, μην αδειάζετε τη συσκευή μέσω της εγκοπής αερισμού **7**. Για την εκκένωση, προσέξτε το βέλος κατεύθυνσης έκχυσης **5** στο δοχείο νερού **3**.
- ▶ Σε καμία περίπτωση μην αποπειραθείτε να απομακρύνετε εναποθέσεις αλάτων με μυτερά ή αιχμηρά αντικείμενα. Η συσκευή μπορεί, έτσι, να υποστεί φθορά.

Καθαρισμός συσκευής/Απομάκρυνση αλάτων

- ◆ Καθαρίζετε το δοχείο νερού **3** μετά από κάθε χρήση, ώστε να απομακρύνετε όσο το δυνατόν όλα τα υπολείμματα ελαίων. Για τον καθαρισμό, χρησιμοποιείτε ένα μαλακό, ελαφρώς νωπό πανί. Σε σκληρούς λεκέδες προσθέτετε στο νωπό πανί μερικές σταγόνες ενός ήπιου απορρυπαντικού.

ΥΠΟΔΕΙΞΗ

- ▶ Για να απομακρύνετε αποχρωματισμούς λόγω των αρωματικών ελαίων στο δοχείο νερού **3** χρησιμοποιείτε ηλιέλαιο του εμπορίου.
- ◆ Ο κεραμικός δίσκος **4** που βρίσκεται στον πάτο του δοχείου νερού **3** πρέπει να καθαρίζεται περιστασιακά, όταν η παραγωγή νέφους μειώνεται. Για τον καθαρισμό του χρησιμοποιείτε μια ελαφρώς νωπή μπατονέτα.
- ◆ Καθαρίζετε τις επιφάνειες της συσκευής με ένα απαλό, στεγνό πανί.
- ◆ Για την απομάκρυνση των αλάτων από τη συσκευή χρησιμοποιείτε ένα υγρό προϊόν αφαίρεσης αλάτων του εμπορίου. Προσέχετε επίσης τα στοιχεία του κατασκευαστή του προϊόντος αφαίρεσης αλάτων.
- ◆ Γεμίστε το δοχείο νερού **3** έως το μέγιστο ύψος πλήρωσης **6** με το προϊόν αφαίρεσης αλάτων και αφήστε το να δράσει, έως ότου διαλυθούν τα άλατα.

- ♦ Πετάζτε το προϊόν αφαίρεσης αλάτων και καθαρίστε στη συνέχεια το δοχείο νερού **3** με ένα μαλακό, ελαφρώς υγρό πανί.

Αποθήκευση

Εάν δεν πρόκειται να χρησιμοποιήσετε τη συσκευή για μεγάλο χρονικό διάστημα, αποσυνδέστε την από την παροχή ρεύματος και αποθηκεύστε την σε έναν καθαρό, στεγνό χώρο προστατευμένη από την απευθείας ηλιακή ακτινοβολία.

Απόρριψη συσκευής



Το παρακείμενο σύμβολο ενός διαγραμμένου τροχήλατου κάδου απορριμμάτων υποδηλώνει ότι η συσκευή αυτή υπόκειται στην οδηγία 2012/19/EU. Σύμφωνα με αυτήν την οδηγία, δεν επιτρέπεται να απορρίψετε αυτήν τη συσκευή στα οικιακά απορρίμματα στο τέλος του κύκλου ζωής της, αλλά σε ειδικά διαμορφωμένα σημεία συλλογής, κέντρα ανακύκλωσης ή επιχειρήσεις απόρριψης.



Η δυνατότητα απόρριψης παρέχεται δωρεάν. Φροντίζετε το περιβάλλον και τηρείτε τις οδηγίες απόρριψης.



Για τις δυνατότητες απόρριψης του προϊόντος μετά το τέλος του κύκλου ζωής του, απευθυνθείτε στην αρμόδια υπηρεσία της κοινότητας ή της πόλης σας.



FR



Το προϊόν και η συσκευασία είναι ανακυκλώσιμα, υπόκεινται σε διευρυμένη ευθύνη του κατασκευαστή και η συλλογή τους γίνεται ξεχωριστά.

Παράρτημα

Οδηγίες για τη δήλωση συμμόρφωσης EU

Αυτή η συσκευή αντιστοιχεί, αναφορικά με τη συμφωνία, στις βασικές απαιτήσεις και τις άλλες σχετικές προδιαγραφές της Ευρωπαϊκής Οδηγίας περί Ηλεκτρομαγνητικής Συμβατότητας 2014/30/EU, της Οδηγίας περί Χαμηλής Τάσης 2014/35/EU, καθώς και της Οδηγίας περί Οικολογικού Σχεδιασμού 2009/125/EC.



Για την ολοκληρωμένη δήλωση συμμόρφωσης EU, απευθυνθείτε στον εισαγωγέα.

Τεχνικά χαρακτηριστικά

Προσαρμογές δικτύου

Κατασκευαστής	Putian Yijia Electronic Co., Ltd. The West of Lihan Avenue Hanjiang District, Putian, Fujian, China Αριθμός εμπορικού μητρώου: 91350303579298423W Εισαγωγέας: KOMPERNASS HANDELS GMBH, BURGSTRASSE 21, 44867 BOCHUM, GERMANIA, Ειρηνοδικείο AG Bochum Αριθμός καταχώρησης: HRB 4598
Μοντέλο	YJTH03
Τάση εισόδου	100 - 240 V ~ (εναλλασσόμενο ρεύμα)
Συχνότητα εναλλασσόμενου ρεύματος εισόδου	50/60 Hz
Τάση εξόδου	24,0 V == (συνεχές ρεύμα)

Προσαρμογέας δικτύου

Ρεύμα εξόδου	0,5 A
Ισχύς εξόδου	12,0 W
Μέση απόδοση κατά τη λειτουργία	84,5 %
Απόδοση με ελάχιστο φορτίο (10%)	77,1 %
Κατανάλωση ισχύος με μηδενικό φορτίο	0,07 W
Κατανάλωση ρεύματος	0,5 A
Κατηγορία προστασίας	II / □ (διπλή μόνωση)
Πολικότητα	 (Θετικό εσωτερικά, αρνητικό εξωτερικά)
Είδος προστασίας	IP 20
Κατηγορία απόδοσης 6	
Ανθεκτικός σε βραχυκυκλώματα μετασχηματιστής ασφάλειας	
Ονομαστική θερμοκρασία περιβάλλοντος (ta)	40°C
Τροφοδοτικό μεταγωγής	

Συσκευή

Τάση εισόδου	24 V  (συνεχές ρεύμα)
Κατανάλωση ρεύματος	0,5 A
Χωρητικότητα δοχείου νερού	100 ml

Εγγύηση της Kompnass Handels GmbH

Αξιότιμη πελάτισσα, αξιότιμε πελάτη,
Η παρούσα συσκευή διαθέτει 3 χρόνια εγγύηση από την ημερομηνία αγοράς. Στην περίπτωση ελλείψεων στο προϊόν έχετε νομικά δικαιώματα έναντι του πωλητή του προϊόντος. Αυτά τα νομικά δικαιώματα δεν περιορίζονται μέσω της κατωτέρω αναφερόμενης εγγύησης.

Προϋποθέσεις εγγύησης

Η περίοδος εγγύησης ξεκινά την ημερομηνία αγοράς. Φυλάσσετε την απόδειξη αγοράς. Απαιτείται ως αποδεικτικό αγοράς.

Εάν, εντός τριών ετών από την ημερομηνία αγοράς, παρατηρηθεί κάποιο σφάλμα υλικού ή κατασκευής στο προϊόν, θα επισκευάσουμε ή θα αντικαταστήσουμε (κατόπιν κρίσης μας) το προϊόν δωρεάν ή θα σας επιστραφεί το ποσό αγοράς. Η παρούσα εγγύηση προϋποθέτει ότι η ελαττωματική συσκευή και η απόδειξη αγοράς θα υποβληθούν μαζί με μια σύντομη περιγραφή αναφορικά με το πού βρίσκεται η έλλειψη και πότε παρατηρήθηκε, εντός της περιόδου των τριών ετών.

Εάν το ελάττωμα καλύπτεται από την εγγύησή μας, θα λάβετε το επισκευασμένο ή ένα νέο προϊόν. Η αντικατάσταση του προϊόντος συνεπάγεται, σύμφωνα με τον ΝΟΜΟΣ 2251/1994, ανανέωση του χρόνου εγγύησης. Για την Κύπρο ισχύει: Η επισκευή ή η αντικατάσταση του προϊόντος δε συνεπάγεται ανανέωση του χρόνου εγγύησης.

Περίοδος εγγύησης και νομικές απαιτήσεις λόγω ελλείψεων

Ο χρόνος εγγύησης δεν παρατείνεται μέσω της παροχής εγγύησης. Αυτό ισχύει και για εξαρτήματα, τα οποία έχουν αντικατασταθεί και επισκευαστεί. Ενδεχόμενες ήδη υπάρχουσες ζημιές και ελλείψεις κατά την αγορά πρέπει να γνωστοποιούνται αμέσως μετά την αποσυσκευασία. Μετά τη λήξη του χρόνου εγγύησης, τυχόν εμφανιζόμενες επισκευές χρεώνονται.

Εύρος εγγύησης

Η συσκευή κατασκευάστηκε σύμφωνα με αυστηρές οδηγίες ποιότητας και ελέγχθηκε προσεκτικά πριν από την αποστολή.

Η εγγύηση ισχύει για σφάλματα υλικού ή κατασκευής. Η παρούσα εγγύηση δεν καλύπτει εξαρτήματα του προϊόντος που υπόκεινται σε φυσιολογική φθορά και, ως εκ τούτου, θεωρούνται αναλώσιμα εξαρτήματα ή ζημιές σε εύθραυστα εξαρτήματα, π.χ. διακόπτες, συσσωρευτές ή γυάλινα εξαρτήματα. Η παρούσα εγγύηση ακυρώνεται εάν προκληθεί ζημιά στο προϊόν, εάν δεν γίνεται σωστή χρήση ή συντήρηση. Για μια σωστή χρήση του προϊόντος πρέπει να τηρούνται επακριβώς οι αναφερόμενες υποδείξεις στις οδηγίες χειρισμού. Σκοποί χρήσης και χειρισμοί που δεν συνιστώνται ή για τους οποίους υπάρχει προειδοποίηση πρέπει απαραίτητα να αποφεύγονται. Το προϊόν προορίζεται μόνο για ιδιωτική και όχι για επαγγελματική χρήση. Σε περίπτωση κακής μεταχείρισης και ακατάλληλης χρήσης, χρήσης βίας και παρεμβάσεων, οι οποίες δεν διεξήχθησαν από το εξουσιοδοτημένο μας τμήμα σέρβις, η εγγύηση παύει να ισχύει.

Διαδικασία σε περίπτωση εγγύησης

Για την εξασφάλιση γρήγορης επεξεργασίας του ζητήματός σας, τηρείτε τις ακόλουθες υποδείξεις:

- Για όλες τις ερωτήσεις έχετε έτοιμη την απόδειξη αγοράς και τον κωδικό προϊόντος (IAN) 497416_2204 ως απόδειξη για την αγορά.
- Για τον κωδικό προϊόντος, ανατρέξτε στην πινακίδα τύπου στο προϊόν, σε μια ετικέτα στο προϊόν, στο εξώφυλλο των οδηγιών χρήσης (κάτω αριστερά) ή σε ένα αυτοκόλλητο στην πίσω ή κάτω πλευρά του προϊόντος.
- Εάν προκύψουν σφάλματα λειτουργίας ή άλλες ελλείψεις, επικοινωνήστε κατ' αρχήν με το ακόλουθο αναφερόμενο τμήμα σέρβις **τηλεφωνικά ή με E-Mail.**

- Ένα προϊόν που θεωρείται ελαττωματικό μπορείτε να το αποστείλετε ατελώς στην αναφερόμενη διεύθυνση του σέρβις επισυνάπτοντας την απόδειξη αγοράς (απόδειξη ταμείου) και αναφέροντας που βρίσκεται η έλλειψη και πότε εμφανίστηκε.



Στην ιστοσελίδα www.lidl-service.com μπορείτε να πραγματοποιήσετε λήψη των παρόντων ή άλλων οδηγιών χρήσης, βίντεο προϊόντων και λογισμικού.

Με αυτόν τον κωδικό QR μεταβαίνετε απευθείας στη σελίδα εξυπηρέτησης Lidl (www.lidl-service.com) και εισαγάγοντας τον κωδικό προϊόντος (IAN) 497416_2204 μπορείτε να ανοίξετε τις αντίστοιχες οδηγίες χρήσης.

Σέρβις

GR Σέρβις Ελλάδα
Tel.: 00800 490826606
E-Mail: kompernass@lidl.gr

IAN 497416_2204

Εισαγωγέας

Η ακόλουθη διεύθυνση δεν είναι διεύθυνση σέρβις.
Επικοινωνήστε, κατ' αρχήν, με την αναφερόμενη υπηρεσία σέρβις.

KOMPERNASS HANDELS GMBH

BURGSTRASSE 21

44867 BOCHUM

GERMANIA

www.kompernass.com



KOMPERNASS HANDELS GMBH

BURGSTRASSE 21

44867 BOCHUM

GERMANY

www.kompernass.com

Last Information Update · Stand der Informationen · Version des informations · Stand van de informatie
Stav informací · Stan informací · Stav informácií · Estado de las informaciones · Tilstand af information
Versione delle informazioni · Információk állása · Stanje informacij · Stanje informacija · Versiunea informațiilor
Актуалност на информацията Έκδοση των πληροφοριών: 07/2022 · Ident.-No.: SAD3D12A1-062022-1

IAN 497416_2204