

# SILVERCREST®



## MULTITRIMMER / FACIAL HAIR TRIMMER / TONDEUSE MULTIFONCTION SNOT 20 B1

DE AT CH

### MULTITRIMMER

Bedienungs- und Sicherheitshinweise  
Originalbetriebsanleitung

FR BE

### TONDEUSE MULTIFONCTION

Instructions d'utilisation et  
consignes de sécurité  
Traduction de la notice originale

PL

### TRYMER UNIWERSALNY

Wskazówki dotyczące obsługi i  
bezpieczeństwa  
Tłumaczenie instrukcji oryginalnej

SK

### ZASTRIHÁVAČ

Pokyny pre obsluhu a bezpečnostné pokyny  
Preklad pôvodného návodu na použitie

GB IE

### FACIAL HAIR TRIMMER

Operation and safety notes  
Translation of the original instructions

NL BE

### MULTITRIMMER

Bedienings- en veiligheidsinstructies  
Vertaling van de oorspronkelijke  
gebruiksaanwijzing

CZ

### ZASTŘIHOVAČ CHLOUPKŮ

Pokyny pro obsluhu a bezpečnostní pokyny  
Překlad původního návodu k používání

IAN 337184\_2001

OS

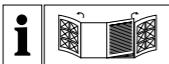

DE/AT/CH	Bedienungs- und Sicherheitshinweise	Seite	5
GB/IE	Operation and safety notes	Page	29
FR/BE	Instructions d'utilisation et consignes de sécurité	Page	51
NL/BE	Bedienings- en veiligheidsinstructies	Pagina	79
PL	Wskazówki dotyczące obsługi i bezpieczeństwa	Strona	103
CZ	Pokyny pro obsluhu a bezpečnostní pokyny	Strana	127
SK	Pokyny pre obsluhu a bezpečnostné pokyny	Strana	149

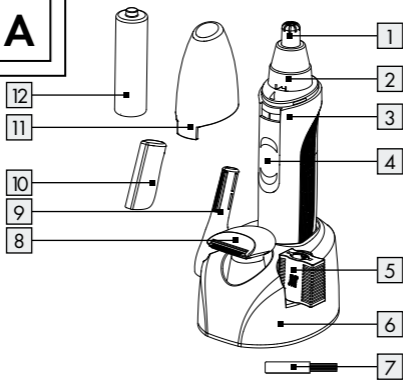
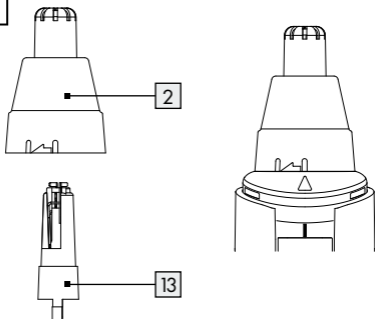
**A****B**

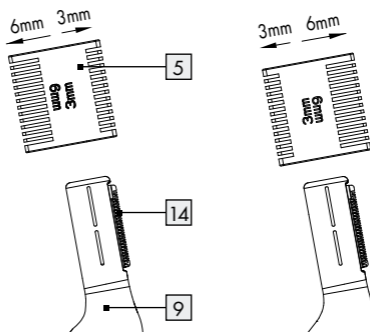
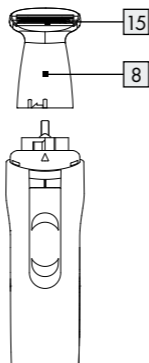
**C****D**

<b>Legende der verwendeten Piktogramme</b> .....	Seite	6
<b>Einleitung</b> .....	Seite	6
Bestimmungsgemäße Verwendung.....	Seite	6
Teilebeschreibung.....	Seite	7
Technische Daten.....	Seite	8
Lieferumfang.....	Seite	8
<b>Sicherheitshinweise</b> .....	Seite	9
Sicherheitshinweise für Batterien / Akkus.....	Seite	11
<b>Vor dem ersten Gebrauch</b> .....	Seite	14
Batterie einsetzen / auswechseln.....	Seite	15
Aufsatz anbringen / entfernen.....	Seite	16
<b>Bedienung</b> .....	Seite	16
Ein- / Ausschalten.....	Seite	16
Nasen- und Ohrhärchen entfernen.....	Seite	17
Augenbrauen trimmen.....	Seite	18
Kürzen und formen von kleinen Bärten und Koteletten.....	Seite	19
<b>Reinigung, Pflege, Aufbewahrung</b> .....	Seite	20
<b>Fehler beheben</b> .....	Seite	22
<b>Entsorgung</b> .....	Seite	23
<b>Garantie</b> .....	Seite	25
Abwicklung im Garantiefall.....	Seite	26
Service.....	Seite	27
<b>EU-Konformitätserklärung</b> .....	Seite	28

## Legende der verwendeten Piktogramme



Gleichstrom/  
-spannung



Geöffnetes/  
geschlossenes  
Schloss

## Multitrimmer SNOT 20 B1

### ● Einleitung

Wir beglückwünschen Sie zum Kauf Ihres neuen Produkts. Sie haben sich damit für ein hochwertiges Produkt entschieden. Die Bedienungsanleitung ist Teil dieses Produkts. Sie enthält wichtige Hinweise für Sicherheit, Gebrauch und Entsorgung. Machen Sie sich vor der Benutzung des Produkts mit allen Bedien- und Sicherheitshinweisen vertraut. Benutzen Sie das Produkt nur wie beschrieben und für die angegebenen Einsatzbereiche. Händigen Sie alle Unterlagen bei Weitergabe des Produkts an Dritte mit aus.

### ● **Bestimmungsgemäße Verwendung**

Dieses Produkt ist ausschließlich zum Entfernen von menschlichen Nasen- und Ohrhärchen und zum Schneiden von Augenbrauen, Koteletten, Schnurrbärten und kleinen Bärten

vorgesehen. Das Produkt ist ausschließlich für den privaten Gebrauch bestimmt. Es ist nicht für gewerbliche Zwecke zugelassen. Der Hersteller haftet nicht für Schäden, die durch unsachgemäßen Gebrauch entstehen.

## ● **Teilebeschreibung**

- 1 Klingenschutz
- 2 Nasen- und Ohrhaartrimmer-Aufsatz
- 3 Trimmergehäuse
- 4 EIN-/ AUS-Schalter
- 5 Duo-Kammaufsatz (3 mm / 6 mm)
- 6 Basis
- 7 Reinigungsbürste
- 8 Bartkonturentrimmer
- 9 Augenbrauen-Trimmer-Aufsatz
- 10 Schutzkappe (Augenbrauen-Trimmer-Aufsatz)
- 11 Schutzkappe (Nasen- und Ohrhaartrimmer-Aufsatz)
- 12 Batterie
- 13 Klinge (Nasen- und Ohrhaartrimmer-Aufsatz)
- 14 Klinge (Augenbrauen-Trimmer-Aufsatz)
- 15 Klinge (Bartkonturentrimmer)
- 16 Batteriefachdeckel

## ● Technische Daten

Batterie:	1,5 V $\text{---}$ Batterie (AA), (LR6)
Schutzgrad:	IPX4 (spritzwassergeschützt)
Emmissionsschalldruckpegel:	< 72 dB(A), K = 3 dB

## ● Lieferumfang

- 1 Multitrimmer
- 1 Nasen- und Ohrhaartrimmer-Aufsatz
- 1 Augenbrauen-Trimmer-Aufsatz
- 1 Bartkonturentrimmer
- 1 Duo-Kammaufsatz (3 mm / 6 mm)
- 1 Basis
- 1 Reinigungsbürste
- 1 Schutzkappe (Augenbrauen-Trimmer-Aufsatz)
- 1 Schutzkappe (Nasen- und Ohrhaartrimmer-Aufsatz)
- 1 Batterie
- 1 Betriebsanleitung





## Sicherheitshinweise

BEWAHREN SIE ALLE SICHERHEITS-  
HINWEISE UND ANWEISUNGEN  
FÜR DIE ZUKUNFT AUF!

- **VORSICHT!** Dieses Produkt ist kein Kinderspielzeug! Halten Sie das Produkt von Kindern fern. Kinder können die Gefahren im Umgang mit elektrischen Produkten nicht erkennen.
- Dieses Produkt kann von Kindern ab 8 Jahren und darüber sowie von Personen mit verringerten physischen, sensorischen oder mentalen Fähigkeiten oder Mangel an Erfahrung und Wissen benutzt werden, wenn sie beaufsichtigt oder bezüglich des sicheren Gebrauchs des Produkts

unterwiesen wurden und die daraus resultierenden Gefahren verstehen. Kinder dürfen nicht mit dem Produkt spielen. Reinigung und Benutzerwartung dürfen nicht von Kindern ohne Beaufsichtigung durchgeführt werden.

- Verwenden Sie das Produkt nicht, wenn Sie irgendwelche Schäden feststellen.
- Setzen Sie das Produkt niemals hohen Temperaturen und Feuchtigkeit aus, da sonst das Produkt Schaden nehmen kann.
- Setzen Sie das Produkt keinen starken Stößen oder Beanspruchungen aus.
- Wenden Sie sich bei Beschädigungen, Reparaturen oder anderen Problemen an eine Elektrofachkraft.



**WARNUNG!** Produkt vor Nässe schützen! Tauchen Sie das Produkt niemals ins Wasser.



## Sicherheitshinweise für Batterien / Akkus

- **LEBENSGEFAHR!** Halten Sie Batterien / Akkus außer Reichweite von Kindern. Suchen Sie im Falle eines Verschluckens sofort einen Arzt auf!
- Verschlucken kann zu Verbrennungen, Perforation von Weichgewebe und Tod führen. Schwere Verbrennungen können innerhalb von 2 Stunden nach dem Verschlucken auftreten.
-  **EXPLOSIONSGEFAHR!** Laden Sie nicht aufladbare

Batterien niemals wieder auf. Schließen Sie Batterien / Akkus nicht kurz und / oder öffnen Sie diese nicht. Überhitzung, Brandgefahr oder Platzen können die Folge sein.

- Werfen Sie Batterien / Akkus niemals in Feuer oder Wasser.
- Setzen Sie Batterien / Akkus keiner mechanischen Belastung aus.

## **Risiko des Auslaufens von Batterien / Akkus**

- Vermeiden Sie extreme Bedingungen und Temperaturen, die auf Batterien / Akkus einwirken können, z. B. auf Heizkörpern / direkte Sonneneinstrahlung.
- Wenn Batterien / Akkus ausgelaufen sind, vermeiden Sie den Kontakt von

Haut, Augen und Schleimhäuten mit den Chemikalien! Spülen Sie die betroffenen Stellen sofort mit klarem Wasser und suchen Sie einen Arzt auf!



## **SCHUTZHANDSCHUHE**

### **TRAGEN!** Ausgelaufene oder

beschädigte Batterien / Akkus können bei Berührung mit der Haut Verätzungen verursachen. Tragen Sie deshalb in diesem Fall geeignete Schutzhandschuhe.

- Im Falle eines Auslaufens der Batterien / Akkus entfernen Sie diese sofort aus dem Produkt, um Beschädigungen zu vermeiden.
- Entfernen Sie die Batterien / Akkus, wenn das Produkt längere Zeit nicht verwendet wird.

## Risiko der Beschädigung des Produkts

- Verwenden Sie ausschließlich den angegebenen Batterietyp / Akkutyp!
- Setzen Sie Batterien / Akkus gemäß der Polaritätskennzeichnung (+) und (-) an Batterie / Akku und des Produkts ein.
- Reinigen Sie Kontakte an Batterie / Akku und im Batteriefach vor dem Einlegen mit einem trockenen, fusselfreien Tuch oder Wattestäbchen!
- Entfernen Sie erschöpfte Batterien / Akkus umgehend aus dem Produkt.

### ● Vor dem ersten Gebrauch

**Hinweis:** Entfernen Sie sämtliches Verpackungsmaterial vom Produkt.

## ● Batterie einsetzen / auswechseln (siehe Abb. E und F)

- Halten Sie zum Einsetzen der Batterie das Trimmergehäuse [3] fest, sodass der Batteriefachdeckel [16] nach oben zeigt, und drehen Sie den Batteriefachdeckel [16] gegen den Uhrzeigersinn, bis die ON-Markierung (I) an dem Batteriefachdeckel [16] am Ende des Pfeils (↷) (siehe Abb. E) auf dem Trimmergehäuse [3] ausgerichtet ist.
- Entfernen Sie dann den Batteriefachdeckel [16] vom Trimmergehäuse [3].
- Entnehmen Sie ggf. die verbrauchte Batterie [12].
- Legen Sie eine neue Batterie vom Typ AA (LR6) in das Trimmergehäuse [3].

**Hinweis:** Achten Sie dabei auf die richtige Polarität. Diese wird auf der inneren Rückseite des Trimmergehäuses [3] angezeigt.

- Setzen Sie den Batteriefachdeckel [16] wieder auf das Trimmergehäuse [3].
- Halten Sie das Trimmergehäuse [3] fest, sodass der Batteriefachdeckel [16] nach oben zeigt, und drehen Sie den Batteriefachdeckel [16] im Uhrzeigersinn, bis die ON-Markierung (I) an dem Batteriefachdeckel [16] an der OFF-Markierung (O) auf der Rückseite des Trimmergehäuses [3] ausgerichtet ist. Das Produkt ist verriegelt und befindet sich im Schaltmodus „AUS“.

## ● Aufsatz anbringen / entfernen (siehe Abb. G, H, I)

- Schalten Sie das Produkt aus. Halten Sie das Trimmergehäuse **3** senkrecht fest.
- Entfernen Sie die Schutzkappe (Nasen- und Ohrhaartrimmer-Aufsatz) **11**, indem Sie diese vom Trimmergehäuse **3** abziehen, um den Nasen- und Ohrhaartrimmer-Aufsatz **2**, **5**, **8** oder **9** anzubringen.
- Drehen Sie den Aufsatz **2**, **5**, **8** oder **9** gegen den Uhrzeigersinn, um ihn zu lösen und zu entfernen.
- Drehen Sie den Aufsatz **2**, **5**, **8** oder **9** im Uhrzeigersinn, um ihn zu befestigen.

## ● Bedienung

**Hinweis:** Verwenden Sie das Produkt nicht, wenn die Klinge **13**, **14**, **15** verformt oder beschädigt ist.

## ● Ein-/ Ausschalten

### **Einschalten:**

1. Halten Sie das Trimmergehäuse **3** fest und senkrecht.



2. Entfernen Sie die Schutzkappe (Augenbrauen-Trimmer-Aufsatz) **10** / (Nasen- und Ohrhaartrimmer-Aufsatz) **11**.
3. Schieben Sie den EIN-/ AUS-Schalter **4** nach oben.

### **Ausschalten:**

1. Halten Sie das Trimmergehäuse **3** fest und senkrecht.
2. Schieben Sie den EIN-/ AUS-Schalter **4** nach unten.
3. Setzen Sie die Schutzkappe (Augenbrauen-Trimmer-Aufsatz) **10** / (Nasen- und Ohrhaartrimmer-Aufsatz) **11** wieder auf.

## ● **Nasen- und Ohrhärchen entfernen**

- Setzen Sie den Nasen- und Ohrhaartrimmer-Aufsatz **2** wie im Kapitel „Aufsatz anbringen / entfernen“ beschrieben auf das Produkt.
- Schalten Sie das Produkt ein, wie im Kapitel „Ein- / Ausschalten“ beschrieben.
- **ACHTUNG! VERLETZUNGSGEFAHR!** Achten Sie darauf das Produkt nicht zu tief in Nase bzw. Ohren einzuführen. Führen Sie lediglich die Spitze der Klinge **13** vorsichtig in den vorderen Bereich des Nasenloches bzw. des Ohres ein. Mit kleinen kreisförmigen Bewegungen entfernen Sie die Nasen- bzw. Ohrenhaare.

- Schalten Sie nach Gebrauch das Produkt aus, wie im Kapitel „Ein-/Ausschalten“ beschrieben.

## ● Augenbrauen trimmen

- Setzen Sie den Augenbrauen-Trimmer-Aufsatz **9** auf das Produkt, wie im Kapitel „Aufsatz anbringen / entfernen“ beschrieben.
- Nehmen Sie die Schutzkappe (Augenbrauen-Trimmer-Aufsatz) **10** ab.
- Um die gewünschte Länge (3 mm / 6 mm) zu erhalten, stellen Sie den Duo-Kammaufsatz **5** auf der Klinge **14** auf die entsprechende Länge ein (siehe Abb. C). Die Längenmarkierung ist auf dem Duo-Kammaufsatz **5** markiert. Der Duo-Kammaufsatz **5** kann nur in eine Richtung angebracht werden.
- Stellen Sie sicher, dass der Duo-Kammaufsatz **5** hörbar einrastet und fest sitzt.

**Hinweis:** Sie erhalten die gewünschte Schnittlänge nur, wenn Sie das Produkt senkrecht zur Hautoberfläche halten.

- Schalten Sie das Produkt ein, wie im Kapitel „Ein- und Ausschalten“ beschrieben.
- Positionieren Sie das Produkt im rechten Winkel auf der Hautoberfläche und ziehen Sie es langsam in / gegen die Haarwuchsrichtung. Wiederholen Sie

diesen Vorgang, bis die gewünschte Trimmung erreicht ist. Der EIN-/AUS-Schalter **4** sollte immer vom Anwender bzw. von der Trimmstelle wegzeigen.

- Schalten Sie das Produkt aus, wie im Kapitel „Ein-/Ausschalten“ beschrieben.
- Um Haare am Ansatz zu entfernen, entfernen Sie zunächst den Duo-Kammaufsatz **5** und führen Sie die Klinge **14** an der gewünschten Stelle direkt über die Haut.

**Hinweis:** Um einzelne Haare zu entfernen, passen Sie den Winkel der Klinge **14** an und führen Sie diese gegen die einzelnen Haare.

## ● Kürzen und formen von kleinen Bärten und Koteletten

- Setzen Sie den Bartkonturentrimmer **8** wie im Kapitel „Aufsatz anbringen / entfernen“ beschrieben auf das Produkt.
- Schalten Sie das Produkt ein, wie im Kapitel „Ein-/Ausschalten“ beschrieben.
- Positionieren Sie das Produkt im rechten Winkel auf der Hautoberfläche und ziehen Sie es langsam in / gegen die Haarwuchsrichtung. Wiederholen Sie diesen Schritt, bis die gewünschte Trimmung erreicht ist.

- Schalten Sie das Produkt aus, wie im Kapitel „Ein-/ Ausschalten“ beschrieben.

## ● **Reinigung, Pflege, Aufbewahrung**

**Hinweis:** Schalten Sie das Produkt vor dem Reinigen stets aus.

- Verwenden Sie keine ätzenden oder scheuernden Reinigungsmittel. Diese könnten die Oberfläche des Produktes beschädigen.

<b>Trimmergehäuse <span style="border: 1px solid black; padding: 0 2px;">3</span>:</b>	<b>Nasen- und Ohrhaartrimmer-Aufsatz <span style="border: 1px solid black; padding: 0 2px;">2</span>:</b>
<p>Entfernen Sie alle Aufsätze <span style="border: 1px solid black; padding: 0 2px;">2</span>, <span style="border: 1px solid black; padding: 0 2px;">5</span>, <span style="border: 1px solid black; padding: 0 2px;">8</span>, <span style="border: 1px solid black; padding: 0 2px;">9</span>.</p> <p>Dann mit einem trockenen Tuch reinigen.</p>	<p>Entfernen Sie den Nasen- und Ohrhaartrimmer-Aufsatz <span style="border: 1px solid black; padding: 0 2px;">2</span> (siehe Abb. G). Reinigen Sie den Nasen- und Ohrhaartrimmer-Aufsatz <span style="border: 1px solid black; padding: 0 2px;">2</span> sorgfältig unter fließendem Wasser.</p> <p>Lassen Sie den Nasen- und Ohrhaartrimmer-Aufsatz <span style="border: 1px solid black; padding: 0 2px;">2</span> anschließend vollständig abtrocknen, bevor Sie das Produkt wieder verwenden.</p>

<b>Augenbrauen- Trimmer-Aufsatz</b> <span style="border: 1px solid black; padding: 0 2px;">9</span> :	<b>Bartkonturentrimmer</b> <span style="border: 1px solid black; padding: 0 2px;">8</span> :
<p>Nehmen Sie den Duo-Kammaufsatz <span style="border: 1px solid black; padding: 0 2px;">5</span> ab, falls vorhanden und entfernen Sie den Augenbrauen- Trimmer-Aufsatz <span style="border: 1px solid black; padding: 0 2px;">9</span> (siehe Abb. H). Reinigen Sie die Klinge <span style="border: 1px solid black; padding: 0 2px;">14</span> sorgfältig unter fließendem Wasser. Lassen Sie die Klinge <span style="border: 1px solid black; padding: 0 2px;">14</span> anschließend vollständig abtrocknen, bevor Sie das Produkt wieder verwenden.</p>	<p>Entfernen Sie den Bartkonturentrimmer <span style="border: 1px solid black; padding: 0 2px;">8</span> (siehe Abb. I). Reinigen Sie die Klinge <span style="border: 1px solid black; padding: 0 2px;">15</span> sorgfältig unter fließendem Wasser. Lassen Sie die Klinge <span style="border: 1px solid black; padding: 0 2px;">15</span> anschließend vollständig abtrocknen, bevor Sie das Produkt wieder verwenden.</p>
<b>Basis</b> <span style="border: 1px solid black; padding: 0 2px;">6</span> :	<b>Schutzkappe</b> <span style="border: 1px solid black; padding: 0 2px;">10</span> , <span style="border: 1px solid black; padding: 0 2px;">11</span> :
<p>Verwenden Sie zur Reinigung ein trockenes Tuch.</p>	<p>Reinigen Sie die Schutzkappe <span style="border: 1px solid black; padding: 0 2px;">10</span>, <span style="border: 1px solid black; padding: 0 2px;">11</span> sorgfältig unter fließendem Wasser. Lassen Sie die Schutzkappe <span style="border: 1px solid black; padding: 0 2px;">10</span>, <span style="border: 1px solid black; padding: 0 2px;">11</span> anschließend vollständig abtrocknen, bevor Sie das Produkt wieder verwenden.</p>

**Achtung:** Das Produkt ist lediglich spritzwassergeschützt. Tauchen Sie es niemals unter Wasser. Andernfalls droht irreparabler Sachschaden.

- Sollten sich noch Haare in der Klinge 13, 14, 15 befinden, reinigen Sie diese mit der Reinigungsbürste 7.
- Geben Sie gelegentlich ein bis zwei Tropfen Öl (nicht im Lieferumfang enthalten) auf die Klinge 13, 14, 15 und verteilen Sie das Öl gleichmäßig.
- Verwenden Sie nur säurefreies, für elektrische Rasierapparate geeignetes Öl.
- Stellen Sie das Produkt und alle Zubehörteile zur Aufbewahrung immer auf die Basis 6 (siehe Abb. A).
- Bewahren Sie das Produkt an einem kühlen und trockenen Ort auf.

## ● Fehler beheben

Fehler	Ursache	Lösung
Die Klingen <span style="border: 1px solid black; padding: 0 2px;">13</span> , <span style="border: 1px solid black; padding: 0 2px;">14</span> , <span style="border: 1px solid black; padding: 0 2px;">15</span> bewegen sich sehr langsam.	Die Batterie <span style="border: 1px solid black; padding: 0 2px;">12</span> ist leer.	Tauschen Sie die Batterie <span style="border: 1px solid black; padding: 0 2px;">12</span> aus (siehe Abb. E und F).
Das Produkt lässt sich nicht einschalten.	Die Batterie <span style="border: 1px solid black; padding: 0 2px;">12</span> ist leer.	Tauschen Sie die Batterie <span style="border: 1px solid black; padding: 0 2px;">12</span> aus (siehe Abb. E und F).

Fehler	Ursache	Lösung
<p>Die Klingen <span style="border: 1px solid black; padding: 2px;">13</span>, <span style="border: 1px solid black; padding: 2px;">14</span>, <span style="border: 1px solid black; padding: 2px;">15</span> bewegen sich sehr langsam.</p>	<p>Die Klingen <span style="border: 1px solid black; padding: 2px;">13</span>, <span style="border: 1px solid black; padding: 2px;">14</span>, <span style="border: 1px solid black; padding: 2px;">15</span> sind verstopft und sollten gereinigt werden.</p>	<p>Reinigen Sie die Klinge <span style="border: 1px solid black; padding: 2px;">13</span>, <span style="border: 1px solid black; padding: 2px;">14</span>, <span style="border: 1px solid black; padding: 2px;">15</span> vorsichtig unter fließendem Wasser. Verwenden Sie die beiliegende Reinigungsbürste <span style="border: 1px solid black; padding: 2px;">7</span>, falls sich Haare in der Klinge <span style="border: 1px solid black; padding: 2px;">13</span>, <span style="border: 1px solid black; padding: 2px;">14</span>, <span style="border: 1px solid black; padding: 2px;">15</span> befinden sollten.</p>

## ● Entsorgung

Die Verpackung besteht aus umweltfreundlichen Materialien, die Sie über die örtlichen Recyclingstellen entsorgen können.



Beachten Sie die Kennzeichnung der Verpackungsmaterialien bei der Abfalltrennung, diese sind gekennzeichnet mit Abkürzungen (a) und Nummern (b) mit folgender Bedeutung: 1–7: Kunststoffe / 20–22: Papier und Pappe / 80–98: Verbundstoffe.



Das Produkt und die Verpackungsmaterialien sind recycelbar, entsorgen Sie diese getrennt für eine bessere Abfallbehandlung. Das Triman-Logo gilt nur für Frankreich.



Möglichkeiten zur Entsorgung des ausgedienten Produkts erfahren Sie bei Ihrer Gemeinde- oder Stadtverwaltung.



Werfen Sie Ihr Produkt, wenn es ausgedient hat, im Interesse des Umweltschutzes nicht in den Hausmüll, sondern führen Sie es einer fachgerechten Entsorgung zu. Über Sammelstellen und deren Öffnungszeiten können Sie sich bei Ihrer zuständigen Verwaltung informieren.

Defekte oder verbrauchte Batterien / Akkus müssen gemäß Richtlinie 2006/66/EG und deren Änderungen recycelt werden. Geben Sie Batterien / Akkus und / oder das Produkt über die angebotenen Sammeleinrichtungen zurück.



### **Umweltschäden durch falsche Entsorgung der Batterien / Akkus!**

Batterien / Akkus dürfen nicht über den Hausmüll entsorgt werden. Sie können giftige Schwermetalle enthalten und unterliegen der Sondermüllbehandlung. Die chemischen



Symbole der Schwermetalle sind wie folgt: Cd = Cadmium, Hg = Quecksilber, Pb = Blei. Geben Sie deshalb verbrauchte Batterien/Akkus bei einer kommunalen Sammelstelle ab.

## ● **Garantie**

Das Produkt wurde nach strengen Qualitätsrichtlinien sorgfältig produziert und vor Anlieferung gewissenhaft geprüft. Im Falle von Mängeln dieses Produkts stehen Ihnen gegen den Verkäufer des Produkts gesetzliche Rechte zu. Diese gesetzlichen Rechte werden durch unsere im Folgenden dargestellte Garantie nicht eingeschränkt.

Sie erhalten auf dieses Produkt 3 Jahre Garantie ab Kaufdatum. Die Garantiefrist beginnt mit dem Kaufdatum. Bitte bewahren Sie den Original-Kassenbon gut auf. Diese Unterlage wird als Nachweis für den Kauf benötigt.

Tritt innerhalb von 3 Jahren ab dem Kaufdatum dieses Produkts ein Material- oder Fabrikationsfehler auf, wird das Produkt von uns – nach unserer Wahl – für Sie kostenlos repariert oder ersetzt. Diese Garantie verfällt, wenn das Produkt beschädigt, nicht sachgemäß benutzt oder gewartet wurde.

Die Garantieleistung gilt für Material- oder Fabrikationsfehler. Diese Garantie erstreckt sich nicht auf Produktteile, die normaler Abnutzung ausgesetzt sind (z. B. Batterien) und daher als Verschleißteile angesehen werden können oder Beschädigungen an zerbrechlichen Teilen, z. B. Schalter, Akkus oder die aus Glas gefertigt sind.

## ● **Abwicklung im Garantiefall**

Um eine schnelle Bearbeitung Ihres Anliegens zu gewährleisten, folgen Sie bitte den folgenden Hinweisen:

Bitte halten Sie für alle Anfragen den Kassenbon und die Artikelnummer (z. B. IAN 123456\_7890) als Nachweis für den Kauf bereit.

Die Artikelnummer entnehmen Sie bitte dem Typenschild, einer Gravur, auf dem Titelblatt Ihrer Bedienungsanleitung (unten links) oder als Aufkleber auf der Rück- oder Unterseite des Produkts.

Sollten Funktionsfehler oder sonstige Mängel auftreten, kontaktieren Sie zunächst die nachfolgend benannte Serviceabteilung telefonisch oder per E-Mail.

Ein als defekt erfasstes Produkt können Sie dann unter Beifügung des Kaufbelegs (Kassenbon) und der Angabe, worin der Mangel besteht und wann er aufgetreten ist, für

Sie portofrei an die Ihnen mitgeteilte Service-Anschrift übersenden.

## ● Service

### DE **Service Deutschland**

Tel.: 0800 5435 111

E-Mail: [owim@lidl.de](mailto:owim@lidl.de)

### AT **Service Österreich**

Tel.: 0800 292726

E-Mail: [owim@lidl.at](mailto:owim@lidl.at)

### CH **Service Schweiz**

Tel.: 0800562153

E-Mail: [owim@lidl.ch](mailto:owim@lidl.ch)

# CEIPX4

# ● EU-Konformitätserklärung

## EU-KONFORMITÄTSERLÄRUNG

IAN: 337184\_2001  
Produkt-Identifikation: "Silvercrest" MULTITRIMMER  
Modellnummer: HG06589

Der oben beschriebene Gegenstand der Erklärung steht im Einklang mit den einschlägigen Harmonisierungsvorschriften der Gemeinschaft:

Richtlinie 2006/42/EC
Richtlinie 2014/30/EU
Richtlinie 2011/65/EU

Verweise auf die verwendeten einschlägigen harmonisierten Normen oder Verweise auf die Spezifikationen, in Bezug auf welche Konformität erklärt wird:

Nr. / Teile
Richtlinie 2006/42/EC
EN 60335-1:2012/A13:2017
EN 60335-2-8:2015/A1:2016
EN ISO 12100:2010
Richtlinie 2014/30/EU
EN 55014-1:2006/A2:2011
EN 55014-2:1997/A2:2008

Der Gegenstand der oben beschriebenen Erklärung steht im Einklang mit der Richtlinie 2011/65/EU des Europäischen Parlaments und des Rates vom 8. Juni 2011 zur Beschränkung der Verwendung bestimmter gefährlicher Stoffe in Elektro- und Elektronikgeräten:

Nr. / Teile
Richtlinie 2011/65/EU
EN 50581:2012-09

Weitere Informationen - Weitere verwandte Normen:

Nr. / Teile
EN 62233:2008

Name und Adresse des Herstellers:

OWIM GmbH & Co. KG Stiftsbergstraße 1 D-74167 Neckarsulm Deutschland  
Diese Konformitätserklärung wird unter der alleinigen Verantwortung des Herstellers ausgestellt.

Übersetzung der Originalkonformitätserklärung

Neckarsulm  
Ort

11.05.2020  
Datum

  
Peter Fischer  
Managing Director



<b>List of pictograms used</b> .....	Page 30
<b>Introduction</b> .....	Page 30
Intended use .....	Page 30
Parts description.....	Page 31
Technical data .....	Page 32
Scope of delivery.....	Page 32
<b>Safety instructions</b> .....	Page 33
Safety instructions for batteries / rechargeable batteries .....	Page 35
<b>Before first use</b> .....	Page 38
Inserting / replacing the battery.....	Page 38
Attaching / removing the attachment.....	Page 39
<b>Operation</b> .....	Page 40
Switch on / off .....	Page 40
Removing nose and ear hair.....	Page 41
Cutting eyebrows.....	Page 41
Shortening or shaping small beards and sideburns...Page	42
<b>Cleaning, care and storage</b> .....	Page 43
<b>Troubleshooting</b> .....	Page 45
<b>Disposal</b> .....	Page 46
<b>Warranty</b> .....	Page 47
Warranty claim procedure .....	Page 48
Service.....	Page 49
<b>EC Declaration of conformity</b> .....	Page 50

## List of pictograms used



Direct current /  
voltage



Opened /  
closed lock

# Facial hair trimmer SNOT 20 B1

## ● Introduction

We congratulate you on the purchase of your new product. You have chosen a high quality product. The instructions for use are part of the product. They contain important information concerning safety, use and disposal. Before using the product, please familiarise yourself with all of the safety information and instructions for use. Only use the product as described and for the specified applications. If you pass the product on to anyone else, please ensure that you also pass on all the documentation with it.

## ● Intended use

This product is solely designed to remove human nose and ear hairs and also trim the eyebrow, sideburns, moustaches and small beards. This product is designed for private household use only. It must not be used in commercial

areas. The manufacturer is not liable to damage caused by improper use.

## ● **Parts description**

- 1 Blade protector
- 2 Nose and ear hair trimmer attachment
- 3 Trimmer body
- 4 ON/OFF switch
- 5 Dual comb attachment (3 mm / 6 mm)
- 6 Base
- 7 Cleaning brush
- 8 Beard contouring tool
- 9 Eyebrow trimmer attachment
- 10 Protective cap (Eyebrow trimmer attachment)
- 11 Protective cap (Nose and ear hair trimmer attachment)
- 12 Battery
- 13 Blade (Nose and ear hair trimmer attachment)
- 14 Blade (Eyebrow trimmer attachment)
- 15 Blade (Beard contouring tool)
- 16 Battery compartment cap

## ● Technical data

Battery:	1.5 V $\text{---}$ battery (AA), (LR6)
Degree of protection:	IPX4 (splash-proof)
Emissions Sound pressure level:	< 72 dB(A), K = 3 dB

## ● Scope of delivery

- 1 Facial hair trimmer
- 1 Nose and ear hair trimmer attachment
- 1 Eyebrow trimmer attachment
- 1 Beard contouring tool
- 1 Dual comb attachment (3 mm / 6 mm)
- 1 Base
- 1 Cleaning brush
- 1 Protective cap (Eyebrow trimmer attachment)
- 1 Protective cap (Nose and ear hair trimmer attachment)
- 1 Battery
- 1 Instructions for use





## Safety instructions

KEEP ALL THE SAFETY ADVICE AND INSTRUCTIONS IN A SAFE PLACE FOR FUTURE REFERENCE!

- **CAUTION!** This product is not a toy for children! Keep out of the reach of children. Children are not aware of the dangers associated with handling electrical products.
- This product can be used by children aged from 8 years and above and persons with reduced physical, sensory or mental capabilities or lack of experience and knowledge if they have been given supervision or instruction concerning use of the product in a safe way and understand the

hazards involved. Children shall not play with the product. Cleaning and user maintenance shall not be made by children without supervision.

- Do not use the product if you notice any signs of damage, otherwise you may get hurt.
- Do not expose the product to high temperatures or moisture, otherwise the product may be damaged.
- Prevent strong impact or stress on the product to avoid damages!
- In the event of damage, repairs or other problems with the product, please contact an electrician.



**WARNING!**

Keep the product dry. Never immerse this product into water.



## Safety instructions for batteries / rechargeable batteries

- **DANGER TO LIFE!** Keep batteries / rechargeable batteries out of reach of children. If accidentally swallowed seek immediate medical attention.
- Swallowing may lead to burns, perforation of soft tissue, and death. Severe burns can occur within 2 hours of ingestion.
-  **DANGER OF EXPLOSION!** Never recharge non-rechargeable batteries. Do not short-circuit batteries / rechargeable batteries and / or open them. Overheating, fire or bursting can be the result.

- Never throw batteries / rechargeable batteries into fire or water.
- Do not exert mechanical loads to batteries / rechargeable batteries.

## **Risk of leakage of batteries / rechargeable batteries**

- Avoid extreme environmental conditions and temperatures, which could affect batteries / rechargeable batteries, e.g. radiators / direct sunlight.
- If batteries / rechargeable batteries have leaked, avoid contact with skin, eyes and mucous membranes with the chemicals! Flush immediately the affected areas with fresh water and seek medical attention!



**WEAR PROTECTIVE GLOVES!** Leaked or damaged

batteries / rechargeable batteries can cause burns on contact with the skin. Wear suitable protective gloves at all times if such an event occurs.

- In the event of a leakage of batteries / rechargeable batteries, immediately remove them from the product to prevent damage.
- Remove batteries / rechargeable batteries if the product will not be used for a longer period.

## **Risk of damage of the product**

- Only use the specified type of battery / rechargeable battery!
- Insert batteries / rechargeable batteries according to polarity marks (+) and (-) on the battery / rechargeable battery and the product.

- Use a dry lint-free cloth or cotton swab to clean the contacts on the battery / rechargeable battery and in the battery compartment before inserting!
- Remove exhausted batteries / rechargeable batteries from the product immediately.

## ● Before first use

**Note:** Remove all packaging materials from the product.

## ● Inserting / replacing the battery (see Fig. E + F)

- To insert the battery, hold the trimmer body **3** firmly with the battery compartment cap **16** up and turn the battery compartment cap **16** counterclockwise until the ON mark (⏻) on the battery compartment cap **16** is aligned with the end of arrow (↗) (see Fig. E) on the bottom of the trimmer body **3**.

- Then remove the battery compartment cap **16** from the trimmer body **3**.
- Remove the used battery **12**, if present.
- Insert a new battery type AA (LR6) in the trimmer body **3**.

**Indication:** Pay attention to the right polarity. This is indicated on the inner back side of the trimmer body **3**.

- Put the battery compartment cap **16** back on the trimmer body **3**.
- Hold the trimmer body **3** firmly with the battery compartment cap **16** up and turn the battery compartment cap **16** clockwise until the ON mark (⏻) on the battery compartment cap **16** is aligned with the OFF mark (⏻) on the back side of the trimmer body **3**. The product is locked and in the position "OFF".

## ● Attaching / removing the attachment (see Fig. G, H, I)

- Switch off the product. Hold the trimmer body **3** firmly and vertically.
- Remove the protective cap (Nose and ear hair trimmer attachment) **11** by pulling it away from the trimmer body **3**, if currently attaching Nose and ear hair trimmer attachment **2**, **5**, **8** or **9**.

- Turn the attachment [2], [5], [8] or [9] counter-clockwise to release and remove.
- Turn the attachment [2], [5], [8] or [9] clockwise to fasten.

## ● Operation

**Note:** Do not use the product if the blade [13], [14], [15] is deformed or damaged.

## ● Switch on / off

### **Switch on:**

1. Hold the trimmer body [3] firmly and vertically.
2. Remove the protective cap (Eyebrow trimmer attachment) [10]/ (Nose and ear hair trimmer attachment) [11].
3. Slide the ON/OFF switch [4] upwards.

### **Switch off:**

1. Hold the trimmer body [3] firmly and vertically.
2. Slide the ON/OFF switch [4] downwards.
3. Cover the protective cap (Eyebrow trimmer attachment) [10]/ (Nose and ear hair trimmer attachment) [11].



## ● Removing nose and ear hair

- Place the nose and ear hair trimmer attachment **2** onto the product as described in the chapter "Attaching/removing the attachment". Switch the product on as described in the chapter "Switch on/off".
- **CAUTION! DANGER OF INJURY!** Be careful not to insert the product too deep into nose or ears. Carefully insert only the tip of the blade **13** into the front area of your nostril or ear. Remove the nose or ear hair with small circular movements.
- After using switch the product off as described in the chapter "Switch on/off".

## ● Cutting eyebrows

- Place the eyebrow trimmer attachment **9** onto the product as described in the chapter "Attaching/removing the attachment".
- Take off the protective cap (Eyebrow trimmer attachment) **10**.
- To achieve the desired length (3 mm / 6 mm), set the dual comb attachment **5** on the blade **14** with the desired length (see Fig. C). Marking of the length is marked on the dual comb attachment **5**. The dual comb attachment **5** only be attached in one direction.

Ensure that the dual comb attachment [5] fastens audibly and sits tightly.

**Note:** Desired trim length can only be achieved if the product is held perpendicularly to the skin's surface.

- Switch the product on as described in the chapter "Switch on/off".
- Position the product on the area at a right angle and slowly pull in/against the direction of hair growth. Repeat this step until satisfied trim is attained. The ON/Off switch [4] should point away from the user.
- After using switch the product off as described in the chapter "Switch on/off".
- To trim hair just above the skin surface, remove the dual comb attachment [5] and guide the blade [14] directly over the skin in the desired area.

**Note:** To trim only individual hairs, adjust the angle of the blade [14] and guide this against the individual hairs.

## ● Shortening or shaping small beards and sideburns

- Place the beard contouring tool [8] onto the product as described in the chapter "Attaching/removing the attachment".

- Switch the product on as described in the chapter “Switch on/off”.
- Position the product on the area at a right angle and slowly pull in/against the direction of hair growth. Repeat this step until satisfied trim is attained.
- After using switch the product off as described in the chapter “Switch on/off”.

## ● Cleaning, care and storage

**Note:** Always switch off the product before cleaning it.

- Do not use any corrosive or abrasive cleaning agents. These might damage the surface of the product.

<b>For trimmer body <span style="border: 1px solid black; padding: 0 2px;">3</span>:</b>	<b>For nose and ear hair trimmer attachment <span style="border: 1px solid black; padding: 0 2px;">2</span>:</b>
Remove any attachment <span style="border: 1px solid black; padding: 0 2px;">2</span> , <span style="border: 1px solid black; padding: 0 2px;">5</span> , <span style="border: 1px solid black; padding: 0 2px;">8</span> , <span style="border: 1px solid black; padding: 0 2px;">9</span> . Then, clean with a dry cloth.	Remove the nose and ear hair trimmer attachment <span style="border: 1px solid black; padding: 0 2px;">2</span> (see Fig. G). Clean the nose and ear hair trimmer attachment <span style="border: 1px solid black; padding: 0 2px;">2</span> carefully under running water. Then fully dry the nose and ear hair trimmer attachment <span style="border: 1px solid black; padding: 0 2px;">2</span> before using the product.

<b>For eyebrow trimmer attachment [9]:</b>	<b>For beard contouring tool [8]:</b>
<p>Take off the dual comb attachment [5], if present and remove the eyebrow trimmer attachment [9] (see Fig. H). Clean the blade [14] carefully under running water. Then fully dry the blade [14] before using the product.</p>	<p>Remove the beard contouring tool [8] (see Fig. I). Clean the blade [15] carefully under running water. Then fully dry the blade [15] before using the product.</p>
<b>For base [6]:</b>	<b>For protective cap [10], [11]:</b>
<p>Clean with a dry cloth.</p>	<p>Clean the protective cap [10], [11] carefully under running water. Then fully dry the protective cap [10], [11] before putting on the product.</p>

**Attention:** The product is only protected against splash water. Never immerse it in water. Otherwise, irreparable damage may result.

- If there are still hairs in the blade [13], [14], [15], clean it with the cleaning brush [7].
- Occasionally place one or two drops of oil (not provided) onto the blade [13], [14], [15] and distribute the oil evenly.

- Only use an acid-free oil suitable for electric razor products.
- To store the product, always put the product and all accessories on the base **6** (see Fig. A).
- Keep the product in a cool, dry location.

## ● Troubleshooting

<b>Fault</b>	<b>Cause</b>	<b>Solution</b>
The blades <b>13</b> , <b>14</b> , <b>15</b> moves slowly.	The battery <b>12</b> is empty.	Replace the battery <b>12</b> (see Fig. E + F).
The product will not turn on.	The battery <b>12</b> is empty.	Replace the battery <b>12</b> (see Fig. E + F).
The blades <b>13</b> , <b>14</b> , <b>15</b> moves slowly.	The blades <b>13</b> , <b>14</b> , <b>15</b> are blocked and should be cleaned.	Clean the blades <b>13</b> , <b>14</b> , <b>15</b> carefully under running water. Use the included cleaning brush <b>7</b> , if you notice that some hairs are blocking the blade <b>13</b> , <b>14</b> , <b>15</b> .

## ● Disposal

The packaging is made entirely of recyclable materials, which you may dispose of at local recycling facilities.



Observe the marking of the packaging materials for waste separation, which are marked with abbreviations (a) and numbers (b) with following meaning: 1-7: plastics / 20-22: paper and fibreboard / 80-98: composite materials.



The product and packaging materials are recyclable, dispose of it separately for better waste treatment. The Triman logo is valid in France only.



Contact your local refuse disposal authority for more details of how to dispose of your worn-out product.



To help protect the environment, please dispose of the product properly when it has reached the end of its useful life and not in the household waste. Information on collection points and their opening hours can be obtained from your local authority.

Faulty or used batteries / rechargeable batteries must be recycled in accordance with Directive 2006/66/EC and its amendments. Please return the batteries / rechargeable batteries and / or the product to the available collection points.



### **Environmental damage through incorrect disposal of the batteries / rechargeable batteries!**

Batteries / rechargeable batteries may not be disposed of with the usual domestic waste. They may contain toxic heavy metals and are subject to hazardous waste treatment rules and regulations. The chemical symbols for heavy metals are as follows: Cd = cadmium, Hg = mercury, Pb = lead. That is why you should dispose of used batteries / rechargeable batteries at a local collection point.

## **● Warranty**

The product has been manufactured to strict quality guidelines and meticulously examined before delivery. In the event of product defects you have legal rights against the retailer of this product. Your legal rights are not limited in any way by our warranty detailed below.

The warranty for this product is 3 years from the date of purchase. The warranty period begins on the date of purchase. Please keep the original sales receipt in a safe location. This document is required as your proof of purchase.

Should this product show any fault in materials or manufacture within 3 years from the date of purchase, we will repair or replace it – at our choice – free of charge to you. This warranty becomes void if the product has been damaged, or used or maintained improperly.

The warranty applies to defects in material or manufacture. This warranty does not cover product parts subject to normal wear, thus possibly considered consumables (e.g. batteries) or for damage to fragile parts, e.g. switches, rechargeable batteries or glass parts.

## ● **Warranty claim procedure**

To ensure quick processing of your case, please observe the following instructions:

Please have the till receipt and the item number (e.g. IAN 123456\_7890) available as proof of purchase.



You will find the item number on the rating plate, an engraving on the front page of the instructions for use (bottom left), or as a sticker on the rear or bottom of the product. If functional or other defects occur, please contact the service department listed either by telephone or by e-mail. You can return a defective product to us free of charge to the service address that will be provided to you. Ensure that you enclose the proof of purchase (till receipt) and information about what the defect is and when it occurred.

## ● Service

### **GB Service Great Britain**

Tel.: 08000569216

E-Mail: [owim@lidl.co.uk](mailto:owim@lidl.co.uk)

### **IE Service Ireland**

Tel.: 1800 200736

E-Mail: [owim@lidl.ie](mailto:owim@lidl.ie)

# CEIPX4

# ● EC Declaration of conformity

## EC DECLARATION OF CONFORMITY

IAN: 337184\_2001  
Product identification: "Silvercrest" FACIAL HAIR TRIMMER  
Model Number: HG06589

The object of the declaration described above is in conformity with the relevant Community harmonisation legislation:

Directive 2006/42/EC
Directive 2014/30/EU
Directive 2011/65/EU

References to the relevant harmonised standards used or references to the specifications in relation to which conformity is declared:

<b>N° / Parts</b>
<b>Directive 2006/42/EC</b>
EN 60335-1:2012/A13:2017
EN 60335-2-8:2015/A1:2016
EN ISO 12100:2010
<b>Directive 2014/30/EU</b>
EN 55014-1:2006/A2:2011
EN 55014-2:1997/A2:2008

The object of the declaration described above is in conformity with Directive 2011/65/EU of the European Parliament and of the Council of 8 June 2011 on the restriction of the use of certain hazardous substances in electrical and electronic equipment:

<b>N° / Parts</b>
<b>Directive 2011/65/EU</b>
EN 50581:2012-09

Additional information - Further related standards:

<b>N° / Parts</b>
EN 62233:2008

Name and address of the manufacturer:

**OWIM GmbH & Co. KG Stiftsbergstraße 1 D-74167 Neckarsulm Germany**

This declaration of conformity is issued under the sole responsibility of the manufacturer.

Original declaration of conformity

Neckarsulm  
Place

11.05.2020  
Date

  
Peter Fischer  
Managing Director

<b>Légende des pictogrammes utilisés</b> .....	Page	52
<b>Introduction</b> .....	Page	52
Utilisation conforme.....	Page	53
Descriptif des pièces.....	Page	53
Caractéristiques techniques .....	Page	54
Contenu de la livraison .....	Page	54
<b>Mesures de sécurité</b> .....	Page	55
Consignes de sécurité relatives aux piles / aux piles rechargeables.....	Page	57
<b>Avant la première utilisation</b> .....	Page	61
Mettre en place / remplacer la pile.....	Page	61
Mettre / retirer un embout .....	Page	62
<b>Utilisation</b> .....	Page	63
Mise en marche / arrêt.....	Page	63
Élimination des poils de nez et d'oreilles.....	Page	64
Tailler les sourcils.....	Page	65
Raccourcir et modeler les petites barbes et les côtelettes.....	Page	66
<b>Nettoyage, entretien, rangement</b> .....	Page	67
<b>Résolution de problème</b> .....	Page	69
<b>Mise au rebut</b> .....	Page	70
<b>Garantie</b> .....	Page	72
Faire valoir sa garantie .....	Page	76
Service après-vente.....	Page	77
<b>Déclaration de conformité CE</b> .....	Page	78

## Légende des pictogrammes utilisés

	Courant continu / Tension continue		Verrou ouvert / fermé
--	---------------------------------------	---	--------------------------

# Tondeuse multifonction SNOT 20 B1

## ● Introduction

Nous vous félicitons pour l'achat de votre nouveau produit. Vous avez opté pour un produit de grande qualité. Le mode d'emploi fait partie intégrante de ce produit. Il contient des indications importantes pour la sécurité, l'utilisation et la mise au rebut. Veuillez lire consciencieusement toutes les indications d'utilisation et de sécurité du produit. Ce produit doit uniquement être utilisé conformément aux instructions et dans les domaines d'application spécifiés. Lors d'une cession à tiers, veuillez également remettre tous les documents.

## ● Utilisation conforme

Ce produit est exclusivement prévu pour éliminer les poils du nez et des oreilles sur des personnes et pour tailler les sourcils, les côtelettes, la moustache et les petites barbes. Le produit est uniquement destiné à un usage privé. Il n'est pas homologué pour une utilisation professionnelle. Le fabricant n'endosse aucune responsabilité en cas de dommages causés par une utilisation inappropriée du produit.

## ● Descriptif des pièces

- 1 Protège-lames
- 2 Embout pour tondeuse poils de nez et d'oreilles
- 3 Boîtier de la tondeuse
- 4 Interrupteur MARCHÉ / ARRÊT
- 5 Sabot duo (3 mm / 6 mm)
- 6 Base
- 7 Brosse de nettoyage
- 8 Tondeuse contours de barbe
- 9 Embout pour tondeuse à sourcils
- 10 Capot de protection (embout pour tondeuse à sourcils)
- 11 Capot de protection (embout pour tondeuse poils de nez et d'oreilles)
- 12 Pile
- 13 Lame (embout pour tondeuse poils de nez et d'oreilles)

14 lame (embout pour tondeuse à sourcils)

15 lame (tondeuse contours de barbe)

16 couvercle du compartiment à pile

## ● Caractéristiques techniques

Pile : pile 1,5V (AA), (LR6)

Indice de protection : IPX4 (protégé contre les projections de liquides)

Niveau de pression

acoustique d'émission : < 72 dB(A), K = 3 dB

## ● Contenu de la livraison

1 tondeuse multiusages

1 embout pour tondeuse poils de nez et d'oreilles

1 embout pour tondeuse à sourcils

1 embout pour tondeuse à sourcils

1 sabot duo (3 mm / 6 mm)

1 base

1 brosse de nettoyage

1 capot de protection (sabot pour tondeuse à sourcils)

1 capot de protection (sabot pour tondeuse poils de nez et d'oreilles)

1 pile

1 notice d'utilisation



## Mesures de sécurité

**CONSERVEZ TOUTES LES CONSIGNES DE SÉCURITÉ ET INSTRUCTIONS POUR CONSULTATION ULTÉRIEURE!**

- **ATTENTION !** Cet appareil n'est pas un jouet ! Tenez le produit hors de portée des enfants. Les enfants ne sont pas en mesure de reconnaître les dangers liés à des appareils électriques.
- Le produit peut être utilisé par des enfants âgés de 8 ans et plus ainsi que par des personnes ayant des capacités physiques, sensorielles ou mentales

réduites ou manquant d'expérience ou de connaissances, s'ils sont surveillés ou s'ils ont été informés de l'utilisation sûre du produit et comprennent les risques liés à son utilisation. Les enfants ne doivent pas jouer avec le produit. Le nettoyage et l'entretien du produit ne doivent pas être effectués par des enfants laissés sans surveillance.

- Ne pas utiliser cet appareil si le moindre endommagement est constaté.
- Ne jamais exposer l'appareil à des températures élevées et à l'humidité, sous peine de l'endommager.
- Ne pas exposer l'appareil à des coups ou sollicitations important(e)s.
- En cas d'endommagements et pour toutes réparations ou autres problèmes, contacter un électricien.





**AVERTISSEMENT !** Protéger le produit de l'eau ! Ne jamais immerger le produit dans l'eau.



### Consignes de sécurité relatives aux piles / aux piles rechargeables

- **DANGER DE MORT !** Rangez les piles / piles rechargeables hors de la portée des enfants. En cas d'ingestion, consultez immédiatement un médecin !
- Une ingestion peut entraîner des brûlures, une perforation des tissus mous et la mort. Des brûlures graves peuvent apparaître dans les 2 heures suivant l'ingestion.



## **RISQUE D'EXPLOSION !**

- Ne rechargez jamais des piles non rechargeables. Ne court-circuitiez pas les piles / piles rechargeables et / ou ne les ouvrez pas ! Autrement, vous risquez de provoquer une surchauffe, un incendie ou une explosion.
- Ne jetez jamais des piles / piles rechargeables au feu ou dans l'eau.
- Ne pas soumettre les piles / piles rechargeables à une charge mécanique.

## **Risque de fuite des piles / piles rechargeables**

- Évitez d'exposer les piles / piles rechargeables à des conditions et températures extrêmes susceptibles de les endommager, par ex. sur des

radiateurs / exposition directe aux rayons du soleil.

- Lorsque les piles / piles rechargeables fuient, évitez tout contact du produit chimique avec la peau, les yeux ou les muqueuses ! Rincez les zones touchées à l'eau claire et consultez immédiatement un médecin !
-  **PORTER DES GANTS DE PROTECTION !** Les piles / piles rechargeables endommagées ou sujettes à des fuites peuvent provoquer des brûlures au contact de la peau. Vous devez donc porter des gants adéquats pour les manipuler.
- En cas de fuite des piles / piles rechargeables, retirez-les aussitôt du produit pour éviter tout endommagement.

- Retirez les piles / piles rechargeables, si vous ne comptez pas utiliser le produit pendant une période prolongée.

## **Risque d'endommagement du produit**

- Exclusivement utiliser le type de pile / pile rechargeable spécifié.
- Insérez les piles / piles rechargeables conformément à l'indication de polarité (+) et (-) indiquée sur la pile / pile rechargeable et sur le produit.
- Avant l'insertion de la pile, nettoyez les contacts de la pile / de la pile rechargeable ainsi que ceux présents dans le compartiment à piles en vous servant d'un chiffon sec et non pelucheux ou d'un coton-tige !

- Retirez immédiatement les piles / piles rechargeables usées du produit.

## ● Avant la première utilisation

**Remarque :** Veuillez retirer l'ensemble des matériaux composant l'emballage du produit.

### ● **Mettre en place / remplacer la pile (voir illustrations E et F)**

- Pour mettre la pile en place, tenez le boîtier de la tondeuse [3] de manière à ce que le couvercle du compartiment à pile [16] soit orienté vers le haut et tournez le couvercle du compartiment à pile [16] dans le sens anti-horaire jusqu'à ce que le marquage ON (I) sur le couvercle du compartiment à pile [16] soit aligné avec l'extrémité de la flèche (↶) (voir ill. E) sur le boîtier de la tondeuse [3].
- Retirez ensuite le couvercle du compartiment à pile [16] du boîtier de la tondeuse [3].
- Le cas échéant, retirez la pile usagée [12].
- Insérez une pile neuve de type AA (LR6) dans le boîtier de la tondeuse [3].

**Remarque :** Veillez à ce que la polarité soit correcte. Celle-ci est indiquée sur la face arrière intérieure du boîtier de la tondeuse [3].

- Remplacez à nouveau le couvercle du compartiment à pile [16] sur le boîtier de la tondeuse [3].
- Tenez le boîtier de la tondeuse [3] de manière à ce que le couvercle du compartiment à pile [16] soit orienté vers le haut et tournez le couvercle du compartiment à pile [16] dans le sens horaire jusqu'à ce que le marquage ON (⏻) sur le couvercle du compartiment à pile [16] soit aligné avec le marquage OFF (○) sur la face arrière du boîtier de la tondeuse [3]. Le produit est verrouillé et se trouve en mode « ARRÊT ».

## ● Mettre / retirer un embout (voir illustration G, H, I)

- Éteignez le produit. Tenez verticalement le boîtier de la tondeuse [3].
- Retirez le capot de protection (sabot pour tondeuse poils de nez et d'oreilles) [11] en l'ôtant du boîtier de la tondeuse [3] afin de mettre le sabot pour tondeuse poils de nez et d'oreilles [2], [5], [8] ou [9].
- Tournez le sabot [2], [5], [8] ou [9] dans le sens anti-horaire pour le libérer et le retirer.

- Tournez le sabot [2], [5], [8] ou [9] dans le sens horaire pour le fixer.

## ● Utilisation

**Indication :** N'utilisez pas le produit si la lame [13], [14], [15] est déformée ou endommagée.

## ● Mise en marche / arrêt

### **Mise en marche :**

1. Tenez fermement et verticalement le boîtier de la tondeuse [3].
2. Retirez le capot de protection (sabot pour tondeuse à sourcils) [10] / (sabot pour tondeuse poils de nez et d'oreilles) [11].
3. Poussez l'interrupteur MARCHE / ARRÊT [4] vers le haut.

### **Arrêt :**

1. Tenez fermement et verticalement le boîtier de la tondeuse [3].
2. Poussez l'interrupteur MARCHE / ARRÊT [4] vers le bas.

3. Remettez le capot de protection (sabot pour tondeuse à sourcils) **10** / (sabot pour tondeuse poils de nez et d'oreilles) **11**.

## ● Élimination des poils de nez et d'oreilles

- Mettez l'embout pour tondeuse poils de nez et d'oreilles **2** sur le produit comme décrit dans le chapitre « Mettre / retirer un embout ».
- Allumez le produit comme décrit dans le chapitre « Mise en marche / arrêt ».
- **ATTENTION ! RISQUE DE BLESSURE !** Veillez à ne pas introduire trop profondément le produit dans le nez ou les oreilles. Introduire prudemment et uniquement la pointe de la lame **13** dans la partie avant de l'orifice nasal ou auriculaire. Éliminer les poils du nez et des oreilles avec de petits mouvements circulaires.
- Après utilisation, éteignez le produit comme décrit dans le chapitre « Mise en marche / arrêt ».



## ● Tailler les sourcils

- Mettez l'embout pour tondeuse à sourcils [9] sur le produit, comme décrit dans le chapitre « Mettre / retirer un embout ».
- Retirez le capot de protection (sabot pour tondeuse à sourcils) [10].
- Pour obtenir la longueur souhaitée (3 mm / 6 mm), réglez le sabot duo [5] sur la lame [14] à la longueur correspondante (voir illustration C). Le marquage de la longueur est indiqué sur le sabot duo [5]. Le sabot duo [5] ne peut être placé que dans un sens.
- Assurez-vous que le sabot duo [5] s'enclenche de manière audible et qu'il soit bloqué.

**Indication :** Vous obtenez la longueur de coupe souhaitée uniquement si vous tenez le produit verticalement à la surface de la peau.

- Allumez le produit comme décrit dans le chapitre « Mise en marche / arrêt ».
- Positionnez le produit à angle droit sur la surface de la peau et déplacez-la dans / contre le sens de pousse des poils. Renouvelez le processus jusqu'à ce que la tonte souhaitée soit atteinte. L'interrupteur MARCHÉ / ARRÊT [4] doit toujours être orienté à l'opposé de l'utilisateur ou du point de coupe.
- Éteignez le produit comme décrit dans le chapitre « Mise en marche / arrêt ».

- Pour éliminer les poils, retirez d'abord le sabot duo **5** et passez la lame **14** directement sur la peau à l'endroit souhaité.

**Remarque :** Pour éliminer des poils isolés, adaptez l'embout d'angle sur la lame **14** et rasez les poils concernés.

## ● **Raccourcir et modeler les petites barbes et les côtelettes**

- Mettez la tondeuse contours de barbe **8** sur le produit comme décrit dans le chapitre « Mettre / retirer un embout ».
- Allumez le produit comme décrit dans le chapitre « Mise en marche / arrêt ».
- Positionnez le produit à angle droit sur la surface de la peau et déplacez-la dans / contre le sens de pousse des poils. Renouvelez cette étape jusqu'à ce que la tonte souhaitée soit atteinte.
- Éteignez le produit comme décrit dans le chapitre « Mise en marche / arrêt ».

## ● Nettoyage, entretien, rangement

**Remarque :** Toujours éteindre le produit avant le nettoyage.

- Ne pas utiliser de produits nettoyants corrosifs ou abrasifs. Ceux-ci sont susceptibles d'endommager la surface de l'appareil.

<b>Boîtier de la tondeuse [3] :</b>	<b>Embout pour tondeuse poils de nez et d'oreilles [2] :</b>
Enlevez tous les embouts [2], [5], [8], [9]. Nettoyer ensuite avec un chiffon sec.	Enlevez l'embout pour tondeuse poils de nez et d'oreilles [2] (voir illustration G). Nettoyez soigneusement l'embout pour tondeuse poils de nez et d'oreilles [2] à l'eau courante. Laissez ensuite sécher complètement l'embout pour tondeuse poils de nez et d'oreilles [2] avant de réutiliser le produit.

<b>Embout pour tondeuse à sourcils [9] :</b>	<b>Tondeuse contours de barbe [8] :</b>
<p>Enlevez le sabot duo [5], s'il est présent, et enlevez l'embout pour tondeuse à sourcils [9] (voir illustration H).</p> <p>Nettoyez minutieusement la lame [14] à l'eau courante. Laissez ensuite sécher complètement la lame [14] avant de réutiliser le produit.</p>	<p>Enlevez la tondeuse contours de barbe [8] (voir illustration I). Nettoyez minutieusement la lame [15] à l'eau courante. Laissez ensuite sécher complètement la lame [15] avant de réutiliser le produit.</p>
<b>Base [6] :</b>	<b>Capot de protection [10], [11] :</b>
<p>Utilisez un chiffon sec pour le nettoyage.</p>	<p>Nettoyez minutieusement le capot de protection [10], [11] à l'eau courante. Laissez ensuite sécher complètement le capot de protection [10], [11] avant de réutiliser le produit.</p>

**Attention :** Le produit est uniquement protégé contre les projections d'eau. Ne jamais l'immerger dans

l'eau. Dans le cas contraire, des dommages matériels irréparables peuvent apparaître sur le produit.

- S'il devait rester des poils dans la lame [13], [14], [15], nettoyez-la avec la brosse de nettoyage [7].
- Appliquez de temps en temps une à deux gouttes d'huile (huile non incluse) sur la lame [13], [14], [15] et répartissez l'huile de manière uniforme.
- Utilisez uniquement une huile sans acide, adaptée aux rasoirs électriques.
- Pour le stockage, placez toujours le produit et tous les accessoires sur la base [6] (voir illustration A).
- Gardez le produit dans un endroit frais et sec.

## ● Résolution de problème

Problème	Cause	Solution
Les lames [13], [14], [15] se déplacent très lentement.	La pile [12] est déchargée.	Veillez changer la pile [12] (voir ill. E et F).
Le produit ne s'allume pas.	La pile [12] est déchargée.	Veillez changer la pile [12] (voir ill. E et F).

Problème	Cause	Solution
Les lames [13], [14], [15] se déplacent très lentement.	Les lames [13], [14], [15] sont obstruées et doivent être nettoyées.	Nettoyez minutieusement la lame [13], [14], [15] à l'eau courante. Utilisez la brosse de nettoyage [7] jointe s'il devait rester des poils dans la lame [13], [14], [15].

## ● Mise au rebut

L'emballage se compose de matières recyclables pouvant être mises au rebut dans les déchetteries locales.



Veuillez respecter l'identification des matériaux d'emballage pour le tri sélectif, ils sont identifiés avec des abbréviations (a) et des chiffres (b) ayant la signification suivante : 1-7 : plastiques / 20-22 : papiers et cartons / 80-98 : matériaux composite.



Le produit et les matériaux d'emballage sont recyclables, mettez-les au rebut séparément pour un meilleur traitement des déchets. Le logo Triman n'est valable qu'en France.



Votre mairie ou votre municipalité vous renseigneront sur les possibilités de mise au rebut des produits usagés.



Afin de contribuer à la protection de l'environnement, veuillez ne pas jeter votre produit usagé dans les ordures ménagères, mais éliminez-le de manière appropriée. Pour obtenir des renseignements concernant les points de collecte et leurs horaires d'ouverture, vous pouvez contacter votre municipalité.

Les piles / piles rechargeables défectueuses ou usagées doivent être recyclées conformément à la directive 2006/66/CE et ses modifications. Les piles et / ou piles rechargeables et / ou le produit doivent être retournés dans les centres de collecte proposés.



**Pollution de l'environnement par la mise au rebut incorrecte des piles / piles rechargeables !**

Les piles / piles rechargeables ne doivent pas être mises au rebut avec les ordures ménagères. Elles peuvent contenir des métaux lourds toxiques et doivent être considérées comme des déchets spéciaux. Les symboles chimiques des métaux lourds sont les suivants : Cd = cadmium, Hg = mercure, Pb = plomb. Pour cette raison, veuillez toujours déposer les piles / piles rechargeables usagées dans les conteneurs de recyclage communaux.

## ● Garantie

### **Article L217-16 du Code de la consommation**

Lorsque l'acheteur demande au vendeur, pendant le cours de la garantie commerciale qui lui a été consentie lors de l'acquisition ou de la réparation d'un bien meuble, une remise en état couverte par la garantie, toute période d'immobilisation d'au moins sept jours vient s'ajouter à la durée de la garantie qui restait à courir. Cette période court à compter de la demande d'intervention de l'acheteur ou de la mise à disposition pour réparation du bien en cause, si cette mise à disposition est postérieure à la demande d'intervention.

Indépendamment de la garantie commerciale souscrite, le vendeur reste tenu des défauts de conformité du bien et des vices rédhibitoires dans les conditions prévues aux



articles L217-4 à L217-13 du Code de la consommation et aux articles 1641 à 1648 et 2232 du Code Civil.

### **Article L217-4 du Code de la consommation**

Le vendeur livre un bien conforme au contrat et répond des défauts de conformité existant lors de la délivrance.

Il répond également des défauts de conformité résultant de l'emballage, des instructions de montage ou de l'installation lorsque celle-ci a été mise à sa charge par le contrat ou a été réalisée sous sa responsabilité.

### **Article L217-5 du Code de la consommation**

Le bien est conforme au contrat :

- 1° S'il est propre à l'usage habituellement attendu d'un bien semblable et, le cas échéant :
  - s'il correspond à la description donnée par le vendeur et possède les qualités que celui-ci a présentées à l'acheteur sous forme d'échantillon ou de modèle ;
  - s'il présente les qualités qu'un acheteur peut légitimement attendre eu égard aux déclarations publiques faites par le vendeur, par le producteur ou par son représentant, notamment dans la publicité ou l'étiquetage ;
- 2° Ou s'il présente les caractéristiques définies d'un commun accord par les parties ou être propre à tout

usage spécial recherché par l'acheteur, porté à la connaissance du vendeur et que ce dernier a accepté.

### **Article L217-12 du Code de la consommation**

L'action résultant du défaut de conformité se prescrit par deux ans à compter de la délivrance du bien.

### **Article 1641 du Code civil**

Le vendeur est tenu de la garantie à raison des défauts cachés de la chose vendue qui la rendent impropre à l'usage auquel on la destine, ou qui diminuent tellement cet usage que l'acheteur ne l'aurait pas acquise, ou n'en aurait donné qu'un moindre prix, s'il les avait connus.

### **Article 1648 1er alinéa du Code civil**

L'action résultant des vices rédhibitoires doit être intentée par l'acquéreur dans un délai de deux ans à compter de la découverte du vice.

Les pièces détachées indispensables à l'utilisation du produit sont disponibles pendant la durée de la garantie du produit.

Le produit a été fabriqué selon des critères de qualité stricts et contrôlé consciencieusement avant sa livraison. En cas de défaillance, vous êtes en droit de retourner ce

produit au vendeur. La présente garantie ne constitue pas une restriction de vos droits légaux.

Ce produit bénéficie d'une garantie de 3 ans à compter de sa date d'achat. La durée de garantie débute à la date d'achat. Veuillez conserver le ticket de caisse original. Il fera office de preuve d'achat.

Si un problème matériel ou de fabrication devait survenir dans 3 ans suivant la date d'achat de ce produit, nous assurons à notre discrétion la réparation ou le remplacement du produit sans frais supplémentaires. La garantie prend fin si le produit est endommagé suite à une utilisation inappropriée ou à un entretien défaillant.

La garantie couvre les vices matériels et de fabrication. Cette garantie ne s'étend ni aux pièces du produit soumises à une usure normale (p. ex. des piles) et qui, par conséquent, peuvent être considérées comme des pièces d'usure, ni aux dommages sur des composants fragiles, comme des interrupteurs, des batteries ou des éléments fabriqués en verre.

## ● Faire valoir sa garantie

Pour garantir la rapidité d'exécution de la procédure de garantie, veuillez respecter les indications suivantes :

Veuillez conserver le ticket de caisse et la référence du produit (par ex. IAN 123456\_7890) à titre de preuve d'achat pour toute demande.

Le numéro de référence de l'article est indiqué sur la plaque d'identification, gravé sur la page de titre de votre manuel (en bas à gauche) ou sur un autocollant apposé sur la face arrière ou inférieure du produit.

En cas de dysfonctionnement du produit, ou de tout autre défaut, contactez en premier lieu le service après-vente par téléphone ou par e-mail aux coordonnées indiquées ci-dessous.

Vous pouvez alors envoyer franco de port tout produit considéré comme défectueux au service clientèle indiqué, accompagné de la preuve d'achat (ticket de caisse) et d'une description écrite du défaut avec mention de sa date d'apparition.

## ● Service après-vente

### **FR Service après-vente France**

Tél. : 0800904879

E-Mail : [owim@lidl.fr](mailto:owim@lidl.fr)

### **BE Service après-vente Belgique**

Tél. : 080071011

Tél. : 80023970 (Luxembourg)

E-Mail : [owim@lidl.be](mailto:owim@lidl.be)

# CEIPX4

# ● Déclaration de conformité CE

## DÉCLARATION DE CONFORMITÉ CE

IAN : 337184\_2001  
Identification du produit : "Silvercrest" TONDEUSE MULTIFONCTION  
Numéro de modèle : HG06589

L'objet de la déclaration décrite ci-dessus est conforme à la législation communautaire d'harmonisation pertinente :

Directive 2006/42/EC

Directive 2014/30/EU

Directive 2011/65/EU

Références aux normes harmonisées pertinentes utilisées ou références aux spécifications par rapport auxquelles la conformité est déclarée :

N° / Pièces

Directive 2006/42/EC

EN 60335-1:2012/A13:2017

EN 60335-2-8:2015/A1:2016

EN ISO 12100:2010

Directive 2014/30/EU

EN 55014-1:2006/A2:2011

EN 55014-2:1997/A2:2008

L'objet de la déclaration décrite ci-dessus est conforme à la directive 2011/65/UE du Parlement européen et du Conseil du 8 juin 2011 relative à la limitation de l'utilisation de certaines substances dangereuses dans les équipements électriques et électroniques :

N° / Pièces

Directive 2011/65/UE

EN 50581:2012-09

Informations complémentaires - Autres normes connexes :

N° / Pièces

EN 62233:2008

Nom et adresse du fabricant :

**OWIM GmbH & Co. KG Stiftsbergstraße 1 D-74167 Neckarsulm Allemagne**

Cette déclaration de conformité est délivrée sous la seule responsabilité du fabricant

Traduction de la déclaration de conformité d'origine

Neckarsulm

11.05.2020

Lieu

Date

  
Peter Fischer  
Managing Director



<b>Legenda van de gebruikte pictogrammen</b> .....	Pagina	80
<b>Inleiding</b> .....	Pagina	80
Correct gebruik.....	Pagina	80
Beschrijving van de onderdelen .....	Pagina	81
Technische gegevens .....	Pagina	82
Omvang van de levering .....	Pagina	82
<b>Veiligheidsinstructies</b> .....	Pagina	83
Veiligheidsinstructies voor batterijen / accu's .....	Pagina	85
<b>Voor de eerste ingebruikname</b> .....	Pagina	88
Batterij plaatsen / vervangen .....	Pagina	89
Opzetstuk aanbrengen / verwijderen.....	Pagina	90
<b>Bediening</b> .....	Pagina	90
In- / Uitschakelen.....	Pagina	91
Neus- en oorharen verwijderen.....	Pagina	91
Wenkbrauwen trimmen.....	Pagina	92
Inkorten en in vorm brengen van kleine baarden en bakkebaarden.....	Pagina	93
<b>Reiniging, onderhoud, opbergen</b> .....	Pagina	94
<b>Storingen verhelpen</b> .....	Pagina	96
<b>Afvoer</b> .....	Pagina	97
<b>Garantie</b> .....	Pagina	99
Afwikkeling in geval van garantie .....	Pagina	100
Service.....	Pagina	101
<b>EG-Verklaring van overeenstemming</b> ...	Pagina	102

## Legenda van de gebruikte pictogrammen



Gelijkstroom/  
-spanning



Geopend/  
gesloten slot

## Multitrimmer SNOT 20 B 1

### ● Inleiding

Hartelijk gefeliciteerd met de aankoop van uw nieuwe product. U heeft voor een hoogwaardig product gekozen. De gebruiksaanwijzing is een deel van het product. Deze bevat belangrijke aanwijzingen voor veiligheid, gebruik en verwijdering. Maakt U zich voor de ingebruikname van het product met alle bedienings- en veiligheidsvoorschriften vertrouwd. Gebruik het product alleen zoals beschreven en voor de aangegeven toepassingsgebieden. Overhandig alle documenten bij doorgifte van het product aan derden.

### ● Correct gebruik

Dit product is uitsluitend bedoeld voor het verwijderen van menselijke neus- en oorharen en voor het trimmen van de wenkbrauwen, bakkebaarden, snorren en kleine baarden.



Het product is uitsluitend bestemd voor privé-gebruik. Het is niet toegelaten voor commercieel gebruik. De fabrikant is niet aansprakelijk voor schade als gevolg van onjuist gebruik.

## ● Beschrijving van de onderdelen

- 1 Scheermesbescherming
- 2 Opzetstuk voor neus- en oorhaartrimmer
- 3 Behuizing van de trimmer
- 4 AAN- / UIT-schakelaar
- 5 Duo-opzetkam (3 mm / 6 mm)
- 6 Houder
- 7 Reinigingsborstel
- 8 Baardcontourentrimmer
- 9 Opzetstuk voor wenkbrauw-trimmer
- 10 Beschermkap (wenkbrauw-trimmer-opzetstuk)
- 11 Beschermkap (neus- en oorhaartrimmer-opzetstuk)
- 12 Batterij
- 13 Scheermes (neus- en oorhaartrimmer-opzetstuk)
- 14 Scheermes (wenkbrauw-trimmer-opzetstuk)
- 15 Scheermes (baardcontourentrimmer)
- 16 Deksel voor batterijvak

## ● Technische gegevens

Batterij:	1,5 V $\text{---}$ batterij (AA), (LR6)
Beschermingsklasse:	IPX4 (spatwaterdicht)
Emissie geluidsdruk niveau:	< 72 dB(A), K = 3 dB

## ● Omvang van de levering

- 1 multi-trimmer
- 1 opzetstuk voor neus- en oorhaartrimmer
- 1 opzetstuk voor wenkbrauw-trimmer
- 1 baardcontourentrimmer
- 1 duo-opzetkam (3 mm / 6 mm)
- 1 houder
- 1 reinigingsborstel
- 1 beschermkap (wenkbrauw-trimmer-opzetstuk)
- 1 beschermkap (neus- en oorhaartrimmer-opzetstuk)
- 1 batterij
- 1 gebruiksaanwijzing



## Veiligheidsinstructies

BEWAAR ALLE VEILIGHEIDSINSTRUC-  
TIES EN AANWIJZINGEN OM DEZE  
EVENTUEEL LATER TE KUNNEN  
RAADPLEGEN!

- **LET OP!** Dit product is géén speelgoed!  
Houd het product buiten bereik van kinderen. Kinderen kunnen de gevaren van de omgang met elektrische apparaten niet inschatten.
- Dit product kan door kinderen vanaf 8 alsmede door personen met verminderde fysieke, sensorische of mentale vaardigheden of een gebrek aan ervaring en kennis worden gebruikt, als zij onder toezicht staan of geïnstrueerd werden met betrekking tot het veilige

gebruik van het product en zij de hieruit voortvloeiende gevaren begrijpen. Kinderen mogen niet met het product spelen. Reiniging en onderhoud mag niet door kinderen zonder toezicht worden uitgevoerd.

- Gebruik het product niet, als u een beschadiging constateert.
- Stel het product nooit bloot aan hoge temperaturen en vochtigheid, omdat het product anders beschadigd kan raken.
- Stel het product niet bloot aan sterke stoten of belastingen.
- Neem in geval van beschadigingen of andere problemen contact op met een elektromonteur.



**WAARSCHUWING!** Product tegen vocht beschermen! Dompel het product nooit onder water.



## Veiligheidsinstructies voor batterijen / accu's

- **LEVENSGEVAAR!** Houd batterijen / accu's buiten het bereik van kinderen. Raadpleeg bij inslikken onmiddellijk een arts!
- Inslikken kan leiden tot inwendige verbrandingen, perforatie van zacht weefsel en tot de dood. Ernstige inwendige verbrandingen kunnen binnen 2 uur na het inslikken optreden.
-  **EXPLOESIEGEVAAR!** Laad niet oplaadbare batterijen

nooit op. Sluit de batterijen / accu's niet kort en / of open deze niet. Daardoor kan de batterij oververhit raken, in brand vliegen of exploderen.

- Gooi batterijen / accu's nooit in het vuur of water.
- Stel batterijen / accu's nooit bloot aan mechanische belastingen.

## **Risico dat de batterijen / accu's lekken**

- Vermijd extreme omstandigheden en temperaturen die invloed op de batterijen / accu's zouden kunnen hebben bijv. radiatoren / direct zonlicht.
- Bij lekkende batterijen / accu's het contact van de chemicaliën met de huid, ogen en slijmvliezen vermijden! Spoel de desbetreffende plekken

direct af met schoon water en raadpleeg onmiddellijk een arts!



## **DRAAG VEILIGHEIDSHANDSCHOENEN!**

Lekkende of beschadigde batterijen / accu's kunnen in geval van huidcontact chemische brandwonden veroorzaken. Draag daarom in dit geval geschikte veiligheidshandschoenen.

- Als de batterijen / accu's lekken, dient u deze direct uit het product te halen om beschadigingen te vermijden.
- Verwijder de batterijen / accu's, als u het product gedurende een langere periode niet gebruikt.

## Risico op beschadiging van het product

- Gebruik uitsluitend het aangegeven type batterij / accu!
- Plaats de batterijen / accu's volgens de weergegeven polariteit (+) en (-) op batterij / accu en op product.
- Reinig de contacten van de batterij / accu en in het batterijvak voor het plaatsen met een droge, pluisvrije doek of wattenstaafje!
- Verwijder verbruikte batterijen / accu's direct uit het product.

### ● Voor de eerste ingebruikname

**Opmerking:** verwijder al het verpakkingsmateriaal van het product.



## ● Batterij plaatsen / vervangen (zie afb. E en F)

- Houd voor het plaatsen van de batterij de behuizing van de trimmer **3** vast, zodat het batterijvakdeksel **16** naar boven is gericht en draai het batterijvakdeksel **16** tegen de klok in, totdat de ON-markering (⏻) op het batterijvakdeksel **16** naar het einde van de pijl (↗) (zie afb. E) op de behuizing van de trimmer **3** is gericht.
- Verwijder vervolgens het deksel **16** van het batterijvak van de trimmer-behuizing **3**.
- Verwijder eventueel de lege batterij **12**.
- Plaats een nieuwe batterij van het type AA (LR6) in de behuizing van de trimmer **3**.

**Opmerking:** let daarbij op de juiste polariteit. Deze wordt van binnen op de achterkant van de behuizing van de trimmer **3** aangegeven.

- Plaats het deksel van het batterijvak **16** weer op de trimmer-behuizing **3**.
- Houd de behuizing van de trimmer **3** vast zodat het batterijvakdeksel **16** naar boven is gericht en draai het batterijvakdeksel **16** met de klok mee, totdat de ON-markering (⏻) op het batterijvakdeksel **16** naar de OFF-markering (○) aan de achterkant van de behuizing van de trimmer **3** is gericht. Het product is

vergrendeld en bevindt zich in uitgeschakelde "UIT"-modus.

## ● **Opzetstuk aanbrengen / verwijderen (zie afb. G, H, I)**

- Schakel het product uit. Houd de behuizing van de trimmer **3** loodrecht vast.
- Verwijder de beschermkap (neus- en oorhaartrimmer-opzetstuk) **11**, door deze van de behuizing van de trimmer **3** te trekken om het neus- en oorhaartrimmer-opzetstuk **2**, **5**, **8** of **9** aan te brengen.
- Draai het opzetstuk **2**, **5**, **8** of **9** tegen de klok in om het los te maken en te verwijderen.
- Draai het opzetstuk **2**, **5**, **8** of **9** met de klok mee om het te bevestigen.

## ● **Bediening**

**Opmerking:** gebruik het product niet als het scheermes **13**, **14**, **15** vervormd of beschadigd is.

## ● In-/Uitschakelen

### **Inschakelen:**

1. Houd de behuizing van de trimmer **3** vast en loodrecht.
2. Verwijder de beschermkap (wenkbrauw-trimmer-opzetstuk) **10** / (neus- en oorhaartrimmer-opzetstuk) **11**.
3. Schuif de AAN- / UIT-schakelaar **4** naar boven.

### **Uitschakelen:**

1. Houd de behuizing van de trimmer **3** vast en loodrecht.
2. Schuif de AAN- / UIT-schakelaar **4** naar beneden.
3. Plaats de beschermkap (wenkbrauw-trimmer-opzetstuk) **10** / (neus- en oorhaartrimmer-opzetstuk) **11** weer terug.

## ● Neus- en oorharen verwijderen

- Plaats het opzetstuk voor neus- en oorhaartrimmer **2** op het product zoals beschreven bij het onderdeel "Opzetstuk aanbrengen / verwijderen".
- Schakel het product in zoals beschreven bij het onderdeel "In-/Uitschakelen".
- **WAARSCHUWING! KANS OP LETSEL!** Let erop dat u het product niet te diep in neus of oren steekt. Steek uitsluitend de punt van de neus- en oorhaartrimmer **13** voorzichtig in het voorste gedeelte van de neusopening,

resp. van het oor. Met kleine cirkelvormige bewegingen verwijdert u de neus- resp. oorharen.

- Schakel na gebruik het product uit zoals beschreven bij het onderdeel "In-/ Uitschakelen".

## ● Wenkbrauwen trimmen

- Plaats het opzetstuk voor de wenkbrauw-trimmer **9** op het product zoals beschreven bij het onderdeel "Opzetstuk aanbrengen / verwijderen".
  - Verwijder de beschermkap (wenkbrauw- trimmer-opzetstuk) **10**.
  - Voor het verkrijgen van de gewenste lengte (3 mm/6 mm) stelt u de duo-opzetkam **5** op het scheermes **14** in op de desbetreffende lengte (zie afb. C). De lengte wordt op de duo-opzetkam **5** aangegeven. De duo-kamopzet **5** kan slechts in één richting worden aangebracht.
  - Zorg ervoor dat de duo-opzetkam **5** hoorbaar vastklikt en goed vast zit.
- Opmerking:** u krijgt de gewenste lengte alleen als u het product loodrecht t.o.v. het huidoppervlak houdt.
- Schakel het product in zoals beschreven bij het onderdeel "In- en Uitschakelen".

- Plaats het product onder een rechte hoek op het huidoppervlak en beweeg het langzaam tegen de haargroeirichting in. Herhaal dit proces totdat het gewenste trimresultaat is bereikt. De AAN / UIT-schakelaar **4** moet altijd van de gebruiker of de te trimmen plek weg worden gericht.
  - Schakel het product uit zoals beschreven bij het onderdeel "In-/ Uitschakelen".
  - Om haren bij de wortel te verwijderen, verwijdert u eerst de duo-opzetkam **5** en geleidt u het scheermes **14** op de gewenste plek direct over de huid.
- Instructie:** Om individuele haren te verwijderen, past u de hoek van het scheermes **14** aan en houdt u deze tegen de individuele haren.

## ● Inkorten en in vorm brengen van kleine baarden en bakkebaarden

- Plaats de baardcontourtrimmer **8** op het product zoals beschreven bij het onderdeel "Opzetstuk aanbrengen / verwijderen".
- Schakel het product in zoals beschreven bij het onderdeel "In-/ Uitschakelen".
- Plaats het product onder een rechte hoek op het huidoppervlak en beweeg het langzaam tegen de

haargroeirichting in. Herhaal deze stap totdat het gewenste trimresultaat is bereikt.

- Schakel het product uit zoals beschreven bij het onderdeel „In-/ Uitschakelen“.

## ● Reiniging, onderhoud, opbergen

**Opmerking:** schakel het product voor het reinigen altijd uit.

- Gebruik geen agressieve of schurende reinigingsmiddelen. Deze kunnen het oppervlak van het product beschadigen.

<b>Behuizing van de trimmer 3:</b>	<b>Opzetstuk voor neus- en oorhaartrimmer 2:</b>
Verwijder alle opzetstukken 2, 5, 8, 9. Vervolgens met een droge doek schoonmaken.	Verwijder het opzetstuk voor de neus- en oorhaartrimmer 2 (zie afb. G). Reinig het neus- en oorhaartrimmer-opzetstuk 2 zorgvuldig onder stromend water. Laat het opzetstuk voor neus- en oorhaartrimmer 2 vervolgens volledig drogen, voordat u het product weer gebruikt.

<p><b>Opzetstuk voor wenkbrauw-trimmer [9]:</b></p>	<p><b>Baardcontouren-trimmer [8]:</b></p>
<p>Verwijder de duo-opzetkam [5] indien aanwezig en verwijder het wenkbrauw-trimmer opzetstuk [9] (zie afb. H). Reinig het scheermes [14] zorgvuldig onder stromend water. Laat het scheermes [14] vervolgens volledig drogen voordat u het product weer gebruikt.</p>	<p>Verwijder de baardcontouren-trimmer [8] (zie afb. I). Reinig het scheermes [15] zorgvuldig onder stromend water. Laat het scheermes [15] vervolgens volledig drogen voordat u het product weer gebruikt.</p>
<p><b>Houder [6]:</b></p>	<p><b>Beschermkap [10], [11]:</b></p>
<p>Gebruik voor de reiniging een droge doek.</p>	<p>Reinig de beschermkap [10], [11] zorgvuldig onder stromend water. Laat de beschermkap [10], [11] vervolgens volledig drogen voordat u het product weer gebruikt.</p>

**Let op:** het product is slechts spatwaterdicht. Dompel het apparaat nooit onder water. Anders kan er onherstelbare schade optreden.

- Mochten er zich nog haren in het scheermes **13**, **14**, **15** bevinden, maak dit dan met de reinigingsborstel **7** schoon.
- Breng af en toe één à twee druppeltjes olie (niet inbegrepen) op het mes **13**, **14**, **15** en verdeel de olie gelijkmatig.
- Gebruik uitsluitend zuurvrije, voor elektrische scheerapparaten geschikte olie.
- Plaats het product en alle accessoires bij niet-gebruik altijd in de houder **6** (zie afb. A).
- Bewaar het product op een koele en droge plek.

## ● Storingen verhelpen

Storing	Oorzaak	Oplossing
De messen <b>13</b> , <b>14</b> , <b>15</b> bewegen zich zeer langzaam.	De batterij <b>12</b> is leeg.	Vervang de batterij <b>12</b> (zie afb. E en F).
Het product kan niet worden ingeschakeld.	De batterij <b>12</b> is leeg.	Vervang de batterij <b>12</b> (zie afb. E en F).



Storing	Oorzaak	Oplossing
De messen [13], [14], [15] bewegen zich zeer langzaam.	De messen [13], [14], [15] zijn verstopt en dienen te worden gereinigd.	Reinig de scheermessen [13], [14], [15] voorzichtig onder stromend water. Gebruik de meegeleverde reinigingsborstel [7] als er zich nog haren in het scheermes [13], [14], [15] bevinden.

## ● Afvoer

De verpakking bestaat uit milieuvriendelijke grondstoffen die u via de plaatselijke recyclingcontainers kunt afvoeren.



Neem de aanduiding van de verpakkingsmaterialen voor de afvalscheiding in acht. Deze zijn gemarkeerd met de afkortingen (a) en een cijfers (b) met de volgende betekenis: 1-7: kunststoffen / 20-22: papier en vezelplaten / 80-98: composietmaterialen.



Het product en de verpakkingsmaterialen zijn recyclebaar; verwijder deze afzonderlijk voor een betere afvalbehandeling. Het Triman-logo geldt alleen voor Frankrijk.



Informatie over de mogelijkheden om het uitgediende product na gebruik te verwijderen, verstrekt uw gemeentelijke overheid.



Gooi het afgedankte product omwille van het milieu niet weg via het huisvuil, maar geef het af bij het daarvoor bestemde depot of het gemeentelijke milieupark. Over afgifteplaatsen en hun openingstijden kunt u zich bij uw aangevozen instantie informeren.

Defecte of verbruikte batterijen / accu's moeten volgens de richtlijn 2006/66/EG en veranderingen daarop worden gerecycled. Geef batterijen / accu's en / of het product af bij de daarvoor bestemde verzamelstations.



### **Milieuschade door foutieve verwijdering van de batterijen / accu's!**

Batterijen / accu's mogen niet via het huisvuil worden weggegooid. Ze kunnen giftige zware metalen bevatten en vallen onder het chemisch afval. De chemische symbolen van de

zware metalen zijn: Cd = cadmium, Hg = kwik, Pb = lood. Geef verbruikte batterijen / accu's daarom af bij een gemeentelijk inzamelpunt.

## ● Garantie

Het product wordt volgens strenge kwaliteitsrichtlijnen zorgvuldig geproduceerd en voor levering grondig getest. In geval van schade aan het product kunt u rechtmatig beroep doen op de verkoper van het product. Deze wettelijke rechten worden door onze hierna vermelde garantie niet beperkt.

Op dit product verlenen wij 3 jaar garantie vanaf aankoopdatum. De garantieperiode start op de dag van aankoop. Bewaar de originele kassabon alstublieft. Dit document is nodig als bewijs voor aankoop.

Wanneer binnen 3 jaar na de aankoopdatum van dit product een materiaal- of productiefout optreedt, dan wordt het product door ons – naar onze keuze – gratis voor u gerepareerd of vervangen. Deze garantie komt te vervallen als het product beschadigd wordt, niet correct gebruikt of onderhouden wordt.

De garantie geldt voor materiaal- en productiefouten. Deze garantie is niet van toepassing op productonderdelen, die

onderhevig zijn aan normale slijtage en hierdoor als aan slijtage onderhevige onderdelen gelden (bijv. batterijen) of voor beschadigingen aan breekbare onderdelen, zoals bijv. schakelaars, accu's of dergelijke onderdelen, die gemaakt zijn van glas.

## ● Afwikkeling in geval van garantie

Om een snelle afhandeling van uw reclamatie te waarborgen dient u de volgende instructies in acht te nemen:

Houd bij alle vragen alstublieft de kassabon en het artikelnummer (bijv. IAN 123456\_7890) als bewijs van aankoop bij de hand.

Het artikelnummer vindt u op de typeplaat, ingegraveerd, op het titelblad van uw handleiding (linksonder) of als sticker op de achter- of onderzijde.

Wanneer er storingen in de werking of andere gebreken optreden, dient u eerst telefonisch of per e-mail contact met de onderstaande service-afdeling op te nemen.

Een als defect geregistreerd product kunt u dan samen met uw aankoopbewijs (kassabon) en vermelding van de concrete schade alsmede het tijdstip van optreden voor u franco aan het u meegedeelde servicepunt verzenden.

## ● Service

### **NL** Service Nederland

Tel.: 08000225537

E-Mail: [owim@lidl.nl](mailto:owim@lidl.nl)

### **BE** Service België

Tel.: 080071011

Tel.: 80023970 (Luxemburg)

E-Mail: [owim@lidl.be](mailto:owim@lidl.be)

# CEIPX4

# ● EG-Verklaring van overeenstemming

## EG-VERKLARING VAN OVEREENSTEMMING

IAN: 337184\_2001  
Productidentificatie: "Silvercrest" MULTITRIMMER  
Modelnummer: HG06589

Het hierboven beschreven voorwerp van de verklaring is in overeenstemming met de desbetreffende harmonisatiewetgeving van de Gemeenschap:

Richtlijn 2006/42/EC
Richtlijn 2014/30/EU
Richtlijn 2011/65/EU

Verwijzingen naar de desbetreffende gebruikte geharmoniseerde standaarden of verwijzingen naar de specificaties in verband waarmee overstemming wordt verklaard:

Nr. / Onderdelen
Richtlijn 2006/42/EC
EN 60335-1:2012/A13:2017
EN 60335-2-8:2015/A1:2016
EN ISO 12100:2010
Richtlijn 2014/30/EU
EN 55014-1:2006/A2:2011
EN 55014-2:1997/A2:2008

Het hierboven beschreven voorwerp van de verklaring is in overeenstemming met Richtlijn 2011/65/EU van het Europees Parlement en de Raad van 8 juni 2011 betreffende beperking van het gebruik van bepaalde gevaarlijke stoffen in elektrische en elektronische apparatuur:

Nr. / Onderdelen
Richtlijn 2011/65/EU
EN 50581:2012-09

Bijkomende informatie - Verdere verbonden standaarden:

Nr. / Onderdelen
EN 62233:2008

Naam en adres van de fabrikant:

OWIM GmbH & Co. KG Stiftsbergstraße 1 D-74167 Neckarsulm Duitsland

Deze verklaring van overeenstemming wordt onder de uitsluitende verantwoordelijkheid van de fabrikant verstrekt

Vertaling van de originele verklaring van overeenkomst

Neckarsulm  
Plaats

11.05.2020  
Datum

  
Peter Fischer  
Managing Director

*i.v.v. Mld*

<b>Legenda zastosowanych piktogramów</b> .....	Strona 104
<b>Wstęp</b> .....	Strona 104
Zastosowanie zgodne z przeznaczeniem .....	Strona 105
Opis części .....	Strona 105
Dane techniczne .....	Strona 106
Zakres dostawy .....	Strona 106
<b>Wskazówki dotyczące bezpieczeństwa</b> .....	Strona 107
Wskazówki bezpieczeństwa dla baterii / akumulatorów .....	Strona 109
<b>Przed pierwszym użyciem</b> .....	Strona 112
Wkładanie / wymiana baterii .....	Strona 113
Nakładanie / zdejmowanie nasadki .....	Strona 114
<b>Obsługa</b> .....	Strona 114
Włączanie / wyłączenie .....	Strona 114
Usuwanie włosów z nosa i uszu .....	Strona 115
Przycinanie brwi .....	Strona 116
Skracanie i kształtowanie małych bród i bokobrodów .....	Strona 117
<b>Czyszczenie, konserwacja, przechowywanie</b> .....	Strona 118
<b>Usuwanie błędów</b> .....	Strona 120
<b>Utylizacja</b> .....	Strona 121
<b>Gwarancja</b> .....	Strona 123
Sposób postępowania w przypadku naprawy gwarancyjnej .....	Strona 124
Serwis .....	Strona 125
<b>Deklaracja zgodności WE</b> .....	Strona 126

## Legenda zastosowanych piktogramów



Prąd stały /  
napięcie stałe



Otwarta / za-  
mknięta kłódka

## Trymer uniwersalny SNOT 20 B1

### ● Wstęp

Gratulujemy Państwu zakupu nowego produktu. Tym samym zdecydowali się Państwo na zakup produktu wysokiej jakości. Instrukcja obsługi jest częścią tego produktu. Zawiera ona ważne wskazówki dotyczące bezpieczeństwa, użytkowania i utylizacji. Przed pierwszym użyciem produktu należy zapoznać się ze wszystkimi wskazówkami dotyczącymi obsługi i bezpieczeństwa. Używać produktu wyłącznie zgodnie z jego poniżej opisanym przeznaczeniem. W przypadku przekazania produktu innej osobie należy dotrzeć do niego całą jego dokumentację.



## ● Zastosowanie zgodne z przeznaczeniem

Produkt ten przeznaczony jest wyłącznie do usuwania ludzkich włosów z nosa i uszu oraz do przycinania brwi, bokobrodów, wąsów i małych bród. Produkt jest przeznaczony wyłącznie do prywatnego użytku. Nie jest on dopuszczony do zastosowań profesjonalnych. Producent nie odpowiada za szkody powstałe wskutek niewłaściwego użycia.

## ● Opis części

- 1 Osłona ostrza
- 2 Nasadka trymera do nosa i uszu
- 3 Obudowa trymera
- 4 Przełącznik WŁĄCZ / WYŁĄCZ
- 5 Podwójna nasadka grzebienia (3 mm / 6 mm)
- 6 Baza
- 7 Szczoteczka do czyszczenia
- 8 Trymer do zarysów brody
- 9 Nasadka trymera do brwi
- 10 Osłona (nasadka trymera do brwi)
- 11 Osłona (nasadka trymera do nosa i uszu)
- 12 Bateria
- 13 Ostrze (nasadka trymera do nosa i uszu)

- 14 Ostrze (nasadka trymera do brwi)
- 15 Ostrze (trymer do zarysów brody)
- 16 Pokrywa komory na baterie

## ● Dane techniczne

Bateria:	1,5 V $\equiv$ Bateria (AA), (LR6)
Stopień ochrony:	IPX4 (ochrona przed pryskającą wodą)
Poziom ciśnienia akustycznego emisji:	< 72 dB(A), K = 3 dB

## ● Zakres dostawy

- 1 trymer wielofunkcyjny
- 1 nasadka trymera do nosa i uszu
- 1 nasadka trymera do brwi
- 1 trymer do zarysów brody
- 1 podwójna nasadka grzebienia (3 mm / 6 mm)
- 1 baza
- 1 szczoteczka do czyszczenia
  - 1 osłona (nasadka trymera do brwi)
  - 1 osłona (nasadka trymera do nosa i uszu)
- 1 bateria
- 1 instrukcja obsługi



## **Wskazówki dotyczące bezpieczeństwa**

**WSZYSTKIE INSTRUKCJE WRAZ ZE WSKAZÓWKAMI BEZPIECZEŃSTWA ZACHOWAĆ NA PRZYSZŁOŚĆ!**

- **OSTROŻNIE!** Produkt nie jest zabawką! Uważać, aby artykuł nie znajdował się w zasięgu dzieci. Dzieci nie dostrzegają zagrożeń związanych z użytkowaniem urządzeń elektrycznych.
- Niniejszy produkt może być używany przez dzieci od lat 8 oraz przez osoby z obniżonymi zdolnościami fizycznymi, sensorycznymi lub mentalnymi lub brakiem doświadczenia i/lub wiedzy, jeśli pozostają pod nadzorem lub zostały pouczone w kwestii bezpiecznego

użycia produktu i rozumieją wynikające z niego zagrożenia. Dzieci nie mogą bawić się produktem. Czyszczenie i konserwacja nie mogą być przeprowadzane przez dzieci bez nadzoru.

- Nie używać urządzenia w razie stwierdzenia jakichkolwiek uszkodzeń.
- Nie należy narażać urządzenia na działanie wysokich temperatur oraz wilgoci, w przeciwnym wypadku bowiem może dojść do jego uszkodzenia.
- Nie narażać urządzenia na silne uderzenia lub obciążenia.
- W przypadku wystąpienia uszkodzeń, konieczności naprawy lub innych problemów należy zwrócić się do wykwalifikowanego elektryka.



## **OSTRZEŻENIE!**

Chronić produkt przed wilgocią! Nigdy nie zanurzać produktu w wodzie.



## **Wskazówki bezpieczeństwa dla baterii / akumulatorów**

- **ZAGROŻENIE ŻYCIA!** Baterie / akumulatory należy trzymać poza zasięgiem dzieci. W przypadku połknięcia należy natychmiast udać się do lekarza!
- Połknięcie może prowadzić do oparzeń, perforacji tkanki miękkiej i śmierci. Ciężkie poparzenia mogą wystąpić w ciągu 2 godzin po połknięciu.
-  **NIEBEZPIECZEŃSTWO WYBUCHU!** Baterii jedno-

razowego użytku nie wolno ładować ponownie. Baterii / akumulatorów nie należy zwierać i / lub otwierać. Może to doprowadzić do przegrzania, pożaru lub wybuchu.

- Nigdy nie należy wrzucać baterii / akumulatorów do ognia lub wody.
- Nigdy nie należy narażać baterii / akumulatorów na obciążenia mechaniczne.

## **Ryzyko wycieku kwasu z baterii / akumulatorów**

- Należy unikać ekstremalnych warunków i temperatur, które mogą oddziaływać na baterie / akumulatory, np. kaloryferów / bezpośredniego działania promieniowania słonecznego.

- Jeśli wyciekną baterie / akumulatory, należy unikać kontaktu skóry, oczu i błon śluzowych z chemikaliami! Dotknięte miejsca natychmiast przepłukać czystą wodą i udać się do lekarza!
-  **ZAKŁADAĆ RĘKAWICE OCHRONNE!** Wylane lub uszkodzone baterie / akumulatory po dotknięciu skóry mogą spowodować poparzenia chemiczne. Dlatego należy w takim przypadku nakładać odpowiednie rękawice ochronne.
- W przypadku wycieku baterii / akumulatorów natychmiast usunąć je z produktu, aby uniknąć uszkodzeń.
- Jeżeli produkt nie jest przez dłuższy czas używany, baterie / akumulatory należy wyjąć.

## Ryzyko uszkodzenia produktu

- Używać wyłącznie zalecanego rodzaju baterii / akumulatora!
- Włożyć baterie / akumulatory zgodnie z oznaczeniem biegunów (+) i (-) na baterii / akumulatorze i produkcie.
- Oczyszczyć styki baterii / akumulatora i w komorze baterii przed włożeniem suchą, niestrzępiącą się szmatką lub patyczkiem higienicznym!
- Zużyte baterie / akumulatory wyjąć jak najszybciej z produktu.

### ● Przed pierwszym użyciem

**Wskazówka:** Należy całkowicie usunąć materiał opakowania z produktu.



## ● Wkładanie / wymiana baterii (patrz rys. E i F)

- W celu włożenia baterii przytrzymać obudowę trymera [3], aby pokrywa komory na baterie [16] wskazywała do góry, przekręcić pokrywę komory na baterie [16] w kierunku przeciwnym do ruchu wskazówek zegara, aż oznaczenie ON (⏻) na pokrywie komory na baterie [16] będzie skierowane na koniec strzałki (↗) (patrz rys. E) na obudowie trymera [3].
- Zdjąć pokrywę komory baterii [16] z obudowy trymera [3].
- W razie potrzeby należy usunąć zużyta baterię [12].
- Włożyć nową baterię typu AA (LR6) do obudowy trymera [3].

**Wskazówka:** należy przy tym zwrócić uwagę na właściwe ułożenie biegunów. Jest ono pokazane na wewnętrznej stronie z tyłu obudowy trymera [3].

- Pokrywę komory [16] nałożyć ponownie na obudowę trymera [3].
- Przytrzymać obudowę trymera [3], aby pokrywa komory na baterie [16] wskazywała do góry i przekręcić pokrywę komory na baterie [16] w kierunku zgodnym z ruchem wskazówek zegara, aż oznaczenie ON (⏻) na pokrywie komory na baterie [16] będzie skierowane na oznaczenie OFF (○) na tyle obudowy trymera [3]. Produkt jest zablokowany i znajduje się w trybie „WYŁ.”.

## ● Nakładanie / zdejmowanie nasadki (patrz rys. G, H, I)

- Wyłączyć produkt. Obudowę trymera [3] trzymać pionowo.
- Usunąć osłonę (nasadka trymera do nosa i uszu) [11], w tym celu należy ją zdjąć z obudowy trymera [3], aby nałożyć nasadkę trymera do nosa i uszu [2], [5], [8] lub [9].
- Obrócić nasadkę [2], [5], [8] lub [9] w kierunku odwrotnym do ruchu wskazówek zegara, aby ją odkręcić i zdjąć.
- Obrócić nakładkę trymera [2], [5], [8] lub [9] w kierunku zgodnym z ruchem wskazówek zegara, aby ją zamocować.

## ● Obsługa

**Wskazówka:** Produktu nie należy używać, jeżeli ostrze [13], [14], [15] jest zdeformowane lub uszkodzone.

## ● Włączanie / wyłączenie

### **Włączanie:**

1. Obudowę trymera [3] trzymać mocno i pionowo.

2. Zdjąć osłonę (nasadka trymera do brwi) [10]/(nasadka trymera do nosa i uszu) [11].
3. Przesunąć przełącznik WŁĄCZ / WYŁĄCZ [4] do góry.

### **Wyłączanie:**

1. Obudowę trymera [3] trzymać mocno i pionowo.
2. Przesunąć przełącznik WŁĄCZ / WYŁĄCZ [4] do dołu.
3. Nałożyć ponownie osłonę (nasadka trymera do brwi) [10]/(nasadka trymera do nosa i uszu) [11].

## ● **Usuwanie włosów z nosa i uszu**

- Nałożyć nasadkę trymera do nosa i uszu [2], jak opisano to w rozdziale „Nakładanie / zdejmowanie nasadki”.
- Włączyć produkt, jak jest to opisane w rozdziale „Włączanie / wyłączanie”.

### ■ **UWAGA! NIEBEZPIECZEŃSTWO ODNIESIENIA**

**OBRAŻENÍ!** Uważać na to, aby nie wprowadzać produktu zbyt głęboko do nosa lub uszu. Ostrożnie wprowadzić końcówkę ostrza [13] do przedniej części nozdrza lub ucha. Wykonując małe, koliste ruchy usunąć włosy z nosa lub ucha.

- Po użyciu wyłączyć produkt, jak jest to opisane w rozdziale „Włączanie / wyłączanie”.

## ● Przcycinanie brwi

- Nałożyć na produkt nasadkę trymera do brwi [9], jak opisano to w rozdziale „Nakładanie / zdejmowanie nasadki”.
- Zdjąć osłonę (nasadka trymera do brwi) [10].
- Aby otrzymać wybraną długość (3 mm / 6 mm), to należy ustawić podwójną nasadkę grzebienia [5] na ostrzu [14] na odpowiednią długość (patrz rys. C). Oznakowanie długości jest wskazane na podwójnej nasadce grzebienia [5]. Podwójna nasadka grzebienia [5] może zostać nałożona jedynie w jednym kierunku.
- Upewnić się, że podwójna nasadka grzebienia [5] słyszalnie zaskoczyła i dobrze była zamocowana.

**Wskazówka:** Wybraną długość można otrzymać jedynie, gdy produkt trzyma się prostopadle do powierzchni skóry.

- Włączyć produkt, jak jest to opisane w rozdziale „Włączanie / wyłączenie”.
- Produkt umieścić na powierzchni skóry pod kątem prostym i powoli przesunąć go z włosem lub pod włos. Proces ten należy powtórzyć, aż osiągnie się wybrany efekt końcowy. Przycisk WŁĄCZ / WYŁĄCZ [4] powinien zawsze wskazywać od użytkownika lub miejsca trymowania.
- Włączyć produkt, jak jest to opisane w rozdziale „Włączanie / wyłączenie”.

- Aby usunąć włosy tuż przy skórze, należy zdjąć podwójną nasadkę grzebienia [5] i przesuwać ostrze [14] w wybranym miejscu bezpośrednio na skórze.  
**Wskazówka:** Aby usunąć pojedyncze włosy, należy dopasować kąt ostrza [14] i przesuwać nim tylko po pojedynczych włosach.

## ● Skracanie i kształtowanie małych bród i bokobrodów

- Nałożyć na produkt nasadkę trymera do zarysów brody [8], jak opisano to w rozdziale „Nakładanie / zdejmowanie nasadki”.
- Włączyć produkt, jak jest to opisane w rozdziale „Włączanie / wyłączenie”.
- Produkt umieścić na powierzchni skóry pod kątem prostym i powoli przesuwać go z włosem lub pod włos. Krok ten należy powtórzyć, aż osiągnie się wybrany efekt końcowy.
- Włączyć produkt, jak jest to opisane w rozdziale „Włączanie / wyłączenie”.

## ● **Czyszczenie, konserwacja, przechowywanie**

**Wskazówka:** Zawsze wyłączać produkt przed czyszczeniem.

- Nie używać do czyszczenia środków do szorowania lub żrących substancji. Mogą one spowodować uszkodzenie powierzchni produktu.

<b>Obudowa trymera</b> 3:	<b>Nasadka trymera do nosa i uszu</b> 2:
Usunąć wszystkie nasadki 2, 5, 8, 9. Następnie wyczyścić suchą szmatką.	Usunąć nasadkę trymera do nosa i uszu 2 (patrz rys. G). Nasadkę trymera do nosa i uszu 2 dokładnie wyczyścić pod bieżącą wodą. Następnie całkowicie osuszyć nasadkę trymera do nosa i uszu 2, zanim ponownie użyje się produktu.

<p><b>Nasadka trymera do brwi</b> [9]:</p>	<p><b>Trymer do zarysów brody</b> [8]:</p>
<p>Zdjąć podwójną nasadkę grzebienia [5], jeśli jest dostępna i i usunąć i usunąć nasadkę trymera do brwi [9] (patrz rys. H). Dokładnie wyczyścić ostrze [14] pod bieżącą wodą. Przed ponownym zastosowaniem produktu należy odczekać, aż ostrze [14] całkowicie wyschnie.</p>	<p>Usunąć trymer do zarysów brody [8] (patrz rys. I). Dokładnie wyczyścić ostrze [15] pod bieżącą wodą. Przed ponownym zastosowaniem produktu należy odczekać, aż ostrze [15] całkowicie wyschnie.</p>
<p><b>Baza</b> [6]:</p>	<p><b>Ostona</b> [10], [11]:</p>
<p>Do czyszczenia należy używać wyłącznie suchej szmatki.</p>	<p>Dokładnie wyczyścić ostonę trze [10], [11] pod bieżącą wodą. Przed ponownym zastosowaniem produktu należy odczekać, aż ostona [10], [11] całkowicie wyschnie.</p>

**Uwaga:** Produkt jest chroniony tylko przed pryskającą wodą. Nigdy nie należy zanurzać go w wodzie. W przeciwnym wypadku może dojść do powstania nieodwracalnych szkód materialnych.

- Jeżeli na ostrzu [13], [14], [15] znajdują się jeszcze włosy, należy je usunąć za pomocą szczoteczki do czyszczenia [7].
- Od czasu do czasu na ostrze [13], [14], [15] nanieść od jednej do dwóch kropel oleju (niedołęczony) i równomiernie go rozprowadzić.
- Używać wyłącznie oleju niezawierającego kwasów, odpowiedniego dla golarek elektrycznych.
- Do przechowywania należy produkt i wszystkie jego akcesoria umieścić na bazie [6] (patrz rys. A).
- Produkt należy przechowywać w chłodnym i suchym miejscu.

## ● Usuwanie błędów

Błąd	Przyczyna	Rozwiązanie
Ostrza [13], [14], [15] poruszają się bardzo powoli.	Bateria [12] jest wyczerpana.	Wymienić baterię [12] (patrz rysunek E i F).
Nie można włączyć produktu.	Bateria [12] jest wyczerpana.	Wymienić baterię [12] (patrz rysunek E i F).



Błąd	Przyczyna	Rozwiązanie
Ostrza [13], [14], [15] poruszają się bardzo powoli.	Ostrza [13], [14], [15] blokują się i należy je wyczyścić.	Ostrożnie wyczyścić ostrze [13], [14], [15] pod bieżącą wodą. Jeżeli na ostrzu [13], [14], [15] znajdują się jeszcze włosy, należy je usunąć za pomocą szczoteczki do czyszczenia [7].

## ● Utylizacja

Opakowanie wykonane jest z materiałów przyjaznych dla środowiska, które można przekazać do utylizacji w lokalnym punkcie przetwarzania surowców wtórnych.



Przy segregowaniu odpadów prosimy zwrócić uwagę na oznakowanie materiałów opakowaniowych, oznaczone są one skrótami (a) i numerami (b) o następującym znaczeniu: 1-7: Tworzywa sztuczne / 20-22: Papier i tektura / 80-98: Materiały kompozytowe.



Produkt i materiał opakowania nadają się do ponownego przetworzenia, należy je zutylizować osobno w celu lepszego przetworzenia odpadów. Logo Triman jest ważne tylko dla Francji.



Informacji na temat możliwości utylizacji wyeksploatowanego produktu udziela urząd gminy lub miasta.



Z uwagi na ochronę środowiska nie wyrzucać urządzenia po zakończeniu eksploatacji do odpadów domowych, lecz prawidłowo zutylizować. Informacji o punktach zbiorczych i ich godzinach otwarcia udziela odpowiedni urząd.

Uszkodzone lub zużyte baterie / akumulatory muszą być poddane recyklingowi zgodnie z dyrektywą 2006/66/WE i jej zmianami. Oddać baterie / akumulatory i / lub produkt w dostępnych punktach zbiórki.



**Niewłaściwa utylizacja baterii / akumulatorów stwarza zagrożenie dla środowiska naturalnego!**

Baterii / akumulatorów nie należy wyrzucać razem z odpadami domowymi. Mogą one zawierać szkodliwe metale ciężkie i należy je traktować jak odpady specjalne. Symbole

chemiczne metale ciężkie są następujące: Cd = kadm, Hg = rtęć, Pb = ołów. Dlatego też zużyte baterie / akumulatory należy przekazywać do komunalnych punktów gromadzenia odpadów niebezpiecznych.

## ● Gwarancja

Produkt wyprodukowano według wysokich standardów jakości i poddano skrupulatnej kontroli przed wysyłką. W przypadku wad produktu nabywcy przysługują ustawowe prawa. Gwarancja nie ogranicza ustawowych praw nabywcy produktu.

Produkt objęte jest 3 gwarancją, licząc od daty zakupu. Gwarancja wygasa w razie zawinionej przez użytkownika uszkodzenia produktu, niewłaściwego użycia lub konserwacji.

W przypadku wystąpienia w ciągu 3 lat od daty zakupu wad materiałowych lub fabrycznych, dokonujemy – według własnej oceny – bezpłatnej naprawy lub wymiany produktu.

Świadczenie gwarancyjne obejmuje wady materiałowe i fabryczne. Gwarancja nie obejmuje części produktu ulegających normalnemu zużyciu, uznawanych za części

zużywalne (np. baterie) oraz uszkodzeń części łamliwych, np. przełączników, akumulatorów lub wykonanych ze szkła.

Zgodnie z Kodeksem Cywilnym art. 581 §1 wraz z wymianą urządzenia lub ważnej części czas gwarancji rozpoczyna się na nowo.

## ● Sposób postępowania w przypadku naprawy gwarancyjnej

Aby zapewnić szybkie rozpatrzenie Państwa wniosku, prosimy stosować się do następujących wskazówek:

Przed skontaktowaniem się z działem serwisowym należy przygotować paragon i numer artykułu (np. IAN 123456\_7890) jako dowód zakupu.

Numery artykułów można znaleźć na tabliczce znamionowej, na grawerunku, na stronie tytułowej jego instrukcji (na dole po lewej stronie) lub jako naklejkę na stronie odwrotnej lub spodniej.

W razie wystąpienia błędów w działaniu lub innych wad, należy skontaktować się najpierw z wymienionym poniżej działem serwisowym telefonicznie lub pocztą elektroniczną. Produkt uznany za uszkodzony można następnie z dołączeniem dowodu zakupu (paragonu) i podaniem, na czym

polega wada i kiedy wystąpiła, przestać bezpłatnie na podany Państwu adres serwisu.

## ● Serwis

### **PL** Serwis Polska

Tel.: 008004911946

E-Mail: [owim@lidl.pl](mailto:owim@lidl.pl)

# CEIPX4

# ● Deklaracja zgodności WE

## DEKLARACJA ZGODNOŚCI WE

IAN: 337184\_2001  
Nazwa produktu: "Silvercrest" TRYMER UNIWERSALNY  
Oznaczenie modelu: HG06589

Przedmiot deklaracji opisany powyżej jest zgodny z odpowiednim wspólnotowym prawodawstwem harmonizacyjnym:

Dyrektywa 2006/42/EC
Dyrektywa 2014/30/EU
Dyrektywa 2011/65/EU

Odwolania do odnośnych norm zharmonizowanych, które zastosowano, lub do specyfikacji technicznych, w odniesieniu do których deklarowana jest zgodność:

<b>Nr / Części</b>
<b>Dyrektywa 2006/42/EC</b>
EN 60335-1:2012/A13:2017
EN 60335-2-8:2015/A1:2018
EN ISO 12100:2010
<b>Dyrektywa 2014/30/EU</b>
EN 55014-1:2006/A2:2011
EN 55014-2:1997/A2:2008

Opisany powyżej przedmiot deklaracji jest zgodny z dyrektywą Parlamentu Europejskiego i Rady 2011/65/UE z dnia 8 czerwca 2011 r. w sprawie ograniczenia stosowania niektórych niebezpiecznych substancji w sprzęcie elektrycznym i elektronicznym:

<b>Nr / Części</b>
Dyrektywa 2011/65/EU
EN 50581:2012-09

Informacje dodatkowe - Inne powiązane normy:

<b>Nr / Części</b>
EN 62233:2008

Nazwa/imię i nazwisko i adres producenta:  
OWIM GmbH & Co. KG Stiftsbergstraße 1 D-74167 Neckarsulm Niemcy  
Niniejsza deklaracja zgodności wydana zostaje na wyłączną odpowiedzialność producenta.

Tłumaczenie oryginalnej deklaracji zgodności

Neckarsulm  
Miejsce



11.05.2020  
Data

  
Peter Fischer  
Managing Director



<b>Legenda použitých piktogramů</b> .....	Strana 128
<b>Úvod</b> .....	Strana 128
Použití ke stanovenému účelu .....	Strana 128
Popis dílů .....	Strana 129
Technická data .....	Strana 130
Rozsah dodávky .....	Strana 130
<b>Bezpečnostní upozornění</b> .....	Strana 131
Bezpečnostní pokyny pro baterie a akumulátory....	Strana 133
<b>Před prvním použitím</b> .....	Strana 136
Vložení a výměna baterie .....	Strana 136
Nasazení a sejmutí nástavce .....	Strana 137
<b>Obsluha</b> .....	Strana 138
Zapínání a vypínání .....	Strana 138
Odstranění nosních a ušních chloupků .....	Strana 139
Úprava obočí.....	Strana 139
Krácení a tvarování malých vousů a kotlet.....	Strana 140
<b>Čištění, ošetřování, skladování</b> .....	Strana 141
<b>Odstranění poruch</b> .....	Strana 143
<b>Zlikvidování</b> .....	Strana 144
<b>Záruka</b> .....	Strana 146
Postup v případě uplatňování záruky.....	Strana 147
Servis .....	Strana 147
<b>ES prohlášení o shodě</b> .....	Strana 148

## Legenda použitých piktogramů

	Stejnoseměrný proud/ stejnoseměrné napětí		Otevřený / zavřený zámek
--	--	---	-----------------------------

## Zastříhovač chloupků SNOT 20 B1

### ● Úvod

Blahopřejeme Vám ke koupi nového výrobku. Rozhodli jste se pro kvalitní produkt. Návod k obsluze je součástí tohoto výrobku. Obsahuje důležité pokyny pro bezpečnost, použití a likvidaci. Před použitím výrobku se seznamte se všemi pokyny k obsluze a bezpečnostními pokyny. Používejte výrobek jen popsáním způsobem a na uvedených místech. Při předání výrobku třetí osobě předejte i všechny podklady.

### ● Použití ke stanovenému účelu

Tento výrobek je určen výhradně k odstraňování lidských chloupků v nose, uších, k úpravě obočí, kotlet, knírků a malých vousů. Výrobek je výlučně určen pro soukromé



použití. Není povoleno pro průmyslové účely. Výrobce neručí za škody způsobené chybným použitím.

## ● Popis dílů

- 1 Ochrana břitů
- 2 Nástavec na nosní a ušní chloupky
- 3 Těleso zastříhovače
- 4 Vypínač
- 5 Dvojitý hřebenový nástavec (3 mm / 6 mm)
- 6 Základna
- 7 Čisticí kartáček
- 8 Zastříhovač obrysů vousů
- 9 Nástavec na obočí
- 10 Ochranná krytka (nástavec zastříhovače obočí)
- 11 Ochranná krytka (nástavec na ušní a nosní chloupky)
- 12 Baterie
- 13 Břit (nástavec na ušní a nosní chloupky)
- 14 Břit (nástavec na úpravu obočí)
- 15 Břit (zastříhovač obrysů vousů)
- 16 Víčko přihrádky na baterie

## ● Technická data

Baterie:	baterie 1,5 V (AA), (LR6)
Stupeň ochrany:	IPX4 (chráněno proti stříkající vodě)
Hladina intenzity zvuku:	< 72 dB(A), K = 3 dB

## ● Rozsah dodávky

- 1 multi zastříhovač
- 1 nástavec na nosní a ušní chloupky
- 1 nástavec na úpravu obočí
- 1 zastříhovač obrysů vousů
- 1 dvojitý hřebenový nástavec (3 mm / 6 mm)
- 1 základna
- 1 čistící kartáček
- 1 ochranná krytka (nástavec zastříhovače obočí)
- 1 ochranná krytka (nástavec zastříhovače chloupků v uších a nose)
- 1 baterie
- 1 návod k obsluze



## Bezpečnostní upozornění

USCHOVEJTE SI VŠECHNY BEZPEČNOSTNÍ UPOZORNĚNÍ A INSTRUKCE PRO BUDOUCNOST!

- **POZOR!** Tento výrobek není hračka! Nepatří do rukou dětem. Děti nemohou rozpoznat nebezpečí při zacházení s elektrickými spotřebiči.
- Tento výrobek mohou používat děti od 8 let, osoby se sníženými fyzickými, smyslovými nebo duševními schopnostmi nebo s nedostatečnými zkušenostmi a znalostmi, jestliže budou pod dohledem nebo byly poučeny o bezpečném používání výrobku a chápou nebezpečí, která z jeho používání vyplývají. S výrobkem si děti nesmí hrát. Děti nesmí

bez dohledu provádět čištění ani uživatelskou údržbu.

- Pokud zjistíte nějaká poškození, zařízení nepoužívejte.
- Nikdy nevystavujte výrobek vysokým teplotám a vlhkosti, neboť jinak se výrobek může poškodit.
- Nevystavujte výrobek silným nárazům nebo namáháním.
- Při poškozeních, opravách nebo jiných problémech se obraťte na odborného elektrotechnika.



### **VÝSTRAHA!**

Výrobek chránit před mokrem! Nikdy neponořujte výrobek do vody.



## Bezpečnostní pokyny pro baterie a akumulátory

### ■ **NEBEZPEČÍ OHROŽENÍ ŽIVOTA!**

Uchovávejte baterie a akumulátory mimo dosah dětí. V případě spolknutí okamžitě vyhledejte lékařskou pomoc!

- Při požití může dojít k popáleninám, perforaci měkkých tkání a úmrtí. K závažným popáleninám může dojít do 2 hodin po požití.



### ■ **NEBEZPEČÍ VÝBUCHU!**

Nenabíjecí baterie nikdy znovu nenabíjejte. Baterie nebo akumulátory nezkratujte ani je neotevírejte. Hrozí přehřátí, nebezpečí požáru nebo jejich prasknutí.

- Nikdy neházejte baterie nebo akumulátory do ohně ani do vody.

- Nevystavujte baterie nebo akumulátory mechanickému zatížení.

## **Nebezpečí vytečení baterií / akumulátorů**

- Zabraňte extrémním podmínkám a teplotám, např. na topení anebo na slunci, které mohou negativně ovlivnit funkci baterií nebo akumulátorů.
- V případě vytečení baterií / akumulátorů zabraňte kontaktu chemikálií s pokožkou, očima a sliznicemi! Omyjte ihned postižená místa dostatečným množstvím čisté vody a vyhledejte lékařskou pomoc!



**NOSTE OCHRANNÉ RUKAVICE!** Vyteklé i poškozené baterie nebo akumulátory mohou při

kontaktu s pokožkou způsobit její po-  
leptání. Noste proto vhodné rukavice.

- V případě vytečení ihned odstraňte baterie nebo akumulátory z výrobku, abyste zabránili jeho poškození!
- Odstraňte baterie nebo akumulátory při delším nepoužívání z výrobku.

## **Nebezpečí poškození výrobku**

- Používejte jen udaný typ baterie nebo akumulátoru!
- Nasazujte baterie nebo akumulátory podle označení polaritý (+) a (-) na bateriích nebo akumulátorech a na výrobku.
- Vyčistěte kontakty na baterii / akumu-  
látoru a v přihrádce na baterie před  
jejich vložením suchou utěrkou, která

nepouští vlákna, nebo vatovým tamponem!

- Vybité baterie nebo akumulátory ihned vyjměte z výrobku.

## ● Před prvním použitím

**Upozornění:** Odstraňte úplně obalový materiál z výrobku.

## ● Vložení a výměna baterie (viz obr. E a F)

- Ke vložení baterie pevně uchopte těleso zastříhovače [3] tak, aby víčko přihrádky na baterie [16] směřovalo nahoru. Otočte víčko přihrádky na baterie [16] proti směru hodinových ručiček, aby se značka ON (I) na víčku přihrádky na baterie [16] překrývala se šipkou (↻) (viz obr. E) na tělese zastříhovače [3].
- Potom sejměte víčko přihrádky na baterie [16] z tělesa zastříhovače [3].
- Vyjměte popřípadě vybitou baterii [12].
- Vložte do tělesa zastříhovače [3] novou baterii typu AA (LR6).



**Upozornění:** Dbejte přitom na správnou polaritu. Správná polarita je vyznačena na vnitřní zadní straně tělesa zastříhovače [3].

- Nasadíte víčko přihrádky na baterie [16] zase zpátky na těleso zastříhovače [3].
- Uchopte pevně těleso zastříhovače [3] tak, aby víčko přihrádky na baterie [16] směřovalo nahoru. Otočte víčko přihrádky na baterie [16] ve směru hodinových ručiček, aby se značka ON (⏻) na víčku přihrádky na baterie [16] překrývala se značkou OFF (○) na zadní straně tělesa zastříhovače [3]. Výrobek je uzamčený a v režimu „VYPNUTO“.

## ● **Nasazení a sejmutí nástavce (viz obr. G, H, I)**

- Vypněte výrobek. Držte těleso zastříhovače [3] svisle a pevně.
- K nasazení nástavce zastříhovače chloupků v uších a v nose [2], [5], [8] nebo [9] sundejte nejdříve ochrannou krytku (nástavec zastříhovače chloupků v uších a v nose) [11] z tělesa zastříhovače [3].
- K uvolnění a odstranění otočte nástavec [2], [5], [8] nebo [9] proti směru hodinových ručiček.
- K upevnění otáčejte nástavec [2], [5], [8] nebo [9] ve směru hodinových ručiček.

## ● Obsluha

**Upozornění:** výrobek s poškozenými nebo deformovanými břity [13], [14], [15] nepoužívejte.

## ● Zapínání a vypínání

### Zapnutí:

1. Držte těleso zastříhovače [3] svisle a pevně.
2. Odstraňte ochrannou krytku (nástavec zastříhovače obočí) [10] / (nástavec zastříhovače chloupků v uších a v nose) [11].
3. Přepněte vypínač [4] směrem nahoru.

### Vypnutí:

1. Držte těleso zastříhovače [3] svisle a pevně.
2. Přepněte vypínač [4] směrem dolů.
3. Opět nasadte ochrannou krytku (nástavec zastříhovače obočí) [10] / (nástavec zastříhovače chloupků v uších a v nose) [11].

## ● Odstranění nosních a ušních chloupků

- Nasadíte nástavec na ušní a nosní chloupky [2] podle popisu v kapitole „Nasazení a sejmutí nástavce“.
- Zapněte výrobek podle popisu v kapitole „Zapínání a vypínání“.
- **POZOR! NEBEZPEČÍ ZRANĚNÍ!** Dávejte pozor, abyste nezavedli výrobek příliš hluboko do nosu nebo uší. Zaveďte pouze špičku bříty [13] opatrně do přední části nosní dírky, resp. ucha. Malými krouživými pohyby odstraňujte nosní, resp. ušní chloupky.
- Vypněte výrobek podle popisu v kapitole „Zapínání a vypínání“.

## ● Úprava obočí

- Nasadíte na výrobek nástavec na obočí [9] jak je popsáno v kapitole „Nasazení a sejmutí nástavců“.
- Sundejte ochrannou krytku (nástavec zastříhovače obočí) [10].
- K dosažení požadované délky (3 mm / 6 mm) nastavte dvojitý hřebenový nástavec [5] na bříty [14] na odpovídající délku (viz obr. C). Značení délek se nachází na dvojitém hřebenovém nástavci [5]. Hřebenový nástavec Duo [5] je možné nasadit pouze jedním směrem.

- Ujistěte se, že dvojitý hřebenový nástavec [5] slyšitelně zacvakl a pevně sedí.

**Upozornění:** Požadovanou délku stříhu dosáhnete jen tehdy, jestliže držíte výrobek svisle k pokožce hlavy.

- Zapněte výrobek podle popisu v kapitole „Zapínání a vypínání“.
- Nastavte výrobek do pravého úhlu k pokožce a tahejte pomalu ve směru a proti směru růstu chloupků. Opakujte tento postup až dosáhnete požadované úpravy. Vypínač [4] musí vždy směřovat směrem od uživatele nebo od zastříhovaného místa.
- Vypněte výrobek podle popisu v kapitole „Zapínání a vypínání“.
- Pro odstranění vlasů u kořene nejprve odstraňte dvojitý hřebenový nástavec [5] a ved'te břit [14] na požadovaném místě přímo přes kůži.

**Upozornění:** Pro odstranění jednotlivých chloupků přizpůsobte úhel břitu [14] a ved'te jej proti jednotlivým chloupkům.

## ● Krácení a tvarování malých vousů a kotlet

- Nasad'te na výrobek zastříhovač obrysů vousů [8] podle popisu v kapitole „Nasazení a sejmutí nástavce“.

- Zapněte výrobek podle popisu v kapitole „Zapínání a vypínání“.
- Nastavte výrobek do pravého úhlu k pokožce a tahejte pomalu ve směru a proti směru růstu chloupků. Opakujte tento krok až dosáhnete požadované úpravy.
- Vypněte výrobek podle popisu v kapitole „Zapínání a vypínání“.

## ● Čištění, ošetřování, skladování

**Upozornění:** před čištěním výrobek vždy vypněte.

- Nepoužívejte žádné žíravé nebo drhnoucí čisticí prostředky. Tyto prostředky by mohly poškodit povrch výrobku.

<b>Těleso zastříhovače 3:</b>	<b>Nástavec na nosní a ušní chloupky 2:</b>
Sejmutí všech nástavců 2, 5, 8, 9. Potom vyčistit suchým hadrem.	Sejmutí nástavce na nosní a ušní chloupky 2 (viz obr. G). Omyjte nástavec na nosní a ušní chloupky 2 pečlivě pod tekoucí vodou. Než výrobek zase použijete nechte nástavec 2 úplně uschnout.

<b>Nástavec-na obočí 9:</b>	<b>Zastříhovač obrysů vousů 8:</b>
<p>Sundejte případně nasažený dvojitý hřebenový nástavec 5 a odstraňte zastříhovací nástavec na obočí 9 (viz obr. H). Omyjte břit 14 pečlivě pod tekoucí vodou. Před dalším použitím výrobku nechte břit 14 úplně uschnout.</p>	<p>Odstraňte zastříhovač obrysů vousů 8 (viz obr. I). Omyjte břit 15 pečlivě pod tekoucí vodou. Před dalším použitím výrobku nechte břit 15 úplně uschnout.</p>
<b>Základna 6:</b>	<b>Ochranná krytka 10, 11:</b>
<p>Používejte k čištění suchý hadr.</p>	<p>Omyjte ochranné krytky 10, 11 pečlivě pod tekoucí vodou. Před dalším použitím výrobku nechte ochranné krytky 10, 11 úplně uschnout.</p>

**Pozor:** výrobek je chráněn jen před stříkající vodou. Nikdy je neponořujte pod vodu. V opačném případě hrozí neopravitelné poškození.

- Jestliže zůstanou chloupky na břitech 13, 14, 15 použijte na vyčištění čistící kartáček 7.

- Kápněte příležitostně jednu až dvě kapky oleje (není součástí dodaného výrobku) na ostří [13], [14], [15] a rovnoměrně olej rozdělte.
- Používejte pouze olej bez kyselin, který je vhodný pro elektrické holicí strojky.
- K uchování postavte vždy výrobek a všechny díly příslušenství na základnu [6] (viz obr. A).
- Uchovávejte výrobek na chladném a suchém místě.

## ● Odstranění poruch

Porucha	Příčina	Řešení
Ostří [13], [14], [15] se pohybují velmi pomalu.	Baterie [12] je vybitá.	Vyměňte baterii [12] (viz obr. E a F).
Výrobek nelze zapnout.	Baterie [12] je vybitá.	Vyměňte baterii [12] (viz obr. E a F).

Porucha	Příčina	Řešení
Ostří [13], [14], [15] se pohybují velmi pomalu.	Čepelky [13], [14], [15] jsou ucpané, je třeba je vyčistit.	Omyjte břity [13], [14], [15] opatrně pod tekoucí vodou. Jestliže zůstanou chloupky na břitech [13], [14], [15] použijte na vyčištění přiložený čistící kartáček [7].

## ● Zlikvidování

Obal se skládá z ekologických materiálů, které můžete zlikvidovat prostřednictvím místních sběrů recyklovatelných materiálů.



Při třídění odpadu se řiďte podle označení obalových materiálů zkratkami (a) a čísly (b), s následujícím významem: 1–7: umělé hmoty / 20–22: papír a lepenka / 80–98: složené látky.



Výrobek a obalové materiály jsou recyklovatelné, zlikvidujte je odděleně pro lepší odstranění odpadu. Logo Triman platí jen pro Francii.





O možnostech likvidace vysloužilých zařízení se informujte u správy vaší obce nebo města.



V zájmu ochrany životního prostředí vysloužilý výrobek nevyhazujte do domovního odpadu, ale předejte k odborné likvidaci. O sběrnách a jejich otevíracích hodinách se můžete informovat u příslušné správy města nebo obce.

Vadné nebo vybité baterie resp. akumulátory se musí, podle směrnice 2006/66/ES a jejich příslušných změn, recyklovat. Baterie, akumulátory i výrobek odevzdejte zpět do nabízených sběrů.



### **Ekologické škody v důsledku chybné likvidace baterií / akumulátorů!**

Baterie / akumulátory se nesmí zlikvidovat v domácím odpadu. Mohou obsahovat jedovaté těžké kovy a musí se zpracovávat jako zvláštní odpad. Chemické symboly těžkých kovů: Cd = kadmium, Hg = rtuť, Pb = olovo. Proto odevzdejte opotřebované baterie / akumulátory u komunální sběrně.

## ● Záruka

Výrobek byl vyroben s nejvyšší pečlivostí podle přísných kvalitativních směrnic a před odesláním prošel výstupní kontrolou. V případě závad máte možnost uplatnění zákonných práv vůči prodejci. Vaše práva ze zákona nejsou omezena naší níže uvedenou zárukou.

Na tento artikl platí 3 záruka od data zakoupení. Záruční lhůta začíná od data zakoupení. Uschovejte si dobře originál pokladní stvrzenky. Tuto stvrzenku budete potřebovat jako doklad o zakoupení.

Pokud se do 3 let od data zakoupení tohoto výrobku vyskytne vada materiálu nebo výrobní vada, výrobek Vám – dle našeho rozhodnutí – bezplatně opravíme nebo vyměníme. Tato záruka zaniká, jestliže se výrobek poškodí, neodborně použil nebo neobdržel pravidelnou údržbu.

Záruka platí na vady materiálu a výrobní vady. Tato záruka se nevztahuje na díly výrobku podléhající opotřebení (např. na baterie), dále na poškození křehkých, choulostivých dílů, např. vypínačů, akumulátorů nebo dílů zhotovených ze skla.

## ● Postup v případě uplatňování záruky

Pro zajištění rychlého zpracování Vašeho případu se řiďte následujícími pokyny:

Pro všechny požadavky si připravte pokladní stvrzenku a číslo artiklu (např. IAN 123456\_7890) jako doklad o zakoupení.

Číslo artiklu najdete na typovém štítku, gravuře, titulní stránce návodu (vlevo dole) nebo na nálepce na zadní nebo spodní straně.

V případě poruch funkce nebo jiných závad nejdříve kontaktujte, telefonicky nebo e-mailem, v následujícím textu uvedené servisní oddělení.

Výrobek registrovaný jako vadný potom můžete s příloženým dokladem o zakoupení (pokladní stvrzenkou) a údaji k závadě a kdy k ní došlo, bezplatně zaslat na adresu servisu, která Vám byla sdělena.

## ● Servis

**CZ Servis Česká republika**

Tel.: 800600632

E-Mail: [owim@lidl.cz](mailto:owim@lidl.cz)

# CEIPX4

# ● ES prohlášení o shodě

## ES PROHLÁŠENÍ O SHODĚ

Mezinárodní číslo obchodní položky (IAN): 337184\_2001  
Identifikace produktu: "Silvercrest" ZASTŘIHOVAČ CHLOUPKŮ  
Číslo modelu: HG06589

Předmět výše uvedeného prohlášení je v souladu s příslušnými harmonizačními právními předpisy Společenství:

Směrnice 2006/42/EC
Směrnice 2014/30/EU
Směrnice 2011/65/EU

Odkazy na příslušné použité harmonizované normy nebo odkazy na specifikace, pro které se shoda prohlašuje:

Č. / Části
Směrnice 2006/42/EC
EN 60335-1:2012/A13:2017
EN 60335-2-8:2015/A1:2016
EN ISO 12100:2010
Směrnice 2014/30/EU
EN 55014-1:2006/A2:2011
EN 55014-2:1997/A2:2008

Předmět výše uvedeného prohlášení je v souladu se směrnicí Evropského parlamentu a Rady 2011/65/EU ze dne 8. června 2011 o omezení používání některých nebezpečných látek v elektrických a elektronických zařízeních:

Č. / Části
Směrnice 2011/65/EU
EN 50581:2012-09

Další informace - Další související normy:

Č. / Části
EN 62233:2008

Jméno a adresa výrobce:

OWIM GmbH & Co. KG Stiftsbergstraße 1 D-74167 Neckarsulm Německo

Toto prohlášení o shodě se vydává na výhradní odpovědnost výrobce.

Překlad původního prohlášení o shodě

Neckarsulm

Místo

11.05.2020

Datum

Peter Fischer  
Managing Director

<b>Legenda použitých piktogramov</b> .....	Strana 150
<b>Úvod</b> .....	Strana 150
Používanie v súlade s určeným účelom.....	Strana 150
Popis častí.....	Strana 151
Technické údaje.....	Strana 152
Rozsah dodávky.....	Strana 152
<b>Bezpečnostné upozornenia</b> .....	Strana 153
Bezpečnostné upozornenia týkajúce sa batérií / akumulátorových batérií.....	Strana 155
<b>Pred prvým použitím</b> .....	Strana 158
Vkladanie / výmena batérie.....	Strana 159
Nasadenie / odstránenie nástavca.....	Strana 160
<b>Ovládanie</b> .....	Strana 160
Zapnutie / Vypnutie.....	Strana 161
Odstraňovanie nosných a ušných chĺpkov.....	Strana 161
Strihanie obočia.....	Strana 162
Skracovanie a tvarovanie malých brád a bokombrád.....	Strana 163
<b>Čistenie, ošetrovanie, uschovanie</b> .....	Strana 164
<b>Odstránenie poruchy</b> .....	Strana 166
<b>Likvidácia</b> .....	Strana 167
<b>Záruka</b> .....	Strana 168
Postup v prípade poškodenia v záruke.....	Strana 169
Servis.....	Strana 170
<b>ES vyhlásenie o zhode</b> .....	Strana 171

## Legenda použitých piktogramov



Jednosmerný  
prúd / napätie



Otvorený / zat-  
vorený uzáver

## Zastrihávač SNOT 20 B1

### ● Úvod

Blahoželáme Vám ku kúpe Vášho nového výrobku. Rozhodli ste sa pre veľmi kvalitný výrobok. Návod na obsluhu je súčasťou tohto výrobku. Obsahuje dôležité upozornenia týkajúce sa bezpečnosti, používania a likvidácie. Skôr ako začnete výrobok používať, oboznámte sa so všetkými pokynmi k obsluhu a bezpečnosti. Výrobok používajte iba v súlade s popisom a v uvedených oblastiach používania. V prípade postúpenia výrobku ďalším osobám odovzdajte aj všetky dokumenty patriace k výrobku.

### ● Používanie v súlade s určeným účelom

Tento výrobok je určený výlučne na odstraňovanie ľudských chlpkov v nose a ušiach a na strihanie obočia, bokombrád, fúzov a malej brady. Výrobok je určený výlučne na súkromné používanie. Výrobok nie je schválený na komerčné účely.

Výrobca neručí za škody, ktoré vzniknú v dôsledku nesprávneho použitia.

## ● Popis častí

- 1 Ochrana čepelí
- 2 Nástavec zastrihávača nosných a ušných chlčpkov
- 3 Schránka zastrihávača
- 4 ZA-/VYPÍNAČ
- 5 Hrebeňový nástavec Duo (3 mm / 6 mm)
- 6 Základňa
- 7 Čistiaca kefka
- 8 Zastrihávač bradových kontúr
- 9 Nástavec zastrihávača obočia
- 10 Ochranný uzáver (Nástavec zastrihávača obočia)
- 11 Ochranný uzáver (Nástavec zastrihávača nosných a ušných chlčpkov)
- 12 Batéria
- 13 Čepel' (Nástavec zastrihávača nosných a ušných chlčpkov)
- 14 Čepel' (Nástavec zastrihávača obočia)
- 15 Čepel' (Zastrihávač bradových kontúr)
- 16 Kryt priečinka pre batériu

## ● Technické údaje

Batéria:	1,5 V $\text{---}$ batéria (AA), (LR6)
Stupeň ochrany:	IPX4 (chránené pred striekajúcou vodou)
Emisná hladina akustického tlaku:	< 72 dB(A), K = 3 dB

## ● Rozsah dodávky

- 1 multifunkčný zastrihávač
- 1 nástavec zastrihávača nosných a ušných chĺpkov
- 1 nástavec zastrihávača obočia
- 1 zastrihávač bradových kontúr
- 1 hrebeňový nástavec Duo (3 mm / 6 mm)
- 1 základňa
- 1 čistiaca kefka
- 1 ochranný uzáver (Nástavec zastrihávača obočia)
- 1 ochranný uzáver (Nástavec zastrihávača nosných a ušných chĺpkov)
- 1 batéria
- 1 návod na používanie





## **Bezpečnostné upozornenia**

**VŠETKY BEZPEČNOSTNÉ UPOZORNENIA A POKYNY SI USCHOVAJTE PRE PRÍPAD POTREBY V BUDÚCNOSTI!**

- **POZOR!** Tento výrobok nie je hračkou pre deti! Výrobok udržiavajte v bezpečnej vzdialenosti od detí. Deti nedokážu rozoznať nebezpečenstvá vznikajúce pri manipulácii s elektrickými výrobkami.
- Tento výrobok môžu používať deti od 8 rokov, ako aj osoby so zníženými psychickými, senzorickými alebo duševnými schopnosťami alebo s nedostatkom skúseností a vedomostí, ak sú pod dozorom, alebo ak boli poučené

ohľadom bezpečného používania výrobku, a ak porozumeli nebezpečenstvám spojeným s jeho používaním. Deti sa s výrobkom nesmú hrať. Čistenie a údržbu nesmú vykonávať deti bez dozoru.

- Výrobok nepoužívajte, ak zistíte akékoľvek poškodenia.
- Výrobok nevystavujte vysokým teplotám a vlhkosti, v opačnom prípade sa môže výrobok poškodiť.
- Výrobok nevystavujte silným nárazom ani silnému namáhaniu.
- V prípade zistenia poškodení, potrebných opráv alebo iných problémov s prístrojom sa obráťte na elektrikára.



### **VAROVANIE!**

Chráňte výrobok pred vlhkosťou! Výrobok nikdy neponárajte do vody.



## Bezpečnostné upozornenia týkajúce sa batérií / akumu- látorových batérií

- **NEBEZPEČENSTVO OHROZENIA ŽIVOTA!** Batérie / akumulátorové batérie držte mimo dosahu detí. V prípade prehltnutia okamžite vyhľadajte lekára!
- Prehltnutie môže mať za následok popáleniny, perforáciu mäkkých tkanív a smrť. Ťažké popáleniny môžu nastať do 2 hodín po prehltnutí.
-  **NEBEZPEČENSTVO EX-  
PLÓZIE!** Nenabíjateľné batérie nikdy znova nenabíjajte. Batérie / akumulátorové batérie neskratujte a / alebo neotvárajte. Následkom

môže byť prehriatie, požiar alebo explózia.

- Batérie / akumulátorové batérie nikdy nehádzte do ohňa alebo vody.
- Nevystavujte batérie / akumulátorové batérie mechanickej záťaži.

## **Riziko vytečenia batérií / akumulátorových batérií**

- Batérie / akumulátorové batérie nikdy nevystavujte extrémnym podmienkam a teplotám, ktoré by na ne mohli pôsobiť, napr. na vykurovacích telesách / priamom slnečnom žiarení.
- Ak batérie / akumulátorové batérie vytiekli, zabráňte kontaktu pokožky, očí a slizníc s chemikáliami! Ihneď vypláchnite postihnuté miesta väčším

množstvom čistej vody a okamžite vyhľadajte lekára!

-  **NOSTE OCHRANNÉ RUKAVICE!** Vytečené alebo poškodené batérie / akumulátorové batérie môžu pri kontakte s pokožkou spôsobiť poleptanie. V takom prípade preto noste vhodné ochranné rukavice.
- V prípade vytečenia batérií / akumulátorových batérií ich ihneď vyberte z výrobku, aby ste predišli vzniku škôd.
- Ak produkt dlhší čas nepoužívate, vyberte z neho batérie / akumulátorové batérie.

## **Riziko poškodenia produktu**

- Používajte výhradne uvedený typ batérií / akumulátorových batérií!

- Vložte batérie / akumulátorové batérie podľa označenia polarít (+) a (-) na batérii / akumulátorovej batérii a výrobku.
- Pred vložením očistite kontakty na batérii / akumulátorovej batérii a v priečniku pre batériu suchou handričkou, ktorá nepúšťa vlákna, alebo vatovou tyčinkou!
- Vybité batérie / akumulátorové batérie ihneď vyberte z produktu.

## **Pred prvým použitím**

**Poznámka:** Odstráňte celý obalový materiál z výrobku.

## ● Vkladanie/ výmena batérie (pozri obr. E a F)

- Pre vloženie batérie pevne držte schránku zastrihávača [3] tak, aby kryt priečinka pre batérie [16] ukazoval smerom hore a otočte kryt priečinka pre batérie [16] proti smeru hodinových ručičiek, až kým je označenie ON (I) na priečinku pre batérie [16] nasmerované na konci šípky (↗) (pozri obr. E) na schránke zastrihávača [3].
- Odstráňte kryt priečinka pre batériu [16] zo schránky zastrihávača [3].
- Vyberte prípadne vybitú batériu [12].
- Vložte novú batériu typu AA (LR6) do schránky zastrihávača [3].

**Upozornenie:** Dbajte pritom na správnu polaritu. Táto je znázornená na vnútornej zadnej strane schránky zastrihávača [3].

- Kryt priečinka pre batériu [16] opäť nasadíte na schránku zastrihávača [3].
- Pevne držte schránku zastrihávača [3] tak, aby kryt priečinka pre batérie [16] ukazoval smerom hore a otočte kryt priečinka pre batérie [16] v smere hodinových ručičiek, až kým je označenie ON (I) na kryte priečinka pre batérie [16] nasmerované na označenie OFF (O) na zadnej strane schránky zastrihávača [3].

Výrobok je zablokovaný a nachádza sa v spínacom režime „VYPNUTÝ“.

## ● Nasadenie / odstránenie nástavca (pozri obr. G, H, I)

- Vypnite výrobok. Pevne držte schránku zastrihávača **3** zvisle.
- Odstráňte ochranný uzáver (nástavec zastrihávača nosných a ušných chĺpkov) **11** tak, že ho vytiahnete zo schránky zastrihávača **3**, aby ste nasadili nástavec zastrihávača nosných a ušných chĺpkov **2**, **5**, **8** alebo **9**.
- Zatočte nástavec **2**, **5**, **8** alebo **9** proti smeru hodinových ručičiek, aby ste ho uvoľnili a odstránili.
- Zatočte nástavec **2**, **5**, **8** alebo **9** v smere hodinových ručičiek, aby ste ho upevnili.

## ● Ovládanie

**Poznámka:** Výrobok nepoužívajte, ak je čepeľ **13**, **14**, **15** zdeformovaná alebo poškodená.



## ● Zapnutie / Vypnutie

### Zapnutie:

1. Pevne držte schránku zastrihávača [3] zvisle.
2. Odstráňte ochranný uzáver (Nástavec zastrihávača obočia) [10] / (Nástavec zastrihávača nosných a ušných chĺpkov) [11].
3. ZA- / VYPÍNAČ [4] posuňte dohora.

### Vypnutie:

1. Pevne držte schránku zastrihávača [3] zvisle.
2. ZA- / VYPÍNAČ [4] posuňte dole.
3. Opäť nasadíte ochranný uzáver (Nástavec zastrihávača obočia) [10] / (Nástavec zastrihávača nosných a ušných chĺpkov) [11].

## ● Odstraňovanie nosných a ušných chĺpkov

- Nasadíte nástavec zastrihávača nosných a ušných chĺpkov [2] ako je popísané v kapitole „Nasadenie / odstránenie nástavca“ na výrobok.
- Zapnite výrobok ako je popísané v kapitole „Za- / vypínanie“.

### ■ **POZOR! NEBEZPEČENSTVO PORANENIA!**

Dbajte na to, aby ste výrobok nezaviedli príliš hlboko

do nosa resp. uší. Špičku čepele [13] zaved'te opatrne do prednej časti nosnej dierky, resp. ucha. Malými kruhovými pohybmi odstráňte nosné, resp. ušné chlípky.

- Po použití vypnite výrobok ako je popísané v kapitole „Za- / vypínanie“.

## ● Strihanie obočia

- Nasad'te nástavec zastrihávača obočia [9] na výrobok ako je popísané v kapitole „Nasadenie / odstránenie nástavca“.
- Odnímate ochranný uzáver (Nástavec zastrihávača obočia) [10].
- Pre dosiahnutie želanej dĺžky (3 mm / 6 mm) nastavte hrebeňový nástavec Duo [5] na čepeľ [14] na príslušnú dĺžku (pozri obr. C). Označenie dĺžky sa nachádza na hrebeňovom nástavci Duo [5]. Hrebeňový nástavec Duo [5] možno upevniť iba v jednom smere.
- Zabezpečte, aby hrebeňový nástavec [5] počuteľne zapadol a bol pevne nasadený.

**Poznámka:** Želanú dĺžku strihu dosiahnete len vtedy, keď produkt držíte kolmo k pokožke.

- Zapnite výrobok ako je popísané v kapitole „Za- / vypínanie“.
- Umiestnite produkt v pravom uhle k pokožke a pomaly ho ťahajte v / proti smeru rastu chlípok. Zopakujte tento proces, až kým dosiahnete želané zastrihnutie.

ZA- / VYPÍNAČ [4] by mal vždy smerovať preč od používateľa alebo od miesta zastrihávania.

- Vypnite výrobok ako je popísané v kapitole „Za- / vypínanie“.
- Pre odstránenie chlpkov pri koreni odstráňte najskôr hrebeňový nástavec Duo [5] a ved'te čepel' [14] na požadovanom mieste priamo nad pokožkou.

**Poznámka:** pre odstránenie jednotlivých chlpkov prispôsobte uhol čepele [14] a túto ved'te proti jednotlivým chlpkom.

## ● Skracovanie a tvarovanie malých brád a bokombrád

- Nasad'te zastrihávač bradových kontúr [8] na výrobok ako je popísané v kapitole „Nasadenie / odstránenie nástavca“.
- Zapnite výrobok ako je popísané v kapitole „Za- / vypínanie“.
- Umiestnite produkt v pravom uhle k pokožke a pomaly ho ťahajte v / proti smeru rastu brady. Zopakujte tento krok, až kým dosiahnete želané zastrihnutie.
- Vypnite výrobok ako je popísané v kapitole „Za- / vypínanie“.

## ● Čistenie, ošetrovanie, uschovanie

**Poznámka:** Výrobok pred čistením vždy vypnite.

- Nepoužívajte leptavé ani abrazívne čistiace prostriedky. Tieto by mohli poškodiť povrch výrobku.

<b>Schránka zastrihávača 3:</b>	<b>Nástavec zastrihávača nosných a ušných chĺpkov 2:</b>
Odstráňte všetky nástavce 2, 5, 8, 9. Potom vyčistite suchou handričkou.	Odstráňte nástavec zastrihávača nosných a ušných chĺpkov 2 (pozri obr. G). Dôkladne vyčistite nástavec zastrihávača nosných a ušných chĺpkov 2 pod tečúcou vodou. Následne nechajte nástavec zastrihávača nosných a ušných chĺpkov 2 úplne vyschnúť predtým, ako budete výrobok znova používať.

<b>Nástavec zastrihávača obočia 9:</b>	<b>Zastrihávač bradových kontúr 8:</b>
<p>Odnímate hrebeňový nástavec Duo 5, ak je nasadený a odstráňte nástavec zastrihávača obočia 9 (pozri obr. H).</p> <p>Čepel' 14 dôkladne očistite pod tečúcou vodou. Čepel' 14 následne nechajte celkom vyschnúť, skôr ako výrobok opäť použijete.</p>	<p>Odstráňte zastrihávač bradových kontúr 8 (pozri obr. I). Čepel' 15 dôkladne očistite pod tečúcou vodou. Čepel' 15 následne nechajte úplne vyschnúť, skôr ako výrobok opäť použijete.</p>
<b>Základňa 6:</b>	<b>Ochranný uzáver 10, 11:</b>
<p>Na čistenie používajte suchú handričku.</p>	<p>Ochranný uzáver 10, 11 dôkladne očistite pod tečúcou vodou. Ochranný uzáver 10, 11 následne nechajte úplne vyschnúť, skôr ako výrobok opäť použijete.</p>

**Pozor:** Výrobok obsahuje iba ochranu proti striekajúcej vode. Nikdy ho neponárajte pod vodu. Inak hrozí nebezpečenstvo vzniku neopraviteľnej vecnej škody.

- Ak sa ešte v čepeli nachádzajú chlípky 13, 14, 15, vyčistite ju čistiacou kefkou 7.

- Príležitostne kvapnite jednu až dve kvapky oleja (nie je súčasťou dodávky) na čepele [13], [14], [15] a rovnomerne olej rozdeľte.
- Používajte iba olej bez obsahu kyselín, ktorý je vhodný pre elektrické holiace strojčky.
- Výrobok a všetky časti príslušenstva pre uskladnenie vždy položte na základňu [6] (pozri obr. A).
- Výrobok uschovajte na chladnom a suchom mieste.

## ● Odstránenie poruchy

Porucha	Príčina	Riešenie
Čepele [13], [14], [15] sa pohybujú veľmi pomaly.	Batéria [12] je vybitá.	Vymeňte batériu [12] (pozri obr. E a F).
Produkt sa nezapína.	Batéria [12] je vybitá.	Vymeňte batériu [12] (pozri obr. E a F).
Čepele [13], [14], [15] sa pohybujú veľmi pomaly.	Čepele [13], [14], [15] sú upchaté a je potrebné ich vyčistiť.	Čepele [13], [14], [15] opatrne očistite pod tečúcou vodou. Použite priloženú čistiacu kefku [7], ak sa v čepele [13], [14], [15] nachádzajú chlpy.

## ● Likvidácia

Obal pozostáva z ekologických materiálov, ktoré môžete odovzdať na miestnych recyklačných zberných miestach.



Všímajte si prosím označenie obalových materiálov pre triedenie odpadu, sú označené skratkami (a) a číslami (b) s nasledujúcim významom: 1-7: Plasty / 20-22: Papier a kartón / 80-98: Spojené látky.



Výrobok a obalové materiály sú recyklovateľné, zlikvidujte ich oddelene pre lepšie spracovanie odpadu. Triman-Logo platí iba pre Francúzsko.



O možnostiach likvidácie opotrebovaného výrobku sa môžete informovať na Vašej obecnej alebo mestskej správe.



Ak výrobok doslúžil, v záujme ochrany životného prostredia ho neodhodte do domového odpadu, ale odovzdajte na odbornú likvidáciu. Informácie o zberných miestach a ich otváracích hodinách získate na Vašej príslušnej správe.

Defektné alebo použité batérie / akumulátorové batérie musia byť odovzdané na recykláciu podľa smernice 2006/66/ES

a jej zmien. Batérie / akumulátorové batérie a / alebo výrobok odovzdajte prostredníctvom dostupných zberných stredísk.



### **Nesprávna likvidácia batérií / akumulátorových batérií ničí životné prostredie!**

Batérie / akumulátorové batérie sa nesmú likvidovať spolu s domovým odpadom. Môžu obsahovať jedovaté ťažké kovy a je potrebné zaobchádzať s nimi ako s nebezpečným odpadom. Chemické značky ťažkých kovov sú nasledovné: Cd = kadmium, Hg = ortuť, Pb = olovo. Opatrebované batérie / akumulátorové batérie preto odovzdajte v komunálnej zberni.

## **● Záruka**

Tento výrobok bol dôkladne vyrobený podľa prísnych akostných smerníc a pred dodaním svedomito testovaný. V prípade nedostatkov tohto výrobku Vám prináležia zákonné práva voči predajcovi produktu. Tieto zákonné práva nie sú našou nižšie uvedenou zárukou obmedzené.

Na tento produkt poskytujeme 3-ročnú záruku od dátumu nákupu. Záručná doba začína plynúť dátumom kúpy. Starostlivo si prosím uschovajte originálny pokladničný lístok. Tento doklad je potrebný ako dôkaz o kúpe.



Ak sa v rámci 3 rokov od dátumu nákupu tohto výrobku vyskytne chyba materiálu alebo výrobná chyba, výrobok Vám bezplatne opravíme alebo vymeníme – podľa nášho výberu. Táto záruka zaniká, ak bol produkt poškodený, neodborne používaný alebo neodborne udržiavaný.

Poskytnutie záruky sa vzťahuje na chyby materiálu a výrobné chyby. Táto záruka sa nevzťahuje na časti produktu, ktoré sú vystavené normálnemu opotrebovaniu, a preto ich je možné považovať za opotrebovateľné diely (napr. batérie) alebo na poškodenia na rozbitných dieloch, napr. na spínači, akumulátorových batériách alebo častiach, ktoré sú zhotovené zo skla.

## ● Postup v prípade poškodenia v záruke

Pre zaručenie rýchleho spracovania Vašej požiadavky dodržte prosím nasledujúce pokyny:

Pre všetky otázky majte pripravený pokladničný doklad a číslo výrobku (napr. IAN 123456\_7890) ako dôkaz o kúpe.

Číslo výrobku nájdete na typovom štítku, gravúre, na prednej strane Vášho návodu (dole vľavo) alebo ako nálepku na zadnej alebo spodnej strane.

Ak sa vyskytnú funkčné poruchy alebo iné nedostatky, najskôr telefonicky alebo e-mailom kontaktujte následne uvedené servisné oddelenie.

Produkt označený ako defektný potom môžete s priloženým dokladom o kúpe (pokladničný lístok) a uvedením, v čom spočíva nedostatok a kedy sa vyskytol, bezplatne odoslať na Vám oznámenú adresu servisného pracoviska.

## ● Servis

**SK Servis Slovensko**

Tel.: 0800 008158

E-pošta: [owim@lidl.sk](mailto:owim@lidl.sk)

# CEIPX4

# ● ES vyhlásenie o zhode

## ES VYHLÁSENIE O ZHODE

Medzinárodné číslo obchodnej položky (IAN): 337184\_2001  
Identifikácia produktu: "Silvercrest" ZASTRIHÁVAČ  
Číslo modelu: HG06589

Predmet vyššie uvedeného vyhlásenia je v súlade s príslušnými harmonizačnými právnymi predpismi Spoločenstva:

Smernica 2006/42/EC
Smernica 2014/30/EU
Smernica 2011/65/EU

Odkazy na príslušné použité harmonizované normy alebo odkazy na špecifikácie, pre ktoré sa zhoda vyhlasuje:

Č. / Časť
Smernica 2006/42/EC
EN 60335-1:2012/A13:2017
EN 60335-2-8:2015/A1:2016
EN ISO 12100:2010
Smernica 2014/30/EU
EN 55014-1:2006/A2:2011
EN 55014-2:1997/A2:2008

Predmet vyššie uvedeného vyhlásenia je v súlade so smernicou Európskeho parlamentu a Rady 2011/65/EÚ z 8. júna 2011 o obmedzení používania určitých nebezpečných látok v elektrických a elektronických zariadeniach:

Č. / Časť
Smernica 2011/65/EU
EN 50581:2012-09

Ďalšie informácie - Ďalšie súvisiace normy:

Č. / Časť
EN 62233:2008

Meno a adresa výrobcu:

**OWIM GmbH & Co. KG Stiftsbergstraße 1 D-74167 Neckarsulm Nemecko**

Toto vyhlásenie o zhode sa vydáva na výhradnú zodpovednosť výrobcu.

Peklad pôvodného vyhlásenia o zhode

Neckarsulm  
Miesto

11.05.2020  
Dátum

  
Peter Fischer  
Managing Director

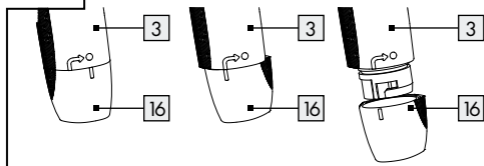
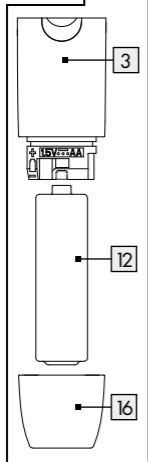
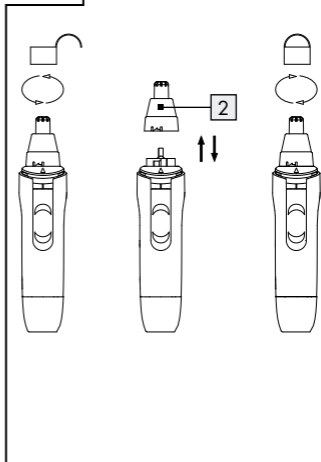
**E****F****G**

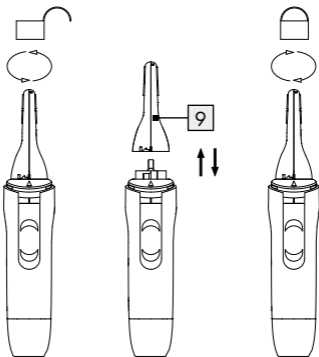
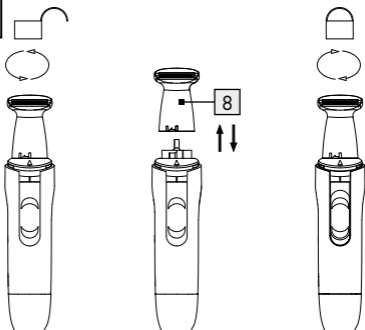
**H****I**



**OWIM GmbH & Co. KG**

Stiftsbergstraße 1  
74167 Neckarsulm  
GERMANY

Model-No.: HG06589

Version: 08 / 2020

Stand der Informationen · Last Information  
Update · Version des informations · Stand  
van de informatie · Stan informacji · Stav  
informací · Stav informácií: 06 / 2020  
Ident.-No.: HG06589062020-8

---

IAN 337184\_2001

