



LED-LICHTERKETTE/40 LED STRING LIGHTS/ GUIRLANDE LUMINEUSE À LED

DE AT CH

LED-LICHTERKETTE

Kurzanleitung

FR BE

GUIRLANDE LUMINEUSE À LED

Guide de démarrage rapide

PL

ŁAŃCUCH ŚWIETLNY LED

Krótki instrukcja

SK

SVETELNÁ LED REŤAZ

Krátky návod

DK

LED-LYSKÆDE

Kort vejledning

HU

LED FÉNYFÜZÉR

Rövid útmutató

GB IE

40 LED STRING LIGHTS

Short manual

NL BE

LED-LICHTKETING

Korte handleiding

CZ

SVĚTELNÝ LED ŘETĚZ

Krátký návod

ES

GUIRNALDA DE BOMBILLAS LED

Guía rápida

IT

CATENA LUMINOSA LED

Guida rapida

DE/AT/CH	Kurzanleitung	Seite	5
GB/IE	Short manual	Page	12
FR/BE	Guide de démarrage rapide	Page	18
NL/BE	Korte handleiding	Pagina	25
PL	Krótká instrukcja	Strona	31
CZ	Stručný návod	Strana	37
SK	Krátky návod	Strana	43
ES	Guía rápida	Página	49
DK	Kort vejledning	Side	55
IT	Guida rapida	Pagina	61
HU	Rövid útmutató	Oldal	67

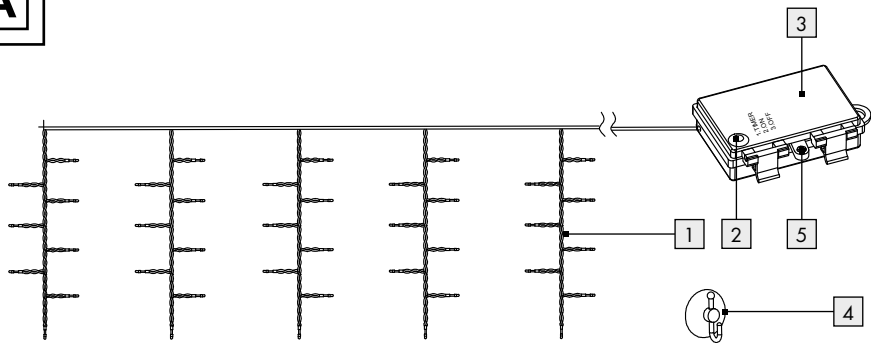
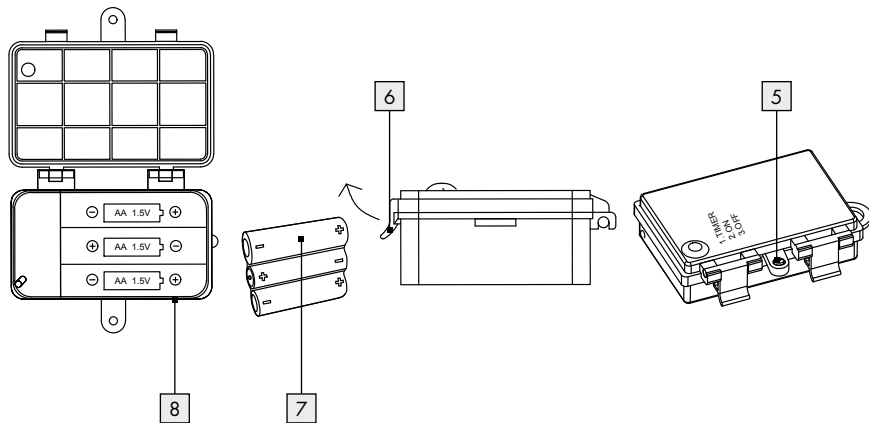
A**B**

Legende der verwendeten Piktogramme	Seite	6
Einleitung	Seite	6
Bestimmungsgemäße Verwendung.....	Seite	7
Lieferumfang.....	Seite	7
Teilebeschreibung.....	Seite	7
Technische Daten.....	Seite	7
Sicherheitshinweise	Seite	7
Sicherheitshinweise für Batterien / Akkus.....	Seite	8
Inbetriebnahme	Seite	8
Batterien einlegen / wechseln.....	Seite	8
Ein- und Ausschalten.....	Seite	9
Saugnapfhaken verwenden	Seite	9
Reinigung	Seite	9
Entsorgung	Seite	9
Garantie	Seite	10
Abwicklung im Garantiefall.....	Seite	11
Service.....	Seite	11

Legende der verwendeten Piktogramme			
	Dieses Produkt ist für den Betrieb im Innen- und Außenbereich geeignet.		Dieses Symbol zeigt an, dass die Zuleitung 3 m und die 5 Stränge je 160 cm lang sind.
	Gleichstrom/-spannung		6-Stunden-Timer mit automatischer Wiederholung im Tagesrhythmus
	Alkalibatterien enthalten		Spritzwassergeschützt
	Das CE Zeichen bestätigt die Konformität mit den für das Produkt zutreffenden EU-Richtlinien.		Sicherheitshinweise Handlungsanweisungen
	Außerhalb der Reichweite von Kindern aufbewahren		Nicht ins Feuer werfen
	Nicht falsch einlegen		Nicht deformieren/beschädigen
	Nicht öffnen/auseinandernehmen		Unterschiedliche Typen und Marken nicht miteinander mischen
	Neue und gebrauchte Batterien nicht miteinander mischen		Nicht laden
	Halten Sie Batterien von Wasser und übermäßiger Feuchtigkeit fern.		Nicht kurzschließen
	Auf richtiges Einlegen achten		

LED-Lichterkette

● Einleitung

Bei diesem Dokument handelt es sich um eine verkürzte Druckausgabe der vollständigen Bedienungsanleitung. Durch das Scannen des QR-Codes gelangen Sie direkt auf die Lidl-Service-Seite (www.lidl-service.com) und können durch die Eingabe der Artikelnummer (IAN) 459156_2401 die vollständige Bedienungsanleitung einsehen und herunterladen.

Die Kurzanleitung ist Bestandteil dieses Produkts. Machen Sie sich vor der Benutzung des Produkts mit allen Bedien- und Sicherheitshinweisen vertraut. Bewahren Sie die Kurzanleitung gut auf und händigen Sie alle Unterlagen bei Weitergabe des Produkts an Dritte mit aus.



● Bestimmungsgemäße Verwendung



Dieses Produkt ist für den Betrieb im Innen- und Außenbereich geeignet. Das Produkt ist nur für den Einsatz in privaten Haushalten und nicht für den kommerziellen Gebrauch vorgesehen.

● Lieferumfang

- 1 LED-Lichterkette
- 5 Saugnapfhaken
- 3 Batterien
- 1 Bedienungsanleitung

● Teilebeschreibung

- 1 LEDs
- 2 Taster (TIMER/ON/OFF)
- 3 Batteriefach
- 4 Saugnapfhaken
- 5 Schraube
- 6 Clip
- 7 Batterie
- 8 Dichtung

● Technische Daten

- LED: 40 x
Betriebsspannung: 4,5V===
Batterien: 3 x 1,5V===, Typ AA (LR6)
Schutzart: IP44 (Spritzwassergeschützt)

Leuchtdauer: ca. 30 Stunden
Leistung (Lichterkette): 0,4 W



Sicherheitshinweise

LESEN SIE DIE ANLEITUNG VOR DER VERWENDUNG DES PRODUKTS! BEWAHREN SIE ALLE SICHERHEITSHINWEISE UND ANWEISUNGEN FÜR DIE ZUKUNFT AUF!

-  **WARNUNG! LEBENS- UND UNFALLGEFAHR FÜR KLEINKINDER UND KINDER!**
Lassen Sie Kinder niemals unbeaufsichtigt mit dem Verpackungsmaterial. Es besteht Erstickungsgefahr durch Verpackungsmaterial. Kinder unterschätzen häufig die Gefahren. Halten Sie Kinder stets vom Produkt fern.
- Dieses Produkt kann von Kindern ab 8 Jahren und darüber sowie von Personen mit verringerten physischen, sensorischen oder mentalen Fähigkeiten oder Mangel an Erfahrung und Wissen benutzt werden, wenn sie beaufsichtigt oder bezüglich des sicheren Gebrauchs des Produkts unterwiesen wurden und die daraus resultierenden Gefahren verstehen. Kinder dürfen nicht mit dem Produkt spielen. Reinigung und Benutzerwartung dürfen nicht von Kindern ohne Beaufsichtigung durchgeführt werden.
- Verwenden Sie das Produkt nicht, wenn Sie irgendwelche Schäden feststellen.
- Verhindern Sie mechanische Beanspruchung des Produkts!
- ▲ **VORSICHT! ÜBERHITZUNGSGEFAHR!**
Betreiben Sie das Produkt nicht in der Verpackung.
- Bewahren Sie das Produkt nach Gebrauch wieder in der Verpackung auf, um ungewollte Beschädigungen zu vermeiden.
- Das Produkt enthält keine Teile, die vom Verbraucher gewartet werden können. Die Leuchtmittel können nicht ausgetauscht werden.
- Das Produkt darf nicht mit einer anderen Lichterkette elektrisch verbunden werden.
- Schließen Sie das Produkt nie direkt an einem 230V-Anschluss an.
- Die LEDs sind nicht austauschbar.

- Sollten die LEDs am Ende ihrer Lebensdauer ausfallen, muss das ganze Produkt ersetzt werden.
- Schützen Sie das Produkt vor scharfen Kanten, mechanischen Belastungen und heißen Oberflächen.
- Nicht mit scharfen Klammern oder Nägeln befestigen.

⚠️ WARNUNG! BENUTZEN SIE DIESE LICHTERKETTE NUR, WENN ALLE DICHTUNGEN EINGESETZT SIND.

Sicherheitshinweise für Batterien/Akkus

- **LEBENSGEFAHR!** Halten Sie Batterien/Akkus außer Reichweite von Kindern. Suchen Sie im Falle eines Verschluckens sofort einen Arzt auf!
- Verschlucken kann zu Verbrennungen, Perforation von Weichgewebe und Tod führen. Schwere Verbrennungen können innerhalb von 2 Stunden nach dem Verschlucken auftreten.

-  **EXPLOSIONSGEFAHR!** Laden Sie nicht aufladbare Batterien niemals wieder auf. Schließen Sie Batterien/Akkus nicht kurz und/oder öffnen Sie diese nicht. Überhitzung, Brandgefahr oder Platzen können die Folge sein.

- Werfen Sie Batterien/Akkus niemals in Feuer oder Wasser.
- Setzen Sie Batterien/Akkus keiner mechanischen Belastung aus.

Risiko des Auslaufens von Batterien/Akkus

- Vermeiden Sie extreme Bedingungen und Temperaturen, die auf Batterien/Akkus einwirken können, z. B. auf Heizkörpern/durch direkte Sonneneinstrahlung.
- Wenn Batterien/Akkus ausgelaufen sind, vermeiden Sie den Kontakt von Haut, Augen und Schleimhäuten mit den Chemikalien! Spülen Sie die betroffenen Stellen sofort mit klarem Wasser und suchen Sie einen Arzt auf!

-  **SCHUTZHANDSCHUHE TRAGEN!** Ausgelaufene oder beschädigte Batterien/Akkus können bei Berührung mit der Haut Verätzungen verursachen. Tragen

Sie deshalb in diesem Fall geeignete Schutzhandschuhe.

- Im Falle eines Auslaufens der Batterien/Akkus entfernen Sie diese sofort aus dem Produkt, um Beschädigungen zu vermeiden.
- Verwenden Sie nur Batterien/Akkus des gleichen Typs. Mischen Sie nicht alte Batterien/Akkus mit neuen!
- Entfernen Sie die Batterien/Akkus, wenn das Produkt längere Zeit nicht verwendet wird.

Risiko der Beschädigung des Produkts

- Verwenden Sie ausschließlich den angegebenen Batterietyp/Akkutyp!
- Setzen Sie Batterien/Akkus gemäß der Polaritätskennzeichnung (+) und (-) an Batterie/Akku und des Produkts ein.
- Reinigen Sie Kontakte an Batterie/Akku und im Batteriefach vor dem Einlegen mit einem trockenen, fusselfreien Tuch oder Wattestäbchen!
- Entfernen Sie erschöpfte Batterien/Akkus umgehend aus dem Produkt.

● **Inbetriebnahme**

Hinweis: Entfernen Sie sämtliches Verpackungsmaterial vom Produkt.

● **Batterien einlegen/wechseln**

- Lösen Sie die Schraube **[5]** und die Clips **[6]** am Batteriefach **[3]**. Öffnen Sie das Batteriefach **[3]** und legen Sie drei Batterien **[7]** des Typ AA (LR6) ein (Abb. B). Achten Sie auf die richtige Polarität. Diese wird im Batteriefach **[3]** angezeigt.
- Vergewissern Sie sich, dass die Dichtung **[8]** ordnungsgemäß installiert worden ist.
- Schließen Sie das Batteriefach **[3]** und die Clips **[6]** und ziehen Sie dann die Schraube **[5]** fest an (siehe Abb. B).

● Ein- und Ausschalten

- Das Batteriefach **3** ist mit einem Taster **2** versehen.
- Durch wiederholten Druck auf diesen Taster schalten Sie das Produkt nacheinander in die Funktion TIMER, ON und OFF.
- Während der Timer-Funktion leuchtet das Produkt dauernd für 6 Stunden mit einer anschließenden Pause von 18 Stunden. Zur Einschaltzeit leuchtet das Produkt erneut 6 Stunden gefolgt von einer 18-stündigen Pause.
- In der Funktion ON leuchtet das Produkt so lange, bis Sie es durch ein erneutes Drücken des Tasters **2** ausschalten.

● Saugnapfhaken verwenden

- Reinigen Sie die gewünschte glatte Oberfläche (z. B. Glas), bevor Sie die Saugnapfhaken **4** anbringen. Platzieren Sie die Lichterkette auf dem/den Haken und befestigen Sie sie sicher. Das Produkt ist nun einsatzbereit.

Hinweis: Produkte mit Saugnapfen benötigen eine gut vorbereitete, saubere und trockene Oberfläche. Sie werden nicht empfohlen für poröse Oberflächen wie Porzellan, Marmorfliesen, strukturierte oder behandelte Fliesen.

Hinweis: Verwenden Sie Produkte mit Saugnapfen nicht über Betten oder an Stellen, an denen ein Defekt Verletzungen verursachen könnte.

● Reinigung

- Benutzen Sie einen Staubwedel, um das Produkt zu säubern.

● Entsorgung

Die Verpackung besteht aus umweltfreundlichen Materialien, die Sie über die örtlichen Recyclingstellen entsorgen können.



Beachten Sie die Kennzeichnung der Verpackungsmaterialien bei der Abfalltrennung, diese sind gekennzeichnet mit Abkürzungen (a) und Nummern (b) mit folgender Bedeutung: 1–7: Kunststoffe/20–22: Papier und Pappe/80–98: Verbundstoffe.



Möglichkeiten zur Entsorgung des ausgedienten Produkts erfahren Sie bei Ihrer Gemeinde- oder Stadtverwaltung.



Das Symbol der durchgestrichenen Mülltonne bedeutet, dass dieses Gerät am Ende der Nutzungszeit nicht über den Hausmüll entsorgt werden darf. Das Gerät ist bei eingerichteten Sammelstellen, Wertstoffhöfen oder Entsorgungsbetrieben abzugeben. Zudem sind Verteiler von Elektro- und Elektronikgeräten sowie Verteiler von Lebensmitteln zur Rücknahme verpflichtet. LIDL bietet Ihnen Rückgabemöglichkeiten direkt in den Filialen und Märkten an. Rückgabe und Entsorgung sind für Sie kostenfrei. Beim Kauf eines Neugerätes haben Sie das Recht, ein entsprechendes Altgerät unentgeltlich zurückzugeben. Zusätzlich haben Sie die Möglichkeit, unabhängig vom Kauf eines Neugerätes, unentgeltlich (bis zu drei) Altgeräte abzugeben, die in keiner Abmessung größer als 25 cm sind. Bitte löschen Sie vor der Rückgabe alle personenbezogenen Daten. Bitte entnehmen Sie vor der Rückgabe Batterien oder Akkumulatoren, die nicht vom Altgerät umschlossen sind, sowie Lampen, die zerstörungsfrei entnommen werden können und führen diese einer separaten Sammlung zu.



Das Produkt inkl. Zubehör und die Verpackungsmaterialien sind recyclebar und unterliegen einer erweiterten Herstellerverantwortung. Entsorgen Sie diese getrennt, den abgebildeten Info-tri (Sortierinformation) folgend, für eine bessere Abfallbehandlung. Das Triman-Logo gilt nur für Frankreich.

Defekte oder verbrauchte Batterien/Akkus müssen recycelt werden. Geben Sie Batterien/Akkus und/oder das Produkt über die angebotenen Sammelrichtungen zurück.



Umweltschäden durch falsche Entsorgung der Batterien/Akkus!

Das Symbol der durchgestrichenen Mülltonne auf Batterien oder Akkus bedeutet, dass Sie Batterien und Akkus nicht im Hausmüll entsorgen dürfen.

Entnehmen Sie die Batterien/den Akku-Pack aus dem Produkt vor der Entsorgung.

Diese können giftige Schwermetalle enthalten und unterliegen der Sondermüllbehandlung. Die chemischen Symbole der Schwermetalle sind wie folgt: Cd = Cadmium, Hg = Quecksilber, Pb = Blei.

Sie sind gesetzlich verpflichtet, alte Batterien und Akkus nach Gebrauch zurückzugeben. Geben Sie deshalb verbrauchte Batterien und Akkus kostenfrei im Handelsgeschäft z. B. in Ihrer LIDL Filiale oder bei einer kommunalen Sammelstelle ab.

Batterien und Akkus können Stoffe enthalten, die schädlich für die menschliche Gesundheit und Umwelt sind. Nur bei einer getrennten Sammlung und Verwertung von alten Batterien und Akkus können die negativen Auswirkungen vermieden werden.

Seien Sie besonders vorsichtig beim Umgang mit lithiumhaltigen Batterien und Akkus, da bei unsachgemäßer Verwendung eine erhöhte Brandgefahr besteht. Kleben Sie dazu die Pole ab, um einen äußeren Kurzschluss zu vermeiden.

Nutzen Sie Batterien mit langer Lebensdauer oder Akkus, um die Entstehung von Abfällen aus Alt-Batterien zu verringern. Beachten Sie die Anweisungen zum Lagern, und vermeiden Sie das vollständige Ent- und Aufladen des Akkus, um die Lebensdauer zu verlängern.

Darüber hinaus sollten Sie Batterien oder Elektro- und Elektronikgeräte mit Batterien oder Akkus nicht im öffentlichen Raum zurücklassen, um eine Vermüllung zu vermeiden. Prüfen Sie Möglichkeiten, Batterien einer Wiederverwendung zuzuführen, anstatt diese zu entsorgen, beispielsweise durch Instandsetzung der Batterie.

● Garantie

Das Produkt wurde nach strengen Qualitätsrichtlinien hergestellt und vor der Auslieferung sorgfältig geprüft. Im Falle von Material- oder Herstellungsfehlern haben Sie gegenüber dem Verkäufer des Produkts gesetzliche Rechte. Ihre gesetzlichen Rechte werden in keiner Weise durch unsere unten aufgeführte Garantie eingeschränkt.

Die Garantie für dieses Produkt beträgt 3 Jahre ab Kaufdatum. Die Garantiezeit beginnt mit dem Kaufdatum. Bewahren Sie den Originalkaufbeleg an einem sicheren Ort auf, da dieses Dokument als Nachweis des Kaufs erforderlich ist.

Alle Schäden oder Mängel, die bereits zum Zeitpunkt des Kaufs vorhanden sind, müssen unverzüglich nach dem Auspacken des Produkts gemeldet werden.

Sollte das Produkt innerhalb von 3 Jahren ab Kaufdatum einen Material- oder Herstellungsfehler aufweisen, werden wir es – nach unserer Wahl – kostenlos für Sie reparieren oder ersetzen. Die Garantiezeit verlängert sich durch einen stattgegebenen Gewährleistungsanspruch nicht. Dies gilt auch für ersetzte und reparierte Teile.

Diese Garantie erlischt, wenn das Produkt beschädigt oder unsachgemäß verwendet oder gewartet wurde.

Die Garantie deckt Material- und Herstellungsfehler ab. Diese Garantie erstreckt sich weder auf Produktteile, die normalem Verschleiß unterliegen, und somit als Verschleißteile gelten (z. B. Batterien, Akkus, Schläuche, Farbpatronen), noch auf Schäden an zerbrechlichen Teilen, z. B. Schalter oder Teile aus Glas.

● Abwicklung im Garantiefall

Um eine schnelle Bearbeitung Ihres Anliegens zu gewährleisten, folgen Sie bitte den folgenden Hinweisen:

Bitte halten Sie für alle Anfragen den Kassenbon und die Artikelnummer (IAN 459156_2401) als Nachweis für den Kauf bereit.

Die Artikelnummer entnehmen Sie bitte dem Typenschild, einer Gravur, auf dem Titelblatt Ihrer Bedienungsanleitung (unten links) oder als Aufkleber auf der Rück- oder Unterseite des Produkts.

Sollten Funktionsfehler oder sonstige Mängel auftreten, kontaktieren Sie zunächst die nachfolgend benannte Serviceabteilung telefonisch oder per E-Mail.

Ein als defekt erfasstes Produkt können Sie dann unter Beifügung des Kaufbelegs (Kassenbon) und der Angabe, worin der Mangel besteht und wann er aufgetreten ist, für Sie portofrei an die Ihnen mitgeteilte Service-Anschrift übersenden.

● Service

DE Service Deutschland

Tel.: 0800 5435 111

E-Mail: owim@lidl.de

AT Service Österreich

Tel.: 0800 292726

E-Mail: owim@lidl.at



















CH Service Schweiz

Tel.: 0800562153

E-Mail: owim@lidl.ch

CE IP44

List of pictograms used	Page 13
Introduction	Page 13
Proper use.....	Page 14
Delivery scope.....	Page 14
Description of parts.....	Page 14
Technical data.....	Page 14
Safety information	Page 14
Safety instructions for batteries / rechargeable batteries	Page 15
Start-up	Page 15
Inserting / replacing batteries.....	Page 15
Switching on and off.....	Page 15
Using the suction cup hanger	Page 16
Cleaning	Page 16
Disposal	Page 16
Warranty	Page 16
Warranty claim procedure.....	Page 17
Service	Page 17

List of pictograms used			
	This product is suitable for indoor and outdoor use.		This icon indicates that the length of the supply line is 3 m and the 5 strands 160 cm each.
	Direct current/voltage		6 hour timer which automatically repeats daily
	Alkaline batteries included		Splashproof
	CE mark indicates conformity with relevant EU directives applicable for this product.		Safety information Instructions for use
	Keep out of reach of children		Do not dispose of in fire
	Do not insert incorrectly		Do not deform/damage
	Do not open/dismantle		Do not mix different types or brands
	Do not mix new and used		Do not charge
	Keep away from water and excessive moisture		Do not short circuit
	Insert correctly		

40 LED String Lights

● Introduction

This document is a shorter printed version of the complete instruction manual. Scanning the QR code takes you straight to the Lidl service website (www.lidl-service.com) where you can view and download the complete instruction manual by entering the article number (IAN) 459156_2401.

The short guide forms an integral part of this product. Prior to using the product, familiarize yourself with all operation and safety notes. Store the short

guide in a safe place, and if you give the product to third parties, all documentation should be passed on to them as well.



● Proper use



This product is suitable for indoors and outdoor use. This product is intended for use in private, domestic environment only and not for commercial purposes.

● Delivery scope

- 1 Light chain
- 5 Suction cup hooks
- 3 Batteries
- 1 Instructions for use

● Description of parts

- 1 LEDs
- 2 Push button (TIMER/ON/OFF)
- 3 Battery compartment
- 4 Suction cup hanger
- 5 Screw
- 6 Clip
- 7 Battery
- 8 Gasket

● Technical data

- LED: 40 x
Operating voltage: 4.5V===
Batteries: 3 x 1.5V===, Type AA (LR6)
Degrees of protection: IP44 (splash-proof)
Light on time: approx. 30 hours
Power (light chain): 0.4W



Safety information

READ THESE INSTRUCTIONS BEFORE USING THE PRODUCT! PLEASE KEEP ALL SAFETY INSTRUCTIONS AND INSTRUCTIONS FOR USE FOR FUTURE REFERENCE!



⚠ WARNING! DANGER OF DEATH AND ACCIDENTS FOR TODDLERS AND CHILDREN!

Never leave children unsupervised with the packaging material. The packaging material represents a danger of suffocation. Children frequently underestimate the dangers. Please keep children away from the product at all times.

- This product can be used by children aged from 8 years and above and persons with reduced physical, sensory or mental capabilities or lack of experience and knowledge if they have been given supervision or instruction concerning use of the product in a safe way and understand the hazards involved. Children shall not play with the product. Cleaning and user maintenance shall not be made by children without supervision.
- Do not use the product if you notice any signs of damage.
- Avoid mechanical strain on the product!
- **⚠ CAUTION! RISK OF OVERHEATING!** Do not operate the product inside the packaging.
- After use, keep the product in the packaging to prevent unwanted damage.
- This product does not contain any parts that can be serviced by the user. The bulbs cannot be replaced.
- Never electrically connect the product with other light chain.
- Never connect the product directly to a 230 V connection.
- The LEDs are not replaceable.
- If the LEDs fail at the end of their lives, the entire product must be replaced.
- Protect the product from sharp edges, mechanical loads and hot surfaces.
- Do not install with sharp fasteners or nails.

⚠ WARNING! THIS PRODUCT MUST NOT BE USED WITHOUT ALL GASKETS BEING PROPERLY INSTALLED.



Safety instructions for batteries/rechargeable batteries

- **DANGER TO LIFE!** Keep batteries/rechargeable batteries out of reach of children. If accidentally swallowed seek immediate medical attention.
- Swallowing may lead to burns, perforation of soft tissue, and death. Severe burns can occur within 2 hours of ingestion.
-  **DANGER OF EXPLOSION!** Never recharge non-rechargeable batteries. Do not short-circuit batteries/rechargeable batteries and/or open them. Overheating, fire or bursting can be the result.
- Never throw batteries/rechargeable batteries into fire or water.
- Do not exert mechanical loads to batteries/rechargeable batteries.

Risk of leakage of batteries/rechargeable batteries

- Avoid extreme environmental conditions and temperatures, which could affect batteries/rechargeable batteries, e.g. radiators/direct sunlight.
- If batteries/rechargeable batteries have leaked, avoid contact with skin, eyes and mucous membranes with the chemicals! Flush immediately the affected areas with fresh water and seek medical attention!
-  **WEAR PROTECTIVE GLOVES!** Leaked or damaged batteries/rechargeable batteries can cause burns on contact with the skin. Wear suitable protective gloves at all times if such an event occurs.
- In the event of a leakage of batteries/rechargeable batteries, immediately remove them from the product to prevent damage.
- Only use the same type of batteries/rechargeable batteries. Do not mix used and new batteries/rechargeable batteries.
- Remove batteries/rechargeable batteries if the product will not be used for a longer period.

Risk of damage of the product

- Only use the specified type of battery/rechargeable battery!
- Insert batteries/rechargeable batteries according to polarity marks (+) and (-) on the battery/rechargeable battery and the product.
- Use a dry lint-free cloth or cotton swab to clean the contacts on the battery/rechargeable battery and in the battery compartment before inserting!
- Remove exhausted batteries/rechargeable batteries from the product immediately.

● Start-up

Note: Remove all packaging materials from the product.

● Inserting/replacing batteries

- Loosen the screw [5] and the clips [6] on the battery compartment [3]. Open the battery compartment [3] and insert three batteries [7] type AA (LR6) (Fig. B). Be sure the polarity is correct. This is indicated in the battery compartment [3].
- Ensure the gasket [8] is being properly installed.
- Close the battery compartment [3] and the clips [6], then lock the screw [5] by screwing it tightly (see Fig. B).

● Switching on and off

- The battery compartment [3] has a push button [2].
- Press this push button repeatedly to successively set the product to TIMER, ON and OFF.
- In timer mode, the product glows permanently for 6 hours and will be followed by a subsequent pause of 18 hours. Afterwards, the product will light up again at its designated turn on time for 6 hours followed by a subsequent pause of 18 hours.
- In ON mode, the product will light until switched off by pressing the push button [2].

● Using the suction cup hanger

- Clean the desired smooth surface (e.g. Glass) before you place the suction cup hooks **4**. Put the light chain on hook(s) and fix it securely. The product is ready for use.

Note: Suction products rely on well prepared clean, dry surfaces.

Not recommended for porous surface porcelain, marble tiles, textured or treated tiles.

Note: Do not use suction products above beds or position where failure could cause injury.

● Cleaning

- Use a feather duster to clean the product.

● Disposal

The packaging is made entirely of recyclable materials, which you may dispose of at local recycling facilities.



Observe the marking of the packaging materials for waste separation, which are marked with abbreviations (a) and numbers (b) with following meaning: 1–7: plastics/20–22: paper and fibreboard/80–98: composite materials.



Contact your local refuse disposal authority for more details of how to dispose of your worn-out product.



To help protect the environment, please dispose of the product properly when it has reached the end of its useful life and not in the household waste. Information on collection points and their opening hours can be obtained from your local authority.



The product incl. accessories and packaging materials are recyclable and are subject to extended producer responsibility. Dispose them separately, following the illustrated Info-tri (sorting information), for better waste treatment. The Triman logo is valid in France only.

Faulty or used batteries/rechargeable batteries must be recycled. Return the batteries/rechargeable batteries and the product to the available collection points.



Environmental damage through incorrect disposal of the batteries/rechargeable batteries!

Batteries/rechargeable batteries may not be disposed of with the usual domestic waste. They may contain toxic heavy metals and are subject to hazardous waste treatment rules and regulations. The chemical symbols for heavy metals are as follows: Cd = cadmium, Hg = mercury, Pb = lead. That is why you should dispose of used batteries/rechargeable batteries at a local collection point.

● Warranty

The product has been manufactured to strict quality guidelines and meticulously examined before delivery. In the event of material or manufacturing defects you have legal rights against the retailer of this product. Your legal rights are not limited in any way by our warranty detailed below.

The warranty for this product is 3 years from the date of purchase. The warranty period begins on the date of purchase. Keep the original sales receipt in a safe location as this document is required as proof of purchase.

Any damage or defects already present at the time of purchase must be reported without delay after unpacking the product.

Should the product show any fault in materials or manufacture within 3 years from the date of purchase, we will repair or replace it – at our choice – free of charge to you. The warranty period is not extended as a result of a claim being granted. This also applies to replaced and repaired parts.

This warranty becomes void if the product has been damaged, or used or maintained improperly.

The warranty covers material or manufacturing defects. This warranty does not cover product parts subject to normal wear and tear, thus considered consumables (e.g. batteries, rechargeable batteries, tubes, cartridges), nor damage to fragile parts, e.g. switches or glass parts.

● Warranty claim procedure

To ensure quick processing of your case, please observe the following instructions:

Please have the till receipt and the item number (IAN 459156_2401) available as proof of purchase. You will find the item number on the rating plate, an engraving on the front page of the instructions for use (bottom left), or as a sticker on the rear or bottom of the product.

If functional or other defects occur, please contact the service department listed either by telephone or by e-mail.

You can return a defective product to us free of charge to the service address that will be provided to you. Ensure that you enclose the proof of purchase (till receipt) and information about what the defect is and when it occurred.

● Service

Service Great Britain

Tel.: 08000569216



















E-Mail: owim@lidl.co.uk

 **Service Ireland**
Tel.: 1800 200736
E-Mail: owim@lidl.ie

CE IP44

Légende des pictogrammes utilisés	Page 19
Introduction	Page 19
Utilisation conforme.....	Page 20
Contenu de la livraison.....	Page 20
Descriptif des pièces.....	Page 20
Caractéristiques techniques.....	Page 20
Consignes de sécurité	Page 20
Consignes de sécurité relatives aux piles / aux piles rechargeables.....	Page 21
Mise en service	Page 21
Insérer / remplacer les piles.....	Page 21
Mise en marche et arrêt.....	Page 21
Utiliser les crochets à ventouse	Page 22
Nettoyage	Page 22
Mise au rebut	Page 22
Garantie	Page 23
Faire valoir sa garantie.....	Page 24
Service après-vente.....	Page 24

Légende des pictogrammes utilisés

	Ce produit convient à un usage à l'intérieur et à l'extérieur.		Ce symbole indique que le câble d'alimentation mesure 3 m et que les 5 cordes mesurent chacune 160 cm.
	Courant continu/Tension continue		Minuterie 6 heures avec répétition automatique quotidienne
	Piles alcalines incluses		Protégé contre les projections d'eau
	La marque CE indique la conformité aux directives européennes applicables à ce produit.		Instructions de sécurité Instructions de manipulation
	À conserver hors de la portée des enfants		Ne pas jeter au feu
	Veiller à une insertion correcte		Ne pas déformer/détériorer
	Ne pas ouvrir/démonter		Ne pas mélanger des types et des marques différents
	Ne pas mélanger des piles usées et des piles neuves		Ne pas recharger
	Tenez les piles éloignées de l'eau et d'une humidité excessive.		Ne pas court-circuiter
	Insérer correctement		

Guirlande lumineuse à LED

● Introduction

Ce document est une version imprimée abrégée du mode d'emploi complet. En scannant le code QR, vous accédez directement à la page de service de Lidl (www.lidl-service.com), et en saisissant le numéro d'article (IAN) 459156_2401, vous pouvez consulter et télécharger le mode d'emploi complet.

Ce mode d'emploi résumé fait partie de ce produit. Avant d'utiliser le produit pour la première fois, veuillez lire soigneusement toutes les instructions

d'utilisation et consignes de sécurité. Veuillez conserver le mode d'emploi résumé et fournir tous les documents aux autres utilisateurs lorsque vous leur transmettez le produit.



● Utilisation conforme



Ce produit convient à un usage à l'intérieur et à l'extérieur. Le produit est uniquement destiné à un usage domestique et non à un usage commercial.

● Contenu de la livraison

1 guirlande lumineuse à LED
5 crochets à ventouse
3 piles
1 mode d'emploi

● Descriptif des pièces

- 1 LED
- 2 Bouton-poussoir (TIMER/ON/OFF)
- 3 Compartiment à piles
- 4 Crochet à ventouse
- 5 Vis
- 6 Clip
- 7 Pile
- 8 Joint

● Caractéristiques techniques

LED : 20 x
Tension de service : 4,5 V=
Piles : 3 x 1,5 V=
Indice de protection : IP44 (produit protégé contre les projections d'eau)
Durée d'éclairage : env. 30 heures
Puissance (guirlande lumineuse) : 0,4 W



Consignes de sécurité

NOUS VOUS PRIONS DE LIRE ATTENTIVEMENT LES INSTRUCTIONS AVANT TOUTE UTILISATION DU PRODUIT ! CONSERVEZ TOUTES LES CONSIGNES DE SÉCURITÉ ET INSTRUCTIONS EN VUE D'UNE CONSULTATION ULTÉRIEURE !



AVERTISSEMENT ! DANGER DE MORT ET RISQUE D'ACCIDENT POUR LES EN- FANTS EN BAS ÂGE ET LES ENFANTS !

Ne jamais laisser les enfants manipuler sans surveillance le matériel d'emballage. Ils risquent de s'étouffer avec le matériel d'emballage. Les enfants sous-estiment souvent les dangers. Toujours tenir le produit à l'écart des enfants.

- Ce produit peut être utilisé par des enfants âgés de 8 ans et plus ainsi que par des personnes ayant des capacités physiques, sensorielles ou mentales réduites ou manquant d'expérience ou de connaissances, s'ils sont surveillés ou s'ils ont été informés de l'utilisation sûre du produit et s'ils comprennent les risques liés à son utilisation. Les enfants ne doivent pas jouer avec le produit. Le nettoyage et l'entretien du produit ne doivent pas être effectués par des enfants laissés sans surveillance.
- Ne jamais utiliser le produit si le moindre endommagement est constaté.
- Éviter d'exposer le produit à toute sollicitation mécanique !

ATTENTION ! RISQUE DE SURCHAUFFE !

- Ne pas faire fonctionner le produit dans son emballage.
- Après utilisation, rangez le produit dans son emballage pour éviter tout endommagement involontaire.
- Le produit ne contient aucune pièce nécessitant maintenance de la part de l'utilisateur. Les ampoules ne sont pas remplaçables.
- Le produit ne doit pas être raccordé électriquement à une autre guirlande lumineuse.
- Ne jamais raccorder directement le produit à une connexion 230 V.
- Les LED ne sont pas remplaçables.
- Si les LED arrivent en fin de vie, l'ensemble du produit doit alors être remplacé.
- Protégez le produit contre les arêtes coupantes, les charges mécaniques et les surfaces chaudes.
- Ne pas le fixer avec des agrafes tranchantes ou des clous.

AVERTISSEMENT ! UTILISEZ UNIQUEMENT CETTE GUIRLANDE LUMINEUSE LORSQUE TOUS LES JOINTS SONT INSTALLÉS.



Consignes de sécurité relatives aux piles/aux piles rechargeables

- **DANGER DE MORT !** Rangez les piles/piles rechargeables hors de la portée des enfants. En cas d'ingestion, consultez immédiatement un médecin !
- Une ingestion peut entraîner des brûlures, une perforation des tissus mous et la mort. Des brûlures graves peuvent apparaître dans les 2 heures suivant l'ingestion.
-  **RISQUE D'EXPLOSION !** Ne rechargez jamais des piles non rechargeables. Ne court-circuitiez pas les piles/piles rechargeables et/ou ne les ouvrez pas ! Autrement, vous risquez de provoquer une surchauffe, un incendie ou une explosion.
- Ne jetez jamais des piles/piles rechargeables au feu ou dans l'eau.
- Ne pas soumettre les piles/piles rechargeables à une charge mécanique.

Risque de fuite des piles/piles rechargeables

- Évitez d'exposer les piles/piles rechargeables à des conditions et températures extrêmes susceptibles de les endommager, par ex. sur des radiateurs/exposition directe aux rayons du soleil.
- Lorsque les piles/piles rechargeables fuient, évitez tout contact du produit chimique avec la peau, les yeux ou les muqueuses ! Rincez les zones touchées à l'eau claire et consultez immédiatement un médecin !
-  **PORTER DES GANTS DE PROTECTION !** Les piles/piles rechargeables endommagées ou sujettes à des fuites peuvent provoquer des brûlures au contact de la peau. Vous devez donc porter des gants adéquats pour les manipuler.
- En cas de fuite des piles/piles rechargeables, retirez-les aussitôt du produit pour éviter tout endommagement.
- Utilisez uniquement des piles/piles rechargeables du même type. Ne mélangez pas des piles/piles rechargeables usées et neuves !

- Retirez les piles/piles rechargeables, si vous ne comptez pas utiliser le produit pendant une période prolongée.











Risque d'endommagement du produit

- Exclusivement utiliser le type de pile/pile rechargeable spécifié.
- Insérez les piles/piles rechargeables conformément à l'indication de polarité (+) et (-) indiquée sur la pile/pile rechargeable et sur le produit.
- Avant l'insertion de la pile, nettoyez les contacts de la pile/de la pile rechargeable ainsi que ceux présents dans le compartiment à piles en vous servant d'un chiffon sec et non pelucheux ou d'un coton-tige !
- Retirez immédiatement les piles/piles rechargeables usées du produit.



● Mise en service

Remarque : veuillez retirer tous les matériaux d'emballage du produit.

● Insérer/remplacer les piles

- Retirez la vis  et les clips  du compartiment à piles . Ouvrez le couvercle du compartiment à piles  et insérez trois piles  de type AA (LR6) (fig. B). Vérifier à ce que la polarité soit correcte. Celle-ci est indiquée dans le compartiment à piles .
- Assurez-vous que le joint  soit correctement installé.
- Fermez le compartiment à piles  et les clips  puis revissez la vis  (voir fig. B).

● Mise en marche et arrêt

- Le compartiment à piles  est équipé d'un bouton-poussoir .
- En appuyant de manière répétée sur celui-ci, vous activez successivement les fonctions TIMER (minuterie), ON et OFF du produit.

- En activant la fonction minuterie, le produit éclaire pendant 6 heures avant de se mettre sur pause durant 18 heures. À l'heure prévue, le produit éclaire de nouveau durant 6 heures, avant de se remettre sur pause durant 18 heures.
- En fonction ON, le produit reste allumé jusqu'à ce qu'il soit éteint par une nouvelle pression du bouton **2**.

● Utiliser les crochets à ventouse

- Nettoyez la surface lisse souhaitée (par ex. du verre) avant de fixer les crochets à ventouse **4**. Placez la guirlande lumineuse sur le ou les crochets et fixez-la solidement. Le produit est désormais prêt à l'emploi.

Remarque : les produits avec ventouses nécessitent une surface bien préparée, propre et sèche. Ils ne sont pas recommandés pour les surfaces poreuses telles que la porcelaine, les carreaux de marbre, les carreaux structurés ou traités.

Remarque : n'utilisez pas de produit à ventouse au-dessus de lits ou à des endroits où un défaut pourrait provoquer des blessures.

● Nettoyage

- Utilisez un plumeau pour nettoyer le produit.

● Mise au rebut

L'emballage se compose de matières recyclables pouvant être mises au rebut dans les déchetteries locales.



Veuillez respecter l'identification des matériaux d'emballage pour le tri sélectif, ils sont identifiés avec des abbréviations (a) et des chiffres (b) ayant la signification suivante : 1-7 : plastiques/20-22 : papiers et cartons/80-98 : matériaux composite.



Votre mairie ou votre municipalité vous renseigneront sur les possibilités de mise au rebut des produits usagés.



Afin de contribuer à la protection de l'environnement, veuillez ne pas jeter votre produit usagé dans les ordures ménagères, mais éliminez-le de manière appropriée. Pour obtenir des renseignements concernant les points de collecte et leurs horaires d'ouverture, vous pouvez contacter votre municipalité.



Le produit ainsi que les accessoires et les matériaux d'emballage sont recyclables et relèvent de la responsabilité élargie du producteur. Éliminez-les séparément, en suivant l'Info-tri illustrée, dans l'intérêt d'un meilleur traitement des déchets. Le logo Tri-man n'est valable qu'en France.

Les piles/piles rechargeables défectueuses ou usagées doivent être recyclées. Les piles et/ou piles rechargeables et/ou le produit doivent être retournés dans les centres de collecte proposés.



Pollution de l'environnement par la mise au rebut incorrecte des piles/piles rechargeables !

Les piles/piles rechargeables ne doivent pas être mises au rebut avec les ordures ménagères. Elles peuvent contenir des métaux lourds toxiques et doivent être considérées comme des déchets spéciaux. Les symboles chimiques des métaux lourds sont les suivants : Cd = cadmium, Hg = mercure, Pb = plomb. Pour cette raison, veuillez toujours déposer les piles/piles rechargeables usagées dans les conteneurs de recyclage communaux.

● Garantie

Article L217-16 du Code de la consommation

Lorsque l'acheteur demande au vendeur, pendant le cours de la garantie commerciale qui lui a été consentie lors de l'acquisition ou de la réparation d'un bien meuble, une remise en état couverte par la garantie, toute période d'immobilisation d'au moins sept jours vient s'ajouter à la durée de la garantie qui restait à courir. Cette période court à compter de la demande d'intervention de l'acheteur ou de la mise à disposition pour réparation du bien en cause, si cette mise à disposition est postérieure à la demande d'intervention.

Indépendamment de la garantie commerciale souscrite, le vendeur reste tenu des défauts de conformité du bien et des vices rédhibitoires dans les conditions prévues aux articles L217-4 à L217-13 du Code de la consommation et aux articles 1641 à 1648 et 2232 du Code Civil.

Article L217-4 du Code de la consommation

Le vendeur livre un bien conforme au contrat et répond des défauts de conformité existant lors de la délivrance.

Il répond également des défauts de conformité résultant de l'emballage, des instructions de montage ou de l'installation lorsque celle-ci a été mise à sa charge par le contrat ou a été réalisée sous sa responsabilité.

Article L217-5 du Code de la consommation

Le bien est conforme au contrat :

- 1° S'il est propre à l'usage habituellement attendu d'un bien semblable et, le cas échéant :
 - s'il correspond à la description donnée par le vendeur et possède les qualités que celui-ci a présentées à l'acheteur sous forme d'échantillon ou de modèle ;
 - s'il présente les qualités qu'un acheteur peut légitimement attendre eu égard aux déclarations publiques faites par le vendeur, par le producteur ou par son représentant, notamment dans la publicité ou l'étiquetage ;

- 2° Ou s'il présente les caractéristiques définies d'un commun accord par les parties ou être propre à tout usage spécial recherché par l'acheteur, porté à la connaissance du vendeur et que ce dernier a accepté.

Article L217-12 du Code de la consommation

L'action résultant du défaut de conformité se prescrit par deux ans à compter de la délivrance du bien.

Article 1641 du Code civil

Le vendeur est tenu de la garantie à raison des défauts cachés de la chose vendue qui la rendent impropre à l'usage auquel on la destine, ou qui diminuent tellement cet usage que l'acheteur ne l'aurait pas acquise, ou n'en aurait donné qu'un moindre prix, s'il les avait connus.

Article 1648 1er alinéa du Code civil

L'action résultant des vices rédhibitoires doit être intentée par l'acquéreur dans un délai de deux ans à compter de la découverte du vice.

Les pièces détachées indispensables à l'utilisation du produit sont disponibles pendant la durée de la garantie du produit.

Le produit a été fabriqué selon des critères de qualité stricts, et contrôlé consciencieusement avant sa livraison. En cas de défaut de matériau ou de fabrication, vous avez des droits légaux vis-à-vis du vendeur du produit. Vos droits légaux ne sont en aucun cas limités par notre garantie mentionnée ci-dessous.

La garantie de ce produit est de 3 ans à partir de la date d'achat. La période de garantie commence à la date d'achat. Conservez l'original de la preuve d'achat dans un endroit sûr car ce document est nécessaire pour prouver l'achat.

Tout dommage ou défaut déjà présent au moment de l'achat doit être signalé immédiatement après le déballage du produit.

Si le produit présente un défaut de matériau ou de fabrication dans les 3 ans qui suivent la date d'achat, nous le réparerons ou le remplacerons - à notre

choix - gratuitement pour vous. La période de garantie n'est pas prolongée par une demande de garantie acceptée. Cette mesure s'applique également pour les pièces remplacées et réparées.

Cette garantie est annulée si le produit a été endommagé ou utilisé ou entretenu de manière incorrecte.

La garantie couvre les défauts de matériels et de fabrication. Cette garantie ne couvre pas les pièces du produit soumises à une usure normale, et qui sont donc considérées comme des pièces d'usure (par exemple les piles, les piles rechargeables, tuyaux, les cartouches d'encre), ni les dommages aux pièces fragiles, par exemple les interrupteurs ou les pièces en verre.

● Faire valoir sa garantie

Pour garantir la rapidité d'exécution de la procédure de garantie, veuillez respecter les indications suivantes :

Veuillez conserver le ticket de caisse et la référence du produit (IAN 459156_2401) à titre de preuve d'achat pour toute demande.

Le numéro de référence de l'article est indiqué sur la plaque d'identification, gravé sur la page de titre de votre manuel (en bas à gauche) ou sur un autocollant apposé sur la face arrière ou inférieure du produit.

En cas de dysfonctionnement du produit, ou de tout autre défaut, contactez en premier lieu le service après-vente par téléphone ou par e-mail aux coordonnées indiquées ci-dessous.

Vous pouvez alors envoyer franco de port tout produit considéré comme défectueux au service clientèle indiqué, accompagné de la preuve d'achat (ticket de caisse) et d'une description écrite du défaut avec mention de sa date d'apparition.

● Service après-vente

(FR) Service après-vente France

Tél. : 0800904879

E-Mail : owim@lidl.fr

(BE) Service après-vente Belgique

Tél. : 080071011

Tél. : 80023970 (Luxembourg)

E-Mail : owim@lidl.be

CE IP44

Legenda van de gebruikte pictogrammen	Pagina 26
Inleiding	Pagina 26
Correct gebruik	Pagina 27
Omvang van de levering.....	Pagina 27
Beschrijving van de onderdelen.....	Pagina 27
Technische gegevens	Pagina 27
Veiligheidsinstructies	Pagina 27
Veiligheidsinstructies voor batterijen / accu's	Pagina 28
Ingebruikname	Pagina 28
Batterijen plaatsen / vervangen.....	Pagina 28
In- en uitschakelen.....	Pagina 28
Zuignaphaken gebruiken	Pagina 29
Reiniging	Pagina 29
Afvoer	Pagina 29
Garantie	Pagina 29
Afwikkeling in geval van garantie	Pagina 30
Service	Pagina 30

Legenda van de gebruikte pictogrammen

	Dit product is geschikt voor gebruik binnens- en buitenshuis.		Dit symbool geeft aan dat de stroomkabel ca. 3 m en de 5 strengen elk 160 cm lang zijn.
	Gelijkstroom/-spanning		6-uurs timer met automatische herhaling in het dagritme
	Alkali-batterijen inbegrepen		Spatwaterdicht
	De CE-markering duidt op conformiteit met relevante EU-richtlijnen die van toepassing zijn op dit product.		Veiligheidsinstructies Instructies
	Buiten het bereik van kinderen opbergen		Niet in het vuur gooien
	Niet verkeerd plaatsen		Niet deformer/beschadigen
	Niet openen/uit elkaar halen		Verschillende types en merken niet door elkaar gebruiken
	Nieuwe en gebruikte batterijen niet door elkaar gebruiken		Niet opladen
	Houd batterijen uit de buurt van water en overmatig vocht.		Niet kortsluiten
	Op de juiste manier plaatsen		

LED-lichtketting

● Inleiding

Bij dit document gaat het om een verkorte versie van de volledige gebruiksaanwijzing. Door het scannen van de QR-code komt u direct op de Lidl-Service-pagina (www.lidl-service.com) en kunt u door het invoeren van het artikelnummer (IAN) 459156_2401 de volledige gebruiksaanwijzing bekijken en downloaden.

De beknopte handleiding maakt deel uit van het product. Maak u voor het gebruik van het product

vertrouwd met alle bedienings- en veiligheidsinstructies. Bewaar de beknopte handleiding zorgvuldig en overhandig alle documenten bij de doorgifte van het product aan derden.



● Correct gebruik



Dit product is geschikt voor gebruik binnens- en buitenshuis. Het product is alleen bedoeld voor gebruik in privé-huishoudens en niet voor commerciële doeleinden.

● Omvang van de levering

- 1 LED-lichtketting
- 5 zuignaphaken
- 3 batterijen
- 1 bedieningshandleiding

● Beschrijving van de onderdelen

- 1 Leds
- 2 Knop (TIMER/ON/OFF)
- 3 Batterijvak
- 4 Zuignaphaakje
- 5 Schroef
- 6 Clip
- 7 Batterij
- 8 Afdichting

● Technische gegevens

LED:	40 x
Voedingsspanning:	4,5V===
Batterijen:	3 x 1,5V===, type AA (LR6)
Beschermingsgraad:	IP44 (spatwaterdicht)
Verlichtingsduur:	ca. 30 uur
Vermogen (lichtslinger):	0,4W



Veiligheidsinstructies

LEES DE GEBRUIKSAANWIJZING ALSTUBLIEFT DOOR VOORDAT U HET PRODUCT GEBRUIKT! BEWAAR ALLE VEILIGHEIDSTECHNISCHE INSTRUCTIES EN AANWIJZINGEN OM DEZE EVENTUEEL LATER TE KUNNEN RAADPLEGEN!



⚠ WAARSCHUWING! LEVENSGEVAAR EN KANS OP ONGEVALLLEN VOOR KLEUTERS

EN KINDEREN! Laat kinderen nooit zonder toezicht hanteren met het verpakkingsmateriaal. Er bestaat gevaar voor verstikking door verpakkingsmateriaal. Kinderen onderschatten de gevaren vaak. Houd kinderen altijd uit de buurt van het product.

- Dit product kan door kinderen vanaf 8 alsmede door personen met verminderde fysieke, sensorische of mentale vaardigheden of een gebrek aan ervaring en kennis worden gebruikt, als zij onder toezicht staan of geïnstrueerd werden met betrekking tot het veilige gebruik van het product en zij de hieruit voortvloeiende gevaren begrijpen. Kinderen mogen niet met het product spelen. Reiniging en onderhoud mogen niet door kinderen zonder toezicht worden uitgevoerd.
- Gebruik het product niet, als u een beschadiging constateert.
- Voorkom eventuele mechanische belasting van het product!

⚠ WAARSCHUWING! KANS OP OVERVERHITTING! Gebruik het product niet in de verpakking.

- Bewaar het product na gebruik weer in de verpakking om mogelijke beschadigingen te vermijden.
- Het product bevat geen onderdelen die door de gebruiker kunnen worden onderhouden. De verlichtingsmiddelen kunnen niet worden vervangen.
- Het product mag niet elektrisch met een andere lichtslinger worden verbonden.
- Sluit het product nooit direct aan op een 230V-aansluiting.
- De led's kunnen niet worden vervangen.
- Mochten de led's aan het einde van hun levensduur uitvallen, dient het gehele product te worden vervangen.
- Bescherm het product tegen scherpe randen, mechanische belastingen en hete oppervlakken.
- Niet met scherpe klemmen of spijkers bevestigen.

⚠ WAARSCHUWING! GEBRUIK DEZE LICHTSLINGER ALLEEN, ALS ALLE DICHTINGEN ZIJN GEMONTEERD.



Veiligheidsinstructies voor batterijen/accu's

- **LEVENSGEVAAR!** Houd batterijen/accu's buiten het bereik van kinderen. Raadpleeg bij inslikken onmiddellijk een arts!
- Inslikken kan leiden tot inwendige verbrandingen, perforatie van zacht weefsel en tot de dood. Ernstige inwendige verbrandingen kunnen binnen 2 uur na het inslikken optreden.
-  **EXPLOSIEGEVAAR!** Laad niet oplaadbare batterijen nooit op. Sluit de batterijen/accu's niet kort en/of open deze niet. Daardoor kan de batterij oververhit raken, in brand vliegen of exploderen.
- Gooi batterijen/accu's nooit in het vuur of water.
- Stel batterijen/accu's nooit bloot aan mechanische belastingen.

Risico dat de batterijen/accu's lekken

- Vermijd extreme omstandigheden en temperaturen die invloed op de batterijen/accu's zouden kunnen hebben bijv. radiatoren/direct zonlicht.
- Bij lekkende batterijen/accu's het contact van de chemicaliën met de huid, ogen en slijmvliezen vermijden! Spoel de desbetreffende plekken direct af met schoon water en raadpleeg onmiddellijk een arts!



DRAAG VEILIGHEIDSHAND-SCHOENEN! Lekkende of beschadigde batterijen/accu's kunnen in

- geval van huidcontact chemische brandwonden veroorzaken. Draag daarom in dit geval geschikte veiligheidshandschoenen.
- Als de batterijen/accu's lekken, dient u deze direct uit het product te halen om beschadigingen te vermijden.
- Gebruik alleen batterijen/accu's van hetzelfde type. Gebruik nooit nieuwe en oude batterijen/accu's door elkaar!
- Verwijder de batterijen/accu's, als u het product gedurende een langere periode niet gebruikt.

Risico op beschadiging van het product

- Gebruik uitsluitend het aangegeven type batterij/accu!

- Plaats de batterijen/accu's volgens de weergegeven polariteit (+) en (-) op batterij/accu en op product.
- Reinig de contacten van de batterij/accu en in het batterijvak voor het plaatsen met een droge, pluisvrije doek of wattenstaafje!
- Verwijder verbruikte batterijen/accu's direct uit het product.

● Ingebruikname

Opmerking: verwijder al het verpakkingsmateriaal van het product.

● Batterijen plaatsen/vervangen

- Draai de schroef **[5]** los en maak de clips **[6]** van het batterijvak **[3]** los. Open het batterijvak **[3]** en leg er drie batterijen **[7]** van het type AA (LR6) in (afb. B). Let op de juiste polariteit. Deze wordt in het batterijvak **[3]** aangegeven.
- Controleer of de afdichting **[8]** correct is gemonteerd.
- Sluit het batterijvak **[3]** en de clips **[6]** en draai dan de schroef **[5]** stevig vast (zie afb. B).

● In- en uitschakelen

- Het batterijvak **[3]** is voorzien van een knop **[2]**.
- Door herhaaldelijk op deze knop te drukken, schakelt u het product achtereenvolgens in de functies TIMER, ON en OFF.
- In de timer-functie brandt het product continu gedurende 6 uur met een erop volgende pauze van 18 uur. Op het inschakel-tijdstip brandt het product opnieuw 6 uur gevolgd door een 18 uur durende pauze.
- In de functie ON brandt het product net zo lang tot het door het opnieuw indrukken van de knop **[2]** wordt uitgeschakeld.

● Zuignaphaken gebruiken

- Reinig het gewenste gladde oppervlak (bijv. glas) voordat u de zuignaphaken **4** aanbrengt. Leg de lichtslinger op de haak/haken en bevestig hem goed. Het product is nu gereed voor gebruik.

Opmerking: producten met zuignappen hebben een goed voorbereid, schoon en droog oppervlak nodig. Ze worden niet aanbevolen voor poreuze oppervlakken zoals porselein, marmeren tegels, tegels met structuur of behandelde tegels.

Opmerking: gebruik producten met zuignappen niet boven bedden of op plaatsen waar een defect verwondingen kan veroorzaken.

● Reiniging

- Gebruik een ragebol om het product te reinigen.

● Afvoer

De verpakking bestaat uit milieuvriendelijke grondstoffen die u via de plaatselijke recyclingcontainers kunt afvoeren.



Neem de aanduiding van de verpakingsmaterialen voor de afvalscheiding in acht. Deze zijn gemarkeerd met de afkortingen (a) en een cijfers (b) met de volgende betekenis: 1-7: kunststoffen/20-22: papier en vezelplaten/80-98: composietmaterialen.



Informatie over de mogelijkheden om het uitgediende product na gebruik te verwijderen, verstrekt uw gemeentelijke overheid.



Gooi het afgedankte product omwille van het milieu niet weg via het huisvuil, maar geef het af bij het daarvoor bestemde depot of het gemeentelijke milieupark. Over afgifteplaatsen en hun openingstijden kunt u zich bij uw aangewezen instantie informeren.



Le produit ainsi que les accessoires et les matériaux d'emballage sont recyclables et relèvent de la responsabilité élargie du producteur. Éliminez-les séparément, en suivant l'Info-tri illustrée, dans l'intérêt d'un meilleur traitement des déchets. Le logo Triman n'est valable qu'en France.

Defecte of verbruikte batterijen/accu's moeten worden gerecycled. Geef batterijen/accu's en/of het product af bij de daarvoor bestemde verzamelstations.



Milieuschade door foutieve verwijdering van de batterijen/accu's!

Batterijen/accu's mogen niet via het huisvuil worden weggegooid. Ze kunnen giftige zware metalen bevatten en vallen onder het chemisch afval. De chemische symbolen van de zware metalen zijn: Cd = cadmium, Hg = kwik, Pb = lood. Geef verbruikte batterijen/accu's daarom af bij een gemeentelijk inzamelpunt.

● Garantie

Het product werd volgens strenge kwaliteitsrichtlijnen gemaakt en voor de uitlevering zorgvuldig gecontroleerd. In geval van materiaal- of fabricagefouten hebt u tegenover de verkoper van het product wettelijke rechten. Uw wettelijke rechten worden op geen enkele manier door onze hieronder vermelde garantie beperkt.

De garantie voor dit product bedraagt 3 jaar vanaf aankoopdatum. De garantieperiode gaat in op de datum van aankoop. Bewaar het originele bewijs van aankoop op een veilige plek aangezien dit document nodig is als bewijs.

Alle beschadigingen of gebreken die reeds op het moment van aankoop aanwezig zijn, moeten meteen na het uitpakken van het product worden gemeld.

Mocht het product binnen 3 jaar na aankoopdatum een materiaal- of fabricagefout vertonen, zullen wij het – naar onze keuze – gratis voor u repareren of vervangen. De garantieperiode wordt door een plaatsgevonden garantieverlening niet verlengd. Dit geldt ook voor vervangen en gerepareerde onderdelen.

Deze garantie vervalt als het product werd beschadigd of onjuist is gebruikt of onderhouden.

De garantie dekt materiaal- en fabricagefouten af. Deze garantie dekt geen productonderdelen die aan normale slijtage onderhevig zijn en daarom als verbruiksartikelen worden beschouwd (bv. batterijen, oplaadbare batterijen, slangen, inktpatronen), noch dekt zij schade aan breekbare onderdelen, bv. schakelaars of onderdelen die van glas zijn gemaakt.

● Afwikkeling in geval van garantie

Om een snelle afhandeling van uw reclamatie te waarborgen dient u de volgende instructies in acht te nemen:

Houd bij alle vragen alstublieft de kassabon en het artikelnummer (IAN 459156_2401) als bewijs van aankoop bij de hand.

Het artikelnummer vindt u op de typeplaat, ingegraveerd, op het titelblad van uw handleiding (links- of rechts- of achter- of onderzijde).

Wanneer er storingen in de werking of andere gebreken optreden, dient u eerst telefonisch of per e-mail contact met de onderstaande service-afdeling op te nemen.

Een als defect geregistreerd product kunt u dan samen met uw aankoopbewijs (kassabon) en vermelding van de concrete schade alsmede het tijdstip van optreden voor u franco aan het u meegedeelde servicepunt verzenden.

NL Service Nederland

Tel.: 08000225537

E-Mail: owim@lidl.nl

BE Service België

Tel.: 080071011

Tel.: 80023970 (Luxemburg)



















E-Mail: owim@lidl.be

CE IP44

● Service

Legenda zastosowanych piktogramów	Strona 32
Wstęp	Strona 32
Zastosowanie zgodne z przeznaczeniem	Strona 33
Zawartość	Strona 33
Opis części	Strona 33
Dane techniczne	Strona 33
Wskazówki bezpieczeństwa	Strona 33
Wskazówki bezpieczeństwa dla baterii / akumulatorów	Strona 34
Uruchomienie	Strona 34
Wkładanie / wymiana baterii	Strona 34
Włączanie i wyłączanie	Strona 34
Stosowanie haczyków z przyssawkami	Strona 35
Czyszczenie	Strona 35
Utylizacja	Strona 35
Gwarancja	Strona 36
Sposób postępowania w przypadku naprawy gwarancyjnej	Strona 36
Serwis	Strona 36

Legenda zastosowanych piktogramów

	Produkt ten nadaje się do użytku zarówno w pomieszczeniach, jak i na zewnątrz.		Ten symbol oznacza, że przewód zasilający ma długość 3 m, a 5 żył ma długość 160 cm każda.
	Prąd stały/napięcie stałe		6-godz. timer z automatycznym powtarzaniem w rytmie dziennym
	Zawarte baterie alkaliczne		Ochrona przed przyskającą wodą
	Znak CE wskazuje zgodność z odpowiednimi Dyrektywami UE dotyczącymi tego produktu.		Wskazówki bezpieczeństwa Instrukcja postępowania
	Przechowywać poza zasięgiem dzieci		Nie wrzucać do ognia
	Nie wkładać w niepoprawny sposób		Nie deformować/uszkadzać
	Nie otwierać/wyjmować		Nie należy mieszać różnych typów i marek
	Nie mieszać ze sobą nowych i zużytych baterii		Nie ładować
	Baterie należy przechowywać z dala od wody i nadmiernej wilgoci.		Nie zwierać
	Zwrócić uwagę na właściwe wkładanie		

łańcuch świetlny LED

● Wstęp

Niniejszy dokument jest skróconą, wydrukowaną wersją kompletnej instrukcji obsługi. Zeskanowanie kodu QR przeniesie Cię bezpośrednio na stronę serwisu Lidl (www.lidl-service.com) i po wpisaniu numeru artykułu (IAN) 459156_2401 będziesz mógł/a obejrzeć i pobrać pełną instrukcję obsługi.

Krótką instrukcją stanowi część składową tego produktu. Przed użyciem produktu należy zapoznać się ze wszystkimi wskazówkami dotyczącymi

obsługi i bezpieczeństwa. Krótką instrukcję należy zachować i w przypadku przekazania produktu innej osobie przekazać również całą dokumentację.



● Zastosowanie zgodne z przeznaczeniem



Produkt ten nadaje się do użytku zarówno w pomieszczeniach, jak i na zewnątrz.

Produkt ten przeznaczony jest do zastosowania jedynie w prywatnych gospodarstwach domowych, a nie w celach komercyjnych.

● Zawartość

- 1 łańcuch świetlny LED
- 5 haczyków z przysawkami
- 3 baterie
- 1 instrukcja obsługi

● Opis części

- 1 Diody LED
- 2 Przycisk (TIMER/ON/OFF)
- 3 Komora baterii
- 4 Haczyk z przysawką
- 5 Śruba
- 6 Klips
- 7 Bateria
- 8 Uszczelka

● Dane techniczne

- Diody LED: 40 x
Napięcie robocze: 4,5 V=
Baterie: 3 x 1,5 V=
Stopień ochrony: IP44 (zabezpieczenie przed pryskającą wodą)
Czas świecenia: ok. 30 godzin
Moc
(łańcuch świetlny): 0,4 W



Wskazówki bezpieczeństwa

PRZED UŻYCIEM ARTYKUŁU NALEŻY PRZECZYTAĆ INSTRUKCJĘ OBSŁUGI! PROSZĘ ZACHOWAĆ WSZYSTKIE WSKAZÓWKI DOTYCZĄCE BEZPIECZEŃSTWA I INSTRUKCJE NA PRZYSZŁOŚĆ!

■ **OSTRZEŻENIE! NIEBEZPIECZEŃSTWO UTRATY ŻYCIA I ODNIESIENIA OBRAŻEŃ W**

WYPADKU PRZEZ DZIECI! W żadnym wypadku nie pozostawiać dzieci bez nadzoru w pobliżu opakowania. Istnieje zagrożenie uduszeniem wywołane przez materiał opakowaniowy. Dzieci często nie dostrzegają niebezpieczeństwa. Dzieci nie powinny mieć dostępu do produktu.

- Niniejszy produkt może być używany przez dzieci od lat 8 oraz przez osoby z obniżonymi zdolnościami fizycznymi, sensorycznymi lub mentalnymi lub brakiem doświadczenia i/lub wiedzy, jeśli pozostają pod nadzorem lub zostały pouczone w kwestii bezpiecznego użycia produktu i rozumieją wynikające z niego zagrożenia. Dzieci nie mogą bawić się produktem. Czyszczenie i konserwacja nie mogą być wykonywane przez dzieci bez nadzoru.
- Nie używać produktu w razie stwierdzenia jakichkolwiek uszkodzeń.
- Należy unikać mechanicznego przeciążania produktu!

OSTROŻNIE! NIEBEZPIECZEŃSTWO PRZEGRZANIA! Nie należy stosować produktu w opakowaniu.

- Po użyciu przechowywać produkt w opakowaniu w celu uniknięcia przypadkowych uszkodzeń.
- Ten produkt nie zawiera elementów, które mogą być konserwowane przez użytkownika. Elementy świetlne nie podlegają wymianie.
- Produkt nie powinien być łączony elektrycznie z innym łańcuchem świetlnym.
- Produkt podłączyć bezpośrednio do gniazdka 230 V.
- Wymiana diod LED jest niemożliwa.
- Jeśli diody LED przestaną działać z powodu zużycia, należy wymienić cały produkt.

- Chronić produkt przed ostrymi krawędziami, obciążeniami mechanicznymi i gorącymi powierzchniami.
- Nie mocować za pomocą ostrych klamer lub gwoździ.

⚠ OSTRZEŻENIE! TEGO ŁAŃCUCHA ŚWIETLNEGO NALEŻY UŻYWAĆ TYLKO WTEDY, JEŚLI ZAŁOŻONE SĄ WSZYSTKIE USZCZELKI.

Wskazówki bezpieczeństwa dla baterii/akumulatorów

- **ZAGROŻENIE ŻYCIA!** Baterie/akumulatory należy trzymać poza zasięgiem dzieci. W przypadku połknięcia należy natychmiast udać się do lekarza!
- Połknięcie może prowadzić do oparzeń, perforacji tkanki miękkiej i śmierci. Ciężkie poparzenia mogą wystąpić w ciągu 2 godzin po połknięciu.
- **NIEBEZPIECZEŃSTWO WYBUCHU!** Baterii jednorazowego użytku nie wolno ładować ponownie. Baterii/akumulatorów nie należy zwierać i/lub otwierać. Może to doprowadzić do przegrzania, pożaru lub wybuchu.
- Nigdy nie należy wrzucać baterii/akumulatorów do ognia lub wody.
- Nigdy nie należy narażać baterii/akumulatorów na obciążenia mechaniczne.

Ryzyko wycieku kwasu z baterii/akumulatorów

- Należy unikać ekstremalnych warunków i temperatur, które mogą oddziaływać na baterie/akumulatory, np. kaloryferów/bezpośredniego działania promieniowania słonecznego.
- Jeśli wyciekną baterie/akumulatory, należy unikać kontaktu skóry, oczu i błon śluzowych z chemikaliami! Dotknięte miejsca natychmiast przepłukać czystą wodą i udać się do lekarza!



ZAKŁADAĆ RĘKAWICE OCHRONNE! Wylane lub uszkodzone baterie/akumulatory po dotknięciu skóry mogą spowodować poparzenia

chemiczne. Dlatego należy w takim przypadku nakładać odpowiednie rękawice ochronne.

- W przypadku wycieku baterii/akumulatorów natychmiast usunąć je z produktu, aby uniknąć uszkodzeń.
- Używać wyłącznie baterii/akumulatorów tego samego typu. Nie zakładać razem nowych oraz zużytych baterii/akumulatorów!
- Jeżeli produkt nie jest przez dłuższy czas używany, baterie/akumulatory należy wyjąć.

Ryzyko uszkodzenia produktu

- Używać wyłącznie zalecanego rodzaju baterii/akumulatora!
- Włożyć baterie/akumulatory zgodnie z oznaczeniem biegunów (+) i (-) na baterii/akumulatorze i produkcie.
- Oczyszczyć styki baterii/akumulatora i w komorze baterii przed włożeniem suchą, niestrzępiącą się szmatką lub patyczkiem higienicznym!
- Zużyte baterie/akumulatory wyjąć jak najszybciej z produktu.

● Uruchomienie

Wskazówka: Należy całkowicie usunąć materiał opakowania z produktu.

● Wkładanie/wymiana baterii

- Odkręcić śrubę [5] i klipsy [6] na komorze baterii [3]. Otworzyć komorę baterii [3] i włożyć trzy baterie [7] typu AA (LR6) (rys. B). Zwrócić uwagę na prawidłowe ułożenie biegunów. Jest ono oznaczone w komorze baterii [3].
- Upewnić się, że uszczelka [8] jest prawidłowo zainstalowana.
- Zamknąć komorę baterii [3] i klipsy [6], a następnie przykręcić śrubę [5] (patrz rys. B).

● Włączanie i wyłączanie

- Na komorze baterii [3] znajduje się przycisk [2].
- Kilkakrotnie naciskając ten przycisk włącza się produkt kolejno na funkcję TIMER, ON i OFF.

- Podczas funkcji Timer produkt świeci stale przez 6 godzin, potem następuje 18-godzinna przerwa. Produkt będzie świecił ponownie przez 6 godzin do czasu włączenia, potem nastąpi 18-godzinna przerwa.
- Przy funkcji ON produkt świeci się tak długo, aż wyłączy się go poprzez ponowne naciśnięcie przycisku [2].

● Stosowanie haczyków z przysawkami

- Przed zamocowaniem haczyków z przysawkami [4] należy oczyścić wybraną gładką powierzchnię (np. szkło). tańcuch świetlny umieścić na haczykach i dobrze ją przymocuj. Produkt jest gotowy do użycia.

Wskazówka: produkty z przysawkami wymagają dobrze przygotowanej, czystej i suchej powierzchni. Nie są one zalecane do powierzchni porowatych, takich jak porcelana, płytki marmurowe, płytki z fakturą lub poddane obróbce.

Wskazówka: produktów z przysawkami nie należy używać nad łózkami ani w miejscach, w których uszkodzenie mogłoby spowodować obrażenia ciała.

● Czyszczenie

- Produkt należy czyścić za pomocą miotłki do kurzu.

● Utylizacja

Opakowanie wykonane jest z materiałów przyjaznych dla środowiska, które można przekazać do utylizacji w lokalnym punkcie przetwarzania surowców wtórnych.



Przy segregowaniu odpadów prosimy zwrócić uwagę na oznakowanie materiałów opakowaniowych, oznaczone są one skrótami (a) i numerami (b) o następującym

znaczeniu: 1–7: Tworzywa sztuczne/20–22: Papier i tektura/80–98: Materiały kompozytowe.



Informacji na temat możliwości utylizacji wyeksploatowanego produktu udziela urząd gminy lub miasta.



Z uwagi na ochronę środowiska nie wyrzucać urządzenia po zakończeniu eksploatacji do odpadów domowych, lecz prawidłowo zutylizować. Informacji o punktach zbiorczych i ich godzinach otwarcia udziela odpowiedni urząd.

Elektroodpady nie mogą być wyrzucane do pojemników do selektywnej zbiórki odpadów komunalnych. Można je oddać w specjalnie wyznaczonych miejscach np. Punkt Selektywnej Zbiórki Odpadów Komunalnych lub/bądź w punktach handlowych oferujących w sprzedaży sprzęt elektroniczny.

Należy postępować zgodnie z obowiązującymi w Polsce przepisami dotyczącymi selektywnej zbiórki urządzeń elektrycznych i elektronicznych. Zużyty sprzęt może mieć szkodliwy wpływ na środowisko i zdrowie ludzi z uwagi na potencjalną zawartość niebezpiecznych substancji, mieszanin oraz części składowych. Gospodarstwo domowe spełnia ważną rolę w przyczynianiu się do ponownego użycia i odzysku surowców wtórnych, w tym recyklingu zużytego sprzętu. Na tym etapie kształtuje się postawy, które wpływają na zachowanie wspólnego dobra jakim jest czyste środowisko naturalne.



Produkt, w tym akcesoria i materiały opakowaniowe, nadają się do recyklingu i podlegają rozszerzonej odpowiedzialności producenta. Wyrzucić je osobno, zgodnie z ilustracją przedstawiającą informacje o sortowaniu, aby zapewnić lepszą utylizację odpadów. Logo Triman jest ważne tylko dla Francji.

Uszkodzone lub zużyte baterie/akumulatory muszą być poddane recyklingowi. Oddać baterie/akumulatory i/lub produkt w dostępnych punktach zbiórki.



Niewłaściwa utylizacja baterii/akumulatorów stwarza zagrożenie dla środowiska naturalnego!

Baterii/akumulatorów nie należy wyrzucać razem z odpadami domowymi. Mogą one zawierać szkodliwe metale ciężkie i należy je traktować jak odpady specjalne. Symbole chemiczne metali ciężkich są następujące: Cd = kadm, Hg = rtęć, Pb = ołów. Dlatego też zużyte baterie/akumulatory należy przekazywać do komunalnych punktów gromadzenia odpadów niebezpiecznych.

● Gwarancja

Produkt został wyprodukowany zgodnie z surowymi wytycznymi dotyczącymi jakości i dokładnie przetestowane przed dostawą. W przypadku wad materiałowych lub produkcyjnych przysługują Państwu prawa ustawowe wobec sprzedawcy produktu. Państwa prawa ustawowe nie są w żaden sposób ograniczone przez naszą gwarancję przedstawioną poniżej.

Gwarancja na ten produkt wynosi 3 lata od daty zakupu. Okres gwarancji rozpoczyna się od daty zakupu. Proszę przechowywać oryginalny rachunek w bezpiecznym miejscu, ponieważ ten dokument jest wymagany jako dowód zakupu.

Wszelkie uszkodzenia lub wady obecne już w momencie zakupu należy zgłosić niezwłocznie po rozpakowaniu produktu.

Jeżeli w ciągu 3 lat od daty zakupu produkt wykaże wady materiałowe lub produkcyjne, to – według naszego uznania – bezpłatnie go naprawimy lub wymienimy. Okres gwarancji nie ulega przedłużeniu o przyznane roszczenie gwarancyjne. Dotyczy to również wymienionych i naprawionych części.

Niniejsza gwarancja traci ważność, jeśli produkt został uszkodzony, był niewłaściwie użytkowany lub konserwowany.

Gwarancja obejmuje wady materiałowe i produkcyjne. Niniejsza gwarancja nie obejmuje części produktu, które podlegają normalnemu zużyciu i dlatego są uważane za części zużywalne (np. baterie, akumulatory, węże, wkłady atramentowe), ani nie obejmuje uszkodzeń części delikatnych, np. przełączników lub części wykonanych ze szkła.

Zgodnie z Kodeksem Cywilnym art. 581 §1 wraz z wymianą urzędzenia lub ważnej części czas gwarancji rozpoczyna się na nowo.

● Sposób postępowania w przypadku naprawy gwarancyjnej

Aby zapewnić szybkie rozpatrzenie Państwa wniosku, prosimy stosować się do następujących wskazówek:

Przed skontaktowaniem się z działem serwisowym należy przygotować paragon i numer artykułu (IAN 459156_2401) jako dowód zakupu.

Numer artykułów można znaleźć na tabliczce znamionowej, na grawerunku, na stronie tytułowej jego instrukcji (na dole po lewej stronie) lub jako naklejkę na stronie odwrotnej lub spodniej.

W razie wystąpienia błędów w działaniu lub innych wad, należy skontaktować się najpierw z wymienionym poniżej działem serwisowym telefonicznie lub pocztą elektroniczną.

Produkt uznany za uszkodzony można następnie z dołączeniem dowodu zakupu (paragonu) i podaniem, na czym polega wada i kiedy wystąpiła, przesłać bezpłatnie na podany Państwu adres serwisu.

● Serwis

 **Serwis Polska**

Tel.: 22 397 4996

E-Mail: owim@lidl.pl

CE IP44

Legenda použitých piktogramů	Strana 38
Úvod	Strana 38
Použití ke stanovenému účelu.....	Strana 39
Obsah dodávky	Strana 39
Popis dílů	Strana 39
Technické údaje	Strana 39
Bezpečnostní upozornění	Strana 39
Bezpečnostní pokyny pro baterie a akumulátory	Strana 39
Uvedení do provozu	Strana 40
Vložení a výměna baterií.....	Strana 40
Zapínání a vypínání	Strana 40
Použití háčků s přísavkami	Strana 40
Čištění	Strana 41
Zlikvidování	Strana 41
Záruka	Strana 41
Postup v případě uplatňování záruky	Strana 42
Servis.....	Strana 42

Legenda použitých piktogramů

	Tento výrobek je vhodný k provozu v místnostech i venku.		Tento symbol informuje o tom, že přívod má délku 3 m a 5 řetězců má délku 160 cm.
	Stejnoseměrný proud/stejnoseměrné napětí		6 hodinový časovač s automatickým denním opakováním
	Alkalické baterie v obsahu		Ochrana před sítkačící vodou
	Značka CE vyjadřuje soulad s příslušnými směrnici EU, které se vztahují na tento výrobek.		Bezpečnostní upozornění Instrukce
	Uchovávejte mimo dosah dětí		Nevhazujte do ohně
	Nevkládejte chybně		Nedeformujte/nepoškozujte
	Neotevírejte/nerozebírejte		Nekombinujte různé typy a značky
	Nekombinujte nové a použité baterie		Nenabíjejte
	Chráňte baterie před vodou a nadměrnou vlhkostí.		Nezkratujte
	Dbejte na správné vložení		

Světelný LED řetěz

● Úvod

Tento dokument je zkrácenou tištěnou verzí kompletního návodu k obsluze. Naskenováním QR kódu se dostanete přímo na servisní stránku firmy Lidl (www.lidl-service.com) a můžete zadáním čísla artiklu (IAN) 459156_2401 zobrazit a stáhnout kompletní návod k obsluze.

Stručný návod k použití je součástí tohoto výrobku. Před použitím výrobku se seznamte se všemi provozními a bezpečnostními pokyny. Stručný návod k

obsluze si dobře uschovejte a při předávání výrobku třetím osobám předejte všechny podklady.



● Použití ke stanovenému účelu



Tento výrobek je vhodný k provozu ve vnitřním a venkovním prostředí. Výrobek je určen pouze k použití v soukromých domácnostech, není vhodný ke komerčním účelům.

● Obsah dodávky

- 1 světelný LED řetěz
- 5 háčků s přísavkami
- 3 baterie
- 1 návod k obsluze

● Popis dílů

- 1 LED
- 2 Přepínač (ČASOVAČ/ZAP/VYP)
- 3 Příhrádka na baterie
- 4 Háčky s přísavkami
- 5 Šroub
- 6 Klip
- 7 Baterie
- 8 Těsnění

● Technické údaje

LED:	40 x
Provozní napětí:	4,5 V===
Baterie:	3 x 1,5V===, typu AA (LR6)
Stupeň ochrany:	IP44 (chráněno proti stříkající vodě)
Doba svícení:	cca 30 hodin
Příkon (světelný řetěz):	0,4 W



Bezpečnostní upozornění

PŘED POUŽITÍM VÝROBKU SI NEJDŘÍVE PŘEČTĚTE NÁVOD! USCHOVEJTE VŠECHNY BEZPEČNOSTNÍ POKYNY A INSTRUKCE PRO BUDOUCNOST!



⚠ VÝSTRAHA! NEBEZPEČÍ OHROŽENÍ ŽIVOTA A ZRANĚNÍ MALÝCH I VĚTŠÍCH DĚTÍ! Ne-

- nechávejte děti nikdy samotné s obalovým materiálem. Hrozí nebezpečí udušení obalovým materiálem. Děti často podcení nebezpečí. Výrobek chraňte před dětmi.
- Tento výrobek mohou používat děti od 8 let, osoby se sníženými fyzickými, smyslovými nebo duševními schopnostmi nebo s nedostatečnými zkušenostmi a znalostmi, jestliže budou pod dohledem nebo byly poučeny o bezpečném používání výrobku a chápou nebezpečí, která z jeho používání vyplývají. S výrobkem si děti nesmí hrát. Děti nesmí bez dohledu provádět čištění ani uživatelskou údržbu výrobku.
- Pokud zjistíte nějaká poškození, výrobek nepoužívejte.
- Zabraňte mechanickému namáhání výrobku!
- ⚠ POZOR! NEBEZPEČÍ PŘEHŘÁTÍ!** Nepoužívejte výrobek v obalu.
- Po použití uschovejte výrobek znovu do obalu, abyste zabránili nechtěným poškozením.
- Výrobek neobsahuje díly, u kterých by musel uživatel provádět údržbu. Žárovky nelze vyměnit.
- Výrobek se nesmí elektricky spojit s jiným světelným řetězem.
- Nepřipojujte výrobek nikdy přímo k přívodu elektrického proudu s napětím 230 V.
- LED nelze vyměnit.
- Po výpadku nebo poškození LED musíte celý výrobek vyměnit.
- Chraňte výrobek před ostrými hranami, mechanickým namáháním a horkými povrchy.
- Nepřipevňujte výrobek ostrými svorkami nebo hřebíky.

⚠ VÝSTRAHA! POUŽÍVEJTE TENTO SVĚTELNÝ ŘETĚZ JEN SE VŠEMI TĚSNĚNÍMI.



Bezpečnostní pokyny pro baterie a akumulátory

- NEBEZPEČÍ OHROŽENÍ ŽIVOTA!** Uchovávejte baterie a akumulátory mimo dosah dětí. V případě spolknutí okamžitě vyhledejte lékařskou pomoc!

- Při požítí může dojít k popáleninám, perforaci měkkých tkání a úmrtí. K závažným popáleninám může dojít do 2 hodin po požítí.



NEBEZPEČÍ VÝBUCHU! Nenabíjecí baterie nikdy znovu nenabíjejte. Baterie nebo akumulátory nezkratujte

- ani je neotevírejte. Hrozí přehřátí, nebezpečí požáru nebo jejich prasknutí.
- Nikdy neházejte baterie nebo akumulátory do ohně ani do vody.
- Nevystavujte baterie nebo akumulátory mechanickému zatížení.

Nebezpečí vytečení baterií/akumulátorů

- Zabraňte extrémním podmínkám a teplotám, např. na topení anebo na slunci, které mohou negativně ovlivnit funkci baterií nebo akumulátorů.
- V případě vytečení baterií/akumulátorů zabraňte kontaktu chemikálií s pokožkou, očima a sliznicemi! Omyjte ihned postižená místa dostatečným množstvím čisté vody a vyhledejte lékařskou pomoc!



NOSTE OCHRANNÉ RUKAVICE!

- Vyteklé i poškozené baterie nebo akumulátory mohou při kontaktu s pokožkou způsobit její poleptání. Noste proto vhodné rukavice.
- V případě vytečení ihned odstraňte baterie nebo akumulátory z výrobku, abyste zabránili jeho poškození!
- Používejte jen baterie nebo akumulátory stejného typu. Nekombinujte staré baterie nebo akumulátory s novými!
- Odstraňte baterie nebo akumulátory při delším nepoužívání z výrobku.

Nebezpečí poškození výrobku

- Používejte jen udaný typ baterie nebo akumulátoru!
- Nasazujte baterie nebo akumulátory podle označení polarit (+) a (-) na bateriích nebo akumulátorech a na výrobku.
- Vyčistěte kontakty na baterii/akumulátoru a v přihrádce na baterie před jejich vložením suchou utěrkou, která nepouští vlákna, nebo vatovým tamponem!

- Vybité baterie nebo akumulátory ihned vyjměte z výrobku.

● Uvedení do provozu

Upozornění: Odstraňte veškerý obalový materiál z výrobku.

● Vložení a výměna baterií

- Povolte šroub [5] a klipy [6] na přihrádce na baterie [3]. Otevřete přihrádku na baterie [3] a vložte do ní tři baterie typu AA (LR6) [7] (obr. B). Dbejte na správnou polaritu. Polarita je vyznačena v přihrádce na baterie [3].
- Přesvědčte se, že je těsnění [8] správně nainstalované.
- Zavřete přihrádku na baterie [3] a klipy [6] a potom šroub [5] pevně utáhněte (viz obr. B).

● Zapínání a vypínání

- Na přihrádce na baterie [3] je přepínač [2].
- Opakovaným stisknutím tohoto přepínače přepnete výrobek postupně do režimu TIMER (časovač), ON (zapnuto) a OFF (vypnuto).
- V režimu časovače svítí výrobek nepřetržitě 6 hodin a potom následuje 18hodinová přestávka. Potom se výrobek rozsvítí v době prvního zapnutí znovu na 6 hodin, následuje nová 18hodinová přestávka.
- V režimu ON svítí výrobek tak dlouho, dokud se dalším stisknutím přepínače [2] nevypne.

● Použití háčků s přísavkami

- Vyčistěte požadovaný hladký povrch (např. sklo) dřívě, než upevníte háčky s přísavkami [4]. Umístěte světelný řetěz na háček nebo háčky a bezpečně ho upevněte. Nyní je výrobek připraven k použití.

Upozornění: Výrobky s háčky s přísavkami vyžadují dobře připravený, čistý a suchý povrch. Nedoporučujeme jejich použití na porézním povrchu, jako je porcelán, mramorový obklad, strukturované nebo ošetřené dlaždice.

Upozornění: Výrobky s přísavkami nepoužívejte nad lůžky nebo na místech, na kterých by závada mohla způsobit úraz.

● Čištění

- K čištění výrobku použijte vhodnou prachovku.

● Zlikvidování

Obal se skládá z ekologických materiálů, které můžete zlikvidovat prostřednictvím místních sběrů recyklovatelných materiálů.



Při třídění odpadu se řiďte podle označení obalových materiálů zkratkami (a) a čísly (b), s následujícím významem:

1–7: umělé hmoty/20–22: papír a lepenka/80–98: složené látky.



O možnostech likvidace vysloužilých zařízení se informujte u správy vaší obce nebo města.



V zájmu ochrany životního prostředí vysloužilý výrobek nevyhazujte do domovního odpadu, ale předejte k odborné likvidaci. O sběrnách a jejich otevíracích hodinách se můžete informovat u příslušné správy města nebo obce.



FR
Cet appareil, ses accessoires et piles se recyclent
A DÉPOSER EN MAGASIN
OU
A DÉPOSER EN COFFRETTE
Points de collecte sur www.quefairemedusechets.fr
Privilégiez la réparation ou le don de vos appareils!



FR
ÉLÉMENTS D'EMBALLAGE + NOTICE

Výrobek vč. příslušenství a obalové materiály jsou recyklovatelné a podléhají rozšířené odpovědnosti výrobce. Likvidujte je odděleně podle ilustrovaných Info-tri (informace o třídění), abyste mohli lépe nakládat s odpady. Logo Triman platí jen pro Francii.

Vadné nebo vybité baterie resp. akumulátory se musí recyklovat. Baterie, akumulátory i výrobek odevzdejte zpět do nabízených sběrů.



Ekologické škody v důsledku chybné likvidace baterií/akumulátorů!

Baterie/akumulátory se nesmí zlikvidovat v domácím odpadu. Mohou obsahovat jedovaté těžké kovy a musí se zpracovávat jako zvláštní odpad. Chemické symboly těžkých kovů: Cd = kadmium, Hg = rtuť, Pb = olovo. Proto odevzdejte opotřebované baterie/akumulátory u komunální sběrně.

● Záruka

Výrobek byl vyroben podle přísných směrnic kvality a před dodáním pečlivě otestován. V případě materiálních nebo výrobních vad máte zákonná práva vůči prodejci výrobku. Vaše zákonná práva nejsou níže uvedeno zárukou nijak omezená.

Záruka na tento výrobek je 3 roky od data zakoupení. Záruční doba začíná dnem zakoupení. Originál dokladu o zakoupení si uschovejte na bezpečném místě, protože tento doklad je vyžadován jako doklad o koupi.

Jakékoli poškození nebo závady, které se vyskytly již v okamžiku nákupu, musí být nahlášeny ihned po vybalení výrobku.

Pokud se u výrobku během 3 let od data zakoupení projeví vada materiálu nebo výrobní vada, pak vám ho podle naší volby bezplatně opravíme nebo vyměníme. Záruční doba se po uznané reklamaci neprodlužuje. To platí také pro vyměněné a opravené díly.

Tato záruka je neplatná, pokud byl výrobek poškozený nebo nesprávně používán nebo udržovaný.

Záruka se kryje na materiálové a výrobní vady. Tato záruka se nevztahuje na díly výrobku, které jsou vystaveny běžnému opotřeбенí, a proto je lze považovat za spotřební díly (např. baterie, akumulátory,

hadice, inkoustové patrony) nebo na poškození křehkých součástí, jako jsou např. spínače nebo díly, které jsou vyrobeny ze skla.

● Postup v případě uplatňování záruky

Pro zajištění rychlého zpracování Vašeho případu se řiďte následujícími pokyny:

Pro všechny požadavky si připravte pokladní stvrženku a číslo artiklu (IAN 459156_2401) jako doklad o zakoupení.

Číslo artiklu najdete na typovém štítku, gravuře, titulní stránce návodu (vlevo dole) nebo na nálepce na zadní nebo spodní straně.

V případě poruch funkce nebo jiných závad nejdříve kontaktujte, telefonicky nebo e-mailem, v následujícím textu uvedené servisní oddělení.

Výrobek registrovaný jako vadný potom můžete s přiloženým dokladem o zakoupení (pokladní stvrženkou) a údaji k závadě a kdy k ní došlo, bezplatně zaslat na adresu servisu, která Vám byla sdělena.

● Servis

 **Servis Česká republika**



















Tel.: 800600632

E-Mail: owim@lidl.cz

CE IP44

Legenda použitých piktogramov	Strana 44
Úvod	Strana 44
Používanie v súlade s určeným účelom	Strana 45
Obsah dodávky	Strana 45
Popis častí	Strana 45
Technické údaje	Strana 45
Bezpečnostné upozornenia	Strana 45
Bezpečnostné upozornenia týkajúce sa batérií / akumulátorových batérií	Strana 46
Uvedenie do prevádzky	Strana 46
Vkladanie / výmena batérií	Strana 46
Zapnutie a vypnutie	Strana 46
Použitie háčikov s prísavkami	Strana 47
Čistenie	Strana 47
Likvidácia	Strana 47
Záruka	Strana 47
Postup v prípade poškodenia v záruke	Strana 48
Servis	Strana 48

Legenda použitých piktogramov

	Tento výrobok je vhodný na prevádzkovanie v interiéri a exteriéri.		Tento symbol označuje, že prívodné vedenie má dĺžku 3 m a 5 šnúr má dĺžku po 160 cm.
	Jednosmerný prúd/napätie		6-hodinový časovač s automatickým denným opakovaním
	Obsahuje alkalické batérie		S ochranou proti striekajúcej vode
	Značka CE uvádza zhodu s príslušnými smernicami EÚ platnými pre tento výrobok.		Bezpečnostné upozornenia Manipulačné pokyny
	Skladujte mimo dosahu detí		Nehádzajte do ohňa
	Nevkladajte nesprávne		Nedeformujte/nepoškodzuje
	Neotvárajte/nerozoberajte		Nekombinujte rôznych typov a značiek batérií
	Nemiešajte nové a použité batérie		Nenabíjajte
	Batérie uchovávajúte mimo dosahu vody a nadmernej vlhkosti.		Neskratujte
	Skontrolujte, či sú správne vložené		

Svetelná LED reťaz

● Úvod

Tento dokument je skrátenou tlačenu verziou celého návodu na ovládanie. Naskenovaním QR kódu sa dostanete priamo na stránku servisu Lidl (www.lidl-service.com) a zadaním čísla výrobku (IAN) 459156_2401 si môžete prezrieť a stiahnuť kompletný návod na ovládanie.

Tento krátky návod je súčasťou tohto výrobku. Pred použitím výrobku sa oboznámte so všetkými obslužnými a bezpečnostnými upozorneniami. Krátky

návod si dobre uschovajte a v prípade postúpenia výrobku ďalším osobám im odovzdajte aj všetky dokumenty patriace k výrobku.



● Používanie v súlade s určeným účelom



Tento výrobok je vhodný na prevádzkovanie v interiéri a exteriéri. Výrobok je určený iba na používanie v súkromných domácnostiach a nie na komerčné účely.

● Obsah dodávky

- 1 svetelná LED reťaz
- 5 háčikov s prísavkami
- 3 batérie
- 1 návod na používanie

● Popis častí

- 1 LED diódy
- 2 Tlačidlo (TIMER/ON/OFF)
- 3 Priečnik na batérie
- 4 Háčiky s prísavkami
- 5 Skrutka
- 6 Úchytka
- 7 Batéria
- 8 Tesnenie

● Technické údaje

- LED: 40 x
Prevádzkové napätie: 4,5 V===
Batérie: 3 x 1,5 V===, typu AA (LR6)
Stupeň ochrany: IP44 (ochrana pred striekajúcou vodou)
Doba svietenia: cca. 30 hodín
Výkon (svetelná reťaz): 0,4 W



Bezpečnostné upozornenia

PRED POUŽITÍM VÝROBKU SI PREČÍTAJTE NÁVOD NA POUŽÍVANIE! USCHOVAJTE VŠETKY BEZPEČNOSTNÉ UPOZORNENIA A POKYNY PRE NESKORŠIE POUŽITIE!



VAROVANIE! NEBEZPEČENSTVO OHROZENIA ŽIVOTA A NEBEZPEČENSTVO ÚRAZU

PRE MALÉ I STARŠIE DETI! Nikdy nenechajte deti bez dozoru s obalovým materiálom. Existuje nebezpečenstvo zadusenia obalovým materiálom. Deti často podceňujú nebezpečenstvo. Držte deti vždy v bezpečnej vzdialenosti od výrobku.

- Tento výrobok môžu používať deti od 8 rokov, ako aj osoby so zníženými psychickými, senzorickými alebo duševnými schopnosťami alebo s nedostatkom skúseností a vedomostí, ak sú pod dozorom, alebo ak boli poučené ohľadom bezpečného používania výrobku, a ak porozumeli nebezpečenstvám spojeným s jeho používaním. Deti sa s výrobkom nesmú hrať. Čistenie a údržbu nesmú vykonávať deti bez dozoru.
- Výrobok nepoužívajte, ak zistíte akékoľvek poškodenia.
- Zabráňte mechanickému zaťažovaniu výrobku!
- ⚠ **POZOR! NEBEZPEČENSTVO PREHRIATIA!** Výrobok neprevádzkujte v obale.
- Výrobok po použití znovu uschovajte v obale, aby sa zabránilo neúmyselným poškodeniam.
- Výrobok neobsahuje diely, ktoré môže udržiavať spotrebiteľ. Osvetľovacie prostriedky sa nedajú vymeniť.
- Výrobok nemožno elektricky spájať s inou svetelnou reťazou.
- Nikdy nezapájajte výrobok priamo na 230 V pripojenie.
- LED diódy nie je možné vymeniť.
- Ak LED na konci svojej životnosti vypadnú, je potrebné vymeniť celý výrobok.
- Chráňte výrobok pred ostrými hranami, mechanickým zaťažením a horúcimi povrchmi.
- Neupevňujte pomocou ostrých svoriek alebo klinčov.

VAROVANIE! POUŽÍVAJTE TÚTO SVETELNÚ REŤAZ IBA VTEDY, KEĎ SÚ NASADENÉ VŠETKY TESNENIA.



Bezpečnostné upozornenia týkajúce sa batérií/akumulátorových batérií

■ NEBEZPEČENSTVO OHROZENIA ŽIVOTA!

Batérie/akumulátorové batérie držte mimo dosahu detí. V prípade prehltnutia okamžite vyhľadajte lekára!

- Prehltnutie môže mať za následok popálenie, perforáciu mäkkých tkanív a smrť. Ťažké popáleniny môžu nastať do 2 hodín po prehltnutí.



■ NEBEZPEČENSTVO EXPLÓZIE!

Nenabíjateľné batérie nikdy znova nenabíjajte. Batérie/akumulátorové batérie neskratujte a/alebo neotvárajte. Následkom môže byť prehriatie, požiar alebo explózia.

- Batérie/akumulátorové batérie nikdy nehádzte do ohňa alebo vody.
- Nevystavujte batérie/akumulátorové batérie mechanickej záťaži.

Riziko vytečenia batérií/akumulátorových batérií

- Batérie/akumulátorové batérie nikdy nevystavujte extrémnym podmienkam a teplotám, ktoré by na ne mohli pôsobiť, napr. na vykurovacích telesách/priamom slnečnom žiarení.
- Ak batérie/akumulátorové batérie vytekli, zabráňte kontaktu pokožky, očí a slizníc s chemikáliami! Ihneď vypláchnite postihnuté miesta väčším množstvom čistej vody a okamžite vyhľadajte lekára!



■ NOSTE OCHRANNÉ RUKAVICE!

Vytečené alebo poškodené batérie/akumulátorové batérie môžu pri kontakte s pokožkou spôsobiť poleptanie. V takom prípade preto noste vhodné ochranné rukavice.

- V prípade vytečenia batérií/akumulátorových batérií ich ihneď vyberte z výrobku, aby ste predišli vzniku škôd.
- Používajte iba batérie/akumulátorové batérie rovnakého typu. Nekombinujte staré batérie/akumulátorové batérie s novými!
- Ak produkt dlhší čas nepoužívate, vyberte z neho batérie/akumulátorové batérie.

Riziko poškodenia produktu

- Používajte výhradne uvedený typ batérií/akumulátorových batérií!
- Vložte batérie/akumulátorové batérie podľa označenia polarít (+) a (-) na batérii/akumulátorovej batérii a výrobku.
- Pred vložením očistite kontakty na batérii/akumulátorovej batérii a v priečinku pre batériu suchou handričkou, ktorá nepúšťa vlákna, alebo vatovú tyčinkou!
- Vybité batérie/akumulátorové batérie ihneď vyberte z produktu.

● Uvedenie do prevádzky

Poznámka: Odstráňte celý obalový materiál z výrobku.

● Vkladanie/výmena batérií

- Uvoľnite skrutku [5] a úchytky [6] na priečinku na batérie [3]. Otvorte priečinku na batérie [3] a vložte tri batérie [7] typu AA (LR6) (obr. B). Dodržte správnu polaritu. Tá je znázornená v priečinku na batérie [3].
- Uistite sa, že tesnenie [8] bolo riadne nainštalované.
- Zatvorte priečinku na batérie [3] a úchytky [6] a následne pritiahnite skrutku [5] (pozri obr. B).

● Zapnutie a vypnutie

- Priečinku na batérie [3] disponuje tlačidlom [2].
- Opakovaným stláčaním tohto tlačidla postupne prepnete výrobok do funkcie TIMER, ON a OFF.
- Počas funkcie časovača výrobok svieti nepretržite 6 hodín s následnou prestávkou 18 hodín. V čase zapnutia sa výrobok znova rozsvieti na 6 hodín s následnou 18 hodinovou prestávkou.
- Vo funkcii ON svieti výrobok tak dlho, kým ho opätovným stlačením tlačidla [2] vypnete.

● Použitie háčikov s prísavkami

- Pred pripewnením háčikov s prísavkami 4 očistite požadovaný hladký povrch (napr. sklo). Umiestnite svetelnú refaz na háčik(y) a bezpečne ju upevnite. Výrobok je teraz pripravený na používanie.

Poznámka: Výrobky s prísavkami si vyžadujú dobre pripravený, čistý a suchý povrch. Neodporúčajú sa na porézne povrchy ako je porcelán, mramorové dlaždice, štruktúrované alebo upravené dlaždice.

Poznámka: Výrobky s prísavkami nepoužívajte nad lôžkami alebo na miestach, kde by defekt mohol spôsobiť zranenie.

● Čistenie

- Na čistenie výrobku používajte metličku na prach.

● Likvidácia

Obal pozostáva z ekologických materiálov, ktoré môžete odovzdať na miestnych recyklačných zberných miestach.



Všímajte si prosím označenie obalových materiálov pre triedenie odpadu, sú označené skratkami (a) a číslami (b) s nasledujúcim významom: 1-7: Plasty/20-22: Papier a kartón/80-98: Spojené látky.



O možnostiach likvidácie opotrebovaného výrobku sa môžete informovať na Vašej obecnej alebo mestskej správe.



Ak výrobok doslúžil, v záujme ochrany životného prostredia ho neodhodte do domového odpadu, ale odovzdajte na odbornú likvidáciu. Informácie o zberných miestach a ich otváracích hodinách získate na Vašej príslušnej správe.



Výrobok vr. príslušenstva a obalové materiály sú recyklovateľné a podliehajú rozšírenej zodpovednosti výrobcu. Pre lepšie spracovanie odpadu ich zlikvidujte oddelene podľa obrázkov Info-tri (informácie o triedení). Triman-Logo platí iba pre Francúzsko.

Defektné alebo použité batérie/akumulátorové batérie sa musia recyklovať. Batérie/akumulátorové batérie a/alebo výrobok odovzdajte prostredníctvom dostupných zberných stredísk.



Nesprávna likvidácia batérii/akumulátorových batérii ničí životné prostredie!

Batérie/akumulátorové batérie sa nesmú likvidovať spolu s domovým odpadom. Môžu obsahovať jedovaté ťažké kovy a je potrebné zaobchádzať s nimi ako s nebezpečným odpadom. Chemické značky ťažkých kovov sú nasledovné: Cd = kadmium, Hg = ortuť, Pb = olovo. Opatrebované batérie/akumulátorové batérie preto odovzdajte v komunálnej zberni.

● Záruka

Výrobok bol starostlivo vyrobený v súlade s prísnymi smernicami kvality a pred dodaním dôkladne otestovaný. V prípade materiálových alebo výrobných chýb máte zákonné práva voči predajcovi výrobku. Vaše zákonné práva nie sú žiadnym spôsobom obmedzené našou zárukou uvedenou nižšie.

Záruka na tento výrobok je 3 roky od dátumu nákupu. Záručná doba začína plynúť dátumom kúpy. Originál dokladu o kúpe si uschovajte na bezpečnom mieste, pretože tento doklad je potrebný ako dôkaz o kúpe.

Akékoľvek poškodenie alebo nedostatky prítomné už v čase nákupu je potrebné nahlásiť ihneď po vbalení výrobku.

Ak sa v priebehu 3 rokov od dátumu zakúpenia preukáže, že výrobok vykazuje chyby materiálu alebo spracovania, podľa vlastného uváženia Vám ho bezplatne opravíme alebo vymeníme. Záručná doba sa na základe poskytnutej záručnej reklamácie nepredlžuje. To platí aj pre vymenené alebo opravené diely.

Táto záruka je neplatná, ak bol výrobok poškodený alebo nesprávne používaný alebo udržiavaný.

Záruka sa vzťahuje na chyby materiálu a výrobné chyby. Táto záruka sa nevzťahuje na časti výrobku, ktoré podliehajú bežnému opotrebovaniu, a preto sa považujú za opotrebovateľné diely (napr. batérie, nabíjateľné batérie, hadice, atramentové kazety), ani na poškodenie krehkých častí, napr. spínačov alebo častí zo skla.

● Postup v prípade poškodenia v záruke

Pre zaručenie rýchleho spracovania Vašej požiadavky dodržte prosím nasledujúce pokyny:

Pre všetky otázky majte pripravený pokladničný doklad a číslo výrobku (IAN 459156_2401) ako dôkaz o kúpe.

Číslo výrobku nájdete na typovom štítku, gravúre, na prednej strane Vášho návodu (dole vľavo) alebo ako nálepku na zadnej alebo spodnej strane.

Ak sa vyskytnú funkčné poruchy alebo iné nedostatky, najskôr telefonicky alebo e-mailom kontaktujte následne uvedené servisné oddelenie.

Produkt označený ako defektný potom môžete s priloženým dokladom o kúpe (pokladničný lístok) a uvedením, v čom spočíva nedostatok a kedy sa vyskytol, bezplatne odoslať na Vám oznámenú adresu servisného pracoviska.



















● Servis

 **Servis Slovensko**
Tel.: 0800 008158
E-pošta: owim@idl.sk

CE IP44

Legenda de pictogramas utilizados	Página 50
Introducción	Página 50
Uso adecuado	Página 51
Volumen de suministro	Página 51
Descripción de los componentes	Página 51
Características técnicas	Página 51
Advertencias de seguridad	Página 51
Indicaciones de seguridad sobre las pilas / baterías	Página 52
Puesta en funcionamiento	Página 52
Colocar / cambiar las pilas	Página 52
Encender y apagar	Página 53
Uso de las ventosas	Página 53
Limpieza	Página 53
Eliminación	Página 53
Garantía	Página 54
Tramitación de la garantía	Página 54
Asistencia	Página 54

Legenda de pictogramas utilizados

	Este producto está indicado para ser utilizado tanto en espacios interiores como exteriores.		Este símbolo indica que el cable tiene una longitud de 3 m y los 5 hilos son de 160 cm cada uno.
	Corriente/tensión continua		Temporizador de 6 horas con repetición automática diaria
	Incluye pilas alcalinas		Protección contra salpicaduras de agua
	La marca CE indica la conformidad con las directivas de la UE aplicables a este producto.		Indicaciones de seguridad Instrucciones de uso
	Mantener fuera del alcance de los niños.		No arrojar al fuego.
	No insertar erróneamente.		No deformar/dañar.
	No abrir/desmontar.		No mezclar tipos y marcas diferentes.
	No mezclar pilas nuevas y usadas.		No cargar.
	Mantenga las pilas lejos del agua y de la humedad excesiva.		No poner en cortocircuito.
	Colocar correctamente.		

Guirnalda de bombillas led

● Introducción

Este documento se trata de una copia impresa acortada del manual de instrucciones completo. Escaneando el código QR accede directamente a la página del Servicio Lidl (www.lidl-service.com) donde, introduciendo el número de artículo (IAN) 459156_2401, puede consultar y descargar el manual de instrucciones completo.

La guía de inicio rápido es parte integrante de este producto. Antes de usar el producto, familiarícese

con todas las indicaciones de manejo y seguridad. Conserve bien la guía de inicio rápido y entregue todos los documentos en caso de transferir el producto a terceros.



● Uso adecuado



Este producto está indicado para ser utilizado tanto en espacios interiores como exteriores. El producto está pensado únicamente para uso doméstico privado y no para uso comercial.

● Volumen de suministro

- 1 guirnalda de bombillas led
- 5 ventosas
- 3 pilas
- 1 manual de instrucciones

● Descripción de los componentes

- 1 Bombillas LED
- 2 Interruptor (TIMER/ON/OFF)
- 3 Compartimento de las pilas
- 4 Ventosas
- 5 Tornillo
- 6 Clip
- 7 Pila
- 8 Junta

● Características técnicas

Bombillas LED:	40 x
Tensión de servicio:	4,5V==
Pilas:	3 x 1,5V===, tipo AA (LR6)
Grado de protección:	IP44 (protección contra salpicaduras de agua)
Duración de la luz:	aprox. 30 horas
Potencia (cadena de luces):	0,4 W



Advertencias de seguridad

¡LEA ATENTAMENTE LAS INSTRUCCIONES ANTES DE UTILIZAR EL PRODUCTO! ¡CONSERVE TODAS LAS INSTRUCCIONES DE SEGURIDAD PARA FUTURAS CONSULTAS!

-  **¡ADVERTENCIA! ¡PELIGRO MORTAL Y RIESGO DE ACCIDENTES PARA BEBÉS Y NIÑOS!**

Nunca deje a los niños sin vigilancia con el material de embalaje. Existe peligro de asfixia por el material de embalaje. Los niños no suelen ser conscientes de los peligros. Mantenga siempre el producto fuera del alcance de los niños.
- Este producto puede ser utilizado por niños mayores de 8 años, así como por personas con capacidades físicas, sensoriales o mentales reducidas o que cuenten con poca experiencia y falta de conocimientos, siempre y cuando se les haya enseñado cómo utilizar el producto de forma segura y hayan comprendido los peligros que pueden resultar de un mal uso del mismo. No deje que los niños jueguen con el producto. Las labores de limpieza y mantenimiento no pueden ser efectuadas por niños sin la supervisión de un adulto.
- No utilice el producto si detecta algún tipo de daño.
- ¡Evite cargar mecánicamente el producto!
-  **¡CUIDADO! ¡PELIGRO DE SOBRECALENTAMIENTO!** No encienda el producto dentro del embalaje.
- Vuelva a guardar el producto en su embalaje tras utilizarlo para prevenir daños accidentales.
- El producto no contiene piezas que requieran mantenimiento por parte del usuario. Las bombillas no son reemplazables.
- No debe unir eléctricamente el producto con otra cadena de luces.
- Nunca conecte el producto directamente a una toma de 230 V.
- Las bombillas LED no son reemplazables.
- Si las bombillas LED llegan al final de su vida útil, deberá reemplazar todo el producto.

- Proteja el producto de bordes afilados, cargas mecánicas y superficies calientes.
- No lo sujete con grapas ni puntillas.

⚠ ¡ADVERTENCIA! UTILICE ESTA CADENA DE LUCES ÚNICAMENTE SI TODAS LAS JUNTAS ESTÁN INSTALADAS.



Indicaciones de seguridad sobre las pilas/baterías

- **¡PELIGRO DE MUERTE!** Mantenga las pilas/baterías fuera del alcance de los niños. ¡En caso de ingestión, acuda inmediatamente a un médico!
- La ingestión puede provocar quemaduras, perforaciones de tejidos blandos y la muerte. Las quemaduras graves pueden aparecer pasadas 2 horas tras la ingestión.
-  **¡PELIGRO DE EXPLOSIÓN!** No recargue nunca pilas no recargables. No ponga las pilas/baterías en cortocircuito ni tampoco las abra. Estas podrían recalentarse, explotar o provocar un incendio.
- Nunca arroje pilas/baterías al fuego o al agua.
- No aplique cargas mecánicas sobre las pilas/baterías.

Riesgo de sulfatación de las pilas/baterías

- Evite condiciones y temperaturas extremas que puedan influir en el funcionamiento de las pilas/baterías, por ejemplo, acercarlas a un radiador o exponerlas directamente a la luz solar.
- ¡Si las pilas/baterías se sulfatan, evite el contacto de la piel, los ojos y las mucosas con los productos químicos! ¡En caso de entrar en contacto con el ácido, lave inmediatamente la zona afectada con abundante agua y busque atención médica!
-  **¡UTILICE GANTES DE SEGURIDAD!** Las pilas/baterías sulfatadas o dañadas pueden provocar abrasiones al entrar en contacto con la piel. Por tanto, es imprescindible el uso de guantes de protección en estos casos.

- En caso de sulfatación de las pilas/baterías, retírelas inmediatamente del producto para evitar daños.
- Utilice únicamente pilas/baterías del mismo tipo. ¡No mezcle pilas/baterías usadas con nuevas!
- Retire las pilas/baterías del producto si no va a utilizarlo durante un período de tiempo prolongado.

Riesgo de daño del producto

- ¡Utilice exclusivamente el tipo de pila/batería indicado!
- Introduzca las pilas/baterías teniendo en cuenta la polaridad marcada con (+) y (-) tanto en las pilas/baterías como en el producto.
- ¡Limpie los contactos de la pila/batería y en el compartimento de las pilas antes de la inserción con un paño seco y libre de pelusas o un bastoncillo de algodón!
- Retire inmediatamente las pilas/baterías agotadas del producto.

● Puesta en funcionamiento

Nota: Retire completamente el material de embalaje del producto.

● Colocar/cambiar las pilas

- Afloje el tornillo **5** y los clips **6** del compartimento de las pilas **3**. Abra el compartimento para las pilas **3** y coloque tres pilas **7** de tipo AA (LR6) (fig. B). Preste atención a la polaridad correcta. Esta se indica en el compartimento de las pilas **3**.
- Asegúrese de que la junta **8** esté correctamente instalada.
- Cierre el compartimento de las pilas **3** y los clips **6** y apriete de nuevo los tornillos **5** (ver fig. B).

● Encender y apagar

- El compartimento de las pilas [3] dispone de un interruptor [2].
- Al pulsar varias veces este interruptor, el producto activará las funciones TIMER, ON y OFF respectivamente.
- Durante la función TIMER o temporizador, el producto se mantiene encendido durante 6 horas y luego se apaga durante 18 horas. El producto se vuelve a encender otras 6 horas para luego quedar apagado durante otras 18 horas.
- En la función ON, el producto se mantendrá iluminado hasta que se apague pulsando de nuevo el interruptor [2].

● Uso de las ventosas

- Limpie la superficie lisa deseada (por ejemplo, un cristal) antes de colocar las ventosas [4]. Coloque la guirnalda de luces en el gancho o los ganchos y fijela bien. El producto ya está listo para su uso.

Nota: Los productos con ventosas requieren una superficie bien preparada, limpia y seca. No se recomiendan para superficies permeables como la porcelana, las baldosas de mármol, las baldosas texturizadas o tratadas.

Nota: No utilice los productos con ventosas sobre las camas o en lugares donde un posible desperfecto pueda causar lesiones.

● Limpieza

- Utilice un plumero para limpiar el aparato.

● Eliminación

El embalaje está compuesto por materiales no contaminantes que pueden ser desechados en el centro de reciclaje local.



Tenga en cuenta el distintivo del embalaje para la separación de residuos.

Está compuesto por abreviaturas (a) y números (b) que significan lo siguiente: 1-7: plásticos/20-22: papel y cartón/80-98: materiales compuestos.



Para obtener información sobre las posibilidades de desecho del producto al final de su vida útil, acuda a la administración de su comunidad o ciudad.



Para proteger el medio ambiente no tire el producto junto con la basura doméstica cuando ya no le sea útil. Deséchelo en un contenedor de reciclaje. Diríjase a la administración competente para obtener información sobre los puntos de recogida de residuos y sus horarios.



El producto, incluidos los accesorios, y el material de embalaje son reciclables y están sujetos a la responsabilidad extendida del fabricante. Deséchelos por separado siguiendo la información ilustrada de recogida selectiva para un mejor tratamiento de los residuos. El logotipo Triman se aplica solo para Francia.

Las pilas/baterías defectuosas o usadas deben ser recicladas. Recicle las pilas/baterías y/o el producto en los puntos de recogida adecuados.



¡Daños en el medio ambiente por un reciclaje indebido de las pilas/baterías!

Las pilas/baterías no deben eliminarse junto con los residuos domésticos. Estas pueden contener metales pesados tóxicos que deben tratarse conforme a la normativa aplicable a los residuos especiales. Los símbolos químicos de los metales pesados son: Cd = cadmio, Hg = mercurio, Pb = plomo. Las pilas/baterías deben reciclarse en un punto de recolección específico para ello.

● **Garantía**

El producto ha sido fabricado según normas de calidad exigentes y ha sido probado minuciosamente antes de la entrega. En caso de fallos de material o de fabricación, dispone de derechos legales frente al vendedor del producto. Nuestra garantía mencionada a continuación no restringe sus derechos legales de ningún modo.

La garantía para este producto es de 3 años a partir de la fecha de compra. La garantía empieza el día de la fecha de compra. Conserve el justificante de compra original en un lugar seguro, ya que este documento es necesario para demostrar la compra.

Todos los daños o defectos ya presente en el momento de la compra deben informarse inmediatamente tras desembalar el producto.

Si el producto presenta defectos de material o fabricación en los 3 años a partir de la fecha de compra, lo repararemos o sustituiremos, según nuestra elección, gratuitamente para usted. El período de garantía no se extiende por una reclamación de garantía aprobada. Esto también es aplicable a las piezas sustituidas y reparadas.

La garantía pierde su validez si el producto se daña o se utiliza o mantiene de forma inadecuada.

La garantía cubre defectos de material y fabricación. Esta garantía no cubre las piezas del producto sujetas a un uso y desgaste normal y, por lo tanto, consideradas piezas de desgaste (por ej. pilas, baterías, mangueras, cartuchos de tinta) ni los daños a las piezas frágiles, por ej. interruptores o piezas de cristal.

● **Tramitación de la garantía**

Para garantizar una rápida tramitación de su consulta, tenga en cuenta las siguientes indicaciones:

Para realizar cualquier consulta, tenga a mano el recibo y el número de artículo (IAN 459156_2401) como justificante de compra.

Encontrará el número de artículo en una inscripción de la placa indentificativa, en la portada de las instrucciones (abajo a la izquierda) o en una pegatina en la parte posterior o inferior.

Si el producto fallase o presentase algún defecto, póngase primero en contacto con el departamento de asistencia indicado, ya sea por teléfono o correo electrónico.

Puede enviarnos el producto defectuoso libre de franqueo adjuntando el recibo de compra (tícket de compra) e indicando dónde está y cuándo ha ocurrido el fallo a la dirección de asistencia que le indicamos.

● **Asistencia**

ES Asistencia en España



















Tel.: 900984948

E-Mail: owim@lidl.es

CE IP44

De anvendte piktogrammers legende	Side 56
Indledning	Side 56
Formålsbestemt anvendelse	Side 57
Leverede dele.....	Side 57
Beskrivelse af de enkelte dele	Side 57
Tekniske data.....	Side 57
Sikkerhedshenvisninger	Side 57
Sikkerhedshenvisninger for batterier / akkuer	Side 58
Ibrugtagning	Side 58
Isætning / udskiftning af batterier.....	Side 58
Tænding og slukning.....	Side 58
Brug af sugekroge	Side 58
Rengøring	Side 59
Bortskaffelse	Side 59
Garanti	Side 59
Afvikling af garantisager	Side 60
Service	Side 60

De anvendte piktogrammers legende

	Dette produkt er egnet til indendørs og udendørs brug.		Dette symbol viser, at tilslutningsledningen er 3 m og de 5 snore er på 160 cm hver.
	Jævnstrøm/-spænding		Lyser i 6 timer og kan tænde samme tid hver dag (memoryfunktion)
	Indeholder alkaliske batterier		Sprøjtevandsbeskyttet
	CE znak označava sukladnost relevantnim EU direktivama koje se odnose na ovaj proizvod.		Sikkerhedsanvisninger Handlingsanvisninger
	Opbevares uden for børns rækkevidde		Må ikke smides ind i ild
	Må ikke ilægges forkert		Må ikke deformeres/beskadiges
	Må ikke åbnes/skilles ad i mindre dele		Brug ikke forskellige typer og mærker sammen
	Bland ikke nye og brugte batterier med hinanden		Må ikke oplades
	Hold batterierne på afstand af vand og for meget fugt.		Må ikke kortsluttes
	Vær opmærksom på korrekt ilægning		

LED lyskæde

● Indledning

Dette dokument er en forkortet, trykt udgave af den komplette betjeningsvejledning. Ved at scanne QR-koden har du direkte adgang til Lidl-service-siden (www.lidl-service.com) og kan åbne den komplette betjeningsvejledning ved at indtaste varenummeret (IAN) 459156_2401 og downloade den.

Den korte vejledning er del af dette produkt. Gør dig fortroligt med alle betjenings- og sikkerhedsanvisninger før produktet anvendes. Opbevar den

korte vejledning godt og udlever alle bilag ved videregivelse til tredjemand.



● Formålsbestemt anvendelse



Dette produkt er egnet til inden- og uden-dørs brug. Produktet er udelukkende beregnet til brug i private husholdninger og

ikke til erhvervs-mæssig brug.

● Leverede dele

- 1 LED lyskæde
- 5 sugekroge
- 3 batterier
- 1 betjeningsvejledning

● Beskrivelse af de enkelte dele

- 1 LED'er
- 2 Knap (TIMER/ON/OFF)
- 3 Batterirum
- 4 Sugekroge
- 5 Skrue
- 6 Clips
- 7 Batteri
- 8 Tætning

● Tekniske data

- LED: 40 x
Driftspænding: 4,5V===
Batterier: 3 x 1,5V===, typen AA (LR6)
Beskyttelsesart: IP44 (sprøjttevandsbeskyttet)
Brændetid: ca. 30 timer
Effekt (lyskæde): 0,4 W



Sikkerhedshenvisninger

LÆS VEJLEDNINGEN INDEN ARTIKLENS ANVENDELSE! OPBEVAR ALLE SIKKERHEDSHENVISNINGER OG VEJLEDNINGER TIL FREMTIDEN!

■ **ADVARSEL! LIVS- OG ULYKKESFARE FOR SMÅBØRN OG BØRN!** Lad aldrig børn lege

med emballagen uden voksent opsyn. Der er fare for kvælning gennem emballagemateriale. Børn undervurderer ofte farerne. Hold altid børn på afstand fra produktet.

- Dette produkt kan benyttes af børn fra 8-årsalderen og opad, samt af personer med forringede fysiske, følelsesmæssige eller mentale evner eller mangel på erfaring og viden, når de er under opsyn eller er blevet vejledt med hensyn til produktet og forstår de deraf resulterende farer. Børn må ikke lege med produktet. Rengøring og brugervedligeholdelse må ikke gennemføres af børn uden at de er under opsyn.

- Anvend ikke produktet, når De konstaterer nogle skader.
- De skal forhindre mekaniske belastninger af produktet!

ADVARSEL! FARE FOR OVEROPHEDNING! Driv ikke produktet i emballagen.

- Opbevar produktet efter brug igen i emballagen, for at undgå uønskede beskadigelser.
- Produktet indeholder ingen dele, som kan vedligeholdes af forbrugeren. Lyskilderne kan ikke udskiftes.
- Produktet må ikke forbindes elektrisk med andre lyskæder.
- Tilslut produktet aldrig direkte en 230V-tilslutning.
- LED'erne kan ikke udskiftes.
- Hvis LED'erne i slutningen af deres levetid er udtjente, skal hele produktet erstattes.
- Beskyt produktet mod skarpe kanter, mekaniske belastninger og varme overflader.
- Må ikke fastgøres med skarpe klemmer eller søm.

ADVARSEL! BENYT DENNE LYSKÆDE KUN, NÅR ALLE PAKNINGER ER INDSAT.



Sikkerhedshenvisninger for batterier/akkuer

- **LIVSFARE!** Hold batterier/akkuer uden for børns rækkevidde. Opsøg i tilfælde af slugning straks lægehjælp!
- Indtagelse kan forårsage forbrændinger, perforering af blødt væv og døden. Alvorlige forbrændinger kan forekomme inden for 2 timer efter indtagelse.
-  **EKSPLOSIONSFARE!** Genoplade aldrig ikkeopladelige batterier igen. Kortslut ikke batterier/akkuer og/eller åben disse ikke. Der kan opstå overophedning, brandfare eller eksplosion.
- Smid batterier/akkuer aldrig i ild eller vand.
- Udsæt batterier/akkuer ikke for mekanisk belastning.

Risiko for udsivning fra batteriene/akkuerne

- Undgå ekstreme betingelser og temperaturer, som kan påvirke batterier/akkuer, f.eks. varmelegemer/direkte sollys.
- Hvis batterier/akkuer er lækket, skal du undgå at få kemikalierne på huden, i øjnene og i slimhinderne! Skyl de berørte steder med det samme med klart vand og opsøg en læge!
-  **BÆR BESKYTTELSESHANDSKER!** Udløbne eller beskadigede batterier/akkuer kan forårsage ætsninger ved berøring med huden. Bær i dette tilfælde derfor egnede beskyttelseshandsker.
- I tilfælde af en lækage hos batterierne/akkuerne, skal De fjerne disse med det samme fra produktet for at undgå beskadigelser.
- Anvend kun batterier/akkuer af samme type. Bland ikke gamle batterier/akkuer med nye!
- Fjern batterierne/akkuerne, når produktet ikke anvendes i en længere periode.

Risiko for beskadigelse af produktet

- Anvend udelukkende den angivne batteri-/akkutype!
- Indsæt batterier/akkuer iht. polaritetsmærkningen (+) og (-) til batteri/akku og produktet.

- Rengør kontakter ved batteriet/det genopladelige batteri og i batterirummet før ilægningen med en tør, fnugfri klud eller en vatpind!
- Fjern brugte batterier/akkuer omgående fra produktet.

● Ibrugtagning

Bemærk: Fjern alt emballage fra produktet.

● Isætning/udskiftning af batterier

- Løsn skruen **5** og clipsene **6** på batterirummet **3**. Åbn batterirummet **3**, og isæt tre batterier **7** af typen AA (LR6) (afb. B). Vær opmærksom på den rigtige polaritet. Polariteten er angivet i batterirummet **3**.
- Tjek, at tætningen **8** sidder ordentligt.
- Luk batterirummet **3** og clipsene **6**, og spænd så skruen **5** fast (se afb. B).

● Tænding og slukning

- Batterirummet **3** er forsynet med en knap **2**.
- Ved at trykke flere gange på denne knap aktiveres funktionerne TIMER, ON og OFF i denne rækkefølge.
- Under timer-funktionen lyser produktet konstant i 6 timer med en efterfølgende pause på 18 timer. Når tiden er kommet for at tænde igen, lyser produktet atter i 6 timer efterfulgt af 18 timers pause.
- I funktionen ON lyser produktet, indtil du slukker for det ved at trykke på knappen **2** igen.

● Brug af sugekroge

- Rengør den glatte overfalde (f.eks. glas), inden du påsætter sugekrogene **4**. Placer lyskæden på sugekroge/n og fastgør den. Produktet er nu klar til anvendelse.

Bemærk: Produkter med sugekopper har brug for en forberedt, tør og ren overflade. De anbefales ikke til porøse overflader som porcelæn, marmorfliser, strukturerede eller behandlede fliser.

Bemærk: Anvend ingen produkter med sugekopper over senge eller på steder, hvor en defekt kan forårsage personskader.

● Rengøring

- Brug en støvkost for at rengøre produktet.

● Bortskaffelse

Indpakningen består af miljøvenlige materialer, som De kan bortskaffe over de lokale genbrugssteder.



Bemærk forpakkingsmaterialernes mærkning til affaldssorteringen, disse er mærket med forkortelser (a) og numre

(b) med følgende betydning: 1-7: kunststoffer/20-22: papir og pap/80-98: kompositmaterialer.



De får oplyst muligheder til bortskaffelse af det udtjente produkt hos deres lokale myndigheder eller bystyre.



For miljøets skyld, så må produktet aldrig smides ud sammen med husholdningsaffaldet, når det er udtjent, men skal afleveres til en fagmæssig korrekt bortskaffelse. De kan informere Dem vedrørende opsamlingssteder og deres åbningstider hos deres ansvarlige forvaltning.



FR
Cet appareil, ses accessoires et piles se recyclent
A déposer au magasin ou en déchèterie
A déposer au magasin ou en déchèterie
Points de collecte voir www.qualiteindomestiques.fr
Privilégiez la réparation ou le don de votre appareil!



FR
ÉLÉMENTS D'EMBALLAGE + NOTICE

Produktet og tilbehøret og emballagematerialer kan genbruges og er underlagt udvidet producentansvar. De skal bortskaffes separat. Følg de viste mærkater med sorteringsoplysninger, så de bortskaffes på en bedre måde. Triman-logoet gælder kun for Frankrig.

Defekte eller brugte batterier/genopladelige batterier skal genanvendes. Aflevér batterier/akkuer og/eller produktet via et af de tilbudte indsamlingssteder.



Miljøskader gennem forkert bortskaffelse af batterierne/akkuerne!

Batterier/akkuer må ikke bortskaffes via husholdningsaffaldet. De kan indeholde giftige tungmetaller og er underlagt behandlingen for særaffald. De kemiske symboler for tungmetaller er følgende: Cd = kadmium, Hg = kviksølv, Pb = bly. Afløber derfor brugte batterier/akkuer hos en kommunal genbrugsstation.

● Garanti

Produktet er blevet fremstillet efter strenge kvalitetsstandarder og kontrolleret nøje før udlevering. I tilfælde af materiale- eller produktionsfejl kan du i medfør af loven gøre krav gældende over for sælgeren af produktet. Dine lovmæssige rettigheder begrænses på ingen måde af den af os nedenævnte garanti.

Garantien på dette produkt gælder i 3 år regnet fra købsdatoen. Garantien gælder fra købsdatoen. Opbevar den originale kvittering et sikkert sted, da dette dokument forlanges forlagt som dokumentation for købet.

Alle skader eller mangler, der allerede forefindes på tidspunktet for købet, skal straks meddeles efter udpakningen af produktet.

Hvis der inden for 3 år regnet fra købsdatoen viser sig en materiale- eller produktionsfejl på produktet, reparerer eller udskifter vi det – efter vores valg – gratis for dig. Garantiperioden forlænges ikke som følge af et imødekommet krav om garanti. Dette gælder også for udskiftede og reparerede dele.

Denne garanti bortfalder, hvis produktet er blevet beskadiget eller anvendt og vedligeholdt forkert.

Garantien dækker materiale- og produktionsfejl. Denne garanti dækker hverken produktdele, der er udsat for normal slitage og derfor er at betragte som sliddele (f.eks. batterier, akkumulatorer, slanger, farvepatroner), eller skader på skrøbelige dele, f.eks. kontakter eller dele af glas.

● Afvikling af garantisager

For at kunne garantere en hurtig sagsbehandling af deres forespørgsel, bedes De følge følgende anvisninger:

Opbevar kassebon og artikelnummer (IAN 459156_2401) som købsdokumentation, så disse kan fremlægges på forespørgsel. Artikelnumrene er angivet på typeskiltet, ved en indgravering, på forsiden af vejledningen (nederst til venstre) eller på et mærkat på bag- eller undersiden. Hvis der forekommer funktionsfejl eller andre mangler, skal De først kontakte nedenstående serviceafdeling telefonisk eller via e-mail.

Et produkt, der er registreret som defekt, kan De derefter sende portofrit til den meddelte serviceadresse ved vedlæggelse af købsbeviset (kassebon) og angivelsen af, hvori manglen består, og hvornår den er opstået.

● Service

 **Service Danmark**



















Tel.: 80253972

E-Mail: owim@lidl.dk

CE IP44

Legenda dei pittogrammi utilizzati	Pagina 62
Introduzione	Pagina 62
Utilizzo secondo la destinazione d'uso.....	Pagina 63
Contenuto della confezione.....	Pagina 63
Descrizione dei componenti.....	Pagina 63
Dati tecnici.....	Pagina 63
Avvertenze in materia di sicurezza	Pagina 63
Avvertenze di sicurezza per batterie / accumulatori.....	Pagina 64
Messa in funzione	Pagina 64
Inserimento / sostituzione delle batterie.....	Pagina 64
Accensione e spegnimento.....	Pagina 65
Utilizzare i ganci a ventosa	Pagina 65
Pulizia	Pagina 65
Smaltimento	Pagina 65
Garanzia	Pagina 66
Gestione dei casi in garanzia.....	Pagina 66
Assistenza.....	Pagina 66

Legenda dei pittogrammi utilizzati

	Questo prodotto è destinato ad un utilizzo in ambienti interni ed esterni.		Questo simbolo indica che il cavo è lungo 3 m e i 5 fili ciascuno 160 cm.
	Tensione/corrente continua		Timer da 6 ore con ripetizione automatica a cadenza giornaliera
	Contiene batterie alcaline		Protetto contro gli spruzzi d'acqua
	Il marchio CE indica la conformità con le rilevanti direttive UE applicabili a questo prodotto.		Avvertenze di sicurezza Istruzioni per l'uso
	Tenere fuori dalla portata dei bambini		Non gettare nel fuoco
	Non inserire scorrettamente		Non deformare/danneggiare
	Non aprire/smontare		Non mischiare tipi e marche diverse di batterie
	Non mescolare le batterie nuove con quelle usate		Non ricaricare
	Tenere le batterie lontano da acqua e umidità eccessiva.		Non cortocircuitare
	Assicurare l'inserimento corretto		

Catena luminosa LED

● Introduzione

Questo documento è un'edizione abbreviata delle istruzioni per l'uso complete. Facendo la scansione del codice QR puoi accedere direttamente alla pagina del servizio di assistenza Lidl (www.lidl-service.com) e inserendo il codice articolo (IAN) 459156_2401 puoi scaricare e visionare le istruzioni per l'uso complete.

Le istruzioni brevi sono parte integrante di questo prodotto. Prima dell'uso del prodotto leggere

attentamente tutte le indicazioni per l'uso e le avvertenze di sicurezza. Conservare bene le istruzioni brevi e consegnare tutta la documentazione in caso di cessione del prodotto a terzi.



● Utilizzo secondo la destinazione d'uso



Questo prodotto è destinato ad un utilizzo in ambienti interni ed esterni.

Il prodotto è destinato esclusivamente all'utilizzo in ambienti domestici privati e non per un uso commerciale.

● Contenuto della confezione

- 1 catena luminosa a LED
- 5 ganci a ventosa
- 3 batterie
- 1 manuale di istruzioni per l'uso

● Descrizione dei componenti

- 1 LED
- 2 Tasto (TIMER/ON/OFF)
- 3 Vano batterie
- 4 Gancio a ventosa
- 5 Vite
- 6 Clip
- 7 Batteria
- 8 Guarnizione



● Dati tecnici

LED:	40 x
Tensione di esercizio:	4,5V===
Batterie:	3 x 1,5V===, tipo AA (LR6)
Grado di protezione:	IP44 (resistente agli spruzzi d'acqua)
Durata illuminazione:	ca. 30 ore
Potenza (catena luminosa):	0,4W



Avvertenze in materia di sicurezza

LEGGERE LE ISTRUZIONI PRIMA DI UTILIZZARE LA PRODOTTO! CONSERVARE TUTTE LE INDICAZIONI E LE AVVERTENZE IN MATERIA DI SICUREZZA PER EVENTUALI CONSULTAZIONI FUTURE!

-  **ATTENZIONE! PERICOLO DI MORTE E DI INFORTUNIO PER BAMBINI E INFANTI!** Non lasciare mai i bambini inosservati con il materiale di imballaggio. Sussiste un pericolo di soffocamento a causa del materiale di imballaggio. Spesso i bambini sottovalutano i pericoli. Tenere sempre il prodotto fuori dalla portata dei bambini.
- Questo prodotto può essere usato da bambini a partire dagli 8 anni in su e da persone con capacità fisiche, sensoriali o mentali limitate, oppure senza esperienza e conoscenza in merito, qualora sorvegliati o istruiti circa un uso sicuro del prodotto e che comprendano i pericoli ad esso connessi. I bambini non possono giocare con il prodotto. La pulizia e la manutenzione non possono essere eseguite da bambini senza la supervisione di un adulto.
- Non utilizzare il prodotto qualora venissero rilevati danneggiamenti.
- Evitare lo stress meccanico del prodotto!
-  **ATTENZIONE! PERICOLO DI SURRISCALDAMENTO!** Non mettere in funzione il prodotto quando all'interno della confezione.
- Dopo l'uso, conservare il prodotto nella confezione per evitare un danneggiamento involontario.
- Questo prodotto non contiene componenti la cui manutenzione può essere eseguita ad opera dell'utente. Le lampadine non possono essere sostituite.
- Il prodotto non può essere collegato elettricamente con un'altra catena luminosa.
- Non collegare mai il prodotto direttamente ad un allacciamento da 230V.
- I LED non sono sostituibili.

- Sostituire l'intero prodotto quando i LED giungono al termine della propria vita media.
- Proteggere il prodotto da spigoli vivi, sollecitazioni meccaniche e superfici calde.
- Non fissare con ganci o chiodi affilati.

⚠ ATTENZIONE! UTILIZZARE QUESTA CATENA LUMINOSA SOLO SE TUTTE LE GUARNIZIONI SONO PRESENTI.



Avvertenze di sicurezza per batterie/accumulatori

- **PERICOLO DI MORTE!** Tenere le batterie/gli accumulatori fuori dalla portata dei bambini. In caso di ingerimento consultare subito un medico!
- L'ingerimento può provocare ustioni, perforazione di tessuti molli e la morte. Eventuali ustioni gravi possono comparire anche nel corso delle 2 ore successive all'ingerimento.
- **PERICOLO DI ESPLOSIONE!** Non ricaricare mai batterie non ricaricabili. Non cortocircuitare e/o aprire le batterie o gli accumulatori. Ne conseguirebbe un rischio di incendio, surriscaldamento o scoppio.
- Non gettare mai le batterie/gli accumulatori nel fuoco o in acqua.
- Non esercitare alcuna pressione meccanica sulle batterie/sugli accumulatori.

Rischio di perdita di liquido dalle batterie/ dagli accumulatori

- Evitare condizioni e temperature estreme che possano ripercuotersi sulle batterie/sugli accumulatori, quali ad esempio la vicinanza a termosifoni o l'irraggiamento solare diretto.
- Evitare il contatto delle sostanze chimiche con la pelle, gli occhi e le mucose in caso di fuoriuscita del liquido dalle batterie/dagli accumulatori! Sciacquare subito le aree colpite con acqua pulita e consultare immediatamente un medico!
- **INDOSSARE GUANTI PROTETTIVI!** Batterie e accumulatori danneggiati o che presentano perdite possono corrodere la pelle in caso di contatto.



Pertanto, in questo caso indossare sempre guanti di protezione adatti.

- Nel caso di perdita di liquido delle batterie/degli accumulatori, rimuoverli subito dal prodotto per evitare danneggiamenti.
- Utilizzare solamente batterie/gli accumulatori dello stesso tipo. Non mischiare le batterie/gli accumulatori vecchi con quelli nuovi!
- Rimuovere le batterie/gli accumulatori, quando il prodotto non viene utilizzato a lungo.

Rischio di danneggiamento del prodotto

- Utilizzare esclusivamente il tipo di batterie/di accumulatori indicato!
- Inserire le batterie/gli accumulatori secondo il contrassegno della polarità (+) e (-) sulla batteria/sull'accumulatore del prodotto.
- Pulire i contatti della batteria/dell'accumulatore e quelli presenti nel vano portabatterie con un panno asciutto e privo di lanugine o un bastoncino cotonato prima dell'inserimento!
- Rimuovere immediatamente le batterie/gli accumulatori esausti dal prodotto.

● Messa in funzione

Nota: rimuovere dal prodotto l'intero materiale di imballaggio.

● Inserimento/sostituzione delle batterie

- Allentare la vite **[5]** e le clip **[6]** nel vano batterie **[3]**. Aprire il coperchio del vano batterie **[3]** e inserire tre batterie **[7]** del tipo AA (LR6) (Fig. B). Prestare attenzione alla corretta polarità. Questa è indicata nel vano batterie **[3]**.
- Assicurarsi che la guarnizione **[8]** sia installata a norma.
- Chiudere il vano batterie **[3]** e le clip **[6]** e avvitare la vite **[5]** (vedi Fig. B).

● Accensione e spegnimento

- Il vano batterie **3** è dotato di un tasto **2**.
- Premendo ripetutamente questo tasto è possibile far passare il prodotto in successione tra le funzioni TIMER, ON e OFF.
- Durante la funzione Timer il prodotto si illumina in modo costante per 6 ore con una successiva pausa di 18 ore. Una volta riacceso, il prodotto si illumina per altre 6 ore con una successiva pausa di 18 ore.
- Nella funzione ON il prodotto si illumina fino a quando non viene spento premendo di nuovo il tasto **2**.

● Utilizzare i ganci a ventosa

- Pulire la superficie liscia prescelta (ad es. vetro) prima di applicare i ganci a ventosa **4**. Posizionare la catena luminosa sul/sui gancio/i e fissarla. Il prodotto è ora pronto per l'uso.

Nota: i prodotti con ventose hanno bisogno di una superficie adeguatamente preparata, pulita e asciutta. Non sono consigliati per superfici porose quali porcellana, piastrelle di marmo, piastrelle strutturate o trattate.

Nota: non utilizzare i prodotti con ventose sopra letti o punti in cui un eventuale difetto può provocare lesioni.

● Pulizia

- Utilizzare uno spolverino per pulire il prodotto.

● Smaltimento

L'imballaggio è composto da materiali ecologici che possono essere smaltiti presso i siti di raccolta locali per il riciclo.



Osservare l'identificazione dei materiali di imballaggio per lo smaltimento differenziato, i quali sono contrassegnati da

abbreviazioni (a) e da numeri (b) con il seguente significato: 1-7: plastiche/20-22: carta e cartone/80-98: materiali compositi.



È possibile informarsi circa le possibilità di smaltimento del prodotto usato presso l'amministrazione comunale o cittadina.



Per questioni di tutela ambientale non gettare il prodotto usato tra i rifiuti domestici, ma provvedere invece al suo corretto smaltimento. Presso l'amministrazione competente è possibile ricevere informazioni circa i siti di raccolta e i relativi orari di apertura.



Il prodotto, i suoi accessori e i materiali di imballaggio sono riciclabili e soggetti alla responsabilità estesa del produttore. Per un migliore trattamento dei rifiuti, smaltirli separatamente seguendo i diversi simboli della raccolta differenziata. Il logo Triman è valido solamente per la Francia.

Le batterie/gli accumulatori difettosi o usati devono essere riciclati. Smaltire le batterie/gli accumulatori e/o il prodotto presso i punti di raccolta indicati.



Uno smaltimento scorretto delle batterie/gli accumulatori procura danni all'ambiente!

È vietato smaltire le batterie/gli accumulatori con i rifiuti domestici. Possono contenere metalli pesanti nocivi e sono soggetti a smaltimento come rifiuti speciali. I simboli chimici dei metalli pesanti sono i seguenti: Cd = cadmio, Hg = mercurio, Pb = piombo. Consegnare, pertanto, le batterie/gli accumulatori esausti presso un punto di raccolta comunale.

● **Garanzia**

Il prodotto è stato fabbricato accuratamente secondo severe direttive di qualità ed è stato controllato meticolosamente prima della consegna. In caso di difetti di materiale o fabbricazione l'acquirente può far valere diritti legali nei confronti del venditore. La nostra garanzia sotto riportata non costituisce alcun limite ai diritti legali dell'acquirente.

Questo prodotto è garantito per 3 anni con decorrenza dalla data di acquisto. La garanzia decorre dalla data d'acquisto. Conservare lo scontrino originale in un posto sicuro perché questo documento viene richiesto come prova dell'avvenuto acquisto.

Tutti i danni o difetti presenti già al momento dell'acquisto devono essere comunicati subito dopo l'apertura della confezione.

Se entro 3 anni dalla data di acquisto di questo prodotto si rileva un difetto di materiale o di fabbricazione, noi procederemo, a nostra discrezione, alla riparazione o sostituzione gratuita del prodotto o al rimborso del prezzo di acquisto. Un eventuale intervento in garanzia non prolunga né rinnova il periodo di garanzia stesso. Ciò vale anche per le parti sostituite e riparate.

Questa garanzia decade in caso di danneggiamento oppure uso o manutenzione impropri del prodotto.

La prestazione in garanzia vale per difetti del materiale o di fabbricazione. Questa garanzia non si estende a componenti del prodotto esposti a normale logorio, che possono pertanto essere considerati come componenti soggetti a usura (esempio capacità della batteria, calcificazione, lampade, pneumatici, filtri, spazzole...). La garanzia non si estende altresì a danni che si verificano su componenti delicati (esempio interruttori, batterie, parti realizzate in vetro, schermi, accessori vari) nonché danni derivanti dal trasporto o altri incidenti.

● **Gestione dei casi in garanzia**

Per garantire un rapido disbrigo delle proprie pratiche, seguire le istruzioni seguenti:

Per ogni richiesta si prega di conservare lo scontrino e il codice dell'articolo (IAN 459156_2401) come prova d'acquisto.

Il numero d'articolo può essere dedotto dalla targhetta, da un'incisione, dal frontespizio delle istruzioni (in basso a sinistra) oppure dall'adesivo applicato sul retro o sul lato inferiore.

In caso di disfunzioni o avarie, contattare innanzitutto i partner di assistenza elencati di seguito telefonicamente oppure via e-mail. Si può inviare il prodotto ritenuto difettoso all'indirizzo del centro di assistenza indicato con spedizione esente da affrancatura, completo del documento di acquisto (scontrino) e della descrizione del difetto, specificando anche quando tale difetto si è verificato.

● **Assistenza**

IT Assistenza Italia
Tel.: 800790789
E-Mail: owim@lidl.it

CE IP44

Az alkalmazott piktogramok jelmagyarázata	Oldal 68
Bevezető	Oldal 68
Rendeltetészerű használat.....	Oldal 69
A csomag tartalma.....	Oldal 69
Alkatrészleírás.....	Oldal 69
Műszaki adatok.....	Oldal 69
Biztonsági utasítások	Oldal 69
Az elemekre / akkukra vonatkozó biztonsági tudnivalók.....	Oldal 69
Üzembe helyezés	Oldal 70
Az elemek behelyezése / cseréje.....	Oldal 70
Be- és kikapcsolás.....	Oldal 70
Tapadókorongok használata	Oldal 70
Tisztítás	Oldal 71
Mentesítés	Oldal 71
Garancia	Oldal 71
Garanciális ügyek lebonyolítása.....	Oldal 72
Szerviz.....	Oldal 72

Az alkalmazott piktogramok jelmagyarázata

	Ez a termék bel- és kültéri üzemeltetésre alkalmas.		Ez a szimbólum azt jelzi, hogy a vezeték 3 m, és az 5 szál mindegyike 160 cm hosszú.
	Alkáli elemeket tartalmaz		6 órás időzítés automatikus ismétléssel napi ritmusban
	Alkáli elemeket tartalmaz		Fröccsenő víz ellen védett
	A CE-jelzés a termékre vonatkozó releváns EU-irányelvek betartását jelöli.		Biztonsági tudnivalók Kezelési utasítások
	Gyermekek elől elzárva tartandó!		Ne dobja tűzbe!
	Ne helyezze be helytelenül!		Ne torzítsa el/rongálja meg!
	Ne nyissa fel/szerelje szét!		Ne használjon egyszerre különböző típusú és márkájú elemeket!
	Ne használjon egyszerre új és használt elemeket!		Ne töltsen!
	Tartsa távol az elemeket víztől és túlzott nedvességtől!		Ne zárja rövidre!
	Ügyeljen a helyes behelyezésre!		

LED fényfüzér

● Bevezető

Ez a dokumentum a teljes használati útmutató rövidített nyomtatott változata. A QR-kód beolvasásával Ön egyenesen a Lidl-Service oldalára látogathat (www.lidl-service.com) és a (IAN) 459156_2401 cikkszám megadásával megtekintheti és letöltheti a teljes használati útmutatót.

A gyors üzembe helyezési útmutató a termék része. A termék használata előtt ismerje meg valamennyi használati és biztonsági tudnivalót. Őrizze meg jól

a gyors üzembe helyezési útmutatót és amennyiben harmadik félnek továbbadja a terméket, adja át a hozzá tartozó dokumentációt is.



● Rendeltetészerű használat



Ez a termék bel- és kültéri üzemeltetésre alkalmas. A termék magánháztartásokban történő alkalmazására és nem kereskedelmi felhasználásra készült.

● A csomag tartalma

- 1 LED fényfűzér
- 5 tapadókorong
- 3 elem
- 1 használati útmutató

● Alkatrészleírás

- 1 LED-ek
- 2 gomb (TIMER/ON/OFF (időzítő/be/ki))
- 3 elemrekesz
- 4 tapadókorongos horgok
- 5 csavar
- 6 kapocs
- 7 elem
- 8 tömítés

● Műszaki adatok

- LED: 40 x
Üzemi feszültség: 4,5V===
Elemek: 3 x 1,5V===, AA típus (LR6)
Védettségi fokozat: IP44 (fröccsenő vízzel szemben védett)
Világítási időtartam: kb. 30 óra
Teljesítmény (fényfűzér): 0,4 W



Biztonsági utasítások

A TERMÉK HASZNÁLATA ELŐTT OLVASSA EL AZ ÚTMUTATÓT! ŐRIZZE MEG JÓL AZ ÖSSZES BIZTONSÁGI TUDNIVALÓT ÉS UTASÍTÁST!

-  **⚠ FIGYELMEZTETÉS! KISGYEREKEK ÉS GYEREKEK SZÁMÁRA ÉLET- ÉS BALESETVESZÉLYES!**

Soha ne hagyja a gyerekeket felügyelet nélkül

a csomagolóanyagokkal. A csomagolóanyagok által fulladásveszély áll fenn. A gyermekek gyakran lebecsülik a veszélyeket. Tartsa a gyerekeket a terméktől mindig távol.

- A terméket 8 éves kor feletti gyermekek, valamint korlátozott fizikai, érzékszervi vagy szellemi képességgel élő vagy nem megfelelő tapasztalattal és tudással rendelkező személyek csak felügyelet mellett, illetve a termék biztonságos használatára vonatkozó felvilágosítás és a lehetséges veszélyek megértése után használhatják. Gyermekek nem játszhatnak a termékkel. A tisztítást és az ápolást gyermekek felügyelet nélkül nem végezhetik.
 - Ne használja a terméket, ha azon valamiféle sérülést észlel.
 - Kerülje a termék mechanikai igénybevételét!
- ⚠ VIGYÁZAT! TÚLHEVÜLÉS VESZÉLYE!**
- Ne üzemeltesse a terméket a csomagolásában.
- Használat után tárolja a terméket a csomagolásban, a nem kívánt sérülések elkerülése érdekében.
 - A termék nem tartalmaz olyan részt, amely a felhasználó részéről karbantartást igényelne. A fényforrásokat nem lehet kicserélni.
 - A terméket nem szabad egy másik fényfűzérrel elektromosan összekötni.
 - Soha ne csatlakoztassa a terméket közvetlenül 230 V-csatlakozóra.
 - A LED-ek nem cserélhetők.
 - Ha a LED-ek az élettartamuk végén kiégnek, az egész terméket pótolni kell.
 - Óvja a terméket az éles szélektől, mechanikai terheléstől és forró felületektől.
 - Ne rögzítse éles csipeszekkel vagy szögekkel.
- ⚠ A FIGYELMEZTETÉS! CSAK ABBAN AZ ESETBEN HASZNÁLJA A FÉNYFŰZÉRT, HA MINDEN TÖMÍTÉST BEHELYEZETT.**



Az elemekre/akkukra vonatkozó biztonsági tudnivalók

- **ÉLETVESZÉLY!** Tartsa távol az elemeket/akkumulátorokat a gyermekektől. Lenyelés esetén azonnal forduljon orvoshoz!

- A lenyelés égési sérülésekhez, puha szövetek perforációjához és halálhoz vezethet. 2 órán belül a lenyelés után súlyos égési sérülések léphetnek fel.

-  **ROBBANÁSVESZÉLY!** Soha ne töltsé a nem feltölthető elemeket. Az elemeket/akkukat tilos rövidre zárni és/vagy felnyitni. Annak következménye túlhevülés, tűzveszély vagy a kihatadásuk lehet.
- Soha ne dobja az elemeket/akkukat tűzbe vagy vízbe.
- Ne tegye ki az elemeket/akkukat mechanikai terhelésnek!

Az elemek/akkuk kifolyásának kockázata

- Kerülje a szélsőséges körülményeket és hőmérsékletet, mint pl. fűtőtestek/közvetlen napsugárzás, amelyek hatással lehetnek az elemekre/akkukra.
- Ha az elemek/akkumulátorok kifolytak, kerülje el bőrt, a szemek és a nyálkahártyák vegyszerekkel való érintkezését! Azonnal mossa le az érintett helyet tiszta vízzel és forduljon orvoshoz!
-  **VISELJEN VÉDŐKESZTYŰT!** A kifutott, vagy sérült elemek/akkuk a bőrrrel érintkezve felmarhatják azt. Ezért ilyen esetben mindenképpen húzzon meg megfelelő védőkesztyűt.
- Az elem/akku kifolyása esetén távolítsa el azt azonnal a termékből a sérülések elkerülése érdekében.
- Csak azonos típusú elemeket/akkukat használjon! Ne használjon együtt régi és új elemeket/akkukat!
- Távolítsa el az elemeket/akkukat, ha hosszabb ideig nem használja a terméket.

A termék sérülésének veszélye

- Kizárólag a megadott típusú elemeket/akkukat használja.
- Az elemeket/akkut a termék és az elem/akku (+) és (-) polaritás-jelzésének megfelelően helyezze be.
- Behelyezés előtt tisztítsa meg az elem/akkumulátor és az elemrekesz érintkezőit egy száraz, szöszmentes kendővel vagy fültisztító pálcikával!
- A lemerült elemeket/akkukat haladéktalanul távolítsa el a készülékből.

● Üzembe helyezés

Tudnivaló: Távolítsa el az összes csomagolóanyagot a termékről.

● Az elemek behelyezése/cseréje

- Lazítsa meg a csavart [5] és a kapcsot [6] az elemrekeszen [3]. Nyissa ki az elemrekeszt [3], és helyezzen be három AA típusú (LR6) elemet [7] (B ábra). Ügyeljen a helyes polaritásra. Ez az elemrekeszben [3] van feltüntetve.
- Győződjön meg arról, hogy a tömítés [8] szabályosan fel van szerelve.
- Zárja le az elemrekeszt [3] és a kapcsot [6], majd húzza meg szorosan a csavart [5] (lásd B ábra).

● Be- és kikapcsolás

- Az elemrekeszen [3] egy gomb [2] található.
- A gomb ismételt megnyomásával a termék egymás után TIMER, ON és OFF (időzítő, be és ki) funkciókra kapcsol.
- A TIMER funkcióban a termék 6 óra hosszan világít, azt követően 18 órán át szünetel. A termék végül a bekapcsolási időben ismét 6 órán keresztül világít, majd ezt 18 órás szünet követi.
- Az ON funkcióban a termék addig világít, amíg a gomb [2] ismételt megnyomásával ki nem kapcsolják.

● Tapadókorongok használata

- Tisztítsa meg a kívánt sima felületet (például üveget), mielőtt felhelyezi a tapadókorongos akasztókat [4]. Helyezze a fényfüzért az akasztó(k)ra, és rögzítse biztonságosan. A termék most használatra kész.

Tudnivaló: A tapadókorongos termékek felragasztásához jól előkészített, tiszta és száraz felületre van szükség. Nem ajánlott porózus felületeken használni,

mint például porcelán, márványlap, texturált vagy kezelt csempé.

Tudnivaló: Ne használjon tapadókorongos termékeket az ágyak felett vagy olyan helyeken, ahol a meghibásodás sérülést okozhat.

● Tisztítás

- A lámpa tisztításához használjon porseprűt.

● Mentésítés

A csomagolás környezetbarát anyagokból készül, amelyeket a helyi újrahasznosító helyeken adhat le ártalmatlanítás céljából.



A hulladék elkülönítéséhez vegye figyelembe a csomagolóanyagban található jelzéseket. Ezek rövidítéseket (a) és számokat (b) tartalmaznak a következő jelentéssel:

1–7: műanyagok/20–22: papír és karton/80–98: kötıanyagok.



A kiszolgált termék megsemmisítési lehetőségeiről lakóhelye illetékes önkormányzatánál tájékozódhat.



A környezete érdekében, ne dobja a kiszolgált terméket a háztartási szemétkosárba, hanem adja le szakszerű ártalmatlanításra. A gyűjtőhelyekről és azok nyitvatartási idejéről az illetékes önkormányzatnál tájékozódhat.



FR
Cet appareil, ses accessoires et piles se recyclent
A DÉPOSER EN MAGASIN ou A DÉPOSER EN DÉPÔTÈRE
Points de collecte sur www.qualifinfinnordmarches.fr
Privilégiez la réparation ou le don de votre appareil !



FR
ÉLÉMENTS D'EMBALLAGE + NOTICE

A termék, beleértve a tartozékokat és a csomagolóanyagokat is, újrahasznosítható, és a gyártó kiterjesztett felelőssége alá tartozik. A jobb hulladékkezelés érdekében az ábrán látható információk (szortírozási információk) alapján külön ártalmatlanítást kell végezni. A Triman-logó csak Franciaországra vonatkozik.

A hibás vagy elhasznált elemeket/akkukat újra kell hasznosítani. Szolgáltassa vissza az elemeket/akkukat és/vagy a terméket az ajánlott gyűjtőállomásokon keresztül.



Környezeti károk az elemek/akkuk hibás megsemmisítése következtében!

Az elemeket/akkukat nem szabad a házi szemétkosárba dobni. Mérgező hatású nehézfémeket tartalmazhatnak és ezért különleges kezelést igénylő hulladéknak számítanak. A nehézfémek vegyjelei a következők: Cd = kadmium, Hg = higany, Pb = ólom. Ezért az elhasznált elemeket/akkukat egy közösségi gyűjtőhelyen adja le.

● Garancia

A terméket gondosan, szigorú minőségi előírások betartásával gyártottuk, és a szállítás előtt gondosan ellenőriztük. Anyag- vagy gyártási hibák esetén a termék eladójával szemben törvényes jogok illetik meg. Az Ön törvényes jogait az általunk alább meghatározott garancia semmilyen módon nem korlátozza.

Erre a termékre 3 év garanciát adunk a vásárlás dátumától számítva. A garancia idő a vásárlás dátumával kezdődik. Biztonságos helyen őrizze meg az eredeti vásárlói bizonylatot, mert ez a dokumentum szükséges a vásárlás bizonyításához.

A vásárláskor fennálló károkat és hiányosságokat a termék kicsomagolása után haladéktalanul jelezze.

Ha ezen a terméken a vásárlástól számított 3 éven belül anyag- vagy gyártási hibát észlel, választásunk szerint ingyenesen megjavítjuk vagy kicseréljük a terméket. A garancia idő nem hosszabbodik meg a helyette nyújtott szavatossági igény által. Ez a kicserélt vagy javított alkatrészekre is érvényes.

A garancia megszűnik, ha a terméket megrongálták, ill. nem szakszerűen kezelték vagy végezték a karbantartást.

A garancia az anyag- és gyártási hibákra vonatkozik. Ez a garancia nem terjed ki azokra a termékalkatrészekre, amelyek normál kopásnak vannak kitéve, és ezért gyorsan kopó alkatrésznek minősülnek (pl. elemekre, akkumulátorokra, tömlőkre, tintapatronokra), illetve a törékeny alkatrészek sérülésére, pl. kapcsolókra vagy üveg alkatrészekre.

● Garanciális ügyek lebonyolítása

Ügyének gyors elintézhetsége céljából, kérjük kövesse az alábbi útmutatást:

Kérjük, kérdések esetére készítse elő a pénztárblokkot és a cikkszámot (IAN 459156_2401) a vásárlás tényének az igazolására.

Kérjük, hogy a cikkszámot olvassa le a típustábláról, a gravírozásból, az Útmutató címdaláról (balra lent), illetve a hátoldalon, vagy a termék alján található matricáról.

Amennyiben működési hibák, vagy egyéb hiányosság lépne fel, előszöris vegye fel a kapcsolatot a következőkben megnevezett szervizek egyikével telefonon, vagy e-mailen.

A hibásnak ítélt terméket ezután a vásárlást igazoló blokk, valamint a hiba leírásának és keletkezési idejének mellékelésével díjmentesen postázhatja az Önnel közölt szervizcímre.

● Szerviz

 **Szerviz Magyarország**

Tel.: 0680021536

E-mail: owim@lidl.hu

CE IP44

OWIM GmbH & Co. KG

Stiftsbergstraße 1
74167 Neckarsulm
GERMANY

Model-No.: HG09545A/HG09545B/HG09545C

Version: 06/2024

Stand der Informationen · Last Information Update · Version des
informations · Stand van de informatie · Stan informacii · Stav
informací · Stav informácií · Estado de las informaciones · Tilstand
af information · Versione delle informazioni · Információk állása:
04/2024 · Ident.-No.: HG09545A/B/C042024-8

IAN 459156_2401

