

/// PARKSIDE®



Décapeur thermique PHLG 2000 F5

(FR)

Décapeur thermique

Traduction des instructions d'origine

(DE) (AT) (CH)

Heißluftgebläse

Originalbetriebsanleitung

IAN 465639_2404

(FR)

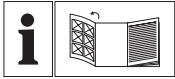

(FR)

Avant de lire le mode d'emploi, ouvrez la page contenant les illustrations et familiarisez-vous ensuite avec toutes les fonctions de l'appareil.

(DE) (AT) (CH)

Klappen Sie vor dem Lesen die Seite mit den Abbildungen aus und machen Sie sich anschließend mit allen Funktionen des Gerätes vertraut.



A



B



Sommaire

Introduction.....	4
Utilisation conforme.....	4
Matériel livré/Accessoires.....	5
Aperçu.....	5
Description fonctionnelle.....	5
Caractéristiques techniques.....	5
Consignes de sécurité.....	5
Signification des consignes de sécurité.....	5
Pictogrammes et symboles.....	6
Consignes générales de sécurité.....	6
Préparation.....	10
Première mise en service.....	10
Éléments de commande.....	10
Utilisation comme appareil sur pied.....	10
Utiliser les embouts.....	10
Fonctionnement.....	11
Mise en marche et arrêt.....	11
Nettoyage, entretien et stockage.....	12
Nettoyage.....	12
Maintenance.....	12
Stockage.....	12
Recyclage/protection de l'environnement.....	12
Service.....	13
Garantie.....	13
Service de réparation.....	15
Service-Center.....	16
Importateur.....	16
Pièces de rechange et accessoires.....	16
Traduction de la déclaration UE de conformité originale.....	17
Vue éclatée.....	33

Introduction

Nous vous félicitons pour l'achat de votre nouveau pistolet à air chaud (ci-après dénommé appareil ou outil électrique).

Vous avez ainsi opté pour un produit de grande qualité. La qualité de cet appareil a été contrôlée au cours de la production, et il a été soumis à un contrôle final. Le bon fonctionnement de votre appareil est ainsi garanti.



Le mode d'emploi fait partie intégrante de cet appareil. Il contient des informations importantes sur la sécurité, l'utilisation et le recyclage. Lisez attentivement le mode d'emploi. Familiarisez-vous avec les éléments de commande et l'utilisation correcte de l'appareil. Utilisez l'appareil uniquement de la façon décrite et pour les domaines d'applications indiqués. Veillez à bien conserver le mode d'emploi et à remettre l'ensemble des documents en cas de cession de l'appareil à des tierces personnes.

Utilisation conforme

Cet appareil est exclusivement destiné aux utilisations suivantes :

- Échauffer, façonner et souder les plastiques
- Retirer des couches de peinture
- Détacher des jonctions collées
- Dégeler des conduites d'eau
- Allumer du charbon de bois

L'utilisation de l'appareil est interdite sous la pluie ou dans un environnement humide.

Toute autre utilisation qui n'est pas expressément préconisée dans ce mode d'emploi peut constituer un sérieux danger pour l'utilisateur et entraîner des dommages à l'appareil.

L'opérateur ou l'utilisateur de l'appareil est responsable des accidents ou des dommages causés aux autres personnes ou à leurs biens. L'appareil est destiné à être utilisé dans le domaine du bricolage. Il n'a pas été conçu pour une utilisation professionnelle constante. Une utilisation commerciale annule la garantie. Le fabricant ne peut être tenu pour responsable des dommages causés par une utilisation inappropriée ou par une manipulation incorrecte.

Matériel livré/Accessoires

Déballer l'appareil et vérifiez le matériel livré.

Éliminez correctement les matériaux d'emballage.

- Décapeur thermique
- Embout réducteur
- Embout plat
- Embout spatule
- Embout d'allumage de barbecue
- Traduction de la notice originale

Aperçu

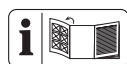

Vous trouverez les représentations de l'appareil sur le volet rabattable avant.

- 1 Entrée d'air
 - 2 Câble d'alimentation
 - 3 Interrupteur Marche/Arrêt / Commutateur à gradins
 - 4 Tube de soufflage
 - 5 Embout d'allumage de barbecue
 - 6 Embout plat
 - 7 Embout spatule
 - 8 Embout réducteur
- Fig. A**
- 9 Pied

Description fonctionnelle

Ce pistolet à air chaud est un appareil universel destiné à décoller, façonner ou échauffer.

Pour savoir quelles fonctions remplissent les éléments de commande, veuillez vous reporter aux descriptions suivantes.

Caractéristiques techniques

Décapeur thermique .PHLG 2000 F5

Tension assignée U 230 V~, 50 Hz
 Puissance assignée P 2000 W
 Classe de protection

..... II (double isolation)

Poids

– Appareil 870 g

– Accessoires ≈116 g

Longueur Câble d'alimentation 4 m

Plage de température 350 / 600 °C

Débit d'air 330 / 500 l/min

Consignes de sécurité

Cette section couvre les consignes de sécurité de base relatives à l'utilisation de l'appareil.

Signification des consignes de sécurité

▲ DANGER ! Si vous ne suivez pas cette consigne de sécurité, un accident se produira. Cela entraînera des blessures graves, voire la mort.

▲ AVERTISSEMENT ! Si vous ne suivez pas cette consigne de sécurité, un accident peut se produire. Cela peut entraîner des blessures graves, voire la mort.

▲ PRUDENCE ! Si vous ne suivez pas cette consigne de sécurité, un accident se produira. Cela peut entraîner des blessures physiques mineures ou modérées.

REMARQUE ! Si vous ne suivez pas cette consigne de sécurité, un accident se produira. Cela peut entraîner des dommages matériels.

Pictogrammes et symboles

Pictogrammes sur l'appareil



Lisez attentivement le mode d'emploi. Familiarisez-vous avec les éléments de commande et l'utilisation correcte de l'appareil.



L'utilisation de l'appareil est interdite sous la pluie ou dans un environnement humide.



Attention, surfaces chaudes, risques de brûlure !



Classe de protection II (double isolation)



Les appareils électriques ne doivent pas être jetés avec les déchets ménagers.

Consignes générales de sécurité



Attention ! Lors de l'utilisation d'appareils électriques, les mesures de sécurité fondamentales suivantes doivent être observées pour la protection contre l'électrocution, le risque de blessure et le risque d'incendie :

Remarques générales

- Lisez attentivement le mode d'emploi. Familiarisez-vous avec les éléments de commande et l'utilisation correcte de l'appareil.
- Cet appareil peut être utilisé par des enfants à partir de 8 ans et plus, ainsi que par des personnes aux capacités physiques, sensorielles ou mentales réduites ou manquant d'expérience ou de connaissance, à condition qu'ils soient surveillés ou qu'ils aient été instruits sur l'utilisation en toute sécurité de l'appareil et qu'ils comprennent les dangers en résultant. Les enfants ne sont pas autorisés à jouer avec l'appareil. Le nettoyage et les travaux d'entretien réalisés par l'utilisateur ne doivent pas être effectués par des enfants sans surveillance.
- Il est à noter que l'utilisateur est lui-même responsable des accidents ou des mises en

danger d'autrui ou de sa propriété.

- Les enfants ne sont pas autorisés à jouer avec l'appareil.
- Utilisez uniquement des accessoires et pièces de rechanges livrés et recommandés par le fabricant. L'utilisation de pièces d'autres marques provoque la perte immédiate du droit à la garantie.
- L'appareil doit toujours être propre, sec et exempt d'huile ou de graisses.
- L'appareil ne doit pas être utilisé à des altitudes supérieures à 2000 m.

Sécurité électrique

- Vérifiez toujours avant l'utilisation si le cordon et la rallonge électrique présentent des signes de détérioration ou de vieillissement. Si le câble est endommagé pendant l'utilisation, il faut immédiatement le débrancher du secteur, **NE TOUCHEZ PAS LE CÂBLE AVANT QU'IL NE**

SOIT DÉBRANCHÉ DU RÉSEAU. N'utilisez pas l'appareil si le câble est endommagé ou usé.

- Veillez à ce que la tension et la fréquence du réseau soient conformes aux indications sur la plaque signalétique. L'adaptation aux différentes fréquences du réseau se fait automatiquement.
- Raccordez l'appareil uniquement à une prise protégée par un disjoncteur à courant de défaut (disjoncteur différentiel) avec un courant de défaut assigné inférieur à 30 mA.
- N'utilisez pas le cordon d'alimentation pour retirer la fiche de la prise de courant ou pour tirer l'appareil. Protégez le cordon d'alimentation de la chaleur, de l'huile et des bords coupants.
- Éteignez l'appareil et débranchez sa fiche du socle de prise de courant. Assurez-vous que toutes les pièces en mouvement sont à l'arrêt complet.

- Si le cordon d'alimentation de cet appareil est endommagé, il doit être remplacé par le fabricant, son service après-vente ou une personne aux qualifications similaires pour éviter des risques. Adressez-vous au Centre de SAV.

Fonctionnement

- L'utilisation de l'appareil est interdite sous la pluie ou dans un environnement humide.
- Travaillez uniquement en plein jour ou avec un bon éclairage artificiel.
- Soyez attentif et faites attention à ce que vous faites ; commencez le travail avec l'appareil raisonnablement. N'utilisez pas l'appareil si vous êtes fatigué ou sous l'influence de l'alcool, de drogues ou de médicaments.
- Ne pas laisser l'appareil sans surveillance pendant le fonctionnement.
- Débranchez la fiche de la prise de courant si l'appareil n'est pas uti-

lisé, mais également pendant les pauses et avant tous travaux sur l'appareil, par ex. le remplacement de l'embout.

- Un incendie peut se déclarer si l'appareil n'est pas manipulé avec précaution.
 - Prudence pendant l'utilisation d'appareils à proximité de matériaux inflammables.
 - Ne pas orienter l'appareil trop longtemps sur un seul et même endroit.
 - Ne pas l'utiliser en présence d'une atmosphère explosive.
 - La chaleur peut se propager à des matériaux inflammables cachés.
 - Après l'utilisation, posez-le sur le pied et laissez-le refroidir avant de le ranger.
 - Ne pas laisser l'appareil sans surveillance tant qu'il est en service.
- En cas de danger, débranchez immédiatement la fiche de la prise de courant.

- N'utilisez jamais l'appareil comme sèche-cheveux.
- Ne dirigez jamais le flux d'air chaud sur des personnes ou des animaux.
- Ne regardez pas directement dans l'orifice de l'embout sur le tube de soufflage.
- Ne touchez pas l'embout lorsqu'il est chaud.
- Maintenez une distance entre la sortie de l'embout et la surface à traiter ou la pièce à usiner. L'appareil pourrait surchauffer.

Utilisation comme dispositif d'allumage de combustibles solides / Utilisation de l'embout d'allumage de barbecue (5)

- Vérifier que le dispositif d'allumage de combustibles solides est dans la bonne position.
- Débranchez l'appareil du réseau électrique avant de le retirer du feu.
- Laissez le dispositif d'allumage de combustibles solides refroidir avant de le remettre dans son emballage.
- Le cordon de raccordement ou d'autres matériaux inflammables ne doivent pas entrer en contact avec les parties chaudes du dispositif d'allumage de combustibles solides.

Nettoyage, entretien et stockage

- Laissez refroidir le moteur avant de stocker l'appareil pour une période prolongée.
- Pour des raisons de sécurité, remplacez les pièces usées ou endommagées. N'utilisez que des pièces de rechange et accessoires d'origine. L'utilisation de pièces étrangères provoque la perte immédiate du droit à la garantie.
- L'ouverture de l'appareil doit être effectuée uniquement par un électricien qualifié agréé. Pour les réparations, adressez-vous toujours à notre Centre de SAV.

- Coupez l'entraînement, débranchez l'appareil de l'alimentation électrique et laissez l'appareil refroidir lorsque celui-ci est arrêté pour un nettoyage, un réglage, le stockage ou le remplacement d'une pièce d'accessoire.
- Manipulez l'appareil avec soin et gardez-le propre.
- Conservez l'appareil hors de portée des enfants.

Préparation

▲ AVERTISSEMENT ! Risque de blessures lié au démarrage involontaire de l'appareil. Branchez la fiche dans la prise de courant uniquement lorsque l'appareil est entièrement prêt à être utilisé.

Première mise en service

Lors de la première utilisation, un dégagement de fumée est possible. La fumée provient des liants qui se détachent du film isolant du chauffage, sous l'effet de la chaleur, lors de la première utilisation.

Aérez impérativement le périmètre de travail lors de la première utilisation. Si le dégagement de fumée/d'odeur devait être trop fort, effectuez la première mise en service à l'extérieur.

Procédure

1. Posez l'appareil sur le pied support (9) pour obtenir une sortie rapide (voir *Utilisation comme appareil sur pied*, p. 10).

2. Glissez le commutateur (3) sur le gradin le plus élevé
3. Laissez l'appareil fonctionner pendant 1–2 minutes.

Éléments de commande

Avant la première mise en service de l'appareil, familiarisez-vous avec les éléments de commande.

Interrupteur Marche/Arrêt/ Commutateur à gradins

Un commutateur à gradins (3) sert à allumer et éteindre l'appareil.

- Position 0: éteint
- Position I/II: allumé

Augmenter la température et le débit d'air

La température et le débit d'air sont sélectionnés via le commutateur à gradins (3).

Position Commutateur à gradins	Température	Débit d'air
I	350 °C	330 l/min
II	600 °C	500 l/min

Utilisation comme appareil sur pied

Procédure (Fig. A)

1. Placez l'appareil sur ses pieds (9) pour l'utiliser en position verticale.
2. Veillez à ce que l'appareil repose de façon sûre et stable sur une surface résistante à la chaleur.

L'appareil sur ses pieds est dans une position optimale pour refroidir après l'utilisation.

Utiliser les embouts

▲ PRUDENCE ! Risque de blessures ! Évitez les brûlures. Avant un changement, laissez refroidir les embouts et le tube de soufflage.

Remarques

- Les embouts (5/6/7/8) sont insérés sur le tube de soufflage (4).
- Il existe différentes possibilités d'utilisation des embouts.
- Respectez les prescriptions de sécurité et utilisez l'appareil de façon réfléchie et prudente.

Embout d'allumage de barbecue (5)

Remarques

- Utilisation : Allumage de charbon de bois/combustible solide
- **▲ PRUDENCE !** Risque d'incendie lié à la concentration de chaleur. Veillez à ce que le charbon de bois ne recouvre pas la totalité des orifices de l'embout d'allumage de barbecue.
- **REMARQUE !** Ne jamais utiliser simultanément d'autres méthodes pour allumer le charbon de bois.
- **REMARQUE !** Utiliser l'embout d'allumage de barbecue seulement quelques minutes.
- **REMARQUE !** Ne jamais utiliser l'embout d'allumage de barbecue à d'autres fins.

Procédure (Fig. B)

1. Insérez l'embout d'allumage de barbecue (5) sur le tube de soufflage (4).
2. Glissez le commutateur (3) sur le gradin le plus élevé.
3. Positionnez l'embout d'allumage de barbecue sous le charbon de bois.

Le charbon de bois est allumé en quelques minutes.

Embout plat (6)

- Utilisation : Obtention d'une chaleur ample
- **REMARQUE !** Surchauffe de pièces voisines. Lorsque vous utilisez l'embout plat, faites particuliè-

rement attention à la propagation de la chaleur vers les zones avoisinant le point de traitement.

Embout spatule (7)

- Utilisation : apport d'air ciblé sur des surfaces peintes, laquées et vernies
- **REMARQUE !** L'embout spatule lui-même ne convient pas pour retirer les peintures, laques ou vernis. Retirez les peintures/laques/vernis par ex. avec une spatule.

Embout réducteur (8)

- Utilisation : Obtention d'une chaleur ponctuelle.
- **REMARQUE !** Surchauffe de la pièce à usiner. Lorsque vous utilisez l'embout réducteur, faites particulièrement attention à la propagation de la chaleur sur le point de traitement et ne restez pas trop longtemps au même endroit.

Fonctionnement

Mise en marche et arrêt

Préparation

1. Préparez l'appareil pour la fonction souhaitée. Choisissez l'embout adapté à cette fin.
2. Branchez la fiche du cordon d'alimentation (2) dans une prise de courant.

Mise en marche

1. Glissez le commutateur (3) sur le gradin souhaité **I/II**.
2. Réglage de la température et du débit d'air, voir *Augmenter la température et le débit d'air*, p. 10.

Arrêt

1. Glissez le commutateur (3) sur le gradin **0**.

- Débranchez la fiche du cordon d'alimentation (2) de la prise de courant si vous laissez l'appareil sans surveillance ou si vous avez terminé votre travail.

Nettoyage, entretien et stockage

▲ AVERTISSEMENT ! Électrocution ! Risque de blessures lié au démarrage involontaire de l'appareil. Protégez-vous lors des travaux de maintenance et de nettoyage. Éteignez l'appareil et débranchez sa fiche d'alimentation de la prise de courant.

▲ AVERTISSEMENT ! Risque de brûlure ! Avant tout entretien ou nettoyage, laissez refroidir l'appareil. Faites effectuer les travaux de réparation et de maintenance qui ne sont pas mentionnés dans cette notice par notre Centre de service après-vente. Utilisez exclusivement des pièces de rechange d'origine.

Nettoyage

▲ AVERTISSEMENT ! Électrocution ! Ne nettoyez jamais l'appareil au jet d'eau.

REMARQUE ! Risque de dommages. Les substances chimiques peuvent attaquer les pièces en plastique de l'appareil. N'utilisez aucun produit de nettoyage ou solvants.

- Maintenez propre la fente d'aération, le carter du moteur et les poignées de l'appareil. Utilisez pour cela un chiffon humide ou une brosse.

Maintenance

L'appareil ne demande aucune maintenance.

Stockage

Rangez toujours l'appareil et les accessoires dans un état :

- propre
- sec
- à l'abri de la poussière
- hors de portée des enfants
- refroidi

Recyclage/protection de l'environnement

Introduisez l'appareil, les accessoires et l'emballage dans un circuit de recyclage respectueux de l'environnement.



Les appareils électriques ne doivent pas être jetés avec les déchets ménagers.

Le symbole de la poubelle sur roues barrée d'une croix signifie que ce produit ne doit pas être éliminé comme déchet municipal non trié à la fin de sa vie utile.

Directive 2012/19/UE sur les déchets d'équipements électriques et électroniques :

les consommateurs sont légalement tenus de recycler, dans le respect de l'environnement, les équipements électriques et électroniques arrivés en fin de vie. Cela permet de garantir une valorisation écologique et respectueuse des ressources. Suivant la transposition en droit national, vous pouvez disposer des possibilités suivantes :

- Restitution à un point de vente,
- Restitution à un point de collecte officiel,
- Renvoi au fabricant / au distributeur.

Ne sont pas concernés les accessoires qui accompagnent les appareils usagés et les moyens auxiliaires sans composants électriques.



Le produit est recyclable, est soumis à une responsabilité élargie du fabricant et est collecté dans le cadre du tri sélectif.



Portez le carton à un point de recyclage.

Service

Garantie

Chère cliente, cher client, ce produit bénéficie d'une garantie de 3 ans, valable à compter de la date d'achat. En cas de manques constatés sur ce produit, vous disposez des droits légaux contre le vendeur du produit. Ces droits légaux ne sont pas limités par notre garantie présentée par la suite.

Article L217-4 du Code de la consommation – Le vendeur livre un bien conforme au contrat et répond des défauts de conformité existant lors de la délivrance.

Il répond également des défauts de conformité résultant de l'emballage, des instructions de montage ou de l'installation lorsque celle-ci a été mise à sa charge par le contrat ou a été réalisée sous sa responsabilité.

Article L217-5 du Code de la consommation – Le bien est conforme au contrat :

1. S'il est propre à l'usage habituellement attendu d'un bien semblable et, le cas échéant :
 - s'il correspond à la description donnée par le vendeur et posséder les qualités que celui-ci a présentées à l'acheteur sous forme d'échantillon ou de modèle ;
 - s'il présente les qualités qu'un acheteur peut légitimement attendre eu égard aux déclarations publiques faites par le vendeur, par le producteur ou par son représentant, notamment dans la publicité ou l'étiquetage ;
2. Ou s'il présente les caractéristiques définies d'un commun accord par les parties ou être propre à tout usage spécial recherché par l'acheteur, porté à la connaissance du vendeur et que ce dernier a accepté.

Article L217-16 du Code de la consommation – Lorsque l'acheteur demande au vendeur, pendant le cours de la garantie commerciale qui lui a été consentie lors de l'acquisition ou de la réparation d'un bien meuble, une remise en état couverte par la garantie, toute période d'immobilisation d'au moins sept jours vient s'ajouter à la durée de la garantie qui restait à courir. Cette période court à compter de la demande d'intervention de l'acheteur ou de la mise à disposition pour réparation du bien en cause, si cette mise à disposition est postérieure à la demande d'intervention.

Indépendamment de la garantie commerciale souscrite, le vendeur reste

tenu des défauts de conformité du bien et des vices rédhibitoires dans les conditions prévues aux articles L217-4 à L217-13 du Code de la consommation et aux articles 1641 à 1648 et 2232 du Code Civil.

Article L217-12 du Code de la consommation– L'action résultant du défaut de conformité se prescrit par deux ans à compter de la délivrance du bien.

Conditions de garantie

Le délai de garantie débute avec la date d'achat. Veuillez conserver soigneusement le ticket de caisse original. En effet, ce document vous sera réclamé comme preuve d'achat. Si un défaut de matériel ou un défaut de fabrication se présente au cours des drei ans suivant la date d'achat de ce produit, nous réparons gratuitement ou remplaçons ce produit – selon notre choix. Cette garantie suppose que l'appareil défectueux et le justificatif d'achat (ticket de caisse) nous soient présentés durant cette délai de trois ans et que la nature du manque et la manière dont celui-ci est apparu soient explicités par écrit dans un bref courrier.

Si le défaut est couvert par notre garantie, le produit vous sera retourné, réparé ou remplacé par un neuf. Aucune nouvelle délai de garantie ne débute à la date de la réparation ou de l'échange du produit.

Durée de garantie et demande légale en dommages-intérêts

La durée de garantie n'est pas prolongée par la garantie. Ce point s'applique aussi aux pièces remplacées et réparées. Les dommages et les manques éventuellement constatés dès l'achat doivent immédiatement être signalés après le déballage. A l'expiration du délai de garantie les

réparations occasionnelles sont à la charge de l'acheteur.

Volume de la garantie

L'appareil a été fabriqué avec soin, selon de sévères directives de qualité et il a été entièrement contrôlé avant la livraison.

La garantie s'applique aux défauts de matériel ou aux défauts de fabrication. Cette garantie ne s'étend pas aux parties du produit qui sont exposées à une usure normale et peuvent être donc considérées comme des pièces d'usure ou pour des dommages affectant les parties fragiles. Cette garantie est nulle si l'appareil a été endommagé, mal utilisé ou non entretenu. Il en va de même pour des dommages provoqués par l'eau, le gel, la foudre ou le feu ou un transport inadapté. Pour une utilisation appropriée du produit, il faut impérativement respecter toutes les instructions citées dans le manuel de l'opérateur. Les actions et les domaines d'utilisation déconseillés dans la notice d'utilisation ou vis-à-vis desquels une mise en garde est émise, doivent absolument être évités.

L'appareil est destiné à un usage privé uniquement et non à un usage commercial. La garantie est nulle en cas de mauvaise utilisation et de manipulation inappropriée, d'usage de la force et d'interventions qui n'ont pas été effectuées par notre centre de service agréé.

Les pièces détachées indispensables à l'utilisation du produit sont disponibles pendant la durée de la garantie du produit.

Article 1641 du Code civil

Le vendeur est tenu de la garantie à raison des défauts cachés de la chose vendue qui la rendent impropre à l'usage auquel on la destine, ou qui

diminuent tellement cet usage que l'acheteur ne l'aurait pas acquise, ou n'en aurait donné qu'un moindre prix, s'il les avait connus.

Article 1648 1er alinéa du Code civil

L'action résultant des vices rédhibitoires doit être intentée par l'acquéreur dans un délai de deux ans à compter de la découverte du vice.

Marche à suivre dans le cas de garantie

Pour garantir un traitement rapide de votre demande, veuillez suivre les instructions suivantes :

- Tenez vous prêt à présenter, sur demande, le ticket de caisse et le numéro d'article (IAN 465639_2404) comme preuve d'achat.
- Vous trouverez le numéro d'article sur la plaque signalétique du produit, d'une gravure sur le produit, de la page de titre du mode d'emploi (en bas à gauche) ou sur l'autocollant au dos ou en dessous du produit.
- Si des erreurs de fonctionnement ou d'autres défauts apparaissent, contactez d'abord le centre de service désigné ci-dessous par **téléphone** ou utilisez notre **formulaire de contact**, que vous trouverez sur *parkside-diy.com* dans la catégorie **Service**.
- En cas de produit défectueux vous pouvez, après contact avec notre service clients, envoyer le produit, franco de port à l'adresse de service après-vente indiquée, accompagné du justificatif d'achat (ticket de caisse) et en indiquant quelle est la nature du défaut et quand celui-ci s'est produit. Pour éviter des problèmes d'acceptation et des frais supplémentaires, utilisez absolument seulement l'adresse

qui vous est donnée. Assurez-vous que l'expédition ne se fait pas en port dû, comme marchandises encombrantes, envoi express ou autre taxe spéciale. Veuillez renvoyer l'appareil, y compris tous les accessoires livrés lors de l'achat et prenez toute mesure pour avoir un emballage de transport suffisamment sûr.



Sur le site *parkside-diy.com*, vous pouvez consulter et télécharger ce manuel et bien d'autres. Ce QR code vous permet d'accéder directement au site *parkside-diy.com*. Sélectionnez votre pays et recherchez les modes d'emploi à l'aide du masque de recherche. En saisissant la référence produit (IAN) 465639_2404, vous pourrez ouvrir votre mode d'emploi.

Service de réparation

Pour les réparations **ne relevant pas de la garantie**, adressez-vous au Centre de SAV. Il vous établira volontiers un devis.

- Nous pouvons traiter uniquement les appareils qui ont été expédiés avec un emballage et un affranchissement suffisants.
Remarque : Veuillez envoyer votre appareil nettoyé en indiquant le défaut à l'adresse connue du Centre de SAV.

(FR)

- Ne seront pas acceptés les appareils envoyés en port dû ainsi que les appareils envoyés comme produits encombrants, en express ou par tout autre mode de transport spécial.
- Nous recyclons gratuitement vos appareils défectueux que vous nous renvoyez.

Service-Center

(FR)

Service France

Tel.: 0800 907612

Formulaire de contact à

parkside-diy.com

IAN 465639_2404

Importateur

Veillez noter que l'adresse suivante n'est pas une adresse de service après-vente. Contactez d'abord le Centre de SAV cité ci-dessus.

Grizzly Tools GmbH & Co. KG

Stockstädter Str. 20

63762 Großostheim

ALLEMAGNE

www.grizzlytools.de

Pièces de rechange et accessoires

Vous obtiendrez des pièces de rechange et accessoires à l'adresse www.grizzlytools.shop. En cas de problèmes lors de la passation de votre commande, contactez-nous via notre boutique en ligne. Pour toute autre question, adressez-vous à : *Service-Center*, p. 16

Les pièces détachées indispensables à l'utilisation du produit sont disponibles pendant la durée de la garantie du produit.

Pos. n°	Désignation	N° de commande
5	Embout d'allumage de barbecue	91030043
6	Embout plat	91030042
7	Embout spatule	91030041
8	Embout réducteur	91030040

Traduction de la déclaration UE de conformité originale

Produit: **Décapeur thermique**

Modèle: **PHLG 2000 F5**

Número de serie: 000001 – 448000

L'objet de la déclaration décrit ci-dessus est conforme à la législation d'harmonisation de l'Union applicable:

2014/35/EU • 2014/30/EU • 2011/65/EU & (EU) 2015/863

L'objet de la déclaration décrit ci-dessus est conforme à la directive 2011/65/EU du Parlement européen et du Conseil du 8 juin 2011 relative à la limitation de l'utilisation de certaines substances dangereuses dans les équipements électriques et électroniques.

Pour assurer la conformité, les normes harmonisées et les normes et réglementations nationales suivantes ont été appliquées :

**EN 60335-1:2012/A15:2021 • EN 60335-2-45:2002/A2:2012
EN 62233:2008 • EN IEC 63000:2018
EN IEC 55014-1:2021 • EN IEC 55014-2:2021
EN IEC 61000-3-2:2019/A1:2021
EN 61000-3-3:2013/A2:2021**

La présente déclaration de conformité est établie sous la seule responsabilité du fabricant:



Grizzly Tools GmbH & Co. KG
Stockstädter Str. 20
63762 Großostheim
ALLEMAGNE
10.10.2024

Christian Frank
Mandataire de documentation

Inhaltsverzeichnis

Einleitung	18
Bestimmungsgemäße Verwendung.....	18
Lieferumfang/Zubehör.....	19
Übersicht.....	19
Funktionsbeschreibung.....	19
Technische Daten.....	19
Sicherheitshinweise	19
Bedeutung der Sicherheitshinweise.....	19
Bildzeichen und Symbole.....	20
Allgemeine Sicherheitshinweise.....	20
Vorbereitung	24
Erstinbetriebnahme.....	24
Bedienteile.....	24
Einsatz als Standgerät.....	24
Vorsatzdüsen verwenden.....	24
Betrieb	25
Ein- und Ausschalten.....	25
Reinigung, Wartung und Lagerung	25
Reinigung.....	26
Wartung.....	26
Lagerung.....	26
Entsorgung/Umweltschutz	26
Zusätzliche Entsorgungshinweise für Deutschland.....	26
Service	27
Garantie.....	27
Reparatur-Service.....	28
Service-Center.....	29
Importeur.....	29
Ersatzteile und Zubehör	29
Original-EU-Konformitätserklärung	30
Explosionszeichnung	33

Einleitung

Herzlichen Glückwunsch zum Kauf Ihres neuen Heißluftgebläses (nachfolgend Gerät oder Elektrowerkzeug genannt).

Sie haben sich damit für ein hochwertiges Gerät entschieden. Dieses Gerät wurde während der Produktion auf Qualität geprüft und einer Endkontrolle unterzogen. Die Funktionsfähigkeit Ihres Gerätes ist somit sichergestellt.



Die Betriebsanleitung ist Bestandteil dieses Geräts. Sie enthält wichtige Hinweise für Sicherheit, Gebrauch und Entsorgung. Lesen Sie die Betriebsanleitung sorgfältig. Machen Sie sich mit den Bedienteilen und dem richtigen Gebrauch des Gerätes vertraut. Benutzen Sie das Gerät nur wie beschrieben und für die angegebenen Einsatzbereiche. Bewahren Sie die Betriebsanleitung gut auf und händigen Sie alle Unterlagen bei Weitergabe des Geräts an Dritte mit aus.

Bestimmungsgemäße Verwendung

Das Gerät ist ausschließlich für folgende Verwendungen bestimmt:

- Erwärmen, Verformen und Verschweißen von Kunststoffen
- Entfernen von Farbanstrichen
- Lösen von Klebeverbindungen
- Auftauen von Wasserleitungen
- Entzünden von Grillkohle

Die Benutzung des Gerätes bei Regen oder feuchter Umgebung ist verboten.

Jede andere Verwendung, die in dieser Betriebsanleitung nicht ausdrücklich zugelassen wird, kann eine ernsthafte Gefahr für den Benutzer darstellen und zu Schäden am Gerät führen.

Der Bediener oder Nutzer des Geräts ist für Unfälle oder Schäden an anderen Menschen oder deren Eigentum verantwortlich. Das Gerät ist für den Einsatz im Heimwerkerbereich bestimmt. Es wurde nicht für den gewerblichen Dauereinsatz konzipiert. Bei gewerblichem Einsatz erlischt die Garantie. Der Hersteller haftet nicht für Schäden, die durch bestimmungswidrige Verwendung oder falsche Bedienung verursacht wurden.

Lieferumfang/Zubehör

Packen Sie das Gerät aus und überprüfen Sie den Lieferumfang. Entsorgen Sie das Verpackungsmaterial ordnungsgemäß.

- Heißluftgebläse
- Reduzierdüse
- Flächendüse
- Spachteldüse
- Grillanzünderdüse
- Originalbetriebsanleitung

Übersicht

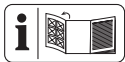

Die Abbildungen des Geräts finden Sie auf der vorderen Ausklappseite.

- 1 Lufteinlass
 - 2 Netzanschlussleitung
 - 3 Ein-/Ausschalter / Stufenschalter
 - 4 Ausblasrohr
 - 5 Grillanzünderdüse
 - 6 Flächendüse
 - 7 Spachteldüse
 - 8 Reduzierdüse
- Abb. A**
- 9 Standfuß

Funktionsbeschreibung

Das Heißluftgebläse ist ein Universalgerät zum Ablösen, Verformen oder Erwärmen.

Die Funktion der Bedienteile entnehmen Sie bitte den nachfolgenden Beschreibungen.

Technische Daten

Heißluftgebläse PHLG 2000 F5

Bemessungsspannung *U*
230 V~, 50 Hz

Bemessungsleistung *P*2000 W

Schutzklasse \square II (Doppelisolierung)

Gewicht

- Gerät870 g
- Zubehör≈116 g

Länge Netzanschlussleitung 4 m

Temperaturbereich 350 / 600 °C

Luftmenge 330 / 500 l/min

Sicherheitshinweise

Dieser Abschnitt behandelt die grundlegenden Sicherheitshinweise beim Gebrauch des Geräts.

Bedeutung der Sicherheitshinweise

▲ GEFAHR! Wenn Sie diesen Sicherheitshinweis nicht befolgen, tritt ein Unfall ein. Die Folge ist schwere Körperverletzung oder Tod.

▲ WARNUNG! Wenn Sie diesen Sicherheitshinweis nicht befolgen, tritt möglicherweise ein Unfall ein. Die Folge ist möglicherweise schwere Körperverletzung oder Tod.

▲ VORSICHT! Wenn Sie diesen Sicherheitshinweis nicht befolgen, tritt ein Unfall ein. Die Folge ist möglicherweise leichte oder mittelschwere Körperverletzung.

HINWEIS! Wenn Sie diesen Sicherheitshinweis nicht befolgen, tritt ein

Unfall ein. Die Folge ist möglicherweise ein Sachschaden.

Bildzeichen und Symbole

Bildzeichen auf dem Gerät



Lesen Sie die Betriebsanleitung sorgfältig. Machen Sie sich mit den Bedienteilen und dem richtigen Gebrauch des Gerätes vertraut.



Die Benutzung des Gerätes bei Regen oder feuchter Umgebung ist verboten.



Achtung heiße Flächen, Verbrennungsgefahr!



Schutzklasse II (Doppelisolierung)



Elektrogeräte gehören nicht in den Hausmüll.

Allgemeine Sicherheitshinweise



Achtung! Beim Gebrauch von Elektrogeräten sind zum Schutz gegen elektrischen Schlag, Verletzungs- und Brandgefahr folgende grundsätzliche Sicherheitsmaßnahmen zu beachten:

Allgemeine Hinweise

- Lesen Sie die Betriebsanleitung sorgfältig. Ma-

chen Sie sich mit den Bedienteilen und dem richtigen Gebrauch des Gerätes vertraut.

- Dieses Gerät kann von Kindern ab 8 Jahren und darüber sowie von Personen mit verringerten physischen, sensorischen oder mentalen Fähigkeiten oder Mangel an Erfahrung und Wissen benutzt werden, wenn sie beaufsichtigt oder bezüglich des sicheren Gebrauchs des Gerätes unterwiesen wurden und die daraus resultierenden Gefahren verstehen. Kinder dürfen nicht mit dem Gerät spielen. Reinigung und Benutzer-Wartung dürfen nicht von Kindern ohne Beaufsichtigung durchgeführt werden.
- Es ist zu beachten, dass der Benutzer selbst für Unfälle oder Gefährdungen gegenüber anderen Personen oder deren Besitz verantwortlich ist.
- Kinder dürfen nicht mit dem Gerät spielen.
- Benutzen Sie nur Ersatz- und Zubehörteile, die

vom Hersteller geliefert und empfohlen werden. Der Einsatz von Fremdteilen führt zum sofortigen Verlust des Garantieanspruchs.

- Das Gerät muss stets sauber, trocken und frei von Öl oder Schmierfetten sein.
- Das Gerät darf nicht in Lagen höher als 2000 m verwendet werden.

Elektrische Sicherheit

- Prüfen Sie vor dem Gebrauch immer Anschluss- und Verlängerungsleitung auf Anzeichen von Beschädigung oder Alterung. Falls die Leitung während der Benutzung beschädigt wird, muss Sie sofort vom Versorgungsnetz getrennt werden, **BERÜHREN SIE DIE LEITUNG NICHT, BEVOR SIE VOM NETZ GETRENNT IST**. Benutzen Sie das Gerät nicht, wenn die Leitung beschädigt oder abgenutzt ist.
- Achten Sie darauf, dass Netzspannung und Netzfrequenz mit den Angaben des Typenschildes

übereinstimmen. Die Anpassung an die verschiedenen Netzfrequenzen erfolgt automatisch.

- Schließen Sie das Gerät nur an eine Steckdose mit Fehlerstrom-Schutteinrichtung (FI-Schalter) mit einem Bemessungsfehlerstrom von nicht mehr als 30 mA an.
- Benutzen Sie die Netzanschlussleitung nicht, um den Anschlussstecker aus der Steckdose zu ziehen oder um das Gerät zu ziehen. Schützen Sie die Netzanschlussleitung vor Hitze, Öl und scharfen Kanten.
- Schalten Sie das Gerät aus und ziehen Sie den Anschlussstecker aus der Steckdose. Vergewissern Sie sich, dass alle sich bewegenden Teile zum vollständigen Stillstand gekommen sind.
- Wenn die Netzanschlussleitung dieses Geräts beschädigt wird, muss sie durch den Hersteller, seinen Kundendienst oder eine ähnlich qualifizierte Person ersetzt werden,

um Gefährdungen zu vermeiden. Wenden Sie sich an das Service-Center.

Betrieb

- Die Benutzung des Gerätes bei Regen oder feuchter Umgebung ist verboten.
- Arbeiten Sie nur bei Tageslicht oder bei guter künstlicher Beleuchtung.
- Seien Sie aufmerksam, achten Sie darauf, was Sie tun, und gehen Sie mit Vernunft an die Arbeit mit dem Gerät. Benutzen Sie das Gerät nicht, wenn Sie müde sind oder unter Einfluss von Drogen, Alkohol oder Medikamenten stehen.
- Lassen Sie das Gerät während des Betriebs nicht unbeaufsichtigt.
- Ziehen Sie den Netzstecker bei Nichtgebrauch aus der Steckdose, ebenso bei Arbeitspausen sowie vor allen Arbeiten am Gerät, wie z. B. Wechsel der Düse.
- Ein Brand kann entstehen, wenn mit dem Gerät nicht sorgsam umgegangen wird.
- Vorsicht bei Gebrauch der Geräte in der Nähe brennbarer Materialien.
- Nicht für längere Zeit auf ein und dieselbe Stelle richten.
- Nicht bei Vorhandensein einer explosionsfähigen Atmosphäre verwenden.
- Wärme kann zu brennbaren Materialien geleitet werden, die verdeckt sind.
- Nach Gebrauch auf den Ständer auflegen und abkühlen lassen, bevor es weggepackt wird.
- Das Gerät nicht unbeaufsichtigt lassen, solange es in Betrieb ist.
- Ziehen Sie bei Gefahr den Netzstecker sofort aus der Steckdose.
- Verwenden Sie das Gerät niemals als Haartrockner.
- Richten Sie den heißen Luftstrom niemals auf Personen oder Tiere.
- Schauen Sie nicht direkt in die Düsenöffnung am Ausblasrohr.

- Berühren Sie die Düse nicht, wenn sie heiß ist.
- Halten Sie Abstand zwischen dem Düsenausgang und der zu bearbeitenden Fläche oder Werkstück. Das Gerät könnte überhitzen.

Benutzung als Festbrennstoffanzünder / Benutzung der Grillanzünderdüse (5)

- Überprüfen Sie, dass der Festbrennstoffanzünder sich in der richtigen Lage befindet.
- Trennen Sie das Gerät vom Stromnetz, bevor es aus dem Feuer genommen wird.
- Lassen Sie den Festbrennstoffanzünder abkühlen, bevor Sie ihn wegpacken.
- Die Anschlussleitung oder andere brennbare Materialien dürfen nicht mit den heißen Teilen des Festbrennstoffanzünders in Berührung kommen.

Reinigung, Wartung und Lagerung

- Lassen Sie den Motor abkühlen, bevor Sie das

Gerät für längere Zeit abstellen.

- Ersetzen Sie aus Sicherheitsgründen abgenutzte oder beschädigte Teile. Verwenden Sie ausschließlich Original-Ersatzteile und -Zubehör. Der Einsatz von Fremdteilen führt zum sofortigen Verlust des Garantieanspruchs.
- Das Öffnen des Gerätes ist nur von einer autorisierten Elektrofachkraft auszuführen. Wenden Sie sich für Reparaturen immer an unser Service-Center.
- Schalten Sie den Antrieb ab, trennen Sie das Gerät von der Stromversorgung und lassen Sie das Gerät abkühlen, wenn das Gerät zur Reinigung, Einstellung, Lagerung oder zum Austausch eines Zubehörs angehalten ist.
- Behandeln Sie das Gerät mit Sorgfalt und halten Sie es sauber.
- Bewahren Sie das Gerät unzugänglich für Kinder auf.

Vorbereitung

▲ WARNUNG! Verletzungsgefahr durch ungewollt anlaufendes Gerät. Stecken Sie den Anschlussstecker erst dann in die Steckdose, wenn das Gerät vollständig für den Einsatz vorbereitet ist.

Erstinbetriebnahme

Bei der ersten Anwendung kann Rauch austreten. Der Rauch entsteht durch Bindemittel, die sich beim ersten Gebrauch durch die Wärme aus der Isolationsfolie der Heizung lösen.

Belüften Sie unbedingt das Arbeitsumfeld bei der ersten Anwendung. Verlegen Sie die Erstinbetriebnahme ins Freie, sollte die Rauch-/Geruchsentwicklung zu stark sein.

Vorgehen

1. Stellen Sie das Gerät auf den Standfuß (9), um einen zügigen Austritt zu erzielen (siehe *Einsatz als Standgerät*, S. 24).
2. Schieben Sie den Stufenschalter (3) auf die höchste Stufe.
3. Lassen Sie das Gerät für 1–2 Minuten laufen.

Bedienteile

Lernen Sie vor dem ersten Betrieb des Geräts die Bedienteile kennen.

Ein-/Ausschalter/Stufenschalter

Das Gerät wird über einen Stufenschalter (3) ein- und ausgeschaltet.

- Position **0**: ausgeschaltet
- Position **I/II**: eingeschaltet

Temperatur und Luftmenge

Temperatur und Luftmenge werden über den Stufenschalter (3) ausgewählt.

Position Stufen- schalter	Temperatur	Luftmenge
I	350 °C	330 l/min
II	600 °C	500 l/min

Einsatz als Standgerät

Vorgehen (Abb. A)

1. Stellen Sie das Gerät zur Verwendung als Standgerät auf die Standfüße (9).
2. Achten Sie auf einen stabilen, sicheren Stand und einen hitzefesten Untergrund.

Die Verwendung als Standgerät ist optimal zum Abkühlen nach der Benutzung.

Vorsatzdüsen verwenden

▲ VORSICHT! Verletzungsgefahr! Vermeiden Sie Verbrennungen. Lassen Sie die Vorsatzdüsen und das Ausblasrohr vor einem Wechsel abkühlen.

Hinweise

- Die Vorsatzdüsen (5/6/7/8) werden auf das Ausblasrohr (4) gesteckt.
- Es sind verschiedene Verwendungen der Vorsatzdüsen möglich.
- Beachten Sie die Sicherheitsvorschriften und verwenden Sie das Gerät mit Bedacht und Vorsicht.

Grillanzünderdüse (5)

Hinweise

- Verwendung: Entzünden von Grillkohle/Festbrennstoff
- **▲ VORSICHT!** Brandgefahr durch Hitzestau. Es dürfen nicht alle Öffnungen der Grillanzünderdüse von Grillkohle bedeckt sein.
- **HINWEIS!** Niemals gleichzeitig weitere Methoden zum Entzünden der Grillkohle anwenden.

- **HINWEIS!** Die Grillanzünderdüse ausschließlich für wenige Minuten verwenden.
- **HINWEIS!** Die Grillanzünderdüse niemals für andere Anwendungen nutzen.

Vorgehen (Abb. B)

1. Stecken Sie die Grillanzünderdüse (5) auf das Ausblasrohr (4).
2. Schieben Sie den Stufenschalter (3) auf die höchste Stufe.
3. Positionieren Sie die Grillanzünderdüse unter der Grillkohle.

In wenigen Minuten ist die Grillkohle entzündet.

Flächendüse (6)

- Verwendung: Erzielen einer flächigen Hitze
- **HINWEIS!** Überhitzung angrenzender Bauteile. Achten Sie bei Verwendung der Flächendüse besonders auf die Hitzeentwicklung an benachbarten Stellen des Bearbeitungspunkts.

Spachteldüse (7)

- Verwendung: gezielte Heißluftzufuhr auf Farb- und Lackflächen
- **HINWEIS!** Die Spachteldüse selbst ist nicht zum Entfernen von Farben oder Lacken geeignet. Entfernen Sie Farben/Lacke z. B. mit einem Spachtel.

Reduzierdüse (8)

- Verwendung: Erzielen einer punktuellen Hitze.
- **HINWEIS!** Überhitzung des Werkstücks. Achten Sie bei Verwendung der Reduzierdüse besonders auf die Hitzeentwicklung am Bearbeitungspunkt, verweilen Sie nicht zu lange an einer Stelle.

Betrieb

Ein- und Ausschalten

Vorbereitung

1. Bereiten Sie das Gerät für die gewünschte Funktion vor. Wählen Sie die dazu passende Vorsatzdüse.
2. Stecken Sie den Anschlussstecker der Netzanschlussleitung (2) in eine Steckdose.

Einschalten

1. Schieben Sie den Stufenschalter (3) auf die gewünschte Position I/II.
2. Einstellung von Temperatur und Luftmenge, siehe *Temperatur und Luftmenge*, S. 24.

Ausschalten

1. Drücken Sie den Stufenschalter (3) auf Position 0.
2. Ziehen Sie den Anschlussstecker der Netzanschlussleitung (2) aus der Steckdose, wenn Sie das Gerät unbeaufsichtigt lassen oder mit der Arbeit fertig sind.

Reinigung, Wartung und Lagerung

⚠ WARNUNG! Elektrischer Schlag! Verletzungsgefahr durch ungewollt anlaufendes Gerät. Schützen Sie sich bei Wartungs- und Reinigungsarbeiten. Schalten Sie das Gerät aus und ziehen Sie den Anschlussstecker aus der Steckdose.

⚠ WARNUNG! Verbrennungsgefahr! Lassen Sie das Gerät vor allen Wartungs- und Reinigungsarbeiten abkühlen.

Lassen Sie Instandsetzungsarbeiten und Wartungsarbeiten, die nicht in dieser Anleitung beschrieben sind, von unserem Service-Center durch-

führen. Verwenden Sie nur Original-Ersatzteile.

Reinigung

⚠ WARNUNG! Elektrischer Schlag! Spritzen Sie das Gerät niemals mit Wasser ab.

HINWEIS! Beschädigungsgefahr. Chemische Substanzen können die Kunststoffteile des Gerätes angreifen. Verwenden Sie keine Reinigungs- bzw. Lösungsmittel.

- Halten Sie Lüftungsschlitze, Motorgehäuse und Griffe des Gerätes sauber. Verwenden Sie dazu ein feuchtes Tuch oder eine Bürste.

Wartung

Das Gerät ist wartungsfrei.

Lagerung

Lagern Sie Gerät und Zubehör stets:

- sauber
- trocken
- staubgeschützt
- außerhalb der Reichweite von Kindern
- abgekühlt

Entsorgung/ Umweltschutz

Führen Sie Gerät, Zubehör und Verpackung einer umweltgerechten Wiederverwertung zu.



Elektrogeräte gehören nicht in den Hausmüll.

Das Symbol der durchgestrichenen Mülltonne bedeutet, dass dieses Elektro- bzw. Elektronikgerät am Ende seiner Lebensdauer nicht im Hausmüll entsorgt werden darf, sondern vom Endnutzer einer getrennten Sammlung zugeführt werden muss.

Richtlinie 2012/19/EU über Elektro- und Elektronik-Altgeräte:

Verbraucher sind gesetzlich dazu verpflichtet, Elektro- und Elektronikgeräte am Ende ihrer Lebensdauer einer umweltgerechten Wiederverwertung zuzuführen. Auf diese Weise wird eine umwelt- und ressourcenschonende Verwertung sichergestellt. Je nach Umsetzung in nationales Recht können Sie folgende Möglichkeiten haben:

- an einer Verkaufsstelle zurückgeben,
- an einer offiziellen Sammelstelle abgeben,
- an den Hersteller/Inverkehrbringer zurücksenden.

Nicht betroffen sind den Altgeräten beigefügte Zubehörteile und Hilfsmittel ohne Elektrobestandteile.

Zusätzliche Entsorgungshinweise für Deutschland

Das Gerät ist bei eingerichteten Sammelstellen, Wertstoffhöfen oder Entsorgungsbetrieben abzugeben. Zudem sind Vertreiber von Elektro- und Elektronikgeräten sowie Vertreiber von Lebensmitteln zur Rücknahme verpflichtet. LIDL bietet Ihnen Rückgabemöglichkeiten direkt in den Filialen und Märkten an. Rückgabe und Entsorgung sind für Sie kostenfrei. Beim Kauf eines Neugerätes haben Sie das Recht, ein entsprechendes Altgerät unentgeltlich zurückzugeben. Zusätzlich haben Sie die Möglichkeit, unabhängig vom Kauf eines Neugerätes, unentgeltlich (bis zu drei) Altgeräte abzugeben, die in keiner Abmessung größer als 25 cm sind.

Bitte entnehmen Sie vor der Rückgabe Batterien oder Akkumulatoren, sowie Lampen, die zerstörungsfrei entnommen werden können und füh-

ren diese einer separaten Sammlung zu. Sofern dies ohne Zerstörung des alten Elektro- oder Elektronikgerätes möglich ist, entnehmen Sie diesem bitte alte Batterien oder Akkus sowie Altlampen, bevor sie es zur Entsorgung zurückgeben, und führen diese einer separaten Sammlung zu.

Service

Garantie

Sehr geehrte Kundin, sehr geehrter Kunde,

Sie erhalten auf dieses Produkt 3 Jahre Garantie ab Kaufdatum. Im Falle von Mängeln dieses Produkts stehen Ihnen gegen den Verkäufer des Produkts gesetzliche Rechte zu. Diese gesetzlichen Rechte werden durch unsere im Folgenden dargestellte Garantie nicht eingeschränkt.

Garantiebedingungen

Die Garantiefrist beginnt mit dem Kaufdatum. Bitte bewahren Sie den Original-Kassenbon gut auf. Diese Unterlage wird als Nachweis für den Kauf benötigt. Tritt innerhalb von drei Jahren ab dem Kaufdatum dieses Produkts ein Material- oder Fabrikationsfehler auf, wird das Produkt von uns – nach unserer Wahl – für Sie kostenlos repariert oder ersetzt. Diese Garantieleistung setzt voraus, dass innerhalb der Drei-Jahres-Frist das defekte Produkt und der Kaufbeleg (Kassenbon) vorgelegt und schriftlich kurz beschrieben wird, worin der Mangel besteht und wann er aufgetreten ist.

Wenn der Defekt von unserer Garantie gedeckt ist, erhalten Sie das reparierte oder ein neues Produkt zurück. Mit Reparatur oder Austausch des Produkts beginnt kein neuer Garantiezeitraum.

Garantiezeit und gesetzliche Mängelansprüche

Die Garantiezeit wird durch die Gewährleistung nicht verlängert. Dies gilt auch für ersetzte und reparierte Teile. Eventuell schon beim Kauf vorhandene Schäden und Mängel müssen sofort nach dem Auspacken gemeldet werden. Nach Ablauf der Garantiezeit anfallende Reparaturen sind kostenpflichtig.

Garantieumfang

Das Produkt wurde nach strengen Qualitätsrichtlinien sorgfältig produziert und vor Anlieferung gewissenhaft geprüft.

Die Garantieleistung gilt für Material- oder Fabrikationsfehler. Diese Garantie erstreckt sich nicht auf Produktteile, die normaler Abnutzung ausgesetzt sind und daher als Verschleißteile angesehen werden können oder für Beschädigungen an zerbrechlichen Teilen.

Diese Garantie verfällt, wenn das Produkt beschädigt, nicht sachgemäß benutzt oder nicht gewartet wurde. Für eine sachgemäße Benutzung des Produkts sind alle in der Betriebsanleitung aufgeführten Anweisungen genau einzuhalten. Verwendungszwecke und Handlungen, von denen in der Betriebsanleitung abgeraten oder vor denen gewarnt wird, sind unbedingt zu vermeiden.

Das Produkt ist lediglich für den privaten und nicht für den gewerblichen Gebrauch bestimmt. Bei missbräuchlicher und unsachgemäßer Behandlung, Gewaltanwendung und bei Eingriffen, die nicht von unserer autorisierten Service-Niederlassung vorgenommen wurden, erlischt die Garantie.

Abwicklung im Garantiefall

Um eine schnelle Bearbeitung Ihres Anliegens zu gewährleisten, folgen Sie bitte den folgenden Hinweisen:

- Bitte halten Sie für alle Anfragen den Kassenbon und die Artikelnummer (IAN 465639_2404) als Nachweis für den Kauf bereit.
- Die Artikelnummer entnehmen Sie bitte dem Typenschild am Produkt, einer Gravur am Produkt, dem Titelblatt der Bedienungsanleitung (unten links) oder dem Aufkleber auf der Rück- oder Unterseite des Produktes.
- Sollten Funktionsfehler oder sonstige Mängel auftreten, kontaktieren Sie zunächst das nachfolgend benannte Service-Center **telefonisch** oder nutzen Sie unser **Kontaktformular**, das Sie auf parkside-diy.com in der Kategorie **Service** finden.
- Ein als defekt erfasstes Produkt können Sie, nach Rücksprache mit unserem Service-Center unter Beifügung des Kaufbelegs (Kassenbons) und der Angabe, worin der Mangel besteht und wann er aufgetreten ist, für Sie portofrei an die Ihnen mitgeteilte Service-Anschrift übersenden. Um Annahmeprobleme und Zusatzkosten zu vermeiden, benutzen Sie unbedingt nur die Adresse, die Ihnen mitgeteilt wird. Stellen Sie sicher, dass der Versand nicht unfrei, per Sperrgut, Express oder sonstiger Sonderfracht erfolgt. Senden Sie das Produkt bitte inkl. aller beim Kauf mitgelieferten Zubehörteile ein und sorgen Sie für eine ausreichend sichere Transportverpackung.



Auf parkside-diy.com können Sie diese und viele weitere Handbücher einsehen und herunterladen. Mit diesem QR-Code gelangen Sie direkt auf parkside-diy.com. Wählen Sie Ihr Land aus, und suchen Sie über die Suchmaske nach den Bedienungsanleitungen. Durch Eingabe der Artikelnummer (IAN) 465639_2404 können Sie Ihre Bedienungsanleitung öffnen.

Reparatur-Service

Für Reparaturen, **die nicht der Garantie unterliegen**, wenden Sie sich an das Service-Center. Dort erhalten Sie gerne einen Kostenvoranschlag.

- Wir können nur Geräte bearbeiten, die ausreichend verpackt und frankiert eingeschickt wurden.
Hinweis: Bitte senden Sie Ihr Gerät gereinigt und mit Hinweis auf den Defekt an die vom Service-Center genannte Adresse.
- Nicht angenommen werden unfrei eingeschickte Geräte sowie Geräte, die per Sperrgut, Express oder mit sonstiger Sonderfracht versendet wurden.
- Wir entsorgen Ihre eingeschickten, defekten Geräte kostenlos.

Service-Center

DE **Service Deutschland**
 Tel.: 0800 88 55 300
 Kontaktformular auf
parkside-diy.com
IAN 465639_2404

AT **Service Österreich**
 Tel.: 0800 447750
 Kontaktformular auf
parkside-diy.com
IAN 465639_2404

CH **Service Schweiz**
 Tel.: 0800 56 36 01
 Kontaktformular auf
parkside-diy.com
IAN 465639_2404

Importeur

Bitte beachten Sie, dass die folgende Anschrift keine Serviceanschrift ist. Kontaktieren Sie zunächst das oben genannte Service-Center.

Grizzly Tools GmbH & Co. KG
 Stockstädter Str. 20
 63762 Großostheim
 DEUTSCHLAND
www.grizzlytools.de

Ersatzteile und Zubehör

Ersatzteile und Zubehör erhalten Sie unter *www.grizzlytools.shop*. Sollten bei Ihrem Bestellvorgang Probleme auftreten, kontaktieren Sie uns über unseren Online-Shop. Bei weiteren Fragen wenden Sie sich an: *Service-Center, S. 29*

Pos.-Nr.	Bezeichnung	Best.-Nr.
5	Grillanzünderdüse	91030043
6	Flächendüse	91030042
7	Spachteldüse	91030041
8	Reduzierdüse	91030040

Original-EU-Konformitätserklärung

Produkt: **Heißluftgebläse**

Modell: **PHLG 2000 F5**

Seriennummer: 000001 – 448000

Der oben beschriebene Gegenstand der Erklärung erfüllt die einschlägigen Harmonisierungsrechtsvorschriften der Union:

2014/35/EU • 2014/30/EU • 2011/65/EU & (EU) 2015/863

Der oben beschriebene Gegenstand der Erklärung erfüllt die Vorschriften der Richtlinie 2011/65/EU des Europäischen Parlaments und des Rates vom 8. Juni 2011 zur Beschränkung der Verwendung bestimmter gefährlicher Stoffe in Elektro- und Elektronikgeräten.

Um die Konformität zu gewährleisten, wurden folgende harmonisierte Normen sowie nationale Normen und Bestimmungen angewendet:

**EN 60335-1:2012/A15:2021 • EN 60335-2-45:2002/A2:2012
EN 62233:2008 • EN IEC 63000:2018
EN IEC 55014-1:2021 • EN IEC 55014-2:2021
EN IEC 61000-3-2:2019/A1:2021
EN 61000-3-3:2013/A2:2021**

Die alleinige Verantwortung für die Ausstellung dieser Konformitätserklärung trägt der Hersteller:



Grizzly Tools GmbH & Co. KG
Stockstädter Str. 20
63762 Großostheim
DEUTSCHLAND
10.10.2024

Christian Frank
Dokumentationsbevollmächtigter

Explosionszeichnung • Vue éclatée

PHLG 2000 F5

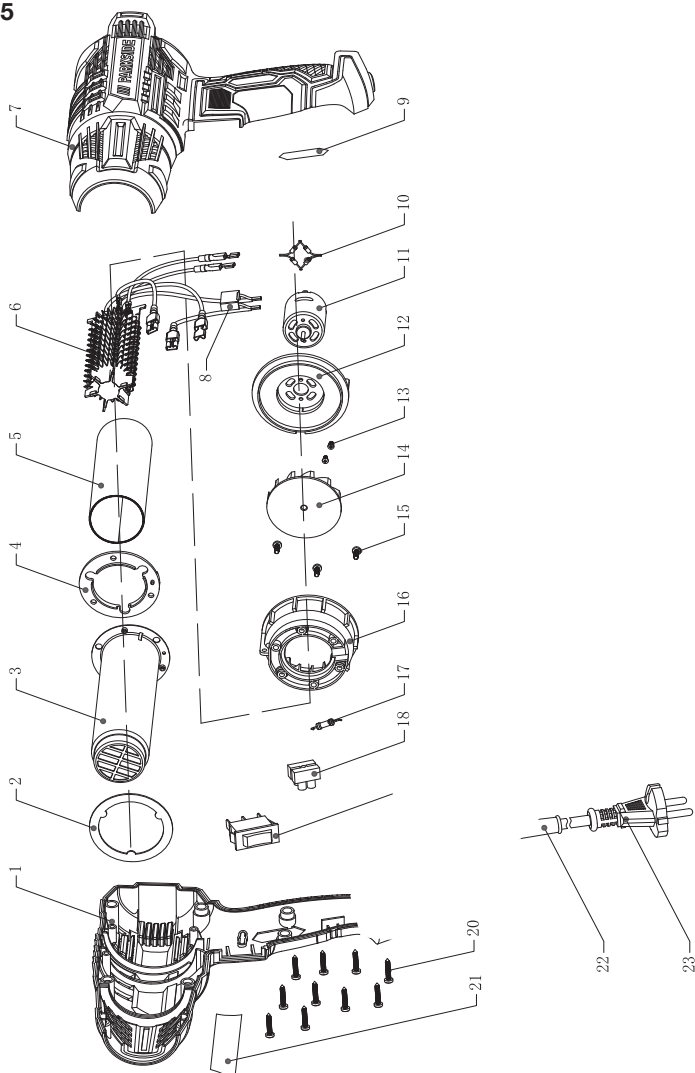

informativ • informatif



GRIZZLY TOOLS GMBH & CO. KG

Stockstädter Straße 20

63762 Großostheim

GERMANY

Version des informations :

Stand der Informationen: 09/2024

Ident.-No.: 72090555092024-2



IAN 465639_2404

2 ○