

/// PARKSIDE®



PONCEUSE MULTISUPPORTS PWBS 180 B3

FR BE

PONCEUSE MULTISUPPORTS

Traduction des instructions d'origine

DE AT CH

WAND- UND BODEN- BEARBEITUNGSSYSTEM

Originalbetriebsanleitung

IAN 437489_2304

FR



FR BE

Avant de lire le mode d'emploi, ouvrez la page contenant les illustrations et familiarisez-vous ensuite avec toutes les fonctions de l'appareil.

DE AT CH

Klappen Sie vor dem Lesen die Seite mit den Abbildungen aus und machen Sie sich anschließend mit allen Funktionen des Gerätes vertraut.

FR/BE	Traduction des instructions d'origine	Page	1
DE/AT/CH	Originalbetriebsanleitung	Seite	17

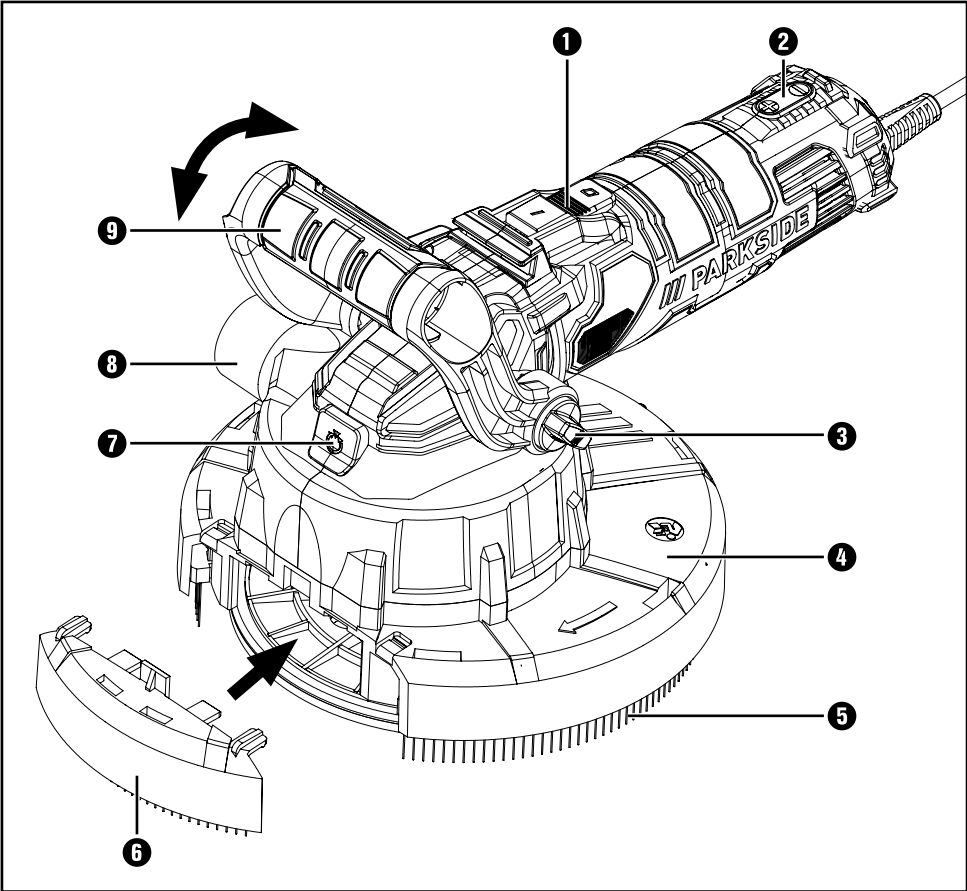

A**B**

Table des matières

Introduction	2
Utilisation conforme à l'usage prévu	2
Équipement	2
Matériel livré	2
Caractéristiques techniques	3
Avertissements de sécurité généraux pour l'outil électrique	3
1. Sécurité de la zone de travail	3
2. Sécurité électrique	4
3. Sécurité des personnes	4
4. Utilisation et entretien de l'outil électrique	5
5. Service après-vente	5
Avertissements de sécurité pour toutes les utilisations	5
Recul brutal et consignes de sécurité correspondantes	7
Avertissements de sécurité spéciaux pour le ponçage/meulage	7
Avertissements de sécurité supplémentaires relatifs au ponçage au papier de verre	8
Consignes de sécurité supplémentaires	8
Avant la mise en service	9
Changer de feuilles abrasives	9
Changer/monter des outils d'intervention (Fig. A)	9
Monter le moyen d'aspiration de la poussière	10
Monter l'adaptateur pour système d'aspiration externe	10
Réglage de la poignée supplémentaire	11
Consignes de travail	11
Poncer	11
Poncer près des bords	11
Utilisation	12
Mise en marche	12
Mise hors service	12
Réglage de la vitesse de rotation	12
Entretien et nettoyage	12
Vider le sac à poussière	12
Stockage et maniement des outils d'intervention recommandés	12
Mise au rebut	13
Garantie de Kompernass Handels GmbH	13
Service après-vente	15
Importateur	15
Traduction de la déclaration de conformité originale	16

PONCEUSE MULTISUPPORTS PWBS 180 B3

Introduction

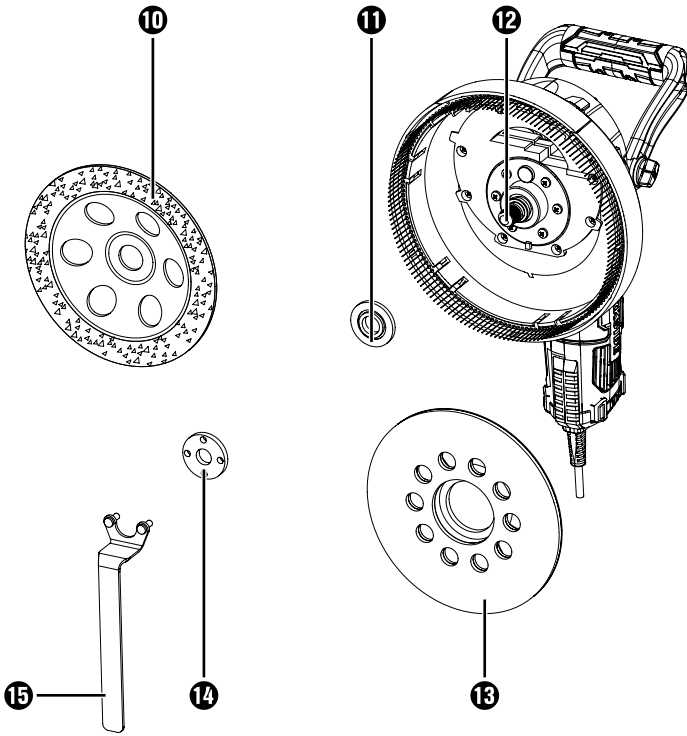
Nous vous félicitons pour l'achat de votre nouvel appareil. Vous venez ainsi d'opter pour un produit de grande qualité. Le mode d'emploi fait partie de ce produit. Il contient des remarques importantes concernant la sécurité, l'utilisation et le recyclage. Avant d'utiliser le produit, veuillez vous familiariser avec toutes les consignes d'utilisation et avertissements de sécurité. N'utilisez le produit que conformément aux descriptions et pour les domaines d'utilisation indiqués. Si vous cédez le produit à un tiers, remettez-lui également tous les documents.

Utilisation conforme à l'usage prévu

L'utilisation conforme de cet outil électrique comprend les activités suivantes :

- Le ponçage à sec des enduits.
- L'élimination des restes de peinture, de revêtements muraux et de colle.
- L'élimination de la colle pour carrelages et des restes de colle pour tapis et moquettes sur supports durs (crépi dur, béton).
- Le ponçage à sec et le lissage du béton, du crépi et des chapes.
- La perforation de revêtements muraux sur supports durs.
- Le ponçage de cloisons sèches enduites.
- Le lissage des transitions de coffrage et le dépolissage des surfaces en béton.
- Le ponçage à sec des murs et plafonds en intérieur comme en extérieur.
- Le ponçage à sec des surfaces en métal, en pierre et en bois.

Toute utilisation autre ou modification de l'appareil est considérée comme non conforme et s'accompagne de risques d'accident non négligeables. Nous déclinons toute responsabilité pour les dommages causés résultant d'une utilisation non conforme. L'appareil n'est pas conçu pour un usage commercial.

Équipement

- 1 Interrupteur MARCHE/ARRÊT
- 2 Touches de réglage de la vitesse (+/-)
- 3 Vis à ailettes pour l'ajustage de la poignée supplémentaire
- 4 Capot de protection et d'aspiration
- 5 Couronne de brossage
- 6 Segment de capot
- 7 Touche de retenue de broche 
- 8 Manchon d'aspiration
- 9 Poignée supplémentaire
- 10 Meule boisseau en métal dur
- 11 Flasque de fixation
- 12 Broche porte-meule
- 13 Plateau de ponçage
- 14 Écrou de serrage
- 15 Clé de montage à deux ergots
- 16 Papier abrasif
- 17 Adaptateur (aspiration de la poussière)
- 18 Sac à poussière
- 19 Flexible d'aspiration

Matériel livré

- 1 ponceuse multisupports
- 1 m de flexible d'aspiration (extensible jusqu'à 3,5 m)
- 1 sac à poussière (25 L)
- 1 adaptateur (aspiration de la poussière)
- 6x papier abrasif (respectivement 2x 40, 80, 120)
- 1 meule boisseau en métal dur (YG8)
- 1 clé de montage à deux ergots
- 1 mode d'emploi

Caractéristiques techniques

Tension nominale	230 V ~, 50 Hz (courant alternatif)
Puissance nominale absorbée	1050 W
Vitesse nominale	n 410–1900 min ⁻¹
Capacité nominale	Ø 180 mm
Filetage	M14
Classe de protection	II/□ (double isolation)

Informations relatives aux bruits et aux vibrations

Valeur de mesure du bruit déterminée conformément à la norme EN 60745. Le niveau de bruit A pondéré typique de l'outil électrique est de :

Valeur d'émissions sonores

Niveau de pression acoustique	$L_{PA} = 86,3$ dB (A)
Imprécision	$K = 3$ dB
Niveau de puissance acoustique	$L_{WA} = 97,3$ dB (A)
Imprécision	$K = 3$ dB



Porter une protection auditive !

Valeur totale des vibrations

Meulage superficiel	$a_{h, DS} = 6,3$ m/s ²
Imprécision	$K = 1,5$ m/s ²

REMARQUE

- Le niveau de vibrations indiqué dans ces instructions a été mesuré conformément à une méthode de mesure normée et peut être utilisé pour comparer des appareils. La valeur d'émission des vibrations déclarée peut également être utilisée pour une évaluation préliminaire de l'exposition.

⚠ AVERTISSEMENT !

- Le niveau des vibrations varie en fonction de l'usage de l'outil électrique et peut, dans certains cas, excéder la valeur indiquée dans ces instructions. La sollicitation vibratoire pourrait être sous-estimée si l'outil électrique est utilisé régulièrement de cette manière. Essayez de garder la sollicitation par vibrations aussi faible que possible. Des mesures d'exemple de réduction de la sollicitation des vibrations sont le port de gants lors de l'utilisation de l'outil et la limitation du temps de travail. À ce titre, toutes les parts du cycle de travail doivent être prises en compte (par ex. les durées pendant lesquelles l'outil électrique est éteint et celles pendant lesquelles il est allumé, mais fonctionne sans charge).



Avertissements de sécurité généraux pour l'outil électrique



⚠ AVERTISSEMENT !

- Lire tous les avertissements de sécurité et toutes les instructions. Ne pas suivre les avertissements et instructions peut donner lieu à un choc électrique, un incendie et/ou une blessure sérieuse.

Conservé tous les avertissements et toutes les instructions pour pouvoir s'y reporter ultérieurement.

Le terme "outil électrique" dans les avertissements de sécurité fait référence à votre outil électrique alimenté par le secteur (avec cordon d'alimentation) ou à votre outil fonctionnant sur batterie (sans cordon d'alimentation).

1. Sécurité de la zone de travail

- Conservé la zone de travail propre et bien éclairée. Les zones en désordre ou sombres sont propices aux accidents.

- b) Ne pas faire fonctionner les outils électriques en atmosphère explosive, par exemple en présence de liquides inflammables, de gaz ou de poussières. Les outils électriques produisent des étincelles qui peuvent enflammer les poussières ou les fumées.
- c) Maintenir les enfants et les personnes présentes à l'écart pendant l'utilisation de l'outil électrique. Les distractions peuvent vous faire perdre le contrôle de l'outil.

2. Sécurité électrique

- a) La fiche de l'outil électrique doit être adaptée à la prise de courant. Ne jamais modifier la fiche de quelque façon que ce soit. Ne pas utiliser d'adaptateurs avec des outils électriques à branchement de terre. Des fiches non modifiées et des socles adaptés réduisent le risque de choc électrique.
- b) Éviter tout contact du corps avec des surfaces reliées à la terre telles que les tuyaux, les radiateurs, les cuisinières et les réfrigérateurs. Il existe un risque accru de choc électrique si votre corps est relié à la terre.
- c) Ne pas exposer les outils électriques à la pluie ou à des conditions humides. La pénétration d'eau à l'intérieur d'un outil électrique augmentera le risque de choc électrique.
- d) Ne pas maltraiter le cordon. Ne jamais utiliser le cordon pour porter, tirer ou débrancher l'outil électrique. Maintenir le cordon à l'écart de la chaleur, du lubrifiant, des arêtes ou des parties en mouvement. Des cordons endommagés ou emmêlés augmentent le risque de choc électrique.
- e) Lorsqu'on utilise un outil électrique à l'extérieur, utiliser un prolongateur adapté à l'utilisation extérieure. L'utilisation d'un cordon adapté à l'utilisation extérieure réduit le risque de choc électrique.
- f) Si l'usage d'un outil électrique dans un emplacement humide est inévitable, utiliser une alimentation protégée par un dispositif à courant différentiel résiduel (RCD). L'usage d'un RCD réduit le risque de choc électrique.

3. Sécurité des personnes

- a) Rester vigilant, regarder ce que vous êtes en train de faire et faire preuve de bon sens dans votre utilisation de l'outil électrique. Ne pas utiliser un outil électrique lorsque vous êtes fatigué ou sous l'emprise de drogues, d'alcool ou de médicaments. Un moment d'inattention en cours d'utilisation d'un outil électrique peut entraîner des blessures graves.
- b) Utiliser un équipement de sécurité. Toujours porter une protection pour les yeux. Les équipements de sécurité tels que les masques contre les poussières, les chaussures de sécurité antidérapantes, les casques ou les protections acoustiques utilisés pour les conditions appropriées réduiront les blessures de personnes.
- c) Éviter tout démarrage intempestif. S'assurer que l'interrupteur est en position arrêt avant de brancher l'outil électrique au secteur et/ou au bloc de batteries, de le ramasser ou de le porter. Porter les outils électriques en ayant le doigt sur l'interrupteur ou brancher des outils dont l'interrupteur est en position marche est source d'accidents.
- d) Retirer toute clé de réglage avant de mettre l'outil électrique en marche. Une clé laissée fixée sur une partie tournante de l'outil peut donner lieu à des blessures de personnes.
- e) Ne pas se précipiter. Garder une position et un équilibre adaptés à tout moment. Cela permet un meilleur contrôle de l'outil électrique dans des situations inattendues.
- f) S'habiller de manière adaptée. Ne pas porter de vêtements amples ou de bijoux. Garder les cheveux, les vêtements et les gants à distance des parties en mouvement. Des vêtements amples, des bijoux ou les cheveux longs peuvent être pris dans des parties en mouvement.
- g) Si des dispositifs sont fournis pour le raccordement d'équipements pour l'extraction et la récupération des poussières, s'assurer qu'ils sont connectés et correctement utilisés. Utiliser des collecteurs de poussière peut réduire les risques dus aux poussières.

4. Utilisation et entretien de l'outil électrique

- a) Ne pas forcer l'outil. Utiliser l'outil électrique adapté à votre application. L'outil électrique adapté réalise mieux le travail et de manière plus sûre au régime pour lequel il a été construit.
- b) Ne pas utiliser l'outil électrique si l'interrupteur ne permet pas de passer de l'état de marche à arrêt et inversement. Tout outil électrique qui ne peut pas être commandé par l'interrupteur est dangereux et il faut le réparer.
- c) Débrancher la fiche de la source d'alimentation en courant et/ou le bloc de batteries de l'outil avant tout réglage, changement d'accessoires ou avant de ranger l'outil. De telles mesures de sécurité préventives réduisent le risque de démarrage accidentel de l'outil électrique.
- d) Conserver les outils électriques à l'arrêt hors de la portée des enfants. Ne pas permettre à des personnes ne connaissant pas l'outil ou les présentes instructions de le faire fonctionner. Les outils électriques sont dangereux entre les mains d'utilisateurs novices.
- e) Observer la maintenance de l'outil électrique. Vérifier qu'il n'y a pas de mauvais alignement ou de blocage des parties mobiles, des pièces cassées ou toute autre condition pouvant affecter le fonctionnement de l'outil électrique. En cas de dommages, faire réparer l'outil avant de l'utiliser. De nombreux accidents sont dus à des outils électriques mal entretenus.
- f) Garder affûtés et propres les outils permettant de couper. Des outils destinés à couper correctement entretenus avec des pièces coupantes tranchantes sont moins susceptibles de bloquer et sont plus faciles à contrôler.
- g) Utiliser l'outil électrique, les accessoires et les lames etc., conformément à ces instructions, en tenant compte des conditions de travail et du travail à réaliser. L'utilisation de l'outil électrique pour des opérations différentes de celles prévues peut donner lieu à des situations dangereuses.

5. Service après-vente

- a) Faire entretenir l'outil électrique par un réparateur qualifié utilisant uniquement des pièces de rechange identiques. Cela assurera que la sécurité de l'outil électrique est maintenue.
- b) Confiez toujours le remplacement de la fiche ou du cordon d'alimentation au fabricant de l'outil électrique ou à son service après-vente. Cela assurera que la sécurité de l'outil électrique est maintenue.

Avertissements de sécurité pour toutes les utilisations

Avertissements de sécurité conjoints pour le meulage et le ponçage au papier de verre

- a) Cet outil électrique est destiné à fonctionner comme meuleuse et ponceuse au papier de verre. Lisez et respectez toutes les mises en garde de sécurité, les instructions, les illustrations et les spécifications fournies avec cet outil électrique. Si vous ne respectez pas les instructions suivantes, un choc électrique, un incendie et/ou des blessures graves peuvent survenir.
- b) Cet outil électrique ne convient pas pour poncer avec des brosses à crins métalliques, pour polir et tronçonner au disque. Les utilisations pour lesquelles cet outil électrique n'est pas prévu peuvent engendrer des risques et des blessures.
- c) N'utilisez pas d'accessoires qui ne sont pas spécialement prévus ou recommandés par le fabricant pour cet outil électrique. Le simple fait de pouvoir fixer l'accessoire à l'outil électrique ne garantit pas une utilisation sûre.
- d) Le nombre de tours autorisé de l'outil d'intervention doit être au moins aussi élevé que le nombre de tours maximal indiqué sur l'outil électrique. Les accessoires qui tournent plus rapidement qu'autorisé peuvent se briser et voler en éclats.
- e) Le diamètre extérieur et l'épaisseur de l'outil d'intervention doivent correspondre aux dimensions indiquées de votre outil électrique. Les outils d'intervention mal dimensionnés ne peuvent pas être suffisamment protégés ou contrôlés.

- f) Les outils d'intervention à insert fileté doivent être exactement adaptés au filetage de la broche porte-meule. Pour les outils d'intervention montés au moyen d'une bride, le diamètre du trou de l'outil d'intervention doit être adapté au diamètre du réceptacle de la bride. Les outils d'intervention qui ne sont pas parfaitement fixés à l'outil électrique tournent de manière irrégulière, vibrent fortement et peuvent entraîner une perte de contrôle.
- g) **N'utilisez pas d'outils d'intervention endommagés.** Contrôlez avant chaque utilisation les outils d'intervention tels que les disques abrasifs en vue de détecter des éclats et fissures, le plateau de ponçage en vue de détecter des fissures, une usure ou forte usure. Si l'outil électrique ou l'outil d'intervention tombe par terre, contrôlez s'il est endommagé ou bien utilisez un outil d'intervention qui n'est pas abîmé. Après avoir contrôlé et mis en place l'outil d'intervention, ne séjournez, vous et des personnes à proximité, qu'en dehors du plan de rotation de l'outil d'intervention et laissez tourner l'appareil une minute à la vitesse maximale. Les outils d'intervention endommagés cassent la plupart du temps durant la période de test.
- h) Portez un équipement de protection individuelle. En fonction de l'utilisation, utilisez une protection faciale intégrale, une protection oculaire ou des lunettes de protection. Dans la mesure du nécessaire, portez un masque anti-poussière, une protection auditive, des gants de protection ou un tablier spécial qui tiennent éloignées les particules de meulage et de matériau. Les yeux doivent être protégés des projections de corps étrangers engendrées lors de différentes utilisations. Un masque anti-poussière ou respiratoire doit filtrer la poussière créée lors de l'utilisation. Si vous êtes exposé à un bruit important durant une longue période, vous risquez d'être atteint d'une perte auditive.
- i) Veillez à ce que d'autres personnes respectent une distance de sécurité par rapport à votre zone de travail. Toute personne pénétrant dans la zone de travail doit porter un équipement de protection individuelle. Des fragments de la pièce à usiner ou des outils d'intervention brisés peuvent voler et causer des blessures également en dehors du périmètre de travail direct.
- j) **Ne tenez l'outil électrique que par ses surfaces de préhension isolées lorsque vous effectuez des travaux dans lesquels l'outil d'intervention risque de toucher des lignes électriques invisibles ou le propre cordon d'alimentation de l'appareil.** Le contact avec une ligne électrique peut également mettre les parties métalliques de l'appareil sous tension et provoquer un choc électrique.
- k) **Maintenez le cordon d'alimentation loin d'outils d'intervention rotatifs.** Si vous perdez le contrôle de l'appareil, le cordon d'alimentation peut être sectionné ou saisi et votre main ou bras peut être pris dans l'outil d'intervention en rotation.
- l) **Ne déposez jamais l'outil électrique tant que l'outil d'intervention ne s'est pas entièrement immobilisé.** L'outil d'intervention rotatif peut entrer en contact avec la surface d'appui et vous faire perdre ainsi le contrôle de l'outil électrique.
- m) **Attendez toujours que l'outil électrique ait cessé de tourner avant de le transporter.** Vos vêtements peuvent être happés par l'outil d'intervention rotatif suite à un contact aléatoire et l'outil d'intervention peut transpercer votre corps.
- n) **Nettoyez régulièrement les fentes de ventilation de votre outil électrique.** La soufflerie moteur attire la poussière dans le carter et une accumulation importante de poussière métallique peut causer des risques électriques.
- o) **N'utilisez pas l'outil électrique à proximité de matériaux combustibles.** Des étincelles risquent d'enflammer ces matériaux.
- p) **N'utilisez pas d'outils d'intervention qui nécessitent des liquides de refroidissement.** L'utilisation d'eau ou d'autres liquides de refroidissement peut entraîner un choc électrique.

Recul brutal et consignes de sécurité correspondantes

Le recul est la réaction soudaine d'un outil d'intervention (comme un disque abrasif, un plateau de ponçage, une brosse métallique etc.) qui s'accroche ou se bloque. Un accrochage ou un blocage entraîne un arrêt abrupt de l'outil d'intervention en rotation. De ce fait, l'outil électrique, s'il n'est pas fermement tenu en main, subit depuis le point de blocage une accélération brutale en sens opposé de celui de l'outil d'intervention.

Si par exemple un disque abrasif accroche ou se bloque dans la pièce à usiner, le bord du disque plongeant dans la pièce au point de blocage va creuser le matériau, avec risque d'ébrécher le disque ou d'un recul brutal. Le disque abrasif peut sauter en direction de l'opérateur ou s'en éloigner, ceci selon le sens de rotation du disque au point de blocage. Les disques abrasifs peuvent également se rompre dans ces conditions.

Un recul résulte d'une utilisation incorrecte ou inappropriée de l'outil électrique. Des mesures de prudence adaptées, comme celles décrites ci-dessous, permettent de l'éviter.

- a) **Saisissez fermement l'outil électrique et positionnez votre corps et vos bras de manière à pouvoir résister à un recul brutal. Utilisez toujours la poignée supplémentaire, si présente, pour maîtriser le mieux possible les forces de recul ou les couples de réaction au démarrage.** L'opérateur peut maîtriser les forces de recul et de réaction grâce à des mesures de prudence adaptées.
- b) **Ne placez jamais les mains à proximité d'outils d'intervention en rotation.** En cas de recul brutal, l'outil d'intervention peut se déplacer au-dessus de votre main.
- c) **Évitez avec votre corps la zone dans laquelle l'outil électrique se déplace lors d'un recul brutal.** Au point de blocage, le recul entraîne l'outil électrique dans la direction opposée à celle de rotation du disque.

- d) **Travaillez de manière particulièrement prudente au niveau des angles, des arêtes vives, etc. Évitez que les outils d'intervention rebondissent de la pièce à travailler et se coincent.** L'outil d'intervention en rotation a tendance à se coincer dans les angles, sur des arêtes vives ou lorsqu'il rebondit. Ceci entraîne une perte de contrôle ou un recul brutal.
- e) **N'utilisez pas de chaîne coupante ni de lame de scie dentées.** De tels outils d'intervention causent souvent un recul ou la perte du contrôle de l'outil électrique.

Avertissements de sécurité spéciaux pour le ponçage/meulage

- a) **Utilisez exclusivement les meules/disques homologués pour votre outil électrique et le capot de protection prévu pour ces meules/disques.** Les meules/disques qui ne sont pas prévus pour l'appareil électrique peuvent ne pas être suffisamment protégés et ne sont pas sûrs.
- b) **Les disques abrasifs à bord coudé doivent être montés de telle manière que leur surface de meulage ne fasse pas saillie au-dessus du plan du bord du capot de protection.** Un disque abrasif incorrectement monté et qui fait saillie au-dessus du plan du bord du capot de protection ne peut pas être suffisamment protégé.
- c) **Le capot de protection doit être placé de manière sûre sur l'outil électrique et, pour obtenir un niveau maximum de sécurité, être réglé de sorte que la plus petite partie à nu possible de la meule/du disque abrasif regarde vers l'opérateur.** Le capot de protection aide à protéger l'opérateur des fragments et d'un contact aléatoire avec la meule/le disque abrasif ainsi que des étincelles susceptibles d'enflammer les vêtements.
- d) **Les meules/disques abrasifs ne doivent être utilisés que dans le cadre des possibilités d'utilisation recommandées. Par exemple : Ne meulez jamais avec la surface latérale d'un disque à tronçonner.** Les disques à tronçonner sont conçus pour un enlèvement du matériau avec la tranche du disque. L'exercice d'une force latérale sur ces meules/disques risque de les briser.

- e) Utilisez toujours des brides de serrage intactes, de taille et de forme adaptées au disque abrasif que vous avez choisi. Des brides adaptées soutiennent le disque abrasif et réduisent ainsi le risque d'une cassure du disque. Les brides pour disques à tronçonner peuvent être différentes des brides pour d'autres disques abrasifs.
- f) N'utilisez jamais de disques abrasifs usés provenant d'outils électriques de plus grande taille. Les disques abrasifs des outils électriques de plus grande taille ne sont pas conçus pour les vitesses élevées d'outils électriques de plus petite dimension et risquent de casser.

Avertissements de sécurité supplémentaires relatifs au ponçage au papier de verre

- a) N'utilisez pas de feuilles abrasives surdimensionnées, mais suivez les instructions du fabricant concernant la taille des feuilles abrasives. Des feuilles abrasives qui dépassent le plateau de ponçage peuvent provoquer des blessures et un blocage, une déchirure des feuilles abrasives ou un recul brutal.

Consignes de sécurité supplémentaires



⚠ AVERTISSEMENT ! Portez toujours des lunettes de protection.



⚠ AVERTISSEMENT ! Portez toujours un masque anti-poussière.

- Utilisez des appareils de recherche appropriés pour localiser des conduites d'alimentation cachées ou questionnez la société de distribution locale. Le contact avec les lignes électriques peut entraîner un incendie et un choc électrique. La détérioration d'une conduite de gaz peut entraîner une explosion. Percer une conduite d'eau entraîne des dégâts matériels ou peut entraîner un choc électrique.
- Déverrouillez l'interrupteur MARCHE/ARRÊT et amenez-le en position Arrêt lorsque l'alimentation électrique est coupée, par ex. suite à une panne de courant ou du débranchement de la fiche secteur. Cela empêche tout redémarrage incontrôlé.

- Utilisez l'outil électrique uniquement pour un ponçage à sec. La pénétration d'eau à l'intérieur d'un outil augmentera le risque de choc électrique.
- N'amenez l'outil électrique contre la pièce à usiner qu'après l'avoir allumé et éteignez-le uniquement une fois soulevé de la pièce à usiner. L'outil électrique risque de se déplacer soudainement.
- Veillez à ce que personne ne puisse être mis en danger par la projection d'étincelles. Éloignez les matériaux inflammables. Une projection d'étincelles se produit lors du ponçage de métaux.
- N'utilisez pas d'outils de ponçage usés, déchirés ou fortement abîmés. Les outils de ponçage abîmés peuvent se déchirer, être projetés et blesser quelqu'un.
- N'utilisez pas de meules à tronçonner ou de dégrossissement ou de brosses boisseaux. L'outil électrique n'est pas adapté pour être utilisé avec ces outils d'intervention. Il y a risque de blessures !
- Lors de l'utilisation de l'outil électrique, utilisez toujours le flexible d'aspiration fourni et un moyen d'aspiration de poussière adapté. L'utilisation d'un moyen d'aspiration de poussière peut réduire les risques dus aux poussières.
- Attention, risque d'incendie ! Évitez toute surchauffe de la pièce à poncer et de la meuleuse/ponceuse. Videz toujours le bac à poussière lors des pauses de travail. La poussière de ponçage dans le sac à poussière, micro-filtre, sac en papier (ou dans un sac à filtre ou filtre de l'aspirateur) peut, dans des conditions très défavorables, comme une projection d'étincelles lors du ponçage de métaux, s'enflammer d'elle-même. Il existe un risque particulier lorsque la poussière de ponçage est mélangée à des restes de polyuréthane, de peinture ou à d'autres substances chimiques et que la pièce à poncer est brûlante suite à un long travail.
- Tenez bien l'outil électrique des deux mains lors du travail et veillez à vous tenir bien en équilibre. L'outil électrique s'utilise de manière sûre avec les deux mains.

- Portez une protection auditive, des lunettes de protection, un masque à poussière et si nécessaire des gants. Comme masque à poussière, utilisez au moins un demi-masque filtrant les particules de la classe FFP 2.
- Utilisez un moyen d'aspiration de la poussière pour le travail de la pierre. L'aspirateur doit être homologué pour l'aspiration de poussière de pierre. L'utilisation de ces dispositifs réduit les risques causés par la poussière.
- Ne touchez pas les outils d'intervention tant qu'ils n'ont pas refroidi. Les outils d'intervention deviennent brûlants pendant le travail.
- Portez des gants de protection lors du remplacement des outils d'intervention. Les outils d'intervention chauffent en cas d'utilisation prolongée.
- Ne traitez pas de matériaux qui dégagent des substances nocives pour la santé, par ex. de la poussière de bois de chêne et de hêtre, de la poussière de pierre ou de l'amiante. Ces substances sont considérées cancérigènes.
- Informez-vous sur les réglementations/législations en vigueur concernant la manipulation de poussières nocives pour la santé dans votre pays.
- Ne touchez jamais l'outil de ponçage en marche. Il y a risque de blessure.
- Utilisez un échafaudage pour travailler si nécessaire. Si vous travaillez sur une échelle, vous ne pouvez pas vous tenir suffisamment en équilibre.

Avant la mise en service

AVERTISSEMENT ! **RISQUE DE BLESSURES !**

- ▶ Retirez la fiche secteur de la prise secteur avant tous travaux sur l'appareil !

PRUDENCE !

- ▶ Portez des gants de protection lors du changement d'outils. Il existe un risque de blessures en cas de contact avec les outils d'intervention.

- Utiliser différents outils d'intervention en fonction du matériau à travailler et de l'enlèvement de surface souhaité.

REMARQUE

- ▶ Ne posez pas l'appareil sans outil d'intervention monté (plateau de ponçage, meule boisseau en métal dur etc.). La couronne de brosseage **5** risque de se voiler et d'être endommagée.

Changer de feuilles abrasives

La surface du plateau de ponçage **13** est composée d'un tissu agrippant, vous permettant de fixer rapidement et facilement les feuilles abrasives **16** avec système auto-agrippant.

- ◆ Avant de mettre en place une nouvelle feuille abrasive **16** retirez la saleté et la poussière du plateau de ponçage **13**, par ex. avec un pinceau.
- ◆ Positionnez la feuille abrasive **16** en l'alignant bien sur le bord du plateau de ponçage **13**, posez ensuite la feuille abrasive **16** sur le plateau de ponçage **13** et appuyez bien. Veillez ce faisant à ce que les trous d'aspiration sur la feuille abrasive **16** correspondent à ceux du plateau de ponçage **13**.
- ◆ Pour retirer la feuille abrasive **16** levez-la latéralement et retirez-la du plateau de ponçage **13**.



Changer/monter des outils d'intervention (Fig. A)

AVERTISSEMENT !

- ▶ Actionnez la touche de retenue de broche **7**  uniquement lorsque la broche porte-meule **12** est immobile. L'appareil risque sinon d'être endommagé.

REMARQUE

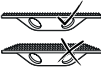
- La meule boisseau en métal dur **10** est destinée à éliminer les transitions de coffrage sur le béton apparent, les restes de béton sur les planches de coffrage ou les restes de colle sur les carrelages.

-  N'utilisez que des meules bois-seaux en métal dur ⑩ avec une surface de ponçage plane.
- ◆ Nettoyez la broche porte-meule ⑫ et toutes les pièces à monter.
- ◆ Pour bien serrer et desserrer l'outil d'intervention, appuyez sur la touche de retenue de broche ⑦  pour l'arrêter.
- ◆ Pour fixer l'outil d'intervention, placez la flasque de fixation ⑪ sur la broche porte-meule ⑫.
- ◆ Placez l'outil d'intervention souhaité sur la broche porte-meule ⑫.
- ◆ Vissez l'écrou de serrage ⑭ et serrez-le bien avec la clé de montage à deux ergots ⑮.

REMARQUE

- Veillez bien à ce que le collet de l'écrou de serrage ⑭ pointe vers l'extérieur.

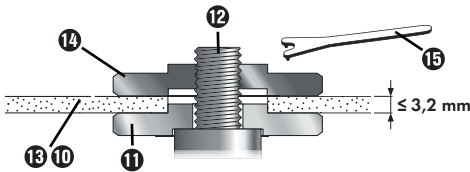

Monter le moyen d'aspiration de la poussière

Les poussières de matériaux issues par exemple d'un enduit plombifère, de certains types de bois, minéraux et de métal peuvent être dangereuses pour la santé. Le contact avec les poussières ou leur inhalation peut causer des réactions allergiques et/ou des maladies des voies respiratoires de l'utilisateur ou des personnes se trouvant à proximité. Certaines poussières comme la poussière de chêne ou de hêtre sont considérées comme étant cancérigènes, en particulier en lien avec des additifs pour le traitement du bois (chromate, conservateur pour bois). Les matériaux contenant de l'amiante ne doivent être travaillés que par des spécialistes.

- Utilisez toujours un moyen d'aspiration de la poussière.
 - Utilisez l'outil électrique avec le sac à poussière ⑮ ou bien raccordez un système d'aspiration de poussière et de copeaux.
 - Veillez à une bonne ventilation du poste de travail.
 - Il est recommandé de porter un masque de protection respiratoire de la classe de filtre P2.
 - Évitez de plier le flexible d'aspiration ⑮.
- Respectez les prescriptions en vigueur dans votre pays pour les matériaux à travailler.
- ◆ Emboîtez le côté entrée du flexible d'aspiration ⑮ sur le manchon d'aspiration ⑧.
 - ◆ Procédez dans l'ordre inverse pour démonter le flexible d'aspiration ⑮.

Monter l'adaptateur pour système d'aspiration externe

- ◆ Si nécessaire, emboîtez l'adaptateur ⑰ d'aspiration de la poussière sur le manchon d'aspiration ⑧.
- ◆ Raccordez un système d'aspiration des poussières.

REMARQUE

- En cas d'usinage de bois ou de matériaux dégageant des poussières nocives, il convient de raccorder à l'appareil un dispositif d'aspiration adéquat et homologué (par ex. cf. à la classe de poussières M selon EN 60335-2-69).

Réglage de la poignée supplémentaire

L'inclinaison de la poignée supplémentaire ⑨ s e règle pour obtenir une posture de travail plus favorable de la main directrice (par ex. lors de ponçage près des bords).

- ◆ Dévissez les deux vis à ailettes ③ et inclinez la poignée supplémentaire ⑨ dans la position de travail souhaitée.
- ◆ Resserrez à nouveau les vis à ailettes ③.

Consignes de travail

⚠ AVERTISSEMENT ! RISQUE DE BLESSURES !

- ▶ Retirez la fiche secteur de la prise secteur avant tous travaux sur l'appareil !
- ▶ Attendez que l'appareil se soit immobilisé avant de le poser.

La performance d'enlèvement et la qualité de surface sont essentiellement déterminées par le choix de l'outil de ponçage, le niveau de vitesse de rotation présélectionné et la pression d'appui.

Seuls des outils de ponçage en parfait état fournissent une bonne performance de ponçage et ménagent l'appareil.

Poncer

- **Tenez bien l'appareil des deux mains lors du travail et veillez à une bonne stabilité.** L'appareil s'utilise de manière plus sûre des deux mains.
- ◆ Raccordez votre système d'aspiration (propre ou d'aspiration externe).
- ◆ **En cas d'aspiration externe :** Travaillez si possible avec la désactivation à distance ou avec l'automatisme marche/arrêt de l'aspirateur. L'aspirateur s'allume automatiquement et s'éteint à nouveau de manière temporisée, pour éliminer le reste des poussières du flexible d'aspiration.

- ◆ Allumez l'appareil, placez-le avec la surface à poncer entière sur le support à travailler et déplacez-le en exerçant une pression modérée sur la pièce à poncer.
- ◆ Veillez à une pression d'appui uniforme afin d'augmenter la durée de vie des outils d'intervention.
- ◆ Une augmentation excessive de la pression d'appui n'entraîne pas une performance d'enlèvement plus élevée, mais une usure plus importante de l'appareil et de l'outil d'intervention.
- ◆ Levez l'appareil de la surface.
- ◆ **En cas d'aspiration propre :** Laissez encore tourner l'outil électrique pendant quelques secondes pour éliminer le reste des poussières du flexible d'aspiration ⑩.

Poncer près des bords

Pour poncer près des bords, un segment de capot ⑥ du capot de protection et d'aspiration ④ peut être retiré. L'outil d'intervention utilisé arrive alors plus près des bords des sols, murs et plafonds, ainsi que d'installations existantes comme des tuyauteries, et les surfaces joutantes peuvent être traitées avec une plus grande précision.

Attendez-vous à un dégagement de poussière lors de ces travaux, le capot de protection et d'aspiration ④ n'étant plus fermé.

- ◆ Tirez le segment de capot ⑥ en avant pour le sortir du capot de protection et d'aspiration ④.

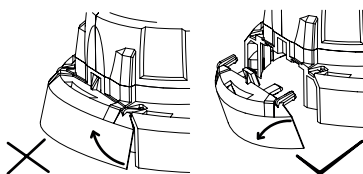

- ◆ Traitez les surfaces proches des bords.
- ◆ Emboîtez à nouveau le segment de capot ⑥ sur le capot d'aspiration ④ jusqu'à ce qu'il s'enclenche.

Utilisation

-  Sens de rotation de l'outil !

Mise en marche

- ◆ Pour mettre l'appareil en marche, poussez l'interrupteur MARCHE/ARRÊT ① en avant. Pour bloquer l'interrupteur MARCHE/ARRÊT ①, poussez l'interrupteur MARCHE/ARRÊT ① à l'avant vers le bas jusqu'à ce qu'il s'enclenche.

Mise hors service

- ◆ Relâchez l'interrupteur MARCHE/ARRÊT ① pour éteindre l'outil électrique. S'il se trouve en position retenue, appuyez brièvement sur l'arrière de l'interrupteur MARCHE/ARRÊT ① puis relâchez-le.

REMARQUE

- ▶ L'appareil est doté d'une protection anti-redémarrage en cas de coupure de courant. Lorsque le courant est rétabli, il faut d'abord ramener l'appareil en position éteinte puis le rallumer.

Réglage de la vitesse de rotation

Avant de débiter le travail, réglez la vitesse de rotation en fonction de l'utilisation. Utilisez une vitesse plus basse pour des travaux de ponçage grossiers, augmentez la vitesse pour des travaux de précision.

- Réglez la vitesse de rotation en appuyant sur les touches ②.
- ◆ Appuyez sur la touche ②+ pour augmenter la vitesse de rotation.
- ◆ Appuyez sur la touche ② – pour réduire la vitesse de rotation.

REMARQUE

- ▶ L'outil d'intervention continue à tourner après la mise à l'arrêt. Attendez que l'outil d'intervention se soit immobilisé avant de poser l'appareil.

Entretien et nettoyage



AVERTISSEMENT! RISQUE DE BLESSURES! Avant d'effectuer tous travaux sur l'appareil, éteignez-le et débranchez-le de la prise secteur.

L'appareil ne nécessite aucune maintenance particulière.

- N'utilisez pas d'objets pointus pour nettoyer l'appareil. Aucun liquide ne doit pénétrer à l'intérieur de l'appareil. Sinon, il peut être endommagé.
- Nettoyez régulièrement l'outil, de préférence directement une fois le travail terminé.
- Nettoyez le corps avec un chiffon doux, n'utilisez en aucun cas de l'essence, du dissolvant ou des produits nettoyants qui agressent le plastique.
- Les ouvertures de ventilation doivent toujours être dégagées.
- Éliminez la poussière de ponçage qui adhère à l'aide d'un pinceau.

REMARQUE

- ▶ Vous pouvez commander des pièces détachées non listées (comme les balais de charbon, les interrupteurs par ex.) auprès de notre hotline du service après-vente.

Vider le sac à poussière

Videz le sac à poussière ⑬ à temps pour garantir une aspiration optimale de la poussière.

- ◆ Ouvrez la fermeture à glissière du sac à poussière ⑬.
- ◆ Secouez le sac à poussière ⑬ au-dessus d'un conteneur à déchets adapté.

Stockage et maniement des outils d'intervention recommandés

- Les outils de ponçage doivent être traités et transportés avec prudence.
- Les outils de ponçage doivent être stockés de manière à n'être exposés à aucune détérioration mécanique ou influence environnementale (par ex. humidité).

Mise au rebut



FR

Cet appareil et ses accessoires se recyclent

À DÉPOSER EN MAGASIN

OU

À DÉPOSER EN DÉCHÈTERIE

Points de collecte sur www.quefairede mesdechets.fr
Privilégiez la réparation ou le don de votre appareil !



FR

ÉLÉMENTS D'EMBALLAGE



FR

Le produit, l'emballage et le mode d'emploi sont recyclables, soumis à une responsabilité élargie du fabricant, et sont collectés séparément.



Ne jetez pas les outils électriques dans les ordures ménagères !

Le symbole ci-contre, d'une poubelle barrée sur roues, indique que cet appareil doit respecter la directive 2012/19/EU. Cette directive stipule que vous ne devez pas éliminer cet appareil en fin de vie avec les ordures ménagères, mais le rapporter aux points de collecte, aux centres de recyclage ou aux entreprises de gestion des déchets spécialement équipés à cet effet.

Ce recyclage est gratuit. Respectez l'environnement et recyclez en bonne et due forme.



Renseignez-vous auprès de votre commune ou des services administratifs de votre ville pour connaître les possibilités de recyclage du produit usagé.



L'emballage est constitué de matériaux écologiques que vous pouvez recycler par le biais des services de recyclage locaux.

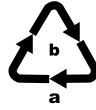

Éliminez l'emballage d'une manière respectueuse de l'environnement. Observez le marquage sur les différents matériaux d'emballage et triez-les séparément si nécessaire. Les matériaux d'emballage sont repérés par des abréviations (a) et des numéros (b) qui ont la signification suivante :
1-7 : Plastiques, 20-22 : Papier et carton, 80-98 : Matériaux composites.

Garantie de Kompennass Handels GmbH

Chère cliente, cher client,

Cet appareil est garanti 3 ans à partir de la date d'achat. S'ils sont compris dans la livraison, les blocs-batteries de la série X12V et X20V Team sont également garantis 3 ans à compter de la date d'achat. Si ce produit venait à présenter des vices, vous disposez de droits légaux face au vendeur de ce produit. Vos droits légaux ne sont pas restreints par notre garantie présentée ci-dessous.

Conditions de garantie

La période de garantie débute à la date d'achat. Veuillez bien conserver le ticket de caisse. Celui-ci servira de preuve d'achat.

Si dans un délai de trois ans suivant la date d'achat de ce produit, un vice de matériel ou de fabrication venait à apparaître, le produit sera réparé, remplacé gratuitement par nos soins ou le prix d'achat remboursé, selon notre choix. Cette prestation sous garantie nécessite, dans le délai de trois ans, la présentation de l'appareil défectueux et du justificatif d'achat (ticket de caisse) ainsi que la description brève du vice et du moment de son apparition.

Si le vice est couvert par notre garantie, vous recevrez le produit réparé ou un nouveau produit en retour. Aucune nouvelle période de garantie ne débute avec la réparation ou l'échange du produit.

Période de garantie et réclamation légale pour vices cachés

L'exercice de la garantie ne prolonge pas la période de garantie. Cette disposition s'applique également aux pièces remplacées ou réparées. Les dommages et vices éventuellement déjà présents à l'achat doivent être signalés immédiatement après le déballage. Toute réparation survenant après la période sous garantie fera l'objet d'une facturation.

Étendue de la garantie

L'appareil a été fabriqué avec soin conformément à des directives de qualité strictes et consciencieusement contrôlé avant sa livraison.

La prestation de la garantie s'applique aux vices de matériel et de fabrication. L'étendue de la garantie ne couvre pas les pièces du produit qui sont exposées à une usure normale et peuvent de ce fait être considérées comme pièces d'usure, comme p. ex. les lames de scie, les lames de rechange, les papiers abrasifs, etc., ni aux détériorations de pièces fragiles, p. ex. interrupteurs ou pièces en verre.

Cette garantie devient caduque si le produit est détérioré, utilisé ou entretenu de manière non conforme. Toutes les instructions listées dans le manuel d'utilisation doivent être exactement respectées pour une utilisation conforme du produit. Des buts d'utilisation et actions qui sont déconseillés dans le manuel d'utilisation, ou dont vous êtes avertis doivent également être évités.

Le produit est uniquement destiné à un usage privé et ne convient pas à un usage professionnel. La garantie est annulée en cas d'entretien incorrect et inapproprié, d'usage de la force et en cas d'intervention non réalisée par notre centre de service après-vente agréé.

La garantie ne s'applique pas dans les cas suivants

- usure normale de la capacité de l'accu
- utilisation commerciale du produit
- détérioration ou modification du produit par le client
- non-respect des consignes de sécurité et de maintenance, erreur d'utilisation
- dommages causés par des événements élémentaires

Article L217-16 du Code de la consommation

Lorsque l'acheteur demande au vendeur, pendant le cours de la garantie commerciale qui lui a été consentie lors de l'acquisition ou de la réparation d'un bien meuble, une remise en état couverte par la garantie, toute période d'immobilisation d'au moins sept jours vient s'ajouter à la durée de la garantie qui restait à courir. Cette période court à compter de la demande d'intervention de l'acheteur ou de la mise à disposition pour réparation du bien en cause, si cette mise à disposition est postérieure à la demande d'intervention.

Indépendamment de la garantie commerciale souscrite, le vendeur reste tenu des défauts de conformité du bien et des vices rédhibitoires dans les conditions prévues aux articles L217-4 à L217-13 du Code de la consommation et aux articles 1641 à 1648 et 2232 du Code Civil.

Article L217-4 du Code de la consommation

Le vendeur livre un bien conforme au contrat et répond des défauts de conformité existant lors de la délivrance. Il répond également des défauts de conformité résultant de l'emballage, des instructions de montage ou de l'installation lorsque celle-ci a été mise à sa charge par le contrat ou a été réalisée sous sa responsabilité.

Article L217-5 du Code de la consommation

Le bien est conforme au contrat :

- 1° S'il est propre à l'usage habituellement attendu d'un bien semblable et, le cas échéant :
 - s'il correspond à la description donnée par le vendeur et possède les qualités que celui-ci a présentées à l'acheteur sous forme d'échantillon ou de modèle ;
 - s'il présente les qualités qu'un acheteur peut légitimement attendre eu égard aux déclarations publiques faites par le vendeur, par le producteur ou par son représentant, notamment dans la publicité ou l'étiquetage ;
- 2° Ou s'il présente les caractéristiques définies d'un commun accord par les parties ou être propre à tout usage spécial recherché par l'acheteur, porté à la connaissance du vendeur et que ce dernier a accepté.

Article L217-12 du Code de la consommation

L'action résultant du défaut de conformité se prescrit par deux ans à compter de la délivrance du bien.

Article 1641 du Code civil

Le vendeur est tenu de la garantie à raison des défauts cachés de la chose vendue qui la rendent impropre à l'usage auquel on la destine, ou qui diminuent tellement cet usage que l'acheteur ne l'aurait pas acquise, ou n'en aurait donné qu'un moindre prix, s'il les avait connus.

Article 1648 1er alinéa du Code civil

L'action résultant des vices rédhibitoires doit être intentée par l'acquéreur dans un délai de deux ans à compter de la découverte du vice.

Les pièces détachées indispensables à l'utilisation du produit sont disponibles pendant la durée de la garantie du produit.

Procédure en cas de garantie

Afin de garantir un traitement rapide de votre demande, veuillez suivre les indications suivantes :

- Veuillez avoir à portée de main pour toutes questions le ticket de caisse et la référence article (IAN) 437489_2304 en tant que justificatif de votre achat.
- Vous trouverez la référence sur la plaque signalétique sur le produit, une gravure sur le produit, sur la page de garde du mode d'emploi (en bas à gauche) ou sur l'autocollant au dos ou sur le dessous du produit.
- Si des erreurs de fonctionnement ou d'autres vices venaient à apparaître, veuillez d'abord contacter le département service clientèle cité ci-dessous par **téléphone** ou par **e-mail**.
- Vous pouvez ensuite retourner un produit enregistré comme étant défectueux en joignant le ticket de caisse et en indiquant en quoi consiste le vice et quand il est survenu, sans devoir l'affranchir à l'adresse de service après-vente communiquée.



Sur www.lidl-service.com, vous pourrez télécharger ce mode d'emploi et de nombreux autres manuels, vidéos produit et logiciels d'installation.

Grâce à ce code QR, vous arriverez directement sur le site Lidl service après-vente (www.lidl-service.com) et vous pourrez ouvrir votre mode d'emploi en saisissant votre référence (IAN) 437489_2304.

Service après-vente

FR Service France

Tel.: 0800 919270

E-Mail: kompennass@lidl.fr

BE Service Belgique

Tel.: 0800 12089

E-Mail: kompennass@lidl.be

IAN 437489_2304

Importateur

Veuillez tenir compte du fait que l'adresse suivante n'est pas une adresse de service après-vente. Veuillez d'abord contacter le service mentionné.

KOMPENASS HANDELS GMBH

BURGSTRASSE 21

44867 BOCHUM

ALLEMAGNE

www.kompennass.com

Traduction de la déclaration de conformité originale

Nous soussignés, KOMPENASS HANDELS GMBH, responsable du document : M. Semi Uguzlu, BURGSTR. 21, 44867 BOCHUM, ALLEMAGNE, déclarons par la présente que ce produit est en conformité avec les normes, documents normatifs et directives CE suivants :

Directive relative aux machines

(2006/42/CE)

Compatibilité électromagnétique

(2014/30/EU)

Directive RoHS

(2011/65/EU)*

* La seule responsabilité pour l'établissement de cette déclaration de conformité incombe au fabricant. L'objet de la déclaration décrit ci-dessus répond aux prescriptions de la directive 2011/65/EU du Parlement européen et du Conseil en date du 8 juin 2011 visant la restriction de l'utilisation de certaines substances dangereuses dans les appareils électriques et électroniques.

Normes harmonisées appliquées

EN 60745-1:2009/A11:2010

EN 60745-2-3:2011/A13:2015

EN IEC 55014-1:2021

EN IEC 55014-2:2021

EN IEC 61000-3-2:2019/A1:2021

EN 61000-3-3:2013/A2:2021

EN IEC 63000:2018

Désignation du modèle de la machine : Ponceuse multisupports PWBS 180 B3

Année de fabrication : 07-2023

Numéro de série : IAN 437489_2304

Bochum, le 25/04/2023



Semi Uguzlu

- Responsable qualité -

Sous réserve de modifications techniques à des fins de perfectionnement.

Inhaltsverzeichnis

Einleitung	18
Bestimmungsgemäßer Gebrauch.....	18
Ausstattung.....	18
Lieferumfang.....	18
Technische Daten.....	19
Allgemeine Sicherheitshinweise für Elektrowerkzeuge	19
1. Arbeitsplatz-Sicherheit.....	19
2. Elektrische Sicherheit.....	20
3. Sicherheit von Personen.....	20
4. Verwendung und Behandlung des Elektrowerkzeugs.....	21
5. Service.....	21
Sicherheitshinweise für alle Anwendungen.....	21
Rückschlag und entsprechende Sicherheitshinweise.....	23
Besondere Sicherheitshinweise zum Schleifen.....	23
Zusätzliche Sicherheitshinweise zum Sandpapierschleifen.....	24
Zusätzliche Sicherheitshinweise.....	24
Vor der Inbetriebnahme	25
Schleifblätter wechseln.....	25
Einsatzwerkzeuge montieren/wechseln (Abb. A).....	26
Staubabsaugung montieren.....	26
Adapter zur Fremdabsaugung montieren.....	27
Zusatzgriff einstellen.....	27
Arbeitshinweise	27
Schleifen.....	27
Randnahes Schleifen.....	28
Bedienung	28
Einschalten.....	28
Ausschalten.....	28
Drehzahl einstellen.....	28
Wartung und Reinigung	28
Staubbeutel entleeren.....	29
Aufbewahrung und Handhabung der empfohlenen Einsatzwerkzeuge.....	29
Entsorgung	29
Garantie der Kompernaß Handels GmbH	30
Service	31
Importeur	31
Original-Konformitätserklärung	32

WAND- UND BODEN- BEARBEITUNGSSYSTEM PWBS 180 B3

Einleitung

Wir beglückwünschen Sie zum Kauf Ihres neuen Gerätes. Sie haben sich damit für ein hochwertiges Produkt entschieden. Die Bedienungsanleitung ist Teil dieses Produkts. Sie enthält wichtige Hinweise für Sicherheit, Gebrauch und Entsorgung. Machen Sie sich vor der Benutzung des Produkts mit allen Bedien- und Sicherheitshinweisen vertraut. Benutzen Sie das Produkt nur wie beschrieben und für die angegebenen Einsatzbereiche. Händigen Sie alle Unterlagen bei Weitergabe des Produkts an Dritte mit aus.

Bestimmungsgemäßer Gebrauch

Der bestimmungsgemäße Gebrauch dieses Elektrowerkzeuges umfasst folgende Tätigkeiten:

- trockenen Abschleifen von Anstrichen.
- Entfernen von Farb-, Tapeten- und Kleberesten.
- Entfernen von Fliesenkleber und trockenen Teppichkleberesten von harten Untergründen (harter Putz, Beton).
- trockenen Schleifen und Glätten von Beton, Putz und Estrich.
- Perforieren von Tapeten auf harten Untergründen.
- Schleifen von gespachtelten Trockenbauwänden.
- Glätten von Schalungsübergängen und Aufrauhren von Betonflächen.
- trockenen Schleifen von Wänden und Decken im Innen- und Außenbereich.
- trockenen Flächenschliff von Metall, Stein und Holz.

Jede andere Verwendung oder Veränderung des Gerätes gilt als nicht bestimmungsgemäß und birgt erhebliche Unfallgefahren. Für aus bestimmungswidriger Verwendung entstandene Schäden übernehmen wir keine Haftung. Das Gerät ist nicht für den gewerblichen Einsatz bestimmt.

Ausstattung

- ➊ EIN-/AUS-Schalter
- ➋ Tasten zur Drehzahleinstellung (+/-)
- ➌ Flügelschrauben für Zusatzgriffverstellung
- ➍ Schutz- und Absaughaube
- ➎ Bürstenkranz
- ➏ Haubensegment
- ➐ Spindel-Arretiertaste 
- ➑ Absaugstutzen
- ➒ Zusatzgriff
- ➓ Hartmetalltopfscheibe
- ➔ Aufnahmeflansch
- ➕ Schleifspindel
- ➖ Schleifteller
- ➗ Spannmutter
- ➘ Zweiloch-Montage-Schlüssel
- ➙ Schleifpapier
- ➚ Adapter (Staubabsaugung)
- ➛ Staubbeutel
- ➜ Absaugschlauch

Lieferumfang

- 1 Wand- und Bodenbearbeitungssystem
- 1 m Saugschlauch (ausziehbar auf 3,5 m)
- 1 Staubbeutel (25 l)
- 1 Adapter (Staubabsaugung)
- 6 x Schleifpapier (je 2 x 40 - 80 - 120)
- 1 Hartmetalltopfscheibe (YG8)
- 1 Zweiloch-Montage-Schlüssel
- 1 Betriebsanleitung

Technische Daten

Bemessungsspannung	230 V ~, 50 Hz (Wechselstrom)
Bemessungsaufnahme	1050 W
Bemessungsdrehzahl	n 410–1900 min ⁻¹
Bemessungskapazität	Ø 180 mm
Gewindemaß	M14
Schutzklasse	II/□ (Doppelisolierung)

Geräusch- und Vibrationsinformationen

Messwert für Geräusch ermittelt entsprechend EN 60745. Der A-bewertete Geräuschpegel des Elektrowerkzeugs beträgt typischerweise:

Geräuschemissionswert

Schalldruckpegel	$L_{PA} = 86,3$ dB (A)
Unsicherheit	K = 3 dB
Schalleistungspegel	$L_{WA} = 97,3$ dB (A)
Unsicherheit	K = 3 dB



Gehörschutz tragen!

Schwingungsgesamtwert

Oberflächenschleifen	$a_{h, DS} = 6,3$ m/s ²
Unsicherheit	K = 1,5 m/s ²

HINWEIS

- Der in diesen Anweisungen angegebene Schwingungspegel ist entsprechend einem genormten Messverfahren gemessen worden und kann für den Gerätevergleich verwendet werden. Der angegebene Schwingungsemissionswert kann auch zu einer einleitenden Einschätzung der Aussetzung verwendet werden.

⚠️ WARNUNG!

- Der Schwingungspegel wird sich entsprechend dem Einsatz des Elektrowerkzeugs verändern und kann in manchen Fällen über dem in diesen Anweisungen angegebenen Wert liegen. Die Schwingungsbelastung könnte unterschätzt werden, wenn das Elektrowerkzeug regelmäßig in solcher Weise verwendet wird. Versuchen Sie, die Belastung durch Vibrationen so gering wie möglich zu halten. Beispielhafte Maßnahmen zur Verringerung der Vibrationsbelastung sind das Tragen von Handschuhen beim Gebrauch des Werkzeugs und die Begrenzung der Arbeitszeit. Dabei sind alle Anteile des Betriebszyklus zu berücksichtigen (beispielsweise Zeiten, in denen das Elektrowerkzeug abgeschaltet ist, und solche, in denen es zwar eingeschaltet ist, aber ohne Belastung läuft).



Allgemeine Sicherheitshinweise für Elektrowerkzeuge

⚠️ WARNUNG!

- Lesen Sie alle Sicherheitshinweise und Anweisungen. Versäumnisse bei der Einhaltung der Sicherheitshinweise und Anweisungen können elektrischen Schlag, Brand und/oder schwere Verletzungen verursachen.

Bewahren Sie alle Sicherheitshinweise und Anweisungen für die Zukunft auf.

Der in den Sicherheitshinweisen verwendete Begriff „Elektrowerkzeug“ bezieht sich auf netzbetriebene Elektrowerkzeuge (mit Netzkabel) und auf akkubetriebene Elektrowerkzeuge (ohne Netzkabel).

1. Arbeitsplatz-Sicherheit

- Halten Sie Ihren Arbeitsbereich sauber und gut beleuchtet. Unordnung und unbeleuchtete Arbeitsbereiche können zu Unfällen führen.

- b) Arbeiten Sie mit dem Elektrowerkzeug nicht in explosionsgefährdeter Umgebung, in der sich brennbare Flüssigkeiten, Gase oder Stäube befinden. Elektrowerkzeuge erzeugen Funken, die den Staub oder die Dämpfe entzünden können.
- c) Halten Sie Kinder und andere Personen während der Benutzung des Elektrowerkzeugs fern. Bei Ablenkung können Sie die Kontrolle über das Gerät verlieren.

2. Elektrische Sicherheit

- a) Der Anschlussstecker des Elektrowerkzeuges muss in die Steckdose passen. Der Stecker darf in keiner Weise verändert werden. Verwenden Sie keine Adapterstecker gemeinsam mit schutzgeerdeten Elektrowerkzeugen. Unveränderte Stecker und passende Steckdosen verringern das Risiko eines elektrischen Schlages.
- b) Vermeiden Sie Körperkontakt mit geerdeten Oberflächen, wie von Rohren, Heizungen, Herden und Kühlschränken. Es besteht ein erhöhtes Risiko durch elektrischen Schlag, wenn Ihr Körper geerdet ist.
- c) Halten Sie Elektrowerkzeuge von Regen oder Nässe fern. Das Eindringen von Wasser in ein Elektrogerät erhöht das Risiko eines elektrischen Schlages.
- d) Zweckentfremden Sie das Kabel nicht, um das Elektrowerkzeug zu tragen, aufzuhängen oder um den Stecker aus der Steckdose zu ziehen. Halten Sie das Kabel fern von Hitze, Öl, scharfen Kanten oder sich bewegenden Geräteteilen. Beschädigte oder verwickelte Kabel erhöhen das Risiko eines elektrischen Schlages.
- e) Wenn Sie mit einem Elektrowerkzeug im Freien arbeiten, verwenden Sie nur Verlängerungskabel, die auch für den Außenbereich geeignet sind. Die Anwendung eines für den Außenbereich geeigneten Verlängerungskabels verringert das Risiko eines elektrischen Schlages.
- f) Wenn der Betrieb des Elektrowerkzeuges in feuchter Umgebung nicht vermeidbar ist, verwenden Sie einen Fehlerstromschutzschalter. Der Einsatz eines Fehlerstromschutzschalters mindert das Risiko eines elektrischen Schlages.

3. Sicherheit von Personen

- a) Seien Sie stets aufmerksam, achten Sie darauf, was Sie tun und gehen Sie mit Vernunft an die Arbeit mit einem Elektrowerkzeug. Benutzen Sie kein Elektrowerkzeug, wenn Sie müde sind oder unter dem Einfluss von Drogen, Alkohol oder Medikamenten stehen. Ein Moment der Unachtsamkeit beim Gebrauch des Elektrowerkzeuges kann zu ernsthaften Verletzungen führen.
- b) Tragen Sie persönliche Schutzausrüstung und immer eine Schutzbrille. Das Tragen persönlicher Schutzausrüstung wie Staubmaske, rutschfeste Sicherheitsschuhe, Schutzhelm oder Gehörschutz, je nach Art und Einsatz des Elektrowerkzeuges, verringert das Risiko von Verletzungen.
- c) Vermeiden Sie eine unbeabsichtigte Inbetriebnahme. Vergewissern Sie sich, dass das Elektrowerkzeug ausgeschaltet ist, bevor Sie es an die Stromversorgung und/oder den Akku anschließen, es aufnehmen oder tragen. Wenn Sie beim Tragen des Elektrowerkzeuges den Finger am Schalter haben oder das Gerät bereits eingeschaltet an die Stromversorgung anschließen, kann dies zu Unfällen führen.
- d) Entfernen Sie Einstellwerkzeuge oder Schraubenschlüssel, bevor Sie das Elektrowerkzeug einschalten. Ein Werkzeug oder Schlüssel, der sich in einem drehenden Geräteteil befindet, kann zu Verletzungen führen.
- e) Vermeiden Sie eine abnormale Körperhaltung. Sorgen Sie für einen sicheren Stand und halten Sie jederzeit das Gleichgewicht. Dadurch können Sie das Elektrowerkzeug in unerwarteten Situationen besser kontrollieren.
- f) Tragen Sie geeignete Kleidung. Tragen Sie keine weite Kleidung oder Schmuck. Halten Sie Haare, Kleidung und Handschuhe fern von sich bewegenden Teilen. Lockere Kleidung, Schmuck oder lange Haare können von sich bewegenden Teilen erfasst werden.
- g) Wenn Staubabsaug- und -auffangeinrichtungen montiert werden können, vergewissern Sie sich, dass diese angeschlossen sind und richtig verwendet werden. Die Verwendung einer Staubabsaugung kann Gefährdungen durch Staub verringern.

4. Verwendung und Behandlung des Elektrowerkzeugs

- a) Überlasten Sie das Gerät nicht. Verwenden Sie für Ihre Arbeit das dafür bestimmte Elektrowerkzeug. Mit dem passenden Elektrowerkzeug arbeiten Sie besser und sicherer im angegebenen Leistungsbereich.
- b) Benutzen Sie kein Elektrowerkzeug, dessen Schalter defekt ist. Ein Elektrowerkzeug, das sich nicht mehr ein- oder ausschalten lässt, ist gefährlich und muss repariert werden.
- c) Ziehen Sie den Stecker aus der Steckdose und/oder entfernen Sie den Akku, bevor Sie Geräteeinstellungen vornehmen, Zubehörteile wechseln oder das Gerät weglegen. Diese Vorsichtsmaßnahme verhindert den unbeabsichtigten Start des Elektrowerkzeugs.
- d) Bewahren Sie unbenutzte Elektrowerkzeuge außerhalb der Reichweite von Kindern auf. Lassen Sie Personen das Gerät nicht benutzen, die mit diesem nicht vertraut sind oder diese Anweisungen nicht gelesen haben. Elektrowerkzeuge sind gefährlich, wenn sie von unerfahrenen Personen benutzt werden.
- e) Pflegen Sie Elektrowerkzeuge mit Sorgfalt. Kontrollieren Sie, ob bewegliche Teile einwandfrei funktionieren und nicht klemmen, ob Teile gebrochen oder so beschädigt sind, dass die Funktion des Elektrowerkzeuges beeinträchtigt ist. Lassen Sie beschädigte Teile vor dem Einsatz des Gerätes reparieren. Viele Unfälle haben ihre Ursache in schlecht gewarteten Elektrowerkzeugen.
- f) Halten Sie Schneidwerkzeuge scharf und sauber. Sorgfältig gepflegte Schneidwerkzeuge mit scharfen Schneidkanten verklemmen sich weniger und sind leichter zu führen.
- g) Verwenden Sie Elektrowerkzeug, Zubehör, Einsatzwerkzeuge usw. entsprechend diesen Anweisungen. Berücksichtigen Sie dabei die Arbeitsbedingungen und die auszuführende Tätigkeit.
Der Gebrauch von Elektrowerkzeugen für andere als die vorgesehenen Anwendungen kann zu gefährlichen Situationen führen.

5. Service

- a) Lassen Sie Ihr Elektrowerkzeug nur von qualifiziertem Fachpersonal und nur mit Original-Ersatzteilen reparieren. Damit wird sichergestellt, dass die Sicherheit des Elektrowerkzeugs erhalten bleibt.
- b) Lassen Sie den Austausch des Steckers oder der Anschlussleitung immer vom Hersteller des Elektrowerkzeugs oder seinem Kundendienst ausführen. Damit wird sichergestellt, dass die Sicherheit des Elektrowerkzeugs erhalten bleibt.

Sicherheitshinweise für alle Anwendungen

Gemeinsame Sicherheitshinweise zum Schleifen und Sandpapierschleifen

- a) Dieses Elektrowerkzeug ist zu verwenden als Schleifer und Sandpapierschleifer. Beachten Sie alle Sicherheitshinweise, Anweisungen, Darstellungen und Daten, die Sie mit dem Gerät erhalten. Wenn Sie die folgenden Anweisungen nicht beachten, kann es zu elektrischem Schlag, Feuer und / oder schweren Verletzungen kommen.
- b) Dieses Elektrowerkzeug ist nicht geeignet zum Arbeiten mit Drahtbürsten, Polieren und Trennschleifen. Verwendungen, für die das Elektrowerkzeug nicht vorgesehen ist, können Gefährdungen und Verletzungen verursachen.
- c) Verwenden Sie kein Zubehör, das vom Hersteller nicht speziell für dieses Elektrowerkzeug vorgesehen und empfohlen wurde. Nur weil Sie das Zubehör an Ihrem Elektrowerkzeug befestigen können, garantiert das keine sichere Verwendung.
- d) Die zulässige Drehzahl des Einsatzwerkzeugs muss mindestens so hoch sein wie die auf dem Elektrowerkzeug angegebene Höchstdrehzahl. Zubehör, das sich schneller als zulässig dreht, kann zerbrechen und umherfliegen.

- e) Außendurchmesser und Dicke des Einsatzwerkzeugs müssen den Maßangaben Ihres Elektrowerkzeugs entsprechen. Falsch bemessene Einsatzwerkzeuge können nicht ausreichend abgeschirmt oder kontrolliert werden.
- f) Einsatzwerkzeuge mit Gewindeeinsatz müssen genau auf das Gewinde der Schleifspindel passen. Bei Einsatzwerkzeugen, die mittels Flansch montiert werden, muss der Lochdurchmesser des Einsatzwerkzeugs zum Aufnahmedurchmesser des Flansches passen. Einsatzwerkzeuge, die nicht genau am Elektrowerkzeug befestigt werden, drehen sich ungleichmäßig, vibrieren sehr stark und können zum Verlust der Kontrolle führen.
- g) Verwenden Sie keine beschädigten Einsatzwerkzeuge. Kontrollieren Sie vor jeder Verwendung Einsatzwerkzeuge wie Schleifscheiben auf Absplitterungen und Risse, Schleifteller auf Risse, Verschleiß oder starke Abnutzung. Wenn das Elektrowerkzeug oder das Einsatzwerkzeug herunterfällt, überprüfen Sie, ob es beschädigt ist, oder verwenden Sie ein unbeschädigtes Einsatzwerkzeug. Wenn Sie das Einsatzwerkzeug kontrolliert und eingesetzt haben, halten Sie und in der Nähe befindliche Personen sich außerhalb der Ebene des rotierenden Einsatzwerkzeuges auf und lassen Sie das Gerät eine Minute lang mit Höchstdrehzahl laufen. Beschädigte Einsatzwerkzeuge brechen meist in der Testzeit.
- h) Tragen Sie persönliche Schutzausrüstung. Verwenden Sie je nach Anwendung Vollgesichtsschutz, Augenschutz oder Schutzbrille. Soweit angemessen, tragen Sie Staubmaske, Gehörschutz, Schutzhandschuhe oder Spezialschürze, die kleine Schleif- und Materialartikel von Ihnen fernhalten. Die Augen sollen vor herumfliegenden Fremdkörpern geschützt werden, die bei verschiedenen Anwendungen entstehen. Staub- oder Atemschutzmaske müssen den bei der Anwendung entstehenden Staub filtern. Wenn Sie lange lautem Lärm ausgesetzt sind, können Sie einen Hörverlust erleiden.
- i) Achten Sie bei anderen Personen auf sicheren Abstand zu Ihrem Arbeitsbereich. Jeder, der den Arbeitsbereich betritt, muss persönliche Schutzausrüstung tragen. Bruchstücke des Werkstücks oder gebrochene Einsatzwerkzeuge können wegfiegen und Verletzungen auch außerhalb des direkten Arbeitsbereichs verursachen.
- j) Halten Sie das Elektrowerkzeug nur an den isolierten Griffflächen, wenn Sie Arbeiten ausführen, bei denen das Einsatzwerkzeug verborgene Stromleitungen oder das Netzkabel treffen kann. Der Kontakt mit einer spannungsführenden Leitung kann auch metallene Geräteteile unter Spannung setzen und zu einem elektrischen Schlag führen.
- k) Halten Sie das Netzkabel von sich drehenden Einsatzwerkzeugen fern. Wenn Sie die Kontrolle über das Gerät verlieren, kann das Netzkabel durchtrennt oder erfasst werden und Ihre Hand oder Arm in das sich drehende Einsatzwerkzeug geraten.
- l) Legen Sie das Elektrowerkzeug niemals ab, bevor das Einsatzwerkzeug völlig zum Stillstand gekommen ist. Das sich drehende Einsatzwerkzeug kann in Kontakt mit der Ablagefläche geraten, wodurch Sie die Kontrolle über das Elektrowerkzeug verlieren können.
- m) Lassen Sie das Elektrowerkzeug nicht laufen, während Sie es tragen. Ihre Kleidung kann durch zufälligen Kontakt mit dem sich drehenden Einsatzwerkzeug erfasst werden und das Einsatzwerkzeug sich in Ihren Körper bohren.
- n) Reinigen Sie regelmäßig die Lüftungsschlitze Ihres Elektrowerkzeugs. Das Motorgebläse zieht Staub in das Gehäuse, und eine starke Ansammlung von Metallstaub kann elektrische Gefahren verursachen.
- o) Verwenden Sie das Elektrowerkzeug nicht in der Nähe brennbarer Materialien. Funken können diese Materialien entzünden.
- p) Verwenden Sie keine Einsatzwerkzeuge, die flüssige Kühlmittel erfordern. Die Verwendung von Wasser oder anderen flüssigen Kühlmitteln kann zu einem elektrischen Schlag führen.

Rückschlag und entsprechende Sicherheitshinweise

Rückschlag ist die plötzliche Reaktion infolge eines hakenden oder blockierten drehenden Einsatzwerkzeuges, wie Schleifscheibe, Schleifteller, Drahtbürste usw. Verhaken oder Blockieren führt zu einem abrupten Stopp des rotierenden Einsatzwerkzeugs. Dadurch wird ein unkontrolliertes Elektrowerkzeug gegen die Drehrichtung des Einsatzwerkzeugs an der Blockierstelle beschleunigt.

Wenn z.B. eine Schleifscheibe im Werkstück hakt oder blockiert, kann sich die Kante der Schleifscheibe, die in das Werkstück eintaucht, verfangen und dadurch die Schleifscheibe ausbrechen oder einen Rückschlag verursachen. Die Schleifscheibe bewegt sich dann auf die Bedienperson zu oder von ihr weg, je nach Drehrichtung der Scheibe an der Blockierstelle. Hierbei können Schleifscheiben auch brechen.

Ein Rückschlag ist die Folge eines falschen oder fehlerhaften Gebrauchs des Elektrowerkzeugs. Er kann durch geeignete Vorsichtsmaßnahmen, wie nachfolgend beschrieben, verhindert werden.

- a) **Halten Sie das Elektrowerkzeug gut fest und bringen Sie Ihren Körper und Ihre Arme in eine Position, in der Sie die Rückschlagkräfte abfangen können. Verwenden Sie immer den Zusatzgriff, falls vorhanden, um die größtmögliche Kontrolle über Rückschlagkräfte oder Reaktionsmomente beim Hochlauf zu haben.** Die Bedienperson kann durch geeignete Vorsichtsmaßnahmen die Rückschlag- und Reaktionskräfte beherrschen.
- b) **Bringen Sie Ihre Hand nie in die Nähe sich drehender Einsatzwerkzeuge.** Das Einsatzwerkzeug kann sich beim Rückschlag über Ihre Hand bewegen.
- c) **Meiden Sie mit Ihrem Körper den Bereich, in den das Elektrowerkzeug bei einem Rückschlag bewegt wird.** Der Rückschlag treibt das Elektrowerkzeug in die Richtung entgegengesetzt zur Bewegung der Schleifscheibe an der Blockierstelle.

- d) **Arbeiten Sie besonders vorsichtig im Bereich von Ecken, scharfen Kanten usw. Verhindern Sie, dass Einsatzwerkzeuge vom Werkstück zurückprallen und verklebmen.** Das rotierende Einsatzwerkzeug neigt bei Ecken, scharfen Kanten oder wenn es abprallt dazu, sich zu verklebmen. Dies verursacht einen Kontrollverlust oder Rückschlag.
- e) **Verwenden Sie kein Ketten- oder gezähntes Sägeblatt.** Solche Einsatzwerkzeuge verursachen häufig einen Rückschlag oder den Verlust der Kontrolle über das Elektrowerkzeug.

Besondere Sicherheitshinweise zum Schleifen

- a) **Verwenden Sie ausschließlich die für Ihr Elektrowerkzeug zugelassenen Schleifkörper und die für diese Schleifkörper vorgesehene Schutzhaube.** Schleifkörper, die nicht für das Elektrowerkzeug vorgesehen sind, können nicht ausreichend abgeschirmt werden und sind unsicher.
- b) **Gekröpfte Schleifscheiben müssen so montiert werden, dass ihre Schleiffläche nicht über der Ebene des Schutzhaubenrandes hervorsteht.** Eine unsachgemäß montierte Schleifscheibe, die über die Ebene des Schutzhaubenrandes hinausragt, kann nicht ausreichend abgeschirmt werden.
- c) **Die Schutzhaube muss sicher am Elektrowerkzeug angebracht und für ein Höchstmaß an Sicherheit so eingestellt sein, dass der kleinstmögliche Teil des Schleifkörpers offen zum Bediener zeigt.** Die Schutzhaube hilft, die Bedienperson vor Bruchstücken, zufälligem Kontakt mit dem Schleifkörper sowie Funken, die Kleidung entzünden könnten, zu schützen.
- d) **Schleifkörper dürfen nur für die empfohlenen Einsatzmöglichkeiten verwendet werden.** Zum Beispiel: **Schleifen Sie nie mit der Seitenfläche einer Trennscheibe.** Trennscheiben sind zum Materialabtrag mit der Kante der Scheibe bestimmt. Seitliche Krafteinwirkung auf diese Schleifkörper kann sie zerbrechen.

- e) Verwenden Sie immer unbeschädigte Spannfleische in der richtigen Größe und Form für die von Ihnen gewählte Schleifscheibe. Geeignete Flansche stützen die Schleifscheibe und verringern so die Gefahr eines Schleifscheibenbruchs. Flansche für Trennscheiben können sich von den Flanschen für andere Schleifscheiben unterscheiden.
- f) Verwenden Sie keine abgenutzten Schleifscheiben von größeren Elektrowerkzeugen. Schleifscheiben für größere Elektrowerkzeuge sind nicht für die höheren Drehzahlen von kleineren Elektrowerkzeugen ausgelegt und können brechen.

Zusätzliche Sicherheitshinweise zum Sandpapierschleifen

- a) Benutzen Sie keine überdimensionierten Schleifblätter, sondern befolgen Sie die Herstellerangaben zur Schleifblattgröße. Schleifblätter, die über den Schleifteller hinausragen, können Verletzungen verursachen sowie Blockieren, Zerreißen der Schleifblätter oder zum Rückschlag führen.

Zusätzliche Sicherheitshinweise



⚠️ WARNUNG! Tragen Sie immer eine Schutzbrille.



⚠️ WARNUNG! Tragen Sie immer eine Staubschutzmaske.

- Verwenden Sie geeignete Suchgeräte, um verborgene Versorgungsleitungen aufzuspüren, oder ziehen Sie die örtliche Versorgungsgesellschaft hinzu. Kontakt mit Elektroleitungen kann zu Feuer und elektrischem Schlag führen. Beschädigung einer Gasleitung kann zur Explosion führen. Eindringen in eine Wasserleitung verursacht Sachbeschädigung oder kann einen elektrischen Schlag verursachen.

- Entriegeln Sie den Ein-/Ausschalter und bringen Sie ihn in Aus-Position, wenn die Stromversorgung unterbrochen wird, z. B. durch Stromausfall oder Ziehen des Netzsteckers. Dadurch wird ein unkontrollierter Wiederanlauf verhindert.
- Verwenden Sie das Elektrowerkzeug nur für Trockenschliff. Das Eindringen von Wasser in ein Elektrogerät erhöht das Risiko eines elektrischen Schlages.
- Führen Sie das Elektrowerkzeug nur eingeschaltet gegen das Werkstück und schalten Sie es erst aus, nachdem Sie es vom Werkstück abgehoben haben. Das Elektrowerkzeug kann sich plötzlich bewegen.
- Achten Sie darauf, dass keine Personen durch Funkenflug gefährdet werden. Entfernen Sie brennbare Materialien aus der Nähe. Beim Schleifen von Metallen entsteht Funkenflug.
- Verwenden Sie keine verschlissenen, eingegrissenen oder stark zugesetzten Schleifwerkzeuge. Beschädigte Schleifwerkzeuge können zerreißen, weggeschleudert werden und jemanden verletzen.
- Verwenden Sie keine Trenn- oder Schruppscheiben oder Topfbürsten. Das Elektrowerkzeug ist nicht für den Einsatz dieser Einsatzwerkzeuge geeignet. Es besteht Verletzungsgefahr!
- Verwenden Sie beim Betrieb des Elektrowerkzeugs immer den mitgelieferten Absaugschlauch oder eine geeignete Staubabsaugung. Die Anwendung einer Staubabsaugung kann Gefährdungen durch Staub verringern.
- Achtung Brandgefahr! Vermeiden Sie eine Überhitzung des Schleifgutes und des Schleifers. Entleeren Sie vor Arbeitspausen stets den Staubbehälter. Schleifstaub im Staub sack, Microfilter, Papiersack (oder im Filtersack bzw. Filter des Staubsaugers) kann sich unter ungünstigen Bedingungen, wie Funkenflug beim Schleifen von Metallen, selbst entzünden. Besondere Gefahr besteht, wenn der Schleifstaub mit Lack-, Polyurethanresten oder anderen chemischen Stoffen vermischt ist und das Schleifgut nach langem Arbeiten heiß ist.

- Halten Sie das Elektrowerkzeug beim Arbeiten fest mit beiden Händen und sorgen Sie für einen sicheren Stand. Das Elektrowerkzeug wird mit zwei Händen sicherer geführt.
- Tragen Sie Gehörschutz, Schutzbrille, Staubmaske und ggf. Handschuhe. Verwenden Sie als Staubmaske mindestens eine Partikel filterierende Halbmaske der Klasse FFP 2.
- Verwenden Sie zum Bearbeiten von Stein eine Staubabsaugung. Der Staubsauger muss zum Absaugen von Steinstaub zugelassen sein. Das Verwenden dieser Einrichtungen verringert Gefährdungen durch Staub.
- Fassen Sie Einsatzwerkzeuge nicht an, bevor sie abgekühlt sind. Die Einsatzwerkzeuge werden beim Arbeiten sehr heiß.
- Tragen Sie beim Wechsel der Einsatzwerkzeuge Schutzhandschuhe. Einsatzwerkzeuge werden bei längerem Gebrauch warm.
- Bearbeiten Sie keine Materialien bei denen gesundheitsgefährdende Stoffe, z. B. Buchenholz- oder Eichenholzstaub, Gesteinsstaub oder Asbest freigesetzt wird. Diese Stoffe gelten als krebserregend.
- Informieren Sie sich über die gültigen Regelungen/Gesetze bezüglich des Umgangs mit gesundheitsgefährdenden Stäuben in Ihrem Land.
- Berühren Sie niemals das laufende Schleifwerkzeug. Es besteht Verletzungsgefahr.
- Verwenden Sie bei Bedarf zum Arbeiten ein Gerüst. Beim Arbeiten auf einer Leiter können Sie keinen festen Stand einnehmen.

Vor der Inbetriebnahme

WARNUNG! VERLETZUNGSGEFAHR!

- ▶ Ziehen Sie vor allen Arbeiten am Gerät den Netzstecker aus der Steckdose!

VORSICHT!



- ▶ Tragen Sie beim Werkzeugwechsel Schutzhandschuhe. Bei Berührung der Einsatzwerkzeuge besteht Verletzungsgefahr.











- Entsprechend dem zu bearbeitenden Material und dem gewünschten Abtrag der Oberfläche sind unterschiedliche Einsatzwerkzeuge verfügbar.

HINWEIS

- ▶ Legen Sie das Gerät nicht ohne montiertes Einsatzwerkzeug (Schleifteller, Hartmetalltopfscheibe, etc.) ab. Der Bürstenkranz  kann sich dabei verbiegen und beschädigt werden.

Schleifblätter wechseln

Die Oberfläche des Schleiftellers  besteht aus einem Klettgewebe, damit Sie Schleifblätter  mit Kletthaftung schnell und einfach befestigen können.

- ◆ Entfernen Sie vor dem Aufsetzen eines neuen Schleifblattes  Schmutz und Staub vom Schleifteller , z. B. mit einem Pinsel.
- ◆ Setzen Sie das Schleifblatt  an der Kante des Schleiftellers  bündig an. Legen Sie das Schleifblatt  anschließend auf den Schleifteller  auf und drücken Sie es gut fest. Achten Sie dabei auf die Übereinstimmung der Absauglöcher am Schleifblatt  und Schleifteller .
- ◆ Zum Abnehmen des Schleifblattes  heben Sie es seitlich an und ziehen es vom Schleifteller  ab.



Einsatzwerkzeuge montieren/ wechseln (Abb. A)

⚠️ WARNUNG!

- ▶ Betätigen Sie die Spindel-Arretiertaste **7**  nur bei stillstehender Schleifspindel **12**. Das Gerät kann sonst beschädigt werden.

HINWEIS

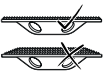
- Die Hartmetalltopfscheibe **10** ist geeignet zum Entfernen von Schalungsübergängen an Sichtbeton, Restbeton an Schalungsbrettern oder Kleberückständen an Fliesen.

-  Verwenden Sie nur Hartmetalltopfscheiben **10** mit ebener Schleifoberfläche.
- ◆ Reinigen Sie die Schleifspindel **12** und alle zu montierenden Teile.
- ◆ Drücken Sie zum Festspannen und Lösen des Einsatzwerkzeugs die Spindel-Arretiertaste **7** , um diese zu arretieren.
- ◆ Zum Befestigen des Einsatzwerkzeugs setzen Sie den Aufnahmeflansch **11** auf die Schleifspindel **12**.
- ◆ Setzen Sie das gewünschte Einsatzwerkzeug auf die Schleifspindel **12**.
- ◆ Schrauben Sie die Spannmutter **14** auf und ziehen Sie diese mit dem Zweiloch-Montage-Schlüssel **15** fest.

HINWEIS

- ▶ Achten Sie darauf, dass der Bund der Spannmutter **14** nach außen zeigt.

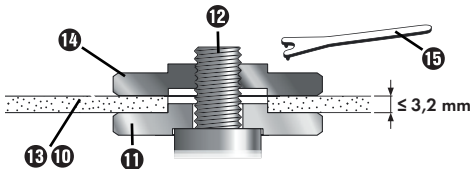

Staubabsaugung montieren

Stäube von Materialien wie bleihaltigem Anstrich, einigen Holzarten, Mineralien und Metall können gesundheitsschädlich sein. Berühren oder Einatmen der Stäube können allergische Reaktionen und/oder Atemwegserkrankungen des Benutzers oder in der Nähe befindlicher Personen hervorrufen. Bestimmte Stäube wie Eichen- oder Buchenstaub gelten als krebserzeugend, besonders in Verbindung mit Zusatzstoffen zur Holzbehandlung (Chromat, Holzschutzmittel). Asbesthaltiges Material darf nur von Fachleuten bearbeitet werden.

- Benutzen Sie immer eine Staubabsaugung.
- Betreiben Sie das Elektrowerkzeug entweder mit dem Staubbeutel **18** oder schließen Sie eine Staub- und Spanabsaugung an.
- Sorgen Sie für gute Belüftung des Arbeitsplatzes.
- Es wird empfohlen, eine Atemschutzmaske mit Filterklasse P2 zu tragen.
- Vermeiden Sie das Abknicken des Absaugschlauches **19**.

Beachten Sie die in Ihrem Land gültigen Vorschriften für die zu bearbeitenden Materialien.

- ◆ Stecken Sie die Eingangsseite des Absaugschlauches **19** auf den Absaugstutzen **8**.
- ◆ Zur Demontage des Absaugschlauches **19**, gehen Sie in umgekehrter Reihenfolge vor.

Adapter zur Fremdabsaugung montieren

- ◆ Stecken Sie bei Bedarf den Adapter zur Staubabsaugung 17 auf den Absaugstutzen 8.
- ◆ Schließen Sie eine Staubabsaugung an.

HINWEIS

- ▶ Beim Bearbeiten von Holz oder Materialien, bei denen gesundheitsgefährdender Staub entsteht, ist das Gerät an eine passende, geprüfte Absaugvorrichtung (z. B. nach Staubklasse M nach EN 60335-2-69) anzuschließen.

Zusatzgriff einstellen

Die Neigung des Zusatzgriffs 9 lässt sich einstellen. Die dient dazu, um bei bestimmten Anwendungen eine günstigere Arbeitshaltung der Führungshand zu erreichen (z. B. beim randnahen Schleifen).

- ◆ Lösen Sie die beiden Flügelschrauben 3 und neigen Sie den Zusatzgriff 9 in die gewünschte Arbeitsposition.
- ◆ Ziehen Sie die Flügelschrauben 3 wieder fest.

Arbeitshinweise

⚠ WARNUNG! VERLETZUNGSGEFAHR!

- ▶ Ziehen Sie vor allen Arbeiten am Gerät den Netzstecker aus der Steckdose!
- ▶ Warten Sie, bis das Gerät zum Stillstand gekommen ist, bevor Sie es ablegen.

Die Abtragsleistung und die Oberflächengüte werden im Wesentlichen durch die Wahl des Schleifwerkzeugs, die vorgewählte Drehzahlstufe und den Anpressdruck bestimmt.

Nur einwandfreie Schleifwerkzeuge bringen eine gute Schleifleistung und schonen das Gerät.

Schleifen

- Halten Sie das Gerät beim Arbeiten fest mit **beiden Händen** und sorgen Sie für einen **sicheren Stand**. Das Gerät wird mit zwei Händen sicherer geführt.
- ◆ Schließen Sie Ihr Absaugsystem (Eigen- oder Fremdabsaugung) an.
- ◆ **Bei Fremdabsaugung**
Arbeiten Sie nach Möglichkeit mit der Fernabschaltung oder Start-/Stop-Automatik des Saugers. Der Sauger schaltet sich automatisch ein und zeitverzögert wieder aus, um restliche Stäube aus dem Saugschlauch zu entfernen.
- ◆ Schalten Sie das Gerät ein. Setzen Sie es mit der ganzen Schleiffläche auf den zu bearbeitenden Untergrund. Bewegen Sie es mitmäßigem Druck über das Werkstück.
- ◆ Achten Sie auf gleichmäßigen Anpressdruck, um die Lebensdauer der Einsatzwerkzeuge zu erhöhen.
- ◆ Eine übermäßige Erhöhung des Anpressdruckes führt nicht zu einer höheren Abtragsleistung, sondern zu stärkerem Verschleiß des Gerätes und des Einsatzwerkzeugs.
- ◆ Heben Sie das Gerät von der Oberfläche ab.
- ◆ **Bei Eigenabsaugung**
Lassen Sie das Elektrowerkzeug noch einige Sekunden laufen, um restliche Stäube aus dem Absaugschlauch 19 zu entfernen.

Randnahes Schleifen

Zum randnahen Schleifen lässt sich ein Haubensegment **6** der Schutz- und Absaughaube **4** entfernen. Dadurch reicht das eingesetzte Einsatzwerkzeug näher an Boden-, Wand und Deckenkanten sowie vorhandene Installationen wie Rohre heran. Die angrenzenden Flächen können dadurch präzise bearbeitet werden.

Rechnen Sie bei diesen Arbeiten mit Staubeentwicklung, da die Schutz- und Absaughaube **4** nicht mehr geschlossen ist.

- ◆ Ziehen Sie das Haubensegment **6** nach vorne aus der Schutz- und Absaughaube **4** heraus.

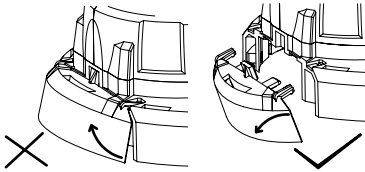

- ◆ Bearbeiten Sie die randnahen Flächen.
- ◆ Stecken Sie das Haubensegment **6** wieder auf die Absaughaube **4** bis es einrastet.

Bedienung

- Drehrichtung des Werkzeuges!

Einschalten

- ◆ Zum Einschalten des Gerätes schieben Sie den Ein-/Ausschalter **1** nach vorn. Zum Feststellen des Ein-/Ausschalters **1** drücken Sie den Ein-/Ausschalter **1** vorn herunter bis er einrastet.

Ausschalten

- ◆ Um das Elektrowerkzeug auszuschalten, lassen Sie den Ein-/Ausschalter **1** los. Sollte dieser arretiert sein, drücken Sie den Ein-/Ausschalter **1** im hinteren Bereich kurz und lassen ihn dann los.

HINWEIS

- ▶ Das Gerät verfügt über einen Wiederanlaufschutz bei Stromunterbrechung. Bei Wiederherstellung der Stromversorgung muss das Gerät erneut aus- und wieder eingeschaltet werden.

Drehzahl einstellen

Stellen Sie vor Beginn der Arbeit die Drehzahl passend zur Anwendung ein. Verwenden Sie eine niedrige Drehzahl für grobe Schleifarbeiten, erhöhen Sie die Drehzahl für Feinarbeiten.

- Verstellen Sie die Drehzahl durch Drücken der Tasten **2**.
- ◆ Drücken Sie die Taste **2** + um die Drehzahl zu erhöhen.
- ◆ Drücken Sie die Taste **2** - um die Drehzahl zu verringern.

HINWEIS

- ▶ Das Einsatzwerkzeug dreht nach dem Ausschalten nach. Warten Sie ab, bis das Einsatzwerkzeug zum Stillstand gekommen ist, bevor Sie das Gerät ablegen.

Wartung und Reinigung



WARNUNG! VERLETZUNGSGEFAHR!
Schalten Sie vor allen Arbeiten am Gerät das Gerät aus und ziehen Sie den Netzstecker.

Das Gerät ist wartungsfrei.

- Verwenden Sie keine scharfen Gegenstände zur Reinigung des Gerätes. Es dürfen keine Flüssigkeiten in das Innere des Gerätes gelangen. Andernfalls kann das Gerät beschädigt werden.
- Reinigen Sie das Gerät regelmäßig, am besten immer direkt nach Abschluss der Arbeit.
- Reinigen Sie das Gehäuse mit einem trockenen Tuch – verwenden Sie auf keinen Fall Benzin, Lösungsmittel oder Reiniger, die Kunststoff angreifen.
- Lüftungsöffnungen müssen immer frei sein.

- Entfernen Sie anhaftenden Schleifstaub mit einem Pinsel.

HINWEIS

- ▶ Nicht aufgeführte Ersatzteile (wie z. B. Kohlebürsten, Schalter oder Schleifpapiere) können Sie über unsere Service-Hotline bestellen.

Staubbeutel entleeren

Um eine optimale Staubabsaugung zu gewährleisten, leeren Sie den Staubbeutel **18** rechtzeitig aus.

- ◆ Öffnen Sie den Reißverschluss des Staubbeutels **18**.
- ◆ Schütteln Sie den Staubbeutel **18** über einem geeigneten Abfallbehälter aus.

Aufbewahrung und Handhabung der empfohlenen Einsatzwerkzeuge

- Schleifwerkzeuge sind mit Vorsicht zu behandeln und zu transportieren.
- Schleifwerkzeuge sind so zu lagern, dass sie keinen mechanischen Beschädigungen oder Umwelteinflüssen (z. B. Feuchtigkeit) ausgesetzt sind.

Entsorgung

Für Frankreich gilt



Points de collecte sur www.quefairedemesdechets.fr
Privilégiez la réparation ou le don de votre appareil !



Das Produkt, die Verpackung und die Bedienungsanleitung sind recycelbar, unterliegen einer erweiterten Herstellerverantwortung und werden getrennt gesammelt.



Werfen Sie Elektrowerkzeuge nicht in den Hausmüll!

Das nebenstehende Symbol einer durchgestrichenen Mülltonne auf Rädern zeigt an, dass dieses Gerät der Richtlinie 2012/19/EU unterliegt. Diese Richtlinie besagt, dass Sie dieses Gerät am Ende seiner Nutzungszeit nicht mit dem normalen Haushaltsmüll entsorgen dürfen, sondern in speziell eingerichteten Sammelstellen, Wertstoffhöfen oder Entsorgungsbetrieben abgeben müssen.

Diese Entsorgung ist für Sie kostenfrei. Schonen Sie die Umwelt und entsorgen Sie fachgerecht.

Für den deutschen Markt gilt

Beim Kauf eines Neugerätes haben Sie das Recht, das entsprechende Altgerät an Ihren Händler zurückzugeben. Händler von Elektro- und Elektronikgeräten mit einer Verkaufsfläche von mindestens 400 qm sowie Lebensmittelhändler mit einer Verkaufsfläche von mindestens 800 qm, die regelmäßig Elektro- und Elektronikgeräte verkaufen, sind außerdem verpflichtet, bis zu drei Altgeräte unentgeltlich zurückzunehmen, auch ohne dass ein Neugerät gekauft wird, wenn die Altgeräte in keiner Abmessung größer sind als 25 cm. LIDL bietet Ihnen Rücknahmemöglichkeiten direkt in den Filialen und Märkten an. Informieren Sie sich auch bei Ihrem Händler über die Rücknahmemöglichkeiten vor Ort.



Weitere Möglichkeiten zur Entsorgung des ausgedienten Produkts erfahren Sie bei Ihrer Gemeinde- oder Stadtverwaltung.



Die Verpackung besteht aus umweltfreundlichen Materialien, die Sie über die örtlichen Recyclingstellen entsorgen können.



Entsorgen Sie die Verpackung umweltgerecht. Beachten Sie die Kennzeichnung auf den verschiedenen Verpackungsmaterialien und trennen Sie diese gegebenenfalls gesondert. Die Verpackungsmaterialien sind gekennzeichnet mit Abkürzungen (a) und Ziffern (b) mit folgender Bedeutung: 1-7: Kunststoffe, 20-22: Papier und Pappe, 80-98: Verbundstoffe.

Garantie der Kompernaß Handels GmbH

Sehr geehrte Kundin, sehr geehrter Kunde,

Sie erhalten auf dieses Gerät 3 Jahre Garantie ab Kaufdatum. Sofern im Lieferumfang enthalten, erhalten Sie auf die Akku-Packs der X12V und X20V Team Serie ebenfalls 3 Jahre Garantie ab Kaufdatum. Im Falle von Mängeln dieses Produkts stehen Ihnen gegen den Verkäufer des Produkts gesetzliche Rechte zu. Diese gesetzlichen Rechte werden durch unsere im Folgenden dargestellte Garantie nicht eingeschränkt.

Garantiebedingungen

Die Garantiefrist beginnt mit dem Kaufdatum. Bitte bewahren Sie den Kassenbon gut auf. Dieser wird als Nachweis für den Kauf benötigt.

Tritt innerhalb von drei Jahren ab dem Kaufdatum dieses Produkts ein Material- oder Fabrikationsfehler auf, wird das Produkt von uns – nach unserer Wahl – für Sie kostenlos repariert, ersetzt oder der Kaufpreis erstattet. Diese Garantieleistung setzt voraus, dass innerhalb der Dreijahresfrist das defekte Gerät und der Kaufbeleg (Kassenbon) vorgelegt und schriftlich kurz beschrieben wird, worin der Mangel besteht und wann er aufgetreten ist.

Wenn der Defekt von unserer Garantie gedeckt ist, erhalten Sie das reparierte oder ein neues Produkt zurück. Mit Reparatur oder Austausch des Produkts beginnt kein neuer Garantiezeitraum.

Garantiezeit und gesetzliche Mängelansprüche

Die Garantiezeit wird durch die Gewährleistung nicht verlängert. Dies gilt auch für ersetzte und reparierte Teile. Eventuell schon beim Kauf vorhandene Schäden und Mängel müssen sofort nach dem Auspacken gemeldet werden. Nach Ablauf der Garantiezeit anfallende Reparaturen sind kostenpflichtig.

Garantieumfang

Das Gerät wurde nach strengen Qualitätsrichtlinien sorgfältig produziert und vor Auslieferung gewissenhaft geprüft.

Die Garantieleistung gilt für Material- oder Fabrikationsfehler. Der Garantieumfang erstreckt sich nicht auf Produktteile, die normaler Abnutzung ausgesetzt sind und daher als Verschleißteile angesehen werden können, wie z. B. Sägeblätter, Ersatzklingen, Schleifpapiere, etc. oder auf Beschädigungen an zerbrechlichen Teilen, wie z. B. Schalter oder Teile, die aus Glas gefertigt sind.

Diese Garantie verfällt, wenn das Produkt beschädigt, nicht sachgemäß benutzt oder gewartet wurde. Für eine sachgemäße Benutzung des Produkts sind alle in der Bedienungsanleitung aufgeführten Anweisungen genau einzuhalten. Verwendungszwecke und Handlungen, von denen in der Bedienungsanleitung abgeraten oder vor denen gewarnt wird, sind unbedingt zu vermeiden.

Das Produkt ist nur für den privaten und nicht für den gewerblichen Gebrauch bestimmt. Bei missbräuchlicher und unsachgemäßer Behandlung, Gewaltanwendung und bei Eingriffen, die nicht von unserer autorisierten Serviceniederlassung vorgenommen wurden, erlischt die Garantie.

Garantieleistung gilt nicht bei

- normaler Abnutzung der Akkukapazität
- gewerblichen Gebrauch des Produktes
- Beschädigung oder Veränderung des Produktes durch den Kunden
- Missachtung der Sicherheits- und Wartungsvorschriften, Bedienungsfehler
- Schäden durch Elementarereignisse

Abwicklung im Garantiefall

Um eine schnelle Bearbeitung Ihres Anliegens zu gewährleisten, folgen Sie bitte den folgenden Hinweisen:

- Bitte halten Sie für alle Anfragen den Kassenbon und die Artikelnummer (IAN) 437489_2304 als Nachweis für den Kauf bereit.
- Die Artikelnummer entnehmen Sie bitte dem Typenschild am Produkt, einer Gravur am Produkt, dem Titelblatt der Bedienungsanleitung (unten links) oder dem Aufkleber auf der Rück- oder Unterseite des Produktes.
- Sollten Funktionsfehler oder sonstige Mängel auftreten, kontaktieren Sie zunächst die nachfolgend benannte Serviceabteilung **telefonisch** oder per **E-Mail**.
- Ein als defekt erfasstes Produkt können Sie dann unter Beifügung des Kaufbelegs (Kassenbon) und der Angabe, worin der Mangel besteht und wann er aufgetreten ist, für Sie portofrei an die Ihnen mitgeteilte Serviceanschrift übersenden.



Auf www.lidl-service.com können Sie diese und viele weitere Handbücher, Produktvideos und Installationssoftware herunterladen.

Mit diesem QR-Code gelangen Sie direkt auf die Lidl-Service-Seite (www.lidl-service.com) und können mittels der Eingabe der Artikelnummer (IAN) 437489_2304 Ihre Bedienungsanleitung öffnen.

Service

DE Service Deutschland

Tel.: 0800 5435 111 (kostenfrei aus dem dt. Festnetz/Mobilfunknetz)
E-Mail: kompernass@lidl.de

AT Service Österreich

Tel.: 0800 447 744
E-Mail: kompernass@lidl.at

CH Service Schweiz

Tel.: 0800 56 44 33
E-Mail: kompernass@lidl.ch

IAN 437489_2304

Importeur

Bitte beachten Sie, dass die folgende Anschrift keine Serviceanschrift ist. Kontaktieren Sie zunächst die benannte Servicestelle.

KOMPERNASS HANDELS GMBH
BURGSTRASSE 21
44867 BOCHUM
DEUTSCHLAND
www.kompernass.com

Original-Konformitätserklärung

Wir, KOMPERNASS HANDELS GMBH, Dokumentenverantwortlicher: Herr Semi Uguzlu, BURGSTR. 21, 44867 BOCHUM, DEUTSCHLAND, erklären hiermit, dass dieses Produkt mit den folgenden Normen, normativen Dokumenten und EG-Richtlinien übereinstimmt:

Maschinenrichtlinie

(2006/42/EG)

Elektromagnetische Verträglichkeit

(2014/30/EU)

RoHS-Richtlinie

(2011/65/EU)*

* Die alleinige Verantwortung für die Ausstellung dieser Konformitätserklärung trägt der Hersteller. Der oben beschriebene Gegenstand der Erklärung erfüllt die Vorschriften der Richtlinie 2011/65/EU des Europäischen Parlaments und des Rates vom 8. Juni 2011 zur Beschränkung der Verwendung bestimmter gefährlicher Stoffe in Elektro- und Elektronikgeräten.

Angewandte harmonisierte Normen

EN 60745-1:2009/A11:2010

EN 60745-2-3:2011/A13:2015

EN IEC 55014-1:2021

EN IEC 55014-2:2021

EN IEC 61000-3-2:2019/A1:2021

EN 61000-3-3:2013/A2:2021

EN IEC 63000:2018

Typbezeichnung der Maschine: Wand- und Bodenbearbeitungssystem PWBS 180 B3

Herstellungsjahr: 07-2023

Seriennummer: IAN 437489_2304

Bochum, 25.04.2023



Semi Uguzlu

- Qualitätsmanager -

Technische Änderungen im Sinne der Weiterentwicklung sind vorbehalten.



KOMPERNASS HANDELS GMBH

BURGSTRASSE 21

44867 BOCHUM

GERMANY

www.kompernass.com

Version des informations - Stand der Informationen:

04 / 2023 · Ident.-No.: PWBS180B3-042023-1

IAN 437489_2304