

**OWIM GmbH & Co. KG**

Stiftsbergstraße 1  
74167 Neckarsulm  
GERMANY

Model No.: HG13319A/HG13319B

Version: 07/2025

IAN 487800\_2501





## GARMENT STEAMER SDMF 1300 B2

(GB)

### GARMENT STEAMER

User manual

(HU)

### GŐZÖLŐS KEFE

Használati útmutató

(SI)

### PARNA KRTAČA

Navodila za uporabo

(CZ)

### NAPAŘOVACÍ KARTÁČ

Návod k použití

(SK)

### NAPAROVAČ ODEVOV

Používateľská príručka

(DE AT CH)

### DAMPFBÜRSTE

Bedienungsanleitung

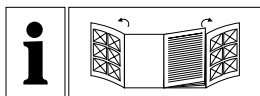

GB	User manual	Page	5
HU	Használati útmutató	Oldal	15
SI	Navodila za uporabo	Stran	25
CZ	Návod k použití	Strana	37
SK	Používateľská príručka	Strana	47
DE/AT/CH	Bedienungsanleitung	Seite	57

**A**

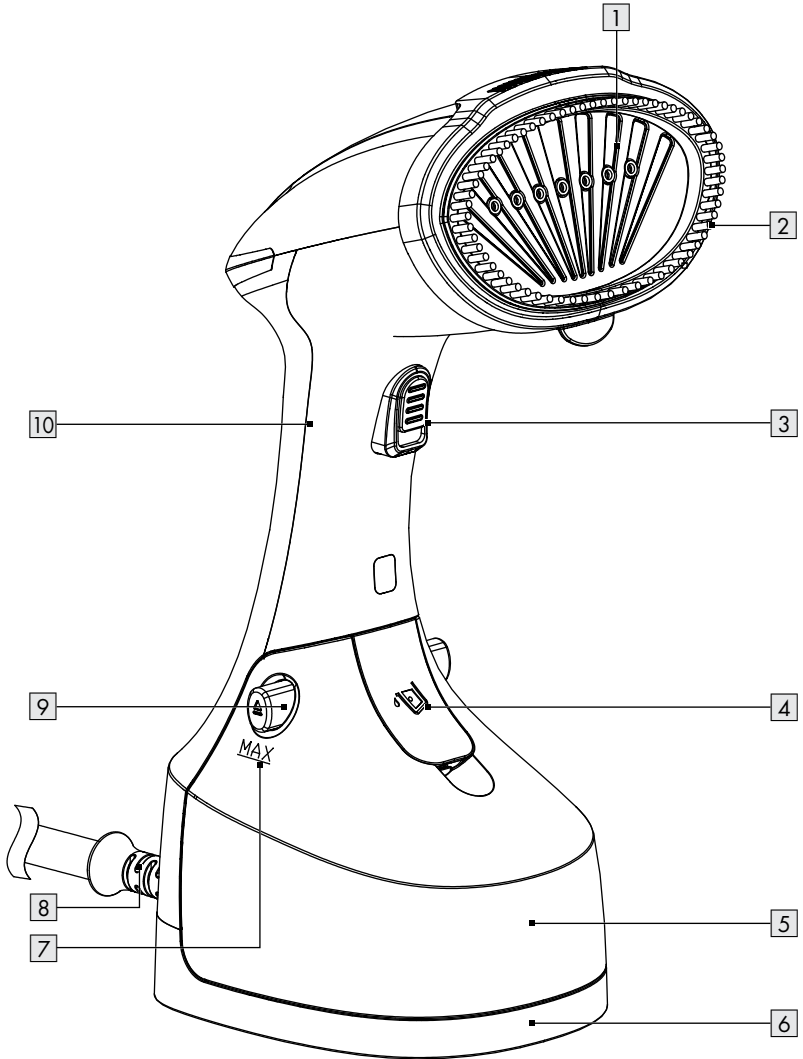

**B**

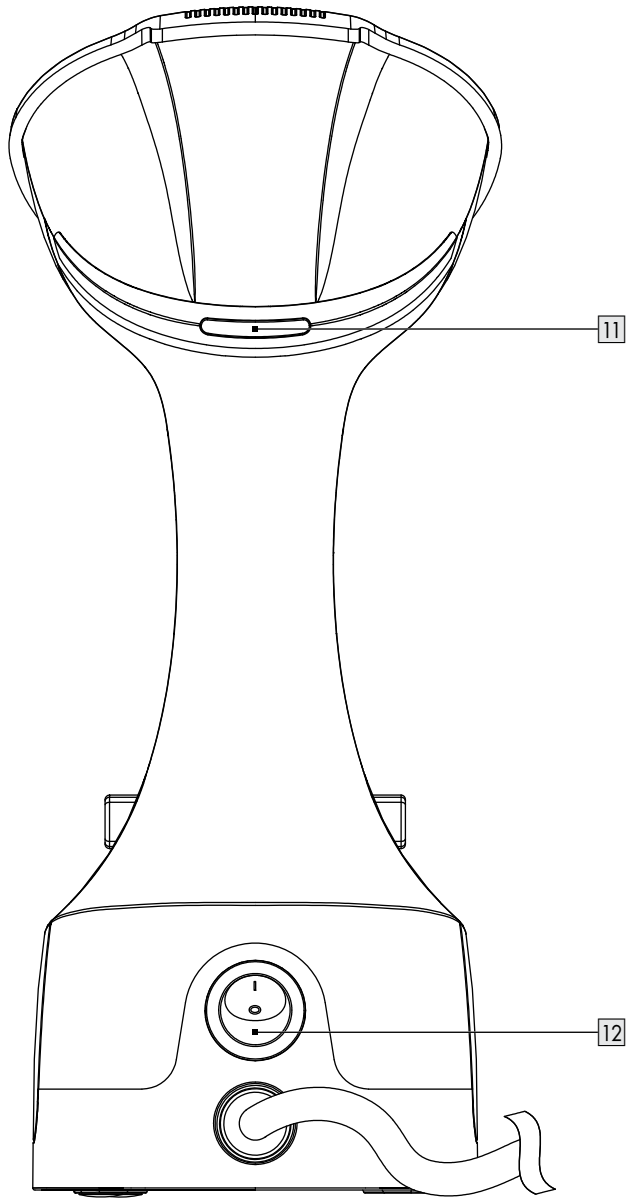



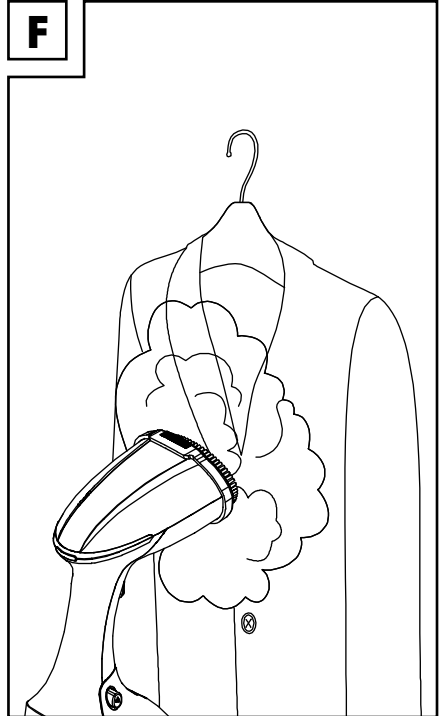
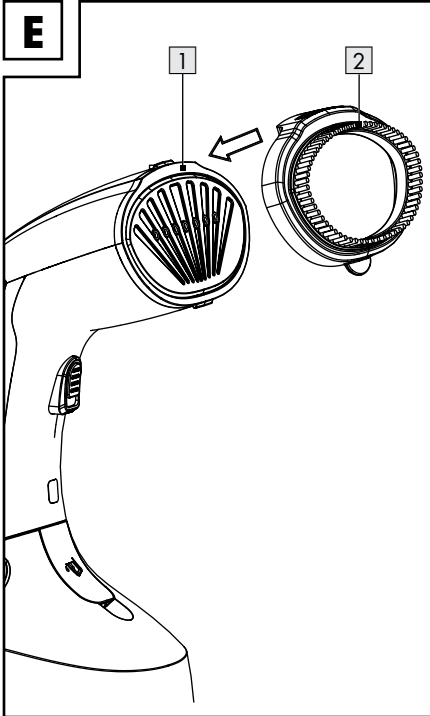
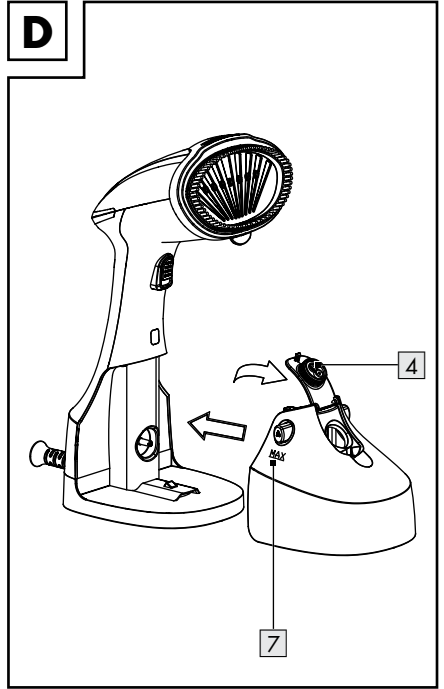
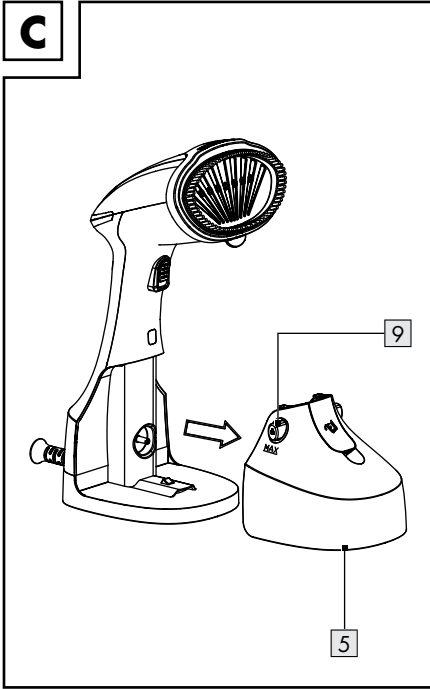











<b>Warnings and symbols used</b> .....	Page	6
<b>Introduction</b> .....	Page	7
Intended use .....	Page	7
Scope of delivery .....	Page	7
Description of parts .....	Page	7
Technical data .....	Page	7
<b>Safety instructions</b> .....	Page	8
<b>Before first use</b> .....	Page	10
<b>Operation</b> .....	Page	10
Off mode .....	Page	10
Standby mode .....	Page	11
Filling/draining the water tank .....	Page	11
Removing/attaching the brush .....	Page	11
Steam smoothing clothes .....	Page	11
Steam smoothing curtains and upholstery .....	Page	12
Stop steam smoothing .....	Page	12
<b>Cleaning and care</b> .....	Page	13
Descaling .....	Page	13
<b>Storage</b> .....	Page	13
<b>Disposal</b> .....	Page	13
<b>Warranty</b> .....	Page	13
Warranty claim procedure .....	Page	14
Service .....	Page	14

## Warnings and symbols used

The following warnings are used in this user manual and on the packaging:

	<b>DANGER!</b> This symbol in combination with the signal word "Danger" marks a high-risk hazard that if not prevented could result in death or serious injury.		Alternating current/voltage
		<b>Hz</b>	Hertz (supply frequency)
	<b>WARNING!</b> This symbol in combination with the signal word "Warning" marks a medium-risk hazard that if not prevented could result in death or serious injury.	<b>W</b>	Watt
			<b>NOTE:</b> This symbol in combination with "Note" provides additional useful information.
	<b>CAUTION!</b> This symbol in combination with the signal word "Caution" marks a low-risk hazard that if not prevented could result in minor or moderate injury.		Danger - risk of electric shock!
			<b>CAUTION</b> Hot surface!
	<b>ATTENTION!</b> This symbol with the signal word "Attention" indicates a possible property damage.		This product is classified as protection class I and must be connected to a protective ground.
	Safety information	<b>CE</b>	CE mark indicates conformity with relevant EU directives applicable for this product.
	Instructions for use		

# GARMENT STEAMER

## ● Introduction

We congratulate you on the purchase of your new product. You have chosen a high quality product. The instructions for use are part of the product. They contain important information concerning safety, use and disposal. Before using the product, please familiarise yourself with all of the safety information and instructions for use. Only use the product as described and for the specified applications. If you pass the product on to anyone else, please ensure that you also pass on all the documentation with it.

## ● Intended use

This product is intended for steam smoothing of textiles. Do not use it for any other purpose.

This product is only intended for private household use, not for commercial purposes.

The manufacturer accepts no liability for damages caused by improper use.



## ● Scope of delivery

After unpacking the product, check if the delivery is complete and if all parts are in good condition. Remove all packing materials before use.

- 1 x Garment steamer
- 1 x Removable water tank
- 1 x Brush
- 1 x Instruction manual

## ● Description of parts

(Fig. A)

- 1 Steam nozzles
- 2 Brush
- 3  (Steam button with lock)
- 4  (Water tank opening)
- 5 Water tank
- 6 Base
- 7 **MAX** marking (max. water fill level 250 ml)
- 8 Power cord (with anti-kink protection and cable velcro) and power plug
- 9  (Release buttons – on both sides of the water tank)
- 10 Handle

(Fig. B)

- 11 LED
- 12 On/off switch (●/I)

## ● Technical data

Model numbers		
Black	(VDE plug):	HG13319A
	(BS plug):	HG13319A-BS
	(CH plug):	HG13319A-CH
Beige	(VDE plug):	HG13319B
	(BS plug):	HG13319B-BS
	(CH plug):	HG13319B-CH
Rated input:		220–240 V~, 50–60 Hz
Rated power:		1190–1400 W
Protection class:		I
Off mode power consumption:		0.0 W
Standby mode power consumption:		0.3 W



## Safety instructions

**BEFORE USING THE PRODUCT, PLEASE FAMILIARISE YOURSELF WITH ALL OF THE SAFETY INFORMATION AND INSTRUCTIONS FOR USE! WHEN PASSING THIS PRODUCT ON TO OTHERS, PLEASE ALSO INCLUDE ALL THE DOCUMENTS!**

In the case of damage resulting from non-compliance with these operating instructions the warranty claim becomes invalid! No liability is accepted for consequential damage! In the case of material damage or personal injury caused by incorrect handling or non-compliance with the safety instructions, no liability is accepted!

### **Children and persons with disabilities**

**⚠ WARNING! RISK OF LOSS OF LIFE OR ACCIDENT TO INFANTS AND CHILDREN!**

Never leave children unsupervised with the packaging material. The packaging material represents a danger of suffocation. Children frequently underestimate the dangers. Always keep children away from the packaging material.

- This product can be used by children aged from 8 years and above and persons with reduced physical, sensory or mental capabilities, or lack of experience and knowledge if they have been given supervision or instruction concerning use of the product in a safe way and understand the hazards involved.
- Children shall not play with the product.
- Cleaning and user maintenance must not be performed by children without supervision.

### **Intended use**

**⚠ WARNING!** Misuse may lead to injury. Use this product solely in accordance with these instructions.

Do not attempt to modify the product in any way.

## Electrical safety

### **⚠ DANGER! Risk of electric shock!**

Never attempt to repair the product yourself. In case of malfunction, repairs are to be conducted by qualified personnel only.

### **⚠ WARNING! Risk of electric shock!**

Do not immerse the product's electrical components in water or other liquids. Never hold the product under running water.

### **⚠ WARNING! Risk of electric shock!**

Never use a damaged product. Disconnect the product from the power supply and contact your retailer if it is damaged.

- Regularly check the power plug and the supply cord for damages. If the supply cord is damaged, it must be replaced by the manufacturer, its service agent or similarly qualified persons in order to avoid a hazard.
- Ensure the rated voltage shown on the rating label corresponds with the voltage of the power supply.

## Use

### **⚠ WARNING! Risk of injury!**

Turn off the product and disconnect it from the mains before cleaning and when the product is not in use.

- The product must not be left unattended while it is connected to the mains.
- The power plug must be removed from the power outlet before the water tank is filled with water.
- The product must be used and rested on a flat, stable surface.
- When placing the product on its base, ensure that the surface on which the base is placed is stable.
- The product is not to be used if it has been dropped, if there are visible signs of damage or if it is leaking.
- Do not operate the product with a damaged power cord or plug, when the product malfunctions or has been damaged in any manner.
- Only use the product in dry indoor rooms.

- Do not operate the product with wet hands or while standing on a wet floor. Do not touch the power plug with wet hands.
- Protect the product against heat. Do not place the product close to open flames or heat sources such as stoves or heating appliances.
- Protect the power cord against damages. Do not let it hang over sharp edges, do not squeeze or bend it. Keep the power cord away from hot surfaces and open flames and ensure that nobody can pull on or trip over it unintentionally.
- Stop using the product if the anti-kink protection on the power cord is damaged!
- Do not pull the power plug out of the power outlet by the power cord. Do not wrap the power cord around the product.
- Protect the product, its power cord and power plug against dust, direct sunlight, dripping and splashing water.
- Store the product in a cool, dry place, protected from moisture and out of the reach of children.

- Clean the product (see “Cleaning and care”).

## **Burn hazards**

- Care should be taken when using the product due to the emission of steam.
- Touch the heated up product by its handle only.
- Steam is very hot. Never put your hands in front of the steam nozzles.
- Never touch the steam nozzles in operation or while heated up (e.g. to test the temperature).
- Keep the product and its cord out of reach of children less than 8 years of age when it is energized or cooling down.



## ● **Before first use**

- Remove the packaging. Check if all parts are complete.
- Clean the product (see “Cleaning and care”).

① **NOTE:** The product may give off some vapours or odours during first use. These are production or transport residue that will quickly subside. There may also be quiet noises such as clicking or crackling. These will also quickly subside once the plastic parts have finally adjusted to the operating conditions.

## ● **Operation**

### ● **Off mode**

- The product enters off mode when on/off switch  in  position.

## ● Standby mode

- When the steam button **3** is released, the product stops heating automatically after 15 minutes and the red LED **11** flashes.

## ● Filling/draining the water tank

### **⚠ DANGER! Risk of electric shock!**

Before filling the water tank **5**: Disconnect the power plug **8** from the power outlet.

### **ⓘ NOTES:**

- Fill the water tank **5** with tap water or distilled water without any additives. Use the following mixtures according to your regional water hardness:

Water hardness	Water
Soft	Tap water
Medium hard	Distilled and tap water (Ratio: 1:1)
Hard	Distilled water
Your local water utility can inform you about your region's local water hardness.	

- The water tank **5** has a filling capacity of approximately 250 ml.
- The **MAX** marking **7** for the maximum filling capacity applies when the water tank **5** is positioned vertically.
- **Filling the water tank 5:** Press the release buttons **9**. Pull the water tank **5** out of the product (Fig. C). Pour water via the water tank opening **4** into the water tank **5**. Do not exceed the **MAX** marking **7**. Close the water tank opening **4**. Wipe off water splashes. Reinsert the water tank **5** into the product (Fig. D). The water tank **5** clicks into place audibly.
- **Draining the water tank 5:** Remove the water tank **5**. Pour out the water through the water tank opening **4**.

## ● Removing/attaching the brush

(Fig. E)

- ⚠ **WARNING! Risk of burns!** Wait until the product has cooled down before removing or attaching the brush **2**.





- ⓘ **NOTE:** The product can be used with or without the brush **2**.

- **Removing the brush 2:** Carefully pull the brush **2** off the lower bracket.
- **Attaching the brush 2:** Press the brush **2** onto the steam nozzles **1**. The lower bracket must engage.

## ● Steam smoothing clothes

- **Preparation:** Hang the clothes on a clothes hanger or a rail.

- ⚠ **ATTENTION! Risk of property damage!** Before steam smoothing: Check the ironing instructions to determine if the clothes are suitable for use with this product:

Ironing instructions	Suitable
	Yes
	Yes
	Yes
	No
Ironing instructions can often be found on a label sewn to the clothes.	

If there should be no label: First try steam smoothing on an inconspicuous piece of the clothes.

- ⚠ **ATTENTION! Risk of property damage!**

Do not treat leather, velvet, impregnated furniture or materials that are sensitive to steam.

Do not touch materials that are sensitive to heat (such as synthetic materials such as polyamide or rayon) directly with the hot steam nozzles **1**. Only use the steam smoothing function.

- Connect the power plug **8** to a suitable power socket. Set the on/off switch **12** to the **I** position.

LED <b>11</b>	Description
Flashing (blue)	Product warming up
Continuously on (blue)	Product ready for steam smoothing

- **Ejecting steam:** Push in  **3**.

### **WARNING! Risk of burns!**

When steam smoothing, always point the steam nozzles **1** towards the clothes (Fig. F).

Never steam smooth clothes while they are being worn.

Allow the clothes to cool down on a clothes hanger before wearing them.

- Slightly stretch the clothes with one hand. Steam smooth the clothes by moving over them with the brush **2**. Keep your hands away from the steam.
- Apply light pressure on the clothes with the brush **2**. Move the brush **2** back and forth in a straight line.

### **NOTES:**

- After washing: Hang up the clothes (e.g. on a clothes hanger). The clothes thus dry with fewer creases.
- The product cannot produce strong creases or a smooth, ironed appearance. For such needs, an iron is more suitable.
- While steam smoothing: The clothes absorb moisture. Allow the clothes to dry completely before storing them in your wardrobe.

### **Continuous steam operation**

During continuous operation, hot steam exits out of the steam nozzles **1** without the need to keep pressing in  **3**.

<b>Continuous steam operation</b>	
Start continuous operation	Press in  <b>3</b> . Move down the lock <b>3</b> .
Stop continuous operation	Move up the lock <b>3</b> .

- If water drips out of the steam nozzles **1**: Pull up the lock **3**. Release  **3**. The products heats up now.

### **NOTES:**

- When the water tank **5** is emptied during continuous steam operation, the product turns off automatically after approx. 40 seconds. The red LED **11** flashes. Release  **3**. Fill water into the water tank (see "Filling the water tank").
- The product turns back on automatically when the steam button **3** is pressed.

## **Steam smoothing curtains and upholstery**

- Remove creases and wrinkles from curtains and upholstery by hanging these over a railing and then tightening them.
- Before steam smoothing: Always carry out a test on an inconspicuous piece of the fabric.
- Steam the curtains/upholstery (see "Steam smoothing clothes").
- When using the product horizontally: Hold the product vertically from time to time to maintain the maximum steam power.

## **Stop steam smoothing**

- Move up the lock **3**, if applicable. Release  **3**.
- Place the product, with its base **6**, on a flat and stable surface.
- Set the on/off switch **12** to the **O** position. Disconnect the power plug **8** from the power socket.

- **NOTE:** When  **3** is released, the product stops heating automatically after approx. 15 minutes and red LED **11** flashes.
- Let the product cool down (for approx. 15 minutes). Do not leave the product unattended while it is still hot.
- Empty the water tank **5** after each use to prevent limescale (see "Filling/draining the water tank").

## ● **Cleaning and care**



### **DANGER! Risk of electric shock!**

Before cleaning or maintaining the product:  
Disconnect the power plug  from the power outlet.





### **WARNING!** Do not immerse the product's electrical components in water or other liquids. Never hold the product under running water.

- Wipe down the product with a slightly damp cloth.
- Do not use any abrasive, aggressive cleaners or hard brushes to clean the product.
- Let all parts dry completely after cleaning.

## ● **Descaling**

- Use a commercially available descaling agent.
- Mix a solution of descaling agent and water. Fill the solution up to the **MAX** marking  in the water tank . Insert the water tank into the product.

### **WARNING!** Follow the instructions of the descaling agent's manufacturer when mixing the solution.

- Let the solution work according to the instructions of the descaling agent's manufacturer.
- Connect the power plug  to a suitable power outlet.
- Wait until the product has reached its operating temperature (the LED  lights up permanently).
- Let the steam escape over a sink until no debris or dirt is left.
- Disconnect the power plug  from the power socket.
- Empty the water tank . Rinse the water tank  with clear water.
- To rinse the internal pipes, use clear tap water to generate steam (see "Steam smoothing clothes").

## ● **Storage**

- Store the product in the original packaging when it is not in use.
- Store the product at a dry location out of the reach of children.
- Store the product with the water tank  emptied only.

## ● **Disposal**

The packaging is made of environmentally friendly materials, which may be disposed of through your local recycling facilities.



Observe the marking of the packaging materials for waste separation, which are marked with abbreviations (a) and numbers (b) with following meaning: 1-7: plastics/20-22: paper and fibreboard/80-98: composite materials.



Contact your local refuse disposal authority for more details of how to dispose of your wornout product.



To help protect the environment, please dispose of the product properly when it has reached the end of its useful life and not in the household waste. Information on collection points and their opening hours can be obtained from your local authority.

## ● **Warranty**

The product has been manufactured to strict quality guidelines and meticulously examined before delivery. In the event of material or manufacturing defects you have legal rights against the retailer of this product. Your legal rights are not limited in any way by our warranty detailed below.

The warranty for this product is 3 years from the date of purchase. The warranty period begins on the date of purchase. Keep the original sales receipt in a safe location as this document is required as proof of purchase.

Any damage or defects already present at the time of purchase must be reported without delay after unpacking the product.

Should the product show any fault in materials or manufacture within 3 years from the date of purchase, we will repair or replace it – at our choice – free of charge to you. The warranty period is not extended as a result of a claim being granted. This also applies to replaced and repaired parts.

This warranty becomes void if the product has been damaged, or used or maintained improperly.

The warranty covers material or manufacturing defects. This warranty does not cover product parts subject to normal wear and tear, thus considered consumables (e.g. batteries, rechargeable batteries, tubes, cartridges), nor damage to fragile parts, e.g. switches or glass parts.

## ● Warranty claim procedure

To ensure quick processing of your claim, observe the following instructions:

Make sure to have the original sales receipt and the item number (IAN 487800\_2501) available as proof of purchase.

You can find the item number on the rating plate, an engraving on the product, on the front page of the instruction manual (bottom left), or as a sticker on the rear or bottom of the product.

If functional or other defects occur, contact the service department listed below either by telephone or by e-mail.

Once the product has been recorded as defective you can return it free of charge to the service address that will be provided to you. Ensure to enclose the proof of purchase (sales receipt) and a short, written description outlining the details of the defect and when it occurred.

## ● Service

 **Service Great Britain**

Tel.: 08000569216

E-Mail: [owim@lidl.co.uk](mailto:owim@lidl.co.uk)



<b>Felhasznált figyelmeztető jelzések és szimbólumok</b> .....	Oldal	16
<b>Bevezető</b> .....	Oldal	17
Rendeltetésszerű használat .....	Oldal	17
A csomagolás tartalma .....	Oldal	17
A részegységek leírása .....	Oldal	17
Műszaki adatok .....	Oldal	17
<b>Biztonsági utasítások</b> .....	Oldal	18
<b>Mielőtt először használná</b> .....	Oldal	21
<b>Kezelés</b> .....	Oldal	21
Kikapcsolt üzemmód .....	Oldal	21
Standby (készenléti) mód .....	Oldal	21
A víztartály feltöltése/kiürítése .....	Oldal	21
A kefe levétele/felhelyezése .....	Oldal	21
Ruhadarabok gőzvasalása .....	Oldal	21
Függönyök és kárpitok gőzvasalása .....	Oldal	23
A gőzvasalás befejezése .....	Oldal	23
<b>Tisztítás és ápolás</b> .....	Oldal	23
Vízkezelés .....	Oldal	23
<b>Tárolás</b> .....	Oldal	23
<b>Mentesítés</b> .....	Oldal	24
<b>Garancia</b> .....	Oldal	24
Garanciális ügyek lebonyolítása .....	Oldal	24
Szerviz .....	Oldal	24

## Felhasznált figyelmeztető jelzések és szimbólumok

Ebben a használati útmutatóban és a csomagoláson az alábbi figyelmeztető jelzésekkel találkozhat:

 <p><b>VESZÉLY!</b> Ez a szimbólum a „Veszély” szó mellett nagy kockázati tényezőre hívja fel a figyelmet, melyet ha nem kerülnek el, az súlyos sérülésekhez vagy halálesethez vezet.</p>	 <p>Váltóáram/-feszültség</p>
	<p><b>Hz</b> Hertz (hálózati frekvencia)</p>
 <p><b>FIGYELMEZTETÉS!</b> Ez a szimbólum a „Figyelmeztetés” szó mellett közepes kockázati tényezőre hívja fel a figyelmet, melyet ha nem kerülnek el, az súlyos sérülésekhez vagy akár halálesethez is vezethet.</p>	<p><b>W</b> Watt</p>
	 <p><b>MEGJEGYZÉS:</b> Ez a szimbólum a „Megjegyzés” szó mellett hasznos információkra hívja fel a figyelmet.</p>
 <p><b>VIGYÁZAT!</b> Ez a szimbólum a „Vigyázat” szó mellett alacsony kockázati tényezőre hívja fel a figyelmet, melyet ha nem kerülnek el, az kisebb vagy mérsékelt sérülésekhez vezethet.</p>	 <p>Veszély – áramütésveszély!</p>
	 <p><b>VIGYÁZAT</b> Forró felületek!</p>
 <p><b>FIGYELEM!</b> Ez a szimbólum a „Figyelem” szó mellett anyagi károk veszélyére utal.</p>	 <p>A termék az I védelmi osztályba tartozik, és földelni kell.</p>
	<p><b>CE</b> A CE-jelzés azt jelzi, hogy a termék megfelel a rá vonatkozó EU előírásoknak.</p>
<p>■ Biztonsági utasítások □ Kezelési utasítások</p>	

# GŐZÖLŐS KEFE

## ● Bevezető

Gratulálunk új termékének vásárlása alkalmából. Ezzel a döntésével vállalatunk értékes terméke mellett döntött. A használati utasítás ezen termék része. A biztonságra, a használatára és a megsemmisítésre vonatkozó fontos tudnivalókat tartalmazza. A termék használata előtt ismerje meg az összes használati és biztonsági tudnivalót. A terméket csak a leírtak szerint és a megadott felhasználási területeken alkalmazza. A termék harmadik személy számára való továbbadása esetén kézbesítse vele annak a teljes dokumentációját is.

## ● Rendeltetészerű használat

A termék textilíák gőzvasalására szolgál. Más célra ne használja.

A termék kizárólag háztartási használatra alkalmas, üzleti célra nem használható.

A gyártó nem vállal felelősséget a szakszerűtlen használatból adódó károkért.



## ● A csomagolás tartalma

A termék kicsomagolása után ellenőrizze a csomagolás teljességét és az alkatrészek megfelelő állapotát. A használat előtt távolítsa el minden csomagolóanyagot.

- 1x Gőzölős kefe
- 1x Levehető víztartály
- 1x Kefe
- 1x Használati útmutató

## ● A részegységek leírása

(A ábra)

- 1 Gőzfűvókák
- 2 Kefe
- 3  (A gőzölés gombja zárcsúszkával)
- 4  (A víztartály nyílása)
- 5 Víztartály
- 6 Alap
- 7 **MAX** jelzés (max. betöltési mennyiség 250 ml)
- 8 Elektromos vezeték (megtörés elleni védelemmel és kábel tépőzárral) és csatlakozóval
- 9  (Kioldógombok - a víztartály mindkét oldalán)
- 10 Fogó

(B ábra)

- 11 LED
- 12 Be-/kikapcsológomb (●/I)

## ● Műszaki adatok

Modellszámok	
Fekete (VDE hálózati csatlakozó):	HG13319A
(BS hálózati csatlakozó):	HG13319A-BS
(CH hálózati csatlakozó):	HG13319A-CH
Bézs (VDE hálózati csatlakozó):	HG13319B
(BS hálózati csatlakozó):	HG13319B-BS
(CH hálózati csatlakozó):	HG13319B-CH
Névleges bemenő feszültség:	220-240 V~, 50-60 Hz
Névleges teljesítmény:	1190-1400 W
Védelmi osztály:	I
Teljesítményfelvétel kikapcsolt üzemmódban:	0,0 W
Energiafogyasztás készenléti üzemmódban:	0,3 W



## Biztonsági utasítások

**A TERMÉK HASZNÁLTBAVÉTELE ELŐTT ISMERKEDJEN MEG A TERMÉK BIZTONSÁGI UTASÍTÁSAIVAL! HA A TERMÉKET TOVÁBBADJA, ADJA MELLÉ EZEKET A DOKUMENTUMOKAT IS!**

A jelen használati útmutatóban leírtak figyelmen kívül hagyásából adódó károk esetén a garancia érvényét veszti! A közvetett károkért nem vállalunk felelősséget! A szakszerűtlen használat vagy a biztonsági utasítások figyelmen kívül hagyása következtében történő anyagi károkért és személyi sérülésekért nem vállalunk felelősséget!

## Gyermekek és fogyatékkal élők

**⚠ FIGYELMEZTETÉS!  
ÉLETVESZÉLY  
GYERMEKEK,  
KISGYERMEKEK  
SZÁMÁRA!**

Ne hagyja a gyermekeket a csomagolóanyagokkal felügyelet nélkül. A csomagolóanyagok fulladást okozhatnak.

A gyermekek gyakran alábecsülik az ezzel kapcsolatos veszélyeket.

Tartsa a csomagolóanyagokat gyermekektől távol.

- A terméket akkor használhatják 8 éves és afeletti gyermekek, csökkent testi, érzékszervi vagy szellemi képességű, valamint megfelelő tapasztalattal és tudással nem rendelkező személyek, ha számukra felügyeletet biztosítanak vagy ha utasításokat kapnak a termék biztonságos használatával kapcsolatban és megértik az azzal járó veszélyeket.
- Gyermekek nem játszhatnak a készülékkel.
- A tisztítást és a felhasználói karbantartást nem végezhetik gyermekek felügyelet nélkül.

## Rendeltetésszerű használat

**⚠ FIGYELMEZTETÉS!** A szakszerűtlen kezelés sérülésekhez vezethet. A terméket kizárólag ezen használati útmutatónak megfelelően használja. Ne próbálja meg a terméket bármilyen módon módosítani.

## Elektromos biztonság

### ⚠ **VESZÉLY!**

**Áramütésveszély!** Ne próbálja meg saját kezűleg megjavítani a készüléket. Hibás működés esetén a termék javítási munkáit bízza képzett szakemberre.

### ⚠ **FIGYELMEZTETÉS!**

**Áramütésveszély!** A termék elektromos részeit ne merítse vízbe vagy más folyadékokba. Soha ne tartsa a terméket folyó víz alá.

### ⚠ **FIGYELMEZTETÉS!**

**Áramütésveszély!** Ne használja a terméket, ha sérült. Ha a termék megsérült, válassza le a hálózati áramról és forduljon az eladóijához.

- Rendszeresen ellenőrizze az elektromos vezeték és a csatlakozó épségét. Ha a termék hálózati csatlakozója megsérül, a kockázatok elkerülése érdekében azt a gyártónak, az ügyfélszolgálatának, vagy egy annak megfelelő képzettségű szakembernek kell kicserélnie.
- Ügyeljen arra, hogy a hálózati feszültség adatai megfeleljenek az adattáblán feltüntetett névleges feszültség adatainak.

## Kezelés

### ⚠ **FIGYELMEZTETÉS!**

**Sérülésveszély!** Tisztítás előtt, vagy ha a terméket nem használja, kapcsolja ki a terméket és szüntesse meg az áramellátását.

- A terméket ne hagyja felügyelet nélkül, amikor az a hálózati áramra csatlakozik.
- Mielőtt a víztartályba vizet töltene, húzza ki az elektromos csatlakozót a konnektorból.
- A terméket csak egyenletes, stabil felületen használja, illetve helyezze el.
- Ügyeljen arra, hogy az terméket az alappal stabil felületre helyezze.
- Ne használja a terméket, ha az leesett, azon látható sérüléseket észlel, vagy ha szivárog.
- Ne használja a készüléket, ha annak az elektromos vezetéke vagy csatlakozója sérült, ha a termék nem működik, vagy azt bármilyen más sérülés érte.
- A terméket csak száraz helyiségekben, beltéren használja.

- Ne használja a terméket nedves kézzel, vagy ha vizes talajon áll. Ne érjen az elektromos csatlakozóhoz vizes kézzel.
- Óvja a terméket a hőtől. Ne tegye a terméket nyílt lángok vagy hőforrások (tűzhelyek, fűtőberendezések) közelébe.
- Óvja az elektromos vezetékét a sérülésektől. Ne hagyja, hogy azt éles sarkokon átlógni, becsípődni, és ne hajlítsa meg. Az elektromos vezetékét tartsa forró felületektől és nyílt lángoktól távol. Ügyeljen arra, hogy azt senki se tudja megrántani, és hogy abban senki ne tudjon elbotlani.
- Ne használja a terméket, ha az elektromos vezeték törésvédő eleme megsérült!
- Az elektromos csatlakozót ne a vezetéknél fogva húzza ki, és ne tekerje az elektromos vezetékét a termék köré.
- A terméket, az elektromos vezetékét és a csatlakozót óvja a portól, a közvetlen napfénytől, a rácseppenő vagy ráfröccsenő víztől.
- A terméket tárolja hűvös, száraz, nedvességtől védett, gyermekektől elzárt helyen.
- Tisztítsa meg a terméket (lásd a „Tisztítás és ápolás” c. fejezetet).

### **Égési sérülések veszélye**

- A termék használata során legyen óvatos, mert a termékből gőz távozik.
- A felmelegedett termékhez csak a fogónál érjen.
- A gőz nagyon forró. Soha ne tartsa a kezét a gőzfúvókák elé.
- A használat során, illetve felmelegedett állapotban ne érjen a gőzfúvókákhoz (pl. hogy ellenőrizze a hőmérsékletet).
- A terméket és az elektromos vezetékét tartsa 8 év alatti gyermekektől távol, amikor az az elektromos hálózatra hálózati csatlakozik, vagy amíg lehűl.

## ● **Mielőtt először használná**

- Távolítsa el a csomagolóanyagokat. Ellenőrizze, hogy az alkatrészek hiánytalanok-e.
- Tisztítsa meg a terméket (lásd a „Tisztítás és ápolás” c. fejezetet).

❗ **MEGJEGYZÉS:** Az első használat során a terméket enyhe füst és szagok hagyhatják el. Ezek csupán gyártási és szállítási segédanyagok, melyek hamar eltűnnek. Emellett kisebb zajok, kattanások, recsenések is hallhatók. Ezek is hamar megszűnnek, amint a műanyag alkatrészek végleg hozzáigazodnak a üzemelés feltételeihez.

## ● **Kezelés**

### ● **Kikapcsolt üzemmód**

- A termék kikapcsolt üzemmódba lép, ha a be-/kikapcsológombot [12] ● állásban van.

### ● **Standby (készenléti) mód**

- Ha elengedik a gőzölés gombját [3], a termék 15 perc után automatikusan leállítja a fűtést, és a piros LED [11] villog.

## ● **A víztartály feltöltése/kiürítése**

⚠ **VESZÉLY! Áramütésveszély!** A víztartály [5] feltöltése előtt: Húzza ki az elektromos csatlakozót [8] a konnektorból.

### ❗ **MEGJEGYZÉSEK:**

- A víztartályba [5] vizet töltsön (adalékok nélkül). Vegye figyelembe a helyi vízkeménységet:

Vízkeménység	Víz
Lágy	Csapvíz
Közepesen kemény	Deszillált víz és csapvíz (arány: 1:1)
Kemény	Deszillált víz

A helyi vízkeménységi értékekkel kapcsolatban érdeklődjön vízszolgáltatójánál.

- A víztartály [5] űrtartalma kb. 250 ml.
- A **MAX** jelzés [7] a maximális vízszinthez csak akkor érvényes, ha a víztartály [5] függőlegesen áll.

■ **A víztartály [5] feltöltése:** Nyomja meg a kioldógombokat △ [9]. Húzza ki a víztartályt [5] a termékből (C ábra). Töltsön be vizet a víztartályba a víztartály [5] nyílásán ↗ [4] keresztül. Ne haladja meg a **MAX** jelzést [7]. Zárja le a víztartály nyílását ↗ [4]. Törölje le a kifröccsent vizet. Helyezze be a víztartályt [5] a termékbe (D ábra). A víztartály [5] a termékben egy kattanó hanggal rögzül.

- **A víztartály [5] kiürítése:** Vegye ki a víztartályt [5]. Öntse ki a vizet a víztartályból a víztartály nyílásán ↗ [4] keresztül.

## ● **A kefe levétele/felhelyezése**

(E ábra)

⚠ **FIGYELMEZTETÉS! Égési sérülés veszélye!** A kefe [2] levétele/felhelyezése előtt várja meg, amíg a termék lehűl.

❗ **MEGJEGYZÉS:** A termék kefével [2] és anélkül is használható.

- **A kefe [2] levétele:** Óvatosan húzza le a kefét [2] az alsó talpról.
- **A kefe [2] felhelyezése:** Nyomja rá a kefét [2] a gőzfűvókákra [1]. Az alsó talpnak rögzülnie kell.

## ● **Ruhadarabok gőzvasalása**

- **Előkészületek:** Akassza rá a ruhadarabot egy vállfára vagy egy rúdra.

⚠ **FIGYELEM! A termék sérülésének veszélye!** Gőzvasalás előtt: A vasalási utasítások segítségével ellenőrizze, hogy az adott ruhadarabot lehet-e a termékkel kezelni:

Vasalási utasítás	Használható
	Igen
	Igen
	Igen
	Nem
A vasalási utasításokat általában a ruhára varrt címkén találja.	

Ha nincs címke: Kezdje a gőzvasalást egy nem látható helyen.

### **⚠ FIGYELEM! A termék sérülésének veszélye!**

Ne kezeljen bőrt, bársonyt, impregnált bútorokat, valamint gőzre érzékeny anyagokat.

Hőre érzékeny anyagokhoz (pl. szintetikus anyagokhoz, ilyen a poliamid vagy a rayon) ne érjen közvetlenül a forró gőzfúvókákkal **1**. Csak a gőzvasalás funkciót használja.

- Dugja be az elektromos csatlakozót **8** egy megfelelő konnektorba. A be-/kikapcsológombot **12** fordítsa **I** állásba.

LED <b>11</b>	Leírás
Villog (kék)	A termék felmelegszik
Folyamatosan világít (kék)	A termék gőzvasalásra készen áll

- **Gőzfűvás:** Tartsa lenyomva a  **3** gombot.

### **⚠ FIGYELMEZTETÉS! Égési sérülés veszélye!**

A gőzfúvókákat **1** a gőzvasalás során mindig a ruhadarabra irányítsa (F ábra). Soha ne gőzvasaljon ruhadarabokat, amíg azokat valaki épp hordja. Hagyja a ruhákat egy vállfán lehűlni, mielőtt hordaná azokat.

- Húzza meg a ruhadarabot enyhén hosszanti irányban. Nedvesítse meg a ruhadarabot, majd haladjon a kefével **2** a felület felett. Eközben tartsa a kezét a gőztől távol.

- Gyakoroljon a kefével **2** enyhe nyomást a ruhadarabra. Mozgassa a kefével **2** egyenes vonalban oda-vissza.

### **ⓘ MEGJEGYZÉSEK:**

- Mosás után: Akassza fel a ruhadarabokat (pl. egy vállfára). A ruhadarabok így száradás közben kevésbé gyűrődnek meg.
- A termékkel nem lehet erős éleket vasalni vagy sima, jól vasalt megjelenést kölcsönözni. Az ilyen igényekhez inkább vasaló ajánlott.
- Gőzvasalás során: A ruhadarabok felszívják a nedvességet. Hagyja a ruhákat teljes mértékben megszáradni, mielőtt eltenné azokat a szekrénybe.

### **Folyamatos gőzölés**

Folyamatos működés során a gőzfúvókából **1** folyamatosan áramlik a gőz, a  **3** gombot nem kell benyomva tartani.

Folyamatos gőzölés	
A folyamatos működés megkezdése	Tartsa lenyomva a  <b>3</b> gombot. Tolja a zárcsúszkát <b>3</b> felfelé.
A folyamatos működés befejezése	Tolja a zárcsúszkát <b>3</b> felfelé.

- Ha a gőzfúvókákból **1** víz csepeg: Tolja a zárcsúszkát **3** felfelé. Engedje fel a  **3** gombot. A termék felmelegszik.

### **ⓘ MEGJEGYZÉSEK:**

- Ha a folyamatos gőzölés során a víztartály **5** kiürül, a termék 40 másodperc elteltével magától kikapcsol. A piros színű LED **11** villog. Engedje fel a  **3** gombot. Töltsön vizet a víztartályba (lásd a „Víztartály feltöltése” c. részt).
- Ha megnyomja a gőzölés gombját **3**, a termék magától újra bekapcsol.

## ● Független és kárpitok gőzvasalása

- Független és kárpitok gyűrődéseinek eltávolításához akassza azokat egy korlátra, majd húzza feszesre.
- Gőzvasalás előtt: Végezzen el egy próbát egy nem látható helyen.
- Gőzvasalja ki a független/kárpitot (lásd a „Ruhadarabok gőzvasalása” c. részt).
- A termék vízszintes használata: A maximális gőzölési teljesítmény érdekében a terméket időnként állítsa függőleges helyzetbe.

## ● A gőzvasalás befejezése

- Szükség esetén tolja a zárcsúszkát [3] felfelé. Engedje fel a [3] gombot.
- Állítsa a terméket az alapijára [6] egy egyenes, stabil felületre.
- A be-/kikapcsológombot [12] fordítsa ● állásba. Húzza ki az elektromos csatlakozót [8] a konnektorból.

❗ **MEGJEGYZÉS:** Ha elengedik a [3] gombot, a termék kb. 15 perc után automatikusan leállítja a fűtést, és a piros LED [11] villog.

- Várja meg, míg a termék lehül (kb. 15 perc). Amíg a termék még forró, ne hagyja azt felügyelet nélkül.
- Minden használat után ürítse ki a víztartályt [5], így megelőzheti a vízkőlerakódások kialakulását (lásd a „Víztartály feltöltése/kiürítése” c. részt).

## ● Tisztítás és ápolás

⚠ **VESZÉLY! Áramütésveszély!** A termék tisztítása vagy karbantartása előtt: Húzza ki az elektromos csatlakozót [8] a konnektorból.

⚠ **FIGYELMEZTETÉS!** A termék elektromos részeit ne merítse vízbe vagy más folyadékokba. Soha ne tartsa a terméket folyó víz alá.

- A terméket csak egy enyhén nedves ruhával tisztítsa.
- A tisztításhoz ne használjon súrolószereket, durva tisztítószereket vagy kemény keféket.
- Tisztítás után hagyja a készülék részeit megszáradni.

## ● Vízkötelenítés

- Használjon kereskedelmi forgalomban kapható vízköoldót.
- Készítsen el egy oldatot vízköoldóból és vízből. Töltsen be az oldatot a **MAX** jelzésig [7] a víztartályba [5]. Helyezze be a víztartályt a termékbe.

⚠ **FIGYELMEZTETÉS!** Az oldat összekeverése során vegye figyelembe a vízköoldó gyártójának utasításait.

- Hagyja az oldatot a vízköoldó gyártójának az utasításai szerint hatni.
- Dugja be az elektromos csatlakozót [8] egy megfelelő konnektorba.
- Várja meg, amíg a termék felmelegedik működési hőmérsékletre (a LED [11] folyamatosan világít).
- Hagyja a gőzt egy mosdókagyló felett távozni addig, amíg meg nem szűnnek a lerakódások és a szennyeződések.
- Húzza ki az elektromos csatlakozót [8] a konnektorból.
- Ürítse ki a víztartályt [5]. Öblítse ki a víztartályt [5] tiszta vízzel.
- A belső vezetékek kiöblítéséhez kezdjen el tiszta csapvízzel gőzölni (lásd a „Ruhadarabok gőzvasalása” c. részt).

## ● Tárolás

- Ha a terméket nem használja, tárolja azt az eredeti csomagolásában.
- A terméket tárolja száraz, gyermekek számára nem elérhető helyen.
- A terméket csak üres víztartállyal [5] tárolja.

## ● **Mentesítés**

A csomagolás környezetbarát anyagokból készült, amelyeket a helyi újrahasznosító helyeken adhat le ártalmatlanítás céljából.



A hulladék elkülönítéséhez vegye figyelembe a csomagolóanyagban található jelzéseket. Ezek rövidítéseket (a) és számokat (b) tartalmaznak a következő jelentéssel: 1-7: műanyagok / 20-22: papír és karton / 80-98: kötőanyagok.



A kiszolgált termék megsemmisítési lehetőségeiről lakóhelye illetékes önkormányzatánál tájékozódhat.



A környezete érdekében, ne dobja a kiszolgált terméket a háztartási szemétkbe, hanem adja le szakszerű ártalmatlanításra. A gyűjtőhelyekről és azok nyitvatartási idejéről az illetékes önkormányzatnál tájékozódhat.

## ● **Garancia**

A terméket gondosan, szigorú minőségi előírások betartásával gyártottuk, és a szállítás előtt gondosan ellenőriztük. Anyag- vagy gyártási hibák esetén a termék eladóójával szemben törvényes jogok illetik meg. Az Ön törvényes jogait az általunk alább meghatározott garancia semmilyen módon nem korlátozza.

Erre a termékre 3 év garanciát adunk a vásárlás dátumától számítva. A garancia idő a vásárlás dátumával kezdődik. Biztonságos helyen őrizze meg az eredeti vásárlói bizonylatot, mert ez a dokumentum szükséges a vásárlás bizonyításához.

A vásárláskor fennálló károkat és hiányosságokat a termék kicsomagolása után haladéktalanul jelezze.

Ha ezen a terméken a vásárlástól számított 3 éven belül anyag- vagy gyártási hibát észlel, választásunk szerint ingyenesen megjavítjuk vagy kicseréljük a terméket. A garancia idő nem hosszabbodik meg a helyette nyújtott

szavatossági igény által. Ez a kicserélt vagy javított alkatrészekre is érvényes.

A garancia megszűnik, ha a terméket megrongálták, ill. nem szakszerűen kezelték vagy végezték a karbantartást.

A garancia az anyag- és gyártási hibákra vonatkozik. Ez a garancia nem terjed ki azokra a termékalkatrészekre, amelyek normál kopásnak vannak kitéve, és ezért gyorsan kopó alkatrésznek minősülnek (pl. elemekre, akkumulátorokra, tömlőkre, tintapatronokra), illetve a törékeny alkatrészek sérülésére, pl. kapcsolókra vagy üveg alkatrészekre.

## ● **Garanciális ügyek lebonyolítása**

Ügyének gyors elintézhetsége céljából, kérjük kövesse az alábbi útmutatást:

Kérjük, kérdések esetére készítse elő a pénztárblokkot és a cikkszámot (IAN 487800\_2501) a vásárlás tényének az igazolására.

Kérjük, hogy a cikkszámot olvassa le a típusabláról, a gravírozásból, az Útmutató címloldaláról (balra lent), illetve a hátoldalon, vagy a termék alján található matricáról.

Amennyiben működési hibák, vagy egyéb hiányosság lépne fel, előszöris vegye fel a kapcsolatot a következőkben megnevezett szervizek egyikével telefonon, vagy e-mailen.

A hibásnak ítélt terméket ezután a vásárlást igazoló blokk, valamint a hiba leírásának és keletkezési idejének mellékelésével díjmentesen postázhatja az Önnel közölt szervicímre.

## ● **Szerviz**









 **Szerviz Magyarország**  
Tel.: 0680021536  
E-mail: owim@lidl.hu



<b>Uporabljena opozorila in simboli</b> .....	Stran	26
<b>Uvod</b> .....	Stran	27
Predvidena uporaba .....	Stran	27
Obseg dobave .....	Stran	27
Opis delov .....	Stran	27
Tehnični podatki .....	Stran	27
<b>Varnostna navodila</b> .....	Stran	28
<b>Pred prvo uporabo</b> .....	Stran	30
<b>Delovanje</b> .....	Stran	30
Izklopljen način .....	Stran	30
Način pripravljenosti .....	Stran	31
Polnjenje/praznjenje rezervoarja za vodo .....	Stran	31
Odstranjevanje/pritrjevanje krtače .....	Stran	31
Glajenje oblačil s paro .....	Stran	31
Glajenje zaves in oblazinjenja s paro .....	Stran	32
Prenehajte glajenje s paro .....	Stran	32
<b>Čiščenje in nega</b> .....	Stran	33
Odstranjevanje vodnega kamna .....	Stran	33
<b>Shranjevanje</b> .....	Stran	33
<b>Odstranjevanje</b> .....	Stran	33
Postopek pri uveljavljanju garancije .....	Stran	34
Servis .....	Stran	34
<b>Garancijski list</b> .....	Stran	35

## Uporabljena opozorila in simboli

V teh navodilih za uporabo in na embalaži se uporabljajo naslednja opozorila:

 <p><b>NEVARNOST!</b> Ta simbol v kombinaciji s signalno besedo »Nevarnost« označuje nevarnost z visokim tveganjem, ki lahko, če ni preprečena, vodi v smrt ali resno telesno poškodbo.</p>	 <p>Izmenični tok/napetost</p>
	<p><b>Hz</b> Hertz (frekvenca napajanja)</p>
 <p><b>OPOZORILO!</b> Ta simbol v kombinaciji s signalno besedo »Opozorilo« označuje nevarnost s srednjim tveganjem, ki lahko, če ni preprečena, vodi v smrt ali resno telesno poškodbo.</p>	<p><b>W</b> Watt</p>
	 <p><b>OPOMBA:</b> Ta simbol v kombinaciji z besedo »Opomba« zagotavlja dodatne uporabne informacije.</p>
 <p><b>SVARILO!</b> Ta simbol v kombinaciji s signalno besedo »Svarilo« označuje nevarnost z nizkim tveganjem, ki lahko, če ni preprečena, vodi v manjšo ali zmerno telesno poškodbo.</p>	 <p>Nevarnost – tveganje za električni udar!</p>
	 <p><b>SVARILO!</b> Vroča površina!</p>
 <p><b>POZOR!</b> Ta simbol s signalno besedo »Pozor« označuje možnost poškodbe lastnine.</p>	 <p>Ta izdelek je razvrščen kot izdelek z razredom zaščite I in mora biti priključen na zaščitno ozemljitev.</p>
<p>■ Varnostne informacije □ Navodila za uporabo</p>	<p><b>CE</b> Oznaka CE označuje skladnost z veljavnimi direktivami EU, ki veljajo za ta izdelek.</p>

# PARNA KRTAČA

## ● Uvod

Iskrene čestitke ob nakupu vašega novega izdelka. Odločili ste se za zelo kakovosten izdelek. To navodilo za uporabo je sestavni del tega izdelka. Vsebuje pomembna navodila za varnost, uporabo in odstranitev. Preden začnete izdelek uporabljati, se seznanite z vsemi navodili za uporabo in varnostnimi napotki. Izdelek uporabljajte samo tako, kot je opisano, in samo za navedena področja uporabe. Če izdelek odstopite novemu lastniku, mu zraven izročite tudi vse dokumente.

## ● Predvidena uporaba

Ta izdelek je namenjen za glajenje blaga s pomočjo pare. Ne uporabljajte ga za druge namene.

Izdelek je namenjen samo za uporabo v zasebnih gospodinjstvih in ne za komercialno uporabo.

Proizvajalec ne sprejema nikakršne odgovornosti za poškodbe, ki so posledica neprimerne uporabe.



## ● Obseg dobave

Ko izdelek odstranite iz embalaže, preverite, ali ste prejeli vse sestavne dele ter ali so vsi deli v dobrem stanju. Pred uporabo odstranite ves embalažni material.

- 1 x Parna krtača
- 1 x Odstranljivi rezervoar za vodo
- 1 x Krtača
- 1 x Navodila za uporabo

## ● Opis delov

(Sl. A)

- 1 Parne šobe
- 2 Krtača
- 3  (Gumb za paro z zaklepanjem)
- 4  (Odprtina rezervoarja za vodo)
- 5 Rezervoar za vodo
- 6 Podstavek
- 7 **MAX** označba (najvišja meja nivoja vode 250 ml)
- 8 Napajalni kabel (z zaščito pred pregibom in ježkom za kabel) in napajalni vtič
- 9  (Gumbi za sprostitvev – na obeh straneh rezervoarja za vodo)
- 10 Ročaj

(Sl. B)

- 11 LED
- 12 Stikalo za vkl./izkl. **(O/I)**

## ● Tehnični podatki

Številke modela		
Črna	(VDE vtič):	HG13319A
	(BS vtič):	HG13319A-BS
	(CH vtič):	HG13319A-CH
Bež	(VDE vtič):	HG13319B
	(BS vtič):	HG13319B-BS
	(CH vtič):	HG13319B-CH
Nazivna vhodna moč:	220–240 V~, 50–60 Hz	
Nazivna napetost:	1190–1400 W	
Razred zaščite:	I	
Poraba energije v načinu izklopa:	0,0 W	
Poraba energije v stanju pripravljenosti:	0,3 W	



## Varnostna navodila

**PRED UPORABO  
IZDELKA SE SEZNANITE  
Z VSEMI VARNOSTNIMI  
INFORMACIJAMI IN  
NAVODILI ZA UPORABO!  
ČE IZDELEK IZROČITE TRETJI  
OSEBI, PRILOŽITE TUDI VSO  
DOKUMENTACIJO.**

V primeru poškodb, ki so posledica neupoštevanja teh navodil za uporabo, je jamstveni zahtevek neveljaven! Za posledične poškodbe ne prevzemamo nikakršne odgovornosti! V primeru materialne škode ali telesnih poškodb, ki so posledica nepravilnega ravnanja oziroma neupoštevanja varnostnih navodil, ne sprejemamo nobene odgovornosti!

### **Otroci in osebe s posebnimi potrebami**

**⚠ OPOZORILO! TVEGANJE  
ZA SMRT OZIROMA  
NEVARNOST NESREČ ZA  
MALČKE IN OTROKE!**

Otrok v bližini embalažnega materiala nikoli ne pustite brez nadzora. Embalažni material predstavlja nevarnost zadušitve.

Otroci pogosto podcenjujejo nevarnosti. Otroci naj se ne približujejo embalažnemu materialu.

- Ta izdelek lahko uporabljajo otroci, stari 8 let in več ter osebe z zmanjšanimi fizičnimi, senzornimi ali mentalnimi sposobnostmi oziroma pomanjkanjem izkušenj in znanja, če so pod nadzorom ali so prejeli navodila glede varne uporabe izdelka in razumejo prisotna tveganja.
- Otroci se z izdelkom ne smejo igrati.
- Otroci ne smejo opravljati čiščenja in uporabniškega vzdrževanja brez nadzora.

### **Predvidena uporaba**

**⚠ OPOZORILO!** Zaradi napačne uporabe lahko pride do telesnih poškodb. Ta izdelek uporabljajte samo v skladu s temi navodili. Izdelka nikakor ne poskušajte spreminjati.

## Električna varnost

**⚠ NEVARNOST! Tveganje za električni udar!** Izdelka nikoli ne poskušajte popraviti sami.

V primeru okvar lahko popravila opravi le usposobljeno osebje.

**⚠ OPOZORILO! Tveganje za električni udar!** Električnih komponent izdelka ne potaplajte v vodo ali druge tekočine. Izdelka nikoli ne držite pod tekočo vodo.

**⚠ OPOZORILO! Tveganje za električni udar!** Nikoli ne uporabljajte poškodovanega izdelka. Če je izdelek poškodovan, ga izklopite iz vtičnice in se obrnite na svojega prodajalca.

- Redno preverjajte, ali sta vtič in kabel poškodovana. Če je napajalni kabel poškodovan, ga mora zamenjati proizvajalec, njegov servisni agent ali podobno usposobljene osebe, da preprečite nevarnost.
- Prepričajte se, da nazivna napetost, prikazana na nazivni nalepki, ustreza napetosti napajalnika.

## Uporaba

**⚠ OPOZORILO! Tveganje za telesne poškodbe!**

Pred čiščenjem in kadar izdelek ni v uporabi, ga izklopite in izključite iz električnega omrežja.

- Izdelek ne sme ostati brez nadzora, ko je priključen na električno omrežje.
- Napajalni vtič morate izvleči iz električne vtičnice, preden rezervoar za vodo napolnite z vodo.
- Izdelek je treba uporabljati in postavljati na ravno, stabilno površino.
- Pri nameščanju izdelka na podstavek se prepričajte, da je površina, na kateri je podstavek, stabilna.
- Izdelka ne smete uporabljati, če je padel, če so na njem vidni znaki poškodb, ali če pušča.
- Izdelka ne uporabljajte s poškodovanim napajalnim kablom ali vtičem, če izdelek ne deluje pravilno ali je bil na kakršenkoli način poškodovan.
- Izdelek uporabljajte samo v suhih zaprtih prostorih.

- Izdelka ne upravljajte, kadar imate mokre roke ali ko stojite na mokrih tleh. Izdelka se ne dotikajte z mokrimi rokami.
- Izdelek zaščitite pred vročino. Izdelka ne postavljajte v bližino odprtih plamen in virov toplote, kot so pečice ali naprave za ogrevanje.
- Kabel zaščitite pred nevarnostmi. Pazite, da ne visi čez ostre robove, ne stiskajte in ne ukrivljajte ga. Napajalni kabel hranite proč od vročih površin in odprtega ognja ter poskrbite, da ga nihče ne more nenamerno potegniti ali se spotakniti obenj.
- Izdelek prenehajte uporabljati, če je zaščita proti pregibanju na napajalnem kablu poškodovana!
- Omrežnega vtiča ne izvlecite iz električne vtičnice za omrežni kabel. Kabla ne ovijajte okoli izdelka.
- Izdelek, električni kabel in vtič zaščitite pred prahom, neposredno sončno svetlobo, kapljanjem in brizganjem vode.
- Izdelek shranjujte na hladnem in suhem mestu, zaščitenem pred vlago in izven dosega otrok.

- Izdelek očistite (glejte razdelek »Čiščenje in nega«).

## **Nevarnost opeklin**

- Pri uporabi izdelka bodite previdni zaradi izpusta pare.
- Segretega izdelka se dotikajte samo za ročaj.
- Para je zelo vroča. Nikoli ne postavljajte dlani pred parne šobe.
- Nikoli se ne dotikajte parnih šob med delovanjem ali med segrevanjem (npr. za preverjanje temperature).
- Izdelek in njegov kabel hranite izven dosega otrok, mlajših od 8 let, ko je pod napetostjo ali se ohlaja.

## ● **Pred prvo uporabo**

- Odstranite embalažo. Preverite, ali so vsi deli popolni.
- Izdelek očistite (glejte razdelek »Čiščenje in nega«).

❗ **OPOMBA:** Izdelek lahko med prvo uporabo oddaja nekaj hlapov ali vonjav. To so ostanki proizvodnje ali transporta, ki bodo hitro izginili. Lahko se slišijo tudi tihi zvoki, kot sta klikanje ali prasketanje. Tudi ti bodo hitro izzveneli, ko se plastični deli dokončno prilagodijo pogojem delovanja.

## ● **Delovanje**

### ● **Izklopljen način**

- Izdelek preklopi v način izklopa, ko je stikalo za vklop/izklop **12** v položaju **○**.

## ● Način pripravljenosti

- Ko spustite gumb za paro [3], se izdelek po 15 minutah samodejno preneha segrevati in rdeča luč LED [11] začne utripati.

## ● Polnjenje/praznjenje rezervoarja za vodo





**⚠ NEVARNOST! Tveganje za električni udar!** Pred polnjenjem rezervoarja za vodo [5]: Električni vtič [8] izklopite iz električne vtičnice.

### ⓘ OPOMBE:

- Rezervoar za vodo [5] napolnite z vodo iz pipe ali destilirano vodo brez dodatkov. Glede na regionalno trdoto vode uporabite naslednje mešanice:

Trdota vode	Voda
Mehka	Voda iz pipe
Srednje trda	Destilirana voda in voda iz pipe (razmerje: 1:1)
Trda	Destilirana voda

Lokalno vodovodno podjetje vas lahko obvesti o trdoti vode v vaši regiji.

- Rezervoar za vodo [5] ima kapaciteto polnjenja približno 250 ml.
- Oznaka **MAX** [7] za največjo kapaciteto polnjenja velja, ko je rezervoar za vodo [5] postavljen navpično.
- **Polnjenja rezervoarja za vodo [5]:** Pritisnite gumb za sprostitvev  [9]. Rezervoar za vodo [5] povlecite iz izdelka (Slika C). Skozi odprtino rezervoarja za vodo  [4] nalijte vodo v rezervoar za vodo [5]. Ne prekoračite oznake **MAX** [7]. Zaprite odprtino rezervoarja za vodo  [4]. Obrišite brizge vode. Rezervoar za vodo [5] ponovno namestite v izdelek (slika D). Rezervoar za vodo [5] se slišno zaskoči.
- **Praznjenje rezervoarja za vodo [5]:** Odstranite rezervoar za vodo [5]. Skozi odprtino rezervoarja za vodo  [4] izlijte vodo.

## ● Odstranjevanje/pritrjevanje krtače

(Slika E)

**⚠ OPOZORILO! Tveganje za opekline!**

Počakajte, da se izdelek ohladi, preden odstranite ali pritrdite krtačo [2].

ⓘ **OPOMBA:** Izdelek se lahko uporablja s krtačo ali brez [2].

- **Odstranjevanje krtače [2]:** Krtačo [2] previdno potegnite s spodnjega nosilca.
- **Pritrditev krtače [2]:** Krtačo [2] pritisnite na parne šobe [1]. Spodnji nosilec se mora zaskočiti.

## ● Glajenje oblačil s paro

- **Priprava:** Oblačila obesite na obešalnik za oblačila ali drog.

**⚠ POZOR! Nevarnost poškodbe**

**lastnine!** Pred glajenjem s paro: Preverite navodila za likanje, da ugotovite, ali so oblačila primerna za uporabo s tem izdelkom:

Navodila za likanje	Primerno
	Da
	Da
	Da
	Ne

Navodila za likanje pogosto najdete na etiketi, prišiti na oblačila.

Če na oblačilu ni etikete: Najprej poskusite z glajenjem s paro na neopaznem kosu oblačila.

**⚠ POZOR! Nevarnost poškodbe lastnine!**

Ne obdelujte usnja, žameta, impregniranega pohištva ali materialov, ki so občutljivi na paro.

Ne dotikajte se materialov, ki so občutljivi na toploto (kot so sintetični materiali, kot je poliamid ali rajon), neposredno s šobami za vročo paro [1]. Uporabljajte samo funkcijo glajenja s paro.

- Napajalni vtič **8** priključite v ustrezno vtičnico. Stikalo za vklop/izklop **12** namestite v položaj **I**.

Lučka LED <b>11</b>	Opis
Utripa (modro)	Izdelek se segreva
Neprekinjeno vključeno (modro)	Izdelek pripravljen na glajenje s paro

- **Izpust pare:** Potisnite  **3**.

### **⚠ OPOZORILO! Tveganje za opekline!**

- Pri glajenju s paro vedno usmerite parne šobe **1** proti oblačilom (slika F). Nikoli ne parite gladkih oblačil, medtem ko jih nosite. Pustite, da se oblačila ohladijo na obešalniku, preden jih oblečete.
- Z eno roko rahlo raztegnite oblačila. Oblačila zgladite s paro, tako da se po njih pomikate s krtačo **2**. Roke držite stran od pare.
  - S krtačo rahlo pritisnite na oblačila **2**. Krtačo **2** premikajte naprej in nazaj v ravni črti.
- i OPOMBE:**
- Po pranju: Oblačila obesite (npr. na obešalnik za oblačila). Oblačila se bodo tako posušila z manj gub.
  - Izdelek ne more povzročiti močnih gub ali gladkega, zlikanega videza. Za takšne potrebe je primernejša uporaba likalnika.
  - Med glajenjem s paro: Oblačila absorbirajo vlago. Pustite, da se oblačila popolnoma posušijo, preden jih shranite v omaro.



### **Neprekinjeno delovanje s paro**

Med neprekinjenim delovanjem vroča para izstopa iz parnih šob **1**, ne da bi bilo treba nenehno pritisniti na gumb  **3**.

<b>Neprekinjeno delovanje s paro</b>	
Začni neprekinjeno delovanje	Pritisnite  <b>3</b> . Gumb za zaklepanje potisnite navzdol <b>3</b> .

### **Neprekinjeno delovanje s paro**

Končaj neprekinjeno delovanje	Gumb za zaklepanje premaknite navzgor <b>3</b> .
-------------------------------	--

- Če voda kaplja iz parnih šob **1**: Gumb za zaklepanje potisnite navzgor **3**. Sprostite  **3**. Izdelek se zdaj segreje.
- i OPOMBE:**
- Ko se rezervoar za vodo **5** izprazni med neprekinjenim delovanjem, se izdelek samodejno izklopi po pribl. 40 sekundah. Rdeča luč LED **11** utripa. Sprostite  **3**. Nalijte vodo v rezervoar za vodo (glejte »Polnjenje rezervoarja za vodo«).
  - Izdelek se samodejno ponovno vklopi, ko pritisnete gumb za paro **3**.

### **● Glajenje zaves in oblazinjenja s paro**

- Odstranite gube z zaves in oblazinjenja tako, da jih obesite čez drog in jih raztegnete.
- Pred glajenjem s paro: Vedno opravite preizkus na neopaznem kosu blaga.
- Poparite zavese/oblazinjenje (glejte »Glajenje oblačil s paro«).
- Pri vodoravni uporabi izdelka: Izdelek občasno držite navpično, da ohranite največjo moč pare.

### **● Prenehajte glajenje s paro**

- Gumb za zaklepanje **3** pomaknite navzgor, če je potrebno. Sprostite  **3**.
- Izdelek s podstavkom **6** postavite na ravno in stabilno površino.
- Stikalo za sklop/izklop **12** namestite na položaj **O**. Električni vtič **8** izklopite iz električne vtičnice.

- i OPOMBA:** Ko spustite gumb za paro  **3**, se izdelek po pribl. 15 minutah samodejno neha segrevati in rdeča luč LED **11** začne utripati.

- Pustite, da se izdelek ohladi (pribl. 15 minut). Izdelka nikoli ne puščajte brez nadzora, ko je še vroč.
- Po vsaki uporabi izpraznite rezervoar za vodo [5], da preprečite vodni kamen (glejte »Polnjenje/praznjenje rezervoarja za vodo«).

## ● Čiščenje in nega

### ⚠ NEVARNOST! Tveganje za električni udar!

Pred čiščenjem ali vzdrževanjem izdelka: Električni vtič [8] izklopite iz električne vtičnice.

⚠ **OPOZORILO!** Električnih komponent izdelka ne potaplajte v vodo ali druge tekočine. Izdelka nikoli ne držite pod tekočo vodo.

- Izdelek očistite z nekoliko vlažno krpo.
- Za čiščenje izdelka ne uporabljajte abrazivnih ali agresivnih čistil oziroma trdih krtač.
- Po čiščenju naj se vsi deli popolnoma posušijo.

## ● Odstranjevanje vodnega kamna

- Uporabite komercialno dostopno sredstvo za odstranjevanje vodnega kamna.
- Zmešajte raztopino sredstva za odstranjevanje vodnega kamna in vodo. Raztopino napolnite do oznake **MAX** [7] v rezervoar za vodo [5]. Nato rezervoar za vodo vstavite nazaj v izdelek.

⚠ **OPOZORILO!** Pri mešanju raztopine upoštevajte navodila proizvajalca sredstva za odstranjevanje vodnega kamna.

- Pustite, da raztopina deluje v skladu z navodili proizvajalca sredstva za odstranjevanje vodnega kamna.
- Napajalni vtič [8] priključite v ustrezno vtičnico.
- Počakajte, da izdelek doseže svojo delovno temperaturo (lučka LED [11] sveti neprekinjeno).

- Pustite, da para uhaja nad umivalnik, dokler v njej ni več kamna ali umazanije.
- Električni vtič [8] izklopite iz električne vtičnice.
- Izpraznite rezervoar za vodo [5]. Rezervoar za vodo [5] sperite s čisto vodo.
- Za izpiranje notranjih cevi uporabite čisto vodo iz pipe za ustvarjanje pare (glejte »Glajenje oblačil s paro«).

## ● Shranjevanje

- Kadar izdelek ni v uporabi, ga hranite v originalni embalaži.
- Izdelek shranjujte na suhem, zunaj dosegaj otrok.
- Izdelek shranjujte samo s izpraznjenim rezervoarjem za vodo [5].

## ● Odstranjevanje

Embalaža je narejena iz okolju primernih materialov, ki jih lahko oddate za recikliranje na lokalnih zbirališčih odpadkov.



Upoštevajte oznake embalažnih materialov za ločevanje odpadkov, ki so označene s kraticami (a) in številkami (b) z naslednjim pomenom: 1–7: umetne mas / 20–22: papir in karton / 80–98: vezni materiali.



O možnostih odstranjevanja odsluženega izdelka se lahko pozanimате pri svoji občinski ali mestni upravi.



Ko je vaš izdelek dotrajan, ga zaradi varovanja okolja ne odvrzite med gospodinjske odpadke, temveč ga oddajte na ustreznem zbirališču tovrstnih odpadkov. O zbirnih mestih in njihovih delovnih časih se lahko pozanimате pri svoji pristojni občinski upravi.

## ● Postopek pri uveljavljanju garancije

Za zagotovitev hitre obdelave vašega primera vas prosimo, da sledite naslednjim napotkom:

Prosimo, da za vsa vprašanja pripravite račun in številko izdelka (IAN 487800\_2501) kot dokazilo o nakupu.

Številko izdelka najdete na identifikacijski ploščici, gravuri, naslovni strani v navodilih (spodaj levo) ali na nalepki na hrbtni ali spodnji strani.

Če pride do napačnega delovanja ali drugih pomanjkljivosti, se obrnite najprej na v nadaljevanju navedeni servisni oddelek po telefonu ali prek e-pošte.

Izdelek, označen kot okvarjen, lahko nato brez poštnine pošljete na navedeni naslov servisa, zraven pa priložite potrdilo o nakupu (blagajniški račun) in navedite, za kakšno pomanjkljivost gre in kdaj je nastala.

## ● Servis



### **Servis Slovenija**

Tel.: 00386 (0) 80 080 917

E-Mail: [infofon@lidl.si](mailto:infofon@lidl.si)



## Pooblaščeni serviser:

OWIM GmbH & Co. KG  
Stiftsbergstraße 1  
74167 Neckarsulm  
NEMČIJA

Servisna telefonska številka: 00386 (0) 80 080 917

## Garancijski list

1. S tem garancijskim listom OWIM GmbH & Co. KG, Stiftsbergstraße 1, 74167 Neckarsulm, Nemčija jamčimo, da bo izdelek v garancijskem roku ob normalni in pravilni uporabi brezhibno deloval in se zavezuje, da bomo ob izpolnjenih spodaj navedenih pogojih odpravili morebitne pomanjkljivosti in okvare zaradi napak v materialu ali izdelavi oziroma po svoji presoji izdelek zamenjali ali vrnili kupnino.
2. Garancija je veljavna na ozemlju Republike Slovenije.
3. Garancijski rok za proizvod je 3 leta od datuma izročitve blaga. Datum izročitve blaga je razviden iz računa.
4. Če izdelek ne izpolnjuje specifikacij ali nima lastnosti, navedenih v garancijskem listu ali oglasovalnem sporočilu, lahko potrošnik najprej zahteva odpravo napak. O napaki mora potrošnik obvestiti proizvajalca ali pooblaščen servis (kontaktna številka in elektronski naslov navedena zgoraj) in zahtevati odpravo napak. Kupec je dolžan ob uveljavljanju zahtevka predložiti garancijski list in račun, kot potrdilo in dokazilo o nakupu ter dnevu izročitve blaga. Svetujemo vam, da pred tem natančno preberete navodila o sestavi in uporabi izdelka.
5. Rok za odpravo napake je 30 dni od dneva, ko je proizvajalec ali pooblaščen servis prejel zahtevo za odpravo napake. Če napake v tem roku niso odpravljene, mora proizvajalec potrošniku brezplačno zamenjati blago z enakim, novim in brezhibnim blagom. Rok se lahko zaradi narave in kompleksnosti blaga, narave in resnosti neskladnosti ter napora, ki je potreben za dokončanje popravila ali zamenjave podaljša za najkrajši čas, ki je potreben za dokončanje popravila, vendar največ za 15 dni. O številu dni podaljšane roka in razlogih za podaljšanje mora biti potrošnik obveščen pred potekom 30 dnevnega roka za odpravo napak.
6. Če v roku 30 dni oz. v primeru podaljšanja v roku 45 dni blago ni popravljeno ali blago ni zamenjano z novim, lahko potrošnik od proizvajalca zahteva vračilo celotne kupnine ali zahteva sorazmerno znižanje kupnine. Sorazmerno znižanje kupnine je sorazmerno zmanjšanju vrednosti blaga, ki ga je potrošnik prejel, v primerjavi z vrednostjo, ki bi jo imelo blago, če bi bilo skladno.
7. Če se neskladnost pojavi v manj kot 30 dneh od dobave blaga, lahko potrošnik ob predložitvi blaga od proizvajalca takoj zahteva vračilo plačanega zneska.
8. Proizvajalec oziroma pooblaščen servis lahko potrošniku za čas popravila blaga, za katero je bila izdana obvezna garancija, zagotovi brezplačno uporabo podobnega blaga. Če proizvajalec potrošniku ne zagotovi nadomestnega blaga v začasno uporabo, ima potrošnik pravico uveljavljati škodo, ki jo je utrpel, ker blaga ni mogel uporabljati od trenutka, ko je zahteval popravilo ali zamenjavo, do njune izvršitve.
9. Stroške za material, nadomestne dele, delo, prenos in prevoz izdelkov, ki nastanejo pri odpravljanju okvar oziroma nadomestitvi blaga z novim, krije proizvajalec.
10. V primeru zamenjave blaga ali zamenjave bistvenega dela blaga z novim se potrošniku izda nov garancijski list.
11. V primeru, da proizvod popravlja nepooblaščen servis ali nepooblaščen oseba, kupec ne more uveljavljati zahtevkov iz te garancije.

12. Vzroki za okvaro oziroma nedelovanje izdelka morajo biti lastnosti stvari same in ne vzroki, ki so zunaj proizvajalčeve oziroma prodajalčeve sfere. Kupec ne more uveljavljati zahtevkov iz te garancije, če se ni držal priloženih navodil za sestavo in uporabo izdelka ali če je izdelek kakorkoli spremenjen ali nepravilno vzdrževan.
13. Proizvajalec zagotavlja proti plačilu popravilo, vzdrževanje blaga, nadomestne dele in priklopne aparate vsaj tri leta po poteku garancijskega roka,
14. Obrabni deli oz. potrošni material so izvzeti iz garancije.
15. Vsi potrebni podatki za uveljavljanje garancije in podatki, ki identificirajo blago za katerega velja garancija se nahajajo na dveh ločenih dokumentih (garancijski list, račun).
16. Ta garancija proizvajalca ne izključuje zakonske pravice potrošnika, da zoper prodajalca v primeru neskladnosti blaga brezplačno uveljavlja jamčevalne zahtevke. Ta garancija prav tako ne izključuje pravic potrošnika, ki izhajajo iz obveznega jamstva za skladnost blaga.

Prodajalec:











Lidl Slovenija d.o.o. k.d., Pod lipami 1,  
SI-1218 Komenda



<b>Použitá výstražná upozornění a symboly</b> .....	Strana	38
<b>Úvod</b> .....	Strana	39
Použití ke stanovenému účelu .....	Strana	39
Rozsah dodávky .....	Strana	39
Popis dílů .....	Strana	39
Technické údaje .....	Strana	39
<b>Bezpečnostní pokyny</b> .....	Strana	40
<b>Před prvním použitím</b> .....	Strana	42
<b>Obsluha</b> .....	Strana	43
Režim vypnuto .....	Strana	43
Pohotovostní režim .....	Strana	43
Plnění/vyprazdňování nádržky na vodu .....	Strana	43
Kartáč odejměte/nasaďte .....	Strana	43
Parní vyhlazování oděvů .....	Strana	43
Parní vyhlazování závěsů a čalounění .....	Strana	44
Ukončit parní vyhlazování .....	Strana	44
<b>Čištění a péče</b> .....	Strana	45
Odvápnění .....	Strana	45
<b>Skladování</b> .....	Strana	45
<b>Zlikvidování</b> .....	Strana	45
<b>Záruka</b> .....	Strana	46
Postup v případě uplatňování záruky .....	Strana	46
Servis .....	Strana	46

## Použitá výstražná upozornění a symboly

V tomto návodu na obsluhu a na obalu jsou používána následující upozornění:

	<b>NEBEZPEČÍ!</b> Tento symbol se signální slovem „Nebezpečí“ označuje ohrožení s vysokým stupněm rizika, které má, pokud se mu nezabrání, za následek těžké zranění nebo smrt.		Střídavý proud/napětí
		<b>Hz</b>	Hertz (síťová frekvence)
	<b>VAROVÁNÍ!</b> Tento symbol se signální slovem „Varování“ označuje ohrožení se středním stupněm rizika, které může mít, pokud se mu nezabrání, za následek těžké zranění nebo smrt.	<b>W</b>	Watt
			<b>UPOZORNĚNÍ!</b> Tento symbol se signálním slovem „Upozornění“ poskytuje další užitečné informace.
	<b>OPATRŇĚ!</b> Tento symbol se signální slovem „Opatrně“ označuje ohrožení s nízkým stupněm rizika, které může mít, pokud se mu nezabrání, za následek malé nebo lehké zranění.		Nebezpečí - riziko úrazu elektrickým proudem!
			<b>OPATRŇĚ</b> Horký povrch!
	<b>VÝSTRAHA!</b> Tento symbol se signálním slovem „Výstraha“ označuje nebezpečí možného poškození majetku.		Tento výrobek je klasifikován ve třídě ochrany I a musí být uzemněn.
	Bezpečnostní pokyny	<b>CE</b>	Značka CE potvrzuje shodu se směrnicemi EU, které se na výrobek vztahují.
	Pokyny pro činnost		

# NAPAŘOVACÍ KARTÁČ

## ● Úvod

Blahopřejeme Vám ke koupi nového výrobku. Rozhodli jste se pro kvalitní produkt. Návod k obsluze je součástí tohoto výrobku. Obsahuje důležité pokyny pro bezpečnost, použití a likvidaci. Před použitím výrobku se seznamte se všemi pokyny k obsluze a bezpečnostními pokyny. Používejte výrobek jen popsáním způsobem a na uvedených místech. Při předání výrobku třetí osobě předejte i všechny podklady.

## ● Použití ke stanovenému účelu

Tento výrobek je určen pro parní vyhlazování textilií. Nepoužívejte ho pro jiné účely.

Výrobek je určen výhradně pro použití v domácnostech, nikoliv pro komerční účely.

Výrobce nepřebírá žádnou odpovědnost za škody způsobené neodborným použitím.



## ● Rozsah dodávky

Po vybalení výrobku zkontrolujte, zda je dodávka kompletní a všechny díly jsou v řádném stavu. Před použitím odstraňte všechny obalové materiály.

- 1x Napařovací kartáč
- 1x Odnímatelná nádržka na vodu
- 1x Kartáč
- 1x Návod k obsluze

## ● Popis dílů

(Obr. A)

- 1 Parní trysky
- 2 Kartáč
- 3  (Parní tlačítko s blokovacím posuvným uzávěrem)
- 4  (Otvor nádržky na vodu)
- 5 Nádržka na vodu
- 6 Základna
- 7 Značka **MAX** (max. náplň vody 250 ml)
- 8 Připojovací vedení (s ochranou proti zalomení a suchým zipem na kabelu) a síťovou zástrčkou
- 9  (Spouštěcí tlačítko - na obou stranách nádržky na vodu)
- 10 Rukojeť

(Obr. B)

- 11 LED
- 12 Vypínač (O/I)

## ● Technické údaje

Čísla modelů	
Černá (Síťová zástrčka VDE):	HG13319A
(Síťová zástrčka BS):	HG13319A-BS
(Síťová zástrčka CH):	HG13319A-CH
Běžová (Síťová zástrčka VDE):	HG13319B
(Síťová zástrčka BS):	HG13319B-BS
(Síťová zástrčka CH):	HG13319B-CH
Jmenovitý vstup:	220-240 V~, 50-60 Hz
Jmenovitý výkon:	1190-1400 W
Třída ochrany:	I
Spotřeba energie ve vypnutém režimu:	0,0 W
Spotřeba energie v pohotovostním režimu:	0,3 W



## Bezpečnostní pokyny

**SEZNAMTE SE PŘED POUŽITÍM VÝROBKU SE VŠEMI BEZPEČNOSTNÍMI POKYNY A POKYNY PRO OBSLUHU! KDYŽ PŘEDÁVÁTE TENTO VÝROBEK JINÝM LIDEM, DEJTE JIM I VŠECHNY DOKUMENTY!**

V případě poškození v důsledku nedodržení tohoto návodu na obsluhu se Vaše záruka ruší! Za následné škody se nepřebírá žádná odpovědnost! V případě škody na majetku nebo zranění způsobené nesprávným používáním nebo nedodržením bezpečnostních pokynů se nepřebírá žádná odpovědnost!

### **Děti a osoby se zdravotním omezením**

**⚠ VAROVÁNÍ! NEBEZPEČÍ ŽIVOTA A NEHOD PRO KOJENCE A DĚTI!**

Nenechte děti hrát si bez dozoru s balicími materiály. Balicí materiál představuje nebezpečí udušení. Děti často podceňují s tím spojená nebezpečí. Vždy udržujte balicí materiál mimo dosah dětí.

- Tento přístroj mohou používat děti starší 8 let i osoby se sníženými fyzickými, smyslovými či mentálními schopnostmi nebo s nedostatkem zkušeností a znalostí, pokud jsou pod dohledem nebo byly poučeny ohledně bezpečného používání přístroje a chápou z toho vyplývající rizika.
- Děti si nesmí s výrobkem hrát.
- Čištění a uživatelskou údržbu nesmějí provádět děti bez dohledu.

### **Použití v souladu s určením**

**⚠ VAROVÁNÍ!** Neodborné použití může vést k zraněním. Používejte tento výrobek výhradně podle tohoto návodu. Nepokoušejte se výrobek jakýmkoliv způsobem měnit.

### **Elektrická bezpečnost**

**⚠ NEBEZPEČÍ! Nebezpečí zranění elektrickým proudem!** Nepokoušejte se sami výrobek opravovat. V případě poruchy smí opravy provádět výhradně kvalifikovaný personál.

## **⚠ VAROVÁNÍ! Nebezpečí zranění elektrickým proudem!**

Neponořujte elektrické části výrobku do vody nebo jiných kapalin. Nikdy výrobek nadržte pod tekoucí vodou.

## **⚠ VAROVÁNÍ! Nebezpečí zranění elektrickým proudem!**

Poškozený výrobek nepoužívejte. Když je výrobek poškozen odpojte výrobek z elektrické sítě a obraťte se na svého prodejce.

- Pravidelně kontrolujte síťovou zástrčku a připojovací vedení na poškození. Když je síťové připojovací vedení tohoto přístroje poškozen, musí být nahrazen výrobcem nebo jeho zákaznickou službou nebo podobně kvalifikovanou osobou, aby se zabránilo ohrožení.
- Dbejte na to, aby jmenovité napětí na typovém štítku odpovídalo napětí v síti vašeho napájení.

## **Obsluha**

### **⚠ VAROVÁNÍ! Nebezpečí poranění!**

Výrobek vypněte a odpojte jej od elektrické sítě předtím, než začnete provádět čisticí práce, a v případě, že výrobek není používán.

- Výrobek nesmí zůstat bez dozoru, dokud je připojen v elektrické síti.
- Před naléváním vody do nádržky, musí být síťová zástrčka vytažena ze zásuvky.
- Výrobek smí být používán nebo odstaven pouze na rovném a stabilním povrchu.
- Zajistěte, aby povrch, na který se odstavuje výrobek se svou základnou, byl stabilní.
- Výrobek nesmí být používán, pokud spadne, pokud má viditelné známky poškození nebo by měl být netěsný.
- Neuvádějte tento výrobek do provozu, je-li poškozeno připojovací vedení nebo síťová zástrčka, pokud výrobek nefunguje nebo je jakýmkoli způsobem poškozen.
- Používejte výrobek jen v suchých vnitřních prostorách.

- Nepoužívejte výrobek s mokřýma rukama nebo pokud stojíte na vlhké podlaze. Nedotýkejte se síťové zástrčky mokřýma rukama.
- Chraňte výrobek proti horku. Nepokládejte výrobek do blízkosti otevřeného ohně nebo zdrojů tepla, jako jsou kamna nebo topná tělesa.
- Chraňte připojovací vedení před poškozením. Nenechte ho viset přes ostré hrany a nelámejte ani neohýbejte jej. Chraňte připojovací vedení před horkými povrchy a otevřenými plameny. Dbejte na to, aby za něj nikdo nemohl neúmyslně tahat nebo přes něj zakopnout.
- Je-li ochrana proti zalomení připojovacího vedení poškozena, přestaňte výrobek používat!
- Nevytahujte síťovou zástrčku ze zásuvky za kabel a neotáčejte připojovací vedení okolo výrobku.
- Chraňte výrobek, připojovací vedení a síťovou zástrčku před prachem, přímým slunečním zářením, kapající a střikající vodě.

- Skladujte výrobek na suchém, studeném místě chráněném před vlhkostí a mimo dosah dětí.
- Očistěte výrobek (viz oddíl „Čištění a péče“).

## **Nebezpečí popálenin**

- Při používání výrobku buďte opatrní, pára z výrobku uniká.
- Ohřátý výrobek držte výhradně za rukojeť.
- Pára je velmi horká. Nedržte nikdy své ruce před parními tryskami.
- Nikdy se nedotýkejte parních trysek za provozu nebo v ohřátém stavu (například pro kontrolu teploty).
- Výrobek a jeho připojovací vedení uchovávejte mimo dosah dětí mladších 8 let, pokud jsou připojeny k síti nebo pokud se chladí.

## ● **Před prvním použitím**

- Odstraňte veškeré balicí materiály. Zkontrolujte, zda jsou všechny díly úplné.
- Očistěte výrobek (viz oddíl „Čištění a péče“).

**i UPOZORNĚNÍ:** Při prvním použití výrobek může vylučovat lehké výpary nebo zápach. To jsou zbytky z výroby nebo přepravy, které rychle vyprchájí. Kromě toho mohou nastat tiché zvuky, například cvakání nebo praskání. Ty také rychle zmizí, jakmile se plastové díly konečně přizpůsobí v provozních podmínkách.

## ● **Obsluha**

### ● **Režim vypnutí**

- Když je vypínač [12] v poloze **O**, výrobek přejde do režimu vypnutí.

### ● **Pohotovostní režim**

- Po uvolnění parní tlačítko [3] se výrobek po 15 minutách automaticky přestane ohřívat a červená LED [11] začne blikat.



### ● **Plnění/vyprazdňování nádržky na vodu**

- ▲ **NEBEZPEČÍ! Nebezpečí zranění elektrickým proudem!** Před naplněním nádržky na vodu [5]: Vytáhněte síťovou zástrčku [8] ze zásuvky.

#### ❗ **UPOZORNĚNÍ:**

- Naplňte nádržku na vodu [5] vodou (bez přísad). V závislosti na regionální tvrdosti vody použijte:

<b>Tvrdost vody</b>	<b>Vody</b>
Měkký	Voda z vodovodu
Středně tvrdá	Destilovaná a vodovodní voda (poměr: 1:1)
Tvrdá	Destilovaná voda
Ověřte si u svého místního dodavatele vody tvrdost vody ve vaší oblasti.	

- Kapacita nádržky na vodu [5] je přibližně 250 ml.
- Značka **MAX** [7] je platná pro maximální hladinu vody, pokud nádržka na vodu [5] stojí svisle.
- **Plnění nádržky na vodu [5]:** Stiskněte spouštěcí tlačítko  [9]. Vytáhněte nádržku na vodu [5] z výrobku (Obr. C). Naplňte vodu přes otvor nádržky na vodu  [4] do nádržky na vodu [5]. Nepřekročte značku **MAX** [7]. Uzavřete otvor nádržky na vodu  [4]. Očistěte stříkající vodu. Vložte nádržku na vodu [5] do výrobku (Obr. D). Nádržka na vodu [5] zaskočí do výrobku se zacvaknutím.

- **Vyprázdněte nádržku na vodu [5]:** Vyjměte nádržku na vodu [5]. Vylijte vodu přes otvor nádržky na vodu  [4].

### ● **Kartáč odejměte/nasaďte**

(Obr. E)

- ▲ **VAROVÁNÍ! Nebezpečí popálenin!** Před vyjmutím nebo nasazením kartáče [2] počkejte, dokud výrobek nevychladne.

- ❗ **UPOZORNĚNÍ:** Výrobek lze používat s kartáčem nebo bez něj [2].

- **Vyjměte kartáč [2]:** Opatrně vytáhněte kartáč [2] za spodní třmen.
- **Nasaďte kartáč [2]:** Zatlačte kartáč [2] na parní trysky [1]. Spodní třmen musí zapadnout.

### ● **Parní vyhlazování oděvů**

- **Příprava:** Zavěste oděv na závěs nebo tyč.

- ▲ **VÝSTRAHA! Riziko poškození výrobku!** Před parním vyhlazováním: Zkontrolujte pomocí pokynů pro žehlení, zda je oděv vhodný, aby byl zpracován tímto výrobkem:

<b>Žehlicí pokyn</b>	<b>Vhodné</b>
	Ano
	Ano
	Ano
	Ne
Pokyny pro žehlení často najdete na etiketě přišité na oděv.	

Pokud neexistuje žádný štítek: Nejprve proveďte parní vyhlazování na nenápadném místě materiálu.

- ▲ **VÝSTRAHA! Riziko poškození výrobku!**

Neošetřujte kůži, samet, impregnovaný nábytek a žádná na páru citlivé materiály.

Nedotýkejte se materiálů citlivých na teplo (např. syntetických materiálů, jako je polyamid nebo umělé hedvábí) přímo horkými parními tryskami [1]. Používejte pouze funkci parního vyhlazování.

- Spojte síťovou zástrčku [8] s vhodnou zásuvkou. Dejte vypínač [12] do polohy I.

LED [11]	Popis
Bliká (modře)	Výrobek se zahřeje
Svítil trvale (modrá)	Výrobek je připraven pro parní vyhlazování

- **Vytlačte páru:** Podržte stlačené tlačítko [3].

### ⚠ VAROVÁNÍ! Nebezpečí popálení!

Směřujte parní trysky [1] při parním vyhlazování stále na kusy oděvu (Obr. F). Nikdy parně nevyhlazujte části oděvů při nošení.

Nechte části oděvu na ramínku vychladnout, než je začnete nosit.

- Jednou rukou lehce vytáhněte oděv do délky. Napařte oděv a přejeďte po povrchu kartáčem [2]. Držte přitom své ruce daleko od páry.
- Vyviňte pomocí kartáče [2] na oděv lehký tlak. Pohybujte kartáčem [2] přímo sem a tam.

### ⓘ UPOZORNĚNÍ:

- Po praní: Oblečení zavěste (například na ramínko na šaty). Části oděvu tak schnou s méně záhyby.
- Výrobek nemůže vytvořit silné záhyby nebo hladký, vyžehlený vzhled. Pro takové potřeby je žehlička vhodnější.
- Při parním vyhlazování: Části oděvu absorbují vlhkost. Nechte části oděvu úplně usušit, než je uložíte do šatní skříně.

### Trvalý parní provoz

Během nepřetržitého provozu vychází z parních trysek [1] horká pára; [3] není nutné k tomu stlačit.

Trvalý parní provoz	
Spusťte trvalý provoz	Podržte stlačené tlačítko [3]. Stlačte blokovací posuvný uzávěr [3] dolů.
Ukončete trvalý provoz	Stlačte blokovací posuvný uzávěr [3] nahoru.

- Pokud by voda z parních trysek [1] měla kapat: Stlačte blokovací posuvný uzávěr [3] nahoru. Uvolněte [3]. Výrobek se zahřívá.

### ⓘ UPOZORNĚNÍ:



- Pokud je nádržka na vodu [5] vyprázdněna v nepřetržitém provozu s párou, výrobek se automaticky vypne přibližně po 40 sekundách. Červená kontrolka LED [11] bliká. Uvolněte [3]. Naplňte nádržku na vodu vodou (viz „Plnění nádržky na vodu“).
- Výrobek se automaticky opět zapne, když se stlačí parní tlačítko [3].

### ● Parní vyhlazování závěsů a čalounění

- Odstraňte záhyby ze záclon a čalounění tak, že je zavěsíte přes zábradlí a pak natáhnete.
- Před parním vyhlazováním: Vždy proveďte test na nenápadném místě materiálu.
- Parně vyhleďte záclony/čalounění (viz „Parní vyhlazování oděvů“).
- Při horizontálním použití výrobku: Z času na čas držte výrobek ve svislé poloze pro maximální výstup páry.

### ● Ukončit parní vyhlazování

- V případě potřeby posuňte blokovací posuvný uzávěr [3] nahoru. Uvolněte [3].
- Odstavte výrobek základnou [6] na rovný a stabilní povrch.
- Dejte vypínač [12] do polohy O. Vytáhněte síťovou zástrčku [8] ze zásuvky.

- ❗ UPOZORNĚNÍ:** Po uvolnění tlačítka  se výrobek přibližně po 15 minutách automaticky přestane ohřívat a červená LED  začne blikat.
- Nechte výrobek vychladnout (asi 15 minut). Nenechávejte výrobek bez dozoru, dokud je ještě horký.
  - Po každém použití vyprázdněte nádržku na vodu , abyste předešli usazeninám vodního kamene (viz „Plnění/vyprazdňování nádržky na vodu“).





## ● Čištění a péče



- ⚠ NEBEZPEČÍ! Nebezpečí zranění elektrickým proudem!** Před čištěním a udržováním výrobku: Vytáhněte síťovou zástrčku  ze zásuvky.

- ⚠ VAROVÁNÍ!** Neponořujte elektrické části výrobku do vody nebo jiných kapalin. Nikdy výrobek nedržte pod tekoucí vodou.

- Čistěte výrobek lehce navlhčeným šátkem.
- K čištění nepoužívejte abrazivní, agresivních čisticích prostředků, kovové přístroje nebo tvrdé kartáče.
- Po vyčištění nechte všechny díly oschnout.

## ● Odvápňení

- Použijte komerčně dostupný odvápňovač.
  - Smíchejte roztok odvápňovače a vody. Naplňte roztok po značku **MAX**  v nádržce na vodu . Vložte nádržku na vodu do výrobku.
- ⚠ VAROVÁNÍ!** Při míchání roztoku postupujte podle pokynů výrobce prostředku pro odstraňování vodního kamene.
- Nechte roztok pracovat podle pokynů výrobce odvápňovače.
  - Spojte síťovou zástrčku  s vhodnou zásuvkou.
  - Počkejte, až výrobek dosáhne své provozní teploty (kontrolka LED  svítí trvale).

- Nechte páru uniknout přes dřež, dokud nezůstanou žádné nečistoty nebo nečistoty.
- Vytáhněte síťovou zástrčku  ze zásuvky.
- Vyprázdněte nádržku na vodu . Nádržku na vodu  propláchněte čistou vodou.
- Chcete-li propláchnout vnitřní potrubí, vyrobte páru z čisté vody z kohoutku (viz část „Parní vyhlazování oděvů“).

## ● Skladování

- Pokud není výrobek používán, skladujte ho v originálním obalu.
- Uchovávejte výrobek a suchém místě mimo dosah dětí.
- Skladujte výrobek jen s prázdnou nádržkou na vodu .

## ● Zlikvidování

Obal se skládá z ekologických materiálů, které můžete zlikvidovat prostřednictvím místních sběren recyklovatelných materiálů.



Při třídění odpadu se řiďte podle označení obalových materiálů zkratkami (a) a čísly (b), s následujícím významem: 1–7: umělé hmoty / 20–22: papír a lepenka / 80–98: složené látky.



O možnostech likvidace vysloužilých zařízení se informujte u správy vaší obce nebo města.



V zájmu ochrany životního prostředí vysloužilý výrobek nevyhazujte do domovního odpadu, ale předejte k odborné likvidaci. O sběrnách a jejich otevíracích hodinách se můžete informovat u příslušné správy města nebo obce.

## ● Záruka

Výrobek byl vyroben podle přísných směrnic kvality a před dodáním pečlivě otestován. V případě materiálních nebo výrobních vad máte zákonná práva vůči prodejci výrobku. Vaše zákonná práva nejsou níže uvedenou zárukou nijak omezená.

Záruka na tento výrobek je 3 roky od data zakoupení. Záruční doba začíná dnem zakoupení. Originál dokladu o zakoupení si uschovejte na bezpečném místě, protože tento doklad je vyžadován jako doklad o koupi.

Jakékoli poškození nebo závady, které se vyskytly již v okamžiku nákupu, musí být nahlášeny ihned po vybalení výrobku.

Pokud se u výrobku během 3 let od data zakoupení projeví vada materiálu nebo výrobní vada, pak vám ho podle naší volby bezplatně opravíme nebo vyměníme. Záruční doba se po uznané reklamaci neprodlužuje. To platí také pro vyměněné a opravené díly.

Tato záruka je neplatná, pokud byl výrobek poškozený nebo nesprávně používán anebo udržovaný.

Záruka se kryje na materiálové a výrobní vady. Tato záruka se nevztahuje na díly výrobku, které podléhají běžnému opotřebení, a tím platí jako opotřebitelné díly (např. baterie, hadice, inkoustové barevné patrony), ani se nevztahuje na poškození rozbitných dílů, např. spínačů nebo dílů ze skla.

## ● Postup v případě uplatňování záruky

Pro zajištění rychlého zpracování Vašeho případu se řiďte následujícími pokyny:

Pro všechny požadavky si připravte pokladní stvrzenku a číslo artiklu (IAN 487800\_2501) jako doklad o zakoupení.

Číslo artiklu najdete na typovém štítku, gravuře, titulní stránce návodu (vlevo dole) nebo na nálepce na zadní nebo spodní straně.

V případě poruch funkce nebo jiných závad nejdříve kontaktujte, telefonicky nebo e-mailem, v následujícím textu uvedené servisní oddělení.

Výrobek registrovaný jako vadný potom můžete s příloženým dokladem o zakoupení (pokladní stvrzenkou) a údaji k závadě a kdy k ní došlo, bezplatně zaslat na adresu servisu, která Vám byla sdělena.

## ● Servis

 **Servis Česká republika**

Tel.: 800600632









E-Mail: owim@idl.cz



<b>Použitie výstražné upozornenia a symboly</b> .....	Strana	48
<b>Úvod</b> .....	Strana	49
Použitie v súlade s určením .....	Strana	49
Rozsah dodávky .....	Strana	49
Popis súčiastok .....	Strana	49
Technické údaje .....	Strana	49
<b>Bezpečnostné upozornenia</b> .....	Strana	50
<b>Pred prvým použitím</b> .....	Strana	52
<b>Obsluha</b> .....	Strana	53
Vypnutý režim .....	Strana	53
Pohotovostný režim .....	Strana	53
Naplnenie/vyprázdnenie nádrže na vodu .....	Strana	53
Vybratie/nasadenie kefy .....	Strana	53
Parné žehlenie odevov .....	Strana	53
Parné žehlenie závesov a čalúnení .....	Strana	54
Ukončenie parného žehlenia .....	Strana	54
<b>Čistenie a starostlivosť</b> .....	Strana	55
Odstránenie vodného kameňa .....	Strana	55
<b>Skladovanie</b> .....	Strana	55
<b>Likvidácia</b> .....	Strana	55
<b>Záruka</b> .....	Strana	56
Postup v prípade poškodenia v záruke .....	Strana	56
Servis .....	Strana	56

## Použitie výstražné upozornenia a symboly

V tomto návode na obsluhu a na obale sa používajú nasledovné výstražné upozornenia:

	<p><b>NEBEZPEČENSTVO!</b> Tento symbol so signálnym slovom „Nebezpečenstvo“ označuje nebezpečenstvo s vysokým stupňom rizika, ktoré, ak sa mu nevyhnete, bude mať za následok smrť alebo vážne zranenie.</p>		<p>Striedavý prúd/striedavé napätie</p>
		<p><b>Hz</b></p>	<p>Hertz (sieťová frekvencia)</p>
	<p><b>VÝSTRAHA!</b> Tento symbol so signálnym slovom „Výstraha“ označuje nebezpečenstvo so stredným stupňom rizika, ktoré, ak sa mu nevyhnete, bude mať za následok vážne zranenie alebo smrť.</p>	<p><b>W</b></p>	<p>Watt</p>
			<p><b>UPOZORNENIE:</b> Tento symbol so signálnym slovom „Upozornenie“ ponúka ďalšie užitočné informácie.</p>
	<p><b>POZOR!</b> Tento symbol so signálnym slovom „Pozor“ označuje nebezpečenstvo s nízkym stupňom rizika, ktoré, ak sa mu nevyhnete, bude mať za následok ľahké alebo stredne ťažké zranenie.</p>		<p>Nebezpečenstvo úrazu elektrickým prúdom!</p>
			<p><b>POZOR</b> Horúci povrch!</p>
	<p><b>OPATRNE!</b> Tento symbol so signálnym slovom „Opatrne“ označuje možné poškodenie majetku.</p>		<p>Tento produkt je klasifikovaný ako trieda ochrany I a musí byť uzemnený.</p>
		<p><b>CE</b></p>	<p>Značka CE potvrdzuje zhodu so smernicami EÚ, ktoré sú relevantné pre produkt.</p>
<p>■</p>	<p>Bezpečnostné upozornenia</p>		
<p>□</p>	<p>Manipulačné pokyny</p>		

# NAPAROVAČ ODEVOV

## ● Úvod

Blahoželáme Vám ku kúpe Vášho nového výrobku. Rozhodli ste sa pre veľmi kvalitný výrobok. Návod na obsluhu je súčasťou tohto výrobku. Obsahuje dôležité upozornenia týkajúce sa bezpečnosti, používania a likvidácie. Skôr ako začnete výrobok používať, oboznámte sa so všetkými pokynmi k obsluhu a bezpečnosti. Výrobok používajte iba v súlade s popisom a v uvedených oblastiach používania. V prípade postúpenia výrobku ďalším osobám odovzdajte aj všetky dokumenty patriace k výrobku.

## ● Použitie v súlade s určením

Tento produkt je určený na parné žehlenie textílií. Nepoužívajte ho na žiadne iné účely.

Produkt je určený len na použitie v súkromných domácnostiach a nie na komerčné účely.

Výrobca nepreberá žiadnu zodpovednosť za škody spôsobené neodborným používaním.



## ● Rozsah dodávky

Po vybalení produktu skontrolujte, či je balenie kompletne a či sú všetky časti v riadnom stave. Pred používaním odstráňte všetky obalové materiály.

- 1x Naparovač odevov
- 1x Odnímateľná nádrž na vodu
- 1x Keňa
- 1x Návod na obsluhu

## ● Popis súčiastok

(Obr. A)

- 1 Naparovacie trysky
- 2 Keňa
- 3  (Tlačidlo na výstup pary s blokovacím posuvným uzáverom)
- 4  (Otvor nádrže na vodu)
- 5 Nádrž na vodu
- 6 Stojan
- 7 Označenie **MAX** (max. množstvo vody 250 ml)
- 8 Napájací kábel (s ochranou proti zalomeniu a suchým zipsom na kábli) so sieťovou zástrčkou
- 9  (Uvoľňovacie tlačidlo – na oboch stranách nádrže na vodu)
- 10 Rukoväť

(Obr. B)

- 11 LED ukazovateľ
- 12 Vypínač (O/I)

## ● Technické údaje

Čísla modelov		
Čierna	(Zástrčka VDE):	HG13319A
	(Zástrčka BS):	HG13319A-BS
	(Zástrčka CH):	HG13319A-CH
Béžová	(Zástrčka VDE):	HG13319B
	(Zástrčka BS):	HG13319B-BS
	(Zástrčka CH):	HG13319A-CH
Menovité vstupné napätie:		220–240 V~, 50–60 Hz
Menovitý výkon:		1190–1400 W
Trieda ochrany:		I
Spotreba energie vo vypnutom režime:		0,0 W
Spotreba energie v pohotovostnom režime:		0,3 W



## Bezpečnostné upozornenia

**PRED POUŽITÍM PRODUKTU SA OBOZNÁMTE SO VŠETKÝMI BEZPEČNOSTNÝMI UPOZORNENIAMI A POKYNNAMI NA POUŽITIE! KEĎ BUDETE TENTO PRODUKT ODOVZDÁVAŤ ĎALEJ, ODOVZDAJTE AJ KOMPLETNÚ DOKUMENTÁCIU K PRODUKTU!**

V prípade poškodenia z dôvodu nedodržania tohto návodu na obsluhu zaniká nárok na záruku! Za následne vzniknuté škody nepreberáme žiadnu záruku! V prípade majetkových alebo personálnych škôd z dôvodu neodborného používania alebo nedodržania bezpečnostných upozornení nepreberáme žiadnu zodpovednosť!

### **Deti a osoby s postihnutím**

#### **⚠ VÝSTRAHA!**

#### **NEBEZPEČENSTVO OHROZENIA ŽIVOTA A ÚRAZU PRE DOJČATÁ A DETI!**

Deti nenechávajte bez dozoru v blízkosti obalových materiálov. Obalový materiál predstavuje nebezpečenstvo udusenía.

Deti často podceňujú nebezpečenstvo spojené s obalovými materiálmi. Nedovoľte, aby sa deti dostali do blízkosti obalového materiálu.

- Tento produkt môžu používať deti od 8 rokov a staršie, ako aj osoby so zníženými fyzickými, zmyslovými alebo duševnými schopnosťami, alebo nedostatkom skúseností a vedomostí, len ak sú pod dozorom alebo boli poučené ohľadom bezpečného používania produktu a z toho vyplývajúcich nebezpečenstiev.
- Deti sa nesmú s produktom hrať.
- Čistenie a údržbu nesmú vykonávať deti bez dozoru.

### **Používanie v súlade s určením**

**⚠ VÝSTRAHA!** Neodborné použitie môže spôsobiť zranenia. Tento produkt používajte výlučne podľa tohto návodu. Nepokúšajte sa produkt žiadnym spôsobom meniť.

## Elektrická bezpečnosť

### ⚠ **NEBEZPEČENSTVO!**

#### **Nebezpečenstvo zásahu elektrickým prúdom!**

Nepokúšajte sa opravovať produkt svojpomocne.

V prípade poruchy môžu opravy vykonávať výlučne kvalifikovaní odborníci.

### ⚠ **VÝSTRAHA!**

#### **Nebezpečenstvo zásahu elektrickým prúdom!**

Elektrické časti produktu neponárajte do vody alebo iných kvapalín. Produkt nikdy nedržte pod tečúcou vodou.

### ⚠ **VÝSTRAHA!**

#### **Nebezpečenstvo zásahu elektrickým prúdom!**

Nepoužívajte poškodený produkt. Ak je produkt poškodený, odpojte ho od elektrickej siete a obráťte sa na predajcu.

- Sieťovú zástrčku a napájací kábel pravidelne kontrolujte, či nie sú poškodené. Keď je poškodený napájací kábel produktu, musí ho vymeniť výrobca alebo jeho zákaznícky servis, prípadne iná, podobne kvalifikovaná osoba, aby sa zabránilo vzniku nebezpečenstva.

- Uistite sa, že menovité napätie na typovom štítku zodpovedá sieťovému napätiu vášho napájacieho zdroja.

## Obsluha

### ⚠ **VÝSTRAHA!**

#### **Nebezpečenstvo**

**poranenia!** Produkt vypnite a odpojte ho z elektrickej siete pred vykonaním akýchkoľvek čistiacich prác a tiež vtedy, keď produkt nebudete používať.

- Produkt nesmiete ponechať bez dozoru, keď je pripojený k elektrickej sieti.
- Pred naplnením nádrže na vodu musíte vytiahnuť sieťovú zástrčku zo zásuvky.
- Produkt sa musí používať a odkladať výlučne na rovný a stabilný povrch.
- Uistite sa, že povrch, na ktorý produkt so stojanom odkladáte, je stabilný.
- Produkt sa nesmie používať, keď spadol a vykazuje poškodenie alebo netesní.
- Produkt nepoužívajte, ak je poškodený napájací kábel alebo zástrčka, ak produkt nefunguje alebo je akýmkoľvek spôsobom poškodený.
- Produkt používajte len v suchých interiéroch.

- Produkt nepoužívajte s mokrými rukami alebo vtedy, keď stojíte na mokrej podlahe. Sieťovú zástrčku nechytajte mokrými rukami.
- Produkt chráňte pred teplom. Produkt neumiestňujte do blízkosti otvoreného ohňa alebo zdrojov tepla, ako sú kachle alebo ohrievače.
- Chráňte napájací kábel pred poškodením. Nenechajte ho visieť nad ostrými hranami a nestláčajte ho, ani ho neohýbajte. Napájací kábel držte v dostatočnej vzdialenosti od horúcich plôch a otvoreného plameňa. Dávajte pozor na to, aby nikto omylom nemohol za vedenie potiahnuť alebo oň zakopnúť.
- Produkt ďalej nepoužívajte, keď je poškodená ochrana proti zalomeniu na napájacom kábli!
- Sieťovú zástrčku neťahajte zo zásuvky za napájací kábel a napájací kábel neovíjajte okolo produktu.
- Produkt, napájací kábel a sieťovú zástrčku chráňte pred prachom, priamym slnečným žiarením, kvapkajúcou a striekajúcou vodou.

- Produkt skladujte na chladnom, suchom mieste, chránený pred vlhkosťou a mimo dosahu detí.
- Vyčistíte produkt (pozri odsek „Čistenie a starostlivosť“).

## **Nebezpečenstvo popálenín**

- Pozor pri používaní produktu, uniká z neho para.
- Nahriaty produkt držte výhradne za rukoväť.
- Para je veľmi horúca. Ruky nikdy nepokladajte pred naparovacie trysky.
- Nedotýkajte sa naparovacích trysiek počas prevádzky alebo v nahriatom stave (napr. na kontrolu teploty).
- Produkt a jeho napájací kábel udržiavajte mimo dosahu detí, ktoré sú mladšie ako 8 rokov, ak je pripojený k elektrickej sieti alebo sa chladí.

## **● Pred prvým použitím**

- Odstráňte obalový materiál. Skontrolujte, či sú všetky časti kompletne.
- Vyčistíte produkt (pozri odsek „Čistenie a starostlivosť“).

**❗ UPOZORNENIE:** Produkt môže pri prvom použití uvoľňovať mierne výpary alebo zápach. Sú to zostatky z výroby alebo prepravy, ktoré sa veľmi rýchlo vyparia. Okrem toho sa môžu vyskytovať tiché zvuky, ako napr. praskanie alebo cvakanie. Tieto tiež rýchlo zmiznú, keď sa plastové časti prispôbia prevádzkovým podmienkam.

## ● **Obsluha**

### ● **Vypnutý režim**

- Výrobok sa prepne do režimu vypnutia, keď je vypínač [12] v polohe **O**.

### ● **Pohotovostný režim**

- Po uvoľnení tlačidlo na výstup pary [3] sa výrobok po 15 minútach automaticky prestane ohrievať a blíkajú červená kontrolka LED [11].



### ● **Naplnenie/vyprázdnenie nádrže na vodu**

- ⚠ **NEBEZPEČENSTVO! Nebezpečenstvo zásahu elektrickým prúdom!** Pred tým, ako naplníte nádrž na vodu [5]: Vytiahnite sieťovú zástrčku [8] zo zásuvky.

#### ① **UPOZORNENIA:**

- Nádrž na vodu [5] naplňte vodou (bez prímiesí). V závislosti od tvrdosti vody v danej lokalite:

Tvrdosť vody	Vody
Mäkká	Voda z vodovodu
Stredne tvrdá	Destilovaná voda a voda z vodovodu (pomer: 1:1)
Tvrdá	Destilovaná voda
Tvrdosť vody vo svojom regióne zistíte u miestneho dodávateľa vody.	

- Objem nádrže na vodu [5] je približne 250 ml.
- Označenie **MAX** [7] platí pre maximálny objem vody, ak je nádrž na vodu [5] v zvislej polohe.
- **Naplnenie nádrže na vodu [5]:** Stlačte uvoľňovacie tlačidlo  [9]. Nádrž na vodu [5] vytiahnite z produktu (Obr. C). Nádrž na vodu [5] naplňte cez otvor nádrže na vodu  [4]. Neprekročte označenie **MAX** [7].

Zatvorte otvor nádrže na vodu  [4]. Utrite vytečenú vodu. Nádrž na vodu [5] vložte do produktu (Obr. D). Nádrž na vodu [5] kliknutím zapadne do produktu.

- **Vyprázdnenie nádrže na vodu [5]:** Vyberte nádrž na vodu [5]. Vodu vylejte cez otvor nádrže na vodu  [4].

### ● **Vybratie/nasadenie kefy**





(Obr. E)

- ⚠ **VÝSTRAHA! Nebezpečenstvo popálenia!** Pred zložením alebo nasadením kefy [2] počkajte, kým produkt vychladne.
- ① **UPOZORNENIE:** Produkt môžete používať s kefou [2] alebo bez nej.
- **Vybratie kefy [2]:** Kefu [2] opatrne potiahnite za spodné držadlo.
- **Nasadenie kefy [2]:** Kefu [2] zatlačte na naparovacie trysky [1]. Spodné držadlo musí zapadnúť.

### ● **Parné žehlenie odevov**

- **Príprava:** Odev zaveste na vešiak alebo na tyč.

- ⚠ **OPATRNE! Riziko poškodenia produktu!** Pred žehlením parou: Podľa upozornení k žehleniu skontrolujte, či je odev vhodný na žehlenie s týmto produktom:

Upozornenie k žehleniu	Vhodný
	Áno
	Áno
	Áno
	Nie
Pokyny na žehlenie často nájdete na etikete našitej na odev.	

Keď by odev nemal žiadnu etiketu: Žehlenie najprv vyskúšajte na nenápadnom mieste.

- ⚠ **OPATRNE! Riziko poškodenia produktu!**

Nežehlite kožu, zamat, žiadny impregnovaný nábytok a materiály, ktoré citlivo reagujú na paru.

Horúcimi naparovacími tryskami [1] sa priamo nedotýkajte žiadnych materiálov citlivých na teplo (napr. syntetických materiálov ako polyamid alebo viskóza). Používajte iba funkciu parného žehlenia.

- Sieťovú zástrčku [8] zapojte do vhodnej zásuvky. Vypínač [12] prepnite do polohy I.

LED ukazovateľ [11]	Popis
Bliká (namodro)	Produkt sa nahrieva
Trvalo svieti (namodro)	Produkt pripravený na parné žehlenie

- **Výstup pary:** Zatláčte ☁ [3].

### ⚠ VÝSTRAHA! Nebezpečenstvo popálenia!

Pri parnom žehlení smerujte naparovacie trysky [1] vždy na odev (Obr. F). Nikdy nežehlite odevy, ktoré máte oblečené. Pred nosením nechajte odevy vychladnúť na vešiaku.

- Odev natiahnite rukou do dĺžky. Naparte odev a prejdite kefou [2] po povrchu. Ruky sa pritom nesmú dostať do kontaktu s parou.
- Kefou [2] na odev mierny tlačte. Kefou [2] pohybujte rovno tam a naspäť.

### ⓘ UPOZORNENIA:

- Po opraní: Odevy zaveste (napr. na vešiak). Takto sa uschnú a budú menej pokrčené.
- Produkt nedokáže vytvoriť skladaný vzhľad alebo hladký, vyžehlený vzhľad. Na takéto účely je vhodná žehlička.
- Pri parnom žehlení: Odevy absorbujú vlhkosť. Pred odložením do skrine nechajte odevy úplne uschnúť.

### Trvalá prevádzka s parou

Počas trvalej prevádzky z naparovacích trysiek [1] uniká horúca para; nemusíte na to držať stlačené ☁ [3].

Trvalá prevádzka s parou	
Spustenie trvalej prevádzky	Zatláčte ☁ [3]. Posuňte blokovací posuvný uzáver [3] smerom dole.
Ukončenie trvalej prevádzky	Posuňte blokovací posuvný uzáver [3] smerom hore.

- V prípade, že z naparovacích trysiek [1] kvapká voda: Posuňte blokovací posuvný uzáver [3] smerom hore. Pustite ☁ [3]. Produkt sa nahrieva.

### ⓘ UPOZORNENIA:



- Ak sa počas trvalej prevádzky s parou nádrž na vodu [5] vyprázdni, produkt sa po cca 40 sekundách automaticky vypne. Červený LED ukazovateľ [11] bliká. Pustite ☁ [3]. Naplňte nádrž na vodu (pozri odsek „Naplnenie nádrže na vodu“).
- Produkt sa automaticky vypne, keď je stlačené tlačidlo na výstup pary [3].

### ● Parné žehlenie závesov a čalúnení

- Pokrčené miesta zo závesov a čalúnení odstránite tak, že ich zavesíte cez zábradlie a natiahnete.
- Pred žehlením pary: Vykonaňte test na nenápadnom mieste.
- Naparte závesy/čalúnenia (pozri odsek „Parné žehlenie odevov“).
- Pri horizontálnom používaní produktu: Produkt z času na čas držte zvislo, aby bol zabezpečený maximálny parný výkon.

### ● Ukončenie parného žehlenia

- Posuňte blokovací posuvný uzáver [3] smerom hore, ak je to potrebné. Pustite ☁ [3].
- Produkt so stojanom [6] položte na rovný a stabilný povrch.
- Vypínač [12] nastavte do polohy ●. Sieťovú zástrčku [8] vytiahnite zo zásuvky.

- ❗ UPOZORNENIE:** Po uvoľnení tlačidla  sa výrobok po približne 15 minútach automaticky prestane ohrievať a bliká červená kontrolka LED .
- Produkt nechajte vychladnúť (to trvá cca 15 minút). Produkt nenechávajte bez dozoru, keď je ešte horúci.
  - Nádrž na vodu  vyprázdňte po každom použití, aby ste zabránili usadeniu vápnika (pozri odsek „Naplnenie/vyprázdnenie nádrže na vodu“).



## ● Čistenie a starostlivosť



**⚠ NEBEZPEČENSTVO! Nebezpečenstvo zásahu elektrickým prúdom!** Pred čistením produktu alebo starostlivosťou o produkt: Vytiahnite sieťovú zástrčku  zo zásuvky.



**⚠ VÝSTRAHA!** Elektrické časti produktu neponárajte do vody alebo iných kvapalín. Produkt nikdy nedržte pod tečúcou vodou.

- Produkt čistíte mierne navlhčenou handrou.
- Na čistenie nepoužívajte žiadne abrazívne, agresívne čistiace prostriedky alebo tvrdé kefy.
- Po očistení nechajte všetky časti uschnúť.

## ● Odstránenie vodného kameňa

- Použite bežne dostupný prostriedok na odstránenie vodného kameňa.
- Vyrobté roztok z tohto prostriedku a vody. Roztok naplňte do nádrže na vodu  po označenie **MAX** . Nádrž na vodu vložte do produktu.

- ⚠ VÝSTRAHA!** Pri miešaní roztoku sa riadte pokynmi od výrobcu prostriedku na odstránenie vodného kameňa.
- Roztok nechajte pôsobiť podľa pokynov od výrobcu prostriedku na odstránenie vodného kameňa.
  - Sieťovú zástrčku  zapojte do vhodnej zásuvky.
  - Počkajte, kým produkt dosiahne svoju prevádzkovú teplotu (LED ukazovateľ  trvalo svieti).

- Paru nechajte unikať nad umývadlom, až sa v produkte nenachádzajú žiadne usadeniny alebo nečistoty.
- Vytiahnite sieťovú zástrčku  zo zásuvky.
- Vyprázdňte nádrž na vodu . Nádrž na vodu  vypláchnite čistou vodou.
- Na vyčistenie rúrok vo vnútri produktu vytvorte paru z čistej vody z vodovodu (pozri odsek „Parné žehlenie odevov“).

## ● Skladovanie

- Keď produkt nepoužívate, odložte ho v originálnom obale.
- Produkt uchovávajte na suchom mieste mimo dosahu detí.
- Produkt skladujte výhradne s prázdnu nádržou na vodu .

## ● Likvidácia

Obal pozostáva z ekologických materiálov, ktoré môžete odovzdať na miestnych recyklačných zberných miestach.



Všímajte si prosím označenie obalových materiálov pre triedenie odpadu, sú označené skratkami (a) a číslami (b) s nasledujúcim významom: 1–7: Plasty / 20–22: Papier a kartón / 80–98: Spojené látky.



O možnostiach likvidácie opotrebovaného výrobku sa môžete informovať na Vašej obecnej alebo mestskej správe.



Ak výrobok doslúžil, v záujme ochrany životného prostredia ho neodhoďte do domového odpadu, ale odovzdajte na odbornú likvidáciu. Informácie o zberných miestach a ich otváracích hodinách získate na Vašej príslušnej správe.

## ● Záruka

Výrobok bol starostlivo vyrobený v súlade s prísnymi smernicami kvality a pred dodaním dôkladne otestovaný. V prípade materiálových alebo výrobných chýb máte zákonné práva voči predajcovi výrobku. Vaše zákonné práva nie sú žiadnym spôsobom obmedzené našou zárukou uvedenou nižšie.

Záruka na tento výrobok je 3 roky od dátumu nákupu. Záručná doba začína plynúť dátumom kúpy. Originál dokladu o kúpe si uschovajte na bezpečnom mieste, pretože tento doklad je potrebný ako dôkaz o kúpe.

Akkoľvek poškodenie alebo nedostatky prítomné už v čase nákupu je potrebné nahlásiť ihneď po vybalení výrobku.

Ak sa v priebehu 3 rokov od dátumu zakúpenia preukáže, že výrobok vykazuje chyby materiálu alebo spracovania, podľa vlastného uváženia Vám ho bezplatne opravíme alebo vymeníme. Záručná doba sa na základe poskytnutej záručnej reklamácie nepredlžuje. To platí aj pre vymenené alebo opravené diely.

Táto záruka je neplatná, ak bol výrobok poškodený alebo nesprávne používaný alebo udržiavaný.

Záruka sa vzťahuje na chyby materiálu a výrobné chyby. Táto záruka sa nevzťahuje na časti výrobku, ktoré podliehajú bežnému opotrebovaniu, a preto sa považujú za opotrebovateľné diely (napr. batérie, nabíjateľné batérie, hadice, atramentové kazety), ani na poškodenie krehkých častí, napr. spínačov alebo častí zo skla.

## ● Postup v prípade poškodenia v záruke

Pre zaručenie rýchleho spracovania Vašej požiadavky dodržte prosím nasledujúce pokyny:

Pre všetky otázky majte pripravený pokladničný doklad a číslo výrobku (IAN 487800\_2501) ako dôkaz o kúpe.

Číslo výrobku nájdete na typovom štítku, gravúre, na prednej strane Vášho návodu (dole vľavo) alebo ako nálepku na zadnej alebo spodnej strane.

Ak sa vyskytnú funkčné poruchy alebo iné nedostatky, najskôr telefonicky alebo e-mailom kontaktujte následne uvedené servisné oddelenie.

Produkt označený ako defektný potom môžete s priloženým dokladom o kúpe (pokladničný lístok) a uvedením, v čom spočíva nedostatok a kedy sa vyskytol, bezplatne odoslať na Vám oznámenú adresu servisného pracoviska.

## ● Servis

 **Servis Slovensko**

Tel.: 0800 008158

E-pošta: owim@lidl.sk



<b>Verwendete Warnhinweise und Symbole</b> .....	Seite	58
<b>Einleitung</b> .....	Seite	59
Bestimmungsgemäße Verwendung .....	Seite	59
Lieferumfang .....	Seite	59
Teilebeschreibung .....	Seite	59
Technische Daten .....	Seite	59
<b>Sicherheitshinweise</b> .....	Seite	60
<b>Vor der ersten Verwendung</b> .....	Seite	63
<b>Bedienung</b> .....	Seite	63
Ausgeschalteter Modus .....	Seite	63
Standby-Modus .....	Seite	63
Wassertank befüllen/leeren .....	Seite	64
Bürste abnehmen/aufsetzen .....	Seite	64
Dampfglätten von Kleidungsstücken .....	Seite	64
Dampfglätten von Vorhängen und Polstern .....	Seite	65
Dampfglätten beenden .....	Seite	66
<b>Reinigung und Pflege</b> .....	Seite	66
Entkalken .....	Seite	66
<b>Lagerung</b> .....	Seite	66
<b>Entsorgung</b> .....	Seite	66
<b>Garantie</b> .....	Seite	67
Abwicklung im Garantiefall .....	Seite	67
Service .....	Seite	67

## Verwendete Warnhinweise und Symbole

In dieser Bedienungsanleitung und auf der Verpackung werden die folgenden Warnhinweise verwendet:

	<p><b>GEFAHR!</b> Dieses Symbol mit dem Signalwort „Gefahr“ bezeichnet eine Gefährdung mit einem hohen Risikograd, die, wenn sie nicht vermieden wird, eine schwere Verletzung oder den Tod zur Folge hat.</p>	 Wechselstrom/-spannung
		<p><b>Hz</b> Hertz (Netzfrequenz)</p>
	<p><b>WARNUNG!</b> Dieses Symbol mit dem Signalwort „Warnung“ bezeichnet eine Gefährdung mit einem mittleren Risikograd, die, wenn sie nicht vermieden wird, eine schwere Verletzung oder den Tod zur Folge haben kann.</p>	<p><b>W</b> Watt</p>
		<p> <b>HINWEIS:</b> Dieses Symbol mit dem Signalwort „Hinweis“ bietet weitere nützliche Informationen.</p>
	<p><b>VORSICHT!</b> Dieses Symbol mit dem Signalwort „Vorsicht“ bezeichnet eine Gefährdung mit einem niedrigen Risikograd, die, wenn sie nicht vermieden wird, eine geringe oder mäßige Verletzung zur Folge haben kann.</p>	<p> Gefahr – Risiko eines Stromschlags!</p>
		<p> <b>VORSICHT</b> Heiße Oberfläche!</p>
	<p><b>ACHTUNG!</b> Dieses Symbol mit dem Signalwort „Achtung“ zeigt die Gefahr einer möglichen Sachbeschädigung an.</p>	<p> Dieses Produkt ist als Schutzklasse I eingestuft und muss geerdet werden.</p>
<p>  Sicherheitshinweise   Handlungsanweisungen         </p>		<p><b>CE</b> Das CE-Zeichen bestätigt Konformität mit den für das Produkt zutreffenden EU-Richtlinien.</p>

# DAMPFBÜRSTE

## ● Einleitung

Wir beglückwünschen Sie zum Kauf Ihres neuen Produkts. Sie haben sich damit für ein hochwertiges Produkt entschieden. Die Bedienungsanleitung ist Teil dieses Produkts. Sie enthält wichtige Hinweise für Sicherheit, Gebrauch und Entsorgung. Machen Sie sich vor der Benutzung des Produkts mit allen Bedien- und Sicherheitshinweisen vertraut. Benutzen Sie das Produkt nur wie beschrieben und für die angegebenen Einsatzbereiche. Händigen Sie alle Unterlagen bei Weitergabe des Produkts an Dritte mit aus.

## ● Bestimmungsgemäße Verwendung

Dieses Produkt ist zum Dampfglätten von Textilien vorgesehen. Verwenden Sie es für keine anderen Zwecke.

Das Produkt ist ausschließlich für die Nutzung in privaten Haushalten und nicht für gewerbliche Zwecke vorgesehen.

Der Hersteller übernimmt keine Haftung für Schäden aufgrund unsachgemäßer Verwendung.



## ● Lieferumfang

Überprüfen Sie nach dem Auspacken des Produktes, ob die Lieferung vollständig ist und alle Teile in ordnungsgemäßem Zustand sind. Entfernen Sie vor der Verwendung sämtliche Verpackungsmaterialien.

- 1 x Dampfbürste
- 1 x Abnehmbarer Wassertank
- 1 x Bürste
- 1 x Bedienungsanleitung

## ● Teilebeschreibung

(Abb. A)

- 1 Dampfdüsen
- 2 Bürste
- 3  (Dampftaste mit Verriegelungsschieber)
- 4  (Wassertanköffnung)
- 5 Wassertank
- 6 Sockel
- 7 Markierung **MAX** (max. Wasserfüllmenge 250 ml)
- 8 Anschlussleitung (mit Knickschutz und Kabel-Klettverschluss) und Netzstecker
- 9  (Auslösetasten – an beiden Seiten des Wassertanks)
- 10 Griff

(Abb. B)

- 11 LED
- 12 Ein-/Ausschalter **(O/I)**

## ● Technische Daten

Modellnummern	
Schwarz (VDE-Netzstecker):	HG13319A
(BS-Netzstecker):	HG13319A-BS
(CH-Netzstecker):	HG13319A-CH
Beige (VDE-Netzstecker):	HG13319B
(BS-Netzstecker):	HG13319B-BS
(CH-Netzstecker):	HG13319B-CH
Bemessungseingang:	220–240 V~, 50–60 Hz
Bemessungsleistung:	1190–1400 W
Schutzklasse:	I
Stromverbrauch im ausgeschalteten Zustand:	0,0 W
Stromverbrauch im Standby-Modus:	0,3 W



## Sicherheitshinweise

**MACHEN SIE SICH VOR DER VERWENDUNG DES PRODUKTS MIT ALLEN SICHERHEITSHINWEISEN UND GEBRAUCHSANWEISUNGEN VERTRAUT! WENN SIE DIESES PRODUKT AN ANDERE WEITERGEBEN, GEBEN SIE AUCH ALLE DOKUMENTE WEITER!**

Im Falle von Schäden aufgrund der Nichteinhaltung dieser Bedienungsanleitung erlischt Ihr Garantieanspruch! Für Folgeschäden wird keine Haftung übernommen! Im Falle von Sach- oder Personenschäden aufgrund einer unsachgemäßen Benutzung oder Nichteinhaltung der Sicherheitshinweise wird keine Haftung übernommen!

### **Kinder und Personen mit Einschränkungen**

**⚠️ WARNUNG! LEBENS-GEFAHR UND UNFALL-GEFAHR FÜR SÄUGLINGE UND KINDER!**

Lassen Sie Kinder nicht mit dem Verpackungsmaterial unbeaufsichtigt. Das Verpackungsmaterial stellt eine Erstickungsgefahr dar. Kinder unterschätzen die damit verbundenen Gefahren häufig. Halten Sie Kinder stets von Verpackungsmaterialien fern.

- Dieses Produkt kann von Kindern ab 8 Jahren und darüber sowie von Personen mit verringerten physischen, sensorischen oder mentalen Fähigkeiten oder Mangel an Erfahrung und Wissen benutzt werden, wenn sie beaufsichtigt werden oder bezüglich des sicheren Gebrauchs des Produkts unterwiesen wurden und die daraus resultierenden Gefahren verstehen.
- Kinder dürfen nicht mit dem Produkt spielen.
- Reinigung und Benutzer-Wartung dürfen nicht von Kindern ohne Beaufsichtigung durchgeführt werden.

## **Bestimmungsgemäßer Gebrauch**

- ⚠️ WARNUNG!** Eine unsachgemäße Verwendung kann zu Verletzungen führen. Verwenden Sie das Produkt ausschließlich dieser Anleitung entsprechend.
- Versuchen Sie nicht, das Produkt in irgendeiner Weise zu verändern.

## **Elektrische Sicherheit**

- ⚠️ GEFAHR! Stromschlaggefahr!** Versuchen Sie nicht, das Produkt selbst zu reparieren.

Im Fall einer Fehlfunktion dürfen Reparaturen ausschließlich von qualifiziertem Personal durchgeführt werden.

- ⚠️ WARNUNG!**
- Stromschlaggefahr!** Tauchen Sie die elektrischen Teile des Produkts nicht in Wasser oder andere Flüssigkeiten ein. Halten Sie das Produkt niemals unter fließendes Wasser.

## **⚠️ WARNUNG! Stromschlaggefahr!**

Verwenden Sie kein beschädigtes Produkt. Trennen Sie das Produkt vom Stromnetz und wenden Sie sich an Ihren Händler, wenn es beschädigt ist.

- Überprüfen Sie den Netzstecker und die Anschlussleitung regelmäßig auf Schäden. Wenn die Netzanschlussleitung dieses Produkts beschädigt wird, muss sie durch den Hersteller oder seinen Kundendienst oder eine ähnlich qualifizierte Person ersetzt werden, um Gefährdungen zu vermeiden.
- Achten Sie darauf, dass die Nennspannung am Typenschild mit der Netzspannung Ihrer Stromversorgung übereinstimmt.

## Bedienung

### **⚠️ WARNUNG! Verletzungsgefahr!** Schalten Sie das Produkt aus und trennen Sie es vom Stromnetz, bevor Sie Reinigungsarbeiten durchführen und wenn das Produkt nicht in Verwendung ist.

- Das Produkt darf nicht unbeaufsichtigt bleiben, solange es an das Stromnetz angeschlossen ist.
- Bevor der Wassertank mit Wasser gefüllt wird, muss der Netzstecker aus der Steckdose gezogen werden.
- Das Produkt darf ausschließlich auf einer ebenen und stabilen Oberfläche verwendet und abgestellt werden.
- Stellen Sie sicher, dass die Oberfläche, auf der das Produkt mit seinem Sockel abgestellt wird, stabil ist.
- Das Produkt darf nicht verwendet werden, falls es fallen gelassen wurde, falls es sichtbare Anzeichen von Schäden aufweist oder undicht sein sollte.
- Nehmen Sie das Produkt nicht in Betrieb, wenn die Anschlussleitung oder der Stecker beschädigt sind, wenn das Produkt nicht funktioniert oder in irgendeiner Weise beschädigt ist.
- Verwenden Sie das Produkt nur in trockenen Innenräumen.
- Bedienen Sie das Produkt nicht mit nassen Händen oder wenn Sie auf einem nassen Fußboden stehen. Berühren Sie den Netzstecker nicht mit nassen Händen.
- Schützen Sie das Produkt vor Hitze. Stellen Sie das Produkt nicht in der Nähe von offenen Flammen oder Hitzequellen wie Öfen oder Heizgeräten auf.
- Schützen Sie die Anschlussleitung vor Schäden. Lassen Sie sie nicht über scharfe Kanten hängen und quetschen oder biegen Sie sie nicht. Halten Sie die Anschlussleitung von heißen Oberflächen und offenen Flammen fern. Achten Sie darauf, dass niemand versehentlich daran ziehen oder darüber stolpern kann.

- Benutzen Sie das Produkt nicht weiter, wenn der Knickschutz an der Anschlussleitung beschädigt ist!
- Ziehen Sie den Netzstecker nicht an der Anschlussleitung aus der Steckdose und wickeln Sie die Anschlussleitung nicht um das Produkt.
- Schützen Sie Produkt, Anschlussleitung und Netzstecker vor Staub, direkter Sonneneinstrahlung, Tropf- und Spritzwasser.
- Lagern Sie das Produkt an einem kühlen, trockenen Ort, geschützt vor Feuchtigkeit und außerhalb der Reichweite von Kindern.
- Reinigen Sie das Produkt (siehe „Reinigung und Pflege“).
- Fassen Sie die Dampfdufen niemals während des Betriebs oder im aufgeheizten Zustand an (z. B. um die Temperatur zu überprüfen).
- Halten Sie das Produkt und dessen Anschlussleitung außer Reichweite von Kindern, die jünger als 8 Jahre alt sind, wenn es am Stromnetz angeschlossen ist oder wenn es abkühlt.

### ● **Vor der ersten Verwendung**

- Entfernen Sie das Verpackungsmaterial. Überprüfen Sie, ob alle Teile vollständig sind.
- Reinigen Sie das Produkt (siehe „Reinigung und Pflege“).

① **HINWEIS:** Beim ersten Gebrauch kann das Produkt leichte Dämpfe oder Gerüche absondern. Dies sind Produktions- oder Transportrückstände, die schnell verfliegen. Außerdem können leise Geräusche, wie Knacken oder Knistern auftreten. Diese verschwinden ebenfalls schnell, nachdem sich die Kunststoffteile bei Betriebsbedingungen endgültig eingepasst haben.

### ● **Bedienung**

#### ● **Ausgeschalteter Modus**

- Das Gerät schaltet sich aus, wenn der Ein-/Ausschalter **12** auf „**0**“ steht.

#### ● **Standby-Modus**

- Wenn die Dampfaste **3** losgelassen wird, hört das Gerät nach 15 Minuten automatisch auf zu heizen und die rote LED **11** blinkt.

## **Verbrennungsgefahren**

- Vorsicht bei der Verwendung des Produkts, Dampf tritt aus dem Produkt aus.
- Fassen Sie das aufgeheizte Produkt ausschließlich am Griff an.
- Dampf ist sehr heiß. Halten Sie niemals Ihre Hände vor die Dampfdufen.

## ● Wassertank befüllen/leeren

**⚠ GEFÄHR! Stromschlaggefahr!** Bevor Sie den Wassertank **5** befüllen: Ziehen Sie den Netzstecker **8** aus der Steckdose.

### ⓘ HINWEISE:

- Befüllen Sie den Wassertank **5** mit Wasser (ohne Zusatzstoffe). Verwenden Sie je nach regionaler Wasserhärte:

Wasserhärte	Wasser
Weich	Leitungswasser
Mittelhart	Destilliertes und Leitungswasser (Verhältnis: 1:1)
Hart	Destilliertes Wasser
Die Wasserhärte in Ihrer Region erfahren Sie bei Ihrem lokalen Wasserversorger.	

- Das Fassungsvermögen des Wassertanks **5** beträgt ca. 250 ml.
- Die Markierung **MAX 7** für den maximalen Wasserfüllstand ist gültig, wenn der Wassertank **5** senkrecht steht.
- **Wassertank 5 befüllen:** Drücken Sie die Auslösetasten **9**. Ziehen Sie den Wassertank **5** aus dem Produkt (Abb. C). Füllen Sie Wasser durch die Wassertanköffnung **4** in den Wassertank **5**. Überschreiten Sie nicht die Markierung **MAX 7**. Schließen Sie die Wassertanköffnung **4**. Wischen Sie Spritzwasser ab. Setzen Sie den Wassertank **5** in das Produkt ein (Abb. D). Der Wassertank **5** rastet mit einem Klickgeräusch im Produkt ein.
- **Wassertank 5 leeren:** Entnehmen Sie den Wassertank **5**. Gießen Sie das Wasser durch die Wassertanköffnung **4** aus.

## ● Bürste abnehmen/aufsetzen

(Abb. E)

**⚠ WARNUNG! Verbrennungsgefahr!** Warten Sie, bis das Produkt abgekühlt ist, bevor Sie die Bürste **2** abnehmen oder aufsetzen.

ⓘ **HINWEIS:** Das Produkt kann mit oder ohne Bürste **2** verwendet werden.

- **Bürste 2 abnehmen:** Ziehen Sie die Bürste **2** vorsichtig am unteren Bügel ab.
- **Bürste 2 aufsetzen:** Drücken Sie die Bürste **2** auf die Dampföfen **1**. Der untere Bügel muss einrasten.

## ● Dampfglätten von Kleidungsstücken

- **Vorbereitung:** Hängen Sie das Kleidungsstück auf einen Kleiderbügel oder eine Stange.

**⚠ ACHTUNG! Risiko von Produktschäden!** Vor dem Dampfglätten: Prüfen Sie anhand der Bügelhinweise, ob das Kleidungsstück geeignet ist, mit diesem Produkt bearbeitet zu werden:

Bügelhinweis	Geeignet
	Ja
	Ja
	Ja
	Nein
Bügelhinweise finden Sie häufig auf einem am Kleidungsstück angehängten Etikett.	

Falls kein Etikett vorhanden sein sollte: Probieren Sie das Dampfglätten zunächst an einer unauffälligen Stoffstelle aus.

**⚠ ACHTUNG! Risiko von Produktschäden!**

Behandeln Sie kein Leder, keinen Samt, keine imprägnierten Möbel und keine dampfempfindlichen Materialien.

Berühren Sie keine hitzeempfindlichen Materialien (z. B. synthetische Materialien wie Polyamid oder Rayon) direkt mit den heißen Dampfdufen [1]. Verwenden Sie nur die Dampfglättfunktion.

- Verbinden Sie den Netzstecker [8] mit einer geeigneten Steckdose. Stellen Sie den Ein-/Ausschalter [12] auf Position I.

LED [11]	Beschreibung
Blinkt (blau)	Produkt wärmt auf
Leuchtet dauerhaft (blau)	Produkt bereit zum Dampfglätten

- **Dampf ausstoßen:** Halten Sie ☁ [3] eingedrückt.

### ⚠ **WARNUNG! Verbrennungsgefahr!**

Richten Sie die Dampfdufen [1] beim Dampfglätten stets auf die Kleidungsstücke (Abb. F).

Dampfglätten Sie niemals Kleidungsstücke, während sie getragen werden. Lassen Sie die Kleidungsstücke auf einem Kleiderbügel abkühlen, bevor Sie sie tragen.

- Ziehen Sie das Kleidungsstück mit einer Hand leicht in die Länge. Bedampfen Sie das Kleidungsstück und fahren Sie mit der Bürste [2] über die Oberfläche. Halten Sie dabei Ihre Hände vom Dampf fern.
- Üben Sie mit der Bürste [2] leichten Druck auf das Kleidungsstück aus. Bewegen Sie die Bürste [2] geradlinig hin und her.

### ⓘ **HINWEISE:**

- Nach dem Waschen: Hängen Sie die Kleidungsstücke auf (z. B. auf einen Kleiderbügel). Die Kleidungsstücke trocknen dadurch mit weniger Falten.
- Das Produkt kann keine starken Falten oder ein glattes, gebügeltes Aussehen erzeugen. Für solche Bedürfnisse ist ein Bügeleisen besser geeignet.
- Beim Dampfglätten: Die Kleidungsstücke nehmen Feuchtigkeit auf. Lassen Sie die Kleidungsstücke vollständig trocknen, bevor Sie sie in Ihrem Kleiderschrank aufbewahren.

## **Dampf-Dauerbetrieb**

Während des Dauerbetriebs tritt heißer Dampf aus den Dampfdufen [1] aus; ☁ [3] muss dazu nicht eingedrückt werden.

<b>Dampf-Dauerbetrieb</b>	
Dauerbetrieb beginnen	Halten Sie ☁ [3] eingedrückt. Bewegen Sie den Verriegelungsschieber [3] nach unten.
Dauerbetrieb beenden	Bewegen Sie den Verriegelungsschieber [3] nach oben.

- Falls Wasser aus den Dampfdufen [1] tropfen sollte: Bewegen Sie den Verriegelungsschieber [3] nach oben. Lassen Sie ☁ [3] los. Das Produkt heizt auf.









### ⓘ **HINWEISE:**

- Wenn der Wassertank [5] im Dampf-Dauerbetrieb geleert wird, schaltet sich das Produkt nach ca. 40 Sekunden automatisch aus. Die rote LED [11] blinkt. Lassen Sie ☁ [3] los. Füllen Sie Wasser in den Wassertank (siehe „Wassertank einfüllen“).
- Das Produkt schaltet sich automatisch wieder ein, wenn die Dampfaste [3] gedrückt wird.

## ● **Dampfglätten von Vorhängen und Polstern**

- Entfernen Sie Falten von Vorhängen und Polstern, indem Sie sie über ein Geländer hängen und dann straff ziehen.
- Vor dem Dampfglätten: Führen Sie stets einen Test an einer unauffälligen Stoffstelle aus.
- Dampfglätten Sie die Vorhänge/Polster (siehe „Dampfglätten von Kleidungsstücken“).
- Bei horizontaler Verwendung des Produkts: Halten Sie das Produkt von Zeit zu Zeit senkrecht, um die maximale Dampfleistung zu erhalten.

## ● Dampfglätten beenden

- Bewegen Sie den Verriegelungsschieber  nach oben, falls notwendig. Lassen Sie  los.
  - Stellen Sie das Produkt mit dem Sockel  auf einer ebenen und stabilen Oberfläche ab.
  - Stellen Sie den Ein-/Ausschalter  auf Position **0**. Ziehen Sie den Netzstecker  aus der Steckdose.
- ⓘ HINWEIS:** Wenn  losgelassen wird, hört das Gerät nach 15 Minuten automatisch auf zu heizen und die rote LED  blinkt.
- Lassen Sie das Produkt abkühlen (ca. 15 Minuten). Lassen Sie das Produkt nicht unbeaufsichtigt, solange es noch heiß ist.
  - Leeren Sie den Wassertank  nach jeder Verwendung, um Kalkablagerungen vorzubeugen (siehe „Wassertank befüllen/leeren“).



## ● Reinigung und Pflege

**⚠ GEFAHR! Stromschlaggefahr!** Bevor Sie das Produkt reinigen oder pflegen: Ziehen Sie den Netzstecker  aus der Steckdose.





**⚠ WARNUNG!** Tauchen Sie die elektrischen Teile des Produkts nicht in Wasser oder andere Flüssigkeiten ein. Halten Sie das Produkt niemals unter fließendes Wasser.

- Reinigen Sie das Produkt mit einem leicht angefeuchteten Tuch.
- Verwenden Sie zur Reinigung keine scheuernden, aggressiven Reinigungsmittel oder harten Bürsten.
- Lassen Sie nach der Reinigung alle Teile trocknen.

## ● Entkalken

- Verwenden Sie einen handelsüblichen Entkalker.
- Mischen Sie eine Lösung aus Entkalker und Wasser. Füllen Sie die Lösung bis zur Markierung **MAX**  in den Wassertank . Setzen Sie den Wassertank  in das Produkt ein.

**⚠ WARNUNG!** Folgen Sie den Anweisungen des Entkalkerherstellers, wenn Sie die Lösung mischen.

- Lassen Sie die Lösung gemäß den Anweisungen des Entkalkerherstellers einwirken.
- Verbinden Sie den Netzstecker  mit einer geeigneten Steckdose.
- Warten Sie, bis das Produkt seine Betriebstemperatur erreicht hat (die LED  leuchtet dauerhaft).
- Lassen Sie den Dampf über einem Waschbecken austreten, bis keine Ablagerungen oder Verschmutzungen mehr vorhanden sind.
- Ziehen Sie den Netzstecker  aus der Steckdose.
- Leeren Sie den Wassertank . Spülen Sie den Wassertank  mit klarem Wasser aus.
- Um die internen Leitungen zu spülen, erzeugen Sie anschließend Dampf aus klarem Leitungswasser (siehe „Dampfglätten von Kleidungsstücken“).

## ● Lagerung

- Lagern Sie das Produkt in der Originalverpackung, wenn es nicht in Verwendung ist.
- Bewahren Sie das Produkt an einem trockenen Ort außerhalb der Reichweite von Kindern auf.
- Lagern Sie das Produkt nur mit leerem Wassertank .

## ● Entsorgung

Die Verpackung besteht aus umweltfreundlichen Materialien, die Sie über die örtlichen Recyclingstellen entsorgen können.



Beachten Sie die Kennzeichnung der Verpackungsmaterialien bei der Abfalltrennung, diese sind gekennzeichnet mit Abkürzungen (a) und Nummern (b) mit folgender Bedeutung: 1-7: Kunststoffe/20-22: Papier und Pappe/80-98: Verbundstoffe.



Möglichkeiten zur Entsorgung des ausgedienten Produkts erfahren Sie bei Ihrer Gemeinde oder Stadtverwaltung.



Werfen Sie Ihr Produkt, wenn es ausgedient hat, im Interesse des Umweltschutzes nicht in den Hausmüll, sondern führen Sie es einer fachgerechten Entsorgung zu. Über Sammelstellen und deren Öffnungszeiten können Sie sich bei Ihrer zuständigen Verwaltung informieren.

## ● Garantie

Das Produkt wurde nach strengen Qualitätsrichtlinien hergestellt und vor der Auslieferung sorgfältig geprüft. Im Falle von Material- oder Herstellungsfehlern haben Sie gegenüber dem Verkäufer des Produkts gesetzliche Rechte. Ihre gesetzlichen Rechte werden in keiner Weise durch unsere unten aufgeführte Garantie eingeschränkt.

Die Garantie für dieses Produkt beträgt 3 Jahre ab Kaufdatum. Die Garantiezeit beginnt mit dem Kaufdatum. Bewahren Sie den Originalkaufbeleg an einem sicheren Ort auf, da dieses Dokument als Nachweis des Kaufs erforderlich ist.

Alle Schäden oder Mängel, die bereits zum Zeitpunkt des Kaufs vorhanden sind, müssen unverzüglich nach dem Auspacken des Produkts gemeldet werden.

Sollte das Produkt innerhalb von 3 Jahren ab Kaufdatum einen Material- oder Herstellungsfehler aufweisen, werden wir es – nach unserer Wahl – kostenlos für Sie reparieren oder ersetzen. Die Garantiezeit verlängert sich durch einen stattgegebenen Gewährleistungsanspruch nicht. Dies gilt auch für ersetzte und reparierte Teile.

Diese Garantie erlischt, wenn das Produkt beschädigt oder unsachgemäß verwendet oder gewartet wurde.

Die Garantie deckt Material- und Herstellungsfehler ab. Diese Garantie

erstreckt sich weder auf Produktteile, die normalem Verschleiß unterliegen, und somit als Verschleißteile gelten (z. B. Batterien, Akkus, Schläuche, Farbpatronen), noch auf Schäden an zerbrechlichen Teilen, z. B. Schalter oder Teile aus Glas.

## ● Abwicklung im Garantiefall

Um eine schnelle Bearbeitung Ihres Anspruchs zu gewährleisten, beachten Sie die folgenden Hinweise:

Halten Sie den Originalkaufbeleg und die Artikelnummer (IAN 487800\_2501) als Nachweis für den Kauf bereit.

Sie finden die Artikelnummer auf dem Typenschild, einer Gravur auf dem Produkt, der Startseite der Bedienungsanleitung (unten links) oder als Aufkleber auf der Rück- oder Unterseite des Produkts.

Sollten Funktionsfehler oder sonstige Mängel auftreten, wenden Sie sich zunächst telefonisch oder per E-Mail an die unten aufgeführte Serviceabteilung.

Sobald das Produkt als defekt erfasst wurde, können Sie es kostenlos an die Ihnen mitgeteilte Service-Anschrift zurücksenden. Stellen Sie sicher, dass Sie den Originalkaufbeleg (Kassenbon) sowie eine kurze, schriftliche Beschreibung beilegen, in der die Einzelheiten des Defekts und der Zeitpunkt des Auftretens dargelegt sind.

## ● Service

**DE Service Deutschland**  
Tel.: 0800 5435 111  
E-Mail: [owim@lidl.de](mailto:owim@lidl.de)

**AT Service Österreich**  
Tel.: 0800 292726  
E-Mail: [owim@lidl.at](mailto:owim@lidl.at)

**CH Service Schweiz**  
Tel.: 0800562153  
E-Mail: [owim@lidl.ch](mailto:owim@lidl.ch)

