



ADAPTATEUR DE CHARGE POUR BATTERIE 20 V PWCA 20-Li A1

FR BE

ADAPTATEUR DE CHARGE POUR BATTERIE 20 V

Mode d'emploi

DE AT CH

AKKU-LADEADAPTER 20 V

Bedienungsanleitung

IAN 413095_2207

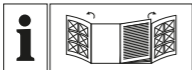

FR BE

Avant de lire le mode d'emploi, ouvrez les deux pages contenant les illustrations et familiarisez-vous ensuite avec toutes les fonctions de l'appareil.

DE AT CH

Klappen Sie vor dem Lesen die beiden Seiten mit den Abbildungen aus und machen Sie sich anschließend mit allen Funktionen des Gerätes vertraut.

FR/BE	Mode d'emploi	Page	1
DE/AT/CH	Bedienungsanleitung	Seite	37

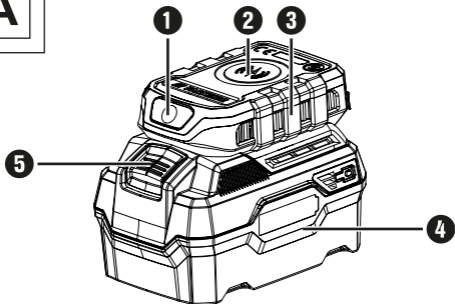
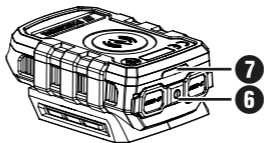
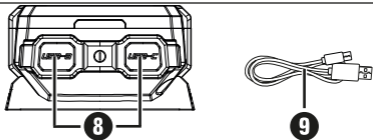
A**B****C**

Tous les outils Parkside et les chargeurs PLG 20 A1/A4/C1/A2/C2/A3/C3/PDSL20 20 A1/PLGS 2012 A1 de la série X20 V Team sont compatibles avec la batterie PAP 20 A1/A2/A3/B1/B3/PAPS 204 A1/PAPS 208 A1.

Temps de charge Courants de charge	max. 2,4 A Chargeur PLG 20 A1/A4/C1	max. 3,5 A Chargeur PLG 20 A2/C2
2 Ah PAP 20 A1/B1 Batterie	<u>60 min</u> 2,4 A	<u>45 min</u> 3,5 A
3 Ah PAP 20 A2 Batterie	<u>90 min</u> 2,4 A	<u>60 min</u> 3,5 A
4 Ah PAP 20 A3/B3 Batterie	<u>120 min</u> 2,4 A	<u>80 min</u> 3,5 A
4 Ah PAPS 204 A1 Batterie	<u>120 min</u> 2,4 A	<u>80 min</u> 3,5 A
8 Ah PAPS 208 A1 Batterie	<u>210 min</u> 2,4 A	<u>165 min</u> 3,5 A

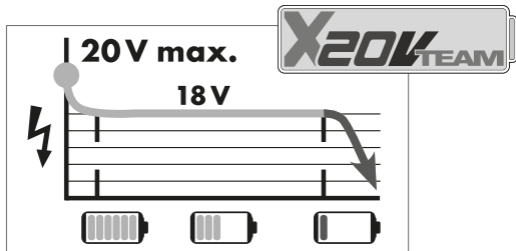

max. 4,5 A Chargeur PLG 20 A3/C3	max. 4,5 A Chargeur PDSLГ 20 A1	max. 12,0 A Chargeur PLGS 2012 A1
35 min 3,8 A	35 min 3,8 A	35 min 3,8 A
45 min 4,5 A	45 min 4,5 A	32 min 5,3 A
60 min 4,5 A	60 min 4,5 A	35 min 7,8 A
50 min 4,5 A	50 min 4,5 A	35 min 6,0 A
120 min 4,5 A	120 min 4,5 A	45 min 12,0 A

Table des matières

Introduction 3

Utilisation conforme à l'usage prévu 3

Équipement 5

Matériel livré 5

Caractéristiques techniques 6

Avertissements de sécurité 7

Consignes de sécurité fondamentales 8

Sécurité des personnes 13

Mise en service 13

Lampe LED 14

Recharger/utiliser un périphérique USB 15

Chargement inductif 16

Entretien et nettoyage 17**Entreposage 18**

Recyclage19**Garantie de
Kompernass Handels GmbH22****Service après-vente32****Importateur32**

Déclaration de conformité UE simplifiée 33

**Commande d'une batterie
de rechange et d'un chargeur34**

ADAPTATEUR DE CHARGE POUR BATTERIE 20 V PWCA 20-Li A1

Introduction

Nous vous félicitons pour l'achat de votre nouvel appareil. Vous venez ainsi d'opter pour un produit de grande qualité. Le mode d'emploi fait partie de ce produit. Il contient des remarques importantes concernant la sécurité, l'utilisation et le recyclage. Avant d'utiliser le produit, veuillez vous familiariser avec toutes les consignes d'utilisation et avertissements de sécurité. N'utilisez le produit que conformément aux descriptions et pour les domaines d'utilisation indiqués. Si vous cédez le produit à un tiers, remettez-lui également tous les documents.



Utilisation conforme à l'usage prévu

L'adaptateur sur batterie doit être exclusivement utilisé comme station de chargement ou, via les deux ports

USB, comme source d'énergie avec une batterie de la gamme X 20 V Team. L'appareil sert également au chargement inductif de smartphones compatibles avec la technologie Qi. L'adaptateur sur batterie ne convient pas à l'éclairage de pièces de la maison.

Toute utilisation autre ou modification de l'appareil est considérée comme non conforme et s'accompagne de risques d'accident non négligeables. Nous déclinons toute responsabilité pour les dommages causés résultant d'une utilisation non conforme. L'appareil est uniquement conçu pour une utilisation privée.

Symboles sur l'appareil

	Lire le mode d'emploi avant la mise en service.
	Le symbole Qi indique que la technologie utilisée permet de recharger sans fil. Les appareils compatibles sont automatiquement détectés et alimentés avec la puissance de chargement correcte.

Équipement

- 1 Lampe LED
- 2 Zone de chargement par induction
- 3 Adaptateur sur batterie
- 4 Batterie (non fournie)
- 5 Touche de déverrouillage
- 6 Interrupteur marche/arrêt
- 7 LED de contrôle
- 8 Port USB
- 9 Câble USB

Matériel livré

- 1 adaptateur de charge pour batterie 20 V
- 1 câble USB-A vers USB-C
- 1 mode d'emploi

Caractéristiques techniques

Tension d'entrée 20 V $\overline{\text{---}}$ (tension continue)

Sortie 1 x  USB type A :
5 V $\overline{\text{---}}$ (tension continue) ;
2,4 A

1 x  USB type C :
5 V $\overline{\text{---}}$ (tension continue) ;
3 A

LED Max 1 W

Bande de fréquence 110-146 kHz

Puissance d'émission
maximale -30 dB μ A/m

chargement inductif

Qi-BPP 5 W

Qi-PPDE 9 W



Avertissements de sécurité

⚠ ATTENTION !

- ▶ Respectez les consignes de sécurité données dans le mode d'emploi de votre batterie de la gamme X 20 V Team.
- ▶ Le mode d'emploi fait partie intégrante de cet appareil. Il contient des remarques importantes concernant la sécurité, l'utilisation et le recyclage. Avant d'utiliser l'appareil, veuillez vous familiariser avec toutes les consignes d'utilisation et de sécurité. N'utilisez l'appareil que conformément aux consignes et pour les domaines d'utilisation prévus. Conservez bien le mode d'emploi. Si vous cédez l'appareil à un tiers, remettez-lui également tous les documents.

Consignes de sécurité fondamentales

Veillez vous conformer aux consignes de sécurité ci-dessous afin de garantir une utilisation en toute sécurité de l'appareil :

- Avant d'utiliser l'appareil, vérifiez que celui-ci ne présente aucun dégât extérieur visible. Ne mettez pas en service un appareil endommagé ou qui a chuté.
- Cet appareil peut être utilisé par des enfants à partir de 8 ans et plus et par des personnes ayant des capacités physiques, sensorielles ou mentales réduites ou un manque d'expérience et de connaissances, à condition d'être surveillés ou d'avoir reçu des instructions concernant l'utilisation de l'appareil en toute sécurité et d'avoir compris les dangers qui en résultent. Les enfants ne doivent pas jouer avec l'appareil. Le nettoyage et la maintenance utilisateur ne doivent pas être réalisés par des enfants s'ils ne sont pas surveillés.

- **⚠ DANGER !** Les matériaux d'emballage ne sont pas des jouets pour les enfants ! Tenez tous les matériaux d'emballage éloignés des enfants.
Il y a risque d'étouffement !
- Confiez les réparations sur l'appareil exclusivement à du personnel spécialisé agréé ou au service après-vente. Toute réparation non conforme peut entraîner des risques pour l'utilisateur. À cela s'ajoute l'annulation de la garantie.
- Ne procédez pas à des transformations ou des modifications sur l'appareil de votre propre initiative.
- N'ouvrez jamais le boîtier de l'appareil.
Il n'y a pas de pièces à entretenir à l'intérieur.
Outre cela, vous perdez tout droit à garantie.
- N'exposez pas l'appareil aux projections d'eau et/ou aux gouttes d'eau et ne placez pas d'objets remplis de liquides tels que des vases ou des boisons ouvertes sur l'appareil ou à côté de celui-ci.

- N'approchez à aucun moment l'appareil d'une flamme nue (p. ex. de bougies).
- L'appareil n'est pas prévu pour une utilisation dans des pièces dans lesquelles règne une température ou une humidité de l'air élevée (p. ex., salle de bains) ou qui sont extrêmement poussiéreuses.
- N'exposez jamais l'appareil à des chaleurs extrêmes.
- N'utilisez pas l'appareil immédiatement après l'avoir déplacé d'une pièce froide vers une pièce chaude. Laissez d'abord l'appareil s'acclimater avant de l'allumer.
- Ne recouvrez pas l'appareil durant l'utilisation.
- Pendant le fonctionnement, n'intercalez pas d'objets métalliques entre le chargeur sans fil et le téléphone portable. Des objets métalliques, comme les pièces de monnaie, des clés, mais aussi les cartes de crédit ou cartes NFC, peuvent provoquer une surchauffe.

- Pendant que votre téléphone portable se recharge, aucune plaque métallique ne doit se trouver dans l'étui du téléphone. Les objets métalliques peuvent provoquer une surchauffe.
- Tenez également compte du mode d'emploi de votre téléphone portable.

Remarques concernant l'interface radio

- **⚠ ATTENTION !** Interférences radio ! N'utilisez jamais ce produit dans des avions, hôpitaux, locaux de service ou à proximité de systèmes électroniques médicaux. Les signaux transmis sans fil peuvent affecter la fonctionnalité d'appareils électr(on)iques sensibles.
- **⚠ AVERTISSEMENT !** Maintenez toujours le produit à au moins 20 cm de pacemakers ou de défibrillateurs automatiques implantables, car le rayonnement électromagnétique peut affecter la fonctionnalité de ces stimulateurs cardiaques.

- Les ondes radio transmises peuvent engendrer des interférences dans les prothèses auditives.
- N'utilisez jamais le produit à proximité de gaz combustibles ou dans des zones à risque d'explosion (p. ex., ateliers de peinture), car les ondes radio émises sont susceptibles de provoquer des explosions et incendies.
- La société Kompernass Handels GmbH n'est pas responsable des interférences subies par des appareils de radio et télévision en raison d'une modification non autorisée du produit. La société Kompernass Handels GmbH décline par ailleurs toute responsabilité en cas d'utilisation, ou de remplacement, de câbles non vendus par la société Kompernass Handels GmbH.
- L'utilisateur assume seul la responsabilité de supprimer les perturbations provoquées par des modifications non autorisées du produit ainsi que par le remplacement de tels produits modifiés.

Sécurité des personnes

- Le faisceau lumineux de la LED ne doit pas être dirigé vers les yeux de personnes ou d'animaux. Cela pourrait abîmer les yeux.



L'adaptateur sur batterie ne convient pas à l'éclairage de pièces de la maison.



ATTENTION ! Ne pas regarder fixement la lampe allumée. Ce produit est susceptible d'émettre un rayonnement optique dangereux.

Mise en service

- ◆ Glissez l'adaptateur **3** sur une batterie chargée **4**. Elle s'enclenche de manière audible.

Lampe LED

REMARQUE

- ▶ Grâce à la lampe LED, vous disposez d'une source lumineuse supplémentaire vous permettant par exemple d'éclairer de petites zones plus sombres. La lampe LED ne doit être utilisée qu'en tant qu'éclairage complémentaire.

Allumer

- ◆ Appuyez sur l'interrupteur marche/arrêt **6**, pour activer l'adaptateur sur batterie **3**.
La LED de contrôle **7** s'allume.
- ◆ Appuyez une seconde fois sur l'interrupteur marche/arrêt pour allumer la lampe LED **1**.

Éteindre

- ◆ Maintenez l'interrupteur marche/arrêt **6** enfoncé.
La LED de contrôle **7** s'éteint au bout d'un court moment.

Recharger/utiliser un périphérique USB

REMARQUE

- ▶ En cas de prélèvement d'un courant faible (< 130 mA), l'adaptateur sur batterie s'éteint par lui-même.
Le rechargement ou l'utilisation d'un tel appareil est donc impossible.
- ◆ À l'aide d'un câble adapté, raccordez votre appareil USB à l'adaptateur sur batterie **3** au port USB **8**.
- ◆ Appuyez sur l'interrupteur marche/arrêt **6** pour activer l'adaptateur sur batterie **3**.
La LED de contrôle **7** reste allumée pour indiquer l'alimentation en tension.
Votre appareil peut maintenant être rechargé par, ou utilisé avec, l'adaptateur sur batterie **3**.

- ◆ Appuyez à nouveau sur l'interrupteur marche/arrêt **6** pendant environ deux secondes pour éteindre le port USB **8**.
La LED de contrôle **7** s'éteint au bout d'un court moment.
- ◆ Si vous n'utilisez ou ne chargez plus votre appareil, débranchez-le de l'adaptateur sur batterie **3**.

Chargement inductif

- ◆ Appuyez sur l'interrupteur marche/arrêt **6**, pour activer l'adaptateur sur batterie **3**.
La LED de contrôle **7** s'allume.
- ◆ Placez le smartphone sur la zone de chargement par induction **2**. L'opération de chargement débute automatiquement.
- ◆ Appuyez une seconde fois sur l'interrupteur marche/arrêt pour allumer la lampe LED **1**.

REMARQUE

- ▶ Si l'opération de chargement ne commence pas, retirez la coque de protection du smart-phone ou posez-le la face arrière sur la zone de chargement par induction ②.

Entretien et nettoyage



AVERTISSEMENT ! RISQUE DE BLESSURES ! Débranchez l'appareil de la batterie avant de le nettoyer. L'appareil ne doit ni être nettoyé avec un jet d'eau ni être plongé dans de l'eau. Risque de blessure par électrocution.

- L'appareil ne nécessite aucune maintenance particulière.

- Utilisez un chiffon humide ou une brosse pour le nettoyer.
- N'utilisez pas de nettoyeur ou de solvant. Ces derniers risqueraient d'endommager irréparablement l'appareil.

REMARQUE

- ▶ Les pièces détachées non listées (p. ex., interrupteur) peuvent être commandées via nos centres d'appels.

Entreposage

- Rangez l'appareil dans un endroit sec et à l'abri du gel et de la poussière, hors de portée des enfants.

Recyclage



FR

Cet appareil
et ses accessoires
se recyclent

À DÉPOSER
EN MAGASIN



À DÉPOSER
EN DÉCHÈTERIE

OU



Points de collecte sur www.quefairedemesdechets.fr
Privilégiez la réparation ou le don de votre appareil !



FR

ÉLÉMENTS
D'EMBALLAGE



FR



Le produit, l'emballage et le mode d'emploi sont recyclables. Ils sont soumis à la responsabilité élargie du producteur (REP), selon laquelle ils doivent être collectés séparément.



Ne jetez pas les outils électriques dans les ordures ménagères !

L'icône ci-contre, d'une poubelle barrée sur roues, indique que l'appareil est assujéti à la directive 2012/19/EU. Cette directive stipule que vous ne devez pas éliminer cet appareil en fin de vie avec les ordures ménagères, mais le rapporter aux points de collecte spécialement équipés, aux centres de recyclage ou aux entreprises de gestion des déchets.

Ce recyclage est gratuit. Respectez l'environnement et recyclez en bonne et due forme.



Renseignez-vous auprès de votre commune ou des services administratifs de votre ville pour connaître d'autres possibilités de recyclage du produit usagé.

**Li-ion**

Ne jetez pas les batteries dans les ordures ménagères !

Les batteries défectueuses ou usagées doivent être recyclées conformément à la directive 2006/66/CE. Les piles/batteries doivent être traitées comme des déchets spéciaux devant être obligatoirement recyclés dans le respect de l'environnement par les entités correspondantes (commerçants, revendeurs spécialisés, services municipaux, entreprises de recyclage professionnel). Les piles/batteries peuvent contenir des métaux lourds toxiques.

Par conséquent, ne jetez pas les piles/batteries dans les ordures ménagères, rappez-les au contraire à un point de collecte séparé. Ne rappez les piles/batteries qu'à l'état déchargé.



L'emballage est constitué de matériaux écologiques que vous pouvez recycler par le biais des services de recyclage locaux.



Éliminez l'emballage d'une manière respectueuse de l'environnement. Observez le marquage sur les différents matériaux d'emballage et triez-les séparément si nécessaire. Les matériaux d'emballage sont repérés par des abréviations (a) et des numéros (b) qui ont la signification suivante : 1-7 : plastiques, 20-22 : papier et carton, 80-98 : matériaux composites.

Garantie de Kompernass Handels GmbH

Chère cliente, cher client,

Cet appareil est garanti 3 ans à partir de la date d'achat. S'ils sont compris dans la livraison, les blocs-batteries de la série X12V et X20V Team sont également garantis 3 ans à compter de la date d'achat. Si ce produit venait à présenter des vices, vous disposez de droits légaux face au vendeur de ce produit. Vos droits légaux ne sont pas restreints

par notre garantie présentée ci-dessous.

Conditions de garantie

La période de garantie débute à la date d'achat. Veuillez bien conserver le ticket de caisse. Celui-ci servira de preuve d'achat.

Si dans un délai de trois ans suivant la date d'achat de ce produit, un vice de matériel ou de fabrication venait à apparaître, le produit sera réparé, remplacé gratuitement par nos soins ou le prix d'achat remboursé, selon notre choix. Cette prestation sous garantie nécessite, dans le délai de trois ans, la présentation de l'appareil défectueux et du justificatif d'achat (ticket de caisse) ainsi que la description brève du vice et du moment de son apparition.

Si le vice est couvert par notre garantie, vous recevrez le produit réparé ou un nouveau produit en retour. Aucune nouvelle période de garantie ne débute avec la réparation ou l'échange du produit.

Période de garantie et réclamation légale pour vices cachés

L'exercice de la garantie ne prolonge pas la période de garantie. Cette disposition s'applique également aux pièces remplacées ou réparées. Les dommages et vices éventuellement déjà présents à l'achat doivent être signalés immédiatement après le déballage. Toute réparation survenant après la période sous garantie fera l'objet d'une facturation.

Étendue de la garantie

L'appareil a été fabriqué avec soin conformément à des directives de qualité strictes et consciencieusement contrôlé avant sa livraison.

La prestation de la garantie s'applique aux vices de matériel et de fabrication. L'étendue de la garantie ne couvre pas les pièces du produit qui sont exposées à une usure normale et peuvent de ce fait être considérées comme pièces d'usure, comme p. ex. les lames de scie, les lames de rechange, les papiers abrasifs, etc., ni aux détériorations de pièces fragiles,

p. ex. interrupteurs ou pièces en verre.

Cette garantie devient caduque si le produit est détérioré, utilisé ou entretenu de manière non conforme.

Toutes les instructions listées dans le manuel d'utilisation doivent être exactement respectées pour une utilisation conforme du produit. Des buts d'utilisation et actions qui sont déconseillés dans le manuel d'utilisation, ou dont vous êtes avertis doivent également être évités.

Le produit est uniquement destiné à un usage privé et ne convient pas à un usage professionnel. La garantie est annulée en cas d'entretien incorrect et inapproprié, d'usage de la force et en cas d'intervention non réalisée par notre centre de service après-vente agréé.

La garantie ne s'applique pas dans les cas suivants

- usure normale de la capacité de l'accu
- utilisation commerciale du produit
- détérioration ou modification du produit par le client
- non-respect des consignes de sécurité et de maintenance, erreur d'utilisation
- dommages causés par des événements élémentaires

Article L217-16 du Code de la consommation

Lorsque l'acheteur demande au vendeur, pendant le cours de la garantie commerciale qui lui a été consentie lors de l'acquisition ou de la réparation d'un bien meuble, une remise en état couverte par la garantie, toute période d'immobilisation d'au moins sept jours vient s'ajouter à la durée de la garantie qui restait à courir. Cette période court à compter de la demande d'intervention de l'acheteur ou de la mise à disposition pour réparation du bien en cause, si cette mise à disposition est postérieure à la demande d'intervention.

Indépendamment de la garantie commerciale souscrite, le vendeur reste tenu des défauts de conformité du bien et des vices rédhibitoires dans les conditions prévues aux articles L217-4 à L217-13 du Code de la consommation et aux articles 1641 à 1648 et 2232 du Code Civil.

Article L217-4 du Code de la consommation

Le vendeur livre un bien conforme au contrat et répond des défauts de conformité existant lors de la délivrance. Il répond également des défauts de conformité résultant de l'emballage, des instructions de montage ou de l'installation lorsque celle-ci a été mise à sa charge par le contrat ou a été réalisée sous sa responsabilité.

Article L217-5 du Code de la consommation

Le bien est conforme au contrat :

- 1° S'il est propre à l'usage habituellement attendu d'un bien semblable et, le cas échéant :

-
- s'il correspond à la description donnée par le vendeur et posséder les qualités que celui-ci a présentées à l'acheteur sous forme d'échantillon ou de modèle ;
 - s'il présente les qualités qu'un acheteur peut légitimement attendre eu égard aux déclarations publiques faites par le vendeur, par le producteur ou par son représentant, notamment dans la publicité ou l'étiquetage ;
- 2° Ou s'il présente les caractéristiques définies d'un commun accord par les parties ou être propre à tout usage spécial recherché par l'acheteur, porté à la connaissance du vendeur et que ce dernier a accepté.

Article L217-12 du Code de la consommation

L'action résultant du défaut de conformité se prescrit par deux ans à compter de la délivrance du bien.

Article 1641 du Code civil

Le vendeur est tenu de la garantie à raison des défauts cachés de la chose vendue qui la rendent impropre à l'usage auquel on la destine, ou qui diminuent tellement cet usage que l'acheteur ne l'aurait pas acquise, ou n'en aurait donné qu'un moindre prix, s'il les avait connus.

Article 1648 1er alinéa du Code civil

L'action résultant des vices rédhibitoires doit être intentée par l'acquéreur dans un délai de deux ans à compter de la découverte du vice.

Les pièces détachées indispensables à l'utilisation du produit sont disponibles pendant la durée de la garantie du produit.

Procédure en cas de garantie

Afin de garantir un traitement rapide de votre demande, veuillez suivre les indications suivantes :

- Veuillez avoir à portée de main pour toutes questions le ticket de caisse et la référence article (IAN) 413095_2207 en tant que justificatif de votre achat.
- Vous trouverez la référence sur la plaque signalétique sur le produit, une gravure sur le produit, sur la page de garde du mode d'emploi (en bas à gauche) ou sur l'autocollant au dos ou sur le dessous du produit.
- Si des erreurs de fonctionnement ou d'autres vices venaient à apparaître, veuillez d'abord contacter le département service clientèle cité ci-dessous par **téléphone** ou par **e-mail**.
- Vous pouvez ensuite retourner un produit enregistré comme étant défectueux en joignant le ticket de caisse et en indiquant en quoi consiste le vice et quand il est survenu, sans devoir l'affranchir à l'adresse de service après-vente communiquée.



Sur www.lidl-service.com, vous pourrez télécharger ce mode d'emploi et de nombreux autres manuels, vidéos produit et logiciels d'installation.

Grâce à ce code QR, vous arriverez directement sur le site Lidl service après-vente (www.lidl-service.com) et vous pourrez ouvrir votre mode d'emploi en saisissant votre référence (IAN) 413095_2207.

⚠ AVERTISSEMENT !

- **Faites réparer vos appareils par le service après-vente ou un électricien qualifié et uniquement avec des pièces de rechange d'origine.** Cela assure le maintien de la sécurité de l'appareil.

Service après-vente

FR Service France

Tel.: 0800 919270

E-Mail: kompernass@lidl.fr**BE Service Belgique**

Tel.: 0800 12089

E-Mail: kompernass@lidl.be

IAN 413095_2207

Importateur

Veuillez tenir compte du fait que l'adresse suivante n'est pas une adresse de service après-vente.

Veuillez d'abord contacter le service mentionné.

KOMPERNASS HANDELS GMBH

BURGSTRASSE 21 • 44867 BOCHUM

ALLEMAGNE

www.kompernass.com

Déclaration de conformité UE simplifiée

CE Kompernaß Handels GmbH déclare par la présente que le type de dispositif hertzien, Adaptateur de charge pour batterie 20 V PWCA 20-Li A1, est conforme à la directive 2014/53/EU et à la directive 2011/65/EU.

Le texte intégral de la déclaration de conformité UE est disponible à l'adresse Internet suivante :
https://dl.kompernass.com/413095_DOC.pdf

Commande d'une batterie de recharge et d'un chargeur

Sur Internet, vous pouvez commander confortablement une batterie de recharge ou un chargeur sur www.kompernass.com.



X20V 4 Ah



X20V 2 Ah



PDSL 20 A1

- ◆ Scannez le code QR avec votre smartphone/tablette.
Ce code QR vous donne un accès direct à notre site web sur lequel vous pouvez visualiser et commander les pièces de rechange disponibles.

REMARQUE

- ▶ Si vous rencontrez des problèmes avec la commande en ligne, vous pouvez vous adresser par téléphone ou par e-mail à notre Centre de service après-vente.
- ▶ Veuillez toujours indiquer à la commande la référence article (IAN) 413095_2207.
- ▶ Veuillez noter qu'une commande en ligne de pièces de rechange n'est pas possible pour tous les pays de livraison.

Inhaltsverzeichnis

Einleitung 39

Bestimmungsgemäßer Gebrauch 39

Ausstattung 41

Lieferumfang 42

Technische Daten 42

Sicherheitshinweise 43

Grundlegende Sicherheitshinweise 44

Sicherheit von Personen 49

Inbetriebnahme 49

LED-Licht 50

USB-Gerät laden/betreiben 51

Induktives Laden 52

Wartung und Reinigung 53**Lagerung 54**

Entsorgung55**Garantie der
Kompernaß Handels GmbH.59****Service65****Importeur66**

Vereinfachte EU-Konformitätserklärung 66

Ersatz-Akku und Ladegerät Bestellung 67

AKKU-LADEADAPTER 20 V PWCA 20-Li A1

Einleitung

Wir beglückwünschen Sie zum Kauf Ihres neuen Gerätes. Sie haben sich damit für ein hochwertiges Produkt entschieden. Die Bedienungsanleitung ist Teil dieses Produkts. Sie enthält wichtige Hinweise für Sicherheit, Gebrauch und Entsorgung. Machen Sie sich vor der Benutzung des Produkts mit allen Bedien- und Sicherheitshinweisen vertraut. Benutzen Sie das Produkt nur wie beschrieben und für die angegebenen Einsatzbereiche. Händigen Sie alle Unterlagen bei Weitergabe des Produkts an Dritte mit aus.



Bestimmungsgemäßer Gebrauch

Der Akku-Adapter ist ausschließlich in Verbindung mit einem Akku der Serie X 20 V Team über die beiden USB-Anschlüsse als Ladestation oder Energiequelle zu nutzen.

Das Gerät ist ebenfalls zum induktiven Aufladen von Qi-kompatiblen Smartphones geeignet. Der Akku-Adapter ist nicht zur Raumbeleuchtung im Haushalt geeignet.

Jede andere Verwendung oder Veränderung des Gerätes gilt als nicht bestimmungsgemäß und birgt erhebliche Unfallgefahren. Für aus bestimmungswidriger Verwendung entstandene Schäden übernehmen wir keine Haftung. Das Gerät ist nur für den privaten Einsatz bestimmt.

Symbole auf dem Gerät

	Vor der Inbetriebnahme die Bedienungsanleitung lesen.
	Das Qi-Symbol besagt, dass durch die eingesetzte Technologie eine kabellose Ladung möglich ist. Kompatible Geräte werden automatisch erkannt und mit der korrekten Ladeleistung versorgt.

Ausstattung

- ➊ LED-Licht
- ➋ Induktionsladefläche
- ➌ Akku-Adapter
- ➍ Akku (nicht im Lieferumfang enthalten)
- ➎ Entriegelungstaste
- ➏ EIN-/AUS-Schalter
- ➐ Kontroll-LED
- ➑ USB-Anschluss
- ➒ USB-Kabel

Lieferumfang

- 1 Akku-Ladeadapter 20 V
- 1 USB-A auf USB-C Kabel
- 1 Betriebsanleitung

Technische Daten

Eingangsspannung 20 V --- (Gleichspannung)

Ausgang 1 x  USB Typ A:
5 V --- (Gleichspannung);
2,4 A

1 x  USB Typ C:
5 V --- (Gleichspannung);
3 A

LED Max. 1 W

Frequenzband 110-146 kHz

Maximale
Sendeleistung -30 dB μ A/m

Induktives Laden

Qi-BPP 5 W

Qi-PPDE 9 W



Sicherheitshinweise

ACHTUNG!

- ▶ Beachten Sie die Sicherheitshinweise, die in der Betriebsanleitung Ihres Akkus der Serie X 20 V Team gegeben sind.
- ▶ Die Betriebsanleitung ist Bestandteil dieses Gerätes. Sie enthält wichtige Hinweise für Sicherheit, Gebrauch und Entsorgung. Machen Sie sich vor der Benutzung des Gerätes mit allen Bedien- und Sicherheitshinweisen vertraut. Benutzen Sie das Gerät nur wie beschrieben und für die angegebenen Einsatzbereiche. Bewahren Sie die Betriebsanleitung gut auf und händigen Sie alle Unterlagen bei Weitergabe des Gerätes an Dritte mit aus.

Grundlegende Sicherheitshinweise

Beachten Sie für einen sicheren Umgang mit dem Gerät die folgenden Sicherheitshinweise:

- Kontrollieren Sie das Gerät vor der Verwendung auf äußere sichtbare Schäden. Nehmen Sie ein beschädigtes oder heruntergefallenes Gerät nicht in Betrieb.
- Dieses Gerät kann von Kindern ab 8 Jahren und darüber sowie von Personen mit verringerten physischen, sensorischen oder mentalen Fähigkeiten oder Mangel an Erfahrung und Wissen benutzt werden, wenn Sie beaufsichtigt oder bezüglich des sicheren Gebrauchs des Gerätes unterwiesen wurden und die daraus resultierenden Gefahren verstehen. Kinder dürfen nicht mit dem Gerät spielen. Reinigung und Benutzer-Wartung dürfen nicht von Kindern ohne Beaufsichtigung durchgeführt werden.

- **⚠ GEFAHR!** Verpackungsmaterialien sind kein Kinderspielzeug! Halten Sie alle Verpackungsmaterialien von Kindern fern. **Es besteht Erstickungsgefahr!**
- Lassen Sie Reparaturen am Gerät nur von autorisiertem Fachpersonal oder dem Kundenservice durchführen. Durch unsachgemäße Reparaturen können Gefahren für den Benutzer entstehen. Zudem erlischt der Garantieanspruch.
- Nehmen Sie keine eigenmächtigen Umbauten oder Veränderungen an dem Gerät vor.
- Öffnen Sie niemals das Gehäuse des Gerätes. Es befinden sich keine zu wartenden Teile im Inneren. Des Weiteren verlieren Sie Ihren Garantieanspruch.
- Setzen Sie das Gerät keinem Spritz- und/oder Tropfwasser aus und stellen Sie keine mit Flüssigkeit gefüllten Gegenstände wie Vasen oder offene Getränke auf oder neben das Gerät.

- Halten Sie offene Flammen (z. B. Kerzen) zu jeder Zeit von dem Gerät fern.
- Das Gerät ist nicht für den Betrieb in Räumen mit hoher Temperatur oder Luftfeuchtigkeit (z. B. Badezimmer) oder übermäßigen Staubaufkommen ausgelegt.
- Setzen Sie das Gerät nie extremer Hitze aus.
- Verwenden Sie das Gerät nicht sofort, wenn es von einem kalten Raum in einen warmen Raum gebracht wurde. Lassen Sie das Gerät erst akklimatisieren, bevor Sie es einschalten.
- Decken Sie das Gerät während des Betriebs nicht ab.
- Legen Sie während des Betriebs keine metallischen Gegenstände zwischen Ladepad und Mobiltelefon. Metallische Gegenstände, wie z. B. Münzen, Schlüssel, aber auch Kreditkarten oder NFC-Karten, können zu einer Überhitzung führen.

- Wenn das Mobiltelefon geladen wird, darf sich in der Telefonhülle keine Metallplatte befinden. Metallische Gegenstände können zu einer Überhitzung führen.
- Beachten Sie auch die Bedienungsanleitung Ihres Mobiltelefons.

Hinweise zur Funkschnittstelle

- **⚠ ACHTUNG!** Funkstörungen! Verwenden Sie niemals das Produkt in Flugzeugen, Krankenhäusern, Betriebsräumen oder in der Nähe medizinischer Elektroniksysteme. Die übertragenen drahtlosen Signale könnten Auswirkungen auf die Funktionalität sensibler Elektrogeräte haben.
- **⚠ WARNING!** Halten Sie das Produkt immer mindestens 20 cm von Herzschrittmachern oder implantierbaren Kardioverter-Defibrillatoren fern, da elektromagnetische Strahlung die Funktionalität von Herzschrittmachern beeinträchtigen kann.

- Die übertragenen Funkwellen könnten Störungen in Hörgeräten verursachen.
- Verwenden Sie das Produkt niemals in der Nähe von brennbaren Gasen oder explosionsgefährdeten Bereichen (z. B. Lackierereien), da die abgegebenen Funkwellen Explosionen und Brände verursachen können.
- Die Kompennass Handels GmbH ist nicht für Störungen von Radio- und Fernsehgeräten aufgrund einer unbefugten Veränderung des Produktes verantwortlich. Die Kompennass Handels GmbH übernimmt des Weiteren keine Haftung für die Verwendung oder den Ersatz von Kabeln, die nicht von der Kompennass Handels GmbH vertrieben werden.
- Der Benutzer des Produktes ist allein für die Behebung von Störungen verantwortlich, die durch unbefugte Veränderungen des Produktes sowie durch den Ersatz solcher veränderter Produkte verursacht wurden.

Sicherheit von Personen

- Der Lichtstrahl der LED darf nicht auf Augen von Personen oder Tieren gerichtet werden. Dies könnte schädlich für das Auge sein.



Der Akku-Adapter ist nicht zur Raumbelichtung im Haushalt geeignet.



ACHTUNG! Nicht in die brennende Leuchte starren. Möglicherweise geht gefährliche, optische Strahlung, von diesem Produkt aus.

Inbetriebnahme

- ◆ Schieben Sie den Akku-Adapter **3** auf einen geladenen Akku **4** auf. Er rastet dabei hörbar ein.

LED-Licht

HINWEIS

- ▶ Mit dem LED-Licht können Sie z. B. kleine dunklere Bereiche beleuchten, damit Sie eine zusätzliche Lichtquelle haben. Das LED-Licht darf nur als Zusatzbeleuchtung verwendet werden.

Einschalten

- ◆ Drücken Sie den EIN-/AUS-Schalter **6**, um den Akku-Adapter **3** zu aktivieren.
Die Kontroll-LED **7** leuchtet.
- ◆ Drücken Sie den Ein-/Ausschalter ein zweites Mal, um das LED-Licht **1** zu aktivieren.

Ausschalten

- ◆ Halten Sie den EIN-/AUS-Schalter **6** gedrückt.
Die Kontroll-LED **7** geht nach kurzer Zeit aus.

USB-Gerät laden/betreiben

HINWEIS

- ▶ Wenn nur ein geringer Strom ($< 130 \text{ mA}$) entnommen wird, schaltet sich der Akku-Adapter von selbst aus.
Das Aufladen bzw. Betreiben eines solchen Gerätes ist somit nicht möglich.
- ◆ Verbinden Sie Ihr USB-Gerät mit einem geeigneten Kabel mit dem Akku-Adapter **3** am USB-Anschluss **8**.
- ◆ Drücken Sie den EIN-/AUS-Schalter **6**, um den Akku-Adapter **3** zu aktivieren.
Die Kontroll-LED **7** leuchtet dauerhaft, um die Spannungsversorgung anzuzeigen.
Ihr Gerät kann jetzt aufladen oder am Akku-Adapter **3** betrieben werden.

- ◆ Zum Ausschalten des USB-Anschlusses **8** drücken Sie den EIN-/AUS-Schalter **6** erneut, ungefähr für zwei Sekunden. Die Kontroll-LED **7** geht nach kurzer Zeit aus.
- ◆ Wenn Sie Ihr Gerät nicht mehr verwenden oder aufladen, trennen Sie es vom Akku-Adapter **3**.

Induktives Laden

- ◆ Drücken Sie den EIN-/AUS-Schalter **6**, um den Akku-Adapter **3** zu aktivieren. Die Kontroll-LED **7** leuchtet.
- ◆ Platzieren Sie das Smartphone auf die Induktionsladefläche **2**. Der Ladevorgang beginnt automatisch.
- ◆ Drücken Sie den Ein-/Ausschalter ein zweites Mal, um das LED-Licht **1** zu aktivieren.

HINWEIS

- ▶ Sollte der Ladevorgang nicht starten, entfernen Sie die Schutzhülle des Smartphones oder legen Sie es mit der Rückseite auf die Induktionsladefläche ②.

Wartung und Reinigung



WARNUNG! VERLETZUNGSGEFAHR!

Trennen Sie das Gerät vor der Reinigung vom Akku. Das Gerät darf weder mit Wasser abgespritzt werden, noch in Wasser gelegt werden. Verletzungsgefahr durch elektrischen Schlag.

- Das Gerät ist wartungsfrei.
- Verwenden Sie zum Reinigen ein feuchtes Tuch oder eine Bürste.
- Verwenden Sie keine Reinigungs- bzw. Lösungsmittel. Sie könnten das Gerät damit irreparabel beschädigen.

HINWEIS

- ▶ Nicht aufgeführte Ersatzteile (wie z. B. Schalter) können Sie über unsere Callcenter bestellen.

Lagerung

- Bewahren Sie das Gerät an einem frostfreien, trockenen und staubgeschützten Ort auf, außerhalb der Reichweite von Kindern.

Entsorgung

Für Frankreich gilt

**FR**

Cet appareil
et ses accessoires
se recyclent

À DÉPOSER
EN MAGASIN



OU

À DÉPOSER
EN DÉCHÈTERIE



Points de collecte sur www.quefairedemesdechets.fr
Privilégiez la réparation ou le don de votre appareil !

**FR**

ÉLÉMENTS
D'EMBALLAGE

**FR**

Das Produkt, die Verpackung und die Bedienungsanleitung sind recycelbar, unterliegen einer erweiterten Herstellerverantwortung und werden getrennt gesammelt.



Werfen Sie Elektrowerkzeuge nicht in den Hausmüll!

Das nebenstehende Symbol einer durchgestrichenen Mülltonne auf Rädern zeigt an, dass dieses Gerät der Richtlinie 2012/19/EU unterliegt. Diese Richtlinie besagt, dass Sie dieses Gerät am Ende seiner Nutzungszeit nicht mit dem normalen Hausmüll entsorgen dürfen, sondern in speziell eingerichteten Sammelstellen, Wertstoffhöfen oder Entsorgungsbetrieben abgeben müssen.

Diese Entsorgung ist für Sie kostenfrei. Schonen Sie die Umwelt und entsorgen Sie fachgerecht.

Für den deutschen Markt gilt

Beim Kauf eines Neugerätes haben Sie das Recht, das entsprechende Altgerät an Ihren Händler zurückzugeben. Händler von Elektro- und Elektronikgeräten mit einer Verkaufsfläche von mindestens 400 qm sowie Lebensmittelhändler mit einer Verkaufsfläche von mindestens 800 qm, die regelmäßig Elektro- und Elektronikgeräte verkaufen, sind außerdem verpflichtet, bis zu drei Altgeräte unentgeltlich zurückzunehmen, auch ohne dass ein Neugerät gekauft wird, wenn die Altgeräte in keiner Abmessung größer sind als 25 cm. LIDL bietet Ihnen Rücknahmemöglichkeiten direkt in den Filialen und Märkten an. Informieren Sie sich auch bei Ihrem Händler über die Rücknahmemöglichkeiten vor Ort.



Weitere Möglichkeiten zur Entsorgung des ausgedienten Produkts erfahren Sie bei Ihrer Gemeinde- oder Stadtverwaltung.

**Li-ion**

Werfen Sie Akkus nicht in den Hausmüll!

Defekte oder verbrauchte Akkus müssen gemäß Richtlinie 2006/66/EG recycelt werden. Batterien/Akkus sind als Sondermüll zu behandeln und müssen daher durch entsprechende Stellen (Händler, Fachhändler, öffentliche kommunale Stellen, gewerbliche Entsorgungsunternehmen) umweltgerecht entsorgt werden. Batterien/Akkus können giftige Schwermetalle enthalten.

Werfen Sie Batterien/Akkus daher nicht in den Hausmüll, sondern führen Sie diese einer separaten Sammlung zu. Geben Sie Batterien/Akkus nur im entladenen Zustand zurück.



Die Verpackung besteht aus umweltfreundlichen Materialien, die Sie über die örtlichen Recyclingstellen entsorgen können.



Entsorgen Sie die Verpackung umweltgerecht. Beachten Sie die Kennzeichnung auf den verschiedenen Verpackungsmaterialien und trennen Sie diese gegebenenfalls gesondert. Die Verpackungsmaterialien sind gekennzeichnet mit Abkürzungen (a) und Ziffern (b) mit folgender Bedeutung: 1-7: Kunststoffe, 20-22: Papier und Pappe, 80-98: Verbundstoffe.

Garantie der Kompernaß Handels GmbH

Sehr geehrte Kundin, sehr geehrter Kunde,

Sie erhalten auf dieses Gerät 3 Jahre Garantie ab Kaufdatum. Sofern im Lieferumfang enthalten, erhalten Sie auf die Akku-Packs der X12V und X20V Team Serie ebenfalls 3 Jahre Garantie ab Kaufdatum. Im Falle von Mängeln dieses Produkts stehen Ihnen gegen den Verkäufer des Produkts gesetzliche Rechte zu.

Diese gesetzlichen Rechte werden durch unsere im Folgenden dargestellte Garantie nicht eingeschränkt.

Garantiebedingungen

Die Garantiefrist beginnt mit dem Kaufdatum. Bitte bewahren Sie den Kassenbon gut auf. Dieser wird als Nachweis für den Kauf benötigt.

Tritt innerhalb von drei Jahren ab dem Kaufdatum dieses Produkts ein Material- oder Fabrikationsfehler auf, wird das Produkt von uns – nach unserer Wahl – für Sie kostenlos repariert, ersetzt oder der Kaufpreis erstattet. Diese Garantieleistung setzt voraus, dass innerhalb der Dreijahresfrist das defekte Gerät und der Kaufbeleg (Kassenbon) vorgelegt und schriftlich kurz beschrieben wird, worin der Mangel besteht und wann er aufgetreten ist.

Wenn der Defekt von unserer Garantie gedeckt ist, erhalten Sie das reparierte oder ein neues Produkt zurück. Mit Reparatur oder Austausch des Produkts beginnt kein neuer Garantiezeitraum.

Garantiezeit und gesetzliche Mängelansprüche

Die Garantiezeit wird durch die Gewährleistung nicht verlängert. Dies gilt auch für ersetzte und reparierte Teile. Eventuell schon beim Kauf vorhandene Schäden und Mängel müssen sofort nach dem Auspacken gemeldet werden. Nach Ablauf der Garantiezeit anfallende Reparaturen sind kostenpflichtig.

Garantieumfang

Das Gerät wurde nach strengen Qualitätsrichtlinien sorgfältig produziert und vor Auslieferung gewissenhaft geprüft.

Die Garantieleistung gilt für Material- oder Fabrikationsfehler. Der Garantieumfang erstreckt sich nicht auf Produktteile, die normaler Abnutzung ausgesetzt sind und daher als Verschleißteile angesehen werden können, wie z. B. Sägeblätter, Ersatzklingen, Schleifpapiere, etc. oder auf Beschädigungen an zerbrechlichen Teilen, wie z. B. Schalter oder Teile, die aus Glas gefertigt sind.

Diese Garantie verfällt, wenn das Produkt beschädigt, nicht sachgemäß benutzt oder gewartet wurde. Für eine sachgemäße Benutzung des Produkts sind alle in der Bedienungsanleitung aufgeführten Anweisungen genau einzuhalten. Verwendungszwecke und Handlungen, von denen in der Bedienungsanleitung abgeraten oder vor denen gewarnt wird, sind unbedingt zu vermeiden.

Das Produkt ist nur für den privaten und nicht für den gewerblichen Gebrauch bestimmt. Bei missbräuchlicher und unsachgemäßer Behandlung, Gewaltanwendung und bei Eingriffen, die nicht von unserer autorisierten Serviceniederlassung vorgenommen wurden, erlischt die Garantie.

Garantieleistung gilt nicht bei

- normaler Abnutzung der Akkukapazität
- gewerblichen Gebrauch des Produktes
- Beschädigung oder Veränderung des Produktes durch den Kunden

- Missachtung der Sicherheits- und Wartungsvorschriften, Bedienungsfehler
- Schäden durch Elementarereignisse

Abwicklung im Garantiefall

Um eine schnelle Bearbeitung Ihres Anliegens zu gewährleisten, folgen Sie bitte den folgenden Hinweisen:

- Bitte halten Sie für alle Anfragen den Kassenbon und die Artikelnummer (IAN) 413095_2207 als Nachweis für den Kauf bereit.
- Die Artikelnummer entnehmen Sie bitte dem Typenschild am Produkt, einer Gravur am Produkt, dem Titelblatt der Bedienungsanleitung (unten links) oder dem Aufkleber auf der Rück- oder Unterseite des Produktes.
- Sollten Funktionsfehler oder sonstige Mängel auftreten, kontaktieren Sie zunächst die nachfolgend benannte Serviceabteilung **telefonisch** oder per **E-Mail**.

- Ein als defekt erfasstes Produkt können Sie dann unter Beifügung des Kaufbelegs (Kassenbon) und der Angabe, worin der Mangel besteht und wann er aufgetreten ist, für Sie portofrei an die Ihnen mitgeteilte Serviceanschrift übersenden.



Auf www.lidl-service.com können Sie diese und viele weitere Handbücher, Produktvideos und Installationssoftware herunterladen.

Mit diesem QR-Code gelangen Sie direkt auf die Lidl-Service-Seite (www.lidl-service.com) und können mittels der Eingabe der Artikelnummer (IAN) 413095_2207 Ihre Bedienungsanleitung öffnen.

⚠️ WARNUNG!

- ▶ Lassen Sie Ihre Geräte von der Servicestelle oder einer Elektrofachkraft und nur mit Original-Ersatzteilen reparieren. Damit wird sichergestellt, dass die Sicherheit des Gerätes erhalten bleibt.

Service

DE Service Deutschland

Tel.: 0800 5435 111 (kostenfrei
aus dem dt. Festnetz/Mobilfunknetz)
E-Mail: kompernass@lidl.de

AT Service Österreich

Tel.: 0800 447 744
E-Mail: kompernass@lidl.at

CH Service Schweiz

Tel.: 0800 56 44 33
E-Mail: kompernass@lidl.ch

IAN 413095_2207

Importeur

Bitte beachten Sie, dass die folgende Anschrift keine Serviceanschrift ist. Kontaktieren Sie zunächst die benannte Servicestelle.

KOMPERNASS HANDELS GMBH
BURGSTRASSE 21
44867 BOCHUM
DEUTSCHLAND
www.kompernass.com

Vereinfachte EU-Konformitätserklärung

C E Hiermit erklärt die Kompernaß Handels GmbH, dass der Funkanlagentyp Akku-Ladeadapter 20 V PWCA 20-Li A1 der Richtlinie 2014/53/EU und 2011/65/EU entspricht.

Der vollständige Text der EU-Konformitätserklärung ist unter der folgenden Internetadresse verfügbar:
https://dl.kompernass.com/413095_DOC.pdf

Ersatz-Akku und Ladegerät Bestellung

Sie können einen Ersatz-Akku oder ein Ladegerät bequem im Internet unter www.kompernass.com dauerhaft nachbestellen.



- ◆ Scannen Sie den QR-Code mit Ihrem Smartphone/Tablet. Mit diesem QR-Code gelangen Sie direkt auf unsere Webseite und können die verfügbaren Ersatzteile einsehen und bestellen.

HINWEIS

- ▶ Sollten Sie Probleme mit der Online-Bestellung haben, können Sie sich telefonisch oder per E-Mail an unser Servicecenter wenden.
- ▶ Geben Sie immer die Artikelnummer (IAN) 413095_2207 bei Ihrer Bestellung mit an.
- ▶ Bitte beachten Sie, dass nicht für alle Lieferländer eine Online-Bestellung von Ersatzteilen möglich ist.



KOMPERNASS HANDELS GMBH

BURGSTRASSE 21

44867 BOCHUM

GERMANY

www.kompernass.com

Version des informations · Stand der Informationen:

12 / 2022 · Ident.-No.: PWCA20-LiA1-102022-1

IAN 413095_2207