

SILVERCREST®



SAUGROBOTER SSRA C2

DE AT CH

SAUGROBOTER

Bedienungsanleitung

IT CH

ROBOT ASPIRAPOLVERE

Istruzioni per l'uso

FR CH

ASPIRATEUR ROBOT

Mode d'emploi

IAN 452854_2310

CH



DE AT CH

Klappen Sie vor dem Lesen die Seite mit den Abbildungen aus und machen Sie sich anschließend mit allen Funktionen des Gerätes vertraut.

FR CH

Avant de lire le mode d'emploi, ouvrez la page contenant les illustrations et familiarisez-vous ensuite avec toutes les fonctions de l'appareil.

IT CH

Prima di leggere aprire la pagina con le immagini e prendere confidenza con le diverse funzioni dell'apparecchio.

DE/AT/CH	Bedienungsanleitung	Seite	1
FR/CH	Mode d'emploi	Page	33
IT/CH	Istruzioni per l'uso	Pagina	63

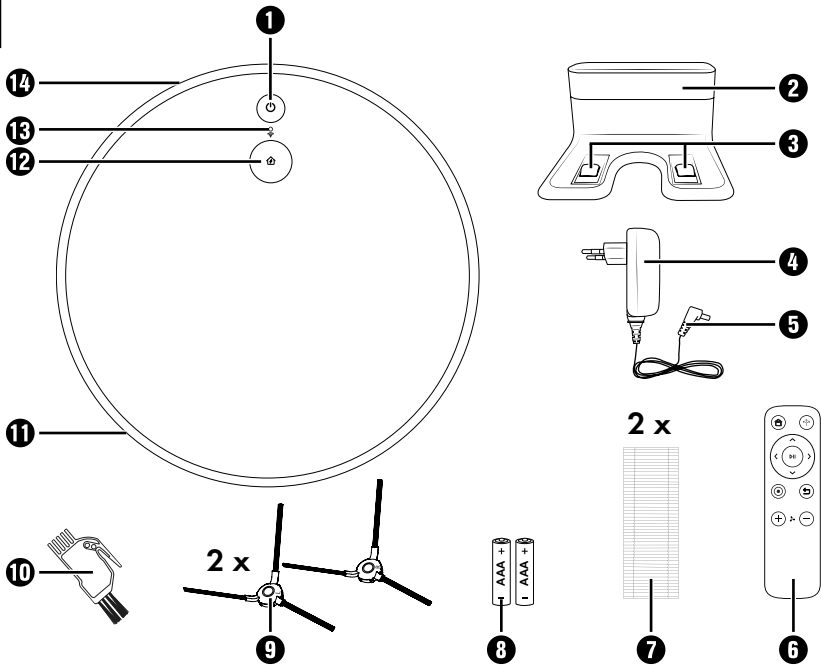
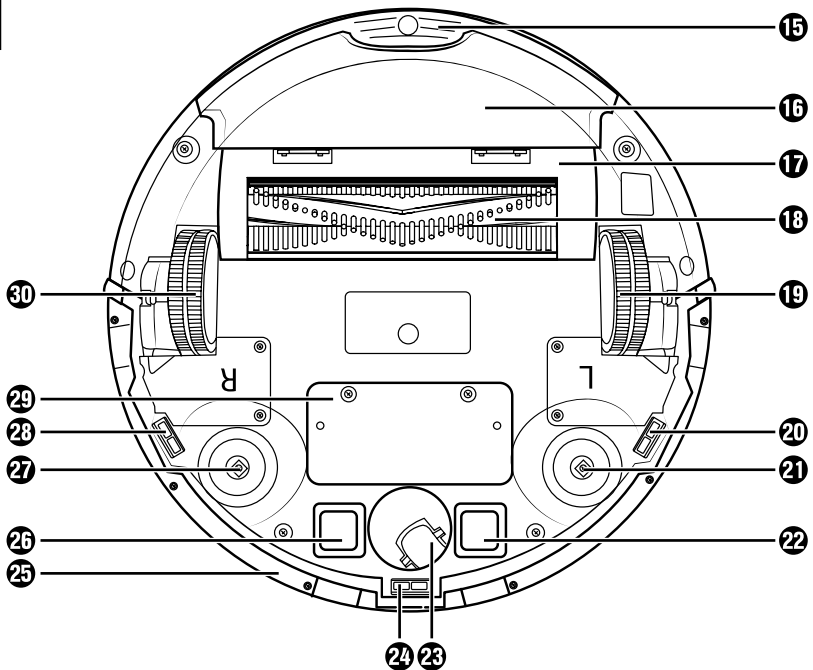
A**B**

Inhaltsverzeichnis

Einleitung	2
Bestimmungsgemäße Verwendung	2
Hinweise zu Warenzeichen	2
Verwendete Warnhinweise und Symbole	2
Sicherheitshinweise	4
Gerätebeschreibung	11
Lieferumfang	12
Inbetriebnahme	12
Batterien einsetzen/auswechseln	12
Seitenbürsten anbringen	12
Gerät ein-/ausschalten und Standby-Modus (ohne App)	12
Gerät aufladen	13
Bedienung und Betrieb	13
Hinweise zum Arbeitsbereich	13
Saugen	14
Saugvorgang pausieren	14
Saugmodus wählen	15
Saugleistung einstellen	17
Steuerung über die LIDL Home App	17
Reinigung	21
Akku auswechseln	23
Lagerung	24
Fehlerbehebung	25
Entsorgung	27
Gerät entsorgen	27
Verpackung entsorgen	27
Batterien entsorgen	27
Technische Daten	28
Vereinfachte EU-Konformitätserklärung	29
Ersatzteilbestellung	29
Garantie der Kompernaß Handels GmbH	30
Service	31
Importeur	31

Einleitung

Wir beglückwünschen Sie zum Kauf Ihres neuen Geräts. Sie haben sich damit für ein hochwertiges Gerät entschieden.



Die Bedienungsanleitung ist Teil dieses Geräts. Sie enthält wichtige Hinweise für Sicherheit, Gebrauch und Entsorgung. Machen Sie sich vor der Benutzung des Geräts mit allen Bedien- und Sicherheitshinweisen vertraut. Benutzen Sie das Gerät nur wie beschrieben und für die angegebenen Einsatzbereiche. Händigen Sie alle Unterlagen bei Weitergabe des Geräts an Dritte mit aus.

Bestimmungsgemäße Verwendung

Dieses Gerät ist zum Aufsaugen von losem, trockenem Schmutz wie zum Beispiel Staub, Fusseln oder Krümeln auf glatten Bodenbelägen und kurzflorigen Teppichen geeignet. Benutzen Sie das Gerät nur im Innenbereich. Das Gerät ist ausschließlich für den privaten und nicht für den gewerblichen Gebrauch bestimmt. Verwenden Sie das Gerät ausschließlich für den vorgesehenen Zweck. Eine andere Verwendung als zuvor beschrieben oder eine Veränderung des Geräts ist nicht zulässig und kann zu Verletzungen und/oder Beschädigungen führen. Für Schäden, deren Ursachen in bestimmungswidrigen Anwendungen liegt, übernimmt der Hersteller keine Haftung.

Hinweise zu Warenzeichen

Das Warenzeichen und der Markenname SilverCrest sind Eigentum der jeweiligen Besitzer.

Android™ ist eine eingetragene Marke von Google Inc.

iOS® ist eine eingetragene Marke von Apple Inc.











Die **Bluetooth®** Wortmarke und das **Bluetooth®** Logo sind eingetragene Warenzeichen der Bluetooth SIG, Inc. (Special Interest Group).

Alle weiteren Namen und Geräte können die Warenzeichen oder eingetragene Warenzeichen ihrer jeweiligen Eigentümer sein.

Verwendete Warnhinweise und Symbole

In der vorliegenden Bedienungsanleitung, auf der Verpackung und dem Gerät werden folgende Warnhinweise und Symbole verwendet (falls zutreffend):

	<p>GEFAHR! Ein Warnhinweis mit diesem Symbol und dem Signalwort „GEFAHR“ kennzeichnet eine unmittelbar bevorstehende Gefährdungssituation, die, wenn sie nicht vermieden wird, den Tod oder eine schwere Verletzung zur Folge hat.</p>
	<p>WARNUNG! Ein Warnhinweis mit diesem Symbol und dem Signalwort „WARNUNG“ kennzeichnet eine mögliche Gefährdungssituation, die, wenn sie nicht vermieden wird, den Tod oder eine schwere Verletzung zur Folge haben könnte.</p>

	<p>VORSICHT! Ein Warnhinweis mit diesem Symbol und dem Signalwort „VORSICHT“ kennzeichnet eine mögliche Gefährdungssituation, die, wenn sie nicht vermieden wird, eine geringfügige oder mäßige Verletzung zur Folge haben könnte.</p>
	<p>ACHTUNG! Ein Warnhinweis mit diesem Symbol und dem Signalwort „ACHTUNG“ kennzeichnet eine mögliche Situation, die, wenn sie nicht vermieden wird, einen Sachschaden zur Folge haben könnte.</p>
	<p>Ein Hinweis kennzeichnet zusätzliche Informationen, die den Umgang mit dem Gerät erleichtern.</p>
	<p>Gleichstrom/-spannung</p>
	<p>Wechselstrom/-spannung</p>
	<p>Schutzklasse II: Schutz durch doppelte oder verstärkte Isolierung zwischen spannungsführenden und berührbaren Teilen</p>
	<p>Gerät nur in Innenräumen verwenden/laden.</p>
	<p>Nicht in Wasser tauchen!</p>
	<p>Abnehmbares Netzteil</p>
	<p>Beschädigte Netzstecker nicht verwenden!</p>
	<p>Bedienungsanleitung beachten</p>

Sicherheitshinweise

GEFAHR!

- ▶ Kontrollieren Sie das Gerät vor der Verwendung auf äußere sichtbare Schäden. Nehmen Sie ein beschädigtes oder heruntergefallenes Gerät nicht in Betrieb.
- ▶ Überprüfen Sie vor jeder Inbetriebnahme die Ladestation, das Netzkabel bzw. den Netzadapter auf etwaige Schäden.
- ▶ Verwenden Sie die Ladestation und den Netzadapter nicht, wenn sie beschädigt sind. Verwenden Sie keine beschädigten Netzstecker.
- ▶ Der Netzadapter und das fest angeschlossene Anschlusskabel dürfen nicht repariert werden. Im Falle eines Defektes muss der komplette Netzadapter gegen einen baugleichen ausgetauscht werden.
- ▶ Lassen Sie beschädigte Netzstecker oder Netzkabel sofort von autorisiertem Fachpersonal, dem Kundenservice oder von einer ähnlich qualifizierten Person austauschen, um Gefährdungen zu vermeiden.
- ▶ Lassen Sie Reparaturen nur von einer Fachwerkstatt durchführen. Öffnen Sie unter keinen Umständen selbst das Gerät. Eingriffe, die nicht durch einen Fachbetrieb vorgenommen wurden, können zu Verletzungen führen.
- ▶ Verwenden Sie zum Laden des Akkus nur den mitgelieferten, abnehmbaren Netzadapter und die Ladestation.
- ▶ Schließen Sie den Netzadapter nur an eine gut erreichbare, ordnungsgemäß installierte Steckdose an. Die örtliche Netzspannung muss den technischen Daten des Netzadapters entsprechen.
- ▶ Ziehen Sie das Netzkabel stets am Stecker aus der Steckdose, ziehen Sie nicht am Netzkabel. Knicken oder quetschen Sie das Netzkabel nicht.

- ▶ Fassen Sie den Netzadapter oder das Gerät nicht mit nassen oder feuchten Händen an.
- ▶ Tauchen Sie das Gerät, die Ladestation oder den Netzadapter niemals in Wasser oder Flüssigkeiten.
- ▶ Verwenden Sie den Netzadapter nicht mit einem Verlängerungskabel, sondern verbinden Sie den Netzadapter direkt mit einer Steckdose.
- ▶  Laden bzw. verwenden Sie dieses Gerät nicht im Freien.
- ▶ Lassen Sie Kinder niemals unbeaufsichtigt mit dem Verpackungsmaterial. Es besteht Erstickungsgefahr.

⚠ WARNUNG!







- ▶ Dieses Gerät kann von Kindern ab 8 Jahren und darüber sowie von Personen mit verringerten physischen, sensorischen oder mentalen Fähigkeiten oder Mangel an Erfahrung und Wissen benutzt werden, wenn sie beaufsichtigt oder bezüglich des sicheren Gebrauchs des Geräts unterwiesen wurden und die daraus resultierenden Gefahren verstehen.
- ▶ Kinder dürfen nicht mit dem Gerät spielen. Reinigung und Benutzer-Wartung dürfen nicht von Kindern ohne Beaufsichtigung durchgeführt werden.
- ▶ Behandeln Sie das Netzkabel vorsichtig, um Schäden zu vermeiden. Verwenden Sie das Netzkabel nicht, um das Gerät oder die Ladestation zu bewegen oder zu ziehen.
- ▶ Lassen Sie das Gerät nicht über das Netzkabel fahren und halten Sie es von Wärmequellen fern.
- ▶ Verwenden Sie das Gerät nicht in einem Zimmer, in dem sich Kinder aufhalten.
- ▶ Informieren Sie beim Betrieb des Gerätes gegebenenfalls andere Leute im Raum, damit niemand auf das Gerät tritt oder darüber stolpert.

- ▶ Lassen Sie Haare, Kleidung und Finger nicht in die Nähe der Öffnungen oder Betriebsteile des Geräts gelangen.
- ▶ Lassen Sie das Gerät keine entflammaren Materialien aufsaugen wie z. B. Benzin oder Toner von einem Drucker oder Fotokopierer.
- ▶ Lassen Sie das Gerät keine brennenden Gegenstände aufsaugen wie z. B. Zigaretten, Streichhölzer, Asche und andere Gegenstände, die einen Brand auslösen können.

⚠ WARNUNG! Verletzungsgefahr durch falschen Umgang mit dem Akku!

- ▶ Erwärmen Sie den Akku nicht über die, in den Umgebungstemperaturen genannte, Maximaltemperatur (siehe Kapitel **Technische Daten**).
- ▶ Öffnen oder verformen Sie niemals den Akku.
- ▶ Werfen Sie den Akku nicht ins offene Feuer.
- ▶ Schließen Sie den Akku nicht kurz.
- ▶ Verwenden Sie das Gerät nicht, wenn der Akku aufgebläht oder verformt ist.
- ▶ Ersetzen Sie den Akku nur durch den gleichen oder einen vom Hersteller empfohlenen gleichwertigen Typ.
- ▶ Entsorgen Sie einen gebrauchten Akku nach Angaben des Herstellers.
- ▶ Benutzen Sie zur Ladung des Akkus nur den mitgelieferten Originalnetzadapter.

⚠️ WARNUNG! Verletzungsgefahr durch falschen Umgang mit Batterien!

- ▶  Lassen Sie niemals zu, dass neue oder gebrauchte Batterien in die Hände von Kindern gelangen.
- ▶ Achten Sie darauf, dass niemand Batterien verschluckt. Es besteht die Gefahr chemischer Verbrennungen.
- ▶ Nehmen Sie sofort medizinische Hilfe in Anspruch, wenn Sie oder eine andere Person eine Batterie verschluckt oder eingeführt hat.
- ▶ Verwenden Sie ausschließlich den angegebenen Batterietyp. Es besteht Explosionsgefahr, wenn der falsche Batterietyp verwendet wird.
- ▶  Laden Sie nicht-wiederaufladbare Batterien niemals wieder auf.
- ▶ Entfernen Sie wiederaufladbare Batterien aus dem Gerät, bevor diese geladen werden.
- ▶  Werfen Sie Batterien niemals in Feuer oder Wasser.
- ▶ Entsorgen Sie Batterien niemals im Feuer oder in einem heißen Ofen. Es besteht Explosionsgefahr.
- ▶ Setzen Sie Batterien keinen hohen Temperaturen und direkter Sonneneinstrahlung aus.
- ▶  Öffnen oder verformen Sie niemals Batterien. Es besteht Explosionsgefahr.
- ▶  Schließen Sie die Anschlussklemmen nicht kurz.
- ▶ Entfernen Sie leere Batterien aus dem Gerät und entsorgen Sie sie sicher.
- ▶  Verwenden Sie keine unterschiedlichen Batterietypen oder neue und gebrauchte Batterien zusammen.
- ▶  Setzen Sie Batterien keinen hohen Temperaturen und direkter Sonneneinstrahlung aus. Es besteht Explosionsgefahr und die Gefahr der Freisetzung von brennbaren Flüssigkeiten oder Gasen.

- ▶ Setzen Sie Batterien nicht extrem niedrigem Luftdruck aus. Es besteht Explosionsgefahr und die Gefahr der Freisetzung von brennbaren Flüssigkeiten oder Gasen.
- ▶ Entnehmen Sie die Batterien, wenn Sie das Gerät längere Zeit nicht verwenden.
- ▶ Überprüfen Sie regelmäßig die Batterien. Auslaufende Batterien können zu Verletzungen führen und Beschädigungen am Gerät verursachen.
- ▶ Verwenden Sie bei ausgelaufenen Batterien Schutzhandschuhe! Reinigen Sie die Batterie- und Gerätekontakte sowie das Batteriefach mit einem trockenen Tuch. Vermeiden Sie den Kontakt von Haut und Schleimhäuten insbesondere Ihrer Augen mit den Chemikalien. Spülen Sie bei Kontakt die Chemikalien mit viel Wasser ab und nehmen sofort medizinische Hilfe in Anspruch. Entfernen Sie leere Batterien aus dem Gerät und entsorgen Sie sie nach Angaben des Herstellers.
- ▶  Setzen Sie Batterien immer mit der richtigen Polarität in das Gerät ein. Wie Sie die Batterien in das Gerät einsetzen und wieder herausnehmen erfahren Sie im Kapitel **Batterien einsetzen/auswechseln**.
- ▶ Verwenden Sie das Gerät nicht und halten Sie es von Kindern fern, wenn sich das Batteriefach nicht mehr sicher verschließen lässt.
- ▶ Entnehmen Sie die Batterien, wenn Sie das Gerät längere Zeit nicht verwenden.
- ▶ Überprüfen Sie regelmäßig die Batterien. Auslaufende Batterien können zu Verletzungen führen und Beschädigungen am Gerät verursachen.

- ▶ Verwenden Sie bei ausgelaufenen Batterien Schutzhandschuhe! Reinigen Sie die Batterie- und Gerätekontakte sowie das Batteriefach mit einem trockenen Tuch. Vermeiden Sie den Kontakt von Haut und Schleimhäuten insbesondere Ihrer Augen mit den Chemikalien. Spülen Sie bei Kontakt die Chemikalien mit viel Wasser ab und nehmen sofort medizinische Hilfe in Anspruch.

⚠ **ACHTUNG!**

- ▶ Verwenden Sie ausschließlich den angegebenen Batterie- und Akkutyp.
- ▶ Setzen Sie Batterien gemäß der Polaritätskennzeichnung (+) und (-) in die Fernbedienung ein.
- ▶ Schließen Sie Akkus gemäß der Polaritätskennzeichnung (+) und (-) an das Gerät an.
- ▶ Entfernen Sie leere Batterien/Akkus umgehend aus dem Gerät.
- ▶ Verwenden Sie nur Zubehörteile, die vom Hersteller empfohlen werden.
- ▶ Überprüfen und reinigen Sie die Filter und den Staubbehälter regelmäßig, um die Lebensdauer Ihres Geräts zu verlängern.
- ▶ Verwenden Sie das Gerät nie ohne Filter, um den Motor nicht zu beschädigen.
- ▶ Schalten Sie das Gerät vor jedem Transport aus.
- ▶ Laden Sie das Gerät mindestens einmal pro Monat vollständig auf, um eine Tiefentladung und somit eine Schädigung des Akkus zu verhindern.
- ▶ Decken oder kleben Sie die Sensoren des Geräts nicht ab. Andernfalls kann das Gerät nicht mehr navigieren.
- ▶ Reinigen Sie die Sensoren regelmäßig. Wenn die Sensoren verunreinigt sind, besteht die Gefahr, dass das Gerät an Treppen oder Absätzen herunterfällt.

- ▶ Betreiben Sie das Gerät nur dann mit der Fernbedienung, wenn es in Sichtweite ist.
- ▶ Verwenden Sie das Gerät nicht bei Temperaturen über +40 °C oder unter +10 °C.
- ▶ Verwenden Sie das Gerät nur in geschlossenen Räumen und setzen Sie das Gerät niemals Tropf- oder Spritzwasser aus.
- ▶ Verwenden Sie das Gerät nicht auf nassen oder feuchten Böden.
- ▶ Verwenden Sie das Gerät nicht in der Nähe von offenem Feuer.
- ▶ Entfernen Sie Hindernisse vor der Verwendung, zum Beispiel Stromkabel, Spielzeug und andere Gegenstände.
- ▶ Falten Sie Teppichkanten unter den Teppich.
- ▶ Lassen Sie Gardinen und Tischdecken nicht auf den Boden hängen.
- ▶ Testen Sie das Gerät in Bereichen mit Treppen. So können Sie feststellen, ob das Gerät die Kante des Absturzbereichs erkennen kann.
- ▶ Stellen Sie sich nicht in den Arbeitsbereich des Gerätes. Diese Bereiche kann das Gerät sonst nicht reinigen.
- ▶ Lassen Sie das Gerät keine Materialien aufsaugen, die das Gerät verstopfen könnten wie z. B. Steine, Papierabfall etc.
- ▶ Benutzen Sie das Gerät nicht, wenn die Ansaugöffnung blockiert ist.
- ▶ Beseitigen Sie Staub, Haare, Watte etc., damit die Luft in der Ansaugöffnung reibungslos strömt. Stellen Sie vor der Verwendung sicher, dass der Staubbehälter und die Filter ordnungsgemäß installiert sind.
- ▶ Überprüfen Sie die zu reinigende Fläche vor jeder Inbetriebnahme des Geräts und beachten Sie die hier aufgeführten Sicherheitshinweise.



- ▶ Das Produkt ist mit einem Lithium-Ionen-Akku ausgerüstet bzw. liegt dem Produkt bei. Werfen Sie den Akku nicht ins Feuer und setzen Sie ihn nicht hohen Temperaturen aus. Es besteht Explosionsgefahr!
- ▶ Benutzen Sie den Netzadapter nicht für ein anderes Produkt und versuchen Sie nicht, dieses Gerät mit einem anderen Netzadapter aufzuladen. Verwenden Sie nur den mit diesem Gerät gelieferten Netzadapter (Modell SA12BH-190060V) und die Ladestation (Modell SSRA C2).
- ▶ Lagern Sie das Gerät niemals im entladenen Zustand. Das längere Lagern im entladenen Zustand kann zu einer dauerhaften Beschädigung des Akkus führen. Wenn das Gerät längere Zeit gelagert wird, muss regelmäßig der Ladezustand des Akkus kontrolliert werden. Der optimale Ladezustand liegt zwischen 50 - 80%.

Gerätebeschreibung

(Abbildungen siehe Ausklappseite)

Abbildung A

- 1 Taste Ein/Aus 
- 2 Ladestation
- 3 Ladekontakte
- 4 Netzadapter
- 5 Hohlstecker
- 6 Fernbedienung
- 7 EPA-Filter
- 8 Batterien Typ AAA
- 9 Seitenbürsten
- 10 Reinigungsbürste
- 11 Lüftungsöffnung
- 12 Taste Home 
- 13 LED WLAN 
- 14 Infrarot-Empfänger

Abbildung B

- 15 Entriegelungstaste Staubbehälter
- 16 Staubbehälter
- 17 Bürstenrollenabdeckung
- 18 Bürstenrolle
- 19 Rad links
- 20 Sensor links
- 21 Seitenbürstenhalterung links
- 22 Ladekontakt links
- 23 Rad vorne
- 24 Sensor vorne
- 25 Kollisionsschutz (umlaufend)
- 26 Ladekontakt rechts
- 27 Seitenbürstenhalterung rechts
- 28 Sensor rechts
- 29 Akkufachabdeckung
- 30 Rad rechts

Lieferumfang

Überprüfen Sie unmittelbar nach dem Auspacken den Lieferumfang auf Vollständigkeit sowie den einwandfreien Zustand des Geräts.

- 1 Saugroboter
- 1 Ladestation
- 4 Seitenbürsten (2 Ersatzbürsten)
- 2 EPA-Filter (1 Ersatzfilter)
- 1 Fernbedienung
- 1 Netzadapter
- 1 Reinigungsbürste
- 2 Batterien Typ AAA
- 1 Bedienungsanleitung

① Hinweis

- ▶ Prüfen Sie die Lieferung auf Vollständigkeit und auf sichtbare Schäden. Bei einer unvollständigen Lieferung oder Schäden infolge mangelhafter Verpackung oder durch Transport wenden Sie sich an die Service-Hotline (siehe Kapitel **Service**).
- ▶ Entfernen Sie sämtliches Verpackungsmaterial und alle Schutzfolien vom Gerät und von allen Zubehörteilen.

Inbetriebnahme

Batterien einsetzen/ auswechseln

- 1) Entfernen Sie die Batteriefachabdeckung auf der Rückseite der Fernbedienung **6**.
- 2) Legen Sie zwei Batterien **8** vom Typ AAA in das Batteriefach ein bzw. ersetzen Sie die leeren Batterien durch neue. Verwenden Sie ausschließlich Batterien **8** des angegebenen Typs (siehe Kapitel **Technische Daten**). Achten Sie dabei auf die richtige Polarität. Diese wird im Batteriefach angezeigt.
- 3) Bringen Sie die Batteriefachabdeckung wieder an der Fernbedienung **6** an.

① Hinweis

- ▶ Entfernen Sie die Batterien **8** aus der Fernbedienung **6**, wenn Sie diese längere Zeit nicht verwenden.

Seitenbürsten anbringen

- ◆ Montieren Sie die Seitenbürsten **9** entsprechend deren Beschriftungen **L** (links) und **R** (rechts) in den Halterungen **21/27** links und rechts an der Unterseite des Gerätes.
- ◆ Drücken Sie die Seitenbürsten **9** fest in die Halterungen **21/27**.

Gerät ein-/ausschalten und Standby-Modus (ohne App)

- 1) Drücken Sie für ca. 3 Sekunden die Taste Ein/Aus **1** am Gerät, um das Gerät in den Standby-Modus zu schalten. Ein Signalton ertönt und die Taste Ein/Aus **1** blinkt blau.
- 2) Drücken Sie kurz die Taste Ein/Aus **1** am Gerät oder die Taste Start/Pause **2** auf der Fernbedienung **6**, um den Saugmodus **Auto** zu starten. Ein Signalton ertönt und die Tasten Ein/Aus **1** und Home **12** leuchten blau.
- 3) Drücken Sie kurz die Taste Start/Pause **2** auf der Fernbedienung **6**, um das Gerät in den Standby-Modus zu schalten, bevor Sie es ausschalten.
- 4) Drücken Sie für ca. 5 Sekunden die Taste Ein/Aus **1** am Gerät, wenn Sie es ganz ausschalten möchten. Ein langer Signalton ertönt und die Taste Ein/Aus **1** erlischt.

① Hinweis

- ▶ Das Gerät saugt nach dem Einschalten am Gerät standardmäßig im Saugmodus **Auto**.
- ▶ Schalten Sie das Gerät nach dem Beenden des Saugvorgangs nicht aus. Lassen Sie es in der Ladestation **2**, damit es für den nächsten Saugvorgang aufgeladen wird.

Gerät aufladen

⚠ ACHTUNG!

- Vermeiden Sie, dass die Ladestation ② direkter Sonneneinstrahlung ausgesetzt ist.
- Platzieren Sie die Ladestation ② nicht in der Nähe von Treppen.

ℹ Hinweis

- Laden Sie das Gerät vor der ersten Benutzung vollständig auf.
- Platzieren Sie im Bereich 1 m von der linken/rechten Seite sowie 2 m vor der Ladestation ② keine Gegenstände.
- Im Bereich der Ladestation ② dürfen sich 15 cm über dem Boden keine Spiegel oder andere stark reflektierenden Gegenstände befinden. Decken Sie diese bei Bedarf ab.
- Verändern Sie die Position der Ladestation ② möglichst selten.
- Die Taste Ein/Aus ⏻ ① und die Taste Home 🏠 ⑫ am Gerät leuchten grün, sobald das Gerät aufgeladen ist.

- ◆ Stellen Sie die Ladestation ② flach gegen eine Wand und schließen Sie den Netzadapter ④ an eine Steckdose an. Stecken Sie den Hohlstecker ⑤ des Netzadapters ④ in den Anschluss an der Rückseite der Ladestation ②. Die Betriebs-LED der Ladestation ② leuchtet blau.

- ◆ Drücken Sie die Taste Home 🏠 ⑫ am Gerät oder die Taste Home 🏠 auf der Fernbedienung ⑥ oder wählen Sie im Hauptmenü der App den Modus **Home App**, um das Gerät zum Aufladen in die Ladestation ② fahren zu lassen. Die Taste Ein/Aus ⏻ ① und die Taste Home 🏠 ⑫ am Gerät blinken langsam grün, sobald es geladen wird.

Bedienung und Betrieb

Hinweise zum Arbeitsbereich

Aufgrund der Komplexität der häuslichen Umgebung lässt das Gerät beim Saugen möglicherweise einige Bereiche aus. Für ein besseres Saugergebnis empfehlen wir, das Gerät täglich zu verwenden. Beachten Sie vor dem Betrieb des Gerätes folgende Hinweise (siehe auch Abb. 1):









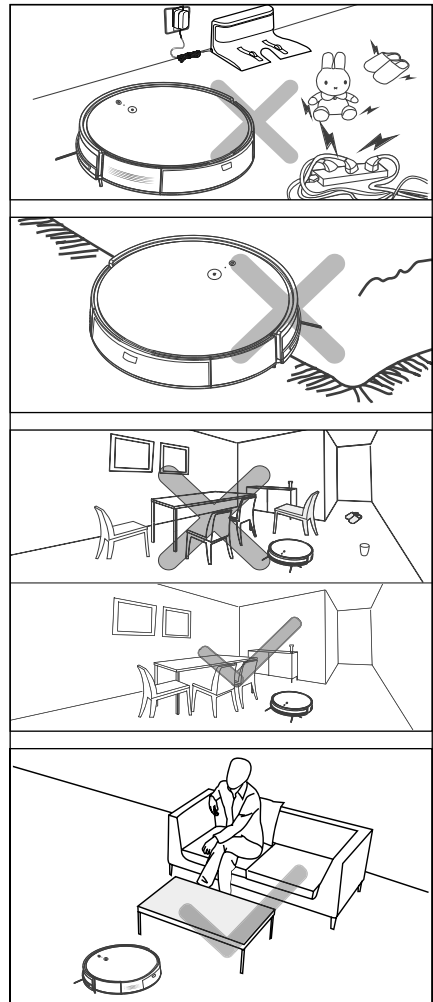

Abb. 1



- ◆ Entfernen Sie Hindernisse vor der Verwendung, zum Beispiel Stromkabel, Spielzeug und andere Gegenstände.
- ◆ Falten Sie Teppichkanten unter den Teppich. Lassen Sie Gardinen und Tischdecken nicht auf den Boden hängen.
- ◆ Versuchen Sie, Möbel so aufzustellen, dass sie kein Hindernis für das Gerät sind.
- ◆ Stellen Sie sich nicht in den Arbeitsbereich des Gerätes. Diese Bereiche kann das Gerät sonst nicht reinigen.
- ◆ Testen Sie das Gerät in Bereichen mit Treppen. So können Sie feststellen, ob es die Kante des Absturzbereichs erkennen kann.

Saugen

- ◆ Drücken Sie im Standby-Modus kurz die Taste Ein/Aus  **1** am Gerät oder die Taste Start/Pause  auf der Fernbedienung **6** oder wählen Sie im Hauptmenü der App den Saugmodus **Auto** (siehe Kapitel **Steuerung über die LIDL Home App**). Ein Signalton ertönt und die Tasten Ein/Aus  **1** und Home  **12** am Gerät leuchten blau auf.
- ◆ Das Gerät beginnt im Saugmodus **Auto** zu saugen.

Saugvorgang pausieren

- ◆ Drücken Sie im Betrieb kurz die Taste Start/Pause  auf der Fernbedienung **6** oder wählen Sie im Hauptmenü der App **Standby** (siehe Kapitel **Steuerung über die LIDL Home App**), um den Saugvorgang zu unterbrechen. Ein Signalton ertönt und die Taste Ein/Aus  **1** blinkt blau und die Taste Home  **12** erlischt. Das Gerät befindet sich im Standby-Modus.
- ◆ Während sich das Gerät im Standby-Modus befindet, können Sie mit den Richtungstasten  auf der Fernbedienung **6** seine Bewegungen nach links/rechts/vorne/hinten steuern.

- ◆ Drücken Sie im Standby-Modus kurz die Taste Ein/Aus  **1** am Gerät oder die Taste Start/Pause  auf der Fernbedienung **6** oder wählen Sie im Hauptmenü der App den Saugmodus **Auto** (siehe Kapitel **Steuerung über die LIDL Home App**), damit das Gerät den Saugvorgang fortsetzt. Sie können über die Fernbedienung **6** oder die App auch einen anderen Saugmodus auswählen (siehe Kapitel **Saugmodus wählen/Steuerung über die LIDL Home App**).

Hinweis

- ▶ Nach drei Minuten im Standby-Modus, wird das Gerät automatisch in den Schlaf-Modus versetzt. Die Tasten Ein/Aus  **1** und Home  **12** (und die LED WLAN  **13**) bei Steuerung über die App) am Gerät erlöschen.
- ◆ Wenn sich das Gerät im Schlaf-Modus befindet, drücken Sie kurz die Taste Ein/Aus  **1** am Gerät oder die Taste Start/Pause  auf der Fernbedienung **6** oder wählen Sie im Hauptmenü der App **Standby** (siehe Kapitel **Steuerung über die LIDL Home App**), um das Gerät wieder in den Standby-Modus zu schalten. Sie können das Gerät über die App auch direkt wieder starten, indem Sie einen Saugmodus auswählen.

Hinweis

- ▶ Wenn das Gerät den Saugvorgang nach einer Pause fortsetzt, plant es den Bereich neu und saugt möglicherweise den bereits gesaugten Bereich erneut.
- ▶ Wenn Sie im Besitz von zwei Saugrobotern sind, kann es vorkommen, dass Sie beide Geräte gleichzeitig mit einer Fernbedienung bedienen können.

Saugmodus wählen

- ◆ Um ein besseres Saugergebnis zu erzielen, verfügt das Gerät über verschiedene Saugmodi. Sie können einen Saugmodus durch Drücken der entsprechenden Taste auf der Fernbedienung **6** oder im Hauptmenü der App wählen (siehe Kapitel **Steuerung über die LIDL Home App**).
- ◆ Stellen Sie vor der Auswahl eines der nachstehenden Saugmodi sicher, dass das Gerät eingeschaltet ist. Wenn sich das Gerät im Schlaf-Modus befindet, drücken Sie kurz die Taste Ein/Aus **1** am Gerät oder die Taste Start/Pause **6** auf der Fernbedienung **6** oder wählen Sie im Hauptmenü der App den Saugmodus **Auto** (siehe Kapitel **Steuerung über die LIDL Home App**), um das Gerät wieder in den Standby-Modus zu schalten.

Auto



Abb. 2

In diesem Saugmodus fährt das Gerät einen Kurs in parallelen, überlappenden Bahnen. Zur Orientierung und Raumbemessung werden davor die Raumränder gesaugt. Der Saugvorgang wird in diesem Saugmodus auch aufgezeichnet.

- ◆ Drücken Sie kurz die Taste Ein/Aus **1** am Gerät oder die Taste Start/Pause **6** auf der Fernbedienung **6** oder wählen Sie im Hauptmenü der App den Saugmodus **Auto** (siehe Kapitel **Steuerung über die LIDL Home App**), um diesen Saugmodus zu starten.

Classic

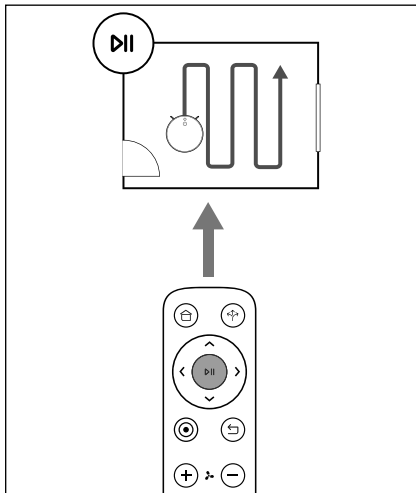

Abb. 3

In diesem Saugmodus fährt das Gerät einen zufälligen Kurs. Der Saugvorgang wird in diesem Saugmodus auch aufgezeichnet.

- ◆ Drücken Sie die Taste **Classic** auf der Fernbedienung **6** oder wählen Sie im Hauptmenü der App den Saugmodus **Classic** (siehe Kapitel **Steuerung über die LIDL Home App**), um diesen Saugmodus zu starten.

Spot

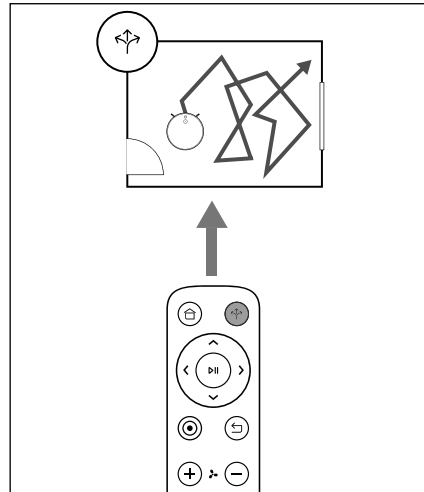

Abb. 4

Dieser Saugmodus ist für einen Bereich mit hoher Schmutz- oder Staubkonzentration geeignet. Im Saugmodus **Spot** konzentriert sich das Gerät auf einen zu säubernden Bereich und saugt diesen spiralförmig.

- ◆ Drücken Sie die Taste **Spot** auf der Fernbedienung **6** oder wählen Sie im Hauptmenü der App den Saugmodus **Spot** (siehe Kapitel **Steuerung über die LIDL Home App**), um diesen Saugmodus zu starten.

Ecke

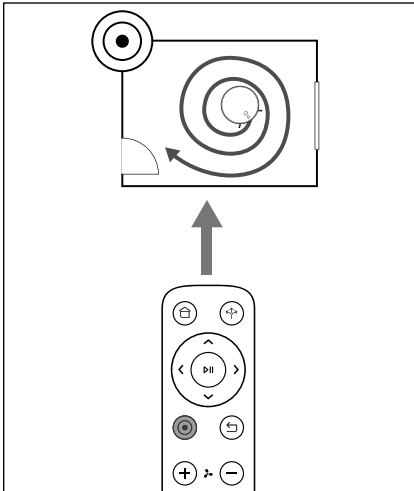

Abb. 5

Dieser Saugmodus ist für das Reinigen der Ecken und Kanten eines Raums geeignet. Im Saugmodus **Ecke** fährt das Gerät einen Kurs entlang der Raumränder.

- ◆ Drücken Sie die Taste **Ecke** auf der Fernbedienung **6** oder wählen Sie im Hauptmenü der App den Saugmodus **Ecke** (siehe Kapitel **Steuerung über die LIDL Home App**), um diesen Saugmodus zu starten.

Manuell

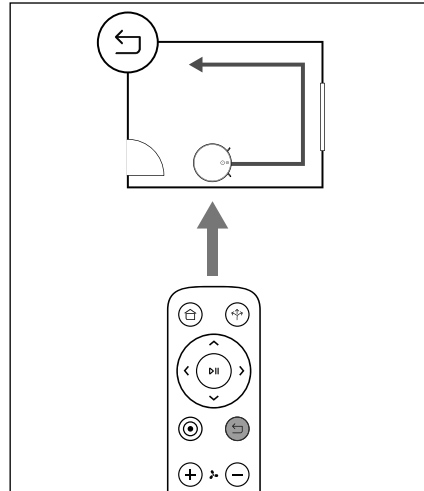
- ◆ Im Standby-Modus können Sie die Bewegungen des Gerätes über die Richtungstasten $\langle \hat{\diamond} \rangle$ auf der Fernbedienung **6** nach links/rechts/vorne/hinten steuern.
- ◆ Alternativ wählen Sie im Hauptmenü der App den Saugmodus **Manuell** und steuern Sie das Gerät über die Richtungstasten in der App (siehe Kapitel **Steuerung über die LIDL Home App**).

Home



Abb. 6

Verwenden Sie diesen Modus, damit das Gerät zum Aufladen zur Ladestation **2** zurückkehrt.

- ◆ Drücken Sie die Taste **Home** **12** am Gerät oder die Taste **Home** auf der Fernbedienung **6** oder wählen Sie im Hauptmenü der App den Modus **Home** (siehe Kapitel **Steuerung über die LIDL Home App**), damit das Gerät zur Ladestation **2** zurückkehrt.

i Hinweis

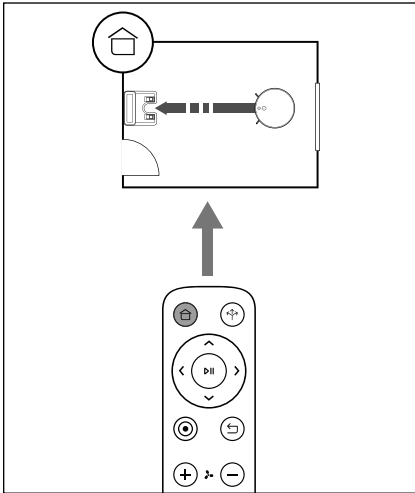
- ▶ Das Gerät kehrt automatisch zur Ladestation **2** zurück, wenn der Akkustand zu niedrig ist.

Saugleistung einstellen

i Hinweis

- ▶ Die Saugleistung des Gerätes umfasst drei Stufen, die sich hinsichtlich Saugkraft, Lautstärke und Energieverbrauch voneinander unterscheiden.
- ▶ Das Gerät saugt nach dem Einschalten standardmäßig mit der mittleren Saugleistung **Standard**.
- ▶ Mit der niedrigsten Saugleistung **Eco** ist bei voller Akkuladung eine Betriebszeit bis zu 150 Minuten möglich.

Sie können die Saugleistung des Gerätes über die Fernbedienung **6** oder in der App einstellen (siehe Kapitel **Steuerung über die LIDL Home App**):

- ◆ Drücken Sie auf der Fernbedienung **6** die Taste Plus **+** oder Minus **-**, um die Saugleistung einzustellen.
- ◆ Wählen Sie im Hauptmenü der App unter **Einstellungen** den Menüpunkt **Saugleistung**. Dort können Sie die Saugleistung mit **Eco**, **Standard** oder **Max** einstellen.

Steuerung über die LIDL Home App

Systemvoraussetzungen

- Smartphone/Tablet mit mindestens WLAN 802.11 b/g
- 2,4 GHz WLAN
- Android 6.0 oder höher
- iOS 11.0 oder höher





Scannen Sie den QR-Code mit Ihrem Smartphone/Tablet oder suchen Sie im App Store/Play Store nach der App **LIDL Home** und installieren Sie die App.

- ◆ Stellen Sie sicher, dass das Gerät eingeschaltet ist und dass auf Ihrem Smartphone/Tablet WLAN und **Bluetooth®** eingeschaltet sind.
- ◆ Drücken Sie für ca. 5 Sekunden die Taste Home  **12**, um das Gerät in den WLAN-Modus zu schalten. Ein Signalton ertönt und die LED WLAN  **13** des Gerätes blinkt.
- ◆ Starten Sie die App **LIDL Home** und folgen Sie den Anweisungen in der App, um das Gerät mit der App zu verbinden.
- ◆ Nach erfolgreicher Verbindung mit der App öffnet sich das Hauptmenü des Gerätes. Das Gerät ist auch in der Übersicht **Alle Geräte** verfügbar. Wählen Sie das Gerät aus, um in das Hauptmenü zu gelangen.



i Hinweis

- ▶ In der App lautet der Gerätenamen standardmäßig **Saugroboter SSRA C2**. Im Hauptmenü können Sie diesen Namen über das Stiftsymbol  oben rechts ändern (z. B. bei der Verwendung mehrerer Saugroboter).
- ▶ Die LED WLAN  **13** des Gerätes leuchtet, wenn es über WLAN mit der App verbunden ist.
- ◆ Im Hauptmenü können Sie einen Saugmodus auswählen, mit **Standby** einen Saugvorgang unterbrechen oder mit **Home** das Gerät zur Ladestation zurückkehren lassen.



- ◆ In der Statusleiste am unteren Rand des Hauptmenüs sehen Sie den aktuellen Status des Gerätes, wie z. B. den Saugmodus, Laden oder Standby, die aktuelle Saugdauer, den Akkustand und die bereits gesaugte Fläche in Quadratmetern.

Standby	0 min	46 %	0 m ²
Status	Dauer	Akku	Fläche

- ◆ Im Saugmodus **Manuell** können Sie das Gerät über die Pfeiltasten manuell steuern.



- ◆ Unter **Einstellungen** können Sie nach dem **Roboter suchen**, wodurch es sich durch ein akustisches Signal bemerkbar macht. Sie können einen **Zeitplan** für den Saugvorgang erstellen, die **Saugleistung** einstellen, den Zustand der Bürsten und des Filters kontrollieren und diese nach der Reinigung bzw. nach dem Auswechseln zurücksetzen sowie alle Bürsten und den Filter zurücksetzen.

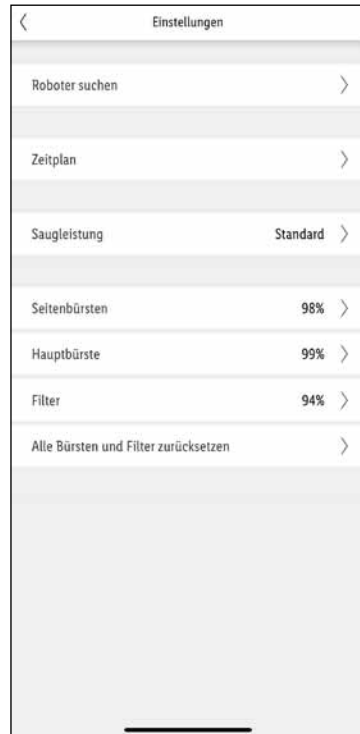

- ◆ Unter **Aufzeichnungen** sehen Sie bereits aufgezeichnete Saugvorgänge. Diese können Sie auch wieder löschen.

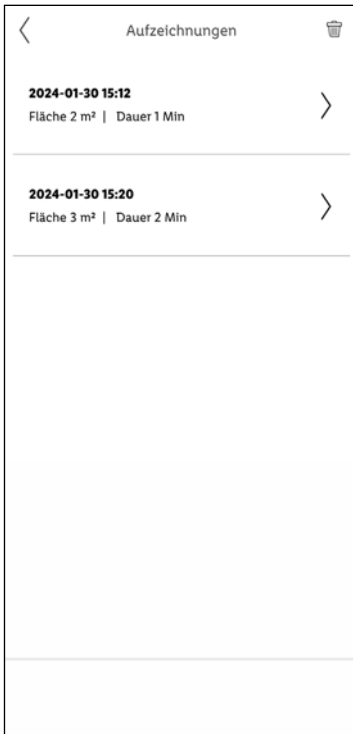

- ◆ Für jeden aufgezeichneten Saugvorgang ist auch eine grafische Detailansicht verfügbar.



Gerät entfernen und auf Werkseinstellung zurücksetzen

- ◆ Öffnen Sie die **LIDL Home** App und wählen Sie den Reiter **Zuhause**. Wählen Sie das Gerät aus und gehen Sie rechts oben auf das Stiftsymbol . Gehen Sie auf **Gerät entfernen** und anschließend auf **Trennen und Daten löschen**. Mit **Bestätigen** ist das Gerät auf Werkseinstellung zurückgesetzt und Ihre Daten sind vollständig gelöscht.

Hinweis

- ▶ Die Aufzeichnung eines Saugvorgangs ist nur in den Saugmodi **Auto** und **Classic** möglich. Beim Betrieb in den Saugmodi **Auto** und **Classic** wird automatisch eine Aufzeichnung gestartet.

Datenschutzbestimmungen

Die vollständige Datenschutzrichtlinie ist in der App in **Mein Bereich** unter **Datenschutzbestimmungen** abrufbar.

Reinigung

⚠ GEFAHR!

- Ziehen Sie vor jeder Reinigung den Netzadapter **4** aus der Steckdose. Es besteht die Gefahr eines elektrischen Schlages!

⚠ ACHTUNG!

- Benutzen Sie keine aggressiven, chemischen oder scheuernden Reinigungsmittel. Diese greifen die Oberfläche des Gerätes an.
- Stellen Sie sicher, dass bei der Reinigung keine Feuchtigkeit in das Gerät eindringt, um eine irreparable Beschädigung des Gerätes zu vermeiden.

i Hinweis

- Schalten Sie das Gerät aus, bevor Sie es reinigen.

Geräteteil	Reinigungsintervalle
Staubbehälter 15	Wöchentlich, Entleeren nach jedem Saugvorgang
EPA-Filter 7	Wöchentlich, 2 x wöchentlich bei starker Verschmutzung
Seitenbürsten 9	Alle 2 Wochen
Bürstenrolle 18	Wöchentlich, 2 x wöchentlich bei starker Verschmutzung
Sensoren 20/24/28	Alle 2 Wochen
Ladekontakte 3/22/26	Alle 2 Wochen
Räder 19/23/30	Alle 2 Wochen

Gerät reinigen

- ◆ Reinigen Sie das Gehäuse des Gerätes mit einem leicht angefeuchteten Tuch. Bei hartnäckigen Verschmutzungen geben Sie ein mildes Reinigungsmittel auf das Tuch.

- ◆ Entfernen Sie mit der Reinigungsbürste **10** Haare und Schmutz von den Rädern **19/23/30**.
- ◆ Reinigen Sie die Sensoren **20/24/28** und die Ladekontakte **22/26** an der Unterseite des Gerätes und mit einem weichen, trockenen Tuch.

Staubbehälter und Filter reinigen

⚠ ACHTUNG!

- Spülen Sie den EPA-Filter **7** nicht mit Wasser aus. Der EPA-Filter **7** kann dadurch beschädigt werden.
- 1) Drücken Sie die Entriegelungstaste **15** des Staubbehälters **15** und ziehen Sie ihn aus dem Gerät (siehe Abb. 7).



Abb. 7

- 2) Drücken Sie die Entriegelungstaste **15** des Staubbehälters **15** und klappen Sie ihn auf (siehe Abb. 8).

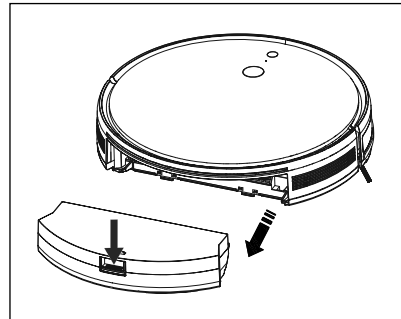

Abb. 8

- 3) Entleeren Sie den Inhalt des Staubbehälters **16** in einen Abfallbehälter (siehe Abb. 9).

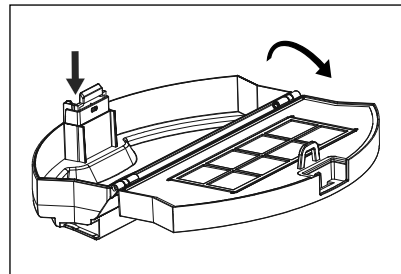

Abb. 9

- 4) Fassen Sie die Lasche am Siebfilter und klappen Sie das Fach des EPA-Filters **7** auf. Nehmen Sie den EPA-Filter **7** aus dem Fach (siehe Abb. 10).

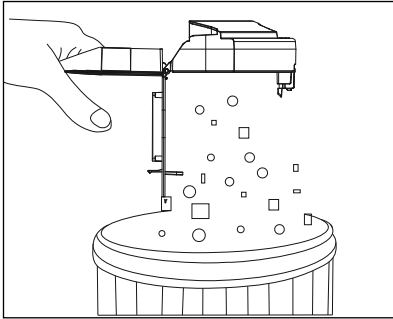

Abb. 10

- 5) Säubern Sie den Siebfilter mit der Reinigungsbürste **10** (siehe Abb. 11).

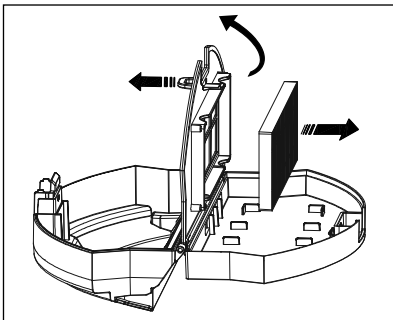

Abb. 11

- 6) Reinigen Sie den Staubbehälter **16** und den Siebfilter mit kaltem oder lauwarmem Wasser (siehe Abb. 12). Lassen Sie den Staubbehälter **16** und den Siebfilter vollständig an der Luft trocknen, bevor Sie den Staubbehälter **16** wieder in das Gerät einsetzen.

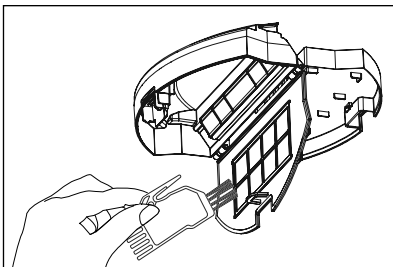

Abb. 12

- 7) Klopfen Sie den EPA-Filter **7** leicht in einem Abfallbehälter aus oder saugen Sie ihn vorsichtig mit einem Handstaubsauger ab.
8) Legen Sie den EPA-Filter **7** wieder in das Fach und klappen Sie den Staubbehälter **16** zu (siehe Abb. 13).

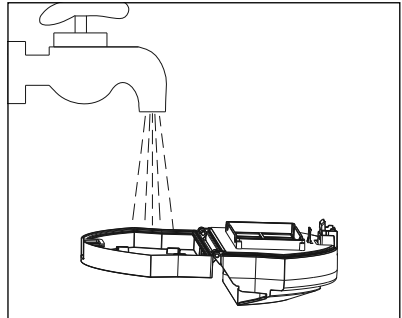

Abb. 13

- 9) Schieben Sie den Staubbehälter **16** in das Gerät, bis er hörbar einrastet.

i Hinweis

- Wir empfehlen den EPA-Filter **7** alle 6 Monate oder nach ca. 150 Betriebsstunden auszutauschen.

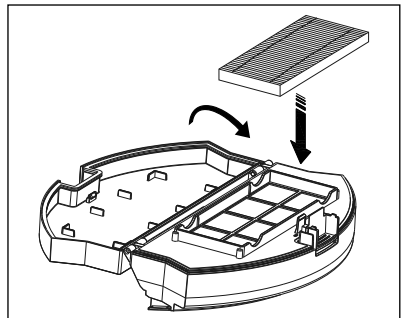
Bürsten reinigen

! ACHTUNG!

- ▶ Benutzen Sie das Gerät nur mit ordnungsgemäß montierten Seitenbürsten 9 und Bürstenrolle 18.

i Hinweis

- ▶ Reinigen Sie die Bürstenrolle 18 und die Seitenbürsten 9 regelmäßig, um einen ordnungsgemäßen Betrieb des Gerätes zu gewährleisten und Ausfälle zu vermeiden.
- ◆ Drücken Sie auf die beiden Entriegelungstasten der Bürstenrollenabdeckung 17, um diese zu lösen. Nehmen Sie die Bürstenrollenabdeckung 17 vom Gerät ab (siehe Abb. 14).



Abb. 14

- ◆ Fassen Sie die Bürstenrolle 18 an der rechten Seite und nehmen Sie sie aus dem Gerät (siehe Abb. 15). Entfernen Sie Haare und Schmutz mit der Reinigungsbürste 10.

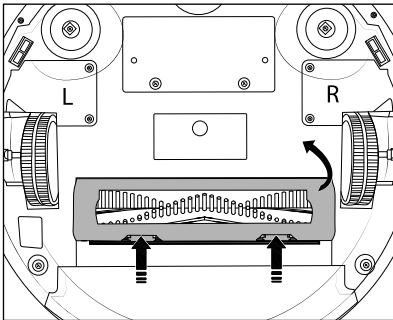

Abb. 15

- ◆ Ziehen Sie mit ein wenig Kraft die Seitenbürsten 9 aus den Halterungen 21/27 und entfernen Sie Haare und Schmutz mit der Reinigungsbürste 10.

i Hinweis

- ▶ Achten Sie beim Einsetzen der Seitenbürsten auf deren Beschriftung L (links) und R (rechts).

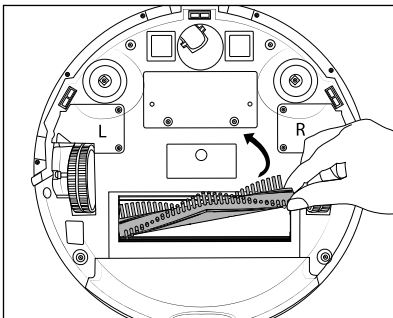
Ladestation reinigen

- ◆ Reinigen Sie die Oberfläche der Ladestation 2 mit einem leicht angefeuchteten Tuch.
- ◆ Reinigen Sie die Ladekontakte 3 mit einem weichen, trockenen Tuch.

Akku auswechseln

! ACHTUNG!

- ▶ Verwenden Sie nur den vom Hersteller empfohlenen Akkutyp (siehe Kapitel **Technische Daten**). Die Verwendung eines anderen Akkutyps kann zur Beschädigung des Gerätes führen.

i Hinweis

- ▶ Schalten Sie das Gerät aus, bevor Sie den Akku auswechseln.
- ▶ Laden Sie den neuen Akku vor dem ersten Betrieb komplett auf.
- ▶ Entsorgen Sie den alten Akku fachgerecht.

- 1) Lösen Sie die beiden Schrauben der Akkufachabdeckung 29 (siehe Abb. 16) an der Geräteunterseite mit einem Kreuzschlitzschraubendreher und entfernen Sie diese vom Gerät. Nehmen Sie die Akkufachabdeckung 29 vom Gerät ab.



Abb. 16

- 2) Trennen Sie die Steckverbindung des Akkus (siehe Abb. 17 und 18) und entfernen Sie diesen aus dem Akkufach.



Abb. 17

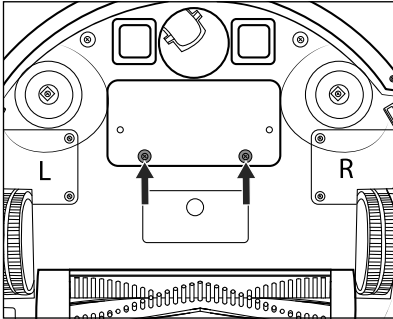

Abb. 18

- 3) Legen Sie den neuen Akku mit der beschrifteten Seite nach oben in das Akkufach und schliessen Sie ihn an die Steckverbindung an.

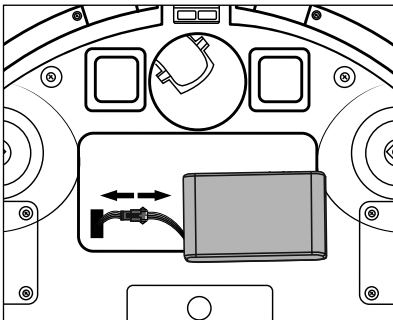
i Hinweis

- Achten Sie darauf, dass das Kabel und die Steckverbindung ordentlich im Akkufach verstaft sind und nicht gequetscht werden, bevor Sie die Akkufachabdeckung 29 wieder anbringen.

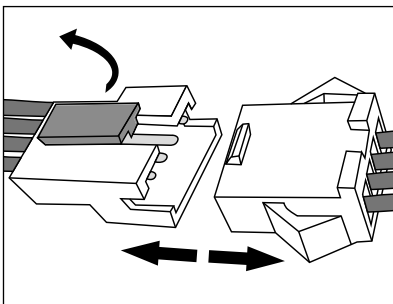
- 4) Befestigen Sie die beiden Schrauben wieder mit einem Kreuzschlitzschraubendreher an der Akkufachabdeckung 29.
- 5) Schalten Sie das Gerät ein und überprüfen Sie, ob es ordnungsgemäß funktioniert.

Lagerung

! ACHTUNG!

- Lagern Sie das Gerät niemals im entladenen Zustand. Das längere Lagern im entladenen Zustand kann zu einer dauerhaften Beschädigung des Akkus führen. Wenn das Gerät längere Zeit gelagert wird, muss regelmäßig der Ladezustand des Akkus kontrolliert werden. Der optimale Ladezustand liegt zwischen 50-80%.

- ◆ Trennen Sie das Gerät von der Stromversorgung, wenn es über längere Zeit nicht verwendet wird.
- ◆ Bewahren Sie das Gerät an einem staubfreien und trockenen Ort ohne direkte Sonneneinstrahlung auf.

Fehlerbehebung

Problem	Ursache	Lösung
Das Gerät kann nicht eingeschaltet werden.	Der Akku ist vollständig entladen.	Setzen Sie das Gerät so auf die Ladestation 2 , das sich die Ladekontakte 22/25 des Gerätes und die Ladekontakte 3 der Ladestation 2 berühren.
	Der Akku ist defekt.	Ersetzen Sie den Akku durch einen neuen Akku (siehe Kapitel Akku auswechseln).
Das Gerät kann nicht aufgeladen werden.	Das Gerät ist nicht vollständig mit den Ladekontakten 3 der Ladestation 2 verbunden.	Stellen Sie sicher, dass die Ladekontakte 22/25 des Gerätes und die Ladekontakte 3 der Ladestation 2 vollständig Kontakt haben.
	Die Ladestation 2 ist ausgeschaltet und das Gerät ist eingeschaltet, wodurch Strom verbraucht wird.	Lassen Sie das Gerät in der Ladestation, damit es für den nächsten Saugvorgang ausreichend geladen ist. Schalten Sie daher die Ladestation 2 nicht aus.
Das Gerät bleibt während des Saugvorgangs stecken.	Das Gerät wird von am Boden liegenden Kabeln, Vorhängen oder Teppichen behindert.	Das Gerät sucht automatisch verschiedene Lösungsmöglichkeiten, um Hindernisse zu umfahren. Falls dies nicht möglich ist, räumen Sie Hindernisse aus dem Weg oder setzen Sie das Gerät um.
Das Gerät begibt sich zum Aufladen zurück in die Ladestation 2 , bevor der Saugvorgang beendet ist.	Der Akku ist schwach, daher kehrt das Gerät automatisch zum Laden zur Ladestation 2 zurück.	Laden Sie das Gerät auf.
	Die Betriebszeiten des Gerätes können je nach Komplexität des Raums, Verschmutzungsgrad, Bodenbeschaffenheit und gewählter Saugleistung variieren.	Laden Sie das Gerät auf und lassen Sie es den Saugvorgang fortsetzen, sobald es aufgeladen ist.

Problem	Ursache	Lösung
Der Gerät saugt nicht.	Das Gerät ist nicht eingeschaltet.	Schalten Sie das Gerät ein.
	Der Akku ist nicht ausreichend geladen.	Laden Sie das Gerät auf.
	Das Gerät ist verstopft.	Schalten Sie das Gerät aus und reinigen Sie den Staubbehälter 16 und die Bürstenrolle 18 . Stellen Sie sicher, dass die Ansaugöffnung nicht verstopft ist.
Die Fernbedienung 6 funktioniert nicht (der effektive Kontrollbereich beträgt 5 m).	Die Batterien 8 der Fernbedienung 6 sind schwach.	Ersetzen Sie die Batterien 8 durch neue Batterien 8 und setzen Sie diese ordnungsgemäß ein (siehe Kapitel Batterien einsetzen/auswechseln).
	Das Gerät ist nicht eingeschaltete/der Akku ist nicht ausreichend geladen.	Stellen Sie sicher, dass das Gerät eingeschaltet und ausreichend geladen ist.
	Der Infrarot-Sender der Fernbedienung 6 oder der Infrarot-Empfänger 14 des Gerätes sind verschmutzt und nicht in der Lage, Signale auszusenden oder zu empfangen.	Reinigen Sie den Infrarot-Sender der Fernbedienung 6 und den Infrarot-Empfänger 14 des Gerätes mit einem Baumwolltuch.
	In der Nähe des Gerätes besteht eine Signalstörung, die Infrarotstrahlen produziert.	Vermeiden Sie die Verwendung der Fernbedienung 6 in der Nähe von anderen Infrarotgeräten.

i Hinweis

- Wenn Sie mit den oben genannten Schritten das Problem nicht lösen können, wenden Sie sich an die Service-Hotline (siehe Kapitel **Service**).

Entsorgung

Gerät entsorgen

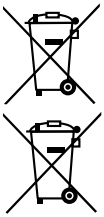

Das nebenstehende Symbol einer durchgestrichenen Mülltonne auf Rädern zeigt an, dass dieses Gerät der Richtlinie 2012/19/EU unterliegt. Diese Richtlinie besagt, dass Sie dieses Gerät am Ende seiner Nutzungszeit nicht mit dem normalen

Haushaltsmüll entsorgen dürfen, sondern in speziell eingerichteten

Sammelstellen, Wertstoffhöfen oder Entsorgungsbetrieben abgeben müssen.

Diese Entsorgung ist für Sie kostenfrei. Schonen Sie die Umwelt und entsorgen Sie fachgerecht.

Für den deutschen Markt gilt:

Beim Kauf eines Neugerätes haben Sie das Recht, ein entsprechendes Altgerät an Ihren Händler zurückzugeben. Händler von Elektro- und Elektronikgeräten sowie Lebensmittelhändler, die regelmäßig Elektro- und Elektronikgeräte verkaufen, sind verpflichtet, bis zu drei Altgeräte unentgeltlich zurückzunehmen, auch ohne dass ein Neugerät gekauft wird, wenn die Altgeräte in keiner Abmessung größer als 25 cm sind. LIDL bietet Ihnen Rücknahmemöglichkeiten direkt in den Filialen und Märkten an.

Sofern Ihr Altgerät personenbezogene Daten enthält, sind Sie selbst für deren Löschung verantwortlich, bevor Sie es zurückgeben.

Sofern dies ohne Zerstörung des Altgerätes möglich ist, entnehmen Sie die alten Batterien oder Akkus sowie Lampen, bevor Sie das Altgerät zur Entsorgung zurückgeben und führen Sie sie einer separaten Sammlung zu. Bei fest eingebauten Akkus ist bei der Entsorgung darauf hinzuweisen, dass das Gerät einen Akku enthält.



Weitere Möglichkeiten zur Entsorgung des ausgedienten Geräts erfahren Sie bei Ihrer Gemeinde- oder Stadtverwaltung.

Verpackung entsorgen



Die Verpackungsmaterialien sind nach umweltverträglichen und entsorgungstechnischen Gesichtspunkten ausgewählt und deshalb recyclebar. Entsorgen Sie nicht mehr benötigte Verpackungsmaterialien gemäß den örtlich geltenden Vorschriften.

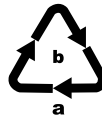

Entsorgen Sie die Verpackung umweltgerecht. Beachten Sie die Kennzeichnung auf den verschiedenen Verpackungsmaterialien und trennen Sie diese gegebenenfalls gesondert. Die Verpackungsmaterialien sind gekennzeichnet mit Abkürzungen (a) und Ziffern (b) mit folgender Bedeutung: 1-7: Kunststoffe, 20-22: Papier und Pappe, 80-98: Verbundstoffe.

Batterien entsorgen



Batterien/Akkus sind als Sondermüll zu behandeln und müssen daher durch entsprechende Stellen (Händler, Fachhändler, öffentliche kommunale Stellen, gewerbliche Entsorgungsunternehmen) umweltgerecht entsorgt werden. Batterien/Akkus können giftige Schwermetalle enthalten.

Gekennzeichnet werden die enthaltenen Schwermetalle mit Buchstaben unter dem Symbol: Cd = Cadmium, Hg = Quecksilber, Pb = Blei.

Werfen Sie Batterien/Akkus daher nicht in den Hausmüll, sondern führen Sie diese einer separaten Sammlung zu.



Geben Sie Batterien/Akkus nur im entladenen Zustand zurück.





Technische Daten

Saugroboter	
Modell	SSRA C2
Betriebsspannung/-strom	19 V $\overline{=}$, 0,6 A
Nennleistung	30 W
Akku	Lithium-Ionen Akku (4 Zellen), 14,4 V, 2400 mAh/34,56 Wh
Ladespannung	16,8 V $\overline{=}$
Laufzeit (bei voller Akkuladung)	ca. 90 Minuten (im Saugmodus Auto bei mittlerer Saugleistung Standard)
Frequenzband	2400-2483,5 MHz
Sendeleistung	< 20 dBm

Ladestation	
Modell	SSRA C2
Nenn-Ausgangsspannung/-strom	19 V $\overline{=}$, 0,6 A
Nenn-Eingangsspannung/-strom	19 V $\overline{=}$, 0,6 A
Polarität	

Fernbedienung	
Modell	SSRA C2
Nenn-Eingangsspannung	3 V $\overline{=}$
Batterien (im Lieferumfang enthalten)	2 x 1,5V AAA
Frequenzband	2,412-2,484 GHz
Abgestrahlte maximale Sendeleistung	280 mA @16 dBm

Netzadapter	
Hersteller	Dongguan Sunun Power Co., Ltd, No. 16, Minan Road, Dabandi Industrial Park, Daning Community, Humen Town, Dongguan, China Handelsregisternummer: 44030602002058
Importeur	KOMPERNASS HANDELS GMBH, Burgstrasse 21, 44867 Bochum, Deutschland Registergericht AG Bochum Registernummer: HRB 4598
Modell	SA12BH-190060V
Eingangsspannung	100-240 V ~
Eingangswechselstromfrequenz	50/60 Hz
Ausgangsspannung	19,0 V
Ausgangsstrom	0,6 A
Ausgangsleistung	11,4 W
Durchschnittliche Effizienz im Betrieb	84,6 %
Effizienz bei geringer Last (10 %)	75,0 %
Leistungsaufnahme bei Nulllast	0,08 W
Eingangsstrom	0,4 A
Polarität des Hohlsteckers	
Schutzklasse	\square / II
Effizienzklasse	6 

Netzadapter	
Schutzart	IP20: Schutz gegen Eindringen von festen Fremdkörpern mit einem Durchmesser $\geq 12,5$ mm
Kurzschlussfester Sicherheitstransformator	
Nenn-Umgebungstemperatur (t _a)	40 °C
Schaltnetzteil	
Sicherheitszeichen des deutschen Produktsicherheitsgesetzes (geprüft von TÜV Rheinland)	
Sicherheitszeichen des Eidgenössischen Starkstrominspektorats ESTI	

App	
Systemvoraussetzungen	iOS ab Version 11.0, Android ab Version 6.0

i Hinweis

- Es ist keine Aktion seitens der Benutzer erforderlich, um das Produkt zwischen 50 und 60 Hz umzustellen. Das Produkt passt sich sowohl für 50 als auch für 60 Hz an.

Vereinfachte EU-Konformitätserklärung

CE Hiermit erklärt die Kompernaß Handels GmbH, dass der Funkanlagentyp **Saugroboter SSRA C2** der Richtlinie 2014/53/EU und der Richtlinie 2011/65/EU entspricht.

Der vollständige Text der EU-Konformitätserklärung ist unter der folgenden Internetadresse verfügbar:

https://dl.kompennass.com/452854_DOC.pdf

Ersatzteilbestellung

Sie können Ersatzteile für dieses Produkt bequem im Internet unter **www.kompennass.com** dauerhaft nachbestellen.



Scannen Sie den QR-Code mit Ihrem Smartphone/ Tablet. Mit diesem QR-Code gelangen Sie direkt auf unsere Webseite und können die verfügbaren Ersatzteile einsehen und bestellen.

i Hinweis

- Sollten Sie Probleme mit der Online-Bestellung haben, können Sie sich telefonisch oder per E-Mail an unser Servicecenter wenden.
- Geben Sie immer die Artikelnummer (IAN) **452854_2310** bei Ihrer Bestellung mit an.
- Bitte beachten Sie, dass nicht für alle Länder eine Online-Bestellung von Ersatzteilen möglich ist.

Garantie der Kompernaß Handels GmbH

Sehr geehrte Kundin, sehr geehrter Kunde,

Sie erhalten auf dieses Gerät 3 Jahre Garantie ab Kaufdatum. Im Falle von Mängeln dieses Geräts stehen Ihnen gegen den Verkäufer des Geräts gesetzliche Rechte zu. Diese gesetzlichen Rechte werden durch unsere im Folgenden dargestellte Garantie nicht eingeschränkt.

Garantiebedingungen

Die Garantiefrist beginnt mit dem Kaufdatum. Bitte bewahren Sie den Kassenbon gut auf. Dieser wird als Nachweis für den Kauf benötigt.

Tritt innerhalb von drei Jahren ab dem Kaufdatum dieses Geräts ein Material- oder Fabrikationsfehler auf, wird das Gerät von uns – nach unserer Wahl – für Sie kostenlos repariert, ersetzt oder der Kaufpreis erstattet. Diese Garantieleistung setzt voraus, dass innerhalb der Dreijahresfrist das defekte Gerät und der Kaufbeleg (Kassenbon) vorgelegt und schriftlich kurz beschrieben wird, worin der Mangel besteht und wann er aufgetreten ist.

Wenn der Defekt von unserer Garantie gedeckt ist, erhalten Sie das reparierte oder ein neues Gerät zurück. Mit Reparatur oder Austausch des Geräts beginnt kein neuer Garantiezeitraum.

Garantiezeit und gesetzliche Mängelansprüche

Die Garantiezeit wird durch die Gewährleistung nicht verlängert. Dies gilt auch für ersetzte und reparierte Teile. Eventuell schon beim Kauf vorhandene Schäden und Mängel müssen sofort nach dem Auspacken gemeldet werden. Nach Ablauf der Garantiezeit anfallende Reparaturen sind kostenpflichtig.

Garantieumfang

Das Gerät wurde nach strengen Qualitätsrichtlinien sorgfältig produziert und vor Auslieferung gewissenhaft geprüft.

Die Garantieleistung gilt für Material- oder Fabrikationsfehler. Diese Garantie erstreckt sich nicht auf Gerätteile, die normaler Abnutzung ausgesetzt sind und daher als Verschleißteile angesehen werden können oder für Beschädigungen an zerbrechlichen Teilen, z. B. Schalter oder Teile, die aus Glas gefertigt sind.

Diese Garantie verfällt, wenn das Gerät beschädigt, nicht sachgemäß benutzt oder gewartet wurde. Für eine sachgemäße Benutzung des Geräts sind alle in der Bedienungsanleitung aufgeführten Anweisungen genau einzuhalten. Verwendungszwecke und Handlungen, von denen in der Bedienungsanleitung abgeraten oder vor denen gewarnt wird, sind unbedingt zu vermeiden.

Das Gerät ist nur für den privaten und nicht für den gewerblichen Gebrauch bestimmt. Bei missbräuchlicher und unsachgemäßer Behandlung, Gewaltanwendung und bei Eingriffen, die nicht von unserer autorisierten Serviceniederlassung vorgenommen wurden, erlischt die Garantie.

Abwicklung im Garantiefall

Um eine schnelle Bearbeitung Ihres Anliegens zu gewährleisten, folgen Sie bitte den folgenden Hinweisen:

- Bitte halten Sie für alle Anfragen den Kassenbon und die Artikelnummer (IAN) 452854_23 10 als Nachweis für den Kauf bereit.
- Die Artikelnummer entnehmen Sie bitte dem Typenschild am Gerät, einer Gravur am Gerät, dem Titelblatt der Bedienungsanleitung (unten links) oder dem Aufkleber auf der Rück- oder Unterseite des Gerätes.

- Sollten Funktionsfehler oder sonstige Mängel auftreten, kontaktieren Sie zunächst die nachfolgend benannte Serviceabteilung **telefonisch** oder per **E-Mail**.
- Ein als defekt erfasstes Gerät können Sie dann unter Beifügung des Kaufbelegs (Kassenbon) und der Angabe, worin der Mangel besteht und wann er aufgetreten ist, für Sie portofrei an die Ihnen mitgeteilte Serviceanschrift übersenden.



Auf www.lidl-service.com können Sie diese und viele weitere Handbücher, Gerätvideos und Installationssoftware herunterladen.

Mit diesem QR-Code gelangen Sie direkt auf die Lidl-Service-Seite (www.lidl-service.com) und können durch die Eingabe der Artikelnummer (IAN) 452854_2310 Ihre Bedienungsanleitung öffnen.

Service

DE Service Deutschland

Tel.: 0800 5435 111 (kostenfrei
aus dem dt. Festnetz / Mobilfunknetz)
E-Mail: kompennass@lidl.de

AT Service Österreich

Tel.: 0800 447 744
E-Mail: kompennass@lidl.at

CH Service Schweiz

Tel.: 0800 56 44 33
E-Mail: kompennass@lidl.ch

IAN 452854_2310

Importeur

Bitte beachten Sie, dass die folgende Anschrift keine Serviceanschrift ist. Kontaktieren Sie zunächst die benannte Servicestelle.

KOMPENASS HANDELS GMBH
BURGSTRASSE 21
44867 BOCHUM
DEUTSCHLAND
www.kompennass.com

Table des matières

Introduction	34
Utilisation conforme	34
Remarques sur les marques	34
Avertissements et symboles utilisés	34
Avertissements de sécurité	36
Description de l'appareil	42
Matériel fourni	43
Mise en service	43
Insérer/remplacer les piles	43
Mettre en place les brosses latérales	43
Mettre en marche/éteindre l'appareil et mode Veille (sans appli)	43
Charger l'appareil	44
Utilisation et fonctionnement	44
Consignes concernant la zone de travail	44
Aspirer	45
Mettre en pause le cycle d'aspiration	45
Sélectionner le mode d'aspiration	46
Régler la puissance d'aspiration	48
Commande via l'appli LIDL Home	48
Nettoyage	52
Remplacer la batterie	55
Entreposage	56
Recyclage	56
Recyclage de l'appareil	56
Recyclage de l'emballage	56
Recyclage des piles/batteries	56
Dépannage	57
Caractéristiques techniques	59
Déclaration de conformité UE simplifiée	60
Commander des pièces de rechange	60
Garantie de Kompernass Handels GmbH	61
Service après-vente	62
Importateur	62

Introduction

Nous vous félicitons pour l'achat de votre nouvel appareil. Vous venez ainsi d'opter pour un appareil de grande qualité.



Le mode d'emploi fait partie intégrante de cet appareil. Il contient des remarques importantes concernant la sécurité, l'usage et le recyclage. Avant d'utiliser l'appareil, veuillez vous familiariser avec toutes les consignes d'utilisation et avertissements de sécurité. N'utilisez l'appareil que conformément aux consignes et pour les domaines d'utilisation prévus. Si vous cédez l'appareil à un tiers, remettez-lui également tous les documents.

Utilisation conforme

Cet appareil est destiné à l'aspiration de saletés sèches non adhérentes, comme notamment de la poussière, des peluches ou des miettes sur des sols lisses et des tapis à poils courts. Utilisez l'appareil uniquement à l'intérieur. L'appareil est exclusivement destiné à une utilisation domestique et non commerciale. Utilisez l'appareil exclusivement aux fins prévues. Tout autre usage que celui décrit précédemment ou toute modification de l'appareil n'est pas admissible et peut entraîner des blessures et/ou des dommages. Le fabricant décline toute responsabilité pour les dommages résultant d'utilisations non conformes.

Remarques sur les marques

La marque et le nom commercial SilverCrest sont la propriété de leurs propriétaires respectifs.

Android™ est une marque déposée de Google Inc.

iOS® est une marque déposée d'Apple Inc.











La marque verbale **Bluetooth®** et le logo **Bluetooth®** sont des marques déposées de la société Bluetooth SIG, Inc. (Special Interest Group).

Tous les autres noms et appareils peuvent être les marques ou les marques déposées de leurs propriétaires respectifs.

Avertissements et symboles utilisés

Les avertissements et symboles suivants sont utilisés (s'il y a lieu) dans le présent mode d'emploi, sur l'emballage et sur l'appareil :

	DANGER ! Un avertissement accompagné de ce symbole et de la mention "DANGER" désigne une situation dangereuse imminente qui, si elle n'est pas évitée, a pour conséquence d'entraîner la mort ou une blessure grave.
	AVERTISSEMENT ! Un avertissement accompagné de ce symbole et de la mention "AVERTISSEMENT" annonce une situation possiblement dangereuse qui, si elle n'est pas évitée, peut entraîner la mort ou une blessure grave.
	PRUDENCE ! Un avertissement accompagné de ce symbole et de la mention "PRUDENCE" désigne une situation possiblement dangereuse qui, si elle n'est pas évitée, pourrait occasionner une blessure légère ou modérée.

	<p>ATTENTION ! Un avertissement accompagné de ce symbole et de la mention "ATTENTION" annonce une situation susceptible d'occasionner des dégâts matériels si elle n'est pas évitée.</p>
	<p>Une remarque comporte des informations supplémentaires facilitant la manipulation de l'appareil.</p>
	<p>Courant/tension continu(e)</p>
	<p>Courant/tension alternatif(ive)</p>
	<p>Classe de protection II : protection par une isolation double ou renforcée entre des pièces conductrices et celles pouvant être touchées</p>
	<p>Utiliser/charger l'appareil uniquement dans des espaces intérieurs.</p>
	<p>Ne pas le plonger dans l'eau !</p>
	<p>Bloc d'alimentation amovible</p>
	<p>Ne pas utiliser de fiches secteur endommagées !</p>
	<p>Observer le mode d'emploi</p>

Avertissements de sécurité

DANGER !

- ▶ Avant d'utiliser l'appareil, vérifiez que celui-ci ne présente aucun dégât extérieur visible. Ne mettez pas en service un appareil endommagé ou qui a chuté.
- ▶ Avant chaque mise en service, vérifiez si la station de recharge, le cordon d'alimentation et/ou l'adaptateur secteur présentent des dommages.
- ▶ N'utilisez pas la station de recharge ni l'adaptateur secteur s'ils sont endommagés. N'utilisez pas de fiches secteur endommagées.
- ▶ L'adaptateur secteur et son cordon d'alimentation non détachable ne doivent pas être réparés. En cas de défaut, l'adaptateur secteur complet doit être échangé contre un du même type.
- ▶ Faites immédiatement remplacer une fiche secteur ou un cordon d'alimentation endommagé(e) par des spécialistes agréés, le service après-vente ou par une autre personne qualifiée pour éviter tous risques.
- ▶ Confiez les réparations uniquement à un atelier spécialisé. N'ouvrez en aucun cas l'appareil vous-même. Toutes les interventions qui ne sont pas réalisées par une entreprise spécialisée peuvent entraîner des blessures.
- ▶ Pour recharger la batterie, n'utilisez que l'adaptateur secteur amovible et la station de recharge fournis.
- ▶ Ne raccordez l'adaptateur secteur qu'à une prise de courant facile d'accès et installée correctement. La tension secteur sur place doit correspondre aux caractéristiques techniques de l'adaptateur secteur.
- ▶ Toujours prendre soin de tirer sur la fiche pour débrancher le cordon, et non sur le cordon d'alimentation lui-même. Ne pas plier ni écraser le cordon d'alimentation.
- ▶ Ne manipulez pas l'adaptateur secteur ou bien l'appareil avec les mains humides ou mouillées.

- ▶ N'immergez jamais l'appareil, la station de recharge ou l'adaptateur dans de l'eau ni dans des liquides.
- ▶ N'utilisez pas l'adaptateur secteur avec une rallonge, mais branchez l'adaptateur secteur directement dans une prise de courant.
- ▶  Ne pas charger ou utiliser cet appareil à l'extérieur.
- ▶ Ne laissez jamais les enfants sans surveillance avec les matériaux d'emballage. Il existe un risque d'étouffement.

⚠ AVERTISSEMENT !

- ▶ Cet appareil peut être utilisé par des enfants à partir de 8 ans et plus et par des personnes ayant des capacités physiques, sensorielles ou mentales réduites ou disposant de peu d'expérience et/ou de connaissances, à condition qu'ils soient surveillés ou qu'ils aient été initiés à l'utilisation sécurisée de l'appareil et qu'ils en aient compris les dangers.
- ▶ Ne pas laisser les enfants jouer avec l'appareil. Le nettoyage et la maintenance utilisateur ne doivent pas être réalisés par des enfants s'ils ne sont pas surveillés.
- ▶ Manipulez le cordon d'alimentation avec précaution pour éviter tout dommage. N'utilisez pas le cordon d'alimentation pour déplacer ou tirer l'appareil ou la station de recharge.
- ▶ Ne laissez pas l'appareil passer sur le cordon d'alimentation et tenez-le éloigné des sources de chaleur.
- ▶ N'utilisez pas l'appareil dans une pièce dans laquelle des enfants sont présents.
- ▶ Informez éventuellement d'autres personnes présentes dans la pièce pendant le fonctionnement de l'appareil afin que personne ne marche sur l'appareil ni ne trébuche.
- ▶ N'approchez pas vos cheveux, vêtements ou doigts des ouvertures ou des éléments de fonctionnement de l'appareil.











- ▶ Ne laissez pas l'appareil aspirer des matériaux inflammables, comme de l'essence ou du toner provenant d'une imprimante ou d'un photocopieur.
- ▶ Ne laissez pas l'appareil aspirer des matériaux incandescents, comme des cigarettes, des allumettes, des cendres et d'autres choses susceptibles de déclencher un incendie.

⚠ AVERTISSEMENT ! Risque de blessures dû à une manipulation incorrecte de la batterie !

- ▶ Ne faites pas chauffer la batterie au-delà de la température maximale citée dans les températures ambiantes (voir chapitre **Caractéristiques techniques**).
- ▶ N'ouvrez ou ne déformez jamais la batterie.
- ▶ Ne jetez pas la batterie dans le feu.
- ▶ Ne court-circuitez pas la batterie.
- ▶ N'utilisez pas l'appareil si la batterie est gonflée ou déformée.
- ▶ Remplacez la batterie uniquement par des batteries dont le type est identique ou recommandé par le fabricant.
- ▶ Recyclez une batterie usagée selon les indications du fabricant.
- ▶ Pour le chargement de la batterie, n'utilisez que l'adaptateur secteur d'origine fourni.

⚠ AVERTISSEMENT ! Risque de blessures dû à une manipulation incorrecte des piles !

- ▶  Ne laissez jamais des piles neuves ou usagées à la portée des enfants.
- ▶ Veillez à ce que personne n'avale de pile. Il y a risque de brûlure chimique.
- ▶ Si vous ou une autre personne avez avalé une pile ou l'avez introduite dans le corps, consultez immédiatement un médecin.
- ▶ Utilisez exclusivement le type de pile indiqué. L'utilisation d'un mauvais type de pile présente un risque d'explosion.

- ▶  Ne jamais recharger des piles non rechargeables.
- ▶ Avant de recharger des piles rechargeables, retirez-les de l'appareil.
- ▶   Ne jetez jamais les piles au feu ou dans l'eau.
- ▶ Ne jetez jamais les piles au feu ou dans un four chaud. Il y a risque d'explosion.
- ▶ N'exposez jamais les piles à des températures élevées ou à la lumière directe du soleil.
- ▶   N'ouvrez ou ne déformez jamais les piles. Il y a risque d'explosion.
- ▶  Ne court-circuitez pas les bornes de raccordement.
- ▶ Retirez les piles vides de l'appareil et veillez à leur recyclage sûr.
- ▶   N'utilisez pas de types de piles différents ou de piles neuves et usagées ensemble.
- ▶   N'exposez jamais les piles à des températures élevées ou à la lumière directe du soleil. Il existe un risque d'explosion et de libération de liquides ou de gaz inflammables.
- ▶ N'exposez pas les piles à une pression atmosphérique extrêmement basse. Il existe un risque d'explosion et de libération de liquides ou de gaz inflammables.
- ▶ En cas d'inutilisation prolongée de l'appareil, retirez les piles.
- ▶ Vérifiez régulièrement les piles. Les piles qui fuient peuvent provoquer des blessures et endommager l'appareil.
- ▶ Enfilez des gants avant de manipuler des piles qui ont fui ! Nettoyez les contacts des piles et de l'appareil ainsi que le compartiment à piles avec un chiffon sec. Évitez tout contact de la peau et des muqueuses, et notamment des yeux, avec les produits chimiques. En cas de contact, rincez les produits chimiques avec beaucoup d'eau et consultez immédiatement un médecin. Retirez les piles vides de l'appareil et recyclez-les selon les indications du fabricant.

- ▶  Placez toujours les piles avec la bonne polarité dans l'appareil. Voir au chapitre **Insérer/remplacer les piles** pour savoir comment placer les piles dans l'appareil et les en retirer.
- ▶ N'utilisez pas l'appareil et tenez-le hors de portée des enfants si le compartiment à piles ne peut plus être fermé de manière sûre.
- ▶ En cas d'inutilisation prolongée de l'appareil, retirez les piles.
- ▶ Vérifiez régulièrement les piles. Les piles qui fuient peuvent provoquer des blessures et endommager l'appareil.
- ▶ Enfilez des gants avant de manipuler des piles qui ont fui ! Nettoyez les contacts des piles et de l'appareil ainsi que le compartiment à piles avec un chiffon sec. Évitez tout contact de la peau et des muqueuses, et notamment des yeux, avec les produits chimiques. En cas de contact, rincez les produits chimiques avec beaucoup d'eau et consultez immédiatement un médecin.

⚠ ATTENTION !

- ▶ Utilisez exclusivement le type de pile et de batterie indiqué.
- ▶ Insérez les piles en respectant les symboles de polarité (+) et (-) présents dans la télécommande.
- ▶ Connectez les batteries en respectant le symbole de polarité (+) et (-) sur l'appareil.
- ▶ Retirez immédiatement les piles/batteries vides de l'appareil.
- ▶ Utilisez uniquement les accessoires recommandés par le fabricant.
- ▶ Vérifiez et nettoyez les filtres et le bac à poussière régulièrement pour prolonger la durée de vie de votre appareil.
- ▶ N'utilisez jamais l'appareil sans filtres afin de ne pas endommager le moteur.
- ▶ Éteignez l'appareil avant chaque transport.
- ▶ Rechargez intégralement l'appareil au moins une fois par mois afin d'éviter une décharge profonde et donc un endommagement de la batterie.

- ▶ Ne recouvrez pas et ne scotchez pas les capteurs de l'appareil. Sinon, l'appareil ne sera plus en mesure de naviguer.
- ▶ Nettoyez les capteurs régulièrement. Lorsque les capteurs sont sales, il existe un risque que l'appareil chute dans les escaliers ou les paliers.
- ▶ N'utilisez l'appareil avec la télécommande que lorsqu'il est à portée de vue.
- ▶ N'utilisez pas l'appareil à des températures supérieures à +40 °C ou inférieures à +10 °C.
- ▶ Utilisez l'appareil uniquement dans des pièces fermées et ne l'exposez jamais à des gouttes ou à des projections d'eau.
- ▶ N'utilisez pas l'appareil sur des sols mouillés ou humides.
- ▶ N'utilisez pas l'appareil à proximité de flammes nues.
- ▶ Avant l'utilisation, retirez les obstacles, notamment les câbles électriques, les jouets et d'autres objets.
- ▶ Repliez les bords de tapis sous le tapis.
- ▶ Ne laissez pas des voilages ou nappes pendre sur le sol.
- ▶ Testez l'appareil dans les zones avec escaliers. Cela vous permet de déterminer si l'appareil peut détecter le bord de la zone de chute.
- ▶ Ne vous placez pas dans la zone de travail de l'appareil. Sinon, l'appareil ne peut pas nettoyer ces zones.
- ▶ Ne laissez pas l'appareil aspirer des matériaux qui pourraient l'obstruer tels que des pierres, des déchets de papier, etc.
- ▶ N'utilisez pas l'appareil, lorsque l'orifice d'aspiration est bloqué.
- ▶ Retirez la poussière, les cheveux, le coton, etc. afin que l'air puisse circuler librement dans l'orifice d'aspiration. Assurez-vous avant l'utilisation que le bac à poussière et les filtres sont correctement installés.
- ▶ Vérifiez la surface à nettoyer avant chaque mise en service de l'appareil et respectez les consignes de sécurité mentionnées dans le présent document.



Le produit est équipé ou fourni avec une batterie lithium-ions. Ne pas jeter la batterie au feu et ne pas l'exposer à des températures élevées. Risque d'explosion !

- ▶ N'utilisez pas l'adaptateur secteur avec un autre produit et n'essayez pas de recharger cet appareil avec un autre adaptateur secteur. Utilisez uniquement l'adaptateur secteur fourni (modèle SA12BH-190060V) et la station de charge (modèle SSRA C2) avec cet appareil.
- ▶ Ne stockez jamais l'appareil à l'état déchargé. Un stockage prolongé de l'appareil déchargé peut provoquer une détérioration irrémédiable de la batterie. Si l'appareil reste stocké pendant une période prolongée, il faut contrôler régulièrement l'état de charge de la batterie. L'état de charge optimal se situe entre 50 et 80 %.

Description de l'appareil

(Figures : voir le volet dépliant)

Figure A

- 1 Touche Marche/Éteint 
- 2 Station de recharge
- 3 Contacts de charge
- 4 Adaptateur secteur
- 5 Fiche creuse
- 6 Télécommande
- 7 Filtre EPA
- 8 Piles de type AAA
- 9 Brosses latérales
- 10 Brossette de nettoyage
- 11 Orifice d'aération
- 12 Touche Accueil 
- 13 LED WiFi 
- 14 Récepteur infrarouge

Figure B

- 15 Touche de déverrouillage du bac à poussière
- 16 Bac à poussière
- 17 Cache du rouleau brosse
- 18 Rouleau brosse
- 19 Roue gauche
- 20 Capteur gauche
- 21 Support de brosse latérale gauche
- 22 Contact de charge gauche
- 23 Roue avant
- 24 Capteur avant
- 25 Protection anti-collision (périphérique)
- 26 Contact de charge droit
- 27 Support de brosse latérale droit
- 28 Capteur droit
- 29 Couverture du compartiment à batterie
- 30 Roue droite

Matériel fourni

Immédiatement après le déballage, vérifiez que le contenu de la livraison est complet et que l'appareil est en parfait état.

- 1 aspirateur robot
- 1 station de recharge
- 4 brosses latérales (2 brosses de rechange)
- 2 filtres EPA (1 filtre de rechange)
- 1 télécommande
- 1 adaptateur secteur
- 1 brosse de nettoyage
- 2 piles de type AAA
- 1 mode d'emploi

❶ Remarque

- ▶ Vérifiez que la livraison est complète et ne présente aucun dégât apparent. En cas de livraison incomplète ou de dommages résultant d'un emballage défectueux ou du transport, veuillez vous adresser à la hotline du service après-vente (voir chapitre **Service après-vente**).
- ▶ Retirez tous les matériaux d'emballage et tous les films de protection de l'appareil et de tous les accessoires.

Mise en service

Insérer/remplacer les piles

- 1) Retirez le couvercle du compartiment à piles à l'arrière de la télécommande ❹.
- 2) Insérez deux piles ❸ de type AAA dans le compartiment à piles ou remplacez les piles vides par des neuves. Utilisez exclusivement des piles ❸ du type indiqué (voir chapitre **Caractéristiques techniques**). Veillez à respecter la bonne polarité. Cette dernière est indiquée dans le compartiment à piles.
- 3) Remettez en place le couvercle du compartiment à piles à l'arrière de la télécommande ❹.









❶ Remarque

- ▶ Retirez les piles ❸ de la télécommande ❹ lorsque vous ne l'utilisez pas pendant une période prolongée.

Mettre en place les brosses latérales

- ◆ Montez les brosses latérales ❺ en respectant les lettres **L** (gauche) et **R** (droite) inscrites dans les supports ❷/❸ à droite et à gauche sous l'appareil.
- ◆ Poussez fermement les brosses latérales ❺ dans les supports ❷/❸.

Mettre en marche/éteindre l'appareil et mode Veille (sans appli)

- 1) Appuyez pendant environ 3 secondes sur la touche Marche/Éteint  ❶ sur l'appareil pour commuter l'appareil en mode Veille. Un signal sonore retentit et la touche Marche/Éteint  ❶ clignote en bleu.
- 2) Appuyez brièvement sur la touche Marche/Éteint  ❶ sur l'appareil ou sur la touche Démarrage/Pause  sur la télécommande ❹, pour démarrer le mode aspiration **Auto**. Un signal sonore retentit et les touches Marche/Éteint  ❶ et Accueil  ❷ s'allument en bleu.
- 3) Appuyez brièvement sur la touche Démarrage/Pause  sur la télécommande ❹ pour commuter l'appareil sur le mode Veille avant de l'éteindre.
- 4) Appuyez pendant environ 5 secondes sur la touche Marche/Éteint  ❶ sur l'appareil si vous souhaitez l'éteindre complètement. Un signal sonore retentit et la touche Marche/Éteint  ❶ s'éteint.

❶ Remarque

- ▶ Après la mise en marche, l'appareil aspire par défaut en mode aspiration **Auto**.

- ▶ N'éteignez pas l'appareil une fois le cycle d'aspiration terminé. Laissez-le dans la station de recharge ② afin qu'il se recharge pour le prochain cycle d'aspiration.

Charger l'appareil

⚠ ATTENTION !

- ▶ Évitez d'exposer la station de recharge ② au rayonnement direct du soleil.
- ▶ Ne placez pas la station de recharge ② à proximité d'escaliers.

ℹ Remarque

- ▶ Avant la première utilisation, rechargez complètement l'appareil.
 - ▶ Ne placez aucun objet à 1 m à gauche/droite ni à 2 m devant la station de recharge ②.
 - ▶ Dans la zone de la station de recharge ②, aucun miroir ni d'autres objets hautement réfléchissants ne doivent se trouver à 15 cm du sol. Couvrez-les si nécessaire.
 - ▶ Changez la position de la station de recharge ② le moins possible.
 - ▶ La touche Marche/Éteint ⏻ ① et la touche Accueil 🏠 ⑫ sur l'appareil s'allument en vert dès que l'appareil est rechargé.
- ◆ Placez la station de recharge ② à plat contre un mur et branchez l'adaptateur secteur ④ sur une prise de courant. Insérez la fiche creuse ⑤ de l'adaptateur secteur ④ dans le raccord à l'arrière de la station de recharge ②. La LED de fonctionnement de la station de recharge ② s'allume en bleu.
 - ◆ Appuyez sur la touche Accueil 🏠 ⑫ sur l'appareil ou sur la touche Accueil 🏠 sur la télécommande ⑥ ou sélectionnez le mode **Accueil** dans le menu principal de l'appli (voir chapitre **Commande via l'appli LIDL Home**) pour laisser l'appareil revenir sur la station de recharge ② pour se recharger. La touche Marche/Éteint ⏻ ① et la touche Accueil 🏠 ⑫ sur l'appareil clignotent lentement en vert dès qu'il est rechargé.

Utilisation et fonctionnement

Consignes concernant la zone de travail

En raison de la complexité de l'environnement dans une maison, il est possible que l'appareil ne passe pas dans certaines zones pendant l'aspiration. Pour obtenir un meilleur résultat d'aspiration, nous recommandons d'utiliser l'appareil tous les jours. Avant d'utiliser l'appareil, respectez les consignes suivantes (voir également fig. 1) :

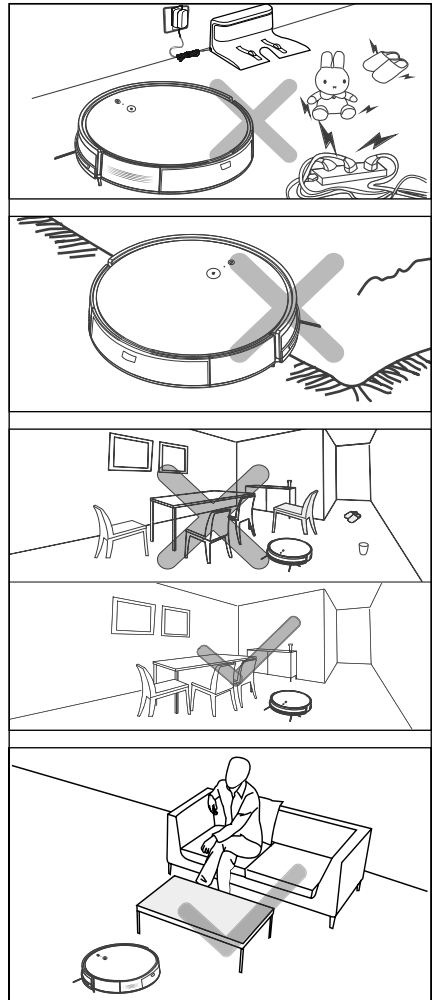

Fig. 1

- ◆ Avant l'utilisation, retirez les obstacles, notamment les câbles électriques, les jouets et d'autres objets.
- ◆ Repliez les bords de tapis sous le tapis. Ne laissez pas des voilages ou nappes pendre sur le sol.
- ◆ Essayez de positionner les meubles de sorte qu'ils ne représentent pas un obstacle pour l'appareil.
- ◆ Ne vous placez pas dans la zone de travail de l'appareil. Sinon, l'appareil ne peut pas nettoyer ces zones.
- ◆ Testez l'appareil dans les zones avec escaliers. Cela vous permet de déterminer s'il peut détecter le bord de la zone de chute.
- ◆ Pendant que l'appareil est en mode Veille, vous pouvez à l'aide des touches directionnelles <⬅> sur la télécommande **6** piloter ses déplacements vers la gauche/la droite/l'avant/l'arrière.
- ◆ En mode Veille, appuyez brièvement sur la touche Marche/Éteint **U 1** sur l'appareil ou sur la touche Démarrage/Pause **▷||** sur la télécommande **6** ou sélectionnez le mode aspiration **Auto** dans le menu principal de l'appli (voir chapitre **Commande via l'appli LIDL Home**) afin que l'appareil poursuive le cycle d'aspiration. À l'aide de la télécommande **6** ou via l'application, vous pouvez aussi sélectionner un autre mode d'aspiration (voir chapitre **Sélectionner le mode d'aspiration/Commande via l'appli LIDL Home**).

Aspirer

- ◆ En mode Veille, appuyez brièvement sur la touche Marche/Éteint **U 1** sur l'appareil ou sur la touche Démarrage/Pause **▷||** sur la télécommande **6** ou sélectionnez le mode aspiration **Auto** dans le menu principal de l'appli (voir chapitre **Commande via l'appli LIDL Home**). Un signal sonore retentit et les touches Marche/Éteint **U 1** et Accueil **🏠 12** sur l'appareil s'allument en bleu.
- ◆ L'appareil commence à aspirer en mode aspiration **Auto**.

Mettre en pause le cycle d'aspiration

- ◆ Pendant le fonctionnement, appuyez brièvement sur la touche Démarrage/Pause **▷||** sur la télécommande **6** ou sélectionnez **Veille** dans le menu principal de l'appli (voir chapitre **Commande via l'appli LIDL Home**) pour interrompre le cycle d'aspiration. Un signal sonore retentit et la touche Marche/Éteint **U 1** clignote en bleu et la touche Accueil **🏠 12** s'éteint. L'appareil se trouve en mode Veille.

i Remarque

- ▶ Au bout de trois minutes en mode Veille, l'appareil passe automatiquement en mode Sommeil. Les touches Marche/Éteint **U 1** et Accueil **🏠 12** (et la LED WiFi **📶 13** en cas de commande via l'appli) sur l'appareil s'éteignent.
 - ◆ Si l'appareil est en mode Sommeil, appuyez brièvement sur la touche Marche/Éteint **U 1** sur l'appareil ou sur la touche Démarrage/Pause **▷||** sur la télécommande **6** ou sélectionnez **Veille** dans le menu principal de l'appli (voir chapitre **Commande via l'appli LIDL Home**) pour commuter à nouveau l'appareil en mode Veille. Vous pouvez également redémarrer l'appareil directement depuis l'application en sélectionnant un mode d'aspiration.
- ### **i** Remarque
- ▶ Si, après une pause, l'appareil poursuit le cycle d'aspiration, il planifie à nouveau la zone et aspire éventuellement la zone déjà aspirée.
 - ▶ Si vous possédez deux aspirateurs robots, il peut arriver que vous puissiez commander les deux appareils en même temps avec une seule télécommande.

Sélectionner le mode d'aspiration

- ◆ Afin d'obtenir un meilleur résultat d'aspiration, l'appareil dispose de différents modes d'aspiration. Vous pouvez sélectionner un mode d'aspiration en appuyant sur la touche correspondante de la télécommande **6** ou dans le menu principal de l'appli (voir chapitre **Commande via l'appli LIDL Home**).
- ◆ Avant de sélectionner l'un des modes d'aspiration suivants, assurez-vous que l'appareil est allumé. Si l'appareil est en mode Sommeil, appuyez brièvement sur la touche Marche/Éteint **1** sur l'appareil ou sur la touche Démarrage/Pause **▷||** sur la télécommande **6** ou sélectionnez le mode aspiration **Auto** dans le menu principal de l'appli (voir chapitre **Commande via l'appli LIDL Home**) pour commuter à nouveau l'appareil en mode Veille.

Auto

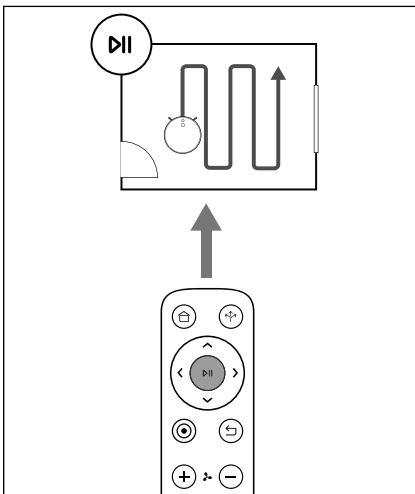

Fig. 2

Dans ce mode d'aspiration, l'appareil effectue un parcours en suivant des bandes parallèles qui se chevauchent. À des fins d'orientation et de mesurage de la pièce, les bords de celle-ci sont préalablement aspirés. Le cycle d'aspiration est également enregistré dans ce mode d'aspiration.

- ◆ Appuyez brièvement sur la touche Marche/Éteint **1** sur l'appareil ou sur la touche Démarrage/Pause **▷||** sur la télécommande **6** ou sélectionnez le mode aspiration **Auto** dans le menu principal de l'appli (voir chapitre **Commande via l'appli LIDL Home**) pour démarrer ce mode d'aspiration.

Classique

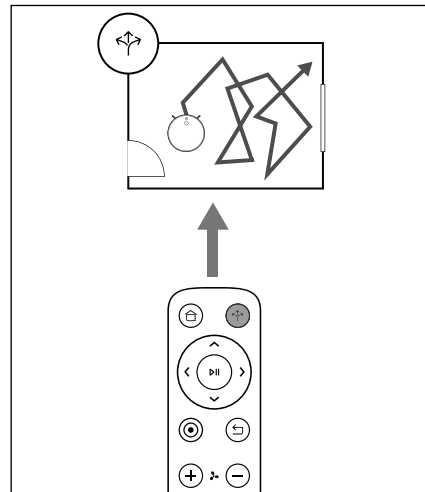

Fig. 3

Dans ce mode d'aspiration, l'appareil effectue un parcours aléatoire. Le cycle d'aspiration est également enregistré dans ce mode d'aspiration.

- ◆ Appuyez sur la touche **Classique** sur la télécommande **6** ou sélectionnez le mode aspiration **Classique** dans le menu principal de l'appli (voir chapitre **Commande via l'appli LIDL Home**) pour démarrer ce mode d'aspiration.

Spot

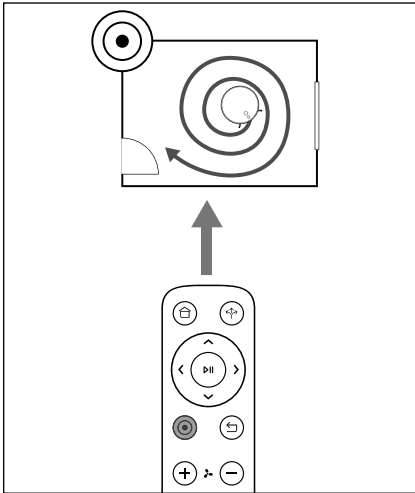

Fig. 4

Ce mode d'aspiration convient à une zone à forte concentration de saleté ou de poussière. En mode aspiration **Spot**, l'appareil se concentre sur une zone à aspirer et l'aspire en effectuant des spirales.

- ◆ Appuyez sur la touche **Spot** sur la télécommande **6** ou sélectionnez le mode aspiration **Spot** dans le menu principal de l'appli (voir chapitre **Commande via l'appli LIDL Home**) pour démarrer ce mode d'aspiration.

Coin

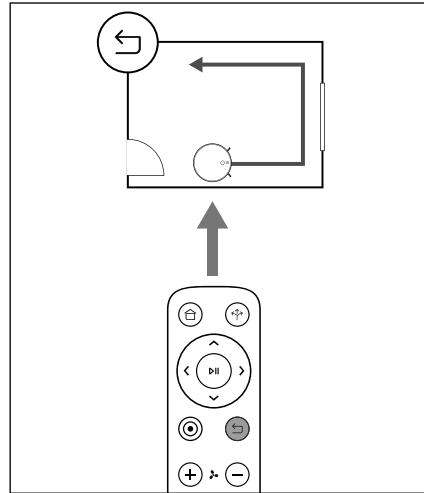

Fig. 5

Ce mode d'aspiration convient au nettoyage des coins et des bords d'une pièce. En mode aspiration **Coin**, l'appareil effectue un parcours le long des bords de la pièce.

- ◆ Appuyez sur la touche **Coin** sur la télécommande **6** ou sélectionnez le mode aspiration **Coin** dans le menu principal de l'appli (voir chapitre **Commande via l'appli LIDL Home**) pour démarrer ce mode d'aspiration.

Manuel

- ◆ En mode Veille, vous pouvez piloter les déplacements de l'appareil à l'aide des touches directionnelles <⬅️➡️⬆️⬇️> sur la télécommande **6** vers la gauche/la droite/l'avant/l'arrière.
- ◆ Ou sélectionnez le mode aspiration **Manuel** dans le menu principal de l'appli et pilotez l'appareil via les touches directionnelles dans l'appli (voir chapitre **Commande via l'appli LIDL Home**).

Accueil

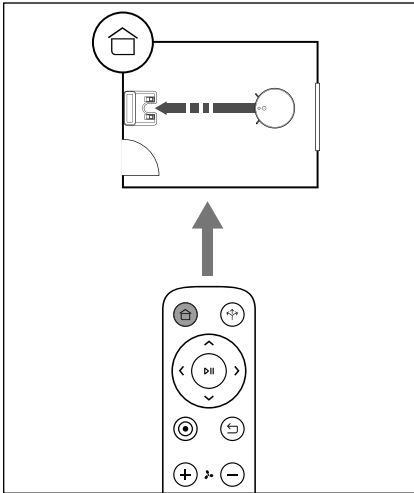

Fig. 6

Utilisez ce mode pour que l'appareil revienne à la station de recharge ❷ pour se recharger.

- ◆ Appuyez sur la touche **Accueil** 12 sur l'appareil ou sur la touche **Accueil** sur la télécommande ❹ ou sélectionnez le mode **Accueil** dans le menu principal de l'appli (voir chapitre **Commande via l'appli LIDL Home**) pour que l'appareil retourne à la station de recharge ❷.

❶ Remarque

- ▶ L'appareil retourne automatiquement à la station de recharge ❷ lorsque le niveau de batterie est trop faible.

Régler la puissance d'aspiration

❶ Remarque

- ▶ La puissance d'aspiration de l'appareil comporte trois niveaux qui diffèrent en termes d'aspiration, de niveau sonore et de consommation d'énergie.
- ▶ Après la mise en marche, l'appareil aspire par défaut avec la puissance d'aspiration moyenne **Standard**.
- ▶ Avec la puissance d'aspiration la plus faible **Eco**, l'autonomie maximale est de 150 minutes avec une recharge complète.

Vous pouvez régler la puissance d'aspiration de l'appareil à l'aide de la télécommande ❹ ou dans l'appli (voir chapitre **Sélectionner le mode d'aspiration/Commande via l'appli LIDL Home**) :

- ◆ Sur la télécommande ❹, appuyez sur la touche Plus **+** ou Moins **-**, pour régler la puissance d'aspiration.
- ◆ Dans le menu principal de l'appli, sélectionnez dans **Réglages** le point de menu **Puissance d'aspiration**. Vous pouvez y régler la puissance d'aspiration sur **Eco**, **Standard** ou **Max**.

Commande via l'appli LIDL Home

Exigences système

- Smartphone/tablette avec minimum WiFi 802.11 b/g
- WiFi 2,4 GHz
- Android 6.0 ou supérieur
- iOS 11.0 ou supérieur



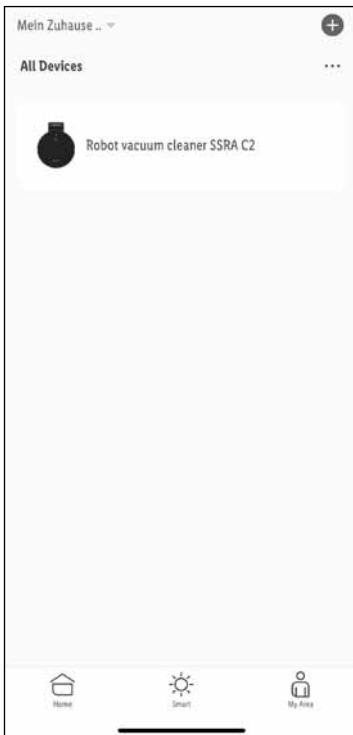

Scannez le code QR avec votre smartphone/tablette ou recherchez l'appli **LIDL Home** dans l'App Store/Play Store et installez l'appli.

- ◆ Assurez-vous que l'appareil est allumé et que le WiFi et le **Bluetooth®** sont activés sur votre smartphone/tablette.
- ◆ Appuyez pendant environ 5 secondes sur la touche **Accueil**   pour commuter l'appareil en mode WiFi. Un signal sonore retentit et la LED WiFi   de l'appareil clignote.
- ◆ Démarrez l'appli **LIDL Home** et suivez les instructions dans l'appli pour coupler l'appareil avec l'appli.
- ◆ Lorsque la connexion avec l'appli est établie, le menu principal de l'appareil s'ouvre. L'appareil est également disponible dans la vue d'ensemble **Tous les appareils**. Sélectionnez l'appareil pour arriver dans le menu principal.



❗ Remarque

- ▶ Dans l'appli, le nom de l'appareil est par défaut **Aspirateur robot SSRA C2**. Dans le menu principal, vous pouvez modifier ce nom à l'aide du symbole de crayon  en haut à droite (p. ex. en cas d'utilisation de plusieurs aspirateurs robots).
- ▶ La LED WiFi   de l'appareil s'allume lorsqu'il est connecté à l'application via le WiFi.
- ◆ Dans le menu principal, vous pouvez sélectionner un mode d'aspiration, interrompre un cycle d'aspiration avec **Veille** ou faire revenir l'appareil sur la station avec **Accueil**.

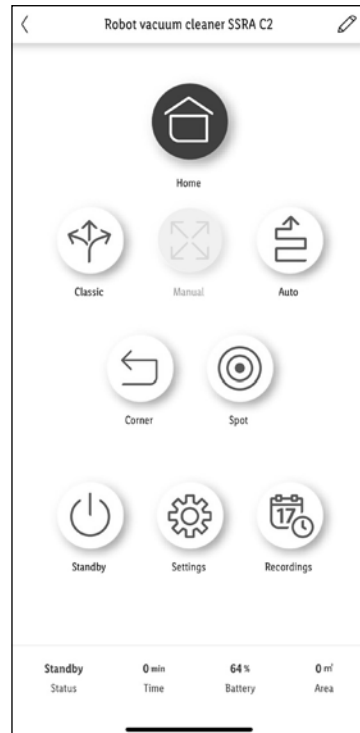

- ◆ Dans la barre d'état dans le bord inférieur de l'écran principal, vous voyez l'état actuel de l'appareil, par exemple le mode d'aspiration, la recharge ou veille, la durée d'aspiration actuelle, le niveau de batterie et la superficie déjà aspirée en mètres carrés.

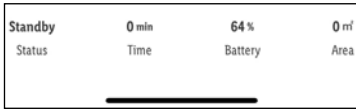

- ◆ En mode aspiration **Manuel**, vous pouvez piloter manuellement l'appareil à l'aide des touches fléchées.



- ◆ Dans **Réglages**, vous pouvez **Chercher robot**, lequel se fait remarquer en émettant un signal sonore. Vous pouvez créer un **Planning** pour le cycle d'aspiration, régler la **puissance d'aspiration**, contrôler l'état des brosses et du filtre et les réinitialiser après le nettoyage ou le remplacement ainsi que réinitialiser toutes les brosses et le filtre.

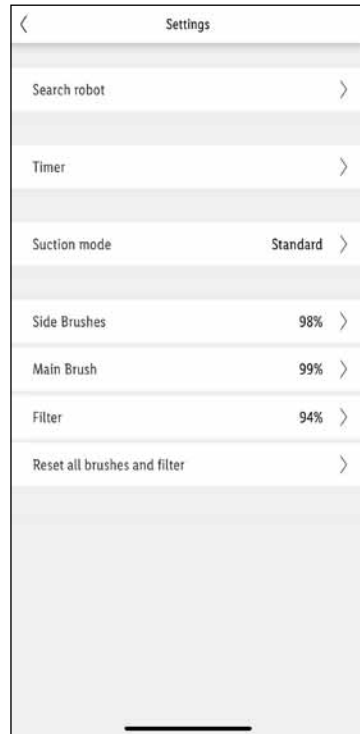

- ◆ Dans **Enregistrements** tous les cycles d'aspiration déjà enregistrés sont affichés. Vous pouvez également les supprimer.



- ◆ Une vue graphique détaillée est également disponible pour chaque cycle d'aspiration enregistré.

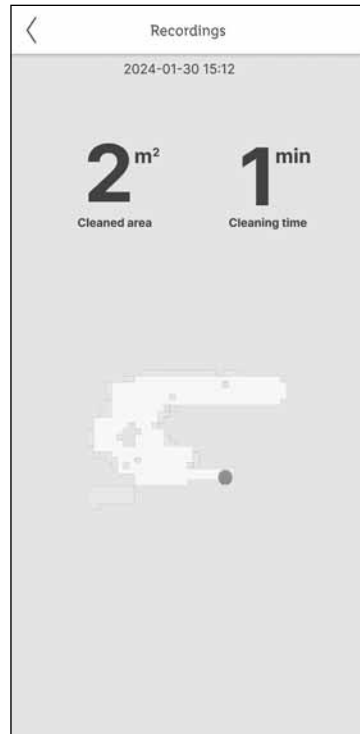

Supprimer l'appareil et réinitialiser les paramètres d'usine

- ◆ Ouvrez l'application **LIDL Home** et sélectionnez l'onglet **Domicile**. Sélectionnez l'appareil et tapotez en haut à droite sur le symbole de crayon . Tapotez sur **Supprimer l'appareil** puis sur **Déconnecter et supprimer les données**. En tapotant sur **Confirmer**, l'appareil est réinitialisé sur ses paramètres d'usine et vos données sont entièrement supprimées.

ⓘ Remarque

- L'enregistrement d'un cycle d'aspiration est possible uniquement en modes aspiration **Auto** et **Classique**. Dans les modes aspiration **Auto** et **Classique**, un enregistrement est automatiquement démarré.

Politique de confidentialité

La politique de confidentialité complète est disponible dans l'application dans **Mon espace** sous **Politique de confidentialité**.

Nettoyage

⚠ DANGER !

- ▶ Avant chaque nettoyage, débranchez l'adaptateur secteur **4** de la prise de courant. Il existe un risque d'électrocution !

⚠ ATTENTION !

- ▶ N'utilisez pas de produits de nettoyage abrasifs, agressifs ou chimiques. Ils attaquent la surface de l'appareil.
- ▶ Lors du nettoyage de l'appareil, veillez à ce qu'aucune humidité ne pénètre dans ce dernier afin d'éviter tous dégâts irréparables.

i Remarque

- ▶ Éteignez l'appareil avant de le nettoyer.

Partie de l'appareil	Intervalles de nettoyage
Bac à poussière 15	Hebdomadaire, vider après chaque cycle d'aspiration
Filtre EPA 7	Hebdomadaire, 2 fois par semaine en cas de fort encrassement
Brosses latérales 9	Toutes les 2 semaines
Rouleau brosse 18	Hebdomadaire, 2 fois par semaine en cas de fort encrassement
Capteurs 20/24/28	Toutes les 2 semaines
Contacts de charge 3/22/26	Toutes les 2 semaines
Roues 19/23/30	Toutes les 2 semaines

Nettoyer l'appareil

- ◆ Nettoyez le boîtier de l'appareil avec un chiffon légèrement humidifié. En cas de salissures tenaces, appliquez un produit de nettoyage doux sur le chiffon.
- ◆ Retirez avec la brosse de nettoyage **10** les cheveux et saletés présents sur les roues **19/23/30**.
- ◆ Nettoyez les capteurs **20/24/28** et les contacts de charge **22/26** sous l'appareil avec un chiffon doux et sec.

Nettoyer le bac à poussière et le filtre

⚠ ATTENTION !

- ▶ Ne rincez pas le filtre EPA **7** à l'eau. Le filtre EPA **7** risque d'être endommagé.

- 1) Appuyez sur la touche de déverrouillage **15** du bac à poussière **16** et tirez-le hors de l'appareil (voir fig. 7).

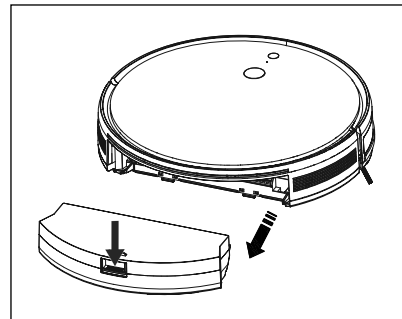

Fig. 7

- 2) Appuyez sur la touche de déverrouillage **15** du bac à poussière **16** et ouvrez-le en relevant le couvercle (voir fig. 8).

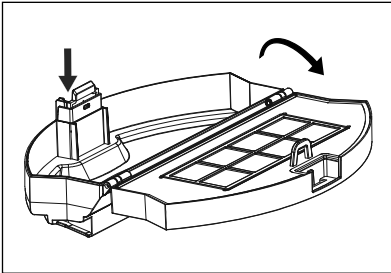

Fig. 8

- 3) Videz le contenu du bac à poussière **16** dans une poubelle (voir fig. 9).

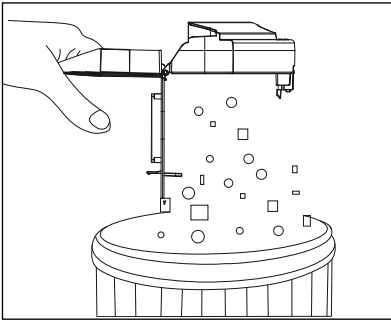

Fig. 9

- 4) Saisissez la languette sur le filtre-tamis et ouvrez le compartiment du filtre EPA **7**. Retirez le filtre EPA **7** du compartiment (voir fig. 10).

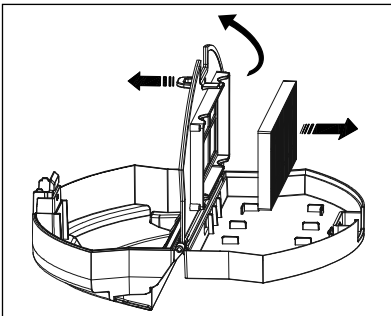

Fig. 10

- 5) Nettoyez le filtre-tamis avec la brosse de nettoyage **10** (voir fig. 11).

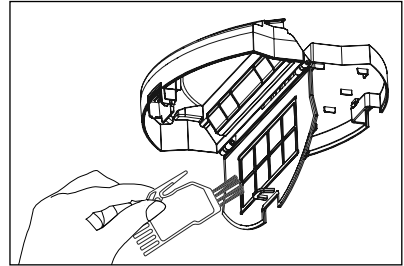

Fig. 11

- 6) Nettoyez le bac à poussière **16** et le filtre-tamis avec de l'eau chaude ou tiède (voir fig. 12). Laissez le bac à poussière **16** et le filtre-tamis sécher entièrement à l'air avant d'insérer à nouveau le bac à poussière **16** dans l'appareil.

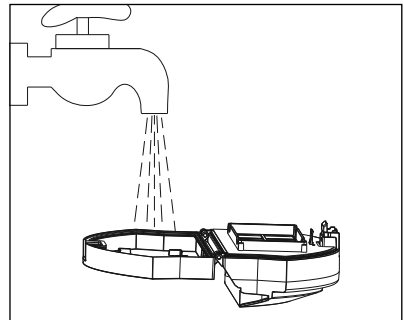

Fig. 12

- 7) Tapotez légèrement le filtre EPA **7** dans une poubelle ou aspirez-le délicatement avec un aspirateur à main.

- 8) Placez à nouveau le filtre EPA 7 dans le compartiment et refermez le bac à poussière 16 (voir fig. 13).

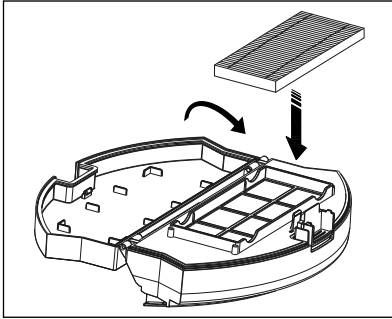

Fig. 13

- 9) Glissez le bac à poussière 16 dans l'appareil jusqu'à ce qu'il s'enclenche de manière audible.

i Remarque

- Nous recommandons de remplacer le filtre EPA 7 tous les 6 mois ou au bout d'environ 150 heures d'utilisation.

Nettoyer les brosses

! ATTENTION !

- N'utilisez l'appareil qu'avec des brosses latérales 9 et un rouleau brosse 18 correctement montés.

i Remarque

- Nettoyez régulièrement le rouleau brosse 18 et les brosses latérales 9 afin de garantir un fonctionnement conforme de l'appareil et d'éviter les pannes.

- ◆ Appuyez sur les deux touches de déverrouillage du cache du rouleau brosse 17 pour le détacher. Retirez le cache du rouleau brosse 17 de l'appareil (voir fig. 14).

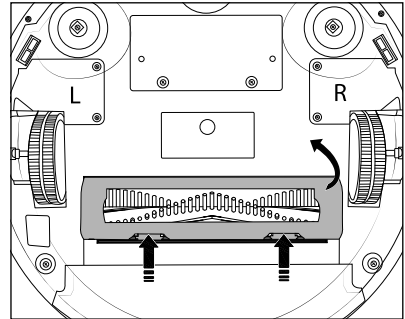

Fig. 14

- ◆ Saisissez le rouleau brosse 18 par le côté droit et sortez-le de l'appareil (voir fig. 15). Retirez les cheveux et la saleté avec la brosette de nettoyage 10.

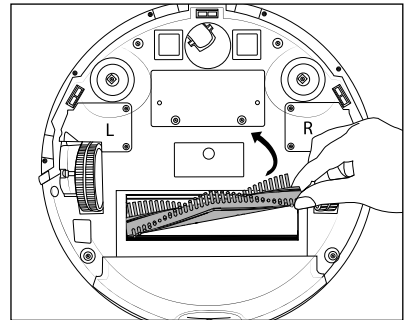

Fig. 15

- ◆ En appliquant un peu de force, tirez les brosses latérales 9 hors des supports 21/27 et retirez les cheveux et la saleté avec la brosette de nettoyage 10.

i Remarque

- Lors de la mise en place des brosses latérales, tenez compte du repère L (gauche) et R (droite).

Nettoyer la station de recharge

- ◆ Nettoyez la surface de la station de recharge ② à l'aide d'un chiffon légèrement humidifié.
- ◆ Nettoyez les contacts de charge ③ à l'aide d'un chiffon doux et sec.

Remplacer la batterie

! ATTENTION !

- ▶ Utilisez uniquement le type de batterie recommandé par le fabricant (voir chapitre **Caractéristiques techniques**). L'utilisation d'un autre type de batterie risque d'endommager l'appareil.

i Remarque

- ▶ Éteignez l'appareil avant de remplacer la batterie.
- ▶ Avant la première mise en service, chargez entièrement la batterie neuve.
- ▶ Recyclez correctement l'ancienne batterie.

- 1) Dévissez les deux vis du couvercle du compartiment à batterie ② (voir fig. 16) sous l'appareil à l'aide d'un tournevis cruciforme et retirez-le de l'appareil. Retirez le couvercle du compartiment à batterie ② de l'appareil.

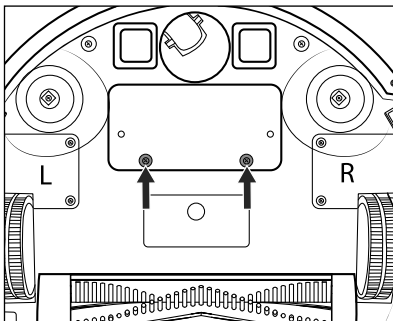

Fig. 16

- 2) Débranchez le connecteur de la batterie (voir fig. 17 et 18) et sortez-le du compartiment à batterie.

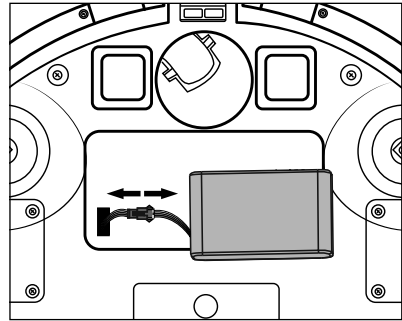

Fig. 17

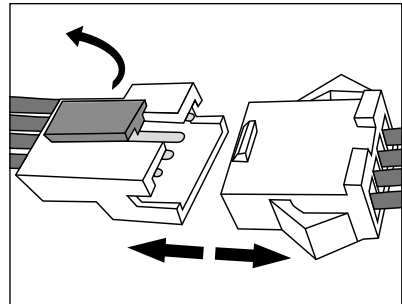

Fig. 18

- 3) Insérez la batterie neuve avec la face marquée vers le haut dans le compartiment à batterie et raccordez-la au connecteur.

i Remarque

- ▶ Veillez à ranger le câble et le connecteur correctement dans le compartiment à batterie et à ne pas les coincer lorsque vous remettez le couvercle du compartiment à batterie ② en place.
- 4) Fixez à nouveau les deux vis sur le couvercle du compartiment à batterie ② avec un tournevis cruciforme.
 - 5) Mettez l'appareil en marche et vérifiez qu'il fonctionne correctement.

Entreposage

⚠ ATTENTION !

- ▶ Ne stockez jamais l'appareil à l'état déchargé. Un stockage prolongé de l'appareil déchargé peut provoquer une détérioration irrémédiable de la batterie. Si l'appareil reste stocké pendant une période prolongée, il faut contrôler régulièrement l'état de charge de la batterie. L'état de charge optimal se situe entre 50 et 80 %.
- ◆ Si l'appareil doit rester longtemps sans servir, débranchez-le de l'alimentation électrique.
- ◆ Conservez l'appareil dans un endroit exempt de poussières et sec sans rayonnement solaire direct.

Recyclage

Recyclage de l'appareil

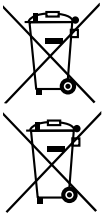

Le symbole ci-contre, d'une poubelle barrée sur roues, indique que cet appareil doit respecter la directive 2012/19/EU. Cette directive stipule que vous ne devez pas éliminer cet appareil en fin de vie avec les ordures ménagères, mais le rapporter aux points de collecte, aux centres de recyclage ou aux entreprises de gestion des déchets spécialement équipés à cet effet.

Le recyclage est gratuit. Respectez l'environnement et recyclez en bonne et due forme.

Si votre appareil usagé contient des données à caractère personnel, vous assumez la responsabilité personnelle de les effacer avant de le rapporter.

À condition que cela soit possible sans détruire l'appareil usagé, retirez les piles ou batteries usagées qu'il contient avant de le mettre au recyclage, et rapportez les piles/batteries à un point de collecte séparé. Pour les batteries inamovibles, il convient de signaler leur présence dans l'appareil au moment de le rapporter au recyclage.



Renseignez-vous auprès de votre commune ou des services administratifs de votre ville pour connaître les possibilités de recyclage du produit usagé.

Recyclage de l'emballage



Les matériaux d'emballage ont été sélectionnés selon des critères de respect de l'environnement, de technique d'élimination et sont de ce fait recyclables. Veuillez recycler les matériaux d'emballage qui ne servent plus en respectant la réglementation locale.

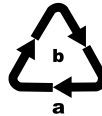

Recyclez l'emballage d'une manière respectueuse de l'environnement. Observez le marquage sur les différents matériaux d'emballage et triez-les séparément si nécessaire. Les matériaux d'emballage sont repérés par des abréviations (a) et des numéros (b) qui ont la signification suivante : 1-7 : plastiques, 20-22 : papier et carton, 80-98 : matériaux composites.

Recyclage des piles/batteries



Les piles/batteries doivent être traitées comme des déchets spéciaux devant être obligatoirement recyclés dans le respect de l'environnement par les entités correspondantes (commerçants, revendeurs spécialisés, services municipaux, entreprises de recyclage professionnel). Les piles/batteries peuvent contenir des métaux lourds toxiques.

Les métaux lourds qu'elles contiennent sont repérés par les lettres suivantes sous le symbole : Cd = cadmium, Hg = mercure, Pb = plomb.

Par conséquent, ne jetez pas les piles/batteries dans les ordures ménagères, rapportez-les au contraire à un point de collecte séparé.

Ne rapportez les piles/batteries qu'à l'état déchargé.

Dépannage

Problème	Cause	Solution
Impossible de mettre l'appareil en marche.	La batterie est entièrement déchargée.	Placez l'appareil sur la station de recharge ②, de sorte que les contacts de charge ②②/②⑤ de l'appareil et les contacts de charge ③ de la station de recharge ② se touchent.
	La batterie est défectueuse.	Remplacez la batterie par une batterie neuve (voir chapitre Remplacer la batterie).
Impossible de recharger l'appareil.	L'appareil ne touche pas complètement les contacts de charge ③ de la station de recharge ②.	Vérifiez que les contacts de charge ②②/②⑤ de l'appareil et les contacts de charge ③ de la station de recharge ② soient complètement en contact.
	La station de recharge ② est éteinte et l'appareil est allumé, ce qui consomme du courant.	Laissez l'appareil dans la station de recharge afin qu'il soit suffisamment rechargé pour le prochain cycle d'aspiration. Par conséquent, n'éteignez pas la station de recharge ②.
L'appareil s'arrête pendant le cycle d'aspiration.	L'appareil est bloqué par des câbles, rideaux ou tapis posés sur le sol.	L'appareil recherche automatiquement différentes possibilités pour contourner les obstacles. Si cela n'est pas possible, retirez les obstacles du passage ou décalez l'appareil.
L'appareil retourne à la station de recharge ② pour se recharger avant que le cycle d'aspiration soit terminé.	La batterie est faible. Par conséquent, l'appareil retourne automatiquement à la station de recharge ② pour se recharger.	Rechargez l'appareil.
	Les autonomies de l'appareil peuvent varier en fonction de la complexité de la pièce, du niveau de saleté, de la nature du sol et de la puissance d'aspiration sélectionnée.	Rechargez l'appareil et laissez-le poursuivre le cycle d'aspiration dès qu'il est rechargé.

Problème	Cause	Solution
L'appareil n'aspire pas.	L'appareil n'est pas allumé.	Allumez l'appareil.
	La batterie n'est pas suffisamment chargée.	Rechargez l'appareil.
	L'appareil est bouché.	Éteignez l'appareil et nettoyez le bac à poussière 15 et le rouleau brosse 18 . Assurez-vous que l'orifice d'aspiration n'est pas colmaté.
La télécommande 6 ne fonctionne pas (la zone contrôlée est de 5 m).	Les piles 8 de la télécommande 6 sont faibles.	Remplacez les piles 8 par de nouvelles piles 8 et insérez-les correctement (voir chapitre Insérer/remplacer les piles).
	L'appareil n'est pas allumé/la batterie n'est pas suffisamment chargée.	Assurez-vous que l'appareil est allumé et suffisamment chargé.
	L'émetteur infrarouge de la télécommande 6 ou le récepteur infrarouge 14 de l'appareil sont encrassés et ne sont pas en mesure d'émettre ou de recevoir des signaux.	Nettoyez l'émetteur infrarouge de la télécommande 6 et le récepteur infrarouge 14 de l'appareil avec un chiffon en coton.
	Il y a une interférence de signaux qui produit des rayons infrarouges à proximité de l'appareil.	Évitez d'utiliser la télécommande 6 à proximité d'autres appareils à infrarouge.

i Remarque



- Si vous ne pouvez pas résoudre le problème en prenant les mesures citées ci-dessus, veuillez vous adresser à la hotline du service après-vente (voir chapitre **Service après-vente**).

Caractéristiques techniques

Aspirateur robot	
Modèle	SSRA C2
Tension/courant de fonctionnement	19 V $\overline{=}$, 0,6 A
Puissance nominale	30 W
Batterie	Batterie lithium-ion (4 cellules), 14,4 V, 2400 mAh/ 34,56 Wh
Tension de chargement	16,8 V $\overline{=}$
Autonomie (avec une batterie entièrement chargée)	env. 90 minutes (en mode aspiration Auto avec une puissance d'aspiration moyenne Standard)
Bande de fréquence	2400-2483,5 MHz
Puissance de transmission	< 20 dBm

Chargeur	
Modèle	SSRA C2
Tension/courant nominal(e) de sortie	19 V $\overline{=}$, 0,6 A
Tension/courant nominal(e) d'entrée	19 V $\overline{=}$, 0,6 A
Polarité	

Télécommande	
Modèle	SSRA C2
Tension nominale d'entrée	3 V $\overline{=}$
Piles (fournies)	2 x 1,5V AAA
Bande de fréquence	2,412-2,484 GHz
Puissance d'émission maximale rayonnée	280 mA à 16 dBm

Adaptateur secteur	
Fabricant	Dongguan Sunun Power Co., Ltd, No. 16, Minan Road, Dabandi Industrial Park, Daning Community, Humen Town, Dongguan, Chine Numéro RCS : 44030602002058
Importateur	KOMPERNASS HANDELS GMBH, Burgstrasse 21, 44867 Bochum, Allemagne RCS Tribunal d'instance AG Bochum Numéro d'enregistrement : HRB 4598
Modèle	SA12BH-190060V
Tension d'entrée	100-240 V ~
Fréquence du courant alternatif d'entrée	50/60 Hz
Tension de sortie	19,0 V
Courant de sortie	0,6 A
Puissance de sortie	11,4 W
Rendement moyen en mode actif	84,6 %
Rendement à faible charge (10 %)	75,0 %
Puissance absorbée hors charge	0,08 W
Courant d'entrée	0,4 A
Polarité de la fiche creuse	
Classe de protection	\square / II
Classe d'efficacité	6 

Adaptateur secteur	
Indice de protection	IP20 : protection contre la pénétration de corps étrangers solides d'un diamètre $\geq 12,5$ mm
Transformateur de sécurité protégé contre les courts-circuits	
Température ambiante nominale (ta)	40 °C
Bloc d'alimentation à découpage	
Symbole de sécurité de la loi allemande sur la sécurité des produits (testé par le TÜV Rheinland)	
Symbole de sécurité de l'Inspection fédérale des courants forts ESTI	

Appli	
Exigences système	iOS à partir de la version 11.0, Android à partir de la version 6.0

i Remarque

- ▶ Aucune action de la part de l'utilisateur n'est nécessaire pour passer le produit de 50 à 60 Hz. Le produit s'adapte aussi bien à 50 qu'à 60 Hz.

Déclaration de conformité UE simplifiée

CE Kompernaß Handels GmbH déclare par la présente que le type de dispositif hertzien, **Aspirateur Robot SSRA C2**, est conforme à la directive 2014/53/EU et à la directive 2011/65/EU.

Le texte intégral de la déclaration de conformité UE est disponible à l'adresse Internet suivante : https://dl.kompernass.com/452854_DOC.pdf

Commander des pièces de rechange

Vous pouvez commander des pièces détachées pour ce produit de manière pratique sur Internet sur www.kompernass.com.



Scannez le code QR avec votre smartphone/tablette. Ce code QR vous donne un accès direct à notre site web sur lequel vous pouvez visualiser et commander les pièces de rechange disponibles.

i Remarque

- ▶ Si vous rencontrez des problèmes avec la commande en ligne, vous pouvez vous adresser par téléphone ou par e-mail à notre Centre de service après-vente.
- ▶ Veuillez toujours indiquer à la commande la référence article (IAN) **452854_2310**.
- ▶ Veuillez noter qu'une commande en ligne de pièces de rechange n'est pas possible pour tous les pays de livraison.

Garantie de Kompernass Handels GmbH

Chère cliente, cher client,

Cet appareil est garanti 3 ans à partir de la date d'achat. Si ce produit venait à présenter des vices, vous disposez de droits légaux face au vendeur de ce produit. Vos droits légaux ne sont pas restreints par notre garantie présentée ci-dessous.

Conditions de garantie

La période de garantie débute à la date d'achat. Veuillez bien conserver le ticket de caisse. Celui-ci servira de preuve d'achat.

Si dans un délai de trois ans suivant la date d'achat de ce produit, un vice de matériel ou de fabrication venait à apparaître, le produit sera réparé, remplacé gratuitement par nos soins ou le prix d'achat remboursé, selon notre choix. Cette prestation sous garantie nécessite, dans le délai de trois ans, la présentation de l'appareil défectueux et du justificatif d'achat (ticket de caisse) ainsi que la description brève du vice et du moment de son apparition.

Si le vice est couvert par notre garantie, vous recevrez le produit réparé ou un nouveau produit en retour. Aucune nouvelle période de garantie ne débute avec la réparation ou l'échange du produit.

Période de garantie et réclamation légale pour vices cachés

L'exercice de la garantie ne prolonge pas la période de garantie. Cette disposition s'applique également aux pièces remplacées ou réparées. Les dommages et vices éventuellement déjà présents à l'achat doivent être signalés immédiatement après le déballage. Toute réparation survenant après la période sous garantie fera l'objet d'une facturation.

Étendue de la garantie

L'appareil a été fabriqué avec soin conformément à des directives de qualité strictes et consciencieusement contrôlé avant sa livraison.

La prestation de la garantie s'applique aux vices de matériel et de fabrication. Cette garantie ne s'étend pas aux pièces du produit qui sont exposées à une usure normale et peuvent de ce fait être considérées comme pièces d'usure, ni aux détériorations de pièces fragiles, par ex. interrupteurs ou pièces en verre.

Cette garantie devient caduque si le produit est détérioré, utilisé ou entretenu de manière non conforme. Toutes les instructions listées dans le manuel d'utilisation doivent être exactement respectées pour une utilisation conforme du produit. Des buts d'utilisation et actions qui sont déconseillés dans le manuel d'utilisation, ou dont vous êtes avertis doivent également être évités.

Le produit est uniquement destiné à un usage privé et ne convient pas à un usage professionnel. La garantie est annulée en cas d'entretien incorrect et inapproprié, d'usage de la force et en cas d'intervention non réalisée par notre centre de service après-vente agréé.

Procédure en cas de garantie

Afin de garantir un traitement rapide de votre demande, veuillez suivre les indications suivantes :

- Veuillez avoir à portée de main pour toutes questions le ticket de caisse et la référence article (IAN) 452854_2310 en tant que justificatif de votre achat.
- Vous trouverez la référence sur la plaque signalétique sur le produit, une gravure sur le produit, sur la page de garde du mode d'emploi (en bas à gauche) ou sur l'autocollant au dos ou sur le dessous du produit.
- Si des erreurs de fonctionnement ou d'autres vices venaient à apparaître, veuillez d'abord contacter le département service clientèle cité ci-dessous par **téléphone** ou par **e-mail**.
- Vous pouvez ensuite retourner un produit enregistré comme étant défectueux en joignant le ticket de caisse et en indiquant en quoi consiste le vice et quand il est survenu, sans devoir l'affranchir à l'adresse de service après-vente communiquée.



Sur www.lidl-service.com, vous pourrez télécharger ce mode d'emploi et de nombreux autres manuels, vidéos produit et logiciels d'installation.

Grâce à ce code QR, vous arriverez directement sur le site Lidl service après-vente (www.lidl-service.com) et vous pourrez ouvrir votre mode d'emploi en saisissant votre référence (IAN) 452854_2310.

Service après-vente

FR Service France
Tel.: 0800 919270
E-Mail: kompernass@lidl.fr

CH Service Suisse
Tel.: 0800 56 44 33
E-Mail: kompernass@lidl.ch

IAN 452854_2310

Importateur

Veuillez tenir compte du fait que l'adresse suivante n'est pas une adresse de service après-vente. Veuillez d'abord contacter le service mentionné.

KOMPERNASS HANDELS GMBH
BURGSTRASSE 21
44867 BOCHUM
ALLEMAGNE
www.kompernass.com

Indice

Introduzione	64
Uso conforme	64
Note sui marchi commerciali	64
Avvertenze e simboli utilizzati	64
Avvertenze di sicurezza	66
Descrizione dell'apparecchio	72
Materiale in dotazione	73
Messa in funzione	73
Inserimento/sostituzione delle pile	73
Applicazione delle spazzole laterali	73
Accensione/spengimento dell'apparecchio e modalità standby (senza app)	73
Caricamento dell'apparecchio	74
Utilizzo e funzionamento	74
Indicazioni sull'area di lavoro	74
Aspirazione	75
Messa in pausa dell'aspirazione	75
Selezione della modalità di aspirazione	76
Regolazione della potenza di aspirazione	78
Comando mediante l'app Lidl Home	78
Pulizia	82
Sostituzione della batteria	84
Conservazione	85
Risoluzione degli errori	86
Smaltimento	88
Smaltimento dell'apparecchio	88
Smaltimento dell'imballaggio	88
Smaltimento delle pile	88
Dati tecnici	89
Dichiarazione di conformità UE semplificata	90
Ordinazione dei pezzi di ricambio	90
Garanzia della Kompernass Handels GmbH	91
Assistenza	92
Importatore	92

Introduzione

Congratulazioni per l'acquisto del nuovo apparecchio. È stato scelto un apparecchio di alta qualità.



Il manuale di istruzioni è parte integrante del presente apparecchio. Esso contiene importanti note per la sicurezza, l'uso e lo smaltimento. Prima di utilizzare l'apparecchio acquisire dimestichezza con tutte le note relative ai comandi e alla sicurezza. Utilizzare l'apparecchio solo nei modi descritti e per i campi di utilizzo indicati. In caso di cessione dell'apparecchio a terzi, consegnare anche tutta la relativa documentazione.

Uso conforme

Questo apparecchio è idoneo all'aspirazione di sporcizia sfusa e asciutta, ad esempio polvere, pelucchi o briciole, da pavimenti lisci e tappeti o moquette a pelo corto. Utilizzare l'apparecchio solo al chiuso. L'apparecchio è destinato esclusivamente all'uso domestico e non a quello commerciale. L'apparecchio deve essere impiegato esclusivamente per la finalità prevista. È vietato qualsiasi uso diverso da quello precedentemente descritto o qualsiasi modifica dell'apparecchio, che potrebbero dare luogo a lesioni e/o danni. Il produttore declina ogni responsabilità per danni riconducibili ad un impiego non conforme.

Note sui marchi commerciali

Il logo e il marchio SilverCrest sono proprietà del relativo titolare.

Android™ è un marchio registrato di Google Inc.

iOS® è un marchio registrato di Apple Inc.











Il marchio **Bluetooth®** e il logo **Bluetooth®** sono marchi registrati di Bluetooth SIG, Inc. (Special Interest Group).

Tutti gli altri nomi e apparecchi possono essere marchi o marchi registrati dei rispettivi proprietari.

Avvertenze e simboli utilizzati

Nel presente manuale di istruzioni, sulla confezione e sull'apparecchio vengono utilizzati gli avvisi e i simboli seguenti (se pertinenti):

	PERICOLO! Un avviso con questo simbolo e la parola di segnalazione "PERICOLO" indica una situazione di pericolo immediata che, se non viene evitata, ha come conseguenza la morte o una lesione grave.
	AVVERTENZA! Un avviso con questo simbolo e la parola di segnalazione "AVVERTENZA" indica una possibile situazione di pericolo che, se non viene evitata, potrebbe avere come conseguenza la morte o una lesione grave.
	CAUTELA! Un avviso con questo simbolo e la parola di segnalazione "CAUTELA" indica una possibile situazione di pericolo che, se non viene evitata, potrebbe avere come conseguenza una lesione di entità lieve o moderata.

	<p>ATTENZIONE! Un avviso con questo simbolo e la parola di segnalazione "ATTENZIONE" indica una possibile situazione che, se non viene evitata, potrebbe avere come conseguenza danni materiali.</p>
	<p>Un'indicazione fornisce ulteriori informazioni volte a facilitare l'uso dell'apparecchio.</p>
	<p>Corrente/tensione continua</p>
	<p>Corrente/tensione alternata</p>
	<p>Classe di protezione II: protezione mediante isolamento doppio o rinforzato tra le parti sotto tensione e quelle che possono essere toccate</p>
	<p>Utilizzare/ricaricare l'apparecchio solo al chiuso.</p>
	<p>Non immergere in acqua!</p>
	<p>Alimentatore rimovibile</p>
	<p>Non usare spine danneggiate!</p>
	<p>Attenersi al manuale di istruzioni</p>

Avvertenze di sicurezza

PERICOLO!

- ▶ Prima dell'uso, controllare l'apparecchio per rilevare eventuali danni esterni visibili. Non mettere in funzione l'apparecchio se è danneggiato o nel caso in cui sia caduto.
- ▶ Prima di ogni messa in funzione controllare se la stazione di carica, il cavo di alimentazione o l'alimentatore presentano danni.
- ▶ Non utilizzare la stazione di carica e l'alimentatore se sono danneggiati. Non utilizzare spine danneggiate.
- ▶ L'alimentatore e il cavo di collegamento ad esso fissato non possono essere riparati. In caso di guasto occorre sostituire l'intero alimentatore con uno equivalente.
- ▶ Per evitare rischi, fare sostituire immediatamente la spina o il cavo di alimentazione danneggiati da personale specializzato autorizzato, dal centro di assistenza clienti o da persone con qualifiche analoghe.
- ▶ Fare eseguire le riparazioni unicamente da un'officina specializzata. Non aprire mai l'apparecchio di propria iniziativa. Gli interventi non eseguiti da centri specializzati potrebbero dare luogo a lesioni.
- ▶ Per caricare la batteria usare solo l'alimentatore rimovibile e la stazione di carica forniti.
- ▶ Collegare l'alimentatore esclusivamente ad una presa ben accessibile e correttamente installata. La tensione di rete locale deve coincidere con i dati tecnici dell'alimentatore.
- ▶ Scollegare il cavo di alimentazione dalla prese tirando sempre dalla spina, non dal cavo stesso. Non piegare né schiacciare il cavo di alimentazione.
- ▶ Non toccare mai l'alimentatore o l'apparecchio con mani bagnate o umide.
- ▶ Non immergere mai l'apparecchio, la stazione di carica o l'alimentatore in acqua o altri liquidi.

- ▶ Non usare l'alimentatore con un cavo di prolunga, bensì collegare l'alimentatore direttamente a una presa di corrente.

- ▶  Non caricare né usare l'apparecchio all'aperto.

- ▶ Non lasciare mai il materiale di imballaggio incustodito in presenza di bambini. Pericolo di soffocamento.





AVVERTENZA!









- ▶ Questo apparecchio può essere utilizzato dai bambini di almeno 8 anni di età e da persone con capacità fisiche, sensoriali o mentali ridotte o insufficiente esperienza o conoscenza, solo se sorvegliati o istruiti sull'uso sicuro dell'apparecchio e qualora ne abbiano compreso i pericoli associati.
- ▶ I bambini non devono giocare con l'apparecchio. La pulizia e la manutenzione a cura dell'utente non devono essere eseguite da bambini, a meno che non siano sorvegliati.
- ▶ Trattare il cavo di alimentazione con cautela per evitare danni. Non utilizzare il cavo di alimentazione per spostare o trascinare l'apparecchio o la stazione di carica.
- ▶ Evitare che l'apparecchio passi sopra il cavo di alimentazione e mantenerlo lontano da fonti di calore.
- ▶ Non utilizzare l'apparecchio in una stanza in cui si trovino bambini.
- ▶ Quando si usa l'apparecchio, informare le altre persone eventualmente presenti nella stanza, in modo che nessuno colpisca l'apparecchio con i piedi o vi inciampi.
- ▶ Evitare che capelli, abiti e dita giungano vicino alle aperture o alle parti mobili dell'apparecchio.
- ▶ Non permettere che l'apparecchio aspiri materiali infiammabili, ad es. benzina o il toner di una stampante o fotocopiatrice.
- ▶ Non permettere che l'apparecchio aspiri oggetti che bruciano, ad es. sigarette, fiammiferi, cenere e altri oggetti che possano provocare un incendio.

⚠ AVVERTENZA! Pericolo di lesioni causate da un trattamento erraneo delle batterie!

- ▶ Non riscaldare la batteria oltre la temperatura massima menzionata alla voce Temperature ambiente (vedere il capitolo **Dati tecnici**).
- ▶ Non aprire né deformare mai la batteria.
- ▶ Non gettare la batteria nel fuoco.
- ▶ Non mettere la batteria in cortocircuito.
- ▶ Non utilizzare l'apparecchio se la batteria è gonfia o deformata.
- ▶ Sostituire la batteria solo con una dello stesso tipo o di un tipo analogo raccomandato dal produttore.
- ▶ Smaltire una batteria usata come indicato dal produttore.
- ▶ Per caricare la batteria usare solo l'adattatore di rete originale fornito.

⚠ AVVERTENZA! Pericolo di lesioni causate da una gestione erranea delle pile!

- ▶   Non permettere mai che le pile nuove o usate giungano nelle mani dei bambini.
- ▶ Assicurarsi che nessuno ingerisca le pile. Sussiste il pericolo di ustioni chimiche.
- ▶ In caso di ingestione o inserimento di una pila, consultare immediatamente un medico.
- ▶ Utilizzare esclusivamente il tipo di pile indicato. L'utilizzo di un tipo di pila sbagliato comporta il pericolo di esplosione.
- ▶  Non ricaricare mai le pile non ricaricabili.
- ▶ Prima di caricare le pile rimuoverle dall'apparecchio.
- ▶   Non gettare mai le pile nel fuoco o in acqua.
- ▶ Non smaltire mai le pile nel fuoco o in un forno caldo. Sussiste il pericolo di esplosione.

- ▶ Non esporre le pile a elevate temperature e all'irradiazione solare diretta.
- ▶  Non aprire né deformare mai le pile. Sussiste il pericolo di esplosione.
- ▶  Non cortocircuitare i morsetti di collegamento.
- ▶ Rimuovere le pile scariche dall'apparecchio e smaltirle in sicurezza.
- ▶   Non usare insieme pile di tipo diverso o pile nuove e usate.
- ▶   Non esporre le pile a elevate temperature e all'irradiazione solare diretta. Sussiste il pericolo di esplosione e il pericolo di rilascio di liquidi o gas infiammabili.
- ▶ Non esporre le pile ad una pressione atmosferica estremamente bassa. Sussiste il pericolo di esplosione e il pericolo di rilascio di liquidi o gas infiammabili.
- ▶ Se non si utilizza l'apparecchio per lungo tempo, rimuovere le pile.
- ▶ Controllare periodicamente le pile. Le pile che perdono liquido possono causare lesioni e danni all'apparecchio.
- ▶ In presenza di fuoriuscita di acidi dalle pile, utilizzare guanti di protezione. Pulire i contatti delle pile e dell'apparecchio e il vano pile con un panno asciutto. Evitare che pelle e mucose, soprattutto quelle degli occhi, entrino in contatto con le sostanze chimiche. In caso di contatto con sostanze chimiche sciacquare con acqua abbondante e ricorrere immediatamente all'aiuto di un medico. Togliere le pile scariche dall'apparecchio e smaltirle come indicato dal produttore.
- ▶   Inserire le pile nell'apparecchio sempre con la polarità corretta. Il capitolo **Inserimento/sostituzione delle pile** spiega come inserire ed estrarre le pile dall'apparecchio.
- ▶ Se non fosse più possibile chiudere saldamente il vano pile, non utilizzare più l'apparecchio e mantenerlo lontano dalla portata dei bambini.

- ▶ Se non si utilizza l'apparecchio per lungo tempo, rimuovere le pile.
- ▶ Controllare periodicamente le pile. Le pile che perdono liquido possono causare lesioni e danni all'apparecchio.
- ▶ In presenza di fuoriuscita di acidi dalle pile, utilizzare guanti di protezione. Pulire i contatti delle pile e dell'apparecchio e il vano pile con un panno asciutto. Evitare che pelle e mucose, soprattutto quelle degli occhi, entrino in contatto con le sostanze chimiche. In caso di contatto con sostanze chimiche sciacquare con acqua abbondante e ricorrere immediatamente all'aiuto di un medico.

⚠ **ATTENZIONE!**

- ▶ Utilizzare esclusivamente pile e batterie del tipo indicato.
- ▶ Inserire le pile nel telecomando rispettando la polarità (+) e (-) indicata.
- ▶ Collegare le batterie all'apparecchio rispettando la polarità (+) e (-) indicata.
- ▶ Rimuovere immediatamente dall'apparecchio le pile/batterie scariche.
- ▶ Usare solo accessori consigliati dal produttore.
- ▶ Controllare e pulire regolarmente i filtri e il contenitore della polvere per prolungare la vita utile dell'apparecchio.
- ▶ Non utilizzare mai l'apparecchio senza filtri per non danneggiare il motore.
- ▶ Spegnerne l'apparecchio prima di trasportarlo.
- ▶ Caricare l'apparecchio completamente almeno una volta al mese, in modo da evitare che si scarichi del tutto con conseguente danneggiamento della batteria.
- ▶ Non coprire i sensori dell'apparecchio con oggetti o nastro adesivo. In caso contrario l'apparecchio non può più spostarsi.

- ▶ Pulire regolarmente i sensori. Se i sensori sono sporchi, vi è il pericolo che l'apparecchio cada da scale o gradini.
- ▶ Azionare l'apparecchio con il telecomando solo se è in vista.
- ▶ Non utilizzare l'apparecchio a temperature superiori a +40 °C o inferiori a +10 °C.
- ▶ Utilizzare l'apparecchio solo in locali chiusi e non esporre mai l'apparecchio a gocce o schizzi d'acqua.
- ▶ Non utilizzare l'apparecchio su suoli bagnati o umidi.
- ▶ Non utilizzare l'apparecchio vicino a fiamme libere.
- ▶ Prima dell'uso rimuovere eventuali ostacoli quali cavi elettrici, giocattoli o altri oggetti.
- ▶ Ripiegare i bordi dei tappeti sotto i tappeti.
- ▶ Non fare pendere tende e tovaglie fino al suolo.
- ▶ Testare l'apparecchio nelle zone con scale. In questo modo si può determinare se l'apparecchio è in grado di riconoscere il bordo della zona di caduta.
- ▶ Non sostare nell'area di lavoro dell'apparecchio, altrimenti l'apparecchio non può pulirla.
- ▶ Non permettere che l'apparecchio aspiri materiali che potrebbero intasare l'apparecchio, ad es. pietre, carta straccia ecc.
- ▶ Non utilizzare l'apparecchio, se l'apertura di aspirazione è bloccata.
- ▶ Eliminare polvere, capelli, ovatta ecc., in modo che l'aria possa fluire senza ostacoli nell'apertura di aspirazione. Prima dell'uso assicurarsi che il contenitore della polvere e i filtri siano montati correttamente.
- ▶ Prima di mettere in funzione l'apparecchio controllare la superficie dell'apparecchio e osservare le avvertenze di sicurezza indicate in questa sede.



Il prodotto è dotato di una batteria agli ioni di litio ovvero la batteria è acclusa al prodotto. Non gettare mai la batteria nel fuoco e non esporla a temperature elevate. Pericolo di esplosione!

- ▶ Non usare l'alimentatore per altri prodotti e non cercare di ricaricare questo apparecchio con un altro alimentatore. Usare solo l'alimentatore (modello SA12BH-190060V) e la stazione di carica (modello SSRA C2) compreso nella fornitura di questo apparecchio.
- ▶ Non conservare mai l'apparecchio con la batteria scarica. La conservazione prolungata dell'apparecchio con la batteria scarica può causare danni irreparabili alla batteria. Se si intende conservare l'apparecchio per un periodo prolungato, occorre controllare periodicamente la carica della batteria. La carica ottimale è compresa tra il 50% e l'80%.

Descrizione dell'apparecchio

(per le illustrazioni, vedere la pagina pieghevole)

Figura A

- 1 Tasto on/off
- 2 Stazione di carica
- 3 Contatti di carica
- 4 Alimentatore
- 5 Spinotto cavo
- 6 Telecomando
- 7 Filtro EPA
- 8 Pile tipo AAA
- 9 Spazzole laterali
- 10 Spazzolino
- 11 Apertura di ventilazione
- 12 Tasto Home
- 13 LED WLAN
- 14 Ricevitore a infrarossi

Figura B

- 15 Tasto di sblocco contenitore della polvere
- 16 Contenitore della polvere
- 17 Copertura del rullo a spazzola
- 18 Rullo a spazzola
- 19 Ruota di sinistra
- 20 Sensore di sinistra
- 21 Supporto spazzola laterale di sinistra
- 22 Contatto di carica di sinistra
- 23 Ruota anteriore
- 24 Sensore anteriore
- 25 Paracolpi (perimetrale)
- 26 Contatto di carica di destra
- 27 Supporto spazzola laterale di destra
- 28 Sensore di destra
- 29 Copertura del vano batteria
- 30 Ruota di destra

Materiale in dotazione

Subito dopo il disimballaggio, controllare l'integrità della fornitura e se l'apparecchio è in perfette condizioni.

- 1 robot aspirapolvere
- 1 stazione di carica
- 4 spazzole laterali (2 spazzole di ricambio)
- 2 filtri EPA (1 filtro di ricambio)
- 1 telecomando
- 1 alimentatore
- 1 spazzola per la pulizia
- 2 pile tipo AAA
- 1 manuale di istruzioni

① Nota

- ▶ Controllare che la fornitura sia completa e che non presenti danni visibili. In caso di fornitura incompleta o in presenza di danni da trasporto o da imballaggio inadeguato, rivolgersi alla linea diretta di assistenza (vedere capitolo **Assistenza**).
- ▶ Rimuovere tutto il materiale d'imballaggio e tutte le pellicole protettive dall'apparecchio e da tutti gli accessori.

Messa in funzione

Inserimento/sostituzione delle pile

- 1) Togliere il coperchio del vano pile del lato posteriore del telecomando ⑥.
- 2) Inserire due pile ⑧ del tipo AAA nel vano pile o sostituire le pile scariche con pile nuove. Utilizzare esclusivamente pile ⑧ del tipo indicato (vedere il capitolo **Dati tecnici**). Assicurarsi che la polarità sia corretta. Essa è indicata nel vano pile.
- 3) Riapplicare il coperchio del vano pile al telecomando ⑥.









① Nota

- ▶ Se si prevede di non usare il telecomando ⑥ per un periodo prolungato, togliere le pile ⑧.

Applicazione delle spazzole laterali

- ◆ Montare le spazzole laterali ⑨ rispettando le diciture **L** (sinistra) e **R** (destra) riportate sui supporti ⑳/㉑ a sinistra e a destra del lato inferiore dell'apparecchio.
- ◆ Premere saldamente le spazzole laterali ⑨ nei supporti ⑳/㉑.

Accensione/spegnimento dell'apparecchio e modalità standby (senza app)

- 1) Premere per circa 3 secondi il tasto on/off  ① dell'apparecchio per mettere l'apparecchio in modalità standby. Viene emesso un segnale acustico e il tasto on/off  ① lampeggia con luce blu.
- 2) Premere brevemente il tasto on/off  ① dell'apparecchio o il tasto avvio/pausa  del telecomando ⑥ per avviare la modalità di aspirazione **Auto**. Viene emesso un segnale acustico e i tasti on/off  ① e Home  ⑫ si illuminano con luce blu.
- 3) Premere brevemente il tasto avvio/pausa  del telecomando ⑥ per mettere l'apparecchio in modalità standby prima di spegnerlo.
- 4) Premere per circa 5 secondi il tasto on/off  ① dell'apparecchio se si desidera spegnerlo completamente. Viene emesso un segnale acustico prolungato e il tasto on/off  ① si spegne.

① Nota

- ▶ Quando si accende l'apparecchio dall'apparecchio stesso, questo aspira per impostazione predefinita nella modalità di aspirazione **Auto**.

- ▶ Al termine dell'aspirazione non spegnere l'apparecchio. Lasciarlo nella stazione di carica ❷ in modo che venga ricaricato per la prossima aspirazione.

Caricamento dell'apparecchio

❗ ATTENZIONE!

- ▶ Evitare di esporre la stazione di carica ❷ all'irradiazione solare diretta.
- ▶ Non collocare la stazione di carica ❷ vicino a scale.

❗ Nota

- ▶ Prima di utilizzare l'apparecchio per la prima volta, ricaricarlo completamente.
- ▶ Non posizionare oggetti entro 1 m dal lato sinistro/destro e 2 m dalla stazione di carica ❷.
- ▶ Nella zona in cui si trova la stazione di carica ❷ non devono trovarsi specchi o altri oggetti fortemente riflettenti per 15 cm al disopra del suolo. Se necessario coprirli.
- ▶ Cambiare la posizione della stazione di carica ❷ il più raramente possibile.
- ▶ Il tasto on/off ⏻ ❶ e il tasto Home 🏠 ❷ dell'apparecchio si illuminano con luce verde non appena l'apparecchio è carico.
- ◆ Posizionare la stazione di carica ❷ contro una parete e collegare l'alimentatore ❹ ad una presa. Inserire lo spinotto cavo ❺ dell'alimentatore ❹ nell'attacco del lato posteriore della stazione di carica ❷. Il LED di funzionamento della stazione di carica ❷ si illumina con luce blu.
- ◆ Per inviare l'apparecchio alla stazione di carica ❷ per la ricarica, premere il tasto Home 🏠 ❷ dell'apparecchio o il tasto Home 🏠 del telecomando ❻ oppure selezionare la modalità **Home** nel menu principale dell'app (vedere il capitolo **Comando mediante l'app Lidl Home**). Il tasto on/off ⏻ ❶ e il tasto Home 🏠 ❷ dell'apparecchio lampeggiano lentamente con luce verde non appena l'apparecchio viene caricato.

Utilizzo e funzionamento

Indicazioni sull'area di lavoro

Data la complessità dell'ambiente domestico, è possibile che l'apparecchio tralasci alcune zone durante l'aspirazione. Per un migliore risultato si consiglia di utilizzare l'apparecchio ogni giorno. Per il funzionamento dell'apparecchio tenere conto delle seguenti indicazioni (vedere anche la fig. 1):

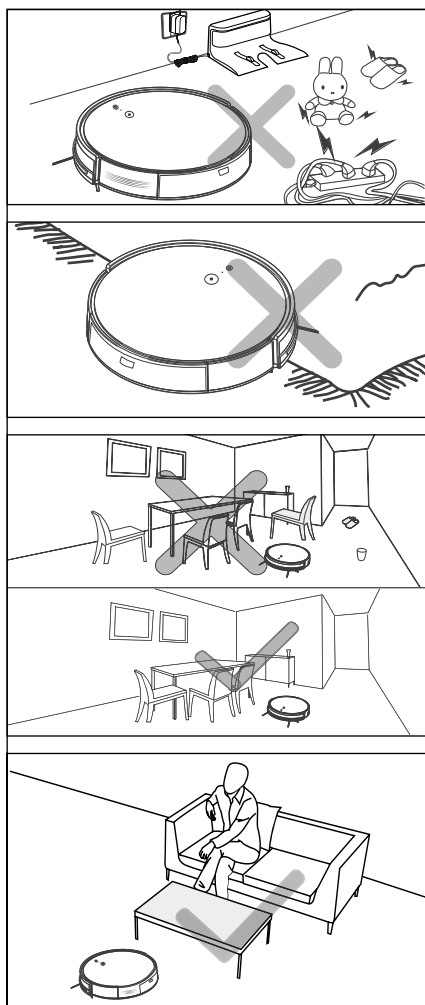

Fig. 1

- ◆ Prima dell'uso rimuovere eventuali ostacoli quali cavi elettrici, giocattoli o altri oggetti.
- ◆ Ripiegare i bordi dei tappeti sotto i tappeti. Non fare pendere tende e tovaglie fino al suolo.
- ◆ Cercare di posizionare i mobili in modo che non costituiscano un ostacolo per l'apparecchio.
- ◆ Non sostare nell'area di lavoro dell'apparecchio, altrimenti l'apparecchio non può pulirla.
- ◆ Testare l'apparecchio nelle zone con scale. In questo modo si può determinare se è in grado di riconoscere il bordo della zona di caduta.
- ◆ Mentre l'apparecchio è in modalità standby, con i tasti di direzione $\langle \hat{\diamond} \rangle$ del telecomando **6** è possibile spostarlo verso sinistra/destra, in avanti e all'indietro.
- ◆ In modalità standby, premere brevemente il tasto on/off **U** **1** dell'apparecchio o il tasto avvio/pausa **▷||** del telecomando **6** oppure selezionare la modalità di aspirazione **Auto** nel menu principale dell'app (vedere il capitolo **Comando mediante l'app Lidl Home**) affinché l'apparecchio riprenda l'aspirazione. Con il telecomando **6** o con l'app è anche possibile selezionare un'altra modalità di aspirazione (vedere il capitolo **Selezione della modalità di aspirazione/Comando mediante l'app LIDL Home**).

Aspirazione

- ◆ In modalità standby, premere brevemente il tasto on/off **U** **1** dell'apparecchio o il tasto avvio/pausa **▷||** del telecomando **6** oppure selezionare la modalità di aspirazione **Auto** nel menu principale dell'app (vedere il capitolo **Comando mediante l'app Lidl Home**). Viene emesso un segnale acustico e i tasti on/off **U** **1** e Home **🏠** **12** dell'apparecchio si illuminano con luce blu.
- ◆ L'apparecchio inizia ad aspirare in modalità di aspirazione **Auto**.

Messa in pausa dell'aspirazione

- ◆ Durante il funzionamento, premere brevemente il tasto avvio/pausa **▷||** del telecomando **6** oppure selezionare **Standby** nel menu principale dell'app (vedere il capitolo **Comando mediante l'app Lidl Home**) per interrompere l'aspirazione. Viene emesso un segnale acustico, il tasto on/off **U** **1** lampeggia con luce blu e il tasto Home **🏠** **12** si spegne. L'apparecchio è in modalità standby.

i Nota

- ▶ Dopo tre minuti in modalità standby, l'apparecchio passa automaticamente alla modalità sonno. I tasti on/off **U** **1** e Home **🏠** **12** (e il LED WLAN **📶** **13** in caso di comando mediante app) dell'apparecchio si spengono.
- ◆ Quando l'apparecchio si trova in modalità sonno, premere brevemente il tasto on/off **U** **1** dell'apparecchio o il tasto avvio/pausa **▷||** del telecomando **6** oppure selezionare **Standby** nel menu principale dell'app (vedere il capitolo **Comando mediante l'app Lidl Home**) per rimettere l'apparecchio in modalità standby. Con l'app è anche possibile riavviare direttamente l'apparecchio selezionando una modalità di aspirazione.

i Nota

- ▶ Quando l'apparecchio riprende l'aspirazione dopo una pausa, scansiona nuovamente l'area ed è possibile che torni ad aspirare una zona già aspirata.
- ▶ Se si possiedono due robot aspirapolvere, può accadere che si riesca a gestire entrambi gli apparecchi contemporaneamente con un solo telecomando.

Selezione della modalità di aspirazione

- ◆ Per ottenere un migliore risultato, l'apparecchio dispone di diverse modalità di aspirazione. Si può selezionare la modalità di aspirazione premendo il tasto corrispondente sul telecomando **6** oppure nel menu principale dell'app (vedere il capitolo **Comando mediante l'app Lidl Home**).
- ◆ Prima di scegliere una delle modalità di aspirazione indicate di seguito, assicurarsi che l'apparecchio sia acceso. Quando l'apparecchio si trova in modalità sonno, premere brevemente il tasto on/off **1** dell'apparecchio o il tasto avvio/pausa **▷||** del telecomando **6** oppure selezionare la modalità di aspirazione **Auto** nel menu principale dell'app (vedere il capitolo **Comando mediante l'app Lidl Home**) per rimettere l'apparecchio in modalità standby.

Auto

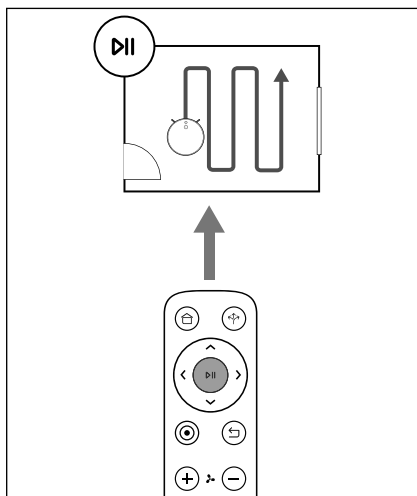

Fig. 2

In questa modalità di aspirazione l'apparecchio percorre fasce parallele che si sovrappongono. A scopo di orientamento e per misurare l'ambiente, per prima cosa vengono aspirati i bordi dell'ambiente. In questa modalità di aspirazione l'aspirazione viene anche registrata.

- ◆ Per avviare l'apparecchio in questa modalità di aspirazione, premere brevemente il tasto on/off **1** dell'apparecchio o il tasto avvio/pausa **▷||** del telecomando **6** oppure selezionare la modalità di aspirazione **Auto** nel menu principale dell'app (vedere il capitolo **Comando mediante l'app Lidl Home**).

Classic

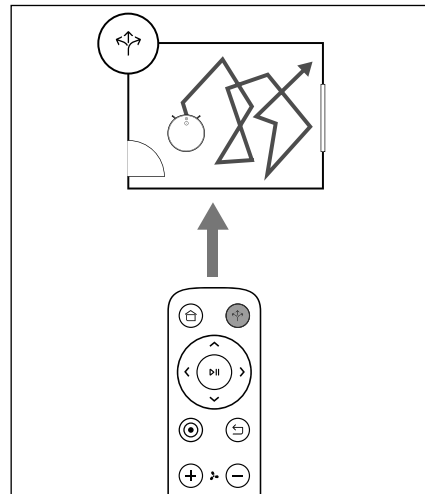

Fig. 3

In questa modalità di aspirazione l'apparecchio compie percorsi casuali. In questa modalità di aspirazione l'aspirazione viene anche registrata.

- ◆ Per avviare l'apparecchio in questa modalità di aspirazione, premere il tasto **Classic** del telecomando **6** oppure selezionare la modalità di aspirazione **Classic** nel menu principale dell'app (vedere il capitolo **Comando mediante l'app Lidl Home**).

Spot

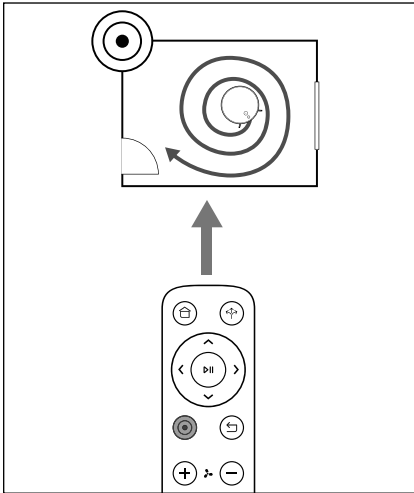

Fig. 4

Questa modalità di aspirazione è adatta ad una zona con elevata concentrazione di sporcizia o polvere. Nella modalità di aspirazione **Spot** l'apparecchio si concentra su una zona da aspirare e la aspira con un movimento a spirale.

- ◆ Per avviare l'apparecchio in questa modalità di aspirazione, premere il tasto **Spot** del telecomando **6** oppure selezionare la modalità di aspirazione **Spot** nel menu principale dell'app (vedere il capitolo **Comando mediante l'app Lidl Home**).

Angolo

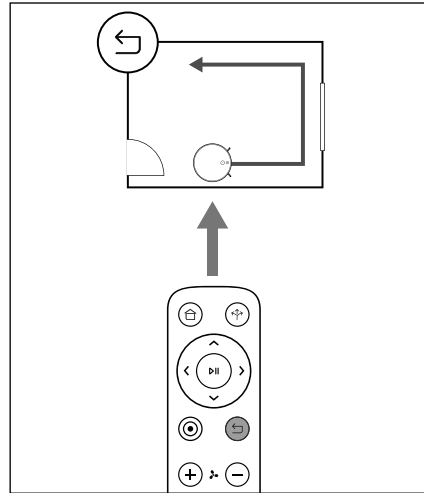

Fig. 5

Questa modalità di aspirazione è adatta alla pulizia degli angoli e bordi di un ambiente. Nella modalità di aspirazione **Angolo** l'apparecchio si muove lungo i bordi dell'ambiente.

- ◆ Per avviare l'apparecchio in questa modalità di aspirazione, premere il tasto **Angolo** del telecomando **6** oppure selezionare la modalità di aspirazione **Angolo** nel menu principale dell'app (vedere il capitolo **Comando mediante l'app Lidl Home**).

Manuale

- ◆ Mentre l'apparecchio è in modalità standby, è possibile gestirne i movimenti verso sinistra/destra, in avanti e all'indietro con i tasti di direzione $\langle \hat{\diamond} \rangle$ del telecomando **6**.
- ◆ In alternativa, selezionare la modalità di aspirazione **Manuale** nel menu principale dell'app e spostare l'apparecchio con i tasti di direzione dell'app (vedere il capitolo **Comando mediante l'app Lidl Home**).

Home

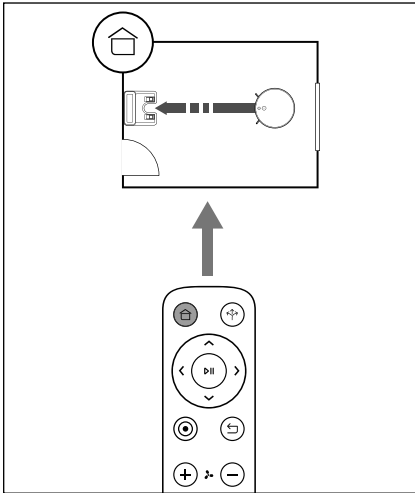

Fig. 6

Utilizzare questa modalità per far sì che l'apparecchio ritorni alla stazione di carica ❷ per la ricarica.

- ◆ Per inviare l'apparecchio alla stazione di carica ❷ per la ricarica, premere il tasto **Home** ❶ dell'apparecchio o il tasto **Home** del telecomando ❶ oppure selezionare la modalità **Home** nel menu principale dell'app (vedere il capitolo **Comando mediante l'app Lidl Home**).

❶ Nota

- ▶ Se il livello di carica della batteria è troppo basso, l'apparecchio ritorna automaticamente alla stazione di carica ❷.

Regolazione della potenza di aspirazione

❶ Nota

- ▶ La potenza di aspirazione comprende tre livelli che si differenziano per la forza di aspirazione, il volume e il consumo di energia.
- ▶ All'accensione, l'apparecchio aspira per impostazione predefinita con la potenza di aspirazione media **Standard**.
- ▶ Con la potenza di aspirazione più bassa **Eco** e a batteria completamente carica, l'apparecchio può funzionare fino a 150 minuti.

È possibile regolare la potenza di aspirazione dell'apparecchio mediante il telecomando ❶ o nell'app (vedere il capitolo **Comando mediante l'app Lidl Home**):

- ◆ Sul telecomando ❶, premere il tasto Più **+** o Meno **-** per regolare la potenza di aspirazione.
- ◆ Nel menu principale dell'app, in **Impostazioni**, selezionare la voce di menu **Potenza di aspirazione**. Lì è possibile regolare la potenza di aspirazione con **Eco**, **Standard** o **Max**.

Comando mediante l'app Lidl Home

Requisiti di sistema

- Smartphone/tablet con almeno WLAN 802.11 b/g
- 2,4 GHz WLAN
- Android 6.0 o superiore
- iOS 11.0 o superiore





Scansionare il codice QR con lo smartphone/il tablet oppure cercare l'app **LIDL Home** nell'App Store/Play Store e installare l'app.

- ◆ Assicurarsi che l'apparecchio sia acceso e che sullo smartphone/tablet siano attivati WLAN e **Bluetooth®**.
- ◆ Premere per circa 5 secondi il tasto **Home**   per mettere l'apparecchio in modalità WLAN. Viene emesso un segnale acustico e il LED WLAN   dell'apparecchio lampeggia.
- ◆ Avviare l'app **LIDL Home** e seguire le istruzioni dell'app per collegare l'apparecchio all'app.
- ◆ Una volta effettuato correttamente il collegamento all'app, si apre il menu principale del apparecchio. L'apparecchio è disponibile anche nella panoramica **Tutti i dispositivi**. Selezionare l'apparecchio per passare al menu principale.



❗ Nota

- ▶ Nell'app il nome predefinito dell'apparecchio è **Robot aspirapolvere SSRA C2**. Nel menu principale è possibile cambiare questo nome mediante il simbolo della matita  in alto a destra (ad es. se si utilizzano più robot aspirapolvere).
- ▶ Il LED WLAN   dell'apparecchio si illumina quando questo è collegato all'app tramite WLAN.
- ◆ Nel menu principale è possibile selezionare una modalità di aspirazione, con **Standby** si interrompe un'aspirazione e con **Home** si invia l'apparecchio alla stazione di carica.

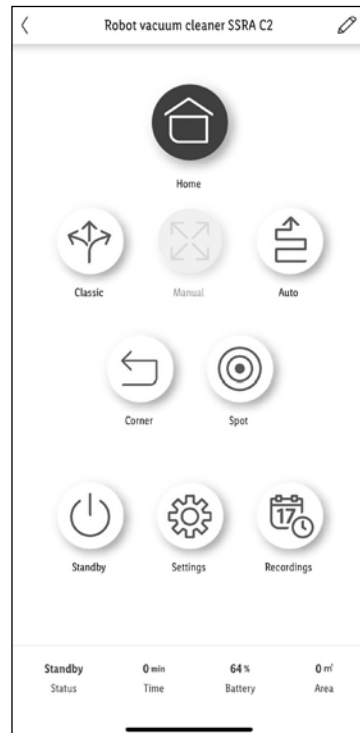

- ◆ Nella barra di stato del margine inferiore del menu principale sono visibili lo stato attuale dell'apparecchio, ad es. la modalità di aspirazione, la carica o lo standby, la durata dell'aspirazione attuale, il livello di carica della batteria e la superficie già aspirata in metri quadrati.

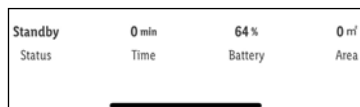

- ◆ Nella modalità di aspirazione **Manuale** è possibile gestire manualmente l'apparecchio con i tasti a freccia.



- ◆ Alla voce **Impostazioni** si può **cercare il robot**, che segnalerà la propria posizione con un segnale acustico.

È possibile creare una **programmazione** per l'aspirazione, regolare la **potenza di aspirazione**, controllare le condizioni delle spazzole e del filtro e ripristinarlo dopo la pulizia o la sostituzione, nonché ripristinare tutte le spazzole e il filtro.

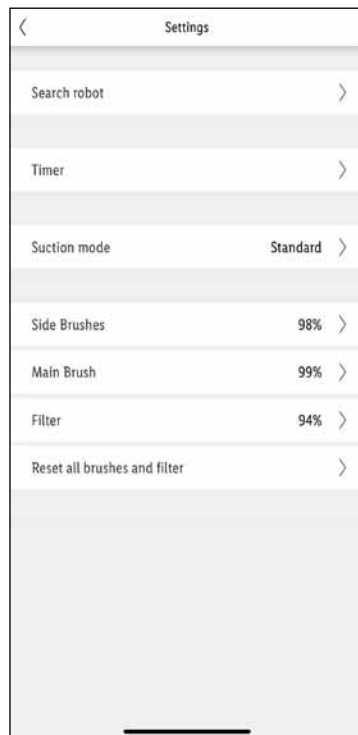

- ◆ Alla voce **Registrazioni** sono riportate le aspirazioni già registrate, che è anche possibile eliminare.



- ◆ Per ogni aspirazione registrata è disponibile anche una vista grafica dettagliata.



Rimuovi il dispositivo e ripristina le impostazioni di fabbrica

- ◆ Aprire l'app **LIDL Home** e selezionare la scheda **La mia casa**. Selezionare l'apparecchio e toccare l'icona della matita in alto a destra . Toccando la dicitura **Rimuovi apparecchio** e poi **Rimuovi e cancella i dati**. Toccando **Conferma**, l'apparecchio è resettato all'impostazione di fabbrica e i dati sono cancellati completamente.

Nota

- La registrazione di un'aspirazione è possibile solo nelle modalità di aspirazione **Auto** e **Classic**. Quando l'apparecchio funziona nelle modalità di aspirazione **Auto** e **Classic**, viene avviata automaticamente una registrazione.

Politica sulla riservatezza

L'informativa completa sulla privacy è disponibile nell'app nella **Mia Area** alla voce **Politica sulla riservatezza**.

Pulizia

⚠ PERICOLO!

- ▶ Prima di ogni operazione di pulizia staccare l'alimentatore **4** dalla presa di corrente. Sussiste il pericolo di folgorazione!

⚠ ATTENZIONE!

- ▶ Non utilizzare detergenti aggressivi, chimici o abrasivi poiché aggrediscono la superficie dell'apparecchio.
- ▶ Per evitare l'irreparabile danneggiamento dell'apparecchio, assicurarsi che durante la pulizia non vi penetri umidità.

📄 Nota

- ▶ Spegnerne l'apparecchio prima di pulirlo.

Parte apparecchio	Intervalli di pulizia
Contenitore della polvere 16	Settimanalmente, svuotare dopo ogni aspirazione
Filtro EPA 7	Settimanalmente, 2 volte alla settimana in presenza di molta sporcizia
Spazzole laterali 9	Ogni 2 settimane
Rullo a spazzola 18	Settimanalmente, 2 volte alla settimana in presenza di molta sporcizia
Sensori 20/24/28	Ogni 2 settimane
Contatti di carica 3/22/26	Ogni 2 settimane
Ruote 19/23/30	Ogni 2 settimane

Pulizia dell'apparecchio

- ◆ Pulire l'alloggiamento dell'apparecchio con un panno leggermente inumidito. In caso di sporco resistente versare un po' di detergente delicato sul panno.

- ◆ Servendosi dello spazzolino **10**, rimuovere peli e sporco dalle ruote **19/23/30**.
- ◆ Pulire i sensori **20/24/28** e i contatti di carica **22/26** del lato inferiore dell'apparecchio con un panno morbido e asciutto.

Pulizia del contenitore della polvere e del filtro

⚠ ATTENZIONE!

- ▶ Non lavare il filtro EPA **7** con acqua. In caso contrario si rischia di danneggiare il filtro EPA **7**.
- 1) Premere il tasto di sblocco **15** del contenitore della polvere **16** ed estrarre quest'ultimo dall'apparecchio (vedere fig. 7).

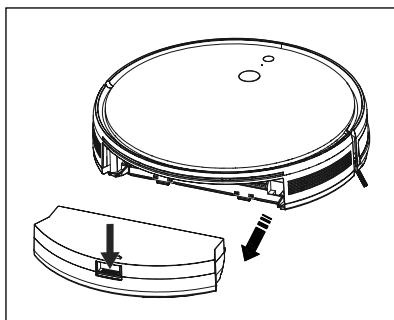

Fig. 7

- 2) Premere il tasto di sblocco **15** del contenitore della polvere **16** e aprire quest'ultimo (vedere fig. 8).

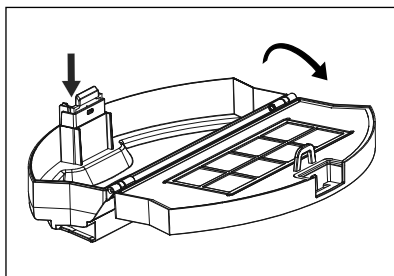

Fig. 8

- 3) Svotare il contenuto del contenitore della polvere **16** in un contenitore per rifiuti (vedere fig. 9).

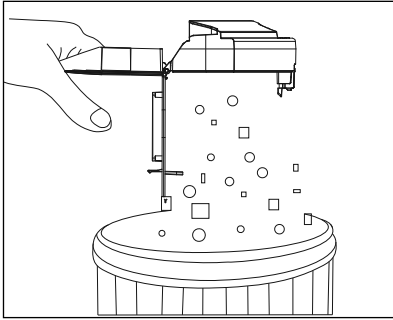

Fig. 9

- 4) Afferrare la linguetta del filtro a reticella e aprire lo scomparto del filtro EPA **7**. Togliere il filtro EPA **7** dallo scomparto (vedere fig. 10).

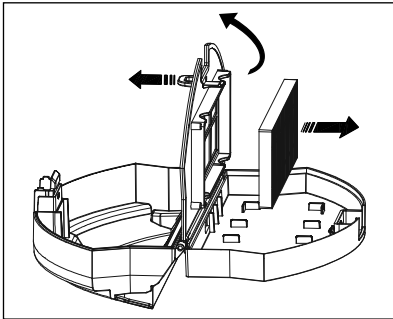

Fig. 10

- 5) Pulire il filtro a reticella con lo spazzolino **10** (vedere fig. 11).

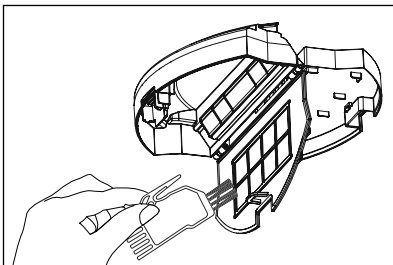

Fig. 11

- 6) Lavare il contenitore della polvere **16** e il filtro a reticella con acqua fredda o tiepida (vedere fig. 12). Fare asciugare completamente il contenitore della polvere **16** e il filtro a reticella all'aria prima di reinserire il contenitore della polvere **16** nell'apparecchio.

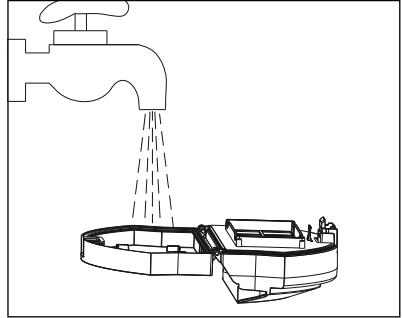

Fig. 12

- 7) Per svotare il filtro EPA **7**, battervi leggermente tenendolo sopra un contenitore per rifiuti o aspirarlo con cautela con un aspirapolvere portatile.
8) Inserire nuovamente il filtro EPA **7** nello scomparto e chiudere il contenitore della polvere **16** (vedere fig. 13).

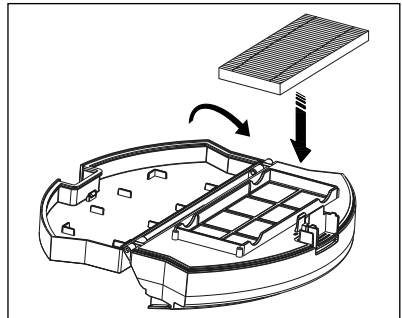

Fig. 13

- 9) Inserire il contenitore della polvere nell'apparecchio fino a quando non scatta in posizione in modo udibile.

ⓘ Nota

- ▶ Si consiglia di sostituire il filtro EPA 7 ogni 6 mesi o dopo circa 150 ore di funzionamento.

Pulizia delle spazzole

⚠ ATTENZIONE!

- ▶ Utilizzare l'apparecchio solo con le spazzole laterali 9 e il rullo a spazzola 13 montati correttamente.

ⓘ Nota

- ▶ Pulire regolarmente il rullo a spazzola 13 e le spazzole laterali 9 per garantire il corretto funzionamento dell'apparecchio e per evitare guasti.
- ◆ Premere i due tasti di sblocco della copertura del rullo a spazzola 17 per disimpegnarla. Togliere la copertura del rullo a spazzola 17 dall'apparecchio (vedere fig. 14).

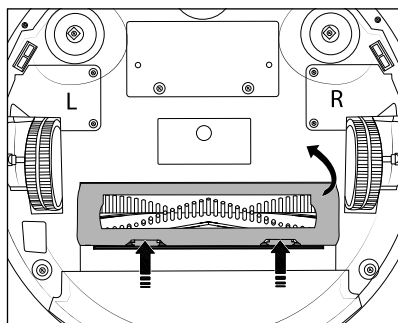

Fig. 14

- ◆ Afferrare il rullo a spazzola 13 dal lato destro e toglierlo dall'apparecchio (vedere fig. 15). Servendosi dello spazzolino 10, rimuovere peli e sporco.

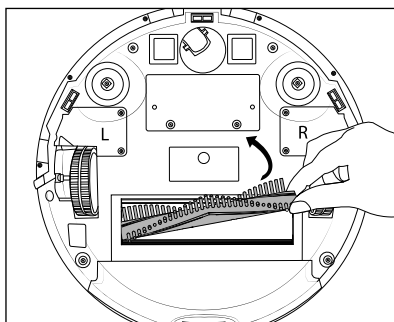

Fig. 15

- ◆ Estrarre le spazzole laterali 9 dai supporti 21/27 esercitando poca forza e rimuovere peli e sporco servendosi dello spazzolino 10.

ⓘ Nota

- ▶ Quando si inseriscono le spazzole laterali, prestare attenzione alle loro diciture: L (sinistra) e R (destra).

Pulizia della stazione di carica

- ◆ Pulire la superficie della stazione di carica 2 con un panno leggermente inumidito.
- ◆ Pulire i contatti di carica 3 con un panno morbido e asciutto.

Sostituzione della batteria

⚠ ATTENZIONE!

- ▶ Utilizzare solo il tipo di batteria consigliato dal produttore (vedere il capitolo **Dati tecnici**). L'utilizzo di un tipo di batteria diverso può danneggiare l'apparecchio.

ⓘ Nota

- ▶ Spegnerne l'apparecchio prima di sostituire la batteria.
- ▶ Prima di usare a nuova batteria per la prima volta, caricarla completamente.
- ▶ Smaltire correttamente la vecchia batteria.

- 1) Allentare le due viti della copertura del vano batteria 29 (vedere fig. 16) situata sul lato inferiore dell'apparecchio con un cacciavite a croce e rimuoverle dall'apparecchio. Togliere la copertura del vano batteria 29 dall'apparecchio.

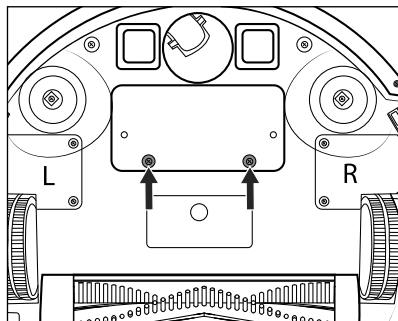

Fig. 16

- 2) Staccare il connettore della batteria (vedere figg. 17 e 18) e togliere la batteria dallo scomparto batteria.

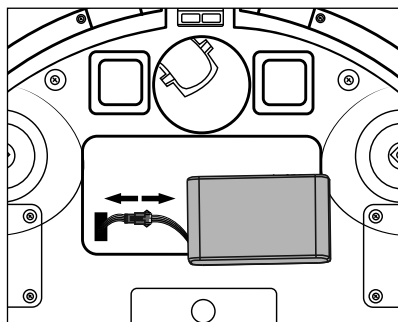

Fig. 17

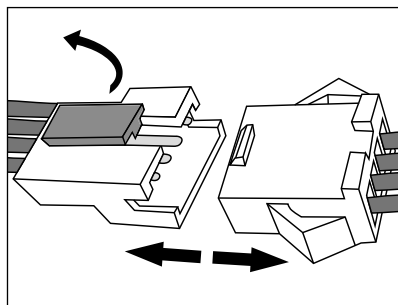

Fig. 18

- 3) Inserire la nuova batteria nello scomparto batteria con il lato scritto rivolto verso l'alto e collegarla al connettore.

i Nota

- Prima di riapplicare la copertura del vano batteria 29, assicurarsi di stipare ordinatamente il cavo e il connettore nello scomparto batteria senza schiacciarli.

- 4) Fissare nuovamente le due viti alla copertura del vano batteria 29 servendosi di un cacciavite a croce.
- 5) Accendere l'apparecchio e verificare che funzioni correttamente.

Conservazione

! ATTENZIONE!

- Non conservare mai l'apparecchio con la batteria scarica. La conservazione prolungata dell'apparecchio con la batteria scarica può causare danni irreparabili alla batteria. Se si intende conservare l'apparecchio per un periodo prolungato, occorre controllare periodicamente la carica della batteria. La carica ottimale è compresa tra il 50% e l'80%.
- ◆ Qualora non si intenda utilizzare l'apparecchio per un lungo periodo di tempo, scollegarlo dall'alimentazione elettrica.
- ◆ Conservare l'apparecchio in un luogo asciutto e privo di polvere, senza irradiazione solare diretta.

Risoluzione degli errori

Problema	Causa	Soluzione
Non si riesce ad accendere l'apparecchio.	La batteria è completamente scarica.	Posizionare l'apparecchio sulla stazione di carica 2 in modo che i contatti di carica 22/26 dell'apparecchio e i contatti di carica 3 della stazione di carica 2 si tocchino.
	La batteria è guasta.	Sostituire la batteria con una batteria nuova (vedere il capitolo Sostituzione della batteria).
Non si riesce a ricaricare l'apparecchio.	L'apparecchio non è collegato completamente ai contatti di carica 3 della stazione di carica 2 .	Assicurarsi che i contatti di carica 22/26 dell'apparecchio e i contatti di carica 3 della stazione di carica 2 siano completamente a contatto.
	La stazione di carica 2 è spenta e l'apparecchio è acceso, per cui viene consumata corrente.	Lasciare l'apparecchio nella stazione di carica in modo che sia sufficientemente carico per la prossima aspirazione. Non spegnere la stazione di carica 2 .
L'apparecchio resta sullo stesso punto durante l'aspirazione.	L'apparecchio è ostacolato da cavi situati sul pavimento, tende o tappeti.	L'apparecchio cerca automaticamente diverse possibilità di soluzione per aggirare gli ostacoli. Qualora ciò non fosse possibile, togliere gli ostacoli dal percorso o cambiare la posizione dell'apparecchio.
L'apparecchio torna alla stazione di carica 2 per ricaricarsi prima della conclusione dell'aspirazione.	La batteria è quasi scarica, pertanto l'apparecchio torna automaticamente alla stazione di carica 2 per ricaricarsi.	Caricare l'apparecchio.
	Le durate di funzionamento dell'apparecchio possono variare in funzione della complessità dell'ambiente, del grado di sporcizia, delle caratteristiche del suolo e della potenza di aspirazione selezionata.	Caricare l'apparecchio e fargli riprendere l'aspirazione quando è carico.

Problema	Causa	Soluzione
L'apparecchio non aspira.	L'apparecchio non è acceso.	Accendere l'apparecchio.
	La batteria non è sufficientemente carica.	Caricare l'apparecchio.
	L'apparecchio è ostruito.	Spegnere l'apparecchio e pulire il contenitore della polvere 16 e il rullo a spazzola 18 . Assicurarsi che l'apertura di aspirazione non sia ostruita.
Il telecomando 6 non funziona (l'area di controllo effettiva è di 5 m).	Le pile 8 del telecomando 6 sono quasi scariche.	Sostituire le pile 8 con pile nuove 8 e inserire queste ultime correttamente (vedere il capitolo Inserimento/ sostituzione delle pile).
	L'apparecchio non è acceso/ la batteria non è sufficientemente carica.	Assicurarsi che l'apparecchio sia acceso e sufficientemente carico.
	Il trasmettitore a infrarossi del telecomando 6 o il ricevitore a infrarossi 14 dell'apparecchio sono sporchi e non sono in grado di inviare o ricevere segnali.	Pulire il trasmettitore a infrarossi del telecomando 6 e il ricevitore a infrarossi 14 dell'apparecchio con un panno di cotone.
	Vicino all'apparecchio è presente un'interferenza del segnale che genera i raggi infrarossi.	Evitare di utilizzare il telecomando 6 vicino ad altri dispositivi a infrarossi.

i Nota

- Se non si riuscisse a risolvere il problema con i passi indicati sopra, rivolgersi alla linea diretta di assistenza (vedere capitolo **Assistenza**).

Smaltimento

Smaltimento dell'apparecchio

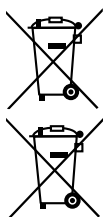

Il simbolo del bidone dei rifiuti barrato, raffigurato lateralmente, indica che l'apparecchio è soggetto alla Direttiva 2012/19/EU. Tale direttiva prescrive che, al termine della sua vita utile, l'apparecchio non venga smaltito assieme ai normali rifiuti domestici, bensì conferito in appositi centri di raccolta, centri di riciclaggio o

aziende di smaltimento.

Lo smaltimento è gratuito per l'utente. Rispettare l'ambiente e smaltire l'apparecchio in modo conforme alle direttive pertinenti.

Se l'apparecchio usato contiene dati personali, si è responsabili di eliminarli prima di restituire l'apparecchio.

Se è possibile farlo senza distruggere l'apparecchio usato, togliere le vecchie pile o batterie prima di smaltire l'apparecchio usato e conferirle ad una raccolta differenziata. In caso di batterie fisse, all'atto dello smaltimento fare presente che questo apparecchio contiene una batteria.



Per lo smaltimento del prodotto una volta che ha terminato la sua funzione, informarsi presso l'amministrazione comunale.

Smaltimento dell'imballaggio



I materiali di imballaggio sono stati selezionati in relazione alla loro ecocompatibilità e alle caratteristiche di smaltimento, pertanto sono riciclabili. Smaltire il materiale di imballaggio inutilizzato in conformità alle vigenti norme locali.



Smaltire l'imballaggio conformemente alle norme di tutela ambientale. Tenere conto dei codici presenti sui vari materiali di imballaggio ed eventualmente separare i materiali effettuando una raccolta differenziata. I materiali di imballaggio presentano codici costituiti da abbreviazioni (a) e numeri (b) con il seguente significato: 1-7: materie plastiche, 20-22: carta e cartone, 80-98: materiali compositi.

Smaltimento delle pile



Le pile/batterie vanno trattate come rifiuti speciali e devono essere smaltite nel rispetto dell'ambiente attraverso i punti di raccolta competenti (rivenditori, negozi specializzati, enti pubblici comunali, aziende di smaltimento professionali). Le pile/batterie possono contenere metalli pesanti tossici.

I metalli pesanti contenuti sono indicati con lettere sotto il simbolo: Cd = cadmio, Hg = mercurio, Pb = piombo.

Pertanto non smaltire le pile/batterie assieme ai normali rifiuti domestici, bensì conferirle ad una raccolta differenziata.

Restituire le pile/batterie solo se scariche.

Dati tecnici

Robot aspirapolvere	
Modello	SSRA C2
Tensione/corrente di esercizio	19 V $\overline{\text{---}}$, 0,6 A
Potenza nominale	30 W
Batteria	batteria agli ioni di litio (4 celle), 14,4 V, 2400 mAh/ 34,56 Wh
Tensione di carica	16,8 V $\overline{\text{---}}$
Durata di funzionamento (a batteria completamente carica)	circa 90 minuti (in modalità di aspirazione Auto alla potenza di aspirazione media Standard)
Banda di frequenza	2400-2483,5 MHz
Potenza di trasmissione	< 20 dBm

Stazione di carica	
Modello	SSRA C2
Tensione/corrente di uscita nominale	19 V $\overline{\text{---}}$, 0,6 A
Tensione/corrente di ingresso nominale	19 V $\overline{\text{---}}$, 0,6 A
Polarità	

Telecomando	
Modello	SSRA C2
Tensione di ingresso nominale	3 V $\overline{\text{---}}$
Pile (comprese nel materiale in dotazione)	2 x 1,5 V AAA
Banda di frequenza	2,412-2,484 GHz
Potenza di trasmissione massima emessa	280 mA @16 dBm

Alimentatore	
Produttore	Dongguan Sunun Power Co., Ltd, No. 16, Minan Road, Dabandi Industrial Park, Daning Community, Humen Town, Dongguan, China Numero di iscrizione alla camera di commercio: 44030602002058
Importatore	KOMPERNASS HANDELS GMBH, Burgstrasse 21, 44867 Bochum, Germania Registro delle imprese del tribunale di Bochum Numero di iscrizione: HRB 4598
Modello	SA12BH-190060V
Tensione di ingresso	100-240 V ~
Frequenza corrente alternata d'ingresso	50/60 Hz
Tensione di uscita	19,0 V
Corrente di uscita	0,6 A
Potenza in uscita	11,4 W
Efficienza media durante il funzionamento	84,6%
Efficienza a carico ridotto (10%)	75,0%
Assorbimento di potenza a vuoto	0,08 W
Corrente di ingresso	0,4 A
Polarità dello spinotto cavo	
Classe di protezione	 / II

Alimentatore	
Classe di efficienza	6 (VI)
Grado di protezione	IP20: protezione dalla penetrazione di corpi estranei solidi con un diametro \geq 12,5 mm
Trasformatore di sicurezza a prova di cortocircuito	
Temperatura ambiente nominale (ta)	40 °C
Alimentatore a commutazione	
Simbolo di sicurezza della legge tedesca sulla sicurezza dei prodotti (testato da TÜV Rheinland)	
Simbolo di sicurezza dell'Ispektorato federale delle correnti forti ESTI	

App	
Requisiti di sistema	iOS dalla versione 11.0, Android dalla versione 6.0

❗ Nota

- Non è necessaria alcuna azione da parte dell'utente per commutare il prodotto tra 50 e 60 Hz. Il prodotto è adatto sia a 50 Hz che a 60 Hz.

Dichiarazione di conformità UE semplificata

 Con la presente la Kompernaß Handels GmbH dichiara che l'impianto radio **Robot Aspirapolvere SSRA C2** è conforme alla Direttiva 2014/53/EU e alla Direttiva 2011/65/EU.

Il testo completo della dichiarazione di conformità UE è disponibile al seguente indirizzo web:

https://dl.kompernass.com/452854_DOC.pdf

Ordinazione dei pezzi di ricambio

È sempre possibile ordinare comodamente pezzi di ricambio per questo prodotto su Internet, all'indirizzo www.kompernass.com.



Scansionare il codice QR con lo smartphone/il tablet. Con questo codice QR si giunge direttamente al nostro sito web ed è possibile vedere e ordinare i ricambi disponibili.

❗ Nota

- Qualora si riscontrino problemi con l'ordine online, ci si può rivolgere al nostro centro di assistenza telefonicamente o tramite e-mail.
- Al momento dell'ordine si prega di indicare sempre il codice articolo (IAN) **452854_2310**.
- Si tenga presente che l'ordine online di pezzi di ricambio non è possibile in tutti i Paesi in cui effettuiamo consegne.

Garanzia della Kompernass Handels GmbH

Egregio Cliente,

Questo apparecchio ha una garanzia di 3 anni dalla data di acquisto. Qualora questo prodotto presentasse vizi, Le spettano diritti legali nei confronti del venditore del prodotto. La garanzia qui di seguito descritta non costituisce alcun limite a tali diritti legali.

Condizioni di garanzia

Il periodo di garanzia decorre dalla data di acquisto. Si prega di conservare bene lo scontrino di cassa. Quest'ultimo è necessario come prova d'acquisto.

Qualora entro tre anni a partire dalla data d'acquisto del prodotto si presentasse un difetto del materiale o di fabbricazione, provvederemo a nostra discrezione a riparare o a sostituire gratuitamente il prodotto oppure a rimborsare il prezzo d'acquisto. Questa prestazione di garanzia ha come presupposto che l'apparecchio guasto e la prova d'acquisto (scontrino di cassa) vengano presentati entro il termine di tre anni e che si descriva per iscritto in cosa consiste il difetto e quando si è evidenziato.

Se il vizio rientra nell'ambito della nostra garanzia, il Suo prodotto verrà riparato o sostituito da uno nuovo. Con la riparazione o la sostituzione del prodotto non decorre un nuovo periodo di garanzia.

Periodo di garanzia e diritti legali di rivendicazione di vizi

Il periodo di garanzia non viene prolungato da interventi in garanzia. Ciò vale anche per le parti sostituite e riparate. Danni e vizi eventualmente già presenti al momento dell'acquisto devono venire segnalati immediatamente dopo che l'apparecchio è stato disimballato. Le riparazioni eseguite dopo la scadenza del periodo di garanzia sono a pagamento.

Ambito della garanzia

L'apparecchio è stato prodotto con cura secondo severe direttive qualitative e debitamente collaudato prima della consegna.

La prestazione in garanzia vale per difetti del materiale o di fabbricazione. Questa garanzia non si estende a componenti del prodotto esposti a normale logorio, che possono pertanto essere considerati come componenti soggetti a usura (esempio capacità della batteria, calcificazioni, lampade, pneumatici, filtri, spazzole...). La garanzia non si estende altresì a danni che si verificano su componenti delicati (esempio interruttori, parti realizzate in vetro, schermi, accessori vari) nonché danni derivanti dal trasporto o altri incidenti.

Questa garanzia decade se il prodotto è stato danneggiato oppure utilizzato o sottoposto a interventi di manutenzione in modo non conforme. Per un utilizzo adeguato del prodotto si devono rigorosamente rispettare tutte le istruzioni espone nel manuale di istruzioni per l'uso. Si devono assolutamente evitare modalità di utilizzo e azioni che il manuale di istruzioni per l'uso sconsiglia o da cui esso mette in guardia.

Il prodotto è destinato esclusivamente all'uso domestico e non a quello commerciale. La garanzia decade in caso di impiego improprio o manomissione, uso della forza e interventi non eseguiti dalla nostra filiale di assistenza autorizzata.

Trattamento dei casi di garanzia

Per garantire una rapida evasione della Sua richiesta, La preghiamo di seguire le seguenti istruzioni:

- Tenga a portata di mano per qualsiasi richiesta lo scontrino di cassa e il codice dell'articolo (IAN) 452854_2310 come prova di acquisto.
- Il codice dell'articolo è riportato sulla targhetta identificativa o su un'incisione presenti sul prodotto, sul frontespizio del manuale di istruzioni (in basso a sinistra) o su un adesivo applicato alla parte posteriore o inferiore del prodotto.
- Qualora si presentassero malfunzionamenti o altri tipi di vizi, contatti innanzitutto il reparto assistenza clienti qui di seguito indicato **telefonticamente** o via **e-mail**.
- Una volta che il prodotto è stato registrato come difettoso, lo può poi spedire a nostro carico, provvedendo ad allegare la prova di acquisto (scontrino di cassa), una descrizione del vizio e l'indicazione della data in cui si è presentato, all'indirizzo del servizio di assistenza clienti che Le è stato comunicato.



Sul sito www.lidl-service.com è possibile scaricare questo e molti altri manuali di istruzioni, filmati sui prodotti e software d'installazione.

Con questo codice QR si giunge direttamente al sito dell'assistenza clienti Lidl (www.lidl-service.com) e con la digitazione del codice articolo (IAN) 452854_2310 si può aprire il manuale di istruzioni di proprio interesse.

Assistenza

IT Assistenza Italia
Tel.: 800781188
E-Mail: kompernass@lidl.it

CH Assistenza Svizzera
Tel.: 0800 56 44 33
E-Mail: kompernass@lidl.ch

IAN 452854_2310

Importatore

Badi che il seguente indirizzo non è quello del servizio di assistenza clienti. Contatti innanzitutto il servizio di assistenza clienti indicato.

KOMPERNASS HANDELS GMBH
BURGSTRASSE 21
44867 BOCHUM
GERMANIA
www.kompernass.com

KOMPERNASS HANDELS GMBH

BURGSTRASSE 21

44867 BOCHUM

GERMANY

www.kompernass.com

Stand der Informationen · Version des informations

Versione delle informazioni:

04/2024 · Ident.-No.: SSRAC2-122023-2

IAN 452854_2310

