

LED WALL/CEILING LIGHT

(HU)

LED FALI-/MENNYEZETI LÁMPA

Szerelési, használati és biztonsági tudnivalók

(CZ)

NÁSTĚNNÉ / STROPNÍ LED SVÍTIDLO

Pokyny k montáži, obsluze a bezpečnostní pokyny

(SI)

STENSKA/STROPNA LED-SVETILKA

Navodila za montažo, uporabo in varnostna navodila

(DE) (AT) (CH)

LED-WAND-/DECKENLEUCHTE

Montage-, Bedienungs- und Sicherheitshinweise

IAN 481690_2401

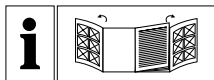

HU

Olvasás előtt kattintson az ábrát tartalmazó oldalra és végezetül ismerje meg a készülék mindegyik funkcióját.

SI

Pred branjem odprite stran s slikami in se nato seznanite z vsemi funkcijami naprave.

CZ

Před čtením si odklopte obě dvě strany s obrázky a potom se seznámte se všemi funkcemi přístroje.

DE **AT** **CH**

Klappen Sie vor dem Lesen die beiden Seiten mit den Abbildungen aus und machen Sie sich anschließend mit allen Funktionen des Gerätes vertraut.

HU	Szerelési, használati és biztonsági tudnivalók	Oldal	5
SI	Navodila za montažo, uporabo in varnostna navodila	Stran	15
CZ	Pokyny k montáži, obsluze a bezpečnostní pokyny	Strana	23
DE/AT/CH	Montage-, Bedienungs- und Sicherheitshinweise	Seite	31

14140609L

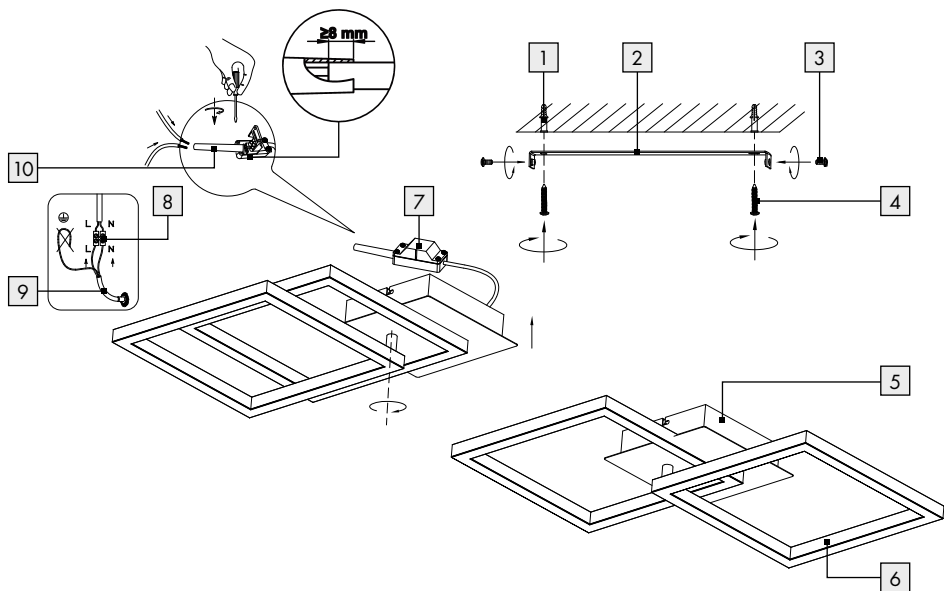

14140709L

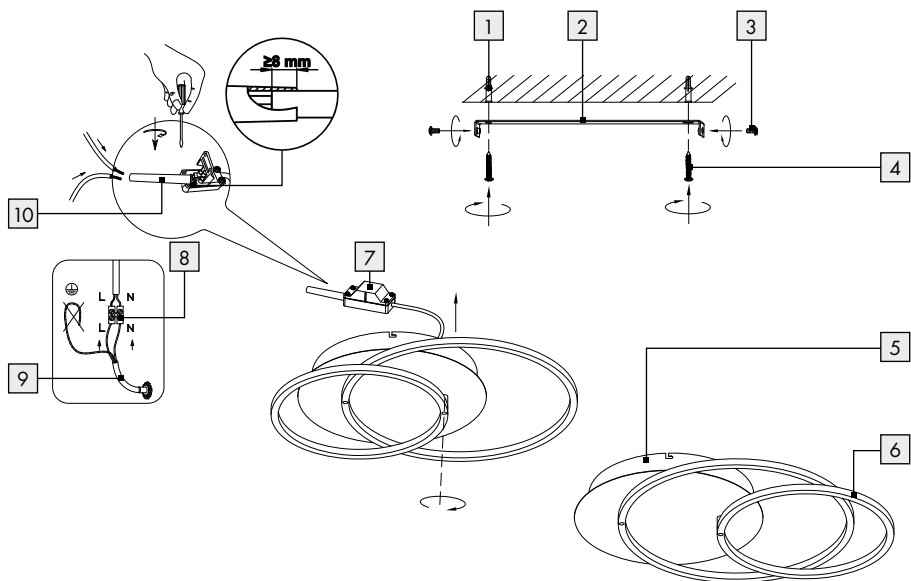



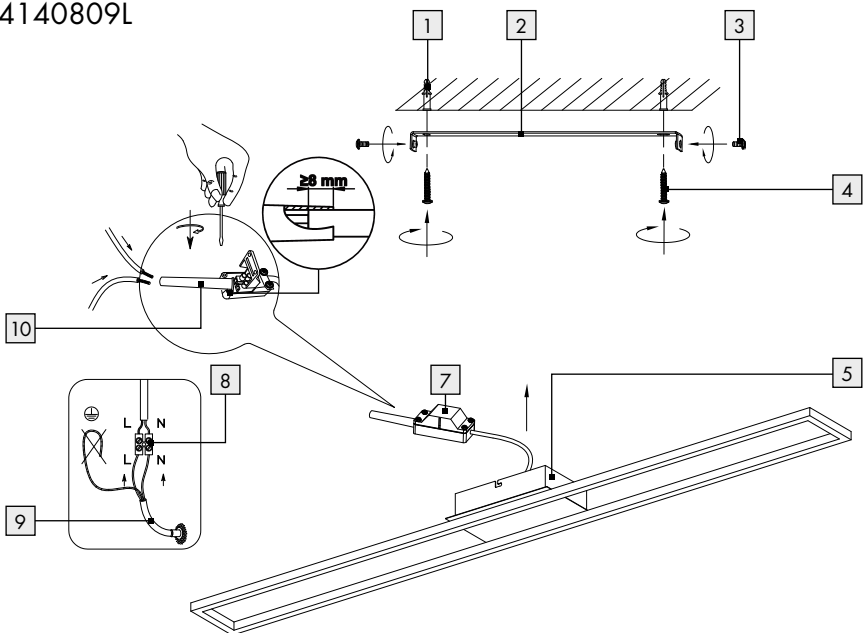



















14140809L







Az alkalmazott piktogramok jelmagyarázata	Oldal	6
Bevezetés	Oldal	7
Rendeltetésszerű használat.....	Oldal	7
A csomag tartalma.....	Oldal	7
Alkatrészleírás.....	Oldal	7
Műszaki adatok.....	Oldal	7
Biztonság	Oldal	8
Biztonsági tudnivalók.....	Oldal	8
Előkészítés	Oldal	9
Szükséges szerszámok és anyagok.....	Oldal	9
A lámpa felszerelése	Oldal	9
Üzembe helyezés	Oldal	10
Karbantartás és tisztítás	Oldal	10
Mentesítés	Oldal	10
Információk	Oldal	10
Garancia.....	Oldal	10
Megfelelőségi nyilatkozat.....	Oldal	11
Gyártó / szerviz.....	Oldal	11
Jótállási tájékoztató	Oldal	12

Az alkalmazott piktogramok jelmagyarázata

	Olvassa el a használati útmutatót!		Vigyázat, áramütés veszélye áll fenn! Életveszély!
W	Watt (effektív teljesítmény)		Ez a lámpa kizárólag beltéri, száraz és zárt helyiségekben történő üzemelésre alkalmas.
Hz	Hertz (frekvencia)		Így jár el helyesen
V	Volt		Vigyázat! Forró felületek okozta égési sérülések veszélye!
	II. érintésvédelmi osztály		A csomagolást és az eszközt környezetbarát módon ártalmatlanítsa!
	Vegye figyelembe a figyelmeztetéseket és a biztonsági tudnivalókat!		Kisgyerekek és gyerekek számára élet- és balesetveszélyes
A	Amper		Ez a lámpa nem használható külső fényerő szabályozókkal és elektronikus kapcsolókkal.
	fali kapcsoló segítségével tompítható fényerő		A csomagolás 100% újrahasznosított papírból készült.
IP20	A lámpa „IP20” védettségű fokozattal rendelkezik, és kizárólag beltéri, magánháztartásokban történő használatra készült. Víz behatolása ellen nem védett.	 A.C. a.c.	Váltakozó feszültség (áram- és feszültségnem)
		tc	Referenciahőmérséklet a házban
	Kiosztás (Váltakozó feszültség)		Csatlakozó polaritása
	Rövidzárlatbiztos Biztonsági transzformátor	ta	legmagasabb mért/és környezeti hőmérséklet
 d.c. DC	Egyenáram (áram- és feszültségfajta)	SELV	Biztonsági törpefeszültség
 K	Fényhőmérséklet Kelvinben	Ra/ CRI	Színvisszaadási index
	Veszélyek elkerülése érdekében a termék sérült fényforrását kizárólag a gyártó, annak szervizképviselője vagy egy megfelelő szakember cserélheti ki.		Veszélyek elkerülése érdekében a termék sérült üzemeszközét kizárólag a gyártó, annak szervizképviselője vagy egy megfelelő szakember cserélheti ki.
 lm	Lumen		Biztonsági tudnivalók Kezelési utasítások

Az alkalmazott piktogramok jelmagyarázata

	Hullámkarton		Polietilén (alacsony sűrűségű)
	Papír		Polietilén-tereftalát
λ	Lambda	tc°	A burkolat hőmérsékletének mérési pontja
mA	Milliamper		

LED fali-/mennyezeti lámpa

● Bevezetés



Gratulálunk új eszköze megvásárlásához. Kiváló minőségű terméket választott. Kérjük, gondosan olvassa végig ezt a használati utasítást. Nyissa fel az ábrákat tartalmazó oldalt. Ez az útmutató a termék tartozéka, és fontos tudnivalókat tartalmaz az üzembevétel és a kezeléssel kapcsolatban. Mindig tartsa szem előtt a biztonsági tudnivalókat. Az üzembevétel előtt ellenőrizze, hogy rendelkezésre áll-e a megfelelő feszültség, és valamennyi alkatrész helyesen van-e összeszerelve. Amennyiben az eszköz kezelésével kapcsolatban kérdései lennének, vegye fel a kapcsolatot a kereskedőjével vagy a szervizzel. Gondosan őrizze meg ezt az útmutatót, és adott esetben adja tovább a harmadik félnek.

● Rendeltetészerű használat



Ez a lámpa kizárólag beltéri, száraz és zárt helyiségekben történő üzemelésre alkalmas. A lámpa minden normál gyűlékonyságú felületen rögzíthető. A termék magánháztartásokban történő alkalmazására és nem közületi felhasználásra készült. Ezt a terméket normál működésre tervezték, és falra vagy mennyezetre szerelhető.

● A csomag tartalma

Közvetlenül a kicsomagolás után ellenőrizze a csomag teljességét, valamint az eszköz kifogástalan állapotát.

- 1 LED-es fali/mennyezeti lámpa (14140609L/14140709L/14140809L modell)
- 2 tipli
- 2 csavar
- 1 szerelési és használati utasítás

● Alkatrészleírás

- 1 tipli
- 2 szerelővas
- 3 csavar (csatlakozóburkolat)
- 4 csavar (szerelővas)
- 5 csatlakozó-burkolat
- 6 felső lámpakar (14140609L/14140709L modell)
- 7 csatlakozódoboz
- 8 csillárkapocs
- 9 hálózati csatlakozóvezeték (külső)
- 10 gumicső

● Műszaki adatok

Lámpa:

- Modellszám: 14140609L/
14140709L/
14140809L
- Üzemi feszültség: 230-240V~, 50 Hz

Névleges
feszültség max: 14140609L/
14140809L: 20 W
14140709L: 24 W

Érintésvédelmi osztály: II/□
Védettségi fokozat: IP20

LED:

Izzó: LED-modul

Névleges
teljesítmény max: 14140609L: LED,
19 W (2 x 9,5 W)
14140709L: LED, 23,5 W
(1 x 9,5 W + 1 x 14 W)
14140809L: LED, 19 W

Érintésvédelmi osztály: II/□
Védettségi fokozat: IP20

14140609L:

Ez a termék egy „G” energiahatékonysági osztályú fényforrást tartalmaz.

14140709L:

Ez a termék egy „E” energiahatékonysági osztályú fényforrást tartalmaz.

14140809L:

Ez a termék egy „F” energiahatékonysági osztályú fényforrást tartalmaz.

● Biztonság



Biztonsági tudnivalók

A használati utasítás figyelmen kívül hagyásából eredő károokra nem vonatkozik a garancia! Közvetett károkért nem vállalunk felelősséget! A szakszerűtlen használatból vagy a biztonsági tudnivalók figyelmen kívül hagyásából eredő anyagi károkért vagy személyi sérülésekért nem vállalunk felelősséget! Kizárólag a mellékelt alkatrészeket szabad használni, egyéb esetben megszűnik a garancia.



⚠ FIGYELMEZTETÉS! KISGYEREK ÉS GYEREK SZÁMÁRA ÉLET- ÉS BALESETVESZÉLYES!

Soha ne hagyja a gyerekeket felügyelet nélkül a csomagolóanyagokkal. A csomagolóanyagok fulladást okozhatnak. A gyermekek gyakran alábecsülik a veszélyeket. Mindig tartsa távol a gyermekeket a terméktől.

- Az eszközt 8 éves kor feletti gyerekek, valamint korlátozott fizikai, érzékszervi vagy szellemi képességgel élő vagy nem megfelelő tapasztalattal és tudással rendelkező személyek csak felügyelet mellett, illetve az eszköz biztonságos használatára vonatkozó felvilágosítás és a lehetséges veszélyek megértése után használhatják. A gyermekek nem játszhatnak a készülékkel. A tisztítást és a karbantartást gyerekek nem végezhetik felügyelet nélkül.



Kerülje az áramütés általi életveszélyt

- Az elektromos üzembe helyezést bízza képzett villanyszerelőre, vagy egy arra betanított személyre.
- A szakszerűtlen használatból vagy a biztonsági tudnivalók figyelmen kívül hagyásából eredő anyagi károkért vagy személyi sérülésekért nem vállalunk felelősséget!
- Soha ne használja a lámpát, ha azon bármilyen sérülést fedez fel.
- Szerelés előtt távolítsa el a biztosítékot, vagy kapcsolja ki a vezetékvédő kapcsolót a biztosítószekrényben (0-állás).
- Feltétlenül kerülje a lámpa vízzel vagy más folyadékokkal történő érintkezését.
- Szerelés előtt bizonyosodjon meg róla, hogy a rendelkezésre álló hálózati feszültség megegyezik a lámpa üzemeléséhez szükséges feszültséggel (lásd „Műszaki adatok”).
- Bizonyosodjon meg róla, hogy a szerelés során ne rongálódjanak meg a vezetékek.
- Soha ne szerelje szét az elektromos berendezéseket és ne dugjon ezekbe tárgyakat. Az ilyen jellegű beavatkozások áramütés általi életveszélyt jelentenek.



Kerülje a tűz- és sérülésveszélyt

- Égési sérülések elkerülése érdekében győződjön meg arról, hogy mielőtt a lámpát megérinti, az ki legyen kapcsolva és le legyen hűlve.
- Ne erősítse a lámpát nedves vagy áramot vezető alagra.
- Tilos közvetlenül a fényforrásba (izzó, LED stb.) nézni. A fényforrást (izzó, LED) ne nézze optikai eszközökkel (pl. nagyító).
- Veszélyeztetések elkerüléséhe érdekében a lámpa sérült rugalmas vezetékét kizárólag a gyártó, az általa megbízott szerviz vagy egy hasonló szakember cserélheti ki.
- A lámpa fényforrását kizárólag a gyártó, vagy egy általa felhatalmazott műszerész, vagy egy hasonlóan képzett személy cserélheti ki.



Így jár el helyesen

- Nedvességtől, szennyeződésektől és erős felmelegedéstől védett módon szerelje fel a lámpát.
- Legyen folyamatosan körültekintő! Ügyeljen mindig arra, amit tesz, és ésszerűen járjon el. Semmi esetre se használja a lámpát, ha nem tud koncentrálni, vagy nem érzi jól magát.
- Használat előtt meg kell ismernie az összes, ebben az utasításban található előírást és ábrát, valamint magát a lámpát.

● Előkészítés

● Szükséges szerszámok és anyagok

A feltüntetett szerszámok és anyagok nem tartozékok. Ebben az esetben nem kötelező, tájékoztató jellegű adatokról és értékekről van szó. Az anyag jellege függ a helyszínen fennálló egyedi körülményektől.

- ceruza/jelölő szerszám
- 2-pólusú feszültségvizsgáló
- csavarhúzó (kereszt- és lapos csavarhúzó)

- fúrógép
- fúró (∅ 6 mm)
- csípőfogó
- létra

● A lámpa felszerelése

Fontos: Az elektromos csatlakoztatást egy szakképzett villanyszerelőnek, vagy egy villanyszerelésre betanított személynek kell elvégeznie. A szerelés végző személynek ismernie kell a lámpa tulajdonságait és a bekötésre vonatkozó előírásokat.

⚠ FIGYELMEZTETÉS! ÁRAMÜTÉS VESZÉLYE!

A lámpa felszerelése előtt vegye ki a biztosítékot, vagy a biztosító szekrényben kapcsolja ki a vezetőkvédő kapcsolót (0-állás).

- 2 pólusú feszültségmérővel ellenőrizze, hogy a tápvezeték feszültségmentes-e.
 - Távolítsa el a csatlakozóház **5** oldalán látható csavarokat **3** és vegye le a hátoldaltól a szerelővasat **2**.
 - Jelölje be a furatok helyét a szerelővasban **2** a csavarok számára kialakított lyukak segítségével.
 - Most fúrja ki a rögzítő lyukakat (∅ 6 mm, mélység kb. 40 mm). Ügyeljen arra, hogy ne rongálja meg a vezetékét.
 - Dugja a tipliket **1** a furatokba.
 - Rögzítse a szerelővasat **2** a mellékelt csavarokkal **4**.
 - Nyissa ki a csatlakozódobozt **7**.
 - Húzza át a hálózati csatlakozókábelt (külső) **9** a gumicsőről **10**.
 - Kösse össze a sorkapocs **8** segítségével a lámpa csatlakozókábelét a hálózati csatlakozókábelrel (külső) **9**.
- Tudnivaló:** Ügyeljen arra, hogy helyesen kösse be a hálózati csatlakozóvezeték (külső) egyes vezetékkeit: áramvezető vezeték, fekete vagy barna = L jelzés, nulla vezető, kék = N jelzés, védővezető (⊕).
- Ez a lámpa II. érintésvédelmi osztályú **□**. A védővezető nincs csatlakoztatva.
 - Nyomja bele a hálózati csatlakozókábel (külső) **9** dupla szigetelését legalább 8 mm-re a gumicsőre **10**.

- Ügyeljen arra, hogy a gumicsőr [10] helyesen legyen bevezetve a csatlakozódobozba [7].
- Zárja vissza a csatlakozódobozt [7].
- Ezután a csavarok [3] segítségével csavarozza össze a lámpát a szerelővassal [2].

Modell 14140609L/14140709L:

- Állítsa a felső lámpakart [6] a kívánt pozícióba. Ügyeljen arra, hogy a lámpakart ne fordítsa túlságosan.
- Helyezze vissza a biztosítékot, vagy kapcsolja vissza a vezetékvédő kapcsolót a biztosító szekrényben (I-állás).

A lámpa most üzemkész.

● Üzembe helyezés

- A fali kapcsolóval kapcsolja be, ill. ki a lámpát.
- A lámpatestet a fali kapcsolón keresztül 4 világítási fokozatban tompíthatja, ha a fali kapcsolót gyorsan egymás után megnyomja.

● Karbantartás és tisztítás

FIGYELMEZTETÉS! ÁRAMÜTÉS VESZÉLYE!

A tisztításhoz előbb válassza le a lámpát az áramellátó hálózatról. Ehhez távolítsa el a biztosítékot, vagy kapcsolja ki a vezetékvédő kapcsolót a biztosítószekrényben (0-állás).

VIGYÁZAT! A FORRÓ FELÜLETEK ÉGÉSI SÉRÜLÉSEKET OKOZHATNAK!

Hagyja a lámpát teljesen lehűlni.

- Ne használjon oldószert, benzint vagy hasonlókat. Más esetben a lámpa megrongálódhat.
- A tisztításhoz csak egy száraz és szőszmentes kendőt használjon.
- Helyezze vissza a biztosítékot, vagy kapcsolja vissza a vezetékvédő kapcsolót a biztosítószekrényben (I-állás).

● Mentesítés

A csomagolás környezetbarát anyagokból készült, amelyeket a helyi újrahasznosító helyeken adhat le ártalmatlanítás céljából.



A hulladék elkülönítéséhez vegye figyelembe a csomagolóanyagban található jelzéseket. Ezek rövidítéseket (a) és számokat (b) tartalmaznak a következő jelentéssel: 1-7: műanyagok/20-22: papír és karton/80-98: kötőanyagok.



A környezete érdekében, ne dobja a kiszolgált terméket a háztartási szemétkosárba, hanem adja le szakszerű ártalmatlanításra. A gyűjtőhelyekről és azok nyitvatartási idejéről az illetékes önkormányzatnál tájékozódhat.

● Információk

● Garancia

Erre az eszközre Ön a vásárlás időpontjától számítva 36 havi garanciában részesül. Az eszközt gondosan gyártották és alapos minőségi vizsgálatnak vetették alá. A garanciális idő alatt minden anyag- és gyártási hibát díjmentesen elhárítunk. Ha a garanciaidő alatt mégis hiányosságokat fedez fel, kérjük, küldje a készüléket a megadott szerviz címére a következő modellszám feltüntetésével: 14140609L/14140709L/14140809L.

A garanciából kizártak azok a károsodások, amelyeket szakszerűtlen kezelés, a használati útmutató figyelmen kívül hagyása, vagy nem feljogosított személyek beavatkozása okozott, valamint a fogyóeszközök (mint pl. az izzók). A garanciális teljesítés a garanciaidőt nem hosszabbítja meg és nem újítja meg.

● **Megfelelőségi nyilatkozat CÉ**

Ez a termék megfelel az érvényes európai és nemzeti irányelvek követelményeinek. A megfelelés bizonyított. Az erre vonatkozó nyilatkozatok és iratok letétben, a gyártónál található.

● **Gyártó/szerviz**

Briloner Leuchten GmbH & Co. KG
Am Steinbach 14
59872 Meschede
NÉMETORSZÁG
Tel.: +49 291/952 993-650
Fax: +49 291/952 993-109
E-mail: kundenservice@briloner.com
www.briloner.com

IAN 481690_2401

Kérjük, kérdések esetén mindig tartsa kéznél a pénztárblokkot és a cikkszámot (IAN 481690_2401) a vásárlás tényének igazolására.

A termék megnevezése: LED fali-/mennyezeti lámpa	Gyártási szám: 481690_2401
A termék típusa: 14140609L/14140709L/ 14140809L	
A gyártó cégneve, címe, e-mail címe: Briloner Leuchten GmbH & Co. KG Am Steinbach 14 59872 Meschede NÉMETORSZÁG E-mail: kundenservice@briloner.com	Szerviz neve, címe, telefonszáma: Briloner Leuchten GmbH & Co. KG Am Steinbach 14 59872 Meschede NÉMETORSZÁG Tel.: +49 291/952 993-650
Az importáló/forgalmazó neve és címe: Lidl Magyarország Kereskedelmi Bt., H-1037 Budapest, Rádl árok 6.	

1. A jótállási idő a Magyarország területén, Lidl Magyarország Kereskedelmi Bt. üzletében történt vásárlás napjától számított 1 év, amely jogvesztő. A jótállási idő a fogyasztó részére történő átadással, vagy ha az üzembe helyezést a forgalmazó, vagy annak megbízottja végzi, az üzembe helyezés napjával kezdődik.
2. A jótállási igény a jótállási jeggyel és/vagy a vásárlást igazoló blokkal érvényesíthető. A jótállási jegy szabálytalan kiállítása, vagy átadásának elmaradása nem érinti a jótállási kötelezettség-vállalás érvényességét. Kérjük, hogy a vásárlás tényének és időpontjának bizonyítására őrizze meg a pénztári fizetésnél kapott jótállási jegyet és a vásárlást igazoló blokkot.
3. A vásárlástól számított három munkanapon belül érvényesített csereigény esetén a forgalmazó köteles a terméket kicserélni, feltéve ha a hiba a rendeltetésszerű használatot akadályozza. A jótállási jogokat a termék tulajdonosaként a fogyasztó érvényesítheti az áruházakban, valamint a jótállási tájékoztatóban feltüntetett szervizekben. (A magyar Polgári Törvénykönyv alapján fogyasztónak minősül a szakmája, önálló foglalkozása vagy üzleti tevékenysége körén kívül eljáró természetes személy.)

A jótállás ideje alatt a fogyasztó hibás teljesítés esetén kérheti a termék kijavítását, kicserélését, vagy ha a termék nem javítható vagy cserélhető, vagy az a forgalmazónak aránytalan többletköltséggel járna, illetve a fogyasztó kijavításához, kicseréléshez fűződő érdeke alapos ok miatt megszünt, érleszállítást kérhet, vagy elállhat a szerződéstől és visszakérheti a vételárát. A kijavítás során a termékbe csak új alkatrész kerülhet beépítésre.
4. A fogyasztó a hiba felfedezése után a lehető legrövidebb időn belül köteles a hibát bejelenteni és a terméket a jótállási jogok érvényesítése céljából átadni. A hiba felfedezésétől számított két hónapon belül bejelentett jótállási igényt időben közölni kell tekinteni. A közlés elmaradásából eredő kárért a fogyasztó felelős. A jótállási igény érvényesíthetőségének határideje a termék, vagy fődarabjának kicserélése esetén a csere napján újraindul.

5. A rögzített bekötésű, illetve a 10 kg-nál súlyosabb, vagy tömegközlekedési eszközön nem szállítható terméket az üzemeltetés helyén kell megjavítani. Abban az esetben, ha a javítás a helyszínen nem végezhető el, a termék ki- és visszaszereléséről, valamint szállításáról a forgalmazónak kell gondoskodnia.
6. A jótállás nem áll fenn, ha a hiba a nem rendeltetésszerű használatból, átalakítás-ból, helytelen tárolásból, vagy a használati utasítástól eltérő kezelésből, vagy bármely a vásárlást követő behatásból fakad, vagy elemi kár okozta, és azt a forgalmazó, vagy a szerviz bizonyítja. A jótállás nem vonatkozik a mozgó kopó alkatrészek (világítótestek, gumibroncsok stb.) rendeltetésszerű felhasználódására. A szerviz és a forgalmazó a kijavítás során nem felel a terméken a fogyasztó vagy harmadik személyek által tárolt adatokért vagy beállításokért.
7. Fogyasztói jogvita esetén a fogyasztó a megyei (fővárosi) kereskedelmi és iparkamarák mellett működő békéltető testület eljárását is kezdeményezheti.
A jótállás a fogyasztó törvényből eredő szavatossági jogait és azok érvényesíthetőségét nem érinti.

Kijavítást ellenőrző szelvény:

A jótállási igény bejelentésének időpontja:	A hiba oka:
Javításra átvétel időpontja:	A hiba javításának módja:
A fogyasztó részére történő visszaadás időpontja:	
A szerviz bélyegzője, kelt és aláírás:	





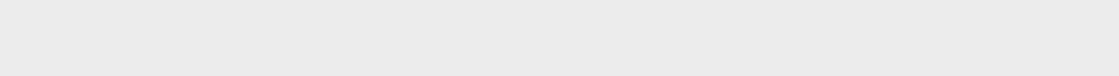



















Kicserélést ellenőrző szelvény:

A jótállási igény bejelentésének időpontja:
Kicserélés időpontja:
A cserélő bolt bélyegzője, kelt és aláírás:







Legenda uporabljenih piktogramov	Stran 16
Uvod	Stran 17
Predvidena uporaba	Stran 17
Obseg dobave	Stran 17
Opis delov	Stran 17
Tehnični podatki	Stran 17
Varnost	Stran 18
Varnostni napotki	Stran 18
Priprava	Stran 19
Potrebno orodje in material	Stran 19
Montaža svetilke	Stran 19
Začetek uporabe	Stran 20
Vzdrževanje in čiščenje	Stran 20
Odstranjevanje	Stran 20
Informacije	Stran 20
Garancija	Stran 20
Izjava o skladnosti	Stran 20
Proizvajalec / servis	Stran 20
Garancijski list	Stran 21

Legenda uporabljenih piktogramov

	Preberite navodilo za uporabo!		Opozorilo pred električnim udarom! Smrtna nevarnost!
W	Vat (delovna moč)		Svetilka je primerna izključno za uporabo v notranjih, suhih in zaprtih prostorih.
Hz	Hertz (omrežna frekvenca)		Tako ravnate pravilno
V	Volt		Previdno! Nevarnost opeklin zaradi vročih površin!
	Zaščitni razred II		Embalažo in napravo odstranite na okolju primeren način!
	Upoštevajte opozorila in varnostne napotke!		Smrtna nevarnost in nevarnost nesreč za malčke in otroke
A	Amper		Svetilka ni primerna za uporabo z zunanjimi stikali za zatemnjevanje in elektronskimi stikali.
	Zatemnitev s stenskim stikalom		Embalaža je narejena iz 100-odstotno recikliranega papirja.
IP20	Svetilka ima vrsto zaščite »IP20« in je predvidena izključno za uporabo v notranjih prostorih zasebnih hiš. Brez zaščite proti vdoru vode.		Izmenična napetost (vrsta toka in napetosti)
		tc	Referenčna temperatura na ohišju
	Zasedenost (izmenična napetost)		Polarnost priključka
	Varnostni transformator, odporen na kratek stik	ta	najvišja izmerjena/okoliška temperatura
	Enosmerna napetost (vrsta toka in napetosti)	SELV	Zaščitna nizka napetost
	Temperatura svetlobe v stopinjah Kelvina	Ra/ CRI	Indeks reprodukcije barv
	Za preprečevanje nevarnosti sme poškodovani vir svetlobe tega izdelka zamenjati izključno proizvajalec, njegov servisni zastopnik ali druga primerljiva strokovna oseba.		Za preprečevanje nevarnosti sme poškodovano upravljalno napravo tega izdelka zamenjati izključno proizvajalec, njegov serviser ali primerljiv strokovnjak.
	Lumen		Varnostni napotki Navodila za upravljanje
	Valovita lepenka		Polietilen (majhna gostota)

Legenda uporabljenih piktogramov

	Papir		Polietilentereftalat
	Lambda		Merilna točka temperature ohišja
	Miliamper		

Stenska/stropna LED-svetilka

● Uvod



Čestitamo vam za nakup nove naprave. Odločili ste se za kakovosten izdelek. Prosim vas, da natančno in v celoti preberete navodila za uporabo izdelka. Odprite stran s slikami. Ta navodila so sestavni del izdelka in vsebujejo pomembne napotke za njegovo uporabo in ravnanje z njim. Vedno upoštevajte vse varnostne napotke. Pred začetkom uporabe se prepričajte, ali je omrežna napetost ustrezna in ali so vsi deli pravilno montirani. Če imate kakršna koli vprašanja ali niste prepričani glede ravnanja z napravo, stopite v stik s svojim trgovcem ali s službo za pomoč uporabnikom. Navodila skrbno shranite in jih vedno izročite morebitni tretji osebi skupaj z izdelkom.

● Predvidena uporaba



Svetilka je primerna izključno za uporabo v notranjih, suhih in zaprtih prostorih. Svetilko lahko pritrdite na vse normalno vnetljive površine. Izdelek je predviden samo za uporabo v zasebnih gospodinjstvih in ne za poslovno uporabo. Ta izdelek je predviden za običajno obratovanje in ga je mogoče namestiti na steno ali strop.

● Obseg dobave

Ko napravo vzamete iz embalaže, nemudoma preverite, ali ste prejeli vse sestavne dele in ali so vsi deli nepoškodovani.

1 stenska/stropna svetilka LED (model 14140609L/14140709L/14140809L)

2 zidna vložka

2 vijaka

1 navodilo za montažo in uporabo

● Opis delov

- 1 Zidni vložek
- 2 Montažni kotnik
- 3 Vijak (priključno ohišje)
- 4 Vijak (montažni kotnik)
- 5 Priključno ohišje
- 6 Zgornja roka svetilke (model 14140609L/14140709L)
- 7 Priključna omarica
- 8 Lestenčna spojka
- 9 Omrežni priključni kabel (zunanj)
- 10 Gumijasti nastavek

● Tehnični podatki

Svetilka:

Številka modela: 14140609L/14140709L/14140809L

Obratovalna napetost: 230–240 V~, 50 Hz

Nazivna moč maks.: 14140609L/

14140809L: 20 W

14140709L: 24 W

Zaščitni razred: II/□

Vrsta zaščite: IP20

LED:

Sijalka: modul LED

Nazivna moč maks.: 14140609L: LED, 19 W
(2 x 9,5 W)

14140709L: LED, 23,5 W

Zaščitni razred:
Vrsta zaščite:

(1 x 9,5 W + 1 x 14 W)
14140809L: LED, 19 W
II/□
IP20

14140609L:

Ta izdelek vsebuje vire svetlobe razreda energetske učinkovitosti »G«.

14140709L:

Ta izdelek vsebuje vire svetlobe razreda energetske učinkovitosti »E«.

14140809L:

Ta izdelek vsebuje vire svetlobe razreda energetske učinkovitosti »F«.

● Varnost



Varnostni napotki

Pri škodi, ki bi nastala zaradi neupoštevanja teh navodil za uporabo, pravica do garancije preneha veljati! Za posledično škodo ne prevzemamo odgovornosti! Za materialno škodo ali za poškodbe oseb, ki bi jih povzročila nepravilna uporaba ali neupoštevanje varnostnih napotkov, ne prevzemamo odgovornosti!

Uporabljati je dovoljeno izključno priložene posamezne dele, saj v nasprotnem primeru izgubite pravico do zahtevkov iz naslova garancije.

⚠ **OPOZORILO! SMRTNA NEVARNOST IN NEVARNOST NESREČ ZA MALČKE IN TROKE!**



- Otroci nikoli ne puščajte brez nadzora skupaj z embalažnim materialom. Obstaja nevarnost zadušitve z embalažnim materialom. Otroci pogosto podcenjujejo nevarnosti. Otrokom nikoli ne dovolite zadrževanja v bližini izdelka.
- To napravo lahko uporabljajo otroci od 8. leta naprej ter osebe z zmanjšanimi fizičnimi, čutilnimi ali duševnimi sposobnostmi ali osebe s pomanjkanjem izkušenj ali znanja, če so pod nadzorom ali če so bili poučeni o varni

uporabi naprave in razumejo nevarnosti, do katerih lahko pride med uporabo. Otroci se ne smejo igrati z napravo. Otroci ne smejo brez nadzora izvajati čiščenja in vzdrževanja.



Preprečite smrtno nevarnost zaradi udara električnega toka

- Izvedbo elektroinstalacijskih del prepustite kvalificiranemu električarju ali osebi, usposobljeni za izvajanje elektroinstalacij.
- Za materialno škodo ali za poškodbe oseb, ki bi jih povzročila nepravilna uporaba ali neupoštevanje varnostnih napotkov, ne prevzemamo odgovornosti!
- Svetilke nikoli ne uporabljajte, če ste ugotovili kakršne koli poškodbe.
- Pred montažo odstranite varovalko ali izklopite varovalno stikalo v omarici z varovalkami (položaj 0).
- Obvezno preprečite, da bi svetilka prišla v stik z vodo ali drugimi tekočinami.
- Pred montažo se prepričajte, ali je omrežna napetost enaka določeni obratovalni napetosti svetilke (glejte »Tehnični podatki«).
- Poskrbite, da pri montaži ne more priti do poškodbe napeljav.
- Električnih naprav nikoli ne odpirajte in v njih ne vtikajte nobenih predmetov. Tovrstni posegi predstavljajo smrtno nevarnost zaradi udara električnega toka.



Preprečite nevarnost požara in poškodb

- Preprečite nastanek opeklin tako, da se vedno prepričate, ali je svetilka izklopljena in ohlajena, preden se je dotaknete.
- Svetilke ne montirajte na vlažno ali električno prevodno podlago.
- Ne glejte neposredno v vir svetlobe (sijalka, lučka LED itn.). Ne opazujte vira svetlobe (sijalke, lučke LED itn.) z optičnim instrumentom (npr. s povečevalnim steklom).
- Za preprečevanje nevarnosti sme poškodovano zunanjo giblivo napeljavo te svetilke zamenjati

izključno proizvajalec, njegov servisni zastopnik ali druga primerljiva strokovna oseba.

- Vir svetlobe te svetilke sme zamenjati samo proizvajalec ali od proizvajalca pooblaščen tehnik ali primerljivo kvalificirana oseba.



Tako ravnate pravilno

- Svetilko montirajte tako, da je zaščitena pred vlago, umazanijo in premočnim segrevanjem.
- Ves čas bodite pozorni! Vedno pazite, kaj počnete, in vselej ravnajte razumno. Svetilke v nobenem primeru ne uporabljajte, če niste zbrani ali se ne počutite dobro.
- Pred uporabo preberite in se dobro seznanite z vsemi navodili in slikami v teh navodilih, dobro spoznajte tudi svetilko samo.

● Priprava

● Potrebno orodje in material

Navedeno orodje in materiali ne spadajo v obseg dobave. Gre za neobvezujoča priporočila in orientacijske vrednosti. Kakovost materiala je odvisna od posameznih razmer na kraju samem.

- svinčnik/orodje za označevanje
- 2-polni indikator napetosti
- izvijač (križni in ploski izvijač)
- vrtnal stroj
- sveder (ø 6 mm)
- kleščice ščipalke
- lestev

● Montaža svetilke

Pomembno: Električni priključek lahko izvede le izkušen električar ali oseba, usposobljena za električno inštalacijo. Le-ta mora poznati lastnosti svetilke in določbe glede električnih priključkov.

⚠ OPOZORILO! NEVARNOST UDARA ELEKTRIČNEGA TOKA!

Pred začetkom montaže svetilke odstranite varovalko

ali izklopite varovalno stikalo v omarici z varovalkami (položaj 0).

- Z 2-polnim indikatorjem napetosti preverite, ali je dovodna napeljava brez napetosti.
- Odstranite vidne vijake [3], ki so ob strani na priključnem ohišju [5], in odstranite montažni kotnik [2] s hrbtne strani.
- Označite vrtnice s pomočjo lukenj za vijake v montažnem kotu [2] za vijake.
- Zdaj izvrtajte luknje za pritrditev (ø 6 mm, globina pribl. 40 mm). Pazite, da ne poškodujete napeljave.
- Vstavite zidne vložke [1] v izvrtine.
- Pritrdite montažni kotnik [2] s priloženimi vijaki [4].
- Odprite priključno omarico [7].
- Vstavite omrežni priključni kabel (zunanji) [9] skozi gumijasti nastavek [10].
- Sedaj povežite priključni kabel svetilke s pomočjo lestence spojke [8] z omrežnim priključnim kablom (zunanjim) [9].

Napotek: Pazite, da posamezne vode omrežnega priključnega kabla (zunanjega) vedno pravilno priključite: vodnik z električnim tokom, črn ali rjav = simbol L, nevtralni vodnik, moder = simbol N, zaščitni vodnik .

- Ta svetilka ima zaščitni razred II/□. Zaščitni vodnik se ne priključi.
- Pritisnite dvojno izolacijo omrežnega priključnega kabla (zunanjega) [9] vsaj 8 mm v gumijasti nastavek [10].
- Poskrbite, da bo gumijasti nastavek [10] pravilno nameščen v priključno omarico [7].
- Zaprite priključno omarico [7].
- Sedaj svetilko privijte z vijaki [3] z montažnim kotnikom [2].

Model 14140609L/14140709L:

- Zgornjo roko svetilke [6] premaknite v želeni položaj. Pazite, da ne boste preveč zavrteli roke svetilke.
- Znova vstavite varovalko ali vklopite varovalno stikalo v električni omarici z varovalkami (položaj I).

Vaša svetilka je zdaj pripravljena za uporabo.

● Začetek uporabe

- Vključite oz. izklopite svetilko prek stenskega stikala.
- Svetilko lahko prek stenskega stikala s kratkimi zaporednimi pritiski nastavite v 4 stopnjah svetlosti.

● Vzdrževanje in čiščenje

⚠ OPOZORILO! NEVARNOST UDARA ELEKTRIČNEGA TOKA!

Za čiščenje svetilko najprej odklopite z električnega omrežja. Odstranite varovalko ali izklopite zaščitno stikalo v električni omarici z varovalkami (položaj 0).

⚠ PREVIDNO! NEVARNOST OPEKLIN ZARADI VROČIH POVRŠIN!

Svetilka naj se povsem ohladi.

- Ne uporabljajte topil, bencina itn. Svetilka bi se pri tem lahko poškodovala.
- Za čiščenje uporabljajte samo suho krpo, ki ne pušča vlaken.
- Znova vstavite varovalko ali vključite varovalno stikalo v električni omarici z varovalkami (položaj I).

● Odstranjevanje

Embalaza je narejena iz okolju primernih materialov, ki jih lahko oddate za recikliranje na lokalnih zbirališčih odpadkov.



Upoštevajte oznake embalažnih materialov za ločevanje odpadkov, ki so označene s kraticami (a) in številkami (b) z naslednjim pomenom: 1–7: umetne mase/20–22: papir in karton/80–98: vezni materiali.



Ko je vaš izdelek dotrajan, ga zaradi varovanja okolja ne odvrzite med gospodinjske odpadke, temveč ga oddajte na ustreznem zbirališču tovrstnih odpadkov. O zbirnih mestih in njihovih delovnih časih se lahko pozanimате pri svoji pristojni občinski upravi.

● Informacije

● Garancija

Za to napravo dobite 36 mesecev garancije od datuma nakupa. Naprava je bila skrbno izdelana, njena kakovost pa je bila natančno preverjena. V času garancije brezplačno popravimo vse napake v materialu ali izdelavi. Če bi se v času garancije kljub temu pojavile pomanjkljivosti, napravo pošljite na navedeni naslov servisa z navedbo naslednje številke modela: 14140609L/14140709L/14140809L.

Iz garancije je izključena škoda, ki je posledica neustrezne uporabe, neupoštevanja navodila za uporabo ali posegov v napravo s strani nepooblaščenih oseb, ter deli, ki se hitro obrabijo (npr. sijalke). V primeru uveljavljanja garancije se čas garancije niti ne podaljša niti ne obnovi.

● Izjava o skladnosti CE

Ta izdelek izpolnjuje zahteve veljavnih evropskih in nacionalnih direktiv. Skladnost je bila dokazana. Ustrezne izjave in dokumenti so shranjeni pri proizvajalcu.

● Proizvajalec/servis

Briloner Leuchten GmbH & Co. KG
Am Steinbach 14
59872 Meschede
NEMČIJA
Tel.: +49 291/952 993-650
Faks: +49 291/952 993-109
E-pošta: kundenservice@briloner.com
www.briloner.com

IAN 481690_2401

Prosimo, da za vsa vprašanja pripravite blagajniški račun in številko izdelka (IAN 481690_2401) kot dokazilo o nakupu.



Pooblašeni serviser:

Briloner Leuchten GmbH & Co. KG
Am Steinbach 14
59872 Meschede
NEMČIJA

 00386 (0) 80 080 917

 infonon@lidl.si

Garancijski list























1. S tem garancijskim listom Briloner Leuchten GmbH & Co. KG, Am Steinbach 14, 59872 Meschede, Nemčija jamčimo, da bo izdelek v garancijskem roku ob normalni in pravilni uporabi brezhibno deloval in se zavezujemo, da bomo ob izpolnjenih spodaj navedenih pogojih odpravili morebitne pomanjkljivosti in okvare zaradi napak v materialu ali izdelavi oziroma po svoji presoji izdelek zamenjali ali vrnili kupnino.
2. Garancija je veljavna na ozemlju Republike Slovenije.
3. Garancijski rok za proizvod je 3 leta od datuma izročitve blaga. Datum izročitve blaga je razviden iz računa.
4. Če izdelek ne izpolnjuje specifikacij ali nima lastnosti, navedenih v garancijskem listu ali oglaševalskem sporočilu, lahko potrošnik najprej zahteva odpravo napak. O napaki mora potrošnik obvestiti proizvajalca ali pooblašeni servis (kontaktna številka in elektronski naslov navedena zgoraj) in zahtevati odpravo napak. Kupec je dolžan ob uveljavljanju zahtevka predložiti garancijski list in račun, kot potrdilo in dokazilo o nakupu ter dnevu izročitve blaga. Svetujemo vam, da pred tem natančno preberete navodila o sestavi in uporabi izdelka.
5. Rok za odpravo napake je 30 dni od dneva, ko je proizvajalec ali pooblašeni servis prejel zahtevo za odpravo napake. Če napake v tem roku niso odpravljene, mora proizvajalec potrošniku brezplačno zamenjati blago z enakim, novim in brezhibnim blagom. Rok se lahko zaradi narave in kompleksnosti blaga, narave in resnosti neskladnosti ter napora, ki je potreben za dokončanje popravila ali zamenjave podaljša za najkrajši čas, ki je potreben za dokončanje popravila, vendar največ za 15 dni. O številu dni podaljšane roka in razlogih za podaljšanje mora biti potrošnik obveščen pred potekom 30 dnevne roka za odpravo napak.
6. Če v roku 30 dni oz. v primeru podaljšanja v roku 45 dni blago ni popravljeno ali blago ni zamenjano z novim, lahko potrošnik od proizvajalca zahteva vračilo celotne kupnine ali zahteva sorazmerno znižanje kupnine. Sorazmerno znižanje kupnine je sorazmerno zmanjšanju vrednosti blaga, ki ga je potrošnik prejel, v primerjavi z vrednostjo, ki bi jo imelo blago, če bi bilo skladno.
7. Če se neskladnost pojavi v manj kot 30 dneh od dobave blaga, lahko potrošnik ob predložitvi blaga od proizvajalca takoj zahteva vračilo plačanega zneska.
8. Proizvajalec oziroma pooblašeni servis lahko potrošniku za čas popravila blaga, za katero je bila izdana obvezna garancija, zagotovi brezplačno uporabo podobnega blaga. Če proizvajalec potrošniku ne zagotovi nadomestnega blaga v začasno uporabo, ima potrošnik pravico uveljavljati škodo, ki jo je utrpel, ker blaga ni mogel uporabljati od trenutka, ko je zahteval popravilo ali zamenjavo, do njune izvršitve.
9. Stroške za material, nadomestne dele, delo, prenos in prevoz izdelkov, ki nastanejo pri odpravljanju okvar oziroma nadomestitvi blaga z novim, krije proizvajalec.

10. V primeru zamenjave blaga ali zamenjave bistvenega dela blaga z novim se potrošniku izda nov garancijski list.
11. V primeru, da proizvoda popravlja nepooblaščen servis ali nepooblaščen oseb, kupec ne more uveljavljati zahtevkov iz te garancije.
12. Vzroki za okvaro oziroma nedelovanje izdelka morajo biti lastnosti stvari same in ne vzroki, ki so zunaj proizvajalčeve oziroma prodajalčeve sfere. Kupec ne more uveljavljati zahtevkov iz te garancije, če se ni držal priloženih navodil za sestavo in uporabo izdelka ali če je izdelek kakorkoli spremenjen ali nepravilno vzdrževan.
13. Proizvajalec zagotavlja proti plačilu popravilo, vzdrževanje blaga, nadomestne dele in priklopne aparate vsaj tri leta po poteku garancijskega roka.
14. Obrabni deli oz. potrošni material so izvzeti iz garancije.
15. Vsi potrebni podatki za uveljavljanje garancije in podatki, ki identificirajo blago za katerega velja garancija se nahajajo na dveh ločenih dokumentih (garancijski list, račun).
16. Ta garancija proizvajalca ne izključuje zakonske pravice potrošnika, da zoper prodajalca v primeru neskladnosti blaga brezplačno uveljavlja jamčevalne zahtevke. Ta garancija prav tako ne izključuje pravic potrošnika, ki izhajajo iz obveznega jamstva za skladnost blaga.







Prodajalec:

Lidl Slovenija d.o.o. k.d., Pod lipami 1, SI-1218 Komenda

Legenda k použitým piktogramům	Strana 24
Úvod	Strana 25
Použití ke stanovenému účelu.....	Strana 25
Obsah dodávky.....	Strana 25
Popis dílů.....	Strana 25
Technické údaje.....	Strana 25
Bezpečnost	Strana 26
Bezpečnostní pokyny.....	Strana 26
Příprava	Strana 27
Potřebné nářadí a materiál.....	Strana 27
Montáž světla	Strana 27
Uvedení do provozu	Strana 28
Údržba a čištění	Strana 28
Odstranění do odpadu	Strana 28
Informace	Strana 28
Záruka.....	Strana 28
Prohlášení o shodě.....	Strana 28
Výrobce/ servis.....	Strana 28

Legenda k použitým piktogramům			
	Přečtěte si návod k obsluze!		Varování před zásahem elektrického proudu! Ohrožení života!
W	Watt (činný výkon)		Lampa je určena výhradně pro provoz v interiéru, v suchých a uzavřených místnostech.
Hz	Hertz (kmitočet)		Tak postupujete správně
V	Volt		Pozor! Nebezpečí popálení horkými povrchy!
	Ochranná třída II	 	Obal i výrobek odstraňujte do odpadu ekologicky!
	Dbát na výstražná a bezpečnostní upozornění!		Nebezpečí ohrožení života a zranění malých i větších dětí
A	Ampéry		Toto svítidlo není vhodné k používání s externími stmívači a elektronickými spínači.
	Tlumení světla nástěnným vypínačem		Obal je vyroben ze 100% recyklovaného papíru.
IP20	Svítidlo má krytí „IP20“ a je určeno výhradně pro použití ve vnitřních prostorech domácností. Žádná ochrana proti vniknutí vody.	 A.C. a.c.	Střídavé napětí (druh proudu a napětí)
	Obsazení (střídavé napětí)	tc	Referenční teplota na tělese
			Polarita připojky
	Odolné proti zkratu Bezpečnostní transformátor	ta	Maximální návrhová/okolní teplota
 d.c. DC	Stojnosměrné napětí (druh proudu a napětí)	SELV	Nízké bezpečné napětí
 K	Teplota světla v kelvinech	Ra/ CRI	Index podání barev
	Z důvodu zabránění nebezpečí smí poškozený světelný zdroj tohoto výrobku vyměnit pouze výrobce, jeho servisní zástupce nebo osoba se srovnatelnou kvalifikací.		Z důvodu zabránění nebezpečí smí poškozený předřadník tohoto výrobku vyměnit jen výrobce, jeho servisní zástupce nebo osoba se srovnatelnou kvalifikací.

Legenda k použitým piktogramům

 lm	Lumen		Bezpečnostní upozornění
	Vlnitá lepenka		Polyetylen (nízká hustota)
	Papír		Polyethylentereftalát
λ	Lambda		Měřicí bod teploty tělesa
mA	Miliampéry		

Nástěnné/Stropní LED svítidlo

● Úvod



Blahopřejeme vám ke koupi nového výrobku. Rozhodli jste se pro vysoce kvalitní výrobek. Přečtěte si laskavě kompletně a pečlivě tento návod k obsluze. Rozevřete stránku s obrázkem. Tento návod je součástí tohoto výrobku a obsahuje důležité informace k jeho uvedení do provozu a k zacházení s ním. Řiďte se vždy bezpečnostními pokyny. Před uvedením do provozu zkontrolujte, jestli je k dispozici správné napětí a jestli jsou všechny díly správně namontované. Jestliže máte ještě otázky nebo jste si nejistí při ovládní přístroje, kontaktujte vašeho prodejce nebo servis. Návod pečlivě uschovejte a případně jej předejte třetí osobě.

● Použití ke stanovenému účelu



Lampa je určena výhradně pro provoz v interiéru, v suchých a uzavřených místnostech. Svítidlo lze upevnit na všechny běžně hořlavé povrchy. Výrobek je určen pouze pro privátní použití v domácnosti, není vhodný pro komerční účely. Tento výrobek je určen pro normální provoz a může se použít pro montáž na stěnu nebo na strop.

● Obsah dodávky

Bezprostředně po vybalení vždy zkontrolujte úplnost dodávky a bezvadný stav zařízení.

- 1 LED nástěnné/stropní svítidlo (model 14140609L/14140709L/14140809L)
- 2 hmoždíky
- 2 šrouby
- 1 návod k montáži a obsluze

● Popis dílů

- 1 Hmoždinky
- 2 Montážní úhelník
- 3 Šroub (přípojovací krabice)
- 4 Šroub (úhelník)
- 5 Přípojovací krabice
- 6 Horní rameno svítidla (model 14140609L/14140709L)
- 7 Přípojovací krabice
- 8 Lustrová svorka
- 9 Síťový přípojovací kabel (externí)
- 10 Gumová průchodka

● Technické údaje

Svítidlo:

Číslo modelu: 14140609L/
14140709L/
14140809L

Provozní napětí:	230–240 V~, 50 Hz
Jmenovitý výkon max:	14140609L/ 14140809L: 20 W 14140709L: 24 W
Třída ochrany:	II/□
Krytí:	IP20

LED:

Osvětlovací prostředek:	modul LED
Jmenovitý výkon max:	14140609L: LED, 19 W (2x 9,5 W) 14140709L: LED, 23,5 W (1x 9,5 W + 1x 14 W) 14140809L: LED, 19 W
Třída ochrany:	II/□
Krytí:	IP20

14140609L:

Tento výrobek obsahuje světelné zdroje třídy energetické účinnosti „G“.

14140709L:

Tento výrobek obsahuje světelné zdroje třídy energetické účinnosti „E“.

14140809L:

Tento výrobek obsahuje světelné zdroje třídy energetické účinnosti „F“.

● Bezpečnost



Bezpečnostní pokyny

Při škodách způsobených nedodržením tohoto návodu k obsluze zaniká záruka! Za následné škody se neručí! Za věcné nebo osobní škody, způsobené neodborným zacházením nebo nerespektováním bezpečnostních pokynů, se neručí! Používat se smí výhradně dodané, jednotlivé díly, v opačném případě zaniká záruka.



**⚠ VÝSTRAHA! NEBEZPEČÍ
OHROŽENÍ ŽIVOTA A ÚRAZU
PRO MALÉ DĚTI A DĚTI!**

Nenechávejte děti nikdy samotné s obalovým materiálem. Hrozí nebezpečí udušení obalovým materiálem. Děti nebezpečí často podceňují. Výrobek chraňte před dětmi.

- Tento výrobek mohou používat děti od 8 let, osoby se sníženými fyzickými, smyslovými nebo duševními schopnostmi nebo s nedostatečnými zkušenostmi a znalostmi, jestliže budou pod dohledem nebo byly poučeny o bezpečném používání výrobku a chápou nebezpečí, která z jeho používání vyplývají. S výrobkem si děti nesmí hrát. Děti nesmí bez dohledu provádět čištění ani uživatelskou údržbu.



Zabraňte ohrožení života v důsledku zásahu elektrickým proudem

- Elektrickou instalaci nechte provádět jen vyučenoho elektrikáře nebo osobu s odpovídajícími zkušenostmi.
- Za věcné nebo osobní škody, způsobené neodborným zacházením nebo nerespektováním bezpečnostních pokynů, se neručí!
- Nepoužívejte světlo pokud jste zjistili že je poškozené.
- Před montáží odstraňte pojistku nebo vypněte jistič v pojistkové skříní (poloha 0).
- Bezpodmínečně zabraňte kontaktu lampy s vodou nebo jinými kapalinami.
- Před montáží se přesvědčte, jestli se shoduje napětí elektrického proudu, které máte k dispozici s napětím potřebným pro svítidlo (viz „Technické údaje“).
- Zajistěte, aby se při montáží nepoškodily žádné vodiče.
- Nikdy neotvírejte žádný z elektrických provozních prostředků ani do nich nestrkejte jakékoli předměty. Takové zásahy znamenají nebezpečí ohrožení života elektrickým proudem.



Vyvarujte se nebezpečí požáru a poranění

- Před dotykem se ujistěte, že je svítidlo vypnuté a vychladlé, aby jste se vyhnuli popálení.

- Svítidlo nemontujte na vlhké nebo vodivé podklady.
- Nedívejte se přímo do zdroje světla (osvětlovacího prostředku, LED, atd.). Nedívejte se na zdroj světla (osvětlovací prostředek, LED, atd.) optickou pomůckou (např. lupou).
- K vyloučení ohrožení smí poškozené vnější pružné vodiče tohoto svítidla vyměnit výhradně výrobce, jeho zástupce servisu nebo osoba se srovnatelnou odborností.
- Zdroj světla tohoto svítidla smí vyměnit pouze výrobce nebo výrobcem pověřený technik nebo osoba se srovnatelnou kvalifikací.



Tak postupujete správně

- Svítidlo instalujte tak, aby bylo chráněné před vlhkostí, zahříváním a znečištěním.
- Budte vždy pozorní! Dbejte vždy na to, co děláte, a postupujte vždy s rozumem. Nepoužívejte světlo, nejste-li soustředění nebo necítíte-li se dobře.
- Před použitím se nejdříve seznámte se světlem, pokyny a obrázky v tomto návodu.

● Příprava

● Potřebné nářadí a materiál

Uvedené nářadí a materiály nejsou součástí dodávky. Jedná se zde o nezávazné údaje a orientační hodnoty. Vlastnosti materiálu jsou závislé na individuálních podmínkách v místě.

- tužka/nástroj k označení
- 2pólová zkušební napětí
- šroubovák (křížový a plochý šroubovák)
- vrtačka
- vrták (cca 6 mm)
- kleště špičáčky
- žebřík

● Montáž světla

Důležité: Připojení k elektrické síti musí provést kvalifikovaný elektrikář nebo osoba zaškolená pro práce na elektrických rozvodech. Tato osoba musí být seznámena s vlastnostmi výrobku a s předpisy pro jeho připojení.

⚠ VÝSTRAHA! NEBEZPEČÍ ZÁSAAHU ELEKTRICKÝM PROUDEM!

Před montáží vyšroubujte pojistku nebo vypněte jistič v pojistkové skřínce (poloha 0).

- Zkontrolujte pomocí 2pólové zkušební napětí, zda není přívodní kabel pod proudem.
 - Odšroubujte na straně připojovací krabice [5] viditelné šrouby [3] a sejměte montážní úhelník [2] ze zadní strany.
 - Označte si pomocí montážního úhelníku [2] místa pro vyvrtání otvorů.
 - Nyní vyvrtejte otvory (ø 6 mm, hloubka cca 40 mm). Dbejte, abyste nepoškodili vodiče přívodu elektrického proudu.
 - Nasadte hmoždinky [1] do vyvrtaných otvorů.
 - Přišroubujte úhelník [2] dodanými šrouby [4].
 - Otevřete svorkovnici [7].
 - Protáhněte síťový připojovací kabel (externí) [9] gumovou průchodkou [10].
 - Spojte připojovací kabel svítidla pomocí svorkovnice [8] se síťovým kabelem (externím) [9].
- Upozornění:** Dbejte na to, abyste správně připojili jednotlivé vodiče síťového kabelu (externího): fáze, černý nebo hnědý = symbol L, nulový vodič, modrý = symbol N, ochranný vodič, zeleno-žlutý = .
- Toto svítidlo má třídu ochrany II/[□]. Ochranný vodič se nepřipojuje.
 - Zatlačte dvojitou izolaci síťového přívodního kabelu (externího) [9] nejméně 8 mm do gumové průchodky [10].
 - Dbejte na to, aby gumová průchodka [10] správně seděla v připojovací krabici [7].
 - Uzavřete svorkovnici [7].
 - Nyní přišroubujte svítidlo šrouby [3] na úhelník [2].

Model 14140609L/14140709L:

- Nastavte horní rameno svítidla  do požadované polohy. Dávejte pozor, abyste rameno svítidla příliš nevyšroubovali.
- Nasadte zase pojistku nebo zapněte jistič v pojistkové skříní (do polohy I).

Nyní je svítidlo připravené k použití.

● Uvedení do provozu

- Zapínejte resp. vypínejte světlo nástěnným spínačem.
- Intenzitu svícení svítidla můžete nastavit ve 4 stupních rychlým opakovaným stisknutím nástěnného vypínače.

● Údržba a čištění

VÝSTRAHA! NEBEZPEČÍ ZÁSAHU ELEKTRICKÝM PROUDEM!

Při čištění nejprve svítidlo odpojte od elektrické sítě. Za tímto účelem vyjměte pojistku nebo vypněte jistič v pojistkové skříní (poloha 0).

POZOR! NEBEZPEČÍ POPÁLENÍ HORKÝMI POVRCHY!

Nechte svítidlo úplně vychladnout.

- Nepoužívejte na čištění rozpouštědla, benzin nebo podobné látky, svítidlo můžete poškodit.
- K čištění používejte jen suchou utěrku nepouštějící vlákna.
- Nasadte zase pojistku nebo zapněte jistič v pojistkové skříní (do polohy I).

● Odstranění do odpadu

Obal se skládá z ekologických materiálů, které můžete zlikvidovat prostřednictvím místních sběrů recyklovatelných materiálů.



Při třídění odpadu se řiďte podle označení obalových materiálů zkratkami (a) a čísly (b), s následujícím významem: 1-7: umělé hmoty/20-22: papír a lepenka/80-98: složené látky.



V zájmu ochrany životního prostředí vysloužilý výrobek nevyhazujte do domovního odpadu, ale předejte k odborné likvidaci. O sběrnách a jejich otevíracích hodinách se můžete informovat u příslušné správy města nebo obce.

● Informace

● Záruka

Od okamžiku zakoupení dostáváte na výrobek záruku po dobu 36 měsíců. Přístroj byl pečlivě vyroben a podroben přesné kontrole kvality. Během záruční doby odstraníme bezplatně všechny vady materiálu a opravíme závady z výroby. V případě, že se během záruční lhůty přesto vyskytnou závady, zašlete přístroj na uvedenou adresu servisu a uveďte následující číslo modelu: 14140609L/14140709L/14140809L.

Ze záruky vyloučeny škody způsobené neodborným zacházením, nerespektováním návodu k obsluze nebo zásahem neautorizovanou osobou, jakož i poškození rychle opotřebitelných dílů (např. svítící prostředky). Záručním výkonem se záruční doba neprodlouží ani neobnoví.

● Prohlášení o shodě

Tento výrobek splňuje požadavky platných evropských a národních směrnic. Shoda byla prokázána. Příslušná prohlášení a dokumentace jsou uloženy u výrobce.

● Výrobce/servis

Briloner Leuchten GmbH & Co. KG

Am Steinbach 14

59872 Meschede

NĚMECKO

Tel.: +49 291/952 993-650

Fax: +49 291/952 993-109

E-mail: kundenservice@briloner.com







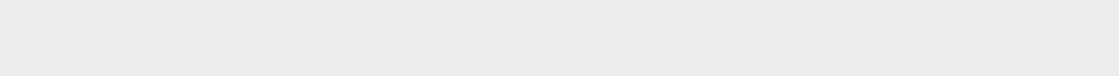















www.briloner.com

IAN 481690_2401





Pro všechny požadavky si připravte pokladní blok a číslo výrobku (IAN 481690_2401) jako doklad o nákupu.



Legende der verwendeten Piktogramme	Seite 32
Einleitung	Seite 33
Bestimmungsgemäße Verwendung.....	Seite 33
Lieferumfang.....	Seite 33
Teilebeschreibung.....	Seite 33
Technische Daten.....	Seite 33
Sicherheit	Seite 34
Sicherheitshinweise.....	Seite 34
Vorbereitung	Seite 35
Benötigtes Werkzeug und Material.....	Seite 35
Leuchte montieren	Seite 35
Inbetriebnahme	Seite 36
Wartung und Reinigung	Seite 36
Entsorgung	Seite 36
Informationen	Seite 36
Garantie.....	Seite 36
Konformitätserklärung.....	Seite 37
Hersteller/Service.....	Seite 37

Legende der verwendeten Piktogramme			
	Bedienungsanleitung lesen!		Warnung vor elektrischem Schlag! Lebensgefahr!
W	Watt (Wirkleistung)		Diese Leuchte ist ausschließlich für den Betrieb im Innenbereich, in trockenen und geschlossenen Räumen geeignet.
Hz	Hertz (Frequenz)		So verhalten Sie sich richtig
V	Volt		Vorsicht! Verbrennungsgefahr durch heiße Oberflächen!
	Schutzklasse II		Entsorgen Sie Verpackung und Gerät umweltgerecht!
	Warn- und Sicherheitshinweise beachten!		Lebens- und Unfallgefahr für Kleinkinder und Kinder
A	Ampere		Diese Leuchte ist nicht geeignet für externe Dimmer und elektronische Schalter.
	Dimmbar per Wandschalter		Die Verpackung besteht aus 100 % recyceltem Papier.
IP20	Die Leuchte besitzt die Schutzart „IP20“ und ist ausschließlich für den Einsatz im Innenbereich von privaten Haushalten vorgesehen. Kein Schutz gegen das Eindringen von Wasser.	 A.C. a.c.	Wechselspannung (Strom- und Spannungsart)
		tc	Referenztemperatur am Gehäuse
	Belegung (Wechselspannung)		Polarität des Anschlusses
	Kurzschlussfester Sicherheitstransformator	ta	höchste Bemessungs-/ Umgebungstemperatur
 d.c. DC	Gleichspannung (Strom- und Spannungsart)	SELV	Schutzkleinspannung
	Lichttemperatur in Kelvin	Ra/ CRI	Farbwiedergabeindex
	Zur Vermeidung von Gefährdungen darf eine beschädigte Lichtquelle dieses Produkts ausschließlich vom Hersteller, seinem Servicevertreter oder einer vergleichbaren Fachkraft ausgetauscht werden.		Zur Vermeidung von Gefährdungen darf ein beschädigtes Betriebsgerät dieses Produkts ausschließlich vom Hersteller, seinem Servicevertreter oder einer vergleichbaren Fachkraft ausgetauscht werden.
	Lumen	 	Sicherheitshinweise Handlungsanweisungen

Legende der verwendeten Piktogramme

	Wellpappe		Polyethylen (geringe Dichte)
	Papier		Polyethylenterephthalat
λ	Lambda	tc°	Messpunkt der Gehäusetemperatur
mA	Milliampere		

LED-Wand-/Deckenleuchte

● Einleitung



Wir beglückwünschen Sie zum Kauf Ihres neuen Gerätes. Sie haben sich damit für ein hochwertiges Produkt entschieden.

Bitte lesen Sie diese Bedienungsanleitung vollständig und sorgfältig durch. Klappen Sie die Seite mit den Abbildungen aus. Diese Anleitung gehört zu diesem Produkt und enthält wichtige Hinweise zur Inbetriebnahme und Handhabung. Beachten Sie immer alle Sicherheitshinweise. Prüfen Sie vor der Inbetriebnahme, ob die korrekte Spannung vorhanden ist und ob alle Teile richtig montiert sind. Sollten Sie Fragen haben oder unsicher in Bezug auf die Handhabung des Gerätes sein, setzen Sie sich bitte mit Ihrem Händler oder der Servicestelle in Verbindung. Bewahren Sie diese Anleitung bitte sorgfältig auf und geben Sie sie ggf. an Dritte weiter.

● Bestimmungsgemäße Verwendung



Diese Leuchte ist ausschließlich für den Betrieb im Innenbereich, in trockenen und geschlossenen Räumen geeignet. Die Leuchte kann auf allen normal entflammaren Oberflächen befestigt werden. Das Produkt ist nur für den Einsatz in privaten Haushalten und nicht für den kommerziellen Gebrauch vorgesehen. Dieses Produkt ist vorgesehen für den normalen Betrieb und kann für die Wand- oder Deckenmontage eingesetzt werden.

● Lieferumfang

Kontrollieren Sie unmittelbar nach dem Auspacken immer den Lieferumfang auf Vollständigkeit sowie den einwandfreien Zustand des Gerätes.

- 1 LED-Wand-/Deckenleuchte (Modell 14140609L/14140709L/14140809L)
- 2 Dübel
- 2 Schrauben
- 1 Montage- und Bedienungsanleitung

● Teilebeschreibung

- 1 Dübel
- 2 Montagewinkel
- 3 Schraube (Anschlussgehäuse)
- 4 Schraube (Montagewinkel)
- 5 Anschlussgehäuse
- 6 Oberer Leuchtenarm (Modell 14140609L/14140709L)
- 7 Anschlusskasten
- 8 Lüsterklemme
- 9 Netzanschlusskabel (extern)
- 10 Gummitülle

● Technische Daten

Leuchte:

- Modellnummer: 14140609L/14140709L/14140809L
- Betriebsspannung: 230-240V~, 50 Hz

Nennleistung max: 14140609L/
14140809L: 20 W
14140709L: 24 W

Schutzklasse: II/□
Schutzart: IP20

LED:

Leuchtmittel: LED Modul
Nennleistung max: 14140609L: LED,
19 W (2 x 9,5 W)
14140709L: LED, 23,5 W
(1 x 9,5 W + 1 x 14 W)
14140809L: LED, 19 W

Schutzklasse: II/□
Schutzart: IP20

14140609L:

Dieses Produkt enthält Lichtquellen der Energieeffizienzklasse „G“.

14140709L:

Dieses Produkt enthält Lichtquellen der Energieeffizienzklasse „E“.

14140809L:

Dieses Produkt enthält Lichtquellen der Energieeffizienzklasse „F“.

● **Sicherheit**



Sicherheitshinweise

Bei Schäden, die durch Nichtbeachtung dieser Bedienungsanleitung verursacht werden, erlischt der Garantieanspruch! Für Folgeschäden wird keine Haftung übernommen! Bei Sach- oder Personenschäden, die durch unsachgemäße Handhabung oder Nichtbeachtung der Sicherheitshinweise verursacht werden, wird keine Haftung übernommen! Es dürfen ausschließlich mitgelieferte Einzelteile verwendet werden, da sonst jegliche Gewährleistungsansprüche erlöschen.



⚠️ WARNUNG! LEBENS- UND UNFALLGEFAHR FÜR KLEINKINDER UND KINDER!

Lassen Sie Kinder niemals unbeaufsichtigt mit dem Verpackungsmaterial. Es besteht Erstickungsgefahr durch Verpackungsmaterial. Kinder unterschätzen häufig die Gefahren. Halten Sie Kinder stets vom Produkt fern.

- Dieses Gerät kann von Kindern ab 8 Jahren und darüber sowie von Personen mit verringerten physischen, sensorischen oder mentalen Fähigkeiten oder Mangel an Erfahrung und Wissen benutzt werden, wenn sie beaufsichtigt oder bezüglich des sicheren Gebrauchs des Gerätes unterwiesen wurden und die daraus resultierenden Gefahren verstehen. Kinder dürfen nicht mit dem Gerät spielen. Reinigung und Benutzerwartung dürfen nicht von Kindern ohne Beaufsichtigung durchgeführt werden.



Vermeiden Sie Lebensgefahr durch elektrischen Schlag

- Lassen Sie die Elektroinstallation durch einen ausgebildeten Elektriker oder eine für Elektroinstallationen eingewiesene Person durchführen.
- Bei Sach- oder Personenschäden, die durch unsachgemäße Handhabung oder Nichtbeachtung der Sicherheitshinweise verursacht werden, wird keine Haftung übernommen!
- Benutzen Sie Ihre Leuchte niemals, wenn Sie irgendwelche Beschädigungen feststellen.
- Entfernen Sie vor der Montage die Sicherung oder schalten Sie den Leitungsschutzschalter im Sicherungskasten aus (0-Stellung).
- Vermeiden Sie unbedingt die Berührung der Leuchte mit Wasser oder anderen Flüssigkeiten.
- Vergewissern Sie sich vor der Montage, dass die vorhandene Netzspannung mit der benötigten Betriebsspannung der Leuchte übereinstimmt (siehe „Technische Daten“).
- Stellen Sie sicher, dass bei der Montage keine Leitungen beschädigt werden.
- Öffnen Sie niemals eines der elektrischen Betriebsmittel oder stecken irgendwelche Gegenstände in dieselben. Derartige Eingriffe bedeuten Lebensgefahr durch elektrischen Schlag.



Vermeiden Sie Brand- und Verletzungsgefahr

- Stellen Sie sicher, dass die Leuchte ausgeschaltet und abgekühlt ist, bevor Sie diese berühren, um Verbrennungen zu vermeiden.
- Befestigen Sie die Leuchte nicht auf feuchtem oder leitendem Untergrund.
- Nicht direkt in die Lichtquelle (Leuchtmittel, LED etc.) hineinschauen. Die Lichtquelle (Leuchtmittel, LED etc.) nicht mit einem optischen Instrument (z. B. Lupe) betrachten.
- Zur Vermeidung von Gefährdungen darf eine beschädigte äußere flexible Leitung dieser Leuchte ausschließlich vom Hersteller, seinem Servicevertreter oder einer vergleichbaren Fachkraft ausgetauscht werden.
- Die Lichtquelle dieser Leuchte darf nur vom Hersteller oder einem von ihm beauftragtem Techniker oder einer vergleichbar qualifizierten Person ersetzt werden.



So verhalten Sie sich richtig

- Montieren Sie die Leuchte so, dass sie vor Feuchtigkeit, Verschmutzung und zu starker Erwärmung geschützt ist.
- Seien Sie stets aufmerksam! Achten Sie immer darauf was Sie tun und gehen Sie stets mit Vernunft vor. Verwenden Sie die Leuchte in keinem Fall, wenn Sie unkonzentriert sind oder sich unwohl fühlen.
- Machen Sie sich vor der Verwendung mit allen Anweisungen und Abbildungen in dieser Anleitung sowie mit der Leuchte selbst vertraut.

● Vorbereitung

● Benötigtes Werkzeug und Material

Die genannten Werkzeuge und Materialien sind nicht im Lieferumfang enthalten. Es handelt sich hierbei um unverbindliche Angaben und Werte zur Orientierung. Die Beschaffenheit des Materials richtet sich nach den individuellen Gegebenheiten vor Ort.

- Bleistift/Markierwerkzeug
- 2-poliger Spannungsprüfer
- Schraubendreher (Kreuz- und Schlitzschraubendreher)
- Bohrmaschine
- Bohrer (ø 6 mm)
- Seitenschneider
- Leiter

● Leuchte montieren

Wichtig: Der elektrische Anschluss muss durch einen ausgebildeten Elektriker oder eine für Elektroinstallationen eingewiesene Person erfolgen. Diese muss Kenntnis über die Eigenschaften der Leuchte und Anschlussbestimmungen haben.

⚠️ WARNUNG! STROMSCHLAGGEFAHR! Entfernen Sie die Sicherung oder schalten Sie den Leitungsschutzschalter im Sicherungskasten aus (0-Stellung), bevor Sie mit der Montage der Leuchte beginnen.

- Prüfen Sie mit einem 2-poligem Spannungsprüfer, ob die Zuleitung spannungsfrei ist.
- Entfernen Sie die seitlich am Anschlussgehäuse **5** sichtbaren Schrauben **3** und nehmen Sie den Montagewinkel **2** auf der Rückseite ab.
- Markieren Sie die Bohrlöcher mit Hilfe der im Montagewinkel **2** für die Schrauben vorgesehenen Langlöcher.
- Bohren Sie nun die Befestigungslöcher (ø 6 mm, Tiefe ca. 40 mm). Stellen Sie sicher, dass Sie die Zuleitung nicht beschädigen.
- Führen Sie die Dübel **1** in die Bohrlöcher ein.
- Befestigen Sie den Montagewinkel **2** mit den mitgelieferten Schrauben **4**.
- Öffnen Sie den Anschlusskasten **7**.
- Führen Sie das Netzanschlusskabel (extern) **9** durch die Gummitülle **10**.
- Verbinden Sie nun das Anschlusskabel der Leuchte mittels Lüsterklemme **8** mit dem Netzanschlusskabel (extern) **9**.

Hinweis: Achten Sie darauf, dass Sie die einzelnen Leiter des Netzanschlusskabels (extern) jeweils richtig anschließen: stromführender Leiter, schwarz oder braun = Symbol L, Neutralleiter, blau = Symbol N, Schutzleiter

- Diese Leuchte besitzt die Schutzklasse II/□. Der Schutzleiter wird nicht angeschlossen.
- Drücken Sie die doppelte Isolierung des Netzanschlusskabels (extern) 9 mindestens 8 mm in die Gummitülle 10 hinein.
- Achten Sie darauf, dass die Gummitülle 10 richtig im Anschlusskasten 7 sitzt.
- Schließen Sie den Anschlusskasten 7.
- Verschrauben Sie nun die Leuchte mittels der Schrauben 3 mit dem Montagewinkel 2.

Modell 14140609L/14140709L:

- Bringen Sie den oberen Leuchtenarm 6 in die gewünschte Position. Achten Sie darauf, dass Sie den Leuchtenarm nicht zu weit drehen.
- Setzen Sie die Sicherung wieder ein oder schalten Sie den Leitungsschutzschalter am Sicherungskasten ein (I-Stellung).

Ihre Leuchte ist nun betriebsbereit.

Inbetriebnahme

- Schalten Sie die Leuchte über den Wandschalter ein bzw. aus.
- Die Leuchte lässt sich über den Wandschalter durch kurz aufeinander folgendes Betätigen des Wandschalters in 4 Helligkeitsstufen einstellen.

Wartung und Reinigung

⚠️ WARNUNG! STROMSCHLAGGEFAHR!

Trennen Sie zur Reinigung die Leuchte zuerst vom Stromnetz. Entfernen Sie hierfür die Sicherung oder schalten Sie den Leitungsschutzschalter im Sicherungskasten aus (0-Stellung).

⚠️ VORSICHT! VERBRENNUNGSGEFAHR DURCH HEISSE OBERFLÄCHEN!

Lassen Sie die Leuchte vollständig abkühlen.

- Benutzen Sie keine Lösungsmittel, Benzin o. Ä. Die Leuchte würde hierbei Schaden nehmen.
- Verwenden Sie zur Reinigung nur ein trockenes, fusselfreies Tuch.

Entsorgung

Die Verpackung besteht aus umweltfreundlichen Materialien, die Sie über die örtlichen Recyclingstellen entsorgen können.



Beachten Sie die Kennzeichnung der Verpackungsmaterialien bei der Abfalltrennung, diese sind gekennzeichnet mit Abkürzungen (a) und Nummern (b) mit folgender Bedeutung: 1–7: Kunststoffe/20–22: Papier und Pappe/80–98: Verbundstoffe.



Werfen Sie Ihr Produkt, wenn es ausgedient hat, im Interesse des Umweltschutzes nicht in den Hausmüll, sondern führen Sie es einer fachgerechten Entsorgung zu. Über Sammelstellen und deren Öffnungszeiten können Sie sich bei Ihrer zuständigen Verwaltung informieren.

Informationen

Garantie

Sie erhalten zum Zeitpunkt des Kaufs auf dieses Gerät 36 Monate Garantie. Das Gerät wurde sorgfältig produziert und einer genauen Qualitätskontrolle unterzogen. Innerhalb der Garantiezeit beheben wir kostenlos alle Material- oder Herstellerfehler. Sollten sich dennoch während der Garantiezeit Mängel herausstellen, senden Sie das Gerät bitte an die aufgeführte Service-Adresse unter Angabe folgender Modellnummer: 14140609L/14140709L/14140809L.

Von der Garantie ausgeschlossen sind Schäden durch nicht sachgemäße Handhabung, Nichtbeachtung der Bedienungsanleitung oder Eingriff durch nicht autorisierte Personen sowie Verschleißteile (wie z. B. Leuchtmittel). Durch die Garantieleistung wird die Garantiezeit weder verlängert noch erneuert.

● Konformitätserklärung CE

Dieses Produkt erfüllt die Anforderungen der geltenden europäischen und nationalen Richtlinien. Die Konformität wurde nachgewiesen. Entsprechende Erklärungen und Unterlagen sind beim Hersteller hinterlegt.

● Hersteller/Service

Briloner Leuchten GmbH & Co. KG
Am Steinbach 14
59872 Meschede
DEUTSCHLAND
Tel.: +49 291/952 993-650
Fax: +49 291/952 993-109
E-Mail: kundenservice@briloner.com
www.briloner.com

IAN 481690_2401

Bitte halten Sie für alle Anfragen den Kassenbon und die Artikelnummer (IAN 481690_2401) als Nachweis für den Kauf bereit.

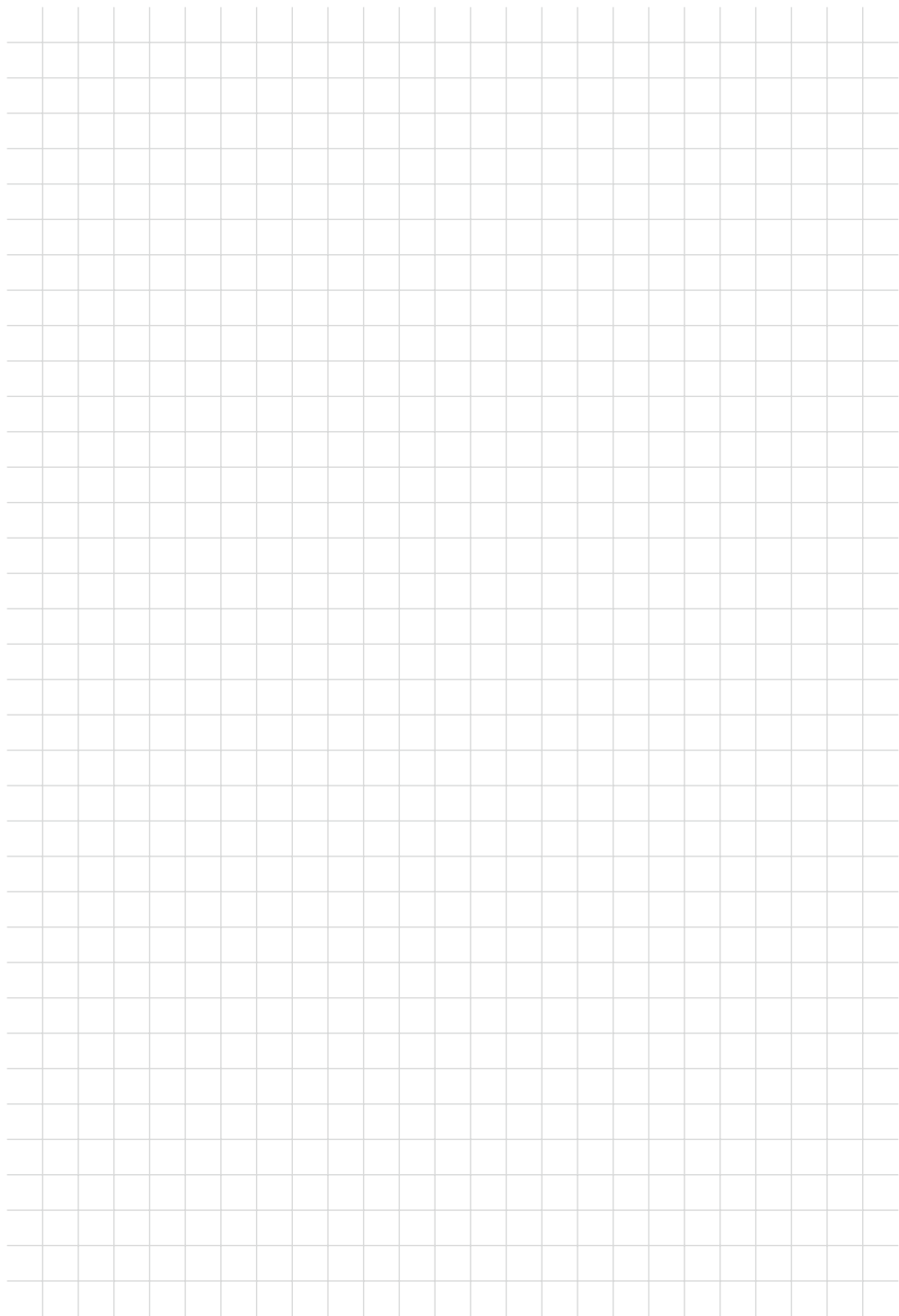

BRILONER LEUCHTEN GMBH & CO. KG

Am Steinbach 14
59872 Meschede
GERMANY



Információk állása · Stanje informacij · Stav informací · Stand der Informationen: 03/2024
Ident.-No.: 14140609L/14140709L/14140809L032024-HU/SI/CZ



IAN 481690_2401

