



KLAPPTISCH/FOLDING TABLE/TABLE PLIANTE

(DE) (AT) (CH)

KLAPPTISCH

Montage- und Sicherheitshinweise

(FR) (BE)

TABLE PLIANTE

Instructions de montage et consignes de sécurité

(PL)

STOLIK SKŁADANY

Wskazówki dotyczące montażu oraz bezpieczeństwa

(SK)

SKLADACÍ STÔL

Montážne a bezpečnostné upozornenia

(DK)

KLAPBORD

Montage- og sikkerhedshenvisninger

(HU)

ÖSSZECUKHATÓ ASZTAL

Szerelési- és biztonsági utasítások

(GB) (IE)

FOLDING TABLE

Assembly and safety instructions

(NL) (BE)

KLAPTAFFEL

Montage- en veiligheidsinstructies

(CZ)

SKLÁDACÍ STŮL

Pokyny k montáži a bezpečnostní pokyny

(ES)

MESA PLEGABLE

Instrucciones de montaje y de seguridad

(IT)

TAVOLO PIEGHEVOLE

Istruzioni di sicurezza e montaggio

(SI)

ZLOŽLJIVA MIZA

Navodila za montažo in varnost

IAN 393229_2201

DE/AT/CH	Montage- und Sicherheitshinweise	Seite	5
GB/IE	Assembly and safety instructions	Page	7
FR/BE	Instructions de montage et consignes de sécurité	Page	9
NL/BE	Montage- en veiligheidsinstructies	Pagina	12
PL	Wskazówki dotyczące montażu oraz bezpieczeństwa	Strona	14
CZ	Pokyny k montáži a bezpečnostní pokyny	Strana	16
SK	Montážne a bezpečnostné upozornenia	Strana	18
ES	Instrucciones de montaje y de seguridad	Página	20
DK	Montage- og sikkerhedshenvisninger	Side	22
IT	Istruzioni di sicurezza e montaggio	Pagina	24
HU	Szerelési- és biztonsági utasítások	Oldal	26
SI	Navodila za montažo in varnost	Stran	28

(DE) **WICHTIG, FÜR SPÄTERE BEZUGNAHME
(AT)** **AUFBEWAHREN: SORGFÄLTIG LESEN!**
(CH)

(GB) **IMPORTANT, RETAIN FOR FUTURE**
(IE) **REFERENCE: READ CAREFULLY!**

(FR) **IMPORTANT, À CONSERVER POUR**
(BE) **CONSULTATION ULTÉRIEURE :
À LIRE ATTENTIVEMENT !**

(NL) **BELANGRIJK, BEWAREN VOOR LATERE**
(BE) **RAADPLEGING: ZORGVULDIG LEZEN!**

(PL) **WAŻNE, ZACHOWAĆ DO PÓŹNIEJSZE-
GO UŻYTKU: UWAŻNIE PRZECZYTAĆ!**

(CZ) **DŮLEŽITÉ, UCHOVEJTE PRO POZDĚJŠÍ
POUŽITÍ: PEČLIVĚ SI PŘEČTĚTE!**

(SK) **DÔLEŽITÉ, USCHOVAJTE PRE PRÍPAD
POUŽITIA V BUDÚCNOSTI: DÔKLADNE
SI PREČÍTAJTE POKYNY!**

(ES) **IMPORTANTE: CONSERVAR PARA
CONSULTAS POSTERIORES: LEER
ATENTAMENTE.**

(DK) **VIGTIGT, SKAL OPBEVARES TIL SENERE
BRUG: SKAL LÆSES OMHYGGELIGT!**

**IT IMPORTANTE, CONSERVARE PER
EVENTUALI NECESSITÀ FUTURE:
LEGGERE CON ATTENZIONE!**

**HU FONTOS, KÉSŐBBI HIVATKOZÁSOK
CÉLJÁBÓL ŐRIZZE MEG: OLVASSA EL
FIGYELMESEN!**

**SI POMEMBNO, SHRANITE ZA
POZNEJŠO UPORABO: NATANČNO
PREBERITE!**

Legende der verwendeten Piktogramme



Sicherheitshinweise
Handlungsanweisungen

Klapptisch

● Einleitung

Wir beglückwünschen Sie zum Kauf Ihres neuen Produkts. Sie haben sich damit für ein hochwertiges Produkt entschieden. Machen Sie sich vor der ersten Inbetriebnahme mit dem Produkt vertraut. Lesen Sie hierzu aufmerksam die nachfolgende Bedienungsanleitung und die Sicherheitshinweise. Benutzen Sie das Produkt nur wie beschrieben und für die angegebenen Einsatzbereiche. Bewahren Sie diese Anleitung an einem sicheren Ort auf. Händigen Sie alle Unterlagen bei Weitergabe des Produktes an Dritte mit aus.

● Bestimmungsgemäßer Gebrauch

Das Produkt ist für den privaten Gebrauch geeignet und verfügt über eine maximale Belastbarkeit von 50 kg für die feste Tischplatte und 8 kg für die klappbare Tischfläche. Dieses Produkt ist für den Innenbereich vorgesehen. Das Produkt ist nicht für den gewerblichen Einsatz bestimmt.



Sicherheitshinweise

BEWAHREN SIE ALLE SICHERHEITSHINWEISE UND ANWEISUNGEN FÜR DIE ZUKUNFT AUF!

⚠️ WARNUNG! LEBENSGEFAHR! Lassen Sie Kinder niemals unbeaufsichtigt mit dem Verpackungsmaterial oder dem Produkt. Es besteht Erststickungsgefahr!

- Das Produkt könnte instabil werden und zur Seite fallen oder kippen. Dies kann zu Verletzungen oder Sachbeschädigung führen.
- Verwenden Sie das Produkt nicht in der Nähe von offenem Feuer.
- Seien Sie aufmerksam beim Auspacken des Produkts.
- ⚠️ **ACHTUNG VERLETZUNGSGEFAHR!** Stellen Sie sicher, dass alle Teile unbeschädigt und sachgerecht montiert sind. Bei unsachgemäßer Montage besteht Verletzungsgefahr. Beschädigte Teile können die Sicherheit und Funktion beeinflussen.
- Verwenden Sie das Produkt nur für den angegebenen Gebrauch.
- Achten Sie vor der Benutzung des Produkts auf die richtige Stabilität.
- Achten Sie darauf, den Artikel auf einen ebenen und stabilen Untergrund zu stellen.
- Verwenden Sie dieses Produkt nicht als Stehfläche, Trittleiter oder als Hüpfgelegenheit.
- Beachten Sie die maximale Belastbarkeit von 50 kg für die feste Tischplatte und 8 kg für die klappbare Tischfläche. Wenn diese Gewichtsgrenze überschritten wird, kann dies zu Verletzungen und/oder Sachbeschädigung führen.
- Überprüfen Sie das Produkt vor jeder Verwendung auf Beschädigung oder Verschleiß. Verwenden Sie das Produkt nur in einem einwandfreien Zustand. Verwenden Sie das Produkt nicht, wenn Schäden sichtbar sind oder vermutet werden.
- ⚠️ **GEFAHR DER SACHBESCHÄDIGUNG!** Wir haften nicht für Unfälle, die infolge der Nichtbeachtung der oben genannten Sicherheitshinweise oder durch falsche Handhabung auftreten.
- Kontrollieren Sie regelmäßig alle Befestigungen, um sicherzustellen, dass diese fest angezogen sind.

● Reinigung und Pflege

- Reinigen Sie das Produkt und entfernen Sie Flecken mit einem feuchten Tuch und einem milden Reinigungsmittel, welches speziell für dieses Produkt ausgewiesen ist.
- Entfernen Sie Schmutz von dem Produkt mit einem weichen Schwamm und klarem Wasser.
- Lassen Sie alle Teile gründlich trocknen, bevor Sie das Produkt wieder zusammen packen. Dadurch wird die Bildung von Schimmel, Gerüchen und Verfärbung verhindert.

● Entsorgung

Die Verpackung besteht aus umweltfreundlichen Materialien, die Sie über die örtlichen Recyclingstellen entsorgen können.

Möglichkeiten zur Entsorgung des ausgedienten Produkts erfahren Sie bei Ihrer Gemeinde- oder Stadtverwaltung.

● Garantie

Das Produkt wurde nach strengen Qualitätsrichtlinien sorgfältig produziert und vor Anlieferung gewissenhaft geprüft. Im Falle von Mängeln dieses Produkts stehen Ihnen gegen den Verkäufer des Produkts gesetzliche Rechte zu. Diese gesetzlichen Rechte werden durch unsere im Folgenden dargestellte Garantie nicht eingeschränkt.

Sie erhalten auf dieses Produkt 3 Jahre Garantie ab Kaufdatum. Die Garantiefrist beginnt mit dem Kaufdatum. Bitte bewahren Sie den Original-Kassenbon gut auf. Diese Unterlage wird als Nachweis für den Kauf benötigt.

Tritt innerhalb von 3 Jahren ab dem Kaufdatum dieses Produkts ein Material- oder Fabrikationsfehler auf, wird das Produkt von uns – nach unserer Wahl – für Sie kostenlos repariert oder ersetzt. Diese Garantie verfällt, wenn das Produkt beschädigt, nicht sachgemäß benutzt oder gewartet wurde.

Die Garantieleistung gilt für Material- oder Fabrikationsfehler. Diese Garantie erstreckt sich nicht auf Produktteile, die normaler Abnutzung ausgesetzt sind (z. B. Batterien) und daher als Verschleißteile angesehen werden können oder Beschädigungen an zerbrechlichen Teilen, z. B. Schalter, Akkus oder die aus Glas gefertigt sind.

● Abwicklung im Garantiefall

Um eine schnelle Bearbeitung Ihres Anliegens zu gewährleisten, folgen Sie bitte den folgenden Hinweisen:

Bitte halten Sie für alle Anfragen den Kassenbon und die Artikelnummer (IAN 393229_2201) als Nachweis für den Kauf bereit.

Die Artikelnummer entnehmen Sie bitte dem Typenschild, einer Gravur, auf dem Titelblatt Ihrer Bedienungsanleitung (unten links) oder als Aufkleber auf der Rück- oder Unterseite des Produkts.

Sollten Funktionsfehler oder sonstige Mängel auftreten, kontaktieren Sie zunächst die nachfolgend benannte Serviceabteilung telefonisch oder per E-Mail.

Ein als defekt erfasstes Produkt können Sie dann unter Beifügung des Kaufbelegs (Kassenbon) und der Angabe, worin der Mangel besteht und wann er aufgetreten ist, für Sie portofrei an die Ihnen mitgeteilte Service-Anschrift übersenden.

● Service

(DE) Service Deutschland
Tel.: 0800 5435 111
E-Mail: owim@lidl.de

(AT) Service Österreich
Tel.: 0800 292726
E-Mail: owim@lidl.at

(CH) Service Schweiz
Tel.: 0800562153
E-Mail: owim@lidl.ch

List of pictograms used



Safety information
Instructions for use

Folding table

● Introduction

We congratulate you on the purchase of your new product. You have chosen a high quality product. Familiarise yourself with the product before using it for the first time. In addition, please carefully refer to the operating instructions and the safety advice below. Only use the product as instructed and only for the indicated field of application. Keep these instructions in a safe place. If you pass the product on to anyone else, please ensure that you also pass on all the documentation with it.

● Intended use

This product is suitable for personal use and has a maximum weight capacity of 50 kg of the fixed table top and 8 kg of the foldable table area. This product is intended for use indoor. The product is not intended for commercial use.



Safety advice

PLEASE KEEP ALL SAFETY INSTRUCTIONS AND INSTRUCTIONS FOR USE FOR FUTURE REFERENCE!

- ⚠ WARNING! DANGER TO LIFE!** Never leave children unattended with the packaging material or the product. Suffocation hazard!
- The product could become unstable and fall sideways or tip. This could result in injuries or property damage.
- Do not use the product near open fire.
- Be careful when unpacking the product.

⚠ CAUTION! RISK OF INJURY! Ensure all parts are undamaged and correctly assembled. Incorrect assembly poses the risk of injury. Damaged parts may affect safety and function.

- Only use the equipment for the stated use.
- Verify the product is stable before use.
- Be sure to set the product on a level and firm surface.
- Do not use this product as a standing surface, stepladder or for bouncing on.
- Please note the maximum weight capacity of 50 kg of the fixed table top and 8 kg of the foldable table area. Exceeding this weight limit may result in injuries and/or property damage.
- Check the product for damage or wear before every use. Only use the product in good condition. Do not use the product if damage is visible or suspected.

⚠ RISK OF PROPERTY DAMAGE! We are not liable for accidents resulting from failure to comply with the above safety instructions or improper handling.

- Regularly check all fastenings to ensure that they properly tightened.

● Cleaning and care

- Clean the product and remove stains with a damp cloth and a mild cleaner specifically designated for this product.
- Use a soft sponge and clean water to clean dirt off this product.
- Allow all parts to dry well before packing up the product. This will prevent mould, odour and discolouration.

● Disposal

The packaging is made entirely of recyclable materials, which you may dispose of at local recycling facilities.

Contact your local refuse disposal authority for more details of how to dispose of your worn-out product.

● **Warranty**

The product has been manufactured to strict quality guidelines and meticulously examined before delivery. In the event of product defects you have legal rights against the retailer of this product. Your legal rights are not limited in any way by our warranty detailed below.

The warranty for this product is 3 years from the date of purchase. The warranty period begins on the date of purchase. Please keep the original sales receipt in a safe location. This document is required as your proof of purchase.

Should this product show any fault in materials or manufacture within 3 years from the date of purchase, we will repair or replace it – at our choice – free of charge to you. This warranty becomes void if the product has been damaged, or used or maintained improperly.

The warranty applies to defects in material or manufacture. This warranty does not cover product parts subject to normal wear, thus possibly considered consumables (e.g. batteries) or for damage to fragile parts, e.g. switches, rechargeable batteries or glass parts.

● **Warranty claim procedure**

To ensure quick processing of your case, please observe the following instructions:

Please have the till receipt and the item number (IAN 393229_2201) available as proof of purchase. You will find the item number on the rating plate, an engraving on the front page of the instructions for use (bottom left), or as a sticker on the rear or bottom of the product.

If functional or other defects occur, please contact the service department listed either by telephone or by e-mail.

You can return a defective product to us free of charge to the service address that will be provided to you. Ensure that you enclose the proof of purchase (till receipt) and information about what the defect is and when it occurred.

● **Service**

Ⓜ **Service Great Britain**

Tel.: 08000569216

E-Mail: owim@lidl.co.uk

Ⓜ **Service Ireland**

Tel.: 1800 200736

E-Mail: owim@lidl.ie

Légende des pictogrammes utilisés



Consignes de sécurité
Instructions à suivre

Table pliante

● Introduction

Nous vous félicitons pour l'achat de votre nouveau produit. Vous avez opté pour un produit de grande qualité. Avant la première mise en service, vous devez vous familiariser avec toutes les fonctions du produit. Veuillez lire attentivement le mode d'emploi ci-dessous et les consignes de sécurité. N'utilisez le produit que pour l'usage décrit et les domaines d'application cités. Conserver ces instructions dans un lieu sûr. Si vous donnez le produit à des tiers, remettez-leur également la totalité des documents.

● Utilisation conventionnelle

Le produit est adapté à un usage privé et avec une capacité de charge maximale de 50 kg pour le plateau de table fixe et de 8 kg pour la surface pliante. Ce produit est destiné à un usage en intérieur. Le produit n'est pas destiné à une utilisation commerciale.



Consignes de sécurité

CONSERVER TOUTES LES CONSIGNES DE SÉCURITÉ ET INSTRUCTIONS POUR CONSULTATION ULTÉRIEURE !

⚠ AVERTISSEMENT ! DANGER DE MORT !

Ne laissez jamais les enfants sans surveillance jouer avec l'emballage ou le produit. Risque d'asphyxie !

- Le produit pourrait devenir instable, basculer sur le côté et/ou se renverser. Ceci peut entraîner des blessures ou dommages matériels.
- N'utilisez pas le produit à proximité d'un feu ouvert.

- Restez attentif en déballant le produit.
- ⚠ **ATTENTION : RISQUE DE BLESSURE !** Vérifiez que toutes les pièces sont en parfait état et correctement montées. Il existe un risque de blessures en cas de montage incorrect. Les pièces endommagées peuvent affecter la sécurité de l'utilisateur et le fonctionnement du produit.
- N'utilisez le produit que pour l'usage indiqué.
- Veillez à utiliser le produit sur une surface stable.
- Assurez-vous que l'article se trouve sur une surface stable et plane.
- N'utilisez pas ce produit comme support, escabeau ou encore pour sauter.
- Respectez la capacité de charge maximale de 50 kg pour le plateau de table fixe et de 8 kg pour la surface pliante. Lorsque cette limite de poids est dépassée, il existe un risque de blessures et/ou de dommages matériels.
- Avant chaque utilisation, vérifiez le produit pour repérer la présence de dommages ou traces d'usure. Utilisez uniquement le produit en parfait état. Ne pas utiliser le produit si vous constatez ou supposez la présence de dommages.
- ⚠ **RISQUE DE DOMMAGE MATÉRIEL !** Ne portons aucune responsabilité pour les accidents survenant en raison d'une non-observation des remarques de sécurité exposées ci-dessus, ou en cas de manipulation incorrecte.
- Vérifiez régulièrement toutes les fixations afin de s'assurer qu'elles sont bien serrées.

● Nettoyage et entretien

- Nettoyez le produit et enlevez les taches avec un chiffon humide, au besoin imbibé de détergent neutre spécialement conseillé pour ce produit.
- Enlever les salissures du produit avec une éponge douce et de l'eau claire.
- Laisser toutes les pièces sécher correctement avant de remballer le produit. Cette mesure empêche la formation de moisissures, odeurs et décolorations.

● Mise au rebut

L'emballage se compose de matières recyclables pouvant être mises au rebut dans les déchetteries locales.



Le produit est recyclable, soumis à la responsabilité élargie du fabricant et collecté séparément.

Votre mairie ou votre municipalité vous renseigneront sur les possibilités de mise au rebut des produits usagés.

● Garantie

Article L217-16 du Code de la consommation

Lorsque l'acheteur demande au vendeur, pendant le cours de la garantie commerciale qui lui a été consentie lors de l'acquisition ou de la réparation d'un bien meuble, une remise en état couverte par la garantie, toute période d'immobilisation d'au moins sept jours vient s'ajouter à la durée de la garantie qui restait à courir. Cette période court à compter de la demande d'intervention de l'acheteur ou de la mise à disposition pour réparation du bien en cause, si cette mise à disposition est postérieure à la demande d'intervention.

Indépendamment de la garantie commerciale soucrite, le vendeur reste tenu des défauts de conformité du bien et des vices rédhibitoires dans les conditions prévues aux articles L217-4 à L217-13 du Code de la consommation et aux articles 1641 à 1648 et 2232 du Code Civil.

Article L217-4 du Code de la consommation

Le vendeur livre un bien conforme au contrat et répond des défauts de conformité existant lors de la délivrance.

Il répond également des défauts de conformité résultant de l'emballage, des instructions de montage ou de l'installation lorsque celle-ci a été mise à sa charge par le contrat ou a été réalisée sous sa responsabilité.

Article L217-5 du Code de la consommation

Le bien est conforme au contrat :

- 1° S'il est propre à l'usage habituellement attendu d'un bien semblable et, le cas échéant :
 - s'il correspond à la description donnée par le vendeur et possède les qualités que celui-ci a présentées à l'acheteur sous forme d'échantillon ou de modèle ;
 - s'il présente les qualités qu'un acheteur peut légitimement attendre eu égard aux déclarations publiques faites par le vendeur, par le producteur ou par son représentant, notamment dans la publicité ou l'étiquetage ;
- 2° Ou s'il présente les caractéristiques définies d'un commun accord par les parties ou être propre à tout usage spécial recherché par l'acheteur, porté à la connaissance du vendeur et que ce dernier a accepté.

Article L217-12 du Code de la consommation

L'action résultant du défaut de conformité se prescrit par deux ans à compter de la délivrance du bien.

Article 1641 du Code civil

Le vendeur est tenu de la garantie à raison des défauts cachés de la chose vendue qui la rendent impropre à l'usage auquel on la destine, ou qui diminuent tellement cet usage que l'acheteur ne l'aurait pas acquise, ou n'en aurait donné qu'un moindre prix, s'il les avait connus.

Article 1648 1er alinéa du Code civil

L'action résultant des vices rédhibitoires doit être intentée par l'acquéreur dans un délai de deux ans à compter de la découverte du vice.

Les pièces détachées indispensables à l'utilisation du produit sont disponibles pendant la durée de la garantie du produit.

Le produit a été fabriqué selon des critères de qualité stricts et contrôlé consciencieusement avant sa livraison. En cas de défaillance, vous êtes en droit de retourner ce produit au vendeur. La présente garantie ne constitue pas une restriction de vos droits légaux.

Ce produit bénéficie d'une garantie de 3 ans à compter de sa date d'achat. La durée de garantie débute à la date d'achat. Veuillez conserver le ticket de caisse original. Il fera office de preuve d'achat.

Si un problème matériel ou de fabrication devait survenir dans 3 ans suivant la date d'achat de ce produit, nous assurons à notre discrétion la réparation ou le remplacement du produit sans frais supplémentaires. La garantie prend fin si le produit est endommagé suite à une utilisation inappropriée ou à un entretien défaillant.

La garantie couvre les vices matériels et de fabrication. Cette garantie ne s'étend ni aux pièces du produit soumises à une usure normale (p. ex. des piles) et qui, par conséquent, peuvent être considérées comme des pièces d'usure, ni aux dommages sur des composants fragiles, comme des interrupteurs, des batteries ou des éléments fabriqués en verre.

● Faire valoir sa garantie

Pour garantir la rapidité d'exécution de la procédure de garantie, veuillez respecter les indications suivantes :

Veuillez conserver le ticket de caisse et la référence du produit (IAN 393229_2201) à titre de preuve d'achat pour toute demande.

Le numéro de référence de l'article est indiqué sur la plaque d'identification, gravé sur la page de titre de votre manuel (en bas à gauche) ou sur un autocollant apposé sur la face arrière ou inférieure du produit.

En cas de dysfonctionnement du produit, ou de tout autre défaut, contactez en premier lieu le service après-vente par téléphone ou par e-mail aux coordonnées indiquées ci-dessous.

Vous pouvez alors envoyer franco de port tout produit considéré comme défectueux au service clientèle indiqué, accompagné de la preuve d'achat (ticket de caisse) et d'une description écrite du défaut avec mention de sa date d'apparition.

● Service après-vente

FR Service après-vente France

Tél. : 0800904879

E-Mail : owim@lidl.fr

BE Service après-vente Belgique

Tél. : 080071011

Tél. : 80023970 (Luxembourg)

E-Mail : owim@lidl.be

Legenda van de gebruikte pictogrammen



Veiligheidsinstructies
Handelingsinstructies

Klaptafel

● Inleiding

Hartelijk gefeliciteerd met de aankoop van uw nieuwe product. U hebt voor een hoogwaardig product gekozen. Maak u voor de eerste gebruik-name vertrouwd met het product. Lees hiervoor aandachtig de volgende gebruiksaanwijzing en de veiligheidsvoorschriften. Gebruik het product alleen zoals beschreven en voor de aangegeven toepassingsgebieden. Bewaar deze gebruiksaanwijzing op een veilige plek. Geef, wanneer u het product doorgeeft aan derden, ook alle documenten mee.

● Doelmatig gebruik

Het product is geschikt voor privégebruik en bezit een maximale belastbaarheid van 50 kg voor het vaste tafelblad en 8 kg voor het inklapbare tafelblad. Dit product is bedoeld voor gebruik binnenshuis. Het product is niet bestemd voor commercieel gebruik.



Veiligheidsinstructies

BEWAAR ALLE VEILIGHEIDSINSTRUCTIES EN AANWIJZINGEN VOOR LATER GEBRUIK!

⚠ WAARSCHUWING! LEVENSGEVAAR!

Laat kinderen nooit zonder toezicht bij het verpakkingsmateriaal of het product. Er bestaat verstikkingsgevaar!

- Het product zou instabiel kunnen worden en om kunnen vallen of kunnen kantelen. Dit kan leiden tot letsel of materiële schade.
- Gebruik het product niet in de buurt van open vuur.
- Wees alert tijdens het uitpakken van het product.

⚠ ATTENTIE, GEVAAR VOOR LETSEL! Zorg ervoor, dat alle onderdelen intact en deskundig gemonteerd zijn. Bij ondeskundige montage bestaat kans op letsel. Beschadigde onderdelen kunnen de veiligheid en de functionaliteit beïnvloeden.

- Gebruik het product alleen voor het beoogde gebruiksdoeleinde.
- Let voor gebruik van het product op de juiste stabiliteit.
- Let erop, dat u het artikel op een vlakke en stabiele ondergrond plaatst.
- Gebruik dit product niet om erop te staan, als opstapje of als springmogelijkheid.
- Houd rekening met de maximale belastbaarheid van 50 kg voor het vaste tafelblad en 8 kg voor het inklapbare tafelblad. Als deze gewichtsgrens wordt overschreden, kan dit leiden tot verwondingen en / of materiële schade.
- Controleer het product voor ieder gebruik op beschadigingen of slijtage. Gebruik het product alleen in een onberispelijke staat. Gebruik het product niet, als er beschadigingen zichtbaar zijn of u deze vermoedt.

⚠ GEVAAR VOOR MATERIËLE SCHADE!

Wij zijn niet aansprakelijk voor ongevallen als gevolg van een gebrek aan navolging van bovenstaande veiligheidsinstructies of als gevolg van onjuiste omgang met het product.

- Controleer regelmatig alle bevestigingen om ervoor te zorgen, dat deze stevig zijn vastgedraaid.

● Reiniging en onderhoud

- Reinig het product en verwijder vlekken met een vochtige doek en eventueel een mild reinigingsmiddel, dat speciaal voor dit product bedoeld is.
- Verwijder vuil van het product met een zachte spons en zuiver water.
- Laat alle onderdelen volledig drogen voordat u het product weer inpakt. Daardoor wordt het ontstaan van schimmels, geuren en verkleuringen vermeden.

● Afvoer

De verpakking bestaat uit milieuvriendelijke grondstoffen die u via de plaatselijke recyclingcontainers kunt afvoeren.

Informatie over de mogelijkheden om het uitgediende product na gebruik te verwijderen, verstrekt uw gemeentelijke overheid.

● Garantie

Het product wordt volgens strenge kwaliteitsrichtlijnen zorgvuldig geproduceerd en voor levering grondig getest. In geval van schade aan het product kunt u rechtmatig beroep doen op de verkoper van het product. Deze wettelijke rechten worden door onze hierna vermelde garantie niet beperkt.

Op dit product verlenen wij 3 jaar garantie vanaf aankoopdatum. De garantieperiode start op de dag van aankoop. Bewaar de originele kassabon alstublieft. Dit document is nodig als bewijs voor aankoop.

Wanneer binnen 3 jaar na de aankoopdatum van dit product een materiaal- of productiefout optreedt, dan wordt het product door ons – naar onze keuze – gratis voor u gerepareerd of vervangen. Deze garantie komt te vervallen als het product beschadigd wordt, niet correct gebruikt of onderhouden wordt.

De garantie geldt voor materiaal- en productiefouten. Deze garantie is niet van toepassing op productonderdelen, die onderhevig zijn aan normale slijtage en hierdoor als aan slijtage onderhevige onderdelen gelden (bijv. batterijen) of voor beschadigingen aan breekbare onderdelen, zoals bijv. schakelaars, accu's of dergelijke onderdelen, die gemaakt zijn van glas.

● Afwikkeling in geval van garantie

Om een snelle afhandeling van uw reclamatie te waarborgen dient u de volgende instructies in acht te nemen:

Houd bij alle vragen alstublieft de kassabon en het artikelnummer (IAN 393229_2201) als bewijs van aankoop bij de hand.

Het artikelnummer vindt u op de typeplaat, ingegraveerd, op het titelblad van uw handleiding (links-onder) of als sticker op de achter- of onderzijde.

Wanneer er storingen in de werking of andere gebreken optreden, dient u eerst telefonisch of per e-mail contact met de onderstaande service-afdeling op te nemen.

Een als defect geregistreerd product kunt u dan samen met uw aankoopbewijs (kassabon) en vermelding van de concrete schade alsmede het tijdstip van optreden voor u franco aan het u meegedeelde servicepunt verzenden.

● Service

Ⓝ **Service Nederland**

Tel.: 0800022537

E-Mail: owim@lidl.nl

Ⓟ **Service België**

Tel.: 800071011

Tel.: 80023970 (Luxemburg)

E-Mail: owim@lidl.be

Legenda zastosowanych piktogramów



Wskazówki bezpieczeństwa
Instrukcja postępowania

Stolik składany

● Wstęp

Gratulujemy Państwu zakupu nowego produktu. Zdecydowali się Państwo na zakup produktu najwyższej jakości. Przed uruchomieniem urządzenia po raz pierwszy zapoznaj się z nim. W tym celu przeczytaj uważnie poniższą instrukcję obsługi oraz wskazówki dotyczące bezpieczeństwa. Produkt należy użytkować w sposób tu opisany i zgodnie z określonym zakresem zastosowania. Należy przechowywać tę instrukcję w bezpiecznym miejscu. Przekazując produkt innej osobie, należy również przekazać wszystkie dokumenty.

● Użycie zgodne z przeznaczeniem

Produkt jest przeznaczony do prywatnego użytku i ma maksymalną obciążalność 50 kg dla stałego blatu stołu i 8 kg dla składanego blatu stołu. Ten produkt nadaje się wyłącznie do użytku w zamkniętych pomieszczeniach. Produkt nie jest przeznaczony do użytku komercyjnego.



Wskazówki bezpieczeństwa

WSZYSTKIE WSKAZÓWKI DOTYCZĄCE BEZPIECZEŃSTWA I INSTRUKCJE NALEŻY ZACHOWAĆ NA PRZYSZŁOŚĆ!

⚠ OSTRZEŻENIE! NIEBEZPIECZEŃSTWO UTRATY ŻYCIA! Nigdy nie pozostawiać dzieci bez nadzoru z materiałem opakowaniem lub z produktem. Niebezpieczeństwo uduszenia!

- Produkt mógłby utracić stabilność i przechylić się na bok lub przewrócić. Może to prowadzić do poważnych obrażeń ciała lub szkód rzeczowych.
- Nie używać produktu w pobliżu otwartego ognia.
- Przy rozpakowywaniu produktu należy zachować ostrożność.

⚠ UWAGA NIEBEZPIECZEŃSTWO OBRAŻEŃ CIAŁA!

- Należy upewnić się, że wszystkie części zostały zamontowane w należyty sposób oraz że nie są uszkodzone. W przypadku wadliwego montażu istnieje niebezpieczeństwo obrażeń ciała. Uszkodzone elementy mogą obniżać bezpieczeństwo i pogarszać funkcjonowanie.
- Produktu należy używać wyłącznie do przewidzianego rodzaju zastosowania.
 - Przed użyciem należy sprawdzić właściwą stabilność produktu.
 - Należy uważać na to, aby artykuł stał na równym i stabilnym podłożu.
 - Na tym produkcie nie należy stawać, używać go jako drabiny ani skakać po nim.
 - Przestrzegać maksymalnej obciążalności 50 kg dla stałego blatu stołu i 8 kg dla składanego blatu stołu. Jeśli zostanie przekroczona ta granica wagi, może dojść do obrażeń ciała i / lub szkód rzeczowych.
 - Produkt należy sprawdzić przed każdym użyciem pod kątem uszkodzenia lub zużycia. Produktu należy używać tylko wtedy, jeśli jest w nienagannym stanie. Nie używać produktu w razie stwierdzenia widocznych uszkodzeń lub przypuszczenia, że takie mogą być.
- ### ⚠ NIEBEZPIECZEŃSTWO POWSTANIA SZKÓD MATERIALNYCH!
- Nie odpowiadamy za wypadki spowodowane nieprzebraniem wyżej wymienionych wskazówek bezpieczeństwa lub niewłaściwym obchodzeniem się.
- Należy regularnie kontrolować wszystkie mocowania, aby upewnić się, że są mocno dokręcone.

● Czyszczenie i pielęgnacja

- Czyścić produkt i usuwać plamy wilgotną ściereczką z dodatkiem łagodnego środka do czyszczenia, który jest specjalnie wskazany dla tego produktu.
- Zabrudzenia usuwać z produktu miękką gąbką i czystą wodą.
- Przed ponownym zapakowaniem produktu należy starannie osuszyć wszystkie części. Dzięki temu zapobiegnie się powstawaniu pleśni, zapachów i przebarwień.

● Utylizacja

Opakowanie wykonane jest z materiałów przyjaznych dla środowiska, które można przekazać do utylizacji w lokalnym punkcie przetwarzania surowców wtórnych.

Informacji na temat możliwości utylizacji wyeksploatowanego produktu udziela urząd gminy lub miasta.

● Gwarancja

Produkt wyprodukowano według wysokich standardów jakości i poddano skrupulatnej kontroli przed wysyłką. W przypadku wad produktu nabywcy przysługują ustawowe prawa. Gwarancja nie ogranicza ustawowych praw nabywcy produktu.

Produkt objęte jest 3 gwarancją, licząc od daty zakupu. Gwarancja wygasa w razie zawinionego przez użytkownika uszkodzenia produktu, niewłaściwego użycia lub konserwacji.

W przypadku wystąpienia w ciągu 3 lat od daty zakupu wad materiałowych lub fabrycznych, dokonujemy – według własnej oceny – bezpłatnej naprawy lub wymiany produktu.

Świadczenie gwarancyjne obejmuje wady materiałowe i fabryczne. Gwarancja nie obejmuje części produktu ulegających normalnemu zużyciu, uznawanych za części zużywalne (np. baterie) oraz

uszkodzeń części łamliwych, np. przełączników, akumulatorów lub wykonanych ze szkła.

Zgodnie z Kodeksem Cywilnym art. 581 §1 wraz z wymianą urządzenia lub ważnej części czas gwarancji rozpoczyna się na nowo.

● **Sposób postępowania w przypadku naprawy gwarancyjnej**

Abby zapewnić szybkie rozpatrzenie Państwa wniosku, prosimy stosować się do następujących wskazówek:

Przed skontaktowaniem się z działem serwisowym należy przygotować paragon i numer artykułu (IAN 393229_2201) jako dowód zakupu.

Numery artykułów można znaleźć na tabliczce znamionowej, na grawerunku, na stronie tytułowej jego instrukcji (na dole po lewej stronie) lub jako naklejkę na stronie odwrotnej lub spodniej.

W razie wystąpienia błędów w działaniu lub innych wad, należy skontaktować się najpierw z wymienionym poniżej działem serwisowym telefonicznie lub pocztą elektroniczną.

Produkt uznany za uszkodzony można następnie z dołączeniem dowodu zakupu (paragonu) i podaniem, na czym polega wada i kiedy wystąpiła, przesłać bezpłatnie na podany Państwu adres serwisu.

● **Serwis**

PL Serwis Polska

Tel.: 008004911946

E-Mail: owim@lidl.pl

Legenda použitých piktogramů



Bezpečnostní pokyny
Pokyny k použití

Skládací stůl

● Úvod

Blahopřejeme Vám ke koupi nového výrobku. Rozhodli jste se pro kvalitní výrobek. Před prvním uvedením do provozu se seznámte s výrobkem. K tomu si pozorně přečtěte následující návod k obsluze a bezpečnostní pokyny. Používejte výrobek jen popsáním způsobem a pouze pro uvedené oblasti použití. Ušchovejte si tento návod na bezpečném místě. Všechny podklady vydejte při předání výrobku i třetí osobě.

● Použití ke stanovenému účelu

Výrobek je určen k soukromému použití a jeho maximální nosnost je 50 kg u pevné stolní desky a 8 kg u skládací plochy stolu. Tento výrobek je určen jen pro uzavřené prostory. Výrobek není určen k výdělečné činnosti.



Bezpečnostní pokyny

USCHOVEJTE SI VŠECHNY BEZPEČNOSTNÍ UPOZORNĚNÍ A POKYNY PRO BUDOUCNOST!

⚠ VÝSTRAHA! OHROŽENÍ ŽIVOTA! Nikdy nenechávejte děti bez dohledu s obalovým materiálem nebo s výrobkem. Hrozí nebezpečí udušení!

- Výrobek může být nestabilní a převrátit se na stranu nebo dozadu. Následkem mohou být zranění nebo věcné škody.
- Nepoužívejte výrobek v blízkosti otevřeného ohně.
- Buďte pozorní při rozbalování výrobku.

⚠ POZOR NEBEZPEČÍ ZRANĚNÍ! Zajistěte, aby všechny díly byly správně namontovány a nebyly nepoškozeny. Při neodborné montáži

hrozí nebezpečí zranění. Poškozené díly mohou ovlivnit bezpečnost a funkci.

- Používejte výrobek jen k určenému účelu.
- Při používání výrobku dbejte na správnou stabilitu.
- Stavte artikl na stabilní a rovný podklad.
- Nepoužívejte tento výrobek jako plochu pro stání, žebříček nebo skákadlo.
- Dodržujte maximální nosnost 50 kg u pevné stolní desky a 8 kg u skládací plochy stolu. Při překročení této maximální nosnosti může dojít k úrazu nebo ke hmotným škodám.
- Kontrolujte výrobek před každým použitím, jestli není poškozený nebo opotřebený. Používejte výrobek jen v bezvadném stavu. Nepoužívejte výrobek s viditelným poškozením nebo jestliže se domníváte, že má vady.
- ⚠ **NEBEZPEČÍ VĚCNÝCH ŠKOD!** Neručíme za nehody způsobené nerespektováním bezpečnostních pokynů nebo nesprávným zacházením.
- Kontrolujte pravidelně veškeré upevnění tak, abyste zajistili správnou pevnost.

● Čištění a ošetřování

- Výrobek a skvrny čistěte vlhkým hadrem, popřípadě slabým čistícím prostředkem, který je speciálně doporučen.
- Nečistoty odstraňujte měkkou houbou a čistou vodou.
- Před zabalením výrobku nechejte všechny díly důkladně vyschnout. Zabráňte tím tvoření plísně, zápachů a odbarvení.

● Zlikvidování

Obal se skládá z ekologických materiálů, které můžete zlikvidovat prostřednictvím místních sběrů recyklovatelných materiálů.

○ možnostech likvidace vysloužilých zařízení se informujte u správy vaší obce nebo města.

● Záruka

Výrobek byl vyroben s nejvyšší pečlivostí podle přísných kvalitativních směrnic a před odesláním prošel výstupní kontrolou. V případě závad máte možnost uplatnění zákonných práv vůči prodejci. Vaše práva ze zákona nejsou omezena naší níže uvedenou zárukou.

Na tento artikl platí 3 záruka od data zakoupení. Záruční lhůta začíná od data zakoupení. Uschovejte si dobře originál pokladní stvrzenky. Tuto stvrzenku budete potřebovat jako doklad o zakoupení.

Pokud se do 3 let od data zakoupení tohoto výrobku vyskytne vada materiálu nebo výrobní vada, výrobek Vám – dle našeho rozhodnutí – bezplatně opravíme nebo vyměníme. Tato záruka zaniká, jestliže se výrobek poškodí, neodborně použil nebo neobdržel pravidelnou údržbu.

Záruka platí na vady materiálu a výrobní vady. Tato záruka se nevztahuje na díly výrobku podléhající opotřebení (např. na baterie), dále na poškození křehkých, choulostivých dílů, např. vypínačů, akumulátorů nebo dílů zhotovených ze skla.

● Postup v případě uplatňování záruky

Pro zajištění rychlého zpracování Vašeho případu se řiďte následujícími pokyny:

Pro všechny požadavky si připravte pokladní stvrzenku a číslo artiklu (IAN 393229_2201) jako doklad o zakoupení.

Číslo artiklu najdete na typovém štítku, gravuře, titulní stránce návodu (vlevo dole) nebo na nálepce na zadní nebo spodní straně.

V případě poruch funkce nebo jiných závad nejdříve kontaktujte, telefonicky nebo e-mailem, v následujícím textu uvedené servisní oddělení.

Výrobek registrovaný jako vadný potom můžete s příloženým dokladem o zakoupení (pokladní stvrzenkou) a údaji k závadě a kdy k ní došlo, bezplatně zaslat na adresu servisu, která Vám byla sdělena.

● Servis

Servis Česká republika

Tel.: 800600632

E-Mail: owim@lidl.cz

Legenda použitých piktogramov



Bezpečnostné upozornenia
Manipulačné pokyny

Skladací stôl

● Úvod

Blažujeme Vám ku kúpe Vášho nového výrobku. Kúpou ste sa rozhodli pre vysoko kvalitný produkt. Pred prvým uvedením do prevádzky sa oboznámte s výrobkom. Za týmto účelom si pozorne prečítajte nasledujúci návod na obsluhu a bezpečnostné pokyny. Výrobok používajte iba v súlade s popisom a v uvedených oblastiach používania. Tento návod uschovajte na bezpečnom mieste. Ak výrobok odovzdáte ďalšej osobe, priložte k nemu aj všetky podklady.

● Používanie v súlade s určeným účelom

Výrobok je vhodný na súkromné používanie a má maximálnu nosnosť 50 kg pre pevnú dosku stola a 8 kg pre sklápaciu plochu stola. Tento výrobok je určený na prevádzkovanie vo vnútorných priestoroch. Výrobok nie je určený na komerčné účely.



Bezpečnostné upozornenia

USCHOVAJTE VŠETKY BEZPEČNOSTNÉ UPOZORNENIA A POKYNY PRE NESKORŠIE POUŽITIE!

VAROVANIE! NEBEZPEČENSTVO

OHROZENIA ŽIVOTA! Nikdy nenechajte deti bez dozoru s obalovým materiálom alebo s výrobkom. Hrozí nebezpečenstvo zadusenía!

- Výrobok môže stratiť stabilitu a prevrátiť sa nabok alebo spadnúť. Môže to viesť k poraniam alebo k vzniku vecných škôd.

- Nepoužívajte výrobok v blízkosti otvoreného ohňa.
- Pri rozbalovaní výrobku buďte opatrný.

POZOR, NEBEZPEČENSTVO ZRANENIA!

- Zabezpečte, aby boli všetky diely nepoškodené a odborné namontované. Pri nesprávnej montáži vzniká nebezpečenstvo poranenia. Poškodené diely môžu ovplyvniť bezpečnosť a funkčnosť.
- Výrobok používajte iba na uvedené účely.
 - Pred použitím skontrolujte správnu stabilitu výrobku.
 - Dbajte na to, aby ste výrobok umiestnili na rovnom a stabilnom podklade.
 - Tento výrobok nepoužívajte ako plochu na státie, ako stúpadlo ani ako predmet na skákanie.
 - Dajte pozor na maximálnu nosnosť 50 kg pre pevnú dosku stola a 8 kg pre sklápaciu plochu stola. Prekročenie hmotnostnej hranice môže viesť k poraniam a/alebo k vzniku vecných škôd.
 - Pred každým použitím výrobok skontrolujte ohľadom poškodení alebo opotrebovania. Výrobok používajte, iba ak je v bezchybnom stave. Výrobok nepoužívajte, ak vidíte alebo predpokladáte akékoľvek poškodenia.
- ### **NEBEZPEČENSTVO VZNIKU VECNÝCH ŠKÔD!**
- Neručíme za nehody, ktoré sa vyskytnú v dôsledku nerešpektovania vyššie uvedených bezpečnostných pokynov alebo nesprávnej manipulácie.
- Pravidelne kontrolujte všetky upevnenia a uistite sa, či sú pevne utiahnuté.

● Čistenie a údržba

- Výrobok čistite a flaky odstraňujte vlhkou handričkou a jemným čistiacim prostriedkom, ktorý je určený špeciálne pre tento výrobok.
- Nečistoty odstráňte z výrobku mäkkou špongiou a čistou vodou.
- Skôr, ako výrobok znovu zabalíte, nechajte všetky diely dôkladne vyschnúť. Tým zabránite tvorbe plesne, zápachov a zafarbení.

● Likvidácia

Obal pozostáva z ekologických materiálov, ktoré môžete odovzdať na miestnych recyklačných zberných miestach.

O možnostiach likvidácie opotrebovaného výrobku sa môžete informovať na Vašej obecnej alebo mestskej správe.

● Záruka

Tento výrobok bol dôkladne vyrobený podľa prísnych akostných smerníc a pred dodaním svedomito testovaný. V prípade nedostatkov tohto výrobku Vám prináležia zákonné práva voči predajcovi produktu. Tieto zákonné práva nie sú našou nižšie uvedenou zárukou obmedzené.

Na tento produkt poskytujeme 3-ročnú záruku od dátumu nákupu. Záručná doba začína plynúť dátumom kúpy. Starostlivo si prosím uschovajte originálny pokladničný lístok. Tento doklad je potrebný ako dôkaz o kúpe.

Ak sa v rámci 3 rokov od dátumu nákupu tohto výrobku vyskytne chyba materiálu alebo výrobná chyba, výrobok Vám bezplatne opravíme alebo vymeníme – podľa nášho výberu. Táto záruka zaniká, ak bol produkt poškodený, neodborne používaný alebo neodborne udržiavaný.

Poskytnutie záruky sa vzťahuje na chyby materiálu a výrobné chyby. Táto záruka sa nevzťahuje na časti produktu, ktoré sú vystavené normálnemu opotrebovaniu, a preto ich je možné považovať za opotrebovateľné diely (napr. batérie) alebo na poškodenia na rozbitných dieloch, napr. na spínači, akumulátorových batériách alebo častiach, ktoré sú zhotovené zo skla.

● Postup v prípade poškodenia v záruke

Pre zaručenie rýchleho spracovania Vašej požiadavky dodržte prosím nasledujúce pokyny:

Pre všetky otázky majte pripravený pokladničný doklad a číslo výrobku (IAN 393229_2201) ako dôkaz o kúpe.

Číslo výrobku nájdete na typovom štítku, gravúre, na prednej strane Vášho návodu (dole vľavo) alebo ako nálepku na zadnej alebo spodnej strane.

Ak sa vyskytnú funkčné poruchy alebo iné nedostatky, najskôr telefonicky alebo e-mailom kontaktujte následne uvedené servisné oddelenie.

Produkt označený ako defektný potom môžete s priloženým dokladom o kúpe (pokladničný lístok) a uvedením, v čom spočíva nedostatok a kedy sa vyskytol, bezplatne odoslať na Vám oznámenú adresu servisného pracoviska.

● Servis

 **Servis Slovensko**

Tel.: 0800 008158

E-pošta: owim@idl.sk

Legenda de pictogramas utilizados



Indicaciones de seguridad
Instrucciones de manejo

Mesa plegable

● Introducción

Enhorabuena por la adquisición de su nuevo producto. Ha elegido un producto de alta calidad. Familiarícese con el producto antes de la primera puesta en funcionamiento. Lea detenidamente el siguiente manual de instrucciones y las indicaciones de seguridad. Utilice el producto únicamente como se describe a continuación y para las aplicaciones indicadas. Guarde estas instrucciones en un lugar seguro. En caso de transferir el producto a terceros, entregue también todos los documentos correspondientes.

● Uso adecuado

El producto ha sido diseñado para uso privado y tiene una capacidad de carga máxima de 50 kg en la superficie fija de la mesa y 8 kg en la superficie plegable. Este producto ha sido diseñado para uso en interiores. El producto no ha sido diseñado para ser utilizado con fines comerciales.



Advertencias de seguridad

¡CONSERVE TODAS LAS INSTRUCCIONES DE SEGURIDAD PARA FUTURAS CONSULTAS!

⚠ ¡ADVERTENCIA! ¡PELIGRO DE MUERTE!

No deje a los niños sin vigilancia cuando estén con el material de embalaje o el producto.

¡Existe peligro de asfixia!

- El producto podría perder la estabilidad y volcarse hacia un lado y/o caerse. Esto puede provocar lesiones y daños materiales.
- No coloque el producto cerca de llamas vivas.
- Proceda con precaución al desembalar el producto.

⚠ ¡CUIDADO! ¡PELIGRO DE LESIONES!

Asegúrese de que todas las piezas estén montadas correctamente y sin daños. Si el montaje no se realiza tal y como se indica en las instrucciones, podrían producirse lesiones. Las piezas dañadas pueden mermar la seguridad y el funcionamiento.

- Utilice el producto exclusivamente para el uso indicado.
- Asegúrese de que el producto está estable antes de utilizarlo.
- Coloque el artículo sobre una superficie firme y plana.
- No utilice este producto como escalera o como superficie para ponerse de pie o saltar.
- Tenga en cuenta la capacidad de carga máxima de 50 kg en la superficie fija de la mesa y 8 kg en la superficie plegable. Si se supera este límite de carga, podrían provocarse lesiones graves y/o daños materiales.
- Antes de cada uso revise el producto para detectar daños o signos de desgaste. El producto debe encontrarse en perfecto estado para poder utilizarse. No utilice el producto si detecta o sospecha de algún tipo de daño.

⚠ ¡PELIGRO DE DAÑOS MATERIALES! No asumiremos responsabilidad alguna por accidentes provocados por el incumplimiento de las indicaciones de seguridad anteriormente descritas o por un manejo inadecuado del producto.

- Revise periódicamente que todas las uniones están fijadas para garantizar la correcta seguridad.

● Limpieza y cuidado

- Limpie el producto y elimine las manchas con un paño ligeramente humedecido y con un detergente suave especial para este producto.
- Retire la suciedad del producto con una esponja suave y agua limpia.
- Espere a que todas las piezas se hayan secado por completo antes de embalar de nuevo el producto. De este modo, evitará que se formen moho, malos olores o cambios de color.

● Eliminación

El embalaje está compuesto por materiales no contaminantes que pueden ser desechados en el centro de reciclaje local.

Para obtener información sobre las posibilidades de desecho del producto al final de su vida útil, acuda a la administración de su comunidad o ciudad.

● Garantía

El producto ha sido fabricado cuidadosamente siguiendo exigentes normas de calidad y ha sido probado antes de su entrega. En caso de defecto del producto, usted tiene derechos legales frente al vendedor del mismo. Nuestra garantía (abajo indicada) no supone una restricción de dichos derechos legales.

Este producto dispone de una garantía de 3 años desde la fecha de compra. El plazo de garantía comienza a partir de la fecha de compra. Por favor, conserve adecuadamente el justificante de compra original. Este documento se requerirá como prueba de que se realizó la compra.

Si en el plazo de 3 años a partir de la fecha de compra se produce un fallo de material o fabricación en este producto, repararemos el producto o lo sustituiremos gratuitamente por un producto nuevo (según nuestra elección). La garantía quedará anulada si el producto resulta dañado o es utilizado o mantenido de forma inadecuada.

La garantía cubre defectos de materiales o de fabricación. Esta garantía no cubre aquellos componentes del producto sometidos a un desgaste normal y que, por ello, puedan considerarse piezas de desgaste (por ej. las pilas). Tampoco cubre daños de componentes frágiles como, por ejemplo, los interruptores, baterías y piezas de cristal.

● Tramitación de la garantía

Para garantizar una rápida tramitación de su consulta, tenga en cuenta las siguientes indicaciones:

Para realizar cualquier consulta, tenga a mano el recibo y el número de artículo (IAN 393229_2201) como justificante de compra.

Encontrará el número de artículo en una inscripción de la placa indentificativa, en la portada de las instrucciones (abajo a la izquierda) o en una pegatina en la parte posterior o inferior.

Si el producto fallase o presentase algún defecto, póngase primero en contacto con el departamento de asistencia indicado, ya sea por teléfono o correo electrónico.

Puede enviarnos el producto defectuoso libre de franqueo adjuntando el recibo de compra (ticket de compra) e indicando dónde está y cuándo ha ocurrido el fallo a la dirección de asistencia que le indicamos.

● Asistencia

ES **Asistencia en España**

Tel.: 900984948

E-Mail: owim@lidl.es

De anvendte piktogrammers legende



Sikkerhedshenvisninger
Handlingsanvisninger

Klapbord

● Indledning

Hjerteligt tillykke med købet af deres nye produkt. Du har besluttet dig for et produkt af høj kvalitet. Gør Dem fortrolig med apparatet inden første ibrugtagning. Læs derfor den efterfølgende brugsvejledning og sikkerhedsanvisningerne omhyggeligt. Brug kun produktet som beskrevet og kun til de angivne anvendelsesområder. Opbevar denne vejledning på et sikkert sted. Hvis De giver produktet videre til andre, skal alle dokumenter følge med.

● Formålsbestemt anvendelse

Produktet er egnet til privat brug og har en maksimal bæreevne på 50 kg på den faste bordplade og 8 kg på klapbordsfladen. Dette produkt er beregnet til indendørs brug. Produktet er ikke beregnet til kommerciel anvendelse.



Sikkerhedsanvisninger

OPBEVAR ALLE SIKKERHEDSANVISNINGER OG VEJLEDNINGER TIL FREMTIDIG BRUG!

⚠ ADVARSEL! LIVSFARE! Lad aldrig børn være uden opsyn med emballagen eller produktet. Der er fare for kvælning!

- Produktet kan blive ustabil og falde eller vælte om på siden. Dette kan føre til kvæstelser eller materielle skader.
- Anvend ikke produktet i nærheden af åben ild.
- Vær opmærksom når du pakker produktet ud.

⚠ OBS. FARE FOR PERSONSKADER! Kontroller at alle dele er ubeskadigede og monteret korrekt. Ved uheldsmæssig montering er

der fare for personskader. Beskadigede dele kan påvirke sikkerheden og funktionen.

- Anvend kun produktet til det angivne formål.
 - Vær opmærksom på produktets rette stabilitet inden brug.
 - Vær opmærksom på at artiklen stilles på en jævn og stabil overflade.
 - Anvend ikke dette produkt som ståflade, trappestige eller til at hoppe på.
 - Vær opmærksom på den maksimale bæreevne på 50 kg på den faste bordplade og 8 kg på klapbordsfladen. Hvis denne vægtgrænse overskrides, kan dette føre til personskader og / eller materielle skader.
 - Kontrollér produktet for beskadigelse eller slitage før hver ibrugtagning. Anvend kun produktet i fejlfri tilstand. Anvend ikke produktet i tilfælde af synlige eller formodede skader.
- ⚠ FARE FOR MATERIELLE SKADER!** Vi hæfter ikke for ulykker, der opstår på grund af manglende overholdelse af ovenstående sikkerhedsanvisninger eller på grund af forkert håndtering.
- Kontrollér alle fastgørelseselementer regelmæssigt for at være sikker på, at disse er fastspændte.

● Rengøring og pleje

- Rengør produktet og fjern pletter med en fugtig klud og et mildt rengøringsmiddel, som er specielt beregnet til dette produkt.
- Fjern snavs fra produktet med en blød svamp og klart vand.
- Lad alle dele tørre grundigt, inden du pakker produktet sammen igen. Derigennem forhindres dannelsen af skimmel, lugte og misfarvning.

● Bortskaffelse

Indpakningen består af miljøvenlige materialer, som De kan bortskaffe over de lokale genbrugssteder.

De får oplyst muligheder til bortskaffelse af det udtjente produkt hos deres lokale myndigheder eller bystyre.

● **Garanti**

Produktet blev produceret omhyggeligt efter de strengeste kvalitetskrav og kontrolleret grundigt inden levering. Hvis der forekommer mangler ved dette produkt, så har de juridiske rettigheder over for sælgeren af dette produkt. Disse juridiske rettigheder indskrænkes ikke af vores garanti, der beskrives i det følgende.

De får 3 års garanti fra købsdatoen på dette produkt. Garantifristen begynder med købsdatoen. Opbevar den originale kassebon på et sikkert sted. Denne kassebon behøves som dokumentation for købet.

Hvis der inden for 3 år fra købsdatoen af for dette produkt opstår en materiale- eller fabrikationsfejl, bliver produktet repareret eller erstattet – efter vores valg – af os uden omkostninger for dem. Garantien bortfalder, hvis produktet bliver beskadiget eller ikke anvendes eller vedligeholdes korrekt.

Garantien gælder for materiale- eller fabrikationsfejl. Denne garanti dækker ikke produktdele, som er udsat for normalt slid og derfor kan betragtes som normale sliddele (f.eks. batterier) eller ved skader på skrøbelige dele; f.eks. kontakter, akkumulatorer som er fremstillet af glas.

● **Afvikling af garantisager**

For at kunne garantere en hurtig sagsbehandling af deres forespørgsel, bedes De følge følgende anvisninger:

Opbevar kassebon og artikelnummer (IAN 393229_2201) som købsdokumentation, så disse kan fremlægges på forespørgsel. Artikelnumrene er angivet på typeskiltet, ved en indgraving, på forsiden af vejledningen (nederst til venstre) eller på et mærkat på bag- eller undersiden. Hvis der forekommer funktionsfejl eller andre mangler, skal De først kontakte nedenstående serviceafdeling telefonisk eller via e-mail.

Et produkt, der er registreret som defekt, kan De derefter sende portofrit til den meddelte

serviceadresse ved vedlæggelse af købsbeviset (kassebon) og angivelsen af, hvori manglen består, og hvornår den er opstået.

● **Service**

DK Service Danmark

Tel.: 80253972

E-Mail: owim@lidl.dk

Legenda dei pittogrammi utilizzati



Avvertenze di sicurezza
Istruzioni per l'uso

Tavolo pieghevole

● Introduzione

Congratulazioni per l'acquisto del vostro nuovo prodotto. Con esso avete optato per un prodotto di qualità. Familiarizzare con il prodotto prima di metterlo in funzione per la prima volta. A tale scopo, leggere attentamente le seguenti istruzioni d'uso e le avvertenze di sicurezza. Utilizzare il prodotto solo come descritto e per i campi di applicazione indicati. Conservare queste istruzioni in un luogo sicuro. Consegnare tutta la documentazione in caso di cessione del prodotto a terzi.

● Utilizzo conforme alla destinazione d'uso

Il prodotto è destinato all'uso privato e può tollerare un carico massimo di 50 kg per il piano fisso del tavolo e 8 kg per il piano ribaltabile. Questo prodotto è idoneo solo all'utilizzo in ambienti interni. Il prodotto non è destinato all'uso commerciale.



Avvertenze di sicurezza

CONSERVARE TUTTE LE INDICAZIONI E LE AVVERTENZE DI SICUREZZA PER EVENTUALI CONSULTAZIONI FUTURE!

⚠ ATTENZIONE! PERICOLO LETALE! Non lasciare mai i bambini privi di sorveglianza in presenza del materiale di imballaggio o del prodotto. Sussiste il rischio di soffocamento!

- Il prodotto potrebbe perdere stabilità e rovesciarsi su un lato o ribaltarsi. Ciò può provocare lesioni o danni materiali.
- Non utilizzare il prodotto in prossimità di fiamme libere.

- Disimballare il prodotto con cautela.

⚠ ATTENZIONE PERICOLO DI LESIONI!

- Assicurarsi che tutti i componenti siano integri e montati correttamente. Un montaggio errato provoca il pericolo di lesioni. Eventuali componenti danneggiati possono compromettere la sicurezza e il funzionamento.
 - Utilizzare il prodotto solo per lo scopo previsto.
 - Prima dell'utilizzo del prodotto verificarne la stabilità.
 - Assicurarsi che l'articolo venga collocato su una superficie piana e stabile.
 - Non usare questo prodotto come superficie di calpestio, come scaletta o come dispositivo per saltare.
 - Rispettare il carico massimo di 50 kg per il piano fisso del tavolo e di 8 kg per il piano ribaltabile. L'eventuale superamento di questo limite di peso può provocare lesioni e/o danni materiali.
 - Prima di ogni utilizzo verificare eventuali danneggiamenti o segni d'usura presenti sul prodotto. Utilizzare il prodotto soltanto se in perfette condizioni. Non utilizzare il prodotto se si rilevano danni evidenti o se ne sospetta la presenza.
- ⚠ PERICOLO DI DANNI MATERIALI!** Si declina ogni responsabilità per incidenti causati dall'inosservanza delle indicazioni di sicurezza di cui sopra o da un uso scorretto.
- Controllare regolarmente tutti i punti di fissaggio per assicurarsi che siano ben saldi.

● Pulizia e cura

- Pulire il prodotto ed eliminare le macchie usando un panno umido e un detergente delicato specifico per questo prodotto.
- Per rimuovere lo sporco dal prodotto utilizzare una spugna morbida e acqua pulita.
- Lasciare asciugare completamente tutti i componenti prima di richiudere il prodotto. In questo modo si eviterà la formazione di muffa e odori sgradevoli e lo scolorimento.

● Smaltimento

L'imballaggio è composto da materiali ecologici che possono essere smaltiti presso i siti di raccolta locali per il riciclo.

E' possibile informarsi circa le possibilità di smaltimento del prodotto usato presso l'amministrazione comunale o cittadina.

● Garanzia

Il prodotto è stato prodotto secondo severe direttive di qualità e controllato con premura prima della consegna. In caso di difetti del prodotto, l'acquirente può far valere i propri diritti legali nei confronti del venditore. Questi diritti legali non vengono limitati in alcun modo dalla garanzia di seguito riportata.

Questo prodotto è garantito per 3 anni a partire dalla data di acquisto. Il termine di garanzia ha inizio a partire dalla data di acquisto. Conservare lo scontrino di acquisto originale in buone condizioni. Questo documento servirà a documentare l'avenuto acquisto.

Il prodotto da Lei acquistato dà diritto ad una garanzia di 3 anni a partire dalla data di acquisto. La presente garanzia decade nel caso di danneggiamento del prodotto, di utilizzo o di manutenzione inadeguati.

La prestazione in garanzia vale per difetti del materiale o di fabbricazione. Questa garanzia non si estende a componenti del prodotto esposti a normale logorio, che possono pertanto essere considerati come componenti soggetti a usura (esempio capacità della batteria, calcificazione, lampade, pneumatici, filtri, spazzole...). La garanzia non si estende altresì a danni che si verificano su componenti delicati (esempio interruttori, batterie, parti realizzate in vetro, schermi, accessori vari) nonché danni derivanti dal trasporto o altri incidenti.

● Gestione dei casi in garanzia

Per garantire un rapido disbrigo delle proprie pratiche, seguire le istruzioni seguenti:

Per ogni richiesta si prega di conservare lo scontrino e il codice dell'articolo (IAN 393229_2201) come prova d'acquisto.

Il numero d'articolo può essere dedotto dalla targhetta, da un'incisione, dal frontespizio delle istruzioni (in basso a sinistra) oppure dall'adesivo applicato sul retro o sul lato inferiore.

In caso di disfunzioni o avarie, contattare innanzitutto i partner di assistenza elencati di seguito telefonicamente oppure via e-mail.

Si può inviare il prodotto ritenuto difettoso all'indirizzo del centro di assistenza indicato con spedizione esente da affrancatura, completo del documento di acquisto (scontrino) e della descrizione del difetto, specificando anche quando tale difetto si è verificato.

● Assistenza

IT Assistenza Italia

Tel.: 800790789

E-Mail: owim@lidl.it

Az alkalmazott piktogramok jelmagyarázata



Kezelési útmutató
Kezelési utasítások

Összecsukható asztal

● Bevezető

Gratulálunk új termékének vásárlása alkalmából. Ezzel egy magas minőségű termék mellett döntött. Az első üzembevétel előtt ismerkedjen meg a készü-
léssel. Ehhez figyelmesen olvassa el a következő
Használati utasítást és a biztonsági tudnivalókat. A
terméket csak a leírtak szerint és a megadott felhasz-
nálási területeken alkalmazza. Őrizze meg ezt az
útmutatót egy biztos helyen. A termék harmadik félnek
történő továbbadása esetén mellékelje a termék a
teljes dokumentációját is.

● Rendeltetészerű használat

A termék magáncélú felhasználásra alkalmas, a
rögzített asztallap maximális terhelhetősége 50 kg,
az összecsukható asztallapé pedig 8 kg. Ez a termék
kizárólag beltéri használatra készült. A terméket
nem ipari felhasználásra szánták.



Biztonsági tudnivalók

**GONDOSAN ŐRIZZEN MEG MINDEN BIZ-
TONSÁGI TUDNIVALÓT ÉS ÚTMUTATÁST A
JÖVŐBENI FELHASZNÁLÁS CÉLJÁBÓL!**

⚠ FIGYELMEZTETÉS! ÉLETVESZÉLY! Soha
ne hagyja a gyerekeket felügyelet nélkül a
csomagolóanyagokkal és a termékkel. Fulladás
veszélye áll fenn!

- A termék elveszítheti a stabilitását és az oldalára
billenhet vagy összecsukódhat. Ez sérülésekhez
vagy anyagi károkhhoz vezethet.
- Ne használja a terméket nyílt láng közelében.

- Legyen körültekintő a termék kicsomagolása
során.
- ⚠ **FIGYELEM SÉRÜLÉSVESZÉLY!** Győződjön
meg arról, hogy minden alkatrész sértetlen és
szakszerűen van felszerelve. Szakszerűtlen ösz-
szeszerelés esetén sérülésveszély áll fenn.
A sérült alkatrészek befolyásolhatják a biztonsá-
got és a működést.
- A terméket csak a megadott célra használja.
- A termék használata előtt ügyeljen annak
megfelelő stabilitására.
- Ügyeljen arra, hogy a terméket sík és stabil
alpra helyezze.
- Ne használja a terméket ráálláshoz, lépcsőként
vagy ugrálási lehetőségként.
- Vegye figyelembe a maximális terhelhetőséget,
mely a rögzített asztallap esetén 50 kg és az
összecsukható asztallap esetén 8 kg. Ha túllépi
a súlyhatárt, úgy az sérüléshez és / vagy
anyag károkhhoz vezethet.
- Minden használat előtt ellenőrizze a terméket
sérülések és kopás tekintetében. Csak kifogás-
talan állapotban használja a terméket. Ne
használja a terméket, ha azon rongálódás lát-
ható vagy feltehető.
- ⚠ **ANYAGI KÁR VESZÉLYE!** A fenti bizton-
sági útmutatások be nem tartásából vagy a
helytelen használatból eredő balesetekért nem
vállalunk felelősséget.
- A szoros illeszkedés biztosítására ellenőrizzen
rendszeresen minden rögzítést.

● Tisztítás és ápolás

- Tisztítsa meg a terméket, és távolítsa el a folto-
kat egy nedves törülköző segítségével és eset-
leg enyhe tisztítószerrel, amelyet speciálisan
ehhez a termékhez ajánlanak.
- Távolítsa el a szennyeződések a termékről
egy puha szivaccsal és tiszta vízzel.
- Mielőtt a terméket újra összecsomagolná,
hagyja mindegyik részét alaposan megszá-
radni. Ezáltal megakadályozhatja a penész-
és szagképződést, valamint az elszíneződést.

● Mentesítés

A csomagolás környezetbarát anyagokból készült, amelyeket a helyi újrahasznosító helyeken adhat le ártalmatlanítás céljából.

A kiszolgált termék megsemmisítési lehetőségeiről lakóhelye illetékes önkormányzatánál tájékozódhat.

● Garancia

A terméket szigorú minőségi előírások betartásával gondosan gyártottuk, és szállítás előtt lelkiismeretesen ellenőriztük. Ha a terméken hiányosságot tapasztal, akkor a termék eladójával szemben törvényes jogok illetik meg Önt. Ezeket a törvényes jogokat a következőkben ismertetett garancia vállalásunk nem korlátozza.

A termékre 3 év garanciát adunk a vásárlás dátumától számítva. A garanciális idő a vásárlás dátumával kezdődik. Kérjük, jól őrizze meg a pénztári blokkot. Ez a bizonylat szükséges a vásárlás tényének az igazolásához.

Ha a termék vásárlásától számított 3 éven belül anyag- vagy gyártási hiba merül fel, akkor a vásárlásunk szerint a terméket ingyen megjavítjuk vagy kicseréljük. A garancia megszűnik, ha a terméket megrongálták, nem szakszerűen kezelték vagy tartották karban.

A garancia az anyag- vagy gyártáshibákra vonatkozik. A garancia nem terjed ki azokra a termékrészekre, melyek normál kopásnak vannak kitéve és ezért fogyóeszköznek tekinthetők (pl. elemek), vagy a törékeny részekre sérülésére, pl. kapcsolók, akkuk, vagy üvegből készült részek.

● Garanciális ügyek lebonyolítása

Ügyének gyors elintézetősége céljából, kérjük kövesse az alábbi útmutatást:

Kérjük, kérdések esetére készítse elő a pénztárblokkot és a cikkszámot (IAN 393229_2201) a vásárlás tényének az igazolására.

Kérjük, hogy a cikkszámot olvassa le a típusablakról, a gravírozásból, az Útmutató címlapjáról (balra lent), illetve a hátoldalon, vagy a termék alján található matricáról.

Amennyiben működési hibák, vagy egyéb hiányosság lépne fel, előszöris vegye fel a kapcsolatot a következőkben megnevezett szervek egyikével telefonon, vagy e-mailen.

A hibásnak ítélt terméket ezután a vásárlást igazoló blokk, valamint a hiba leírásának és keletkezési idejének mellékelésével díjmentesen postázhatja az Önnel közölt szervicímre.

● Szerviz

Ⓜ **Szerviz Magyarország**

Tel.: 0680021536

E-mail: owim@lidl.hu

Legenda uporabljenih piktogramov



Varnostni napotki
Navodila glede ravnanja

Zložljiva miza

● Uvod

Iskrene čestitke ob nakupu vašega novega izdelka. Odločili ste se za kakovosten izdelek. Pred prvo uporabo se seznanite z izdelkom. V ta namen pozorno preberite naslednja navodila za uporabo in varnostne napotke. Izdelek uporabljajte samo tako, kot je opisano in samo za navedena področja uporabe. To navodilo hranite na varnem mestu. V primeru izročitve izdelka tretjim, jim predajte tudi vso dokumentacijo.

● Predvidena uporaba

Izdelek je primeren za zasebno uporabo in ga je mogoče največ obremeniti s 50 kg pri fiksni mizni plošči in 8 kg pri zložljivi mizni površini. Ta izdelek je predviden za uporabo v notranjih prostorih. Izdelek ni predviden za poslovno uporabo.



Varnostni napotki

VSE VARNOSTNE NAPOTKE IN NAVODILA SHRANITE ZA PRIHODNJO UPORABO!

⚠ OPOZORILO! SMRTNA NEVARNOST!

Otrok z embalažo ali izdelkom nikoli ne puščajte brez nadzora. Obstaja nevarnost zadušitve!

- Izdelek bi lahko postal nestabilen in padel na stran in/ali se prevrnil. To lahko privede do telesnih poškodb ali materialne škode.
- Izdelka ne uporabljajte v bližini odprtega ognja.
- Pri razpakiranju izdelka bodite pozorni.

⚠ POZOR, NEVARNOST TELESNIH POŠKODB! Prepričajte se, ali so vsi deli nepoškodovani in pravilno nameščeni. Pri nepravilni

montaži obstaja nevarnost telesnih poškodb. Poškodovani deli lahko negativno vplivajo na varnost in delovanje.

- Izdelek uporabljajte le za navedeni namen.
- Pred uporabo izdelka poskrbite za ustrezno stabilnost.
- Izdelek morate postaviti na ravno in stabilno podlago.
- Izdelka ne uporabljajte kot podlage za stanje, lestev za vzpenjanje ali pripomoček za guganje.
- Upoštevajte največjo obremenitev 50 kg za fiksno mizno ploščo in 8 kg za zložljivo mizno površino. Če to mejno maso presežete, lahko pride do telesnih poškodb in/ali materialne škode.
- Pred vsako uporabo preverite, ali je izdelek morebiti poškodovan ali obrabljen. Izdelek uporabljajte le v brezhibnem stanju. Izdelka ne uporabljajte, če so vidne poškodbe ali domnevate, da je poškodovan.

⚠ NEVARNOST MATERIALNE ŠKODE! Za nezgode, do katerih pride zaradi neupoštevanja zgoraj navedenih varnostnih napotkov ali zaradi napačne uporabe, ne odgovarjamo.

- Redno preverjajte vse spoje, da boste zagotovili, da so trdno pritrjeni.

● Čiščenje in nega

- Izdelek čistite in odstranjujte madeže z vlažno krpo in blagim čistilom, ki je posebej namenjeno za ta izdelek.
- Z izdelka odstranite umazanijo z mehko gobico in s čisto vodo.
- Počakajte, da se vsi deli temeljito posušijo, in šele nato znova zapakirajte izdelek. S tem boste preprečili nastanek plesni, vonjav in razbarvanja.

● **Garancija in servis**

● **Postopek pri uveljavljanju garancije**

Za zagotovitev hitre obdelave vašega primera vas prosimo, da sledite naslednjim napotkom:

Prosimo, da za vsa vprašanja pripravite račun in številko izdelka (IAN 393229_2201) kot dokazilo o nakupu.

Številko izdelka najdete na identifikacijski ploščici, gravuri, naslovni strani v navodilih (spodaj levo) ali na nalepki na hrbtni ali spodnji strani.

Če pride do napačnega delovanja ali drugih pomanjkljivosti, se obrnite najprej na v nadaljevanju navedeni servisni oddelek po telefonu ali prek e-pošte.

Izdelek, označen kot okvarjen, lahko nato brez poštnine pošljete na navedeni naslov servisa, zraven pa priložite potrdilo o nakupu (blagajniški račun) in navedite, za kakšno pomanjkljivost gre in kdaj je nastala.

● **Servis**

SI Servis Slovenija

Tel.: 00386 (0) 80 70 60

E-Mail: owim@lidl.si

Pooblaščeni serviser:

OWIM GmbH & Co. KG
Stiftsbergstraße 1
74167 Neckarsulm
NEMČIJA

Servisna telefonska številka: 00386 (0) 80 70 60

Garancijski list

1. S tem garancijskim listom OWIM GmbH & Co. KG, Stiftsbergstraße 1, 74167 Neckarsulm, Nemčija jamčimo, da bo izdelek v garancijskem roku ob normalni in pravilni uporabi brezhibno deloval in se zavezuje, da bomo ob izpolnitvi spodaj navedenih pogojev odpravili morebitne pomanjkljivosti in okvare zaradi napak v materialu ali izdelavi oziroma po svoji presoji izdelek zamenjali ali vrnili kupnino.
2. Garancija je veljavna na ozemlju Republike Slovenije.
3. Garancijski rok za proizvod je 3 leta od datuma izročitve blaga. Datum izročitve blaga je razviden iz računa.
4. Kupec je dolžan okvaro javiti pooblaščenemu servisu oziroma se informirati o nadaljnjih postopkih na zgoraj navedeni telefonski številki. Svetujemo vam, da pred tem natančno preberete navodila o sestavi in uporabi izdelka.
5. Kupec je dolžan pooblaščenemu servisu predložiti garancijski list in račun, kot potrdilo in dokazilo o nakupu ter dnevu izročitve blaga.
6. V primeru, da proizvod popravlja nepooblaščen servis ali oseba, kupec ne more uveljavljati zahtevkov iz te garancije.
7. Vzroki za okvaro oziroma nedelovanje izdelka morajo biti lastnosti stvari same in ne vzroki, ki so zunaj proizvajalčeve oziroma prodajalčeve sfere. Kupec ne more uveljavljati zahtevkov iz te garancije, če se ni držal priloženih navodil za sestavo in uporabo izdelka ali če je izdelek kakorkoli spremenjen ali nepravilno vzdrževan.
8. Jamčimo servis in rezervne dele še 3 leta po preteku garancijskega roka.
9. Obrabni deli oz. potrošni material so izvzeti iz garancije.
10. Vsi potrebni podatki za uveljavljanje garancije se nahajajo na dveh ločenih dokumentih (garancijski list, račun).
11. Ta garancija proizvajalca ne izključuje pravic potrošnika, ki izhajajo iz odgovornosti prodajalca za napake na blagu.

Prodajalec:

Lidl Slovenija d.o.o. k.d., Pod lipami 1, SI-1218 Komenda

Sie benötigen · You need · Il vous faut
 U hebt nodig · Wymagane · Potřebujete
 Potrebujete · Necesita · Du skal bruge
 Vi servono · Szüksége van · Potrebujete:

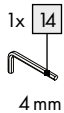
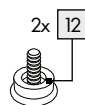
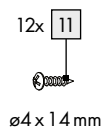
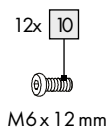
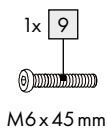
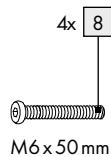
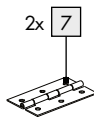
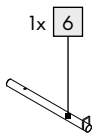
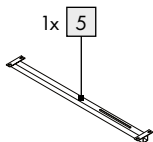
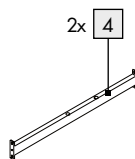
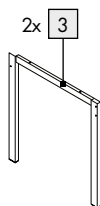
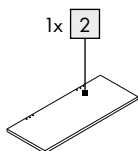
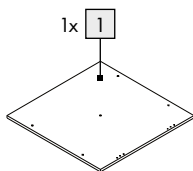
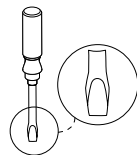
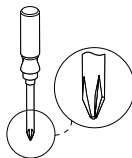
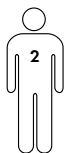

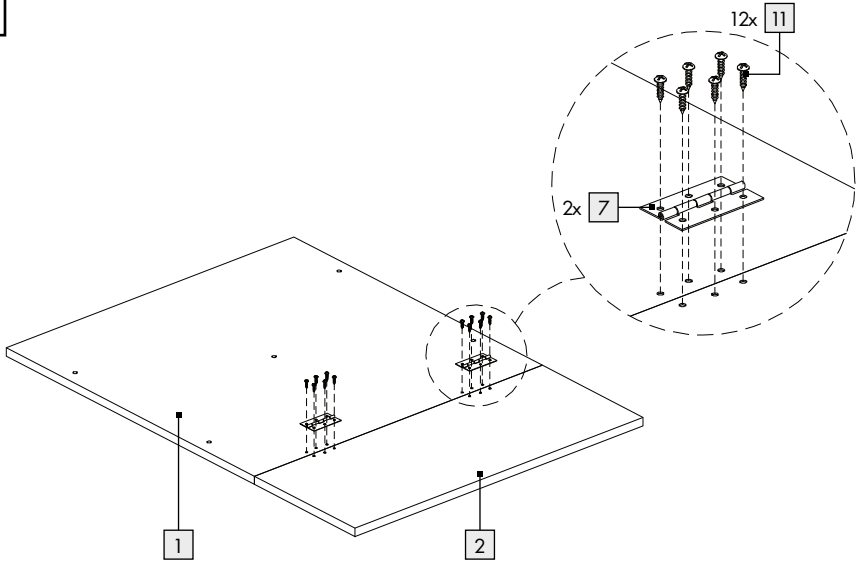
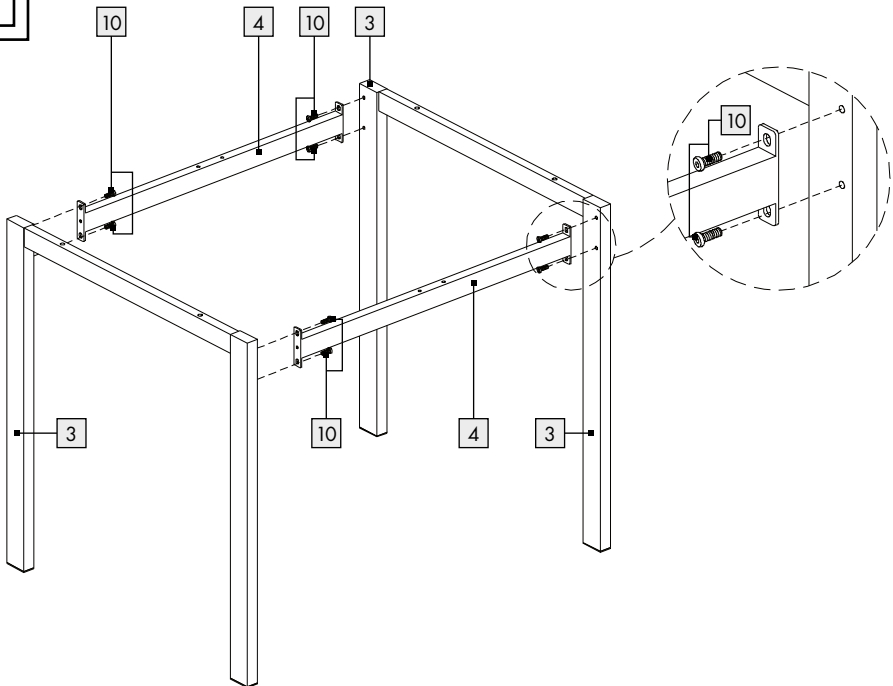
A**B**

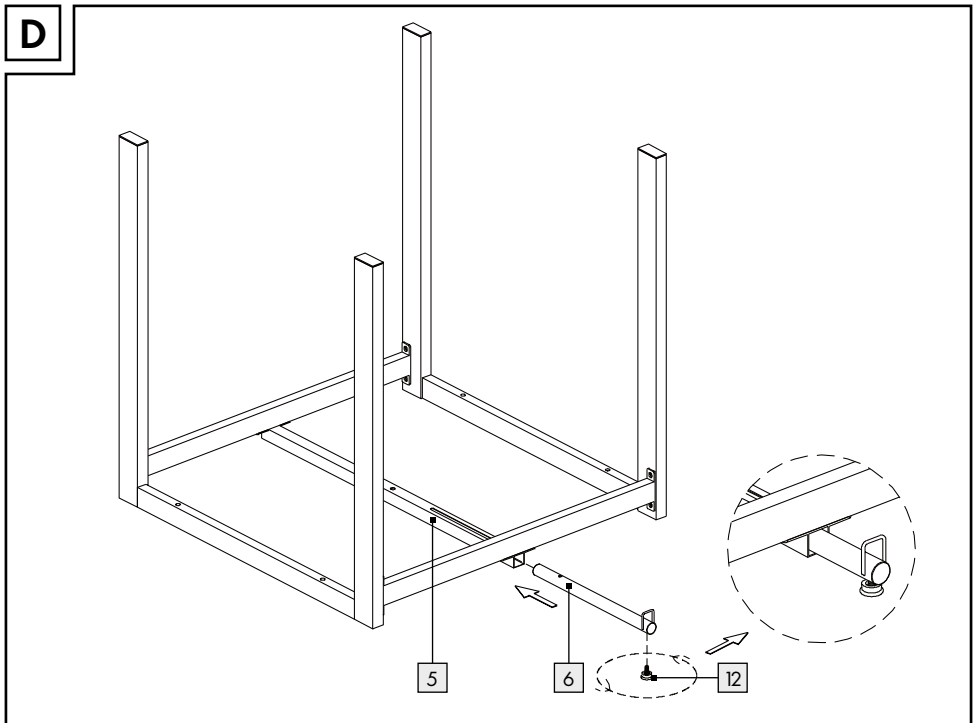
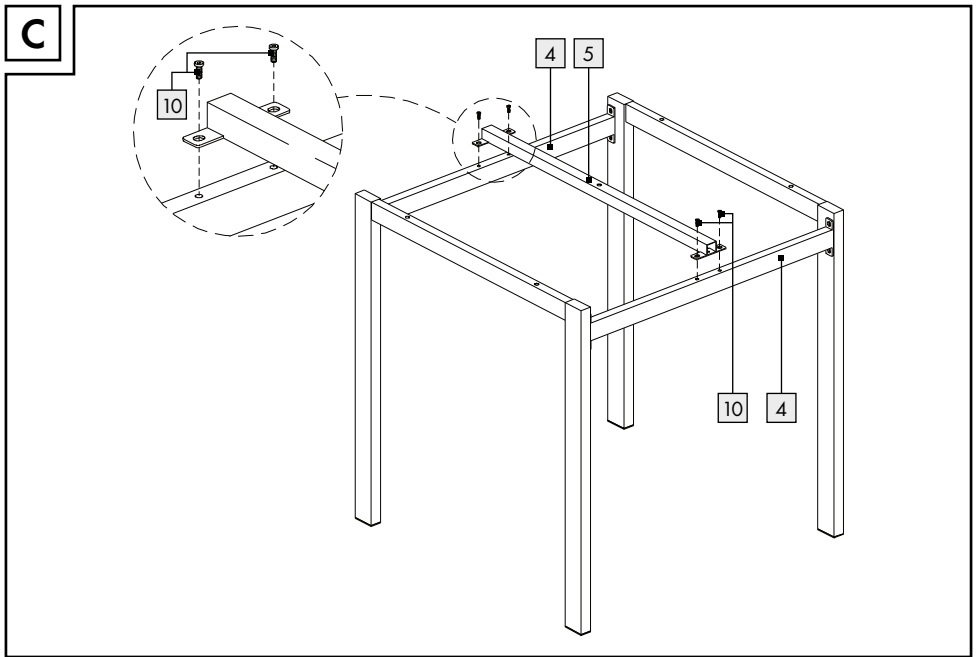

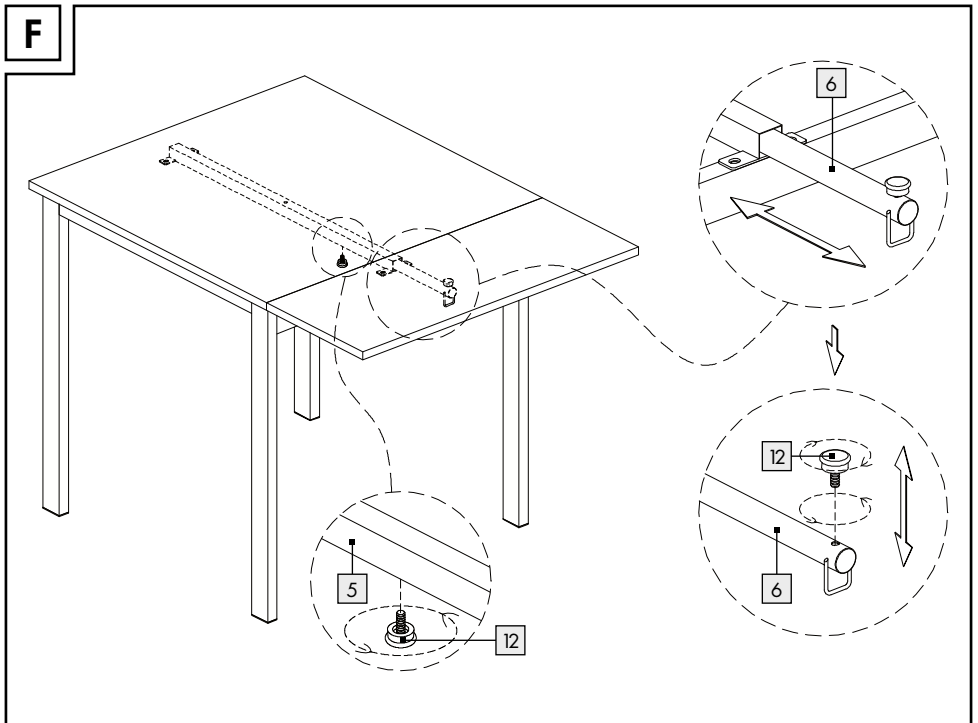
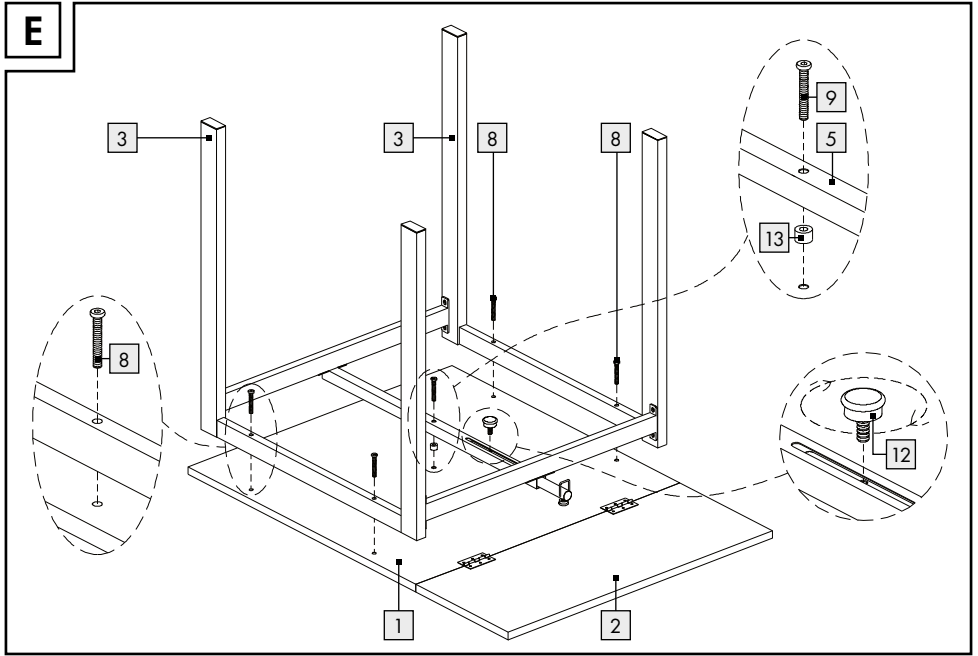

G

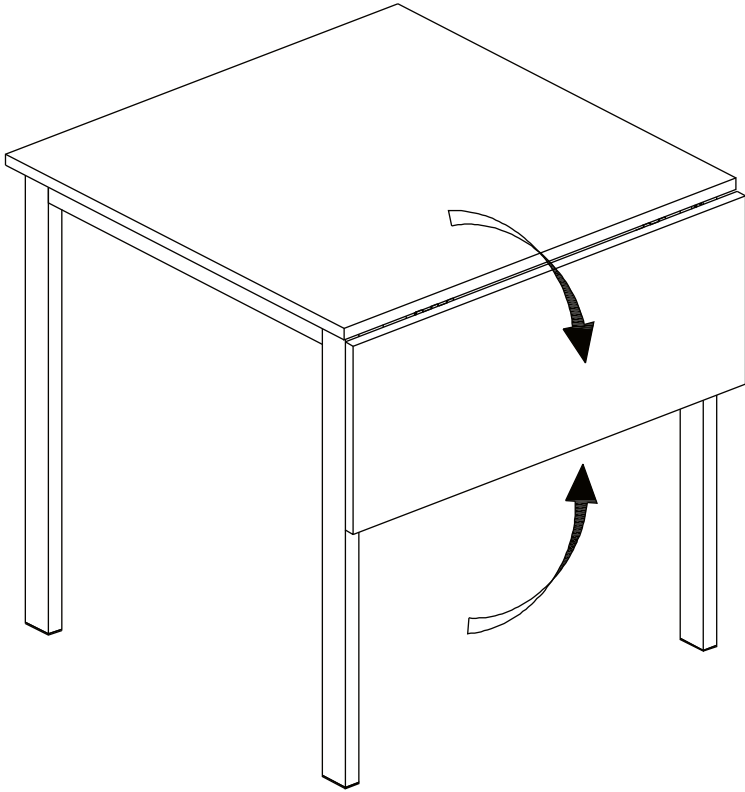

OWIM GmbH & Co. KG

Stiftsbergstraße 1
74167 Neckarsulm
GERMANY

Model no.: HG08273
Version: 07/2022

Stand der Informationen · Last Information Update
Version des informations · Stand van de informatie
Stan informacii · Stav informací · Stav informácií
Estado de las informaciones · Tilstand af information
Versione delle informazioni · Információk állása · Stanje
informacij; 04/2022 · Ident.No.: HG08273042022-8



IAN 393229_2201