



SEILHEBEZUG / ELECTRIC ROPE HOIST / PALAN ÉLECTRIQUE PSZ 250 A1

(DE) (AT) (CH)

SEILHEBEZUG

Bedienungs- und Sicherheitshinweise
Originalbetriebsanleitung

(GB) (IE)

ELECTRIC ROPE HOIST

Operation and safety notes
Translation of the original instructions

(FR) (BE)

PALAN ÉLECTRIQUE

Instructions d'utilisation et consignes de sécurité
Traduction de la notice originale

(NL) (BE)

KABELHEFWERKTUIG

Bedienings- en veiligheidsinstructies
Vertaling van de oorspronkelijke
gebruiksaanwijzing

(PL)

WCIĄGARKA LINOWA

Wskazówki dotyczące obsługi i bezpieczeństwa
Tłumaczenie instrukcji oryginalnej

(CZ)

LANOVÝ NAVIJÁK

Pokyny pro obsluhu a bezpečnostní pokyny
Překlad původního návodu k používání

(SK)

LANOVÝ NAVIJAK

Pokyny pre obsluhu a bezpečnostné pokyny
Preklad pôvodného návodu na použitie

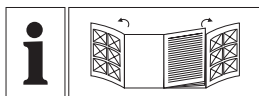

DE/AT/CH	Bedienungs- und Sicherheitshinweise	Seite	5
GB/IE	Operation and safety notes	Page	15
FR/BE	Instructions d'utilisation et consignes de sécurité	Page	25
NL/BE	Bedienings- en veiligheidsinstructies	Pagina	36
PL	Wskazówki dotyczące obsługi i bezpieczeństwa	Strona	46
CZ	Pokyny pro obsluhu a bezpečnostní pokyny	Strana	56
SK	Pokyny pre obsluhu a bezpečnostné pokyny	Strana	66

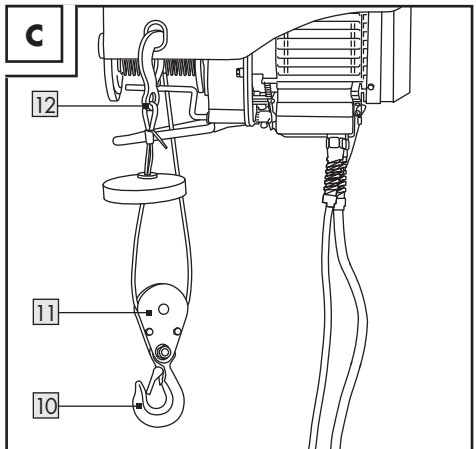
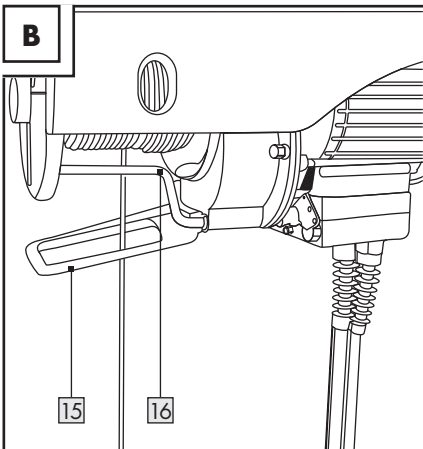
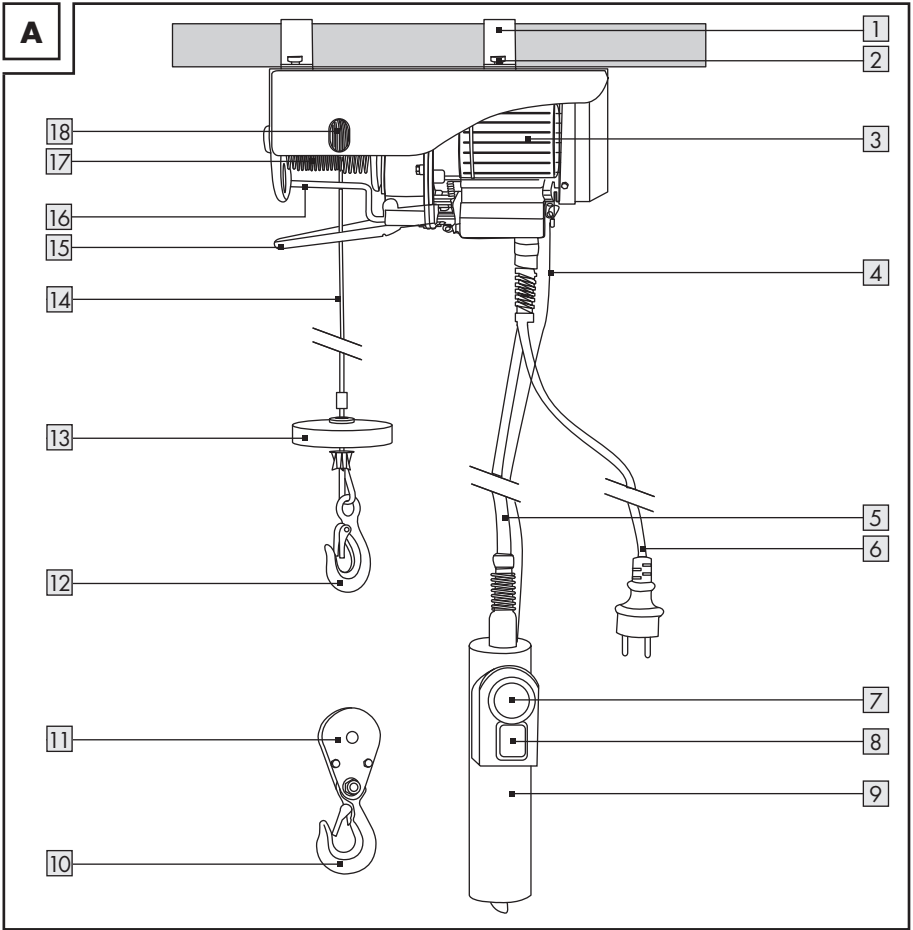

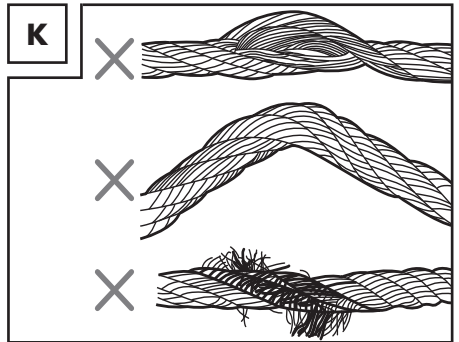
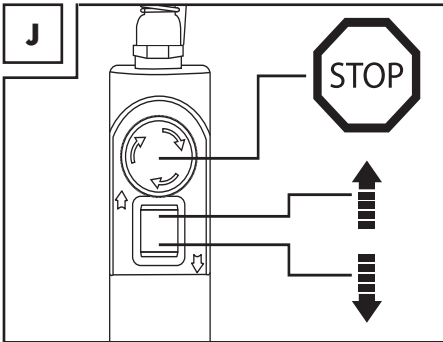
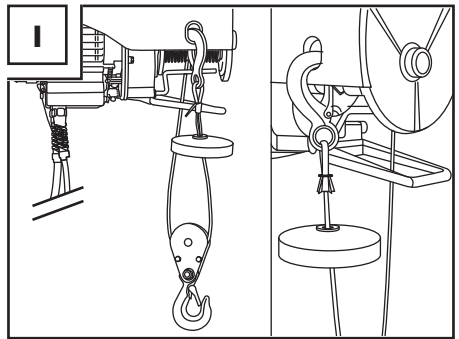
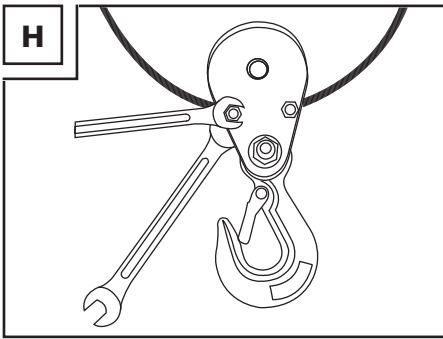
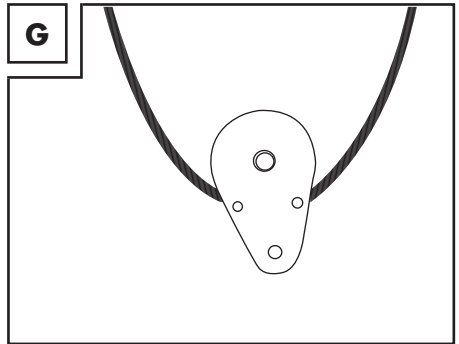
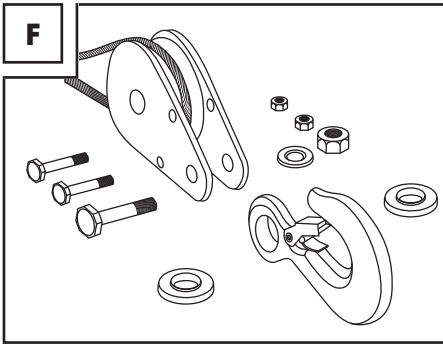
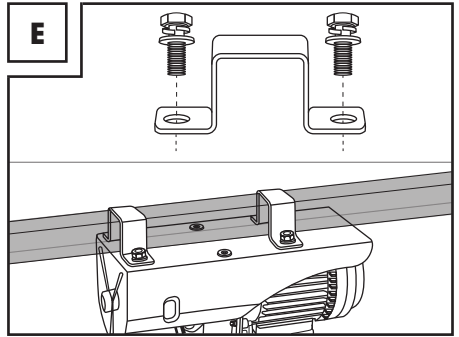
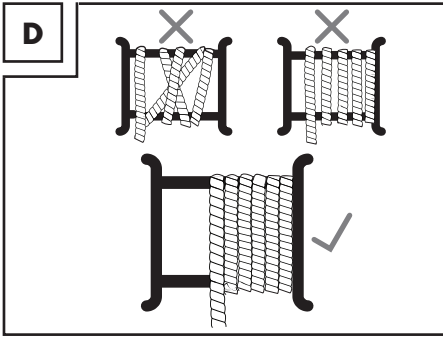













Verwendete Warnhinweise und Symbole	Seite	6
Einleitung	Seite	6
Bestimmungsgemäße Verwendung	Seite	6
Lieferumfang	Seite	7
Teilebeschreibung	Seite	7
Technische Daten	Seite	7
Sicherheitshinweise	Seite	8
Vor dem ersten Gebrauch	Seite	9
Montage	Seite	10
Bedienung	Seite	10
Seil abrollen/aufrollen	Seite	10
Lasten anheben	Seite	10
Begrenzungshebel	Seite	10
Not-Aus-Schalter	Seite	11
Anordnung als Flaschenzug	Seite	11
Reinigung und Pflege	Seite	11
Reinigung	Seite	11
Wartung	Seite	12
Reparatur	Seite	12
Lagerung	Seite	12
Entsorgung	Seite	12
Garantie	Seite	13

Verwendete Warnhinweise und Symbole

In dieser Bedienungsanleitung, auf der Verpackung und auf dem Typenschild werden die folgenden Warnhinweise verwendet:

	Lesen Sie die Bedienungsanleitung.		Dieses Produkt ist als Schutzklasse I eingestuft und muss geerdet werden.
	Warn- und Sicherheitshinweise beachten!		Wechselstrom
IP54	Das Produkt ist gegen Staub und Spritzwasser geschützt.		Vergewissern Sie sich, dass das Stahlseil ordnungsgemäß auf der Trommel aufgerollt ist. Der Abstand zwischen den Windungen muss kleiner als der Durchmesser des Stahlseils sein.
	Tragen Sie Schutzhandschuhe!		Tragen Sie Gehörschutz!
	Tragen Sie eine Schutzbrille!		Anordnung als einfacher Seilzug.
	Tragen Sie eine Staubschutzmaske!		Anordnung als Flaschenzug mit 2 Seilzügen und Umlenkrolle.
	Tragen Sie geeignete Arbeitsschuhe!		

SEILHEBEZUG PSZ 250 A1

● **Einleitung**

Wir beglückwünschen Sie zum Kauf Ihres neuen Produkts. Sie haben sich damit für ein hochwertiges Produkt entschieden. Die Bedienungsanleitung ist Teil dieses Produkts. Sie enthält wichtige Hinweise für Sicherheit, Gebrauch und Entsorgung. Machen Sie sich vor der Benutzung des Produkts mit allen Bedien- und Sicherheitshinweisen vertraut. Benutzen Sie das Produkt nur wie beschrieben und für die angegebenen Einsatzbereiche. Händigen Sie alle Unterlagen bei Weitergabe des Produkts an Dritte mit aus.

● **Bestimmungsgemäße Verwendung**

Dieser Seilhebezug (nachfolgend „Produkt“ genannt) ist zum Anheben und Absenken von Lasten geeignet. Die Last wird an einem Haken des Produkts befestigt.

Das Produkt ist nur für den Gebrauch in Räumen (Scheune, Garage, Werkstatt usw.) bestimmt.

Das Produkt ist nicht dazu bestimmt, seitliche Zugkräfte auszuüben.

Das Produkt ist nur für den Heimgebrauch und nicht für den kommerziellen Einsatz bestimmt.

Andere Verwendungen oder Veränderungen des Produkts gelten als nicht bestimmungsgemäß und können zu Risiken wie Lebensgefahr, Verletzungen und Beschädigungen führen. Für aus bestimmungswidriger Verwendung entstandene Schäden übernimmt der Hersteller keine Haftung. Das Produkt ist nicht für den gewerblichen Einsatz oder für andere Einsatzbereiche bestimmt.













● Lieferumfang







WARNUNG!

► Das Produkt und die Verpackungsmaterialien sind kein Kinderspielzeug! Kinder dürfen nicht mit Kunststoffbeuteln, Folien und Kleinteilen spielen! Es besteht Verschluckungs- und Erstickungsgefahr!

- 1 x Seilhebezug
- 1 x Zusatzhaken mit Umlenkrolle
- 2 x Befestigungsbügel
- 4 x Befestigungsschraube (mit nicht abnehmbarem Federring und abnehmbarer Unterlegscheibe)
- 1 x Bedienungsanleitung

● Teilebeschreibung

-  1 Befestigungsbügel
-  2 Befestigungsschrauben (mit nicht abnehmbarem Federring und abnehmbarer Unterlegscheibe)
-  3 Motor
-  4 Aufhängungskabel der Fernbedienung
-  5 Steuerleitung
-  6 Netzanschlussleitung mit Netzstecker
-  7 Not-Aus-Schalter
-  8 Steuerschalter (⏏/⏏)
-  9 Fernbedienung
-  10 Zusatzhaken
-  11 Umlenkrolle
-  12 Haken

-  13 Abschaltgewicht
-  14 Stahlseil
-  15 Begrenzungshebel nach oben
-  16 Begrenzungshebel nach unten
-  17 Trommel
-  18 Befestigungsloch für Haken

● Technische Daten

Seilhebezug	PSZ 250 A1
Nennspannung:	230 V~, 50 Hz
Nennstrom:	2,2 A
Nennleistung:	500 W
Betriebsart:	S3 20 % 10 min:
Zulässige Belastung:	125 kg* 250 kg**
Hebehöhe:	12 m* 6 m**
Nenngeschwindigkeit:	8 m/min* 4 m/min**
Stahlseil, Durchmesser:	3 mm
Stahlseil, Zugfestigkeit:	1870 N/mm ²
Schutzklasse:	I
Triebwerksgruppe:	M1
Schutzart:	IP54
Betriebsbedingungen (Höhe über dem Meeresspiegel:	0 bis +40 °C
Max. 1000 m):	< 80 % relative Luftfeuchtigkeit
Lagerbedingungen:	-25 bis +55 °C
	< 80 % relative Luftfeuchtigkeit
Nettogewicht:	10 kg

* Anordnung als einfacher Seilzug

** Anordnung als Flaschenzug mit 2 Seilzügen und Umlenkrolle

Betriebsart S3 20 % 10 min:

S3 = Aussetzbetrieb ohne Einfluss des Anlaufvorganges. Während eines Zeitraums von 10 Minuten beträgt die maximale Betriebszeit 20 % (2 Minuten).

Die A-bewertete Lärmemission an der Betreiberposition ist niedriger als 86 dB(A).



Sicherheitshinweise



WARNUNG!

- ▶ **Lesen Sie alle Sicherheitshinweise, Anweisungen, Bebilderungen und technischen Daten, mit denen dieses Produkt versehen ist.** Versäumnisse bei der Einhaltung der Sicherheitshinweise und nachfolgenden Anweisungen können elektrischen Schlag, Brand und/oder schwere Verletzungen verursachen.

Bewahren Sie alle Sicherheitshinweise und Anweisungen für die Zukunft auf.

- Halten Sie Kinder und andere nicht autorisierte Personen vom Produkt fern.



GEFAHR!

- ▶ **Stromschlaggefahr!** Versuchen Sie nicht, das Produkt selbst zu reparieren. Im Fall einer Fehlfunktion dürfen Reparaturen ausschließlich von qualifiziertem Personal durchgeführt werden.



GEFAHR!

- ▶ **Stromschlaggefahr!** Schalten Sie das Produkt aus und trennen Sie es vom Stromnetz, bevor Sie Reinigungsarbeiten durchführen und wenn das Produkt nicht in Verwendung ist.



GEFAHR!

- ▶ **Verletzungsgefahr!** Eine unsachgemäße Verwendung kann zu Verletzungen führen. Verwenden Sie dieses Produkt ausschließlich dieser Anleitung entsprechend. Versuchen Sie nicht, das Produkt in irgendeiner Weise zu ändern.



GEFAHR!

- ▶ **Verletzungsgefahr!** Verwenden Sie kein beschädigtes Produkt. Trennen Sie das Produkt vom Stromnetz und wenden Sie sich an Ihren Händler, wenn es beschädigt ist.

- Achten Sie darauf, dass die Nennspannung am Typenschild mit der Netzspannung Ihrer Stromversorgung übereinstimmt.
- Wenn möglich, betreiben Sie das Produkt nur an einem Stromkreis, der mit einem Fehlerstrom-Schutzschalter und mit einer Sicherung von mindestens 10 A abgesichert ist.
- Es wird empfohlen, keine Verlängerungsleitungen zu verwenden. Falls eine Verlängerungsleitung jedoch unbedingt notwendig sein sollte, muss sie für einen Stromfluss von mindestens 10 A ausgelegt sein.
- Schützen Sie Anschlussleitung und Netzstecker vor Staub, direkter Sonneneinstrahlung, Tropf- und Spritzwasser.
- Schützen Sie die Anschlussleitung vor Schäden. Lassen Sie sie nicht über scharfe Kanten hängen und quetschen oder biegen Sie sie nicht. Halten Sie die Anschlussleitung von heißen Oberflächen und offenen Flammen fern.

- Nehmen Sie das Produkt nicht in Betrieb, wenn die Anschlussleitung oder der Netzstecker beschädigt sind, wenn das Produkt nicht funktioniert oder in irgendeiner Weise beschädigt ist.
- Wenn die Netzanschlussleitung dieses Produkts beschädigt ist, muss sie durch den Hersteller oder seinen Kundendienst oder eine ähnlich qualifizierte Person ersetzt werden, um Gefährdungen zu vermeiden.
- Ziehen Sie den Netzstecker nicht an der Anschlussleitung aus der Steckdose.

Spezielle Sicherheitshinweise für Seilhebezug

- Personen, die das Produkt verwenden sollen, müssen zuvor eine entsprechende Schulung oder Einweisung erhalten haben.
- Es ist verboten, mit dem Produkt Personen zu bewegen.
- Es ist verboten, Lasten die die Nennlast überschreiten, anzuheben.
- Versuchen Sie nicht, festsitzende oder verklemmte Lasten anzuheben.
- Das Stahlseil muss gestrafft sein, wenn die Last angehoben wird.
- Ziehen Sie die Lasten nicht in horizontaler Richtung.
- Vermeiden Sie schnelles Ein- und Ausschalten (Tippbetrieb).
- Seien Sie bei der Bedienung des Produkts stets aufmerksam.
- Lassen Sie keine hängenden Lasten unbeaufsichtigt ohne entsprechende Sicherheitsvorkehrungen getroffen zu haben.
- Stehen oder arbeiten Sie nicht unter der gehobenen Last.
- Das Produkt ist nicht mit einem Nennleistungsbegrenzer ausgestattet. Versuchen Sie nicht, weiter die Last anzuheben, wenn der Überhitzungsschutz den Betrieb begrenzt. Die Last überschreitet in diesem Fall die Nennleistung des Produkts.

- Verwenden Sie die Begrenzungshebel **15** **16** nicht als Routine-Stoppvorrichtung. Die Begrenzungshebel dienen nur als Stoppvorrichtung für Notfälle.
- Bevor Sie beginnen: Prüfen Sie, ob
 - das Stahlseil **14** korrekt um die Trommel **17** gewickelt ist und ob
 - der Abstand zwischen den Windungen kleiner ist als der Durchmesser des Stahlseils (Abb. D).

● Vor dem ersten Gebrauch

- Entfernen Sie die Verpackungsmaterialien.
- Entfernen Sie die Transportsicherung für das Stahlseil **14**. Durchtrennen Sie das Gummiband und entfernen Sie es.
- Bevor Sie beginnen: Prüfen Sie, ob
 - das Stahlseil **14** korrekt um die Trommel **17** gewickelt ist und ob
 - der Abstand zwischen den Windungen kleiner ist als der Durchmesser des Stahlseils (Abb. D).
- Stellen Sie sicher, dass das Stahlseil **14** ordnungsgemäß und kontaktfrei an den Begrenzungshebeln **15** **16** vorbeiführt (Abb. B).

● Montage

(Abb. E)

⚠ GEFAHR!

- ▶ Der Vierkantrager (Querschnittsabmessungen: 45 x 45 mm) muss an der Befestigungsposition des Produkts mindestens eine Last von 500 kg tragen konnen. Es wird empfohlen, fur die Montage qualifiziertes Fachpersonal (z. B. einen Statiker) zu Rate zu ziehen.
- ▶ Da spezielle Kenntnisse erforderlich sind, lassen Sie sich von einem qualifizierten Techniker beraten, um sicherzustellen, dass alle Schrauben vollstandig und korrekt angezogen sind.
- ▶ Ein qualifizierter Techniker oder eine entsprechend geschulte Person sollte auch die Verankerung des Vierkantragers uberprufen, bevor das Produkt befestigt wird.
- ▶ Fur die Montage benotigte Zeit: ca. 1 Stunde.

- Befestigen Sie das Produkt mit den Befestigungsbugeln **1** und den Befestigungsschrauben **2** an einem geeigneten Vierkantrager.
- Ziehen Sie die Befestigungsschrauben **2** fest an.

● Bedienung

HINWEIS

- ▶ Das Produkt ist mit einem Thermostatschalter ausgestattet. Wahrend des Betriebs kann es zum Stoppen des Motors **3** kommen. Der Motor kann erst dann wieder gestartet werden, wenn er abgekuhlt ist.

● Seil abrollen/aufrollen

(Abb. J)

- Seil aufrollen: Drucken Sie den Steuerschalter **8** der Pfeilrichtung \uparrow entsprechend nach oben.
- Seil abrollen: Drucken Sie den Steuerschalter **8** der Pfeilrichtung \downarrow entsprechend nach unten.

● Lasten anheben

- Senken Sie das Stahlseil **14** so weit ab, dass Sie bequem hantieren konnen.
- Befestigen Sie die Last am Haken **10** **12**. Verwenden Sie bei Bedarf weitere Seilgurte. Der Schwerpunkt der Last muss sich unter dem Produkt befinden.
- Rollen Sie das Stahlseil **14** so weit auf, dass es zunachst nur gespannt ist. Heben Sie danach die Last vollstandig an.

● Begrenzungshebel

HINWEIS

- ▶ Die Begrenzungshebel **15** **16** sind nicht zum regularen Stoppen des Produkts vorgesehen. Versuchen Sie stets, das Produkt zu stoppen, bevor es einen Begrenzungshebel auslost.

Begrenzungshebel nach oben

Wenn das Stahlseil **14** vollstandig aufgerollt ist, wird der Begrenzungshebel nach oben **15** betatigt. Das Stahlseil lasst sich nicht weiter aufrollen. Das Stahlseil kann nur abgerollt werden.

Begrenzungshebel nach unten

Wenn das Stahlseil **14** vollstandig abgerollt ist, wird der Begrenzungshebel nach unten **16** betatigt. Das Stahlseil lasst sich nicht weiter abrollen. Das Stahlseil kann nur aufgerollt werden.

● Not-Aus-Schalter

(Abb. J)

- Drücken Sie im Notfall den Not-Aus-Schalter **7**, um den Hebe- oder Senkvorgang zu stoppen.
- Das Produkt ist danach gesperrt. Entsperren Sie das Produkt, indem Sie den Not-Aus-Schalter **7** etwas im Uhrzeigersinn (in Pfeilrichtung) drehen, bis dieser herauspringt.

● Anordnung als Flaschenzug

Zubehör

Für den sicheren und ordnungsgemäßen Gebrauch der Flaschenzug-Funktion werden folgende Werkzeuge benötigt:

- 2 Schraubenschlüssel (8 mm)
- 2 Schraubenschlüssel (13 mm)

WARNUNG

- ▶ Verwenden Sie kein Zubehör, welches nicht von Parkside empfohlen wurde.

Bei der Anordnung als Flaschenzug wird die Last auf 2 Seilzüge verteilt. Deshalb kann das doppelte Gewicht angehoben werden. Die maximale Hebehöhe und die Geschwindigkeit werden dabei halbiert.

- Befestigen Sie den Haken **12** am Befestigungsloch für den Haken **18**. Das Stahlseil **14** bildet so eine Schlaufe (Abb. C).
- Demontieren Sie die Umlenkrolle **11** des Zusatzhakens: Entfernen Sie die 3 Schrauben (Abb. F).

- Hängen Sie die Umlenkrolle **11** in die Schlaufe des Stahlseils **14** (Abb. G).
- Montieren Sie die Schrauben und den Zusatzhaken **10** an die Umlenkrolle **11**. Ziehen Sie die 3 Schrauben fest (Abb. H).
- Der Flaschenzug ist nun einsetzbar (Abb. I).

● Reinigung und Pflege

WARNUNG!

Trennen Sie das Produkt von der Stromversorgung, bevor Sie Inspektions-, Wartungs- oder Reinigungsarbeiten durchführen!

● Reinigung

- Achten Sie darauf, dass keine Flüssigkeiten in das Innere des Produkts gelangen.
- Regelmäßige ordentliche Reinigung hilft einen sicheren Gebrauch sicherzustellen und verlängert die Lebensdauer des Produkts.
- Reinigen Sie das Produkt mit einem trockenen Tuch. Verwenden Sie für schwer zugängliche Stellen eine weiche Bürste.

HINWEIS

- ▶ Verwenden Sie keine chemischen, alkalischen, schmirgelnde oder andere aggressive Reinigungs- oder Desinfektionsmittel, um das Produkt zu reinigen, da diese die Oberflächen beschädigen können.

● Wartung

Prüfintervall	Vorgang
Vor jeder Verwendung	Überprüfen, ob der Not-Aus-Schalter 7 und der Steuerschalter 8 ordnungsgemäß funktionieren.
Alle 30 Zyklen*	Überprüfen Sie das gesamte Stahlseil 14 auf Beschädigungen (Abb. K). Ersetzen Sie ein beschädigtes Stahlseil (im Fachhandel erhältlich).
Alle 100 Zyklen*	Überprüfen Sie die Begrenzungshebel 15 16 ohne Last auf Funktionstüchtigkeit.
Alle 200 Zyklen*	Schmieren Sie das Stahlseil 14 und die Umlenkrolle 11 ein.
Alle 800 Zyklen*	Überprüfen Sie alle Schrauben auf festen Sitz. Überprüfen Sie das gesamte Produkt auf Abnutzung.

* Ein Zyklus entspricht einer Auf- und Abwärtsbewegung einer Last.

● Reparatur

Im Inneren dieses Produkts befinden sich keine Teile, die vom Benutzer repariert werden können. Wenden Sie sich an eine qualifizierte Fachkraft, um das Produkt überprüfen und instand setzen zu lassen.

● Lagerung

- Reinigen Sie das Produkt wie oben beschrieben.
- Lagern Sie das Produkt und dessen Zubehör an einem dunklen, trockenen, frostfreien und gut belüfteten Ort.
- Lagern Sie das Produkt stets an einem für Kinder unzugänglichen Ort. Die optimale Langzeit-Lagertemperatur liegt zwischen +5 und +30 °C.
- Bewahren Sie das Produkt in der Originalverpackung auf.

● Entsorgung

Die Verpackung besteht aus umweltfreundlichen Materialien, die Sie über die örtlichen Recyclingstellen entsorgen können.



Beachten Sie die Kennzeichnung der Verpackungsmaterialien bei der Abfalltrennung, diese sind gekennzeichnet mit Abkürzungen (a) und Nummern (b) mit folgender Bedeutung: 1-7: Kunststoffe / 20-22: Papier und Pappe / 80-98: Verbundstoffe.



Das Produkt und die Verpackungsmaterialien sind recycelbar, entsorgen Sie diese getrennt für eine bessere Abfallbehandlung. Das Triman-Logo gilt nur für Frankreich.



Möglichkeiten zur Entsorgung des ausgedienten Produkts erfahren Sie bei Ihrer Gemeinde- oder Stadtverwaltung.



Werfen Sie Ihr Produkt, wenn es ausgedient hat, im Interesse des Umweltschutzes nicht in den Hausmüll, sondern führen Sie es einer fachgerechten Entsorgung zu. Über Sammelstellen und deren Öffnungszeiten können Sie sich bei Ihrer zuständigen Verwaltung informieren.

● **Garantie**

Das Produkt wurde nach strengen Qualitätsrichtlinien sorgfältig produziert und vor Anlieferung gewissenhaft geprüft. Im Falle von Mängeln dieses Produkts stehen Ihnen gegen den Verkäufer des Produkts gesetzliche Rechte zu. Diese gesetzlichen Rechte werden durch unsere im Folgenden dargestellte Garantie nicht eingeschränkt.

Sie erhalten auf dieses Produkt 3 Jahre Garantie ab Kaufdatum. Die Garantiefrist beginnt mit dem Kaufdatum. Bitte bewahren Sie den Original-Kassenbon gut auf. Diese Unterlage wird als Nachweis für den Kauf benötigt.

Tritt innerhalb von 3 Jahren ab dem Kaufdatum dieses Produkts ein Material- oder Fabrikationsfehler auf, wird das Produkt von uns – nach unserer Wahl – für Sie kostenlos repariert oder ersetzt. Diese Garantie verfällt, wenn das Produkt beschädigt, nicht sachgemäß benutzt oder gewartet wurde.

Die Garantieleistung gilt für Material- oder Fabrikationsfehler. Diese Garantie erstreckt sich nicht auf Produktteile, die normaler Abnutzung ausgesetzt sind (z. B. Batterien) und daher als Verschleißteile angesehen werden können oder Beschädigungen an zerbrechlichen Teilen, z. B. Schalter, Akkus oder die aus Glas gefertigt sind.

Abwicklung im Garantiefall

Um eine schnelle Bearbeitung Ihres Anliegens zu gewährleisten, folgen Sie bitte den folgenden Hinweisen:

Bitte halten Sie für alle Anfragen den Kassenbon und die Artikelnummer (z. B. IAN 123456_7890) als Nachweis für den Kauf bereit.

Die Artikelnummer entnehmen Sie bitte dem Typenschild, einer Gravur, auf dem Titelblatt Ihrer Bedienungsanleitung (unten links) oder als Aufkleber auf der Rück- oder Unterseite des Produkts.

Sollten Funktionsfehler oder sonstige Mängel auftreten, kontaktieren Sie zunächst die nachfolgend benannte Serviceabteilung telefonisch oder per E-Mail.

Ein als defekt erfasstes Produkt können Sie dann unter Beifügung des Kaufbelegs (Kassenbon) und der Angabe, worin der Mangel besteht und wann er aufgetreten ist, für Sie portofrei an die Ihnen mitgeteilte Service-Anschrift übersenden.

Service

DE Service Deutschland

Tel.: 0800 5435 111

E-Mail: owim@lidl.de

AT Service Österreich

Tel.: 0800 292726

E-Mail: owim@lidl.at

CH Service Schweiz

Tel.: 0800562153

E-Mail: owim@lidl.ch



EG-Konformitätserklärung

EU-KONFORMITÄTSERKLÄRUNG

IAN: 356038_2004
Produkt-Identifikation: PARKSIDE Seilhebezug
Modellnummer: HG05656

Der oben beschriebene Gegenstand der Erklärung steht im Einklang mit den einschlägigen Harmonisierungsvorschriften der Gemeinschaft:

Richtlinie 2006/42/EC
Richtlinie 2014/30/EU
Richtlinie 2011/65/EU

Verweise auf die verwendeten einschlägigen harmonisierten Normen oder Verweise auf die Spezifikationen, in Bezug auf welche Konformität erklärt wird:

Nr. / Teile
Richtlinie 2006/42/EC
EN 14492-2:2006+A1
EN 14492-2+A1/AC:2010
EN 60204-32:2008
Richtlinie 2014/30/EU
EN 61000-3-3:2013

Der Gegenstand der oben beschriebenen Erklärung steht im Einklang mit der Richtlinie 2011/65/EU des Europäischen Parlaments und des Rates vom 8. Juni 2011 zur Beschränkung der Verwendung bestimmter gefährlicher Stoffe in Elektro- und Elektronikgeräten:

Nr. / Teile
Richtlinie 2011/65/EU
EN 50581:2012-09

Weitere Informationen - Weitere verwandte Normen:

Nr. / Teile
EN 55014-1:2017
EN 55014-2:2015
EN IEC 61000-3-2:2019

Name und Adresse des Herstellers:

OWIM GmbH & Co. KG Stiftsbergstraße 1 D-74167 Neckarsulm Deutschland

Diese Konformitätserklärung wird unter der alleinigen Verantwortung des Herstellers ausgestellt.

Übersetzung der Originalkonformitätserklärung

Neckarsulm 13.07.2020
Ort Datum

Peter Fischer
Managing Director

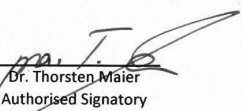













Dr. Thorsten Maier
Authorised Signatory

DE

Warnings and symbols used	Page	16
Introduction	Page	16
Intended use	Page	16
Scope of delivery	Page	17
Description of parts	Page	17
Technical data	Page	17
Safety information	Page	18
Before first use	Page	19
Assembly	Page	20
Operation	Page	20
Winding/unwinding the cable	Page	20
Lifting loads	Page	20
Maximum/minimum length levers	Page	20
Emergency off switch	Page	21
Set-up as block and tackle	Page	21
Cleaning and care	Page	21
Cleaning	Page	21
Maintenance	Page	22
Repairs	Page	22
Storage	Page	22
Disposal	Page	22
Warranty	Page	23

Warnings and symbols used

The following warnings are used in this user manual, on the packaging and on the rating plate:

	Read the user manual.		This product is classified as protection class I and must be connected to a protective ground.
	Observe all warnings and safety instructions!		Alternating current
IP54	The product is shielded against dust and splashing of water.		Make sure that the steel cable is properly rolled onto the reel. The space between coils must be less than the diameter of the cable itself.
	Wear protective gloves!		
	Wear ear protection!		Set-up as fixed pulley.
	Wear safety goggles!		Set-up as block and tackle with 2 rope hoists and pulley.
	Wear a dust mask!		
	Wear suitable work boots!		

ELECTRIC ROPE HOIST PSZ 250 A1

● Introduction

We congratulate you on the purchase of your new product. You have chosen a high quality product. The instructions for use are part of the product. They contain important information concerning safety, use and disposal. Before using the product, please familiarise yourself with all of the safety information and instructions for use. Only use the product as described and for the specified applications. If you pass the product on to anyone else, please ensure that you also pass on all the documentation with it.

● Intended use

This rope hoist (hereinafter referred to as “the product”) is suitable for lifting and lowering loads. The load is fastened to a hook on the product.

The product is intended for use in indoor spaces (barns, garages, workshops, etc.).

The product is not suitable for exerting lateral tensile force.

The product is designed for household use; it is not suitable for commercial purposes.

Other uses or modifications to the product are considered improper use and may result in risks such as mortal danger, injury or damages. The manufacturer assumes no liability for damages arising from improper use. The product is not suitable for commercial use or other applications.













● Scope of delivery







WARNING!

- ▶ The product and the packaging materials are not toys! Children shall not play with plastic bags, films and small parts! There is a risk of choking and suffocation!

- 1 x Electric rope hoist
- 1 x Extra hook with pulley
- 2 x Mounting brackets
- 4 x Mounting screws (with non-removable spring washer and removable washer)
- 1 x Instruction manual

● Description of parts

-  Mounting bracket
-  Mounting screws (with non-removable spring washer and removable washer)
-  Motor
-  Remote control suspension cable
-  Control cable
-  Power cord with power plug
-  Emergency off switch
-  Control switch (↕/↕)
-  Remote control
-  Extra hook
-  Pulley
-  Hook

-  Shut-off weight
-  Steel cable
-  Minimum cable length lever
-  Maximum cable length lever
-  Drum
-  Mounting opening for hook

● Technical data

Rope hoist	PSZ 250 A1
Nominal voltage:	230 V~, 50 Hz
Nominal current:	2.2 A
Rated power:	500 W
Duty type:	S3 20 % 10 min:
Permissible load:	125 kg* 250 kg**
Lifting height:	12 m* 6 m**
Nominal speed:	8 m/min* 4 m/min**
Steel cable diameter:	3 mm
Steel cable tensile strength:	1870 N/mm ²
Protection class:	I
Drive group:	M1
Degree of protection:	IP54
Operating conditions (Height above sea level: < 80 % relative Max. 1000 m):	0 to +40 °C humidity
Storage conditions:	-25 to +55 °C < 80 relative humidity
Net weight:	10 kg

* Set-up as fixed pulley

** Set-up as block and tackle with 2 rope hoists and pulley

Duty type S3 20 % 10 min:

S3= Intermittent duty without influence of the start-up process. Within a given 10 minute period, the maximum operating time is 20 % (2 minutes).

The A-rated noise emissions at the operator's location is less than 86 dB(A).



Safety information



WARNING!

- ▶ **Read all safety information, instructions, diagrams and technical specifications applied to the product.** Failure to follow the safety information and the below instructions may result in electric shock, fire and/or serious injury.

Keep all the safety information and instructions in a safe place for future reference.

- Keep children and other unauthorized persons away from the product.



DANGER!

- ▶ **Risk of electric shock!** Never attempt to repair the product yourself. In case of malfunction, repairs are to be conducted by qualified personnel only.



DANGER!

- ▶ **Risk of electric shock!** Turn off the product and disconnect it from the power supply before cleaning and when the product is not in use.



DANGER!

- ▶ **Risk of injury!** Improper use may result in personal injury. Use the product only as described in the user manual. Never attempt to alter the product in any way.



DANGER!

- ▶ **Risk of injury!** Never use a damaged product. Disconnect the product from the power supply and contact your retailer if the product is damaged.
- Make sure that the nominal voltage on the rating plate complies with the supply voltage.
- If possible, only operate the product on an electrical circuit protected by a fault current switch and a fuse of at least 10 A.
- The use of extension cords is not recommended. If the use of an extension cord is necessary, it must be designed for a current flow of at least 10 A.
- Shield the power cord and power plug from dust, direct sunlight, dripping and splashing water.
- Protect the power cord from damage. Do not allow the power cord to hang over sharp corners; do not crush or bend it. Keep the power cord away from any hot surfaces and open flames.

- Do not operate the product if the power cord or power plug are damaged, nor if the product does not work or is damaged in any way.
- If the power cord is damaged, it must be replaced by the manufacturer, its service agent or similarly qualified persons in order to avoid a hazard.
- Do not disconnect the power plug from the socket outlet by pulling on the power cord.
- Do not use the maximum/minimum length levers **15** **16** routinely as a stop mechanism. These levers serve as a stop mechanism only in emergencies.
- Before you begin: Check whether
 - the steel cable **14** is wound properly around the drum **17** and whether
 - the space between coils is less than the diameter of the cable itself (Fig. D).

Special safety information for rope hoists

- Persons who intend to use the product must first receive appropriate training or instructions.
- It is prohibited to move persons with the product.
- It is prohibited to lift loads in excess of the nominal load.
- Do not attempt to lift stuck or jammed loads.
- The steel cable must be taut when lifting the load.
- Do not pull the loads in horizontal direction.
- Avoid switching the product on and off rapidly (inching operation).
- Always be attentive when operating the product.
- Do not leave hanging loads unattended without taking appropriate safety measures.
- Do not stand or work underneath raised loads.
- The product has not been outfitted with a rated power limit. Do not attempt to lift the load further when the overheat protection limits operation. In this case, the load has exceeded the product's nominal power.

● **Before first use**

- Remove the packaging materials.
- Remove the transport lock from the steel cable **14**. Cut the rubber band and remove it.
- Before you begin: Check whether
 - the steel cable **14** is wound properly around the drum **17** and whether
 - the space between coils is less than the diameter of the cable itself (Fig. D).
- Make sure the steel cable **14** passes the maximum/minimum length levers **15** **16** properly and without touching them (Fig. B).

● **Assembly**

(Fig. E)

⚠ DANGER!

- ▶ The square tube (cross sectional dimensions: 45 x 45 mm) must be able to bear a minimum load of 500 kg at the points where the product is fastened. It is recommended to consult qualified personnel (for example a structural engineer) for assembly.
- ▶ Because special knowledge is required, seek advice from a qualified technician to ensure all screws are tightened fully and correctly.
- ▶ A qualified technician or a properly trained person should also check the anchoring of the square tube before the product is fastened.
- ▶ Time needed for assembly: approx. 1 hour

- Fasten the product with the mounting brackets **1** and the mounting screws **2** to a suitable square tube.
- Tighten the mounting screws **2**.

● **Operation**

NOTE

- ▶ The product has been outfitted with a thermostat switch. During operation, it may stop the motor **3**. The motor can be only started again once it has cooled down.

● **Winding/unwinding the cable**

(Fig. J)

- Winding the cable: Press the control switch **8** upwards according to the arrow indication ⤴.
- Unwinding the cable: Press the control switch **8** downwards according to the arrow indication ⤵.

● **Lifting loads**

- Lower the steel cable **14** so you can handle it comfortably.
- Fasten the load to the hook **10** **12**. Use additional bungee cords where necessary. The load's centre of gravity must be beneath the product.
- Wind up the steel cable **14** until it is only taut. Then fully lift the load.

● **Maximum/minimum length levers**

NOTE

- ▶ The maximum/minimum length levers **15** **16** are not intended to regularly stop the product. Always attempt to stop the product before it triggers one of these levers.

Minimum cable length lever

When the steel cable **14** is fully wound up, the minimum cable length lever **15** will be triggered. The steel cable cannot be wound up any further. It can only be unwound.

Maximum cable length lever

When the steel cable **14** is fully unwound, the maximum cable length lever **16** will be triggered. The steel cable cannot be unwound any further. It can only be wound up.

● Emergency off switch

(Fig. J)

- In case of an emergency, press the emergency off switch **7** to stop lifting or lowering operation.
- The product is then locked. To unlock the product, turn the emergency off switch **7** slightly clockwise (in the direction of the arrow) until it pops out.

● Set-up as block and tackle

Accessories

The following tools are needed for the safe and proper use of the block and tackle function:

- 2 spanners (8 mm)
- 2 spanners (13 mm)

WARNING

- ▶ Do not use any accessories not recommended by Parkside.

Setting up the product as a block and tackle distributes the load to 2 pulleys. This allows twice the weight to be lifted. However, the maximum lifting height and speed are reduced by half.

- Fasten the hook **12** to the intended mounting opening **18**. The steel cable **14** now forms a loop (Fig. C).
- Dismantle the pulley **11** of the extra hook: Remove the 3 screws (Fig. F).

- Hang the pulley **11** in the loop formed by the steel cable **14** (Fig. G).
- Attach the screws and the extra hook **10** to the pulley **11**. Fasten the 3 screws (Fig. H).
- The block and tackle is now operational (Fig. I).

● Cleaning and care

WARNING!

Disconnect the device from the power supply before inspections, maintenance or cleaning!

● Cleaning

- Ensure that no water enters the product interior.
- Regular, proper cleaning helps ensure safe operation and lengthens the service life of your product.
- Clean the product with a dry cloth. Use a soft brush for hard-to-reach areas.

NOTE

- ▶ Do not use any chemical, alkaline, abrasive or otherwise aggressive cleaning or disinfecting agents to clean the product as they may damage its surfaces.

● Maintenance

Test interval	Procedure
Before each use	Check whether the emergency off switch 7 and control switch 8 are properly functioning.
Every 30 cycles*	Check the entire steel cable 14 for damages (Fig. K). Replace the steel cable if damaged (available at specialist retailers).
Every 100 cycles*	Check to ensure the maximum/minimum length levers 15 16 are fully functional without load.
Every 200 cycles*	Lubricate the steel cable 14 and the pulley 11 .
Every 800 cycles*	Make sure all screws are securely fastened. Check the entire product for signs of wear.

* One cycle corresponds to one upward and downward movement of a load.

● Repairs

There are no parts in the product interior that can be repaired by the user. Contact a qualified professional to have the product checked and repaired.

● Storage

- Clean the product as described above.
- Store the product and its accessories in a dark, dry, frost-free and well-ventilated location.
- Store the product at a location out of the reach of children. The ideal temperature for long-term storage is between +5 and +30 °C.
- Store the product in its original packaging.

● Disposal

The packaging is made entirely of recyclable materials, which you may dispose of at local recycling facilities.



Observe the marking of the packaging materials for waste separation, which are marked with abbreviations (a) and numbers (b) with following meaning: 1–7: plastics / 20–22: paper and fibreboard / 80–98: composite materials.



The product and packaging materials are recyclable, dispose of it separately for better waste treatment.

The Triman logo is valid in France only.



Contact your local refuse disposal authority for more details of how to dispose of your worn-out product.



To help protect the environment, please dispose of the product properly when it has reached the end of its useful life and not in the household waste. Information on collection points and their opening hours can be obtained from your local authority.

● **Warranty**

The product has been manufactured to strict quality guidelines and meticulously examined before delivery. In the event of product defects you have legal rights against the retailer of this product. Your legal rights are not limited in any way by our warranty detailed below.

The warranty for this product is 3 years from the date of purchase. Should this product show any fault in materials or manufacture within 3 years from the date of purchase, we will repair or replace it – at our choice – free of charge to you.

The warranty period begins on the date of purchase. Please keep the original sales receipt in a safe location. This document is required as your proof of purchase. This warranty becomes void if the product has been damaged, or used or maintained improperly.

The warranty applies to defects in material or manufacture. This warranty does not cover product parts subject to normal wear, thus possibly considered consumables (e.g. batteries) or for damage to fragile parts, e.g. switches, rechargeable batteries or glass parts.

Warranty claim procedure

To ensure quick processing of your case, please observe the following instructions:

Please have the till receipt and the item number (e.g. IAN 123456_7890) available as proof of purchase.

You will find the item number on the rating plate, an engraving, on the front page of the instructions for use (bottom left), or as a sticker on the rear or bottom of the product.

If functional or other defects occur, please contact the service department listed either by telephone or by e-mail.

You can return a defective product to us free of charge to the service address that will be provided to you. Ensure that you enclose the proof of purchase (till receipt) and information about what the defect is and when it occurred.

Service

GB Service Great Britain

Tel.: 08000569216

E-Mail: owim@lidl.co.uk

IE Service Ireland

Tel.: 1800 200736

E-Mail: owim@lidl.ie



EC Declaration of conformity

EC DECLARATION OF CONFORMITY

IAN: 356038_2004
Product identification: PARKSIDE Rope Hoist
Model Number: HG05656

The object of the declaration described above is in conformity with the relevant Community harmonisation legislation:

Directive 2006/42/EC
Directive 2014/30/EU
Directive 2011/65/EU

References to the relevant harmonised standards used or references to the specifications in relation to which conformity is declared:

N° / Parts
Directive 2006/42/EC
EN 14492-2:2006+A1
EN 14492-2+A1/AC:2010
EN 60204-32:2008
Directive 2014/30/EU
EN 61000-3-3:2013

The object of the declaration described above is in conformity with Directive 2011/65/EU of the European Parliament and of the Council of 8 June 2011 on the restriction of the use of certain hazardous substances in electrical and electronic equipment:

N° / Parts
Directive 2011/65/EU
EN 50581:2012-09

Additional information - Further related standards:

N° / Parts
EN 55014-1:2017
EN 55014-2:2015
EN IEC 61000-3-2:2019

Name and address of the manufacturer:

OWIM GmbH & Co. KG Stiftsbergstraße 1 D-74167 Neckarsulm Germany

This declaration of conformity is issued under the sole responsibility of the manufacturer.

Original declaration of conformity

Neckarsulm

Place

13.07.2020

Date

Peter Fischer
Managing Director

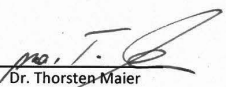













Dr. Thorsten Maier
Authorised Signatory

GB

Avertissements et symboles utilisés	Page	26
Introduction	Page	26
Utilisation conforme	Page	26
Contenu de l'emballage	Page	27
Description des pièces	Page	27
Données techniques	Page	27
Consignes de sécurité	Page	28
Avant la première utilisation	Page	29
Montage	Page	30
Fonctionnement	Page	30
Dérouler/enrouler le câble	Page	30
Soulever une charge	Page	30
Lever de fin de course	Page	30
Bouton d'arrêt d'urgence	Page	31
Positionnement comme palan de levage	Page	31
Nettoyage et entretien	Page	31
Nettoyage	Page	31
Entretien	Page	32
Réparation	Page	32
Rangement	Page	32
Mise au rebut	Page	32
Garantie	Page	33

Avertissements et symboles utilisés

Les avertissements suivants sont utilisés dans ce mode d'emploi, sur l'emballage et sur l'étiquette signalétique :

	Lisez le mode d'emploi.		Ce produit est de la classe de protection I et doit être mis à la terre.
	Respectez les consignes de sécurité et les avertissements !		Courant alternatif
IP54	Le produit est protégé contre la poussière et les projections d'eau.		Assurez-vous que le câble en acier est correctement enroulé sur le tambour.
	Prière de porter des gants protecteurs !		L'espacement entre les spires doit être plus petit que le diamètre du câble en acier.
	Portez des protège-oreilles !		Positionnement comme palan à câble simple.
	Portez des lunettes de protection !		Positionnement comme palan de levage à 2 câbles et poulie de renvoi.
	Portez un masque anti-poussières !		
	Portez des chaussures de sécurité appropriées !		

PALAN ÉLECTRIQUE PSZ 250 A1

● Introduction

Nous vous félicitons pour l'achat de votre nouveau produit. Vous avez opté pour un produit de grande qualité. Le mode d'emploi fait partie intégrante de ce produit. Il contient des indications importantes pour la sécurité, l'utilisation et la mise au rebut. Veuillez lire consciencieusement toutes les indications d'utilisation et de sécurité du produit. Ce produit doit uniquement être utilisé conformément aux instructions et dans les domaines d'application spécifiés. Lors d'une cession à tiers, veuillez également remettre tous les documents.

● Utilisation conforme

Ce palan de levage à câble (dénommé ci-après « produit ») convient pour soulever et descendre des charges. La charge est fixée à un crochet du produit.

Le produit est uniquement destiné à être utilisé dans des locaux (hangar, garage, atelier, etc.).

Le produit n'est pas destiné à être utilisé avec des forces de traction latérales.

Le produit est prévu pour un usage domestique uniquement et ne convient pas à des fins commerciales.

Toute autre utilisation ou modification du produit est considérée comme non conforme et peut entraîner des risques tels que des dommages et blessures voire même provoquer la mort. Le fabricant ne peut être tenu responsable des dommages résultant d'une utilisation non conforme. Le produit n'est pas destiné à une utilisation commerciale ou à d'autres domaines d'utilisation.













● Contenu de l'emballage







AVERTISSEMENT !

► Le produit et les matériaux d'emballage ne sont pas des jouets pour les enfants ! Les enfants ne sont pas autorisés à jouer avec des sacs en plastique, des films et des petites pièces ! Il existe un danger d'asphyxie et d'ingestion !

- 1x Palan électrique
- 1x Crochet supplémentaire avec poulie de renvoi
- 2x Étriers de fixation
- 4x Vis de fixation (avec anneau-ressort non amovible et rondelle plate amovible)
- 1x Mode d'emploi

● Description des pièces

-  Tige de fixation
-  Vis de fixation (avec anneau-ressort non amovible et rondelle plate amovible)
-  Moteur
-  Câble d'accrochage de la télécommande
-  Câble de commande
-  Cordon d'alimentation avec fiche de secteur
-  Bouton d'arrêt d'urgence
-  Bouton de commande (⚡/⏻)
-  Télécommande
-  Crochet supplémentaire
-  Poulie de renvoi
-  Crochet

-  Poids pour coupure
-  Câble en acier
-  Levier de fin de course vers le haut
-  Levier de fin de course vers le bas
-  Tambour
-  Trou de fixation pour crochet

● Données techniques

Palan de levage à câble

PSZ 250 A1

Tension nominale :	230 V~, 50 Hz
Courant nominal :	2,2 A
Puissance nominale :	500 W
Mode d'opération :	S3 20 % 10 min :
Charge admissible :	125 kg* 250 kg**
Hauteur de levage :	12 m* 6 m**
Vitesse nominale :	8 m/min* 4 m/min**
Câble en acier, diamètre :	3 mm
Câble en acier, résistance à la traction :	1870 N/mm ²
Classe de protection :	I
Groupe du mécanisme d'entraînement :	M1
Indice de protection :	IP54
Conditions de fonctionnement (altitude par rapport au niveau de la mer : 1000 m maxi) :	de 0 à +40 °C Humidité de l'air relative < 80 %
Conditions de stockage :	de -25 à +55 °C Humidité de l'air relative < 80 %
Poids net :	10 kg

* Positionnement comme palan à câble simple

** Positionnement comme palan de levage à 2 câbles et poulie de renvoi

Mode d'opération S3 20 % 10 min :

S3 = fonctionnement intermittent sans influence du processus de démarrage. La durée de fonctionnement maximale s'élève à 20 % (2 min.) durant une période de 10 min.

L'émission de bruits pondérée A au poste de l'opérateur est inférieure à 86 dB(A).



Consignes de sécurité

AVERTISSEMENT !

- ▶ **Consultez et lisez toutes les consignes de sécurité, instructions, illustrations et données techniques fournies avec ce produit.** Des erreurs concernant l'observation des consignes de sécurité et des instructions suivantes peuvent conduire à une électrocution, un incendie et/ou causer des blessures graves.

Conservez toutes les consignes de sécurité et instructions pour consultation ultérieure.

- Conservez les enfants et autres personnes non autorisées hors de la portée du produit.

DANGER !

- ▶ **Risque d'électrocution !** N'essayez pas de réparer le produit par vous-même. En cas de dysfonctionnement, les réparations doivent être effectuées par de la main d'œuvre qualifiée.

DANGER !

- ▶ **Risque d'électrocution !** Éteignez le produit et débranchez-le du réseau électrique, lorsqu'il ne fonctionne pas et avant d'effectuer des travaux de nettoyage.

DANGER !

- ▶ **Risque de blessures !** Une utilisation non conforme peut provoquer des blessures. Utilisez ce produit uniquement comme décrit dans ce mode d'emploi. N'essayez pas de modifier le produit d'une quelconque manière.

DANGER !

- ▶ **Risque de blessures !** N'utilisez aucun produit endommagé. Débranchez le produit endommagé du réseau électrique et adressez-vous à votre commerçant.

- Veillez à ce que la tension nominale indiquée sur l'étiquette signalétique corresponde bien à la tension de réseau de votre alimentation en électricité.
- Si possible, utilisez le produit uniquement sur un circuit protégé par un disjoncteur différentiel et par un fusible d'au moins 10 A.
- Il est recommandé de ne pas utiliser de rallonge. Si une rallonge est absolument nécessaire, elle doit assurer une intensité de courant d'au moins 10 A.
- Protégez le cordon d'alimentation et la fiche de secteur contre la poussière, le rayonnement solaire direct, les projections et l'égouttement d'eau.
- Protégez le cordon d'alimentation de tout dommage. Ne le faites pas passer sur des bords tranchants et assurez-vous de ne pas le coincer ou le plier. Conservez le cordon d'alimentation hors de la portée de surfaces chaudes ainsi que des feux et flammes.

- Ne mettez pas le produit en service, si le cordon d'alimentation ou la fiche secteur est endommagé(e), si le produit ne fonctionne pas ou est endommagé d'une quelconque manière.
- Si le cordon d'alimentation de ce produit est endommagé, il doit être remplacé soit par le fabricant ou par son service après-vente soit par une main d'œuvre qualifiée afin d'éviter tout danger.
- Ne débranchez jamais la fiche secteur en tirant sur le cordon d'alimentation branché sur la prise de courant.
- N'utilisez pas les leviers de fin de course **15** **16** comme dispositif d'arrêt de routine. Les leviers de fin de course ne servent que de dispositif d'arrêt en cas d'urgence.
- Avant de commencer : Vérifiez si
 - le câble en acier **14** est enroulé correctement autour du tambour **17** et si
 - l'espacement entre les spires est plus petit que le diamètre du câble en acier (ill. D).

● **Avant la première utilisation**

Consignes de sécurité spéciales pour palan de levage à câble

- Les personnes devant utiliser le produit doivent d'abord avoir reçu une formation ou des instructions appropriées.
- Il est interdit de déplacer des personnes avec le produit.
- Il est interdit de soulever des charges dépassant la charge nominale.
- N'essayez pas de soulever des charges bloquées ou coincées.
- Le câble en acier doit être tendu lors du levage de la charge.
- Ne tirez pas les charges à l'horizontal.
- Évitez d'allumer et d'éteindre le produit rapidement (mode pas-à-pas).
- Soyez toujours attentif lorsque vous manipulez le produit.
- Ne laissez pas de charges suspendues sans surveillance sans avoir pris des mesures de sécurité appropriées.
- Ne vous tenez pas ou ne travaillez pas sous une charge suspendue.
- Le produit n'est pas équipé d'un limiteur de puissance nominale. N'essayez pas de continuer à soulever la charge si la protection contre la surchauffe limite le fonctionnement. Dans ce cas, la charge dépasse la puissance nominale du produit.
- Retirez les matériaux d'emballage.
- Retirez la sécurité pour le transport concernant le câble en acier **14**. Coupez l'élastique et retirez-le.
- Avant de commencer : Vérifiez si
 - le câble en acier **14** est enroulé correctement autour du tambour **17** et si
 - l'espacement entre les spires est plus petit que le diamètre du câble en acier (ill. D).
- Assurez-vous que le câble en acier **14** passe correctement et sans contact avec les leviers de fin de course **15** **16** (ill. B).

● Montage

(ill. E)

DANGER !

- ▶ La poutre carrée (dimensions de coupe transversale : 45 x 45 mm) sur laquelle le produit est fixé doit pouvoir supporter une charge d'au moins 500 kg. Il est recommandé de consulter de la main d'oeuvre qualifiée (par ex. un spécialiste de l'analyse des contraintes) pour l'installation.
- ▶ Étant donné que des connaissances particulières sont nécessaires, consultez un technicien qualifié pour vous assurer que toutes les vis soient correctement et complètement serrées.
- ▶ Avant que le produit ne soit fixé, un technicien qualifié ou une personne formée en conséquence devrait aussi vérifier l'ancrage de la poutre carrée.
- ▶ Temps requis pour le montage : env. 1 heure.

- Fixez le produit à une poutre carrée appropriée à l'aide des étriers de fixation **1** et des vis de fixation **2**.
- Serrez correctement les vis de fixation **2**.

● Fonctionnement

REMARQUE

- ▶ Le produit est équipé d'un interrupteur thermostatique. Pendant le fonctionnement, le moteur **3** peut s'arrêter. Le moteur peut être redémarré seulement lorsqu'il est refroidi.

● Dérouler/enrouler le câble

(ill. J)

- Enrouler le câble : appuyez sur le bouton de commande **8** dans le sens de la flèche ↶ vers le haut.
- Dérouler le câble : appuyez sur le bouton de commande **8** dans le sens de la flèche ↷ vers le bas.

● Soulever une charge

- Abaissez le câble en acier **14** jusqu'à ce que vous puissiez le manipuler confortablement.
- Fixez la charge au crochet **10** **12**. Si nécessaire, utilisez des sangles supplémentaires. Le centre de gravité de la charge doit être sous le produit.
- Enroulez le câble en acier **14** jusqu'à ce qu'il soit seulement tendu qu'au début. Ensuite, soulevez complètement la charge.

● Levier de fin de course

REMARQUE

- ▶ Les leviers de fin de course **15** **16** ne sont pas conçus pour un arrêt normal du produit. Essayez toujours d'arrêter le produit avant qu'il ne déclenche un levier de fin de course.

Levier de fin de course vers le haut

Lorsque le câble en acier **14** est complètement enroulé, le levier de fin de course vers le haut **15** est activé. Le câble en acier ne peut pas être enroulé plus loin. Le câble en acier peut être seulement déroulé.

Levier de fin de course vers le bas

Lorsque le câble en acier **14** est complètement déroulé, le levier de fin de course vers le bas **16** est activé. Le câble en acier ne peut pas être déroulé plus loin. Le câble en acier peut être seulement enroulé.

● Bouton d'arrêt d'urgence

(ill. J)

- En cas d'urgence, appuyez sur le bouton d'arrêt d'urgence **7** pour arrêter le processus de levage ou de descente.
- Le produit est ensuite bloqué. Débloquez le produit en tournant le bouton d'arrêt d'urgence **7** un peu dans le sens des aiguilles d'une montre (dans le sens de la flèche) jusqu'à ce qu'il se déverrouille.

● Positionnement comme palan de levage

Accessoires

Les outils suivants sont nécessaire pour une utilisation en toute sécurité et conforme de la fonction de palan de levage :

- 2 clés plates (8 mm)
- 2 clés plates (13 mm)

AVERTISSEMENT

- ▶ N'utilisez aucun accessoire non recommandé par Parkside.

Lors du positionnement comme palan de levage, la charge est répartie sur 2 câbles. Par conséquent, un poids double peut être soulevé. La hauteur de levage maximale et la vitesse sont divisées par deux.

- Fixez le crochet **12** au trou de fixation pour crochet **18**. Le câble en acier **14** forme ainsi une boucle (ill. C).
- Démontez la poulie de renvoi **11** du crochet supplémentaire : Enlevez les 3 vis (ill. F).

- Accrochez la poulie de renvoi **11** dans la boucle du câble en acier **14** (ill. G).
- Montez les vis et le crochet supplémentaire **10** sur la poulie de renvoi **11**. Serrez les 3 vis (ill. H).
- Le palan de levage est maintenant prêt à l'emploi (ill. I).

● Nettoyage et entretien

AVERTISSEMENT !

Avant d'effectuer des travaux d'inspection, d'entretien ou de nettoyage, débranchez le produit de l'alimentation électrique !

● Nettoyage

- Veillez à ce qu'aucun liquide ne pénètre à l'intérieur du produit.
- Un nettoyage régulier et approprié aide à garantir une utilisation en toute sécurité et prolonge la durée de vie du produit.
- Nettoyez le produit avec un chiffon sec. Utilisez une brosse douce pour atteindre les endroits difficiles.

REMARQUE

- ▶ N'utilisez pas de produits nettoyants ou de désinfectants chimiques, alcalins, abrasifs ou agressifs pour réaliser le nettoyage, car ils pourraient endommager les surfaces.

● Entretien

Intervalle des vérifications	Opération
Avant chaque utilisation	Vérifiez que le bouton d'arrêt d'urgence 7 et le bouton de commande 8 fonctionnent correctement.
Tous les 30 cycles*	Vérifiez que le câble en acier 14 n'est pas endommagé (ill. K). Remplacez un câble en acier endommagé (disponible dans le commerce spécialisé).
Tous les 100 cycles*	Vérifiez que les leviers de fin de course 15 16 sans charge fonctionnent correctement.
Tous les 200 cycles*	Graissez le câble en acier 14 et la poulie de renvoi 11 .
Tous les 800 cycles*	Vérifiez si toutes les vis sont bien en place et correctement vissées. Vérifiez le produit dans son ensemble pour détecter de l'usure.

* Un cycle correspond à un mouvement de levage et de descente d'une charge.

● Réparation

L'intérieur de ce produit ne contient aucune pièce pouvant être réparée par l'utilisateur. Contactez un technicien qualifié pour faire contrôler et réparer le produit.

● Rangement

- Nettoyez le produit comme décrit ci-dessus.
- Rangez le produit et ses accessoires dans un endroit sombre, sec, hors gel et bien ventilé.
- Stockez toujours le produit dans un endroit qui est hors de la portée des enfants. La température optimale de stockage sur le long terme se situe entre +5 et +30 °C.
- Conservez le produit dans son emballage d'origine.

● Mise au rebut

L'emballage se compose de matières recyclables pouvant être mises au rebut dans les déchetteries locales.



Veillez respecter l'identification des matériaux d'emballage pour le tri sélectif, ils sont identifiés avec des abréviations (a) et des chiffres (b) ayant la signification suivante : 1-7 : plastiques / 20-22 : papiers et cartons / 80-98 : matériaux composite.



Le produit et les matériaux d'emballage sont recyclables, mettez-les au rebut séparément pour un meilleur traitement des déchets.

Le logo Triman n'est valable qu'en France.



Votre mairie ou votre municipalité vous renseigneront sur les possibilités de mise au rebut des produits usagés.



Afin de contribuer à la protection de l'environnement, veuillez ne pas jeter votre produit usagé dans les ordures ménagères, mais éliminez-le de manière appropriée. Pour obtenir des renseignements concernant les points de collecte et leurs horaires d'ouverture, vous pouvez contacter votre municipalité.

● **Garantie**

Article L217-16 du Code de la consommation

Lorsque l'acheteur demande au vendeur, pendant le cours de la garantie commerciale qui lui a été consentie lors de l'acquisition ou de la réparation d'un bien meuble, une remise en état couverte par la garantie, toute période d'immobilisation d'au moins sept jours vient s'ajouter à la durée de la garantie qui restait à courir. Cette période court à compter de la demande d'intervention de l'acheteur ou de la mise à disposition pour réparation du bien en cause, si cette mise à disposition est postérieure à la demande d'intervention.

Indépendamment de la garantie commerciale souscrite, le vendeur reste tenu des défauts de conformité du bien et des vices rédhibitoires dans les conditions prévues aux articles L217-4 à L217-13 du Code de la consommation et aux articles 1641 à 1648 et 2232 du Code Civil.

Article L217-4 du Code de la consommation

Le vendeur livre un bien conforme au contrat et répond des défauts de conformité existant lors de la délivrance.

Il répond également des défauts de conformité résultant de l'emballage, des instructions de montage ou de l'installation lorsque celle-ci a été mise à sa charge par le contrat ou a été réalisée sous sa responsabilité.

Article L217-5 du Code de la consommation

Le bien est conforme au contrat :

- 1° S'il est propre à l'usage habituellement attendu d'un bien semblable et, le cas échéant :
 - s'il correspond à la description donnée par le vendeur et possède les qualités que celui-ci a présentées à l'acheteur sous forme d'échantillon ou de modèle ;
 - s'il présente les qualités qu'un acheteur peut légitimement attendre eu égard aux déclarations publiques faites par le vendeur, par le producteur ou par son représentant, notamment dans la publicité ou l'étiquetage ;
- 2° Ou s'il présente les caractéristiques définies d'un commun accord par les parties ou être propre à tout usage spécial recherché par l'acheteur, porté à la connaissance du vendeur et que ce dernier a accepté.

Article L217-12 du Code de la consommation

L'action résultant du défaut de conformité se prescrit par deux ans à compter de la délivrance du bien.

Article 1641 du Code civil

Le vendeur est tenu de la garantie à raison des défauts cachés de la chose vendue qui la rendent impropre à l'usage auquel on la destine, ou qui diminuent tellement cet usage que l'acheteur ne l'aurait pas acquise, ou n'en aurait donné qu'un moindre prix, s'il les avait connus.

Article 1648 1er alinéa du Code civil

L'action résultant des vices rédhibitoires doit être intentée par l'acquéreur dans un délai de deux ans à compter de la découverte du vice.

Les pièces détachées indispensables à l'utilisation du produit sont disponibles pendant la durée de la garantie du produit.

Le produit a été fabriqué selon des critères de qualité stricts et contrôlé consciencieusement avant sa livraison. En cas de défaillance, vous êtes en droit de retourner ce produit au vendeur. La présente garantie ne constitue pas une restriction de vos droits légaux.

Ce produit bénéficie d'une garantie de 3 ans à compter de sa date d'achat. La durée de garantie débute à la date d'achat. Veuillez conserver le ticket de caisse original. Il fera office de preuve d'achat.

Si un problème matériel ou de fabrication devait survenir dans 3 ans suivant la date d'achat de ce produit, nous assurons à notre discrétion la réparation ou le remplacement du produit sans frais supplémentaires. La garantie prend fin si le produit est endommagé suite à une utilisation inappropriée ou à un entretien défaillant.

La garantie couvre les vices matériels et de fabrication. Cette garantie ne s'étend ni aux pièces du produit soumises à une usure normale (p. ex. des piles) et qui, par conséquent, peuvent être considérées comme des pièces d'usure, ni aux dommages sur des composants fragiles, comme des interrupteurs, des batteries ou des éléments fabriqués en verre.

Faire valoir sa garantie

Pour garantir la rapidité d'exécution de la procédure de garantie, veuillez respecter les indications suivantes :

Veuillez conserver le ticket de caisse et la référence du produit (par ex. IAN 123456_7890) à titre de preuve d'achat pour toute demande.

Le numéro de référence de l'article est indiqué sur la plaque d'identification, gravé sur la page de titre de votre manuel (en bas à gauche) ou sur un autocollant apposé sur la face arrière ou inférieure du produit.

En cas de dysfonctionnement du produit, ou de tout autre défaut, contactez en premier lieu le service après-vente par téléphone ou par e-mail aux coordonnées indiquées ci-dessous.

Vous pouvez alors envoyer franco de port tout produit considéré comme défectueux au service clientèle indiqué, accompagné de la preuve d'achat (ticket de caisse) et d'une description écrite du défaut avec mention de sa date d'apparition.

Service après-vente

Service après-vente France

Tél.: 0800904879

E-Mail: owim@lidl.fr

Service après-vente Belgique

Tél.: 080071011

Tél.: 80023970 (Luxembourg)

E-Mail: owim@lidl.be



Déclaration de conformité CE

DÉCLARATION DE CONFORMITÉ CE

IAN: 356038_2004
Identification du produit: PARKSIDE Palan électrique
Numéro de modèle : HG05656

L'objet de la déclaration décrite ci-dessus est conforme à la législation communautaire d'harmonisation pertinente :

Directive 2006/42/EC
Directive 2014/30/EU
Directive 2011/65/EU

Références aux normes harmonisées pertinentes utilisées ou références aux spécifications par rapport auxquelles la conformité est déclarée :

N° / Pièces
Directive 2006/42/EC
EN 14492-2:2006+A1
EN 14492-2+A1/AC:2010
EN 60204-32:2008
Directive 2014/30/EU
EN 61000-3-3:2013

L'objet de la déclaration décrite ci-dessus est conforme à la directive 2011/65/UE du Parlement européen et du Conseil du 8 juin 2011 relative à la limitation de l'utilisation de certaines substances dangereuses dans les équipements électriques et électroniques :

N° / Pièces
Directive 2011/65/UE
EN 50581:2012-09

Informations complémentaires - Autres normes connexes :

N° / Pièces
EN 55014-1:2017
EN 55014-2:2015
EN IEC 61000-3-2:2019

Nom et adresse du fabricant:

OWIM GmbH & Co. KG Stiftsbergstraße 1 D-74167 Neckarsulm Allemagne

Cette déclaration de conformité est délivrée sous la seule responsabilité du fabricant.

Traduction de la déclaration de conformité d'origine

Neckarsulm 13.07.2020
Lieu Date

Peter Fischer
Managing Director

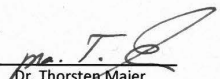
Dr. Thorsten Maier
Authorised Signatory

FR

Gebruikte waarschuwingen en symbolen	Pagina	37
Inleiding	Pagina	37
Beoogd gebruik	Pagina	37
Leveringsomvang	Pagina	38
Onderdelenbeschrijving	Pagina	38
Technische gegevens	Pagina	38
Veiligheidstips	Pagina	39
Voor het eerste gebruik	Pagina	40
Montage	Pagina	41
Bediening	Pagina	41
Kabel afrollen/oprollen	Pagina	41
Lasten ophijsen	Pagina	41
Begrenzingshevels	Pagina	41
Noodstopshakelaar	Pagina	42
Configuratie als takel	Pagina	42
Schoonmaken en onderhoud	Pagina	42
Schoonmaken	Pagina	42
Onderhoud	Pagina	43
Reparatie	Pagina	43
Opbergen	Pagina	43
Afvoer	Pagina	43
Garantie	Pagina	44

Gebruikte waarschuwingen en symbolen

In deze gebruiksaanwijzing, op de verpakking en op het typeplaatje worden de volgende waarschuwingen gebruikt:

	Lees de gebruiksaanwijzing.		Dit product is ingedeeld in veiligheidsklasse I en moet geaard worden.
	Waarschuwing- en veiligheidstips naleven!		Wisselstroom
IP54	Het product is beschermd tegen stof en spatwater.		Vergewis uzelf ervan dat de staalkabel op de juiste wijze op de trommel is opgerold. De afstand tussen de windingen moet kleiner zijn dan de diameter van de staalkabel.
	Draag veiligheidshandschoenen!		
	Draag gehoorbescherming!		Configuratie als eenvoudige staaldraadtakel.
	Draag een veiligheidsbril!		
	Draag een stofmasker!		Configuratie als takel met 2 trekkabels en een geleiderol.
	Draag geschikte werkschoenen!		

KABELHEFWERKTUIG **PSZ 250 A1**

● **Inleiding**

Hartelijk gefeliciteerd met de aankoop van uw nieuwe product. U heeft voor een hoogwaardig product gekozen. De gebruiksaanwijzing is een deel van het product. Deze bevat belangrijke aanwijzingen voor veiligheid, gebruik en verwijdering. Maakt U zich voor de ingebruikname van het product met alle bedienings- en veiligheidsvoorschriften vertrouwd. Gebruik het product alleen zoals beschreven en voor de aangegeven toepassingsgebieden. Overhandig alle documenten bij doorgifte van het product aan derden.

● **Beoogd gebruik**

Deze staaldraadtakel (hierna "product" genoemd) is geschikt voor het hijsen en neerlaten van lasten. De last wordt aan een haak van het product bevestigd.

Het product is uitsluitend bestemd voor gebruik in binnenruimtes (schuur, garage, werkplaats enz.).

Het product is er niet voor bestemd om zijdelingse trekkrachten uit te oefenen.

Het product is uitsluitend bestemd voor thuisgebruik en niet voor commercieel gebruik.

Andere manieren van gebruik of veranderingen aan het product worden beschouwd als niet passend en kunnen risico's zoals levensgevaar, verwondingen en beschadigingen met zich meebrengen. Voor schade ontstaan door gebruik anders dan beoogd wijst de fabrikant iedere aansprakelijkheid af. Het product is niet bestemd voor commercieel gebruik of voor andere toepassingen.

● Leveringsomvang

WAARSCHUWING!

- ▶ Zowel het product als het verpakkingsmateriaal zijn geen kinderspeelgoed! Kinderen mogen niet met de plastic zakken, folie en kleine onderdelen spelen! Er bestaat gevaar voor inslikken en stikken!

- 1x Kabelhefwerktuig
- 1x Extra haak met geleiderol
- 2x Bevestigingsbeugel
- 4x Bevestigingsschroef (met niet afneembare veerring en afneembare onderlegging)
- 1x Gebruiksaanwijzing

● Onderdelenbeschrijving

- 1** Bevestigingsbeugel
- 2** Bevestigingsschroeven (met niet afneembare veerring en afneembare onderlegging)
- 3** Motor
- 4** Ophangkabel voor de afstandsbediening
- 5** Stuurleiding
- 6** Netaansluitnoer met netstekker
- 7** Noodstopchakelaar
- 8** Stuurschakelaar (↶/↷)
- 9** Afstandsbediening
- 10** Extra haak
- 11** Geleiderol
- 12** Haak

- 13** Uitschakelgewicht
- 14** Staalkabel
- 15** Begrenzingshevel naar boven
- 16** Begrenzingshevel naar beneden
- 17** Trommel
- 18** Bevestigingsgat voor haak

● Technische gegevens

Staaldraadtakel	PSZ 250 A1
Nominale spanning:	230 V~, 50 Hz
Nominale stroom:	2,2 A
Nominaal vermogen:	500 W
Bedrijfsmodus:	S3 20 % 10 min:
Toegestane belasting:	125 kg* 250 kg**
Hijshoogte:	12 m* 6 m**
Nominale snelheid:	8 m/min* 4 m/min**
Staalkabel, diameter:	3 mm
Staalkabel, trekvastheid:	1870 N/mm ²
Veiligheidsklasse:	I
Drijfwerkgroep:	M1
Beschermingswijze:	IP54
Bedrijfsomstandigheden	
(hoogte boven de zeespiegel:	0 tot +40 °C
max. 1000 m):	< 80 % relatieve luchtvochtigheid
Opslagomstandigheden:	-25 tot +55 °C
	< 80 % relatieve luchtvochtigheid
Nettogewicht:	10 kg

- * Configuratie als eenvoudige staaldraadtakel
- ** Configuratie als takel met twee trekkabels en een geleiderol

Bedrijfsmodus S3 20 % 10 min:
S3 =Intermitterende werking zonder invloed op de opstartprocedure. In een periode van 10 minuten bedraagt de maximale bedrijfstijd 20 % (2 minuten).

De A-gewogen geluidsemissie op de plaats van de bedienaar is lager dan 86 dB(A).



Veiligheidstips

WAARSCHUWING!

- ▶ **Lees alle veiligheidsaanwijzingen, tips, illustraties en technische gegevens, waarvan dit product is voorzien.** Het zich niet opvolgen van de veiligheidsaanwijzingen en onderstaande tips kan elektrische schokken, brand en/of ernstig letsel veroorzaken.

Bewaar alle veiligheidsinstructies en aanwijzingen voor later gebruik.

- Houd kinderen en andere niet geautoriseerde personen uit de buurt van het product.

GEVAAR!

- ▶ **Gevaar voor elektrische schokken!** Probeer het product niet zelf te repareren. In geval van een storing mogen reparaties alleen door gekwalificeerde vaklieden worden uitgevoerd.

GEVAAR!

- ▶ **Gevaar voor elektrische schokken!** Zet het product uit en koppel het los van het elektriciteitsnet voordat u het product schoonmaakt en zorg ervoor dat het op dat moment niet gebruikt wordt.

GEVAAR!

- ▶ **Verwondingsgevaar!** Ondeskundig gebruik kan verwondingen veroorzaken. Gebruik het product uitsluitend zoals aangegeven in de handleiding. Probeer niet het product op een of andere wijze te veranderen.

GEVAAR!

- ▶ **Verwondingsgevaar!** Gebruik het product nooit als het is beschadigd. Ontkoppel het product van het elektriciteitsnet en neem contact op met uw verkoper als het beschadigd is.
- Let erop dat de nominale spanning die op het typeplaatje is aangegeven, overeenstemt met de netspanning van uw elektriciteitsnet.
- Gebruik het product indien mogelijk alleen aangesloten op een stroomcircuit dat is voorzien van een aardlekschakelaar en is gezekeerd met een zekering van tenminste 10 A.
- Gebruik van verlengsnoeren wordt afgeraden. Als er toch absoluut een verlengsnoer nodig is, moet dit geschikt zijn voor een stroomsterkte van ten minste 10 A.
- Bescherm het aansluitsnoer en de netstekker tegen stof, direct zonlicht, waterdruppels en opspattend water.
- Bescherm het aansluitsnoer tegen beschadiging. Laat het niet over scherpe randen hangen en plet of buig het niet. Houd het aansluitsnoer uit de buurt van hete oppervlakken en open vuur.

- Gebruik het product niet als het aansluitsnoer of de netstekker beschadigd is, als het product niet werkt of op een of andere wijze beschadigd is.
- Als het netsnoer van dit product is beschadigd, moet dit om gevaren te vermijden door de fabrikant, zijn klantenservice of een vergelijkbaar gekwalificeerde persoon worden vervangen.
- Trek de netstekker nooit aan het aansluitsnoer uit het stopcontact.
- Gebruik de begrenzingshevels **15** **16** niet als routinematige stopvoorziening. De begrenzingshevels dienen uitsluitend als stopvoorziening voor noodgevallen.
- Voordat u begint: Controleer
 - of de staalkabel **14** juist om de trommel **17** is gewikkeld en
 - of de afstand tussen de windingen kleiner is dan de diameter van de staalkabel (afb. D).

Speciale veiligheidsaanwijzingen voor de staaldraadtakel

- Personen die het product moeten gebruiken, moeten vooraf een passende opleiding of instructies hebben ontvangen.
- Het is verboden om het product te gebruiken om personen te verplaatsen.
- Het is verboden om lasten te hijsen die de nominale last overschrijden.
- Probeer niet om vastzittende of klemmende lasten te hijsen.
- Als de last wordt opgehesen, moet de staalkabel strak zijn aangetrokken.
- Sleep lasten niet in horizontale richting.
- Vermijd snel in- en uitschakelen (tikbediening).
- Wees altijd alert bij de bediening van het product.
- Laat geen lasten zonder toezicht hangen en zonder passende veiligheidsmaatregelen te hebben getroffen.
- Sta of werk niet onder de opgehesen last.
- Het product is niet uitgerust met een begrenzer voor het nominale vermogen. Probeer niet om de last verder te hijsen als de oververhittingsbeveiliging de werking begrenst. De last overschrijdt in dit geval het nominale vermogen van het product.
- **Voor het eerste gebruik**
 - Verwijder het verpakkingsmateriaal.
 - Verwijder de transportbeveiliging voor de staalkabel **14**. Knip het elastiek door en verwijder het.
 - Voordat u begint: Controleer
 - of de staalkabel **14** juist om de trommel **17** is gewikkeld en
 - of de afstand tussen de windingen kleiner is dan de diameter van de staalkabel (afb. D).
 - Zorg ervoor dat de staalkabel **14** op de juiste wijze en zonder contact langs de begrenzingshevels **15** **16** loopt (afb. B).

● **Montage**

(afb. E)

⚠ GEVAAR!

- ▶ De vierkante balk (afmetingen doorsnede: 45 x 45 mm) moet aan het bevestigingspunt van het product een last van minstens 500 kg kunnen dragen. Aanbevolen wordt voor de installatie een gekwalificeerde vakman (bijv. een bouwkundig ingenieur) te raadplegen.
 - ▶ Laat uzelf, omdat speciale kennis vereist is, voorlichten door een gekwalificeerde technicus om ervoor te zorgen dat alle schroeven volledig en correct zijn vastgedraaid.
 - ▶ Een gekwalificeerde technicus, of een vergelijkbaar geschoold persoon, moet ook de verankering van de vierkante drager controleren voordat het product eraan bevestigd wordt.
 - ▶ Tijd nodig voor de installatie: ca. 1 uur.
- Monteer het product met de bevestigingsbeugels **1** en de bevestigingsschroeven **2** aan een geschikte vierkante balk.
 - Draai de bevestigingsschroeven **2** goed vast.

● **Bediening**

TIP

- ▶ Het product is uitgerust met een thermostatschakelaar. De motor **3** kan tijdens de werking stoppen. De motor kan pas dan weer worden gestart, als deze is afgekoeld.

● **Kabel afrollen/oprollen**

(afb. J)

- Kabel oprollen: Druk op de stuurschakelaar **8** met de pijlrichting naar boven ⤴.
- Kabel afrollen: Druk op de stuurschakelaar **8** met de pijlrichting naar beneden ⤵.

● **Lasten ophijzen**

- Laat de staalkabel **14** zo ver zakken dat u deze gemakkelijk kunt hanteren.
- Bevestig de last aan de haak **10** **12**. Gebruik indien nodig meerdere hijsbanden. Het zwaartepunt van de last moet zich onder het product bevinden.
- Rol de staalkabel **14** zo ver op dat deze om te beginnen alleen maar strak staat. Hijs dan de last volledig op.

● **Begrenzingshevels**

TIP

- ▶ De begrenzingshevels **15** **16** zijn niet bestemd voor het regulier stoppen van het product. Probeer altijd om het product te stoppen voordat het een begrenzingshevel in werking stelt.

Begrenzingshevel naar boven

Als de staalkabel **14** volledig is opgerold, wordt de begrenzingshevel naar boven **15** geactiveerd. De staalkabel kan niet verder worden opgerold. De staalkabel kan alleen worden afgerold.

Begrenzingshevel naar beneden

Als de staalkabel **14** volledig is afgerold, wordt de begrenzingshevel naar beneden **16** geactiveerd. De staalkabel kan niet verder worden afgerold. De staalkabel kan alleen worden opgerold.

● Noodstopshakelaar

(afb. J)

- Druk in noodgevallen op de noodstopshakelaar **7** om het hijsen of neerlaten te stoppen.
- Het product is daarna geblokkeerd. Deblokkeer het product door de noodstopshakelaar **7** iets met de klok mee (in de pijlrichting) te draaien, totdat deze omhoog springt.

● Configuratie als takel

Accessoires

Voor veilig en voorschriftmatig gebruik van de takelfunctie zijn de volgende gereedschappen nodig:

- 2 schroefsleutels (8 mm)
- 2 schroefsleutels (13 mm)

WAARSCHUWING

- ▶ Gebruik geen accessoires, die niet door Parkside worden aanbevolen.

Bij configuratie als takel wordt de last verdeeld over twee trekkabels. Daardoor kan het dubbele gewicht worden opgehesen. Die maximale hijshoogte en de snelheid worden daarbij gehalveerd.

- Bevestig de haak **12** aan het bevestigingsgat voor de haak **18**. De staalkabel **14** vormt zo een lus (afb. C).
- Demonteer de geleiderol **11** van de extra haak: Verwijder de drie schroeven (afb. F).

- Hang de geleiderol **11** in de lus van de staalkabel **14** (afb. G).
- Monteer de schroeven en de extra haak **10** aan de geleiderol **11**. Draai de drie schroeven vast (afb. H).
- De takel is nu inzetbaar (afb. I).

● Schoonmaken en onderhoud

WAARSCHUWING!

Ontkoppel het product van de stroomvoorziening, voordat u inspectie-, onderhouds-, of schoonmaakwerkzaamheden uitvoert!

● Schoonmaken

- Let erop dat er geen vloeistof in het binnenste van het product terecht komt.
- Regelmatig deugdelijk schoonmaken helpt om veilig gebruik van het product zeker te stellen en de levensduur ervan te verlengen.
- Maak het product schoon met een droge doek. Gebruik een zachte borstel voor moeilijk toegankelijke plaatsen.

TIP

- ▶ Gebruik geen chemische, alkalische, schurende of andere agressieve schoonmaak- of desinfectiemiddelen om het product te reinigen omdat deze de oppervlakken kunnen beschadigen.

● Onderhoud

Testinterval	Procedure
Vóór ieder gebruik	Controleer of de noodstopshakelaar 7 en de stuurschakelaar 8 op de juiste wijze functioneren.
ledere 30 cycli*	Controleer de volledige staalkabel 14 op beschadigingen (afb. K). Vervang een beschadigde staalkabel (verkrijgbaar bij de vakhandel).
ledere 100 cycli*	Controleer de begrenzingshevel 15 16 onbelast op functionaliteit.
ledere 200 cycli*	Smeer de staalkabel 14 en de geleiderol 11 .
ledere 800 cycli*	Controleer dat alle schroeven vastzitten. Controleer het volledige product op slijtage.

* Eén cyclus komt overeen met één op- en neerwaartse beweging van een last.

● Reparatie

Er bevinden zich in het product geen onderdelen die door de gebruiker kunnen worden gerepareerd. Neem contact op met een gekwalificeerde vakkracht om het product te testen en te repareren.

● Opbergen

- Maak het product schoon zoals boven beschreven.
- Berg het product en de erbij behorende accessoires op op een donkere, droge, vorstvrije en goed geventileerde plaats.
- Berg het product altijd op op een voor kinderen onbereikbare plek. Die optimale temperatuur bij langdurige opslag ligt tussen +5 en +30 °C.
- Bewaar het product als het niet wordt gebruikt in de originele verpakking.

● Afvoer

De verpakking bestaat uit milieuvriendelijke grondstoffen die u via de plaatselijke recyclingcontainers kunt afvoeren.



Neem de aanduiding van de verpakkingsmaterialen voor de afvalscheiding in acht. Deze zijn gemarkeerd met de afkorting (a) en een cijfers (b) met de volgende betekenis: 1-7: kunststoffen / 20-22: papier en vezelplaten / 80-98: composietmaterialen.



Het product en de verpakkingsmaterialen zijn recyclebaar; verwijder deze afzonderlijk voor een betere afvalbehandeling.

Het Triman-logo geldt alleen voor Frankrijk.



Informatie over de mogelijkheden om het uitgediende product na gebruik te verwijderen, verstrekt uw gemeentelijke overheid.



Gooi het afgedankte product omwille van het milieu niet weg via het huisvuil, maar geef het af bij het daarvoor bestemde depot of het gemeentelijke milieupark. Over afgifteplaatsen en hun openingstijden kunt u zich bij uw aangewezen instantie informeren.

● **Garantie**

Het product wordt volgens strenge kwaliteitsrichtlijnen zorgvuldig geproduceerd en voor levering grondig getest. In geval van schade aan het product kunt u rechtmatig beroep doen op de verkoper van het product. Deze wettelijke rechten worden door onze hierna vermelde garantie niet beperkt.

Op dit product verlenen wij 3 jaar garantie vanaf aankoopdatum. De garantieperiode start op de dag van aankoop. Bewaar de originele kassabon alstublieft. Dit document is nodig als bewijs voor aankoop.

Wanneer binnen 3 jaar na de aankoopdatum van dit product een materiaal- of productiefout optreedt, dan wordt het product door ons – naar onze keuze – gratis voor u gerepareerd of vervangen. Deze garantie komt te vervallen als het product beschadigd wordt, niet correct gebruikt of onderhouden wordt.

De garantie geldt voor materiaal- en productiefouten. Deze garantie is niet van toepassing op productonderdelen, die onderhevig zijn aan normale slijtage en hierdoor als aan slijtage onderhevige onderdelen gelden (bijv. batterijen) of voor beschadigingen aan breekbare onderdelen, zoals bijv. schakelaars, accu's of dergelijke onderdelen, die gemaakt zijn van glas.

Afwikkeling in geval van garantie

Om een snelle afhandeling van uw reclamatie te waarborgen dient u de volgende instructies in acht te nemen:

Houd bij alle vragen alstublieft de kassabon en het artikelnummer (bijv. IAN 123456_7890) als bewijs van aankoop bij de hand.

Het artikelnummer vindt u op de typeplaat, ingegraveerd, op het titelblad van uw handleiding (links onder) of als sticker op de achter- of onderzijde.

Wanneer er storingen in de werking of andere gebreken optreden, dient u eerst telefonisch of per e-mail contact met de onderstaande serviceafdeling op te nemen.

Een als defect geregistreerd product kunt u dan samen met uw aankoopbewijs (kassabon) en vermelding van de concrete schade alsmede het tijdstip van optreden voor u franco aan het u meegedeelde servicepunt verzenden.

Service

(NL) Service Nederland

Tel.: 0800022537

E-Mail: owim@lidl.nl

(BE) Service België

Tel.: 080071011

Tel.: 80023970 (Luxemburg)

E-Mail: owim@lidl.be



EG-verklaring van overeenstemming

EG-VERKLARING VAN OVEREENSTEMMING

IAN: 356038_2004
Productidentificatie: PARKSIDE Kabelhefwerktuig
Modelnummer: HG05656

Het hierboven beschreven voorwerp van de verklaring is in overeenstemming met de desbetreffende harmonisatiewetgeving van de Gemeenschap:

Directive 2006/42/EC
Directive 2014/30/EU
Directive 2011/65/EU

Verwijzingen naar de desbetreffende gebruikte geharmoniseerde standaarden of verwijzingen naar de specificaties in verband waarmee overstemming wordt verklaard:

Nr. / Onderdelen
Directive 2006/42/EC
EN 14492-2:2006+A1
EN 14492-2+A1/AC:2010
EN 60204-32:2008
Directive 2014/30/EU
EN 61000-3-3:2013

Het hierboven beschreven voorwerp van de verklaring is in overeenstemming met Richtlijn 2011/65/EU van het Europees Parlement en de Raad van 8 juni 2011 betreffende beperking van het gebruik van bepaalde gevaarlijke stoffen in elektrische en elektronische apparatuur:

Nr. / Onderdelen
Richtlijn 2011/65/EU
EN 50581:2012-09

Bijkomende informatie - Verdere verbonden standaarden:

Nr. / Onderdelen
EN 55014-1:2017
EN 55014-2:2015
EN IEC 61000-3-2:2019

Naam en adres van de fabrikant:

OWIM GmbH & Co. KG Stiftsbergstraße 1 D-74167 Neckarsulm Duitsland

Deze verklaring van overeenstemming wordt onder de uitsluitende verantwoordelijkheid van de fabrikant verstrekt.

Vertaling van de originele verklaring van overeenkomst

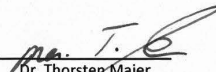











Neckarsulm	13.07.2020		
Plaats	Datum	Peter Fischer Managing Director	Dr. Thorsten Maier Authorised Signatory

NL

Używane ostrzeżenia i symbole	Strona	47
Wstęp	Strona	47
Użytkowanie zgodne z przeznaczeniem	Strona	47
Zakres dostawy	Strona	48
Opis części	Strona	48
Dane techniczne	Strona	48
Instrukcje bezpieczeństwa	Strona	49
Przed pierwszym użyciem	Strona	50
Montaż	Strona	51
Obsługa	Strona	51
Zwijanie lub odwijanie linki	Strona	51
Podnoszenie ładunku	Strona	51
Dźwignia krańcowa	Strona	51
Wyłącznik awaryjny	Strona	52
Konfiguracja wielokrążka	Strona	52
Czyszczenie i konserwacja	Strona	52
Czyszczenie	Strona	52
Konserwacja	Strona	53
Naprawy	Strona	53
Przechowywanie	Strona	53
Utylizacja	Strona	53
Gwarancja	Strona	54

Używane ostrzeżenia i symbole

W niniejszej instrukcji, na opakowaniu i na tabliczce znamionowej zastosowano następujące ostrzeżenia:

	Przeczytać instrukcję obsługi.		Ten produkt posiada klasę ochrony I i musi być uziemiony.
	Ostrzeżenia i wskazówki bezpieczeństwa!		Prąd przemienny
IP54	Produkt jest chroniony przed kurzem i rozbryzgami wody.		Upewnić się, że linka stalowa jest prawidłowo zwinięta na bębnie.
	Nosić rękawice ochronne!		Odległość między zwojami musi być mniejsza niż średnica stalowej linki.
	Należy nosić ochronę słuchu!		Konfiguracja stałego wyciągu linowego.
	Należy nosić okulary ochronne!		
	Nosić maskę przeciwpyłową!		Konfiguracja wielokrążka z dwoma wyciągami linowymi i krążkiem zwrotnym.
	Nosić odpowiednie obuwie robocze!		

WCIĄGARKA LINOWA PSZ 250 A1

● **Wstęp**

Gratulujemy Państwu zakupu nowego produktu. Tym samym zdecydowali się Państwo na zakup produktu wysokiej jakości. Instrukcja obsługi jest częścią tego produktu. Zawiera ona ważne wskazówki dotyczące bezpieczeństwa, użytkowania i utylizacji. Przed pierwszym użyciem produktu należy zapoznać się ze wszystkimi wskazówkami dotyczącymi obsługi i bezpieczeństwa. Używać produktu wyłącznie zgodnie z jego poniżej opisanym przeznaczeniem. W przypadku przekazania produktu innej osobie należy dołączyć do niego całą jego dokumentację.

● **Użytkowanie zgodne z przeznaczeniem**

Ta wciągarka linowa (zwana dalej „produktem”) służy do podnoszenia i opuszczania ładunków. Ładunek jest mocowany do haka produktu.

Produkt jest przeznaczony wyłącznie do użytku w pomieszczeniach (stodoła, garaż, warsztat, itp.).

Produkt nie jest przystosowany do przenoszenia bocznych sił rozciągających.

Produkt jest przeznaczony wyłącznie do użytku domowego, a nie do użytku komercyjnego.

Inne zastosowania lub modyfikacje produktu są uważane za niewłaściwe i mogą powodować zagrożenia, takie jak śmierć, obrażenia i uszkodzenia. Producent nie ponosi odpowiedzialności za szkody powstałe w wyniku użycia produktu niezgodnie z jego przeznaczeniem. Produkt nie jest przeznaczony do użytku komercyjnego ani odmiennych zastosowań.













● Zakres dostawy







OSTRZEŻENIE!

- ▶ Produkt i materiały opakowaniowe nie są zabawkami dla dzieci! Dzieci nie mogą bawić się plastikowymi torbami, foliami i drobnymi częściami! Istnieje niebezpieczeństwo połknięcia i uduszenia się!

- 1x Wciągarka linowa
- 1x Dodatkowy hak z kołem pasowym
- 2x Pałk montażowy
- 4x Śruba mocująca (z nieusuwalną podkładką sprężystą i wymowaną podkładką)
- 1x Instrukcja obsługi

● Opis części

-  Pałk montażowy
-  Śruba mocująca (z nieusuwalną podkładką sprężystą i wymowaną podkładką)
-  Silnik
-  Kabel do zawieszania pilota zdalnego sterowania
-  Kabel sterujący
-  Kabel zasilania z wtyczką sieciową
-  Włłącznik awaryjny
-  Przełącznik sterujący (↑/↓)
-  Pilot zdalnego sterowania
-  Dodatkowe haki
-  Krzączek zwrotny
-  Hak

-  Ciężarek wylęczeniowy
-  Lina stalowa
-  Dźwignia krańcowa ruchu w górę
-  Dźwignia krańcowa ruchu w dół
-  Bęben
-  Otwór montażowy na haki

● Dane techniczne

Wciągarka linowa PSZ 250 A1

Napięcie znamionowe:	230 V~, 50 Hz
Prąd znamionowy:	2,2 A
Moc znamionowa:	500 W
Tryb pracy:	S3 20 % 10 min:
Dopuszczalne obciążenie:	125 kg* 250 kg**
Wysokość podnoszenia:	12 m* 6 m**
Prędkość znamionowa:	8 m/min* 4 m/min**
Lina stalowa, średnica:	3 mm
Lina stalowa, wytrzymałość na rozciąganie:	1870 N/mm ²
Stopień ochrony:	I
Grupa silników:	M1
Typ ochrony:	IP54
Warunki pracy (wysokość nad poziomem morza):	0 do +40 °C < 80 % wilgotności względnej
Maks. 1000 m):	względnej
Warunki składowania:	-25 do +55 °C < 80 % wilgotności względnej
Waga netto:	10 kg

* Konfiguracja stałego wyciągu linowego

** Konfiguracja wielokrążka z dwoma wyciągami linowymi oraz krzączkiem zwrotnym

Tryb pracy S3 20 % 10 min:

S3 =Praca przerywana bez wpływu od procesu uruchamiania. W ciągu 10 minut maksymalny czas pracy wynosi 20 % (2 minuty).

Emisja hałasu ważona A na stanowisku operatora niższa niż 86 dB(A).



Instrukcje bezpieczeństwa

⚠ OSTRZEŻENIE!

- ▶ **Przeczytać wszystkie instrukcje bezpieczeństwa, instrukcje użytkowania, ilustracje i dane techniczne dostarczone z tym produktem.** Nieprzestrzeganie instrukcji bezpieczeństwa i informacji o bezpieczeństwie może spowodować porażenie prądem, pożar i/lub poważne obrażenia.

Zachować wszystkie instrukcje bezpieczeństwa oraz instrukcje użytkowania do przyszłego wglądu.

- Dzieci i inne nieupoważnione osoby trzymać z dala od produktu.

⚠ NIEBEZPIECZEŃSTWO!

- ▶ **Niebezpieczeństwo porażenia prądem!** Nigdy nie naprawiać produktu samodzielnie. W razie awarii naprawy mogą być wykonywane wyłącznie przez wykwalifikowany personel.

⚠ NIEBEZPIECZEŃSTWO!

- ▶ **Niebezpieczeństwo porażenia prądem!** Przed czyszczeniem i gdy produkt nie jest używany należy go wyłączyć i odłączyć od gniazdka elektrycznego.

⚠ NIEBEZPIECZEŃSTWO!

- ▶ **Niebezpieczeństwo odniesienia obrażeń!** Niewłaściwe użytkowanie może doprowadzić do obrażeń ciała. Z produktu należy korzystać wyłącznie zgodnie z niniejszą instrukcją. Nigdy nie próbować modyfikować produktu.

⚠ NIEBEZPIECZEŃSTWO!

- ▶ **Niebezpieczeństwo odniesienia obrażeń!** Nie używać uszkodzonego produktu. Odłączyć produkt od zasilania i skontaktować się ze sprzedawcą, jeśli jest uszkodzony.

- Upewnij się, że napięcie znamionowe podane na tabliczce znamionowej jest zgodne z napięciem sieci zasilającej.
- Jeśli to możliwe, produkt należy eksploatować wyłącznie w obwodzie chronionym wyłącznikiem różnicowoprądowym i bezpiecznikiem o wartości co najmniej 10 A.
- Nie zaleca się używania przedłużaczy. Jeśli jednak przedłużacz jest absolutnie konieczny, to należy stosować taki, który jest przystosowany do przepływu prądu o natężeniu co najmniej 10 A.
- Przewód zasilający i wtyczkę chronić przed kurzem, bezpośrednim działaniem promieni słonecznych, kapiącą i pryskającą wodą.
- Kabel zasilania chronić przed uszkodzeniem. Nie dopuszczać, aby zwisał nad ostrymi krawędziami, był ściśnięty lub zgięty. Kabel zasilania trzymać z dala od gorących powierzchni i otwartego ognia.

- Nie używać produktu, jeśli przewód przyłączeniowy lub wtyczka sieciowa są uszkodzone, jeśli produkt nie działa prawidłowo lub jest w jakikolwiek sposób uszkodzony.
- W przypadku uszkodzenia kabla zasilania tego produktu musi on zostać wymieniony przez producenta lub jego serwis klientowski lub też osobę posiadającą podobne kwalifikacje w celu uniknięcia zagrożeń.
- Nie odłączać wtyczki sieciowej od gniazdka sieciowego ciągnąc za kabel zasilania.
- Nie należy używać dźwigni krańcowych **15** i **16** jako rutynowego urządzenia zatrzymującego. Dźwignie krańcowe służą jako mechanizm zatrzymujący tylko w sytuacjach awaryjnych.
- Zanim zaczniesz: Sprawdź, czy
 - linka stalowa **14** jest prawidłowo owinięta wokół bębna **17** i czy
 - odległość między zwojami jest mniejsza niż średnica stalowej linki (rys. D).

Specjalne instrukcje bezpieczeństwa dla wciągarek linowych

- Osoby, które zamierzają korzystać z produktu, muszą najpierw przejść odpowiednie szkolenie lub instruktaż.
- Zabrania się przemieszczania osób za pomocą produktu.
- Zabrania się podnoszenia ładunków przekraczających obciążenie znamionowe.
- Nie próbować podnoszenia zablokowanych lub zakleszczonych ładunków.
- Podczas podnoszenia ładunku lina stalowa musi być naprężona.
- Nie ciągnąć ładunków poziomo.
- Unikać szybkiego włączania i wyłączenia (posuw skokowy).
- Zawsze zachowywać czujność podczas działania produktu.
- Nie pozostawiać bez nadzoru wiszących ładunków bez odpowiednich środków bezpieczeństwa.
- Nie stawać ani nie pracować pod podniesionym ładunkiem.
- Produkt nie jest wyposażony w ogranicznik mocy znamionowej. Nie próbować dalszego podnoszenia ładunku, jeśli ochrona przed przegrzaniem ogranicza działanie. Obciążenie w tym przypadku przekracza moc znamionową produktu.
- **Przed pierwszym użyciem**
 - Usunąć materiały opakowaniowe.
 - Z linki stalowej **14** zdjąć blokadę transportową. Przeciąć gumową taśmę i usunąć.
 - Zanim zaczniesz: Sprawdź, czy
 - linka stalowa **14** jest prawidłowo owinięta wokół bębna **17** i czy
 - odległość między zwojami jest mniejsza niż średnica stalowej linki (rys. D).
 - Upewnić się, że linka stalowa **14** przechodzi prawidłowo przez dźwignie krańcowe **15** i **16** i nie styka się z nimi (rys. B).

● Montaż

(Rys. E)

⚠ NIEBEZPIECZEŃSTWO!

- ▶ Belka kwadratowa (wymiary przekroju: 45 x 45 mm) musi być w stanie unieść obciążenie co najmniej 500 kg w miejscu mocowania produktu. Odnośnie montażu zaleca się konsultację z wykwalifikowanym personelem (np. konstruktorem).
- ▶ Ponieważ wymagana jest specjalistyczna wiedza, więc należy zasięgnąć porady wykwalifikowanego technika, aby upewnić się, że wszystkie śruby są całkowicie i prawidłowo dokręcone.
- ▶ Wykwalifikowany technik lub odpowiednio przeszkolona osoba powinien również sprawdzić zakotwienie belki prostokątnej przed zamocowaniem produktu.
- ▶ Czas potrzebny na montaż: ok. 1 godz.

- Przymocować produkt do odpowiedniej kwadratowej belki za pomocą wsporników montażowych [1] i śrub mocujących [2].
- Dokręcić śruby mocujące [2].

● Obsługa

RADA

- ▶ Produkt jest wyposażony w wyłącznik termostatyczny. Podczas pracy silnik [3] może się zatrzymać. Silnika nie można ponownie uruchomić dopóki nie ostygnie.

● Zwijanie lub odwijanie linki

(Rys. J)

- Zwijanie linki: Przełącznik sterujący [8] przesunąć w górę w kierunku strzałki ↑.
- Rozwijanie linki: Przełącznik sterujący [8] przesunąć w dół w kierunku strzałki ↓.

● Podnoszenie ładunku

- Linkę stalową [14] opuścić na tyle daleko, aby można było wygodnie jej użyć.
- Przymocować ładunek do haka [10] lub [12]. W razie potrzeby użyć dodatkowych pasów. Środek ciężkości ładunku musi znajdować się pod produktem.
- Linkę stalową [14] zwinąć tylko tyle, aby była wstępnie naprężona. Następnie całkowicie podnieść ładunek.

● Dźwignia krańcowa

RADA

- ▶ Dźwignie krańcowe [15] i [16] nie są przeznaczone do regularnego zatrzymywania produktu. Zawsze starać się zatrzymać produkt, zanim uruchomiona zostanie dźwignia krańcowa.

Dźwignia krańcowa ruchu w górę

Gdy linka stalowa [14] zostanie całkowicie zwinęta, dźwignia krańcowa ruchu w górę [15] zostanie podniesiona. Linki stalowej nie będzie można dalej zwijać. Linkę stalową będzie można tylko rozwijać.

Dźwignia krańcowa ruchu w dół

Gdy linka stalowa [14] zostanie całkowicie rozwinięta, to dźwignia krańcowa ruchu w dół [16] opadnie. Linki stalowej nie będzie można dalej rozwijać. Linkę stalową będzie można tylko zwijać.

● Wyłącznik awaryjny

(Rys. J)

- W sytuacji awaryjnej nacisnąć wyłącznik awaryjny [7], aby zatrzymać podnoszenie lub opuszczanie.
- Produkt zostanie zablokowany. Odblokować produkt, przekręcając wyłącznik awaryjny [7] w kierunku zgodnym z ruchem wskazówek zegara (w kierunku strzałki), aż wyskoczy.

● Konfiguracja wielokrążka

Aksesoria

Do bezpiecznego i prawidłowego używania wielokrążka wymagane są następujące narzędzia:

- 2 klucze (8 mm)
- 2 klucze (13 mm)

OSTRZEŻENIE

- ▶ Nie używać żadnych akcesoriów niezalecanych przez firmę Parkside.

W konfiguracji wielokrążka obciążenie rozkłada się na 2 wyciągi linowe. Dlatego można podnieść dwa razy większy ciężar. Maksymalna wysokość podnoszenia i prędkość są zmniejszone o połowę.

- Hak [12] zaczepić w otworze montażowym na haki [18]. Linka stalowa [14] utworzy pętlę (rys. C).
- Zdemontować krążek zwrotny [11] dodatkowego haka: Odkręcić 3 śruby (rys. F).

- Krążek zwrotny [11] zawiesić na pętli utworzonej przez linkę stalową [14] (rys. G).
- Na krążku zwrotnym [11] zamontować śruby i dodatkowy hak [10]. Dokręcić mocno 3 śruby (rys. H).
- Teraz będzie można korzystać z wielokrążka (rys. I).

● Czyszczenie i konserwacja

OSTRZEŻENIE!

Przed przystąpieniem do jakichkolwiek prac kontrolnych lub konserwacyjnych oraz przed czyszczeniem odłączyć produkt od źródła zasilania!

● Czyszczenie

- Upewniać się, że żadne ciecze nie dostaną się do wnętrza produktu.
- Regularne prawidłowe czyszczenie pomaga zapewnić bezpieczne użytkowanie i wydłużyć żywotność produktu.
- Produkt czyścić suchą szmatką. W trudno dostępnych miejscach używać miękkiej szczotki.

RADA

- ▶ Do czyszczenia produktu nie należy używać chemicznych, alkalicznych, ściernych ani agresywnych środków czyszczących lub dezynfekujących, ponieważ mogą one uszkodzić powierzchnie.

● Konserwacja

Interwał sprawdzania	Procedura
Przed każdym użyciem	Sprawdzić, czy wyłącznik awaryjny 7 i przycisk sterujący 8 działają prawidłowo.
Co 30 cykli*	Sprawdzić całą linkę stalową 14 pod kątem uszkodzeń (rys. K). Uszkodzoną linkę stalową wymienić (dostępna w handlu).
Co 100 cykli*	Sprawdzić przy braku obciążenia, czy dźwignie krańcowe 15 i 16 są w pełni sprawne.
Co 200 cykli*	Naoliwić linkę stalową 14 i krążek zwrotny 11 .
Co 800 cykli*	Sprawdzić stan dokręcenia wszystkich śrub. Sprawdzić cały produkt pod kątem zużycia.

* Jeden cykl odpowiada ruchowi ładunku w górę i w dół.

● Naprawy

Wewnątrz tego produktu nie ma części, które może naprawiać użytkownik. W celu sprawdzenia i naprawy produktu należy kontaktować się z wykwalifikowanym technikiem.

● Przechowywanie

- Wyczyścić produkt zgodnie z powyższym opisem.
- Przechowywać produkt i jego akcesoria w ciemnym, suchym, wolnym od mrozu miejscu o dobrej wentylacji.
- Produkt przechowywać w miejscu niedostępnym dla dzieci. Optymalna długoterminowa temperatura przechowywania wynosi od +5 do +30 °C.
- Urządzenie przechowywać w oryginalnym opakowaniu.

● Utylizacja

Opakowanie wykonane jest z materiałów przyjaznych dla środowiska, które można przekazać do utylizacji w lokalnym punkcie przetwarzania surowców wtórnych.



Przy segregowaniu odpadów prosimy zwrócić uwagę na oznakowanie materiałów opakowaniowych, oznaczone są one skrótami (a) i numerami (b) o następującym znaczeniu: 1-7: Tworzywa sztuczne / 20-22: Papier i tektura / 80-98: Materiały kompozytowe.



Produkt i materiał opakowania nadają się do ponownego przetworzenia, należy je zutylizować osobno w celu lepszego przetworzenia odpadów. Logo Triman jest ważne tylko dla Francji.



Informacji na temat możliwości utylizacji wyeksploatowanego produktu udziela urząd gminy lub miasta.



Z uwagi na ochronę środowiska nie wyrzucać urządzenia po zakończeniu eksploatacji do odpadów domowych, lecz prawidłowo zutylizować. Informacji o punktach zbiorczych i ich godzinach otwarcia udziela odpowiedni urząd.

● Gwarancja

Produkt wyprodukowano według wysokich standardów jakości i poddano skrupulatnej kontroli przed wysyłką. W przypadku wad produktu nabywcy przysługują ustawowe prawa. Gwarancja nie ogranicza ustawowych praw nabywcy produktu.

Produkt objęte jest 3 gwarancją, licząc od daty zakupu. Gwarancja wygasa w razie zawinonego przez użytkownika uszkodzenia produktu, niewłaściwego użycia lub konserwacji.

W przypadku wystąpienia w ciągu 3 lat od daty zakupu wad materiałowych lub fabrycznych, dokonujemy – według własnej oceny – bezpłatnej naprawy lub wymiany produktu.

Świadczenie gwarancyjne obejmuje wady materiałowe i fabryczne. Gwarancja nie obejmuje części produktu ulegających normalnemu zużyciu, uznawanych za części zużywalne (np. baterie) oraz uszkodzeń części łamiwych, np. przełączników, akumulatorów lub wykonanych ze szkła.

Zgodnie z Kodeksem Cywilnym art. 581 §1 wraz z wymianą urządzenia lub ważnej części czas gwarancji rozpoczyna się na nowo.

Sposób postępowania w przypadku naprawy gwarancyjnej

Aby zapewnić szybkie rozpatrzenie Państwa wniosku, prosimy stosować się do następujących wskazówek:

Przed skontaktowaniem się z działem serwisowym należy przygotować paragon i numer artykułu (np. IAN 123456_7890) jako dowód zakupu.

Numery artykułów można znaleźć na tabliczce znamionowej, na grawerunku, na stronie tytułowej jego instrukcji (na dole po lewej stronie) lub jako naklejkę na stronie odwrotnej lub spodniej.

W razie wystąpienia błędów w działaniu lub innych wad, należy skontaktować się najpierw z wymienionym poniżej działem serwisowym telefonicznie lub pocztą elektroniczną.

Produkt uznany za uszkodzony można następnie z dołączeniem dowodu zakupu (paragonu) i podaniem, na czym polega wada i kiedy wystąpiła, przestać bezpłatnie na podany Państwu adres serwisu.

Serwis

 **Serwis Polska**

Tel.: 008004911946

E-Mail: owim@lidl.pl



Deklaracja zgodności WE

DEKLARACJA ZGODNOŚCI WE

IAN: 356038_2004
Nazwa produktu: PARKSIDE Wciągarka linowa
Oznaczenie modelu: HG05656

Przedmiot deklaracji opisany powyżej jest zgodny z odpowiednim wspólnotowym prawodawstwem harmonizacyjnym:

Directive 2006/42/EC
Directive 2014/30/EU
Directive 2011/65/EU

Odwołania do odnośnych norm zharmonizowanych, które zastosowano, lub do specyfikacji technicznych, w odniesieniu do których deklarowana jest zgodność:

Nr / Części
Directive 2006/42/EC
EN 14492-2:2006+A1
EN 14492-2+A1/AC:2010
EN 60204-32:2008
Directive 2014/30/EU
EN 61000-3-3:2013

Opisany powyżej przedmiot deklaracji jest zgodny z dyrektywą Parlamentu Europejskiego i Rady 2011/65/UE z dnia 8 czerwca 2011 r. w sprawie ograniczenia stosowania niektórych niebezpiecznych substancji w sprzęcie elektrycznym i elektronicznym:

Nr / Części
Dyrektywa 2011/65/UE
EN 50581:2012-09

Informacje dodatkowe - Inne powiązane normy:

Nr / Części
EN 55014-1:2017
EN 55014-2:2015
EN IEC 61000-3-2:2019

Nazwa/imię i nazwisko i adres producenta:

OWIM GmbH & Co. KG Stiftsbergstraße 1 D-74167 Neckarsulm Niemcy

Niniejsza deklaracja zgodności wydana zostaje na wyłączną odpowiedzialność producenta.

Tłumaczenie oryginalnej deklaracji zgodności

Neckarsulm
Miejsce

13.07.2020
Data



















Peter Fischer
Managing Director

Dr. Thorsten Maier
Authorised Signatory

Použitá výstražná upozornění a symboly	Strana	57
Úvod	Strana	57
Použití ke stanovenému účelu	Strana	57
Rozsah dodávky	Strana	58
Popis dílů	Strana	58
Technické údaje	Strana	58
Bezpečnostní pokyny	Strana	59
Před prvním použitím	Strana	60
Montáž	Strana	61
Obsluha	Strana	61
Navinutí/odvinutí lana	Strana	61
Zvedání břemen	Strana	61
Omezující páky	Strana	61
Nouzový vypínač	Strana	62
Uspořádání jako kladkostroj	Strana	62
Čištění a péče	Strana	62
Čištění	Strana	62
Údržba	Strana	63
Oprava	Strana	63
Skladování	Strana	63
Zlikvidování	Strana	63
Záruka	Strana	64

Použitá výstražná upozornění a symboly

V tomto návodu k obsluze, na obalu a typovém štítku jsou používána následující upozornění:

	Přečtěte si návod k obsluze.		Tento výrobek je klasifikován v ochranné třídě I a musí být uzemněn.
			Střídavý proud
	Respektujte upozornění a bezpečnostní pokyny!		Ujistěte se, že je ocelový kabel řádně navinut na bubnu. Vzdálenost mezi závitů musí být menší, než je průměr ocelového lana.
IP54	Tento výrobek je chráněn proti prachu a stříkající vodě.		Používejte ochranné rukavice!
			Noste ochranu sluchu!
			Noste ochranné brýle!
			Noste ochrannou masku proti prachu!
			Noste vhodnou pracovní obuv!
			Uspořádání jako jednoduchý provazový kladkostroj.
			Uspořádání jako kladkostroj se 2 provazovými kladkostroji a vodicím válečkem.

LANOVÝ NAVIJÁK PSZ 250 A1

● Úvod

Blahopřejeme Vám ke koupi nového výrobku. Rozhodli jste se pro kvalitní produkt. Návod k obsluze je součástí tohoto výrobku. Obsahuje důležité pokyny pro bezpečnost, použití a likvidaci. Před použitím výrobku se seznamte se všemi pokyny k obsluze a bezpečnostními pokyny. Používejte výrobek jen popsaným způsobem a na uvedených místech. Při předání výrobku třetí osobě předejte i všechny podklady.

● Použití ke stanovenému účelu

Tento lanový naviják (dále jen „výrobek“) je vhodný pro zvedání a spouštění břemen. Břemeno se upevní na hák výrobku.

Výrobek je určen pro použití v prostorách (stodola, garáž, dílna atd.).

Tento výrobek není určen k vyrovnání bočních tažných sil.

Výrobek je určen pro domácí použití, a nikoli pro komerční využití.

Jiné použití nebo úpravy výrobku se považují za užívání v rozporu se stanoveným účelem a mohou vést k rizikům, jako je nebezpečí smrti, zranění nebo poškození. Výrobce nenesе žádnou odpovědnost za škody způsobené nesprávným použitím. Výrobek není určen k živnostenskému nebo jinému využívání.













● Rozsah dodávky







VAROVÁNÍ!

- ▶ Výrobek a balicí materiály nejsou dětská hračka! Nedovolte dětem hrát si s plastovými sáčky, fóliemi a malými díly! Hrozí nebezpečí polknutí a udušení!

- 1x Lanový naviják
- 1x Přídavný hák s vodicím válečkem
- 2x Upevňovací třmen
- 4x Upevňovací šroub (s neodnímatelnou pérovou podložkou a odnímatelnou podložkou)
- 1x Návod k obsluze

● Popis dílů

-  1 Upevňovací třmen
-  2 Upevňovací šrouby (s neodnímatelnou pérovou podložkou a odnímatelnou podložkou)
-  3 Motor
-  4 Závěsný kabel dálkového ovládání
-  5 Vedení ovládání
-  6 Síťové přípojné vedení se síťovou zástrčkou
-  7 Nouzový vypínač
-  8 Ovládací spínač (Ω/↕)
-  9 Dálkové ovládání
-  10 Přídavné háky
-  11 Vodicí váleček
-  12 Háček

-  13 Vypínací závaží
-  14 Ocelové lano
-  15 Omezující páka nahoru
-  16 Omezující páka dolů
-  17 Buben
-  18 Upevňovací otvor pro hák

● Technické údaje

Lanový zdvihák

PSZ 250 A1

Jmenovité napětí:	230 V~, 50 Hz
Jmenovitý proud:	2,2 A
Jmenovitý výkon:	500 W
Provozní režim:	S3 20 % 10 min:
Povolená zátěž:	125 kg* 250 kg**
Výška zdvihu:	12 m* 6 m**
Jmenovitá rychlost:	8 m/min* 4 m/min**
Ocelové lano, průměr:	3 mm
Ocelové lano, pevnost v tahu:	1870 N/mm ²
Ochranná třída:	I
Skupina hnacích ústrojí:	M1
Systém ochrany:	IP54
Provozní podmínky (nadmořská výška: Max. 1000 m):	0 až +40 °C < 80 % relativní vlhkost vzduchu
Podmínky skladování:	-25 až +55 °C < 80 % relativní vlhkost vzduchu
Váha netto:	10 kg

* Uspořádání jako jednoduchý provazový kladkostroj

** Uspořádání jako kladkostroj se 2 provazovými kladkostroji a vodicím válečkem

Provozní režim S3 20 % 10 min:

S3 = Přerušovaný provoz bez vlivu na proces náběhu. V průběhu 10 minut činí maximální provozní doba 20 % (2 minuty).

Podle metody A emise hluku vážená v místě obsluhy, je nižší než 86 dB(A).



Bezpečnostní pokyny

VAROVÁNÍ!

- ▶ **Přečtěte si všechny bezpečnostní pokyny, návody, vyobrazení a technické údaje, jimiž je tento výrobek opatřen.** Nedodržení bezpečnostních a následných pokynů může způsobit zranění elektrickým proudem, požár a/nebo těžká zranění.

Uchovejte bezpečnostní pokyny a návody pro budoucnost.

- Držte děti a jiné neoprávněné osoby daleko od výrobku.

NEBEZPEČÍ!

- ▶ **Nebezpečí zranění elektrickým proudem!** Nepokoušejte se sami výrobek opravovat. V případě poruchy smí opravy provádět výhradně kvalifikovaný personál.

NEBEZPEČÍ!

- ▶ **Nebezpečí zranění elektrickým proudem!** Výrobek vypněte a odpojte jej od elektrické sítě předtím, než začnete provádět čisticí práce, a v případě, že výrobek není používán.

NEBEZPEČÍ!

- ▶ **Nebezpečí poranění!** Neodborné použití může vést k zraněním. Používejte tento výrobek výhradně podle tohoto návodu. Nepokoušejte se výrobek nějakým způsobem měnit.

NEBEZPEČÍ!

- ▶ **Nebezpečí poranění!** Poškozený výrobek nepoužívejte. Když je výrobek poškozen odpojte výrobek z elektrické sítě a obraťte se na svého prodejce.

- Dbejte na to, aby jmenovité napětí na typovém štítku odpovídalo napětí v síti vašeho napájení.
- Pokud je to možné, provozujte výrobek pouze na proudovém obvodu, který je chráněn proudovým chráničem s pojistkou alespoň 10 A.
- Doporučuje se nepoužívat prodlužovací kabely. Pokud by však měla být nezbytná prodlužovací šňůra, musí být navržena pro proud alespoň 10 A.
- Chraňte přívodní vedení a síťovou zástrčku před prachem, přímým slunečním zářením, kapající a stříkající vodou.
- Chraňte přívodní vedení před poškozením. Nenechte ho viset přes ostré hrany a nelámejte ani neohýbejte jej. Chraňte přívodní vedení před horkými povrchy a otevřenými plameny.

- Nevádějte tento výrobek do provozu, je-li poškozeno přírodní vedení nebo síťová zástrčka, pokud výrobek nefunguje nebo je jakýmkoli způsobem poškozen.
- Když je síťový přívod tohoto přístroje poškozen, musí být nahrazen výrobcem nebo jeho zákaznickou službou nebo podobně kvalifikovanou osobou, aby se zabránilo ohrožení.
- Nevytahujte síťovou zástrčku přístroje ze zásuvky za přírodní vedení.
- Nepoužívejte omezující páky 15, 16 jako rutinní zastavovací zařízení. Omezující páky slouží pouze jako zastavovací zařízení pro případy nouze.
- Než začnete: Zjistěte, zda
 - je ocelové lano 14 správně navinuto na bubnu 17 a zda
 - je vzdálenost mezi vinutími menší, než je průměr ocelového lana (obr. D).

Zvláštní bezpečnostní pokyny pro lanový zdvihák

- Osoby, které mají používat výrobek, musí být předtím absolvovat příslušné školení nebo zácvik.
 - Je zakázáno pohybovat osoby výrobkem.
 - Je zakázáno, zdvihat břemena, která přesahují jmenovitou nosnost.
 - Nepokoušejte se zvedat pevně sedící nebo zablokovaná břemena.
 - Ocelové lano musí být napnuto, když se zvedá břemeno.
 - Netahejte břemeno ve vodorovném směru.
 - Vyhněte se rychlému zapínání a vypínání (impulzový provoz).
 - Buďte při obsluze výrobku stále pozorní.
 - Nenechávejte visící břemena bez dozoru, aniž byste přijali odpovídající bezpečnostní opatření.
 - Nestůjte nebo nepracujte pod zvednutým břemenem.
 - Výrobek není vybaven omezovačem jmenovitého výkonu. Nezkoušejte dále zvyšovat zatížení, když ochrana proti přehřátí omezí provoz. Břemeno v tomto případě překračuje jmenovitý výkon výrobku.
- **Před prvním použitím**
 - Odstraňte veškeré obalové materiály.
 - Odstraňte přepravní pojistky pro ocelové lano 14. Přetáhněte gumičku a odstraňte ji.
 - Než začnete: Zjistěte, zda
 - je ocelové lano 14 správně navinuto na bubnu 17 a zda
 - je vzdálenost mezi vinutími menší, než je průměr ocelového lana (obr. D).
 - Zajistěte, aby ocelové lano 14 procházelo řádně a bez kontaktu okolo omezujících pák 15, 16 (obr. B).

● **Montáž**

(Obr. E)

⚠ NEBEZPEČÍ!

- ▶ Čtvercový nosník (rozměry průřezu: 45 x 45 mm) musí být schopen nést v upevňovací poloze výrobku zatížení nejméně 500 kg. Při instalaci se doporučuje konzultovat kvalifikovaný personál (např. statika).
- ▶ Protože jsou vyžadovány odborné znalosti, vyžádejte si radu od kvalifikovaného technika, aby bylo zajištěno, že všechny šrouby jsou plně a správně dotaženy.
- ▶ Kvalifikovaný technik nebo vhodně vyškolená osoba by také měla před připojením výrobku zkontrolovat ukotvení čtvercového nosníku.
- ▶ Čas potřebný k montáži: přibližně 1 hodina.

- Upevněte výrobek upevňovacími třmeny [1] a upevňovacími šrouby [2] na vhodném čtyřhranném nosníku.
- Pevně dotáhněte upevňovací šrouby [2].

● **Obsluha**

UPOZORNĚNÍ

- ▶ Výrobek je vybaven vypínačem termostatu. Během provozu může dojít k zastavení motoru [3]. Motor může být restartován teprve tehdy, když vychladne.

● **Navinutí/odvinutí lana**

(Obr. J)

- Navinutí lana: Stiskněte ovládací spínač [8] podle směru šipky ↗ vzhůru.
- Odvinutí lana: Stiskněte ovládací spínač [8] podle směru šipky ↘ směrem dolů.

● **Zvedání břemen**

- Spusťte ocelové lano [14] natolik, že s ním můžete pohodlně zacházet.
- Připevněte břemeno na hák [10], [12]. Pokud je to nutné, použijte více podpěnek. Těžiště břemene se musí nacházet pod výrobkem.
- Naviňte ocelové lano [14] tak, že je nejprve jen napnuto. Potom zvedněte břemeno úplně.

● **Omezující páky**

UPOZORNĚNÍ

- ▶ Omezující páky [15], [16] nejsou určeny pro běžné zastavení výrobku. Vždy se snažte zastavit výrobek před tím, než spustí jednu omezující páku.

Omezující páka nahoru

Když je ocelové lano [14] zcela navinuto, aktivuje se omezující páka nahoru [15]. Ocelové lano se nedá dále navinout. Ocelové lano se dá pouze rozvinout.

Omezující páka dolů

Když je ocelové lano [14] je zcela odvinuto, aktivuje se omezující páka dolů [16]. Ocelové lano se nedá dále rozvinout. Ocelové lano se dá pouze navíjet.

● Nouzový vypínač

(Obr. J)

- V případě nouze stiskněte nouzový vypínač **7** pro zastavení procesu zvedání nebo spouštění.
- Výrobek je pak zablokován. Odblokujte výrobek otočením nouzového vypínače **7** mírně ve směru hodinových ručiček (ve směru šipky), dokud nevyskočí ven.

● Uspořádání jako kladkostroj

Příslušenství

Pro bezpečné a správné používání funkce kladkostroje jsou potřebné následující nástroje:

- 2 klíče na šrouby (8 mm)
- 2 klíče na šrouby (13 mm)

VAROVÁNÍ

- ▶ Nepoužívejte příslušenství, které není doporučeno společností Parkside.

Při uspořádání jako kladkostroj uspořádání je zátěž rozdělena mezi 2 provazové kladkostroje. Proto může být zdvihána dvojnásobná hmotnost. Maximální výška zdvihu a rychlost jsou přitom poloviční.

- Upevněte hák **12** na upevňovacím otvoru pro hák **18**. Ocelové lano **14** tak tvoří smyčku (obr. C).
- Odmontujte vodící váleček **11** přidavného háku: Odstraňte 3 šrouby (obr. F).

- Zavěste vodící váleček **11** do smyčky ocelového lana **14** (obr. G).
- Namontujte šrouby a přidavné háky **10** na vodící váleček **11**. Pevně dotáhněte 3 šrouby (obr. H).
- Kladkostroj je nyní použitelný (obr. I).

● Čištění a péče

VAROVÁNÍ!

Před prováděním kontroly, údržby a čištění odpojte výrobek od elektrické sítě!

● Čištění

- Dbejte na to, aby dovnitř výrobku nepronikly žádné kapaliny.
- Pravidelné řádné čištění pomáhá zajistit bezpečné používání a prodlužuje životnost výrobku.
- Výrobek čistěte suchou utěrkou. Pro těžce přístupná místa použijte měkký kartáč.

UPOZORNĚNÍ

- ▶ Nepoužívejte žádné chemické, alkalické, abrazivní nebo jiné agresivní čisticí nebo dezinfekční prostředky k čištění výrobku, neboť ty mohou poškodit jeho povrchy.

● Údržba

Interval kontroly Postup

Před každým použitím Zkontrolujte, zda nouzový vypínač **7** a ovládací spínač **8** fungují správně.

Každých 30 cyklů* Zkontrolujte celé ocelové lano **14** na poškození (obr. K). Nahrďte poškozené ocelové lano (dostupné v odborných obchodech).

Každých 100 cyklů* Zkontrolujte omezující páky **15**, **16** bez břemene zatížení na funkčnost.

Každých 200 cyklů* Namažte ocelové lano **14** a vodící váleček **11**.

Každých 800 cyklů* Zkontrolujte všechny šrouby na pevné dosednutí.
Zkontrolujte celý výrobek na opotřebení.

* Jeden cyklus odpovídá pohybu břemene nahoru a dolů.

● Oprava

Uvnitř výrobku nejsou žádné díly, které mohou být opravovány uživatelem. obraťte se na kvalifikovaného odborníka, abyste nechali výrobek zkontrolovat a opravit.

● Skladování

- Výrobek čistěte, jak je popsáno výše.
- Výrobek a jeho příslušenství skladujte na temném, suchém, nezamrzajícím a dobře větraném místě.
- Uchovávejte výrobek stále na místě nedostupném pro děti. Optimální dlouhodobá teplota skladování leží mezi +5 a +30 °C.
- Uchovávejte výrobek v původním obalu.

● Zlikvidování

Obal se skládá z ekologických materiálů, které můžete zlikvidovat prostřednictvím místních sběrů recyklovatelných materiálů.



Při třídění odpadu se řiďte podle označení obalových materiálů zkratkami (a) a čísly (b), s následujícím významem: 1-7: umělé hmoty / 20-22: papír a lepenka / 80-98: složené látky.



Výrobek a obalové materiály jsou recyklovatelné, zlikvidujte je odděleně pro lepší odstranění odpadu. Logo Triman platí jen pro Francii.



O možnostech likvidace vysloužilých zařízení se informujte u správy vaší obce nebo města.



V zájmu ochrany životního prostředí vysloužilý výrobek nevyhazujte do domovního odpadu, ale předejte k odborné likvidaci. O sběrnách a jejich otevíracích hodinách se můžete informovat u příslušné správy města nebo obce.

● Záruka

Výrobek byl vyroben s nejvyšší pečlivostí podle přísných kvalitativních směrnic a před odesláním prošel výstupní kontrolou. V případě závad máte možnost uplatnění zákonných práv vůči prodejci. Vaše práva ze zákona nejsou omezena naší níže uvedenou zárukou.

Na tento artikl platí 3 záruka od data zakoupení. Záruční lhůta začíná od data zakoupení.

Uschovejte si dobře originál pokladní stvrzenky. Tuto stvrzenku budete potřebovat jako doklad o zakoupení.

Pokud se do 3 let od data zakoupení tohoto výrobku vyskytne vada materiálu nebo výrobní vada, výrobek Vám – dle našeho rozhodnutí – bezplatně opravíme nebo vyměníme. Tato záruka zaniká, jestliže se výrobek poškodí, neodborně použil nebo neobdržel pravidelnou údržbu.

Záruka platí na vady materiálu a výrobní vady. Tato záruka se nevztahuje na díly výrobku podléhající opotřebení (např. na baterie), dále na poškození křehkých, choulostivých dílů, např. vypínačů, akumulátorů nebo dílů zhotovených ze skla.

Postup v případě uplatňování záruky

Pro zajištění rychlého zpracování Vašeho případu se řiďte následujícími pokyny:

Pro všechny požadavky si připravte pokladní stvrzenku a číslo artiklu (např. IAN 123456_7890) jako doklad o zakoupení.

Číslo artiklu najdete na typovém štítku, gravuře, titulní stránce návodu (vlevo dole) nebo na nálepce na zadní nebo spodní straně.

V případě poruch funkce nebo jiných závad nejdříve kontaktujte, telefonicky nebo e-mailem, v následujícím textu uvedené servisní oddělení.

Výrobek registrovaný jako vadný potom můžete s příloženým dokladem o zakoupení (pokladní stvrzenkou) a údaji k závadě a kdy k ní došlo, bezplatně zaslat na adresu servisu, která Vám byla sdělena.

Servis

 **Servis Česká republika**

Tel.: 800600632

E-Mail: owim@lidl.cz



ES Prohlášení o shodě

ES PROHLÁŠENÍ O SHODĚ

Mezinárodní číslo obchodní

položky (IAN): 356038_2004

Identifikace výrobku: PARKSIDE Lanový naviják

Číslo modelu: HG05656

Předmět výše uvedeného prohlášení je v souladu s příslušnými harmonizačními právními předpisy Společenství:

Directive 2006/42/EC

Directive 2014/30/EU

Directive 2011/65/EU

Odkazy na příslušné použité harmonizované normy nebo odkazy na specifikace, pro které se shoda prohlašuje:

Č. / Části

Directive 2006/42/EC

EN 14492-2:2006+A1

EN 14492-2+A1/AC:2010

EN 60204-32:2008

Directive 2014/30/EU

EN 61000-3-3:2013

Předmět výše uvedeného prohlášení je v souladu se směrnicí Evropského parlamentu a Rady 2011/65/EU ze dne 8. června 2011 o omezení používání některých nebezpečných látek v elektrických a elektronických zařízeních:

Č. / Části

Směrnice 2011/65/EU

EN 50581:2012-09

Doplňující informace - další související normy:

Č. / Části

EN 55014-1:2017

EN 55014-2:2015

EN IEC 61000-3-2:2019

Jméno a adresa výrobce:

OWIM GmbH & Co. KG Stiftsbergstraße 1 D-74167 Neckarsulm Německo

Toto prohlášení o shodě se vydává na výhradní odpovědnost výrobce.

Překlad původního prohlášení o shodě

Neckarsulm

Místo

13.07.2020

Datum















Peter Fischer
Managing Director

Dr. Thorsten Maier
Authorised Signatory

Použité výstražné upozornenia a symboly	Strana	67
Úvod	Strana	67
Použitie v súlade s určením	Strana	67
Rozsah dodávky	Strana	68
Popis súčiastok	Strana	68
Technické údaje	Strana	68
Bezpečnostné upozornenia	Strana	69
Pred prvým použitím	Strana	70
Montáž	Strana	71
Obsluha	Strana	71
Odvinutie/navinutie lana	Strana	71
Zdvíhanie bremien	Strana	71
Medzná páka	Strana	71
Núdzový vypínač	Strana	72
Usporiadanie ako kladka	Strana	72
Čistenie a starostlivosť	Strana	72
Čistenie	Strana	72
Údržba	Strana	73
Oprava	Strana	73
Skladovanie	Strana	73
Likvidácia	Strana	73
Záruka	Strana	74

Použité výstražné upozornenia a symboly

V tomto návode na používanie, na obale a na typovom štítku sú použité nasledujúce výstražné upozornenia:

	Prečítajte si návod na používanie.		Tento produkt je klasifikovaný ako trieda ochrany I a musí byť uzemnený.
			
	Rešpektujte výstražné a bezpečnostné upozornenia!		Striedavý prúd
IP54	Produkt je chránený proti prachu a striekajúcej vode.		Skontrolujte, či je oceľový kábel správne navinutý na bubne. Vzdialenosť medzi vinutiami musí byť menšia ako priemer oceľového lana.
	Noste ochranné rukavice!		
	Noste ochranu sluchu!		Usporiadanie ako jednoduchý lanový kladkostroj.
	Noste ochranné okuliare!		
	Noste protiprachovú masku!		Usporiadanie ako kladkostroj s 2 lanovodmi a kladkou.
	Noste vhodnú pracovnú obuv!		

LANOVÝ NAVIJAK PSZ 250 A1

● Úvod

Blahoželáme Vám ku kúpe Vášho nového výrobku. Rozhodli ste sa pre veľmi kvalitný výrobok. Návod na obsluhu je súčasťou tohto výrobku. Obsahuje dôležité upozornenia týkajúce sa bezpečnosti, používania a likvidácie. Skôr ako začnete výrobok používať, oboznámte sa so všetkými pokynmi k obsluhu a bezpečnosti. Výrobok používajte iba v súlade s popisom a v uvedených oblastiach používania. V prípade postúpenia výrobku ďalším osobám odovzdajte aj všetky dokumenty patriace k výrobku.

● Použitie v súlade s určením

Tento lanový kladkostroj (ďalej len „produkt“) je vhodný na zdvíhanie a spúšťanie bremien. Bremeno sa upevní na hák produktu.

Produkt je určený iba na použitie v interiéroch (stodola, garáž, dielňa atď.).

Produkt nie je určený na vyvíjanie bočných ťahových síl.

Produkt je určený len na súkromné použitie a nie na komerčné použitie.

Iné použitia alebo úpravy produktu sa považujú za nevhodné a môžu spôsobiť riziká ako ohrozenie života, zranenia a poškodenia. Výrobca nepreberá ručenie za škody vzniknuté v dôsledku používania v rozpore s určením. Produkt nie je určený na komerčné účely alebo pre iné oblasti použitia.













● Rozsah dodávky







VÝSTRAHA!

- Produkt a obal nie sú hračky pre deti! Deti sa nesmú hrať s plastovými vreckami, fóliami a malými časťami! Hrozí riziko prehltnutia a udusení!

- 1x Lanový navijak
- 1x Prídavný hák s kladkou
- 2x Upevňovací strmeň
- 4x Upevňovacia skrutka (s neodnímateľnou pružnou podložkou a odnímateľnou bežnou podložkou)
- 1x Návod na používanie

● Popis súčastok

-  1 Lanový navijak
-  2 Upevňovacie skrutky (s neodnímateľnou pružnou podložkou a odnímateľnou bežnou podložkou)
-  3 Motor
-  4 Závesný kábel diaľkového ovládania
-  5 Ovládacie vedenie
-  6 Napájací kábel so zástrčkou
-  7 Núdzový vypínač
-  8 Ovládacie spínač (Ω/↕)
-  9 Diaľkové ovládanie
-  10 Prídavný hák
-  11 Kladka
-  12 Háč

-  13 Vypínacia hmotnosť
-  14 Oceľové lano
-  15 Medzná páka smerom nahor
-  16 Medzná páka smerom nadol
-  17 Bubon
-  18 Upevňovací otvor pre háč

● Technické údaje

Lanový kladkostroj PSZ 250 A1

Menovité napätie:	230 V~, 50 Hz
Menovitý prúd:	2,2 A
Menovitý výkon:	500 W
Prevádzkový režim:	S3 20 % 10 min.:
Povolené zaťaženie:	125 kg* 250 kg**
Výška zdvihu:	12 m* 6 m**
Menovitá rýchlosť:	8 m/min* 4 m/min**
Oceľové lano, priemer:	3 mm
Oceľové lano, pevnosť v ťahu:	1870 N/mm ²
Trieda ochrany:	I
Skupina pohonu:	M1
Krytie:	IP54
Prevádzkové podmienky (nadmorská výška: max. 1000 m):	0 až +40 °C < 80 % relatívna vlhkosť vzduchu
Skladovacie podmienky:	-25 až +55 °C < 80 % relatívna vlhkosť vzduchu
Čistá hmotnosť:	10 kg

* Usporiadanie ako jednoduchý lanový kladkostroj

** Usporiadanie ako kladkostroj s 2 lanovodmi a kladkou

Prevádzkový režim S3 20 % 10 min.:
S3 = Prerušovaná prevádzka bez vplyvu spúšťacieho procesu. Maximálny čas prevádzky v priebehu 10 minút činí 20 % (2 minúty).

Emisie hluku A v mieste operátora sú nižšie ako 86 dB(A).



Bezpečnostné upozornenia

⚠ VÝSTRAHA!

- ▶ **Prečítajte si všetky bezpečnostné upozornenia, pokyny, ilustrácie a technické údaje, ktoré sa dodávajú s týmto produktom.** Zanedbanie dodržiavania bezpečnostných upozornení a ďalších pokynov môže spôsobiť úraz elektrickým prúdom, požiar a/alebo ťažké poranenia.

Všetky bezpečnostné upozornenia a pokyny si uschovajte pre prípad potreby v budúcnosti.

- Produkt skladujte mimo dosahu detí a neautorizovaných osôb.

⚠ NEBEZPEČENSTVO!

- ▶ **Nebezpečenstvo zásahu elektrickým prúdom!** Nepokúšajte sa opravovať produkt svojpomocne. V prípade poruchy môžu opravy vykonávať výlučne kvalifikovaní odborníci.

⚠ NEBEZPEČENSTVO!

- ▶ **Nebezpečenstvo zásahu elektrickým prúdom!** Produkt vypnite a odpojte ho z elektrickej siete pred vykonaním akýchkoľvek čistiacich prác a tiež vtedy, keď produkt nebudete používať.

⚠ NEBEZPEČENSTVO!

▶ **Nebezpečenstvo poranenia!**

Neodborné použitie môže spôsobiť zranenia. Tento produkt používajte výlučne podľa tohto návodu. Nepokúšajte sa produkt žiadnym spôsobom meniť.

⚠ NEBEZPEČENSTVO!

▶ **Nebezpečenstvo poranenia!**

Nepoužívajte poškodený produkt. Ak je produkt poškodený, odpojte ho od elektrickej siete a obráťte sa na predajcu.

- Uistite sa, že menovité napätie na typovom štítku zodpovedá sieťovému napätiu vášho napájacieho zdroja.
- Pokiaľ je to možné, produkt prevádzkujte iba v obvode chránenom prúdovým chráničom a poistkou s hodnotou najmenej 10 A.
- Odporúčame vám nepoužívať žiadne predĺžovacie káble. Ak je však nevyhnutne potrebný predĺžovací kábel, musí byť dimenzovaný na prúdový tok minimálne 10 A.
- Napájací kábel a sieťovú zástrčku chráňte pred prachom, priamym slnečným žiarením, kvapkajúcou a striekajúcou vodou.
- Chráňte napájací kábel pred poškodením. Nenechajte ho visieť nad ostrými hranami a nestláčajte ho, ani ho neohýbajte. Napájací kábel držte v dostatočnej vzdialenosti od horúcich plôch a otvoreného plameňa.

- Produkt nezapínajte, keď je napájací kábel alebo sieťová zástrčka poškodená, keď produkt nefunguje alebo je nejakým spôsobom poškodený.
- Ak je pripájacie vedenie tohto produktu poškodené, musí ho vymeniť výrobca alebo jeho zákaznícka služba, alebo obdobne kvalifikovaná osoba, aby sa predišlo nebezpečenstvu.
- Sieťovú zástrčku neťahajte zo zásuvky za napájací kábel.

Špeciálne bezpečnostné upozornenia pre lanový kladkostroj

- Osoby, ktoré budú produkt používať, musia byť najskôr príslušne vyškolené alebo poučené.
- Pomocou produktu je zakázané zdvíhať a prepravovať ľudí.
- Je zakázané zdvíhať bremená, ktoré presahujú menovité zaťaženie.
- Nepokúšajte sa zdvíhať uviaznuté alebo zaseknuté bremená.
- Pri zdvíhaní bremena musí byť oceľové lano napnuté.
- Bremená neťahajte v horizontálnom smere.
- Vyvarujte sa rýchleho zapínania a vypínania (režim posúvania).
- Pri obsluhu produktu postupujte vždy opatrne.
- Nenechávajte žiadne visiace bremená bez dozoru bez vykonania vhodných bezpečnostných opatrení.
- Nestojte ani nepracujte pod zdvihnutým bremenom.
- Výrobok nie je vybavený obmedzovačom menovitého výkonu. Nepokúšajte sa pokračovať v zdvíhaní bremena, ak ochrana pred prehriatím zastavila činnosť produktu. Bremenom v tomto prípade prekračuje menovitý výkon produktu.

- Medzné páky **15** **16** nepoužívajte ako rutinné zastavovacie zariadenie. Medzné páky slúžia iba ako zádržka v prípade núdze.
- Skôr ako začnete: Skontrolujte, či je
 - oceľové lano **14** správne obtočené okolo bubna **17** a či je
 - vzdialenosť medzi vinutiami musí byť menšia ako priemer oceľového lana (obr. D).

● Pred prvým použitím

- Odstráňte všetky obalové materiály.
- Odstráňte prepravnú poistku oceľového lana **14**. Odrežte gumový pás a odstráňte ho.
- Skôr ako začnete: Skontrolujte, či je
 - oceľové lano **14** správne obtočené okolo bubna **17** a či je
 - vzdialenosť medzi vinutiami musí byť menšia ako priemer oceľového lana (obr. D).
- Dbajte na to, aby oceľové lano **14** prechádzalo medznými pákami **15** **16** správne a bez kontaktu (obr. B).

● **Montáž**

(Obr. E)

⚠ NEBEZPEČENSTVO!

- ▶ Štvorhranný nosník (rozmery priečného rezu: 45 x 45 mm) musí v mieste upevnenia produktu uniesť záťaž minimálne 500 kg. Odporúča sa montáž konzultovať s kvalifikovaným odborným personálom (napr. statikom).
- ▶ Keďže sú potrebné špeciálne znalosti, nechajte si poradiť kvalifikovaným technikom, aby ste sa uistili, že sú všetky skrutky dotiahnuté úplne a správne.
- ▶ Skôr ako produkt upevníte, mal by kvalifikovaný technik alebo príslušne zaškolená osoba skontrolovať ukotvenie štvorhranného nosníka.
- ▶ Čas potrebný na montáž: cca 1 hodina.

- Produkt pripevníte na vhodný štvorhranný nosník pomocou upevňovacích strmeňov **1** a upevňovacích skrutiek **2**.
- Upevňovacie skrutky **2** pevne dotiahnite.

● **Obsluha**

UPOZORNENIE

- ▶ Produkt je vybavený termostatickým spínačom. Počas prevádzky sa môže motor **3** zastaviť. Motor sa bude dať opäť naštartovať až potom, keď vychladne.

● **Odvinitie/navinutie lana**

(Obr. J)

- Navinutie lana: Stlačte ovládací spínač **8** v príslušnom smere šípky ↑ nahor.
- Odvinutie lana: Stlačte ovládací spínač **8** v príslušnom smere šípky ↓ nadol.

● **Zdvíhanie bremien**

- Spustíte oceľové lano **14** nadol natoľko, aby ste s ním mohli pohodlne manipulovať.
- Bremeno upevníte na hák **10** **12**. Ak je to potrebné, použijete ďalšie lanové popruhy. Ťažisko bremena musí byť pod produktom.
- Oceľové lano **14** naviňte natoľko, aby sa najprv naplo. Potom bremeno úplne zdvihnite.

● **Medzná páka**

UPOZORNENIE

- ▶ Medzné páky **15** **16** nie sú určené na bežné zastavenie produktu. Pred aktivovaním medznej páky sa vždy pokúste produkt zastaviť.

Medzná páka smerom nahor

Keď je oceľové lano **14** úplne navinuté, aktivuje sa medzná páka smerom nahor **15**. Oceľové lano sa nemôže ďalej navíjať. Oceľové lano sa môže iba odvíjať.

Medzná páka smerom nadol

Keď je oceľové lano **14** úplne odvinuté, aktivuje sa medzná páka smerom nadol **16**. Oceľové lano sa nemôže ďalej odvíjať. Oceľové lano sa môže iba navíjať.

● Núdzový vypínač

(Obr. J)

- V prípade núdze zastavte zdvíhanie alebo spúšťanie bremena stlačením núdzového vypínača [7].
- Produkt sa potom uzamkne. Odomknite produkt miernym otočením núdzového vypínača [7] v smere hodinových ručičiek (v smere šípky), pokým nevyskočí.

● Usporiadanie ako kladka

Príslušenstvo

Na bezpečné a správne používanie funkcie kladky sú potrebné tieto nástroje:

- 2 kľúče (8 mm)
- 2 kľúče (13 mm)

VÝSTRAHA

- ▶ Nepoužívajte príslušenstvo, ktoré neodporúča spoločnosť Parkside.

Pri usporiadaní ako kladka je záťaž rozdelená na 2 laná. Preto je možné zdvíhať dvojnásobnú hmotnosť. Maximálna výška zdvihu a rýchlosť sú vtedy polovičné.

- Pripevnite hák [12] k upevňovaciemu otvoru pre hák [18]. Oceľové lano [14] tak tvorí slučku (obr. C).
- Demontujte vodiacu kladku [11] prídavného háku: Odskrutkujte 3 skrutky (obr. F).

- Zaveste vodiacu kladku [11] do slučky oceľového lana [14] (obr. G).
- Na vodiacu kladku [11] namontujte skrutky a prídavný hák [10]. Pevne dotiahnite 3 skrutky (obr. H).
- Teraz môžete kladku použiť (obr. I).

● Čistenie a starostlivosť

VÝSTRAHA!

Pred vykonaním akýchkoľvek inšpekčných, údržbárskych alebo čistiacich prác produkt odpojte od napájania!

● Čistenie

- Dbajte na to, aby žiadne kvapaliny nevnikli do vnútra produktu.
- Pravidelné riadne čistenie pomáha zaistiť bezpečné používanie a predlžuje životnosť produktu.
- Produkt vyčistite suchou handrou. Na ťažko prístupné miesta použite mäkkú kefku.

UPOZORNENIE

- ▶ Na čistenie produktu nepoužívajte chemické, alkalické, abrazívne alebo iné agresívne čistiace alebo dezinfekčné prostriedky, pretože môžu poškodiť povrchové plochy.

● Údržba

Interval kontroly Postup

Pred každým použitím Skontrolujte, či núdzový vypínač [7] a ovládací spínač [8] správne fungujú.

Každých 30 cyklov* Skontrolujte celé oceľové lano [14] na poškodenia (obr. K). Vymeňte poškodené oceľové lano (komerčne dostupné).

Každých 100 cyklov* Skontrolujte funkčnosť medzných pák [15] [16] bez záťaže.

Každých 200 cyklov* Namažte oceľové lano [14] a vodiacu kladku [11].

Každých 800 cyklov* Skontrolujte pevné osadenie všetkých skrutiek. Skontrolujte opotrebovanie celého produktu.

* Jeden cyklus zodpovedá pohybu jedného bremena nahor a nadol.

● Oprava

Vo vnútri tohto produktu nie sú žiadne súčasti, ktoré môže používateľ opraviť sám. Obráťte sa na kvalifikovaného odborníka a nechajte produkt skontrolovať a opraviť.

● Skladovanie

- Produkt vyčistíte podľa popisu vyššie.
- Produkt a jeho príslušenstvo skladujte na tmavom, suchom a dobre vetranom mieste bez mrazu.
- Produkt skladujte vždy na deľom neprístupnom mieste. Optimálna teplota pri dlhodobom skladovaní je medzi +5 a +30 °C.
- Produkt odložte v originálnom obale.

● Likvidácia

Obal pozostáva z ekologických materiálov, ktoré môžete odovzdať na miestnych recyklačných zberných miestach.



Všímajte si prosím označenie obalových materiálov pre triedenie odpadu, sú označené skratkami (a) a číslami (b) s nasledujúcim významom: 1–7: Plasty / 20–22: Papier a kartón / 80–98: Spojené látky.



Výrobok a obalové materiály sú recyklovateľné, zlikvidujte ich oddelene pre lepšie spracovanie odpadu. Triman-Logo platí iba pre Francúzsko.



O možnostiach likvidácie opotrebovaného výrobku sa môžete informovať na Vašej obecnej alebo mestskej správe.



Ak výrobok doslúžil, v záujme ochrany životného prostredia ho neodhodte do domového odpadu, ale odovzdajte na odbornú likvidáciu. Informácie o zberných miestach a ich otváracích hodinách získate na Vašej príslušnej správe.

● Záruka

Tento výrobok bol dôkladne vyrobený podľa prísnych akostných smerníc a pred dodaním svedomito testovaný. V prípade nedostatkov tohto výrobku Vám prináležia zákonné práva voči predajcovi produktu. Tieto zákonné práva nie sú našou nižšie uvedenou zárukou obmedzené.

Na tento produkt poskytujeme 3-ročnú záruku od dátumu nákupu. Záručná doba začína plynúť dátumom kúpy. Starostlivo si prosím uschovajte originálny pokladničný lístok. Tento doklad je potrebný ako dôkaz o kúpe.

Ak sa v rámci 3 rokov od dátumu nákupu tohto výrobku vyskytne chyba materiálu alebo výrobná chyba, výrobok Vám bezplatne opravíme alebo vymeníme – podľa nášho výberu. Táto záruka zaniká, ak bol produkt poškodený, neodborne používaný alebo neodborne udržiavaný.

Poskytnutie záruky sa vzťahuje na chyby materiálu a výrobné chyby. Táto záruka sa nevzťahuje na časti produktu, ktoré sú vystavené normálnemu opotrebovaniu, a preto ich je možné považovať za opotrebovateľné diely (napr. batérie) alebo na poškodenia na rozbitných dieloch, napr. na spínači, akumulátorových batériách alebo častiach, ktoré sú zhotovené zo skla.

Postup v prípade poškodenia v záruke

Pre zaručenie rýchleho spracovania Vašej požiadavky dodržte prosím nasledujúce pokyny:

Pre všetky otázky majte pripravený pokladničný doklad a číslo výrobku (napr. IAN 123456_7890) ako dôkaz o kúpe.

Číslo výrobku nájdete na typovom štítku, gravúre, na prednej strane Vášho návodu (dole vľavo) alebo ako nálepku na zadnej alebo spodnej strane.

Ak sa vyskytnú funkčné poruchy alebo iné nedostatky, najskôr telefonicky alebo e-mailom kontaktujte následne uvedené servisné oddelenie.

Produkt označený ako defektný potom môžete s priloženým dokladom o kúpe (pokladničný lístok) a uvedením, v čom spočíva nedostatok a kedy sa vyskytol, bezplatne odoslať na Vám oznámenú adresu servisného pracoviska.

Servis

 **Servis Slovensko**

Tel.: 0800 008158

E-pošta: owim@lidl.sk



ES vyhlásenie o zhode

ES VYHLÁSENIE O ZHODE

Medzinárodné číslo obchodnej

položky (IAN): 356038_2004

Identifikácia produktu: PARKSIDE Lanový navijak

Číslo modelu: HG05656

Predmet vyššie uvedeného vyhlásenia je v súlade s príslušnými harmonizačnými právnymi predpismi Spoločenstva:

Directive 2006/42/EC

Directive 2014/30/EU

Directive 2011/65/EU

Odkazy na príslušné použité harmonizované normy alebo odkazy na špecifikácie, pre ktoré sa zhoda vyhlasuje:

Č. / Časti

Directive 2006/42/EC

EN 14492-2:2006+A1

EN 14492-2+A1/AC:2010

EN 60204-32:2008

Directive 2014/30/EU

EN 61000-3-3:2013

Predmet vyššie uvedeného vyhlásenia je v súlade so smernicou Európskeho parlamentu a Rady 2011/65/EÚ z 8. júna 2011 o obmedzení používania určitých nebezpečných látok v elektrických a elektronických zariadeniach:

Č. / Časti

Smernica 2011/65/EU

EN 50581:2012-09

Ďalšie informácie - Ďalšie súvisiace normy:

Č. / Časti

EN 55014-1:2017

EN 55014-2:2015

EN IEC 61000-3-2:2019

Meno a adresa výrobcu:

OWIM GmbH & Co. KG Stiftsbergstraße 1 D-74167 Neckarsulm Nemecko

Toto vyhlásenie o zhode sa vydáva na výhradnú zodpovednosť výrobcu.

Preklad pôvodného vyhlásenia o zhode

Neckarsulm

Miesto

13.07.2020

Dátum

Peter Fischer
Managing Director

Dr. Thorsten Walter
Authorised Signatory

SK

OWIM GmbH & Co. KG

Stiftsbergstraße 1
74167 Neckarsulm
GERMANY

Model No.: HG05656

Version: 09/2020

IAN 356038_2004

