

# lupilu®



## 4-IN-1 SCOOTER 4-IN-1 TRI-SCOOTER TROTINETTE 4 EN 1

(GB) (IE) (NI) (MT)

### 4-IN-1 SCOOTER

Instructions for use

(FR) (CH) (BE)

### TROTINETTE 4 EN 1

Notice d'utilisation

(PL)

### HULAJNOGA TRÓJKOŁOWA 4 W 1

Instrukcja użytkowania

(SK)

### KOLOBEŽKA 4 V 1

Návod na používanie

(DK)

### LØBEHJUL 4I1

Brugervejledning

(HU)

### 4 AZ 1-BEN HÁROMKEREKŰ ROLLER

Használati útmutató

(DE) (AT) (CH) (BE)

### 4-IN-1 TRI-SCOOTER

Gebrauchsanweisung

(NL) (BE)

### 4-IN-1 STEP

Gebruiksaanwijzing

(CZ)

### KOLOBEŽKA 4 V 1

Návod k použití

(ES)

### PATINETE DE TRES RUEDAS 4 EN 1

Instrucciones de uso

(IT) (CH) (MT)

### MONOPATTINO A TRE RUOTE 4 IN 1

Istruzioni d'uso

CE

IAN 493737\_2504

(GB) (IE) (NI) (DE) (AT) (CH) (FR) (BE)  
(NL) (PL) (CZ) (SK) (ES) (DK) (IT) (HU)

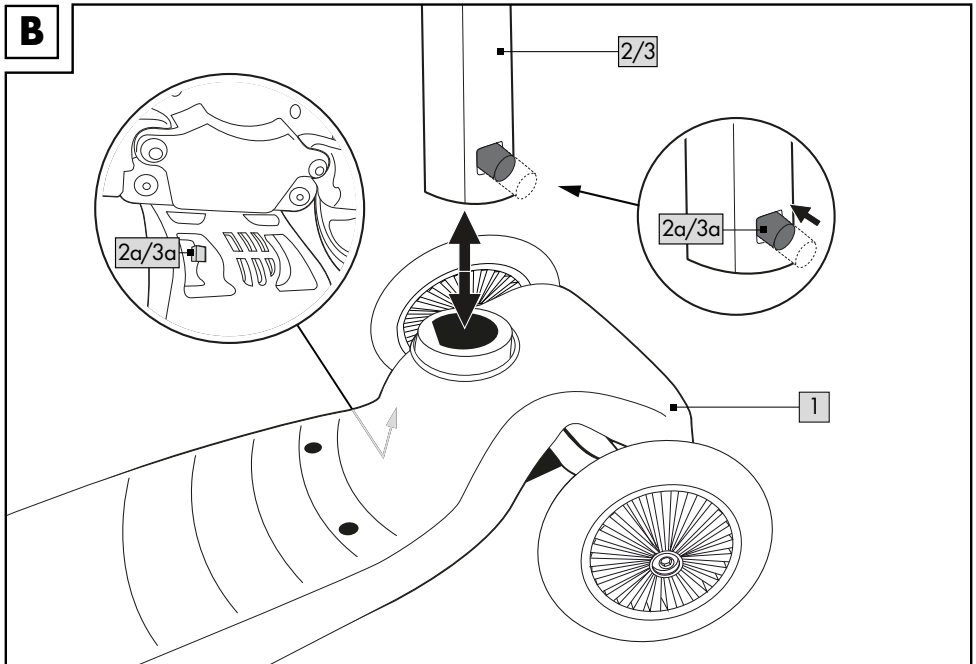
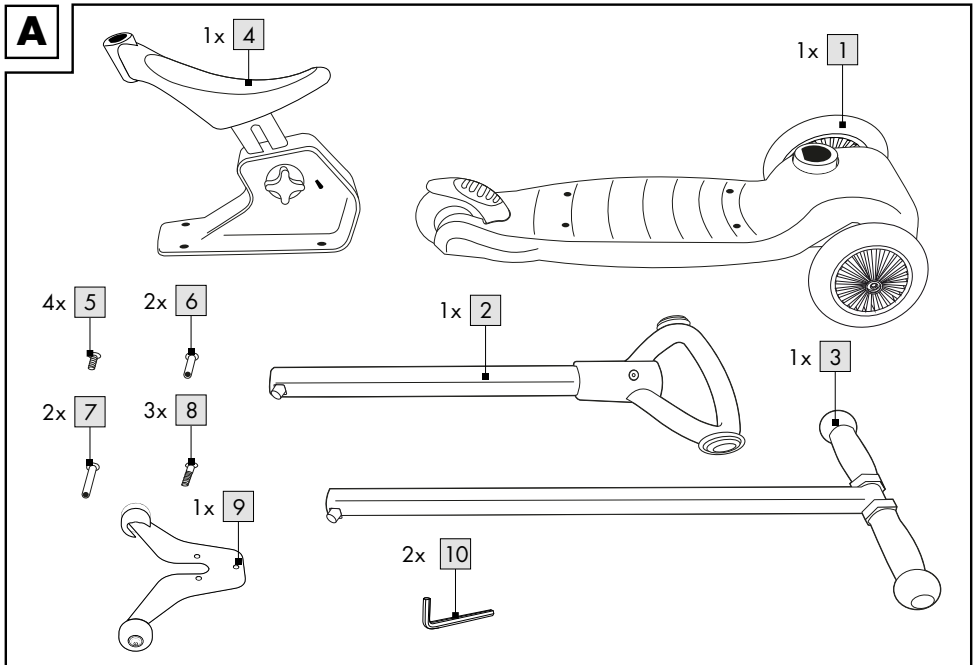

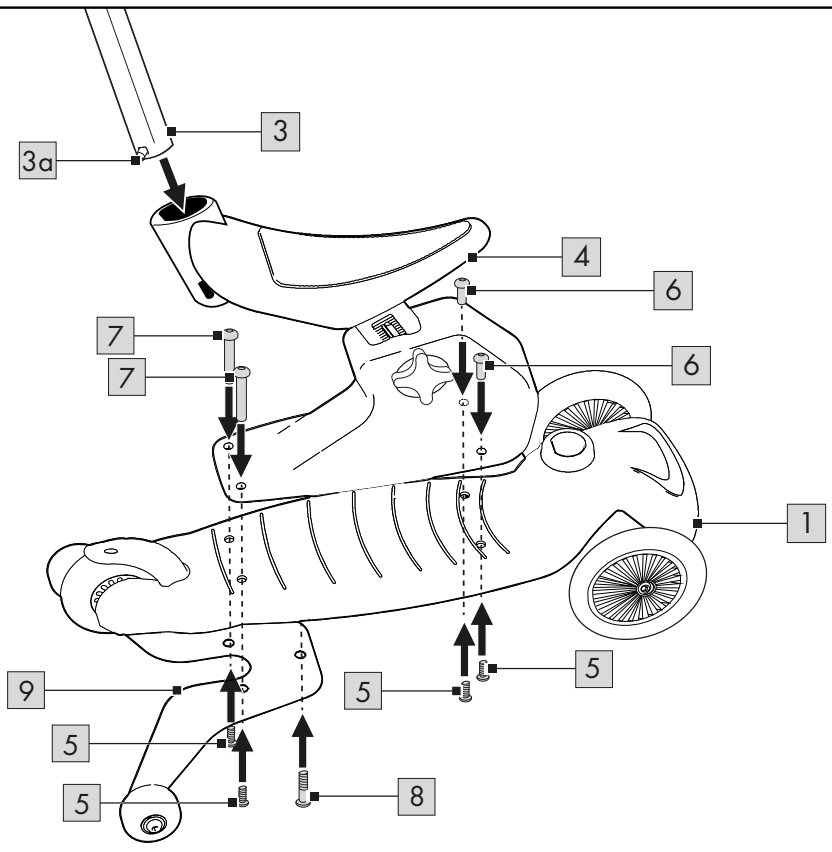
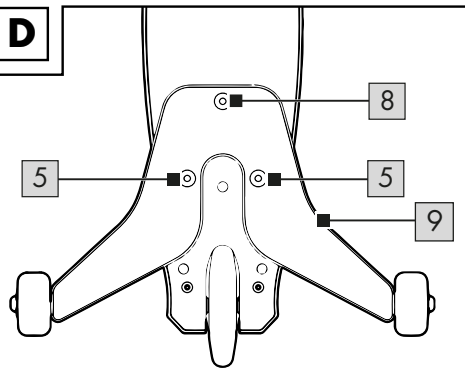
**C****D**

1 / 2

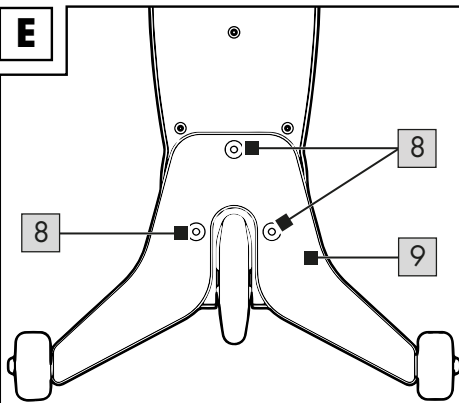
**E**

3

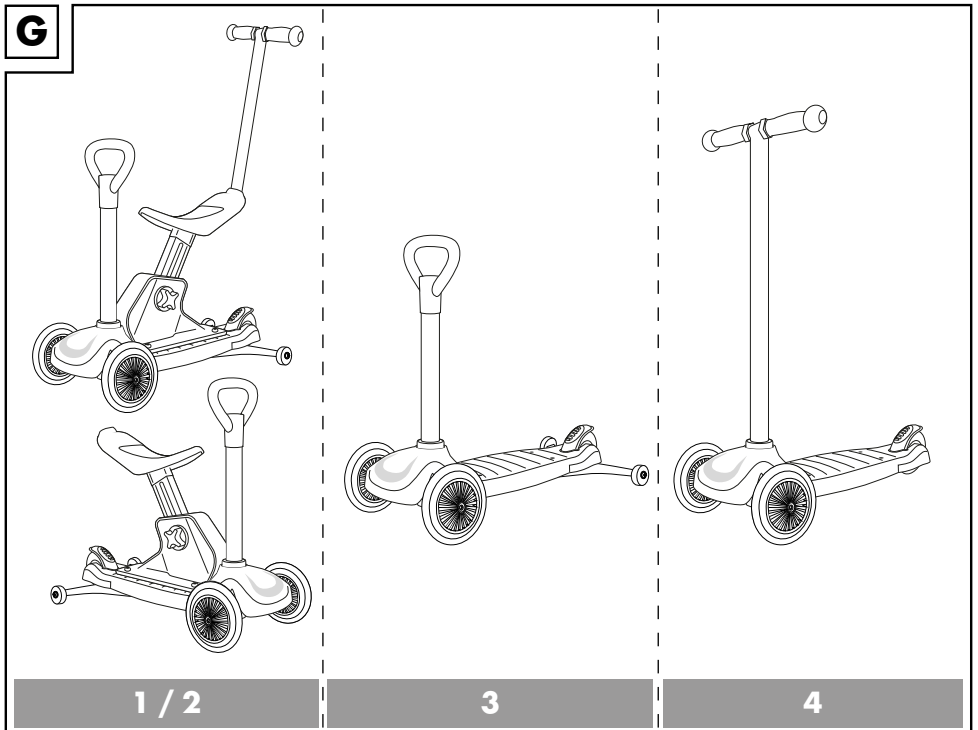
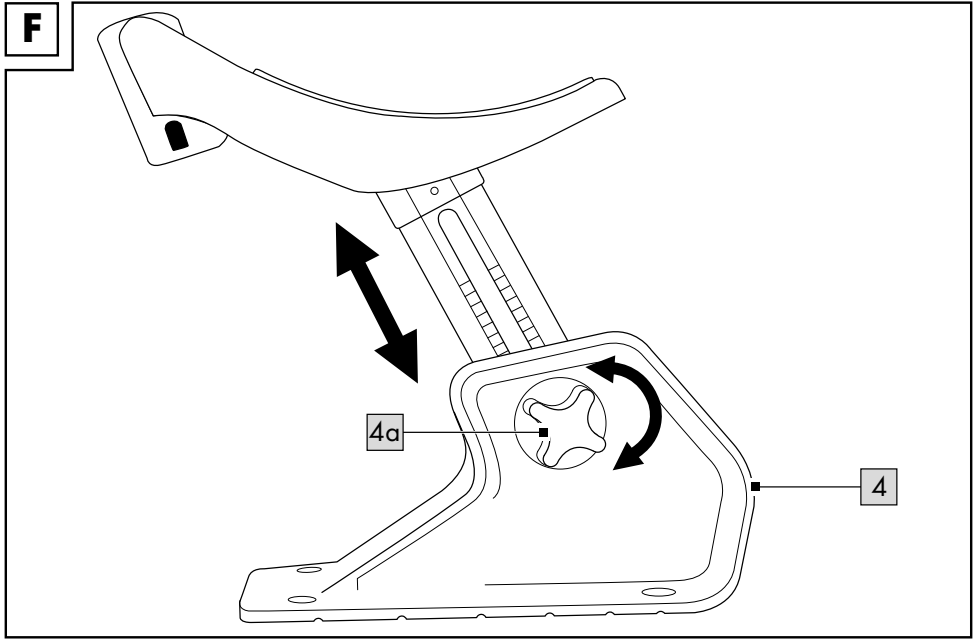

Congratulations!

You have chosen to purchase a high-quality product. Familiarise yourself with the product before using it for the first time.

 **Read the following instructions for use carefully.**

Use the product only as described and only for the given areas of application. Store these instructions for use carefully. When passing the product on to third parties, please also hand over all accompanying documents.

## Parts list/package contents (Fig. A)

- 1 x base with deck and wheels (1)
- 1 x handlebar with round handle (2)
- 1 x T-handlebar (3)
- 1 x seat (4)
- 4 x screw M6 x 12mm (5)
- 2 x threaded sleeves M6 x 35mm (6)
- 2 x threaded sleeves M6 x 37mm (7)
- 3 x screw M8 x 24mm (8)
- 1 x stabiliser (9)
- 2 x Allen key (10)
- 1 x instructions for use

## Technical data

### Assembly variations (Fig. G)

#### Assembly variation 1:

with seat, stabilisers, round handlebar and T-handlebar as a push-along handle

#### Assembly variation 2:

with seat, stabilisers, round handlebar

#### Assembly variation 3:

no seat, with stabilisers and round handlebar

#### Assembly variation 4:

no stabilisers, with T-handlebar



Maximum user weight for assembly variations 1, 2 and 3: 20kg



Maximum user weight for assembly variation 4: 50kg

Front wheels: Ø 125mm each

Rear wheel: Ø 100mm



Date of manufacture (month/year):  
11/2025



Delta-Sport Handelskontor GmbH hereby declares that this product complies with the essential requirements and the other relevant provisions.



UK Conformity Assessed Delta-Sport Handelskontor GmbH hereby declares that this product complies with the essential requirements and the other relevant provisions.

## Intended use

This product is a toy for children for private use and is suitable for different age levels and user weights depending on the assembly variation.

### Assembly variations 1 and 2:

- For children from 1 ½–3 years.
- Warning. Not to be used by children over 36 months due to the design.
- Warning. Protective equipment should be worn. Not to be used in traffic. 20kg max.

**Note: The T-handlebar may only be used as a push-along handle, to push the product! Afterwards, please remove it.**

### Assembly variation 3:

- For children from 2–3 years.
- Warning. Protective equipment should be worn. Not to be used in traffic. 20kg max.

### Assembly variation 4:

- For children from 3 years.
- Warning. Protective equipment should be worn. Not to be used in traffic. 50kg max.



## Safety information

### Assembly variations 1 and 2:

- Warning. Protective equipment should be worn. Not to be used in traffic. 20kg max.
- Warning. Not to be used by children over 36 months due to the design.

**Note: The T-handlebar may only be used as a push-along handle, to push the product! Afterwards, please remove it.**

### **Assembly variation 3:**

- Warning. Protective equipment should be worn. Not to be used in traffic. 20kg max.

### **Assembly variation 4:**

- Warning. Protective equipment should be worn. Not to be used in traffic. 50kg max.

### **Assembly variations 1, 2, 3 and 4: WARNING!**

- **None of the packaging materials and fittings are part of the toy itself, and must be removed for safety reasons before giving the product to children to play with.**
- **Children may play with this product only under adult supervision.**



### **Risk of injury!**

- Adult assembly required. Ensure that the product and all components are not given to children until after assembly.
- The product may only be used by one person at a time.
- Check the product for damage and wear before each use. The product may only be used in good order and condition!
- Make sure that the screws and threaded sleeves retain their self-locking properties.
- Do not modify the product in a way that might endanger your safety.
- Always wear suitable protection (helmet, hand protectors, elbow pads, knee pads and wrist guards) and shoes!
- Always show consideration for other people!
- Use the product only on suitable surfaces that are smooth, clean and dry. Keep away from other traffic users, if possible. Avoid sloping terrain, stairs and open water.
- Never ride in the dark or when visibility is poor.
- Do not let your child use the product unsupervised, as children cannot assess potential dangers.

- Using the product requires skill to prevent falls or collisions, which could result in injury to the user or others.



### **Preventing damage to the product!**

- Avoid water, oil, potholes and very rough surfaces.

## **Assembly**

### **Assembling the handlebar (Fig. B)**

You will need the base (1) and, for the assembly variations 1, 2 and 3, the round handlebar (2) and the T-handlebar (3) for assembly variation 4.

Press the pin (2a/3a) and insert the handlebar into the base.

**Important: Make sure that the handlebar locks into place in the base.**

### **Assembly variations 1 and 2 (Fig. C)**

Place the seat (4) on the base (1). Make sure that the holes on the seat and the base are lying on top of each other.

Insert the short sleeves (6) from above through the two front holes and secure them from below with two screws (5).

Insert the long sleeves (7) from above through the two rear holes on the seat and the rear holes on the stabiliser (9).

Secure them from below with two screws (5). Put a screw (8) into the front hole of the stabiliser and tighten it (Fig. D).

Use the Allen keys (10) provided for the assembly and lock all screws and threads.

**Note: The T-handlebar can be used as a push-along handle for assembly variation 1.**

Press the pin (3a) on the T-handlebar (3) inwards and insert the T-handlebar (3) into the opening on the seat (4). The pin (3a) must audibly click into place.

### **Assembly variation 3 (Fig. E)**

Secure the stabilisers (9) in the rear three holes with the screws (8) and tighten the screws with one of the Allen keys (10) provided.

## Adjusting the height of the seat (Fig. F)

The seat can be adjusted to various heights from approx. 26–32cm.

To do this, loosen the locking screw (4a) and adjust the seat to the desired height.

Tighten the locking screw again.

## Disassembly

### Disassembling the handlebars

Press the pin (2a/3a) on the back of the base and pull out the handlebar (Fig. B).

To remove the handlebar from the seat, press the pin (3a) and pull the handlebar out (Fig. C).

### Disassembling the seat (Fig. C)

Loosen the screws and remove the threaded sleeves. Take off the seat.

## Use

### Riding

Depending on the assembly variation, either sit on the seat and give momentum by regularly pushing off with both legs, or, if using without the seat, put one leg on the deck and give momentum by regularly pushing off with the other leg. The product is steered by shifting your weight.

### Braking

For the assembly variation with a seat, you can brake by setting both feet on the ground. When using without the seat, you can brake by pressing one foot on the rear wheel friction brake.

## Maintenance

### Replacing the front wheels

You can replace the front wheels.

#### Important!

**Pay attention to the technical specifications. Wheels with a different diameter may alter the riding properties and possibly endanger the user.**

**Do not use wheels that cannot be installed properly.**

**Never use wheels that are larger than the original wheels on the product.**

Wheels wear out. This wear depends on many factors, such as, for example, the terrain, the size and weight of the user, the weather conditions, the material of the wheels and their hardness, etc. Therefore, it is necessary to replace them now and then.

1. Using a suitable Allen key, loosen the screws of the two front wheels and remove them.
2. Install the new wheels and secure them with the screws.

**After replacing the wheels: After the first few minutes of riding, make sure that the screws are still tight and that nothing has detached or become loose. Tension the wheel once more to make sure that it is running quietly.**

## Storage, cleaning

We recommend that you clean and dry the product thoroughly after use.

Remove small stones or other objects that may have got caught on the wheels. Always store the product in a dry place.

## Disposal



Dispose of the product and packaging materials in accordance with current local regulations. Store the packaging materials (foil bags, for example) out of the reach of children. For further information about disposal of the product no longer needed, contact your local council. Dispose of the product and the packaging in an environmentally friendly manner.



The Recycling Code distinguishes different materials to be returned for recycling. The Code consists of the recycling symbol for the recycling process and a number that identifies the material.

## Notes on the guarantee and service handling

The product was produced with great care and under continuous quality control. DELTA-SPORT HANDELSKONTOR GmbH gives private end customers a three-year guarantee on this product from the date of purchase (guarantee period) in accordance with the following provisions. The guarantee is only valid for material and manufacturing defects. The guarantee does not cover parts that are subject to normal wear and tear and that are thus considered wear parts (e.g. batteries) and it does not cover fragile parts such as switches or parts that are made of glass. Claims under this guarantee are excluded if the product has been used incorrectly, improperly, or contrary to the intended purpose, or if the provisions in the instructions for use were not observed, unless the end customer proves that a material or manufacturing defect exists that was not caused by one of the aforementioned circumstances.

Claims under the guarantee can only be made within the guarantee period by presenting the original sales receipt. Please therefore keep the original sales receipt. The guarantee period is not extended by any repairs carried out under the guarantee, under statutory guarantees, or as a gesture of goodwill. This also applies to replaced and repaired parts.

If you wish to make a claim please first contact the service hotline mentioned below or contact us by e-mail. If there is a guarantee case, then the product will be repaired or replaced free of charge to you or the purchase price will be refunded, depending on our choice. There are no further rights from the guarantee.

Your legal rights, in particular guarantee claims against the respective seller, are not limited by this guarantee.

IAN: 493737\_2504

- (GB)** Service Great Britain  
Tel.: 0800 404 7657  
E-Mail: [deltasport@idl.co.uk](mailto:deltasport@idl.co.uk)
- (IE)** Service Ireland
- (NI)** Tel.: 1800 101010  
E-Mail: [deltasport@idl.ie](mailto:deltasport@idl.ie)
- (MT)** Service Malta  
Tel.: 80062230  
E-Mail: [deltasport@idl.com.mt](mailto:deltasport@idl.com.mt)

Herzlichen Glückwunsch!

Mit Ihrem Kauf haben Sie sich für einen hochwertigen Artikel entschieden. Machen Sie sich vor der ersten Verwendung mit dem Artikel vertraut.



**Lesen Sie hierzu aufmerksam die nachfolgende Gebrauchsanweisung.**

Benutzen Sie den Artikel nur wie beschrieben und für die angegebenen Einsatzbereiche. Bewahren Sie diese Gebrauchsanweisung gut auf. Händigen Sie alle Unterlagen bei Weitergabe des Artikels an Dritte ebenfalls mit aus.

## Teilebezeichnung/ Lieferumfang (Abb. A)

- 1 x Unterteil mit Deck und Rollen (1)
- 1 x Lenkerstange mit Rundlenker (2)
- 1 x Lenkerstange mit T-Griff (3)
- 1 x Sitz (4)
- 4 x Schraube M6 x 12 mm (5)
- 2 x Gewindehülse M6 x 35 mm (6)
- 2 x Gewindehülse M6 x 37 mm (7)
- 3 x Schraube M8 x 24 mm (8)
- 1 x Stützradplatte (9)
- 2 x Innensechskantschlüssel (10)
- 1 x Gebrauchsanweisung

## Technische Daten

### Aufbauvarianten (Abb. G)

#### Aufbauvariante 1:

mit Sitz, Stützrädern, Rundlenker und T-Lenker als Schubstange

#### Aufbauvariante 2:

mit Sitz, Stützrädern, Rundlenker

#### Aufbauvariante 3:

ohne Sitz, mit Stützrädern und Rundlenker

#### Aufbauvariante 4:

ohne Stützräder, mit T-Lenker



Maximales Benutzergewicht  
Aufbauvariante 1, 2 und 3:



20 kg



Maximales Benutzergewicht  
Aufbauvariante 4: 50 kg

Rollen vorne: Ø je 125 mm

Rolle hinten: Ø 100 mm



Herstellungsdatum (Monat/Jahr):  
11/2025



Hiermit erklärt Delta-Sport Handelskontor GmbH, dass dieser Artikel mit den grundlegenden Anforderungen und den übrigen einschlägigen Bestimmungen übereinstimmt.

## Bestimmungsgemäße Verwendung

Dieser Artikel ist ein Spielzeug für Kinder für den privaten Gebrauch, der je nach Aufbauvariante für verschiedene Altersstufen und Benutzergewichte geeignet ist.

### Aufbauvariante 1 und 2:

- Für Kinder von 1 ½ - 3 Jahren.
- Achtung. Nicht von Kindern über 36 Monaten zu benutzen aufgrund der Bauart.
- Achtung. Mit Schutzausrüstung zu benutzen. Nicht im Straßenverkehr zu verwenden. 20 kg max.

**Hinweis: Die Lenkerstange mit T-Griff darf nur als Schubstange zum Schieben verwendet werden! Sie ist danach zu entfernen.**

### Aufbauvariante 3:

- Für Kinder von 2 - 3 Jahren.
- Achtung. Mit Schutzausrüstung zu benutzen. Nicht im Straßenverkehr zu verwenden. 20 kg max.

### Aufbauvariante 4:

- Für Kinder ab 3 Jahren.
- Achtung. Mit Schutzausrüstung zu benutzen. Nicht im Straßenverkehr zu verwenden. 50 kg max.



## Sicherheitshinweise

### Aufbauvariante 1 und 2:

- Achtung. Mit Schutzausrüstung zu benutzen. Nicht im Straßenverkehr zu verwenden. 20 kg max.
- Achtung. Nicht von Kindern über 36 Monaten zu benutzen aufgrund der Bauart.

**Hinweis: Die Lenkerstange mit T-Griff darf nur als Schubstange zum Schieben verwendet werden! Sie ist danach zu entfernen.**

### **Aufbauvariante 3:**

- Achtung. Mit Schutzausrüstung zu benutzen. Nicht im Straßenverkehr zu verwenden. 20 kg max.

### **Aufbauvariante 4:**

- Achtung. Mit Schutzausrüstung zu benutzen. Nicht im Straßenverkehr zu verwenden. 50 kg max.

### **Aufbauvariante 1, 2, 3 und 4**

#### **ACHTUNG!**

- **Alle Verpackungs- und Befestigungsmaterialien sind nicht Bestandteil des Spielzeugs und müssen aus Sicherheitsgründen entfernt werden, bevor der Artikel Kindern zum Spielen übergeben wird.**
- **Kinder dürfen nur unter Aufsicht von Erwachsenen mit dem Artikel spielen.**

#### **Verletzungsfahr!**

- Der Zusammenbau ist durch einen Erwachsenen vorzunehmen. Achten Sie darauf, dass der Artikel und sämtliche Bestandteile bzw. Komponenten nur im aufgebauten Zustand an das Kind übergeben werden.
- Der Artikel darf nur von einer Person zur gleichen Zeit verwendet werden.
- Prüfen Sie den Artikel vor jedem Gebrauch auf Beschädigungen oder Abnutzungen. Der Artikel darf nur in einwandfreiem Zustand verwendet werden!
- Vergewissern Sie sich, dass Schrauben und Gewindehülsen ihre Selbstsperreigenschaft bewahren.
- Ändern Sie den Artikel nicht so ab, dass Sie unter Umständen Ihre Sicherheit gefährden.
- Tragen Sie stets geeignete Schutzvorrichtungen (Helm, Hand-, Handgelenk-, Ellbogen- und Knieschützer) sowie Schuhe!
- Nehmen Sie immer Rücksicht auf andere Personen!

- Verwenden Sie den Artikel nur auf geeigneten Oberflächen, die glatt, sauber und trocken sind. Fahren Sie möglichst abseits von anderen Verkehrsteilnehmern. Meiden Sie abschüssiges Gelände, Treppen und offene Gewässer.
- Fahren Sie nie bei Dunkelheit oder schlechten Sichtverhältnissen.
- Lassen Sie Ihr Kind den Artikel nicht unbeaufsichtigt benutzen, da Kinder die potentiellen Gefahren nicht einschätzen können.
- Bei der Verwendung des Artikels ist Geschicklichkeit erforderlich, um Stürze oder Zusammenstöße zu vermeiden, die zur Verletzung des Fahrers oder weiterer Personen führen könnten.

#### **Vermeidung von Sachschäden!**

- Meiden Sie Wasser, Öl, Schlaglöcher und sehr raue Oberflächen.

## **Montage**

### **Montage der Lenkerstange (Abb. B)**

Sie benötigen das Unterteil (1) und für die Aufbauvariante 1, 2 und 3 die Lenkerstange mit Rundlenker (2) und für die Aufbauvariante 4 die Lenkerstange mit T-Griff (3).

Drücken Sie den Arretierpin (2a/3a) und stecken Sie die Lenkerstange in das Unterteil.

**Wichtig: Achten Sie darauf, dass die Lenkerstange im Unterteil einrastet.**

### **Montage Aufbauvariante 1 und 2 (Abb. C)**

Legen Sie den Sitz (4) auf das Unterteil (1).

Achten Sie darauf, dass die Bohrungen von Sitz und Unterteil übereinanderliegen.

Stecken Sie die kurzen Hülsen (6) von oben durch die beiden vorderen Bohrungen und fixieren Sie diese von unten mit zwei Schrauben (5).

Stecken Sie die langen Hülsen (7) von oben durch die beiden hinteren Bohrungen des Sitzes und die hinteren Bohrungen der Stützradplatte (9). Fixieren Sie diese von unten mit zwei Schrauben (5). Schrauben Sie in das vordere Bohrloch der Stützradplatte eine Schraube (8) und ziehen Sie diese fest (Abb. D).

Benutzen Sie für die Montage die mitgelieferten Innensechskantschlüssel (10) und kontern Sie alle Schrauben und Hülsen.

**Hinweis: Die Lenkerstange mit T-Griff kann bei der Aufbauvariante 1 als Schubstange verwendet werden.**

Drücken Sie den Stift (3a) der Lenkerstange mit T-Griff (3) nach innen und stecken Sie die Lenkerstange mit T-Griff (3) in die Öffnung am Sitz (4). Der Arretierpin (3a) muss hörbar einrasten.

**Montage Aufbauvariante 3 (Abb. E)**

Befestigen Sie die Stützradplatte (9) in den hinteren drei Bohrlöchern mit den Schrauben (8) und ziehen Sie die Schrauben mit einem der mitgelieferten Innensechskantschlüssel (10) fest.

**Höhenverstellung des Sitzes (Abb. F)**

Der Sitz kann in verschiedenen Höhen von ca. 26 - 32 cm eingestellt werden. Lösen Sie hierzu die Feststellschraube (4a) und stellen Sie die gewünschte Höhe ein. Ziehen Sie die Feststellschraube wieder fest.

## Demontage

**Demontage der Lenkerstangen**

Drücken Sie auf der Rückseite des Unterteils den Arretierpin (2a/3a) und ziehen Sie die Lenkerstange heraus (Abb. B).

Um die Lenkerstange vom Sitz zu entfernen, drücken Sie den Stift (3a) und ziehen Sie die Lenkerstange heraus (Abb. C).

**Demontage des Sitzes (Abb. C)**

Lösen Sie die Schrauben und ziehen Sie die Gewindehülsen ab. Nehmen Sie den Sitz ab.

## Verwendung

**Fahren**

Je nach Aufbauvariante auf den Sitz setzen und mit beiden Beinen durch regelmäßiges Abstoßen Schwung geben oder bei der Verwendung ohne Sitz mit einem Bein auf das Deck stellen und mit dem anderen Bein durch regelmäßiges Abstoßen Schwung geben. Der Artikel wird über Gewichtsverlagerung gesteuert.

## Bremsen

Bei der Aufbauvariante mit Sitz wird durch das Absetzen beider Füße auf den Boden gebremst. Bei der Verwendung ohne Sitz wird zum Bremsen mit einem Fuß auf die Hinterrad-Reibungsbremse getreten.

## Wartung

**Austausch der vorderen Rollen**

Die vorderen Rollen können Sie austauschen.

**Wichtig!**

**Beachten Sie die technischen Daten. Rollen, die einen anderen Durchmesser haben, können die Fahreigenschaften verändern und unter Umständen zu einer Gefährdung des Nutzers führen. Verwenden Sie keine Rollen, die sich nicht einwandfrei einbauen lassen. Bauen Sie niemals größere Rollen ein als die ursprünglichen Rollen des Artikels.**

Rollen nutzen sich ab. Diese Abnutzung ist von vielen Faktoren, wie zum Beispiel vom Boden, von Größe und Gewicht des Benutzers, den Wetterbedingungen, dem Material der Rollen und von deren Härte abhängig.

Daher ist es notwendig, sie hin und wieder auszutauschen.

1. Lösen Sie mit einem passenden Innensechskantschlüssel die Schrauben der beiden vorderen Rollen und nehmen Sie diese heraus.
2. Bauen Sie die neuen Rollen ein und befestigen Sie die neuen Rollen mit den Schrauben.

**Nach dem Austausch:**

**Vergewissern Sie sich, dass die Schrauben nach den ersten Fahrminuten noch fest sind und sich nichts gelöst oder gelockert hat.**

**Spannen Sie die Rolle noch einmal, um sicherzustellen, dass sie ruhig läuft.**

## Lagerung, Reinigung

Nach Gebrauch des Artikels empfehlen wir gründliches Reinigen und Trocknen. Entfernen Sie kleine Steinchen oder andere Gegenstände, die unter Umständen an den Rollen hängen geblieben sind. Bewahren Sie den Artikel stets an einem trockenen Ort auf.

## Hinweise zur Entsorgung



Entsorgen Sie den Artikel und die Verpackungsmaterialien entsprechend den aktuellen örtlichen Vorschriften.

Bewahren Sie Verpackungsmaterialien (wie z. B. Folienbeutel) für Kinder unerreikbaar auf. Weitere Informationen zur Entsorgung des ausgedienten Artikels erhalten Sie bei Ihrer Gemeinde- oder Stadtverwaltung. Entsorgen Sie den Artikel und die Verpackung umweltschonend.



Der Recycling-Code dient der Kennzeichnung verschiedener Materialien zur Rückführung in den Wiederverwertungskreislauf (Recycling). Der Code besteht aus einem Recyclingsymbol für den Verwertungskreislauf und einer Nummer, die das Material kennzeichnet.

## Hinweise zur Garantie und Serviceabwicklung

Der Artikel wurde mit großer Sorgfalt und unter ständiger Kontrolle produziert. DELTA-SPORT HANDELSKONTOR GmbH räumt privaten Endkunden auf diesen Artikel drei Jahre Garantie ab Kaufdatum (Garantiefrist) nach Maßgabe der folgenden Bestimmungen ein. Die Garantie gilt nur für Material- und Verarbeitungsfehler. Die Garantie erstreckt sich nicht auf Teile, die der normalen Abnutzung unterliegen und deshalb als Verschleißteile anzusehen sind (z. B. Batterien) sowie nicht auf zerbrechliche Teile wie Schalter oder Teile, die aus Glas gefertigt sind. Ansprüche aus dieser Garantie sind ausgeschlossen, wenn der Artikel unsachgemäß oder missbräuchlich oder nicht im Rahmen der vorgesehenen Bestimmung oder des vorgesehenen Nutzungsumfangs verwendet wurde oder Vorgaben in der Anleitung/Anweisung nicht beachtet wurden, es sei denn, der Endkunde weist nach, dass ein Material- oder Verarbeitungsfehler vorliegt, der nicht auf einem der vorgenannten Umstände beruht.

Ansprüche aus der Garantie können nur innerhalb der Garantiefrist unter Vorlage des Originalkassenbelegs geltend gemacht werden. Bitte bewahren Sie deshalb den Originalkassenbeleg auf. Die Garantiefrist wird durch etwaige Reparaturen aufgrund der Garantie, gesetzlicher Gewährleistung oder Kulanz nicht verlängert. Dies gilt auch für ersetzte und reparierte Teile. Bitte wenden Sie sich bei Beanstandungen zunächst an die untenstehende Service-Hotline oder setzen Sie sich per E-Mail mit uns in Verbindung. Liegt ein Garantiefall vor, wird der Artikel von uns – nach unserer Wahl – für Sie kostenlos repariert, ersetzt oder der Kaufpreis erstattet. Weitere Rechte aus der Garantie bestehen nicht. Ihre gesetzlichen Rechte, insbesondere Gewährleistungsansprüche gegenüber dem jeweiligen Verkäufer, werden durch diese Garantie nicht eingeschränkt.

IAN: 493737\_2504

- DE** Kundenservice Deutschland  
Tel.: 0800 5435 111  
E-Mail: [deltasport@lidl.de](mailto:deltasport@lidl.de)
- AT** Service Österreich  
Tel.: 0800 447744  
E-Mail: [deltasport@lidl.at](mailto:deltasport@lidl.at)
- CH** Service Schweiz  
Tel.: 0800 56 44 33  
E-Mail: [deltasport@lidl.ch](mailto:deltasport@lidl.ch)
- BE** Service Belgien  
Tel.: 0800 12089  
E-Mail: [deltasport@lidl.be](mailto:deltasport@lidl.be)

Félicitations !

Vous venez d'acquérir un article de grande qualité. Avant la première utilisation, familiarisez-vous avec l'article.



**Pour cela, veuillez lire attentivement la notice d'utilisation suivante.**

Utilisez l'article uniquement comme indiqué et pour les domaines d'utilisation mentionnés. Conservez bien cette notice d'utilisation. Si vous cédez l'article à un tiers, veuillez à lui remettre l'ensemble de la documentation.

## Désignation des pièces/étendue de la livraison (fig. A)

- 1 partie inférieure avec plateforme d'appui et roues (1)
- 1 barre de guidon avec poignée ronde (2)
- 1 barre de guidon avec poignée en T (3)
- 1 siège (4)
- 4 vis M6 x 12 mm (5)
- 2 douilles filetés M6 x 35 mm (6)
- 2 douilles filetés M6 x 37 mm (7)
- 3 vis M8 x 24 mm (8)
- 1 plaque de roue de support (9)
- 2 clé Allen (10)
- 1 notice d'utilisation

## Caractéristiques techniques

### Variante de montage (fig. G)

#### Variante de montage 1 :

avec siège, roue de support, guidon rond et guidon en T comme tige de poussée

#### Variante de montage 2 :

avec siège, roues de support, guidon rond

#### Variante de montage 3 :

sans siège, avec roues de support, guidon rond

#### Variante de montage 4 :

sans roues de support, avec guidon en T



Poids maximal de l'utilisateur variante de montage 1, 2 et 3 : 20 kg



Poids maximal de l'utilisateur variante de montage 4 : 50 kg

Roues avant : Ø 125 mm chacune

Roue arrière : Ø 100 mm



Date de fabrication (mois/année) : 11/2025



Par la présente, Delta-Sport Handelskantor GmbH déclare que cet article est conforme aux exigences essentielles et aux autres dispositions applicables.

## Utilisation conforme à sa destination

Cet article est un jouet pour enfants à usage privé, qui convient à différents groupes d'âge et poids d'utilisateur, selon la variante de montage.

### Variante de montage 1 et 2 :

- Pour les enfants de 1 ½ - 3 ans.
- Attention. Ne pas utiliser chez les enfants de plus de 36 mois en raison de sa conception.
- Attention. À utiliser avec équipement de protection. Ne pas utiliser sur la voie publique. 20 kg max.

**Remarque : la barre de guidon avec poignée en T doit être utilisé comme tige de poussée pour pousser uniquement ! Elle doit être enlevée aussitôt après.**

### Variante de montage 3 :

- Pour les enfants de 2 à 3 ans.
- Attention. À utiliser avec équipement de protection. Ne pas utiliser sur la voie publique. 20 kg max.

### Variante de montage 4 :

- Pour les enfants à partir de 3 ans.
- Attention. À utiliser avec équipement de protection. Ne pas utiliser sur la voie publique. 50 kg max.



## Consignes de sécurité

### Variante de montage 1 et 2 :

- Attention. À utiliser avec équipement de protection. Ne pas utiliser sur la voie publique. 20 kg max.
- Attention. Ne pas utiliser chez les enfants de plus de 36 mois en raison de sa conception.

**Remarque : la barre de guidon avec poignée en T doit être utilisé comme tige de poussée pour pousser uniquement ! Elle doit être enlevée aussitôt après.**

### **Variante de montage 3 :**

- Attention. À utiliser avec équipement de protection. Ne pas utiliser sur la voie publique. 20 kg max.

### **Variante de montage 4 :**

- Attention. À utiliser avec équipement de protection. Ne pas utiliser sur la voie publique. 50 kg max.

### **Variantes de montage 1, 2, 3 et 4 : ATTENTION !**

- **Tous les matériaux d'emballage et de fixation ne font pas partie du jouet et doivent être retirés pour des raisons de sécurité avant que l'article ne soit donné aux enfants pour jouer.**
- **Les enfants ne doivent jouer avec l'article que sous la surveillance d'adultes.**

### **⚠ Risque de blessure !**

- Assemblage par un adulte requis. Assurez-vous que lorsque vous le donnez à un enfant, l'article et tous ses éléments ou composants soient bien montés.
- L'article ne doit être utilisé que par une seule personne à la fois.
- Avant chaque utilisation, veuillez vérifier que l'article ne présente aucun dommage ni signe d'usure. L'article ne doit être utilisé que dans un parfait état !
- Assurez-vous que les vis et les douilles filetées conservent leurs propriétés autobloquantes.
- Ne transformez pas l'article d'une manière qui compromettrait votre sécurité.
- Portez toujours des dispositifs de protection adaptés (casque, protecteurs de mains, de poignets, de coudes et de genoux) ainsi que des chaussures !
- Faites toujours attention aux autres personnes !

- N'utilisez l'article que sur des surfaces lisses, propres et sèches. Si possible, utilisez l'article à l'écart des autres usagers de la route. Évitez les terrains en pente, escaliers et eau libre.
- Ne conduisez jamais dans l'obscurité ou en cas de mauvaise visibilité.
- Ne laissez pas votre enfant utiliser l'article sans surveillance. Les enfants ne sont en effet pas capables d'évaluer les dangers potentiels.
- Une certaine habileté est nécessaire lors de l'utilisation de l'article afin d'éviter les chutes et collisions qui pourraient blesser le conducteur ou autrui.

### **⚠ Éviter les dommages matériels !**

- Évitez l'eau, l'huile, les nids de poules et les surfaces très rugueuses.

## **Montage**

### **Montage de la barre de guidon (fig. B)**

Vous avez besoin de la partie inférieure (1) et pour les variantes de montage 1, 2 et 3 le guidon avec poignée ronde (2) et pour la variante de montage 4 la barre de guidon avec poignée en T (3).

Enfoncez la goupille (2a/3a) et insérez la barre de guidon dans la partie inférieure.

**Important : veillez à ce que la barre de guidon s'enclenche dans la partie inférieure.**

### **Variante de montage 1 et 2 (fig. C)**

Placez le siège (4) sur la partie inférieure (1). Veillez à ce que les trous du siège et de la partie inférieure soient alignés.

Introduisez les douilles courtes (6) par le haut à travers les deux trous avant et fixez-les par le bas à l'aide de deux vis (5).

Introduisez les douilles longues (7) par le haut à travers les deux trous arrière du siège et les trous arrière de la plaque de roue de support (9). Fixez-les par le bas à l'aide de deux vis (5). Vissez une vis (8) dans le trou avant de la plaque de roue de support et serrez-la (fig. D).

Utilisez les clés Allen (10) fournies pour le montage et le verrouillage de toutes les vis et douilles.

**Remarque : la barre de guidon avec poignée en T peut être utilisée comme tige de poussée pour la variante de montage 1.**

Poussez la goupille (3a) de la barre de guidon avec la poignée en T (3) vers l'intérieur et insérez la barre de guidon avec la poignée en T (3) dans l'ouverture sur le siège (4). La goupille (3a) doit s'enclencher de manière audible.

### **Variante de montage 3 (fig. E)**

Fixez la plaque de roue de support (9) dans les trois trous arrière avec les vis (8) et serrez les vis avec l'une des clés Allen fournies (10).

### **Réglage de la hauteur du siège (fig. F)**

Le siège peut être réglé à différentes hauteurs d'environ 26 à 32 cm.

Desserrez la vis de verrouillage (4a) et réglez la hauteur souhaitée.

Resserrez la vis de verrouillage.

## **Démontage**

### **Démontage de la barre de guidon**

Appuyez sur la goupille (2a/3a) à l'arrière de la partie inférieure et retirez la barre de guidon (fig. B).

Pour retirer la barre de guidon du siège, appuyez sur la goupille (3a) et retirez-la (fig. C).

### **Démontage du siège (fig. C)**

Desserrez les vis et retirez les douilles filetées.

Retirez votre siège.

## **Utilisation**

### **Conduite**

Selon la variante de montage, asseyez-vous sur le siège et donnez une balançoire aux deux jambes en les poussant régulièrement ou, lorsque vous l'utilisez sans siège, placez une jambe sur le pont et donnez une balançoire à l'autre jambe en les poussant régulièrement. L'article est contrôlé par le déplacement de poids.

## **Freinage**

Dans la variante de montage avec siège, le freinage est obtenu en plaçant les deux pieds au sol. Lorsqu'il est utilisé sans siège, le frein à friction des roues arrière est serré avec un pied pour freiner.

## **Entretien**

### **Remplacement des roues avant**

Les roues avant peuvent être remplacées.

#### **Important !**

**Respectez les données techniques. Des roues d'un diamètre différent peuvent modifier les caractéristiques de conduite et pourraient mettre l'utilisateur en danger.**

**N'utilisez pas de roues qui ne peuvent pas être installées correctement.**

**Ne jamais installer de plus grandes roues que les roues d'origine de l'article.**

Les roues s'usent. Cette usure dépend d'un grand nombre de facteurs, comme par exemple le sol, la taille et le poids de l'utilisateur, les conditions météorologiques, le matériau des roues et leur dureté. Il est de ce fait nécessaire de les remplacer de temps en temps.

1. Desserrez les vis des deux roues avant à l'aide d'une clé Allen appropriée et retirez-les.
2. Remontez les nouvelles roues et fixez-les avec les vis.

### **Après le remplacement :**

**Assurez-vous que les vis sont toujours serrées dès les premières minutes de conduite et que rien ne s'est desserré ou détaché.**

**Resserrez la roue pour assurer son bon fonctionnement.**

## **Stockage, nettoyage**

Nous conseillons un nettoyage et un séchage minutieux après utilisation de l'article.

Enlevez les petits cailloux ou les autres objets qui ont pu éventuellement coller à vos roues.

Conservez toujours l'article dans un endroit sec.

## Mise au rebut



\* Ce produit est recyclable. Il est soumis à la responsabilité élargie du fabricant et est collecté séparément.



Éliminez le produit et les matériaux d'emballage conformément aux réglementations locales actuelles en vigueur. Conservez les matériaux

d'emballage (comme les sachets en plastique) hors de portée des enfants. Vous obtiendrez plus d'informations relatives à l'élimination du produit usagé auprès de votre commune ou de votre municipalité. Éliminez le produit et l'emballage dans le respect de l'environnement.



Le code de recyclage est utilisé pour identifier les différents matériaux à retourner dans le cycle de recyclage.

Ce code se compose du symbole de recyclage, représentant le cycle de recyclage ainsi que d'un numéro identifiant le matériau.

## Indications concernant la garantie et le service après-vente

L'article a été produit avec grand soin et sous un contrôle constant. DELTA-SPORT HANDELS-KONTOR GmbH accorde au client final privé une garantie de trois ans sur cet article à compter de la date d'achat (période de garantie) conformément aux dispositions suivantes. La garantie ne vaut que pour les défauts de matériaux et de fabrication. La garantie ne couvre pas les pièces soumises à une usure normale, lesquelles doivent donc être considérées comme des pièces d'usure (comme p. ex., les piles), de même qu'elle ne couvre pas les pièces fragiles, telles que les interrupteurs ou les pièces fabriquées en verre.

Les réclamations au titre de cette garantie sont exclues si l'article a été utilisé de manière abusive ou inappropriée, hors du cadre de son usage ou du champ d'application prévu ou si les instructions de la notice d'utilisation n'ont pas été respectées, à moins que le client final ne prouve que l'article présentait un défaut de matériau ou de fabrication n'étant pas dû à l'une des conditions mentionnées ci-dessus. Les réclamations au titre de la garantie ne peuvent être adressées pendant la période de garantie qu'en présentant le ticket de caisse original. Veuillez pour cela conserver le ticket de caisse original. Ceci s'applique également aux pièces remplacées et réparées. Si vous avez des plaintes à formuler, veuillez d'abord contacter le service d'assistance téléphonique ci-dessous ou nous contacter par courrier électronique.

Si le cas est couvert par la garantie, nous nous engageons - à notre appréciation - à réparer ou à remplacer l'article gratuitement pour vous ou à vous rembourser le prix d'achat. Aucun autre droit ne découle de la garantie.

Vos droits légaux, en particulier les droits de garantie contre le vendeur concerné, ne sont pas limités par cette garantie.

### \* Article L217-16 du Code de la consommation

Lorsque l'acheteur demande au vendeur, pendant le cours de la garantie commerciale qui lui a été consentie lors de l'acquisition ou de la réparation d'un bien meuble, une remise en état couverte par la garantie, toute période d'immobilisation d'au moins sept jours vient s'ajouter à la durée de la garantie qui restait à courir. Cette période court à compter de la demande d'intervention de l'acheteur ou de la mise à disposition pour réparation du bien en cause, si cette mise à disposition est postérieure à la demande d'intervention.

Indépendamment de la garantie commerciale souscrite, le vendeur reste tenu des défauts de conformité du bien et des vices rédhibitoires dans les conditions prévues aux articles L217-4 à L217-13 du Code de la consommation et aux articles 1641 à 1648 et 2232 du Code Civil.

### **Article L217-4 du Code de la consommation**

Le vendeur livre un bien conforme au contrat et répond des défauts de conformité existant lors de la délivrance.

Il répond également des défauts de conformité résultant de l'emballage, des instructions de montage ou de l'installation lorsque celle-ci a été mise à sa charge par le contrat ou a été réalisée sous sa responsabilité.

### **Article L217-5 du Code de la consommation**

Le bien est conforme au contrat :

1° S'il est propre à l'usage habituellement attendu d'un bien semblable et, le cas échéant :

- s'il correspond à la description donnée par le vendeur et posséder les qualités que celui-ci a présentées à l'acheteur sous forme d'échantillon ou de modèle ;
- s'il présente les qualités qu'un acheteur peut légitimement attendre eu égard aux déclarations publiques faites par le vendeur, par le producteur ou par son représentant, notamment dans la publicité ou l'étiquetage ;

2° Ou s'il présente les caractéristiques définies d'un commun accord par les parties ou être propre à tout usage spécial recherché par l'acheteur, porté à la connaissance du vendeur et que ce dernier a accepté.

### **Article L217-12 du Code de la consommation**

L'action résultant du défaut de conformité se prescrit par deux ans à compter de la délivrance du bien.

### **Article 1641 du Code civil**

Le vendeur est tenu de la garantie à raison des défauts cachés de la chose vendue qui la rendent impropre à l'usage auquel on la destine, ou qui diminuent tellement cet usage que l'acheteur ne l'aurait pas acquise, ou n'en aurait donné qu'un moindre prix, s'il les avait connus.

### **Article 1648 1er alinéa du Code civil**

L'action résultant des vices rédhibitoires doit être intentée par l'acquéreur dans un délai de deux ans à compter de la découverte du vice.

Les pièces détachées indispensables à l'utilisation du produit sont disponibles pendant la durée de la garantie du produit.

IAN : 493737\_2504

(FR) Service France  
Tel. : 0800 919 270  
E-Mail : [deltasport@lidl.fr](mailto:deltasport@lidl.fr)

(CH) Service Suisse  
Tel. : 0800 56 44 33  
E-Mail : [deltasport@lidl.ch](mailto:deltasport@lidl.ch)

(BE) Service Belgique  
Tel. : 0800 12089  
E-Mail : [deltasport@lidl.be](mailto:deltasport@lidl.be)

\* n'est valable que pour la France

Gefeliciteerd!

Met uw aankoop hebt u voor een hoogwaardig artikel gekozen. Zorg ervoor dat u voor het eerste gebruik met het artikel vertrouwd raakt.

 **Lees hiervoor de volgende gebruiksaanwijzing zorgvuldig door.**

Gebruik het artikel alleen zoals omschreven en voor het aangegeven doel. Bewaar deze gebruiksaanwijzing goed. Geef alle documenten mee als u het artikel aan iemand anders geeft.

## Beschrijving van de onderdelen/leveringsomvang (afb. A)

- 1 x onderste deel met platform en wielen (1)
- 1 x stuurstang met ronde handgreep (2)
- 1 x stuurstang met T-greep (3)
- 1 x zijte (4)
- 4 x schroef M6 x 12 mm (5)
- 2 x draadbus M6 x 35 mm (6)
- 2 x draadbus M6 x 37 mm (7)
- 3 x schroef M8 x 24 mm (8)
- 1 x steunwielenplaat (9)
- 2 x inbussleutel (10)
- 1 x gebruiksaanwijzing

## Technische gegevens

### Opbouwvarianten (afb. G)

#### Opbouwvariant 1:

met zijte, steunwielen, ronde handgreep en T-stuur als duwstang

#### Opbouwvariant 2:

met zijte, steunwielen, ronde handgreep

#### Opbouwvariant 3:

zonder zijte, met steunwielen en ronde handgreep

#### Opbouwvariant 4:

zonder steunwielen, met T-stuur



Maximum gebruikersgewicht voor opbouwvariant 1, 2 en 3: 20 kg



Maximum gebruikersgewicht voor opbouwvariant 4: 50 kg

Voorste wielen: Ø elk 125 mm

Achterste wielen: Ø 100 mm



Productiedatum (maand/jaar):  
11/2025



Delta-Sport Handelskontor GmbH  
verklaart hierbij dat dit artikel voldoet  
aan de essentiële eisen en de overige  
relevante bepalingen.

## Beoogd gebruik

Dit artikel is een speeltuig voor kinderen voor eigen gebruik. Het is geschikt voor verschillende leeftijdsgroepen en gebruikersgewichten, afhankelijk van de opbouwvarianten.

### Opbouwvarianten 1 en 2:

- Voor kinderen van 1 ½ - 3 jaar.
- Waarschuwing. Niet voor kinderen vanaf 36 maanden aanwenden wegens de constructie.
- Waarschuwing. Beschermingsmiddelen dragen. Niet gebruiken in het verkeer. 20 kg max.

**Aanwijzing: de stuurstang met T-greep mag alleen als duwstang worden gebruikt om te duwen! Deze dient daarna te worden verwijderd.**

### Opbouwvariant 3:

- Voor kinderen van 2 - 3 jaar.
- Waarschuwing. Beschermingsmiddelen dragen. Niet gebruiken in het verkeer. 20 kg max.

### Opbouwvariant 4:

- Voor kinderen vanaf 3 jaar.
- Waarschuwing. Beschermingsmiddelen dragen. Niet gebruiken in het verkeer. 50 kg max.



## Veiligheidstips

### Opbouwvarianten 1 en 2:

- Waarschuwing. Beschermingsmiddelen dragen. Niet gebruiken in het verkeer. 20 kg max.
- Waarschuwing. Niet voor kinderen vanaf 36 maanden aanwenden wegens de constructie.

**Aanwijzing: de stuurstang met T-greep mag alleen als duwstang worden gebruikt om te duwen! Deze dient daarna te worden verwijderd.**

### **Opbouwvariant 3:**

- Waarschuwing. Beschermingsmiddelen dragen. Niet gebruiken in het verkeer. 20 kg max.

### **Opbouwvariant 4:**

- Waarschuwing. Beschermingsmiddelen dragen. Niet gebruiken in het verkeer. 50 kg max.

### **Opbouwvarianten 1, 2, 3 en 4 WAARSCHUWING!**

- **De verpakings- en bevestigingsmaterialen maken geen onderdeel uit van het speelgoed en moeten worden verwijderd voordat kinderen met het artikel gaan spelen.**
- **Kinderen mogen alleen onder toezicht van volwassenen met het artikel spelen.**



### **Kans op lichamelijk letsel!**

- Te monteren door een volwassene. Let erop dat het artikel en al de bestanddelen resp. componenten alleen in de gemonteerde toestand aan het kind overhandigd worden.
- Het artikel mag door slechts één persoon tegelijk worden gebruikt.
- Controleer het artikel vóór het gebruik op beschadigingen of slijtage. Het artikel mag alleen in een perfecte staat gebruikt worden!
- Verzeker u ervan dat de schroeven en draadbussen hun zelfborgende functie behouden.
- Breng geen veranderingen aan het product aan waardoor uw veiligheid in gevaar kan komen.
- Draag steeds geschikt beschermingsmateriaal (helm, hand-, pols-, elleboog- en kniebeschermers) en schoenen!
- Houd altijd rekening met andere personen!
- Gebruik het artikel alleen op een geschikte ondergrond die vlak, schoon en droog is. Blijf indien mogelijk uit de buurt van andere verkeersgebruikers. Vermijd hellende terreinen, trappen en open water.

- Niet gebruiken in het donker of bij slechte zichtbaarheid.
- Laat uw kind het artikel niet zonder toezicht gebruiken; kinderen kunnen de mogelijke gevaren niet inschatten.
- Behendigheid is vereist om vallen of botsingen te voorkomen die kunnen leiden tot verwondingen bij de gebruiker of andere personen.



### **Voorkomen van materiële schade!**

- Voorkom contact met water, olie, gaten in het grondoppervlak en zeer ruwe oppervlakken.

## **Montage**

### **Montage van de stuurstang (afb. B)**

U heeft het onderste deel (1) nodig en voor de opbouwvarianten 1, 2 en 3 de stuurstang met ronde handgreep (2) en voor de opbouwvariant 4 de stuurstang met T-greep (3). Druk de pen (2a/3a) en steek de stuurstang in het onderdeel.

**Belangrijk: let erop dat de stuurstang in het onderdeel vastklikt.**

### **Montage opbouwvariant 1 en 2 (afb. C)**

Leg het zitje (4) op het onderdeel (1). Let er hierbij op dat de gaten van het zitje en het onderdeel op elkaar liggen.

Steek de korte draadbussen (6) bovenlangs door beide voorste gaten en bevestig deze onderaan met twee schroeven (5).

Steek de lange draadbussen (7) bovenlangs door beide achterste gaten van het zitje en de achterste gaten van de steunwielenplaat (9). Bevestig deze onderaan met twee schroeven (5). Schroef in het voorste boorgat van de steunwielenplaat een schroef (8) en draai deze vast (afb. D).

Gebruik voor de montage de meegeleverde inbussleutel (10) en tel alle schroeven en draadbussen.

## **Aanwijzing: de stuurstang met T-greep kan bij de opbouwvariant 1 als duwstang gebruikt worden.**

Druk de pen (3a) van de stuurstang met T-greep (3) naar binnen en steek de stuurstang met T-greep (3) in de opening aan het zijte (4). De pen (3a) moet hierbij hoorbaar vastklikken.

## **Montage opbouwvariant 3 (afb. E)**

Bevestig de steunwielenplaat (9) met de schroeven (8) in de achterste drie boorgaten en zet de schroeven vast met de meegeleverde inbusleutel (10).

## **Hoogteverstelling van het zijte (afb. F)**

Het zijte kan in verschillende hoogten tussen ca. 26 - 32 cm worden ingesteld. Maak hiervoor de borgschroef (4a) los en stel die op de gewenste hoogte in. Zet de borgschroef opnieuw vast.

## **Demontage**

### **Demontage van de stuurstang**

Druk de pen (2a/3a) op de achterkant van het onderdeel en trek er de stuurstang uit (afb. B). Om de stuurstang van het zijte te verwijderen, druk de pen (3a) en trek de stuurstang eruit (afb. C).

### **Demontage van het zijte (afb. C)**

Maak de schroeven los en neem de draadbus weg. Neem het zijte weg.

## **Gebruik**

### **Rijden**

Afhankelijk van de opbouwvariant op het zijte plaatsnemen en met beide benen regelmatig afstoten om kracht te geven of bij gebruik zonder zijte met één been op het platform staan en met het andere been kracht geven door regelmatig af te stoten. Het artikel wordt gestuurd door gewichtsverplaatsing.

### **Remmen**

Bij de opbouwvariant met zijte wordt geremd door beide voeten op de grond af te zetten. Bij gebruik zonder zijte wordt met één voet op de vrijfrem van het achterwiel geduwd.

## **Onderhoud**

### **Verwisselen van de voorste wielen**

De voorste wielen kunnen verwisseld worden.

### **Belangrijk!**

**Let op de technische gegevens. Als de wielen een andere diameter hebben, kunnen de rijeigenschappen veranderen met gevolg dat dit in bepaalde omstandigheden gevaarlijk kan zijn voor de gebruiker.**

**Gebruik geen wielen die niet perfect passen.**

**Bouw nooit grotere wielen in dan de oorspronkelijke wielen van het artikel.**

De wielen zijn aan slijtage onderhevig. Deze slijtage is afhankelijk van vele factoren, zoals de ondergrond, de lengte en het gewicht van de gebruiker, de weersomstandigheden, het materiaal en de hardheid van de wielen. Daarom dienen de wielen af en toe te worden vervangen.

1. Draai met een passende inbusleutel de schroeven van beide voorste wielen los en neem deze eruit.
2. Monteer de nieuwe wielen en zet deze vast met de schroeven.

### **Na het verwisselen:**

**Verzekert u van dat de schroeven nog steeds vastzitten en dat er niks losgeraakt of versoepeld is na de eerste minuten rijden.**

**Draai de wielen nog een keer aan om ervan verzekerd te zijn dat ze goed zitten.**

### **Opslag, reiniging**

Het wordt aanbevolen het artikel na gebruik grondig te reinigen en te laten drogen. Verwijder kleine steentjes of andere voorwerpen die bij omstandigheden aan de wielen zijn blijven hangen. Berg het artikel altijd op een droge plaats op.

## Afvalverwerking



Voer het artikel en de verpakkingsmaterialen af in overeenstemming met de actuele lokale voorschriften. Berg verpakkingsmaterialen (zoals bv. foliezakjes) op buiten het bereik van kinderen. Bijkomende informatie over de afvoer van het onbruikbaar geworden artikel krijgt u bij uw gemeente- of stadsbestuur. Voer het artikel en de verpakking milieuvriendelijk af.



De recyclingcode dient om verschillende materialen voor recyclingdoeleinden te kenmerken. De code bestaat uit een recyclingsymbool voor de recyclingcyclus en een nummer dat het materiaal kenmerkt.

## Opmerkingen over garantie en serviceafhandeling

Het artikel werd met de grootste zorgvuldigheid en onder permanent toezicht geproduceerd. De firma DELTA-SPORT HANDELSKONTOR GmbH verleent particuliere eindklanten op dit artikel drie jaar garantie, te rekenen vanaf de datum van aankoop (garantietermijn) en dit op grond van de volgende bepalingen. De garantie geldt alleen voor materiaal- en verwerkingsfouten. De garantie is niet van toepassing op onderdelen die aan een normale slijtage onderhevig zijn en daarom als slijtageonderdelen te beschouwen zijn (bv. batterijen) en evenmin op breekbare onderdelen zoals schakelaars of onderdelen die van glas gemaakt zijn.

Uit de garantie voortvloeiende claims zijn uitgesloten als het artikel onvakkundig, verkeerd of niet in het kader van de voorziene bepaling of in het kader van het voorziene gebruiksdoeleinde gebruikt werd of indien richtlijnen in de gebruiksaanwijzing niet in acht genomen werden, tenzij de eindklant aantoont dat er sprake is van een materiaal- of verwerkingsfout die niet op één van de hoger vermelde omstandigheden gebaseerd is.

Uit de garantie voortvloeiende claims kunnen alleen tijdens de garantieperiode op vertoon van de originele kassabon ingediend worden. Gelieve daarom de originele kassabon te bewaren. De garantieperiode wordt door eventuele reparaties op grond van de garantie, wettelijke waarborg of coulance niet verlengd. Dit geldt ook voor vervangen en gerepareerde onderdelen.

Gelieve u bij klachten in eerste instantie tot de hieronder vermelde servicehotline te richten of met ons per e-mail contact op te nemen. Is er sprake van een garantiegeval, dan wordt het artikel door ons – naar onze keuze – voor u gratis gerepareerd, wordt het vervangen of wordt de aankoopsom terugbetaald. Verdere rechten op grond van de garantie bestaan niet.

Uw wettelijke rechten, in het bijzonder rechten op garantie tegenover de betreffende verkoper, worden door deze garantie niet beperkt.

IAN: 493737\_2504

**BE** Service België  
Tel.: 0800 12089  
E-Mail: [deltasport@lidl.be](mailto:deltasport@lidl.be)

**NL** Service Nederland  
Tel.: 0800 0249630  
E-Mail: [deltasport@lidl.nl](mailto:deltasport@lidl.nl)

Gratulujemy!

Decydując się na ten produkt, otrzymują Państwo towar wysokiej jakości. Należy zapoznać się z produktem przed jego pierwszym użyciem.

 **Należy uważnie przeczytać następującą instrukcję użytkowania.**

Produkt ten należy użytkować wyłącznie w opisany sposób oraz zgodnie ze wskazanym przeznaczeniem. Niniejszą instrukcję użytkowania należy przechowywać w bezpiecznym miejscu. Przekazując produkt innej osobie, należy upewnić się, że otrzyma ona także całą dokumentację dotyczącą produktu.

## Oznaczenie części / zakres dostawy (rys. A)

- 1 x podstawa z podwoziem i kółkami (1)
- 1 x kierownica z okrągłym uchwytem (2)
- 1 x kierownica z uchwytem typu T (3)
- 1 x siedzisko (4)
- 4 x śruba M6 x 12 mm (5)
- 2 x tuleja gwintowana M6 x 35 mm (6)
- 2 x tuleja gwintowana M6 x 37 mm (7)
- 3 x śruba M8 x 24 mm (8)
- 1 x płyta kółka podporowego (9)
- 2 x klucz imbusowy (10)
- 1 x instrukcja użytkowania

## Dane techniczne

### Warianty montażu (rys. G)

#### Wariant montażu 1:

z siedziskiem, kółkami podporowymi, okrągłą kierownicą i kierownicą typu T jako popychaczem

#### Wariant montażu 2:

z siedziskiem, kółkami podporowymi, okrągłą kierownicą

#### Wariant montażu 3:

bez siedziska, z kółkami podporowymi i okrągłym uchwytem

#### Wariant montażu 4:

bez kótek podporowych, z kierownicą typu T



Maksymalna waga użytkownika dla wariantów montażu 1, 2 i 3: 20 kg



Maksymalna waga użytkownika dla wariantu montażu 4: 50 kg

Kółka z przodu: każde o średnicy 125 mm

Kółka z tyłu: każde o średnicy 100 mm



Data produkcji (miesiąc/rok):  
11/2025



Delta-Sport Handelskontor GmbH niniejszym oświadcza, że niniejszy artykuł jest zgodny z zasadniczymi wymaganiami i innymi stosownymi przepisami.

## Użytkowanie zgodne z przeznaczeniem

Ten produkt jest zabawką dla dzieci przeznaczoną do użytku prywatnego i w zależności od wariantu montażu jest odpowiedni dla różnych grup wiekowych i wagi użytkowników.

### Warianty montażu 1 i 2:

- Dla dzieci od 18 miesięcy do 3. roku życia.
- Ostrzeżenie. Produkt nie jest przeznaczony dla dzieci powyżej 36 miesięcy ze względu na rodzaj konstrukcji.
- Ostrzeżenie. Konieczność stosowania środków ochronnych. Nie używać w ruchu ulicznym. Maksymalnie 20 kg.

**Wskazówka: kierownica z uchwytem typu T może być używana tylko jako popychacz do popychania! Po czym należy ją zdjąć.**

### Wariant montażu 3:

- Dla dzieci od 2. do 3. roku życia.
- Ostrzeżenie. Konieczność stosowania środków ochronnych. Nie używać w ruchu ulicznym. Maksymalnie 20 kg.

### Wariant montażu 4:

- Dla dzieci od 3. roku życia.
- Ostrzeżenie. Konieczność stosowania środków ochronnych. Nie używać w ruchu ulicznym. Maksymalnie 50 kg.

## Wskazówki bezpieczeństwa

### Warianty montażu 1 i 2:

- Ostrzeżenie. Konieczność stosowania środków ochronnych. Nie używać w ruchu ulicznym. Maksymalnie 20 kg.
- Ostrzeżenie. Produkt nie jest przeznaczony dla dzieci powyżej 36 miesięcy ze względu na rodzaj konstrukcji.

**Wskazówka: kierownica z uchwytem typu T może być używana tylko jako popychacz do popychania! Po czym należy ją zdjąć.**

### Wariant montażu 3:

- Ostrzeżenie. Konieczność stosowania środków ochronnych. Nie używać w ruchu ulicznym. Maksymalnie 20 kg.

### Wariant montażu 4:

- Ostrzeżenie. Konieczność stosowania środków ochronnych. Nie używać w ruchu ulicznym. Maksymalnie 50 kg.

### Warianty montażu 1, 2, 3 i 4:

#### **OSTRZEŻENIE!**

- **Wszystkie materiały służące do opakowania lub mocowania nie stanowią części produktu i przed przekazaniem produktu dzieciom do zabawy należy je usunąć ze względów bezpieczeństwa.**
- **Dzieci mogą bawić się artykułem tylko pod nadzorem osób dorosłych.**

#### **Niebezpieczeństwo odniesienia obrażeń!**

- Wymagany montaż przez osobę dorosłą. Zadbaj o to, aby artykuł i wszystkie części lub komponenty zostały przekazane dziecku dopiero po jego zmontowaniu.
- Produkt jest przeznaczony do użytku przez jedną osobę na raz.
- Należy sprawdzić artykuł przed każdym użyciem pod względem uszkodzeń i zużycia. Artykuł może być używany tylko w nienaganym stanie!

- Upewnić się, że śruby i gwintowane tuleje wykazują właściwości samoczynnego blokowania.
- Nie modyfikować produktu, aby nie wystąpiło zagrożenie dla bezpieczeństwa użytkownika.
- Zawsze nosić odpowiedni sprzęt ochronny (kask, ochraniacze dłoni, nadgarstków, łokci i kolan) oraz obuwie!
- Należy zawsze mieć na względzie innych ludzi!
- Używać produktu wyłącznie na odpowiednich, gładkich, czystych i suchych powierzchniach. Jeśli to możliwe, korzystać z produktu jak najdalej od innych uczestników ruchu drogowego.  
Unikać nachylonych terenów, schodów i otwartych zbiorników wody.
- Nie korzystać z produktu po zmroku lub przy złej widoczności.
- Nie pozwalać dziecku korzystać z produktu bez nadzoru, ponieważ dzieci nie mogą ocenić potencjalnych zagrożeń.
- Podczas używania tego produktu wymagana jest zręczność, aby zapobiec upadkom lub kolizjom, które mogą spowodować obrażenia użytkownika lub innych osób.

#### **Zapobieganie szkodom materialnym!**

- Unikać wody, oleju, wybojów i bardzo nierównych powierzchni.

## Montaż

### Montaż kierownicy (rys. B)

Potrzebna jest podstawa (1), a dla wariantów montażu 1, 2 i 3 – kierownica z okrągłym uchwytem (2), a dla wariantu montażu 4 – kierownica z uchwytem typu T (3).

Nacisnąć sworzeń (2a/3a) i włożyć kierownicę do podstawy.

**Ważne: należy upewnić się, że kierownica została zatrzaśnięta w podstawie.**

### Montaż wariantów 1 i 2 (rys. C)

Umieścić siedzisko (4) na podstawie (1). Upewnić się, że otwory w siedzisku i podstawie są wyrównane.

Włożyć krótkie tuleje (6) od góry przez dwa przednie otwory i przymocować je od dołu za pomocą dwóch śrub (5).

Włożyć długie tuleje (7) od góry przez dwa tylne otwory w siedzisku i tylne otwory płyty koła podporowego (9).

Przymocować je od dołu za pomocą dwóch śrub (5). Wkręcić śrubę (8) w przedni otwór płyty koła podporowego i mocno dokręcić (rys. D). Do montażu używać dołączonego klucza imbusowego (10) i wykontrować wszystkie śruby i tuleje.

### **Wskazówka: kierownica z uchwytem typu T może być używana jako popychacz w wariantcie montażu 1.**

Wcisnąć sworzeń (3a) kierownicy z uchwytem typu T (3) do wewnątrz i włożyć kierownicę z uchwytem typu T (3) w otwór siedziska (4). Sworzeń (3a) musi się zablokować w słyszalny sposób.

### **Montaż wariantu 3 (rys. E)**

Zamocować płytę koła podporowego (9) w tylnych trzech otworach za pomocą śrub (8) i dokręć śruby za pomocą jednego z dostarczonych kluczy imbusowych (10).

### **Regulacja wysokości siedziska (rys. F)**

Siedzisko można regulować w różnych wysokościach ok. 26–32 cm.

W tym celu należy poluzować śrubę ustalającą (4a) i ustawić żądaną wysokość.

Ponownie mocno dokręcić śrubę ustalającą.

## **Demontaż**

### **Demontaż kierownicy**

Nacisnąć sworzeń (2a/3a) z tyłu podstawy i wyciągnąć kierownicę (rys. B).

Aby zdjąć kierownicę z siedziska, nacisnąć sworzeń (3a) i wyciągnąć kierownicę (rys. C).

### **Demontaż siedziska (rys. C)**

Poluzować śruby i zdjąć tuleje gwintowane. Zdjąć siedzisko.

## **Użytkowanie**

### **Jazda**

W zależności od wariantu montażu należy usiąść na siedzisku i równomiernie odpychać się obydwoma nogami lub, w wariantcie bez siedziska, położyć jedną nogę na podstawie i równomiernie odpychać się drugą nogą. Produkt sterowany jest za pomocą przenoszenia ciężaru ciała.

### **Hamowanie**

W przypadku wariantu montażu z siedziskiem hamowanie polega na opieraniu się obiema stopami o podłoże. W przypadku użycia bez siedziska należy hamować jedną stopą na hamulcu ciernym tylnego kółka.

## **Konserwacja**

### **Wymiana przednich kółek**

Można wymieniać przednie kółka.

### **Ważne!**

**Należy przestrzegać danych technicznych. Kółka o innej średnicy mogą zmienić właściwości jezdne i mogą stanowić zagrożenie dla użytkownika.**

**Nie należy używać kółek, które nie mogą być prawidłowo zamontowane. Nigdy nie montować większych kółek niż oryginalne kółka produktu.**

Kółka ulegają zużyciu. Zużycie jest zależne od wielu czynników, np. podłoża, wzrostu i wagi użytkownika, warunków atmosferycznych, materiału kółek i ich twardości. W związku z tym konieczna jest ich regularna wymiana.

1. Odkręcić śruby dwóch przednich kółek za pomocą odpowiedniego klucza imbusowego i zdjąć je.
2. Zamontować nowe kółka i zabezpieczyć je śrubami.

### **Po wymianie:**

**Po pierwszych kilku minutach jazdy upewnić się, że śruby są nadal dokręcone oraz że żaden element się nie poluzował ani nie odkręcił. Ponownie dokręcić kółko, aby zapewnić jego płynną pracę.**

## Przechowywanie, czyszczenie

Po każdym użyciu zalecamy dokładne oczyszczenie i osuszenie produktu.

Należy usunąć małe kamienie lub inne przedmioty, które mogły przykleić się do kółek. Przechowywać produkt w stałe suchym miejscu.

## Uwagi odnośnie recyklingu



Artykuł i materiały opakowaniowe należy usunąć zgodnie z aktualnie obowiązującymi miejscowymi przepisami. Materiały opakowaniowe (np. worki foliowe) należy przechowywać w miejscu niedostępnym dla dzieci. Szczegółowe informacje na temat sposobów usuwania zużytego artykułu można uzyskać u władz gminnych i miejskich. Artykuł oraz opakowanie należy usunąć w sposób przyjazny dla środowiska.



Kod recyklingu służy do oznaczenia różnych materiałów nadających się do ponownego przetworzenia (recyklingu). Kod taki składa się z symbolu recyklingu odzwierciedlającego obieg materiałów do ponownego przetworzenia, a także z numeru, który jest oznaczeniem materiału.

## Wskazówki dotyczące gwarancji i obsługi serwisowej

Artykuł został wyprodukowany z najwyższą starannością i pod stałą kontrolą. DELTA-SPORT HANDELSKONTOR GmbH przyznaje klientowi końcowemu na niniejszy artykuł trzy lata gwarancji od daty zakupu (okres gwarancyjny) z zastrzeżeniem poniższych postanowień. Gwarancja dotyczy wyłącznie wad materiałowych i wad wykonania. Gwarancja nie obejmuje części, które podlegają normalnemu zużyciu i z tego względu należy je traktować jako części zużywalne (np. baterie) i nie obejmuje części kruchych takich jak przelączniki ani części wykonanych ze szkła.

Wyklucza się roszczenia z tytułu niniejszej gwarancji w przypadku użycia artykułu w sposób niewłaściwy lub sprzeczny z jego przeznaczeniem lub w sposób wykraczający poza przewidziane przeznaczenie lub poza przewidziany zakres użytkowania lub jeśli wytyczne zawarte w instrukcji obsługi nie były przestrzegane, chyba że klient końcowy udowodni istnienie wady materiałowej lub wady wykonania, która nie wynika z podanych wyżej przyczyn.

Roszczenia z tytułu gwarancji można zgłaszać wyłącznie w okresie gwarancyjnym za okazaniem oryginalnego dowodu zakupu. Prosimy zatem zachować oryginalny dowód zakupu! W przypadku jakichkolwiek reklamacji prosimy skontaktować się z nami najpierw za pośrednictwem podanej poniżej infolinii serwisowej lub drogą e-mailową. W przypadku objętym gwarancją artykuł zostanie – według naszego uznania – bezpłatnie naprawiony, wymieniony lub nastąpi zwrot ceny zakupu. Z gwarancji nie wynikają żadne inne prawa.

Niniejsza gwarancja nie ogranicza Państwa ustawowych praw, w szczególności roszczeń gwarancyjnych wobec danego sprzedawcy. W przypadku wymiany części lub całego artykułu okres gwarancji przedłuża się o trzy lata zgodnie z art. 581 § 1 kodeksu cywilnego. Po upływie czasu gwarancji powstałe naprawy są płatne.

IAN: 493737\_2504

 Serwis Polska  
Tel.: 22 397 4996  
E-Mail: [deltasport@idl.pl](mailto:deltasport@idl.pl)

Srdečně blahopřejeme!

Svým nákupem jste se rozhodli pro kvalitní výrobek. Před prvním použitím se prosím seznamte s tímto výrobkem.

### **Pozorně si přečtete následující návod k použití.**

Používejte tento výrobek pouze tak, jak je popsáno, a pro uvedené účely. Ušchovejte si tento návod k použití pro budoucí použití. Pokud výrobek předáte třetí osobě, předejte jí i veškerou dokumentaci.

## Seznam dílů/obsah balení (obr. A)

- 1 x spodní díl s deskou a kolečky (1)
- 1 x řídková tyč s kulatou rukojetí (2)
- 1 x řídková tyč s rukojetí ve tvaru T (3)
- 1 x sedátko (4)
- 4 x šroub M6 x 12 mm (5)
- 2 x závitové pouzdro M6 x 35 mm (6)
- 2 x závitové pouzdro M6 x 37 mm (7)
- 3 x šroub M8 x 24 mm (8)
- 1 x deska s opěrnými kolečky (9)
- 2 x imbusový klíč (10)
- 1 x návod k použití

## Technické údaje

### Montážní varianty (obr. G)

#### Montážní varianta 1:

se sedátkem, opěrnými kolečky, kulatými řídky a řídky ve tvaru T jako vodící tyč

#### Montážní varianta 2:

se sedátkem, opěrnými kolečky, kulatými řídky

#### Montážní varianta 3:

bez sedátka, s opěrnými kolečky a kulatými řídky

#### Montážní varianta 4:

bez opěrných koleček, s řídky ve tvaru T



Maximální hmotnost uživatele montážní varianta 1, 2 a 3: 20 kg



Maximální hmotnost uživatele montážní varianta 4: 50 kg

Přední kolečka: Ø 125 mm

Zadní kolečko: Ø 100 mm



Datum výroby (měsíc/rok):  
11/2025



Společnost Delta-Sport Handelskontor GmbH tímto prohlašuje, že tento výrobek splňuje základní požadavky a další příslušná ustanovení.

## Použití dle určení

Tento výrobek je hračka pro děti určená pro soukromé použití, která je v závislosti na montážní variantě vhodná pro různé věkové kategorie a hmotnosti uživatele.

### Montážní varianta 1 a 2:

- Pro děti od 1 ½ - 3 let.
- Upozornění. Kvůli dané konstrukci nevhodné pro děti nad 36 měsíců.
- Upozornění. Je třeba používat ochranné prostředky. Nepoužívat v silničním provozu. Maximální hmotnost 20 kg.

**Upozornění: Řídková tyč s rukojetí ve tvaru T se smí používat jen jako vodící tyč! Poté se odstraní.**

### Montážní varianta 3:

- Pro děti od 2 do 3 let.
- Upozornění. Je třeba používat ochranné prostředky. Nepoužívat v silničním provozu. Maximální hmotnost 20 kg.

### Montážní varianta 4:

- Pro děti od 3 let.
- Upozornění. Je třeba používat ochranné prostředky. Nepoužívat v silničním provozu. Maximální hmotnost 50 kg.



## Bezpečnostní pokyny

### Montážní varianta 1 a 2:

- Upozornění. Je třeba používat ochranné prostředky. Nepoužívat v silničním provozu. Maximální hmotnost 20 kg.
- Upozornění. Kvůli dané konstrukci nevhodné pro děti nad 36 měsíců.

**Upozornění: Řídková tyč s rukojetí ve tvaru T se smí používat jen jako vodící tyč! Poté se odstraní.**

### Montážní varianta 3:

- Upozornění. Je třeba používat ochranné prostředky. Nepoužívat v silničním provozu. Maximální hmotnost 20 kg.

### Montážní varianta 4:

- Upozornění. Je třeba používat ochranné prostředky. Nepoužívat v silničním provozu. Maximální hmotnost 50 kg.

### Montážní varianta 1, 2, 3 a 4:

#### UPOZORNĚNÍ!

- **Veškeré obalové a upevňovací materiály nejsou součástí hračky a musí být z bezpečnostních důvodů odstraněny předtím, než si dítě s výrobkem začne hrát.**
- **Děti si smějí s výrobkem hrát jen pod dohledem dospělých.**

#### **Nebezpečí poranění!**

- Nutné sestavení hračky dospělou osobou. Dbejte na to, aby výrobek a veškeré součásti resp. komponenty byly dítěti předány pouze ve smontovaném stavu.
- Výrobek smí současně používat pouze jedna osoba.
- Ověřte před každým použitím, zda výrobek není poškozen nebo opotřeben. Výrobek smí být používán pouze v bezvadném stavu!
- Ujistěte se, že všechny šrouby a závitová pouzdra stále plní svou samosvornou funkci.
- Neupravujte výrobek takovým způsobem, který by za daných okolností mohl ohrozit Vaši bezpečnost.
- Vždy používejte vhodné ochranné pomůcky (helma, rukavice, chrániče zápěstí, loktů a kol) a boty!
- Berte vždy ohled na ostatní osoby!
- Používejte tento výrobek pouze na vhodném povrchu, který je hladký, čistý a suchý. Používejte výrobek pokud možno dál od ostatních účastníků silničního provozu. Vyhněte se strmému terénu, schodům a otevřeným vodám.
- Nikdy nejezděte za tmy nebo při špatné viditelnosti.

- Nenechávejte dítě při používání tohoto výrobku bez dozoru, protože děti nejsou schopny odhadnout potenciální nebezpečí.
- Při používání tohoto výrobku je nutná určitá šikvost, aby nedošlo k pádům nebo kolizím, které by mohly vést ke zranění jezdce nebo dalších osob.

#### **Zamezení věcným škodám!**

- Při používání výrobku se vyvarujte míst přiřisněných vodou či olejem a velmi hrubých povrchů a povrchů s výtluky.

## Montáž

### Montáž řídkové tyče (obr. B)

Potřebujete spodní díl (1) a pro montážní variantu 1, 2 a 3 řídkovou tyč s kulatou rukojetí (2) a pro montážní variantu 4 řídkovou tyč s rukojetí ve tvaru T (3). Stiskněte kolík (2a/3a) a zasuňte řídkovou tyč do spodního dílu.

**Důležité: Dbejte na to, aby řídková tyč ve spodním dílu zaskočila.**

### Montáž varianty 1 a 2 (obr. C)

Položte sedátko (4) na spodní díl (1). Dbejte na to, aby otvory sedátka a spodní části ležely nad sebou.

Prostrčte krátká pouzdra (6) shora oběma předními otvory a zafixujte je zespodu pomocí šroubů (5).

Prostrčte dlouhá pouzdra (7) shora oběma zadními otvory sedátka a zadními otvory desky s opěrnými kolečky (9).

Zafixujte je zespodu dvěma šrouby (5). Našroubujte do předního otvoru desky s opěrnými kolečky šroub (8) a utáhněte ho (obr. D).

K montáži použijte dodané imbusové klíče (10) a všechny šrouby a pouzdra zajistěte.

**Upozornění: Řídkovou tyč s rukojetí ve tvaru T lze u montážní varianty 1 použít jako vodičí tyč.**

Zatlačte kolík (3a) řídkové tyče s rukojetí ve tvaru T (3) dovnitř a zasuňte řídkovou tyč s rukojetí ve tvaru T (3) do otvoru v sedátku (4). Količek (3a) musí slyšitelně zaskočit.

## Montáž varianty 3 (obr. E)

Přípevněte desku s opěrnými kolečky (9) ve třech zadních otvorech pomocí šroubů (8) a šrouby utáhněte dodanými imbusovými klíči (10).

## Výškové nastavení sedátka (obr. F)

Sedátko lze nastavit v různých výškách od cca 26 do 32 cm.

Za tímto účelem povolte zajišťovací šroub (4a) a nastavte požadovanou výšku.

Zajišťovací šroub opět utáhněte.

## Demontáž

### Demontáž říditkových tyčí

Stiskněte na zadní straně spodního dílu kolík (2a/3a) a vytáhněte říditkovou tyč (obr. B). Pro odstranění říditkové tyče ze sedátka stiskněte kolík (3a) a vytáhněte říditkovou tyč (obr. C).

### Demontáž sedátka (obr. C)

Povolte šrouby a stáhněte závitová pouzdra.

Odejměte sedátko.

## Použití

### Jízda

V závislosti na montážní variantě se posadíte na sedátko a pravidelným odrážením oběma nohama uveďte výrobek do pohybu, nebo u varianty bez sedátka postavte jednu nohu na desku a druhou nohou se pravidelně odrážejte, abyste se dali do pohybu. Výrobek se ovládá přenášením váhy.

### Brzdění

U montážní varianty se sedátkem se brzdí položením obou nohou na zem. Při použití bez sedátka se při brzdění šlápne nohou na třecí brzdu na zadní kolečku.

## Údržba

### Výměna předních koleček

Přední kolečka můžete vyměnit.

#### Důležité!

**Dbejte na technické údaje. Kolečka, která mají jiný průměr, mohou změnit jízdní vlastnosti a za určitých okolností vést k ohrožení uživatele.**

**Nepoužívejte kolečka, která nelze bez problémů namontovat.**

**Nikdy nemontujte větší kolečka, než byla původní kolečka výrobku.**

Kolečka se opotřebovávají. Toto opotřebení je závislé na mnoha faktorech, jako je povrch, výška a hmotnost uživatele, povětrnostní podmínky, materiál koleček a jejich tvrdost. Z tohoto důvodu je nutné kolečka občas vyměnit.

1. Vhodným imbusovým klíčem povolte šrouby obou předních koleček a vyjměte je.
2. Opět namontujte nová kolečka a připevněte je šrouby.

### Po výměně:

**Ujistěte se, že jsou šrouby po prvních minutách jízdy ještě utažené a že se neuvolnily nebo nepovolily.**

**Kolečko ještě jednou utáhněte, abyste zajistili, že poběží klidně.**

## Uskladnění, čištění

Po použití doporučujeme výrobek důkladně vyčistit a vysušit.

Odstraňte malé kamínky nebo jiné předměty, které eventuálně uvízly na kolečkách. Výrobek vždy uchovávejte na suchém místě.

## Pokyny k likvidaci



Výrobek a obalové materiály likvidujte podle aktuálních místních předpisů.

Uchovávejte obalové materiály (jako např. fóliové sáčky) nedostupné pro děti.

○ možnostech likvidace vysloužilého výrobku se informujte u Vaší obecní nebo městské správy.

Výrobek a obaly likvidujte ekologicky.



Recyklační kód slouží ke značení různých materiálů pro proces opětovného zhodnocení (recyklace). Kód sestává ze symbolu recyklace, který má odrážet proces zhodnocení, a čísla, které označuje materiál.

## **Pokyny k záruce a průběhu služby**

Výrobek byl vyroben s velkou péčí a za stálé kontroly. DELTA-SPORT HANDELSKONTOR GmbH poskytuje koncovým privátním zákazníkům na tento výrobek tři roky záruky od data nákupu (záruční lhůta) podle následující ustanovení. Záruka se týká pouze vad materiálu a závad ve zpracování. Záruka se nevztahuje na díly, které podléhají běžnému opotřebenění, a proto je třeba je považovat za opotřebitelné díly (např. baterie), ani na křehké díly, jako jsou vypínače nebo díly ze skla.

Nároky z této záruky jsou vyloučeny, pokud výrobek byl používán neodborně nebo nedovoleným způsobem nebo nikoli v rámci stanoveného účelu určení nebo předpokládaného rozsahu používání nebo nebyla dodržena zadání v návodu k obsluze, ledaže by koncový zákazník prokázal, že existuje vada materiálu nebo došlo k chybě ve zpracování, které nevyplývají z některé výše uvedených okolností.

Nároky ze záruky lze uplatnit pouze v rámci záruční lhůty po předložení originálního pokladního dokladu. Proto si prosím uschovejte originál pokladního dokladu. Doba záruky se neprodlužuje případnými opravami na základě záruky, zákonné záruky nebo kulance. Totéž platí také pro vyměněné a opravené díly.

Při reklamaci se prosím obraťte na níže uvedenou horkou linku servisu nebo se s námi spojte e-mailem. Pokud se vyskytne případ reklamace, výrobek Vám – dle naší volby – bezplatně opravíme, vyměníme nebo Vám vrátíme kupní cenu. Další práva ze záruky nevznikají.

Vaše zákonná práva, zejména nároky na zajištění záruky vůči konkrétnímu prodejci, nejsou touto zárukou omezena.

IAN: 493737\_2504

 Servis Česko

Tel.: 800 143 873

E-Mail: [deltasport@lidl.cz](mailto:deltasport@lidl.cz)

Blahoželáme!

Svojím nákupom ste sa rozhodli pre kvalitný výrobok. Pred prvým použitím sa s výrobkom dôkladne oboznámte.

### **Pozorne si prečítajte tento návod na používanie.**

Výrobok používajte len uvedeným spôsobom a na uvedený účel. Tento návod na používanie si dobre uschovajte. Pri odovzdávaní výrobku tretej osobe odovzdajte s výrobkom aj všetky podklady.

## **Popis dielov/rozsah dodávky (obr. A)**

- 1 x spodný diel s nášľapnou doskou a kolieskami (1)
- 1 x tyč kormidla s kruhovou rukoväťou (2)
- 1 x tyč kormidla s T-rukoväťou (3)
- 1 x sedadlo (4)
- 4 x skrutka M6 x 12 mm (5)
- 2 x závitová dutinka M6 x 35 mm (6)
- 2 x závitová dutinka M6 x 37 mm (7)
- 3 x skrutka M8 x 24 mm (8)
- 1 x oporná doska s kolieskami (9)
- 2 x imbusový kľúč (10)
- 1 x návod na používanie

## **Technické údaje**

### **Vyhotovenia (obr. G)**

#### **Vyhotovenie 1:**

so sedlom, podpornými kolieskami, kruhovým kormidlom a T-kormidlom ako tlačnou tyčou

#### **Vyhotovenie 2:**

so sedlom, podpornými kolieskami, kruhovým kormidlom

#### **Vyhotovenie 3:**

bez sedla, so podpornými kolieskami, kruhovými rúčkami

#### **Vyhotovenie 4:**

bez podporných koliesok, s T-kormidlom



Maximálna hmotnosť používateľa: vyhotovenie 1, 2 a 3: 20 kg



Maximálna hmotnosť používateľa: vyhotovenie 4: 50 kg

Kolieska vpredu: Ø po 125 mm

Koliesko vzadu: Ø 100 mm



Dátum výroby (mesiac/rok): 11/2025



Spoločnosť Delta-Sport Handelskontor GmbH týmto vyhlasuje, že tento výrobok spĺňa základné požiadavky a ostatné príslušné ustanovenia.

## **Určené použitie**

Tento výrobok je hračka pre deti, určená na súkromné použitie, ktorá je podľa vyhotovenia vhodná pre rôzne vekové skupiny a hmotnosti užívateľa.

### **Vyhotovenie 1 a 2:**

- Pre deti od 1 ½ - 3 rokov.
- Upozornenie. Nepoužívať deťmi od 36 mesiacov z dôvodu typu konštrukcie.
- Upozornenie. Treba používať ochranné prostriedky. Nepoužívať v dopravnej premávke. Max. 20 kg.

**Upozornenie: Tyč kormidla s T-rukoväťou smie byť použitá len ako tlačná tyč pre tlačenie! Potom sa odstráni.**

### **Vyhotovenie 3:**

- Pre deti od 2 - 3 rokov.
- Upozornenie. Treba používať ochranné prostriedky. Nepoužívať v dopravnej premávke. Max. 20 kg.

### **Vyhotovenie 4:**

- Pre deti od 3 rokov.
- Upozornenie. Treba používať ochranné prostriedky. Nepoužívať v dopravnej premávke. Max. 50 kg.



## **Bezpečnostné pokyny**

### **Vyhotovenie 1 a 2:**

- Upozornenie. Treba používať ochranné prostriedky. Nepoužívať v dopravnej premávke. Max. 20 kg.
- Upozornenie. Nepoužívať deťmi od 36 mesiacov z dôvodu typu konštrukcie.

**Upozornenie: Tyč kormidla s T-rukoväťou smie byť použitá len ako tlačná tyč pre tlačenie! Potom sa odstráni.**

### Vyhotovenie 3:

- Upozornenie. Treba používať ochranné prostriedky. Nepoužívať v dopravnej premávke. Max. 20 kg.

### Vyhotovenie 4:

- Upozornenie. Treba používať ochranné prostriedky. Nepoužívať v dopravnej premávke. Max. 50 kg.

### Vyhotovenie 1, 2, 3 a 4: UPOZORNENIE!

- **Všetky obalové a upevňovacie materiály nie sú súčasťou výrobku a musia byť z bezpečnostných dôvodov odstránené skôr, než sa výrobok odovzdá deťom na hranie.**
- **Deti sa smú hrať s výrobkom len pod dohľadom dospelých.**

### **Nebezpečenstvo poranenia!**

- Vyžaduje sa dohľad dospelých. Dávajte pozor na to, aby sa dieťaťu odovzdal výrobok a všetky jeho súčasti príp. komponenty len v zmontovanom stave.
- Výrobok môže naraz používať len jedna osoba.
- Pred každým použitím výrobku skontrolujte, či nie je poškodený alebo opotrebovaný. Výrobok sa môže používať len v bezchybnom stave.
- Uistite sa, že skrutky a závitové dutinky nestratili svoju samozvernú schopnosť.
- Nerobte také úpravy výrobku, ktoré by mohli za určitých okolností ohroziť vašu bezpečnosť.
- Vždy používajte vhodné ochranné pomôcky (prilba, ochranu na ruky, zápästia, lakťe a kolenná) ako aj topánky!
- Vždy berte ohľad na ostatných ľudí!
- Výrobok používajte iba na vhodných povrchoch, ktoré sú rovné, čisté a suché. Jazdite čo možno najďalej od iných účastníkov premávky. Nepoužívajte šikmý terén, schody a otvorené povodia.

- Nikdy nejazdite v tme alebo v zlých pomeroch viditeľnosti.
- Nenechajte Vaše dieťa používať výrobok bez dozoru, pretože deti nevedia odhadnúť potenciálne riziká.
- Pri používaní výrobku je potrebná zručnosť, aby sa zabránilo pádu alebo zrážkam, ktoré by mohli viesť k zraneniu jazdca alebo ďalších osôb.

### **Zabránenie vecným škodám!**

- Vyhýbajte sa vode, oleju, výtlkom a veľmi drsným povrchom.

## Montáž

### Montáž tyče kormidla (obr. B)

Potrebuje spodný diel (1) a pre varianty 1, 2 a 3 tyč kormidla s kruhovou rukoväťou (2) a pre variantu 4 tyč kormidla s T-rukoväťou (3). Stlačte kolík (2a/3a) a vložte tyč kormidla do spodného dielu.

**Dôležité: Dbajte na to, aby tyč kormidla zapadla do spodného dielu.**

### Montáž vyhotovenia 1 a 2 (obr. C)

Vložte sedlo (4) do spodného dielu (1). Dbajte na to, aby otvory v sedadle a spodnom dieli ležali nad sebou.

Vložte krátke dutinky (6) zhora cez oba predné otvory a upevnite ich zospodu dvoma skrutkami (5).

Vložte dlhé dutinky (7) zhora cez oba zadné otvory sedadla a zadné otvory dosky oporného kolesa (9).

Tieto upevnite zospodu dvoma skrutkami (5). Zaskrutkujte skrutku (8) do predného otvoru dosky oporného kolesa a túto pevne utiahnite (obr. D). Na montáž použite dodávaný imbusový kľúč (10) a zakontruňte všetky skrutky a pducinky.

**Upozornenie: Tyč kormidla s T-rukoväťou môže byť pri variante 1 použitá ako tlačná tyč.**

Zatlačte kolík (3a) tyče kormidla pomocou T-rukoväte (3) smerom dovnútra a vložte tyč kormidla s T-rukoväťou (3) do otvoru na sedadle (4). Kolík (3a) musí počutiteľne zaklapnúť.

### Montáž vyhotovenia 3 (obr. E)

Upevnite dosku oporného kolesa (9) do zadných troch otvorov pomocou skrutiek (8) a skrutky pevne dotiahnite pomocou dodaného autobusového kľúča (10).

### Nastavenie výšky sedla (obr. F)

Sedlo sa môže nastaviť do rôznych výšok od cca 26 – 32 cm.

Za týmto účelom uvoľnite zaistovacia skrutku (4a) a nastavte požadovanú výšku. Zaistovacia skrutku opäť pevne utiahnite.

### Demontáž

#### Demontáž tyče kormidla

Stlačte kolík (2a/3a) na zadnej strane spodného dielu a vytiahnite tyč kormidla von (obr. B). Aby ste odstránili tyč kormidla zo sedla, stlačte kolík (3a) a vytiahnite tyč kormidla von (obr. C).

#### Demontáž sedla (obr. C)

Uvoľnite skrutky a vytiahnite závitové dutinky. Zložte sedlo.

### Použitie

#### Jazdenie

V závislosti od variantu, sedieť na sedle a pravidelným odrážaním oboma nohami sa uviesť do pohybu alebo pri používaní bez sedla, položiť jednu nohu na nášľapnú dosku a pravidelným odrážaním sa uviesť do pohybu. Výrobok je ovládaný presúvaním hmotnosti.

#### Brzdenie

Pri variante so sedlom sa zabrzdí zložením oboch nôh na zem. Pri použití bez sedla sa pri brzdení stúpi jednou nohou na trečiu brzdú zadného kolesa.

### Údržba

#### Výmena predných koliesok

Predné kolieska môžete vymeniť vy.

#### Dôležité!

**Dodržujte technické údaje. Kolieska, ktoré majú iný priemer, môžu zmeniť vlastnosti jazdy a za istých okolností môžu viesť k ohrozeniu užívateľa.**

**Nepoužívajte kolieska, ktoré nie je možné bezchybne namontovať.**

**Nikdy neinštalujte väčšie kolieska ako sú pôvodné kolieska výrobku.**

Kolieska sa opotrebovávajú. Toto opotrebenie je závislé od mnohých faktorov, ako napríklad od podkladu, veľkosti a hmotnosti používateľa, poveternostných podmienok, materiálu koliesok a ich tvrdosti. Preto je nutné ich z času načas vymeniť.

1. Uvoľnite skrutky oboch predných koliesok vhodným autobusovým kľúčom a tieto vytiahnite von.
2. Naspäť namontujete nové kolieska a zaistíte nové kolieska skrutkami.

#### Po výmene:

**Ubezpečte sa, aby skrutky boli po prvých minútach jazdy stále pevne upevnené a aby sa nič neuvolnilo alebo povolilo.**

**Utiahnite koliesko ešte raz, aby ste sa ubezpečili, že beží hladko.**

### Skladovanie, čistenie

Po použití výrobku odporúčame dôkladné čistenie a sušenie.

Odstráňte malé kamienky alebo iné predmety, ktoré sa za určitých okolností zachytili na kolieskach. Výrobok uschovajte vždy na suchom mieste.

### Pokyny k likvidácii



Výrobok a obalový materiál zlikvidujte podľa aktuálnych miestnych predpisov. Obalový materiál (ako napr. fóliové vrecká) uschovajte mimo dosahu detí.

Ďalšie informácie o možnostiach likvidácie zastaraného výrobku dostanete na svojej obecnej alebo mestskej správe. Výrobok a obal zlikvidujte ekologicky.



Recyklačný kód slúži na označenie rôznych materiálov za účelom vrátenia do kolobehu opätovného používania (recykliácia). Kód pozostáva z recyklačného symbolu pre zobrazenie kolobehu opätovného používania a čísla, ktoré označuje materiál.

## **Pokyny k záruke a priebehu servisu**

Výrobok bol vyrobený veľmi starostlivo a pod stálou kontrolou. Na tento výrobok poskytuje DELTA-SPORT HANDELSKONTOR GmbH súkromným koncovým užívateľom trojročnú záruku odo dňa kúpy (záručná lehota) po splnení nasledovných podmienok. Záruka platí len na chyby materiálu a spracovania. Záruka sa nevzťahuje na diely, ktoré podliehajú bežnému opotrebovaniu a preto sa považujú za diely podliehajúce opotrebovaniu (napr. batérie) alebo krehké diely, ako sú spínače alebo diely vyrobené zo skla.

Nároky z tejto záruky zanikajú, keď sa výrobok používal neodborne alebo nesprávne, mimo určenia na používanie alebo určeného rozsahu používania alebo neboli dodržané pokyny návodu na obsluhu, s výnimkou, že koncový užívateľ preukáže, že ide o chybu materiálu alebo spracovania, ktorá nebola spôsobená niektorou z hore uvedených okolností.

Záruku je možné uplatniť len počas záručnej lehoty po predložení originálu pokladničného dokladu. Originál pokladničného dokladu preto prosím uschovajte. Záručná doba sa kvôli prípadným záručným opravám, zákonnej záruke alebo ako obchodné gesto nepredlžuje. Platí to aj pre vymenené a opravené diely.

Pri reklamáciách sa prosím najskôr obráťte na dole uvedenú Service-Hotline alebo sa s nami spojte prostredníctvom e-mailu. Ak sa jedná o záručný prípad, výrobok – podľa našej voľby – bezplatne opravíme, vymeníme alebo vrátime kúpnu cenu. Ďalšie práva zo záruky nevyplývajú.

Vaše zákonné práva, hlavne nároky na záručné plnenie voči príslušnému predajcovi, nie sú touto zárukou obmedzené.

IAN: 493737\_2504

 Servis Slovensko

Tel.: 0850 232001

E-Mail: [deltasport@idl.sk](mailto:deltasport@idl.sk)

¡Enhorabuena!

Con su compra se ha decidido por un artículo de gran calidad. Familiarícese con el artículo antes de usarlo por primera vez.

 **Para ello, lea detenidamente las siguientes instrucciones de uso.**

Use el artículo solo de la forma descrita y para los campos de aplicación indicados. Conserve estas instrucciones de uso a buen recaudo. Entregue todos los documentos en caso de traspasar el artículo a terceros.

## Denominación de partes/ alcance de suministro (Fig. A)

- 1 parte inferior con tabla y ruedas (1)
- 1 barra de manillar con asa redonda (2)
- 1 barra de manillar con asa en T (3)
- 1 asiento (4)
- 4 tornillos M6 x 12 mm (5)
- 2 casquillos roscados M6 x 35 mm (6)
- 2 casquillos roscados M6 x 37 mm (7)
- 3 tornillos M8 x 24 mm (8)
- 1 placa con ruedas de apoyo (9)
- 2 llaves hexagonales (10)
- 1 instrucciones de uso

## Datos técnicos

### Variantes de montaje (Fig. G)

#### Variante de montaje 1:

con asiento, ruedas de apoyo, manillar redondo y manillar en T como barra de empuje

#### Variante de montaje 2:

con asiento, ruedas de apoyo, manillar redondo

#### Variante de montaje 3:

sin asiento, con ruedas de apoyo y manillar redondo

#### Variante de montaje 4:

sin ruedas de apoyo, con manillar en T



Peso máximo del usuario en las variantes de montaje 1, 2 y 3: 20 kg



Peso máximo del usuario en la variante de montaje 4: 50 kg

Ruedas delanteras: cada una Ø 125 mm

Rueda trasera: Ø 100 mm



Fecha de fabricación (mes/año):  
11/2025



Delta-Sport Handelskontor GmbH declara por la presente que este artículo cumple los requisitos esenciales y las demás disposiciones pertinentes.

## Uso previsto

Este artículo es un juguete para niños para el uso privado. En función de la variante de montaje es adecuado para distintos niveles de edad y pesos de usuario.

### Variantes de montaje 1 y 2:

- Para niños de 1 ½-3 años.
- Advertencia. Debido al tipo de construcción, no puede ser usado por niños mayores de 36 meses.
- Advertencia. Conviene utilizar equipo de protección. No utilizar en lugares con tráfico. 20 kg máx.

**Nota: La barra de manillar con asa en T solo se debe usar como barra para empujar el artículo. Después se debe retirar.**

### Variante de montaje 3:

- Para niños de 2-3 años.
- Advertencia. Conviene utilizar equipo de protección. No utilizar en lugares con tráfico. 20 kg máx.

### Variante de montaje 4:

- Para niños a partir de 3 años.
- Advertencia. Conviene utilizar equipo de protección. No utilizar en lugares con tráfico. 50 kg máx.



## Indicaciones de seguridad

### Variantes de montaje 1 y 2:

- Advertencia. Conviene utilizar equipo de protección. No utilizar en lugares con tráfico. 20 kg máx.
- Advertencia. Debido al tipo de construcción, no puede ser usado por niños menores de 36 meses.

**Nota: La barra de manillar con asa en T solo se debe usar como barra para empujar el artículo. Después se debe retirar.**

### **Variante de montaje 3:**

- Advertencia. Conviene utilizar equipo de protección. No utilizar en lugares con tráfico. 20 kg máx.

### **Variante de montaje 4:**

- Advertencia. Conviene utilizar equipo de protección. No utilizar en lugares con tráfico. 50 kg máx.

### **Variantes de montaje 1, 2, 3 y 4:**

#### **¡ADVERTENCIA!**

- **Todos los materiales de embalaje y sujeción no forman parte del juguete y, por motivos de seguridad, se deben retirar antes de dar el artículo a los niños para que jueguen.**
- **A los niños solo se les permite jugar con el artículo bajo la supervisión de un adulto.**



#### **¡Peligro de lesiones!**

- Se requiere ensamblaje por un adulto. Tenga cuidado de entregar el artículo y todos sus partes o componentes al niño únicamente una vez ensamblados.
- El artículo solo puede ser usado por una persona a la vez.
- Compruebe si el artículo presenta desperfectos o signos de desgaste antes de cada uso. ¡El artículo debe emplearse únicamente si se encuentra en perfecto estado!
- Asegúrese de que los tornillos y los casquillos roscados conservan su capacidad de autobloqueo.
- No modifique el artículo de tal manera que pueda afectar a su seguridad.
- ¡Lleve siempre dispositivos de protección adecuados (casco, protectores de manos, muñecas, codos y rodillas), así como zapatos!
- ¡Considere siempre a las personas que le rodean!

- Utilice el artículo únicamente en superficies adecuadas que estén secas, limpias y sean lisas. En la medida de lo posible, circule alejado de otros usuarios viales. Evite el terreno escarpado, las escaleras y las aguas abiertas.
- Nunca circule de noche ni con condiciones de mala visibilidad.
- No permita que su hijo use el artículo sin supervisión, ya que los niños no pueden evaluar los peligros potenciales.
- Se requiere habilidad para usar este artículo y para evitar caídas o choques que puedan lesionar al usuario o a otras personas.



#### **¡Evite daños materiales!**

- Evite el agua, el aceite, los baches y las superficies muy ásperas.

## **Montaje**

### **Montaje de la barra de manillar (Fig. B)**

Necesita la pieza inferior (1) y para las variantes de montaje 1, 2 y 3 la barra de manillar con asa redonda (2) y para la variante de montaje 4 la barra de manillar con asa en T (3).

Presione la clavija (2a/3a) y meta la barra de manillar en la parte inferior.

**Importante: Asegúrese de que la barra de manillar encaja en la pieza inferior.**

### **Montaje de las variantes de montaje 1 y 2 (Fig. C)**

Coloque el asiento (4) sobre la parte inferior (1). Asegúrese de que los orificios del asiento y la parte inferior están superpuestos. Meta los casquillos cortos (6) desde arriba a través de ambos orificios delanteros y fíjelos con dos tornillos (5) desde abajo. Meta los casquillos largos (7) desde arriba a través de ambos orificios posteriores del asiento y los orificios traseros de la placa con ruedas de apoyo (9).

Fíjelas desde abajo con dos tornillos (5). Atornille un tornillo (8) en el agujero delantero de la placa con ruedas de apoyo y apriételo (Fig. D). Para el montaje, use las llaves hexagonales suministradas (10) y fije con contratuerca todos los tornillos y casquillos.

**Nota: La barra de manillar con asa en T se puede usar en la variante de montaje 1 como barra de empuje.**

Presione la clavija (3a) de la barra de manillar con asa en T (3) hacia dentro y meta la barra de manillar con asa en T (3) en la abertura del asiento (4). La clavija (3a) debe encajar de forma audible.

### **Montaje de la variante de montaje 3 (Fig. E)**

Fije la placa con ruedas de apoyo (9) con los tornillos (8) en los tres agujeros traseros y apriete los tornillos con una de las llaves hexagonales suministradas (10).

### **Ajuste de altura del asiento (Fig. F)**

El asiento se puede ajustar a distintas alturas de aprox. 26-32 cm.

Para ello, afloje el tornillo de fijación (4a) y ajuste la altura deseada.

Vuelva a apretar el tornillo de fijación.

## **Desmontaje**

### **Desmontaje de las barras de manillar**

Presione la clavija (2a/3a) en el lado trasero de la parte inferior y saque la barra de manillar (Fig. B).

Para quitar la barra de manillar del asiento, presione la clavija (3a) y saque la barra de manillar (Fig. C).

### **Desmontaje del asiento (Fig. C)**

Afloje los tornillos y retire los casquillos roscados. Quite el asiento.

## **Utilización**

### **Desplazamiento**

En función de la variante de montaje, hay que ponerse en el asiento y dar impulso con ambas piernas mediante movimientos de avance regulares o, en caso de usarlo sin asiento, ponerse con una pierna en la tabla y dar impulso con la otra pierna mediante movimientos de avance regulares. El artículo se controla mediante el traslado del peso.

### **Frenado**

En el caso de la variante de montaje con asiento, se frena apoyando ambos pies en el suelo. En caso de usarlo sin asiento, para frenar se pisa con un pie en el freno por fricción de la rueda trasera.

## **Mantenimiento**

### **Sustitución de las ruedas delanteras**

Puede cambiar las ruedas delanteras.

#### **¡Importante!**

**Tenga en cuenta los datos técnicos.**

**Las ruedas con un diámetro diferente pueden modificar las propiedades de conducción y, en algunas circunstancias, presentar un peligro para el usuario. No use ruedas que no se puedan montar de forma óptima.**

**Nunca instale ruedas más grandes que las originales del artículo.**

Las ruedas se desgastan. Su desgaste depende de varios factores, como por ejemplo, el suelo, la estatura y el peso del usuario, las condiciones climáticas, el material de las ruedas y su dureza. Por eso es necesario cambiarlas de vez en cuando.

1. Afloje los tornillos de las dos ruedas delanteras con una llave hexagonal adecuada y retírelas.
2. Monte las nuevas ruedas y fíjelas con los tornillos.

**Después de la sustitución:  
Asegúrese de que los tornillos todavía  
están apretados después de circular los  
primeros minutos y de que no se han  
soltado ni aflojado.**

**Fije la rueda de nuevo para asegurarse  
de que rueda de forma óptima.**

## Almacenamiento, limpieza

Tras el uso del artículo, recomendamos lavarlo y secarlo minuciosamente.

Retire las pequeñas piedrecitas u otros objetos que se puedan haber quedado encajados en las ruedas en determinadas circunstancias.

Guarde siempre el artículo en un lugar seco.

## Indicaciones para la eliminación



Elimine el artículo y los materiales de embalaje conforme a la correspondiente normativa local vigente. Guarde el material de embalaje (como, p. ej., las bolsas de plástico) fuera del alcance de los niños. En su administración local o municipal podrá obtener más información sobre la eliminación del artículo usado. Elimine el artículo y el embalaje de forma respetuosa con el medio ambiente.



El código de reciclaje se emplea para señalar los diferentes materiales para su retorno al ciclo de reciclaje. El código se compone de un símbolo de reciclaje para el ciclo de aprovechamiento y un número que señala el material.

## Indicaciones relativas a la garantía y la gestión de servicios

El artículo ha sido fabricado con gran esmero y sometido a controles constantes. Para el mismo, DELTA-SPORT HANDELSKONTOR GmbH ofrece a los clientes finales particulares una garantía de tres años a contar desde la fecha de compra (periodo de garantía) con arreglo a las condiciones que se exponen a continuación.

La garantía tiene validez únicamente para fallos del material y fabricación. La garantía no cubre las piezas sometidas a un desgaste normal y se consideren por ello piezas de desgaste (p. ej., pilas) así como tampoco a piezas frágiles como interruptores o piezas fabricadas en vidrio o cristal.

Se excluyen derechos derivados de esta garantía, si se ha realizado un uso incorrecto o abusivo del artículo o que no se encuentre dentro del marco del uso o ámbito de uso previstos o si no se ha observado lo recogido en el manual de instrucciones, a no ser que el cliente final demuestre que existen fallos del material o fabricación no derivados de una de las circunstancias expuestas anteriormente.

Las demandas derivadas de la garantía sólo podrán presentarse dentro del periodo de garantía exhibiendo el comprobante de compra original. Le rogamos, por ello, que conserve el comprobante de compra original. El periodo de garantía no se verá prolongado por ningún tipo de reparación realizada con motivo de la garantía, la garantía legal o como gesto de buena voluntad. Esto se aplica también a las piezas sustituidas o reparadas.

Por favor, dirija sus quejas primero a la línea telefónica del servicio de atención al cliente que se indica a continuación o póngase en contacto con nosotros por correo electrónico. Si el caso está cubierto por la garantía, a nuestra elección, repararemos o cambiaremos gratuitamente el artículo o le restituiremos el precio de compra del mismo. De la garantía no se derivan otros derechos.

Esta garantía no limitará sus derechos legales, especialmente los derechos de garantía frente al vendedor correspondiente.

IAN: 493737\_2504

Servicio España  
Tel.: 900 984 989  
E-Mail: [deltasport@lidl.es](mailto:deltasport@lidl.es)

Hjertelig tillykke!

Du har valgt at købe et kvalitetsprodukt. Lær produktet at kende, inden du bruger det første gang.



**Det gør du ved at læse nedenstående brugervejledning omhyggeligt.**

Brug kun produktet som beskrevet og til de angivne anvendelsesområder. Opbevar denne brugervejledning et sikkert sted. Udlever også alle dokumenter, hvis produktet videregives til en tredje part.

## Komponentbetegnelse/ leveringsomfang (fig. A)

- 1 x underdel med dæk og hjul (1)
- 1 x styrpind med rundt greb (2)
- 1 x styrpind med T-greb (3)
- 1 x sæde (4)
- 4 x skrue M6 x 12 mm (5)
- 2 x gevindmuffe M6 x 35 mm (6)
- 2 x gevindmuffe M6 x 37 mm (7)
- 3 x skrue M8 x 24 mm (8)
- 1 x støttehjulsplade (9)
- 2 x unbrakonøgle (10)
- 1 x brugervejledning

## Tekniske data

### Opbygningsvarianter (fig. G)

#### Opbygningsvariant 1:

med sæde, støttehjul, rundt styr og T-styr som skubbestang

#### Opbygningsvariant 2:

med sæde, støttehjul og rundt styr

#### Opbygningsvariant 3:

uden sæde, med støttehjul og rundt greb

#### Opbygningsvariant 4:

uden støttehjul, med T-styr



Maksimal brugervægt opbygningsvariant 1, 2 og 3: 20 kg



Maksimal brugervægt opbygningsvariant 4: 50 kg

Hjul foran: Ø 125 mm  
Hjul bagpå: Ø 100 mm



Fremstillingsdato (måned/år):

11/2025



Delta-Sport Handelskontor GmbH erklærer hermed, at denne artikel er i overensstemmelse med de væsentlige krav og de øvrige relevante bestemmelser.

## Bestemmelsesmæssig brug

Dette produkt er legetøj beregnet til børn til privat brug, som afhængigt af opbygningsvarianten egner sig til forskellige alderstrin og brugervægte.

### Opbygningsvariant 1 og 2:

- Til børn fra 1 ½-3 år.
- Advarsel. Må ikke benyttes af børn over 36 måneder på grund af konstruktionen.
- Advarsel. Beskyttelsesudstyr bør anvendes. Må ikke anvendes i trafikken. Max 20 kg.

**Bemærk: Styrpinden med T-greb må kun anvendes som skubbestang til at skubbe med! Derefter skal den fjernes.**

### Opbygningsvariant 3:

- Til børn fra 2-3 år.
- Advarsel. Beskyttelsesudstyr bør anvendes. Må ikke anvendes i trafikken. Max 20 kg.

### Opbygningsvariant 4:

- Til børn fra 3 år.
- Advarsel. Beskyttelsesudstyr bør anvendes. Må ikke anvendes i trafikken. Max 50 kg.



## Sikkerhedsanvisninger

### Opbygningsvariant 1 og 2:

- Advarsel. Beskyttelsesudstyr bør anvendes. Må ikke anvendes i trafikken. Max 20 kg.
- Advarsel. Må ikke benyttes af børn over 36 måneder på grund af konstruktionen.

**Bemærk: Styrpinden med T-greb må kun anvendes som skubbestang til at skubbe med! Derefter skal den fjernes.**

### Opbygningsvariant 3:

- Advarsel. Beskyttelsesudstyr bør anvendes. Må ikke anvendes i trafikken. Max 20 kg.

#### Opbygningsvariant 4:

- Advarsel. Beskyttelsesudstyr bør anvendes. Må ikke anvendes i trafikken. Max 50 kg.

#### Opbygningsvariant 1, 2, 3 og 4: ADVARSEL!

- **Alt emballage- og fastgøringsmateriale betragtes ikke som en del af legetøjet og skal af sikkerhedsmæssige årsager fjernes, før produktet gives til børn til at lege med.**
- **Børn må kun lege med legetøjet under opsyn af en voksen.**



#### Fare for kvæstelser!

- Samling skal foretages af en voksen. Sørg for, at artiklen og alle dele eller komponenter kun udleveres til barnet i samlet tilstand.
- Produktet må kun anvendes af én person ad gangen.
- Kontrollér artiklen for skader eller slid før hver brug. Artiklen må kun bruges i fejlfri tilstand!
- Kontroller, at skruer og gevindmuffer bevarer deres selvslæsende egenskab.
- Produktet må ikke ændres, så det kan udgøre en fare for sikkerheden.
- Bær altid egnet beskyttelsesudstyr (hjelm, hånd-, håndleds-, albue- og knæbeskyttere) samt sko!
- Tag altid hensyn til andre personer!
- Produktet må kun anvendes på egnede overflader, der er glatte, rene og tørre. Kør så vidt muligt ikke i nærheden af andre trafikanter. Undgå skråninger, trapper og åbent vand.
- Kør ikke i mørke eller i dårlig sigtbarhed.
- Lad ikke dit barn bruge produktet uden opsyn, da børn ikke kan vurdere potentielle farer.
- Ved brug af produktet kræver det dygtighed at undgå at vælte eller støde ind i ting, hvilket kan medføre skader på føreren eller andre personer.



#### Undgå tingsskader!

- Undgå vand, olie, huller og meget ru overflader.

## Montering

### Montering af styrpinden (fig. B)

Du skal bruge underdelen (1) og til opbygningsvariant 1, 2 og 3 styrpinden med rundt greb (2) og til opbygningsvariant 4 styrpinden med T-greb (3).

Tryk på palen (2a/3a), og stik styrpinden ind i underdelen.

**Vigtigt: Sørg for, at styrpinden går i hak i underdelen.**

### Montering af opbygningsvariant 1 og 2 (fig. C)

Læg sædet (4) på underdelen (1). Sørg for, at hullerne i sæde og underdel ligger over hinanden.

Stik de korte muffer (6) igennem de to forreste huller oppefra, og fastgør dem nedefra med to skruer (5).

Stik de lange muffer (7) igennem de to bagerste huller i sædet og de bagerste huller i støttehjulspladen (9) oppefra.

Fastgør dem nedefra med to skruer (5). Skru en skrue (8) i det forreste borehul i støttehjulspladen, og stram den godt (fig. D).

Benyt den medfølgende unbrakonøgle (10) til monteringen, og kontraspænd alle skruer og muffer.

### Bemærk: Styrpinden med T-greb kan anvendes som skubbestang på opbygningsvariant 1.

Tryk palen (3a) på styrpinden med T-greb (3) ind, og stik styrpinden med T-greb (3) ind i åbningen på sædet (4). Palen (3a) skal hørbart gå i hak.

### Montering af opbygningsvariant 3 (fig. E)

Fastgør støttehjulspladen (9) i de bagerste tre borehuller med skruerne (8), og stram skruerne godt med en af de medfølgende unbrakonøgler (10).

### Højdeindstilling af sædet (fig. F)

Sædet kan indstilles i forskellige højder fra ca. 26-32 cm.

Løsn fastgøringskruen (4a), og indstil den ønskede højde. Spænd fastgøringskruen igen.

## Afmontering

### Afmontering af styrpindene

Tryk på palen (2a/3a) på bagsiden af underdelen, og træk styrpinden ud (fig. B).

For at fjerne styrpinden fra sædet, tryk på palen (3a), og træk styrpinden ud (fig. C).

### Afmontering af sædet (fig. C)

Løsn skrueerne, og træk gevindmufferne ud. Tag sædet af.

## Brug

### Kørsel

Alt efter opbygningsvariant kan du sidde på sædet og sætte fart ved at skubbe regelmæssigt fra med begge ben, eller ved brug uden sæde stå med et ben på pladen, og sæt fart ved at skubbe regelmæssigt fra med det andet ben. Produktet styres med vægtforskydning.

### Bremse

På opbygningsvarianter med sæde bremses ved at sætte begge fødder på underlaget. Ved brug uden sæde bremses ved at træde på baghjulets friktionsbremse med den ene fod.

## Vedligeholdelse

### Udskiftning af forhjul

Du kan udskifte forhjulene.

### Vigtigt!

**Vær opmærksom på de tekniske data.**

**Hjul med en anden diameter kan ændre køreegenskaberne og under visse omstændigheder være til fare for brugeren.**

**Anvend ikke hjul, der ikke kan monteres problemfrit.**

**Monter aldrig hjul, der er større end produktets originale hjul.**

Hjul bliver slidt. Denne slitage afhænger af flere faktorer, for eksempel underlag, brugerens størrelse og vægt, vejforholdene, hjulenes materiale og deres hårdhed. Derfor er det nødvendigt at udskifte dem nu og da.

1. Løsn skrueerne til begge forhjulene med en passende unbrakonøgle, og tag dem ud.
2. Monter de nye hjul, og fastgør dem med skrueerne.

### Efter udskiftning:

**Kontroller, at skrueerne stadig sidder fast efter de første minutters kørsel og ikke er gået løs.**

**Spænd hjulet igen for at sikre, at de kører roligt.**

## Opbevaring, rengøring

Efter brug af produktet anbefaler vi at rengøre og tørre det grundigt.

Fjern småsten eller andre genstande, der er blevet siddende i hjulene. Opbevar produktet på et tørt sted.

## Henvisninger vedr. bortskaffelse



Bortskaf artiklen og emballagematerialerne i henhold til aktuelle, lokale forskrifter. Opbevar emballagematerialer (som f.eks. folieposer) utilgængeligt for børn. Yderligere informationer om bortskaffelse af den udtjente artikel kan indhentes hos kommunen. Bortskaf artiklen og emballagen på en miljøvenlig måde.



Genbrugskoden tjener til identifikation af forskellige materialer med hensyn til tilbageførsel til genanvendelses kredsløbet (recycling). Koden består af et genbrugssymbol, som afspejler genanvendelses kredsløbet, og et tal, der identificerer materialet.

## Oplysninger om garanti og servicehåndtering

Varen er fremstillet med største omhu og under løbende kontrol. DELTA-SPORT HANDELS-KONTOR GmbH yder private slutkunder tre års garanti på varen fra købsdato (Garantifrist) i henhold til følgende bestemmelser. Garantien gælder kun for materiale- og fremstillingsfejl. Garantien dækker ikke dele, der udsættes for normal slitage og derfor må betragtes som sliddele (f.eks. batterier) eller skrøbelige dele såsom afbrydere eller dele, der er fremstillet af glas.

Garantien kan ikke gøres gældende, hvis varen er blevet anvendt ukorrekt eller uagtsomt eller til andre formål end det tilsigtede eller i det tilsigtede omfang. Garantien bortfalder ligeledes ved manglende overholdelse af anvisningerne i betjeningsvejledningen. Kunden skal kunne påvise, at der er tale om materiale- eller fremstillingsfejl og ikke fejl som følge af ovenstående omstændigheder.

Garantien kan kun gøres gældende i garanti-perioden mod fremvisning af original kvittering. Gem derfor den originale kvittering. Garanti-perioden forlænges ikke i tilfælde af reparation i henhold til garantien, den lovpligtige garanti eller pr. kulance. Dette gælder også for udskiftede og reparerede dele.

I tilfælde af klager er det muligt at kontakte nedenstående servicelinje eller kontakte os pr. e-mail. Ved garantisager vil vi efter eget skøn reparere varen uden beregning, ombytte varen eller refundere købsprisen. Der er ingen yderligere rettigheder under garantien.

Dine lovmæssige rettigheder, herunder navnlig garantikrav over for sælger, indskrænkes ikke som følge af denne garanti.

IAN: 493737\_2504

 Service Danmark

Tel.: 32 710005

E-Mail: [deltasport@lidl.dk](mailto:deltasport@lidl.dk)

Congratulazioni!

Avete acquistato un articolo di alta qualità. Consigliamo di familiarizzare con l'articolo prima di cominciare ad utilizzarlo.



**Leggere attentamente le seguenti istruzioni d'uso.**

Utilizzare l'articolo solo nel modo descritto e per gli ambiti di applicazione indicati. Conservare accuratamente queste istruzioni d'uso. In caso di trasferimento dell'articolo a terzi, consegnare tutti i documenti insieme all'articolo.

## Contenuto della fornitura/ descrizione dei componenti (fig. A)

- 1 x parte inferiore della pedana e rotelle (1)
- 1 x piantone manubrio e manopola rotonda (2)
- 1 x piantone manubrio e manopola a T (3)
- 1 x sedile (4)
- 4 x viti M6 x 12 mm (5)
- 2 x bussola filettata M6 x 35 mm (6)
- 2 x bussola filettata M6 x 37 mm (7)
- 3 x viti M8 x 24 mm (8)
- 1 x piastra ruota d'appoggio (9)
- 2 x chiave a brugola esagonale (10)
- 1 x istruzioni d'uso

## Dati tecnici

### Varianti costruttive (fig. G)

#### Variante costruttiva 1:

con sedile, ruote d'appoggio, manubrio rotondo e manubrio a T come asta di spinta

#### Variante costruttiva 2:

con sedile, ruote d'appoggio, manubrio rotondo

#### Variante costruttiva 3:

senza sedile, con ruote d'appoggio e manubrio rotondo

#### Variante costruttiva 4:

senza ruote d'appoggio, con manubrio a T



Peso massimo dell'utente variante costruttiva 1, 2 e 3: 20 kg



Peso massimo dell'utente variante costruttiva 4: 50 kg

Rotelle anteriori: rispettivamente Ø 125 mm

Rotelle posteriori: Ø 100 mm



Data di produzione (mese/anno):  
11/2025



Delta-Sport Handelskontor GmbH dichiara che questo articolo è conforme ai requisiti essenziali e alle altre disposizioni pertinenti.

## Uso conforme alla destinazione

Questo articolo è un giocattolo per l'uso privato per bambini. A seconda della sua variante costruttiva è indicato per diverse fasce di età e di peso dell'utente.

### Variante costruttiva 1 e 2:

- Per bambini da 1 ½ a 3 anni.
- Avvertenza. A causa della sua costruzione non è indicato per bambini in età superiore ai 36 mesi.
- Avvertenza. Si raccomanda di indossare un dispositivo di protezione. Non usare nel traffico. Max. 20 kg.

**Nota: il piantone del manubrio con manopola a T può essere utilizzato solo come asta di spinta! In seguito deve essere rimosso.**

### Variante costruttiva 3:

- Per bambini da 2 a 3 anni.
- Avvertenza. Si raccomanda di indossare un dispositivo di protezione. Non usare nel traffico. Max. 20 kg.

### Variante costruttiva 4:

- Per bambini a partire da 3 anni.
- Avvertenza. Si raccomanda di indossare un dispositivo di protezione. Non usare nel traffico. Max. 50 kg.



## Indicazioni di sicurezza

### Variante costruttiva 1 e 2:

- Avvertenza. Si raccomanda di indossare un dispositivo di protezione. Non usare nel traffico. Max. 20 kg.

- Avvertenza. A causa della sua costruzione non è indicato per bambini in età superiore ai 36 mesi.

**Nota: il piantone del manubrio con manopola a T può essere utilizzato solo come asta di spinta! In seguito deve essere rimosso.**

### **Variante costruttiva 3:**

- Avvertenza. Si raccomanda di indossare un dispositivo di protezione. Non usare nel traffico. Max. 20 kg.

### **Variante costruttiva 4:**

- Avvertenza. Si raccomanda di indossare un dispositivo di protezione. Non usare nel traffico. Max. 50 kg.

### **Variante costruttiva 1, 2, 3 e 4:**

#### **AVVERTENZA!**

- **Tutti i materiali di imballaggio e di fissaggio non fanno parte del giocattolo e vanno rimossi per ragioni di sicurezza prima che l'articolo sia consegnato ai bambini per giocare.**
- **I bambini possono giocare con l'articolo solo se sorvegliati da persone adulte.**

#### **Pericolo di lesioni!**

- Richiesto assemblaggio da parte di un adulto. Assicurarsi che l'articolo e tutti i pezzi o componenti siano consegnati al bambino solo a montaggio avvenuto.
- L'articolo non può essere utilizzato contemporaneamente da più di una persona.
- Prima di ciascun utilizzo, verificare che l'articolo non presenti danni o segni di usura. L'articolo può essere utilizzato solo se in perfetto stato!
- Assicurarsi che dadi e le bussole filettate mantengano le loro caratteristiche autobloccanti.
- Non modificare l'articolo in modo che possa compromettere la sicurezza in nessuna circostanza.
- Indossare sempre scarpe e protezioni adeguate (casco, protezione per i palmi, polsiere, gomitiere e ginocchiere)!

- Prestare sempre attenzione alle altre persone!
- Utilizzare l'articolo solo su superfici adeguate, uniformi, pulite e asciutte. Guidare sempre a debita distanza dagli altri utenti della strada. Evitare terreni in pendenza, scale e bacini d'acqua.
- Non guidare mai la sera al buio o quando le condizioni di visibilità non sono ottimali.
- Non lasciare che il bambino usi l'articolo senza sorveglianza, poiché non è ancora in grado di valutare i potenziali pericoli.
- L'utilizzo di questo articolo richiede agilità per evitare cadute o incidenti che potrebbero causare lesioni all'utente o ad altre persone.

#### **Evitare danni agli oggetti!**

- Evitare acqua, olio, buche e superfici molto ruvide.

## **Montaggio**

### **Montaggio del piantone del manubrio (fig. B)**

Avete bisogno della parte inferiore (1), e per la variante costruttiva 1, 2 e 3, del piantone del manubrio con manopola rotonda (2). Per la variante costruttiva 4 c'è bisogno del piantone del manubrio con manopola a T (3).

Premere il perno (2a e 3a) e inserire il piantone del manubrio nella parte inferiore.

**Importante: fare attenzione che il piantone del manubrio si incastri nella parte inferiore.**

### **Montaggio variante costruttiva 1 e 2 (fig. C)**

Posizionare il sedile (4) sulla parte inferiore (1). Fare attenzione che i fori del sedile combacino con quelli della parte inferiore.

Inserire le boccole più corte (6) dall'alto, attraverso entrambi i fori anteriori e fissarle con queste due viti (5).

Inserire le boccole più lunghe (7) dall'alto, attraverso entrambi i fori posteriori del sedile e i fori posteriori della piastra della ruota d'appoggio (9).

Fissare questa dal basso con due viti (5).

Avvitare una vite (8) della piastra della ruota d'appoggio nel foro anteriore e serrarla poi correttamente (fig. D).

Per il montaggio utilizzare la chiave a brugola esagonale (10) in dotazione e serrare tutte le viti e le bussole.

**Nota: nella variante costruttiva 1, il piantone del manubrio con manopola a T può essere usato come asta di spinta.**

Spingere indietro il perno (3a) del piantone del manubrio con manopola a T (3) e poi inserire il piantone con manopola a T (3) nell'apertura del sedile (4). Il perno (3a) deve incastrarsi in modo udibile.

### **Montaggio variante costruttiva 3 (fig. E)**

Fissare la piastra della ruota d'appoggio (9) serrando le viti (8) nei tre fori posteriori. Serrare le viti con la chiave a brugola esagonale (10) in dotazione.

### **Regolazione altezza del sedile (fig. F)**

Il sedile può essere regolato in altezza da ca. 26 a 32 cm.

A riguardo, allentare la vite di bloccaggio (4a) e regolare in base all'altezza desiderata.

Serrare nuovamente la vite di bloccaggio.

## **Smontaggio**

### **Smontaggio del piantone del manubrio**

Premere il perno (2a/3a) che si trova nel retro della parte inferiore ed estrarre il piantone del manubrio (fig. B).

Per rimuovere il piantone del manubrio dal sedile, premere il perno (3a) ed estrarre il piantone stesso (fig. C).

### **Smontaggio del sedile (fig. C)**

Allentare le viti ed estrarre le bussole filettate.

Estrarre il sedile.

## **Uso**

### **Guida**

A seconda della variante costruttiva, prendere posto sul sedile e dare la spinta con entrambe le gambe a scatti regolari. Se si utilizza la variante senza sedile, posizionare una gamba sulla pedana e dare la spina con l'altra con scatti regolari. L'articolo viene comandato spostando il peso corporeo da un lato all'altro.

### **Frenata**

La variante costruttiva con il sedile viene frenata poggiando i piedi a terra. La variante costruttiva senza sedile viene frenata poggiando un piede sul freno ad attrito della ruota posteriore.

## **Manutenzione**

### **Sostituzione delle rotelle anteriori**

Le rotelle anteriori possono essere sostituite dall'utente.

#### **Importante!**

**Fare attenzione ai dati tecnici. Le rotelle di diametro diverso possono alterare le caratteristiche di guida e, in determinate condizioni, possono mettere in pericolo l'utente.**

**Non utilizzare mai rotelle che non possono essere montate correttamente.**

**Non montare mai rotelle più grandi di quelle originali fornite con l'articolo.**

Le rotelle si usurano. Questa usura dipende da molti fattori, come ad esempio la superficie, e l'altezza e il peso dell'utente, le condizioni meteo, il materiale delle rotelle e la loro durezza. Per questo, di tanto in tanto, è necessario sostituirle.

1. Allentare le viti di entrambe le rotelle anteriori ed estrarle, utilizzando con una chiave a brugola esagonale adeguata.

2. Montare le nuove rotelle e serrarle con le viti.

### **Dopo la sostituzione:**

**Assicurarsi che le viti siano ancora salde dopo i primi minuti di utilizzo e che non si siano allentate o sbloccate.**

**Serrare nuovamente le viti delle rotelle per assicurarsi che queste ruotino in modo uniforme.**

## Conservazione, pulizia

Dopo l'uso, consigliamo di pulire ed asciugare accuratamente l'articolo.

Rimuovere sassolini o altri oggetti che potrebbero essere rimasti incastrati nelle rotelle. Riporre l'articolo in un posto asciutto.

## Smaltimento



Smaltire l'articolo e i materiali della confezione nel rispetto delle attuali normative locali. Conservare i materiali della confezione (come ad es. i

sacchetti) in modo che non siano raggiungibili per i bambini. Presso la propria amministrazione comunale o cittadina è possibile ottenere ulteriori informazioni sullo smaltimento dell'articolo alla fine del suo periodo di impiego.

Smaltire l'articolo e la confezione nel rispetto dell'ambiente.



Il codice di riciclaggio serve per indicare i diversi materiali per il loro ritorno al ciclo di riutilizzo (recycling). Il codice è composto da un simbolo di riciclaggio per il ciclo di riutilizzo e da un numero che contraddistingue il materiale.

## Avvertenze sulla garanzia e sulla gestione dei servizi di assistenza

L'articolo è stato prodotto con la massima cura e sotto un continuo controllo. DELTA-SPORT HANDELSKONTOR GmbH concede ai clienti finali privati, su questo articolo, tre anni di garanzia dalla data di acquisto (termine di garanzia) sulla base delle seguenti disposizioni.

\* La garanzia vale solo per i vizi di materiale e di lavorazione. La garanzia non si estende alle parti soggette ad un normale degradamento e che siano quindi da considerarsi come pezzi soggetti a usura (p. es. le batterie) né ai pezzi fragili come ad es. interruttori oppure pezzi in vetro.

\*\* La garanzia vale per difetti del materiale o di fabbricazione. Questa garanzia non si estende a componenti del prodotto esposti a normale logorio, che possono pertanto essere considerati come componenti soggetti a usura (esempio capacità della batteria, calcificazione, lampade, pneumatici, filtri, spazzole...). La garanzia non si estende altresì a danni che si verificano su componenti delicati (esempio interruttori, batterie, parti realizzate in vetro, schermi, accessori vari) nonché a danni derivanti dal trasporto o altri incidenti.

Dalla presente garanzia sono escluse le richieste legate a casi di utilizzo non conforme oppure di abuso dell'articolo, oppure di utilizzo avvenuto non nell'ambito delle condizioni previste oppure del campo di impiego previsto, oppure in caso di non osservanza delle direttive riportate nelle istruzioni d'uso, a meno che il cliente non dimostri che sussista un vizio di materiale o di lavorazione che non sia riconducibile ad una delle circostanze riportate sopra.

Le richieste di garanzia possono essere avanzate solo entro il relativo termine, su presentazione dello scontrino originale di acquisto. Si prega quindi di conservare lo scontrino originale. Il termine di garanzia non sarà prolungato a seguito di eventuali riparazioni effettuate sulla base della garanzia, della garanzia obbligatoria prevista per legge oppure di accondiscendenza. Ciò vale anche per le parti sostituite oppure riparate.

In caso di contestazione rivolgersi dapprima alla hotline di assistenza sotto indicata oppure mettersi in contatto con noi via e-mail. Laddove sussista un caso coperto dalla garanzia, l'articolo sarà - a nostra discrezione - da noi riparato gratuitamente, sostituito oppure sarà rimborsato il prezzo di acquisto. Non sussistono ulteriori diritti derivanti dalla garanzia. I vostri diritti giuridici, in particolare i diritti di garanzia obbligatoria prevista dalla legge nei confronti del relativo venditore, non sono limitati dalla presente garanzia.

IAN: 493737\_2504

**IT** Assistenza Italia  
Tel.: 800781188  
E-Mail: [deltasport@lidl.it](mailto:deltasport@lidl.it)

**CH** Assistenza Svizzera  
Tel.: 0800 56 44 33  
E-Mail: [deltasport@lidl.ch](mailto:deltasport@lidl.ch)

**MT** Assistenza Malta  
Tel.: 80062230  
E-Mail: [deltasport@lidl.com.mt](mailto:deltasport@lidl.com.mt)

\* si applica solo alla Svizzera/Malta

\*\* si applica solo all'Italia

Szívből gratulálunk!

Vásárlásával kiváló minőségű terméket választott. Használatba vétele előtt ismerkedjen meg a termékkel.



**Figyelmesen olvassa el az alábbi használati útmutatót.**

A terméket kizárólag az itt ismertetett módon, a rendeltetésének megfelelően használja. Gondosan őrizze meg a használati útmutatót. A termék továbbadásakor adja át az összes kapcsolódó dokumentumot is.

## A termék részei/a csomag tartalma (A ábra)

- 1 x alsó rész állólappal és kerekkel (1)
- 1 x kormányrúd kerek fogantyúval (2)
- 1 x kormányrúd T-alakú fogantyúval (3)
- 1 x ülés (4)
- 4 x csavar, M6 x 12 mm (5)
- 2 x menetes hüvely M6 x 35 mm (6)
- 2 x menetes hüvely M6 x 37 mm (7)
- 3 x csavar, M8 x 24 mm (8)
- 1 x támkerek lemez (9)
- 2 x imbusz kulcs (10)
- 1 x használati útmutató

## Műszaki adatok

### Összeszerelési lehetőségek (G ábra)

#### 1. változat:

ülés, támkerek, kerek kormány és T-alakú rúd tolokarnak

#### 2. változat:

ülés, támkerek, kerek kormány

#### 3. változat:

ülés nélkül, támkerek és kerek fogantyú

#### 4. változat:

támkerek nélkül, T-alakú kormányval



Felhasználó maximális súlya az 1. 2. és 3. változatnál: 20 kg



Felhasználó maximális súlya a 4. változatnál: 50 kg

Kerek elől: Ø 125 mm

Kerek hátul: Ø 100 mm



Gyártási dátum (hónap/év):  
11/2025



A Delta-Sport Handelskontor GmbH kijelenti, hogy ez a cikk megfelel az alapvető követelményeknek és az egyéb vonatkozó rendelkezéseknek.

## Rendeltetészerű használat

A termék rendeltetése szerint magán használatra készült gyerekjáték, különböző korú és súlyú gyermekek számára.

### 1. és 2. összeszerelhető változat:

- 1 ½ - 3 éves gyerekeknek.
- Figyelmeztetés. Építésmódja alapján nem használhatják 36 hónaposnál idősebb gyerekek.
- Figyelmeztetés. Védőfelszereléssel használható. Közúti forgalomban nem szabad használni. Max. 20 kg.

**Megjegyzés: A T-alakú fogantyús kormányrúd kizárólag segéd-tolórúdként használható. Azt ezt követően el kell távolítani.**

### 3. változat:

- 2 - 3 éves gyerekeknek.
- Figyelmeztetés. Védőfelszereléssel használható. Közúti forgalomban nem szabad használni. Max. 20 kg.

### 4. változat:

- 3 év feletti gyerekeknek.
- Figyelmeztetés. Védőfelszereléssel használható. Közúti forgalomban nem szabad használni. Max. 50 kg.



## Biztonsági utasítások

### 1. és 2. összeszerelhető változat:

- Figyelmeztetés. Védőfelszereléssel használható. Közúti forgalomban nem szabad használni. Max. 20 kg.
- Figyelmeztetés. Építésmódja alapján nem használhatják 36 hónaposnál idősebb gyerekek.

**Megjegyzés: A T-alakú fogantyús kormányrúd kizárólag segéd-tolórúdként használható. Azt ezt követően el kell távolítani.**

### 3. változat:

- Figyelmeztetés. Védőfelszereléssel használendő. Közúti forgalomban nem szabad használni. Max. 20 kg.

### 4. változat:

- Figyelmeztetés. Védőfelszereléssel használendő. Közúti forgalomban nem szabad használni. Max. 50 kg.

## 1, 2, 3. és 4. összeszerelhető változat

### FIGYELMEZTETÉS!

- **A csomagoló és rögzítő anyagok nem részei a játéknak; biztonsági okokból a termék használata előtt ezeket el kell távolítani, mielőtt azt a gyermeknek átadná.**
- **Gyermekek csak felnőtt felügyelete mellett játszhatnak a termékkel.**

### Balesetveszély!

- Felnőtt szerelje össze. Ügyeljen arra, hogy az árucikket, annak összes alkotórészét csak összeszerelt állapotban adja a gyermek kezébe!
- A terméket egy időben csak egy személy használhatja.
- Minden használat előtt ellenőrizze, hogy a termék nem sérült vagy kopott-e! A terméket csak kifogástalan állapotban szabad használni!
- Ellenőrizze, hogy a csavarok, menetes hüvelyek megtartották-e önzáró képességüket.
- Ne változtassa olyan módon a terméket, hogy veszélyeztethesse a biztonságot.
- Viseljen mindig megfelelő védőfelszerelést (sisak, kéz-, csukló-, könyök- és térdvédő), valamint cipőt!
- Legyen mindig tekintettel másokra!
- A terméket csak sima, tiszta és száraz felületen használja. Más közlekedőtől lehetőleg távol kell haladni. Kerülje a lejtős terepet, a lépcsőket és a nyílt vizeket.

- Sötétben, rossz látási viszonyok mellett ne használja.
- Ne hagyja, hogy gyermeke felügyelet nélkül használja a terméket, mivel a gyermekek nem tudják felmérni a potenciális veszélyeket.
- A termék használatakor ügyesség kell az esések, az összeütközések elkerüléséhez, amelyek egyébként a használó vagy mások sérülését okozhatnák.

### Előzze meg a sérüléseket!

- Kerülje a vizet, olajat, gödröket és a nagyon durva felületeket.

## Összeszerelés

### A kormányrúd felszerelése (B ábra)

Az alsó részre (1) lesz szükség, valamint az 1, 2. és 3. változatnál a kerek fogantyús (2), a 4. változatnál pedig a T-alakú fogantyús kormányrúdra (3).

A kormányrúdon nyomja be a pecket (2a/3a) és tolja bele az alsó részbe.

**Fontos: Ügyeljen arra, hogy a kormányrúd az alsó részben rögzüljön.**

### 1. és 2. változat összeszerelése (C ábra)

Helyezze az ülést (4) az alsó részre (1).

Figyeljen rá, hogy az ülésen és az alsó részen a furatok egymás fölé kerüljenek.

Felülről dugja át a két első furaton a rövid hüvelyeket (6) és rögzítse őket alulról két csavarral (5).

Felülről dugja át a hosszú hüvelyeket (7) az ülés két hátsó furatán és a támkerék lemez hátsó furatain (9).

Alulról rögzítse őket két csavarral (5). Csavarjon egy csavart (8) a támkerék lemezen az elülső furatba és húzza meg (D ábra).

Használja a szereléshez a mellékelt imbuszkulcsot (10) és biztosítson minden csavart és hüvelyt.

## **Megjegyzés: A T-alakú fogantyús kormányrúd az 1. változatnál tolórúdként használható.**

A T-alakú fogantyús kormányrudat (3) a pecket benyomva (3a) tolja bele az ülésen a nyílásba (4). A peceknek (3a) hallhatóan be kell kattannia.

### **3. változat összeszerelése (E ábra)**

Rögzítse a támkerék lemezt (9) a hátsó három furatban a csavarokkal (8) és jól húzza meg a mellékelt imbuszkulccsal (10).

### **Az ülés magasságának beállítása (F ábra)**

Az ülés magassága kb. 26 - 32 cm között változtatható.

A rögzítőcsavar (4a) kilazítása után állítható be a megfelelő magasság.

Húzza meg újra a rögzítőcsavart.

## **Szétszerelés**

### **A kormányrúd leszerelése**

Nyomja be az alsó rész hátoldalán a pecket (2a/3a) és húzza ki a kormányrudat (B ábra).

A kormányrúd az ülésből a pecek (3a) benyomása után húzható ki (C ábra).

### **Az ülés leszerelése (C ábra)**

Lazítsa meg a csavarokat és húzza ki a menetes hüvelyeket. Vegye le az ülést.

## **Használat**

### **Haladás**

A változattól függően vagy az ülésen ülve a lábakkal rendre ellökve magunkat lehet lendületet adni vagy az ülés nélküli változatnál egyik lábbal az állólapon állva a másik láb lökéseivel indíthatjuk be a mozgást. A termék a súlyáthelyezéssel irányítható.

### **Fékek**

Az üléses változatnál a két lábat a talajra helyezve lehet fékezni. Az ülés nélküli változatnál fékezéshez egyik lábbal a hátsó kerék súrlódásos fékjére kell lépni.

## **Karbantartás**

### **Első kerekek cseréje**

Az első kerekek cserélhetők.

### **Fontos!**

**Vegye figyelembe a műszaki adatokat.**

**Más átmérőjű kerekek miatt megváltozhatnak a menettulajdonságok és bizonyos körülmények között a használót veszélyeztethetik is.**

**Ne használjon olyan kereket, amit nem lehet kifogástalanul beszerezni.**

**Semmi esetre se szereljen be a termék eredeti kerekeinél nagyobbat.**

A kerekek kopnak. A kopás sok tényezőtől függ, mint például a talaj, a használó magassága, súlya, az időjárási viszonyok, a kerekek anyaga és keménysége. Emiatt időről időre cserélni szükséges.

1. A megfelelő imbuszkulccsal oldja meg a két első keréken a csavarokat és vegye le őket.
2. Szerelje be az új kerekeket és rögzítse őket a csavarokkal.

### **Csere után:**

**Néhány perces használat után ellenőrizze, hogy minden csavar szilárdan a helyén van-e, nem lazult-e meg valamelyik.**

**Húzza meg még egyszer a kerekeket, hogy biztosan nyugodtan járjon.**

## **Tárolás, tisztítás**

A terméket használat után alaposan tisztítsuk és szárítsuk meg.

Távolítsa el a kavicsokat és az esetlegesen a kerekekre akadt egyéb dolgokat. A terméket mindig száraz helyen tárolja.

## Tudnivalók a hulladékkezelésről



A terméket és a csomagolóanyagokat a hatályos helyi előírásoknak megfelelően semmisítse meg. A csomagolóanyagokat (például fóliatasakokat) tartsa távol a gyermekektől. Az elhasznált termékek ártalmatlanításával kapcsolatos további információkat a települési vagy városi önkormányzattól tudhatja meg. A terméket és a csomagolást környezetkímélő módon kell ártalmatlanítani.



Az újrahasznosítási kód az újrafelhasználási ciklusba való visszavezetésre (újrahasznosítás) szánt különböző anyagok azonosítására szolgál. A kód az újrahasznosítási ciklus újrahasznosítási szimbólumból és az anyagot azonosító számból áll.

## A garanciával és a szerviz lebonyolításával kapcsolatos útmutató

A termék nagy gondossággal és állandó ellenőrzés mellett készült. A DELTA-SPORT HANDELSKONTOR GmbH privát végső felhasználóknak a vásárlás dátumától számított három év (garancia időtartama) garanciát ad erre a termékre a következő rendelkezések szerint. A garancia csak anyaghibára és feldolgozási hibára érvényes. A garancia nem terjed ki a szokásos elhasználódásnak kitett, ezért kopó alkatrésznek tekintendő alkatrészekre (pl. elemek), valamint a törékeny alkatrészekre sem, például a kapcsolókra vagy az üvegből készült alkatrészekre.

Kizárásra kerül a garanciaigény, ha a terméket szakszerűtlenül vagy helytelenül, nem rendeltetésszerűen vagy nem az előírt használati körben használták, vagy figyelmen kívül hagyták a kezelési útmutató előírásait, kivéve, ha a végső felhasználó bizonyítja, hogy olyan anyag- vagy feldolgozási hiba áll fenn, amely nem a fent említett körülmények valamelyikéből ered.

A garanciaigény csak a garancia időtartamán belül, az eredeti pénztári bizonylat bemutatásával érvényesíthető. Ezért kérjük, őrizze meg az eredeti pénztári bizonylatot. A garancia, a törvényes garancia vagy a méltányosság alapján végzett esetleges javítások a garancia időtartamát nem hosszabbítják meg. Ez vonatkozik a kicserélt és javított alkatrészekre is.

Kérjük, hogy reklamáció esetén először az alábbi szervizvonalat hívja, vagy e-mailen keressen minket. Garanciális esetekben a terméket saját döntésünk alapján ingyenesen megjavítjuk, kicseréljük vagy megtérítjük a vételárát. A garanciából további jogok nem következnek.

A jelen garancia nem korlátozza az Ön törvényes jogait, különösen a mindenkorı értékesítıvel szembeni garanciaigényét.

IAN: 493737\_2504

 Szerviz Magyarország

Tel.: 06800 21225

E-Mail: [deltasport@idl.hu](mailto:deltasport@idl.hu)





Adresses sur [quefairedemesdechets.fr](http://quefairedemesdechets.fr)

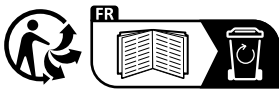

**DELTA-SPORT HANDELSKONTOR GMBH**

Wragekamp 6 • 22397 Hamburg  
GERMANY



Delta-Sport-Nr.: KS-13357, KS-13358

IAN 493737\_2504

