



DIE GRINDER PGS 500 B1

(GB)

DIE GRINDER

Operation and safety notes
Translation of the original instructions

(HU)

EGYENESCSISZOLÓ

Kezelési és biztonsági utalások
Eredeti használati utasítás fordítása

(SI)

RAVNI BRUSILNIK

Navodila za upravljanje in varnostna
opozorila
Prevod izvirnih navodil

(CZ)

PŘÍMÁ BRUSKA

Pokyny pro obsluhu a bezpečnostní
pokyny
Překlad původního návodu k používání

(SK)

PRIAMA BRÚSKA

Pokyny pre obsluhu a bezpečnostné
pokyny
Preklad pôvodného návodu na použitie

(DE) (AT) (CH)

GERADSCHLEIFER

Bedienungs- und Sicherheitshinweise
Originalbetriebsanleitung

IAN 431345_2301

(HU)

(SI)

(CZ)

(SK)

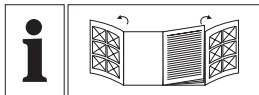

GB	Operation and safety notes	Page	5
HU	Kezelési és biztonsági utalások	Oldal	42
SI	Navodila za upravljanje in varnostna opozorila	Stran	82
CZ	Pokyny pro obsluhu a bezpečnostní pokyny	Strana	119
SK	Pokyny pre obsluhu a bezpečnostné pokyny	Strana	156
DE/AT/CH	Bedienungs- und Sicherheitshinweise	Seite	194

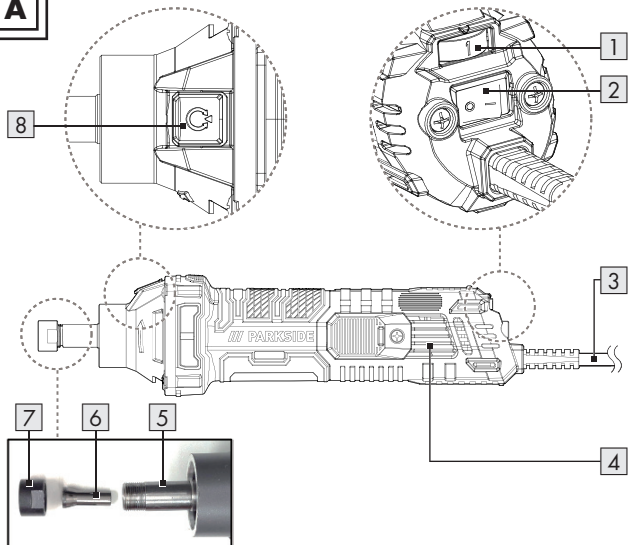
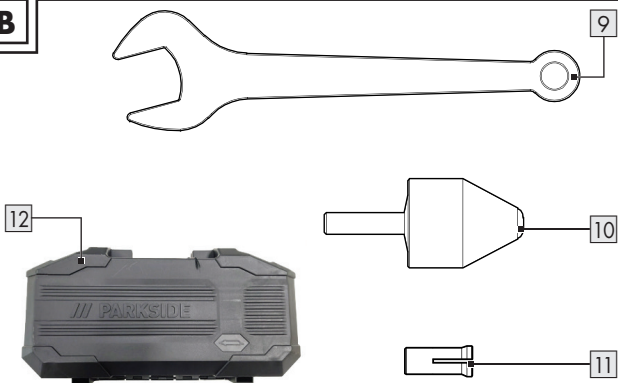

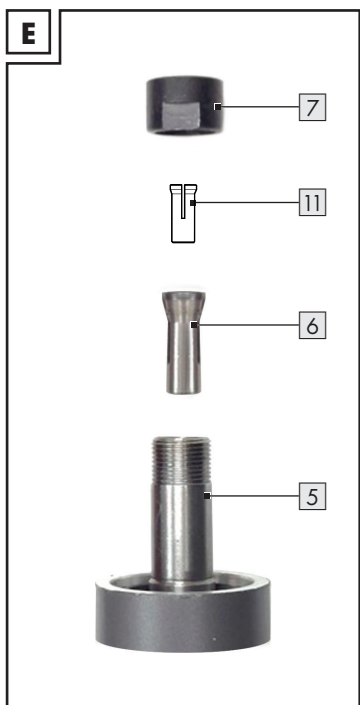
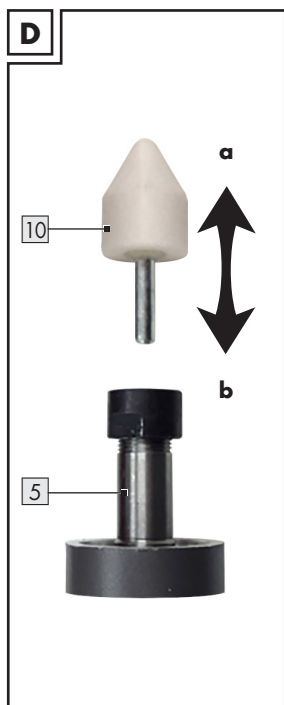
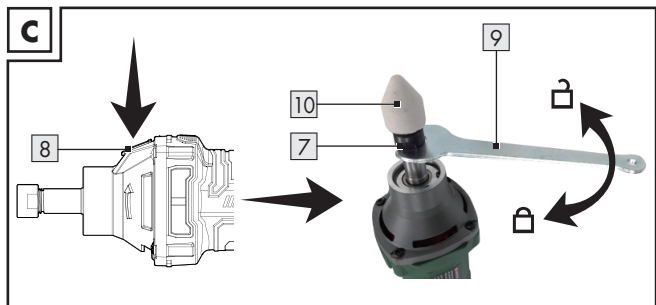





A**B**













List of pictograms used	Page	7
Introduction	Page	9
Intended use	Page	9
Scope of delivery	Page	10
Parts list	Page	10
Technical data	Page	11
General safety instructions	Page	13
General power tool safety warnings	Page	13
Die grinder safety warnings	Page	17
Vibration and noise reduction	Page	25
Behaviour in emergency situations	Page	26
Residual risks	Page	26
First set-up of the product	Page	27
Unpacking the product	Page	27
Selecting the grinding stone size	Page	27
Removing/inserting the grinding stone/insert tool	Page	29
Inserting/removing the 3.2 mm collet	Page	30
Operation	Page	31
Switching on/off	Page	32
Setting the rotational speed	Page	32
Grinding	Page	33
Troubleshooting	Page	35

Cleaning and maintenance	Page	35
Cleaning	Page	36
Maintenance	Page	36
Repair	Page	37
Storage	Page	37
Transportation	Page	38
Disposal	Page	38
Warranty	Page	39
Warranty claim procedure	Page	39
Service	Page	40
EU declaration of conformity	Page	41

List of pictograms used

	<p>Read the instruction manual!</p>		<p>Wear eye protection!</p>
	<p>DANGER! This symbol in combination with the signal word “Danger” marks a high-risk hazard that if not prevented could result in death or serious injury.</p>		<p>Wear ear protection!</p>
	<p>WARNING! This symbol in combination with the signal word “Warning” marks a medium-risk hazard that if not prevented could result in death or serious injury.</p>		<p>Wear a dust mask!</p>
	<p>CAUTION! This symbol in combination with the signal word “Caution” marks a low-risk hazard that if not prevented could result in minor or moderate injury.</p>		<p>Alternating current/ voltage</p>

	<p>NOTICE! - Warns of possible damage to property/the product if not avoided (e.g. risk of short circuit)</p>		<p>Rated speed</p>
	<p>Danger - risk of electric shock!</p>		<p>Diameter</p>
	<p>Switch off the product and disconnect it from the mains before replacing attachments, cleaning and when not in use.</p>		<p>Locked</p>
	<p>Protection class II (double insulation)</p>		<p>Unlocked</p>
	<p>CE mark indicates conformity with relevant EU directives applicable for this product.</p>		<p>Safety information Instructions for use</p>

DIE GRINDER

● **Introduction**

We congratulate you on the purchase of your new product. You have chosen a high quality product. The instructions for use are part of the product. They contain important information concerning safety, use and disposal. Before using the product, please familiarise yourself with all of the safety information and instructions for use. Only use the product as described and for the specified applications. If you pass the product on to anyone else, please ensure that you also pass on all the documentation with it.

● **Intended use**

- This product is intended for grinding and deburring metal with using appropriate corundum grinding insert tools. The product adapts the speed to suit the material.
- The product is not intended for commercial use. Any other use of or modification to the product is deemed to be misuse and carries the risk of serious personal injury.
- The manufacturer is not liable for damages caused by an improper use or incorrect operation of this product.

● Scope of delivery

WARNING!









- ▶ The product and the packaging are not children's toys! Children must not play with plastic bags, sheets and small parts! There is a danger of choking and suffocation!

- 1 Die grinder
- 2 Collet Ø 3.2/6 mm
- 1 Grinding stone
- 1 Carrying case
- 1 User manual





● Parts list

Before reading, unfold the pages containing the illustrations and familiarise yourself with all functions of the product.

(Fig. A)

-  1 Speed control dial
-  2 On/off switch
-  3 Mains cord with mains plug
-  4 Ventilation slot
-  5 Shaft
-  6 Collet (6 mm) (pre-installed)
-  7 Clamping nut
-  8 Spindle lock button

(Fig. B)

-  9 Wrench
-  10 Grinding stone
-  11 Collet (3.2 mm)
-  12 Carrying case

● Technical data

Die grinder	PGS 500 B1
Model numbers	
- VDE plug:	HG10433
- BS plug:	HG10433-BS
Rated voltage:	230 V~, 50 Hz
Rated power consumption:	500 W
Rated speed (n):	4,500–30,000 min ⁻¹
Collet sizes:	Ø 3.2 mm Ø 6 mm
Shaft/clamping nut thread:	M14
Max. grinding stone size:	Ø 25 mm
Protection class:	II/□

NOTE

- Only use grinding stones  designed for rotary speed $\geq 30,000 \text{ min}^{-1}$ (revolutions per minute).

Noise emission value

The measured values have been determined in accordance with EN 60745. The A-rated noise level of the power tool is typically as follows:

Sound pressure level L_{pA} :	74 dB
Uncertainty K_{pA} :	3 dB
Sound power level L_{WA} :	82 dB
Uncertainty K_{WA} :	3 dB

Vibration emission value

Vibration total values (triaxial vector sum) determined according to EN 60745:

Vibration a_h :	0.709 m/s ²
Uncertainty K:	1.5 m/s ²

The values apply for the work mode surface grinding. Other applications may have different vibration emission values.

NOTE

- ▶ The specified hand-arm vibration value is based on sanding with an abrasive sheet. Different applications may result in different values.
- ▶ The noise and vibration values were determined according to EN 60745-1 and EN 60745-2-23.
- ▶ The specified vibration value was measured on the basis of a standard test method and can be used to compare any kind of power tools.
- ▶ The specified vibration value can also be used for the initial evaluation of exposure.

WARNING!

- ▶ Depending on how you use the power tool, the actual vibration values may deviate from the specified values.
- ▶ Take measures to protect yourself against vibrations.

WARNING!

- ▶ Take into account the entire work process, i.e. also times when the power tool is operated without load or switched off. Appropriate measures include the regular maintenance and care of the power tool and its attachments, keeping your hands warm, regular breaks and well planned work processes.

WARNING!



Wear hearing protection!



General safety instructions

● **General power tool safety warnings**

WARNING!

- ▶ **Read all safety warnings and all instructions.** Failure to follow the warnings and instructions may result in electric shock, fire and/or serious injury.

Save all warnings and instructions for future reference.

The term “power tool” in the warnings refers to your mains-operated (corded) power tool or battery-operated (cordless) power tool.

Work area safety

- 1) **Keep work area clean and well lit.** Cluttered or dark areas invite accidents.
- 2) **Do not operate power tools in explosive atmospheres, such as in the presence of flammable liquids, gases or dust.** Power tools create sparks which may ignite the dust or fumes.
- 3) **Keep children and bystanders away while operating a power tool.** Distractions can cause you to lose control.

Electrical safety

- 1) **The mains plug of the power tool must fit into the socket. Never modify the plug in any way. Do not use any adapter plugs with earthed (grounded) power tools.** Unmodified plugs and matching outlets will reduce risk of electric shock.
- 2) **Avoid body contact with earthed or grounded surfaces, such as pipes, radiators, ranges and refrigerators.** There is an increased risk of electric shock if your body is earthed or grounded.
- 3) **Do not expose power tools to rain or wet conditions.** Water entering a power tool will increase the risk of electric shock.
- 4) **Do not abuse the cord. Never use the cord for carrying, pulling or unplugging the power tool. Keep cord away from heat, oil, sharp edges or moving parts.** Damaged or entangled cords increase the risk of electric shock.
- 5) **When operating a power tool outdoors, use an extension cord suitable for outdoor use.** Use of a cord suitable for outdoor use reduces the risk of electric shock.
- 6) **If operating a power tool in a damp location is unavoidable, use a residual current device (RCD) protected supply.** Use of an RCD reduces the risk of electric shock.

Personal safety

- 1) **Stay alert, watch what you are doing and use common sense when operating a power tool. Do not use a power tool while you are tired or under the influence of drugs, alcohol or medication.** A moment of inattention while operating power tools may result in serious personal injury.
- 2) **Use personal protective equipment. Always wear eye protection.** Protective equipment such as dust mask, non-skid safety shoes, hard hat, or hearing protection used for appropriate conditions will reduce personal injuries.
- 3) **Prevent unintentional starting. Ensure the switch is in the off-position before connecting to power source and/or battery pack, picking up or carrying the tool.** Carrying power tools with your finger on the switch or energising power tools that have the switch on invites accidents.
- 4) **Remove any adjusting key or wrench before turning the power tool on.** A wrench or a key left attached to a rotating part of the power tool may result in personal injury.
- 5) **Do not overreach. Keep proper footing and balance at all times.** This enables better control of the power tool in unexpected situations.
- 6) **Dress properly. Do not wear loose clothing or jewellery. Keep your hair, clothing and gloves away from moving parts.** Loose clothes, jewellery or long hair can be caught in moving parts.
- 7) **If devices are provided for the connection of dust extraction and collection facilities, ensure these are connected and properly used.** Use of dust collection can reduce dust-related hazards.

Power tool use and care

- 1) **Do not force the power tool. Use the correct power tool for your application.** The correct power tool will do the job better and safer at the rate for which it was designed.
- 2) **Do not use the power tool if the switch does not turn it on and off.** Any power tool that cannot be controlled with the switch is dangerous and must be repaired.
- 3) **Disconnect the plug from the power source and/or the battery pack from the power tool before making any adjustments, changing accessories, or storing power tools.** Such preventive safety measures reduce the risk of starting the power tool accidentally.
- 4) **Store idle power tools out of the reach of children and do not allow persons unfamiliar with the power tool or these instructions to operate the power tool.** Power tools are dangerous in the hands of untrained users.
- 5) **Maintain power tools and accessories. Check for misalignment or binding of moving parts, breakage of parts and any other condition that may affect the power tool's operation. If damaged, have the power tool repaired before use.** Many accidents are caused by poorly maintained power tools.
- 6) **Keep cutting tools sharp and clean.** Properly maintained cutting tools with sharp cutting edges are less likely to bind and are easier to control.
- 7) **Use the power tool, accessories and tool bits etc. in accordance with these instructions, taking into account the working conditions and the work to be performed.** Use of the power tool for operations different from those intended could result in a hazardous situation.

Service

- 1) **Have your power tool serviced by a qualified repair person using only identical replacement parts.** This will ensure that the safety of the power tool is maintained.

● Die grinder safety warnings

WARNING!

- ▶ Dust from materials such as metal can be harmful to your health.
- ▶ Contact with or inhaling this type of dust can present a danger to the user or persons nearby.

WARNING!



Wear safety glasses and a dust mask!

Safety warnings common for grinding operations

- 1) **This power tool is intended to function as a grinder. Read all safety warnings, instructions, illustrations and specifications provided with this power tool.** Failure to follow all instructions listed below may result in electric shock, fire and/or serious injury.
- 2) **Operations such as sanding, wire brushing, polishing or cutting-off are not recommended to be performed with this power tool.** Operations for which the power tool was not designed may create a hazard and cause personal injury.

- 3) **Do not use accessories which are not specifically designed and recommended by the tool manufacturer.** Just because the accessory can be attached to your power tool, it does not assure safe operation.
- 4) **The rated speed of the accessory must be at least equal to the maximum speed marked on the power tool.** Accessories running faster than their rated speed can break and fly apart.
- 5) **The outside diameter and the thickness of your accessory must be within the capacity rating of your power tool.** Incorrectly sized accessories cannot be adequately guarded or controlled.
- 6) **The arbour size of wheels, sanding drums or any other accessory must properly fit the spindle or collet of the power tool.** Accessories that do not match the mounting hardware of the power tool will run out of balance, vibrate excessively and may cause loss of control.
- 7) **Mandrel mounted wheels, sanding drums, cutters or other accessories must be fully inserted into the collet or chuck.** If the mandrel is insufficiently held and/or the overhang of the wheel is too long, the mounted wheel may become loose and be ejected at high velocity.

- 8) **Do not use a damaged accessory. Before each use inspect the accessory such as abrasive wheels for chips and cracks, sanding drum for cracks, tear or excess wear, wire brush for loose or cracked wires. If power tool or accessory is dropped, inspect for damage or install an undamaged accessory. After inspecting and installing an accessory, position yourself and bystanders away from the plane of the rotating accessory and run the power tool at maximum no-load speed for 1 minute.** Damaged accessories will normally break apart during this test time.
- 9) **Wear personal protective equipment. Depending on application, use face shield, safety goggles or safety glasses. As appropriate, wear dust mask, hearing protectors, gloves and workshop apron capable of stopping small abrasive or workpiece fragments.** The eye protection must be capable of stopping flying debris generated by various operations. The dust mask or respirator must be capable of filtering particles generated by your operation. Prolonged exposure to high intensity noise may cause hearing loss.
- 10) **Keep bystanders a safe distance away from work area. Anyone entering the work area must wear personal protective equipment.** Fragments of workpiece or of a broken accessory may fly away and cause injury beyond immediate area of operation.
- 11) **Hold the power tool by insulated gripping surfaces only, when performing an operation where the cutting tool may contact hidden wiring or its own cord.** Cutting accessory contacting a "live" wire may make exposed metal parts of the power tool "live" and could give the operator an electric shock.

- 12) **Always hold the tool firmly in your hand(s) during the start-up.** The reaction torque of the motor, as it accelerates to full speed, can cause the tool to twist.
- 13) **Use clamps to support workpiece whenever practical. Never hold a small workpiece in one hand and the tool in the other hand while in use.** Clamping a small workpiece allows you to use your hand(s) to control the tool. Round material such as dowel rods, pipes or tubing have a tendency to roll while being cut, and may cause the bit to bind or jump toward you.
- 14) **Position the cord clear of the spinning accessory.** If you lose control, the cord may be cut or snagged and your hand or arm may be pulled into the spinning accessory.
- 15) **Never lay the power tool down until the accessory has come to a complete stop.** The spinning accessory may grab the surface and pull the power tool out of your control.
- 16) **After changing the bits or making any adjustments, make sure the collet nut, chuck or any other adjustment devices are securely tightened.** Loose adjustment devices can unexpectedly shift, causing loss of control, loose rotating components will be violently thrown.
- 17) **Do not run the power tool while carrying it at your side.** Accidental contact with the spinning accessory could snag your clothing, pulling the accessory into your body.
- 18) **Regularly clean the power tool's air vents.** The motor's fan will draw the dust inside the housing and excessive accumulation of powdered metal may cause electrical hazards.
- 19) **Do not operate the power tool near flammable materials.** Sparks could ignite these materials.
- 20) **Do not use accessories that require liquid coolants.** Using water or other liquid coolants may result in electrocution or shock.

Further safety instructions for all operations – Kickback and related warnings

Kickback is a sudden reaction to a pinched or snagged rotating wheel, sanding band, brush or any other accessory. Pinching or snagging causes rapid stalling of the rotating accessory which in turn causes the uncontrolled power tool to be forced in the direction opposite of the accessory's rotation.

For example, if an abrasive wheel is snagged or pinched by the workpiece, the edge of the wheel that is entering into the pinch point can dig into the surface of the material causing the wheel to climb out or kick out. The wheel may either jump toward or away from the operator, depending on direction of the wheel's movement at the point of pinching. Abrasive wheels may also break under these conditions.

Kickback is the result of power tool misuse and/or incorrect operating procedures or conditions and can be avoided by taking proper precautions as given below.

- 1) **Maintain a firm grip on the power tool and position your body and arm to allow you to resist kickback forces.** The operator can control kickback forces, if proper precautions are taken.
- 2) **Use special care when working corners, sharp edges etc. Avoid bouncing and snagging the accessory.** Corners, sharp edges or bouncing have a tendency to snag the rotating accessory and cause loss of control or kickback.
- 3) **Do not attach a toothed saw blade.** Such blades create frequent kickback and loss of control.

- 4) **Always feed the bit into the material in the same direction as the cutting edge is exiting from the material (which is the same direction as the chips are thrown).** Feeding the tool in the wrong direction causes the cutting edge of the bit to climb out of the work and pull the tool in the direction of this feed.
- 5) **When using grinding stone or compatible type of accessories, always have the work securely clamped.** These wheels will grab if they become slightly canted in the groove, and can kickback. When a cut-off wheel grabs, the wheel itself usually breaks. When a rotary file, high-speed cutter or tungsten carbide cutter grabs, it may jump from the groove and you could lose control of the tool.

Additional safety instructions for grinding and cutting-off operations – Safety warnings specific for grinding and abrasive cutting-off operations:

- 1) **Use only wheel types that are recommended for your power tool and only for recommended applications. For example: do not grind with the side of a cut-off wheel.** Abrasive cut-off wheels are intended for peripheral grinding, side forces applied to these wheels may cause them to shatter.
- 2) **For threaded abrasive cones and plugs use only undamaged wheel mandrels with an unrelieved shoulder flange that are of correct size and length.** Proper mandrels will reduce the possibility of breakage.
- 3) **Do not “jam” a cut-off wheel or apply excessive pressure. Do not attempt to make an excessive depth of cut.** Overstressing the wheel increases the loading and susceptibility to twisting or snagging of the wheel in the cut and the possibility of kickback or wheel breakage.

- 4) **Do not position your hand in line with and behind the rotating wheel.** When the wheel, at the point of operation, is moving away from your hand, the possible kickback may propel the spinning wheel and the power tool directly at you.
- 5) **When wheel is pinched, snagged or when interrupting a cut for any reason, switch off the power tool and hold the power tool motionless until the wheel comes to a complete stop. Never attempt to remove the cut-off wheel from the cut while the wheel is in motion otherwise kickback may occur.** Investigate and take corrective action to eliminate the cause of wheel pinching or snagging.
- 6) **Do not restart the cutting operation in the workpiece. Let the wheel reach full speed and carefully re-enter the cut.** The wheel may bind, walk up or kickback if the power tool is restarted in the workpiece.
- 7) **Support panels or any oversized workpiece to minimize the risk of wheel pinching and kickback.** Large workpieces tend to sag under their own weight. Supports must be placed under the workpiece near the line of cut and near the edge of the workpiece on both sides of the wheel.
- 8) **Use extra caution when making a “pocket cut” into existing walls or other blind areas.** The protruding wheel may cut gas or water pipes, electrical wiring or objects that can cause kickback.

Additional safety and working instructions

- Always wear protective goggles when working with the product.
- Use protective gloves, sturdy and non-slip footwear and an apron.
- Remove the mains plug from the mains socket before making any adjustments to the product.
- Do not connect the product to the mains socket unless it is switched off.

- Always keep the mains cord out of the operating area of the product. Always route the mains cord away from the product towards the rear.
- The tool spindle continues to run after the product has been switched off. Do not put the product down until it has come to a complete standstill.
- Do not reach into the danger zone of the product while it is running.
- Use only tools whose permissible speed rating is at least as high as the highest idling speed of the product.
- Check grinding tools before use. The grinding tool must be properly fitted and rotate freely. Perform a trial run for at least 30 seconds without any load. Do not use damaged, non-circular or vibrating grinding tools.
- Grinding metals creates flying sparks. Make sure that no one is put at risk. Because of the fire hazard, make sure there are no flammable materials in the vicinity (flying spark area). Do not use a dust extractor.
- Always hold the product so that sparks or grinding dust fly away from the body.
- The clamping nut must be tightened before the product is put into operation.
- Under the influence of extreme external electromagnetic interference, temporary speed fluctuations may occur.
- The workpiece being machined must be clamped if it is not held in place by its own weight.
- Never guide the workpiece onto the grinding tool by hand.
- Make sure that the grinding tool is fitted according to the manufacturer's instructions.
- The dimensions of the grinding tool must be appropriate for the product.
- Always work only with the intended working surface of the accessory tool.

- Firmly clamp the workpiece you are working on. Never hold a small workpiece in one hand and the product in the other while you are using it. Always hold the product by the designated handles.
- Guide the product onto the workpiece. Apply moderate pressure when working and do not push the accessory tool into the material.
- The maximum permissible protrusion length of the grinding stone mandrel is 10 mm.
- Only use a grinding stone with a maximum mandrel length of 40 mm.
- Always hold the tool with both hands to ensure having sufficient stability and security of operations.
- If the grinding stone's mandrel diameter is 3.2 mm, the recommended maximum outer diameter of the grinding stone head to be used is 15 mm.
- If the grinding stone's mandrel diameter is 6 mm, the recommended maximum outer diameter of the grinding stone head to be used is 25 mm.

● **Vibration and noise reduction**

To reduce the impact of noise and vibration emission, limit the time of operation, use low-vibration and low-noise operating modes as well as wear personal protective equipment.

Take the following points into account to minimise the vibration and noise exposure risks:

- Only use the product as intended by its design and these instructions.
- Ensure that the product is in good condition and well maintained.
- Use correct accessory tools for the product and ensure they are in good condition.
- Keep tight grip on the handles/grip surface.

- Maintain this product in accordance with these instructions and keep it well lubricated (where appropriate).
- Plan your work schedule to spread any high vibration tool use across a longer period of time.

● Behaviour in emergency situations

Familiarise yourself with the use of this product by means of this instruction manual. Memorise the safety warnings and follow them to the letter. This will help to prevent risks and hazards.

- Always be alert when using this product, so that you can recognise and handle risks early. Fast intervention can prevent serious injury and damage to property.
- Switch the product off and disconnect it from the mains if there are malfunctions. Have the product checked by a qualified professional and repaired, if necessary, before you operate it again.

● Residual risks

Even if you are operating this product in accordance with all the safety requirements, potential risks of injury and damage remain. The following dangers can arise in connection with the structure and design of this product:

- Health defects resulting from vibration emission if the product is being used over long periods of time or not adequately managed and properly maintained.
- Injuries and damage to property due to broken accessory tools or the sudden impact of hidden objects during use.
- Danger of injury and property damage caused by flying objects.

NOTE

- ▶ This product produces an electromagnetic field during operation! This field may under some circumstances interfere with active or passive medical implants! To reduce the risk of serious or fatal injury, we recommend persons with medical implants to consult their doctor and the medical implant manufacturer before operating this product!

● First set-up of the product

● Unpacking the product

1. Take the product out of the packaging and remove all packaging materials and plastic wrappings.
2. Check to make sure that all listed parts are included (see "Scope of delivery").
3. Check whether the product and all parts are in good condition, if any damage or defect is detected, do not use the product, but follow the procedure described in chapter "Warranty".

● Selecting the grinding stone size

(Fig. F)

NOTE

- ▶ Using cylindrical shape is for illustration purpose for different types of grinding stone heads.

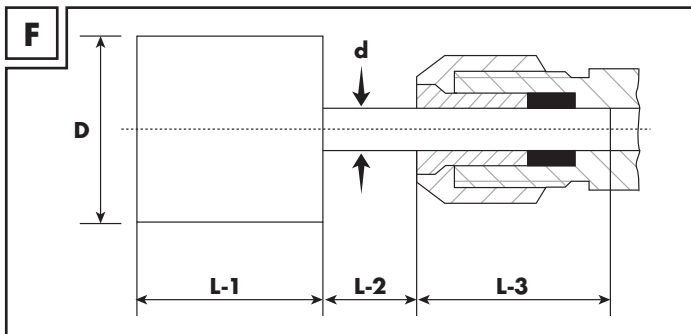

Value	Explanation
D	Outermost diameter of the grinding stone head
L-1	Length of the grinding stone head
d	Diameter of the mandrel
L-2	Protrusion length that is measured between the bottom side of the grinding stone head and the clamping nut
L-3	Clamping length of the grinding stone mandrel

d	D	L-1	L-2	L-3
(mm)				
3.2	≤ 15	5-20	max. 10	min. 10
6	12-16	25-50		
	20	10-40		
	25	10-35		

- Check and read the manufacturer's recommendation and instructions about the grinding stone or compatible insert tools.
- The maximum permissible protrusion length (**L-2**) is 10 mm.
- Whenever possible, insert the complete length of the grinding stone's mandrel into the collet chuck.
- Ensure that the clamping length (**L-3**) is at least 10 mm.
- Only use a grinding stone or compatible insert tool with a maximum mandrel length (**L-2 + L-3**) of 40 mm.
- If the grinding stone's or compatible insert tool's mandrel diameter is 3.2 mm, the recommended maximum outer diameter of the grinding stone head is 15 mm.
- If the grinding stone's or compatible insert tool's mandrel diameter is 6 mm, the recommended maximum outer diameter of the grinding stone head is 25 mm.

● Removing/inserting the grinding stone/ insert tool





(Fig. C, D)

WARNING!



Switch off the product and disconnect it from the mains before replacing attachments, cleaning and when not in use.

Removing the grinding stone/insert tool

1. Press and hold the spindle lock button .
2. Turn the wrench  in  direction to loosen the clamping nut .

3. Pull the grinding stone **10** in direction **a** to remove the grinding stone from the shaft **5**.
4. Release the spindle lock button **8**.

Inserting the grinding stone/insert tool

1. Insert the grinding stone **10** or a compatible insert tool in direction **b** into the shaft **5**.
2. Press and hold the spindle lock button **8**.
3. Turn the wrench **9** in  direction to tighten the clamping nut **7**.
4. Release the spindle lock button **8**.

● Inserting/removing the 3.2 mm collet

(Fig. C, E)

Inserting the collet

1. Press and hold the spindle lock button **8**.
2. Turn the wrench **9** in  direction to loosen the clamping nut **7**.
3. When the clamping nut **7** is loose: Use your hand to completely unthread the clamping nut from the shaft **5**.
4. Remove the collet (6 mm) **6** from the shaft **5**.
5. Release the spindle lock button **8**.
6. Insert collet (3.2 mm) **11** into collet (6 mm) **6** until it is completely embedded.
7. Insert the assembly of collet (3.2 mm) **11** and collet (6 mm) **6** into the shaft **5**.

8. Use your hand to thread the clamping nut **7** in clockwise direction into the shaft **5**.
9. Now you can insert a grinding stone with a mandrel diameter of 3.2 mm.

Removing the collet

1. Reverse the steps of inserting the collet until the clamping nut **7** is completely removed from the shaft **5**.
2. Remove the assembly of collet (3.2 mm) **11** and collet (6 mm) **6**.
3. Remove collet (3.2 mm) **11** from collet (6 mm) **6**.
4. Insert the collet (6 mm) **6** into the shaft **5**.
5. Use your hand to thread the clamping nut **7** in clockwise direction into the shaft **5**.
6. Now you can insert a grinding stone with a mandrel diameter of 6 mm.

● Operation

WARNING!



Switch off the product and disconnect it from the mains before replacing attachments, cleaning and when not in use.

● Switching on/off

(Fig. A)

NOTE

- ▶ The rotating direction of the grinding stone **10** can be read off the arrow engraved on the front of the product.
 - ▶ Trial run: Always carry out a trial run without a load before carrying out your first procedure as well as after every tool change. Switch the product off immediately if the tool is not rotating smoothly, if considerable vibration occurs, or if you hear abnormal noises.
- Insert the mains plug **3** into a mains socket.
 - Switching on: Bring the on/off switch **2** into **I** position.
 - Switching off: Bring the on/off switch **2** into **0** position.

● Setting the rotational speed

(Fig. A)

NOTE

- ▶ The work result depends on the speed, the type of material and the contact pressure. Carry out tests on test pieces to determine the optimum settings.
- Set the speed control dial **1** to a position between **1** and **6**. The following table shows the approximate output speed depending on the speed level set:

Position *	Output speed ** min ⁻¹
1	4,500
2	9,000
3	17,500
4	22,500
5	27,000
6	30,000

* Position of the speed control dial 1

** (revolutions per minute)

These are approximate values for reference only. Do not rely on this data when high accuracy is required.

● Grinding

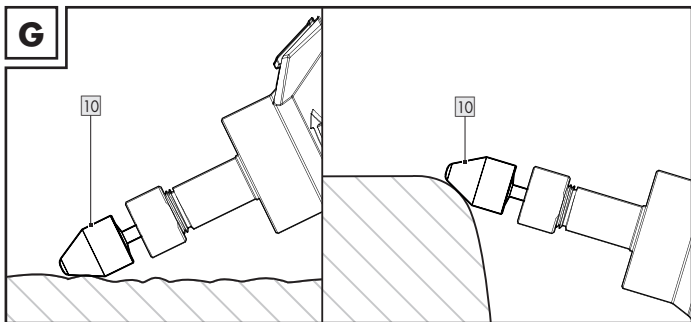

NOTE

- ▶ Before you begin, plan your work. Determine the area that needs to be ground and the shape you want to achieve.
- ▶ Secure the workpiece to prevent it from moving or shifting during the grinding process.
- ▶ If you need to grind a specific angle, use a jig or template to guide the product. This ensures accuracy and consistency in your work.
- ▶ Periodically check your progress to ensure that you are grinding the material evenly and achieving the desired shape or surface. If necessary, make adjustments to your technique or the grinding stone **10** you are using.
- ▶ Run the product at a low speed, and gradually increase the speed to the desired level. Starting slowly helps you get a feel for the product and how it responds to your movements.
- ▶ Apply light pressure on the grinding stone **10** while you use the product. Excessive pressure can cause the grinding stone to wear down quickly and reduce its effectiveness.
- ▶ Move the product in a circular motion while holding the grinding stone **10** against the material you are working on, to get an even grind. Avoid grinding in one spot for too long, as it can create an uneven surface.
- ▶ Hold the product at an angle to achieve a smooth and even surface. Avoid grinding straight on, as this can create marks or grooves in the material.

1. Wait until the grinding stone **10** attains full speed.
2. Apply the grinding stone **10** carefully to the workpiece.
3. Move the product slowly to obtain a good finish.

● Troubleshooting

Problem	Possible cause	Solution
The product does not work.	The motor is defective.	Have the product repaired by a qualified specialist.
	The product is overheated.	Allow the product to cool down completely.
The performance of the product is poor.	The ventilation slots 4 are clogged with dust and debris.	Clean the product (see "Cleaning").
	The grinding stone 10 is worn down.	Replace the grinding stone 10 .

● Cleaning and maintenance

WARNING!



Switch off the product and disconnect it from the mains before replacing attachments, cleaning and when not in use.

● Cleaning

NOTE

- ▶ Do not use chemical, alkaline, abrasive or other aggressive detergents or disinfectants to clean this product as they might be harmful to its surfaces.
 - ▶ Never allow fluids to get into the product.
 - ▶ The product must always be kept clean, dry and free from oil or grease. Remove debris from it after each use and before storage.
 - ▶ Regular and proper cleaning will help ensure safe use and prolong the life of the product.
-
- Clean the product with a dry cloth. Use a soft brush for areas that are hard to reach.
 - In particular clean the ventilation slots **4** after every use with a cloth and soft brush.
The ventilation slots must always be clear.

● Maintenance

- Check the product and accessories (e.g. tools) for wear and damage before and after each use. Replace them with new ones if necessary. Observe the technical requirements (see "Technical data").

Replacement parts/accessories

- Compatible replacement parts for this product can be purchased at www.Optimex-Shop.com.
- Please have the order number ready for your order. Orders can only be placed and processed online.

Part	Order number
6 Collet (6 mm)	943134503
7 Clamping nut	943134502
9 Wrench	943134504
10 Grinding stone	943134505
11 Collet (3.2 mm)	943134501

- If you are not sure where you can purchase compatible parts, please contact the Lidl Service Hotline.

● Repair

WARNING! Risk of injury!

- ▶ If the cord of the power tool is damaged, it must be replaced with a specially prepared cord that is available from the after-sales organisation.
- ▶ If the mains cord  is damaged, it must be replaced by the manufacturer, its service agent or similarly qualified persons in order to avoid a hazard.

- This product does not contain any parts that can be repaired by the user. Contact an authorised service centre or a similarly qualified person to have it checked and repaired.

● Storage

- Switch off the product. Let the product cool down.
- Clean the product (see "Cleaning").
- Store the product and its accessories in a dark, dry, frost-free, well-ventilated place.

- ❑ Always store the product in a place that is inaccessible to children.
- ❑ The ideal long term storage (longer than 3 months) temperature is between +10 and +30 °C with a relative humidity of max. 60 %.
- ❑ Store the product in its carrying case 12.

● **Transportation**

- ❑ Switch off the product. Let the product cool down.
- ❑ Transport the product in its carrying case 12.
- ❑ Protect the product from any heavy impact or strong vibrations which may occur during transportation in vehicles.
- ❑ Secure the product to prevent it from slipping or falling over.

● **Disposal**

The packaging is made entirely of recyclable materials, which you may dispose of at local recycling facilities.



Observe the marking of the packaging materials for waste separation, which are marked with abbreviations (a) and numbers (b) with following meaning: 1-7: plastics/20-22: paper and fibreboard/80-98: composite materials.

Product:



Contact your local refuse disposal authority for more details of how to dispose of your worn-out product.



To help protect the environment, please dispose of the product properly when it has reached the end of its useful life and not in the household waste. Information on collection points and their opening hours can be obtained from your local authority.

● **Warranty**

The product has been manufactured to strict quality guidelines and meticulously examined before delivery. In the event of material or manufacturing defects you have legal rights against the retailer of this product. Your legal rights are not limited in any way by our warranty detailed below.

The warranty for this product is 3 years from the date of purchase. The warranty period begins on the date of purchase. Keep the original sales receipt in a safe location as this document is required as proof of purchase.

Any damage or defects already present at the time of purchase must be reported without delay after unpacking the product.

Should the product show any fault in materials or manufacture within 3 years from the date of purchase, we will repair or replace it – at our choice – free of charge to you. The warranty period is not extended as a result of a claim being granted. This also applies to replaced and repaired parts.

This warranty becomes void if the product has been damaged, or used or maintained improperly.

The warranty covers material or manufacturing defects. This warranty does not cover product parts subject to normal wear and tear, thus considered consumables (e.g. batteries, rechargeable batteries, tubes, cartridges), nor damage to fragile parts, e.g. switches or glass parts.

● **Warranty claim procedure**

To ensure quick processing of your claim, observe the following instructions:

Make sure to have the original sales receipt and the item number (IAN 431345_2301) available as proof of purchase.

You can find the item number on the rating plate, an engraving on the product, on the front page of the user manual (bottom left), or as a sticker on the rear or bottom of the product.

If functional or other defects occur, contact the service department listed below either by telephone or by e-mail.

Once the product has been recorded as defective you can return it free of charge to the service address that will be provided to you. Ensure to enclose the proof of purchase (sales receipt) and a short, written description outlining the details of the defect and when it occurred.

● Service

Service Great Britain

Tel.: 0800 0569216

E-Mail: owim@lidl.co.uk



● EU declaration of conformity

EU DECLARATION OF CONFORMITY

IAN: 431345_2301
Product identification: PARKSIDE Die Grinder
Model Number: HG10433

The object of the declaration described above is in conformity with the relevant Union harmonisation legislation:

Directive 2006/42/EC
Directive 2014/30/EU
Directive 2011/65/EU and all related amendments

References to the relevant harmonised standards used or references to the other technical specifications in relation to which conformity is declared:

N° / Parts
Directive 2006/42/EC
EN 60745-1:2009/A11:2010
EN 60745-2-23:2013
Directive 2014/30/EU
EN IEC 55014-1:2021
EN IEC 55014-2:2021
EN IEC 61000-3-2:2019/A1:2021
EN 61000-3-3:2013/A2:2021

The object of the declaration described above is in conformity with Directive 2011/65/EU of the European Parliament and of the Council of 8 June 2011 on the restriction of the use of certain hazardous substances in electrical and electronic equipment:

N° / Parts
Directive 2011/65/EU
EN IEC 63000:2018

Keeper of the technical documentation: OWIM GmbH & Co.KG

Signed for and on behalf of:

OWIM GmbH & Co. KG Stiftsbergstraße 1 D-74167 Neckarsulm Germany

This declaration of conformity is issued under the sole responsibility of the manufacturer.







Translation of the original declaration of conformity









Neckarsulm	13.06.2023		
Place	Date	ppa. Stefan Haensel Authorised Signatory	ppa. Jürg Buchheim Authorised Signatory

A felhasznált piktogramok/ szimbólumok listája	Oldal	44
Bevezető	Oldal	46
Rendeltetésszerű használat	Oldal	46
A csomagolás tartalma	Oldal	47
A részegységek leírása	Oldal	47
Műszaki adatok	Oldal	48
Általános biztonsági utasítások	Oldal	50
Általános biztonsági utasítások elektromos szerszámokhoz	Oldal	50
Egyenescsiszolókra vonatkozó biztonsági utasítások	Oldal	55
A rezgés és a zaj csökkentése	Oldal	64
Teendők vészhelyzet esetén	Oldal	65
További kockázatok	Oldal	66
Üzembe helyezés	Oldal	66
A termék kicsomagolása	Oldal	66
A csiszolóké méretének kiválasztása	Oldal	67
A csiszolóké/szerszámbetét levétele/felhelyezése	Oldal	69
A 3,2 mm-es foglalat behelyezése/kivétele	Oldal	70
Kezelés	Oldal	71
Be- és kikapcsolás	Oldal	71
A forgási sebesség beállítása	Oldal	72
Csiszolás	Oldal	73
Hibaelhárítás	Oldal	74

Tisztítás és karbantartás	Oldal	75
Tisztítás	Oldal	75
Karbantartás	Oldal	76
Javítás	Oldal	76
Tárolás	Oldal	77
Szállítás	Oldal	77
Mentesítés	Oldal	78
Garancia	Oldal	78
Garanciális ügyek lebonyolítása	Oldal	79
Szerviz	Oldal	80
EU megfelelőségi nyilatkozat	Oldal	81

A felhasznált piktogramok/szimbólumok listája

	Olvassa el a használati útmutatót.		Viseljen védőszemüveget!
	VESZÉLY! Ez a szimbólum a „Veszély” szó mellett nagy kockázati tényezőre hívja fel a figyelmet, melyet ha nem kerülnek el, az súlyos sérülésekhez vagy halálesethez vezet.		Viseljen fülvédőt!
	FIGYELMEZTETÉS! Ez a szimbólum a „Figyelmeztetés” szó mellett közepes kockázati tényezőre hívja fel a figyelmet, melyet ha nem kerülnek el, az súlyos sérülésekhez vagy akár halálesethez is vezethet.		Használjon porálcot!

	<p>VIGYÁZAT! Ez a szimbólum a „Vigyázat” szó mellett alacsony kockázati tényezőre hívja fel a figyelmet, melyet ha nem kerülnek el, az kisebb vagy mérsékelt sérülésekhez vezethet.</p>		<p>Váltóáram/-feszültség</p>
	<p>FIGYELEM! – Lehetséges anyagi károkra hívja fel a figyelmet (pl. rövidzárlat veszélye)</p>	<p>n</p>	<p>Fordulatszám</p>
	<p>Veszély – áramütésveszély!</p>	<p>∅</p>	<p>Átmérő</p>
	<p>Alkatrészecskék cseréje és tisztítás esetén, valamint ha nem használja, kapcsolja ki a terméket és válassza le a hálózati áramról.</p>		<p>Lezárva</p>
	<p>II. védelmi osztály (kettős szigetelés)</p>		<p>Kioldva</p>
<p>CE</p>	<p>A CE-jelzés azt jelzi, hogy a termék megfelel a rá vonatkozó EU előírásoknak.</p>		<p>Biztonsági utasítások Kezelési utasítások</p>

EGYENESCSISZOLÓ

● **Bevezető**

Gratulálunk új termékének vásárlása alkalmából. Ezzel a döntésével vállalatunk értékes terméke mellett döntött. A használati utasítás ezen termék része. A biztonságra, a használatára és a megsemmisítésre vonatkozó fontos tudnivalókat tartalmazza. A termék használata előtt ismerje meg az összes használati és biztonsági tudnivalót. A terméket csak a leírtak szerint és a megadott felhasználási területeken alkalmazza. A termék harmadik személy számára való továbbadása esetén kézbesítse vele annak a teljes dokumentációját is.

● **Rendeltetészerű használat**

- Ez a termék fémek csiszolására és sorjázására használható megfelelő korund csiszolóbetétekkel. A termék a sebességet hozzáigazítja az anyaghoz.
- A termék üzleti használatra nem alkalmas. A termék minden más használati módja vagy módosítása helytelen használatnak minősül és súlyos személyi sérülések veszélyével jár.
- A gyártó nem vállal felelősséget a termék rendeltetészerű használatából vagy helytelen kezeléséből fakadó károkért.

● A csomagolás tartalma

⚠ FIGYELMEZTETÉS!

- ▶ A termék és a csomagolóanyagok nem játékszerek! Gyermeknek nem játszhatnak a műanyag zacskókkal, fóliákkal és az apró alkatrészekkel! Lenyelés és fulladás veszélye!

- 1 Egyenescsiszoló
- 2 Foglalat Ø 3,2/6 mm
- 1 Csiszolókő
- 1 Hordozókoffer
- 1 Használati útmutató

● A részegységek leírása

Elolvasás előtt hajtogassa ki az ábrákat tartalmazó oldalakat és ismerkedjen meg a termék funkcióival.

(A ábra)

- 1 Sebesség-szabályozó
- 2 Be-/kikapcsoló gomb
- 3 Elektromos vezeték csatlakozóval
- 4 Szellőzőnyílás
- 5 Tengely
- 6 Foglalat (6 mm) (beszerelve)
- 7 Hollandi anya
- 8 Orsólezáró gomb

(B ábra)

- 9 Csavarkulcs
- 10 Csiszolókő
- 11 Foglalat (3,2 mm)
- 12 Hordozókoffer

● Műszaki adatok

Egyenescsiszoló	PGS 500 B1
Modellszámok	
- VDE csatlakozó:	HG10433
- BS csatlakozó:	HG10433-BS
Névleges feszültség:	230 V~, 50 Hz
Névleges bemenő teljesítmény:	500 W
Névleges fordulatszám (n):	4500-30000 min ⁻¹
Foglatméretek:	Ø 3,2 mm Ø 6 mm
A tengely/szorítóanya menete:	M14
A csiszolókorong max. mérete:	Ø 25 mm
Védelmi osztály:	II/□

MEGJEGYZÉS

- Csak olyan csiszolóköveket 10 használjon, melyek $\geq 30000 \text{ min}^{-1}$ (percenkénti fordulatszám) sebességre alkalmasak.

Zajkibocsátási értékek

A mért értékek meghatározása az EN 60745 szerint történt. Az elektromos szerszám A besorolású zajszintje tipikusan:

Hangnyomásszint L_{pA} :	74 dB
Bizonytalanság K_{pA} :	3 dB
Hangteljesítményszint L_{WA} :	82 dB
Bizonytalanság K_{WA} :	3 dB

Rezgési értékek

A rezgési összérték (háromirányú vektorösszeg) megállapítása az EN 60745 szerint történt:

Rezgés a_h :	0,709 m/s ²
Bizonytalanság K:	1,5 m/s ²

A megadott értékek a felületcsiszolásra vonatkoznak. Más alkalmazások eltérő rezgési értékekhez vezetnek.

MEGJEGYZÉS

- ▶ A kézre és a karra vonatkozó rezgés kibocsátási érték a csiszolólapos csiszolásra vonatkozik. Más alkalmazások eltérő értékekhez vezetnek.
- ▶ Az zajnak és a rezgés kibocsátási értékeknek a megállapítása az EN 60745-1 és az EN 60745-2-23 alapján történt.
- ▶ A megadott rezgés kibocsátási értéket mérése szabványos vizsgálati módszer alapján történt, és minden típusú elektromos szerszám összehasonlítására használható.
- ▶ A megadott rezgés kibocsátási érték felhasználható a expozíció előzetes felmérésére is.

FIGYELMEZTETÉS!

- ▶ Az elektromos szerszám felhasználási módjától függően a valós rezgési értékek eltérhetnek a megadott értékektől.
- ▶ Tegye meg a rezgések elleni óvintézkedéseket.

FIGYELMEZTETÉS!

- ▶ Vegye figyelembe a teljes munkafolyamatot, beleértve azokat az eseteket is, amikor az elektromos szerszámot terhelés nélkül használják, van vagy kikapcsolt állapotban van. A megfelelő intézkedések közé tartozik az elektromos szerszámnak és tartozékainak rendszeres karbantartása és ápolása, a kezek melegen tartása, a rendszeres szünetek és a jól megtervezett munkafolyamatok.

FIGYELMEZTETÉS!



Viseljen fülvédőt!



Általános biztonsági utasítások

● Általános biztonsági utasítások elektromos szerszámokhoz

FIGYELMEZTETÉS!

- ▶ **Olvassa el a biztonsági figyelmeztetéseket és az utasításokat.** A biztonsági utasítások és figyelmeztetések figyelmen kívül hagyása áramütéshez, tüzesettséghez és/vagy súlyos sérülésekhez vezethet.

Őrizzen meg minden biztonsági utasítást és figyelmeztetést biztonságos helyen későbbi használatra.

A biztonsági utasításokban használt „Elektromos szerszám” kifejezés hálózati áramról működtetett (vezetékes), valamint akkumulátorról működő (vezeték nélküli) elektromos szerszámokra vonatkozik.

Munkahelyi biztonság

- 1) **A munkaterület legyen mindig tiszta és jól megvilágított.** A rendetlenség vagy a rossz fényviszonyok balesetekhez vezethetnek.
- 2) **Az elektromos szerszámot ne használja robbanásveszélyes környezetben, ahol gyúlékony folyadékok, gázok vagy porok találhatóak.** Az elektromos szerszámok szikrákat keltenek, mely a port vagy a gázokat meggyújthatják.
- 3) **Az elektromos szerszám használata során tartsa a gyermekeket és az egyéb személyeket távol.** A figyelem elterelése esetén elvesztheti az uralmát a készülék felett.

Elektromos biztonság

- 1) **Az elektromos szerszám hálózati csatlakozójának illenie kell a konnektorba. Ne módosítsa a csatlakozót. Ne használjon adapteres csatlakozódugaszt földelt elektromos szerszámokkal.** A módosítás nélküli csatlakozók és a megfelelően illeszkedő konnektorok használatával csökken az áramütés kockázata.
- 2) **Kerülje a testi érintkezést olyan földelt felületekkel, mint például csövek, fűtőberendezések, sütők vagy hűtőszekrények.** Az áramütés veszélye megnő, ha a teste földelve van.
- 3) **Az elektromos szerszámokat tartsa esőtől, nedvességtől távol.** Ha az elektromos szerszám belsejébe víz jut be, az növeli az áramütés kockázatát.

- 4) **A kábelt kizárólag rendeltetésének megfelelően használja, azzal ne szállítsa vagy akassza fel az elektromos szerszámot, illetve ne használja a hálózati csatlakozó kihúzására. Az kábelt óvja a hőtől, olajoktól, éles sarkoktól vagy mozgó alkatrészekről.** A sérült vagy összetekeredett kábelek növelik az áramütés kockázatát.
- 5) **Ha az elektromos szerszámot kültéren használja, csak olyan hosszabbítót használjon, mely kültéri használatra alkalmas.** Egy kültéri használatra alkalmas hosszabbítókábel használata csökkenti az áramütés kockázatát.
- 6) **Ha elkerülhetetlen, hogy az elektromos szerszámot nedves környezetben használják, használjon egy maradékáram-megszakítót.** Maradékáram-megszakító használata lecsökkenti az áramütés kockázatát.

Személyes biztonság

- 1) **Az elektromos szerszám használata során legyen körültekintő, figyeljen arra, mit tesz, dolgozzon tudatosan. Ne használjon elektromos szerszámokat kábítószer, alkohol vagy gyógyszerek hatása alatt.** Az elektromos szerszám használata során csupán egy pillanatnyi figyelmetlenség is súlyos sérülésekhez vezethet.
- 2) **Viseljen személyes védőfelszerelést és mindig hordjon védőszemüveget.** A személyes védőfelszerelés, például porálarc, csúszásmentes biztonsági cipő, védősisak vagy fülvédő - az elektromos szerszám használatától függően - lecsökkenti a sérülések kockázatát.

- 3) **Ügyeljen arra, hogy az elektromos szerszám ne tudjon akaratlanul elindulni. Mielőtt az elektromos szerszámot az elektromos hálózatra és/vagy akkumulátorhoz csatlakoztatná, kézbe venné vagy mozgatná, ellenőrizze, hogy az ki van-e kapcsolva.** Ha az elektromos szerszám szállítása során az ujját a bekapcsológombon tartja, illetve ha a készülék bekapcsolt állapotban van és az elektromos hálózatra csatlakozik, az balesetekhez vezethet.
- 4) **Az elektromos szerszám bekapcsolása előtt a beállító szerszámokat, csavarkulcsokat távolítsa el.** Ha egy szerszám vagy egy kulcs egy forgó alkatrészbe kerül, az sérüléseket okozhat.
- 5) **Kerülje a szokatlan testhelyzeteket. Álljon biztosan és mindig őrizze meg az egyensúlyát.** Így képes lesz az elektromos szerszámot szokatlan helyzetekben is az irányítása alatt tartani.
- 6) **Viseljen megfelelő ruházatot. Ne viseljen laza ruházatot vagy ékszereket. A haját, ruházatát és a kesztyűjét tartsa a forgó alkatrészekről távol.** A laza ruházatot, ékszereket vagy haját a készülék mozgó részei elkapathatják.
- 7) **Ha porszívó- vagy gyűjtőkészülékek kerültek beszerelésre, ügyeljen azok csatlakoztatására és helyes használatára.** A porszívó berendezések használata csökkenti a por okozta kockázatokat.

Az elektromos szerszám használata és kezelése

- 1) **Ne terhelje túl a készüléket. Az adott munkához az arra alkalmas elektromos szerszámot használja.** A megfelelő elektromos szerszám jobban és biztonságosabban dolgozhat, ha azt a megfelelő teljesítmény-tartományon belül használja.

- 2) **Ne használjon meghibásodott kapcsolóval rendelkező elektromos szerszámot.** Ha egy elektromos szerszámot nem lehet be- vagy kikapcsolni, az veszélyes és szerelésre szorul.
- 3) **A készülék beállítási műveletei, alkatrészek cseréje valamint a készülék tárolása előtt húzza ki a hálózati csatlakozót a konnektorból és/vagy vegye ki az akkumulátort.** Ezzel az óvintézkedéssel megelőzi az elektromos szerszám akaratlan bekapcsolását.
- 4) **A használaton kívüli elektromos szerszámokat tartsa gyermekek számára nem elérhető helyen. A készüléket nem használhatják olyanok, akik nem rendelkeznek vele kapcsolatban ismeretekkel vagy nem olvasták el ezt az útmutatót.** Az elektromos szerszámok tapasztalatlan kezekben veszélyesek.
- 5) **Az elektromos szerszámokat ápolja gondosan. Ellenőrizze a mozgó részek kifogástalan működését, hogy azok nem ragadnak-e be, hogy vannak-e törött vagy sérült alkatrészek, és hogy az elektromos szerszám működését semmi sem befolyásolja. A készülék használata előtt a sérült alkatrészeket cseréltesse ki.** Sok baleset okozója az elektromos szerszámok gondatlan karbantartása.
- 6) **Gondoskodjon a vágószerszámok élességéről és tisztaságáról.** A gondosan ápoltt, éles pengékkel rendelkező vágószerszámok kevésbé hajlamosak a beragadásra, és könnyebben irányíthatóak.
- 7) **Az elektromos szerszámot, annak alkatrészeit, szerszámbetéteit stb. ezen útmutató szerint használja. Ennek során vegye figyelembe a munka körülményeit és az elvégzendő feladatot.** Az elektromos szerszámok nem rendeltetésszerű használata veszélyes helyzetekhez vezethet.

Javítás

- 1) **Az elektromos szerszám javítási munkálatait bízza képzett szakemberre, és csak eredeti pótalkatrészeket használjon.** Így gondoskodhat az elektromos szerszám biztonságos működésének megőrzéséről.

● Egyenescsiszolókra vonatkozó biztonsági utasítások

FIGYELMEZTETÉS!

- ▶ Az olyan anyagokból származó por, mint például az ólomtartalmú festékek, egyes faanyagok és fémek, egészségre ártalmas lehet.
- ▶ Ezekkel a porokkal történő érintkezés, vagy ezek belélegzése a kezelőt vagy a közelben lévő személyeket veszélyeztetheti.

FIGYELMEZTETÉS!



Viseljen védőszemüveget és porálcot!

Általános biztonsági utasítások csiszoláshoz

- 1) **Ezt az elektromos szerszámot csiszológépként lehet használni. Vegyen figyelembe a készülékhez mellékelt minden biztonsági utasítást, figyelmeztetést, ábrát és adatot.** Az alábbi figyelmeztetések figyelmen kívül hagyása áramütéshez, tüzesettséghez és/vagy súlyos sérülésekhez vezethet.

- 2) **Az elektromos szerszám nem alkalmas csiszolópapíros csiszolásra, drótkefével történő csiszolásra, polírozásra vagy vágásra.** Az elektromos szerszám rendeltetésétől eltérő alkalmazások veszélyekhez és sérülésekhez vezethetnek.
- 3) **Ne használjon olyan alkatrészeket, melyeket a gyártó nem kifejezetten ehhez az elektromos szerszámhoz szánt és ajánlott.** Csak azért, mert egy alkatrészt rá tud rögzíteni az elektromos szerszámra még nem jelenti azt, hogy a használat biztonságos lesz.
- 4) **A szerszámbetét megengedett fordulatszámának legalább olyan magasnak kell lennie, mint az elektromos szerszámon megadott legmagasabb fordulatszám.** Ha egy alkatrész a megengedettnél gyorsabban forog széttörhet és elrepülhet.
- 5) **A szerszámbetét külső átmérőjének és vastagságának meg kell felelnie a elektromos szerszám megadott méreteinek.** Rosszul méretezett szerszámbetéteket nem lehet megfelelő védelemmel ellátni és irányítani.
- 6) **A csiszolókorongoknak, csiszolódoboknak és egyéb tartozékoknak pontosan kell illeszkedniük az elektromos szerszám csiszolóorsójára vagy foglalatára.** Az olyan szerszámbetétek, melyeket nem illenek pontosan az elektromos szerszám tartóelemére, egyenetlenül forognak, erősen rázkódnak, és könnyen el lehet veszteni felettük az irányítást.

- 7) **A tárcsáknak, köszörűhengereknek, vágószerszámoknak vagy más, felhúzótüskére szerelt tartozékoknak teljesen be kell illeszkedniük a foglatba vagy a befogó tokmányba. A „túlnyúlásnak” azaz a felhúzótüskének a csiszolókorong és a foglat vagy a befogó tokmány közötti szabad részének minimálisnak kell lennie.** Ha a felhúzótüske nincs eléggé megfeszítve, vagy a csiszolókorong túlságosan előre van tolódva, a szerszámbetét meglazulhat, és nagy sebességgel kilökődhet.
- 8) **Ne használjon sérült szerszámbetéteket. A szerszámbetétek minden használata előtt ellenőrizze, hogy a csiszolókorong nem szilánkosodott vagy repedezett-e meg, hogy a csiszolódobon nincsenek-e repedések, kopások vagy az elhasználódás jelei, illetve hogy a drótkeféken nincsenek-e törött drótok. Ha az elektromos szerszám vagy a szerszámbetét leesett, ellenőrizze, hogy az sérült-e, vagy használjon helyette egy ép szerszámbetétet. Miután ellenőrizte és felhelyezte a szerszámbetétet, tartsa azt úgy, hogy mind Ön, mind pedig a közeli személyek a forgó szerszámbetét forgási síkján kívül essenek, majd járassa a készüléket 1 percig a legmagasabb fordulatszámon.** Ha a szerszámbetét hibás, ezalatt a próbajárat alatt eltörik.

- 9) **Viseljen személyi védőfelszerelést. Az alkalmazásnak megfelelően viseljen arc- vagy szemvédőt, illetve védőszemüveget. Ahol szükséges, viseljen porálarcot, fülvédőt, védőkesztyűt vagy olyan védőkötényt, amely megvédi Önt a kisebb szilánkoktól és anyagdaraboktól.** Óvja szemeit a szétreppező törmelékektől, melyek a különböző alkalmazások során keletkeznek. Ahol az adott alkalmazás során por keletkezik, viseljen porálarcot vagy légzésvédőt. Ha túl nagy zajnak van kitéve, halláskárosodást szenvedhet.
- 10) **Ügyeljen arra, hogy a kívülálló a munkaterülettől biztonságos távolságban legyenek. Mindenki, aki a munkaterületre lép, viseljen védőfelszerelést.** A munkadarabok törmelékei vagy a megtört szerszámberetétek elrepülhetnek, és a közvetlen munkaterületen kívül is sérüléseket okozhatnak.
- 11) **A készüléket csak a szigetelt fogófelületeinél tartsa, ha olyan munkákat végez, melyek során a szerszámberétét a rejtett elektromos vezetékhez vagy a saját elektromos vezetékéhez érhet.** Feszültség alatt lévő vezetékekkel történő érintkezés során a készülék fém részei is feszültség alá kerülnek, ami áramütéshez vezethet.
- 12) **A beindításkor tartsa meg az elektromos szerszámot erősen.** A motor teljes fordulatszámra való felfutásakor a motor reakcióyomatéka az elektromos szerszám kicsavarodását okozhatja.

- 13) **Ha lehetséges, rögzítse a munkadarabokat kapcsokkal. Soha ne tartson egy kisebb munkadarabot az egyik kezében, az elektromos szerszámot pedig a másikban, miközben azt használja.** A kis méretű munkadarabok rögzítésével mindkét keze szabaddá válik, így jobban tudja uralni az elektromos szerszámot. Kerek munkadarabok, például fadübelek, rudak vagy csövek vágáskor hajlamosak elgurulni, ami a szerszámot elakadását okozza, mely Ön felé lökődik.
- 14) **Az elektromos vezetékét tartsa a forgó szerszámotól távol.** Ha elveszíti a készülék feletti uralmát, a kábelt átvághatja vagy becsípheti, és a keze vagy a karja a forgó szerszámotéba kerülhet.
- 15) **Soha ne tegye le az elektromos szerszámot addig, míg a szerszámotét teljes mértékben le nem állt.** A forgó szerszámotét a felülethez érhet, mely során könnyen elveszítheti az elektromos szerszám felett az irányítást.
- 16) **Szerszámotétek cseréje vagy a készüléken végzett beállítások után húzza meg szorosan a feszítőanyát, a befogó tokmányt vagy más rögzítőelemeket.** A laza rögzítőelemek váratlanul elállíthatnak, és az irányítás elvesztését okozhatják; a nem rögzített forgó alkatrészek erőteljesen kilökődhetnek.
- 17) **Ne járassa az elektromos szerszámot, amíg azt szállítja.** A forgó szerszámotét véletlenül elkaphatja a ruházatát, majd a testébe is fúródhat.
- 18) **Rendszeresen tisztítsa meg a elektromos szerszám szellőzőnyílásait.** A motor ventilátora beszívja a port a burkolat alá, és ha a fémes por nagy mértékben felgyülemlik, az elektromos veszélyeket okozhat.
- 19) **Ne használja az elektromos szerszámot éghető anyagok közelében.** A szikrák az ilyen anyagokat begyűjthetik.

- 20) **Ne használjon olyan szerszámbetéteket, amelyek hűtőfolyadékokat igényelnek.** Víz vagy hűtőfolyadék használata áramütéshez vezethet.

További biztonsági utasítások minden alkalmazáshoz – a visszarúgásra vonatkozó biztonsági utasítások:

A visszarúgás egy hirtelen reakció, melyet egy becsípődött vagy beakadt forgó szerszámbetét, például csiszolókorong, csiszolószalag, drótkefe stb. okoz. A becsípődés vagy elakadás a forgó szerszámbetét hirtelen leállásához vezet. Ennek következtében az irányítást vesztett elektromos szerszám a szerszámbetét forgásirányával szemben kezd el forogni.

Ha például egy csiszolókorong a munkadarabba szorul vagy abban elakad, a csiszolókorong széle, amely a munkadarabba mélyed elszorulhat, ezáltal a csiszolókorong kitörhet, vagy visszarúgást okozhat. Ezután a csiszolókorong a kezelő irányába fog elugrani, vagy épp azzal ellenkező irányba attól függően, hogy az elakadáskor a korong merre forgott. Ekkor a csiszolókorong el is törhet.

A visszarúgás a elektromos szerszám hibás, helytelen használatának a következménye. A megfelelő elővigyázatossággal, az alábbiakban leírtaknak megfelelően elkerülhető.

- 1) **Tartsa az elektromos szerszám erősen, és tartsa a testét és a karjait olyan helyzetben, hogy képes legyen ellenállni a visszarúgás erejének.** A kezelő a megfelelő óvintézkedésekkel uralni tudja a visszarúgások erejét.
- 2) **Dolgozzon különösen óvatosan sarkok, éles szélek stb. közelében. Akadályozza meg, hogy a szerszámbetét a munkadarabról visszaugorjon és beakadjon.** A forgó szerszámbetét sarkoknál, éles széleknél, vagy ha megpattan, hajlamos elakadni. Ez az irányítás elvesztéséhez vagy visszarúgáshoz vezet.

- 3) **Ne használjon fogazott fűrészlapot.** Az ilyen szerszámbetétek gyakran okoznak visszarúgást vagy az elektromos szerszám feletti irányítás elvesztését.
- 4) **A szerszámbetétet mindig ugyanabban az irányban vezesse be az anyagba, amelyben a vágóél az anyagot elhagyja (ez megfelel annak az iránynak, amelyben a forgácsok kilökődnek).** Az elektromos szerszám rossz irányba történő vezetése azt eredményezi, hogy a szerszámbetét vágóéle kitör a munkadarabból, és az elektromos szerszámot elhúzza az adott előtolási irányba.
- 5) **Forgó reszelő, vágókorong, nagy sebességű marószerszámok vagy keményfém marószerszámok használatakor mindig szorítsa be a munkadarabot erősen.** Ezek a szerszámbetétek még a horony enyhe ferdulése esetén is megakadnak, és visszarúgást okozhatnak. Ha a vágókorong beakad, általában el is törik. Ha egy forgó reszelő, nagy sebességű marószerszám vagy keményfém marószerszám beakad, a szerszámbetét kiugorhat a horonyból, ami az elektromos szerszám feletti irányítás elvesztését okozhatja.

Kiegészítő biztonsági utasítások kifejezetten csiszolási munkákhoz - Különleges biztonsági utasítások csiszoláshoz és vágáshoz:

- 1) **Csak az elektromos szerszámhoz engedélyezett csiszolókorongokat használjon, és csak az ajánlott alkalmazásokhoz. Példa: Soha ne végezzen csiszolást egy vágókorong oldalsó felületével.** A vágókorongok a korong szélével történő vágásra alkalmasak. Az oldalirányú erőhatás ezeket a korongokat eltörheti.

- 2) **A kúpos és egyenes menetes szerelt csiszolóstiftekhez csak sérülésmentes, megfelelő méretű és hosszúságú tüskéket használjon, melyek gallérjánál nincs alávágás.** A megfelelő tüskék csökkentik a törés lehetőségét.
- 3) **Kerülje a vágókorong beakadását és a túl nagy nyomást. Ne végezzen túl mély vágásokat.** A vágókorong túlterhelése megnöveli annak igénybevételét, így az könnyebben elhajolhat vagy elakadhat, ami megnöveli a visszarúgás vagy a korong törésének az esélyét.
- 4) **Kerülje a kezeivel a forgó vágókorong mögötti és előtti területet.** Ha a vágókorongot a munkadarabban a kezétől ellenkező irányban mozgatja, az elektromos szerszám visszarúgása esetén a forgó korong Ön felé fog elindulni.
- 5) **Ha a vágókorong elakad, vagy amikor megszakítja a munkát, kapcsolja ki a készüléket és tartsa addig a helyén, amíg a korong teljes mértékben le nem állt. Soha ne próbálja a még forgó vágókorongot kiemelni a vágásból, mert az visszarúgást eredményezhet.** Állapítsa meg az elakadás okát, és szüntesse azt meg.
- 6) **Ne kapcsolja be az elektromos szerszámot addig, amíg az a munkadarabban van. Várja meg, míg a vágókorong eléri a legmagasabb fordulatszámot, mielőtt a vágást óvatosan folytatná.** Ellenkező esetben a korong elakadhat, kiugorhat a munkadarabból, vagy visszarúgást okozhat.
- 7) **A táblákat vagy nagyobb munkadarabokat támassza alá, így lecsökkenti a beragadt vágókorong által okozott visszarúgás kockázatát.** A nagyobb munkadarabok a saját súlyuk alatt meghajolhatnak. A munkadarabot támassza alá a korong mindkét oldalán, tehát a vágás közelében és a szélén is.

- 8) **Legyen különösen elővigyázatos a zsebvágások során meglévő falakon vagy egyéb, kevésbé belátható helyeken.** A bemélyedő vágókorong a vágás során gáz- vagy vízvezetékekbe, elektromos vezetékekbe vagy más tárgyakba érve visszarúgást okozhat.

További utasítások a biztonsághoz és a munkavégzéshez

- A termékkel való munkavégzés során mindig viseljen védőszemüveget.
- Használjon védőkesztyűt, erős és csúszásmentes lábbelit és kötényt.
- A terméken végzett minden munkálat előtt húzza ki az elektromos csatlakozót a konnektorból.
- A terméket csak kikapcsolt állapotban csatlakoztassa egy konnektorhoz.
- Mindig tartsa az elektromos vezetékét a termék hatókörétől távol. Az elektromos vezetékét mindig a termék mögött vezesse.
- A termék kikapcsolása után a szerszámorsó még tovább jár. A terméket csak akkor tegye le, ha az teljesen leállt.
- Ne nyúljon a járó termék veszélyes területén belültre.
- Csak olyan munkaszerszámokat használjon, melyek megengedett fordulatszámja legalább olyan magas, mint a termék legmagasabb üresjárati fordulatszámja.
- Minden használat előtt ellenőrizze a csiszolószerszámokat. A csiszolószerszámot hibátlanul kell felszerelni, és annak szabadon kell tudnia forogni. Végezzen egy 30 másodperces próbajáratot terhelés nélkül. Ne használjon sérült, egyenetlen vagy rezgő csiszolószerszámokat.
- Fémek csiszolása esetén szikrák képződnek. Ügyeljen arra, hogy ezzel senkit ne veszélyeztessen. A tűzveszély miatt a közelben (a szikrák szóródási területén) nem lehetnek gyúlékony anyagok. Ne használjon porelszívót.
- A terméket mindig úgy tartsa, hogy a szikrák és a csiszolópor a testétől ellenkező irányba repüljenek.

- A szorítóanyát a termék üzembe helyezése előtt meg kell húzni.
- Kívülről érkező szélsőséges elektromágneses interferencia hatására egyedi esetekben átmeneti fordulatszám-ingadozások fordulhatnak elő.
- A megmunkálandó munkadarabot be kell szorítani, ha azt a saját súlya nem tartja meg.
- Soha ne vezesse a munkadarabot a kezével a csiszolószerszámhoz.
- Győződjön meg arról, hogy a csiszolószerszámot a csiszolóeszköz gyártójának utasításai szerint szerelték fel.
- A csiszolószerszám méretének illenie kell a csiszológéphez.
- Mindig csak a szerszámbetét arra kijelölt munkafelületével dolgozzon.
- Rögzítse a megmunkálandó munkadarabot. Soha ne tartson egy kisebb munkadarabot az egyik kezében, a terméket pedig a másikban, miközben azt használja. A terméket mindig tartsa határozottan az arra kijelölt fogóinál.
- Vezesse rá a terméket a munkadarabra. Dolgozzon mérsékelt nyomással, és ne nyomja be a szerszámbetétet az anyagba.
- Egy csiszolókö tuskéjének maximálisan engedélyezett túlnyúlása 10 mm.
- Csak olyan csiszolókövet használjon, amely legfeljebb 40 mm hosszú túskehosszal rendelkezik.
- A megfelelő stabilitás és üzembiztonság érdekében a szerszámot mindig tartsa mindkét kezével.
- Ha a csiszolókö tuskéjének átmérője 3,2 mm, akkor a csiszolókö fejének ajánlott maximális külső átmérője 15 mm.
- Ha a csiszolókö tuskéjének átmérője 6 mm, akkor a csiszolókö fejének ajánlott maximális külső átmérője 25 mm.

● **A rezgés és a zaj csökkentése**

Csökkentse a használati időt, alkalmazzon kevesebb rezgéssel és zajjal járó használati módokat, valamint viseljen személyes védőfelszerelést, ezzel csökkentve a rezgés és a zaj hatásait.

Az alábbi intézkedések segítenek a rezgések és a zaj okozta ártalmak csökkentésében:

- A terméket kizárólag rendeltetésszerűen, az ebben az útmutatóban leírtak szerint használja.
- Ügyeljen a termék kifogástalan állapotára és gondoskodjon a megfelelő karbantartásról.
- A termékhez a megfelelő szerszámbetéteket használja, és ügyeljen arra, hogy azok kifogástalan állapotban legyenek.
- Tartsa a terméket határozottan a fogóinál, illetve fogófelületeinél.
- A termék karbantartását végezze az utasításoknak megfelelően, továbbá ne feledkezzen meg az elégséges kenésről sem (ahol ez szükséges).
- A munkafolyamatot tervezze meg úgy, hogy a nagyobb rezgési értékű termékekkel végzett munka nagyobb időintervallumra tudjon eloszlani.

● **Teendők vészhelyzet esetén**

Ismerkedjen meg a termék használatával ennek az útmutatónak a segítségével. Tartsa észben a biztonsági utasításokat, és minden esetben kövesse azokat. Ez segít elkerülni a kockázatokat és veszélyeket.

- A termék használata során legyen mindig éber, így időben képes lesz a veszélyek felismerésére és kezelésére. A gyors beavatkozás segít megelőzni a súlyos személyi sérüléseket és anyagi károkat.
- Ha a termék hibásan működik, azonnal válassza le a hálózati áramról. Vizsgáltsa át és szükség szerint szereltesse meg a terméket egy képzett szakemberrel, mielőtt újra használná.

● **További kockázatok**

Még akkor is megmarad a személyi sérülések és anyagi károk potenciális veszélye, ha a terméket az előírásoknak megfelelően használja. A termék felépítéséből és kialakításából adódóan többek között az alábbi veszélyekkel lehet számolni:

- A rezgéssel járó egészségügyi kockázatok, amennyiben a terméket hosszabb ideig használják, illetve a kezelése és a karbantartása nem szakszerűen történik.
- Személyi sérülések és anyagi károk kockázata, melyet hibás vágószerszámok, vagy egy rejtett tárgy becsapódása okoz használat közben.
- Repülő tárgyak okozta személyi sérülések és anyagi károk veszélye.

MEGJEGYZÉS

- ▶ A termék működés közben elektromágneses teret kelt! Ez a tér bizonyos körülmények között hatással lehet aktív vagy passzív orvosi implantátumok működésére! A súlyos vagy halálos sérülések veszélyének csökkentése érdekében az orvosi implantátumokkal rendelkező személyek érdeklődjenek orvosuknál vagy az orvosi implantátum gyártójánál, mielőtt a terméket használnák!

● **Üzembe helyezés**

● **A termék kicsomagolása**

1. Vegye ki a terméket a csomagolásból, és szabaduljon meg az összes csomagolóanyagtól és védőfóliától.
2. Ellenőrizze, hogy minden alkatrész megvan-e, és hogy a csomagolás minden alkatrészt tartalmaz-e (lásd „A csomagolás tartalma”).

3. Ellenőrizze, hogy a termék és minden alkatrész jó állapotban van-e. Ha sérülést vagy hibát talál, ne használja a terméket, hanem járjon el a „Garancia” c. fejezetben leírtak szerint.

● A csiszolókö méretének kiválasztása

(F ábra)

MEGJEGYZÉS

- ▶ A hengeres forma a különböző típusú csiszolókövek szemléltetésére szolgál.

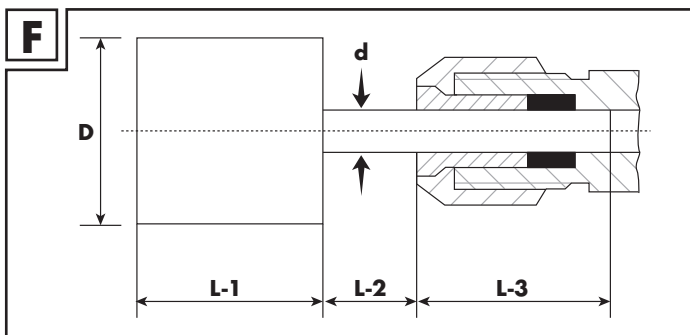

Érték	Magyarázat
D	A csiszológő fejének legkülső átmérője
L-1	A csiszológő hossza
d	A tőske átmérője
L-2	Tőlnyúlás a kőszőrőkőfej alja és a hollandi anya között mérve
L-3	A csiszológő tőskéjének rögzítési hossza

d	D	L-1	L-2	L-3
(mm)				
3,2	≤ 15	5-20	max. 10	min. 10
6	12-16	25-50		
	20	10-40		
	25	10-35		

- Ellenőrizze és olvassa el a gyártó ajánlásait és utasításait a csiszológőre vagy a kompatibilis szerszámberetekre vonatkozóan.
- A maximálisan engedélyezett tőlnyúlás (**L-2**) 10 mm.
- Ha lehetséges, helyezze be a csiszológő tőskéjét teljes hosszában a foglatba.
- Ellenőrizze, hogy a rögzítési hossz (**L-3**) legalább 10 mm.

- Csak olyan csiszolókövet vagy kompatibilis szerszámbetétet használjon, melynek maximális tüskemérete (**L-2 + L-3**) 40 mm.
- Ha a csiszolókö tüskéjének vagy a kompatibilis szerszámbetétének átmérője 3,2 mm, akkor a csiszolókö fejének ajánlott maximális külső átmérője 15 mm.
- Ha a csiszolókö tüskéjének vagy a kompatibilis szerszámbetétének átmérője 6 mm, akkor a csiszolókö fejének ajánlott maximális külső átmérője 25 mm.

● A csiszolókö/szerszámbetét levétele/ felhelyezése

(C, D ábra)

FIGYELMEZTETÉS!



Alkatrészek cseréje és tisztítás esetén, valamint ha nem használja, kapcsolja ki a terméket és válassza le a hálózati áramról.

A csiszolókö/szerszámbetét levétele

1. Nyomja meg és tartsa lenyomva az orsólezáró gombot **8**.
2. A hollandi anya **7** kilazításához fordítsa a csavarkulcsot **9** a  irányba.
3. Húzza ki a csiszolókövet **10** az **a** irányba a csiszolókö kivételéhez a tengelyből **5**.
4. Engedje fel az orsólezáró gombot **8**.

A csiszolókövő/szerszámbetét behelyezése

1. Vezesse be a csiszolókövet **10** vagy egy megfelelő szerszámbetétet a **b** irányban a tengelybe **5**.
2. Nyomja meg és tartsa lenyomva az orsólezáró gombot **8**.
3. A hollandi anya **7** megszorításához fordítsa a csavarkulcsot **9** a  irányba.
4. Engedje fel az orsólezáró gombot **8**.

● A 3,2 mm-es foglalat behelyezése/kivétele

(C, E ábra)

A foglalat behelyezése

1. Nyomja meg és tartsa lenyomva az orsólezáró gombot **8**.
2. A hollandi anya **7** kilazításához fordítsa a csavarkulcsot **9** a  irányba.
3. Ha a hollandi anya **7** már kilazult: Csavarozza le a hollandi anyát teljesen a tengelyről **5**.
4. Vegye le a foglalatot (6 mm) **6** a tengelyről **5**.
5. Engedje fel az orsólezáró gombot **8**.
6. Vezesse bele a foglalatot (3,2 mm) **11** a foglalatba (6 mm) **6**, amíg az teljesen be nem illeszkedik.
7. Vezesse be a foglalatot (3,2 mm) **11** a foglalattal (6 mm) **6** együtt a tengelybe **5**.
8. Csavarozza rá a hollandi anyát **7** az óramutató járásával megegyező irányban a tengelyre **5**.
9. Ekkor behelyezhet egy 3,2 mm túskeátmérőjű csiszolókövet.

A foglalat kivétele

1. Végezze el fordított sorrendben a foglalat behelyezésének lépéseit, amíg a hollandi anyát **7** teljesen ki nem veszi a tengelyből **5**.
2. Vegye ki a foglalatot (3,2 mm) **11** a foglalattal (6 mm) **6** együtt.
3. Vegye ki a foglalatot (3,2 mm) **11** a foglalatból (6 mm) **6**.
4. Vezesse be a foglalatot (6 mm) **6** a tengelybe **5** be.
5. Csavarozza rá a hollandi anyát **7** az óramutató járásával megegyező irányban a tengelyre **5**.
6. Ekkor behelyezhet egy 6 mm túskeátmérőjű csiszolókövet.

● Kezelés

FIGYELMEZTETÉS!



Alkatrészek cseréje és tisztítás esetén, valamint ha nem használja, kapcsolja ki a terméket és válassza le a hálózati áramról.

● Be- és kikapcsolás

(A ábra)

MEGJEGYZÉS

- ▶ A csiszolókö **10** forgásirányát a termék előlapjára gravírozott nyíl jelzi.
- ▶ Próbajárat: Az első munkamenet, valamint minden szerszámcsere után indítson el egy próbajáratot terhelés nélkül. Azonnal kapcsolja ki a terméket, ha a szerszám nem egyenletesen forog, ha erős rezgések jelentkeznek, vagy ha szokatlan zajokat hall.

- Dugja be az elektromos csatlakozót **3** egy konnektorba.
- Bekapcsolás: A be-/kikapcsológombot **2** fordítsa az **I** állásba.
- Kikapcsolás: A be-/kikapcsológombot **2** fordítsa a **0** állásba.

● A forgási sebesség beállítása

(A ábra)

MEGJEGYZÉS

- ▶ A munka eredménye a sebességtől, az anyag típusától és a rányomás mértékétől függ. Az optimális beállítások megállapításához végezzen próbákat mintadarabokon.
- Állítsa a sebesség-szabályozót **1** az **1** és a **6** közötti állás egyikébe. Az alábbi táblázat a beállított sebességi fokozattól függő körülbelüli kimeneti sebességet mutatja:

Pozíció *	Kimeneti sebesség ** min ⁻¹
1	4500
2	9000
3	17500
4	22500
5	27000
6	30000

* A sebesség-szabályozó **1** állása

** (fordulatok száma percenként)

Ezek csak tájékoztató jellegű, hozzávetőleges értékek. Ha nagy pontosságra van szüksége, ne hagyatkozzon ezekre az adatokra.

● Csiszolás

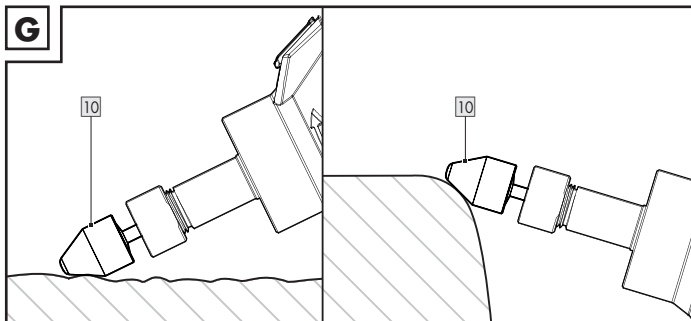

MEGJEGYZÉS

- ▶ Tervezze meg munkát, mielőtt nekilátna. Határozza meg a csiszolás helyét, és a kívánt végeredmény formáját.
- ▶ Rögzítse a munkadarabot úgy, hogy az ne mozogjon vagy tolódjon el csiszolás közben.
- ▶ Ha egy adott szögben kell csiszolnia, a termék irányításához használjon sablont. Ez biztosítja a munka pontosságát és következetességét.
- ▶ Rendszeresen ellenőrizze az előrehaladást, hogy megbizonyosodjon a kívánt forma vagy felület alakulásáról. Változtasson a technikán vagy a használt csiszolókövön **10**, ha szükséges.
- ▶ Először alacsony fordulatszámon járassa a terméket, majd fokozatosan növelje a sebességet a kívánt szintre. Ha kezdetben lassan halad, ráérezhet a termékre és arra, hogy hogyan reagál a mozgulataira.

MEGJEGYZÉS

- ▶ A termék használata során csak enyhe nyomást gyakoroljon a csiszolóköre **10**. A túl nagy nyomás következtében a csiszolóköő hamar elkopik és a hatékonysága csökken.
- ▶ A terméket körkörös mozdulatokkal mozgassa, miközben a csiszolókövet **10** a megmunkálandó anyaghoz tartja, hogy egyenletes csiszolást érjen el. Ne csiszoljon túl sokáig egy helyen, mert ez egyenetlen felületet eredményezhet.
- ▶ Ha sima és egyenletes felületet szeretne kapni, tartsa a terméket egy szögben. Ne csiszoljon egyenes vonalban, mert ez nyomokat vagy barázdákat hagyhat az anyagban.

1. Várja meg, amíg a csiszolóköő **10** eléri a teljes sebességét.
2. Helyezze rá a csiszolókövet **10** óvatosan munkadarabra.
3. A jó eredmény elérése érdekében lassan mozgassa a terméket.

● Hibaelhárítás

Probléma	Lehetséges ok	Megoldás
A termék nem működik.	A motor meghibásodott.	Javítsa meg a terméket egy képzett szakemberrel.
	A termék túlhevült.	Hagyja a terméket teljes mértékben lehűlni.
A termék teljesítménye gyenge.	A szellőzőnyílások 4 eltömődtek porral és szennyeződésekkel.	Tisztítsa meg a terméket (lásd a „Tisztítás” c. részt).
	A csiszolóköő 10 elkopott.	Cserélje ki a csiszolókövet 10 .

● Tisztítás és karbantartás

⚠ FIGYELMEZTETÉS!



Alkatrészek cseréje és tisztítás esetén, valamint ha nem használja, kapcsolja ki a terméket és válassza le a hálózati áramról.

● Tisztítás

MEGJEGYZÉS





- ▶ A termék tisztításához ne használjon vegyi anyagokat, lúgokat, súrolószereket vagy egyéb durva tisztító vagy fertőtlenítő anyagokat, mert azok kárt tehetnek a termék felületeiben.
 - ▶ Ügyeljen arra, hogy ne jussanak folyadékok a termék belsejébe.
 - ▶ A terméket mindig tartsa tisztán, szárazon, olajtól és kenőanyagoktól mentesen. Minden használat után és tárolás előtt távolítsa el a port.
 - ▶ A rendszeres és szakszerű tisztítással biztosíthatja a termék biztonságos használatát, valamint azzal az élettartamát is meghosszabbítja.
-
- A terméket tisztítsa egy száraz ruhával. A nehezen hozzáférhető helyekhez használjon egy puha kefét.
 - Különösen fontos a szennyeződések és a por eltávolítása a szellőzőnyílásokból **4** egy ruha vagy egy puha kefe segítségével. A szellőzőnyílásoknak mindig szabadon kell maradniuk.

● **Karbantartás**

- Minden használat előtt és után ellenőrizze a terméket és alkatrészeit (pl. a szerszámbetéteket), hogy azok nincsenek-e elkopva vagy nem sérültek-e meg. Szükség esetén cserélje ki ezeket újakra. Ehhez vegye figyelembe a műszaki követelményeket is (lásd a „Műszaki adatok” c. részt).

Pótalkatrészek/tartozékok

- A termékhez kompatibilis pótalkatrészeket a www.Optimex-Shop.com oldalon találhat.
- A rendeléshez készítse elő a rendelési számot. A megrendelés feladása és feldolgozása kizárólag online lehetséges.

Alkatrész	Rendelési szám
 Foglalat (6 mm)	943134503
 Hollandi anya	943134502
 Csavarkulcs	943134504
 Csiszolókő	943134505
 Foglalat (3,2 mm)	943134501

- Ha nem tudja biztosan, hogy hol vásárolhat kompatibilis alkatrészeket, forduljon a Lidl-szerviz forródrótjához.

● **Javítás**

FIGYELMEZTETÉS! Sérülés kockázata!

-  Ha az elektromos szerszám elektromos vezetéke megsérül, azt egy külön erre a célra alkalmas elektromos vezetékre kell kicserélni, mely az ügyfélszolgálaton keresztül rendelhető.

⚠ FIGYELMEZTETÉS! Sérülés kockázata!

▶ Ha a termék elektromos vezetéke **3** megsérül, a veszélyek elkerülése érdekében azt a gyártónak, annak az ügyfélszolgálatának, vagy egy hasonló képzettségű szakembernek kell kicserélnie.

- A termék nem tartalmaz olyan részeket, melyeket a felhasználó megjavíthat. A termék átvizsgálásához vagy szereléséhez forduljon egy képzett szakemberhez.

● Tárolás

- Kapcsolja ki a terméket. Hagyja a terméket lehűlni.
- Tisztítsa meg a terméket (lásd a „Tisztítás” c. részt).
- A terméket és alkatrészeit tárolja sötét, száraz, fagymentes és jól szellőző helyen.
- A terméket tárolja gyermekek számára nem elérhető helyen.
- Hosszú távú (3 hónapot meghaladó) tárolás esetén az optimális hőmérsékletnek +10 és +30 °C között kell lennie, legfeljebb 60 %-os relatív páratartalom mellett.
- A terméket tárolja a hordozókofferében **12**.

● Szállítás

- Kapcsolja ki a terméket. Hagyja a terméket lehűlni.
- A terméket a hordozókofferében **12** szállítsa.
- Óvja a terméket az ütődésektől, rázkódásoktól, melyek különösen a szállítás során a járművekben érhetik.
- Rögzítse a terméket, hogy az ne tudjon elcsúszni vagy eldőlni.

● Mentesítés

A csomagolás környezetbarát anyagokból készült, amelyeket a helyi újrahasznosító helyeken adhat le ártalmatlanítás céljából.



A hulladék elkülönítéséhez vegye figyelembe a csomagolóanyagon található jelzéseket. Ezek rövidítéseket (a) és számokat (b) tartalmaznak a következő jelentéssel: 1–7: műanyagok/20–22: papír és karton/80–98: kötőanyagok.

Termék:



A kiszolgált termék megsemmisítési lehetőségeiről lakóhelye illetékes önkormányzatánál tájékozódhat.



A környezete érdekében, ne dobja a kiszolgált terméket a háztartási szemétbe, hanem adja le szakszerű ártalmatlanításra. A gyűjtőhelyekről és azok nyitvatartási idejéről az illetékes önkormányzatnál tájékozódhat.

● Garancia

A terméket szigorú minőségi előírások betartásával gyártottuk, és szállítás előtt alaposan ellenőrzésnek vetettük alá. Anyaghibák és gyártási hibák esetén Önt a termék eladójával szemben törvényes jogok illetik meg. Az Ön törvényes jogait az alábbiakban ismertetett garanciánk semmilyen módon nem korlátozza.

A termékre a vásárlás dátumától számítva 3 év garancia vonatkozik. A garanciaidő a vásárlás dátumával kezdődik. Őrizze meg az eredeti vásárlási nyugtát egy biztonságos helyen, mert ez a dokumentum szükséges a vásárlás tényének igazolására.

A vásárláskor már meglévő sérüléseket vagy hibákat a termék kicsomagolása után azonnal jelenteni kell.

Ha a terméken a vásárlástól számított 3 éven belül anyaghibát vagy gyártási hibát talál, akkor azt saját döntésünk szerint ingyenesen megjavítjuk vagy kicseréljük. A garanciaidő a jótállási igény érvényesítésével nem hosszabbodik meg. Ez a kicserélt és megjavított alkatrészekre is érvényes.

A garancia megszűnik, ha a terméket megrongálták, nem szakszerűen kezelték vagy tartották karban.

A garancia az anyaghibákra és a gyártási hibákra vonatkozik. Ez a garancia nem terjed ki a termék azon alkatrészeire, amelyek normál elhasználódásnak vannak kitéve, és ezért kopóalkatrészeknek számítanak (pl. elemek, akkumulátorok, tömlők, tintapatronok), valamint nem terjed ki a törékeny alkatrészek, pl. kapcsolók vagy üvegből készült alkatrészek sérüléseire.

● Garanciális ügyek lebonyolítása

Az igénye gyors feldolgozásának biztosítása érdekében vegye figyelembe az alábbiakat:

Készítse elő az eredeti vásárlási nyugtát a cikkszámmal együtt (IAN 431345_2301) a vásárlás igazolása érdekében.

A cikkszámot megtalálja az adattáblán, a terméken gravírozott formában, a használati útmutató címlapján (lent balra), illetve egy matricán a termék hátoldalán vagy alján.

Funkcionális hibák vagy egyéb hiányosságok esetén először vegye fel a kapcsolatot az alább megadott szervizzel telefonon vagy e-mailben.

Miután a terméket hibásnak találtuk, ingyenesen visszaküldheti a megadott szervizcímre. Mindenképp csatolja az eredeti vásárlási nyugtát (pénztári bizonylatot) és egy rövid, írásos leírást, amely ismerteti a hiba részleteit és a fellépésének idejét.

● Szerviz

 **Szerviz Magyarország**

Tel.: 0680021536

E-mail: owim@lidl.hu



● EU megfelelési nyilatkozat

EU MEGFELELŐSÉGI NYILATKOZAT

IAN: 431345_2301
Terméazonosító: PARKSIDE Egyenescsiszoló
Típuszám: HG10433

A fent ismertetett nyilatkozat tárgya megfelel a vonatkozó uniós harmonizációs jogszabálynak:

Directive 2006/42/EC
Directive 2014/30/EU
Directive 2011/65/EU az összes kapcsolódó módosítással

Az alkalmazott harmonizált szabványokra való hivatkozás vagy az azokra az egyéb műszaki leírásokra való hivatkozás, amelyekkel kapcsolatban megfelelési nyilatkozatot tettek:

Szám / vonatkozó részek
Directive 2006/42/EC
EN 60745-1:2009/A11:2010
EN 60745-2-23:2013
Directive 2014/30/EU
EN IEC 55014-1:2021
EN IEC 55014-2:2021
EN IEC 61000-3-2:2019/A1:2021
EN 61000-3-3:2013/A2:2021

A fent ismertetett nyilatkozat tárgya megfelel az egyes veszélyes anyagok elektromos és elektronikus berendezésekben való alkalmazásának korlátozásáról szóló, 2011. június 8-i 2011/65 / EU európai parlamenti és tanácsi irányelvnek:

Szám / vonatkozó részek
2011/65/EU IRÁNYELV
EN IEC 63000:2018

A műszaki dokumentáció tulajdonosa: OWIM GmbH & Co.KG

nevében aláírva:

OWIM GmbH & Co. KG Stiftsbergstraße 1 D-74167 Neckarsulm, Németország

A jelen megfelelési nyilatkozatot a gyártó kizárólagos felelősségére bocsátják ki.

Az eredeti megfelelési nyilatkozat fordítása

Neckarsulm

Hely

13.06.2023

Dátum







ppa. Stefan Haensel
Authorised Signatory









ppa. Jens Buchheim
Authorised Signatory

Seznam uporabljenih piktogramov/ simbolov	Stran	84
Uvod	Stran	86
Predvidena uporaba	Stran	86
Obseg dobave	Stran	87
Opis delov	Stran	87
Tehnični podatki	Stran	88
Splošna varnostna navodila	Stran	90
Splošni varnostni napotki za električna orodja	Stran	90
Varnostna navodila za ravne brusilnike	Stran	94
Zmanjšanje tresljajev in hrupa	Stran	102
Obnašanje v nujnem primeru	Stran	103
Ostale nevarnosti	Stran	103
Namestitev	Stran	104
Razpakiranje izdelka	Stran	104
Izbira velikosti brusilnega kamna	Stran	104
Vstavljanje/odstranjevanje brusilnega kamna/orodnega nastavka	Stran	106
Vstavljanje/odstranjevanje vpenjalnega držala 3,2 mm ...	Stran	107
Uporaba	Stran	108
Vklop/izklop	Stran	109
Nastavitev hitrosti vrtenja	Stran	109
Brušenje	Stran	110
Odpravljanje napak	Stran	112

Čiščenje in vzdrževanje	Stran 112
Čiščenje	Stran 113
Vzdrževanje	Stran 113
Popravila	Stran 114
Shranjevanje	Stran 114
Prevoz	Stran 115
Odstranjevanje	Stran 115
Garancijski list	Stran 116
Postopek pri uveljavljanju garancije	Stran 117
Servis	Stran 117
Izjava EU o skladnosti	Stran 118

Seznam uporabljenih piktogramov/simbolov

	Preberite navodila za uporabo.		Uporabljajte zaščitna očala!
	NEVARNOST! Ta simbol z opozorilno besedo »Nevarnost« označuje nevarnost z visoko stopnjo tveganja, ki lahko v primeru neupoštevanja opozorila povzroči hudo poškodbo ali celo smrt.		Nosite zaščito za sluh!
	OPOZORILO! Ta simbol z opozorilno besedo »Opozorilo« označuje nevarnost s srednje visoko stopnjo tveganja, ki lahko v primeru neupoštevanja opozorila povzroči hudo poškodbo ali celo smrt.		Uporabljajte protiprašno masko!

	<p>PREVIDNO! Ta simbol z opozorilno besedo »Previdno« označuje nevarnost z nizko stopnjo tveganja, ki lahko v primeru neupoštevanja nevarnosti povzroči majhno ali srednje hudo poškodbo.</p>		<p>Izmenični tok/napetost</p>
	<p>POZOR! - Opozarja pred morebitno materialno škodo (npr. nevarnost kratkega stika)</p>	<p>n</p>	<p>Število vrtljajev</p>
	<p>Nevarnost – tveganje električnega udara!</p>	<p>∅</p>	<p>Premer</p>
	<p>Pred zamenjavo dodatne opreme, čiščenjem in kadar izdelka ne uporabljate, ga izklopite in izključite iz električnega omrežja.</p>		<p>Zaklenjeno</p>
	<p>Zaščitni razred II (dvojna izolacija)</p>		<p>Odklenjeno</p>
	<p>Znak CE potrjuje skladnost z direktivami EU, ki veljajo za izdelek.</p>		<p>Varnostni napotki Navodila za ravnanje</p>

RAVNI BRUSILNIK

● **Uvod**

Iskrene čestitke ob nakupu vašega novega izdelka. Odločili ste se za zelo kakovosten izdelek. To navodilo za uporabo je sestavni del tega izdelka. Vsebuje pomembna navodila za varnost, uporabo in odstranitev. Preden začnete izdelek uporabljati, se seznanite z vsemi navodili za uporabo in varnostnimi napotki. Izdelek uporabljajte samo tako, kot je opisano, in samo za navedena področja uporabe. Če izdelek odstopite novemu lastniku, mu zraven izročite tudi vse dokumente.

● **Predvidena uporaba**

- Ta izdelek je zasnovan za brušenje in posnemanje robov s kovine z uporabo ustreznih korundnih brusnih nastavkov. Izdelek prilagaja hitrost glede na material.
- Izdelek ni namenjen za profesionalno uporabo. Vsakršna drugačna uporaba ali spreminjanje izdelka se šteje za napačno uporabo in predstavlja nevarnost hudih telesnih poškodb.
- Proizvajalec ne odgovarja za škodo, ki bi nastala zaradi nepravilne uporabe ali nepravilnega delovanja.

● Obseg dobave

OPOZORILO!









- Izdelki in embalažni materiali niso otroške igrače! Otroci se ne smejo igrati s plastičnimi vrečkami, folijami in majhnimi deli! Prisotna je nevarnost pogoltitve in zadušitve!

- 1 Ravni brusilnik
- 2 Vpenjalno držalo Ø 3,2/6 mm
- 1 Brusilni kamen
- 1 Ohišje za prenašanje
- 1 Navodila za uporabo





● Opis delov

Pred branjem odprite stran s slikami in se seznanite z vsemi funkcijami izdelka.

(Sl. A)

-  Regulator števila vrtljajev
-  Stikalo za vklop/izklop
-  Priključni kabel z električnim vtičem
-  Prezračevalna reža
-  Gred
-  Vpenjalno držalo (6 mm) (prednameščeno)
-  Prekrivna matica
-  Tipka za blokado vretena

(Sl. B)

-  Ključ
-  Brusilni kamen
-  Vpenjalno držalo (3,2 mm)
-  Ohišje za prenašanje

● Tehnični podatki

Ravni brusilnik	PGS 500 B1
Številke modelov	
- Vtič VDE:	HG10433
- Vtič BS:	HG10433-BS
Nazivna napetost:	230 V~, 50 Hz
Nazivna priključna moč:	500 W
Nazivno število vrtljajev (n):	4500-30000 min ⁻¹
Mere vpenjalnega držala:	Ø 3,2 mm Ø 6 mm
Navoj gredi/napenjalne matice:	M14
Največja velikost brusilnega kamna:	Ø 25 mm
Zaščitni razred:	II/□

OPOMBA

- Uporabljajte samo brusilne kamne **10**, ki so namenjeni za število vrtljajev $\geq 30000 \text{ min}^{-1}$ (vrtljajev na minuto).

Emisije hrupa

Izmerjene vrednosti so bile določene v skladu z EN 60745. Z A ocenjena raven hrupa električnega orodja je običajno:

Nivo zvočnega tlaka L_{pA} :	74 dB
Negotovost K_{pA} :	3 dB
Nivo zvočne moči L_{WA} :	82 dB
Negotovost K_{WA} :	3 dB

Vrednosti emisije tresljajev

Skupne vrednosti vibracij (vsota vektorjev treh smeri), določena v skladu z EN 60745:

Tresljaji a_h :	0,709 m/s ²
Negotovost K:	1,5 m/s ²

Navedene vrednosti se nanašajo na brušenje površin. Druge uporabe lahko povzročijo različne vrednosti emisij vibracij.

OPOMBA

- ▶ Navedena vrednost emisije vibracij se nanaša na brušenje z brusnim listom. Druge uporabe lahko povzročijo različne vrednosti.
- ▶ Vrednosti hrupa in emisije vibracij so bile določene v skladu s standardoma EN 60745-1 in EN 60745-2-23.
- ▶ Navedena vrednost emisije vibracij je bila izmerjena na podlagi standardne preskusne metode in se lahko uporablja za primerjavo vseh vrst električnega orodja.
- ▶ Navedena vrednost emisije vibracij se lahko uporabi tudi za začetno oceno izpostavljenosti.

OPOZORILO!

- ▶ Dejanske vrednosti vibracij se lahko razlikujejo od navedenih vrednosti, odvisno od načina uporabe električnega orodja.
- ▶ Sprejmite ukrepe za zaščito pred vibracijami.
- ▶ Upoštevajte celoten delovni proces, tj. tudi čase, ko električno orodje deluje brez obremenitve ali je izklopljeno. Med ustrezne ukrepe spadajo redno vzdrževanje in nega električnega orodja ter njegovih priključkov, ohranjanje toplih rok, redni odmori in dobro načrtovan potek dela.

OPOZORILO!



Nosite zaščito za sluh!



Splošna varnostna navodila

● Splošni varnostni napotki za električna orodja

OPOZORILO!

- ▶ **Preberite vse varnostne napotke in navodila.** Neupoštevanje varnostnih napotkov in navodil lahko povzroči električni udar, požar in hude telesne poškodbe.

Varnostni napotki in opozorila shranite za kasnejšo uporabo.

Izraz »električno orodje«, ki se uporablja v varnostnih navodilih, se nanaša na električno orodje na električni pogon (z napajalnim kablom) in električno orodje z akumulatorjem (brez napajalnega kabla).

Varnost na delovnem mestu

- 1) **Delovno območje mora biti čisto in dobro osvetljeno.** Nered ali slabo osvetljeno delovno mesto lahko povzročita nesreče.
- 2) **Ne delajte z električnim orodjem v potencialno eksplozivnem okolju, kjer so prisotne vnetljive tekočine, plini ali prah.** Električna orodja ustvarjajo iskre, ki lahko vžgejo prah ali hlape.

- 3) **Med uporabo električnega orodja morajo otroci in druge osebe biti izven dosega.** Z odvrčanjem lahko izgubite nadzor nad napravo.

Električna varnost

- 1) **Vtič električnega orodja se mora prilegati v vtičnico. Vtiča ne smete v nobenem primeru spremeniti. Ne uporabljajte vtikača skupaj z električno ozemljenimi električnimi orodji.** Nespremenjeni vtiči in ustrezne vtičnice zmanjšujejo tveganje električnega udara.
- 2) **Izogibajte se telesnemu stiku z ozemljenimi površinami, kot so cevi, grelniki, peči in hladilniki.** Če je vaše telo ozemljeno, je prisotno povečano tveganje električnega udara.
- 3) **Električna orodja ne izpostavljajte dežju ali vlagi.** Vdor vode v električno orodje poveča tveganje električnega udara.
- 4) **Napajalnega kabla ne uporabljajte za druge namene, za prenos električnega orodja, obešanje ali vlečenje vtiča iz vtičnice. Kabel držite izven dosega vročine, olja, ostrih robov ali gibljivih delov naprave.** Poškodovani ali zavozlani kabel zvišuje tveganje električnega udara.
- 5) **Če z električnim orodjem delate na prostem uporabljajte samo podaljške, primerne za uporabo na prostem.** Uporaba podaljška, primernega za zunanjo uporabo, zmanjšuje tveganje za električni udar.
- 6) **Če je delovanje električnega orodja v vlažnem okolju neizogibno, uporabite zaščitno napravo za preostali tok.** Uporaba zaščitne naprave za preostali tok zmanjša tveganje električnega udara.

Varnost oseb

- 1) **Pri delu z električnim orodjem bodite vedno pozorni, pazite, kaj počnete in uporabite razum. Ne uporabljajte električnega orodja, ko ste utrujeni ali pod vplivom drog, alkohola ali zdravil.** Trenutek neprevidnosti pri uporabi električnega orodja lahko povzroči resne poškodbe.
- 2) **Nosite osebno zaščitno opremo in vedno uporabljajte zaščitna očala.** Nošenje osebne zaščitne opreme, na primer maske proti prahu, nedrsečih zaščitnih čevljev, zaščitne čelade ali zaščite za sluh, ki ustreza vrsti in uporabi električnega orodja, zmanjšuje tveganje za poškodbe.
- 3) **Izogibajte se nenamernim zagonom. Prepričajte se, da je električno orodje izključeno, preden ga povežete z napajanjem in/ali vstavite polnilno baterijo, ter preden ga dvignete ali nosite.** Če imate pri nošenju električnega orodja prst na stikalu ali napravo povežete z napajanjem, ko je že vključena, lahko to privede do nesreče.
- 4) **Pred vklopom električnega orodja odstranite orodja za nastavitve ali ključe.** Orodje ali ključ, ki se nahaja v vrtljivem delu naprave, lahko povzroči poškodbe.
- 5) **Izogibajte se nenormalni drži. Poskrbite za varno stabilnost in vedno ohranite ravnotežje.** To vam omogoča, da v nepričakovanih okoliščinah bolje nadzirate električno orodje.
- 6) **Nosite primerna oblačila. Ne nosite ohlapnih oblačil ali nakita. Lase, oblačila in rokavice držite izven dosega gibljivih delov.** Ohlapna oblačila, nakit ali dolgi lasje se lahko ujamejo v gibljive dele.
- 7) **Če je možna namestitvev naprav za sesanje in zbiranje prahu, se prepričajte, da so priključene ter jih pravilno uporabljate.** Uporaba naprave za sesanje prahu lahko zmanjša tveganja zaradi prahu.

Uporaba in ravnanje z električnim orodjem

- 1) **Naprave ne preobremenite. Uporabite ustrezno električno orodje za svoje opravilo.** Z ustreznim električnim orodjem delate bolje in varnejše v navedenem razponu zmogljivosti.
- 2) **Ne uporabljajte električnega orodja, če je stikalo pokvarjeno.** Električno orodje, ki ga ni mogoče vklopiti ali izklopiti, je nevarno in ga je treba popraviti.
- 3) **Napravo odklopite iz vtičnice in/ali odstranite polnilno baterijo, preden izvajate nastavitve na napravi, zamenjate dodatno opremo ali napravo odložite.** Ta varnostni ukrep preprečuje nenameren zagon električnega orodja.
- 4) **Shranite električno orodje izven dosega otrok. Naprave ne smejo uporabljati osebe, ki je ne poznajo ali niso prebrale teh navodil.** Električna orodja so nevarna, če jih uporabljajo neizkušene osebe.
- 5) **Električna orodja pazljivo vzdržujte. Preverite, ali giblivi deli delujejo brezhibno in se ne zatikajo, preglejte, ali so deli zlomljeni ali poškodovani do te mere, da je delovanje električnega orodja omejeno. Pred uporabo naprave morate poškodovane dele popraviti.** Slabo vzdrževana električna orodja so vzrok za mnoge nesreče.
- 6) **Orodja za rezanje ohranjajte čista in ostra.** Temeljito vzdrževana orodja za rezanje z ostrimi rezili se redkeje zatikajo in jih je lažje upravljati.
- 7) **Uporabljajte električna orodja, dodatno opremo, orodne nastavke ipd., v skladu s temi navodili. Pri tem upoštevajte delovne pogoje in opravilo, ki ga je treba izvesti.** Uporaba električnih orodij za druge, kot predvidene namene, lahko privede do nevarnih situacij.

Servis

- 1) **Električno orodje lahko popravlja samo kvalificirano osebje in samo z originalnimi nadomestnimi deli.** S tem zagotovite ohranjanje varnosti električnega orodja.

● Varnostna navodila za ravne brusilnike

OPOZORILO!

- ▶ Prah iz materialov, kot so svinčena barva, nekatere vrste lesa in kovine, je lahko škodljiv.
- ▶ Stik z ali vdihavanje teh prahov lahko predstavlja nevarnost za upravljavca ali bližnje osebe.

OPOZORILO!



Nosite zaščitna očala in zaščitno masko!

Splošna varnostna navodila za brušenje

- 1) **To električno orodje se uporablja kot brusilnik. Upoštevajte vse varnostne napotke, navodila, ilustracije in podatke, ki jih dobite z napravo.** Neupoštevanje naslednjih navodil lahko povzroči električni udar, požar in/ali resne telesne poškodbe.
- 2) **To električno orodje ni primerno za brušenje z brusnim papirjem, delo z žičnimi ščetkami, poliranje ali rezanje.** Uporabe, za katere električno orodje ni predvideno, lahko povzročijo nevarnosti in poškodbe.

- 3) **Ne uporabljajte dodatne opreme, ki je proizvajalec izrecno ne predvidi in priporoča za električno orodje.** Tudi če dodatno opremo lahko pritrдите na električno orodje, to še ne zagotavlja varne uporabe.
- 4) **Dovoljeno število vrtljajev orodnega nastavka mora biti vsaj enako navedenemu najvišjemu številu vrtljajev električnega orodja.** Dodatna oprema, ki se vrti hitreje, kot je dovoljeno, se lahko zlomi in razleti.
- 5) **Zunanji premer in debelina orodnega nastavka morata ustrezati navedbam za električno orodje.** Napačno dimenzioniranih orodnih nastavkov ni mogoče dovolj zaščititi ali obvladovati.
- 6) **Brusni koluti, brusni valji ali druga dodatna oprema se morajo natančno prilegati brusilnemu vretenu ali vpenjalnemu držalu vašega električnega orodja.** Uporabljeni orodni nastavki, ki se držalu električnega orodja ne prilegajo natančno, se vrtijo neenakomerno, zato močno vibrirajo in lahko povzročijo izgubo nadzora.
- 7) **Kolute, brusne valje, rezalna orodja ali druge pripomočke, nameščene v držalu, je treba v celoti vstaviti v vpenjalno držalo ali vpenjalno glavo. »Odmik« ali izpostavljeni del držala med brusilnim orodjem in vpenjalnim držalom ali vpenjalno glavo mora biti minimalen.** Če držalo ni dovolj zategnjeno ali če je brusilno orodje odmaknjeno preveč, se lahko orodni nastavek razrahlja in poleti z veliko hitrostjo.

- 8) **Ne uporabljajte poškodovanih orodnih nastavkov. Pred vsako uporabo preverite orodne nastavke, kot so brusni koluti, za luščenje in razpoke, brusne valje za razpoke, obrabo ali močno izrabljenost, žične krtače za ohlapne ali zlomljene žice. Če vam električno orodje ali uporabljeni orodni nastavek pade na tla, preverite, ali je poškodovano ali uporabite nepoškodovan orodni nastavek. Ko orodni nastavek pregledate in vstavite, se vi in druge osebe v bližini umaknite iz ravnine vrtečega se orodnega nastavka in pustite napravo 1 minuto delovati z najvišjim številom vrtljajev.** Poškodovani orodni nastavki se običajno zlomijo v tem preskusnem obdobju.
- 9) **Uporabljajte osebno zaščitno opremo. Glede na način uporabe uporabljajte zaščito za ves obraz, zaščito oči ali zaščitna očala. Po potrebi uporabljajte masko proti prahu, zaščito za sluh, zaščitne rokavice ali poseben predpasnik, ki vas bo obvaroval pred delčki brusa in materiala.** Oči zavarujte pred letečimi tujki, ki lahko nastanejo med različnimi načini uporabe. Protiprašna ali dihalna maska mora filtrirati prah, ki nastane med uporabo. Če ste dolgo izpostavljeni močnemu hrupu, lahko začnete izgubljati sluh.
- 10) **Pazite, da so druge osebe varno oddaljene od delovnega območja. Vsakdo, ki vstopa v delovno območje, mora nositi osebno zaščitno opremo.** Odlomljeni delci obdelovanca ali orodni nastavki lahko odletijo in povzročijo telesne poškodbe tudi zunaj neposrednega delovnega območja.
- 11) **Med izvajanjem del, pri katerih lahko orodni nastavek pride v stik s skritimi električnimi vodi, držite napravo samo za izolirane ročaje.** Stik s kablom pod napetostjo lahko povzroči prevajanje napetosti v kovinske dele naprave in povzroči električni udar.

- 12) **Od zagonu trdno primite električno orodje.** Pri pospeševanju do polne hitrosti lahko reakcijski navor motorja povzroči obračanje električnega orodja.
- 13) **Če je mogoče, uporabite objemke, da držite obdelovanec na mestu. Med uporabo nikoli ne držite majhnega obdelovanca v eni roki, električnega orodja pa v drugi.** Z vpenjanjem majhnih obdelovancev imate proste roke za boljši nadzor nad električnim orodjem. Pri rezanju okroglih obdelovancev, kot so leseni mozniki, palice ali cevi, se ti lahko zakotalijo, kar lahko povzroči, da se orodni nastavek zagozdi in vrže proti vam.
- 14) **Priključni kabel imejte varno oddaljen od vrtečih se orodnih nastavkov.** Če izgubite nadzor nad napravo, se lahko kabel loči ali zatakne, in vaše dlani ali roke lahko pridejo v vrteči se orodni nastavek.
- 15) **Električnega orodja nikoli ne odlagajte, dokler se orodni nastavek popolnoma ne ustavi.** Vrteči se orodni nastavek lahko pride v stik z odlagalno površino naprave, zaradi česar lahko izgubite nadzor nad električnim orodjem.
- 16) **Ko zamenjate vsadno orodje ali nastavitve na napravi, trdno privijte matico vpenjalne glave, vpenjalno glavo ali druge pritrdilne elemente.** Zrahljani pritrdilni elementi se lahko nepričakovano premaknejo in povzročijo izgubo nadzora in prisilno izvržejo nezavarovane, vrteče se komponente.
- 17) **Električno orodje naj ne deluje, ko ga nosite.** Vaša obleka se lahko ujame ob naključnem stiku z vrtljivim orodnim nastavkom in orodni nastavek se lahko zavrti v vaše telo.
- 18) **Redno čistite prezračevalne reže električnega orodja.** Ventilator motorja sesa prah v ohišje, močno kopičenje kovinskega prahu pa lahko povzroči električno nevarnost.
- 19) **Električnega orodja ne uporabljajte v bližini gorljivih materialov.** Iskre lahko povzročijo vžig takih materialov.

- 20) **Ne uporabljajte orodnih nastavkov, ki zahtevajo tekoča hladilna sredstva.** Uporaba vode ali drugih tekočih hladilnih sredstev lahko povzroči električni udar.

Nadaljnji varnostni napotki za vse uporabe – povratni udar in ustrezni varnostni napotki:

Povratni udar je nenadna reakcija, ki je posledica zatikanja ali blokiranja vrtljivega orodnega nastavka, kot so brusni koluti, brusne plošče, žične krtače ipd. zatikanje ali blokiranje povzroči nenadno zaustavitev vrtljivega orodnega nastavka. Zaradi tega se pojavi pospešek nenadzorovanega električnega orodja v nasprotni smeri vrtenja orodnega nastavka.

Če se brusni kolut na primer zatakne ali blokira v obdelovancu, se lahko rob brusnega koluta, ki se potopi v obdelovanec, zatakne in to povzroči odskok ali povratni udarec brusnega koluta. Brusni kolut se takrat premakne proti ali stran od uporabnika, odvisno od smeri vrtenja koluta na mestu blokiranja. Brusni koluti se lahko pri tem tudi zlomijo.

Povratni udar je posledica napačne ali pomanjkljive uporabe električnega orodja. Preprečite ga lahko z ustreznimi previdnostnimi ukrepi, ki so opisani v nadaljevanju.

- 1) **Električno orodje trdno držite, telo in roke pa držite tako, da lahko prestrežete sile povratnega udarca.** Upravljavec lahko z ustreznimi varnostnimi ukrepi nadzira sile povratnega udara.
- 2) **Še posebej previdno delajte v območju vogalov, ostrih robov ipd. Preprečite odbijanje in zatikanje orodnih nastavkov na obdelovancu.** Vrteči se orodni nastavek se rad zatakne na vogalih, ostrih robovih ali ko se odbije. To povzroči izgubo nadzora ali povratni udarec.
- 3) **Ne uporabljajte zobatega žaginega lista.** Takšni orodni nastavki pogosto povzročijo povratni udarec ali izgubo nadzora nad električnim orodjem.

- 4) **Orodni nastavek vedno vodite v material v isti smeri, v kateri rezalni rob zapusti material (ustreza isti smeri, v kateri se izvržejo odrezki).** Če električno orodje premaknete v napačno smer, rezalni rob orodja izvrže iz obdelovanca, zaradi česar se orodni nastavek potegne v tej smeri podajanja.
- 5) **Obdelovanec vedno trdno vpnite pri uporabi vrtljivih pil, rezalnih kolutov, rezkalnih orodij za visoke hitrosti ali rezkalnih orodij iz trde kovine.** Tudi pri rahlem nagibu v utoru se ti orodni nastavki ujamejo in lahko povzročijo povratni udar. Če se rezalni kolut zatakne, se običajno zlomi. Če se zataknejo vrtljive pile, rezkalno orodje za velike hitrosti ali rezkalno orodje iz trde kovine, lahko vsadno orodja izskoči iz utora in povzroči izgubo nadzora nad električnim orodjem.

Dodatna varnostna navodila, posebej za brušenje – posebna varnostna navodila za brušenje in rezanje:

- 1) **Uporabljajte izključno brusilno orodje, odobreno za vaše električno orodje, in samo za priporočene namene. Primer: Nikoli ne brusite s stransko površino rezalne plošče.** Rezalne plošče so namenjene za odstranjevanje materiala z robom plošče. Stranska sile lahko te bruse zlomi.
- 2) **Za stožčaste in ravne brusne nastavke z navojem uporabite samo nepoškodovana držala, pravilne velikosti in dolžine, brez podreza na rami.** Primerna držala preprečujejo možnost zloma.
- 3) **Preprečite blokiranje rezalne plošče ali preveliko silo pritiskanja. Ne izvajajte preglobokih rezov.** Preobremenitev rezalne plošče poveča njeno obremenitev in verjetnost, da se bo zamaknila ali blokirala, s tem pa tudi verjetnost povratnega udarca ali zloma brusa.

- 4) **Z rokami se izogibajte se območju pred in za vrtečim rezalnim kolutom.** Če rezalni kolut v obdelovancu pomikate vstran od roke, lahko v primeru povratnega udarca električno orodje z vrtečim kolutom zaluča neposredno v vas.
- 5) **Če se je rezalna plošča zataknila ali želite delo prekiniti, napravo izključite in počakajte, da se plošča popolnoma ustavi. Vrteče se rezalne plošče nikoli ne poskušajte potegniti iz reza, saj lahko pride do povratnega udarca.** Poiščite in odpravite vzrok za zatikanje.
- 6) **Električnega orodja ne vključite več, dokler je v obdelovancu. Počakajte, da rezalna plošča doseže polno število vrtljajev, preden jo previdno vstavite v rez.** Sicer se lahko plošča zatakne, skoči iz obdelovanca ali povzroči povratni udarec.
- 7) **Plošče ali večje obdelovance podprite, da preprečite tveganje povratnega udarca zaradi stisnjene rezalne plošče.** Veliki obdelovanci se lahko upognejo zaradi lastne teže. Obdelovance morate podpreti na obeh straneh plošče in sicer v bližini rezane plasti in na robu.
- 8) **Še posebej bodite previdni pri »rezanju žepkov« v obstoječe stene in druga območja, v katera ne vidite.** Potopljeni rezalni kolut lahko zareže v plinske ali vodne napeljave, električne vode ali druge predmete in povzroči povratni udarec.

Dodatna varnostna navodila in napotki za delo

- Pri delu z izdelkom vedno nosite zaščitna očala.
- Uporabljajte zaščitne rokavice, stabilno in nedrsečo obutev ter predpasnik.
- Pred vsakršnim delom na izdelku izvlcite električni vtič.
- Izdelek priključujte v vtičnico samo izklopljenega.

- Priključni kabel vedno ohranjajte proč od območja delovanja izdelka. Priključni kabel vedno peljite nazaj in proč od izdelka.
- Ko izdelek izklopite, se vreteno orodje še nekaj časa vrti. Izdelka ne odlagajte, dokler se ne ustavi.
- Ne segajte v nevarno območje delujočega izdelka.
- Uporabljajte le delovno orodje, katerega odobreno število vrtljajev je najmanj tolikšno kot najvišje število vrtljajev prostega teka izdelka.
- Pred uporabo preverite brusilno orodje. Brusilno orodje mora biti pravilno nameščeno in se mora prosto vrteti. Izvedite preskusni tek brez obremenitve za vsaj 30 sekund. Ne uporabljajte poškodovanega, neokroglega ali tresočega se brusilnega orodja.
- Pri brušenju kovin nastajajo leteče iskre. Prepričajte se, ali niso ogrožene osebe. Zaradi nevarnosti požara v bližini ne sme biti vnetljivih materialov (območje letečih isker). Ne uporabljajte naprave za sesanje prahu.
- Izdelek vedno držite tako, da iskre ali brusilni prah letijo proč od telesa.
- Pred uporabo izdelka je treba zategniti napenjalno matico.
- Pod vplivom ekstremnih elektromagnetnih motenj od zunaj lahko v posameznih primerih pride do začasnih nihanj števila vrtljajev.
- Obdelovanec mora biti trdno vpet, če ga ne drži njegova lastna teža.
- Obdelovanca nikoli ne usmerjajte z roko proti brusilnemu orodju.
- Prepričajte se, ali je brusilno orodje nameščeno v skladu z navodili proizvajalca brusiva.
- Mere brusilnega orodja morajo ustrezati brusilniku.
- Vedno delajte samo s predvideno delovno površino orodnega nastavka.
- Pritrdite obdelovanec, ki ga želite obdelati. Med uporabo nikoli ne držite majhnega obdelovanca v eni roki, izdelka pa v drugi. Izdelek vedno držite za predvidena ročaje.
- Izdelek premikajte v smeri obdelovanca. Delajte z zmernim pritiskom in ne pritiskajte orodnega nastavka v material.

- Največja dovoljena dolžina štrline trna brusilnega kamna je 10 mm.
- Uporabljajte samo brusilni kamen z največjo dolžino trna 40 mm.
- Orodje vedno držite z obema rokama, da zagotovite zadostno stabilnost in varnost pri delu.
- Če je premer trna brusilnega kamna 3,2 mm, je priporočeni največji zunanji premer glave brusilnega kamna, ki jo lahko uporabite, 15 mm.
- Če je premer trna brusilnega kamna 6 mm, je priporočeni največji zunanji premer glave brusilnega kamna, ki jo lahko uporabite, 25 mm.

● Zmanjšanje tresljajev in hrupa

Omejite čas uporabe, uporabite načine delovanja z manj tresljaji in hrupa ter uporabljajte osebno zaščitno opremo za zmanjšanje vpliva tresljajev in hrupa.

Naslednji ukrepi pomagajo ublažiti tveganja zaradi tresljajev in hrupa:

- Izdelek uporabite le v skladu s predvideno namensko uporabo in kot je opisano v teh navodilih.
- Prepričajte se, da je izdelek brezhiben in dobro vzdrževan.
- Uporabite ustrezne orodne nastavke za ta izdelek in se prepričajte, ali so v brezhibnem stanju.
- Varno držite izdelek za ročaje/oprijemalne površine.
- Izdelek vzdržujte v skladu z navodili in zagotovite ustrezno mazanje (če je primerno).
- Načrtujte svoj potek dela tako, da je uporaba izdelkov z visokimi tresljaji razporejena v daljšem časovnem obdobju.

● Obnašanje v nujnem primeru

Seznajte se z uporabo tega izdelka na osnovi teh navodil za uporabo. Zapomnite si varnostne napotke in jih obvezno upoštevajte. To pomaga pri preprečevanju tveganj in nevarnosti.

- Pri uporabi tega izdelka bodite vedno pazljivi, tako da lahko zgodaj prepoznate nevarnosti in se lahko ustrezno odzovete. S hitrim posredovanjem se lahko izognete resnim poškodbam in premoženjski škodi.
- Izklopite izdelek pri okvari delovanja in ga izvlecite iz omrežja. Izdelek mora pregledati ter po potrebi popraviti kvalificiran strokovnjak, preden ga ponovno začnete uporabljati.

● Ostale nevarnosti

Tudi če izdelek upravljate pravilno, obstaja potencialna tveganje za telesne poškodbe in materialno škodo. V povezavi z zasnovo in izvedbo tega izdelka se lahko pojavijo naslednje nevarnosti, vključno z, vendar ne omejeno na:

- Škodljive posledice za zdravje, ki se pojavijo zaradi emisij tresljajev, če izdelek uporabljate dalj časa, če izdelek nepravilno upravljate ali vzdržujete.
- Poškodbe oseb ali stvari zaradi okvarjenih rezalnih orodij ali nenadnega udarca zakritega predmeta med uporabo.
- Nevarnost telesnih poškodb in premoženjske škode, ki jo povzročijo letечи predmeti.

OPOMBA

- ▶ Ta izdelek med delovanjem ustvarja elektromagnetno polje! V določenih okoliščinah lahko to polje vpliva na aktivne ali pasivne medicinske vsadke! Da bi zmanjšali nevarnost za resne ali smrtne poškodbe, osebam z medicinskimi vsadki priporočamo, da se pred upravljanjem izdelka posvetujejo s svojim zdravnikom in proizvajalcem medicinskega vsadka!

● Namestitev

● Razpakiranje izdelka

1. Izdelek odstranite iz embalaže in z njega odstranite vse embalažne materiale ter zaščitne folije.
2. Preverite, ali so priloženi vsi deli in ali je dobava enaka opisani (glejte »Obseg dobave«).
3. Preverite, ali so vsi deli in izdelek v dobri stanju. Če opazite poškodbo ali okvaro, izdelka ne uporabljajte, ampak ravnajte, kot je opisano v poglavju »Garancija«.

● Izbira velikosti brusilnega kamna

(Sl. F)

OPOMBA

- ▶ Valjasta oblika je namenjena za ponazoritev različnih vrst glav brusilnih kamnov.

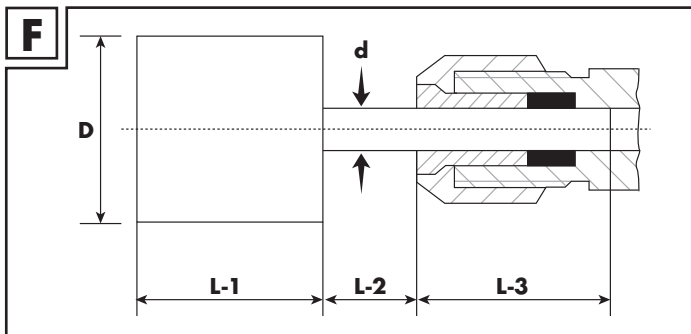

Vrednost	Razlaga
D	Zunanji premer glave brusilnega kamna
L-1	Dolžina glave brusilnega kamna
d	Premer trna
L-2	Dolžina štrline, merjena med spodnjim delom glave brusilnega kamna in prekrivno matico
L-3	Dolžina vpenjanja trna brusilnega kamna

d	D	L-1	L-2	L-3
(mm)				
3,2	≤ 15	5-20	najv. 10	najm. 10
6	12-16	25-50		
	20	10-40		
	25	10-35		

- Preverite in preberite priporočila in navodila proizvajalca za brusilni kamen ali združljive orodne nastavke.
- Največja dovoljena dolžina štrline (**L-2**) znaša 10 mm.
- Po možnosti vstavite celotno dolžino trna brusilnega kamna v vpenjalno napravo vpenjalnega držala.
- Prepričajte se, ali vpenjalna dolžina (**L-3**) znaša najmanj 10 mm.
- Uporabljajte samo brusilni kamen ali združljiv orodni nastavek z največjo dolžino trna (**L-2 + L-3**) 40 mm.
- Če je premer trna brusilnega kamna ali združljivega orodnega nastavka 3,2 mm, je priporočeni največji zunanji premer glave brusilnega kamna 15 mm.
- Če je premer trna brusilnega kamna ali združljivega orodnega nastavka 6 mm, je priporočeni največji zunanji premer glave brusilnega kamna 25 mm.

● Vstavljanje/odstranjevanje brusilnega kamna/orodnega nastavka





(Sl. C, D)

OPOZORILO!



Pred zamenjavo dodatne opreme, čiščenjem in kadar izdelka ne uporabljate, ga izklopite in izključite iz električnega omrežja.

Odstranjevanje brusilnega kamna/orodnega nastavka

1. Pritisnite in pridržite tipko za blokado vretena .
2. Ključ  zavrtite v smeri  da odvijete prekrivno matico .

3. Izvlecite brusilni kamen **10** v smeri **a**, da ga odstranite z gredi **5**.
4. Spustite tipko za blokado vretena **8**.

Vstavljanje brusilnega kamna/orodnega nastavka

1. Vstavite brusilni kamen **10** ali primerni orodni nastavek v gred **5** v smeri **b**.
2. Pritisnite in pridržite tipko za blokado vretena **8**.
3. Ključ **9** zavrtite v smeri , da zategnete prekrivno matico **7**.
4. Spustite tipko za blokado vretena **8**.

● Vstavljanje/odstranjevanje vpenjalnega držala 3,2 mm

(Sl. C, E)

Vstavljanje vpenjalnega držala

1. Pritisnite in pridržite tipko za blokado vretena **8**.
2. Ključ **9** zavrtite v smeri , da odvijete prekrivno matico **7**.
3. Če je prekrivna matica **7** ohlapna: Z roko povsem odvijte prekrivno matico z gredi **5**.
4. Odstranite vpenjalno držalo (6 mm) **6** z gredi **5**.
5. Spustite tipko za blokado vretena **8**.
6. Vstavite vpenjalno držalo (3,2 mm) **11** v vpenjalno držalo (6 mm) **6**, da se popolnoma zasidra.
7. V gred **5** vstavite sklop, ki ga sestavljata vpenjalno držalo (3,2 mm) **11** in vpenjalno držalo (6 mm) **6**.

8. Z roko privijte prekrivno matico **7** na gred **5** v smeri urnega kazalca.
9. Zdaj lahko vstavite brusilni kamen s trnom premera 3,2 mm.

Odstranjevanje vpenjalnega držala

1. Korake za vstavljanje vpenjalnega držala izvajajte v obratnem vrstnem redu, dokler prekrivne matice **7** popolnoma ne odstranite z gredi **5**.
2. Odstranite sklop, ki ga sestavljata vpenjalno držalo (3,2 mm) **11** in vpenjalno držalo (6 mm) **6**.
3. Snemite vpenjalno držalo (3,2 mm) **11** z vpenjalnega držala (6 mm) **6**.
4. Vstavite vpenjalno držalo (6 mm) **6** v gred **5**.
5. Z roko privijte prekrivno matico **7** na gred **5** v smeri urnega kazalca.
6. Zdaj lahko vstavite brusilni kamen s trnom premera 6 mm.

● Uporaba

⚠ OPOZORILO!



Pred zamenjavo dodatne opreme, čiščenjem in kadar izdelka ne uporabljate, ga izklopite in izključite iz električnega omrežja.

● **Vklop/izklop**

(Sl. A)

OPOMBA

- ▶ Smer vrtenja brusilnega kamna **10** je razvidna s puščice, ki je vgravirana na sprednji strani izdelka.
 - ▶ Preskusni tek: Pred začetkom dela in po vsaki menjavi orodja izvedite preskusni tek brez obremenitve. Če se orodje ne vrti enakomerno, prihaja do močnih tresljajev ali slišite nenavadne zvoke, izdelek takoj izklopite.
- Električni vtič **3** priključite v vtičnico.
 - Vklop: Nastavite stikalo za vklop/izklop **2** v položaj **I**.
 - Izklop: Nastavite stikalo za vklop/izklop **2** v položaj **0**.

● **Nastavitev hitrosti vrtenja**

(Sl. A)

OPOMBA

- ▶ Rezultat dela je odvisen od hitrosti, vrste materiala in sile pritiskanja. Za določitev optimalnih nastavitev izvedite preskuse na testnih kosih.
- Nastavite regulator števila vrtljajev **1** v položaj med **1** in **6**. V naslednji preglednici je prikazana okvirna izhodna hitrost glede na nastavljeno stopnjo števila vrtljajev:

Položaj *	Izhodna hitrost ** min ⁻¹
1	4500
2	9000
3	17500
4	22500
5	27000
6	30000

* Položaj regulatorja števila vrtljajev 1

** (Vrtljaji na minuto)

To so okvirne vrednosti, ki so namenjene le za referenco. Na te podatke se ne zanašajte, kadar je potrebna visoka natančnost.

● Brušenje

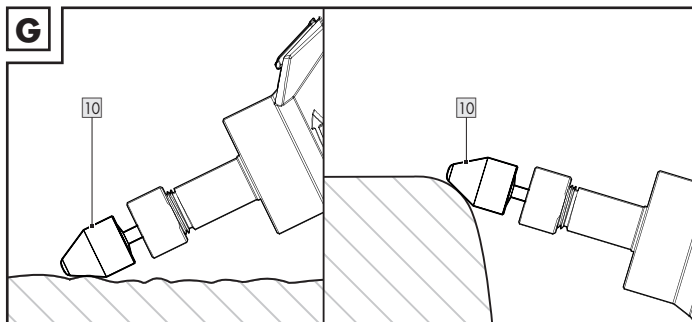

OPOMBA

- ▶ Preden začnete, načrtujte svoje delo. Določite območje, ki ga boste brusili, in obliko, ki jo želite doseči.
- ▶ Obdelovanec pritrдите tako, da se med brušenjem ne bo premikal.
- ▶ Če morate brusiti pod določenim kotom, uporabite šablono za vodenje izdelka. Tako boste zagotovili natančnost in doslednost pri delu.
- ▶ Redno preverjajte napredek in se prepričajte, ali dosegate želeno obliko oz. videz površine. Po potrebi spremenite tehniko ali brusilni kamen **10**, ki ga uporabljate.
- ▶ Najprej pustite izdelek delovati pri nizkem številu vrtljajev in število vrtljajev postopoma višajte do zelene stopnje. Če začnete počasi, boste dobili občutek za izdelek in njegovo odzivanje na vaše gibe.
- ▶ Pri uporabi izdelka na brusilni kamen **10** le rahlo pritiskajte. Prevelik pritisk lahko povzroči hitro obrabo brusilnega kamna in zmanjša njegovo učinkovitost.
- ▶ Za doseganje enakomernega brušenja izdelek premikajte s krožnimi gibi, medtem ko držite brusilni kamen **10** ob obdelovanem materialu. Ne brusite predolgo na enem mestu, saj lahko nastane neravna površina.
- ▶ Izdelek držite pod kotom, da dosežete gladko in enakomerno površino. Ne brusite v ravni črti, saj lahko to povzroči sledi ali utore na materialu.

1. Počakajte, da brusilni kamen **10** doseže polno število vrtljajev.
2. Brusni kamen **10** previdno položite na obdelovanec.
3. Za doseganje dobrih rezultatov, izdelek premikajte počasi.

● Odpravljanje napak

Težava	Morebitni vzrok	Rešitev
Izdelek ne deluje.	Motor je okvarjen.	Izdelek naj popravi usposobljen strokovnjak.
	Izdelek je pregret.	Izdelek pustite, da se popolnoma ohladi.
Zmogljivost izdelka je pomanjkljiva.	Prezračevalne reže 4 so zamašene s prahom in umazanijo.	Izdelek očistite (glejte razdelek »Čiščenje«).
	Brusilni kamen 10 je obrabljen.	Zamenjajte brusilni kamen 10 .

● Čiščenje in vzdrževanje

OPOZORILO!



Pred zamenjavo dodatne opreme, čiščenjem in kadar izdelka ne uporabljate, ga izklopite in izključite iz električnega omrežja.

● Čiščenje

OPOMBA

- ▶ Za čiščenje izdelka ne uporabljajte kemičnih, alkalnih, abrazivnih ali drugih agresivnih sredstev za čiščenje ali dezinfekcijo, ker lahko poškodujejo površine.
 - ▶ Pazite, da v izdelek ne pride voda.
 - ▶ Izdelek ohranjajte vedno čist, suh in brez olja ali masti. Odstranite prah po vsaki uporabi in pred shranjevanjem.
 - ▶ Redno pravilno čiščenje zagotavlja varno uporabo in podaljša življenjsko dobo izdelka.
-
- Očistite izdelek z vlažno krpo. Za težko dostopna mesta uporabite mehko krtačo.
 - S krpo in mehko krtačo zlasti očistite umazanijo in prah iz prezračevalnih rež **4**.
Prezračevalne reže morajo biti vedno proste.

● Vzdrževanje

- Preverite izdelek in dele dodatne opreme (kot so na primer orodni nastavki) za obrabo in poškodbe pred in po vsaki uporabi. Po potrebi jih zamenjajte z novimi. Pri tem upoštevajte tehnične zahteve (glejte »Tehnični podatki«).

Nadomestni deli/pribor

- Združljive nadomestne dele za ta izdelek lahko kupite na naslovu www.Optimex-Shop.com.
- Za naročilo imejte pripravljeno številko za naročanje. Naročila je mogoče oddati in obdelati samo v spletu.

Del	Številka za naročanje
6 Vpenjalno držalo (6 mm)	943134503
7 Prekrivna matica	943134502
9 Ključ	943134504
10 Brusilni kamen	943134505
11 Vpenjalno držalo (3,2 mm)	943134501

- Če niste prepričani, kje lahko kupite združljive dele, se obrnite na servisni telefon Lidl.

● Popravila

⚠ OPOZORILO! Nevarnost telesnih poškodb!

- ▶ Če je priključni kabel električnega orodja poškodovan, ga je treba zamenjati s posebej pripravljenim priključnim kablom, ki je dobavljiv v servisni službi.
- ▶ Če se priključni kabel **3** poškoduje, ga mora zamenjati proizvajalec ali njegova servisna služba ali podobno usposobljena oseba, da je preprečena nevarnost.

- V notranjosti tega izdelka ni delov, ki bi jih lahko popravil uporabnik. Obrnite se na usposobljenega tehnika, da pregleda in popravi izdelek.

● Shranjevanje

- Izklopite izdelek. Izdelek pustite, da se ohladi.
- Izdelek očistite (glejte razdelek »Čiščenje«).
- Izdelek in njegovo dodatno opremo shranjujte v temnem, suhem, hladnem, dobro prezračevanem prostoru.
- Izdelek hranite v prostoru, nedostopnem mestu za otroke.

- Optimalna temperatura za dolgotrajno shranjevanje (več kot 3 mesece) je med +10 in +30 °C z relativno vlažnostjo največ 60 %.
- Izdelek spravite v ohišje za prenašanje **12**.

● **Prevoz**

- Izklopite izdelek. Izdelek pustite, da se ohladi.
- Izdelek transportirajte v ohišju za prenašanje **12**.
- Zaščitite izdelek pred udarci in močnimi vibracijami, ki se še zlasti pojavijo med prevozom v vozilih.
- Izdelek zavarujte pred drsenjem in prevrnitvijo.

● **Odstranjevanje**

Embalaza je narejena iz okolju primernih materialov, ki jih lahko oddate za recikliranje na lokalnih zbirališčih odpadkov.



Upoštevajte oznake embalažnih materialov za ločevanje odpadkov, ki so označene s kraticami (a) in številkami (b) z naslednjim pomenom: 1-7: umetne mas/20-22: papir in karton/80-98: vezni materiali.

Izdelek:



O možnostih odstranjevanja odsluženega izdelka se lahko pozanimате pri svoji občinski ali mestni upravi.



Ko je vaš izdelek dotrajan, ga zaradi varovanja okolja ne odvrzite med gospodinjske odpadke, temveč ga oddajte na ustreznem zbirališču tovrstnih odpadkov. O zbirnih mestih in njihovih delovnih časih se lahko pozanimате pri svoji pristojni občinski upravi.

Pooblašчени serviser:

OWIM GmbH & Co. KG
Stiftsbergstraße 1
74167 Neckarsulm
NEMČIJA

Servisna telefonska številka: 00386 (0) 80 70 60

Garancijski list

1. S tem garancijskim listom OWIM GmbH & Co. KG, Stiftsbergstraße 1, 74167 Neckarsulm, Nemčija jamčimo, da bo izdelek v garancijskem roku ob normalni in pravilni uporabi brezhibno deloval in se zavezuje, da bomo ob izpolnjenih spodaj navedenih pogojih odpravili morebitne pomanjkljivosti in okvare zaradi napak v materialu ali izdelavi oziroma po svoji presoji izdelek zamenjali ali vrnili kupnino.
2. Garancija je veljavna na ozemlju Republike Slovenije.
3. Garancijski rok za proizvod je 3 leta od datuma izročitve blaga. Datum izročitve blaga je razviden iz računa.
4. Kupec je dolžan okvaro javiti pooblaščenemu servisu oziroma se informirati o nadaljnjih postopkih na zgoraj navedeni telefonski številki. Svetujemo vam, da pred tem natančno preberete navodila o sestavi in uporabi izdelka.
5. Kupec je dolžan pooblaščenemu servisu predložiti garancijski list in račun, kot potrdilo in dokazilo o nakupu ter dnevu izročitve blaga.
6. V primeru, da proizvod popravlja nepooblaščen servis ali oseba, kupec ne more uveljavljati zahtevkov iz te garancije.
7. Vzroki za okvaro oziroma nedelovanje izdelka morajo biti lastnosti stvari same in ne vzroki, ki so zunaj proizvajalčeve oziroma prodajalčeve sfere. Kupec ne more uveljavljati zahtevkov iz te garancije, če se ni držal priloženih navodil za sestavo in uporabo izdelka ali če je izdelek kakorkoli spremenjen ali nepravilno vzdrževan.



8. Jamčimo servis in rezervne dele še 3 leta po preteku garancijskega roka.
9. Obrabni deli oz. potrošni material so izvzeti iz garancije.
10. Vsi potrebni podatki za uveljavljanje garancije se nahajajo na dveh ločenih dokumentih (garancijski list, račun).
11. Ta garancija proizvajalca ne izključuje pravic potrošnika, ki izhajajo iz odgovornosti prodajalca za napake na blagu.

Prodajalec:

Lidl Slovenija d.o.o. k.d., Pod lipami 1, SI-1218 Komenda



● Postopek pri uveljavljanju garancije

Da bi zagotovili hitro obdelavo vaše prošnje, upoštevajte spodnja navodila:

Imejte pripravljena originalni račun in številko artikla (IAN 431345_2301) kot dokazilo o nakupu.

Številka artikla je na tipski ploščici, gravuri na izdelku, začetni strani navodil za uporabo (spodaj levo) ali na nalepki na hrbtni ali spodnji strani izdelka.

Če bi prišlo do napak v delovanju ali drugih pomanjkljivosti, se najprej po telefonu ali e-pošti obrnite na spodaj navedeni servisni oddelek.

Ko prijavite pomanjkljivost izdelka, ga lahko brezplačno vrnete na naslov servisa, ki vam ga sporočimo. Ne pozabite priložiti originalnega računa o nakupu (blagajniškega prejemka) in kratkega pisnega opisa, v katerem navedite podrobnosti o napaki in kdaj se je pojavila.

● Servis

SI **Servis Slovenija**

Tel.: 00386 (0) 80 70 60

E-Mail: owim@lidl.si



Izjava EU o skladnosti

IZJAVA EU O SKLADNOSTI

IAN: 431345_2301
Identifikacija izdelka: PARKSIDE Ravni brusilnik
Številka modela: HG10433

Predmet navedene izjave je v skladu z ustrežno zakonodajo Unije o harmonizaciji:

Directive 2006/42/EC
Directive 2014/30/EU
Directive 2011/65/EU z vsemi povezanimi spremembami

Sklicevanja na uporabljene harmonizirane standarde ali sklicevanja na druge tehnične specifikacije v zvezi s skladnostjo, ki je navedena v izjavi:

Št. / Deli
Directive 2006/42/EC
EN 60745-1-2009/A1:2010
EN 60745-2-23:2013
Directive 2014/30/EU
EN IEC 55014-1:2021
EN IEC 55014-2:2021
EN IEC 61000-3-2:2019/A1:2021
EN 61000-3-3:2013/A2:2021

Predmet zgoraj navedene izjave je v skladu z Direktivo 2011/65/EU Evropskega parlamenta in Sveta z dne 8. junija 2011 o omejevanju uporabe nekaterih nevarnih snovi v električni in elektronski opremi:

Št. / Deli
Direktiva 2011/65/EU
EN IEC 63000:2018

Tehnično dokumentacijo hrani: OWIM GmbH & Co.KG

Podpisano za in v imenu:

OWIM GmbH & Co. KG Stiftsbergstraße 1 D-74167 Neckarsulm Nemčija

Za izjavo te skladnosti je odgovoren izključno proizvajalec.

Hier Text eingeben

Prevod izvorne izjave o skladnosti

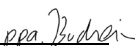



Neckarsulm	13.06.2023		
Kraj	Datum	ppa. Stefan Haensel Authorised Signatory	ppa. Jens Buchheim Authorised Signatory

Seznam použitých piktogramů a symbolů	Strana	121
Úvod	Strana	122
Použití ke stanovenému účelu.....	Strana	123
Rozsah dodávky.....	Strana	123
Popis dílů.....	Strana	123
Technické údaje.....	Strana	124
Všeobecné bezpečnostní pokyny	Strana	126
Všeobecné bezpečnostní pokyny pro elektrické nástroje.....	Strana	126
Bezpečnostní pokyny pro přímé brusky.....	Strana	130
Snížení vibrací a hluku.....	Strana	139
Chování v nouzových případech.....	Strana	140
Zbytková rizika.....	Strana	140
Uvedení do provozu	Strana	141
Vybalte výrobek.....	Strana	141
Vyberte velikost brusného kamene.....	Strana	141
Vyjměte/vložte brusný kámen/nástrojový nástavec.....	Strana	143
Vložte/odstraňte upínací kleštiny 3,2 mm.....	Strana	144
Obsluha	Strana	145
Zapnutí/vypnutí napájení.....	Strana	146
Nastavte rychlost otáčení.....	Strana	146
Broušení.....	Strana	147
Odstraňování poruch	Strana	149

Čištění a údržba	Strana 149
Čištění	Strana 150
Údržba.....	Strana 150
Oprava	Strana 151
Skladování	Strana 151
Transport	Strana 152
Zlikvidování	Strana 152
Záruka	Strana 153
Postup v případě uplatňování záruky.....	Strana 153
Servis	Strana 154
EU prohlášení o shodě	Strana 155

Seznam použitých piktogramů a symbolů

	Přečtěte si návod na obsluhu.		Noste ochranné brýle!
	NEBEZPEČÍ! Tento symbol se signální slovem „Nebezpečí“ označuje ohrožení s vysokým stupněm rizika, které má, pokud se mu nezabrání, za následek těžké zranění nebo smrt.		Noste ochranu sluchu!
	VAROVÁNÍ! Tento symbol se signální slovem „Varování“ označuje ohrožení se středním stupněm rizika, které může mít, pokud se mu nezabrání, za následek těžké zranění nebo smrt.		Používejte protiprachovou masku!
	OPATRNĚ! Tento symbol se signální slovem „Opatrně“ označuje ohrožení s nízkým stupněm rizika, které může mít, pokud se mu nezabrání, za následek malé nebo lehké zranění.		Střídavý proud/napětí

	VÝSTRAHA! - Varuje před možným poškozením majetku (např. nebezpečí zkratu)	n	Otáčky
	Nebezpečí – riziko úrazu elektrickým proudem!		Průměr
	Vypněte výrobek a odpojte ho od elektrické sítě před výměnou příslušenství, čištěním a když se nepoužívá.		Zablokováno
	Ochranná třída II (dvojitá izolace)		Odblokováno
CE	Značka CE potvrzuje shodu se směrnicemi EU, které se na výrobek vztahují.	 	Bezpečnostní pokyny Pokyny pro činnost

PŘÍMÁ BRUSKA

● **Úvod**

Blahopřejeme Vám ke koupi nového výrobku. Rozhodli jste se pro kvalitní produkt. Návod k obsluze je součástí tohoto výrobku. Obsahuje důležité pokyny pro bezpečnost, použití a likvidaci. Před použitím výrobku se seznamte se všemi pokyny k obsluze a bezpečnostními pokyny. Používejte výrobek jen popsáním způsobem a na uvedených místech. Při předání výrobku třetí osobě předejte i všechny podklady.

● Použití ke stanovenému účelu

- Tento výrobek je určen pro broušení a odstraňování otřepů kovů pomocí vhodných korundové brusných vložek. Výrobek přizpůsobuje rychlost materiálu.
- Výrobek není určen pro komerční použití. Jakékoli jiné použití nebo úpravy výrobku jsou považovány za zneužití a skrývá nebezpečí těžkých poškození osob.
- Výrobce neručí za škody způsobené nesprávným používáním nebo nesprávnou obsluhou.

● Rozsah dodávky

VAROVÁNÍ!

- ▶ Výrobek a balicí materiály nejsou dětská hračka! Nedovolte dětem hrát si s plastovými sáčky, fóliemi a malými díly! Hrozí nebezpečí polknutí a udušení!

- 1 Přímá bruska
- 2 Upínací kleština $\varnothing 3,2/6$ mm
- 1 Brusný kámen
- 1 Převážný kufr
- 1 Návod na obsluhu

● Popis dílů

Otevřete před dalším čtením stránku s obrázkem a seznamte se se všemi funkcemi výrobku.

(Obr. A)

- 1 Regulátor otáček
- 2 Vypínač Zap/Vyp
- 3 Přípojné vedení se sířovou zástrčkou
- 4 Větrací otvor
- 5 Hřídel
- 6 Upínací kleština (6 mm) (předinstalovaná)
- 7 Převlečná matice
- 8 tlačítko aretace vřetena

(Obr. B)

- 9 Klíč na šrouby
- 10 Brusný kámen
- 11 Upínací kleština (3,2 mm)
- 12 Přepravní kufr

● Technické údaje

Přímá bruska	PGS 500 B1
Číslo modelů	
- VDE konektor:	HG10433
- BS konektor:	HG10433-BS
Jmenovité napětí:	230 V~, 50 Hz
Jmenovitá spotřeba energie:	500 W
Jmenovité otáčky (n):	4500-30000 min ⁻¹
Rozměry kleštin:	Ø 3,2 mm Ø 6 mm
Závít hřídele/upínací matice:	M14
Max. velikost brusného kamene:	Ø 25 mm
Ochranná třída:	II/□

UPOZORNĚNÍ

- ▶ Používejte pouze brusné kameny **10** určené pro rychlosti $\geq 30000 \text{ min}^{-1}$ (otáčky za minutu).

Hodnoty emisí hluku

Naměřené hodnoty byly stanoveny v souladu s normou EN 60745. Hladina akustického tlaku elektrického nástroje hodnocená jako A je obvykle:

Hladina akustického tlaku L_{pA} :	74 dB
Nejistota K_{pA} :	3 dB
Hladina akustického výkonu L_{WA} :	82 dB
Nejistota K_{WA} :	3 dB

Emisní hodnoty vibrací

Celkové hodnoty vibrací (vektorový součet tří směrů), stanovené v souladu s EN 60745:

Vibrace a_h :	0,709 m/s ²
Nejistota K:	1,5 m/s ²

Uvedené hodnoty se vztahují na broušení povrchu. Jiné aplikace mohou vést k různým hodnotám emisí vibrací.

UPOZORNĚNÍ

- ▶ Uvedená hodnota vibrací působících na ruční rameno se vztahuje na broušení brusným listem. Jiné aplikace mohou vést k jiným hodnotám emisí vibrací.
- ▶ Hodnoty hluku a vibrací byly stanoveny v souladu s normami EN 60745-1 a EN 60745-2-23.
- ▶ Specifikovaná hodnota emisí vibrací byla změřena na základě standardní zkušební metody a může být použita k porovnání elektrického nářadí všech druhů.
- ▶ Uvedená hodnota emisí vibrací lze použít pro prvotní posouzení expozice.

VAROVÁNÍ!

- ▶ V závislosti na způsobu použití elektrického nástroje se mohou skutečné hodnoty vibrací lišit od uvedených.
- ▶ Přijměte opatření ke své ochraně před vibracemi.
- ▶ Vezměte přitom v úvahu celý pracovní postup, t.zn. i časy, ve kterých elektrický nástroj pracuje bez zatížení nebo je vypnut. Mezi vhodná opatření patří pravidelná údržba a péče o elektrické nářadí a jeho příslušenství, udržování rukou v teple, pravidelné přestávky a dobře naplánované pracovní postupy.

VAROVÁNÍ!



Noste ochranu sluchu!



Všeobecné bezpečnostní pokyny

● Všeobecné bezpečnostní pokyny pro elektrické nástroje

VAROVÁNÍ!

- ▶ **Přečtěte si všechna bezpečnostní upozornění a pokyny.** Zanedbání povinnosti při dodržování bezpečnostních upozornění a pokynů může mít za následek zasažení elektrickým proudem, požár a/nebo vážné poranění.

Uchovejte bezpečnostní pokyny a návody pro budoucnost.

Termín používaný v bezpečnostních pokynech „elektrický nástroj“ se vztahuje na elektrické nástroje napájené ze sítě (síťovým kabelem) nebo elektrické nástroje napájené akumulátorem (bez síťového kabelu).

Bezpečnost práce na pracovním místě

- 1) **Udržujte pracovní prostor v čistotě a dobře osvětlený.** Nepořádek nebo neosvětlené pracovní prostory mohou vést k úrazům.
- 2) **Neppracujte s elektrickým nástrojem ve výbušném prostředí, v přítomnosti hořlavých kapalin, plynů nebo prachu.** Elektrické nástroje jsou zdrojem jiskření, které může zapálit prach nebo výpary.
- 3) **Při práci s elektrickými nástroji udržujte děti a osoby v bezpečné vzdálenosti.** Nepozornost by mohla způsobit, že nad přístrojem ztratíte vládu.

Elektrická bezpečnost

- 1) **Síťová zástrčka elektrického nástroje se musí hodit do zásuvky. Zástrčka nesmí být žádným způsobem měněna. Nepoužívejte rozbočovací zástrčky s uzemněnými elektrickými nástroji.** Neupravené zástrčky a odpovídající zásuvky snižují riziko úrazu elektrickým proudem.
- 2) **Vyhnete se kontaktu těla s uzemněnými povrchy, jako jsou potrubí, radiátory, sporáky a ledničky.** Pokud je vaše tělo uzemněné, existuje zvýšené riziko úrazu elektrickým proudem.
- 3) **Chraňte elektrické nástroje před deštěm nebo vlhkem.** Proniknutí vody do elektrického nástroje zvyšuje riziko úrazu elektrickým proudem.

- 4) **Nezneužívejte kabel k zavěšování nebo nošení elektrického nástroje nebo k vytáhnutí zástrčky ze zásuvky. Udržujte kabel daleko od tepla, oleje, ostrých hran nebo pohybujících se částí.** Poškozené nebo spletené kabely zvyšují riziko úrazu elektrickým proudem.
- 5) **Pokud pracujete s elektrickým nástrojem venku, používejte jen prodlužovací kabel vhodné i pro venkovní použití.** Použití prodlužovacího kabelu vhodného pro venkovní prostředí snižuje riziko úrazu elektrickým proudem.
- 6) **Pracujete-li s elektrickým nástrojem ve vlhkém prostředí, použijte proudový chránič.** Použití proudového chrániče snižuje riziko úrazu elektrickým proudem.

Bezpečnost osob

- 1) **Bud'te pozorní, sledujte, co děláte a používejte zdravý rozum při práci s elektrickým nástrojem. Nepoužívejte elektrický nástroj, jste-li unaveni nebo pod vlivem drog, alkoholu nebo léků.** Moment nepozornosti při používání elektrického nástroje může vést k vážným zraněním.
- 2) **Používejte osobní ochranné pomůcky a vždy noste ochranné brýle.** Nošení osobních ochranných pomůcek, jako je protiprachová maska, neklouzavá bezpečnostní obuv, ochranná přilba nebo ochrana sluchu, v závislosti na povaze a použití elektrického nástroje, snižuje riziko zranění.
- 3) **Zabraňte náhodnému spuštění. Ujistěte se, že elektrický nástroj je vypnutý předtím, než jej připojíte k elektrické síti a/nebo akumulátoru, ho zvednete nebo přenášíte.** Pokud přenášíte elektrický nástroj s prstem na vypínači nebo již zapnutý přístroj připojíte k napájení, může to vést k nehodám.

- 4) **Před zapnutím elektrického nástroje odstraňte všechny seřizovací nástroje nebo klíč na šrouby.** Nástroj nebo klíč, který ponecháte připevněn k otáčející se části zařízení může vést ke zranění.
- 5) **Vyhýbejte se nenormálnímu držení těla. Dbejte na správný postoj a udržujte za všech okolností rovnováhu.** To umožňuje lepší ovladatelnost elektrického nástroje v neočekávaných situacích.
- 6) **Noste vhodný oděv. Nenoste volný oděv nebo šperky. Udržujte své vlasy, oblečení a rukavice mimo dosah pohybujících se částí.** Volný oděv, šperky nebo dlouhé vlasy mohou být zachyceny pohybujícími se částmi.
- 7) **Pokud mohou být namontována zařízení na odsávání a sběr prachu, ujistěte se, že jsou připojeny a správně použity.** Použití odsávání prachu může snížit nebezpečí týkající se prachu.

Upotřebení a zacházení s elektrickým nástrojem

- 1) **Přístroj nepřetěžujte. Použijte pro svou práci určený typ elektrického nástroje.** S pomocí vhodného elektrického nástroje pracujete lépe a bezpečněji v zadané oblasti výkonu.
- 2) **Nepoužívejte elektrický nástroj, jehož vypínač je vadný.** Elektrický nástroj, které již není možné zapnout nebo vypnout, je nebezpečné a musí být opraveno.
- 3) **Před jakýmkoliv seřizováním, výměnou příslušenství nebo před uložením nepoužívaného přístroje vytáhněte zástrčku ze zásuvky a/nebo odstraňte akumulátor.** Toto opatření zabraňuje neúmyslnému spuštění elektrického nástroje.
- 4) **Nepoužívané elektrické nástroje skladujte mimo dosah dětí. Nenechte osoby používat přístroj, pokud s ním nejsou obeznámeni nebo nečetli instrukce.** Elektrické nástroje jsou nebezpečné, když jsou používány nezkušenými osobami.

- 5) **Udržujte elektrické nástroje s péčí. Zkontrolujte, zda pohyblivé díly bezvadně fungují a nezadírají se, zda díly nejsou prasklé nebo tak poškozené, že je narušena funkce elektrického nástroje. Poškozené díly nechte opravit před použitím přístroje.** Mnoho nehod je způsobeno špatně udržovanými elektrickými nástroji.
- 6) **Řezné nástroje udržujte ostré a čisté.** Řádně udržované řezné nástroje s ostrými řeznými břity se méně zadírají a lépe se ovládají.
- 7) **Používejte elektrický nástroj, příslušenství a nástrojové nástavce atd. v souladu s těmito pokyny. Zohledněte pracovní podmínky a činnost, která má být provedena.** Použití elektrického nástroje k jiné činnosti, než je určené použití, může vést k nebezpečným situacím.

Servis

- 1) **Nechte svůj elektrický nástroj opravovat jen od kvalifikovaného odborného personálu s použitím originálních náhradních dílů.** Tím je zajištěno, že bezpečnost elektrického nástroje zůstane zachována.

● Bezpečnostní pokyny pro přímé brusky

VAROVÁNÍ!

- ▶ Prach z materiálů, jako je olovnatá barva, některé druhy dřeva a kov, může být škodlivý.
- ▶ Kontakt s těmito prachy nebo jejich vdechnutí může představovat nebezpečí pro obsluhu nebo blízko se nacházející osoby.

VAROVÁNÍ!



Používejte ochranné brýle a prachovou masku!



Společné bezpečnostní informace pro broušení

- 1) **Tento elektrický nástroj je třeba používat jako bruska. Dodržujte bezpečnostní pokyny, instrukce, popisy a data, která jste obdrželi s přístrojem.** Nebudete-li dodržovat následující instrukce, může dojít k úrazu elektrickým proudem, požáru a/nebo těžkému poranění.
- 2) **Tento elektrický nástroj není vhodný pro broušení smirkovým papírem, kartáčování drátěným kartáčem, leštění nebo odbrušování.** Použití, pro něž není elektrický nástroj určen, mohou způsobit ohrožení a zranění.
- 3) **Nepoužívejte příslušenství, které nebylo určeno a doporučeno pro tento elektrický nástroj výrobcem.** Skutečnost, že jste schopni příslušenství na váš elektrický nástroj upevnit nezaručuje bezpečné upotřebení.
- 4) **Přípustný počet otáček nástrojového nastavce musí být minimálně tak vysoký jako nejvyšší počet otáček uvedený na elektrickém nástroji.** Příslušenství, které se otáčí rychleji než je přípustné, se může rozbít a rozlétnout do okolí.
- 5) **Vnější průměr a tloušťka nástrojového nastavce musí odpovídat rozměrům vašeho elektrického nástroje.** Špatně změřené nástrojové nastavce nemohou být dostatečně odstíněny a kontrolovány.

- 6) **Brusné kotouče, brusné válečky nebo jiné příslušenství se musí přesně hodit na brusné vřeteno nebo upínací kleštinu vašeho elektrického nástroje.** Nástrojové nástavce, které se nehodí přesně na brusné vřeteno elektrického nástroje, se nepravidelně otáčejí, velmi silně vibrují a mohou vést ke ztrátě kontroly.
- 7) **Kotouče, brusné válce, řezné nástroje nebo jiné příslušenství namontované na trnu musí být zcela zasunuté do upínací kleštiny nebo skličidla. „Výčnělek“ nebo odkrytá část trnu mezi brusným tělesem a upínací kleštinou nebo skličidlem musí být minimální.** Pokud není trn dostatečně upnut nebo je brusné těleso příliš daleko vpředu, může se nástrojový nástavec uvolnit a může být vysokou rychlostí vyhozen.
- 8) **Nepoužívejte poškozené nástrojové nástavce. Zkontrolujte před každým upotřebením nástrojové nástavce, jako brusné kotouče, na odlupky a trhliny, brusné talíře na trhliny, otěr nebo silné opotřebování, drátěné kartáče na prasklé dráty. Pokud vám elektrický nástroj nebo nástrojový nástavec upadnou, zkontrolujte, zda nejsou poškozeny, nebo použijte nepoškozené nasazované nástroje. Pokud jste nástrojový nástavec zkontrolovali a nasadili, držte se vy a v blízkosti se nacházející osoby mimo rovinu rotujícího příslušenství a nechte přístroj běžet na maximální otáčky 1 minutu.** Poškozené nástrojové nástavce se většinou rozbijí v této testovací době.

- 9) **Noste osobní ochranné pomůcky. Používejte v závislosti na aplikaci celoobličejový štít, ochranu očí nebo ochranné brýle. Podle potřeby noste masku proti prachu, ochranu sluchu, ochranné rukavice nebo speciální zástěru, která vám zadrží malé úlomky brusiva a materiálu.** Oči by měly být chráněny před odlétajícími částicemi, které vznikají při různých druzích využití. Ochranná maska proti prachu nebo respirátor musí při používání filtrovat vznikající prach. Budete-li dlouho vystaveni silnému hluku, můžete být postiženi ztrátou sluchu.
- 10) **U ostatních osob dbejte na bezpečnou vzdálenost od vaší pracovní oblasti. Každý, kdo do pracovní oblasti vstoupí, musí nosit osobní ochranné pomůcky.** Úlomky nástroje nebo zlomené nástrojové nástavce mohou odlétnout a způsobit poranění i mimo příslušnou pracovní oblast.
- 11) **Přístroj držte pouze za izolované rukojeti, když provádíte práce, při nichž může nástrojový nástavec dojit do kontaktu se skrytými vedeními proudu nebo trefit vlastní síťový kabel.** Kontakt s vedením pod napětím může dostat pod napětí i kovové části přístroje a vést tak k úderu elektrickým proudem.
- 12) **Při startování vždy elektrický nástroj pevně držte.** Při protáčení motoru na plné otáčky může reakční točivý moment motoru způsobit otáčení elektrického nástroje.
- 13) **Pokud je to možné, použijte k upevnění obráběného dílce sílu. Nikdy nedržte malý obráběný dílec v jedné ruce a elektrický nástroj v druhé ruce, když jej používáte.** Upnutím malých obrobků máte obě ruce volné pro lepší ovládání elektrického nástroje. Při řezání kulatých obrobků, jako jsou dřevěné kotvy, tyčový materiál nebo trubky, mají tendenci se odvalovat, což může způsobit, že se nástrojový nástavec může zaseknout a být vržen směrem na Vás.

- 14) **Přípojný kabel udržujte mimo dosah rotujících nástrojových nástavců.** Ztratíte-li kontrolu nad přístrojem, může být kabel proříznut nebo zachycen a vaše ruka nebo paže se mohou dostat na otáčející se nástrojový nástavec.
- 15) **Nikdy neodkládejte elektrický nástroj, dokud se nástrojový nástavec úplně nezastaví.** Otáčející se nástrojový nástavec se může dostat do kontaktu s odkládací plochou, čímž byste mohli nad elektrickým nástrojem ztratit kontrolu.
- 16) **Po výměně nástrojových nástavců nebo nastavení na přístroji pevně dotáhněte matici upínací kleštiny, skličidla nebo jiného upevňovacího prvku.** Uvolněné upevňovací prvky se mohou nečekaně pohnout a způsobit ztrátu kontroly; neupevněné rotující součásti jsou prudce vytlačeny.
- 17) **Nenechávejte elektrický nástroj v chodu při přenášení.** Vaše oblečení může být náhodným kontaktem zachyceno otáčejícím se nástrojovým nástavcem a ten může poranit vaše tělo.
- 18) **Pravidelně čistěte větrací otvor svého elektrického nástroje.** Ventilátor motoru vtahuje do krytu prach a silné nahromadění kovového prachu může způsobit elektrická nebezpečí.
- 19) **Nepoužívejte elektrický nástroj v blízkosti hořlavých materiálů.** Jiskry mohou tyto materiály zapálit.
- 20) **Nepoužívejte nástrojové nástavce, které vyžadují tekuté chladivo.** Použití vody nebo jiných tekutých chladiv může vést k úrazu elektrickým proudem.

Další bezpečnostní pokyny pro všechny aplikace – zpětný ráz a odpovídající bezpečnostní opatření:

Zpětný ráz je náhlá reakce v důsledku zaháknutí nebo zablokování rotujícího nástrojového nástavce, jako jsou řezací kotouč, brusný kotouč, brusný disk, drátěný kartáč atd. Zaháknutí nebo zablokování vede k náhlému zastavení otáčejícího se nástrojového nástavce. Tím se zrychlí nekontrolovaný elektrický nástroj proti směru otáčení nástrojového nástavce.

Když se např. brusný kotouč zahákne nebo zablokuje v obrobku, může se okraj brusného kotouče, která se zasahuje do obrobku, zachytit a tím způsobit rozbití brusného kotouče nebo zpětný ráz. Brusný kotouč se pak pohybuje směrem k obsluhující osobě nebo od ní, v závislosti na směru otáčení kotouče v místě zablokování. Přitom se mohou brusné kotouče také vylomit.

Zpětný ráz je následkem špatného nebo chybného používání elektrického nástroje. Je možno mu zamezit vhodnými preventivními bezpečnostními opatřeními, jak je popsáno dále.

- 1) **Elektrický nástroj držte pevně a vaše tělo i ruce mějte v poloze, ve které můžete dobře zachytit síly zpětného rázu.** Obsluhující osoba může díky vhodným preventivním bezpečnostním opatřením zvládnout síly zpětného rázu.
- 2) **Pracujte zvláště opatrně v oblasti rohů, ostrých hran atd. zamezte tomu, aby se nástrojové nástavce od obrobku odrazily nebo aby v něm uvázly.** Rotující nástrojový nástavec má sklon se vzpříčit v rozích, ostrých hranách nebo pokud se odrazí. To pak způsobí ztrátu kontroly nebo zpětný ráz.
- 3) **Nepoužívejte zoubkovaný pilový list.** Takovéto nástrojové nástavce často způsobují zpětný ráz nebo ztrátu kontroly nad elektrickým nástrojem.

- 4) **Nástrojový nástavec vždy zavádějte do materiálu ve stejném směru, v jaké řezná hrana opouští materiál (odpovídá stejnému směru jako jsou vyhazovány třísky).** Vedení elektrického nástroje nesprávným směrem způsobí, že řezná hrana nástrojového nástavce se vyломí z obráběného dílce, což způsobí vytažení elektrického nástroje v tomto směru posuvu.
- 5) **Při upotřebení rotačních pilníků, odbrušovacích kotoučů, vysokorychlostních frézovacích nástrojů nebo karbidových frézovacích nástrojů vždy pevně upněte obrobek.** Tyto nástrojové nástavce se zachytí i při malém množství řetězení v drážce a mohou způsobit zpětný ráz. Když je zaháknutý odbrušovací kotouč, obvykle praskne. Pokud jsou zaháknuté soustružnické pilníky, vysokorychlostní frézovací nástroje nebo karbidové frézovací nástroje, může vložka nástroje vyskočit z drážky a způsobit ztrátu kontroly nad elektrickým nástrojem.

Další bezpečnostní pokyny zejména pro broušení – zvláštní bezpečnostní pokyny pro broušení a odbrušování:

- 1) **Používejte pouze brusné kotouče doporučené pro váš elektrický nástroj a jen pro doporučené aplikace. Příklad: Nikdy nebruste boční stranou odbrušovacího kotouče.** Odbrušovací kotouče jsou určeny k oddělování materiálu pomocí hrany kotouče. Boční působení sil na tento brusný nástroj jej může zlomit.
- 2) **U kuželových a rovných brusných kolíků se závitem používejte pouze nepoškozené trny správné velikosti a délky, bez podříznutí na rameni.** Vhodné trny zmenšují možnosti prasknutí.

- 3) **Zamezte zablokování odbrušovacího kotouče nebo příliš vysokému přítlačnému tlaku. Neprovádějte nadměrně hluboké řezy.** Přetížení odbrušovacího kotouče zvyšuje jeho namáhání a náchylnost ke vzpříčení nebo zablokování a tím i možnost zpětného nárazu nebo zlomení brusného tělesa.
- 4) **Vyhnete se svou rukou oblasti před a za rotujícím odbrušovacím kotoučem.** Pokud pohybujete odbrušovacím kotoučem v obrobku směrem od sebe, může se stát, že v případě zpětného rázu může být elektrický nástroj s rotujícím kotoučem vymrštěn přímo proti vám.
- 5) **Pokud se odbrušovací kotouč vzpříčí nebo pokud přerušíte práci, přístroj vypněte a přidržte jej v klidu, dokud se kotouč nezastaví. Nikdy se nepokoušejte, ještě běžící odbrušovací kotouč vytáhnout z řezu, jinak může dojít ke zpětnému rázu.** Zjistěte a odstraňte příčinu vzpříčení.
- 6) **Nezapínejte opět elektrický nástroj, pokud se tento bude nacházet v obrobku. Odbrušovací kotouč nejprve nechte najet na plné otáčky, než opatrně provedete řez.** V opačném případě se kotouč může zaháknout, vyskočit z obrobku nebo způsobit zpětný ráz.
- 7) **Podepřete desky nebo velké obrobky, aby se snížilo riziko zpětného rázu prostřednictvím uvíznutého odbrušovacího kotouče.** Velké obrobky se mohou prohýbat pod vlastní vahou. Obrobek musí být podepřen na obou stranách kotouče, a to jak v blízkosti řezu tak také ne hraně.
- 8) **Buďte obzvláště opatrní při ponorných řezech do stávajících stěn nebo jiných oblastí, do kterých není vidět.** Ponořující se odbrušovací kotouč může při řezání do plynového nebo vodovodního potrubí, elektrického vedení nebo do jiných objektů způsobit zpětný ráz.

Další bezpečnostní a pracovní pokyny

- Při práci s výrobkem vždy používejte ochranné brýle.
- Používejte ochranné rukavice, pevnou a protiskluzovou obuv a zástěru.
- Před všemi práce na výrobku vytáhněte síťovou zástrčku ze zásuvky.
- Připojte výrobek k zásuvce jen vypnutý.
- Přípojné vedení vždy udržujte mimo dosah účinku výrobku. Přípojné vedení vždy ved'te směrem dozadu od výrobku.
- Vřeteno nástroje po vypnutí výrobku dobíhá. Výrobek neodkládejte, dokud se nezastaví.
- Nesahejte do nebezpečné oblasti běžícího výrobku.
- Používejte pouze pracovní nástroje, jejichž přípustné otáčky jsou alespoň tak vysoké, jako jsou volnoběžné otáčky výrobku.
- Před použitím brusné nástroje zkontrolujte. Brusný nástroj musí být bezvadně smontován a musí se volně otáčet. Proveďte zkušební běh bez zatížení po dobu nejméně 30 sekund. Nepoužívejte poškozené, neokrouhlé nebo vibrující nástroje.
- Při broušení kovů vznikají odletující jiskry. Dávejte pozor, abyste neohrožovali osoby. Vzhledem k nebezpečí požáru se v blízkosti nesmí nacházet žádné hořlavé materiály (oblast létajících jisker). Nepoužívejte odsávání prachu.
- Výrobek vždy držte tak, aby jiskry nebo brusný prach odlétaly od těla.
- Před uvedením výrobku do provozu je třeba dotáhnout upínací matici.
- Pod vlivem extrémních elektromagnetických poruch zvnějšku se v jednotlivých případech mohou vyskytnout dočasné kolísání otáček.
- Obráběný obrobek musí být pevně upnut za předpokladu, že nedrží vlastní hmotností.
- Nikdy neved'te obrobek ručně proti brusnému nástroji.
- Ujistěte se, že je brusný nástroj namontován podle pokynů výrobce brusiva.
- Rozměry brusného nástroje musí odpovídat brusce.

- Vždy pracujte pouze s určenou pracovní plochou nástrojového nástavce.
- Upevněte obráběný dílec. Nikdy nedržte malý obrobek v jedné ruce a výrobek v druhé ruce, když jej používáte. Držte výrobek vždy za poskytnuté rukojeti.
- Přiblížte výrobek k obrobku. Pracujte s mírným tlakem a netlačte nástrojový nástavec do materiálu.
- Maximální přípustná délka vyčnívání upínacího trnu je 10 mm.
- Používejte pouze brusný kámen o maximální délce trnu 40 mm.
- Vždy držte nástroj oběma rukama, abyste zajistili dostatečnou stabilitu a provozní bezpečnost.
- Pokud je průměr trnu brusného kamene 3,2 mm, je doporučený maximální vnější průměr hlavy brusného kamene 15 mm.
- Pokud je průměr trnu brusného kamene 6 mm, je doporučený maximální vnější průměr hlavy brusného kamene 25 mm.

● Snížení vibrací a hluku

Omezte dobu používání, používejte provozní režimy se slabými vibracemi a málo hlučné a noste osobní ochranné pomůcky pro snížení účinků vibrací a hluku.

Následující opatření umožní snížit vibracemi a hlukem působená rizika:

- Používejte výrobek pouze podle jeho účelu a jak je popsáno v těchto instrukcích.
- Ujistěte se, že je výrobek bezvadný a je dobře udržován.
- Používejte správné nástrojové nástavce pro tento výrobek a zajistěte, aby byly bezvadné.
- Držte výrobek bezpečně za rukojeti/úchopové plochy.

- Udržujte výrobek podle pokynů a dbejte o dostatečné mazání (je-li aplikovatelné).
- Plánujte průběh svých prací tak, aby upotřebení výrobků s vysokou hodnotou vibrací bylo rozloženo na delší časové období.

● Chování v nouzových případech

Seznamte se na základě tohoto návodu na obsluhu s použitím tohoto výrobku. Zapamatujte si bezpečnostní pokyny a bezpodmínečně se jich držte. To pomáhá vyhnout se rizikům a nebezpečím.

- Vždy buďte při používání výrobku pozorní, abyste nebezpečí zjistili včas a mohli jednat. Včasný zásah může zabránit vážnému zranění nebo poškození majetku.
- Při vadné funkci ihned výrobek vypněte a odpojte ho od sítě. Nechte výrobek zkontrolovat kvalifikovanému odborníkovi a, pokud je to nutné, před opětovným uvedením do provozu ho opravte.

● Zbytková rizika

I když použijete tento výrobek obsluhujete podle předpisu, zůstává potenciální riziko pro zranění a poškození. Následující nebezpečí mohou kromě jiných nastat v souvislosti s konstrukcí a provedením tohoto výrobku:

- Zdravotní poškození vyplývající z emise vibrací, je-li výrobek používán po delší dobu, nebo není správně používán a udržován.
- Osobní a věcné škody způsobené vadným řeznými nástroji nebo náhlý dopad skrytého objektu během používání.
- Nebezpečí zranění a věcné škody způsobené létajícími objekty.

UPOZORNĚNÍ

- ▶ Tento výrobek generuje během provozu elektromagnetické pole! Toto pole může za určitých okolností ovlivňovat aktivní nebo pasivní lékařské implantáty! Chcete-li snížit nebezpečí vážných nebo smrtelných úrazů, doporučujeme osobám s lékařskými implantáty, aby konzultovaly svého lékaře a výrobce zdravotnického implantátu před obsluhou výrobku!

● Uvedení do provozu

● **Vybalte výrobek**

1. Vyměte výrobek z obalu a odstraňte veškeré balicí materiály a ochranné fólie.
2. Zkontrolujte, zda jsou k dispozici všechny díly a zda je rozsah dodávky kompletní (viz „Rozsah dodávky“).
3. Zkontrolujte, zda je výrobek a všechny součásti v dobrém stavu. Pokud zjistíte jakékoli poškození nebo závadu, výrobek nepoužívejte, ale postupujte podle popisu v kapitole „Záruka“.

● **Vyberte velikost brusného kamene**

(Obr. F)

UPOZORNĚNÍ

- ▶ Válcový tvar slouží k ilustraci různých typů brusných hlav.

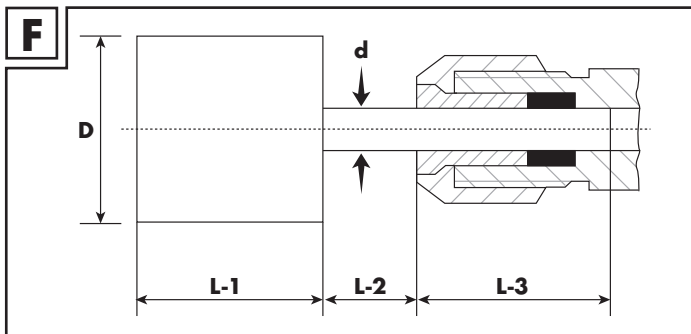

Hodnota	Vysvětlení
D	Vnější průměr hlavy brusného kamene
L-1	Délka hlavy brusného kamene
d	Průměr trnu
L-2	Délka výčnělku měřená mezi spodní stranou hlavy brusného kamene a převlečnou maticí
L-3	Upínací délka trnu brusného kamene

d	D	L-1	L-2	L-3
(mm)				
3,2	≤ 15	5-20	max. 10	min. 10
6	12-16	25-50		
	20	10-40		
	25	10-35		

- ❑ Zkontrolujte a přečtěte si doporučení a pokyny výrobce pro brusný kámen resp. kompatibilní nástrojové nástavce.
- ❑ Maximální přípustná délka výčnělku (**L-2**) je 10 mm.
- ❑ Pokud je to možné, vložte do upínací kleštiny celou délku trnu brusného kamene.
- ❑ Zajistěte, aby upínací délka (**L-3**) byla alespoň 10 mm.
- ❑ Používejte pouze brusný kámen nebo kompatibilní nástrojový nástavec s maximální délkou trnu (**L-2 + L-3**) 40 mm.
- ❑ Pokud je průměr trnu brusného kamene nebo kompatibilního nástrojového nástavce 3,2 mm, je doporučený maximální vnější průměr hlavy brusného kamene 15 mm.
- ❑ Pokud je průměr trnu brusného kamene nebo kompatibilního nástrojového nástavce 6 mm, je doporučený maximální vnější průměr hlavy brusného kamene 25 mm.

● Vyjměte/vložte brusný kámen/nástrojový nástavec





(Obr. C, D)

VAROVÁNÍ!



Vypněte výrobek a odpojte ho od elektrické sítě před výměnou příslušenství, čištěním a když se nepoužívá.

Odstraňte brusný kámen/nástrojový nástavec

1. Stlačte a podržte tlačítko aretace vřetena .
2. Otáčejte klíčem na šrouby  ve směru  pro uvolnění převlečné matice .

3. Vytáhněte brusný kámen [10] ve směru **a**, abyste odstranili brusný kámen z hřídele [5].
4. Uvolněte tlačítko aretace vřetene [8].

Vkládání brusného kamene/nástrojového nástavce

1. Vložte brusný kámen [10] nebo vhodný nástrojový nástavec do hřídele [5] ve směru **b**.
2. Stlačte a podržte tlačítko aretace vřetena [8].
3. Otáčejte klíčem na šrouby [9] ve směru  pro utažení převlečné matice [7].
4. Uvolněte tlačítko aretace vřetene [8].

● Vložte/odstraňte upínací kleštiny 3,2 mm

(Obr. C, E)

Vložte upínací kleštiny

1. Stlačte a podržte tlačítko aretace vřetena [8].
2. Otáčejte klíčem na šrouby [9] ve směru  pro uvolnění převlečné matice [7].
3. Pokud je převlečná matice [7] volná: Rukou odšroubujte převlečnou matici zcela z hřídele [5].
4. Odstraňte upínací kleštinu (6 mm) [6] z hřídele [5].
5. Uvolněte tlačítko aretace vřetene [8].
6. Vložte upínací kleštinu (3,2 mm) [11] do upínací kleštiny (6 mm) [6], dokud není zcela usazena.

7. Do hřídele [5] vložte sestavu složenou z upínací kleštiny (3,2 mm) [11] a upínací kleštiny (6 mm) [6].
8. Rukou našroubujte převlečnou matici [7] ve směru hodinových ručiček na hřídel [5].
9. Nyní můžete vložit brusný kámen s trnem o průměru 3,2 mm.

Odstraňte upínací kleštinu

1. Při vkládání upínací kleštiny v opačném pořadí postupujte podle kroků, dokud není převlečná matice [7] zcela vyjmuta z hřídele [5].
2. Vyjměte sestavu skládající se z upínací kleštiny (3,2 mm) [11] a upínací kleštiny (6 mm) [6].
3. Vyjměte upínací kleštinu (3,2 mm) [11] z upínací kleštiny (6 mm) [6].
4. Zaveďte upínací kleštinu (6 mm) [6] do hřídele [5].
5. Rukou našroubujte převlečnou matici [7] ve směru hodinových ručiček na hřídel [5].
6. Nyní můžete vložit brusný kámen s trnem o průměru 6 mm.

● Obsluha

⚠ VAROVÁNÍ!



Vypněte výrobek a odpojte ho od elektrické sítě před výměnou příslušenství, čištěním a když se nepoužívá.

● Zapnutí/vypnutí napájení

(Obr. A)

UPOZORNĚNÍ

- ▶ Směr otáčení brusného kamene **10** lze přečíst šipkou vyrytou na přední straně výrobku.
 - ▶ Zkušební chod: Před první prací a po každé výměně nástroje proveďte zkušební chod bez zatížení. Pokud se nástroj neotáčí plynule, pokud dochází k silným vibracím nebo pokud slyšíte neobvyklé zvuky, okamžitě výrobek vypněte.
- Spojte síťovou zástrčku **3** se zásuvkou.
 - Zapnutí: Dejte vypínač Zap/Vyp **2** do polohy **I**.
 - Vypnutí: Dejte vypínač Zap/Vyp **2** do polohy **0**.

● Nastavte rychlost otáčení

(Obr. A)

UPOZORNĚNÍ

- ▶ Výsledek práce závisí na rychlosti, typu materiálu a přítlačném tlaku. Pro stanovení optimálního nastavení proveďte testy na vzorcích.
- Nastavte regulátor otáček **1** do polohy mezi **1** a **6**. V následující tabulce jsou uvedeny přibližné výchozí otáčky v závislosti na nastavení stupně otáček:

Poloha *	Výchozí otáčky ** min ⁻¹
1	4500
2	9000
3	17500
4	22500
5	27000
6	30000

* Poloha regulátoru otáček **1**

** (Otáčky za minutu)

Jedná se o přibližné hodnoty a jsou pouze orientační. Nespoléhejte se pouze na tyto údaje, pokud je vyžadována vysoká přesnost.

● Broušení

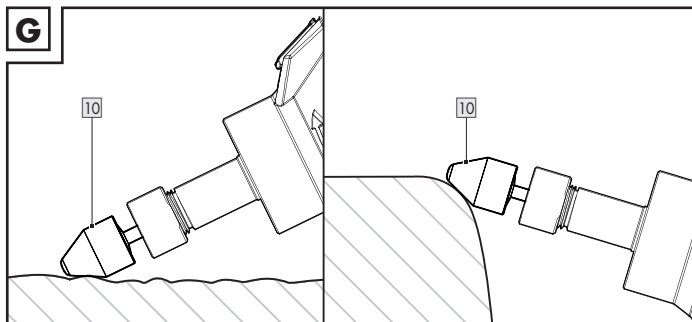

UPOZORNĚNÍ

- ▶ Než začnete, naplánujte si svou práci. Určete plochu, která má být broušena, a tvar, kterého chcete dosáhnout.
- ▶ Zajistěte obrobek tak, aby se během broušení nepohyboval ani nepřesunul.
- ▶ Pokud potřebujete brousit určitý úhel, použijte šablonu k vedení výrobku. To zajišťuje přesnost a konzistenci při vaší práci.
- ▶ Pravidelně kontrolujte svůj pokrok, abyste dosáhli požadovaného tvaru nebo povrchu. V případě potřeby změňte techniku nebo použitý brusný kámen [10].
- ▶ Nejprve spusťte výrobek nízkými otáčkami a postupně zvyšujte otáčky na požadovanou úroveň. Když začnete pomalu, získáte pocit z výrobku a jak reaguje na vaše pohyby.
- ▶ Při používání výrobku vyvíjejte na brusný kámen [10] pouze mírný tlak. Nadměrný tlak může způsobit rychlé opotřebení brusného kamene a snížit jeho účinnost.
- ▶ Pohybujte výrobkem kruhovým pohybem a přitom držte brusný kámen [10] proti obráběnému materiálu, abyste dosáhli rovnoměrného brusu. Nebruste na jednom místě příliš dlouho, protože to může vytvořit nerovný povrch.
- ▶ Držte výrobek pod úhlem, abyste dosáhli hladkého a rovnoměrného povrchu. Nebruste přímo, protože to může vést k značkám nebo drážkám v materiálu.

1. Počkejte, až brusný kámen [10] dosáhne své plné otáčky.
2. Opatrně umístěte brusný kámen [10] na obrobek.
3. Pomalu pohybujte výrobkem pro dosažení dobrého výsledku.

● Odstraňování poruch

Problém	Možná příčina	Řešení
Výrobek nefunguje.	Motor je vadný.	Výrobek nechejte opravit jen autorizovaným odborníkem.
	Výrobek je přehřátý.	Nechte výrobek plně vychladnout.
Výkon výrobku je špatný.	Větrací otvory 4 jsou ucpané prachem a nečistotami.	Očistěte výrobek (viz „Čištění“).
	Brusný kámen 10 je opotřebovaný.	Vyměňte brusný kámen 10 .

● Čištění a údržba

VAROVÁNÍ!



Vypněte výrobek a odpojte ho od elektrické sítě před výměnou příslušenství, čištěním a když se nepoužívá.

● Čištění

UPOZORNĚNÍ

- ▶ Nepoužívejte žádné chemické, alkalické, abrazivní nebo jiné agresivní čisticí nebo dezinfekční prostředky k čištění výrobku, neboť ty mohou poškodit povrchy.
 - ▶ Dávejte pozor na to, aby dovnitř výrobku nepronikly žádné kapaliny.
 - ▶ Udržujte výrobek stále čistý, suchý a zbavený oleje nebo mazacích tuků. Po každém použití a před uskladněním odstraňte prach.
 - ▶ Pravidelné řádné čištění pomáhá zajistit bezpečné používání a prodlužuje životnost výrobku.
-
- Výrobek čistěte suchou utěrkou. Pro těžce přístupná místa použijte měkký kartáč.
 - Odstraňte hlavně nečistoty a prach z větracích otvorů **4** hadrem a měkkým kartáčem.
Větrací otvory musí vždy zůstat volné.

● Údržba

- Zkontrolujte výrobek a díly příslušenství (např. nástrojové nástavce), před a po každém použití na opotřebení a poškození. V případě potřeby je vyměňte za nové. Dodržujte při tom technické požadavky (viz „Technické údaje“).

Náhradní díly/příslušenství

- Kompatibilní náhradní díly pro tento výrobek lze zakoupit na adrese www.Optimex-Shop.com.
- Připravte si prosím pro svou objednávku objednávací číslo. Objednávky lze zadávat a zpracovávat pouze online.

Díl	Objednací číslo
6 Upínací kleština (6 mm)	943134503
7 Převlečná matice	943134502
9 Klíč na šrouby	943134504
10 Brusný kámen	943134505
11 Upínací kleština (3,2 mm)	943134501

- ☐ Pokud si nejste jisti, kde můžete kompatibilní díly koupit, obraťte se na servisní horkou linku Lidl.

● Oprava

⚠ **VAROVÁNÍ! Riziko zranění!**

- ▶ Pokud je přípojné vedení elektrického nástroje poškozené, musí být nahrazeno speciálně navrženým přípojným vedením, které je možné dostat prostřednictvím organizace služeb zákazníkům.
- ▶ Když je přípojné vedení 3 poškozeno, musí být nahrazeno výrobcem, jeho zákaznickou službou nebo podobně kvalifikovanou osobou, aby se zabránilo ohrožení.

- ☐ Uvnitř výrobku nejsou žádné díly, které mohou být opravovány uživatelem. Obraťte se na kvalifikovaného odborníka, abyste nechali výrobek zkontrolovat a opravit.

● Skladování

- ☐ Výrobek vypněte. Nechte výrobek ochladit.
- ☐ Očistěte výrobek (viz „Čištění“).
- ☐ Výrobek a jeho příslušenství skladujte na temném, suchém, nezamrzajícím a dobře větraném místě.

- Uchovávejte výrobek stále na místě nedostupném pro děti.
- Optimální dlouhodobá skladovací teplota (déle než 3 měsíců) je mezi +10 a +30 °C s relativní vlhkostí max. 60 %.
- Skladujte výrobek v přepravním kufru 12.

● **Transport**

- Výrobek vypněte. Nechte výrobek ochladit.
- Přepravujte výrobek v přepravním kufru 12.
- Chraňte výrobek před úderem a silnými vibracemi, které nastávají zejména během přepravy ve vozidlech.
- Zajistěte výrobek proti sklouznutí a převrnutí.

● **Zlikvidování**

Obal se skládá z ekologických materiálů, které můžete zlikvidovat prostřednictvím místních sběrů recyklovatelných materiálů.



Při třídění odpadu se řiďte podle označení obalových materiálů zkratkami (a) a čísly (b), s následujícím významem: 1–7: umělé hmoty/20–22: papír a lepenka/80–98: složené látky.

Výrobek:



o možnostech likvidace vysloužilých zařízení se informujte u správy vaší obce nebo města.



V zájmu ochrany životního prostředí vysloužilý výrobek nevyhazujte do domovního odpadu, ale předejte k odborné likvidaci. O sběrnách a jejich otevíracích hodinách se můžete informovat u příslušné správy města nebo obce.

● **Záruka**

Výrobek byl vyroben podle přísných kvalitativních směrnic a před expedicí pečlivě zkontrolován. V případě závad materiálu nebo výrobní vady máte možnost uplatnění zákonných práv vůči prodejci. Vaše zákonná práva nejsou nijak omezena naší níže uvedenou zárukou.

Záruka na tento výrobek je 3 let od data zakoupení. Záruční lhůta začíná datem zakoupení. Uschovejte originální doklad o nákupu na bezpečném místě, protože tento dokument je vyžadován jako doklad o nákupu.

Jakékoli poškození nebo závady, které již v době nákupu existují, musí být oznámeny ihned po vybalení výrobku.

Pokud je výrobek shledán vadným materiálem nebo zpracováním do 3 let od data nákupu, opravíme jej nebo vyměníme zdarma, podle našeho uvážení. Záruční doba se platným záručním nárokem neprodlužuje. To platí i pro vyměněné a opravené díly.

Tato záruka zaniká, jestliže byl výrobek poškozen, neodborně použit nebo neobdržel pravidelnou údržbu.

Záruka se vztahuje na vady materiálu a zpracování. Tato záruka se nevztahuje na části výrobku, které podléhají běžnému opotřebení, a jsou proto považovány za opotřebitelné součásti, které jsou na sobě (např. baterie, akumulátory, hadice, barevné kazety), ani na poškození na křehkých částech, jako jsou např. spínače nebo díly ze skla.

● **Postup v případě uplatňování záruky**

Aby se zajistilo rychlé zpracování vašeho nároku, dodržujte následující pokyny:

Jako doklad o nákupu si připravte originální doklad o koupi a číslo zboží (IAN 431345_2301).

Číslo zboží naleznete na typovém štítku, vyryté na výrobku, na titulní stránce vašeho návodu na obsluhu (vlevo dole) nebo na nálepce na zadní nebo spodní straně výrobku.

Pokud dojde k jakýmkoli funkčním chybám nebo jiným závadám, kontaktujte prosím telefonicky nebo e-mailem níže uvedené servisní oddělení.

Jakmile je výrobek identifikován jako vadný, můžete jej bezplatně vrátit na servisní adresu, která vám byla poskytnuta. Ujistěte se, že jste přiložili originální doklad o nákupu (stvrzenku) a stručný písemný popis s podrobným vylíčením závady a doby jejího výskytu.

● **Servis**

CZ **Servis Česká republika**

Tel.: 800600632

E-Mail: owim@lidl.cz



● EU prohlášení o shodě

EU PROHLÁŠENÍ O SHODĚ

Mezinárodní číslo obchodní položky (IAN): 431345_2301

Identifikace produktu: PARKSIDE Přímá bruska
Číslo modelu: HG10433

Výše popsaný předmět prohlášení je ve shodě s příslušnými harmonizačními právními předpisy Unie:

Directive 2006/42/EC
Directive 2014/30/EU
Directive 2011/65/EU se všemi souvisejícími

Odkazy na příslušné harmonizované normy, které byly použity, nebo na jiné technické specifikace, na jejichž základě se shoda prohlašuje:

Č. / Části
Directive 2006/42/EC
EN 60745-1:2009/A11:2010
EN 60745-2-23:2013
Directive 2014/30/EU
EN IEC 55014-1:2021
EN IEC 55014-2:2021
EN IEC 61000-3-2-2019/A1:2021
EN 61000-3-3:2013/A2:2021

Předmět výše uvedeného prohlášení je v souladu se směrnicí Evropského parlamentu a Rady 2011/65/EU ze dne 8. června 2011 o omezení používání některých nebezpečných látek v elektrických a elektronických zařízeních:

Č. / Části
Směrnice 2011/65/EU
EN IEC 63000:2018

Držitel technické dokumentace: OWIM GmbH & Co.KG

Podepsáno za a jménem:

OWIM GmbH & Co. KG Stiftsbergstraße 1 D-74167 Neckarsulm Německo

Toto prohlášení o shodě se vydává na výhradní odpovědnost výrobce.

Příklad původního prohlášení o shodě

Neckarsulm	13.06.2023		
Místo	Datum	přp. Stefan Haensel Authorised Signatory	přp. Jürg Buchheim Authorised Signatory









CZ

Zoznam použitých piktogramov/ symbolov	Strana	158
Úvod	Strana	160
Použitie v súlade s určením.	Strana	160
Rozsah dodávky.	Strana	161
Popis súčiastok	Strana	161
Technické údaje	Strana	162
Všeobecné bezpečnostné upozornenia . . .	Strana	164
Všeobecné bezpečnostné upozornenia pre elektrické nariadenie.	Strana	164
Bezpečnostné upozornenia pre priame brúsky	Strana	168
Zníženie vibrácií a hluku.	Strana	177
Správanie v núdzovom prípade.	Strana	177
Zvyškové riziká.	Strana	178
Uvedenie do prevádzky	Strana	178
Vybalenie produktu	Strana	178
Voľba veľkosti brúsneho kameňa	Strana	179
Odstránenie/nasadenie brúsneho kameňa/nadstavca. . .	Strana	181
Nasadenie/odstránenie 3,2 mm upínacej klieštiny	Strana	182
Obsluha	Strana	183
Zapnutie/vypnutie	Strana	184
Nastavenie rýchlosti otáčania	Strana	184
Brúsenie	Strana	185
Odstraňovanie porúch	Strana	187

Čistenie a údržba	Strana 187
Čistenie	Strana 188
Údržba	Strana 188
Oprava	Strana 189
Skladovanie	Strana 189
Preprava	Strana 190
Likvidácia	Strana 190
Záruka	Strana 191
Postup v prípade poškodenia v záruke	Strana 192
Servis	Strana 192
EÚ vyhlásenie o zhode	Strana 193

Zoznam použitých piktogramov/symbolov

	Prečítajte si návod na obsluhu.		Noste ochranné okuliare!
	NEBEZPEČENSTVO! Tento symbol so signálnym slovom „Nebezpečenstvo“ označuje nebezpečenstvo s vysokým stupňom rizika, ktoré, ak sa mu nevyhnete, bude mať za následok smrť alebo vážne zranenie.		Noste ochranu sluchu!
	VÝSTRAHA! Tento symbol so signálnym slovom „Výstraha“ označuje nebezpečenstvo so stredným stupňom rizika, ktoré, ak sa mu nevyhnete, bude mať za následok vážne zranenie alebo smrť.		Používajte protiprachovú masku!

	<p>POZOR! Tento symbol so signálnym slovom „Pozor“ označuje nebezpečenstvo s nízkym stupňom rizika, ktoré, ak sa mu nevyhnete, bude mať za následok ľahké alebo stredne ťažké zranenie.</p>		<p>Striedavý prúd/striedavé napätie</p>
	<p>OPATRNE! - Varuje pred potenciálnymi materiálmi škodami (napr. nebezpečenstvo skratu)</p>	<p>n</p>	<p>Otáčky</p>
	<p>Nebezpečenstvo - úrazu elektrickým prúdom!</p>	<p>∅</p>	<p>Priemer</p>
	<p>Pred výmenou príslušenstva, čistením a pri nepoužívaní produkt vypnite a odpojte od elektrickej siete.</p>		<p>Zaistené</p>
	<p>Trieda ochrany II (dvojitá izolácia)</p>		<p>Odistené</p>
<p>CE</p>	<p>Značka CE potvrdzuje zhodu so smernicami EÚ, ktoré sú relevantné pre produkt.</p>		<p>Bezpečnostné upozornenia Manipulačné pokyny</p>

PRIAMA BRÚSKA

● **Úvod**

Blahoželáme Vám ku kúpe Vášho nového výrobku. Rozhodli ste sa pre veľmi kvalitný výrobok. Návod na obsluhu je súčasťou tohto výrobku. Obsahuje dôležité upozornenia týkajúce sa bezpečnosti, používania a likvidácie. Skôr ako začnete výrobok používať, oboznámte sa so všetkými pokynmi k obsluhu a bezpečnosti. Výrobok používajte iba v súlade s popisom a v uvedených oblastiach používania. V prípade postúpenia výrobku ďalším osobám odovzdajte aj všetky dokumenty patriace k výrobku.

● **Použitie v súlade s určením**

- Tento produkt je určený na brúsenie a odhrotovanie kovov za použitia vhodných korundových brúsnych nadstavcov. Produkt si prispôsobí rýchlosť danému materiálu.
- Produkt nie je určený na komerčné použitie. Akékoľvek iné použitie alebo zmena produktu sa považuje za nesprávne a môže spôsobiť nebezpečenstvo vážnych poranení osôb.
- Výrobca nezodpovedá za škody, ktoré boli spôsobené použitím mimo určenia alebo nesprávnou obsluhou.

● Rozsah dodávky

VÝSTRAHA!









- Produkt a obal nie sú hračky pre deti! Deti sa nesmú hrať s plastovými vreckami, fóliami a malými časťami! Hrozí riziko prehltnutia a udusenía!

- 1 Priama brúska
- 2 Upínacie klieštiny \varnothing 3,2/6 mm
- 1 Brúsny kameň
- 1 Kufřík
- 1 Návod na používanie





● Popis súčiastok

Pred čítaním si otvorte strany s obrázkami a oboznámte sa so všetkými funkciami produktu.

(Obr. A)

-  1 Regulátor otáčok
-  2 Vypínač
-  3 Napájací kábel so sieťovou zástrčkou
-  4 Ventilačná štrbina
-  5 Hriadeľ
-  6 Upínacie klieštiny (6 mm) (predinštalované)
-  7 Spojovacia matica
-  8 Tlačidlo na zaistenie vretena

(Obr. B)

-  9 Kľúč na skrutky
-  10 Brúsny kameň
-  11 Upínacia klieština (3,2 mm)
-  12 Kufřík

● Technické údaje

Priama brúska	PGS 500 B1
Číslo modelov	
- Zástrčka VDE:	HG10433
- Zástrčka BS:	HG10433-BS
Menovité napätie:	230 V~, 50 Hz
Menovitý príkon:	500 W
Menovité otáčky (n):	4500-30000 min ⁻¹
Rozmery upínacích klieštin:	Ø 3,2 mm Ø 6 mm
Závit hriadeľa/upínacej matice:	M14
Max. veľkosť brúsneho kameňa:	Ø 25 mm
Trieda ochrany:	II/□

UPOZORNENIE

- Používajte len také brúsne kamene 10, ktoré sú určené na otáčky $\geq 30000 \text{ min}^{-1}$ (otáčky za minútu).

Hodnoty emisií hluku

Hodnoty boli merané v súlade s EN 60745. Hladina hluku hodnotená ako A elektrického náradia je zvyčajne:

Hladina hluku L_{pA} :	74 dB
Neistota K_{pA} :	3 dB
Hladina hluku L_{WA} :	82 dB
Neistota K_{WA} :	3 dB

Emisie vibrácií

Celková hodnota vibrácií (suma vektora troch smerov), nameraná podľa EN 60745:

Vibrácia a_h :	0,709 m/s ²
Neistota K:	1,5 m/s ²

Uvedené hodnoty sa týkajú povrchového brúsenia. Iné spôsoby použitia môžu viesť k iným hodnotám emisií vibrácií.

UPOZORNENIE

- ▶ Uvedená hodnota vibrácií ruka - rameno sa vzťahuje na brúsenie s jedným brúsnyim listom. Iné použite môže viesť k iným hodnotám.
- ▶ Hodnoty hluku a vibrácií boli merané podľa EN 60745-1 a EN 60745-2-23.
- ▶ Uvedená hodnota vibrácií bola meraná na základe štandardnej skúšobnej metódy a môže sa použiť na porovnanie elektrického náradia akéhokoľvek druhu.
- ▶ Uvedená hodnota vibrácií sa môže použiť aj na úvodné posúdenie vystavenia vibráciám.

VÝSTRAHA!

- ▶ V závislosti od toho, ako elektrické náradie používate, sa môžu skutočné hodnoty vibrácií odlišovať od uvedených hodnôt.
- ▶ Vykonajte opatrenia, aby ste boli chránení pred vibráciami.
- ▶ Zohľadnite celkový pracovný proces, t.j. aj časy, keď elektrické náradie pracuje bez záťaže alebo je vypnuté. Vhodné opatrenia sú pravidelná údržba a starostlivosť o elektrické náradie a jeho prídavné časti, udržiavanie rúk v teple, pravidelné prestávky a dobre naplánovaný priebeh prác.

VÝSTRAHA!



Noste ochranu sluchu!



Všeobecné bezpečnostné upozornenia

● **Všeobecné bezpečnostné upozornenia pre elektrické náradie**

VÝSTRAHA!

- ▶ **Prečítajte si všetky bezpečnostné upozornenia a pokyny.** Nedodržanie bezpečnostných upozornení a pokynov môže mať za následok úraz elektrickým prúdom, požiar a/alebo vážne zranenie.

Všetky bezpečnostné upozornenia a pokyny si uschovajte pre prípad potreby v budúcnosti.

Pojem „elektrické náradie“, ktorý je použitý v bezpečnostných upozorneniach, sa vzťahuje na elektrické náradie zapájané do napájania (s napájacím káblom) a na elektrické náradie s akumulátorom (bez napájacieho kábla).

Bezpečnosť na pracovisku

- 1) **Pracovnú oblasť udržiavajte v čistote a dobre osvetlenú.** Neporiadok alebo neosvetlené pracovné oblasti môžu viesť k vzniku úrazov.

- 2) **Elektrické náradie nepoužívajte vo výbušnom prostredí, v ktorom sa nachádzajú horľavé kvapaliny, plyny alebo prach.** Elektrické náradie vytvára iskry, ktoré môžu zapáliť prach alebo výpary.
- 3) **Počas používania elektrického náradia zabráňte prístupu deťom a iným osobám do jeho blízkosti.** V prípade straty pozornosti môžete stratiť kontrolu nad prístrojom.

Elektrická bezpečnosť

- 1) **Zástrčka elektrického náradia musí byť vhodná pre danú zásuvku. Zástrčka sa nesmie nijako upravovať. Nepoužívajte adaptérové zástrčky spolu s uzemneným elektrickým náradím.** Neupravené zástrčky a vhodné zásuvky znižujú riziko zásahu elektrickým prúdom.
- 2) **Vyhýbajte sa telesnému kontaktu s uzemnenými povrchmi, napr. rúr, kúrení, sporákov a chladničiek.** Keď je vaše telo uzemnené, hrozí zvýšené riziko zásahu elektrickým prúdom.
- 3) **Elektrické náradie chráňte pred dažďom a vlhkom.** Vniknutie vody do elektrického náradia zvyšuje riziko zásahu elektrickým prúdom.
- 4) **Kábel nepoužívajte na prenášanie, zavesenie alebo odpojenie elektrického náradia zo zásuvky. Napájaci kábel udržiajte mimo dosahu tepla, oleja, ostrých hrán alebo pohyblivých častí.** Poškodené alebo zamotané káble zvyšujú riziko úrazu elektrickým prúdom.
- 5) **Pri práci s elektrickým náradím v exteriéri používajte iba predlžovacie káble, ktoré sú vhodné na použitie v exteriéri.** Použitie predlžovacieho kábla vhodného na použitie v exteriéri znižuje riziko úrazu elektrickým prúdom.

- 6) **Ak je prevádzka elektrického náradia vo vlhkom prostredí nevyhnutná, použite prúdový chránič.** Použitie prúdového chrániča znižuje riziko zásahu elektrickým prúdom.

Bezpečnosť osôb

- 1) **Pri práci s elektrickým náradím buďte pozorní a dávajte pozor na to, čo robíte a postupujte logicky. Elektrické náradie nepoužívajte, keď ste unavení alebo ste pod vplyvom drog, alkoholu alebo liekov.** Jediná chvíľka nepozornosti pri používaní elektrického náradia môže viesť k závažným poraneniam.
- 2) **Noste osobné ochranné pomôcky a vždy používajte ochranné okuliare.** Nosenie osobných ochranných pomôcok, ako je protiprachová maska, protišmyková bezpečnostná obuv, ochranná prilba či ochrana sluchu, znižuje v závislosti od typu elektrického náradia a jeho použitia riziko poranení.
- 3) **Zabráňte neúmyselnému uvedeniu do prevádzky. Pred pripojením do elektrickej siete a/alebo k akumulátoru, pred upnutím alebo prenosom skontrolujte, či je elektrické náradie vypnuté.** Keď máte pri prenášaní elektrického náradia prsty na vypínači alebo je prístroj zapnutý v napájaní, môže to viesť k vzniku úrazov.
- 4) **Skôr ako elektrické náradie zapnete, odstráňte nastavovacie nástroje alebo kľúče na skrutky.** Náradie alebo kľúč umiestnený v rotujúcej časti zariadenia môže spôsobiť zranenia.
- 5) **Vyhýbajte sa abnormálnej polohe držania tela. Zaistite si bezpečný postoj a vždy udržiavajte rovnováhu.** Vďaka tomu budete môcť elektrické náradie lepšie kontrolovať pri neočakávaných situáciách.

- 6) **Noste vhodný odev. Nenoste široký odev ani šperky. Vlasy, odev a rukavice udržiavajte mimo dosahu pohyblivých častí.** Voľný odev, šperky či dlhé vlasy môžu zachytiť pohybujúce sa časti.
- 7) **Ak je možné nainštalovať zariadenie na odsávanie a zber prachu, uistite sa, že je správne pripojené a správne používané.** Použitie odsávania môže znížiť ohrozenie prachom.

Použitie a manipulácia s elektrickým náradím

- 1) **Prístroj nepreťažujte. Pri práci používajte elektrické náradie určené na daný účel.** Je lepšie a bezpečnejšie pracovať s vhodným elektrickým náradím v udávanom rozsahu výkonu.
- 2) **Nepoužívajte elektrické náradie s chybným spínačom.** Elektrické náradie, ktoré sa nedá zapnúť alebo vypnúť, je nebezpečné a musí sa opraviť.
- 3) **Pred akýmkoľvek nastaveniami prístroja, výmenou príslušenstva alebo odložením prístroja, odpojte zariadenie zo zásuvky a/alebo vyberte batériu.** Toto bezpečnostné opatrenie zabráni neúmyselnému spusteniu elektrického náradia.
- 4) **Nepoužité elektrické náradie uschovajte mimo dosahu detí. S prístrojom nenechajte pracovať osoby, ktoré s ním nie sú oboznámené alebo ktoré si neprečítali tieto pokyny.** Elektrické náradie je nebezpečné, ak ho používajú neskúsené osoby.
- 5) **Elektrické náradie starostlivo udržiavajte. Skontrolujte, či pohybujúce sa súčasti pracujú správne a či sa nezasekávajú, či nie sú časti zlomené alebo poškodené v takom rozsahu, že to ovplyvňuje funkciu elektrického náradia. Pred použitím prístroja nechajte poškodené časti opraviť.** Príčinou mnohých úrazov je nesprávna údržba elektrického náradia.

- 6) **Rezné nástroje udržiavajte ostré a čisté.** Starostlivo udržiavané rezné nástroje s ostrými reznými hranami sa menej zasekávajú a ľahšie sa vedú.
- 7) **Elektrické náradie, príslušenstvo, nastavce atď. používajte podľa týchto pokynov. Zohľadnite pritom pracovné podmienky a vykonávanú činnosť.** Používanie elektrického náradia na iné účely, ako je vyhradené, môže viesť k nebezpečným situáciám.

Servis

- 1) **Opravou elektrického náradia poverte len kvalifikovaný odborný personál pri výhradnom použití originálnych náhradných dielov.** Tak bude zabezpečené, že zostane zachovaná bezpečnosť elektrického náradia.

● Bezpečnostné upozornenia pre priame brúsky

VÝSTRAHA!

- ▶ Prach z materiálov, ako sú olovené farby, niektoré dreminy a kovy, môže byť škodlivý.
- ▶ Kontakt alebo vdýchnutie týchto prachov môže predstavovať riziko pre operátora alebo osoby nachádzajúce sa v blízkosti.

VÝSTRAHA!



Noste ochranné okuliare a protiprachovú masku!

Spoločné bezpečnostné upozornenia k brúseniu

- 1) Toto elektrické náradie sa používa ako brúska.**
Dodržiavajte všetky bezpečnostné upozornenia, ďalšie upozornenia, ilustrácie a údaje, ktoré dostanete s prístrojom. Nedodržanie týchto upozornení môže mať za následok úraz elektrickým prúdom, požiar a/alebo vážne poranenia.
- 2) Toto elektrické náradie nie je vhodné na brúsenie s brúsnyimi papiermi, brúsenie s drôtenými kefami, leštenie ani obrusovanie.** Úkony, na ktoré nie je elektrické náradie určené, môžu spôsobiť nebezpečenstvo a zranenie.
- 3) Nepoužívajte príslušenstvo, ktoré nie je špeciálne navrhnuté a odporúčané výrobcom pre toto elektrické náradie.** To, že k svojmu elektrickému náradu môžete pripevniť príslušenstvo, nezaručuje jeho bezpečné používanie.
- 4) Prípustný počet otáčok nastavca musí byť aspoň taký vysoký ako maximálny počet otáčok uvedený na elektrickom náradí.** Príslušenstvo, ktoré sa otáča rýchlejšie ako je povolené, sa môže zlomiť a odletieť.
- 5) Vonkajší priemer a hrúbka nastavca musia zodpovedať rozmerom vášho elektrického náradia.** Nesprávne dimenzované nastavce nemôžu byť primerane chránené ani kontrolované.
- 6) Brúsne kotúče, brúsne valce alebo iné príslušenstvo musia presne sedieť na brúsne vreteno alebo upínacie klieštiny na elektrickom náradí.** Nastavce, ktoré nesedia presne na držiak na elektrickom náradí, sa točia nepravidelne, veľmi silno vibrujú a môžu spôsobiť stratu kontroly.

- 7) **Kotúče, brúsne valce, rezné nástroje alebo iné príslušenstvo, ktoré je upevnené na trní, musí byť úplne vložené do upínacej klieštiny alebo do skľučovadla. Vyčnievajúca, resp. voľná časť trňa medzi brúsnym telesom a upínacou klieštinou alebo skľučovadlom musí byť čo najmenšia.** Ak nie je trň dostatočne upnutý alebo ak brúsne teleso príliš vyčnieva, nadstavec sa môže uvoľniť a odletieť vysokou rýchlosťou.
- 8) **Nepoužívajte poškodené nadstavce. Pred každým použitím skontrolujte nadstavce, ako napríklad brúsne kotúče na triesky a praskliny, brúsne taniere na praskliny, opotrebovanie alebo nadmerné opotrebovanie, drôtené kefy na uvoľnené alebo zlomené drôty. Ak elektrické náradie alebo nadstavec spadne, skontrolujte, či nedošlo k poškodeniu, prípadne použite nepoškodený nadstavec. Po skontrolovaní a nasadení nadstavca sa vy a osoby v blízkosti držte mimo dosahu rotujúceho nadstavca a nechajte prístroj 1 minútu bežať maximálnou rýchlosťou.** Poškodené nadstavce sa počas tohto skúšobného obdobia zvyčajne zlomia.
- 9) **Noste osobné ochranné pomôcky. V závislosti od spôsobu použitia noste ochranu tváre, ochranu očí alebo ochranné okuliare. Ak je to vhodné, používajte protiprachovú masku, ochranu sluchu, ochranné rukavice alebo špeciálnu zásteru, ktoré vás ochránia pred odbrúsenými časticami a časticami materiálu.** Oči by mali byť chránené pred úlomkami vznikajúcimi pri rôznych aplikáciách. Protiprachová maska alebo respirátor musí filtrovať prach vznikajúci počas používania. Ak ste dlho vystavení hlasnému huku, môžete utpieť stratu sluchu.

- 10) **Udržujte ostatné osoby v bezpečnej vzdialenosti od vášho pracovného priestoru. Každý, kto vchádza do pracovného priestoru, musí nosiť osobné ochranné pomôcky.** Úlomky obrobku alebo zlomené kúsky nadstavca môžu odletieť a spôsobiť zranenie aj mimo priameho pracovného priestoru.
- 11) **Ak môže nadstavec pri práci naraziť na skryté elektrické vedenia alebo na vlastný sieťový kábel, držte prístroj len za izolované plochy rukoväte.** Pri kontakte so živým vedením môžu byť kovové časti zariadenia vystavené napätiu a spôsobiť úraz elektrickým prúdom.
- 12) **Elektrické náradie držte pri spúšťaní vždy poriadne pevne.** Pri vysokom výkone na plné otáčky môže reakčný moment motoru viesť k tomu, že sa elektrické náradie pretočí.
- 13) **Ak je to možné, na upevnenie obrobku použite svorku. Keď používate elektrické náradie, nikdy nedržte malý obrobok v jednej ruke a elektrické náradie v druhej.** Ak malé obrobky upevníte, budete mať voľné obe ruky a získate lepšiu kontrolu nad elektrickým náradím. Okrúhle obrobky ako drevené hmoždinky, tyčový materiál alebo rúry majú pri rezaní sklon kotúľať sa. Nadstavec sa tak môže zaseknúť a vymrštiť do vás.
- 14) **Napájací kábel sa nesmie nachádzať v blízkosti rotujúcich nadstavcov.** Ak stratíte kontrolu nad prístrojom, kábel sa môže prerezať alebo zachytiť, a vaše ruky alebo prsty sa môžu dostať do rotujúceho nadstavca.
- 15) **Nikdy neodkladajte elektrické náradie, pokiaľ sa nadstavec úplne nezastaví.** Rotujúci nadstavec sa môže dostať do kontaktu s odkladacou plochou, čo môže spôsobiť stratu kontroly nad elektrickým náradím.

- 16) **Po výmene nastavcov alebo po vykonaní nastavení na prístroji pevne utiahnite maticu na upínacej klieštine, skľučovadlo alebo iné upevňovacie prvky.** Uvoľnené upevňovacie prvky sa môžu nečakane premiestniť a viesť k strate kontroly, pretože neupevnené, rotujúce súčiastky sa prudko vymrštia.
- 17) **Elektrické náradie nenechávajte bežať pri prenášaní.** Váš odev môže náhodne zachytiť rotujúci nastavec a nastavec sa vám môže zarezať do tela.
- 18) **Ventilačné štrbiny elektrického náradia pravidelne čistite.** Ventilátor motora vtiahne prach do telesa a silné hromadenie kovového prachu môže spôsobiť elektrické nebezpečenstvo.
- 19) **Nepoužívajte elektrické náradie v blízkosti horľavých materiálov.** Iskry môžu spôsobiť vznietenie týchto materiálov.
- 20) **Nepoužívajte nastavce, ktoré vyžadujú kvapalné chladivo.** Použitie vody alebo iných chladiacich kvapalín môže spôsobiť zásah elektrickým prúdom.

Ďalšie bezpečnostné upozornenia pre všetky aplikácie – spätný ráz a príslušné bezpečnostné upozornenia:

Spätný ráz je náhla reakcia v dôsledku zaseknutého alebo uviaznutého rotujúceho nastavca, ako je brúsny kotúč, brúsny tanier, drôtená kefa atď. Zaseknutie alebo uviaznutie má za následok náhle zastavenie rotujúceho nastavca. V dôsledku toho elektrické náradie nekontrolovane zrýchli svoj pohyb proti smeru otáčania nastavca.

Napríklad, ak sa brúsny kotúč zasekne alebo uviazne v obrobnku, hrana brúsneho kotúča ponorená do obrobnku sa môže zachytiť, a tým zlomiť brúsny kotúč alebo spôsobiť spätný ráz. Brúsny kotúč sa potom pohybuje smerom k operátorovi alebo od neho, v závislosti od smeru otáčania kotúča v mieste blokovania. Pri tom sa brúsne kotúče môžu zlomiť.

Spätňý ráz je výsledkom nesprávneho alebo chybného použitia elektrického náradia. Tomu možno zabrániť vhodnými preventívnymi opatreniami, ako je opísané nižšie.

- 1) **Elektrické náradie držte pevne a telo a ramená dajte do polohy, kde môžete absorbovať spätňé sily.** Obsluha môže pomocou vhodných preventívnych opatrení zvládnuť silu spätňého rázu.
- 2) **Obzvlášť opatrne pracujte v rohoch, na ostrých hranách atď. Zabráňte tomu, aby sa nadstavec odrážal od obrobku a zasekával sa.** Rotujúci nadstavec má tendenciu uviaznuť v rohoch, na ostrých hranách alebo po odrazení. To spôsobuje stratu kontroly alebo spätňý ráz.
- 3) **Nepoužívajte ozubený pilový list.** Takéto nadstavce často spôsobujú spätňý ráz alebo stratu kontroly nad elektrickým náradím.
- 4) **Nadstavec zasúvajte do materiálu vždy v rovnakom smere, v akom rezná hrana opúšťa materiál (zodpovedá to rovnakému smeru, v akom vylietavajú triesky).** Zasunutie elektrického náradia v nesprávnom smere spôsobí vylomenie reznej hrany nadstavca z obrobku, čím sa elektrické náradie v tomto smere posunu vytiahne.
- 5) **Ak používate rotačné pilníky, obrusovacie kotúče, nástroje na vysokorýchlostné frézovanie alebo nástroje na frézovanie ťažkých kovov, obrobok vždy pevne upínajte.** Už pri minimálnom naklonení v drážke sa tieto nadstavce zaseknú a môžu spôsobiť spätňý ráz. Ak sa obrusovací kotúč zasekne, väčšinou sa zlomí. Ak sa zaseknú rotačné pilníky, nástroje na vysokorýchlostné frézovanie alebo nástroje na frézovanie ťažkých kovov, nástrojová vložka môže z drážky vyskočiť a viesť k strate kontroly nad elektrickým náradím.

Dodatočné bezpečnostné upozornenia špeciálne pre brúsenie – špeciálne bezpečnostné upozornenia pre brúsenie a obrusovanie:

- 1) Používajte výlučne brúsne telesá, ktoré sú povolené pre elektrické náradie, a len na odporúčané možnosti použitia. Príklad: Nikdy nebrúste bočným povrchom rezného kotúča.** Rezné kotúče sú určené na odstránenie materiálu okrajom kotúča. Bočná sila na tieto kotúče môže spôsobiť ich zlomenie.
- 2) Na kuželovité a priame ceruzkové brúsky so závitom používajte len nepoškodené trne správnej veľkosti a dĺžky, bez zadného zárezu na ramene.** Vhodné trne znižujú nebezpečenstvo zlomenia.
- 3) Zabráňte zablokovaniu rezného kotúča alebo nadmernému prítlaku. Nevykonávajte príliš hlboké rezy.** Preťaženie rezného kotúča zvyšuje jeho namáhanie a náchylnosť na zablokovanie alebo zaseknutie a tým aj možnosť spätného rázu alebo zlomenia brúsneho telesa.
- 4) Do oblasti pred a za rotujúcim rezným kotúčom nezasahujte rukou.** Ak pohybuje rezným kotúčom v obrobní smerom od ruky, elektrické náradie s rotujúcim kotúčom sa môže v prípade spätného rázu vymrštíť priamo na vás.
- 5) Ak sa rezný kotúč zasekne alebo vy prestanete pracovať, vypnite napájanie prístroja a držte ho v stabilnej polohe, až kým sa kotúč nezastaví. Nikdy sa nepokúšajte vytiahnuť z rezu ešte bežiaci rezný kotúč, v opačnom prípade môže dôjsť k spätnému rázu.** Identifikujte a odstráňte príčinu zaseknutia.

- 6) **Ak je elektrické náradie v obrobku, nezapínajte ho znova. Pred opatrným pokračovaním v rezaní nechajte rezný kotúč dosiahnuť svoju plnú rýchlosť.** V opačnom prípade sa kotúč môže zaseknúť, vyskočiť z obrobku alebo spôsobiť spätný ráz.
- 7) **Platne alebo veľké obrobky podoprite, aby sa znížilo riziko spätného rázu spôsobeného zaseknutým rezným kotúčom.** Veľké obrobky sa môžu ohýbať pod vlastnou váhou. Obrobok musí byť podopretý na oboch stranách kotúča, v blízkosti rezu a aj na okraji.
- 8) **Mimoriadne opatrní buďte pri ponorných rezoch do existujúcich stien alebo iných oblastí, do ktorých nie je vidno.** Ponorený rezný kotúč môže pri rezaní spôsobiť spätný ráz a naraziť do plynových alebo vodovodných potrubí, elektrických vedení alebo iných predmetov.

Ďalšie bezpečnostné a pracovné upozornenia

- Pri práci s produktom vždy noste ochranné okuliare.
- Noste ochranné rukavice, pevnú a protišmykovú obuv a zásteru.
- Pred všetkými prácami na produkte vytiahnite sieťovú zástrčku zo zásuvky.
- Produkt do zásuvky zapájajte len vypnutý.
- Napájací kábel držte vždy mimo oblasti pôsobenia produktu. Napájací kábel ved'te vždy smerom dozadu od produktu.
- Vreteno náradia sa točí aj po tom, ako sa produkt vypne. Produkt položte, až keď sa úplne zastaví.
- Nesiahajte do nebezpečnej oblasti bežiaceho produktu.
- Používajte len také pracovné nástroje, ktorých uvedené otáčky sú minimálne také vysoké, ako sú najvyššie otáčky na voľnobehu produktu.

- Pred použitím skontrolujte brúsne nástroje. Brúsny nástroj musí byť správne namontovaný a musí sa vedieť voľne točiť. Na minimálne 30 sekúnd pustite skúšobný chod bez záťaže. Nepoužívajte poškodené, neokrúhle ani vibrujúce brúsne nástroje.
- Pri brúsení kovov vznikajú iskry. Dávajte pozor na to, aby neboli ohrozené žiadne osoby. Kvôli nebezpečenstvu požiaru sa v blízkosti (oblasti vzniku iskier) nesmú nachádzať žiadne horľavé materiály. Nepoužívajte odsávanie.
- Produkt držte vždy tak, aby iskry alebo prach z brúsenia smerovali preč od vášho tela.
- Upínaciu maticu pred uvedením produktu do prevádzky utiahnite.
- Pri pôsobení extrémneho elektromagnetického rušenia zvonku môže vo výnimočných prípadoch dôjsť k dočasnému kolísaniu rýchlosti otáčok.
- Obrábaný materiál musí byť pevne upnutý, ak ho nedrží jeho vlastná váha.
- Obrobok k brúsnemu nástroju nikdy neposúvajte rukou.
- Uistite sa, či je brúsny nástroj pripevnený podľa pokynov od výrobcu brúsnych náradí.
- Rozmery brúsneho nástroja musia pasovať na brúsku.
- Vždy pracujte len určenou pracovnou plochou nadstavca.
- Obrobok, ktorý idete opracovávať, zafixujte. Pri používaní produktu nikdy nedržte malý obrobok v jednej ruke a produkt v druhej. Produkt držte vždy pevne za určené rukoväte.
- Produkt priložte na obrobok. Pracujte primeraným tlakom a nadstavec do materiálu nezatláčajte.
- Maximálna prípustná dĺžka výstupku trňa brúsneho kameňa je 10 mm.
- Používajte výlučne brúsny kameň s maximálnou dĺžkou trňa 40 mm.
- Náradie držte vždy oboma rukami, aby ste zaistili dostatočnú stabilitu a bezpečnosť pri prevádzke.
- Ak je priemer trňa brúsneho kameňa 3,2 mm, maximálny odporúčaný vonkajší priemer používanej hlavy brúsneho kameňa je 15 mm.

- Ak je priemer trňa brúsneho kameňa 6 mm, maximálny odporúčaný vonkajší priemer používanej hlavy brúsneho kameňa je 25 mm.

● Zníženie vibrácií a hluku

Skráťte čas používania, používajte režimy s nízkymi vibráciami a nízkym hlukom a používajte osobné ochranné pomôcky na zníženie účinkov vibrácií a hluku.

Nasledujúce opatrenia pomáhajú znižovať riziká spojené s vibráciami a hlukom:

- Produkt používajte iba v súlade s jeho použitím podľa určenia a podľa popisu v tomto návode.
- Uistite sa, že produkt nie je poškodený a že je správne udržiavaný.
- Pre tento produkt používajte správne nastavce a uistite sa, že sú bezchybné.
- Produkt držte bezpečne za rukoväťe/držadlá.
- Produkt udržiavajte podľa pokynov a zabezpečte jeho adekvátne mazanie (ak je to možné).
- Svoj pracovný postup naplánujte tak, aby sa používanie produktov s vysokými vibráciami rozložilo na dlhšie časové obdobie.

● Správanie v núdzovom prípade

Oboznámte sa s používaním tohto produktu podľa tohto návodu. Zapamätajte si bezpečnostné upozornenia a bezpodmienečne ich dodržiavajte. To pomáha predchádzať rizikám a nebezpečenstvám.

- Pri používaní tohto produktu vždy postupujte obozretne, aby ste mohli včas identifikovať nebezpečenstvo a reagovať naň. Rýchly zásah môže zabrániť vážnym zraneniam a poškodeniam majetku.

- Produkt v prípade nesprávnej funkcie vypnite a odpojte ho od napájania. Produkt nechajte skontrolovať kvalifikovanému odborníkovi a v prípade potreby ho pred opätovným uvedením do prevádzky nechajte opraviť.

● Zvyškové riziká

Aj keď používate tento produkt správne, existuje potenciálne riziko zranenia osôb a poškodenia majetku. V súvislosti s konštrukciou a vyhotovením tohto produktu sa, okrem iného, môžu vyskytnúť nasledujúce nebezpečenstvá:

- Poškodenie zdravia vyplývajúce z vibrácií, ak sa produkt používa dlhší čas, nie je riadne ovládaný a udržiavaný.
- Zranenie osôb a vecné škody spôsobené chybnými reznými nástrojmi alebo náhlym nárazom do krytého predmetu počas používania.
- Riziko poranenia a vecných škôd od odletujúcich predmetov.

UPOZORNENIE

- ▶ Tento produkt generuje počas prevádzky elektromagnetické pole! Za určitých okolností môže toto pole ovplyvniť aktívne alebo pasívne lekárske implantáty! Aby ste znížili nebezpečenstvo vážneho alebo smrteľného poranenia, odporúčame osobám s lekárske implantátmi, aby sa pred použitím produktu poradili s lekárom a výrobcom implantátu!

● Uvedenie do prevádzky

● Vybalenie produktu

1. Produkt vyberte z obalu a odstráňte všetky obalové materiály a ochranné fólie.

2. Skontrolujte, či boli dodané všetky časti a či je popísaný rozsah dodávky kompletný (pozri „Rozsah dodávky“).
3. Skontrolujte, či produkt aj všetky časti sú v dobrom stave. Ak zistíte, že je niečo poškodené alebo chybné, produkt nepoužívajte a postupujte podľa popisu v kapitole „Záruka“.

● Voľba veľkosti brúsneho kameňa

(Obr. F)

UPOZORNENIE

- ▶ Valcovitý tvar slúži na znázornenie rôznych druhov hláv brúsneho kameňa.

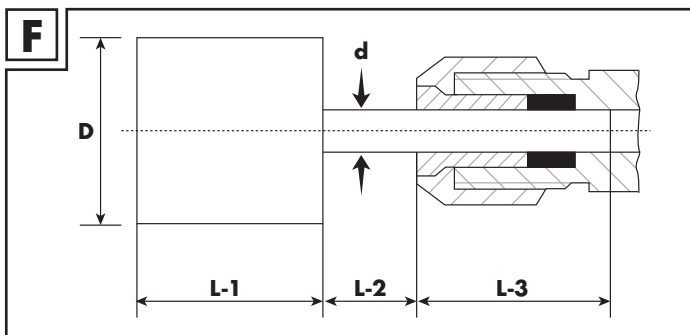

Hodnota	Vysvetlenie
D	Maximálny priemer hlavy brúsneho kameňa
L-1	Dĺžka hlavy brúsneho kameňa
d	Priemer trňa
L-2	Dĺžka výstupku, ktorá sa meria medzi spodnou stranou hlavy brúsneho kameňa a spojovacou maticou
L-3	Dĺžka napnutia trňa brúsneho kameňa

d	D	L-1	L-2	L-3
(mm)				
3,2	≤ 15	5-20	max. 10	min. 10
6	12-16	25-50		
	20	10-40		
	25	10-35		

- Skontrolujte a prečítajte si odporúčania a pokyny od výrobcu brúsneho kameňa, príp. informácie o kompatibilných nadstavcoch.
- Maximálna povolená dĺžka výstupku (**L-2**) je 10 mm.
- Ak je to možné, do upínacieho zariadenia upínacej klieštiny zasunúť celú dĺžku trňa brúsneho kameňa.
- Uistite sa, či je dĺžka napnutia (**L-3**) minimálne 10 mm.

- Používajte výlučne brúsny kameň alebo kompatibilný nadstavec s maximálnou dĺžkou trňa (**L-2 + L-3**) 40 mm.
- Ak je priemer trňa brúsneho kameňa alebo kompatibilného nadstavca 3,2 mm, maximálny odporúčaný vonkajší priemer hlavy brúsneho kameňa je 15 mm.
- Ak je priemer trňa brúsneho kameňa alebo kompatibilného nadstavca 6 mm, maximálny odporúčaný vonkajší priemer hlavy brúsneho kameňa je 25 mm.

● Odstránenie/nasadenie brúsneho kameňa/nadstavca

(Obr. C, D)

VÝSTRAHA!



Pred výmenou príslušenstva, čistením a pri nepoužívaní produkt vypnite a odpojte od elektrickej siete.

Odstránenie brúsneho kameňa/nadstavca

1. Stlačte a podržte stlačené tlačidlo na zaistenie vretena **8**.
2. Spojovaciu maticu **7** uvoľnite otočením kľúča na skrutky **9** v smere .
3. Brúsny kameň **10** odstránite z hriadeľa **5** tak, že brúsny kameň vytiahnete von v smere **a**.
4. Uvoľnite tlačidlo na zaistenie vretena **8**.

Nasadenie brúsneho kameňa/nadstavca

1. Brúsny kameň [10] alebo vhodný nadstavec zasuniete do hriadeľa [5] v smere **b**.
2. Stlačte a podržte stlačené tlačidlo na zaistenie vretena [8].
3. Spojovaciu maticu [7] dotiahnite otočením kľúča na skrutky [9] v smere .
4. Uvoľnite tlačidlo na zaistenie vretena [8].

● Nasadenie/odstránenie 3,2 mm upínacej klieštiny

(Obr. C, E)

Nasadenie upínacej klieštiny

1. Stlačte a podržte stlačené tlačidlo na zaistenie vretena [8].
2. Spojovaciu maticu [7] uvoľnite otočením kľúča na skrutky [9] v smere .
3. Keď je spojovacia matica [7] voľná: Spojovaciu maticu rukou úplne odskrutkujte z hriadeľa [5].
4. Vyberte upínaciu klieštinu (6 mm) [6] z hriadeľa [5].
5. Uvoľnite tlačidlo na zaistenie vretena [8].
6. Upínaciu klieštinu (3,2 mm) [11] zasúvajte do upínacej klieštiny (6 mm) [6], až kým tam nebude celá vložená.
7. Túto konštrukciu pozostávajúcu z upínacej klieštiny (3,2 mm) [11] a upínacej klieštiny (6 mm) [11] zasuniete do hriadeľa [5].

8. Spojovaciu maticu **7** rukou úplne naskrutkujte v smere hodinových ručičiek na hriadeľ **5**.
9. Teraz môžete nasadiť brúsny kameň s priemerom trňa 3,2 mm.

Odstránenie upínacej klieštiny

1. Kroky na nasadenie upínacej klieštiny vykonajte v opačnom poradí, až kým spojovacia matica **7** nebude úplne odstránená z hriadeľa **5**.
2. Túto konštrukciu pozostávajúcu z upínacej klieštiny (3,2 mm) **11** a upínacej klieštiny (6 mm) **11** odstráňte.
3. Upínaciu klieštinu (3,2 mm) **11** vyberte z upínacej klieštiny (6 mm) **6**.
4. Upínaciu klieštinu (6 mm) **6** zasunite do hriadeľa **5**.
5. Spojovaciu maticu **7** rukou úplne naskrutkujte v smere hodinových ručičiek na hriadeľ **5**.
6. Teraz môžete nasadiť brúsny kameň s priemerom trňa 6 mm.

● Obsluha

⚠ VÝSTRAHA!



Pred výmenou príslušenstva, čistením a pri nepoužívaní produkt vypnite a odpojte od elektrickej siete.

● Zapnutie/vypnutie

(Obr. A)

UPOZORNENIE

- ▶ Smer otáčania brúsneho kameňa **10** sa dá odčítať zo šípky vygravírovanej na prednej strane produktu.
- ▶ Skúšobný chod: Pred prvým pracovným procesom a po každej výmene nástroja vykonajte skúšobný chod bez zaťaženia. Ak sa nadstavec točí nerovnomerne, ak produkt silno vibruje alebo ak počujete nezvyčajné zvuky, produkt okamžite vypnite.

- Sieťovú zástrčku **3** zapojte do zásuvky.
- Zapnutie: Vypínač **2** prepnite do polohy **I**.
- Vypnutie: Vypínač **2** prepnite do polohy **0**.

● Nastavenie rýchlosti otáčania

(Obr. A)

UPOZORNENIE

- ▶ Výsledok práce závisí od rýchlosti, druhu materiálu a prítlaku. Vyskúšajte si to na skúšobných kusoch a zistíte tak optimálne nastavenia.
- Regulátor otáčok **1** nastavte do jednej polohy medzi **1** a **6**. Táto tabuľka zobrazuje približnú výstupnú rýchlosť v závislosti od nastaveného stupňa otáčok:

Poloha *	Výstupná rýchlosť ** min ⁻¹
1	4500
2	9000
3	17500
4	22500
5	27000
6	30000

* Poloha regulátora otáčok **1**

** (otáčky za minútu)

Ide o približné hodnoty, ktoré slúžia len ako referenčné hodnoty. Ak sa vyžaduje vysoká presnosť, nespoliehajte sa len na tieto údaje.

● Brúsenie

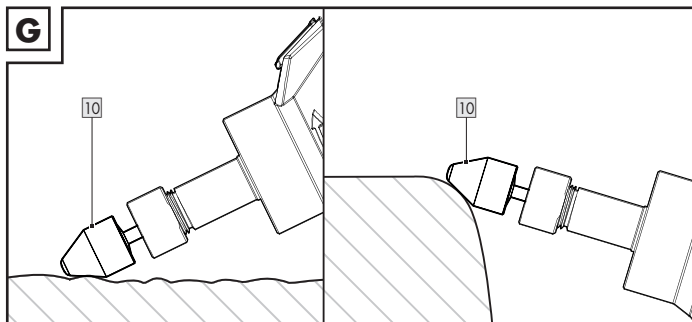

UPOZORNENIE

- ▶ Skôr ako začnete, si prácu naplánujte. Určte oblasť, ktorú máte obrúsiť, a tvar, ktorý chcete dosiahnuť.
- ▶ Obrobok zaistíte, aby sa počas brúsenia nehýbal ani neposúval.
- ▶ Ak musíte brúsiť do konkrétneho uhla, použijete šablónu, pomocou ktorej budete produkt posúvať. Zabezpečí to presnosť a konzistenciu vašej práce.
- ▶ Pravidelne kontrolujte priebežný výsledok brúsenia, aby ste sa ubezpečili, či dosahujete požadovaný tvar alebo povrch. V prípade potreby zmeňte techniku alebo použitý brúsny kameň [10].
- ▶ Produkt najprv nechajte bežať na nízkych otáčkach, až potom otáčky postupne zvyšujte na požadovaný stupeň. Keď začnete pomaly, budete mať pre produkt cit a zistíte, ako reaguje na vaše pohyby.
- ▶ Pri používaní produktu vyvíjajte na brúsny kameň [10] len mierny tlak. Nadmerný tlak by mohol viesť k tomu, že brúsny kameň sa rýchlo opotrebuje a jeho účinnosť sa zníži.
- ▶ Keď brúsny kameň [10] držíte pri obrábanom materiáli, produktom pohybujte v krúživých pohyboch, aby ste dosiahli rovnomerné obrúsenie. Nebrúste príliš dlho na jednom mieste, pretože by tam mohol vzniknúť nerovný povrch.
- ▶ Produkt držte pod uhlom, aby ste dosiahli hladký a rovnomerný povrch. Nebrúste priamo, pretože by na materiáli mohli vzniknúť škvrnny alebo ryhy.

1. Počkajte, kým brúsny kameň [10] dosiahne plné otáčky.
2. Brúsny kameň [10] opatrne priložte k obrobku.
3. Produktom pohybujte pomaly, aby ste dosiahli dobrý výsledok.

● Odstraňovanie porúch

Problém	Možná príčina	Riešenie
Produkt nefunguje.	Motor je pokazený.	Produkt nechajte opraviť kvalifikovanému odborníkovi.
	Produkt je prehriaty.	Produkt nechajte úplne vychladnúť.
Výkon produktu je nedostatočný.	Ventilačné štrbiny 4 sú upchaté prachom alebo nečistotami.	Vyčistite produkt (pozri „Čistenie“).
	Brúsny kameň 10 je opotrebovaný.	Brúsny kameň 10 vymeňte.

● Čistenie a údržba

VÝSTRAHA!



Pred výmenou príslušenstva, čistením a pri nepoužívaní produkt vypnite a odpojte od elektrickej siete.

● Čistenie

UPOZORNENIE

- ▶ Na čistenie produktu nepoužívajte chemické, alkalické, abrazívne alebo iné agresívne čistiace alebo dezinfekčné prostriedky, pretože môžu poškodiť povrchové plochy.
 - ▶ Dbajte na to, aby žiadne kvapaliny nevnikli do vnútra produktu.
 - ▶ Produkt vždy udržiajte čistý, suchý a zbavený oleja alebo mazív. Po každom použití a pred uskladnením odstráňte prach z produktu.
 - ▶ Pravidelné riadne čistenie pomáha zaistiť bezpečné používanie a predlžuje životnosť produktu.
-
- Produkt vyčistíte suchou handrou. Na ťažko prístupné miesta použite mäkkú kefku.
 - Z ventilačných štrbín **4** odstráňte nečistoty a prach handrou alebo mäkkou kefkou.
Ventilačné štrbiny musia byť vždy voľne priechodné.

● Údržba

- Pred a po každom použití skontrolujte produkt a príslušenstvo (napr. nastavce), či nie sú opotrebované a poškodené. V prípade potreby ich vymeňte za nové. Pritom rešpektujte technické požiadavky (pozrite „Technické údaje“).

Náhradné diely/príslušenstvo

- Kompatibilné náhradné diely pre tento produkt si môžete kúpiť na stránke www.Optimex-Shop.com.
- Na objednávku si pripravte objednávacie číslo. Objednávky sa dajú zadávať a upravovať len online.

Diel	Objednávacie číslo
6 Upínacia klieština (6 mm)	943134503
7 Spojovacia matica	943134502
9 Kľúč na skrutky	943134504
10 Brúsny kameň	943134505
11 Upínacia klieština (3,2 mm)	943134501

- Ak si nie ste istí, kde si môžete kúpiť kompatibilné časti, obráťte sa na zákaznícku linku Lidl Service.

● Oprava

⚠ VÝSTRAHA! Nebezpečenstvo poranenia!

- ▶ Ak je napájací kábel elektrického náradia poškodený, musí byť nahradený špeciálne pripraveným napájacím káblom, ktorý je možné získať cez zákaznícku organizáciu.
 - ▶ Ak je napájací kábel **3** poškodený, musí ho vymeniť výrobca, jeho zákaznícky servis alebo podobne kvalifikovaná osoba, aby sa predišlo vzniku ohrozenia.
- Vo vnútri tohto produktu nie sú žiadne súčasti, ktoré môže používateľ opraviť sám. Obráťte sa na kvalifikovaného odborníka a nechajte produkt skontrolovať a opraviť.

● Skladovanie

- Vypnite produkt. Produkt nechajte vychladnúť.
- Vyčistite produkt (pozri „Čistenie“).
- Produkt a jeho príslušenstvo skladujte na tmavom, suchom a dobre vetranom mieste bez mrazu.
- Produkt skladujte vždy na deťom neprístupnom mieste.

- Optimálna teplota pri dlhodobom skladovaní (dlhšie ako 3 mesiace) je medzi +10 a +30 °C pri relatívnej vlhkosti vzduchu max. 60 %.
- Produkt skladujte v prenosnom kufríku **12**.

● **Preprava**

- Vypnite produkt. Produkt nechajte vychladnúť.
- Produkt prenášajte v prenosnom kufríku **12**.
- Produkt chráňte pred nárazmi a silnými vibráciami, ktoré sa vyskytujú najmä pri preprave vo vozidlách.
- Produkt zabezpečte proti zošmyknutiu a prevráteniu.

● **Likvidácia**

Obal pozostáva z ekologických materiálov, ktoré môžete odovzdať na miestnych recyklačných zberných miestach.



Všímajte si prosím označenie obalových materiálov pre triedenie odpadu, sú označené skratkami (a) a číslami (b) s nasledujúcim významom: 1–7: Plasty/20–22: Papier a kartón/80–98: Spojené látky.

Výrobok:



O možnostiach likvidácie opotrebovaného výrobku sa môžete informovať na Vašej obecnej alebo mestskej správe.



Ak výrobok doslúžil, v záujme ochrany životného prostredia ho neodhodte do domového odpadu, ale odovzdajte na odbornú likvidáciu. Informácie o zberných miestach a ich otváracích hodinách získate na Vašej príslušnej správe.

● Záruka

Produkt bol vyrobený v súlade s prísnyimi smernicami kvality a pred dodaním bol dôkladne otestovaný. V prípade materiálových alebo výrobných chýb máte voči predajcovi produktu zákonné práva. Záruka, ktorú uvádzame nižšie, žiadnym spôsobom neobmedzuje vaše zákonné práva.

Záruka na tento produkt platí 3 od roky od dátumu nákupu. Záručná doba začína plynúť od dátumu nákupu. Originálny doklad o nákupe si uschovajte na bezpečnom mieste, pretože tento dokument je potrebný ako dôkaz nákupu.

Akékoľvek poškodenia alebo nedostatky, ktoré sú na produkte už v čase nákupu, musíte nahlásiť neodkladne po vybalení produktu.

Ak bude mať produkt do 3 rokov od dátumu nákupu nejakú materiálovú alebo výrobnú chybu, bezplatne vám ho, podľa svojho uváženia, opravíme alebo vymeníme. Záručná doba sa po vybavení reklamácie nepredlžuje. Platí to aj pre náhradné a opravené časti.

Táto záruka zaniká, ak bol produkt poškodený, neodborne používaný alebo bola neodborne vykonaná údržba.

Záruka pokrýva materiálové a výrobné chyby. Táto záruka sa nevzťahuje na tie časti produktu, ktoré podliehajú normálnemu opotrebovaniu, čiže sú považované za spotrebné diely (napr. batérie, akumulátory, hadice, zásobníky na farby), ani na poškodenie krehkých častí, ako napr. spínačov alebo častí zo skla.

● Postup v prípade poškodenia v záruke

Ak chcete zabezpečiť, aby bola vaša žiadosť rýchlo spracovaná, dodržujte nasledovné upozornenia:

Pripravte si originálny doklad o nákupe a číslo výrobku (IAN 431345_2301) ako dôkaz o nákupe.

Číslo výrobku nájdete na typovom štítku, gravírovaní na produkte, na titulnej strane návodu na obsluhu (vľavo dole) alebo na nálepke na zadnej alebo spodnej časti produktu.

Ak sa vyskytnú poruchy alebo iné nedostatky, najskôr sa obráťte na nižšie uvedené servisné oddelenie telefonicky alebo e-mailom.

Akonáhle je produkt zaevidovaný ako chybný, môžete ho bezplatne zaslať naspäť na adresu servisu, ktorú dostanete k dispozícii. Uistite sa, že ste priložili originálny doklad o nákupe (pokladničný blok) aj krátky písomný popis, v ktorom uvediete podrobnosti o poruche a čas vzniku.

● Servis

 **Servis Slovensko**

Tel.: 0800 008158

E-pošta: owim@lidl.sk



● EÚ vyhlásenie o zhode

EÚ VYHLÁSENIE O ZHODE

IAN: 431345_2301
Identifikácia produktu: PARKSIDE Priama brúška
Číslo modelu: HG10433

Uvedený predmet vyhlásenia je v zhode s príslušnými harmonizačnými právnymi predpismi Únie:

Directive 2006/42/EC
Directive 2014/30/EU
Directive 2011/65/EU so všetkými súvisiacimi zmenami a doplneniami

Odkazy na príslušné použité harmonizované normy alebo odkazy na iné technické špecifikácie, v súvislosti s ktorými sa zhoda vyhlasuje:

Č. / Časti
Directive 2006/42/EC
EN 60745-1:2009/A11:2010
EN 60745-2-23:2013
Directive 2014/30/EU
EN IEC 55014-1:2021
EN IEC 55014-2:2021
EN IEC 61000-3-2:2019/A1:2021
EN 61000-3-3:2013/A2:2021

Predmet vyššie uvedeného vyhlásenia je v súlade so smernicou Európskeho parlamentu a Rady 2011/65/EÚ z 8. júna 2011 o obmedzení používania určitých nebezpečných látok v elektrických a elektronických zariadeniach:

Č. / Časti
Smernica 2011/65/EU
EN IEC 63000:2018

Držiteľ technickej informácie: OWIM GmbH & Co.KG

Podpísané za a v mene:

OWIM GmbH & Co. KG Stiftsbergstraße 1 D-74167 Neckarsulm Nemecko

Toto vyhlásenie o zhode sa vydáva na výhradnú zodpovednosť výrobcu.







Preklad pôvodného vyhlásenia o zhode











Neckarsulm	13.06.2023		
Miesto	Dátum	ppa. Stefan Haensel Authorised Signatory	ppa. Jeps Buchheim Authorised Signatory

Liste der verwendeten Piktogramme/Symbole	Seite 196
Einleitung	Seite 198
Bestimmungsgemäße Verwendung	Seite 198
Lieferumfang	Seite 199
Teilebeschreibung	Seite 199
Technische Daten	Seite 200
Allgemeine Sicherheitshinweise	Seite 202
Allgemeine Sicherheitshinweise für Elektrowerkzeuge	Seite 202
Sicherheitshinweise für Geradschleifer	Seite 207
Vibrations- und Geräuschminderung	Seite 217
Verhalten im Notfall	Seite 217
Restrisiken	Seite 218
Inbetriebnahme	Seite 219
Produkt auspacken	Seite 219
Schleifsteingröße auswählen	Seite 219
Schleifstein/Einsatzwerkzeug entfernen/einsetzen	Seite 221
3,2 mm Spannzange einsetzen/entfernen	Seite 222
Bedienung	Seite 223
Ein-/Ausschalten	Seite 224
Drehgeschwindigkeit einstellen	Seite 224
Schleifen	Seite 225
Fehlerbehebung	Seite 227

Reinigung und Wartung	Seite 227
Reinigung	Seite 228
Wartung	Seite 228
Reparatur	Seite 229
Lagerung	Seite 230
Transport	Seite 230
Entsorgung	Seite 230
Garantie	Seite 231
Abwicklung im Garantiefall	Seite 232
Service	Seite 233
EU-Konformitätserklärung	Seite 234

Liste der verwendeten Piktogramme/Symbole

	Lesen Sie die Bedienungsanleitung.		Tragen Sie eine Schutzbrille!
	GEFAHR! Dieses Symbol mit dem Signalwort „Gefahr“ bezeichnet eine Gefährdung mit einem hohen Risikograd, die, wenn sie nicht vermieden wird, eine schwere Verletzung oder den Tod zur Folge hat.		Tragen Sie Gehörschutz!
	WARNUNG! Dieses Symbol mit dem Signalwort „Warnung“ bezeichnet eine Gefährdung mit einem mittleren Risikograd, die, wenn sie nicht vermieden wird, eine schwere Verletzung oder den Tod zur Folge haben kann.		Verwenden Sie eine Staubmaske!

	<p>VORSICHT! Dieses Symbol mit dem Signalwort „Vorsicht“ bezeichnet eine Gefährdung mit einem niedrigen Risikograd, die, wenn sie nicht vermieden wird, eine geringe oder mäßige Verletzung zur Folge haben kann.</p>		<p>Wechselstrom/-spannung</p>
	<p>ACHTUNG! - Warnt vor möglichen Sachschäden (z. B. Kurzschlussgefahr)</p>	<p>n</p>	<p>Drehzahl</p>
	<p>Gefahr – Risiko eines Stromschlags!</p>	<p>∅</p>	<p>Durchmesser</p>
	<p>Schalten Sie das Produkt aus und trennen Sie es vom Netz vor dem Auswechseln von Zubehör, Reinigung und bei Nichtgebrauch.</p>		<p>Verriegelt</p>
	<p>Schutzklasse II (Doppelisolierung)</p>		<p>Entriegelt</p>
	<p>Das CE-Zeichen bestätigt Konformität mit den für das Produkt zutreffenden EU-Richtlinien.</p>		<p>Sicherheitshinweise Handlungsanweisungen</p>

GERADSCHLEIFER

● **Einleitung**

Wir beglückwünschen Sie zum Kauf Ihres neuen Produkts. Sie haben sich damit für ein hochwertiges Produkt entschieden. Die Bedienungsanleitung ist Teil dieses Produkts. Sie enthält wichtige Hinweise für Sicherheit, Gebrauch und Entsorgung. Machen Sie sich vor der Benutzung des Produkts mit allen Bedien- und Sicherheitshinweisen vertraut. Benutzen Sie das Produkt nur wie beschrieben und für die angegebenen Einsatzbereiche. Händigen Sie alle Unterlagen bei Weitergabe des Produkts an Dritte mit aus.

● **Bestimmungsgemäße Verwendung**

- Dieses Produkt ist für das Schleifen und Entgraten von Metall unter Verwendung von geeigneten Korund-Schleifeinsätzen bestimmt. Das Produkt passt die Geschwindigkeit an das Material an.
- Das Produkt ist nicht für den gewerblichen Gebrauch bestimmt. Jede andere Verwendung oder Veränderung des Produkts gilt als Missbrauch und birgt die Gefahr schwerer Personenschäden.
- Der Hersteller haftet nicht für Schäden, die durch bestimmungswidrigen Gebrauch oder falsche Bedienung verursacht wurden.

● Lieferumfang

WARNUNG!









- Das Produkt und die Verpackungsmaterialien sind kein Kinderspielzeug! Kinder dürfen nicht mit Kunststoffbeuteln, Folien und Kleinteilen spielen! Es besteht Verschluckungs- und Erstickungsgefahr!

- 1 Geradschleifer
- 2 Spannzange Ø 3,2/6 mm
- 1 Schleifstein
- 1 Tragekoffer
- 1 Bedienungsanleitung





● Teilebeschreibung

Schlagen Sie vor dem Lesen die Seiten mit den Abbildungen auf und machen Sie sich mit allen Funktionen des Produkts vertraut.

(Abb. A)

-  1 Drehzahlregler
-  2 Ein-/Aus-Schalter
-  3 Anschlussleitung mit Netzstecker
-  4 Lüftungsschlitze
-  5 Welle
-  6 Spannzange (6 mm)
(vorinstalliert)
-  7 Überwurfmutter
-  8 Spindelarretierungstaste

(Abb. B)

-  9 Schraubenschlüssel
-  10 Schleifstein
-  11 Spannzange (3,2 mm)
-  12 Tragekoffer

● Technische Daten

Geradschleifer	PGS 500 B1
Modellnummern	
- VDE-Stecker:	HG10433
- BS-Stecker:	HG10433-BS
Nennspannung:	230 V~, 50 Hz
Bemessungsleistungsaufnahme:	500 W
Nennzahl (n):	4 500–30 000 min ⁻¹
Spannzangenmaße:	Ø 3,2 mm Ø 6 mm
Gewinde der Welle/Spannmutter:	M14
Max. Schleifsteingröße:	Ø 25 mm
Schutzklasse:	II/□

HINWEIS

- Verwenden Sie nur Schleifsteine 10, die für Drehzahlen $\geq 30\,000\text{ min}^{-1}$ (Umdrehungen pro Minute) ausgelegt sind.

Geräuschemissionswerte

Die gemessenen Werte wurden in Übereinstimmung mit EN 60745 ermittelt. Der A-bewertete Geräuschpegel des Elektrowerkzeugs beträgt typischerweise:

Schalldruckpegel L_{pA} :	74 dB
Unsicherheit K_{pA} :	3 dB
Schallleistungspegel L_{WA} :	82 dB
Unsicherheit K_{WA} :	3 dB

Schwingungsemissionswerte

Schwingungsgesamtwerte (Vektorsumme dreier Richtungen), ermittelt entsprechend EN 60745:

Vibration a_h :	0.709 m/s ²
Unsicherheit K:	1,5 m/s ²

Die angegebenen Werte beziehen sich auf das Oberflächenschleifen. Andere Anwendungen können zu anderen Schwingungsemissionswerten führen.

HINWEIS

- ▶ Der angegebene Hand-Arm-Vibrationsemissionswert bezieht sich auf das Schleifen mit einem Schleifblatt. Andere Anwendungen können zu anderen Werten führen.
- ▶ Die Geräusch- und Vibrationsemissionswerte wurden nach EN 60745-1 und EN 60745-2-23 ermittelt.
- ▶ Der angegebene Vibrationsemissionswert wurde auf der Grundlage einer Standardtestmethode gemessen und kann zum Vergleich von Elektrowerkzeugen aller Art verwendet werden.
- ▶ Der angegebene Vibrationsemissionswert kann auch für die Erstbewertung der Exposition verwendet werden.

WARNUNG!

- ▶ Je nachdem, wie Sie das Elektrowerkzeug einsetzen, können die tatsächlichen Schwingungswerte von den angegebenen Werten abweichen.
- ▶ Treffen Sie Maßnahmen, um sich vor Vibrationen zu schützen.

WARNUNG!

- ▶ Berücksichtigen Sie den gesamten Arbeitsprozess, d. h. auch Zeiten, in denen das Elektrowerkzeug ohne Last betrieben wird oder ausgeschaltet ist. Geeignete Maßnahmen sind die regelmäßige Wartung und Pflege des Elektrowerkzeugs und seiner Anbauteile, das Warmhalten der Hände, regelmäßige Pausen und gut geplante Arbeitsabläufe.

WARNUNG!



Tragen Sie Gehörschutz!



Allgemeine Sicherheitshinweise

● **Allgemeine Sicherheitshinweise für Elektrowerkzeuge**

WARNUNG!

- ▶ **Lesen Sie alle Sicherheitshinweise und Anweisungen.** Versäumnisse bei der Einhaltung der Sicherheitshinweise und Anweisungen können elektrischen Schlag, Brand und/oder schwere Verletzungen verursachen.

Bewahren Sie alle Sicherheitshinweise und Anweisungen für die Zukunft auf.

Der in den Sicherheitshinweisen verwendete Begriff „Elektrowerkzeug“ bezieht sich auf netzbetriebene Elektrowerkzeuge (mit Netzkabel) und auf akkubetriebene Elektrowerkzeuge (ohne Netzkabel).

Arbeitsplatzsicherheit

- 1) **Halten Sie Ihren Arbeitsbereich sauber und gut beleuchtet.** Unordnung oder unbeleuchtete Arbeitsbereiche können zu Unfällen führen.
- 2) **Arbeiten Sie mit dem Elektrowerkzeug nicht in explosionsgefährdeter Umgebung, in der sich brennbare Flüssigkeiten, Gase oder Stäube befinden.** Elektrowerkzeuge erzeugen Funken, die den Staub oder die Dämpfe entzünden können.
- 3) **Halten Sie Kinder und andere Personen während der Benutzung des Elektrowerkzeugs fern.** Bei Ablenkung können Sie die Kontrolle über das Gerät verlieren.

Elektrische Sicherheit

- 1) **Der Anschlussstecker des Elektrowerkzeugs muss in die Steckdose passen. Der Stecker darf in keiner Weise verändert werden. Verwenden Sie keine Adapterstecker gemeinsam mit schutzgeerdeten Elektrowerkzeugen.** Unveränderte Stecker und passende Steckdosen verringern das Risiko eines elektrischen Schlages.
- 2) **Vermeiden Sie Körperkontakt mit geerdeten Oberflächen wie von Rohren, Heizungen, Herden und Kühlschränken.** Es besteht ein erhöhtes Risiko durch elektrischen Schlag, wenn Ihr Körper geerdet ist.
- 3) **Halten Sie Elektrowerkzeuge von Regen oder Nässe fern.** Das Eindringen von Wasser in ein Elektrowerkzeug erhöht das Risiko eines elektrischen Schlages.
- 4) **Zweckentfremden Sie das Kabel nicht, um das Elektrowerkzeug zu tragen, aufzuhängen oder um den Stecker aus der Steckdose zu ziehen. Halten Sie das Kabel fern von Hitze, Öl, scharfen Kanten oder sich bewegenden Geräteteilen.** Beschädigte oder verwickelte Kabel erhöhen das Risiko eines elektrischen Schlages.

- 5) **Wenn Sie mit einem Elektrowerkzeug im Freien arbeiten, verwenden Sie nur Verlängerungskabel, die auch für den Außenbereich geeignet sind.** Die Anwendung eines für den Außenbereich geeigneten Verlängerungskabels verringert das Risiko eines elektrischen Schlages.
- 6) **Wenn der Betrieb des Elektrowerkzeuges in feuchter Umgebung nicht vermeidbar ist, verwenden Sie einen Fehlerstromschutzschalter.** Der Einsatz eines Fehlerstromschutzschalters vermindert das Risiko eines elektrischen Schlages.

Sicherheit von Personen

- 1) **Seien Sie aufmerksam, achten Sie darauf, was Sie tun, und gehen Sie mit Vernunft an die Arbeit mit einem Elektrowerkzeug. Benutzen Sie kein Elektrowerkzeug, wenn Sie müde sind oder unter dem Einfluss von Drogen, Alkohol oder Medikamenten stehen.** Ein Moment der Unachtsamkeit beim Gebrauch des Elektrowerkzeuges kann zu ernsthaften Verletzungen führen.
- 2) **Tragen Sie persönliche Schutzausrüstung und immer eine Schutzbrille.** Das Tragen persönlicher Schutzausrüstung, wie Staubmaske, rutschfeste Sicherheitsschuhe, Schutzhelm oder Gehörschutz, je nach Art und Einsatz des Elektrowerkzeuges, verringert das Risiko von Verletzungen.
- 3) **Vermeiden Sie eine unbeabsichtigte Inbetriebnahme. Vergewissern Sie sich, dass das Elektrowerkzeug ausgeschaltet ist, bevor Sie es an die Stromversorgung und/oder den Akku anschließen, es aufnehmen oder tragen.** Wenn Sie beim Tragen des Elektrowerkzeuges den Finger am Schalter haben oder das Gerät eingeschaltet an die Stromversorgung anschließen, kann dies zu Unfällen führen.

- 4) **Entfernen Sie Einstellwerkzeuge oder Schraubenschlüssel, bevor Sie das Elektrowerkzeug einschalten.** Ein Werkzeug oder Schlüssel, der sich in einem drehenden Geräteteil befindet, kann zu Verletzungen führen.
- 5) **Vermeiden Sie eine abnormale Körperhaltung. Sorgen Sie für einen sicheren Stand und halten Sie jederzeit das Gleichgewicht.** Dadurch können Sie das Elektrowerkzeug in unerwarteten Situationen besser kontrollieren.
- 6) **Tragen Sie geeignete Kleidung. Tragen Sie keine weite Kleidung oder Schmuck. Halten Sie Haare, Kleidung und Handschuhe fern von sich bewegenden Teilen.** Lockere Kleidung, Schmuck oder lange Haare können von sich bewegenden Teilen erfasst werden.
- 7) **Wenn Staubabsaug- und -auffangeinrichtungen montiert werden können, vergewissern Sie sich, dass diese angeschlossen sind und richtig verwendet werden.** Verwendung einer Staubabsaugung kann Gefährdungen durch Staub verringern.

Verwendung und Behandlung des Elektrowerkzeugs

- 1) **Überlasten Sie das Gerät nicht. Verwenden Sie für Ihre Arbeit das dafür bestimmte Elektrowerkzeug.** Mit dem passenden Elektrowerkzeug arbeiten Sie besser und sicherer im angegebenen Leistungsbereich.
- 2) **Benutzen Sie kein Elektrowerkzeug, dessen Schalter defekt ist.** Ein Elektrowerkzeug, das sich nicht mehr ein- oder ausschalten lässt, ist gefährlich und muss repariert werden.
- 3) **Ziehen Sie den Stecker aus der Steckdose und/oder entfernen Sie den Akku, bevor Sie Geräteeinstellungen vornehmen, Zubehörteile wechseln oder das Gerät weglegen.** Diese Vorsichtsmaßnahme verhindert den unbeabsichtigten Start des Elektrowerkzeugs.

- 4) **Bewahren Sie unbenutzte Elektrowerkzeuge außerhalb der Reichweite von Kindern auf. Lassen Sie Personen das Gerät nicht benutzen, die mit diesem nicht vertraut sind oder diese Anweisungen nicht gelesen haben.** Elektrowerkzeuge sind gefährlich, wenn sie von unerfahrenen Personen benutzt werden.
- 5) **Pflegen Sie Elektrowerkzeuge mit Sorgfalt. Kontrollieren Sie, ob bewegliche Teile einwandfrei funktionieren und nicht klemmen, ob Teile gebrochen oder so beschädigt sind, dass die Funktion des Elektrowerkzeuges beeinträchtigt ist. Lassen Sie beschädigte Teile vor dem Einsatz des Gerätes reparieren.** Viele Unfälle haben ihre Ursache in schlecht gewarteten Elektrowerkzeugen.
- 6) **Halten Sie Schneidwerkzeuge scharf und sauber.** Sorgfältig gepflegte Schneidwerkzeuge mit scharfen Schneidkanten verklemmen sich weniger und sind leichter zu führen.
- 7) **Verwenden Sie Elektrowerkzeug, Zubehör, Einsatzwerkzeuge usw. entsprechend diesen Anweisungen. Berücksichtigen Sie dabei die Arbeitsbedingungen und die auszuführende Tätigkeit.** Der Gebrauch von Elektrowerkzeugen für andere als die vorgesehenen Anwendungen kann zu gefährlichen Situationen führen.

Service

- 1) **Lassen Sie Ihr Elektrowerkzeug nur von qualifiziertem Fachpersonal und nur mit Original-Ersatzteilen reparieren.** Damit wird sichergestellt, dass die Sicherheit des Elektrowerkzeuges erhalten bleibt.

● Sicherheitshinweise für Geradschleifer

WARNUNG!

- ▶ Stäube von Materialien wie bleihaltigem Anstrich, einigen Holzarten und Metall können gesundheitsschädlich sein.
- ▶ Die Berührung oder das Einatmen dieser Stäube kann eine Gefährdung für die Bedienperson oder in der Nähe befindliche Personen darstellen.

WARNUNG!



Tragen Sie Schutzbrille und Staubschutzmaske!



Gemeinsame Sicherheitshinweise zum Schleifen

- 1) **Dieses Elektrowerkzeug ist zu verwenden als Schleifer. Beachten Sie alle Sicherheitshinweise, Anweisungen, Darstellungen und Daten, die Sie mit dem Gerät erhalten.** Wenn Sie die folgende Anweisungen nicht beachten, kann es zu elektrischem Schlag, Feuer und/oder schweren Verletzungen kommen.
- 2) **Dieses Elektrowerkzeug ist nicht geeignet zum Sandpapierschleifen, Drahtbürsten, Polieren oder Trennschleifen.** Anwendungen, für die das Elektrowerkzeug nicht vorgesehen ist, können Gefährdungen und Verletzungen verursachen.

- 3) **Verwenden Sie kein Zubehör, das vom Hersteller nicht speziell für dieses Elektrowerkzeug vorgesehen und empfohlen wird.** Nur weil Sie das Zubehör an Ihrem Elektrowerkzeug befestigen können, garantiert das keine sichere Verwendung.
- 4) **Die zulässige Drehzahl des Einsatzwerkzeugs muss mindestens so hoch sein wie die auf dem Elektrowerkzeug angegebene Höchstdrehzahl.** Zubehör, das sich schneller als zulässig dreht, kann zerbrechen und umherfliegen.
- 5) **Außendurchmesser und Dicke des Einsatzwerkzeugs müssen den Maßangaben Ihres Elektrowerkzeugs entsprechen.** Falsch bemessene Einsatzwerkzeuge können nicht ausreichend abgeschirmt oder kontrolliert werden.
- 6) **Schleifscheiben, Schleifwalzen oder anderes Zubehör müssen genau auf die Schleifspindel oder Spannzange Ihres Elektrowerkzeugs passen.** Einsatzwerkzeuge, die nicht genau in die Aufnahme des Elektrowerkzeugs passen, drehen sich ungleichmäßig, vibrieren sehr stark und können zum Verlust der Kontrolle führen.
- 7) **Auf einem Dorn montierte Scheiben, Schleifzylinder, Schneidwerkzeuge oder anderes Zubehör müssen vollständig in die Spannzange oder das Spannfutter eingesetzt werden. Der „Überstand“ bzw. der frei liegende Teil des Dorns zwischen Schleifkörper und Spannzange oder Spannfutter muss minimal sein.** Wird der Dorn nicht ausreichend gespannt oder steht der Schleifkörper zu weit vor, kann sich das Einsatzwerkzeug lösen und mit hoher Geschwindigkeit ausgeworfen werden.

- 8) **Verwenden Sie keine beschädigten Einsatzwerkzeuge. Kontrollieren Sie vor jeder Verwendung Einsatzwerkzeuge wie Schleifscheiben auf Absplitterungen und Risse, Schleifwalzen auf Risse, Verschleiß oder starke Abnutzung, Drahtbürsten auf lose oder gebrochene Drähte. Wenn das Elektrowerkzeug oder das Einsatzwerkzeug herunterfällt, überprüfen Sie, ob es beschädigt ist, oder verwenden Sie ein unbeschädigtes Einsatzwerkzeug. Wenn Sie das Einsatzwerkzeug kontrolliert und eingesetzt haben, halten Sie und in der Nähe befindliche Personen sich außerhalb der Ebene des rotierenden Einsatzwerkzeugs auf und lassen Sie das Gerät 1 Minute lang mit Höchstdrehzahl laufen.** Beschädigte Einsatzwerkzeuge brechen meist in dieser Testzeit.
- 9) **Tragen Sie persönliche Schutzausrüstung. Verwenden Sie je nach Anwendung Vollgesichtsschutz, Augenschutz oder Schutzbrille. Soweit angemessen, tragen Sie Staubmaske, Gehörschutz, Schutzhandschuhe oder Spezialschürze, die kleine Schleif- und Materialpartikel von Ihnen fernhalten.** Die Augen sollen vor herumfliegenden Fremdkörpern geschützt werden, die bei verschiedenen Anwendungen entstehen. Staub- oder Atemschutzmaske müssen den bei der Anwendung entstehenden Staub filtern. Wenn Sie lange lautem Lärm ausgesetzt sind, können Sie einen Hörverlust erleiden.
- 10) **Achten Sie bei anderen Personen auf sicheren Abstand zu Ihrem Arbeitsbereich. Jeder, der den Arbeitsbereich betritt, muss persönliche Schutzausrüstung tragen.** Bruchstücke des Werkstücks oder gebrochener Einsatzwerkzeuge können wegfliegen und Verletzungen auch außerhalb des direkten Arbeitsbereichs verursachen.

- 11) **Halten Sie das Gerät nur an den isolierten Griffflächen, wenn Sie Arbeiten ausführen, bei denen das Einsatzwerkzeug verborgene Stromleitungen oder das eigene Netzkabel treffen kann.** Der Kontakt mit einer spannungsführenden Leitung kann auch metallene Geräteteile unter Spannung setzen und zu einem elektrischen Schlag führen.
- 12) **Halten Sie das Elektrowerkzeug beim Starten stets gut fest.** Beim Hochlaufen auf die volle Drehzahl kann das Reaktionsmoment des Motors dazu führen, dass sich das Elektrowerkzeug verdreht.
- 13) **Wenn möglich, verwenden Sie Zwingen, um das Werkstück zu fixieren. Halten Sie niemals ein kleines Werkstück in der einen Hand und das Elektrowerkzeug in der anderen, während Sie es benützen.** Durch das Festspannen kleiner Werkstücke haben Sie beide Hände zur besseren Kontrolle des Elektrowerkzeugs frei. Beim Trennen runder Werkstücke wie Holzdübel, Stangenmaterial oder Rohre neigen diese zum Wegrollen, wodurch das Einsatzwerkzeug klemmen und auf Sie zu geschleudert werden kann.
- 14) **Halten Sie das Anschlusskabel von sich drehenden Einsatzwerkzeugen fern.** Wenn Sie die Kontrolle über das Gerät verlieren, kann das Kabel durchtrennt oder erfasst werden und Ihre Hand oder Ihr Arm in das sich drehende Einsatzwerkzeug geraten.
- 15) **Legen Sie das Elektrowerkzeug niemals ab, bevor das Einsatzwerkzeug völlig zum Stillstand gekommen ist.** Das sich drehende Einsatzwerkzeug kann in Kontakt mit der Ablagefläche geraten, wodurch Sie die Kontrolle über das Elektrowerkzeug verlieren können.

- 16) **Ziehen Sie nach dem Wechseln von Einsatzwerkzeugen oder Einstellungen am Gerät die Spannzangenmutter, das Spannfutter oder sonstige Befestigungselemente fest an.** Lose Befestigungselemente können sich unerwartet verstellen und zum Verlust der Kontrolle führen; unbefestigte, rotierende Komponenten werden gewaltsam herausgeschleudert.
- 17) **Lassen Sie das Elektrowerkzeug nicht laufen, während Sie es tragen.** Ihre Kleidung kann durch zufälligen Kontakt mit dem sich drehenden Einsatzwerkzeug erfasst werden und das Einsatzwerkzeug sich in Ihren Körper bohren.
- 18) **Reinigen Sie regelmäßig die Lüftungsschlitze Ihres Elektrowerkzeugs.** Das Motorgebläse zieht Staub in das Gehäuse, und eine starke Ansammlung von Metallstaub kann elektrische Gefahren verursachen.
- 19) **Verwenden Sie das Elektrowerkzeug nicht in der Nähe brennbarer Materialien.** Funken können diese Materialien entzünden.
- 20) **Verwenden Sie keine Einsatzwerkzeuge, die flüssige Kühlmittel erfordern.** Die Verwendung von Wasser oder anderen flüssigen Kühlmitteln kann zu einem elektrischen Schlag führen.

Weitere Sicherheitshinweise für alle Anwendungen – Rückschlag und entsprechende Sicherheitshinweise:

Rückschlag ist die plötzliche Reaktion infolge eines hakenden oder blockierten drehenden Einsatzwerkzeugs, wie Schleifscheibe, Schleifband, Drahtbürste usw. Verhaken oder Blockieren führt zu einem abrupten Stopp des rotierenden Einsatzwerkzeugs. Dadurch wird ein unkontrolliertes Elektrowerkzeug gegen die Drehrichtung des Einsatzwerkzeugs beschleunigt.

Wenn z. B. eine Schleifscheibe im Werkstück hakt oder blockiert, kann sich die Kante der Schleifscheibe, die in das Werkstück eintaucht, verfangen und dadurch die Schleifscheibe ausbrechen oder einen Rückschlag verursachen. Die Schleifscheibe bewegt sich dann auf die Bedienperson zu oder von ihr weg, je nach Drehrichtung der Scheibe an der Blockierstelle. Hierbei können Schleifscheiben auch brechen.

Ein Rückschlag ist die Folge eines falschen oder fehlerhaften Gebrauchs des Elektrowerkzeugs. Er kann durch geeignete Vorsichtsmaßnahmen, wie nachfolgend beschrieben, verhindert werden.

- 1) **Halten Sie das Elektrowerkzeug gut fest und bringen Sie Ihren Körper und Ihre Arme in eine Position, in der Sie die Rückschlagkräfte abfangen können.** Die Bedienperson kann durch geeignete Vorsichtsmaßnahmen die Rückschlagkräfte beherrschen.
- 2) **Arbeiten Sie besonders vorsichtig im Bereich von Ecken, scharfen Kanten usw. Verhindern Sie, dass Einsatzwerkzeuge vom Werkstück zurückprallen und verklemmen.** Das rotierende Einsatzwerkzeug neigt bei Ecken, scharfen Kanten oder wenn es abprallt dazu, sich zu verklemmen. Dies verursacht einen Kontrollverlust oder Rückschlag.
- 3) **Verwenden Sie kein gezähntes Sägeblatt.** Solche Einsatzwerkzeuge verursachen häufig einen Rückschlag oder den Verlust der Kontrolle über das Elektrowerkzeug.
- 4) **Führen Sie das Einsatzwerkzeug stets in der gleichen Richtung in das Material, in der die Schneidkante das Material verlässt (entspricht der gleichen Richtung, in der die Späne aus-geworfen werden).** Führen des Elektrowerkzeugs in die falsche Richtung bewirkt ein Ausbrechen der Schneidkante des Einsatzwerkzeuges aus dem Werkstück, wodurch das Elektrowerkzeug in diese Vorschubrichtung gezogen wird.

- 5) **Spannen Sie das Werkstück bei der Verwendung von Drehfeilen, Trennscheiben, Hochgeschwindigkeitsfräswerkzeugen oder Hartmetall-Fräswerkzeugen stets fest.** Bereits bei geringer Verkantung in der Nut verhaken diese Einsatzwerkzeuge und können einen Rückschlag verursachen. Bei Verhaken einer Trennscheibe bricht diese gewöhnlich. Bei Verhaken von Drehfeilen, Hochgeschwindigkeitsfräswerkzeugen oder Hartmetall-Fräswerkzeugen, kann der Werkzeugeinsatz aus der Nut springen und zum Verlust der Kontrolle über das Elektrowerkzeug führen.

Zusätzliche Sicherheitshinweise speziell für Schleifarbeiten – Besondere Sicherheitshinweise zum Schleifen und Trennschleifen:

- 1) **Verwenden Sie ausschließlich die für Ihr Elektrowerkzeug zugelassenen Schleifkörper und nur für die empfohlenen Einsatzmöglichkeiten. Beispiel: Schleifen Sie nie mit der Seitenfläche einer Trennscheibe.** Trennscheiben sind zum Materialabtrag mit der Kante der Scheibe bestimmt. Seitliche Krafteinwirkung auf diese Schleifkörper kann sie zerbrechen.
- 2) **Verwenden Sie für konische und gerade Schleifstifte mit Gewinde nur unbeschädigte Dorne der richtigen Größe und Länge, ohne Hinterschneidung an der Schulter.** Geeignete Dorne vermindern die Möglichkeit eines Bruchs.
- 3) **Vermeiden Sie ein Blockieren der Trennscheibe oder zu hohen Anpressdruck. Führen Sie keine übermäßig tiefen Schnitte aus.** Eine Überlastung der Trennscheibe erhöht deren Beanspruchung und die Anfälligkeit zum Verkanten oder Blockieren und damit die Möglichkeit eines Rückschlags oder Schleifkörperbruchs.

- 4) **Meiden Sie mit Ihrer Hand den Bereich vor und hinter der rotierenden Trennscheibe.** Wenn Sie die Trennscheibe im Werkstück von Ihrer Hand wegbewegen, kann im Falle eines Rückschlags das Elektrowerkzeug mit der sich drehenden Scheibe direkt auf Sie zugeschleudert werden.
- 5) **Falls die Trennscheibe verklemmt oder Sie die Arbeit unterbrechen, schalten Sie das Gerät aus und halten Sie es ruhig, bis die Scheibe zum Stillstand gekommen ist. Versuchen Sie nie, die noch laufende Trennscheibe aus dem Schnitt zu ziehen, sonst kann ein Rückschlag erfolgen.** Ermitteln und beheben Sie die Ursache für das Verklemmen.
- 6) **Schalten Sie das Elektrowerkzeug nicht wieder ein, solange es sich im Werkstück befindet. Lassen Sie die Trennscheibe erst ihre volle Drehzahl erreichen, bevor Sie den Schnitt vorsichtig fortsetzen.** Anderenfalls kann die Scheibe verhaken, aus dem Werkstück springen oder einen Rückschlag verursachen.
- 7) **Stützen Sie Platten oder große Werkstücke ab, um das Risiko eines Rückschlags durch eine eingeklemmte Trennscheibe zu vermindern.** Große Werkstücke können sich unter ihrem eigenen Gewicht durchbiegen. Das Werkstück muss auf beiden Seiten der Scheibe abgestützt werden, und zwar sowohl in der Nähe des Trennschnitts als auch an der Kante.
- 8) **Seien Sie besonders vorsichtig bei Tauchschnitten in bestehende Wände oder andere nicht einsehbare Bereiche.** Die eintauchende Trennscheibe kann beim Schneiden in Gas- oder Wasserleitungen, elektrische Leitungen oder andere Objekte einen Rückschlag verursachen.

Weitere Sicherheits- und Arbeitshinweise

- Tragen Sie beim Arbeiten mit dem Produkt stets eine Schutzbrille.
- Verwenden Sie Schutzhandschuhe, festes und rutsicheres Schuhwerk und eine Schürze.
- Ziehen Sie vor allen Arbeiten am Produkt den Netzstecker aus der Steckdose.
- Schließen Sie das Produkt nur ausgeschaltet an die Steckdose an.
- Halten Sie die Anschlussleitung stets vom Wirkungsbereich des Produkts fern. Führen Sie die Anschlussleitung immer nach hinten vom Produkt weg.
- Die Werkzeugspindel läuft nach, nachdem das Produkt ausgeschaltet wurde. Legen Sie das Produkt erst nach Stillstand ab.
- Greifen Sie nicht in den Gefahrenbereich des laufenden Produkts.
- Verwenden Sie nur Arbeitswerkzeuge, deren zulässige Drehzahl mindestens so hoch ist wie die höchste Leerlaufdrehzahl des Produkts.
- Überprüfen Sie Schleifwerkzeuge vor dem Gebrauch. Das Schleifwerkzeug muss einwandfrei montiert sein und sich frei drehen können. Führen Sie für mindestens 30 Sekunden einen Probelauf ohne Belastung durch. Verwenden Sie keine beschädigten, unrunder oder vibrierenden Schleifwerkzeuge.
- Beim Schleifen von Metallen entsteht Funkenflug. Achten Sie darauf, dass keine Personen gefährdet werden. Wegen der Brandgefahr dürfen sich keine brennbaren Materialien in der Nähe (Funkenflugbereich) befinden. Verwenden Sie keine Staubabsaugung.
- Halten Sie das Produkt immer so, dass Funken oder Schleifstaub vom Körper wegfliegen.
- Die Spannmutter muss vor Inbetriebnahme des Produkts angezogen sein.
- Unter Einwirkung extremer elektromagnetischer Störungen von außen, können im Einzelfall vorübergehende Drehzahlschwankungen auftreten.

- Das zu bearbeitende Werkstück muss festgespannt werden, sofern es nicht durch sein Eigengewicht hält.
- Führen Sie niemals ein Werkstück mit der Hand gegen das Schleifwerkzeug.
- Stellen Sie sicher, dass das Schleifwerkzeug nach Anweisung des Schleifmittelherstellers angebracht ist.
- Die Maße des Schleifwerkzeugs müssen zum Schleifer passen.
- Arbeiten Sie immer nur mit der vorgesehenen Arbeitsfläche des Einsatzwerkzeuges.
- Fixieren Sie das zu bearbeitende Werkstück. Halten Sie niemals ein kleines Werkstück in der einen Hand und das Produkt in der anderen, während Sie es benutzen. Halten Sie das Produkt immer an den vorgesehenen Handgriffen fest.
- Führen Sie das Produkt an das Werkstück heran. Arbeiten Sie mit mäßigem Druck und drücken Sie das Einsatzwerkzeug nicht in das Material.
- Die maximal zulässige Überstandslänge des Schleifsteindorns beträgt 10 mm.
- Verwenden Sie ausschließlich einen Schleifstein mit einer maximalen Dornlänge von 40 mm.
- Halten Sie das Werkzeug immer mit beiden Händen, um eine ausreichende Stabilität und Betriebssicherheit zu gewährleisten.
- Wenn der Dorndurchmesser des Schleifsteins 3,2 mm beträgt, beträgt der empfohlene maximale Außendurchmesser des zu verwendenden Schleifsteinkopfes 15 mm.
- Wenn der Dorndurchmesser des Schleifsteins 6 mm beträgt, beträgt der empfohlene maximale Außendurchmesser des zu verwendenden Schleifsteinkopfes 25 mm.

● **Vibrations- und Geräuschminderung**

Begrenzen Sie die Benutzungszeit, verwenden Sie vibrations- und geräuscharme Betriebsarten und tragen Sie persönliche Schutzausrüstung, um Vibrations- und Geräuschauswirkungen zu reduzieren.

Die folgenden Maßnahmen helfen, vibrations- und geräuschbedingte Risiken zu mindern:

- Verwenden Sie das Produkt nur gemäß seinem bestimmungsgemäßen Gebrauch und wie in diesen Anweisungen beschrieben.
- Stellen Sie sicher, dass das Produkt einwandfrei und gut gewartet ist.
- Verwenden Sie die richtigen Einsatzwerkzeuge für dieses Produkt und stellen Sie sicher, dass diese einwandfrei sind.
- Halten Sie das Produkt sicher an den Handgriffen/Griffflächen fest.
- Warten Sie das Produkt entsprechend den Anweisungen und sorgen Sie für ausreichende Schmierung (wenn anwendbar).
- Planen Sie Ihren Arbeitsablauf so, dass die Verwendung von Produkten mit hohem Vibrationswert auf einen längeren Zeitraum verteilt ist.

● **Verhalten im Notfall**

Machen Sie sich anhand dieser Bedienungsanleitung mit der Benutzung dieses Produkts vertraut. Prägen Sie sich die Sicherheitshinweise ein und halten Sie sich unbedingt daran. Dies hilft, Risiken und Gefahren zu vermeiden.

- Seien Sie bei der Nutzung dieses Produkts immer aufmerksam, damit Sie Gefahren frühzeitig erkennen und handeln können. Rasches Einschreiten kann schwere Verletzungen und Sachschäden vermeiden.

- Schalten Sie das Produkt bei Fehlfunktionen umgehend aus und trennen Sie es vom Netz. Lassen Sie das Produkt von einer qualifizierten Fachkraft überprüfen und gegebenenfalls instand setzen, bevor Sie es wieder in Betrieb nehmen.

● Restrisiken

Auch wenn Sie dieses Produkt vorschriftsmäßig bedienen, bleibt ein potenzielles Risiko für Personen- und Sachschäden bestehen. Folgende Gefahren können im Zusammenhang mit der Bauweise und Ausführung dieses Produkts unter anderem auftreten:

- Gesundheitsschäden, die aus Vibrationsemissionen resultieren, falls das Produkt über einen längeren Zeitraum benutzt, nicht ordnungsgemäß geführt und gewartet wird.
- Personen- und Sachschäden hervorgerufen durch defekte Schneidwerkzeuge oder plötzlichen Einschlag eines verdeckten Objekts während des Gebrauchs.
- Verletzungsgefahr und Sachschäden verursacht durch fliegende Objekte.

HINWEIS

- ▶ Dieses Produkt erzeugt während des Betriebs ein elektromagnetisches Feld! Dieses Feld kann unter bestimmten Umständen aktive oder passive medizinische Implantate beeinträchtigen! Um die Gefahr von ernsthaften oder tödlichen Verletzungen zu verringern, empfehlen wir Personen mit medizinischen Implantaten ihren Arzt und den Hersteller vom medizinischen Implantat zu konsultieren, bevor das Produkt bedient wird!

● Inbetriebnahme

● Produkt auspacken

1. Entnehmen Sie das Produkt aus der Verpackung und entfernen Sie sämtliche Verpackungsmaterialien und Schutzfolien.
2. Prüfen Sie, ob alle Teile vorhanden sind und ob der beschriebene Lieferumfang vollständig ist (siehe „Lieferumfang“).
3. Überprüfen Sie, ob sich das Produkt und sämtliche Teile in gutem Zustand befinden. Sollten Sie eine Beschädigung oder einen Defekt feststellen, verwenden Sie das Produkt nicht, sondern verfahren Sie wie im Kapitel „Garantie“ beschrieben.

● Schleifsteingröße auswählen

(Abb. F)

HINWEIS

- ▶ Die zylindrische Form dient der Veranschaulichung der verschiedenen Arten von Schleifsteinköpfen.

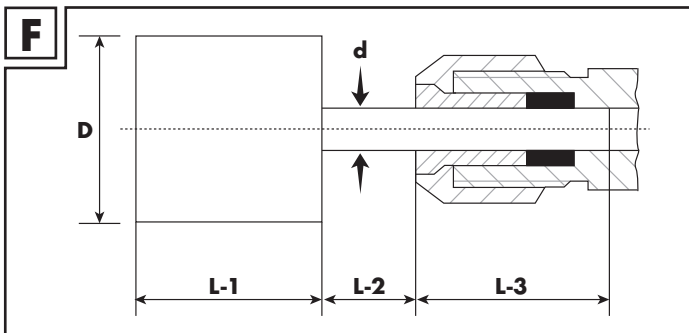

Wert	Erklärung
D	Äußerster Durchmesser des Schleifsteinkopfes
L-1	Länge des Schleifsteinkopfes
d	Durchmesser des Dorns
L-2	Überstandslänge, die zwischen der Unterseite des Schleifsteinkopfes und der Überwurfmutter gemessen wird
L-3	Einspannlänge des Schleifsteindorns

d	D	L-1	L-2	L-3
(mm)				
3,2	≤ 15	5-20	max. 10	min. 10
6	12-16	25-50		
	20	10-40		
	25	10-35		

- Prüfen und lesen Sie die Empfehlungen und Anweisungen des Herstellers zum Schleifstein bzw. zu kompatiblen Einsatzwerkzeugen.
- Die maximal zulässige Überstandslänge (**L-2**) beträgt 10 mm.
- Führen Sie möglichst die komplette Länge des Schleifsteindorns in die Spannvorrichtung der Spannzange ein.
- Stellen Sie sicher, dass die Einspannlänge (**L-3**) mindestens 10 mm beträgt.

- Verwenden Sie ausschließlich einen Schleifstein oder ein kompatibles Einsatzwerkzeug mit einer maximalen Dornlänge (**L-2** + **L-3**) von 40 mm.
- Wenn der Dorndurchmesser des Schleifsteins oder des kompatiblen Einsatzwerkzeugs 3,2 mm beträgt, beträgt der empfohlene maximale Außendurchmesser des Schleifsteinkopfes 15 mm.
- Wenn der Dorndurchmesser des Schleifsteins oder des kompatiblen Einsatzwerkzeugs 6 mm beträgt, beträgt der empfohlene maximale Außendurchmesser des Schleifsteinkopfes 25 mm.

● Schleifstein/Einsatzwerkzeug entfernen/ einsetzen

(Abb. C, D)

WARNUNG!



Schalten Sie das Produkt aus und trennen Sie es vom Netz vor dem Auswechseln von Zubehör, Reinigung und bei Nichtgebrauch.

Schleifstein/Einsatzwerkzeug entfernen

1. Drücken und halten Sie die Spindelarreterungstaste **8**.
2. Drehen Sie den Schraubenschlüssel **9** in Richtung , um die Überwurfmutter **7** zu lösen.
3. Ziehen Sie den Schleifstein **10** in Richtung **a** heraus, um den Schleifstein von der Welle **5** zu entfernen.
4. Lassen Sie die Spindelarreterungstaste **8** los.

Schleifstein/Einsatzwerkzeug einsetzen

1. Führen Sie den Schleifstein **10** oder ein passendes Einsatzwerkzeug in Richtung **b** in die Welle **5** ein.
2. Drücken und halten Sie die Spindelarretierungstaste **8**.
3. Drehen Sie den Schraubenschlüssel **9** in Richtung , um die Überwurfmutter **7** festzuziehen.
4. Lassen Sie die Spindelarretierungstaste **8** los.

● 3,2 mm Spannzange einsetzen/entfernen

(Abb. C, E)

Spannzange einsetzen

1. Drücken und halten Sie die Spindelarretierungstaste **8**.
2. Drehen Sie den Schraubenschlüssel **9** in Richtung , um die Überwurfmutter **7** zu lösen.
3. Wenn die Überwurfmutter **7** locker ist: Schrauben Sie die Überwurfmutter mit der Hand vollständig von der Welle **5** ab.
4. Entfernen Sie die Spannzange (6 mm) **6** von der Welle **5**.
5. Lassen Sie die Spindelarretierungstaste **8** los.
6. Führen Sie Spannzange (3,2 mm) **11** in die Spannzange (6 mm) **6** ein, bis sie komplett eingelassen ist.
7. Führen Sie die aus der Spannzange (3,2 mm) **11** und der Spannzange (6 mm) **6** bestehende Baugruppe in die Welle **5** ein.

- Schrauben Sie die Überwurfmutter **7** mit der Hand im Uhrzeigersinn auf die Welle **5**.
- Nun können Sie einen Schleifstein mit einem Dorndurchmesser von 3,2 mm einsetzen.

Spannzange entfernen

- Führen Sie die Schritte zum Einsetzen der Spannzange in umgekehrter Reihenfolge durch, bis die Überwurfmutter **7** komplett von der Welle **5** entfernt ist.
- Entnehmen Sie die aus der Spannzange (3,2 mm) **11** und der Spannzange (6 mm) **6** bestehende Baugruppe.
- Entnehmen Sie die Spannzange (3,2 mm) **11** aus der Spannzange (6 mm) **6**.
- Führen Sie die Spannzange (6 mm) **6** in die Welle **5** ein.
- Schrauben Sie die Überwurfmutter **7** mit der Hand im Uhrzeigersinn auf die Welle **5**.
- Nun können Sie einen Schleifstein mit einem Dorndurchmesser von 6 mm einsetzen.

● **Bedienung**

WARNUNG!



Schalten Sie das Produkt aus und trennen Sie es vom Netz vor dem Auswechseln von Zubehör, Reinigung und bei Nichtgebrauch.

● Ein-/Ausschalten

(Abb. A)

HINWEIS

- ▶ Die Drehrichtung des Schleifsteins **10** kann an dem auf der Vorderseite des Produkts eingravierten Pfeil abgelesen werden.
 - ▶ Probelauf: Führen Sie vor Ihrem ersten Arbeitsgang sowie nach jedem Werkzeugwechsel einen Probelauf ohne Belastung durch. Schalten Sie das Produkt sofort aus, wenn sich das Werkzeug nicht gleichmäßig dreht, wenn starke Vibrationen auftreten oder wenn Sie ungewöhnliche Geräusche hören.
- Verbinden Sie den Netzstecker **3** mit einer Steckdose.
 - Einschalten: Bringen Sie den Ein-/Aus-Schalter **2** in die Position **I**.
 - Ausschalten: Bringen Sie den Ein-/Aus-Schalter **2** in die Position **0**.

● Drehgeschwindigkeit einstellen

(Abb. A)

HINWEIS

- ▶ Das Arbeitsergebnis hängt von der Geschwindigkeit, der Art des Materials und dem Anpressdruck ab. Führen Sie Tests an Probestücken durch, um die optimalen Einstellungen zu ermitteln.
- Stellen Sie den Drehzahlregler **1** auf eine Position zwischen **1** und **6**. Die folgende Tabelle zeigt die ungefähre Ausgangsgeschwindigkeit in Abhängigkeit von der eingestellten Drehzahlstufe:

Position *	Ausgangsgeschwindigkeit ** min ⁻¹
1	4 500
2	9 000
3	17 500
4	22 500
5	27 000
6	30 000

* Position des Drehzahlreglers 1

** (Umdrehungen pro Minute)

Es handelt sich hierbei um ungefähre Werte, die nur als Referenz dienen. Verlassen Sie sich nicht auf diese Daten, wenn eine hohe Genauigkeit erforderlich ist.

● Schleifen

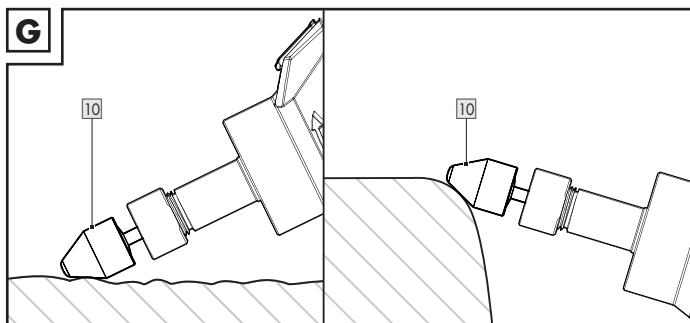

HINWEIS

- ▶ Bevor Sie beginnen, planen Sie Ihre Arbeit. Bestimmen Sie den Bereich, der geschliffen werden soll, und die Form, die Sie erreichen wollen.
- ▶ Sichern Sie das Werkstück, damit es sich während des Schleifens nicht bewegt oder verschiebt.
- ▶ Wenn Sie einen bestimmten Winkel schleifen müssen, verwenden Sie eine Schablone, um das Produkt zu führen. Dies gewährleistet Genauigkeit und Konsistenz bei Ihrer Arbeit.
- ▶ Überprüfen Sie regelmäßig Ihren Fortschritt, um sicherzustellen, dass Sie die gewünschte Form oder Oberfläche erzielen. Ändern Sie bei Bedarf Ihre Technik oder den verwendeten Schleifstein **10**.
- ▶ Lassen Sie das Produkt zunächst mit niedriger Drehzahl laufen und erhöhen Sie die Drehzahl allmählich auf die gewünschte Stufe. Wenn Sie langsam beginnen, bekommen Sie ein Gefühl für das Produkt und dafür, wie es auf Ihre Bewegungen reagiert.
- ▶ Üben Sie bei der Verwendung des Produkts nur leichten Druck auf den Schleifstein **10** aus. Übermäßiger Druck kann dazu führen, dass sich der Schleifstein schnell abnutzt und seine Wirksamkeit verringert.
- ▶ Bewegen Sie das Produkt in einer kreisförmigen Bewegung während Sie den Schleifstein **10** gegen das zu bearbeitende Material halten, um einen gleichmäßigen Schliff zu erzielen. Schleifen Sie nicht zu lange an einer Stelle, da dadurch eine unebene Oberfläche entstehen kann.
- ▶ Halten Sie das Produkt in einem Winkel, um eine glatte und gleichmäßige Oberfläche zu erzielen. Schleifen Sie nicht gerade, da dies zu Markierungen oder Rillen im Material führen kann.

1. Warten Sie, bis der Schleifstein **10** seine volle Drehzahl erreicht hat.
2. Setzen Sie den Schleifstein **10** vorsichtig auf dem Werkstück an.
3. Bewegen Sie das Produkt langsam, um ein gutes Ergebnis zu erzielen.

● Fehlerbehebung

Problem	Mögliche Ursache	Lösung
Das Produkt funktioniert nicht.	Der Motor ist defekt.	Lassen Sie das Produkt von einer qualifizierten Fachkraft reparieren.
	Das Produkt ist überhitzt.	Lassen Sie das Produkt vollständig abkühlen.
Die Leistung des Produkts ist mangelhaft.	Die Lüftungsschlitze 4 sind mit Staub und Schmutz verstopft.	Reinigen Sie das Produkt (siehe "Reinigung").
	Der Schleifstein 10 ist abgenutzt.	Ersetzen Sie den Schleifstein 10 .

● Reinigung und Wartung

WARNUNG!



Schalten Sie das Produkt aus und trennen Sie es vom Netz vor dem Auswechseln von Zubehör, Reinigung und bei Nichtgebrauch.

● Reinigung

HINWEIS

- ▶ Verwenden Sie keine chemischen, alkalischen, schmirgelnde oder andere aggressive Reinigungs- oder Desinfektionsmittel, um das Produkt zu reinigen, da diese die Oberflächen beschädigen können.
 - ▶ Achten Sie darauf, dass keine Flüssigkeiten in das Innere des Produkts gelangen.
 - ▶ Halten Sie das Produkt stets sauber, trocken und frei von Öl oder Schmierfetten. Entfernen Sie Staub nach jedem Gebrauch und vor der Lagerung.
 - ▶ Regelmäßige ordentliche Reinigung hilft einen sicheren Gebrauch sicherzustellen und verlängert die Lebensdauer des Produkts.
-
- Reinigen Sie das Produkt mit einem trockenen Tuch. Verwenden Sie für schwer zugängliche Stellen eine weiche Bürste.
 - Entfernen Sie insbesondere Schmutz und Staub von den Lüftungsschlitzen **4** mit einem Tuch und einer weichen Bürste. Die Lüftungsschlitze müssen immer frei sein.

● Wartung

- Überprüfen Sie das Produkt und Zubehörteile (z. B. Einsatzwerkzeuge) vor und nach jeder Benutzung auf Verschleiß und Beschädigungen. Tauschen Sie diese gegebenenfalls gegen neue aus. Beachten Sie dabei die technischen Anforderungen (siehe „Technische Daten“).

Ersatzteile/Zubehör

- Kompatible Ersatzteile für dieses Produkt können unter www.Optimex-Shop.com erworben werden.
- Bitte halten Sie die Bestellnummer für Ihre Bestellung bereit. Bestellungen können nur online aufgegeben und bearbeitet werden.

Teil	Bestellnummer
6 Spannzange (6 mm)	943134503
7 Überwurfmutter	943134502
9 Schraubenschlüssel	943134504
10 Schleifstein	943134505
11 Spannzange (3,2 mm)	943134501

- Wenn Sie nicht sicher sind, wo Sie kompatible Teile kaufen können, wenden Sie sich bitte an die Lidl-Service-Hotline.

Reparatur

WARNUNG! Verletzungsrisiko!

- Wenn die Anschlussleitung des Elektrowerkzeugs beschädigt ist, muss sie durch eine speziell vorgerichtete Anschlussleitung ersetzt werden, die über die Kundendienstorganisation erhältlich ist.
- Wenn die Anschlussleitung **3** beschädigt ist, muss sie durch den Hersteller, seinen Kundendienst oder ähnlich qualifizierte Personen ersetzt werden, um eine Gefährdung zu vermeiden.
- Im Inneren dieses Produkts befinden sich keine Teile, die vom Benutzer repariert werden können. Wenden Sie sich an eine qualifizierte Fachkraft, um das Produkt überprüfen und instand setzen zu lassen.

● Lagerung

- Schalten Sie das Produkt aus. Lassen Sie das Produkt abkühlen.
- Reinigen Sie das Produkt (siehe „Reinigung“).
- Lagern Sie das Produkt und dessen Zubehör an einem dunklen, trockenen, frostfreien und gut belüfteten Ort.
- Lagern Sie das Produkt stets an einem für Kinder unzugänglichen Ort.
- Die optimale Langzeit-Lagertemperatur (länger als 3 Monate) liegt zwischen +10 und +30 °C mit einer relativen Luftfeuchtigkeit von max. 60 %.
- Lagern Sie das Produkt im Tragekoffer 12.

● Transport

- Schalten Sie das Produkt aus. Lassen Sie das Produkt abkühlen.
- Transportieren Sie das Produkt im Tragekoffer 12.
- Schützen Sie das Produkt gegen Schläge und starke Vibrationen, die insbesondere beim Transport in Fahrzeugen auftreten.
- Sichern Sie das Produkt gegen Verrutschen und Kippen.

● Entsorgung

Die Verpackung besteht aus umweltfreundlichen Materialien, die Sie über die örtlichen Recyclingstellen entsorgen können.



Beachten Sie die Kennzeichnung der Verpackungsmaterialien bei der Abfalltrennung, diese sind gekennzeichnet mit Abkürzungen (a) und Nummern (b) mit folgender Bedeutung: 1-7: Kunststoffe/20-22: Papier und Pappe/80-98: Verbundstoffe.

Produkt:



Möglichkeiten zur Entsorgung des ausgedienten Produkts erfahren Sie bei Ihrer Gemeinde- oder Stadtverwaltung.



Werfen Sie Ihr Produkt, wenn es ausgedient hat, im Interesse des Umweltschutzes nicht in den Hausmüll, sondern führen Sie es einer fachgerechten Entsorgung zu. Über Sammelstellen und deren Öffnungszeiten können Sie sich bei Ihrer zuständigen Verwaltung informieren.

● Garantie

Das Produkt wurde nach strengen Qualitätsrichtlinien hergestellt und vor der Auslieferung sorgfältig geprüft. Im Falle von Material- oder Herstellungsfehlern haben Sie gegenüber dem Verkäufer des Produkts gesetzliche Rechte. Ihre gesetzlichen Rechte werden in keiner Weise durch unsere unten aufgeführte Garantie eingeschränkt.

Die Garantie für dieses Produkt beträgt 3 Jahre ab Kaufdatum. Die Garantiezeit beginnt mit dem Kaufdatum. Bewahren Sie den Originalkaufbeleg an einem sicheren Ort auf, da dieses Dokument als Nachweis des Kaufs erforderlich ist.

Alle Schäden oder Mängel, die bereits zum Zeitpunkt des Kaufs vorhanden sind, müssen unverzüglich nach dem Auspacken des Produkts gemeldet werden.

Sollte das Produkt innerhalb von 3 Jahren ab Kaufdatum einen Material- oder Herstellungsfehler aufweisen, werden wir es – nach unserer Wahl – kostenlos für Sie reparieren oder ersetzen. Die Garantiezeit verlängert sich durch einen stattgegebenen Gewährleistungsanspruch nicht. Dies gilt auch für ersetzte und reparierte Teile.

Diese Garantie erlischt, wenn das Produkt beschädigt oder unsachgemäß verwendet oder gewartet wurde.

Die Garantie deckt Material- und Herstellungsfehler ab. Diese Garantie erstreckt sich weder auf Produktteile, die normalem Verschleiß unterliegen, und somit als Verschleißteile gelten (z. B. Batterien, Akkus, Schläuche, Farbpatronen), noch auf Schäden an zerbrechlichen Teilen, z. B. Schalter oder Teile aus Glas.

● **Abwicklung im Garantiefall**

Um eine schnelle Bearbeitung Ihres Anspruchs zu gewährleisten, beachten Sie die folgenden Hinweise:

Halten Sie den Originalkaufbeleg und die Artikelnummer (IAN 431345_2301) als Nachweis für den Kauf bereit.

Sie finden die Artikelnummer auf dem Typenschild, einer Gravur auf dem Produkt, der Startseite der Bedienungsanleitung (unten links) oder als Aufkleber auf der Rück- oder Unterseite des Produkts.

Sollten Funktionsfehler oder sonstige Mängel auftreten, wenden Sie sich zunächst telefonisch oder per E-Mail an die unten aufgeführte Serviceabteilung.

Sobald das Produkt als defekt erfasst wurde, können Sie es kostenlos an die Ihnen mitgeteilte Service-Anschrift zurücksenden. Stellen Sie sicher, dass Sie den Originalkaufbeleg (Kassenbon) sowie eine kurze, schriftliche Beschreibung beilegen, in der die Einzelheiten des Defekts und der Zeitpunkt des Auftretens dargelegt sind.

● Service

DE Service Deutschland

Tel.: 0800 5435 111

E-Mail: owim@lidl.de

AT Service Österreich

Tel.: 0800 292726

E-Mail: owim@lidl.at

CH Service Schweiz

Tel.: 0800 562153

E-Mail: owim@lidl.ch

CE

● EU-Konformitätserklärung

EU-KONFORMITÄTserklärung

IAN: 431345_2301
Produkt-Identifikation: PARKSIDE Geradschleifer
Modellnummer: HG10433

Der oben beschriebene Gegenstand der Erklärung erfüllt die einschlägigen Harmonisierungsrechtsvorschriften der Union:

Richtlinie 2006/42/EG
Richtlinie 2014/30/EU
Richtlinie 2011/65/EU mit allen dazugehörigen Änderungen

Verweise auf die verwendeten einschlägigen harmonisierten Normen oder Verweise auf die anderen technischen Spezifikationen, in Bezug auf welche Konformität erklärt wird:

Nr. / Teile
Richtlinie 2006/42/EG
EN 60745-1:2009/A1:2010
EN 60745-2-23:2013
Richtlinie 2014/30/EU
EN IEC 55014-1:2021
EN IEC 55014-2:2021
EN IEC 61000-3-2:2019/A1:2021
EN 61000-3-3:2013/A2:2021

Der Gegenstand der oben beschriebenen Erklärung steht im Einklang mit der Richtlinie 2011/65/EU des Europäischen Parlaments und des Rates vom 8. Juni 2011 zur Beschränkung der Verwendung bestimmter gefährlicher Stoffe in Elektro- und Elektronikgeräten:

Nr. / Teile
Richtlinie 2011/65/EU
EN IEC 63000:2018

Person, die die technische Dokumentation aufbewahrt: OWIM GmbH & Co.KG

Unterzeichnet für und im Namen von:

OWIM GmbH & Co. KG Stiftsbergstraße 1 D-74167 Neckarsulm Deutschland

Diese Konformitätserklärung wird unter der alleinigen Verantwortung des Herstellers ausgestellt.

Original-Konformitätserklärung

Neckarsulm

Ort

13.06.2023

Datum

ppä. Stefan Haensel

Authorised Signatory

ppa Jergs Buchheim

Authorised Signatory

DE

OWIM GmbH & Co. KG

Stiftsbergstraße 1
74167 Neckarsulm
GERMANY

Model No.: HG10433

Version: 08/2023

IAN 431345_2301

