



KINDER-AUFBEWAHRUNGSREGAL / KIDS' STORAGE SHELVING / ÉTAGÈRE DE RANGEMENT ENFANT

(DE) (AT) (CH)

KINDER-AUFBEWAHRUNGSREGAL

Montage- und Sicherheitshinweise

(GB) (IE)

KIDS' STORAGE SHELVING

Assembly and safety advice

(FR) (BE)

ÉTAGÈRE DE RANGEMENT ENFANT

Instructions de montage et consignes de sécurité

(NL) (BE)

KINDEROPBERGREK

Montage- en veiligheidsinstructies

(PL)

REGAŁ DO PRZECHOWYWANIA DLA DZIECI

Wskazówki dotyczące montażu oraz bezpieczeństwa

(CZ)

DĚTSKÝ ÚLOŽNÝ REGÁL

Pokyny k montáži a bezpečnostní pokyny

(SK)

DĚTSKÝ ÚLOŽNÝ REGÁL

Pokyny pre montáž a bezpečnosť

(ES)

ESTANTERÍA INFANTIL CON ALMACENAJE

Instrucciones de montaje y de advertencias de seguridad

(DK)

OPBEVARINGSHYLDE TIL BØRN

Montage- og sikkerhedsanvisninger

(IT)

SCAFFALE PORTAOGGETTI PER BAMBINI

Istruzioni di sicurezza e montaggio

(HU)

GYERMEK TÁROLÓPOLC

Használati- és biztonsági utasítások

IAN 446889_2307



DE/AT/CH	Montage- und Sicherheitshinweise	Seite	8
GB/IE	Assembly and safety advice	Page	10
FR/BE	Instructions de montage et consignes de sécurité	Page	12
NL/BE	Montage- en veiligheidsinstructies	Pagina	15
PL	Wskazówki dotyczące montażu oraz bezpieczeństwa	Strona	17
CZ	Pokyny k montáži a bezpečnostní pokyny	Strana	19
SK	Pokyny pre montáž a bezpečnosť	Strana	21
ES	Instrucciones de montaje y de advertencias de seguridad	Página	23
DK	Montage- og sikkerhedsanvisninger	Side	25
IT	Istruzioni di sicurezza e montaggio	Pagina	27
HU	Használati- és biztonsági utasítások	Oldal	29

- (DE) WICHTIG, FÜR SPÄTERE
(AT) BEZUGNAHME AUFBEWAHREN:
(CH) SORGFÄLTIG LESEN!**
- (GB) IMPORTANT, RETAIN FOR FUTURE
(IE) REFERENCE: READ CAREFULLY!**
- (FR) IMPORTANT, À CONSERVER POUR
(BE) CONSULTATION ULTÉRIEURE : À
LIRE ATTENTIVEMENT !**
- (NL) BELANGRIJK, BEWAREN
(BE) VOOR LATERE RAADPLEGING:
ZORGVULDIG LEZEN!**
- (PL) WAŻNE, ZACHOWAĆ DO
PÓŹNIEJSZEGO UŻYTKU:
UWAŻNIE PRZECZYTAĆ!**
- (CZ) DŮLEŽITÉ, UCHOVEJTE PRO
POZDĚJŠÍ POUŽITÍ: PEČLIVĚ SI
PŘEČTĚTE!**
- (SK) DÔLEŽITÉ, USCHOVAJTE PRE
PRÍPAD POUŽITIA V BUDÚCNOSTI:
DÔKLADNE SI PREČÍTAJTE
POKYNY!**

- ES IMPORTANTE: CONSERVAR PARA CONSULTAS POSTERIORES: LEER ATENTAMENTE.**
- DK VIGTIGT, SKAL OPBEVARES TIL SENERE BRUG: SKAL LÆSES OMHYGGELIGT!**
- IT IMPORTANTE: CONSERVARE PER EVENTUALI NECESSITÀ FUTURE: LEGGERE CON ATTENZIONE!**
- HU FONTOS, KÉSŐBBI HIVATKOZÁSOK CÉ LJÁBÓL ŐRIZZE MEG: OLVASSA EL FIGYELMESEN!**

Sie benötigen / You need /
 Vous avez besoin de /
 U hebt nodig / Potrzebujesz /
 Potřebujete / Potrebujete /
 Usted necesita / Du skal bruge /
 È necessario /
 Amikre szükséges lesz:

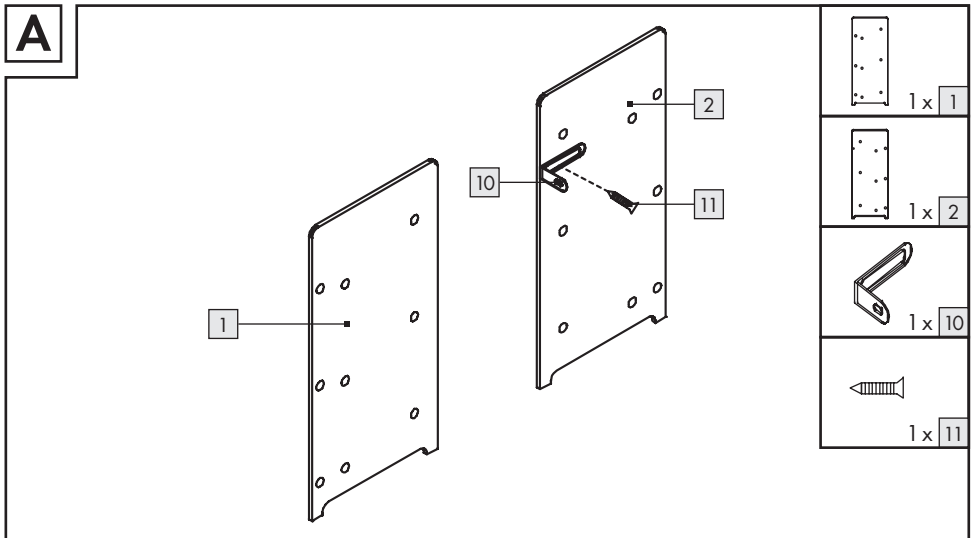
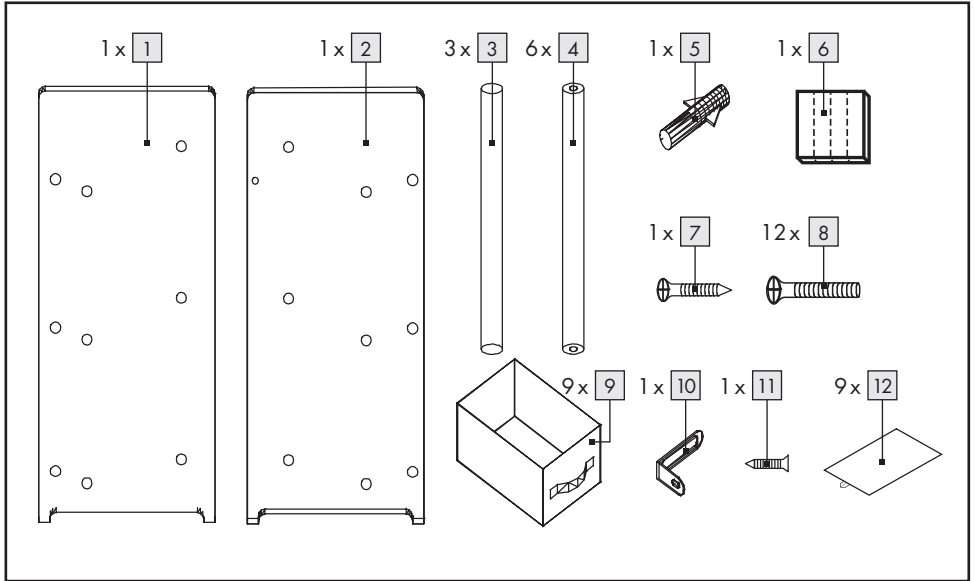
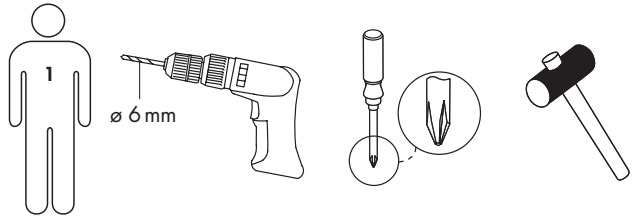

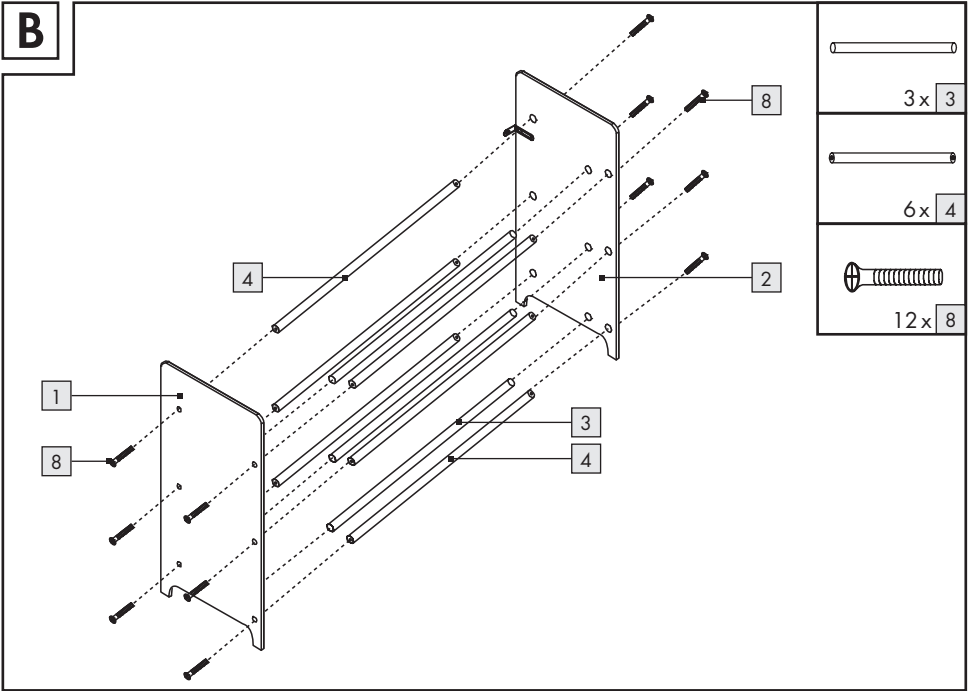
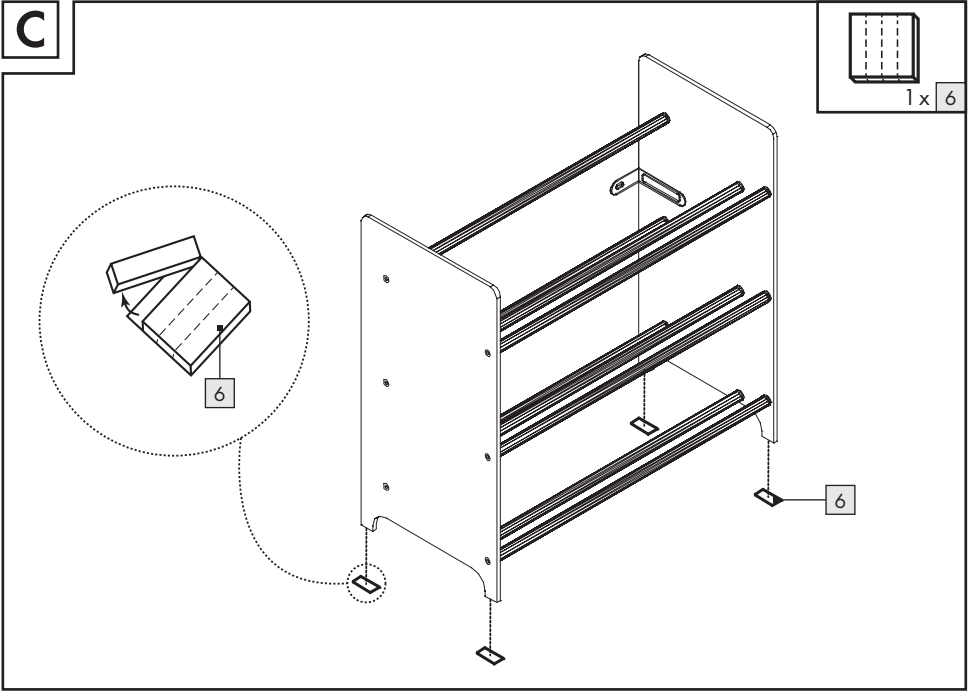
B**C**

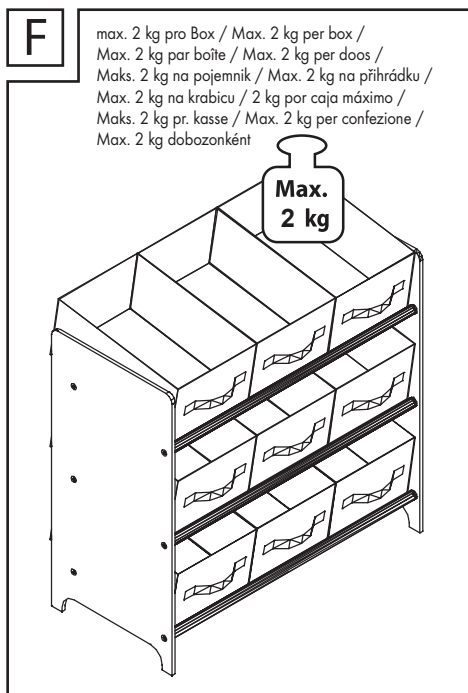
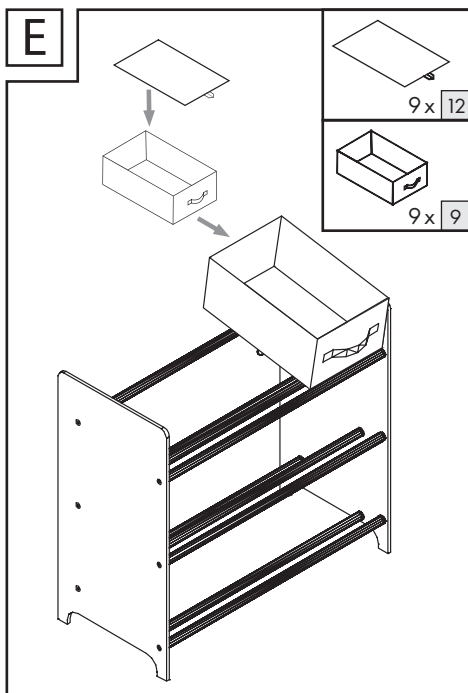
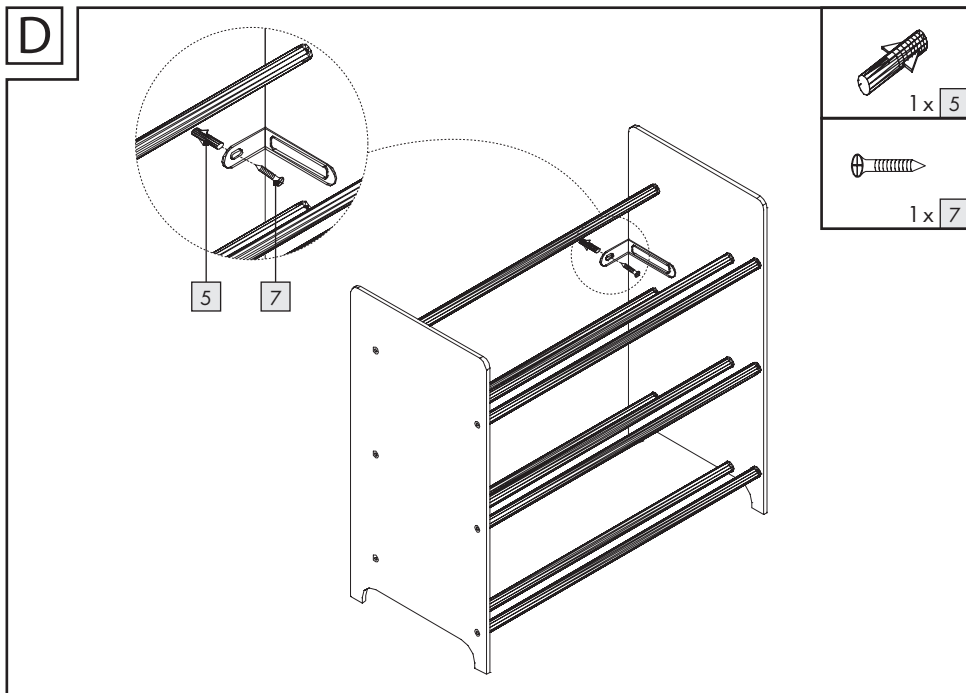

KINDER-AUFBEWAHRUNGSREGAL

● Einleitung

Wir beglückwünschen Sie zum Kauf Ihres neuen Produkts. Sie haben sich damit für ein hochwertiges Produkt entschieden. Machen Sie sich vor der ersten Inbetriebnahme mit dem Produkt vertraut. Lesen Sie hierzu aufmerksam die nachfolgende Bedienungsanleitung und die Sicherheitshinweise. Benutzen Sie das Produkt nur wie beschrieben und für die angegebenen Einsatzbereiche. Bewahren Sie diese Anleitung an einem sicheren Ort auf. Händigen Sie alle Unterlagen bei Weitergabe des Produktes an Dritte mit aus.

● Bestimmungsgemäße Verwendung

Das Produkt ist nur für den privaten Einsatz bestimmt.



Sicherheitshinweise

⚠ VORSICHT! VERLETZUNGSGEFAHR!

Die Boxen können aus dem Produkt gezogen werden.

⚠ VORSICHT! VERLETZUNGSGEFAHR!

Stellen Sie sicher, dass alle Teile unbeschädigt und sachgerecht montiert sind. Bei unsachgemäßer Montage besteht Verletzungsgefahr. Beschädigte Teile können die Sicherheit und Funktion beeinflussen.

- Stellen Sie sicher, dass das Produkt auf einem festen, ebenerdigen Untergrund steht.
- Stellen Sie sicher, dass das Produkt von Erwachsenen montiert wird.
- Der Aufbau muss genau nach Herstellerangaben erfolgen – ansonsten kann bei falschem Aufbau ein Sicherheitsrisiko entstehen.

⚠ WARNUNG! Um ein Umkippen zu verhindern, muss dieses Produkt mit der mitgelieferten Wandbefestigungsvorrichtung verwendet werden.

- Wählen Sie geeignete Befestigungselemente, die für die jeweilige Wandoberfläche geeignet sind.

Hinweis: Ziehen Sie die Schrauben zunächst nicht zu fest an, um die Montage zu erleichtern. Richten Sie den Artikel auf ziehen Sie alle Schrauben fest an.

- Dieses Produkt ist für Kinder von 3 bis 12 Jahren geeignet.
- Stellen Sie sicher, dass das Produkt von Erwachsenen zusammgebaut wird.
- Während des Aufbaus sollten Kinder wegen der möglichen Verletzungsgefahr vom Produkt ferngehalten werden.
- Die Montage muss genau nach den Anweisungen des Herstellers erfolgen - andernfalls kann es bei falscher Montage zu einem Sicherheitsrisiko kommen.
- Vergewissern Sie sich, dass alle Teile unbeschädigt sind und korrekt zusammgebaut wurden. Bei unsachgemäßer Montage besteht Verletzungsgefahr. Beschädigte Teile können die Sicherheit und Funktion beeinträchtigen.
- Vergewissern Sie sich, dass das Produkt auf einer festen, ebenen Oberfläche steht.
- Überprüfen Sie regelmäßig, ob alle Befestigungen richtig angezogen sind.

⚠ WARNUNG! Um ein Umkippen des Geräts zu verhindern, muss es mit der mitgelieferten Wandbefestigungsvorrichtung verwendet werden.

- Wählen Sie geeignete Befestigungsmittel, die für verschiedene Wandoberflächen geeignet sein müssen.

● Reinigung und Pflege

- Verwenden Sie keinesfalls Benzin, Lösungs- oder ätzende Reinigungsmittel.
- Verwenden Sie zur Reinigung ein leicht angefeuchtetes, fusselfreies Tuch.

● **Entsorgung**

Die Verpackung besteht aus umweltfreundlichen Materialien, die Sie über die örtlichen Recyclingstellen entsorgen können.

Möglichkeiten zur Entsorgung des ausgedienten Produkts erfahren Sie bei Ihrer Gemeinde- oder Stadtverwaltung.



Das Produkt inkl. Zubehör, die Anleitung und die Verpackungsmaterialien sind recyclebar und unterliegen einer erweiterten Herstellerverantwortung.

Entsorgen Sie diese getrennt, den abgebildeten Info-tri (Sortierinformation) folgend, für eine bessere Abfallbehandlung.

Das Triman-Logo gilt nur für Frankreich.

● **Garantie**

Das Produkt wurde nach strengen Qualitätsrichtlinien hergestellt und vor der Auslieferung sorgfältig geprüft. Im Falle von Material- oder Herstellungsfehlern haben Sie gegenüber dem Verkäufer des Produkts gesetzliche Rechte. Ihre gesetzlichen Rechte werden in keiner Weise durch unsere unten aufgeführte Garantie eingeschränkt.

Die Garantie für dieses Produkt beträgt 3 Jahre ab Kaufdatum. Die Garantiezeit beginnt mit dem Kaufdatum. Bewahren Sie den Originalkaufbeleg an einem sicheren Ort auf, da dieses Dokument als Nachweis des Kaufs erforderlich ist.

Alle Schäden oder Mängel, die bereits zum Zeitpunkt des Kaufs vorhanden sind, müssen unverzüglich nach dem Auspacken des Produkts gemeldet werden.

Sollte das Produkt innerhalb von 3 Jahren ab Kaufdatum einen Material- oder Herstellungsfehler aufweisen, werden wir es – nach unserer Wahl – kostenlos für Sie reparieren oder ersetzen. Die Garantiezeit verlängert sich durch einen stattgegebenen Gewährleistungsanspruch nicht. Dies gilt auch für ersetzte und reparierte Teile.

Diese Garantie erlischt, wenn das Produkt beschädigt oder unsachgemäß verwendet oder gewartet wurde.

Die Garantie deckt Material- und Herstellungsfehler ab. Diese Garantie erstreckt sich weder auf Produktteile, die normalem Verschleiß unterliegen, und somit als Verschleißteile gelten (z. B. Batterien, Akkus, Schläuche, Farbpatronen), noch auf Schäden an zerbrechlichen Teilen, z. B. Schalter oder Teile aus Glas.

Abwicklung im Garantiefall

Um eine schnelle Bearbeitung Ihres Anliegens zu gewährleisten, folgen Sie bitte den folgenden Hinweisen:

Bitte halten Sie für alle Anfragen den Kassenbon und die Artikelnummer (IAN 446889_2307) als Nachweis für den Kauf bereit.

Die Artikelnummer entnehmen Sie bitte dem Typenschild, einer Gravur, auf dem Titelblatt Ihrer Bedienungsanleitung (unten links) oder als Aufkleber auf der Rück- oder Unterseite des Produkts.

Sollten Funktionsfehler oder sonstige Mängel auftreten, kontaktieren Sie zunächst die nachfolgend benannte Serviceabteilung telefonisch oder per E-Mail.

Ein als defekt erfasstes Produkt können Sie dann unter Beifügung des Kaufbelegs (Kassenbon) und der Angabe, worin der Mangel besteht und wann er aufgetreten ist, für Sie portofrei an die Ihnen mitgeteilte Service-Anschrift übersenden.

Service

DE Service Deutschland
Tel.: 0800 5435 111

E-Mail: owim@lidl.de

AT Service Österreich
Tel.: 0800 292726

E-Mail: owim@lidl.at

CH Service Schweiz
Tel.: 0800562153

E-Mail: owim@lidl.ch

KIDS' STORAGE SHELVING

● Introduction

We congratulate you on the purchase of your new product. You have chosen a high quality product. Familiarise yourself with the product before using it for the first time. In addition, please carefully refer to the operating instructions and the safety advice below. Only use the product as instructed and only for the indicated field of application. Keep these instructions in a safe place. If you pass the product on to anyone else, please ensure that you also pass on all the documentation with it.

● Intended use

This product is only intended for private use.



Safety information

⚠ CAUTION! RISK OF INJURY!

The boxes can be pulled out of the unit.

⚠ CAUTION! RISK OF INJURY! Ensure all parts are undamaged and correctly assembled. Incorrect assembly poses the risk of injury. Damaged parts may affect safety and function.

- Make sure that the product is standing on a solid, even surface.
- Ensure that the product is assembled by adults.
- Installation shall be carried out exactly according to the manufacturer's instructions - otherwise a safety risk can occur if incorrectly installed.

⚠ WARNING! In order to prevent overturning this product must be used with the wall attachment device provided.

- Choose appropriate fasteners necessity to be suitable for different wall surface.
Note: To facilitate assembly, do not over-tighten the screws at first. Set up the item and then tighten all screws firmly.
- This product is suitable for children 3 - 12 years.
- Ensure that the product is assembled by adults.
- During assembly children should be kept away from the product due to possible risk of injury.
- Installation shall be carried out exactly according to the manufacturer's instructions - otherwise a safety risk can occur if incorrectly installed.
- Ensure all parts are undamaged and correctly assembled. Incorrect assembly poses the risk of injury. Damaged parts may affect safety and function.
- Make sure that the product is standing on a solid, even surface.
- Regularly check all fastenings to ensure that they properly tightened.

⚠ WARNING! In order to prevent overturning this product must be used with the wall attachment device provided.

- Choose appropriate fasteners necessity to be suitable for different wall surface.

● Cleaning and care

- Never use petrol, solvents or corrosive cleaners.
- Use a slightly damp, fluff-free cloth for cleaning the product.

● **Disposal**

The packaging is made entirely of recyclable materials, which you may dispose of at local recycling facilities.

Contact your local refuse disposal authority for more details of how to dispose of your worn-out product.



The product incl. accessories, manual and packaging materials are recyclable and are subject to extended producer responsibility. Dispose them separately, following the illustrated Info-tri (sorting information), for better waste treatment.

The Triman logo is valid in France only.

● **Warranty**

The product has been manufactured to strict quality guidelines and meticulously examined before delivery. In the event of material or manufacturing defects you have legal rights against the retailer of this product. Your legal rights are not limited in any way by our warranty detailed below.

The warranty for this product is 3 years from the date of purchase. The warranty period begins on the date of purchase. Keep the original sales receipt in a safe location as this document is required as proof of purchase.

Any damage or defects already present at the time of purchase must be reported without delay after unpacking the product.

Should the product show any fault in materials or manufacture within 3 years from the date of purchase, we will repair or replace it – at our choice – free of charge to you. The warranty period is not extended as a result of a claim being granted. This also applies to replaced and repaired parts.

This warranty becomes void if the product has been damaged, or used or maintained improperly.

The warranty covers material or manufacturing defects. This warranty does not cover product parts subject to normal wear and tear, thus considered consumables (e.g. batteries, rechargeable batteries, tubes, cartridges), nor damage to fragile parts, e.g. switches or glass parts.

Warranty claim procedure

To ensure quick processing of your case, please observe the following instructions:

Please have the till receipt and the item number (IAN 446889_2307) available as proof of purchase.

You will find the item number on the rating plate, an engraving, on the front page of the instructions for use (bottom left), or as a sticker on the rear or bottom of the product.

If functional or other defects occur, please contact the service department listed either by telephone or by e-mail.

You can return a defective product to us free of charge to the service address that will be provided to you. Ensure that you enclose the proof of purchase (till receipt) and information about what the defect is and when it occurred.

Service

GB Service Great Britain

Tel.: 08000569216

E-Mail: owim@lidl.co.uk

IE Service Ireland

Tel.: 1800 200736

E-Mail: owim@lidl.ie

ÉTAGÈRE DE RANGEMENT ENFANT

● Introduction

Nous vous félicitons pour l'achat de votre nouveau produit. Vous avez opté pour un produit de grande qualité. Avant la première mise en service, vous devez vous familiariser avec toutes les fonctions du produit. Veuillez lire attentivement le mode d'emploi ci-dessous et les consignes de sécurité. N'utilisez le produit que pour l'usage décrit et les domaines d'application cités. Conserver ces instructions dans un lieu sûr. Si vous donnez le produit à des tiers, remettez-leur également la totalité des documents.

● Utilisation conforme aux prescriptions

Le produit est exclusivement destiné à un usage privé.



Consignes de sécurité

⚠ PRUDENCE ! RISQUE DE BLESSURES !

Les boîtes peuvent être retirées du produit.

⚠ PRUDENCE ! RISQUE DE BLESSURES !

Vérifiez que toutes les pièces sont en parfait état et correctement montées. Un montage inapproprié représente un risque de blessures. Les pièces endommagées peuvent affecter la sécurité et le fonctionnement.

- Assurez-vous que le produit soit positionné sur un sol ferme et de niveau.
- Assurez-vous que le produit est monté par des adultes.
- Le montage doit être effectué en respectant scrupuleusement les instructions du fabricant - sinon, un montage incorrect peut entraîner un risque pour la sécurité.

⚠ AVERTISSEMENT ! Pour éviter que le produit ne se renverse, il doit être installé avec le dispositif de fixation murale fourni.

- Choisissez des éléments de fixation adaptés à la surface du mur concerné.

Remarque : Pour simplifier l'assemblage, ne serrez pas trop les vis au début. Installez l'article en premier, puis serrez fermement toutes les vis ensuite.

- Ce produit convient aux enfants de 3 à 12 ans.
- Assurez-vous que le produit est assemblé par des adultes.
- Pendant le montage, les enfants doivent être tenus hors de portée du produit en raison du risque potentiel de blessures.
- Le montage doit être effectué exactement selon les instructions du fabricant - dans le cas contraire, un mauvais montage peut entraîner un risque pour la sécurité.
- Assurez-vous que toutes les pièces sont en bon état et qu'elles sont correctement assemblées. Un montage inapproprié représente un risque de blessures. Des pièces endommagées peuvent influencer la sécurité et le fonctionnement.
- Assurez-vous que le produit est positionné sur une surface ferme et plane.
- Vérifier régulièrement que toutes les fixations sont correctement serrées.

⚠ AVERTISSEMENT ! Pour éviter que l'appareil ne bascule, il doit être installé avec le dispositif de fixation murale fourni.

- Sélectionnez des moyens de fixation appropriés, qui doivent être adaptés aux différentes surfaces murales que vous rencontrez.

● Nettoyage et entretien

- N'utilisez en aucun cas d'essence, de solvants ou produits de nettoyage corrosifs.
- Utilisez un chiffon légèrement humide et non pelucheux pour le nettoyage.

● Mise au rebut

L'emballage se compose de matières recyclables pouvant être mises au rebut dans les déchetteries locales.

Votre mairie ou votre municipalité vous renseigneront sur les possibilités de mise au rebut des produits usagés.



Le produit ainsi que les accessoires et les matériaux d'emballage sont recyclables et relèvent de la responsabilité élargie du producteur.

Éliminez-les séparément, en suivant l'Info-tri illustrée, dans l'intérêt d'un meilleur traitement des déchets.

Le logo Triman n'est valable qu'en France.

● Garantie

Article L217-16 du Code de la consommation

Lorsque l'acheteur demande au vendeur, pendant le cours de la garantie commerciale qui lui a été consentie lors de l'acquisition ou de la réparation d'un bien meuble, une remise en état couverte par la garantie, toute période d'immobilisation d'au moins sept jours vient s'ajouter à la durée de la garantie qui restait à courir. Cette période court à compter de la demande d'intervention de l'acheteur ou de la mise à disposition pour réparation du bien en cause, si cette mise à disposition est postérieure à la demande d'intervention.

Indépendamment de la garantie commerciale souscrite, le vendeur reste tenu des défauts de conformité du bien et des vices rédhibitoires dans les conditions prévues aux articles L217-4 à L217-13 du Code de la consommation et aux articles 1641 à 1648 et 2232 du Code Civil.

Article L217-4 du Code de la consommation

Le vendeur livre un bien conforme au contrat et répond des défauts de conformité existant lors de la délivrance.

Il répond également des défauts de conformité résultant de l'emballage, des instructions de montage ou de l'installation lorsque celle-ci a été mise à sa charge par le contrat ou a été réalisée sous sa responsabilité.

Article L217-5 du Code de la consommation

Le bien est conforme au contrat :

- 1° S'il est propre à l'usage habituellement attendu d'un bien semblable et, le cas échéant :
 - s'il correspond à la description donnée par le vendeur et possède les qualités que celui-ci a présentées à l'acheteur sous forme d'échantillon ou de modèle ;
 - s'il présente les qualités qu'un acheteur peut légitimement attendre eu égard aux déclarations publiques faites par le vendeur, par le producteur ou par son représentant, notamment dans la publicité ou l'étiquetage ;
- 2° Ou s'il présente les caractéristiques définies d'un commun accord par les parties ou être propre à tout usage spécial recherché par l'acheteur, porté à la connaissance du vendeur et que ce dernier a accepté.

Article L217-12 du Code de la consommation

L'action résultant du défaut de conformité se prescrit par deux ans à compter de la délivrance du bien.

Article 1641 du Code civil

Le vendeur est tenu de la garantie à raison des défauts cachés de la chose vendue qui la rendent impropre à l'usage auquel on la destine, ou qui diminuent tellement cet usage que l'acheteur ne l'aurait pas acquise, ou n'en aurait donné qu'un moindre prix, s'il les avait connus.

Article 1648 1er alinéa du Code civil

L'action résultant des vices rédhibitoires doit être intentée par l'acquéreur dans un délai de deux ans à compter de la découverte du vice.

Les pièces détachées indispensables à l'utilisation du produit sont disponibles pendant la durée de la garantie du produit.

Le produit a été fabriqué selon des critères de qualité stricts, et contrôlé consciencieusement avant sa livraison. En cas de défaut de matériau ou de fabrication, vous avez des droits légaux vis-à-vis du vendeur du produit. Vos droits légaux ne sont en aucun cas limités par notre garantie mentionnée ci-dessous.

La garantie de ce produit est de 3 ans à partir de la date d'achat. La période de garantie commence à la date d'achat. Conservez l'original de la preuve d'achat dans un endroit sûr car ce document est nécessaire pour prouver l'achat.

Tout dommage ou défaut déjà présent au moment de l'achat doit être signalé immédiatement après le déballage du produit.

Si le produit présente un défaut de matériau ou de fabrication dans les 3 ans qui suivent la date d'achat, nous le réparerons ou le remplacerons - à notre choix - gratuitement pour vous. La période de garantie n'est pas prolongée par une demande de garantie acceptée. Cette mesure s'applique également pour les pièces remplacées et réparées.

Cette garantie est annulée si le produit a été endommagé ou utilisé ou entretenu de manière incorrecte.

La garantie couvre les défauts de matériels et de fabrication. Cette garantie ne couvre pas les pièces du produit soumises à une usure normale, et qui sont donc considérées comme des pièces d'usure (par exemple les piles, les piles rechargeables, tuyaux, les cartouches d'encre), ni les dommages aux pièces fragiles, par exemple les interrupteurs ou les pièces en verre.

Faire valoir sa garantie

Pour garantir la rapidité d'exécution de la procédure de garantie, veuillez respecter les indications suivantes :

Veuillez conserver le ticket de caisse et la référence du produit (IAN 446889_2307) à titre de preuve d'achat pour toute demande.

Le numéro de référence de l'article est indiqué sur la plaque d'identification, gravé sur la page de titre de votre manuel (en bas à gauche) ou sur un autocollant apposé sur la face arrière ou inférieure du produit.

En cas de dysfonctionnement du produit, ou de tout autre défaut, contactez en premier lieu le service après-vente par téléphone ou par e-mail aux coordonnées indiquées ci-dessous.

Vous pouvez alors envoyer franco de port tout produit considéré comme défectueux au service clientèle indiqué, accompagné de la preuve d'achat (ticket de caisse) et d'une description écrite du défaut avec mention de sa date d'apparition.

Service après-vente

FR Service après-vente France

Tél.: 0800904879

E-Mail: owim@lidl.fr

BE Service après-vente Belgique

Tél.: 080071011

Tél.: 80023970 (Luxembourg)

E-Mail: owim@lidl.be

KINDEROPBERGREK

● Inleiding

Hartelijk gefeliciteerd met de aankoop van uw nieuwe product. U hebt voor een hoogwaardig product gekozen. Maak u voor de eerste ingebruikname vertrouwd met het product. Lees hiervoor aandachtig de volgende gebruiksaanwijzing en de veiligheidsvoorschriften. Gebruik het product alleen zoals beschreven en voor de aangegeven toepassingsgebieden. Bewaar deze gebruiksaanwijzing op een veilige plek. Geef, wanneer u het product doorgeeft aan derden, ook alle documenten mee.

● Beoogd gebruik

Het product is alleen bestemd voor privégebruik.



Veiligheidstips

VOORZICHTIG! **VERWONDINGSGEVAAR!**

De boxen kunnen uit het product worden getrokken.

VOORZICHTIG! **VERWONDINGSGEVAAR!** Zorg ervoor dat alle onderdelen intact zijn en deskundig zijn geïnstalleerd. Bij ondeskundige montage bestaat er gevaar voor verwondingen. Beschadigde delen kunnen de veiligheid en de werking beïnvloeden.

- Zorg ervoor dat het product op een vaste, horizontale ondergrond staat.
- Zorg ervoor dat het product door volwassenen wordt gemonteerd.
- De opbouw moet precies volgens de instructies van de fabrikant plaatsvinden - anders kan bij een onjuiste opbouw een veiligheidsrisico ontstaan.

WAARSCHUWING! Om omvallen te voorkomen, moet dit product met de meegeleverde muurbevestigingsinstallatie gebruikt worden.

- Kies geschikte bevestigingselementen die geschikt zijn voor het betreffende muuropervlak.
Opmerking: voor het vergemakkelijken van montage, moet u de schroeven aanvankelijk niet te vast draaien. Stel het item op het draai vervolgens ale schroeven stevig vast.
- Dit product is geschikt voor gebruik door kinderen van 3 tot 12 jaar.
- Zorg ervoor dat het product door volwassenen wordt gemonteerd.
- Kinderen dienen tijdens de montage uit de buurt van het product te worden gehouden vanwege de kans op letsel.
- De montage moet exact volgens de instructies van de fabrikant worden uitgevoerd, anders kan een veiligheidsrisico ontstaan als de montage niet correct is.
- Controleer dat alle onderdelen onbeschadigd zijn en op de juiste wijze gemonteerd zijn. Bij ondeskundige montage bestaat er gevaar voor verwondingen. Beschadigde onderdelen kunnen de veiligheid en functionaliteit beïnvloeden.
- Zorg ervoor dat het product op een stevig vlak oppervlak staat.
- Controleer regelmatig of alle bevestigingsmiddelen goed zijn aangehaald.

WAARSCHUWING! Om omvallen van het apparaat te voorkomen moet het met de meegeleverde muurbevestigingsinstallatie gebruikt worden.

- Kies geschikte bevestigingsmiddelen die geschikt moeten zijn voor verschillende wandoppervlakken.

● Schoonmaken en onderhoud

- Gebruik nooit benzine, oplosings- of bijtende schoonmaakmiddelen.
- Gebruik voor het schoonmaken een enigszins vochtige, pluisvrije doek.

● Afvoer

De verpakking bestaat uit milieuvriendelijke grondstoffen die u via de plaatselijke recyclingcontainers kunt afvoeren.

Informatie over de mogelijkheden om het uitgediende product na gebruik te verwijderen, verstrekt uw gemeentelijke overheid.



Het product, waaronder het toebehoren, en de verpakkingsmaterialen kunnen worden gerecycled en zijn onderhevig aan een uitgebreide verantwoordelijkheid van de fabrikant.

Gooi ze apart weg, overeenkomstig de aangegeven Info-tri (informatie over afvalscheiding), voor een beter afvalbeheer.

Het Triman-logo geldt alleen voor Frankrijk.

● Garantie

Het product werd volgens strenge kwaliteitsrichtlijnen gemaakt en voor de uitlevering zorgvuldig gecontroleerd. In geval van materiaal- of fabricagefouten hebt u tegenover de verkoper van het product wettelijke rechten. Uw wettelijke rechten worden op geen enkele manier door onze hieronder vermelde garantie beperkt.

De garantie voor dit product bedraagt 3 jaar vanaf aankoopdatum. De garantieperiode gaat in op de datum van aankoop. Bewaar het originele bewijs van aankoop op een veilige plek aangezien dit document nodig is als bewijs.

Alle beschadigingen of gebreken die reeds op het moment van aankoop aanwezig zijn, moeten meteen na het uitpakken van het product worden gemeld.

Mocht het product binnen 3 jaar na aankoopdatum een materiaal- of fabricagefout vertonen, zullen wij het – naar onze keuze – gratis voor u repareren of vervangen. De garantieperiode wordt door een plaatsgevonden garantieverlening niet verlengd. Dit geldt ook voor vervangen en gerepareerde onderdelen.

Deze garantie vervalt als het product werd beschadigd of onjuist is gebruikt of onderhouden.

De garantie dekt materiaal- en fabricagefouten af. Deze garantie dekt geen productonderdelen die aan normale slijtage onderhevig zijn en daarom als verbruiksartikelen worden beschouwd (bv. batterijen, oplaadbare batterijen, slangen, inktpatronen), noch dekt zij schade aan breekbare onderdelen, bv. schakelaars of onderdelen die van glas zijn gemaakt.

Afwikkeling in geval van garantie

Om een snelle afhandeling van uw reclamatie te waarborgen dient u de volgende instructies in acht te nemen:

Houd bij alle vragen alstublieft de kassabon en het artikelnummer (IAN 446889_2307) als bewijs van aankoop bij de hand.

Het artikelnummer vindt u op de typeplaat, ingegraveerd, op het titelblad van uw handleiding (linksonder) of als sticker op de achter- of onderzijde.

Wanneer er storingen in de werking of andere gebreken optreden, dient u eerst telefonisch of per e-mail contact met de onderstaande service-afdeling op te nemen.

Een als defect geregistreerd product kunt u dan samen met uw aankoopbewijs (kassabon) en vermelding van de concrete schade alsmede het tijdstip van optreden voor u franco aan het u meegedeelde servicepunt verzenden.

Service

(NL) Service Nederland
Tel.: 0800022537

E-Mail: owim@lidl.nl

(BE) Service België
Tel.: 080071011
Tel.: 80023970 (Luxemburg)
E-Mail: owim@lidl.be

REGAŁ DO PRZECHOWYWANIA DLA DZIECI

● **Wstęp**

Gratulujemy Państwu zakupu nowego produktu. Zdecydowali się Państwo na zakup produktu najwyższej jakości. Przed uruchomieniem urządzenia po raz pierwszy zapoznaj się z nim. W tym celu przeczytaj uważnie poniższą instrukcję obsługi oraz wskazówki dotyczące bezpieczeństwa. Produkt należy użytkować w sposób tu opisany i zgodnie z określonym zakresem zastosowania. Należy przechowywać tę instrukcję w bezpiecznym miejscu. Przekazując produkt innej osobie, należy również przekazać wszystkie dokumenty.

● **Użytkowanie zgodne z przeznaczeniem**

Produkt jest przeznaczony wyłącznie do użytku prywatnego.



Instrukcje bezpieczeństwa

! OSTROŻNIE! RYZYKO OBRAŻEŃ!

Pudełka można wyciągnąć z produktu.

! OSTROŻNIE! RYZYKO OBRAŻEŃ!

Upewnić się, czy wszystkie części są nieuszkodzone i prawidłowo zamontowane.

W przypadku nieprawidłowego montażu występuje niebezpieczeństwo odniesienia obrażeń. Uszkodzone części mogą wpłynąć negatywnie na bezpieczeństwo i funkcjonowanie produktu.

- Upewnić się, że produkt stoi się na twardym, równym podłożu.
- Upewnić się, że produkt jest montowany przez osoby dorosłe.
- Konstrukcja musi być wykonana dokładnie według instrukcji producenta - w przeciwnym razie może wystąpić zagrożenie bezpieczeństwa, jeśli konstrukcja będzie prawidłowa.

! OSTRZEŻENIE! Aby zapobiec przewróceniu się, produkt ten musi być używany z dostarczonym wspornikiem do montażu ściennego.

- Wybrać elementy mocujące, odpowiednie dla konkretnej ściany.

Uwaga: Aby ułatwić montaż, nie należy na początku dokręcać śrub zbyt mocno. Ustaw element, a następnie mocno dokręć wszystkie śruby.

- Ten produkt jest przeznaczony dla dzieci w wieku od 3 do 12 lat.
- Upewnić się, że produkt jest montowany przez osoby dorosłe.
- Montaż produktu przeprowadzać z dala od dzieci ze względu na potencjalne ryzyko obrażeń.
- Montaż należy przeprowadzić dokładnie zgodnie z instrukcją producenta, ponieważ nieprawidłowy montaż stwarza zagrożenia bezpieczeństwa.
- Upewnić się, że wszystkie części są nieuszkodzone i prawidłowo zmontowane. W przypadku nieprawidłowego montażu występuje niebezpieczeństwo odniesienia obrażeń. Uszkodzone części mogą mieć negatywny wpływ na bezpieczeństwo i funkcjonalność.
- Upewniać się, że produkt stoi się na stabilnej, równej powierzchni.
- Regularnie sprawdzać, czy wszystkie mocowania są prawidłowo dokręcone.

! OSTRZEŻENIE! Aby zapobiec przewróceniu się produktu, należy go używać z dołączonymi elementami mocowania do ściany.

- Wybrać odpowiednie elementy mocowania do ściany, przeznaczone dla konkretnej powierzchni ściennej.

● **Czyszczenie i konserwacja**

- Nigdy nie używać benzyny, rozpuszczalników ani żrących środków czyszczących.
- Do czyszczenia należy używać lekko zwilżonej, niestrzępiącej się ściereczki.

● **Utylizacja**

Opakowanie wykonane jest z materiałów przyjaznych dla środowiska, które można przekazać do utylizacji w lokalnym punkcie przetwarzania surowców wtórnych.

Informacji na temat możliwości utylizacji wyeksploatowanego produktu udziela urząd gminy lub miasta.



Produkt, w tym akcesoria i materiały opakowaniowe, nadają się do recyklingu i podlegają rozszerzonej odpowiedzialności producenta.

Wyrzucić je osobno, zgodnie z ilustracją przedstawiającą informacje o sortowaniu, aby zapewnić lepszą utylizację odpadów.

Logo Triman jest ważne tylko dla Francji.

● **Gwarancja**

Produkt został wyprodukowany zgodnie z surowymi wytycznymi dotyczącymi jakości i dokładnie przetestowane przed dostawą. W przypadku wad materiałowych lub produkcyjnych przysługują Państwu prawa ustawowe wobec sprzedawcy produktu. Państwa prawa ustawowe nie są w żaden sposób ograniczone przez naszą gwarancję przedstawioną poniżej.

Gwarancja na ten produkt wynosi 3 lata od daty zakupu. Okres gwarancji rozpoczyna się od daty zakupu. Proszę przechowywać oryginalny rachunek w bezpiecznym miejscu, ponieważ ten dokument jest wymagany jako dowód zakupu.

Wszelkie uszkodzenia lub wady obecne już w momencie zakupu należy zgłosić niezwłocznie po rozpakowaniu produktu.

Jeżeli w ciągu 3 lat od daty zakupu produkt wykáže wady materiałowe lub produkcyjne, to – według naszego uznania – bezpłatnie go naprawimy lub wymienimy. Okres gwarancji nie ulega przedłużeniu o przyznane roszczenie gwarancyjne. Dotyczy to również wymienionych i naprawionych części.

Niniejsza gwarancja traci ważność, jeśli produkt został uszkodzony, był niewłaściwie użytkowany lub konserwowany.

Gwarancja obejmuje wady materiałowe i produkcyjne. Niniejsza gwarancja nie obejmuje części produktu, które podlegają normalnemu zużyciu i dlatego są uważane za części zużywalne (np. baterie, akumulatory, węże, wkłady atramentowe), ani nie obejmuje uszkodzeń części delikatnych, np. przełączników lub części wykonanych ze szkła.

Zgodnie z Kodeksem Cywilnym art. 581 §1 wraz z wymianą urządzenia lub ważnej części czas gwarancji rozpoczyna się na nowo.

Sposób postępowania w przypadku naprawy gwarancyjnej

Aby zapewnić szybkie rozpatrzenie Państwa wniosku, prosimy stosować się do następujących wskazówek:

Przed skontaktowaniem się z działem serwisowym należy przygotować paragon i numer artykułu (IAN 446889_2307) jako dowód zakupu. Numery artykułów można znaleźć na tabliczce znamionowej, na grawerunku, na stronie tytułowej jego instrukcji (na dole po lewej stronie) lub jako naklejkę na stronie odwrotnej lub spodniej. W razie wystąpienia błędów w działaniu lub innych wad, należy skontaktować się najpierw z wymienionym poniżej działem serwisowym telefonicznie lub pocztą elektroniczną. Produkt uznany za uszkodzony można następnie z dołączeniem dowodu zakupu (paragonu) i podaniem, na czym polega wada i kiedy wystąpiła, przestać bezpłatnie na podany Państwu adres serwisu.

Serwis

 **Serwis Polska**

Tel.: 008004911946

E-Mail: owim@idl.pl

DĚTSKÝ ÚLOŽNÝ REGÁL

● Úvod

Blahopřejeme Vám ke koupi nového výrobku. Rozhodli jste se pro kvalitní výrobek. Před prvním uvedením do provozu se seznamte s výrobkem. K tomu si pozorně přečtěte následující návod k obsluze a bezpečnostní pokyny. Používejte výrobek jen popsáním způsobem a pouze pro uvedené oblasti použití. Uchovejte si tento návod na bezpečném místě. Všechny podklady vydejte při předání výrobku i třetí osobě.

● Použití ke stanovenému účelu

Tento výrobek je určen jen pro soukromé použití.



Bezpečnostní pokyny

⚠ OPATRNĚ! NEBEZPEČÍ PORANĚNÍ!

Krabice lze z výrobku vytáhnout.

⚠ OPATRNĚ! NEBEZPEČÍ PORANĚNÍ!

Zajistěte, aby byly všechny části nepoškozené a odborně namontované. Při neodborné montáži existuje nebezpečí zranění. Poškozené části mohou ovlivnit bezpečnost a funkci.

- Ujistěte se, aby výrobek stál na pevném povrchu zároveň se zemí.
- Zajistěte, aby byl výrobek montován pouze dospělými.
- Montáž musí být provedena přesně podle údajů výrobce – v opačném případě může při nesprávné montáži vzniknout bezpečnostní riziko.

⚠ **VAROVÁNÍ!** Aby se zabránilo převrácení výrobku, musí být použit s dodaným zařízením pro upevnění na stěnu.

- Vyberte vhodný upevňovací materiál pro daný povrch stěny.

Poznámka: Pro usnadnění sestavování zpočátku příliš neutahujte šrouby. Sestavte stojan a potom pevně utáhněte všechny šrouby.

- Tento výrobek je vhodný pro děti od 3 do 12 let.
- Zajistěte, aby byl výrobek montován pouze dospělými.
- Děti by měly být během montáže drženy mimo dosah výrobku kvůli možnému zranění.
- Montáž musí být provedena přesně podle pokynů výrobce - jinak může při nesprávné montáži dojít k bezpečnostnímu riziku.
- Ujistěte se, že jsou všechny díly nepoškozené a správně smontované. Při neodborné montáži existuje nebezpečí zranění. Poškozené části mohou nepříznivě ovlivnit bezpečnost a funkčnost.
- Ujistěte se, že výrobek stojí na pevné a bezpečné ploše.
- Pravidelně kontrolujte, zda jsou všechny upevňovací prvky správně utaženy.

⚠ **VAROVÁNÍ!** Aby se zabránilo převrácení výrobku, musí být výrobek použit s dodaným zařízením pro upevnění na stěnu.

- Vyberte vhodný spojovací materiál, který musí být vhodný pro různé povrchy stěn.

● Čištění a péče

- Nepoužívejte v žádném případě benzín a rozpouštěcí nebo leptavé čisticí prostředky.
- Pro čištění výrobku používejte lehce navlženou utěrku nepouštějící vlákna.

● Zlikvidování

Obal se skládá z ekologických materiálů, které můžete zlikvidovat prostřednictvím místních sběrů recyklovatelných materiálů.

○ možnostech likvidace vysloužilých zařízení se informujte u správy vaší obce nebo města.



Výrobek vč. příslušenství a obalové materiály jsou recyklovatelné a podléhají rozšířené odpovědnosti výrobce.

Likvidujte je odděleně podle ilustrovaných Info-tri (informace o třídění), abyste mohli lépe nakládat s odpady.

Logo Triman platí jen pro Francii.

● **Záruka**

Výrobek byl vyroben podle přísných směrnic kvality a před dodáním pečlivě otestován. V případě materiálních nebo výrobních vad máte zákonná práva vůči prodejci výrobku. Vaše zákonná práva nejsou níže uvedenou zárukou nijak omezená.

Záruka na tento výrobek je 3 roky od data zakoupení. Záruční doba začíná dnem zakoupení. Originál dokladu o zakoupení si uschovejte na bezpečném místě, protože tento doklad je vyžadován jako doklad o koupi.

Jakékoli poškození nebo závady, které se vyskytly již v okamžiku nákupu, musí být nahlášeny ihned po vybalení výrobku.

Pokud se u výrobku během 3 let od data zakoupení projeví vada materiálu nebo výrobní vada, pak vám ho podle naší volby bezplatně opravíme nebo vyměníme. Záruční doba se po uznané reklamaci neprodluhuje. To platí také pro vyměněné a opravené díly.

Tato záruka je neplatná, pokud byl výrobek poškozený nebo nesprávně používán anebo udržovaný.

Záruka se kryje na materiálové a výrobní vady. Tato záruka se nevztahuje na díly výrobku, které jsou vystaveny běžnému opotřebením, a proto je lze považovat za spotřební díly (např. baterie, akumulátory, hadice, inkoustové patrony) nebo na poškození křehkých součástí, jako jsou např. spínače nebo díly, které jsou vyrobeny ze skla.

Postup v případě uplatňování záruky

Pro zajištění rychlého zpracování Vašeho případu se řiďte následujícími pokyny:

Pro všechny požadavky si připravte pokladní stvrzenku a číslo artiklu (IAN 446889_2307) jako doklad o zakoupení.

Číslo artiklu najdete na typovém štítku, gravuře, titulní stránce návodu (vlevo dole) nebo na nálepce na zadní nebo spodní straně.

V případě poruch funkce nebo jiných závad nejdříve kontaktujte, telefonicky nebo e-mailem, v následujícím textu uvedené servisní oddělení.

Výrobek registrovaný jako vadný potom můžete s příloženým dokladem o zakoupení (pokladní stvrzenkou) a údaji k závadě a kdy k ní došlo, bezplatně zaslat na adresu servisu, která Vám byla sdělena.

Servis

CZ **Servis Česká republika**

Tel.: 800600632

E-Mail: owim@lidl.cz

DETSKÝ ÚLOŽNÝ REGÁL

● Úvod

Blahoželáme Vám ku kúpe Vášho nového výrobku. Kúpou ste sa rozhodli pre vysoko kvalitný produkt. Pred prvým uvedením do prevádzky sa oboznámte s výrobkom. Za týmto účelom si pozorne prečítajte nasledujúci návod na obsluhu a bezpečnostné pokyny. Výrobok používajte iba v súlade s popisom a v uvedených oblastiach používania. Tento návod uschovajte na bezpečnom mieste. Ak výrobok odovzdáte ďalšej osobe, priložte k nemu aj všetky podklady.

● Použitie v súlade s určením

Produkt je určený iba na osobné používanie.



Bezpečnostné upozornenia

⚠ POZOR! NEBEZPEČENSTVO PORANENIA!

Boxy sa dajú z produktu vyťahovať.

⚠ POZOR! NEBEZPEČENSTVO PORANENIA!

Uistite sa, že všetky diely sú nepoškodené a správne namontované. V prípade neodbornej montáže hrozí nebezpečenstvo poranenia. Poškodené diely môžu ovplyvniť bezpečnosť a funkčnosť.

- Uistite sa, že produkt stojí na pevnom a rovnom povrchu.
- Zaisťte, aby produkt zmontovali dospelé osoby.
- Produkt sa musí montovať presne podľa pokynov od výrobcu – inak môže pri nesprávnej montáži hroziť bezpečnostné riziko.

⚠ **VÝSTRAHA!** Aby sa zabránilo prevráteniu, produkt sa musí používať s dodaným upevňovacím zariadením na stenu.

- Zvoľte vhodné upevňovacie prvky, ktoré sú vhodné na povrch danej steny.

Poznámka: Na uľahčenie montáže najskôr príliš neúťahujte skrutky. Položte položku a potom pevne utiahnite všetky skrutky.

- Tento produkt je vhodný pre deti od 3 do 12 rokov.
- Zaisťte, aby produkt zmontovali dospelé osoby.
- Počas montáže by mali byť deti kvôli potenciálnemu nebezpečenstvu poranenia v bezpečnej vzdialenosti od produktu.
- Produkt sa musí zmontovať presne podľa pokynov výrobcu - inak môže pri nesprávnej montáži dôjsť k bezpečnostnému riziku.
- Uistite sa, či sú všetky diely nepoškodené a správne poskladané. V prípade neodbornej montáže hrozí nebezpečenstvo poranenia. Poškodené diely môžu negatívne ovplyvniť bezpečnosť a funkčnosť.
- Zaisťte, aby produkt stál na pevnom a rovnom povrchu.
- Pravidelne kontrolujte, či sú upevnenia správne utiahnuté.

⚠ **VÝSTRAHA!** Aby sa zabránilo prevráteniu prístroja, je potrebné, aby ste ho použili s dodaným upevňovacím zariadením na stenu.

- Zvoľte vhodný upevňovací materiál, ktorý musí byť vhodný na rôzne povrchy stien.

● Čistenie a starostlivosť

- V žiadnom prípade nepoužívajte benzín, rozpúšťadlá ani leptavé čistiace prostriedky.
- Na čistenie používajte iba mierne navlhčenú handru bez chlpov.

● Likvidácia

Obal pozostáva z ekologických materiálov, ktoré môžete odovzdať na miestnych recyklačných zberných miestach.

o možnostiach likvidácie opotrebovaného výrobku sa môžete informovať na Vašej obecnej alebo mestskej správe.



Výrobok vr. príslušenstva a obalové materiály sú recyklovateľné a podliehajú rozšírenej zodpovednosti výrobcu.

Pre lepšie spracovanie odpadu ich zlikvidujte oddelene podľa obrázkov Info-tri (informácie o triedení).

Triman-Logo platí iba pre Francúzsko.

● Záruka

Výrobok bol starostlivo vyrobený v súlade s prísnyimi smernicami kvality a pred dodaním dôkladne otestovaný. V prípade materiálových alebo výrobných chýb máte zákonné práva voči predajcovi výrobku. Vaše zákonné práva nie sú žiadnym spôsobom obmedzené našou zárukou uvedenou nižšie.

Záruka na tento výrobok je 3 roky od dátumu nákupu. Záručná doba začína plynúť dátumom kúpy. Originál dokladu o kúpe si uschovajte na bezpečnom mieste, pretože tento doklad je potrebný ako dôkaz o kúpe.

Akékoľvek poškodenie alebo nedostatky prítomné už v čase nákupu je potrebné nahlásiť ihneď po vybalení výrobku.

Ak sa v priebehu 3 rokov od dátumu zakúpenia preukáže, že výrobok vykazuje chyby materiálu alebo spracovania, podľa vlastného uváženia Vám ho bezplatne opravíme alebo vymeníme. Záručná doba sa na základe poskytnutej záručnej reklamácie nepredlžuje. To platí aj pre vymenené alebo opravené diely.

Táto záruka je neplatná, ak bol výrobok poškodený alebo nesprávne používaný alebo udržiavaný.

Záruka sa vzťahuje na chyby materiálu a výrobné chyby. Táto záruka sa nevzťahuje na časti výrobku, ktoré podliehajú bežnému opotrebovaniu, a preto sa považujú za opotrebovateľné diely (napr. batérie, nabíjateľné batérie, hadice, atramentové kazety), ani na poškodenie krehkých častí, napr. spínačov alebo častí zo skla.

Postup v prípade poškodenia v záruke

Pre zaručenie rýchleho spracovania Vašej požiadavky dodržte prosím nasledujúce pokyny:

Pre všetky otázky majte pripravený pokladničný doklad a číslo výrobku (IAN 446889_2307) ako dôkaz o kúpe.

Číslo výrobku nájdete na typovom štítku, gravúre, na prednej strane Vášho návodu (dole vľavo) alebo ako nálepku na zadnej alebo spodnej strane.

Ak sa vyskytnú funkčné poruchy alebo iné nedostatky, najskôr telefonicky alebo e-mailom kontaktujte následne uvedené servisné oddelenie. Produkt označený ako defektný potom môžete s priloženým dokladom o kúpe (pokladničný lístok) a uvedením, v čom spočíva nedostatok a kedy sa vyskytol, bezplatne odoslať na Vám oznámenú adresu servisného pracoviska.

Servis

 **Servis Slovensko**

Tel.: 0800 008158

E-pošta: owim@idl.sk

ESTANTERÍA INFANTIL CON ALMACENAJE

● **Introducción**

Enhorabuena por la adquisición de su nuevo producto. Ha elegido un producto de alta calidad. Familiarícese con el producto antes de la primera puesta en funcionamiento. Lea detenidamente el siguiente manual de instrucciones y las indicaciones de seguridad. Utilice el producto únicamente como se describe a continuación y para las aplicaciones indicadas. Guarde estas instrucciones en un lugar seguro. En caso de transferir el producto a terceros, entregue también todos los documentos correspondientes.

● **Uso previsto**

El producto ha sido concebido únicamente para un uso privado.



Indicaciones de seguridad

⚠ ¡CUIDADO! ¡PELIGRO DE LESIONES!

Las cajas pueden extraerse del producto.

⚠ ¡CUIDADO! ¡PELIGRO DE LESIONES!

Asegúrese de que ninguna pieza esté dañada y de que todas estén montadas adecuadamente. Existe peligro de lesiones por montaje incorrecto. Las piezas dañadas pueden afectar negativamente a la seguridad y al correcto funcionamiento.

- Asegúrese de que el producto se encuentra sobre una base firme y a ras de suelo.
- Asegúrese de que únicamente personas adultas se encarguen de montar el producto.
- El montaje debe realizarse siguiendo al pie de la letra las instrucciones del fabricante; en caso contrario, un montaje incorrecto puede suponer un riesgo para la seguridad.

⚠ ¡ADVERTENCIA! Para evitar el vuelco del producto, este debe montarse utilizando el dispositivo de fijación a pared suministrado.

- Elija los elementos de fijación correspondientes que sean adecuados para la superficie de la pared en cada caso.

Nota: Para facilitar el ensamblaje, no apriete los tornillos en exceso al principio. Instale el artículo y, a continuación, apriete todos los tornillos firmemente.

- Este producto es adecuado para niños de 3 a 12 años de edad.
 - Asegúrese de que el producto sea instalado por personas adultas.
 - Durante el montaje, los niños deberían mantenerse alejados del producto debido al posible riesgo de lesiones.
 - El montaje debe realizarse siguiendo exactamente las instrucciones del fabricante. En caso contrario pueden cometerse errores en el montaje que provoquen un riesgo para la seguridad.
 - Cerciórese de que todas las piezas están intactas y se han montado debidamente. Existe peligro de lesiones por montaje incorrecto. Las piezas dañadas pueden afectar a la seguridad y funcionalidad.
 - Cerciórese de que este producto quede instalado sobre una superficie firme y nivelada.
 - Compruebe regularmente que todas las piezas de fijación están correctamente apretadas.
- ⚠ ¡ADVERTENCIA!** Para evitar el vuelco del aparato, debe montarse con el dispositivo de fijación a pared suministrado.
- Seleccione los medios de fijación que resulten más adecuados para las diferentes superficies de pared.

● **Limpieza y cuidado**

- Para limpiar, en ningún caso utilice gasolina ni productos de limpieza que contengan agentes disolventes o corrosivos.
- Para la limpieza, utilice un paño ligeramente humedecido y libre de pelusas.

● **Eliminación**

El embalaje está compuesto por materiales no contaminantes que pueden ser desechados en el centro de reciclaje local.

Para obtener información sobre las posibilidades de desecho del producto al final de su vida útil, acuda a la administración de su comunidad o ciudad.



El producto, incluidos los accesorios, y el material de embalaje son reciclables y están sujetos a la responsabilidad extendida del fabricante.

Deséchelos por separado siguiendo la información ilustrada de recogida selectiva para un mejor tratamiento de los residuos.

El logotipo Triman se aplica solo para Francia.

● **Garantía**

El producto ha sido fabricado según normas de calidad exigentes y ha sido probado minuciosamente antes de la entrega. En caso de fallos de material o de fabricación, dispone de derechos legales frente al vendedor del producto. Nuestra garantía mencionada a continuación no restringe sus derechos legales de ningún modo.

La garantía para este producto es de 3 años a partir de la fecha de compra. La garantía empieza el día de la fecha de compra. Conserve el justificante de compra original en un lugar seguro, ya que este documento es necesario para demostrar la compra.

Todos los daños o defectos ya presente en el momento de la compra deben informarse inmediatamente tras desembalar el producto.

Si el producto presenta defectos de material o fabricación en los 3 años a partir de la fecha de compra, lo repararemos o sustituiremos, según nuestra elección, gratuitamente para usted. El período de garantía no se extiende por una reclamación de garantía aprobada. Esto también es aplicable a las piezas sustituidas y reparadas.

La garantía pierde su validez si el producto se daña o se utiliza o mantiene de forma inadecuada.

La garantía cubre defectos de material y fabricación. Esta garantía no cubre las piezas del producto sujetas a un uso y desgaste normal y, por lo tanto, consideradas piezas de desgaste (por ej. pilas, baterías, mangueras, cartuchos de tinta) ni los daños a las piezas frágiles, por ej. interruptores o piezas de cristal.

Tramitación de la garantía

Para garantizar una rápida tramitación de su consulta, tenga en cuenta las siguientes indicaciones:

Para realizar cualquier consulta, tenga a mano el recibo y el número de artículo (IAN 446889_2307) como justificante de compra.

Encontrará el número de artículo en una inscripción de la placa identificativa, en la portada de las instrucciones (abajo a la izquierda) o en una pegatina en la parte posterior o inferior. Si el producto fallase o presentase algún defecto, póngase primero en contacto con el departamento de asistencia indicado, ya sea por teléfono o correo electrónico.

Puede enviarnos el producto defectuoso libre de franqueo adjuntando el recibo de compra (ticket de compra) e indicando dónde está y cuándo ha ocurrido el fallo a la dirección de asistencia que le indicamos.

Asistencia

(ES) Asistencia en España

Tel.: 900984948

E-Mail: owim@lidl.es

OPBEVARINGSHYLDE TIL BØRN

● Indledning

Hjerteligt tillykke med købet af deres nye produkt. Du har besluttet dig for et produkt af høj kvalitet. Gør Dem fortrolig med apparatet inden første ibrugtagning. Læs derfor den efterfølgende brugsvejledning og sikkerhedsanvisningerne omhyggeligt. Brug kun produktet som beskrevet og kun til de angivne anvendelsesområder. Opbevar denne vejledning på et sikkert sted. Hvis De giver produktet videre til andre, skal alle dokumenter følge med.

● Forskriftsmæssig anvendelse

Produktet er kun beregnet til privat anvendelse.



Sikkerhedsanvisninger

⚠ FORSIGTIG! FARE FOR KVÆSTELSER!

Æskerne kan trækkes ud af produktet.

⚠ FORSIGTIG! FARE FOR KVÆSTELSER!

Kontrollér, at alle dele er ubeskadigede og fagmæssigt korrekt monteret. Ved forkert montering er der fare for kvæstelser. Beskadigede dele kan påvirke sikkerhed og funktion.

- Kontrollér, at produktet står på en fast, lige overflade på jordniveau.
- Sørg for, at produktet monteres af voksne.
- Opbygningen skal foregå efter fabrikkens anvisninger, ellers kan der opstå en sikkerhedsrisiko i forbindelse med forkert opbygning.

⚠ ADVARSEL! For at forhindre at det vælter, skal dette produkt anvendes med de medleverede vægfastgørelsesfittings.

- Vælg passende fastgørelseselementer, der egner sig til den pågældende vægoverflade.

Bemærk: For at gøre det nemmere at samle produktet, skal du undgå at stramme skrueerne helt i starten. Saml alle delene først, og spænd derefter alle skrueerne ordentligt.

- Dette produkt er velegnet til børn i alderen fra 3 til 12 år.
- Sørg for, at produktet samles af voksne.
- Under samlingen skal børn formentlig have adgang til produktet på grund af den mulige risiko for personskader.
- Produktet skal samles præcist efter producentens anvisninger, ellers kan der opstå en sikkerhedsrisiko som følge af forkert samling.
- Sørg for, at alle dele er ubeskadigede og samlet korrekt. Ved forkert samling er der fare for personskader. Beskadigede dele kan forringe sikkerhed og funktion.
- Sørg for, at produktet står på en fast, plan overflade.
- Kontroller jævnligt, om alle befæstigelses- og fastspændt korrekt.

⚠ ADVARSEL! For at forhindre, at enheden vælter, skal den anvendes sammen med det medfølgende vægbeslag.

- Vælg egnede befæstigelseselementer, der skal passe til forskellige vægoverflader.

● Rengøring og vedligeholdelse

- Brug under ingen omstændigheder benzin, opløsnings- eller ætsende rengøringsmidler.
- Anvend en let fugtig, fnugfri klud til rengøring.

● Bortskaffelse

Indpakningen består af miljøvenlige materialer, som De kan bortskaffe over de lokale genbrugssteder.

De får oplyst muligheder til bortskaffelse af det udtjente produkt hos deres lokale myndigheder eller bystyre.



Produktet og tilbehøret og emballagematerialer kan genbruges og er underlagt udvidet producentansvar.

De skal bortskaffes separat. Følg de viste mærkater med sorteringsoplysninger, så de bortskaffes på en bedre måde.

Triman-logoet gælder kun for Frankrig.

● Garanti

Produktet er blevet fremstillet efter strenge kvalitetsstandarder og kontrolleret nøje før udlevering. I tilfælde af materiale- eller produktionsfejl kan du i medfør af loven gøre krav gældende over for sælgeren af produktet. Dine lovmæssige rettigheder begrænses på ingen måde af den af os nedennævnte garanti.

Garantien på dette produkt gælder i 3 år regnet fra købsdatoen. Garantien gælder fra købsdatoen. Opbevar den originale kvittering et sikkert sted, da dette dokument forlanges forlagt som dokumentation for købet.

Alle skader eller mangler, der allerede forefindes på tidspunktet for købet, skal straks meddeles efter udpakningen af produktet.

Hvis der inden for 3 år regnet fra købsdatoen viser sig en materiale- eller produktionsfejl på produktet, reparerer eller udskifter vi det – efter vores valg – gratis for dig. Garantiperioden forlænges ikke som følge af et imødekommet krav om garanti. Dette gælder også for udskiftede og reparerede dele.

Denne garanti bortfalder, hvis produktet er blevet beskadiget eller anvendt og vedligeholdt forkert.

Garantien dækker materiale- og produktionsfejl. Denne garanti dækker hverken produktdele, der er udsat for normal slitage og derfor er at betragte som sliddele (f.eks. batterier, akkumulatorer, slanger, farvepatroner), eller skader på skrøbelige dele, f.eks. kontakter eller dele af glas.

Afvikling af garantisager

For at kunne garantere en hurtig sagsbehandling af deres forespørgsel, bedes De følge følgende anvisninger:

Opbevar kassebon og artikelnummer (IAN 446889_2307) som købsdokumentation, så disse kan fremlægges på forespørgsel.

Artikelnumrene er angivet på typeskiltet, ved en indgravering, på forsiden af vejledningen (nederst til venstre) eller på et mærkat på bag- eller undersiden.

Hvis der forekommer funktionsfejl eller andre mangler, skal De først kontakte nedenstående serviceafdeling telefonisk eller via e-mail.

Et produkt, der er registreret som defekt, kan De derefter sende portofrit til den meddelte serviceadresse ved vedlæggelse af købsbeviset (kassebon) og angivelsen af, hvori manglen består, og hvornår den er opstået.

Service

 **Service Danmark**

Tel.: 80253972

E-Mail: owim@lidl.dk

SCAFFALE PORTAOGGETTI PER BAMBINI

● **Introduzione**

Congratulazioni per l'acquisto del vostro nuovo prodotto. Con esso avete optato per un prodotto di qualità. Familiarizzare con il prodotto prima di metterlo in funzione per la prima volta. A tale scopo, leggere attentamente le seguenti istruzioni d'uso e le avvertenze di sicurezza. Utilizzare il prodotto solo come descritto e per i campi di applicazione indicati. Conservare queste istruzioni in un luogo sicuro. Consegnare tutta la documentazione in caso di cessione del prodotto a terzi.

● **Utilizzo secondo la destinazione d'uso**

Il prodotto è destinato esclusivamente all'uso privato.



Istruzioni di sicurezza

⚠ ATTENZIONE! PERICOLO DI LESIONI!

I box possono essere estratti dal prodotto.

⚠ ATTENZIONE! PERICOLO DI LESIONI!

Assicurarsi che tutti i componenti siano intatti e siano montati correttamente. In caso di montaggio non corretto sussiste pericolo di infortunio. Componenti danneggiati possono compromettere la sicurezza e il funzionamento.

- Assicurarsi che questo prodotto si trovi su una superficie solida e a livello del suolo.
- Assicurarsi che il prodotto venga montato da adulti.
- Il montaggio deve essere eseguito esattamente secondo le istruzioni del produttore, altrimenti un montaggio errato può comportare un rischio per la sicurezza.

⚠ AVVERTENZA! Per evitare che si ribalti, questo prodotto va utilizzato con il dispositivo di montaggio a parete fornito in dotazione.

- Scegliere i dispositivi di fissaggio adatti alla superficie della parete in questione.
Nota: per facilitare il montaggio, non serrare eccessivamente le viti all'inizio. Installare l'elemento, quindi serrare saldamente tutte le viti.
- Questo prodotto è adatto a bambini dai 3 ai 12 anni.
- Assicurarsi che il prodotto venga assemblato da adulti.
- Durante l'assemblaggio, i bambini devono essere tenuti lontani dal prodotto a causa del potenziale rischio di lesioni.
- Il montaggio deve essere eseguito esattamente secondo le istruzioni del produttore, poiché un montaggio errato può comportare rischi per la sicurezza.
- Assicurarsi che tutte le parti siano integre e assemblate correttamente. In caso di montaggio non corretto sussiste pericolo di infortunio. Componenti danneggiati possono compromettere la sicurezza e il funzionamento.
- Assicurarsi che il prodotto si trovi su una superficie solida e piana.
- Controllare regolarmente che tutti gli elementi di fissaggio siano serrati in modo corretto.

⚠ AVVERTENZA! Per evitare che il prodotto si ribalti, utilizzarlo con il dispositivo di montaggio a parete fornito in dotazione.

- Scegliere gli elementi di fissaggio appropriati in base alle diverse superfici della parete.

● **Pulizia e manutenzione**

- Non utilizzare mai benzina, solventi o detersivi corrosivi.
- Per la pulizia, utilizzare un panno privo di lanugine, leggermente inumidito.

● **Smaltimento**

L'imballaggio è composto da materiali ecologici che possono essere smaltiti presso i siti di raccolta locali per il riciclo.

E' possibile informarsi circa le possibilità di smaltimento del prodotto usato presso l'amministrazione comunale o cittadina.



Il prodotto, i suoi accessori e i materiali di imballaggio sono riciclabili e soggetti alla responsabilità estesa del produttore.

Per un migliore trattamento dei rifiuti, smaltirli separatamente seguendo i diversi simboli della raccolta differenziata.

Il logo Triman è valido solamente per la Francia.

● **Garanzia**

Il prodotto è stato fabbricato accuratamente secondo severe direttive di qualità ed è stato controllato meticolosamente prima della consegna. In caso di difetti di materiale o fabbricazione l'acquirente può far valere diritti legali nei confronti del venditore. La nostra garanzia sotto riportata non costituisce alcun limite ai diritti legali dell'acquirente.

Questo prodotto è garantito per 3 anni con decorrenza dalla data di acquisto. La garanzia decorre dalla data d'acquisto. Conservare lo scontrino originale in un posto sicuro perché questo documento viene richiesto come prova dell'avvenuto acquisto.

Tutti i danni o difetti presenti già al momento dell'acquisto devono essere comunicati subito dopo l'apertura della confezione.

Se entro 3 anni dalla data di acquisto di questo prodotto si rileva un difetto di materiale o di fabbricazione, noi procederemo, a nostra discrezione, alla riparazione o sostituzione gratuita del prodotto o al rimborso del prezzo di acquisto. Un eventuale intervento in garanzia non prolunga né rinnova il periodo di garanzia stesso. Ciò vale anche per le parti sostituite e riparate.

Questa garanzia decade in caso di danneggiamento oppure uso o manutenzione impropri del prodotto.

La prestazione in garanzia vale per difetti del materiale o di fabbricazione. Questa garanzia non si estende a componenti del prodotto esposti a normale logorio, che possono pertanto essere considerati come componenti soggetti a usura (esempio capacità della batteria, calcificazione, lampade, pneumatici, filtri, spazzole...). La garanzia non si estende altresì a danni che si verificano su componenti delicati (esempio interruttori, batterie, parti realizzate in vetro, schermi, accessori vari) nonché danni derivanti dal trasporto o altri incidenti.

Gestione dei casi in garanzia

Per garantire un rapido disbrigo delle proprie pratiche, seguire le istruzioni seguenti:

Per ogni richiesta si prega di conservare lo scontrino e il codice dell'articolo (IAN 446889_2307) come prova d'acquisto. Il numero d'articolo può essere dedotto dalla targhetta, da un'incisione, dal frontespizio delle istruzioni (in basso a sinistra) oppure dall'adesivo applicato sul retro o sul lato inferiore.

In caso di disfunzioni o avarie, contattare innanzitutto i partner di assistenza elencati di seguito telefonicamente oppure via e-mail. Si può inviare il prodotto ritenuto difettoso all'indirizzo del centro di assistenza indicato con spedizione esente da affrancatura, completo del documento di acquisto (scontrino) e della descrizione del difetto, specificando anche quando tale difetto si è verificato.

Assistenza

IT Assistenza Italia
Tel.: 800790789
E-Mail: owim@lidl.it

GYERMEK TÁROLÓPOLC

● Bevezető

Gratulálunk új termékének vásárlása alkalmából. Ezzel egy magas minőségű termék mellett döntött. Az első üzembevetel előtt ismerkedjen meg a készülékkel. Ehhez figyelmesen olvassa el a következő Használati utasítást és a biztonsági tudnivalókat. A terméket csak a leírtak szerint és a megadott felhasználási területeken alkalmazza. Őrizze meg ezt az útmutatót egy biztos helyen. A termék harmadik félnek történő továbbadása esetén mellékelje a termék a teljes dokumentációját is.

● Rendeltetészerű használat

A termék kizárólag magáncélú használatra alkalmas.



Biztonsági utasítások

⚠ VIGYÁZAT! SÉRÜLÉSVESZÉLY!

A dobozokat ki lehet húzni a termékből.

⚠ VIGYÁZAT! SÉRÜLÉSVESZÉLY!

Győződjön meg arról, hogy minden rész sértetlenül és szakszerűen van-e felszerelve. A nem megfelelő összeszerelés sérülés veszélyével jár. A sérült alkatrészek befolyásolhatják a biztonságot és a működést.

- Gondoskodjon arról, hogy a termék szilárd, egyenletes talajon álljon.
- Gondoskodjon arról, hogy a terméket felnőtt személyek szereljék össze.
- Az összeszerelést a gyártó leírása szerint kell végezni. A hibás összeszerelés biztonsági kockázatokkal jár.

⚠ **FIGYELMEZTETÉS!** Az eldőlés megakadályozása érdekében a termékhez használja a mellékelt fali rögzítőszerkezetet.

- Olyan megfelelő rögzítőelemeket válasszon, amelyek alkalmasak az adott falfelülethez.
Megjegyzés: az összeszerelés megkönnyítése érdekében először ne húzza meg túl erősen a csavarokat. Állítsa be az elemet, majd húzza meg erősen az összes csavart.
 - A termék 3 és 12 év közötti gyermekek számára alkalmas.
 - Gondoskodjon arról, hogy a terméket felnőtt személyek szereljék össze.
 - Az összeszerelés során a gyermekeket a lehetséges sérülésveszély miatt a terméktől távol kell tartani.
 - Az összeszerelést pontosan a gyártó utasításai szerint kell elvégezni, különben a helytelen összeszerelés biztonsági kockázattal járhat.
 - Ügyeljen arra, hogy minden rész sértetlen legyen és megfelelően legyen összeszerelve. A nem megfelelő összeszerelés sérülés veszélyével jár. A sérült részek befolyásolhatják a biztonságos és megfelelő működést.
 - Gondoskodjon arról, hogy a termék szilárd, egyenletes felületen álljon.
 - Rendszeresen ellenőrizze, hogy a rögzítések megfelelően meg legyenek húzva.
- ⚠ **FIGYELMEZTETÉS!** A készülék eldőlésének megakadályozása érdekében használja a mellékelt fali rögzítőszerkezetet.
- Válassza ki a megfelelő rögzítőelemeket, amelyeknek alkalmasnak kell lenniük a különböző falfelületekhez.

● Tisztítás és ápolás

- Ne használjon benzint, oldószereket vagy maró hatású tisztítószereket.
- A tisztítást egy enyhén nedves, szöszmentes ruhával végezze.

● **Mentesítés**

A csomagolás környezetbarát anyagokból készült, amelyeket a helyi újrahasznosító helyeken adhat le ártalmatlanítás céljából.

A kiszolgált termék megsemmisítési lehetőségeiről lakóhelye illetékes önkormányzatánál tájékozódhat.



A termék, beleértve a tartozékokat és a csomagolóanyagokat is, újrahasznosítható, és a gyártó kiterjesztett felelőssége alá tartozik.

A jobb hulladékkezelés érdekében az ábrán látható információk (szortírozási információk) alapján külön ártalmatlanítsa őket.

A Triman-logó csak Franciaországra vonatkozik.

● **Garancia**

A terméket gondosan, szigorú minőségi előírások betartásával gyártottuk, és a szállítás előtt gondosan ellenőriztük. Anyag- vagy gyártási hibák esetén a termék eladójával szemben törvényes jogok illetik meg. Az Ön törvényes jogait az általunk alább meghatározott garancia semmilyen módon nem korlátozza.

Erre a termékre 3 év garanciát adunk a vásárlás dátumától számítva. A garancia idő a vásárlás dátumával kezdődik. Biztonságos helyen őrizze meg az eredeti vásárlói bizonylatot, mert ez a dokumentum szükséges a vásárlás bizonyításához.

A vásárláskor fennálló károkat és hiányosságokat a termék kicsomagolása után haladéktalanul jelezze.

Ha ezen a terméken a vásárlástól számított 3 éven belül anyag- vagy gyártási hibát észlel, választásunk szerint ingyenesen megjavítjuk vagy kicseréljük a terméket. A garancia idő nem hosszabbodik meg a helyette nyújtott szavatossági igény által. Ez a kicserélt vagy javított alkatrészekre is érvényes.

A garancia megszűnik, ha a terméket megrongálták, ill. nem szakszerűen kezelték vagy végezték a karbantartást.

A garancia az anyag- és gyártási hibákra vonatkozik. Ez a garancia nem terjed ki azokra a termékalkatrészekre, amelyek normál kopásnak vannak kitéve, és ezért gyorsan kopó alkatrészeknek minősülnek (pl. elemekre, akkumulátorokra, tömlőkre, tintapatronokra), illetve a törékeny alkatrészek sérülésére, pl. kapcsolókra vagy üveg alkatrészekre.

Garanciális ügyek lebonyolítása

Ügyének gyors elintézhetsége céljából, kérjük kövesse az alábbi útmutatást:

Kérjük, kérdések esetére készítse elő a pénztárblokkot és a cikkszámot (IAN 446889_2307) a vásárlás tényének az igazolására.

Kérjük, hogy a cikkszámot olvassa le a típustábláról, a gravírozásból, az Útmutató címoldaláról (balra lent), illetve a hátoldalon, vagy a termék alján található matricáról.

Amennyiben működési hibák, vagy egyéb hiányosság lépne fel, előszöris vegye fel a kapcsolatot a következőkben megnevezett szervizek egyikével telefonon, vagy e-mailen. A hibásnak ítélt terméket ezután a vásárlást igazoló blokk, valamint a hiba leírásának és keletkezési idejének mellékelésével díjmentesen postázhatja az Önnel közölt szervicímre.

Szerviz

(HU) Szerviz Magyarország

Tel.: 0680021536

E-mail: owim@lidl.hu

OWIM GmbH & Co. KG

Stiftsbergstraße 1
74167 Neckarsulm
GERMANY

Model No.: HG11137
Version: 01/2024

© 2024 ABD Ltd/Ent. One UK Ltd./Hasbro

IAN 446889_2307

