



Elektro-Kettensäge / Electric Chainsaw / Tronçonneuse électrique **PKS 1600 B2**

(DE) (AT) (CH)

Elektro-Kettensäge

Originalbetriebsanleitung

(FR) (BE)

Tronçonneuse électrique

Traduction des instructions d'origine

(PL)

Elektryczna pilarka łańcuchowa

Tłumaczenie oryginalnej instrukcji obsługi

(SK)

Elektrická reťazová píla

Preklad originálneho návodu na obsluhu

(ES)

Motosierra eléctrica

Traducción del manual de instrucciones original

(HU)

Elektromos láncfűrész

Az originál használati utasítás fordítása

(GB) (MT)

Electric Chainsaw

Translation of the original instructions

(NL) (BE)

Elektrische kettingzaag

Vertaling van de originele gebruiksaanwijzing

(CZ)

Elektrická řetězová píla

Překlad originálního provozního návodu

(DK)

Elektrisk kædesav

Oversættelse af den originale driftsvejledning

(IT) (MT)

Motosiuga elettrica

Traduzione delle istruzioni d'uso originali

(SI)

Električna verižna žaga

Prevod originalnega navodila za uporabo

IAN 420784_2201

(DE) (AT) (NL)
(CZ) (PL) (SK)

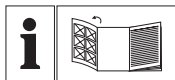

DE AT CH

Klappen Sie vor dem Lesen die Seite mit den Abbildungen aus und machen Sie sich anschließend mit allen Funktionen des Gerätes vertraut.

GB MT

Before reading, unfold the page containing the illustrations and familiarise yourself with all functions of the device.

FR BE

Avant de lire le mode d'emploi, ouvrez la page contenant les illustrations et familiarisez-vous ensuite avec toutes les fonctions de l'appareil.

NL BE

Vouw vóór het lezen de pagina met de afbeeldingen open en maak u vertrouwd met alle functies van het apparaat.

PL

Przed przeczytaniem proszę rozłożyć stronę z ilustracjami, a następnie proszę zapoznać się z wszystkimi funkcjami urządzenia.

CZ

Před čtením si otevřete stranu s obrázky a potom se seznámte se všemi funkcemi přístroje.

SK

Pred čítaním si odklopte stranu s obrázkami a potom sa oboznámte so všetkými funkciami prístroja.

DK

Før du læser, vend siden med billeder frem og bliv bekendt med alle apparatets funktioner.

ES

Antes de empezar a leer abra la página que contiene las imágenes y, en seguida, familiarícese con todas las funciones del dispositivo.

IT MT

Prima di leggere aprire la pagina con le immagini e prendere confidenza con le diverse funzioni dell'apparecchio.

HU

Olvasás előtt kattintson az ábrát tartalmazó oldalra és végezetül ismerje meg a készülék mindegyik funkcióját.

SI

Pred branjem odprite stran s slikami in se nato seznanite z vsemi funkcijami naprave.

DE / AT / CH	Originalbetriebsanleitung	Seite	4
GB / MT	Translation of the original instructions	Page	30
FR / BE	Traduction des instructions d'origine	Page	55
NL / BE	Vertaling van de originele gebruiksaanwijzing	Pagina	84
PL	Tłumaczenie oryginalnej instrukcji obsługi	Strona	111
CZ	Překlad originálního provozního návodu	Strana	138
SK	Preklad originálneho návodu na obsluhu	Strana	162
DK	Oversættelse af den originale driftsvejledning	Side	187
ES	Traducción del manual de instrucciones original	Página	211
IT/MT	Traduzione delle istruzioni d'uso originali	Pagina	238
HU	Az originál használati utasítás fordítása	Oldal	265
SI	Prevod originalnega navodila za uporabo	Stran	291

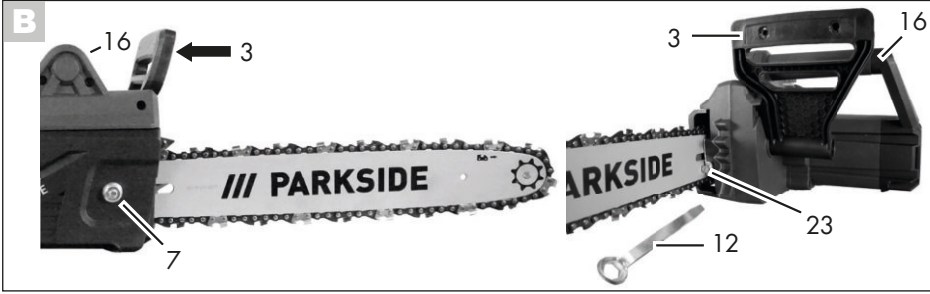
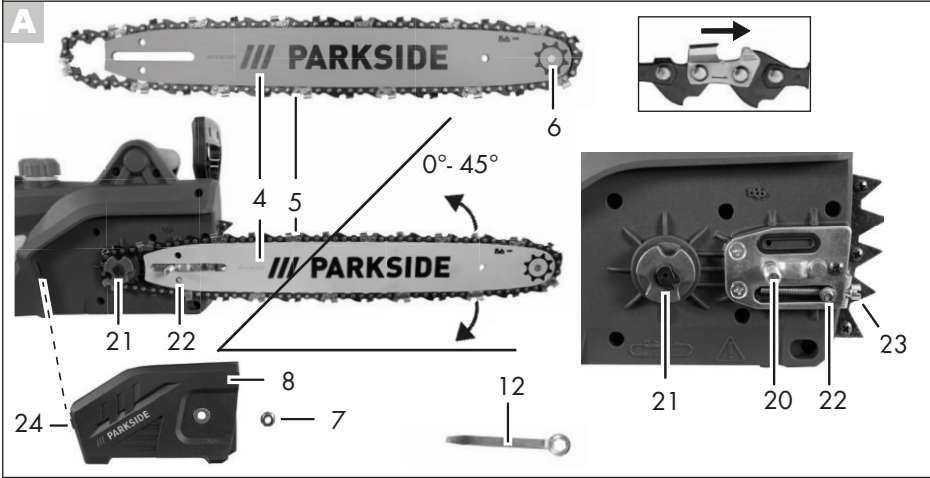
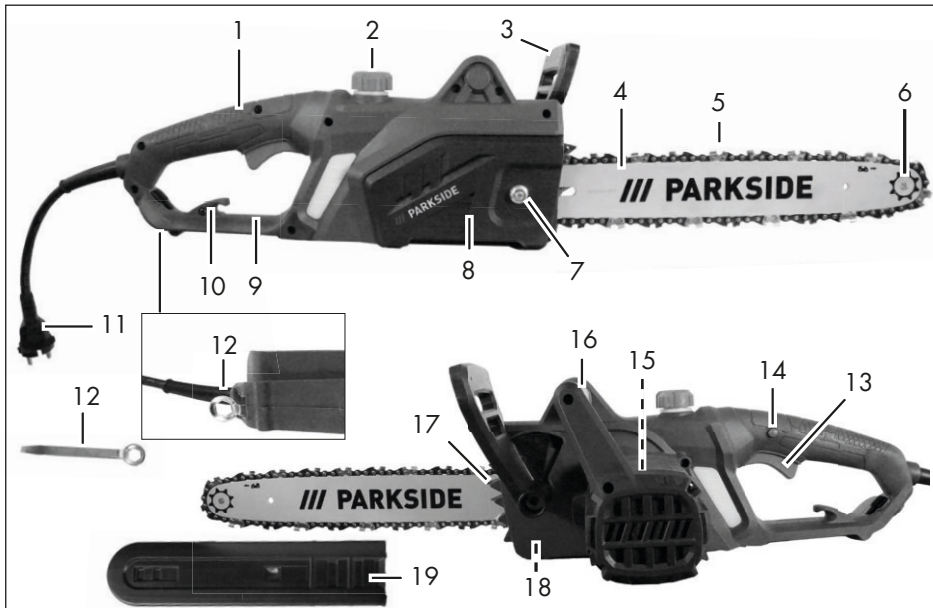

Inhalt

Einleitung	4	Kettenschmierung prüfen	18
Bestimmungsgemäße		Schwert/Sägekette wechseln	19
Verwendung	5	Sägetechniken	19
Allgemeine Beschreibung	5	Allgemeines	19
Lieferumfang.....	5	Bäume fällen	19
Funktionsbeschreibung	5	Entasten	21
Übersicht	6	Ablängen.....	21
Technische Daten	6	Wartung und Reinigung	22
Sicherheitshinweise	7	Reinigung.....	22
Bildzeichen auf dem Gerät.....	7	Wartungsintervalle	23
Symbole in der Betriebsanleitung	8	Tabelle Wartungsintervalle	23
Allgemeine Sicherheitshinweise	8	Schneidzähne schärfen.....	23
Allgemeine Sicherheitshinweise		Kettenspannung einstellen	24
für Elektrowerkzeuge	9	Neue Sägekette einlaufen lassen.....	24
Allgemeine Sicherheitshinweise		Schwert warten.....	25
für Kettensägen	11	Schwert umdrehen	25
Ursachen und Vermeidung		Aufbewahrung	25
eines Rückschlags	13	Wandmontage	25
Restrisiken	14	Entsorgung/Umweltschutz	26
Weiterführende Sicherheitshinweise ..	14	Ersatzteile/Zubehör	27
Sicherheitsfunktionen	15	Garantie	27
Montage	15	Reparatur-Service	28
Sägekette und Schwert montieren.....	15	Service-Center	28
Sägekette spannen	16	Importeur	29
Kettenschmierung	17	Fehlersuche	29
Bedienung	17	Original-EG-	
Einschalten	17	Konformitätserklärung	316
Kettenbremse prüfen	18	Explosionszeichnung	329

Einleitung

Herzlichen Glückwunsch zum Kauf Ihres neuen Gerätes. Sie haben sich damit für ein hochwertiges Gerät entschieden. Dieses Gerät wurde während der Produktion auf Qualität geprüft und einer Endkontrolle unterzogen. Die Funktionsfähigkeit Ihres Gerätes ist somit sichergestellt.



Die Betriebsanleitung ist Bestandteil dieses Gerätes. Sie enthält wichtige Hinweise für Sicherheit, Gebrauch und Entsorgung. Machen Sie sich vor der Benutzung des Gerätes mit allen Bedien- und Sicherheitshinweisen vertraut. Benutzen Sie das Gerät nur wie beschrieben und für die angegebenen Einsatzbereiche. Bewahren Sie die Betriebsanleitung gut auf und händigen Sie alle Unterlagen bei Weitergabe des Gerätes an Dritte mit aus.

Bestimmungsgemäße Verwendung

Die Elektro-Kettensäge ist nur zum Sägen von Holz konstruiert. Für alle anderen Anwendungsarten (z. B. Schneiden von Mauerwerk, Kunststoff oder Lebensmitteln) ist das Gerät nicht vorgesehen.

Die Elektro-Kettensäge ist für den Einsatz im Heimwerkerbereich bestimmt. Sie wurde nicht für den gewerblichen Dauereinsatz konzipiert. Das Gerät ist zum Gebrauch durch Erwachsene bestimmt. Jugendliche über 16 Jahre dürfen die Elektro-Kettensäge nur unter Aufsicht benutzen.

Der Hersteller haftet nicht für Schäden, die durch bestimmungswidrigen Gebrauch oder falsche Bedienung verursacht wurden. Dieses Gerät ist nicht zur gewerblichen Nutzung geeignet. Bei gewerblichem Einsatz erlischt die Garantie.

Diese Elektro-Kettensäge ist nur durch eine Person und nur zum Sägen von Holz zu benutzen. Die Elektro-Kettensäge muss mit der rechten Hand am hinteren Handgriff und mit der linken Hand am vorderen Handgriff gehalten werden. Vor Gebrauch der Elektro-Kettensäge muss der Benutzer alle Hinweise und Anweisungen in der Betriebsanleitung gelesen und verstanden haben. Der Benutzer muss angemessene persönliche Schutzausrüstung (PSA) tragen. Mit der Elektro-Kettensäge darf nur Holz gesägt werden. Materialien, wie bspw. Kunststoff, Stein, Metall oder Holz, welches Fremdkörper enthält (bspw. Nägel oder Schrauben), dürfen nicht bearbeitet werden!

Allgemeine Beschreibung



Die Abbildung der wichtigsten Funktionsteile finden Sie auf der vorderen und hinteren Ausklappseite.

Lieferumfang

Packen Sie das Gerät aus und kontrollieren Sie, ob es vollständig ist:

- Elektro-Kettensäge
- Schwert (Führungsschiene)
- Sägekette
- Schwertschutzköcher
- Kombischlüssel
- Betriebsanleitung



Der Kombischlüssel bei Auslieferung im Gerät verstaut, siehe Bild .

Entsorgen Sie das Verpackungsmaterial ordnungsgemäß.

Funktionsbeschreibung

Die Elektro-Kettensäge besitzt als Antrieb einen Elektromotor. Die umlaufende Sägekette wird über ein Schwert (Führungsschiene) geführt.

Das Gerät ist mit einer Schnellstopp-Kettenbremse ausgestattet. Eine Öl-Automatik sorgt für die kontinuierliche Kettenschmierung. Zum Schutz des Anwenders ist die Elektro-Kettensäge mit verschiedenen Schutzeinrichtungen versehen.

Die Funktion der Bedienteile entnehmen Sie bitte den nachfolgenden Beschreibungen.

Übersicht

- 1 Hinterer Griff
- 2 Öltankkappe
- 3 Kettenbremshebel/
vorderer Handschutz
- 4 Schwert (Führungsschiene)
- 5 Sägekette
- 6 Umlenkstern
- 7 Mutter
- 8 Kettenradabdeckung
- 9 Hinterer Handschutz
- 10 Zugentlastung
- 11 Netzstecker
- 12 Kombischlüssel
- 13 Ein-/Ausschalter
- 14 Einschaltsperr
- 15 Elektromotor
- 16 Vorderer Griff
- 17 Krallenanschlag
- 18 Kettenfangbolzen (nicht sichtbar)
- 19 Schwertschutzköcher
- A** 20 Schienenbolzen
- A** 21 Kettenritzel
- A** 22 Nase
- A** 23 Schraube
- A** 24 Ecke
- C** 25 Ölstandsanzeige
- C** 26 Minimummarke „MIN“ der
Ölstandsanzeige
- D** 27 Öldurchlass
- I** 28 Schlüsselochbohrung

Technische Daten

Elektro-Kettensäge **PKS 1600 B2**
 Nenneingangs-
 spannung U..... 230-240 V~, 50 Hz
 Leistungsaufnahme P..... 1600 W
 Schutzklasse II
 Schutzart.....IPX0
 Kettengeschwindigkeit v_0 14,5 m/s
 Gewicht
 (mit Schwert und Kette) ca. 4,4 kg

(ohne Schwert, Kette,
 Schwertschutzköcher und Öl) ..ca. 3,7 kg
 Tankinhalt..... ca. 265 ml
 Sägekette TRILINK CL15052PB
 Kettenteilung..... 3/8"
 Kettenstärke..... 1,28 mm
 Zahnung des Kettenrades 6
 SchwertParkside 14"
 Kangxin AP14-52-507P
 Schwertlänge420 mm
 Schnittlänge 340 mm
 Schalldruckpegel
 (L_{pA}) 82,9 dB(A); $K_{pA} = 3$ dB
 Schalleistungspegel (L_{WA})
 gemessen.. 102,9 dB(A); $K_{WA} = 2,37$ dB
 garantiert..... 105 dB(A)
 Vibration (a_{rh}) 1,719 m/s²; $K = 1,5$ m/s²

Das Produkt erfüllt die Anforderungen der EN 61000-3-11 und unterliegt Sonderanschlussbedingungen. Das heißt, dass eine Verwendung an beliebigen frei wählbaren Anschlusspunkten nicht zulässig ist. Das Gerät kann bei ungünstigen Netzverhältnissen zu vorübergehenden Spannungsschwankungen führen. Das Produkt ist zur Verwendung nur in Anwesen vorgesehen, die eine Dauerstrombelastbarkeit des Netzes von mindestens 100 A je Phase haben und von einem Verteilernetz mit einer Nennspannung von 230 V versorgt werden. Sie müssen als Benutzer sicherstellen, wenn nötig in Rücksprache mit Ihrem Energieversorgungsunternehmen, dass die Dauerstrombelastbarkeit des Netzes am Anschlusspunkt mit dem öffentlichen Netz für den Anschluss des Produktes ausreicht.

Lärm- und Vibrationswerte wurden entsprechend den in der Konformitätserklärung genannten Normen und Bestimmungen ermittelt.

Der angegebene Schwingungsgesamtwert und der angegebene Geräuschemiss-

enswert sind nach einem genormten Prüfverfahren gemessen worden und können zum Vergleich eines Elektrowerkzeugs mit einem anderen verwendet werden. Der angegebene Schwingungsgesamtwert und der angegebene Geräuschemissionswert können auch zu einer vorläufigen Einschätzung der Belastung verwendet werden.

! Warnung: Die Schwingungs- und Geräuschemissionen können während der tatsächlichen Benutzung des Elektrowerkzeugs von den Angabewerten abweichen, abhängig von der Art und Weise, in der das Elektrowerkzeug verwendet wird, insbesondere, welche Art von Werkstück bearbeitet wird.

Es ist notwendig, Sicherheitsmaßnahmen zum Schutz des Bedieners festzulegen, die auf einer Abschätzung der Schwingungsbelastung während der tatsächlichen Benutzungsbedingungen beruhen (hierbei sind alle Anteile des Betriebszyklus zu berücksichtigen, beispielsweise Zeiten, in denen das Elektrowerkzeug abgeschaltet ist, und solche, in denen es zwar eingeschaltet ist, aber ohne Belastung läuft).

Sicherheitshinweise

Dieser Abschnitt behandelt die grundlegenden Sicherheitsvorschriften bei der Arbeit mit dem Gerät.

! Eine Elektro-Kettensäge ist ein gefährliches Gerät, das bei falscher oder nachlässiger Benutzung ernsthafte oder sogar tödliche Verletzungen verursachen kann. Beachten Sie daher zu Ihrer Sicherheit und der Sicherheit anderer stets nachfolgende Sicherheitshinweise und fragen Sie bei Unsicherheiten einen Fachmann um Rat.

Bildzeichen auf dem Gerät

! Machen Sie sich vor der Arbeit mit allen Bedienelementen gut vertraut. Üben Sie den Umgang mit der Elektro-Kettensäge und lassen Sie sich Funktion, Wirkungsweise und Sägetechniken von einem Fachmann erklären.

! Achtung! Die Sägekette dreht sich nicht, wenn die Kettenbremse eingearastet ist. Lösen Sie die Kettenbremse, indem Sie den Bremshebel gegen den vorderen Griff schieben.

 Lesen und beachten Sie die zur Maschine gehörende Betriebsanleitung!

 Gehörschutz tragen

 Augenschutz tragen

 Kopfschutz tragen

 Tragen Sie Schutzhandschuhe, um Schnittverletzungen zu vermeiden!

 Tragen Sie Sicherheitsschuhe mit fester Sohle!

 Schutzkleidung tragen

 Verwenden Sie die Elektro-Kettensäge immer mit beiden Händen.

 Setzen Sie die Maschine nicht dem Regen aus. Das Gerät darf weder feucht sein noch in feuchter Umgebung betrieben werden.

! Achtung! Rückschlag - Achten Sie beim Arbeiten auf Rückschlag der Maschine.

 Achtung! Ziehen Sie bei Beschädigung oder Durchschneiden des Netzkabels sofort den Netzstecker aus der Steckdose.

 Garantierter Schallleistungspegel

AUTO STOP Kettenbremse

MIN Minimummarke „MIN“ der Ölstandsanzeige

Bildzeichen auf dem Typenschild:

 Elektrogeräte gehören nicht in den Hausmüll.

 420 mm Schwertlänge

 Schutzklasse II (Doppelisolierung)

Bildzeichen auf und unter der Kettenradabdeckung:



Laufrichtung der Sägekette beachten. Achtung! Betriebsanleitung lesen.



 Laufrichtung der Sägekette

Bildzeichen auf dem Schwert:

 Laufrichtung der Sägekette

 **Bildzeichen auf der Öltankkappe:** Sägekette ölen.

Bildzeichen am Kettenbremshebel:

 Kettenbremse: AUS
 Kettenbremse: EIN

Symbole in der Betriebsanleitung

 **Gefahrenzeichen mit Angaben zur Verhütung von Personen- oder Sachschäden**

 Gebotszeichen mit Angaben zur Verhütung von Schäden

 Tragen Sie Schutzhandschuhe, um Schnittverletzungen zu vermeiden!

 Hinweiszeichen mit Informationen zum besseren Umgang mit dem Gerät

Allgemeine Sicherheitshinweise

 Bevor Sie mit der Elektro-Kettensäge arbeiten, machen Sie sich mit allen Bedienteilen gut vertraut. Üben Sie den Umgang mit der Elektro-Kettensäge (Ablängen von Rundholz auf einem Sägebock) und lassen Sie sich Funktion, Wirkungsweise, Sägetechniken und Personenschutz-ausrüstung von einem erfahrenen Anwender oder Fachmann erklären.

 Beachten Sie den Lärmschutz und örtliche Vorschriften beim Holzfällen. Örtliche Bestimmungen können eine Eignungsprüfung erforderlich machen. Fragen Sie bei der Forstverwaltung nach.

 Achtung! Beim Gebrauch von Elektrowerkzeugen sind zum Schutz gegen elektrischen Schlag, Verletzungs- und Brandgefahr folgende grundsätzliche Sicherheitsmaßnahmen zu beachten: Es besteht die Verletzungsgefahr.

Allgemeine Sicherheitshinweise für Elektrowerkzeuge



WARNUNG! Lesen Sie alle Sicherheitshinweise, Anweisungen, Bilderungen und technischen Daten, mit denen dieses Elektrowerkzeug versehen ist. Versäumnisse bei der Einhaltung der nachfolgenden Anweisungen können elektrischen Schlag, Brand und/oder schwere Verletzungen verursachen.

Bewahren Sie alle Sicherheitshinweise und Anweisungen für die Zukunft auf.

Der in den Sicherheitshinweisen verwendete Begriff „Elektrowerkzeug“ bezieht sich auf netzbetriebene Elektrowerkzeuge (mit Netzleitung) oder auf akkubetriebene Elektrowerkzeuge (ohne Netzleitung).

1) Arbeitsplatzsicherheit

- a) **Halten Sie Ihren Arbeitsbereich sauber und gut beleuchtet.** Unordnung oder unbeleuchtete Arbeitsbereiche können zu Unfällen führen.
- b) **Arbeiten Sie mit dem Elektrowerkzeug nicht in explosionsgefährdeter Umgebung, in der sich brennbare Flüssigkeiten, Gase oder Stäube befinden.** Elektrowerkzeuge erzeugen Funken, die den Staub oder die Dämpfe entzünden können.
- c) **Halten Sie Kinder und andere Personen während der Benutzung des Elektrowerkzeugs fern.** Bei Ablenkung können Sie die Kontrolle über das Elektrowerkzeug verlieren.

2) Elektrische Sicherheit

- a) **Der Anschlussstecker des Elektrowerkzeuges muss in die Steckdose passen. Der Stecker darf in keiner Weise verändert werden. Verwenden Sie keine Adapterstecker gemeinsam mit schutzgeerdeten Elektrowerkzeugen.** Unveränderte Stecker und passende Steckdosen verringern das Risiko eines elektrischen Schlages.
- b) **Vermeiden Sie Körperkontakt mit geerdeten Oberflächen wie von Rohren, Heizungen, Herden und Kühlschränken.** Es besteht ein erhöhtes Risiko durch elektrischen Schlag, wenn Ihr Körper geerdet ist.
- c) **Halten Sie Elektrowerkzeuge von Regen oder Nässe fern.** Das Eindringen von Wasser in ein Elektrowerkzeug erhöht das Risiko eines elektrischen Schlages.
- d) **Zweckentfremden Sie die Anschlussleitung nicht, um das Elektrowerkzeug zu tragen, aufzuhängen oder um den Stecker aus der Steckdose zu ziehen. Halten Sie die Anschlussleitung fern von Hitze, Öl, scharfen Kanten oder sich bewegenden Teilen.** Beschädigte oder verwickelte Anschlussleitungen erhöhen das Risiko eines elektrischen Schlages.
- e) **Wenn Sie mit dem Elektrowerkzeug im Freien arbeiten, verwenden Sie nur Verlängerungsleitungen, die auch für den Außenbereich geeignet sind.** Die Anwendung einer für den Außenbereich geeigneten Verlängerungsleitung verringert das Risiko eines elektrischen Schlages.

f) **Wenn der Betrieb des Elektrowerkzeugs in feuchter Umgebung nicht vermeidbar ist, verwenden Sie einen Fehlerstromschutzschalter.** Der Einsatz eines Fehlerstromschutzschalters vermindert das Risiko eines elektrischen Schlages.

3) Sicherheit von Personen

a) **Seien Sie aufmerksam, achten Sie darauf, was Sie tun, und gehen Sie mit Vernunft an die Arbeit mit dem Elektrowerkzeug. Benutzen Sie kein Elektrowerkzeug, wenn Sie müde sind oder unter Einfluss von Drogen, Alkohol oder Medikamenten stehen.** Ein Moment der Unachtsamkeit beim Gebrauch des Elektrowerkzeugs kann zu ernsthaften Verletzungen führen.

b) **Tragen Sie persönliche Schutzausrüstung und immer eine Schutzbrille.** Das Tragen persönlicher Schutzausrüstung, wie Staubmaske, rutschfeste Sicherheitsschuhe, Schutzhelm oder Gehörschutz, je nach Art und Einsatz des Elektrowerkzeugs, verringert das Risiko von Verletzungen.

c) **Vermeiden Sie eine unbeabsichtigte Inbetriebnahme. Vergewissern Sie sich, dass das Elektrowerkzeug ausgeschaltet ist, bevor Sie es an die Stromversorgung und/oder den Akku anschließen, es aufnehmen oder tragen.** Wenn Sie beim Tragen des Elektrowerkzeugs den Finger am Schalter haben oder das Elektrowerkzeug eingeschaltet an die Stromversorgung anschließen, kann dies zu Unfällen führen.

d) **Entfernen Sie Einstellwerkzeuge oder Schraubenschlüssel, bevor Sie das Elektrowerkzeug ein-**

schalten. Ein Werkzeug oder Schlüssel, der sich in einem drehenden Teil des Elektrowerkzeugs befindet, kann zu Verletzungen führen.

e) **Vermeiden Sie eine abnormale Körperhaltung. Sorgen Sie für einen sicheren Stand und halten Sie jederzeit das Gleichgewicht.**

Dadurch können Sie das Elektrowerkzeug in unerwarteten Situationen besser kontrollieren.

f) **Tragen Sie geeignete Kleidung. Tragen Sie keine weite Kleidung oder Schmuck. Halten Sie Haare und Kleidung fern von sich bewegenden Teilen.** Lockere Kleidung, Schmuck oder lange Haare können von sich bewegenden Teilen erfasst werden.

g) **Wenn Staubabsaug- und -auffangeinrichtungen montiert werden können, sind diese anzuschließen und richtig zu verwenden.** Verwendung einer Staubabsaugung kann Gefährdungen durch Staub verringern.

h) **Wiegen Sie sich nicht in falscher Sicherheit und setzen Sie sich nicht über die Sicherheitsregeln für Elektrowerkzeuge hinweg, auch wenn Sie nach vielfachem Gebrauch mit dem Elektrowerkzeug vertraut sind.** Achtloses Handeln kann binnen Sekundenbruchteilen zu schweren Verletzungen führen.

4) Verwendung und Behandlung des Elektrowerkzeuges

a) **Überlasten Sie das Elektrowerkzeug nicht. Verwenden Sie für Ihre Arbeit das dafür bestimmte Elektrowerkzeug.** Mit dem passenden Elektrowerkzeug arbeiten Sie besser und sicherer im angegebenen

Leistungsbereich.

- b) **Benutzen Sie kein Elektrowerkzeug, dessen Schalter defekt ist.** Ein Elektrowerkzeug, das sich nicht mehr ein- oder ausschalten lässt, ist gefährlich und muss repariert werden.
- c) **Ziehen Sie den Stecker aus der Steckdose und/oder entfernen Sie einen abnehmbaren Akku, bevor Sie Geräteeinstellungen vornehmen, Einsatzwerkzeugteile wechseln oder das Elektrowerkzeug weglegen.** Diese Vorsichtsmaßnahme verhindert den unbeabsichtigten Start des Elektrowerkzeugs.
- d) **Bewahren Sie unbenutzte Elektrowerkzeuge außerhalb der Reichweite von Kindern auf. Lassen Sie keine Personen das Elektrowerkzeug benutzen, die mit diesem nicht vertraut sind oder diese Anweisungen nicht gelesen haben.** Elektrowerkzeuge sind gefährlich, wenn sie von unerfahrenen Personen benutzt werden.
- e) **Pflegen Sie das Elektrowerkzeug und Einsatzwerkzeug mit Sorgfalt. Kontrollieren Sie, ob bewegliche Teile einwandfrei funktionieren und nicht klemmen, ob Teile gebrochen oder so beschädigt sind, dass die Funktion des Elektrowerkzeugs beeinträchtigt ist. Lassen Sie beschädigte Teile vor dem Einsatz des Elektrowerkzeuges reparieren.** Viele Unfälle haben ihre Ursache in schlecht gewarteten Elektrowerkzeugen.
- f) **Halten Sie Schneidwerkzeuge scharf und sauber.** Sorgfältig gepflegte Schneidwerkzeuge mit scharfen Schneidkanten verklemmen sich weniger und sind leichter zu führen.

- g) **Verwenden Sie Elektrowerkzeug, Einsatzwerkzeug, Einsatzwerkzeuge usw. entsprechend diesen Anweisungen. Berücksichtigen Sie dabei die Arbeitsbedingungen und die auszuführende Tätigkeit.** Der Gebrauch von Elektrowerkzeugen für andere als die vorgesehenen Anwendungen kann zu gefährlichen Situationen führen.
- h) **Halten Sie Griffe und Griffflächen trocken, sauber und frei von Öl und Fett.** Rutschige Griffe und Griffflächen erlauben keine sichere Bedienung und Kontrolle des Elektrowerkzeugs in unvorhergesehenen Situationen.

5) SERVICE

- a) **Lassen Sie Ihr Elektrowerkzeug nur von qualifiziertem Fachpersonal und nur mit Original-Ersatzteilen reparieren.** Damit wird sichergestellt, dass die Sicherheit des Elektrowerkzeugs erhalten bleibt.

Allgemeine Sicherheitshinweise für Kettensägen

- a) **Halten Sie bei laufender Säge alle Körperteile von der Sägekette fern. Vergewissern Sie sich vor dem Starten der Säge, dass die Sägekette nichts berührt.** Beim Arbeiten mit einer Kettensäge kann ein Moment der Unachtsamkeit dazu führen, dass Bekleidung oder Körperteile von der Sägekette erfasst werden.
- b) **Halten Sie die Kettensäge immer mit Ihrer rechten Hand am hinteren Griff und Ihrer linken Hand am vorderen Griff.** Das Festhalten der Kettensäge in umgekehrter Arbeits-

haltung erhöht das Risiko von Verletzungen und sollte niemals angewendet werden.

- c) **Halten Sie die Kettensäge nur an den isolierten Griffflächen, da die Sägekette verborgene Stromleitungen oder das eigene Netzkabel treffen kann.** Der Kontakt der Sägekette mit einer spannungsführenden Leitung kann auch metallene Geräteteile unter Spannung setzen und zu einem elektrischen Schlag führen.
- d) **Tragen Sie Augenschutz. Weitere Schutzausrüstung für Gehör, Kopf, Hände, Beine und Füße wird empfohlen.** Passende Schutzkleidung mindert die Verletzungsgefahr durch umherfliegendes Spanmaterial und zufälliges Berühren der Sägekette.
- e) **Arbeiten Sie mit der Kettensäge nicht auf einem Baum, einer Leiter, von einem Dach oder einer instabilen Standfläche.** Bei Betrieb in einer solchen Weise besteht ernsthafte Verletzungsgefahr.
- f) **Achten Sie immer auf festen Stand und benutzen Sie die Kettensäge nur, wenn Sie auf festem, sicherem und ebenem Grund stehen.** Rutschiger Untergrund oder instabile Standflächen können zum Verlust des Gleichgewichts oder zum Verlust der Kontrolle über die Kettensäge führen.
- g) **Rechnen Sie beim Schneiden eines unter Spannung stehenden Astes damit, dass dieser zurückfedert.** Wenn die Spannung in den Holzfasern freikommt, kann der gespannte Ast den Benutzer treffen und/oder die Kettensäge der Kontrolle entreißen.
- h) **Seien Sie besonders vorsichtig beim Schneiden von Unterholz und jungen Bäumen.** Das dünne

Material kann sich in der Sägekette verfangen und auf Sie schlagen oder Sie aus dem Gleichgewicht bringen.

- i) **Tragen Sie die Kettensäge am vorderen Griff im ausgeschalteten Zustand, die Sägekette von Ihrem Körper abgewandt. Bei Transport oder Aufbewahrung der Kettensäge stets die Schutzabdeckung aufziehen.** Sorgfältiger Umgang mit der Kettensäge verringert die Wahrscheinlichkeit einer versehentlichen Berührung mit der laufenden Sägekette.
- j) **Befolgen Sie Anweisungen für die Schmierung, die Kettenspannung und das Wechseln von Führungsschiene und Kette.** Eine unsachgemäß gespannte oder geschmierte Kette kann entweder reißen oder das Rückschlagrisiko erhöhen.
- k) **Nur Holz sägen. Die Kettensäge nicht für Arbeiten verwenden, für die sie nicht bestimmt ist. Beispiel: Verwenden Sie die Kettensäge nicht zum Sägen von Metall, Plastik, Mauerwerk oder Baumaterialien, die nicht aus Holz sind.** Die Verwendung der Kettensäge für nicht bestimmungsgemäße Arbeiten kann zu gefährlichen Situationen führen.
- l) **Versuchen Sie nicht einen Baum zu fällen, bevor Sie nicht ein klares Verständnis der Risiken und ihrer Vermeidung haben.** Der Benutzer oder andere Personen können durch einen umstürzenden Baum schwer verletzt werden.

Ursachen und Vermeidung eines Rückschlags



Achtung Rückschlag! Achten Sie beim Arbeiten auf Rückschlag der Maschine. Es besteht Verletzungsgefahr. Sie vermeiden Rückschläge durch Vorsicht und richtige Säge-technik.

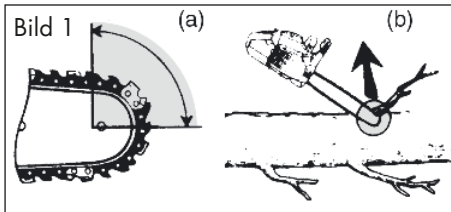

- Rückschlag kann auftreten, wenn die Spitze der Führungsschiene einen Gegenstand berührt oder wenn das Holz sich biegt und die Sägekette im Schnitt festklemmt (s. Bild 1/Abb. b).
 - Eine Berührung mit der Schienenspitze kann in manchen Fällen zu einer unerwarteten, nach hinten gerichteten Reaktion führen, bei der die Führungsschiene nach oben und in Richtung der Bedienperson geschlagen wird (s. Bild 1/Abb. a).
 - Das Verklemmen der Sägekette an der Oberkante der Führungsschiene kann die Schiene rasch in Bedienerrichtung zurückstoßen.
 - Jede dieser Reaktionen kann dazu führen, dass Sie die Kontrolle über die Säge verlieren und sich möglicherweise schwer verletzen. Verlassen Sie sich nicht ausschließlich auf die in der Kettensäge eingebauten Sicherheitseinrichtungen. Als Benutzer einer Kettensäge sollten Sie verschiedene Maßnahmen ergreifen, um unfall- und verletzungsfrei arbeiten zu können.
- Ein Rückschlag ist die Folge eines falschen oder fehlerhaften Gebrauchs des Elektrowerkzeugs. Er kann durch geeignete Vorsichtsmaßnahmen, wie nachfolgend beschrieben, verhindert werden:
- a) **Halten Sie die Säge mit beiden Händen fest, wobei Daumen und Finger die Griffe der Kettensäge umschließen. Bringen Sie Ihren Körper und die Arme in eine Stellung, in der Sie den Rückschlagkräften standhalten können.** Wenn geeignete Maßnahmen getroffen werden, kann die Bedienperson die Rückschlagkräfte beherrschen. Niemals die Kettensäge loslassen.
 - b) **Vermeiden Sie eine abnormale Körperhaltung und sägen Sie nicht über Schulterhöhe.** Dadurch wird ein unbeabsichtigtes Berühren mit der Schienenspitze vermieden und eine bessere Kontrolle der Kettensäge in unerwarteten Situationen ermöglicht.
 - c) **Verwenden Sie stets vom Hersteller vorgeschriebene Ersatzschienen und Sägeketten.** Falsche Ersatzschienen und Sägeketten können zum Reißen der Kette und/oder zu Rückschlag führen.
 - d) **Halten Sie sich an die Anweisungen des Herstellers für das Schärfen und die Wartung der Sägekette.** Zu niedrige Tiefenbegrenzer erhöhen die Neigung zum Rückschlag.
 - e) **Befolgen Sie alle Anweisungen, wenn Sie die Kettensäge von Materialansammlungen befreien, lagern oder Wartungsarbeiten durchführen. Vergewissern Sie sich, dass der Schalter ausgeschaltet und der Netzstecker gezogen ist.** Ein unerwarteter Betrieb der Kettensäge beim Entfernen von Materialansammlungen oder während

Wartungsarbeiten kann zu ernsthaften Verletzungen führen.

Restrisiken

Auch wenn Sie dieses Elektrowerkzeug vorschriftsmäßig bedienen, bleiben immer Restrisiken bestehen. Folgende Gefahren können im Zusammenhang mit der Bauweise und Ausführung dieses Elektrowerkzeugs auftreten:

- a) Schnittverletzungen
- b) Gehörschäden, falls kein geeigneter Gehörschutz getragen wird.
- c) Gesundheitsschäden, die aus Hand-Arm-Schwingungen resultieren, falls das Gerät über einen längeren Zeitraum verwendet wird oder nicht ordnungsgemäß geführt und gewartet wird.



Warnung! Dieses Elektrowerkzeug erzeugt während des Betriebs ein elektromagnetisches Feld. Dieses Feld kann unter bestimmten Umständen aktive oder passive medizinische Implantate beeinträchtigen. Um die Gefahr von ernsthaften oder tödlichen Verletzungen zu verringern, empfehlen wir Personen mit medizinischen Implantaten ihren Arzt und den Hersteller des medizinischen Implantats zu konsultieren, bevor die Maschine bedient wird.

Weiterführende Sicherheitshinweise

- Wenn die Netzanschlussleitung dieses Gerätes beschädigt wird, muss sie durch den Hersteller oder seinen Kundendienst oder eine ähnlich qualifizierte Person ersetzt werden, um Gefährdungen zu vermeiden.
- Legen Sie die Anschlussleitung so, dass sie während des Sägens nicht von Ästen oder Ähnlichem erfasst wird.
- Benutzen Sie einen Fehlerstromschutzschalter (Residual Current Device) mit einem Auslösestrom von 30 mA oder weniger.
- Befolgen Sie sorgfältig die Wartungs-, Kontroll- und Serviceanweisungen in dieser Betriebsanleitung. Beschädigte Schutzvorrichtungen und Teile müssen sachgemäß durch unser Service-Center repariert oder ausgetauscht werden, soweit nichts anderes in der Betriebsanleitung angegeben ist.
- Es ist empfohlen, dass ein Erstbenutzer zumindest das Schneiden von Rundholz auf einem Sägebock oder Gestell üben sollte.
- Verwenden Sie nur zugelassene Netzkabel der Bauart H07RN-F, die höchstens 75 m lang und für den Gebrauch im Freien bestimmt sind. Der Litzquerschnitt des Netzkabels muss mindestens 1,0 mm² betragen. Rollen Sie eine Kabeltrommel vor Gebrauch immer ganz ab. Überprüfen Sie das Netzkabel auf Schäden.
- **Warnung!** Dieses Elektrowerkzeug erzeugt während des Betriebs ein elektromagnetisches Feld. Dieses Feld kann unter bestimmten Umständen aktive oder passive medizinische Implantate beeinträchtigen. Um die Gefahr von ernsthaften oder tödlichen Verletzungen zu verringern, empfehlen wir Personen mit medizinischen Implantaten ihren Arzt und den Hersteller vom medizinischen Implantat zu konsultieren, bevor die Maschine bedient wird.
- Bei Sägearbeiten am Hang stets oberhalb des Baumstammes stehen. Um im Moment des „Durchsägens“ die volle Kontrolle zu behalten, gegen Ende des Schnitts den Anpressdruck reduzieren, ohne den festen Griff an den Handgriffen der Elektro-Kettensäge zu lösen. Darauf achten, dass die Sägekette nicht den

Boden berührt. Nach Fertigstellung des Schnitts den Stillstand der Elektro-Kettensäge abwarten, bevor man die Elektro-Kettensäge dort entfernt. Den Motor der Elektro-Kettensäge immer ausschalten, bevor man von Baum zu Baum wechselt.

- Schmutz, Steine, lose Rinde, Nägel, Klammern und Draht sind vom Baum zu entfernen.
- Benutzen Sie nicht die Kettensäge ohne Schmierung und diese rechtzeitig aufzufüllen, bevor der Tank leer ist.
- Verwenden Sie nur empfohlene Schmiermittel.

Sicherheitsfunktionen

- 1 Hinterer Griff mit hinterem Handschutz (9)**
schützt die Hand vor Ästen und Zweigen und bei abspringender Sägekette.
- 3 Kettenbremshebel/ vorderer Handschutz**
Sicherheitseinrichtung, die die Sägekette bei einem Rückschlag sofort stoppt; Hebel kann auch manuell betätigt werden; schützt die linke Hand des Bedieners, wenn er vom vorderen Griff abrutscht.

i Die Sägekette läuft nicht, wenn die Kettenbremse eingerastet ist.

- 5 Sägekette mit geringem Rückschlag**
hilft Ihnen mit speziell entwickelten Sicherheitseinrichtungen, Rückschläge abzufangen.

- 13 Ein-/Ausschalter mit Ketten-Sofort-Stopp**
Bei Loslassen des Ein-/Ausschalters schaltet das Gerät sofort ab.

- 14 Einschaltsperr**
Zum Einschalten des Gerätes muss die Einschaltsperr entriegelt werden.

15 Elektromotor

ist aus Sicherheitsgründen doppelt isoliert.

17 Krallenanschlag

verstärkt die Stabilität, wenn vertikale Schnitte ausgeführt werden und erleichtert das Sägen.

18 Kettenfangbolzen

vermindert die Gefahr von Verletzungen, wenn die Sägekette reißt oder abspringt.

Montage

! **Tragen Sie beim Arbeiten mit der Sägekette stets Schutzhandschuhe und verwenden Sie nur Originalteile. Ziehen Sie vor allen Arbeiten an der Elektro-Kettensäge den Netzstecker. Es besteht Verletzungsgefahr!**

Bevor Sie die Elektro-Kettensäge in Betrieb nehmen, müssen Sie:

- Schwert, Sägekette und Kettenabdeckung montieren,
- die Sägekette spannen,
- Kettenöl einfüllen,
- die Funktion der Kettenbremse und die Öl-Automatik prüfen.

A Sägekette und Schwert montieren

1. Stellen Sie das Gerät auf eine flache Oberfläche.
2. Drehen Sie die Mutter (7) mit dem Kombischlüssel (12) gegen den Uhrzeigersinn (↺), um die Kettenradabdeckung (8) zu entfernen.
3. Breiten Sie die Sägekette (5) in einer Schlaufe aus, so dass die Schnittkanten im Uhrzeigersinn ausgerichtet sind.
4. Legen Sie die Sägekette (5) in die Schwertnut ein. Halten Sie das Schwert

(4) zur Montage in einem Winkel von ca. 45 Grad nach oben geschwenkt, um die Sägekette (5) leichter auf das Kettenritzel (21) führen zu können.

Die Sägekette (5) wird über den Umlenkstern (6) umgelenkt.

5. Setzen Sie das Schwert (4) und die Sägekette (5) auf den Schienenbolzen (20) auf. Wenn die Nase (22), rechts unterhalb des Schienenbolzens (20), in der unteren runden Aussparung am Schwert (4) sitzt, sitzt das Schwert (4) richtig. Es ist normal, wenn die Sägekette (5) durchhängt.
6. Spannen Sie die Sägekette (5) vor, indem Sie die Schraube (23) mit dem Kombischlüssel (12) im Uhrzeigersinn drehen (siehe auch „Sägekette spannen“).
7. Setzen Sie die Kettenradabdeckung (8) auf. Dabei muss zuerst die Ecke (24) an der Kettenradabdeckung (8) in die dafür vorgesehene Kerbe am Gerät eingesetzt werden. Ziehen Sie die Mutter (7) fest.

i Vorsicht! Elektro-Kettensäge kann nachölen.

Bitte beachten Sie, dass die Elektro-Kettensäge nach Gebrauch nachölt und Öl auslaufen kann, wenn sie seitlich oder auf dem Kopf gelagert wird. Das ist ein normaler Vorgang, bedingt durch die notwendige Lüftungsöffnung am oberen Tankrand und kein Grund zur Reklamation. Da jede Elektro-Kettensäge während der Fertigung kontrolliert und mit Öl getestet wird, könnte trotz Ausleeren ein kleiner Rest im Tank sein, der während des Transportes das Gehäuse leicht mit Öl beschmutzt. Bitte säubern Sie das Gehäuse mit einem Lappen.

Vor dem Wechsel der Sägekette ist die Nut der Führungsschiene von Schmutz zu reinigen, da bei vorhandenen Schmutzablage-

rungen die Sägekette aus der Schiene springen kann. Die Ablagerungen können auch das Kettenöl aufsaugen. Die Folge wäre, dass das Kettenöl nicht oder nur zu einem geringen Teil an die Schienenunterseite gelangt und die Schmierung verringert wird.

Sägekette spannen

Das regelmäßige Spannen der Sägekette dient der Sicherheit des Benutzers und reduziert bzw. verhindert Verschleiß und Kettenschäden. Wir empfehlen dem Benutzer vor Arbeitsbeginn und in Abständen von ca. 10 Minuten die Kettenspannung zu kontrollieren und falls nötig zu korrigieren. Beim Arbeiten mit der Säge erwärmt sich die Sägekette und weitet sich dadurch etwas. Mit diesem „Nachlängen“ ist besonders bei neuen Sägeketten zu rechnen.



Die Sägekette nicht in heißem Zustand nachspannen oder wechseln, da sie sich nach dem Abkühlen wieder etwas zusammenzieht. Bei Nichtbeachtung kann dies zu Schäden an der Führungsschiene oder dem Motor führen, da die Sägekette nun zu straff an dem Schwert anliegt.

Kettenspannung und Kettenschmierung beeinflussen in erheblichem Maß die Lebensdauer der Sägekette.

Die Sägekette ist richtig gespannt, wenn sie an der Schwertunterseite nicht durchhängt und sich mit der behandschuhten Hand ganz herumziehen lässt. Beim Ziehen an der Sägekette mit 9 N (ca. 1 kg) Zugkraft dürfen Sägekette und Schwert nicht mehr als 2 mm Abstand haben.

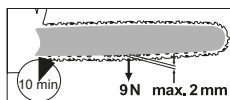

B Sägekette spannen

1. Vergewissern Sie sich, dass die Kettenbremse gelöst ist, d. h. der Kettenbremshebel (3) gegen den vorderen Griff (16) gedrückt ist.
2. Lockern Sie die Mutter (7) mit dem Kombischlüssel (12), indem Sie sie gegen den Uhrzeigersinn (↺) drehen.
3. Zum Spannen der Sägekette drehen Sie die Schraube (23) **im Uhrzeigersinn** (↻). Zum Lockern der Spannung drehen Sie die Schraube (23) **gegen den Uhrzeigersinn** (↺).
4. Ziehen Sie die Mutter (7) wieder an (↻).

i Bei einer neuen Sägekette müssen Sie die Kettenspannung nach maximal 5 Schnitten nachstellen.

C Kettenschmierung

i Schwert und Sägekette dürfen nie ohne Öl sein. Betreiben Sie die Elektro-Kettensäge mit zu wenig Öl, nimmt die Schnittleistung und die Lebenszeit der Sägekette ab, da die Sägekette schneller stumpf wird. Zu wenig Öl erkennen Sie an Rauchentwicklung oder Verfärbung des Schwertes.

Sobald der Motor läuft, fließt das Öl zum Schwert (4).

Kettenöl einfüllen:

- Prüfen Sie regelmäßig die Ölstandsanzeige (25) und füllen Sie bei Erreichen der Minimummarke „MIN“ der Ölstandsanzeige (26) Öl nach. Das Volumen des Öltanks finden Sie im Kapitel „Technische Daten“.
- Verwenden Sie Bio-Öl, das Zusätze zur Herabsetzung von Reibung und Abnutzung enthält. Sie können es über unseren Onlineshop bestellen.

Wenn dieses Bio-Öl nicht zur Verfügung steht, verwenden Sie Kettenschmieröl mit geringem Anteil an Haftzusätzen.

- Entleeren Sie den Öltank bei längerer Nichtbenutzung (6-8 Wochen).

1. Schrauben Sie die Öltankkappe (2) ab und füllen Sie das Kettenöl in den Tank.
2. Wischen Sie eventuell verschüttetes Öl ab und schließen Sie die Öltankkappe (2) wieder.

! **Schalten Sie immer das Gerät ab und lassen Sie den Motor abkühlen, bevor Sie Kettenöl einfüllen. Durch Überlaufen von Öl besteht Brandgefahr.**

Bedienung

! Schalten Sie die Elektro-Kettensäge erst ein, wenn Schwert, Sägekette und Kettenradabdeckung korrekt montiert sind. Achten Sie darauf, dass die Spannung des Netzanschlusses mit dem Typenschild am Gerät übereinstimmt. Achten Sie beim Starten auf einen sicheren Stand. Vergewissern Sie sich vor dem Starten, dass die Elektro-Kettensäge keine Gegenstände berührt.

i Achtung! Die Elektro-Kettensäge kann nachölen, siehe Kapitel „Montage - Sägekette und Schwert montieren“.

E Einschalten

1. Überprüfen Sie vor dem Starten, ob sich genügend Kettenöl im Tank befindet und füllen Sie ggf. Kettenöl nach (siehe Kapitel „Kettenschmierung - Kettenöl einfüllen“).
2. Formen Sie aus dem Ende des Verlängerungskabels eine Schlaufe und

- hängen Sie diese in die Zugentlastung (10) am hinteren Griff (1) ein.
- Schließen Sie das Gerät an die Netzspannung an.
 - Lösen Sie die Kettenbremse, indem Sie den Kettenbremshebel (3) gegen den vorderen Griff (16) ziehen.
 - Halten Sie die Elektro-Kettensäge mit beiden Händen gut fest, mit der rechten Hand am hinteren (1) und mit der linken Hand am vorderen Griff (16). Daumen und Finger müssen die Handgriffe fest umschließen.
 - Zum Einschalten betätigen Sie mit dem rechten Daumen die Einschaltsperrleiste (14) und drücken dann den Ein-/Ausschalter (13), die Elektro-Kettensäge läuft mit höchster Geschwindigkeit. Lassen Sie die Einschaltsperrleiste (14) wieder los.
 - Die Motorsäge schaltet ab, wenn Sie den Ein-/Ausschalter (13) wieder loslassen. Eine Dauerlaufschaltung ist nicht möglich.

F Kettenbremse prüfen

i Die Sägekette läuft nicht, wenn die Kettenbremse eingerastet ist.

- Legen Sie die Elektro-Kettensäge auf eine feste, ebene Unterlage. Sie darf keine Gegenstände berühren.
- Schließen Sie das Gerät an die Netzspannung an.
- Lösen Sie die Kettenbremse, indem Sie den Kettenbremshebel (3) gegen den vorderen Griff (16) ziehen.
- Halten Sie die Elektro-Kettensäge mit beiden Händen gut fest, mit der rechten Hand am hinteren (1) und mit der linken Hand am vorderen (16) Griff. Daumen und Finger müssen die Handgriffe fest umschließen.
- Schalten Sie die Elektro-Kettensäge ein.

- Betätigen Sie bei laufendem Motor mit der linken Hand den Kettenbremshebel (3). Schieben Sie hierzu den Kettenbremshebel (3) vom vorderen Griff (16) weg. Die Sägekette sollte abrupt stoppen.
- Wenn die Kettenbremse richtig funktioniert, lassen Sie den Ein-/Ausschalter los und lösen Sie die Kettenbremse.



Wenn die Kettenbremse nicht richtig funktioniert, dürfen Sie die Elektro-Kettensäge nicht verwenden. Es besteht Verletzungsgefahr durch die nachlaufende Sägekette. Kontaktieren Sie das Service-Center.

Kettenschmierung prüfen

Prüfen Sie vor Arbeitsbeginn den Ölstand und die Funktion der Kettenschmierung.

- Schalten Sie die Elektro-Kettensäge ein und halten Sie sie über einen hellen Grund. Die Elektro-Kettensäge darf den Boden nicht berühren.

Wenn sich eine Ölspur zeigt, arbeitet die Elektro-Kettensäge einwandfrei.



Wenn sich keine Ölspur zeigt, reinigen Sie eventuell den Öldurchlass oder lassen Sie die Elektro-Kettensäge von unserem Kundendienst reparieren.



Reinigen Sie den Öldurchlass (27), um ein störungsfreies, automatisches Ölen der Sägekette während des Betriebs zu gewährleisten. Nehmen Sie hierzu einen Pinsel oder einen Lappen zur Hilfe, um Rückstände aus dem Öldurchlass (27) auszuwischen.

A **Schwert/Sägekette wechseln**

1. Schalten Sie das Gerät aus und ziehen Sie den Netzstecker (11).
2. Stellen Sie das Gerät auf eine flache Oberfläche.
3. Drehen Sie die Schraube (23) **gegen den Uhrzeigersinn** (↺), um die Kettenspannung zu lockern. Drehen Sie die Mutter (7) ab, um die Kettenradabdeckung (8) zu entfernen.
4. Nehmen Sie das Schwert (4) und die Sägekette (5) ab.
Halten Sie das Schwert (4) zur Demontage in einem Winkel von ca. 45 Grad nach oben geschwenkt, um die Sägekette (5) leichter vom Kettenritzel (21) abnehmen zu können.
5. Tauschen Sie das Schwert/die Sägekette aus und montieren Sie Schwert und Sägekette wie unter „Sägekette und Schwert montieren“ beschrieben.

Sägetechniken

Allgemeines

- Sie haben eine bessere Kontrolle, wenn Sie mit der Unterseite des Schwertes (mit ziehender Sägekette) und nicht mit der Oberseite des Schwertes (mit schiebender Sägekette) sägen.
- Die Sägekette darf während des Durchsägens oder danach weder den Erdboden noch einen anderen Gegenstand berühren.
- Achten Sie darauf, dass die Sägekette nicht im Sägeschnitt festklemmt. Der Baumstamm darf nicht brechen oder absplintern.
- Beachten Sie auch die Vorsichtsmaßnahmen gegen Rückschlag (siehe Sicherheitshinweise).

- Bei Sägearbeiten am Hang stets oberhalb des Baumstammes stehen. Um im Moment des „Durchsägens“ die volle Kontrolle zu behalten, gegen Ende des Schnitts den Anpressdruck reduzieren, ohne den festen Griff an den Handgriffen der Elektro-Kettensäge zu lösen. Darauf achten, dass die Sägekette nicht den Boden berührt. Nach Fertigstellung des Schnitts den Stillstand der Elektro-Kettensäge abwarten, bevor man die Elektro-Kettensäge dort entfernt. Den Motor der Elektro-Kettensäge immer ausschalten, bevor man von Baum zu Baum wechselt.
- Schmutz, Steine, lose Rinde, Nägel, Klammern und Draht sind vom Baum zu entfernen.



Wenn die Sägekette festklemmt, versuchen Sie nicht, die Elektro-Kettensäge mit Gewalt herauszuziehen. Es besteht Verletzungsgefahr. Stellen Sie den Motor ab und benutzen Sie einen Hebelarm oder Keil, um die Elektro-Kettensäge freizubekommen.

Bäume fällen



Es ist viel Erfahrung erforderlich, um Bäume zu fällen. Fällen Sie nur Bäume, wenn Sie sicher mit der Elektro-Kettensäge umgehen können. Benutzen Sie die Elektro-Kettensäge auf keinen Fall, wenn Sie sich unsicher fühlen.



Wir raten unerfahrenen Anwendern aus Sicherheitsgründen davon ab, einen Baumstamm mit einer Schwertlänge zu fällen, die kleiner ist als der Stammdurchmesser.

- Achten Sie darauf, dass sich keine Menschen oder Tiere in der Nähe des Arbeitsbereichs aufhalten. Der Sicherheitsabstand zwischen dem zu fällenden Baum und dem nächstliegenden Arbeitsplatz muss 2 ½ Baumlängen betragen.
- Achten Sie auf die Fällrichtung: Der Anwender muss sich in der Nähe des gefällten Baumes sicher bewegen können, um den Baum leicht abblängen und entasten zu können. Es ist zu vermeiden, dass der fallende Baum sich in einem anderen Baum verfängt. Beachten Sie die natürliche Fallrichtung, die von Neigung und Krümmerschaftigkeit des Baumes, Windrichtung, der Lage größerer Äste und Anzahl der Äste abhängig ist.
- Bei Sägearbeiten am Hang sollte sich der Bediener der Kettensäge im Gelände oberhalb des zu fällenden Baums aufhalten, da der Baum nach dem Fällen wahrscheinlich bergab rollen oder rutschen wird.
- Kleine Bäume mit einem Durchmesser von 15-18 cm können gewöhnlich mit einem Schnitt abgesägt werden.
- Bei Bäumen mit einem größeren Durchmesser müssen Kerbschnitte und ein Fällschnitt angesetzt werden (siehe **P**).



Fällen Sie keinen Baum, wenn ein starker oder wechselnder Wind weht, wenn die Gefahr einer Eigentumsbeschädigung besteht oder wenn der Baum auf Leitungen treffen könnte. Beim Fällen von Bäumen ist darauf zu achten, dass andere Personen keiner Gefahr ausgesetzt werden, keine Versorgungsleitungen getroffen und keine Sachschäden verursacht werden. Sollte ein Baum

mit einer Versorgungsleitung in Berührung kommen, so ist das Versorgungsunternehmen sofort in Kenntnis zu setzen.



Klappen Sie direkt nach Beenden des Sägevorgangs den Gehörschutz hoch, damit Sie Töne und Warnsignale hören können.

1. **S Entasten:**

Entfernen Sie nach unten hängende Äste, indem Sie den Schnitt oberhalb des Astes ansetzen. Entasten Sie niemals höher als bis zur Schulterhöhe.

2. **O Fluchtbereich:**

Entfernen Sie das Unterholz rund um den Baum, um einen leichten Rückzug zu sichern. Der Fluchtbereich (1) sollte etwa um 45° versetzt hinter der geplanten Fällrichtung (2) liegen.

3. **P Fallkerbe schneiden (A):**

Setzen Sie eine Fallkerbe in die Richtung, in die der Baum fallen soll. Beginnen Sie mit dem unteren, horizontalen Schnitt. Die Schnitttiefe soll etwa 1/3 des Stammdurchmessers betragen. Machen Sie nun einen schrägen Sägeschnitt mit einem Schnittwinkel von ungefähr 45° von oben, der exakt auf den unteren Sägeschnitt trifft. Dadurch wird das Einklemmen der Sägekette oder der Führungsschiene beim Setzen des zweiten Kerbschnitts vermieden.



Treten Sie nie vor einen Baum, der eingekerbt ist.

4. **P Fällschnitt (B):**

Führen Sie den Fällschnitt von der anderen Seite des Stammes aus, während Sie links vom Baumstamm stehen und mit ziehender Sägekette (mit der Unterseite

des Schwertes) sägen. Der Fällschnitt muss horizontal mindestens 5 cm oberhalb des horizontalen Kerbschnitts verlaufen.

Er sollte so tief sein, dass der Abstand zur Kerbschnittlinie mindestens 1/10 des Stammdurchmessers beträgt. Der nicht durchgesägte Teil des Stammes wird als Brechmaß bezeichnet.

Der Steg verhindert, dass sich der Baum dreht und in die falsche Richtung fällt. Sägen Sie den Steg nicht durch.

Bei Annäherung des Fällschnitts an den Steg sollte der Baum zu fallen beginnen. Wenn sich zeigt, dass der Baum möglicherweise nicht in die gewünschte Richtung fällt oder sich zurückneigt und die Sägekette festklemmt, den Fällschnitt unterbrechen. Zur Öffnung des Schnitts und zum Umlegen des Baumes in die gewünschte Falllinie Keile aus Holz, Kunststoff oder Aluminium verwenden.

5. **Q** Schieben Sie einen Fällkeil oder ein Brecheisen in den Fällschnitt, sobald die Schnitttiefe dies gestattet, um ein Festklemmen des Schwertes zu verhindern.
6. **R** Wenn der Stammdurchmesser größer ist als die Länge des Schwertes, machen Sie zwei Schnitte.
7. Nach Ausführen des Fällschnitts fällt der Baum von selbst oder mit Hilfe des Fällkeils oder Brecheisens.



Sobald der Baum zu fallen beginnt, ziehen Sie die Elektro-Kettensäge aus dem Schnitt heraus, stoppen den Motor, legen die Elektro-Kettensäge ab und verlassen den Arbeitsplatz über den Rückzugsweg. Auf herunterfallende Äste achten und nicht stolpern.

N Entasten

Entasten ist die Bezeichnung für das Entfernen von Ästen und Zweigen von einem gefällten Baum.



Viele Unfälle geschehen beim Entasten. Sägen Sie nie Äste ab, wenn Sie auf dem Baumstamm stehen. Behalten Sie den Rückschlagbereich im Auge, wenn Äste unter Spannung stehen.

- Entfernen Sie Stützzweige erst nach dem Ablängen.
- Unter Spannung stehende Äste müssen von unten nach oben gesägt werden, um ein Festklemmen der Elektro-Kettensäge zu verhindern.
- Beim Absägen von dickeren Ästen verwenden Sie dieselbe Technik wie beim Ablängen.
- Arbeiten Sie links vom Stamm und so nahe wie möglich an der Elektro-Kettensäge. Nach Möglichkeit ruht das Gewicht der Elektro-Kettensäge auf dem Stamm.
- Wechseln Sie den Standort, um Äste jenseits des Stammes abzusägen.
- Verzweigte Äste werden einzeln abgelängt.
- Kleinere Äste, gemäß Abb. **N**, mit einem Schnitt trennen.

Ablängen

Ablängen ist das Sägen von gefällten Baumstämmen in kleine Abschnitte.

- Achten Sie darauf, dass die Sägekette beim Sägen den Erdboden nicht berührt.
- Achten Sie auf guten Stand und stehen Sie bei abschüssigem Gelände oberhalb des Stammes.
- Achten Sie auf Ihren sicheren Stand und die gleichmäßige Verteilung Ihres Körpergewichts auf beide Füße. Falls

möglich, sollte der Stamm durch Äste, Balken oder Keile unterlegt und gestützt sein. Beachten Sie die nachfolgenden Anweisungen für leichtes Sägen.

1. **J** Stamm liegt am Boden:

Sägen Sie von oben den Stamm ganz durch und achten Sie am Ende des Schnittes darauf, den Boden nicht zu berühren.

Wenn die Möglichkeit besteht, den Stamm zu drehen, sägen Sie ihn zu 2/3 durch. Dann drehen Sie den Stamm um und sägen den Rest des Stammes von oben durch.

2. **K** Stamm ist an einem Ende abgestützt:

Sägen Sie zuerst von unten nach oben (mit der Oberseite des Schwertes) 1/3 des Stammdurchmessers durch, um ein Splintern zu vermeiden. Sägen Sie dann von oben nach unten (mit der Unterseite des Schwertes) auf den ersten Schnitt zu, um ein Festklemmen zu vermeiden.

3. **L** Stamm ist an beiden Enden abgestützt:

Sägen Sie zuerst von oben nach unten (mit der Unterseite des Schwertes) 1/3 des Stammdurchmessers durch. Sägen Sie dann von unten nach oben (mit der Oberseite des Schwertes), bis sich die Schnitte treffen.

4. **M** Sägen auf einem Sägebock:

Halten Sie die Elektro-Kettensäge mit beiden Händen fest und führen Sie die Maschine während des Sägens vor dem Körper. Wenn der Stamm durchtrennt wird, führen Sie die Maschine rechts am Körper vorbei (1). Halten Sie den linken Arm so gerade wie möglich (2). Achten Sie auf den herabfallenden Stamm. Stellen Sie sich so, dass der abgetrennte Stamm keine Gefährdung darstellt. Achten Sie auf Ihre Füße. Der abgetrennte Stamm könnte beim Herabfallen Verletzungen verursachen. Halten Sie das Gleichgewicht (3).

Wartung und Reinigung



Führen Sie Wartungs- und Reinigungsarbeiten grundsätzlich bei ausgeschaltetem Motor und gezogenem Netzstecker durch. Verletzungsgefahr! Lassen Sie Instandsetzungsarbeiten und Wartungsarbeiten, die nicht in dieser Betriebsanleitung beschrieben sind, von unserer Fachwerkstatt durchführen. Benutzen Sie nur originale Ersatzteile. Lassen Sie die Maschine vor allen Wartungs- und Reinigungsarbeiten abkühlen. Es besteht Verbrennungsgefahr!

Reinigung

- Reinigen Sie die Maschine nach jedem Gebrauch gründlich. Dadurch verlängern Sie die Lebensdauer der Maschine und vermeiden Unfälle.
- Halten Sie die Griffe frei von Benzin, Öl oder Fett. Reinigen Sie die Griffe gegebenenfalls mit einem feuchten, in Seifenlauge ausgewaschenem Lappen. Benutzen Sie zur Reinigung keine Lösungsmittel oder Benzin!
- Reinigen Sie nach jeder Benutzung die Sägekette. Benutzen Sie hierzu einen Pinsel oder Handfeger. Benutzen Sie zur Reinigung der Sägekette keine Flüssigkeiten. Ölen Sie die Sägekette nach der Reinigung mit Kettenöl leicht ein.
- Entfernen Sie zur Reinigung auch die Kettenradabdeckung (8), um auch an dieser Stelle reinigen zu können.
- Reinigen Sie das Schwert (Führungsschiene) (4).
- Reinigen Sie die Lüftungsschlitze und die Oberflächen der Maschine mit ei-

nem Pinsel, Handfeger oder trockenem Lappen. Benutzen Sie zur Reinigung keine Flüssigkeiten.

- Reinigen Sie den Öldurchlass (D 27), um ein störungsfreies, automatisches Ölen der Sägekette während des Betriebs zu gewährleisten. Nehmen Sie hierzu einen Pinsel oder einen Lappen zur Hilfe, um Rückstände aus dem Öldurchlass auszuwischen.

Wartungsintervalle

Führen Sie die in der nachfolgenden Tabelle aufgeführten Wartungsarbeiten regelmäßig durch. Durch regelmäßige Wartung Ihrer Elektro-Kettensäge wird die Lebensdauer der Elektro-Kettensäge verlängert. Sie erreichen zudem optimale Schnittleistungen und vermeiden Unfälle.

Tabelle Wartungsintervalle

Maschinenteil	Aktion	Vor jedem Gebrauch	Nach 10 Betriebsstunden	Nach jedem Gebrauch
Komponenten der Kettenbremse	Prüfen, bei Bedarf ersetzen	✓		
Kettenritzel (A 21)	Prüfen, bei Bedarf ersetzen	✓		
Sägekette (5)	Prüfen, ölen, bei Bedarf nachschleifen oder ersetzen	✓		
Sägekette (5)	Reinigen und ölen			✓
Schwert (4)	Prüfen, reinigen, ölen	✓		✓
Schwert (4)	Schwert umdrehen		✓	
Öl-Automatik	Prüfen, bei Bedarf Öldurchlass reinigen	✓		

Schneidzähne schärfen



Eine falsch geschärfte Sägekette erhöht die Rückschlaggefahr! Benutzen Sie schnittfeste Handschuhe, wenn Sie mit der Sägekette oder mit dem Schwert hantieren.



Eine scharfe Sägekette gewährleistet eine optimale Schnittleistung. Sie frisst sich mühelos durch das Holz und hinterlässt große, lange Holzspäne. Eine Sägekette ist stumpf, wenn Sie die

Schneidausrüstung durch das Holz drücken müssen und die Holzspäne sehr klein sind. Bei einer sehr stumpfen Sägekette fallen überhaupt keine Späne, sondern nur Holzstaub an.

- Die sägenden Teile der Sägekette sind die Schneidglieder, die aus einem Schneidezahn und einer Tiefenbegrenzung bestehen. Der Höhenabstand zwischen diesen beiden bestimmt die Schärfentiefe.

- Beim Schärfen der Schneidezähne müssen folgende Werte berücksichtigt werden:

- G**
- Schärfwinkel (30°)
 - Brustwinkel (85°)
 - Schärfentiefe (0,65 mm)



Abweichungen von den Maßangaben der Schneidengeometrie können zu einer Erhöhung der Rückschlagneigung der Maschine führen. Erhöhte Unfallgefahr!

Das Nachschärfen einer Sägekette bedarf einiger Übung. Zudem sind zum Schärfen der Sägekette Spezialwerkzeuge erforderlich, die gewährleisten, dass die Kette im richtigen Winkel und in der richtigen Tiefe geschärft wird. Gehen Sie entsprechend der Anleitung Ihres Sägekettenschärfgerätes (z. B. Parkside PSG 85 B2) vor. Für den unerfahrenen Benutzer von Kettensägen empfehlen wir, die Sägekette von einem Fachmann oder von einer Fachwerkstatt schärfen zu lassen oder die Kette auszutauschen.



1. Schalten Sie das Gerät aus und ziehen Sie den Netzstecker.
2. Zum Schärfen sollte die Sägekette straff gespannt sein, um ein richtiges Schärfen zu ermöglichen.
3. Zum Schärfen ist eine Rundfeile mit 4,0 mm Durchmesser erforderlich.



Andere Durchmesser beschädigen die Sägekette und können zu einer Gefährdung beim Arbeiten führen!

4. Schärfen Sie nur von innen nach außen. Führen Sie die Feile von der Innenseite des Schneidezahns nach außen.

Heben Sie die Feile ab, wenn Sie diese zurückziehen.

5. Schärfen Sie zuerst die Zähne einer Seite. Drehen Sie dann die Sägekette um und schärfen Sie die Zähne der anderen Seite.
6. Die Sägekette ist abgenutzt und muss gegen eine neue Sägekette ersetzt werden, wenn nur noch ca. 4 mm des Schneidezahns übrig ist.
7. Nach dem Schärfen müssen alle Schneidglieder gleich lang und breit sein.
8. Nach jedem dritten Schärfen muss die Schärfentiefe (Tiefenbegrenzung) geprüft werden und die Höhe mit Hilfe einer Flachfeile nachgefeilt werden. Die Tiefenbegrenzung sollte um ca. 0,65 mm gegenüber dem Schneidezahn zurückstehen. Runden Sie nach dem Zurücksetzen die Tiefenbegrenzung nach vorne etwas ab.



Kettenspannung einstellen

Das Einstellen der Kettenspannung ist im Kapitel „Montage - Sägekette spannen“ beschrieben.

Neue Sägekette einlaufen lassen

Bei einer neuen Sägekette verringert sich die Spannkraft nach einiger Zeit. Deshalb müssen Sie nach den ersten 5 Schnitten, spätestens nach 10 Minuten Sägezeit die Sägekette nachspannen.



Befestigen Sie eine neue Sägekette nie auf einem abgenutzten Kettenritzel oder auf einem beschädigten oder abgenutzten Schwert. Die Sägekette könnte abspringen oder

reißen. Schwere Verletzungen können die Folge sein.

A Schwert warten



Benutzen Sie schnittfeste Handschuhe, wenn Sie mit der Sägekette oder mit dem Schwert hantieren.

1. Schalten Sie das Gerät aus und ziehen Sie den Netzstecker (11).
2. Nehmen Sie die Kettenradabdeckung (8), die Sägekette (5) und das Schwert (4) ab.
3. Prüfen Sie das Schwert (4) auf Abnutzung. Entfernen Sie Grate und begradien Sie die Führungsflächen mit einer Flachfeile.
4. Reinigen Sie den Öldurchlass (D 27), um ein störungsfreies, automatisches Ölen der Sägekette während des Betriebs zu gewährleisten.
5. Montieren Sie Schwert (4), Sägekette (5) und Kettenradabdeckung (8) und spannen Sie die Elektro-Kettensäge.



Bei optimalem Zustand des Öldurchlasses sprüht die Sägekette wenige Sekunden nach Anlassen der Elektro-Kettensäge automatisch etwas Öl ab.

A Schwert umdrehen



Benutzen Sie schnittfeste Handschuhe, wenn Sie mit der Sägekette oder mit dem Schwert hantieren.

Das Schwert (4) muss ca. alle 10 Arbeitsstunden umgedreht werden, um eine gleichmäßige Abnutzung zu gewährleisten.

1. Schalten Sie das Gerät aus und ziehen Sie den Netzstecker (11).
2. Nehmen Sie die Kettenradabdeckung (8),

3. Drehen Sie das Schwert um seine horizontale Achse und montieren Sie Schwert und Kette wie unter „Sägekette und Schwert montieren“ beschrieben. Beachten Sie dabei die Laufrichtung der Sägekette!



Laufrichtung der Sägekette

Orientieren Sie sich zur Ausrichtung der Sägekette (5) an dem Bildzeichen unterhalb der Kettenradabdeckung (8), wenn das Schwert gedreht wird. Die abgebildete Laufrichtung auf dem Schwert stimmt dann nicht mehr.

Aufbewahrung

- Reinigen Sie das Gerät vor der Aufbewahrung.
- Entleeren Sie den Öltank vor längeren Betriebspausen. Entsorgen Sie Altöl umweltgerecht (siehe „Entsorgung/Umweltschutz“).
- Bringen Sie den Schwertschutzköchel (19) an.
- Bewahren Sie das Gerät an einem trockenen und staubgeschützten Ort auf, außerhalb der Reichweite von Kindern.
- Der Kombischlüssel (12) kann zur Aufbewahrung im Gerät verstaut werden. siehe Bild I.

I Wandmontage

Mit der Schlüssellochbohrung (28) an der Unterseite des Gerätes können Sie es an der Wand aufhängen.

- Bringen Sie eine Schraube mit Hilfe von Dübeln an der Wunschposition einer Wand an.
- Der Schraubenkopf kann einen Durchmesser von ca. 10 mm haben.

- Lassen Sie den Schraubenkopf mit ca. 10 mm Abstand zur Wand hervorstehen.
- Sie können das Gerät mit der Öffnung an der Unterseite an die Schraube ansetzen und das Gerät auf Anschlag nach unten ziehen.



Achten Sie beim Bohren darauf, keine Versorgungsleitungen zu beschädigen. Verwenden Sie geeignete Suchgeräte, um diese aufzuspüren oder nehmen Sie einen Installationsplan zu Hilfe. Kontakt mit Elektroleitungen kann zu elektrischem Schlag und Feuer, Kontakt einer Gasleitung zur Explosion führen. Beschädigung einer Wasserleitung kann zu Sachbeschädigung und elektrischem Schlag führen.

Entsorgung/ Umweltschutz

Entleeren Sie den Öltank sorgfältig. Entsorgen Sie Altöl umweltgerecht - geben Sie es an einer Entsorgungsstelle ab. Schütten Sie Altöl nicht in die Kanalisation oder in den Abfluss.

Führen Sie Gerät, Zubehör und Verpackung einer umweltgerechten Wiederverwertung zu.



Elektrogeräte gehören nicht in den Hausmüll.

Richtlinie 2012/19/EU über Elektro- und Elektronik-Altgeräte: Verbrauchte Elektrogeräte müssen getrennt gesammelt und einer umweltgerechten Wiederverwertung zugeführt werden.

Je nach Umsetzung in nationales Recht können Sie folgende Möglichkeiten haben:

- **an einer Verkaufsstelle zurückgeben:** Vertreiber von Lebensmitteln mit einer Gesamtverkaufsfläche von mindestens 800 Quadratmetern, die mehrmals im Kalenderjahr oder dauerhaft Elektro- und Elektronikgeräte anbieten und auf dem Markt bereitstellen, sind verpflichtet unentgeltlich alte Elektro- und Elektronikgeräte zurückzunehmen. Diese müssen bei der Abgabe eines neuen Elektro- oder Elektronikgerätes an einen Endnutzer ein Altgerät des Endnutzers der gleichen Geräteart, das im Wesentlichen die gleichen Funktionen wie das neue Gerät erfüllt, am Ort der Abgabe oder in unmittelbarer Nähe hierzu unentgeltlich zurückzunehmen sowie ohne Kauf eines Elektro- oder Elektronikgerätes auf Verlangen des Endnutzers bis zu drei Altgeräte pro Geräteart, die in keiner äußeren Abmessung größer als 25 Zentimeter sind, im Einzelhandelsgeschäft oder in unmittelbarer Nähe hierzu unentgeltlich zurückzunehmen.
- **an einer offiziellen Sammelstelle abgeben:** Geben Sie das Gerät an einer Verwertungsstelle ab. Die verwendeten Kunststoff- und Metallteile können sortenrein getrennt werden und so einer Wiederverwertung zugeführt werden. Fragen Sie hierzu unser Service-Center.
- **an den Hersteller/Inverkehrbringer zurücksenden:** Die Entsorgung Ihrer defekten, eingesendeten Geräte führen wir kostenlos durch. Fragen Sie hierzu unser Service-Center.

Nicht betroffen sind den Altgeräten beigefügte Zubehörteile und Hilfsmittel ohne Elektrobestandteile.

Ersatzteile/Zubehör

Ersatzteile und Zubehör erhalten Sie unter www.grizzlytools.shop

Sollten Sie Probleme mit dem Bestellvorgang haben, verwenden Sie bitte das Kontaktformular. Bei weiteren Fragen wenden Sie sich an das „Service-Center“ (siehe Seite 28).

2	Öltankkappe.....	91104349
5	Sägekette (Trilink CL15052PB)	30091620
4	Schwert (Trilink M1501452)	30091621
12	Kombischlüssel	91104350
	Bio-Sägekettenöl, 180 ml.....	30230010
	Bio-Sägekettenöl, 1 l.....	30230001
	Bio-Sägekettenöl, 5 l.....	30230002

Garantie

Sehr geehrte Kundin, sehr geehrter Kunde, Sie erhalten auf dieses Gerät 3 Jahre Garantie ab Kaufdatum.

Im Falle von Mängeln dieses Gerätes stehen Ihnen gegen den Verkäufer des Gerätes gesetzliche Rechte zu. Diese gesetzlichen Rechte werden durch unsere im Folgenden dargestellte Garantie nicht eingeschränkt.

Garantiebedingungen

Die Garantiefrist beginnt mit dem Kaufdatum. Bitte bewahren Sie den Original-Kassenbon gut auf. Diese Unterlage wird als Nachweis für den Kauf benötigt.

Tritt innerhalb von drei Jahren ab dem Kaufdatum dieses Gerätes ein Material- oder Fabrikationsfehler auf, wird das Gerät von uns – nach unserer Wahl – für Sie kostenlos repariert oder ersetzt. Diese Garantieleistung setzt voraus, dass innerhalb der Drei-Jahres-Frist das defekte Gerät und der Kaufbeleg (Kassenbon) vorgelegt und schriftlich kurz beschrieben wird, worin der Mangel besteht und wann er aufgetreten ist.

Wenn der Defekt von unserer Garantie gedeckt ist, erhalten Sie das reparierte oder

ein neues Gerät zurück. Mit Reparatur oder Austausch des Gerätes beginnt kein neuer Garantiezeitraum.

Garantiezeit und gesetzliche Mängelansprüche

Die Garantiezeit wird durch die Gewährleistung nicht verlängert. Dies gilt auch für ersetzte und reparierte Teile. Eventuell schon beim Kauf vorhandene Schäden und Mängel müssen sofort nach dem Auspacken gemeldet werden. Nach Ablauf der Garantiezeit anfallende Reparaturen sind kostenpflichtig.

Garantieumfang

Das Gerät wurde nach strengen Qualitätsrichtlinien sorgfältig produziert und vor Anlieferung gewissenhaft geprüft.

Die Garantieleistung gilt für Material- oder Fabrikationsfehler. Diese Garantie erstreckt sich nicht auf Geräteteile, die normaler Abnutzung ausgesetzt sind und daher als Verschleißteile angesehen werden können (z. B. Sägekette) oder für Beschädigungen

an zerbrechlichen Teilen (z. B. Schalter). Diese Garantie verfällt, wenn das Gerät beschädigt, nicht sachgemäß benutzt oder nicht gewartet wurde. Für eine sachgemäße Benutzung des Gerätes sind alle in der Betriebsanleitung aufgeführten Anweisungen genau einzuhalten. Verwendungszwecke und Handlungen, von denen in der Betriebsanleitung abgeraten oder vor denen gewarnt wird, sind unbedingt zu vermeiden. Das Gerät ist lediglich für den privaten und nicht für den gewerblichen Gebrauch bestimmt. Bei missbräuchlicher und unsachgemäßer Behandlung, Gewaltanwendung und bei Eingriffen, die nicht von unserer autorisierten Service-Niederlassung vorgenommen wurden, erlischt die Garantie.

Abwicklung im Garantiefall

Um eine schnelle Bearbeitung Ihres Anliegens zu gewährleisten, folgen Sie bitte den folgenden Hinweisen:

- Bitte halten Sie für alle Anfragen den Kassenbon und die Artikelnummer (IAN 420784_2201) als Nachweis für den Kauf bereit.
- Die Artikelnummer entnehmen Sie bitte dem Typenschild.
- Sollten Funktionsfehler oder sonstige Mängel auftreten, kontaktieren Sie zunächst die nachfolgend benannte Serviceabteilung **telefonisch** oder per **E-Mail**. Sie erhalten dann weitere Informationen über die Abwicklung Ihrer Reklamation.
- Ein als defekt erfasstes Gerät können Sie, nach Rücksprache mit unserem Kundenservice, unter Beifügung des Kaufbelegs (Kassenbons) und der Angabe, worin der Mangel besteht und wann er aufgetreten ist, für Sie portofrei an die Ihnen mitgeteilte Service-Anschrift übersenden. Um Annahmeprobleme und Zusatzkosten zu vermeiden, benutzen Sie unbedingt nur die Adresse, die Ihnen

mitgeteilt wird. Stellen Sie sicher, dass der Versand nicht unfrei, per Sperrgut, Express oder sonstiger Sonderfracht erfolgt. Senden Sie das Gerät bitte inkl. aller beim Kauf mitgelieferten Zubehörteile ein und sorgen Sie für eine ausreichend sichere Transportverpackung.

Reparatur-Service

Sie können Reparaturen, **die nicht der Garantie unterliegen**, gegen Berechnung von unserer Service-Niederlassung durchführen lassen. Sie erstellt Ihnen gerne einen Kostenvoranschlag.

Wir können nur Geräte bearbeiten, die ausreichend verpackt und frankiert eingesandt wurden.

Achtung: Bitte senden Sie Ihr Gerät gereinigt und mit Hinweis auf den Defekt an unsere Service-Niederlassung.

Nicht angenommen werden unfrei, per Sperrgut, Express oder mit sonstiger Sonderfracht, eingeschickte Geräte.

Die Entsorgung Ihrer defekten, eingesendeten Geräte führen wir kostenlos durch.

Service-Center

DE **Service Deutschland**
Tel.: 0800 54 35 111
E-Mail: grizzly@lidl.de
IAN 420784_2201

AT **Service Österreich**
Tel.: 0820 20 12 22
(0,15 EUR/Min.)
E-Mail: grizzly@lidl.at
IAN 420784_2201

CH **Service Schweiz**
Tel.: 0800 56 44 33
E-Mail: grizzly@lidl.ch
IAN 420784_2201

Importeur

Bitte beachten Sie, dass die folgende Anschrift keine Serviceanschrift ist. Kontaktieren Sie zunächst das oben genannte Service-Center.

Grizzly Tools GmbH & Co. KG
 Stockstädter Straße 20
 63762 Großostheim
 DEUTSCHLAND
 www.grizzlytools.de

Fehlersuche

Problem	Mögliche Ursache	Fehlerbehebung
Gerät startet nicht	Kettenbremse eingerastet	Kettenbremse überprüfen, evtl. Kettenbremse lösen.
	Netzspannung fehlt Haussicherung spricht an	Steckdose, Netzanschlussleitung, Leitung, Netzstecker prüfen, ggf. Reparatur durch Elektrofachmann. Haussicherung prüfen.
	Ein-/Ausschalter (13) defekt	Reparatur durch Kundendienst
	Kohlebürsten abgenutzt	Reparatur durch Kundendienst
	Motor defekt	Reparatur durch Kundendienst
Sägekette läuft nicht	Kettenbremse blockiert Sägekette (5)	Kettenbremse überprüfen, evtl. Kettenbremse lösen.
Schlechte Schneidleistung	Sägekette (5) falsch montiert	Sägekette richtig montieren.
	Sägekette (5) stumpf	Schneidzähne schärfen oder neue Sägekette aufziehen.
	Kettenspannung ungenügend	Kettenspannung überprüfen.
Gerät läuft schwer, Sägekette springt ab	Kettenspannung ungenügend	Kettenspannung überprüfen.
Sägekette wird heiß, Rauchentwicklung beim Sägen, Verfärbung der Schiene	Zu wenig Kettenöl	Ölstand prüfen und ggf. Kettenöl nachfüllen, Öl-Automatik prüfen und ggf. Öldurchlass reinigen oder Reparatur durch Kundendienst.

Content

Introduction	30	Changing the chain bar/ Saw chain	43
Intended purpose.....	31	Sawing techniques	43
General description.....	31	General	43
Extent of the delivery	31	Felling trees	44
Function description.....	31	Limbing.....	45
Overview.....	31	Bucking	46
Technical Data.....	32	Maintenance and cleaning	46
Notes on safety.....	33	Cleaning.....	46
Symbols used on the saw	33	Maintenance intervals.....	47
Symbols used in the instructions	34	Maintenance Interval Table.....	47
General notes on safety	34	Sharpening the saw chain.....	48
General safety instructions for power tools	34	Adjusting the chain tension.....	49
General safety instructions for chainsaws	37	Starting up a new saw chain	49
Causes and operator prevention of kickback	38	Maintaining the chain bar.....	49
Residual risks.....	38	Turn the chain bar	49
Further safety directions	39	Storage.....	49
Safety functions.....	39	Wall mounting.....	50
Assembly.....	40	Waste disposal and environmental protection	50
Installing the saw chain and blade bar	40	Replacement parts/Accessories ..	51
Tensioning the saw chain	41	Guarantee	52
Chain lubrication	41	Repair Service.....	53
Operating the chainsaw.....	42	Service-Center.....	53
Switching on	42	Importer	53
Checking the chain brake	42	Trouble shooting	54
Checking the chain lubrication.....	43	Translation of the original EC declaration of conformity	317
		Exploded Drawing	329

Introduction

Congratulations on the purchase of your new device. With it, you have chosen a high quality product. During production, this equipment has been checked for quality and subjected to a final inspection. The functionality of your equipment is therefore guaranteed. It cannot be ruled out that residual quantities of water or lubricants will

remain on or in the equipment/hose lines in isolated cases. This is not a fault or defect and it represents no cause for concern.



The operating instructions constitute part of this product. They contain important information on safety, use and disposal. Before using the product, famil-

amiliarise yourself with all of the operating and safety instructions. Use the product only as described and for the applications specified. Keep this manual safely and in the event that the product is passed on, hand over all documents to the third party.

Intended purpose

The electric chainsaw is constructed for sawing wood only. The saw is not designed for any other types of application (e.g. cutting of brickwork, plastic or food). The chainsaw is designed for employment in the do-it-yourselfer sector. It was not designed for continuous employment in the commercial sector.

The device is designed for use by adults. Young people over 16 years old may use the chainsaw under supervision only. The manufacturer is not liable for damages, which were caused through use in applications for which it was not designed, or incorrect operation.

This electric chainsaw is to be used only by one person and only for sawing wood. The chainsaw must be held with the right hand on the rear handle and the left hand on the front handle. Before use, the user must have read and understood all of the information and directions in the operating instructions. The user must wear appropriate personal protective equipment (PPE). The chainsaw is to be used only for sawing wood. Materials such as plastic, stone, metal or wood containing foreign objects (e.g. nails or screws) must not be cut with the chain saw!

General description



The illustration of the principal function in g parts can be found on the front and back foldout pages.

Extent of the delivery

Carefully unpack the appliance and check that it is complete:

- Electric Chainsaw
- Chain bar
- Saw chain
- Saw bar protection sheath
- Combination wrench
- Instruction Manual



The combination wrench is stowed in the unit on delivery, see illustration .

Dispose of the packaging material correctly.

Function description

The chainsaw is driven by an electric motor. The circulating chain is led around a saw bar (guide rail).

The device is equipped with a quick-stop chain brake. An automatic oil dosing regulator ensures continuous chain lubrication. The chainsaw is equipped with various protection fittings for the protection of the user. Refer to the following descriptions for the function of control elements.

Overview

- 1 Rear handle
- 2 Oil filler cap
- 3 Chain brake handle, front hand guard
- 4 Chain bar
- 5 Saw chain
- 6 Nose sprocket
- 7 Nut
- 8 Sprocket chain wheel covering
- 9 Rear hand guard
- 10 Strain relief
- 11 Power plug
- 12 Combination wrench

- 13 On/off switch
- 14 Safety lock
- 15 Electric motor
- 16 Front handle
- 17 Bumper
- 18 Chain catcher (not visible)
- 19 Saw bar protection sheath
- A** 20 Bar bolt
- A** 21 Sprocket
- A** 22 Tab
- A** 23 Screw
- A** 24 Corner
- C** 25 Oil level indicator
- C** 26 Minimum mark "MIN" on the oil level indicator
- D** 27 Oil passages
- I** 28 Keyhole bore

The product meets the requirements of EN 61000-3-11 and is subject to special connection conditions. This means that its use at freely selectable connection points is not permitted. If the network conditions are unfavourable, the device may result in temporary voltage fluctuations. The product is only intended for use in premises that have a mains continuous current carrying capacity of at least 100 A per phase and are supplied with a nominal voltage of 230 V by a grid. As the user, you must ensure – in consultation with your electricity supply company if necessary – that the continuous current carrying capacity of the network at the connection point to the public mains is sufficient for the connection of the product.

Technical Data

Electrical Chainsaw..... PKS 1600 B2

- Rated input voltage U.. 230-240 V~, 50 Hz
- Input power P 1600 W
- Safety class II
- Protection category..... IPX0
- Chain speed v_0 14.5 m/s
- Weight
(with blade bar and chain).. approx. 4.4 kg
(without blade bar, chain, blade encasing and oil) .. approx. 3.7 kg
- Oiltank approx. 265 ml
- Chain TRILINK CL15052PB
- Chain pitch 3/8"
- Chain width 1.28 mm
- Teeth of the sprocket chain wheel 6
- Chain bar Parkside 14" Kangxin AP14-52-507P
- Length of the chain bar 420 mm
- Sawing length 340 mm
- Acoustic pressure level
(L_{pA}) 82.9 dB (A); $K_{pA} = 3$ dB
- Sound power level (L_{WA})
measured... 102.9 dB(A); $K_{WA} = 2.37$ dB
guaranteed 105 dB(A)
- Vibration (a_h) 1.719 m/s²; $K = 1.5$ m/s²

Noise and vibration values were determined according to the standards and stipulations mentioned in the declaration of conformity.

The stated vibration emission value was measured in accordance with a standard testing procedure and may be used to compare one power tool to another. The stated vibration emission value may also be used for a preliminary exposure assessment.



Warning:

The vibration and noise emissions may deviate from the specified values during actual use of the power tool, depending on how the power tool is being used and, in particular, what kind of material is being worked on.

Safety measures for the protection of the operator are to be determined that are based on an estimate of the actual vibration load under the real operating conditions (for this, all parts of the operating

cycle are to be taken into account, for example, times in which the power tool is turned off, and those during which it is turned on but running without a load).

Notes on safety

This section deals with the basic safety regulations while working with the electric chainsaw.

 An electric chainsaw is a dangerous device, which can cause serious or even fatal injuries with incorrect or careless use. Thus, for your own safety and the safety of others, you should always take note of the instructions on safety and, in case of difficulties, consult a specialist for advice.

Symbols used on the saw

 Make yourself familiar with all control elements before any work. Practice handling the saw and have explained the functions, operating methods and sawing techniques by a practiced user or specialist.

 Caution! The motor cannot be turned on if the chain brake has engaged. Release the chain brake by shifting the brake arm over against the front grip.

 Read and take note of the operating manual belonging to the machine!

 Wear hearing protection

 Wear eye protection

 Wear head protection

 Wear cut-resistant gloves!

 Wear anti-slip safety shoes!

 Use protective clothing!

 Only use the saw with both hands on the device

 Do not expose the unit to rain. The device must not be wet, nor should it be operated in a moist environment.

 Caution! Spring-back - Be careful of spring-back of the machine during work.

 Caution! Remove the plug immediately from the plug socket in case of damage or cutting through of the mains cable

 Information of the acoustic power level L_{WA} in dB.

 Chain brake

 Minimum mark "MIN" on the oil level indicator

Graphical symbol on the nameplate:

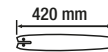
 Length of the chain bar

 Safety class II (Double insulation)

 Machines do not belong with domestic waste.

Graphical symbol on and under the sprocket cover:

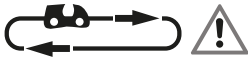

Observe direction of travel of the saw chain. Caution! Read the operating instructions.

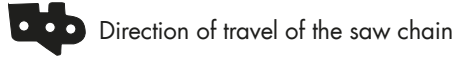

Direction of travel of the saw chain

Graphical symbol on the blade:

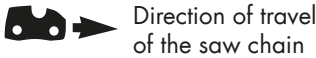

Direction of travel of the saw chain



Graphical symbol on the oil tank cap: Oiling the saw chain.

Graphical symbol on the chain brake lever:



chain brake: OFF



chain brake: ON

Symbols used in the instructions



Hazard symbols with information on prevention of personal injury and property damage.



Precaution symbol with information on prevention of harm / damage.



Wear protective gloves in order to avoid cutting yourself!



Notice symbol with information on how to handle the device properly.

General notes on safety



Before you do any work with the electric chainsaw, make yourself familiar with all operating parts. Practise using the saw (sawing logs on a sawhorse) and get an experienced user or a specialist to explain to you the function of the saw, the way of working, the techniques of sawing and the personal protection equipment.



Observe noise protection rules and other local regulations when cutting wood. Local regulations may require a suitability test. Check with the forestry administration.



Caution! When using power tools, observe the following basic safety measures for the prevention of electric shocks and the risk of injury and fire. There is a risk of injury!

General safety instructions for power tools



WARNING! Read all safety directions and instructions.

Omissions in the compliance with safety directions and instructions can cause electrical shock, fire and/or severe injuries.

Retain all safety directions and instructions for future use.

The term "Power Tools" used in the safety instructions refers to mains-operated power tools (with power cord) and to battery-operated power tools (without power cord).

1) Work area safety

- a) **Keep work area clean and well lit.** Cluttered or dark areas invite accidents.
- b) **Do not operate power tools in explosive atmospheres, such as in the presence of flammable liquids, gases or dust.** Power tools create sparks which may ignite the dust or fumes.
- c) **Keep children and bystanders away while operating a power tool.** Distractions can cause you to lose control.

2) Electrical safety

- a) **Power tool plugs must match the outlet. Never modify the plug in any way. Do not use any adapter plugs with earthed (grounded) power tools.** Unmodified plugs and matching outlets will reduce risk of electric shock
- b) **Avoid body contact with earthed or grounded surfaces, such as pipes, radiators, ranges and refrigerators.** There is an increased risk of electric shock if your body is earthed or grounded.
- c) **Do not expose power tools to rain or wet conditions.** Water entering a power tool will increase the risk of electric shock.
- d) **Do not abuse the cord. Never use the cord for carrying, pulling or unplugging the power tool. Keep cord away from heat, oil, sharp edges or moving parts.** Damaged or entangled cords increase the risk of electric shock.
- e) **When operating a power tool outdoors, use an extension cord**

suitable for outdoor use. Use of a cord suitable for outdoor use reduces the risk of electric shock.

- f) **If operation of the power tool in a damp environment is unavoidable, please use a residual current circuitry.** The use of a residual current circuitry reduces the risk of an electric shock.

3) Personal safety

- a) **Stay alert, watch what you are doing and use common sense when operating a power tool. Do not use a power tool while you are tired or under the influence of drugs, alcohol or medication.** A moment of inattention while operating power tools may result in serious personal injury.
- b) **Wear personal protective equipment and safety goggles at all times.** Wearing personal protective equipment such as non-slip safety shoes, a safety helmet or ear protection, according to the type and use of the power tool, reduces the risk of injury.
- c) **Prevent unintentional starting. Ensure the switch is in the off-position before connecting to power source and/or battery pack, picking up or carrying the tool.** Carrying power tools with your finger on the switch or energising power tools that have the switch on invites accidents.
- d) **Remove any adjusting key or wrench before turning the power tool on.** A wrench or a key left attached to a rotating part of the power tool may result in personal injury.
- e) **Do not overreach. Keep proper footing and balance at all times.**

This enables better control of the power tool in unexpected situations.

- f) **Dress properly. Do not wear loose clothing or jewellery. Keep your hair, clothing and gloves away from moving parts.** Loose clothes, jewellery or long hair can be caught in moving parts.
- g) **If dust extraction and collection devices can be installed, make sure that these are connected and used correctly.** Using a dust collector can reduce hazards caused by dust.
- h) **Do not allow yourself to be lulled into a false sense of security and do not disregard the safety rules for power tools, even if you are familiar with the power tool after using it many times.** Careless action can lead to serious injuries within a fraction of a second.

4) Use and treatment of power tools

- a) **Do not force the power tool. Use the correct power tool for your application.** The correct power tool will do the job better and safer at the rate for which it was designed.
- b) **Do not use the power tool if the switch does not turn it on and off.** Any power tool that cannot be controlled with the switch is dangerous and must be repaired.
- c) **Remove the plug from the wall socket and/or remove the rechargeable battery before you change the device's settings, change accessory parts or put away the power tool.** Such preventive safety measures reduce the risk of starting the power tool accidentally.
- d) **Store idle power tools out of the reach of children and do not al-**

low persons unfamiliar with the power tool or these instructions to operate the power tool. Power tools are dangerous in the hands of untrained users.

- e) **Maintain power tools. Check for misalignment or binding of moving parts, breakage of parts and any other condition that may affect the power tool's operation. If damaged, have the power tool repaired before use.** Many accidents are caused by poorly maintained power tools.
- f) **Keep cutting tools sharp and clean.** Properly maintained cutting tools with sharp cutting edges are less likely to bind and are easier to control.
- g) **Use the power tool, accessories and tool bits etc. in accordance with these instructions, taking into account the working conditions and the work to be performed.** Use of the power tool for operations different from those intended could result in a hazardous situation.
- h) **Keep handles and grip surfaces dry, clean and free from oil and grease.** Slippery handles and grip surfaces do not permit safe operation and control over the power tool in unexpected situations.

5) Service

- a) **Have your power tool serviced by a qualified repair person using only identical replacement parts.** This will ensure that the safety of the power tool is maintained.

General safety instructions for chainsaws

- a) **Keep all parts of the body away from the saw chain when the chain saw is operating. Before you start the chain saw, make sure the saw chain is not contacting anything.** A moment of inattention while operating chain saws may cause entanglement of your clothing or body with the saw chain.
- b) **Always hold the chain saw with your right hand on the rear handle and your left hand on the front handle.** Holding the chain saw with a reversed hand configuration increases the risk of personal injury and should never be done.
- c) **Hold the chainsaw only by the insulated gripping surfaces, as the saw chain may come into contact with concealed power lines or its own mains cable.** Contact with a live wire by the saw chain can also cause a charge in metal parts of the device and result in an electric shock.
- d) **Wear protective goggles and hearing protection. Further protective equipment for the head, hands, legs and feet is recommended.** Adequate protective clothing will reduce personal injury by flying debris or accidental contact with the saw chain.
- e) **Do not use the chainsaw to work from trees, ladders, a roof or other unstable surfaces.** Operating the device in such a way poses a risk of injury.
- f) **Always keep proper footing and operate the chain saw only when standing on fixed, secure and level surface.** Slippery or unstable surfaces may cause a loss of balance or control of the chain saw.
- g) **When cutting a branch that is under tension be alert for spring back.** When the tension in the wood fibres is released the spring loaded limb may strike the operator and/or throw the chain saw out of control.
- h) **Use extreme caution when cutting brush and saplings.** The slender material may catch the saw chain and be whipped toward you or pull you off balance.
- i) **Carry the chain saw by the front handle with the chain saw switched off and away from your body. When transporting or storing the chain saw always fit the guide bar cover.** Proper handling of the chain saw will reduce the likelihood of accidental contact with the moving saw chain.
- j) **Follow instructions for lubricating, chain tensioning and changing accessories.** Improperly tensioned or lubricated chain may either break or increase the chance for kickback.
- k) **Cut wood only. Do not use chain saw for purposes not intended. For example: do not use chain saw for cutting metal, plastic, masonry or non-wood building materials.** Use of the chain saw for operations different than intended could result in a hazardous situation.
- l) **Do not attempt to fell a tree until you have a clear understanding of all relevant approaches.** The user or other persons can be seriously injured by a falling tree.

Causes and operator prevention of kickback



Beware of kickback! Be careful of kickback of the machine during work. There is danger of injury here. You can avoid kickbacks by exercising caution and using a correct sawing technique.

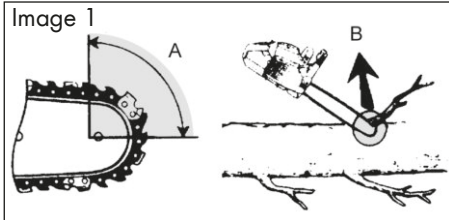

- Kickback may occur when the nose or tip of the guide bar touches an object, or when the wood closes in and pinches the saw chain in the cut (cf. image 1/fig. B).
- Tip contact in some cases may cause a sudden reverse reaction, kicking the guide bar up and back towards the operator (cf. image 1/fig. A).
- Pinching the saw chain along the top of the guide bar may push the guide bar rapidly back towards the operator.
- Either of these reactions may cause you to lose control of the saw which could result in serious personal injury. Do not rely exclusively upon the safety devices built into your saw. As a chain saw user, you should take several steps to keep your cutting jobs free from accident or injury.

Kickback is the result of tool misuse and/or incorrect operating procedures or conditions and can be avoided by taking proper precautions as given below:

- Maintain a firm grip, with thumbs and fingers encircling the chain saw handles, with both hands on the saw and position**

your body and arm to allow you to resist kickback forces. Kickback forces can be controlled by the operator, if proper precautions are taken. Do not let go of the chain saw.

- Do not overreach and do not cut above shoulder height.** This helps prevent unintended tip contact and enables better control of the chain saw in unexpected situations.
- Only use replacement bars and chains specified by the manufacturer.** Incorrect replacement bars and chains may cause chain breakage and/or kickback.
- Follow the manufacturer's sharpening and maintenance instructions for the saw chain.** Decreasing the depth gauge height can lead to increased kickback.
- Follow all instructions when clearing the chainsaw of accumulated material, storing or performing maintenance. Make sure the switch is turned off and the mains plug is disconnected.** Unexpected operation of the chainsaw when removing accumulated material or during maintenance can result in serious injury.

Residual risks

Even if properly operating and handling this electric tool, some residual risks will remain. Due to its construction and build, this electric tool may present the following hazards:

- Cuts
- Ear damage if working without ear protection.
- Damage to your health caused by swinging your hands and arms when operating the appliance for longer periods of time or if the unit is not held or maintained properly.



Warning! During operation, this electric tool generates an electromagnetic field which, under certain circumstances, may impair the functionality of active or passive medical implants. To reduce the risk of serious or lethal injuries, we recommend that persons with medical implants consult their doctor and the manufacturer of their medical implant before operating the machine.

Further safety directions

- If the mains cable of this device is damaged, it must be replaced by the manufacturer or their customer service or by a similarly qualified person in order to avoid hazards.
- Lay the extension cable in such a way that it will not be caught by branches or similar during sawing.
- Use a residual current device (RCD) with a rated residual current of 30 mA or less.
- Follow the maintenance, control and service instructions in this manual carefully. Damaged safety equipment and parts must be repaired or replaced professionally by our service centre, unless otherwise indicated in the operating instructions.
- It is recommended that a first-time user at least practice the cutting of logs on a saw log or frame.
- Use only approved mains cables of type H07RN-F, that are not more than 75 m long and that are designed for outdoor use. The wire cross section of the mains cable must be at least 1,0 mm². Always roll out the cable reel completely before use. Check the mains cable for damages.
- **Warning!** During operation, this power tool produces an electromagnetic field. Under certain circumstances, this field may negatively affect active or passive

medical implants. In order to reduce the danger of serious or fatal injuries, we recommend that individuals who wear medical implants should consult their doctor and the manufacturer of the implant before operating the machine.

- For sowing work on hillsides, always stand in the area above the log. To keep total control while sawing through, reduce the pressure at the end of the cut without loosening your grip on the handles of the electric chain saw. Make sure the saw chain does not touch the ground. After finishing the cut, wait until the electric chain saw comes to a halt before removing it. Always shut off the engine of the electric chain saw before switching between trees.
- Dirt, stones, loose bark, nails, clips and wires must be removed from the tree.
- Do not use the chainsaw without lubrication and top the lubricant up before the tank is empty.
- Use only the recommended lubricant.

Safety functions

- 1 Rear grip with hand guard (9)**
Protects the hand against branches and boughs in the case of springing away by the chain.
- 3 Chain braking lever/ hand guard**
Control system, which stops the saw chain immediately in case of a spring-back; lever can also be activated manually; protects the left hand of the operator if it slides from the front grip.



The motor cannot be turned on if the chain brake has engaged.

5 Saw chain with small spring-back

Helps you to catch spring-backs with specially developed control systems.

13 On-off switch with safety chain brake

On releasing the On/Off switch, the device immediately switches off.

14 Switch-on block

The switch-on block must be released for switching on the device.

15 Electric motor

Double insulated for safety reasons.

17 Metal stop claw

Reinforces the stability when vertical cuts are carried out and facilitates sawing.

18 Chain catcher

Decreases the danger of injuries if the chain breaks or if it comes off.

Assembly



Always wear protective gloves when working with the chainsaw and employ only original parts. Pull out the power plug before doing any work on the chainsaw itself – injury hazard!

Before putting the electric chain saw into operation, you must:

- install the blade, saw chain and chain cover,
- adjust the saw chain tension,
- pour in chain oil,
- check the function of the chain brake and the automatic oil pump.

A Installing the saw chain and blade bar

1. Lay the saw on a flat surface.
2. Turn the nut (7) in a counter-clockwise direction (↺) with the combination wrench

- (12) to remove the sprocket cover (8).
3. Spread the chain (5) out into a loop with the cutting edges running clockwise.
4. Slide the saw chain (5) into the bar guide groove. To mount the guide bar (4), raise it to an angle of approx. 45 degrees. This will make it easier to replace the saw chain (5) onto the sprocket (21).

The saw chain (5) is deflected via the sprocket nose (6).

5. Place the chain bar (4) and saw chain (5) on the bar bolts (20). When the nose (22) on the right below the bar bolt (20) sits in the round recess on the blade (4), the blade (4) is placed correctly. It is normal for the saw chain (5) to sag.
6. Pre-tension the saw chain (5) by turning the screw (23) with the combination wrench (12) in a clockwise direction (see also "Tensioning the saw chain").
7. Place the sprocket cover (8) into position. First, the corner (24) on the sprocket cover (8) has to be inserted into the notch provided on the device. Tighten the nut (7).



Note that the saw can re-oil.

Please note that the saw re-oils after use and oil may leak out if it is stored on its side or on the head. This is a normal process due to the necessary ventilation opening on the upper edge of the tank and does not constitute a reason for complaint. As each saw is checked during production and tested with oil, a small residue may be in the tank despite draining, which may slightly dirty the housing with oil in transit. Please clean the housing with a cloth.

Prior to changing the chain, the nut of the guide rail must be cleaned of dirt because dirt deposits available can cause the chain

to break out of the rail. The deposits can also absorb the chain oil. So the consequence would be that the chain oil would not or only a small part of it would reach the underside of the rail and the lubrication would be reduced.

Tensioning the saw chain

Regularly tightening the saw chain provides safety for the user and reduces and/or prevents wear and chain damages. Before the start of work and in approx. 10 minute intervals, we recommend the user to examine the chain tension and correct it, if necessary. The chain warms up when working with the saw and thus expands slightly. These "expansions" can be expected especially from newer chains.



Do not re-tighten or change the chain when it is hot because it shrinks slightly once it has cooled down. In case of non-observance, this can lead to damages on the guide rail or the engine because now the chain is too taut on the blade. Chain tension and chain lubrication have a significant impact on the service life of the chain.

The chain is correctly tensioned if it does not sag at the rail underside and can be rotated completely around with the gloved hand. When the saw chain is tensioned with 9 N (approx. 1 kg), the gap between the saw chain and the guide rail may not be more than 2 mm.

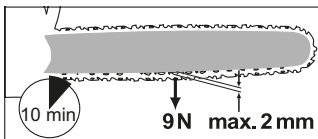

B Tensioning the saw chain

1. Ensure that the chain brake has been released, that is, that the chain brake lever (3) is pulled up against the front grip (16).
2. Loosen the nut (7) with the combination wrench (12) by turning it in a counter-clockwise direction (↺).
3. To tension the saw chain, turn the screw (23) **in a clockwise direction** (↻). To loosen the tension, turn the screw (23) **in a counter-clockwise direction** (↺).
4. Retighten the nut (7) (↻).



With a new saw chain, you must readjust the chain tension after at least 5 cutting operations.

C Chain lubrication



The rail and chain must never be without oil. If you operate the electric chainsaw with too little oil, the cutting performance and the lifetime of the saw chain is reduced, since the chain becomes blunt faster. You can identify a case of too little oil where smoke development or discoloration of the rail occurs.

As soon as the motor is speeded up, the oil also flows faster to the chain bar (4).

Filling up with chain oil:

- Check the oil level indicator (25) regularly and top-up the oil if the minimum mark „MIN“ (26) is reached on the oil level indicator. The oil tank volume can be found in the "Technical data" section.
- Use bio-oil containing additives to reduce friction and wear. You can order this from our online shop.

If this bio-oil is not available, use chain lubricating oil with a low proportion of adhesion additives.

- Empty the oil tank before longer periods (6-8 weeks) of non-use.
1. Unscrew the oil fill cap (2) and fill up with chain oil.
 2. Wipe off any spilled oil and close the cap (2) again.



Always switch off the device and allow the motor to cool before filling with chain oil. There is a risk of fire if oil overflows.

Operating the chainsaw



Switch on the chainsaw only when chain bar, saw chain and sprocket chain wheel covering are correctly assembled. Ensure the voltage of the mains connection agrees with the label on the device. Make sure you have a secure stance. Make sure before you start that the electric chain saw is not touching anything.



Caution! Saw can oil up, see notes on "Assembly - Mounting the saw chain and blade"

E Switching on

1. Check before the start, whether sufficient chain oil is in the tank and, if necessary, refill with chain oil (see Chapter Operation Startup).
2. To relieve the strain, form a loop with the end of the extension cord and hang this into the strain relief (10).
3. Connect the device to the mains voltage.
4. Release the chain brake, where you shift the brake arm (3) back against the front grip (16).
5. Hold the electric chainsaw firmly with both hands, with the right hand on the rear grip (1) and the left hand on the front handle (16). Thumb and finger must close securely over the handles.
6. For switching on, activate the switch-on block (14) with the right thumb and then press the On/Off switch (13), the electric power saw runs with highest speed. Release the switch-on block (14) again.
7. The power saw switches off when you release the On/Off switch (13) again. Switching for continuous running is not possible.



Checking the chain brake



The motor cannot be turned on if the chain brake has engaged.

1. Place the electric chainsaw onto a solid, flat surface. It must not contact any objects.
2. Connect the device to the mains voltage.
3. Release the chain brake by shifting the brake arm (3) over against the front grip (16).
4. Hold the electric chainsaw firmly with both hands, with the right hand on the rear handle (1) and the left hand on the front handle (16). Thumb and finger must close securely over the handles.
5. Turn on the electric chainsaw.
6. Activate the chain braking lever (3), with running motor, with the left hand. To do so, push the chain braking lever/front hand protection (3) away from the front handle (16). Chain should stop abruptly.
7. When the chain brake is working properly, release the On/Off switch and release the chain brake.



If the chain brake does not function correctly, you must not use the electric chainsaw. A slack saw chain leads to danger of injury. Return the electric chainsaw to our Service-Center for repair.

Checking the chain lubrication

Check the oil level and the chain lubrication system before commencement of work.

- Switch on the chainsaw and hold it above a bright background. The saw must not touch the ground.

If an oil trace can be seen, the chainsaw is working trouble-free.



If no oil trace can be seen clean the oil passages or turn the chainsaw to our Service-Center for repair.



Clean the oil passages of the chain bar (27), in order to guarantee a trouble-free, automatic oiling of the saw chain during operation. Use a brush or a cloth to help remove residues from the oil passage (27).



Changing the chain bar/Saw chain

1. Switch the saw off and unplug it from the mains (11).
2. Lay the saw on a flat surface.
3. Turn the screw (23) **in a counter-clockwise direction** (↺) in order to loosen the chain tension. Loosen the nut (7) to remove the sprocket cover (8).
4. Remove the saw bar (4) and saw chain (5). To remove the guide bar (4), raise it to an angle of approx. 45 degrees.

This will make it easier to take the saw chain (5) off the sprocket (21).

5. Replace the blade bar/saw chain and install the blade bar and saw chain as described under "Installing the saw chain and blade bar".

Sawing techniques

General

- You have better control when you saw with the bottom side of the chain bar (with pulling saw chain) and not to with the top side of the chain bar (with pushing saw chain).
- The saw chain must not contact either the ground or another object during sawing through or after sawing completion.
- Make sure that the saw chain does not become jammed in the wood. Do not let the tree trunk break or split off.
- Consider also the precautions against spring-back (see notes on safety).
- For sowing work on hillsides, always stand in the area above the log. To keep total control while sawing through, reduce the pressure at the end of the cut without loosening your grip on the handles of the electric chain saw. Make sure the saw chain does not touch the ground. After finishing the cut, wait until the electric chain saw comes to a halt before removing it. Always shut off the engine of the electric chain saw before switching between trees.
- Dirt, stones, loose bark, nails, clips and wires must be removed from the tree.



If the saw chain jams, you do not attempt to pull out the electric chainsaw using power. There is a danger of injury here. Switch off the motor

and use a lever or wedge to free the electric chainsaw.



Do not fell any trees when a strong or changing wind is blowing, if the danger of property damage exists or if the tree could fall on electric wires.

Felling trees



A lot of experience is necessary in felling trees. Cut down trees only when you can safely handle the electric chainsaw. In no case should you use the electric chainsaw if you feel unsure about anything.

When felling trees, ensure that no other persons are exposed to hazards, that no supply lines are hit, and that no property damage is caused. If a tree should come into contact with a supply line, the utility company must be informed immediately.



For safety reasons, we advise inexperienced users not to fell any logs with a rail length which is smaller than the trunk diameter.



Immediately after termination of the sawing procedure, remove the ear protection so that you can hear hooter and alarm signals.

- Ensure that no people or animals are in the field of action. The safety distance between the tree to be felled and the nearest-located workplace must be 2 ½ tree lengths.
- Note the felling direction:
The user must be able to move safely near the felled tree, to saw off the tree easily and remove branches. It is to be avoided that the felled tree snags itself on another tree. Note the natural felling direction, which is dependent on the slope and curvature characteristic of the tree, wind direction and the number of branches.
- For sowing work on hillsides, the user of the chainsaw should stay in the area above the tree that is to be felled, as the tree will probably roll down or slide off downhill after being felled.
- Small trees, with a diameter of 15-18 cm, can usually be sawn off with one cut.
- In case of trees with a larger diameter, a notched cut and a back cut must be implemented (see diagram **P**).



1. Removal of branches:

Remove hanging branches by positioning the cut from above the branch. With removal of branches, never work higher than shoulder level.



2. Escape area:

Remove the undergrowth around the tree to ensure an easy escape. The escape area (1) should be around 45° either side behind the planned felling direction (2).



3. Cutting notch (A):

Make a felling notch in the direction in which you wish the tree to fall. Start with the bottom, horizontal cut. The cut depth should be around 1/3 of the trunk diameter. Now make a slanted saw cut from above at an angle of roughly 45° to meet exactly with the bottom saw cut.

This helps avoiding that the chain-

saw or the guide rail jams when making the second chip carving.



Never step in front of a tree which is notched.

P

4. Felling back cut (B):

Make the felling cut from the other side of the trunk while standing to the left of the trunk and sawing with the saw chain in a pulling direction (with the underside of the blade bar). The back cut must run horizontally 5 cm above the horizontal notched cut. The back cut should be so deep that the separation distance between the back cut and the notch cutting line is at least 1/10 of the trunk diameter. The part of the log not sawed through is designated as a break dimension. The hinge prevents the tree from turning and falling in the wrong direction. Do not cut through the hinge.

If it becomes apparent that the tree might not fall in the desired direction or if it bends back, and if the saw chain is stuck, discontinue the felling cut. Use wooden, plastic or aluminium wedges to open the cut and fell the tree to fall into the desired fall line. fall into the desired fall line.

Q

5. Insert a felling wedge or a crowbar into the back cut, as soon as the depth of cut permits this, in order to prevent a jamming of the chain bar.

R

6. If the trunk diameter is larger than the length of the chain bar, make two cuts.

7. After carrying out of the back cut, the tree falls by itself or with the aid of the felling wedge or crowbar.



As soon as the tree begins to fall, pull out the saw from the section, stop the motor, place the electric chainsaw down and leave the workplace using the withdrawal path. Pay attention to falling branches and do not stumble.

N

Limbing

Limbing is the designation for the sawing off of branches and boughs from a felled tree.



Many accidents occur during the removal of branches. Never cut tree limbs when you are standing on the log. Keep the spring-back area in mind if branches are under tension.

- Do not remove support branches until after the sawing off.
- Branches under tension must be sawed from below to above, in order to prevent jamming of the chainsaw.
- When working on thicker branches, use the same technique as when you are sawing up a felled trunk. Work to the left of the log and as near as possible to the electric chainsaw. As far as possible, the weight of the saw should rest on the log.
- Change position to saw off branches on the other side of the trunk.
- Branches sticking out are cut off separately.
- Cut off smaller branches, as shown in Figure **N**, in one go.

Bucking

This refers to sawing up a felled tree trunk into smaller sections.

- Ensure that the saw chain does not come in contact with the ground during sawing.
- Make sure you have a secure stance and, in the case of sloping ground, stand above the log.
- Ensure that you have secure footing and balance your body weight evenly on both feet. If possible, the trunk should be protected and supported by branches, logs or wedges. Follow the simple instructions for easy sawing.

J 1. Log is lying on the ground:
Saw through the log completely from above and ensure at the end of the cut not to contact the ground. If you can turn the tree trunk, saw two-thirds of the way through it. Then turn the trunk around and saw the rest of the way through from above.

K 2. Log is supported at one end:
Start sawing from the bottom and work your way up (with the upper edge of the bar) a third of the way into the diameter of the trunk to prevent splitting. Then saw from the top downwards with the lower edge of the bar towards the first cut to prevent the bar from becoming jammed in the wood.

L 3. Log is supported at both ends:
Start from the top and work down (with the lower edge of the bar) to a third of the diameter of the trunk. Then saw from underneath with the upper edge of the bar until the two cuts meet.

M 4. Sawing on a sawhorse:
Hold the electric chainsaw steady with both hands, keeping the saw in front of you while sawing. Once the saw is through the wood, guide the machine passed you on the right (1). Hold your left arm as straight as you can (2). Watch out for the falling trunk. Position yourself to prevent any danger from the separated trunk. Watch your feet. The trunk may cause injuries when falling. Keep your balance (3).

Maintenance and cleaning



Basically, carry out maintenance and cleaning works with switched-off motor and power plug removed. Danger of injury!
Leave any maintenance and servicing work not covered by this manual to our Service-Center. Use only original spare parts.
Allow the machine to cool down before all maintenance and cleaning works. Danger of burn injuries!

Cleaning

- Clean the machine thoroughly after every use. In this way, you extend the life of the machine and avoid accidents.
- Keep the gripping handles free of petrol, oil or grease. Clean the gripping handles, where appropriate, with a moist cloth soaked in soap. Use no solvents or petrol for cleaning!

- Clean the saw chain after every use. Use a paint brush or wipe for that. Do not use any liquids to clean the chain. After cleaning, oil the chain lightly with chain oil.
- When cleaning, also remove the chain wheel cover (8) so that this area can be cleaned as well.
- Clean the chain bar (Guide) (4).
- Clean the ventilation slots and the surfaces of the machine with a paint brush, whisk or dry cloth. Do not use any liquids for cleaning.
- Clean the oil passages of the chain bar (D 27), in order to guarantee a trouble-free, automatic oiling of the saw chain during operation.

Maintenance intervals

Regularly carry out the maintenance operations listed in the following table. The life of the saw is extended by regular maintenance of your chainsaw. Furthermore, you get optimum cutting performance and avoid accidents.

Maintenance Interval Table

Machine part	Action	Before every use	After 10 hours of operation	After every use
Components of the chain brake	Check, replace if required	✓		
Sprocket (A 21)	Check, replace if required	✓		
Saw chain (5)	Check oil, regrind or replace if required	✓		
Saw chain (5)	Clean and oil			✓
Chain bar (4)	Check, clean and oil	✓		✓
Chain bar (4)	Turn around		✓	
Oil automatic system	Check and, where appropriate, clean oil outflow duct	✓		

Sharpening the saw chain



An incorrectly sharpened saw chain increases the danger of spring-back! Use cut-protection gloves when you are handling the chain or the chain bar.



A sharp chain guarantees an optimal cutting performance. It eats effortlessly through the wood and leaves large, long wooden chips. A saw chain is blunt if you have to press the cutting equipment through the wood and the wooden chips are very small. In the case of a very blunt saw chain, no chip cuttings result at all, only sawdust.

- The sawing parts of the chain are the cutting elements, which consist of a cutting tooth and a depth limiting projection. The vertical separation distance between these two determines the sharpness depth.
- The following values must be noted in sharpening the cutting teeth:



- Sharp edge angle (30°)
- Breast angle (85°)
- Sharpness depth (0.65 mm)



Deviations from the measurement data of the cutting geometry can lead to an increase of the spring-back slope of the machine. Increased danger of accident!

Sharpening a saw chain requires some practice. In addition, special tools are required to sharpen the saw chain that

ensure that the chain is sharpened at the correct angle and depth. Proceed following the instructions for your saw chain sharpener (e.g. Parkside PSG 85 B2). For inexperienced chainsaw users, we recommend having the saw chain sharpened or chain re-placed by an expert or a specialist workshop.



1. Switch the saw off and unplug it from the mains.
2. Remove the saw chain (refer to the section on operating the saw). The chain should be well-tensioned to ensure proper sharpening.
3. For the sharpening, a round file with 4.0 mm diameter is necessary.



Other diameters damage the chain and can lead to danger during work!

4. Sharpen only from the inside to the outside. Guide the file from the inner side of the cutting teeth to the outer side. Lift the file when you are withdrawing it.
5. Sharpen first the teeth on one side. Then flip over the chain saw and sharpen the teeth on the other side.
6. The chain is worn and must be replaced by a new saw chain if only approx. 4 mm of the cutting teeth is remaining.
7. After the sharpening, all cutting elements must now be equal in length and width.
8. After every third sharpening, the sharpness depth (depth limitation) must be checked and the height filed with the aid of a flat file. The depth limitation should be set back about 0.65 mm from the cutting tooth. After the setting back of depth limitation, round it off a little at the front.

B Adjusting the chain tension

The adjustment of the chain tension is described in the chapter: Assembly, tensioning chainsaw.

Starting up a new saw chain

In the case of a new chain, the tensioning force decreases after some time. Therefore, you have to re-tension the chain after the first 5 cuts and no later than after 10 minutes' sawing time.



Never attach a new chain to a worn drive pinion or place onto a damaged or worn chain bar. The chain could spring back or break, potentially leading to serious injury.

A Maintaining the chain bar



Use cut-protection gloves when handling the chain or the chain bar.

1. Switch off the saw and pull out the power plug (11).
2. Remove the sprocket chain wheel covering (8), the saw chain (5) and the chain bar (4).
3. Check the chain bar (4) for wear. Remove burrs and straighten the guide surfaces with a flat file.
4. Clean the oil passages (D 27) of the chain bar, in order to guarantee a trouble-free, automatic oiling of the saw chain during operation.
5. Mount chain bar (4), chainsaw (5) and sprocket chain wheel covering (8) and tighten the chainsaw.



With the oil nozzles in good condition and the oil regulator set correctly, the saw chain will spray a little oil off after starting.



Turn the chain bar



Use cut-protection gloves when handling the chain or the chain bar.

The blade (4) has to be reversed regularly after a working time of approximately 10 hours in order to ensure even wear.

1. Switch off the saw and pull out the power plug (11).
2. Remove the sprocket chain wheel covering (8), the saw chain (5) and the chain bar (4).
3. Turn the blade around its horizontal axis and install the blade and chain as described under "Installing the sawing chain and blade".

When doing so, pay attention to the correct rotation direction of the saw chain!



Direction of travel of the saw chain

Use the graphical symbol below the chain sprocket cover (8) as a guide to the alignment of the saw chain (5) when the blade is rotated. The illustrated direction of travel on the blade is no longer true.

Storage

- Clean the device prior to storage.
- Empty the oil tank prior to longer periods of non-use. Dispose of used oil in an environmentally-responsible way (see „Disposal/Environmental Protection“).
- Attach the protective blade cover (19).
- Store the device in a dry and dustproof

location and out of reach of children.

- The combination wrench (12) can be stowed in the device for storage. See illustration .

I Wall mounting

You can hang it on the wall with the key-hole bore (28) on the bottom of the device.

- Using dowels, place one screw at the desired position on a wall.
- The screw head can have a diameter of approx. 10 mm.
- Leave the screw head protruding at a distance of approx. 10 mm from the wall.
- You can place the device onto the screw using the opening on the bottom and pull the device down until it stops.



When drilling, be careful not to damage any supply lines. Use suitable search devices to find these or consult an installation plan for guidance. Contact with electrical cables can lead to electric shock and fire. Contact with a gas line can result in an explosion. Damage to a water line can lead to property damage and electric shock.

Waste disposal and environmental protection

Empty the oil tank carefully. Do not dispose of used oil in the sewage system or drains. Dispose of used oil in an environmentally correct manner - bring it to a waste disposal center.

Be environmentally friendly. Return the tool, accessories and packaging to a recycling centre when you have finished with them.



Machines do not belong with domestic waste.

Directive 2012/19/EU on waste electrical and electronic equipment: Used electrical devices must be collected separately for disposal and recycled in an environmentally sound manner.

Depending on the implementation in national law, you may have the following options:

- **Return to a shop:**

Food retailers with a total sales area of at least 800 square metres that offer electric and electronic devices multiple times a year or permanently and distribute them on the market are obligated to take back old electric and electronic devices at no charge. When handing a new electric or electronic device to an end user, they have to take back an old device of the same kind from the end user that essentially fulfils the same functions as the new device at the site of handover or in the immediate vicinity at no charge as well as take back up to three old devices per device type with external dimensions no larger than 25 centimetres in the retail shop or the immediate vicinity at no charge without the purchase of an electric or electronic device at the request of the end customer.

- **Hand over to an official collection point:**
Take the device to a recycling plant. The plastic and metal parts used on your device can be properly sorted according to materials and grades and efficiently recycled. Please contact our service centre for more information.
- **Return to the manufacturer/distributor:**
We will dispose of any defective devices that you send to us free of charge. Please contact our service centre for more information.

This does not affect accessories enclosed with the old devices or tools without any electrical components.

Replacement parts/Accessories

Spare parts and accessories can be obtained at
www.grizzlytools.shop

If you have issues ordering, please use the contact form. If you have any other questions, contact the "Service-Center" (see page 53).

2	Oil filler cap	91104349
5	Saw chain (Trilink CL15052PB)	30091620
4	Chain bar (Trilink M1501452)	30091621
12	Combination wrench	91104350
	Bio-saw chain oil 180 ml	30230010
	Bio-saw chain 1 l	30230001
	Bio-saw chain 5 l	30230002

Guarantee

Dear Customer,
this equipment is provided with a 3-year guarantee from the date of purchase. In case of defects, you have statutory rights against the seller of the product. These statutory rights are not restricted by our guarantee presented below.

Terms of Guarantee

The term of the guarantee begins on the date of purchase. Please retain the original receipt. This document is required as proof of purchase.

If a material or manufacturing defect occurs within three years of the date of purchase of this product, we will repair or replace – at our choice – the product for you free of charge. This guarantee requires the defective equipment and proof of purchase to be presented within the three-year period with a brief written description of what constitutes the defect and when it occurred.

If the defect is covered by our guarantee, you will receive either the repaired product or a new product. No new guarantee period begins on repair or replacement of the product.

Guarantee Period and Statutory Claims for Defects

The guarantee period is not extended by the guarantee service. This also applies for replaced or repaired parts. Any damages and defects already present at the time of purchase must be reported immediately after unpacking. Repairs arising after expiry of the guarantee period are chargeable.

Guarantee Cover

The equipment has been carefully produced in accordance with strict quality guidelines and conscientiously checked

prior to delivery.

The guarantee applies for all material and manufacturing defects. This guarantee does not extend to cover product parts that are subject to normal wear and may therefore be considered as wearing parts (e.g. saw chain) or to cover damage to breakable parts (e.g. switches).

This guarantee shall be invalid if the product has been damaged, used incorrectly or not maintained. Precise adherence to all of the instructions specified in the operating manual is required for proper use of the product. Intended uses and actions against which the operating manual advises or warns must be categorically avoided.

The product is designed only for private and not commercial use. The guarantee will be invalidated in case of misuse or improper handling, use of force, or interventions not undertaken by our authorised service branch.

Processing in Case of Guarantee

To ensure quick handling of you issue, please follow the following directions:

- Please have the receipt and identification number (IAN 420784_2201) ready as proof of purchase for all enquiries.
- Please find the item number on the rating plate.
- Should functional errors or other defects occur, please initially contact the service department specified below by **telephone** or by **e-mail**. You will then receive further information on the processing of your complaint.
- After consultation with our customer service, a product recorded as defective can be sent postage paid to the service address communicated to you, with the proof of purchase (receipt) and specification of what constitutes the defect

and when it occurred. In order to avoid acceptance problems and additional costs, please be sure to use only the address communicated to you. Ensure that the consignment is not sent carriage forward or by bulky goods, express or other special freight. Please send the equipment inc. all accessories supplied at the time of purchase and ensure adequate, safe transport packaging.

Repair Service

For a charge, **repairs not covered by the guarantee** can be carried out by our service branch, which will be happy to issue a cost estimate for you. We can handle only equipment that has been sent with adequate packaging and postage.

Attention: Please send your equipment to our service branch in clean condition and with an indication of the defect.

Equipment sent carriage forward or by bulky goods, express or other special freight will not be accepted.

We will dispose of your defective devices free of charge when you send them to us.

Service-Center

GB Service Great Britain
Tel.: 0800 404 76 57
E-Mail: grizzly@lidl.co.uk
IAN 420784_2201

MT Service Malta
Tel.: 800 622 30
E-Mail: grizzly@lidl.com.mt
IAN 420784_2201

Importer

Please note that the following address is not a service address. Please initially contact the service centre specified above.

Grizzly Tools GmbH & Co. KG
Stockstädter Straße 20
63762 Großostheim
GERMANY
www.grizzlytools.de

Trouble shooting

Problem	Possible cause	Fault correction
Device does not start	Chain brake locked into place.	Check chain brake. Possibly release chain brake.
	Mains voltage defective House protection fuse activated	Check plug socket, cable, line and plug, where appropriate, repair by electrical specialist. Check house protection fuse, see note.
	Defective On/Off switch (13)	Repair by customer service
	Worn carbon brushes	Repair by customer service
	Defective motor	Repair by customer service
Chain does not rotate	Chain brake blocks saw chain (5)	Check chain brake. Possibly release chain brake.
Inferior cutting performance	Incorrectly mounted saw chain (5)	Mount saw chain correctly.
	Saw chain (5) blunt	Sharpen cutting teeth or place on new chain.
	Chain tension insufficient	Check chain tension.
Saw runs with difficulty, chain comes off	Chain tension insufficient	Check chain tension.
Chain becomes hot, smoke development during sawing, discoloration of the rail	Too little chain oil	Check oil level and, where appropriate, refill with chain oil, check oil automatic system and, where appropriate, clean oil outflow duct or have repaired by customer service.

Sommaire

Introduction	55
Fins d'utilisation.....	56
Description générale	56
Volume de la livraison	56
Description du fonctionnement	56
Aperçu	56
Données techniques	57
Conseils de sécurité.....	58
Symboles sur la scie	58
Symboles utilisés dans le mode d'emploi	59
Conseils généraux.....	59
Consignes de sécurité générales pour outils électriques	60
Consignes générales de sécurité relatives aux tronçonneuses	62
Causes de rebonds et prévention par l'opérateur.....	63
Autres risques.....	64
Autres consignes de sécurité.....	65
Dispositifs de sécurité	65
Montage	66
Monter la chaîne de sciage et la lame.....	66
Tension de la chaîne.....	67
Lubrification de la chaîne	68
Maniement de la tronçonneuse ..	68
Mise en marche	68
Contrôle du frein de chaîne	69
Contrôle de l'arrivée d'huile automatique.....	69
Remplacement de la lame	69
Techniques de coupe	70
Généralités	70
Abattre des arbres	70
Emonder	72
Scier	72
Entretien et nettoyage	73
Nettoyage.....	73
Intervalles d'entretien	73
Tableau des intervalles d'entretien	74
Aiguiser la chaîne.....	74
Réglage de la tension de la chaîne	75
Exécuter une nouvelle chaîne.....	75
Entretien du guide.....	75
Retourner du guide.....	76
Stockage.....	76
Montage mural.....	76
Élimination et écologie	77
Pièces de rechange/Accessoires..	78
Garantie - France	78
Garantie - Belgique.....	80
Service Réparations	82
Service-Center	82
Importateur	82
Localisation d'erreur	83
Traduction de la déclaration de conformité CE originale	318
Vue éclatée	329

Introduction

Toutes nos félicitations pour l'achat de votre nouvel appareil. Vous avez ainsi choisi un produit de qualité supérieure. La qualité de l'appareil a été vérifiée pendant la production et il a été soumis à un contrôle final. Le fonctionnement de votre appareil est donc ainsi garanti.



La notice d'utilisation fait partie de ce produit. Elle contient des instructions importantes pour la sécurité, l'utilisation et l'élimination des déchets. Avant d'utiliser ce produit, lisez attentivement les consignes d'emploi et de sécurité. N'utilisez le produit que tel que décrit et uniquement pour les domaines d'emploi indiqués. Conservez cette notice et remettez-la avec tous les documents si vous cédez le produit à un tiers.

Fins d'utilisation

La tronçonneuse est conçue uniquement pour couper du bois. La tronçonneuse n'est pas prévue pour tous les autres types d'utilisation (par ex. coupe de maçonnerie, de matière plastique ou de produits alimentaires). La tronçonneuse est prévue pour une utilisation dans le domaine du bricolage amateur. Elle n'a pas été conçue pour une utilisation professionnelle. L'appareil est prévu pour être manipulé par des adultes. Les adolescents de plus de 16 ans peuvent utiliser la tronçonneuse sous surveillance. Le fabricant ne peut pas être tenu responsable des dommages causés par une utilisation contraire à l'affectation originale ou à une manipulation incorrecte. Cette scie à chaîne électrique doit être utilisée par une seule personne et uniquement pour scier du bois. La scie à chaîne doit être maniée avec la main droite tenant la poignée arrière et avec la main gauche tenant la poignée avant. Avant d'utiliser la scie à chaîne, l'utilisateur doit avoir lu et compris toutes les instructions et consignes contenues dans le mode d'emploi. L'utilisateur doit porter un équipement de protection personnel (EPP) adapté. La scie à chaîne ne doit servir qu'uniquement à couper du bois. Les matériaux tels que, par exemple, du plastique, des pierres, des métaux ou du bois qui contiennent des corps étrangers (par exemple, des clous ou des vis), ne doivent pas être coupés par la scie !

Description générale

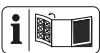

Vous trouverez les images correspondantes à l'arrière et à l'avant de ce document, sur la couverture.

Volume de la livraison

Déballiez l'appareil et vérifiez que la livraison est complète :

- Tronçonneuse électrique
- Guide
- Chaîne de scie (déjà monté)
- Fourreau de protection de lame
- Clé combinée
- Notice d'utilisation



À la livraison, la clé combinée est rangée dans l'appareil, voir image .

Evacuez le matériel d'emballage comme il se doit.

Description du fonctionnement

La tronçonneuse est actionnée par un moteur électrique. La chaîne de scie est montée sur une lame (guide).

L'appareil est équipé d'un frein de la chaîne à arrêt rapide.

Un automatisme assure une lubrification constante de la chaîne.

La tronçonneuse est munie de divers mécanismes de sécurité pour la protection de l'utilisateur.

Pour le fonctionnement des différentes manettes, reportez-vous aux descriptions ci-après.

Aperçu

- 1 Poignée arrière
- 2 Bouchon de réservoir d'huile
- 3 Levier de frein de chaîne / Protection des mains avant
- 4 Guide
- 5 Chaîne de scie
- 6 Pignon de renvoi

- 7 Écrou
- 8 Carter de protection de chaîne
- 9 Protection des mains arrière
- 10 Porte-câble
- 11 Câble d'alimentation
- 12 Clé combinée
- 13 Interrupteur marche/arrêt
- 14 Verrouillage anti-démarrage
- 15 Moteur électrique
- 16 Poignée avant
- 17 Blocage à griffes
- 18 Goupille de captage de chaîne (non visible)
- 19 Fourreau de protection de lame
- A** 20 Goupilles de guide
- A** 21 Pignon de chaîne
- A** 22 Encoche
- A** 23 Vis
- A** 24 Coin
- C** 25 Indicateur de niveau supérieur
- C** 26 Indicateur de niveau huile inférieur
- D** 27 Orifices d'arrivée d'huile
- I** 28 Perforation en forme de serrure

Données techniques

Tronçonneuse électrique..... PKS 1600 B2

- Tension nominale à l'entrée U 230-240 V~, 50 Hz
- Consommation P 1600 W
- Catégorie de protection II
- Type de protection IPX0
- Vitesse de coupe v_0 14,5 m/s
- Poids (avec guide-chaîne et chaîne)..env. 4,4 kg (sans guide-chaîne, chaîne, fourreau pour guide-chaîne et huile)env. 3,7 kg
- Le réservoir d'huile env. 265 ml
- Chaîne TRILINK CL15052PB
- Pas de chaîne 3/8"
- Épaisseur de la chaîne..... 1,28 mm
- Denture de la roue à chaîne 6
- Lame Parkside 14" Kangxin AP14-52-507P

- Longueur de chaîne de scie 420 mm
- Longueur de coupe..... 340 mm
- Niveau de pression acoustique (L_{pA}) 82,9 dB(A); $K_{pA} = 3$ dB
- Niveau de puissance acoustique (L_{WA}) mesuré..... 102,9 dB(A); $K_{WA} = 2,37$ dB garanti 105 dB(A)
- Vibration (a_{h1}) 1,719 m/s²; $K = 1,5$ m/s²

Le produit répond aux exigences de la norme EN 61000-3-11 et est soumis à des conditions de branchement spéciales. Cela signifie qu'une utilisation sur n'importe quel point de branchement n'est pas autorisée. L'appareil peut entraîner des oscillations de tension temporaires en cas de rapports de secteur défavorables. Le produit est destiné uniquement à une utilisation dans des propriétés qui disposent d'une capacité de charge en courant continu du réseau de 100 A minimum par phase et qui sont alimentées par un réseau de distribution d'une tension nominale de 230 V. En tant qu'utilisateur, vous devez veiller, si nécessaire en concertation avec le fournisseur en énergie, à ce que la capacité de charge en courant continu du réseau sur le point de branchement avec le réseau public suffise pour le branchement du produit.

Les valeurs sonores et de vibration ont été déterminées selon les normes et réglementations citées dans la déclaration de conformité.

La valeur totale de vibrations et la valeur d'émissions sonores indiquées ont été calculées selon une méthode d'essai standardisée et peuvent être utilisées comme moyen de comparaison entre un outil électrique et un autre.

La valeur totale de vibrations et la valeur d'émissions sonores indiquées peuvent également être utilisées pour une évaluation préliminaire de la pollution sonore.

**Avertissement :**

Les émissions de vibrations et les émissions sonores pendant l'utilisation réelle de l'outil électrique peuvent différer des valeurs indiquées, en fonction de la manière dont l'outil électrique est utilisé, en particulier du type de pièce à usiner. Il est nécessaire d'adopter des mesures de sécurité pour protéger l'utilisateur, en fonction de l'exposition aux vibrations estimée au cours de l'utilisation réelle de l'appareil (dans ce cas, il est nécessaire de considérer tous les éléments du cycle de fonctionnement, comme la durée de la mise hors tension de l'outil électrique, ainsi que la durée pendant laquelle l'outil électrique est sous tension, mais fonctionne à vide).

Conseils de sécurité

Ce chapitre traite des consignes de sécurité de base lors du travail avec une tronçonneuse électrique.



Une tronçonneuse électrique est un appareil dangereux qui peut causer des blessures graves ou mêmes mortelles en cas de maniement incorrect ou négligent. Pour votre sécurité et la sécurité des autres, respectez donc constamment les consignes de sécurité suivantes et demandez conseil à un spécialiste en cas de doute.

Symboles sur la scie

Avant de travailler, familiarisez-vous avec toutes les manettes. Entraînez-vous au maniement de la tronçonneuse et demandez à un spécialiste de vous expliquer le fonctionnement, l'effet et les techniques de coupe.



Attention ! Il est impossible de mettre le moteur en marche si le frein de chaîne est enclenché. Déverrouillez le frein de chaîne en poussant le levier de frein contre la poignée avant.



Lisez et respectez le mode d'emploi de la machine!



Porter une protection auditive



Porter une protection oculaire



Porter un casque



Portez des gants résistant aux entailles!



Portez des chaussures de sécurité antidérapantes!



Utiliser des vêtements de protection!



Tenez la machine fermement à deux mains. Ne travaillez jamais d'une seule main.



Protégez la machine contre l'humidité. L'appareil ne doit pas fonctionner humide ni dans un environnement humide. Ne pas exposer à la pluie.



Attention! Rebonds. Quand vous travaillez, attention au choc en arrière de la machine.



Attention! En cas d'endommagement ou de rupture du câble de réseau, débranchez immédiatement l'appareil.



Niveau de puissance acoustique garanti

AUTO STOP

Frein de la chaîne

MIN Indicateur de niveau huile inférieur

Symboles sur la plaque signalétique :



Les machines n'ont pas leur place dans les ordures ménagères.

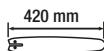

Longueur de chaîne de scie



Outil de classe II (Double isolation)

Symboles sur et sous le capot du pignon de chaîne :



Respecter le sens de rotation de la chaîne de coupe.

Attention ! Lire la notice d'utilisation.



Sens de rotation de la chaîne de coupe

Symboles sur la lame :



Sens de rotation de la chaîne de coupe



Symboles sur le capot du réservoir d'huile :

Graisser la chaîne de coupe.

Symboles sur le levier de frein de la chaîne :



frein de la chaîne : ARRÊT



frein de la chaîne : MARCHÉ

Symboles utilisés dans le mode d'emploi



Signes de danger avec conseils de prévention des accidents sur les personnes ou des dégâts matériels



Signes indicatifs avec conseils de prévention des dégâts



Portez des gants de protection pour éviter les coupures !



Signes de conseils avec des informations pour une meilleure manipulation de l'appareil

Conseils généraux



Avant de travailler avec la tronçonneuse électrique, familiarisez-vous avec toutes les pièces. Exercez-vous avec la scie (raccourcissement de bois rond sur un chevalet) et faites vous expliquer le fonctionnement, le mode d'action, les techniques de sciage et l'équipement de protection personnelle par un utilisateur expérimenté ou un spécialiste.



Respectez la protection sonore et les directives locales pour la coupe de bois. Les dispositions locales peuvent requérir un contrôle d'aptitude. Adressez-vous à l'administration forestière.



Attention ! Lors de l'utilisation d'outils électriques, les mesures de sécurité fondamentales suivantes doivent être observées pour la protection contre le choc électrique, le risque de blessure et le risque d'incendie : Il y a un risque de blessures.

Consignes de sécurité générales pour outils électriques



AVERTISSEMENT ! Lisez toutes les consignes de sécurité et les instructions. Des omissions lors de l'observation des consignes de sécurité et des instructions peuvent causer une décharge électrique, un incendie et / ou de graves blessures.

Conservez toutes les consignes de sécurité et les instructions pour les consulter ultérieurement.

Le terme «outil» dans les avertissements fait référence à votre outil électrique alimenté par le secteur (avec cordon d'alimentation) ou votre outil fonctionnant sur batterie (sans cordon d'alimentation).

1) Sécurité de la zone de travail

- a) **Conserver la zone de travail propre et bien éclairée.** Les zones en désordre ou sombres sont propices aux accidents.
- b) **Ne pas faire fonctionner les outils électriques en atmosphère explosive, par exemple en présence de liquides inflammables, de gaz ou de poussières.** Les outils électriques produisent des étincelles qui peuvent enflammer les poussières ou les fumées.
- c) **Maintenir les enfants et les personnes présentes à l'écart pendant l'utilisation de l'outil.** Les distractions peuvent vous faire perdre le contrôle de l'outil.

2) Sécurité électrique

- a) **Il faut que les fiches de l'outil électrique soient adaptées au socle. Ne jamais modifier la**

fiche de quelque façon que ce soit. Ne pas utiliser d'adaptateurs avec des outils à branchement de terre. Des fiches non modifiées et des socles adaptés réduiront le risque de choc électrique.

- b) **Eviter tout contact du corps avec des surfaces reliées à la terre telles que les tuyaux, les radiateurs, les cuisinières et les réfrigérateurs.** Il existe un risque accru de choc électrique si votre corps est relié à la terre.
- c) **Ne pas exposer les outils à la pluie ou à des conditions humides.** La pénétration d'eau à l'intérieur d'un outil augmentera le risque de choc électrique.
- d) **Ne pas maltraiter le cordon. Ne jamais utiliser le cordon pour porter, tirer ou débrancher l'outil. Maintenir le cordon à l'écart de la chaleur, du lubrifiant, des arêtes ou des parties en mouvement.** Des cordons endommagés ou emmêlés augmentent le risque de choc électrique.
- e) **Lorsqu'on utilise un outil à l'extérieur, utiliser un prolongateur adapté à l'utilisation extérieure.** L'utilisation d'un cordon adapté à l'utilisation extérieure réduit le risque de choc électrique.
- f) **Si l'utilisation de l'outil électrique dans un environnement humide ne peut être évitée, utilisez un disjoncteur à courant de défaut.** L'utilisation d'un disjoncteur à courant de défaut réduit le risque d'électrocution.

3) Sécurité des personnes

- a) **Rester vigilant, regarder ce que vous êtes en train de faire et faire preuve de bon sens dans**

votre utilisation de l'outil. Ne pas utiliser un outil lorsque vous êtes fatigué ou sous l'emprise de drogues, d'alcool ou de médicaments. Un moment d'inattention en cours d'utilisation d'un outil peut entraîner des blessures graves des personnes.

- b) **Veillez à toujours porter un équipement de protection individuelle ainsi que des lunettes de protection.** Le port d'équipements de protection individuelle, comme des chaussures de sécurité antidérapantes, un casque ou une protection auditive en fonction du type et de l'utilisation de l'outil électrique diminue les risques de blessures.
- c) **Évitez une mise en service involontaire. Assurez-vous que l'outil électrique est éteint avant de le raccorder à l'alimentation électrique et/ou à la batterie, le prendre ou le porter.** Porter les outils en ayant le doigt sur l'interrupteur ou brancher des outils dont l'interrupteur est en position marche est source d'accidents.
- d) **Retirer toute clé de réglage avant de mettre l'outil en marche.** Une clé laissée fixée sur une partie tournante de l'outil peut donner lieu à des blessures de personnes.
- e) **Ne pas se précipiter. Garder une position et un équilibre adaptés à tout moment.** Cela permet un meilleur contrôle de l'outil dans des situations inattendues.
- f) **S'habiller de manière adaptée. Ne pas porter de vêtements amples ou de bijoux. Garder les cheveux, les vêtements et les gants à distance des parties en mouvement.** Des vêtements amples, des bijoux ou les cheveux longs peuvent être pris dans des parties en mouvement.
- g) **Lorsque des dispositifs d'aspiration ou de réception de poussière peuvent être montés, ceux-ci doivent être placés et correctement utilisés.** L'utilisation d'un dispositif d'aspiration diminue le risque de formation de poussières.
- h) **Ne pensez pas être en sécurité et n'ignorez pas les réglementations en matière de sécurité, même si après de nombreuses utilisations, vous êtes habitué à l'outil électrique.** Un comportement insouciant peut en l'espace de quelques secondes provoquer des blessures graves.

4) Utilisation et manipulation de l'outil électrique

- a) **Ne pas forcer l'outil. Utiliser l'outil adapté à votre application.** L'outil adapté réalisera mieux le travail et de manière plus sûre au régime pour lequel il a été construit.
- b) **Ne pas utiliser l'outil si l'interrupteur ne permet pas de passer de l'état de marche à arrêt et vice versa.** Tout outil qui ne peut pas être commandé par l'interrupteur est dangereux et il faut le réparer.
- c) **Débranchez la fiche de la prise et/ou retirez la batterie avant de régler l'appareil, changer les accessoires ou ranger l'appareil.** De telles mesures de sécurité préventives réduisent le risque de démarrage accidentel de l'outil.
- d) **Conserver les outils à l'arrêt hors de la portée des enfants et ne pas permettre à des personnes ne connaissant pas l'outil ou les présentes instructions de le faire fonctionner.** Les outils sont dangereux entre les mains d'utilisateurs novices.

- e) **Observer la maintenance de l'outil. Vérifier qu'il n'y a pas de mauvais alignement ou de blocage des parties mobiles, des pièces cassées ou toute autre condition pouvant affecter le fonctionnement de l'outil. En cas de dommages, faire réparer l'outil avant de l'utiliser.** De nombreux accidents sont dus à des outils mal entretenus.
- f) **Garder affûtés et propres les outils permettant de couper.** Des outils destinés à couper correctement entretenus avec des pièces coupantes tranchantes sont moins susceptibles de bloquer et sont plus faciles à contrôler.
- g) **Utiliser l'outil, les accessoires et les lames etc., conformément à ces instructions, en tenant compte des conditions de travail et du travail à réaliser.** L'utilisation de l'outil pour des opérations différentes de celles prévues pourrait donner lieu à des situations dangereuses.
- h) **Gardez les manches et les surfaces de prise secs, propres et exempts d'huiles et de graisses.** Des manches et des surfaces de prise glissantes ne permettent pas une utilisation et un contrôle sûrs de l'outil électrique dans des situations imprévisibles.

5) Maintenance et entretien

- a) **Faire entretenir l'outil par un réparateur qualifié utilisant uniquement des pièces de rechange identiques.** Cela assurera que la sécurité de l'outil est maintenue.

Consignes générales de sécurité relatives aux tronçonneuses

- a) **N'approchez aucune partie du corps de la chaîne coupante lorsque la scie à chaîne fonctionne. Avant de mettre en marche la scie à chaîne, s'assurer que la chaîne coupante n'est pas en contact avec quoi que ce soit.** Un moment d'inattention au cours de l'utilisation des scies à chaîne peut provoquer l'accrochage de votre vêtement ou d'une partie du corps à la chaîne coupante.
- b) **Toujours tenir la poignée arrière de la scie à chaîne avec la main droite et la poignée avant avec la main gauche.** Tenir la scie à chaîne en inversant les mains augmente le risque d'accident corporel et il convient de ne jamais le faire.
- c) **Maintenez la tronçonneuse sur les surfaces isolées des poignées, car la chaîne de sciage peut entrer en contact avec des câbles électriques dissimulés ou son propre câble secteur.** Le contact de la chaîne de sciage avec un câble sous tension peut également mettre les parties métalliques sous tension et provoquer une électrocution.
- d) **Portez des lunettes de protection. D'autres équipements de protection pour les oreilles, la tête, les mains, les jambes et les pieds sont recommandés.** Un vêtement de protection approprié réduire les accidents corporels provoqués par des débris volants ou un contact accidentel avec la chaîne coupante.
- e) **Ne travaillez pas avec la tronçonneuse sur un arbre, une échelle, un toit ou un emplace-**

ment instable. Une telle utilisation implique un risque de blessures.

- f) **Toujours maintenir une assise de pied appropriée et faire fonctionner la scie à chaîne uniquement en se tenant sur une surface fixe, sûre et de niveau.** Des surfaces glissantes ou instables telles que des échelles peuvent provoquer une perte d'équilibre ou de contrôle de la scie à chaîne.
- g) **Lors de la coupe d'une branche qui est sous contrainte être vigilant au risque de retour élastique.** Lorsque la tension des fibres de bois est relâchée, la branche sous un effet ressort peut frapper l'opérateur et/ou projeter la scie à chaîne hors de contrôle.
- h) **Faire preuve d'une extrême prudence lors de la coupe de broussailles et de jeunes arbustes.** Les matériaux fins peuvent agripper la chaîne coupante et être projetés tel un fouet en votre direction, ou vous faire perdre l'équilibre sous l'effet de la traction.
- i) **Tenir la scie à chaîne par la poignée avant avec mise hors tension de la scie à chaîne et à distance des parties du corps. Pendant le transport ou l'entreposage de la scie à chaîne, toujours la recouvrir du protecteur de chaîne.** Une manipulation appropriée de la scie à chaîne réduira la probabilité du contact accidentel avec la chaîne coupante mobile.
- j) **Suivre les instructions concernant les accessoires de lubrification, de tension et de changement de chaîne.** Une chaîne dont la tension et la lubrification sont incorrectes peut soit rompre soit accroître le risque de rebond.
- k) **Couper uniquement du bois. Ne pas utiliser la scie à chaîne à**

des fins non prévues.

Par exemple: ne pas utiliser la scie à chaîne pour couper des matériaux métal, plastiques, de maçonnerie ou de construction autres que le bois. L'utilisation de la scie à chaîne pour des opérations différentes de celles prévues peut provoquer des situations dangereuses.

- l) **Ne tentez pas d'abattre un arbre si vous n'avez pas une perception claire des risques et de la façon de les éviter.** L'utilisateur ou d'autres personnes peuvent être gravement blessés par la chute d'un arbre.

Causes de rebonds et prévention par l'opérateur



Attention rebonds! Soyez prudent en ce qui concerne le rebonds de la machine lorsque vous travaillez. Il y a un risque d'accident. Les chocs en arrière peuvent être évités en étant prudent et en utilisant une technique de sciage correcte.

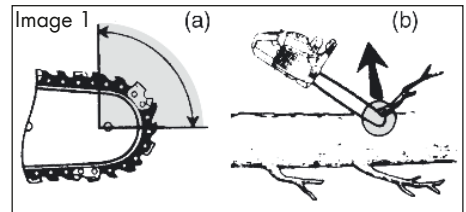

- Le rebond peut se produire lorsque le bec ou l'extrémité du guide-chaîne touche un objet, ou lorsque le bois se resserre et pince la chaîne coupante dans la section de coupe (cf. image 1/ Fig. b).
- Le contact de l'extrémité peut dans certains cas provoquer une réaction inverse soudaine, en faisant rebondir le guide-chaîne vers le haut et l'arrière vers l'opérateur (cf. image 1/ Fig. a).

- Le pincement de la chaîne coupante sur la partie supérieure du guide-chaîne peut repousser brutalement le guide-chaîne vers l'opérateur.
- L'une ou l'autre de ces réactions peut provoquer une perte de contrôle de la scie susceptible d'entraîner un accident corporel grave. Ne pas compter exclusivement que sur les dispositifs de sécurité intégrés dans votre scie. En tant qu'utilisateur de scie à chaîne, il convient de prendre toutes mesures pour éliminer le risque d'accident ou de blessure lors de vos travaux de coupe.

Le rebond résulte d'un mauvais usage de l'outil et/ou de procédures ou de conditions de fonctionnement incorrectes et peut être évité en prenant les précautions appropriées spécifiées ci-dessous :

- Maintenir la scie des deux mains fermement avec les pouces et les doigts encerclant les poignées de la scie et placer votre corps et vos bras pour vous permettre de résister aux forces de rebond.** Les forces de rebond peuvent être maîtrisées par l'opérateur, si des précautions appropriées sont prises. Ne pas laisser partir la scie à chaîne.
- Ne pas tendre le bras trop loin et ne pas couper au-dessus de la hauteur de l'épaule.** Cela contribue à empêcher les contacts d'extrémité involontaires et permet un meilleur contrôle de la scie à chaîne dans des situations imprévues.
- N' utiliser que les guides et les chaînes de rechange spécifiés par le fabricant.** Des guides et chaînes de rechange incorrects peuvent provoquer une rupture de chaîne et/ou des rebonds.

- Suivre les instructions du fabricant concernant l'affûtage et l'entretien de la scie à chaîne.** Une diminution du niveau du calibre de profondeur peut conduire à une augmentation de rebonds.
- Suivez toutes les consignes, lorsque vous retirez les matières coincées de la tronçonneuse, lorsque vous la rangez ou effectuez des travaux d'entretien dessus. Assurez-vous que l'interrupteur est désactivé et que la fiche secteur est débranchée.** Une mise en marche inattendue de la tronçonneuse pendant le retrait de la matière coincée ou pendant des travaux d'entretien peut provoquer des blessures graves.

Autres risques

Même si vous utilisez cet outil électrique de manière conforme, il existe malgré tout d'autres risques. Les dangers suivants peuvent se produire en fonction de la méthode de construction et du modèle de cet outil électrique :

- Coupures
- Domages affectant l'ouïe si aucune protection d'ouïe appropriée n'est portée.
- Ennuis de santé engendrés par les vibrations affectant les bras et les mains si l'appareil est utilisé pendant une longue période ou s'il n'est pas employé de manière conforme ou correctement entretenu.



Avertissement ! Pendant son fonctionnement cet outil électrique produit un champ électromagnétique qui, dans certaines circonstances, peut perturber des implants médicaux actifs ou passifs. Pour diminuer le risque de blessures

graves ou mortelles, nous recommandons aux personnes portant des implants médicaux de consulter leur médecin et le fabricant de l'implant médical avant d'utiliser cette machine.

Autres consignes de sécurité

- En cas d'endommagement du câble d'alimentation de cet appareil, celui-ci doit être remplacé par le fabricant ou son service après-vente ou un spécialiste du même secteur afin d'éviter toute mise en danger.
- Positionnez le câble de connexion de telle sorte que pendant les travaux de coupe, il ne soit pas atteint par des branches ou similaires.
- Utilisez un disjoncteur à courant de défaut (Residual Current Device) avec un courant de déclenchement de 30 mA ou moins.
- Respectez à la lettre les instructions de maintenance, de contrôle et de service dans cette notice.
Les dispositifs de protection et les pièces endommagées doivent être réparées ou remplacées correctement par notre centre de service sauf mention contraire dans la notice d'utilisation.
- Il est recommandé à quelqu'un qui coupe pour la première fois de s'entraîner au moins à la coupe de bois rond sur un chevalet de sciage ou un support.
- Utilisez uniquement des câbles électriques autorisés de type H07RN-F, d'une longueur maximale de 75 m et adaptés à l'utilisation en extérieur. La section des torons du câble électrique doit être de 1,0 mm² minimum. Déroulez toujours entièrement un dérouleur de câble avant utilisation. Vérifiez la présence de détériorations sur le câble électrique.

- **Avertissement !** Pendant son fonctionnement, cet outil électrique génère un champ électromagnétique. Ce champ peut dans certaines circonstances nuire aux implants médicaux actifs ou passifs. Pour réduire le risque de blessures graves voire mortelles, nous recommandons aux personnes porteuses d'implants médicaux de consulter leur médecin et le fabricant de l'implant médical avant d'utiliser la machine.
- Lors de travaux de sciage en pente, toujours stationner au-dessus du tronc d'arbre. Pour rester entièrement maître de la situation lorsque le sciage est presque terminé, réduisez la pression d'applique en fin de coupe sans toutefois réduire votre préhension ferme sur les poignées de la tronçonneuse électrique. Veiller à ce que la chaîne de sciage ne touche pas le sol. Une fois la coupe terminée, attendez que la chaîne de la tronçonneuse électrique s'immobilise avant de retirer cette dernière. Éteignez toujours le moteur de la tronçonneuse électrique avant de passer d'un arbre au suivant.
- Il faut retirer de l'arbre les morceaux d'écorce décollés, les clous, les agrafes et les fils.
- N'utilisez pas la tronçonneuse sans lubrification et remplissez le réservoir en temps utiles, avant qu'il ne soit vide.
- Utilisez uniquement des lubrifiants recommandés.

Dispositifs de sécurité

1 Poignée arrière avec protection pour les mains (9)

Elle protège la main des branches et ramifications au cas où la chaîne saute.

3 Levier de frein de chaîne / Protection des mains

Dispositif de sécurité stoppant immédiatement la chaîne en cas de choc en arrière. Le levier peut être manipulé manuellement, protège la main gauche de l'utilisateur si la main de celui-ci lâche prise sur la poignée avant.

i Il est impossible de mettre le moteur en marche si le frein de chaîne est enclenché.

5 Chaîne à choc en arrière faible

Elle vous aide à maîtriser les chocs en arrière grâce à un dispositif de sécurité spécialement mis au point.

13 Interrupteur de marche/arrêt avec dispositif d'arrêt d'urgence de la chaîne

Quand on lâche l'interrupteur, l'appareil stoppe immédiatement.

14 Verrouillage anti-démarrage

Pour démarrer l'appareil, il faut débloquent le verrouillage anti-démarrage.

15 Moteur électrique

A double isolation pour des questions de sécurité.

17 Blocage à griffes

Il renforce la stabilité quand il faut exécuter des coupes verticales et facilite le sciage.

18 Goupille de captage de chaîne

Elle minimise le danger d'accident au cas où la chaîne se déchire ou saute.

Montage

⚠ Pour travailler avec la tronçonneuse, portez toujours des gants de protection et utilisez uniquement les pièces originales. Avant toute activité sur la tronçonneuse, débranchez-la. Il y a risque de blessures.

Avant de mettre la tronçonneuse électrique en service, vous devez :

- monter le guide-chaîne, la chaîne de sciage et le capot de la chaîne,
- tendre la chaîne de coupe,
- remplir l'huile,
- vérifier le système automatique d'huile et le fonctionnement du frein de la chaîne.

A Monter la chaîne de sciage et la lame

1. Posez la tronçonneuse sur une surface plane.
2. Tournez l'écrou (7) avec la clé combinée (12) dans le sens antihoraire (↺) afin de retirer le capot du pignon de chaîne (8).
3. Etalez la chaîne (5) en formant une boucle de telle sorte que les bords coupants soient placés dans le sens des aiguilles d'une montre.
4. Placez la chaîne de la scie (5) dans la rainure de la lame. Pour le montage, arrêtez la lame (4) de manière à ce qu'elle forme un angle d'environ 45 degrés vers le haut, afin de pouvoir guider plus facilement la chaîne de la scie sur le pignon de chaîne (21). Il est normal que la chaîne de la scie (5) pende légèrement. La chaîne de sciage (5) est déviée à l'aide du pignon de renvoi (6).
5. Placez le guide (4) et la chaîne de scie (5) sur les goupilles de guide (20). Lorsque les ergots, à droite sous les goupilles de guide (20), reposent dans l'encoche inférieure ronde sur la lame (4), celle-ci est correctement placée. C'est normal si la chaîne de scie (5) pend.
6. Tendez au préalable la chaîne de sciage (5) en tournant la vis (23) avec la clé combinée (12) dans le sens horaire (voir également « Tendre la

chaîne de sciage »).

- Placez le capot du pignon de chaîne (8). Pour cela, il faut d'abord insérer le coin (24) sur le cache du pignon de chaîne (8) dans la rainure prévue à cet effet sur l'appareil. Vissez l'écrou (7).



Attention, de l'huile peut s'égoutter de la scie.

Veillez faire attention à ce que de l'huile peut s'égoutter de la scie, si après utilisation, elle est stockée latéralement ou à l'envers. Il s'agit d'un processus normal, nécessaire et conditionné par la buse d'aération située sur le bord supérieur du réservoir et ne justifiant pas une réclamation. Etant donné que chaque scie est contrôlée pendant la fabrication et est testée avec de l'huile, il se peut, bien qu'elle ait été vidée, qu'il reste un petit peu d'huile dans le réservoir, ce qui peut salir légèrement le carter pendant le transport. Veuillez nettoyer le carter avec un chiffon

Avant de changer la chaîne, il faut nettoyer le rail de la glissière, car les dépôts de salissures peuvent faire dérailler la chaîne. Les dépôts peuvent aussi absorber la graisse de la chaîne. Par conséquent, la graisse de la chaîne n'atteindrait pas, ou du moins pas suffisamment, la partie inférieure du rail et le graissage en serait amoindri.

Tension de la chaîne

Le fait de tendre la chaîne régulièrement améliore la sécurité de l'utilisateur et réduit voir évite l'usure et la dégradation de la chaîne. Nous recommandons à l'utilisateur de contrôler la tension de la chaîne avant le début du travail et à intervalles d'environ 10 minutes et, si nécessaire, de la corriger.

Au cours de l'utilisation de la scie, la chaîne chauffe et par conséquent, s'élargit légèrement. Cet « élargissement » est particulièrement probable pour les nouvelles chaînes.



Ne pas retendre ou changer la chaîne lorsqu'elle est chaude, puisqu'elle se rétracte un peu lorsqu'elle refroidit. Le non-respect de cette recommandation peut causer des dommages à la glissière ou au moteur, puisque dans ce cas, la chaîne est trop serrée sur le guide-chaîne. La tension et le graissage de la chaîne influencent considérablement la durée de vie de la chaîne.

La chaîne est correctement tendue si elle ne pend pas sur le bord inférieur du guide et si on peut la tirer complètement tout autour du guide avec les mains gantées. Si vous tirer la chaîne avec une force d'un kilo (9 N), la distance entre guide et chaîne ne doit pas excéder 2 mm.

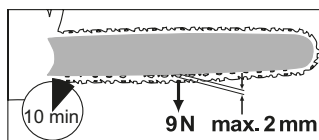

B Tendre la chaîne de sciage

- Assûrez-vous que le frein de chaîne soit desserré, i.e. que le levier de frein (3) de chaîne soit poussé contre la poignée avant (16).
- Desserrez l'écrou (7) avec la clé combinée (12) en tournant dans le sens antihoraire (↺).
- Pour tendre la chaîne de sciage, tournez la vis (23) **dans le sens horaire (↻)** . Pour desserrer la tension, tournez la vis (23) **dans le sens antihoraire (↺)** .
- Resserrez l'écrou (7) (↻).

i Lorsque la chaîne de scie est neuve, il faut réajuster sa tension au plus tard après cinq coupes.

C Lubrification de la chaîne

i Le guide et la chaîne doivent toujours être huilés. Si vous faites fonctionner la tronçonneuse avec trop peu d'huile, la performance et la longévité de la tronçonneuse diminuent car la chaîne est plus rapidement émoussée. Vous remarquerez qu'il manque de l'huile au fait que de la fumée s'échappe ou que la couleur du guide change.

Dès que le moteur accélère, l'huile coule plus vite vers le guide (4).

Remplissage du réservoir d'huile de chaîne:

- Vérifiez régulièrement la jauge à huile (25) rajoutez de l'huile lorsque la jauge atteint le repère minimal « MIN » (26). Vous trouverez la contenance du réservoir d'huile au chapitre « Caractéristiques techniques ».
 - Utilisez de l'huile bio qui contient des additifs réduisant le frottement et l'usure. Vous pouvez la commander sur notre boutique en ligne. Si vous n'avez pas d'huile bio à disposition, utilisez de l'huile lubrifiante pour chaîne avec une faible part d'additifs adhérents.
 - Videz le réservoir d'huile avant les interruptions de service prolongées (6-8 semaines).
1. Dévissez le bouchon de réservoir (2) et versez l'huile de chaîne dans le réservoir à l'aide d'un entonnoir.
 2. Essuyez éventuellement l'huile déversée et refermez le bouchon.

! **Arrêtez toujours l'appareil et laissez refroidir le moteur avant de verser de l'huile de chaîne. Si l'huile déborde, il y a un risque d'incendie.**

Maniement de la tronçonneuse

! Mettez la tronçonneuse en marche seulement si le guide, la chaîne et la protection de chaîne sont correctement montés. Vérifiez si la tension du réseau correspond bien à celle indiquée sur la plaque de type. Veillez à la stabilité de la tronçonneuse au démarrage. Avant le démarrage, assurez-vous que la tronçonneuse électrique ne touche à aucun objet.

i Attention! La tronçonneuse peut se relubrifier, reportez-vous aux conseils de « Montage - Monter la chaîne de sciage et la lame ».

E Mise en marche

1. Avant le démarrage, assurez-vous qu'il y ait assez d'huile dans le réservoir et remplissez le cas échéant (cf. chapitre « Lubrification de la chaîne - Remplissage du réservoir d'huile de chaîne »).
2. Formez une boucle avec l'extrémité du câble de rallonge et suspendez-la dans le délestage de traction (10) se trouvant à la poignée arrière (1).
3. Branchez l'appareil sur le réseau.
4. Débloquez le frein de chaîne en poussant le levier de frein (3) contre la poignée avant (16).
5. Tenez la tronçonneuse fermement à deux mains, main droite sur la poignée arrière (1), main gauche sur la poignée avant (16). Le pouce et les doigts doivent entourer fermement les poignées.

- Pour mettre en marche, débloquez le verrouillage anti-démarrage (14) avec le pouce droit et appuyez ensuite sur le bouton marche/arrêt (13), la tronçonneuse se met en marche à la vitesse maximum. Relâchez le verrouillage anti-démarrage.
- La tronçonneuse s'arrête quand vous relâchez le bouton marche/arrêt (13). L'allumage en continu n'est pas possible.

F Contrôle du frein de chaîne



Il est impossible de mettre le moteur en marche si le frein de chaîne est enclenché.

- Posez la tronçonneuse sur une surface ferme et plate. Elle ne doit être en contact avec aucun objet.
- Branchez l'appareil sur le réseau.
- Déverrouillez le frein de chaîne en poussant le levier de frein (3) contre la poignée avant (16).
- Tenez la tronçonneuse électrique fermement avec les deux mains, main droite sur la poignée arrière (1), main gauche sur la poignée avant. Le pouce et les doigts doivent entourer fermement les poignées.
- Mettez la tronçonneuse en marche.
- Quand le moteur est en marche, manipulez le levier de frein de chaîne (3) avec la main gauche. A cet effet, écartez le levier de frein de la chaîne/la protection des mains située à l'avant (3) de la poignée située à l'avant (16). La chaîne doit stopper brusquement.
- Si le frein de chaîne fonctionne correctement, lâchez l'interrupteur de marche / arrêt et débloquez le frein de chaîne.



Si le frein de chaîne ne fonctionne pas correctement, vous

ne pouvez pas utiliser la tronçonneuse. Le post-fonctionnement d'une chaîne de scie peut entraîner des blessures. Contactez le « Service-Center ».

Contrôle de l'arrivée d'huile automatique

Avant de commencer le travail, vérifiez le niveau d'huile et la lubrification automatique.

- Démarrez la tronçonneuse et maintenez-la au-dessus d'une surface claire. La tronçonneuse ne doit pas toucher le sol.

Si une trace d'huile se forme, la tronçonneuse fonctionne impeccablement.



S'il ne se forme pas de trace d'huile, nettoyez éventuellement le canal d'écoulement de l'huile ou bien faites réparer la tronçonneuse par le service-après-vente.



Nettoyez les orifices d'arrivée d'huile (27) du guide afin de garantir la lubrification automatique sans problème pendant le fonctionnement. Pour vous aider, prenez un pinceau ou un chiffon afin d'essuyer les résidus de l'écoulement d'huile (27).



Remplacement de la lame

- Éteignez l'appareil et débranchez la prise réseau (11).
- Posez la tronçonneuse sur une surface plane.
- Tournez l'écrou (7) et la vis (23) **dans le sens antihoraire** (↺) afin de relâcher la tension de la chaîne et de retirer le capot du pignon de chaîne (8).

4. Enlevez la lame (4) et la chaîne (5) de scie. Pour le démontage, arrêtez la lame (4) de manière à ce qu'elle forme un angle d'environ 45 degrés vers le haut, afin de pouvoir retirer plus facilement la chaîne de la scie du pignon de chaîne (21).
5. Remplacez le guide-chaîne/la chaîne de sciage et montez-les comme décrit au point « Monter la chaîne de sciage et la lame ».

Techniques de coupe

Généralités

- Vous obtenez un meilleur contrôle si vous sciez avec le côté inférieur du guide (chaîne tirant) et pas avec le côté supérieur (chaîne poussant).
- Pendant la coupe, la tronçonneuse ne doit toucher ni le sol ni un autre objet.
- Veillez à ce que la tronçonneuse ne se coince pas dans la fente de coupe et à ce que le tronc ne se rompe et ne s'effrite pas.
- Respectez également les mesures de sécurité contre le choc en arrière (cf. consignes de sécurité).
- Lors de travaux de sciage en pente, toujours stationner au-dessus du tronc d'arbre. Pour rester entièrement maître de la situation lorsque le sciage est presque terminé, réduisez la pression d'applique en fin de coupe sans toutefois réduire votre préhension ferme sur les poignées de la tronçonneuse électrique. Veiller à ce que la chaîne de sciage ne touche pas le sol. Une fois la coupe terminée, attendez que la chaîne de la tronçonneuse électrique s'immobilise avant de retirer cette dernière. Éteignez toujours le moteur de la tronçonneuse électrique avant de passer d'un arbre au suivant.

- Il faut retirer de l'arbre les morceaux d'écorce décollés, les clous, les agrafes et les fils.



Si la tronçonneuse se coince, n'essayez pas de la tirer avec force. Il y a un danger d'accident. Arrêtez le moteur et utilisez un levier ou une cale pour libérer la tronçonneuse.

Abattre des arbres



Il faut posséder beaucoup d'expérience pour abattre des arbres. Abattez des arbres seulement si vous êtes sûr de savoir manipuler la tronçonneuse. N'utilisez en aucun cas la tronçonneuse si vous ne vous sentez pas sûr.



Pour des raisons de sécurité, nous déconseillons aux utilisateurs inexpérimentés d'abattre un tronc avec une longueur de guide inférieure au diamètre du tronc.

- Veillez à ce qu'aucune personne, ni animal ne se trouve près de la zone de travail. La zone de sécurité entre l'arbre à abattre et l'espace de travail doit être de deux longueurs et demie de tronc.
- Vérifiez la direction de la chute : L'utilisateur doit pouvoir se déplacer en toute sécurité à proximité de l'arbre tombé afin de pouvoir couper facilement le bois en longueur et l'ébrancher. Il faut éviter que l'arbre qui tombe se prenne dans un autre arbre. Observez la direction naturelle de la chute, qui dépend de l'inclinaison et de la torsion de l'arbre, du sens du vent, de la position des branches les plus grosses et du nombre de branches.

- Dans le cas de travaux de sciage en pente, l'utilisateur de la tronçonneuse doit séjourner dans le terrain au-dessus de l'arbre qui va tomber, car celui-ci va probablement rouler ou glisser en bas de la pente.
- Les petits arbres d'un diamètre de 15 à 18 cm peuvent généralement être sciés en une seule coupe.
- Les arbres d'un diamètre plus élevé doivent subir des entailles et une coupe d'abattage (cf. ci-dessus **P**).

! **N'abattez jamais d'arbre par vent fort ou instable, quand il y a un risque d'endommagement ou quand l'arbre pourrait toucher une ligne électrique.**

Lors de l'abattage des arbres, il faut veiller à n'exposer personne à des risques, à ne toucher aucune ligne / conduite d'alimentation et à ne provoquer aucun dégât matériel. Si un arbre devait entrer en contact avec une ligne / conduite d'alimentation, il faudra prévenir immédiatement la compagnie de distribution.

i Après avoir scié, relevez immédiatement les protections d'oreilles pour pouvoir entendre les bruits et les signaux de détresse.

S 1. **Emonder:**

Enlevez les branches dirigées vers le bas en coupant de haut en bas. Ne sciez jamais au-dessus du niveau des épaules.

O 2. **Zone de repli:**

Éliminez le bois se trouvant tout autour de l'arbre pour assurer un repli plus facile. La zone de repli (1) devrait être à 45° environ à l'opposé du sens de la chute de l'arbre (2).

P 3. **Couper des entailles (A):**

Commencez par exécuter la coupe inférieure, horizontale. La profondeur de coupe doit faire environ 1/3 du diamètre habituel. Effectuez maintenant une coupe oblique avec un angle d'attaque d'environ 45°, depuis le haut qui rejoint exactement la coupe inférieure de la scie. Cette précaution empêche de coincer la chaîne de sciage ou le rail de guidage lorsque vous pratiquez la deuxième coupe d'entaille.

! **Ne passez jamais devant un arbre qui a déjà une entaille.**

P 4. **Coupe d'abattage (B):**

Exécutez la coupe d'abattage de l'autre côté du tronc, en vous situant à gauche du tronc d'arbre, et en sciant avec la chaîne de sciage tirante (avec le dessous du guide-chaîne). La coupe d'abattage doit être horizontale à environ 5 cm au-dessus de l'entaille horizontale.

Introduisez une cale ou un pied de biche dans la coupe dès que la profondeur le permet afin d'éviter que le guide ne se coince. Cette nervure empêche l'arbre de se tordre et de chuter dans la mauvaise direction. Ne sciez pas cette nervure de part en part. Lorsque la coupe d'abattage approche de la nervure, l'arbre devrait déjà commencer à chuter. S'il s'avère que l'arbre risque de ne pas chuter dans la bonne direction, ou s'il s'incline en arrière et que la chaîne de sciage reste coincée, interrompez la coupe d'abattage. Pour ouvrir la fente de sciage et amener l'arbre sur la ligne de chute souhaitée, enfoncez des coins en bois, en plastique ou en aluminium.

Q 5. La coupe d'abattage devrait être profonde afin que l'espace entre la coupure d'abattage et la ligne d'entaille représente au moins

1/10 du diamètre du tronc. La partie du tronc qui n'est pas sciée est désignée sous le terme de mesure de rupture.

- R** 6. Si le diamètre du tronc est supérieur à la longueur du guide, faites deux coupes.
7. Après avoir exécuté la coupe d'abattage, l'arbre tombe de lui-même ou à l'aide de la cale ou du pied de biche.

 **Lorsque l'arbre commence à tomber, sortez la tronçonneuse de la coupe, arrêtez le moteur, déposez la tronçonneuse et quittez l'espace de travail par la zone de repli. Faites attention à la chute des branches et à ne pas trébucher.**

N Emonder

Emonder signifie enlever les branches et ramifications d'un arbre abattu.

 De nombreux accidents se produisent lors de l'émondage. Ne sciez jamais de branches quand vous êtes debout sur le tronc. Pensez à la zone de choc en arrière quand les branches se trouvent sous tension.

- Enlevez les branches porteuses seulement après les avoir écourtées.
- Les branches sous tension doivent être sciées du bas vers le haut afin d'éviter que la tronçonneuse ne se coince.
- Pour émonder des branches plus grosses, utilisez la même technique que pour la coupe.
- Placez-vous à gauche du tronc pour travailler et aussi près que possible de la tronçonneuse. Si possible, le poids de la tronçonneuse repose sur le tronc.

- Déplacez-vous seulement si le tronc se trouve entre vous et la tronçonneuse.
- Les branches ramifiées sont coupées une à une.
- En un passage, sciez les branches plus petites, selon Fig. **N**.

Scier

Il s'agit de la coupe complète de troncs.

- Veillez à ce que la tronçonneuse ne touche pas le sol lors du sciage.
- Veillez à un bon emplacement et sur une déclivité, placez-vous au-dessus du tronc.
- Veillez à vous tenir sur une surface sûre et à ce que le poids de votre corps soit bien réparti sur les deux pieds. Si possible, il faudrait insérer des branches, poutres ou cales sous le tronc pour l'étayer. Suivez les instructions simples pour un sciage facile.

J 1. Le tronc est sur le sol:

Sciez complètement le tronc en partant du haut et veillez à ne pas toucher le sol à la fin de la coupe. Si vous pouvez, sciez le tronc aux 2/3 et tournez le tronc pour scier le reste du haut.

K 2. Le tronc est soutenu à une extrémité:

Sciez tout d'abord 1/3 du diamètre du tronc du bas vers le haut (avec le côté supérieur du guide) pour éviter un effritement. Sciez ensuite du haut vers le bas (avec le côté inférieur du guide) sur la première coupe pour éviter que la tronçonneuse ne se coince.

L 3. Le tronc est soutenu aux deux extrémités:

Sciez tout d'abord du haut vers le bas (avec le côté inférieur du guide) 1/3 du diamètre du tronc.

Sciez ensuite du bas vers le haut (avec le côté supérieur du guide) jusqu'à ce que les coupes se rencontrent.

M 4. Sciez sur un chevalet de coupe:

Tenez la tronçonneuse à deux mains à droite de votre corps (1) pendant la coupe. Tendez le bras gauche le plus possible (2). Assurez votre équilibre (3).

- Pour le nettoyage, enlever le couvercle du pignon à chaîne (8) afin de pouvoir accéder à cet endroit.
- Nettoyer l'épée (Guide) (4).
- Nettoyez les fentes d'aération et la surface de la machine avec un pinceau, une balayette ou un chiffon sec. N'utilisez pas de liquides pour le nettoyage.
- Nettoyez les orifices d'arrivée d'huile (D 27) du guide afin de garantir la lubrification automatique sans problème pendant le fonctionnement.

Entretien et nettoyage



Exécutez toujours les travaux d'entretien et de nettoyage moteur arrêté et fiche débranchée. Danger d'accident! Faites exécuter les travaux d'entretien qui ne sont pas décrits dans ce mode d'emploi par notre SAV. Utilisez uniquement des pièces originales. Avant les travaux d'entretien et de nettoyage, laissez la machine refroidir. Danger d'incendie!

Intervalle d'entretien

Exécutez les travaux d'entretien indiqués dans le tableau ci-après régulièrement. Les entretiens réguliers prolongent la longévité de votre tronçonneuse. En outre, vous obtiendrez des coupes optimales et vous éviterez les accidents.

Nettoyage

- Après chaque utilisation, nettoyez la machine à fond. Vous prolongerez sa longévité et éviterez des accidents.
- Enlevez l'essence, l'huile ou la graisse sur les poignées. Nettoyez les poignées avec un chiffon humide passé dans de l'eau savonneuse. Pour le nettoyage n'utilisez ni essence, ni solvant!
- Nettoyez la tronçonneuse après chaque usage. Utilisez un pinceau ou une balayette. N'employez pas de liquide pour nettoyer la chaîne. Huilez légèrement la chaîne après le nettoyage avec de l'huile de chaîne.

Tableau des intervalles d'entretien

Pièce	Action	Avant chaque usage	Après 10 heures d'utilisation	Après chaque usage
Composants du frein de chaîne	Contrôler, remplacer le cas échéant	✓		
Roue de chaîne (A 21)	Contrôler, remplacer le cas échéant	✓		
Chaîne (5)	Contrôler, huiler, aiguiser le cas échéant ou remplacer	✓		
Chaîne (5)	Nettoyer, huiler			✓
Guide (4)	Contrôler, nettoyer, huiler	✓		✓
Guide (4)	Retourner		✓	
Huile automatique	Contrôler l'arrivée automatique d'huile et nettoyer le canal d'huile le cas échéant	✓		

Aiguiser la chaîne



Une chaîne mal aiguisée augmente le danger de choc en arrière! Utilisez des gants protégeant contre les coupures quand vous travaillez sur la chaîne ou sur le guide.



Une chaîne acérée garantit un rendement de coupe optimal. Elle passe sans problème à travers le bois et produit de gros copeaux longs. Une chaîne est émoussée si vous devez appuyer sur la tronçonneuse pour pouvoir couper le bois et si les copeaux sont très petits. Une chaîne très émoussée ne produit pas du tout de copeaux, uniquement de la sciure.

- Les parties coupantes de la chaîne sont les maillons coupants qui se composent d'une dent et d'un bec limiteur de

profondeur. La différence de hauteur entre les deux détermine la profondeur d'aiguisage.

- En aiguisant les dents, il faut tenir compte des valeurs suivantes :



- angle d'aiguisage (30°)
- angle frontal (85°)
- profondeur d'aiguisage (0,65 mm)



**Des différences de dimensions géométriques peuvent conduire à un renforcement du choc en arrière.
Danger d'accident!**

L'affûtage d'une chaîne de sciage demande de l'exercice. De plus, l'aiguisage de la chaîne de sciage nécessite des outils spéciaux qui garantissent un affûtage de la chaîne dans l'angle et la profondeur appropriés. Procédez conformément à la

notice de votre affûteuse de chaînes pour tronçonneuse (p. ex., Parkside PSG 85 B2). Nous recommandons aux utilisateurs inexpérimentés de tronçonneuses de faire aiguiser la chaîne de sciage par un professionnel ou un atelier spécialisé ou de remplacer la chaîne.

- H**
1. Arrêtez la tronçonneuse et débranchez-la.
 2. Enlevez la chaîne de scie (voir chapitre "Maniement de la tronçonneuse"). Pour permettre un aiguisage correct, la chaîne devrait être bien tendue.
 3. Pour l'aiguisage, il faut utiliser une lime ronde de 4,0 mm de diamètre.



D'autres diamètres endommagent la chaîne et peuvent entraîner un risque d'accident!

4. Aiguissez seulement de l'intérieur vers l'extérieur. Faites passer les limes de l'intérieur de la dent vers l'extérieur. Soulevez les limes quand vous les faites revenir en arrière.
5. Aiguissez tout d'abord les dents d'un côté. Retournez alors la chaîne de sciage et affûtez les dents de l'autre côté.
6. La chaîne est usée et doit être échangée contre une neuve quand les dents ne mesurent plus que 4 mm environ.
7. Après l'aiguisage, tous les maillons doivent avoir la même longueur et la même largeur.
8. Tous les trois aiguisages, il faut contrôler la profondeur d'aiguisage (limite de profondeur) et limer à l'aide d'une lime plate. La limite de profondeur devrait être en retrait de 0,65 mm env. par rapport à la dent. Arrondissez légèrement la limite de profondeur vers l'avant.

B Réglage de la tension de la chaîne

Le réglage de la tension de la chaîne est décrit au chapitre « Montag - Tension de la chaîne ».

Exécuter une nouvelle chaîne

Sur une chaîne neuve, la tension se réduit assez vite. Vous devez donc retendre la chaîne, après les cinq premières coupes, à intervalles plus longs ensuite. La lame (4) doit être retournée environ toutes les 10 heures de travail pour garantir une usure régulière.



Ne montez jamais une nouvelle chaîne sur un pignon usé ou sur un guide endommagé ou usé. La chaîne pourrait sauter ou se rompre. De graves blessures pourraient en être la conséquence.

A Entretien du guide



Utilisez des gants de protection contre les coupures quand vous travaillez sur la chaîne ou sur le guide.

1. Arrêtez la tronçonneuse et débranchez-la.
2. Enlevez la protection de la chaîne (8), la chaîne (5) et le guide (4).
3. Vérifiez l'usure du guide (4). Enlevez les bavures et aplanissez la surface du guide avec une lime plate.
4. Nettoyez les orifices d'arrivée d'huile (**D** 27) du guide afin de garantir la lubrification automatique sans problème pendant le fonctionnement.
5. Montez la lame (4), la chaîne (5) et la protection de chaîne (8) et tendez la chaîne.

 Si l'état des orifices et le réglage d'huile sont correctes, un peu d'huile perlera de la chaîne quelques secondes après la mise en marche de la tronçonneuse.

A Retourner du guide

 Utilisez des gants de protection contre les coupures quand vous travaillez sur la chaîne ou sur le guide.

L'épée (4) doit être retournée pour assurer l'usure même après environ 10 heures de travail.

1. Arrêtez la tronçonneuse et débranchez-la.
2. Enlevez la protection de la chaîne (8), la chaîne (5) et le guide (4).
3. Tournez la lame autour de son axe horizontal et montez la lame et la chaîne comme décrit au point « Monter chaîne de sciage et lame ». Vérifiez ici le sens de rotation de la chaîne de sciage !



Sens de rotation de la chaîne de coupe

Pour déterminer le sens de la chaîne de coupe (5), servez-vous du symbole sous le capot de la roue dentée (8) lorsque la lame est tournée. Le sens de rotation représenté de la lame ne correspond plus.

Stockage

- Nettoyez l'appareil avant de le stocker.
- Videz le réservoir d'huile avant les interruptions de service prolongées. Éliminez l'huile usagée en respectant l'environnement (voir « Élimination / Protection de l'environnement »).
- Mettez la lame dans le fourreau de protection (19).

- Conservez l'appareil dans un endroit sec et protégé de la poussière et hors de portée des enfants.
- Pour le stockage, la clé combinée (12) peut être rangée dans l'appareil. voir image .

I Montage mural

Avec la perforation en forme de serrure (28) à la base de l'appareil, vous pouvez la suspendre au mur.

- Placez une vis à l'aide de chevilles sur la position souhaitée d'un mur.
- La tête de vis peut avoir un diamètre de ca. 10 mm.
- Laissez ressortir la tête de vis d'env. 10 mm du mur.
- Vous pouvez placer l'appareil avec l'ouverture sur le dessous sur la vis et abaisser l'appareil jusqu'à la butée.

 **Faites attention lors du perçage à ne pas endommager des conduites d'alimentation. Utilisez des détecteurs adaptés pour les localiser ou aidez-vous d'un plan d'installation. Le contact avec les fils électriques peut causer une électrocution et un incendie ; le contact avec les conduites de gaz peut causer une explosion. L'endommagement d'une conduite d'eau peut causer des dégâts matériels et une électrocution.**

Élimination et écologie

Videz soigneusement le réservoir d'huile. Ne jetez pas les huiles usagées dans les canalisations. Éliminez-les écologiquement, rapportez-les dans une déchetterie. Respectez la réglementation relative à la protection de l'environnement (recyclage) pour l'élimination de l'appareil, des accessoires et de l'emballage.



Il ne faut pas se débarrasser des machines par le biais des ordures ménagères.



Le produit est recyclable, est soumis à une responsabilité élargie du fabricant et est collecté dans le cadre du tri sélectif.



Portez le carton à un point de recyclage.

Directive 2012/19/UE sur les déchets d'équipements électriques et électroniques : Les appareils électriques usagés doivent être collectés séparément et introduits dans un circuit de recyclage respectueux de l'environnement.

Suivant la transposition en droit national, vous pouvez disposer des possibilités suivantes :

- **restitution à un point de vente :**
Les distributeurs de denrées alimentaires disposant d'une surface de vente totale de 800 mètres carrés minimum, qui proposent ou mettent à disposition sur le marché des équipements électriques et électroniques, plusieurs fois dans l'année civile ou durablement, sont tenus de reprendre gratuitement les équipements électriques et électroniques usagés. Dans le cadre de la remise d'un équipement électrique ou électronique

neuf à un utilisateur final, ceux-ci doivent reprendre gratuitement, sur le lieu de la remise ou à proximité directe, un appareil usagé de même type appartenant à l'utilisateur final qui satisfait en substances aux mêmes fonctions que l'appareil neuf, ainsi qu'en l'absence de l'achat d'un équipement électrique ou électronique, reprendre gratuitement, en magasin ou à proximité directe, jusqu'à trois appareils usagés par type, et cela sur demande de l'utilisateur final et si aucune dimension extérieure ne dépasse 25 centimètres.

- **restitution à un point de collecte officiel :**
Restituez l'appareil dans un point de collecte des déchets à recycler. Il est possible de trier les pièces en plastique et métalliques par matières et de les introduire ainsi dans un circuit de recyclage. Pour cela, veuillez vous adresser à notre centre de service après-vente.
- **renvoi au fabricant / au distributeur :**
Nous effectuons gratuitement la mise au rebut de votre appareil défectueux retourné. Pour cela, veuillez vous adresser à notre centre de service après-vente.

Ne sont pas concernés les accessoires qui accompagnent les appareils usagés et les moyens auxiliaires sans composants électriques.

Pièces de rechange/Accessoires

Vous obtiendrez des pièces de rechange et des accessoires à l'adresse
www.grizzlytools.shop

Les pièces détachées indispensables à l'utilisation du produit sont disponibles pendant la durée de la garantie du produit.

Si vous avez des problèmes lors du passage de la commande, merci d'utiliser le formulaire de contact. Pour toute autre question, adressez-vous au "Service-Center" (voir page 82).

2	Bouchon de réservoir d'huile.....	91104349
5	Chaîne de scie (Trilink CL15052PB).....	30091620
4	Guide-chaîne (Trilink M1501452).....	30091621
12	Clé combinée.....	91104350
	Huile bio pour chaîne de sciage, 180 ml.....	30230010
	Huile bio pour chaîne de sciage, 1 l.....	30230001
	Huile bio pour chaîne de sciage, 5 l.....	30230002

Garantie - France

Chère cliente, cher client,
 Ce produit bénéficie d'une garantie de 3 ans, valable à compter de la date d'achat.

En cas de manques constatés sur ce produit, vous disposez des droits légaux contre le vendeur du produit. Ces droits légaux ne sont pas limités par notre garantie présentée par la suite.

Article L217-4 du Code de la consommation

Le vendeur livre un bien conforme au contrat et répond des défauts de conformité existant lors de la délivrance. Il répond également des défauts de conformité résultant de l'emballage, des instructions de montage ou de l'installation lorsque celle-ci a été mise à sa charge par le contrat ou a été réalisée sous sa responsabilité.

Article L217-5 du Code de la consommation

Le bien est conforme au contrat :
 1° S'il est propre à l'usage habituellement attendu d'un bien semblable et, le cas échéant :

- s'il correspond à la description donnée par le vendeur et posséder les qualités que celui-ci a présentées à l'acheteur sous forme d'échantillon ou de modèle ;
- s'il présente les qualités qu'un acheteur peut légitimement attendre eu égard aux déclarations publiques faites par le vendeur, par le producteur ou par son représentant, notamment dans la publicité ou l'étiquetage ;

2° Ou s'il présente les caractéristiques définies d'un commun accord par les parties ou être propre à tout usage spécial recherché par l'acheteur, porté à la connaissance du vendeur et que ce dernier a accepté.

Article L217-16 du Code de la consommation

Lorsque l'acheteur demande au vendeur, pendant le cours de la garantie commerciale qui lui a été consentie lors de l'acquisition ou de la réparation d'un bien meuble, une remise en état couverte par la garantie, toute période d'immobilisation d'au moins sept jours vient s'ajouter à la durée de la garantie qui restait à courir. Cette période court à compter de la demande d'intervention de l'acheteur ou de la mise à disposition pour réparation du bien en cause, si cette mise à disposition est postérieure à la demande d'intervention.

Indépendamment de la garantie commerciale souscrite, le vendeur reste tenu des défauts de conformité du bien et des vices rédhibitoires dans les conditions prévues aux articles L217-4 à L217-13 du Code de la consommation et aux articles 1641 à 1648 et 2232 du Code Civil.

Article L217-12 du Code de la consommation

L'action résultant du défaut de conformité se prescrit par deux ans à compter de la délivrance du bien.

Conditions de garantie

Le délai de garantie débute avec la date d'achat. Veuillez conserver soigneusement le ticket de caisse original. En effet, ce document vous sera réclamé comme preuve d'achat.

Si un défaut de matériel ou un défaut de fabrication se présente au cours des trois ans suivant la date d'achat de ce produit, nous réparons gratuitement ou remplaçons ce produit - selon notre choix. Cette garantie suppose que l'appareil défectueux et le justificatif d'achat (ticket de caisse) nous soient présentés durant cette période de

trois ans et que la nature du manque et la manière dont celui-ci est apparu soient explicités par écrit dans un bref courrier. Si le défaut est couvert par notre garantie, le produit vous sera retourné, réparé ou remplacé par un neuf. Aucune nouvelle période de garantie ne débute à la date de la réparation ou de l'échange du produit.

Durée de garantie et demande légale en dommages-intérêts

La durée de garantie n'est pas prolongée par la garantie. Ce point s'applique aussi aux pièces remplacées et réparées. Les dommages et les manques éventuellement constatés dès l'achat doivent immédiatement être signalés après le déballage. A l'expiration du délai de garantie les réparations occasionnelles sont à la charge de l'acheteur.

Volume de la garantie

L'appareil a été fabriqué avec soin, selon de sévères directives de qualité et il a été entièrement contrôlé avant la livraison. La garantie s'applique aux défauts de matériel ou aux défauts de fabrication. Cette garantie ne s'étend pas aux parties du produit qui sont exposées à une usure normale et peuvent être donc considérées comme des pièces d'usure (par exemple chaîne de scie) ou pour des dommages affectant les parties fragiles (par exemple commutateurs).

Cette garantie prend fin si le produit endommagé n'a pas été utilisé ou entretenu d'une façon conforme. Pour une utilisation appropriée du produit, il faut impérativement respecter toutes les instructions citées dans le manuel de l'opérateur. Les actions et les domaines d'utilisation déconseillés dans la notice d'utilisation ou vis-à-vis desquels une mise en garde est émise, doivent absolument être évités.

Le produit est conçu uniquement pour un usage privé et non pour un usage industriel. En cas d'emploi impropre et incorrect, de recours à la force et d'interventions entreprises et non autorisées par notre succursale, la garantie prend fin

Article 1641 du Code civil

Le vendeur est tenu de la garantie à raison des défauts cachés de la chose vendue qui la rendent impropre à l'usage auquel on la destine, ou qui diminuent tellement cet usage que l'acheteur ne l'aurait pas acquise, ou n'en aurait donné qu'un moindre prix, s'il les avait connus.

Article 1648 1er alinéa du Code civil

L'action résultant des vices rédhibitoires doit être intentée par l'acquéreur dans un délai de deux ans à compter de la découverte du vice.

Marche à suivre dans le cas de garantie

Pour garantir un traitement rapide de votre demande, veuillez suivre les instructions suivantes :

- Tenez vous prêt à présenter, sur demande, le ticket de caisse et le numéro d'identification (IAN 420784_2201) comme preuve d'achat.
- Vous trouverez le numéro d'article sur la plaque signalétique.
- Si des pannes de fonctionnement ou d'autres manques apparaissent, prenez d'abord contact, par **téléphone** ou par **e-Mail**, avec le service après-vente dont les coordonnées sont indiquées ci-dessous. Vous recevrez alors des renseignements supplémentaires sur le déroulement de votre réclamation.
- En cas de produit défectueux vous pouvez, après contact avec notre service clients, envoyer le produit, franco de port à l'adresse de service après-vente

indiquée, accompagné du justificatif d'achat (ticket de caisse) et en indiquant quelle est la nature du défaut et quand celui-ci s'est produit. Pour éviter des problèmes d'acceptation et des frais supplémentaires, utilisez absolument seulement l'adresse qui vous est donnée. Assurez-vous que l'expédition ne se fait pas en port dû, comme marchandises encombrantes, envoi express ou autre taxe spéciale. Veuillez renvoyer l'appareil, y compris tous les accessoires livrés lors de l'achat et prenez toute mesure pour avoir un emballage de transport suffisamment sûr.

Garantie - Belgique

Chère cliente, cher client,

Ce produit bénéficie d'une garantie de 3 ans, valable à compter de la date d'achat. En cas de manques constatés sur ce produit, vous disposez des droits légaux contre le vendeur du produit. Ces droits légaux ne sont pas limités par notre garantie présentée par la suite.

Conditions de garantie

Le délai de garantie débute avec la date d'achat. Veuillez conserver soigneusement le ticket de caisse original. En effet, ce document vous sera réclamé comme preuve d'achat.

Si un défaut de matériel ou un défaut de fabrication se présente au cours des trois ans suivant la date d'achat de ce produit, nous réparons gratuitement ou remplaçons ce produit - selon notre choix. Cette garantie suppose que l'appareil défectueux et le justificatif d'achat (ticket de caisse) nous soient présentés durant cette période de trois ans et que la nature du manque et la manière dont celui-ci est apparu soient explicités par écrit dans un bref courrier.

Si le défaut est couvert par notre garantie, le produit vous sera retourné, réparé ou remplacé par un neuf. Aucune nouvelle période de garantie ne débute à la date de la réparation ou de l'échange du produit.

Durée de garantie et demande légale en dommages-intérêts

La durée de garantie n'est pas prolongée par la garantie. Ce point s'applique aussi aux pièces remplacées et réparées. Les dommages et les manques éventuellement constatés dès l'achat doivent immédiatement être signalés après le déballage. A l'expiration du délai de garantie les réparations occasionnelles sont à la charge de l'acheteur.

Volume de la garantie

L'appareil a été fabriqué avec soin, selon de sévères directives de qualité et il a été entièrement contrôlé avant la livraison.

La garantie s'applique aux défauts de matériel ou aux défauts de fabrication. Cette garantie ne s'étend pas aux parties du produit qui sont exposées à une usure normale et peuvent être donc considérées comme des pièces d'usure (par exemple chaîne de scie) ou pour des dommages affectant les parties fragiles (par exemple commutateurs).

Cette garantie prend fin si le produit endommagé n'a pas été utilisé ou entretenu d'une façon conforme. Pour une utilisation appropriée du produit, il faut impérativement respecter toutes les instructions citées dans le manuel de l'opérateur. Les actions et les domaines d'utilisation déconseillés dans la notice d'utilisation ou vis-à-vis desquels une mise en garde est émise, doivent absolument être évités.

Marche à suivre dans le cas de garantie

Pour garantir un traitement rapide de votre demande, veuillez suivre les instructions suivantes :

- Tenez vous prêt à présenter, sur demande, le ticket de caisse et le numéro d'identification (IAN 420784_2201) comme preuve d'achat.
- Vous trouverez le numéro d'article sur la plaque signalétique.
- Si des pannes de fonctionnement ou d'autres manques apparaissent, prenez d'abord contact, par **téléphone** ou par **e-Mail**, avec le service après-vente dont les coordonnées sont indiquées ci-dessous. Vous recevrez alors des renseignements supplémentaires sur le déroulement de votre réclamation.
- En cas de produit défectueux vous pouvez, après contact avec notre service clients, envoyer le produit, franco de port à l'adresse de service après-vente indiquée, accompagné du justificatif d'achat (ticket de caisse) et en indiquant quelle est la nature du défaut et quand celui-ci s'est produit. Pour éviter des problèmes d'acceptation et des frais supplémentaires, utilisez absolument seulement l'adresse qui vous est donnée. Assurez-vous que l'expédition ne se fait pas en port dû, comme marchandises encombrantes, envoi express ou autre taxe spéciale. Veuillez renvoyer l'appareil, y compris tous les accessoires livrés lors de l'achat et prenez toute mesure pour avoir un emballage de transport suffisamment sûr.



Service Réparations

Vous pouvez, contre paiement, faire exécuter par notre service, des réparations **qui ne font pas partie de la garantie**. Nous vous enverrons volontiers un devis estimatif.

Nous ne pouvons traiter que des appareils qui ont été correctement emballés et qui ont envoyés suffisamment affranchis.

Attention: veuillez renvoyer à notre agence de service votre appareil nettoyé et avec une note indiquant le défaut constaté.

Les appareils envoyés en port dû - comme marchandises encombrantes, en envoi express ou avec toute autre taxe spéciale ne seront pas acceptés. Nous exécutons gratuitement la mise aux déchets de vos appareils défectueux renvoyés.

Service-Center



Service France

Tel.: 0800 919 270

E-Mail: grizzly@lidl.fr

IAN 420784_2201



Service Belgique

Tel.: 0800 120 89

E-Mail: grizzly@lidl.be

IAN 420784_2201

Importateur

Veuillez noter que l'adresse suivante n'est pas une adresse de service après-vente. Contactez d'abord le service après-vente cité plus haut.

Grizzly Tools GmbH & Co. KG

Stockstädter Straße 20

63762 Großostheim

ALLEMAGNE

www.grizzlytools.de

Localisation d'erreur

Problème	Cause possible	Elimination de l'erreur
L'appareil ne démarre pas	Frein de la chaîne enclenché	Vérifier le frein de la chaîne, desserrer éventuellement le frein de la chaîne.
	Absence de tension	Vérifier prise, câble, conduite, fiche et éventuellement réparation par un électricien.
	Dispositif de sécurité déclenché	Vérifier les fusibles, cf. remarque.
	Interrupteur marche/arrêt (13) défectueux	Réparation par le SAV
	Balais de charbon usés	
Moteur défectueux		
La chaîne ne tourne pas	Frein de chaîne bloque la chaîne (5)	Vérifier le frein de chaîne, débloquer éventuellement le frein de chaîne.
La coupe est mauvaise	Chaîne (5) mal montée	Monter la chaîne correctement
	Chaîne (5) émoussée	Aiguiser la denture ou monter une nouvelle chaîne.
	Tension de chaîne insuffisante	Vérifier la tension
La tronçonneuse marche mal, la chaîne saute	Tension de chaîne insuffisante	Vérifier la tension
La chaîne chauffe, dégagement de fumée en sciant, coloration du guide	Huile insuffisante	Vérifier le niveau d'huile et ajouter le cas échéant, vérifier l'arrivée automatique d'huile et nettoyer le canal d'huile le cas échéant, vérifier la position du bouton de réglage d'huile ou bien faire réparer par le SAV.

Inhoud

Inleiding	84	Zwaard/Sägekette vervangen	99
Gebruik	85	Zaagtechnieken	99
Algemene beschrijving	85	Algemeen	99
Omvang van de levering	85	Bomen vellen	99
Functiebeschrijving	85	Snoeien	101
Overzicht	85	Doorzagen	101
Technische gegevens	86	Onderhoud en reiniging	102
Veiligheidsvoorschriften	87	Reiniging	102
Symbolen op de zaag	87	Onderhoudsintervallen	103
Symbolen in de handleiding	88	Tabel onderhoudsintervallen	103
Algemene veiligheidsrichtlijnen	88	Ketting slijpen	103
Algemene veiligheidsinstructies voor elektrisch gereedschap	89	Spanning instellen	104
Algemene veiligheidsinstructies voor kettingzagen	91	Nieuwe ketting laten inlopen	104
Veiligheidsmaatregelen tegen terugslag	93	Zwaard onderhouden	105
Restrisico's	94	Zwaard omdraaien	105
Verdergaande veiligheidsinstructies ..	94	Opslag	105
Veiligheidsfuncties	95	Wandmontage	105
Montage	95	Berging en milieu	106
Zaagketting en zwaard monteren	95	Reserveonderdelen /	
Ketting aanspannen	96	Accessoires	107
Kettingsmering	97	Garantie	107
Bedienen van de kettingzaag	97	Reparatieservice	108
Starten	97	Service-Center	109
Kettingrem controleren	98	Importeur	109
Kettingsmering controleren	98	Foutmeldingen	110
		Vertaling van de originele	
		CE-conformiteitsverklaring	319
		Explosietekening	329

Inleiding

Hartelijk gefeliciteerd met de aankoop van uw nieuw apparaat. Daarmee hebt u voor een hoogwaardig apparaat gekozen. Dit apparaat werd tijdens de productie op kwaliteit gecontroleerd en aan een eindcontrole onderworpen. De functionaliteit van uw apparaat is bijgevolg verzekerd.



De gebruiksaanwijzing vormt een bestanddeel van dit apparaat. Ze omvat belangrijke aanwijzingen voor veiligheid, gebruik en afvalverwijdering. Maak u vóór het gebruik van het apparaat met alle bedienings- en veiligheidsinstructies vertrouwd. Gebruik het apparaat uitsluitend zoals beschreven en voor de aangegeven toepassingsgebieden. Bewaar de handleiding goed en overhandig alle documenten bij het doorgeven van het apparaat mee aan derden.

Gebruik

De elektrische kettingzaag is enkel voor het zagen van hout gekonstrueerd. Voor alle andere toepassingen (bv. het snijden van metselwerk, kunststoffen of levensmiddelen) is de zaag niet geschikt. De kettingzaag is voor de doe-het-zelver bedoeld. Ze werd niet voor industrieel langdurig gebruik ontwikkeld.

De machine is voor gebruik door volwassenen bedoeld. Jongeren onder de 16 jaar mogen enkel onder toezicht de kettingzaag gebruiken.

De producent is niet verantwoordelijk voor schade die veroorzaakt wordt door foute bediening of door gebruik bij toepassingen waarvoor de zaag niet geschikt is.

Deze elektrische kettingzaag mag slechts door één persoon en uitsluitend voor het zagen van hout gebruikt worden. De kettingzaag moet met de rechterhand aan de achterste handgreep en met de linkerhand aan de voorste handgreep vastgehouden worden. Vóór gebruik van de kettingzaag moet de gebruiker alle in de gebruiksaanwijzing vermelde opmerkingen en aanwijzingen gelezen en begrepen hebben. De gebruiker moet gepaste persoonlijke beschermingsmiddelen (PBM) dragen.

Met de kettingzaag mag uitsluitend hout gezaagd worden. Materialen zoals bijvoorbeeld kunststof, steen, metaal of hout dat vreemde voorwerpen (bijvoorbeeld spijkers of schroeven) omvat, mogen niet behandeld worden!

Algemene beschrijving



De afbeeldingen vindt u op de uitklapbare pagina's.

Omvang van de levering

Pak het apparaat uit en controleer, of de inhoud volledig is:

- Elektrische Kettingzaag
- Zwaard (geleidingsrails)
- Ketting
- Beschermkoker voor zwaard
- Combinatiesleutel
- Gebruiksaanwijzing



De combinatiesleutel is bij aflevering in het apparaat opgeborgen, zie foto .

Zorg voor een reglementair voorgeschreven afvalverwijdering van het verpakkingsmateriaal.

Functiebeschrijving

De kettingzaag wordt aangedreven door een elektromotor. De rondlopende ketting loopt over een zwaard (geleidingsrails). Het apparaat is uitgerust met een snelstopkettingrem. Door de automatische olievoorziening wordt de ketting continu gesmeerd. Ter bescherming van de gebruiker is de kettingzaag voorzien van verschillende veiligheidsvoorzieningen. Hieronder wordt de functie van de bedieningsonderdelen omschreven.

Overzicht

- 1 Achterste handvat
- 2 Olietankdop
- 3 Kettingremhendel/voorste andvat
- 4 Zwaard
- 5 Ketting
- 6 Neuswiel
- 7 Moer
- 8 Kettingwielkap
- 9 Achterste handbescherming

- 10 Kabelhouder
- 11 Voedingskabel
- 12 Combinatiesleutel
- 13 Aan- en uitschakelaar
- 14 Startvergrendeling
- 15 Elektromotor
- 16 Voorste handvat
- 17 Klemhendel
- 18 Kettingvanger (niet zichtbaar)
- 19 Beschermerkoker voor zwaard
- A** 20 Railpinnen
- A** 21 Kettinggrondsel
- A** 22 Nok
- A** 23 Schroef
- A** 24 Hoek
- C** 25 Olipeil-indicatie
- C** 26 Minimummarkering "MIN" van de oliepeilindicatie
- D** 27 Olietoevoer
- I** 28 Sleutelgatboring

Technische gegevens

Elektrische kettingzaag PKS 1600 B2

- Netspanning U 230-240 V~, 50 Hz
- Prestatievermogen P 1600 Watt
- Veiligheidsklasse II
- Beschermingsklasse IPX0
- Kettingsnelheid v_0 14,5 m/s
- Gewicht
(met zwaard en ketting) ca. 4,4 kg
(zonder zwaard, ketting, zwaardbeschermingskoker en olie) ca. 3,7 kg
- Olietank ca. 265 ml
- Kettingsteek TRILINK CL15052PB
- Kettingpas 3/8"
- Schakelsterkte 1,28 mm
- Tanden van het kettingwiel 6
- Zwaard Parkside 14"
Kangxin AP14-52-507P
- Zwaardlengte 420 mm
- Zaaglengte 340 mm
- Geluidsdrukniveau
(L_{pA}) 82,9 dB(A); $K_{pA} = 3$ dB

Geluidsvermogensniveau (L_{WA})
 gemeten.... 102,9 dB(A); $K_{WA} = 2,37$ dB
 gewaarborgd 105 dB(A)
 Vibratie (a_h) 1,719 m/s²; $K = 1,5$ m/s²

Het product voldoet aan de eisen van EN 61000-3-11 en er gelden speciale aansluitingsvoorwaarden. Dit betekent dat een gebruik aan vrij kiesbare aansluitingspunten niet toegestaan is. Het apparaat kan bij ongunstige netomstandigheden tot tijdelijke spanningsfluctuaties leiden. Het product is uitsluitend bestemd voor gebruik in woonwijken met een ononderbroken stroomvoerende vermogen van het net van ten minste 100 A per fase en gevoed door een distributienet met een nominale spanning van 230 V. U dient als gebruiker veilig te stellen - indien nodig in overleg met de energieleverancier - dat de continue belastbaarheid van het stroomnet bij de aansluiting op het openbare net toereikend is voor de aansluiting van dit product.

De geluids- en trillingswaarden werden bepaald overeenkomstig de in de verklaring van overeenstemming vermelde normen en voorschriften.

De vermelde totale trillingswaarden en geluidsemissiewaarden zijn gemeten volgens een genormeerde testprocedure en kunnen worden gebruikt om een elektrisch gereedschap met een ander gereedschap te vergelijken.

De vermelde totale trillingswaarden en geluidsemissiewaarden kunnen ook worden gebruikt voor een voorlopige inschatting van de belasting.



Waarschuwing:

De trillings- en geluidsemissies kunnen tijdens het werkelijke gebruik van het elektrische gereedschap

afwijken van de vermelde waarden, afhankelijk van de manier waarop het elektrische werktuig wordt gebruikt en vooral van de aard van het bewerkte werkstuk.

Er moeten veiligheidsmaatregelen voor de bescherming van de gebruiker worden vastgelegd, die gebaseerd zijn op een inschatting van de trillingsbelasting in werkelijke gebruiksomstandigheden (hierbij moeten rekening worden gehouden met alle onderdelen van de bedrijfs-cyclus, bijvoorbeeld die momenten waarop het elektrische apparaat is uitgeschakeld en die momenten waarop het is ingeschakeld maar onbelast draait).

Veiligheidsvoorschriften

Dit gedeelte behandelt de fundamentele veiligheidsrichtlijnen bij het werken met de elektrische kettingzaag.

 Een elektrische kettingzaag is een gevaarlijke machine, die bij fout of slordig gebruik ernstige of zelfs dodelijke verwondingen kan veroorzaken. Let daarom op volgende richtlijnen voor zowel uw veiligheid als voor die van anderen en vraag bij onzekerheden een vakman om raad.

Symbolen op de zaag

 Maakt u zich vooraleer u met de elektronische kettingzaag gaat werken met alle onderdelen vertrouwd. Oefen het hanteren van de zaag en vraag uitleg aan een vakman i.v.m. het functioneren, werkwijze en zaagtechnieken.



Let op! De motor kan niet starten als de kettingrem vergrendeld is. Ontgrendel de kettingrem door de remhendel tegen het voorste handvat te duwen.



Lees de bij het apparaat behorende gebruiksaanwijzing en neem deze in acht!



Draag gehoorbescherming



Draag een veiligheidsbril



Draag hoofdbescherming



Draag tegen snijdwonden beschermende handschoenen!



Draag veiligheidsschoenen met een stevige zool!



Draag beschermende kleding!



Werk nooit met één hand.



Opgepast! Terugslag – let op voor terugslag van de machine



Stel de machine niet bloot aan vocht. De machine mag noch vochtig zijn noch in vochtige omgeving gebruikt worden.



Opgepast! Trek bij beschadiging of doorsnijden van de stroomdraad onmiddellijk de stekker uit het stopcontact.



Gegarandeerd akoestisch niveau



Kettingrem

MIN Minimummarkering "MIN" van de oliepeilindicatie

Pictogram op de typeplaat:



Machines horen niet bij huishoudelijk afval thuis.

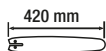

Zwaardlengte



Veiligheidsklasse II (Dubbele isolatie)

Pictogrammen op en onder de kettingwielafdekking:



Looprichting van de zaagketting in acht nemen. Let op! Lees de gebruiksaanwijzing.



Looprichting van de zaagketting

Pictogram op het zwaard:



Looprichting van de zaagketting



Pictogram op de olietankdop:
Zaagketting oliën

Pictogram op de kettingremhendel:



Kettingrem: UIT

Kettingrem: AAN

Symbolen in de handleiding



Gevaarsymbolen met gegevens ter preventie van lichamelijke letsels en materiële schade.



Gebodsteken met gegevens ter preventie van beschadigingen.



Draag beschermende handschoenen om snijwonden te vermijden!



Aanwijzingsteken met informatie voor een betere omgang met het apparaat.

Algemene veiligheidsrichtlijnen



Maakt u zich vooraleer u met de elektronische kettingzaag gaat werken met alle onderdelen vertrouwd. Oefen het hanteren van de zaag (doorzagen van rond hout op een zaagbok) en vraag uitleg aan een ervaren gebruiker of een vakman i.v.m. het functioneren, werkwijze en zaagtechnieken.



Houd rekening met de geluidshinder en de lokale voorschriften bij het vellen en zagen van bomen. Lokale voorschriften kunnen een controle op geschiktheid vereisen. Vraag dit na bij de bevoegde instantie.



Let op! Bij gebruik van elektrische gereedschappen dienen ter bescherming tegen een elektrische schok, lichamelijk letsel en brandgevaar de volgende principiële veiligheidsmaatregelen in acht te worden genomen. Er bestaat een risico op lichamelijk letsel.

Algemene veiligheidsinstructies voor elektrisch gereedschap



WAARSCHUWING! Lees alle veiligheidsinstructies en aanwijzingen. Verzuim bij de naleving van de veiligheidsinstructies en aanwijzingen kan een elektrische schok, brand en/of ernstige verwondingen veroorzaken.

Bewaar alle veiligheidsinstructies en aanwijzing voor de toekomst.

Het in de veiligheidsinstructies gebruikte begrip „Elektrisch gereedschap” heeft betrekking op elektrisch gereedschap met netvoeding (met netsnoer) en op elektrisch gereedschap met batterijvoeding (zonder netsnoer).

1) Veiligheid op de werkplaats:

- a) **Houd uw werkterrein netjes en goed verlicht.** Wanorde of onverlichte werkterreinen kunnen tot ongevallen leiden.
- b) **Werk met de elektrische kettingzaag niet in een explosieve omgeving, waarin er zich brandbare vloeistoffen, gassen of stoffen bevinden.** Elektrisch gereedschap produceert vonken, die het stof of de dampen kunnen doen ontsteken.
- c) **Houd kinderen en andere personen tijdens het gebruik van de elektrische kettingzaag op een veilige afstand.** Bij afleiding kunt u de controle over het apparaat verliezen.

2) Elektrische veiligheid:

- a) **De aansluitstekker van de elektrische kettingzaag moet in het stopcontact passen. De stekker mag op geen enkele manier**

veranderd worden. Gebruik geen adapterstekkers samen met elektrisch gereedschap met randaarde. Ongewijzigde stekkers en passende stopcontacten verlagen het risico op een elektrische schok.

- b) **Vermijd lichamelijk contact met gearde oppervlakken zoals van buizen, verwarmingsinstallaties, fornuizen en koelkasten.** Er bestaat een verhoogd risico door een elektrische schok als uw lichaam geard is.
- c) **Houd de elektrische kettingzaag op een veilige afstand van regen of nattigheid.** Het binnendringen van water in elektrisch gereedschap verhoogt het risico op een elektrische schok.
- d) **Gebruik de kabel niet voor een verkeerd doeleinde om de elektrische kettingzaag te dragen, op te hangen of om de stekker uit het stopcontact te trekken. Houd de kabel op een veilige afstand van hitte, olie, scherpe kanten of bewegende apparaatonderdelen.** Beschadigde of verstrikt geraakte kabels verhogen het risico op een elektrische schok.
- e) **Als u met de elektrische kettingzaag in de open lucht werkt, gebruikt u enkel verlengsnoeren, die ook voor buiten geschikt zijn.** Het gebruik van een voor buiten geschikt verlengsnoer verlaagt het risico op een elektrische schok.
- f) **Wanneer het gebruik van het elektrische gereedschapswerktuig in een vochtige omgeving niet te vermijden is, dient u een aardlekschakelaar te gebruiken.** Het gebruik van een aardlekschakelaar reduceert het risico op een elektrische schok.

3) Veiligheid van personen:

- a) **Wees aandacht, let erop wat u doet en ga met verstand aan het werk met de elektrische kettingzaag. Gebruik de elektrische kettingzaag niet wanneer u moe bent of onder invloed van drugs, alcohol of medicijnen staat.** Eén moment van onoplettendheid bij het gebruik van de elektrische kettingzaag kan tot ernstige verwondingen leiden.
- b) **Draag persoonlijke beschermingsmiddelen en draag altijd een veiligheidsbril.** Afhankelijk van de aard en toepassing van het elektrische gereedschap zal het dragen van persoonlijke beschermingsuitrusting zoals slipvaste veiligheidsschoenen, een veiligheidshelm of gehoorbescherming het risico op lichamelijk letsel verlagen.
- c) **Voorkom een onbedoelde bedrijfstelling. Verzekert u ervan dat het elektrische gereedschap uitgeschakeld is voordat u het op de netstroom en/of de accu aansluit en voordat u het gereedschap oppakt of draagt.** Als u bij het dragen van het elektrische gereedschap uw vinger aan de schakelaar hebt of het elektrische gereedschap ingeschakeld is op de stroomvoorziening aansluit, kan dit tot ongevallen leiden.
- d) **Verwijder het instellingsgereedschap of schroefslutels voordat u de elektrische kettingzaag inschakelt.** Gereedschap of een sleutel, die zich in een draaiend apparaatonderdeel bevindt, kan tot verwondingen leiden.
- e) **Vermijd een abnormale lichaamshouding. Zorg voor een veilige stand en houd te allen tijde het evenwicht.** Daardoor kunt

u de elektrische kettingzaag in onverwachte situaties beter controleren.

- f) **Draag geschikte kledij. Draag geen ruimzittende kleding of sieraden. Houd haar, kledij en handschoenen op een veilige afstand tot bewegende onderdelen.** Loszittende kledij, sieraden of lang haar kan/kunnen door bewegende onderdelen vastgegrepen worden.
- g) **Wanneer stofafzuig- en opvangsystemen kunnen worden gemonteerd, dient u zich ervan te verzekeren dat deze aangesloten zijn en correct worden gebruikt.** Het gebruik van een stofafzuiging kan risico's door stof beperken.
- h) **Laat u niet verleiden tot een vals gevoel van veiligheid en negeer nooit de veiligheidsregels voor elektrische gereedschappen, ook wanneer u na veelvuldig gebruik vertrouwd bent met het elektrisch gereedschap.** Onoplettende handelingen kunnen in fracties van seconden ernstig lichamelijk letsel tot gevolg hebben.

4) Gebruik en behandeling van het elektrisch gereedschap

- a) **Overbelast het apparaat niet. Gebruik voor uw werk het daarvoor bestemde elektrische gereedschap.** Met het passende elektrische gereedschap werkt u beter en veiliger in het aangegeven vermogensgebied.
- b) **Gebruik geen elektrisch gereedschap, waarvan de schakelaar defect is.** Elektrisch gereedschap, dat niet meer in- of uitgeschakeld kan worden, is gevaarlijk en moet gerepareerd worden.

- c) **Trek de stekker uit het stopcontact en/of verwijder de afneembare accu, voordat u instellingen aan het apparaat verricht, gebruiksaccessoires verwisselt of het elektrische gereedschap weglegt.** Deze voorzorgsmaatregel voorkomt een onopzettelijke start van het elektrische gereedschap.
- d) **Bewaar de ongebruikte elektrische kettingzaag buiten het bereik van kinderen. Laat personen, die met het apparaat niet vertrouwd zijn of deze aanwijzingen niet gelezen hebben, het apparaat niet gebruiken.** Elektrisch gereedschap is gevaarlijk als het door onervaren personen gebruikt wordt.
- e) **Onderhoud de elektrische kettingzaag met zorg. Controleer, of beweegbare onderdelen foutloos functioneren en niet klemmen, of er onderdelen gebroken of zodanig beschadigd zijn, dat de werking van de elektrische kettingzaag in negatieve zin beïnvloed wordt. Laat beschadigde onderdelen vóór het gebruik van het apparaat repareren.** Tal van ongevallen zijn aan slecht onderhouden elektrisch gereedschap te wijten.
- f) **Houd snoeigereedschap scherp en netjes.** Zorgvuldig onderhouden snoeigereedschap met scherpe snoeikanten gaat minder klemmen en is gemakkelijker te bedienen.
- g) **Gebruik de elektrische kettingzaag, toebehoren, inzetgereedschap, enz. in overeenstemming met deze aanwijzingen. Neem daarbij de arbeidsomstandigheden en de uit te voeren werkzaamheid in acht.** Het gebruik van de elektrische kettingzaag voor andere

dan de voorziene toepassingen kan tot gevaarlijke situaties leiden.

- h) **Houd grepen en greepvlakken droog, schoon en vrij van olie en vet.** Gladde grepen en greepvlakken maken het moeilijk om elektrisch gereedschap in onvoorziene situaties veilig te bedienen en onder controle te houden.

5) Service:

- a) **Laat uw elektrisch gereedschap uitsluitend door gekwalificeerd, vakkundig geschoold personeel en uitsluitend met originele reserveonderdelen repareren.** Daardoor wordt gewaarborgd dat de veiligheid van het elektrische gereedschap gehandhaafd blijft.

Algemene veiligheidsinstructies voor kettingzagen

- a) **Houd bij een draaiende zaag alle lichaamsdelen op een veilige afstand van de zaagketting. Vergewis u vóór de start van de zaag dat de zaagketting niets raakt.** Bij het werken met een kettingzaag kan één moment van onoplettendheid ertoe leiden dat kleding of lichaamsdelen door de zaagketting vastgegrepen worden.
- b) **Houd de kettingzaag altijd met uw rechterhand aan de achterste handgreep en uw linkerhand aan de voorste handgreep vast.** Het vasthouden van de kettingzaak in een omgekeerde arbeidshouding verhoogt het risico op verwondingen en mag niet toegepast worden.
- c) **Houd het apparaat alleen vast aan de geïsoleerde grijpvlakken, omdat de zaagketting in**

contact kan komen met verborgen stroomgeleiders of met het eigen netsnoer. Het contact van de zaagketting met een leiding die onder spanning staat, kan de metalen onderdelen van het apparaat onder spanning zetten en leiden tot elektrocutie.

- d) **Draag oogbescherming. Verdere persoonlijke beschermingsmiddelen voor gehoor, hoofd, handen, benen en voeten zijn aangeraden.** Passende beschermende kledij vermindert het gevaar voor verwondingen door rondvliegend spaanmateriaal en een toevallige aanraking van de zaagketting.
- e) **Werk niet met de kettingzaag op een boom, een ladder, vanaf een dak of een onstabiel oppervlak.** Als u op een dergelijke manier werkt, bestaat het risico op ernstig letsel.
- f) **Let altijd op een vaste stand en gebruik de kettingzaag enkel wanneer u op een vaste, veilige en effen grond staat.** Een glibberige ondergrond of instabiele standvlakken, zoals op een ladder, kunnen tot het verlies van het evenwicht of tot het verlies van de controle over de kettingzaag leiden.
- g) **Houd er bij het snoeien van een onder spanning staande tak rekening mee dat deze terugveert.** Als de spanning in de houtvezels vrijkomt, kan de gespannen tak de operator raken en/of de kettingzaag doen verliezen.
- h) **Wees uiterst voorzichtig bij het snoeien van onderhoud en jonge bomen.** Het dunne materiaal kan in de zaagketting verstrikt geraken en op u slaan of u uit uw evenwicht brengen.
- i) **Draag de kettingzaag aan de voorste handgreep in een uitge-**

schakelde toestand, de zaagketting van uw lichaam afgewend.

Bij transport of bewaring van de kettingzaag steeds de beschermende afdekking opzetten.

Een zorgvuldige omgang met de kettingzaag verlaagt de waarschijnlijkheid dat er per vergissing contact met de draaiende zaagketting plaatsvindt.

- j) **Volg de aanwijzingen voor de smering, de kettingspanning en de wissel van toebehoren op.** Een onoordeelkundig gespannen of gesmeerde ketting kan ofwel breken, ofwel het risico op terugslag verhogen.
- k) **Enkel hout zagen. De kettingzaag niet gebruiken voor werkzaamheden, waarvoor ze niet bestemd is - voorbeeld: gebruik de kettingzaag niet voor het zagen van plastic, metselwerk of bouwmaterialen, die niet van hout zijn.** Het gebruik van de kettingzaag voor niet reglementair voorgeschreven werkzaamheden kan tot gevaarlijke situaties leiden.
- l) **Probeer geen boom te vellen voordat u een duidelijk inzicht hebt in alle bijbehorende procedures.** De gebruiker of andere personen kunnen door een vallende boom ernstig verwond raken.

Veiligheidsmaatregelen tegen terugslag



Opgepast terugslag! Let tijdens het werken op terugslag van de machine. Er bestaat verwondingsgevaar. U kan terugslag vermijden door behoedzaamheid en de juiste zaagtechniek.

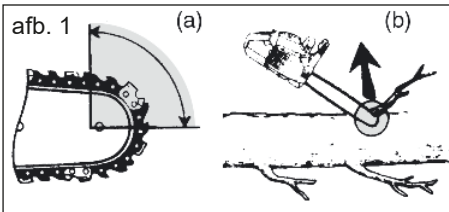

- Terugslag kan zich voordoen wanneer het uiteinde van de geleiderail een voorwerp raakt of wanneer het hout kromt en de kettingzaag in de snede vastklemt (zie afb. 1, b).
- Een aanraking met het uiteinde van de rail kan in sommige gevallen tot een onverwachte, achterwaarts gerichte reactie leiden, waarbij de geleiderail opwaarts en in de richting van de met de bediening belaste persoon geslagen wordt (zie afb. 1, a).
- Het vastzitten van de kettingzaag aan de bovenkant van de geleiderail kan de rail fel in de richting van de operator terugstoten.
- Iedere van deze reacties kan ertoe leiden dat u de controle over de zaag verliest en u zich mogelijk ernstig verwondt. Vertrouw niet uitsluitend op de in de kettingzaag ingebouwde veiligheidsvoorzieningen. Als gebruiker van een kettingzaag dient u verschillende maatregelen te treffen om vrij van gevaar voor ongevallen en verwondingen te kunnen werken.

Een terugslag is het gevolg van een verkeerd of ontbrekend gebruik van het elektrische gereedschap. De terugslag kan door gepaste voorzorgsmaatregelen, zoals hierna beschreven, voorkomen worden:

- Houd de zaag met beide handen vast, waarbij duim en vinger de handgrepen van de kettingzaag omsluiten. Breng uw lichaam en armen in een positie, waarin u tegen de terugslagkrachten bestand kunt zijn.** Als er gepaste maatregelen getroffen worden, kan de met de bediening belaste persoon de terugslagkrachten meester zijn. Noot de kettingzaag loslaten.
- Vermijd een abnormale lichaamshouding en zaag niet boven schouderhoogte.** Daardoor wordt een onopzettelijk contact met het uiteinde van de rail vermeden en een betere controle van de kettingzaag in onverwachte situaties mogelijk gemaakt.
- Gebruik steeds door de fabrikant voorgeschreven reserverails en zaagkettingen.** Verkeerde reserverails en zaagkettingen kunnen tot een scheur van de ketting en/of tot een terugslag leiden.
- Houd u aan de aanwijzingen vanwege de fabrikant voor het scherpen en het onderhouden van de zaagketting.** Te lage dieptebegrenzers verhogen de helling tot terugslag.
- Volg alle instructies op wanneer u de kettingzaag ontdoet van opgehoopt materiaal, deze opslaat of onderhoud uitvoert. Zorg ervoor dat de schakelaar uitgeschakeld en de netstekker verwijderd is. On-verwachte werking van de kettingzaag bij het verwijderen van materiaalophoping.**

gen of tijdens onderhoud kan ernstig letsel veroorzaken.

Restrisico's

Ook als u dit elektrische gereedschap zoals voorgeschreven bedient, blijven er altijd restrisico's bestaan. Volgende gevaren kunnen zich in verband met de constructiewijze en uitvoering van dit elektrische gereedschap voordoen:

- a) Snijdwonden
- b) Gehoorschade indien er geen geschikte gehoorbescherming gedragen wordt.
- c) Schade aan de gezondheid, die van hand-/armtrillingen het gevolg zijn indien het apparaat gedurende een langere periode gebruikt wordt of niet zoals reglementair voorgeschreven beheerd en onderhouden wordt.



⚠ **Waarschuwing!** Dit elektrische gereedschap produceert tijdens de werking een elektromagnetisch veld. Dit veld kan in bepaalde omstandigheden actieve of passieve medische implantaten in negatieve zin beïnvloeden. Om het gevaar voor ernstige of dodelijke verwondingen te verminderen, adviseren wij personen met medische implantaten, hun arts en de fabrikant van het medische implantaat te raadplegen voordat de machine bediend wordt.

Verdergaande veiligheidsinstructies

- Wanneer het netsnoer van dit apparaat beschadigd is, moet het door de fabrikant of door zijn klantenservice of door een vergelijkbaar gekwalificeerd persoon worden vervangen, om gevaar te voorkomen.
- Leg het netsnoer zodanig, dat het tijdens het zagen niet door takken of

dergelijke vastgegrepen wordt.

- Gebruik een aardlekschakelaar (Residential Current Device) met een aanspreekstroom van maximaal 30 mA.
- Respecteer zorgvuldig de onderhouds-, controle- en service-instructies in deze gebruiksaanwijzing. Beschadigde veiligheidsinrichtingen en onderdelen moeten door het vakkundige personeel van ons servicecenter gerepareerd of vervangen worden, voor zover er niet iets anders aangegeven is in de gebruiksaanwijzingen.
- Het is aanbevolen dat een eerste gebruiker het snijden van rondhout op een zaagbok of onderstel zou oefenen.
- Gebruik alleen toegestane netsnoeren type H07RN-F, die maximaal 75 m lang zijn en die voor gebruik in de openlucht bedoeld zijn. De doorsnede van de litzedraad moet minstens 1,0 mm² bedragen. Rol een kabelhaspel vóór gebruik steeds volledig af. Controleer de netkabel op schade.
- **Waarschuwing!** Dit elektrische gereedschap genereert tijdens het bedrijf een elektromagnetisch veld. Dit veld kan onder bepaalde omstandigheden actieve of passieve medische implantaten negatief beïnvloeden. Om het risico op ernstige of dodelijke letsels te reduceren, adviseren wij personen met medische implantaten om hun arts en de fabrikant van het medische implantaat te raadplegen voordat zij de machine bedienen.
- Ga bij zaagwerkzaamheden op een helling altijd boven de boomstam staan. Om op het moment van het „doorzagen“ de volledige controle te behouden, dient u tegen het einde van het zagen de druk te reduceren zonder de vaste greep op de handgrepen van de kettingzaag te lossen. Zorg ervoor dat de zaagketting de grond niet raakt.

Is de snede gemaakt, wacht dan tot de zaagketting stilstaat alvorens de elektrische kettingzaag daar te verwijderen. Schakel de motor van de elektrische kettingzaag steeds uit alvorens van boom te veranderen.

- Vuil, stenen, losse schors, nagels, klemmen en draad moeten van de boom worden verwijderd.
- Gebruik de kettingzaag niet zonder smering en vul hem tijdig bij voordat de tank leeg is.
- Gebruik enkel aanbevolen smeermiddelen.

Veiligheidsfuncties

1 achterste handvat met bescherming voor de hand (9)

beschermt de hand tegen takken en twijgen en als de ketting losspringt.

3 kettingremhendel / bescherming van de hand

Veiligheidsvoorziening, die de ketting bij terugslag onmiddellijk stopzet; de hendel is ook manueel te gebruiken; beschermt de linker hand van de gebruiker als deze van het voorste handvat afglijdt.



De motor kan niet starten als de kettingrem vergrendeld is.

5 ketting met lichte terugslag

helpt u door speciaal ontwikkelde veiligheidsvoorzieningen terugslagen op te vangen.

13 Aan-/uitschakelaar met kettingblokkering

bij loslaten van de aan- en uitschakelaar stopt de machine onmiddellijk

14 startvergrendeling

om de machine te kunnen starten, moet eerst de startvergrendeling ontgrendeld worden.

15 elektromotor

is om veiligheidsredenen dubbel geïsoleerd

17 klemhendel

versterkt de stabiliteit als verticale snedes doorgevoerd worden en maakt het zagen makkelijker.

18 kettingbout

vermindert het gevaar voor verwondingen als de ketting breekt of losspringt.

Montage



Drag bij het werken met de kettingzaag altijd veiligheidshandschoenen en gebruik enkel de originele onderdelen. Trek de stekker uit als u aan de machine zelf wil werken. Er bestaat gevaar voor verwondingen!

Vóór u de elektrische kettingzaag in gebruik neemt, moet u:

- Zwaard, zaagketting en kettingafdekking monteren,
- de zaagketting spannen,
- kettingolie bijvullen,
- de werking van de kettingrem en het automatische oliesysteem controleren.



Zaagketting en zwaard monteren

1. Plaats de zaag op een vlakke ondergrond.
2. Draai de moer (7) met de combinatiesleutel (12) linksom (↺), om de kettingwielafdekking (8) te verwijderen.
3. Schakel de zaag uit en trek de stekker uit het stopcontact.
4. Leg de zaagketting (5) in de zwaard-sleuf. Houd het zwaard (4) voor de montage in een hoek van ca. 45 gra-

den naar boven gezwenkt om de zaag-ketting gemakkelijker van het ketting-rondsel (21) te kunnen brengen. Het is normaal als de zaagketting doorhangt. De zaagketting (5) wordt via de afbuigster (6) afgebogen.

5. Plaats het zwaard (4) en de ketting (5) op de railpin (20). Als de neus, rechts onder de railpin (20), in de onderste ronde uitsparing aan het zwaard (4) zit, zit het zwaard (4) juist. Het is normaal dat de ketting (5) doorhangt.
6. Span de zaagketting (5) voor, door de schroef (23) met de combinatiesleutel (12) rechtsom te draaien (zie ook „Zaagketting spannen“).
7. Zet de kettingwielafdekking (8) op. De hoek (24) op de kettingwielafdekking (8) moet eerst in de daartoe voorziene inkeping op het apparaat worden gestoken. Draai de moer (7) vast.



Opgepast!
De zaag kan olie verliezen.

Let u alstublieft erop dat de zaag na gebruik kan naoliën of leeglopen, vooral als ze zijdelings of op kop wordt gelegerd. Dit is normaal en wordt door de noodzakelijke verluchtingsopeningen in de bovenste tankrand veroorzaakt en is geen reden tot klacht. Aangezien elke zag in de productie gekontroleerd en met olie getest wordt, kan het zijn dat ondanks lediging een klein beetje olie in de tank gebleven is, welke tijdens het transport de behuizing licht met olie bevuild. Maak de behuizing met een vod schoon.

Vooraleer u de ketting vervangt, moet de gleuf van de geleidingsrail worden schoongemaakt omdat bij aanwezige vuilafzettingen de ketting uit de rail kan springen. Het vuil kan ook de kettingolie opzuigen. Het gevolg zou zijn dat de kettingolie niet of

slechts in geringe mate aan de onderkant van de rail komt en de smering dus gereduceerd wordt.

Ketting aanspannen

Het regelmatig aanspannen van de ketting dient voor de veiligheid van de gebruiker en vermindert of verhindert slijtage en kettingschade. We raden de gebruiker aan voor het aanvangen van het werk en met intervallen van ca. 10 minuten de kettingspanning te controleren en indien nodig te corrigeren.

Tijdens werken met de zaag wordt de ketting warm en zet daardoor een beetje uit. Met dit „langer worden“ moet in het bijzonder bij nieuwe kettingen rekening worden gehouden.



De ketting niet aanspannen of vervangen als deze nog heet is, omdat ze na het afkoelen opnieuw een beetje inkrimpt. Bij niet-naleving kan dit leiden tot schade aan de geleidingsrail of de motor, omdat de ketting dan te strak rond het zwaard ligt. Kettingspanning en -smering beïnvloeden aanzienlijk de levensduur van de ketting.

De ketting is juist aangespand als ze aan de onderkant van het zwaard niet doorhangt en men met de hand de ketting er volledig kan omheen trekken. Bij het trekken aan de zaagketting met een trekkracht van 9 N (ca. 1 kg) mag de afstand tussen de zaagketting en de geleidingsrail niet meer dan 2 mm bedragen.

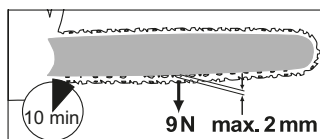

B Zaagketting aanspannen

1. Controleer of de kettingrem los staat, d.w.z. of de kettingrem tegen (3) de voorste handgreep (16) is gedrukt.
2. Draai de moer (7) los met de combinatiesleutel (12) door deze linksom te draaien (↺).
3. Voor het aanspannen van de zaagketting draait u de schroef (23) **rechtsom** (↻). Voor het verminderen van de spanning draait u de schroef (23) **tegen uurwijzerszin** (↺).
4. Draai de moer (7) weer vast (↻).

 Een nieuwe zaagketting moet u na minimaal 5 zaagsneden nogmaals opspannen.

C Kettingsmering

 Zwaard en ketting mogen nooit zonder olie vallen. Gebruikt u de elektrische kettingzaag met te weinig olie, worden de prestaties van de zaag minder en wordt de levensduur korter, aangezien de ketting sneller stomp wordt. Bij te weinig olie is er rookontwikkeling of een verkleuring van het zwaard zichtbaar.

Zodra de motor versnelt, vloeit ook de olie sneller naar het zwaard (4) toe.

Kettingolie bijvullen:

- Controleer regelmatig de oliepeilindicatie (25) en vul bij bereiken van de minimummarkering "MIN" (26) van de oliepeilindicatie olie bij. Het volume van de olietank vindt u in het hoofdstuk „Technische gegevens“.
- Gebruik bio-olie, dat additieven voor het reduceren van wrijving en slijtage

bevat. U kunt deze via onze online-shop bestellen.

Als u geen bio-olie beschikbaar hebt, gebruik dan kettingsmeerolie met een laag gehalte aan kleefadditieven.

- Maak de olietank leeg als u langere werkpauses (6-8 weken) inlast.
1. Draai de dop van de olietank (2) en vul de tank met kettingolie.
 2. veeg eventueel gemorste olie weg en sluit de dop weer.



Schakel altijd het apparaat uit en laat de motor afkoelen voordat u kettingolie ingiet. Doordat er olie overloopt, ontstaat er brandgevaar.

Bedienen van de kettingzaag



Start de kettingzaag pas als het zwaard, de ketting en de kettingwielbescherming juist gemonteerd zijn. Let erop, dat de netspanning overeenkomt met het typelabel op de machine. Let bij het starten op een stabiele houding. Wees er zeker van voor het starten dat de elektrische kettingzaag geen voorwerpen raakt.



Opgelet! De zaag kan olie verliezen, zie „Montage - Zaagketting en zwaard monteren“.



Starten

1. Controleer voor het starten of er genoeg olie in de tank is, vul anders olie bij (zie gedeelte over ingebruikname).
2. Vorm aan het einde van de verlengkabel een lus en plaats deze in de trekont-

- lastig (10) aan de achterste greep (1).
- Sluit de machine op de netspanning aan.
 - Ontgrendel de kettingrem door de remhendel (3) tegen het voorste handvat (16) te drukken.
 - houdt de elektrische kettingzaag goed met beide handen vast, met de rechter hand aan het achterste (1) en met de linker hand aan het voorste handvat (16). Duimen en vingers moeten de handvaten goed omsluiten.
 - Voor het starten ontgrendelt u met de rechter duim de startvergrendeling (14) en drukt dan op de aan- en uitschakelaar (13), de elektro-motor loopt nu met de hoogste snelheid. Laat de startvergrendeling los.
 - De motorzaag stopt als u de aan- en uitschakelaar (13) weer loslaat. Een continu-schakeling is niet mogelijk.

F Kettingrem controleren

i De motor kan niet starten als de kettingrem vergrendeld is.

- Leg de elektrische kettingzaag op een vaste, effen ondergrond. Ze mag niet met voorwerpen in aanraking komen.
- Sluit de machine op de netspanning aan.
- Ontgrendel de kettingrem door de remhendel (3) tegen het voorste handvat te duwen (16).
- Houdt de elektrische kettingzaag goed met beide handen vast, met de rechter hand aan het achterste (1) en met de linker hand aan het voorste handvat (16). Duimen en vingers moeten de handvaten goed omsluiten.
- Start de elektrische kettingzaag.
- bedien bij lopende motor de kettingremhendel (3) met de linker hand. Schuif hiertoe de kettingremhendel/ voorste handbescherming (3) weg van

de voorste greep (16). Ketting moeten abrupt stoppt.

- Als de kettingrem goed functioneert, laat u de aan-/uitschakelaar los en haalt u de rem van de ketting.



Indien de kettingrem niet goed funtioneert, mag u de elektrische kettingzaag niet gebruiken. Neem contact op met het „Service-center“.

Kettingsmering controleren

Kontroleer voor het starten het oliepeil en de kettingsmering.

- Start de kettingzaag en houdt ze boven een lichte ondergrond. De zaag mag de bodem niet aanraken.

Als u oliesporen ziet, funktioneert de kettingzaag naar behoren.



Als er geen oliespoor zichtbaar is, reinig dan eventueel de oliedoorlaat of laat de elektrische kettingzaag door onze klantenservice repareren.



Reinig de olietoevoer van het zwaard (27) om een optimale, automatische oliebevloeiing van de ketting tijdens het zagen te garanderen. Maak hiervoor gebruik van een kwast of een doek, om resten uit de oliedoorlaat te verwijderen.

A Zwaard/Sägekette vervangen

1. Schakel de zaag uit en trek de stekker uit het stopcontact (11).
2. Plaats de zaag op een vlakke ondergrond.
3. Draai de moer (7) en de schroef (23) **linksom** (↺) om de kettingspanning te verminderen en de kettingwielafdekking (8) te verwijderen.
4. Verwijder het zwaard en de ketting (5). Houd het zwaard (4) voor de demontage in een hoek van ca. 45 graden naar boven gezwenkt om de zaagketting gemakkelijker van het kettingrondeel (21) te kunnen afnemen.
5. Vervang het zwaard/de zaagketting en monteer zwaard en zaagketting zoals onder „Zaagketting en zwaard monteren“ beschreven.

Zaagtechnieken

Allgemeen

- U heeft een betere controle over de zaag als u met de onderkant van het zwaard (met trekkende ketting) en niet met de bovenkant van het zwaard (met schuivende ketting) zaagt.
- De ketting mag tijdens of na het doorzagen noch de aarde noch andere voorwerpen aanraken.
- Let op dat de zaagketting nooit in de zaagsnede wordt geklemd. De boomstam mag niet breken of scheuren.
- Let ook op de veiligheidsmaatregelen i.v.m. terugslag (zie veiligheidsvoorschriften).
- Ga bij zaagwerkzaamheden op een helling altijd boven de boomstam staan. Om op het moment van het „doorzagen“ de volledige controle te

behouden, dient u tegen het einde van het zagen de druk te reduceren zonder de vaste greep op de handgrepen van de kettingzaag te lossen. Zorg ervoor dat de zaagketting de grond niet raakt. Is de snede gemaakt, wacht dan tot de zaagketting stilstaat alvorens de elektrische kettingzaag daar te verwijderen. Schakel de motor van de elektrische kettingzaag steeds uit alvorens van boom te veranderen.

- Vuil, stenen, losse schors, nagels, klemmen en draad moeten van de boom worden verwijderd.



Als de ketting vast komt te zitten, probeer dan in geen geval de elektrische kettingzaag met geweld uit de boom te trekken. Er bestaat verwondingsgevaar. Zet de motor af en gebruik een wig of een hefboomarm om de elektrische kettingzaag los te krijgen.

Bomen vellen



Er is veel ervaring vereist om bomen te vellen. Vel enkel bomen als u zeker en veilig met de elektrische kettingzaag kan omgaan. Gebruik de elektrische kettingzaag in ieder geval niet als u zich onzeker voelt.



Wij raden onervaren gebruikers veiligheidshalve af om een boomstam te vellen waarvan de diameter groter is dan de lengte van het zwaard.

- Let erop dat er geen mensen of dieren in de buurt van het werkterrein zijn. De veilige afstand tussen de te vellen boom en de eerstvolgende werkplaats moet 2 ½ boomlengte bedragen.
- Let op de valrichting: De gebruiker moet zich veilig in de buurt van de geveld boom kunnen bewegen om de boom gemakkelijk te kunnen inkorten en er de takken van te verwijderen. Het moet worden voorkomen dat de vallende boom in een andere boom wordt gevangen. Let op de natuurlijke valrichting, die afhangt van de helling en kromheid van de boom, windrichting, de locatie van grotere takken en het aantal takken.
- Voor zagen op hellingen moet de operator van de kettingzaag in het veld boven de te kappen boom blijven, omdat de boom waarschijnlijk na het kappen zal rollen of naar beneden glijden.
- Kleine bomen met een diameter van 15-18 cm kunnen normaal met 1 snede afgezaagd worden.
- Bij bomen met een grotere diameter moet er met kerfsnijwerk en een valsneede bewerkt worden (zie **P**).



Vel geen boom als er een sterke of draaiende wind is of als er gevaar voor beschadiging van eigendom bestaat of als de boom op leidingen zou kunnen vallen.

Bij het vallen van bomen moet erop gelet worden dat andere personen niet blootgesteld worden aan gevaar, dat er geen toevoerleidingen worden geraakt en dat er geen zaakschade veroorzaakt wordt. Komt een boom met een voedingskabel in

aanraking, dan moet het nutsbedrijf onmiddellijk op de hoogte worden gebracht.



Zet onmiddellijk na einde van de werkzaamheden de oorbescherming af zodat u waarschuwingssignalen en geluiden kan horen.



1. Snoeien:

Verwijder takken die naar beneden hangen door even boven de tak te beginnen. Snoei nooit hoger dan op schouderhoogte.



2. Vluchtraject:

Verwijder het kreupelhout rondom de boom, zodat u zich eenvoudig kunt terugtrekken. Het vluchtraject (1) dient in ongeveer 45° te staan op de geplande valrichting (2).



3. Kerven zagen

Maak een valkerf in de richting waarin de boom moet vallen. Begin met de onderste, horizontale snede. De zaagdiepte moet ongeveer 1/3 van de stamdiameter bedragen. Maak nu een schuine zaagsnede met een snijhoek van ongeveer 45°, van bovenaf, die precies op de onderste zaagsnede uitkomt.

Daardoor wordt vermeden dat de zaagketting of de geleidingsrail bij de tweede inkeping ingeklemd raakt.



Ga nooit voor een boom staan die ingekerfd is.



4. Valsnede (B)

Voer de velsnede van de andere kant van de stam uit, terwijl u links van de boomstam staat en met trekkende zaagketting (met de on-

derkant van het zwaard) zaagt. De valsneede moet horizontaal 5 cm boven de horizontale kerf-sneede verlopen. De valsneede moet zo diep zijn dat de afstand tussen valsneede en kerflijn minstens 1/10 van de stamdiameter bedraagt. Het niet doorgezaagde deel van de stam wordt als breekmoot omschreven. Het scharnierstuk verhindert dat de boom draait en in de verkeerde richting valt. Zaag het scharnierstuk niet door.

Als de velsneede aan het scharnierstuk wordt benaderd, zou de boom moeten beginnen te vallen. Als blijkt dat de boom eventueel niet in de gewenste richting valt of terug neigt en de zaagketting klem komt te zitten, onderbreekt u de velsneede. Gebruik een wig van hout, kunststof of aluminium om de sneede te openen en de boom om te leggen in de gewenste vallijn.

- Q** 5. Schuif een wig of een breekijzer in de valsneede van zodra deze diep genoeg is, om vastklemmen van het zwaard te vermijden.
- R** 6. als de stamdiameter groter is dan de lengte van het zwaard, maak dan 2 snedes.
- 7. Na het zagen van de valsneede valt de boom vanzelf of met behulp van de wig of het breekijzer.



Trek de zaag uit de sneede, schakel de motor uit, leg de elektrische kettingzaag neer en verlaat het terrein via de vluchtweg van zodra de boom begint te vallen. Let op voor de vallende takken en struikel niet.

N Snoeien

Met snoeien wordt het afzagen van takken en twijgen van een geveld boom bedoeld.



Er gebeuren vaak ongelukken bij het snoeien. Zaag nooit takken af als u op een boomstam staat. Let op een eventuele terugslag als takken onder spanning staan.

- Verwijder de zijtakken pas na het doorzagen.
- Onder spanning staande takken moeten van onder naar boven gezaagd worden om vastklemmen van de kettingzaag te voorkomen.
- Bij het afzagen van dikkere takken gebruikt men dezelfde techniek als bij het verzagen.
- Werk links van de stam en zo dicht mogelijk bij de elektrische kettingzaag. Laat het gewicht van de zaag zoveel mogelijk op de stam rusten.
- Verander van plaats om takken aan de andere kant van de stam af te zagen.
- Vertakte takken worden apart afgezaagd.
- Kleinere takken, zoals afb. **N**, met een snijbeweging afsnijden.

Doorzagen

Doorzagen is het zagen van de geveld boom in kleinere, te hanteren stukken.

- Let erop dat de ketting tijdens het zagen niet de aarde raakt.
- Zorg voor een goede, stabiele houding en stelt u zich op steile terreinen boven de stam.
- Zorg ervoor dat u stabiel staat en dat uw lichaamsgewicht gelijkmatig is

verdeeld over beide voeten. Indien mogelijk moet de stam zijn geplaatst op takken, balken of wiggen of erdoor ondersteund worden. Volg de eenvoudige aanwijzingen voor gemakkelijk zagen.

J 1. Stam ligt op de grond
Zaag de stam langs boven volledig door en let erop, op het einde de bodem niet te raken. Indien de stam kan worden gedraaid, zaagt u hem voor 2/3 door. Vervolgens draait u de stam om en zaagt u de rest van boven naar beneden door.

K 2. Stam is aan 1 kant gestut
Zaag de stam eerst van beneden naar boven (met de bovenkant van het zwaard) voor 1/3 door, om te voorkomen dat stam scheurt. Zaag vervolgens de boom van boven naar beneden (met de onderkant van het zwaard) naar de eerste zaagsnede toe, om te voorkomen dat de ketting wordt vastgeklemd.

L 3. Stam is aan beide kanten gestut
Zaag de stam eerst van boven naar beneden (met de onderkant van het zwaard) voor 1/3 door. Zaag de stam vervolgens van onder naar boven (met de bovenkant van het zwaard) door, tot de onderste zaagsnede is bereikt.

M 4. Zagen op een zaagbok
Houd de elektrische kettingzaag met beide handen stevig vast en beweeg de kettingzaag tijdens het zagen van het lichaam af. Als de stam is doorgezaagd, brengt u de zaag rechts langs uw lichaam (1). Houd uw linkerarm zo recht mo-

gelijk (2). Let op de vallende stam. Ga zo staan, dat de vallende stam geen gevaar oplevert. Let op uw voeten. De vallende stam kan op uw voeten vallen. Denk ook om uw evenwicht (3).

Onderhoud en reiniging



Voer onderhouds- en reinigingswerkzaamheden hoofdzakelijk bij uitgeschakelde motor en uitgetrokken stekker uit. Verwondingsgevaar! Laat onderhoudswerkzaamheden die niet in deze handleiding worden genoemd door onze werkplaats uitvoeren. Gebruik enkel originele vervangstukken. Laat de machine eerst afkoelen voordat u de machine gaat reinigen of herstellen. Gevaar voor verbranding!

Reiniging

- Reinig de machine grondig na elk gebruik. Daardoor verlengt u de levensduur van de machine en vermijdt u ongelukken.
- Houdt de handvaten benzine-, olie- en vetvrij. Maak de handvaten indien nodig met een vochtige, in zeep gewassen vod schoon. Gebruik geen oplosmiddel of benzine voor het reinigen!
- Reinig na elk gebruik de ketting. Gebruik hiervoor een penseel of handveger. Gebruik geen vloeistoffen voor het reinigen van de ketting. Na reiniging de ketting licht met olie instrijken.
- Verwijder voor het schoonmaken ook de kettingwielafdekking (8), om ook op die plaats te kunnen schoonmaken.

- Reinig het zwaard (4)
- Reinig de verluchtingsgaten en de oppervlakken van de machine met een penseel, handveger of droge vod. Gebruik geen vloeistoffen voor het reinigen.
- Reinig de olietoevoer van het zwaard (D 27) om een optimale, automatische oliebevloeiing van de ketting tijdens het zagen te garanderen. Maak hiervoor gebruik van een kwast of een doek, om resten uit de oliedooraat te verwijderen.

Onderhoudsintervallen

Voer de in onderstaande tabel opgesomde onderhoudswerkzaamheden regelmatig uit. Door regelmatig onderhoud van uw zaag wordt haar levensduur verlengd. Bovendien kan u dan optimaal zagen en worden ongelukken vermeden.

Tabel onderhoudsintervallen

Machine-onderdeel	Uit te voeren	Voor elk gebruik	Na 10 uur gebruik	Na elk gebruik
Onderdelen van de kettingrem	Controleren, indien nodig vervangen	✓		
Kettingwiel (A 21)	Controleren, indien nodig vervangen	✓		
Ketting (5)	Controleren, oliën, indien nodig slijpen of vervangen	✓		
Ketting (5)	Reinigen en oliën			✓
Zwaard (4)	Controleren, reinigen, oliën	✓		✓
Zwaard (4)	Zwaard omdraaien		✓	
Olie-automatisme	Olie-automatisme controleren en ev. olietoevoer reinigen	✓		

Ketting slijpen



Een fout geslepen ketting verhoogt het risico op terugslag! Gebruik snijvaste handschoenen als u aan de ketting of het zwaard werkt.



Een scherpe ketting garandeert optimale prestaties. Ze gaat moeiteloos

door het hout en laat grote, lange houtspanen achter. Als u het zwaard door het hout moet duwen en de houtspanen zeer klein zijn, betekent dat dat de ketting stomp is. Als de ketting zeer stomp is, heeft men überhaupt geen spanen, alleen houtstof.

- De zagende delen van de ketting zijn de snij-onderdelen die uit een zaagtand en een dieptebegrenzer bestaan. Het hoogteverschil tussen deze twee bepaalt de slijpdiepte.
- Bij het slijpen van de zaagtanden moeten volgende waarden in acht genomen worden:

- G**
- slijphoek (30°)
 - borsthoek (85°)
 - slijpdiepte (0,65 mm)



Afwijkingen van de aangegeven maten van de slijpgeometrie kunnen de neiging van de machine tot terugslag verhogen. Vergroot het gevaar op ongevallen.

Voor het slijpen van een zaagketting is enige oefening vereist. Bovendien is speciaal gereedschap nodig om de zaagketting te slijpen, waarbij ervoor moet worden gezorgd dat de ketting in de juiste hoek en op de juiste diepte wordt geslepen. Ga te werk volgens de instructies van uw zaagkettingslijper (b.v. Parkside PSG 85 B2). Voor de onervaren gebruiker van kettingzagen raden wij aan de zaagketting door een vakman of een gespecialiseerde werkplaats te laten slijpen of de ketting te laten vervangen.



1. Schakel de zaag uit en trek de stekker uit het stopcontact;
2. Verwijder de ketting (zie hoofdstuk 'Bedienen van de kettingzaag'). Om te zorgen dat de tanden goed kunnen worden geslepen, dient de ketting strak rond het zwaard te zitten.
3. Voor het slijpen is een ronde vijl met een diameter van 4,0 mm vereist.



Andere diameters beschadigen de ketting en verhogen het gevaar op ongevallen bij het werken met de zaag.

4. Slijp enkel van binnen naar buiten. Leidt de veil van de binnenkant van de zaagtand naar buiten. Houdt de veil omhoog als u ze terugtrekt.
5. Slijp eerst de tanden aan een kant. Draai dan de zaagketting om en slijp de tanden aan de andere kant.
6. De ketting is versleten en moet door een nieuwe vervangen worden als er slechts nog ca. 4 mm van de zaagtand over is.
7. Na het slijpen, moeten alle snijdelen even lang en breed zijn.
8. Na 3 keer slijpen, moet telkens de slijpdiepte (dieptebegrenzing) gecontroleerd worden en de hoogte met behulp van een platte vijl aangepast worden. De dieptebegrenzing moet ca. 0,65 mm tegenover de zaagtand naar achter geplaatst worden. Rond daarna de dieptebegrenzing een beetje naar voor af.



Spanning instellen

Het instellen van de kettingspanning is in het gedeelte over Montage, kettingzaag spannen, beschreven.

Nieuwe ketting laten inlopen

Bij een nieuwe ketting vermindert de spankracht na enige tijd. Daarom moet u na de eerste 5 snedes, daarna in grotere afstanden, de ketting opnieuw aanspannen.



Bevestig nooit een ketting op een afgesloten aandrijf wiel of een beschadigd zwaard.

A Zwaard onderhouden



Gebruik snijvaste handschoenen als u aan de ketting of het zwaard werkt.

1. Schakel de zaag uit en trek de stekker uit (11).
2. Neem de kettingwielbescherming (8), de ketting (5) en het zwaard (4) af.
3. Controleer het zwaard op slijtage. Verwijder beschadigingen op het geleispoor met een platte vijl.
4. Reinig de olietoevoer van het zwaard (D 27) om een optimale, automatische oliebevloeiing van de ketting tijdens het zagen te garanderen.
5. Monteer zwaard (4), ketting (5) en kettingwielbescherming (8) en span de ketting aan.



Bi optimale oliedoorvoer en juist ingestelde olietoevoerknop sproeit de ketting enkele seconden automatisch een beetje olie nadat de zaag wordt gestart

A Zwaard omdraaien



Gebruik snijvaste handschoenen als u aan de ketting of het zwaard werkt.

Het zwaard (4) moet na alle 10 minuten gebruik omgedraaid worden, om een gelijkmatige slijtage te garanderen.

1. Schakel de zaag uit en trek de stekker uit (11).
2. Neem de kettingwielbescherming (8), de ketting (5) en het zwaard (4) af.
3. Draai het zwaard om zijn horizontale as en monteer zwaard en ketting zoals onder „Zaagketting en zwaard monteren“ beschreven.

Let daarbij op de looprichting van de zaagketting!



Looprichting van de zaagketting

Oriënteert u zich bij de uitlijning van de zaagketting (5) aan het pictogram onder de kettingwielafdekking (8), wanneer het zwaard gedraaid wordt. De op het zwaard afgebeelde looprichting klopt dan niet meer.

Opslag

- Reinig het apparaat alvorens het weg te bergen.
- Maak de olietank leeg als u langere werkpauses inlast. Verwijder de oude olie op een milieuvriendelijke wijze (zie “Afvoer van afval/Milieubescherming”).
- Breng de zwaardsbeschermer (19) aan.
- Bewaar het apparaat op een droge, stofvrije plek en buiten bereik van kinderen.
- De combinatiesleutel (12) kan voor opslag in het apparaat worden opgeborgen, zie foto II.



Wandmontage

Met de sleutelgatboring (28) aan de onderkant van het apparaat kunt u het aan de wand hangen.

- Breng een schroef met een plug aan op een gepaste positie op de wand.
- De diameter van de schroefkop moet tussen ongeveer 10 mm bedragen.
- Laat de schroefkop ongeveer 10 mm uit de wand steken.
- U kunt het apparaat met de opening aan de onderkant aan de schroef hangen en het apparaat tot aan de aanslag naar beneden trekken.



Zorg er tijdens het boren voor dat u geen nutsleidingen raakt. Gebruik geschikte detectoren om de leidingen op te sporen of raadpleeg een installatieplan. Contact met elektrische leidingen kan leiden tot een elektrische schok en brand, contact met een gasleiding kan leiden tot een ontploffing. Beschadiging van een waterleiding kan leiden tot materiële schade en een elektrische schok.

Berging en milieu

Leeg de olietank zorgvuldig. Giet afgewerkte olie niet in de riool of afvoer. Ontdoet u zich op een milieuvriendelijke manier van uw afgewerkte olie, geef de oli aan een afvalinzamelpunt af. Breng het apparaat, de toebehoren en de verpakking naar een geschikt recyclagepunt.



Elektrische apparaten horen niet thuis bij het huisvuil.

Richtlijn 2012/19/EU betreffende afgedankte elektrische en elektronische apparatuur: Gebruikte elektrische apparaten moeten gescheiden worden ingezameld en op een milieuvriendelijke manier worden gerecycleerd.

Afhankelijk van de omzetting in nationaal recht, hebt u de volgende mogelijkheden:

- **retourneren naar een verkooppunt:** Levensmiddelenhandelaren met een totale verkoopoppervlakte van ten minste 800 vierkante meter die elektrische en elektronische apparatuur meermaals per kalenderjaar of permanent op de markt aanbieden en ter beschikking

stellen, zijn verplicht oude elektrische en elektronische apparatuur kosteloos terug te nemen. Bij de overhandiging van een nieuw elektrisch of elektronisch apparaat aan een eindgebruiker, moeten zij het oude apparaat van de eindgebruiker van hetzelfde type apparaat, dat in wezen dezelfde functies vervult als het nieuwe apparaat, terugnemen op het verkooppunt of in de onmiddellijke buurt van het verkooppunt gratis en zonder aankoop van een elektrisch apparaat - of moeten zij op verzoek van de eindgebruiker gratis tot drie oude elektrische of elektronische apparaten per type die niet groter zijn dan 25 centimeter in een uitwendige afmeting, terugnemen op de plaats van levering of in de onmiddellijke nabijheid daarvan.

- **aan een officieel inzamelpunt inleveren:** Lever het apparaat in bij een recyclepunt. De gebruikte kunststoffen en metalen delen kunnen naar soort worden gescheiden voor recycling. Vraag ons servicecenter om advies.
- **retourneren naar de fabrikant/distributeur:** De afvoer van uw ingezonden defecte apparaten voeren we gratis uit. Vraag ons servicecenter om advies.

Dit is niet van toepassing op accessoires die bij oude apparaten zijn gevoegd en hulpmiddelen zonder elektrische bestanddelen.

Reserveonderdelen / Accessoires

Reserveonderdelen en accessoires verkrijgt u op www.grizzlytools.shop

Ondervindt u problemen bij het orderproces, gebruik dan het contactformulier. Bij andere vragen neemt u contact op met het "Service-Center" (zie pag. 109).

2	Olietankdop.....	91104349
5	Zaagketting (Trilink CL15052PB)	30091620
4	Zwaard (Trilink M1501452)	30091621
12	Combinatiesleutel	91104350
	Bio-zaagkettingolie 180 ml	30230010
	Bio-zaagkettingolie 1 l.....	30230001
	Bio-zaagkettingolie 5 l.....	30230002

Garantie

Geachte cliënte, geachte klant,
U krijgt op dit apparaat 3 jaar garantie, te rekenen vanaf de datum van aankoop. Ingeval van gebreken aan dit product heeft u tegenover de verkoper van het product wettelijke rechten. Deze wettelijke rechten worden door onze hierna beschreven garantie niet beperkt.

Garantievoorwaarden

De garantietermijn begint met de datum van aankoop. Gelieve de originele kassabon goed te bewaren. Dit document wordt als bewijs van de aankoop benodigd. Indien er zich binnen drie jaar, te rekenen vanaf de datum van aankoop van dit product, een materiaal- of fabricagefout voordoet, wordt het product door ons – naar onze keuze – voor u gratis gerepareerd of vervangen. Deze garantievergoeding stelt voorop dat binnen de termijn van drie jaar het defecte apparaat en het bewijs van aankoop (kassabon) voorgelegd en dat schriftelijk kort beschreven wordt, waarin het gebrek bestaat en wanneer het zich

voorgedaan heeft.

Als het defect door onze garantie gedekt is, krijgt u het gerepareerde of een nieuw product terug. Met herstelling of uitwisseling van het product begint er geen nieuwe garantieperiode.

Garantieperiode en wettelijke kwaliteitsgarantie

De garantieperiode wordt door de garantievergoeding niet verlengd. Dit geldt ook voor vervangen en gerepareerde onderdelen. Eventueel al bij de aankoop bestaande beschadigingen en gebreken moeten onmiddellijk na het uitpakken gemeld worden. Na het verstrijken van de garantieperiode tot stand komende reparaties worden tegen verplichte betaling van de kosten uitgevoerd.

Omvang van de garantie

Het apparaat werd volgens strikte kwaliteitsrichtlijnen zorgvuldig geproduceerd en vóór aflevering nauwgezet getest.

De garantievergoeding geldt voor materiaal- of fabricagefouten. Deze garantie is niet van toepassing op productonderdelen, die aan een normale slijtage blootgesteld zijn en daarom als aan slijtage onderhevige onderdelen beschouwd kunnen worden (b.v. ketting) of op beschadigingen aan breekbare onderdelen (b.v. schakelaars). Deze garantie valt weg wanneer het product beschadigd, niet oordeelkundig gebruikt of niet onderhouden werd. Voor een vakkundig gebruik van het product dienen alle in de gebruiksaanwijzing vermelde aanwijzingen nauwgezet in acht genomen te worden. Gebruiksdoeleinden en handelingen, die in de gebruiksaanwijzing afgeraden worden of waarvoor gewaarschuwd wordt, dienen onvoorwaardelijk vermeden te worden. Het product is uitsluitend voor het privé- en niet voor het commerciële gebruik bestemd. Bij een verkeerde of onoordeelkundige behandeling, toepassing van geweld en bij ingrepen, die niet door het door ons geautoriseerde servicefiliaal doorgevoerd werden, valt de garantie weg.

Afhandeling geval van garantie

Gelieve aan de volgende aanwijzingen gevolg te geven om een snelle behandeling van uw verzoek te garanderen:

- Gelieve voor alle aanvragen de kassabon en het artikelnummer (IAN 420784_2201) als bewijs van de aankoop klaar te houden.
- Gelieve het artikelnummer uit het typeplaatje.
- Indien er zich functiefouten of andere gebreken voordien, contacteert u in eerste instantie de hierna vernoemde serviceafdeling **telefonisch** of per **e-mail**. U krijgt dan bijkomende informatie over de afhandeling van uw klacht.
- Een als defect geregistreerd product kunt u, na overleg met onze klan-

tenservice, mits toevoeging van het bewijs van aankoop (kassabon) en de vermelding, waarin het gebrek bestaat en wanneer het zich voorgedaan heeft, voor u franco naar het u medegedeelde serviceadres zenden. Om problemen bij de acceptatie en extra kosten te vermijden, maakt u onvoorwaardelijk uitsluitend gebruik van het adres, dat u medegedeeld wordt. Zorg ervoor dat de verzending niet ongefrankeerd, als volumegoed, per expresse of via een andere speciale verzendingswijze plaatsvindt. Gelieve het apparaat met inbegrip van alle bij de aankoop bijgeleverde accessoires in te zenden en voor een voldoende veilige transportverpakking te zorgen.

Reparatieservice

U kunt reparaties, **die niet onder de garantie vallen**, tegen berekening door ons servicefiliaal laten doorvoeren. Zij maakt graag voor u een kostenraming op. Wij kunnen uitsluitend apparaten behandelen, die voldoende verpakt en gefrankeerd ingezonden werden.

Opgelet: Gelieve uw apparaat gereinigd en met een aanwijzing op het defect naar ons servicefiliaal te zenden.

Ongefrankeerd – als volumegoed, per expresse of via een andere speciale verzendingswijze – ingezonden apparaten worden niet geaccepteerd.

De afvalverwerking van uw defecte ingezonden apparaten voeren wij gratis door.

Service-Center



Service Nederland

Tel.: 0800 0249 630

E-Mail: grizzly@lidl.nl

IAN 420784_2201



Service België

Tel.: 0800 120 89

E-Mail: grizzly@lidl.be

IAN 420784_2201

Importeur

Gelieve in acht te nemen dat het volgende adres geen serviceadres is. Contacteer in eerste instantie het hoger vermelde servicecenter.

Grizzly Tools GmbH & Co. KG

Stockstädter Straße 20

63762 Großostheim

DUITSLAND

www.grizzlytools.de

Foutmeldingen

Probleem	Mogelijke oorzaak	Oplossing
Machine start	Kettingrem vergrendeld	Kettingrem controleren, evt. kettingrem loszetten.
	Geen stroom Zekering springt	Stopcontact, kabel, leiding, stekker controleren, indien nodig reparatie door vakman. Zekering controleren, zie aanwijzing.
	Aan- en uitschakelaar (13) is defekt	Reparatie door klantendienst
	Koolborstel is versleten	Reparatie door klantendienst
	Motor is defekt	Reparatie door klantendienst
Ketting loopt niet	Kettingrem geblokkeerd ketting (5)	Kettingrem controleren, eventueel rem ontgrendelen.
Slechte snijprestatie	Ketting (5) fout gemonteerd	Ketting juist monteren
	Ketting (5) stomp	Zaagtanden scherpen of nieuwe ketting spannen.
	Ontoereikende spanning	Spanning controleren
Zaag loopt moeizaam, ketting springt los	Onvoldoende spanning	Spanning controleren
Ketting wordt heet, rookontwikkeling bij zagen, verkleuring van het zwaard	Te weinig olie	Oliepeil controleren en ev. olie bijvullen, Olie-automatisme controleren en ev. olietoevoer reinigen of reparatie door klantendienst Oliefijnafstelling (olietoevoerknop) controleren.

Spis treści

Wstęp	111	Wymiana miecza/ łańcuch tnący..	126
Przeznaczenie	112	Techniki piłowania	126
Opis ogólny	112	Informacje ogólne	126
Zawartość opakowania	112	Ścinanie drzew	126
Opis działania	112	Okrzesywanie	128
Przegląd	112	Przycinanie	129
Dane techniczne	113	Konserwacja i oczyszczanie	129
Zasady bezpieczeństwa	114	Oczyszczanie	130
Symbole w instrukcji obsługi	114	Czasokresy konserwacyjne	130
Symbole zawarte w instrukcji	115	Tabela czasokresów	
Ogólne zasady bezpieczeństwa	115	konserwacyjnych	130
Ogólne zalecenia bezpieczeństwa		Ostrzenie łańcucha tnącego	131
dla elektronarzędzi	116	Regulacja naciągu łańcucha	132
Ogólne wskazówki bezpieczeństwa		Docieranie nowego łańcucha piły..	132
dotyczące pił łańcuchowych	118	Konserwacja szyny napędowej	132
Środki ostrożności		Obracanie miecza	132
przeciwko odrzutom	119	Przechowywanie	133
Zagrożenia ogólne	120	Montaż na ścianie	133
Dalsze zasady bezpieczeństwa	121	Utylizacja i ochrona	
Funkcje bezpieczeństwa	122	środowiska naturalnego	133
Montaż	122	Części zamienne / Akcesoria ...	134
Montaż łańcucha piły i miecza	122	Poszukiwanie błędów	135
Napinanie łańcucha tnącego	123	Gwarancja	136
Smarowanie łańcucha	124	Serwis naprawczy	137
Obsługa piły łańcuchowej	124	Service-Center	137
Włączanie	124	Importer	137
Sprawdzanie hamulca łańcucha	125	Tłumaczenie oryginalnej	
Sprawdzanie automatycznego		deklaracji zgodności WE	320
układu oliwienia	125	Rysunek samorozwijający	329

Wstęp

Gratulujemy zakupu nowego urządzenia. Zdecydowali się Państwo na zakup wartościowego produktu. Niniejsze urządzenie sprawdzono w trakcie produkcji pod kątem jakości, a także dokonano jego kontroli ostatecznej. W ten sposób zapewniona jest jego sprawność.



Instrukcja obsługi jest częścią składową produktu. Zawiera ona ważne wskazówki dotyczące bezpieczeństwa, eksploatacji i utylizacji. Przed rozpoczęciem użytkowania produktu należy się zapoznać ze wszystkimi wskazówkami dotyczącymi obsługi i bezpieczeństwa. Produkt należy użytkować tylko zgodnie z opisem i podanym przeznaczeniem. Instrukcję należy przechowywać starannie, a w przypad-

ku przekazania produktu osobom trzecim należy dostarczyć nabywcy kompletną dokumentację.

Przeznaczenie

Elektryczna piła łańcuchowa jest przeznaczona tylko do cięcia drewna. Piła nie jest przewidziana do żadnych innych zastosowań (np. przecinania murów, tworzyw sztucznych czy środków spożywczych). Piła jest przeznaczona do wykonywania prac domowych. Nie jest ona przystosowana do ciągłego używania zarobkowego. Urządzenie jest przeznaczone do używania przez osoby dorosłe. Nieletni powyżej 16 roku życia mogą używać piły tylko pod nadzorem osoby dorosłej. Producent nie odpowiada za szkody wywołane niezgodnym z przeznaczeniem stosowaniem i nieprawidłową obsługą urządzenia. To urządzenie nie jest przeznaczone do zastosowania komercyjnego. W przypadku użytkowania komercyjnego wygasają prawa z tytułu gwarancji. Ta elektryczna piła łańcuchowa jest przeznaczona do użytku tylko przez jedną osobę i tylko do cięcia drewna. Piłę łańcuchową należy trzymać prawą ręką za tylną rękkojeść i lewą ręką za przednią rękkojeść. Przed użyciem piły łańcuchowej użytkownik musi przeczytać i zrozumieć wszystkie informacje i wskazówki zawarte w instrukcji obsługi. Użytkownik musi nosić stosowne środki ochrony indywidualnej. Piłą łańcuchową można ciąć tylko drewno. Nie wolno ciąć nią materiałów takich jak np. tworzywo sztuczne, kamień, metal lub drewno zawierające ciała obce (np. gwoździe lub śruby)!

Opis ogólny



Ilustracje znajdują się na okładce przedniej i tylnej.

Zawartość opakowania

Rozpakuj urządzenie i sprawdź, czy jest ono kompletne. Prawidłowo posegreguj i usuń materiały opakowania.

- Piła łańcuchowa
- Szyna prowadząca (miecz)
- łańcuch tnący
- Kołczan ochronny na miecz
- Klucz kombinowany
- Instrukcja obsługi



Klucz kombinowany jest w momencie dostawy umieszczony na urządzeniu, patrz rys. III.

Prawidłowo posegreguj i usuń materiały opakowania.

Opis działania

Pilarka łańcuchowa jest napędzana przez silnik elektryczny. Obiegowy łańcuch tnący jest prowadzony przez miecz (prowadnicę szynową).

Urządzenie jest wyposażone w szybkodziałający hamulec łańcucha. Automatyczny układ zasilania olejem zapewnia ciągłe smarowanie łańcucha.

Do ochrony użytkownika służą różne zabezpieczenia pilarki.

Funkcje elementów urządzenia są podane w poniższym opisie.

Przegląd

- 1 Tylny uchwyt
- 2 Pokrywa zbiornika oleju
- 3 Dźwignia hamulca łańcucha i przednia osłona dłoni
- 4 Szyna prowadząca (miecz)
- 5 łańcuch tnący
- 6 Gwiazda zwrotna
- 7 Nakrętka

- 8 Osłona koła łańcucha
- 9 Tylna osłona łańcucha
- 10 Uchwyt kabla
- 11 Kabel sieciowy
- 12 Klucz kombinowany
- 14 Blokada włącznika
- 15 Silnik elektryczny
- 16 Przedni uchwyt
- 17 Ogranicznik prądu
- 18 Trzpień przechwytyjący łańcuch
- 19 Kołczan ochronny na miecz
- C** 25 Wskaźnik poziomu oleju
- C** 26 Wskaźnik minimum „MIN”
wskaźnika poziomu oleju
- A** 20 Śruba napinacza
- A** 21 Koło zębate
- A** 22 Nos
- A** 23 Śruba
- A** 24 Narożnik
- D** 27 Przepusty olejowe
- I** 28 Otwór na klucz

Dane techniczne

Elektryczna pilarka

łańcuchowa **PKS 1600 B2**

- Napięcie znamionowe wejścia U..... 230-240 V~, 50 Hz
- Pobór mocy P 1600 W
- Klasa zabezpieczenia I II
- Typ zabezpieczenia IPX0
- Prędkość ruchu łańcucha v_0 14,5 m/s
- Ciężar
(z mieczem i łańcuchem)..... ok. 4,4 kg
(bez miecza, łańcucha, pochwy
ochronnej miecza i oleju) ok. 3,7 kg
- Poj. zbiornika ok. 265 ml
- łańcuch TRILINK CL15052PB
- Podziałka łańcucha 3/8"
- Grubość ogniwa
prowadzącego łańcucha 1,28 mm
- Zęby koła zębatego napędu łańcucha.. 6
- Miecz..... Parkside 14"
Kangxin AP14-52-507P

- Długość miecza 420 mm
- Długość cięcia 340 mm
- Poziom ciśnienia akustycznego
(L_{pA}) 82,9 dB (A); $K_{pA} = 3$ dB
poziom mocy akustycznej (L_{WA})
zmierzony.. 102,9 dB(A); $K_{WA} = 2,37$ dB
gwarantowany 105 dB(A)
- Wibracja (a_h) 1,719 m/s²; $K = 1,5$ m/s²

Produkt spełnia wymogi normy EN 61000-3-11 i podlega dodatkowym warunkom specjalnym. Oznacza to, że niedozwolone jest jego użycie w dowolnie wybranych punktach przyłączeniowych. Przy niekorzystnych warunkach pracy sieci urządzenie może prowadzić do przejściowych wahań napięcia. Produkt jest przeznaczony do użytku jedynie w miejscach, które można obciążać w ramach sieci prądem stałym na poziomie co najmniej 100 A na fazę, zasilanych z sieci dystrybucyjnej napięciem 230 V. Użytkownik musi zapewnić, w razie konieczności w konsultacji ze swoim dostawcą energii elektrycznej, aby ciągłe maks. obciążenie sieci w punkcie przyłącza było wystarczające dla podłączenia produktu.

Wartości emisji hałasu i wibracji zostały ustalone zgodnie z normami i przepisami wymienionymi w deklaracji zgodności.

Podana łączna wartość drgań i wartość emisji hałasu zostały zmierzone zgodnie z unormowaną metodą pomiarów i mogą zostać wykorzystane do porównania tego elektronarzędzia z innym. Podana łączna wartość drgań i wartość emisji hałasu może zostać wykorzystana także do wstępnej oceny narażenia.



Ostrzeżenie:

Wartości emisji drgań i hałasu mogą różnić się w trakcie rzeczywistego

użytkowania elektronarzędzia od wartości podanej, w zależności od sposobu eksploatacji elektronarzędzia, w szczególności od rodzaju obrabianego elementu.

Konieczne jest określenie środków bezpieczeństwa w celu ochrony operatora w oparciu o ocenę stopnia narażenia na wibracje w rzeczywistych warunkach użycia (należy uwzględnić wszystkie fazy cyklu eksploatacji, na przykład czas, w którym elektronarzędzie jest wyłączone, oraz czas, w którym urządzenie jest wprawdzie włączone, ale pracuje bez obciążenia).

Zasady bezpieczeństwa

Ten rozdział zawiera podstawowe zasady bezpieczeństwa dotyczące pracy z elektryczną piłą łańcuchową.



Elektryczna piła łańcuchowa zalicza się do niebezpiecznych urządzeń, które w przypadku nieprawidłowego lub lekkomyślnego użytkowania może powodować poważne, a nawet śmiertelne obrażenia. W związku z tym w celu zapewnienia bezpieczeństwa sobie i innym zawsze przestrzegaj poniższych zasad, a w razie niepewności zasięgnij porady specjalisty.

Symbole w instrukcji obsługi



Przed rozpoczęciem pracy zapoznaj się dokładnie z wszystkimi elementami piły. Przećwicz sposób postępowania z piłą i poproś doświadczonego użytkownika o wyjaśnienie funkcji, sposobu działania piły oraz technik piłowania drewna.



Uwaga! Łańcuch piły nie obraca się, gdy jest zablokowany hamulec łańcucha. Zwolnij hamulec łańcucha, przesuwając dźwignię hamulca w stronę przedniego uchwyty.



Przeczytaj instrukcję obsługi urządzenia i zastosuj się do niej.



Stosować środki ochrony słuchu



Stosować środki ochrony oczu



Stosować środki ochrony głowy



Nosić antypoślizgowe obuwie ochronne.



Używać odzieży ochronnej!



Noś odporne na przecięcie rękawice. Niebezpieczeństwo skaleczenia!



Mocno trzymaj maszyną obiema dłońmi.

Nigdy nie pracuj jedną ręką.



Uwaga! Odbój - podczas pracy uważaj na odboje urządzenia.



Nie wystawiaj maszyny na deszcz. Urządzenie nie może być wilgotne ani używane w wilgotnym otoczeniu.



Uwaga! W razie uszkodzenia lub przecięcia kabla sieciowego natychmiast wyjmij wtyczkę z gniazdka sieci elektrycznej.



gwarantowany poziom mocy akustycznej

AUTO STOP

Hamulec łańcucha

MIN Wskaźnik minimum „MIN” wskaźnika poziomu oleju

Symbol na tabliczce znamionowej:

 Długość miecza

 Klasa zabezpieczenia II (podwójna izolacja)

 Urządzeń elektrycznych nie należy wyrzucać razem z odpadami domowymi

Symbole na dolnej osłonie koła łańcuchowego:

 Przechodzić kierunek biegu łańcucha. Uwaga! Przeczytać instrukcję obsługi.

 Kierunek biegu łańcucha

Symbol na mieczu:

 Kierunek biegu łańcucha

 **Symbole na nakrętce zbiornika oleju:**
Nasmarować łańcuch piły.

Symbol na dźwigni hamulca łańcucha:

 Hamulec łańcucha: WYŁ.

 Hamulec łańcucha: ZAŁ.

Symbole zawarte w instrukcji

 **Znaki niebezpieczeństwa z informacjami dot. zapobiegania wypadkom.**

 Znaki nakazowe z informacjami dot. zapobiegania wypadkom.

 Noś rękawice ochronne, aby uniknąć skaleczenia!

 Wskazówki zawierające informacje dot. lepszego użytkowania urządzenia.

Ogólne zasady bezpieczeństwa

 Przed rozpoczęciem pracy elektryczną piłą łańcuchową zapoznaj się dokładnie z wszystkimi jej elementami. Proszę przećwiczyć obchodzenie się z piłą (przycinanie na długość drewna okrągłego na koźle do piłowania) i zlecić wykonanie sobie przez doświadczonego użytkownika lub specjalistę działania, sposobu oddziaływania, technik piłowania i osobistego wyposażenia ochronnego.

 Podczas wycinania drzew należy przestrzegać zasad ochrony przez hałasem i lokalnych przepisów prawa. Przepisy lokalne mogą wymagać przeprowadzenia testu kwalifikacyjnego. Proszę zapytać o to w najbliższym nadleśnictwie.

 Uwaga! W trakcie stosowania elektronarzędzi należy zapewnić następujące podstawowe środki bezpieczeństwa w celu ochrony przed porażeniem prądem elektrycznym, obrażeniami ciała i pożarem: Niebezpieczeństwo obrażeń ciała.

Ogólne zalecenia bezpieczeństwa dla elektronarzędzi



OSTRZEŻENIE! Przeczytaj wszystkie zasady i instrukcje bezpieczeństwa. Niedokładne przestrzeganie zasad i instrukcji bezpieczeństwa może spowodować porażenie prądem, pożar i/lub inne ciężkie zranienia.

Zachowaj wszystkie zasady bezpieczeństwa i instrukcje na przyszłość.

Użyte w zasadach bezpieczeństwa pojęcie „narzędzie elektryczne” dotyczy narzędzi elektrycznych zasilanych prądem sieciowym (za kablem sieciowym) oraz narzędzi elektrycznych zasilanych z baterii (bez kabla sieciowego).

1) Bezpieczeństwo miejsca pracy

- a) **Zapewnij porządek i wystarczające oświetlenie w miejscu pracy.** Nieporządek lub nieoświetlone miejsce pracy może spowodować wypadek.
- b) **Nie pracuj pilarką elektryczną w atmosferze potencjalnie wybuchowej, w której znajdują się palne ciecze, gazy lub pyły.** Narzędzia elektryczne wytwarzają iskry, które mogą zapalić pył lub parę.
- c) **Trzymaj od dzieci i innych ludzi w bezpiecznej odległości podczas używania pilarki elektrycznej.** Odwrócenie uwagi może spowodować utratę kontroli nad urządzeniem.

2) Bezpieczeństwo elektryczne:

- a) **Wtyczka pilarki elektrycznej musi pasować do gniazdka. Wtyczki nie można w żaden sposób modyfikować. Nie używaj adapterów wtyczek razem z narzędziami elektrycznymi posiadającymi zestyk ochronny (uziemiający).** Nienaruszone wtyczki i dopasowane gniazdka zmniejszają ryzyko porażenia prądem.
- b) **Unikaj dotykania uziemionych powierzchni, takich jak rury, kaloryfery, piecyki, kuchenki, lodówki.** Gdy Twoje ciało jest uziemione, ryzyko porażenia prądem jest większe.
- c) **Trzymaj pilarkę elektryczną z daleka od deszczu i wilgoci/wody.** Dostanie się wody do wnętrza urządzenia elektrycznego zwiększa ryzyko porażenia prądem.
- d) **Nie używaj kabla do przeniesienia pilarki elektrycznej, do jej zawieszania ani do wyciągania wtyczki z gniazdka. Chronź kabel przed gorącym, olejem, ostrymi krawędziami i ruchomymi częściami urządzenia.** Uszkodzone i splątane kable zwiększają ryzyko porażenia prądem.
- e) **Pracując pilarką elektryczną na dworze, używaj tylko przedłużaczy dopuszczonych do używania na dworze.** Używanie przedłużacza przystosowanego do używania na dworze zmniejsza ryzyko porażenia prądem.
- f) **Jeśli nie da się uniknąć pracy elektronarzędzia w środowisku wilgotnym, należy zastosować wyłącznik różnicowoprądowy.** Zastosowanie wyłącznika różnicowoprądowego zmniejsza

niebezpieczeństwo porażenia prądem elektrycznym.

3) Bezpieczeństwo osób:

- a) **Zachowuj uwagę, uważaj na to, co robisz i pracuj pilarką elektryczną rozsądnie. Nie używaj pilarki elektrycznej, jeżeli jesteś zmęczony albo jeżeli pod wpływem narkotyków, alkoholu albo leków.** Chwila nieuwagi podczas używania pilarki elektrycznej może doprowadzić do poważnych zranień.
- b) **Należy stosować środki ochrony indywidualnej i zawsze używać okularów ochronnych.** Używanie środków ochrony indywidualnej, takich jak antypoślizgowe obuwie ochronne, kask ochronny lub ochronniki słuchu, w zależności od rodzaju i zastosowania elektronarzędzia, zmniejsza ryzyko odniesienia obrażeń ciała.
- c) **Unikaj przypadkowego uruchomienia narzędzia. Przed podłączeniem narzędzia elektrycznego do źródła zasilania i/lub baterii, przed jego podniesieniem i przeniesieniem upewnij się, że jest ono wyłączone.** Jeżeli podczas przenoszenia narzędzia elektrycznego palec osoby niosącej znajdzie się na włączniku, albo jeżeli włączone urządzenie zostanie podłączone do źródła zasilania, może dojść do wypadku.
- d) **Przed włączeniem pilarki elektrycznej usuń przyrządy nastawcze i klucze do śrub.** Narzędzie lub klucz znajdujący się w obrotowej części urządzenia może spowodować zranienie.
- e) **Unikaj anormalnych pozycji ciała. Zapewnij sobie stabilną pozycję i zawsze zachowuj rów-**

nowagę ciała. Dzięki temu możliwe będzie zachowanie lepszej kontroli nad pilarką elektryczną w nieoczekiwanych sytuacjach.

- f) **Noś odpowiednie ubranie. Nie zakładaj obszernych, luźnych ubrań ani ozdób. Trzymaj włosy, części ubrania i rękawice z daleka od ruchomych części.** Luźne ubranie, ozdoby lub długie włosy mogą zostać pochwycone lub wkręcone przez ruchome części.
- g) **Jeżeli urządzenie posiada możliwość zamontowania systemu odpylania upewnij się, czy system ten jest prawidłowo podłączony i używany.** Używanie systemu odpylania może zmniejszać zagrożenia związane z narażeniem na pył.
- h) **Nie kieruj się fałszywym poczuciem bezpieczeństwa i nie naruszaj zasad bezpieczeństwa obowiązujących dla elektronarzędzi, nawet jeśli po częstym korzystaniu jesteś zaznajomiony z elektronarzędziem.** Nieuważne postępowanie może w ułamku sekundy doprowadzić do poważnych obrażeń.

4) Eksploatacja i użytkowanie elektronarzędzia

- a) **Nie przeciążaj urządzenia. Do każdej pracy używaj właściwego narzędzia elektrycznego.** Pasującym narzędziem elektrycznym można pracować lepiej i bezpieczniej w podanym zakresie mocy.
- b) **Nigdy nie używaj narzędzia elektrycznego z uszkodzonym wyłącznikiem.** Narzędzie elektryczne, którego nie można włączyć i wyłączyć, jest niebezpieczne i wymaga naprawy.

- c) **Przed dokonaniem ustawień, wymianą akcesoriów lub odłożeniem urządzenia należy wyjąć wtyczkę z gniazda i/lub wyciągnąć akumulator.**
- d) **Przechowuj nieużywaną pilarkę elektryczną w niedostępnym dla dzieci miejscu. Nie pozwalaj używać urządzenia osobom, które nie są z nim obeznane i które nie przeczytały tych wskazówek.** Narzędzia elektryczne są niebezpieczne, jeżeli używają ich niedoświadczone osoby.
- e) **Starannie pielęgnuj pilarkę elektryczną. Sprawdzaj, czy ruchome części prawidłowo funkcjonują i nie są zablokowane, czy części nie są połamane lub inaczej uszkodzone i czy prawidłowe działanie pilarki elektrycznej nie jest zakłócone. Przed użyciem urządzenia zleć naprawę uszkodzonych części.** Przyczyną wielu wypadków są źle konserwowane narzędzia elektryczne.
- f) **Narzędzia tnące muszą być zawsze ostre i czyste.** Starannie pielęgnowane narzędzia tnące z ostrymi ostrzami rzadziej się blokują i są łatwiejsze w prowadzeniu.
- g) **Używaj pilarki elektrycznej, akcesoriów, oprzyrządowania itd. tylko zgodnie z tymi wskazówkami. Zwracaj przy tym uwagę na warunki pracy i uwzględniaj rodzaj wykonywanej pracy.** Używanie pilarki elektrycznej do celów niezgodnych z ich przeznaczeniem może prowadzić do niebezpiecznych sytuacji.
- h) **Uchwyty i powierzchnie chwytne utrzymuj w stanie suchym, czystym oraz wolnym od oleju i smaru.** Śliskie uchwyty i powierzch-

nie chwytne uniemożliwiają bezpieczną obsługę i kontrolę elektronarzędzia w nieprzewidzianych sytuacjach.

5) Serwis:

- a) **Zlecaj naprawy narzędzia elektrycznego tylko wykwalifikowanemu personelowi i tylko z użyciem oryginalnych części zamiennych.** Pozwoli to zachować bezpieczeństwo użytkownika narzędzia elektrycznego.

Ogólne wskazówki bezpieczeństwa dotyczące pił łańcuchowych

- a) **Trzymaj wszystkie części ciała w bezpiecznej odległości pracującego łańcucha pilarki. Przed uruchomieniem pilarki upewnij się, że łańcuch nie dotyka żadnych przedmiotów.** Chwila nieuwagi w czasie pracy z pilarką może doprowadzić do pochwycenia ubrania lub części ciała przez łańcuch.
- b) **Zawsze mocno trzymaj pilarkę prawą ręką za tylny i lewą ręką za przedni uchwyt.** Trzymanie pilarki w odwrotny sposób zwiększa ryzyko zranień i jest niedozwolone.
- c) **Piłę łańcuchową trzymać tylko za izolowane powierzchnie uchwytów, ponieważ łańcuch piły może się zetknąć z ukrytymi przewodami elektrycznymi lub kablem zasilającym urządzenia.** Kontakt łańcucha piły z przewodem elektrycznym pod napięciem może spowodować przepływ prądu także do metalowych części urządzenia i spowodować porażenie elektryczne.

- d) **Stosować środki ochrony oczu. Zaleca się także stosowanie środków ochrony głowy, dłoni, nóg i stóp.** Dopasowana odzież ochronna zmniejsza ryzyko zranienia przez lecące wióry i przypadkowe dotknięcie łańcucha tnącego.
- e) **Nie należy pracować z piłą łańcuchową na drzewie, na drabinie, z dachu lub z niestabilnej powierzchni.** W przypadku użytkowania urządzenia w taki sposób występuje poważne zagrożenie obrażeń ciała.
- f) **Zawsze zachowuj stabilną pozycję ciała i używaj pilarki łańcuchowej tylko stojąc na stabilnym, pewnym i równym podłożu.** Śliskie podłoże lub niestabilna pozycja, np. na drabinie, mogą spowodować utratę równowagi lub kontroli nad pilarką.
- g) **Przeplitowując naprężoną gałąź licz się z możliwością jej odskoczenia.** Gdy przestanie działać siła naprężająca włókna drewna, odskakująca gałąź może trafić osobę obsługującą pilarkę i/lub wyrwać pilarkę spod kontroli.
- h) **Zachowuj szczególną ostrożność przy piłowaniu poszycia i młodych drzew.** Pilarka może pochwycić cienkie gałęzie i wyrzucić je w stronę osoby obsługującej albo spowodować utratę równowagi.
- i) **Przebieg pilarkę wyłączonej, za przedni uchwyt, za łańcuchem tnącym odwróconym od ciała. Przy transportowaniu i przechowywaniu pilarki zawsze zakładaj pokrowiec.** Uważne obchodzenie się z pilarką łańcuchową zmniejsza prawdopodobieństwo przypadkowego dotknięcia pracującego łańcucha.
- j) **Stosuj się do instrukcji smarowania, napinania łańcucha i**

wymiany akcesoriów. Nieprawidłowo naprężony lub nasmarowany łańcuch może się zerwać lub zwiększać ryzyko odrzutu.

- k) **Piłuj tylko drzewo. Nie używaj pilarki łańcuchowej do celów, do których nie jest ona przeznaczona - przykład: Nie używaj pilarki łańcuchowej do piłowania tworzyw sztucznych, murów ani materiałów budowlanych nie wykonanych z drewna.** Używanie pilarki łańcuchowej do celów niezgodnych z jej przeznaczeniem może stwarzać niebezpieczne sytuacje.
- l) **Nie próbować ciąć drzewa, nie mając jasnego rozeznania w zakresie ryzyka i sposobu jego uniknięcia.** Użytkownik lub inne osoby mogą doznać poważnych urazów wskutek kontaktu z upadającym drzewem.

Środki ostrożności przeciwko odrzutom



Uwaga odrzut! Uwaga - podczas pracy uważaj na odrzuty maszyny. Niebezpieczeństwo zranienia.

Odrzutów możesz unikać przez zachowanie ostrożności i stosowanie prawidłowej techniki piłowania.

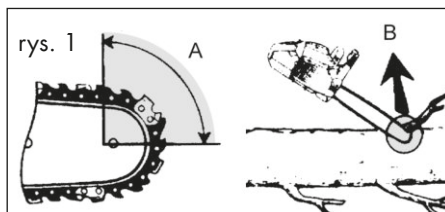

- Odrzut może wystąpić, gdy czubek prowadnicy łańcucha tnącego zetknie się z jakimś przedmiotem lub gdy drewno wygnie się i spowoduje zablokowanie pilarki łańcuchowej w trakcie cięcia (p. rys. 1/zdjęcie B).
- Kontakt z czubkiem szyny prowadzącej może niekiedy powodować nieoczekiwaną reakcję i ruch skierowany do tyłu, w trakcie którego prowadnica łańcucha jest odrzucana do góry w kierunku osoby obsługującej pilarkę (p. rys. 1/zdjęcie A).
- Zablokowanie pilarki łańcuchowej na górnej krawędzi prowadnicy łańcucha może gwałtownie odrzucić prowadnicę w stronę osoby obsługującej.
- Wskutek każdej z tych reakcji osoba obsługująca może stracić kontrolę nad pilarką i doznać ciężkiego zranienia. Nie polegaj tylko na zabezpieczeniach zainstalowanych w pilarce łańcuchowej. Jako użytkownik pilarki łańcuchowej stosuj różne środki ostrożności chroniące przed wypadkami i zranieniami podczas pracy.

Odrzut jest następstwem nieprawidłowego lub błędnego używania narzędzia elektrycznego. Odrzutom można zapobiegać stosując odpowiednio, opisane niżej środki ostrożności:

- a) **Trzymaj pilarkę obiema dłońmi, przy czym kciuk i palce muszą obejmować uchwyty pilarki. Ustaw ciało i ramiona w takiej pozycji, w której możesz zamortyzować siłę odrzutu.** Stosując odpowiednie środki ostrożności osoba obsługująca może opanować siłę odrzutu. Nigdy nie puszczaj pilarki.
- b) **Unikaj anormalnych pozycji ciała i nie pływaj przedmiotów powyżej wysokości ramion.** Pozwoli

to uniknąć przypadkowego zetknięcia z czubkiem prowadnicy łańcucha i zapewni lepszą kontrolę nad pilarką łańcuchową w nieoczekiwanych sytuacjach.

- c) **Zawsze stosuj zalecane przez producenta prowadnice zamienne i łańcuchy tnące.** Nieprawidłowe prowadnice i łańcuchy tnące mogą spowodować zerwanie łańcucha i/lub odrzut.
- d) **Stosuj się do instrukcji producenta dotyczących ostrzeżenia i konserwacji pilarki łańcuchowej.** Za nisko ustawione ograniczniki głębokości zwiększają skłonność do odrzutów.
- e) **Należy postępować zgodnie z wszelkimi instrukcjami w przypadku uwalniania piły łańcuchowej z osadów materiału, jej składowania oraz podczas prac konserwacyjnych. Należy się upewnić, że wyłączony jest przełącznik, a wtyczka jest wyciągnięta z gniazda.** Nieoczekiwane uruchomienie piły łańcuchowej podczas usuwania osadzonego materiału lub podczas prac konserwacyjnych może doprowadzić do poważnych obrażeń ciała.

Zagrożenia ogólne

Nawet przy przepisowej obsłudze urządzenia elektrycznego występują tzw. zagrożenia ogólne. W związku z konstrukcją i sposobem pracy urządzenia elektrycznego mogą występować następujące zagrożenia ogólne:

- a) Skaleczenia i rany cięte.
- b) Uszkodzenia słuchu w razie niekorzystania z odpowiednich elementów ochrony słuchu.

- c) Szkody na zdrowiu będące skutkiem działania wibracji na rękę i ramię, jeżeli urządzenie jest używane przez długi czas lub nie jest odpowiednio prowadzone i przepisowo konserwowane.



Ostrzeżenie! To urządzenie elektryczne wytwarza w czasie pracy pole elektromagnetyczne. Pole to może w określonych warunkach wpływać na aktywne lub pasywne implantaty medyczne. Aby zmniejszyć niebezpieczeństwo doznania poważnych lub śmiertelnych obrażeń, zalecamy osobom posiadającym implantaty medyczne skonsultowanie się z lekarzem i producentem implantatu przed rozpoczęciem obsługi maszyny.

Dalsze zasady bezpieczeństwa

- Aby uniknąć zagrożeń spowodowanych uszkodzeniem przewodu sieciowego urządzenia, należy zlecić wymianę przewodu producentowi, w punkcie serwisowym, lub osobie posiadającej podobne kwalifikacje.
- Prowadź przewód sieciowy tak, by podczas piłowania nie został pochwycony przez gałęzie i podobne przedmioty.
- Należy stosować wyłącznik różnicowo-prądowy (Residual Current Device) o wartości prądu wyzwalającego 30 mA lub mniej.
- Proszę stosować się ściśle do instrukcji konserwacji, kontroli i zaleceń serwisowych zawartych w tej instrukcji obsługi. Jeżeli w instrukcji obsługi nie podano inaczej, uszkodzone elementy zabezpieczające i części muszą zostać prawidłowo naprawione lub wymienione przez nasze centrum serwisowe.
- Zaleca się, aby osoba używająca urządzenia po raz pierwszy poćwiczyła przynajmniej cięcie okrągłaków na koźle do piłowania lub stojaku.
- Używaj tylko dopuszczonych kabli zasilających typu H07RN-F, o długości maksymalnej 75 m, przeznaczonych do użytku na zewnątrz. Przekrój licy kabla zasilającego musi wynosić co najmniej 1,0 mm². Przed użyciem zawsze całkowicie odwiń kabel z bębna. Sprawdź kabel zasilający pod kątem uszkodzeń.
- **Ostrzeżenie!** To elektronarzędzie wytwarza w trakcie pracy pole elektromagnetyczne. Pole to może w określonych okolicznościach zakłócać aktywnie lub pasywnie pracę implantów medycznych. Aby zmniejszyć niebezpieczeństwo poważnych lub śmiertelnych obrażeń ciała, przed przystąpieniem do obsługi maszyny przez osoby z implantami medycznymi zalecamy skonsultowanie się z lekarzem i producentem implantu.
- Podczas cięcia na zboczu zawsze stój powyżej pnia drzewa. Aby zachować pełną kontrolę w momencie „przepiłowania”, zmniejsz nacisk pod koniec cięcia, nie tracąc mocnego trzymania za uchwyty elektrycznej piły łańcuchowej. Zapewnij, aby łańcuch piły nie dotykał podłoża. Po zakończeniu cięcia i przed wyjęciem piły poczekaj, aż elektryczna piła łańcuchowa zatrzyma się. Zawsze wyłączaj silnik elektrycznej piły łańcuchowej, zanim przejdziesz od drzewa do drzewa.
- Usuń z drzewa zanieczyszczenia, kamienie, luźną korę, igły, kłamry i druty.
- Nie stosować piły łańcuchowej bez smarowania i uzupełniać smar w odpowiednim czasie, zanim zbiornik zostanie opróżniony.
- Stosować tylko zalecane środki smarne.

Funkcje bezpieczeństwa

1 Tylny uchwyt z osłoną dłoni (9) chroni dłoni przed konarami i gałęziami oraz przed odbitym łańcuchem.

3 Dźwignia hamulca łańcucha i osłona dłoni

Element zabezpieczający, który natychmiast zatrzymuje łańcuch w przypadku odboju; dźwignię można też uruchamiać ręcznie, chroni ona lewą dłoń użytkownika, jeżeli ześlizgnie się ona z przedniego uchwytu.



łańcuch piły nie obraca się, gdy jest zablokowany hamulec łańcucha.

5 Niskoodbojowy łańcuch piły

pomaga w amortyzowaniu odbojów przy pomocy specjalnie zaprojektowanych elementów zabezpieczających.

13 Włacznik-wyłącznik z hamulcem łańcucha o natychmiastowym działaniu

Po zwolnieniu włacznika-wyłącznika urządzenie natychmiast się wyłącza.

14 Blokada włacznika

musi być odblokowana, aby było możliwe włączenie urządzenia.

15 Silnik elektryczny

jest ze względów bezpieczeństwa podwójnie izolowany

17 Ogranicznik pazurowy

zwiększa stabilność przy wykonywaniu cięć pionowych i ułatwia piłowanie

18 Trzpień amortyzujący łańcucha

redukuje niebezpieczeństwo zranienia w przypadku zerwania lub pęknięcia łańcucha

Montaż



Podczas pracy piłą zawsze noś rękawice ochronne i stosuj tylko oryginalne części. Przed każdą czynnością przy pile łańcuchowej wyciągnij wtyczkę z gniazdka sieciowego. Istnieje niebezpieczeństwo doznania obrażeń.

Przed uruchomieniem elektrycznej piły łańcuchowej należy:

- zamontować miecz, łańcuch piły i osłonę łańcucha,
- naprężyć łańcuch piły,
- wlać olej do smarowania łańcuchów,
- sprawdzić działanie hamulca łańcucha i automatycznego układu smarowania.



Montaż łańcucha piły i miecza

1. Położyć urządzenie na płaskiej powierzchni.
2. Obrócić nakrętkę (7) za pomocą klucza kombinowanego (12) w kierunku przeciwnym do ruchu wskazówek zegara (↺) w celu zdjęcia osłony koła łańcuchowego (8).
3. Rozłóż łańcuch tnący w kształcie pętli w taki sposób, by krawędzie tnące były ułożone zgodnie z kierunkiem ruchu wskazówek zegara.
4. Włóż łańcuch tnący (5) do rowka w mieczu. Aby zamontować miecz (4), trzymaj go pod kątem ok. 45 stopni do góry, co ułatwi założenie łańcucha tnącego (5) na koło zębate (21). łańcuch piły (5) obraca się wokół końcówki gwiazdowej (6).
5. Załóż miecz (4) i łańcuch (5) na sworznie szyny (20). Miecz (4) jest prawidłowo osadzony, gdy nosek z prawej strony pod sworzniem (20) znajduje

się w dolnym, okrągłym wgłębieniu miecza (4). Zwisanie łańcucha (5) jest efektem normalnym.

6. Naprężyć wstępnie łańcuch piły (5), obracając śrubę (23) za pomocą klucza kombinowanego (12) w kierunku zgodnym z kierunkiem wskazówek zegar (patrz również rozdział „Naprężanie łańcucha piły”).
7. Założyć osłonę koła łańcuchowego (8). W pierwszej kolejności należy umieścić narożnik (24) znajdujący się na osłonie koła łańcuchowego (8) w odpowiednim nacięciu na urządzeniu. Dokręcić nakrętkę (7) .



Uwaga: piła może wydzielać niewielkie ilości oleju, zobacz Zasady bezpieczeństwa.

Proszę pamiętać, że po użyciu w elektrycznej piłe łańcuchowej odbywa się jeszcze proces smarowania i że może z niej wyciekać olej, jeśli położymy ją na boku lub na głowicy. To jest normalne zjawisko, uwarunkowane przez otwór wentylacyjny na górnej krawędzi zbiornika i nie stanowi podstawy do reklamacji. Ponieważ każda elektryczna piła łańcuchowa jest podczas produkcji sprawdzana i testowana z użyciem oleju, mimo opróżnienia w zbiorniku może pozostać niewielka ilość oleju, który podczas transportu może lekko zabrudzić obudowę. Proszę oczyścić obudowę szmatką.

Przed wymianą łańcucha oczyścić wpust prowadnicy szynowej, ponieważ w przypadku występujących zanieczyszczeń łańcuch może wyskoczyć z szyny. Osady zanieczyszczeń mogą także wchłaniać olej smarowy. Skutkiem tego jest brak lub niedostateczne przenikanie oleju smarowego do spodniej strony szyny i obniżenie skuteczności smarowania.

Napinanie łańcucha tnącego

Regularne napinanie łańcucha poprawia bezpieczeństwo użytkownika i obniża lub zapobiega zużyciu i uszkodzeniu łańcucha. Zalecamy użytkownikowi kontrolowanie stanu naprężenia łańcucha przed każdym rozpoczęciem pracy i w odstępach co 10 minut i w razie potrzeby jego skorygowanie.

Podczas pracy z piłą łańcuch nagrzewa się i wskutek tego ulega wydłużeniu. Takie wydłużanie ma miejsce w szczególności w przypadku nowych łańcuchów.



łańcucha nie należy napinać ani wymieniać, gdy jest nagrzany, ponieważ po schłodzeniu ulegnie on ponownemu skróceniu. Nieprzestrzeganie tej wskazówki może być przyczyną uszkodzenia prowadnicy szynowej lub silnika przez zbyt mocno naprężony łańcuch. Stan naprężenia i nasmarowania łańcucha ma znaczny wpływ na jego trwałość.

łańcuch jest prawidłowo napięty, jeżeli nie zwisa z dolnej strony szyny prowadzącej i daje się całkowicie przeciągnąć dookoła dłonią w rękawicy. Przy działaniu na łańcuch piły siłą 9 N (ok. 1 kg) odstęp między łańcuchem piły a szyną prowadzącą nie może być większy niż 2 mm

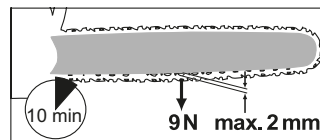

B Napinanie łańcucha piły

1. Upewnij się, czy hamulec łańcucha jest zwolniony, tzn. czy dźwignia hamulca łańcucha jest dociśnięta do przedniego uchwyty (16).

2. Poluzować nakrętkę (7) za pomocą klucza kombinowanego (12), obracając go w kierunku przeciwnym do kierunku wskazówek zegara (↺).
3. W celu naprężenia łańcucha piły, należy obrócić śrubę (23) w **kierunku zgodnym z kierunkiem wskazówek zegara (↻)**.
W celu poluzowania naprężenia należy obrócić śrubę (23) w **kierunku przeciwnym do kierunku wskazówek zegara (↺)**.
4. Ponownie dokręcić nakrętkę (7) (↻).

i W przypadku nowego łańcucha tnącego naciąg łańcucha należy wyregulować po najwyżej 5 cięciach.

C Smarowanie łańcucha

i Szyna prowadząca i łańcuch nie mogą być nigdy pozbawione oleju. Jeżeli piła łańcuchowa jest eksploatowana ze zbyt małą ilością oleju, redukuje to wydajność cięcia i żywotność eksploatacyjną łańcucha tnącego, ponieważ łańcuch szybciej się ściera. Zbyt małą ilość oleju można rozpoznać po wydzielaniu dymu i przebarwieniu szyny prowadzącej.

Piła łańcuchowa jest wyposażona w automatyczny układ oliwienia, zasilający szynę i łańcuch olejem.

Wlewanie oleju łańcuchowego:

- Regularnie kontrolować wskaźnik poziomu oleju (25), po osiągnięciu wskaźnika minimum „MIN” (26) na wskaźniku poziomu oleju uzupełnić olej. Informację na temat objętości zbiornika oleju podano w rozdziale „Dane techniczne”.
- Należy stosować bio-olej zawierający dodatki zmniejszające tarcie i zużycie.

Można go zamówić w naszym sklepie internetowym.

Jeśli bio-olej Grizzly nie jest dostępny, należy użyć smaru łańcuchowego o niskiej zawartości dodatków adhezyjnych.

- Przed dłuższą przerwą w pracy należy opróżnić zbiornik oleju (po 6-8 tygodniach).

1. Odkręć pokrywę zbiornika oleju (2) i wlej olej łańcuchowy do zbiornika.
2. Wytrzyj ewentualne rozlane resztki oleju (2) i zamknij pokrywę zbiornika.



Przed rozpoczęciem nalewania oleju należy zawsze urządzenie wyłączyć i ostudzić silnik. Rozlanie oleju grozi pożarem.

Obsługa piły łańcuchowej



Piłę łańcuchową można włączać dopiero po prawidłowym zamontowaniu szyny prowadzącej, łańcucha piły i osłony koła łańcuchowego. Uważaj, aby napięcie sieciowe było zgodne z danymi podanymi na tabliczce znamionowej urządzenia. Przy włączaniu piły uważaj, czy stoisz w pewnej, stabilnej pozycji. Przed uruchomieniem piły upewnij się, że nie dotyka ona żadnych przedmiotów.



Uwaga: piła może wydzielać niewielkie ilości oleju, zobacz „Montaż łańcucha piły i miecza”.



Włączanie

1. Przed włączeniem piły sprawdź, czy w zbiorniku znajduje się dostateczna ilość oleju łańcuchowego, w razie

potrzeby uzupełnij olej (zob. rozdział Uruchiwanie).

2. Utwórz pętlę z końca kabla przedłużacza i zawieś je w zaczeple odciążającym (10) tylnego uchwytu (1).
3. Przyłącz piłę do źródła napięcia elektrycznego.
4. Zwolnij hamulec łańcucha (3), przesuwając dźwignię hamulca w stronę przedniego uchwytu (16).
5. Dobrze chwyć piłę łańcuchową oburącz, trzymając prawą dłoń za tylny (1) i lewą dłoń za przedni uchwyt (16). Kciuk i palce muszą mocno obejmować uchwyt.
6. Aby włączyć piłę, zwolnij prawym kciukiem blokadę przeciwwłazeniową (14), a następnie przyciśnij włącznik-wyłącznik (13), piła elektryczna zaczyna pracować z najwyższą prędkością. Zwolnij blokadę przeciwwłazeniową (14).
7. Piła wyłącza się po zwolnieniu włącznika-wyłącznika (13). Włączenie piły w taki sposób, by pracowała ona ciągle, nie jest możliwe.

F Sprawdzanie hamulca łańcucha

i łańcuch piły nie obraca się, gdy jest zablokowany hamulec łańcucha.

1. Połóż elektryczną piłę łańcuchową na twardym, równym podłożu. Piła nie może dotykać żadnych przedmiotów.
2. Przyłącz piłę do źródła napięcia elektrycznego.
3. Zwolnij hamulec łańcucha (3), przesuwając dźwignię hamulca w stronę przedniego uchwytu (16).
4. Dobrze chwyć piłę łańcuchową oburącz, trzymając prawą dłoń za tylny (1) i lewą dłoń za przedni uchwyt

(16). Kciuk i palce muszą mocno obejmować uchwyt.

5. Włącz elektryczną piłę łańcuchową.
6. Przy pracującym silniku naciśnij lewą dłoń dźwignię hamulca łańcucha (3). Odsunąć dźwignię hamulca łańcucha /przednią osłonę dłoni (3) od uchwytu przedniego (16). łańcuch powinien się nagle zatrzymać.
7. Jeżeli hamulec łańcucha zadziałał prawidłowo, zwolnij włącznik-wyłącznik i zwolnij hamulec łańcucha.



Jeżeli hamulec łańcucha nie działa prawidłowo, elektrycznej piły łańcuchowej nie wolno używać. Istnieje niebezpieczeństwo zranienia ze względu na zatrzymujący się łańcuch. Zleć naprawę pilarki naszemu Centrum Serwisowemu.

Sprawdzanie automatycznego układu oliwienia

Przed rozpoczęciem pracy sprawdź poziom oleju i automatyczny układ oliwienia.

- Włącz piłę łańcuchową i przytrzymaj ją nad podłożem o jasnej barwie. Piła nie może przy tym dotykać podłoża.

Jeżeli na podłożu pokaże się ślad oleju, oznacza to, że piła pracuje nienaganie.



Jeśli nie widać śladu oleju, oczyścić ewentualnie przepust oleju lub oddać piłę do naprawy w naszym punkcie serwisowym.



Oczyścić przepusty olejowe (27) szyny prowadzącej, aby zapewnić prawidłowe, automatyczne oli-

wienie łańcucha tnącego podczas pracy piły. W tym celu posłuż się pędzlem lub szmatką, aby wytrzeć pozostałości z przepustu oleju (27).

A Wymiana miecza/łańcuch tnący

1. Wyłącz pilarkę i wyjmij wtyczkę kabla (1 1) prądowego z gniazdka.
2. Połóż pilarkę na płaskiej powierzchni.
3. Odkręć nakrętkę (7) i śrubę (23) w kierunku przeciwnym do ruchu wskazówek zegara (5), aby poluzować łańcuch i zdjąć osłonę koła łańcuchowego (8).
4. Zdejmij miecz i łańcuch tnący. Aby zdemontować miecz (4), trzymaj go pod kątem ok. 45 stopni do góry, co ułatwi zdjęcie łańcucha tnącego (5) z zębniaka (21).
5. Wymień miecz/łańcuch piły i zamontować miecz i łańcuch piły zgodnie z opisem w rozdziale „Montaż łańcucha piły i miecza”.

Techniki piłowania

Informacje ogólne

- Lepszą kontrolę nad urządzeniem zachowasz, piłując dolną stroną szyny prowadzącej (łańcuch ciągnie), a nie górną stroną szyny prowadzącej (łańcuch pcha).
- Podczas piłowania i po przepiłowaniu drewna nim piła nie może dotykać podłoża ani żadnych przedmiotów.
- Uważaj, by pilarka nie zakleszczała się w wycięciu. Pień drzewa nie może pękać ani się rozłupywać.
- Przestrzegaj też zasad zapobiegania odbojom (zobacz Zasady bezpieczeństwa).

- Podczas cięcia na zboczu zawsze stój powyżej pnia drzewa. Aby zachować pełną kontrolę w momencie „przepełnienia”, zmniejsz nacisk pod koniec cięcia, nie tracąc mocnego trzymania za uchwyty elektrycznej piły łańcuchowej. Zapewnij, aby łańcuch piły nie dotykał podłoża. Po zakończeniu cięcia i przed wyjęciem piły poczekaj, aż elektryczna piła łańcuchowa zatrzyma się. Zawsze wyłączaj silnik elektrycznej piły łańcuchowej, zanim przejdziesz od drzewa do drzewa.
- Podczas cięcia na zboczu zawsze stój powyżej pnia drzewa. Aby zachować pełną kontrolę w momencie „przepełnienia”, zmniejsz nacisk pod koniec cięcia, nie tracąc mocnego trzymania za uchwyty elektrycznej piły łańcuchowej. Zapewnij, aby łańcuch piły nie dotykał podłoża. Po zakończeniu cięcia i przed wyjęciem piły poczekaj, aż elektryczna piła łańcuchowa zatrzyma się. Zawsze wyłączaj silnik elektrycznej piły łańcuchowej, zanim przejdziesz od drzewa do drzewa.
- Usunąć z drzewa zanieczyszczenia, kamienie, luźną korę, igły, kłamry i druty.



Jeżeli piła się zaklinuje, nie podejmuj prób wyciągnięcia jej siłą. Niebezpieczeństwo zranienia. Wyłącz silnik piły i użyj dźwigni albo klina, wyjmując piłę.

Ścinanie drzew



Do ścinania drzew wymaga jest duże doświadczenie. Ścinaj drzewa tylko wtedy, jeżeli potrafisz obchodzić się pewnie z elektryczną piłą

łańcuchową. Pod żadnym pozorem nie używaj elektrycznej piły łańcuchowej, jeżeli czujesz się niepewnie.



Ze względów bezpieczeństwa odradzamy niedoświadczonym użytkownikom ścinanie pni drzew piłą o długości szyny prowadzącej mniejszej od średnicy pnia.

- Uważaj, by w pobliżu stanowiska pracy nie przebywali ludzie ani zwierzęta. Odstęp bezpieczeństwa między ścinanym drzewem a najbliższym stanowiskiem pracy musi wynosić 2 i ½ długości drzewa.
- Zwróć uwagę na kierunek powalania drzewa: Użytkownik musi mieć możliwość bezpiecznego poruszania się w pobliżu powalonego drzewa, aby móc łatwo skrócić i okrzesać drzewo. Unikaj sytuacji, w której spadające drzewo może zaczepić się o inne drzewo. Zwróć uwagę na naturalny kierunek upadania drzewa, który zależy od nachylenia i krzywizny drzewa, kierunku wiatru, położenia większych gałęzi i liczby gałęzi.
- Podczas piłowania na zboczu operator piły łańcuchowej powinien znajdować się w miejscu położonym powyżej powalnego drzewa, ponieważ po powaleniu drzewo stoczy lub ześlizgnie się prawdopodobnie w dół.
- Małe drzewa o średnicy od 15 do 18 cm można z reguły ścinać przy pomocy jednego cięcia.
- W przypadku drzew o większych średnicach należy wykonać nacięcia karbowe i cięcie łamiące (patrz niżej **P**).



Nie ścinaj drzew podczas silnego lub zmiennego wiatru, jeżeli istnieje możliwość uszkodzenia mienia lub jeżeli drzewo mogłoby upaść na przewody.

Podczas powalania drzew należy dopilnować, by inne osoby nie zostały narażone na niebezpieczeństwo, by nie uszkodzić linii energetycznych i nie wyrządzić innych szkód materialnych. Jeżeli drzewo wejdzie w kontakt z linią energetyczną, należy natychmiast powiadomić lokalny zakład energetyczny.



Po zakończeniu piłowania podnieś nauszники, aby móc słyszeć dźwięki i sygnały ostrzegawcze.



1. Okrzesywanie:

Usuwać zwisające na dół gałęzie, zaczynając piłowanie powyżej gałęzi. Nigdy nie okrzyszuj drzew wyżej niż na wysokości barków.



2. Droga ucieczki:

Usuń poszycie leśne wokół drzewa, aby zapewnić sobie w razie potrzeby łatwą ucieczkę. Droga ucieczki (1) powinna przebiegać ok. 45 stopni w stosunku do przewidzianego kierunku upadku drzewa (2).



3. Wykonywanie nacięcia klinowego (A):

Wykonaj cięcie obalające z drugiej strony pnia, stojąc z lewej strony pnia i piłując ciągnącą stroną łańcucha piły (dolną stroną miecza). Pracę rozpoczynać od dolnego cięcia poziomego. Głę-

bokość cięcia powinna wynosić ok. 1/3 średnicy pnia. Następnie należy wykonać cięcie ukośne pod kątem ok. 45°, od góry, które trafi dokładnie na cięcie dolne. Zapobiegnie to zaciskaniu się łańcucha piły lub prowadnicy szynowej podczas wykonywania drugiego wycięcia.



Nigdy nie stawaj przed drzewem, które zostało już nacięte.

P

4. Nacięcie łańcące (B):

Wykonaj cięcie łańcące od drugiej strony pnia, stojąc z lewej strony pnia i piłując „ciągnącym” łańcuchem. Nacięcie łańcące musi przebiegać poziomo około 5 cm nad nacięciem poziomym. Nacięcie łańcące powinno być na tyle głębokie, aby odstęp między nacięciem łańcącym a linią nacięcia poziomego wyniósł co najmniej 1/10 średnicy drzewa. Nieprzepełowana część pnia jest nazywana wymiarem łańcącym. Zawias uniemożliwia obracanie się drzewa i zapobiega jego upadkowi w nieprawidłowym kierunku. Zawiasu nie należy przecinać.

Przy zbliżeniu się rzazu obalającego do zawiasu drzewo powinno zacząć upadać. Jeżeli okaże się, że drzewo może nie upaść w żądanym kierunku lub przechyla się w przeciwną stronę i zaciska łańcuch piły, należy przerwać cięcie obalające. W celu otwarcia rzazu i powalenia drzewa w żądanym kierunku należy używać drewnianych, plastikowych lub aluminiowych klinów.

Q

5. Wsuń do nacięcia łańcącego klin lub łom, gdy tylko pozwoli na to głębokość nacięcia, aby zapobiec zaklinowaniu prowadnicy łańcucha.

R

6. Jeżeli średnica pnia jest większa od długości prowadnicy łańcucha, wykonaj dwa nacięcia.

7. Po wykonaniu nacięcia łańcącego drzewo upada samo lub przy pomocy klina albo łomu.



Gdy tylko drzewo zacznie padać, wyjmij piłę z nacięcia, zatrzymaj silnik piły, odłóż piłę i opuść stanowisko pracy drogą ewakuacji. Uważaj na spadające gałęzie i nie potknij się.

N

Okrzesywanie

Okrzesywanie oznacza usuwanie konarów i gałęzi ze ściętego drzewa.



Przy okrzyszowaniu drzew zdarza się wiele wypadków. Nigdy nie odpiłowywaj gałęzi, stojąc na pniu drzewa. Jeżeli gałęzie są naprężone, zawsze miej na uwadze strefę odboju.

- Gałęzie podpierające wspierające pierś odpilowuj dopiero po przycięciu pnia.
- Naprężone gałęzie należy odpilowywać z dołu do góry, aby zapobiec zaklinowaniu piły łańcuchowej.
- Przy spiłowywaniu grubszych konarów stosuj tę samą technikę co przy przycięciu pnia.
- Pracuj z lewej strony pnia i jak najbliższej elektrycznej piły łańcuchowej. W miarę możliwości ciężar piły powinien się opierać na pniu.

- Zmień pozycję, żeby spiłować konary z drugiej strony pnia.
- Rozgałęzione konary należy przycinać pojedynczo.
- Mniejsze gałęzie odetnij jednym cięciem zgodnie z ilustr. **N**.

Przycinanie

Przycinanie to rozpiłowywanie powalonych pni drzew na małe kawałki.

- Uważaj, aby przy piłowaniu piła nie dotykała podłoża.
- Uważaj na pewną pozycję, na pochylonym gruncie stawaj zawsze powyżej pnia.
- Zadbaj o bezpieczną postawę i równomierny rozkład masy ciała na obie stopy. W miarę możliwości pień powinien opierać się na gałęziach, lub podeprzeć go belką bądź klinami. Postępuj zgodnie z prostymi instrukcjami opisującymi sposób łatwego cięcia.

J 1. Pień leży na ziemi:

Całkowicie przepiłuj pień od góry, pod koniec cięcia uważaj, żeby pilarka nie dotknęła podłoża.

Jeżeli można obrócić pień, przepiłuj go w 2/3. Następnie obróć pień i przepiłuj go do końca, zaczynając od góry.

K 2. Pień jest podparty na jednym końcu:

Przepiłuj najpierw z dołu do góry (górną częścią miecza) 1/3 przekroju pnia, aby zapobiec odłupywaniu kawałków. Następnie przepiłuj pień z góry do dołu (dolną stroną miecza) w kierunku pierwszego cięcia, aby zapobiec zaklinowaniu pilarki.

L 3. Pień jest podparty na obu końcach:

Przepiłuj najpierw z góry do dołu (dolną stroną miecza) 1/3 przekroju pnia. Następnie przepiłuj pień z dołu do góry (górną stroną miecza) tak, aby oba cięcia się spotkały.

M 4. Piłowanie na koźle do piłowania:

Mocno trzymaj elektryczną pilarkę łańcuchową obiema dłońmi i prowadź maszynę podczas piłowania przed swoim ciałem. Gdy pień jest przepiłowany, prowadź maszynę z prawej strony obok ciała (1). Trzymaj lewe ramię możliwie jak najbardziej wyprostowane (2). Uważaj na padający pień. Ustaw się tak, żeby padający pień nie stanowił zagrożenia. Uważaj na swoje stopy. Padający przepiłowany pień może spowodować zranienia. Utrzymuj równowagę ciała (3).

Konserwacja i oczyszczanie



Prace konserwacyjne i związane z oczyszczaniem należy zasadniczo wykonywać przy wyłączonym silniku i wyjętej wtyczce sieciowej. Niebezpieczeństwo zranienia! Wykonywanie prac naprawczych i konserwacyjnych, które nie są wymienione w niniejszej instrukcji obsługi, należy zlecać naszemu warsztatowi specjalistycznemu. Używaj tylko oryginalnych części zamiennych firmy. Przed wszelkimi

pracami konserwacyjnymi i oczyszczaniem zaczekaj, aż maszyna ostygnie. Niebezpieczeństwo zranienia!

Oczyszczanie

- Po każdym użyciu gruntownie oczyść urządzenie. Przedłużasz w ten sposób jego żywotność eksploatacyjną i unikasz wypadków.
- Dbaj o to, aby uchwyty nie były zanieczyszczone benzyną, olejem czy smarem. W razie potrzeby oczyść uchwyty wilgotną, wypraną w roztworze mydła szmatką. Do oczyszczania nie stosuj żadnych środków czyszczących ani benzyny!
- Po każdym użyciu oczyść łańcuch tnący. W tym celu użyj pędzla lub miotłki ręcznej. Do oczyszczania łańcucha nie używaj żadnych płynów. Po oczyszczeniu lekko naoliw łańcuch piły olejem łańcuchowym.

- W celu oczyszczenia urządzenia zdjąć także osłonę koła łańcuchowego (8) i oczyścić także to miejsce.
- Oczyścić miecz (prowadnica szynowa) (4).
- Oczyść szczeliny wentylacyjne i powierzchnie maszyny pędzlem, miotłką ręczną lub suchą szmatką. Do oczyszczania nie używaj żadnych płynów.
- Oczyścić przepust oleju (**D** 27), aby podczas pracy maszyny zagwarantować niezakłócone, automatyczne smarowanie łańcucha piły. W tym celu postępuj się pędzlem lub szmatką, aby wytrzeć pozostałości z przepustu oleju.

Czasokresy konserwacyjne

Wykonuj regularnie wymienione w poniższej tabeli prace konserwacyjne. Regularna konserwacja piły łańcuchowej przedłuża jej żywotność eksploatacyjną i pozwala na uzyskanie optymalnej wydajności cięcia oraz zapobiega wypadkom.

Tabela czasokresów konserwacyjnych

Element maszyny	Czynność	Przed każdym użyciem	Po 10 godzinach pracy	Po każdym użyciu
Komponenty hamulca łańcucha	Sprawdzić, w razie potrzeby wymienić	✓		
Koło łańcuchowe (A 21)	Sprawdzić, w razie potrzeby wymienić	✓		
łańcuch tnący (5)	Sprawdzić, naoliwić, w razie potrzeby naostrzyć lub wymienić	✓		
łańcuch tnący (5)	Czyszczenie i smarowanie			✓
Szyna prowadząca (4)	Sprawdzić, oczyścić, naoliwić	✓		✓
Szyna prowadząca (4)	Obrotowanie miecza		✓	
Automatyczny układ smarowania	Sprawdzić, w razie potrzeby oczyścić przepust oleju	✓		

Ostrzenie łańcucha tnącego



Nieprawidłowo naostrzony łańcuch tnący zwiększa niebezpieczeństwo odboju! Obchodząc się z łańcuchem lub z szyną prowadzącą załóż zabezpieczone przed przecięciem rękawice.



Ostry łańcuch zapewnia optymalne działanie piły. Przecina on bez trudu drewno i pozostawia duże, długie wióry. łańcuch tnący jest stępiony, gdy musisz używać siły, aby przeprowadzić element tnący przez drewno, a wióry drewniane są bardzo małe. Gdy łańcuch tnący jest bardzo stępiony, piła nie pozostawia wiórów, lecz tylko pył drzewny.

- Tnącymi częściami łańcucha są ogniwa tnące, złożone z zęba tnącego i wypustu ograniczającego głębokość cięcia. Różnica wysokości między tymi dwoma elementami określa głębokość ostrzenia.
- Przy ostrzeniu zębów tnących należy uwzględnić następujące wartości:



- kąt ostrzenia (30°)
- kąt natarcia ostrza (85°)
- głębokość ostrzenia (0,65 mm)



Odchylenia od wartości geometrycznych aparatu tnącego piły do odbojów. Zwiększone niebezpieczeństwo wypadku!

Ostrzenie łańcucha piły wymaga nieco praktyki. Ponadto ostrzenie łańcucha piły wymaga użycia specjalnych narzędzi, które gwarantują, że łańcuch jest ostrzony

pod odpowiednim kątem i na właściwej głębokości. Należy postępować zgodnie z instrukcją obsługi ostrzarki do łańcuchów pilarskich (np. Parkside PSG 85 B2). Niedoświadczonemu użytkownikowi piły łańcuchowej zalecamy oddanie łańcucha piły do naostrzenia lub wymiany przez specjalistę lub specjalistyczny warsztat.



1. Wyłącz pilarkę i wyjmij wtyczkę kabla prądowego z gniazdka.
2. Zdejmij łańcuch tnący (zobacz rozdz. „Obsługa pilarki łańcuchowej”). Przy ostrzeniu łańcuch powinien być dobrze napięty, umożliwia to jego prawidłowe naostrzenie.
3. Do ostrzenia jest wymagany pilnik okrągły o średnicy 4,0 mm.



Pilniki o innej średnicy uszkadzają łańcuch i mogą powodować zagrożenia podczas pracy!

4. Ostrzenie musi się odbywać od wewnątrz do zewnątrz. Prowadź pilnik od wewnętrznej strony zęba tnącego do zewnątrz. Odsuwając pilnik unos go do góry.
5. Najpierw naostrz zęby jednej strony. Następnie obróć łańcuch piły i naostrz zęby z drugiej strony.
6. łańcuch jest zużyty i musi zostać wymieniony na nowy, gdy pozostający wymiar zęba wynosi 4 mm.
7. Po naostrzeniu wszystkie ogniwa tnące muszą mieć jednakową długość i szerokość.
8. Po co trzecim ostrzeniu należy sprawdzić głębokość ostrzenia (ogranicznik głębokości) oraz doszlifować ząb pilnikiem płaskim. Ogranicznik głębokości powinien być niższy od zęba tnącego

o ok. 0,65 mm. Po odsunięciu pilnika należy nieco zaokrąglić ogranicznik głębokości do przodu.

B Regulacja naciągu łańcucha

Regulacja naprężenia łańcucha jest opisana w rozdziale „Montaż - Napinanie łańcucha tnącego”.

Docieranie nowego łańcucha piły

Naciąg nowego łańcucha zmniejsza się po pewnym czasie. Dlatego po pierwszych 5 cięciach, najpóźniej po 10 minutach cięcia należy ponownie naprężyć łańcuch.



Nigdy nie zakładaj nowego łańcucha na zużyty zębnik napędowy lub na uszkodzoną albo zużytą szynę napędową. Łańcuch może wyskoczyć lub się zerwać. Skutkami tego mogą być urazy.



A Konserwacja szyny napędowej



Obchodząc się z łańcuchem lub z szyną prowadzącą załóż zabezpieczone przed przecięciem rękawice.

1. Wyłącz piłę i wyjmij wtyczkę sieciową (11).
2. Zdejmij osłonę koła łańcuchowego (8), łańcuch tnący (5) i szynę prowadzącą (4).
3. Sprawdź szynę prowadzącą (4) pod kątem zużycia. Usuń zadziory i wyrównaj pilnikiem płaskim powierzchnie prowadzące.

4. Oczyszczyć przepusty olejowe (D 27) szyny prowadzącej, aby zapewnić prawidłowe, automatyczne oliwienie łańcucha tnącego podczas pracy piły.
5. Zamontuj szynę prowadzącą (4), łańcuch tnący (5) i osłonę koła łańcuchowego (8) i napnij łańcuch tnący.



Gdy stan przepustów olejowych jest optymalny, a regulator oleju prawidłowo ustawiony, kilka sekund po włączeniu piły łańcuch tnący wydziela automatycznie nieco oleju.



A Obracanie miecza



Podczas manipulowania łańcuchem lub mieczem proszę używać rękawic odpornych na przecięcie.

Szynę prowadzącą (4) należy odwracać co 10 godzin roboczych, aby zapewnić jej równomierne zużycie (zobacz rozdział Uruchamianie).

1. Wyłącz piłę i wyjmij wtyczkę sieciową (11).
2. Zdjąć osłonę koła łańcuchowego (8), łańcuch (5) i miecz (4).
3. Obróć miecz o jego oś poziomą i zamontuj miecz oraz łańcuch zgodnie z opisem z rozdz. „Montaż łańcucha piły i miecza”.
Zwróć przy tym uwagę na kierunek pracy łańcucha piły!



Kierunek biegu łańcucha

Punktem orientacyjnym podczas ustawiania łańcucha (5) jest symbol znajdujący się poniżej osłony koła łańcuchowego (8), widoczny podczas obracania miecza. Przedstawiony na mieczu kierunek biegu nie będzie wówczas prawidłowy.

Przechowywanie

- Przed przechowaniem urządzenie należy oczyścić.
- Przed dłuższą przerwą w pracy należy opróżnić zbiornik oleju. Zużyty olej zutylizować zgodnie z zasadami ochrony środowiska (patrz „Utylizacja/ochrona środowiska”).
- Założyć pochwę ochronną (19) na miecz.
- Urządzenie przechowywać w suchym i chronionym przed kurzem miejscu, poza zasięgiem dzieci.
- Klucz kombinowany (12) można w celu przechowywania umieścić w urządzeniu, patrz rys. .

Montaż na ścianie

Urządzenie można zawiesić na ścianie za otwór na klucz (28) na spodzie urządzenia.

- Zamocować śrubę za pomocą kołków w żądanym miejscu ściany. Łeb śruby może mieć średnicę ok. 10 mm.
- Łeb śruby powinien wystawać na ok. 10 mm ze ściany.
- Można przyłożyć urządzenie otworem na spodzie do śruby i pociągnąć urządzenie do oporu w dół.

 **W trakcie wiercenia należy uważać, aby nie uszkodzić przewodów instalacji zasilających. Użyj odpowiednich detektorów, aby je zlokalizować lub posłużyć się planem instalacji. Kontakt z przewodami elektrycznymi grozi porażeniem prądem elektrycznym i pożarem, kontakt z przewodem gazu może spowodować wybuch. Uszkodzenie przewodu wody może grozić szkodami materialnymi i porażeniem prądem elektrycznym.**

Utylizacja i ochrona środowiska naturalnego

Starannie opróżnij zbiornik oleju. Nie wylewaj zużytego oleju do kanalizacji ani do zlewu. Usuwać zużyty olej w sposób bezpieczny dla środowiska - oddawać olej w punkcie recyklingu. Urządzenie, akcesoria i opakowanie należy oddać do ekologicznego punktu recyklingu.



Urządzeń elektrycznych nie należy wyrzucać razem ze śmieciami domowymi.

Dyrektywa 2012/19/UE w sprawie zużytego sprzętu elektrycznego i elektronicznego: Zużyte urządzenia elektryczne muszą być zbierane oddzielnie i poddawane recyklingowi w sposób przyjazny dla środowiska.

W zależności od adaptacji na gruncie prawa krajowego mogą być do wyboru następujące możliwości:

- **zwrot w miejscu zakupu:** Sprzedawcy żywności o łącznej powierzchni sprzedaży wynoszącej co najmniej 800 metrów kwadratowych, którzy kilka razy w roku kalendarzowym lub w trybie ciągłym oferują urządzenia elektryczne i elektroniczne i wprowadzają je na rynek, są zobowiązani do przyjmowania bezpłatnie zużytego sprzętu elektrycznego i elektronicznego. Muszą oni w momencie przekazywania nowego urządzenia elektrycznego lub elektronicznego użytkownikowi końcowemu przyjąć bezpłatnie w miejscu przekazania lub w bezpośrednim sąsiedztwie tego miejsca zużyty sprzęt użytkownika końcowego takiego samego rodzaju, którego istotne funkcje są zgodne z

funkcjami nowego sprzętu, a także bez zakupu urządzenia elektrycznego i elektronicznego na żądanie użytkownika końcowego są oni zobowiązani do przyjęcia bezpłatnie trzech zużytych sprzętów na każdy rodzaj urządzenia, którego żaden z wymiarów nie przekracza 25 cm, w sklepie prowadzącym handel detaliczny lub w jego bezpośrednim sąsiedztwie.

• **zwrot w oficjalnym punkcie zbiórki:**

Urządzenie oddać do punktu recyklingu. Zastosowane elementy z tworzywa sztuczne i metali można posortować według rodzajów i w ten sposób przekazać do recyklingu. Odpowiednie informacje można uzyskać w naszym Dziale Serwisowym.

• **odesłanie do producenta/podmiotu wprowadzającego produkt na rynek:**

Utylizację przesłanych przez Państwa uszkodzonych urządzeń wykonujemy bezpłatnie. Odpowiednie informacje można uzyskać w naszym Dziale Serwisowym.

Przepisy te nie obejmują akcesoriów i środków pomocniczych dołączonych do starych urządzeń, które nie zawierających elementów elektrycznych.

Części zamienne / Akcesoria

Części zamienne i akcesoria można zakupić na www.grizzlytools.shop

W przypadku problemów z zamawianiem należy skorzystać z formularza kontaktowego. W razie kolejnych pytań należy zwracać się do „Service-Center” (patrz strona 137).

2	Pokrywa zbiornika oleju	91104349
5	łańcuch do piły (Trilink CL15052PB)	30091620
4	Miecz (Trilink M1501452).....	30091621
12	Klucz kombinowany.....	91104350
	Olej bio do łańcucha piły 180 ml.....	30230010
	Olej bio do łańcucha piły 1 l.....	30230001
	Olej bio do łańcucha piły 1.....	30230002

Poszukiwanie błędów

Problem	Możliwa przyczyna	Sposób usunięcia
Urządzenie nie uruchamia się	Hamulec łańcucha zablokowany	Sprawdzić hamulec łańcucha, ewent. odluźnić hamulec łańcucha.
	Brak napięcia sieciowego Zadziałał bezpiecznik domowej sieci elektrycznej	Sprawdź gniazdko sieciowe, kabel, przewód, wtyczkę, w razie potrzeby zleć naprawę specjalście elektrykowi. Sprawdź bezpiecznik domowej sieci elektrycznej, zob. wskazówkę.
	Defekt włącznika-wyłącznika (13)	Naprawa przez punkt serwisowy.
	Zużyte szczotki węglowe	Naprawa przez punkt serwisowy.
	Defekt silnika	Naprawa przez punkt serwisowy.
łańcuch nie obraca się	Hamulec łańcucha (5) zablokowany	Sprawdzić hamulec łańcucha, ewentualnie zwolnić hamulec łańcucha.
Słaba wydajność cięcia	Nieprawidłowo zamontowany łańcuch piły (5)	Prawidłowo zamontować łańcuch.
	Stępiony łańcuch piły (5)	Naostrzyć zęby tnące lub założyć nowy łańcuch.
	Niewystarczający naciąg łańcucha	Sprawdzić naciąg łańcucha.
Piła ciężko pracuje, łańcuch odskakuje	Niewystarczający naciąg łańcucha	Sprawdzić naciąg łańcucha.
łańcuch rozgrzewa się, wydzielanie dymu przy piłowaniu, przebarwienie szyny	Za mało oleju łańcuchowego	Sprawdzić poziom oleju, w razie potrzeby dolać oleju łańcuchowego Sprawdzić automatyczny układ oliwienia. Oczyszczyć kanał wylotowy oleju lub naprawa przez punkt serwisowy Sprawdź ustawienie oleju (regulator oleju).

Gwarancja

Szanowna Klientko, Szanowny Kliencie, na zakupione urządzenie otrzymują Państwo 3 lata gwarancji od daty zakupu. W przypadku wad tego produktu przysługują Państwu ustawowe prawa w stosunku do sprzedawcy produktu. Prawa te nie są ograniczone przez naszą przedstawioną niżej gwarancję.

Warunki gwarancji

Okres gwarancji rozpoczyna się z datą zakupu. Prosimy zachować oryginalny paragon. Będzie on potrzebny jako dowód zakupu.

Jeśli w okresie trzech lat od daty zakupu tego produktu wystąpi wada materiałowa lub fabryczna, produkt zostanie – wedle naszego wyboru – bezpłatnie naprawiony lub wymieniony. Gwarancja zakłada, że w okresie trzech lat uszkodzone urządzenie zostanie przesłane wraz z dowodem zakupu (paragonem) z krótkim opisem, gdzie wystąpiła wada i kiedy się pojawiła.

Jeśli defekt jest objęty naszą gwarancją, otrzymają Państwo z powrotem naprawiony lub nowy produkt. Wraz z wymianą urządzenia lub ważnej części, zgodnie z art. 581 § 1 aktualnej wersji Kodeksu cywilnego, okres gwarancji rozpoczyna się od nowa.

Okres gwarancji i ustawowe roszczenia z tytułu wad

Okres gwarancji nie wydłuża się z powodu świadczenia gwarancyjnego. Obowiązuje to również dla wymienionych lub naprawionych części. Ewentualne uszkodzenia i wady istniejące już w momencie zakupu należy zgłosić bezzwłocznie po rozpakowaniu. Naprawy przypadające po upływie okresu gwarancji są odpłatne.

Zakres gwarancji

Urządzenie wyprodukowano z zachowaniem staranności zgodnie z surowymi normami jakościowymi i dokładnie sprawdzono przed wysyłką.

Gwarancja obowiązuje dla wad materiałowych lub fabrycznych. Gwarancja nie rozciąga się na części produktu, które podlegają normalnemu zużyciu i można je uznać za części zużywalne (np. łańcuch tnący), oraz na uszkodzenia części delikatnych (np. przetłaczniaki).

Gwarancja przepada, jeśli produkt został uszkodzony, nie był zgodnie z przeznaczeniem użytkowany i konserwowany.

Użytkowanie zgodnie z przeznaczeniem wiąże się z przestrzeganiem wszystkich wskazówek zawartych w instrukcji obsługi. Należy bezwzględnie unikać zastosowań i działań, których odradza się lub przed którymi ostrzega się w instrukcji obsługi. Produkt jest przeznaczony do użytku prywatnego, a nie komercyjnego. W przypadku niewłaściwego i nieodpowiedniego obchodzenia się z urządzeniem, stosowania „na siłę” i zabiegów, które nie zostały przeprowadzone przez nasz autoryzowany oddział, gwarancja wygasa.

Realizacja w przypadkach objętych gwarancją

Aby zagwarantować szybkie przetworzenie Państwa sprawy, prosimy o przestrzeganie poniższych wskazówek:

- W przypadku wszelkich zapytań prosimy o przygotowanie paragonu i numeru artykułu jako dowodu zakupu (IAN 420784_2201).
- Numer artykułu znajduje się na tabliczce znamionowej.
- W przypadku wystąpienia usterek lub innych wad prosimy o skontaktowanie się z wymienionym niżej działem ser-

wisowym **telefonicznie** lub **mailowo**. Uzyskaj Państwo wówczas szczegółowe informacje na temat realizacji reklamacji.

- Uszkodzony produkt mogą Państwo wystać po skontaktowaniu się z naszym działem obsługi klienta, załączając dowód zakupu (paragon) i określając, na czym polega wada i kiedy wystąpiła, bezpłatnie na podany adres serwisu. Aby uniknąć problemów z odbiorem i dodatkowych kosztów, prosimy o wystanie przesyłki na adres, który Państwu podano. Należy się upewnić, żeby wysyłka nie nastąpiła odpłatnie, jako ponadwymiarowa, ekspresowo lub na innych specjalnych warunkach. Prosimy o przesłanie urządzenia wraz ze wszystkimi częściami wyposażenia otrzymanymi przy zakupie i zadbanie o wystarczająco bezpieczne opakowanie.

Serwis naprawczy

Naprawy, **które nie są objęte gwarancją**, można zlecić odpłatnie w naszym oddziale serwisowym. Serwis sporządzi Państwu kosztorys naprawy.

Podejmujemy się wyłącznie naprawy urządzeń, które zostały prawidłowo zapakowane i ofrankowane.

Uwaga: Prosimy o przesłanie czystego urządzenia ze wskazaniem usterki.

Urządzenia przesłane dla nas odpłatnie, jako przesyłka ponadwymiarowa, ekspresowa lub na innych warunkach specjalnych, nie zostaną odebrane.

Utylizację przestanych do nas uszkodzonych urządzeń przeprowadzamy bezpłatnie.

Service-Center



Serwis Polska

Tel.: 223 974 996

E-Mail: grizzly@lidl.pl

IAN 420784_2201

Importer

Prosimy mieć na uwadze, że poniższy adres nie jest adresem serwisu. Prosimy o kontakt z wymienionym wyżej centrum serwisowym.

Grizzly Tools GmbH & Co. KG

Stockstädter Straße 20

63762 Großostheim

NIEMCY

www.grizzlytools.de

Obsah

Úvod	138	Kontrola olejové automatiky	151
Účel použití	139	Vyměnit čepel/ Pilový řetěz	151
Obecný popis	139	Techniky řezání	151
Objem dodávky.....	139	Všeobecně	151
Popis funkce	139	Kácení stromů	152
Přehled	139	Odřezávání větví	153
Technické údaje	140	Odřezávání na délku.....	154
Bezpečnostní pokyny	141	Údržba a čištění	154
Symbyly na pile.....	141	Čištění	155
Symbyly v návodu.....	142	Intervaly údržby.....	155
Všeobecné bezpečnostní pokyny ...	142	Tabulka intervalů údržby	155
Všeobecné bezpečnostní pokyny pro elektrická zařízení	142	Ostření řetězu pily.....	156
Obecné bezpečnostní pokyny pro řetězové pily.....	145	Nastavení napnutí řetězu	156
Preventivní opatření proti zpětnému nárazu	146	Záběh nového řetězu pily.....	157
Zbývající rizika	147	Údržba vodící lišty	157
Další bezpečnostní pokyny.....	147	Zapnutí lišty.....	157
Bezpečnostní funkce	148	Skladování	157
Montáž	148	Montáž na stěnu	158
Montáž pilového řetězu a vodící lišty	148	Odklizení a ochrana okolí	158
Napnutí řetězu	149	Náhradní díly	159
Mazání řetězu	150	Záruka	159
Obsluha řetězové pily	150	Opravná	160
Zapnutí pily.....	150	Service-Center	160
Kontrola řetězové brzdy.....	151	Dovozce	160
		Hledání závad	161
		Překlad originálního prohlášení o shodě CE	321
		Nákresy explozí	329

Úvod

Blahopřejeme vám ke koupi vašeho nového přístroje. Rozhodli jste se pro vysoce kvalitní výrobek. Kvalita tohoto přístroje byla kontrolována během výroby a byla provedena také závěrečná kontrola. Tím je zaručena funkčnost přístroje. Nelze vyloučit, že v jednotlivých případech bude na přístroji, v přístroji nebo v hadicových rozvodech zbytek vody nebo maziv. Nejedná se o vadu nebo závadu a není to důvodem k obavám.



Návod k obsluze je součástí tohoto výrobku. Obsahuje důležité pokyny týkající se bezpečnosti, používání a likvidace. Před použitím výrobku se seznamte se všemi pokyny k obsluze a bezpečnosti. Výrobek používejte jen k popsaným účelům a v rámci uvedených oblastí použití. Návod dobře uschovejte a při předávání výrobku třetímu předajte i všechny podklady.

Účel použití

Elektrická řetězová pila je zkonstruována pouze pro řezání dřeva. Pro všechny ostatní druhy použití (např. řezání zdiva, plastů nebo potravin) není pila vhodná.

Pila je určena pouze pro domácí práce.

Není konstruována pro profesionální trvalé nasazení. Příklad je určen pro používání dospělými. Mladiství pod 16 let nesmějí přístroj používat.

Výrobce neručí za škody, které vznikly nesprávným použitím nebo chybnou obsluhou.

Tento přístroj není určený pro komerční využití. Při komerčním použití záruka zanikne.

Tato elektrická řetězová pila může být používána jen jednou osobou a jen k řezání dřeva. Řetězovou pilu musíte držet pravou rukou za zadní rukojeť a levou rukou za přední rukojeť. Před použitím řetězové pily si musí uživatel přečíst všechny pokyny a upozornění uvedené v návodu k použití a porozumět jim. Uživatel musí nosit přiměřenou osobní ochrannou výstroj (PSA). Řetězovou pilou můžete řezat jen dřevo. Nesmí být obráběny materiály, jako např. plast, kámen, kov nebo dřevo, které obsahují cizí tělesa (příkl. hřebíky nebo šrouby)!

Obecný popis



Obrázky týkající se ovládání a údržby najdete na rozkládací stránce.

Objem dodávky

Přístroj vybalte a zkontrolujte, je-li kompletní.

- Elektrická řetězová pila
- Vodicí lišta (vodící kolejnice)
- Pilový řetěz
- Ochranná pochva čepele
- Kombinovaný klíč
- Návod k obsluze



Kombinovaný klíč je při dodání uložen v přístroji, viz obrázek

Obalový materiál řádně zlikvidujte.

Popis funkce

Řetězová pila má jako pohon elektromotor. Oběžný pilový řetěz je veden podél čepele (vodící kolejnice). Příklad je vybaven brzdou rychlého zastavení řetězu. Olejová automatika zajišťuje plynulé mazání řetězu. Tato řetězová pila je k ochraně uživatele vybavena různými ochrannými zařízeními. Funkci obslužných částí najdete v následujících popisích.

Přehled

- 1 Zadní držadlo
- 2 Zátka olejové nádrže
- 3 Páka řetězové brzdy/
přední chránič rukou
- 4 Vodicí lišta
- 5 Pilový řetěz
- 6 Hvězdicové vodítko řetězu
- 7 Matice
- 8 Kryt řetězového kola
- 9 Zadní chránič ruky
- 10 Držák kabelu
- 11 Přívodní kabel
- 12 kombinovaný klíč
- 13 Vypínač
- 14 Pojistka vypínače
- 15 Elektromotor
- 16 Přední držadlo
- 17 Ozubená opěrka
- 18 Zachycovací čep řetězu
(není viditelné)
- 19 Ochranná pochva čepele
- 20 Kolejnicový čep
- 21 Pastorek
- 22 Nos
- 23 šroub



- A** 24 Roh
- C** 25 Ukazatel stavu naplnění oleje
- C** 26 Značka minimálního stavu naplnění „MIN“ ukazatele stavu naplnění oleje
- D** 27 Průchod oleje
- I** 28 Klíčový otvor

Technické údaje

Elektrická řetězová pila..... PKS 1600 B2

Jmenovité vstupní

napětí U..... 230-240 V~, 50 Hz

Příkon P 1600 W

Ochranná třída..... II

Druh ochrany..... IPX0

Rychlost řetězu v_0 14,5 m/s

Hmotnost

(s vodící lištou a řetězem)..... cca 4,4 kg

(bez vodící lišty, řetězu, toulce

ochrany vodící lišty a oleje).. cca 3,7 kg

Objem nádrže cca 265 ml

řetěz TRILINK CL15052PB

rozteč řetězu 3/8"

Tloušťka řetězu 1,28 mm

Počet zubů řetězového kola 6

Nárazu lišta Parkside 14"

Kangxin AP14-52-507P

Délka pilového listu 420 mm

Délka řezu 340 mm

Hladina akustického tlaku

(L_{pA}) 82,9 dB(A); K_{pA} = 3 dB

Úroveň akustického výkonu (L_{WA})

měřená 102,9 dB(A); K_{WA} = 2,37 dB

zaručená 105 dB(A)

Vibrace (a_h) 1,719 m/s²; K = 1,5 m/s²

Výrobek splňuje požadavky normy

EN 61000-3-11 a podléhá speciálním podmínkám připojení. To znamená, že není přípustné jej používat na libovolně zvolených připojovacích bodech. V nepříznivých podmínkách sítě může přístroj způsobit dočasné výkyvy napětí. Výrobek

je určen pouze pro použití v objektech, které mají zatížitelnost trvalým proudem sítě mini-málně 100 A na fázi a jsou napájeny distribuční sítí se jmenovitým napětím 230 V. Jako uživatel musíte zajistit, v případě nutnosti po konzultaci s dodavatelskou energetickou společností, aby zatížitelnost trvalým proudem sítě v připojovacím bodě s veřejnou sítí dostatočovala k připojení výrobku.

Hladina hluku a vibrací byla stanovena dle norem a předpisů uvedených v prohlášení o shodě.

Uvedená hodnota vibrací a uvedená hodnota emisí hluku byly změřeny pomocí standardizované zkušební metody a lze je použít k porovnání určitého elektrického nástroje s jiným nástrojem.

Uvedená hodnota vibrací a uvedená hodnota emisí hluku mohou být použity také k předběžnému odhadu zatížení.



Výstraha:

Emise vibrací a emise hluku se mohou během skutečného používání elektrického nástroje lišit od udaných hodnot v závislosti na způsobu, jakým je elektrický nástroj používán a zejména pak podle typu zpracovávaného obrobku. Je nezbytné stanovit bezpečnostní opatření na ochranu obsluhující osoby na základě odhadu vibračního zatížení během skutečných podmínek používání (s přihlédnutím ke všem částem provozního cyklu, jako jsou například doby, kdy je elektrický nástroj vypnutý a takové, ve kterých je zapnutý, je ale bez zatížení).

Bezpečnostní pokyny

Tento odstavec pojednává o základních bezpečnostních předpisech při práci s elektrickou řetězovou pilou.



Elektrická řetězová pila je nebezpečný nástroj, který při špatném používání může způsobit vážné nebo dokonce smrtelné zranění. Mějte proto stále na zřeteli následující bezpečnostní pokyny. V případě jakýchkoli pochybností se poraďte s odborníkem.

Symbols na pile



Před započetím práce se dobře seznámte se všemi ovládacími prvky. Cvičte zacházení s pilou a nechte si vysvětlit funkci, účinek a techniku řezání odborníkem.



Pozor! Řetěz se netočí, pokud je řetězová brzda aktivována. Uvolněte brzdu řetězu posunutím páčky brzdy proti přední rukojeti.



Čtěte ke stroji příslušející návod k obsluze a řiďte se dle něho!



Noste chrániče sluchu



Noste ochranu očí



Noste ochranu hlavy



Noste rukavice, které jsou bezpečné proti pořezání!



Noste protiskluzovou bezpečnostní obuv!



Používejte ochranný oděv!



Řetězovou pilu užívejte vždy oběma rukama



Pozor! Zpětný ráz – při práci pamatujte na zpětný ráz stroje.



Přístroj nevystavujte vlivům deště. Samotný přístroj nesmí být vlhký a nesmí být provozován ve vlhkém prostředí.



Pozor! Při poškození anebo přeříznutí síťového kabelu ihned vytáhněte zástrčku ze zásuvky.



Hladina akustického výkonu



brzda řetězu

MIN

Značka minimálního stavu naplnění „MIN“ ukazatele stavu naplnění oleje

Piktogram na typovém štítku:



Elektrické přístroje nepatří do domácího odpadu

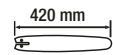

Délka pilového listu



Ochranná třída II (dvojitá izolace)

Piktogramy na krytu a pod krytem řetězového kola:



Dbejte na směr běhu pilového řetězu. Pozor! Přečtěte si návod k obsluze.



Směr běhu pilového řetězu

Piktogram na listu:

 Směr běhu pilového řetězu

 **Piktogram na krytce olejové nádrže:**
Naolejovat pilový řetěz.

Piktogram na páce brzdy řetězu:

 brzda řetězu: VYPNUTO

 brzda řetězu: ZAPNUTO

Symboly v návodu

 **Označení nebezpečí s údaji k vyvarování se škodám na zdraví a věcných škodám.**

 Znaky zákazů s údaji zamezení škod.

 Noste ochranné rukavice, aby se zabránilo poraněním z důvodu porézání!

 Upozornění s informacemi k lepšímu zacházení s přístrojem.

Všeobecné bezpečnostní pokyny

 Před prvním použitím pily se seznámte se vším co souvisí s řádným použitím této pily. Nacvičujte zacházení s pilou (zkracování kulatiny na koze na řezání dřeva) a nechte si zkušeným uživatelem nebo odborníkem vysvětlit funkci, způsob účinku, techniky řezání a osobní ochrannou výstroj.

 Při kácení dřeva dodržujte ochranu proti hluku a místní předpisy. Na základě místních předpisů může být vyžadována zkouška způsobilosti. Na základě místních předpisů může být vyžadována zkouška způsobilosti. Obratě se na lesní správu.

 Pozor! Při použití elektrických nástrojů je nutné v rámci ochrany proti úrazu el. proudem, zranění a požáru nutné respektovat níže uvedená základní bezpečnostní opatření: Hrozí nebezpečí úrazu.

Všeobecné bezpečnostní pokyny pro elektrická zařízení

VAROVÁNÍ! Přečtěte si všechny bezpečnostní pokyny a instrukce.

Opomenutí při dodržování bezpečnostních pokynů a instrukcí mohou způsobit úder elektrickým proudem, požár a/nebo těžká zranění.

Všechny bezpečnostní pokyny a instrukce uchovejte pro budoucnost.

Pojem „elektrický nástroj“ používaný v bezpečnostních pokynech se vztahuje na elektrické nástroje napájené ze sítě (se síťovým kabelem) a na elektrické nástroje napájené akumulátorem (bez síťového kabelu).

1) Bezpečnost pracoviště:

- Udržujte svůj pracovní úsek čistý a dobře osvětlený.** Nepořádek anebo neosvětlené pracovní oblasti mohou vést k nehodám.
- Nepracujte s elektrickými řetězovými pilami v okolí ohroženém výbuchem, v kterém se nachází hořlavé tekutiny, plyny**

anebo prachy. Elektrické nástroje vytváří jiskry, které mohou zapálit prach anebo páry.

- c) **Během používání elektrické řetězové pily udržujte děti a jiné osoby vzdáleně od sebe.** Při nepozornosti můžete ztratit kontrolu nad nástrojem.

2) Elektrická bezpečnost:

- a) **Přípojná zástrčka elektrické řetězové pily se musí hodit do zásuvky. Zástrčka se nesmí žádným způsobem změnit. Nepoužívejte žádné adaptérové zástrčky ve spojení elektrickými nástroji s ochranným uzemněním.** Nezměněné zástrčky a vhodné zásuvky zmenšují riziko elektrického úderu.
- b) **Vyvarujte se tělesnému kontaktu se zemními povrchy jako jsou roury, topná tělesa, sporáky a ledničky.** Existuje zvýšené riziko skrze elektrický úder, když je Vaše tělo zemněné.
- c) **Nevystavujte elektrickou řetězovou pilu dešti anebo mokru.** Vniknutí vody do elektrického nástroje zvyšuje riziko elektrického úderu.
- d) **Nepoužívejte kabel k jinému účelu, jako je nošení nebo zavěšení elektrické řetězové pily anebo vytažení zástrčky ze zásuvky. Udržujte kabel vzdáleně od žáru, od oleje, od ostrých hran anebo od pohybujících se částí nástrojů.** Poškozené anebo zamotané kabely zvyšují riziko elektrického úderu.
- e) **Když pracujete s elektrickou řetězovou pilou pod širým nebem, pak používejte pouze prodlužovací kabely, které jsou vhodné i pro venkovní oblast.** Použít

prodlužovacího kabelu vhodného pro venkovní oblast, zmenšuje riziko elektrického úderu.

- f) **Pokud je provoz elektrického nástroje ve vlhkém prostředí nevyhnutelný, použijte proudový chránič.** Použití proudového chrániče snižuje riziko úrazu elektrickým proudem.

3) Bezpečnost osob:

- a) **Bud'te pozorní, dbejte na to, co děláte a pusťte se s elektrickou řetězovou pilou rozumně do práce. Nepoužívejte elektrickou řetězovou pilu, když jste unaveni anebo pod vlivem drog, alkoholu anebo léků.** Jediný okamžik nepozornosti při používání elektrické řetězové pily může vést k vážným poraněním.
- b) **Noste osobní ochranné pomůcky a vždy ochranné brýle.** Podle druhu a nasazení elektrického nástroje se snižuje riziko zranění, budete-li nosit osobní ochranné pomůcky, např. bezpečnostní protiskluzové boty, ochrannou přilbu či ochranu sluchu.
- c) **Zamezte neúmyslnému uvedení do provozu. Před zdvižením, přenesením nebo zapojením elektrického nástroje do napájení proudem a/nebo do akumulátoru se ujistěte, zda je elektrický nástroj vypnutý.** Když při nošení elektrického nástroje držíte prst na spínači anebo když tento nástroj v zapnutém stavu připojíte na napájení elektrickým proudem, pak toto může vést k nehodám.
- d) **Odstraňte nastavovací nářadí anebo šroubováky předtím, než elektrickou řetězovou pilu zapnete.** Nářadí anebo klíč, který se nachází v otáčející se části nástroje,

může vést k poraněním.

- e) **Vyvarujte se abnormálnímu držení těla. Postarejte se o bezpečný postoj a udržujte vždy rovnováhu.** Tímto můžete v neočekávaných situacích lépe kontrolovat elektrickou řetězovou pilu.
- f) **Noste vhodný oděv. Nenoste žádné volné oblečení anebo šperky. Udržujte vlasy, oděv a rukavice vzdáleně od pohybujících se částí.** Volné oblečení, šperky anebo dlouhé vlasy mohou být zachycené pohybujícími se částmi.
- g) **Lze-li namontovat zařízení na odsávání či zachytávání prachu, dbejte, aby takové zařízení bylo namontováno a správně používáno.** Při používání zařízení na odsávání prachu se snižuje nebezpečí vznikající v důsledku prachu. Při používání zařízení na odsávání prachu se snižuje nebezpečí vznikající v důsledku prachu.
- h) **Nenechte se zhyčkat falešným pocitem bezpečnosti a neopovrhujte bezpečnostními pravidly pro elektrická nářadí, i když jste po častém používání s elektrickým nářadím seznámeni.** Nedbalé jednání může způsobit v zlomku sekundy těžká zranění.

4) Manipulace s elektrickým nářadím a jeho použití

- a) **Nepřetěžujte tento nástroj. Použijte pro svoji práci elektrické nářadí, určené pro tento účel.** S vhodným elektrickým nástrojem pracujete v udaném výkonovém rozsahu lépe a bezpečněji.
- b) **Nepoužívejte žádné elektrické nářadí, jehož spínač je defektní.** Elektrické nářadí, které se již nedá za-
nebo vypnout, je nebezpečné a musí být opravené.
- c) **Vytáhněte zástrčku ze zásuvky a/nebo vyjměte akumulátor předtím, než na přístroji provedete nastavení, vyměníte díly příslušenství nebo přístroj odložíte.** Toto preventivní bezpečnostní opatření zabrání neúmyslnému startu elektrické řetězové pily.
- d) **Uložte nepoužívanou elektrickou řetězovou pilu mimo dosahu dětí. Nepřenechávejte používání této pily osobám, které s tímto nástrojem nejsou obeznámené anebo tyto pokyny nečetly.** Elektrické nástroje jsou nebezpečné, když je používají nezkušené osoby.
- e) **Ošetřujte pečlivě tuto elektrickou řetězovou pilu. Kontrolujte, jestli pohyblivé díly bezvadně fungují a nevážnou, jestli jsou části zlomené anebo natolik poškozené, že je funkce elektrické řetězové pily narušena. Nechte poškozené části před použitím nástroje opravit.** Příčiny mnohých nehod tkví ve špatně udržovaných elektrických nástrojích.
- f) **Udržujte řezné nástroje ostré a čisté.** Pečlivě ošetřované řezné nástroje s ostrými řeznými hranami se méně zaseknou a lépe se vedou.
- g) **Používejte tuto elektrickou řetězovou pilu, její příslušenství, vložné nástroje atd. v souladu s těmito instrukcemi. Zohledněte přitom pracovní podmínky a činnost, která se má vykonávat.** Používání elektrické řetězové pily pro jiné účely, než pro které je určena, může vést k nebezpečným situacím.
- h) **Držadla a úchopné plochy udržujte v suchém a čistém stavu bez**

stop oleje či mastnoty. Kluzká držadla a kluzké úchopné plochy neumožňují bezpečné ovládnutí a kontrolu elektrického nářadí v neočekávaných situacích.

5) Servis:

- a) **Svoje elektrické nářadí nechte opravit pouze kvalifikovaným odborným personálem a jenom pomocí originálních náhradních dílů.** Tímto se zajistí to, že bezpečnost elektrického nářadí zůstává zachována.

Obecné bezpečnostní pokyny pro řetězové pily

- a) **Při běžící pile udržujte všechny části těla vzdáleně od řetězu pily. Před startem pily se přesvědčte o tom, že se řetěz pily ničeho nedotýká.** Při práci s řetězovou pilou může jediný okamžik nepozornosti vést k tomu, že se řetězem pily zachytí oblečení nebo části těla.
- b) **Vždy držte řetězovou pilu pravou rukou za zadní rukojeť a levou rukou za přední rukojeť.** Pevné držení řetězové pily v opačném pracovním držení, zvyšuje riziko poranění a nesmí se používat.
- c) **Držte řetězovou pilu za izolované úchopné plochy, protože pilový řetěz se může dostat do kontaktu se skrytým elektrickým vedením nebo se může dotknout vlastního síťového kabelu.** Při kontaktu pilového řetězu s napěťovým vedením mohou být kovové součásti přístroje vystaveny napětí, a proto může dojít k úrazu elektrickým proudem.
- d) **Noste ochranu očí. Doporučuje se další ochranné vybavení pro sluch, hlavu, ruce, předkolení a nohy.** Vhodný ochranný oděv snižuje nebezpečí poranění v důsledku létajících třísek a náhodného kontaktu s pilovým řetězcem.
- e) **Nepracujte s řetězovou pilou na stromu, žebříku, ze střechy nebo nestabilního povrchu.** Při provozu takovým způsobem hrozí nebezpečí vážného zranění.
- f) **Dbejte vždy na pevný postoj a používejte řetězovou pilu pouze tehdy, když stojíte na pevném, bezpečném a rovném podkladu.** Kluzký podklad anebo nestabilní plochy k stání, jako například na žebříku, mohou vést ke ztrátě rovnováhy anebo ke ztrátě kontroly nad řetězovou pilou.
- g) **Počítejte při řezání větve, která je vystavena pnutí s tím, že bude zpětně pružit.** Když se pnutí ve vláknech dřeva uvolní, může napnutá větev trefit obsluhující osobu a/ anebo vytrhnout řetězovou pilu z kontrolovaného stavu.
- h) **Budte obzvlášť opatrní při řezání podrostu a mladých stromů.** Tento tenký materiál se může s řetězovou pilou zaplést a uhodit Vás anebo Vás vyvést z rovnováhy.
- i) **Noste řetězovou pilu za přední rukojeť ve vypnutém stavu, s řetězem odvráceným od Vašeho těla. Při transportu anebo ukládání řetězové pily, vždy na ni natáhněte ochranný kryt.** Pečlivé zacházení s řetězovou pilou snižuje pravděpodobnost náhodného dotyku s běžícím řetězem pily.
- j) **Dodržujte instrukce pro mazání, pro napínání řetězu a pro výměnu příslušenství.** Neodborně napnutý anebo namazaný řetěz buď se může přetřhnout anebo může zvýšit riziko zpětného nárazu.

- k) **Řežte pouze dřevo. Nepoužívejte řetězovou pilu pro práce, pro které není určena - příklad: nepoužívejte řetězovou pilu na řezání plastů, zdiva anebo stavebních materiálů, které nejsou ze dřeva.** Používání řetězové pily pro práce, pro které není určena, může vést k nebezpečným situacím.
- l) **Nepokoušejte se káčet strom, dokud nemáte jasnou představu o všech souvisejících postupech.** Padající strom může vážně poranit uživatele nebo jiné osoby.

Preventivní opatření proti zpětnému nárazu



Pozor, zpětný náraz! Dbejte při práci na zpětný náraz stroje. Existuje nebezpečí poranění. Zpětným nárazům se vyvarujete opatrností a správnou technikou řezání.

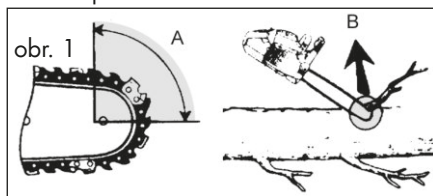

- Zpětný náraz se může vyskytnout tehdy, když se špička vodící kolejničky dotkne nějakého předmětu anebo když se dřevo ohne a pilový řetěz se v zářezu zasekne (viz obrázek 1/ obr. B).
 - Dotyk se špičkou vodící kolejničky může v některých případech vést k neočekávané, zpátky směřované reakci, u které se vodící kolejnička vyrazí nahoru, směrem k obsluhující osobě (viz obrázek 1/ obr. A).
- Zaseknutí pilového řetězu na horní hraně vodící kolejničky může kolejničku prudce vrazit zpět do směru k obsluhující osobě.
 - Každá z těchto reakcí může vést k tomu, že ztratíte kontrolu nad pilou a případně se těžce poraníte. Nespoléhejte se výlučně na bezpečnostná zařízení zabudovaná do řetězové pily. Jakožto uživatel řetězové pily byste měl učinit rozličná opatření, abyste mohl pracovat bez nehod a bez poranění.
- Zpětný náraz je následkem nesprávného anebo chybného používání elektrického nářadí. Může mu být zabráněno vhodnými preventivními opatřeními, jak následovně popsáno:
- a) **Držte pilu pevně oběma rukama, přičemž palec a prsty obepínají rukojeť řetězové pily. Uvedte Vaše tělo a ramena do takové polohy, v které můžete odolat silám zpětného nárazu.** Když se učiní vhodná opatření, potom může obsluhující osoba překonat síly zpětného nárazu. Nikdy řetězovou pilu nepouštějte.
 - b) **Vyvarujte se abnormálnímu držení těla a neřežte nad výškou svých ramen.** Tímto se vyvaruje nezáměrnému dotyku se špičkou kolejničky a umožní se lepší kontrola nad řetězovou pilou v neočekávaných situacích.
 - c) **Používejte vždy výrobcem předepsané náhradní kolejničky a pilové řetězy.** Nesprávné náhradní kolejničky a pilové řetězy mohou vést k přetržení řetězu a/anebo ke zpětnému nárazu.

- d) **Dodržujte instrukce výrobce ohledně ostření a údržby pilového řetězu.** Příliš nízké omezovače hloubky zvyšují náchylnost ke zpětnému nárazu.
- e) **Při odstraňování nahromaděného materiálu z řetězové pily, jejím skladování nebo provádění údržby postupujte podle pokynů. Ujistěte se, zda je vypínač vypnutý a síťová zástrčka je vytažená.** Neočekávaný provoz řetězové pily při odstraňování nahromaděného materiálu nebo během údržby může vést k vážnému zranění.

Zbývající rizika

I když toto elektrické nářadí obsluhujete v souladu s předpisy, stále existují zbývající rizika. V souvislosti s technologií a konstrukcí tohoto elektrického nářadí se mohou vyskytovat následující rizika:

- zranění pořezáním
- poškození sluchu, pokud není nasazena vhodná ochrana sluchu.
- poškození zdraví plynoucí z vibrací ruky a paže, pokud se přístroj používá delší dobu nebo není náležitě veden a udržován.



Varování! Toto elektrické nářadí vytváří během provozu elektromagnetické pole. Toto pole může za určitých okolností omezovat aktivní nebo pasivní lékařské implantáty. Pro snížení nebezpečí vážného nebo smrtelného zranění doporučujeme osobám s lékařskými implantáty před obsluhou stroje konzultovat implantát se svým lékařem a výrobcem.

Další bezpečnostní pokyny

- Dojde-li k poškození síťového připojovacího kabelu tohoto přístroje, musí jej vyměnit výrobce nebo jeho zákaznický servis či podobně kvalifikovaná osoba, aby se předešlo nebezpečím.
- Pokládejte přípojné vedení tak, aby během řezání nebylo zachyceno větvemi nebo podobnými věcmi.
- Použijte proudový chránič (Residual Current Device) s vybavovacím proudem 30 mA nebo nižším.
- Postupujte pozorně podle pokynů k údržbě, kontrole a servisu v tomto návodu k obsluze.

Poškozená ochranná zařízení a díly je nutné nechat řádně opravit nebo vyměnit v našem servisním centru, není-li v návodu k obsluze uvedeno jinak.

- Doporučuje se, aby si první uživatel alespoň prověřil řezání kulatého dříví na kozlíku nebo na stojanu.
- Používejte pouze schválené síťové kabely konstrukčního typu H07RN-F, které jsou maximálně 75 m dlouhé, a které jsou určeny pro používání venku. Průřez pramene síťového kabelu musí být minimálně 1,0 mm². Před použitím vždy celkem rozviňte kabelový buben. Zkontrolujte, zda síťový kabel není poškozen.
- Výstraha!** Tento elektrický nástroj vytváří během provozu elektromagnetické pole. Toto pole může za určitých okolností ovlivňovat aktivní nebo pasivní lékařské implantáty. K omezení nebezpečí vážných nebo smrtelných zranění, doporučujeme osobám s lékařskými implantáty konzultovat svého lékaře a výrobce lékařského implantátu, než budou stroj obsluhovat.
- Při řezání na svahu se vždy musí stát nad kmenem stromu. K zachování v okamžiku „přeříznutí pilou“ plnou kontrolu, zre-

dukujte přítlačný tlak na konci řezu bez toho, žeby ste povolili pevné uchopení elektrické řetězové pily za rukojeť. Dbejte na to, aby se pilový řetěz nedotýkal země. Po dokončení řezu vyčkejte, dokud se elektrická řetězová pila nezastaví, než sejmete elektrickou řetězovou pilu. Při přechodu od stromu ke stromu vždy vypněte motor elektrické řetězové pily.

- Ze stromu se musí odstranit nečistoty, kameny, uvolněná kůra, hřebíky, skoby a drát.
- Řetězovou pilu nepoužívejte bez mazání a naplňte ji včas, než je nádržka prázdná.
- Používejte pouze doporučená maziva.

Bezpečnostní funkce

1 Zadní držadlo s ochranou rukou (9)

chrání ruce před větvemi a vystřeleným řetězem

3 Páka řetězové brzdy/chrániče rukou

Bezpečnostní zařízení, které zastaví okamžitě pilový řetěz při „kopnutí“ řetězu. Páka může být ovládána i ručně, chrání levou ruku při nárazu na tuto rukojeť.

i Řetěz se netočí, pokud je řetězová brzda aktivována.

5 Pilový řetěz s nepatrnými zpětnými rázy

pomáhá Vám se speciálně vyvinutým bezpečnostním zařízením tlumit zpětné rázy.

13 Spínač pro zapnutí a vypnutí s funkcí okamžitého zastavení řetězu

Při uvolnění vypínače se přístroj okamžitě zastaví.

14 Pojistka vypínače

Před zapnutím přístroje musí být vypínač odjištěn pojistkou.

15 Elektromotor

má z bezpečnostních důvodů dvojitou izolaci.

17 Ozubená řezací opěrka

Zvyšuje stabilitu při vertikálním řezu a odlehčuje pilu.

18 Zachycovací čep řetězu

snižuje nebezpečí zranění, když praskne nebo vypadne řetěz.

Montáž



Při práci s řetězovou pilou vždy používejte ochranných rukavic a výhradně originálních dílů. Před jakýmkoliv prací na pile vždy vytáhněte síťovou zástrčku.

Před uvedením elektrické řetězové pily do provozu je nutné provést tyto činnosti:

- Namontovat vodicí lištu, pilový řetěz a kryt řetězu,
- napnout pilový řetěz,
- doplnit řetězový olej,
- zkontrolovat řetězovou brzdou a funkci olejové automatiky.



Montáž pilového řetězu a vodicí lišty

1. Odmontujte zajišťovací šroub pod napíjecí jednotkou.
2. K sejmutí krytu řetězového kola (8) odšroubujte matici (7) pomocí kombinovaného klíče (12) proti směru otáčení hodinových ručiček (↻).
3. Pilový řetěz (5) rozprostřete do smyčky tak, že řezné hrany jsou **ve směru hodinových ručiček**.
4. Vložte pilový řetěz (5) do drážky vodicí

lišty. Při montáži držte vodící lištu (4) otočenou nahoru v úhlu přibližně 45 stupňů, aby se mohl pilový řetěz (5) snadněji vést na řetězový pastorek (21). Pilový řetěz (5) se vede přes vodící kolečko (6).

- Nasadte vodící lištu (4) a řetěz (5) na kolejnicový čep (20). Když nos sedí vpravo pod čepem (20) v dolním kruhovém vyhloubení na vodící liště (4), tak vodící lišta (4) sedí správně. Je normální, že se pilový řetěz (5) prověsí.
- Předpnete pilový řetěz (5) šroubováním šroubu (23) pomocí kombinovaného klíče (12) ve směru otáčení hodinových ručiček (viz také „Upnutí pilového řetězu“).
- Nasadte kryt řetězového kola (8). Přitom je nutné nejdříve vložit roh (24) na krytu řetězového kola (8) do k tomu určeného zářezu na přístroji. Pevně utáhněte matici (7).



Dej si pozor! Lze mazat elektrická řetězová pila.

Vezměte prosím na vědomí, že elektrická řetězová pila po použití oleje a olej může unikat, pokud je uložen na boku nebo na hlavu. To je normální proces, výsledek nezbytné ventilační otvor v horní části nádrže a žádný důvod reklamace. Každá elektrická řetězová pila je kontrolována a testována s olejem během výroby, trochu si odpočinout v nádrži by mohlo být navzdory vyprazdňování, který snadno spatřen bydlení s olejem během přepravy. Vyčistěte bydlení s látkou

Před výměnou řetězu je nutné očistit matici vodící lišty od nečistot, protože v případě nánosů nečistot může řetěz z vodící lišty vyskočit. Nánosy mohou také nasávat řetězový olej. V důsledku by se pak řetězový

olej nedostal ke spodní části lišty (nebo jen nedostatečně) a mazání by bylo omezeno.

Napnutí řetězu

Řetěz je nutné pravidelně napínat, a to z důvodu bezpečnosti uživatele a omezení, resp. zamezení opotřebení a poškození řetězu. Napnutí řetězu doporučujeme zkontrolovat a v případě potřeby upravit před započatím práce a poté každých asi 10 minut.

Při práci s pilou se řetěz zahřívá a poněkud roztahuje. S tímto „prodlužováním“ je nutné počítat zejména u nových řetězů.



Řetěz nedopínejte ani nevyměňujte, je-li je horký. Po ochlazení se totiž opět poněkud smrští. Při nerespektování tohoto pokynu může kvůli příliš napjatému řetězu dojít k poškození vodící lišty nebo motoru. Životnost řetězu je značně ovlivněna jeho napnutím a mazáním.

Řetěz je správně napnut, když se na spodní straně neprověšuje a lze jej tahem ruky volně posunovat. Při zatažení za řetěz silou 9 N (ca 1 kg) se řetěz nesmí vzdálit od lišty o více jak 2 mm.

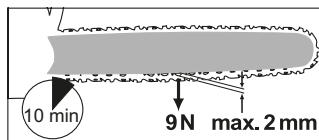

B Upnutí pilového řetězu

- Presvědčte se, že brzda řetězu je povolena, tzn. že páčka brzdy řetězu (3) je přitlačena na přední držadlo (16).
- Povolte matici (7) kombinovaným klíčem (12) otáčením proti směru otáčení hodinových ručiček (↺).

3. K upnutí pilového řetězu vyšroubujte šroub (23) ve směru otáčení hodinových ručiček (⌚).

K povolení napnutí vyšroubujte šroub rychloupínacího systému řetězu (23) proti směru hodinových ručiček (⌚).

4. Matici (7) opět pevně utáhněte (⌚).



U nové řetězové pily musíte napnutí řetězu následně nastavit po max. 5-ti řezech.

C

Mazání řetězu



Kolejnice a řetěz nesmí nikdy zůstat bez oleje. Provozujete-li elektrickou řetězovou pilu s nedostatkem oleje, klesá řezný výkon a životnost řetězu pily, poněvadž se řetěz rychleji otupí. Nedostatek oleje poznáte na základě vzniku kouře nebo zbarvení kolejnice.

Jakmile běží motor, stéká olej na řetěz.

Plnění oleje pro mazání řetězu:

- Pravidelně kontrolujte ukazatel stavu hladiny oleje (25) doplňte olej při dosažení značky minimální hladiny „MIN“ (26) ukazatele stavu hladiny oleje. Objem olejové nádrže najdete v kapitole „Technické údaje“.

- Používejte biologický olej s obsahem přísad ke snižování tření a opotřebením. Olej lze objednat v našem online obchodu.

Nemáte-li k dispozici tento biologický řetězový olej, použijte řetězový mazací olej s nízkým podílem adhezivních přísad.

- Před delšími provozními přestávkami vyprázdněte olejovou nádrž (6-8 týdnů).

1. Odšroubujte víčko nádrže na olej (2) a naplňte nádrž olejem na řetězy.

2. Očistěte uniklý olej za uzavření opět olejovou nádržku.



Před doplňováním řetězového oleje přístroj vždy vypněte a nechte motor vychladnout. Při přetečení oleje vzniká nebezpečí požáru.

Obsluha řetězové pily



Řetězovou pilu zapněte teprve tehdy, jestliže jsou vodící lišta, řetěz a kryt řetězky správně namontovány. Zkontrolujte, zda síťové napětí souhlasí s údaji na štítku přístroje. Ujistěte se před startem, že se pila nedotýká žádných předmětů.



Pozor! Z pily může odkapávat olej! Viz kapitola „Montáž - Montáž pilového řetězu a vodící lišty“.

E

Zapnutí pily

1. Před startem zkontrolujte, zda se v olejové nádržce nachází dostatek oleje a event. doplňte olej.
2. Z konce prodlužovacího kabelu vytvarujte poutko a toto zavěste do odlehčení pnutí na zadní rukojeti.
3. Připojte přístroj k síťovému napětí.
4. Uvolněte řetězovou brzdu, přičemž přitlačíte páku brzdy proti přednímu držadlu.
5. Držte řetězovou pilu pevně oběma rukama, pravou rukou za zadní a levou rukou za přední držadlo. Palce a prsty musí držadla pevně obejmout.
6. Před zapnutím stlačte pravým palcem pojistku vypínače (14) a poté stlačte vypínač (13), pila se rozeběhne nejvyšší rychlostí. Nyní můžete pojistku uvolnit.
7. Pila se vypne, když vypínač uvolníte. Trvalé zapnutí není možné.

F Kontrola řetězové brzdy

i Řetěz se netočí, pokud je řetězová brzda aktivována.

1. Položte řetězovou pilu na pevnou a rovnou podložku. nesmí se dotýkat žádných předmětů.
2. Připojte přístroj k síťovému napětí.
3. Uvolněte řetězovou brzdu, přičemž stlačíte brzdovou páku proti přední rukojeti (16).
4. Držte pilu pevně oběma rukama, pravou rukou za přední a levou rukou za zadní rukojeť. Palce a prsty musí rukojeti pevně objímat.
5. Zapněte motorovou pilu.
6. Při běžícím motoru zatlačte levou rukou do brzdové páky. Odsuňte páčku brzdy řetězu / přední ochranu rukou (3) od předního madla (16). Řetěz se musí okamžitě zastavit.
7. Pokud řetězová pila správně funguje, pusťte dvoupolohový vypínač (10) a uvolněte řetězovou brzdu.



Jestliže řetězová brzda nefunguje správně, nesmíte pilu používat. Existuje nebezpečí poranění skrze dobíhající řetěz pily. obraťte se na "Service-Center".

Kontrola olejové automatiky

Před započítím práce zkontrolujte stav oleje a olejovou automatiku.

- Zapněte pilu a držte ji nad světlým podkladem. Pila se nesmí dotýkat země.

Jestliže se ukáže olejová stopa, pracuje mazání řetězu správně.



Jestliže se žádná olejová skvrna neobjeví, vyčistěte případně propust oleje nebo nechte elektrickou řetězovou pilu opravit v našem zákaznickém servisu.



Vyčistěte otvory pro olej (26) ve vodící liště, aby bylo během provozu zajištěno bezporu-chové automatické mazání řetězu pily. Štětečkem nebo hadříkem ořete zbytky z olejové propusti.



Vyměnit čepel/ Pilový řetěz

1. Vypněte přístroj a vytáhněte síťovou zástrčku ze zásuvky (11).
2. Pilu položte na rovný povrch.
3. K povolení napnutí řetězu a sejmutí krytu řetězového kola (8) odšroubujte matici (7) a šroub (23) **proti směru otáčení hodinových ručiček (U)**.
4. Odmontujte čepel (4) a pilový řetěz (5). Při demontáži držte vodící lištu (4) otočenou nahoru v úhlu přibližně 45 stupňů, aby se mohl pilový řetěz (5) snadněji sejmut z řetězového pastorku (21).
5. Vyměňte vodící lištu/pilový řetěz a namontujte ji a pilový řetěz opět tak, jak je popsáno v bodě „Montáž pilového řetězu a vodící lišty“.

Techniky řezání

Všeobecně

- Ovládání pily je dokonalejší, když řežete spodní stranou vodící kolejnice (tažnou větví řetězu) a nikoliv horní stranou vodící kolejnice (tlačnou větví řetězu).
- Řetěz pily se při řezání anebo po jeho ukončení nesmí dotknout ani země, ani jiného předmětu.

- Dbejte na to, aby pilový řetěz nebyl během řezání v řezu svírán. Kmen stromu nesmí praskat nebo se odlupovat.
- Dbejte rovněž na bezpečnostní opatření proti zpětnému rázu (viz Bezpečnostní pokyny).
- Při řezání na svahu se vždy musí stát nad kmenem stromu. K zachování v okamžiku „přeříznutí pilou“ plnou kontrolu, zredukujte přítlačný tlak na konci řezu bez toho, žeby ste povolili pevné uchopení elektrické řetězové pily za rukojeť. Dbejte na to, aby se pilový řetěz nedotýkal země. Po dokončení řezu vyčkejte, dokud se elektrická řetězová pila nezastaví, než sejmete elektrickou řetězovou pilu. Při přechodu od stromu ke stromu vždy vypněte motor elektrické řetězové pily.
- Ze stromu se musí odstranit nečistoty, kameny, uvolněná kůra, hřebíky, skoby a drát.

 **Zasekne-li se řetěz pily, nepokoušejte se vytáhnout elektrickou řetězovou pilu násilím. Vzniká tím nebezpečí poranění. Vypněte motor a použijte páky anebo klínu k uvolnění elektrické řetězové pily.**

Kácení stromů

 **Ke kácení stromů je zapotřebí mnoho zkušeností. Kácejte stromy jen tehdy, umíte-li bezpečně zacházet s elektrickou řetězovou pilou. V případě nejistoty nepoužívejte v žádném případě elektrické řetězové pily.**



Nezkušeným uživatelům nedoporučujeme z bezpečnostních důvodů kácet stromy lištou, která je kratší než průměr káceného kmenu.

- Dbejte na to, aby se poblíž pracovní oblasti nezdržovali lidé anebo zvířata. Bezpečnostní odstup od káceného stromu a vedlejšího pracoviště musí obnášet 2 1/2 délek stromu.
- Dbejte na správný směr kácení: Uživatel se musí bezpečně pohybovat v blízkosti zkáceného stromu, aby byl schopen strom snadno zkrátit a odvětvit. Je třeba zabránit tomu, aby padající strom se nezachytil do jiného stromu. Dbejte na přirozený směr pádu, který závisí na sklonu a křivosti stromu, směru větru, umístění větších větví a počtu větví.
- Při řezání na svazích by se obsluha řetězové pily měla zdržovat v oblasti nad stromem, který se má kácet, protože strom po kácení se bude pravděpodobně kutálet nebo klouzat dolů.
- Na svahu stůjte nad káceným stromem.
- Malé stromy s průměrem 15- 18 cm mohou běžně být uříznuty jedním řezem.
- U stromů větších průměrů se musí použít zásekového a porážecího řezu (viz **P**).



Nekácejte strom, když věje silný anebo proměnlivý vítr, existuje-li nebezpečí poškození majetku anebo kdyby strom mohl padnout na vedení.

Při kácení stromů je důležité dbát na to, aby jiné osoby nebyly vystavené nebezpečí, aby se netrefila žádná napájecí vedení a aby se nezpůsobily žádné hmotné škody. Pokud strom přesto dojde do styku s napájecím vedením,

musí se ihned informovat komunální podnik.



Ihned po skončení řezání odklopte ochranu sluchu, abyste slyšeli tóny a varovné signály.



1. Odřezávání větví:

Větve visící směrem dolů odstraňte říj, že řez nasadíte nad větví. Nikdy neodřezávejte větve výše, než ve výši ramen.



2. Únikový prostor:

Kolem stromu odstraňte podrost, abyste si zajistili bezpečný ústup. Únikový prostor (1) by měl být za zamýšleným směrem kácení (2) posunutý asi o 45°.



3. Řezání pádového záseku (A):

Provedte pádový zásek ve směru, ve kterém má strom padnout. Začněte s dolním, horizontálním řezem. Hloubka řezu má být přibližně 1/3 průměru kmene. Udělejte šikmý řez pilou v úhlu řezu přibližně 45°, ze shora, který přesně směřuje na dolní řez pilou. Tím se zabrání sevření pilového řetězu nebo vodicí lišty při nasažení zásekového řezu.



Nikdy nevstupujte před strom se zásekem.



4. Porážecí řez (B):

Provedte řez pilou z druhé strany kmene, přičemž stojíte vlevo od kmene a řežte tažením pilového řetězu (spodní stranou vodicí lišty). Porážecí řez musí probíhat vodorovně asi 5 cm nad vodorovnou částí zásekového řezu. Porážecí řez by měl být tak hluboký, aby vzdálenost mezi porážecím řezem

a řeznou čárou zásekového řezu obnášela nejméně 1/10 průměru kmene. Neproříznutá část kmene se označuje jako míra lomu. Trnož zabrání otočení stromu a jeho pádu do nesprávného směru. Trnož nepřerušíte.

Jakmile se ukáže, že strom případně nepadá do požadovaného směru, nebo pokud se naklání zpět a pilový řetěz se zasekl, musí se hlavní řez přerušit. Pro otevření řezu a k podložení stromu do požadované spádové linie se musí použít klíny ze dřeva, plastu nebo hliníku.



5. Zasuňte do porážecího řezu klín anebo páčidlo jakmile to hloubka řezu dovolí, aby se zabránilo sevření vodicí kolejnice.



6. Je-li průměr kmene větší, než délka vodicí kolejnice, provedte dva řezu řeznou čárou zásekového řezu obnášela nejméně 1/10 průměru kmene. Neproříznutá část kmene se označuje jako míra lomu.

7. Po provedení porážecího řezu padne strom sám od sebe, anebo za pomoci klínu anebo páčidla.



Jakmile začne strom padat, vytáhněte pilu z řezu, vypněte motor, odložte řetězovou pilu a opusťte pracoviště ústupovou cestou.

Je třeba dávat pozor na padající větve a nezakopnout o ně.



Odřezávání větví

Odřezáváním větví se označuje odstraňování větví a haluzí skáceného stromu.



Ke mnoha úrazům dochází při odřezávání větví. Nikdy neodřezávejte větve, když stojíte na kmeni stromu. Pozorujte oblast možného odpružení větví, jsou-li tyto pod napětím.

- Opěrné větve odstraňte až po skončení odřezávání větví.
- Pod napětím stojící větve musí být odřezávány zdola nahoru, aby se zabránilo sevření řetězové pily.
- Při odřezávání tlustších větví používejte stejnou techniku jako při krácení.
- Pracujte vlevo od kmene a dle možnosti co nejbližší u elektrické řetězové pily. Váha pily spočívá dle možnosti na kmeni.
- Abyste odřezali větve i po druhé straně kmene, měňte svou pozici.
- Rozvidlené větve se rozřezávají jednotlivě.
- Menší větvičky se musí odřezat jedním řezem podle znázornění na obrázku **N**.

Odřezávání na délku

Krácení je řezání poražených kmenů na malé kusy.

- Dbejte na to, aby se řetěz pily při řezání nedotkl země.
- Dbejte na pevný postoj a při řezání ve svahu stůjte nad kmenem.
- Dbejte na své bezpečné postavení a rovnoměrné rozložení tělesné hmotnosti na obě nohy. Pokud je to možné, měl by se kmen podložit a podpořit větve, trámami nebo klíny. Postupujte podle jednoduchých pokynů pro snadné řezání.

J 1. Kmen leží na zemi:

Rozřežte kmen shora úplně a na konci řezu dejte pozor, abyste se nedotkli země. Pokud existuje možnost kmen otočit, prořízněte

jej ze 2/3. Potom kmen otočte a odshora dořízněte zbytek kmene.

K 2. Kmen je na jednom konci podepřen:

Nejprve prořízněte 1/3 průměru kmene odzola nahoru (horní stranou pilového listu), abyste předešli jeho tříštění. Poté na jeden řez kmen dořízněte odshora dolů (spodní stranou pilového listu), abyste předešli vzpříčení pily.

L 3. Kmen je podepřen na obou koncích:

Nejprve prořízněte 1/3 průměru kmene odshora dolů (spodní stranou pilového listu). Potom řezejte odzola nahoru (horní stranou pilového listu), až se řezy setkají.

M 4. Řezání na kozlíku:

Elektrickou motorovou řetězovou pilu držte pevně oběma rukama a přístroj vedte během řezání před tělem. Když dojde k protnutí kmene, vedte přístroj vpravo od těla (1). Levou ruku mějte co možná nejrovněji (2). Dávejte pozor na padající strom. Postavte se tak, aby oddělený kmen nepředstavoval žádné nebezpečí. Dávejte pozor na své nohy. Oddělený kmen může při pádu způsobit zranění. Udržujte rovnováhu (3).

Údržba a čištění



Provádějte zásadně údržbářské a čistící práce s vypnutým motorem a vytaženou sířovou zástrčkou. Nebezpečí zranění! Opravářské a údržbářské práce, které nejsou popsány v tomto návodu, nechte provést prostřednictvím naší odborné opravy. Používejte

pouze originálních náhradních dílů. Před veškerými údržbářskými a čisticími pracemi nechte stroj vychladnout. Je nebezpečí popálenin!

Čištění

- Po každém použití stroj pečlivě vyčistěte. Tím prodloužíte životnost stroje a zamezíte nehodám.
- Nedovolte, aby rukojeti byly znečištěny benzínem, olejem nebo tukem. Případně rukojeti očistěte vlhkým, v mýdlovém louhu vypraným hadrem. K čištění nepoužívejte rozpouštědel anebo benzínu!
- Po každém použití vyčistěte řetěz pily. K tomuto účelu použijte štětec anebo smeták. K čištění řetězu nepoužívejte kapaliny. Po vyčištění řetěz lehce naolejujte řetězovým olejem.

- Při čištění sejměte také kryt řetězového kola (8), abyste zařízení mohli vyčistit i na tomto místě.
- Vyčistěte vzduchové štěrby a povrchy stroje štětcem, smetákem anebo suchým hadrem. K čištění nepoužívejte žádných kapalin.
- Vyčistěte otvory pro olej ve vodící liště, aby bylo během provozu zajištěno bezpečné automatické mazání řetězu pily.
- Vyčistěte propust oleje (D 27), aby bylo zajištěno bezvadné, automatické olejování pilového řetězu během provozu. Stětečkem nebo hadříkem otřete zbytky z olejové propusti.

Intervaly údržby

Provádějte pravidelně údržbářské práce uvedené v následující tabulce. Pravidelnou údržbou Vaší řetězové pily se prodlouží její životnost. Navíc docílíte optimálních řezných výkonů a zamezíte nehody.

Tabulka intervalů údržby

Strojní součást	Akce	Před každým použitím	Po 10 provozních hodinách	Po každém použití
Komponenty brzdy řetězu	Kontrolovat, v případě potřeby nahradit	✓		
Řetězové kolo (A 21)	Kontrolovat, v případě potřeby nahradit	✓		
Řetěz pily (5)	Kontrolovat, olejovat, v příp. potřeby nabrousit či nahradit	✓		
Řetěz pily (5)	Vyčistit, naolejovat			✓
Vodící kolejnice (4)	Kontrolovat, vyčistit, naolejovat	✓		✓
Vodící kolejnice (4)	Otočit		✓	
Olejovou automatiku	Kontrolovat olejovou automatiku a příp. vyčistit výstupní kanál oleje anebo	✓		

Ostření řetězu pily



Nesprávně naostřený řetěz pily zvyšuje nebezpečí zpět-ného rázu! Při manipulaci s řetězem anebo vodící kolejničí použijte rukavic s ochranou proti pořezání.



Ostrý řetěz zaručuje optimální řezný výkon. Dobře naostřený řetěz se bez námahy prokusuje dřevem a zanechává velké, dlouhé piliny. Řetěz pily je tupý, musíte-li řezné zařízení do dřeva tlačit a piliny jsou velmi malé. Při velmi tupém řetězu pily nevystupují již vůbec žádné piliny, nýbrž pouze prach.

- Řezné části řetězu jsou nožové články, které sestávají z řezného zubu a z nosu, ohraničujícího hloubku řezu. Výškově rozdíl těchto dvou určuje hloubku ostření.
- Při ostření řezných zubů se musí dbát na následující hodnoty:



- ostřicí úhel (30°)
- úhel čela (85°)
- hloubku ostrosti (0,65 mm)



Odchyłky od udaných rozměrů řezací geometrie mohou vést ke zvýšení náchylnosti stroje ke zpět-ným rázům. Zvýšené nebezpečí úrazu!

Dodatečné ostření pilového řetězu vyžaduje jistou praxi. Navíc ostření pilového řetězu vyžaduje speciální nástroje, které zajistí, že řetěz je naostřen ve správném úhlu a ve správné hloubce. Postupujte podle návodu svého nástroje na ostření pilového řetězu (např. Parkside PSG 85 B2).

Pro nezkušeného uživatele řetězové pily doporučujeme, nechat naostřit pilový řetěz odborníkem nebo v odborné dílně nebo řetěz vyměnit.



1. Pilu vypněte a vytáhněte síťovou zástrčku.
2. Sejměte pilový řetěz (viz kapitola „Obsluha řetězové pily“). Pro nabroušení by měl řetěz dobře napnutý, aby bylo možné nabrousit jej správně.
3. K ostření je zapotřebí kulatý pilník s průměrem 4,0 mm.



Jiné průměry poškodí řetěz a mohou vést k ohrožení při práci!

4. Bruste pouze zevnitř na venek. Vedte pilník z vnitřní strany řezného zubu směrem ven. Nadzvedněte pilník, když jej táhnete zpět.
5. Ostřete napřed zuby na jedné straně. Poté otočte pilový řetěz a zaostřete zuby na druhé straně.
6. Řetěz je opotřeben a musí být nahrazen novým řetězem pily, zbývají-li z řezného zubu pouze asi 4 mm.
7. Po nabroušení musí všechny řezné články být stejně dlouhé a široké.
8. Po každém 3. ostření se musí kontrolovat hloubka ostření (ohraničení hloubky), a výška se musí dopilovat za pomoci plochého pilníku. Ohraničení hloubky by mělo vůči řeznému zubu být posunuto vzad asi o 0,65 mm. Zakulatte ohraničení hloubky poněkud zpředu po jeho posazení vzad.



Nastavení napnutí řetězu

Nastavení napnutí řetězu je popsáno v kapitole „Montáž – Napnutí řetězu“.

Záběh nového řetězu pily

U nového řetězu se po nějaké době snižuje jeho napětí. Proto musíte po prvních 5ti řezech, později ve větších odstupech, řetěz dopínat.



Nikdy nenasazujte nový řetěz na opotřebovaný hnací pastorek anebo na poškozenou anebo opotřebovanou vodící kolejnici. Řetěz by mohl seskočit anebo se přetrhnout. Těžká poranění mohou být následkem.

A Údržba vodící lišty



Při manipulaci s řetězem anebo s vodící lištou používejte ochranných rukavic s ochranou proti pořezání.

1. Vypněte pilu a vytáhněte síťovou zástrčku (11).
2. Sejměte kryt řetězového kola (8), řetěz pily (5) a vodící lištu (4).
3. Zkontrolujte opotřebení vodící lišty (4). Odstraňte ořepky a zarovnejte vodící plochu plochým pilníkem.
4. Vyčistěte otvory pro olej (D 27) ve vodící liště, aby bylo během provozu zajištěno bezporuchové automatické mazání řetězu pily.
5. Namontujte vodící kolejnici (4), řetěz pily (5) a kryt řetězového kola (8) a napněte řetěz pily.



Při optimálním stavu otvorů pro průtok oleje a správném nastavení regulačního knoflíku oleje odšťavněte pilový řetěz několik sekund po rozběhnutí automaticky trochu oleje.

A Zapnutí lišty



Při manipulaci s řetězem anebo s vodící lištou používejte ochranných rukavic s ochranou proti pořezání.

Aby se umožnilo rovnoměrné opotřebení, musí se vodící (4) kolejnice každých 10 pracovních hodin otočit.

1. Vypněte pilu a vytáhněte síťovou zástrčku (11).
2. Sejměte kryt řetězového kola (8), řetěz pily (5) a vodící lištu (4).
3. Otočte vodící lištu o horizontální osu a namontujte ji a řetěz opět tak, jak je popsáno v bodě „Montáž pilového řetězu a vodící lišty“.
Dodržujte přitom směr běhu pilového řetězu!



Směr běhu pilového řetězu

Při vyrovnání pilového řetězu (5) se orientujte podle obrázku pod krytem řetězu (8), když se list otáčí. Zobrazení směr běhu na listu se poté již neshoduje.

Skladování

- Před uskladněním přístroj vyčistěte.
- Před delšími provozními přestávkami vyprázdněte olejovou nádrž. Starý olej zlikvidujte ekologicky (viz část „Likvidace / ochrana životního prostředí“).
- Nasuňte ochranný kryt (19) vodící lišty.
- Skladujte zařízení na suchém místě chráněném před prachem a mimo dosah dětí.
- Kombinovaný klíč (12) lze uložit do přístroje pro uložení. viz obrázek II.

Montáž na stěnu

Pomocí klíčového otvoru (28) na spodní straně přístroje jej můžete zavěsit na stěnu.

- Našroubujte jeden šroub pomocí hmoždinek v požadované poloze do stěny.
- Hlava šroubu může mít průměr od cca 10 mm.
- Nechte hlavu šroubu vyčnívat ve vzdálenosti cca 10 mm od stěny.
- Přístroj můžete nasadit otvorem na spodní straně na šroub a poté tahat přístroj až na doraz směrem dolů.



Při vrtání dbejte na to, aby nedošlo k poškození žádného napájecího vedení. Pro jejich nalezení použijte vhodné detektory nebo se podívejte do plánu instalace. Při kontaktu s elektrickým vedením může dojít k úrazu elektrickým proudem a požáru, kontakt s plynovým vedením může způsobit explozi. Při poškození vodovodního vedení může dojít k hmotným škodám a úrazu elektrickým proudem.

Odklizení a ochrana okolí

Pečlivě vyprázdněte olejovou nádrž.

Nelijte starý olej do kanalizace anebo do odtoku vody. Odklíďte starý olej způsobem, odpovídajícím ochraně okolí – odevzdejte jej ve sběrně pro tento druh odpadu.

Přístroj, příslušenství a balení zlikvidujte ekologickou recyklací.



Elektrická zařízení nepatří do domácího odpadu.

Směrnice 2012/19/EU o starých elektrických a elektronických zařízeních: Opatřované elektrické přístroje se musí sbírat odděleně a ekologicky zlikvidovat.

V závislosti na tom, jak je vše implementováno ve vnitrostátním právu, máte následující možnosti:

• Vrátit v prodejně:

Distributoři potravin s celkovou prodejní plochou minimálně 800 metrů čtverečních, kteří nabízejí elektrozařízení několikrát v kalendářním roce nebo trvale a zpřístupňují je na trhu, jsou povinni bezplatně odebrat vysloužilá elektrozařízení. Při předání nového elektrického nebo elektronického zařízení koncovému uživateli jsou tito povinni bezplatně převzít zpět od koncového uživatele staré zařízení stejného typu, které v podstatě plní stejné funkce jako nové zařízení, a to bezplatně na prodejním místě popř. v bezprostřední blízkosti a bez zakoupení elektrického nebo elektronického zařízení lze na požádání koncového uživatele bezplatně vzít zpět až tři stará zařízení na typ zařízení, která nejsou větší než 25 centimetrů v jakémkoliv vnějším rozměru, v maloobchodě nebo v bezprostřední blízkosti.

• Odevzdat na oficiálním sběrném místě:

Přístroj odevzdejte ve sběrném recyklačním místě. Použité plastové a kovové části lze oddělit a vyřídít pro recyklaci. V případě dotazů se obraťte na servisní centrum.

• Zaslát zpět výrobci/distributorovi:

Likvidaci Vašich zaslanych vadných přístrojů provádíme zdarma. V případě dotazů se obraťte na servisní centrum.

Toto se netýká příslušenství starých přístrojů a pomocných prostředků bez elektrických součástí.

Náhradní díly

Náhradní díly a příslušenství obdržíte na stránkách www.grizzlytools.shop

Pokud máte problémy při objednávání, použijte prosím kontaktní formulář. V případě jakýchkoliv dalších dotazů se obraťte na servisní středisko / „Service-Center“ (viz strana 160).

2	Zátka olejové nádrže	91104349
5	Pilový řetěz (Trilink CL15052PB)	30091620
4	Vodící lišta (Trilink M1501452)	30091621
12	Kombinovaný klíč	91104350
	Bioolej na pilový řetěz 180 ml	30230010
	Bioolej na pilový řetěz 1 l	30230001
	Bioolej na pilový řetěz 5 l	30230002

Záruka

Vážení zákazníci,

Na tento přístroj poskytujeme 3letou záruku od data zakoupení.

V případě závady tohoto výrobku vám vůči prodejci výrobku přináležejí zákonná práva. Tato zákonná práva nejsou omezena naší následovně uvedenou zárukou.

Záruční podmínky

Záruční doba začíná běžet ode dne nákupu. Uchovejte si, prosím, originál účtenky pro pozdější použití. Tento dokument budete potřebovat jako doklad o koupi.

Zjistíte-li během tří let od data koupě u tohoto výrobku materiálovou nebo výrobní vadu, bude výrobek námi, podle našeho výběru, bezplatně opraven nebo nahrazen. Tato záruční oprava předpokládá, že během 3leté lhůty předložíte poškozený přístroj s dokladem o koupi (pokladní stvrženka) a písemně krátce popíšete, v čem spočívá závada a kdy k ní došlo.

Bude-li závada kryta naší zárukou, získáte zpět opravený nebo nový výrobek.

Opravou nebo výměnou výrobku nezačíná záruční doba běžet od začátku.

Záruční doba a zákonné nároky na odstranění vady

Záruční doba se neprodlužuje poskytnutím záruky. Toto platí i pro nahrazené a opravené díly. Již při koupi zjištěné závady a nedostatky musíte nahlásit okamžitě po vybalení výrobku. Po uplynutí záruční doby musíte uhradit náklady za provedené opravy.

Rozsah záruky

Přístroj byl precizně vyroben podle přírodních jakostních směrnic a před dodáním byl svědomitě zkontrolován.

Záruční oprava se vztahuje na materiálové nebo výrobní vady. Tato záruka se netýká dílů výrobku, které jsou vystaveny normálnímu opotřebením, a lze je považovat za spotřební materiál (např. Pilový řetěz), nebo poškození křehkých dílů (např. spínače).

Tato záruka neplatí, je-li výrobek poškozen z důvodu neodborného používání, nebo pokud u něj nebyla prováděna údržba. Pro odborné používání výrobku musí být přesně dodržovány všechny pokyny uvedené v návodu k obsluze. Bezpodmínečně je třeba zabránit používání a manipulacím s výrobkem, které nejsou v návodu k obsluze doporučeny, nebo je před nimi varováno. Výrobek je určen jen pro soukromé účely a ne pro komerční využití. Záruka zaniká v případě zneužívání a neodborné manipulace, používání nadměrné síly a při zásazích, které nebyly provedeny naším autorizovaným servisem.

Postup v případě uplatňování záruky

Pro zajištění rychlého zpracování vaší žádosti, prosím, postupujte podle následujících pokynů:

- Na důkaz, že jste výrobek zakoupili, mějte pro jakékoli případné dotazy připravenou pokladní stvrzenku a číslo výrobku (IAN 420784_2201).
- Číslo výrobku je uvedeno na typovém štítku.
- Pokud by došlo k funkční poruše nebo jiným závadám, nejdříve **telefonicky** nebo **e-mailem** kontaktujte níže uvedené servisní oddělení. Pak získáte další informace o vyřízení vaší reklamace.
- Výrobek označený jako vadný můžete po domluvě s naším zákaznickým servisem, s připojením dokladu o koupi (pokladní stvrzenky) a po uvedení, v čem závada spočívá a kdy k ní došlo, přeposlat bez platby poštovného na vám sdělenou adresu příslušného servisu. Aby bylo zabráněno problémům s přijetím a dodatečnými náklady, bezpodmínečně použijte jen tu adresu, která vám bude sdělena. Zajistěte, aby zásilka nebyla odeslána nevyplaceně

jako nadměrné zboží, expres nebo jiný, zvláštní druh zásilky. Přístroj zašlete včetně všech částí příslušenství dodaných při zakoupení a zajistěte dostatečně bezpečný přepravní obal.

Opravná

Opravy, **kteře nespádají do záruky**, můžete nechat udělat v našem servisu oproti účtování. Rádi vám připravíme předběžný odhad nákladů.

Můžeme zpracovávat jen ty přístroje, které byly dostatečně zabaleny a odeslány vyplaceně.

Pozor: Prosím, přístroj zašlete našemu autorizovanému servisu vyčištěný a s upozorněním na závadu.

Nepřijmeme přístroje zaslané nevyplaceně jako nadměrné zboží, expres nebo jiný, zvláštní druh zásilky.

Likvidaci vašich poškozených zaslaných přístrojů provedeme bezplatně.

Service-Center

CZ **Servis Česko**
 Tel.: 800 143 873
 E-Mail: grizzly@lidl.cz
IAN 420784_2201

Dovozce

Prosím, respektujte, že následující adresa není adresou servisu. Nejdříve kontaktujte shora uvedené servisní středisko.

Grizzly Tools GmbH & Co. KG
 Stockstädter Straße 20
 63762 Großostheim
 NĚMECKO
www.grizzlytools.de

Hledání závad

Problém	Možná příčina	Odstranění závady
Přístroj nespouští	Zacvaknutá řetězová brzda	Zkontrolujte řetězovou brzdu, případně řetězovou brzdu uvolněte.
	Chybí síťové napětí Domovní pojistka vypíná	Zásuvku, kabel, vedení, zástrčku kontrolovat, příp. oprava elektroodborníkem Kontrola domovní pojistky, viz pokyn.
	Vadný spínač/vypínač (13)	Oprava servisem
	Opořezované uhlík. kartáčky	Oprava servisem
	Motor defektní	Oprava servisem
Řetěz se netočí	Brzda řetězu blokuje řetěz pily (5)	Kontrola brzdy řetězu, příp. povolit brzdu řetězu.
Špatný řezný výkon	Řetěz pily (5) nesprávně namontov.	Řetěz pily správně namontovat.
	Tupý řetěz pily (5)	Naostřit řezací zuby anebo nasadit nový řetěz.
	Nedostatečné napětí řetězu	Zkontrolovat napětí řetězu.
Pila běží ztěžka, řetěz seskakuje	Nedostatečné napětí řetězu	Zkontrolovat napětí řetězu.
Řetěz se zahřívá, tvoření kouře při řezání, zbarvení kolejniče	Příliš málo řetězového oleje	Kontrola stavu oleje, příp. doplnit řetěz. olej, kontrolovat olejovou automatiku a příp. vyčistit výstupní kanál oleje anebo oprava servisem. Překontrolujte přesné nastavení oleje (regulační knoflík oleje).

Obsah

Úvod.....	162
Použitie.....	163
Všeobecný popis.....	163
Objem dodávky.....	163
Popis funkcie.....	163
Prehľad.....	163
Technické údaje.....	164
Bezpečnostné pokyny.....	165
Obrázkové znaky na píle.....	165
Symbols v návode.....	166
Všeobecné bezpečnostné pokyny... ..	166
Všeobecné bezpečnostné pokyny pre elektrické náradia	166
Všeobecné bezpečnostné pokyny pre reťazové píly.....	169
Preventívne opatrenia proti spätnému nárazu	170
Zvyškové riziká.....	171
Pokračujúce bezpečnostné pokyny... ..	171
Bezpečnostné funkcie	172
Montáž.....	172
Montáž pílovej reťaze a lišty	172
Napínanie reťaze.....	173
Mazanie reťaze	174
Obsluha reťazovej píly.....	174
Zapínanie	174
Kontrola reťazovej brzdy.....	175
Kontrola automatiky olejového mazania	175
Výmena vodiacej lišty.....	175
Techniky pílenia.....	176
Všeobecné pokyny.....	176
Stínanie stromov	176
Odvetvovanie.....	178
Skracovanie	178
Údržba a čistenie.....	179
Čistenie	179
Intervaly údržby.....	179
Tabuľka intervalov údržby.....	180
Brúsenie reťaze	180
Nastavenie napnutia reťaze	181
Zabehávanie novej reťaze.....	181
Údržba vodiacej lišty.....	181
Otočenie lišty	182
Odloženie.....	182
Montáž na stenu	182
Odstránenie a ochrana životného prostredia.....	182
Náhradné diely/Príslušenstvo..	183
Zisťovanie závad.....	184
Záruka.....	185
Servisná oprava.....	186
Service-Center.....	186
Dovozca.....	186
Preklad originálneho prehlásenia o zhode CE.....	322
Výkres sestavení.....	329

Úvod

Gratuluje Vám k zakúpeniu Vášho nového prístroja. Tým ste sa rozhodli pre kvalitný produkt. Tento prístroj bol počas výroby testovaný na kvalitu a podrobený výstupnej kontrole. Tým je zabezpečená funkčnosť vášho prístroja. Nie je vylúčené, že v ojedinelých prípadoch sa na prístroji alebo v prístroji, resp. v hadiciach nachádza zvyšková voda alebo mazivá. Nie je to chyba alebo defekt a ani dôvod na obavu.



Návod na obsluhu je súčasťou tohto produktu. Obsahuje dôležité upozornenia ohľadom bezpečnosti, obsluhy a likvidácie. Pred používaním produktu sa oboznámte so všetkými pokynmi pre obsluhu a bezpečnosť. Používajte produkt len predpísaným spôsobom a len v uvedených oblastiach použitia. Návod na obsluhu uschovajte a v prípade odovzdania produktu tretím osobám odovzdajte aj všetky podklady.

Použitie

Elektrická reťazová píla je skonštruovaná len na pílenie dreva. Na všetky ostatné druhy použitia (napr. rezanie stien a múrov, umelých hmôt alebo potravín) táto píla nie je vhodná. Reťazová píla je určená na použitie pre domáce práce. Nie je koncipovaná pre nepretržité profesionálne používanie. Prístroj je určený len na používanie dospelými osobami. Mladiství nad 16 rokov môžu používať reťazovú pílu len pod dozorom. Výrobca nezodpovedá za škody, ktoré boli spôsobené používaním nezodpovedajúcim účelu použitia alebo nesprávnou obsluhou. S touto elektrickou reťazovou pílou môže pracovať len jedna osoba a môže sa používať len na pílenie dreva. Reťazovú pílu musíte držať pravou rukou za zadnú rukoväť a s ľavou rukou za prednú rukoväť. Pred použitím reťazovej píly musí používateľ prečítať a pochopiť všetky pokyny a predpisy v návode na obsluhu. Používateľ musí nosiť primeranú osobnú ochrannú výbavu (PSA). S reťazovou pílou môžete píliť iba drevo. Materiály ako napríklad plast, kameň, kov alebo drevo, ktoré obsahuje cudzie predmety (napr. klince alebo skrutky) sa nesmú opracovávať!

Všeobecný popis



Vyobrazenia pre obsluhu a údržbu nájdete na prednej odklápacej strane.

Objem dodávky

Prístroj vybalte a zkontrolujte, je-li kompletný:

- Reťazová píla
- Lišta (vodiaca lišta)
- Reťaz píly
- Ochranný kryt lišty
- Kombinovaný kľúč
- Návod na obsluhu



Kombinovaný kľúč uložený pri dodávke v prístroji, pozri obrázok .

Obalový materiál ráadne zlikvidujte.

Popis funkcie

Reťazová píla je vybavená elektromotorovým pohonom. Obiehajúca reťaz píly je vedená cez lištu (vodiaca lišta). Váš prístroj je vybavený brzdou reťaze s rýchlym zastavením. Automatika olejového mazania reťaze zabezpečuje jej kontinuálne mazanie. Za účelom ochrany osoby obsluhujúcej pílu je reťazová píla vybavená rôznymi ochrannými zariadeniami. Informácie o funkcii jednotlivých obsluhovacích prvkov nájdete v nasledujúcich popisoch.

Prehľad

- 1 Zadná rukoväť
- 2 Viečko olejovej nádrčky
- 3 Páka reťazovej brzdy / predný chránič rúk
- 4 Lišta (vodiaca lišta)
- 5 Reťaz píly
- 6 Hviezdicové vodičko reťaze
- 7 Matica
- 8 Kryt reťazového kolesa
- 9 Zadný chránič rúk
- 10 Držiak kábla
- 11 Sieťový kábel
- 12 Kombinovaný kľúč
- 13 Zapínač/vypínač
- 14 Poistka vypínača
- 15 Elektromotor
- 16 Predná rukoväť
- 17 Ozubený doraz
- 18 Zachytávací čap reťaze (nie je vidieť)
- 19 Ochranný kryt lišty
- 20 Železničná skrutka
- 21 Ozubené koleso



- A** 22 Nos
- A** 23 Skrutka
- A** 24 Roh
- C** 25 Ukazovateľ stavu oleja
- C** 26 Značka „MIN“ minimálneho stavu oleja
- D** 27 Olej priechod
- I** 28 Kľúčová dierka

Technické údaje

Elektrická reťazová píla PKS 1600 B2

Menovité vstupné

Napätie U..... 230-240 V~, 50 Hz

Prikon P 1600 Watt

Ochranná trieda II

Druh ochrany..... IPX0

Rýchlosť reťaze v_0 14,5 m/s

Hmotnosť

(s lištou a reťazou) asi 4,4 kg

(bez lišty, reťaze, ochranného

puzdra na lištu a oleja) asi 3,7 kg

Objem nádrže asi 265 ml

Reťaz TRILINK CL15052PB

Delenie reťaze 3/8"

Hrúbka reťaze 1,28 mm

Ozubenie reťazového kolesa 6

Lišta Parkside 14"

Kangxin AP14-52-507P

Dĺžka listu píly 420 mm

Dĺžka rezu 340 mm

Hladina akustického

Tlaku (L_{pA}) 82,9 dB(A); $K_{pA} = 3$ dB

Hladina akustického výkonu (L_{WA})

Nameraná 102,9 dB(A); $K_{WA} = 2,37$ dB

Zaručená 105 dB(A)

Vibrácie (a_{h1}) 1,719 m/s²; $K = 1,5$ m/s²

Výrobok spĺňa požiadavky EN 61000-3-11 a podlieha podmienkam zvláštneho pripojenia. To znamená, že nie je povolené použitie na ľubovoľne vybraných pripojovacích miestach. Zariadenie môže v prípade nepriaznivých podmienok v sieti

spôsobí prechodné kolísanie napätia. Produkt je plánovaný na používanie iba v usadlostiach, ktoré majú zaťažiteľnosť siete trvalým prúdom minimálne 100 A na fázu a napájajú sa zo siete rozdeľovača sieťovým napätím 230 V. Ako používateľ musíte zabezpečiť, keď je potrebné konzultujete s vaším dodávateľom elektrickej energie, aby trvalá zaťažiteľnosť siete v mieste pripojenia na verejnú sieť postačovala pre pripojenie výrobku.

Hodnoty hluku a vibrácií boli stanovené podľa noriem a ustanovení uvedených vo vyhlásení o zhode.

Uvedené celkové hodnoty vibrácií a uvedené hodnoty emisií hluku boli odmerané podľa normovaného skúšobného postupu a môžu sa použiť na porovnanie jedného elektrického náradia s druhým.

Uvedené celkové hodnoty vibrácií a uvedené hodnoty emisií hluku sa môžu použiť tiež na predbežný odhad zaťaženia.



Výstraha:

Emisie vibrácií a hluku sa môžu počas skutočného používania elektrického náradia odlišovať od uvedených hodnôt, v závislosti od druhu a spôsobu, akým sa elektrické náradie používa a zvlášť od toho, aký druh obrobku sa obrába. Je nutné stanoviť bezpečnostné opatrenia na ochranu obsluhy, ktoré sú založené na odhade zaťaženia vibráciami počas skutočných podmienok používania (pritom sa zohľadnia všetky podiely cyklu prevádzky, napríklad časy, kedy je elektrická prístroj vypnutý a také, kedy je síce zapnutý, ale pracuje bez zaťaženia).

Bezpečnostné pokyny

Tento odstavec pojednáva o základných bezpečnostných predpisoch pri práci s elektrickou reťazovou pilou.

-  Elektrická reťazová píla je nebezpečný nástroj, ktorý pri nesprávnom alebo neopatrnom používaní môže spôsobiť vážne alebo dokonca smrteľné zranenia. Preto pre Vašu bezpečnosť ako i pre bezpečnosť iných vždy dodržiavajte nasledovné bezpečnostné pokyny a v prípade nejasností sa poraďte s odborníkom.

Obrázkové znaky na pile

-  Pred začatím práce sa dobre oboznámte so všetkými obsluhovacími prvkami píly. Naučte sa s pilou zaobchádzať a nechajte si jej funkciu, spôsob fungovania ako i techniky pílenia vysvetliť od odborníka.

-  Pozor! Reťaz píly sa netočí, keď je reťazová brzda aktivovaná. Uvoľnite brzdú reťaze, pričom páku brzdy posuňte k prednému držadlu.

-  Prečítajte si a dodržiavajte návod na obsluhu patriaci k pile!

-  Noste ochranu sluchu

-  Noste ochranu očí

-  Noste ochranu hlavy

-  Noste rukavice, ktoré jsou bezpečné proti pořezání!

-  Noste protiskluzovou bezpečnostní obuv!



Note ochranný odev!



Reťazovú pílu používajte vždy oboma rukami



Pozor! Nebezpečenstvo spätného rázu – Pri práci s pilou dávajte pozor na jej spätný ráz.



Pílu nevystavujte dažďu. Nástroj nesmie byť vlhký a ani nesmie byť prevádzkovaný vo vlhkom prostredí.



Pozor! V prípade poškodenia alebo prerezania sieťového kábla ihneď vyťahnite zástrčku zo zásuvky.



Zaručená hladina akustického výkonu



Brzda reťaze

MIN

značka „MIN“ minimálneho stavu oleja

Nápis na typovom štítku:



ochranná trieda II (Dvojité izolácia)



Elektriska apparater hör inte hemma bland hushållsavfallet.

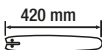

Dĺžka listu píly

Znaky na a pod krytom reťazového kolesa:



Dodržiavajte smer chodu reťazovej píly. Pozor! Prečítajte si návod na používanie.



Smer chodu reťazovej píly

Znak na lište:

 Smer chodu reťazovej pily

 **Znak na uzávere olejovej nádrže:**
Naolejujte pílovú reťaz.

Znak na páke brzdy reťaze:

 brzda reťaze: VYP

 brzda reťaze: ZAP

Symbody v návode

 **Výstražné značky s údajmi pre zabránenie škodám na zdraví alebo vecným škodám.**

 Príkazové značky s údajmi pre prevenciu škôd.

 Noste ochranné rukavice, aby ste zabránili rezným poraneniam!

 Informačné značky s informáciami pre lepšie zaobchádzanie s nástrojom.

Všeobecné bezpečnostné pokyny

 Skôr, než začnete s elektrickou reťazovou pilou pracovať, dobre sa oboznámte so všetkými jej obsluhovacími prvkami. Nacvičte si zaobchádzanie s pilou (skrakovanie guľatiny na koze na pílenie) a nechajte si skúseným užívateľom alebo odborníkom vysvetliť funkciu, spôsob činnosti, techniky pílenia a osobné ochranné vybavenie.

 Dodržiavajte ochranu proti hluku a miestne predpisy pri rúbaní dreva. Miestne ustanovenia môžu vyžadovať skúšku spôsobilosti. Informujte sa u Lesnej správy.

 Pozor! Pri používaní elektrického náradia sa musia dodržiavať predpisy ochrany proti úrazu elektrickým prúdom a tiež základné bezpečnostné predpisy prevencie pred úrazmi a predpisy požiarnej ochrany. Hrozí nebezpečenstvo zranenia.

Všeobecné bezpečnostné pokyny pre elektrické náradia

 **VAROVANIE! Prečítajte si všetky bezpečnostné pokyny a nariadenia.** Zanedbanie dodržiavania bezpečnostných pokynov a nariadení môže zapríčiniť zásah elektrickým prúdom, požiar a/alebo ťažké poranenia.

Všetky bezpečnostné pokyny a nariadenia si uschovajte pre budúcnosť.

Pojem „elektrický nástroj“ použitý v bezpečnostných pokynoch sa vzťahuje na elektrické nástroje napájané zo siete (so sieťovým káblom) a na elektrické nástroje napájané z akumulátora (bez sieťového kábla).

1) Bezpečnosť pracoviska:

- a) **Udržujte svoj pracovný úsek čistý a dobre osvetlený.** Neporiadok alebo neosvetlené pracovné oblasti môžu viesť k nehodám.
- b) **Nepracujte s elektrickými reťazovými pilami v okolí ohrozenom výbuchom, v ktorom sa**

nachádzajú horľavé tekutiny, plyny alebo prachy. Elektrické stroje vytvárajú iskry, ktoré môžu zapáliť prach alebo pary.

- c) **Behom používania elektrickej reťazovej píly udržiavajte deti a iné osoby vzdialene od seba.** Pri nepozornosti môžete stratiť kontrolu nad nástrojom.

2) Elektrická bezpečnosť:

- a) **Prípojná zástrčka elektrickej reťazovej píly sa musí hodiť do zásuvky. Zástrčka sa nesmie žiadnym spôsobom zmeniť. Nepoužívajte žiadne adaptérové zástrčky v spojení s elektrickými nástrojmi s ochranným uzemnením.** Nezmenené zástrčky a zásuvky znižujú riziko elektrického úderu.
- b) **Vyvarujte sa telesnému kontaktu s uzemnenými povrchmi ako sú rúry, vyhrievacie telesá, sporáky a chladničky.** Existuje zvýšené riziko skrz elektrický úder, keď je Vaše telo uzemnené.
- c) **Nevystavujte elektrickú reťazovú pílu dažďu alebo mokrosti.** Vniknutie vody do elektrického nástroja zvyšuje riziko elektrického úderu.
- d) **Nepoužívajte kábel na iný účel, ako je nosenie alebo zavesenie elektrickej reťazovej píly alebo vytiahnutie zástrčky zo zásuvky. Udržiavajte kábel vzdialene od horúčavy, od oleja, od ostrých hrán alebo od pohybujúcich sa častí nástrojov.** Poškodené alebo zamotané káble zvyšujú riziko elektrického úderu.
- e) **Keď pracujete s elektrickou reťazovou pilou pod šírým nebom, potom používajte iba predlžovacie káble, ktoré sú vhodné**

aj pre vonkajšiu oblasť. Použitie predlžovacieho kábla vhodného pre vonkajšiu oblasť, znižuje riziko elektrického úderu.

- f) **Keď nie je možné zabrániť prevádzke elektrického náradia vo vlhkom prostredí, použite prúdový chránič.** Použitie prúdového chrániča znižuje riziko zásahu elektrickým prúdom.

3) Bezpečnosť osôb:

- a) **Buďte pozorní, dbajte na to, čo robíte a pustite sa s elektrickým nástrojom rozumne do práce. Nepoužívajte elektrický nástroj, keď ste unavení alebo pod vplyvom drog, alkoholu alebo liekov.** Jediný okamžik nepozornosti pri používaní elektrického nástroja môže viesť k vážnym poraneniam.
- b) **Noste osobné ochranné pomôcky a vždy ochranné okuliare.** Nosenie osobných ochranných pomôcok ako protišmyková bezpečnostná obuv, ochranná prilba alebo ochrana sluchu, podľa druhu použitia elektrického náradia, znižuje riziko poranení.
- c) **Zabráňte neúmyselnému uvedeniu do prevádzky. Uistite sa, či elektrické náradie je vypnuté, skôr než sa pripojíte na zdroj prúdu a/alebo akumulátor, zdvihnete ho alebo prenesiete.** Keď pri nosení elektrického nástroja držíte prst na spínači alebo keď tento nástroj v zapnutom stave pripojíte na napájanie elektrickým prúdom, potom toto môže viesť k nehodám.
- d) **Odstráňte nastavovacie náradie alebo skrutkovače predtým, než zapnete elektrický nástroj.** Náradie alebo kľúč, ktorý sa nachádza v

otáčajúcej sa časti nástroja, môže viesť k poraneniám.

- e) **Vyvarujte sa abnormálnemu držaniu tela. Postarajte sa o bezpečný postoj a udržiajte vždy rovnováhu.** Týmto môžete pri neočakávaných situáciách lepšie kontrolovať elektrický nástroj.
- f) **Noste vhodný odev. Nenoste žiadne voľné oblečenie alebo šperky. Udržujte vlasy, odev a rukavice vzdialene od pohybujúcich sa častí.** Voľné oblečenie, šperky alebo dlhé vlasy môžu byť zachytené pohybujúcimi sa časťami.
- g) **Ak možno namontovať zariadenia na odsávanie a zachytávanie prachu, tak treba tieto upevniť a správne používať.** Používanie odsávania prachu môže znížiť ohrozenia prachom.
- h) **Neuspokojujte sa s falošnou bezpečnosťou a nepovznášajte sa nad bezpečnostné predpisy pre elektrické náradie, aj keď ste s elektrickým náradím oboznámený po jeho mnohonásobnom používaní. Nepozorné zaobchádzanie môže počas zlomku sekundy spôsobiť ťažké zranenia.**

4) Používanie a zaobchádzanie s elektrickým náradím

- a) **Nepreťažujte tento nástroj. Použite pre svoju prácu elektrické náradie, určené pre tento účel.** S vhodným elektrickým nástrojom pracujete v udanom výkonovom rozsahu lepšie a bezpečnejšie.
- b) **Nepoužívajte žiadne elektrické náradie, ktorého spínač je defektný.** Elektrické náradie, ktoré sa už nedá za- alebo vypnúť, je nebezpečné a musí byť opravené.
- c) **Vytiahnite zástrčku zo zásuvky a/alebo vyberte akumulátor, predtým než vykonáte nastavenia prístroja, vymeníte diely príslušenstva alebo odložíte prístroj.** Toto preventívne bezpečnostné opatrenie zabráni neúmyselnému štartu elektrickej reťazovej pily.
- d) **Uložte nepoužívanú elektrickú reťazovú pílu mimo dosahu detí. Neprenehávajte používanie tejto pily osobám, ktoré nie sú oboznámené s týmto nástrojom alebo tieto pokyny nečítali.** Elektrické nástroje sú nebezpečné, keď ich používajú neskúsené osoby.
- e) **Starostlivo ošetrujte túto elektrickú reťazovú pílu. Kontrolujte, či pohyblivé diely bezchybne fungujú a neviaznu, či sú časti zlomené alebo natoľko poškodené, že je funkcia elektrickej reťazovej pily narušená. Nechajte poškodené časti pred použitím nástroja opraviť.** Príčiny mnohých nehôd spočívajú v zle udržiavaných elektrických nástrojoch.
- f) **Udržujte rezné nástroje ostré a čisté.** Starostlivo ošetrované rezné nástroje s ostrými reznými hranami sa menej zaseknú a lepšie sa vedú.
- g) **Používajte túto elektrickú reťazovú pílu, jej príslušenstvo, vložné nástroje atď. v súlade s týmito inštrukciami. Zohľadnite pritom pracovné podmienky a činnosť, ktorá sa má vykonávať.** Používanie elektrickej reťazovej pily pre iné účely, než pre ktoré je určená, môže viesť k nebezpečným situáciám.
- h) **Držadlá a úchopné plochy udržiavajte suché, čisté a bez oleja a masťôť.** Klzké držadlá a úchopné

plochy neumožňujú bezpečné ovládanie a kontrolu elektrického náradia v neočakávaných situáciách.

5) Servis:

- g) **Svoje elektrické náradie nechajte opraviť iba kvalifikovaným odborným personálom a iba pomocou originálnych náhradných dielov.** Týmto sa zaistí to, že bezpečnosť elektrického náradia zostane zachovaná.

Všeobecné bezpečnostné pokyny pre reťazové pily

- a) **Pri bežiacей pile udržiavajte všetky časti tela vzdialene od reťaze pily. Pred štartom pily sa presvedčte o tom, že sa reťaz pily ničoho nedotýka.** Pri práci s reťazovou pilou môže jediný okamžik nepozornosti viesť k tomu, že sa reťazová píla zachytí oblečenie alebo časti tela.
- b) **Vždy držte reťazovú pílu pravou rukou za zadnú rukoväť a ľavou rukou za prednú rukoväť.** Pevné držanie reťazovej pily v opačnom pracovnom držaní, zvyšuje riziko poranenia a nesmie sa používať.
- c) **Reťazovú pílu držte len na izolovaných úchopných plochách, pretože pilová reťaz sa môže dostať do kontaktu s elektrickými vedeniami alebo vlastným sieťovým káblom.** Kontakt pílovej reťaze s elektrickým vedením pod napätím môže viesť pod napätie tiež kovové časti prístroja a tak spôsobí zásah elektrickým prúdom.
- d) **Noste ochranu očí. Odporúča sa ďalšie ochranné vybavenie pre sluch, hlavu, ruky, nohy a chodidlá.** Vhodný ochranný odev znižuje nebezpečenstvo poranenia skrz poletujúci trieskový materiál a skrz náhodný dotyk s reťazou pily.
- e) **S reťazovou pilou nepracujte na strome, rebriku, zo strechy alebo nestabilnej podstavnej plochy.** Pri prevádzke takýmto spôsobom existuje vážne nebezpečenstvo poranenia.
- f) **Dbajte vždy na pevný postoj a používajte reťazovú pílu iba vtedy, keď stojíte na pevnom, bezpečnom a rovnom podklade.** Šmyklavý podklad alebo nestabilné plochy na státie, ako napríklad na rebriku, môžu viesť k strate rovnováhy alebo k strate kontroly nad reťazovou pilou.
- g) **Počítajte pri rezaní konára, ktorý je vystavený pnutiu s tým, že sa odpruží.** Keď sa pnutie vo vláknach dreva uvoľní, môže napätý konár trafiť obsluhujúcu osobu a/alebo vytrhnúť reťazovú pílu z kontrolovaného stavu.
- h) **Buďte obzvlášť opatrní pri rezaní podrastu a mladých stromov.** Tento tenký materiál sa môže s reťazovou pilou zaplietť a udrieť Vás alebo Vás vyviesť z rovnováhy.
- i) **Noste reťazovú pílu za rukoväť vo vypnutom stave, s reťazou odvrátenou od Vášho tela.** Pri transporte alebo ukladaní reťazovej pily, vždy na ňu natiahnite ochranný kryt. Starostlivé zaobchádzanie s reťazovou pilou znižuje pravdepodobnosť náhodného dotyku s bežiacou reťazou pily.
- j) **Dodržujte inštrukcie pre mastenie, pre napínanie reťaze a pre výmenu príslušenstva.** Neodborne napnutá alebo namastená reťaz sa môže pretrhnúť alebo môže zväčšiť riziko spätného nárazu.

- k) **Režte iba drevo. Nepoužívajte reťazovú pílu pre práce, pre ktoré nie je určená - príklad: nepoužívajte reťazovú pílu na rezanie plastov, muriva alebo stavebných materiálov, ktoré nie sú z dreva.** Používanie reťazovej píly pre práce, pre ktoré nie je určená, môže viesť k nebezpečným situáciám.
- l) **Nepokúšajte sa rúbať strom, skôr ako jasne nepochopíte všetky príslušné postupy.** Používateľ alebo iné osoby sa môžu padajúcim stromom ťažko zraniť.

Preventívne opatrenia proti spätnému nárazu



Pozor, spätný náraz! Dbajte pri práci na spätný náraz stroja. Existuje nebezpečenstvo poranenia. Spätným nárazom sa vyvarujete opatrnosťou a správnu technikou rezania.

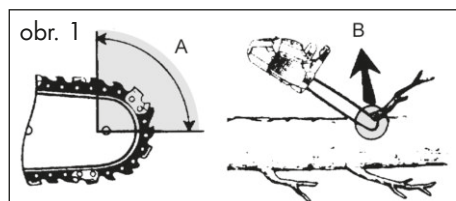

- Spätný náraz sa môže vyskytnúť vtedy, keď sa špička vodiacej kolajničky dotkne nejakého predmetu alebo keď sa drevo ohne a reťaz píly sa v záreze zasekne (viď obrázok 1/ obr. B).
 - Dotyk so špičkou vodiacej kolajničky môže v niektorých prípadoch viesť k neočakávanej, naspäť smerovanej reakcii, u ktorej sa vodiaca kolajnička vyrazí nahor, smerom k obsluhujúcej osobe (viď obrázok 1/ obr. A).
- Zaseknutie reťaze píly na hornej hrane vodiacej kolajničky môže kolajničku prudko vraziť späť do smeru k obsluhujúcej osobe.
 - Každá z týchto reakcií môže viesť k tomu, že stratíte kontrolu nad pílou a prípadne sa ťažko poraníte. Nespoliehajte sa výlučne na bezpečnostné opatrenia zabudované do reťazovej píly. Ako používateľ reťazovej píly by ste mali urobiť rozličné opatrenia, aby ste mohli pracovať bez nehôd a bez poranení.

Spätný náraz je následkom nesprávneho alebo chybného používania elektrického náradia. Možno mu zabrániť vhodnými preventívnymi opatreniami, ako to je nasledovne popísané:

- a) **Držte pílu pevne oboma rukami, pričom palec a prsty obopínajú rukoväť reťazovej píly. Uvedte Vaše telo a ramená do takej polohy, v ktorej môžete odolať silám spätného nárazu.** Keď sa vykonajú vhodné opatrenia, potom môže obsluhujúca osoba prekonať sily spätného nárazu. Nikdy reťazovú pílu nepúšťajte.
- b) **Vyvarujte sa abnormálnemu držaniu tela a nerezte nad výškou svojich ramien.** Týmto sa vyvarujete nezámernému dotyku so špičkou kolajničky a umožní sa lepšia kontrola nad reťazovou pílou v neočakávaných situáciách.
- c) **Používajte vždy výrobcom predpísané náhradné kolajničky a reťaze píly.** Nesprávne náhradné kolajničky a reťaze píly môžu viesť k pretrhnutiu reťaze a/alebo k spätnému nárazu.

- d) **Dodržujte inštrukcie výrobcu ohľadne ostrenia a údržby reťaze píly.** Príliš nízke obmedzovače hĺbky zvyšujú náchylnosť k spätnému nárazu.
- e) **Dodržiavajte všetky pokyny, keď reťazovú pílu zbavujete nahromadení materiálu, uskladníte ju alebo na nej vykonávate údržbárske práce. Uistite sa, že je spínač vypnutý a že je sieťová zástrčka vy-tiahnutá.** Pri neočakávanej prevádzke reťazovej píly pri odstraňovaní nahromadení materiálu alebo počas údržbárskych prác môže dôjsť k vážnym poraneniam.

Zvyškové riziká

Aj pri používaní elektrického prístroja podľa predpisov vždy existujú zvyškové riziká. Nasledujúce nebezpečenstvá môžu vzniknúť v súvislosti s konštrukciou a prevedenia tohto elektrického prístroja:

- rezné poranenia,
- poškodenie sluchu, ak nenosíte vhodnú ochranu sluchu,
- poškodenie zdravia, ktoré sú výsledkom vibrácií pôsobiacich na ruku/rameno, ak sa prístroj používa dlhšiu dobu, alebo ak sa nesprávne vedie a udržiava.



Upozornenie! Tento elektrický prístroj počas prevádzky vytvára elektromagnetické pole. Toto pole môže za určitých okolností ovplyvniť aktívne alebo pasívne lekárske implantáty. Aby sa zabránilo nebezpečenstvu vážnych alebo smrteľných zranení, odporúčame, aby osoby s lekáskymi implantátmi konzultovali svojho lekára alebo výrobcu lekárskeho implantátu pred samotnou obsluhou prístroja.

Pokračujúce bezpečnostné pokyny

- Ak sa napájací kábel tohto prístroja poškodí, musí sa vymeniť výrobcom alebo jeho zákaznickým servisom alebo podobne kvalifikovanou osobou, aby sa zabránilo ohrozeniam.
- Prípojnité vedenie položte tak, aby sa nemohol zachytiť počas pílenia vetiev alebo podobného.
- Používajte prúdový chránič (Residual Current Device) s vypínacím prúdom 30 mA alebo nižším.
- Dôsledne dodržiavajte návody na údržbu, kontroly a servis v tomto Návo-de na prevádzku. Poškodené ochranné zariadenia a diely musia sa odborné opraviť v našom servisnom stredisku alebo vymeniť, pokiaľ v návode na obsluhu nie je uvedené niečo iné.
- Odporúča sa, aby si prvý používateľ precvičil prinajmenšom rezanie na guľatine na koze na pílenie alebo podstavci.
- Používajte iba schválený sieťový kábel konštrukčného typu H07RN-F, ktorý má maximálnu dĺžku 75 m a je určený na používanie vonku. Prierez prameňa sieťového kábla musí činiť minimálne 1,0 mm². Pred použitím vždy celkom odrolujte káblový bubon. Skontrolujte poškodenia sieťového kábla.
- Výstraha! Toto elektrické náradie vytvára počas prevádzky elektromagnetické pole. Toto pole môže za určitých okolností rušiť aktívne alebo pasívne lekárske implantáty. Aby sa znížilo nebezpečenstvo ťažkých alebo smrteľných zranení, odporúčame osobám s lekáskymi implantátmi, aby skôr než začnú elektrické náradie obsluhovať, prekonzultovali to so svojím lekárom a výrobcom medicínskeho implantátu.

- Pri piliaciach prácach na svahu stojte vždy nad kmeňom stromu. Aby bolo možné v momente „prepílenia“ zachovať plnú kontrolu, voči koncu rezu znížte prítlačný tlak bez toho, aby sa uvoľnilo pevné držanie za rukoväť elektrickej reťazovej píly. Dávajte pozor na to, aby sa pílová reťaz dotýkala osoby. Po dokončení rezu počkajte na zastavenie elektrickej reťazovej píly, skôr ako sa tam odstráni elektrická reťazová píla. Motor elektrickej reťazovej píly vždy vypnite, predtým ako sa mení od stromu po strom.
- Zo stromu sa musia odstrániť nečistoty, kamene, uvoľnená kôra, kince, svorky a drôt.
- Nepoužívajte reťazovú pílu bez mazania a túto včas naplňte, skôr ako bude nádrž prázdna.
- Používajte len odporúčané mazacie prostriedky.

Bezpečnostné funkcie

- 1 Zadná rukoväť s chráničom rúk (9)**
chráni ruku pred konármi a vetvami a pred padajúcou reťazou.
- 3 Páka reťazovej brzdy /chránič rúk**
Bezpečnostné zariadenie, ktoré reťaz píly pri spätnom ráze okamžite zastaví; páka môže byť aktivovaná aj manuálne; chráni ľavú ruku osoby obsluhujúcej pílu pri jej zošmyknutí z prednej rukoväte.

i Reťaz píly sa netočí, keď je reťazová brzda aktivovaná.

5 Reťaz píly s malým spätným rázom

Táto Vám so špeciálne vyvinutými bezpečnostnými zariadeniami pomáha tlmiť spätné rázy.

13 Zapínač/vypínač s funkciou okamžitého zastavenia reťaze

Pri pustení zapínača/vypínača sa prístroj okamžite vypne.

14 Poistka vypínača

Za účelom zapnutia prístroja treba poistku odistiť.

15 Elektromotor

má z bezpečnostných dôvodov dvojité izoláciu.

18 Zachytávací čap reťaze

znižuje nebezpečenstvo poranení v prípade, že dôjde k roztrhnutiu alebo spadnutiu reťaze.

17 Ozubený doraz

Zvyšuje stabilitu pri prevádzaní vertikálnych rezov a uľahčuje pilenie.

Montáž



Pri práci s reťazou používajte vždy ochranné rukavice a používajte len originálne diely. Pred začatím akýchkoľvek prác na reťazovej píle vyťahnite zástrčku zo zásuvky. Existuje nebezpečenstvo zranenia.

Predtým než uvediete do prevádzky elektrickú reťazovú pílu, musíte:

- Namontujte lištu, pílovú reťaz a kryt reťaze,
- napnúť reťazovú pílu,
- naplniť olej,
- skontrolovať funkciu brzdy reťaze a automatiku oleja.



Montáž pilovej reťaze a lišty

1. Položte pílu na rovnú plochu.
2. Otočte maticu (7) pomocou kombinovaného kľúča (12) proti smeru hodinových ručičiek (↺), aby ste odstránili kryt reťazového kolesa (8).

- Rozprestrite reťaz píly do tvaru slučky tak, aby rezné hrany boli usporiadané v smere hodinových ručičiek.
- Reťaz píly (5) naložte do drážky lišty. Za účelom montáže držte lištu (4) v uhle cca 45 stupňov natočenú smerom nahor, aby sa reťaz píly (5) mohla ľahšie naložiť na reťazový pastorok (21). Pílová reťaz (5) sa otočí cez vratnú hviezd (6).
- Nasadiť lištu (4) a reťaz (5) na železničnú skrutku (20). Keď výstupok (22), vpravo pod železničnou skrutkou (20), sedí v dolnom pravom vybraní na lište (4), sedí lišta (4) správne. Je normálne, keď pílová reťaz (5) prevísava.
- Predopnite pílovú reťaz (5) tak, že skrutku (23) otočíte pomocou kombinovaného kľúča (12) v smere hodinových ručičiek (pozri tiež „Napnutie pílovej reťaze“).
- Nasadiť kryt reťazového kolesa (8). Pritom sa musí vložiť roh (24) na kryt reťazového kolesa (8) do na to určených zárezov na prístroji. Maticu (7) pevne dotiahnite.



Dávaj si pozor! Môžu mazať elektrické reťazové píly.

Upozorňujeme, že elektrické reťazové píly po použití na olej a olej môže unikať ak je uložené na strane alebo na hlavu. To je normálny proces, výsledkom potrebné Krty v hornej časti nádrže a bez dôvodu na sťažnosť. Každá elektrická reťazová píla je kontrolovaná a testovaná s olejom počas výroby, trochu odpočinúť v nádrži môže byť napriek vyprázdňovaniu, ktoré ľahko videli bývanie s olejom počas prepravy. Prosím čistú handričkou

Pred výmenou reťaze sa drážka vodiacej lišty vyčistí od nečistôt, pretože v prípade nánosu nečistôt môže reťaz vyskočiť z lišty.

Nánosy môžu tiež odsávať olej reťaze. Dôsledkom by mohlo byť, že olej sa nedostane alebo sa dostane len v nepatrnom množstve na spodnú stranu lišty a mazanie sa zhorší.

Napínanie reťaze

Pravidelné napínanie reťaze prispieva k bezpečnosti používateľa a znižuje resp. zabraňuje opotrebovaniu a poškodeniu reťaze. Odporúčame používateľovi pred začiatkom práce a v pravidelných intervaloch asi 10 minút kontrolovať napnutie reťaze a v prípade potreby ho korigovať. Počas práce s pílou sa reťaz zahrieva a tým sa mierne rozťahne. S týmto „predĺžením“ sa má počítať hlavne u nových reťazí.



Reťaz nenapínajte alebo nevymieňajte v horúcom stave, pretože po vychladnutí sa opäť o niečo stiahne. Pri nedodržaní uvedeného sa môže poškodiť motor alebo vodiaca lišta, pretože reťaz je potom na lište veľmi napnutá. Napnutie a mazanie reťaze vo veľkej miere ovplyvňujú jej životnosť.

Reťaz je vtedy správne napnutá, keď neprevísava na spodnej strane vodiacej lišty a keď ju môžete ľahko ruky chránenej rukavicou voľne posúvať okolo celej lišty. Pri ťahu za reťaz píly silou 9 N (cca 1 kg) nesmie byť odstup medzi reťazou a lištou väčší než 2 mm.

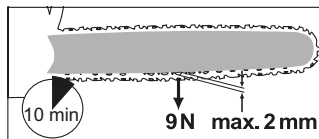

B Napnutie pílovej reťaze

- Uistite sa, že reťazová brzda je uvoľnená, to znamená, že páka reťazovej brzdy je zatlačená proti prednej rukoväti (16).

- Uvoľníte maticu (7) pomocou kombinovaného kľúča (12) tak, že ju otočíte proti smeru hodinových ručičiek (↻).
- Na upnutie pílovej reťaze otočte skrutku (23) **v smere hodinových ručičiek** (↻). Na uvoľnenie napnutia otočte skrutku (23) **proti smeru hodinových ručičiek** (↺).
- Maticu (7) znova utiahnite (↻).

i U novej reťaze musíte napnutie reťaze po max. 5 rezoch dodatočne nastaviť.

C Mazanie reťaze

i Vodiaca lišta a reťaz nikdy nesmú zostať bez oleja. Ak prevádzkujete reťazovú pílu s príliš malým množstvom oleja, rezný výkon a životnosť reťaze sa znižuje, pretože sa reťaz rýchlejšie otupí. Nedostatok oleja rozpoznáte podľa toho, že dochádza k tvorbe dymu alebo k sfarbeniu vodiacej lišty.

Akonáhle motor píly začne bežať, tečie olej k vodiacej lište (4).

Plnenie reťazového oleja:

- Pravidelne kontrolujte ukazovateľ stavu oleja (25) a pri dosiahnutí značky minima „MIN“ (26), olej doplňte. Objem olejovej nádrže nájdete v kapitole „Technické údaje“.
- Používajte bio olej, prísady na zníženie trenia a opotrebenia. Je ich možné objednať cez náš internetový obchod. Ak tento bio olej nie je k dispozícii, použite olej na mazanie reťaze s malým podielom adhézných prísad.
- Pred dlhšími prevádzkovými prestávkami vyprázdňte olejovú nádrž (6-8 týždňov).

- Odskrutkujte viečko olejovej nádržky (2) a nalejte reťazový olej do nádržky.
- Prípadne uniknutý olej poutierajte a nádržku opäť uzavrite.



Pred dopĺňovaním reťazového oleja prístroj vždy vypnite a nechajte motor vychladnúť. Pri pretečení oleja vzniká nebezpečenstvo požiaru.

Obsluha reťazovej píly



Reťazovú pílu zapnite až vtedy, keď sú lišta, reťaz a kryt reťazového kolesa správne namontované. Dbajte na to, aby sieťové napätie súhlasilo s údajmi na typovom štítku prístroja. Pri spúšťaní píly dbajte na bezpečný postoj. Pred štartom sa uistite, že sa píla nedotýka žiadnych predmetov.



Pozor! Z píly môže odkvapkávať olej, pozri kapitolu „Montáž - Montáž pílovej reťaze a lišty“.



Zapínanie

- Pred zapnutím píly skontrolujte, či sa v olejovej nádržke nachádza dostatočné množstvo oleja a v prípade potreby olej doplňte (viď kapitolu „Plnenie reťazového oleja“).
- Z konca predĺžovacieho kábla sformujte sľučku a zaveste túto na odľahčovač (10) ťahu na zadnej rukoväti (1).
- Pripojte pílu na sieťové napätie.
- Uvoľníte reťazovú brzdu tým, že páku reťazovej brzdy zatlačíte (3) proti prednej rukoväti (16).
- Elektrickú reťazovú pílu držte pevne obidvomi rukami, pravou rukou za zadnú rukoväť (1) a ľavou rukou za

prednú rukoväť (16). Palec a prsty musia rukoväťe pevne obopínať.

6. Za účelom zapnutia píly stlačte pravým palcom poistku vypínača (14) a potom stlačte zapínač/vypínač (13), píla beží najvyššou rýchlosťou. Poistku vypínača opäť pustite.
7. Motorová píla sa vypne, keď opäť pustíte zapínač/vypínač (13). Nepretržité zapnutie nie je možné.

F Kontrola reťazovej brzdy



Reťaz píly sa netočí, keď je reťazová brzda aktivovaná.

1. Položte reťazovú pílu na pevnú, rovnú podložku. Píla sa nesmie dotýkať žiadnych predmetov.
2. Pripojte pílu na sieťové napätie.
3. Uvoľnite reťazovú brzdú tým (3), že páku reťazovej brzdy zatlačíte proti prednej rukoväti (16).
4. Elektrickú reťazovú pílu držte pevne obidvomi rukami, pravou rukou za zadnú rukoväť (1) a ľavou rukou za prednú rukoväť (16). Palec a prsty musia rukoväťe pevne obopínať.
5. Pílu zapnite.
6. Pri bežiacom motore zatlačte ľavou rukou páku reťazovej brzdy. Pritom odsuňte páčku brzdy reťaze/predná ochrana ruky (3) predného držadla (16). Reťaz by sa mala okamžite zastaviť.
7. Keď reťazová brzda správne funguje, pustite zapínač/vypínač a uvoľnite reťazovú brzdú.



Keď reťazová brzda nefunguje správne, nesmiete elektrickú reťazovú pílu používať. Existuje nebezpečenstvo

zranenia dobiehaním pílovej reťaze. Kontaktujte „Service-Center“.

Kontrola automatiky olejového mazania

Pred začatím práce s pílou skontrolujte stav oleja a automatiku olejového mazania.

- Reťazovú pílu zapnite a podržte ju nad svetlým podkladom. Píla sa pritom nesmie dotýkať zeme.

Ak sa vytvorí olejová stopa, znamená to, že reťazová píla pracuje bezchybne.



Keď sa neukazuje žiadna stopa oleja, vyčistite prípadne priepust oleja alebo nechajte prístroj opraviť naším zákaznickým servisom.



Vyčistite olejové (27) priechody lišty, aby sa zabezpečilo bezporuchové, automatické mazanie reťaze počas prevádzky. Na vytrenie nečistôt z priepuste oleja (27) si na pomoc zoberte štetec alebo handru.



Výmena vodiacej lišty

1. Pílu vypnite a vytiahnite zástrčku (11) zo zásuvky.
2. Položte pílu na rovnú plochu.
3. Otočte maticu (7) a skrutku (23) **proti smeru hodinových ručičiek** (↺), aby ste uvoľnili napnutie reťaze a odstránili kryt reťazového kolesa (8).
4. Snímate vodiacu lištu a reťaz píly. Za účelom demontáže držte lištu píly (4) v uhle cca 45 stupňov natočenú smerom nahor, aby sa mohla ľahšie zložiť reťaz píly (5) z reťazového pastorka (21).

5. Vymeňte lištu/pílovú reťaz a namontujte lištu a pílovú reťaz podľa opisu pod „Montáž pílovej reťaze a lišty“.

Techniky pílenia

Všeobecné pokyny

- Lepšiu kontrolu nad pílou si udržíte vtedy, keď budete píliť spodnou stranou lišty (strana ťahu) a nie vrchnou stranou lišty (strana tlaku).
- Reťaz píly sa nesmie počas pílenia dreva alebo po jeho prepílení dotknúť zeme ani iných predmetov.
- Dbajte na to, aby sa reťaz píly nezasekla v záreze. Kmeň stromu sa nesmie zlomiť alebo rozštiepiť.
- Dbajte taktiež na bezpečnostné opatrenia proti spätnému rázu (pozri kapitulu „Bezpečnostné pokyny“).
- Pri píliacich prácach na svahu stojte vždy nad kmeňom stromu. Aby bolo možné v momente „prepílenia“ zachovať plnú kontrolu, voči koncu rezu znížte prítlačný tlak bez toho, aby sa uvoľnilo pevné držanie za rukoväť elektrickej reťazovej píly. Dávajte pozor na to, aby sa pílová reťaz dotýkala osoby. Po dokončení rezu počkajte na zastavenie elektrickej reťazovej píly, skôr ako sa tam odstráni elektrická reťazová píla. Motor elektrickej reťazovej píly vždy vypnite, predtým ako sa mení od stromu po strom.
- Zo stromu sa musia odstrániť nečistoty, kamene, uvoľnená kôra, klinec, svorky a drôt.



Ak sa reťaz píly zasekne, nepokúšajte sa vytiahnuť elektrickú reťazovú pílu násilím. Hrozí nebezpečenstvo úrazu. Odstavte motor a na uvoľnenie reťazovej píly použite páku alebo klin.

Stínanie stromov



Stínanie stromov si vyžaduje veľa skúseností. Stínajte stromy len vtedy, keď dokážete s elektrickou reťazovou pílou bezpečne narábať. V žiadnom prípade nepoužívajte reťazovú pílu vtedy, keď sa cítite neistí.



Neskúseným užívateľom z bezpečnostných dôvodov neradíme, aby stínali stromy pílou, ktorej vodiaca lišta je menšia než priemer kmeňa stromu.

- Dbajte na to, aby sa v blízkosti pracovného priestoru nezdržiavali iné osoby alebo zvieratá. Bezpečnostný odstup medzi stromom, ktorý treba zoňať, a najbližším pracoviskom musí byť 2 ½ – násobok dĺžky stromu .
- Dávajte pozor na smer rúbania: Používateľ sa musí vedieť bezpečne pohybovať v blízkosti spadnutého stromu, aby strom mohol ľahko skrútiť a odvetvovať. Je potrebné zabrániť tomu, aby sa spadnutý strom zachytil do iného stromu. Zohľadnite prirodzený smer pádu, ktorý je závislý od sklonu a zahnutia stromu, smeru vetra, polohy väčších konárov a počtu konárov.
- Pri píliacich prácach na svahu by sa mala obsluha reťazovej píly zdržiavať v teréne nad padajúcim stromom, pretože strom po spadnutí bude pravdepodobne rolovať alebo kĺzať dole kopcom.
- Malé stromy o priemere 15-18 cm možno zvyčajne odpíliť jedným rezom.
- U stromov s väčším priemerom musí byť prevedený vrubový (smerový) zárez a hlavný rez (viď **P**).



V žiadnom prípade nestinajte strom, keď fúka silný alebo premenlivý vietor, keď hrozí nebezpečenstvo poškodenia majetku alebo keď by strom mohol zasiahnuť vedenie. Pri rúbaní stromov je dôležité dbať na to, aby iné osoby neboli vystavené nebezpečenstvu, aby sa netrafili žiadne napájacie vedenia a aby sa nespôsobili žiadne materiálne škody. Ak strom napriek tomu dôjde do kontaktu s napájacím vedením, musí sa ihneď informovať komunálny podnik pre zásobovanie energiou.



Hneď po ukončení pílenia snímte z uší tlmiče hluku, aby ste mohli počuť tóny a varovné signály.



1. **Odvetvovanie:**

Nadol visiace konáre odstráňte tak, že pílu nasadíte nad konárom. Nikdy neodstraňujte konáre vyššie než po výšku ramien.



2. **Úniková cesta:**

Odstráňte podrast okolo stromu, aby ste si zaistili ľahký únik. Úniková cesta (1) posunutá asi o 45° by mala ležať za plánovaným smerom pádu stromu (2).



3. **Vrubový (smerový) zárez (A):**

Vykonaajte hlavný rez z druhej strany kmeňa, zatiaľ čo stojíte vľavo od kmeňa stromu a pílíte s ťahajúcou pílovou reťazou (so spodnou stranou lišty). Začnite s dolným, horizontálnym rezom. Hĺbka rezu má byť približne 1/3 priemeru kmeňa. Urobte šikmý rez pílou v uhle rezu približne 45°, z hora, ktorý presne smeruje

na dolný rez pílou.

Tým sa zabráni zovretiu pílovej reťaze alebo vodiacej koľajničky pri osadení druhého vrubového zárezu.

Vložka zabráni tomu, aby sa strom otočil a spadol do nesprávneho smeru. Vložku neprepíľte. Pri priblížení hlavného rezu na stenu by mal strom začať padať. Ak sa ukáže, že strom podľa možnosti nespadne do želaného smeru alebo sa nakloní späť a pílová reťaz sa zovrie, hlavný rez prerušte a na otvorenie rezu a preloženie stromu do želanej spádovej priamky použite klíny z dreva, plastu alebo hliníka.



Nikdy sa nestavajte pred strom, na ktorom bol prevedený vrubový zárez.



4. **Hlavný rez (B):**

Hlavný rez prevádzajte z druhej strany kmeňa, pričom stojíte vľavo od kmeňa stromu a pílíte stranou ťahu. Hlavný rez musí prebiehať vodorovne asi 5 cm nad úrovňou vodorovnej časti vrubového zárezu. Hlavný rez by mal byť taký hlboký, aby odstup medzi ním a líniou vrubového zárezu predstavoval minimálne 1/10 priemeru kmeňa. Neprepíľaná časť kmeňa sa označuje ako nedorez.

Keď sa ukáže, že strom podľa možnosti nespadne do želaného smeru alebo sa nakloní späť a pílovú reťaz zovrie, hlavný rez prerušte. Na otvorenie rezu a preloženie stromu do želanej spádovej čiary použite klíny z dreva, plastu alebo hliníka.

- Q** 5. Akonáhle to hĺbka rezu dovolí, zasuňte do hlavného rezu klin alebo páčidlo, aby sa zabránilo zaseknutiu vodiacej lišty.
- R** 6. Ak je priemer kmeňa väčší než dĺžka vodiacej lišty, urobte dva rezy.
7. Po prevedení hlavného rezu spadne strom sám od seba alebo za pomoci klina alebo páčidla.



Akonáhle začína strom padať, vyťahnite pílu z rezu, zastavte motor, reťazovú pílu odložte a opustite pracovisko únikovou cestou.

Dávajte pozor na padajúce konáre a nezakopnite o ne.

N Odvetvovanie

Pojem odvetvovanie označuje odstraňovanie konárov a vetví zo zoťatého stromu.



Pri odvetvovaní dochádza často k nehodám. Nikdy neodstraňujte pílu konáre, keď stojíte na kmeni stromu. Všímajte si oblasť spätného rázu, keď sú konáre napnuté.

- Oporné konáre odstráňte až po ich skrátení.
- Napnuté konáre sa musia píliť zdola nahor, aby sa zabránilo zovretiu reťazovej píly.
- Na odpielenie hrubších konárov použite tú istú techniku ako pri skracovaní.
- Pracujte vľavo od kmeňa stromu a podľa možnosti čo najbližšie k reťazovej píle. Váha píly spočíva podľa možnosti na kmeni.
- Aby ste mohli odpíliť konáre na druhej strane kmeňa, zmeňte stanovisko.
- Rozvetvené konáre treba jednotlivो skrátiteľ.

- Menšie konáre oddelte jedným rezom podľa obr. **N**.

Skracovanie

Skracovaním sa rozumie pílenie zoťatých kmeňov stromov na malé odrezky.

- Dbajte na to, aby sa reťaz pri pílení nedotkla zeme.
- Dbajte na pevný postoj a pri práci vo svahu stojte nad kmeňom.
- Dávajte pozor na bezpečné postavenie a rovnomerné rozdelenie vašej telesnej hmotnosti na obidve nohy. Ak je to možné, mal by byť kmeň podložený a podopretý konármi, trámami alebo klinmi. Riadte sa jednoduchými pokynmi pre ľahké pílenie.



1. Kmeň leží na zemi:

Kmeň zhora úplne prepílte a na konci rezu dbajte na to, aby ste sa nedotkli zeme. Ak máte možnosť kmeň stromu otočiť, prepílte ho najskôr do 2/3. Potom kmeň stromu obráťte a prepílte zhora i zvyšok kmeňa.



2. Kmeň je na jednom konci podopretý:

Prepílte najskôr zdola nahor (vrchnou stranou lišty) 1/3 priemeru kmeňa, aby ste zabránili rozštípeniu. Potom pílte zhora nadol (spodnou stranou lišty) smerom k prvému rezu, aby ste zabránili zaseknutiu.



3. Kmeň je podopretý na oboch koncoch:

Prepílte najskôr zhora nadol (spodnou stranou lišty) 1/3 priemeru kmeňa. Potom pílte zdola nahor (vrchnou stranou lišty), kým sa obidva rezy nestretnú.

M 4. Pílenie na koze:

Držite elektrickú reťazovú pílu pevne obidvomi rukami a počas pílenia ju vedte pred vaším telom. Keď sa kmeň rozdelí, vedte pílu po pravej strane popri Vašom tele (1). Ľavú ruku držte čo najviac vyrovnanú (2). Dávajte pritom pozor na padajúci kmeň. Postavte sa tak, aby Vás oddelený kmeň nijako neohrozoval. Dávajte si pozor na nohy. Odpílená časť kmeňa by mohla pri padaní spôsobiť zranenia. Udržujte rovnováhu (3).

Údržba a čistenie

Údržbové a čistiace práce prevádzajte zásadne len keď je motor vypnutý a zástrčka vytiahnutá zo zásuvky. Nebezpečenstvo úrazu! Oprávarenské a údržbové práce, ktoré nie sú popísané v tomto návode na obsluhu, nechajte previesť našou odbornou dielňou. Používajte len originálne náhradné diely Grizzly. Pred začatím akýchkoľvek údržbových a čistiacich prác nechajte stroj vychladnúť. Hrozí nebezpečenstvo popálenia!

Čistenie

- Pílu po každom použití dôkladne vyčistite. Tým predĺžite jej životnosť a zabránite vzniku úrazov.
- Rukoväte chráňte pred znečistením benzínom, olejom alebo masťou. V prípade potreby ich vyčistite vlhkou handričkou vypranou v mydlovom roztoku. Na čistenie nepoužívajte žiadne

rozpúšťadlá ani benzín!

- Po každom použití vyčistite reťaz píly. Za týmto účelom použijete štetec alebo malú metličku. Na čistenie reťaze nepoužívajte žiadne tekutiny. Po vyčistení reťaz ľahko naolejujte reťazovým olejom.
- Pre čistenie odoberte tiež kryt reťazového kolesa (8), aby ste mohli čistiť aj v tomto mieste.
- Vetracie otvory a povrchové časti píly vyčistite štetcom, metličkou alebo suchou handričkou. Na čistenie nepoužívajte nijaké tekutiny.
- Vyčistite olejové priechody lišty, aby sa zabezpečilo bezporuchové, automatické mazanie reťaze počas prevádzky.
- Vyčistite priepust oleja (D 27), aby bolo zaistené bezporuchové, automatické masťenie pílovej reťaze olejom počas prevádzky. Na vytrenie nečistôt z priepuste oleja si na pomoc zoberte štetec alebo handru.

Intervaly údržby

Údržbové práce uvedené v nasledovnej tabuľke prevádzajte pravidelne. Pravidelnou údržbou Vašej reťazovej píly sa predĺži jej životnosť. Okrem toho dosiahnete optimálny rezný výkon a zabránite vzniku úrazov.

Tabuľka intervalov údržby

Časť stroja	Úkon	Pred každým použitím	Po 10 hodinách prevádzky	Po každom použití
Komponenty reťazovej brzdy	Skontrolovať, v prípade potreby vymeniť	✓		
Reťazové koleso (A 21)	Skontrolovať, v prípade potreby vymeniť	✓		
Reťaz píly (5)	Skontrolovať, naolejovať, v prípade potreby dobrúsiť alebo vymeniť	✓		
Reťaz píly (5)	Vyčistiť, naolejovať			✓
Lišta (4)	Skontrolovať, vyčistiť, naolejovať	✓		✓
Lišta (4)	Obrátiť		✓	
Automatiku olejového	Vyčistíte olejový výtokový kanálik alebo nechajte previesť	✓		

Brúsenie reťaze



Nesprávne nabrúsená reťaz píly zvyšuje nebezpečenstvo spätného rázu! Pri narábaní s reťazou alebo lištou používajte ochranné rukavice odolné voči prerezaniu.

- Pri brúsení rezných zubov musia byť zohľadnené nasledujúce hodnoty:



- brúsny uhol (30°)
- čelný uhol (85°)
- hĺbka ostrenia (0,65 mm)



Dobre nabrúsená reťaz zaručuje optimálny rezný výkon. Bez námahy sa prehrýza drevom a zanecháva veľké, dlhé piliny. Reťaz píly je tupá, keď musíte rezacie zariadenie pretláčať drevom a piliny sú veľmi malé. Pri veľmi tupej reťazi nepadajú vôbec žiadne piliny, ale len drevený prach.

- Reznými časťami reťaze sú rezacie články, ktoré pozostávajú z rezného zuba a z nosa ohraničujúceho hĺbku rezu (obmedzovacieho zuba). Výškový rozdiel medzi nimi určuje hĺbku ostrenia.



Odchýlky od udaných rozmerov geometrie ostria môžu viesť k zvýšenej náchylnosti stroja na spätný ráz. Zvýšené nebezpečenstvo úrazu!

Dodatočné ostrenie pílovej reťaze si vyžaduje cvik. Navyše na ostrenie pílovej reťaze sú potrebné špeciálne nástroje, ktoré zaručujú, že bude reťaz naostrená v správnom uhle a správnej hĺbke. Postupujte podľa návodu vášho prístroja na ostrenie pílovej reťaze (napr. Parkside PSG 85 B2). Pre neskúseného používateľa reťazových píl odporúčame pílovú reťaz nechať naosť.

tríť odborníkom alebo odbornou dielňou alebo vymeniť reťaz.

- H**
1. Pílu vypnite a vytiahnite zástrčku zo zásuvky.
 2. Snímte reťaz píly (viď kapitolu „Obsluha reťazovej píly“). Za účelom brúsenia by mala byť reťaz dobre napnutá, aby sa umožnilo jej správne nabrúsenie.
 3. K brúseniu je potrebný guľatý pilník s priemerom 4,0 mm.



Iný priemer poškodzuje reťaz a môže viesť k Vášmu ohrozeniu pri práci!

4. Brúsenie prevádzajte len zvnútra smerom von. Pilník vedzte z vnútornej strany rezného zuba smerom von. Pri spätnom ťahu pilník nadvihnite.
5. Brúste najskôr zuby na jednej strane. Potom pretočte pilovú reťaz a naostríte zuby druhej strany.
6. Reťaz je opotrebovaná a musí byť vymenená za novú, keď z rezného zuba zostali už len cca 4 mm.
7. Po nabrúsení musia byť všetky rezacie články rovnako dlhé a rovnako široké.
8. Po každom treťom brúsení treba skontrolovať hĺbku ostrenia (obmedzovacie zuby) a výšku dobrúsiť pomocou plochého pilníka. Obmedzovací zub by mal byť voči reznému zubu asi o 0,65 mm nižšie. Po jeho znížení ho trochu zguľatíte smerom dopredu.

B Nastavenie napnutia reťaze

Nastavenie napnutia reťaze je opísané v kapitole „Montáž – Napínanie reťaze“.

Zabehávanie novej reťaze

U novej reťaze sa po určitom čase znižuje jej predpínacia sila. Preto musíte reťaz po prvých 5-tich rezoch, najneskôr po 1 hodine práce s pílou dotiahnuť.



Novú reťaz nikdy nenasadzujte na opotrebovaný hnací pastorok alebo na poškodenú alebo opotrebovanú lištu. Reťaz by mohla spadnúť alebo sa pretrhnúť. Následkom môžu byť ťažké zranenia.



Údržba vodiacej lišty



Pri narábaní s reťazou alebo lištou používajte ochranné rukavice odolné voči prerezaniu.

1. Pílu vypnite a vytiahnite zástrčku (11) zo zásuvky.
2. Snímte kryt reťazového kolesa (8), reťaz píly (5) a vodiacu lištu (4).
3. Skontrolujte opotrebovanie vodiacej lišty (4). Odstráňte ostré hrany a vodiace plochy vyrovnajte pomocou plochého pilníka.
4. Vyčistite olejové (**D** 27) priechody lišty, aby sa zabezpečilo bezporuchové, automatické mazanie reťaze počas prevádzky.
5. Namontujte lištu (4), reťaz (5) a kryt reťazového kolesa (8) a napnite reťaz.



Pri optimálnom stave olejových priechodov a správnom nastavení regulačného gombíka odstreknite od reťaze niekoľko sekúnd po spustení píly automaticky určité množstvo oleja.

A Otočenie lišty



Pri narábaní s reťazou alebo lištou používajte ochranné rukavice odolné voči prerezaniu.

Po každých 10 hodinách prevádzky treba vodiacu lištu (4) obrátiť, aby sa zabezpečilo jej rovnomerné opotrebovanie (viď k tomu kapitolu „Uvedenie do prevádzky“).

1. Pílu vypnite a vytiahnite zástrčku (11) zo zásuvky.
2. Snímate kryt reťazového kolesa (8), reťaz píly (5) a vodiacu lištu (4).
3. Otočte lištu okolo jej horizontálnej osi a namontujte lištu a reťaz podľa opisu pod „Montáž pílovej reťaze a lišty“. Zohľadnite pritom smer chodu pílovej reťaze!



Smer chodu reťazovej píly

Pri nastavovaní reťazovej píly (5) sa orientujte podľa znaku pod krytom reťazového kolesa (8), keď sa lišta otáča. Znáznorný smer otáčania na lište potom nesúhlasí.

Odloženie

- Pred odložením zariadenie vyčistite.
- Pred dlhšími prevádzkovými prestávkami vyprázdňte olejovú nádrž. Starý olej zlikvidujte ekologicky (viď „Likvidácia/ochrana životného“).
- Založte ochranný kryt lišty (19).
- Zariadenie majte odložené na suchom mieste chránenom pred prachom, mimo dosahu detí.
- Kombinovaný kľúč (12) sa môže uskladniť na uloženie v prístroji. Pozri obrázok .

I Montáž na stenu

Pomocou kľúčovej dierky (28) na spodnej strane prístroja môžete zavesiť prístroj na stene.

- Upevnite skrutku pomocou hmoždiniek do želanej polohy na stene.
- Hlava skrutky môže mať priemer asi 10 mm.
- Hlavu skrutky nechajte vyčnievať vo vzdialenosti asi 10 mm od steny.
- Prístroj môžete s otvorom na spodnej strane nasadiť na skrutku a potiahnuť ho dole až na doraz.



Pri vŕtaní dávajte pozor na to, aby sa nepoškodili napájacie vedenia. Použite vhodné detektory, aby ich zistili alebo si zoberte na pomoc schému inštalácie. Kontakt s vedeniami elektrického prúdu môže spôsobiť zásah elektrickým prúdom a požiar, kontakt s plynovým vedením môže viesť k výbuchu. Poškodenie vodovodu môže viesť k vecným škodám a zásahu elektrickým prúdom.

Odstránenie a ochrana životného prostredia

Olejovú nádržku dôkladne vyprázdňte. Starý olej odstráňte spôsobom, ktorý zodpovedá požiadavkám ochrany životného prostredia – odovzdajte ho do špecializovanej zberne. Nevylievajte starý olej do kanalizácie alebo do odtoku vody. Prístroj, príslušenstvo a obal odovzdajte na ekologické opätovné zhodnotenie.



Elektrické prístroje nepatria do domového odpadu.

Smernica 2012/19/EÚ o odpade z elektrických a elektronických zariadení: Použité elektrické prístroje sa musia zbierať oddelene a recyklovať spôsobom šetrným k životnému prostrediu.

V závislosti od národných zákonov, máte tieto možnosti:

• **vrátenie na predajnom mieste:**

Predajcovia potravín s celkovou predajnou plochou minimálne 800 metrov štvorcových, ktorí viackrát v kalendárnom roku alebo trvalo ponúkajú elektrické a elektronické prístroje a pripravujú ich na predajni, sú povinní staré elektrické a elektronické prístroje zobrať bezodplatne späť. Títo musia pri odovzdaní nového elektrického alebo elektronického prístroja koncovému používateľovi zobrať bezodplatne späť na mieste odovzdania alebo v bezprostrednej blízkosti starý prístroj koncového používateľa rovnakého druhu, ktorý spĺňa v podstate rovnaké funkcie ako

nový prístroj, ako aj bez kúpy elektrického alebo elektronického prístroja na požiadanie koncového používateľa zobrať bezodplatne späť v maloobchode alebo v bezprostrednej blízkosti až tri staré prístroje na druh prístroja, ktoré v žiadnom vonkajšom rozmere nie sú väčšie ako 25 centimetrov.

• **odovzdanie na oficiálnom zbernom mieste:**

Prístroj odovzdajte na zbernom mieste na ďalšie zhodnotenie. Použité plastové a kovové diely sa môžu vytriediť a tak odovzdať na ekologické zhodnotenie. Informujte sa o tom v našom servisnom centre.

• **zaslanie späť výrobcovi/distribútorovi:**

Likvidáciu vašich zaslaných chybných prístrojov vykonáme bezodplatne. Informujte sa o tom v našom servisnom centre.

Netýka sa to dielov príslušenstva a pomocných prostriedkov bez elektrických komponentov, pripojených k starým prístrojom.

Náhradné diely/Príslušenstvo

Náhradné diely a príslušenstvo nájdete na strane www.grizzlytools.shop

Ak by sa mali vyskytnúť problémy s procesom objednávky, použite, prosím, kontaktný formulár. Pri ďalších otázkach sa obráťte na „Service-Center“ (pozri stranu 186).

2	Viečko olejovej nádržky	91104349
5	Pílová reťaz (Trilink CL15052PB).....	30091620
4	Lišta (Trilink M1501452)	30091621
12	Kombinovaný kľúč	91104350
	Bio olej na pílovú reťaz 180 ml	30230010
	Bio olej na pílovú reťaz 1 l.....	30230001
	Bio olej na pílovú reťaz 5 l.....	30230002

Zisťovanie závad

Problém	Možná príčina	Odstránenie poruchy
Prístroj nechce naštartovať	Zaskočená brzda reťaze	Skontrolovať brzdu reťaze, príp. brzdu reťaze uvoľniť.
	Chýba sieťové napätie domová poistka vypína	Skontrolujte zásuvku, kábel, el. vedenie, zástrčku, príp. nechajte previesť opravu odborníkom na elektrické prístroje. Skontrolujte domovú poistku, viď pokyn.
	Porucha zapínača/ vypínača (13)	Potrebná oprava servisným strediskom.
	Opotrebované uhlíkové kefky	Potrebná oprava servisným strediskom.
	Porucha motora	Potrebná oprava servisným strediskom.
Reťaz píly sa netočí	Reťazová brzda blokuje reťaz (5)	Skontrolujte reťazovú brzdu, príp. ju uvoľnite.
Zlý rezný výkon	Reťaz (5) je nesprávne namontovaná	Reťaz správne namontujte.
	Reťaz (5) je tupá	Nabrúste rezné zuby alebo nasadíte novú reťaz.
	Reťaz je nedostatočne napnutá	Skontrolujte napnutie reťaze.
Píla beží ťažko, reťaz padá	Reťaz je nedostatočne napnutá	Skontrolujte napnutie reťaze.
Reťaz sa zahrieva, pri pílení dochádza k tvorbe dymu, lišta sa sfarbuje	Príliš málo reťazového oleja	Skontrolujte stav reťazového oleja príp. reťazový olej doplňte, skontrolujte automatiku olejového mazania a príp. vyčistite olejový výtokový kanálik alebo nechajte previesť opravu v servise skontrolujte nastavenie množstva oleja (regulačný gombík).

Záruka

Vážená zákazníčka, vážený zákazník, Pre tento prístroj platí záruka 3 roky od dátumu zakúpenia.

Ak je prístroj poškodený, podľa zákona máte právo ho reklamovať u výrobcu produktu. Tieto práva vyplývajúce zo zákona nie sú našou následne opísanou zárukou obmedzené.

Záručné podmienky

Záručná lehota začína dňom zakúpenia. Pokladničný doklad ako originál prosím starostlivo uschovajte. Je potrebný ako dôkaz o zakúpení.

Ak sa počas troch rokov od dátumu zakúpenia tohto produktu vyskytne materiálna alebo výrobná chyba, produkt - podľa nášho rozhodnutia - bezplatne opravíme alebo nahradíme. Predpokladom záruky je, že v priebehu trojročnej lehoty bude predložený poškodený prístroj a pokladničný doklad a stručne opísaná chyba a kedy sa vyskytla.

Ak sa v rámci našej záruky chyba pokryje, obdržíte späť opravený alebo nový prístroj. S opravou alebo výmenou produktu sa nezačína nová záručná doba.

Záručná doba a nárok na odstránenie vady

Záručná doba sa poskytnutím záruky nepredlžuje. To platí aj pre nahradené a opravené diely. Prípadné škody a nedostatky vzniknuté už pri zakúpení sa musia ihneď po vybalení ohlásit. Opravy vykonané po uplynutí záručnej doby sú spoplatnené.

Rozsah záruky

Prístroj bol vyrobený podľa prísnych smerníc kvality a pred dodaním bol svedomite kontrolovaný.

Záruka sa týka materiálových alebo výrobných chýb. Táto záruka sa nevzťahuje na diely produktu, ktoré sú vystavené normálnemu opotrebeniu a preto sa môžu považovať za opotrebované diely (napr. reťaz pily) alebo na poškodenia na krehkých dieloch (napr. vypínač).

Táto záruka zaniká, ak bol produkt používaný poškodený, neodborne alebo nebola vykonávaná údržba. Pre odborné používanie produktu je nutné presne dodržiavať všetky návody uvedené v návode na obsluhu. Bezpodmienečne sa vyhnite používaniu, ktoré sa v návode na obsluhu neodporúča alebo pred ktorým ste boli varovaní.

Produkt je určený len pre súkromné použitie a nie v oblasti podnikania. Záruka zaniká pri nesprávnom a neodbornom používaní, pri násilnom používaní a pri zásahoch, ktoré neboli vykonané v našej servisnej pobočke.

Postup v prípade reklamácie

Pre zabezpečenie rýchleho spracovania vašej žiadosti postupujte prosím podľa nasledujúcich pokynov:

- Pri všetkých požiadavkách predložte pokladničný doklad a číslo artiklu (IAN 420784_2201) ako dôkaz o zakúpení.
- Číslo artiklu nájdete na typovom štítku, na rytine.
- Ak sa vyskytnú chyby funkcie alebo iné nedostatky, kontaktujte najskôr následne uvedené servisné oddelenie **telefonicky** alebo **emailom**. Následne obdržíte ďalšie informácie o priebehu vašej reklamácie.
- Produkt evidovaný ako poškodený môžete po dohode s našim zákaznickým servisom, s priloženým dokladom o zakúpení (pokladničný doklad) a s údajmi, v čom chyba spočíva a kedy vznik-



la, zaslať bez poštovného na adresu servisu, ktorá vám bude oznámená. Pre zabránenie dodatočných nákladov a problémov pri prevzatí použite len tú adresu, ktorá vám bude oznámená. Nezasielajte prístroj ako nadmerný tovar na náklady príjemcu, expresne alebo s iným špeciálnym nákladom. Prístroj zašlite so všetkými časťami príslušenstva dodanými pri zakúpení a zabezpečte dostatočne bezpečné prepravné balenie.

Servisná oprava

Opravy, ktoré **nepodliehajú záruke**, môžeme nechať vykonať v našej servisnej pobočke za úhradu. Radi vám poskytneme predbežnú kalkuláciu nákladov. Môžeme spracovať len prístroje, ktoré boli doručené dostatočne zabalené a so zaplateným poštovným.

Pozor: Prístroj zašlite do našej servisnej pobočky vyčistený a s informáciami o chybe. Neprevezmeme prístroje zaslané ako nadmerný tovar na náklady príjemcu, expresne alebo s iným špeciálnym nákladom. Likvidáciu vašich poškodených zaslaných prístrojov vykonáme bezplatne.

Service-Center



Servis Slovensko

Tel.: 0850 232 001

E-Mail: grizzly@lidl.sk

IAN 420784_2201

Dovoza

Nasledujúca adresa nie je adresa servisu. Najskôr kontaktujte hore uvedené servisné centrum.

Grizzly Tools GmbH & Co. KG

Stockstädter Straße 20

63762 Großostheim

NEMECKO

www.grizzlytools.de

Indhold

Introduktion	187	Kontroller olieautomatikken	200
Anvendelse	188	Udskift sværd/ Savkæde.....	200
Generel beskrivelse	188	Saveteknikker	200
Leveringsomfang	188	Generelt	200
Funktionsbeskrivelse	188	Træfældning	201
Oversigt.....	188	Afgrening.....	202
Tekniske data	189	Afkortning	203
Sikkerhedsanvisninger	190	Vedligeholdelse og rengøring..	203
Påskrifter på maskinen	190	Rengøring	203
Symboler i vejledningen.....	191	Serviceintervaller	204
Generelle sikkerhedshenvisninger...	191	Tabel vedligeholdelsesintervaller	204
Generelle sikkerhedsanvisninger		Slib savkæden	205
for elværktøj	191	Indstil kædespænding.....	205
Generelle sikkerhedsanvisninger		Tilkøring af en ny savkæde.....	205
for motorsave	194	Vedligeholdelse af sværdet.....	206
Sikkerhedsforanstaltninger		Vending af sværd.....	206
mod tilbageslag	195	Opbevaring	206
Restrisici.....	196	Vægmontering	206
Videreførende		Bortskaffelse/miljøbeskyttelse..	207
sikkerhedsinformationer	196	Garanti	208
Sikkerhedsfunktioner	197	Reparations-service	209
Montering	197	Service-Center	209
Montering af savkæde og sværd....	197	Importør	209
Spænd savkæden	198	Reserve dele/Tilbehør	209
Kædesmøring	198	Fejlsøgning	210
Kædesavens betjening	199	Oversættelse af den originale	
Tilslutning	199	CE-konformitetserklæring	323
Kontroller kædebremsen.....	199	Ekspllosionstegning	329

Introduktion

Hjertelig tillykke med købet af dit nye apparat. Du har besluttet dig for et produkt af højeste kvalitet.

Dette apparats kvalitet blev kontrolleret under produktionen og det blev underkastet en slutkontrol. Dermed er dit apparats funktionsevne garanteret.



Betjeningsvejledningen er bestanddel af dette produkt. Den indeholder vigtige informationer vedrørende sikkerhed, brug, vedligeholdelse og bortskaffelse. Gør dig inden brugen af produktet fortrolig med alle betjenings- og sikkerhedsinformationer. Benyt kun produktet som beskrevet og kun til de anførte indsatsområder. Opbevar vejledningen godt og lad alle dokumenter følge med ved videregivelse af produktet til tredje.

Anvendelse

Den elektriske kædesav er dimensioneret til savning i træ. Saven er ikke egnet til anden anvendelse (f.eks. skæring af murværk, plastik eller levnedsmidler).

Kædesaven er dimensioneret til hobbyarbejde. Den er ikke konciperet til erhvervmæssig permanent anvendelse. Kun voksne må anvende apparatet. Unge mennesker over 16 år må kun benytte kædesaven under opsyn. Producenten påtager sig intet ansvar for skader, som følge forkert brug eller forkert betjening. Dette apparat er ikke egnet til erhvervmæssig brug. Ved erhvervmæssig brug bortfalder garantien.

Denne elektriske motorsav må kun bruges af én person til savning af træ. Motorsaven skal holdes med højre hånd på bagerste håndgreb og med venstre hånd på forreste håndgreb.

Inden motorsaven benyttes skal brugeren have læst og forstået alle informationer og anvisninger i brugsanvisningen. Brugeren skal bære passende personligt beskyttelsesudstyr (PSA). Der må kun saves træ med denne motorsav. Materialer som f.eks. kunststof, sten, metal eller træ der indeholder fremmedlegemer (f.eks. søm eller skruer), må ikke bearbejdes!

Generel beskrivelse



Illustrationerne finder du på de forreste og bagerste foldesider.

Leveringsomfang

Kontrollér indholdet ved udpakningen af maskinen:

- Elektrisk kædesav
- Sværd (føringssskinne)
- Savkæde
- Sværdbeskyttelseshylster
- Kombinøgle
- Betjeningsvejledning



Kombinøglen er opbevaret i apparatet ved levering, se billede .

Bortskaf indpakningsmaterialet forskriftsmæssigt.

Funktionsbeskrivelse

Kædesaven er drevet med en elektrisk motor. Den roterende savkæde føres over et sværd (føringssskinne).

Apparatet er udstyret med en hurtigstop-kædebremse. Olieautomatikken sørger for kontinuerlig kædesmøring.

For at beskytte brugeren er kædesaven udstyret med forskelligt sikkerhedsudstyr. Betjeningselementernes funktion ses af efterfølgende betjeningsvejledning.

Oversigt

- 1 Bagerste greb
- 2 Oletankklap
- 3 Kædebremsehåndtag/forreste håndbeskyttelse
- 4 Sværd (føringssskinne)
- 5 Savkæde
- 6 Næsehjul
- 7 Møtrik
- 8 Kædehjulsafdækning
- 9 Bagerste håndbeskyttelse
- 10 Kabelholder
- 11 Strømkabel
- 12 Kombinøgle
- 13 Tænd/sluk-kontakt
- 14 Tilkoblingspærring
- 15 Elmotor
- 16 Forreste greb
- 17 Anslagsklo
- 18 Kædefanger (ikke synligt)
- 19 Sværdbeskyttelseshylster
- 20 Skinnebolen
- 21 Kædehjulet
- 22 Kærvene på apparatet



- A** 23 Skrue
- A** 24 Kant
- C** 25 Oliestandsvisning
- C** 26 Minusmarkering „MIN“ til oliestandsvisning
- D** 27 Olieåbningerne
- I** 28 Nøglehulsboring

Tekniske data

Elektrisk kædesav..... PKS 1600 B2
Nom.

indgangsspænding..... 230-240V~, 50 Hz

Effektforbrug..... 1600 W

Kapslingsklasse..... I II

Beskyttelsesklasse..... IPX0

Kædehastighed..... 14,5 m/s

Vægt

(med sværd og kæde)..... ca. 4,4 kg
(uden sværd, kæde,

sværdbeskyttelse og olie) ca. 3,7 kg

Olietanken ca. 265 ml

Kæde TRILINK CL15052PB

Kædedeling 3/8"

Kædetykkelse 1,28 mm

Kædehulets fortdanding..... 6

Sværd..... Parkside 14"

Kangxin AP14-52-507P

Sværd (føringsskinne) 420 mm

Knivlængde 340 mm

Støjniveau (L_{pA}) 82,9 dB (A); $K_{pA} = 3$ dB

lydtryksniveau

(L_{WA}) 102,9 dB(A); $K_{WA} = 2,37$ dB

Garanteret lydtryksniveau 105 dB (A)

Vibration (a_{ri}) 1,719 m/s²; $K = 1,5$ m/s²

Produktet opfylder kravene i EN 61000-3-11 og er underlagt betingelserne for specialtilslutning. Det vil sig, at en anvendelse ved vilkårligt frit valgbara tilslutningspunkter ikke er tilladt. Produktet kan ved ugunstige strømforhold medføre midlertidige spændingssvingninger. Produktet er kun beregnet til brug i ejendomme, der har en

kontinuerlig strømbærende kapacitet på mindst 100 A pr. fase og forsynes af et distributionsnet med en nominal spænding på 230 V. Som bruger skal du sikre dig, om nødvendigt efter aftale med den lokale energiforsyningsvirksomhed, at nettets konstante strømbelastning på tilslutningspunktet med det offentlige net er tilstrækkeligt for produktet.

Støj- og vibrationsværdier er blevet målt efter standarderne og bestemmelserne, som er angivet i overensstemmelseserklæringen.

Den angivne samlede vibrationsværdi og den angivne samlede støjemissionsværdi er målt iht. til en standardiseret afprøvningsproces og kan anvendes til sammenligning af elværktøjer.

Den angivne samlede vibrationsværdi og den angivne samlede støjemissionsværdi kan også anvendes til en foreløbig vurdering af belastningen.



Advarsel:

Vibrations- og støjemissioner kan under brugen af elværktøjet afvige fra de angivne værdier afhængigt af måden, som elværktøjet anvendes på, særligt arbejdsemnetypen, der bearbejdes.

Det er nødvendigt at fastsætte sikkerhedsforanstaltninger til beskyttelse af brugeren, som er baseret på en svingnings-belastning under de faktiske brugsbetingelser (her skal der tages hensyn til alle dele af driftscyklussen, eksempelvis tidspunkter, hvor elværktøjet er slukket, og tidspunkter, hvor det ganske vist er tændt, men kører uden belastning).

Sikkerhedsanvisninger

Dette afsnit omhandler de grundlæggende sikkerhedsforanstaltninger under arbejdet med den elektriske kædesav.



En elektrisk kædesav er et farligt værktøj, som ved forkert eller uagt-som brug kan medføre alvorlige eller endda livsfarlige kvæstelser. Derfor bør du for din egen sikkerheds skyld samt andres sikkerhed altid overholde de nedenstående sikkerhedshenvisninger og spørge en fagmand til råds hvis du skulle være i tvivl om noget.

Påskrifter på maskinen



Før du starter med arbejdet bør du gøre dig fortrolig med alle betjeningsselementer. Øv dig i omgangen med saven og få forklaret funktioner, virkemåde og saveteknikker af en fagmand.



OBS! Savkæden drejer sig ikke, når kædebremsen er i hak. Lesn derfor kædebremsen, idet bremsearmen skubbes frem mod det forreste greb.



Læs og overhold maskinens betjeningsvejledning!



Bær høreværn



Bær øjenværn



Bær hovedbeskyttelse



Brug snitsikre handsker.



Bær sikkerhedssko med fast sål!



Bær beskyttelsesbeklædning!



NB! Returslag - vær opmærksom på eventuelle returslag fra maskinen.



Hold altid fast i kædesaven med begge hænder



Maskinen må ikke udsættes for regn. Apparatet må hverken blive fugtig eller drives i fugtige omgivelser.



NB! Træk stikket ud med det samme hvis det konstateres at kablet er beskadiget eller klippet over.



Garanteret lydtryksniveau



Kædebremse

MIN

Minimumsmarkering „MIN“ til oliestandsvisning

Billedsymbol på mærkepladen:



Det elektriske værktøj må ikke smides ud sammen med husholdningsaffaldet.

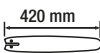

Sværd (føringsskinne)



Beskyttelsesklasse II (Dobbeltisolering)

Grafiske symboler på og under kædehjulafdækningen:



Vær opmærksom på løberetningen af savkæden. OBS! Læs betjeningsvejledningen.



Løberetningen af savkæden

Billedsymbol på sværdet:

 Løberetningen af savkæden

 **Billedtegn på olietankkappen:**
Smør savkæden.

Billedsymbol på håndtaget til kædebremsen:



Kædebremse: SLUK

Kædebremse: TÆND

Symboler i vejledningen



Faresymboler med oplysninger om forebyggelse af person- eller materielle skader



Påbudstegn med oplysninger om forebyggelse af skader



Bær beskyttelsehandsker for at undgå snitsår!



Henvisningstegn med informationer om bedre håndtering af udstyret

Generelle sikkerhedshenvisninger



Før arbejdet med den elektriske kædesav påbegyndes, bedes du gøre dig fortrolig med alle betjeningslementer. Øv dig i omgangen med saven (afkortning af rundtømmer på en savbuk) og få forklaret funktion, virkemåde, saveteknikker og personligt sikkerhedsudstyr af en erfaren bruger eller fagmand.



Overhold reglerne for støjbeskyttelse og lokale forskrifter ved fældning af træer. I forbindelse med lokale bestemmelser kan det være nødvendigt med en egnethedsprøve. Kontakt Skovstyrelsen for nærmere oplysninger.



OBS! Ved brug af elværktøj skal følgende grundlæggende sikkerhedsforanstaltninger iagttages for beskyttelse mod elektrisk stød, fare for tilskadekomst og brandfare. Der er risiko for personskader.

Generelle sikkerhedsanvisninger for elværktøj



ADVARSEL! Læs alle sikkerhedsinformationer og anvisninger. Forsømmelse ved overholdelse af sikkerhedsinformationer og anvisninger kan forårsage elektrisk stød, brand og/eller alvorlig tilskadekomst.

Opbevar alle sikkerhedsinformationer og anvisninger til senere brug.

Det i sikkerhedsinformationerne anvendte udtryk "elektroværktøj" vedrører net-drevne elværktøjer (med forsyningskabel) og akku-drevne elværktøjer (uden forsyningskabel).

1) Sikkerhed på arbejdspladsen:

- a) **Sørg for at dit arbejdsområde er rent og godt belyst.** Uorden og uoplyste arbejdsområder kan medføre ulykker.
- b) **El-kædesaven må ikke benyttes i eksplosionstruede omgivelser, hvor der er brændbare væsker, gasser eller støv.** El-værktøj kan slå gnister, som kan antænde støvet eller

dampene.

- c) **Sørg for at børn og andre personer holdes væk fra arbejdsområdet, når el-kædesaven er i brug.** Hvis man distraheres, kan man miste kontrollen over maskinen.

2) Elektrisk sikkerhed:

- a) **El-kædesavens stik skal passe til kontakten. Stikket må ikke ændres på nogen måde. Brug ikke adapterstik sammen med jordforbundet el-værktøj.** Unændrede stik, der passer til kontakterne, nedsætter risikoen for elektrisk stød.
- b) **Undgå kropskontakt med jordforbundne overflader som f.eks. rør, radiatorer, komfurer og køleskabe.** Hvis din krop er jordforbundet, øges risikoen for elektrisk stød.
- a) **El-kædesaven må ikke udsættes c regn eller fugt.** Indtrængning af vand i et el-værktøj øger risikoen for elektrisk stød.
- d) **Brug ikke ledningen til formål, den ikke er beregnet til, ved f.eks. at bære el-kædesaven i ledningen, hænge den op i ledningen eller rykke i ledningen for at trække stikket ud af kontakten. Beskyt ledningen mod varme, olie, skarpe kanter eller maskindele, der er i bevægelse.** Beskadigede eller indviklede ledninger øger risikoen for elektrisk stød.
- e) **Hvis el-kædesaven bruges i det fri, må der kun benyttes en forlængerledning, der er egnet til udendørs brug.** Anvendelsen forlængerledning til udendørs brug nedsætter risikoen for elektrisk stød.
- f) **Hvis arbejde med elværktøjet i fugtige omgivelser ikke kan**

undgås, skal der anvendes en fejlstrømsafbryder. Brugen af en fejlstrømsafbryder reducerer risikoen for elektrisk stød.

3) Personlig sikkerhed:

- a) **Det er vigtigt at være opmærksom, se hvad man laver og bruge el-kædesaven fornuftigt. Brug aldrig el-kædesaven hvis du er træt, har nydt alkohol eller er påvirket af medicin eller euforiserende stoffer.** Et øjeblikvis uopmærksomhed ved brug af el-kædesaven kan medføre alvorlige personskader.
- b) **Brug personligt sikkerhedsudstyr og altid beskyttelsesbriller.** Når man bærer personligt sikkerhedsudstyr som f.eks. skridfaste sikkerhedssko, beskyttelseshjelm eller høreværn, alt efter type og anvendelse af elværktøjet, reduceres risikoen for personskader.
- c) **Undgå utilsigtet igangsætning. Forvis dig om at el-værktøjet er slukket, før stikket sættes i stikkontakten og før du løfter eller bærer den.** Undgå at bære el-værktøjet med fingeren på afbryderen og sørg for, at maskinen ikke er tændt når den sluttes til nettet, fordi dette kan medføre ulykker.
- d) **Fjern indstillingsværktøj og skruenøgler, inden el-kædesaven tændes.** Hvis et stykke værktøj eller en nøgle sidder i en roterende maskindel, kan dette medføre personskader.
- e) **Undgå unormale kropsholdninger. Sørg for at stå sikkert og hold altid balancen.** Det gør det lettere at kontrollere el-kædesaven i uventede situationer.

- f) **Brug egnet arbejdstøj. Undgå løse beklædningsgenstande eller smykker. Hold hår, tøj og handsker væk fra dele, der bevæger sig.** Dele, der er i bevægelse, kan gribe fat i løstsiddende tøj, smykker eller langt hår.
- g) **Hvis der kan monteres støvudsugnings- og opsamlingsudstyr, skal du sikre dig, at disse er tilsluttet og anvendes korrekt.** Brug af støvudsugning kan reducere farerne ved støv.
- h) **Føl dig ikke for sikker, og sæt dig ikke ud over sikkerhedsreglerne for elværktøjer, heller ikke når du er fortrolig med elværktøjet, efter at have brugt det mange gange.** Skødesløs adfærd kan på brøkdeler af sekunder medføre alvorlige kvæstelser.
- 4) Anvendelse og behandling af elværktøjet:**
- a) **Overbelast ikke maskinen. Brug altid det el-værktøj, der er beregnet til det arbejde, der skal udføres.** Med det passende el-værktøj arbejder man bedst og mest sikkert inden for det angivne effektområde.
- b) **Brug ikke et el-værktøj, hvis afbryder er defekt.** Et el-værktøj, der ikke kan startes og stoppes, er farligt og skal repareres.
- c) **Træk stikket ud af stikkontakten og/eller fjern det aftagelige batteri, før du foretager indstillinger på maskinen, udskifter indsatsværktøjsdele eller lægger elværktøjet fra dig.** Denne sikkerhedsforanstaltning forhindrer utilsigtet start af el-værktøjet.
- d) **Opbevar el-kædesaven uden for børns rækkevidde, når den ikke benyttes. Lad aldrig personer, der ikke er fortrolige med maskinen eller ikke har gennemlæst disse instrukser, benytte maskinen.** El-værktøj er farligt, hvis det benyttes af ukyndige personer.
- e) **Maskinen bør vedligeholdes omhyggeligt. Kontrollér om bevægelige dele fungerer korrekt og ikke sidder fast, og om dele er brækket eller beskadiget, således at maskinens funktion påvirkes. Få beskadigede dele repareret, inden maskinen tages i brug.** Mange ulykker skyldes dårligt vedligeholdte maskiner.
- f) **Sørg for, at skæreværktøjer er skarpe og rene.** Omhyggeligt vedligeholdte skæreværktøjer med skarpe skærekanter sætter sig ikke så hurtigt fast og er nemmere at føre.
- g) **Brug el-kædesaven, tilbehør, indsatsværktøj osv. iht. disse instrukser. Tag herved hensyn til arbejdsforholdene og det arbejde, der skal udføres.** Brug af el-kædesaven til andre end de fastsatte formål kan medføre farlige situationer.
- h) **Hold greb og grebsoverflader tørre, rene og fri for olie og fedt.** Hvis greb og grebsoverflader er glatte, er en sikker betjening af og kontrol over elværktøjet i uforudselige situationer ikke givet.
- 5) Service:**
- a) **Sørg for, at dit el-værktøj kun repareres af kvalificerede fagfolk, og at der kun benyttes originale reservedele.** Dermed sikrer man sig at el-værktøjets sikkerhed opretholdes.

Generelle sikkerhedsanvisninger for motorsave

- a) **Hold alle legemsdele væk fra savkæden, når saven er tændt. Kontrollér at savkæden ikke berører noget, før saven startes.** Når der arbejdes med kædesaven, kan et øjeblik uopmærksom medføre, at tøj eller legemsdele fanges af savkæden.
- b) **Hold fast i kædesaven med den højre hånd på det bageste håndgreb og med den venstre hånd på det forreste håndgreb.** Holdes kædesaven i omvendt arbejds-holdning, øges risikoen for kvæstelser; derfor er det ikke tilladt at holde den sådan.
- c) **Hold kun elværktøjet i de isole-rede gribeflader, da savkæden kan komme i berøring med skjulte strømledninger eller pro-dukts elkabel.** Savkædens kontakt med en spændingsførende ledning kan også sætte metalliske produktdele under spænding og medføre elektrisk stød.
- d) **Bær øjenværn. Yderligere be-skyttelsesudstyr til ører, hoved, hænder, ben og fødder anbefa-les.** Passende beskyttelsestøj reducerer kvæstelsesfaren fra omkringflyvende spånmateriale og tilfældig berøring af savekæden.
- e) **Arbejd aldrig med motorsaven oppe i et træ, på en stige, på et tag eller en ustabil ståflade.** Ved sådan en drift er der risiko for alvorlig tilskadekomst.
- f) **Sørg altid for at stå rigtigt og anvend kun kædesaven, når du står på fast, sikker og lige undergrund.** En glat undergrund el-ler ustabil ståflade, som f.eks. når man står på en stige, kan medføre, at man mister balancen eller kontrollen over kædesaven.
- g) **Når der saves i en gren, der er under spænding, skal du regne med, at den fjedrer tilbage.** Når spændingen frigøres i træfibrene, kan den spændte gren ramme den person, der bruger kædesaven og/eller få denne til at miste kontrollen over kædesaven.
- h) **Vær særlig forsigtig, når der sa-ves i underskov og unge træer.** Det tynde materiale kan sætte sig fast i savkæden og slå på dig eller få dig til at miste balancen.
- i) **Bær kædesaven i det forreste greb i slukket tilstand og således at savkæden viser væk fra krop-pen. Kædesaven skal altid være forsynet med beskyttelseskappe, når den transporteres eller læg-ges til opbevaring.** Omhyggelig omgang med kædesaven forringer sandsynligheden for tilfældig berøring af savkæden, mens den er i gang.
- j) **Overhold instruktionerne for smøring, kædespænding og skift af tilbehør.** En kæde, der er spændt eller smurt forkert, kan enten gå i stykker eller øge risikoen for tilbageslag.
- k) **Sav kun i træ. Brug kun kæ-desaven til arbejde, den er be-regnet til – Eksempel: Brug ikke kædesaven til at save i plast, murværk eller byggematerialer, der ikke er af træ.** Brug af kædesa-ven til formål, den ikke er beregnet til, kan medføre til farlige situationer.
- l) **Prøv ikke på at fælde et træ, inden du forstår de risici, der er forbundet med dette arbejde og hvordan du undgår dem.** Brugere og andre personer kan pådrage sig alvorlige kvæstelser på grund af et træ der vælter.

Sikkerhedsforanstaltninger mod tilbageslag



OBS! Pas på tilbageslag! Pas på at maskinen ikke slår tilbage under arbejdet. Der er fare for kvæstelser. Ved at være forsigtig og bruge den rigtige saveteknik kan man undgå tilbageslag.

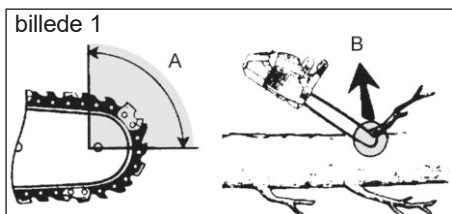

- Tilbageslag kan optræde, hvis spidsen på styreskinnen berører en genstand eller hvis træet bøjer sig og savkæden sætter sig fast i snittet (s. billede 1/ illustration B).
 - En berøring med skinnespidsen kan i nogle tilfælde føre til en uforventet, bagudrettet reaktion, hvor styreskinnen slås opad og hen imod den person, der betjener saven (s. billede 1/ illustration A).
 - Sætter savkæden sig fast i styreskinnens overkant, kan skinnen støde voldsomt tilbage i den retning, hvor brugeren befinder sig.
 - Hver enkelt af disse reaktioner kan medføre, at du taber kontrollen over saven og at du muligvis bliver alvorligt kvæstet. Stol ikke udelukkende på det sikkerhedsudstyr, der er monteret i kædesaven. Som bruger af en kædesav bør du træffe forskellige foranstaltninger for at undgå ulykker og kvæstelser.
- Et tilbageslag skyldes forkert eller fejlagtig brug af el-værktøjet. Det kan forhindres ved at træffe egnede sikkerhedsforanstaltninger, der beskrives i det følgende:
- a) **Hold fast i saven med begge hænder, så tommelfingre og fingre omslutter kædesavens greb. Sørg for at stå sikkert og positionér armene på en sådan måde, at du kan modstå tilbageslagskræfter.** Er egnede foranstaltninger truffet, kan brugeren beherske tilbageslagskræfterne. Slip aldrig kædesaven.
 - b) **Undgå en unormal kropsholdning og sav ikke over skulderhøjde.** Derved undgås en utilsigtet berøring med skinnespidsen og muligvis en bedre kontrol af kædesaven i uventede situationer.
 - c) **Brug altid de af fabrikanten foreskrevne reserveskiner og savkæder.** Forkerte reserveskiner og savkæder kan medføre tilbageslag eller at kæden river.
 - d) **Overhold fabrikantens instrukser mht. slibning og vedligeholdelse af savkæden.** For lave dydbegrænsere øger tendensen til tilbageslag.
 - e) **Følg alle anvisninger, når du frigør kædesaven fra materialer, opbevarer den eller udfører vedligehold. Kontrolér, at kontakten er slukket og at stikket er trukket.** En utilsigtet tænding af kædesaven under fjernelse af det fastklemte materiale eller under vedligeholdelse kan føre til alvorlige personskader.

Restrisici

Også hvis du betjener dette elværktøj korrekt, vil der altid være restrisici. Følgende risici kan optræde i forbindelse med dette elværktøjs konstruktion og udførelse:

- Snitlæsioner
- Høreskader, hvis der ikke bruges et egnet høreværn.
- Sundhedsskader, der stammer fra hånd/arm vibrationer, hvis apparatet bruges i længere tid eller ikke bruges og vedligeholdes korrekt.



Advarsel! Dette elværktøj genererer et elektromagnetisk felt under brugen. Dette felt kan under visse omstændigheder påvirke aktive eller passive medicinske implantater. For at reducere risikoen for alvorlige eller dødelige kvæstelser, anbefaler vi personer med medicinske implantater at konsultere deres læge eller producenten af det medicinske implantat, inden de bruger maskinen.

Videreførende sikkerhedsinformationer

- Hvis dette produkts strømtilslutningsledning beskadiges, skal den udskiftes af producenten eller dennes kundeservice eller af en tilsvarende kvalificeret person for at undgå fare.
 - Sørg for at lægge tilslutningsledningen således, at den ikke bliver fanget af grene eller lign. mens man saver.
 - Brug en fejlstrømsafbryder (RCD) med en udløsestrøm på 30 mA eller mindre
 - Følg vedligeholdelses-, kontrol- og serviceanvisningerne i denne betjeningsvejledning nøje.
- Beskadigede beskyttelsesnaordninger og dele skal repareres eller udskiftes af

vores servicecenter, såfremt intet andet er oplyst i betjeningsvejledningen.

- Det anbefales, at en førstegangsbruger som minimum har øvet sig i at skære i rundtømmer på en savbuk eller et stativ.
- Anvend kun godkendte elkabler af typen H07RN-F, som er maksimalt 75 m lang og som er beregnet til anvendelse udendørs. Elkablets trådgennemsnit skal være mindst 1,0 mm². Hvis du anvender en kabeltromle, skal den altid rulles helt ud. Kontroller elkablet for skader.
- Advarsel! Dette el-værktøj danner et elektromagnetisk felt under driften. Dette felt kan under bestemte omstændigheder påvirke aktive eller passive medicinske implantater. For at reducere faren for alvorlige eller dødelige kvæstelser, anbefaler vi, at personer med medicinske implantater konsulterer deres læge og producenten af det medicinske implantat, før de påbegynder arbejdet med el-værktøjet.
- Stå altid højere oppe en træstammen ved savning på en skråning. For at have den fulde kontrol i det øjeblik, hvor stammen savnes over, skal kontaktrykket reduceres, uden at løsne det faste greb rund om håndtagene af den elektriske motorsav. Vær opmærksom på, at savkæden ikke rører ved jorden. Afvent, når snittet er udført, at den elektriske motorsav står helt stille, inden du fjerner den fra stedet. Sluk altid for motorsavens motor, inden du skifter til et nyt træ.
- Snavs, sten, løs bark, søm, klemmer og træde skal fjernes fra træet.
- Brug ikke kædesaven uden smøring og påfyld smøremiddel inden beholderen løber tør.
- Brug kun de anbefalede smøremidler.

Sikkerhedsfunktioner

1 Bagerste greb med håndbeskyttelsebeskytter hånden (9)

mod kviste og grene og hvis kæden springer af.

3 Kædebremsehåndtag/håndbeskyttelse

Sikkerhedsudstyr, som stopper savkæden med det samme ved returslag; håndtaget kan også aktiveres manuelt; beskytter den venstre hånd, hvis den glider af det forreste greb.



Savkæden kører ikke, når kædebremsen er låst

5 Savkæde med ringe returslag fanger returslag takket det specielt udfærdigede sikkerhedsudstyr.

13 Start-/stopkontakt med omgående kædestop

Når start/stopkontakten slippes stoppes apparatet med det samme.

15 Elmotor

er dobbelt isoleret af sikkerhedshensyn.

14 Tilkoblingsspærring

For at kunne starte apparatet skal tilkoblingsspærringen afsikres.

17 Anslagsklo

forstærker stabiliteten, hvis der skal udføres vertikale snit og letter savningen.

18 Kædefanger

forringer risikoen for kvæstelser, når kæden går i stykker eller springer af.

Montering



Bær altid beskyttelsehandsker under arbejdet med savkæden og anvend kun originale komponenter. Træk stikket ud, før der udføres

arbejde på kædesaven. Der er risiko for kvæstelser.

Inden du tager den elektroniske kædesav i brug, skal du:

- montere sværdet, savkæden og kædeafdækningen,
- spænde savkæden,
- påfylde kædeolien,
- kontrollere funktionen af kædebremsen og olie-automatikken.

A Montering af savkæde og sværd

1. Placer produktet på en flad overflade.
2. Skru møtrikken (7) med kombinøglen (12) mod uret (5), for at fjerne kædehjulsafdækningen (8).
3. Bred savkæden (5) ud i en løkke, så skærekanten er positioneret i urets retning.
4. Læg savkæden (5) ind i sværdillen. Hold sværdet (4) for montage i en vinkel på ca. 45 grader opad, for derved lettere at kunne føre savkæden (5) på kædehjulet (21). Savkæden (5) omlægges via kædehjulet (6).
5. Placer sværdet (4) og savkæden (5) på skinnebolten (20). Når næsen, til højre under skinnebolten (20), falder i hak i den runde fordybning ved sværdet (4), sidder sværdet (4) rigtigt. Det er normalt, at savkæden (5) hænger lidt.
6. Forspænd savkæden (5) ved at dreje skruen (23) med kombinøglen (12) med uret (se også „Spænding af savkæden“).
7. Sæt kædehjulsafdækningen (8) på. Først skal kanten (24) på kædehjulsafdækningen (8) indsættes i den hertil beregnede rille på apparatet. Stram møtrikken (7).

i Forsigtig! Elkædesave kan miste olie

Vær opmærksom på, at elkædesave efter brug drypper olie, og at olie kan løbe ud, hvis du opbevarer sagen på siden eller på hovedet. Det er normalt og afhænger af den krævede ventilationsåbning i den øverste tankkant, og kan ikke give anledning til reklamation. Da alle elkædesave kontrolleres og testes med olie under fremstillingen, kan der på trods af, at de tømmes, være en rest olie i tanken, som under transporten kan tilsmudse huset. Rengør huset med en klud.

Før kæden udskiftes skal føringskinnens not rengøres for snavs, da aflejring af snavs kan få kæden til at springe ud af skinnen. Aflejringerne kan også opsuge kædeolien. Konsekvensen kan være, at kædeolien ikke eller kun i ringe grad trænger ned til undersiden af skinnen og smøringen derved forringes.

Spænd savkæden

Kæden skal spændes regelmæssigt af hensyn til brugerens sikkerhed; samtidig med reduceres og forhindres slid og skader på kæden. Vi anbefaler brugeren at kontrollere kædespændingen og korrigerer kædespændingen, hvis nødvendigt, i tidsrum på 10 minutter.

Ved arbejde med sagen opvarmes kæden, hvorved den udvider sig en smule. Denne „forlængelse“ må man særligt forvente ved nye kæder

! Efterspænd eller udskift ikke kæden i varm tilstand, da den efter afkøling trækker sig lidt sammen igen. Overholdes dette ikke, kan det medføre skader på føringskinnen eller motoren, da kæden nu ligger for stramt på sværdet.

Kædespænding og kædesmøring påvirker i høj grad kædens levetid.

Kæden er korrekt spændt, når den ikke hænger ned under sværdet og kan trækkes rundt med hånden (anvend handsker). Når savkæden spændes med 9 N (ca. 1 kg) må savkæden og sværdet ikke have en afstand større end 2 mm.

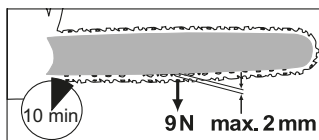

B Spænding af savkæden

1. Kontroller at kædebremsen er løsnet, dvs. kædebremsegrebet er trykket mod det forreste greb (16).
2. Løs møtrikken (7) med kombinøglen (12), idet du drejer den mod uret (U).
3. For at spænde savkæden drejes skruen (23) **med uret** (U).
For at løsne spændingen drejes skrues (23) **mod uret** (U).
4. Stram møtrikken (7) igen (U).

i Når savkæden er ny skal kædespændingen efterjusteres efter maksimalt 5 snit.

C Kædesmøring

i Kæde og sværd må aldrig være uden olie. Drives den elektriske kædesav med for lidt olie, reduceres snitydelsen og savkædens levetid, da kæden hurtigere bliver stump. For lidt olie ses af røgdudviklingen eller hvis sværdet misfarves.

Så snart motoren er tændt, flyder olien til sværdet (4).

Påfyld kædeolie:

- Kontrollér oliestandsvinngen (25) regelmæssigt og påfyld, når minimumsmærket „MIN“ (26) er nået. Olietankens volumen er angivet i kapitlet „Tekniske data“.
 - Anvend bioolie, som indeholder indholdsstoffer til reduktion af friktion og slitage. Olien kan bestilles igennem vores onlineshop .
Hvis denne bioolie ikke er til rådighed, skal der anvendes kædesmøreolie med lavt indhold af klæbemiddel.
 - Tøm olietanken inden længere driftspauser (6-8 uger).
1. Skru olietankklappen (2) af og fyld kædeolien i tanken.
 2. Tør eventuelt spildt olie af og luk klappen igen.



Sluk altid for apparatet og lad motoren køle af, inden du påfylder kædeolie. Der er brandfare, hvis olien løber over.

Kædesavens betjening



Tænd først for den elektriske kædesav, når sværd, savkæde og kædehjulafdækning er korrekt monterede. Sørg for at spændingen overholder angivelserne på apparatets typeskilt. Sørg altid for at stå godt fast under opstarten. Kontroller før start at den elektriske kædesav ikke berører genstande.



NB! Saven kan miste olie, se kapitlet „Montering - Montering af savkæde og sværd“.

E Tilslutning

1. Kontroller før opstarten om der er nok kædeolie i tanken og fyld evt. efter med kædeolie (se kapitlet „Kædesmøring - Påfyld kædeolie“).
2. Dan en løkke af forlængerledningens ende og hæng denne ind i trækafslutningen (10) på det bagerste greb (1).
3. Tilslut apparatet til spændingen.
4. Løsn kædebremsen, idet bremsegrebet (3) skubbes mod det forreste greb (16).
5. Hold godt om den elektriske kædesav med begge hænder, med den højre hånd om det bagerste (1) og den venstre hånd om det forreste håndgreb (16). Tommelfinger og fingre skal holde fast om håndgrebet.
6. For at starte apparatet trykkes der med den højre tommelfinger på tilkoblings-spærringen (14) og derefter på start-/stopkontakten (13), den elektriske motorsav arbejder med den højeste hastighed. Slip tilkoblingsspærringen igen.
7. Motorsaven slår fra, hvis du slipper start/stopkontakten (13). Apparatet kan ikke være permanent tilsluttet.

F

Kontroller kædebremsen



Savkæden drejer sig ikke, når kædebremsen er i hak.

1. Læg den elektriske kædesav på et fast, plant underlag. Den må ikke berøre genstande.
2. Tilslut apparatet til spændingen.
3. Løsn kædebremsen, idet bremsegrebet (3) skubbes mod det forreste greb (16).
4. Hold godt om den elektriske kædesav med begge hænder, med den højre hånd om det bagerste (1) og den venstre hånd om det forreste håndgreb

- (16). Tommelfinger og fingre skal holde fast om håndgrebet.
5. Tilslut den elektriske kædesav:
 6. Når motoren er i gang aktiveres kædebremsehåndtaget (3) med den venstre hånd. For at gøre dette skubbes kædebremsehåndtaget/forreste håndbeskyttelse (3) væk fra det forreste greb (16). Kæden bør stoppe med det samme.
 7. Fungerer kædebremsen ikke korrekt, slippes der for start-/ stopkontakten og løsn derefter kædebremsen.



Fungerer kædebremsen ikke korrekt, må den elektriske kædesav ikke anvendes. Der er fare for kvæstelser pga. den efterløbende savkæde. Kontakt „Service-Center“.

Kontroller olieautomatikken

Kontroller olieniveauet og olieautomatikken før arbejdet påbegyndes.

- Tænd for kædesaven og hold den over et lyst underlag. Saven må ikke røre ved jorden.

Dannes der et oliespor, fungerer kædesaven korrekt.



Rengør olieudstrømningskanalen eller lad vores kundeservice reparere el-kædesaven, hvis der ikke er oliespor



Rengør olieåbningerne (27), for at sikre et perfekt, automatisk oliesmøring af savkæden under driften. Til dette kan du bruge en pensel eller en klud til hjælp for at tørre resterne væk fra olieudstrømningskanalen.



Udskift sværd/ Savkæde

1. Sluk for saven og træk stikket ud.
2. Læg saven på en plan overflade.
3. Drej møtrikken (7) og skruen (23) **mod uret** (↺), for at løsne kædespændingen og fjerne kædeafdækningen (8).
4. Fjern sværdet (4) og savkæden (5). Hold sværdet (4) til demontering i en vinkel på ca. 45 grader opad, for derved lettere at kunne fjerne savkæden (5) fra kædehjulet (21).
5. Udskift sværdet/savkæden og monter sværdet og savkæden som beskrevet i „Montering af savkæde og sværd“.

Saveteknikker

Generelt

- Du har bedre kontrol over saven, hvis du saver med sværdets underside (med den trækkende kæde) og ikke med oversiden (med den skubbende kæde).
- Savkæden må hverken berøre genstande eller jorden når den hænger.
- Pas på at savkæden ikke klemmer fast under skæringen. Træstammen må ikke knække eller splintre.
- Følg også sikkerhedsforanstaltningerne vedrørende returslag (se sikkerhedshenvisningerne).
- Stå altid højere oppe en træstammen ved savning på en skråning. For at have den fulde kontrol i det øjeblik, hvor stammen savnes over, skal kontaktrykket reduceres, uden at løsne det faste greb rund om håndtagene af den elektriske motorsav. Vær opmærksom på, at savkæden ikke rører ved jorden. Afvent, når snittet er udført, at den elektriske motorsav står helt stille, inden du fjerner den fra stedet. Sluk altid for

motorsavens motor, inden du skifter til et nyt træ.

- Snavs, sten, løs bark, søm, klemmer og tråde skal fjernes fra træet.



Klemmer savkæden fast, må du ikke prøve at trække den elektriske kædesav fri med vold. Der er risiko for kvæstelser. Sluk for motoren og anvend en vægtstangsarm eller kile, for at få den elektriske kædesav fri.

Træfældning



Der kræves megen erfaring for at kunne fælde træer. Fæld derfor kun træer, hvis du kan bruge den elektriske kædesav sikkert. Anvend aldrig den elektriske kædesav, hvis du føler dig usikker.



Vi fraråder uerfarne brugere af sikkerhedsmæssige årsager at fælde en træstamme med en sværdlængde, som er mindre end stammens diameter.

- Sørg for at der ikke opholder sig mennesker eller dyr i nærheden af arbejdsområdet. Sikkerhedsafstanden mellem det træ der skal fældes og nærmeste arbejdsplads skal være 2 1/2 trælængder.
- Vær opmærksom på den korrekte faldretning:
Brugeren skal kunne færdes sikkert i nærheden af det fældede træ, for nemt at kunne afkorte og afgrene det. Det skal undgås, at det fældede træ bliver viklet ind i et andet træ. Tag højde for den naturlige faldretning, som er afhængig af hældningen og krumningen

af træet, vindretningen, grenenes placering og antal af grene.

- Ved savning ved en skråning, bør brugeren af kædesaven opholde sig i området over træet der skal fældes, da træet formodentlig efter fældningen ruller eller glider ned.
- Mindre træer med en diameter på 15-18 cm kan som regel fældes med en skæring.
- Ved træer med en større diameter skal der udføres kærvsnit og et fældesnit (se senere **P**).



Træer må ikke fældes hvis der er kraftig vind eller skiftende vindretninger, hvis der er risiko for at beskadige ting eller når træet kan ramme ledninger.

Ved fældning af træer, skal man være opmærksom på, at ingen andre personer må komme i fare, at man ikke rammer forsyningsledninger, og at der ikke kan ske materielle skader. Hvis et træ kommer i berøring med en forsyningsledning, skal forsyningselskabet straks informeres.



Klap høreværnet op efter skæringen så du kan høre lyde og advarsels-signaler.



1. Afgrening:

Fjern grene der hænger nedad, idet du laver et snit over grenen. Afgren aldrig højere end til skuldehøjde.



2. Flugtvej:

Fjern underskov omkring træet for at sikre en hurtig tilbagetræk-

ningsmulighed. Flugtvejen (1) bør ligge bag den planlagte fælderetning (2) forskudt med 45°.

P 3. Skær fældesnit (A):

Placer et fældesnit i den retning, træet skal falde. Begynd med det øverste snit. Foretag derefter et snit nedefra, som løber horisontalt og som nøjagtigt rammer det øverste snit.

Hakkets dybde bør være ca. 1/3 af stammens diameter og snitvinklen skal mindst være 45°.

Derved bliver klemning af savkæden eller føreskinnen ved næste savning undgået.



Gå aldrig ind foran et træ med indsnit.

P 4. Fældesnit (B):

Udfør fældesnippet fra den anden side af stammen, mens du står på venstre side af træstammen og saver med trækkende savkæde (med undersiden af sværdet).

Den bør være så dyb, at afstanden til indsnittets linie mindst er 1/10 af træstammens diameter.

Den del af stammen der ikke savs igennem kaldes bruddet.

Hængslet forhindrer, at træet drejer sig og falder i den forkerte retning. Sav ikke hængslet over.

Ved tilnærmelse af fældesnippet, burde træet begynde at falde.

Hvis det viser sig, at træet muligvis ikke falder i den ønskede retning eller læner sig tilbage og fastklemmer savkæden, skal fældesnippet afbrydes og der skal anvendes kiler af træ, plastik eller aluminium, for at åbne snittet og for at fælde træet i den ønskede fældelinie.

Q 5. Skub en fældeklæ eller et brækjern ind i fældesnippet, når snitdybden tillader dette, for at forhindre af sværdet klemmer fast.

R 6. Når stammens diameter er større end sværdets længde, udføres der to snit.

7. Når fældesnippet er udført, falder træet af sig selv eller ved hjælp af fældeklæ eller brækjernet.



Når træet begynder at falde, trækkes saven ud af snittet, stop motoren, læg den elektriske kædesav ned og forlad arbejdsstedet via flugtvejen. Pas på faldende grene og vær påpasselig med ikke at snuble.

N Afgrening

Afgreningen er betegnelsen for afskæring af kviste og grene på fældede træer.



Mange ulykker sker under afgreningen. Sav aldrig grene over, når du står på træstammen. Vær opmærksom på returslagsområdet, når grene er under spænding.

- Fjern først støttegrene når de er afkortet.
- Grene, der er under spænding, skal savs igennem nedefra og oppefter, for at undgå at kædesaven sidder fast.
- Skæres der tykkere grene over skal du anvende samme teknik som for afkortningen.
- Arbejd til venstre for stammen og så tæt på den elektriske kædesav som muligt. Hvis det er muligt, kan kædesaven hvile på stammen.
- Skift position, for at skære grene over på den anden side af stammen.

- Forgreninger afkortes enkeltvist.
- Små grene, i henhold til afbildningen **N**, skal fjernes med et snit.

Afkortning

Afkortning er savning af fældede træstammer i mindre dele.

- Sørg for at savkæden ikke rører ved jorden under skæringen.
- Sørg for at have et godt fodfæste og stå over træstammen på skråninger.
- Vær opmærksom på, at du står stabil og at kropsvægten er ligeligt fordelt på begge fødder. Hvis det er muligt, bør stammen støttes med grene, bjælker eller kiler. Overhold de enkle anvisninger for en let savning.

J 1. Stammen ligger på jorden: Sav stammen igennem oppefra og sørg for ikke at ramme jorden ved enden. Hvis der er mulighed for det skal stammen drejes og den saves 2/3 igennem. Derefter drejes den igen og resten af stammen saves igennem oppefra.

K 2. Stammen er støttet i den ene ende: Sav først nedefra og oppefter (med sværdets overside) igennem 1/3 af stammens diameter, for at undgå at den splintrer. Sav derefter oppefra og nedefter (med sværdets underside) til det første snit, for at undgå at den klemmer fast.

L 3. Stammen er støttet i begge ender: Sav først oppefra og nedefter (med sværdets underside) igennem 1/3 af stammens diameter. Sav derefter nedefra og oppefter (med sværdets overside) indtil snittene møder hinanden.

M 4. Savning på en savbuk: Hold den elektriske kædesav fast med begge hænder og før den foran kroppen under skæringen. Når stammen er skåret igennem, føres saven forbi kroppen til højre (1). Hold den venstre arm så lige som muligt (2). Pas på de nedfaldende dele. Placer dig således at de gennemskårne dele ikke udgør en fare. Pas på dine fødder. Den gennemskårne stamme kan forårsage kvæstelser når den falder ned. Hold ligevægten (3).

Vedligeholdelse og rengøring



Udfør kun vedligeholdelses- og rengøringsarbejder når motoren er slået fra og stikket er trukket ud. Risiko for kvæstelser! Istandsættelsesarbejder og vedligeholdelsesarbejder, som ikke er beskrevet i denne vejledning, skal udføres i vores værksted. Anvend kun originale Grizzly-reservedele. Maskinen skal køle af før samtlige vedligeholdelses- og rengøringsarbejder. Der er risiko for forbrændinger!

Rengøring

- Rengør maskinen grundigt efter hver brug. Dermed forlænges maskinens levetid og ulykker undgås.
- Hold grebene fri for benzin, olier eller fedtstof. Rengør evt. grebene med en fugtig klud der er vredet op med sæbelud. Anvend ingen opløsningsmidler eller benzin til rengøringen.

- Rengør savkæden efter hver brug. Anvend en pensel eller håndkost. Anvend ingen væsker til rengøringen af kæden. Olier kæden let med kædeolie efter rengøringen.
- I forbindelse med rengøring skal kædehjulsafdækningen (8) tages af, så også dette område kan rengøres.
- Rengør sværdet (føringsskinne) (4).
- Rengør luftåbningerne og maskinens overflade med en pensel, håndkost eller en tør klud. Anvend ingen væsker til rengøringen.
- Rengør olieudstrømningskanalen (D 27) for at sikre en problemfri, automatisk oliering af savkæden under driften. Til dette kan du bruge en pensel eller en klud til hjælp for at tørre resterne væk fra olieudstrømningskanalen.

Serviceintervaller

Udfør vedligeholdelsesarbejderne, der er anført i nedenstående tabel, regelmæssigt. Vedligeholdes kædesaven regelmæssigt forlænges savens levetid. Du sikres dermed den bedste sniteffekt og undgår ulykker.

Tabel vedligeholdelsesintervaller

Maskindel	Aktion	Før hver brug	Efter 10 driftstimer	Efter hver anvendelse
Kædebremsens komponenter	Kontroller, udskift efter behov	✓		
Kædehjul (A 21)	Kontroller, udskift efter behov	✓		
Savkæde (5)	Kontroller, olier, slib efter eller udskift efter behov	✓		
Savkæde (5)	Rengør og oliér			✓
Sværd (4)	Kontroller, rengør, oliér	✓		✓
Sværd (4)	Kontroller, vend om, rengør, olier		✓	
Olieautomatik	Kontrollér, rengør olieudstrømningskanalen ved behov	✓		

Slib savkæden



En forkert slebet savkæde forøger risikoen for returslag! Anvend snitsikre handsker, når du håndterer kæden eller sværdet.



En skarp kæde sikrer den bedste sniteffekt. Den skærer nemt gennem træet og laver store lange spån. En savkæde er stump, når den skal trykkes mod træet og spånerne er meget små. Er savkæden meget stump laves der slet ingen spån men støv.

- De savende dele på kæden er skæreledene, som består af en tand og en dybdebegrænsertap. Højdeafstanden mellem disse to udgør dybdeskarpheden.
- Ved slibning af tænderne skal følgende værdier overholdes:



- Slibevinkel (30°)
- Brystvinkel (85°)
- Dybdeskarphed (0,65 mm)



Afvigelser fra skæregeometriernes mål kan medføre en forhøjet risiko for returslag. Der er stor risiko for ulykker!

Efterslibning af en savkæde kræver en vis øvelse. Til slibning af savkæden skal du bruge specialværktøj, der sikrer, at kæden slibes i den rigtige vinkel og i den rigtige dybde. Gå frem som beskrevet i vejledningen til din savkædesliber (f.eks. Parkside PSG 85 B2). Vi anbefaler, at uerfarne brugere af kædesave får savkæden slebet af en fagperson eller af et specialværksted, eller at skifte kæden.



1. Sluk for saven og træk stikket ud.
2. Tag savkæden af (se kapitlet "Savkædens betjening"). Kæden bør være godt opspændt under slibningen, for at sikre det bedste sliberesultat.
3. Der skal anvendes rundfile med 4,0 mm diameter til slibningen.



Andre diametre beskadiger kæden og kan medføre risiko under arbejdet!

4. Slib kun indefra og udefter. Før filen fra tandens inderside og udefter. Løft filen, når den trækkes tilbage.
5. Slib først tænderne på den ene side. Vend savkæden og skærpen tænderne på den anden side.
6. Kæden er slidt og skal udskiftes af en ny savkæde når der kun er ca. 4 mm tilbage af tanden.
7. Efter slibningen skal ledene være lige lange og brede.
8. Efter hver tredje slibning skal dybdeskarpheden (dybdebegrænsningen) kontrolleres og højden efterfiles med en fladfil. Dybdebegrænsningen bør være ca. 0,65 mm mindre end tanden. Afrund dybdebegrænsningen noget foran.



Indstil kædespænding

Indstillingen af kædespændingen er beskrevet i kapitlet „Montering - spænde savkæden“.

Tilkøring af en ny savkæde

Ved en ny kæde forringes spændekraften efter et stykke tid. Derfor skal du efter de første 5 snit, og senest efter at have savet i 10 minutter, efterspænde kæden.



Fastgør aldrig en ny kæde på et slidt kædehjul eller på et beskadiget eller slidt sværd. Kæden kan springe af eller gå i stykker, hvilket kan medføre alvorlige personskader.



Vedligeholdelse af sværdet



Anvend snitsikre handsker, når du håndterer kæden eller sværdet.

1. Sluk for saven og træk stikket (11) ud.
2. Tag kædehjulafdækningen (8), savkæden (5) og sværdet (4) af.
3. Kontroller sværdet (4) for slid. Fjern grater og ret føringsfladerne ud med en fladfil.
4. Rengør olieåbningerne (D 27), for at sikre et perfekt, automatisk oliesmøring af savkæden under driften.
5. Monter sværdet (4), kædesaven (5) og kædehjulafdækningen (8) og spænd kædesaven til.



Når olieåbningerne fungerer perfekt og oliereguleringsknappen er korrekt indstillet sprøjter savkæden en smule olie ud når saven startes op.



Vending af sværd



Anvend snitsikre handsker, når du håndterer kæden eller sværdet.

Sværdet (4) skal vendes for hver ca. 10 arbejdstime for at sikre en jævn slitage.

1. Sluk produktet og tag strømstikket ud (11).
2. Tag kædehjulafdækningen, savkæden (5) og sværdet (4) af.

3. Drej sværdet omkring dens vandrette akse og monter sværdet og kæden som beskrevet i „Montering af savkæde og sværd“. Vær opmærksom på løberetningen af savkæden!



Løberetningen af savkæden

Orienter dig til justering af savkæden (5) ved billedesymbolet under kædeafdækningen (8), når sværdet drejes. Den afbildede løberetning på sværdet er ikke længere tilsvarende.

Opbevaring

- Rengør redskabet før opbevaring.
- Tøm olietanken før længere driftspausser. Bortskaf spildolie miljørigtigt (se „Bortskaffelse/miljøbeskyttelse“).
- Påsæt beskyttelsesovertrækket (19) til sværdet.
- Opbevar redskabet på et frostfrit, tørt og støvbeskyttet sted, uden for børns rækkevidde.
- Kombiøglen (12) kan opbevares i apparatet, se billede I.



Vægmontering

Apparatet kan hænges op på væggen med nøglehulsboringen (28) på undersiden af apparatet.

- Anbring en skrue ved hjælp af dyvler i den ønskede position på væggen.
- Skruehovedet kan have en diameter på ca. 10 mm.
- Lad skruehovedet stikke ud fra væggen med ca. 10 mm.
- Du kan sætte apparatet med åbningen på undersiden på skruen og trække apparatet nedad til det falder i hak.



Vær opmærksom på ikke at beskadige forsyningsledninger under boringen. Brug egnede søgeredskaber til at søge efter sådanne, eller tag en installationsoversigt til hjælp. Kontakt med elektriske ledninger kan føre til elektrisk stød og brand, og kontakt med en gasledning kan føre til eksplosion. Beskadigelse af en vandledning kan føre til materielle skader og elektrisk stød.

Bortskaffelse/ miljøbeskyttelse

Tøm olietanken grundigt.

Spildolien skal bortskaffes på miljørigtig vis - på en genbrugsplads. Sørg for, at brugt olie ikke slipper ud i kloaknettet eller afløbet.

Apparatet, tilbehøret og emballagen skal afleveres til miljøvenlig genanvendelse.



Elektriske apparater må ikke bortskaffes som husholdningsaffald.

Direktiv 2012/19/EU om affald af elektrisk og elektronisk udstyr: Brugt elektrisk udstyr skal indsamles separat og afleveres til miljøvenlig genanvendelse.

Afhængigt af hvordan det implementeres i national lovgivning, har du følgende muligheder:

- **at give det tilbage til salgsstedet:**
Fødevaredistributører med et samlet salgareal på mindst 800 kvadratmeter, der udbyder elektrisk og elektronisk udstyr flere gange om året eller permanent og gør det tilgængeligt på markedet, er forpligtet til at tilbagetage gammelt elektrisk og elektronisk udstyr gratis. Ved overdragelse af en ny elektrisk eller elektronisk

enhed til en slutbruger skal distributøren uden vederlag tilbagetage slutbrugerens gamle enhed af samme type, som i det væsentlige opfylder de samme funktioner som den nye enhed på slagstedet eller i nærheden af det uden at slutbrugeren er forpligtet til at købe en ny elektrisk enhed - eller elektroniske enheder og at tage op til tre gamle enheder pr. type enhed tilbage, der ikke er større end 25 centimeter i enhver ekstern dimension.

- **at aflevere det til et officielt indsamlingssted:**
Indlevér apparatet på en genbrugsstation. De anvendte plast- og metaldele kan rensorteres og derefter genanvendes. Kontakt vores servicecenter for nærmere informationer.
- **at sende det tilbage til producenten/distributøren:**
Defekte produkter, som du indsender til os, bortskaffer vi uden vederlag. Kontakt vores service-center for nærmere informationer.

Tilbehørsdele og hjælpemidler uden elektriske bestanddele, der følger med det udtjente udstyr, er ikke omfattet heraf.

Garanti

Kære kunde!

På dette apparat yder vi 3 års garanti fra købsdato.

Skulle der forekomme defekter på dette produkt har du lovpligtige rettigheder mod sælgeren af produktet. Disse lovpligtige rettigheder bliver ikke indskrænket af den efterfølgende anførte garanti.

Garantibetingelser

Garantien træder i kraft med købsdatoen. Opbevar den originale kassebon godt. Dette bilag kræves som dokumentation for købet. Skulle der indenfor tre år efter dette produkts købsdato optræde en materiale- eller fabrikationsfejl, bliver produktet – efter vores skøn – repareret eller ombyttet gratis. Denne garantiydelse forudsætter, at det defekte apparat og købsbilaget (kassebon) indenfor den tre års frist bliver indsendt og at der vedlægges en kort skriftligt beskrivelse af defekten og hvornår den er optrådt. Hvis defekten er dækket af vores garanti, får du apparatet repareret eller ombyttet. Med reparationen eller ombytningen begynder garantiperioden ikke forfra

Garantiperiode og lovpligtige produktansvarskrav

Garantiperioden bliver ikke forlænget af garantien. Dette gælder også for ombyttede og reparerede dele. Eventuel allerede ved købet eksisterende skader og defekter skal meldes straks efter udpakningen. Efter udløb af garantiperioden forefaldende reparationer er omkostningspligtige.

Garantiens omfang

Apparatet blev produceret meget omhyggeligt efter strenge kvalitetsretningslinjer og kontrolleret grundigt inden det forlod fabrikken.

Garantiydelsen gælder for materiale- eller fabrikationsfejl. Denne garanti gælder ikke for produktdele som er udsat for en normal nedslidning og derfor kan anses som sliddele (f.eks. savkæde) eller for beskadigelser på skrøbelige dele (f.eks. kontakter). Garantien bortfalder, hvis produktet bliver beskadiget, ikke-formålsbestemt anvendt eller ikke vedligeholdt. For en korrekt brug af produktet skal alle i betjeningsvejledningen anførte anvisninger følges nøje. Anvendelsesformål og handlinger, som der frarådes eller advares imod i betjeningsvejledningen, skal ubetinget undgås. Produktet er kun beregnet til privat og ikke til erhvervsmæssig brug. Ved misbrug og usagkyndig håndtering vold og ved indgreb, der ikke er foretaget på vores autoriserede servicested, bortfalder garantien.

Afvikling af et garantitilfælde

For at garantere en hurtig behandling af dit anliggende, bedes du følge følgende henvisninger:

- Hav ved alle forespørgsler kassebonen og identifikationsnummeret (IAN 420784_2201) parat som dokumentation for købet.
- Artikelnummeret fremgår af mærkepladen, en indgravering.
- Skulle der optræde funktionsfejl eller andre defekter bedes du først kontakte den efterfølgende anførte serviceafdeling, **telefonisk** eller pr. **e-mail**. Der får du så yderligere informationer om afviklingen af din reklamation.
- Et som defekt registreret produkt kan du, efter aftale med vores kundeservice og med vedlagt købsbilag (kassebon) samt en kort beskrivelse af, hvori defekten består og hvornår denne defekt er optrådt indsende portofrit til den serviceadresse, som du får meddelt. For at undgå problemer med modtagelsen og ekstra om-

kostninger, bedes du ubetinget benytte den adresse, som du får meddelt. Sørg for, at forsendelsen ikke sker ufrankeret, som voluminøs pakke, ekspres eller som en anden specialforsendelse. Indsend apparatet inkl. alle ved købet medfølgende tilbehørsdele og sørg for en tilstrækkelig sikker transportemballage.

Reparations-service

Du kan lade reparationer, **der ikke er omfattet af garantien**, udføre hos vores service-filial mod betaling. Denne udfærdiger dig gerne et omkostningsoverslag.

Vi kan kun bearbejde apparater, der er indsendt tilstrækkeligt emballeret og frankeret.

OBS: Indsend dit apparat rengjort og med en beskrivelse af defekten til vores service-filial. Ufrankerede - som voluminøs pakke, ekspres eller som en anden specialforsendelse – indsendte apparater bliver ikke modtaget. Vi bortskaffer dine defekte indsendte apparater gratis.

Service-Center



Service Danmark

Tel.: 32 710005

E-Mail: grizzly@lidl.dk

IAN 420784_2201

Importør

Vær opmærksom på, at følgende adresse ikke er en serviceadresse. Kontakt først det ovenfor nævnte servicecenter.

Grizzly Tools GmbH & Co. KG

Stockstädter Straße 20

63762 Großostheim

Tyskland

www.grizzlytools.de

Reserve dele/Tilbehør

Reserve dele og tilbehør kan bestilles på www.grizzlytools.shop

Hvis du har problemer med bestillingsprocessen, bedes du bruge kontaktformularen.

Hvis du har yderligere spørgsmål, bedes du kontakte "Service-Center" (se side 209).

2	Olietankklap	91104349
5	Savkæde (Trilink CL15052PB)	30091620
4	Sværd (Trilink M1501452)	30091621
12	Kombinøgle	91104350
	Biosavkædeolie 180 ml.....	30230010
	Biosavkædeolie 1 l	30230001
	Biosavkædeolie 5 l	30230002

Fejlsøgning

Problem	Mulig årsag	Afhjælpning af fejl
Apparatet starter ikke	Kædebremse låst fast	Kontroller kædebremse, løsn evt. kædebremse.
	Spænding mangler	Kontroller stikdåse, kabel, ledning, stik, evt. reparation gennem fagmand.
	Sikringen er udløst	Kontroller sikring, se henvisning.
	Start-/stopkontakt (13) defekt	Reparation af kundeservice
	Kulbørster slidte	
	Motor defekt	
Kæden drejer ikke	Kædebremsen blokerer savkæden (5)	Kontroller kædebremse, løsn evt. kædebremsen.
Dårlig skæreeffekt	Savkæde (5) forkert monteret	Monter savkæden rigtigt
	Savkæde (5) stump	Slib tænderne eller sæt en ny kæde på.
	Kædespænding ikke nok	Kontroller kædespændingen
Saven løber tungt, kæden springer af	Kædespænding ikke nok	Kontroller kædespændingen
Kæden bliver varm, røgudvikling under savningen, misfarvning af skinne	For lidt kædeolie	Kontroller olieniveau og fyld evt. efter med kædeolie, kontroller olieautomatik og rengør evt. olieåbningen eller reparation gennem kundeservice kontroller oliefinindstilling (olieruleringsknapp).

Contenido

Introducción	211
Uso	212
Descripción general	212
Volumen de suministro	212
Descripción del funcionamiento	212
Vista sinóptica	213
Datos técnicos	213
Instrucciones de seguridad	214
Símbolos sobre la sierra.....	214
Símbolos en las instrucciones de uso ..	215
Instrucciones generales de seguridad	215
Instrucciones generales de seguridad para herramientas eléctricas.....	216
Indicaciones generales de seguridad para las sierras de cadena.....	218
Medidas preventivas contra el retroceso.....	220
Riesgos residuales	221
Instrucciones de seguridad adicionales	221
Funciones de seguridad	222
Montaje	222
Montar la cadena de sierra y la espada.....	222
Tensor la cadena dentada.....	223
Lubricación de la cadena.....	224
Operación	224
Arranque	225
Revisar el freno de cadena.....	225
Revisar el sistema automático de lubricación	225
Cambio la espada / Cadena de sierra.....	226
Técnicas de aserrado	226
Generalidades.....	226
Talar árboles	227
Desramar	228
Tronzado	229
Mantenimiento y limpieza	230
Limpieza	230
Intervalos de mantenimiento	230
Tabla de intervalos de mantenimiento	231
Afilar la cadena dentada	231
Ajustar la tensión de la cadena	232
Instalar una nueva cadena dentada..	232
Mantención de la espada	232
Girar la lanza	233
Almacenamiento	233
Montaje en la pared	233
Eliminación y protección del medio ambiente	234
Garantía	234
Servicio de reparación	236
Service-Center	236
Importador	236
Repuestos	236
Búsqueda de fallos	237
Traducción de la Declaración de conformidad CE original	324
Plano de explosión	329

Introducción

¡Felicitaciones por la compra de su nuevo aparato! Con ello se ha decidido por un producto de suprema calidad. Este aparato fue examinado durante la producción con respecto a su calidad y sometido a un control final. Con ello queda garantizada la capacidad de fun-

cionamiento de su aparato. No obstante, no podemos descartar que en algunos casos haya cantidades residuales de agua o lubricantes fuera o dentro del aparato mismo, o bien, en los tubos flexibles. Esto no es una deficiencia o defecto, ni razón para preocuparse.



Las instrucciones de servicio forman parte de este producto. Éstas contienen importantes indicaciones para la seguridad, el uso y la eliminación del aparato. Familiarícese con todas las indicaciones de manejo y seguridad antes de usar el producto. Utilice el producto sólo como se describe y para los campos de aplicación indicados. Guarde bien estas instrucciones y entréguelas al dar este producto a terceros.

Uso

La sierra eléctrica de cadena fue diseñada sólo para cortar madera. No está prevista para todos los demás fines de uso (p.ej. el corte de albañilería, plástico o alimentos). La sierra de cadena está destinada al área de bricolaje. No fue concebida para el uso profesional permanente. El equipo está destinado para el uso por personal adulto. El uso de la sierra de cadena está permitido sólo bajo vigilancia a adolescentes mayores de 16 años. El fabricante no se responsabiliza por daños causados por el uso contrario al previsto o por operación incorrecta. Dette apparat er ikke egnet til erhvervmæssig brug. Ved erhvervmæssig brug bortfalder garantien. Esta electrosierra de cadena puede ser utilizada sólo por una persona y sólo para cortar madera. La sierra de cadena tiene que ser sostenida con la mano derecha por la empuñadura posterior y con la mano izquierda por la empuñadura delantera. Antes de utilizar la sierra de cadena, el usuario tiene que haber leído y entendido todas las indicaciones e instrucciones contenidas en el manual de uso. El usuario tiene que llevar un equipamiento de protección personal (EPP). Con la sierra de cadena sólo se puede cortar madera. ¡No está permitido cortar materiales como p. ej. plástico, piedra, metal o madera que contenga cuerpos extraños (p. ej. clavos o tornillos)!

Descripción general



Encontrará las ilustraciones para la operación y el mantenimiento en las solapas delantera y trasera.

Volumen de suministro

Desembale el aparato y compruebe que esté completo:

- Sierra eléctrica de cadena
- Espada (riel guía)
- Cadena de sierra
- Portador protector de cuchilla
- Llave combinada
- Instrucciones de uso



La llave combinada está almacenada en el aparato en el momento del suministro, véase la imagen .

Evacue el material de embalaje de una forma conveniente.

Descripción del funcionamiento

La sierra de cadena posee un motor eléctrico para su accionamiento. La cadena de sierra giratoria es conducida por una cuchilla (riel conductor).

El aparato está equipado con un freno de la cadena de parada rápida. Un sistema automático se encarga de una lubricación continua de la cadena con aceite. Para el resguardo del usuario, la sierra de cadena está equipada con diversos dispositivos de seguridad.

En la siguiente descripción encontrará la función de los elementos de operación.

Vista sinóptica

- 1 Empuñadura posterior
- 2 Tapa de depósito de aceite
- 3 Palanca de freno de cadena/
Protección frontal de mano
- 4 Espada (riel guía)
- 5 Cadena de sierra
- 6 Estrella de inversión
- 7 Tuerca
- 8 Cubierta de rueda de cadena
- 9 Protección manual posterior
- 10 Sujetacable
- 11 Cable de alimentación de red
- 12 Llave combinada
- 13 Interruptor CON/DESC
- 14 Bloque de activación
- 15 Motor eléctrico
- 16 Empuñadura frontal
- 17 Tope de garras
- 18 Bulón interceptor de cadena
(no visible)
- 19 Portador protector de cuchilla
- A** 20 Bulón de riel
- A** 21 Piñón
- A** 22 Arrastrador
- A** 23 Tornillo
- A** 24 Esquina
- C** 25 Indicador del nivel de llenado
- C** 26 Marca de nivel mínimo «MIN»
del indicador de nivel de llenado
de aceite
- D** 27 Aceite hacia el riel guía
- I** 28 Orificio de la llave

Datos técnicos

Motosierra eléctricaPKS 1600 B2

Tensión de
entrada nominal U230-240 V~, 50 Hz
Potencia P 1600 W
Velocidad de cadena v_0 14,5 m/s
Clase de protección II
Tipo de protección IPX0

Peso

(con lanza y cadena)aprox. 4,4 kg
(sin lanza, cadena, aljaba de protección
de la lanza y aceite)aprox. 3,7 kg
Tanque de aceite..... aprox. 265 ml
CadenaTRILINK CL15052PB
División de la cadena.....3/8"
Espesor de la cadena 1,28 mm
Dentado del piñón de cadena 6
Espada Parkside 14"
Kangxin AP14-52-507P
Largo de espada 420 mm
Largo de corte 340 mm
Nivel de presión acústica
(L_{pA})82,9 dB(A); $K_{pA} = 3$ dB
Nivel de potencia acústica (L_{WA})
medido 102,9 dB(A); $K_{WA} = 2,37$ dB
garantizado 105 dB (A)
Vibración (a_h) ... 1,719 m/s²; $K = 1,5$ m/s²

El producto cumple con los requisitos contemplados en la EN 61000-3-11 y está sometido a las condiciones particulares de conexión. Por lo que no está permitida su utilización en puntos de conexión de libre elección. Si las condiciones de la red no son apropiadas, el aparato puede sufrir oscilaciones de tensión transitorias. El producto está destinado a ser utilizado únicamente en propiedades que tengan una capacidad de conducción de corriente continua de la red de al menos 100 A por fase y estén alimentados por una red de distribución con una tensión nominal de 230 V. Como usuario ha de asegurarse, si es necesario consultando con la empresa suministradora de energía, que la capacidad de carga de corriente constante de la red en el punto de conexión con la red pública es suficiente para conectar el aparato.

Los valores de ruido y vibración se han obtenido según la normativa y disposiciones indicadas en la declaración de conformidad.

El valor de emisión de vibraciones y el valor de emisiones sonoras indicados se obtienen mediante la medición en un procedimiento de ensayo normalizado y se pueden utilizar para hacer una comparación entre una herramienta eléctrica y otra. El valor de emisión de vibraciones y el valor de emisiones sonoras indicados también pueden utilizarse para una evaluación preliminar de la carga.



Advertencia:

Los valores de emisión de vibraciones y sonoras reales pueden variar frente a los valores indicados cuando se hace un uso real de la herramienta electrónica, dependiendo del tipo y forma en que se utiliza la herramienta y, en particular, del tipo de pieza de trabajo que se procesa. Deberán tomarse medidas de seguridad para proteger al operador basadas en una estimación de la vibración bajo condiciones de uso reales (deberán tenerse en cuenta todas las partes del ciclo de trabajo, por ejemplo, el tiempo durante el cual la herramienta eléctrica está apagada, y cuando está encendida funcionando sin carga).

Instrucciones de seguridad

Este capítulo trata las normas de seguridad básicas para el trabajo con la sierra eléctrica de cadena.



La sierra eléctrica de cadena es un equipo peligroso cuyo uso incorrecto o negligente puede causar heridas graves o, incluso, mortales. Por lo tanto, observe siempre, para su seguridad y la seguridad de

otros, las siguientes indicaciones de seguridad y pida consejos a un especialista si tiene alguna duda.

Símbolos sobre la sierra



Familiarícese con todos los componentes de operación antes de iniciar el trabajo. Ensaye la manipulación de la sierra y pida a un especialista que le explique el funcionamiento, el modo de acción y las técnicas de aserrado.



¡Atención!

La cadena dentada no circula cuando el freno de cadena está enclavado. Desaplique el freno de cadena empujando la palanca contra la empuñadura delantera.



¡Lea y observe las instrucciones de uso pertinentes a la máquina!



Utilice protección auditiva



Utilice protección para los ojos



Utilice protección para la cabeza



Llevar guantes que no puedan cortarse.



Póngase zapatos de seguridad de suela dura.



Llevar ropa protectora.





Siempre utilice la sierra de cadena con las dos manos.



¡Atención! Retroactuación - Tenga en cuenta la retroactuación de la máquina.

 No exponga el dispositivos a la lluvia. El equipo no debe estar húmedo ni ser operado en ambiente húmedo.

 ¡Atención! En caso de daño o corte del cable, retire inmediatamente el enchufe del tomacorriente.

 Indicación del nivel de potencia acústica L_{WA} en dB.

AUTO STOP Freno de la cadena

MIN Marca de nivel mínimo «MIN» del indicador de nivel de llenado de aceite

Gráficos en la placa característica:

 420 mm Largo de espada

 Protección II (Aislamiento doble)

 Máquinas no deben ir a la basura doméstica. Entregue su aparato a un centro de reciclaje.

Gráficos en y debajo de la cubierta de la cadena:



Tener en cuenta el sentido de marcha de la cadena de sierra. ¡Atención! Leer las instrucciones de uso.

 Sentido de marcha de la cadena de sierra

Gráficos en la lanza:

 Sentido de marcha de la cadena de sierra

 **Gráficos en la caperuza del depósito de aceite:**
Engrasar la cadena de la sierra.

Gráficos en la palanca de freno de cadena:

 Freno de cadena: APAGADO

 Freno de cadena: ENCENDIDO

Símbolos en las instrucciones de uso

 **Señales indicadoras de peligro con información para la prevención de daños a las personas y a las cosas.**

 Señales de obligación con información para la prevención de daños.

 Póngase guantes de protección para evitar posibles cortes!

 Señales de indicación con informaciones para un mejor manejo del aparato.

Instrucciones generales de seguridad

 Antes de trabajar con la sierra eléctrica de cadena, familiarícese con todos los componentes de operación. Practique el manejo de la sierra (tronzado de madera redonda sobre un burro) y mande a un usuario experimentado o especialista que le explique la función, el principio de funcionamiento, las técnicas de serrado y el equipo de protección personal.



Respete el control de emisión de ruido y las disposiciones locales cuando esté talando. Dependiendo de las disposiciones locales podría ser necesario hacer un test de aptitud. Infórmese en los organismos forestales pertinentes.



¡Atención! Al hacer uso de herramientas electrónicas deberán tenerse en cuenta las siguientes medidas de seguridad fundamentales para protegerse contra descargas eléctricas, peligro de lesiones o de incendio. Existe peligro de sufrir lesiones.

Instrucciones generales de seguridad para herramientas eléctricas



ADVERTENCIA: Lea todas las instrucciones de seguridad e indicaciones. Si no cumple las instrucciones de seguridad e indicaciones dadas, puede sufrir una descarga eléctrica, incendios o graves lesiones.

Guarde las instrucciones de seguridad y las indicaciones para más tarde.

El concepto de "herramienta eléctrica" usado en las instrucciones de seguridad, se refiere a aparatos eléctricos que funcionan con electricidad (con cable de corriente), así como a los que funcionan mediante batería recargable (sin cable eléctrico).

1) Seguridad en el puesto de trabajo:

- a) **Mantener el puesto de trabajo limpio y bien iluminado.** El desorden y las zonas de trabajo no iluminadas pueden producir accidentes.
- b) **No trabajar con la sierra eléctrica de cadena en zonas bajo peligro de explosión, donde se encuentren líquidos, gases o polvos inflamables.** Los aparatos eléctricos generan chispas que podrían encender el polvo o los vapores.
- c) **Mantener alejados de la sierra eléctrica a los niños y otras personas mientras la use.** Si se despistase podría perder el control de la sierra.

2) Seguridad eléctrica:

- a) **El enchufe conector de la sierra eléctrica debe caber en la caja de empalme. No debe modificarse el enchufe de ninguna manera. No utilizar adaptadores junto a aparatos eléctricos con toma de tierra.** Los enchufes genuinos y las cajas de empalme adecuadas disminuyen el riesgo de descarga eléctrica.
- b) **Evite el contacto físico con superficies puestas a tierra como tuberías, calefacciones, hornos y neveras.** Existe un mayor riesgo de descarga eléctrica cuando el cuerpo está puesto a tierra.
- c) **Mantener la sierra eléctrica de cadena alejada de la lluvia y la humedad.** Si penetra agua en el aparato eléctrico, aumenta el riesgo de descarga eléctrica.
- d) **No utilizar el cable para llevar o colgar la sierra eléctrica de cadena, ni para sacar el enchufe de la caja de empalme. Mantener el cable alejado del calor, aceite, bordes afilados o piezas de aparatos en movimiento.** Los cables deteriorados o bobinados aumentan el riesgo de descarga eléctrica.
- e) **Si trabaja con la sierra eléctrica**

de cadena en el exterior, utilice solamente cables de alargó que estén autorizados para exterior.

El uso de cables de alargó adecuados para exterior disminuye el riesgo de descarga eléctrica.

- f) **Si no es posible evitar el uso de la herramienta eléctrica en entornos húmedos, utilice un interruptor diferencial.** El uso de un interruptor de protección contra corriente residual reduce el riesgo de descarga eléctrica.

3) Seguridad de personas:

- a) **Esté atento, observe lo que hace y utilice la sierra eléctrica de cadena con esmero. No utilice la sierra eléctrica de cadena cuando esté cansado o se encuentra bajo los efectos de drogas, alcohol o medicamentos.** Un momento de distracción al utilizar la sierra eléctrica de cadena puede producir graves accidentes.
- b) **Utilice el equipo de protección individual y lleve siempre las gafas de protección.** El uso de equipo de protección individual, como el calzado de seguridad, el casco o protección auditiva —dependiendo del tipo de herramienta eléctrica y la utilización que se le vaya a dar— reduce el riesgo de lesiones.
- c) **Evite que el aparato se ponga en marcha de manera involuntaria. Asegúrese de que la herramienta eléctrica esté apagada antes de conectarla a la toma de corriente y/o a la batería y antes de levantarla o sostenerla.** Si al llevar auestas la herramienta eléctrica mantiene el dedo en el interruptor o conecta el aparato accionado a la corriente, pueden producirse accidentes.

- d) **Extraiga todas las herramientas de ajuste y llaves inglesas antes de trabajar con la sierra eléctrica de cadena.** Las herramientas y llaves que se encuentran en piezas giratorias del aparato, pueden producir accidentes.

- e) **Evite adoptar una posición del cuerpo anómala. Procure estar firmemente erguido y mantenga en todo momento el equilibrio.** De esta forma podrá controlar mejor la sierra eléctrica de cadena en situaciones inesperadas.

- f) **Lleve ropa adecuada. No lleve ropa amplia ni joyería. Mantener el pelo, la ropa y los guantes alejados de las piezas móviles.** La ropa suelta, las joyas y el pelo largo podrían ser atrapados por las piezas móviles.

- g) **Cuando se puedan montar dispositivos para aspirar polvo o colectores asegúrese que están acoplados y se utilizan correctamente.** Si se utiliza la aspiración de polvo, se pueden reducir los peligros provocados por el polvo.

- h) **No se deje llevar por una falsa sensación de seguridad y no ignore las reglas de seguridad para herramientas eléctricas, aun estando familiarizado con la herramienta después de usarla con frecuencia.** Un uso negligente puede provocar lesiones graves en una fracción de segundo.

4) Uso y manipulación de la herramienta eléctrica

- a) **No sobrecargue el aparato. Utilice para trabajar la herramienta eléctrica adecuada en cada caso.**

- Con las herramientas eléctricas trabajará mejor y de forma más segura dentro de la gama de potencias indicada.
- b) **No utilice herramientas eléctricas que tengan el interruptor defectuoso.** Las herramientas eléctricas que ya no se pueden conectar o desconectar son peligrosas y deben ser reparadas.
- c) **Saque el enchufe de la toma de corriente y/o quite la batería extraíble antes de realizar ajustes en la herramienta, cambiar piezas intercambiables de la herramienta o guardar la herramienta eléctrica.** Esta medida de precaución evitará que la herramienta eléctrica se ponga en marcha de forma inadvertida.
- d) **Guardar la sierra eléctrica de cadena fuera del alcance de los niños cuando no la utilice. No permita que utilicen el aparato personas que no estén familiarizadas con él o que no hayan leído estas instrucciones.** Las herramientas eléctricas son peligrosas cuando son utilizadas por personas sin experiencia.
- e) **Cuide la sierra eléctrica de cadena con esmero. Compruebe que las piezas móviles funcionen perfectamente y no estén atascadas, que no haya piezas rotas o tan dañadas que se inhiba la funcionalidad de la sierra eléctrica de cadena. Haga reparar las piezas dañadas antes de utilizar el aparato.** Muchos accidentes tiene su origen en herramientas eléctricas mal mantenidas.
- f) **Mantener las herramientas cortantes afiladas y limpias.** Las herramientas cortantes bien cuidadas con un borde afilado se atascan menos y son más fáciles de dirigir.
- g) **Utilizar la sierra eléctrica de cadena, los accesorios, las herramientas correspondientes, etc. según estas instrucciones. Tener en cuenta también las condiciones de trabajo y la actividad a realizar.** El uso de la sierra eléctrica de cadena para otros fines que los previstos puede producir situaciones peligrosas.
- h) **Mantenga las empuñaduras y las zonas de agarre secas, limpias y libres de aceite y grasa.** Las empuñaduras y zonas de agarre resbaladizas impiden un manejo seguro y pueden hacer perder el control de la herramienta eléctrica en situaciones imprevistas.

5) Asistencia:

- a) **Haga reparar la herramienta eléctrica solamente por personal técnico cualificado y sólo con piezas de recambio originales.** De esta forma se asegura el mantenimiento de la seguridad de la herramienta eléctrica.

Indicaciones generales de seguridad para las sierras de cadena

- a) **Cuando la sierra esté en marcha, mantener cualquier parte del cuerpo alejada de ella. Antes de poner en marcha la sierra, asegúrese de que la cadena no esté tocando nada.** Al trabajar con una sierra eléctrica de cadena, un momento de distracción puede hacer que la cadena agarre ropa o partes del cuerpo.
- b) **Mantener la sierra eléctrica de cadena siempre con la mano derecha por el asa trasera y la mano**

- izquierda por el asa delantera. Si se sujeta la sierra eléctrica de cadena de forma inversa, aumenta el riesgo de accidente, por lo que no es permissible.
- c) **Sujete la motosierra por las zonas de empuñadura aisladas, ya que la cadena de la sierra puede entrar en contacto con cables de corriente ocultos o con el cable de red del propio aparato.** El contacto de la cadena de sierra con un conducto bajo tensión puede transmitir la tensión a las partes metálicas del aparato y provocar una descarga eléctrica.
- d) **Use gafas de protección. Es recomendable utilizar equipo de protección adicional para cabeza, manos, oídos, piernas y pies.** La ropa protectora de la talla adecuada disminuye el riesgo de accidente debido a virutas expulsadas y de tocar accidentalmente la cadena.
- e) **No use la sierra de cadena subido en un árbol, escalera, un tejado o una superficie inestable.** Existe el riesgo de sufrir lesiones graves si se utiliza la sierra de cadena de esta manera.
- f) **Procure estar siempre firmemente apoyado y utilice la sierra eléctrica de cadena sólo cuando se encuentre erguido sobre fondo firme, seguro y nivelado.** Los fondos deslizantes o una posición inestable como encima de una escalera pueden producir la pérdida del equilibrio y del control de la sierra eléctrica de cadena.
- g) **Al cortar ramas que están bajo tensión hay que recordar que actuarán como un resorte.** Cuando se libera la tensión de las fibras de madera, la rama tensada puede chocar contra el operario y arrancarle la sierra eléctrica de cadena de las manos.
- h) **Al cortar sotobosque y árboles jóvenes, proceder de una forma especialmente cuidadosa.** Ese material delgado puede enroscarse en la cadena de la sierra y golpear al operario o hacerle perder el equilibrio.
- i) **Llevar la sierra eléctrica de cadena por el asa delantera, estando desconectada y con la cadena alejada del cuerpo. Al transportar o guardar la sierra eléctrica de cadena, colocar siempre la cobertura protectora.** Si se maneja con esmero la sierra eléctrica de cadena, disminuye la probabilidad de tocar accidentalmente la cadena en movimiento.
- j) **Seguir las instrucciones de lubricación, tensado de la cadena y cambio de accesorios.** Una cadena inadecuadamente tensada o lubricada puede romperse y aumentar el riesgo de retroceso.
- k) **Serrar sólo madera. No utilizar la sierra eléctrica de cadena para trabajos, para los cuales no esté destinada, como para serrar plástico, mampostería o material de construcción que no sea de madera.** El uso de la sierra eléctrica de cadena para otros fines que los previstos puede producir situaciones peligrosas.
- l) **No intente talar un árbol hasta que no conozca claramente todos los procedimientos relacionados.** El usuario u otras personas pueden resultar gravemente heridos por la caída de un árbol.

Medidas preventivas contra el retroceso



Existe peligro de retroceso: Al trabajar con el aparato debe estar precavido contra un posible retroceso. Existe peligro de accidentarse. Evitará retrocesos, trabajando con cuidado y usando la técnica de serrado adecuada.

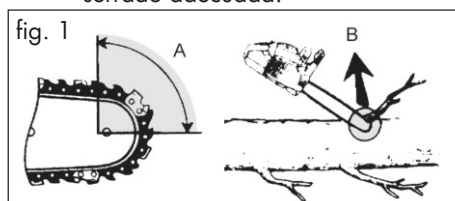

- Puede existir un retroceso cuando la punta del carril guía toca un objeto o cuando se tuerza la madera y la cadena de la sierra se atasca en el corte (ver la fig. 1 B).
- El contacto con la punta del carril puede producir eventualmente un retroceso inesperado, golpeando el carril de guía hacia arriba y en dirección al operario (ver la fig. 1 A).
- Si se atasca la cadena de la sierra en el borde superior del carril guía, puede hacer retroceder fuertemente el carril en dirección hacia el operario.
- Cada una de esas reacciones pueden hacer perder el control de la sierra y provocar eventualmente graves accidentes. No se fie exclusivamente de los sistemas de seguridad que lleva incorporada la sierra eléctrica de cadena. Los usuarios de sierras eléctrica de cadena deberían tomar diferentes medidas para trabajar sin accidentes ni lesionarse.

El retroceso es consecuencia del mal o equivocado uso de una herramienta eléctrica. Puede evitarse mediante medidas preventi-

vas adecuadas como las siguientes:

- a) **Sujetar la sierra con ambas manos, encerrando las asas con el pulgar y los dedos. Colocar el cuerpo y los brazos en una posición, en la que pueda resistir la fuerza de retroceso.** Si se toman las medidas adecuadas, el operario puede dominar cualquier fuerza de retroceso. No soltar jamás la sierra eléctrica de cadena.
- b) **Evite adoptar una posición del cuerpo anómala y no sierre por encima de la altura del hombro.** De esta forma se evita un contacto inadvertido con la punta del carril y mejora el control de la sierra eléctrica de cadena en situaciones inesperadas.
- c) **Utilice siempre los carriles de repuesto y las cadenas prescritas por el fabricante.** Unos carriles de repuesto o cadenas equivocadas pueden producir la rotura de la cadena y retrocesos.
- d) **Cumpla las instrucciones del fabricante para afilar y mantener la cadena de la sierra.** Si los limitadores de profundidad están demasiado bajos, aumenta la tendencia al retroceso.
- e) **Siga todas las instrucciones cuando elimine las acumulaciones de material en la motosierra, almacene o realice el mantenimiento de la motosierra. Asegúrese de que el interruptor está apagado y de que ha retirado el conector de red.** Podría sufrir lesiones graves si la motosierra se pone en marcha de manera inesperada o durante los trabajos de mantenimiento.

Riesgos residuales

Aunque usted maneje esta herramienta eléctrica de acuerdo a las normas, siempre permanecen riesgos residuales. En relación con la forma constructiva y el acabado de esta herramienta eléctrica, pueden presentarse los siguientes riesgos:

- a) Cortaduras;
- b) Daños auditivos, en caso de no llevar protección para los oídos
- c) Daños para la salud, derivados de las vibraciones transmitidas al sistema mano-brazo, en caso de que el aparato se utilice durante un tiempo prolongado, no se lleve de forma correcta o no esté en las condiciones de mantenimiento debidas.



Advertencia: Esta herramienta eléctrica genera durante su uso un campo electromagnético. En determinadas circunstancias, este campo puede dañar implantes médicos activos o pasivos. Para reducir el riesgo de lesiones serias o mortales, recomendamos a las personas con implantes médicos que consulten a su médico o a su fabricante antes de utilizar la máquina.

Instrucciones de seguridad adicionales

- Si se daña el cable de alimentación de red de este aparato, deberá ser sustituido por el fabricante, su servicio de atención al cliente o una persona con cualificación similar, a fin de evitar riesgos.
- Tender la línea conectora de tal manera que durante el serrado no sea cogida por ramas ni cosas parecidas.
- Utilice un interruptor de corriente de defecto (Residual Current Device) con una corriente de liberación de 30 mA o menos.
- Siga con atención las indicaciones de mantenimiento, control y de manipulación de estas instrucciones de uso. Los dispositivos de protección y las piezas dañadas deberán ser reparadas o cambiadas profesionalmente por nuestro servicio postventa, siempre que no se especifique lo contrario en las instrucciones de uso.
- Se recomienda que el primer usuario practique al menos el corte de madera redonda en un caballete o soporte.
- Solo utilice cables de red permitidos del modelo H07RN-F que como máximo tengan 75 m de longitud y estén previstos para ser utilizados al aire libre. La sección del cordón del cable de red ha de ser al menos de 1,0 mm². Antes de utilizarlo, siempre extienda todo el cable del enrollable. Revise si el cable de red tiene algún desperfecto.
- **Advertencia:** Esta herramienta eléctrica genera durante su uso un campo electromagnético. En determinadas circunstancias, este campo puede dañar implantes médicos activos o pasivos. Para reducir el riesgo de lesiones serias o mortales, recomendamos a las personas con implantes médicos que consulten a su médico o a su fabricante antes de utilizar la máquina.
- Durante los trabajos de corte en pendiente, se aconseja colocarse siempre por encima del tronco. Para mantener el pleno control en el momento de "cortar por la mitad", reduzca la presión al final del corte sin aflojar las manos en las empuñaduras. Tenga cuidado que la cadena de la sierra no toque el suelo. Tras finalizar el corte, espere que la sierra de cadena se detenga antes de quitarla de allí. Apague siempre el motor de la sierra de cadena antes de cambiar de árbol.

- Debe eliminarse la suciedad, las piedras, las cortezas sueltas, los clavos, las abrazaderas y los alambres del árbol.
- No utilice la motosierra sin lubricación y llénela a tiempo antes de que se vacíe el depósito.
- Utilice únicamente el lubricante recomendado.

Funciones de seguridad

1 Empuñadura trasera con protección de mano (9)

protege la mano de ramas y en caso de desengrane de la cadena.

3 Palanca de freno de cadena/ protección de mano

Dispositivo de seguridad que detiene la cadena dentada inmediatamente en caso de una retroactuación; la palanca puede ser accionada también manualmente; protege la mano izquierda del operador si ésta se resbala de la empuñadura delantera.



La cadena de sierra no funciona cuando el freno de la cadena está encajado.

5 Cadena dentada de baja retroactuación

le ayuda a compensar la retroactuación mediante dispositivos de seguridad desarrollados especialmente.

13 Interruptor CON/DESC con parada inmediata de la cadena

Al soltar el interruptor, el equipo se detiene inmediatamente.

14 Bloqueo de arranque

Antes de arrancar el equipo se debe desenclavar el bloqueo de arranque.

15 Motor eléctrico

con doble aislamiento por razones de seguridad.

17 Garra metálica

refuerza la estabilidad al ejecutar cortes verticales y facilita el aserrado.

18 Bulón de retención de cadena

disminuye el riesgo de lesiones cuando la cadena se corta o desengrana.

Montaje



Al trabajar con la cadena dentada, porte siempre guantes de protección y uso sólo piezas originales. Antes de iniciar cualquier trabajo en la sierra de cadena, retire el enchufe del tomacorriente. Existe el riesgo de lesiones.

Antes de poner en funcionamiento la sierra de cadena eléctrica deberá:

- montar la lanza, la cadena de la sierra y la cubierta de la cadena;
- tensar la cadena de sierra;
- rellenar aceite para la cadena;
- comprobar el funcionamiento del freno de la cadena y la función automática del aceite.



Montar la cadena de sierra y la espada

1. Coloque el aparato sobre una superficie plana.
2. Gire la tuerca (7) con la llave combinada (12) en sentido contrario a las agujas del reloj (↺) para retirar la cubierta de la cadena (8).
3. Extienda la cadena de sierra (5) como un lazo, de forma que los cantos cortantes queden alineados en el sentido de las agujas del reloj.
4. Coloque la cadena de sierra (5) dentro de la ranura de la lanza. Coloque la lanza (4) para el montaje en un ángulo

de aprox. 45 grados inclinada hacia arriba para que sea más fácil colocar la cadena de sierra (5) sobre el piñón de la cadena (21).

La cadena de sierra (5) se redirige mediante la estrella de redirección (6).

5. Coloque la espada (4) y la cadena de la sierra (5) sobre el bulón de riel (20). Cuando el tope, a la derecha por debajo del bulón (20), esté asentado en la ranura inferior redonda, significa que la espada (4) está fijada correctamente. Es normal que la cadena de la sierra (5) quede algo combada.
6. Tense la cadena de la sierra (5) girando el tornillo (23) con la llave combinada (12) en el sentido de las agujas del reloj (véase también „Tensar la cadena de sierra“).
7. Coloque la tapa de la rueda de la cadena (8). Para ello, primero hay que insertar la esquina (24) en la tapa de la rueda de la cadena (8) en la muesca del aparato prevista para tal fin. Apriete la tuerca (7).



¡Cuidado! La sierra puede perder aceite

Por favor, tenga en cuenta que a la sierra de cadena eléctrica después de utilizarla le puede quedar aceite residual que puede salir si se coloca de lado o de cabeza. Es algo normal debido a la apertura necesaria para la ventilación en el borde superior del tanque y no es motivo de reclamación. Ya que todas las sierras de cadena eléctrica se controlan durante la fabricación y se les realizan pruebas con aceite, incluso después de vaciarlas podría quedar un poco de aceite en el tanque que durante el transporte podría ensuciar ligeramente la carcasa. Por favor, limpie la carcasa con un trapo.

Antes de cambiar la cadena, se debe limpiar la muesca del riel guía puesto que la cadena se puede salir del riel por la acumulación de suciedad. Además, la suciedad puede absorber el aceite de la cadena. Consecuencia de esto sería la reducción de lubricación, debido a que el aceite no llegaría a la parte baja del riel o solo llegaría una pequeña cantidad.

Tensar la cadena dentada

Tensar con regularidad la cadena brinda seguridad al usuario, además de reducir y evitar el desgaste y los daños de la misma. Antes de comenzar a trabajar con la sierra, recomendamos al usuario verificar la tensión de la cadena aproximadamente cada 10 minutos y si es necesario, corregirla. Al trabajar con la sierra se calienta la cadena y debido a esto, se alarga un poco. El «alargamiento» se produce sobre todo en las cadenas nuevas.



La cadena no debe ser tensada o cambiada cuando está caliente, debido a que se encoge o acorta después de enfriarse. Si no se tiene en cuenta, puede dañar el riel guía o el motor ya que la cadena queda demasiado tensada a la lanza. La vida útil de la cadena depende en gran medida de la tensión y la lubricación.

La cadena está correctamente tensada si no está combada en la parte inferior del riel guía y si puede hacerla circular completamente a mano enguantada. Al traccionar la cadena dentada con una fuerza de tracción de 9 N (aprox. 1 kg), entre la cadena y el riel guía no debe haber más que 2 mm de distancia.

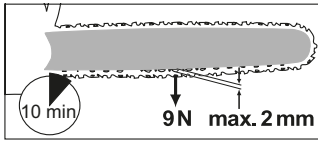

B Tensar la cadena de sierra

1. Asegúrese que el freno de la cadena esté suelto, o sea, que la palanca de freno (3) de cadena esté empujada contra el mango
2. Afloje la tuerca (7) con la llave combinada (12) en sentido contrario a las agujas del reloj (↺).
3. Para tensar la cadena, gire el tornillo (23) en el sentido de las **agujas del reloj** (↻).
Para aflojar la tensión, gire el tornillo (23) en sentido **contrario a las agujas del reloj** (↺).
4. Apriete de nuevo la tuerca (7) (↻).

i En una cadena dentada nueva deberá reajustar la tensión de la cadena mínimo después de 5 cortes.

C Lubricación de la cadena

i El riel y la cadena nunca deben estar sin aceite. Si opera la sierra eléctrica de cadena con muy poco aceite, disminuirá el rendimiento de corte y la vida útil de la cadena dentada, puesto que se desafila más rápidamente. Podrá darse cuenta de que falta aceite por la generación de humo o el cambio de color del riel.

En el momento en el que el motor empieza a funcionar, el aceite fluye hacia la lanza (4).

Rellenar aceite para la cadena:

- Revise regularmente los indicadores de nivel de aceite (25) y rellene cuando alcance la señal de mínimo «MIN» (26) del indicador de nivel de aceite. El volumen del depósito de aceite se indica en el capítulo „Datos técnicos“.
- Utilice bioaceite que contenga aditivos que disminuyan la fricción y el desgaste. Lo puede solicitar en nuestra tienda online.
Si este bioaceite no está disponible, utilice aceite para cadenas que tenga una baja proporción de aditivos adherentes.
- Vacíe el depósito de aceite si no se va a utilizar durante bastante tiempo (6-8 semanas).

1. Desatornile la tapa del tanque de aceite (2) y coloque el aceite de cadena en el tanque.
2. Quite el aceite eventualmente derramado y vuelva a cerrar la tapa.



Desactive siempre la máquina y deje que el motor se enfríe antes de llenar aceite para cadena. Aceite derramado puede causar un incendio.

Operación



Active la sierra de cadena sólo después de haber montado el riel guía, la cadena y la protección del piñón. Cerciórese de que la tensión de la red eléctrica coincida con la indicación en la placa de identificación. Fíjese en tener una posición segura. Cerciórese que la sierra eléctrica de cadena no tenga contacto con ningún objeto antes de ponerla en marcha.



¡Cuidado! La sierra puede perder aceite, véase „Montaje - Montar la cadena de sierra y la espada“.

E Arranque

1. Revise antes de comenzar si se encuentra suficiente aceite en el depósito para lubricar la cadena y agregue aceite si fuese necesario (véase el capítulo Rellenar aceite para la cadena).
2. Forme un lazo con el extremo del cable alargador y engánchelo en el compensador de tracción (10) cerca de la empuñadura trasera (1).
3. Conecte el equipo a la red eléctrica.
4. Desaplique el freno de cadena empujando la palanca de freno (3) contra la empuñadura delantera (16).
5. Sostenga la sierra eléctrica de cadena bien con ambas manos, con la mano derecha en la empuñadura trasera (1) y la izquierda, en la empuñadura delantera (16). Los pulgares y dedos deben circundar firmemente las empuñaduras.
6. Para arrancar, accione el bloqueo de arranque (14) con el pulgar derecho y, a continuación, presione el interruptor de arranque/parada (13). La sierra eléctrica de cadena comenzará a funcionar a velocidad máxima. Vuelva a soltar el bloqueo de arranque.
7. La sierra eléctrica de cadena se desactiva cuando vuelve a soltar el interruptor de arranque/parada (13). Un enclavamiento para una marcha continua no es posible.

F Revisar el freno de cadena



La cadena dentada no circula cuando el freno de cadena está enclavado.

1. Coloque la sierra eléctrica de cadena sobre una superficie plana. No debe tener contacto con ningún objeto.
2. Conecte el equipo a la red eléctrica.
3. Desaplique el freno de cadena empujando la palanca (3) contra la empuñadura delantera (16).
4. Sostenga la sierra eléctrica de cadena bien con ambas manos, con la mano derecha (1) en la empuñadura trasera y la izquierda, en la delantera (16). Los pulgares y dedos deben circundar firmemente las empuñaduras.
5. Active la sierra eléctrica de cadena.
6. Cuando el motor esté en marcha, accione la palanca de freno de la cadena (3) con la mano izquierda. Aparte la palanca del freno de la cadena/protección salva manos delantera (3) empujando la empuñadura delantera (16). La cadena deberá detenerse abruptamente.
7. Cuando el freno de cadena funciona correctamente, debe de accionar el interruptor CON/DESC y suelte el freno de cadena.



Si el freno de cadena no funcionara correctamente, no debe utilizar la sierra eléctrica de cadena. Existe peligro de lesiones derivadas del movimiento por inercia de la cadena serradora. Contacte con el „Centro de servicio“.

Revisar el sistema automático de lubricación

Antes de iniciar los trabajos, revise el nivel de aceite y el sistema automático de lubricación.

- Active la sierra de cadena sosteniéndola sobre un fondo de color claro. La sierra no debe estar en contacto con el suelo.

Si se presenta una huella de aceite, la sierra de cadena trabaja correctamente.



La regulación de aceite debe ajustarse de tal modo que el aceite no pueda gotear, pero asegurando simultáneamente que la cadena no pueda girar en seco. Por favor, coloque el botón de regulación de aceite en cero en caso de almacenar la sierra.



Limpie las salidas de aceite (27) hacia el riel guía (26), para asegurar una lubricación automática sin averías de la cadena dentada durante el funcionamiento. Para ello con un pincel o un trapo retire los restos de la boca de lubricación.



Cambio la espada / Cadena de sierra

1. Desactive la sierra y retire el enchufe del tomacorriente (11).
2. Coloque la sierra sobre una superficie plana.
3. Gire la tuerca (7) y el tornillo (23) en sentido **contrario a las agujas del reloj** (↺) para aflojar la tensión de la cadena y retirar la tapa de la rueda de la cadena (8).
4. Retire la espada y la cadena de sierra (5). Sujete la lanza (4) para su desmontaje, girada hacia arriba en un ángulo de aprox. 45 grados, para poder extraer la cadena de la sierra más fácilmente del piñón (21).
5. Sustituya la lanza/cadena de la sierra y monte la lanza y la cadena de sierra

como se describe en „Montar la cadena de sierra y la espada“.

Técnicas de aserrado

Generalidades

- Tendrá el mejor control si corta con la parte inferior del riel guía (con la cadena traccionando) en vez de la parte superior del riel guía (con la cadena empujando).
- Durante o después del aserrado, la cadena dentada no debe tocar el suelo ni ningún otro objeto.
- Ponga atención en que la cadena de sierra no se pueda atascar en el corte de sierra. El tronco de árbol no debe romperse ni astillarse.
- Observe también las medidas de seguridad contra retroactuación (véase instrucciones de seguridad).
- Durante los trabajos de aserrado en pendiente, manténgase siempre por encima del tronco del árbol. Para mantener todo el control en el momento de «serrar», reduzca la presión de corte ejercida cuando llegue al final del corte sin disminuir la firmeza con la que se sostienen los asideros de la motosierra eléctrica. Procure que la cadena de sierra no toque el suelo. Finalizado el corte esperar hasta que la motosierra eléctrica se pare antes de sacarla. Apagar siempre el motor de la motosierra eléctrica antes de cambiar de árbol.
- Debe eliminarse la suciedad, las piedras, las cortezas sueltas, los clavos, las abrazaderas y los alambres del árbol.



Si la cadena dentada quedara atascada, no intente extraer la sierra eléctrica de cadena con fuerza. Existe el riesgo de lesiones. Apague el motor y utilice una palanca o una cuña para liberar la sierra eléctrica de cadena.

Talar árboles



Se requiere mucha experiencia para talar árboles. Sólo talar árboles si maneja la sierra eléctrica de cadena con seguridad. Por ningún motivo utilice la sierra eléctrica de cadena si no se siente seguro.



Desaconsejamos a los usuarios inexpertos, por razones de seguridad, talar un árbol con un diámetro mayor que el largo del riel guía.

- Fíjese que no se encuentren personas ni animales cerca del área de su trabajo. La distancia de seguridad entre el árbol a talar y el próximo puesto de trabajo debe ser de 2 ½ veces el largo del árbol.
- Preste atención a la dirección de caída: El usuario debe poder moverse con seguridad en las inmediaciones del árbol talado para poder cortar y desramar con facilidad el árbol. Se debe evitar que el árbol que cae sea atrapado por otro árbol. Observe la dirección de caída natural que depende de la inclinación y curvatura del árbol, de la dirección del viento, de la posición de las ramas más grandes y de la cantidad de ramas.
- Cuando trabaje en una pendiente, el usuario de la sierra de cadena debe encontrarse por encima del árbol que

se va a talar ya que es probable que el árbol ruede o se deslice cuesta abajo después de la tala.

- Normalmente, los árboles pequeños con diámetros de 15-18 cm se pueden talar con un solo corte.
- Al talar árboles de mayor diámetro, se deben hacer cortes de entalladura y un corte de tala (véase **P**).



No tale árboles si hay viento fuerte o de dirección cambiante, si existe el riesgo de daños a la propiedad o si el árbol pudiera caer sobre cables eléctricos.

Para la tala de árboles, debe garantizarse que ninguna otra persona esté en peligro, que ninguna línea eléctrica se vea afectada y que no puedan producirse daños materiales. Si un árbol entra en contacto con una línea eléctrica, debe notificarse inmediatamente a la empresa de suministro eléctrico.



Inmediatamente después de terminar el proceso de aserrado, retire su protección auditiva, para que pueda escuchar sonidos y señales de advertencia.



1. Desramar:

Retire las ramas colgadas hacia abajo, colocando la sierra en una posición superior a la rama. Nunca elimine ramas que estén más arriba que su hombro.



2. Área de escape:

Elimine las matas alrededor del árbol, para asegurarse una fácil retirada. El área de escape (1)

deberá encontrarse desplazada en, aproximadamente, 45° detrás de la dirección de caída estimada (2).

P 3. Cortar la entalladura de caída (A):

Ubique una entalladura de caída en la dirección en que desea que se caiga el árbol. Comience con el corte superior. Ahora, haga un corte desde abajo, en dirección horizontal, que debe encontrarse exactamente con el corte superior. La profundidad de la entalladura debe ser de, aproximadamente, 1/3 del diámetro del tronco y el ángulo de corte, mínimo de 45°. Así se evita que al hacer el segundo corte, la cadena de la sierra o la guía se queden aprisionadas.



No se pare nunca delante de un árbol entallado.

P 4. Corte de tala (B):

Realice el corte de caída desde el lugar opuesto del tronco, mientras permanece a la izquierda del mismo y corta con la cadena de sierra en movimiento de tiro (con la parte inferior de la lanza). El corte de tala debe pasar horizontalmente, aprox. 5 cm por encima del corte horizontal de la entalladura. La profundidad del corte de tala deberá ser tal que la distancia entre este y la línea del corte de entalladura sea de mínimo 1/10 del diámetro del tronco. La parte no aserrada del tronco es denominada área de desgarre. La bisagra evita que el árbol se gire y caiga en la dirección errónea. No atraviese la bisagra

completamente.

Al acercarse el corte de caída a la bisagra debería comenzar a caerse. Si parece que el árbol no vaya a caer en la dirección deseada o si se inclina hacia atrás y la cadena de sierra se queda aprisionada, interrumpir el corte de caída. Para abrir el corte y para talar el árbol en la línea de talado deseada, colocar cuñas de madera, plástico o de aluminio.



5. Apenas la profundidad de corte lo permita, introduzca una cuña o palanqueta en el corte de tala, para evitar el atasamiento del riel guía.



6. Haga dos cortes si el diámetro del tronco fuera mayor que el largo del riel guía.

7. Después de ejecutar el corte de tala, el árbol caerá por sí mismo o con la ayuda de la cuña o la palanqueta.



Apenas el árbol comience a caer, extraiga la sierra de la ranura de corte, detenga el motor, deposite la sierra eléctrica de cadena y retírese del área de trabajo a través de la vía de escape. Prestar atención a las ramas que caen y no tropezar.



Desramar

Desramar es la designación para la eliminación de las ramas de un árbol talado.



Muchos accidentes se producen al desramar. Nunca corte ramas mientras esté parado sobre el tronco.

Observe el área de retroactuación cuando existen ramas que se encuentran bajo tensión mecánica.

- Elimine las ramas de apoyo solamente después del tronzado.
- Ramas que se encuentran bajo tensión mecánica deben cortarse desde abajo hacia arriba, para evitar el atascamiento de la sierra de cadena.
- En el serrado de ramas de mayor grosor, debe aplicarse la misma técnica como en el tronzado.
- Trabaje al lado izquierdo del tronco y tan cerca de la sierra eléctrica de cadena como sea posible. En lo posible, el peso de la sierra descansa sobre el tronco.
- Cambie su posición para cortar las ramas ubicadas al otro lado del tronco.
- Las ramificaciones secundarias y las ramas se cortan de a una.
- Las ramas más pequeñas, como las de la imagen **N**, separarlas con un corte.

Tronzado

Tronzar es el proceso de serrado de los troncos de árbol en trozos más pequeños.

- Cuide que la cadena dentada no tenga contacto con el suelo al aserrar.
- Fíjese en tener una posición segura y, en terreno empinado, párese más arriba del tronco.
- Preste atención a estar en una posición segura y que el peso corporal está repartido por igual entre los dos pies. Si es posible ponga debajo del tronco ramas, barras o cuñas para apoyar. Siga las instrucciones para serrar sin dificultad.

J 1. El tronco se encuentra en el suelo:

Corte el tronco desde arriba completamente y, al final del corte, tenga cuidado de no tocar el suelo. Cuando existe la posibilidad de girar el tronco, recomendamos cortarlo en dos tercias partes. Luego debe girarse el tronco para cortar el resto del tronco desde arriba.

K 2. El tronco se encuentra apoyado en uno de sus extremos:

El serrado debe realizarse primero desde abajo hacia arriba (con la parte superior de la espada), cortando una tercia parte del diámetro del tronco para evitar así un astillado. Luego debe serrarse desde arriba hacia abajo (con la parte inferior de la espada) hacia el primer corte para evitar así un atascamiento.

L 3. El tronco se encuentra apoyado en ambos extremos:

El serrado debe realizarse primero desde arriba hacia abajo (con la parte inferior de la espada), cortando una tercia parte del diámetro del tronco. Luego debe serrarse desde abajo hacia arriba (con la parte superior de la espada) hasta coincidir en los cortes.

M 4. Aserrado sobre un caballete:

Mantenga sujeta la sierra eléctrica de cadena con ambas manos. La máquina debe guiarse delante del cuerpo durante el proceso de serrado. Después de haber cortado el tronco, debe desplazarse la máquina por el lado derecho del cuerpo (1). Mantenga el brazo izquierdo lo más

recto posible (2). Ponga atención en una eventual caída del tronco. El usuario debe posicionarse del modo que el tronco cortado no pueda presentar ningún peligro. Ponga atención en sus pies. Durante la caída del tronco puede surgir un riesgo de lesiones. Mantenga el equilibrio (3).

Mantenimiento y limpieza



Por regla general, realice los trabajos de mantenimiento y limpieza con el motor apagado y el enchufe retirado del tomacorriente. ¡Riesgo de lesiones!

Los trabajos de mantenimiento y reparación que no se describen en estas instrucciones, deben realizarse en nuestro taller especializado. Utilice exclusivamente repuestos originales. Espere hasta que la máquina se enfríe, antes de realizar cualquier trabajo de mantenimiento. ¡Existe riesgo de quemaduras!

Limpieza

- Limpie la máquina minuciosamente después de cada uso. Así prolongará la vida útil de la máquina y evita accidentes.
- Mantenga las empuñaduras libres de gasolina, aceite o grasa. Si fuese necesario, limpie las empuñaduras con un paño húmedo lavado en lejía de jabón. ¡No utilice solventes o gasolina para limpiar!
- Limpie la cadena dentada después de cada uso. Para ello, use una brocha o una escobilla. No utilice líquidos para limpiar la cadena. Después de la limpieza, lubrique la cadena levemente con el aceite destinado a esto.
- Para limpiarla, retire la tapa de la rueda de la cadena (8) para poder limpiar también ahí.
- Limpie la lanza (riel guía) (4).
- Limpie las ranuras de ventilación y las superficies de la máquina con una brocha, una escobilla o un paño seco. No utilice líquidos para limpiar.
- Limpie la boca de lubricación (D 27) para garantizar que la cadena de sierra se puede lubricar automáticamente sin problemas durante el funcionamiento. Para ello con un pincel o un trapo retire los restos de la boca de lubricación.

Intervalos de mantenimiento

Realice periódicamente los trabajos especificados en la tabla. El mantenimiento periódico de la sierra eléctrica de cadena prolonga la vida útil de su sierra. Además, logrará un óptimo rendimiento de corte y evita accidentes.

Tabla de intervalos de mantenimiento

Parte	Acción	Antes de cada uso	Después de 10 horas de servicio	Después de cada uso
Componentes del freno de cadena	Revisar, reemplazar cuando sea necesario	✓		
Piñón (A 21)	Revisar, reemplazar cuando sea necesario	✓		
Cadena de sierra (5)	Revisar, aceitar, reafilar o reemplazar cuando sea necesario	✓		
Cadena de sierra (5)	Limpiar, aceitar			✓
Riel guía (4)	Revisar, voltear, limpiar, aceitar	✓		✓
Riel guía (4)	Girar la lanza		✓	
Sistema automático de lubricación	Revisar, limpiar el riel guía cuando sea necesario	✓		

Afilarse la cadena dentada



¡Una cadena dentada afilada incorrectamente aumenta el riesgo de retroacción! Use guantes a prueba de corte al manipular la cadena o el riel guía.



Una cadena afilada garantiza un óptimo rendimiento de corte. Avanza fácilmente a través de la madera y produce virutas grandes y largas. La cadena está desafilada si necesita presionar el equipo de corte a través de la madera y cuando las virutas son pequeñas. Si la cadena está muy roma, no se producirán virutas sino sólo aserrín.

- Las partes cortantes de la cadena son los eslabones de corte consistentes

de un diente y un talón limitador de profundidad. La distancia en la altura entre estos determina la profundidad de afilado.

- Al afilar los dientes cortantes se deben considerar los siguientes valores:



- Ángulo de afilado (30°)
- Ángulo de ataque (85°)
- Profundidad de afilado (0,65 mm)



Diferencias con las indicaciones de cotas en la geometría de los cantos cortantes pueden conducir a un aumento de la retroacción de la máquina. ¡Alto riesgo de accidentes!

El reafilado requiere un poco de práctica. Para el afilado de la cadena de la sierra es recomendable usar herramientas especiales que aseguren que la cadena esté afilada con el ángulo y profundidad correctos. Proceda según las instrucciones de su dispositivo afilador para cadena de sierra (por ejemplo, Parkside PSG 85 B2). Recomendamos a los usuarios menos experimentados que encarguen el afilado de la cadena o su sustitución a un taller o a un especialista.

- H**
1. Desactive la sierra y retire el enchufe del tomacorriente.
 2. Retire la cadena de sierra (véase el Cap. „Mando de la sierra de cadena“). Para el afilado debe tensarse bien la cadena para posibilitar la ejecución correcta del afilado.
 3. Para el afilado se requiere una lima redonda de 4,0 mm de diámetro.



¡Diámetros diferentes dañan la cadena y pueden constituir peligro durante el trabajo!

4. Afile sólo desde adentro hacia afuera. Lleve la lima desde el lado interior del diente cortante hacia afuera. Levante la lima al retrocederla.
5. Afile primero los dientes de un lado. Gire la sierra y afile los dientes del otro lado.
6. La cadena está desgastada y debe ser sustituida por una nueva si solamente quedan unos 4 mm del diente cortante.
7. Después del afilado, todos los eslabones cortantes deben tener el mismo largo y ancho.
8. Después de cada tercer afilado se debe controlar la profundidad de afilado (límite de profundidad) y se debe

reparar la altura con la ayuda de una lima plana. El límite de profundidad deberá estar, aprox., 0,65 mm detrás con respecto al diente cortante. Redondee el límite de profundidad levemente hacia adelante.

B Ajustar la tensión de la cadena

En el capítulo de „Montaje - Tensar la cadena dentada“ se explica cómo ajustar la tensión de la cadena.

Instalar una nueva cadena dentada

En una cadena nueva, la fuerza tensora disminuye después de algún tiempo. Por ello, después de hacer los primeros cinco cortes, como muy tarde pasados 10 minutos ha de volver a tensar la cadena.



Nunca instale una cadena nueva sobre un piñón motor desgastado o sobre un riel guía dañado o desgastado. La cadena puede desprenderse o romperse. Esto puede ocasionar lesiones graves.



A Mantenición de la espada



Use guantes a prueba de corte al manipular la cadena o el riel guía.

1. Desactive la sierra y retire el enchufe del tomacorriente (11).
2. Desmonte la protección del piñón (8), la cadena (5) dentada y el riel guía (4).
3. Controle el riel guía (4) por desgaste. Elimine rebabas y alise los planos de

guía mediante una lima plana.

4. Limpie las salidas de aceite hacia (D 27) el riel guía, para asegurar una lubricación automática sin averías de la cadena dentada durante el funcionamiento.
5. Monte el riel guía (4), la cadena dentada y la protección del piñón; tense la cadena dentada.

i En caso de un estado óptimo de los orificios de aceite y un ajuste correcto del botón de regulación de aceite, la cadena de aceite pulveriza automáticamente un poco de aceite pocos segundos después de arrancar la sierra de cadena.

A Girar la lanza



Utilice guantes resistentes a los cortes cuando vaya a manipular la cadena o la lanza.

Debería virarse la lanza (4) aprox. cada 10 horas de trabajo, para que se desgaste homogéneamente.

1. Desactive la sierra y retire el enchufe del tomacorriente (12).
2. Desmonte la protección del piñón (12), la cadena (5) dentada y el riel guía (4).
3. Gire la espada alrededor de su eje horizontal y monte la espada y la cadena como se describe en „Montar la cadena de sierra y la espada”.
¡Observe el sentido de marcha de la cadena de sierra!



Sentido de marcha de la cadena de sierra

Para alinear la cadena de sierra (5) oriéntese en los gráficos que están debajo de la rueda dentada de la cadena (8) cuando

se gira la lanza. Entonces, el sentido de la marcha marcado en la lanza ya no es el correcto.

Almacenamiento

- Antes de guardar el aparato, límpielo.
- Vacíe el depósito de aceite antes de cualquier pausa prolongada en el funcionamiento. Los aceites usados deben eliminarse siempre de acuerdo con la normativa medioambiental (véase «Eliminación de residuos/Protección medioambiental»).
- Ponga la funda protectora de la lanza (19).
- Mantenga el aparato en un lugar seco y protegido del polvo y fuera del alcance de los niños.
- La llave combinada (12) se puede guardar dentro del aparato, véase la imagen **II**.

I Montaje en la pared

Puede colgar el aparato en la pared por el orificio de la llave (28) situado en la parte inferior del aparato.

- Coloque un tornillo con tacos en la pared en la posición que desea.
- La cabeza del tornillo puede tener un diámetro unos 10 mm.
- Deje que la cabeza del tornillo sobresalga de la pared unos 10 mm.
- Puede colocar el aparato con la aberturra en la parte inferior del tornillo y tirar del aparato hacia abajo hasta el tope.



Cuando esté taladrando procure no dañar ninguna tubería de suministro. Utilice aparatos de detección apropiados para localizarlas o utilice un plano de instala-

ción. Entrar en contacto con conductos eléctricos puede provocar una descarga eléctrica y fuego, el contacto con un conducto de gas puede originar una explosión. Dañar un conducto de agua puede provocar daños materiales y una descarga eléctrica.

Eliminación y protección del medio ambiente

Vacíe el depósito de aceite totalmente. No bote el aceite usado haciéndolo escurrirse en la canalización y el desagüe. Elimine el aceite usado ecológicamente - entréguelo en un puesto de recolección. Lleve el aparato, los accesorios y el embalaje a un lugar para que procedan a reciclarlo respetando el medio ambiente.



Los aparatos eléctricos no han de desecharse junto con la basura doméstica.

Directiva 2012/19/UE sobre residuos de aparatos eléctricos y electrónicos: Los aparatos eléctricos usados deben eliminarse por separado y reciclarse de forma respetuosa con el medio ambiente.

Dependiendo de las normas estatales, puede tener las siguientes opciones:

- **devolverlo a un punto de venta:** Los distribuidores de alimentos con una superficie total de venta de al menos 800 metros cuadrados que ofrezcan y pongan en el mercado aparatos eléctricos y electrónicos varias veces al año natural o de forma permanente están obligados a recoger gratuitamente los aparatos eléctricos y electrónicos antiguos. Los distribuidores están obligados a recoger de manera gratuita en sus

instalaciones o inmediaciones aparatos eléctricos o electrónicos antiguos de un cliente cuando este adquiera un nuevo aparato eléctrico o electrónico del mismo tipo y con funciones similares. También están obligados a recoger en sus instalaciones o inmediaciones hasta tres aparatos eléctricos o electrónicos por tipo, con unas dimensiones exteriores que no superen los 25 centímetros, bajo petición de un usuario final sin necesidad de que este último compre ningún aparato eléctrico o electrónico.

- **entregarlo a un punto de recogida oficial:** Entregue el aparato en un punto de reciclaje. Las piezas de plástico y metal utilizadas pueden separarse según el material y llevarse a un punto de reciclaje. Si tiene cualquier duda, puede preguntarle a nuestro centro de servicio.
- **devolverlo al fabricante/distribuidor:** Nosotros nos encargaremos de eliminar gratuitamente los aparatos defectuosos que recibamos. Si tiene cualquier duda, puede preguntarle a nuestro centro de servicio.

Esto no afecta a los accesorios y a otros medios sin componentes electrónicos.

Garantía

Estimada cliente, estimado cliente: Por este aparato se le concede una garantía de 3 años a partir de la fecha de compra. En caso de defectos de este producto, le corresponden derechos legales contra el vendedor del producto. Estos derechos no serán limitados por la garantía expuesta a continuación.

Condiciones de garantía

El plazo de garantía empieza con la fecha

de compra. Por favor, conserve bien el resguardo de caja original. Este documento se necesitará como prueba de la compra. Si dentro del plazo de tres años después de la fecha de compra del aparato se detecta un defecto de material o fabricación, según nuestra elección, el producto será reparado o sustituido gratuitamente. Esta prestación de garantía presupone entregar el aparato defectuoso y el comprobante de compra (resguardo de caja) dentro del plazo de los tres años, describiendo brevemente por escrito en qué consiste el defecto y cuándo se detectó.

Si el defecto está cubierto por nuestra garantía, le devolveremos el aparato reparado o uno nuevo. Con la reparación o la sustitución del producto no se inicia un nuevo período de garantía.

Período de garantía y exigencias legales en caso de defectos

El período de garantía no será prolongado por la prestación de garantía. Esto se aplica igualmente a las partes sustituidas y reparadas. Daños y defectos ya existentes eventualmente al comprar el aparato, tienen que ser notificados inmediatamente después de haberlo desempacado. Las reparaciones a efectuar al cabo del período de garantía están sujetas a pago.

Volumen de la garantía

El aparato fue producido cuidadosamente según las directivas estrictas de la calidad y examinado concienzudamente antes de la entrega.

La prestación de garantía tiene validez para defectos de material o fabricación. Esta garantía no se extiende a partes del producto que están sometidas a un desgaste natural y, por lo tanto, pueden ser consideradas como piezas de desgaste (p. ej. cadena dentada), o a daños en partes

frágiles (p. ej. interruptores).

Esta garantía caduca si el producto fue dañado, utilizado impropriamente o no sometido a mantenimiento. Para un uso apropiado del producto, se han de cumplir exactamente todas las indicaciones contenidas en las instrucciones de manejo. Se tienen que evitar absolutamente fines de aplicación y manejos, de los cuales desaconsejan o advierten las instrucciones de servicio.

El producto está previsto solamente para el uso privado y no comercial. La garantía caducará en el caso de un tratamiento abusivo e impropio, uso de la fuerza o manipulaciones que no fueron efectuadas por una filial de servicio autorizada.

Gestión en caso de garantía

Para garantizar una gestión rápida de su reclamación, le rogamos seguir las siguientes indicaciones:

- Para todas las consultas, tenga preparado por favor el resguardo de caja y el número de artículo (IAN 420784_2201) como prueba de la compra.
- Por favor, saque el número de artículo de la placa de características, un grabado, en la portada de sus instrucciones (parte inferior izquierda) o etiqueta en la parte posterior o inferior.
- Si surgen fallas en el funcionamiento o cualquier defecto, contacte primeramente a la sección de servicio indicada a continuación por **teléfono** o vía **E-Mail**. Se le darán otras informaciones acerca de la gestión de su reclamación.
- Tras consultar con nuestro servicio de postventa, un aparato identificado como defectuoso puede ser enviado libre de franqueo a la dirección de servicio ya conocida por usted, adjuntando el comprobante de compra (resguardo de caja) e indicando en qué consiste el defecto y cuándo surgió. Para evitar

problemas de recepción y costes adicionales, utilice de todas maneras sólo la dirección que se le comunicará. Asegúrese de que el envío no se efectúe sin franqueo, como mercancía voluminosa, exprés u otro tipo de transporte especial. Envíe por favor el aparato incluyendo todos los accesorios entregados con la compra y garantice un embalaje de transporte lo suficientemente seguro.

Servicio de reparación

Reparaciones que no están cubiertas por la garantía, las puede dejar efectuar por nuestra filial de servicio por cuenta suya. Ésta le elaborará gustosamente un presupuesto. Sólo atenderemos aparatos que hayan sido enviados en un embalaje suficiente y franqueados.

Atención: Por favor, envíe el aparato limpio, señalando el defecto a nuestra filial de servicio. No aceptaremos aparatos que hayan sido enviados sin franqueo, como

mercancía voluminosa, exprés o cualquier tipo de transporte especial. Nos encargamos gratuitamente de la eliminación de sus aparatos defectuosos enviados.

Service-Center

Servicio España

Tel.: 900 984 989

E-Mail: grizzly@lidl.es

IAN 420784_2201

Importador

Por favor, observe que la siguiente dirección no es una dirección de servicio. Contacte primeramente al centro de servicio mencionado arriba.

Grizzly Tools GmbH & Co. KG

Stockstädter Straße 20

63762 Großostheim

ALEMANIA

www.grizzlytools.de

Repuestos

Encontrará las piezas de repuesto en www.grizzlytools.shop

Si tiene problemas con el proceso de pedido, utilice el formulario de contacto. Si tiene más preguntas, póngase en contacto con el «Service-Center» (ver página 236).

2	Tapa de deposito de aceite.....	91104349
5	Cadena de sierra (Trilink CL15052PB)	30091620
4	Riel guía (Trilink M1501452)	30091621
12	Llave combinada	91104350
	Bioaceite para cadenas 180 ml	30230010
	Bioaceite para cadenas 1 l.....	30230001
	Bioaceite para cadenas 5 l.....	30230002

Búsqueda de fallos

Problema	Posible causa	Reparación del fallo
Equipo no arranca	Freno de la cadena enclavado	Revisar el freno de la cadena, si es necesario soltarla.
	No hay tensión en la red eléctrica Fusible de la casa reacciona	Revisar tomacorriente, cable, conductor, enchufe, eventualmente reparación por electricista. Revisar fusible, véase Nota.
	Interruptor de arranque/ parada (13) defectuoso	Reparación por servicio técnico
	Escobillas de carbón desgastadas	Reparación por servicio técnico
	Motor defectuoso	Reparación por servicio técnico
Cadena no gira	Freno de cadena bloquea cadena de sierra (5)	Revisar freno de cadena, eventualmente desajustar freno de cadena.
Bajo rendimiento de corte	Cadena de sierra (5) montada incorrectamente	Montar cadena de sierra correctamente.
	Cadena de sierra (5) desafilada	Afilar dientes cortantes o instalar nueva cadena.
	Tensión de cadena insuficiente	Revisar tensión de cadena.
Sierra con marcha dificultosa, cadena se sale	Tensión de cadena insuficiente	Revisar tensión de cadena.
Cadena se calienta, desarrollo de humo al aserrar, cambio de color del riel	Falta aceite para lubricar la cadena	Revisar nivel de aceite y agregar aceite si fuese necesario, revisar sistema automático de lubricación y limpiar canal de salida de aceite o reparación por servicio técnico Controlar la regulación de precisión de aceite (botón regulador de aceite).

Indice

Introduzione	238	Tecniche di segatura.....	253
Utilizzo	239	Generalità.....	253
Descrizione generale	239	Abbattimento di alberi.....	253
Contenuto della confezione.....	239	Rimozione dei rami dal tronco.....	255
Descrizione delle funzionalità.....	239	Taglio trasversale	255
Sommario	239	Manutenzione e pulitura	256
Dati tecnici	240	Pulitura	256
Avvertimenti di sicurezza	241	Intervalli di manutenzione	257
Simboli sulla sega	241	Tabella degli intervalli	
Simboli riportati nelle istruzioni.....	242	di manutenzione	257
Avvertimenti generali di sicurezza... ..	242	Affilatura della catena trinciante	258
Indicazioni di sicurezza generali		Regolazione della tensione	
per utensili elettrici	243	della catena	259
Indicazioni di sicurezza generali		Rodaggio della nuova	
per seghe a catena	245	catena trinciante	259
Misure di sicurezza contro il rinculo..	246	Manutenzione della spranga	
Rischi residui	247	di guida.....	259
Ulteriori informazioni di sicurezza... ..	248	Girare della spranga di guida.....	259
Funzionalità di sicurezza	248	Conservazione	260
Montaggio	249	Montaggio a parete	260
Montaggio della catena		Smaltimento e Tutela	
della sega e della lama	249	dell'ambiente.....	260
Tensione della catena trinciante	250	Pezzi di ricambio/Accessor.....	261
Lubrificazione della catena.....	250	Ricerca di errori	262
Uso della sega a catena	251	Garanzia	263
Accensione	251	Servizio di riparazione	264
Controllo del freno catena.....	252	Service-Center.....	264
Controllo dell'automatismo dell'olio... ..	252	Importatore	264
Sostituzione lama/Catena trinciante ..	252	Traduzione della dichiarazione	
		di conformità CE originale	325
		Vista esplosa	329

Introduzione

Congratulazioni per l'acquisto del Suo nuovo apparecchio. Ha scelto un prodotto altamente pregiato.

Questo apparecchio è stato sottoposto a un controllo di qualità durante la produzione e quindi sottoposto a un controllo finale. Quindi è garantito il funzionamento del vostro apparecchio.



Le istruzioni per l'uso costituiscono parte integrante di questo prodotto. Contengono indicazioni importanti per la sicurezza, l'uso e lo smaltimento. Prima dell'uso del prodotto, si raccomanda di familiarizzare con tutte le indicazioni di comando e di sicurezza. Usare il prodotto solo come descritto e per i campi d'impiego specificati. Conservare le istruzioni in un luogo sicuro e consegnare la documentazione in caso di cessione del prodotto a terzi.

Utilizzo

La Sega elettrica è stata costruita solo per segare legno. La sega non è prevista per tutti gli altri tipi di applicazione (ad es. tagliare murature, materie plastiche o generi alimentari). La sega a catena è prevista per l'impiego nel campo del fai-da-te e non è stata sviluppata per l'impiego continuo professionale.

L'apparecchiatura è prevista per l'uso da adulti. Adolescenti di un'età di 16 anni o superiore devono usare la sega a catena solo sotto sorveglianza. Il costruttore non risponde dei danni provocati da un uso non conforme alle disposizioni o non corretto.

Conservare le istruzioni in un luogo sicuro e consegnare la documentazione in caso di cessione del prodotto a terzi.

Questa sega a catena elettrica può essere usata solo da una persona e solo per segare legno. La sega a catena deve essere tenuta con la mano destra sull'impugnatura posteriore e con la mano sinistra sull'impugnatura anteriore. Prima dell'uso della sega a catena l'utilizzatore deve aver letto e compreso tutte le indicazioni e avvertenze contenute nelle istruzioni d'uso. L'utilizzatore deve indossare un'attrezzatura di protezione personale adeguata (PSA). Con la sega a catena si può segare solo legno. Materiali come p. es. plastica, pietre, metallo o legno che contiene corpi estranei (per esempio chiodi o viti), non possono essere lavorati!

Descrizione generale



L'illustrazione dell'apparecchiatura si trovano sul lato apribile della confezione.

Contenuto della confezione

Rimuovere l'apparecchio dalla confezione e controllare se è completo:

- Motosega elettrica
- Spranga di guida (spada)
- Catena trinciante
- Custodia di protezione lama
- Chiave combinata
- Istruzioni per l'uso



Alla consegna la chiave combinata è riposta nell'apparecchio, vedere figura III.

Smaltire il materiale di imballaggio secondo le disposizioni.

Descrizione delle funzionalità

La sega a catena possiede un elettromotore che le consente di essere azionata. La catena trinciante rotante viene guidata da una barra di guida (lama).

L'apparecchio è dotato di un fermo catena con arresto rapido.

Un automatismo per l'olio fa sì che la catena venga continuamente lubrificata. Per la protezione dell'operatore la sega a catena è dotata di diversi dispositivi di sicurezza. Le funzionalità degli elementi concernenti l'uso sono riportate nelle seguenti descrizioni.

Sommario

- 1 Impugnatura posteriore
- 2 Coperchio del serbatoio dell'olio
- 3 Leva del freno catena / paramani anteriore
- 4 Spranga di guida (spada)
- 5 Catena trinciante
- 6 Pignone di rinvio
- 7 Dado

- 8 Copertura del rocchetto per catena
- 9 Paramani posteriore
- 10 Sostegno cavi
- 11 Cavo di alimentazione
- 12 Chiave combinata
- 13 Pulsante ON/OFF
- 14 Blocco di accensione
- 15 Elettromotore
- 16 Impugnatura anteriore
- 17 Battuta
- 18 Perno arresto catena
(non visibile)
- 19 Custodia di protezione lama
- A** 20 Perno di guida
- A** 21 Pignone della catena
- A** 22 Prima il muso
- A** 23 Vite
- A** 24 Angolo
- C** 25 Indicatore di livello dell'olio
- C** 26 Segno del minimo "MIN" dell'indicatore di livello dell'olio
- D** 27 Passaggi dell'olio
- I** 28 Foro a chiave

Dati tecnici

Motosega elettrica PKS 1600 B2

- Tensione nominale d'entrata
U 230-240 V~, 50 Hz
- Potenza assorbita P 1600 W
- Classificazione di protezione..... II
- Tipo di protezione..... IPX0
- Velocità della catena v_0 14,5 m/s
- Peso
(con lama e catena) ca. 4,4 kg
(senza lama, catena, faretra
proteggi lama e olio)..... ca. 3,7 kg
- Serbatoio dell'olio ca. 265 ml
- Catena TRILINK CL15052PB
Passo della catena 3/8"
Spessore di catena 1,28 mm
Dentatura della ruota della catena 6
- Lama Parkside 14"
Kangxin AP14-52-507P

- Lunghezza di spada 420 mm
- Lunghezza di taglio 340 mm
- Livello di pressione acustica
(L_{pA}) 82,9 dB(A); $K_{pA} = 3$ dB
- Livello di potenza sonora (L_{WA})
misurata.... 102,9 dB(A); $K_{WA} = 2,37$ dB
garantito 105 dB(A)
- Vibrazioni (a_h) .. 1,719 m/s²; K= 1,5 m/s²

Il prodotto è conforme ai requisiti imposti dalla norma EN 61000-3-11 ed è soggetto a condizioni di collegamento speciali. Ciò significa che non è ammesso l'utilizzo in punti di collegamento selezionabili a scelta. In caso di comportamenti sfavorevoli della rete, l'apparecchio può provocare oscillazioni temporanee della tensione. Il prodotto è destinato all'uso solo nei casi che dispongano di una resistenza di corrente continua della rete di almeno 100 A per fase, e siano alimentati da una rete di distribuzione con una tensione nominale di almeno 230 V. L'utilizzatore deve assicurarsi, se necessario previo colloquio con il proprio fornitore di energia elettrica, che la resistenza di corrente continua della propria rete nel punto di collegamento con la rete pubblica sia sufficiente per il collegamento del prodotto.

I valori relativi alla rumorosità e alle vibrazioni sono stati determinati in base alle norme e alle disposizioni indicate nella dichiarazione di conformità.

Il valore complessivo di vibrazione indicato e il valore sulle emissioni rumorose riportato sono stati misurati secondo una procedura di controllo regolata da norme e possono essere utilizzati per il confronto fra un utensile elettrico e un altro.

Il valore complessivo di vibrazione indicato e il valore sulle emissioni rumorose riportato possono essere utilizzati anche per una stima temporanea del carico.



Avvertenza: Le emissioni sulle vibrazioni e la rumorosità possono differire dai valori indicati durante l'uso effettivo dell'elettrotensile, in base alla tipologia e la modalità in cui si utilizza l'elettrotensile, in particolare quale tipo di pezzo viene lavorato.

Risulta necessario stabilire misure di sicurezza per la tutela dell'utilizzatore che si basino su un calcolo approssimativo del carico dovuto alle vibrazioni alle condizioni d'uso effettive (che includano tutti i fattori del ciclo d'impiego, fra cui ad esempio i tempi di riposo dell'utensile elettrico e quelli in cui si trova sì acceso, ma senza carico).

Avvertimenti di sicurezza

Questo capoverso tratta delle disposizioni di sicurezza fondamentali nel lavoro con la motosega elettrica.



La sega elettrica è un'apparecchiatura pericolosa che, usandola in modo non corretto o negligente, può provocare gravi lesioni persino mortali. Esercitatevi nell'uso della sega (taglio trasversale di tronchi su un cavalletto) e fatevi spiegare il funzionamento, l'effetto, le tecniche di segatura e l'attrezzatura di protezione personale da un utilizzatore esperto o un tecnico.

Simboli sulla sega



Prima di lavorare studiare bene tutti gli elementi rilevanti per l'uso della sega. Esercitarsi ad adoperare con dimestichezza la sega e farsi spiegare da uno specialista le funzionalità, il modo d'azione e le tecniche di segatura.



Attenzione! Il motore non si lascia accendere quando è azionato il freno catena. Sbloccare il freno catena spingendo la leva del freno contro l'impugnatura anteriore.



Leggere e osservare le istruzioni sull'uso della macchina!



Indossare protezione acustica



Indossare una protezione per gli occhi



Indossare protezione per la testa



Indossare guanti a prova di taglio!



Indossare sempre scarpe di sicurezza antiscivolo!



Indossare abbigliamento protettivo!



Impugnare saldamente l'apparecchiatura con entrambe le mani. Non lavorare mai con una sola mano.



Attenzione! Contraccolpo - nel lavorare fare attenzione ad eventuali contraccolpi della macchina.



Non esporre l'apparecchio alla pioggia. L'apparecchio non deve essere né umido, né messo in esercizio in un ambiente umido.



Attenzione! Nel caso di danneggiamento o recisione del cavo di rete rimuovere subito la spina dalla presa.



Livello di potenza sonora garantito



Ferma catena

MIN Segno del minimo "MIN" dell'indicatore di livello dell'olio

Simboli sulla targhetta del modello:



Le apparecchiature non si devono smaltire insieme ai rifiuti domestici.

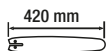

Lunghezza di taglio



Classificazione di protezione II (Doppio isolamento)

Simboli sopra e sotto la schermatura del rocchetto:



Osservare la direzione di marcia della catena. Attenzione! Leggere le istruzioni per l'uso.



Direzione di marcia della catena

Simboli sulla barra:



Direzione di marcia della catena



Simbolo sul tappo del serbatoio dell'olio:
oliare la catena.

Simboli sul perno ferma catena:



Ferma catena: OFF

Ferma catena: ON

Simboli riportati nelle istruzioni



Simboli di pericolo con indicazioni relative alla prevenzione di danni a cose e persone.



Simboli di divieto con indicazioni relative alla prevenzione di danni.



Indossare i guanti protettivi, in modo da evitare di procurarsi ferite da taglio!



Simboli di avvertenza con informazioni relative ad un uso corretto dell'apparecchio.

Avvertimenti generali di sicurezza



Prima di lavorare con la motosega elettrica studiare bene tutti i pezzi rilevanti per l'uso. Esercitarci ad adoperare con dimestichezza la sega (taglio di legno tondo su un cavalletto per segare) e farsi spiegare le funzionalità, il modo d'azione e le tecniche di segatura da un operatore esperto o da uno specialista.



Rispettare la protezione antirumore e le disposizioni locali durante il taglio della legna. Le disposizioni locali possono richiedere una verifica di idoneità. Chiedere all'amministrazione forestale.



Attenzione! Durante l'uso di elettroutensili si devono osservare le seguenti misure di sicurezza fondamentali come protezione contro scossa elettrica, pericolo di lesioni e incendi: Pericolo di lesioni.

Indicazioni di sicurezza generali per utensili elettrici



ATTENZIONE! Leggere tutte le indicazioni di sicurezza e le istruzioni. La mancata osservanza delle indicazioni di sicurezza e delle istruzioni possono provocare scosse elettriche, incendi e/o lesioni gravi.

Conservare tutte le indicazioni di sicurezza e le istruzioni per una consultazione futura.

Il termine usato nelle indicazioni di sicurezza „Utensile elettrico“ si riferisce a utensili elettrici azionati con tensione di rete (con cavo di rete) e a utensili elettrici azionati con accumulatori (senza cavo di rete).

1) Sicurezza sul posto di lavoro

- a) **Tenere la zona di lavoro sempre pulita e ben illuminata.** Disordine o zone di lavoro non illuminate possono causare infortuni.
- b) **Non lavorare con la sega elettrica a catena in ambienti a rischio di esplosioni, nei quali si trovano liquidi, gas o polveri infiammabili.** Utensili elettrici generano scintille che potrebbero infiammare la polvere o i vapori.
- c) **Tenere lontani bambini e altre persone durante l'uso della sega elettrica a catena.** Se si viene distratti, è possibile perdere il controllo dell'apparecchio.

2) Sicurezza elettrica:

- a) **La spina di connessione della sega elettrica a catena deve essere adatto alla presa. La spina non deve essere manomessa**

in nessun modo. Non usare adattatori in combinazione con utensili elettrici collegati a massa. Spine non modificate e prese idonee riducono il rischio di scosse elettriche.

- b) **Evitare il contatto del corpo con le superfici collegate a massa e con tubature, riscaldamenti, forneli e frigoriferi.** Quando il corpo è collegato a massa, aumenta il rischio di scosse elettriche.
- c) **Tenere lontana la sega elettrica a catena dalla pioggia e dall'umidità.** L'infiltrazione d'acqua in un utensile elettrico aumenta il rischio di scosse elettriche.
- d) **Non usare il cavo per trasportare o appendere la sega elettrica a catena oppure per staccare la spina dalla presa. Tenere lontano il cavo da fonti di calore, olio, spigoli vivi o parti mobili dell'apparecchio.** Cavi danneggiati o aggrovigliati aumentano il rischio di scosse elettriche.
- e) **Quando si lavora con la sega elettrica a catena all'aperto, usare solo prolunghes adatte all'uso esterno.** L'impiego di una prolunga adatta all'uso esterno riduce il rischio di scosse elettriche.
- f) **Se non è possibile evitare l'utilizzo dell'elettro utensile in ambiente umido, usare un interruttore differenziale.** L'impiego di un interruttore differenziale riduce il rischio di scossa elettrica.

3) Sicurezza delle persone:

- a) **Usare la massima prudenza, prestare la massima attenzione ai propri movimenti e affrontare il lavoro con la sega elettrica**

- con raziocinio. Non usare la sega elettrica, quando si è stanchi o sotto l'effetto di droghe, alcol o farmaci.** Un attimo di disattenzione durante l'uso della sega elettrica può causare lesioni gravi.
- b) **Indossare sempre occhiali protettivi e dispositivi di protezione individuale.** Indossare dispositivi di protezione individuale, quali scarpe antinfortunistiche antiscivolo, elmetto e/o cuffie antirumore, in base alla tipologia e all'impiego dell'utensile elettrico, riduce il rischio di infortuni.
- c) **Evitare la messa in funzione involontaria. Accertarsi che l'utensile elettrico sia spento prima di collegarlo all'alimentazione e/o alla batteria, di sollevarlo o di trasportarlo.** Se durante il trasporto dell'utensile elettrico si tiene il dito sull'interruttore oppure si allaccia l'apparecchio all'alimentazione elettrica in condizioni accese, possono verificarsi infortuni.
- d) **Rimuovere gli utensili di regolazione o chiave per dadi, prima di accendere la sega elettrica.** Un utensile o una chiave che si trova all'interno di una parte rotante dell'apparecchio, può causare lesioni.
- e) **Evitare una postura anormale. Garantire una posizione stabile e mantenere l'equilibrio in ogni momento.** In questo modo è possibile controllare meglio la sega elettrica nelle situazioni impreviste.
- f) **Indossare un abbigliamento idoneo. Non indossare vestiti larghi o gioielli. Tenere lontani capelli, capi di abbigliamento e guanti dalle parti in movimento.** Capi di abbigliamento larghi, gioielli o capelli lunghi possono essere prelevati dalle parti in movimento.
- g) **Se è possibile montare apparecchi aspirapolvere o di raccolta della polvere, assicurarsi che questi siano collegati e vengano utilizzati in modo corretto.** Il ricorso all'aspirapolvere può ridurre i danni dovuti alla polvere.
- h) **Non lasciarsi ingannare da un falso senso di sicurezza e rispettare regole di sicurezza per gli utensili elettrici, anche se dopo aver utilizzato più volte l'utensile elettrico si ha acquisito una certa confidenza.** Una movimentazione accidentale può causare gravi lesioni nell'arco di una frazione di secondo.
- 4) Utilizzo e lavorazione dell'elettro utensile**
- a) **Non sovraccaricare l'apparecchio. Usare gli utensili elettrici adatti per il tipo di lavoro.** Con l'utensile elettrico adatto si lavora in modo migliore e più sicuro nell'ambito del campo di potenza specificato.
- b) **Non usare utensili elettrici con l'interruttore difettoso.** Un utensile elettrico che non può più essere acceso o spento è pericoloso e deve essere riparato.
- c) **Estrarre la spina dalla presa di corrente e/o rimuovere la batteria prima di effettuare impostazioni sull'apparecchio, sostituire i relativi accessori o ripararlo.** Queste misure sono atte a impedire l'avviamento involontario della sega elettrica.
- d) **Conservare la sega elettrica inutilizzata fuori dalla portata dei bambini. Non far utilizzare l'apparecchio a persone che non lo conoscono o che non hanno letto**

le presenti istruzioni. Gli elettro-utensili sono pericolosi se utilizzati da persone inesperte.

- e) **Trattare la sega elettrica a catena con cura. Controllare che le parti in movimento funzionino perfettamente e non si inceppino, che i componenti non siano spezzati o danneggiati, che il funzionamento della sega elettrica non sia compromesso. Fare riparare i componenti danneggiati prima dell'impiego dell'apparecchio.** Molti infortuni sono causati da una manutenzione non corretta degli utensili elettrici.
- f) **Tenere gli utensili da taglio affilati e puliti.** Utensili da taglio con spigoli da taglio affilati si inceppano meno frequentemente e sono più facili da gestire.
- g) **Usare la sega elettrica, gli accessori, gli utensili ecc. conformemente alle presenti istruzioni. Tenere conto delle condizioni di lavoro e dell'attività da svolgere.** L'uso della sega elettrica a catena per scopi diversi da quelli previsti può generare situazioni pericolose.
- h) **Mantenere le impugnature e le relative superfici asciutte, pulite e prive di olio e grasso.** Le impugnature e le relative superfici scivolose non consentono un uso e un controllo sicuri dell'utensile elettrico in situazioni imprevedibili.

5) Assistenza tecnica

- a) **Fare riparare l'utensile elettrico solo da personale specializzato qualificato e solo con i ricambi originali.** In questo modo si garantisce il mantenimento della sicurezza dell'utensile elettrico.

Indicazioni di sicurezza generali per seghe a catena

- a) **Quando la sega è accesa, tenere tutte le parti del corpo lontane dalla catena della sega. Prima dell'avviamento della sega, assicurarsi che la catena non tocchi corpi estranei.** Durante il lavoro con una sega a catena, un attimo di disattenzione può causare il prelievo dell'abbigliamento o di parti del corpo nella catena della sega.
- b) **Tenere la sega a catena sempre con la mano destra sull'impugnatura posteriore e con la mano sinistra sull'impugnatura anteriore.** Tenendo la sega a catena nella posizione invertita, aumenta il rischio di lesioni e la sega non deve essere usata.
- c) **Tenere la motosega facendo presa sulle superfici isolate, in quanto la catena della sega può entrare a contatto con cavi di corrente piegati o con il proprio cavo elettrico.** A seguito del contatto della catena della sega con un cavo elettrico i componenti metallici dell'apparecchio possono trovarsi sotto tensione e provocare una scossa elettrica.
- d) **Indossare la protezione oculare. Altri dispositivi di protezione per udito, testa, mani, gambe e piedi sono consigliati.** L'abbigliamento di protezione adatto riduce il pericolo di lesioni dovuto a trucioli scagliati e il contatto accidentale con la catena della sega.
- e) **Non lavorare con la motosega su un albero, una scala, sporgendosi da un tetto o su una superficie instabile.** In caso di utilizzo in tali condizioni, sussiste pericolo di lesioni.

- f) **Prestare sempre attenzione a una posizione stabile e usare la sega a catena solo su un terreno sicuro e piano.** Un terreno scivoloso o superfici d'appoggio instabili come scale possono comportare la perdita dell'equilibrio oppure del controllo della sega a catena.
- g) **Durante il taglio di un ramo sotto tensione, tenere conto del fatto che il ramo può ritornare.** Quando si allenta la tensione nelle fibre legnose, il ramo teso può colpire l'utilizzatore e/o compromettere il controllo della sega a catena.
- h) **Usare la massima prudenza durante il taglio di sottobosco e alberi giovani.** Il materiale sottile può incepparsi nella catena della sega, colpirvi oppure farvi perdere l'equilibrio.
- i) **Tenere la sega a catena dall'impugnatura anteriore in condizioni spente, con la catena lontana dal corpo. Durante il trasporto e il deposito della sega a catena, inserire sempre la copertura di sicurezza.** Un trattamento accurato della sega a catena riduce la probabilità di un contatto accidentale con la catena in movimento.
- j) **Seguire le indicazioni per la lubrificazione, la tensione della catena e la sostituzione degli accessori.** Una catena non tesa o lubrificata correttamente può rompersi oppure aumentare il rischio di rinculo.
- k) **Tagliare solo legno. Non utilizzare la motosega per lavori per cui non è destinata. Esempio: Non utilizzare la motosega per tagliare metallo, plastica, muratura o materiali edili diversi dal**

legno. L'uso della motosega per lavori non conformi può causare situazioni pericolose.

- l) **Non provare a tagliare un albero prima di aver compreso chiaramente tutte le procedure del caso.** L'utente o altre persone possono essere gravemente ferite dalla caduta di un albero.

Misure di sicurezza contro il rinculo



Attenzione rinculo! Durante il lavoro prestare sempre attenzione al rinculo della macchina. Pericolo di lesioni. Rinculi possono essere evitati usando prudenza e adottando una corretta tecnica di taglio.

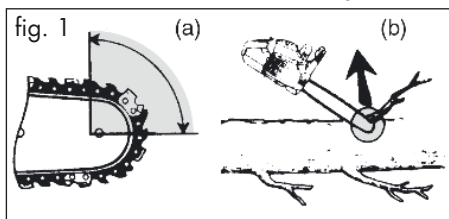

- Il rinculo può verificarsi, quando la punta della guida di scorrimento viene a contatto con un oggetto o quando il legno si piega e la catena della sega inceppa durante il taglio (vedi fig. 1, b).
- In alcuni casi il contatto con la punta della guida può provocare una reazione inaspettata all'indietro, in seguito della quale la guida di scorrimento viene catapultata verso l'alto e in direzione dell'utilizzatore (vedi fig. 1, a).
- Il blocco della catena della sega sul bordo superiore della guida di scorrimento può ribaltare violentemente la guida in direzione dell'utilizzatore.

- Ciascuna di queste reazioni può comportare la perdita del controllo della sega e causare una lesione grave. Non affidarsi esclusivamente ai dispositivi di sicurezza montati nella sega a catena. Come utilizzatore di una sega a catena è necessario adottare una serie di provvedimenti per poter lavorare senza infortuni e lesioni.

Un rinculo è la conseguenza di un uso errato o improprio dell'utensile elettrico. Può essere impedito attraverso appropriate misure di sicurezza, come di seguito descritto:

- Afferrare la sega con entrambe le mani, tenendo il pollice e le dita intorno alle impugnature della. Portare il corpo e le braccia in una posizione nella quale è possibile opporre resistenza den alle forze di rinculo.** Adottando opportuni provvedimenti, l'utilizzatore può governare le forze di rinculo. Non lasciare mai andare la sega a catena.
- Evitare una postura anormale e non segare a un'altezza superiore alla spalla.** In questo modo si evita un contatto accidentale con la punta della guida e si garantisce un controllo migliore della sega a catena nelle situazioni impreviste.
- Usare sempre le guide di ricambio e catene prescritte dal produttore.** Guide di ricambio e catene errate possono comportare la rottura della catena e/o causare un rinculo.
- Attenersi alle indicazioni del produttore per l'affilatura e la manutenzione della catena della sega.** Limitatori della profondità insufficienti aumentano la tendenza al rinculo.

- Rispettare tutte le istruzioni quando si utilizza la motosega per liberare cumuli di materiali, immagazzinarli o eseguire lavori di manutenzione. Accertarsi che l'interruttore sia spento e che la presa di corrente sia stata estratta.** Un funzionamento imprevisto della motosega durante la rimozione dei cumuli di materiale oppure durante lavori di manutenzione può causare lesioni gravi.

RISCHI RESIDUI

Anche se questo utensile elettrico viene usato conformemente alle disposizioni, rimangono sempre rischi residui. I seguenti pericoli possono verificarsi in relazione alla tipologia costruttiva e al tipo di esecuzione di questo elettrodomestico:

- Lesioni da taglio
- Danni all'udito, qualora non venga indossata un'adeguata protezione dell'udito.
- Danni alla salute risultanti dalle oscillazioni mano-braccio, quando l'apparecchio viene usato per un periodo prolungato o non viene condotto o mantenuto conformemente alle disposizioni.



Avvertenza! Questo utensile elettrico genera un campo magnetico durante il funzionamento. In determinate condizioni questo campo può compromettere gli impianti medici attivi o passivi. Per ridurre il pericolo di lesioni gravi o letali, consigliamo alle persone con impianti medici di consultare il medico e il produttore dell'impianto medico prima di azionare la macchina.

Ulteriori informazioni di sicurezza

- Se il cavo di alimentazione di questo apparecchio è danneggiato, deve essere sostituito dal produttore o dal suo servizio clienti o da una persona ugualmente qualificata per evitare pericoli.
- Posare la condotta di collegamento in modo tale che non venga prelevata da rami o simili durante il taglio.
- Utilizzare un interruttore differenziale (Residual Current Device) con una corrente di attivazione di massimo 30 mA.
- Seguire con attenzione le istruzioni di manutenzione, controllo e servizio riportate nel presente manuale di istruzioni. Componenti e dispositivi di protezione danneggiati devono essere riparati o sostituiti correttamente dal nostro centro di assistenza, salvo diversamente indicato nelle presenti istruzioni per l'uso.
- Si raccomanda ai principianti di esercitarsi almeno per il taglio di tondelli su un cavalletto o una base.
- Utilizzare solo cavi omologati di lunghezza della serie H07RN-F al massimo pari a 75 m e previste per l'uso all'aperto. La sezione del cavo di rete deve essere di almeno 1,0 mm². Srotolare sempre completamente il tamburo avvolgicavo prima dell'uso. Verificare che il cavo di rete non presenti eventuali danni.
- Avvertenza! Durante il suo utilizzo, il presente elettrotensile produce un campo elettromagnetico. In presenza di determinate condizioni, questo campo può danneggiare i dispositivi medici attivi e passivi. Per ridurre il rischio di lesioni gravi o mortali, raccomandiamo alle persone che portano dispositivi medici di consultare il proprio medico e il costruttore dello stesso prima dell'utilizzo della macchina.

- Durante i lavori di taglio in pendenza restare sempre al di sopra del tronco dell'albero. Al fine di mantenere il controllo totale durante il taglio da parte a parte, verso la fine dell'operazione ridurre la pressione esercitata, continuando a stringere saldamente le impugnature della sega elettrica a catena. Verificare che la catena della sega non tocchi il suolo. Una volta ultimato il taglio attendere che la sega elettrica a catena si sia fermata prima di rimuovere la sega elettrica a catena. Spegnere sempre il motore della sega elettrica a catena prima di passare a un altro albero.
- Rimuovere dall'albero sporcizia, pietrisco, corteccia separata dal tronco, chiodi, graffe e filo metallico.
- Non usare la motosega senza lubrificante e rabboccarlo prima che la tanica sia vuota.
- Utilizzare solo lubrificanti raccomandati.

Funzionalità di sicurezza

1 L'impugnatura posteriore dotata di paramani (9)

protegge la mano da rami e virgulti e nel caso che la catena salti via.

3 Leva del freno catena/paramani

Dispositivo di sicurezza che, nel caso di contraccolpo, arresta subito la catena trinciante; è possibile azionare la leva anche manualmente; protegge la mano sinistra dell'operatore nel caso che scivoli dall'impugnatura anteriore.



Il motore non si lascia accendere quando è azionato il freno catena.

5 La catena trinciante con contraccolpo scarso

grazie a dispositivi di sicurezza appositamente sviluppati aiuta ad assorbire

i contraccolpi.

13 Interruttore di accensione/interruzione con bloccaggio catena immediato

Lasciando il pulsante ON/OFF l'apparecchio si spegne subito.

14 Blocco di accensione

Per accendere l'apparecchio occorre sbloccare il blocco di accensione.

15 L'elettromotore,

per motivi di sicurezza, è doppiamente isolato.

17 La battuta

rafforza la stabilità nel caso di tagli verticali e facilita l'operazione del segare.

18 Il perno che accoglie la catena

diminuisce il pericolo di riportare lesioni nel caso che la catena subisca uno strappo o che salti via.

2. Ruotare il dado (7) con la chiave combinata (12) in senso antiorario (U), per rimuovere la schermatura del rocchetto (8).

3. Spegner la sega e staccare la spina di alimentazione.

4. Inserire la catena della sega (5) nella scanalatura della lama. Per il montaggio tenere la lama (4) orientata verso l'alto a un'angolazione di ca. 45 gradi, per facilitare l'inserimento della catena della sega (5) sul pignone della catena (21).

La catena della sega (5) viene deviata dalla stella di rinvio della catena (6).

5. Posizionare la spranga di guida (4) e la catena trinciante (5) sul perno di guida (20). Se il nasello a destra sotto il perno di guida (20) è inserito nella rientranza inferiore rotonda della lama (4), quest'ultima è posizionata correttamente. È normale se la catena trinciante (5) si inflette.

6. Tendere preliminarmente la catena della sega (5) girando in senso orario le viti (23) con la chiave combinata (12) in senso orario (vedere anche „Tensionare la catena della sega“).

7. Applicare la schermatura rocchetto (8). Inserire dapprima l'angolo (24) della schermatura del rocchetto (8) nell'apposito intaglio che si trova sull'apparecchio. Stringere nuovamente il dado (7).

Montaggio



Durante il lavoro con la sega a catena indossare sempre guanti di protezione e utilizzare solo componenti originali. Prima di lavorare sulla sega a catena rimuovere la spina dalla presa di rete. Pericolo di ferite.

Prima di avviare la sega elettrica:

- montare barra, catena e coperchio rocchetto,
- mettere in tensione la catena,
- Rabboccare l'olio della catena,
- Controllare l'automatismo dell'olio e il funzionamento del ferma catena.



Montaggio della catena della sega e della lama

1. Poggiare la sega su una superficie piana.

Attenzione! La sega può presentare fuoriuscite d'olio.

Si prega di fare attenzione al fatto che la sega, in seguito all'utilizzo, si auto lubrifica per mezzo di olio e che perciò si possono verificare perdite di olio, in modo particolare se la sega viene posizionata sul lato o all'in giù. Si tratta di un fatto normale dovuto all'apertura di ventilazione

necessaria disposta al bordo superiore del serbatoio e non costituisce motivo alcuno per reclamo. Siccome ogni sega viene controllata sul nastro e testata con olio, nonostante lo svuotamento è possibile che sia rimasto un piccolo avanzo d'olio nel serbatoio che sporca leggermente il rivestimento d'olio. Pulire quindi il rivestimento con una pezza.

Prima di sostituire la catena si deve pulire l'arpione (rampone), visto che la catena può uscire dalla barra per resti di sporcizia. Inoltre la deposizione può assorbire l'olio dalla catena. La conseguenza sarebbe la riduzione di lubrificazione, poiché l'olio non riesce ad arrivare alla parte inferiore dall'arpione (rampone).

Tensione della catena trinciante

Il tensionamento regolare è nell'interesse della sicurezza dell'utente e riduce o impedisce deterioramenti e danni sulla catena. Si raccomanda all'utente di controllare e se necessario di correggere il tensionamento della catena prima l'inizio del lavoro e in intervalli di circa 10 minuti.

Nell'utilizzo della sega la catena si riscalda e per questo si allarga un pò. Questo fatto succede soprattutto con le catene nuove.



La catena non deve essere post-tensionata o cambiata mentre sia calda, posto che si restringe dopo raffreddarsi. Qualora non siano soddisfatte le condizioni questo potrebbe provocare danni sulla barra o nel motore, visto che la catena si trova troppo tensionata sulla copribarra. La durata della catena dipende dal tensionamento e la lubrificazione.

La catena è tesa correttamente quando non pende al lato inferiore della spranga e quando si lascia tirare tutta intorno con la mano vestita di guanti di protezione.

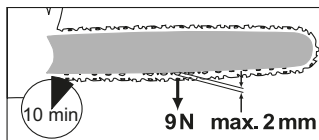

B Tensione della catena

1. Accertarsi che il dispositivo frenante della catena sia disinserito, vale a dire che la leva del dispositivo frenante della catena (3) sia premuto contro l'impugnatura anteriore (16).
2. Allentare il dado (7) con la chiave combinata (12) in senso antiorario (↺).
3. Per tensionare la catena della sega, ruotare in senso orario la vite (23) in **senso orario** (↻).
Per allentare la tensione, ruotare la vite (23) in **senso antiorario** (↺).
4. Stringere nuovamente il dado (7) (↻).



Nel caso di una catena nuova, regolare necessariamente il serraggio della catena dopo massimo 5 tagli.



Lubrificazione della catena



La spranga e la catena non devono mai essere senza olio. Nel caso che si usa la motosega elettrica con troppo poco olio, allora diminuisce il rendimento di taglio e la durata della catena trinciante perché la catena si consuma con maggiore velocità. Si riconosce che c'è troppo poco olio quando si forma del fumo oppure quando la spranga cambia colore.

Non appena viene accelerato il motore anche l'olio scorre con maggiore rapidità sulla spranga di guida (4).

Riempimento olio per catena:

- Controllare regolarmente l'indicatore di livello dell'olio (25) e rabboccare quando raggiunge il segno del minimo "MIN" (26) dell'indicatore di livello dell'olio. Il volume del serbatoio dell'olio è riportato nel capitolo „Dati tecnici“.
- Utilizzare l'olio biologico che contiene additivi per ridurre l'attrito e l'usura. È possibile ordinarlo tramite il nostro negozio online.

In mancanza di olio biologico, utilizzare olio lubrificante per catene con una percentuale ridotta di additivi di aderenza.

- Se si prevede di lasciare inutilizzato l'apparecchio per periodi prolungati (6-8 settimane).
1. Svitare il coperchio del serbatoio dell'olio (2) e versare l'olio per catene nel serbatoio.
 2. Rimuovere l'eventuale olio che è fuoriuscito con una pezza e richiudere il tappo.



Spegnere l'apparecchio e lasciare raffreddare il motore prima di rabboccare l'olio per catene. Un eventuale trabocco può generare pericoli di incendio.

Uso della sega a catena



Accendere la sega a catena solo quando la spranga di guida, la catena trinciante e la protezione della ruota della catena sono montate correttamente. Fare attenzione che

la tensione dell'allacciamento a rete corrisponda alla targhetta applicata sull'apparecchio. All'accensione fare attenzione di trovarsi in una posizione stabile. Prima dell'accensione verificare che la motosega elettrica non tocchi degli oggetti.



Attenzione! La sega può presentare fuoriuscite d'olio, vedi avvertimenti di "Montaggio della catena della sega e della lama".



Accensione

1. Prima dell'accensione verificare se si trova olio sufficiente nel serbatoio e, nel caso necessario, riempire d'olio (vedi capitolo Lubrificazione della catena - Riempimento olio per catena).
2. Modellare un cappio dalla fine del cavo di allungamento e appenderlo al dispositivo di alleggerimento da trazione (10) situato sull'impugnatura posteriore (1).
3. Allacciare l'apparecchio alla tensione di rete.
4. Sbloccare il freno catena spingendo la leva del freno (3) contro l'impugnatura anteriore (16).
5. Tenere ben ferma la motosega elettrica con ambedue le mani, con la mano destra all'impugnatura posteriore (1) e con quella sinistra all'impugnatura anteriore (16). I pollici e le dita devono afferrare bene le impugnature.
6. Per l'accensione azionare il pulsante ON/OFF (13) con il pollice destro, la motosega elettrica funziona ad una velocità elevatissima. Lasciare di nuovo il blocco d'accensione (14).
7. La motosega si spegne quando si lascia di nuovo il pulsante ON/OFF (13). Un collegamento per avere un funzionamento continuo non è possibile.

F Controllo del freno catena

i Il motore non si lascia accendere quando è azionato il freno catena. Non usare il freno catena per avviare o per spegnere la sega a catena.

1. Appoggiare la motosega elettrica su una superficie ferma e piana. Non deve toccare oggetti alcuni.
2. Allacciare l'apparecchio alla tensione di rete.
3. Sbloccare il freno catena spingendo la leva del freno (3) contro l'impugnatura anteriore (16).
4. Tenere ben ferma la motosega elettrica con ambedue le mani, con la mano destra all'impugnatura posteriore (1) e con quella sinistra all'impugnatura anteriore (16). I pollici e le dita devono afferrare bene le impugnature.
5. Accendere la motosega elettrica.
6. Con il motore in funzione azionare la leva del freno catena (3) con la mano sinistra. Scosta per questo il perno ferma catena/protezione anteriore della mano (3) dalla impugnatura anteriore (16). Il motore e la catena dovrebbero immediatamente arrestarsi.
7. Se il freno della catena funziona correttamente, mollare l'interruttore di accensione / spegnimento e allentare il freno della catena.

! **Se il freno catena non funziona correttamente la motosega elettrica non va usata.. Pericolo di ferite a causa della continuazione del movimento della catena della sega. Fare riparare la sega elettrica dal nostro servizio di assistenza clienti.**

Controllo dell'automatismo dell'olio

Prima di iniziare con il lavoro controllare il livello dell'olio e l'automatismo dell'olio.

- Accendere la sega a catena e tenerla sopra un fondo chiaro. La sega non deve essere in contatto con il pavimento.

Se si presenta una traccia d'olio, allora significa che la sega a catena lavora correttamente.

i Selezionare il livello dell'olio in modo tale che questo non goccioli fuori e che non permetta, però, alla catena di girare a secco. Mettere a zero l'interruttore di regolazione dell'olio nel momento in cui la sega viene riposta.

D Pulire i passaggi dell'olio (27) della spranga di guida per garantire una lubrificazione della catena trinciante priva di disturbi ed automatica durante il funzionamento.

A Sostituzione lama/ Catena trinciante

1. Spegnere la sega e staccare la spina di alimentazione (11).
2. Poggiare la sega su una superficie piana.
3. Ruotare il dado (7) e la vite (23) in senso antiorario (↺) per allentare la tensione della catena e rimuovere la schermatura del rocchetto (8).
4. Togliere la lama (4) e la catena della sega (5). Per lo smontaggio tenere la lama (4) orientata verso l'alto a un'angolazione di ca. 45 gradi, per facilitare la rimozione della catena della sega

(5) dal pignone della catena (21).

5. Sostituire la lama e montare lama e catena come descritto nella sezione „Montaggio della catena della sega e della lama“.

Tecniche di segatura

Generalità

- Si ha un miglior controllo quando si sega con il lato inferiore della spranga di guida (con catena trinciante tirante) e non con il lato superiore della spranga di guida (con catena trinciante spingente).
- La catena trinciante, durante il taglio o dopo, non deve né toccare terra né altri oggetti.
- Assicurarsi che la catena della sega non si incastri nel solco di taglio. Il tronco dell'albero non deve spezzarsi o scheggiarsi.
- Osservare anche le misure di sicurezza contro i contraccolpi (vedi Avvertimenti di sicurezza).
- Durante i lavori di taglio in pendenza restare sempre al di sopra del tronco dell'albero. Al fine di mantenere il controllo totale durante il taglio da parte a parte, verso la fine dell'operazione ridurre la pressione esercitata, continuando a stringere saldamente le impugnature della sega elettrica a catena. Verificare che la catena della sega non tocchi il suolo. Una volta ultimato il taglio attendere che la sega elettrica a catena si sia fermata prima di rimuovere la sega elettrica a catena. Spegnerne sempre il motore della sega elettrica a catena prima di passare a un altro albero.
- Rimuovere dall'albero sporcizia, pietrisco, corteccia separata dal tronco, chiodi, graffe e filo metallico.



Nel caso che la catena trinciante rimanga incastrata, non cercare di tirare fuori la motosega elettrica con la forza. Pericolo di lesione. Spegnerne il motore e usare un braccio di leva oppure un cuneo per liberare la motosega elettrica.

Abbattimento di alberi



Per abbattere alberi è necessario avere molta esperienza. Abbattere alberi solo quando si sa usare con dimestichezza e sicurezza la motosega elettrica. Non usare mai la motosega elettrica se ci si sente insicuri.



Per motivi di sicurezza consigliamo agli operatori inesperti di non abbattere un tronco d'albero con una lunghezza di spranga inferiore al diametro del tronco.

- Fare attenzione che non si trovino persone o animali nelle vicinanze dello spazio di lavoro. La distanza di sicurezza tra l'albero d'abbattere ed il posto di lavoro adiacente deve essere di 2 ½ lunghezze dell'albero.
- Controllo della direzione di caduta: L'utilizzatore deve potersi muovere in sicurezza nelle vicinanze dell'albero caduto per poter piallare e diramare leggermente l'albero. Evitare che l'albero in caduta si impigli in un altro albero. Prestare attenzione alla direzione naturale di caduta che dipende dall'inclinazione e dal grado di curvatura dell'albero, dalla direzione del vento, dalla posizione dei rami più grossi e dal numero di rami.
- Per lavorare in corrispondenza di pen-

denze, l'utilizzatore della motosega deve posizionarsi nella zona al di sopra dell'albero da abbattere, poiché questo dopo l'abbattimento probabilmente scivolerà o rotolerà in discesa.

- Alberi piccoli di un diametro di 15 - 18 cm normalmente possono essere segati con un solo taglio.
- Con alberi di un diametro maggiore occorre fare degli intagli per poi fare un taglio di abbattimento (vedi sotto **P**).



Non abbattere alberi nel caso di vento forte o vento che cambia direzione quando c'è il pericolo di danneggiare della proprietà oppure quando l'albero potrebbe anche cadere su condutture.

Prima di procedere all'abbattimento di alberi assicurarsi che non sia messa a repentaglio l'incolumità di altre persone e che non sussista il rischio di colpire le linee elettriche o di arrecare danni materiali di altra natura. Qualora un albero entrasse in contatto con una linea elettrica, sarà necessario notificarlo immediatamente all'azienda fornitrice.



Subito dopo aver terminato il processo del segare spostare in alto la protezione dell'udito per poter sentire suoni e segnali di avvertimento.



1. Rimozione di rami:

Rimuovere i rami che pendono verso il basso iniziando a tagliarli da sopra. Non lavorare mai a livelli ad altezze superiori delle proprie spalle.



2. Zona di fuga:

Rimuovere il sottobosco intorno all'albero per garantire una via di ritiro più facile al momento dell'albero in caduta. La zona di fuga (1) deve trovarsi dislocata di circa 45° dietro la direzione di caduta programmata (2).



3. Taglio d'intaglio (A):

Praticare l'intaglio per la caduta nella direzione in cui l'albero deve cadere.

Iniziare con il taglio inferiore, orizzontale. La profondità di taglio deve corrispondere circa a 1/3 del diametro del tronco. Praticare ora un taglio obliquo con un angolo di circa 45° dall'alto, che combaci esattamente con il taglio inferiore.

In questo modo si evita che la catena o la barra di guida rimangano incastrate durante l'apposizione della seconda tacca di direzione.



Non mettersi mai davanti ad un albero che presenta un intaglio.



4. Taglio di abbattimento (B):

Effettuare il taglio di caduta dall'altro lato del tronco, restando a sinistra del tronco dell'albero e tagliare con una catena che tira (con il lato inferiore della lama). Il taglio di abbattimento deve essere orizzontale, circa 5 cm al di sopra dell'intaglio orizzontale. Il taglio di abbattimento deve essere così profondo che la distanza tra taglio di abbattimento e la linea di taglio dell'intaglio sia pari ad almeno 1/10 del diametro del tronco. La parte del tronco

non segata viene denominata misura di rottura.

La cerniera impedisce che l'albero ruoti e cada nella direzione errata. Non tagliare la cerniera. Approssimando il taglio di abbattimento alla cerniera, l'albero dovrebbe iniziare a cadere.

Quando pare che l'albero potrebbe non cadere nella direzione desiderata o si inclina all'indietro, bloccando la sega a catena, interrompere il taglio di abbattimento. Utilizzare cunei di legno, plastica o alluminio per aprire il taglio e orientare l'albero verso la linea di caduta desiderata.

Q 5. Spingere un cuneo o un piè di porco nel taglio di abbattimento non appena la profondità del taglio lo permetta per evitare che la spranga di guida rimanga incastrata.

R 6. Se il diametro del tronco supera la dimensione della lunghezza della spranga di guida, allora fare due tagli.

7. Dopo aver effettuato il taglio di abbattimento l'albero cade da solo oppure usando un cuneo o un piè di porco.



Non appena l'albero comincia a cadere tirare la sega fuori dal taglio, arrestare il motore, appoggiare la motosega elettrica e lasciare il posto di lavoro per la via di ritiro.

Prestare attenzione ai rami in caduta e non inciampare.

N Rimozione dei rami dal tronco

La rimozione dei rami dal tronco è l'espressione per il taglio dei rami e dei virgulti da un albero abbattuto.



Durante il taglio dei rami da un tronco succedono molti incidenti. Non segare mai rami mettendosi in piedi sul tronco. Tenere conto dello spazio di contraccolpo quando i rami sono tesi.

- Rimuovere i rami che sostengono il tronco solo dopo aver effettuato il taglio trasversale.
- I rami tesi vanno tagliati dal basso all'alto per evitare che la sega a catena rimanga incastrata.
- Durante la sramatura dei rami più grossi, applicare la stesse tecniche usate durante la depezzatura.
- Lavorare sulla sinistra del tronco e il più vicino possibile alla motosega elettrica. Se possibile il peso della sega è appoggiato sul tronco.
- Spostarsi nel rispettivo punto per segare i rami che si trovano dall'altra parte del tronco .
- I rami ramificati vanno tagliati trasversalmente uno per uno.
- Recidere con un solo taglio i rami minori, come da fig. **N**.

Taglio trasversale

La depezzatura significa segare in piccoli pezzi dei tronchi di alberi abbattuti.

- Fare attenzione che nel segare la catena trinciante non tocchi terra.
- Fare attenzione di trovarsi in una posizione ben stabile e, nel caso di terreno in pendenza, mettersi nella posizione

superiore rispetto al tronco.

- Assumere una posizione stabile e distribuire in modo uniforme il peso del proprio corpo sui due piedi. Se possibile, il tronco dovrebbe poggiare su rami, travi o cunei, posizionati a sostegno dello stesso. Attenersi alle semplici indicazioni per lavare in modo agevole.

J 1. Il tronco si trova per terra:

Segare tutto il tronco dall'alto e, alla fine del taglio, fare attenzione di non toccare terra. Se è possibile girare il tronco, segare quest'ultimo per 2/3. Poi girarlo e segare il resto di esso nel mezzo partendo da sopra.

K 2. Il tronco viene sorretto ad una estremità:

Segare prima dal basso verso l'alto (con la parte superiore della lama) 1/3 del diametro del tronco per evitare che questo si scheggi. Segare poi dall'alto verso il basso (con la parte inferiore della lama) in direzione del primo taglio per evitare che la sega possa rimanere incastrata.

L 3. Il tronco viene sorretto ad entrambe le estremità:

Segare prima dall'alto verso il basso (con la parte inferiore della lama) 1/3 del diametro del tronco. Segare poi dal basso verso l'alto (con la parte superiore della lama) finché non si incontrano le due linee di taglio.

M 4. Segare su un cavalletto per segare:

Mantenere la motosega elettrica con entrambe le mani e condurre l'apparecchio sempre davanti al proprio corpo durante l'operazione di taglio. Quando il tronco si

stacca, condurre l'apparecchio verso destra del proprio corpo (1). Tenere il braccio sinistro il più teso possibile (2). Prestare attenzione al tronco che cade giù. Mettersi al riparo in modo tale che il tronco abbattuto non rappresenti un rischio per la propria persona. Attenzione ai piedi. Cadendo, il tronco abbattuto potrebbe condurre a degli infortuni. Mantenersi in equilibrio (3).

Manutenzione e pulitura



Effettuare i lavori di manutenzione e di pulitura sempre con il motore spento e con la spina non connessa. Pericolo di lesione!

Fare eseguire alla nostra officina specializzata tutte le operazioni di riparazione e di manutenzione che non sono indicate in queste istruzioni per l'uso. Usare solo pezzi di ricambio originali.

Prima di tutti i lavori di manutenzione e di pulitura fare raffreddare la macchina. Pericolo di ustioni!

Pulitura

- Dopo ogni uso pulire accuratamente la macchina. Così si prolunga la durata della macchina e si evitano incidenti.
- Tenere le impugnature esenti da benzina, olio o grasso. Nel caso necessario pulire le impugnature con una pezza umida, lavata con sapone. Per la pulitura non usare solventi o benzina!

- Dopo ogni uso pulire la catena trinciante. Usare un pennello o una scopetta. Per la pulitura della catena non usare liquidi. Dopo la pulitura lubrificare leggermente la catena con olio da catena.
- Durante la pulizia rimuovere la copertura del rocchetto per catena (8) per pulire anche la zona sottostante.
- Pulire la spada (guida) (4).
- Pulire le fessure di ventilazione e le superfici della macchina con un pennello, una scopetta o con una pezza asciutta. Non usare liquidi per la pulitura.
- Pulire i passaggi dell'olio (D 27) della spranga di guida per garantire una lubrificazione della catena trinciante priva di disturbi ed automatica durante il funzionamento.

Intervalli di manutenzione

Effettuare i lavori di manutenzione riportati nella seguente tabella ad intervalli regolari. Con una manutenzione ad intervalli regolari della vostra sega a catena si prolunga la durata della sega. Inoltre si ottengono prestazioni ottime di taglio e si evitano incidenti.

Tabella degli intervalli di manutenzione

Componente della macchina	Azione	Prima di ogni uso	Dopo 10 ore d'esercizio	Dopo di ogni uso
Componenti del freno catena	Controllare, nel caso necessario sostituire	✓		
Ruota della catena (A 21)	Controllare, nel caso necessario sostituire	✓		
Catena trinciante (5)	Controllare, lubrificare, nel caso necessario riaffilare o sostituire	✓		
Catena trinciante (5)	Pulire, lubrificare			✓
Spranga di guida (4)	Controllare, pulire, lubrificare	✓		✓
Spranga di guida (4)	Girare la guida		✓	
Automatismo dell'olio	Controllare, nel caso necessario pulire il canale di scarico dell'olio	✓		

Affilatura della catena trinciante



Una catena trinciante affilata scorrettamente aumenta il pericolo di contraccolpo! Usare guanti a prova di taglio quando si maneggia la catena o la spranga di guida.



Una catena ben affilata garantisce ottime prestazioni di taglio. Passa senza fatica attraverso il legno e produce grandi trucioli lunghi. Una catena trinciante è consumata quando occorre spingere l'attrezzatura di taglio attraverso il legno e quando i trucioli sono molto piccoli. Con una catena trinciante molto consumata non si creano trucioli, ma solo polvere di legno.

- Le parti seganti della catena sono le maglie dentate che consistono in un dente da taglio e un nasetto limitatore di profondità. La distanza dell'altezza tra questi due determina la profondità di affilatura.
- Nell'affilare i denti da taglio occorre tenere conto dei seguenti valori:



- angolo di affilatura (30°)
- angolo di spoglia superiore (85°)
- profondità di affilatura (0,65 mm)



Modifiche delle indicazioni di misura relative alla geometria dei taglienti possono provocare che la macchina tenda maggiormente al contraccolpo. Maggiore pericolo d'infortunio!

La riaffilatura di una catena della sega richiede un certo esercizio. Inoltre, per affilare la catena a sega sono necessari utensili appositi per garantire che la catena venga affilata con l'angolazione e la profondità corretta. Rispettare le istruzioni del proprio affilatore per catena (ad es. Parkside PSG 85 B2). Se l'utente della motosega non dispone di esperienza, raccomandiamo di far affilare o sostituire la catena della sega da un tecnico esperto o da una officina specializzata.



1. Spegnerla sega e staccare la spina di alimentazione.
2. Togliere la catena della sega (vedere capitolo "Uso della sega a catena"). Per affilare la catena, essa deve essere ben tesa al fine di permettere un'affilatura corretta.
3. Per l'affilatura occorre avere una lima rotonda di un diametro di 4,0 mm.



Altri diametri danneggiano la catena e possono provocare pericoli durante il lavoro!

4. Affilare solo dall'interno all'esterno. Portare la lima dal lato interno del dente da taglio verso l'esterno. Alzare la lima prima di tirarla indietro.
5. Affilare prima i denti di un lato. Ruotare la catena della sega e affilare i denti sull'altro lato.
6. La catena è usurata e va sostituita con una catena trinciante nuova quando rimangono solo 4 mm circa del dente da taglio.
7. Dopo l'affilatura tutte le maglie da taglio devono presentare la stessa lunghezza e larghezza.
8. Dopo ogni terza affilatura occorre controllare la profondità dell'affilatura

(limitazione della profondità) e affilare di nuovo l'altezza con una lima piatta. La limitazione della profondità deve essere minore di 0,65 mm circa nei confronti del dente da taglio. Dopo la tirata indietro arrotondare un po' la limitazione della profondità in avanti.

B Regolazione della tensione della catena

La regolazione della tensione della catena è descritta al capitolo Montaggio, Tensione della catena trinciante.

Rodaggio della nuova catena trinciante

Con una nuova catena dopo un certo tempo diminuisce la tensione della stessa. Pertanto, dopo i primi 5 passaggi, al più tardi dopo 10 minuti di funzionamento è necessario tendere ancora la catena.



Non fissare mai una nuova catena su un pignone di azionamento usurato o su una spranga di guida danneggiata o usurata. La catena può strapparsi o saltare fuori dalla sede. Ciò può causare gravi ferite.

A Manutenzione della spranga di guida



Usare guanti a prova di taglio nel maneggiare la catena o la spranga di guida.

1. Spegner la sega e togliere la spina dalla presa (11).
2. Rimuovere la protezione della ruota della catena (8), la catena trinciante

(5) e la spranga di guida (4).

3. Controllare se la spranga di guida (4) è usurata. Rimuovere le bave e rettificare le superfici di guida con una lima piatta.
4. Pulire i passaggi dell'olio (**D** 27) della spranga di guida per garantire una lubrificazione della catena trinciante priva di disturbi ed automatica durante il funzionamento.
5. Montare la spranga di guida (4), la sega a catena (5) e la protezione della ruota della catena (8) e tendere la sega a catena.



In condizioni ottimali, in quanto al passaggio dell'olio ed all'impostazione corretta dell'interruttore di regolazione dell'olio, la catena della sega spruzza fuori un po' di olio dopo pochi secondi dall'avvio.

A Girare della spranga di guida



Usare guanti a prova di taglio nel maneggiare la catena o la spranga di guida.

La spada (4) deve essere attivata per tutti i ca. 10 ore di lavoro, per garantire un'usura uniforme.

1. Spegner la sega e togliere la spina dalla presa (11).
 2. Rimuovere la protezione della ruota della catena (8), la catena trinciante (5) e la spranga di guida (4).
 3. Ruotare la lama attorno al suo asse orizzontale e montare lama e catena come descritto nella sezione „Montaggio della catena della sega e della lama“.
- Prestare attenzione al senso di rotazione della catena!



Direzione di marcia della catena

Per l'orientamento della catena (5) fare riferimento al simbolo sotto al coperchio del rocchetto (8), quando la barra viene girata. La direzione di marcia illustrata sulla barra non corrisponderà più.

Conservazione

- Pulire l'apparecchio prima di conservarlo.
- Svotare prima il serbatoio dell'olio prima di pause di inutilizzo prolungate. Smaltire l'olio usato in ottemperanza alla normativa vigente (vedere „Smaltimento/rispetto dell'ambiente“).
- Applicare l'involucro di protezione della barra (19).
- Riporre l'apparecchio in un luogo asciutto al riparo dalla polvere, fuori dalla portata dei bambini.
- La chiave combinata (12) può essere conservata nell'apparecchio, vedere la figura .

Montaggio a parete

Dal foro a chiave (28) sul lato inferiore dell'apparecchio è possibile appendere l'apparecchio alla parete.

- Installare una vite con l'ausilio di tasselli nella posizione desiderata della parete.
- La testa della vite può avere un diametro circa 10 mm .
- Lasciar fuoriuscire la testa della vite con una distanza di circa 10 mm dalla parete.
- Applicare l'apparecchio con l'apertura sulla parte inferiore sulla vite e tirare l'apparecchio verso il basso per innestarlo.



Quando si praticano i fori assicurarsi di non danneggiare linee di alimentazione. Utilizzare opportuni dispositivi di ricerca per individuarli oppure servirsi di un piano d'installazione. Il contatto con le linee elettriche può provocare scosse elettriche e incendi, il contatto con una condotta del gas può causare esplosioni. Il danneggiamento delle tubature dell'acqua può portare a danni materiali e a scosse elettriche.

Smaltimento e Tutela dell'ambiente

Svuotare accuratamente il serbatoio dell'olio. Non versare l'olio vecchio nella canalizzazione oppure nel lavello. Smaltire l'olio vecchio rispettando la tutela dell'ambiente - consegnare l'olio ad un'impresa di smaltimento.

Smaltire l'apparecchio, gli accessori e l'imballaggio in modo da garantirne il corretto riciclaggio nel rispetto dell'ambiente.



Gli apparecchi elettrici non vanno smaltiti con i rifiuti domestici.

Direttiva 2012/19/UE sui rifiuti di apparecchiature elettriche ed elettroniche: i dispositivi elettrici usati devono essere raccolti separatamente e riciclati secondo procedure ecologicamente corrette.

A seconda del recepimento nel diritto nazionale, le possibilità sono le seguenti:

- **restituzione a un punto vendita:** i distributori di generi alimentari con una superficie di vendita complessiva di almeno 800 metri quadrati, che offrono più volte nell'anno di calendario

o permanentemente apparecchi elettrici o elettronici e li mettono in commercio, sono tenuti a ritirare a titolo gratuito apparecchi elettrici o elettronici usati. I distributori, al momento della consegna di un nuovo apparecchio elettrico o elettronico a un utente finale, devono ritirare a titolo gratuito nel luogo della consegna o nelle immediate vicinanze un suo apparecchio vecchio dello stesso tipo, che svolge essenzialmente le stesse funzioni di quello nuovo. Inoltre, devono ritirare nel negozio di vendita al dettaglio o nelle immediate vicinanze, a titolo gratuito e su richiesta dell'utente finale, fino a tre apparecchi vecchi per tipo che non superino i 25 centimetri in dimensioni esterne, anche senza l'acquisto di un apparecchio elettrico o elettronico.

- **conferimento a un centro di raccolta ufficiale:**
conferire l'apparecchio a un centro di riciclaggio. I componenti in plastica e metallo usati possono essere raccolti in modo differenziato e consegnati a un apposito centro di riciclaggio. Contattare a tale proposito il nostro centro di assistenza.
- **restituzione al produttore/commerciante:**
ci occupiamo gratuitamente dello smaltimento dei vostri apparecchi difettosi. Contattare a tale proposito il nostro centro di assistenza.

Tali disposizioni non contemplano gli accessori e i dispositivi ausiliari privi di componenti elettrici, a corredo dell'apparecchio da smaltire.

Pezzi di ricambio/Accessor

È possibile ordinare pezzi di ricambio e accessori all'indirizzo
www.grizzlytools.shop

In caso di problemi con la procedura d'ordine, utilizzare il modulo di contatto. Per ulteriori domande rivolgersi al "Service-Center" (vedere pagina 264).

2	Coperchio del serbatoio dell'olio	91104349
5	Catena trinciante (Trilink CL15052PB)	30091620
4	Spranga di guida (Trilink M1501452)	30091621
12	Chiave combinata	91104350
	Olio biologico per catena 180 ml	30230010
	Olio biologico per catena 1 l	30230001
	Olio biologico per catena 5 l	30230002

Ricerca di errori

Problema	Possibile causa	Eliminazione dell'errore
L'attrezzatura non si accende	Freno della catena innestato	Verificare il freno, se necessario allentarlo.
	Manca la tensione di rete Scattano le valvole di sicurezza domestiche	Controllare presa, cavo, condotta, spina, nel caso necessario riparazione tramite specialista. Controllare le valvole di sicurezza domestiche, vedi avvertimento.
	Interruttore ON/OFF (13) difettoso	Riparazione tramite servizio di assistenza.
	Spazzole di carbone usurate	Riparazione tramite servizio di assistenza.
	Motore difettoso	Riparazione tramite servizio di assistenza.
Catena non gira	Freno catena blocca catena trinciante (5)	Controllare freno catena, eventualmente sbloccare freno catena.
Cattive prestazioni di taglio	Catena trinciante (5) scorrettamente montata	Montare catena trinciante correttamente.
	Catena trinciante (5) consumata	Affilare denti da taglio o mettere nuova catena.
	Tensione insufficiente della catena	Controllare tensione della catena.
Sega scorre con difficoltà, catena salta via	Tensione insufficiente della catena	Controllare tensione della catena.
Catena si surriscalda, sviluppo di fumo durante il segare, cambiamento di colore della spranga	Mancanza d'olio da catena	Controllare livello dell'olio e nel caso necessario riempire olio, controllare automatico dell'olio e nel caso necessario pulire il canale di scarico dell'olio o riparazione tramite servizio di assistenza. Controllare il dispositivo di regolazione precisa dell'olio (interruttore di regolazione dell'olio).

Garanzia

Gentile cliente,

Su questo apparecchio Le viene concessa una garanzia di 3 anni a partire dalla data di acquisto.

In caso di difetti di questo prodotto può avanzare diritti legali nei confronti del venditore del prodotto. Tali diritti legali non vengono limitati dalla nostra garanzia qui di seguito rappresentata.

Condizioni di garanzia

Il termine di garanzia inizia con la data di acquisto. La preghiamo di conservare in un luogo sicuro lo scontrino fiscale originale. Questo documento viene richiesto come prova d'acquisto.

Qualora subentrasse un difetto di materiale o di fabbricazione entro tre anni a partire dalla data di acquisto di questo prodotto, il prodotto verrà riparato o sostituito – a nostra discrezione - gratuitamente da noi. Questa prestazione di garanzia presuppone che venga presentato entro il termine di tre anni l'apparecchio difettoso e la prova d'acquisto (scontrino fiscale) e descritto brevemente per iscritto in che cosa consiste il difetto e quando si è verificato.

Se il difetto è coperto dalla nostra garanzia, riceverà il prodotto riparato oppure un prodotto nuovo. Con la riparazione o la sostituzione del prodotto non inizia un nuovo periodo di garanzia.

Tempo di garanzia e diritti legali per vizi della cosa

Il periodo di garanzia non viene prolungato. Questo vale anche per parti sostituite e riparate. Difetti e vizi presenti già al momento dell'acquisto devono essere segnalati immediatamente dopo la rimozione dall'imballaggio. Riparazioni che accorrono dopo il periodo di garanzia sono a pagamento.

Volume di garanzia

L'apparecchio è stato prodotto accuratamente secondo severe direttive di qualità e controllato con coscienza prima della consegna.

La prestazione in garanzia vale per difetti del materiale o di fabbricazione. Questa garanzia non si estende a componenti del prodotto esposti a normale logorio, che possono pertanto essere considerati come componenti soggetti a usura (esempio catena trinciante). La garanzia non si estende altresì a danni che si verificano su componenti delicati (esempio interruttori) nonché danni derivanti dal trasporto o altri incidenti.

Questa garanzia decade se il prodotto è stato danneggiato, non usato correttamente o non mantenuto. Per un uso corretto del prodotto devono essere osservate tutte le indicazioni riportate nelle istruzioni per l'uso. Destinazioni d'uso e azioni sconsigliate nelle istruzioni d'uso o dalle quali si viene avvertiti, sono tassativamente da evitare.

Il prodotto è destinato solo per i privati e non per uso commerciale. In caso di uso improprio, esercizio della forza e interventi non effettuati dalla nostra filiale di assistenza tecnica autorizzata, decade la garanzia.

Svolgimento in caso di garanzia

Per garantire una rapida elaborazione della Sua pratica, La preghiamo di seguire le seguenti indicazioni:

- per tutte le richieste tenere a portata di mano lo scontrino fiscale e il codice articolo (IAN 420784_2201) come prova d'acquisto.
- I codici articolo sono riportati sulla targhetta del tipo.



- Nel caso in cui si dovessero verificare difetti funzionali o altri vizi, La preghiamo di contattare **telefonticamente** o per **e-mail**. Riceverà ulteriori informazioni sullo svolgimento del Suo reclamo.
- Un prodotto rilevato come difettoso può essere inviato con porto franco all'indirizzo di assistenza comunicato, previa consultazione del nostro servizio di assistenza tecnica, allegando la prova d'acquisto (scontrini fiscali) e l'indicazione, in che cosa consiste il difetto e quando si è verificato. Per evitare problemi di accettazione e costi aggiuntivi, usare tassativamente solo l'indirizzo che Le è stato comunicato. Assicurarsi che la spedizione non avvenga in porto assegnato, con merce ingombrante, corriere espresso o altro carico speciale. Spedire l'apparecchio inclusi tutti gli accessori forniti insieme al momento dell'acquisto e garantire un imballaggio di trasporto sufficientemente sicuro.

Servizio di riparazione

Riparazioni **non soggette alla garanzia** possono essere effettuate dietro fattura dalla nostra filiale di assistenza tecnica previo preventivo gratuito da parte della stessa. Possiamo lavorare solo apparecchi che vengono spediti sufficientemente imballati e affrancati.

Attenzione: Spedire l'apparecchio alla nostra filiale in condizioni pulite e con l'indicazione del difetto.

Apparecchi spediti in porto assegnato - con merce ingombrante, corriere espresso o altro carico speciale - non vengono accettati.

Lo smaltimento degli apparecchi difettosi spediti viene effettuato da noi gratuitamente.

Service-Center



Assistenza Italia

Tel.: 800 781 188

E-Mail: grizzly@lidl.it

IAN 420784_2201



Assistenza Malta

Tel.: 800 622 30

E-Mail: grizzly@lidl.com.mt

IAN 420784_2201

Importatore

Non dimenticare che il seguente indirizzo non è un indirizzo di assistenza tecnica. Contattare prima di tutto il centro di assistenza tecnica sopra nominato.

Grizzly Tools GmbH & Co. KG

Stockstädter Straße 20

63762 Großostheim

GERMANIA

www.grizzlytools.de

Tartalom

Bevezető.....	265	A láncfék ellenőrzése	278
Alkalmazási célok.....	266	Az olaj-automata ellenőrzése.....	279
Általános leírás.....	266	Vezetősín/Fűrészlánc cseréje	279
Szállítási terjedelem	266	Fűrészelési technikák	279
Működés.....	266	Általános tudnivalók	279
Áttekintés	266	Fakivágás	280
Műszaki adatok.....	267	Gallyazás	281
Biztonsági utasítások	268	Darabolás	282
Szimbólumok a fűrészben	268	Karbantartás és tisztítás	282
Az utasításban található		Tisztítás.....	283
szimbólumok	269	Rendszeres karbantartás	283
Általános biztonsági utasítások	269	Rendszeres karbantartási táblázat... ..	283
Az elektromos kéziszerszámokra		A fűrészlánc csiszolása	284
vonatkozó általános biztonsági		Láncfeszesség beállítása	285
tudnivalók	269	Új fűrészlánc bejáratása	285
Láncfűrészekre vonatkozó		A vezetősín karbantartása.....	285
általános biztonsági utasítások	272	Megfordítás karbantartása	285
Visszacsapódás elleni		Tárolás.....	285
óvintézkedések	273	Falra szerelés	286
Maradék rizikó	274	Eltávolítás és	
További biztonsági utasítások	274	környezetvédelem	286
Biztonsági berendezések	275	Pótalkatrészek / Tartozékok	287
Összeszerelés	276	Hibakeresés.....	288
Fűrészlánc és vezetősín felszerelése ..	276	HU JÓTÁLLÁSI TÁJÉKOZTATÓ.....	289
Fűrészlánc megfeszítése	277	Az eredeti CE megfeleléségi	
Lánckenés	277	nyilatkozat fordítása.....	326
A láncfűrész kezelése.....	278	Robbantott ábra	329
Bekapcsolás	278		

Bevezető

Gratulálunk az Ön által megvásárolt új berendezéshez. Ezzel egy kiváló minőségű termék mellett döntött.

A jelen készülék minőségét a gyártás alatt ellenőrizték és alávetették egy végső ellenőrzésnek. Ezzel a készülék működőképessége biztosított.



A használati útmutató a termék részét képezi. Fontos utasításokat tartalmaz a biztonságára, a használatra és a hulladékeltávolításra vonatkozóan. A termék használata előtt ismerkedjen meg az összes kezelési és biztonsági útmutatással. A terméket csak a leírtaknak megfelelően és a megadott használati területen lehet alkalmazni. Orizzze meg jól az útmutatót és a termék harmadik személynek való továbbadása esetén mellékelje az összes dokumentumot.

Alkalmazási célok

Az elektromos láncfűrész csak fa fűrészelésére van kialakítva. Minden más alkalmazásra (pl. falak, műanyag vagy élelmiszer darabolására) a fűrész nem alkalmas. A láncfűrész hobbi munkákra alkalmas. Nem készült ipari, tartós jellegű használatra. Ipari alkalmazás esetén megszűnik a garancia.

A szerszámgép felnőttek által történő kezelésre készült. 16 éven felüli fiatalok a láncfűrész csak felügyelet alatt használhatják. A gyártó nem felel azokért a károkért, amelyek nem rendeltetésszerű használat vagy szabálytalan kezelés következtében keletkeznek.

Az elektromos láncfűrész egy személy használhatja fa fűrészelésére. A láncfűrész jobbkezrel a hátsó markolaton, ballal pedig az elülső markolaton kell megtartani. Használat előtt a használónak el kell olvasnia és meg kell értenie az üzemeltetési útmutatóban foglalt összes figyelmeztetést és utasítást. A felhasználónak megfelelő személyes védőfelszerelést (PSA) kell viselnie. A láncfűrészrel csak fa fűrészelhető. Nem szabad megmunkálni pl. olyan műanyagot, követ, fémot vagy fát, ami idegen anyagot tartalmaz (pl. szeg vagy csavar)!

Általános leírás

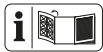

A legfontosabb funkcióelemek ábráját a kihajtható oldalon találhatja.

Szállítási terjedelem

Csomagolja ki a készüléket és ellenőrizze teljességét:

- Elektromos láncfűrész
- Vezetősín
- Fordítókerék

- Vezetősín védőtokja
- Kombinált kulcs
- Használati utasítás



Kiszállításakor a kombinált kulcs a készülékben van tárolva, lásd  ábra.

Gondoskodjon a csomagolóanyag szabályszerű hulladékként történő elhelyezéséről.

Működés

A láncfűrész elektromotoros meghajtású. A körülfutó fűrészlánc egy vezetősínen fut.

A készülék egy gyors-leállító láncfékkel van felszerelve. Olajozó automata biztosítja a lánc folyamatos olajozását.

A felhasználó biztonságának érdekében a láncfűrész különböző biztonsági berendezésekkel van ellátva.

A kezelési elemek működését a következő leírások tartalmazzák.

Áttekintés

- 1 Hátsó fogantyú
- 2 Olajtartály-sapka
- 3 Láncfék-kar/ Elülső kézvédő
- 4 Vezetősín
- 5 Fűrészlánc
- 6 Fordítókerék
- 7 anya
- 8 Lánckerék burkolata
- 9 Hátsó kézvédő
- 10 Kábeltartó
- 11 Hálózati csatlakozódugó
- 12 Kombinált kulcs
- 13 Ki-/bekapcsoló
- 14 Bekapcsolási retesz
- 15 Elektromotor
- 16 Elülső fogantyú
- 17 Körmös ütköző
- 18 Láncfogó pecek (nem látható)

- 19 Lapvédő tok
- A** 20 Vasúti bolt
- A** 21 Lánckerék
- A** 22 Orr
- A** 23 Csavar
- A** 24 Sarok
- C** 25 Olajsintkijelző
- C** 26 Olajsintkijelző „MIN” minimum szint jelölése
- D** 27 Olaj átjárás
- I** 28 Kulcslyukfurat

Műszaki adatok

Elektromos láncfűrész PKS 1600 B2

Névleges bemeneti feszültség U.....	230-240 V~, 50 Hz
Teljesítményfelvétel P.....	1600 W
Védőcsoport	IPX0
Védelmi mód	☐ II
Láncsebesség v_0	14,5 m/s
Tömeg	
(láncvezető lappal és láncsal) .. kb.	4,4 kg
(láncvezető lap, lánc, a láncvezető laphoz való védőtok és olaj nélkül)	kb. 3,7 kg
Üzemanyagtartály űrtérfogata ..kb.	265 ml
Lánc	TRILINK CL15052PB
láncosztás	3/8"
Láncvastagság	1,28 mm
Lánckerék fogazata	6
Vezetősín	Parkside 14"
	Kangxin AP14-52-507P
Láncvezető hossza	420 mm
Vágóhossz	340 mm
Hangnyomásszint	
(L_{pA})	82,9 dB(A); $K_{pA} = 3$ dB
Hangteljesítményszint (L_{WA})	
mért	102,9 dB(A); $K_{WA} = 2,37$ dB
garantált	105 dB(A)
Vibrálás (a_{h1})	1,719 m/s ² ; $K = 1,5$ m/s ²

A termék megfelel az EN 61000-3-11 szabvány követelményeinek és speciális csatlakozási feltételek vonatkoznak rá. Ez azt jelenti, hogy nem megengedett a tetszőlegesen szabadon választható csatlakozási pontokon történő használat. Kedvezőtlen hálózati adottságok esetén a készülékben átmeneti feszültség-ingadozások léphetnek fel. A termék csak olyan ingatlanokban használható, amelyeknek fázisonként legalább 100 A folyamatos hálózati áramterhelhetősége van, és tápellátása egy e-losztó hálózatról 230 V névleges feszültséggel történik. Felhasználóként – szükség esetén az energiaszolgáltatóval egyeztetve – meg kell győződnie arról, hogy a hálózat folyamatos áramterhelhetősége a közmű hálózat csatlakozási pontján elegendő a termék csatlakoztatásához.

A zaj- és rezgésszint értékek a megfelelő nyilatkozatban megnevezett szabványoknak és előírásoknak megfelelően kerültek meghatározásra.

A megadott rezgés-összérték és a megadott zajkibocsátási érték szabványosított mérési eljárással lett meghatározva és felhasználható az elektromos kéziszerszám egy másik készülékkel történő összehasonlítására. A megadott rezgés-összérték és a megadott zajkibocsátási érték a terhelés előzetes megbecsüléséhez is felhasználható.



Figyelmeztetés:

A rezgés- és zajkibocsátási értékek az elektromos kéziszerszám tényleges használata során eltérhetnek a megadott értékektől az elektromos kéziszerszám használatától és különösen attól függően, hogy milyen munkadarab kerül megmunkálásra. A kezelő védelme érdekében biztonsági intézkedéseket kell hozni,

amelyek a tényleges felhasználási körülmények során történő rezgésterhelés becslésén alapulnak (ugyanakor a működési ciklus minden részét, például azokat az időszakokat is figyelembe kell venni, amikor az elektromos kéziszerszám ki van kapcsolva, és amikor bár be van kapcsolva, de terhelés nélkül fut).

Biztonsági utasítások

Ez a fejezet az elektromos láncfűrészrel végzett munkákra vonatkozó alapvető biztonsági előírásokat tartalmazza.



Az elektromos láncfűrész veszélyes szerszámgép, amely helytelen vagy gondatlan kezelés esetén komoly vagy még halálos sérüléseket is okozhat. Vegye tehát saját és mások biztonsága érdekében mindig figyelembe a következő biztonsági utasításokat, és ha bizonytalan, forduljon szakemberhez tanácsért.

Szimbólumok a fűrészén



Mielőtt dolgozni kezd, ismerkedjen meg jól a szerszámgép kezelési elemeivel. Gyakorolja a fűrész használatát és magyaráztassa meg magának szakemberrel a szerszámgép rendeltetését, működési elvét és a különböző fűrészelési technikákat.



Figyelem! A fűrészlánc nem forog, ha a láncfék be van húzva. Oldja ki a láncféket, ehhez a fékkart tolja el az elülső markolat felé.



Olvassa el és vegye figyelembe a géphez tartozó használati utasítást!



Viseljen hallásvédőt



Viseljen szemvédőt



Viseljen fejevédőt



Viseljen vágásbiztos kesztyűket.



Viseljen szilárd talpú védőcipőt!



Használjon védőruhát!



A láncfűrészrel mindig két kézzel kell használni.



Vigyázat! Visszavágás - Ügyeljen munka közben arra, hogy a gép visszavághat.



Ne tegye ki a gépet esőnek. A szerszámgépnek nem szabad nedvesnek lennie, se nem szabad nedves környezetben működtetni.



Vigyázat! A hálózati kábel károsodása vagy elvágása esetén húzza ki azonnal a csatlakozódugót az aljzatból.



Garantált hangteljesítményszint



Láncfék

MIN

olajsintkijelző „MIN” minimum szint jelölése

Szimbólumok az adattáblán:

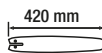

Láncvezető hossza



Védőcsoport II (kettős szigetelés)



Elektromos gépek nem tartoznak a háztartási hulladékba.

Szimbólumok a lánckerék-védőburkolaton és alatta:



Ügyeljen a lánCFűrész mozgási irányára. Figyelem! Olvassa el a használati útmutatót.



LánCFűrész mozgási iránya

Szimbólumok a lánCvezetőn:



LánCFűrész mozgási iránya



Szimbólumok az olajtartály-sapkán:
Olajozza meg a fűrészláncot.

Szimbólumok a lánCfékező karon:



LánCfék: KI

LánCfék: BE

Az utasításban található szimbólumok



Veszélyre figyelmeztető jel a személyi sérülések és anyagi károk elkerülése érdekében.



Tilalmi jel a károk elhárítására vonatkozó adatokkal.



Utaló jelek a készülék jobb kezelésére vonatkozó információkkal.



Viseljen vágásbiztos kesztyűket.

Általános biztonsági utasítások



Mielőtt dolgozni kezdene az elektromos lánCFűrészszel, ismerkedjen meg jól a gép kezelési elemeivel. Gyakorolja a bánásmódot a fűrészszel (gömbfa darabolása fűrészbakon) és egy tapasztalt alkalmazó vagy szakember által magyaráztassa el magának a működést, a hatásmódot, a fűrésztechnikákat és a személyvédelmi felszerelést.



Vegye figyelembe a zajvédelmi és a helyi előírásokat a favágás során. Helyi rendelkezések alkalmassági vizsgát írhatnak elő. Érdeklődjön az erdőigazgatóságnál.



Figyelem! Az elektromos áramütés, a sérülés- és tűzveszély elkerülése érdekében, az elektromos kéziszerszám használata során az alapvető óvintézkedéseket kell betartani: Sérülésveszély fenyeget.

Az elektromos kéziszerszámokra vonatkozó általános biztonsági tudnivalók



FIGYELMEZTETÉS! Olvasson el minden biztonsági tudnivalót és utasítást. A biztonsági tudnivalók és utasítások betartásának elmulasztása áramütést, tüzet és/vagy súlyos sérüléseket okozhat.

A jövőbeni használat érdekében őrizzen meg minden biztonsági tudnivalót és útmutatót.

A biztonsági tudnivalókban alkalmazott „elektromos szerszámgép” fogalom hálózatról működtetett elektromos szerszám-

gépekre (hálózati kábel) és akkuval működtetett elektromos szerszámgepekre (hálózati kábel nélkül) vonatkozik.

1) Munkahelyi biztonság

- a) **Munkaterületét mindig tartsa tisztán és jól megvilágítva.** A rendtelenség vagy a megvilágítatlan munkaterületek balesetekhez vezethetnek.
- b) **Ne dolgozzon az elektromos láncfűrészrel robbanásveszélyes környezetben, ahol éghető folyadékok, gázok vagy porok találhatóak.** Az elektromos szerszámgepek szikrákat hoznak létre, melyek meggyújthatják a port vagy a gőzöket.
- c) **Az elektromos láncfűrész használata közben tartsa távol a gyermekeket és az egyéb személyeket.** Ha elvonják a figyelmét, elveszítheti a szerszámgép feletti uralmat.

2) Elektromos biztonság:

- a) **Az elektromos láncfűrész csatlakozó dugójának passzolnia kell a dugaszoló aljzatba. A dugót semmilyen módon sem szabad módosítani. Ne használjon adapterdugókat védőföldelt elektromos szerszámgépekkel együtt.** A módosítás nélküli dugók és a megfelelő dugaszoló aljzatok csökkentik az áramütés kockázatát.
- b) **Kerülje teste érintkezését a földelt felületekkel, mint pl. csövekkel, fűtőtestekkel, tűzhelyekkel és hűtőszekrényekkel.** Megnöveli az áramütés veszélyének kockázata, ha az Ön teste földelve van.
- c) **Az elektromos láncfűrészről esőtől és nedvességtől távol kell tartani.** Növeli az áramütés kockázata, ha víz

hatol be az elektromos szerszámgépbe.

- d) **Ne használja a kábelt rendeltetésétől eltérő célokra, az elektromos láncfűrész hordozásához, felakasztásához vagy a dugó dugaszoló aljzattól történő kihúzásához. Tartsa távol a kábelt hőtől, olajtól, éles peremektől vagy mozgásban lévő készülékelemektől.** A sérült vagy összegabalyodott kábelek növelik az áramütés kockázatát.
- e) **Ha az elektromos láncfűrészrel a szabadban akar dolgozni, csak olyan hosszabbító kábelt használjon, amely kültérben is alkalmazható.** A kültéri használatra alkalmas hosszabbító kábel alkalmazása csökkenti az áramütés kockázatát.
- f) **Ha az elektromos kéziszerszám nedves helyen történő használata elkerülhetetlen, használjon áram-védőkapcsolót.** Az áram-védőkapcsoló használata csökkenti az áramütés kockázatát.

3) Személyek biztonsága:

- a) **Legyen figyelmes, ügyeljen arra, hogy mit csinál és végezze racionálisan a munkát az elektromos láncfűrészrel. Ne használja az elektromos láncfűrész, ha fáradt, illetve kábítószerek, alkohol vagy gyógyszerek hatása alatt áll.** Az elektromos láncfűrész használata közben egyetlen figyelmetlen pillanat is komoly sérülésekhez vezethet.
- b) **Viseljen egyéni védőeszközt és mindig vegyen fel védőszemüveget.** Az elektromos kéziszerszám jellegének és használatának megfelelő egyéni védőeszköz, például csúszásmentes biztonsági cipő, védősisak

vagy hallásvédő csökkenti a személyi sérülések veszélyét.

- c) **Kerülje a véletlen üzembe helyezést. Győződjön meg arról, hogy az elektromos szerszámgép ki van kapcsolva, mielőtt áramellátásra és/vagy akkura csatlakoztatja, felemeli vagy hordozza.** Balesetekhez vezethet, ha az elektromos szerszámgép hordozása közben a kapcsolón tartja az ujját, vagy a készüléket bekapcsolva csatlakoztatja az áramellátásra.
- d) **Az elektromos láncfűrész bekapcsolása előtt távolítsa el a beállító szerszámokat vagy a csavarkulcsokat.** A forgó készülék-részekben lévő szerszám vagy kulcs sérülésekhez vezethet.
- e) **Kerülje az abnormális testtartást. Gondoskodjon a stabil állóhelyzetről és mindenkor tartsa meg egyensúlyát.** Így váratlan helyzetekben jobban tudja kontrollálni az elektromos láncfűrész.
- f) **Viseljen megfelelő ruházatot. Ne viseljen bő ruházatot vagy ékszereket. Haját, ruházatát és kesztyűit tartsa távol a mozgásban lévő alkotóelemektől.** A mozgásban lévő alkotóelemek behúzhatják a laza ruházatot, az ékszereket vagy a hosszú haját.
- g) **Amennyiben porelszívót és felfogó-berendezést is fel lehet szerelni, úgy győződjön meg arról, hogy ezek csatlakoztatva vannak-e és megfelelően használják azokat.** A porelszívó csökkentheti a por okozta veszélyt.
- h) **Ne gondolja, hogy biztonságban van és ne hagyja figyelmen kívül az elektromos kéziszerszámokra vonatkozó biztonsági**

előírásokat akkor sem, ha többszöri használat után jól ismeri az elektromos kéziszerszám használatát. A figyelmetlenség már a másodperc törtrésze alatt is súlyos sérülésekhez vezethet.

4) Az elektromos kéziszerszám használata és kezelése

- a) **Ne terhelje túl a készüléket. Munkájához használja az annak megfelelő elektromos szerszámgépet.** A megfelelő elektromos szerszámgéppel jobban és biztonságosabban dolgozhat a megadott teljesítménytartományban.
- b) **Ne használjon olyan elektromos szerszámgépet, melynek meghibásodott a kapcsolója.** A nem be- vagy kikapcsolható elektromos szerszámgép veszélyes és meg kell javíttatni.
- c) **Húzza ki a hálózati csatlakozódugót az aljzatból és/vagy vegye ki az akkumulátort, mielőtt beállításokat végez a készüléken, tartozékokat cserél vagy a készüléket elteszi.** Ez az óvintézkedés megakadályozza az elektromos láncfűrész véletlen beindulását.
- d) **A használaton kívül lévő elektromos láncfűrész tárolása gyermekek által el nem érhető helyen történjen. Ne engedje, hogy olyan személyek használják a készüléket, akik azt nem ismerik és jelen utasításokat nem olvasták el.** Az elektromos szerszámgépek veszélyesek, ha azokat tapasztalatlan személyek használják.
- e) **Az elektromos láncfűrészről ápolja gondosan. Ellenőrizze, hogy a mozgatható alkotóelemek kifogástalanul működjenek, és**

ne szoruljanak, illetve hogy ne legyenek eltörve vagy olyan mértékben megsérülve alkotóelemek, hogy az csorbítsa az elektromos láncfűrész működését. A készülék használata előtt a sérült alkotóelemeket javíttassa meg. Számos baleset okát a rosszul karbantartott elektromos szerszámgépek képezik.

- f) **A vágószerszámokat tartsa élesen és tisztán.** A gondosan ápolta, éles vágó éllel rendelkező vágószerszámok kevésbé szorulnak be és könnyebben vezethetők.
- g) **Az elektromos láncfűrész, a tartozékokat, a behelyezhető szerszámokat stb. alkalmazza jelen utasításoknak megfelelően. Eközben vegye figyelembe a munkafeltételeket és a kivitelezendő tevékenységet.** Az elektromos láncfűrész rendeltetés szerinti alkalmazásoktól eltérő célra történő használata veszélyes szituációkat teremthet.
- h) **A markolatokat és fogófelületeket tartsa szárazon, tisztán és olaj- illetve zsírmentesen.** A csúszós markolatok és fogófelületek nem teszik lehetővé az elektromos kéziszerszám biztonságos használatát és irányítását váratlan helyzetekben.

5) Szerviz

- a) **Elektromos szerszámgépe javíttatásához csak szakképzett szakszemélyzetet és csak eredeti pótalkatrészeket vegyen igénybe.** Ezzel biztosított, hogy az elektromos szerszámgép biztonságos marad.

Láncfűrészekre vonatkozó általános biztonsági utasítások

- a) **Járó fűrész mellett minden testrészét tartsa távol a fűrészlánctól. A fűrész beindítása előtt győződjön meg arról, hogy fűrészlánc semmihez nem ér hozzá.** Egy láncfűrészsel végzett munka során egyetlen figyelmen kívül hagyott pillanat elég ahhoz, hogy a fűrészlánc elkapja a ruházatot vagy a testrészeket.
- a) **A láncfűrész mindig jobb kezével a hátsó nyélnél, bal kezével pedig az elülső nyélnél fogva tartsa.** A láncfűrész fordított munkahelyzetben történő tartása növeli a sérülések kockázatát, ezért alkalmazni tilos.
- c) **Tartsa a láncfűrész a szigetelt fogófelületeknél fogva, mivel a fűrészlánc rejtett áramvezetékekhez vagy a saját hálózati kábeléhez érhet.** Ha a fűrészlánc feszültség alatt álló kábelhez ér, az a készülék fém részeit is feszültség alá helyezheti és áramütést okozhat.
- d) **Viseljen védőszemüveget. Hallást, fejet, kezet, lábszárát és lábat védő további védőeszközök használata ajánlott.** A megfelelő védőruházat csökkenti a repedő forgácsokból és a fűrészlánc véletlen megérintéséből kiinduló sérülésveszélyt.
- e) **Ne dolgozzon a láncfűrészrel fán, létrán, tetőről vagy nem stabil felületről.** Az ilyen módon történő üzemeltetés esetén komoly sérülésveszély áll fenn.
- f) **Mindig ügyeljen a stabil állóhelyzetre és csak akkor használja a láncfűrész, ha szilárd, biztonságos és egyenes aljzaton áll.** A csúszós aljzatok vagy instabil

állófelületek (mint pl. létrák) az egyensúly elvesztéséhez vagy a láncfűrész feletti kontroll elvesztéséhez vezethetnek.

- g) **Egy feszültség alatt álló gally vágása során számíton arra, hogy az visszarúgzik.** Ha a farostokban rejlő feszültség felszabadul, a megfeszülő gally eltalálhatja a kezelőszemélyt és/vagy a láncfűrész feletti kontroll elvesztéséhez vezethet.
- h) **Legyen különösen óvatos a második koronaszint és fiatal fák vágása közben.** A vékony anyag beakadhat a fűrészláncba és Önhöz csapódhat, vagy egyensúlya elvesztését okozhatja.
- i) **A láncfűrész az elülső nyélnél fogva hordozza kikapcsolt állapotban, a fűrészláncnak testével ellenkező irányba kell néznie. A láncfűrész szállítása vagy tárolása során mindig húzza fel a védőburkolatot.** A láncfűrészszel való gondos bánásmód csökkenti a járó fűrészlánc véletlen megérintésének valószínűségét.
- j) **Vegye figyelembe a kenésre, a láncfeszítésre és a tartozékok cseréjére vonatkozó utasításokat.** A szakszerűtlenül feszített vagy kent lánc elszakadhat vagy növelheti a visszacsapás kockázatát.
- k) **Csak fát fűrészeljen. A láncfűrész ne használja olyan munkákhoz, melyekre nem rendeltetett - Példa: Ne használja a láncfűrész műanyagok, falazatok vagy nem fából készült építőanyagok fűrészeléséhez.** A láncfűrész nem rendeltetészerű munkákhoz történő alkalmazása veszélyes szituációkat teremthet.

- l) **Ne próbáljon meg kivágni egy fát, amíg nincs teljesen tisztában az összes kapcsolódó teendővel.**

A dőlő fa súlyos sérülést okozhat a felhasználó vagy más személyek számára.

Visszacsapódás elleni óvintézkedések



Figyelem, visszacsapódás! Munkavégzés közben ügyeljen a gép visszacsapódására. Fennáll a sérülések veszélye! A visszacsapódásokat elővigyázatossággal és a helyes fűrészelési technikával megelőzheti.

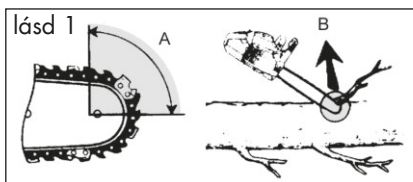

- A visszacsapódás akkor következhet be, ha a vezetősín csúcsa hozzáér egy tárgyhoz, vagy ha a fa elhajlik, és a fűrészlánc beszorul a metszésbe (ld. 1. lásd/B. ábra).
- A síncsúccsal való érintkezés némely esetben váratlan hátrafelé irányuló reakcióhoz vezethet, melynél a vezetősín erősen felfelé és a kezelőszemély irányába csapódik (ld. 1. lásd/A. ábra).
- A fűrészlánc vezetősín felső peremébe történő beszorulása a sánt hevesen visszatalálhatja a kezelő irányába.
- E reakciók mindegyike előidézheti, hogy Ön elveszti a kontrollt a fűrész felett és esetleg súlyosan megsérülhet. Ne hagyatkozzon kizárólag a láncfűrészbe épített biztonsági szerkezetekre. Egy láncfűrész alkalmazójaként különböző intézkedéseket kell tennie a baleset- és sérülésmentes munka érdekében.

A visszacsapódás az elektromos szerszám-gép helytelen vagy hibás használatának következménye és a lent leírt megfelelő óvintézkedésekkel megakadályozható:

- a) **A fűrész tartsa szorosan mindkét kezével, miközben a hüvelykujja és az ujjai körbefogják a láncfűrész nyeleit. Vigye testét és karjait olyan helyzetbe, melyben ellen tud állni a visszacsapódás erejének.** Megfelelő intézkedések megtétele esetén a kezelő személy uralni tudja a visszacsapódás közben fellépő erőket. Soha ne engedje el a láncfűrész t.
- b) **Kerülje az abnormális testtartást és ne fűrészeljen vállmagasság felett.** Így elkerülhető a síncsúccsal való véletlen érintkezés és váratlan helyzetekben jobban uralható a láncfűrész.
- c) **Mindig a gyártó által előírt pótsíneket és fűrészláncokat alkalmazza.** A hibás pótsín és fűrészláncok a lánc elszakadásához és/vagy visszacsapódáshoz vezethetnek.
- d) **Tartsa be a gyártó fűrészlánc élezésére és karbantartására vonatkozó utasításait.** A túl alacsony mélységhatárolók növelik a visszacsapódásra való hajlamot.
- e) **Kövesse az összes utasítást, ha anyaglerakódást távolít el a láncfűrészről, elrakja a láncfűrész rajta. Győződjön meg róla, hogy a kapcsoló ki van kapcsolva és a hálózati csatlakozódugó ki van húzva.** A láncfűrész véletlen működése anyaglerakódások eltávolítása vagy karbantartási munkák során súlyos sérüléseket okozhat.

MARADÉK RIZIKÓ

Akkor is, ha Ön az elektromos szerszámát az előírásoknak megfelelően használja, mindig fennáll egy bizonyos maradék rizikó. A következő veszélyek léphetnek fel az elektromos szerszám felépítésével és kivitelezésével kapcsolatban:

- a) vágási sérülések
- b) halláskárosodás, amennyiben nem viselne megfelelő fülvédőt.
- c) egészségkárosodás, amely a kéz és a kar rezgéséből következik, amennyiben a berendezést hosszabb időn keresztül használná vagy azt nem az előírásoknak megfelelően vezetné vagy karbantartaná.



Figyelem! A jelen elektromos szerszám üzem közben elektromágneses mezőt gerjeszt. Ez a mező bizonyos körülmények között aktív vagy passzív módon orvosi implantátumokat befolyásolhat. Annak érdekében, hogy a komoly vagy halálos sérülések veszélyét csökkentsék, az orvosi implantátumokat viselő személyeknek ajánljuk, konzultáljanak orvosukkal és az orvosi implantátum gyártójával, mielőtt használnák a gépet.

További biztonsági utasítások

- Ha megsérül a készülék hálózati csatlakozóvezetéke, akkor azt a veszélyek elkerülése érdekében a gyártónak vagy ügyfélszolgálatának vagy egy hasonlóan szakképzett személynek kell kicserélni.
- Fektesse le a csatlakozó vezetéket úgy, hogy a fűrészelés közben ne kaphassák el gallyak vagy hasonlók.
- Használjon 30 mA-es vagy kisebb

kioldási áramú áram-védőkapcsolót (Residual Current Device).

- Figyelmesen kövesse a jelen használati útmutatóban leírt karbantartási, ellenőrzési és javítási utasításokat. A sérült védőberendezéseket és alkatrészeket szerviz-szolgálatunkkal kell szakemberűen megjavíttatni vagy kicseréltetni, amennyiben a használati útmutatóban nincs másképp feltüntetve.
- Javasoljuk, hogy a felhasználó, aki első alkalommal használ ilyen készüléket, gyakorolja legalább a rönkök vágását egy fűrészbakon vagy állványon.
- Csak olyanengedélyezett H07RN-F típusú hálózati kábelt használjon, amely legfeljebb 75 m hosszú és kültéri használatra készült. A hálózati kábel sodrony-keresztmetszetének legalább 1,0 mm²-nek kell lenni. Használat előtt mindig tekerje le teljesen a kábeldobot. Ellenőrizze a hálózati kábel épességét.
- Figyelmeztetés! Ez az elektromos szerzőm üzem közben elektromágneses mezőt hoz létre. Ezek a mezők adott esetben hátrányosan befolyásolhatják az aktív és passzív orvostechikai implantátumokat. A súlyos vagy akár halálos sérülések kockázatának csökkentése érdekében azt javasoljuk az orvostechikai implantátummal élő személyeknek, hogy a gép használata előtt kérjék orvosok vagy az implantátum gyártójának tanácsát.
- Lejtőn történő fűrészelési munka esetén álljon mindig a fatörzs fölött. Annak érdekében, hogy az „átfűrészelés” pillanatában ne veszítse el uralmát a készülék felett, csökkentse a rányomást a vágás vége felé, de az elektromos láncfűrész markolatait ekkor is tartsa erősen. Ügyeljen arra, hogy a fűrészlánc ne érjen a talajhoz. A vágás befejezését követően várja meg amíg

az elektromos láncfűrész teljesen leáll és csak ezután távolítsa el az elektromosláncfűrész. Mindig kapcsolja ki az elektromos láncfűrész motorját, ha egyik fától a másikhoz megy.

- A fáról el kell távolítani a szennyező anyagokat, köveket, meglazult fakérget, szögeket, kapcsokat és huzalokat.
- Ne használja a láncfűrész kenés nélkül, és időben fel kell tölteni, mielőtt a tartály kiürül.
- Csak ajánlott kenőanyagokat használjon.

Biztonsági berendezések

1 Hátsó fogantyú kézvédővel (9)

Védi a kezét az ágaktól és a leugró láncról.

3 Láncfék-kar/kézvédő

Biztonsági berendezés, amely a fűrészláncot visszavágás esetén azonnal leállítja; a kar kézigel is működtethető; védi a felhasználó bal kezét, ha lecsúszik az elülső fogantyúról.



A fűrészlánc nem forog, ha a láncfék be van húzva.

5 Fűrészlánc enyhe visszavágással

Segít Önnek egy különleges biztonsági berendezéssel a visszavágást kivédeni.

13 Ki-/bekapcsoló és azonnali láncleállítás

Ha elengedjük a ki-/bekapcsolót, a gép azonnal leáll.

14 Bekapcsolási retesz

Ha be akarjuk kapcsolni a gépet, a bekapcsolási reteszt ki kell reteszelni.

15 Elektromotor

Biztonsági okokból kétszeresen szigetelt.

17 Kőrmős ütköző

Növeli a stabilitást, ha függőlegesen vág és megkönnyíti a fűrészelést.

18 Láncfogó retesz

Csökkenti a sérülés veszélyét, ha a lánc elszakad vagy leugrik.

Összeszerelés



A láncfűrészszel végzett munka közben viseljen mindig védőkesztyűt. Csak eredeti alkatrészeket használjon. Minden munkálat előtt, melyet a láncfűrészben végez, húzza ki a hálózati csatlakozódugót. Sérülésveszély áll fenn.

Az elektromos láncfűrész üzembe helyezése előtt:

- fel kell szerelni a láncvezetőt, a fűrészláncot és a lánckerék-burkolatot, meg kell feszíteni a fűrészláncot,
- láncolajat kell betölteni,
- ellenőrizni kell a láncfék és az olaj-automatika működését.

A Fűrészlánc és vezetősín felszerelése

1. Fektesse a fűrészszel egy vízszintes felületre.
2. A lánckerék-burkolat (8) eltávolításához forgassa el az anyát (7) a kombinált kulccsal (12) az óramutató járásával ellentétes irányba (↺).
3. Terítse ki a fűrészláncot kör alakban úgy, hogy a vágóélek **óramutató** szerűen helyezkedjenek el.
4. Helyezze be a fűrészláncot (5) a kard hornyába. Tartsa a kardot (4) az összeszereléshez egy kb. 45 fokos szögben felfelé annak érdekében, hogy a fűrészláncot (5) könnyebben fel lehessen tenni a láncfogaskerekre (21).
A fűrészlánc (5) terelése a terelő csillagon (6) keresztül történik.

5. Helyezze fel a vezetősínt (4) és a láncot (5) a síncsapszegre (20). A vezetősín (4) akkor van megfelelően felhelyezve, ha a pecek jobbra a csapszeg (20) alatt a vezetősínen (4) lévő alsó kerek nyílásban van. Normális jelenség, ha a fűrészlánc (5) belóg.
6. Feszítse elő a fűrészláncot (5) úgy, hogy a csavart (23) elforgatja a kombinált kulccsal (12) az óramutató járásával megegyező irányba (lásd a „Fűrészlánc megfeszítése” fejezetet is).
7. Helyezze fel a lánckerék-védőburkolatot (8). Ennek során először be kell helyezni a lánckerék-burkolaton (8) lévő sarkot (24) a készüléken erre a célra kialakított vágatba. Húzza meg az anyát (7).



Légy óvatos! Kenjük a Elektromos láncfűrész.

Kérjük, vegye figyelembe, hogy az elektromos láncfűrész, olaj-és olaj használat után lehet szivárgás, ha tárolják az oldalon, vagy a fejt. Ez egy normál folyamat, a szükséges szellőző nyílás a tetején a tartály, és nincs oka a panasz eredményéről. Minden elektromos láncfűrész ellenőrzött és vizsgált olaj előállításánál, egy kis pihenés a tartály lehet, annak ellenére, hogy kiürítése, ami könnyen kiszűrték a ház olaj szállítása során. Kérjük, tiszta a ház, egy ronggyal

A fűrészlánc cseréje előtt meg kell tisztítani a szennyeződéstől a vezetősín hornyait, mert a lerakódott szennyeződés miatt a lánc esetleg kiugrik a sínből. A lerakódott szennyeződés magába szívhatja a lánc olaját. Ennek az lehet a következménye, hogy a láncolaj nem, vagy annak csak egy kis része jut el a sín alsó részére és ezáltal csökken az olajozás.

Fűrészlánc megfeszítése

A rendszeres láncfeszítés a felhasználó biztonságát szolgálja, és csökkenti, illetve megakadályozza a fűrészlánc kopását és rongálódását. Javasoljuk a felhasználónak, hogy a munka megkezdése előtt, és körülbelül 10 perces időközönként ellenőrizze a lánc feszességét, és szükség esetén korrigálja. Fűrészelés közben felmelegszik a lánc, és ezáltal kissé kitágul. Ezzel a „meghosszabbodással” különösen új láncok esetén kell számolni.



A lánc utánhúzása vagy cseréje ne forró állapotban történjen, mivel lehűlés után kissé összehúzódik. Ennek figyelmen kívül hagyása a vezetősín vagy a motor károsodását okozhatja, mivel a lánc túl szorosan van a vezetőlemezen.

A láncfeszítés és a lánc kenése jelentős mértékben befolyásolja a lánc élettartamát.

A lánc akkor van szabályszerűen meghúzva, ha a vezetősín alsó részén nem lóg be és kesztyűs kézzel egészen körbe húzható. Ha a fűrészláncot 9 N (kb. 1 kg) húzóerővel terheljük, a fűrészlánc és vezetősín között ne legyen több mint 2 mm távolság.

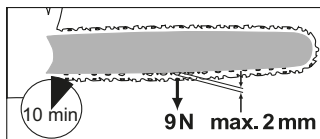

B Fűrészlánc megfeszítése

1. Bizonyosodjon meg róla, hogy a láncfék meg van engedve ill. hogy a láncfék-kar az elülső fogantyúhoz van nyomva. (16).
2. Lazítsa meg az anyát (7) a kombinált kulccsal (12) az óramutató járásával ellentétes irányba (↺) történő elforgatással.
3. A fűrészlánc feszítéséhez forgassa el a csavart (23) az **óramutató járásával megegyező irányba** (↻).
4. A feszesség lazításához forgassa el a csavart (23) az **óramutató járásával ellentétes irányba** (↺).
4. Ismét húzza meg az anyát (7) (↻).



Új fűrészláncot max. 5-szöri használat után újra kell állítani.



Lánckenés



A vezetősín és a lánc sohasem fusson olaj nélkül. Ha az elektromos láncfűrész túl kevés olajjal üzemelteti, a vágóteljesítmény és a fűrészlánc élettartama csökken, mivel a lánc gyorsabban eltömpül. Úgy veszi észre, hogy túl kevés az olaj, hogy füst képződik vagy elszíneződik a vezetősín.

A láncfűrész olajozását automata végzi. Amint dolgozik a motor, az olaj a vezetősínre folyik (4).

Láncolaj betöltése:

- Rendszeresen ellenőrizze az olajsintkijelzőt (25) és töltsön be olajat, ha az olaj szintje elérte az olajsintkijelző „MIN” minimum szint jelölését (26). Az olajtartály úrtartalma a „Műszaki adatok” fejezetben található.
- Használjon sűrűlódás és kopás csökkentésére szolgáló adalékanyagokat tartalmazó bio-olajat. Az olaj megrendelhető online áruházunkon keresztül. Ha nem áll rendelkezésre bio-olaj, akkor használjon olyan lánckenőolajat,

amely csekély arányban tartalmaz tapadó adalékanyagokat.

- Hosszabb üzemszünet előtt ürítse le az olajtartályt (6-8 hét).
1. Csavarja le az olajtartály-sapkát (2) és töltsa a láncolajt a tartályba.
 2. Az esetleg melléfolyt olajt törölje le és csavarja a tartályra a sapkát (2).



Mindig kapcsolja ki a készüleket és hagyja lehűlni a motort, mielőtt betöltené a láncolajat. Az olaj túlfolyása miatt égésveszély áll fenn.

A láncfűrész kezelése



Csak akkor kapcsolja be a láncfűrész, ha a vezetősín, a fűrészlánc és a lánckerék burkolata szabályszerűen fel vannak szerelve. Ügyeljen arra, hogy a hálózati csatlakozás feszültsége megfeleljen a gép típuscímkéjének. Beindításkor foglaljon biztonságos munkaállást. Bizonyosodjon meg beindítás előtt, hogy az elektromos láncfűrész nem ér semmiféle tárgyhoz.



Vigyázat! Az elektromos láncfűrész után-olajozhat, lásd az „- Fűrészlánc és vezetősín felszerelése” fejezetet.

E Bekapcsolás

1. Ellenőrizze beindítás előtt, hogy a tartályban van-e elég olaj és esetleg töltsön utána (lásd az Lánckenés - Láncolaj betöltése).
2. Alakítson a hosszabbítókábel végéből hurkot és akassza a hátsó fogantyún (10) található húzásmentesítésbe (1).
3. Csatlakoztassa a gépet a hálózati fe-

szültségre.

4. Lazítsa meg a láncfékét úgy, hogy a fékkart (3) az elülső fogantyú felé tolja (16).
5. Markolja meg két kézzel az elektromos láncfűrész, jobb kezével a hátsó (1), ballal az elülső fogantyút (16). A hüvelykujjak és a többi ujjak szorosan fogják át a fogantyúkat.
6. Bekapcsoláshoz nyomja meg jobb hüvelykujjával a bekapcsolási reteszt (14) és nyomja meg a ki-/bekapcsolót (13). A motor maximális sebességgel dolgozik. Engedje el a bekapcsolási reteszt (14).
7. A motorfűrész kikapcsol, ha elengedi a ki-/bekapcsolót (13). A gép tartós üzemeletetésre nem állítható.



A láncfék ellenőrzése



A fűrészlánc nem forog, ha a láncfék be van húzva.

1. Fektesse az elektromos láncfűrész egy szilárd, lapos felületre úgy, hogy ne érjen semmilyen tárgyhoz.
2. Csatlakoztassa a gépet a hálózati feszültségre.
3. Oldja ki a láncfékét, ehhez húzza a láncfékkező kart/elülső kézvédőt (3) az elülső markolat (16) felé.
4. Markolja meg két kézzel az elektromos láncfűrész, jobbal a hátsó (1), ballal az elülső fogantyút (16). Hüvelykujjai és a többi ujjak szorosan zárják körül a fogantyúkat.
5. Kapcsolja be az elektromos láncfűrész.
6. Míg dolgozik a motor, működtesse bal kezével a láncfék-kart (3). Ehhez csúsztassa le a láncfékkart/elülső kézvédőt (3) az elülső markolatról (16). A láncnak azonnal le kell állnia.
7. Ha a láncfék rendesen működik, engedje el a ki-/bekapcsolót (10) és oldja a láncfékét.



Ha a láncfék nem működik szabályszerűen, az elektromos láncfűrésztilos használni. A késleltetve leálló fűrészlánc sérülésveszélyt hordoz magában. Forduljon a „Szervizközpont”hoz.

Az olaj-automata ellenőrzése

Ellenőrizze munkakezdés előtt az olajállást és az olaj-automatát.

- Kapcsolja be a láncfűrésztil és tartsa világos színű alap felett. A fűrész ne érintse a földet.

Ha olajnyom mutatkozik, a láncfűrész kifo-gástalanul működik.



Olajnyom észlelése esetén tisztítsa meg az olajvezetőtil vagy ügyfél-szolgálatunkkal javítása meg az elektromos láncfűrésztil.



Tisztítsa meg az olajnyílásokat (27) a vezetősínen, biztosítva ezzel a fűrészlánc üzemeltetése alatt a za-varmentes automata olajozást. Az olajvezetőben (27) lévő marad-ványok eltávolításához használjon ecsetet vagy kendőt.



Vezetősín/Fűrészlánc cseréje

1. Kapcsolja ki a fűrésztil és húzza ki a hálózati dugós csatlakozót (11).
2. Fektesse a fűrésztil egy vízszintes felületre.
3. A láncfeszesség meglazításához és a lánckerék-burkolat (8) eltávolításához forgassa el az anyát (7) és a csavart (23) az **óramutatótil járásával ellentétes**

irányba (5).

4. Vegye le a vezetősínt és a fűrészláncot. Tartsa a kardot (4) a leszereléshez egy kb. 45 fokos szögben felfelé annak érdekében, hogy a fűrészláncot (5) könyebben le lehessen venni a láncco-gaskerékről (21).
5. Cserélje ki a lánccovezető lapot/fűrészláncot és szerelje fel a lánccovezető lapot, illetve a fűrészláncot a „Fűrészlánc és lánccovezető lap felszerelése” fejezetben leírtak szerint.

Fűrészelési technikák

Általános tudnivalók

- Jobban tudja ellenőrizni a vágást, ha a fűrészlap alsó részével (a láncot húzva) és nem a felső részével (a láncot tolv) fűrésztil.
- A fűrészláncnak átfűrészelés közben és után nem szabad érintenie a talajt vagy más tárgyat.
- Ügyeljen arra, hogy a fűrészlánc ne szoruljon a vágásba és a fa ne törjön vagy hasadjon.
- Vegye figyelembe a visszavágás elleni óvintézkedéseket (lásd a Biztonsági utasítások fejezetben).
- Lejtőn történő fűrészelési munka esetén álljon mindig a fatörzs fölött. Annak érdekében, hogy az „átfűrészelés” pillanatában ne veszítse el uralmát a készülék felett, csökkentse a rányomást a vágás vége felé, de az elektromos láncfűrésztil markolatait ekkor is tartsa erősen. Ügyeljen arra, hogy a fűrészlánc ne érjen a talajhoz. A vágás befejezését követően várja meg amíg az elektromos láncfűrésztil teljesen leáll és csak ezután távolítsa el az elektromos láncfűrésztil. Mindig kapcsolja ki

az elektromos láncfűrész motorját, ha egyik fától a másikhoz megy.

- A fáról el kell távolítani a szennyeződést, köveket, laza fakérget, szögeket, kapcsokat és huzalokat.



Ha a fűrészlánc beszorul, ne próbálja erőszakkal kihúzni az elektromos láncfűrész. Sérülés veszélye áll fenn. Kapcsolja ki a motort és használjon emelőkart vagy éket a láncfűrész kiszabadításához.

Fakivágás



Fakivágáshoz sok tapasztalat szükséges. Csak akkor döntson fát, ha biztosan tudja kezelni az elektromos láncfűrész. Semmiféleképpen ne használja az elektromos láncfűrész, ha bizonytalannak érzi magát.



Tapasztalatlan felhasználóknak biztonsági okokból nem ajánljuk olyan fák döntését, amelyek átmérője nagyobb, mint a vezetősín hossza.

- Ügyeljen arra, hogy a munkavégzés közelében ne tartózkodjanak emberek vagy állatok. A biztonsági távolság a kivágandó fa és a legközelebbi munkahely között 2 ½ fahossznyt tegyen ki.
- Ügyeljen a döntés irányára: A felhasználónak tudni kell biztonságosan mozogni a kivágott fa közelében, hogy a fát könnyen darabokra tudja vágni és le tudja ágazni. Ügyeljen arra, hogy a dőlő fa ne akadjon bele egy másik fába. Vegye figyelembe a természetes dölési irányt, ami a fa hajlásától és görbületétől, a szél irányától,

a nagyobb ágak elhelyezkedésétől és az ágak számától függ.

- A lejtőkön való fűrészelési munkáknál a láncfűrész kezelőjének a kivágandó fa feletti területen kell tartózkodnia, mivel a fa a kivágás után valószínűleg lefelé fog gurulni vagy csúszni.
- Álljon lejtős terepen a kivágandó fa felett.
- Kisebb, 1,5-1,8 cm átmérőjű fákat általában egy vágással átfűrészelve.
- Nagyobb átmérőjű fákat először be kell metszeni és utána átvágni (lásd lent **P**).



Ne vágjon ki fát erős vagy változó irányú szélben, ha tulajdonban kár eshet, vagy ha a dőlő fa eltalálhatja a vezetékét.

Fa kidöntésénél ügyelni kell arra, hogy más személyek ne kerüljenek veszélybe, a döntött fa ne érjen ellátó-vezetékhez és ne okozzon anyagi kárt. Ha egy fa ellátó-vezetékhez ér, haladéktalanul tájékoztatni kell az áramszolgáltató vállalatot.



Közvetlenül a fűrészelés befejezése után csapja fel a fülvédőt, hogy hallassa az esetleges hangokat vagy vészjelzést.



1. Gallyazás:

Lefelé lógó ágakat az ág felső oldaláról kezdjen vágni. Ne gallyazzon sohasem vállmagasság felett.



2. Menekülési lehetőség biztosítása:

Távolítsa el a fa körül az aljnövényzetet, hogy megkönnyítse a visszavonulást. A menekülési út (1) kb. 45°-os szögben álljon a

fa tervezett dőlési irányához (2).

P 3. Döntőberovás (A):

Vágja a döntőberovást abban az irányban, amerre a fa dőljön. Kezdje az alsó, vízszintes vágással. A vágásmélység megközelítőleg a törzs átmérőjének 1/3-e kell legyen. Csak egy olyan, körülbelül 45°-os vágószögű ferde befűrészélést végezzen, felülről, amely pontosan az alsó befűrészeléshez ér.

Így a második ékvágás bevágása során elkerülheti a fűrészlánc során a vezetősín beszorulását.



Ne álljon sohasem berótt fa elé.

P 4. Döntővágás (B):

A döntővágást a fatörzs másik oldaláról hajtja végre, miközben Ön a fatörzs bal oldalán áll és húzó fűrészláncsal (a láncvezető lap alsó oldalával) fűrészeli. A döntővágásnak vízszintesen kell haladnia kb. 5 cm-re a vízszintes berovás felett.

A döntővágás olyan mély legyen, hogy a döntővágás és a berovás vonala közti távolság a törzs átmérőjének legalább 1/10-ét tegye ki. A törzs nem átmetszett részét törésmutatónak nevezzük. A stég megakadályozza, hogy elforduljon a fa és helytelen irányba dőljön. A stéget nem szabad átfűrészelni.

A fának akkor kell dőlnie, ha a döntővágás már közel van a stéghez. Ha úgy látja, hogy a fa helytelen irányba dől vagy visszahajlik és a fűrészlánc megakad, akkor szakítsa félbe a

döntővágást, és a vágás széfeztítéséhez és a fa mozgatásához használjon fa-, műanyag- vagy alumíniumékeket.

Q 5. Toljon egy éket vagy emelőrudat a döntővágásba, amint a vágás mélysége ezt megengedi, hogy meggátolja a vezetősín beszorulását.

R 6. Ha a törzs átmérője nagyobb, mint a vezetősín hossza, végezzen két vágást.

7. A döntővágás elvégzése után a fa vagy magától dől ki vagy döntők ill. emelőkar segítségével.



Amint a fa dőlni kezd, húzza ki a fűrészelt a vágásból, állítsa le a motort, tegye le az elektromos láncfűrészelt és a visszavonulása elölátott úton hagyja el a munkahelyet. Ügyeljen a leeső ágakra és a botlásveszélyre

N Gallyazás

Gallyazásnak nevezzük a kisebb-nagyobb ágak eltávolítását egy kivágott fáról.



Sok baleset gallyazás közben történik. Sohasem vágjon le ágot úgy, hogy a fatörzsen áll. Tartsa szem előtt a visszavágás lehetőségét, ha az ágak feszültség alatt állnak.

- A támasztó ágakat csak a fatörzs felदारabolása után távolítsa el.
- Feszültség alatt álló ágakat alulról felfelé kell átfűrészelni, hogy elkerüljük a láncfűrész beszorulását.
- Vastagabb ágak levágásánál használja ugyanazt a technikát, mint a darabolásnál.

- Dolgozzon a törzstől balra és olyan közel a láncfűrészhez, amennyire lehet. A fűrész súlya lehetőleg a fatörzsrre nehezdedjen.
- Változtasson helyet, ha a törzs másik oldalán vág le ágakat.
- Gallyas ágakat egyenként gallyazzunk.
- A kisebb ágakat, a képen látható módon, egyetlen vágással kell levágni. **N**

Darabolás

A darabolás a kivágott fatörzs kis darabokra fűrészelését jelenti.

- Ügyeljen arra, hogy a fűrészlánc ne érintse a talajt.
- Foglaljon el stabil munkaállást és lejtős terepen álljon a törzs felett.
- Ügyeljen arra, hogy stabilan álljon és testsúlya egyenletesen legyen elosztva a két lábán. A fatörzset lehetőleg ágakkal, gerendákkal vagy ékekkel kell alá- és megtámasztani. Kövesse az egyszerű utasításokat a könnyű fűrészeléshez.

J 1. A fatörzs a földön fekszik:
Fentről vágja egészen át a fatörzset és ügyeljen a vágás végén arra, hogy ne érintse a talajt. Ha fennáll a lehetőség, hogy a törzset megfordítsa, akkor fűrészeld a fatörzs 2/3 részéig. Ezután fordítsa meg a fatörzset és felülről fűrészeld át teljesen.

K 2. A fatörzs az egyik végén meg van támasztva:
Fűrészeld először alulról felfelé (a fűrészlap felső részével) a fatörzs 1/3 részéig, hogy meggátolja a hasadást. Fűrészeld ezután fentről lefelé (a fűrészlap alsó részével) az első bevágás

irányába, hogy így meggátolja a beszorulást.

L 3. A fatörzs mindkét vége meg van támasztva:
Fűrészeld először felülről lefelé (a fűrészlap alsó részével) a fatörzs 1/3 részéig. Fűrészeld ezután alulról felfelé (a fűrészlap felső részével), amíg a bevágások találkoznak.

M 4. Fűrészelés a bakon:
Markolja meg két kézzel az elektromos láncfűrésztestet és vezesse a gépet fűrészelés közben maga előtt. Ha a törzset átfűrészelte, vezesse a fűrésztestet jobb oldalán magától el (1). Tartsa a bal karját olyan egyenesen, amennyire lehet (2). Ügyeljen a leeső rönkdarabokra. Foglaljon állást úgy, hogy a levágott fadarab ne okozzon veszélyt. Vigyázzon a lábaira. A levágott rönkdarab leeséskor sérülést okozhat. Tartsa az egyensúlyát (3).

Karbantartás és tisztítás



A karbantartási és tisztítási műveleteket mindig csak a motor kikapcsolása és a hálózati csatlakozódugó kihúzása után végezze. Sérülésveszély! Végeztesse azokat a karbantartási és javítási munkálatokat, amelyek nem szerepelnek ebben a használati utasításban, szakműhelyünkben. Csak eredeti Grizzly-alkatrészeket használjon. Hagyja a gépet minden karbantartási és tisztítási művelet előtt kihűlni. Égési sérülés veszélye áll fenn!

Tisztítás

- Tisztítsa meg a gépet minden használat után alaposan. Ezzel meghosszabbítja gépének élettartamát és megvédi magát a balesettől.
- Tartsa a fogantyúkat tisztán, ne tapadjon rájuk benzin, olaj vagy zsír. Szükség esetén tisztítsa meg a fogantyúkat szappanos vízben kimosott, nedves ronggyal. Ne használjon a tisztításhoz oldószert vagy benzint!
- Tisztítsa meg minden használat után a fűrészláncot. Ezt ecsettel vagy kézi seprővel végezze. A lánc tisztításához ne használjon folyadékot. Olajozza meg a láncot tisztítás után kevés láncolajjal.
- Tisztítás előtt távolítsa el a lánckerékburkolatot (8), így ezt a helyet is megtisztíthatja.

- Tisztítsa meg a gép szellőző nyílásait és felületét ecsettel, kézi seprővel vagy száraz ronggyal. A tisztításhoz ne használjon folyadékot.
- Tisztítsa meg a láncvezetőt (vezetősín) (4).
- A fűrészlánc üzem alatti automatikus olajozása érdekében tisztítsa meg az olajvezetőt (D 27). Az olajvezetőben lévő maradványok eltávolításához használjon ecsetet vagy kendőt.

Rendszeres karbantartás

Végezze el a következő táblázatban feltüntetett karbantartási műveleteket rendszeresen. A rendszeres karbantartás meghosszabbítja láncfűrészének élettartamát. Ezen felül optimális vágási teljesítményt ér el és megvédi magát a balesettől.

Rendszeres karbantartási táblázat

Gépalkatrész	Tennivaló	Minden használat előtt	10 óra üzemeltetés után	Minden használat után
A láncfék elemei	Ellenőrzés, szükség esetén csere	✓		
Lánckerék (A 21)	Ellenőrzés, szükség esetén csere	✓		
Fűrészlánc (5)	Ellenőrzés, olajozás, szükség esetén csiszolás vagy csere	✓		
Fűrészlánc (5)	Tisztítás, olajozás			✓
Vezetősín (4)	Ellenőrzés, tisztítás, olajozás	✓		✓
Vezetősín (4)	Megfordítás		✓	
Olaj-automata	Olaj-automata ellenőrzése, esetleg olajkifolyó-csatorna tisztítása vagy javíttatás szakműhelyben	✓		

A fűrészlánc csiszolása



Egy szabálytalanul élesített fűrészlánc növeli a visszavágás veszélyét! Használjon vágásálló kesztyűt, ha a láncsal vagy a vezetősínnel dolgozik.



Egy éles lánc optimális fűrészelési teljesítményt biztosít. Könnyedén vágja a fát, nagy, hosszú forgácsokat faragva. A lánc akkor életlen, ha a vágóberendezést erővel kell a fába nyomni és a faforgácsok egészen aprók. Ha a fűrészlánc nagyon tompa, akkor nem is képződik forgács, csak fűrészpor.

- A lánc fűrészelő részei a vágószemek, amelyek egy vágófogból és egy mélységkorlátozó orrból állnak. Az ezek közti magasságkülönbség határozza meg a élezési mélységet.
- A vágófogak élezésénél a következő értékeket kell figyelembe venni:



- Élezési szög (30°)
- Homlokszög (85°)
- Élezési mélység (0,65 mm)



Az élek megadott mértékeiktől való eltérés növelheti a visszavágás lehetőségét. Fokozott balesetveszély!

A fűrészlánc újra-élesítése bizonyos gyakorlatot igényel. Ezen kívül a fűrészlánc élezéséhez speciális szerszámokra van szükség, amelyek biztosítják, hogy a lánc a megfelelő szögben és a megfelelő mélységben legyen élezve. Kövesse a fűrészlánc élező készülék (pl. Parkside PSG 85 B2) útmutatójában lévő utasításokat. Azoknak

a felhasználóknak, akik nem rendelkeznek tapasztalattal a láncfűrész használatában, azt javasoljuk, hogy a fűrészlánc élezését bízzák szakemberre vagy szakműhelyre, vagy cseréljék ki a láncot.



1. Kapcsolja ki a fűrészt és húzza ki a hálózati dugós csatlakozót.
2. Vegye le a fűrészláncot (lásd „A láncfűrész kezelése” című fejezet). A szabályszerű élesítéshez elengedhetetlen, hogy a lánc jó feszes legyen.
3. Az élesítéshez egy 4,0 mm átmérőjű kerek reszelő szükséges.



Más átmérőjű reszelő károsítja a láncot és veszélyeztethet a munkánál!

4. Csak belülről kifelé élesítsen. Vezesse a reszelőt a vágófog belső oldalától kifelé. Emelje meg a reszelőt, amikor visszahúzza.
5. Élesítse a fogakat először az egyik oldalon. Fordítsa meg a fűrészláncot és élezze meg a másik oldal fogait.
6. A lánc elhasználódott és ki kell cserélni, ha a vágófogakból már csak kb. 4 mm maradt meg.
7. Az élesítés után az összes vágószemnek egyforma hosszúnak és szélesnek kell lennie.
8. Minden harmadszori élesítés után ellenőrizni kell az élezési mélységet (mélységkorlátozó), és a magasságot egy lapos reszelő segítségével ki kell egyenlíteni. A mélységkorlátozó kb. 0,65 cm-rel álljon a vágófog mögött. A reszelő visszahúzásakor gömbölyítse kissé le a mélységkorlátozót.

B Láncfeszesség beállítása

A láncfeszesség beállítása során az „Montage - Fűrészlánc megfeszítése” alatt leírtakat kel figyelembe venni.

Új fűrészlánc bejratása

Az új lánc feszessége idővel megenged. Ezért az első 5 vágás után vagy legkésőbb 10 perces fűrészelés után a láncot utána kell állítani.



Ne rögzítse az új láncot sohasem kopott fogaskerékre vagy sérült ill. kopott vezetősínre. A lánc leugorhat vagy elszakadhat. Ennek következtében súlyos sérülések történhetnek.

A

A vezetősín karbantartása



Használjon vágásálló kesztyűt, ha a láncon vagy a vezetősínen dolgozik.

1. Kapcsolja ki a fűrészelt és húzza ki a hálózati csatlakozódugót (11).
2. Vegye le a lánckerék burkolatát (8), a fűrészláncot (5) és a vezetősínt (4).
3. Ellenőrizze a vezetősín (4) kopását. Lapos reszelővel távolítsa el a gréteket és egyenesítse ki a vezetőfelületeket.
4. Tisztítsa meg az olajnyílásokat (D 27) a vezetősínen, biztosítva ezzel a fűrészlánc üzemeltetése alatt a zavarmentes automata olajozást.
5. Szerelje fel a vezetősínt (4), a lánCFűrészrész (5) és a lánckerék burkolatát (8) és húzza meg a lánCFűrészrész.



Ha az olajadagoló nyílások optimális állapotban vannak és az olajszabályozó beállítása korrekt, akkor a fűrészlánc néhány másodperccel a fűrész beindítása után automatikusan egy kevés olajt dob.

A

Megfordítás karbantartása



Használjon vágásálló kesztyűt, ha a láncon vagy a vezetősínen dolgozik.

A vezetősínt (4) minden 10 munkaóra után meg kell fordítani, ezzel biztosítva az egyenletes kopást

1. Kapcsolja ki a fűrészelt és húzza ki a hálózati csatlakozódugót (11).
2. Vegye le a lánckerék burkolatát (8), a fűrészláncot (5) és a vezetősínt (4).
3. Fordítsa meg a vezetősínt a vízszintes tengelye körül és szerelje fel a vezetősínt és a láncot a „Fűrészlánc és vezetősín felszerelése” fejezetben leírtak szerint. Ügyeljen a lánCFűrészrész mozgási irányára!



LánCFűrészrész mozgási irányja

A fűrészlánc (5) beállításához igazodjon a lánckerék-burkolat (8) alatt lévő szimbólumhoz, ha a lánCvezetőt megfordítja. A lánCvezetőn ábrázolt mozgásirány ekkor már nem egyezik.

Tárolás

- Tárolás előtt tisztítsa meg a készüléket.
- Hosszabb üzemszünet előtt ürítse ki az olajtartályt. A használt olajat környezetbarát módon kell ártalmatlanítani (lásd „Ártalmatlanítás/Környezetvédelem”).

- Helyezze fel a láncvédőtokot (19).
- A készüléket száraz és portól védett helyen, gyermekektől elzárva kell tartani.
- A kombinált kulcs (12) a készülékbe rakható tárolás céljából, lásd III ábra.

I Falra szerelés

A készülék alján lévő kulcslyukfurat (28) segítségével felakaszthatja a készüléket a falra.

- Erősítsen fel egy csavart tiplik segítségével egy tetszőleges helyen a falon.
- A csavarfej átmérője kb. 10 mm lehet.
- Hagyja, hogy a csavarfej kb. 10 mm távolságra kiálljon a falból.
- Helyezze fel a készüléket az alján lévő nyílással a csavarra és húzza lefelé a készüléket ütközésig.



A fúrás során ügyeljen arra, hogy ne tegyen kárt semmilyen tápvezetékben. Használjon megfelelő kereső készüléket a vezetékek felkutatásához vagy használjon telepítési tervet. Áramütést vagy tüzet okozhat, ha elektromos vezetékekhez ér, illetve robbanást okozhat, ha gázvezetékhez ér. Vízvezetékek sérülése anyagi kárt és áramütést okozhat.

Eltávolítás és környezetvédelem

Az olajtartályt gondosan ürítse ki. A fáradt olajt a környezetvédelem figyelembe vételével távolítsa el - adja le egy hasznosító telepen. Fáradt olajt ne öntsön a szennyvízcsatornába vagy a lefolyóba.

Gondoskodjon a készülék, a tartozékok és a csomagolás környezetbarát újrahasznosításáról.



Az elektromos készülékek nem tartoznak a háztartási hulladékkba.

Az elektromos és elektronikus berendezések hulladékairól szóló 2012/19/EU irányelv: Az elhasználdott elektromos készülékeket külön kell gyűjteni és környezetbarát módon újra kell hasznosítani. A nemzeti jogba való átültetéstől függően a következő lehetőségek állnak rendelkezésre:

- **visszaadás egy értékesítő helyen:**

A legalább 800 négyzetméter összterületű élelmiszer-forgalmazó boltok, akik naptári évben többször vagy állandó jelleggel kínálnak és bocsátanak forgalomba elektromos és elektronikus berendezéseket, kötelesek a régi elektromos és elektronikus berendezéseket térítésmentesen visszavenni. Új elektromos vagy elektronikus eszköz végfelhasználó részére történő átadása-akor köteles térítésmentesen átvenni az értékesítési helyen, ill. annak közvetlen közelében a végfelhasználó régi, azonos típusú készülékét, amely lényegében az új készülékkel azonos funkciókat látja el, valamint elektromos vagy elektronikus eszköz vásárlása nélkül a végfelhasználó kérésére készüléktípusonként legfeljebb három olyan régi készüléket, amely bármely külső méretben nem

haladja meg a 25 centimétert a kiskereskedelmi üzletben, ill. annak közvetlen közelében.

• **leadás hivatalos gyűjtőhelyen:**

Adja le a készüléket egy hulladékkezelő gyűjtőhelyen. A felhasznált műanyag és fém alkatrészek külön válogathatók és újrahasznosíthatók. Ezzel kapcsolatban érdeklődjön szervizközpontunkban.

• **visszaküldés a gyártónak/forgalmazónak:**

Meghibásodott beküldött készüléke ártalmatlanítását ingyen elvégezzük. Ezzel kapcsolatban érdeklődjön szervizközpontunkban.

Ez nem érinti a hulladékká vált készülékek tartozékait és elektromos alkatrészek nélküli segédeszközeit.

Pótalkatrészek / Tartozékok

Pótalkatrészeket és tartozékokat az alábbi honlapon rendelhet:
www.grizzlytools.shop

Ha esetleg problémája akad a rendelési folyamattal kapcsolatban, kérjük, használja a kapcsolattvételi űrlapot.

További kérdések esetén forduljon a szervizközpontoz (lásd a(z) 289. oldalon).

2	Olajtartály-sapka	91104349
5	Fűrészlánc (Trilink CL15052PB)	30091620
4	Láncvezető lap (Trilink M1501452)	30091621
12	Kombinált kulcs	91104350
	Bio-fűrészláncolaj 180 ml	30230010
	Bio-fűrészláncolaj 1 l	30230001
	Bio-fűrészláncolaj 5 l	30230002

Hibakeresés

Probléma	Lehetséges ok	Hibaelhárítás
Gép nem indul	Láncfék beakad	Láncfék ellenőrzése, adott esetben láncfék kioldása.
	Nincs hálózati feszültség Házi biztosíték reagál	Aljzat, kábel, vezeték, kapcsoló ellenőrzése, szükség esetén javíttatás villamossági szakemberrel. Házi biztosíték ellenőrzése, lásd az utalást.
	Ki-/bekapcsoló (13) hibás	Javíttatás szakműhelyben.
	Szénkefék kopottak	Javíttatás szakműhelyben.
	Motorhiba	Javíttatás szakműhelyben.
Lánc nem forog	Láncfék leblokkolja a fűrészláncot (5)	Láncfék ellenőrzése, esetleg láncfék oldása.
Elégtelen vágásminőség	Fűrészlánc (5) tévesen felszerelve	Fűrészlánc szabályszerű felszerelése.
	Fűrészlánc (5) tompa	Vágófogak élesítése vagy új lánc feltevése.
	Láncfeszültség elégtelen	Láncfeszültség ellenőrzése.
Fűrész nehezen fut, lánc leugrik	Láncfeszültség elégtelen	Láncfeszültség ellenőrzése.
Lánc bemelegszik, füstképződés fűrészelés közben, a sín elszíneződése	Túl kevés láncolaj	Olajállás ellenőrzése, esetleg láncolaj utántöltés. Olaj-automata ellenőrzése, esetleg olajkifolyó-csatorna tisztítása vagy javíttatás szakműhelyben Olaj-finombeállítást (olajmennyiség-szabályozót) ellenőrizni.



HU JÓTÁLLÁSI TÁJÉKOZTATÓ

A termék megnevezése:

Elektromos láncfűrész

Gyártási szám:

IAN 420784_2201

A termék típusa:

PKS 1600 B2

A gyártó cégneve, címe, e-mail címe:

Grizzly Tools GmbH & Co. KG

Stockstädter Straße 20

63762 Großostheim

Germany

E-Mail: service@grizzlytools.de

Szerviz neve, címe, telefonszáma:

Szerviz Magyarország

Tel.: 06800 21225

E-Mail: grizzly@lidl.hu

W+T Környezetvédelmi és Szolgáltató Kft.

Dunapart also 138

2318 Szigetszentmárton

Tel.: 0624 456 672

Az importáló/ forgalmazó neve és címe:

Lidl Magyarország Kereskedelmi Bt., H-1037 Budapest, Rádl árok 6.

1. A jótállási idő a Magyarország területén, Lidl Magyarország Kereskedelmi Bt. üzletében történt vásárlás napjától számított 1 év, amely jogvesztő. A jótállási idő a fogyasztó részére történő átadással, vagy ha az üzembe helyezést a forgalmazó, vagy annak megbízottja végzi, az üzembe helyezés napjával kezdődik.
2. A jótállási igény a jótállási jeggyel és/vagy a vásárlást igazoló blokkal érvényesíthető. A jótállási jegy szabálytalan kiállítása, vagy átadásának elmaradása nem érinti a jótállási kötelezettség-vállalás érvényességét. Kérjük, hogy a vásárlás tényének és időpontjának bizonyítására őrizze meg a pénztári fizetésnél kapott jótállási jegyet és a vásárlást igazoló blokkot.
3. A vásárlástól számított három munkanapon belül érvényesített csereigény esetén a forgalmazó köteles a terméket kicserélni, feltéve ha a hiba a rendeltetésszerű használatot akadályozza. A jótállási jogokat a termék tulajdonosaként a fogyasztó érvényesítheti az áruházakban, valamint a jótállási tájékoztatóban feltüntetett szervizekben. (A magyar Polgári Törvénykönyv alapján fogyasztónak minősül a szakmája, önálló foglalkozása vagy üzleti tevékenysége körén kívül eljáró természetes személy.)

A jótállás ideje alatt a fogyasztó hibás teljesítés esetén kérheti a termék kijavítását, kicserélését, vagy ha a termék nem javítható vagy cserélhető, vagy az a forgalmazónak aránytalan többletköltséggel járna, illetve a fogyasztó kijavításhoz, kicseréléshez fűződő érdeke alapos ok miatt megszűnt, árleszállítást kérhet, vagy elállhat a szerződéstől és visszakérheti a vételárat. A kijavítás során a termékbe csak új alkatrész kerülhet beépítésre.

4. A fogyasztó a hiba felfedezése után a lehető legrövidebb időn belül köteles a hibát bejelenteni és a terméket a jótállási jogok érvényesítése céljából átadni. A hiba felfedezésétől számított két hónapon belül bejelentett jótállási igényt időben közöltnek kell tekinteni. A közlés elmaradásából eredő kárért a fogyasztó felelős. A jótállási igény

érvényesíthetőségének határideje a termék, vagy fődarabjának kicserélése esetén a csere napján újraindul.

5. A rögzített bekötésű, illetve a 10 kg-nál súlyosabb, vagy tömegközlekedési eszközön nem szállítható terméket az üzemeltetés helyén kell megjavítani. Abban az esetben, ha a javítás a helyszínen nem végezhető el, a termék ki- és visszaszereléséről, valamint szállításáról a forgalmazónak kell gondoskodnia.
6. A jótállás nem áll fenn, ha a hiba a nem rendeltetésszerű használatból, átalakításból, helytelen tárolásból, vagy a használati utasítástól eltérő kezeléssel, vagy bármely a vásárlást követő behatásból fakad, vagy elemi kár okozta, és azt a forgalmazó, vagy a szerviz bizonyítja. A jótállás nem vonatkozik a mozgó kopó alkatrészek (világítótestek, gumibroncok stb.) rendeltetésszerű elhasználódására. A szerviz és a forgalmazó a kijavítás során nem felel a terméken a fogyasztó vagy harmadik személyek által tárolt adatokért vagy beállításokért.
7. Fogyasztói jogvita esetén a fogyasztó a megyei (fővárosi) kereskedelmi és iparkamara-k mellett működő békéltető testület eljárását is kezdeményezheti.

A jótállás a fogyasztó törvényből eredő szavatossági jogait és azok érvényesíthetőségét nem érinti.

Kijavítást ellenőrző szelvény:

A jótállási igény bejelentésének időpontja:	A hiba oka:
Javításra átvétel időpontja:	A hiba javításának módja:
A fogyasztó részére történő visszaadás időpontja:	
A szerviz bélyegzője, kelt és aláírás:	

Kicserélést ellenőrző szelvény:

A jótállási igény bejelentésének időpontja:
Kicserelés időpontja:
A cserélő bolt bélyegzője, kelt és aláírás:

Kazalo

Úvod.....	291	Preverjanje avtomatike za oljenje... 304
Namen uporaba	292	Menjava meča/Veriga
Splošni opis	292	Tehnike žaganja.....
Obseg dobave	292	Splošno
Opis funkcij.....	292	Podiranje dreves
Pregled	292	Obvejevanje
Tehnični podatki.....	293	Rezanje na dolžino
Varnostna navodila	294	Vzdrževanje in čiščenje
Simboli na žagi	294	Čiščenje.....
Simboli v navodilih za uporabo	295	Intervali vzdrževanja
Splošna varnostna navodila	295	Tabela intervalov vzdrževanj
Splošni varnostni napotki		Brušenje verige
za električna orodja	295	Nastavitev napetosti verige
Splošna varnostna navodila		Nova veriga se mora uteči
za verižne žage.....	298	Vzdrževanje meča
Previdnostni ukrepi proti		Pa meča
povratnemu udarcu	299	Shranjevanje.....
Druga tveganja.....	300	Namestitvev na steno
Dodatni varnostni napotki	300	Odstranjevanje/
Varnostne funkcije	301	varstvo okolja.....
Montaža	301	Nadomestni deli / Pribor
Montaža verige in meča	301	Odpravljanje napak.....
Napenjanje verige	302	Garancijski list
Oljenje verige	302	Prevod originalne izjave
Upravljanje verižne žage	303	o skladnosti CE
Vklon	303	Eksplodzijska risba
Preverjanje verižne zavore	303	

Úvod

Čestitke ob nakupu vaše nove naprave. Odločili ste se za visokokakovosten izdelek. Kakovost naprave je bila preverjena med postopkom proizvodnje in pri končnem preverjanju, s čimer je zagotovljeno pravilno delovanje vaše naprave. Kljub temu ni mogoče izključiti, da so v posameznih primerih v napravi oz. v ceveh ostanki vode ali maziv. To ni napaka ali pomanjkljivost in ni vzrok za skrb.



Izdelku so priložena navodila za uporabo. Vsebujejo pomembna navodila glede varnosti uporabe in odstranitve. Pred uporabo izdelka se seznanite z navodili za uporabo in varnostnimi navodili. Izdelek uporabljajte zgolj na opisani način in v našete namene. Navodila skrbno shranite in pri predaji naprave tretji osebi priložite tudi vso dokumentacijo.

Namen uporaba

Električna verižna žaga je primerna samo za žaganje lesa in ni namenjena obdelovanju drugih materialov, npr. zidov, umetnih snovi ali živil.

Električna žaga je namenjena domači uporabi in ni primerna za profesionalno uporabo. Žago lahko uporabljajo samo odrasli. Mladoletniki, starejši od 16 let, smejo žago uporabljati samo pod nadzorom odrasle osebe.

Proizvajalec ne odgovarja za škodo, povzročeno zaradi nenamenske ali napačne uporabe. Ta naprava ni primerna za poslovno uporabo. V primeru poslovne uporabe garancija preneha veljati.

Električno verižno žago lahko uporablja zgolj ena oseba za žaganje lesa. Verižno žago z desno roko držite za zadnji ročaj in z levo roko za sprednji ročaj. Uporabnik mora pred uporabo verižne žage prebrati in razumeti vse opozorila in navodila v navodilih za uporabo. Uporabnik mora nositi ustrezno osebno zaščitno opremo. Z verižno žago je dovoljeno žagati le les. Žaganje materialov, kot so plastika, kamen, kovina ali les, ki vsebuje tujke (npr. žebelje ali vijake), ni dovoljeno!

Splošni opis



Slikovni prikaz najpomembnejših funkcijskih delov najdete na sprednji in zadnji razklopni strani.

Obseg dobave

Orodje vzemite iz embalaže in preverite, ali je popolno:

- Električna verižna žaga
- Meč (vodilna tirnica)
- Veriga
- Ščitnik meča

- Kombiniran ključ
- Navodila za uporabo



Kombinirani ključ je pri dobavi shranjen v napravi, glejte sliko 11.

Embalažo odstranite v skladu s predpisi.

Opis funkcij

Verižno žago poganja elektromotor. Veriga žage teče okrog meča (vodilna tirnica).

Naprava je opremljena z zavoro za hitro ustavitev verige. Avtomatika skrbi za stalno podmazovanje verige. Zaradi varnosti uporabnika je verižna žaga opremljena z različnimi varovalnimi napravami.

Funkcije delov za upravljanje so navedene v naslednjem opisu.

Pregled

- 1 Zadnji ročaj
- 2 Pokrovček posode za olje
- 3 Ročica verižne zavore / prednja zaščita za roke
- 4 Meč (vodilna tirnica)
- 5 Veriga
- 6 Menjalna konica
- 7 matica
- 8 Pokrov verižnika
- 9 Zadnja zaščita za roke
- 10 Držalo za kabel
- 11 Priključni kabel
- 12 Kombiniran ključ
- 13 Stikalo za vklop/izklop
- 14 Zapora vklopa
- 15 Elektromotor
- 16 Sprednji ročaj
- 17 Zobati prislon
- 18 Lovilec verige (ni vidno)
- 19 Ščitnik meča
- 20 Železniškega vijaka
- 21 Zobnik



- A** 22 Nos
- A** 23 Vijak
- A** 24 Kot
- C** 25 Prikaz nivoja olja
- C** 26 Oznaka za minimum „MIN“ na prikazu nivoja olja
- D** 27 Olje prehod
- I** 28 Odprtina kot za ključ

Tehnični podatki

Električna veržna žaga..... PKS 1600 B2

Nazivna napetost U .. 230-240 V~, 50 Hz

Nazivna moč P..... 1600 W

Razred zaščite  II

Vrsta zaščite..... IPX0

Hitrost verige v_0 14,5 m/s

Teža

(z žaganim listom in verigo).. pribl. 4,4 kg

(brez žaginega lista, verige, ščitnika

žaginega lista in olja)..... pribl. 3,7 kg

Prostornina posode

za olje znaša pribl. 265 ml

Veriga TRILINK CL15052PB

Delitev verige 3/8"

Širina verige..... 1,28 mm

Ozobje verižnika 6

Meč Parkside 14"

Kangxin AP14-52-507P

Meč (vodilna tirnica) 420 mm

Dolžina reza 340 mm

Raven zvočnega tlaka

(L_{pA})..... 82,9 dB(A); K_{pA} = 3 dB

Raven zvočne moči (L_{WA})

izmerjena.. 102,9 dB(A); K_{WA} = 2,37 dB

zajamčena 105 dB(A)

Vibracije (a_{H1}) 1,719 m/s²; K = 1,5 m/s²

Izdelek izpolnjuje zahteve standarda EN 61000-3-11, zanj pa veljajo posebni pogoji priključitve. To pomeni, da uporaba na poljubnih, prosto izbranih priključnih točkah ni dovoljena. Naprava lahko v pri-

meru neugodnih razmer v omrežju povzroči začasna nihanja napetosti. Naprava je predvidena samo za uporabo na krajih s trajnim dopustnim tokom omrežja najmanj 100 A na fazo in z napajanjem iz distribucijskega omrežja z nazivno napetostjo 230 V. Kot uporabnik morate zagotoviti, po potrebi se o tem posvetujte s svojim ponudnikom električne energije, da trajni dopustni tok omrežja na priključni točki na javno omrežje zadostuje za priključitev vaše naprave.

Vrednosti hrupa in vibracij so bile določene ustrezno standardom in določbam, navedenim v izjavi o skladnosti.

Navedena skupna vrednost vibracij in navedena vrednost emisij hrupa sta bili izmerjeni po standardiziranem preizkusnem postopku in ju je mogoče uporabiti za primerjavo električnega orodja z drugim električnim orodjem.

Navedena skupna vrednost vibracij in navedena vrednost emisij hrupa se lahko uporabita tudi za predčasno oceno obremenitve.

Opozorilo:

Vrednosti vibracij in emisij hrupa lahko med dejansko uporabo električnega orodja odstopajo od navedenih vrednosti, odvisno od načina, na katerega se električno orodje uporablja, zlasti od vrste obdelovanca. Treba je določiti varnostne ukrepe za zaščito uporabnika, ki temeljijo na oceni obremenitve z vibracijami med dejanskimi pogoji uporabe (pri tem je treba upoštevati vse dele delovnega cikla, na primer čase, v katerih je električno orodje izklopljeno, in tiste, v katerih je sicer vklopljeno, vendar deluje brez obremenitve).

Varnostna navodila

V tem poglavju so podana osnovna varnostna navodila za delo z električno verižno žago.



Električna verižna žaga je nevarna naprava, ki lahko pri napačni ali malomarni uporabi povzroči resne ali celo smrtne poškodbe. Da bi zagotovili lastno varnost in varnost drugih, vedno upoštevajte naslednja varnostna navodila ter v primeru negotovosti prosite za nasvet strokovnjaka.

Simboli na žagi



Pred delom se dobro seznanite z vsemi upravljalnimi elementi naprave. Vadite delo z žago ter prosite strokovnjaka, da vam razloži funkcije, način delovanja in tehnike žaganja.



Pozor! Veriga žage se ne vrti, če je aktivirana verižna zavora. Sprostite verižno zavoro tako, da potisnete zavorno ročico proti sprednjemu ročaju.



Preberite in upoštevajte navodila za uporabo naprave!



Nosite zaščito za sluh



Nosite zaščito za oči



Nosite zaščito za glavo



Nosite zaščitne rokavice, da preprečite ureznine!



Nosite varnostne čevlje s stabilnim podplatom!



Nosite zaščitno obleko!



Verižno žago vedno uporabljajte z dvema rokama



Pozor! Nevarnost povratnih udarcev! Pri delu pazite na povratne udarce naprave.



Naprave ne izpostavljajte dežju ali vlagi. Naprave ne uporabljajte v vlažnem okolju.



Pozor! V primeru, da se priključni kabel med žaganjem poškoduje ali prereže, ga nemudoma izvalcite iz vtičnice.



Zajamčena raven zvočne moči

AUTO STOP

Zavora verige

MIN

Oznaka za minimum „MIN“ na prikazu nivoja olja

Simboli na tablici s podatki:



Električne naprave ne odstranite z gospodinjskimi odpadki.

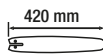

Meč (vodilna tirnica)



Zaščitni razred II (dvojna izolacija)

Slikovne oznake na in pod pokrovom verižnika:



Upoštevajte smer vrtenja verige žage. Pozor! Preberite navodila za uporabo.



Smer vrtenja verige žage

Simboli na meču:



Smer vrtenja verige žage



Slikovna oznaka na pokrovčku rezervoarja za olje:

Verigo žage naoljite.

Simboli na ročici verižne zavore:



Verižna zavora: izključena



Verižna zavora: vključena

Simboli v navodilih za uporabo



Opozorilni simboli z napotki za preprečevanje poškodb in materialne škode.



Simbol za obveznost z navedbami za preprečevanje škode.



Nosite zaščitne rokavice, da preprečite nevarnost ureznin!



Obvestilni simbol z informacijami za boljše rokovanje z napravo.

Splošna varnostna navodila



Pred uporabo žage se seznanite z vsemi upravljalnimi elementi. Vadite žaganje (žagajte hlodovino na kozi za žaganje) in prosite izkušeno osebo ali strokovnjaka, da vam razloži funkcije, način delovanja in tehnike žaganja ter vas seznanji z osebno zaščitno opremo.



Upoštevajte navodila za zaščito pred hrupom in lokalne predpise za podiranje dreves. V skladu z lokalnimi predpisi je morebiti potrebno preverjanje ustreznosti. Povprašajte pri svojem gozdarskem uradu.



Pozor! Pri uporabi električnih orodij je treba za zaščito pred električnim udarom, nevarnostjo telesnih poškodb in požara upoštevati naslednje temeljne varnostne ukrepe: Obstaja nevarnost telesnih poškodb.

Splošni varnostni napotki za električna orodja



OPOZORILO! Preberite vsa varnostna opozorila in navodila. Neupoštevanje varnostnih navodil in opozoril lahko povzroči električni udar, požar in/ali težke poškodbe.

Varnostna navodila in opozorila shranite za prihodnjo uporabo.

Pojem „električno orodje“, uporabljen v varnostnih navodilih, se nanaša na električna orodja s priklopom na omrežje (s priključnim kablom) in na akumulatorska električna orodja (brez priključnega kabla)

1) Varnost na delovnem mestu

- a) **Poskrbite, da bo vaše delovno mesto vedno čisto in dobro osvetljeno.** Nered ali neosvetljena delovna področja lahko povzročijo nezgode.
- b) **Električne verižne žage ne uporabljajte v okolju, kjer obstaja nevarnost eksplozije in v katerem se nahajajo gorljive tekočine, plini ali prah.** Električna orodja

povzročajo iskrenje, zato se gorljiv prah ali pare lahko vnamejo.

- c) **Ne dovolite otrokom in drugim osebam, da bi se med delom približale električni verižni žagi.** Druge osebe lahko odvrnejo vašo pozornost in izgubili boste nadzor nad orodjem.

2) Električna varnost

- a) **Priključni vtič električne verižne žage mora ustrezati vtičnici. V nobenem primeru vtiča ne smete spreminjati. Uporaba adapterskih vtičev v kombinaciji z zaščitno ozemljenimi električnimi orodji ni dovoljena.** Nespremenjen vtič in ustrezna vtičnica zmanjšujeta nevarnost električnega udara.
- b) **Izogibajte se telesnemu stiku z ozemljenimi površinami, na primer s cevmi, grelci, štedilniki in hladilniki.** Če je ozemljeno tudi vaše telo, obstaja povečano tveganje električnega udara.
- c) **Električno verižno žago zavaruje pred dežjem in vlago.** Vstop vode v električno orodje povečuje nevarnost električnega udara.
- d) **Električnega kabla ne uporabljajte za prenašanje ali obešanje električne verižne žage in ne vlecite vtiča iz vtičnice tako, da vlečete za kabel.** Kabel zavarujte pred vročino, oljem, ostrimi robovi in premikajočimi se deli orodja. Poškodovan ali zavozlan kabel povečuje nevarnost električnega udara.
- e) **Če električno verižno žago uporabljate na prostem, uporabljajte samo podaljšek, ki je primeren za delo na prostem.** Uporaba podaljševalnega kabla, ki je primeren

za uporabo na prostem, zmanjšuje nevarnost električnega udara.

- f) **Če se uporabi električnega orodja v vlažnem okolju ni mogoče izogniti, uporabite zaščitno stikalo za okvarne tokove.** Uporaba zaščitnega stikala za okvarne tokove zmanjša tveganje električnega udara.

3) Varnost oseb

- a) **Bodite zbrani in pazite, kaj delate. Dela z električno verižno žago se lotite razumno. Električne verižne žage ne uporabljajte, ko ste utrujeni ali pod vplivom mamil, alkohola oziroma zdravil.** En sam trenutek nepazljivosti pri uporabi električne verižne žage ima lahko za posledico resne telesne poškodbe.
- b) **Nosite osebno zaščitno opremo in vedno tudi zaščitna očala.** Nošenje osebne zaščitne opreme, kot so neдрseči varnostni čevlji, zaščitna čelada ali zaščita sluha, odvisno od vrste in uporabe električnega orodja zmanjšuje tveganje telesnih poškodb.
- c) **Izogibajte se nenamernemu vklopu orodja. Preden električno orodje priključite na električno omrežje, ga dvignete ali prenašate, se prepričajte, da je izključeno.** Če pri nošenju električnega orodja držite prst na stikalu ali če vklopljeno orodje priključite na omrežje, lahko pride do nesreče.
- d) **Pred vklopom z električne verižne žage odstranite nastavitvena orodja ali vijaki ključ.** Orodje ali ključ, ki se nahaja na vrtečem se delu orodja, lahko povzročita nezgodo.
- e) **Izogibajte se nenormalni telesni drži. Poskrbite za varno stojišče in ohranite ravnotežje.** Tako boste

lahko v nepričakovani situaciji bolje obvladali električno verižno žago.

- f) **Uporabljajte primerno obleko. Ne nosite širokih oblačil ali nakita. Lasje, oblačila in rokavice naj se ne približujejo premikajočim se delom orodja.** Premikajoči se deli orodja lahko zagrabijo ohlapno obleko, nakit ali dolge lase.
- g) **Če je mogoče namestiti priprave za odsesavanje in prestrezanje prahu, poskrbite, da so priključene in se pravilno uporabljajo.** Uporaba odsesavanja prahu lahko zmanjša nevarnosti zaradi prahu.
- h) **Ne pustite se preslepiti lažnemu občutku varnosti in ne zane-marjajte varnostnih navodil za električna orodja, tudi če po večkratni uporabi električno orodje dobro poznate.** Nepazljivo ravnanje lahko v nekaj delčkih sekunde povzroči hude poškodbe.

4) Uporaba in ravnanje z električnim orodjem

- a) **Ne preobremenjujte orodja. Uporabljajte samo električno orodje, ki je predvideno za opravljanje določenega dela.** Z ustreznim električnim orodjem boste delali bolje in varneje v predvidenem območju zmogljivosti.
- b) **Ne uporabljajte električnega orodja, ki ima pokvarjeno stikalo.** Električno orodje, ki ga ni možno vklopiti ali izklopiti, je nevarno in ga je treba popraviti.
- c) **Izvalcite vtič iz vtičnice in/ali odstranite akumulator, preden začnete izvajati nastavitve naprave, menjavati dele pribora ali preden odložite napravo.** Ta previdnostni ukrep onemogoča nena-

merni zagon električnega orodja.

- d) **Električno verižno žago, ki je ne uporabljate, shranjujte izven dosega otrok. Osebam, ki orodja ne poznajo ali niso prebrale teh navodil, ne dovolite uporabljati orodja.** Električna orodja so nevarna, če jih uporabljajo neizkušene osebe.
- e) **Električno verižno žago skrbno vzdržujte. Prepričajte se, da gibljivi deli delujejo brezhibno in da niso stisnjeni. Prav tako ne smejo biti zlomljeni ali poškodovani do te mere, da ovirajo delovanje električne verižne žage. Pred ponovno uporabo je treba poškodovani del orodja popraviti.** Vzrok za številne nezgode so prav slabo vzdrževana električna orodja.
- f) **Rezalna orodja naj bodo ostrá in čista.** Skrbno negovana rezalna orodja z ostrimi robovi se manj zatikajo in so lažje vodljiva.
- g) **Električno verižno žago, pribor, nastavke itd. uporabljajte v skladu s temi navodili. Pri tem upoštevajte delovne pogoje in vrsto dela, ki ga nameravate opravljati.** Zaradi uporabe električne verižne žage v druge, nepredvidene namene, lahko nastanejo nevarne situacije.
- h) **Skrbite za to, da so ročaji in prijemalne površine suhi, čisti in brez olja ali masti.** Spolzki ročaji in prijemalne površine ne omogočajo varne uporabe in nadzora nad električnim orodjem v nepredvidenih situacijah.

5) Servis

- a) **Električno orodje lahko popravlja samo usposobljen strokovnjak, in to izključno z originalnimi nadomestnimi deli.** Le tako bo

tudi vnaprej zagotovljena varna raba električnega orodja.

Splošna varnostna navodila za verižne žage

- a) **Med delovanjem žage se z deli telesa ne približujte verigi. Pred zagonom žage se prepričajte, da se veriga ničesar ne dotika.** Pri delu z verižno žago lahko en sam trenutek nepazljivosti povzroči, da veriga zagradi obleko ali del telesa.
- b) **Verižno žago vedno držite z desno roko za zadnji ročaj in z levo roko za sprednji ročaj.** Držanje verižne žage v obratnem delovnem položaju povečuje nevarnost nastanka poškodb in se ne sme uporabljati.
- c) **Verižno žago držite na izoliranih površinah ročaja, saj lahko veriga žage pride v stik s skritimi električnimi napeljavami ali lastnim električnim kablom.** Stik verige žage z napeljavo pod napetostjo lahko spravi pod napetost tudi kovinske dele naprave in povzroči električni udar.
- d) **Nosite zaščito za oči. Priporočljiva je tudi zaščitna oprema za sluh, glavo, roke, noge in stopala.** Ustrezna zaščitna obleka zmanjšuje nevarnost nastanka poškodb zaradi trsk in odrezkov, ki letijo naokrog, in nenamerne dotika z verigo.
- e) **Z verižno žago ne delajte na drevesu, lestvi, s strehe ali nestabilnega stojšča.** Pri uporabi na takšen način obstaja resna nevarnost telesnih poškodb.
- f) **Poskrbite za stabilno držo in verižno žago uporabljajte le, ko stojite na stabilnih, varnih in ravnih tleh.** Drseča podlaga ali nestabilne stojne površine, kot je na primer les-

tev, lahko povzročijo izgubo ravnotežja ali nadzora nad verižno žago.

- g) **Pri rezanju upognjene veje upoštevajte, da se bo ta vrnila v izhodiščni položaj.** Ko se napeta v lesnih vlaknih sprosti, lahko napeta veja uporabnika udari in/ali verižna žaga uide iz nadzora.
- h) **Še posebej previdni bodite pri rezanju podrasti in mladih dreves.** Tanek material se lahko zatakne v verigo in udari proti vam ali pa vas spravi iz ravnotežja.
- i) **Verižno žago prenašajte tako, da jo držite za sprednji ročaj in iztegnjeno proč, tako da je veriga obrnjena stran od vašega telesa.** Pri transportu ali shranjevanju verižne žage nanjo vedno nataknite zaščitni pokrov. Previdno ravnanje z verižno žago zmanjšuje verjetnost nenamerne dotika vrteče se verige.
- j) **Upoštevajte navodila za mazanje, napenjanje verige in menjavo pribora.** Nepravilno napeta in namazana veriga se lahko pretrga ali pa povečuje nevarnost povratnega udarca.
- k) **Žagajte samo les. Verižne žage ne uporabljajte za dela, za kakršna ni namenjena. Primer: Verižne žage ne uporabljajte za žaganje plastike, zida ali nelesnih gradbenih materialov.** Uporaba verižne žage, ki ni v skladu z njeno namembnostjo, lahko povzroči nevarnost.
- l) **Nikoli ne poskušajte podirati dreves, dokler jasno ne razumete vseh potrebnih korakov postopka.** Prišlo bi lahko do resnih telesnih poškodb uporabnika ali druge osebe zaradi podirajočega se drevesa.

Previdnostni ukrepi proti povratnemu udarcu



Pozor, nevarnost povratnega udarca! Pri delu pazite na možnost povratnega udarca orodja. Nevarnost poškodb! S previdnostjo in pravilno tehniko žaganja lahko preprečite povratne udarce.

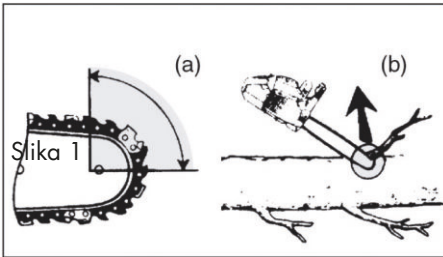

- Do povratnega udarca lahko pride, če se konica vodila dotakne predmeta ali če se les upogne in se veriga uklešči v rez (gl. slika 1/prikaz b).
- Stik z vodilom lahko v večini primerov povzroči nepričakovano, nazaj usmerjeno reakcijo, pri kateri se vodilo odbije navzgor in nazaj v smeri uporabnika (gl. slika 1/prikaz a).
- Ukleščenje verige na zgornjem robu vodila lahko vodilo močno odbije nazaj proti uporabniku.
- Vsaka taka reakcija lahko povzroči izgubo nadzora nad žago in celo težke poškodbe. Ne zanašajte se samo na varnostne elemente, vgrajene v verižno žago. Kot uporabnik verižne žage morate za varno delo uporabiti različne ukrepe.

Povratni udarec je posledica napačne oziroma neustrezne uporabe električnega orodja. Izogniti se mu je mogoče s primernimi varnostnimi ukrepi, ki so opisani v nadaljevanju:

- Žago trdno držite z obema rokama, tako da palca in prsti objemajo ročaja verižne žage. Telo in roki naj bodo v položaju, v katerem se lahko uprete silam povratnih udarcev.** Z uporabo ustreznih ukrepov lahko uporabnik kljubuje silam povratnih udarcev. Verižne žage nikoli ne izpustite.
- Izogibajte se nenormalni drži telesa in ne žagajte nad višino ramen.** S tem se izognete nenamernim dotikom s konico vodila in zagotovljen je boljši nadzor verižne žage v nepredvidenih situacijah.
- Vedno uporabljajte le nadomestna vodila in verige, ki jih je predpisal proizvajalec.** Neustrezna nadomestna vodila in verige lahko povzročijo, da se veriga pretrga in/ali pride do povratnega udarca.
- Pri brušenju in vzdrževanju verige upoštevajte navodila proizvajalca.** Premajhni omejevalniki globine povečujejo možnost povratnega udarca.
- Upoštevajte vsa navodila glede odstranjevanja zataknjenega materiala z verižne žage, shranjevanja ali vzdrževalnih del. Prepričajte se, da je stikalo izklopljeno in je električni vtič iztaknjen iz vtičnice.** Nepričakovani zagon delovanja verižne žage pri odstranjevanju zataknjenega materiala ali med vzdrževalnimi deli lahko privede do resnih telesnih poškodb.

Druga tveganja

Tudi če to električno orodje uporabljate v skladu s predpisi, se pri njegovi uporabi pojavlja nekaj tveganj. Naslednje nevarnosti se lahko pojavijo v povezavi s konstrukcijo in izvedbo tega električnega orodja:

- a) ureznine,
- b) poškodbe sluha, če ne uporabljate ustrezne zaščite za sluh,
- c) vpliv na zdravje zaradi tresljajev, ki se prenašajo na dlani in roke, če orodje uporabljate dlje časa oziroma ga ne uporabljate in vzdržujete pravilno.



Opozorilo! Električno orodje med delovanjem ustvarja elektromagnetno polje. To polje lahko v določenih pogojih vpliva na aktivne in pasivne medicinske vsadke. Da bi zmanjšali nevarnost resnih ali smrtnih poškodb, osebam z medicinskimi vsadki priporočamo, da se pred uporabo orodja posvetujejo s svojim zdravnikom in proizvajalcem medicinskega vsadka.

Dodatni varnostni napotki

- Če se električni priključni kabel te naprave poškoduje, ga mora zamenjati proizvajalec, njegova servisna služba ali ustrezno usposobljena oseba, da se preprečijo nevarnosti.
- Priključno napeljavo položite tako, da je med žaganjem ne morejo zadeti veje ali podobno.
- Uporabljajte zaščitno stikalo za okvarne tokove (angl. Residual Current Device) z diferencialnim tokom 30 mA ali manj.
- Skrbno upoštevajte navodila za vzdrževanje, nadzor in servisiranje v teh navodilih za uporabo. Poškodovane zaščitne priprave in dele mora strokovno popraviti naša servisna služba ali pa jih zamenjati, če ni v navodilih za uporabo navedeno drugače.
- Priporočamo, da neizkušen uporabnik začne vsaj z vajami za žaganje okroglega lesa na kozi za žaganje ali ustreznem podstavku.
- Uporabljajte le odobrene priključne kabla tipa HO7RN-F, dolge največ 75 m in namenjene za uporabo na prostem. Presek priključnega kabla mora znašati najmanj 1,0 mm². Pred uporabo orodja vedno povsem odvijte kabelski boben. Preverite, ali je priključni kabel brezhiben.
- Opozorilo! To električno orodje med delovanjem ustvarja elektromagnetno polje. To polje lahko v določenih pogojih vpliva na aktivne in pasivne medicinske vsadke. Da bi zmanjšali nevarnost resnih ali smrtnih poškodb, osebam z medicinskimi vsadki priporočamo, da se pred uporabo orodja posvetujejo s svojim zdravnikom in proizvajalcem medicinskega vsadka.
- Pri žaganju na strmini vedno stojte nad deblom. Da bi v trenutku, ko z žago v celoti prežagate deblo, obdržali popoln nadzor, proti koncu reza zmanjšajte pritisk, vendar električno verižno žago še naprej trdno držite za ročaja. Pazite, da se veriga ne dotakne tal. Ko končate z rezom, počakajte, da se veriga zaustavi, preden odmaknete električno verižno žago. Preden se pomaknete do naslednjega drevesa, motor električne verižne žage vedno izklopite.
- Iz okolice drevesa odstranite umazanijo, kamne, odpadlo skorjo, žebelje, sponke in žico.
- Verižne žage ne uporabljajte brez maziva in tega pravočasno dopolnite, preden je rezervoar prazen.
- Uporabljajte samo priporočena maziva.

Varnostne funkcije

1 Zadnji ročaj z zaščito za roke (9):

Ščiti roko pred vejami ter verigo, če le-ta zdrsne z meča.

3 Ročica verižne zavore / zaščita za roke

Varnostna naprava, ki verigo pri povratnem udarcu takoj zaustavi. Ročico lahko upravljate tudi ročno. Ščiti levo roko uporabnika, če zdrsne z ročaja.



Veriga žage se ne vrti, če je aktivirana verižna zavora.

5 Veriga z majhnim povratnim udarcem

s pomočjo posebej razvitih varnostnih naprav pomaga prestreči povratne udarce.

13 Stikalo za vklop/izklop s funkcijo takojšnje zaustavitve verige

Ko izpustite stikalo vklop/izklop, se žaga takoj izklopi.

14 Zapora vklopa

Za vklop mora biti zapora vklopa sproščena.

15 Elektromotor

je iz varnostnih razlogov dvojno izoliran.

17 Zobati prislon

Poveča stabilnost pri vertikalnih rezih in olajša žaganje.

18 Lovilec verige

zmanjša nevarnost poškodb, če se veriga pretrga ali sname.

Montaža



Pri delu z žago vedno nosite zaščitne rokavice in uporabljajte samo originalne dele. Preden se lotite kakršnihkoli del na žagi, vedno izvalcite priključni kabel iz vtičnice. Nevarnost poškodb!

Predn začnete električno verižno žago uporabljati, morate:

- namestiti žagin list, verigo žage in pokrov verige,
- napeti verigo žage,
- naliti olje za mazanje verige,
- preverite funkcijo verižne zavore in avtomatike za oljenje.

A Montaža verige in meča

1. Položite žago na ravno podlago.
2. Obrnite matico (7) s kombiniranim ključem (12) v nasprotni smeri urnega kazalca (↺), da odstranite pokrov verižnika (8).
3. Razprosite verigo v obliki zanke tako, da kažejo rezalni robovi v smeri urnega kazalca (5).
4. Namestite verigo (5) v utor na meču. Da namestite meč (4), ga držite dvignjeno za pribl. 45 stopinj, da boste verigo (5) lažje namestili na zobnik (21). Veriga žage (5) je napeljana okoli preusmerjevalne konice (6).
5. Namestite meč (4) in verigo (5) na vodilni vijak (20). Meč (4) je pravilno nameščen, ko zatič desno pod vijakom (20) nalega v spodnjo okroglo luknjo na meču (4). Normalno je, da je veriga (5) povešena.
6. Napnite verigo žage (5), tako da vijak (23) s kombiniranim ključem (12) obrnete v smeri urnega kazalca (glejte tudi pod »Napenjanje verige žage«).
7. Namestite pokrov verižnika (8). Pri tem morate najprej kot (24) na pokrovu verižnika (8) vstaviti v zato predvideno vdolbino na napravi. Zategnite matico (7).



Bodi previden! Lahko namažite električna verižna žaga.

Prosimo, upoštevajte, da električna verižna žaga po uporabi za olje in olje lahko pride do uhajanja če je shranjen na strani ali na glavo. To je normalen proces, rezultat potrebno prezračevanje, odpiranje na vrhu rezervoarja in ni razloga za pritožbo. Vsako električno žago nadzira in testira z oljem med proizvodnjo, malo počitka v rezervoarju lahko kljub praznjenju, ki enostavno spotted ohišje z oljem med prevozom. Prosimo, čisto stanovanje s krpo.

Pred menjavo verige morate očistiti umazanijo iz zareze vodila, saj lahko v primeru kopičenja umazanije veriga skoči iz vodila. Umazanija lahko poleg tega tudi vpije olje verige. Posledica tega je, da se olje za verigo ne porazdeli oz. se porazdeli v manjši meri do spodnje strani vodila, tako da ni namazano v zadostnem obsegu.

Napenjanje verige

Redno napenjanje verige poveča varnost uporabnika in zmanjša oz. prepreči obrabo in poškodbe na verigi. Uporabnikom priporočamo, da pred začetkom del in v pribl. 10-minutnih razmakih preverijo napetost verige in jo po potrebi popravijo. Pri delu z žago se veriga segreje, zaradi česar se nekoliko raztegne. Do tega pojva pride predvsem pri novih verigah.



Verige ne smete napenjati ali zamenjati, če je vroča, saj se po ohlaiditvi spet nekoliko skrči. Če tega ne boste upoštevali, lahko pride do poškodb na vodilu ali motorju, saj bo tako veriga na meču nameščena pretesno.

Napetost in mazanje verige zelo vplivata na življenjsko dobo verige.

Veriga je pravilno napeta, če na spodnji strani meča ne visi navzdol in če jo je mogoče s prosto roko (zaščiteno z rokavico) voditi okrog meča. Če povlečete verigo s silo 9 N (približno 1 kg), sme razmak med verigo in mečem znašati največ 2 mm.

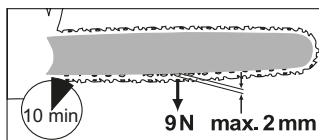

B Napenjanje verige žage

1. Prepričajte se, da je verižna zavora sproščena da je ročica verižne zavore potisnjena proti prednjemu ročaju (16).
2. Sprostite matico (7) s kombiniranim ključem (12) z obratom v nasprotni smeri urnega kazalca (↺).
3. Za napenjanje verige žage obrnite vijak (23) **v smeri urnega kazalca** (↻). Za popuščenje napetosti obrnite vijak (23) **v nasprotni smeri urnega kazalca** (↺).
4. Znova zategnite matico (7) (↻).



Pri novi verigi za žago morate napetost verige ponovno nastaviti po največ petih rezih.



C Oljenje verige



Meč in veriga ne smeta nikoli biti brez olja. Delovanje žage s pre malo olja zmanjšuje učinkovitost žaganja in skrajšuje življenjsko dobo žage, saj bo veriga hitreje otopela. Pomanjkanje olja prepoznate po nastajanju dima ali spremembi barve meča.

Takoj ko zaženete motor, teče olje proti meču (4).

Polnjenje olja:

- Redno preverjajte prikaz nivoja olja (25) in dolijte olje, ko gladina doseže oznako za minimum „MIN“ (26) na prikazu. Podatek o prostornini rezervoarja za olje najdete v poglavju »Tehnični podatki«.
 - Uporabljajte biološko olje, ki vsebuje dodatke za zmanjšanje trenja in obrabe. Naročite ga lahko v naši spletni trgovini.
Če vam biološko olje ni na voljo, uporabite olje za mazanje verig z majhnim deležem dodatkov za oprijem.
 - Pred daljšimi obdobji neobratovanja izpraznite posodo za olje (6-8 tednov).
1. Odvijte pokrovček posode za olje (2) in natočite olje za verige.
 2. Obrišite morebitno razlito olje in zaprite pokrovček (2).



Predn dolijete olje za verigo, vedno izključite orodje in počakajte, da se motor ohladi. Zaradi preliivanja olja obstaja nevarnost požara.

Upravljanje verižne žage



Verižno žago vklopite šele, ko so meč, veriga in pokrov verižnika pravilno montirani. Pazite, da se omrežna napetost ujema s podatki na tipski ploščici. Pred zagonom žage se namestite v varen položaj. Pred zagonom se prepričajte, da se žaga ne dotika nobenih predmetov.



Pozor! Žaga lahko pušča olje, glejte poglavje »Montaža - Montaža verige in meča«.

E Vkllop

1. Pred zagonom preverite, če je v posodi za olje dovolj olja in ga po potrebi dolijte (glejte poglavje Oljenje verige - Polnjenje olja).
2. Iz konca kabelskega podaljška naredite zanko in jo obesite na držalo za razbremenitev kabla (10) na zadnjem ročaju (1).
3. Priključite napravo na električno omrežje.
4. Sprostite verižno zavoro, tako da ročico potisnete proti prednjemu ročaju (16).
5. Držite žago čvrsto z obema rokama, z eno roko za zadnji in drugo roko za prednji ročaj. Palec in prsti se morajo čvrsto oklepiti ročajev.
6. Za vklop žage pritisnite zaporo vklopa z desnim palcem (14) nato pa pritisnite stikalo za vklop/izklop (13) Žaga teče z najvišjo hitrostjo. Izpustite zaporo vklopa.
7. Žaga se sama izklopi, če izpustite stikalo za vklop/izklop (13). Trajen vklop ni možen.

F Preverjanje verižne zavore



Veriga žage se ne vrti, če je aktivirana verižna zavora.

1. Položite žago na trdno ravno podlago. Ne sme se dotikati nobenih predmetov.
2. Priključite napravo na električno omrežje.
3. Izključite verižno zavoro, tako da potisnete ročico (3) proti sprednjemu ročaju (16).
4. Držite žago čvrsto z obema rokama, z eno roko za zadnji (1) in drugo roko za prednji (16) ročaj. Palec in prsti se morajo čvrsto oklepiti ročajev.
5. Vklpite električno verižno žago.
6. Ko motor deluje, z levo roko aktivirajte ročico (3) verižne zavore. Za izvedbo

potisnite ročico za zaviranje verige (3) stran od sprednjega ročaja (16). Veri- ga se takoj zaustavi.

7. Če verižna zavora deluje brezhibno, spustite stikalo za vklop/izklop in spro- stite verižno zavoro.



Če verižna zavora ne deluje pravilno, električne verižne žage ne smete uporabljati. Obstaja nevarnost poškodb zaradi še naprej se vtreče ve- rige. Žago oddajte v popravilo naši servisni službi.

Preverjanje avtomatike za oljenje

Pred začetkom dela preverite nivo olja in avtomatiko za oljenje

- Vključite verižno žago in jo držite nad svetlo podlago. Žaga se ne sme dotika- ti tal.



Če vidite sled olja, to pomeni, da žaga deluje brezhibno. Izberite nastavitve olja, pri kateri olje ne kaplja, vendar je veriga naoljena. Preden žago pospravite, nastavite gumb za reguliranje olja na ničlo.



Očistite izpustni kanal olja (27), da zagotovite nemoteno, samodejno oljenje verige žage med njenim delovanjem. V ta namen uporabite čopič ali krpo za brisanje in iz iz- pustnega kanala olja (27) odstranite ostanke.

A Menjava meča/Veriga

1. Izklopite žago in izvlecite vtič iz vtičnice.
2. Položite žago na ravno podlago.
3. Obrnite matico (7) in vijak (23) **v na- sprotni smeri urnega kazalca** (↻), da popustite napetost verige in odstranite pokrov verižnika (8).
4. Odstranite meč (4) in verigo žage (5). Da odstranite meč (4), ga držite dvig- njenega za pribl. 45 stopinj, da boste verigo (5) lažje sneli z zobnika (21).
5. Zamenjajte žagin list/verigo žage in ža- gin list ter verigo žage namestite, kot je opisano pod »Montaža verige in meča«.

Tehnike žaganja

Splošno

- Pri žaganju imate boljši nadzor, če ža- gate s spodnjo stranjo meča (z vlečno verigo), kot če žagate z zgornjo stranjo meča (s potiskajočo verigo).
- Veriga žage se med in po žaganju ne sme dotikati tal ali drugih predmetov.
- Pazite, da se veriga v rezu ne zatakne. Deblo drevesa se ne sme zlomiti ali razklati.
- Upoštevajte vsa varnostna navodila za preprečevanje povratnih udarcev (glej- te poglavje Varnostna navodila).
- Pri žaganju na strmini vedno stojte nad deblom. Da bi v trenutku, ko z žago v celoti prežagate deblo, obdržali popoln nadzor, proti koncu reza zmanjšajte pritisk, vendar električno verižno žago še naprej trdno držite za ročaja. Pazite, da se veriga ne dotakne tal. Ko končate z rezom, počakajte, da se veriga zausta- vi, preden odmaknete električno verižno žago. Preden se pomaknete do nasled- njega drevesa, motor električne verižne žage vedno izklopite.

- Z drevesa je treba odstraniti umazanijo, kamne, razrahljano lubje, žeblice, spanke in žico.



Če se veriga zatakne, električne verižne žage ne poskušajte izvleči na silo, saj obstaja nevarnost poškodb. Ugasnite motor in osvobodite žago z vzvodom ali klinom.

Podiranje dreves



Za podiranje dreves potrebujete veliko izkušenj. Podirajte drevesa, samo če znate dobro upravljati električno verižno žago. Žage nikakor ne uporabljajte, če ste negotovi.



Neizkušenim uporabnikom iz varnostnih razlogov odsvetujemo podiranje drevesa, če je premer debla večji od dolžine meča.

- Pazite, da v bližini delovnega območja ni oseb ali živali. Varnostna razdalja med drevesom, ki ga želite podreti, in naslednjim delovnim mestom mora znašati 2 ½ dolžini drevesa.
- Pazite na smer padanja drevesa: Zagotovljeno mora biti varno premikanje uporabnika okoli podrtega drevesa, da lahko ta varno odstrani veje in razžaga deblo. Podrto drevo se ne sme zatakiniti ob drugo drevo. Upoštevajte naravno smer padca, ki je odvisna od nagiba in upognjenosti debla, smeri vetra, lege večjih vej ter števila vej.
- Pri žaganju na klancu mora biti uporabnik verižne žage nad drevesom, ki ga namerava požagati, saj bo požagano drevo verjetno padlo ali zdrsnilo po klancu navzdol.

- Majhna drevesa s premerom 15-18 cm lahko načeloma odžagate z enim rezom.
- Pri drevesih z večjim premerom je treba uporabiti tehniko zaseka in podžaganja (glejte **P**).



Ne podirajte dreves, če piha močan veter ali veter spremenljivih smeri, če obstaja nevarnost poškodovanja lastnine ali v primeru možnosti, da drevo zadane ob nadzemni vod. Pri podiranju dreves pazite, da ne povzročite nevarnosti za druge ljudi, da ne zadene te električnih vodov in da ne povzročite materialne škode. Če drevo pride v stik z električnim vodom, takoj pokličite pristojno podjetje za distribucijo električne energije.



Takoj ko prenehate žagati, si smelite zaščititi za sluh, da boste lahko slišali zvoke in varnostne signale.



1. Obvejevanje:

Odstranite veje, ki visijo navzdol, tako da vejo odžagate na zgornji strani. Nikoli ne žagajte vej nad višino svojih ramen.



2. Območje umika:

Odstranite podrastje okoli drevesa, da si zagotovite lažji umik. Območje umika (1) mora biti za drevesom zamaknjeno za približno 45° od smeri načrtovanega padca drevesa (2).



3. Zasek za smer padca (A):

Zažagajte zasek v smer, v katero naj bi padlo drevo. Najprej naredite zgornji rez, nato pa še spodnjega. Slednji mora potekati vodoravno in se natančno stikati s prvim.

Globina zaseka naj znaša približno $1/3$ premera debla, kot pa najmanj 45° .

Tako boste preprečili zagozdenje verige ali vodila pri žaganju drugega zaseka.



Nikoli ne stopite pred drevo z zasekom.

P

4. Podžaganje (B):

Deblo podžagajte z druge strani in pri tem stojte levo od debla ter žagajte z vlečenim delom verige žage (s spodnjim delom žaginega lista). Deblo podžagajte približno 5 cm nad vodoravnim rezom zaseka.

Rez naj bo tako globok, da razdalja do zaseka znaša najmanj $1/10$ premera debla. Nепреžagani del se imenuje ščetina.

Ko je rez dovolj globok, vanj potisnite klin za podiranje ali lomilko. S tem preprečite, da se meč zagozdi.

Ščetina preprečuje, da bi se drevo obrnilo in padlo v napačno smer. Ne prežagajte ščetine.

Ko se pri podžaganju približujete ščetini, drevo začne padati. Če kaže, da drevo morda ne bo padlo v želeno smer ali se bo nagnilo nazaj in ukleščilo verigo, prekinite podžaganje in uporabite lesene, plastične ali aluminijaste kline, s katerimi razprite rez in usmerite drevo v želeno smer padanja.

Q

- Potisnite zagozdo za podiranje ali lomilko v zarezo na drevesu, kakor hitro globina reza to omogoča, da preprečite ukleščenje žaginega lista.

R

- Če je premer debla večji od dolžine meča, naredite dva reza.
- Po podžaganju pade drevo samo od sebe, lahko pa si pomagata s klinom za podiranje ali lomilko.



Takoj ko začne drevo padati, izvlecite žago iz reza, ugasnite motor, odložite žago in zapustite delovno mesto po poti za umik. Bodite pozorni na padajoče veje in pazite, da se ne spotaknete.

N

Obvejevanje

Obvejevanje pomeni odstranjevanje vej in vejic s podrtega drevesa.



Veliko nesreč se zgodi prav pri obvejevanju. Nikoli ne žagajte vej, če stojite na deblu. Bodite pozorni na povratne udarce, če so veje napete.

- Oporne veje odstranite šele po rezanju na dolžino.
- Napete veje žagajte od spodaj navzgor, da preprečite zagozditev žagine verige.
- Pri rezanju debelejših vej uporabljajte enako tehniko kot pri rezanju na dolžino.
- Delajte na levi strani debla in karseda blizu žage. Po možnosti težo žage operite na deblo.
- Če želite žagati veje na drugi strani, pojdite na drugo stran debla.
- Razvejane veje odžagajte posamično.
- Manjše veje odžagajte z enim rezom v skladu s sliko **N**.

Rezanje na dolžino

Rezanje na dolžino pomeni žaganje debela na manjše kose.

- Pazite, da se veriga med žaganjem ne dotika tal.
- Postavite se v stabilen položaj in pri strmeh terenu stojte nad deblom.
- Poskrbite, da boste stali stabilno in da bo vaša teža enakomerno razporejena na obe nogi. Po možnosti podprite deblo z vejami, tramovi ali klini. Upoštevajte preprosta navodila za lažje žaganje.

J 1. **Deblo leži na tleh:**

Prežagajte deblo od zgoraj navzdol in pazite, da se na koncu reza ne dotaknete tal. Če obstaja možnost, da deblo obrnete, ga najprej prežagajte do 2/3, ga obrnite ter ga nato prežagajte do konca od zgoraj navzdol.

K 2. **Deblo je na enem koncu podprto:**

Najprej od spodaj navzgor prežagajte (z zgornjo stranjo meča) 1/3 debela, da preprečite, da bi se le-to razklalo. Nato žagajte od zgoraj navzdol (s spodnjo stranjo meča) v smeri prvega reza, da se izognete zagozditvi verige.

L 3. **Deblo je podprto na obeh koncih:**

Najprej od zgoraj navzdol prežagajte (s spodnjo stranjo meča) 1/3 debela. Nato žagajte od spodaj navzgor (z zgornjo stranjo meča), dokler se reza ne srečata.

M 4. **Žaganje na kozi:**

Držite električno verižno žago čvrsto z obema rokama in jo med žaganjem vodite pred telesom. Ko je deblo prežagano, vodite napravo po desni strani ob svo-

jem telesu (1). Levo roko držite karseda iztegnjeno (2). Pazite na padajoče deblo. Postavite se tako, da padajoče deblo ne predstavlja nobene nevarnosti. Pazite na stopala, saj vas lahko deblo pri padanju poškoduje. Držite ravnotežje (3).

Vzdrževanje in čiščenje



Vzdrževalna in čistilna dela vedno opravljajte pri ugasnjem motorju in izvlečenemu vtiču. Nevarnost poškodb!

Popravila in vzdrževalna dela, ki niso opisana v teh navodilih za uporabo, naj opravi naš specializirani servis. Uporabljajte samo originalne nadomestne dele Grizzly. Počakajte, da se naprava ohladi, preden začnete z vzdrževalnimi in čistilnimi deli, saj obstaja nevarnost opeklin!

Čiščenje

- Po vsaki uporabi temeljito očistite napravo. S tem boste podaljšali njeno življenjsko dobo in se izognili nesrečam.
- Zavarujte ročaje pred bencinom, oljem ali maščobo. Po potrebi očistite ročaje s krpo, namočeno v milnico. Za čiščenje ne uporabljajte razredčil ali bencina!
- Po vsaki uporabi očistite verigo s čopičem ali metlico. Za čiščenje ne uporabljajte tekočin. Po čiščenju rahlo naoljite verigo z verižnim oljem.
- Pri čiščenju odstranite tudi pokrov verižnika (8), da boste lahko orodje očistili tudi na tem mestu.
- Očistite prezračevalne reže in površino

žage s čopičem, metlico ali suho krpo. Ne uporabljajte tekočin.

- Očistite dozirne odprtine za olje, da bi zagotovili brezhibno samodejno oljenje žage med obratovanjem.
- Očistite dotok za olje (D 27), da zagotovite nemoteno, samodejno oljenje verige žage med njenim delovanjem. V ta namen uporabite čopič ali krpo za brisanje in iz dotoka za olje odstranite ostanke.

Intervali vzdrževanja

Redno opravljajte vzdrževalna dela, navedena v spodnji preglednici. Z rednim vzdrževanjem žage podaljšujete njeno življenjsko dobo. Poleg tega dosežete optimalno učinkovitost žaganja in se izognete nesrečam.

Tabela intervalov vzdrževanja

Sklop naprave	Delo	Pred vsako uporabo	Po 10 urah obratovanja	Po vsaki uporabi
Komponente verižne zavore	Kontrola, po potrebi menjava	✓		
Verižnik (A 21)	Kontrola, po potrebi menjava	✓		
Veriga žage (5)	Kontrola, oljenje, po potrebi brušenje ali menjava	✓		
Veriga žage (5)	Čiščenje, oljenje			✓
Meč (4)	Kontrola, čiščenje, oljenje	✓		✓
Meč (4)	Obračanje		✓	
Avtomatiko za oljenje	Preverite avtomatiko za oljenje in po potrebi očistite iztočni kanal za olje	✓		

Brušenje verige



Slabo nabrušena veriga povzroča večja nevarnost povratnega udarca! Kadar opravljate dela na meču in verigi, nosite zaščitne rokavice.



Ostra veriga zagotavlja optimalno žaganje. Brez težav zareže skozi les in za seboj pušča velike ostružke lesa. Če morate meč potiskati skozi les in

so ostružki drobni, je veriga topa. Pri delu z zelo topo verigo ne nastajajo ostružki, temveč samo lesni prah.

- Veriga žaga z rezalnimi členi, ki so sestavljeni iz zoba in omejevalnika globine. Razdalja v višini med obema deloma določa globino brušenja.
- Pri brušenju zob upoštevajte naslednje vrednosti:

- G**
- kot brušenja (30°),
 - prsni kot (85°),
 - globina brušenja (0,65 mm).



Odstopanja od navedenih vrednosti lahko povečajo nevarnost povratnega udarca, zaradi česar se poveča nevarnost nesreče!

Za brušenje verige žage je potrebno nekaj vaje. Poleg tega je za brušenje verige žage potrebno posebno orodje, ki zagotavlja, da je veriga pobrušena pod pravim kotom in s pravilno globino. Ravnajte v skladu z navodili za vašo napravo za brušenje verig žage (npr. Parkside PSG 85 B2). Neizkušnemu uporabniku verižnih žag priporočamo, da verigo žage da nabrusiti oziroma zamenjati strokovnjaku ali strokovni delavnici.

- H**
1. Izklopite žago in izvlecite vtič.
 2. Snemite verigo (glejte poglavje Upravljanje verižne žage). Za pravilno brušenje mora biti veriga dobro napeta.
 3. Za brušenje potrebujete okroglo pilo s premerom 4,00 mm.



Brusilne pile z drugačnim premerom lahko poškodujejo verigo in ogrozijo varnost pri delu!

4. Brusite samo od znotraj navzven. Vodite pilo z notranje strani zoba navzven. Dvignite pilo, ko jo povlečete nazaj.
5. Najprej nabrusite zobe na eni strani. Nato obrnite verigo in naostrite zobe na drugi strani.
6. Če zob meri samo še približno 4 mm, je veriga obrabljena in jo je treba zamenjati z novo.

7. Po brušenju morajo biti vsi rezalni členi enako dolgi in široki.
8. Po vsakem tretjem brušenju preverite globino brušenja (omejevalnik globine) in uravnajte višino s ploščato pilo. Omejevalnik globine naj bo od zoba zamaknjen za približno 0,65 mm. Ko ga zamaknete, ga spredaj nekoliko zaoblite.

B Nastavitev napetosti verige

Nastavitev napetosti verige je opisana v poglavju „Montaža - Napenjanje verige“.

Nova veriga se mora uteči

Pri novi verigi se napetost po določenem času zmanjša. Zato morate po petih rezih ali po najmanj 10-minutnih žaganju verigo ponovno napeti.



Verige nikoli ne pritrдите na obrabljeno gonilno vreteno ali poškodovan meč, saj se ta lahko sname ali pretrga ter povzroči hude poškodbe.



A Vzdrževanje meča



Pri delih na verigi ali meču nosite zaščitne rokavice.

1. Izklopite žago in izvlecite vtič (1 1).
2. Snemite pokrov verižnika (8), verigo (5) in meč (4).
3. Preverite obrabljeno meča (4). Odstranite zarobke in izravnajte vodilne površine s ploščato pilo.
4. Očistite dozirne odprtine za olje (**D** 27), da bi zagotovili brezhibno samodejno oljenje žage med obratovanjem.
5. Montirajte meč (4), verigo (5) in pokrov verižnika (8) ter napnite verigo žage.



Če so dozirne odprtine za olje v optimalnem stanju in je gumb za regulacijo olja pravilno nastavljen, veriga po nekaj sekundah obratovanja avtomatsko razprši manjšo količino olja.



Pa meča



Pri delih na verigi ali meču nosite zaščitne rokavice.

Meč (4) je treba vsakih 10 obratovalnih ur obrniti, s čimer zagotovite enakomerno obrabo.

1. Izklopite žago in izvlecite vtič (11).
2. Snemite pokrov verižnika (8), verigo (5) in meč (4).
3. Obrnite meč okoli njegove vodoravne osi ter namestite meč in verigo, kot je opisano v razdelku „Namestitev verige in meča“. Pri tem upoštevajte smer vrtenja verige!



Smer vrtenja verige
žage

Če je meč obrnjen, se pri usmerjanju verige žage (5) ravnajte po simbolu pod pokrovom verižnika (8). Smer teka verige, prikazana na meču, v tem primeru ne velja.

Shranjevanje

- Orodje očistite, preden ga shranite.
- Pred daljšimi prekinitvami delovanja izpraznite posodo za olje. Odpadno olje odstranite na okolju prijazen način (glejte poglavje „Odstranjevanje/varstvo okolja“).
- Namestite ščitnik meča (19).
- Orodje hranite na suhem in pred prahom zaščitenem mestu zunaj dosega otrok.
- Kombinirani ključ (12) lahko shranite v napravi, glejte sliko



Namestitev na steno

Napravo lahko z odprtino kot za ključ (28) na spodnji strani naprave obesite na steno.

- Namestite vijak z uporabo zidnega vložka na zeleni položaj na steni.
- Premer glave vijaka je lahko pribl. 10 mm
- Glava vijaka naj ima odmik od stene pribl. 10 mm.
- Napravo lahko z odprtino na spodnji strani namestite na vijak in napravo povlečete navzdol do konca.



Pri vrtnanju pazite, da ne poškodujete napeljav. Poiščite jih z ustreznimi iskalnimi napravami, ali pa uporabite načrt inštalacij. Stik z električnimi vodi lahko povzroči električni udar in požar, stik s plinskim vodom pa eksplozijo. Poškodba vodovodne cevi lahko povzroči materialno škodo in električni udar.

Odstranjevanje/varstvo okolja

Previdno izpraznite posodo za olje. Odstranite staro olje na okolju prijazen način, in sicer na mestu za odstranjevanje nevarnih odpadkov. Nikoli ne izlijte starega olja v odtok ali kanalizacijo. Napravo, pribor in embalažo predajte v postopek okolju prijaznega recikliranja.



Električnih naprav ni dovoljeno odlagati med gospodinjske odpadke.

Direktiva 2012/19/EU o odpadni električni in elektronski opremi: Odsluženo električno opremo je treba zbirati ločeno in

jo oddati za predelavo na okoljsko primeren način.

Odvisno od prenosa Direktive v nacionalno pravo so vam na voljo naslednje možnosti:

- **odsluženo opremo lahko oddate na prodajnem mestu:**

Distributerji živil s skupno prodajno površino najmanj 800 kvadratnih metrov, ki večkrat letno ali trajno nudijo in naredijo dostopno električno in elektronsko opremo. Distributerji morajo pri dobavi nove električne ali elektronske opreme končnemu uporabniku na mestu dobave ali v njegovi neposredni bližini brezplačno vzeti nazaj odpadno opremo končnega uporabnika, ki je enake vrste kot nova oprema in načeloma izpolnjuje enake funkcije kot nova oprema, ravno tako morajo na željo končnega uporabnika, ki pri njih ne

kupi električne ali elektronske opreme, v maloprodajni trgovini ali v njeni neposredni bližini vzeti nazaj do tri odpadne naprave ene vrste opreme, če te nimajo nobene zunanje mere, daljše od 25 cm.

- **ali na uradnem zbirališču:**

Napravo oddajte pri podjetju, ki se ukvarja z recikliranjem. Uporabljene dele iz umetne mase in kovinske dele je mogoče ločiti po vrstah materialov in jih tako oddati za recikliranje. V zvezi s tem povprašajte našo servisno službo.

- **ali pa jo pošljete nazaj proizvajalcu/osebi, ki jo je dala na trg:**

Odstranjevanje vaših okvarjenih poslanih naprav izvedemo brezplačno. V zvezi s tem povprašajte našo servisno službo.

To ne velja za pribor in pripomočke za odpadno opremo, če nimajo električnih sestavnih delov.

Nadomestni deli / Pribor

Nadomestni deli in pribor so na voljo na spletni strani
www.grizzlytools.shop

Če imate težave s postopkom naročanja, uporabite obrazec za stik. Če imate dodatna vprašanja, se obrnite na »Service-Center« (glejte stran 313).

2	Pokrovček posode za olje	91104349
5	Veriga (Trilink CL15052PB)	30091620
4	Meč (Trilink M1501452)	30091621
12	Kombiniran ključ	91104350
	Biološko olje za verigo žage 180 ml	30230010
	Biološko olje za verigo žage 1 l	30230001
	Biološko olje za verigo žage 5 l	30230002

Odpravljanje napak

Napaka	Možni vzroki	Ukrep
Naprava se ne vklopi	Zavora verige se je zaskočila	Preverite zavoro verige, po potrebi zavoro verige sprostite.
	Ni omrežne napetosti Hišna varovalka se izklaplja	Preverite vtičnico, kabel, napeljavo in vtič. Dele v okvari naj popravi električar. Preverite hišno varovalko (glejte navodila).
	Stikalo za vklop/izklop (13) je v okvari	Napako naj odpravi servisna služba.
	Oglena ščetka je obrabljena	Napako naj odpravi servisna služba.
	Okvara motorja	Napako naj odpravi servisna služba.
Veriga ne teče	Verižna zavora blokira verigo (5)	Preverite verižno zavoro in jo po potrebi izključite, po potrebi izključite.
Naprava slabo žaga	Napačno montirana veriga (5)	Pravilno montirajte verigo.
	Topa veriga (5)	Nabrusite zobe ali namestite novo verigo.
	Premajhna napetost verige	Preverite napetost verige.
Moteno delovanje žage, veriga se snema	Premajhna napetost verige	Preverite napetost verige.
Veriga postane vroča, med žaganjem se pojavi dim, tirnica spremeni barvo	Premajhna količina olja za verigo	Preverite nivo olja in po ga po potrebi dolijte. Preverite avtomatiko za oljenje in po potrebi očistite iztočni kanal za olje oz. napako naj odpravi servisna služba. Preverite fino nastavitvev olja (gumb za regulacijo olja).

Grizzly Tools GmbH & Co. KG

Stockstädter Straße 20, 63762 Großostheim, Germany

Pooblašчени serviser:

Tel.: 080 080 917

E-Mail: grizzly@lidl.si

(Birotehnika, Hodošček Renata s.p., Lendavska ULICA 23, 9000 Murska Sobota)

Garancijski list

1. S tem garancijskim listom «Grizzly Tools GmbH & Co. KG, Stockstädter Straße 20, 63762 Großostheim, Germany» jamčimo, da bo izdelek v garancijskem roku ob normalni in pravilni uporabi brezhibno deloval in se zavezujemo, da bomo ob izpolnitvi spodaj navedenih pogojev odpravili morebitne pomanjkljivosti in okvare zaradi napak v materialu ali izdelavi oziroma po svoji presoji izdelek zamenjali ali vrnili kupnino.
2. Garancija je veljavna na ozemlju Republike Slovenije.
3. Garancijski rok za proizvod je 36 mesecev od datuma izročitve blaga. Datum izročitve blaga je razviden iz računa.
4. Kupec je dolžan okvaro javiti pooblaščenemu servisu oziroma se informirati o nadaljnjih postopkih na zgoraj navedeni telefonski številki. Svetujemo vam, da pred tem natančno preberete navodila o sestavi in uporabi izdelka.
5. Kupec je dolžan pooblaščenemu servisu predložiti garancijski list in račun, kot potrdilo in dokazilo o nakupu ter dnevu izročitve blaga.
6. V primeru, da proizvod popravlja nepooblaščen servis ali oseba, kupec ne more uveljavljati zahtevkov iz te garancije.
7. Vzroki za okvaro oziroma nedelovanje izdelka morajo biti lastnosti stvari same in ne vzroki, ki so zunaj proizvajalčeve oziroma prodajalčeve sfere. Kupec ne more uveljavljati zahtevkov iz te garancije, če se ni držal priloženih navodil za sestavo in uporabo izdelka ali če je izdelek kakorkoli spremenjen ali nepravilno vzdrževan.
8. Jamčimo servis in rezervne dele še 3 leta po preteku garancijskega roka.
9. Obrabni deli oz. potrošni material so izvzeti iz garancije.
10. Vsi potrebni podatki za uveljavljanje garancije se nahajajo na dveh ločenih dokumentih (garancijski list, račun).
11. Ta garancija proizvajalca ne izključuje pravic potrošnika, ki izhajajo iz odgovornosti prodajalca za napake na blagu.

Prodajalec:

Lidl Slovenija d.o.o. k.d., Pod lipami 1, SI-1218 Komenda

DE

AT

CH

Original-EG- Konformitätserklärung

Hiermit bestätigen wir, dass die
Elektro-Kettensäge
Modell PKS 1600 B2
Seriennummer 000001 - 045000

folgenden einschlägigen EU-Richtlinien in ihrer jeweils gültigen Fassung entspricht:

**2006/42/EG • 2014/30/EU • 2000/14/EG & 2005/88/EG
2011/65/EU* & (EU) 2015/863**

Um die Übereinstimmung zu gewährleisten, wurden folgende harmonisierte Normen sowie nationale Normen und Bestimmungen angewendet:

**EN 62841-1:2015 • EN 62841-4-1:2020 • EN ISO 12100:2010
EN IEC 55014-1:2021 • EN IEC 55014-2:2021
EN IEC 61000-3-2:2019/A1:2021 • EN IEC 61000-3-11:2019
EN IEC 63000:2018**

Zusätzlich wird entsprechend der Geräuschemissionsrichtlinie 2000/14/EG bestätigt:
Schalleistungspegel
garantiert: 105 dB(A)
gemessen: 102,9 dB(A)
Angewendetes Konformitätsbewertungsverfahren
entsprechend Anhang VI / 2000/14/EG
Gemeldete Stelle: TÜV SÜD Product Service GmbH · Zertifizierstelle · Ridlerstraße 65 ·
80339 München · Deutschland, NB: 0123
Baumusterbescheinigungs-Nr.: M6A 036607 1228

Die alleinige Verantwortung für die Ausstellung dieser Konformitätserklärung trägt der Hersteller:

CE Grizzly Tools GmbH & Co. KG
Stockstädter Straße 20
63762 Großostheim
Germany
20.06.2022



Christian Frank
Dokumentationsbevollmächtigter

* Der oben beschriebene Gegenstand der Erklärung erfüllt die Vorschriften der Richtlinie 2011/65/EU des Europäischen Parlaments und des Rates vom 8. Juni 2011 zur Beschränkung der Verwendung bestimmter gefährlicher Stoffe in Elektro- und Elektronikgeräten.

GB

MT

Translation of the original EC declaration of conformity

We hereby confirm that the
Electric Chainsaw
Design Series PKS 1600 B2
Serial number
000001 - 045000

conforms with the following applicable relevant version of the EU guidelines :

**2006/42/EC • 2014/30/EU • 2000/14/EC & 2005/88/EC
2011/65/EU* & (EU) 2015/863**

In order to guarantee consistency, the following harmonised standards as well as national standards and stipulations have been applied:

**EN 62841-1:2015 • EN 62841-4-1:2020 • EN ISO 12100:2010
EN IEC 55014-1:2021 • EN IEC 55014-2:2021
EN IEC 61000-3-2:2019/A1:2021 • EN IEC 61000-3-11:2019
EN IEC 63000:2018**

We additionally confirm the following in accordance with the 2000/14/EC emissions guideline: Sound power level
guaranteed: 105 dB(A)
measured: 102.9 dB(A)
Compliance evaluation process carried out in accordance with Appendix VI, 2000/14/EC
Registered Office: NB 0123, TÜV Süd, Ridlerstraße 65, 80339 München, Germany
Design Type Certificate No.: M6A 036607 1228

This declaration of conformity is issued under the sole responsibility of the manufacturer:



Grizzly Tools GmbH & Co. KG
Stockstädter Straße 20
63762 Großostheim
Germany
20.06.2022

Christian Frank
Documentation Representative

* The object of the declaration described above satisfies the provisions of Directive 2011/65/EU of the European Parliament and the Council of 8 June 2011 on limiting the use of certain harmful substances in electrical and electronic appliances.

FR

BE

Traduction de la déclaration de conformité CE originale

Nous certifions par la présente que la

Tronçonneuse électrique

Série PKS 1600 B2

Numéro de série

000001 - 045000

est conforme aux directives UE actuellement en vigueur :

**2006/42/EC • 2014/30/EU • 2000/14/EC & 2005/88/EC
2011/65/EU* & (EU) 2015/863**

En vue de garantir la conformité les normes harmonisées ainsi que les normes et décisions nationales suivantes ont été appliquées :

**EN 62841-1:2015 • EN 62841-4-1:2020 • EN ISO 12100:2010
EN IEC 55014-1:2021 • EN IEC 55014-2:2021
EN IEC 61000-3-2:2019/A1:2021 • EN IEC 61000-3-11:2019
EN IEC 63000:2018**

Nous certifions également conformément à la directive sur les émissions de bruit

2000/14/ EC que : Niveau de puissance sonore

garanti : 105 dB(A)

mesuré : 102,9 dB(A)

Procédé d'évaluation de la conformité appliqué selon l'annexe VI / 2000/14/EC

Bureau déclaré: TÜV SÜD Production Service GmbH · Zertifizierstelle · Ridlerstraße 65 · 80339 München · Deutschland, NB: 0123

Attestation de modèle type N°: M6A 036607 1228

Le fabricant assume seul la responsabilité d'établir la présente déclaration de conformité :



Grizzly Tools GmbH & Co. KG
Stockstädter Straße 20
63762 Großostheim
Germany
20.06.2022

Christian Frank
Chargé de documentation

* L'objet de la déclaration décrit ci-dessus est conforme aux dispositions de la directive 2011/65/UE du Parlement Européen et du Conseil du 8 juin 2011 sur la limitation de l'utilisation de certaines substances dangereuses dans les équipements électriques et électroniques.

NL

BE

Vertaling van de originele CE-conformiteitsverklaring

Hiermede bevestigen wij dat de

**Elektrische kettingzaag
bouwserie PKS 1600 B2**

Serienummer
000001 - 045000

is overeenkomstig met de hierna volgende, van toepassing zijnde EU-richtlijnen:

**2006/42/EC • 2014/30/EU • 2000/14/EC & 2005/88/EC
2011/65/EU* & (EU) 2015/863**

Om de overeenstemming te waarborgen, werden de hierna volgende, in
overeenstemming gebrachte normen en nationale normen en bepalingen toegepast:

**EN 62841-1:2015 • EN 62841-4-1:2020 • EN ISO 12100:2010
EN IEC 55014-1:2021 • EN IEC 55014-2:2021
EN IEC 61000-3-2:2019/A1:2021 • EN IEC 61000-3-11:2019
EN IEC 63000:2018**

ovendien wordt in overeenstemming met de geluidsemissierichtlijn 2000/14/EC
bevestigd: Akoestisch niveau

gegarandeerd: 105 dB(A)

gemeten: 102,9 dB(A)

Toegepaste conformiteitbeoordelingsprocedure in overeenstemming met Annex VI /
2000/14/EC

Benoemde instantie: NB 0123, TÜV Süd, Ridlerstraße 65, 80339 München, Germany
Apparaat-Type nr.: M6A 036607 1228

De exclusieve verantwoordelijkheid voor de uitgifte van deze conformiteitsverklaring
wordt gedragen door de fabrikant:



Grizzly Tools GmbH & Co. KG
Stockstädter Straße 20
63762 Großostheim
Germany
20.06.2022

Christian Frank
Documentatiegelastigde

* *Het hierboven beschreven voorwerp van de verklaring voldoet aan de voorschriften van de richtlijn 2011/65/EU van het Europees Parlement en van de Raad van 8 juni 2011 inzake beperking van het gebruik van bepaalde gevaarlijke stoffen in elektrische en elektronische apparaten.*



Tłumaczenie oryginalnej deklaracji zgodności WE

Niniejszym oświadczamy, że konstrukcja

Elektryczna pilarka łańcuchowa

typu PKS 1600 B2

Numer seryjny

000001 - 045000

spełnia wymogi odpowiednich Dyrektyw UE w ich aktualnie obowiązującym brzmieniu:

**2006/42/EC • 2014/30/EU • 2000/14/EC & 2005/88/EC
2011/65/EU* & (EU) 2015/863**

W celu zapewnienia zgodności z powyższymi dyrektywami zastosowano następujące normy harmonizujące oraz normy i przepisy krajowe:

**EN 62841-1:2015 • EN 62841-4-1:2020 • EN ISO 12100:2010
EN IEC 55014-1:2021 • EN IEC 55014-2:2021
EN IEC 61000-3-2:2019/A1:2021 • EN IEC 61000-3-11:2019
EN IEC 63000:2018**

Ponadto potwierdzono, zgodnie z dyrektywą w sprawie emisji hałasu 2000/14/EC:

Poziom mocy akustycznej
gwarantowany: 105 dB(A)

zmierzony: 102,9 dB(A)

Zastosowana procedura oceny zgodności odpowiada załącznikowi VI / 2000/14/EC

Placówka zgłoszenia: NB 0123, TÜV Süd, Ridlerstraße 65, 80339 München, Germany

Zaświadczenie o wzorze konstrukcyjnym nr: M6A 036607 1228

Wyłącznie odpowiedzialność za wystawienie tej deklaracji zgodności ponosi producent



Grizzly Tools GmbH & Co. KG

Stockstädter Straße 20

63762 Großostheim

Germany

20.06.2022

Christian Frank

Osoba upoważniona do sporządzania dokumentacji technicznej

* Wyżej opisany przedmiot deklaracji spełnia wymogi dyrektywy 2011/65/UE Parlamentu Europejskiego i Rady z dnia 8 czerwca 2011r. w sprawie ograniczenia stosowania niektórych niebezpiecznych substancji w sprzęcie elektrycznym i elektronicznym.



Překlad originálního prohlášení o shodě CE

Potvrzujeme tímto, že
Elektrická řetězová pila
konstrukční řady PKS 1600 B2
Pořadové číslo
000001 - 045000

odpovídá následujícím příslušným směrnícím EÚ v jejich právě platném znění:

**2006/42/EC • 2014/30/EU • 2000/14/EC & 2005/88/EC
2011/65/EU* & (EU) 2015/863**

Aby byl zaručen souhlas, byly použity následující harmonizované normy, národní normy a ustanovení:

**EN 62841-1:2015 • EN 62841-4-1:2020 • EN ISO 12100:2010
EN IEC 55014-1:2021 • EN IEC 55014-2:2021
EN IEC 61000-3-2:2019/A1:2021 • EN IEC 61000-3-11:2019
EN IEC 63000:2018**

Navíc se v souhlase se směrnicí pro emise hluku 2000/14/EC potvrzuje:

Úroveň akustického výkonu:

zaručená: 105 dB(A)

měřená: 102,9 dB(A)

Použitý postup konformitního ohodnocení dle dodatku VI / 2000/14/EC

Místo hlášení: NB 0123, TÜV Süd, Ridlerstraße 65, 80339 München, Germany

Potvrzení o konstrukčním typu čís.: M6A 036607 1228

Výhradní odpovědnost za vystavení tohoto prohlášení o shodě nese výrobce:



Grizzly Tools GmbH & Co. KG
Stockstädter Straße 20
63762 Großostheim
Germany
20.06.2022

Christian Frank
Osoba zplnomocněná k sestavení
dokumentace

* *Výše popsany předmět prohlášení splňuje předpisy směrnice 2011/65/EU Evropského parlamentu a Rady z 8. června 2011 o omezení používání některých nebezpečných látek v elektrických a elektronických zařízeních.*



Preklad originálneho prehlásenia o zhode CE

Týmto potvrdzujeme, že
Elektrická reťazová píla
konštrukčnej rady PKS 1600 B2
Poradové číslo
000001 - 045000

zodpovedá nasledujúcim príslušným smerniciam EÚ v ich práve platnom znení:

2006/42/EC • 2014/30/EU • 2000/14/EC & 2005/88/EC
2011/65/EU* & (EU) 2015/863

Aby bola zaručená zhoda, boli použité nasledovné harmonizované normy ako i
národné normy a predpisy:

EN 62841-1:2015 • EN 62841-4-1:2020 • EN ISO 12100:2010
EN IEC 55014-1:2021 • EN IEC 55014-2:2021
EN IEC 61000-3-2:2019/A1:2021 • EN IEC 61000-3-11:2019
EN IEC 63000:2018

Okrem toho sa v súlade so smernicou o emisiách hluku 2000/14/EC potvrdzuje:
Hladina akustického výkonu:
zaručená: 105 dB(A)
nameraná: 102,9 dB(A)
Použitý postup hodnotenia zhody v súlade s dodatkom VI / 2000/14/EC
Certifikačný orgán: NB 0123, TÜV Süd, Ridlerstraße 65, 80339 München, Germany
číslo certifikát vzorky daného typu výrobku: M6A 036607 1228

Jediný zodpovedný za vystavenie tohto vyhlásenia o zhode je výrobca:

CE Grizzly Tools GmbH & Co. KG
Stockstädter Straße 20
63762 Großostheim
Germany
20.06.2022

Christian Frank
Osoba splnomocnená na
zostavenie dokumentácie

* Vyššie popísaný predmet vyhlásenia spĺňa predpisy smernice 2011/65/EU Európskeho parlamentu a Rady z 8. júna 2011 pre obmedzenie používania určitých nebezpečných látok v elektrických a elektronických prístrojoch.



Oversættelse af den originale CE-konformitetserklæring

Hermed bekræfter vi, at
Elektrisk kædesav
af serien PKS 1600 B2
Serienummer
000001 - 045000

opfylder følgende gældende EF-direktiver i deres respektive gyldige version:

**2006/42/EC • 2014/30/EU • 2000/14/EC & 2005/88/EC
2011/65/EU* & (EU) 2015/863**

For at sikre overensstemmelsen, blev følgende harmoniserede standarder samt nationale standarder og regler anvendt:

**EN 62841-1:2015 • EN 62841-4-1:2020 • EN ISO 12100:2010
EN IEC 55014-1:2021 • EN IEC 55014-2:2021
EN IEC 61000-3-2:2019/A1:2021 • EN IEC 61000-3-11:2019
EN IEC 63000:2018**

Yderligere bekræftes ifølge direktivet 2000/14/EC om støjemission:

Lydeffektniveau:

Garanteret: 105 dB(A)

Målt: 102,9 dB(A)

Anvendt metode for overensstemmelsesvurdering iht. tillæg VI / 2000/14/EC

Anmeldende institut:

TÜV Süd, NB 0123, TÜV Süd, Ridlerstraße 65, 80339 München, Germany

Typeattest-nr.: M6A 036607 1228

Det er udelukkende producentens ansvar at udarbejde denne overensstemmelseserklæring:



Grizzly Tools GmbH & Co. KG
Stockstädter Straße 20
63762 Großostheim
Germany
20.06.2022

Christian Frank
Dokumentationsbefuldmægtiget

* Erklæringens ovennævnte genstand opfylder forskrifterne i Europaparlamentets og Rådets direktiv 2011/65/EU af 8. juni 2011 til begrænsning af anvendelsen af visse farlige stoffer i elektrisk og elektronisk udstyr

ES

Traducción de la Declaración de conformidad CE original

Mediante la presente declaramos que

**Motosierra eléctrica
de la serie PKS 1600 B2**

Número de serie
000001 - 045000

corresponde a las siguientes Directivas de la UE corrientes en su respectiva versión vigente:

**2006/42/EC • 2014/30/EU • 2000/14/EC & 2005/88/EC
2011/65/EU* & (EU) 2015/863**

Para garantizar la conformidad, se aplicaron las siguientes normas armonizadas, así como las normas y regulaciones nacionales:

**EN 62841-1:2015 • EN 62841-4-1:2020 • EN ISO 12100:2010
EN IEC 55014-1:2021 • EN IEC 55014-2:2021
EN IEC 61000-3-2:2019/A1:2021 • EN IEC 61000-3-11:2019
EN IEC 63000:2018**

Además, se confirma, en conformidad con la Directriz de emisión de ruidos 2000/14/EC:

Nivel de potencia acústica:

garantizado: 105 dB(A)

medido: 102,9 dB(A)

Procedimiento de evaluación de conformidad aplicado según indicación en anexo VI / 2000/14/EC

Entidad de registro: NB 0123, TÜV Süd, Ridlerstraße 65, 80339 München, Germany
Certificad de tipo N°: M6A 036607 1228

El fabricante es el único responsable de expedir esta Declaración de Conformidad:



Grizzly Tools GmbH & Co. KG
Stockstädter Straße 20
63762 Großostheim
Germany
20.06.2022

Christian Frank
Apoderado de documentación

* El objeto de la declaración arriba descrito cumple con las directrices de la Directiva 2011/65/UE del Parlamento Europeo y del Consejo de 8 de junio de 2011 sobre restricciones a la utilización de determinadas sustancias peligrosas en aparatos eléctricos y electrónicos.

IT

MT

Traduzione della dichiarazione di conformità CE originale

Con la presente dichiariamo che

Motosega elettrica

serie di costruzione PKS 1600 B2

numero di serie

000001 - 045000

corrisponde alle seguenti direttive UE in materia nella rispettiva versione valida:

**2006/42/EC • 2014/30/EU • 2000/14/EC & 2005/88/EC
2011/65/EU* & (EU) 2015/863**

Per garantire la conformità sono state applicate le seguenti norme armonizzate e anche le norme e disposizioni nazionali che seguono:

**EN 62841-1:2015 • EN 62841-4-1:2020 • EN ISO 12100:2010
EN IEC 55014-1:2021 • EN IEC 55014-2:2021
EN IEC 61000-3-2:2019/A1:2021 • EN IEC 61000-3-11:2019
EN IEC 63000:2018**

Si dichiara inoltre in conformità alla direttiva 2000/14/EC sull'emissione acustica ambientale:

Livello di potenza sonora

garantita: 105 dB(A)

misurata: 102,9 dB(A)

Procedura della valutazione della conformità applicata come da allegato VI / 2000/14/EC

Autorità registrata: NB 0123, TÜV Süd, Ridlerstraße 65, 80339 München, Germany

Certificat di campione di costruzione n°: M6A 036607 1228

Il produttore è il solo responsabile della stesura della presente dichiarazione di conformità:



Grizzly Tools GmbH & Co. KG
Stockstädter Straße 20
63762 Großostheim
Germany
20.06.2022

Christian Frank
Responsabile documentazione tecnica

* L'oggetto descritto sopra è conforme alle prescrizioni della Direttiva 2011/65/EU del Parlamento Europeo e del Consiglio dell'8 giugno 2011 sulla restrizione dell'uso di determinate sostanze pericolose nelle apparecchiature elettriche ed elettroniche



Az eredeti CE megfelelőségi nyilatkozat fordítása

Ezennel igazoljuk, hogy a
Elektromos láncfűrész
gyártási sorozat PKS 1600 B2
Sorozatszám
000001 - 045000

évtől kezdve a következő vonatkozó EU irányelveknek felel meg a mindenkor érvényes megfogalmazásban:

**2006/42/EC • 2014/30/EU • 2000/14/EC & 2005/88/EC
2011/65/EU* & (EU) 2015/863**

A megegyezés biztosítása érdekében a következő harmonizált szabványokat, valamint nemzeti szabványokat és rendelkezéseket alkalmaztuk:

**EN 62841-1:2015 • EN 62841-4-1:2020 • EN ISO 12100:2010
EN IEC 55014-1:2021 • EN IEC 55014-2:2021
EN IEC 61000-3-2:2019/A1:2021 • EN IEC 61000-3-11:2019
EN IEC 63000:2018**

Ezenkívül a 2000/14/EC zajkibocsátásról szóló irányelv szerint igazoljuk:

Hangteljesítményszint
garantált: 105 dB(A)
mért: 102,9 dB(A)

Alkalmazott konformitás-értékelő eljárás a VI / 2000/14/EC mellékletnek megfelelően
Bejelentés helye: NB 0123, TÜV Süd, Ridlerstraße 65, 80339 München, Germany
Mintaigazolás száma: M6A 036607 1228

Jelen megfelelőségi nyilatkozat kiállításáért kizárólag a gyártó a felelős:

CE Grizzly Tools GmbH & Co. KG
Stockstädter Straße 20
63762 Großostheim
Germany
20.06.2022

Christian Frank
Dokumentációs megbízott

* A nyilatkozat fent ismertetett tárgya összhangban van az Európai Parlament és a Tanács 2011/65/EU (2011. június 8.) egyes veszélyes anyagok elektromos és elektronikus berendezésekben való alkalmazásának korlátozásáról szóló irányelv előírásaival.



Prevod originalne izjave o skladnosti CE

S tem potrjujemo, da
Električna verižna žaga
serije PKS 1600 B2
Serijska številka
000001 - 045000

ustreza veljavnim verzijam zadevnih smernic Evropske unije:

**2006/42/EC • 2014/30/EU • 2000/14/EC & 2005/88/EC
2011/65/EU* & (EU) 2015/863**

Za zagotavljanje skladnosti so bile navedene sledeče usklajene norme, kot tudi nacionalne norme in določila:

**EN 62841-1:2015 • EN 62841-4-1:2020 • EN ISO 12100:2010
EN IEC 55014-1:2021 • EN IEC 55014-2:2021
EN IEC 61000-3-2:2019/A1:2021 • EN IEC 61000-3-11:2019
EN IEC 63000:2018**

Dodatno je potrjena skladnost smernice o emisijah hrupa 2000/14/EC:

Nivo zvočne moči

garantiran: 105 dB(A)

izmerjen: 102,9 dB(A)

Naveden postopek ocenitve konformnosti ustrezen dodatku VI / 2000/14/EC

Registriran: NB 0123, TÜV Süd, Ridlerstraße 65, 80339 München, Germany

Številka certifikata o pregledu tipa: M6A 036607 1228

Za izdajo te izjave o skladnosti je odgovoren izključno proizvajalec:



Grizzly Tools GmbH & Co. KG
Stockstädter Straße 20
63762 Großostheim
Germany
20.06.2022

Christian Frank
Pooblaščen oseba za dokumentacijo

* Zgoraj opisani predmet izjave izpolnjuje predpise direktive 2011/65/EU Evropskega parlamenta in Sveta z dne 8. junija 2011 o omejevanju uporabe določenih nevarnih snovi v električni in elektronski opremi.

Explosionszeichnung • Exploded Drawing
Rysunek samorozwijający • Eksplodtionstegning
Nákresy explózií • Vue éclatée • Explosietekening
Výkres sestavení • Plano de explosión
Disegno esploso • Robbantott ábra • Eksplozijska risba

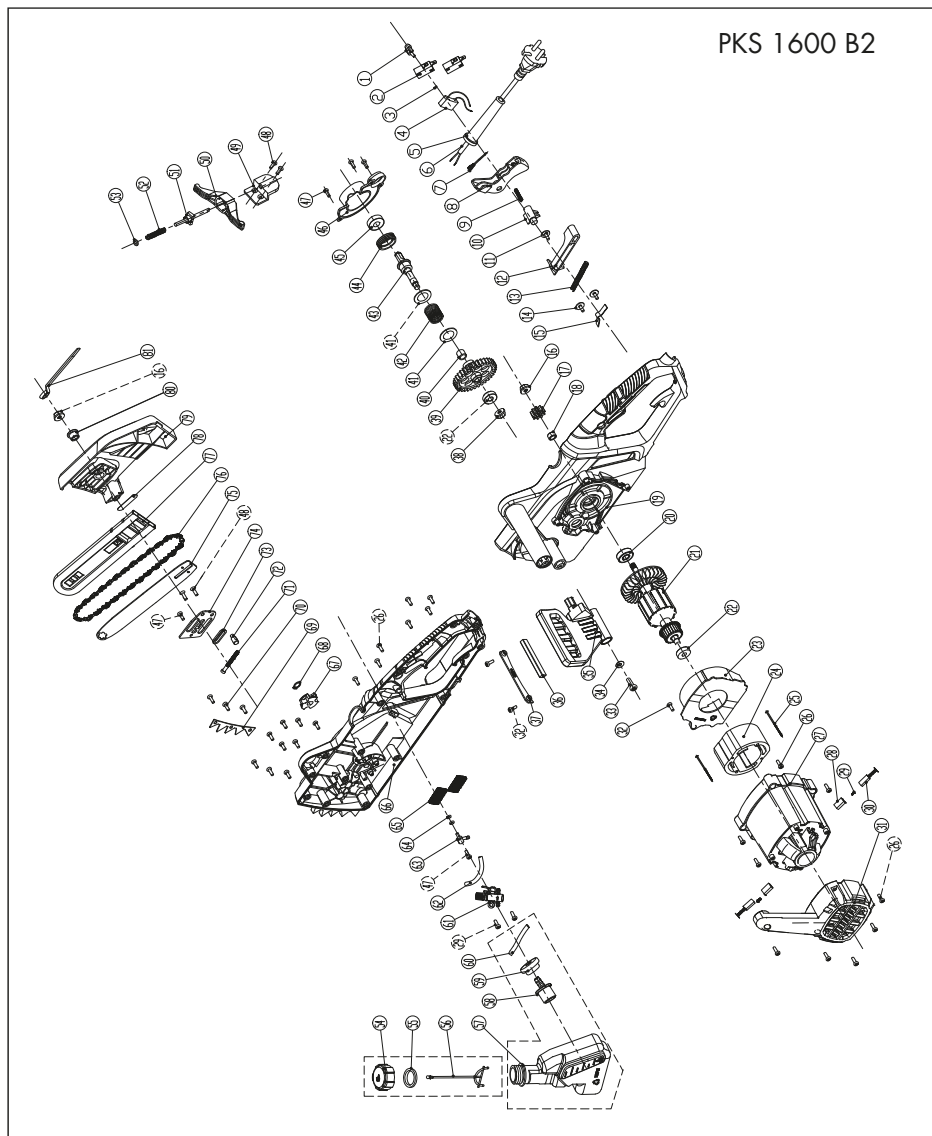

informativ • informative • informatif • pouczający • informatívny • informatief
informační • informativo • informativo • informatív • informativen

20220502_rev02_pk

/// PARKSIDE

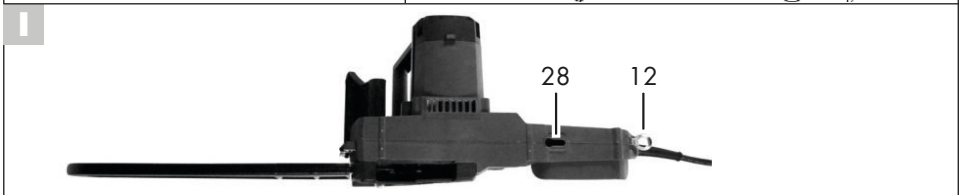
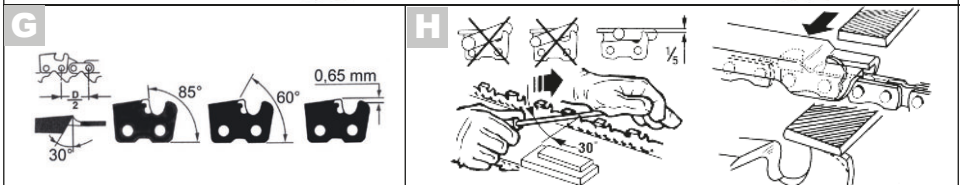
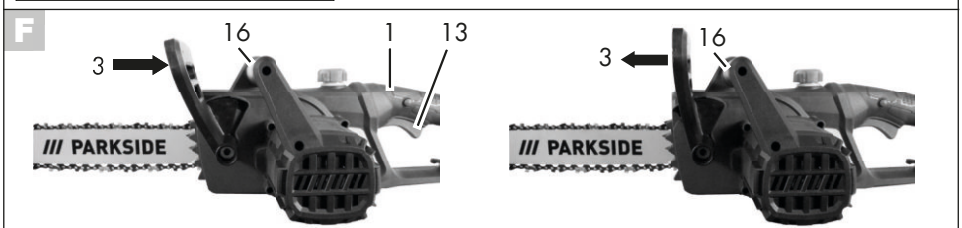
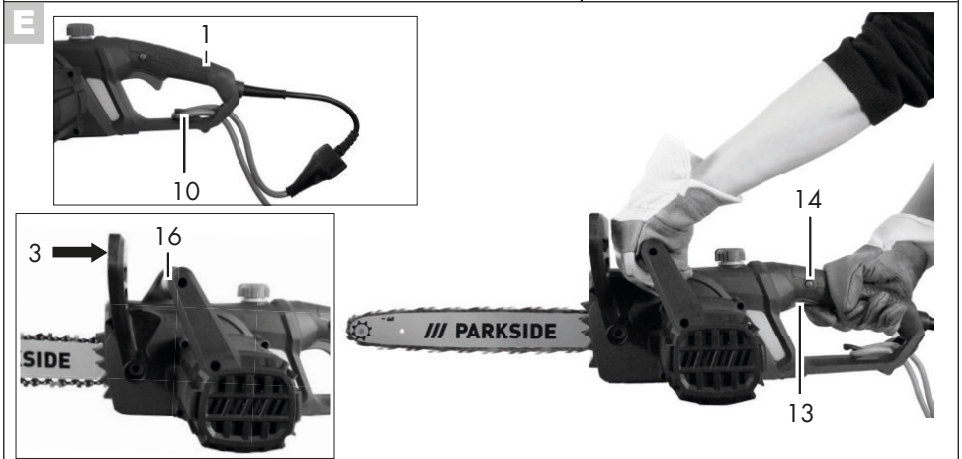
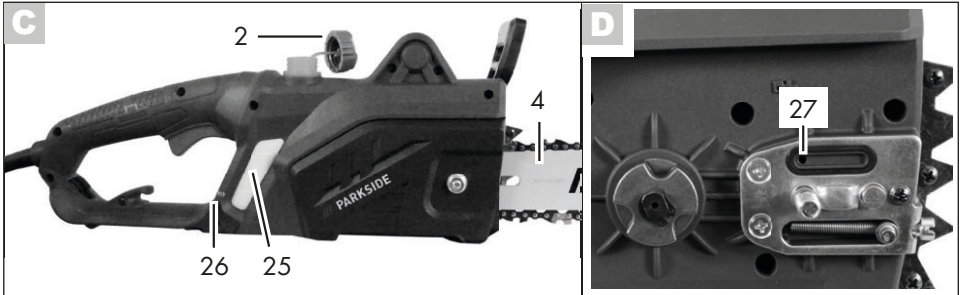

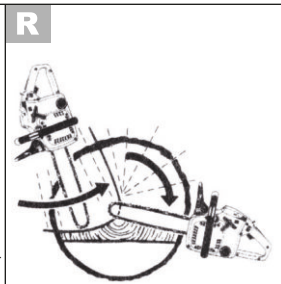
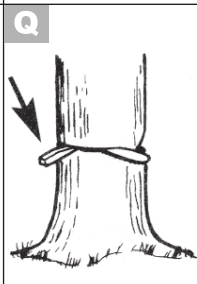
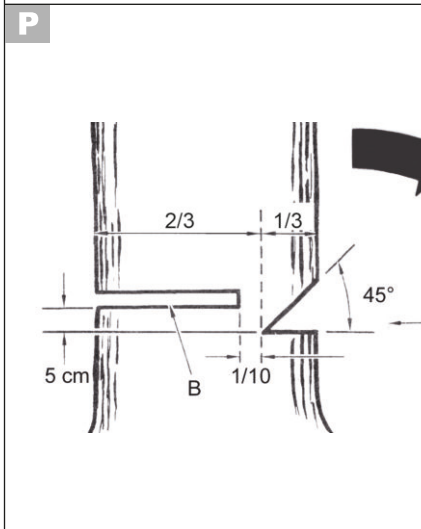
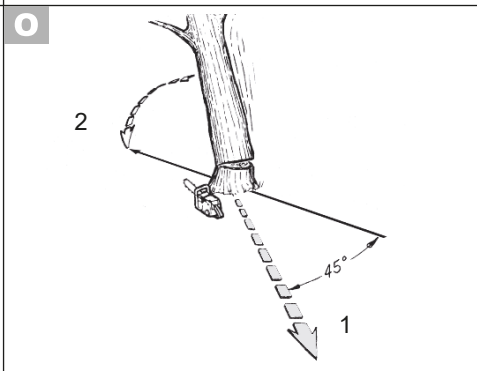
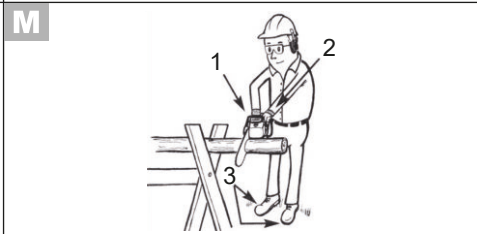
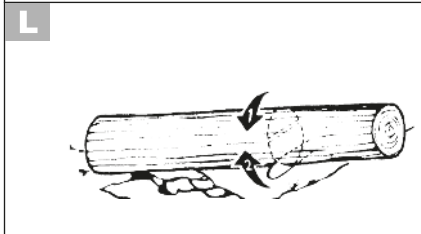
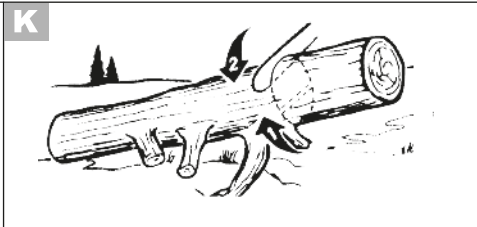
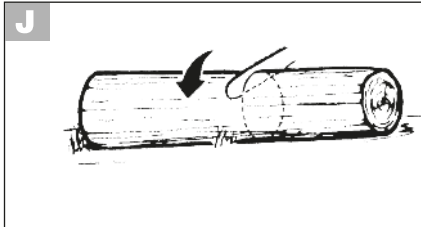



GRIZZLY TOOLS GMBH & CO. KG

Stockstädter Straße 20
63762 Großostheim
GERMANY

Stand der Informationen · Last Information Update · Version
des informations · Stand van de informatie · Stan informacii ·
Stav informací · Stav informácií · Tilstand af information ·
Estado de las informaciones · Versione delle informazioni ·
Információk állása · Stanje informacij: 05/2022
Ident.-No.: 75018299052022-8



IAN 420784_2201

8