

# SILVERCREST®



## DOPPEL-WAFFELEISEN SDW 1200 C1

DE AT CH

### DOPPEL-WAFFELEISEN

Bedienungs- und Sicherheitshinweise

IAN 460114\_2401

DE AT

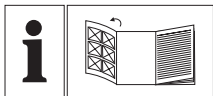

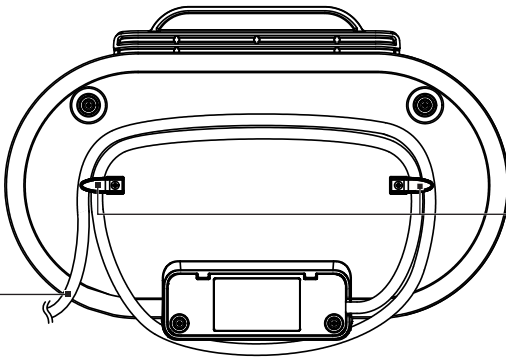
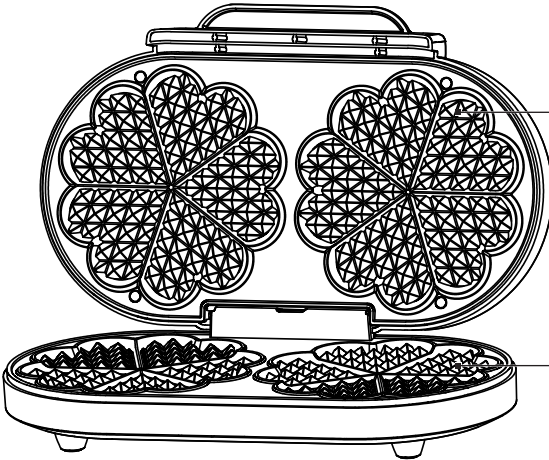
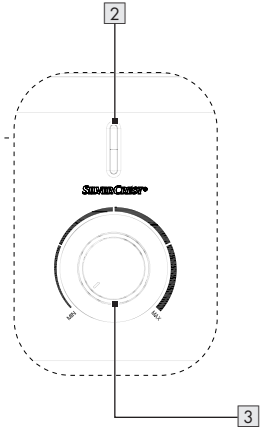
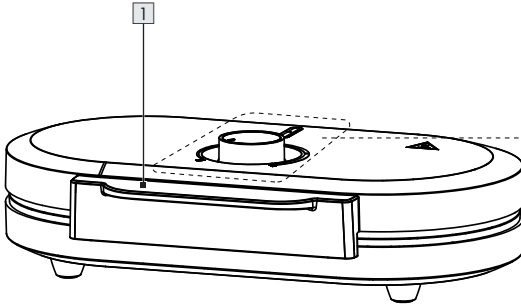













<b>Verwendete Warnhinweise und Symbole</b> .....	Seite	6
<b>Einleitung</b> .....	Seite	6
Bestimmungsgemäßer Gebrauch .....	Seite	6
Lieferumfang .....	Seite	7
Teilebeschreibung .....	Seite	7
Technische Daten .....	Seite	7
<b>Sicherheitshinweise</b> .....	Seite	7
<b>Vor der ersten Verwendung</b> .....	Seite	10
<b>Bedienung</b> .....	Seite	10
Ein-/Ausschalten .....	Seite	10
Bräunungsgrad .....	Seite	10
Waffeln backen .....	Seite	11
<b>Rezepte</b> .....	Seite	11
Kakaowaffeln .....	Seite	11
Buttermilchwaffeln .....	Seite	11
Zitronenwaffeln .....	Seite	12
Waffel-Grundrezept .....	Seite	12
Waffeln ohne Ei .....	Seite	12
<b>Reinigung und Pflege</b> .....	Seite	12
<b>Fehlerbehebung</b> .....	Seite	13
<b>Lagerung</b> .....	Seite	13
<b>Entsorgung</b> .....	Seite	13
<b>Garantie</b> .....	Seite	14
Abwicklung im Garantiefall .....	Seite	14
<b>Service</b> .....	Seite	14

## Verwendete Warnhinweise und Symbole

In dieser Bedienungsanleitung und auf der Verpackung werden die folgenden Warnhinweise verwendet:

 <p><b>GEFAHR!</b> Dieses Symbol mit dem Signalwort „Gefahr“ bezeichnet eine Gefährdung mit einem hohen Risikograd, die, wenn sie nicht vermieden wird, eine schwere Verletzung oder den Tod zur Folge hat.</p>	 Wechselstrom/-spannung
	 Hertz (Netzfrequenz)
	 Watt
 <p><b>WARNUNG!</b> Dieses Symbol mit dem Signalwort „Warnung“ bezeichnet eine Gefährdung mit einem mittleren Risikograd, die, wenn sie nicht vermieden wird, eine schwere Verletzung oder den Tod zur Folge haben kann.</p>	 <b>HINWEIS:</b> Dieses Symbol mit dem Signalwort „Hinweis“ bietet weitere nützliche Informationen.
	 Verwenden Sie das Produkt nur in trockenen Innenräumen.
 <p><b>VORSICHT!</b> Dieses Symbol mit dem Signalwort „Vorsicht“ bezeichnet eine Gefährdung mit einem niedrigen Risikograd, die, wenn sie nicht vermieden wird, eine geringe oder mäßige Verletzung zur Folge haben kann.</p>	 Gefahr – Risiko eines Stromschlags!
	 Vorsicht, heiße Oberfläche!
 Dieses Produkt ist als Schutzklasse I eingestuft und muss geerdet werden.	 Lebensmittelrecht Dieses Produkt hat keine negativen Auswirkungen auf Geschmack oder Geruch.
 Das CE-Zeichen bestätigt die Konformität mit den für das Produkt zutreffenden EU-Richtlinien.	

## DOPPEL-WAFFELEISEN

### ● Einleitung

Wir beglückwünschen Sie zum Kauf Ihres neuen Produkts. Sie haben sich damit für ein hochwertiges Produkt entschieden. Die Bedienungsanleitung ist Teil dieses Produkts. Sie enthält wichtige Hinweise für Sicherheit, Gebrauch und Entsorgung. Machen Sie sich vor der Benutzung des Produkts mit allen Bedien- und Sicherheitshinweisen vertraut. Benutzen Sie das Produkt nur wie beschrieben und für die angegebenen Einsatzbereiche. Händigen Sie alle Unterlagen bei Weitergabe des Produkts an Dritte mit aus.

### ● Bestimmungsgemäßer Gebrauch

Dieses Produkt ist zur Herstellung von Waffeln vorgesehen. Verwenden Sie es für keine anderen Zwecke.

Das Produkt ist ausschließlich für die Nutzung in privaten Haushalten und nicht für gewerbliche Zwecke vorgesehen.

Der Hersteller übernimmt keine Haftung für Schäden aufgrund unsachgemäßer Verwendung.

## ● Lieferumfang

Überprüfen Sie nach dem Auspacken des Produkts, ob die Lieferung vollständig ist und alle Teile in ordnungsgemäßem Zustand sind. Entfernen Sie vor der Verwendung sämtliche Verpackungsmaterialien.

- 1 × Doppel-waffeleisen
- 1 × Kurzanleitung

## ● Teilebeschreibung

- 1 Griff
- 2 Kontrollleuchten (grün/rot)
- 3 Bräunungsgrad-Regler
- 4 Platten
- 5 Kabelaufwicklung
- 6 Anschlussleitung mit Netzstecker

## ● Technische Daten

Eingangsspannung:	220-240 V~, 50-60 Hz
Leistungsaufnahme:	1200 W
Schutzklasse:	I
Leistungsaufnahme im Aus-Zustand:	0,0 W

## Zertifizierung

HG05428	TÜV SÜD GS
HG05428-BS	-

## Sicherheitshinweise

**MACHEN SIE SICH VOR DER VERWENDUNG DES PRODUKTS MIT ALLEN SICHERHEITSHINWEISEN UND GEBRAUCHSANWEISUNGEN VERTRAUT! WENN SIE DIESES PRODUKT AN ANDERE WEITERGEBEN, GEBEN SIE AUCH ALLE DOKUMENTE WEITER!**

Im Falle von Schäden aufgrund der Nichteinhaltung dieser Bedienungsanleitung erlischt Ihr Garantieanspruch! Für Folgeschäden wird keine Haftung übernommen! Im Falle von Sach- oder Personenschäden aufgrund einer unsachgemäßen Benutzung oder Nichteinhaltung der Sicherheitshinweise wird keine Haftung übernommen!

## Kinder und Personen mit Einschränkungen

### **WARNUNG! LEBENS-GEFAHR UND UNFALL-GEFAHR FÜR SÄUGLINGE UND KINDER!**

Lassen Sie Kinder nicht mit dem Verpackungsmaterial unbeaufsichtigt. Das Verpackungsmaterial stellt eine Erstickungsgefahr dar. Kinder unterschätzen die damit verbundenen Gefahren häufig. Halten Sie Kinder stets von Verpackungsmaterialien fern.

- Dieses Produkt kann von Kindern ab 8 Jahren und darüber sowie von Personen mit verringerten physischen, sensorischen oder mentalen Fähigkeiten oder Mangel an Erfahrung und Wissen benutzt werden, wenn sie beaufsichtigt

werden oder bezüglich des sicheren Gebrauchs des Produkts unterwiesen wurden und die daraus resultierenden Gefahren verstehen.

- Kinder dürfen nicht mit dem Produkt spielen.
- Reinigung und Benutzer-Wartung dürfen nicht durch Kinder durchgeführt werden, es sei denn, sie sind älter als 8 Jahre und beaufsichtigt.
- Kinder jünger als 8 Jahre sind vom Produkt und der Anschlussleitung fernzuhalten.

## **Bestimmungsgemäßer Gebrauch**

**⚠️ WARNUNG!** Eine unsachgemäße Verwendung kann zu Verletzungen führen. Verwenden Sie das Produkt ausschließlich dieser Anleitung entsprechend. Versuchen Sie nicht, das Produkt in irgendeiner Weise zu verändern.

## **Elektrische Sicherheit**

**⚠️ GEFAHR! Stromschlaggefahr!** Versuchen Sie niemals, das Produkt selbst zu reparieren. Im Fall einer Fehlfunktion dürfen Reparaturen ausschließlich von qualifiziertem Personal durchgeführt werden.

**⚠️ VORSICHT! Heiße Oberfläche!** Das Produkt wird während der Verwendung heiß. Berühren Sie das Produkt nicht während oder unmittelbar nach der Verwendung.

- Bei der Verwendung ist Vorsicht geboten, da am Griff eine geringe Wärmeentwicklung auftreten kann.

**⚠️ WARNUNG! Stromschlaggefahr!** Tauchen Sie das Produkt nicht in Wasser oder andere Flüssigkeiten ein. Halten Sie das Produkt niemals unter fließendes Wasser.

**⚠️ WARNUNG! Stromschlaggefahr!** Verwenden Sie kein beschädigtes Produkt. Trennen Sie das Produkt vom Stromnetz und wenden Sie sich an Ihren Händler, wenn es beschädigt ist.

- Das Produkt darf nicht verwendet werden, wenn es fallen gelassen wurde oder wenn es sichtbare Schäden aufweist.
- Dieses Produkt ist ständig eingeschaltet, wenn es an das Stromnetz angeschlossen ist.

- Bevor Sie das Produkt mit dem Stromnetz verbinden, überprüfen Sie, ob die Spannung und der Nennstrom den am Typenschild des Produktes angegebenen Details zur Stromversorgung entsprechen.
- Überprüfen Sie den Netzstecker und die Anschlussleitung regelmäßig auf Schäden. Wenn die Anschlussleitung beschädigt ist, muss sie vom Hersteller, seinem Kundendienst oder ähnlich qualifizierten Personen ersetzt werden, um Gefahren zu vermeiden.
- Schützen Sie die Anschlussleitung vor Schäden. Lassen Sie sie nicht über scharfe Kanten hängen und quetschen oder biegen Sie es nicht. Halten Sie die Anschlussleitung von heißen Oberflächen und offenen Flammen fern.
- Stellen Sie das Produkt nicht auf heißen Oberflächen (Gasherd, Elektroherd, Ofen usw.) ab. Bedienen Sie das Produkt auf einer flachen, stabilen, sauberen, hitzebeständigen und trockenen Oberfläche.
- Decken Sie das Produkt nicht ab, solange es in Gebrauch ist oder kurz nach dem Gebrauch, solange es noch warm ist.
- Achten Sie darauf, dass die Anschlussleitung nicht von den Platten eingeklemmt wird oder die Kanten der Platten berührt.
- Die Verwendung von Verlängerungsleitungen wird nicht empfohlen. Falls der Einsatz einer Verlängerungsleitung erforderlich sein sollte, muss sie für einen Stromfluss von mindestens 10 A vorgesehen sein.

## **Bedienung**

- Lassen Sie das Produkt nicht unbeaufsichtigt, wenn es an das Stromnetz angeschlossen ist.
- Bewegen Sie das Produkt nicht, wenn es in Betrieb ist.
- Verlegen Sie Anschluss- und Verlängerungsleitungen so, dass niemand darüber stolpern und nichts beschädigt werden kann.
- Dieses Produkt ist nicht dazu bestimmt, mit einer externen Zeitschaltuhr oder einem separaten Fernwirkssystem betrieben zu werden.
- Die Temperatur der zugänglichen Oberflächen kann hoch sein, wenn das Produkt in Betrieb ist.



# Reinigung und Aufbewahrung

**⚠️ WARNUNG! Verletzungsgefahr!** Trennen Sie das Produkt vom Stromnetz, bevor Sie es reinigen oder wenn es nicht in Verwendung ist.

- Bewahren Sie das heiße Produkt nicht in einem Schrank oder in der Verpackung auf.
- Ziehen Sie den Netzstecker nicht an der Anschlussleitung aus der Steckdose.
- Schützen Sie das Produkt, die Anschlussleitung und den Netzstecker vor Staub, direkter Sonneneinstrahlung, Tropf- und Spritzwasser.
- Bewahren Sie das Produkt an einem kühlen, trockenen Ort auf, geschützt vor Feuchtigkeit und außerhalb der Reichweite von Kindern.
- Schützen Sie das Produkt vor Hitze. Positionieren Sie das Produkt nicht in der Nähe von offenen Flammen oder Wärmequellen wie Öfen oder Heizgeräten.
- Im Kapitel „Reinigung und Pflege“ finden Sie Hinweise zur Reinigung des Produkts.

## ● **Vor der ersten Verwendung**

- Entfernen Sie das Verpackungsmaterial. Überprüfen Sie, ob alle Teile vollständig sind.

- Während der Produktion werden einige Teile zu ihrem Schutz mit einem dünnen Ölfilm überzogen. Betreiben Sie das Produkt vor der ersten Verwendung ohne Teig 5 Minuten lang auf der maximalen Bräunungsgrad-Einstellung. So verdampfen eventuelle Rückstände.
- Reinigen Sie das Produkt (siehe Abschnitt „Reinigung und Pflege“).
- Achten Sie auf eine ausreichende Belüftung im Arbeitsbereich.

**ⓘ HINWEIS:** Die ersten Male, die das Produkt erhitzt wird, kann ein schwacher Geruch vorhanden sein. Dies ist harmlos und verflüchtigt sich nach einer kurzen Dauer. Entsorgen Sie den ersten Satz Waffeln.

## ● **Bedienung**

- **Vorbereitung:** Fetten Sie die oberen und unteren Platten **4** mit geeignetem Speiseöl ein.
- Der Aus-Zustand wird durch Ausschalten des Produkts ausgewählt.

## ● **Ein-/Ausschalten**

- Produkt einschalten: Verbinden Sie den Netzstecker **6** mit einer geeigneten Steckdose. Die rote Kontrollleuchte **2** leuchtet.
- Produkt ausschalten: Ziehen Sie den Netzstecker **6** nach jeder Verwendung aus der Steckdose.

Kontrollleuchte	Status
Rote Kontrollleuchte aus/ grüne Kontrollleuchte aus	Produkt ausgeschaltet
Rote Kontrollleuchte an/ grüne Kontrollleuchte aus	Produkt wird aufgeheizt/heizt erneut.
Rote Kontrollleuchte an/ grüne Kontrollleuchte an	Die optimale Temperatur wurde erreicht

**ⓘ HINWEIS:** Während des Betriebs schaltet sich die grüne Kontrollleuchte **2** gelegentlich ein und aus. Dies zeigt an, dass das Produkt wieder auf die Backtemperatur aufheizt.

## ● **Bräunungsgrad**

Stellen Sie den Bräunungsgrad der Waffeln je nach Geschmack ein.

- Drehen Sie den Bräunungsgrad-Regler **3** auf den gewünschten Pegel.
  - **MIN:** Geringe Bräunung
  - **MAX:** Starke Bräunung

**i HINWEIS:** Wenn Sie unsicher sind, beginnen Sie mit einer mittleren Bräunungsstufe. Stellen Sie den Bräunungsgrad für die nächsten Waffeln nach.

## ● Waffeln backen

### **i HINWEISE:**

- Fetten Sie die oberen und unteren Platten **4** mit geeignetem Speiseöl ein.
- Schließen Sie das Produkt, während es aufheizt.
- Überfüllen Sie die unteren Platten **4** nicht mit Teig.
- Während die Waffeln backen, schaltet sich die grüne Kontrollleuchte **2** aus und wieder ein. Dies zeigt die Regulierung der erforderlichen Betriebstemperatur an.
- Der Backvorgang dauert ca. 4 Minuten.
- Drehen Sie den Bräunungsgrad-Regler **3** auf den gewünschten Pegel.
- Heizen Sie das Produkt auf, bis die grüne Kontrollleuchte **2** leuchtet.
- Öffnen Sie das Produkt.
- Verwenden Sie eine Kelle aus Holz oder aus hitzebeständigem Kunststoff, um Teig auf die unteren Platten **4** zu gießen. Verwenden Sie keine Kelle aus Metall, da diese die Antihafbeschichtung der Platten beschädigen könnte.
- Schließen Sie das Produkt. Der Teig wird nun gebacken.
- Warten Sie ca. 4 Minuten, bis die Waffeln fertig gebacken sind.

**i HINWEIS:** Optional – Öffnen Sie das Produkt nach ca. 4 Minuten, um den Backprozess zu überprüfen. Öffnen Sie das Produkt nicht nach weniger als 4 Minuten, da sonst die Waffeln reißen könnten.

- Waffeln entfernen: Verwenden Sie einen Kunststoff-/Holzspatel (oder ein anderes geeignetes nichtmetallisches Werkzeug), um eine Beschädigung der Antihafbeschichtung des Produkts zu vermeiden.

- Wenn der Backvorgang abgeschlossen ist: Ziehen Sie den Netzstecker **6** aus der Steckdose.

## ● **Rezepte**

### **i HINWEISE:**

- Die Rezepte dienen nur als Referenz.
- Passen Sie Zutaten, Bräunungsgrad und Backzeit Ihrem Geschmack entsprechend an.

## ● Kakaowaffeln

100 g	Universalmehl
140 g	Zucker
30 g	Kakaopulver
140 g	Butter (geschmolzen)
2	Eier
60 ml	Milch

- Produkt vorheizen.
- Mehl, Zucker, Kakaopulver, geschmolzene Butter und Eier mischen. Mischung steif schlagen.
- Milch zur Mischung zufügen. Umrühren, bis alle Zutaten gut vermischt sind. Nicht zu lange mischen.
- Waffeln fertig backen.

## ● Buttermilchwaffeln

180 g	Universalmehl
4 g	Backpulver
4 g	Speisesoda
2 g	Salz
2	Eier (verquirlt)
240 ml	Buttermilch
40 ml	Pflanzenöl
2 g	Vanille (optional)

- Mehl, Backpulver, Speisesoda und Salz mischen.
- In einer separaten Schüssel Buttermilch, Öl, Eier und (optional) Vanille vermengen.
- Produkt vorheizen.
- Die feuchten Zutaten zu den trockenen Zutaten zufügen. Umrühren, bis alle Zutaten gut vermischt sind. Nicht zu lange mischen.
- Waffeln fertig backen.

## ● Zitronenwaffeln

150 g	Universalmehl
30 g	Zucker
2 g	Backpulver
2 g	Salz
4	Große Eier (getrennt)
120 ml	Milch
30 ml	Zerlassene Butter
15 g	Frischer Zitronensaft Geriebene Schale von 1 ganzen Zitrone

- Eigelb, Zucker und Salz mischen.
- Milch, Zitronensaft, Zitronenschale und Butter unterrühren. Gut verquirlen.
- Mehl und Backpulver zufügen.
- Produkt vorheizen.
- Eiweiß steif schlagen. Unter die Mischung heben.
- Waffeln fertig backen.

## ● Waffel-Grundrezept

210 g	Universalmehl
90 g	Zucker
8 g	Backpulver
2 g	Salz
3	Eier (getrennt)
210 ml	Milch
100 g	Butter (geschmolzen)
1 Päckchen	Vanillezucker

- Alle trockenen Zutaten vermengen.
- Eigelb gut verquirlen. Milch, Butter und Vanillezucker einrühren. In die trockenen Zutaten einrühren.
- Produkt vorheizen.
- Eiweiß steif schlagen. Unter die Mischung heben.
- Waffeln fertig backen.

## ● Waffeln ohne Ei

120 g	Universalmehl
30 g	Weizenmehl
30 g	Zucker
8 g	Backpulver
2 g	Salz
30 ml	Rapsöl
150 ml	Kaltes Wasser

- Alle trockenen Zutaten vermengen.
- Produkt vorheizen.
- Ein kleines Loch in die Mitte der Mischung machen. Wasser und anschließend Öl hineingießen.
- Umrühren, bis alle Zutaten gut vermischt sind.
- Waffeln fertig backen.

## ● Reinigung und Pflege

**⚠ GEFAHR! Stromschlaggefahr!** Vor der Reinigung: Trennen Sie das Produkt immer von der Stromversorgung.

### **⚠ VORSICHT! Heiße Oberfläche!**

Reinigen Sie das Produkt nicht unmittelbar nach dem Betrieb. Lassen Sie das Produkt zunächst abkühlen.

**⚠ WARNUNG!** Tauchen Sie die elektrischen Teile des Produktes nicht in Wasser oder andere Flüssigkeiten ein. Halten Sie das Produkt niemals unter fließendes Wasser.

### **① HINWEISE:**

- Reinigen Sie das Produkt unmittelbar, nachdem es abgekühlt ist. Sobald Lebensmittelreste angetrocknet sind, sind diese nicht einfach zu entfernen.
- Verwenden Sie keine scheuernden, aggressiven Reinigungsmittel oder harten Bürsten zur Reinigung des Produkts oder des Zubehörs.
- Trocknen Sie das Produkt gründlich, bevor Sie es erneut verwenden.

Teil	Reinigungsmethode
Gehäuse	Wischen Sie das Gehäuse mit einem leicht angefeuchteten Tuch ab. Verwenden Sie bei Bedarf ein mildes Reinigungsmittel. Lassen Sie kein Wasser oder andere Flüssigkeiten in das Innere des Produkts gelangen.
Platten <span style="border: 1px solid black; padding: 0 2px;">4</span>	Fett und Flüssigkeiten entfernen: Verwenden Sie ein Blatt Küchenpapier. Anhaftende, angebrannte Rückstände entfernen: Verwenden Sie einen Holzspatel oder kleine Holzspieße. Wischen Sie die Platten mit einem leicht angefeuchteten Tuch und einem milden Reinigungsmittel ab.

## ● Fehlerbehebung

Problem	Behebung
Das Produkt funktioniert nicht.	Schließen Sie den Netzstecker <span style="border: 1px solid black; padding: 0 2px;">6</span> an einer geeigneten Steckdose an.
Die Waffeln sind zu dunkel.	Verringern Sie den Bräunungsgrad. Verkürzen Sie die Backzeit.
Die Waffeln sind zu hell.	Erhöhen Sie den Bräunungsgrad. Verlängern Sie die Backzeit.
Die fertig gebackenen Waffeln lassen sich nur schwer vom Produkt entfernen.	Fetten Sie die Platten <span style="border: 1px solid black; padding: 0 2px;">4</span> vor dem Backen leicht ein. Probieren Sie ein anderes Teigrezept aus.

## ● Lagerung

-  **VORSICHT! Heiße Oberfläche!** Lagern Sie das Produkt nicht unmittelbar nach dem Betrieb. Lassen Sie das Produkt zunächst abkühlen.
- Reinigen Sie das Produkt vor der Lagerung.
  - Wickeln Sie die Anschlussleitung 6 auf die Kabelaufwicklung 5.
  - Lagern Sie das Produkt in der Originalverpackung, wenn es nicht verwendet wird.
  - Bewahren Sie das Produkt an einem trockenen Ort außerhalb der Reichweite von Kindern auf.

## ● Entsorgung

Die Verpackung besteht aus umweltfreundlichen Materialien, die Sie über die örtlichen Recyclingstellen entsorgen können.



Beachten Sie die Kennzeichnung der Verpackungsmaterialien bei der Abfalltrennung, diese sind gekennzeichnet mit Abkürzungen (a) und Nummern (b) mit folgender Bedeutung: 1-7: Kunststoffe/20-22: Papier und Pappe/80-98: Verbundstoffe.

## Produkt:



Möglichkeiten zur Entsorgung des ausgedienten Produkts erfahren Sie bei Ihrer Gemeinde- oder Stadtverwaltung.



## Gerät entsorgen

Das Symbol der durchgestrichenen Mülltonne bedeutet, dass dieses Gerät am Ende der Nutzungszeit nicht über den Hausmüll entsorgt werden darf. Das Gerät ist bei eingerichteten Sammelstellen, Wertstoffhöfen oder Entsorgungsbetrieben abzugeben. Zudem sind Vertrieber von Elektro- und Elektronikgeräten sowie Vertrieber von Lebensmitteln zur Rücknahme verpflichtet. LIDL bietet Ihnen Rückgabemöglichkeiten direkt in den Filialen und Märkten an. Rückgabe und Entsorgung sind für Sie kostenfrei. Beim Kauf eines Neugerätes haben Sie das Recht, ein entsprechendes Altgerät unentgeltlich zurückzugeben.

Zusätzlich haben Sie die Möglichkeit, unabhängig vom Kauf eines Neugerätes, unentgeltlich (bis zu drei) Altgeräte abzugeben, die in keiner Abmessung größer als 25 cm sind.

Bitte löschen Sie vor der Rückgabe alle personenbezogenen Daten.

Bitte entnehmen Sie vor der Rückgabe Batterien oder Akkumulatoren, die nicht vom Altgerät umschlossen sind, sowie Lampen, die zerstörungsfrei entnommen werden können und führen diese einer separaten Sammlung zu.

## ● **Garantie**

Das Produkt wurde nach strengen Qualitätsrichtlinien hergestellt und vor der Auslieferung sorgfältig geprüft. Im Falle von Material- oder Herstellungsfehlern haben Sie gegenüber dem Verkäufer des Produkts gesetzliche Rechte. Ihre gesetzlichen Rechte werden in keiner Weise durch unsere unten aufgeführte Garantie eingeschränkt.

Die Garantie für dieses Produkt beträgt 3 Jahre ab Kaufdatum. Die Garantiezeit beginnt mit dem Kaufdatum. Bewahren Sie den Originalkaufbeleg an einem sicheren Ort auf, da dieses Dokument als Nachweis des Kaufs erforderlich ist.

Alle Schäden oder Mängel, die bereits zum Zeitpunkt des Kaufs vorhanden sind, müssen unverzüglich nach dem Auspacken des Produkts gemeldet werden.

Sollte das Produkt innerhalb von 3 Jahren ab Kaufdatum einen Material- oder Herstellungsfehler aufweisen, werden wir es – nach unserer Wahl – kostenlos für Sie reparieren oder ersetzen.

Die Garantiezeit verlängert sich durch einen stattgegebenen Gewährleistungsanspruch nicht. Dies gilt auch für ersetzte und reparierte Teile.

Diese Garantie erlischt, wenn das Produkt beschädigt oder unsachgemäß verwendet oder gewartet wurde.

Die Garantie deckt Material- und Herstellungsfehler ab. Diese Garantie erstreckt sich weder auf Produktteile, die normalem Verschleiß unterliegen, und somit als Verschleißteile gelten (z. B. Batterien, Akkus, Schläuche, Farbpatronen), noch auf Schäden an zerbrechlichen Teilen, z. B. Schalter oder Teile aus Glas.

## ● **Abwicklung im Garantiefall**

Um eine schnelle Bearbeitung Ihres Anspruchs zu gewährleisten, beachten Sie die folgenden Hinweise:

Halten Sie den Originalkaufbeleg und die Artikelnummer (IAN 460114\_2401) als Nachweis für den Kauf bereit.

Sie finden die Artikelnummer auf dem Typenschild, einer Gravur auf dem Produkt, der Startseite der Bedienungsanleitung (unten links) oder als Aufkleber auf der Rück- oder Unterseite des Produkts.

Sollten Funktionsfehler oder sonstige Mängel auftreten, wenden Sie sich zunächst telefonisch oder per E-Mail an die unten aufgeführte Serviceabteilung.

Sobald das Produkt als defekt erfasst wurde, können Sie es kostenlos an die Ihnen mitgeteilte Service-Anschrift zurücksenden. Stellen Sie sicher, dass Sie den Originalkaufbeleg (Kassenbon) sowie eine kurze, schriftliche Beschreibung beilegen, in der die Einzelheiten des Defekts und der Zeitpunkt des Auftretens dargelegt sind.

## ● **Service**

**DE Service Deutschland**  
Tel.: 0800 5435 111

E-Mail: [owim@lidl.de](mailto:owim@lidl.de)

**AT Service Österreich**  
Tel.: 0800 292726

E-Mail: [owim@lidl.at](mailto:owim@lidl.at)

**CH Service Schweiz**  
Tel.: 0800 562153

E-Mail: [owim@lidl.ch](mailto:owim@lidl.ch)



**OWIM GmbH & Co. KG**

Stiftsbergstraße 1  
74167 Neckarsulm  
GERMANY

Model No.: HG05428

Version: 07/2024

IAN 460114\_2401

