

TABOURET AVEC RANGEMENT

FR BE

TABOURET AVEC RANGEMENT

Instructions de montage et consignes de sécurité

NL BE

KRUK MET OPBERGVAK

Montage- en veiligheidsinstructies

DE AT CH

HOCKER MIT STAUFACH

Montage- und Sicherheitshinweise



IAN 479498_2410



FR/BE	Tabouret avec rangement Instructions de montage et consignes de sécurité	5
NL/BE	Kruk met opbergvak Montage- en veiligheidsinstructies	10
DE/AT/CH	Hocker mit Staufach Montage- und Sicherheitshinweise	15

A

479498-24-A

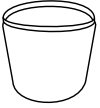

A 1x



B 1x



C 1x



D 1x



E 1x



F 1x



G 5x

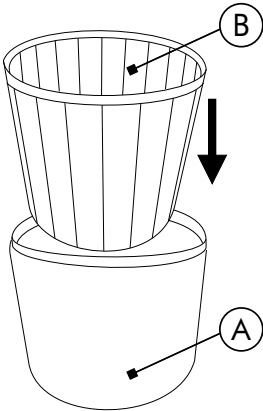
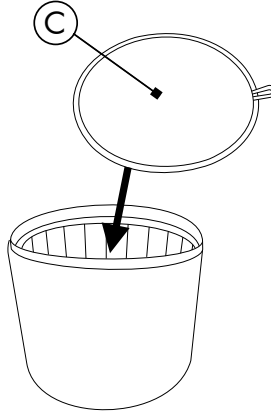
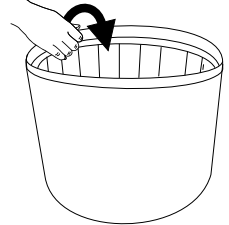
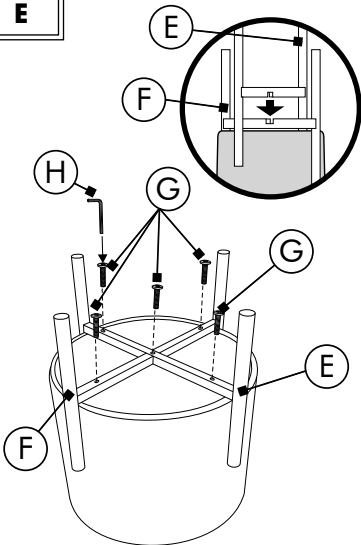
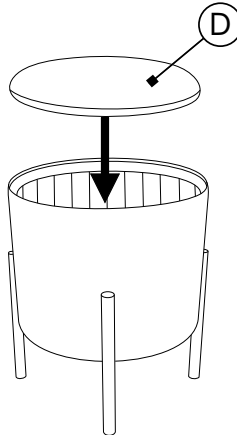
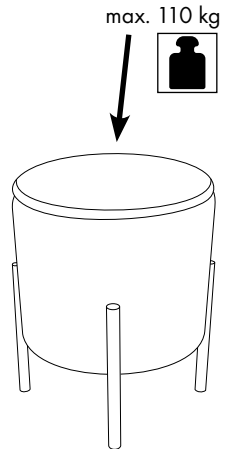

H 1x

B**C****D****E****F****G**

A

479498-24-B

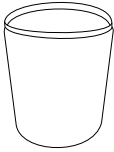

A 1x

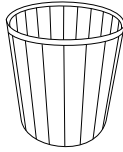

B 1x

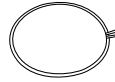

C 1x

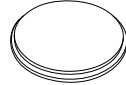

D 1x

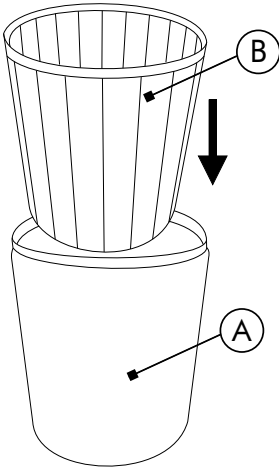
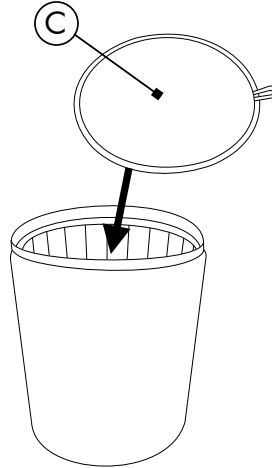
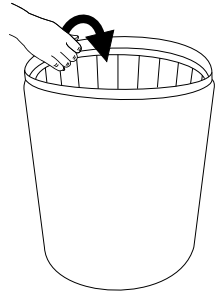
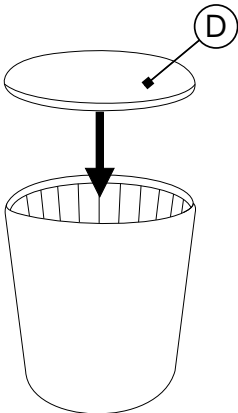
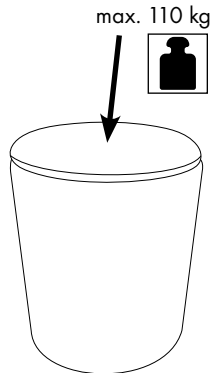
B**C****D****E****F**



TABOURET AVEC RANGEMENT

Instructions de montage et consignes de sécurité

1. Introduction	5
2. Sécurité	5
3. Étendue de la livraison	5
4. Caractéristiques techniques.....	6
5. Consignes de sécurité.....	6
6. Montage	6
7. Consignes de nettoyage et d'entretien.....	7
8. Élimination.....	7
9. Garantie.....	7
10. Distributeur.....	9
11. Adresse du service	9

1. Introduction

Félicitations !

Vous avez acheté un produit de haute qualité. Avant la première utilisation, il convient de se familiariser avec le produit. Pour cela, lire attentivement la notice de montage ci-dessous. Avant d'utiliser le produit, se familiariser avec toutes les consignes d'utilisation et de sécurité. Utiliser uniquement le produit comme décrit et pour les domaines d'utilisation indiqués. Conserver cette notice de montage pour référence future. En cas de transmission du produit à des tiers, leur remettre également tous les documents correspondants.

Le Tabouret avec rangement est désigné ci-après par produit.

Légende

Les symboles et mots de signalisation suivants sont utilisés dans les instructions de montage, sur le produit ou sur l'emballage.

AVERTISSEMENT !

Ce mot-clé désigne un danger à risque élevé pouvant entraîner de graves blessures ou même la mort s'il n'est pas évité.

PRUDENCE !

Ce mot-clé désigne un danger à risque faible pouvant entraîner des blessures modérées à mineures s'il n'est pas évité.

REMARQUE !

Ce symbole indique un risque de dommages matériels ou vous fournit des informations supplémentaires utiles concernant l'utilisation.



Ce symbole donne des informations supplémentaires importantes.



Ce symbole indique un danger.



Ce symbole indique une utilisation exclusivement en intérieur.



Ce symbole indique le poids de charge maximal.



Ce symbole indique qu'il est interdit de se servir du produit comme marchepied.



Ces symboles vous informent à propos de l'élimination de l'emballage et du produit.

Ce symbole renseigne sur le certificat FSC®.

2. Sécurité

Utilisation conforme

L'article n'est pas destiné à une utilisation industrielle. Toute utilisation ou modification de l'article est considérée comme non conforme et peut entraîner des risques tels que des blessures et des détériorations. Le responsable de la mise sur le marché décline toute responsabilité pour les dommages qui résulteraient d'une utilisation non conforme.



Le produit est exclusivement destiné à une utilisation en intérieur.

Le produit est conçu comme un tabouret avec un espace de rangement.

3. Étendue de la livraison

STYLE 479498-24-A (Page 3, Fig. A)

1x housse extérieure (A) avec plaque de fond

1x renforcement (B)

1x insert de fond (C)

1x couvercle (D)

1x croisillon de sol (E)

1x croisillon de sol (F)

- 5x vis **Ⓒ**
- 1x douille hexagonale **Ⓗ**
- 1x instructions de montage et consignes de sécurité (sans Fig.)

STYLE 479498-24-B (Page 4, Fig. A)

- 1x housse extérieure **Ⓐ**
- 1x renforcement **Ⓑ**
- 1x insert de fond **Ⓒ**
- 1x couvercle **Ⓓ**
- 1x instructions de montage et consignes de sécurité (sans Fig.)

4. Caractéristiques techniques

Type : Tabouret avec rangement
 IAN : 479498_2410
 N° Tradix : 479498-24-A, -B

479498-24-A

Dimensions (Ø x h) : 35 x 41 cm
 Poids : env. 3,5 kg
 Charge maximale : 110 kg

479498-24-B

Dimensions (Ø x h) : 31 x 41 cm
 Poids : env. 2,5 kg
 Charge maximale : 110 kg

Date de production : 12 /2024
 Garantie: 3 ans

5. Consignes de sécurité

⚠ AVERTISSEMENT !

Risque de blessure et d'étouffement !



Les enfants peuvent se blesser ou bien s'étouffer s'ils jouent avec le produit ou son emballage !

- Ne pas laisser jouer les enfants avec le produit ou l'emballage.
- Surveiller les enfants se trouvant à proximité du produit.

⚠ PRUDENCE !

Risque de blessures !

Un produit défectueux ne doit pas être utilisé ! Un risque de blessures existe !

- Ne pas utiliser le produit en cas de dysfonctionnement, de dommage ou de défaut.
- Toute réparation non correctement effectuée entraîne le risque de graves blessures pour l'utilisateur.

6. Montage

1. Retirer tous les matériaux d'emballage.
2. Vérifier que toutes les pièces sont au complet et non endommagées.
Si ce n'est pas le cas, contacter l'adresse de service indiquée.

Valable pour 479498-24-A

Voir **page 3, Fig. B à F**

1. Dépliez la housse extérieure **Ⓐ**.
2. Insérez le renforcement **Ⓑ** dans la housse extérieure **Ⓐ**, voir **Fig. B**.
3. Insérez l'insert de fond **Ⓒ** dans le renforcement **Ⓑ** et enfoncez-le jusqu'au fond, voir **Fig. C**.
Veillez à ce que la boucle soit en haut, comme sur l'illustration, afin de pouvoir retirer l'insert de fond **Ⓒ**.
4. Rabattez le tissu qui dépasse de la housse extérieure **Ⓐ** sur le bord du renforcement **Ⓑ**, voir **Fig. D**.
5. Retournez le housse extérieure **Ⓐ** à l'envers.
6. Placez le croisillon de sol **Ⓔ** et le croisillon de sol **Ⓕ** comme indiqué sur l'illustration **Fig. E** sur le fond du produit.
Veillez à ce que les trous des croisillons de sol **Ⓔ** et **Ⓕ** correspondent aux trous de la plaque de fond de l'enveloppe extérieure **Ⓐ**.
7. Vissez les vis **Ⓒ** avec la douille hexagonale **Ⓗ**.
8. Placez le produit sur ses pieds.
9. Posez le couvercle **Ⓓ**, voir **Fig. F**.

REMARQUE !

- Les sols fragiles peuvent être rayés par les pieds.
- Évitez de faire glisser le produit sur le sol.
- Si le sol est très fragile, placez le produit sur un tapis ou un objet similaire.

Valable pour 479498-24-B

Voir **page 4, Fig. B à E**

1. Dépliez le renforcement **Ⓑ**.
2. Insérez le renforcement **Ⓑ** dans la housse extérieure **Ⓐ**, voir **Fig. B**.
3. Insérez l'insert de fond **Ⓒ** dans le renforcement **Ⓑ** et enfoncez-le jusqu'au fond, voir **Fig. C**.
Veillez à ce que la boucle soit en haut, comme sur l'illustration, afin de pouvoir retirer l'insert de fond **Ⓒ**.
4. Rabattez le tissu qui dépasse de la housse extérieure **Ⓐ** sur le bord du renforcement **Ⓑ**, voir **Fig. D**.
5. Posez le couvercle **Ⓓ**, voir **Fig. E**.

⚠ PRUDENCE !



Le produit est recyclable, soumis à la responsabilité élargie du fabricant et collecté séparément.

Risque de dommages matériels !



Le produit ne doit pas être surchargé !

Ne chargez pas le produit au-delà du poids maximum indiqué de 110 kg.

⚠ PRUDENCE !

Risque de blessures !



-Le produit n'est pas une aide à l'escalade.
Vous risquez de tomber et de vous blesser.

7. Consignes de nettoyage et d'entretien

REMARQUE !

Danger de dégât matériel !



Le produit ou des parties du produit ne doivent pas être lavés en machine, blanchis, séchés au sèche-linge, repassés ou nettoyés à sec.

- Nettoyer exclusivement avec un chiffon humide
- Utiliser uniquement un nettoyant un détergent doux
- Ne pas utiliser de produits nettoyants ou de produits chimiques agressifs
- Ne pas utiliser d'outils tranchants tels que des spatules ou similaires, ils peuvent endommager la surface

8. Élimination

Élimination de l'emballage



L'emballage et le mode d'emploi sont composés de matériaux respectueux de l'environnement que vous pouvez éliminer dans les centres de recyclage locaux.

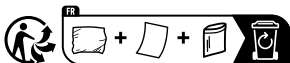
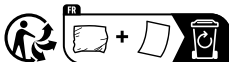

Élimination du produit

Le produit ne doit pas être éliminé avec les déchets ménagers. Pour connaître les possibilités d'élimination du produit, veuillez vous renseigner auprès de votre administration communale/municipale ou de votre filiale Lidl.

9. Garantie

Chère cliente, Cher client, vous recevez trois ans de garantie sur ce produit à compter de la date d'achat. Des droits légaux vous reviennent contre le vendeur en cas de vices de ce produit. Ces droits légaux ne sont pas limités par notre garantie présentée ci-après.

Conditions de garantie

La période de garantie commence à partir de la date d'achat. Veuillez bien conserver le ticket de caisse original. Ce document est requis comme justificatif d'achat.

En cas d'apparition d'un vice de matériel ou de fabrication dans les trois ans suivant la date d'achat de ce produit, nous nous chargeons, selon notre choix, de réparer ou de remplacer le produit et ce, gratuitement pour vous. La prestation de garantie présuppose la présentation du produit défectueux et du justificatif d'achat (ticket de caisse) et la description succincte écrite du vice et de la date de son apparition. Si un défaut est couvert par notre garantie, vous recevez le produit réparé ou un nouveau produit. La réparation ou le remplacement du produit n'entraîne pas le début d'une nouvelle période de garantie.

Durée de garantie et droits de garantie légaux

La durée de garantie n'est pas prolongée par une action en garantie. Ceci s'applique également aux pièces remplacées et réparées. Les dommages et défauts existant éventuellement déjà au moment de l'achat doivent être signalés immédiatement après le déballage. Les réparations effectuées après la fin de la durée de garantie sont facturées.

Étendue de la garantie

L'appareil a été soigneusement fabriqué selon des directives de qualité strictes et scrupuleusement testé avant la livraison. La garantie s'applique aux défauts de matériel ou de fabrication. Cette garantie ne couvre pas les pièces du produit soumises à l'usure normale et peuvent donc être considérées comme des pièces d'usure ni les dommages causés aux pièces fragiles telles que les interrupteurs ou le verre. Cette garantie est annulée si le produit a été endommagé, mal utilisé ou entretenu. Pour une utilisation correcte du produit, toutes les consignes spécifiées

dans ce mode d'emploi doivent être strictement respectées. Toute utilisation ou action que le mode d'emploi déconseille ou contre laquelle il met en garde doit être évitée.

Le produit est destiné uniquement à un usage privé et non-commercial. La garantie expire en cas d'utilisation incorrecte et abusive, d'usage de la force et en cas d'interventions non effectuées par notre service après-vente agréé.

Traitement en cas de réclamation au titre de la garantie

Afin d'assurer un traitement rapide de votre demande, veuillez suivre les instructions ci-dessous :

- Pour toutes vos demandes, veuillez conserver à disposition le ticket de caisse et le numéro d'article (IAN) comme preuve d'achat.
- Le numéro d'article se trouve sur la plaque signalétique du produit, gravée sur le produit, sur la page d'ouverture de votre mode d'emploi ou sur l'autocollant au dos ou en bas du produit.
- En cas de dysfonctionnement ou d'autres défauts, veuillez contacter le service après-vente indiqué ci-dessous par téléphone ou par e-mail.
- Vous pouvez retourner gratuitement un produit ayant été enregistré comme défectueux à l'adresse du service après-vente communiqué, en joignant le justificatif d'achat (ticket de caisse) et une indication de la nature du défaut et du moment où il s'est produit.

Sur www.lidl-service.com, vous pouvez télécharger le présent mode d'emploi ainsi que de nombreux autres manuels, vidéos de produits et logiciels d'installation.



Ce code QR vous amène directement à la page du service après-vente Lidl (www.lidl-service.com) et votre mode d'emploi peut être ouvert en entrant le numéro d'article (IAN) 479498_2410

Article L217-16 du Code de la consommation

Lorsque l'acheteur demande au vendeur, pendant le cours de la garantie commerciale qui lui a été consentie lors de l'acquisition ou de la réparation d'un bien meuble, une remise en état couverte par la garantie, toute période d'immobilisation d'au moins sept jours vient s'ajouter à la durée de la garantie qui restait à courir. Cette période court à compter de la demande d'intervention de l'acheteur ou de

la mise à disposition pour réparation du bien en cause, si cette mise à disposition est postérieure à la demande d'intervention.

Indépendamment de la garantie commerciale souscrite, le vendeur reste tenu des défauts de conformité du bien et des vices rédhibitoires dans les conditions prévues aux articles L217-4 à L217-13 du Code de la consommation et aux articles 1641 à 1648 et 2232 du Code Civil.

Article L217-4 du Code de la consommation

Le vendeur livre un bien conforme au contrat et répond des défauts de conformité existant lors de la délivrance.

Il répond également des défauts de conformité résultant de l'emballage, des instructions de montage ou de l'installation lorsque celle-ci a été mise à sa charge par le contrat ou a été réalisée sous sa responsabilité.

Article L217-5 du Code de la consommation

Le bien est conforme au contrat :

- 1° S'il est propre à l'usage habituellement attendu d'un bien semblable et, le cas échéant :
 - s'il correspond à la description donnée par le vendeur et possède les qualités que celui-ci a présentées à l'acheteur sous forme d'échantillon ou de modèle ;
 - s'il présente les qualités qu'un acheteur peut légitimement attendre eu égard aux déclarations publiques faites par le vendeur, par le producteur ou par son représentant, notamment dans la publicité ou l'étiquetage ;
- 2° Ou s'il présente les caractéristiques définies d'un commun accord par les parties ou être propre à tout usage spécial recherché par l'acheteur, porté à la connaissance du vendeur et que ce dernier a accepté.

Article L217-12 du Code de la consommation

L'action résultant du défaut de conformité se prescrit par deux ans à compter de la délivrance du bien.

Article 1641 du Code civil

Le vendeur est tenu de la garantie à raison des défauts cachés de la chose vendue qui la rendent impropre à l'usage auquel on la destine, ou qui diminuent tellement cet usage que l'acheteur ne l'aurait pas acquise, ou n'en aurait donné qu'un moindre prix, s'il les avait connus.

Article 1648 1er alinéa du Code civil

L'action résultant des vices rédhibitoires doit être intentée par l'acquéreur dans un délai de deux ans à compter de la découverte du vice.

Les pièces détachées indispensables à l'utilisation du produit sont disponibles pendant la durée de la garantie du produit.

10. Distributeur

TRADIX GmbH & Co. KG
Schwanheimer Str. 132
DE-64625 Bensheim/GERMANY

11. Adresse du service

TRADIX SERVICE-CENTER
c/o teknihall Benelux bvba
Brusselstraat 33
BE-2321 MEER/BELGIUM

Hotline: 00800 / 30012001 (gratuit, différent pour la téléphonie mobile)

E-Mail: tradix-fr@teknihall.com

E-Mail: tradix-be@teknihall.com

12 /2024

Num. D'art. Tradix : 479498-24-A, -B

IAN 479498_2410

KRUK MET OPBERGVAK

Montage- en veiligheidsinstructies

1. Inleiding	10
2. Veiligheid	10
3. Leveringsomvang	10
4. Technische gegevens	11
5. Veiligheidsinstructies	11
6. Assemblage	11
7. Reinigings- & verzorgingsinstructies	12
8. Afvalverwerking	12
9. Garantie	12
10. Distributeur	14
11. Serviceadressen	14

1. Inleiding

Van harte gefeliciteerd!

Met uw aankoop hebt u voor een hoogwaardig product gekozen. Maak uzelf vertrouwd met het product voordat u het voor de eerste keer gebruikt. Om dit te doen, leest u de volgende montagehandleiding aandachtig door. Voordat u het product in gebruik neemt, dient u zich vertrouwd te maken met alle bedienings- en veiligheidsinstructies. Gebruik het product alleen zoals beschreven en voor de gespecificeerde toepassingsgebieden. Berg deze montagehandleiding goed op. Overhandig alle documenten als u het product aan derden doorgeeft.

Hierna wordt het Kruk met opbergvak product genoemd.

Tekentoelichting

De volgende symbolen en signaalwoorden worden in deze montagehandleiding op de product of op de verpakking gebruikt.

WAARSCHUWING!

Dit signaalsymbool/-woord betekent een gevaar met een hoog risico dat, indien niet voorkomen, de dood of ernstig letsel tot gevolg kan hebben.

VOORZICHTIG!

Dit signaalsymbool/-woord betekent een gevaar met een laag risico dat, indien niet voorkomen, licht of matig letsel tot gevolg kan hebben.

LET OP!

Dit signaalwoord waarschuwt voor mogelijke materiele schade of geeft u nuttige aanvullende informatie over het gebruik.



Dit symbool geeft verdere informatie aan.



Dit symbool geeft een gevaar aan.



Dit symbool geeft alleen het gebruik binnenshuis aan.



Dit symbool biedt informatie over het maximaal belastbare gewicht.



Dit symbool geeft aan dat het product geen klimhulpmiddel is.



Deze symbolen informeren u over het afvoeren van verpakkingen en producten.



Dit symbool biedt informatie over het FSC®-certificaat.

2. Veiligheid

Gebruik voor het beoogde doel

Het product is niet bestemd voor commercieel gebruik. Elk ander gebruik of elke andere wijziging van het product wordt beschouwd als niet voor het beoogde doel en kan leiden tot risico's zoals letsel en schade. Voor schade die het gevolg is van gebruik dat niet voor het beoogde doel is, is de distributeur niet aansprakelijk.



Het product is uitsluitend bestemd voor gebruik binnenshuis.

Het product is bedoeld als poef met opbergruimte.

3. Leveringsomvang

STIJL 479498-24-A (pagina 3, afb. A)

- 1x Buitenhoes (A) met bodemplaat
- 1x Versterking (B)
- 1x Vloerinzetstuk (C)
- 1x Deksel (D)
- 1x Vloerkruis (E)
- 1x Vloerkruis (F)
- 5x Schroef (G)
- 1x Inbussleutel (H)

1x montage- en veiligheidsinstructies (zonder afb.)

STIJL 479498-24-B (pagina 4, afb. A)

1x Buitenhoes (A)

1x Versterking (B)

1x Vloerinzetstuk (C)

1x Deksel (D)

1x montage- en veiligheidsinstructies (zonder afb.)

4. Technische gegevens

Type: Kruk met opbergvak

IAN: 479498_2410

Tradix-nr.: 479498-24-A, -B

479498-24-A

Afmetingen (Ø x h): 35 x 41 cm

Gewicht: ongeveer 3,5 kg

Max. belasting: 110 kg

479498-24-B

Afmetingen (Ø x h): 31 x 41 cm

Gewicht: ongeveer 2,5 kg

Max. belasting: 110 kg

Productiedatum: 12 /2024

Garantie: 3 jaar

5. Veiligheidsinstructies

⚠ WAARSCHUWING!

Gevaar voor verwonding en verstikking!



Als kinderen met het product of de verpakking spelen, kunnen ze zich verwonden of stikken!

- Laat geen kinderen met het product of verpakking spelen.
- Houd toezicht op kinderen in de buurt van het product.

⚠ VOORZICHTIG!

Letselgevaar!

Er mag geen defect product worden gebruikt! Er bestaat letselgevaar!

- Gebruik het product niet in geval van functionele storingen, schade of defecten.
- Ondeskundige reparaties kunnen aanzienlijk gevaar voor gebruikers met zich meebrengen.

6. Assemblage

1. Verwijder al het verpakkingsmateriaal.
2. Controleer of alle onderdelen aanwezig en on-

beschadigd zijn.

Als dit niet het geval is, neem dan contact op met het opgegeven serviceadres.

Geldt voor 479498-24-A

Zie pagina 3, afb. B tot F

1. Vouw de buitenhoes (A) uit elkaar.
2. Steek de versterking (B) in de buitenhoes (A), zie **afb. B**.
3. Steek het vloerinzetstuk (C) in de versterking (B) en druk het in de vloer, zie **afb. C**.
Zorg ervoor dat de lus aan de bovenkant zit zoals afgebeeld, zodat u het onderste inzetstuk (C) er weer uit kunt trekken.
4. Sla de uitstekende stof van de buitenhoes (A) over de rand van de versterking (B), zie **afb. D**.
5. Draai de buitenhoes (A) ondersteboven.
6. Zet het vloerkruis (E) en het vloerkruis (F) zoals aangegeven in **afb. E** aan de onderkant van het product zoals afgebeeld.
Zorg ervoor dat de gaten in de bodemkruizen (E) overeenkomen met (F) met de boorgaten in de bodemplaat van de buitenhoes (A).
7. Draai de schroeven (G) vast met de inbussleutel (H).
8. Zet het product op zijn poten.
9. Leg het deksel (D) erop, zie **afb. E**.

LET OP!

- Gevoelige vloeren kunnen door de voetjes worden bekrast.
- Voorkom dat het product over de vloer wordt geschoven.
- Zet het product bij zeer gevoelige vloeren op een tapijt of iets dergelijks.

Geldt voor 479498-24-B

Zie pagina 4, afb. B tot F

1. Vouw de versterking (B) uit elkaar.
2. Steek de versterking (B) in de buitenhoes (A), zie **afb. B**.
3. Steek het vloerinzetstuk (C) in de versterking (B) en druk het in de vloer, zie **afb. C**.
Zorg ervoor dat de lus aan de bovenkant zit zoals afgebeeld, zodat u het onderste inzetstuk (C) er weer uit kunt trekken.
4. Sla de uitstekende stof van de buitenhoes (A) over de rand van de versterking (B), zie **afb. D**.
5. Leg het deksel (D) erop, zie **afb. E**.

⚠️ VOORZICHTIG!**Gevaar voor materiële schade!****Het product mag niet overbelast raken.**

Belast het product slechts tot het maximale aangegeven gewicht van 110 kg.

⚠️ VOORZICHTIG!**Letselgevaar!**

Het product is niet bedoeld om op te staan. U kunt vallen en zich verwonden.

7. Reinigings- & verzorgingsinstructies**LET OP!****Gevaar voor materiële schade!**

Het product of onderdelen daarvan mogen niet in de wasmachine mogen worden gewassen of gebleekt, in de droogtrommel worden gedroogd, gestreken of chemisch gereinigd.

- alleen met een vochtige doek schoonmaken
- gebruik alleen een mild schoonmaakmiddel
- geen agressieve schoonmaakmiddelen of chemicaliën gebruiken
- gebruik geen scherpe voorwerpen, zoals spatels en dergelijke, omdat hierdoor het oppervlak kan worden beschadigd.

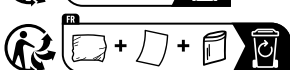
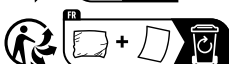
8. Afvalverwerking**Verpakking weggoien**

De verpakking en de gebruiksaanwijzing zijn gemaakt van milieuvriendelijke materialen die u kunt weggoien bij uw lokale recycling-faciliteiten.

Product afvoeren

Het product mag niet worden weggegooid in het gewone huishoudelijke afval. Neem voor informatie over de verwijderingsmogelijkheden van het product contact op met uw gemeente of uw Lidl-filiaal.



Het product is

recycleerbaar, valt onder de uitgebreide producentenverantwoordelijkheid en wordt gescheiden ingezameld.

9. Garantie

Beste klant, u ontvangt op dit product een garantie van 3 jaar vanaf de datum van aankoop. In geval van defecten in dit product, kunt u uw wettelijke rechten ten opzichte van de verkoper van het product uitoefenen. Deze wettelijke rechten worden door onze onderstaande garantie niet beperkt.

Garantievoorwaarden

De garantieperiode begint vanaf de datum van aankoop. Bewaar zorgvuldig het originele kassaticket. Dit document is nodig als bewijs van aankoop.

Als er binnen drie jaar na de aankoopdatum van dit product defecten in het materiaal of in de fabricage optreden, want wordt het product door ons - naar eigen oordeel - gratis gerepareerd of vervangen. Deze garantie geldt op voorwaarde dat binnen de termijn van drie jaar het defecte product en het aankoopbewijs (kassaticket) getoond wordt en schriftelijk kort beschreven wordt wat het defect is en wanneer het opgetreden is.

Wanneer het defect door onze garantie gedekt is, ontvangt u het gerepareerde of een nieuw product terug. Na het repareren of vervangen van het product begint geen nieuwe garantietermijn.

Garantieperiode en wettelijke claims voor gebreken

De garantieperiode wordt niet verlengd door de garantie. Dit geldt ook voor vervangen en gerepareerde onderdelen. Eventuele beschadigingen en gebreken die op het moment van aankoop reeds aanwezig zijn, moeten onmiddellijk na het uitpakken worden gemeld. Voor reparaties na afloop van de garantieperiode worden kosten in rekening gebracht.

Omvang van de garantie

Het apparaat is zorgvuldig geproduceerd volgens strenge kwaliteitsrichtlijnen en voor uitlevering zorgvuldig getest. De garantie is van toepassing op materiaal- of fabricagefouten. Deze garantie is niet van toepassing op productonderdelen die onderhevig zijn aan normale slijtage en daarom kunnen worden beschouwd als slijtageonderdelen of voor schade aan kwetsbare onderdelen zoals schakelaars of onderdelen die van glas zijn gemaakt.

Deze garantie is ongeldig als het product is beschadigd, op ondeskundige wijze is gebruikt of onderhouden. Voor deskundig gebruik van het product

moeten alle instructies in deze gebruiksaanwijzing strikt worden opgevolgd. Elk gebruik of elke handeling die in deze gebruiksaanwijzing wordt afgeraden of waarvoor wordt gewaarschuwd, moet worden voorkomen.

Het product is uitsluitend bestemd voor privé- en niet voor commercieel gebruik. De garantie vervalt in geval van ongepaste en ondeskundige behandeling, gebruik van geweld en ingrepen die niet door onze geautoriseerde servicemedewerkers werden uitgevoerd.

Verwerking in geval van een garantieclaim

Om een snelle verwerking van uw aanvraag te garanderen, dient u de onderstaande instructies te volgen:

- Houd de kassabon en het artikelnummer (IAN) bij de hand als aankoopbewijs voor alle aanvragen.
- Het artikelnummer vindt u op het typeplaatje op het product, op een gravure op het product, op de titelpagina van uw gebruiksaanwijzing of op de sticker op de achterkant of onderkant van het product.
- Als er zich functionele fouten of andere defecten voordoen, neem dan eerst telefonisch of per e-mail contact op met de hieronder genoemde serviceafdeling.
- U kunt dan een product dat als defect is geregistreerd, franco opsturen naar het aan u verstrekte serviceadres, met bijvoeging van de ontvangst van de aankoop (kassabon) en een indicatie van waaruit het defect bestaat en wanneer het zich heeft voorgedaan.

Op www.lidl-service.com kunt u deze en vele andere handleidingen, productvideo's en installatiesoftware downloaden.



Deze QR-code brengt u direct naar de Lidl-servicepagina (www.lidl-service.com) en u kunt uw gebruiksaanwijzing openen door het artikelnummer (IAN) 479498_2410 in te voeren.

Artikel L217-16 Consumentenwetboek

Indien de koper gedurende de periode van de aan de koper verleende handelsgarantie voor de koop of reparatie van een roerend goed de verkoper verzoekt dit roerend goed in het kader van de garantie te repareren, wordt de resterende garantieperiode verlengd met de periode van het gebruiksverlies indien deze zeven dagen of langer duurt. Deze termijn

gaat in op het tijdstip waarop de koper de verkoper verzoekt maatregelen te nemen of op het tijdstip waarop de zaak in kwestie ter reparatie wordt overhandigd indien de overhandiging plaatsvindt na het verzoek om maatregelen te nemen.

Artikel L217-4 Consumentenwetboek

De verkoper is verplicht consumptiegoederen te leveren in overeenstemming met de overeenkomst en is aansprakelijk voor het gebrek aan overeenstemming dat bestaat op het tijdstip van levering. Hij is eveneens aansprakelijk voor elk gebrek aan overeenstemming dat voortvloeit uit de verpakking of uit de montage- of installatievoorschriften, indien hij contractueel verplicht is dergelijke voorschriften te verstrekken of indien deze onder zijn verantwoordelijkheid werden opgesteld.

Artikel L217-5 Consumentenwetboek

Om als in overeenstemming met de overeenkomst te worden beschouwd, moet een consumptiegoed

- 1) geschikt zijn voor het doel waarvoor soortgelijke consumptiegoederen normaliter geacht worden te worden gebruikt en, indien van toepassing:
 - in overeenstemming zijn met de door de verkoper gegeven beschrijving en de kenmerken bezitten van de consumptiegoederen die de verkoper als monster of specimen aan de koper heeft aangeboden
 - de kwaliteitskenmerken bezitten die een koper op grond van de door de verkoper, de producent of diens vertegenwoordiger publiekelijk gedane mededelingen, met name in reclame of op het etiket, mag verwachten
- 2) hetzij kenmerken vertonen die in onderling overleg tussen de partijen zijn vastgesteld, of geschikt zijn voor een specifiek gebruik dat door de koper is gevraagd, op voorwaarde dat dit aan de verkoper is meegedeeld en door hem is aanvaard.

Artikel L217-12 Consumentenwetboek

Het recht om een vordering in te stellen wegens gebrek aan overeenstemming met de overeenkomst verjaart twee jaar na de datum van levering van de consumptiegoederen.

Artikel 1641 Burgerlijk Wetboek

De verkoper is verplicht garantie te verlenen op grond van verborgen gebreken aan het verkochte voorwerp, voor zover deze het voorwerp ongeschikt maken voor het beoogde gebruik of aan het beoogde gebruik afbreuk doen op zodanige wijze dat de koper het niet of tegen een lagere prijs

zou hebben gekocht indien hij de gebreken had gekend.

Artikel 1648-1 Burgerlijk Wetboek

Er zij op gewezen dat een vordering wegens materiële gebreken die aanleiding geeft tot een herroepingsrecht, door de koper moet worden ingesteld binnen twee jaar na de ontdekking van het gebrek. Reserveonderdelen die essentieel zijn voor het gebruik van het product zijn verkrijgbaar zolang de garantie op het product van kracht is.

10. Distributeur

TRADIX GmbH & Co. KG
Schwanheimer Str. 132
DE-64625 Bensheim/GERMANY

11. Serviceadressen

TRADIX SERVICE-CENTER
c/o teknihall Benelux bvba
Brusselstraat 33
BE-2321 MEER/BELGIUM

Hotline: 00800 / 30012001 (gratis, mobiele telefoon afwijkend)

E-Mail: tradix-nl@teknihall.com

E-Mail: tradix-be@teknihall.com

12 /2024

Tradix art.-nr.: 479498-24-A, -B

IAN 479498_2410

HOCKER MIT STAUFACH

Montage- und Sicherheitshinweise

1. Einleitung.....	15
2. Sicherheit.....	15
3. Lieferumfang.....	15
4. Technische Daten.....	16
5. Sicherheitshinweise.....	16
6. Montage.....	16
7. Reinigungs- & Pflegehinweise.....	17
8. Entsorgung.....	17
9. Garantie.....	17
10. Inverkehrbringer.....	19
11. Serviceadresse.....	19

1. Einleitung

Herzlichen Glückwunsch!

Mit Ihrem Kauf haben Sie sich für ein hochwertiges Produkt entschieden. Machen Sie sich vor der ersten Inbetriebnahme mit dem Produkt vertraut. Lesen Sie hierzu aufmerksam die nachfolgenden Montage- und Sicherheitshinweise. Machen Sie sich vor der Benutzung des Produkts mit allen Montage- und Sicherheitshinweisen vertraut. Benutzen Sie das Produkt nur wie beschrieben und für die angegebenen Einsatzbereiche. Bewahren Sie diese Montage- und Sicherheitshinweise für späteres Nachschlagen gut auf. Händigen Sie alle Unterlagen bei Weitergabe des Produkts an Dritte ebenfalls mit aus.

Im Folgenden wird der Hocker mit Staufach Produkt genannt.

Zeichenerklärung

Die folgenden Symbole und Signalwörter werden in diesen Montage- und Sicherheitshinweisen, auf dem Produkt oder auf der Verpackung verwendet.

WARNUNG!

Dieses Signalsymbol/-wort bezeichnet eine Gefährdung mit einem hohen Risikograd, die, wenn sie nicht vermieden wird, den Tod oder eine schwere Verletzung zur Folge haben kann.

VORSICHT!

Dieses Signalsymbol/-wort bezeichnet eine Gefährdung mit einem niedrigen Risikograd, die, wenn sie nicht vermieden wird, eine geringfügige oder mäßige Verletzung zur Folge haben kann.

HINWEIS!

Dieses Signalwort warnt vor möglichen Sachschäden oder bietet Ihnen nützliche Zusatzinformationen zur Verwendung.



Dieses Symbol weist auf weiterführende Informationen hin.



Dieses Symbol zeigt eine Gefährdung an.



Dieses Symbol weist auf die Verwendung nur im Innenbereich hin.



Dieses Symbol gibt Auskunft über das maximale Belastungsgewicht.



Dieses Symbol zeigt an, dass das Produkt keine Steighilfe ist.



Diese Symbole informieren Sie über die Entsorgung von Verpackung und Produkt.



Diese Symbole geben Auskunft über das FSC®-Zertifikat.

2. Sicherheit

Bestimmungsgemäßer Gebrauch

Das Produkt ist nicht für den gewerblichen Einsatz bestimmt. Andere Verwendung oder Veränderung am Produkt gelten als nicht bestimmungsgemäß und können zu Risiken wie Verletzungen und Beschädigungen führen. Für Schäden, die aus der nicht bestimmungsgemäßen Verwendung resultieren, übernimmt der Inverkehrbringer keine Haftung.



Das Produkt ist ausschließlich für den Gebrauch im Innenbereich geeignet.

Das Produkt ist als Hocker mit Stauraum gedacht.

3. Lieferumfang

STYLE 479498-24-A (**Seite 3, Abb. A**)

1x Außenhülle (A) mit Bodenplatte

1x Verstärkung (B)

1x Bodeneinlage (C)

1x Deckel (D)

1x Bodenkreuz (E)

1x Bodenkreuz (F)

5x Schraube (G)

- 1x Innensechskant (H)
- 1x Montage- und Sicherheitshinweise (ohne Abb.)

STYLE 479498-24-B (Seite 4, Abb. A)

- 1x Außenhülle (A)
- 1x Verstärkung (B)
- 1x Bodeneinlage (C)
- 1x Deckel (D)
- 1x Montage- und Sicherheitshinweise (ohne Abb.)

4. Technische Daten

Typ: Hocker mit Staufach

IAN: 479498_2410

Tradix Art.-Nr.: 479498-24-A, -B

479498-24-A

Maße (Ø x H): 35 x 41 cm

Gewicht: ca. 3,5 kg

Max. Belastung: 110 kg

479498-24-B

Maße (Ø x H): 31 x 41 cm

Gewicht: ca. 2,5 kg

Max. Belastung: 110 kg

Produktionsdatum: 12 / 2024

Garantie: 3 Jahre

5. Sicherheitshinweise

⚠️ WARNUNG!

Verletzungs- und Erstickungsgefahr!



Wenn Kinder mit dem Produkt oder der Verpackung spielen, können sie sich daran verletzen oder ersticken!

- Lassen Sie Kinder nicht mit dem Produkt oder der Verpackung spielen.
- Beaufsichtigen Sie Kinder in der Nähe des Produkts.

⚠️ VORSICHT!

Verletzungsgefahr!

Ein defektes Produkt darf nicht benutzt werden! Es besteht Verletzungsgefahr!

- Benutzen Sie das Produkt nicht bei Funktionsstörungen, Beschädigungen oder Defekten.
- Durch unsachgemäße Reparaturen können erhebliche Gefahren für den Benutzer entstehen.

6. Montage

1. Entfernen Sie sämtliches Verpackungsmaterial.

2. Überprüfen Sie, ob alle Teile vorhanden und unbeschädigt sind.

Falls dies nicht der Fall ist, wenden Sie sich an die angegebene Serviceadresse.

Gilt für 479498-24-A

Siehe **Seite 3, Abb. B bis F**

1. Falten Sie die Außenhülle (A) auseinander.
2. Stecken Sie die Verstärkung (B) in die Außenhülle (A), siehe **Abb. B**.
3. Stecken Sie die Bodeneinlage (C) in die Verstärkung (B) und drücken Sie diese bis in den Boden, siehe **Abb. C**.
Achten Sie darauf, dass die Schlaufe wie abgebildet oben ist, sodass Sie die Bodeneinlage (C) daran wieder herausziehen können.
4. Schlagen Sie den überstehenden Stoff der Außenhülle (A) über den Rand der Verstärkung (B), siehe **Abb. D**.
5. Drehen Sie die Außenhülle (A) auf den Kopf.
6. Platzieren Sie das Bodenkreuz (E) und Bodenkreuz (F) wie in **Abb. E** gezeigt auf dem Boden des Produkts.
Achten Sie darauf, dass die Bohrungen in den Bodenkreuzen (E) und (F) mit den Bohrungen in der Bodenplatte der Aussenhülle (A) übereinstimmen.
7. Drehen Sie die Schrauben (G) mit dem Innensechskant (H) fest.
8. Stellen Sie das Produkt auf die Füße.
9. Legen Sie den Deckel (D) auf, siehe **Abb. F**.

HINWEIS!

- Empfindliche Böden können durch die Füße verkratzt werden.
- Vermeiden Sie es, das Produkt über den Boden zu schieben.
- Stellen Sie das Produkt bei sehr empfindlichen Böden auf einen Teppich oder Ähnlichem.

Gilt für 479498-24-B

Siehe **Seite 4, Abb. B bis E**

1. Falten Sie die Verstärkung auseinander.
2. Stecken Sie die Verstärkung (B) in die Außenhülle (A), siehe **Abb. B**.
3. Stecken Sie die Bodeneinlage (C) in die Verstärkung (B) und drücken Sie diese bis in den Boden, siehe **Abb. C**.
Achten Sie darauf, dass die Schlaufe wie abgebildet oben ist, sodass Sie die Bodeneinlage (C) daran wieder herausziehen können.
4. Schlagen Sie den überstehenden Stoff der Außenhülle (A) über den Rand der Verstärkung (B),

siehe **Abb. D**.

5. Legen Sie den Deckel  auf, siehe **Abb. E**.

VORSICHT!

Gefahr von Sachschäden!

 **Das Produkt darf nicht überlastet werden.**

Belasten Sie das Produkt nur bis zur max. Gewichtsangabe von 110 kg.

VORSICHT!

Verletzungsgefahr!

 Das Produkt ist keine Steighilfe. Sie können stürzen und sich verletzen.

7. Reinigungs- & Pflegehinweise

HINWEIS!

Gefahr von Sachschäden!



Das Produkt oder Teile des Produkts dürfen nicht in der Waschmaschine gewaschen, gebleicht, im Trockner getrocknet, gebügelt oder chemisch gereinigt werden.

- nur mit einem feuchten Lappen reinigen
- benutzen Sie nur ein mildes Reinigungsmittel
- keine scharfen Reinigungsmittel bzw. Chemikalien verwenden
- keine scharfkantigen Produkte, wie z. B. Spachteln oder Ähnliches verwenden, sie können die Oberfläche beschädigen

8. Entsorgung Verpackung entsorgen

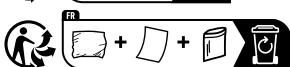
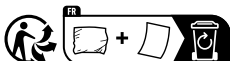

Die Verpackung und die Anleitung bestehen aus umweltfreundlichen Materialien, die Sie über die örtlichen Recyclingstellen entsorgen können.

Produkt entsorgen

Das Produkt darf nicht über den normalen Hausmüll entsorgt werden. Über Entsorgungsmöglichkeiten des Produkts informieren Sie sich bitte bei Ihrer Gemeinde-/Stadtverwaltung oder in Ihrer Lidl-Filiale.



Das Produkt ist recycelbar, unterliegt der erweiterten Herstellerverantwortung und wird getrennt gesammelt.

9. Garantie

Sehr geehrte Kundin, sehr geehrter Kunde, Sie erhalten auf dieses Produkt 3 Jahre Garantie ab Kaufdatum. Im Falle von Mängeln dieses Produkts stehen Ihnen gegen den Verkäufer des Produkts gesetzliche Rechte zu. Diese gesetzlichen Rechte werden durch unsere im Folgenden dargestellte Garantie nicht eingeschränkt.

Garantiebedingungen

Die Garantiefrist beginnt mit dem Kaufdatum. Bitte bewahren Sie den Original-Kassenbon gut auf. Diese Unterlage wird als Nachweis für den Kauf benötigt.

Tritt innerhalb von drei Jahren ab dem Kaufdatum dieses Produkts ein Material- oder Fabrikationsfehler auf, wird das Produkt von uns – nach unserer Wahl – für Sie kostenlos repariert oder ersetzt. Diese Garantieleistung setzt voraus, dass innerhalb der Drei-Jahres-Frist das defekte Produkt und der Kaufbeleg (Kassenbon) vorgelegt und schriftlich kurz beschrieben wird, worin der Mangel besteht und wann er aufgetreten ist.

Wenn der Defekt von unserer Garantie gedeckt ist, erhalten Sie das reparierte oder ein neues Produkt zurück. Mit Reparatur oder Austausch des Produkts beginnt kein neuer Garantiezeitraum.

Garantiezeit und gesetzliche Mängelansprüche

Die Garantiezeit wird durch die Gewährleistung nicht verlängert. Dies gilt auch für ersetzte und reparierte Teile. Eventuell schon beim Kauf vorhandene Schäden und Mängel müssen sofort nach dem Auspacken gemeldet werden. Nach Ablauf der Garantiezeit anfallende Reparaturen sind kostenpflichtig.

Garantieumfang

Das Produkt wurde nach strengen Qualitätsrichtlinien sorgfältig produziert und vor Anlieferung gewissenhaft geprüft. Die Garantieleistung gilt für Material- und Fabrikationsfehler. Diese Garantie erstreckt sich nicht auf Produktteile, die normaler Abnutzung ausgesetzt sind und daher als Verschleißteile angesehen werden können oder für Beschädigungen an zerbrechlichen Teilen, z. B. Schalter, die aus Glas gefertigt sind.

Diese Garantie verfällt, wenn das Produkt beschädigt oder nicht sachgemäß benutzt oder gewartet wurde. Für eine sachgemäße Benutzung des Produkts sind alle in der Anleitung aufgeführten Anweisungen genau einzuhalten. Verwendungszwecke und Handlungen, von denen in der Anleitung abgeraten oder vor denen gewarnt wird, sind unbedingt zu vermeiden. Das Produkt ist lediglich für den privaten und nicht für den gewerblichen Gebrauch bestimmt. Bei missbräuchlicher und unsachgemäßer Behandlung, Gewaltanwendung und bei Eingriffen, die nicht von unserer autorisierten Service-Niederlassung vorgenommen wurden, erlischt die Garantie.

Abwicklung im Garantiefall

Um für eine schnelle Bearbeitung Ihres Anliegens zu sorgen, folgen Sie bitte den folgenden Hinweisen:

- Bitte halten Sie für alle Anfragen den Kassenbon und die Artikelnummer (IAN) 479498_2410 als Nachweis für den Kauf bereit.
- Die Artikelnummer entnehmen Sie bitte dem Typenschild am Produkt, einer Gravur am Produkt, dem Titelblatt Ihrer Anleitung oder dem Aufkleber auf der Rück- oder Unterseite des Produkts.
- Sollten Funktionsfehler oder sonstige Mängel auftreten, kontaktieren Sie zunächst die nachfolgend benannte Serviceabteilung telefonisch oder per E-Mail.
- Ein als defekt erfasstes Produkt können Sie dann unter Beifügung des Kaufbelegs (Kassenbon) und der Angabe, worin der Mangel besteht und wann er aufgetreten ist, für Sie portofrei an die Ihnen mitgeteilte Serviceadresse übersenden.

Auf www.lidl-service.com können Sie dieses und viele weitere Handbücher, Produktvideos und Installationssoftware herunterladen.



Mit diesem QR-Code gelangen Sie direkt auf die Lidl-Service-Seite (www.lidl-service.com) und können mittels der Eingabe der Artikelnummer (IAN) 479498_2410 Ihre Anleitung öffnen.

Artikel L217-16 Verbrauchergesetzbuch

Wenn der Käufer während der Laufzeit der kommerziellen Garantie, die ihm beim Kauf oder bei der Reparatur einer beweglichen Sache gewährt wurde, vom Verkäufer eine Instandsetzung im Rahmen der Garantie verlangt, verlängert sich die verbleibende Garantiezeit um den Zeitraum des Nutzungsausfalls, wenn dieser sieben Tage oder mehr andauert.

Dieser Zeitraum beginnt zu dem Zeitpunkt, an dem der Käufer vom Verkäufer verlangt, tätig zu werden, oder an dem die betreffende Sache zur Reparatur übergeben wird, wenn die Übergabe nach dem Verlangen, tätig zu werden, erfolgt.

Artikel L217-4 Verbrauchergesetzbuch

Der Verkäufer ist verpflichtet, ein vertragsgemäßes Verbrauchsgut zu liefern und haftet für Vertragswidrigkeiten, die zum Lieferzeitpunkt vorliegen.

Er haftet auch für Vertragswidrigkeiten, die sich aus der Verpackung, oder aus der Montage- oder Einbauanleitung ergeben, wenn er vertraglich zur Vorlage einer solchen Anleitung verpflichtet ist oder diese unter seiner Verantwortung erstellt wurde.

Artikel L217-5 Verbrauchergesetzbuch

Um als vertragsgemäß zu gelten, muss ein Verbrauchsgut:

- 1) sich für den Gebrauchszweck eignen, der gewöhnlich von ähnlichen Verbrauchsgütern erwartet wird, und gegebenenfalls:
 - mit der vom Verkäufer gegebenen Beschreibung übereinstimmen und die Eigenschaften des Verbrauchsguts besitzen, das der Verkäufer dem Käufer als Probe oder Muster vorgelegt hat
 - die Qualitätseigenschaften aufweisen, die ein Käufer in Anbetracht der öffentlichen Erklärungen des Verkäufers, des Herstellers oder seines Vertreters, insbesondere in der Werbung oder auf dem Etikett, zu Recht erwarten kann
- 2) oder die Merkmale aufweisen, die einvernehmlich von den Parteien definiert wurden, oder für einen speziellen, durch den Käufer gewünschten Gebrauchszweck geeignet sind, soweit dies dem Verkäufer mitgeteilt und von diesem akzeptiert wurde.

Artikel L217-12 Verbrauchergesetzbuch

Das Klagerecht, das sich aus der Vertragswidrigkeit ergibt, verjährt in zwei Jahren; die Frist beginnt mit dem Zeitpunkt der Lieferung des Verbrauchsguts.

Artikel 1641 Bürgerliches Gesetzbuch

Der Verkäufer ist zur Gewährleistung aufgrund verborgener Mängel der Kaufsache verpflichtet, soweit diese sie zum bestimmungsgemäßen Gebrauch ungeeignet machen oder den bestimmungsgemäßen Gebrauch derart beeinträchtigen, dass der Käufer sie nicht oder nur zu einem geringeren Preis gekauft hätte, wenn er von den Mängeln Kenntnis gehabt hätte.

Artikel 1648-1 Bürgerliches Gesetzbuch

Es wird darauf hingewiesen, dass eine Klage wegen Sachmängeln, die ein Rücktrittsrecht begründen, vom Käufer binnen zwei Jahren nach Feststellung des Mangels erhoben werden muss.

Ersatzteile, die zur Verwendung des Produkts unerlässlich sind, sind erhältlich, solange die Garantie für das Produkt läuft.

10. Inverkehrbringer

TRADIX GmbH & Co. KG
Schwanheimer Str. 132
DE-64625 Bensheim/GERMANY

11. Serviceadresse

TRADIX SERVICE-CENTER
c/o Sertronics GmbH
Alfred-Nobel-Str. 1
DE-63128 Dietzenbach/GERMANY

Hotline: 00800 / 30012001 (kostenfrei, Mobilfunk abweichend)

E-Mail: tradix-de@sertronics.de

E-Mail: tradix-at@sertronics.de

E-Mail: tradix-ch@sertronics.de

12 /2024

Tradix Art.-Nr.: 479498-24-A, -B

IAN 479498_2410



TRADIX GmbH & Co. KG

Schwanheimer Str. 132
DE-64625 Bensheim
GERMANY

Serviceadresse:

TRADIX SERVICE-CENTER
Hotline: 00800 30012001

Version des informations · Stand van de informatie · Stand der
Informationen:

12 /2024

Tradix Art.-Nr.: 479498-24-A, -B



479498_STAUHOCKER_IB2_051224_Y2

IAN 479498_2410