

# SILVER CREST®



## AKKU-BESEN / RECHARGEABLE FLOOR SWEEPER BALAI ÉLECTRIQUE SANS FIL SABD 3.7 LI D4

(DE) (AT) (CH)

### AKKU-BESEN

Bedienungsanleitung

(FR) (BE)

### BALAI ÉLECTRIQUE SANS FIL

Mode d'emploi

(PL)

### SZCZOTKA AKUMULATOROWA

Instrukcja obsługi

(SK)

### AKU METLA

Návod na obsluhu

(GB) (IE)

### RECHARGEABLE FLOOR SWEEPER

Operating instructions

(NL) (BE)

### ACCUBEZEM

Gebruiksaanwijzing

(CZ)

### AKU KOŠŤĚ

Návod k obsluze

IAN 338593\_2001

(DE) (BE) (NL)  
(PL) (CZ) (SK)



DE AT CH

Klappen Sie vor dem Lesen die Seite mit den Abbildungen aus und machen Sie sich anschließend mit allen Funktionen des Gerätes vertraut.

---

GB IE

Before reading, unfold the page containing the illustrations and familiarise yourself with all functions of the device.

---

FR BE

Avant de lire le mode d'emploi, ouvrez la page contenant les illustrations et familiarisez-vous ensuite avec toutes les fonctions de l'appareil.

---

NL BE

Vouw vóór het lezen de pagina met de afbeeldingen open en maak u vertrouwd met alle functies van het apparaat.

---

PL

Przed przeczytaniem proszę rozłożyć stronę z ilustracjami, a następnie proszę zapoznać się z wszystkimi funkcjami urządzenia.

---

CZ

Před čtením si otevřete stranu s obrázky a potom se seznámte se všemi funkcemi přístroje.

---

SK

Pred čítaním si odklopte stranu s obrázkami a potom sa oboznámte so všetkými funkciami prístroja.

---

DE/AT/CH	Bedienungsanleitung	Seite	1
GB/IE	Operating instructions	Page	11
FR/BE	Mode d'emploi	Page	21
NL/BE	Gebruiksaanwijzing	Pagina	33
PL	Instrukcja obsługi	Strona	43
CZ	Návod k obsluze	Strana	53
SK	Návod na obsluhu	Strana	63

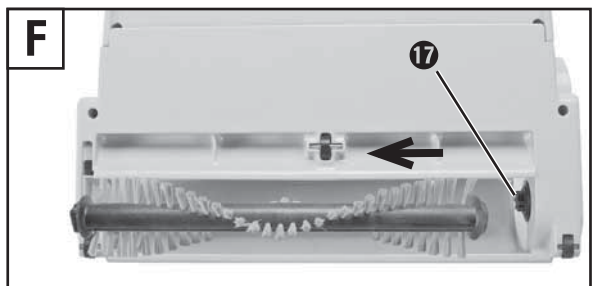
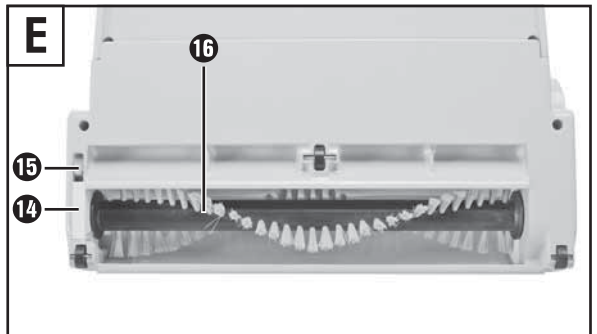
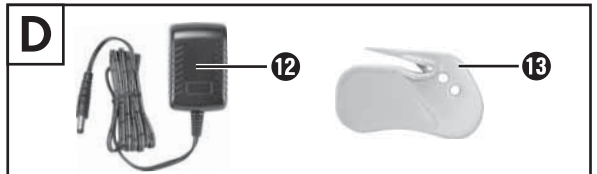
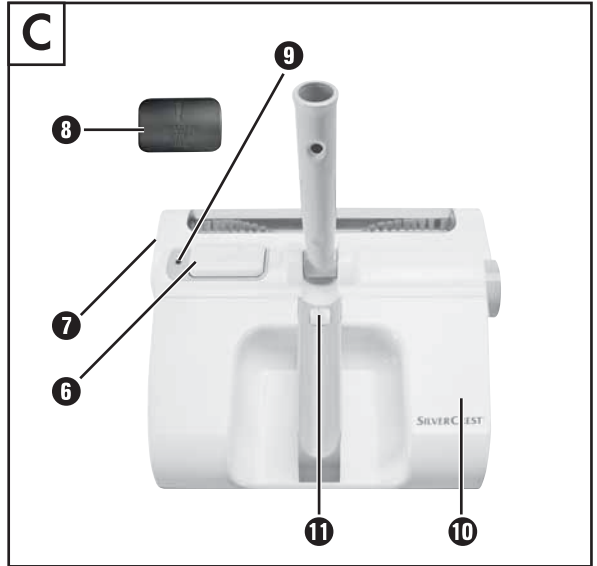
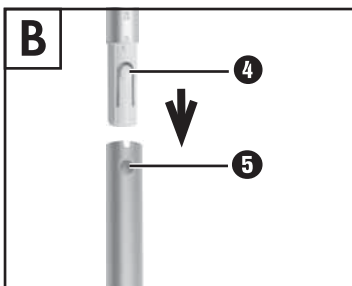
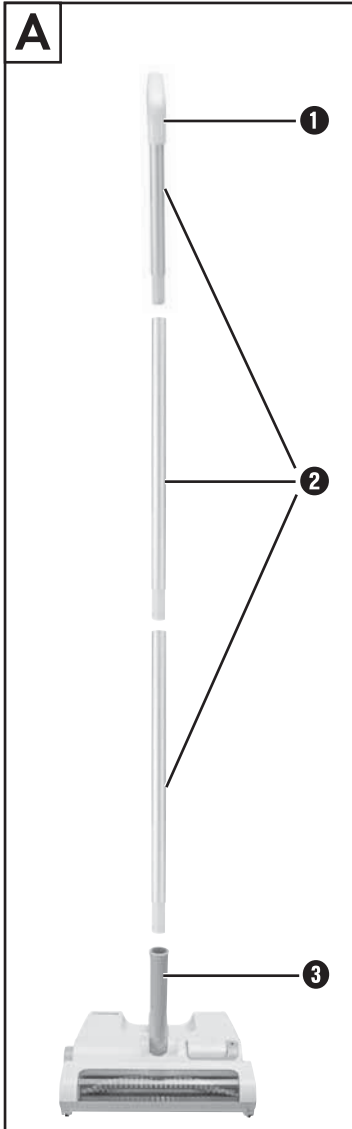

# Inhaltsverzeichnis

<b>Einleitung</b> .....	<b>2</b>
<b>Bestimmungsgemäßer Gebrauch</b> .....	<b>2</b>
<b>Lieferumfang</b> .....	<b>2</b>
<b>Gerätebeschreibung</b> .....	<b>2</b>
<b>Sicherheitshinweise</b> .....	<b>3</b>
<b>Vor dem ersten Gebrauch</b> .....	<b>4</b>
Zusammenbau des Akku-Besens .....	4
Akku laden .....	5
<b>Mit dem Akku-Besen arbeiten</b> .....	<b>5</b>
<b>Reinigung und Pflege</b> .....	<b>6</b>
Gehäuse .....	6
Schmutzbehälter .....	6
Bürstenrolle .....	6
<b>Aufbewahrung</b> .....	<b>7</b>
<b>Fehler beheben</b> .....	<b>7</b>
<b>Technische Daten</b> .....	<b>7</b>
<b>Entsorgung</b> .....	<b>8</b>
Gerät entsorgen .....	8
Ladegerät entsorgen .....	8
Verpackung entsorgen .....	8
<b>Garantie der Kompernaß Handels GmbH</b> .....	<b>9</b>
Service .....	10
Importeur .....	10

## Einleitung

Herzlichen Glückwunsch zum Kauf Ihres neuen Gerätes.

Sie haben sich damit für ein hochwertiges Produkt entschieden. Die Bedienungsanleitung ist Bestandteil dieses Produkts. Sie enthält wichtige Hinweise für Sicherheit, Gebrauch und Entsorgung. Machen Sie sich vor der Benutzung des Produkts mit allen Bedien- und Sicherheitshinweisen vertraut. Benutzen Sie das Produkt nur wie beschrieben und für die angegebenen Einsatzbereiche. Händigen Sie alle Unterlagen bei Weitergabe des Produkts an Dritte mit aus.

## Bestimmungsgemäßer Gebrauch

Dieses Gerät ist ausschließlich vorgesehen zum Kehren von trockenem Schmutz in trockenen, geschlossenen Räumen.

Dieses Gerät ist ausschließlich für den privaten Gebrauch bestimmt.

Benutzen Sie das Gerät nicht gewerblich. Nutzen Sie das Gerät nur wie in dieser Anleitung beschrieben.

## Lieferumfang

- Akku-Besen
- Ladegerät
- Stiel (3 Stiel-Elemente, davon eines mit Griff)
- Messer
- Bedienungsanleitung

## Gerätebeschreibung

Abbildung A:

- 1 Griff
- 2 Stiel (3 Elemente)
- 3 Halterung

Abbildung B:

- 4 Knopf an der Steckverbindung
- 5 Aussparung am Stiel

Abbildung C:

- 6 Ein-/Aus-Schalter
- 7 Ladebuchse
- 8 Plastikkappe/Transportsicherung
- 9 Ladeanzeige
- 10 Schmutzbehälter
- 11 Entriegelungsknopf

Abbildung D:

- 12 Ladegerät
- 13 Messer

Abbildung E:

- 14 Abdeckung
- 15 Verriegelung
- 16 Bürstenrolle

Abbildung F:

- 17 Antriebswelle

**Sicherheitshinweise****⚠ GEFAHR! ELEKTRISCHER SCHLAG!**

- ▶ Laden Sie das Gerät niemals mit einem beschädigten Netzteil! Tauschen Sie ein beschädigtes Netzteil sofort aus, um Gefährdungen zu vermeiden. Wenden Sie sich hierzu an den Kundenservice.
- ▶ Reinigen Sie das Gerät nicht während des Ladevorgangs. Ziehen Sie das Ladegerät vor der Reinigung des Gerätes immer aus der Netzsteckdose!
- ▶ Lassen Sie beschädigte Netzstecker oder Netzkabel am Netzteil sofort von autorisiertem Fachpersonal austauschen, um Gefährdungen zu vermeiden.



Verwenden Sie den Netzadapter nicht im Freien.

- ▶ Achten Sie darauf, dass im Betrieb das Netzkabel nicht nass oder feucht wird. Führen Sie es so, dass es nicht eingeklemmt oder beschädigt werden kann.

**⚠ WARNUNG! VERLETZUNGSGEFAHR!**

- ▶ Betreiben Sie das Gerät nur mit dem mitgelieferten Zubehör.
- ▶ Benutzen Sie das Gerät nicht, um Waschbeton, Schotter und ähnliche Oberflächen zu kehren.
- ▶ Benutzen Sie das Gerät nicht, um hochflorige Teppiche und nasse Bodenbeläge zu säubern.
- ▶ Dieses Gerät kann von Kindern ab 8 Jahren und darüber sowie von Personen mit verringerten physischen, sensorischen oder mentalen Fähigkeiten oder Mangel an Erfahrung und Wissen benutzt werden, wenn sie beaufsichtigt oder bezüglich des sicheren Gebrauchs des Gerätes unterwiesen wurden und die daraus resultierenden Gefahren verstehen.
- ▶ Kinder dürfen nicht mit dem Gerät spielen.
- ▶ Reinigung und Benutzer-Wartung dürfen nicht von Kindern ohne Beaufsichtigung durchgeführt werden.
- ▶ Verwenden Sie dieses Gerät nur zum bestimmungsgemäßen Gebrauch gemäß Beschreibung in dieser Bedienungsanleitung.

## **⚠️ WARNUNG! VERLETZUNGSGEFAHR!**

- ▶ Dieses Produkt enthält wiederaufladbare Akkus. Werfen Sie die Akkus nicht ins Feuer und setzen Sie sie nicht hohen Temperaturen aus. Es besteht Explosionsgefahr!
- ▶ Verwenden Sie das Gerät nicht als Spielzeug.
- ▶ Lassen Sie Kinder nicht unbeaufsichtigt mit dem Gerät umgehen.

## **ACHTUNG! SACHSCHÄDEN!**

- ▶ Laden Sie das Gerät nur mit dem mitgelieferten Netzadapter/Ladegerät (Typ ZD006C053055EUE) auf!
- ▶ Mit dem beigegefügt Ladegerät darf ausschließlich der Akku-Besen geladen werden, das Ladegerät ist für andere Akkus nicht geeignet.
- ▶ Versuchen Sie niemals, nicht wiederaufladbare Batterien aufzuladen.

## **Vor dem ersten Gebrauch**

- Entfernen Sie alles Verpackungsmaterial vom Gerät sowie die Plastikkappe **8**, die den Ein-/Aus-Schalter **6** vor unbeabsichtigtem Drücken während des Transportes sichert.

## **Zusammenbau des Akku-Besens**

- Montieren Sie den Stiel **2**:
  - Stecken Sie die 3 Stielelemente **2** zusammen, indem Sie die Steckverbindung in den Stiel schieben. Drücken Sie den Knopf **4** an der Steckverbindung ein und schieben Sie diese so in den Stiel, dass der Knopf **4** in der Aussparung am Stiel **5** einrastet. Die Stielelemente **2** sind nun fest verbunden (siehe Abbildung B auf der Ausklappseite).
  - Stecken Sie den montierten Stiel **2** mit der Steckverbindung in die Halterung **3** des Gerätes und drehen Sie den Stiel, bis er einrastet.
- Montieren Sie den Schmutzbehälter **10** auf das Gerät:

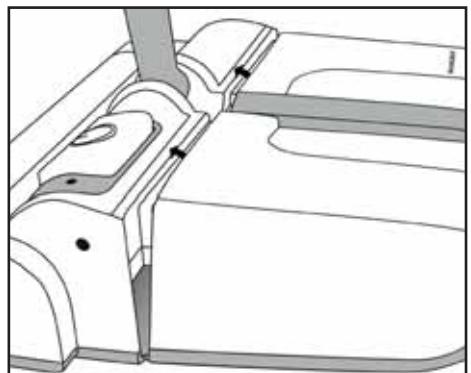
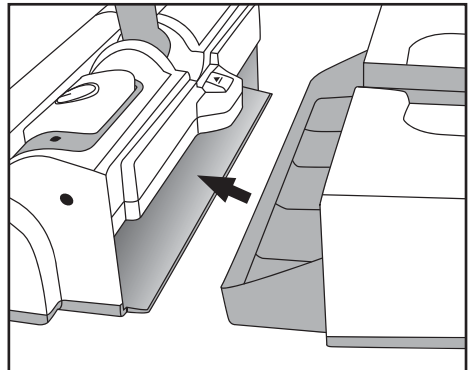

- Schieben Sie den Schmutzbehälter **10** mit einer leichten Kippbewegung in das Gerät. Achten Sie darauf, dass der Schmutzbehälter **10** am Entriegelungsknopf **11** einrastet.

## Akku laden

### HINWEIS



Dieses Gerät ist mit Lithium-Ionen-Akkus ausgerüstet oder diese liegen dem Gerät bei.

Damit der Akku seine volle Leistungsfähigkeit erhält, ist es vor dem ersten Gebrauch notwendig, den Akku ca. 5 Stunden zu laden. Weitere Ladevorgänge benötigen, je nach Entladung des Akkus, bis zu 5 Stunden.

Das Gerät bietet bei voll geladenem Akku eine Betriebszeit von ca. 70 Min., bevor ein erneutes Aufladen notwendig ist.

### ACHTUNG! SACHSCHADEN!

- ▶ Verwenden Sie nur das beigegefügte Ladegerät **12**.
- ▶ Betreiben Sie das Gerät nur mit dem eingebauten Akku.
- ▶ Versuchen Sie nicht den Akku zum Aufladen auszubauen.
- ▶ Versuchen Sie nicht, die Akku-Hülle zu öffnen oder den Akku zu zerlegen, dies würde den Akku zerstören.

- 1) Um den Akku zu laden, stellen Sie sicher, dass der Akku-Besen ausgeschaltet ist. Schalten Sie ihn gegebenenfalls am Ein-/Aus-Schalter **6** aus.

### HINWEIS

- ▶ Benutzen Sie den Akkubesen nicht, wenn das Gerät mit dem Ladegerät **12** verbunden ist!

- 2) Stecken Sie den Stecker des Ladegerätes **12** in die Ladebuchse **7** des Gerätes und dann den Netzstecker in eine Netzsteckdose.
- 3) Während des Ladevorgangs leuchtet die rote Ladeanzeige **9**. Sollte dies nicht der Fall sein, überprüfen Sie die Steckerverbindungen und ob der Akku-Besen ausgeschaltet ist.
- 4) Ist der Akku aufgeladen, leuchtet die Ladeanzeige **9** grün. Sie können dann das Gerät wieder mit voller Leistung benutzen.
- 5) Ziehen Sie das Ladegerät **12** aus der Netzsteckdose und den Stecker des Ladegerätes **12** aus der Ladebuchse **7** am Gerät.

## Mit dem Akku-Besen arbeiten

### ⚠ WARNUNG! VERLETZUNGSGEFAHR!

- ▶ Halten Sie die rotierende Bürstenrolle **16**, Stäbe und Geräteöffnungen fern von Gesicht und Körper.

### HINWEIS

- ▶ Benutzen Sie das Gerät niemals mit abgenommenem Schmutzbehälter **10**. Der Schmutz würde nur aufgewirbelt.
- Drücken Sie den Ein-/Aus-Schalter **6**, um den Akku-Besen einzuschalten.
- Führen Sie den Akku-Besen nun vor und zurück über den Boden.
- Durch erneutes Drücken des Ein-/Aus-Schalters **6** schaltet sich das Gerät aus.

Sie können den Stiel **2** bei Arbeitsunterbrechungen in senkrechter Position eingerastet lassen.

### HINWEIS

- ▶ Bei einigen Teppicharten könnte der Akku-Besen rattern oder hüpfen. Arbeiten Sie in diesem Fall langsam und in entgegengesetzter Richtung zum Teppichflor.



## Reinigung und Pflege

### **⚠ GEFAHR! ELEKTRISCHER SCHLAG!**

- ▶ Reinigen Sie das Gerät nicht während des Ladevorgangs. Ziehen Sie das Ladegerät **12** vor der Reinigung des Gerätes immer aus der Netzsteckdose!



Tauchen Sie das Gerät niemals in Wasser oder andere Flüssigkeiten!

### **⚠ WARNUNG! VERLETZUNGSGEFAHR!**

- ▶ Achten Sie darauf, dass das Gerät bei abgenommenem Schmutzbehälter **10** oder bei der Reinigung der Bürstenrolle **16** nicht unbeaufsichtigt eingeschaltet wird. Verletzungsgefahr!

### **ACHTUNG! SACHSCHADEN!**

- ▶ Verwenden Sie keine scheuernden oder aggressiven Reinigungsmittel. Diese können die Oberflächen beschädigen!

## Gehäuse

- Wischen Sie das Gehäuse des Gerätes mit einem feuchten Tuch ab. Bei Bedarf geben Sie ein mildes Spülmittel auf das Tuch.
- Achten Sie darauf, dass das Gerät vollständig trocken ist, bevor Sie es wieder mit dem Ladegerät **12** verbinden.

## Schmutzbehälter

Um die Leistungsfähigkeit des Akku-Besens zu erhalten, leeren Sie den Schmutzbehälter **10** nach jedem Gebrauch.

- Drücken Sie den Entriegelungsknopf **11** des Schmutzbehälters **10** und ziehen Sie ihn ab.
- Leeren Sie den Schmutzbehälter **10** und schieben Sie ihn wieder so auf das Gerät, dass dieser fest sitzt und am Entriegelungsknopf **11** einrastet.

## Bürstenrolle

Sollte sich die Bürstenrolle **16** nicht mehr drehen lassen, weil sich grobe Verschmutzungen oder Fäden angesammelt haben, gehen Sie wie folgt vor:

Bauen Sie die Bürstenrolle **16** aus. Beachten Sie dazu die Abbildung E und F auf der Ausklappseite dieser Bedienungsanleitung:

- 1) Drehen Sie den Akku-Besen um und halten Sie ihn so, dass die Bürstenrolle **16** zu Ihnen zeigt.
- 2) Ziehen Sie am Haken der Verriegelung **15** und nehmen Sie die seitliche Abdeckung **14** ab.
- 3) Ziehen Sie die Bürstenrolle **16** nach oben aus dem Gehäuse und anschließend seitlich heraus.
- 4) Entfernen Sie Verschmutzungen (auf beiden Seiten der Borsten) und säubern Sie die Bürstenrolle **16**. Nehmen Sie dafür ein feuchtes Tuch und wischen von innen nach außen die einzelnen Borstenbündel ab.

### **HINWEIS**

- ▶ Entfernen Sie festsitzende Haare und Fäden, indem Sie sie mit dem Messer **13** zerschneiden und aus der Bürstenrolle **16** ziehen.

Setzen Sie die Bürstenrolle **16** wieder ein:

- 1) Schieben Sie die runde Seite der Bürstenrolle **16** auf die Antriebswelle **17**.
- 2) Schieben Sie das eckige Ende der Bürstenrolle **16** in das Gehäuse, so dass die Bürstenrolle **16** wieder gerade im Gehäuse sitzt.
- 3) Setzen Sie die Abdeckung **14** wieder in das Gehäuse. Achten Sie darauf, dass die Verriegelung **15** einrastet.

## Aufbewahrung

### ACHTUNG! SACHSCHADEN!

- ▶ Stellen Sie sicher, dass das Gerät ausgeschaltet ist, wenn Sie es verstauen. Der Akku könnte ansonsten durch Tiefentladung beschädigt werden.

- Bewahren Sie das gereinigte Gerät an einem sauberen, staubfreien und trockenen Ort auf.

## Fehler beheben

### Das Gerät startet nicht.



- Das Gerät ist entladen. Laden Sie das Gerät erst wieder auf.
- Das Gerät ist defekt. Wenden Sie sich an den Service.

### Die Bürstenrolle 16 erzeugt beim Drehen laute Geräusche.

- Die Bürstenrolle 16 ist verschmutzt. Reinigen Sie die Bürstenrolle 16.
- Die Bürstenrolle 16 ist nicht richtig eingesetzt. Überprüfen Sie, ob die Bürstenrolle 16 korrekt eingesetzt ist und korrigieren Sie gegebenenfalls den Einbau.

## Technische Daten





### Gerät

Eingangsspannung/-strom	5,3 V  (Gleichstrom) / 0,55 A
Polarität	 (Plus innen, Minus außen)

### Akkus

Kapazität	2200 mAh
Akku	3,7 V  (Gleichstrom) (1 x 3,7 V Lithium-Ionen-Akku)

### Netzteil

Hersteller	E-TEK Electronics Manufactory Co., LTD. B, 3 Bldg, Tangwupu Industrial Park, Yanchuan, Songgang Subdistrict, Bao'an District, 518105 Shenzhen, Guangdong, China Handelsregisternummer: 91440300755667743W
Modell	ZD006C053055EUE
Eingangsspannung	100 - 240 V ~ (Wechselstrom)
Eingangswechselstromfrequenz	50/60 Hz
Ausgangsspannung	5,3 V  (Gleichstrom)
Ausgangsstrom	0,55 A
Ausgangsleistung	2,915 W
Durchschnittliche Effizienz im Betrieb	69,42 %
Leistungsaufnahme bei Nulllast	0,09 W
Stromaufnahme	0,3 A
Schutzklasse	II /  (Doppelisolierung)
Polarität	 (Plus innen, Minus außen)
Effizienzklasse 6	

## Entsorgung

### Gerät entsorgen



**Werfen Sie das Gerät keinesfalls in den normalen Hausmüll. Dieses Produkt unterliegt der europäischen Richtlinie 2012/19/EU.**

Entsorgen Sie das Gerät über einen zugelassenen Entsorgungsbetrieb oder über Ihre kommunale Entsorgungseinrichtung. Beachten Sie die aktuell geltenden Vorschriften. Setzen Sie sich im Zweifelsfall mit Ihrer Entsorgungseinrichtung in Verbindung.



Möglichkeiten zur Entsorgung des ausgedienten Produkts erfahren Sie bei Ihrer Gemeinde- oder Stadtverwaltung.



Das Produkt ist recycelbar, unterliegt einer erweiterten Herstellerverantwortung und wird getrennt gesammelt.

### HINWEIS

- Der integrierte Akku dieses Gerätes kann zur Entsorgung nicht entfernt werden. Der Ausbau oder Austausch des Akkus darf nur durch den Hersteller oder seinen Kundendienst oder eine ähnlich qualifizierte Person erfolgen, um Gefährdungen zu vermeiden. Bei der Entsorgung ist darauf hinzuweisen, dass dieses Gerät Akkus enthält.

### Ladegerät entsorgen



**Werfen Sie das Ladegerät keinesfalls in den normalen Hausmüll. Dieses Produkt unterliegt der europäischen Richtlinie 2012/19/EU.**

Entsorgen Sie das Ladegerät über einen zugelassenen Entsorgungsbetrieb oder über Ihre kommunale Entsorgungseinrichtung. Beachten Sie die aktuell geltenden Vorschriften. Setzen Sie sich im Zweifelsfall mit Ihrer Entsorgungseinrichtung in Verbindung.

### Verpackung entsorgen



Die Verpackungsmaterialien sind nach umweltverträglichen und entsorgungstechnischen Gesichtspunkten ausgewählt und deshalb recyclebar. Entsorgen Sie nicht mehr benötigte Verpackungsmaterialien gemäß den örtlich geltenden Vorschriften.



Entsorgen Sie die Verpackung umweltgerecht. Beachten Sie die Kennzeichnung auf den verschiedenen Verpackungsmaterialien und trennen Sie diese gegebenenfalls gesondert.

Die Verpackungsmaterialien sind gekennzeichnet mit Abkürzungen (a) und Ziffern (b) mit folgender Bedeutung:

- 1–7: Kunststoffe,
- 20–22: Papier und Pappe,
- 80–98: Verbundstoffe.

## **Garantie der Kompernaß Handels GmbH**

Sehr geehrte Kundin, sehr geehrter Kunde,

Sie erhalten auf dieses Gerät 3 Jahre Garantie ab Kaufdatum. Im Falle von Mängeln dieses Produkts stehen Ihnen gegen den Verkäufer des Produkts gesetzliche Rechte zu. Diese gesetzlichen Rechte werden durch unsere im Folgenden dargestellte Garantie nicht eingeschränkt.

### **Garantiebedingungen**

Die Garantiefrist beginnt mit dem Kaufdatum. Bitte bewahren Sie den Kassenbon gut auf. Dieser wird als Nachweis für den Kauf benötigt.

Tritt innerhalb von drei Jahren ab dem Kaufdatum dieses Produkts ein Material- oder Fabrikationsfehler auf, wird das Produkt von uns – nach unserer Wahl – für Sie kostenlos repariert, ersetzt oder der Kaufpreis erstattet. Diese Garantieleistung setzt voraus, dass innerhalb der Dreijahresfrist das defekte Gerät und der Kaufbeleg (Kassenbon) vorgelegt und schriftlich kurz beschrieben wird, worin der Mangel besteht und wann er aufgetreten ist.

Wenn der Defekt von unserer Garantie gedeckt ist, erhalten Sie das reparierte oder ein neues Produkt zurück. Mit Reparatur oder Austausch des Produkts beginnt kein neuer Garantiezeitraum.

### **Garantiezeit und gesetzliche Mängelansprüche**

Die Garantiezeit wird durch die Gewährleistung nicht verlängert. Dies gilt auch für ersetzte und reparierte Teile. Eventuell schon beim Kauf vorhandene Schäden und Mängel müssen sofort nach dem Auspacken gemeldet werden. Nach Ablauf der Garantiezeit anfallende Reparaturen sind kostenpflichtig.

### **Garantieumfang**

Das Gerät wurde nach strengen Qualitätsrichtlinien sorgfältig produziert und vor Auslieferung gewissenhaft geprüft.

Die Garantieleistung gilt für Material- oder Fabrikationsfehler. Diese Garantie erstreckt sich nicht auf Produktteile, die normaler Abnutzung ausgesetzt sind und daher als Verschleißteile angesehen werden können oder für Beschädigungen an zerbrechlichen Teilen, z. B. Schalter, Akkus oder Teile, die aus Glas gefertigt sind.

Diese Garantie verfällt, wenn das Produkt beschädigt, nicht sachgemäß benutzt oder gewartet wurde. Für eine sachgemäße Benutzung des Produkts sind alle in der Bedienungsanleitung aufgeführten Anweisungen genau einzuhalten. Verwendungszwecke und Handlungen, von denen in der Bedienungsanleitung abgeraten oder vor denen gewarnt wird, sind unbedingt zu vermeiden.

Das Produkt ist nur für den privaten und nicht für den gewerblichen Gebrauch bestimmt. Bei missbräuchlicher und unsachgemäßer Behandlung, Gewaltanwendung und bei Eingriffen, die nicht von unserer autorisierten Servicenederlassung vorgenommen wurden, erlischt die Garantie.

## Abwicklung im Garantiefall

Um eine schnelle Bearbeitung Ihres Anliegens zu gewährleisten, folgen Sie bitte den folgenden Hinweisen:

- Bitte halten Sie für alle Anfragen den Kassenbon und die Artikelnummer (z. B. IAN 123456) als Nachweis für den Kauf bereit.
- Die Artikelnummer entnehmen Sie bitte dem Typenschild am Produkt, einer Gravur am Produkt, dem Titelblatt der Bedienungsanleitung (unten links) oder dem Aufkleber auf der Rück- oder Unterseite des Produktes.
- Sollten Funktionsfehler oder sonstige Mängel auftreten, kontaktieren Sie zunächst die nachfolgend benannte Serviceabteilung **telefonisch** oder per **E-Mail**.
- Ein als defekt erfasstes Produkt können Sie dann unter Beifügung des Kaufbelegs (Kassenbon) und der Angabe, worin der Mangel besteht und wann er aufgetreten ist, für Sie portofrei an die Ihnen mitgeteilte Serviceanschrift übersenden.



Auf [www.lidl-service.com](http://www.lidl-service.com) können Sie diese und viele weitere Handbücher, Produktvideos und Installationssoftware herunterladen.

Mit diesem QR-Code gelangen Sie direkt auf die Lidl-Service-Seite ([www.lidl-service.com](http://www.lidl-service.com)) und können mittels der Eingabe der Artikelnummer (IAN) 123456 Ihre Bedienungsanleitung öffnen.

## Service

### DE Service Deutschland

Tel.: 0800 5435 111 (kostenfrei aus dem dt. Festnetz/Mobilfunknetz)  
E-Mail: [kompernass@lidl.de](mailto:kompernass@lidl.de)

### AT Service Österreich

Tel.: 0820 201 222 (0,15 EUR/Min.)  
E-Mail: [kompernass@lidl.at](mailto:kompernass@lidl.at)

### CH Service Schweiz

Tel.: 0842 665566 (0,08 CHF/Min., Mobilfunk max. 0,40 CHF/Min.)  
E-Mail: [kompernass@lidl.ch](mailto:kompernass@lidl.ch)

IAN 338593\_2001

## Importeur

Bitte beachten Sie, dass die folgende Anschrift keine Serviceanschrift ist. Kontaktieren Sie zunächst die benannte Servicestelle.

KOMPERNASS HANDELS GMBH  
BURGSTRASSE 21  
44867 BOCHUM  
DEUTSCHLAND  
[www.kompernass.com](http://www.kompernass.com)

## Contents

<b>Introduction</b> .....	<b>12</b>
<b>Intended use</b> .....	<b>12</b>
<b>Package contents</b> .....	<b>12</b>
<b>Appliance description</b> .....	<b>12</b>
<b>Safety information</b> .....	<b>13</b>
<b>Before first use</b> .....	<b>14</b>
Assembly of the cordless sweeper .....	14
Charging the battery .....	15
<b>Working with the cordless sweeper</b> .....	<b>15</b>
<b>Cleaning and Care</b> .....	<b>16</b>
Housing .....	16
Dirt container .....	16
Rotary brush .....	16
<b>Storage</b> .....	<b>17</b>
<b>Troubleshooting</b> .....	<b>17</b>
<b>Technical data</b> .....	<b>17</b>
<b>Disposal</b> .....	<b>18</b>
Disposal of the appliance .....	18
Disposal of the battery charger .....	18
Disposal of packaging .....	18
<b>Kompernass Handels GmbH warranty</b> .....	<b>19</b>
Service .....	20
Importer .....	20

## Introduction

Congratulations on the purchase of your new appliance.

You have selected a high-quality product. The operating instructions are part of this product. They contain important information about safety, usage and disposal. Before using the product, please familiarise yourself with all operating and safety instructions. Use the product only as described and for the range of applications specified. Please also pass these operating instructions on to any future owner.

## Intended use

This appliance is intended only for sweeping dry dirt in dry, enclosed rooms.

The appliance is intended exclusively for domestic use.

Not for commercial use. Use the appliance only as described in this manual.

## Package contents

- Rechargeable Floor Sweeper
- Charger
- Handle (3 handle elements, of which one with handgrip)
- Knife
- Operating instructions

## Appliance description

Figure A:

- ① Grip
- ② Handle (3 elements)
- ③ Holder

Figure B:

- ④ Button on push-in connection
- ⑤ Recess on handle

Figure C:

- ⑥ On/Off switch
- ⑦ Charging socket
- ⑧ Plastic cap/transport securing appliance
- ⑨ Charge indicator
- ⑩ Dirt container
- ⑪ Release knob

Figure D:

- ⑫ Charger
- ⑬ Knife

Figure E:

- ⑭ Cover
- ⑮ Catch
- ⑯ Rotary brush

Figure F:

- ⑰ Drive shaft

## Safety information

### **⚠ DANGER! RISK OF ELECTRIC SHOCK!**

- ▶ Never charge the appliance with a damaged mains adapter!  
To avoid risks, replace a damaged power adapter immediately.  
To do this, contact Customer Services.
- ▶ Do not clean the appliance while charging it. Always disconnect the battery charger from the mains power socket before cleaning the appliance!
- ▶ To avoid risks, arrange to have damaged power cables and/or plugs replaced as soon as possible by a qualified specialist.



Do not use the mains adapter outside.

- ▶ Ensure that the power cable does not become wet or moist during use.  
Route the cable in such a way that it cannot be crushed or damaged.

### **⚠ WARNING! RISK OF INJURY!**

- ▶ Operate the appliance only with the supplied accessories.
- ▶ Do not use the appliance to sweep exposed concrete, gravel or similar surfaces.
- ▶ Do not use the appliance to clean deep-pile carpets or wet floor coverings.
- ▶ This appliance may be used by children aged 8 years and above or by persons with limited physical, sensory or mental capabilities or lack of experience and knowledge, provided that they are under supervision or have been told how to use the appliance safely and are aware of the potential risks.
- ▶ Do not allow children to use the appliance as a plaything.
- ▶ Cleaning and user maintenance tasks may not be carried out by children unless they are supervised.
- ▶ Only use this appliance for its intended purpose as described in this operating instructions.



## **⚠ WARNING! RISK OF INJURY!**

- ▶ This product contains rechargeable batteries. Do not throw the batteries into a fire and do not subject them to high temperatures. There is a risk of explosion!
- ▶ Do not use the appliance as a toy.
- ▶ Never leave children unsupervised in the vicinity of the appliance!

## **ATTENTION! PROPERTY DAMAGE!**

- ▶ Only charge the appliance with the mains adapter/charger supplied (Type ZD006C053055EUE)!
- ▶ Only this cordless sweeper may be charged with the supplied battery charger; the charger is not suitable for other batteries.
- ▶ Never attempt to recharge non-rechargeable batteries.

## **Before first use**

- Remove the packaging material from the appliance including the plastic cap **8**, which safeguards the on/off switch **6** from unintentional pressure during transport.

## **Assembly of the cordless sweeper**

- Attach the handle **2**:
  - Fit the 3 handle elements **2** together by pushing the push-in connection into the handle. Press the knob **4** on the push-in connection inwards and push it into the handle so that the head **4** engages in the recess on the handle **5**. The handle elements **2** are now firmly fixed together (see Figure B on the foldout page).
  - Push the assembled handle **2** with the push-in connection into the holder **3** on the appliance and rotate the handle until it engages.
- Fitting the dirt container **10** on the appliance:

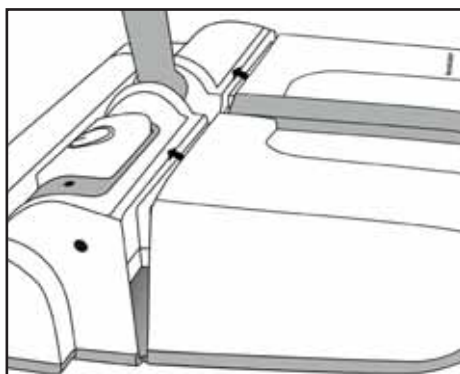
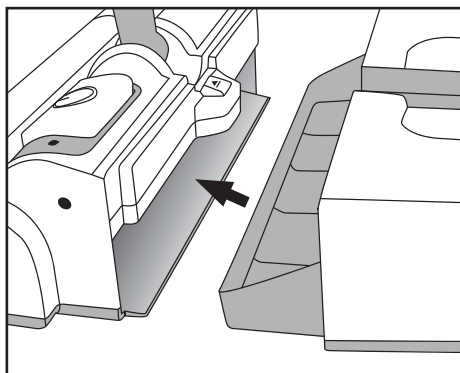

- Push the dirt container **10** into the appliance with a slight tilting movement. Ensure that the dirt container **10** engages in the push-in connection **11**.

## Charging the battery

### NOTE



This appliance is equipped with or is supplied with a lithium-ion battery.

To ensure that the battery reaches its full performance potential, it is necessary to charge the battery for around 5 hours before the first use. Further charges will take up to 5 hours depending on the discharge level of the battery.

With a fully charged battery, the appliance provides an operating time of 70 minutes before recharging will be again required.

### ATTENTION! PROPERTY DAMAGE!

- ▶ Only use the charger **12** supplied.
  - ▶ Operate the appliance only with the battery fitted.
  - ▶ Never attempt to remove the battery to recharge it.
  - ▶ Do not attempt to open the battery housing or dismantle the battery. This will destroy it.
- 1) To charge the battery, ensure that the cordless sweeper is switched off. If necessary, switch it off using the on/off switch **6**.

### NOTE

- ▶ Do not use the cordless sweeper when it is connected to the charger **12**!

- 2) Insert the battery charger plug **12** into the charging socket **7** on the appliance and then plug the mains plug into a mains socket.
- 3) While the battery is charging, the charge indicator **9** lights up red. If this is not the case, check the connectors and whether the cordless sweeper is switched off.
- 4) Once the battery is fully charged, the charge indicator **9** lights up green. You can now use the appliance with full power again.
- 5) First unplug the charger **12** from the mains power socket and then the charger plug **12** from the charging socket **7** on the appliance.

## Working with the cordless sweeper

### ⚠ WARNING! RISK OF INJURY!

- ▶ Make sure you keep the rotating brush **16**, rods and appliance openings away from your face and body.

### NOTE

- ▶ Never use the appliance without the dirt container **10** attached. The dirt will simply be swirled up!
  - Press the on/off switch **6** to switch the cordless sweeper on.
  - Move the cordless sweeper backwards and forwards across the floor.
  - If you press the on/off button **6** again, the appliance will switch off
- You can leave the handle **2** engaged in the vertical position during breaks.

### NOTE

- ▶ On some kinds of carpets, the cordless sweeper may clatter or jump. If this is the case, work slowly and in the opposite direction to the carpet pile.

## Cleaning and Care

### **DANGER! RISK OF ELECTRIC SHOCK!**

- ▶ Do not clean the appliance while charging it. Always disconnect the battery charger **12** from the mains power socket before cleaning the appliance!

 **NEVER** immerse the appliance in water or any other liquid!

### **WARNING! RISK OF INJURY!**

- ▶ Ensure that the appliance is not accidentally switched on without the dirt container **10** attached or while cleaning the rotary brush **16**. Risk of injury!

### **ATTENTION! PROPERTY DAMAGE!**

- ▶ Do not use abrasive or aggressive cleaning materials. These may damage the surfaces.

## Housing

- Wipe off the appliance housing with a damp cloth. If required, use a mild washing-up liquid on the cloth.
- Ensure that the appliance is completely dry before reconnecting it with the battery charger **12**.

## Dirt container

To ensure that the performance of the cordless sweeper does not deteriorate, empty the dirt container **10** after every use.

- Press the push-in connection **11** on the dirt container **10** and pull it off.
- Empty the dirt container **10** and push it back onto the appliance so that it sits firmly on the appliance and clicks into place on the release knob **11**.

## Rotary brush

If the rotary brush **16** can no longer be turned because coarse dirt or threads have accumulated, proceed as follows:

Remove the rotary brush **16**. Refer to figures E and F on the fold-out page of these operation instructions for further guidance:

- 1) Turn the cordless sweeper over and hold it so that the rotary brush **16** is facing towards you.
- 2) Pull on the hook of the catch **15** and remove the side cover **14**.
- 3) Pull the rotary brush **16** upwards out of the housing and then out to the side.
- 4) Remove any dirt (on both sides of the brush bristles) and clean the rotary brush **16**. To do this, take a damp cloth and wipe the individual bristle bundles from the inside to the outside.

### **NOTE**

- ▶ Remove hair and threads from the brush by cutting them with the knife **13** and pulling them out of the rotary brush **16**.

Reinsert the rotary brush **16**:

- 1) Push the round end of the rotary brush **16** onto the drive shaft **17**.
- 2) Push the square end of the rotary brush **16** into the housing so that the rotary brush **16** sits straight in the housing again.
- 3) Replace the cover **14** in the housing. Make sure that the catch **15** engages.

## Storage

### ATTENTION! PROPERTY DAMAGE!





- ▶ Ensure that the appliance is switched off before putting it away. Otherwise the battery could be damaged by excessive discharging.
- Store the cleaned appliance in a clean, dust-free and dry place.

## Troubleshooting

### The appliance will not start.

- The battery is discharged. Recharge the appliance.
- The appliance is defective. Contact the Customer Service department.

### The rotary brush generates loud noises when turning.

- The rotary brush  is dirty. Clean the rotary brush .
- The rotary brush  is not inserted correctly. Check that the rotary brush  is correctly inserted and correct the installation if necessary.

## Technical data

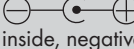

### Appliance

Input voltage/ current	5.3 V $\text{---}$ (DC) / 0.55 A
Polarity	 (positive inside, negative outside)

### Rechargeable batteries

Capacity	2200 mAh
Rechargeable battery	3.7 V $\text{---}$ (DC) (1 x 3.7 V Lithium-ion rechargeable batteries)

### Mains adapter

Manufacturers	E-TEK Electronics Manufactory Co., LTD. B, 3 Bldg, Tangwupu Industrial Park, Yanchuan, Songgang Subdistrict, Bao'an District, 518105 Shenzhen, Guangdong, China Commercial register number: 91440300755667743W
Model	ZD006C053055EUE
Input voltage	100 - 240 V $\sim$ (AC)
Input AC frequency	50/60 Hz
Output voltage	5.3 V $\text{---}$ (DC)
Output current	0.55 A
Output power	2.915 W
Average operating efficiency	69.42 %
No-load power consumption	0.09 W
Current consumption	0.3 A
Protection class	II /  (double insulation)
Polarity	 (positive inside, negative outside)
Efficiency class 6	

## Disposal

### Disposal of the appliance



**Never dispose of the appliance in your normal domestic waste. This product is subject to the provisions of European Directive 2012/19/EU.**

Dispose of the appliance via an approved disposal company or your municipal waste facility. Please comply with all applicable regulations. Please contact your waste disposal centre if you are in any doubt.



Your local community or municipal authorities can provide information on how to dispose of the worn-out product.



The product is recyclable, subject to extended producer responsibility and is collected separately.

#### NOTE

- ▶ The integrated rechargeable battery in this appliance cannot be removed for disposal. To prevent risks, the removal or replacement of the battery may only be carried out by the manufacturer or the manufacturer's customer service department or a similarly qualified person. When disposing of the appliance, indicate that the appliance contains batteries.

### Disposal of the battery charger



**Do not dispose of the battery charger in your normal domestic waste. This product is subject to the provisions of European Directive 2012/19/EU.**

Dispose of the battery charger via an approved disposal company or your municipal waste facility. Please comply with all applicable regulations. Please contact your waste disposal facility if you are in any doubt.

### Disposal of packaging



The packaging protects the device from damage during transport. The packaging materials have been selected for their environmental friendliness and ease of disposal, and are therefore recyclable. Dispose of packaging materials which are no longer needed in accordance with applicable local regulations.



Dispose of the packaging in an environmentally friendly manner. Note the labelling on the packaging and separate the packaging material components for disposal if necessary. The packaging material is labelled with abbreviations (a) and numbers (b) with the following meanings:  
1-7: plastics,  
20-22: paper and cardboard,  
80-98: composites.

## **Kompernass Handels GmbH warranty**

Dear Customer,

This appliance has a 3-year warranty valid from the date of purchase. If this product has any faults, you, the buyer, have certain statutory rights. Your statutory rights are not restricted in any way by the warranty described below.

### **Warranty conditions**

The warranty period starts on the date of purchase. Please keep your receipt in a safe place. This will be required as proof of purchase.

If any material or manufacturing fault occurs within three years of the date of purchase of the product, we will either repair or replace the product for you or refund the purchase price (at our discretion). This warranty service requires that you present the defective appliance and the proof of purchase (receipt) within the three-year warranty period, along with a brief written description of the fault and of when it occurred.

If the defect is covered by the warranty, your product will either be repaired or replaced by us. The repair or replacement of a product does not signify the beginning of a new warranty period.

### **Warranty period and statutory claims for defects**

The warranty period is not prolonged by repairs effected under the warranty. This also applies to replaced and repaired components. Any damage and defects present at the time of purchase must be reported immediately after unpacking. Repairs carried out after expiry of the warranty period shall be subject to a fee.

### **Scope of the warranty**

This appliance has been manufactured in accordance with strict quality guidelines and inspected meticulously prior to delivery.

The warranty covers material faults or production faults. The warranty does not extend to product parts subject to normal wear and tear or to fragile parts which could be considered as consumable parts such as switches, batteries or parts made of glass.

The warranty does not apply if the product has been damaged, improperly used or improperly maintained. The directions in the operating instructions for the product regarding proper use of the product are to be strictly followed. Uses and actions that are discouraged in the operating instructions or which are warned against must be avoided.

This product is intended solely for private use and not for commercial purposes. The warranty shall be deemed void in cases of misuse or improper handling, use of force and modifications / repairs which have not been carried out by one of our authorised Service centres.

## Warranty claim procedure

To ensure quick processing of your case, please observe the following instructions:

- Please have the till receipt and the item number (e.g. IAN 123456) available as proof of purchase.
- You will find the item number on the type plate on the product, an engraving on the product, on the front page of the operating instructions (below left) or on the sticker on the rear or bottom of the product.
- If functional or other defects occur, please contact the service department listed either by **telephone** or by **e-mail**.
- You can return a defective product to us free of charge to the service address that will be provided to you. Ensure that you enclose the proof of purchase (till receipt) and information about what the defect is and when it occurred.



You can download these instructions along with many other manuals, product videos and installation software at [www.lidl-service.com](http://www.lidl-service.com).

This QR code will take you directly to the Lidl service page ([www.lidl-service.com](http://www.lidl-service.com)) where you can open your operating instructions by entering the item number (IAN) 123456.

## Service

### **GB** Service Great Britain

Tel.: 0800 404 7657

E-Mail: [kompernass@lidl.co.uk](mailto:kompernass@lidl.co.uk)

### **IE** Service Ireland

Tel.: 1890 930 034

(0,08 EUR/Min., (peak))

(0,06 EUR/Min., (off peak))

E-Mail: [kompernass@lidl.ie](mailto:kompernass@lidl.ie)

IAN 338593\_2001

## Importer

Please note that the following address is not the service address. Please use the service address provided in the operating instructions.

KOMPERNASS HANDELS GMBH

BURGSTRASSE 21

44867 BOCHUM

GERMANY

[www.kompernass.com](http://www.kompernass.com)

## Table des matières

<b>Introduction</b> . . . . .	<b>22</b>
<b>Utilisation conforme à l'usage prévu</b> . . . . .	<b>22</b>
<b>Matériel livré</b> . . . . .	<b>22</b>
<b>Description de l'appareil</b> . . . . .	<b>22</b>
<b>Consignes de sécurité</b> . . . . .	<b>23</b>
<b>Avant la première utilisation</b> . . . . .	<b>24</b>
Assemblage du balai électrique . . . . .	24
Chargement de la batterie . . . . .	25
<b>Travailler avec le balai électrique</b> . . . . .	<b>25</b>
<b>Nettoyage et entretien</b> . . . . .	<b>26</b>
Boîtier . . . . .	26
Bac à poussière . . . . .	26
Brosse rouleau . . . . .	26
<b>Rangement</b> . . . . .	<b>27</b>
<b>Dépannage</b> . . . . .	<b>27</b>
<b>Caractéristiques techniques</b> . . . . .	<b>27</b>
Mise au rebut de l'appareil . . . . .	28
Mise au rebut du chargeur . . . . .	28
Recycler l'emballage . . . . .	28
<b>Garantie pour Kompernass Handels GmbH pour la Belgique</b> . . . . .	<b>28</b>
<b>Garantie pour Kompernass Handels GmbH pour la France</b> . . . . .	<b>30</b>
Service après-vente . . . . .	32
Importateur . . . . .	32



## Introduction

Toutes nos félicitations pour l'achat de votre nouvel appareil.

Vous venez ainsi d'opter pour un produit de grande qualité. Le mode d'emploi fait partie intégrante de ce produit. Il contient des remarques importantes concernant la sécurité, l'usage et la mise au rebut. Avant d'utiliser le produit, veuillez vous familiariser avec toutes les consignes d'utilisation et de sécurité.

N'utilisez le produit que conformément aux consignes et pour les domaines d'utilisation prévus. Si vous cédez le produit à un tiers, remettez-lui également tous les documents.

## Utilisation conforme à l'usage prévu

Cet appareil est exclusivement destiné à balayer de la poussière sèche dans des pièces sèches et fermées.

Cet appareil est uniquement conçu pour une utilisation domestique.

N'utilisez pas l'appareil pour des applications commerciales. Utilisez l'appareil conformément à cette notice.

## Matériel livré

- Balai électrique sans fil
- Chargeur
- Manche (3 éléments de manches, dont un à poignée)
- Lame
- Mode d'emploi

## Description de l'appareil

Figure A :

- ① Poignée
- ② Manche (3 éléments)
- ③ Support

Figure B :

- ④ Bouton sur le raccord
- ⑤ Évidement sur le manche

Figure C :

- ⑥ Interrupteur Marche/Arrêt
- ⑦ Douille de chargement
- ⑧ Coiffe en plastique/sécurité transport
- ⑨ Indicateur de charge
- ⑩ Bac à poussière
- ⑪ Bouton de déverrouillage

Figure D :

- ⑫ Chargeur
- ⑬ Lame

Figure E :

- ⑭ Cache
- ⑮ Verrouillage
- ⑯ Brosse rouleau

Figure F :

- ⑰ Arbre d'entraînement

## Consignes de sécurité

### **⚠ DANGER ! RISQUE D'ÉLECTROCUTION !**

- ▶ Ne chargez jamais l'appareil avec un bloc d'alimentation endommagé ! Remplacez immédiatement un bloc d'alimentation endommagé pour éviter tous dangers. Veuillez vous adresser pour cela au service après-vente.
- ▶ Ne nettoyez pas l'appareil au cours du processus de chargement. Avant de procéder au nettoyage de l'appareil, retirez toujours le chargeur de la prise !
- ▶ Faites immédiatement remplacer une fiche secteur ou un câble d'alimentation endommagé(e) sur le bloc d'alimentation par des spécialistes agréés, pour éviter tous risques.



N'utilisez pas l'adaptateur secteur à l'extérieur.

- ▶ Veillez à ce que le cordon d'alimentation ne soit pas mouillé ou humide pendant le fonctionnement. Acheminez-le afin qu'il ne soit ni coincé ni endommagé.

### **⚠ AVERTISSEMENT ! RISQUE DE BLESSURES !**

- ▶ N'opérez l'appareil qu'avec les accessoires fournis.
- ▶ N'utilisez pas l'appareil pour balayer du béton lavé, des graviers et des surfaces semblables.
- ▶ N'utilisez pas l'appareil pour nettoyer des tapis à poils longs et des revêtements de sol mouillés.
- ▶ Cet appareil peut être utilisé par des enfants à partir de 8 ans et par des personnes ayant des capacités physiques, sensorielles ou mentales réduites ou disposant de peu d'expérience et/ou de connaissances, à condition qu'ils soient surveillés ou qu'ils aient été initiés à l'utilisation sécurisée de l'appareil et qu'ils aient compris les dangers en résultant.
- ▶ Les enfants ne doivent pas jouer avec l'appareil.
- ▶ Le nettoyage et la maintenance utilisateur ne doivent pas être réalisés par des enfants s'ils ne sont pas surveillés.
- ▶ Utilisez cet appareil uniquement dans le cadre de la finalité prévue selon la description mentionnée dans ce mode d'emploi.

## **⚠ AVERTISSEMENT ! RISQUE DE BLESSURES !**

- ▶ Ce produit contient des batteries rechargeables. Ne pas jeter les batteries au feu et ne pas les exposer à des températures élevées. Risque d'explosion !
- ▶ N'utilisez pas l'appareil comme un jouet.
- ▶ Ne laissez pas les enfants sans surveillance toucher à l'appareil !

## **ATTENTION ! DOMMAGES MATÉRIELS !**

- ▶ Chargez uniquement l'appareil avec l'adaptateur réseau/chargeur (type ZD006C053055EUE) livré !
- ▶ Le chargeur joint sert exclusivement à charger le balai électrique, il n'est pas adapté pour d'autres batteries.
- ▶ Ne jamais essayer de recharger des batteries non rechargeables.

## **Avant la première utilisation**

- Retirez tous les matériaux d'emballage de l'appareil, même la coiffe en plastique **8** qui sécurise l'interrupteur Marche/Arrêt **6** de toute activation involontaire durant le transport.

## **Assemblage du balai électrique**

- Montez le manche **2** :
  - Emboîtez les 3 éléments du manche **2** ensemble en glissant le raccord dans le manche. Appuyez sur le bouton **4** sur le raccord et glissez-le dans le manche de manière à ce que le bouton **4** s'enclenche dans l'évidement sur le manche **5**. Les éléments du manches **2** sont maintenant assemblés (voir la figure B sur la page dépliant).
  - Emboîtez le manche **2** monté avec le raccord dans le support **3** de l'appareil et tournez le manche jusqu'à ce qu'il s'enclenche.
- Montez le bac à poussière **10** sur l'appareil :

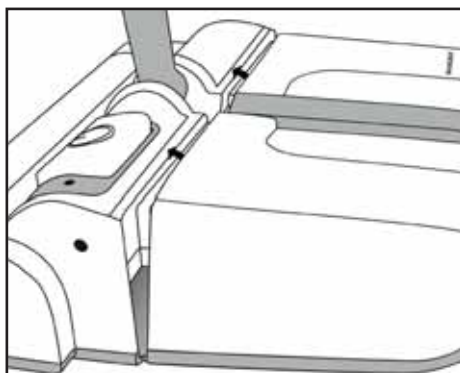
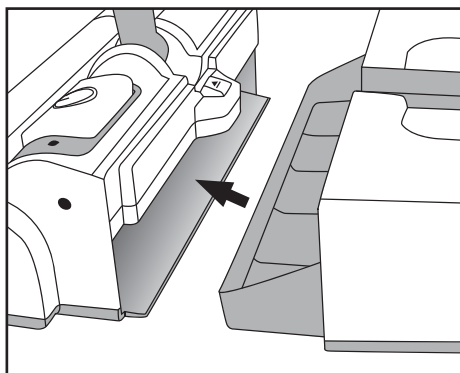

- Glissez le bac à poussière **10** dans l'appareil à l'aide d'un léger mouvement de basculement. Veillez bien à ce que le bac à poussière **10** s'enclenche sur le bouton de déverrouillage **11**

## Chargement de la batterie

### REMARQUE



Cet appareil est équipé de batteries lithium-ion ou ces dernières lui sont jointes.

Pour que la batterie développe sa pleine puissance, il est nécessaire de la charger env. 5 heures avant la première utilisation. En fonction du déchargement de la batterie, d'autres opérations de chargement nécessitent jusqu'à 5 heures.

Une fois la batterie entièrement chargée, l'appareil offre une autonomie de travail de 70 minutes environ avant qu'un rechargement soit nécessaire.

### ATTENTION ! RISQUE DE DÉGÂTS MATÉRIELS !

- ▶ Utilisez exclusivement le chargeur **12** joint.
  - ▶ N'opérez l'appareil qu'avec la batterie fournie.
  - ▶ N'essayez pas de démonter la batterie pour la charger.
  - ▶ N'essayez pas d'ouvrir l'enveloppe de la batterie ou de la démonter, ceci la détruirait.
- 1) Pour charger la batterie, assurez-vous que le balai électrique est éteint. Mettez-le en marche avec l'interrupteur Marche/Arrêt **6**.

### REMARQUE

- ▶ N'utilisez pas le balai électrique lorsque l'appareil est relié au chargeur **12** !

- 2) Branchez la fiche du chargeur **12** de l'appareil dans la douille de chargement **7** de l'appareil puis la fiche secteur dans une prise secteur.
- 3) L'affichage de chargement **9** rouge s'allume durant l'opération de charge. Si ce n'est pas le cas, vérifiez les fiches de raccordement et si le balai électrique est éteint.
- 4) Lorsque la batterie est chargée, l'indicateur de charge **9** est vert. Vous pouvez alors utiliser à nouveau l'appareil à pleine puissance.
- 5) Débranchez le chargeur **12** de la prise secteur et la fiche du chargeur **12** de la douille de chargement **7** sur l'appareil.

## Travailler avec le balai électrique

### ⚠ AVERTISSEMENT ! RISQUE DE BLESSURES !

- ▶ Tenez la brosse rouleau **16** en mouvement, les tiges et les orifices de l'appareil éloignés du visage et du corps.

### REMARQUE

- ▶ N'utilisez jamais l'appareil avec un bac à poussière **10** retiré. Le nettoyage consisterait alors uniquement à soulever la poussière !
- Appuyez sur l'interrupteur Marche/Arrêt **6** pour mettre en marche le balai électrique.
- Passez maintenant le balai électrique sur le sol en effectuant des mouvements aller et retour.
- En appuyant à nouveau sur l'interrupteur Marche/Arrêt **6**, l'appareil s'éteint.

Vous pouvez laisser le manche **2** en position verticale lorsque vous interrompez le travail.

### REMARQUE

- ▶ Il est possible que le balai électrique bourdonne ou vibre sur certains tapis. Travaillez dans ce cas plus lentement ou dans le sens opposé aux poils du tapis.

## Nettoyage et entretien

### **⚠ DANGER ! RISQUE D'ÉLECTROCUTION !**

- ▶ Ne nettoyez pas l'appareil au cours du processus de chargement. Avant de procéder au nettoyage de l'appareil, retirez toujours le chargeur **12** de la prise !

 N'immergez jamais l'appareil dans de l'eau ni dans d'autres liquides !

### **⚠ AVERTISSEMENT ! RISQUE DE BLESSURES !**

- ▶ Veillez à ce que l'appareil ne soit pas allumé par inadvertance lorsque le bac à poussière **10** est retiré ou lors du nettoyage de la brosse rouleau **16**. Risque de blessures !

### **ATTENTION ! RISQUE DE DÉGÂTS MATÉRIELS !**

- ▶ N'utilisez pas de produits nettoyants abrasifs ou agressifs. Ceux-ci peuvent en effet endommager les surfaces !

## Boîtier

- Essuyez le boîtier de l'appareil à l'aide d'un chiffon humide. Si nécessaire, versez un peu de liquide vaisselle sur le chiffon.
- Assurez-vous que l'appareil est entièrement sec, avant de le raccorder à nouveau au chargeur **12**.

## Bac à poussière

Pour préserver la performance du balai électrique, videz le bac à poussière **10** après chaque utilisation.

- Appuyez sur le bouton de déverrouillage **11** du bac à poussière **10** et retirez-le.
- Videz le bac à poussière **10** et remettez-le en place sur l'appareil de manière à ce qu'il soit correctement fixé et qu'il s'enclenche sur le bouton de déverrouillage **11**.

## Brosse rouleau

Si la brosse rouleau **16** ne tourne plus parce que des saletés ou des fils de taille importante se sont accumulés, procédez comme suit :

Démontez la brosse rouleau **16**. Observez ici les figures E et F sur le volet dépliant de ce mode d'emploi :

- 1) Tournez le balai électrique et tenez-le de manière à ce que la brosse rouleau **16** pointe vers vous.
- 2) Tirez sur le crochet du verrouillage **15** et retirez le cache **14** latéral.
- 3) Sortez la brosse rouleau **16** du boîtier par le haut et ensuite de côté.
- 4) Éliminez les saletés (des deux côtés des poils) et nettoyez la brosse rouleau **16**. Prenez pour cela un chiffon humide et essuyez de l'intérieur vers l'extérieur chaque paquet de poils.

### **REMARQUE**

- ▶ Éliminez les poils et fils incrustés en les coupant avec la lame **13** et en les sortant de la brosse rouleau **16**.

Remettez la brosse rouleau **16** en place :

- 1) Glissez le côté rond de la brosse rouleau **16** sur l'arbre d'entraînement **17**.
- 2) Glissez l'extrémité rectangulaire de la brosse rouleau **16** dans le boîtier de sorte que la brosse rouleau **16** soit à nouveau droite dans le boîtier.
- 3) Posez à nouveau le cache **14** dans le boîtier. Veillez à ce que le verrouillage **15** s'enclenche.

## Rangement

### ATTENTION ! RISQUE DE DÉGÂTS MATÉRIELS !

- ▶ Assurez-vous que l'appareil est éteint avant de le ranger. La batterie risquerait sinon d'être détériorée par la décharge totale.
- Conservez l'appareil nettoyé dans un endroit sec, propre et exempt de poussières.

## Dépannage

### L'appareil ne démarre pas.

- L'appareil est déchargé. Rechargez d'abord l'appareil.
- L'appareil est défectueux. Adressez-vous au service après-vente.

### La brosse rouleau **16** est très bruyante lorsqu'elle tourne.

- La brosse rouleau **16** est encrassée. Nettoyez la brosse rouleau **16**.
- La brosse rouleau **16** n'est pas mise en place correctement. Vérifiez si la brosse rouleau **16** est correctement mise en place et corrigez si nécessaire le montage.

## Caractéristiques techniques



### Appareil

Tension et intensité d'entrée	5,3 V $\text{---}$ (courant continu) / 0,55 A
Polarité	 (Plus à l'intérieur, moins à l'extérieur)

### Batteries

Capacité	2200 mAh
Batterie	3,7 V $\text{---}$ (courant continu) (batterie lithium-ions 1 x 3,7 V)

### Bloc d'alimentation

Fabricant	E-TEK Electronics Manufactory Co., LTD. B, 3 Bldg, Tangwupu Industrial Park, Yanchuan, Songgang Subdistrict, Bao'an District, 518105 Shenzhen, Guangdong, China Numéro RCS : 91440300755667743W
Modèle	ZD006C053055EUE
Tension d'entrée	100 - 240 V ~ (courant alternatif)
Fréquence du courant alternatif d'entrée	50/60 Hz
Tension de sortie	5,3 V $\text{---}$ (courant continu)
Courant de sortie	0,55 A
Puissance de sortie	2,915 W
Rendement moyen en mode actif	69,42 %
Consommation électrique hors charge	0,09 W
Courant absorbé	0,3 A
Classe de protection	II /  (double isolation)
Polarité	 (Plus à l'intérieur, moins à l'extérieur)
Classe d'efficacité 6	

## Mise au rebut

### Mise au rebut de l'appareil



**Ne jetez en aucun cas l'instrument avec les ordures ménagères normales. Ce produit est assujéti à la directive européenne 2012/19/EU.**

Éliminez l'appareil par l'intermédiaire d'une entreprise de traitement des déchets autorisée ou via le service de recyclage de votre commune. Respectez la réglementation en vigueur. En cas de doute, veuillez contacter votre centre de recyclage.



Renseignez-vous auprès de votre commune ou des services administratifs de votre ville pour connaître les possibilités de recyclage du produit usagé.



Le produit recyclable doit être trié ou rapporté dans un point de collecte pour être recycle.

### REMARQUE

- La batterie intégrée dans cet appareil ne peut pas être retirée pour être mise au rebut. Pour éviter tout risque, le démontage ou le remplacement de la batterie est une opération exclusivement réservée au fabricant ou à son service après-vente ou à une personne détentrice de qualifications similaires. Lors du recyclage, il convient d'attirer l'attention sur le fait que cet appareil renferme des batteries.

### Mise au rebut du chargeur



**Ne jetez en aucun cas le chargeur avec les ordures ménagères. Ce produit est assujéti à la directive européenne 2012/19/EU.**

Éliminez le chargeur par l'intermédiaire d'une entreprise de traitement des déchets autorisée ou via le service de recyclage de votre commune. Respectez la réglementation en vigueur. En cas de doute, veuillez contacter votre centre de recyclage.

## Recycler l'emballage



Les matériaux d'emballage ont été sélectionnés selon des critères de respect de l'environnement et de recyclage permettant leur élimination écologique. Veuillez éliminer les matériaux d'emballage qui ne servent plus en respectant la réglementation locale.



Éliminez l'emballage d'une manière respectueuse de l'environnement.

Observez le marquage sur les différents matériaux d'emballage et

triez-les séparément si nécessaire.

Les matériaux d'emballage sont repérés par des abréviations (a) et des numéros (b) qui ont la signification suivante :

1-7 : Plastiques,

20-22 : Papier et carton,

80-98 : Matériaux composites.

## Garantie pour Kompennass Handels GmbH pour la Belgique

Chère cliente, cher client,

Cet appareil est garanti 3 ans à partir de la date d'achat. Si ce produit venait à présenter des vices, vous disposez de droits légaux face au vendeur de ce produit. Vos droits légaux ne sont pas restreints par notre garantie présentée ci-dessous.

### Conditions de garantie

La période de garantie débute à la date d'achat. Veuillez bien conserver le ticket de caisse. Celui-ci servira de preuve d'achat.

Si dans un délai de trois ans suivant la date d'achat de ce produit, un vice de matériel ou de fabrication venait à apparaître, le produit sera réparé, remplacé gratuitement par nos soins ou le prix d'achat remboursé, selon notre choix. Cette prestation sous garantie nécessite, dans le délai de trois ans, la présentation de l'appareil défectueux et du justificatif d'achat (ticket de caisse) ainsi que la description brève du vice et du moment de son apparition.

Si le vice est couvert par notre garantie, vous recevrez le produit réparé ou un nouveau produit en retour. Aucune nouvelle période de garantie ne débute avec la réparation ou l'échange du produit.

## Période de garantie et réclamation légale pour vices cachés

L'exercice de la garantie ne prolonge pas la période de garantie. Cette disposition s'applique également aux pièces remplacées ou réparées. Les dommages et vices éventuellement déjà présents à l'achat doivent être signalés immédiatement après le déballage. Toute réparation survenant après la période sous garantie fera l'objet d'une facturation.

## Étendue de la garantie

L'appareil a été fabriqué avec soin conformément à des directives de qualité strictes et consciencieusement contrôlé avant sa livraison.

La prestation de la garantie s'applique aux vices de matériel et de fabrication. Cette garantie ne s'étend pas aux pièces du produit qui sont exposées à une usure normale et peuvent de ce fait être considérées comme pièces d'usure, ni aux détériorations de pièces fragiles, par ex. interrupteurs, batteries ou pièces en verre.

Cette garantie devient caduque si le produit est détérioré, utilisé ou entretenu de manière non conforme. Toutes les instructions listées dans le manuel d'utilisation doivent être exactement respectées pour une utilisation conforme du produit. Des buts d'utilisation et actions qui sont déconseillés dans le manuel d'utilisation, ou dont vous êtes avertis doivent également être évités.

Le produit est uniquement destiné à un usage privé et ne convient pas à un usage professionnel. La garantie est annulée en cas d'entretien incorrect et inapproprié, d'usage de la force et en cas d'intervention non réalisée par notre centre de service après-vente agréé.

## Procédure en cas de garantie

Afin de garantir un traitement rapide de votre demande, veuillez suivre les indications suivantes :

- Veuillez avoir à portée de main pour toutes questions le ticket de caisse et la référence article (par ex. IAN 123456) en tant que justificatif de votre achat.
- Vous trouverez la référence sur la plaque signalétique sur le produit, une gravure sur le produit, sur la page de garde du mode d'emploi (en bas à gauche) ou sur l'autocollant au dos ou sur le dessous du produit.
- Si des erreurs de fonctionnement ou d'autres vices venaient à apparaître, veuillez d'abord contacter le département service clientèle cité ci-dessous par **téléphone** ou par **e-mail**.
- Vous pouvez ensuite retourner un produit enregistré comme étant défectueux en joignant le ticket de caisse et en indiquant en quoi consiste le vice et quand il est survenu, sans devoir l'affranchir à l'adresse de service après-vente communiquée.



Sur [www.lidl-service.com](http://www.lidl-service.com), vous pourrez télécharger ce mode d'emploi et de nombreux autres manuels, vidéos produit et logiciels d'installation.

Grâce à ce code QR, vous arriverez directement sur le site Lidl service après-vente ([www.lidl-service.com](http://www.lidl-service.com)) et vous pourrez ouvrir votre mode d'emploi en saisissant votre référence (IAN) 123456.



## Garantie pour Kompernass Handels GmbH pour la France

Chère cliente, cher client,

Cet appareil est garanti 3 ans à partir de la date d'achat. Si ce produit venait à présenter des vices, vous disposez de droits légaux face au vendeur de ce produit. Vos droits légaux ne sont pas restreints par notre garantie présentée ci-dessous.

### Conditions de garantie

La période de garantie débute à la date d'achat. Veuillez bien conserver le ticket de caisse. Celui-ci servira de preuve d'achat.

Si dans un délai de trois ans suivant la date d'achat de ce produit, un vice de matériel ou de fabrication venait à apparaître, le produit sera réparé, remplacé gratuitement par nos soins ou le prix d'achat remboursé, selon notre choix. Cette prestation sous garantie nécessite, dans le délai de trois ans, la présentation de l'appareil défectueux et du justificatif d'achat (ticket de caisse) ainsi que la description brève du vice et du moment de son apparition.

Si le vice est couvert par notre garantie, vous recevrez le produit réparé ou un nouveau produit en retour. Aucune nouvelle période de garantie ne débute avec la réparation ou l'échange du produit.

### Période de garantie et réclamation légal pour vices cachés

L'exercice de la garantie ne prolonge pas la période de garantie. Cette disposition s'applique également aux pièces remplacées ou réparées. Les dommages et vices éventuellement déjà présents à l'achat doivent être signalés immédiatement après le déballage. Toute réparation survenant après la période sous garantie fera l'objet d'une facturation.

### Étendue de la garantie

L'appareil a été fabriqué avec soin conformément à des directives de qualité strictes et consciencieusement contrôlé avant sa livraison.

La prestation de la garantie s'applique aux vices de matériel et de fabrication. Cette garantie ne s'étend pas aux pièces du produit qui sont exposées à une usure normale et peuvent de ce fait être considérées comme pièces d'usure, ni aux détériorations de pièces fragiles, par ex. interrupteurs, batteries ou pièces en verre.

Cette garantie devient caduque si le produit est détérioré, utilisé ou entretenu de manière non conforme. Toutes les instructions listées dans le manuel d'utilisation doivent être exactement respectées pour une utilisation conforme du produit. Des buts d'utilisation et actions qui sont déconseillés dans le manuel d'utilisation, ou dont vous êtes avertis doivent également être évités.

Le produit est uniquement destiné à un usage privé et ne convient pas à un usage professionnel. La garantie est annulée en cas d'entretien incorrect et inapproprié, d'usage de la force et en cas d'intervention non réalisée par notre centre de service après-vente agréé.

### Article L217-16 du Code de la consommation

Lorsque l'acheteur demande au vendeur, pendant le cours de la garantie commerciale qui lui a été consentie lors de l'acquisition ou de la réparation d'un bien meuble, une remise en état couverte par la garantie, toute période d'immobilisation d'au moins sept jours vient s'ajouter à la durée de la garantie qui restait à courir. Cette période court à compter de la demande d'intervention de l'acheteur ou de la mise à disposition pour réparation du bien en cause, si cette mise à disposition est postérieure à la demande d'intervention.

Indépendamment de la garantie commerciale souscrite, le vendeur reste tenu des défauts de conformité du bien et des vices rédhibitoires dans les conditions prévues aux articles L217-4 à L217-13 du Code de la consommation et aux articles 1641 à 1648 et 2232 du Code Civil.

## Article L217-4 du Code de la consommation

Le vendeur livre un bien conforme au contrat et répond des défauts de conformité existant lors de la délivrance. Il répond également des défauts de conformité résultant de l'emballage, des instructions de montage ou de l'installation lorsque celle-ci a été mise à sa charge par le contrat ou a été réalisée sous sa responsabilité.

## Article L217-5 du Code de la consommation

Le bien est conforme au contrat :

- 1° S'il est propre à l'usage habituellement attendu d'un bien semblable et, le cas échéant :
  - s'il correspond à la description donnée par le vendeur et possède les qualités que celui-ci a présentées à l'acheteur sous forme d'échantillon ou de modèle ;
  - s'il présente les qualités qu'un acheteur peut légitimement attendre eu égard aux déclarations publiques faites par le vendeur, par le producteur ou par son représentant, notamment dans la publicité ou l'étiquetage ;
- 2° Ou s'il présente les caractéristiques définies d'un commun accord par les parties ou être propre à tout usage spécial recherché par l'acheteur, porté à la connaissance du vendeur et que ce dernier a accepté.

## Article L217-12 du Code de la consommation

L'action résultant du défaut de conformité se prescrit par deux ans à compter de la délivrance du bien.

## Article 1641 du Code civil

Le vendeur est tenu de la garantie à raison des défauts cachés de la chose vendue qui la rendent impropre à l'usage auquel on la destine, ou qui diminuent tellement cet usage que l'acheteur ne l'aurait pas acquise, ou n'en aurait donné qu'un moindre prix, s'il les avait connus.

## Article 1648 1er alinéa du Code civil

L'action résultant des vices rédhibitoires doit être intentée par l'acquéreur dans un délai de deux ans à compter de la découverte du vice.

Les pièces détachées indispensables à l'utilisation du produit sont disponibles pendant la durée de la garantie du produit.

## Procédure en cas de garantie

Afin de garantir un traitement rapide de votre demande, veuillez suivre les indications suivantes :

- Veuillez avoir à portée de main pour toutes questions le ticket de caisse et la référence article (par ex. IAN 123456) en tant que justificatif de votre achat.
- Vous trouverez la référence sur la plaque signalétique sur le produit, une gravure sur le produit, sur la page de garde du mode d'emploi (en bas à gauche) ou sur l'autocollant au dos ou sur le dessous du produit.
- Si des erreurs de fonctionnement ou d'autres vices venaient à apparaître, veuillez d'abord contacter le département service clientèle cité ci-dessous par **téléphone** ou par **e-mail**.
- Vous pouvez ensuite retourner un produit enregistré comme étant défectueux en joignant le ticket de caisse et en indiquant en quoi consiste le vice et quand il est survenu, sans devoir l'affranchir à l'adresse de service après-vente communiquée.



Sur [www.lidl-service.com](http://www.lidl-service.com), vous pourrez télécharger ce mode d'emploi et de nombreux autres manuels, vidéos produit et logiciels d'installation.

Grâce à ce code QR, vous arriverez directement sur le site Lidl service après-vente ([www.lidl-service.com](http://www.lidl-service.com)) et vous pourrez ouvrir votre mode d'emploi en saisissant votre référence (IAN) 123456.

## Service après-vente

### **FR** Service France

Tel.: 0800 919270

E-Mail: kompernass@lidl.fr

### **BE** Service Belgique

Tel.: 070 270 171 (0,15 EUR/Min.)

E-Mail: kompernass@lidl.be

IAN 338593\_2001

## Importateur

Veillez tenir compte du fait que l'adresse suivante n'est pas une adresse de service après-vente. Veuillez d'abord contacter le service mentionné.

KOMPERNASS HANDELS GMBH

BURGSTRASSE 21

44867 BOCHUM

ALLEMAGNE

[www.kompernass.com](http://www.kompernass.com)

# Inhoud

<b>Inleiding</b> .....	<b>34</b>
<b>Gebruik in overeenstemming met bestemming</b> .....	<b>34</b>
<b>Inhoud van het pakket</b> .....	<b>34</b>
<b>Apparaatbeschrijving</b> .....	<b>34</b>
<b>Veiligheidsvoorschriften</b> .....	<b>35</b>
<b>Vóór de ingebruikname</b> .....	<b>36</b>
De accubezem in elkaar zetten .....	36
Accu opladen .....	37
<b>Werken met de accubezem</b> .....	<b>37</b>
<b>Reiniging en onderhoud</b> .....	<b>38</b>
Behuizing .....	38
Vuilreservoir .....	38
Borstelrol .....	38
<b>Opbergen</b> .....	<b>39</b>
<b>Problemen oplossen</b> .....	<b>39</b>
<b>Technische gegevens</b> .....	<b>39</b>
<b>Afvoeren</b> .....	<b>40</b>
Apparaat afvoeren .....	40
Oplader afvoeren .....	40
Verpakking afvoeren .....	40
<b>Garantie van Kompernaß Handels GmbH</b> .....	<b>41</b>
Service .....	42
Importeur .....	42

## Inleiding

Hartelijk gefeliciteerd met de aankoop van uw nieuwe apparaat.

U hebt hiermee gekozen voor een hoogwaardig product. De gebruiksaanwijzing maakt deel uit van dit product. Deze bevat belangrijke aanwijzingen voor veiligheid, gebruik en afvoer. Lees alle bedienings- en veiligheidsaanwijzingen voordat u het product in gebruik neemt. Gebruik het product uitsluitend op de voorgeschreven wijze en voor de aangegeven doeleinden. Geef alle documenten mee als u het product doorgeeft aan een derde.

## Gebruik in overeenstemming met bestemming

Dit apparaat is uitsluitend bestemd voor het vegen van droog vuil in droge gesloten ruimtes.

Dit apparaat is uitsluitend bestemd voor privégebruik. Gebruik het apparaat niet bedrijfsmatig. Gebruik het apparaat alleen zoals beschreven in deze gebruiksaanwijzing.

## Inhoud van het pakket

- Accubezem
- Oplader
- Steel (3 delen, waarvan één met handgreep)
- Mes
- Gebruiksaanwijzing

## Apparaatbeschrijving

Afbeelding A:

- 1 Handgreep
- 2 Steel (3 delen)
- 3 Houder

Afbeelding B:

- 4 Knop op de schuifkoppeling
- 5 Uitsparing in de steel

Afbeelding C:

- 6 Aan-/uitknop
- 7 Oplaadaansluiting
- 8 Plastic dop/transportbeveiliging
- 9 Opladindicatie
- 10 Vuilreservoir
- 11 Ontgrendelknop

Afbeelding D:

- 12 Oplader
- 13 Mes

Afbeelding E:

- 14 Kap
- 15 Vergrendeling
- 16 Borstelrol

Afbeelding F:

- 17 Aandrijfas

## Veiligheidsvoorschriften

### **⚠ GEVAAR! ELEKTRISCHE SCHOK!**

- ▶ Laad het apparaat nooit op wanneer de netvoedingsadapter beschadigd is! Vervang een beschadigde netvoedingsadapter meteen om risico's te vermijden. Neem hiertoe contact op met de klantenservice.
- ▶ Reinig het apparaat niet tijdens het opladen. Haal de stekker van de lader altijd uit het stopcontact voordat u het apparaat reinigt!
- ▶ Laat een beschadigde stekker of een beschadigd snoer van de netvoedingsadapter onmiddellijk vervangen door geautoriseerd vakkundig personeel, om risico's te vermijden.



Gebruik de netvoedingsadapter niet in de openlucht.

- ▶ Let erop dat het snoer niet nat of vochtig wordt tijdens het gebruik van het apparaat. Leid het snoer zodanig dat het niet bekneld of beschadigd kan raken.

### **⚠ WAARSCHUWING! LETSELGEVAAR!**

- ▶ Gebruik het apparaat alleen met de meegeleverde accessoires.
- ▶ Gebruik het apparaat niet om gewassen beton, grind en dergelijke oppervlakken te vegen.
- ▶ Gebruik het apparaat niet om hoogpolig tapijt en natte vloerbedekkingen schoon te maken.
- ▶ Dit apparaat mag worden gebruikt door kinderen vanaf 8 jaar en door personen met beperkte fysieke, zintuiglijke of geestelijke vermogens of gebrek aan ervaring of kennis, mits ze onder toezicht staan of over het veilige gebruik van het apparaat zijn geïnstrueerd en de daaruit resulterende gevaren hebben begrepen.
- ▶ Kinderen mogen niet met het apparaat spelen.
- ▶ Kinderen mogen zonder toezicht geen reiniging en gebruikersonderhoud uitvoeren.
- ▶ Gebruik dit apparaat uitsluitend voor het beoogde gebruiksdoel volgens de beschrijving in deze gebruiksaanwijzing.

## ⚠ WAARSCHUWING! LETSELGEVAAR!

- ▶ Dit product bevat een oplaadbare accu. Gooi accu's niet in het vuur en stel ze niet bloot aan hoge temperaturen. Er bestaat explosiegevaar!
- ▶ Gebruik het apparaat niet als speelgoed.
- ▶ Laat kinderen niet zonder toezicht met het apparaat omgaan.

## LET OP! MATERIËLE SCHADE!

- ▶ Laad het apparaat alleen op met de meegeleverde netvoedingsadapter/oplader (type ZD006C053055EUE)!
- ▶ Met de meegeleverde oplader mag uitsluitend de accubezem worden opgeladen, de oplader is niet geschikt voor andere accu's.
- ▶ Probeer nooit batterijen die niet oplaadbaar zijn weer op te laden.

## Vóór de ingebruikname

- Verwijder alle verpakkingsmateriaal van het apparaat. Verwijder ook de plastic kap ❸ die de aan-/uitschakelaar ❹ beveiligt tegen onbedoeld indrukken tijdens het transport.

## De accubezem in elkaar zetten

- Monteer de steel ❷:
  - Schuif de 3 delen van de steel ❷ in elkaar met behulp van de schuifkoppelingen. Druk op de knop ❹ op de schuifkoppeling en schuif de koppeling zo in de steel dat de knop ❹ in de uitsparing ❺ klikt. De delen van de steel ❷ zijn nu stevig aan elkaar gekoppeld (zie afbeelding B op de uitvouwpagina).
  - Steek de gemonteerde steel ❷ met de schuifkoppeling in de houder ❸ van het apparaat en draai de steel tot die vastklikt.
- Monteer het vuilreservoir ❿ op het apparaat:

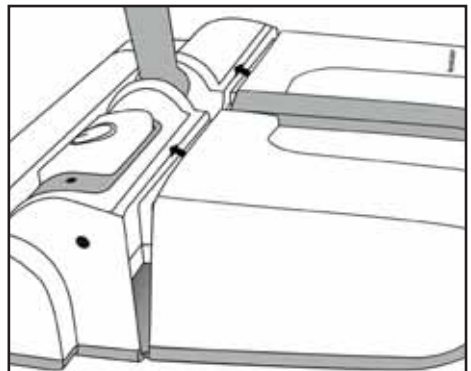
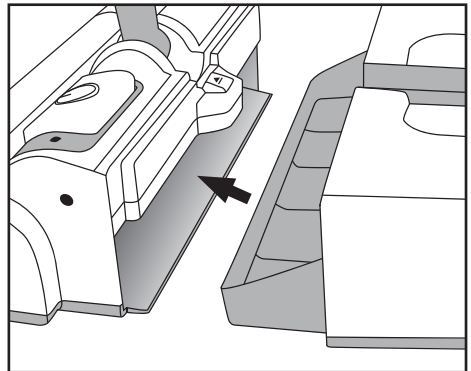

- Schuif het vuilreservoir **10** iets gekanteld in het apparaat. Zorg ervoor dat het vuilreservoir **10** vastklikt bij de ontgrendelknop **11**.

## Accu opladen

### OPMERKING



Dit apparaat bevat een lithium-ion-accu of deze is bij het apparaat meegeleverd.

Om met het volledige vermogen van de accu te kunnen werken moet de accu voorafgaand aan het eerste gebruik ca. 5 uur worden opgeladen. Daarna duurt het opladen, afhankelijk van de ontlading van de accu, maximaal 5 uur.

Het apparaat heeft bij volledig opgeladen accu een bedrijfstijd van ca. 70 minuten, voordat het opnieuw moet worden opgeladen.

### LET OP! MATERIËLE SCHADE!

- ▶ Gebruik alleen de meegeleverde oplader **12**.
- ▶ Gebruik het apparaat alleen met de ingebouwde accu.
- ▶ Probeer niet de accu te verwijderen om deze op te laden.
- ▶ Probeer niet de behuizing van de accu te openen of de accu te demonteren; hierdoor zou de accu kapotgaan.

- 1) Vergewis u ervan dat de accubezem is uitgeschakeld als u de accu wilt opladen. Zet het apparaat zo nodig uit met de aan-/uitschakelaar **6**.

### OPMERKING

- ▶ Gebruik de accubezem niet wanneer het apparaat is verbonden met de oplader **12**!

- 2) Steek de stekker van de oplader **12** in de oplaadaansluiting **7** van het apparaat en steek vervolgens de 220V-stekker in een stopcontact.
- 3) Tijdens het opladen brandt de rode oplaadindicatie **9**. Controleer als dat niet het geval is de stekerverbindingen en controleer of de accubezem is uitgeschakeld.
- 4) Als de accu opgeladen is, brandt de oplaadindicatie **9** groen. U kunt het apparaat dan weer met het volledige vermogen gebruiken.
- 5) Trek de stekkers van de oplader **12** uit het stopcontact en de oplaadaansluiting **12** van het apparaat **7**.

## Werken met de accubezem

### ⚠ WAARSCHUWING! LETSELGEVAAR!

- ▶ Houd het uiteinde van de roterende borstelrol **16**, stangen en apparaatopeningen uit de buurt van gezicht en lichaam.

### OPMERKING

- ▶ Gebruik het apparaat nooit met afgenomen vuilreservoir **10**. Het vuil wordt dan alleen verspreid!

- Druk op de aan-/uitschakelaar **6** om de accubezem in te schakelen.
- Beweeg de accubezem heen en weer over de vloer.
- Druk nogmaals op de aan-/uitschakelaar **6** om het apparaat uit te schakelen.

U kunt de steel **2** bij werkpauses recht omhoog laten staan.

### OPMERKING

- ▶ Bij sommige tapijtsorten kan de accubezem rammelen of opspringen. Werk in dat geval langzaam en dwars op de vloerbedekking.



## Reiniging en onderhoud

### **GEVAAR! ELEKTRISCHE SCHOK!**

- ▶ Reinig het apparaat niet tijdens het opladen. Trek de stekker van de oplader **12** altijd uit het stopcontact voordat u het apparaat reinigt.

 Dompel het apparaat nooit onder in water of in andere vloeistoffen!

### **WAARSCHUWING! LETSELGEVAAR!**

- ▶ Let erop dat het apparaat bij afgenomen vuilreservoir **10** of bij het reinigen van de borstelrol **16** niet onbedoeld wordt ingeschakeld. Letselgevaar!

### **LET OPI! MATERIËLE SCHADE!**

- ▶ Gebruik geen schurende of bijtende schoonmaakmiddelen. Deze kunnen de oppervlakken beschadigen!

## Behuizing

- Veeg de behuizing van het apparaat af met een vochtige doek. Doe zo nodig wat mild afwasmiddel op de doek.
- Zorg ervoor dat het apparaat volledig droog is, voordat u het weer aansluit op de oplader **12**.

## Vuilreservoir

Het is raadzaam om na gebruik altijd het vuilreservoir **10** te legen om de prestaties van het apparaat op peil te houden.

- Druk op de ontgrendelknop **11** van het vuilreservoir **10** en neem het vuilreservoir van het apparaat.
- Leeg het vuilreservoir **10** en schuif het weer zodanig op het apparaat, dat het vastzit en bij de ontgrendelknop **11** vastklikt.

## Borstelrol

Ga als volgt te werk als de borstelrol **16** niet meer draait omdat zich er grove verontreinigingen of vezels op hebben verzameld:

Demonteer de borstelrol **16**. Raadpleeg daartoe de afbeeldingen E en F op de uitvouwpagina van de gebruiksaanwijzing:

- 1) Draai de accubezem om en houd hem met de borstelrol **16** naar u toe gekeerd.
- 2) Trek aan de haak van de vergrendeling **15** en neem de kap **14** op de zijkant van de behuizing af.
- 3) Trek de borstelrol **16** omhoog en vervolgens naar opzij uit de behuizing.
- 4) Verwijder verontreinigingen (aan beide zijden van de borstels) en reinig de borstelrol **16**. Neem daartoe een vochtige doek en veeg de afzonderlijke borstelbundels van binnen naar buiten af.

### **OPMERKING**

- ▶ Verwijder vastzittende haren en vezels door ze met het mes **13** los te snijden en uit de borstelrol **16** te trekken.

Plaats de borstelrol **16** terug:

- 1) Schuif het ronde uiteinde van de borstelrol **16** op de aandrijfas **17**.
- 2) Schuif het vierkante uiteinde van de borstelrol **16** in de behuizing, zodat de borstelrol **16** weer recht in de behuizing zit.
- 3) Plaats de kap **14** weer in de behuizing. Let erop dat de vergrendeling **15** goed vastklikt.

## Opbergen

### LET OP! MATERIËLE SCHADE!

► Zorg dat het apparaat is uitgeschakeld wanneer u het opbergt. Anders kan de accu door volledige ontlading beschadigd raken.





- Berg het schoongemaakte apparaat op een schone, stofvrije en droge plaats op.

## Problemen oplossen

### Het apparaat start niet.



- Het apparaat is ontladen. Laad het apparaat eerst weer op.
- Het apparaat is defect. Neem contact op met de klantenservice.

### De borstelrol maakt harde geluiden tijdens het draaien.

- De borstelrol  is vuil. Reinig de borstelrol .
- De borstelrol  is niet correct bevestigd. Controleer of de borstelrol  correct is bevestigd en corrigeer de bevestiging zo nodig.

## Technische gegevens





### Apparaat

Ingangsspanning/-stroom	5,3 V  (gelijkstroom) / 0,55 A
Polariteit	 (plus binnen, minus buiten)

### Accu's

Capaciteit	2200 mAh
Accu	3,7 V  (gelijkstroom) (2 x 3,7 V lithium-ionaccu)

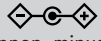
### Netvoeding

Fabrikant	E-TEK Electronics Manufactory Co., LTD. B, 3 Bldg, Tangwupu Industrial Park, Yanchuan, Songgang Subdistrict, Bao'an District, 518105 Shenzhen, Guangdong, China Handelsregisternummer: 91440300755667743W
Model	ZD006C053055EUE
Ingangsspanning	100 - 240 V ~ (wisselstroom)
Voedingsfrequentie	50/60 Hz
Uitgangsspanning	5,3 V  (gelijkstroom)
Uitgangsstroom	0,55 A
Uitgangsvermogen	2,915 W
Gemiddelde efficiëntie tijdens gebruik	69,42 %
Opgenomen vermogen onbelast	0,09 W
Stroomopname	0,3 A
Beschermingsklasse	II /  (dubbel geïsoleerd)
Polariteit	 (plus binnen, minus buiten)
Efficiëntieklasse 6	

## Afvoeren

### Apparaat afvoeren



**Deponeer het apparaat in geen geval bij het gewone huisvuil. Dit product voldoet aan de Europese richtlijn 2012/19/EU.**

Voer het apparaat af via een erkend afvalverwerkingsbedrijf of via uw gemeentelijke afvalverwerking. Neem de momenteel geldende voorschriften in acht. Neem bij twijfel contact op met de verantwoordelijke instantie.



Informatie over mogelijkheden voor het afvoeren van het afgedankte product krijgt u bij uw gemeentereiniging.



Het product is recyclebaar; er is een uitgebreide producentenverantwoordelijkheid op van toepassing en het afval wordt gescheiden ingezameld.

### OPMERKING

- ▶ De ingebouwde accu van dit apparaat kan niet worden verwijderd voor afzonderlijke afvalverwerking.

Het verwijderen of vervangen van de accu mag alleen worden uitgevoerd door de fabrikant of de klantenservice van de fabrikant of een persoon met vergelijkbare kwalificaties, om risico's te vermijden. Bij het afvoeren moet erop worden gewezen dat dit apparaat accu's bevat.

### Oplader afvoeren



**Deponeer de oplader in geen geval bij het gewone huisvuil. Dit product voldoet aan de Europese richtlijn 2012/19/EU.**

Voer de oplader af via een erkend afvalverwerkingsbedrijf of via uw gemeentelijke afvalverwerking. Neem de momenteel geldende voorschriften in acht. Neem bij twijfel contact op met de verantwoordelijke instantie.

### Verpakking afvoeren



De verpakkingsmaterialen zijn niet schadelijk voor het milieu. Ze zijn gekozen op grond van milieuvriendelijkheid en daarom recyclebaar.

Voer niet meer benodigde verpakkingsmaterialen af conform de plaatselijk geldende voorschriften.

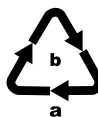

Voer de verpakking af conform de milieuvoorschriften. Let op de aanduiding op de verschillende verpakkingsmaterialen en voer ze zo nodig gescheiden af. De verpakkingsmaterialen zijn voorzien van afkortingen (a) en cijfers (b) met de volgende betekenis:

1-7: kunststoffen,  
20-22: papier en karton,  
80-98: composietmaterialen.

## **Garantie van Kompernaß Handels GmbH**

Geachte klant,

U hebt op dit apparaat 3 jaar garantie vanaf de aankoopdatum. In geval van gebreken in dit product hebt u wettelijke rechten tegenover de verkoper van het product. Deze wettelijke rechten worden door onze hierna beschreven garantie niet beperkt.

### **Garantievoorwaarden**

De garantieperiode geldt vanaf de datum van aankoop. Bewaar de kassabon zorgvuldig. U hebt hem nodig als bewijs van aankoop.

Als er binnen drie jaar vanaf de aankoopdatum van dit product een materiaal- of fabricagefout optreedt, wordt - naar onze keuze - het product door ons kosteloos gerepareerd of vervangen of wordt de koopprijs terugbetaald. Voorwaarde voor deze garantie is dat het defecte apparaat en het aankoopbewijs (kassabon) binnen de termijn van drie jaar worden overlegd en dat kort wordt omschreven waaruit het gebrek bestaat en wanneer het is opgetreden.

Wanneer het defect door onze garantie wordt gedekt, krijgt u het gerepareerde product of een nieuw product retour. Met de reparatie of vervanging van het product begint er geen nieuwe garantieperiode.

### **Garantieperiode en wettelijke aanspraken bij gebreken**

De garantieperiode wordt door deze waarborg niet verlengd. Dat geldt ook voor vervangen en gerepareerde onderdelen. Eventueel al bij aankoop aanwezige schade en gebreken moeten met een na het uitpakken worden gemeld. Voor reparaties na afloop van de garantieperiode worden kosten in rekening gebracht.

### **Garantieomvang**

Het apparaat is op basis van strenge kwaliteitsnormen met de grootst mogelijke zorg vervaardigd en voorafgaand aan de levering nauwkeurig gecontroleerd.

De garantie geldt voor materiaal- of fabricagefouten. Deze garantie geldt niet voor productonderdelen die onderhevig zijn aan normale slijtage en die daarom als slijtonderdelen worden beschouwd, of voor schade aan breekbare onderdelen zoals schakelaars, accu's of onderdelen die van glas zijn gemaakt.

Deze garantie vervalt wanneer het product is beschadigd, ondeskundig is gebruikt of is gerepareerd. Voor deskundig gebruik van het product moeten alle in de gebruiksaanwijzing beschreven aanwijzingen precies worden opgevolgd. Gebruiksdoeleinden en handelingen die in de gebruiksaanwijzing worden afgeraden of waarvoor wordt gewaarschuwd, moeten beslist worden vermeden.

Het product is uitsluitend bestemd voor privégebruik en niet voor bedrijfsmatige doeleinden. Bij verkeerd gebruik en ondeskundige behandeling, bij gebruik van geweld en bij reparaties die niet door ons erkend servicefiliaal zijn uitgevoerd, vervalt de garantie.

## Afhandeling bij een garantiekwestie

Voor een snelle afhandeling van uw aanvraag neemt u de volgende aanwijzingen in acht:

- Houd voor alle aanvragen de kassabon en het artikelnummer (bijv. IAN 123456) als aankoopbewijs bij de hand.
- Het artikelnummer vindt u op het typeplaatje van het product, op het product gegraveerd, op de titelpagina van de gebruiksaanwijzing (links-onder) of op de sticker op de achter- of onderkant van het product.
- Als er fouten in de werking of andere gebreken optreden, neemt u eerst contact op met de hierna genoemde serviceafdeling, **telefonisch** of **via e-mail**.
- Een als defect geregistreerd product kunt u dan zonder portokosten naar het aan u doorgegeven serviceadres sturen. Voeg het aankoopbewijs (kassabon) bij en vermeld waaruit het gebrek bestaat en wanneer het is opgetreden.



Op [www.lidl-service.com](http://www.lidl-service.com) kunt u deze en vele andere handleidingen, productvideo's en installatiesoftware downloaden.

Met deze QR-code gaat u direct naar de website van Lidl Service ([www.lidl-service.com](http://www.lidl-service.com)) en kunt u met het invoeren van het artikelnummer (IAN) 123456 de gebruiksaanwijzing openen.

## Service

### **NL** Service Nederland

Tel.: 0900 0400223 (0,10 EUR/Min.)

E-Mail: [kompernass@lidl.nl](mailto:kompernass@lidl.nl)

### **BE** Service België

Tel.: 070 270 171 (0,15 EUR/Min.)

E-Mail: [kompernass@lidl.be](mailto:kompernass@lidl.be)

IAN 338593\_2001

## Importeur

Let op: het volgende adres is geen serviceadres. Neem eerst contact op met het opgegeven serviceadres.

KOMPERNASS HANDELS GMBH

BURGSTRASSE 21

44867 BOCHUM

DUITSLAND

[www.kompernass.com](http://www.kompernass.com)

## Spis treści

<b>Wstęp</b> .....	<b>44</b>
<b>Użytkowanie zgodne z przeznaczeniem</b> .....	<b>44</b>
<b>Zakres dostawy</b> .....	<b>44</b>
<b>Opis urządzenia</b> .....	<b>44</b>
<b>Wskazówki bezpieczeństwa</b> .....	<b>45</b>
<b>Przed pierwszym użyciem</b> .....	<b>46</b>
Montaż miotły akumulatorowej .....	46
Ładowanie akumulatora .....	47
<b>Praca z użyciem miotły akumulatorowej</b> .....	<b>47</b>
<b>Czyszczenie i pielęgnacja</b> .....	<b>48</b>
Obudowa .....	48
Pojemnik na zanieczyszczenia .....	48
Watek szczotkowy .....	48
<b>Przechowywanie</b> .....	<b>49</b>
<b>Usuwanie usterek</b> .....	<b>49</b>
<b>Dane techniczne</b> .....	<b>49</b>
<b>Utylizacja</b> .....	<b>50</b>
Utylizacja urządzenia .....	50
Utylizacja ładowarki .....	50
Utylizacja opakowania .....	50
<b>Gwarancja Kompernaß Handels GmbH</b> .....	<b>51</b>
Serwis .....	52
Importer .....	52

## Wstęp

Serdecznie gratulujemy zakupu nowego urządzenia. Wybrany produkt charakteryzuje się wysoką jakością. Instrukcja obsługi jest częścią składową produktu. Zawiera ona ważne informacje na temat bezpieczeństwa, użytkowania i usuwania urządzenia. Przed rozpoczęciem użytkowania produktu należy zapoznać się ze wszystkimi informacjami dotyczącymi obsługi i bezpieczeństwa. Produkt należy użytkować wyłącznie zgodnie z zamieszczonym tu opisem oraz w podanym zakresie zastosowań. W przypadku przekazania urządzenia osobie trzeciej należy dołączyć do niego również całą dokumentację.

## Użytkowanie zgodne z przeznaczeniem

Niniejsze urządzenie jest przeznaczone wyłącznie do zmiatania suchych zanieczyszczeń w suchych, zamkniętych pomieszczeniach.

Urządzenie przeznaczone jest wyłącznie do zastosowań prywatnych.

Nie używaj urządzenia do celów komercyjnych. Korzystaj z urządzenia tylko w sposób opisany w niniejszej instrukcji.

## Zakres dostawy

- Szczotka akumulatorowa
- ładowarka
- Kij (3 elementy trzonka, z tego jeden z rączką)
- Nóż
- Instrukcja obsługi

## Opis urządzenia

Rysunek A:

- ❶ Rączka
- ❷ Kij (3 elementy)
- ❸ Uchwyt

Rysunek B:

- ❹ Przycisk na połączeniu wtykowym
- ❺ Wycięcie na kij

Rysunek C:

- ❻ Włęcznik/wyłęcznik
- ❼ Gniazdo ładowania
- ❽ Plastikowa pokrywka/ zabezpieczenie transportowe
- ❾ Wskaźnik stanu naładowania
- ❿ Pojemnik na zanieczyszczenia
- ⓫ Przycisk zwalniający

Rysunek D:

- ⓬ Ładowarka
- ⓭ Nóż

Rysunek E:

- ⓮ Pokrywka
- ⓯ Blokada
- ⓰ Watek szczotkowy

Rysunek F:

- ⓱ Watek napędowy

## Wskazówki bezpieczeństwa

### **⚠ NIEBEZPIECZEŃSTWO PORAŻENIA PRĄDEM ELEKTRYCZNYM!**

- ▶ Nigdy nie ładuj urządzenia z uszkodzonym zasilaczem! Natychmiast wymień uszkodzony zasilacz w celu uniknięcia zagrożenia. W takim przypadku zwróć się do serwisu.
- ▶ Nie czyść urządzenia w trakcie ładowania. Przed czyszczeniem urządzenia zawsze wyjmuj ładowarkę z gniazda zasilania!
- ▶ W celu uniknięcia zagrożeń należy natychmiast zlecić wymianę uszkodzonych wtyczek sieciowych i przewodów sieciowych zasilacza upoważnionym do tego specjalistom.



Nie używaj zasilacza sieciowego na zewnątrz.

- ▶ Należy zwracać uwagę na to, aby podczas pracy urządzenia kabel sieciowy nie był mokry ani wilgotny. Kabel należy tak poprowadzić, aby nie został zakleszczony ani uszkodzony.

### **⚠ OSTRZEŻENIE! NIEBEZPIECZEŃSTWO OBRAŻEŃ!**

- ▶ Urządzenie należy używać tylko ze znajdującymi się w zestawie akcesoriami.
- ▶ Nie używaj urządzenia do zamiatania betonu pługanego, żwiru ani innych podobnych powierzchni.
- ▶ Nie używaj urządzenia do czyszczenia dywanów z długim włosiem ani mokrych posadzek.
- ▶ To urządzenie może być używane przez dzieci od 8. roku życia oraz przez osoby o zmniejszonych zdolnościach fizycznych, sensorycznych lub umysłowych lub też osoby nieposiadające odpowiedniego doświadczenia i/lub wiedzy, wyłącznie pod nadzorem lub po przeszkoleniu w zakresie bezpiecznego użytkowania urządzenia oraz potencjalnych zagrożeń.
- ▶ Dzieciom nie wolno bawić się urządzeniem.
- ▶ Dzieciom nie wolno czyścić ani konserwować urządzenia bez opieki osób dorosłych.
- ▶ Korzystaj z urządzenia wyłącznie w zakresie zgodnym z jego przeznaczeniem oraz zgodnie z opisem znajdującym się w instrukcji obsługi.



## **⚠ OSTRZEŻENIE! NIEBEZPIECZEŃSTWO OBRAŻEŃ!**

- ▶ To urządzenie wyposażono w akumulatory z możliwością wielokrotnego ładowania. Nie wrzucaj akumulatorów do ognia, ani nie narażaj na działanie wysokich temperatur. Niebezpieczeństwo eksplozji!
- ▶ Nie używaj urządzenia jako zabawki.
- ▶ Nie dopuść do tego, aby dzieci obsługiwały urządzenie bez nadzoru!

## **UWAGA! SZKODY MATERIALNE!**

- ▶ Ładuj urządzenie wyłącznie za pomocą znajdującego się w zestawie zasilacza sieciowego/ładowarki (typ ZD006C053055EUE)!
- ▶ Za pomocą dołączonej ładowarki można ładować wyłącznie miotłę akumulatorową. Ładowarka nie jest przeznaczona do ładowania innych akumulatorów.
- ▶ Nigdy nie próbuj ładować zwykłych baterii jednorazowego użytku.

## **Przed pierwszym użyciem**

- Usuń z urządzenia wszystkie elementy opakowania oraz plastikową pokrywkę **8**, która zabezpiecza włącznik/wyłącznik **6** przed niezamierzonym naciśnięciem podczas transportu.

## **Montaż miotły akumulatorowej**

- Zamontuj kij **2**:
  - Złóż 3 elementy kija **2** ze sobą, wsuwając połączenie wtykowe w kij. Naciśnij przycisk **4** na złączu wtykowym i wsuń je tak w kij, aby przycisk **4** zatrzasnął się w wycięciu w kiju **5**. Elementy kija **2** są teraz ze sobą na stałe połączone (patrz rysunek B na rozkładanej stronie).
  - Włóż zamontowany kij **2** wraz z połączeniem wtykowym w uchwyt **3** urządzenia i obróć kij, aż się zatrzaśnie.
- Zamontuj pojemnik na zanieczyszczenia **10** na urządzeniu.

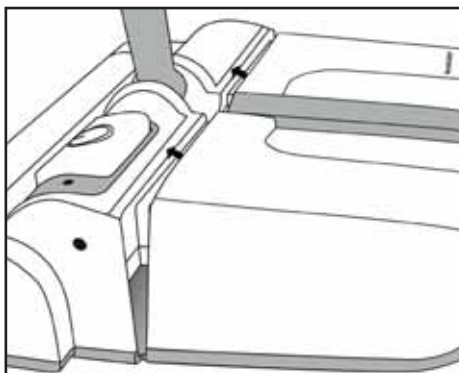
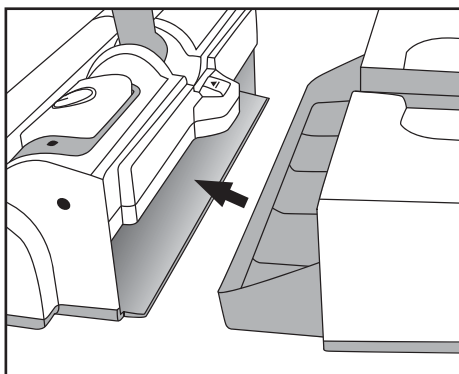

- Wsuń pojemnik na zanieczyszczenia 10 w urządzenie lekkim ruchem przechylnym. Upewnij się, że pojemnik na zanieczyszczenia 10 zablokował się na przycisku zwalniającym 11.

## Ładowanie akumulatora

### WSKAZÓWKA



Urządzenie to jest wyposażone lub dostarczane z akumulatorami litowo-jonowymi.

Aby akumulator uzyskał swoją pełną pojemność, należy go przed pierwszym użyciem ładować przez ok. 5 godzin. W zależności od stopnia rozładowania akumulatora, kolejne ładowania wymagają do 5 godzin.

Przy w pełni naładowanym akumulatorze urządzenie zapewnia ok. 50 min pracy, zanim konieczne będzie jego ponowne naładowanie.

### UWAGA! SZKODY MATERIALNE!

- ▶ Używaj tylko dołączonej ładowarki 12.
  - ▶ Urządzenie należy używać tylko z wbudowanym w nim akumulatorem.
  - ▶ Nie próbuj demontować akumulatora w celu jego ponownego naładowania.
  - ▶ Nie próbuj otwierać obudowy akumulatora ani nie próbuj rozbierać akumulatora, ponieważ to spowoduje jego zniszczenie.
- 1) Przed rozpoczęciem ładowania akumulatora upewnij się, że miotła akumulatorowa jest wyłączona. W razie potrzeby wyłącz ją włącznikiem/wyłącznikiem 6.

### WSKAZÓWKA

- ▶ Nie używaj miotły akumulatorowej, gdy urządzenie jest podłączone do ładowarki 12!

- 2) Włóż wtyczkę ładowarki 12 do gniazda ładowania 7 urządzenia, a następnie wtyk sieciowy do gniazdka sieciowego.
- 3) Podczas ładowania świeci się czerwony wskaźnik ładowania 9. Jeśli tak nie jest, należy sprawdzić połączenia wtykowe oraz czy miotła akumulatorowa jest wyłączona.
- 4) Po naładowaniu akumulatora wskaźnik stanu naładowania 9 świeci w kolorze zielonym. Można wtedy korzystać z pełnej mocy urządzenia.
- 5) Wyciągnij ładowarkę 12 z gniazodka sieciowego, a następnie wtyczkę ładowarki 12 z gniazda ładowania 7 w urządzeniu.

## Praca z użyciem miotły akumulatorowej

### ⚠ OSTRZEŻENIE! NIEBEZPIECZEŃSTWO OBRAZEŃ!

- ▶ Koniec obracającego się wałka szczotkowego 16, pręty i otwory urządzenia należy trzymać z dala od twarzy i ciała.

### WSKAZÓWKA

- ▶ Nigdy nie używaj urządzenia ze zdjętym pojemnikiem na zanieczyszczenia 10. Zanieczyszczenia zostaną wtedy tylko rozrzucone!
  - Naciśnij włącznik/wyłącznik 6, aby włączyć miotłę akumulatorową.
  - Poprowadź miotłę akumulatorową teraz naprzód i wstecz po podłodze.
  - Przez ponowne naciśnięcie włącznika/wyłącznika 6 urządzenie wyłącza się.
- Podczas przerw w pracy kij 2 można pozostawić zablokowany w pozycji pionowej.

### WSKAZÓWKA

- ▶ W przypadku niektórych rodzajów dywanów miotła akumulatorowa może drgać lub podskakiwać. W takiej sytuacji pracuj powoli i w przeciwnym kierunku po wykładzinie dywanowej.

## Czyszczenie i pielęgnacja

### **⚠ NIEBEZPIECZEŃSTWO PORAŻENIA PRĄDEM ELEKTRYCZNYM!**

- ▶ Nie czyść urządzenia w trakcie ładowania. Przed czyszczeniem urządzenia zawsze wyjmij ładowarkę **12** z gniazdka sieciowego!

 W żadnym przypadku nie zanurzaj urządzenia w wodzie ani w innej cieczy!

### **⚠ OSTRZEŻENIE! NIEBEZPIECZEŃSTWO OBRAŻEŃ!**

- ▶ Uważaj, aby przy zdjętym pojemniku na zanieczyszczenia **10** lub w czasie czyszczenia wałka szczotkowego **16** nie doszło do przypadkowego włączenia urządzenia. Niebezpieczeństwo obrażeń!

### **UWAGA! SZKODY MATERIALNE!**

- ▶ Nie używać żrących ani szorujących środków czyszczących. Mogłyby one uszkodzić powierzchnie!

## Obudowa

- Obudowę urządzenia wytrzyj zwilżoną szmatką. W razie konieczności użyć niewielkiej ilości płynu do mycia naczyń.
- Dopilnuj, aby przed ponownym połączeniem urządzenia z ładowarką **12** było ono całkowicie suche.

## Pojemnik na zanieczyszczenia

Aby uzyskać pełną moc miotły akumulatorowej, opróżnij pojemnik na zanieczyszczenia **10** po każdym użyciu.

- Naciśnij przycisk zwalniający **11** pojemnika na zanieczyszczenia **10** i wyciągnij go.
- Opróżnij pojemnik na zanieczyszczenia **10** i załóż go z powrotem na urządzenie w taki sposób, aby został on dobrze osadzony i zablokował się na przycisku zwalniającym **11**.

## Wałek szczotkowy

Jeśli wałek szczotkowy **16** już się nie obraca, ponieważ doszło do nagromadzenia dużych zanieczyszczeń lub nitów, postępuj w następujący sposób:

Wymontuj wałek szczotkowy **16**. Postępuj w tym przypadku zgodnie z rysunkiem E i F na rozkładanej stronie tej instrukcji obsługi:

- 1) Odwróć miotłę akumulatorową i przytrzymaj ją w taki sposób, aby wałek szczotkowy **16** wskazywał w Twoim kierunku.
- 2) Pociągnij za haczyk blokady **15** i zdejmij boczną pokrywę **14**.
- 3) Wyjmij wałek szczotkowy **16** do góry z obudowy, a później w bok.
- 4) Usuń wszelkie zabrudzenia (po obu stronach szczotek) i oczyść wałek szczotkowy **16**. Weź w tym celu wilgotną szmatkę i zmyj od wewnątrz na zewnątrz poszczególne wiązki włosów szczotki.

### **WSKAZÓWKA**

- ▶ Usuń zaplątane włosy i nici ze szczotki, obcinając je nożem **13** i wyciągając je z wałka szczotkowego **16**.

Założ ponownie wałek szczotkowy **16**:

- 1) Wsuń okrągłą stronę wałka szczotkowego **16** na wałek napędowy **17**.
- 2) Wsuń kanciasty koniec wałka szczotkowego **16** w obudowę w taki sposób, aby wałek szczotkowy **16** był osadzony prosto w obudowie.
- 3) Załóż pokrywkę **14** ponownie do obudowy. Zwróć uwagę na to, czy blokada **15** się odpowiednio zablokowała.

## Przechowywanie

### UWAGA! SZKODY MATERIALNE!

► Przed odłożeniem urządzenia upewnij się, że jest ono wyłączone. W przeciwnym razie mogłoby dojść do uszkodzenia akumulatora wskutek jego głębokiego rozładowania.

- Umyte urządzenie należy przechowywać w czystym, wolnym od pyłów i suchym miejscu.

## Usuwanie usterek

### Urządzenie nie uruchamia się.



- Urządzenie jest rozładowane. Najpierw naładuj urządzenie.
- Urządzenie jest uszkodzone. Skontaktuj się z serwisem.

### Wątek szczotkowy 16 wydaje z siebie w czasie pracy głośne dźwięki.

- Wątek szczotkowy 16 jest zabrudzony. Wyczyść wąż szczotkowy 16.
- Wątek szczotkowy 16 nie jest prawidłowo założony. Sprawdź, czy wąż szczotkowy 16 jest prawidłowo założony i skoryguj w razie potrzeby jego montaż.

## Dane techniczne





### Urządzenie

Napięcie wejściowe/ prąd wejściowy	5,3 V  (Prąd stały) / 0,55 A
Biegunowość	 (plus wewnątrz, minus na zewnątrz)

### Akumulatory

Pojemność	2200 mAh
Akumulator	3,7 V  (Prąd stały) (1 x 3,7 V akumulator litowy)

### Zasilacz

Producent	E-TEK Electronics Manufactory Co., LTD. B, 3 Bldg, Tangwupu Industrial Park, Yanchuan, Songgang Subdistrict, Bao'an District, 518105 Shenzhen, Guangdong, China Numer rejestru handlowego: 91440300755667743W
Model	ZD006C053055EUE
Napięcie wejściowe	100 - 240 V ~ (Prąd przemienny)
Wejściowa częstotliwość prądu przemiennego	50/60 Hz
Napięcie wyjściowe	5,3 V  (Prąd stały)
Prąd wyjściowy	0,55 A
Moc wyjściowa	2,915 W
Średnia wydajność podczas pracy	69,42 %
Pobór mocy bez obciążenia	0,09 W
Pobór prądu	0,3 A
Klasa ochrony	II /  (podwójna izolacja)
Biegunowość	 (plus wewnątrz, minus na zewnątrz)
Klasa efektywności 6	

## Utylizacja

### Utylizacja urządzenia



**W żadnym przypadku nie wyrzucaj urządzenia do zwykłych śmieci domowych. Ten produkt podlega dyrektywie europejskiej 2012/19/EU.**

Zużyte urządzenie należy oddać do certyfikowanego zakładu utylizacji odpadów lub do komunalnego zakładu oczyszczania. Należy przestrzegać aktualnie obowiązujących przepisów. W razie pytań i wątpliwości dotyczących zasad utylizacji skontaktuj się z najbliższym zakładem utylizacji.



Informacji na temat możliwości utylizacji wyeksploatowanego produktu udziela urząd gminy lub miasta.



Produkt można poddać recyklingowi, podlega rozszerzonej odpowiedzialności producenta i jest zbierany w ramach systemu segregacji odpadów.

### WSKAZÓWKA

- ▶ Wbudowanego akumulatora w tym urządzeniu nie można wyjąć w celu oddania go oddzielnie do utylizacji. W celu uniknięcia zagrożeń, demontaż lub wymiana akumulatora może być przeprowadzana wyłącznie przez producenta, jego serwis lub osobę o podobnych kwalifikacjach. W przypadku oddawania urządzenia do utylizacji należy zwrócić uwagę, że ten produkt zawiera akumulatory.

## Utylizacja ładowarki



**W żadnym przypadku nie wyrzucaj ładowarki do zwykłych śmieci domowych. Ten produkt podlega dyrektywie europejskiej 2012/19/EU.**

Zużyta ładowarkę należy oddać do certyfikowanego zakładu utylizacji odpadów lub do komunalnego zakładu oczyszczania. Należy przestrzegać aktualnie obowiązujących przepisów. W razie pytań i wątpliwości odnośnie do zasad utylizacji należy zwrócić się do miejscowego zakładu utylizacji odpadów.

## Utylizacja opakowania



Materiały opakowaniowe są przyjazne dla środowiska i można poddać je procesowi recyklingu. Zbędne materiały opakowaniowe utylizować zgodnie z lokalnymi przepisami.



Opakowania należy utylizować w sposób przyjazny dla środowiska. Przestrzegać oznaczeń na różnych materiałach opakowaniowych i w razie potrzeby utylizuj je zgodnie z zasadami segregacji odpadów. Materiały opakowaniowe są oznaczone skrótami (a) i cyframi (b) w następujący sposób:  
1–7: tworzywa sztuczne,  
20–22: papier i tektura,  
80–98: kompozyty.

## **Gwarancja Kompernaß Handels GmbH**

Szanowny Kliencie,

To urządzenie objęte jest 3-letnią gwarancją, licząc od daty zakupu. W przypadku wad tego produktu, masz gwarantowane ustawowo prawa w stosunku sprzedawcy. Te ustawowe prawa nie są ograniczone przez nasze opisane poniżej warunki gwarancji.

### **Warunki gwarancji**

Okres gwarancji rozpoczyna się od daty zakupu. Należy zachować paragon. Jest on wymagany jako dowód zakupu.

Jeżeli w ciągu trzech lat od daty zakupu produktu ujawni się w nim wada materiałowa lub produkcyjna, produkt zostanie wedle naszego uznania nieodpłatnie naprawiony, wymieniony na nowy lub zostanie zwrócona jego cena. Warunkiem spełnienia tego świadczenia gwarancyjnego jest dostarczenie w trakcie tego trzyletniego okresu uszkodzonego urządzenia wraz z dowodem zakupu (paragonem) oraz krótkim opisem wady i daty jej wystąpienia.

Jeżeli wada jest objęta naszą gwarancją, otrzymasz z powrotem naprawiony lub nowy produkt.

### **Okres gwarancji i ustawowe roszczenia gwarancyjne**

Wykonanie usługi gwarancyjnej nie przedłuża okresu gwarancji. Dotyczy to również wymienionych i naprawionych części. Wszelkie szkody i wady wykryte w chwili zakupu należy zgłosić bezpośrednio po rozpakowaniu urządzenia. Po upływie okresu gwarancji wszelkie naprawy są wykonywane odpłatnie.

### **Zakres gwarancji**

Urządzenie zostało starannie wyprodukowane i podane przed wysyłką skrupulatnej kontroli jakości.

Gwarancja obejmuje wady materiałowe lub produkcyjne. Niniejsza gwarancja nie obejmuje części produktu, podlegających normalnemu zużyciu, ani uszkodzeń części łatwo łamliwych, np. przełączników, akumulatorów, lub części wykonanych ze szkła.

Niniejsza gwarancja traci swoją ważność, jeśli produkt został uszkodzony, nie używano go prawidłowo lub nie serwisowano należycie. W celu zapewnienia prawidłowego stosowania produktu należy ściśle przestrzegać wszystkich instrukcji wymienionych w instrukcjach obsługi. Należy bezwzględnie unikać zastosowania oraz postępowania, których odradza się w instrukcji obsługi lub przed którymi się w niej ostrzega.

Produkt przeznaczony jest wyłącznie do użytku domowego, a nie do zastosowań komercyjnych. Niewłaściwe użytkowanie urządzenia, używanie go w sposób niezgodny z jego przeznaczeniem, użycie siły lub ingerencja w urządzenie, dokonywana poza naszymi autoryzowanymi punktami serwisowymi, powodują utratę gwarancji.

## Realizacja zobowiązań gwarancyjnych

W celu zapewnienia szybkiego załatwienia sprawy, postępuj zgodnie z poniższymi wskazówkami:

- W przypadku wszelkich pytań przygotuj paragon fiskalny oraz numer artykułu (np. IAN 123456) jako dowód zakupu.
- Numer artykułu można znaleźć na tabliczce znamionowej na produkcie, wygrawerowany na urządzeniu, zapisany na stronie tytułowej instrukcji obsługi (w dolnym lewym rogu) lub na naklejce z tyłu bądź na spodzie urządzenia.
- W przypadku wystąpienia błędów działania lub innych wad, prosimy o kontakt z odpowiednim działem serwisu **telefonicznie** lub **przez e-mail**.
- Zarejestrowany jako wadliwy produkt możesz wtedy wraz z dołączonym dowodem zakupu (paragonem) oraz opisem i datą wystąpienia usterki wysłać nieodpłatnie na przekazany wcześniej adres serwisu.



Na stronie [www.lidl-service.com](http://www.lidl-service.com) możesz pobrać te i wiele innych instrukcji, filmów o produktach oraz oprogramowanie instalacyjne.

Za pomocą tego kodu QR możesz przejść bezpośrednio na stronę serwisu Lidl ([www.lidl-service.com](http://www.lidl-service.com)), gdzie możesz otworzyć instrukcję obsługi, wpisując numer artykułu (IAN) 123456.

## Serwis

PL Serwis Polska

Tel.: 22 397 4996

E-Mail: [kompernass@lidl.pl](mailto:kompernass@lidl.pl)

IAN 338593\_2001

## Importer

Pamiętaj, że poniższy adres nie jest adresem serwisu. Skontaktuj się najpierw z odpowiednim punktem serwisowym.

KOMPERNASS HANDELS GMBH

BURGSTRASSE 21

44867 BOCHUM

NIEMCY

[www.kompernass.com](http://www.kompernass.com)

## Obsah

<b>Úvod</b> .....	<b>54</b>
<b>Použití v souladu s určením</b> .....	<b>54</b>
<b>Rozsah dodávky</b> .....	<b>54</b>
<b>Popis přístroje</b> .....	<b>54</b>
<b>Bezpečnostní pokyny</b> .....	<b>55</b>
<b>Před prvním použitím</b> .....	<b>56</b>
Složení akumulátorového smetáku .....	56
Nabíjení akumulátoru .....	57
<b>Práce s akumulátorovým smetákem</b> .....	<b>57</b>
<b>Čištění a údržba</b> .....	<b>58</b>
Kryt .....	58
Nádržka na nečistoty .....	58
Rotační kartáč .....	58
<b>Skladování</b> .....	<b>59</b>
<b>Odstraňování závad</b> .....	<b>59</b>
<b>Technické údaje</b> .....	<b>59</b>
<b>Likvidace</b> .....	<b>60</b>
Likvidace přístroje .....	60
Likvidace nabíječky .....	60
Likvidace obalu .....	60
<b>Záruka společnosti Kompnass Handels GmbH</b> .....	<b>61</b>
Servis .....	62
Dovozce .....	62



## Úvod

Blahopřejeme Vám k zakoupení nového přístroje. Rozhodli jste se tím pro vysoce kvalitní výrobek. Návod k obsluze je součástí tohoto výrobku. Obsahuje důležité informace o bezpečnosti, použití a likvidaci. Před použitím výrobku se seznamte se všemi provozními a bezpečnostními pokyny. Výrobek používejte pouze předepsaným způsobem a pro uvedené oblasti použití. Při předávání výrobku třetím osobám předejte spolu s ním i tyto podklady.

## Použití v souladu s určením

Tento přístroj je určen výhradně pro zametání suchých nečistot v suchých, uzavřených místnostech.

Tento přístroj je určen výhradně pro soukromé použití.

Nepoužívejte přístroj pro komerční účely. Používejte přístroj pouze tak, jak je popsáno v tomto návodu k obsluze.

## Rozsah dodávky

- aku košě
- nabíječka
- tyč (3 prvky tyče, z toho jeden s držadlem)
- nůž
- návod k obsluze

## Popis přístroje

Obrázek A:

- 1 rukojeť
- 2 tyč (3 prvky)
- 3 držák

Obrázek B:

- 4 tlačítko na násuvném spoji
- 5 výřez na tyči

Obrázek C:

- 6 vypínač
- 7 nabíjecí zdířka
- 8 plastická krytka/dopravní pojistka
- 9 indikace nabití
- 10 nádržka na nečistoty
- 11 uvolňovací tlačítko

Obrázek D:

- 12 nabíječka
- 13 nůž

Obrázek E:

- 14 kryt
- 15 blokování
- 16 rotační kartáč

Obrázek F:

- 17 hnací hřídel

## Bezpečnostní pokyny

### **⚠ NEBEZPEČÍ ÚRAZU ELEKTRICKÝM PROUDEM!**

- ▶ Přístroj nikdy nenabíjejte poškozeným síťovým zdrojem! Poškozený síťový zdroj ihned vyměňte, aby se tak zabránilo nebezpečí. Kontaktujte také službu zákazníkům.
- ▶ Přístroj nečistěte během nabíjení. Před čištěním přístroje odpojte nabíječku vždy od sítě a kabel vytáhněte ze zástrčky!
- ▶ Poškozenou napájecí zástrčku nebo napájecí kabel na síťovém zdroji nechte okamžitě vyměnit autorizovaným odborným personálem, aby se tak zabránilo nebezpečí.



Nepoužívejte síťový adaptér venku.

- ▶ Dbejte na to, aby za provozu nebyl síťový kabel mokrá nebo vlhký. Kabel ved'te tak, aby se nemohl nikde přiskřípnout nebo poškodit.

### **⚠ VÝSTRAHA! NEBEZPEČÍ ZRANĚNÍ!**

- ▶ Přístroj provozujte pouze spolu s dodaným příslušenstvím.
- ▶ Nepoužívejte přístroj k zemetání vymývaného betonu, štěrku a podobných povrchů.
- ▶ Nepoužívejte přístroj k čištění vlasových kobereců a mokrých podlah.
- ▶ Děti starší 8 let a osoby s omezenými fyzickými, smyslovými nebo mentálními schopnostmi či nedostatkem zkušeností a znalostí mohou používat tento přístroj, avšak pouze tehdy, pokud jsou pod dohledem nebo pokud byly poučeny o bezpečném používání přístroje, a pokud porozuměly z toho vyplývajícímu nebezpečí.
- ▶ Děti si nesmí s přístrojem hrát.
- ▶ Čištění a uživatelskou údržbu nesmí provádět děti bez dozoru.
- ▶ Používejte tento přístroj pouze k účelům, k nimž je určen, a to podle pokynů, uvedených v tomto návodu k obsluze.
- ▶ Tento výrobek obsahuje nabíjecí akumulátory. Neodhazujte akumulátory do ohně a nevystavujte je vysokým teplotám. Hrozí nebezpečí výbuchu!

## ⚠ VÝSTRAHA! NEBEZPEČÍ ZRANĚNÍ!

- ▶ Příklad nikdy nepoužívejte jako hračku.
- ▶ Nenechávejte děti s přístrojem bez dozoru.

## POZOR! VĚCNÉ ŠKODY!

- ▶ Nabíjejte přístroj pouze dodaným síťovým adaptérem/dodanou nabíječkou (typ ZD006C053055EUE)!
- ▶ Akumulátorový smeták se smí nabíjet pouze přiloženou nabíječkou, pro jiné akumulátory není nabíječka vhodná.
- ▶ Nikdy se nepokoušejte nabíjet normální akumulátory.

## Před prvním použitím

- Odstraňte z přístroje veškerý obalový materiál a také plastovou krytku **8**, kterou je vypínač **6** zajištěn před nechtěným stisknutím během dopravy.

## Složení akumulátorového smetáku

- Namontujte tyč **2**:
  - Zastrčte do sebe všechny 3 prvky tyče **2** zasunutím spojky do tyče. Stiskněte tlačítko **4** na spojce a zasuňte jej do tyče tak, aby tlačítko **4** zaskočilo do výřezu na tyči **5**. Prvky tyče **2** jsou nyní pevně spojeny (viz obrázek B na výklopné stránce).
  - Zastrčte namontovanou tyč **2** se spojkou do držáku **3** přístroje a otáčejte tyčí, dokud nezaskočí.
- Namontujte nádržku na nečistoty **10** na přístroj:

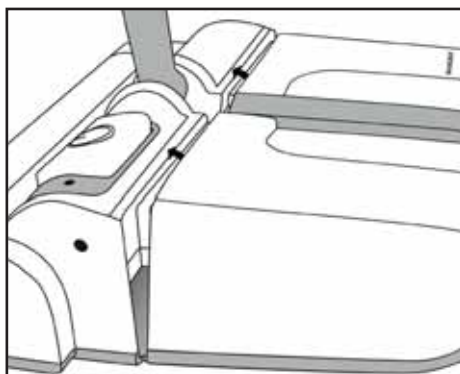
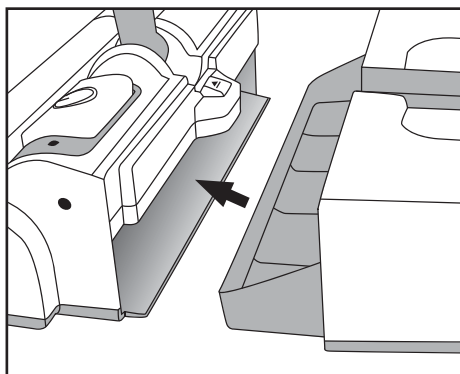

- Nádržku na nečistoty **10** namontujte lehkým nakláněním na přístroj: Dbejte na to, aby nádržka na nečistoty **10** na uvolňovacím tlačítku **11** zaskočila.

## Nabíjení akumulátoru

### UPOZORNĚNÍ



Tento přístroj je vybaven lithium-iontovými akumulátory, nebo jsou k němu přibaleny.

Aby měl akumulátor svou plnou výkonnost, je třeba před prvním použitím nabít akumulátor po dobu cca 5 hodin. V závislosti na vybití akumulátoru trvá další nabíjení až 5 hodin.

Při plně nabitém akumulátoru je provozní doba přístroje cca 70 min, než jej bude nutno znovu nabít.

### POZOR! VĚCNÉ ŠKODY!

- ▶ Používejte pouze přiloženou nabíječku **12**.
  - ▶ Přístroj provozujte pouze s vestavěným akumulátorem.
  - ▶ Nepokoušejte se vyjmout akumulátor pro nabíjení.
  - ▶ Nepokoušejte se otevřít obal akumulátoru, ani rozebrat akumulátor, toto by vedlo k jeho zničení.
- 1) Před nabitím akumulátoru se ujistěte, zda je akumulátorový smeták vypnutý. Případně jej vypněte stisknutím vypínače **6**.

### UPOZORNĚNÍ

- ▶ Nepoužívejte akumulátorový smeták, pokud je přístroj zapojen do nabíječky **12**!

- 2) Zastrčte zástrčku nabíječky **12** do nabíjecí zdířky **7** přístroje a poté zastrčte zástrčku do zásuvky.
- 3) Během nabíjení svítí červená indikace nabití **9**. Není-li tomu tak, zkontrolujte konektorové spoje a zda je akumulátorový smeták vypnutý.
- 4) Jakmile je akumulátor nabitý, svítí indikace nabití **9** zeleně. Potom můžete znovu používat přístroj s plným výkonem.
- 5) Vytáhněte nabíječku **12** ze zásuvky a konektor nabíječky **12** z nabíjecí zdířky **7** na přístroji.

## Práce s akumulátorovým smetákem

### ⚠ VÝSTRAHA! NEBEZPEČÍ ZRANĚNÍ!

- ▶ Držte rotační kartáč **15**, tyčky a otvory přístroje směrem od obličeje a těla.

### UPOZORNĚNÍ

- ▶ Nikdy nepoužívejte přístroj se sejmutou nádržkou na nečistoty **10**. Nečistoty by se jenom rozvířily!
- K zapnutí akumulátorového smetáku stiskněte vypínač **6**.
- Nyní zametejte akumulátorovým smetákem podlahu pohybem vpřed a vzad.
- Opětovným stisknutím vypínače **6** se přístroj vypne.

Tyč **2** můžete nechat při přerušení práce zastrčenou ve svislé poloze.

### UPOZORNĚNÍ

- ▶ U některých typů koberců by akumulátorový smeták mohl zadržávat nebo nadskakovat. V tomto případě pracujte pomalu a v protisměru vlasů koberce.

## Čištění a údržba

### **⚠ NEBEZPEČÍ ÚRAZU ELEKTRICKÝM PROUDEM!**

- ▶ Během nabíjení přístroj nečistěte. Před čištěním přístroje odpojte nabíječku **12** vždy od sítě a kabel vytáhněte ze zásuvky!

-  Přístroj nikdy neponořujte do vody nebo jiných kapalin!

### **⚠ VÝSTRAHA! NEBEZPEČÍ ZRANĚNÍ!**

- ▶ Dbejte na to, aby při sejmuté nádržce na nečistoty **10** nebo při čištění rotačního kartáče **16** nedošlo k nechtěnému zapnutí přístroje. Nebezpečí zranění!

### **POZOR! VĚCNÉ ŠKODY!**

- ▶ Nepoužívejte abrazivní nebo agresivní čisticí prostředky. Mohly by poškodit povrchy!

## Kryt

- Plášť přístroje otřete vlhkým hadříkem. V případě potřeby dejte na hadřík jemný mycí prostředek.
- Dbejte na to, aby byl přístroj úplně suchý než ho znovu zapojíte do nabíječky **12**.

## Nádržka na nečistoty

K zajištění výkonnosti akumulátorového smetáku vyprázdněte nádržku na nečistoty **10** po každém použití.

- Stiskněte uvolňovací tlačítko **11** nádržky na nečistoty **10** a stáhněte ji.
- Nádržku na nečistoty **10** vyprázdněte a zasuňte ji opět do přístroje tak, aby byla pevně usazena a zapadla do uvolňovacího tlačítka **11**.

## Rotační kartáč

Pokud rotačním kartáčem **16** již nelze otáčet, protože se zde nahromadily hrubé nečistoty nebo vlákna, pak postupujte následovným způsobem:

Vymontujte rotační kartáč **16**. Věnujte pozornost obrázku E a F na výklopné straně tohoto návodu k obsluze:

- 1) Obratěte akumulátorový smeták a podržte jej tak, aby rotační kartáč **16** směřoval k vám.
- 2) Zatáhněte za hák blokování **15** a sejměte boční kryt **14**.
- 3) Rotační kartáč **16** vytáhněte z pláště přístroje směrem nahoru a poté bočně.
- 4) Odstraňte nečistoty (na obou stranách šětín) a vyčistěte rotační kartáč **16**. K tomu účelu vezměte vlhký hadřík a otřete jednotlivé svazky šětín směrem zevnitř ven.

### **UPOZORNĚNÍ**

- ▶ Z rotačního kartáče **16** vytáhněte zachycené vlasy a vlákna rozřezáním nožem **13**.

Rotační kartáč **16** opět nasadte:

- 1) Kulatou stranu rotačního kartáče **16** nasuňte na hnací hřídel **17**.
- 2) Hranatý konec rotačního kartáče **16** zasuňte do pláště přístroje tak, aby rotační kartáč **16** v plášti přístroje opět dosedal kolmo.
- 3) Kryt **14** opět nasadte do pláště. Ujistěte se, aby blokování **15** zaklaplo.

## Skladování

### POZOR! VĚCNÉ ŠKODY!

- Před uložením přístroje se ujistěte, zda je přístroj vypnutý. V opačném případě by mohlo dojít k poškození akumulátoru v důsledku úplného vybití.





- Vyčištěný přístroj uložte na čistém, bezprašném a suchém místě.

## Odstraňování závad

### Přístroj se nespustí.

- Přístroj je vybitý. Přístroj nejdříve opět nabijte.
- Přístroj je vadný. obraťte se na servis.

### Rotační kartáč vydává při otáčení hlasité zvuky.

- Rotační kartáč  je znečištěn. Rotační kartáč  vyčistěte.
- Rotační kartáč  není správně nasazen. Zkontrolujte, zda je rotační kartáč  správně nasazen, a popřípadě zkoriguje jeho vložení.

## Technické údaje



### Přístroj

Vstupní napětí/ vstupní proud	5,3 V $\text{---}$ (stejnoseměrný proud) / 0,55 A
Polarita	 (plus uvnitř, minus vně)

### Akumulátory

Kapacita	2200 mAh
Akumulátor	3,7 V $\text{---}$ (stejnoseměrný proud) / (1 x 3,7 V lithium-iontový akumulátor)

### Síťový adaptér

Výrobce	E-TEK Electronics Manufactory Co., LTD. B, 3 Bldg, Tangwupu Industrial Park, Yanchuan, Songgang Subdistrict, Bao'an District, 518105 Shenzhen, Guangdong, China Číslo obchodního rejstříku: 91440300755667743W
Model	ZD006C053055EUE
Vstupní napětí	100 - 240 V ~ (střídavý proud)
Vstupní frekvence	50/60 Hz
Ausgangsspannung	5,3 V $\text{---}$ (stejnoseměrný proud)
Výstupní proud	0,55 A
Výstupní výkon	2,915 W
Průměrná účinnost v provozu	69,42 %
Příkon při nulovém zatížení	0,09 W
Spotřeba proudu	0,3 A
Třída ochrany	II /  (dvojitá izolace)
Polarita	 (plus uvnitř, minus vně)
Třída účinnosti 6	

## Likvidace

### Likvidace přístroje



**V žádném případě nevyhazujte přístroj do normálního domovního odpadu. Tento výrobek podléhá evropské směrnici č. 2012/19/EU.**

Zlikvidujte přístroj prostřednictvím schváleného likvidačního podniku nebo Vašeho komunálního sběrného dvora. Dodržujte aktuálně platné předpisy. V případě nejasností se informujte ve svém sběrném dvoře.



Informace o možnostech likvidace vysloužilého výrobku Vám podá správa Vašeho obecního nebo městského úřadu.



Výrobek je recyklovatelný, podléhá rozšířené odpovědnosti výrobce a je shromažďován odděleně.

### UPOZORNĚNÍ

- ▶ Akumulátor, zabudovaný do tohoto přístroje, nelze k likvidaci vyjmout. Demontáž nebo výměnu akumulátoru smí provádět pouze výrobce nebo jeho zákaznický servis nebo obdobně kvalifikovaná osoba, aby se tak zabránilo nebezpečím. Při likvidaci je třeba upozornit na to, že tento přístroj obsahuje akumulátory.

### Likvidace nabíječky



**V žádném případě nevyhazujte nabíječku do normálního domovního odpadu. Tento výrobek podléhá evropské směrnici č. 2012/19/EU.**

Zlikvidujte nabíječku prostřednictvím schváleného likvidačního podniku nebo Vašeho komunálního sběrného dvora. Dodržujte aktuálně platné předpisy. V případě pochybností se informujte ve svém sběrném dvoře.

### Likvidace obalu



Zvolený obalový materiál odpovídá hlediskům ochrany životního prostředí a likvidace, a je tudíž recyklovatelný.

Již nepotřebný obalový materiál zlikvidujte podle místních platných předpisů.

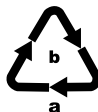

Obal zlikvidujte ekologicky. Dbejte na označení na různých obalových materiálech a v případě potřeby tyto obaly rozřídíte. Obalové materiály jsou označeny zkratkami (a) a číslicemi (b) s následujícím významem: 1–7: plasty, 20–22: papír a lepenka, 80–98: kompozitní materiály.

## **Záruka společnosti Kompernass Handels GmbH**

Vážená zákaznice, vážený zákazník,

na tento přístroj získáváte záruku v trvání 3 let od data zakoupení. V případě závad tohoto výrobku máte zákonná práva vůči prodeji výrobku. Tato zákonná práva nejsou omezena naší níže uvedenou zárukou.

### **Záruční podmínky**

Záruční doba začíná plynout dnem nákupu. Dobře uschovejte pokladní doklad. Tento doklad je potřebný jako důkaz o koupi.

Pokud se do tří let od data zakoupení tohoto výrobku vyskytne vada materiálu nebo výrobní závada, pak Vám podle našeho uvážení výrobek zdarma opravíme, vyměníme nebo uhradíme kupní cenu. Předpokladem této záruky je, že bude během tříleté lhůty předložen vadný přístroj a doklad o koupi (pokladní doklad) a stručně se popíše, v čem závada spočívá a kdy se vyskytla.

Vztahuje-li se na závadu naše záruka, obdržíte zpět buď opravený nebo nový produkt. Opravou nebo výměnou výrobku nezačne plynout nová záruční doba.

## **Záruční doba a zákonné nároky vyplyvající ze závad**

Záručním plněním se záruční doba neprodlužuje. To platí i pro vyměněné a opravené součásti. Poškození nebo vady vyskytující se případně již při nákupu se musí oznámit ihned po vybalení. Po uplynutí záruční doby podléhají veškeré opravy zpoplatnění.

### **Rozsah záruky**

Přístroj byl vyroben pečlivě podle přísných směrnic kvality a před expedicí byl svědomitě vyzkoušen.

Záruka se vztahuje na materiálové nebo výrobní vady. Tato záruka se nevztahuje na součásti výrobku, které jsou vystaveny běžnému opotřebení, a proto je lze považovat za spotřební díly, nebo na poškození křehkých součástí, jako jsou např. spínače, akumulátory nebo díly, které jsou vyrobeny ze skla.

Tato záruka zaniká, pokud je výrobek poškozen, nebyl řádně používán nebo udržován. Pro zajištění správného používání výrobku se musí přesně dodržovat všechny pokyny uvedené v návodu k obsluze. Účelům použití a úkonům, které se v návodu k obsluze nedoporučují nebo se před nimi varuje, je třeba se bezpodmínečně vyhnout.

Výrobek je určen pouze pro soukromé účely a ne pro komerční použití. Při nesprávném a neodborném používání, při použití násilí a při zásazích, které nebyly provedeny našimi autorizovanými servisními provozovny, záruční nároky zanikají.



## Vyřízení v případě záruky

Pro zajištění rychlého Vaší žádosti postupujte podle následujících pokynů:

- Pro všechny dotazy mějte připraven pokladní lístek a číslo výrobku (např. IAN 123456) jako doklad o koupi.
- Číslo výrobku naleznete na typovém štítku na výrobku, rytině na výrobku, na titulní straně návodu k obsluze (vlevo dole) nebo na nálepce na zadní nebo spodní straně výrobku.
- Pokud by se měly vyskytovat funkční vady nebo jiné závady, kontaktujte nejprve níže uvedené servisní oddělení **telefonicky** nebo **e-mailem**.
- Výrobek, zaevidovaný jako vadný výrobek pak můžete při přiložení dokladu o nákupu (pokladní lístek) a při uvedení, v čem spočívá vada a kdy k ní došlo, poslat výrobek pro Vás bez poštovného na adresu, kterou Vám oznámí servis.



Na webových stránkách [www.lidl-service.com](http://www.lidl-service.com) si můžete stáhnout tyto a mnoho dalších příruček, videí o výrobku a instalační software.

Pomocí kódu QR se dostanete přímo na stránku servisu Lidl ([www.lidl-service.com](http://www.lidl-service.com)) a můžete pomocí zadání čísla výrobku (IAN) 123456 otevřít svůj návod k obsluze.

## Servis

**CZ** Servis Česko

Tel.: 800143873

E-Mail: [kompernass@lidl.cz](mailto:kompernass@lidl.cz)

IAN 338593\_2001

## Dovozce

Dbejte prosím na to, že následující adresa není adresou servisu. Kontaktujte nejprve uvedený servis.

KOMPERNASS HANDELS GMBH

BURGSTRASSE 21

44867 BOCHUM

NĚMECKO

[www.kompernass.com](http://www.kompernass.com)

## Obsah

<b>Úvod</b> .....	<b>64</b>
<b>Používanie v súlade s určením</b> .....	<b>64</b>
<b>Rozsah dodávky</b> .....	<b>64</b>
<b>Opis prístroja</b> .....	<b>64</b>
<b>Bezpečnostné pokyny</b> .....	<b>65</b>
<b>Pred prvým použitím</b> .....	<b>66</b>
Montáž akumulátorovej metly .....	66
Nabíjanie akumulátora .....	67
<b>Práca s akumulátorovou metlou</b> .....	<b>67</b>
<b>Čistenie a údržba</b> .....	<b>68</b>
Kryt .....	68
Nádoba na nečistoty .....	68
Rotačná kefa .....	68
<b>Uskladnenie</b> .....	<b>69</b>
<b>Odstraňovanie chýb</b> .....	<b>69</b>
<b>Technické údaje</b> .....	<b>69</b>
<b>Likvidácia</b> .....	<b>70</b>
Likvidácia prístroja .....	70
Likvidácia nabíjačky .....	70
Likvidácia obalu .....	70
<b>Záruka spoločnosti Kompernass Handels GmbH</b> .....	<b>71</b>
Servis .....	72
Dovozca .....	72

## Úvod

Srdečne Vám gratulujeme ku kúpe Vášho nového prístroja.

Touto kúpou ste sa rozhodli pre výrobok vysokej kvality. Návod na obsluhu je súčasťou tohto výrobku. Obsahuje dôležité upozornenia týkajúce sa bezpečnosti, používania a likvidácie. Pred používaním výrobku sa oboznámte so všetkými pokynmi na obsluhu a bezpečnostnými pokynmi. Výrobok používajte iba podľa popisu a v uvedených oblastiach použitia. Pri postúpení výrobku tretej osobe odovzdajte spolu s ním aj všetky dokumenty.

## Používanie v súlade s určením

Tento prístroj je určený výlučne na zemetanie suchých nečistôt v suchých, uzavretých miestnostiach.

Tento prístroj je určený výlučne na súkromné použitie. Prístroj nepoužívajte na komerčné účely. Prístroj používajte tak ako je popísané v tomto návode na obsluhu

## Rozsah dodávky

- aku mešla
- nabíjačka
- rúčka (3 diely rúčky, z toho jeden z rukoväťou)
- nôž
- návod na obsluhu

## Opis prístroja

Obrázok A:

- 1 rukoväť
- 2 rúčka (3 diely)
- 3 uchytenie

Obrázok B:

- 4 tlačidlo na konektore
- 5 vyhlbenie v rúčke

Obrázok C:

- 6 zapínač/vypínač
- 7 nabíjacia zásuvka
- 8 plastový uzáver/prepravná poistka
- 9 indikácia nabitia
- 10 nádoba na nečistoty
- 11 uvoľňovacie tlačidlo

Obrázok D:

- 12 nabíjačka
- 13 nôž

Obrázok E:

- 14 kryt
- 15 zaistenie
- 16 rotačná kefa

Obrázok F:

- 17 hnací hriadel'

**Bezpečnostné pokyny****⚠ NEBEZPEČENSTVO ZÁSAHU ELEKTRICKÝM PRÚDOM!**

- ▶ Prístroj nikdy nenabíjajte poškodeným sieťovým napájacím zdrojom! Poškodený sieťový napájací zdroj ihneď vymeňte, aby ste sa vyhli ohrozeniu. V tejto záležitosti sa obráťte na zákaznícky servis.
- ▶ Nečistíte prístroj počas procesu nabíjania. Pred čistením prístroja vždy vytiahnite nabíjačku zo sieťovej zásuvky!
- ▶ Poškodenú elektrickú zástrčku alebo sieťový kábel na sieťovom napájacom zdroji nechajte ihneď vymeniť autorizovanému odbornému personálu, aby ste sa vyhli ohrozeniu bezpečnosti.



Nepoužívajte sieťový adaptér vonku.

- ▶ Dbajte na to, aby sieťový kábel počas prevádzky nikdy nenamokol a ani nezvlhol. Vedzte ho tak, aby sa nikde nemohol zovrieť alebo inak poškodiť.

**⚠ VÝSTRAHA! NEBEZPEČENSTVO PORANENIA!**

- ▶ Prístroj používajte len s dodaným príslušenstvom.
- ▶ Prístroj nepoužívajte na zametanie vymývaného betónu, štrku a podobných povrchov.
- ▶ Prístroj nepoužívajte na čistenie kobercov s vysokým vlasom a mokrých podlahových krytín.
- ▶ Tento prístroj môžu používať deti od 8 rokov, ako aj osoby so zníženými fyzickými, zmyslovými alebo mentálnymi schopnosťami alebo nedostatkom skúseností a vedomostí, ak sú pod dohľadom alebo boli o bezpečnom používaní prístroja poučené a pochopili z toho vyplývajúce nebezpečenstvá.
- ▶ Deti sa nesmú hrať s prístrojom.
- ▶ Deti nesmú vykonávať čistenie ani používateľskú údržbu bez dohľadu.
- ▶ Prístroj používajte len v súlade s určením ako je popísané v tomto návode na obsluhu.

## ⚠ VÝSTRAHA! NEBEZPEČENSTVO PORANENIA!

- ▶ Tento výrobok obsahuje dobíjateľné akumulátory. Akumulátory nehádzte do ohňa a nevystavujte ich vysokým teplotám. Hrozí nebezpečenstvo výbuchu!
- ▶ Nepoužívajte prístroj ako hračku.
- ▶ Nedovoľte deťom manipulovať s prístrojom bez dozoru.

## POZOR! VECNÉ ŠKODY!

- ▶ Prístroj nabíjajte len s dodaným sieťovým adaptérom/nabíjačkou (typ ZD006C053055EUE)
- ▶ Priloženou nabíjačkou môžete nabíjať výlučne akumulátorovú metlu. Nabíjačka nie je určená na iné akumulátory.
- ▶ Nikdy sa nepokúšajte dobiť batérie, ktoré nie sú nabíjateľné.

## Pred prvým použitím

- Z prístroja odstráňte všetky obalové materiály, taktiež aj plastový uzáver **8**, ktorý zaisťuje zapínač/vypínač **6** pred neúmyselným stlačením počas prepravy.

## Montáž akumulátorovej metly

- Namontujte rúčku **2**:
  - Spojte 3 diely rúčky **2** tak, že ich nasuniete na konektor, nachádzajúci sa na rúčke. Zatláčte tlačidlo **4** na konektore a zasuňte ho tak hlboko do rúčky, dokiaľ tlačidlo **4** nezacvakne do otvoru v rúčke **5**. Diely rúčky **2** sú teraz pevne spojené (pozri obrázok B na vyklápacej strane).
  - Vsuňte zmontovanú rúčku **2** s konektorom do uchytenia **3** prístroja a otočte rúčkou, dokiaľ nezacvakne.
- Namontujte nádobu na nečistoty **10** na prístroj:

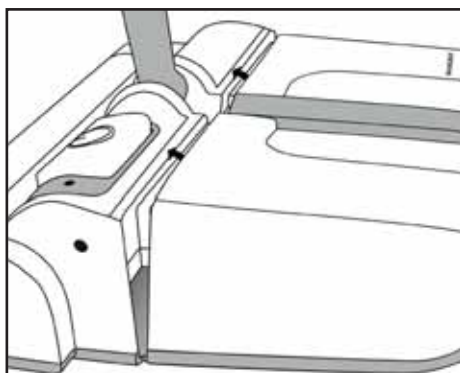
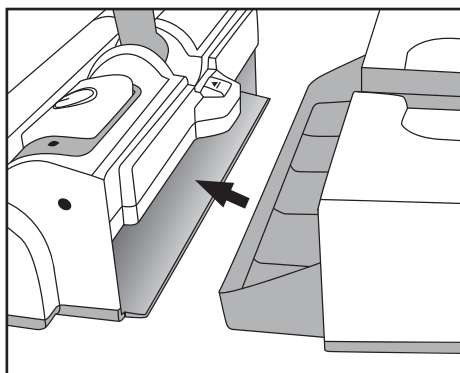

- Zasuňte nádobu na nečistoty 10 ľahkým výkyným pohybom do prístroja: Dbajte na to, aby nádoba na nečistoty 10 zacvakla pri uvoľňovacom tlačidle 11.

## Nabíjanie akumulátora

### UPOZORNENIE



Tento prístroj je vybavený lítium-iónovými batériami alebo sú priložené k prístroju.

Aby akumulátor mohol pracovať na plný výkon, je pred prvým použitím potrebné akumulátor nabíjať 5 hodín. Ďalšie nabíjania vyžadujú podľa vybitia akumulátora až 5 hodín.

Prístroj pri plne nabitom akumulátore má prevádzkový čas 70 minút, dokiaľ nie je nevyhnutné opätovné nabitie.

### POZOR! VECNÉ ŠKODY!

- ▶ Používajte len priloženú nabíjačku 12.
  - ▶ Prístroj prevádzkujte len so zabudovaným akumulátorom.
  - ▶ Nepokúšajte sa akumulátor pre účely nabíjania vyberať.
  - ▶ Nepokúšajte sa otvárať obal akumulátora alebo akumulátor rozoberať. To by malo za následok zničenie akumulátora.
- 1) Pred nabíjaním akumulátora sa presvedčte, či je akumulátorová metla vypnutá. V prípade potreby ju vypnite na zapínač/vypínač 6.

### UPOZORNENIE

- ▶ Akumulátorovú metlu nepoužívajte, pokiaľ je prístroj zapojený do nabíjačky 12!

- 2) Zasuňte zástrčku nabíjačky 12 do nabíjacej zásuvky 7 prístroja a potom sieťovú zástrčku do elektrickej zásuvky.
- 3) Počas nabíjania svieti červená kontrolka nabíjania 9. Ak tomu tak nie je, skontrolujte zástrčkové spojenia a či je akumulátorová metla vypnutá.
- 4) Keď je akumulátor nabitý, svieti indikácia nabitia 9 zeleno. Potom môžete prístroj opäť používať s plným výkonom.
- 5) Vytiahnite nabíjačku 12 zo sieťovej zásuvky a zástrčku nabíjačky 12 z nabíjacej zásuvky 7 na prístroji.

## Práca s akumulátorovou metlou

### ⚠ VÝSTRAHA! NEBEZPEČENSTVO PORANENIA!

- ▶ Rotujúcu rotačnú kefu 15, tyče a otvory prístroja nedržte v blízkosti Vašej tváre a Vášho tela.

### UPOZORNENIE

- ▶ Prístroj nikdy nepoužívajte bez nádoby na nečistoty 10. Nečistota by sa tým len rozvírila!
- Stlačte zapínač/vypínač 6 na zapnutie kumulátorovej metly.
- Akumulátorovú metlu vedte teraz dopredu a dozadu po podlahe.
- Opätovným stlačením zapínača/vypínača 6 sa prístroj vypne.

Pri prerušení práce môžete rúčku 2 nechať stáť v zaistenej zvislej polohe.

### UPOZORNENIE

- ▶ Pri niektorých druhoch kobercov by sa mohla akumulátorová metla otriasať resp. poskakovať. V takomto prípade pracujte pomaly a v protichodnom smere k vlasu koberca.

## Čistenie a údržba

### **⚠ NEBEZPEČENSTVO ZÁSAHU ELEKTRICKÝM PRÚDOM!**

- ▶ Prístroj nečistíte počas nabíjania. Pred čistením prístroja vždy vytiahnite nabíjačku **12** zo sieťovej zásuvky!

 Nikdy neponárajte prístroj do vody ani do iných tekutín!

### **⚠ VÝSTRAHA! NEBEZPEČENSTVO PORANENIA!**

- ▶ Dbajte na to, aby nedošlo k neúmyselnému zapnutiu prístroja pri odobranej nádobe na nečistoty **10** alebo pri čistení rotačnej kefy **16**. Nebezpečenstvo poranenia!

### **POZOR! VECNÉ ŠKODY!**

- ▶ Nepoužívajte žiadne abrazívne alebo agresívne čistiace prostriedky. Mohli by poškodiť povrch prístroja!

## Kryt

- Utrite kryt prístroja vlhkou handrou. Podľa potreby dajte na utierku jemný prostriedok na umývanie.
- Skôr než prístroj opäť zapojíte do nabíjačky **12**, dbajte na to, aby bol úplne suchý.

## Nádoba na nečistoty

Abyste udržali účinnosť akumulátorovej metly, nádobu na nečistoty **10** vyprázdňujte po každom použití.

- Stlačte uvoľňovacie tlačidlo **11** nádoby na nečistoty **10** a vytiahnite ju.
- Vyprázdňte nádobu na nečistoty **10** a nastrčte ju opäť na prístroj tak, aby táto pevne dosadla a aby zaskočila v západke uvoľňovacieho tlačidla **11**.

## Rotačná kefa

Ak sa rotačná kefa **16** nedá otáčať, pretože sa na nej nahromadili hrubé nečistoty alebo vlákna, postupujte nasledovne:

Demontujte rotačnú kefu **16**. Za tým účelom zohľadnite obrázky E a F na vyklápacej strane tohto návodu na obsluhu:

- 1) Otočte akumulátorovú metlu a držte ju tak, aby rotačná kefa **16** smerovala k vám.
- 2) Potiahnite za háčik zaistenia **15** a dajte dole bočný kryt **14**.
- 3) Vytiahnite rotačnú kefu **16** smerom nahor z krytu a potom bočne von.
- 4) Odstráňte nečistoty (na oboch stranách štetín) a vyčistite rotačnú kefu **16**. Za tým účelom vezmite vlhkú handru a zvnútra navonok otrite jednotlivé zväzky štetín.

### **UPOZORNENIE**

- ▶ Odstráňte usadené vlasy a vlákna tak, že ich rozrežete nožom **13** a vytiahnete z rotačnej kefy **16**.

Rotačnú kefu **16** nasadíte znova:

- 1) Gulatú stranu rotačnej kefy **16** nasuňte na hnací hriadeľ **17**.
- 2) Nasuňte hranatý koniec rotačnej kefy **16** do krytu tak, aby rotačná kefa **16** bola umiestnená v kryte rovno.
- 3) Nasadíte krytku **14** znova do krytu. Dbajte na to, aby zaistenie **15** zaskočilo.

## Uskladnenie

### POZOR! VECNÉ ŠKODY!





- Pred uložením prístroja sa presvedčte, či je vypnutý. Hĺbkovým vybitím by mohlo dôjsť k poškodeniu akumulátora.
- Vyčistený prístroj uložte na čistom, bezprašnom a suchom mieste.

## Odstraňovanie chýb

### Prístroj sa nespustí.

- Akumulátor prístroja je vybitý. Najskôr opäť nabite prístroj.
- Prístroj je poškodený. Obráťte sa na servis.

### Rotačná kefa generuje pri otáčaní hlasný hluk.

- Rotačná kefa  je znečistená. Vyčistite rotačnú kefu .
- Rotačná kefa  nie je správne vložená. Skontrolujte, či je rotačná kefa  správne vložená a v prípade potreby ju správne vložte.

## Technické údaje



### Prístroj

Vstupné napätie/ vstupný prúd	5,3 V $\text{---}$ (jednosmerný prúd) / 0,55 A
Polarita	 (plus vnútri, mínus vonku)

### Akumulátory

Kapacita	2200 mAh
Akumulátor	3,7 V $\text{---}$ (jednosmerný prúd) (1 x 3,7 V lítium-iónový akumulátor)

### Sieťový adaptér

Výrobca	E-TEK Electronics Manufactory Co., LTD. B, 3 Bldg, Tangwupu Industrial Park, Yanchuan, Songgang Subdistrict, Bao'an District, 518105 Shenzhen, Guangdong, China Obchodné registračné číslo: 91440300755667743W
Model	ZD006C053055EUE
Vstupné napätie	100 - 240 V ~ (striedavý prúd)
Frekvencia vstupného strieda- vého prúdu	50/60 Hz
Výstupné napätie	5,3 V $\text{---}$ (jednosmerný prúd)
Výstupný prúd	0,55 A
Výstupný výkon	2,915 W
Priemerná účinnosť v prevádzke	69,42 %
Príkion pri nulovom zafaznení	0,09 W
Spotreba prúdu	0,3 A
Trieda ochrany	II /  (dvojitá izolácia)
Polarita	 (plus vnútri, mínus vonku)
Trieda účinnosti 6	



## Likvidácia

### Likvidácia prístroja



**Prístroj v žiadnom prípade nevyhadzujte do bežného komunálneho odpadu. Na tento výrobok sa vzťahuje európska smernica č. 2012/19/EU.**

Prístroj zlikvidujte v autorizovanej prevádzke na likvidáciu odpadov alebo v miestnom zbernom dvore na likvidáciu odpadov. Dodržiavajte pritom aktuálne platné predpisy. V prípade pochybností kontaktujte vašu zberňu na zneškodňovanie odpadov.



Informácie o možnostiach likvidácie výrobku, ktorý doslúžil, získate od svojej obecnej alebo mestskej samosprávy.



Produkt je recyklovateľný, podlieha rozšírenej zodpovednosti výrobcu a zbiera sa oddelene.

### UPOZORNENIE

- Integrovaný akumulátor tohto prístroja sa za účelom likvidácie nedá vybrať. Demontáž alebo výmenu akumulátora smie vykonať iba výrobca alebo jeho zákaznícky servis alebo podobne kvalifikovaná osoba, aby sa zabránilo nebezpečenstvám. Pri likvidácii sa musí upozorniť na to, že tento prístroj obsahuje akumulátory.

## Likvidácia nabíjačky



**Nabíjačku v žiadnom prípade nevyhadzujte do bežného komunálneho odpadu. Na tento výrobok sa vzťahuje európska smernica č. 2012/19/EU.**

Nabíjačku zlikvidujte v autorizovanej prevádzke na likvidáciu odpadov alebo v miestnom zbernom dvore na likvidáciu odpadov. Dodržiavajte pritom aktuálne platné predpisy. V prípade pochybností kontaktujte miestny zberný dvor.

## Likvidácia obalu



Obalové materiály sú zvolené z hľadiska ekologickej a technickej likvidácie, a preto ich možno recyklovať.

Nepotrebné obalové materiály zlikvidujte podľa miestne platných predpisov.



Obal zlikvidujte ekologicky. Dbajte na označenie na rôznych obalových materiáloch a tieto prípadne zvlášť roztriedte.

Obalové materiály sú označené skratkami (a) a číslicami (b) s nasledujúcim významom:

- 1–7: Plasty,
- 20–22: Papier a lepenka,
- 80–98: Kompozitné materiály.

## **Záruka spoločnosti Kompernass Handels GmbH**

Vážená zákazníčka, vážený zákazník,

na tento prístroj máte záruku 3 roky od dátumu zakúpenia. V prípade nedostatkov tohto výrobku máte práva vyplývajúce zo zákona voči predajcovi tohto výrobku. Tieto Vaše práva vyplývajúce zo zákona nie sú obmedzené našou zárukou, uvedenou nižšie.

### **Záručné podmienky**

Záručná doba začína plynúť dátumom zakúpenia. Prosím, uschovajte si pokladničný blok. Tento bude potrebný ako dôkaz o zakúpení.

Ak v priebehu troch rokov od dátumu zakúpenia tohto výrobku dôjde k chybe materiálu alebo výrobnéj chybe, výrobok vám – podľa nášho uváženia – bezplatne opravíme, vymeníme alebo uhradíme kúpnu cenu. Podmienkou tohto záručného plnenia je, že počas trojročnej lehoty sa poškodený prístroj a doklad o zakúpení (pokladničný blok) predloží so stručným opisom, v čom spočíva nedostatok prístroja a kedy sa vyskytol.

Ak je chyba pokrytá našou zárukou, zašleme Vám späť opravený alebo nový výrobok. Opravou alebo výmenou výrobku nezačína plynúť žiadna nová záručná doba.

### **Záručná doba a zákonné nároky na odstránenie chýb**

Záručná doba sa záručným plnením nepredĺži. To platí aj pre vymenené a opravené diely. Poškodenia a chyby zistené prípadne už pri kúpe, sa musia hlásiť okamžite po vybalení. Po uplynutí záručnej doby podliehajú prípadné opravy poplatku.

### **Rozsah záruky**

Prístroj bol starostlivo vyrobený v súlade s prísnyimi smernicami kvality a pred dodaním bol svedomito preskúšaný.

Záručné plnenie sa vzťahuje na chyby materiálu alebo výrobné chyby. Táto záruka sa nevzťahuje na časti výrobku, ktoré sú vystavené bežnému opotrebovaniu a preto ich možno pokladať za rýchlo opotrebiteľné diely, ani na poškodenia krehkých dielov, ako sú napríklad spínače, akumulátory alebo diely vyrobené zo skla.

Táto záruka zaniká v prípade poškodenia výrobku neodborným používaním alebo neodbornou údržbou. Na správne používanie výrobku sa musia presne dodržiavať všetky pokyny, uvedené v návode na obsluhu. Bezpodmienečne sa musí zabrániť použitiu alebo úkonom, ktoré sa v návode na obsluhu neodporúčajú alebo pred ktorými sa varuje.

Výrobok je určený len na súkromné použitie a nie na priemyselné používanie. Záruka zaniká pri nesprávnom a neodbornom zaobchádzaní, pri použití násilia a pri zásahoch, ktoré neboli vykonané naším autorizovaným servisom.

## Vybavenie v prípade záruky

Na zaručenie rýchleho vybavenia Vašej žiadosti postupujte podľa nasledujúcich pokynov:

- Na všetky otázky majte pripravený pokladničný doklad a číslo výrobku (napr. IAN 123456) ako doklad o nákupe.
- Číslo výrobku nájdete na typovom štítku na výrobku, na gravúre na výrobku, na titulnej stránke návodu na obsluhu (dole vľavo) alebo ako nálepku na zadnej alebo spodnej strane výrobku.
- Ak dôjde k funkčným poruchám alebo iným nedostatkom, kontaktujte najprv nižšie uvedené servisné oddelenie **telefonicky** alebo **e-mailom**.
- Výrobok, zaevidovaný ako poruchový, môžete potom spolu s dokladom o nákupe (pokladničný blok) a uvedením popisu chyby a dátumu, kedy k nej došlo, bezplatne odoslať na adresu servisného strediska, ktorá Vám bude oznámená.



Na webovej stránke [www.lidl-service.com](http://www.lidl-service.com) si môžete stiahnuť tieto a mnoho ďalších príručiek, videá o výrobkoch a inštalačný softvér.

Pomocou tohto QR-kódu sa dostanete priamo na stránku servisu Lidl

([www.lidl-service.com](http://www.lidl-service.com)) a pomocou zadania čísla výrobku (IAN) 123456 otvoríte váš návod na obsluhu.

## Servis

**SK** Servis Slovensko

Tel. 0850 232001

E-Mail: [kompernass@lidl.sk](mailto:kompernass@lidl.sk)

IAN 338593\_2001

## Dovozca

Majte na pamäti, že nižšie uvedená adresa nie je adresou servisného strediska. Najprv kontaktujte uvedené servisné stredisko.

KOMPERNASS HANDELS GMBH

BURGSTRASSE 21

44867 BOCHUM

NEMECKO

[www.kompernass.com](http://www.kompernass.com)



**KOMPERNASS HANDELS GMBH**

BURGSTRASSE 21

44867 BOCHUM

GERMANY

[www.kompernass.com](http://www.kompernass.com)

Stand der Informationen · Last Information Update · Version des informations

Stand van de informatie · Stan informacjĳ · Stav informacĳ · Stav informacĳii:

04 / 2020 · Ident.-No.: SABD3.7LID4-042020-1

---

IAN 338593\_2001