



AUTOMATIC WELDING HELMET PSHP 1 A1 **AUTOMATIK-SCHWEIßHELM PSHP 1 A1** **CASQUE DE SOUDAGE AUTOMATIQUE PSHP 1 A1**

GB IE NI CY MT

AUTOMATIC WELDING HELMET

Operation and Safety Notes
Translation of the original instructions

FR BE CH

CASQUE DE SOUDAGE AUTOMATIQUE

Consignes d'utilisation et de sécurité
Traduction du mode d'emploi d'origine

CZ

AUTOMATICKÁ SVAŘOVACÍ HELMA

Návod k obsluze a bezpečnostní pokyny
Originální návod k obsluze

SK

AUTOMATICKÁ ZVÁRACIA HELMA

Návod na obsluhu a bezpečnostné upozornenia
Originálny návod na obsluhu

DK

AUTOMATISK SVEJSEHJELM

Brugs- og sikkerhedsanvisninger
Oversættelse af den originale driftsvejledning

HU

AUTOMATA HEGESZTŐSISAK

Kezelési és biztonsági hivatkozások
Az eredeti használati utasítás fordítása

DE AT CH

AUTOMATIK-SCHWEIßHELM

Bedienungs- und Sicherheitshinweise
Originalbetriebsanleitung

NL BE

AUTOMATISCHE LASHELM

Bedienings- en veiligheidsinstructies
Vertaling van de originele bedieningshandleiding

PL

AUTOMATYCZNA PRZYŁBICA SPAWALNICZA

Wskazówki dotyczące montażu, obsługi i bezpieczeństwa
Tłumaczenie oryginalnej instrukcji eksploatacji

ES

PANTALLA DE SOLDADURA AUTOMÁTICA

Instrucciones de funcionamiento y de seguridad
Traducción del manual de funcionamiento original

IT MT CH

MASCHERA AUTOMATICA DA SALDATORE

Istruzioni di montaggio, utilizzo e sicurezza
Traduzione delle istruzioni d'uso originali

SI

AVTOMATSKA VARILNA ČELADA

Navodila za upravljanje in varnostna opozorila
Prevod originalnega navodila za uporabo

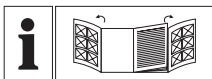

GB IE NI CY MT

Before reading, unfold the page containing the illustrations and familiarise yourself with all functions of the device.

DE AT CH

Klappen Sie vor dem Lesen die beiden Seiten mit den Abbildungen auf und machen Sie sich anschließend mit allen Funktionen des Gerätes vertraut.

FR BE CH

Avant de lire le document, allez à la page avec les illustrations et étudiez toutes les fonctions de l'appareil.

NL BE

Klap, voordat u begint te lezen, de pagina met afbeeldingen uit en maak u aansluitend vertrouwd met alle functies van dit apparaat.

CZ

Než začnete číst tento návod k obsluze, rozložte stránku s obrázky a seznámte se se všemi funkcemi zařízení.

PL

Przed przeczytaniem proszę rozłożyć stronę z ilustracjami, a następnie proszę zapoznać się z wszystkimi funkcjami urządzenia.

SK

Prv než začnete čítať tento návod, rozložte si stranu s obrázkami a potom sa oboznámte so všetkými funkciami zariadenia.

ES

Antes de leer, abra la página con las ilustraciones y familiarícese con todas las funciones del dispositivo.

DK

Før du læser, vend siden med billeder frem og bliv bekendt med alle apparatets funktioner.

IT MT CH

Prima di leggere aprire la pagina con le immagini e prendere confidenza con le diverse funzioni dell'apparecchio.

HU

Olvasás előtt hajtsa ki az ábrát tartalmazó oldalt, és ezután ismerje meg a készülék mindegyik funkcióját.

SI

Pred branjem odprite stran s slikami in se nato seznanite z vsemi funkcijami naprave.

GB/IE/NI/CY/MT	Operation and Safety Notes	Page	5
DE/AT/CH	Montage-, Bedienungs- und Sicherheitshinweise	Seite	20
FR/BE/CH	Consignes d'utilisation et de sécurité	Page	35
NL/BE	Bedienings- en veiligheidsinstructies	Pagina	50
CZ	Návod k obsluze a bezpečnostní pokyny	Strana	65
PL	Wskazówki dotyczące montażu, obsługi i bezpieczeństwa	Strona	79
SK	Návod na obsluhu a bezpečnostné upozornenia	Strana	94
ES	Instrucciones de funcionamiento y de seguridad	Página	109
DK	Brugs- og sikkerhedsanvisninger	Side	124
IT/MT/CH	Istruzioni di montaggio, utilizzo e sicurezza	Pagina	138
HU	Kezelési és biztonsági hivatkozások	Oldal	153
SI	Navodila za upravljanje in varnostna opozorila	Stran	169

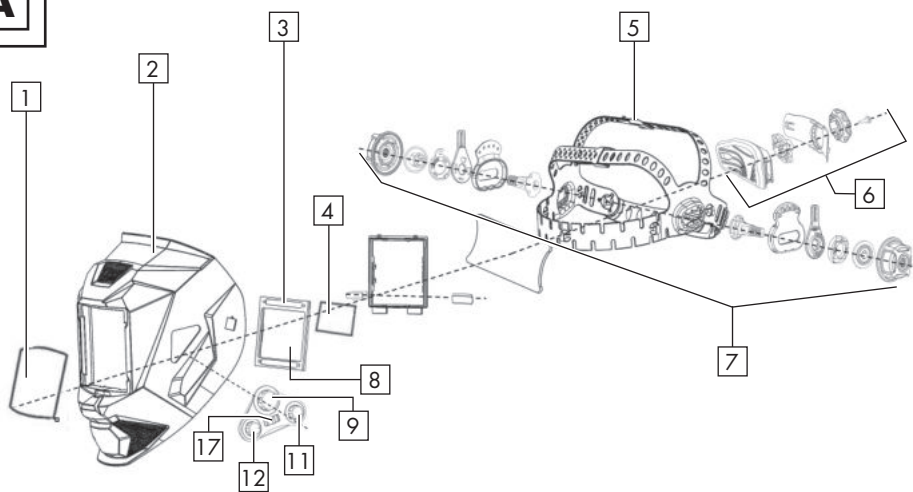
A

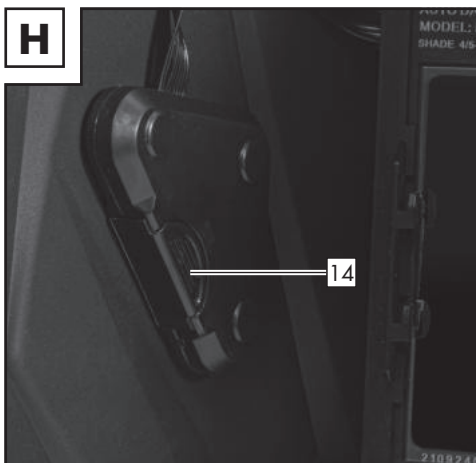
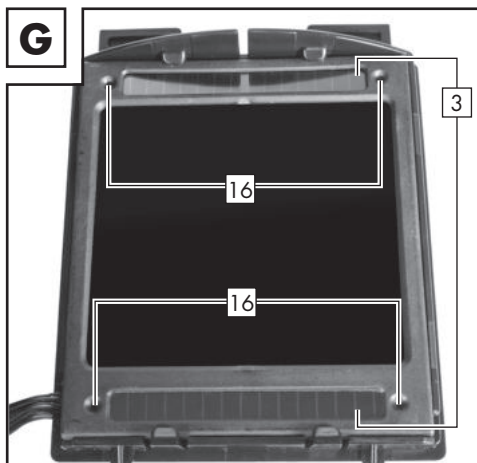
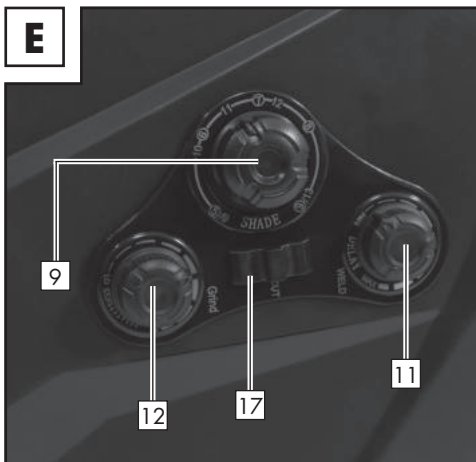
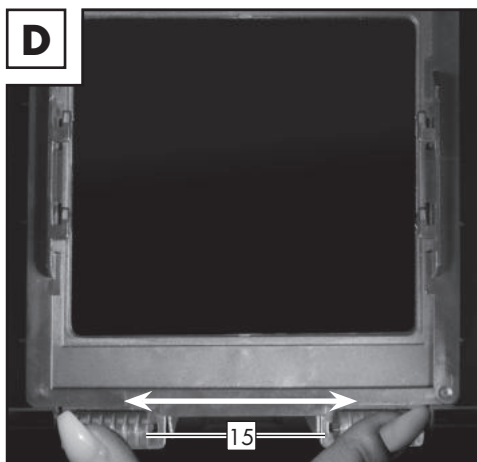
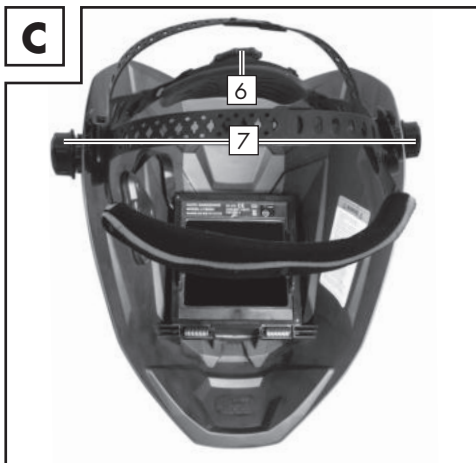
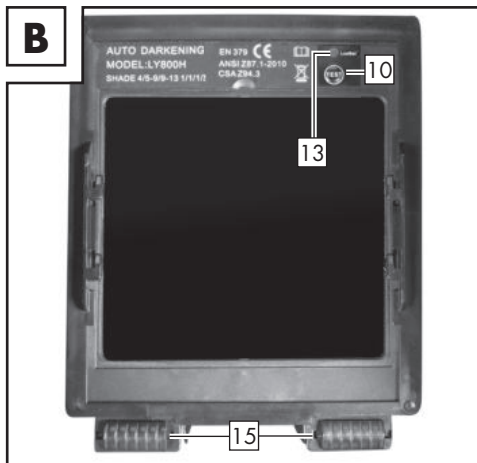

List of pictograms used	Page	6
Introduction	Page	6
Intended use	Page	6
Package contents	Page	7
Parts description	Page	7
Technical specifications	Page	7
Safety instructions	Page	7
Using the device	Page	11
Troubleshooting	Page	14
Cleaning and maintenance	Page	14
Storage	Page	14
Information about recycling and disposal	Page	14
Meaning of the marking	Page	15
EC Declaration of Conformity	Page	16
Warranty and service information	Page	17
Warranty conditions	Page	17
Warranty period and statutory claims for defects	Page	17
Extent of warranty	Page	18
Processing of warranty claims	Page	18
Service.....	Page	18

List of pictograms used			
	Caution! Read the operating instructions!		Warning: Potential hazards!
	Do not dispose of any electrical devices in domestic waste!		Important note!
	Attention: Welding helmets do not offer any form of protection for the eyes, ears or face!		Attention: Arc beams can damage the retina of the eye!
	Made from recycled material		Dispose of batteries in an environmentally friendly manner!
	Dispose of the device and packaging in an environmentally friendly manner!		Direct current

Automatic welding helmet PSHP 1 A1

● Introduction

 Congratulations! You have purchased one of our high-quality devices. Please familiarise yourself with the product before using it for the first time. To do so, please read through the following operating and safety instructions carefully.

KEEP OUT OF THE REACH OF CHILDREN!

● Intended use

When welding, this welding helmet protects the eyes and face from sparks, splashes and UV radiation and automatically adjusts to the lighting conditions.

It ensures immediate, sensor-controlled darkening when the arc is ignited as well as

automatic lightening when welding work is finished (including short delay for protection against afterglow). The welding helmet has an infinitely adjustable DIN protection level with side adjustment wheel and can also be set for flying sparks during grinding work. Use the product only as described and only for the specific applications as stated. Keep these instructions in a safe place. Ensure you hand over all documentation when passing the product on to anyone else. Any use that differs to the intended use as stated above is prohibited and potentially dangerous. Damage or injury caused by misuse or disregarding the above warning is not covered by the warranty or any liability on the part of the manufacturer. The device has been designed for household use only and must not be used in commercial or industrial applications.

● Package contents

- 1 Automatic welding helmet
- 1 set of operating instructions

● Parts description

- 1 Viewing pane
- 2 Helmet casing
- 3 Solar cell
- 4 Rear lens
- 5 Headband
- 6 Rear control dial headband
- 7 Lateral control dial headband
- 8 UV filter
- 9 Darkening control
- 10 Test button
- 11 Delay setting
- 12 Sensitivity setting
- 13 Low battery display
- 14 Battery compartment
- 15 Bracket
- 16 Arc sensor
- 17 Darkening switch

● Technical specifications

Filter cassette size:	133 x 114 x 10 mm
Field of vision:	102 x 93 mm
Light condition:	DIN 4
Dark condition:	DIN 5 – DIN 9/ DIN 9 – DIN 13

Cycle times	
Light to dark:	0.23–0.72 ms
Dark to light:	0.1–0.8 s
Filter for switching on/off:	Fully automatic
Energy supply for switching on/off:	Solar cell
UV/IR protection:	DIN 16
Operating temperature:	-5 °C to +55 °C
Storage temperature:	-20 °C to +70 °C
Welding processes:	MMA, MIG, MAG, TIG, plasma cutting and plasma welding
Maximum service life:	approx. 5 years

⚠ Safety instructions

Please read the operating instructions with care and observe the notes described. Familiarise yourself with the device, its proper use and the safety instructions using these operating instructions.

The rating plate contains all technical data of this welding helmet; please learn about the technical features of this product.

- Prior to each use, check that it is working properly by pressing the “Test” button.
- The product is not suitable for laser welding.
- The product is only approved for use within a temperature range of between -5 °C to +55 °C.
- The product is not fire-resistant.
- The welding helmet and UV filter must not be exposed to any heat or moisture.
- Do not remove the ADF filter from the welding helmet and never open the housing of the ADF filter without authorisation from the manufacturer.
- Prior to each use, check whether the Welding/Grinding setting was selected correctly.

- The viewing pane must be installed on the outer side of the ADF filter. Otherwise, the ADF filter can get damaged.
- Do not carry out any modifications/replacements on the welding helmet and ADF filter without consent.
- If the filter does not darken automatically whilst welding please stop the operation immediately and contact the dealers without delay.
- Do not use any alcohol, fuel or diluting agents to clean the ADF filter. Do not place the ADF filter in water.
- The response time of the ADF liquid crystal slows down if the ambient temperature is lower, however this does not have an impact on the protective functions.
- Please replace the housing of the ADF filter immediately if it is damaged or scratched because this can impair visibility and the protective performance.
- Please replace the viewing pane immediately if it is broken or scratched. Do not use any hard objects to replace the viewing pane of the filter.
- Regularly clean the surfaces of the ADF filter, sensor and solar cells.
- The welding helmet cannot withstand any damages that are caused by a heavy blow, explosion or abrasive liquids.
- The useful life depends on many different individual factors such as usage, cleaning, storage and maintenance. Regular inspections and replacement in the case of damage are recommended.
- The material used to manufacture the product will age over time. This can result in breakages on the welding helmet, for example. As a result of these damages, the welding helmet is no longer able to provide effective protection. In this case, the user should replace the welding helmet immediately.
- This product cannot be used for overhead welding work and cutting operations. If this product is used for overhead welding or cutting, the molten metal drops could burn through the ADF filter and result in injuries to the user.
- If the filter is faulty, the user must stop using the welding helmet immediately. Slag splashes can damage the surface of the filter and cause injury to the user's skin or cause other serious accidents.

- This product is temperature resistant and hardly inflammable but in case of direct contact with naked flames or in case of access to an object with a high temperature, the welding helmet may begin to burn or melt. Please store and only use the welding helmet in the manner described in order to reduce such risks.
- The ADF filter is an electronic product that is not waterproof. Please ensure it is kept dry and clean and not stored in a damp environment.
- Improper use can result in injuries to the user and other types of illnesses.
- Please examine the filter prior to each use. As soon as the function and appearance seem defective, they must no longer be used.
- The use of the welding helmet is prohibited if the filter flickers or if the level of darkening no longer corresponds to the standard value or there are other abnormal working conditions.
- Please do not expose this product to unnecessary solar radiation.
- Please only use original spare parts. The use of non-original parts can cause problems with regard to the protective function, serviceability and degree of product protection.
- Exceeding the service life (insufficient protection) – please check the welding helmet prior to each use for damage and durability.
- Using eye protection without the filter effect against radiation (damages the eyes) – prior to each use check whether the eye protection exhibits the necessary scale number.
- Using the product against splashes (insufficient protection) – always check whether the correct protective effect is present.
- Using the product against large dust particles (injury, accident). The eye protection equipment must only be used for the work described in the operating instructions. Any deviation from the instructions in the operating instructions can result in injuries or accidents.
- Using damaged products (insufficient protection) – prior to each use check the welding helmet for damage and durability.

- Improper use of the eye protection (injury, accident). The eye protection device must only be used for the work described in the operating instructions. Any deviation from the instructions can result in injuries or accidents.
- This device may be used by children aged 16 years and older, and by persons with reduced physical, sensory or mental capacities, or a lack of experience and knowledge, if they are supervised or have been instructed in how to use the device safely and understand the dangers that may arise when using it. Do not allow children to play with the device. Cleaning and day-to-day maintenance must not be performed by children without supervision.
- The welding helmet with auto-darkening is not suitable for laser and autogenous welding.
- Never place the welding helmet on hot surfaces.
- Do not open the welding helmet under any circumstances. Do not carry out any repair work or alterations to the welding helmet. This work must only be carried out by trained specialist personnel.
- Before any welding work, please make sure that you have adjusted the auto-darkening.
- The safety visor must not be opened. It protects the filter from dirt and damage.
- If the filter does not darken automatically, stop the welding work immediately and contact the manufacturer.
- Only use the welding helmet at temperatures between -5°C and $+55^{\circ}\text{C}$. The response time of the filter will slow down if the temperatures go below/above these temperatures.
- Clean the filter, helmet surface and the solar cells regularly.
- Replace the protective visor if it is showing signs of scratches or damage.
- The welding helmet does not protect against impact.
- Using, cleaning and storage can reduce the service life of approx. 5 years. If the viewing pane is scratched or there is other visible damage to the viewing pane or the welding helmet, replace immediately.

⚠ ATTENTION! Materials which come into contact with the skin of the wearer can cause allergic reactions for sensitive individuals.



⚠ ATTENTION! Eye protection equipment against high-speed particles can pose a danger for the wearer through transfer of impact if they are worn over standard prescription glasses.

⚠ ATTENTION! If protection against high-speed particles at extreme temperatures is necessary, the selected eye protection equipment must be marked with the letter T in accordance with the letters relating to impact intensity,

i.e. FT, BT or AT. If the letter for impact intensity is not followed with the letter T, the eye protection equipment must only be used at room temperature against high-speed particles.

● Using the device

Please note: Only use the welding helmet with the rear lens  fitted.

Please note: Keep the arc sensors  of the UV filter  clean.

⚠ After opening the package, immediately check to ensure that the package contents are complete and are in perfect condition. Contact your dealer immediately if the package contents is incomplete or has any defects. Do not use the device if it is defective.

Table to adjust the darkening levels

	Arc current (Amps)																					
	1.5	6	10	15	30	40	60	70	100	125	150	175	200	225	250	300	350	400	450	500	600	
Grind	Grinding function – auto-darkening is not active																					
SMAW	8						9	10	11	12	13	14										
MAG	8							9	10	11	12	13	14									
TIG/GTAW	8			9	10	11	12	13														
MIG (heavy)	9								10	11	12	13	14									
MIG (light)	10										11	12	13	14								
PAC	9								10	11	12	13										
PAW	4	5	6	7	8	9	10	11	12													

SMAW: Welding with coated electrodes
MIG (heavy): MIG welding of heavy metals
MIG (light): MIG welding of light metals and alloys
TIG/GTAW: Inert gas welding

MAG: Welding with metal active gas
PAC: Plasma cutting
PAW: Plasma welding
Grind: Grinding function: Auto-darkening is not active. Only use the setting if you are not using the welding helmet for welding.

⚠ Before using the welding helmet each time, you must check that the protective screen as well as the helmet is intact. If the protective screen should show signs of scratches, cracks or unevenness, then it is essential that it is replaced before use, as otherwise this could lead to serious injuries.

- Remove the protective film from the inside and outside of the visor.
- Adjust the welding helmet with the help of the headband [5]. Turn the rear control dial on the headband [6] in order to adapt the welding helmet to the respective head size and the lateral control dials on the headband [7] to lock the welding helmet. During the set-up, make sure the welding helmet is positioned as low as possible on the head and as close as possible to your face.

- Before carrying out welding work, set the appropriate darkening level. The darkening level can be set manually between 5 and 9 and between 9 and 13, by turning the darkening control [9] on the outside of the helmet. Using the darkening switch [17] you can set whether the darkening will be set between levels 5–9 or 9–13 on the darkening control [9].

⚠ ATTENTION! The darkening switch [17] has a “Grind” adjustment position. If the darkening switch [17] is set to this position, then auto-darkening is deactivated. Only use the setting if you do not want to use welding helmet for welding. Auto-darkening is then not active. Prior to each use check the light seal.

Perform test procedure

- You can use the test button **[11]** to check whether the welding helmet's darkening feature is working properly.
- Hold a bright light source, such as for example a lighter, in front of the arc sensor **[16]** and ignite it. The bright light will make a filter briefly darken if it is working properly.

Delay setting

You can adjust the delay setting **[13]** to configure whether or not the auto-darkening feature should be switched off immediately after stopping welding work, depending on the type of welding work. At the lowest setting, auto-darkening is switched off immediately. Turning the control dial further clockwise towards the highest setting, means that the darkening function will remain active for longer after welding work. This feature is very useful for handling afterglow.

Sensitivity setting

You can use the sensitivity setting **[12]** to adjust the light sensitivity of the sensor. With low incident light, the control can be adjusted to the highest setting to ensure that the auto-darkening feature is activated even for a weak light source. Even with this additional feature, you can also adjust the light sensitivity of the sensor to suit your own personal requirements.

Battery replacement

If the battery charge level is too low you can replace the batteries. A low battery charge level is indicated with a red warning light on the battery display **[10]**.

- In order to open the battery compartment **[14]**, you must push the lid of the battery compartment **[14]** forwards (see Fig. F).
- You can replace the battery, once you have opened the cover of the battery compartment **[14]**.

- Please insert the battery as shown in Figure F with the "+" side facing upwards.
Battery type: CR2450
Battery voltage: 3V

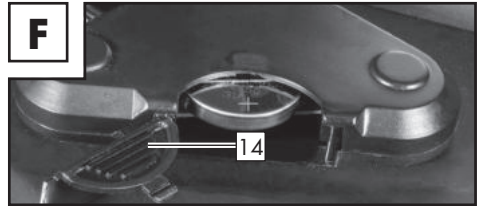

- Then, close the battery compartment **[14]**. In order to close the battery compartment, you must push the lid of the battery compartment **[14]** to the back until it clicks into place.

Please note: The batteries are used for the first darkening of the filter at the start of the welding procedure. After that the power supply for the filter is supplied by the integrated solar cell.

Replace UV filter

- Press the sliders **[15]** together to replace the UV filter/solar cell. (see Fig. D). Subsequently you can remove the filter.
- Then remove the darkening controls **[9]**, **[11]** and **[12]** on the outside of the welding helmet by simply pulling them and then releasing the nuts located below.
- Once you have released the nuts from the thread, you can completely remove the filter from the welding helmet.

● Troubleshooting

Faults	Cause	Solution
The filter does not become dark steadily or flickers.	The viewing pane [1] is dirty or defective.	Clean the viewing pane or replace it.
	The arc sensor [16] is not clear.	Clean the surface of the arc sensor [16].
	The welding current is too low.	Set the sensitivity to the max. level.
The reaction is slowed down.	The ambient temperature is too low/high.	Only use the welding helmet at temperatures between -5°C and +55°C.
	The sensitivity is too low.	Adjust the sensitivity to a higher level.
Visibility is poor.	The viewing pane [1]/rear lens [4] is dirty.	Clean the viewing pane [1]/rear lens [4].
	The protective film on the rear lens [4] has not been removed.	Remove the protective film.
	The ambient light is not sufficient.	Provide more light for the working environment.
	The wrong darkening level has been set.	Re-set the darkening level.
The welding helmet slips.	The headband [5] is adjusted incorrectly.	Re-adjust the headband [5] and make it tighter.

● Cleaning and maintenance

- Do not use any abrasive detergents to clean the helmet casing [2].
- Never allow the UV filter [8] to come into contact with water.
- Clean the product with a soft and dry or moistened cloth or clean it with a cloth moistened with disinfectant.

● Storage

- Keep the device in a dry location and out of the reach of children.

● Information about recycling and disposal



Don't throw away – recycle!



Please return this device, accessories and packaging to your local recycling depot.

Do not dispose of the automatic welding helmet in household waste, in fire or in water. Devices that are no longer functional should be recycled wherever possible. Ask your local stockist for advice.



As the consumer you are legally obliged (by the German Battery Ordinance) to return any and all used

batteries. Batteries containing harmful substances are labelled with the adjacent symbol, which indicates the prohibition on disposal in household waste. The abbreviations for the relevant heavy metals are: Cd = cadmium, Hg = mercury, Pb = lead. Take used batteries to a waste management company in your city or community or return them to your dealer. This satisfies your legal obligations while also making an important contribution to protecting the environment.



Please note the marking on the different packaging materials and separate them as necessary.

The packaging materials are marked with abbreviations (a) and digits (b) with the following definitions:

1–7: Plastics, 20–22: Paper and cardboard, 80–98: Composite materials.

● Meaning of the marking

Safety viewing pane tested in accordance with DIN EN 166 (C6893CMC, C6894CMC):

● Viewing pane: CMC F CE

CMC = Manufacturer code
F = mechanical resistance
(Low-velocity impact 45 m/s)
CE = CE mark

● Rear lens: CMC 1 F CE

CMC = Manufacturer code
1 = Optical class
F = mechanical resistance
(Low-velocity impact 45 m/s)
CE = CE mark

ADF tested in accordance with DIN EN 379: 4/5-9/9-13 CMC 1/1/1/2/379 CE (C6891CMC) Explanation:

4 = light condition
5-9/9-13 = dark conditions
CMC = Manufacturer code
Digit 1 = Optical class
Digit 2 = Scattered light class
Digit 3 = Homogeneity class
Digit 4 = Angle-dependence class
379 = Test standard
CE = CE mark

Welding helmet shell: CMC EN 175 B CE (C6892CMC):

Identification of the manufacturer: CMC
Number of this standard: EN 175
Application area(s) (if required): S, F, B
Mass in grams (if required)
Protection class for the welding helmets item no.: 2425
CE = CE mark

Symbol	Protection type	Description of the application area
S	increased resistance	Mechanical resistance
F	Low-velocity impact	Mechanical resistance
B	Medium-velocity impact	Mechanical resistance

⚠ If the symbols F, B and S are not present for either the viewing pane or the frame, then the complete eye protection equipment is to be rated at the lower level.

Certification body:

DIN CERTCO Gesellschaft für
Konformitätsbewertung mbH
Alboinstrasse 56
12103 Berlin
Notified body number 0196

● EC Declaration of Conformity

1. PSA (product, type, batch or serial number):

Automatic welding helmet

IAN: 393903_2107

Art. no.: 2425

Year of manufacture: 2022/18

Model: PSHP 1 A1

2. Name and address of the manufacturer and his/her representative, if required:

C.M.C. Creative Marketing & Consulting GmbH

Responsible for documentation:

Dr. Christian Weyler

Katharina-Loth-Str. 15

66386 St. Ingbert

GERMANY

3. The manufacturer is solely responsible for the creation of the declaration of conformity.

C.M.C. Creative Marketing & Consulting GmbH

4. The object of the declaration (identification of the PPE that enables traceability; if necessary, it can also contain a sufficient sharp image if it is necessary for the identification of the PPE):

Welder visor

PSHP 1 A1 H, Item no. 2425



Rear lens without filter effect PSHP 1 A 1 HS

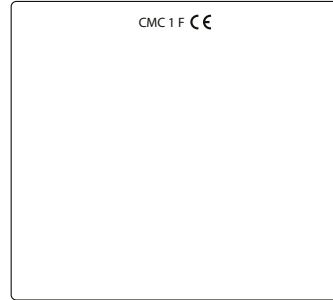

Front lens without filter effect PSHP 1 A1 FS

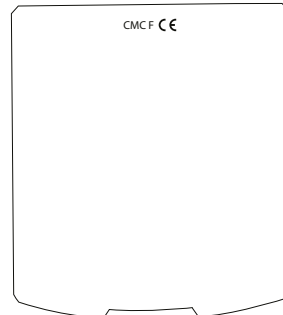

Automatic welder protective filter with manually adjustable protection level PSHP 1 A1



5. The object of the declaration described under number 4 corresponds to the relevant harmonisation legislation of the union:

**General product safety directive
2001/95/EC**

**Electromagnetic Compatibility
2014/30/EU**

**RoHS directive
2011/65/EU+2015/863 EU**

**Personal protective equipment
regulation
(EU)/2016/425**

6. Indication of the relevant harmonised standards used or other technical specifications in relation to which conformity is declared, including the date of the standards or other technical specifications:

**EN 166:2001
EN 175:1997
EN 379:2009**

7. The notified certification body DIN CERTCO Gesellschaft für Konformitätsbewertung mbH, Alboinstrasse 56, 12103 Berlin, Notified body number 0196, carried out the EC type examination and issued the EC type examination certificate C6891CMC/RO, C6892CMC/RO, C6893CMC/RO, C6894CMC/RO.

St. Ingbert, 20 December 2021

C.M.C. GmbH
Katharina-Loth-Str. 15
A. 66736 St. Ingbert
Telefon: +49 6894 9989750
Telefax: +49 6894 9989729

On behalf of Dr. Christian Weyler
– Quality Assurance –

● **Warranty and service information**

Warranty from Creative Marketing & Consulting GmbH

Dear Customer,

The warranty for this equipment is 3 years from the date of purchase. In the event of product defects, you have legal rights against the retailer of this product.

Your statutory rights are not affected in any way by our warranty conditions, which are described below.

● **Warranty conditions**

The warranty period begins on the date of purchase. Please retain the original sales receipt. This document is required as your proof of purchase.

Should this product show any defect in materials or manufacture within 3 years from the date of purchase, we will repair or replace it – at our discretion – free of charge.

This warranty service requires that you retain proof of purchase (sales receipt) for the defective device for the three year period and that you briefly explain in writing what the fault entails and when it occurred.

If the defect is covered by our warranty, we will repair and return your product or send you a replacement. The original warranty period is not extended when a device is repair or replaced.

● **Warranty period and statutory claims for defects**

The warranty period is not extended by the guarantee. This also applies to replaced and repaired parts. Any damages or defects detected at the time of purchase must be reported immediately after unpacking. Any incidental repairs after the warranty period are subject to a fee.

● Extent of warranty

This device has been manufactured according to strict quality guidelines and carefully inspected before delivery.

The warranty applies to material and manufacturing defects only. This warranty does not extend to product parts, which are subject to normal wear and tear and can thus be regarded as consumable parts, or for damages to fragile parts, e.g. switches, rechargeable batteries or parts made from glass.

This warranty is voided if the product becomes damaged or is improperly used or maintained. For proper use of the product, all of the instructions given in the operating instructions must be followed precisely. If the operating instructions advise you or warn you against certain uses or actions, these must be avoided in all circumstances.

The product is for consumer use only and is not intended for commercial or trade use. The warranty becomes void in the event of misuse and improper use, use of force, and any work on the device that has not been carried out by our authorised service branch.

● Processing of warranty claims

To ensure prompt processing of your claim, please follow the instructions given below.

Please retain proof of purchase and the article number (e.g. IAN) for all inquiries. The product number can be found on the type plate, an engraving, the cover page of your instructions (bottom left), or the sticker on the back or underside of the device. In the event of malfunctions or other defects, please first contact our service department below by phone or email. If your product is found to be defective, you can then send your product with proof of purchase (till

receipt) and a statement describing what the fault involves and when it occurred free of charge to the service address given.



Please note:

You can download this handbook and many more, as well as product videos and software at www.lidl-service.com.

With this QR code you can gain immediate access to the Lidl Service page (www.lidl-service.com) and you can open your operating instructions by entering the article number (IAN) 393903.



● Service

Only use original spare parts:

- Viewing pane (CMC F CE):
137.3 mm x 123.2 mm x 1.0 mm
- Rear lens (CMC 1F CE):
103.5 mm x 98.6 mm x 1.0 mm

How to contact us:

GB, IE, NI, CY, MT

Name: C. M. C. GmbH
Website: www.cmc-creative.de
E-mail: service.gb@cmc-creative.de
Phone: 0-808-189-0652
Registered office: Germany

IAN 393903_2107

Please note that the following address is not a service address. Please first contact the service point given above.

Address:

C.M.C. Creative Marketing &
Consulting GmbH
Katharina-Loth-Str. 15
66386 St. Ingbert
GERMANY

Ordering spare parts:

www.ersatzteile.cmc-creative.de

Legende der verwendeten Piktogramme	Seite	21
Einleitung	Seite	21
Bestimmungsgemäße Verwendung	Seite	21
Lieferumfang	Seite	22
Teilebeschreibung	Seite	22
Technische Daten	Seite	22
Sicherheitshinweise	Seite	22
Inbetriebnahme	Seite	26
Fehlerbehebung	Seite	29
Reinigung und Wartung	Seite	30
Lagerung	Seite	30
Umwelthinweise und Entsorgungsangaben	Seite	30
Bedeutung der Kennzeichnung	Seite	30
EU-Konformitätserklärung	Seite	31
Hinweise zu Garantie und Serviceabwicklung	Seite	33
Garantiebedingungen	Seite	33
Garantiezeit und gesetzliche Mängelansprüche	Seite	33
Garantieumfang	Seite	33
Abwicklung im Garantiefall	Seite	33
Service	Seite	34

Legende der verwendeten Piktogramme

	Vorsicht! Betriebsanleitung lesen!		Achtung, mögliche Gefahren!
	Entsorgen Sie Elektrogeräte nicht über den Hausmüll!		Wichtiger Hinweis!
	Achtung: Schweißhelme bieten keinen Augen-, Ohr- und Gesichtsschutz!		Achtung: Lichtbogenstrahlen können die Netzhaut des Auges verletzen!
	Hergestellt aus Recycling- material		Entsorgen Sie Batterien umweltgerecht!
	Entsorgen Sie Verpackung und Gerät umweltgerecht!		Gleichstrom

Automatik-Schweißhelm PSHP 1 A1

• Einleitung



Herzlichen Glückwunsch! Sie haben sich für ein hochwertiges Gerät aus unserem Haus entschieden. Machen Sie sich vor der ersten Inbetriebnahme mit dem Produkt vertraut. Lesen Sie hierzu aufmerksam die nachfolgende Bedienungsanleitung und die Sicherheitshinweise.

NICHT IN DIE HÄNDE VON KINDERN KOMMEN LASSEN!

• Bestimmungsgemäße Verwendung

Dieser Schweißhelm schützt beim Schweißen Augen und Gesicht vor Funken, Spritzern und UV-Strahlung und passt sich automatisch an die Lichtverhältnisse an.

Er sorgt für eine sofortige, sensorgesteuerte Abdunkelung bei Zündung des Lichtbogens sowie ein selbsttätiges Wiederaufhellen bei Beendigung des Schweißvorgangs (inklusive kurzer Verzögerung zum Schutz vor Nachglühen). Der Schweißhelm verfügt über eine stufenlos einstellbare DIN-Schutzstufe mit seitlichem Stellrad und ist auch auf Funkenflug bei Schleifarbeiten einstellbar. Benutzen Sie das Produkt nur wie beschrieben und für die angegebenen Einsatzbereiche. Bewahren Sie diese Anleitung gut auf. Händigen Sie alle Unterlagen bei Weitergabe des Produkts an Dritte ebenfalls mit aus. Jegliche Anwendung, die von der bestimmungsgemäßen Verwendung abweicht, ist untersagt und potenziell gefährlich. Schäden durch Nichtbeachtung oder Fehlanwendung werden nicht von der Garantie abgedeckt und fallen nicht in den Haftungsbereich des Herstellers. Das Gerät wurde für den Hausgebrauch konzipiert und darf nicht kommerziell oder industriell genutzt werden.

● Lieferumfang

- 1 Automatik-Schweißhelm
- 1 Bedienungsanleitung

● Teilebeschreibung

- 1 Vorsatzscheibe
- 2 Helmgehäuse
- 3 Solarzelle
- 4 Hinterlegscheibe
- 5 Kopfband
- 6 Hinterer Drehregler Kopfband
- 7 Seitliche Drehregler Kopfband
- 8 UV-Filter
- 9 Verdunklungsregler
- 10 Testknopf
- 11 Verzögerungseinstellung
- 12 Sensibilitätseinstellung
- 13 Niedrige Batterie Anzeige
- 14 Batteriefach
- 15 Bügel
- 16 Lichtbogensensor
- 17 Verdunklungsschalter

● Technische Daten

Filterkassettengröße:	133 x 114 x 10 mm
Sichtfeld:	102 x 93 mm
Heller Zustand:	DIN 4
Dunkler Zustand:	DIN 5 – DIN 9 / DIN 9 – DIN 13
Schaltzeiten	
Hell zu dunkel:	0,23 – 0,72 ms
Dunkel zu hell:	0,1 – 0,8 s
Ein- / Ausschalten	
Filter:	Vollautomatik
Ein- / Ausschalten	
Energiezufuhr:	Solarzelle
UV- / IR-Schutz:	DIN 16
Betriebstemperatur:	-5 °C bis +55 °C
Lagertemperatur:	-20 °C bis +70 °C
Schweißvorgänge:	MMA, MIG, MAG, TIG, Plasmaschnei-

den und
Plasmaschweißen

Maximale Lebensdauer: ca. 5 Jahre

⚠ Sicherheitshinweise

Bitte lesen Sie die Gebrauchsanweisung sorgfältig durch und beachten Sie die beschriebenen Hinweise. Machen Sie sich anhand dieser Gebrauchsanweisung mit dem Gerät, dessen richtigem Gebrauch sowie den Sicherheitshinweisen vertraut. Auf dem Typenschild stehen alle technischen Daten von diesem Schweißhelm, bitte informieren Sie sich über die technischen Gegebenheiten dieses Produkts.

- Vor jedem Gebrauch volle Funktionstüchtigkeit durch Betätigen der "Test"-Taste prüfen.
- Das Produkt ist nicht zum Laserschweißen geeignet.
- Das Produkt ist nur für eine Verwendung im Temperaturbereich von -5 °C bis +55 °C zugelassen.
- Das Produkt ist nicht feuerbeständig.
- Schweißhelm und den UV-Filter keiner Hitze oder Feuchtigkeit aussetzen.
- Entfernen Sie den ADF-Filter nicht von dem Schweißhelm und öffnen Sie das Gehäuse

des ADF-Filters keinesfalls ohne Erlaubnis des Herstellers.

- Bitte prüfen Sie vor jeder Verwendung, ob die Einstellung Schweißen / Schleifen korrekt gewählt wurde.
- Die Vorsatzscheibe muss an der Außenseite des ADF-Filter installiert werden. Andernfalls kann der ADF-Filter beschädigt werden.
- Nehmen Sie keinerlei Änderungen/Austausch am Schweißhelm und ADF-Filter ohne Genehmigung vor.
- Bitte stoppen Sie sofort den Arbeitsvorgang und wenden Sie sich unverzüglich an den Händler, wenn der Filter beim Schweißen nicht automatisch abdunkelt.
- Verwenden Sie keinen Alkohol, Benzin oder Verdünnungsmittel, um den ADF-Filter zu reinigen. Legen Sie den ADF-Filter nicht in Wasser.
- Die Reaktionszeit des ADF-Flüsigkristalls wird langsamer, wenn die Umgebungstemperatur niedriger ist, die Schutzfunktionen werden dadurch jedoch nicht beeinträchtigt.
- Bitte ersetzen Sie das Gehäuse des ADF-Filters sofort, wenn dieses beschädigt oder zerkratzt ist, da dies sowohl Sicht

wie auch Schutzleistung stark beeinträchtigt.

- Bitte ersetzen Sie die Sichtscheiben sofort, wenn diese gebrochen oder zerkratzt sind. Verwenden Sie keine harten Gegenstände, um die Sichtscheiben des Filters auszutauschen.
- Reinigen Sie regelmäßig die Oberflächen von ADF-Filter, Sensor und Solarzellen.
- Der Schweißhelm kann keinen Schäden widerstehen, die durch heftigen Schlag, Explosion oder ätzende Flüssigkeiten verursacht werden.
- Die Nutzungsdauer hängt von vielen individuell verschiedenen Faktoren wie Nutzung, Reinigung, Lagerung und Wartung ab. Regelmäßige Inspektionen und der Austausch bei Beschädigung werden empfohlen.
- Das Material, aus dem das Produkt hergestellt ist, wird im Laufe der Zeit altern. Dadurch können am Schweißhelm beispielsweise Bruchschäden auftreten. Durch solche Schäden ist der Schweißhelm nicht mehr in der Lage, wirksamen Schutz zu liefern. In diesem Fall sollte der Benutzer den Schweißhelm sofort ersetzen.

- Dieses Produkt kann nicht für Überkopfschweißarbeiten und -schneidarbeiten verwendet werden. Wenn dieses Produkt zum Überkopfschweißen oder -schneiden verwendet wird, können sich geschmolzene Metalltropfen durch den ADF-Filter brennen und zu Verletzungen beim Benutzer führen.
- Wenn der Filter defekt ist, muss der Benutzer die Nutzung des Schweißhelms mit sofortiger Wirkung beenden. Spritzschlacke kann die Oberfläche des Filters und der Haut des Benutzers verletzen oder andere ernste Unfälle verursachen.
- Dieses Produkt ist temperaturbeständig und schwer entflammbar, aber im Falle eines direkten Kontakts mit offener Flamme oder bei Zugang zu einem Objekt mit hoher Temperatur kann der Schweißhelm anfangen zu brennen oder schmelzen. Bitte lagern und verwenden Sie den Schweißhelm nur wie beschrieben, um solche Risiken zu reduzieren.
- Der ADF-Filter ist ein elektronisches Produkt, welches nicht wasserdicht ist. Bitte achten Sie darauf, diesen trocken und sauber zu halten und nicht in feuchter Umgebung zu lagern.
- Die nicht bestimmungsgemäße Verwendung kann zu Verletzungen des Benutzers führen und weitere Arten von Krankheiten verursachen.
- Bitte überprüfen Sie den Filter vor jeder Verwendung. Sobald Ihnen Funktion und Aussehen nicht mehr in Ordnung erscheint, dürfen Sie diesen nicht weiterverwenden.
- Wenn der Filter flackert, oder der Verdunklungsgrad nicht mehr dem Standardwert entspricht oder andere abnormale Arbeitsbedingungen herrschen, darf der Schweißhelm nicht länger verwendet werden.
- Bitte setzen Sie dieses Produkt keiner unnötigen Sonneneinstrahlung aus.
- Bitte verwenden Sie nur Original-Zubehörprodukte. Die Verwendung von nicht originalen Zubehörteilen kann zu Problemen hinsichtlich Schutzfunktion, Gebrauchstauglichkeit und Produktschutzgrad führen.
- Überschreitung der Lebensdauer (ungenügender Schutz) - Überprüfen Sie den Schweißhelm vor jedem Gebrauch auf Beschädigung und Lebensdauer.
- Verwendung eines Augenschutzes ohne Filterwirkung gegen

optische Strahlung (Schädigung der Augen) - Vor jedem Gebrauch prüfen, ob der Augenschutz die erforderliche Skalenummer aufweist.

- Verwendung des Produkts gegen Spritzer (unzureichender Schutz) - Überprüfen Sie stets, ob die korrekte Schutzwirkung vorhanden ist.
- Verwendung des Produkts gegen große Staubpartikel (Verletzung, Unfall). Die Augenschutzvorrichtung darf nur für die in der Gebrauchsanweisung beschriebenen Arbeiten verwendet werden. Jede Abweichung von den Anweisungen in der Bedienungsanleitung kann zu Verletzungen oder Unfällen führen.
- Verwendung beschädigter Produkte (ungenügender Schutz) - Überprüfen Sie vor jedem Gebrauch den Schweißhelm auf Beschädigung und Lebensdauer.
- Unsachgemäße Verwendung des Augenschutzes (Verletzung, Unfall). Das Augenschutzgerät darf ausschließlich für die in der Gebrauchsanweisung beschriebenen Arbeiten verwendet werden. Jede Abweichung von den Anweisungen kann zu Verletzungen

und Unfällen führen.

- Dieses Gerät kann von Kindern ab 16 Jahren und darüber sowie von Personen mit verringerten physischen, sensorischen oder mentalen Fähigkeiten oder Mangel an Erfahrung und Wissen benutzt werden, wenn sie beaufsichtigt oder bezüglich des sicheren Gebrauchs des Gerätes unterwiesen wurden und die daraus resultierenden Gefahren verstehen. Kinder dürfen nicht mit dem Gerät spielen. Reinigung und Benutzerwartung dürfen nicht von Kindern ohne Beaufsichtigung durchgeführt werden.
- Der Schweißhelm mit automatischer Verdunkelung ist nicht geeignet für Laser- und Auto-genschweißen.
- Legen Sie den Schweißhelm niemals auf heiße Oberflächen.
- Öffnen Sie den Schweißhelm auf keinen Fall. Nehmen Sie keine Reparaturen oder Veränderungen am Schweißhelm vor. Dies darf nur von geschultem Fachpersonal durchgeführt werden.
- Achten Sie darauf, dass Sie die automatische Verdunkelung vor jedem Schweißvorgang eingestellt haben.

- Das Sicherheitsvisier darf nicht geöffnet werden. Es schützt den Filter vor Schmutz und Beschädigungen.
- Wenn der Filter nicht automatisch verdunkelt, beenden Sie sofort den Schweißvorgang und kontaktieren Sie den Hersteller.
- Verwenden Sie den Schweißhelm nur bei Temperaturen zwischen -5 °C und +55 °C. Die Reaktionszeit des Filters wird sich verlangsamen, sollte diese Temperatur unter- / überschritten werden.
- Reinigen Sie den Filter, die Helmoberfläche und die Solarzellen regelmäßig.
- Ersetzen Sie das Schutzvisier, falls dieses Kratzer oder Beschädigungen aufweist.
- Der Schweißhelm schützt nicht gegen Aufprall.
- Gebrauch, Reinigung und Lagerung kann die Lebensdauer von ca. 5 Jahren reduzieren. Bei zerkratzter Sichtscheibe oder anderen sichtbaren Schäden die Sichtscheibe bzw. den Schweißhelm sofort austauschen.

⚠ ACHTUNG! Werkstoffe, die in Kontakt mit der Haut des Trä-

gers kommen, können bei empfindlichen Personen allergische Reaktionen hervorrufen.

⚠ ACHTUNG! Augenschutzgeräte können gegen Teilchen hoher Geschwindigkeit durch das Übertragen von Stößen für den Träger eine Gefährdung darstellen, wenn sie über üblichen Korrektionsbrillen getragen werden.

⚠ ACHTUNG! Falls ein Schutz gegen Teilchen hoher Geschwindigkeit bei extremen Temperaturen erforderlich ist, muss das gewählte Augenschutzgerät mit dem Buchstaben T direkt nach dem Buchstaben für die Aufprallintensität gekennzeichnet sein, d. h. FT, BT oder AT. Wenn dem Buchstaben für die Aufprallintensität nicht der Buchstabe T folgt, darf das Augenschutzgerät nur bei Raumtemperatur gegen Teilchen hoher Geschwindigkeit verwendet werden.

● Inbetriebnahme

Hinweis: Verwenden Sie den Schweißhelm nur mit der eingebauten Hinterlegscheibe **[4]**.

Hinweis: Halten Sie die Lichtbogensensoren **[6]** des UV-Filters **[8]** sauber und klar.

⚠ Überprüfen Sie unverzüglich nach dem Öffnen der Verpackung, ob der Lieferum-

fang vollständig und in einwandfreiem Zustand ist. Setzen Sie sich umgehend mit Ihrem Verkäufer in Verbindung, wenn der Lieferumfang unvollständig ist oder Mängel aufweist. Nehmen Sie das Gerät nicht in Betrieb, wenn es defekt ist.

Tabelle zur Einstellung der Verdunklungsstufen

	Lichtbogenstrom (Ampere)																				
	1,5	6	10	15	30	40	60	70	100	125	150	175	200	225	250	300	350	400	450	500	600
Grind	Schleiffunktion – Automatische Verdunklung ist nicht aktiv																				
SMAW	8								9	10	11	12	13	14							
MAG	8							9	10	11	12	13	14								
TIG / GTAW	8			9	10	11	12	13													
MIG (schwer)	9						10	11	12	13	14										
MIG (leicht)	10								11	12	13	14									
PAC	9							10	11	12	13										
PAW	4	5	6	7	8	9	10	11	12												

SMAW: Schweißen mit Mantelelektroden
MIG (schwer): MIG Schweißen von Schwermetallen
MIG (leicht): MIG Schweißen von Leichtmetallen und Legierungen
TIG / GTAW: Inertgasschweißen

MAG: Schweißen mit Metall-Aktivgas
PAC: Plasmaschneiden
PAW: Plasmaschweißen
Grind: Schleiffunktion: Automatische Verdunklung ist nicht aktiv. Einstellung nur verwenden, wenn Sie den Schweißhelm nicht zum Schweißen nutzen.

⚠ Prüfen Sie vor jeder Inbetriebnahme, ob der Schweißhelm sowie die Schutzscheibe intakt sind. Sollte die Schutzscheibe Kratzer, Risse oder Unebenheiten aufweisen, muss diese vor der Verwendung unbedingt ausgetauscht werden, da es sonst zu schweren Verletzungen kommen kann.

- Entfernen Sie die Schutzfolie von der Innen- und Außenseite des Visiers.
- Stellen Sie den Schweißhelm mit Hilfe des Kopfbandes [5] ein. Drehen Sie am hinteren Drehregler des Kopfbandes [6], um den Schweißhelm an die jeweilige Kopfgröße anzupassen und an den seitlichen Drehreglern des Kopfbandes [7], um den Schweißhelm zu arretieren. Achten Sie bei der Einstellung darauf, dass der Schweißhelm so tief wie möglich auf dem Kopf und so nah wie möglich an Ihrem Gesicht sitzt.
- Stellen Sie vor dem Schweißvorgang die passende Verdunklungsstufe ein. Die Verdunklungsstufe lässt sich manuell von 5 bis 9 und von 9 bis 13 einstellen, indem Sie an dem Verdunklungsregler [9] an der Helmaußenseite drehen. Über den Verdunklungsschalter [17] können Sie einstellen, ob die Verdunklung am Verdunklungsregler [9] zwischen den Stufen 5-9 oder den Stufen 9-13 eingestellt ist.

⚠ **ACHTUNG!** Der Verdunklungsschalter [17] hat die Einstellposition „Grind“. Wenn der Verdunklungsschalter [17] auf diese Position gestellt ist, wird die automatische Verdunklung deaktiviert. Verwenden Sie diese Einstellung nur, wenn Sie den Schweißhelm nicht zum Schweißen nutzen möchten. Die automatische Verdunklung ist dann nicht aktiv.

Prüfen Sie vor jeder Verwendung die Lichtdichtheit.

Testvorgang durchführen

- Über die Test-Taste [11] können Sie vorab überprüfen, ob die Funktion der Verdunklung des Schweißhelms funktioniert.

- Halten Sie eine blitzende Lichtquelle wie z.B. ein Feuerzeug vor die Lichtbogensensoren [16] und zünden Sie es. Durch das blitzende Licht dunkelt der funktionierende Filter kurz ab.

Verzögerungseinstellung

Über die Verzögerungseinstellung [13] können Sie je nach Schweißvorgang einstellen, ob die automatische Verdunklung direkt nach Beendigung des Schweißvorgangs ausgeschaltet werden soll oder nicht. Auf der min. Stufe schaltet sich die automatische Verdunklung direkt ab. Je mehr Sie den Drehregler im Uhrzeigersinn in Richtung max. Stufe drehen, desto länger bleibt die Verdunklung nach dem Schweißvorgang bestehen. Diese Funktion ist sehr sinnvoll beim Nachglühen.

Sensibilitätseinstellung

Mit der Sensibilitätseinstellung [12] können Sie die Lichtempfindlichkeit des Sensors regeln. Bei geringem Lichteinfall ist es möglich, den Regler auf max. Stufe einzustellen, damit die automatische Verdunklung auch bei schwacher Lichtquelle eintritt. Auch bei dieser zusätzlichen Funktion können Sie je nach den eigenen Bedürfnissen die Lichtempfindlichkeit des Sensors einstellen.

Batteriewechsel

Über das Batteriefach können Sie Batterien mit schwacher Ladung austauschen. Eine schwache Batterieladung bekommen Sie über die Batterie-Anzeige [10] mit roter Warnleuchte angezeigt.

- Um das Batteriefach [14] zu öffnen, müssen Sie den Deckel des Batteriefachs [14] nach vorne schieben (siehe Bild F).
- Nach dem Sie den Deckel des Batteriefachs [14] geöffnet haben, können Sie die Batterie wechseln.
- Bitte setzen Sie die Batterie wie in Abbildung F gezeigt mit der „+“ Seite nach oben ein.

Batterietyp: CR2450
Batteriespannung: 3V

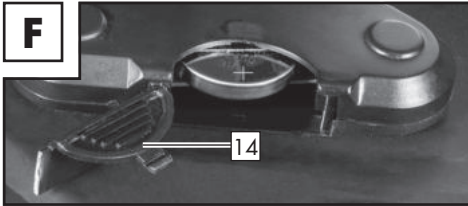

- Anschließend schließen Sie das Batteriefach **14** wieder. Um das Batteriefach zu schließen, müssen Sie den Deckel des Batteriefachs **14** nach hinten drücken bis die Abdeckung einrastet.

Hinweis: Die Batterien dienen der ersten Abdunkelung des Filters zu Beginn des Schweißvorgangs. Danach erfolgt die Ener-

gieversorgung des Filters durch die integrierte Solarzelle.

UV-Filter wechseln

- Um den UV-Filter / die Solarzelle zu wechseln, drücken Sie die Schieber **15** zusammen. (siehe Abb. D). Anschließend können Sie den Filter herausnehmen.
- Danach entfernen Sie die Verdunklungsregler **9**, **11** und **12** an der Außenseite des Schweißhelms durch einfaches Ziehen und lösen Sie anschließend die sich darunter befindenden Muttern.
- Nachdem Sie die Muttern vom Gewinde gelöst haben, können Sie den Filter vollständig vom Schweißhelm trennen.

● Fehlerbehebung

Fehler	Ursache	Lösung
Der Filter verdunkelt sich nicht regelmäßig bzw. flackert.	Die Vorsatzscheibe 1 ist verschmutzt oder defekt.	Reinigen Sie die Vorsatzscheibe oder ersetzen Sie sie.
	Der Lichtbogensensor 16 ist nicht klar.	Reinigen Sie die Oberfläche des Lichtbogensensors 16 .
	Der Schweißstrom ist zu gering.	Stellen Sie die Empfindlichkeit auf die max. Stufe ein.
Die Reaktion ist verlangsamt.	Die Umgebungstemperatur ist zu gering / hoch.	Benutzen Sie den Schweißhelm nur bei Temperaturen zwischen -5 °C und +55 °C.
	Die Empfindlichkeit ist zu gering.	Stellen Sie die Empfindlichkeit höher ein.
Die Sicht ist schlecht.	Die Vorsatz- 1 / Hinterlegscheibe 4 ist verschmutzt.	Reinigen Sie die Vorsatz- 1 / Hinterlegscheibe 4 .
	Die Schutzfolie auf der Hinterlegscheibe 4 wurde nicht entfernt.	Entfernen Sie die Schutzfolie.
	Das Umgebungslicht ist nicht ausreichend.	Stellen Sie mehr Licht an Ihrer Arbeitsumgebung ein.
	Die falsche Verdunklungsstufe ist eingestellt.	Stellen Sie die Verdunklungsstufe erneut ein.
Der Schweißhelm verrutscht.	Das Kopfband 5 ist falsch eingestellt.	Stellen Sie das Kopfband 5 erneut und enger ein.

● Reinigung und Wartung

- Verwenden Sie keine ätzenden Reinigungsmittel, um das Helmgehäuse [2] zu reinigen.
- Bringen Sie den UV-Filter [8] niemals mit Wasser in Verbindung.
- Reinigen Sie das Produkt mit einem weichen und trockenen Tuch, mit einem angefeuchteten oder mit einem mit Desinfektionsmittel angefeuchteten Tuch.

● Lagerung

- Bewahren Sie das Gerät an einem trockenen Ort und außerhalb der Reichweite von Kindern auf.

● Umwelthinweise und Entsorgungsangaben



Rohstoffrückgewinnung statt Müllentsorgung!



Gerät, Zubehör und Verpackung sollten einer umweltgerechten Wiederverwertung zugeführt werden.

Werfen Sie den Automatik-Schweißhelm nicht in den Hausmüll, ins Feuer oder ins Wasser. Wenn möglich, sollten nicht mehr funktionstüchtige Geräte recycelt werden. Fragen Sie Ihren lokalen Händler um Hilfe.



Sie als Endverbraucher sind gesetzlich (Batterieverordnung) zur Rückgabe aller gebrauchten Batterien verpflichtet. Schadstoffhaltige Batterien sind mit nebenstehenden Symbolen gekennzeichnet, die auf das Verbot der Entsorgung über den Hausmüll hinweisen. Die Bezeichnungen für das ausschlaggebende Schwermetall sind: Cd = Cadmium, Hg = Quecksilber, Pb = Blei.

Befördern Sie verbrauchte Batterien zu einer Entsorgungseinrichtung in Ihrer Stadt oder Gemeinde oder zurück zum Händler. Sie erfüllen damit die gesetzlichen Verpflichtungen und leisten einen wichtigen Beitrag zum Umweltschutz.



Beachten Sie die Kennzeichnung auf den verschiedenen Verpackungsmaterialien und trennen Sie diese gegebenenfalls gesondert. Die Verpackungsmaterialien sind gekennzeichnet mit Abkürzungen (a) und Ziffern (b) mit folgender Bedeutung:
1–7: Kunststoffe, 20–22: Papier und Pappe, 80–98: Verbundstoffe.

● Bedeutung der Kennzeichnung

Sicherheitssichtscheiben geprüft nach DIN EN 166 (C6893CMC, C6894CMC):

• Vorsatzscheibe: CMC F CE

CMC = Herstellerkürzel
F = mechanische Festigkeit
(Aufprall mit niedriger Energie 45 m/s)
CE = CE Zeichen

• Hinterlegscheibe: CMC 1 F CE

CMC = Herstellerkürzel
1 = Optische Klasse
F = mechanische Festigkeit
(Aufprall mit niedriger Energie 45 m/s)
CE = CE Zeichen

ADF geprüft nach DIN EN 379: 4/5-9 / 9-13 CMC 1/1/1/2/379 CE (C6891CMC) Erklärung:

4 = Hellzustand
5-9 / 9-13 = Dunkelzustände

CMC = Herstellerkürzel
 Ziffer 1 = optische Klasse
 Ziffer 2 = Streulichtklasse
 Ziffer 3 = Homogenitätsklasse
 Ziffer 4 = Winkelabhängigkeitsklasse
 379 = Prüfnorm
 CE = CE-Zeichen

**Schweißhelmschale: CMC EN 175 B
 CE (C6892CMC):**

Identifizierung des Herstellers: CMC
 Die Nummer der vorliegenden Norm: EN 175
 Anwendungsbereich(e) (gegebenenfalls): S, F, B
 Masse in Gramm (gegebenenfalls)
 Schutzart für die Schweißhelme
 Art.- Nr.: 2425
 CE= CE-Zeichen

Symbol	Schutzart	Beschreibung des Anwendungsbereichs
S	erhöhte Festigkeit	Mechanische Festigkeit
F	Aufprall mit niedriger Energie	Mechanische Festigkeit
B	Aufprall mit mittlerer Energie	Mechanische Festigkeit

⚠ Wenn die Symbole F, B und S weder für die Sichtscheibe noch für den Tragkörper gelten, ist dem vollständigen Augenschutzgerät der niedrigere Grad zuzuerkennen.

Zertifizierungsstelle:

DIN CERTCO Gesellschaft für
 Konformitätsbewertung mbH
 Alboinstrasse 56
 12103 Berlin
 Notified body number 0196

● EU-Konformitätserklärung

1. PSA (Produkt-, Typen-, Chargen- oder Seriennummer):

**Automatik-Schweißhelm
 IAN: 393903_2107
 Art.-Nr.: 2425
 Herstellungsjahr: 2022/18
 Modell: PSHP 1 A1**

2. Name und Anschrift des Herstellers und gegebenenfalls seines Bevollmächtigten:

**C.M.C. Creative Marketing &
 Consulting GmbH
 Dokumentenverantwortlicher:
 Dr. Christian Weyler
 Katharina-Loth-Str. 15
 DE-66386 St. Ingbert
 DEUTSCHLAND**

3. Die alleinige Verantwortung für die Ausstellung dieser Konformitätserklärung trägt der Hersteller:

**C.M.C. Creative Marketing &
 Consulting GmbH**

4. Gegenstand der Erklärung (Identifizierung der PSA, die die Rückverfolgbarkeit ermöglicht; sie kann gegebenenfalls ein ausreichend scharfes farbiges Bild enthalten, wenn es zur Identifizierung der PSA erforderlich ist):

**Schweißer-Gesichtsschutzschirm
 PSHP 1 A1 H, Art.-Nr. 2425**



**Hinterlegscheibe ohne Filterwirkung
PSHP 1 A 1 HS**

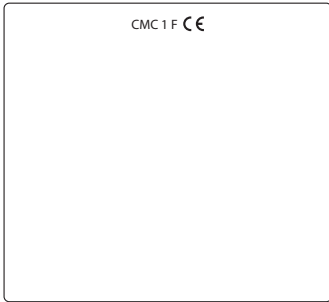

**Richtlinie über die allgemeine
Produktsicherheit
2001/95/EG**

**Elektromagnetische Verträglichkeit
2014/30/EU**

**RoHS Richtlinie
2011/65/EU+2015/863 EU**

**Persönliche Schutzausrüstung-
Verordnung
(EU)/2016/425**

**Vorderlegscheibe ohne Filterwirkung
PSHP 1 A1 FS**

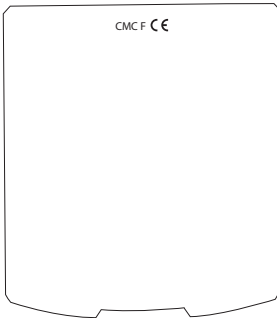

**Automatischer Schweißerschutzfilter
mit von Hand einstellbarer Schutz-
stufe PSHP 1 A1**



5. Der unter Nummer 4 beschriebene Gegenstand der Erklärung entspricht den einschlägigen Harmonisierungsrechtsvorschriften der Union:

6. Angabe der verwendeten einschlägigen harmonisierten Normen oder sonstigen technischen Spezifikationen, für die die Konformität erklärt wird, einschließlich des Datums der Normen bzw. sonstigen technischen Spezifikationen:

**EN 166:2001
EN 175:1997
EN 379:2009**

7. Die notifizierte Zertifizierungsstelle DIN CERTCO Gesellschaft für Konformitätsbewertung mbH, Alboinstrasse 56, 12103 Berlin, Notified body number 0196, hat die EU-Baumusterprüfung durchgeführt und die EU-Baumusterprüfbescheinigung C6891C-MC/R0, C6892CMC/R0, C6893CMC/R0, C6894CMC/R0 ausgestellt.

St. Ingbert, 20.12.2021

C.M.C. GmbH
Katharina-Loth-Str. 15
i. A. 66286 St. Ingbert
Telefon: +49 6894 9989750
Telefax: +49 6894 9989729

i.A. Dr. Christian Weyler
– Qualitätssicherung –

● Hinweise zu Garantie und Serviceabwicklung

Garantie der Creative Marketing & Consulting GmbH

Sehr geehrte Kundin, sehr geehrter Kunde, Sie erhalten auf dieses Gerät 5 Jahre Garantie ab Kaufdatum. Im Falle von Mängeln dieses Produkts stehen Ihnen gegen den Verkäufer des Produkts gesetzliche Rechte zu. Diese gesetzlichen Rechte werden durch unsere im Folgenden dargestellte Garantie nicht eingeschränkt.

● Garantiebedingungen

Die Garantiefrist beginnt mit dem Kaufdatum. Bitte bewahren Sie den Original-Kassenbon gut auf. Diese Unterlage wird als Nachweis für den Kauf benötigt. Tritt innerhalb von drei Jahren ab dem Kaufdatum dieses Produkts ein Material- oder Fabrikationsfehler auf, wird das Produkt von uns – nach unserer Wahl – für Sie kostenlos repariert oder ersetzt. Diese Garantieleistung setzt voraus, dass innerhalb der Drei-Jahres-Frist das defekte Gerät und der Kaufbeleg (Kassenbon) vorgelegt und schriftlich kurz beschrieben wird, worin der Mangel besteht und wann er aufgetreten ist. Wenn der Defekt von unserer Garantie gedeckt ist, erhalten Sie das reparierte oder ein neues Produkt zurück. Mit Reparatur oder Austausch des Produkts beginnt kein neuer Garantiezeitraum.

● Garantiezeit und gesetzliche Mängelansprüche

Die Garantiezeit wird durch die Gewährleistung nicht verlängert. Dies gilt auch für ersetzte und reparierte Teile. Eventuell schon beim Kauf vorhandene Schäden und Mängel müssen sofort nach dem Auspacken

gemeldet werden.

Nach Ablauf der Garantiezeit anfallende Reparaturen sind kostenpflichtig.

● Garantieumfang

Das Gerät wurde nach strengen Qualitätsrichtlinien sorgfältig produziert und vor Anlieferung gewissenhaft geprüft. Die Garantieleistung gilt für Material- oder Fabrikationsfehler. Diese Garantie erstreckt sich nicht auf Produktteile, die normaler Abnutzung ausgesetzt sind und daher als Verschleißteile angesehen werden können oder für Beschädigungen an zerbrechlichen Teilen, z.B. Schalter, Akkus oder solchen, die aus Glas gefertigt sind.

Diese Garantie verfällt, wenn das Produkt beschädigt, nicht sachgemäß benutzt oder gewartet wurde. Für eine sachgemäße Benutzung des Produkts sind alle in der Bedienungsanleitung aufgeführten Anweisungen genau einzuhalten. Verwendungszwecke und Handlungen, von denen in der Bedienungsanleitung abgeraten oder vor denen gewarnt wird, sind unbedingt zu vermeiden. Das Produkt ist lediglich für den privaten und nicht für den gewerblichen Gebrauch bestimmt. Bei missbräuchlicher und unsachgemäßer Behandlung, Gewaltanwendung und bei Eingriffen, die nicht von unserer autorisierten Service-Niederlassung vorgenommen wurden, erlischt die Garantie.

● Abwicklung im Garantiefall

Um eine schnelle Bearbeitung Ihres Anliegens zu gewährleisten, folgen Sie bitte den folgenden Hinweisen:

Bitte halten Sie für alle Anfragen den Kassenbon und die Artikelnummer (z. B. IAN) als Nachweis für den Kauf bereit. Die Artikelnummer entnehmen Sie bitte dem

Typenschild, einer Gravur, dem Titelblatt Ihrer Anleitung (unten links) oder dem Aufkleber auf der Rück- oder Unterseite. Sollten Funktionsfehler oder sonstige Mängel auftreten, kontaktieren Sie zunächst die nachfolgend benannte Serviceabteilung telefonisch oder per E-Mail. Ein als defekt erfasstes Produkt können Sie dann unter Beifügung des Kaufbelegs (Kassenbon) und der Angabe, worin der Mangel besteht und wann er aufgetreten ist, für Sie portofrei an die Ihnen mitgeteilte Service-Anschrift übersenden.

Hinweis:

Auf www.lidl-service.com können Sie diese und viele weitere Handbücher, Produktvideos und Software herunterladen.

Mit diesem QR-Code gelangen Sie direkt auf die Lidl-Service-Seite (www.lidl-service.com) und können mittels der Eingabe der Artikelnummer (IAN) 393903 Ihre Bedienungsanleitung öffnen.



● Service

Verwenden Sie nur Originalzubehörteile:

- Vorsatzscheibe (CMC F CE):
137,3 mm x 123,2 mm x 1,0 mm
- Hinterlegscheibe (CMC 1F CE):
103,5 mm x 98,6 mm x 1,0 mm

So erreichen Sie uns:

DE, AT, CH

Name: C.M.C. Creative Marketing & Consulting GmbH
Internetadresse: www.cmc-creative.de
E-Mail: service.de@cmc-creative.de
Telefon: +49 (0) 6894/ 9989750
(Normal-Tarif dt. Festnetz)
Fax: +49 (0) 6894/ 9989729
Sitz: Deutschland

IAN 393903_2107

Bitte beachten Sie, dass die folgende Anschrift keine Serviceanschrift ist. Kontaktieren Sie zunächst die oben benannte Servicestelle.











Adresse:

C.M.C. Creative Marketing & Consulting GmbH
Katharina-Loth-Str. 15
DE-66386 St. Ingbert
DEUTSCHLAND

Bestellung von Ersatzteilen:

www.ersatzteile.cmc-creative.de

Légende des pictogrammes utilisés	Page	36
Introduction	Page	36
Utilisation conforme.....	Page	36
Éléments fournis.....	Page	37
Description des pièces.....	Page	37
Caractéristiques techniques.....	Page	37
Consignes de sécurité	Page	37
Mise en service	Page	41
Dépannage	Page	44
Nettoyage et entretien	Page	44
Stockage	Page	44
Indications relatives à l'environnement et à la mise au rebut ...Page		44
Explication de la désignation	Page	45
Déclaration de conformité UE	Page	46
Remarques sur la garantie et le service après-vente	Page	47
Conditions de garantie.....	Page	47
Période de garantie et revendications légales pour vices.....	Page	48
Étendue de la garantie.....	Page	48
Faire valoir sa garantie.....	Page	49
Service.....	Page	49

Légende des pictogrammes utilisés			
	Attention ! Lire le mode d'emploi !		Attention, dangers potentiels !
	Les appareils électroniques ne doivent pas être éliminés avec les ordures ménagères !		Remarque importante !
	Attention : Un casque de soudage ne protège pas les yeux, les oreilles et le visage !		Attention : Les arcs électriques peuvent abîmer la rétine !
	Fabriqués à partir de matériaux recyclés		Éliminez les piles de manière écologique !
	L'emballage et l'appareil doivent être éliminés dans le respect de l'environnement !		Courant continu

Casque de soudage automatique PSHP 1 A1

● Introduction

 Félicitations ! Vous avez choisi notre appareil de grande qualité. Familiarisez-vous avec le produit avant sa première mise en service. Veuillez lire attentivement le mode d'emploi suivant ainsi que les consignes de sécurité.

TENIR HORS DE PORTÉE DES ENFANTS !

● Utilisation conforme

Ce casque de soudage protège vos yeux et votre visage des étincelles, projections et rayons UV lors de travaux de soudage. Il s'adapte automatiquement à la luminosité ambiante.

Sa fonction d'obscurcissement s'active dès l'allumage de l'arc grâce à des capteurs, et s'adapte à la luminosité dès l'arrêt du soudage (avec un bref décalage pour vous protéger de l'incandescence). Le casque de soudage dispose d'un niveau de protection DIN réglable en continu avec une molette. Vous pouvez également configurer une protection contre les étincelles volantes lors des travaux de ponçage. Utilisez le produit uniquement tel que décrit et pour les domaines d'utilisation indiqués. Conservez soigneusement ce mode d'emploi. Remettez tous les documents en cas de transmission du produit à un tiers. Il est interdit d'utiliser le produit en-dehors de l'utilisation conforme. Cela peut représenter un danger. Les dommages découlant du non-respect des consignes ou d'une utilisation inappropriée ne sont pas couverts par la garantie et n'entrent pas dans le domaine de responsabilité du fabricant. L'appareil a été conçu pour un usage domestique et ne doit pas être utilisé pour un usage commercial ou industriel.

● Éléments fournis

- 1 casque de soudage automatique
- 1 mode d'emploi

● Description des pièces

- 1 Vitre de parement
- 2 Coque du casque
- 3 Cellule solaire
- 4 Vitre de protection
- 5 Bandeau
- 6 Bouton de réglage arrière du bandeau
- 7 Bouton de réglage latéral du bandeau
- 8 Filtre UV
- 9 Molette d'obscurcissement
- 10 Bouton test
- 11 Réglage de la temporisation
- 12 Réglage de la sensibilité
- 13 Indication de batterie faible
- 14 Compartiment à piles
- 15 Étrier
- 16 Détecteur d'arc
- 17 Interrupteur d'obscurcissement

● Caractéristiques techniques

Taille du compartiment à filtre :	133 x 114 x 10 mm
Champ de vision :	102 x 93 mm
Luminosité claire :	DIN 4
Luminosité sombre :	DIN 5 – DIN 9 / DIN 9 – DIN 13

Durée de changement Clair à sombre :	0,23–0,72 ms
Sombre à clair :	0,1–0,8 s
Marche/arrêt filtre : automatique	Entièrement
Marche/arrêt alimentation électrique :	Cellule solaire
Protection UV/IR :	DIN 16
Température d'utilisation :	-5 °C à +55 °C
Température de stockage :	-20 °C à +70 °C
Travaux de soudage :	MMA, MIG, MAG, TIG, découpe au plasma et soudage au plasma

Durée de vie maximale : env. 5 ans

⚠️ Consignes de sécurité

Veillez lire le mode d'emploi et en observer les consignes avec la plus grande attention. Utilisez le présent mode d'emploi pour vous familiariser avec l'appareil, son utilisation conforme et les consignes de sécurité. La plaque signalétique comprend toutes les données techniques du présent casque de soudage. Veuillez vous informer sur les caractéristiques technique de ce produit.

- Avant toute utilisation, vérifier le bon fonctionnement en actionnant la touche « Test ».
- Le produit ne convient pas pour le soudage laser.
- Le produit est prévu pour une utilisation dans une plage de températures de -5 °C à +55 °C.
- Le produit n'est pas résistant au feu.
- N'exposez pas le casque de soudage et le filtre UV à la chaleur ou à l'humidité.
- N'enlevez pas le filtre ADF du casque de soudage et n'ouvrez jamais le compartiment du filtre ADF sans l'autorisation du fabricant.
- Veuillez vérifier avant toute utilisation que vous avez

- sélectionné le bon mode Soudage/Ponçage.
- La vitre de parement doit être montée sur la partie extérieure du filtre ADF. Dans le cas contraire, vous risquez d'endommager le filtre ADF.
 - N'effectuez pas de modification/changement sur le casque de soudage et le filtre ADF sans autorisation.
 - Si le filtre n'obscurcit pas automatiquement le casque lors du soudage, veuillez arrêter immédiatement les travaux et vous adresser à votre distributeur.
 - N'utilisez pas d'alcool, d'essence ou de diluant pour nettoyer le filtre ADF. Ne posez pas le filtre ADF dans l'eau.
 - Le temps de réaction des cristaux liquides ADF ralentit lorsque la température ambiante est plus basse. Cela n'impacte cependant pas les fonctions de protection.
 - Veuillez remplacer le boîtier du filtre ADF dès que ce dernier est endommagé ou rayé, car cela entrave la visibilité et la protection.
 - Veuillez remplacer les vitres dès qu'elles sont brisées ou rayées. N'utilisez pas d'objets durs pour remplacer la vitre du filtre.
 - Nettoyez régulièrement les surfaces du filtre ADF, du capteur et des cellules solaires.
 - Le casque de soudage ne résiste pas aux dommages causés par un choc brutal, une explosion ou des liquides corrosifs.
 - La durée d'utilisation dépend de différents facteurs individuels tels que l'utilisation, le nettoyage, le stockage et l'entretien. Nous recommandons d'effectuer des inspections régulières et d'échanger les pièces endommagées.
 - Le matériau du produit vieillit avec le temps. Le casque de soudage peut ainsi notamment présenter des fissures. Dans ce cas, le casque de soudage n'offre plus de protection idéale. Dans ce cas, l'utilisateur doit remplacer immédiatement le casque de soudage.
 - Ce produit ne doit pas être utilisé pour les travaux de soudage ou de découpe au-dessus de la tête. Si vous utilisez ce produit pour des travaux de soudage ou de découpe au-dessus de la tête, des gouttes de métal en fusion peuvent traverser le filtre ADF et blesser l'utilisateur.

- L'utilisateur ne doit plus utiliser le casque de soudage si le filtre est défectueux. Les projections de scories peuvent endommager la surface du filtre et la peau de l'utilisateur et provoquer de graves incidents.
- Ce produit résiste à la température et est ignifuge. En cas de contact direct avec des flammes ou en cas d'exposition à des températures élevées, le casque peut prendre feu ou fondre. Veuillez stocker et utiliser le casque de soudage selon la description pour réduire ce type de risques.
- Le filtre ADF est un dispositif électronique qui n'est pas étanche. Veuillez à ce qu'il reste propre et sec et à ne pas le stocker dans un environnement humide.
- Une utilisation non conforme à l'emploi prévu risque de blesser l'utilisateur et d'engendrer d'autres types de maladies.
- Veuillez vérifier le filtre avant toute utilisation. Dès que vous trouvez que son aspect ou son fonctionnement n'est plus correct, ne l'utilisez plus.
- N'utilisez plus le casque de soudage si le filtre vacille ou si le degré d'obscurcissement ne correspond plus à la norme ou en présence de tout autre phénomène anormal.
- N'exposez pas ce produit inutilement aux rayons du soleil.
- Veuillez utiliser uniquement les accessoires et pièces d'origine. L'utilisation de pièces non originales peut entraver le bon fonctionnement du dispositif de protection, l'utilité ou le niveau de protection du produit.
- Dépassement de la durée de vie (protection insuffisante) – veuillez vérifier le bon état et la durée de vie du casque de soudage avant toute utilisation.
- Utilisation d'une protection oculaire sans filtre contre les rayonnements optiques (endommagement des yeux) – veuillez vérifier avant toute utilisation que la protection oculaire présente bien le degré nécessaire.
- Utilisation du produit contre les projections (protection insuffisante) – veuillez toujours vérifier que la protection est suffisante.
- Utilisation du produit contre les grosses particules de poussière (blessures, accident). Le dispositif de protection des yeux doit être utilisé uniquement pour les travaux décrits dans le mode d'emploi. Tout écart

des instructions mentionnées dans le mode d'emploi vous expose à des blessures ou des accidents.

- Utilisation de produits endommagés (protection insuffisante) – veuillez vérifier avant toute utilisation le bon état et la durée de vie du casque de soudage.
- Utilisation non conforme de la protection des yeux (blessure, accident). Le dispositif de protection des yeux doit être utilisé uniquement pour les travaux décrits dans le mode d'emploi. Tout écart des instructions vous expose à des blessures ou des accidents.
- Cet appareil peut être utilisé par des enfants à partir de 16 ans ainsi que par des personnes avec des capacités physiques, sensorielles ou mentales réduites ou manquant d'expérience et de connaissances, s'ils sont surveillés ou s'ils ont été formés à une utilisation sûre de l'appareil et qu'ils comprennent les risques qui en découlent. Les enfants ne doivent pas jouer avec l'appareil. Le nettoyage et la maintenance utilisateur ne doivent pas être réalisés par des enfants sans surveillance.
- Le casque de soudage à obscurcissement automatique n'est pas conçu pour le soudage au laser ou le soudage autogène.
- Ne posez pas le casque de soudage sur une surface brûlante.
- N'ouvrez jamais le casque de soudage. Ne réparez ou ne modifiez jamais le casque de soudage. Seul un personnel formé à cet effet est habilité à le faire.
- Veillez à bien avoir réglé l'obscurcissement automatique avant chaque soudage.
- N'ouvrez jamais la visière de sécurité. Elle protège le filtre de la saleté et des endommagements.
- Si le filtre ne s'obscurcit pas automatiquement, arrêtez immédiatement le soudage et contactez le fabricant.
- Utilisez le filtre uniquement à des températures comprises entre -5 °C et +55 °C. En dehors de cette plage, le temps de réaction du filtre augmente.
- Nettoyez régulièrement le filtre, la surface du casque et les cellules solaires.
- Remplacez la visière de protection si elle présente des rayures ou d'autres endommagements.

- Le casque de soudage ne vous protège pas en cas de choc.
- La durée de vie d'environ 5 ans peut être réduite en fonction de l'utilisation, du nettoyage et du stockage. Si la vitre est rayée ou présente d'autres endommagement, échangez immédiatement cette dernière ou le casque de soudage.

⚠ ATTENTION ! Les matériaux entrant en contact avec la peau de l'utilisateur peuvent provoquer des réactions allergiques de personnes sensibles.

⚠ ATTENTION ! Le dispositif de protection des yeux ne protège pas efficacement l'utilisateur contre les particules projetées à grande vitesse si vous le portez sur des lunettes de correction courantes.

⚠ ATTENTION ! Si vous avez besoin d'une protection contre les projections à grande vitesse à des températures extrêmes, choisissez une protection des yeux où la lettre T figure juste après la lettre indiquant l'intensité de la collision, c'est-à-dire FT, BT ou AT. Si la lettre T ne suit pas la lettre indiquant l'intensité de

collision, vous ne devez porter le dispositif de protection des yeux à température ambiante comme protection contre les particules à grande vitesse.

● Mise en service

Remarque : Utilisez le casque de soudage uniquement lorsque la vitre de protection [4] est montée.

Remarque : Les détecteurs d'arc [16] du filtre UV [8] doivent toujours être propres et nets.

⚠ Vérifiez dès le déballage du produit que la livraison est complète et intacte. Contactez immédiatement votre revendeur si la livraison est incomplète ou défectueuse. N'utilisez pas l'appareil dès lors qu'il présente des défauts.

Tableau de réglage du degré d'obscurcissement

	Courant de l'arc (ampères)																				
	1,5	6	10	15	30	40	60	70	100	125	150	175	200	225	250	300	350	400	450	500	600
Grind	Fonction ponçage – Obscurcissement automatique désactivé																				
SMAW	8				9	10	11	12	13	14											
MAG	8				9	10	11	12	13	14											
TIG/GTAW	8			9	10	11	12	13													
MIG (lourd)	9					10	11	12	13	14											
MIG (léger)	10						11	12	13	14											
PAC	9							10	11	12	13										
PAW	4	5	6	7	8	9	10	11	12												

SMAW : Soudage avec des électrodes enrobées
MIG (lourd) : Soudage MIG de métaux lourds
MIG (léger) : Soudage MIG de métaux légers et d'alliages
TIG/GTAW : Soudage au gaz inerte

MAG : Soudage sous flux gazeux actif
PAC : Découpe au plasma
PAW : Soudage au plasma
Grind : Fonction ponçage : Obscurcissement automatique désactivé.
N'employez ce réglage que lorsque vous n'utilisez pas le masque pour le soudage.

⚠ Vérifiez avant chaque mise en marche que le casque de soudage et la vitre de protection sont en parfait état. Si la vitre de protection devait présenter des rayures, des fissures ou des irrégularités, échangez-la avant l'utilisation. Vous vous exposez autrement à un risque de blessure grave.

- Enlevez le film protecteur de la surface intérieure et extérieure de la visière.
- Réglez le casque de soudage au moyen du bandeau [5]. Tournez le bouton de réglage du bandeau [6] pour ajuster le casque de soudage à votre taille puis le bouton de réglage du bandeau [7] pour bloquer le casque de soudage. Lors du réglage, veillez à ce que le casque de soudage soit bien enfoncé sur la tête, le plus près possible du visage.

- Réglez le degré d'obscurcissement avant le soudage. Vous pouvez régler manuellement le degré d'obscurcissement de 5 à 9 et de 9 à 13 en actionnant la réglette d'obscurcissement [9] se trouvant sur l'extérieur du casque. L'interrupteur d'obscurcissement [17] vous permet de configurer un obscurcissement de 5-9 ou de 9-13 au niveau de la réglette d'obscurcissement [9].

⚠ **ATTENTION !** Le régulateur d'obscurcissement [17] présente la position « Grind ». Lorsque vous placez le régulateur d'obscurcissement [17] sur cette position, l'obscurcissement automatique est désactivé. Choisissez ce réglage uniquement lorsque vous n'utilisez pas le casque de soudage

pour souder. L'obscurcissement automatique est alors désactivé.

Vérifiez l'intensité de la lumière avant toute utilisation.

Effectuer un test

- Vous pouvez vérifier au préalable via la touche Test [11] que la fonction d'obscurcissement du casque de soudure fonctionne.
- Approchez une source lumineuse telle qu'un briquet devant le détecteur d'arc [16] et allumez-le. La lumière scintillante assombri brièvement le filtre activé.

Temporisation

Via la temporisation [13] vous pouvez varier en fonction de l'opération de soudage si l'obscurcissement automatique doit être désactivé ou non directement après l'opération de soudage. L'obscurcissement automatique se désactive directement au niveau minimum. Plus vous tournez la molette vers la droite dans le sens du niveau maximum plus l'obscurcissement perdure après l'opération de soudage. Cette fonction s'avère très utile en cas d'incandescence prolongée.

Réglage de la sensibilité

Le réglage de la sensibilité [12] vous permet de régler la sensibilité lumineuse du capteur. En cas de faible incidence lumineuse il est possible de régler le régulateur au niveau maximum afin d'activer l'obscurcissement automatique même en cas de source lumineuse faible. De même cette fonction additionnelle vous permet de régler en fonction de vos besoins la sensibilité lumineuse du capteur.

Changement de la pile

Vous pouvez changer les piles déchargées au niveau du compartiment à pile. Le chargement de la pile est indiqué à l'affichage, une lampe-témoin [10] rouge indiquant que les piles sont déchargées.

- Pour ouvrir le compartiment à pile [14], poussez le couvercle du compartiment [14] vers l'avant (cf. F).
- Lorsque vous avez ouvert le couvercle du compartiment à pile [14], vous pouvez changer la pile.
- Veuillez insérer la pile comme sur la figure F, avec le côté « + » vers le haut.
Type de batterie : CR2450
Tension batterie : 3V

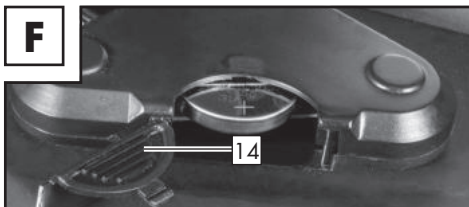

- Refermez ensuite le compartiment à pile [14]. Pour refermer le compartiment à pile, poussez le couvercle du compartiment à pile [14] vers l'arrière, jusqu'à ce que le couvercle s'enclenche.

Remarque : Les batteries sont utilisées pour le premier obscurcissement du filtre au début de l'opération de soudage. Le filtre est ensuite alimenté en énergie par la cellule solaire intégrée.

Changer le filtre à UV

- Pour changer le filtre UV/la cellule solaire, rapprochez les réglettes [15] (cf. fig. D). Vous pouvez ensuite sortir le filtre.
- Enlevez ensuite les régulateurs d'obscurcissement [9], [11] et [12] sur les côtés extérieurs du casque de soudage en tirant dessus et desserrez ensuite les écrous qui se trouvent en-dessous.
- Après avoir enlevé les écrous du filetage, vous pouvez sortir le filtre du casque de soudage.

● Dépannage

Panne	Cause	Solution
Le filtre ne s'obscurcit pas régulièrement ou vacille.	La vitre de parement [1] est sale ou défectueuse.	Nettoyez la vitre de parement ou remplacez-la.
	Le détecteur d'arc [16] n'est pas propre.	Nettoyez la surface du détecteur d'arc [16].
	Le courant de soudage est trop faible.	Réglez la sensibilité sur le niveau maximal.
La réaction est plus lente.	La température ambiante est trop élevée/basse.	Utilisez le casque de soudage uniquement dans une plage de températures comprises entre -5 °C et +55 °C.
	La sensibilité est trop faible.	Augmentez la sensibilité.
La visibilité est mauvaise.	La vitre de parement [1] / vitre [4] est sale.	Nettoyez la vitre de parement [1] / vitre [4].
	Le film protecteur se trouve encore sur la vitre [4].	Enlevez le film protecteur.
	La lumière ambiante est trop faible.	Éclairez plus votre environnement de travail.
	Vous avez réglé un mauvais degré d'obscurcissement.	Augmentez le degré d'obscurcissement.
Le casque de soudage glisse.	Le bandeau [5] est mal réglé.	Resserrez le bandeau [5].

● Nettoyage et entretien

- N'utilisez pas de produits corrosifs pour nettoyer le casque [2].
- N'exposez jamais le filtre UV [8] à l'eau.
- Nettoyez le produit avec un chiffon doux et sec, avec un chiffon humide ou bien avec un chiffon légèrement imbibé de désinfectant.

● Stockage

- Rangez toujours l'appareil dans un endroit sec et hors de portée des enfants.

● Indications relatives à l'environnement et à la mise au rebut



Récupérer les matières premières plutôt que d'éliminer les déchets !



L'appareil, les accessoires et l'emballage doivent être recyclés dans le respect de l'environnement.

Ne jetez pas le casque de soudage avec les ordures ménagères, au feu ni dans l'eau. Dans la mesure du possible, les appareils défectueux doivent être recyclés. Demandez conseil à votre revendeur local.



En tant que consommateur final, vous êtes dans l'obligation légale (directive sur les batteries) de

rapporter toutes les batteries usagées. Les batteries contenant des produits nocifs sont caractérisées par les symboles ci-contre indiquant l'interdiction d'une mise au rebut avec les ordures ménagères. Les désignations du métal lourd en question sont : Cd = cadmium, Hg = mercure, Pb = plomb. Déposez les batteries usagées dans un point de collecte de votre ville ou de votre municipalité ou rapportez-les chez votre commerçant. Vous vous conformez ainsi aux obligations légales et contribuez de manière essentielle à la protection de l'environnement.



Respectez le marquage sur les différents emballages et trieZ-les si nécessaire. Les emballages sont identifiés par des abréviations (a) et des chiffres (b) ayant la signification suivante : 1-7 : plastiques, 20-22 : papier et carton, 80-98 : composites.

● Explication de la désignation

Vitre de sécurité conforme à DIN EN 166 (C6893CMC, C6894CMC) :

● Vitre de parement : CMC F CE

CMC = Sigle du fabricant
F = résistance mécanique
(Collision à faible énergie 45 m/s)
CE = sigle CE

● Vitre de protection : CMC 1 F CE

CMC = Sigle du fabricant
1 = Classe optique
F = résistance mécanique
(Collision à faible énergie 45 m/s)
CE = sigle CE

ADF conforme à DIN EN 379 : 4/5-9 / 9-13 CMC 1/1/1/2/379 CE (C6891CMC)

Explication :

4 = Clair
5-9/9-13 = Obscur
CMC = Sigle du fabricant
Chiffre 1 = Classe optique
Chiffre 2 = Catégorie de lumière diffusée
Chiffre 3 = Catégorie d'homogénéité
Chiffre 4 = Classe d'angle
379 = Norme
CE = Sigle CE

Coque du casque : CMC EN 175 B CE (C6892CMC) :

Identification du fabricant : CMC
Numéro de la norme présentée : EN 175
Domaine(s) d'application (le cas échéant) : S, F, B
Masse en grammes (le cas échéant)
Catégorie de protection pour les casques de soudage réf. : 2425
CE= sigle CE

Symbole	Indice de protection	Description du champ d'application
S	Résistance supérieure	Résistance mécanique
F	Collision à faible énergie	Résistance mécanique
B	Collision à énergie moyenne	Résistance mécanique

Si les lettres F, B et S ne sont pas applicables à la vitre de protection ou au corps, le dispositif de protection des yeux doit se voir apporter le degré inférieur.

Organisme de certification :

DIN CERTCO Gesellschaft für
Konformitätsbewertung mbH
Alboinstrasse 56
12103 Berlin
Notified body number 0196

● Déclaration de conformité UE

1. PSA (numéro de produit, de type, de lot ou de série) :

Casque de soudage automatique

IAN : 393903_2107

Réf : 2425

Année de fabrication : 2022/18

Modèle : PSHP 1 A1

2. Nom et adresse du fabricant et, le cas échéant, de son mandataire :

C.M.C. Creative Marketing & Consulting GmbH

Responsable des documents :

Dr. Christian Weyler

Katharina-Loth-Str. 15

DE-66386 St. Ingbert

ALLEMAGNE

3. La présente déclaration de conformité est établie sous la seule responsabilité du fabricant :

C.M.C. Creative Marketing Consulting GmbH

4. Objet de la déclaration (identification du PSA permettant le traçage ; peut éventuellement comprendre une photographie suffisamment nette si l'identification du PSA l'exige) :

Écran de protection du visage du soudeur PSHP 1 A1 H, réf. 2425



Vitre de protection sans effet de filtre : PSHP 1 A 1 HS

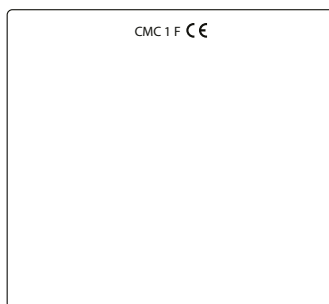

Vitre de parement sans effet de filtre : PSHP 1 A1 FS

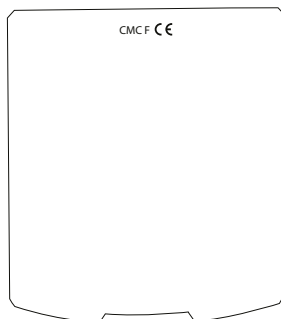

Filtre de protection soudeur automatique à réglage manuel du degré de protection PSHP 1 A1



5. L'objet décrit au point 4 de la déclaration est conforme aux dispositions juridiques d'harmonisation de l'UE :

**Directive sur la sécurité générale des produits
2001/95/CE**

**Compatibilité électromagnétique
2014/30/EU**

**Directive RoHS
2011/65/EU+2015/863/EU**

**Directive sur l'équipement personnel de sécurité
(UE)/2016/425**

6. Indication des normes harmonisées utilisées ou d'autres spécifications techniques auxquelles le produit est conforme, y compris la date des normes ou des autres spécifications :

**EN 166:2001
EN 175:1997
EN 379:2009**

7. L'organisme de certification notifié DIN CERTCO Gesellschaft für Konformitätsbewertung mbH, Alboinstrasse 56, 12103 Berlin, Notified body number 0196, a réalisé l'examen UE et a délivré le certificat d'examen UE C6891CMC/R0, C6892CMC/R0, C6893CMC/R0, C6894CMC/R0.

St. Ingbert, le 20/12/2021

C.M.C. GmbH
Katharina-Loth-Str. 15
A-66736 St. Ingbert
Telefon: +49 6894 9989750
Telefax: +49 6894 9989729

p.o. Dr. Christian Weyler
– Assurance qualité –

● Remarques sur la garantie et le service après-vente

Garantie de la Creative Marketing Consulting GmbH

Chère cliente, cher client, cet appareil bénéficie d'une période de garantie de 3 ans à compter de la date d'achat. En cas de défaillance, vous êtes en droit de retourner ce produit au vendeur. La présente garantie ne constitue pas une restriction de vos droits légaux.

● Conditions de garantie

Article L217-16 du Code de la consommation

Lorsque l'acheteur demande au vendeur, pendant le cours de la garantie commerciale qui lui a été consentie lors de l'acquisition ou de la réparation d'un bien meuble, une remise en état couverte par la garantie, toute période d'immobilisation d'au moins sept jours vient s'ajouter à la durée de la garantie qui restait à courir. Cette période court à compter de la demande d'intervention de l'acheteur ou de la mise à disposition pour réparation du bien en cause, si cette mise à disposition est postérieure à la demande d'intervention.

Indépendamment de la garantie commerciale souscrite, le vendeur reste tenu des défauts de conformité du bien et des vices rédhibitoires dans les conditions prévues aux articles L217-4 à L217-13 du Code de la consommation et aux articles 1641 à 1648 et 2232 du Code Civil.

Article L217-4 du Code de la consommation

Le vendeur livre un bien conforme au contrat et répond des défauts de conformité existant lors de la délivrance.

Il répond également des défauts de conformité résultant de l'emballage, des instructions

de montage ou de l'installation lorsque celle-ci a été mise à sa charge par le contrat ou a été réalisée sous sa responsabilité.

Article L217-5 du Code de la consommation

Le bien est conforme au contrat :

- 1° S'il est propre à l'usage habituellement attendu d'un bien semblable et, le cas échéant :
 - s'il correspond à la description donnée par le vendeur et posséder les qualités que celui-ci a présentées à l'acheteur sous forme d'échantillon ou de modèle ;
 - s'il présente les qualités qu'un acheteur peut légitimement attendre eu égard aux déclarations publiques faites par le vendeur, par le producteur ou par son représentant, notamment dans la publicité ou l'étiquetage ;
- 2° Ou s'il présente les caractéristiques définies d'un commun accord par les parties ou être propre à tout usage spécial recherché par l'acheteur, porté à la connaissance du vendeur et que ce dernier a accepté.

Article L217-12 du Code de la consommation

L'action résultant du défaut de conformité se prescrit par deux ans à compter de la délivrance du bien.

Article 1641 du Code civil

Le vendeur est tenu de la garantie à raison des défauts cachés de la chose vendue qui la rendent impropre à l'usage auquel on la destine, ou qui diminuent tellement cet usage que l'acheteur ne l'aurait pas acquise, ou n'en aurait donné qu'un moindre prix, s'il les avait connus.

Article 1648 1er alinéa du Code civil

L'action résultant des vices rédhibitoires doit être intentée par l'acquéreur dans un délai de deux ans à compter de la découverte du vice.

● Période de garantie et revendications légales pour vices

La durée de la garantie n'est pas rallongée par la prestation de garantie. Ceci s'applique aussi aux pièces remplacées et réparées. Les dommages et les vices que se trouvent déjà éventuellement à l'achat doivent être signalés immédiatement après le déballage. Les réparations dues après la fin de la période de garantie sont payantes.

● Étendue de la garantie

L'appareil a été fabriqué selon des critères de qualité stricts et contrôlé consciencieusement avant sa livraison.

La garantie couvre les vices matériels et de fabrication. Cette garantie ne s'étend pas aux pièces du produit soumises à une usure normale et qui, par conséquent, peuvent être considérées comme des pièces d'usure, ni aux dommages sur des composants fragiles, comme p. ex. des interrupteurs, des batteries et des éléments fabriqués en verre.

La garantie prend fin si le produit est endommagé suite à une utilisation inappropriée ou à un entretien défaillant. Toutes les indications fournies dans le manuel d'utilisation doivent être scrupuleusement respectées pour garantir une utilisation conforme du produit. Les utilisations ou manipulations déconseillées dans le mode d'emploi ou sujettes à un avertissement dans ce même manuel doivent impérativement être évitées.

Le produit est exclusivement destiné à un usage privé et non commercial. Les manipulations incorrectes et inappropriées, l'usage de la force ainsi que les interventions réalisées par toute autre personne que notre centre de service après-vente agréé annulent la garantie.

● Faire valoir sa garantie

Pour garantir la rapidité d'exécution de la procédure de garantie, veuillez respecter les indications suivantes :

Veuillez conserver le ticket de caisse et le numéro de référence de l'article (par ex. IAN) au titre de preuves d'achat pour toute demande. Le numéro de référence de l'article est indiqué sur la plaque signalétique, sur une gravure, sur la couverture de votre manuel (en bas à gauche) ou sur un autocollant placé sur la face arrière ou inférieure de l'appareil.

En cas de dysfonctionnement de l'appareil ou de tout autre défaut, contactez en premier lieu le service après-vente par téléphone ou par e-mail aux coordonnées indiquées ci-dessous.

Tout produit considéré comme défectueux peut alors être envoyé sans frais de port supplémentaires au service après-vente indiqué, accompagné de la preuve d'achat et d'une description écrite du défaut mentionnant également sa date d'apparition.

❗ Remarque :

Le site www.lidl-service.com vous permet de télécharger le présent mode d'emploi, ainsi que d'autres manuels, des vidéos sur les produits et des logiciels.

Ce code QR vous permet d'accéder directement à la page du service après-vente de Lidl (www.lidl-service.com). Saisissez la référence de l'article (IAN) 393903 pour ouvrir le mode d'emploi correspondant.



● Service

Utilisez uniquement des pièces originales :

- Vitre de parement (CMC F CE) :
137,3 mm x 123,2 mm x 1,0 mm
- Vitre de protection (CMC 1F CE) :
103,5 mm x 98,6 mm x 1,0 mm

Comment nous contacter :

FR, BE, CH

Nom : Ecos Office Forbach
Site web : www.cmc-creative.de
E-mail : service.fr@cmc-creative.de
Téléphone : 0033 (0) 3 87 84 72 34
Siège : Allemagne

IAN 393903_2107

Veuillez noter que les coordonnées fournies ci-après ne sont pas les coordonnées du service après-vente. Contactez d'abord le service après-vente mentionné ci-dessus.

Adresse :

C.M.C.
Creative Marketing Consulting GmbH
Katharina-Loth-Str. 15
DE-66386 St. Ingbert
ALLEMAGNE

Commande de pièces de rechange :

www.ersatzteile.cmc-creative.de

Legende van de gebruikte pictogrammen	Pagina 51
Inleiding	Pagina 51
Beoogd gebruik.....	Pagina 51
Leveringsomvang.....	Pagina 51
Beschrijving van de onderdelen	Pagina 52
Technische gegevens	Pagina 52
Veiligheidsaanwijzingen	Pagina 52
Ingebruikname	Pagina 56
Probleemoplossing	Pagina 59
Schoonmaken en onderhoud	Pagina 59
Opslag	Pagina 59
Milieu-informatie en afvalverwijderingsrichtlijnen	Pagina 59
Betekenis van de markering	Pagina 60
EU-conformiteitverklaring	Pagina 61
Aanwijzingen over garantie en afhandelen van de service	Pagina 62
Garantievoorwaarden.....	Pagina 62
Garantieperiode en wettelijke garantieclaims	Pagina 62
Omvang van de garantie	Pagina 63
Afwikkeling in geval van garantie.....	Pagina 63
Service.....	Pagina 63

Legende van de gebruikte pictogrammen			
	Voorzichtig! Lees de gebruiksaanwijzing!		Let op, mogelijke gevaren!
	Voer elektrische apparaten niet af via het huishoudelijk afval!		Belangrijke aanwijzing!
	Voorzichtig: lashelmen bieden geen oog-, gehoor- en gezichtsbescherming!		Voorzichtig: vlamboogstralen kunnen het netvlies van het oog beschadigen!
	Gemaakt van gerecycled materiaal		Voer batterijen milieuvriendelijk af!
	Verwijder de verpakking en het apparaat op een milieuvriendelijke wijze!		Gelijkstroom

Automatische lashelm PSHP 1 A1

● Inleiding

 Hartelijk gefeliciteerd! U hebt gekozen voor een van onze hoogwaardige apparaten. Leer het product voor de eerste ingebruikname kennen. Lees hiervoor de volgende bedieningshandleiding en de veiligheidsvoorschriften aandachtig door.

BUITEN HET BEREIK VAN KINDEREN HOUDEN!

● Beoogd gebruik

Deze lashelm beschermt ogen en gezicht tegen vonken, spetters en uv-stralen tijdens het lassen en past zich automatisch aan de lichtomstandigheden aan. Hij zorgt voor een onmiddellijke, sensorgestuurde verduistering bij ontsteking van de vlamboog en ook voor automatisch weer oplichten bij beëindiging van het lassen

(inclusief korte vertraging ter bescherming tegen nagloeien). De lashelm beschikt over een traploos instelbare DIN-beschermingsgraad en kan bij slijpwerkzaamheden ook op rondvliegende vonken worden ingesteld. Gebruik het product alleen zoals is beschreven en voor de vermelde toepassingsgebieden. Bewaar deze handleiding goed. Overhandig ook alle documentatie bij de overdracht van het product aan derden. Elk gebruik dat afwijkt van het gebruik conform de voorschriften, is verboden en is mogelijk gevaarlijk. Schade door niet-inachtname of verkeerd gebruik wordt niet door de garantie gedekt en valt niet onder de aansprakelijkheid van de producent. Het apparaat is ontworpen voor huishoudelijk gebruik en mag niet commercieel of industrieel worden gebruikt.

● Leveringsomvang

- 1 Automatische lashelm
- 1 handleiding

● Beschrijving van de onderdelen

- 1 Voorzetglas
- 2 Helmbehuizing
- 3 Zonnel
- 4 Inlegplaatje
- 5 Hoofdband
- 6 Achterste draairegelaar hoofdband
- 7 Zijdelingse draairegelaar hoofdband
- 8 Uv-filter
- 9 Verduisteringsregelaar
- 10 Testknop
- 11 Vertragingsinstelling
- 12 Gevoeligheidsinstelling
- 13 Weergave lage batterij
- 14 Batterijvak
- 15 Beugel
- 16 Vlamboogsensor
- 17 Verduisteringsschakelaar

● Technische gegevens

Filtercassettemaat mm	133 x 114 x 10
Zichtveld:	102 x 93 mm
Lichte toestand:	DIN 4
Donkere toestand:	DIN 5 – DIN 9 / DIN 9 – DIN 13
Schakeltijden	
Licht naar donker:	0,23–0,72 ms
Donker naar licht:	0,1–0,8 sec
In-/uitschakelen filter:	volautomatisch
In-/uitschakelen energietoevoer:	zonnel
UV-/IR-bescherming:	DIN 16
Bedrijfstemperatuur:	-5 °C tot +55 °C
Opslagtemperatuur:	-20 °C tot +70 °C
Lasbewerkingen:	MMA, MIG, MAG, TIG, plasmasnijden en plasmalassen
Maximale levensduur:	ca. 5 jaar

⚠ Veiligheidsaanwijzingen

Lees de gebruiksaanwijzing zorgvuldig door en neem de beschreven instructies in acht. Maak u met behulp van deze gebruiksaanwijzing vertrouwd met het apparaat, het correcte gebruik ervan en de veiligheidsinstructies. Op het typeplaatje staan alle technische gegevens van deze lashelm, informeer u over de technische specificaties van dit product.

- Controleer voor elk gebruik de volledige functionaliteit door de "Test"-knop in te drukken.
- Het product is niet geschikt voor laserlassen.
- Het product is alleen toegestaan voor gebruik in het temperatuurbereik van -5 °C tot +55 °C.
- Het product is niet vuurbestendig.
- Stel de lashelm en de uv-filter niet bloot aan hitte of vocht.
- Verwijder de ADF-filter niet van de lashelm en open de behuizing van de ADF-filter in geen geval zonder toestemming van de fabrikant.
- Controleer voor elk gebruik of de instelling Lassen/Slijpen correct is geselecteerd.
- Het voorzetglas moet aan de buitenkant van de ADF-filter

worden geïnstalleerd. Anders kan de ADF-filter worden beschadigd.

- Voer geen wijzigingen/vervanging aan de lashelm en de ADF-filter uit zonder toestemming.
- Stop de bewerking onmiddellijk en neem ogenblikkelijk contact op met de fabrikant, wanneer de filter bij het lassen niet automatisch verduistert.
- Gebruik geen alcohol, benzine of verdunningsmiddelen, om de ADF-filter te reinigen. Leg de ADF-filter niet in water.
- De reactietijd van het ADF-vloeibaar kristal wordt langzamer, wanneer de omgevingstemperatuur lager is, de beschermende functies worden daardoor echter niet beïnvloed.
- Vervang de behuizing van de ADF-filter onmiddellijk, wanneer deze beschadigd is of krassen vertoont, omdat dit zowel het zicht als het beschermende vermogen sterk beïnvloedt.
- Vervang de kijkglazen onmiddellijk, wanneer deze gebroken zijn of krassen vertonen. Gebruik geen harde voorwerpen om de kijkglazen van de filter te vervangen.
- Reinig regelmatig de oppervlakken van ADF-filter, sensor en zonnecellen.
- De lashelm is niet bestand tegen schade die wordt veroorzaakt door hevige schok, ontploffing of bijtende vloeistoffen.
- De gebruiksduur hangt van veel individueel verschillende factoren af zoals gebruik, reiniging, opslag en onderhoud. Regelmatige inspecties en de vervanging in geval van beschadiging worden aanbevolen.
- Het materiaal waarvan het product is gemaakt, verouderd na verloop van tijd. Daardoor kan aan de lashelm bijvoorbeeld breukschade optreden. Door dergelijke schade kan de lashelm geen doeltreffende bescherming meer bieden. In dit geval moet de gebruiker de lashelm onmiddellijk vervangen.
- Dit product kan niet voor las- en snijwerkzaamheden boven het hoofd worden gebruikt. Wanneer dit product voor las- en snijwerkzaamheden boven het hoofd wordt gebruikt, kunnen gesmolten metaaldruppels door de ADF-filter branden en tot letsels bij de gebruiker leiden.

- Wanneer de filter defect is, moet de gebruiker het gebruik van de lashelm met onmiddellijke ingang beëindigen. Slak kan het oppervlak van de filter beschadigen en de huid van de gebruiker verwonden of andere ernstige ongevallen veroorzaken.
- Dit product is hittebestendig en moeilijk ontvlambaar, maar in geval van een direct contact met een open vlam of bij toegang tot een object met hoge temperatuur kan de lashelm beginnen te branden of smelten. Bewaar en gebruik de lashelm alleen zoals beschreven om dergelijke risico's te verminderen.
- De ADF-filter is een elektronisch product, dat niet waterdicht is. Zorg ervoor dat u deze droog en schoon houdt en niet in een vochtige omgeving bewaart.
- Het niet-beoogde gebruik kan tot verwondingen van de gebruiker leiden en andere ziektesoorten veroorzaken.
- Controleer de filter voor elk gebruik. Zodra functie en uitzicht volgens u niet meer in orde lijken, mag u hem niet verder gebruiken.
- Wanneer de filter flinkt of de verduisteringsgraad niet meer overeenkomt met de standaardwaarde, of er andere abnormale werkomstandigheden zijn, mag de lashelm niet langer worden gebruikt.
- Stel dit product niet bloot aan onnodige zonnestralen.
- Gebruik uitsluitend origineel toebehoren. Het gebruik van niet-origineel toebehoren kan leiden tot problemen op het vlak van de beschermende functie, gebruiksgeschiktheid en productbeschermingsgraad.
- Overschrijding van de levensduur (onvoldoende bescherming) – Controleer de veiligheidsbril vóór elk gebruik op beschadiging en levensduur.
- Gebruik van een oogbescherming zonder filterwerking tegen optische straling (beschadiging van de ogen) – Controleer vóór elk gebruik of de oogbescherming het vereiste schaalnummer heeft.
- Gebruik van het product tegen spetters (onvoldoende bescherming) – Controleer altijd of de correcte beschermende werking aanwezig is.
- Gebruik van het product als bescherming tegen grote stofdeeltjes (letsel, ongeval). De oogbescherming mag alleen worden gebruikt voor

de werkzaamheden die in de gebruiksaanwijzing worden beschreven. Elke afwijking van de aanwijzingen in de handleiding kan tot letsels of ongevallen leiden.

- Gebruik van beschadigde producten (onvoldoende bescherming) – Controleer de veiligheidsbril vóór elk gebruik op beschadiging en levensduur.
- Verkeerd gebruik van de oogbescherming (letsel, ongeval). De oogbescherming mag uitsluitend worden gebruikt voor de werkzaamheden die in de gebruiksaanwijzing worden beschreven. Elke afwijking van de aanwijzingen kan tot letsels en ongevallen leiden.
- Dit apparaat kan door kinderen vanaf 16 jaar alsmede door personen met verminderde fysieke, sensorische of mentale vaardigheden of een gebrek aan ervaring en kennis worden gebruikt, wanneer zij onder toezicht staan of geïnstrueerd werden met betrekking tot het veilige gebruik van het apparaat en ze de daaruit voortvloeiende gevaren begrijpen. Kinderen mogen niet met het apparaat spelen. Reiniging en gebruiker-sonderhoud mogen niet door

kinderen worden uitgevoerd zonder dat er toezicht op hen wordt gehouden.

- De lashelm met automatische verduistering is niet geschikt voor laser- en autogeen lassen.
- Leg de lashelm nooit op hete oppervlakken.
- Open de lashelm in geen geval. Voer geen reparaties of wijzigingen aan de lashelm uit. Die mogen alleen door geschoold personeel worden uitgevoerd.
- Let erop dat u de automatische verduistering voor elke lasbewerking hebt ingesteld.
- Het veiligheidsvizier mag niet worden geopend. Het beschermt de filter tegen vuil en beschadigingen.
- Wanneer de filter niet automatisch verduistert, beëindigt u de lasbewerking onmiddellijk en neemt u contact met de fabrikant.
- Gebruik de lashelm alleen bij temperaturen tussen -5 °C en +55 °C. De reactietijd van de filter wordt trager, wanneer deze temperatuur onder-/overschreden zou worden.
- Reinig de filter, het helmoppervlak en de zonnecellen regelmatig.

- Vervang het beschermende vizier, indien dit krassen of beschadigingen vertoont.
- De lashelm beschermt niet tegen botsing.
- Gebruik, reiniging en opslag kunnen de levensduur van ca. 5 jaar verkorten. Bij bekrast kijkglas of andere zichtbare schade, het kijkglas resp. de lashelm onmiddellijk vervangen.

⚠ LET OP! Materialen die in contact met de huid van de drager komen, kunnen bij gevoelige personen allergische reacties veroorzaken.

⚠ LET OP! Oogbescherming kan tegen deeltjes van hoge snelheid door de overdracht van schokken voor de drager een gevaar vormen, wanneer zij over gewone correctiebrillen worden gedragen.

⚠ LET OP! Wanneer bescherming tegen deeltjes van hoge snelheid bij extreme temperaturen nodig is, moet de gekozen oogbescherming met de letter T direct na de letter voor de botsintensiteit zijn gekenmerkt, d.w.z. FT, BT of AT. Wanneer de letter T de letter voor de botsintensiteit niet volgt, mag de oogbescherming alleen

bij kamertemperatuur tegen deeltjes van hoge snelheid worden gebruikt.

● Ingebruikname

Aanwijzing: Gebruik de lashelm alleen met gemonteerd inlegplaatje 4.

Aanwijzing: Houd de sensoren 16 van de uv-filter 8 schoon en helder.

⚠ Controleer onmiddellijk na het openen van de verpakking, of de leveringsomvang compleet is en in perfecte staat. Neem onmiddellijk contact op met uw verkoper, wanneer de leveringsomvang niet compleet is of gebreken vertoont. Stel het apparaat niet in bedrijf als dit defect is.

Tabel voor de instelling van de verduisteringsgraden

	Vlamhoogstroom (ampère)																				
	1,5	6	10	15	30	40	60	70	100	125	150	175	200	225	250	300	350	400	450	500	600
Grind	Slijpfunctie – Automatische verduistering is niet actief																				
SMAW	8						9	10	11	12	13	14									
MAG	8							9	10	11	12	13	14								
TIG/GTAW	8			9	10	11	12	13													
MIG (zwaar)	9								10	11	12	13	14								
MIG (licht)	10										11	12	13	14							
PAC	9								10	11	12	13									
PAW	4	5	6	7	8	9	10	11	12												

SMAW: Lassen met beklede elektroden

MIG (zwaar): MIG-lassen van zware metalen

MIG (licht): MIG-lassen van lichte metalen en legeringen

TIG/GTAW: Inert Gas lassen

MAG: lassen met metaal actief gas

PAC: Plasmasnijden

PAW: Plasmalassen

Grind: slijpfunctie: automatische verduistering is niet actief. Gebruik deze instelling alleen wanneer u de lashelm niet gebruikt om te lassen.

⚠ Controleer voor elke ingebruikname, of de lashelm en het veiligheidsscherm intact zijn. Wanneer het veiligheidsscherm krassen, scheuren of oneffenheden vertoont, moet dit vóór het gebruik absoluut worden vervangen, omdat het anders tot ernstige letsels kan komen.

- Verwijder de beschermfolie van de binnen- en buitenkant van het vizier.
- Stel de lashelm in met behulp van de hoofdband **5** in. Draai aan de achterste draairegelaar van de hoofdband **6**, om de lashelm aan de respectieve hoofdmaat aan te passen en aan de zijdelingse draairegelaars van de hoofdband **7**, om de lashelm vast te zetten. Let er bij de instelling op dat de lashelm zo laag mogelijk op het hoofd staat en zich zo dicht mogelijk bij uw gezicht bevindt.

- Stel vóór de lasbewerking de geschikte verduisteringsgraad in. De verduisteringsgraad kan handmatig van 5 tot 9 worden ingesteld, door aan de verduisteringsregelaar **9** op de buitenkant van de helm te draaien.

Met de verduisteringsschakelaar **17** kunt u instellen, of de verduistering op de verduisteringsregelaar **9** tussen de niveaus 5–9 of de niveaus 9–13 wordt ingesteld.

⚠ LET OP! De verduisteringsschakelaar **17** heeft de instelpositie "Grind". Wanneer de verduisteringsschakelaar **17** op deze stand is ingesteld, wordt de automatische verduistering gedeactiveerd. Gebruik deze instelling alleen, wanneer u de lashelm niet voor lassen of plasmasnijden wenst te

gebruiken. De automatische verduistering is dan niet actief.

Controleer de lichtdichtheid vóór elk gebruik.

Test uitvoeren

- Met de testknop **11** kunt u op voorhand controleren of de functie van de verduistering van de lashelm werkt.
- Houd een flitsende lichtbron, zoals een aansteker voor de vlamboogsensoren **16** en steek deze aan. Door het flitsende licht wordt de werkende filter tijdelijk donker.

Vertragingstelling

Met de vertragingstelling **13** kunt u naargelang de lasbewerking variëren, of de automatische verduistering direct na beëindiging van de lasbewerking moet worden uitgeschakeld of niet. Op het min. niveau schakelt de automatische verduistering direct uit. Hoe meer u de draairegelaar rechtsom in de richting max. niveau draait, hoe langer de verduistering na de lasbewerking blijft bestaan. Deze functie is zeer nuttig bij het nagloeien.

Sensibiliteitssensor

Met de gevoeligheidsinstelling **12** kunt u de lichtgevoeligheid van de sensor regelen. Bij weinig lichtinval is het mogelijk om de regelaar op max. niveau in te stellen, opdat de automatische verduistering ook bij zwakke lichtbron plaatsvindt. Ook bij deze extra functie kunt u volgens uw eigen behoeften de lichtgevoeligheid van de sensor instellen.

Batterij vervangen

Via het batterijkvak kunnen batterijen met een zwakke lading worden vervangen. Een zwakke batterijlading **10** wordt aangeduid door een rood waarschuwingslampje.

- Om het batterijkvak **14** te openen, moet u het deksel van het batterijkvak **14** naar voren schuiven (zie afbeelding F).
- Nadat u het deksel van het batterijkvak **14** hebt afgenomen, kunt u de batterij vervangen.
- Plaats de batterij met de "+" kant omhoog, zoals op afbeelding F wordt getoond.
Batterijtype: CR2450
Batterijspanning: 3 V

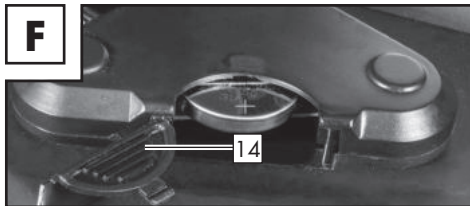

- Aansluitend sluit u het batterijkvak **14** weer. Om het batterijkvak te sluiten, moet u het deksel van het batterijkvak **14** naar achteren duwen tot de afdekking vastklikt.

Aanwijzing: De batterijen worden gebruikt voor de verduistering van het filter als u begint met lassen. Daarna wordt het filter van energie voorzien via de zonnecel.

Uv-filter vervangen

- Om de uv-filter/de zonnecel te vervangen, drukt u het schuifstuk **15** samen. (zie afb. D). Aansluitend kunt u de filter eruit nemen.
- Verwijder daarna de verduisteringsregelaars **9**, **11** en **12** aan de buitenkant van de lashelm door eenvoudig te trekken en maak aansluitend de moeren los, die zich daaronder bevinden.
- Nadat u de moeren van de schroefdraad hebt losgemaakt, kunt u de filter compleet van de lashelm verwijderen.

● Probleemoplossing

Fout	Oorzaak	Oplossing
De filter verduistert niet regelmatig of flikkert.	Het voorzetglas [1] is vervuild of defect.	Reinig het voorzetglas of vervang het.
	De vlamboogsensor [16] is niet helder.	Reinig het oppervlak van de vlamboogsensor [16] .
	De lasstroom is te weinig.	Stel de gevoeligheid op het max. niveau in.
De reactie is vertraagd.	De omgevingstemperatuur is te laag/hoog.	Gebruik de lashelm alleen bij temperaturen tussen -5 °C en +55 °C.
	De gevoeligheid is te laag.	Stel de gevoeligheid hoger in.
Het zicht is slecht.	Het voorzetglas [1] / inlegplaatje [4] is vervuild.	Reinig het voorzetglas [1] / inlegplaatje [4] .
	De beschermfolie op het inlegplaatje [4] werd niet verwijderd.	Verwijder de beschermfolie.
	Het omgevingslicht is niet voldoende.	Stel meer licht op uw werkomgeving in.
	Het verkeerde verduisteringsniveau is ingesteld.	Stel het verduisteringsniveau opnieuw in.
De lashelm verschuift.	De hoofdband [5] is verkeerd ingesteld.	Stel de hoofdband [5] opnieuw en smaller in.

● Schoonmaken en onderhoud

- Gebruik geen bijtende reinigingsmiddelen om de helmbehuizing **[2]** te reinigen.
- Breng de uv-filter **[8]** nooit in contact met water.
- Reinig het product met een zachte en droge doek, met een vochtige of met een met ontsmettingsmiddel bevochtigde doek.

● Opslag

- Bewaar het apparaat op een droge plaats en buiten het bereik van kinderen.

● Milieu-informatie en afvalverwijderingsrichtlijnen



Recycling van grondstoffen in plaats van afvalverwijdering!



Apparaat, accessoires en verpakking dienen op een milieuvriendelijke manier te worden gerecycled.

Voer de automaat-lashelm niet af via het huisvuil, gooi deze niet in vuur of water. Wanneer mogelijk, dienen apparaten die niet meer goed functioneren, te worden gerecycled. Vraag uw lokale leverancier om hulp.



U bent als eindafnemer wettelijk verplicht (wetgeving op gebied van batterijen) om alle gebruikte batterijen

in te leveren. Schadelijke stoffen in accu's zijn voorzien van de hiernaast getoonde symbolen, die op het verbod van de afvoer via het huisvuil attenderen. De aanduidingen voor de doorslaggevende zware metalen zijn: Cd = cadmium, Hg = kwik, Pb = lood. Breng gebruikte batterijen naar een afvalinzamelpunt in uw stad of gemeente of terug naar de dealer. Hiermee voldoet u aan de wettelijke verplichtingen en levert u een belangrijke bijdrage aan de bescherming van het milieu.



Let op de markering van de verschillende verpakkingsmaterialen en scheid deze, indien nodig. De verpakkingsmaterialen zijn gemarkeerd met afkortingen (a) en cijfers (b) met de volgende betekenis:

1–7: Kunststoffen, 20–22: Papier en karton, 80–98: Composieten.

• Betekenis van de markering

Veiligheidskijkglazen gecontroleerd volgens DIN EN 166 (C6893CMC, C6894CMC):

• Voorzetglas: CMC F CE

CMC = afkorting fabrikant
F = mechanische stabiliteit
(Botsing met lage energie 45 m/sec)
CE = CE-markering

• Inlegplaatje: CMC 1 F CE

CMC = afkorting fabrikant
1 = optische klasse
F = mechanische stabiliteit
(Botsing met lage energie 45 m/sec)
CE = CE-markering

ADF gecontroleerd volgens

DIN EN 379:

4/5–9 / 9–13 CMC 1/1/1/2/379 CE (C6891CMC)

Uitleg:

4 = lichttoestand

5–9 / 9–13 = verduisteringstoestanden

CMC = afkorting fabrikant

Cijfer 1 = optische klasse

Cijfer 2 = strooilichtklasse

Cijfer 3 = homogeniteitsklasse

Cijfer 4 = hoekafhankelijkheidsklasse

379 = testnorm

CE = CE-markering

Lashelmschaal: CMC EN 175 B CE (C6892CMC):

Identificatie van de fabrikant: CMC

Het nummer van de onderhavige norm: EN 175

Toepassingsbereik(en) (eventueel): S, F, B
Maten in gram (desgevallend)

Beschermingsgraad voor lashelm art.nr.: 2425

CE= CE-markering

Symbool	Beschermingsgraad	Beschrijving van het toepassingsgebied
S	Verhoogde stevigheid	Mechanische stevigheid
F	Botsing met lage energie	Mechanische stevigheid
B	Botsing met gemiddelde energie	Mechanische stevigheid

Wanneer de symbolen S, F en B noch voor het kijkglas, noch voor het dragend element gelden, dient de lagere graad aan de volledige oogbescherming te worden toegekend.

Certificeringsinstantie:

DIN CERTCO Gesellschaft für
Konformitätsbewertung mbH
Alboinstrasse 56
12103 Berlin
Notified body number 0196

● EU-conformiteitverklaring

1. PSA (product-, type-, batch- of
serienummer):

Automaat-lashelm
IAN: 393903_2107
Art.nr.: 2425
Bouwjaar: 2022/18
Model: PSHP 1 A1

2. Naam en adres van de fabrikant en
eventueel van zijn gevolmachtigde:

**C.M.C. Creative Marketing &
Consulting GmbH**
Documentverantwoordelijke:
Dr. Christian Weyler
Katharina-Loth-Str. 15
DE-66386 St. Ingbert
DUITSLAND

3. De fabrikant is als enige verantwoordelijk
voor de afgifte van deze conformiteitsverkla-
ring:

**C.M.C. Creative Marketing &
Consulting GmbH**

4. Voorwerp van de verklaring (identificering
van de PSA, die de traceerbaarheid moge-
lijk maakt; ze kan eventueel een voldoende
scherp kleurenbeeld bevatten, wanneer het
voor de identificering van de PSA nodig is):

Lasser-gezichtsbeschermer PSHP 1 A1 H, art.nr. 2425



Inlegplaatje zonder filterwerking PSHP 1 A 1 HS

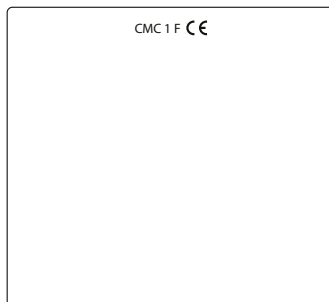

Voorplaatje zonder filterwerking PSHP 1 A1 FS

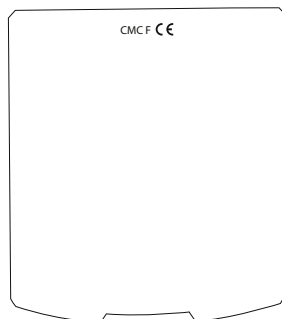

Automatische lasserbeschermer met handmatig instelbare bescher- mingsgraad PSHP 1 A1



5. Het onder nummer 4 beschreven voorwerp van de verklaring komt overeen met de relevante harmonisatiewetgeving van de EU:

**Richtlijn over de algemene productveiligheid
2001/95/EG**

**Elektromagnetische compatibiliteit
2014/30/EU**

**RoHS-richtlijn
2011/65/EU+2015/863 EU**

Decreet Persoonlijke beschermingsmiddelen (EU)/2016/425

6. Opgave van de gebruikte relevante geharmoniseerde normen of andere technische specificaties, waarvoor de conformiteit wordt verklaard, inclusief van de datum van de normen resp. overige technische specificaties.

**EN 166:2001
EN 175:1997
EN 379:2009**

7. De aangemelde certificatie instantie DIN CERTCO Gesellschaft für Konformitätsbewertung mbH, Alboinstrasse 56, 12103 Berlin, Notified body number 0196, heeft de EU-typekeuring uitgevoerd en het EU-typekeuringscertificaat C6891CMC/RO, C6892CMC/RO, C6893CMC/RO, C6894CMC/RO uitgereikt.

St. Ingbert, 20-12-2021

C.M.C. GmbH
Katharina-Loth-Str. 15
66286 St. Ingbert
Telefon: +49 6894 9989750
Telefax: +49 6894 9989729

i.o. Dr. Christian Weyler
– Kwaliteitswaarborg –

62 | NL/BE

● **Aanwijzingen over garantie en afhandelen van de service**

Garantie van Creative Marketing & Consulting GmbH

Geachte klant,
U ontvangt 3 jaar garantie op dit apparaat vanaf de aankoopdatum. In geval van schade aan dit product kunt u een rechtmatig beroep doen op de verkoper van het product. Deze wettelijke rechten worden door onze hierna vermelde garantie niet beperkt.

● **Garantievoorwaarden**

De garantietermijn gaat in op de aankoopdatum. Bewaar het originele kassabon zorgvuldig. Dit document geldt als aankoopbewijs. Wanneer binnen 3 jaar na aankoopdatum van dit product een materiaal- of productiefout optreedt, dan zullen wij het product – naar ons oordeel – gratis repareren of vervangen. Deze garantie vereist dat het defecte apparaat binnen 3 jaar vanaf uw aankoop (kassabon) wordt ingediend en er schriftelijk kort wordt beschreven wat het gebrek is en wanneer het is opgetreden. Wanneer het defect onder onze garantie valt, ontvangt u het gerepareerde product of een nieuw product terug. Door de reparatie of de vervanging van het product begint geen nieuwe garantietermijn.

● **Garantieperiode en wettelijke garantieclaims**

De garantieperiode wordt door de waarborg niet verlengd. Dit geldt ook voor vervangen en gerepareerde onderdelen. Schade en defecten die eventueel al bij de aankoop aanwezig zijn, moeten onmiddellijk na het uitpakken worden gemeld. Reparaties na afloop van de garantieperiode dienen te worden betaald.

● Omvang van de garantie

Het apparaat wordt volgens strenge kwaliteitsrichtlijnen zorgvuldig geproduceerd en voor levering grondig getest.

De garantie geldt voor materiaal- of productiefouten. De garantie is niet van toepassing op productonderdelen, die onderhevig zijn aan normale slijtage en hierdoor als aan slijtage onderhevige onderdelen gelden, of op breekbare onderdelen, zoals bijv. schakelaars, accu's of dergelijke onderdelen, die gemaakt zijn van glas. Deze garantie wordt ongeldig, wanneer het product werd beschadigd, niet correct werd gebruikt of werd onderhouden. Voor een deskundig gebruik van het product dienen alleen de in de originele gebruiksaanwijzing genoemde aanwijzingen strikt in acht te worden genomen. Vermijd absoluut toepassingsdoelen en handelingen die in de originele gebruiksaanwijzing worden afgeraden of waartegen wordt gewaarschuwd.

Het product is uitsluitend bestemd voor privégebruik en niet voor commerciële doeleinden. Bij verkeerd gebruik en ondeskundige behandeling, bij gebruik van geweld en bij reparaties die niet door een door ons geautoriseerd servicefiliaal zijn uitgevoerd, vervalt de garantie.

● Afwikkeling in geval van garantie

Om een snelle afhandeling van uw reclamatie te waarborgen, dient u de volgende aanwijzingen in acht te nemen:

Houd a.u.b. bij alle vragen de kassabon en het artikelnummer (bijv. IAN) als bewijs voor aankoop binnen handbereik. Het artikelnummer vindt u op het typeplaatje, een gravure, het titelblad van uw gebruiksaanwijzing (beneden links) of de sticker op de achter- of onderzijde. Wanneer er storingen in de werking of andere gebreken optreden, dient u eerst telefonisch of per e-mail contact

met de hierna genoemde serviceafdeling op te nemen.

Een als defect geregistreerd product kunt u dan samen met uw aankoopbewijs (kassabon) en de vermelding over wat het gebrek is en wanneer het is opgetreden, voor u franco verzenden aan het u mee gedeelde serviceadres.

! **Aanwijzing:**

Op www.lidl-service.com kunt u deze en nog veel andere handboeken, productvideo's en software downloaden.

Met deze QR-code komt u direct op de Lidl-Service-pagina (www.lidl-service.com) terecht en kunt u door het artikelnummer (IAN) 393903 in te voeren uw bedieningshandleiding openen.



● Service

Gebruik alleen origineel toebehoren:

- Voorzetglas (CMC F CE):
137,3 mm x 123,2 mm x 1,0 mm
- Inlegplaatje (CMC 1F CE):
103,5 mm x 98,6 mm x 1,0 mm

Zo kunt u ons bereiken:

NL, BE

Naam: ITS_w bv
Internetadres: www.cmc-creative.de
E-mail: Itsw.cmc@kpnmail.nl
Telefoon: 0031 (0) 900-8724357
Kantoor: Duitsland

IAN 393903_2107

Let erop dat het volgende adres geen serviceadres is. Neem eerst contact op met het hierboven vermelde servicepunt.

Adres:

C.M.C. Creative Marketing &
Consulting GmbH
Katharina-Loth-Str. 15
DE-66386 St. Ingbert
DUITSLAND

Bestelling van reserveonderdelen:

www.ersatzteile.cmc-creative.de

Vysvětlení používaných piktogramů	Strana 66
Úvod	Strana 66
Použití zařízení v souladu s účelem, k němuž je určeno	Strana 66
Rozsah dodávky	Strana 66
Popis dílů	Strana 67
Technické údaje	Strana 67
Bezpečnostní pokyny	Strana 67
Uvedení do provozu	Strana 71
Řešení závad	Strana 73
Čištění a údržba	Strana 73
Skladování	Strana 73
Ekologické pokyny a informace k likvidaci odpadu	Strana 74
Význam označení	Strana 74
EU prohlášení o shodě	Strana 75
Informace o záruce a servisních opravách	Strana 76
Záruční podmínky	Strana 76
Záruční lhůta a zákonné nároky na odstranění vad	Strana 77
Rozsah záruky	Strana 77
Postup při záruční reklamaci	Strana 77
Servis	Strana 77

Vysvětlení používaných piktogramů			
	Pozor! Přečtěte si návod k použití!		Pozor, mohou hrozit nebezpečí!
	Elektrická zařízení nelikvidujte s domovním odpadem!		Důležité upozornění!
	Pozor: Svařovací helmy neposkytují ochranu očí, uší a obličeje!		Pozor: Obloukové paprsky mohou poškodit sítnici oka!
	Vyrobeno z recyklovaného materiálu		Baterie zlikvidujte ekologickým způsobem!
	Přístroj a obal zlikvidujte ekologickým způsobem!		Stejnoseměrný proud

Automatická svařovací helma PSHP 1 A1

● Úvod



Srdečně blahopřejeme! Rozhodli jste se pro koupi vysoce kvalitního výrobku naší společnosti. Před prvním uvedením do chodu se s výrobkem seznámete. Pozorně si přečtěte tento návod k použití a bezpečnostní pokyny.

CHRAŇTE PŘED DĚTMI!

● Použití zařízení v souladu s účelem, k němuž je určeno

Tato svařovací helma chrání při svařování oči a obličej před jiskrami, rozstříkem taveniny a UV zářením a automaticky se přizpůsobuje světelným podmínkám. Zajišťuje okamžité, senzorem řízené ztmavení při zapálení oblouku a automatické opětovné rozjasnění při ukončení

svařovacího procesu (včetně krátké prodlevy pro ochranu před dohasínáním). Svařovací helma má plynule nastavitelnou úroveň ochrany DIN pomocí bočního nastavovacího kolečka a lze ji nastavit i proti odletujícím jiskrám při broušení. Výrobek používejte pouze podle popisu a pro uvedené oblasti použití. Tento návod pečlivě uschovejte. Při předávání výrobku třetím osobám jim vždy předejte i veškerou dokumentaci. Jakékoliv použití, které je v rozporu s určením, je zakázáno a potenciálně nebezpečné. Na škody vzniklé v důsledku nedodržení pokynů nebo chybného použití se nevztahuje záruka a výrobce za ně neručí. Spotřebič bylo koncipován pro použití v domácnosti a nesmí se využívat ke komerčním či průmyslovým účelům.

● Rozsah dodávky

- 1 automatická svařovací helma
- 1 návod k obsluze

● Popis dílů

- 1 Přední sklo
- 2 Tělo helmy
- 3 Solární článek
- 4 Vnitřní sklo
- 5 Hlavový pásek
- 6 Zadní otočný regulátor hlavového pásku
- 7 Boční otočné regulátory hlavového pásku
- 8 UV filtr
- 9 Regulátor ztmavení
- 10 Testovací knoflík
- 11 Nastavení prodlevy
- 12 Nastavení citlivosti
- 13 Indikátor vybití baterie
- 14 Příhradka na baterie
- 15 Držák
- 16 Snímač oblouku
- 17 Spínač ztmavení

● Technické údaje

Velikost kazety filtru:	133 x 114 x 10 mm
Průhled:	102 x 93 mm
Světlý stav:	DIN 4
Tmavý stav:	DIN 5 – DIN 9 / DIN 9 – DIN 13

Reakční časy	
ze světlého na tmavý:	0,23–0,72 ms
z tmavého na světlý:	0,1–0,8 s
Zapnutí / vypnutí filtru:	plně automaticky
Zapnutí / vypnutí přívodu energie:	Solární článek
Ochrana proti UV/IR:	DIN 16
Provozní teplota:	-5 °C až +55 °C
Skladovací teplota:	-20 °C až +70 °C
Svařovací postupy:	MMA, MIG, MAG, TIG, plazmové řezání a plazmové svařování
Maximální životnost:	cca 5 let

⚠ Bezpečnostní pokyny

Pozorně si prostudujte návod k použití a dodržujte popsání pokyny. Na základě tohoto návodu k použití se seznamte se zařízením, jeho správným používáním a bezpečnostními pokyny. Veškeré technické údaje o této svařovací helmě jsou uvedeny na typovém štítku. Informujte se o technických vlastnostech tohoto výrobku.

- Před každým použitím zkontrolujte úplnou funkčnost stisknutím tlačítka „Test“.
- Výrobek není vhodný pro laserové svařování.
- Výrobek je schválen jen pro použití v teplotním rozsahu -5 °C až +55 °C.
- Výrobek není ohnivzdorný.
- Nevystavujte svařovací helmu a UV filtr teplu nebo vlhkosti.
- Neodstraňujte filtr ADF ze svařovací helmy a nikdy neotevírejte kryt filtru ADF bez souhlasu výrobce.
- Před každým použitím zkontrolujte, zda bylo správně zvoleno nastavení svařování/ broušení.
- Přední sklo musí být nainstalováno na vnější straně filtru ADF. Jinak by mohlo dojít k poškození filtru ADF.

- Bez povolení neprovádějte na svařovací helmě a filtru ADF žádné změny/výměnu.
- Pokud filtr při svařování automaticky neztmavne, ihned přerušete práci a okamžitě kontaktujte prodejce.
- K čištění filtru ADF nepoužívejte alkohol, benzín ani ředidlo. Nevkládejte filtr ADF do vody.
- Reakční doba tekutých krystalů ADF se prodlužuje, pokud je okolní teplota nižší, ale ochranné funkce tím nejsou ovlivněny.
- Pokud je kryt filtru ADF poškozený nebo poškrábaný, okamžitě jej vyměňte, protože to výrazně ovlivňuje viditelnost i ochranný výkon.
- Pokud jsou průhledová skla rozbitá nebo poškrábaná, okamžitě je vyměňte. K výměně průhledových skel filtru nepoužívejte tvrdé předměty.
- Pravidelně čistěte povrchy filtru ADF, senzoru a solárních článků.
- Svařovací helma není odolná proti poškození způsobenému prudkým nárazem, výbuchem nebo žíravinami.
- Životnost závisí na mnoha individuálně odlišných faktorech, jako je použití, čištění, skladování a údržba. Doporučujeme pravidelné kontroly a výměnu v případě poškození.
- Materiál, ze kterého je produkt vyroben, bude časem stárnout. Může tak docházet k lomovému poškození. Takové poškození znamená, že svařovací helma už nemůže poskytovat účinnou ochranu. V takovém případě by měl uživatel svařovací helmu okamžitě vyměnit.
- Tento výrobek nelze použít pro svařování a řezání nad hlavou. Pokud se tento výrobek použije pro svařování nebo řezání nad hlavou, mohou kapky roztaveného kovu prohořet přes filtr ADF a způsobit zranění uživatele.
- Pokud je filtr vadný, musí uživatel okamžitě přestat svařovací helmu používat. Odsřikující struska může poškodit povrch filtru a pokožku uživatele nebo způsobit jiné vážné nehody.
- Tento výrobek je odolný vůči teplotám a obtížně vznětlivý, ale v případě přímého kontaktu s otevřeným plamenem nebo přístupem k objektu s vysokou teplotou může svařovací helma začít hořet nebo se roztavit.

Svařovací helmu skladujte a používejte pouze tak, jak je popsáno, aby se tato rizika snížila.

- Filtr ADF je elektronický výrobek, který není vodotěsný. Udržujte jej v suchu a čistotě a neskladujte jej ve vlhkém prostředí.
- Nesprávné použití může mít za následek zranění uživatele a způsobit další typy nemocí.
- Zkontrolujte filtr před každým použitím. Pokud se vám funkce a vzhled nezdají být v pořádku, nesmíte jej dále používat.
- Pokud filtr bliká nebo stupeň ztmavnutí již neodpovídá standardní hodnotě nebo pokud panují jiné neobvyklé pracovní podmínky, nesmí se svařovací helma nadále používat.
- Nevystavujte výrobek zbytečnému slunečnímu záření.
- Používejte pouze originální příslušenství. Používání neoriginálního příslušenství může vést k problémům z hlediska ochranné funkce, použitelnosti a stupně ochrany výrobku.
- Překročení životnosti (nedostatečná ochrana) – Před každým použitím zkontrolujte svařovací helmu z hlediska poškození a životnosti.
- Použití ochrany očí bez filtračního účinku proti optickému záření (poškození očí) – Před každým použitím zkontrolujte, zda má ochrana očí požadované číslo stupnice.
- Použití výrobku proti rozstříku (nedostatečná ochrana) – Vždy zkontrolujte, zda je zajištěn správný ochranný účinek.
- Použití výrobku proti velkým částicím prachu (zranění, nehoda). Zařízení na ochranu očí se smí používat pouze pro práce popsané v návodu k použití. Jakákoli odchylka od pokynů v návodu k použití může vést ke zraněním nebo nehodám.
- Použití poškozených výrobků (nedostatečná ochrana) – Před každým použitím zkontrolujte svařovací helmu z hlediska poškození a životnosti.
- Nesprávné použití ochrany očí (zranění, nehoda). Zařízení na ochranu očí se smí používat jen pro práce, které jsou popsány v návodu k použití. Jakákoli odchylka od pokynů může vést ke zraněním nebo nehodám.
- Toto zařízení mohou používat děti ve věku 16 let a více, jakož i osoby se sníženými fyzickými, smyslovými nebo mentálními schopnostmi nebo

nedostatkem zkušeností a znalostí, pokud jsou pod dozorem nebo pokud byly poučeny o bezpečném používání zařízení a porozuměly výsledným nebezpečím. Děti si s tímto zařízením nesmí hrát.

Děti bez dozoru nesmějí provádět čištění ani uživatelskou údržbu zařízení.

- Svařovací helma s automatickým ztmavnutím není vhodná pro laserové a plamenové svařování.
- Nikdy nepokládejte svařovací helmu na horké povrchy.
- Svařovací helmu v žádném případě neotvírejte. Neprovádějte na svařovací helmě žádné opravy ani změny. Smí je provádět pouze vyškolený odborný personál.
- Před každým svařováním se ujistěte, že jste nastavili automatické ztmavnutí.
- Bezpečnostní průhled se nesmí otevírat. Chrání filtr před nečistotami a poškozením.
- Pokud filtr automaticky neztmavne, okamžitě ukončete svařování a kontaktujte výrobce.
- Svařovací helmu používejte pouze při teplotách mezi $-5\text{ }^{\circ}\text{C}$ a $+55\text{ }^{\circ}\text{C}$. Při vyšší nebo nižší teplotě se reakční doba filtru zpomalí.

- Čistěte pravidelně filtr, povrch helmy a solární články.
- Vyměňte ochranné průhled, pokud je poškrábaný nebo poškozený.
- Svařovací helma nechrání před nárazem.
- Způsob použití, čištění a skladování může zhruba 5letou životnost zkrátit. Pokud je průzor poškrábaný nebo má jiné viditelné poškození, okamžitě jej vyměňte nebo vyměňte celou svařovací helmu.

⚠ POZOR! Materiály, které přicházejí do styku s pokožkou uživatele, mohou u citlivých lidí vyvolat alergické reakce.

⚠ POZOR! Zařízení na ochranu očí mohou pro uživatele představovat nebezpečí z důvodu přenosu nárazů vysokorychlostních částic, pokud jsou používána přes běžné korekční brýle.

⚠ POZOR! Pokud je požadována ochrana proti vysokorychlostním částicím při extrémních teplotách, musí být vybrané zařízení na ochranu očí označeno písmenem T bezprostředně za písmenem pro intenzitu nárazu, tzn. FT, BT nebo AT. Není-li za

písmenem intenzity nárazu uvedeno písmeno T, smí se zařízení na ochranu očí používat proti vysokorychlostním částicím pouze při pokojové teplotě.

● Uvedení do provozu

Upozornění: Používejte svařovací helmu jen s namontovaným vnitřním sklem [4].

Upozornění: Udržujte obloukové senzory [16] UV filtru [8] v čistotě.

⚠ Ihned po otevření obalu se ujistěte, že je rozsah dodávky kompletní a v nepoškozeném stavu. Pokud některá ze součástí dodávky chybí nebo je poškozená, kontaktujte svého prodejce. Poškozené zařízení neuvádějte do provozu.

Tabulka pro nastavení stupňů ztmavení

	Obloukový proud (ampéry)																					
	1,5	6	10	15	30	40	60	70	100	125	150	175	200	225	250	300	350	400	450	500	600	
Grind	Funkce broušení – Automatické ztmavení není aktivní																					
SMAW	8				9		10		11		12		13		14							
MAG	8						9	10	11		12			13		14						
TIG / GTAW	8			9		10		11		12		13										
MIG (těžké)	9							10		11		12	13	14								
MIG (lehké)	10								11		12	13	14									
PAC	9							10	11	12		13										
PAW	4	5	6	7	8	9	10		11		12											

SMAW: Svařování obalovanými elektrodami
MIG (těžké): MIG Svařování těžkých kovů
MIG (lehké): MIG Svařování lehkých kovů a slitin
TIG/GTAW Svařování inertním plynem

MAG: Svařování kovovou elektrodou v aktivním plynu
PAC: Plazmové řezání
PAW: Plazmové svařování
Grind: Funkce broušení: Automatické ztmavení není aktivní. Nastavení používejte pouze v případě, že nepoužíváte svařovací helmu pro svařování.

⚠ Před každým uvedením do provozu zkontrolujte, zda jsou svařovací helma a ochranné sklo neporušené.

Pokud ochranné sklo vykazuje škrábance, trhliny nebo nerovnosti, musí být před použitím vyměněno, jinak může dojít k vážnému zranění.

- Odstraňte ochrannou fólii z vnitřní a vnější strany průhledu.
- Nastavte svařovací helmu pomocí hlavového pásku [5]. Otáčením zadního otočného regulátoru hlavového pásku [6] upravte svařovací helmu podle velikosti hlavy a pomocí bočních otočných regulátorů hlavového pásku [7] svařovací helmu zaaretujte. Při nastavování dbejte na to, aby svařovací helma seděla na hlavě co nejníže a co nejbliže k obličejí.
- Před svařováním nastavte vhodný stupeň ztmavení. Stupeň ztmavení lze nastavit ručně od 5 do 9 a od 9 do 13 otáčením regulátoru ztmavení [9] na vnější straně helmy.
Spínačem ztmavení [17] můžete nastavit, zda bude ztmavení nastaveno na regulátoru ztmavení [9] mezi stupni 5–9 nebo stupni 9–13.

⚠ POZOR! Regulátor ztmavení [17] je v poloze nastavení „Grind“. Pokud je regulátor ztmavení [17] v této poloze, automatické ztmavení se deaktivuje. Toto nastavení použijte jen tehdy, pokud nechcete použít svařovací helmu ke svařování. Automatické ztmavení pak není aktivní.

Před každým použitím zkontrolujte neprospnost světla.

Provedení testu

- Testovacím tlačítkem [11] můžete předem zkontrolovat, zda je funkce ztmavení svařovací helmy aktivní.
- Podržte zdroj kmitavého světla, například zapalovač, před obloukovými senzory [16] a zapalte jej. Kmitavé světlo způsobí, že funkční filtr na krátkou dobu ztmavne.

Nastavení pozždění

V závislosti na svařovacím procesu můžete nastavením prodlevy [13] nastavit, zda se má automatické ztmavení vypnout ihned po skončení svařování nebo ne. Na min. stupni se automatické ztmavení vypne přímo.

Čím více otočíte regulátorem po směru hodinových ručiček ve směru max., tím déle zůstane ztmavení po svařování. Tato funkce je velmi užitečná při dohasínání.

Nastavení citlivosti

Nastavením citlivosti [12] můžete regulovat citlivost senzoru na světlo. Při nízkém dopadu světla je možné nastavit regulátor na max. stupeň, aby došlo k automatickému ztmavení i při slabém světelném zdroji. I u této doplňkové funkce můžete nastavit citlivost senzoru na světlo podle vlastních potřeb.

Výměna baterie

Příhrádka na baterie umožňuje vyměnit slabé baterie. Nízkou úroveň nabití baterie signalizuje indikátor baterie [10] červenou kontrolkou.

- Chcete-li otevřít příhrádku na baterie [14], musíte posunout kryt příhrádky na baterie [14] u držadla nahoru (viz obrázek B).
- Po odstranění krytu příhrádky na baterie [14] můžete baterii vyměnit.
- Vložte baterii podle obrázku F stranou „+“ nahoru.
Typ baterie: CR2450
Napětí baterie: 3 V

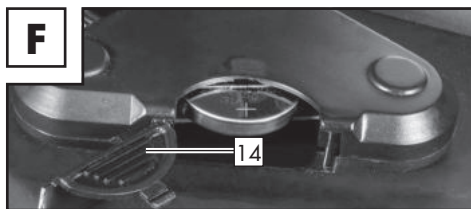

- Příhrádku na baterie [14] zase zavřete. Chcete-li příhrádku na baterie zavřít, musíte vložit kryt příhrádky na baterie [14] a potom stisknout držadlo dolů, až kryt zaskočí.

Upozornění: Baterie slouží k prvotnímu ztmavení filtru na začátku svařování. Potom je napájení filtru zajištěno integrovaným solárním článkem.

Výměna UV filtru

- Když chcete vyměnit UV filtr/solární buňku, stiskněte posuvníky [15]. (viz obr. D). Pak můžete filtr vyjmout.
- Pak odstraňte vytážením regulátory ztmavnutí [9], [11] a [12] na vnější straně

svařovací helmy a uvolněte matici, která je pod ním.

- Po vyšroubování matice ze závitu můžete filtr kompletně oddělit od svařovací helmy.

● Řešení závad

Závada	Příčina	Řešení
Filtr se neztmaví pravidelně nebo bliká.	Přední sklo [1] je znečištěné nebo poškozené.	Vyčistěte nebo vyměňte přední sklo.
	Senzor oblouku [16] není čistý.	Vyčistěte povrch senzoru oblouku [16].
	Svařovací proud je příliš nízký.	Nastavte citlivost na maximální stupeň.
Reakce je zpomalená.	Okolní teplota je příliš nízká/vysoká.	Používejte svařovací helmu jen při teplotách mezi -5 °C a +55 °C.
	Citlivost je příliš nízká.	Nastavte vyšší citlivost.
Viditelnost je špatná.	Přední [1]/vnitřní sklo [4] je znečištěno.	Vyčistěte přední [1]/vnitřní sklo [4].
	Ochranná fólie na vnitřním skle [4] nebyla odstraněna.	Odstraňte ochrannou fólii.
	Okolní světlo je nedostatečné.	Osvětlete své pracovní prostředí.
	Je nastaven nesprávný stupeň ztmavení.	Nastavte znovu stupeň ztmavení.
Svařovací helma sklouzává.	Hlavový pásek [5] je špatně nastaven.	Nastavte hlavový pásek [5] znovu a těsněji.

● Čištění a údržba

- K čištění těla helmy [2] nepoužívejte žíravé čisticí prostředky.
- UV filtr [8] se nesmí dostat do styku s vodou.
- Čistěte výrobek měkkým a suchým nebo navlhčeným hadříkem, případně hadříkem navlhčeným dezinfekčním prostředkem.

● Skladování

- Zařízení uchovávejte na suchém místě a mimo dosah dětí.

● Ekologické pokyny a informace k likvidaci odpadu



Recyklace místo odstraňování odpadu!



Zařízení, příslušenství a obalový materiál je třeba odevzdat k ekologické recyklaci.

Automatickou svařovací helmu nelikvidujte spolu s domovním odpadem, nevazujte do ohně ani do vody. Podle možností by měly být nefunkční přístroje předány k recyklaci. Informujte se u místního prodejce.



Jako koncový spotřebitel máte dle zákona povinnost odevzdat spotřebované baterie (nařízení o bateriích).

Baterie, které obsahují škodlivé látky, jsou označeny tímto symbolem. Symbol upozorňuje na zákaz likvidace spolu s domovním odpadem. Označení převažujícího těžkého kovu: Cd = kadmium, Hg = rtuť, Pb = olovo. Odevzdejte použité baterie do sběrný ve Vašem městě nebo obci anebo je vraťte prodejci. Tím nejen splníte zákonnou povinnost, ale výrazně také přispějete k ochraně životního prostředí.



Dbejte na označení jednotlivých obalových materiálů a v případě potřeby je tříděte. Obalové materiály jsou označeny zkratkami (a) a čísly

(b) s následujícím významem:

1–7: Plasty, 20–22: Papír a karton, 80–98: Kompozitní látky.

● Význam označení

Bezpečnostní skla testovaná podle DIN EN 166 (C6893CMC, C6894CMC):

● Přední sklo: CMC F CE

CMC = zkratka výrobce
F = mechanická pevnost
(náraz s nízkou energií 45 m/s)
CE = značka CE

● Vnitřní sklo: CMC 1 F CE

CMC = zkratka výrobce
1 = optická třída
F = mechanická pevnost
(náraz s nízkou energií 45 m/s)
CE = značka CE

**ADF testováno podle DIN EN 379:
4/5–9 / 9–13 CMC 1/1/1/2/379 CE
(C6891CMC)**

Vysvětlení:

4 = světlý stav
5–9/9–13 = tmavé stavy
CMC = zkratka výrobce
číslice 1 = optická třída
číslice 2 = třída rozptýleného světla
číslice 3 = třída homogenity
číslice 4 = třída úhlové závislosti
379 = zkušební norma
CE = značka CE

**Skořepina svařovací helmy:
CMC EN 175 B CE (C6892CMC):**

Identifikace výrobce: CMC
Číslo stávající normy: EN 175

Oblast(i) použití (případně): S, F, B
Hmotnost v gramech (případně)
Stupeň krytí pro svařovací helmu
č. výr.: 2425
CE = značka CE

Symbol	Stupeň krytí	Popis oblasti použití
S	Zvýšená pevnost	Mechanická pevnost
F	Náraz s nízkou energií	Mechanická pevnost
B	Náraz se střední energií	Mechanická pevnost

 Pokud symboly F, B a S neplatí pro průzor ani pro nosné těleso, je celému zařízení na ochranu očí přidělen nižší stupeň.

Certifikační orgán:

DIN CERTCO Gesellschaft für
Konformitätsbewertung mbH
Alboinstrasse 56
12103 Berlin
Notified body number 0196

• EU prohlášení o shodě

1. OOP (číslo výrobku, typu, šarže nebo série):

Automatická svařovací helma

IAN: 393903_2107

Č. výrobku: 2425

Rok výroby: 2022/18

Model: PSHP 1 A1

2. Jméno a adresa výrobce a případně jeho zplnomocněnce:

C.M.C. Creative Marketing & Consulting GmbH

Za dokumentaci zodpovědný pracovník:

Dr. Christian Weyler

Katharina-Loth-Str. 15

DE-66386 St. Ingbert

NĚMECKO

3. Výhradní odpovědnost za vystavení tohoto prohlášení o shodě nese výrobce:

C.M.C. Creative Marketing & Consulting GmbH

4. Předmět prohlášení (identifikace OOP, která umožňuje zpětnou sledovatelnost; v případě potřeby může obsahovat dostatečně ostrý barevný obrázek, pokud je to nezbytné pro identifikaci OOP):

**Svařecký ochranný obličejový štít
PSHP 1 A1 H, č. výr. 2425**



**Vnitřní sklo bez účinku filtru
PSHP 1 A 1 HS**

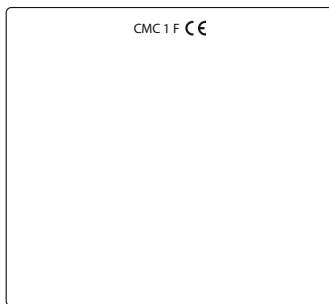

**Přední sklo bez účinku filtru
PSHP 1 A1 FS**

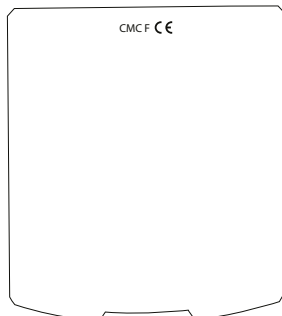

Automatický svářečský ochranný filtr s ručně nastavitelným stupněm ochrany PSHP 1 A1, č. výr.:



5. Předmět prohlášení popsany v bodě 4 odpovídá příslušným harmonizačním právním předpisům Unie:

**Směrnice o obecné bezpečnosti výrobků
2001/95/ES**

**Elektromagnetická kompatibilita
2014/30/EU**

**Směrnice RoHS (o omezení používání některých nebezpečných látek v elektrických a elektronických zařízeních)
2011/65/EU+2015/863 EU**

**Nařízení o osobních ochranných prostředcích
EU 2016/425**

6. Označení příslušných harmonizovaných norem nebo jiných použitých technických specifikací, pro které se prohlašuje shoda, včetně data norem nebo jiných technických specifikací:

**EN 166:2001
EN 175:1997
EN 379:2009**

7. Oznamovaný certifikační orgán
DIN CERTCO Gesellschaft für Konformitätsbewertung mbH, Alboinstrasse 56,
12103 Berlín, Notified body number 0196,

provedl EU přezkoušení typu a vystavil certifikát EU přezkoušení typu C6891CMC/R0, C6892CMC/R0, C6893CMC/R0, C6894CMC/R0.

St. Ingbert, 20. 12. 2021

C.M.C. GmbH
Katharina-Loth-Str. 15
66286 St. Ingbert
Telefon: +49 6894 9989750
Telefax: +49 6894 9989729

z pověření Dr. Christian Weyler
– zajištění jakosti –

● Informace o záruce a servisních opravách

Záruka společnosti Creative Marketing & Consulting GmbH

Vážená zákaznice, vážený zákazníku, na tento výrobek dostáváte záruku 3 roky ode dne zakoupení. V případě, že se na tomto výrobku projeví závada, můžete vůči prodejci uplatnit svá práva podle zákona. Tato zákonná práva nejsou omezena našimi záručními podmínkami, které jsou uvedeny dále.

● Záruční podmínky

Záruční lhůta začíná datem koupě. Uschovejte si dobře originál dokladu o koupi. Budete jej potřebovat jako doklad potvrzující koupi. Pokud se do 3 let od data zakoupení tohoto výrobku vyskytne vada materiálu nebo výrobní vada, výrobek vám – podle našeho rozhodnutí – bezplatně opravíme nebo vyměníme. Předpokladem pro poskytnutí záruky během 3leté záruční lhůty je předložení vadného výrobku a dokladu o koupi (pokladní strženka) a písemný popis závady s informací o tom, kdy se vyskytla. V případě, že se na vadu vztahuje naše záruka, obdržíte zpět opravený nebo nový výrobek. Od opravy nebo výměny nezačne běžet nová záruční lhůta.

● Záruční lhůta a zákonné nároky na odstranění vad

Záručním plněním se záruční lhůta neprodlužuje. To platí i pro vyměněné a opravené díly. Eventuální poškození a vady existující již v okamžiku zakoupení je nutné nahlásit okamžitě po vybalení. Opravy, jejichž potřeba vznikne po uplynutí záruční doby, se hradí.

● Rozsah záruky

Přístroj byl pečlivě vyroben v souladu s přísnými požadavky na kvalitu a před expedicí byl svědomitě odzkoušen. Záruka se vztahuje na materiálové a výrobní vady. Tato záruka neplatí pro díly výrobku, které podléhají běžnému opotřebením, a tedy mohou být považovány za spotřební díly. Dále se nevztahuje ani na poškození křehkých dílů, jako např. spínačů, akumulátorů a dílů ze skla. Záruka pozbývá platnosti, jestliže je poškozený výrobek nadále používán nebo je používán nebo udržován nepřiměřeným způsobem. K odbornému používání výrobku je zapotřebí přesně dodržovat pokyny uvedené v originálním návodu k provozu. Je bezpodmínečně nutné vyhnout se účelům použití a jednáním, která se v návodu k obsluze nedoporučují, nebo před kterými návod k obsluze varuje.

Tento výrobek je určený pouze k soukromému použití, nikoliv ke komerčním účelům. Záruka zaniká v případě zneužití a neodborné manipulace, použití násilí nebo v případě zásahů neprováděných naším autorizovaným servisem.

● Postup při záruční reklamaci

Pro zajištění rychlého zpracování vašeho případu se řiďte následujícími pokyny: Pro případ dalších dotazů si laskavě připravte doklad o koupi a číslo výrobku (např. IAN) jako doklad o zakoupení spotřebiče.

Číslo výrobku naleznete na typovém štítku, rytině, na titulním stránce návodu (vlevo dole) nebo na nálepce na zadní nebo spodní straně.

V případě výskytu funkčních nebo jiných vad kontaktujte nejdříve telefonicky nebo e-mailem níže uvedené servisní oddělení. Vadný výrobek pak můžete bezplatně zaslat spolu s dokladem o koupi (pokladní stvrženkou), popisem závady a informací o tom, kdy se vada vyskytla, na adresu servisu, kterou vám sdělí servisní oddělení.



Upozornění:

Na stránce www.lidl-service.com si můžete stáhnout tuto a mnohé další příručky, produktová videa a software.

Pomocí tohoto QR kódu se dostanete přímo na stránku Lidl-Service (www.lidl-service.com) a po zadání čísla výrobku (IAN) 393903 můžete otevřít návod k použití.



● Servis

Používejte pouze originální příslušenství:

- Přední sklo (CMC F CE):
137,3 mm x 123,2 mm x 1,0 mm
- Vnitřní sklo (CMC 1F CE):
103,5 mm x 98,6 mm x 1,0 mm

Naše kontaktní údaje:

CZ

Název: C.M.C. Creative Marketing &
Consulting GmbH Service CZ
Internetová adresa: www.cmc-creative.de
E-mail: info@bohemian-dragomans.com
Telefon: 00420 608 600485
Sídlo: Německo

IAN 393903_2107

Dovolujeme si upozornit, že následující adresa není adresou servisní opravy. Kontaktujte výše uvedené servisní místo.

Adresa:

C.M.C. Creative Marketing &
Consulting GmbH
Katharina-Loth-Str. 15
DE-66386 St. Ingbert
NĚMECKO

Objednání náhradních dílů:

www.ersatzteile.cmc-creative.de

Objaśnienie użytych piktogramów	Strona 80
Wprowadzenie	Strona 80
Użytkowanie zgodne z przeznaczeniem	Strona 80
Zakres dostawy	Strona 81
Opis elementów	Strona 81
Dane techniczne	Strona 81
Wskazówki dotyczące bezpieczeństwa	Strona 81
Uruchamianie	Strona 86
Usuwanie usterek	Strona 88
Czyszczenie i konserwacja	Strona 89
Przechowywanie	Strona 89
Wskazówki dotyczące ochrony środowiska i informacje na temat utylizacji	Strona 89
Znaczenie oznakowania	Strona 89
Deklaracja zgodności UE	Strona 90
Wskazówki dotyczące gwarancji i serwisu	Strona 92
Warunki gwarancji	Strona 92
Okres gwarancji i ustawowe roszczenia z tytułu braków	Strona 92
Zakres gwarancji	Strona 92
Przebieg zgłoszenia gwarancyjnego	Strona 92
Serwis	Strona 93

Objaśnienie użytych piktogramów			
	Przeostrogaa! Przeczytać instrukcję obsługi!		Uwaga: możliwe zagrożenia!
	Nie uytlizować urządzeń elektrycznych razem z odpadami z gospodarstw domowych!		Ważna wskazówka!
	Uwaga: Przyłbice spawalnicze nie chronią oczu, uszu i twarzy.		Uwaga: Promieniowanie łuku elektrycznego może spowodować obrażenia siatkówki oka.
	Wykonano z materiału pochodzącego z recyklingu		Baterie uytlizować zgodnie z przepisami o ochronie środowiska naturalnego!
	Opakowanie i urządzenie należy uytlizować zgodnie z przepisami o ochronie środowiska naturalnego!		Prąd stały

Automatyczna przyłbica spawalnicza PSHP 1 A1

• Wprowadzenie



Gratulacje! Zdecydowali się Państwo na zakup wysokiej jakości produktu naszej firmy.

Przed pierwszym uruchomieniem należy zapoznać się z produktem. W tym celu należy uważnie przeczytać niniejszą instrukcję obsługi i wskazówki dotyczące bezpieczeństwa.

PRZECHOWYWAĆ POZA ZASIĘGIEM DZIECI!

• Użytkowanie zgodne z przeznaczeniem

Podczas spawania ta przyłbica spawalnicza chroni oczy i twarz przed iskrami, rozpryskami i promieniowaniem UV

i automatycznie dopasowuje się do warunków oświetlenia.

Zapewnia ona natychmiastowe, sterowane przez czujnik zaciemnienie w momencie zapłonu łuku elektrycznego oraz samoczynne rozjaśnienie po zakończeniu procesu spawania (łącznie z krótkim opóźnieniem w celu ochrony przed dogrzewaniem). Przyłbica spawalnicza charakteryzuje się poziomem ochrony według normy DIN z możliwością bezstopniowego nastawiania za pomocą bocznego pokręćła nastawczego i można nastawić go również na wyrzucanie iskier podczas szlifowania. Produktu należy używać wyłącznie zgodnie z opisem i określonymi obszarami zastosowania. Zachować niniejszą instrukcję w bezpiecznym miejscu. W przypadku przekazania produktu osobom trzecim należy przekazać również wszystkie dokumenty. Wszelkie zastosowania różne od użytkowania zgodnego z przeznaczeniem są zabronione i potencjalnie niebezpieczne. Szkody spowodowane

nieprzebrzeganiem instrukcji lub użyciem niezgodnym z przeznaczeniem nie są objęte gwarancją i nie należą do zakresu odpowiedzialności producenta. Urządzenie zostało opracowane do użytku domowego i nie wolno używać go w zastosowaniach komercyjnych lub przemysłowych.

● Zakres dostawy

1 automatyczna przyłbica spawalnicza
1 instrukcja obsługi

● Opis elementów

- 1 Szybka nasadzana
- 2 Korpus przyłbicy
- 3 Ogniw solarne
- 4 Szybka podkładowa
- 5 Opaska na głowę
- 6 Tylny regulator obrotowy, taśma czołowa
- 7 Boczny regulator obrotowy, taśma czołowa
- 8 Filtr UV
- 9 Regulator zaciemnienia
- 10 Przycisk testowy
- 11 Nastawianie opóźnienia
- 12 Nastawianie czułości
- 13 Wskazanie niskiego poziomu naładowania baterii
- 14 Schowek na baterie
- 15 Pałak
- 16 Czujnik łuku elektrycznego
- 17 Przetłącznik zaciemnienia

● Dane techniczne

Wielkość kasety filtra: 133 x 114 x 10 mm
Pole widzenia: 102 x 93 mm
Stan jasny: DIN 4
Stan ciemny: DIN 5 – DIN 9 /
DIN 9 – DIN 13

Czasy przełączania
Ze stanu jasnego
na ciemny: 0,23–0,72 ms

Ze stanu ciemnego
na jasny: 0,1–0,8 s
Włączanie /
wyłączanie filtra: pełna automatyka
Włączanie /
wyłączanie zasilania: Ogniw solarne
Ochrona UV / IR: DIN 16
Temperatura robocza: od –5°C do +55°C
Temperatura
przechowywania: od –20°C do +70°C
Procesy spawania: MMA, MIG, MAG,
TIG, cięcie pla-
zmove i spawanie
plazmowe
Maksymalny okres
użytkowania: ok. 5 lat

⚠ Wskazówki dotyczące bezpieczeństwa

Należy dokładnie przeczytać instrukcję użytkowania i stosować się do opisanych wskazówek. Na podstawie niniejszej instrukcji użytkowania należy zapoznać się z urządzeniem, jego właściwym użytkowaniem oraz wskazówkami dotyczącymi bezpieczeństwa. Na tabliczce znamionowej podane są wszystkie dane techniczne tej przyłbicy spawalniczej. Proszę zapoznać się z informacjami dotyczącymi parametrów technicznych tego produktu.

- Przed każdym życiem skontrolować sprawność produktu, naciskając przycisk „Test”.
- Produkt nie jest odpowiedni do spawania laserowego.

- Produkt jest dopuszczony do zastosowania wyłącznie w zakresie temperatur od -5°C do $+55^{\circ}\text{C}$.
- Produkt nie jest ogniotrwały.
- Nie wystawiać przyłbicy spawalniczej i filtra UV na oddziaływanie gorąca lub wilgoci.
- Nie wyjmować filtra ADF z przyłbicy spawalniczej i w żadnym przypadku nie otwierać obudowy filtra ADF bez zezwolenia producenta.
- Przed każdym zastosowaniem sprawdzić, czy prawidłowo wybrano ustawienie spawanie / szlifowanie.
- Szybka nasadzana musi być zainstalowana na stronie zewnętrznej filtra ADF. W przeciwnym razie może dojść do uszkodzenia filtra ADF.
- Nie wprowadzać żadnych zmian / wymian w przyłbicy spawalniczej i filtrze ADF bez zezwolenia.
- Natychmiast przerwać proces roboczy i niezwłocznie zwrócić się do dealera, jeśli filtr przy spawaniu nie zaciemni się automatycznie.
- Nie używać alkoholu, benzyny ani środków rozcieńczających do czyszczenia filtra ADF. Nie wkładać filtra ADF do wody.
- Czas reakcji płynnego kryształu ADF jest wolniejszy, jeśli temperatura otoczenia jest niższa, funkcje ochronne nie zostają jednak przez to ograniczone.
- Należy natychmiast wymienić obudowę filtra ADF, jeśli jest uszkodzona lub zarysowana, ponieważ znacznie ogranicza to zarówno widoczność, jak i skuteczność ochrony.
- Należy natychmiast wymienić szybki wziernika, jeśli są pofalowane lub porysowane. Nie stosować twardych przedmiotów do wymiany szybki wziernika filtra.
- Regularnie czyścić powierzchnie filtra ADF, czujnika i ogniwi solarnych.
- Przyłbica spawalnicza nie wytrzymuje obciążeń powodowanych przez mocne uderzenie, wybuch lub żrące ciecze.
- Okres użytkowania zależy od wielu indywidualnych czynników, takich jak użytkowanie, czyszczenie, przechowywanie i konserwacja. Rekomendowane są regularne inspekcje i wymiana w razie uszkodzenia.
- Materiał, z którego wykonany jest produkt, z czasem starzeje się. Może to na przykład spowodować pęknięcia

przyłbicy spawalniczej. Takie uszkodzenie oznacza, że przyłbica spawalnicza nie jest już w stanie zapewnić skutecznej ochrony. W takim przypadku użytkownik powinien natychmiast wymienić przyłbicę spawalniczą.

- Ten produkt nie może być stosowany do spawania i cięcia powyżej głowy użytkownika. Jeśli ten produkt jest stosowany do spawania lub cięcia powyżej głowy użytkownika, stopione krople metalu mogą przepalić się przez filtr ADF i prowadzić do urazów użytkownika.
- Jeśli filtr jest uszkodzony, użytkownik musi natychmiast zaprzestać korzystania z przyłbicy spawalniczej. Żużel rozbryzgowy może uszkodzić powierzchnię filtra i skórę użytkownika lub powodować inne poważne wypadki.
- Ten produkt jest odporny na temperaturę i trudno zapalny, ale w przypadku bezpośredniego kontaktu z otwartym płomieniem lub przy kontakcie z obiektem o wysokiej temperaturze przyłbica spawalnicza może zacząć się palić lub stopić. Należy przechowywać i stosować przyłbicę

spawalniczą tylko w sposób zgodny z opisem, aby zredukować takie ryzyko.

- Filtr ADF to produkt elektroniczny, który nie jest wodoszczelny. Należy utrzymywać go w stanie suchym i czystym i nie przechowywać w wilgotnym otoczeniu.
- Użytkowanie niezgodne z przeznaczeniem może powodować obrażenia ciała użytkownika oraz inne choroby.
- Prosimy sprawdzić filtr przed każdym zastosowaniem. Jeśli jego działanie i wygląd nie są prawidłowe, nie wolno go dalej stosować.
- Jeśli filtr miga lub stopień zaciemnienia nie jest zgodny z wartością standardową lub jeśli występują inne niestandardowe warunki pracy, nie można już stosować przyłbicy spawalniczej.
- Nie wystawiać tego produktu na niepotrzebne promieniowanie słoneczne.
- Stosować tylko oryginalne akcesoria. Stosowanie nieoryginalnych części może prowadzić do problemów pod względem funkcji ochronnej, przydatności do stosowania i stopnia ochrony produktu.

- Przekroczenie żywotności (niewystarczająca ochrona) – Sprawdzić przyłbicę spawalniczą przed każdym użyciem pod względem uszkodzenia i żywotności.
- Zastosowanie ochrony oczu bez działania filtra w stosunku do promieniowania optycznego (uszkodzenie oczu) – Przed każdym użyciem sprawdzić, czy ochrona oczu ma wymagany numer skali.
- Zastosowanie produktu w stosunku do odprysków (niewystarczająca ochrona) – Każdorazowo sprawdzać, czy występuje prawidłowe działanie ochronne.
- Zastosowanie produktu do ochrony przed dużymi cząstkami pyłu (uraz, wypadek). Urządzenie do ochrony oczu może być stosowane tylko do prac opisanych w instrukcji użytkownika. Każde odstępstwo od wskazówek w instrukcji obsługi może prowadzić do urazów lub wypadków.
- Stosowanie uszkodzonych produktów (niewystarczająca ochrona) – Przed każdym użyciem sprawdzić przyłbicę spawalniczą pod kątem uszkodzeń i żywotności.
- Nieprawidłowe zastosowanie ochrony do oczu (uraz, wypadek). Urządzenie do ochrony oczu może być stosowane wyłącznie do prac opisanych w instrukcji użytkownika. Każde odstępstwo od wskazówek w instrukcji może prowadzić do urazów i wypadków.
- Dzieci w wieku powyżej 16 lat oraz osoby o ograniczonych możliwościach fizycznych, sensorycznych lub umysłowych lub niemające odpowiedniego doświadczenia i wiedzy mogą korzystać z tego urządzenia, o ile będą nadzorowane lub zostały przeszkolone w zakresie bezpiecznego korzystania z urządzenia i rozumieją wynikające z tego zagrożenia. Dzieciom nie wolno bawić się urządzeniem. Czyszczenie i konserwacja przeprowadzane przez użytkownika nie mogą być wykonywane przez dzieci bez nadzoru.
- Przyłbica spawalnicza z automatycznym zaciemnieniem nie nadaje się do spawania laserowego i gazowego.
- Nigdy nie odkładać przyłbicy spawalniczej na gorące powierzchnie.
- W żadnym wypadku nie otwierać przyłbicy spawalniczej.

czej. Nie dokonywać żadnych napraw ani modyfikacji przyłbicy spawalniczej. Czynności takie może wykonywać tylko przeszkolony personel fachowy.

- Zwrócić uwagę na to, aby nastawić automatyczne zaciemnienie przed każdym procesem spawania.
- Nie wolno otwierać wizjera bezpieczeństwa. Chroni on filtr przed zanieczyszczeniami i uszkodzeniami.
- Jeżeli filtr nie zaciemnia automatycznie, należy natychmiast zakończyć proces spawania i skontaktować się z producentem.
- Przyłbicy spawalniczej używać tylko przy temperaturze wynoszącej od -5°C $+55^{\circ}\text{C}$. Czas reakcji filtra ulegnie spowolnieniu, gdyby ten zakres temperatury nie został osiągnięty lub został przekroczony.
- Należy regularnie czyścić filtr, powierzchnię przyłbicy i ogniwa solarne.
- Wizjer ochronny należy wymienić, jeśli jest porysowany lub uszkodzony.
- Przyłbica spawalnicza nie chroni przed uderzeniem.
- Użytkowanie, czyszczenie i przechowywanie może skró-

cić okres użytkowania wynoszący ok. 5 lat. W przypadku zarysowania szybki wziernika lub jej innych widocznych uszkodzeń należy natychmiast wymienić szybkę wziernika bądź przyłbicę spawalniczą.

⚠ UWAGA! Materiały, które stykają się ze skórą osoby noszącej maskę, mogą wywołać reakcje alergiczne u osób wrażliwych.

⚠ UWAGA! W przypadku cząstek o dużej prędkości przyrządy do ochrony oczu mogą na skutek przenoszenia uderzeń stwarzać zagrożenie dla użytkownika, jeżeli są noszone na zwykłych okularach korekcyjnych.

⚠ UWAGA! Jeżeli wymagana jest ochrona przed elementami o dużej prędkości w ekstremalnych temperaturach, wybrany przyrząd do ochrony oczu musi być oznaczony literą T bezpośrednio po literze określającej intensywność uderzeń, tzn. FT, BT lub AT. Jeżeli za literą określającą intensywność uderzeń nie występuje litera T, przyrządu do ochrony oczu wolno używać do ochrony przed elementami o dużej prędkości tylko w temperaturze pokojowej.

● Uruchamianie

Wskazówka: Przyłbicy spawalniczej używać wyłącznie z wbudowaną szybką podkładową [4].

Wskazówka: Czujniki łuku elektrycznego [16] filtra UV [8] należy utrzymywać czyste i przezroczyste.

⚠ Niezwłocznie po otwarciu opakowania sprawdzić, czy zakres dostawy jest kompletny i w idealnym stanie. Jeżeli zakres dostawy nie jest kompletny lub wykazuje braki, należy niezwłocznie skontaktować się ze sprzedawcą. Nie uruchamiać urządzenia, jeżeli jest ono uszkodzone.

Tabela do nastawiania poziomów zaciemnienia

	Prąd łuku elektrycznego (A)																				
	1,5	6	10	15	30	40	60	70	100	125	150	175	200	225	250	300	350	400	450	500	600
Grind	Funkcja szlifowania – automatyczne zaciemnienie jest nieaktywne																				
SMAW	8						9	10	11	12	13	14									
MAG	8							9	10	11	12	13	14								
TIG / GTAW	8			9			10	11	12	13											
MIG (ciężkie)	9								10	11	12	13	14								
MIG (lekkie)	10										11	12	13	14							
PAC	9								10	11	12	13									
PAW	4	5	6	7	8	9	10	11	12												

SMAW: spawanie z użyciem elektrod otulonych
MIG (ciężkie): spawanie MIG metali ciężkich
MIG (lekkie): spawanie MIG metali lekkich i stopów
TIG / GTAW: spawanie w osłonie gazów obojętnych

MAG: spawanie metali w osłonie gazów aktywnych
PAC: Cięcie plazmowe
PAW: spawanie plazmowe
Grind: Funkcja szlifowania: automatyczne zaciemnienie jest nieaktywne. Ustawienie należy stosować tylko w przypadku korzystania z przyłbicy spawalniczej do celów innych niż spawanie.

⚠ Przed każdym uruchomieniem należy sprawdzić, czy przyłbica spawalnicza i szybka ochronna są sprawne. Gdyby szybka ochronna była porysowana, popękana lub jej powierzchnia była nierówna, należy przed użyciem maski bezwzględnie wymienić szybką, ponieważ w przeciwnym

razie może dojść do wystąpienia poważnych obrażeń ciała.

- Usunąć folię ochronną z wewnętrznej i zewnętrznej strony wizjera.
- Nastawić przyłbicę spawalniczą za pomocą opaski na głowę [5].

Obrócić tylny regulator obrotowy opaski na głowę [6], aby dopasować przyłbicę spawalniczą do wielkości głowy oraz boczny regulator obrotowy opaski na głowę [7], by zablokować przyłbicę spawalniczą. Podczas nastawiania zwrócić uwagę na to, aby przyłbica spawalnicza była możliwie głęboko osadzona na głowie i znajdowała się możliwie blisko twarzy.

- Przed rozpoczęciem procesu spawania nastawić odpowiedni poziom zaciemnienia. Poziom zaciemnienia można nastawić ręcznie w zakresie od 5 do 9 oraz od 9 do 13, obracając regulator zaciemnienia [9] znajdujący się z boku przyłbicy. Przelącznikiem zaciemnienia [17] można ustawić, czy zaciemnienie jest ustawiane regulatorem zaciemnienia [9] między stopniami 5–9 lub stopniami 9–13.

⚠ UWAGA! Przelącznik zaciemnienia [17] ustawiony jest w pozycji nastawy „Grind”. Kiedy przelącznik zaciemnienia [17] ustawiony jest w tej pozycji, automatyczne zaciemnianie jest nieaktywne. Tej nastawy należy używać tylko wówczas, gdy przyłbica spawalnicza nie ma być używana do spawania. Automatyczne zaciemnianie jest wówczas nieaktywne.

Przed każdym użyciem należy sprawdzić światłoszczelność.

Przeprowadzenie procedury testowej

- Przyciskiem Test [11] można wcześniej sprawdzić, czy funkcja zaciemniania przyłbicy spawalniczej działa prawidłowo.
- Przytrzymaj migające źródło światła, np. zapalniczkę, przed czujnikami łuku [16] i zapal je. Migające światło powoduje krótkotrwałe przyciemnienie działającego filtra.

Nastawianie opóźnienia

Nastawa opóźnienia [13] umożliwia ustawienie w zależności od procesu spawania, czy automatyczne zaciemnienie ma zostać wyłączone bezpośrednio po jego zakończeniu, czy nie. Na stopniu min. automatyczne zaciemnienie wyłącza się bezpośrednio. Im dalej regulator obrotowy przekręcony zostanie w kierunku stopnia maks., tym dłużej zaciemnienie pozostanie aktywne po zakończeniu procesu spawania. Użycie tej funkcji jest wskazane w przypadku dogrzewania.

Nastawianie czułości

Za pomocą nastawy czułości [12] można regulować światłoczułość czujnika. W przypadku niewielkiego naświetlenia można nastawić regulator na stopień maks., aby automatyczne zaciemnienie następowało również przy słabym źródle światła. Również w przypadku tej funkcji dodatkowej można nastawić światłoczułość czujnika w zależności od własnych potrzeb.

Wymiana baterii

Schówek na baterie umożliwia wymianę baterii o niskim poziomie naładowania. Niski poziom naładowania baterii sygnalizowany jest przez wskaźnik baterii [10] za pomocą czerwonej lampki ostrzegawczej.

- Aby otworzyć schówek na baterie [14], trzeba przesunąć pokrywę schowka na baterie [14] do przodu (patrz rys. F).
- Po otwarciu pokrywy schowka [14] na baterie można wymienić baterię.
- Proszę włożyć baterię w sposób pokazany na rysunku F, stroną „+” do góry.
Typy akumulatorów: CR2450
Napięcie akumulatorów: 3V

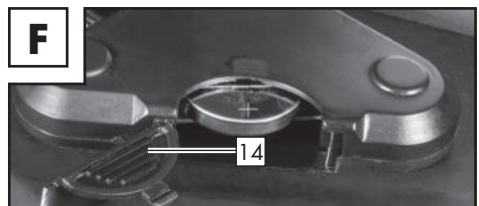

- Następnie ponownie zamknąć schowek na baterie [14]. Aby zamknąć schowka na baterie, należy wcisnąć pokrywę schowka [14] do tyłu, aż pokrywa zaskoczy na swoje miejsce.

Wskazówka: Baterie służą do pierwszego przyciemnienia filtra na początku procesu spawania. Następnie filtr jest zasilany przez zintegrowane ogniwo słoneczne.

Wymiana filtra UV

- Aby wymienić filtr UV / ogniwo solarne, ścisnąć suwak [15]. (patrz rys. D). Następnie wyjąć filtr.
- Później należy usunąć regulator zaciemnienia [9], [11] i [12] po zewnętrznej stronie przyłbicy spawalniczej, pociągając i odkręcając znajdującą się poniżej nakrętkę.
- Po odkręceniu nakrętki z gwintu można całkowicie odłączyć filtr od przyłbicy spawalniczej.

● Usuwanie usterek

Usterka	Przyczyna	Rozwiązanie
Filtr nie zaciemnia się regularnie bądź miga.	Szybka nasadzana [1] jest zabrudzona lub uszkodzona.	Oczyścić szybkę nasadzaną lub wymienić ją.
	Czujnik łuku elektrycznego [16] nie jest przezroczysty.	Oczyścić powierzchnię czujnika łuku elektrycznego [16].
	Prąd spawania jest za mały.	Nastawić czułość na poziom maks.
Reakcja jest spowolniona.	Temperatura otoczenia za niska / za wysoka.	Przyłbicy spawalniczej używać tylko w zakresie temperatur od -5°C do $+55^{\circ}\text{C}$.
	Czułość jest za niska.	Nastawić wyższy poziom czułości.
Widok jest zły.	Szybka nasadzana [1] / szybka podkładowa [4] jest brudna.	Oczyścić szybkę nasadzaną [1] / szybkę podkładową [4].
	Folia ochronna na szybce podkładowej [4] nie została usunięta.	Usunąć folię ochronną.
	Oświetlenie otoczenia jest niewystarczające.	Nastawić więcej światła w otoczeniu roboczym.
	Nastawiony jest niewłaściwy poziom zaciemnienia.	Ponownie nastawić poziom zaciemnienia.
Przyłbica spawalnicza zsuwa się.	Opaska na głowę [5] jest niewłaściwie nastawiona.	Nastawić opaskę na głowę [5] ponownie i ciaśniej.

● Czyszczenie i konserwacja

- Do czyszczenia korpusu przyłbicy [2] nie używać żrących środków czyszczących.
- Nigdy nie dopuszczać do zetknięcia filtra UV [8] z wodą.
- Do czyszczenia wyrobu używać miękkiej i suchej ściereczki, zwilżonej lub ściereczki zwilżonej środkiem dezynfekcyjnym.

● Przechowywanie

- Urządzenie należy przechowywać w suchym, niedostępnym dla dzieci miejscu.

● Wskazówki dotyczące ochrony środowiska i informacje na temat utylizacji



Odyskiwanie surowców zamiast utylizacji odpadów!



Urządzenie, akcesoria i opakowanie należy przekazać do ponownego przetworzenia zgodnie z przepisami o ochronie środowiska naturalnego.

Nie wyrzucać automatycznej przyłbicy spawalniczej do odpadów z gospodarstw domowych, do ognia lub do wody. Jeśli to możliwe, niesprawne urządzenia należy przekazać do recyklingu. Pomocy udzieli Państwu lokalny sprzedawca.



Jako użytkownik końcowy są Państwo prawnie zobowiązani (rozporządzenie w sprawie akumulatorów) do zwrotu wszystkich zużytych akumulatorów. Akumulatory zawierające szkodliwe substancje są oznaczone następującymi symbolami wskazującymi na zakaz wyrzucania ich do odpadów z gospodarstwa domowego. Oznaczenia metali ciężkich

o decydującym znaczeniu to: Cd = kadm, Hg = rtęć, Pb = ołów.

Należy dostarczyć zużyte akumulatory do firmy utylizacyjnej w swoim mieście lub swojej gminie lub zwrócić je sprzedającemu. W ten sposób wypełniają Państwo zobowiązania ustawowe i wnoszą ważny wkład w ochronę środowiska naturalnego.



Przestrzegać oznaczeń na różnych materiałach opakowaniowych i w razie potrzeby oddzielić je od siebie. Materiały opakowaniowe oznaczone są skrótami (a) i numerami (b) o następującym znaczeniu: 1–7: tworzywa sztuczne, 20–22: papier i tektura, 80–98: materiały kompozytowe.

● Znaczenie oznakowania

Szybki zabezpieczające skontrolowano zgodnie z DIN EN 166 (C6893CMC, C6894CMC):

• Szybka nasadzana: CMC F CE

CMC = oznaczenie skrótowe producenta
F = wytrzymałość mechaniczna (uderzenie z niedużą energią 45 m/s)
CE = znak CE

• Szybka podkładowa: CMC 1 F CE

CMC = oznaczenie skrótowe producenta
1 = klasa optyczna
F = wytrzymałość mechaniczna (uderzenie z niedużą energią 45 m/s)
CE = znak CE

ADF sprawdzone zgodnie z normą DIN EN 379:

4/5–9 / 9–13 CMC 1/1/1/2/379 CE (C6891CMC)

Objaśnienie:

4 = stan jasny
5–9 / 9–13 = stany ciemne

CMC = oznaczenie skrótowe producenta
Cyfra 1 = klasa optyczna
Cyfra 2 = klasa światła rozproszonego
Cyfra 3 = klasa jednorodności
Cyfra 4 = klasa zależności od kąta
379 = norma kontrolna
CE = znak CE

Skorupa przyłbicy spawalniczej: CMC EN 175 B CE (C6892CMC):

Identyfikacja producenta: CMC
Numer przedłożonej normy: EN 175
Obszar(y) stosowania (w razie potrzeby):
S, F, B
Masa w gramach (w razie potrzeby):
Rodzaj ochrony do przyłbicy spawalniczej
nr art.: 2425
CE = znak CE

Sym- bol	Rodzaj ochrony	Opis obszaru zastosowania
S	zwiększona wytrzymałość	wytrzymałość mechaniczna
F	uderzenie z niedużą energiją	wytrzymałość mechaniczna
B	uderzenie ze średnią energiją	wytrzymałość mechaniczna

 Jeżeli symbole F, B i S nie dotyczą ani szybki wziernika, ani korpusu nośnego, należy kompletnemu przyrządowi do ochrony oczu przypisać niższy poziom zabezpieczenia.

Organ certyfikujący:

DIN CERTCO Gesellschaft für
Konformitätsbewertung mbH
Alboinstrasse 56
12103 Berlin
Jednostka notyfikowana nr 0196

● Deklaracja zgodności UE

1. ŚOI (numer produktu, typu, partii lub serii):

**Automatyczna przyłbica spawalnicza
IAN: 393903_2107
Nr art.: 2425
Rok produkcji: 2022/18
Model: PSHP 1 A1**

2. Nazwa i adres producenta oraz,
w stosownych przypadkach, jego upoważ-
nionego przedstawiciela:

**C.M.C. Creative Marketing &
Consulting GmbH
Osoba odpowiedzialna za dokument:
Dr. Christian Weyler
Katharina-Loth-Str. 15
DE-66386 St. Ingbert
NIEMCY**

3. Wyłączną odpowiedzialność za wydanie
niniejszej deklaracji zgodności ponosi
producent.

**C.M.C. Creative Marketing &
Consulting GmbH**

4. Przedmiot deklaracji (identyfikacja ŚOI,
która umożliwia śledzenie; może ona zawie-
rać wystarczająco ostry kolorowy obraz,
jeśli jest on konieczny do identyfikacji ŚOI):

**Przyłbica spawalnicza
PSHP 1 A1 H, nr art. 2425**



Spryskiwacz tylny bez efektu filtra PSHP 1 A 1 HS

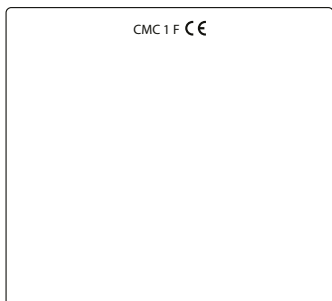

Spryskiwacz przedni bez efektu filtra PSHP 1 A1 FS

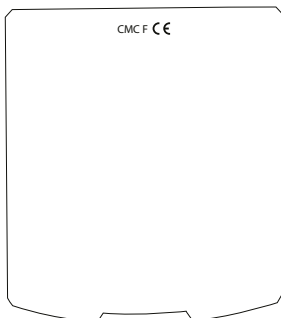

Automatyczny filtr ochrony dla spawaczy z regulowanym ręcznie stopniem ochrony PSHP 1 A1



5. Opisany pod numerem 4 przedmiot deklaracji jest zgodny z odnośnymi przepisami prawa harmonizacyjnego UE:

Dyrektywa w sprawie ogólnego bezpieczeństwa produktów 2001/95/WE

Dyrektywa w sprawie kompatybilności elektromagnetycznej 2014/30/UE

Dyrektywie w sprawie ograniczenia stosowania niektórych niebezpiecznych substancji w sprzęcie elektrycznym i elektronicznym (RoHS) 2011/65/EU+2015/863 EU

Rozporządzenie w sprawie indywidualnych środków ochrony (EU)/2016/425

6. Podanie stosowanych odnośnych norm zharmonizowanych lub pozostałych specyfikacji technicznych, dla których deklaruje się zgodność, włącznie z datą norm lub pozostałych specyfikacji technicznych:

EN 166:2001
EN 175:1997
EN 379:2009

7. Notyfikowana jednostka certyfikująca DIN CERTCO Gesellschaft für Konformitätsprüfung mbH, Alboinstrasse 56, 12103 Berlin, jednostka notyfikowana 0196, przeprowadziła badanie typu UE i wystawiła zaświadczenie o badaniu typu C6891CMC/RO, C6892CMC/RO, C6893CMC/RO, C6894CMC/RO.

St. Ingbert, 2021-12-20

C.M.C. GmbH
Katharina-Loth-Str. 15
D-66286 SW/Ingert
Telefon: +49 6894 9989750
Telefax: +49 6894 9989729

Z up. Dr. Christian Weyler
– Zapewnienie jakości –

● Wskazówki dotyczące gwarancji i serwisu

Gwarancja firmy Creative Marketing & Consulting GmbH

Szanowni Klienci,
na urządzenie to udzielamy gwarancji na okres 3 lat od daty zakupu. W przypadku wad tego produktu przysługują Państwu uprawnienia ustawowe w stosunku do jego sprzedawcy. Nasza gwarancja przedstawiona w dalszej części tekstu nie ogranicza tych uprawnień ustawowych.

● Warunki gwarancji

Okres gwarancji biegnie od daty zakupu. Proszę zachować oryginalny paragon. Stanowi on dowód zakupu.

Jeżeli w ciągu trzech lat od daty zakupu tego produktu wystąpi wada materiału lub produkcyjna, wówczas – według naszego uznania – nieodpłatnie naprawimy lub wymienimy produkt. Warunkiem świadczenia gwarancyjnego jest przedłożenie w okresie trzyletnim niesprawnego urządzenia i dowodu zakupu (paragonu) wraz z krótkim opisem, na czym polega wada bądź usterka i kiedy ona wystąpiła. Jeżeli nasza gwarancja obejmuje daną wadę, otrzymają Państwo naprawiony lub nowy produkt. Naprawa lub wymiana produktu nie rozpoczyna biegu nowego okresu gwarancyjnego.

● Okres gwarancji i ustawowe roszczenia z tytułu braków

Okres gwarancyjny nie jest przedłużany przez rękojmię. Dotyczy to również części zamiennych i naprawianych. Ewentualnie już przy zakupie należy natychmiast zgłosić po rozpakowaniu istniejące uszkodzenia i braki. Po upływie okresu gwarancji występujące przypadki naprawy objęte są kosztami.

● Zakres gwarancji

Urządzenie zostało starannie wyprodukowane zgodnie z surowymi wytycznymi jakościowymi i skrupulatnie sprawdzone przed dostawą.

Gwarancja obejmuje wady materiału lub produkcyjne. Niniejsza gwarancja nie obejmuje elementów produktów, które ulegają normalnemu zużyciu i które można uznać za części zużywalne ani uszkodzeń delikatnych części, np. włącznika, akumulatora lub części szklanych.

Niniejsza gwarancja wygasa, jeśli produkt zostanie uszkodzony, będzie nieprawidłowo użytkowany lub konserwowany. Prawidłowe użytkowanie produktu oznacza stosowanie się do wszystkich zaleceń zawartych w instrukcji obsługi. Należy bezwzględnie unikać zastosowań i działań, które są odradzane w instrukcji obsługi lub przed którymi ona ostrzega.

Produkt przeznaczony jest wyłącznie do użytku prywatnego, niekomercyjnego. W przypadku niewłaściwego i nieprawidłowego obchodzenia się z urządzeniem, stosowania siły oraz w przypadku ingerencji dokonanych nie przez nasz autoryzowany serwis gwarancja wygasa.

● Przebieg zgłoszenia gwarancyjnego

Dla zapewnienia szybkiego przetworzenia zgłoszenia gwarancyjnego prosimy o zastosowanie się do następujących wskazówek:

Prosimy mieć pod ręką paragon i numer artykułu (np. IAN) jako dowód zakupu. Numer artykułu podany jest na tabliczce znamionowej, jest wygrawerowany, znajduje się na stronie tytułowej instrukcji (w lewym dolnym rogu) lub na naklejce na tylnej ścianie lub na spodzie urządzenia. Gdyby wystąpiły błędy w działaniu lub

inne wady bądź usterki, proszę najpierw skontaktować się telefonicznie lub pocztą elektroniczną z niżej wymienionym działem serwisu. Produkt zarejestrowany jako uszkodzony można następnie przesłać na nasz koszt na podany adres serwisu, dołączając dowód zakupu (paragon) oraz podając, na czym polega wada bądź usterka i kiedy ona wystąpiła.



Wskazówka:

Na stronie www.lidl-service.com można pobrać tę i wiele innych dokumentacji, filmów produktowych oraz oprogramowanie.

Ten kod QR prowadzi bezpośrednio do strony serwisu Lidl (www.lidl-service.com) i można otworzyć instrukcję obsługi, wprowadzając numer artykułu (IAN) 393903.



● Serwis

Używać tylko oryginalnych akcesoriów:

- Szybka nasadzana (CMC F CE):
137,3 mm x 123,2 mm x 1,0 mm
- Szybka podkładowa (CMC 1F CE):
103,5 mm x 98,6 mm x 1,0 mm

Jesteśmy do Państwa dyspozycji:

PL

Nazwa: GTX Service Sp. z o.o. Sp.k.
Strona www: www.gtxservice.pl
Adres e-Mail: bok@gtxservice.com
Numer telefonu: 0048 22 364 53 50

IAN 393903_2107

Należy pamiętać, że poniższy adres nie jest adresem serwisu. Najpierw należy skontaktować się z punktem serwisowym wymienionym powyżej.

Adres:

C.M.C. Creative Marketing &
Consulting GmbH
Katharina-Loth-Str. 15
DE-66386 St. Ingbert
NIEMCY

Zamawianie części zamiennych:

www.ersatzteile.cmc-creative.de

Legenda použitých piktogramov	Strana	95
Úvod	Strana	95
Použitie v súlade s určením	Strana	95
Rozsah dodávky	Strana	95
Popis súčiastok	Strana	96
Technické údaje	Strana	96
Bezpečnostné upozornenia	Strana	96
Uvedenie do prevádzky	Strana	100
Odstraňovanie chýb	Strana	103
Čistenie a údržba	Strana	103
Skladovanie	Strana	103
Informácie o ochrane životného prostredia a likvidácii	Strana	103
Význam označení	Strana	104
EÚ vyhlásenie o zhode	Strana	105
Informácie o záruke a servise	Strana	106
Záručné podmienky	Strana	106
Záručná doba a zákonný nárok na reklamáciu	Strana	106
Rozsah záruky	Strana	107
Postup v prípade poškodenia v záruke	Strana	107
Servis	Strana	107

Legenda použitých piktogramov			
	Pozor! Prečítajte si návod na obsluhu!		Pozor, možné nebezpečenstvá!
	Elektrospotrebiče nevhadzujte do nádob s komunálnym odpadom!		Dôležité upozornenie!
	Pozor: Zváracie helmy neposkytujú žiadnu ochranu očí, sluchu a tváre!		Pozor: Lúče elektrického oblúka môžu poškodiť sieťnicu očí!
	Vyrobené z recyklovaných materiálov		Batérie zlikvidujte ekologicky!
	Obal a zariadenie zlikvidujte ekologicky!		Jednosmerný prúd

Automatická zväracia helma PSHP 1 A1

● Úvod



Srdečne vám gratulujeme! Rozhodli ste sa pre prvotriedne zariadenie našej spoločnosti.

Pred prvým uvedením do prevádzky sa oboznámte s výrobkom. Pozorne si prečítajte nasledujúci návod na používanie a bezpečnostné pokyny.

NEDOVOLTE, ABY SA VÝROBK DOSTAL DO RÚK DEŤOM!

● Použitie v súlade s určením

Táto zväracia helma chráni pri zváraní oči a tvár pred iskrami, odletovaním taveniny a UV žiarením, pričom sa automaticky prispôsobuje svetelným podmienkam. Poskytuje okamžité, snímačom riadené stmavnutie pri zapálení zväracieho oblúka, ako aj zosvetlenie po ukončení zvárania (vrátane krátkoho oneskorenia na ochranu

pred dosvitom). Zväracia helma disponuje plynulo nastaviteľným stupňom ochrany DIN s bočným otočným regulátorom a je možné ju prestaviť aj na ochranu pred odletovaním iskier pri brúsení. Používajte výrobok iba tak, ako je popísané a len pre dané oblasti použitia. Tento návod dobre uschovajte. Pri postúpení výrobku tretej osobe s ním odovzdajte aj všetky podklady. Akákoľvek aplikácia, ktorá sa líši od použitia v súlade so stanoveným účelom, je zakázaná a potenciálne nebezpečná. Škody spôsobené nedodržaním pokynov alebo nesprávnym použitím nie sú kryté zárukou a nespádajú do rozsahu ručenia výrobcu. Zariadenie bolo koncipované na domáce používanie a nesmie sa používať na komerčné ani priemyselné účely.

● Rozsah dodávky

- 1 automatická zväracia helma
- 1 návod na obsluhu

● Popis súčiastok

- 1 Predné ochranné sklo
- 2 Teleso helmy
- 3 Solárny článok
- 4 Zadné ochranné sklo
- 5 Náhlavný kríž
- 6 Zadný otočný regulátor náhlavného kríža
- 7 Bočný otočný regulátor náhlavného kríža
- 8 UV filter
- 9 Regulátor stmavenia
- 10 Tlačidlo Test
- 11 Nastavenie oneskorenia
- 12 Nastavenie citlivosti
- 13 Indikátor nízkeho stavu nabitia batérie
- 14 Priehradka na batérie
- 15 Držadlo
- 16 Snímač zváracieho oblúka
- 17 Prepínač stmavenia

● Technické údaje

Rozmery kazety filtra:	133 x 114 x 10 mm
Priazor:	102 x 93 mm
Svetlý stav:	DIN 4
Tmavý stav:	DIN 5 – DIN 9 / DIN 9 – DIN 13

Doby spínania Zo svetlého stavu do tmavého:	0,23 – 0,72 ms
Z tmavého stavu do svetlého:	0,1 – 0,8 s
filter ZAP/VYP:	plná automatika
Prísun energie ZAP/VYP:	Solárny článok
Ochrana pred UV/IR žiarením:	DIN 16
Prevádzková teplota:	-5 °C až +55 °C
Skladovacia teplota:	-20 °C až +70 °C
Zváracie postupy:	MMA, MIG, MAG, TIG, plazmové rezanie a plaz- mové zváranie
Maximálna životnosť:	cca 5 rokov

⚠ Bezpečnostné upozornenia

Starostlivo si prečítajte návod na použitie a dodržiavajte popísané informácie. So zariadením, jeho správnym používaním a bezpečnostnými pokynmi sa oboznámte v tomto návode na obsluhu. Na typovom štítku sú uvedené všetky technické údaje tejto zväzacej helmy. Informujte sa o technických danostiach tohto výrobku.

- Pred každým použitím skontrolujte úplnú funkčnosť zväzacej helmy stlačením tlačidla „Test“.
- Výrobok nie je vhodný na laserové zváranie.
- Výrobok je schválený iba pre použitie v rozsahu teplôt od -5 °C do +55 °C.
- Výrobok nie je ohňovzdorný.
- Zväzaciú helmu a UV filter nevystavujte vysokým teplotám alebo vlhkosti.
- Filter ADF neodstraňujte zo zväzacej helmy a v žiadnom prípade neotvárajte teleso filtra ADF bez povolenia výrobcu.
- Pred každým použitím skontrolujte, či je zvolené správne nastavenie zväzania/brúsenia.
- Na vonkajšej strane filtra ADF musí byť nainštalované

predné krycie sklo. V opačnom prípade sa môže filter ADF poškodiť.

- Na zváracíj helme a filtri ADF nevykonávajúte žiadne zmeny/ výmeny bez povolenia.
- Ak pri zváraní filter automaticky nestmavne, ihneď prerušte prácu a bezodkladne sa obráťte na predajcu.
- Na čistenie filtra ADF nepoužívajte alkohol, benzín ani žiadne iné riedidlá. Filter ADF neponárajte do vody.
- Reakčný čas tekutých kryštálov ADF sa pri nižšej okolitej teplote predlžuje, ochranné funkcie tým však nie sú ovplyvnené.
- Teleso filtra ADF sa musí ihneď vymeniť, ak je poškodené alebo poškriabané, pretože je následne výrazne obmedzený výhľad, ako aj ochranná funkcia.
- Ak sú sklá priesozoru rozbité alebo poškriabané, ihneď ich vymeňte. Pri výmene skiel priesozoru filtra nepoužívajte tvrdé predmety.
- Povrch filtra ADF, snímača a solárnych článkov pravidelne čistite.
- Zváracia helma nie je odolná voči poškodeniu spôsobenému následkom silného nárazu,

výbuchu alebo leptavých kvapalín.

- Dĺžka doby životnosti závisí od individuálnych faktorov, ako je používanie, čistenie, skladovanie a údržba. Odporúčajú sa pravidelné kontroly a výmena pri poškodení.
- Materiál, z ktorého je výrobok vyrobený, časom starne. Následkom toho môžu na zváracíj helme vznikáť napr. praskliny. Po takomto poškodení zváracia helma už neposkytuje účinnú ochranu. V takom prípade by mal používateľ zváraciu helmu ihneď vymeniť.
- Tento výrobok sa nesmie používať na zváracie a rezacie práce nad úrovňou hlavy. Pri použití tohto výrobku na zváracie a rezacie práce nad úrovňou hlavy sa môžu roztažené kvapky kovu prepáliť cez filter ADF a spôsobiť poranenie používateľa.
- Ak je filter poškodený, používateľ musí okamžite ukončiť používanie zváracíj helmy. Odstrekujúca troska môže poškodiť povrch filtra a kožu používateľa alebo spôsobiť iné vážne nehody.
- Tento výrobok je odolný voči vysokým teplotám a ťažko

- zápalný, avšak pri priamom kontakte s otvoreným plameňom alebo pri priblížení k objektu s vysokou teplotou sa môže zvracia helma začať taviť alebo horieť. Aby ste takýmto rizikám predišli, zvraciacu helmu skladujte a používajte iba popísaným spôsobom.
- Filter ADF je elektronický výrobok, ktorý nie je vodotesný. Dbajte na to, aby ste ho udržiavali v suchom a čistom stave, a neskladujte ho vo vlhkom prostredí.
 - Použitie v rozpore s určením môže viesť k poraneniu používateľa a spôsobiť ďalšie druhy ochorení.
 - Pred každým použitím skontrolujte filter. Pokiaľ sa vám funkcia alebo vzhľad výrobku javia ako nesprávne, nesmiete ho viac používať.
 - V prípade výskytu mihotania filtra alebo ak stupeň stmavnutia už nezodpovedá štandardnej hodnote alebo pri výskyte iných nezvyčajných pracovných podmienok sa zvracia helma následne už nesmie používať.
 - Nevystavujte tento výrobok zbytočne slnečnému žiareniu.
- Používajte iba originálne náhradné diely. Použitie neoriginálneho príslušenstva môže spôsobiť problémy s ochrannou funkciou, použiteľnosťou a triedou ochrany výrobku.
 - Prekročenie doby životnosti (nedostatočná ochrana) – Pred každým použitím skontrolujte zvraciacu helmu, či nevykazuje poškodenia alebo či neuplynula doba životnosti.
 - Použitie ochrany zraku bez filtračnej funkcie proti optickému žiareniu (poškodenie zraku) – Pred každým použitím skontrolujte, či ochrana zraku vykazuje požadovanú číselnú hodnotu na stupnici.
 - Použitie výrobku na ochranu pred odstrekmí (nedostatočná ochrana) – Vždy skontrolujte, či je k dispozícii správna ochranná funkcia.
 - Použitie výrobku na ochranu pred veľkými prachovými časticami (poranenie, nehoda). Zariadenie na ochranu zraku sa smie používať iba na práce popísané v tomto návode na obsluhu. Akákoľvek odchýlka od pokynov uvedených v návode na obsluhu môže mať za následok poranenia alebo nehody.

- Použitie poškodených výrobkov (nedostatočná ochrana) – Pred každým použitím skontrolujte zváraciu helmu, či nevykazuje poškodenia alebo či neuplynula doba životnosti.
- Neodborné použitie ochrany zraku (poranenie, nehoda). Prístroj na ochranu zraku sa smie používať výlučne na práce popísané v tomto návode na obsluhu. Akákoľvek odchýlka od pokynov môže mať za následok poranenia a nehody.
- Tento prístroj smú používať deti od 16 rokov a osoby so zníženými fyzickými, senzorickými alebo mentálnymi schopnosťami, prípadne osoby s nedostatkom skúseností a vedomostí, ak sú pod dozorom alebo boli poučené o bezpečnom používaní prístroja a pochopili nebezpečenstvá vyplývajúce z jeho použitia. Deti sa s prístrojom nesmú hrať. Čistenie a používateľskú údržbu nesmú vykonávať deti bez dozoru.
- Zváracia helma s automatickým stmavením nie je vhodná na laserové zváranie a zváranie plameňom.
- Zváraciu helmu nikdy nekladte na horúce povrchy.
- Zváraciu helmu v žiadnom prípade neotvárajte. Na zváracie helme nevykonávajte žiadne opravy alebo zmeny. Tieto činnosti smie vykonávať iba vyškolený odborný personál.
- Dbajte na to, aby ste pred každým procesom zvárania nastavili automatické stmavenie.
- Bezpečnostný prieszor sa nesmie otvárať. Chráni filter pred znečistením a poškodením.
- Ak nedôjde k automatickému stmaveniu filtra, ihneď ukončíte zváranie a kontaktujte výrobcu.
- Zváraciu helmu používajte iba pri teplote medzi $-5\text{ }^{\circ}\text{C}$ až $+55\text{ }^{\circ}\text{C}$. Mimo tohto rozsahu teplôt sa reakčný čas filtra predĺži.
- Filter, povrch helmy a solárne články pravidelne čistite.
- Ak ochranný prieszor vykazuje škrabance alebo poškodenia, vymeňte ho.
- Zváracia helma neposkytuje ochranu pred nárazom.
- Používanie, čistenie a skladovanie môžu skrátiť 5-ročnú dobu životnosti. V prípade poškriabania skla prieszoru alebo iných viditeľných poškodení sklo prieszoru, príp. zváraciu helmu ihneď vymeňte.

⚠ POZOR! Materiály prichádzajúce do kontaktu s kožou používateľa môžu u citlivých osôb vyvolať alergické reakcie.

⚠ POZOR! Zariadenia na ochranu zraku môžu v prípade častíc s vysokými rýchlosťami pre používateľa predstavovať nebezpečenstvo následkom prenosu nárazov, pokiaľ sa tieto zariadenia používajú na bežných korekčných okuliaroch.

⚠ POZOR! Ak je potrebná ochrana pred časticami s vysokými rýchlosťami pri extrémnych teplotách, zvolené zariadenie na ochranu zraku musí byť hneď za písmenom označujúcim intenzitu nárazu označené tiež písmenom T, napr. FT, BT alebo AT. Ak za písmenom označujúcim intenzitu nárazu nenasleduje písmeno T, potom sa zariadenie na ochranu zraku smie používať proti časticam s vysokou rýchlosťou iba pri izbovej teplote.

● Uvedenie do prevádzky

Upozornenie: Zváraciu helmu používajte iba s namontovaným zadným ochranným sklom [4].

Upozornenie: Snímače svetelného oblúku [16] UV filtra [8] udržiavajte čisté.

⚠ Ihneď po otvorení obalu skontrolujte, či je obsah balenia úplný a v bezchybnom stave. Ak nie je obsah balenia kompletný alebo má nedostatky, bezodkladne sa spojte s vaším predajcom. Ak je zariadenie chybné, neuvádzajte ho do prevádzky.

Tabuľka pre nastavenie stupňov stmavenia

	Prúd zväracieho oblúka (ampér)																				
	1,5	6	10	15	30	40	60	70	100	125	150	175	200	225	250	300	350	400	450	500	600
Grind	Funkcia brúsenia – automatické stmavenie nie je aktívne																				
SMAW	8					9	10	11	12	13	14										
MAG	8						9	10	11	12	13	14									
TIG/ GTAW	8			9	10	11	12	13													
MIG (ťažké)	9							10	11	12	13	14									
MIG (ľahké)	10								11	12	13	14									
PAC	9							10	11	12	13										
PAW	4	5	6	7	8	9	10	11	12												

SMAW: Zváranie s obalenými elektródami
MIG (ťažké): MIG zváranie ťažkých kovov
MIG (ľahké): MIG zváranie ľahkých kovov a zliatin
TIG/GTAW Zváranie v ochrannej atmosfére inertného plynu

MAG: Zváranie s kovovým aktívnym plynom
PAC: Plazmové rezanie
PAW: Plazmové zváranie
Grind: Funkcia brúsenia: Automatické stmavenie nie je aktívne. Nastavenie použite iba v prípade, keď zväraciu helmu nepoužívate na zváranie.

⚠ Pred každým uvedením do prevádzky skontrolujte, či je zväracia helma a ochranné sklo nepoškodené. Pokiaľ ochranné sklo vykazuje škrabance, trhliny alebo nerovnosti, musí sa pred použitím bezpodmienečne vymeniť, pretože v opačnom prípade môže dôjsť k vážnym poraneniam.

- Odstráňte ochrannú fóliu z vonkajšej a vnútornej strany priezoru.
- Zväraciu helmu nastavte pomocou náhlavného kríža [5]. Na účely prispôsobenia zväraciej helmy na príslušnú veľkosť hlavy otáčajte zadným otočným regulátorom náhlavného kríža [6] a následne otáčajte bočnými otočnými regulátormi náhlavného kríža [7], aby ste zväraciu helmu zaaretovali. Pri nastavovaní zabezpečte, aby zväracia helma sedela na hlave čo najhlbšie a bola čo najbližšie k tvári.

- Pred procesom zvárania nastavte vhodný stupeň stmavenia. Stupeň stmavenia je možné nastaviť manuálne v rozsahu od 5 do 9 a od 9 do 13, a to otáčaním regulátora stmavenia [9] na vonkajšej strane helmy. Prostredníctvom prepínača stmavenia [17] je možné nastaviť, či bude stmavenie prostredníctvom regulátora stmavenia nastavené [9] v rozmedzí stupňov 5 – 9 alebo 9 – 13.

⚠ **POZOR!** Regulátor stmavenia [17] disponuje pozíciou „Grind“ (režim brúsenia). Pri nastavení regulátora stmavenia [17]

do tejto polohy sa automatické stmavenie deaktivuje. Toto nastavenie používajte iba vtedy, ak zväračiu helmu nechcete používať pri zváraní. Automatické stmavenie následne nebude aktívne.

Pred každým použitím skontrolujte nepriepustnosť svetla.

Postup odskúšania

- Prostredníctvom tlačidla Test [11] môžete vopred odskúšať, či funkcia stmavenia zväracej helmy funguje.
- Podržte iskriaci svetelný zdroj ako napr. zapalovač pred snímači oblúka [16] a zapáľte ho. Iskrením svetelného zdroja fungujúci filter nakrátko stmavne.

Nastavenie oneskorenia

Nastavením oneskorenia stmavenia [13] môžete podľa zväracieho procesu nastaviť, či sa má automatické stmavenie vypnúť priamo po ukončení procesu zvárania alebo nie. Na stupni „min.“ sa automatické stmavenie vypne priamo. Čím ďalej otočíte otočný regulátor v smere hodinových ručičiek k polohe „max.“, tým dlhšie sa zachová stmavenie po ukončení procesu zvárania. Táto funkcia má veľký význam pri dosvite.

Nastavenie citlivosti

Nastavením citlivosti [12] môžete regulovať svetelnú citlivosť snímača. Pri nepatrnom dopade svetla je možné nastaviť regulátor na stupeň „max.“. Takto nastane automatické stmavenie aj pri slabom zdroji svetla. Aj v prípade tejto dodatočnej funkcie môžete podľa vlastných potrieb nastaviť svetelnú citlivosť snímača.

Výmena batérii

V priehradke batérii môžete vymeniť slabé batérie za nové. Slabý stav nabitia batérie signalizuje kontrolka batérie [10] svietiacia výstražným červeným svetlom.

- Ak chcete otvoriť priehradku na batérie [14], musíte otočiť krytom priehradky na batérie [14] smerom dopredu (pozri obr. F).
- Po odstránení krytu priehradky na batérie [14] môžete batériu vymeniť.
- Vložte prosím batériu podľa popisu na obrázku F kladnou stranou „+“ smerom dohora.
Typ batérie: CR2450
Napätie batérie: 3V

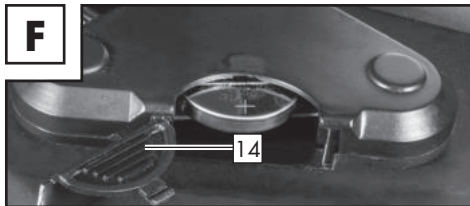

- Potom priehradku na batérie [14] znova zatvorte. Na účely zatvorenia priehradky na batérie je potrebné vložiť kryt priehradky na batérie [14] a následne zatlačiť kryt smerom dozadu, kým kryt nezapadne.

Upozornenie: Batérie slúžia na prvé stmavenie filtra na začiatku zväracieho procesu. Integrovaný solárny článok potom dodá filtru energiu.

Výmena UV filtra

- Ak chcete vymeniť UV filter/solárny článok, zatlačte posuvné prvky [15] k sebe. (pozri obr. D). Následne budete môcť vybrať filter von.
- Potom odstráňte regulátory stmavenia [9], [11] a [12] na vonkajšej strane zväracej helmy jednoduchým potiahnutím a následne uvoľníte matice pod nimi.
- Po uvoľnení matíc zo závitů môžete filter zo zväracej helmy úplne vybrať.

● Odstraňovanie chýb

Porucha	Príčina	Riešenie
Nerovnomerné stmavenie, resp. mihotanie filtra.	Predné ochranné sklo [1] je znečistené alebo poškodené.	Vyčistíte alebo vymeňte predné ochranné sklo.
	Snímač zvráacieho oblúka [16] nie je čistý.	Vyčistíte povrch snímača zvráacieho oblúka [16].
	Hodnota zvráacieho prúdu je príliš nízka.	Nastavte citlivosť na najvyšší stupeň.
Reakcia je spomalená.	Okolité teplota je príliš vysoká/nízka.	Zvráaciu helmu používajte iba pri teplote medzi -5 °C až +55 °C.
	Citlivosť je príliš nízka.	Nastavte vyššiu citlivosť.
Nedostatočný výhľad.	Znečistené predné ochranné sklo [1]/zadné ochranné sklo [4].	Vyčistíte predné ochranné sklo [1]/zadné ochranné sklo [4].
	Nebola odstránená ochranná fólia zo zadného ochranného skla [4].	Odstráňte ochrannú fóliu.
	Okolité osvetlenie nie je dostatočné.	Nastavte vyššiu intenzitu osvetlenia vo vašom pracovnom prostredí.
	Je nastavený nesprávny stupeň stmavenia.	Nanovo nastavte stupeň stmavenia.
Zvráacia helma sa šmýka z hlavy.	Náhľavný kríž [5] je nesprávne nastavený.	Nastavte náhľavný kríž [5] nanovo a tesnejšie.

● Čistenie a údržba

- Na čistenie telesa helmy [2] nepoužívajte žiadne leptavé čistiace prostriedky.
- UV filter [8] nikdy nevystavujte kontaktu s vodou.
- Výrobok čistíte mäkkou a suchou handričkou, navlhčenou handričkou alebo handričkou navlhčenou v dezinfekčnom prostriedku.

● Skladovanie

- Zariadenie uchovávajte na suchom mieste mimo dosahu detí.

● Informácie o ochrane životného prostredia a likvidácii



Recyklácia surovín namiesto likvidácie odpadu!



Zariadenie, príslušenstvo a obal odovzdajte do zberne na ekologickú recykláciu.

Automatickú zvráaciu helmu nehádzte do domáceho odpadu, ohňa ani vody. Ak je to možné, nefunkčné zariadenia by sa mali zrecyklovať. Požiadajte o pomoc miestneho predajcu.



Vy ako koncový spotrebiteľ ste zo zákona (nariadenie o batériách) povinný odovzdať všetky použité batérie. Batérie s obsahom škodlivín sú označené vedľa uvedenými symbolmi, ktoré upozorňujú na zákaz likvidácie s komunálnym odpadom. Označenia základných ťažkých kovov: Cd = kadmium, Hg = ortuť, Pb = olovo.

Použité batérie odovzdajte na zbernom mieste vo vašom meste/obci alebo u vášho predajcu. Splníte si tak zákonné povinnosti a prispějete k ochrane životného prostredia.



Všimajte si označenie na rôznych obalových materiáloch a triedte ich podľa typu každý zvlášť. Obalové materiály sú označené skratkami (a)

a číslami (b) s nasledujúcim významom:

1 – 7: plasty, 20 – 22: papier a kartón, 80 – 98: kompozity.

● Význam označení

Bezpečnostné sklá podrobené skúške podľa DIN EN 166 (C6893CMC, C6894CMC):

● Predné ochranné sklo: CMC F CE

CMC = skratka výrobcu
F=Mechanická pevnosť
(Náraz s nízkou energiou 45 m/s)
CE = Značka CE

● Zadné ochranné sklo: CMC 1 F CE

CMC = skratka výrobcu
1 = optická trieda
F=Mechanická pevnosť
(Náraz s nízkou energiou 45 m/s)
CE = Značka CE

ADF podrobený skúške podľa DIN EN 379: 4/5-9 / 9-13 CMC 1/1/1/2/379 CE (C6891CMC) Vysvetlenie:

4 = svetlý stav
5 – 9 / 9 – 13 = stavy stmavenia
CMC = skratka výrobcu
Číslo 1 = optická trieda
Číslo 2 = trieda rozptylu svetla
Číslo 3 = trieda homogenity
Číslo 4 = trieda závislosti od uhla
379 = skúšobná norma
CE = Značka CE

Teleso zväracej helmy: CMC EN 175 B CE (C6892CMC):

Identifikácia výrobcu: CMC
CMC Číslo aplikovanej normy: EN 175

Oblasti použitia (v prípade potreby): S, F, B
Hmotnosť v gramoch (v prípade potreby)
Druh krytia pre zväracej helmy,
č. výr.: 2425
CE= značka CE

Sym-bol	Druh krytia	Opis oblasti použitia
S	Zvýšená pevnosť	Mechanická pevnosť
F	Náraz s nízkou energiou	Mechanická pevnosť
B	Náraz so strednou energiou	Mechanická pevnosť

⚠ Ak symboly F, B a S neplatia pre sklo priesozoru ani pre nosné teleso, potom sa musí kompletnému zariadeniu na ochranu zraku priradiť nižší stupeň.

Certifikačný orgán:

DIN CERTCO Gesellschaft für
Konformitätsbewertung mbH
Alboinstrasse 56
12103 Berlin
Notified body number 0196

• EÚ vyhlásenie o zhode

1. OOP (číslo výrobku, typu, šarže alebo sériové číslo):

Automatická zväracia helma

IAN: 393903_2107

Číslo výrobku: 2425

Rok výroby: 2022/18

Model: PSHP 1 A1

2. Názov a adresa výrobcu a prípadne jeho splnomocneného zástupcu:

C.M.C. Creative Marketing & Consulting GmbH

Zodpovedný za dokumenty:

Dr. Christian Weyler

Katharina-Loth-Str. 15

DE-66386 St. Ingbert

NEMECKO

3. Výhradnú zodpovednosť za vystavenie tohto vyhlásenia o zhode nesie výrobca:

C.M.C. Creative Marketing & Consulting GmbH

4. Predmet Vyhlásenia (identifikácia osobných ochranných prostriedkov, ktorá umožňuje spätné dohľadanie; môže prípadne obsahovať dostatočne ostrý farebný obrázok, ak je to potrebné na identifikáciu OOP (osobných ochranných prostriedkov)):

Zvärací ochranný štít na tvár PSHP 1 A1 H, č. výr. 2425



Zadné ochranné sklo bez účinku filtra PSHP 1 A 1 HS

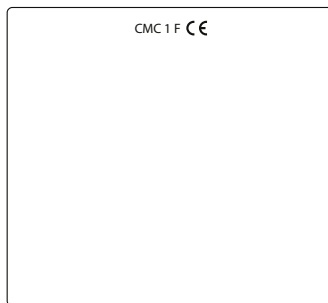

Predné ochranné sklo bez účinku filtra PSHP 1 A1 FS

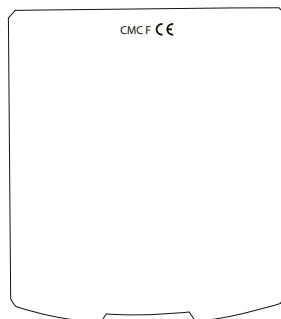

Automatický ochranný zvärací filter s manuálne nastaviteľným stupňom ochrany PSHL 1 A1



5. Predmet Vyhlásenia popísaný v bode číslo 4 zodpovedá príslušným harmonizačným predpisom EÚ:

**Smernica o všeobecnej bezpečnosti výrobkov
2001/95/ES**

**Elektromagnetická kompatibilita
2014/30/EÚ**

**Smernica RoHS
2011/65/EÚ + 2015/863/EÚ**

**Nariadenie o osobných ochranných pomôckach
EÚ 2016/425**

6. Aplikované príslušné harmonizované normy alebo iné technické špecifikácie, pre ktoré platí Vyhlásenie o zhode vrátane dátumu noriem, resp. ostatných technických špecifikácií:

**EN 166:2001
EN 175:1997
EN 379:2009**

7. Registrovaný certifikačný orgán DIN CERTCO Gesellschaft für Konformitätsbewertung mbH, Alboinstrasse 56, 12103 Berlín, číslo notifikovaného orgánu 0196, vykonal typovú skúšku EÚ a vystavil EÚ osvedčenie o typovej skúške C6891CMC/RO, C6892CMC/RO, C6893CMC/RO, C6894CMC/RO.

St. Ingbert, 20.12.2021

C.M.C. GmbH
Katharina-Loth-Str. 15
St. Ingbert
Telefon: +49 6894 9989750
Telefax: +49 6894 9989729

z poverenia Dr. Christian Weyler
– Zabezpečenie kvality –

● Informácie o záruke a servise

Záruka spoločnosti Creative Marketing & Consulting GmbH

Vážená zákazníčka, vážený zákazník, na toto zariadenie získavate záruku 3 roky od dátumu kúpy. V prípade nedostatkov tohto výrobku máte voči predajcovi výrobku zákonom stanovené práva. Tieto zákonné práva nie sú našimi nižšie uvedenými záručnými podmienkami nijakým spôsobom obmedzené.

● Záručné podmienky

Záručná lehota začína plynúť dňom kúpy. Starostlivo si uschovajte originálny doklad o kúpe. Budete ho potrebovať ako doklad o zakúpení výrobku. Ak sa v priebehu 3 rokov od dátumu kúpy tohto zariadenia vyskytne chyba materiálu alebo výrobná chyba, zariadenie vám bezplatne opravíme alebo vymeníme – podľa nášho zväzenia. Podmienkou poskytnutia tohto záručného plnenia je, že v rámci 3-ročnej lehoty predložíte chybné zariadenie a doklad o kúpe (pokladničný lístok) a písomnou formou stručne popíšete, v čom pozostáva nedostatok a kedy sa vyskytol. Pokiaľ je táto chyba krytá našou zárukou, vrátíme vám opravený alebo nový výrobok. Opravou alebo výmenou výrobku nezačína plynúť nová záručná lehota.

● Záručná doba a zákonný nárok na reklamáciu

Záručná doba sa následkom záručného plnenia nepredlžuje. To platí aj pre vymenené a opravené diely. Poškodenia a nedostatky, ktoré sa vyskytli už pri kúpe, sa musia nahlásiť ihneď po vybalení. Opravy po uplynutí záručnej doby sú spoplatnené.

● Rozsah záruky

Zariadenie bolo starostlivo vyrobené podľa prísnych kvalitatívnych noriem a pred distribúciou dôkladne odskúšané.

Záručné plnenie sa vzťahuje na materiálové alebo výrobné chyby. Táto záruka sa nevzťahuje na časti výrobku, ktoré sú vystavené bežnému opotrebovaniu, a preto sa môžu považovať za spotrebné diely, ani na poškodenia citlivých dielov, napr. spínače, akumulátory alebo diely zo skla. Táto záruka zaniká, ak sa výrobok používa nesprávne alebo v poškodenom stave, alebo ak bola nesprávne vykonávaná údržba. Pre správne používanie výrobku je potrebné presne dodržiavať všetky pokyny obsiahnuté výlučne v tomto preklade originálneho návodu na obsluhu. Je potrebné bezpodmienečne zabrániť účelom použitia a konaniam, od ktorých preklad originálneho návodu na obsluhu odrádza alebo pred ktorými varuje.

Výrobok je určený len na súkromné a nie komerčné použitie. V prípade nesprávnej alebo neodbornej manipulácie, použitia násilia a v prípade zásahov, ktoré nevykonala naša autorizovaná servisná pobočka, záruka zaniká.

● Postup v prípade poškodenia v záruke

Aby sme vašu žiadosť mohli čo najrýchlejšie vybaviť, postupujte podľa nasledujúcich pokynov:

V prípade akýchkoľvek otázok si pripravte pokladničný blok a číslo výrobku (napr. IAN) ako doklad o kúpe. Číslo výrobku je uvedené na typovom štítku, gravúre, titulnej strane vášho návodu (vľavo dole) alebo na nálepke na zadnej alebo spodnej strane. V prípade výskytu funkčných chýb alebo iných nedostatkov najskôr telefonicky alebo e-mailom kontaktujte nižšie uvedené servisné oddelenie.

Výrobok, ktorý bol zaregistrovaný ako chybný, môžete potom spolu s dokladom o kúpe (pokladničným blokom) a informáciou, o aký druh nedostatku ide a kedy sa vyskytol, bezplatne zaslať na adresu servisu, ktorá vám bola oznámená.



Upozornenie:

Na internetovej stránke www.lidl-service.com je k dispozícii na stiahnutie táto príručka a mnohé ďalšie príručky, produktové videá a softvér.

Pomocou tohto QR kódu sa dostanete priamo na stránku Lidl-Service (www.lidl-service.com) a po zadaní čísla výrobku (IAN) 393903 môžete otvoriť návod na použitie.



● Servis

Používajte iba originálne príslušenstvo:

- Predné ochranné sklo (CMC F CE):
137,3 mm x 123,2 mm x 1,0 mm
- Zadné ochranné sklo (CMC 1F CE):
103,5 mm x 98,6 mm x 1,0 mm

Tu sú naše kontaktné údaje:

SK

Názov: C. M. C. GmbH
Internetová adresa: www.cmc-creative.de
E-mail: service.sk@cmc-creative.de
Telefón: 0850 232001
Sídlo: Nemecko

IAN 393903_2107

Upozorňujeme, že nasledujúca adresa nie je adresou servisu. Najprv sa obráťte na vyššie uvedené servisné miesto.

Adresa:

C.M.C. Creative Marketing &
Consulting GmbH
Katharina-Loth-Str. 15
DE-66386 St. Ingbert
NEMECKO

Objednávanie náhradných dielov:

www.ersatzteile.cmc-creative.de

Leyenda de los pictogramas utilizados	Página 110
Introducción	Página 110
Uso adecuado	Página 110
Volumen de entrega	Página 111
Descripción de las piezas	Página 111
Datos técnicos	Página 111
Instrucciones de seguridad	Página 111
Puesta en funcionamiento	Página 115
Solución de problemas	Página 118
Limpieza y mantenimiento	Página 118
Almacenamiento	Página 118
Indicaciones medioambientales y de desecho de residuos	Página 118
Significado del marcado	Página 119
Declaración de conformidad UE	Página 120
Información sobre la garantía y el servicio posventa	Página 121
Condiciones de la garantía	Página 121
Periodo de garantía y reclamaciones por defectos estipuladas por ley	Página 122
Cobertura de la garantía	Página 122
Proceso en caso de garantía	Página 122
Servicio	Página 123

Leyenda de los pictogramas utilizados			
	¡Cuidado! ¡Lea el manual de funcionamiento!		¡Atención, posibles peligros!
	¡No elimine los dispositivos eléctricos en la basura doméstica!		¡Nota importante!
	Atención: ¡Las pantallas de soldadura no ofrecen protección para los ojos, las orejas y la cara!		Atención: ¡Las radiaciones emitidas por el arco luminoso pueden dañar la retina del ojo!
	Fabricado a partir de material reciclado		¡Elimine las pilas de forma respetuosa con el medio ambiente!
	¡Elimine el embalaje y el aparato de forma respetuosa con el medio ambiente!		Corriente continua

Pantalla de soldadura automática PSHP 1 A1

● Introducción



¡Enhorabuena! Usted ha elegido un aparato de calidad de nuestra empresa. Familiarícese con el producto antes de la primera puesta en funcionamiento. Para ello, lea detenidamente el siguiente manual de instrucciones y las instrucciones de seguridad.

¡MANTENER FUERA DEL ALCANCE DE LOS NIÑOS!

● Uso adecuado

Esta pantalla de soldadura protege los ojos y la cara de las chispas, las salpicaduras y la radiación UV durante la soldadura y se adapta automáticamente a las condiciones luminosas.

Proporciona un oscurecimiento inmediato controlado por sensor al encender el arco

luminoso así como una recuperación de la claridad automática al finalizar el proceso de soldadura (inclusive un breve retardo para proteger frente a la luminiscencia residual). La pantalla de soldadura posee clase de protección DIN con regulación continua mediante rueda de ajuste lateral y también se puede ajustar para proteger de las chispas en los trabajos de lijado. Emplee el producto únicamente de la forma descrita y para las aplicaciones indicadas. Guarde bien este manual. Adjunte toda la documentación en el caso de entregar el producto a terceros. Cualquier aplicación que se desvíe del uso previsto está prohibida y es potencialmente peligrosa. Los daños derivados del incumplimiento de lo descrito o la aplicación errónea no están cubiertos por la garantía y están excluidos de la responsabilidad del fabricante. El aparato ha sido diseñado para uso doméstico y no puede utilizarse con fines comerciales o industriales.

● Volumen de entrega

- 1 pantalla de soldadura automática
- 1 manual de instrucciones

● Descripción de las piezas

- 1 Pantalla protectora frontal
- 2 Carcasa de la pantalla
- 3 Célula solar
- 4 Pantalla protectora trasera
- 5 Cinta para la cabeza
- 6 Regulador giratorio trasero de la cinta para la cabeza
- 7 Regulador giratorio lateral de la cinta para la cabeza
- 8 Filtro UV
- 9 Regulador de oscurecimiento
- 10 Botón de test
- 11 Ajuste de retardo
- 12 Ajuste de sensibilidad
- 13 Indicación de pila con poca carga
- 14 Compartimento de las pilas
- 15 Estribo
- 16 Sensor de arco luminoso
- 17 Interruptor de oscurecimiento

● Datos técnicos

Tamaño de los cartuchos del filtro:	133 x 114 x 10 mm
Campo de visión:	102 x 93 mm
Estado claro:	DIN 4
Estado oscuro:	DIN 5 – DIN 9 / DIN 9 – DIN 13

Tiempos de conmutación	
De claro a oscuro:	0,23–0,72 ms
De oscuro a claro:	0,1–0,8 s
Encendido y apagado de filtro:	Completamente automático

Encendido y apagado de alimentación de energía:	Célula solar
Protección UV/IR:	DIN 16
Temperatura de servicio:	De -5 °C a +55 °C
Temperatura de almacenamiento:	De -20 °C a +70 °C

Procesos de soldadura: MMA, MIG, MAG, TIG, corte con chorro de plasma y soldadura con chorro de plasma
Vida útil máxima: aprox. 5 años

⚠ Instrucciones de seguridad

Lea atentamente las instrucciones de funcionamiento y observe las indicaciones descritas. Use este manual para familiarizarse con el aparato, su uso correcto y las indicaciones de seguridad. Los datos técnicos de esta pantalla de soldadura se encuentran en la placa de características, por favor infórmese sobre las características técnicas de este producto.

- Compruebe que el producto posee una capacidad de funcionamiento completa presionando la tecla «Test» antes de cada uso.
- Este producto no es apto para la soldadura por láser.
- Este producto está permitido para su uso únicamente en el rango de temperatura de -5 °C a +55 °C.
- El producto no es resistente al fuego.
- No exponer la pantalla de soldadura y el filtro UV al calor o la humedad.

- No retire el filtro ADF de la pantalla de soldadura ni abra la carcasa del filtro ADF en ningún caso sin el permiso del fabricante.
- Compruebe antes de cada uso si el ajuste Soldadura / Esmerilado se ha seleccionado correctamente.
- La pantalla protectora frontal debe instalarse en la parte exterior del filtro ADF. De lo contrario este podría resultar dañado.
- No efectúe modificaciones/ cambios en la pantalla de soldadura y el filtro ADF sin autorización.
- Detenga el proceso de trabajo de inmediato y póngase en contacto enseguida con el distribuidor si el filtro no se oscurece automáticamente al soldar.
- No limpie el filtro ADF con alcohol, gasolina ni disolventes. No introduzca el filtro ADF en agua.
- El tiempo de reacción del cristal líquido ADF se reduce si la temperatura ambiente desciende, sin embargo, esto no hará que las funciones de protección se vean perjudicadas.
- Sustituya la carcasa del filtro ADF de inmediato si presenta daños o arañazos, ya que esto afecta de forma muy negativa tanto la visibilidad como el nivel de protección.
- Sustituya los visores de inmediato si están rotos o arañados. No emplee objetos duros para cambiar los visores del filtro.
- Limpie las superficies del filtro ADF, el sensor y las células solares con regularidad.
- La pantalla de soldadura no puede soportar daños provocados por un golpe fuerte, una explosión o líquidos corrosivos.
- La vida útil depende de muchos factores individuales como el uso, la limpieza, el almacenamiento y el mantenimiento. Se recomienda realizar inspecciones periódicas y sustituirla en el caso de que aparezcan daños.
- El material del que está fabricado el producto envejece con el tiempo. Esto puede hacer que en la pantalla de soldadura aparezcan, por ejemplo, daños por rotura. Los daños de este tipo impiden a la pantalla de soldadura ofrecer una protección eficaz. En ese caso el usuario debería cambiar de pantalla de soldadura de inmediato.

- Este producto no puede emplearse para realizar trabajos de soldadura y corte por encima de la cabeza. Si este producto se emplea para realizar cortes o soldaduras por encima de la cabeza, las gotas de metal fundido podrían atravesar el filtro ADF y provocar lesiones al usuario.
- Si el filtro está defectuoso, el usuario deberá interrumpir el uso de la pantalla de soldadura de inmediato. La escoria pulverizada puede dañar la superficie del filtro y provocar lesiones cutáneas al usuario u otros accidentes graves.
- Este producto es resistente a la temperatura y difícilmente inflamable, pero en caso de contacto directo con fuegos abiertos o de acceso a un objeto a alta temperatura, la pantalla de soldadura podría empezar a quemarse o fundirse. Almacene y utilice la pantalla de soldadura siempre de la forma descrita para reducir este tipo de riesgos.
- El filtro ADF es un producto electrónico, no impermeable. Tenga cuidado de mantenerlo seco y limpio y de no guardarlo en entornos húmedos.
- El uso inadecuado puede provocar lesiones al usuario y enfermedades de otro tipo.
- Compruebe el filtro antes de cada uso. Este no podrá seguir empleándose en cuanto su función y su aspecto dejen de parecer adecuados.
- La pantalla de soldadura no podrá seguir empleándose si el filtro parpadea, el grado de oscurecimiento deja de corresponderse al valor estándar o existen otras condiciones de trabajo fuera de lo normal.
- No exponga este producto a radiaciones solares innecesarias.
- Emplee únicamente productos accesorios originales. El uso de accesorios no originales puede provocar problemas en la función de protección, la idoneidad de uso y el grado de protección del producto.
- Superación de la vida útil (protección insuficiente) – Compruebe antes de cada uso la vida útil de la pantalla de soldadura y si presenta daños.
- Uso de protección ocular sin efecto filtrante contra la radiación óptica (daños oculares) – Compruebe antes de cada uso si la protección ocular

presenta el número de escala necesario.

- Uso del producto contra chispas (protección insuficiente) – Compruebe siempre si la eficacia de protección es la adecuada.
- Uso del producto contra partículas de polvo de gran tamaño (lesiones, accidentes). El dispositivo de protección ocular debe emplearse únicamente para los trabajos descritos en las instrucciones de funcionamiento. Cualquier desviación de las indicaciones recogidas en el manual de instrucciones puede provocar lesiones o accidentes.
- Uso de productos dañados (protección insuficiente) – Compruebe antes de cada uso la vida útil de la pantalla de soldadura y si presenta daños.
- Uso incorrecto de la protección ocular (lesiones, accidentes). El protector ocular debe emplearse únicamente para los trabajos descritos en las instrucciones de funcionamiento. Cualquier desviación de las indicaciones puede provocar lesiones o accidentes.
- Este aparato puede ser utilizado por niños de 16 años y mayores y por personas con

capacidades físicas, sensoriales o mentales reducidas, o sin experiencia y conocimientos, si son supervisados o instruidos en relación con el uso seguro del aparato y entienden los riesgos resultantes. No permita que los niños jueguen con el aparato. No permita que los niños limpien ni reparen el aparato sin la supervisión de un adulto.

- La pantalla de soldadura con oscurecimiento automático no es apta para la soldadura láser y autógena.
- No coloque la pantalla de soldadura nunca sobre superficies calientes.
- No abra la pantalla de soldadura bajo ningún concepto. No someta la pantalla de soldadura a reparaciones o modificaciones. Esto únicamente puede ser realizado por personal especializado y formado.
- Tenga cuidado de ajustar el oscurecimiento automático antes de cada proceso de soldadura.
- El escudo de seguridad no debe abrirse. Este protege el filtro de la suciedad y los daños.

- Si el filtro no se oscurece automáticamente, finalice el proceso de soldadura de inmediato y póngase en contacto con el fabricante.
- Utilice la pantalla de soldadura únicamente con temperaturas entre -5 y +55 °C. El tiempo de reacción del filtro se reduce con temperaturas inferiores o superiores a estos valores.
- Limpie el filtro, la superficie de la pantalla y las células solares con regularidad.
- Sustituya el escudo protector si este presenta arañazos o daños.
- La pantalla de soldadura no protege de los impactos.
- El tipo de uso, limpieza y almacenamiento puede reducir la vida útil de aprox. 5 años. Sustituya de inmediato el visor o la pantalla de soldadura en el caso de que el visor presente arañazos u otros daños visibles.

⚠ ¡ATENCIÓN! Los materiales que entran en contacto con la piel del usuario pueden provocar reacciones alérgicas en personas sensibles.



⚠ ¡ATENCIÓN! Los protectores oculares contra partículas peque-

ñas a gran velocidad pueden representar un peligro debido a la transmisión de impactos al usuario si se llevan puestas las gafas correctoras normales.

⚠ ¡ATENCIÓN! En el caso de que sea necesario usar protección contra partículas pequeñas a gran velocidad con temperaturas extremas, el protector ocular seleccionado debe estar señalado con la letra T inmediatamente después de la letra de la intensidad del impacto, es decir, FT, BT o AT. Si a la letra para la intensidad del impacto no le sigue la letra T, el protector ocular contra partículas pequeñas a gran velocidad únicamente se debe emplear a temperatura ambiente.

● Puesta en funcionamiento

Nota: Use la pantalla de soldadura únicamente con la pantalla protectora trasera  montada.

Nota: Mantenga los sensores de arco luminoso  del filtro UV  limpios y claros.

⚠ Compruebe inmediatamente después de abrir el embalaje si el volumen de entrega está completo y en buen estado. Póngase en contacto de inmediato con su vendedor, si el volumen de entrega no está completo o presenta daños. No ponga en funcionamiento el aparato si presenta desperfectos.

Tabla de ajuste de los niveles de oscurecimiento

	Corriente de arco luminoso (amperios)																					
	1,5	6	10	15	30	40	60	70	100	125	150	175	200	225	250	300	350	400	450	500	600	
Grind	Función de esmerilado – El oscurecimiento automático no está activo																					
SMAW	8						9	10	11	12	13	14										
MAG	8						9	10	11	12	13	14										
TIG / GTAW	8			9			10			11			12			13						
MIG (pesado)	9								10		11		12		13		14					
MIG (ligero)	10										11		12		13		14					
PAC	9								10	11	12		13									
PAW	4	5	6	7	8	9	10		11		12											

SMAW: soldadura con electrodos revestidos

MIG (pesado): soldadura MIG de metales pesados

MIG (ligero): soldadura MIG de metales ligeros y aleaciones

TIG / GTAW: soldadura con gas inerte

MAG: soldadura con arco bajo gas activo

PAC: corte con chorro de plasma

PAW: soldadura con chorro de plasma

Grind: función de esmerilado: el oscurecimiento automático no está activo. Emplear el ajuste únicamente si no utiliza la pantalla de soldadura para soldar.

⚠ Compruebe si la pantalla de soldadura y el cristal protector están intactos antes de cada puesta en funcionamiento. Si el cristal protector presentara arañazos, grietas o protuberancias, deberá cambiarse sin falta antes de usarlo ya que de lo contrario podrían producirse lesiones graves.

- Retire la lámina protectora del lado interior y exterior del escudo.
- Ajuste la pantalla de soldadura con la ayuda de la cinta para la cabeza [5]. Gire el regulador giratorio trasero de la cinta para la cabeza [6] para adaptar la pantalla de soldadura al tamaño de la cabeza correspondiente y los reguladores giratorios laterales de la cinta para la cabeza [7] para bloquear la pantalla de soldadura. Cuando lo ajuste

tenga cuidado de colocar la pantalla de soldadura a la mayor profundidad posible en la cabeza y tan cerca como sea posible de la cara.

- Ajuste el nivel de oscurecimiento adecuado antes del proceso de soldadura. El nivel de oscurecimiento se puede ajustar manualmente de 5 a 9 y de 9 a 13 girando el regulador de oscurecimiento [9] colocado en el lateral exterior de la pantalla. Con el interruptor de oscurecimiento [17] puede ajustar si el oscurecimiento está ajustado en el regulador de oscurecimiento [9] entre los niveles 5–9 y los niveles 9–13.

⚠ ¡ATENCIÓN! El interruptor de oscurecimiento [17] dispone de la posición de ajuste «Grind». Si el interruptor de oscurecimiento [17] se ha ajustado en esta posición, se desactiva el oscurecimiento automático. Emplee este ajuste únicamente si no utiliza la pantalla de soldadura para soldar. El oscurecimiento automático deja de estar activo.

Compruebe la densidad de la luz antes de cada uso.

Realización de una prueba

- La tecla de prueba [11] le permite comprobar de antemano si funciona la función de oscurecimiento de la pantalla de soldadura.
- Coloque una fuente de luz brillante, como p. ej., un mechero, delante de los sensores de arco luminoso [16] y enciéndala. La luz brillante hace que el filtro se oscurezca brevemente si funciona correctamente.

Ajuste de retardo

El ajuste del retardo [13] le permite ajustar según el proceso de soldadura si el oscurecimiento automático se debe desconectar o no inmediatamente después de concluir el proceso de soldadura. En el nivel mín. el oscurecimiento automático se desconecta directamente. Cuanto más gire el regulador giratorio en sentido horario en dirección al nivel máx., más tiempo se conservará el oscurecimiento una vez finalizado el proceso de soldadura. Esta función es muy útil en caso de luminiscencia residual.

Ajuste de sensibilidad

El ajuste de sensibilidad [12] le permite regular la sensibilidad a la luz del sensor. Con luz incidente reducida es posible ajustar el regulador al nivel máximo para que el oscurecimiento automático se produzca también con fuentes de luz débiles. Esta función adicional le permite también ajustar la sensibilidad a la luz del sensor de acuerdo a sus necesidades.

Cambio de pilas

El compartimento de las pilas permite cambiar las pilas si estas se están agotando. La indicación de las pilas [10] le indica que la carga de la pila está baja mediante un diodo de advertencia de color rojo.

- Para abrir el compartimento de las pilas [14], debe desplazar la tapa del compartimento de las pilas [14] hacia delante (véase la fig. F).
- La pila podrá cambiarse una vez que haya abierto la tapa del compartimento de las pilas [14].
- Coloque la pila como se muestra en la figura F con el lado «+» hacia arriba.
Tipo de pila: CR2450
Tensión de la pila: 3V

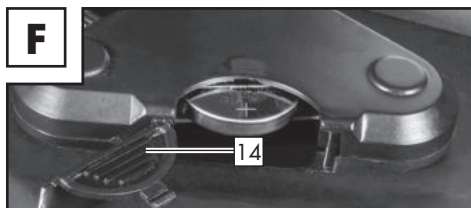

- Vuelva a cerrar el compartimento de las pilas [14] a continuación. Para cerrar el compartimento de las pilas, debe presionar la tapa del compartimento de las pilas [14] hacia atrás hasta que encaje la cubierta.

Nota: Las baterías sirven para realizar el primer oscurecimiento del filtro al principio del proceso de soldadura. Después el suministro de energía del filtro se realiza con la célula solar integrada.

Cambio del filtro UV

- Para cambiar el filtro UV/la célula solar apriete el pasador [15]. (véase la fig. D). A continuación podrá extraer el filtro.
- Luego retire los reguladores de oscurecimiento [9], [11] y [12] colocados en el lateral exterior de la pantalla de soldadura tirando de ellos y, a continuación, afloje las tuercas que se encuentran debajo.

- El filtro se podrá separar completamente de la pantalla de soldadura una vez

aflojadas las tuercas de la rosca.

● Solución de problemas

Errores	Causa	Solución
El filtro no se oscurece con regularidad o parpadea.	La pantalla protectora frontal [1] está sucia o defectuosa.	Limpié la pantalla protectora frontal o sustitúyala.
	El sensor de arco luminoso [16] no está claro.	Limpié la superficie del sensor de arco luminoso [16].
	La corriente de soldadura es insuficiente.	Ajuste la sensibilidad al nivel máx.
La reacción se ralentiza.	La temperatura ambiente es demasiado alta o demasiado baja.	Emplee la pantalla de soldadura únicamente con temperaturas entre -5 y +55 °C.
	La sensibilidad es demasiado pequeña.	Ajuste la sensibilidad a un nivel mayor.
La visibilidad es mala.	La pantalla protectora frontal [1] / trasera [4] está sucia.	Limpié la pantalla protectora frontal [1] / trasera [4].
	La lámina de protección de la pantalla protectora trasera [4] no se ha retirado.	Retire la lámina de protección.
	La luz ambiental es insuficiente.	Proporcione más luz en el entorno de trabajo.
	Se ha ajustado un nivel de oscurecimiento erróneo.	Vuelva a ajustar el nivel de oscurecimiento.
La pantalla de soldadura se ha resbalado.	La cinta para la cabeza [5] está mal ajustada.	Vuelva a ajustar la cinta para la cabeza [5] y estréchela.

● Limpieza y mantenimiento

- No limpie la carcasa de la pantalla [2] con detergentes corrosivos.
- No deje que el filtro UV [8] entre en contacto con agua bajo ningún concepto.
- Limpie el producto con un paño suave y seco o con un paño húmedo o humedecido con un desinfectante.

● Almacenamiento

- Guarde el aparato en un lugar seco y fuera del alcance de los niños.

● Indicaciones medioambientales y de desecho de residuos



¡Recuperación de materias primas en lugar de eliminación de residuos!



El aparato, los accesorios y el embalaje deberían someterse a un reciclaje respetuoso con el medio ambiente.

No tire la pantalla de soldadura automática en la basura doméstica, ni la arroje al fuego o al agua. Si es posible, los aparatos que no funcionen deben ser reciclados. En caso de dudas, diríjase a su distribuidor local.



Usted, como usuario final, está legalmente obligado (Reglamento de baterías) a devolver todas las pilas usadas.

Las pilas que contienen sustancias nocivas están marcadas con un símbolo que advierte de la prohibición de desecharlas con la basura doméstica. Las denominaciones de los metales pesados son:

Cd = cadmio, Hg = mercurio, Pb = plomo.

Lleve las pilas gastadas a un punto de recogida de su ciudad o región o devuélvalas al distribuidor. Así estará cumpliendo con sus obligaciones legales y contribuyendo de manera muy importante a la protección del medio ambiente.



Controle el etiquetado de los diferentes materiales de embalaje y sepárelos debidamente. Los materiales de embalaje están marcados con

abreviaturas (a) y números (b) con el siguiente significado:

1-7: Plásticos, 20-22: Papel y cartón, 80-98: Materiales compuestos.

● Significado del mercado

Visores de seguridad probados según DIN EN 166 (C6893CMC, C6894CMC):

● Pantalla protectora frontal: CMC F CE

CMC = abreviatura del fabricante
F = resistencia mecánica
(Impacto con energía reducida 45 m/s)
CE = marcado CE

● Pantalla protectora trasera: CMC 1 F CE

CMC = abreviatura del fabricante
1 = clase óptica
F = resistencia mecánica
(Impacto con energía reducida 45 m/s)
CE = marcado CE

ADF probado según DIN EN 379: 4/5-9 / 9-13 CMC 1/1/1/2/379 CE (C6891CMC)

Explicación:

4 = estado claro
5-9 / 9-13 = estados oscuros
CMC = abreviatura del fabricante
Dígito 1 = clase óptica
Dígito 2 = clase de luz dispersa
Dígito 3 = clase de homogeneidad
Dígito 4 = clase de dependencia del ángulo
379 = norma de prueba
CE = marcado CE

Carcasa de la pantalla de soldadura: CMC EN 175 B CE (C6892CMC):

Identificación del fabricante: CMC
El número de la norma actual: EN 175
Área(s) de aplicación (si procede): S, F, B
Masa en gramos (si procede)
Tipo de protección para las pantallas de soldadura art.-n.º: 2425
CE= marcado CE

Símbolo	Tipo de protección	Descripción del área de aplicación
S	Resistencia aumentada	Resistencia mecánica
F	Impacto con energía reducida	Resistencia mecánica
B	Impacto con energía mediana	Resistencia mecánica

 Si los símbolos F, B y S no aplican ni para el visor ni para el cuerpo de soporte, se reconoce al protector ocular completo el grado inferior.

Organismo de certificación:

DIN CERTCO Gesellschaft für
Konformitätsbewertung mbH
Alboinstrasse 56
12103 Berlín
Alemania
Organismo certificador número 0196

● Declaración de conformidad UE

1. EPI (número de producto, tipo, lote o serie):

Pantalla de soldadura automática
IAN: 393903_2107

Art.-n.º: 2425

Año de fabricación: 2022/18

Modelo: PSHP 1 A1

2. Nombre y dirección del fabricante y, si procede, de su representante:

C.M.C. Creative Marketing & Consulting GmbH

Responsable del documento:

Dr. Christian Weyler

Katharina-Loth-Str. 15

66386 St. Ingbert

ALEMANIA

3. La expedición de esta declaración de conformidad es responsabilidad exclusiva del fabricante:

C.M.C. Creative Marketing & Consulting GmbH

4. Objeto de la declaración (identificación del EPI que permite la trazabilidad; puede incluir, si procede, una imagen a color

suficientemente nítida en el caso de que sea necesario para identificar el EPI):

Pantalla de protección para la cara del soldador

PSHP 1 A1 H, art.-n.º 2425



Pantalla protectora trasera sin efecto filtrante

PSHP 1 A 1 HS

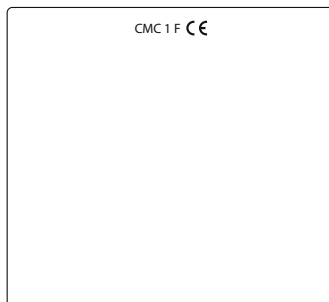

Pantalla protectora frontal sin efecto filtrante

PSHP 1 A1 FS

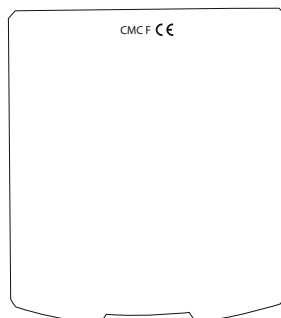

Filtro automático de soldadura con nivel de protección ajustable manualmente PSHP 1 A1



5. El objeto descrito en el número 4 de la declaración se corresponde a la legislación comunitaria de armonización pertinente de la Unión:

Directiva relativa a la seguridad general de los productos 2001/95/CE

Compatibilidad electromagnética 2014/30/UE

Directiva RoHS 2011/65/EU+2015/863 EU

Reglamento relativo a los equipos de protección individual (UE)2016/425

6. Indicación de las normas armonizadas pertinentes empleadas u otras especificaciones técnicas para las que se declara la conformidad, incluida la fecha de las normas u otras especificaciones de carácter técnico:

EN 166:2001
EN 175:1997
EN 379:2009

7. El organismo de certificación notificado DIN CERTCO Gesellschaft für Konformitätsbewertung mbH, Alboinstrasse 56, 12103 Berlín, Alemania, organismo certificador número 0196, ha sido el

encargado de realizar el examen UE de tipo y expedir el certificado de examen UE de tipo C6891CMC/RO, C6892CMC/RO, C6893CMC/RO, C6894CMC/RO.

St. Ingbert, 20/12/2021

C.M.C. GmbH
Katharina-Loth-Str. 15
D-66286 St. Ingbert
Telefon: +49 6894 9989750
Telefax: +49 6894 9989729

p.o. Dr. Christian Weyler
– Gestión de calidad –

● Información sobre la garantía y el servicio posventa

Garantía de Creative Marketing & Consulting GmbH

Estimado cliente, este aparato dispone de una garantía de 3 años a partir de la fecha de compra. En caso de defecto del producto, tiene derechos legales frente al vendedor del mismo. Esta garantía no limita en forma alguna sus derechos legales.

● Condiciones de la garantía

El periodo de garantía comienza en la fecha de compra del producto. Conserve el justificante de compra original. Este documento se requiere como prueba de la compra. Si dentro del plazo de 3 años a partir de la fecha de compra de este aparato surge un defecto de material o de fabricación, repararemos o sustituiremos (según nuestra elección) el aparato de forma gratuita. Este servicio de garantía presupone la presentación dentro del plazo de 3 años del aparato defectuoso y del justificante de compra (ticket de compra), junto con una breve descripción del fallo y el momento en el que se produjo.

Si nuestra garantía cubre el defecto, recibirá de nuevo el aparato reparado o uno nuevo. La reparación o sustitución del aparato no implica la ampliación del plazo de garantía.

● **Periodo de garantía y reclamaciones por defectos estipuladas por ley**

El periodo de garantía no se amplía debido a la garantía. Esto aplica tanto para piezas reparadas como sustituidas. Los posibles defectos y vicios ya existentes en el momento de la compra deberán comunicarse inmediatamente después de desembalar. Una vez concluido el periodo de garantía todas las reparaciones estarán sujetas a pago.

● **Cobertura de la garantía**

El aparato ha sido fabricado cuidadosamente siguiendo exigentes normas de calidad y ha sido probado antes de su entrega.

La garantía cubre defectos de materiales o de fabricación. Esta garantía no cubre aquellos componentes del producto sometidos a un desgaste normal y que, por ello, puedan considerarse piezas de desgaste. Tampoco cubre daños de componentes frágiles como, por ejemplo, los interruptores, baterías y piezas de cristal. La garantía quedará anulada si el producto resulta dañado o es utilizado o mantenido de forma inadecuada. Para realizar un uso adecuado del producto deberá seguir exclusivamente las indicaciones del manual de instrucciones original. Se deberá evitar necesariamente cualquier uso y manejo desaconsejado en el manual de instrucciones original o del cual se haya advertido.

El producto sólo está destinado para el empleo privado y en ningún caso para el uso comercial. En caso de manejo incorrecto o abusivo, aplicación de violencia y manipulación no autorizada por nuestro servicio técnico local autorizado, se anulará la garantía.

● **Proceso en caso de garantía**

Para garantizar una rápida tramitación de su consulta, tenga en cuenta las siguientes indicaciones:

Tenga a mano el justificante de compra para todas las consultas y el número de artículo (p. ej. IAN) como prueba de compra.

El número de artículo figura en la placa de características, en un grabado, en la portada de su manual (abajo a la izquierda) o en el adhesivo de la parte posterior o inferior.

Si se producen fallos de funcionamiento o si se verificasen deficiencias, póngase primero en contacto telefónico o por correo electrónico con el departamento de atención al cliente indicado más abajo.

Puede enviar el producto defectuoso adjuntando el justificante de compra (ticket de caja) e indicando el tipo de defecto y el momento de su aparición, de forma gratuita, a la dirección del servicio técnico indicada.

! **Nota:**

En www.lidl-service.com puede descargar este y muchos otros manuales, vídeos de nuestros productos y programas.

El código QR le permite acceder directamente a la página de servicio de Lidl (www.lidl-service.com) donde podrá acceder al manual de instrucciones indicando el número de artículo (IAN) 393903.



● Servicio

Emplee únicamente piezas de recambio originales:

- Pantalla protectora frontal (CMC F CE):
137,3 mm x 123,2 mm x 1,0 mm
- Pantalla protectora trasera (CMC 1F CE):
103,5 mm x 98,6 mm x 1,0 mm

Datos de contacto:

ES

Nombre: C. M.C. GmbH
Dirección de Internet: www.cmc-creative.de
Correo electrónico: service.es@cmc-creative.de
Teléfono: +49 (0) 6894 9989750
(tarifa normal desde la red alemana de telefonía fija)
Sede de la empresa: Alemania

IAN 393903_2107

Tenga en cuenta que la siguiente dirección no obedece a la del servicio técnico. En primer lugar, póngase en contacto con el centro del servicio técnico arriba indicado.









Dirección:

C.M.C. Creative Marketing &
Consulting GmbH
Katharina-Loth-Str. 15
66386 St. Ingbert
ALEMANIA

Pedido de piezas de recambio:

www.ersatzteile.cmc-creative.de

Symbolforklaring	Side	125
Indledning	Side	125
Formålsbestemt anvendelse	Side	125
Leveringsomfang.....	Side	125
Beskrivelse af de enkelte dele	Side	126
Tekniske data.....	Side	126
Sikkerhedsregler	Side	126
Ibrugtagning	Side	130
Fejlafhjælpning	Side	132
Rensning og vedligehold	Side	132
Opbevaring	Side	132
Miljøhenvisninger og oplysninger vedrørende bortskafning	Side	133
Mærkningens betydning:	Side	133
EU-konformitetserklæring	Side	134
Oplysninger om garanti og serviceafvikling	Side	135
Garantibetingelser	Side	135
Garantiperiode og lovmæssige krav i tilfælde af mangler	Side	136
Garantiens omfang.....	Side	136
Afvikling af garantisager	Side	136
Service.....	Side	137

Symbolforklaring			
	Pas på! Læs driftsvejledningen!		Pas på, mulige farer!
	Bortskaf ikke elektriske apparater sammen med husholdningsaffaldet!		Vigtig oplysning!
	Pas på: Svejsehjelme giver ikke nogen beskyttelse for øjne, ører og ansigt!		Pas på: Lysbustråler kan skade øjets nethinde!
	Fremstillet af genbrugsmateriale		Bortskaf batterierne på miljøvenlig måde!
	Bortskaf emballagen og apparatet miljøvenligt!		Jævnstrøm

Automatisk svejsehjelm PSHP 1 A1

● Indledning

 Hjerteligt tillykke! Du har valgt et kvalitetsprodukt fra vort firma. Lær apparatet at kende inden første ibrugtagning. Læs hertil opmærksomt den følgende brugsvejledning og sikkerhedshenvisningerne.

OPBEVARES UTILGÆNGELIGT FOR BØRN!

● Formålsbestemt anvendelse

Ved svejsningen beskytter denne svejsehjelm øjne og ansigt mod gnister, sprøjt og uv-stråling, og den tilpasser sig automatisk til lysforholdene.

Den sørger for en omgående, sensorstyret nedblænding, når lysbuen tændes, og den blænder automatisk op igen ved svejseprocedurens afslutning (inklusive en kort forsinkelse som beskyttelse mod efterglød).

Svejsehjelmen har et trinløst justerbart DIN-beskyttelsesniveau med drejeknap i siden, og den kan også indstilles til gnistregn ved slibearbejde. Anvend produktet udelukkende som beskrevet og til de oplyste anvendelsesområder. Opbevar denne vejledning omhyggeligt. Giv venligst også alle disse papirer videre, hvis produktet gives videre. Enhver brug, der afviger fra den formålsbestemte anvendelse, er ikke tilladt og potentielt farlig. Farer på grund af manglende hensyntagen hertil eller på grund af forkert brug dækkes ikke af garantien og ligger uden for fabrikantens ansvarsområde. Apparatet blev konstrueret til privat brug og må ikke anvendes i erhvervsmæssige eller industrielle sammenhænge.

● Leveringsomfang

- 1 automatisk svejsehjelm
- 1 betjeningsvejledning

● Beskrivelse af de enkelte dele

- 1 Udvendtigt beskyttelsesglas
- 2 Hjelmens skal
- 3 Solcelle
- 4 Indvendigt beskyttelsesglas
- 5 Hovedtøj
- 6 Drejeknap bag på hovedtøjet
- 7 Drejeknapper på siderne af hovedtøjet
- 8 UV-filtre
- 9 Nedblændingsknap
- 10 Testknap
- 11 Forsinkelsesindstilling
- 12 Følsomhedsindstilling
- 13 Batteriniveauidikator
- 14 Batterirum
- 15 Bøjle
- 16 Lysbuesensor
- 17 Nedblændingsomskifter

● Tekniske data

Filterkassetens størrelse:	133 x 114 x 10 mm
Synsfelt:	102 x 93 mm
Lys tilstand:	DIN 4
Mørk tilstand:	DIN 5 – DIN 9 / DIN 9 – DIN 13

Skiftetider	
Fra lys til mørk:	0,23–0,72 ms
Fra mørk til lys:	0,1–0,8 s
Tænd / sluk filter:	Fuldautomatisk
Tænd / sluk energiforsyning:	Solcelle
UV- / IR-beskyttelse:	DIN 16
Driftstemperatur:	-5 °C til +55 °C
Opbevaringstemperatur:	-20 °C til +70 °C
Svejsformer:	MMA, MIG, MAG, TIG, plasmaskæring og plasmavejsning

Maksimal levetid: ca. 5 år

⚠ Sikkerhedsregler

Læs venligst brugsvejledningen grundigt igennem, og tag hensyn til de beskrevne henvisninger.

Lær ved hjælp af denne brugsvejledning apparatet og dets rigtige brug at kende og læs alle sikkerhedsanvisningerne.

På typeskiltet står alle tekniske data for denne svejsehjelm. Informer dig venligst om dette produkts tekniske forhold.

- Før hver brug skal den fulde funktionsdygtighed kontrolleres ved at trykke på „Test“-knappen.
- Produktet er ikke egnet til lasersvejsning.
- Produktet er kun godkendt til brug i temperaturområdet fra -5 °C til +55 °C.
- Produktet er ikke ildfast.
- Svejsehjelmen og UV-filtret må ikke udsættes for kraftig varme eller fugt.
- Fjern ikke ADF-filtret fra svejsehjelmen, og åbn under ingen omstændigheder ADF-filtrets hus uden producentens tilladelse.
- Kontroller før hver brug, om den rigtige indstilling svejse / slibe er blevet valgt.
- Det udvendige beskyttelsesglas skal installeres på ADF-filtrets yderside. Ellers kan ADF-filtret blive beskadiget.

- Foretag ikke nogen ændringer/udskiftninger på svejsehjelmen og ADF-filtret uden tilladelse.
- Stands straks arbejdsprocessen og kontakt omgående producenten, hvis filtret ikke automatisk blænder ned, mens der svejses.
- Benyt ikke nogen alkohol, benzin eller fortynder til at rense ADF-filtret. Læg ikke ADF-filtret i vand.
- Reaktions tiden af ADF'ens flydende krystal bliver længere, når omgivelsestemperaturen er lavere, men beskyttelsesfunktionerne påvirkes ikke heraf.
- Udskift venligst straks ADF-filtrets hus, hvis det er beskadiget eller ridset, fordi dette mindsker både synet og den beskyttende virkning væsentligt.
- Udskift beskyttelsesglassene med det samme, hvis de er revnet eller ridset. Benyt ingen hårde genstande for at udskifte filtrets beskyttelsesglas.
- Rens regelmæssigt ADF-filtrets, sensorens og solcellernes overflader.
- Svejsehjelmen kan ikke modstå skader, der opstår på grund af kraftigt stød, eksplosion eller ætsende væsker.
- Levetiden afhænger af mange individuelt forskellige faktorer som brug, rengøring, opbevaring og vedligehold. Regelmæssige eftersyn og udskiftning i tilfælde af beskadigelser anbefales.
- Materialet, som produktet er fremstillet af, ældes med tiden. Således kan der for eksempel opstå skader som brud på svejsehjelmen. Den slags skader bevirker, at svejsehjelmen ikke længere kan beskytte effektivt. I så fald bør brugeren straks udskifte svejsehjelmen.
- Dette produkt kan ikke bruges til at gennemføre svejse- eller skærearbejde over eller på hovedet. Hvis dette produkt anvendes til at gennemføre svejse- eller skærearbejde over eller på hovedet, kan smeltede metaldråber brænde gennem ADF-filtret og brugeren kan komme til skade.
- Hvis filtret er defekt, skal brugeren straks holde op med at bruge svejsehjelmen. Slaggesprøjt kan såre brugerens hud, beskadige filtrets overflade eller bevirke andre alvorlige uheld.
- Dette produkt er temperaturbestandigt og vanskeligt antændeligt, men i tilfælde af direkte kontakt med åben ild eller ved adgang til en genstand med

høj temperatur kan svejsehjelmene begynde at brænde eller at smelte. Opbevar og brug venligst svejsehjelmene kun som beskrevet for at mindske sådanne risici.

- ADF-filtret er et elektronisk produkt, som ikke er vandtæt. Sørg venligst for at holde det tørt og rent, og opbevar det ikke i fugtige omgivelser.
- Den ikke formålsbestemte anvendelse kan medføre, at brugeren kommer til skade, og der kan opstå andre lidelser.
- Kontroller venligst filtret før hver brug. Så snart du synes, at funktion og udseende ikke længere er i orden, må du ikke bruge det mere.
- Hvis filtret flimrer eller nedblændingsgraden ikke længere svarer til standardværdien eller der hersker andre unormale arbejdsbetingelser, må svejsehjelmene ikke længere bruges.
- Udsæt ikke dette produkt for unødvendigt sollys.
- Anvend kun originale tilbehørprodukter. Brugen af ikke originale tilbehørdele kan føre til problemer med hensyn til beskyttelsesfunktionen, anvendeligheden og produktets beskyttelsesgrad.
- Overskridelse af levetiden (utilstrækkelig beskyttelse) – kontroller venligst svejsehjelmene for skader og levetid før hver brug.
- Brug af øjenbeskyttelse uden filtervirkning mod optisk stråling (skader på øjnene) – Kontroller før hver brug, om øjenbeskyttelsen har det nødvendige skalanummer.
- Brug af produktet imod sprøjt (utilstrækkelig beskyttelse) – Kontroller altid, om den rigtige beskyttende virkning er givet.
- Brug af produktet som beskyttelse imod store støvpartikler (kvæstelse, uheld). Øjenbeskyttelsen må kun anvendes til de i brugsvejledningen beskrevne arbejdsopgaver. Enhver fravigelse fra anvisningerne i brugsvejledningen kan føre til kvæstelser eller uheld.
- Brugen af beskadigede produkter (utilstrækkelig beskyttelse) – Kontroller før hver brug svejsehjelmene for skader og levetid.
- U hensigtsmæssig brug af øjenbeskyttelsen (kvæstelser, uheld). Øjenbeskyttelsesapparatet må udelukkende anvendes til de i brugsvejledningen beskrevne arbejdsopgaver.

Enhver fravigelse fra anvisningerne kan føre til kvæstelser eller uheld.

- Dette apparat kan benyttes af børn fra 16-års alderen og opefter samt af personer med forringede fysiske, sensoriske eller mentale evner eller med mangel på erfaring og viden, når de er under opsyn eller mht. sikker brug af apparatet er blevet vejledt og har forstået de deraf resulterende farer. Børn må ikke lege med apparatet. Rengøring og vedligeholdelse fra brugerens side må ikke gennemføres af børn uden at være under opsyn.
- Svejsehjelman med automatisk nedblænding er ikke egnet til laser- og autogensvejsning.
- Læg aldrig svejsehjelman på varme overflader.
- Åbn aldrig svejsehjelman. Foretag ikke nogen reparationer eller ændringer på svejsehjelman. Dette må kun gennemføres af uddannet fagpersonale.
- Pas på, at du har indstillet den automatiske nedblænding før ethvert svejsearbejde.
- Sikkerhedsvisiret må ikke åbnes. Det beskytter filteret imod snavs og beskadigelse.
- Hvis filteret ikke blænder ned automatisk, skal du straks stoppe med at svejse og kontakte fabrikanten.
- Benyt svejsehjelman kun ved temperaturer mellem -5°C og $+55^{\circ}\text{C}$. Filtret reagerer langsommere, hvis disse temperaturer under- / overskrides.
- Rens filtret, hjelmens overflade og solcellerne regelmæssigt.
- Udskift beskyttelsesvisiret, hvis det har ridser eller er beskadiget.
- Svejsehjelman beskytter ikke imod stød.
- Brug, rensning og opbevaring kan reducere levetiden på 5 år. Ved ridser i det udvendige beskyttelsesglas eller ved andre synlige skader skal glasset hhv. svejsehjelman straks udskiftes.

⚠ PAS PÅ! Materialer, som kommer i kontakt med brugerens hud, kan hos følsomme personer fremkalde allergiske reaktioner.

⚠ PAS PÅ! Udstyr til beskyttelse af øjnene kan ved dele med høj hastighed udgøre en fare for brugeren, hvis det bæres over gængse korrektionsbriller, idet der kan overføres stød.

⚠ PAS PÅ! Hvis en beskyttelse mod dele med høj hastighed ved ekstreme temperaturer er nødvendig, skal det valgte udstyr til beskyttelse af øjnene være mærket med bogstavet T direkte efter bogstavet for kollisionsintensiteten, dvs. FT, BT eller AT. Når bogstavet T ikke følger efter bogstavet for kollisionsintensiteten, må udstyret til beskyttelse af øjnene kun bruges ved stuetemperatur for at beskytte mod dele med høj hastighed.

● Ibrugtagning

Bemærk: Brug svejsehjælmen kun med det indbyggede indvendige beskyttelsesglas [4].

Bemærk: Sørg for, at uv-filtrets [8] lysbuesensorer [16] altid er rene og klare.

⚠ Kontroller straks efter åbning af emballagen, om alle dele og tilbehør er leveret og at alt er i upåklagelig stand. Kontakt omgående din forhandler, hvis der mangler dele af leveringsomfanget eller hvis der konstateres mangler. Hvis apparatet er i stykker, må det ikke bruges.

Tablet til indstilling af nedblændingsniveauer

	Lysbuestrom (Ampere)																				
	1,5	6	10	15	30	40	60	70	100	125	150	175	200	225	250	300	350	400	450	500	600
Grind	Slibefunktion – den automatiske nedblænding er ikke aktiv.																				
SMAW	8							9	10	11	12	13	14								
MAG	8							9	10	11	12	13	14								
TIG / GTAW	8				9	10	11	12	13												
MIG (tung)	9								10	11	12	13	14								
MIG (let)	10										11	12	13	14							
PAC	9								10	11	12	13									
PAW	4	5	6	7	8	9	10	11	12												

SMAW: Svejsning med beklædte elektroder

MIG (tung): MIG svejsning af tungmetaller

MIG (let): MIG svejsning af letmetaller og legeringer

TIG / GTAW: Inertgassvejsning

MAG: Svejsning med metal-aktivgas

PAC: Plasmaskæring

PAW: Plasmavejsning

Grind: Slibefunktion: Den automatiske nedblænding er ikke aktiv. Brug denne indstilling kun, når svejsehjælmen ikke bruges til svejsning.

⚠ Kontroller før hver brug, om svejsehjelmens og beskyttelsesglasset er i orden. Hvis beskyttelsesglasset har ridser, revner eller ujævnheder, skal det i hvert fald udskiftes før brug, fordi der ellers kan ske alvorlige uheld.

- Fjern beskyttelsesfolien fra visirets inder- og yderside.
- Indstil svejsehjelmens ved hjælp af hovedtøjet [5]. Drej på hovedtøjets bageste drejeknap [6] for at tilpasse svejsehjelmens til den pågældende hovedstørrelse, og drej på drejeknapperne på siderne af hovedtøjet [7] for at låse svejsehjelmens. Vær ved indstilling opmærksom på, at svejsehjelmens sidder så lavt som muligt på hovedet og så tæt som muligt på dit ansigt.
- Indstil før svejsning det passende nedblændingsniveau. Nedblændingsniveauet kan indstilles manuelt fra 5 til 9 og fra 9 til 13 ved at dreje på nedblændingsknappen [9] på hjelmens yderside. Med nedblændingsomskifteren [17] kan du indstille, om nedblændingen med nedblændingsknappen [9] er indstillet mellem niveauerne 5–9 eller niveauerne 9–13.

⚠ PAS PÅ! Nedblændingsomskifteren [17] har indstillingspositionen „Grind“. Når nedblændingsomskifteren [17] er sat til denne position, er den automatiske nedblænding ikke aktiv. Brug denne indstilling kun, når du ikke vil bruge svejsehjelmens til svejsning. Den automatiske nedblænding er så ikke aktiv.

Kontroller før hver brug, at hjelmen er lystæt.

Således gennemføres kontrollen

- Med test-knappen [11] kan du på forhånd kontrollere, om svejsehjelmens nedblænding fungerer.
- Hold en lyskilde, der afgiver et glimt som f.eks. en lighter, foran lysbuesensoren [16] og tænd for lyskilden. Lysglimtet bevirker, at filteret kortvarigt bliver mørkere.

Forsinkelsesindstilling

Med forsinkelsesindstillingen [13] kan du alt efter svejseprocedure indstille, om den automatiske nedblænding skal slukkes direkte efter svejsningen eller ej. På det laveste niveau slukkes den automatiske nedblænding direkte. Jo mere du drejer knappen med uret hen mod det maksimale niveau, desto længere er nedblændingen aktiv efter svejsningen. Denne funktion er meget hensigtsmæssig ved efterglødning.

Følsomhedsindstilling

Med følsomhedsindstillingen [12] kan du styre sensorens lysfølsomhed. Ved mindre lysindfald er det muligt at sætte drejeknappen til højeste niveau, så den automatiske nedblænding også sker ved en svag lyskilde. Også ved denne ekstra funktion kan du indstille sensorens lysfølsomhed helt efter egne behov.

Skift af batteri

Via batterirummet kan du udskifte svage batterier. Et svagt batteri indikeres af batteriindikatoren [10] med en rød advarslampe.

- For at åbne batterirummet [14] skal du skubbe batterirumets låg [14] fremad (se billede F).
- Efter at du har åbnet batterirumets låg [14], kan du udskifte batteriet.
- Læg venligst batteriet i som vist på afb. F med „+“ siden opad.

Batteritype: CR2450
Batterispænding: 3V

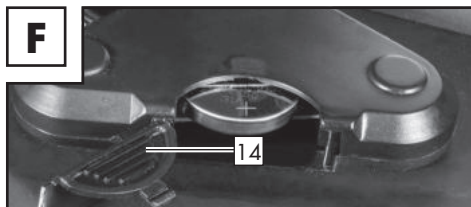

- Luk så batterirummet [14] igen. For at lukke batterirummet skal du trykke batterirumets låg [14] bagud, indtil låget går i indgreb.

Bemærk: Batterierne tjener til den første nedblænding af filteret i begyndelsen af svejseforløbet. Herefter forsyner den integrerede solcelle filteret med energi.

- Fjern derefter nedblændingsknapperne [9], [11] og [12] på svejsehjelmens yderside ved bare at trække, og løsn efterfølgende de møtrikker, der sidder nedenunder.
- Efter at møtrikkerne er løsnet helt fra gevindet, kan filteret fjernes helt fra svejsehjelm.

Skift af UV-filter

- Tryk skyderne [15] sammen for at skifte UV-filteret / solcellen. (se afb. D).
Derefter kan du tage filteret ud.

● Fejlafhjælpning

Fejl	Årsag	Løsning
Filteret nedblændes ikke automatisk eller flimrer.	Det udvendige beskyttelsesglas [1] er snavset eller defekt.	Rens det udvendige beskyttelsesglas eller udskift det.
	Lysbuesensoren [16] er ikke klar.	Rens lysbuesensorens overflade [16].
	Svejsestrømmen er for lav.	Indstil følsomheden til det maksimale niveau.
Reaktionen er sløv.	Omgivelsestemperaturen er for lav / for høj.	Brug svejsehjelm kun ved temperaturer mellem -5 °C og +55 °C.
	Følsomheden er for ringe.	Indstil en højere følsomhed.
Det er vanskeligt at se noget.	Det udvendige beskyttelsesglas [1] / det indvendige beskyttelsesglas [4] er snavset.	Rens det udvendige [1] / det indvendige beskyttelsesglas [4].
	Beskyttelsesfolien på det indvendige beskyttelsesglas [4] er ikke blevet fjernet.	Fjern beskyttelsesfolien.
	Lys i omgivelserne er utilstrækkeligt.	Sørg for mere lys i dine arbejdsomgivelser.
	Forkert nedblændingsniveau indstillet.	Indstil påny nedblændingsniveauet.
Svejsehjelm sidder ikke rigtigt.	Hovedtøjet [5] er indstillet forkert.	Indstil hovedtøjet [5] igen, så det sidder mere snævert.

● Rensning og vedligehold

- Brug ikke nogen ætsende rensmidler til rensning af hjelmen [2].
- Lad aldrig uv-filtret [8] komme i berøring med vand.
- Rens produktet med en blød og tør klud eller med en fugtet klud, der også kan fugtes med et desinfektionsmiddel.

● Opbevaring

- Opbevar apparatet på et tørt sted og uden for børns rækkevidde.

● Miljøhenvisninger og oplysninger vedrørende bortskafning



Genvinding af råstoffer i stedet for bortskaffelse af affald!



Apparat, tilbehør og emballage skal afleveres til miljøvenlig genbrug.



Den automatiske svejsehjelm må ikke bortskaffes sammen med almindeligt husholdningsaffald, det må ikke brændes eller smides væk i vandet. Hvis det er muligt, skal apparater, der ikke længere fungerer, bortskaffes, så materialet kan genbruges. Spørg om råd hos din lokale forhandler.



Du som slutbruger er ved lov forpligtet (batteridirektiv) til at returnere alle brugte batterier. Batterier som

indeholder skadestoffer, er mærket med de her viste symboler, som henviser til forbuddet mod bortskaffelse via husholdningsaffaldet. Betegnelserne for det udslagsgivende tungmetal er: Cd = cadmium, Hg = kviksølv, Pb = bly.

Bring brugte batterier til en genbrugsplads i din by eller kommune eller returner dem til forhandleren. Du opfylder dermed de lovmæssige forpligtelser og yder et vigtigt bidrag til miljøets beskyttelse.



Tag hensyn til mærkningen på indpakningens forskellige materialer, og bortskaf dem i givet fald hver for sig. Indpakningens materialer er

mærkede med forkortelser (a) og cifre (b) med følgende betydning:

1–7: Kunststoffer, 20–22: Papir og pap, 80–98: Kompositmaterialer.

● Mærkningens betydning:

Sikkerhedsbeskyttelsesglas afprøvet i henhold til DIN EN 166 (C6893CMC, C6894CMC):

● Udvendigt beskyttelsesglas: **CMC F CE**

CMC = fabrikantens forkortelse

F = mekanisk fasthed

(Sammenstød med lav energi 45 m/s)

CE = CE-mærkning

● Indvendigt beskyttelsesglas: **CMC 1 F CE**

CMC = fabrikantens forkortelse

1 = optisk klasse

F = mekanisk fasthed

(Sammenstød med lav energi 45 m/s)

CE = CE-mærkning

ADF kontrolleret i henhold til DIN EN 379:

**4/5–9 / 9–13 CMC 1/1/1/2/379 CE
(C6891CMC)**

Forklaring:

4 = lys tilstand

5–9 / 9–13 = mørke tilstande

CMC = fabrikantens forkortelse

Ciffer 1 = optisk klasse

Ciffer 2 = lysspredningsklasse

Ciffer 3 = homogenitetsklasse

Ciffer 4 = vinkelafhængighedsklasse

379 = kontrolnorm

CE = CE-mærkning

Svejsehjelmens skal: CMC EN 175 B CE (C6892CMC):

Fabrikantens identifikation: CMC

Nummeret på den foreliggende norm: EN 175

Anvendelsesområde(r) (i givet fald): S, F, B

Masse i gram (i givet fald)

Beskyttelsesgrad til svejsehjelmene art.- nr.:

2425

CE= CE-mærkning

Symbol	Beskyttelsesgrad	Beskrivelse af anvendelsesområdet
S	øget fasthed	mekanisk fasthed
F	stød med lav energi	mekanisk fasthed
B	stød med mellemstor energi	mekanisk fasthed

⚠ Når symbolerne F, B og S hverken gælder for det yvendige beskyttelsesglas eller for den bærende enhed, skal det fuldstændige udstyr til øjenbeskyttelse få tildelt den lavere grad.

Certificeringssted:

DIN CERTCO Gesellschaft für
Konformitätsbewertung mbH
Alboinstrasse 56
D-12103 Berlin
Notified body number 0196

● EU-konformitetserklæring

1. PSA (produkt-, type-, parti- eller serienummer):

Automatisk svejsehjelm

IAN: 393903_2107

Art.-nr.: 2425

Produktionsår: 2022/18

Model: PSHP 1 A1

2. Fabrikantens og i givet fald hans befuldmægtigedes navn og adresse.

C.M.C. Creative Marketing & Consulting GmbH

Dokumentansvarlig:

Dr. Christian Weyler

Katharina-Loth-Str. 15

DE-66386 St. Ingbert

TYSKLAND

3. Eneansvaret for udstedelsen af denne konformitetserklæring ligger hos producenten.

C.M.C. Creative Marketing & Consulting GmbH

4. Erklæringens genstand (identificering af PSA, der muligvis sporbarhed; den kan i givet fald indeholde et tilstrækkeligt skarpt farvebillede, hvis det er nødvendigt til identificering af PSA'en):

Ansigtbeskyttelsesskærm til svejsere PSHP 1 A1 H, Art.-Nr. 2425



Indvendigt beskyttelsesglas uden filtervirkning PSHP 1 A 1 HS

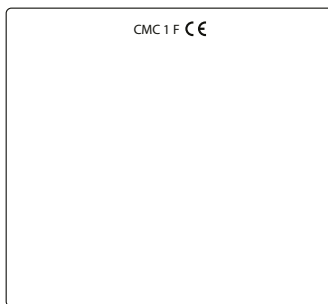

Udvendigt beskyttelsesglas uden filtervirkning PSHP 1 A1 FS

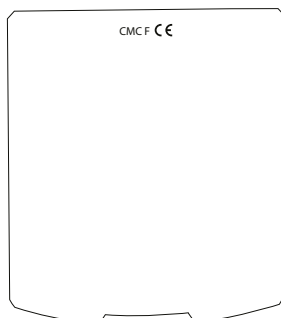

Automatisk beskyttelsesfilter til svejsere med manuelt indstilleligt beskyttelsesniveau PSHP 1 A1



5. Erklæringens under nummer 4 beskrevne genstand svarer til EU's pågældende harmoniseringslovgivning:

Direktiv om generel produktsikkerhed 2001/95/EF

Elektromagnetisk kompatibilitet 2014/30/EU

Direktivet om begrænsning af anvendelsen af visse farlige stoffer i elektrisk og elektronisk udstyr 2011/65/EU+2015/863 EU

Forordning om personligt sikkerhedsudstyr (EU)/2016/425

6. Oplysning om de anvendte pågældende harmoniserede normer eller andre tekniske specifikationer, for hvilke konformiteten erklæres, indbefattet normernes eller andre tekniske specifikations dato:

EN 166:2001
EN 175:1997
EN 379:2009

7. Det underrettede certificeringssted DIN CERTCO Gesellschaft für Konformitätsbewertung mbH, Alboinstraße 56, 12103 Berlin (Tyskland), Notified body number 0196, har gennemført

EU-typeafprøvningen og udstedt EU-typeafprøvningsattesten C6891CMC/R0, C6892CMC/R0, C6893CMC/R0, C6894CMC/R0.

St. Ingbert, 20-12-2021

C.M.C. GmbH
Katharina-Loth-Str. 15
A-66286 St. Ingbert
Telefon: +49 6894 9989750
Telefax: +49 6894 9989729

e.b. Dr. Christian Weyler
- Kvalitetsstyring -

● Oplysninger om garanti og serviceafvikling

Garanti fra Creative Marketing & Consulting GmbH

Kære kunde,
på dette apparat har du tre års garanti fra købsdatoen. I tilfælde af mangler ved dette produkt har du lovmæssige rettigheder over for sælgeren af dette produkt. Disse lovmæssige rettigheder begrænses ikke af vores forneden beskrevne garanti.

● Garantibetingelser

Garantiperioden begynder fra købsdatoen af. Opbevar venligst den originale salgsnota. Denne kvittering kræves som dokumentation for købet. Hvis der inden for 3 år fra dette produkts købsdato opstår materiale- eller fabriktionsfejl, så reparerer eller erstattes – efter vores valg – produktet af os uden omkostninger for dig. Denne garantiydelse forudsætter, at det defekte apparat og dokumentation på køb (kassebon) fremlægges inden for 3-års garantiperioden sammen med en kort, skriftlig beskrivelse af fejlen og hvornår den er opstået.

Hvis fejlen er omfattet af vores garanti, får du derefter det reparerede eller et nyt

apparat. Ved reparation eller udskiftning af apparatet begynder der ikke en ny garantiperiode.

● **Garantiperiode og lovmæssige krav i tilfælde af mangler**

Garantiperioden forlænges ikke på grund af en garantiydelse. Dette gælder også for udskiftede og reparerede dele. Skader og mangler, som eventuelt allerede forelå på købstidspunktet, skal meddeles omgående, når produktet er blevet pakket ud.

Reparationer, der gennemføres efter garanti-periodens udløb, gennemføres mod betaling.

● **Garantiens omfang**

Apparatet er produceret i henhold til strenge kvalitetskrav, og før levering er det blevet afprøvet grundigt.

Garantien gælder for materiale- eller fabriktionsfejl. Denne garanti omfatter ikke produktdele, der er udsat for normal slidage og dermed kan betragtes som sliddele.

Garantien dækker heller ikke beskadigelser på følsomme komponenter som f.eks. omskiftere, akkuer eller dele, der er lavet af glas. Denne garanti bortfalder, når produktet er blevet beskædiget eller når det er blevet brugt eller vedligeholdt på ikke formålsbestemt eller forkert måde. Til formålsbestemt brug af produktet skal man udelukkende og nøje følge de instruktioner, som står i den originale brugsvejledning. Anvendelsesformål og handlinger, som frarådes eller som der advares imod i betjeningsvejledningen, skal ubetinget undgås.

Produktet er kun beregnet til privat og ikke til erhvervsmæssig brug. Ved misbrug og uhensigtsmæssig behandling, anvendelse af vold og ved indgreb, som ikke er foretaget af vores autoriserede service-afdeling, ophører garantien.

● **Afvikling af garantisager**

For at kunne garantere en hurtig sagsbehandling af dit anliggende bedes du følge disse anvisninger:

Opbevar salgsnotaen som dokumentation på køb og hav ligeledes artikelnummeret (f.eks. IAN) ved hånden. Artikelnummeret er angivet på typeskiltet, ved en indgravering, på forsiden af vejledningen (nederst til venstre) eller på en mærkat på bag- eller undersiden. Hvis der forekommer funktionsfejl eller andre mangler, skal du først kontakte den forneden nævnte serviceafdeling telefonisk eller via e-mail.

Et produkt, der er registreret som defekt, kan du derefter sende portofrit til den meddelte service-adresse sammen med dokumentation for køb (kassebon, faktura) og oplysning om, hvori manglen består, og hvornår den er opstået.



Bemærk:

På www.lidl-service.com kan du downloade denne og mange andre håndbøger, produktvideoer og software.

Med denne QR-kode kommer du direkte til Lidls service-side (www.lidl-service.com) og ved at indtaste artikelnummeret (IAN) 393903 kan du åbne din brugsvejledning.



● Service

Brug kun originale reservedele:

- Udvendigt beskyttelsesglas (CMC F CE):
137,3 mm x 123,2 mm x 1,0 mm
- Indvendigt beskyttelsesglas (CMC 1F CE):
103,5 mm x 98,6 mm x 1,0 mm

Kontaktinformationer:

DK

Navn: C. M. C. GmbH
Internetadresse: www.cmc-creative.de
E-Mail: service.dk@cmc-creative.de
Telefon: +49 (0) 6894 9989750
(normal takst tysk fastnet)
Sæde: Tyskland

IAN 393903_2107

Bemærk venligst, at den følgende adresse ikke er en serviceadresse. Kontakt først ovenstående serviceafdeling.









Adresse:

C.M.C. Creative Marketing &
Consulting GmbH
Katharina-Loth-Str. 15
DE-66386 St. Ingbert
TYSKLAND

Bestilling af reservedele:

www.ersatzteile.cmc-creative.de

Legenda dei simboli utilizzati	Pagina 139
Introduzione	Pagina 139
Usò corretto	Pagina 139
Oggetto della fornitura.....	Pagina 140
Descrizione dei componenti	Pagina 140
Specifiche tecniche.....	Pagina 140
Istruzioni di sicurezza	Pagina 140
Messa in funzione	Pagina 144
Eliminazione dei guasti	Pagina 147
Pulizia e manutenzione	Pagina 147
Stoccaggio	Pagina 147
Indicazioni per l'ambiente e lo smaltimento	Pagina 147
Significato della marcatura	Pagina 148
Dichiarazione di conformità UE	Pagina 149
Indicazioni relative alla garanzia e al servizio di assistenza ...	Pagina 150
Condizioni di garanzia.....	Pagina 150
Periodo di garanzia e diritti legali di rivendicazione di vizi.....	Pagina 150
Garanzia.....	Pagina 151
Gestione dei casi di garanzia.....	Pagina 151
Assistenza tecnica	Pagina 151

Legenda dei simboli utilizzati			
	Attenzione! Leggere le istruzioni per l'uso!		Attenzione, possibili pericoli!
	Non smaltire le apparecchiature elettriche assieme ai rifiuti domestici!		Importante!
	Attenzione: le maschere da saldatore non offrono alcuna protezione oculare, auricolare e per il viso!		Attenzione: le radiazioni luminose emesse dall'arco possono lesionare la retina dell'occhio!
	Realizzato con materiale riciclato		Smaltire le batterie in modo ecologico!
	Smaltire l'imballaggio e l'apparecchio in modo ecologico!		Corrente continua

Maschera automatica da saldatore PSHP 1 A1

● Introduzione



Congratulazioni per l'acquisto! Avete scelto un apparecchio di qualità della nostra azienda.

Prima della prima messa in funzione, vi preghiamo di acquisire dimestichezza con il prodotto. A tale scopo vi preghiamo di leggere con attenzione le istruzioni per l'uso e le indicazioni di sicurezza riportate di seguito.

TENERE FUORI DALLA PORTATA DEI BAMBINI!

● Uso corretto

Questa maschera da saldatore ha la funzione di proteggere gli occhi e il viso da scintille, schizzi e radiazioni UV durante le operazioni di saldatura e si adatta automaticamente alla luminosità circostante.

Infatti in base alla percezione dei sensori il prodotto si oscura immediatamente appena scocca l'arco di saldatura e schiarisce automaticamente al termine dell'operazione di saldatura (compreso un breve ritardo per proteggere gli occhi dal bagliore residuo). La maschera da saldatore dispone di un livello di protezione a norma DIN regolabile a piacere mediante apposita rotellina laterale ed è possibile impostarla anche sulla produzione di scintille in caso di operazioni di molatura. Utilizzare il prodotto solo come riportato nella descrizione e per i campi d'applicazione specificati. Conservare le presenti istruzioni in modo corretto. Fornire anche tutta la documentazione in caso di cessione del prodotto a terze parti. Qualsiasi applicazione diversa dall'uso corretto è vietata e potenzialmente pericolosa. Gli eventuali danni provocati dal mancato rispetto delle istruzioni o da applicazioni errate non sono coperti da garanzia e non rientrano nella sfera di responsabilità del produttore. L'apparecchio è stato progettato per l'uso domestico e non è consentito utilizzarlo a livello commerciale o industriale.

● Oggetto della fornitura

- 1 Maschera automatica da saldatore
- 1 Manuale di Istruzioni per l'uso

● Descrizione dei componenti

- 1 Lastra frontale
- 2 Corpo della maschera
- 3 Cella fotovoltaica
- 4 Lastra posteriore
- 5 Fascia
- 6 Manopola posteriore di regolazione fascia
- 7 Manopola laterale di regolazione fascia
- 8 Filtro UV
- 9 Regolatore di oscuramento
- 10 Pulsante test
- 11 Impostazione del ritardo
- 12 Regolazione della sensibilità
- 13 Indicatore di basso livello batteria
- 14 Vano batteria
- 15 Gancio
- 16 Sensore dell'arco
- 17 Interruttore oscuramento

● Specifiche tecniche

Dimensioni cartucce

filtro:	133 x 114 x 10 mm
Campo visivo:	102 x 93 mm
Stato chiaro:	DIN 4
Stato scuro:	DIN 5 – DIN 9 / DIN 9 – DIN 13

Tempi di commutazione

da chiaro a scuro:	0,23–0,72 ms
da scuro a chiaro:	0,1–0,8 s

Accensione/spengimento

filtro:	completamente automatico
---------	--------------------------

Accensione/spengimento

alimentazione:	cella fotovoltaica
Protezione UV/IR:	DIN 16

Temperatura di esercizio: Da -5 °C a +55 °C

Temperatura di stoccaggio: Da -20 °C a +70 °C

Processi di saldatura: MMA, MIG, MAG, TIG, operazioni di taglio e saldatura al plasma

Durata massima: ca. 5 anni

⚠ Istruzioni di sicurezza

Leggere con attenzione le istruzioni per l'uso in tutte le loro parti e rispettare le indicazioni fornite. In base alle presenti istruzioni per l'uso, acquisire dimestichezza con l'apparecchio, l'uso corretto di quest'ultimo e le istruzioni di sicurezza. Sulla targhetta sono riportati tutti i dati tecnici di questa maschera da saldatore, in cui si possono reperire le informazioni in merito alle caratteristiche tecniche del presente prodotto.

- Prima di qualsiasi utilizzo controllare la piena funzionalità azionando il tasto «Test».
- Il prodotto non è idoneo alla saldatura laser.
- L'uso del prodotto è consentito solo in un range di temperatura compreso fra -5 °C e +55 °C.
- Il prodotto non è ignifugo.
- Non esporre a calore o umidità la maschera da saldatore e il filtro UV.
- Non rimuovere il filtro ADF dalla maschera da saldatore né aprire per alcun motivo

l'alloggiamento del filtro ADF senza il permesso del fabbricante.

- Controllare prima di ogni utilizzo che sia stata scelta l'impostazione corretta fra saldatura e levigatura.
- La lastra frontale deve essere posizionata all'esterno del filtro ADF. Diversamente il filtro ADF può danneggiarsi.
- Non effettuare alcuna modifica/sostituzione sulla maschera da saldatore e sul filtro ADF senza autorizzazione.
- Interrompere immediatamente il processo di lavoro e rivolgersi immediatamente al rivenditore qualora il filtro non si oscuri automaticamente in fase di saldatura.
- Non utilizzare alcol, benzina o solventi per pulire il filtro ADF. Non immergere il filtro ADF in acqua.
- Il tempo di reazione del cristallo liquido ADF diventa più lungo quando la temperatura ambiente è inferiore. Ciò non pregiudica tuttavia le funzioni di protezione.
- Sostituire immediatamente l'alloggiamento del filtro ADF qualora appaia danneggiato o graffiato, in quanto danni e graffi possono pregiudicare

fortemente sia la vista che la prestazione di protezione.

- Sostituire immediatamente le visiere quando sono rotte o graffiate. Non utilizzare alcun oggetto duro per sostituire le visiere del filtro.
- Pulire regolarmente le superfici del filtro ADF, del sensore e delle celle solari.
- La maschera da saldatore non è in grado di resistere a danni provocati da un urto violento, un'esplosione o da liquidi corrosivi.
- La durata utile dipende da tanti fattori diversi l'uno dall'altro come uso, pulizia, stoccaggio e manutenzione. Si consigliano ispezioni ad intervalli regolari e la sostituzione in caso di danni.
- Il materiale con cui è realizzato il prodotto tende ad invecchiare con il passar del tempo. Per questo sulla maschera da saldatore possono apparire ad esempio delle rotture. Questi danni impediscono alla maschera da saldatore di esercitare in modo efficace la sua funzione di protezione. In tal caso l'utente dovrebbe procedere alla sostituzione immediata della maschera da saldatore.

- Questo prodotto non deve essere utilizzato per lavori di saldatura e di taglio sopra la testa. Se questo prodotto viene utilizzato per la saldatura e il taglio sopra la testa, gocce di metallo fuse possono attraversare il filtro ADF e provocare lesioni sull'utente.
- Se il filtro risulta essere difettoso, l'utente deve terminare con effetto immediato l'uso della maschera da saldatore. Schizzi di saldatura possono lesionare la superficie del filtro e la pelle dell'utente o provocare altri infortuni gravi.
- Questo prodotto è termoresistente e difficilmente infiammabile, ma in caso di contatto diretto con una fiamma libera o in caso di ingresso in un ambiente in cui sono presenti temperature elevate la maschera da saldatore può cominciare a bruciare o a fondersi. Conservare ed utilizzare la maschera da saldatore solo come descritto per ridurre tali rischi.
- Il filtro ADF è un prodotto elettronico non impermeabile all'acqua. Accertarsi di conservarlo pulito ed asciutto e non in un ambiente umido.
- Un uso non conforme può provocare lesioni sull'utente e altri tipi di malattie.
- Controllare il filtro prima di ogni utilizzo. Non appena il funzionamento e l'aspetto non appaiono più corretti, il filtro non deve essere più utilizzato.
- Se il filtro sfarfalla o il grado di oscuramento non corrisponde più al valore standard oppure se si verificano altre condizioni di lavoro anomale, la maschera da saldatore non deve più essere utilizzata.
- Non esporre inutilmente il prodotto all'irraggiamento solare.
- Utilizzare solo accessori originali. L'utilizzo di accessori non originali può provocare problemi per quanto riguarda la funzione di protezione, l'idoneità all'uso e il grado di protezione del prodotto.
- Superamento della durata (protezione insufficiente) – Controllare prima di ogni uso che la maschera da saldatore non presenti danni e la durata della stessa.
- Utilizzo di un dispositivo di protezione oculare senza azione filtrante contro l'irraggiamento ottico (danno agli occhi) – Prima di ogni uso verificare che la protezione

oculare presenti il numero di scala necessario.

- Utilizzo del prodotto contro gli schizzi (protezione insufficiente) – Controllare sempre che sia presente l'azione protettiva corretta.
- Utilizzo del prodotto contro grandi particelle di polvere (lesione, infortunio). Il dispositivo di protezione oculare deve essere utilizzato solo per i lavori descritti nelle istruzioni per l'uso. Qualsiasi uso diverso da quelli riportati nelle istruzioni per l'uso può provocare lesioni o infortuni.
- Utilizzo di prodotti danneggiati (protezione insufficiente) – Controllare prima di ogni uso che la maschera da saldatore non presenti danni e la durata della stessa.
- Utilizzo non conforme alla destinazione d'uso della protezione oculare (lesione, infortunio). Il dispositivo di protezione oculare deve essere utilizzato esclusivamente per i lavori descritti nelle istruzioni per l'uso. Qualsiasi uso diverso da quelli riportati nelle istruzioni può provocare lesioni e infortuni.
- È consentito l'impiego del presente apparecchio ai

ragazzi a partire dai 16 anni d'età e anche alle persone con capacità fisiche, sensoriali o mentali ridotte o carenze a livello d'esperienza e conoscenza, se i soggetti interessati sono sottoposti a supervisione o hanno ricevuto adeguate istruzioni in merito all'impiego in sicurezza dell'apparecchio e hanno compreso i pericoli derivanti dal suo impiego.

Ai bambini non è consentito giocare con l'apparecchio. La pulizia e la manutenzione a cura dell'utente non devono essere eseguite dai bambini senza supervisione.

- La maschera da saldatore ad oscuramento automatico non è idonea ad operazioni di saldatura laser e autogena.
- Non appoggiare mai la maschera da saldatore su superfici molto calde.
- Non aprire mai la maschera da saldatore. Non effettuare modifiche o riparazioni sulla maschera da saldatore, che possono essere eseguite solamente da personale specializzato.
- Accertarsi di avere impostato l'oscuramento automatico prima di effettuare qualsiasi operazione di saldatura.

- La visiera di sicurezza non deve essere aperta: protegge il filtro da sporco e danneggiamenti.
- Se il filtro non si oscura automaticamente, interrompere immediatamente l'operazione di saldatura e contattare il fabbricante.
- Utilizzare la maschera da saldatore solamente a temperature comprese tra $-5\text{ }^{\circ}\text{C}$ e $+55\text{ }^{\circ}\text{C}$. I tempi di reazione del filtro tendono a rallentare al superamento del limite minimo e massimo di temperatura.
- Pulire regolarmente il filtro, la superficie della maschera e le celle fotovoltaiche.
- Sostituire la visiera protettiva in presenza di graffi o danni.
- La maschera da saldatore non protegge da impatti.
- La durata utile di ca. 5 anni può ridursi, a seconda dell'utilizzo, della pulizia e delle condizioni di stoccaggio. Qualora la visiera fosse graffiata o in caso di altri danni visibili, sostituire subito la visiera o la maschera da saldatore.

⚠ ATTENZIONE! Sostanze che entrano a contatto con la pelle dell'utente potrebbero scatenare reazioni allergiche nelle persone più sensibili.

⚠ ATTENZIONE! Le protezioni oculari contro particelle ad alta velocità a causa della trasmissione di impatti potrebbero rappresentare un pericolo per l'utente se indossate su occhiali normali.

⚠ ATTENZIONE! Se a temperature estreme è necessaria una protezione contro particelle ad alta velocità, la protezione oculare da indossare selezionata dovrà essere contrassegnata dalla lettera T direttamente preceduta dalla lettera indicante il grado di impatto, quindi FT, BT o AT. Se la lettera T non segue la lettera indicante il grado di impatto, la protezione oculare è utilizzabile contro particelle ad alta velocità solo a temperatura ambiente.

● Messa in funzione

Nota bene: utilizzare la maschera da saldatore solo con la lastra posteriore integrata [\[4\]](#).

Nota bene: tenere ben puliti i sensori dell'arco [\[16\]](#) del filtro UV [\[8\]](#).

⚠ Immediatamente dopo l'apertura della confezione verificare che la fornitura sia completa e in perfetto stato. Contattare subito il venditore qualora la fornitura non sia completa o presenti danni. Non mettere in funzione l'apparecchio qualora risulti guasto.

Tabella per la regolazione dei livelli di oscuramento

	Corrente dell'arco (Ampere)																			
	1,5	6	10	15	30	40	60	70	100	125	150	175	200	225	250	300	350	400	450	500
Grind	Funzione di molatura – L'oscuramento automatico non è attivo																			
SMAW	8				9	10	11	12	13	14										
MAG	8						9	10	11	12	13	14								
TIG / GTAW	8			9	10	11	12	13												
MIG (pesante)	9							10	11	12	13	14								
MIG (leggera)	10								11	12	13	14								
PAC	9							10	11	12	13									
PAW	4	5	6	7	8	9	10	11	12											

SMAW: Saldatura ad elettrodo rivestito
MIG (pesante): Saldatura MIG di metalli pesanti
MIG (leggera): Saldatura MIG di metalli leggeri e leghe
TIG / GTAW: Saldatura con gas inerti

MAG: Saldatura di metalli sotto gas attivo
PAC: Taglio al plasma
PAW: Saldatura al plasma
Grind: Funzione di molatura: l'oscuramento automatico non è attivo. Utilizzare questa impostazione solo quando la maschera da saldatore non viene utilizzata per la saldatura.

⚠ Prima di qualsiasi messa in funzione, verificare che sia la maschera da saldatore che la lastra protettiva siano intatte. Qualora la lastra presentasse graffi, crepe o irregolarità della superficie, sostituirla assolutamente prima dell'utilizzo. In caso contrario potrebbero verificarsi lesioni gravi.

- Rimuovere la pellicola protettiva presente sul lato interno ed esterno della visiera.
- Regolare la maschera da saldatore mediante la fascia [5]. Ruotare la manopola posteriore di regolazione della fascia [6], per adattare la maschera da saldatore alle rispettive dimensioni della testa e le manopole laterali di regolazione della fascia [7], per arrestare la maschera da saldatore. Durante la regolazione accertarsi che la maschera

da saldatore si trovi il più possibile accostata alla testa e il più possibile vicino al viso.

- Prima dell'operazione di saldatura occorre regolare il livello di oscuramento adeguato. Il livello di oscuramento si regola manualmente da 5 a 9 e da 9 a 13, ruotando il regolatore di oscuramento [9] presente sul lato esterno della maschera. Mediante l'interruttore di oscuramento [17] è possibile impostare la regolazione dell'oscuramento nel regolatore di oscuramento [9] fra i livelli 5-9 o i livelli 9-13.

⚠ **ATTENZIONE!** L'interruttore di oscuramento [17] presenta la posizione di regolazione «Grind». Se l'interruttore di

oscuramento [17] viene regolato su tale posizione, si disattiva l'oscuramento automatico. Ricorrere a tale impostazione solo se non si intende utilizzare la maschera da saldatore per la saldatura, perché l'oscuramento automatico in quel caso non è attivo.

Verificare la tenuta alla luce prima di ogni saldatura.

Esecuzione della procedura di test:

- Il tasto Test [11] consente di verificare prima di procedere alla saldatura se la funzione di oscuramento della maschera da saldatore funziona correttamente.
- Tenere una fonte di luce brillante come un accendino davanti ai sensori dell'arco [16] e accenderla. La luce brillante provoca il rapido oscuramento del filtro funzionante.

Impostazione del ritardo

In base all'operazione di saldatura l'impostazione del ritardo [13] consente di impostare se disattivare o meno l'oscuramento automatico subito dopo aver terminato l'operazione di saldatura. Al livello min. l'oscuramento automatico si disattiva direttamente. Più si ruoterà la manopola di regolazione in senso orario portandola verso il livello max., più a lungo resterà attivo l'oscuramento dopo l'operazione di saldatura. Questa funzione risulta particolarmente utile in caso di bagliore residuo.

Regolazione della sensibilità

La regolazione della sensibilità [12] consente di regolare la sensibilità alla luce del sensore. In caso di scarsa luce, è possibile impostare il regolatore sul livello max. per far sì che l'oscuramento automatico funzioni anche in presenza di una debole sorgente luminosa. Anche per questa funzione aggiuntiva è possibile regolare la sensibilità alla luce del sensore in base alle proprie esigenze.

Sostituzione batterie

Le batterie ormai scariche alloggiato nel vano batterie possono essere sostituite. L'indicatore della batteria [10] con spia rossa avverte quando la carica delle batterie è ormai esaurita.

- Per aprire il vano batterie [14] si dovrà spingere in avanti il coperchio del vano batterie [14] (vedere Fig. F).
- Dopo aver aperto il coperchio del vano batterie [14] sarà possibile sostituire la batteria.
- Inserire la batteria con il lato «+» rivolto verso l'alto, come mostrato nella Figura F.
Tipo di batteria: CR2450
Tensione della batteria: 3V

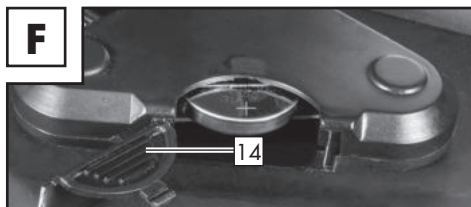

- Dopodiché richiudere il vano batterie [14]. Per chiudere il vano batterie, spingere indietro il coperchio del vano batterie [14] fino allo scatto del coperchio.

Nota bene: Le batterie servono al primo oscuramento del filtro all'inizio dell'operazione di saldatura. Dopodiché sarà la cella fotovoltaica integrata a provvedere all'alimentazione di energia del filtro.

Sostituzione del filtro UV

- Per sostituire il filtro UV/la cella solare, premere assieme i meccanismi scorrevoli [15] (vedere Fig. D). Dopodiché sarà possibile estrarre il filtro.
- Rimuovere poi i regolatori di oscuramento [9], [11] e [12] all'esterno della maschera da saldatore semplicemente tirando e svitare successivamente i dadi che si trovano sotto di essa.
- Dopo aver svitato i dadi dalla filettatura, sarà possibile staccare completamente il filtro dalla maschera da saldatore.

● Eliminazione dei guasti

Guasto	Causa	Risoluzione
Il filtro non si oscura regolarmente o sfarfalla.	La lastra frontale [1] è sporca o è difettosa.	Pulire la lastra frontale o sostituirla.
	Il sensore dell'arco [16] non è chiaro.	Pulire la superficie del sensore dell'arco [16] .
	La corrente di saldatura è troppo bassa.	Regolare la sensibilità al massimo livello.
Il tempo di reazione è rallentato.	La temperatura ambiente è troppo bassa/alta.	Utilizzare la maschera da saldatore solo a temperature comprese tra -5 °C e +55 °C.
	La sensibilità è troppo bassa.	Regolare la sensibilità ad un livello superiore.
La visione non è buona.	La lastra frontale [1] /posteriore [4] è sporca.	Pulire la lastra frontale [1] /posteriore [4] .
	La pellicola protettiva sulla lastra posteriore [4] non è stata rimossa.	Rimuovere la pellicola protettiva.
	La luce ambientale è insufficiente.	Regolare maggiore intensità luminosa nel proprio ambiente di lavoro.
	Risulta impostato il livello di oscuramento errato.	Impostare nuovamente il livello di oscuramento.
La maschera da saldatore scivola.	La fascia [5] è regolata male.	Regolare di nuovo la fascia [5] stringendola.

● Pulizia e manutenzione

- Non usare detergenti aggressivi per la pulizia del corpo della maschera **[2]**.
- Non portare mai il filtro UV **[8]** a contatto con l'acqua.
- Pulire il prodotto con un panno morbido ed asciutto, oppure con un panno inumidito con acqua o disinfettante.

● Stoccaggio

- Conservare l'apparecchio in luogo asciutto e fuori dalla portata dei bambini.

● Indicazioni per l'ambiente e lo smaltimento



Recupero delle materie prime anziché smaltimento dei rifiuti!



Apparecchio, accessori e imballaggio dovrebbero essere conferiti ad un centro di riciclaggio ecocompatibile.

Non gettare la maschera automatica da saldatore nella spazzatura domestica, nel fuoco o nell'acqua. Se possibile, gli apparecchi non più funzionanti dovrebbero essere riciclati. Richiedere supporto al rivenditore locale competente.



Il consumatore finale è tenuto per legge (Ordinanza sulle batterie) alla restituzione di tutte le batterie

utilizzate. Le batterie inquinanti sono contrassegnate con simboli affiancati, che segnalano il divieto di smaltimento con i rifiuti domestici. Le denominazioni dei metalli pesanti in questione sono: Cd = cadmio, Hg = mercurio, Pb = piombo. Le batterie esauste devono essere portate dal cliente ad un centro di smaltimento della propria città o del proprio comune oppure restituite al venditore. In questo modo si rispettano gli obblighi di legge e si apporta un contributo importante alla tutela dell'ambiente.



Prestare attenzione al contrassegno sui diversi materiali di imballaggio e separarli se necessario. I materiali di imballaggio sono contrassegnati con sigle (a) e cifre (b) aventi il seguente significato:

1-7: plastiche, 20-22: carta e cartone, 80-98: materiali compositi.

● Significato della marcatura

Schermi di saldatura testati ai sensi di DIN EN 166 (C6893CMC, C6894CMC):

● Lastra frontale: CMC F CE

CMC = sigla del fabbricante

F = Resistenza meccanica

(impatto a bassa energia 45 m/s)

CE = marcatura CE

● Lastra posteriore: CMC 1 F CE

CMC = sigla del fabbricante

1 = classe ottica

F = Resistenza meccanica

(impatto a bassa energia 45 m/s)

CE = marcatura CE

ADF testato ai sensi di DIN EN 379: 4/5-9/9-13 CMC 1/1/1/2/379 CE (C6891CMC)

Legenda:

4 = stato chiaro

5-9/9-13 = stati scuri

CMC = sigla del fabbricante

Numero 1 = classe ottica

Numero 2 = classe luce diffusa

Numero 3 = classe di omogeneità

Numero 4 = classe di dipendenza angolare

379 = norma di prova

CE = marcatura CE

Guscio maschera da saldatore: CMC EN 175 B CE (C6892CMC):

Identificazione del fabbricante: CMC

Il numero della presente norma: EN 175

Campo/i di applicazione (se necessario):

S, F, B

Quantità in grammi (se necessario)

Grado di protezione per le maschere da

saldatore cod. art.: 2425

CE = marcatura CE

Simbolo	Grado di protezione	Descrizione del campo di applicazione
S	Resistenza incrementata	Resistenza meccanica
F	Impatto a bassa energia	Resistenza meccanica
B	Impatto a media energia	Resistenza meccanica

 Qualora i simboli F, B e S non siano validi né per la visiera né per la montatura, l'intera protezione oculare va classificata con un grado inferiore.

Organismo di certificazione:

DIN CERTCO Gesellschaft für
Konformitätsbewertung mbH
Alboinstrasse 56
12103 Berlino
Organismo notificato numero 0196

● Dichiarazione di conformità UE

1. DPI (numero di prodotto, tipo, lotto o serie):

Maschera automatica da saldatore

IAN: 393903_2107

Cod. art.: 2425

Anno di produzione: 2022/18

Modello: PSHP 1 A1

2. Nome ed indirizzo del fabbricante ed eventualmente del rappresentante autorizzato:

C.M.C. Creative Marketing & Consulting GmbH
Responsabile per la documentazione:
Dr. Christian Weyler
Katharina-Loth-Str. 15
DE-66386 St. Ingbert
GERMANIA

3. Unico responsabile del rilascio della presente dichiarazione di conformità è il fabbricante:

C.M.C. Creative Marketing & Consulting GmbH

4. Oggetto della dichiarazione (identificazione del DPI, che ne consente la tracciabilità; può contenere eventualmente un'immagine a colori sufficientemente nitida, se necessaria per identificare il DPI):

Visiera da saldatore PSHP 1 A1 H, cod. art. 2425



Lastra posteriore senza azione filtrante PSHP 1 A1 HS

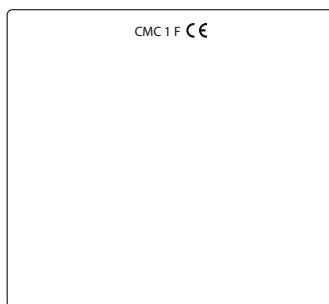

Lastra anteriore senza azione filtrante PSHP 1 A1 FS

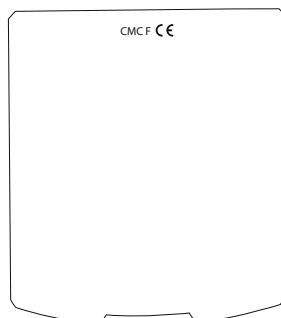

Filtro di protezione automatico per saldatore con livello di protezione regolabile manualmente PSHP 1 A1



5. L'oggetto descritto al punto 4 della dichiarazione è conforme alle normative di armonizzazione dell'Unione pertinenti:

Direttiva relativa alla sicurezza generale dei prodotti 2001/95/CE

Compatibilità elettromagnetica 2014/30/UE

Direttiva RoHS 2011/65/UE+2015/863 UE

Regolamento sui dispositivi di protezione individuale (UE)/2016/425

6. Indicazione delle norme armonizzate utilizzate pertinenti o di altre specifiche tecniche in base alle quali viene dichiarata la conformità, compresa la data delle norme e/o altre specifiche tecniche:

EN 166:2001
EN 175:1997
EN 379:2009

7. L'organismo di certificazione notificato DIN CERTCO Gesellschaft für Konformitätsbewertung mbH, Alboinstrasse 56, 12103 Berlin, organismo notificato numero 0196, ha eseguito l'esame UE del tipo e rilasciato i certificati di esame del tipo UE C6891CMC/R0, C6892CMC/R0, C6893CMC/R0, C6894CMC/R0.

St. Ingbert, 20/12/2021

C.M.C. GmbH
Katharina-Loth-Str. 15
66786 St. Ingbert
Telefon: +49 6894 9989750
Telefax: +49 6894 9989729

p.p. Dr. Christian Weyler
– Controllo qualità –

● **Indicazioni relative alla garanzia e al servizio di assistenza**

Garanzia di Creative Marketing & Consulting GmbH

Gentile Cliente,
l'apparecchio da Lei acquistato dà diritto a una garanzia di 3 anni a partire dalla data di acquisto. In caso di difetti del presente prodotto, l'acquirente ha facoltà di rivendicare i propri diritti di legge nei confronti del rivenditore. I suddetti diritti di legge non sono soggetti ad alcuna restrizione per effetto della garanzia riportata di seguito.

● **Condizioni di garanzia**

Il termine di garanzia decorre dalla data d'acquisto. Conservare la prova d'acquisto originale. Questa documentazione è richiesta come prova d'acquisto. Se entro 3 anni dalla data di acquisto di questo prodotto si rileva un difetto di materiale o di fabbricazione, il prodotto verrà riparato o sostituito gratuitamente, a nostra discrezione. La presente prestazione di garanzia presuppone che entro il termine di 3 anni venga presentato l'apparecchio difettoso e la prova d'acquisto (scontrino), corredati da una breve descrizione scritta del difetto e del momento in cui è comparso.

Se il difetto è coperto dalla garanzia, all'acquirente viene fornito il prodotto riparato o uno nuovo. In caso di riparazione o sostituzione del prodotto, non ha inizio un nuovo periodo di garanzia.

● **Periodo di garanzia e diritti legali di rivendicazione di vizi**

Qualsiasi prestazione eseguita in garanzia non prolunga il periodo di garanzia. Ciò vale anche per le parti sostituite e riparate. Danni e vizi eventualmente già presenti al momento dell'acquisto devono

essere segnalati immediatamente dopo che l'apparecchio è stato disimballato. Terminato il periodo di garanzia, le riparazioni sono a pagamento.

● Garanzia

L'apparecchio è stato realizzato con attenzione nel rispetto di direttive di qualità stringenti e sottoposto ad accurati controlli prima della consegna.

Il servizio di garanzia copre i vizi del materiale o i difetti di fabbricazione. La presente garanzia non si estende a parti del prodotto soggette a normale usura e che possono essere identificate come parti soggette a usura, né a danni su parti fragili, come interruttore, batterie o simili, realizzate in vetro. La presente garanzia decade nel caso in cui il prodotto sia stato danneggiato, utilizzato in modo improprio o sottoposto a manutenzione non corretta. Per utilizzare correttamente il prodotto, rispettare scrupolosamente le avvertenze contenute esclusivamente nel manuale di istruzioni d'uso originali. Evitare assolutamente destinazioni d'uso e prassi da cui si venga chiaramente diffidati o sconsigliati nelle istruzioni d'uso originali.

Il prodotto è destinato soltanto all'uso privato, non a quello commerciale. La garanzia risulta nulla in caso di uso errato e improprio, di applicazione di forza e di interventi non eseguiti da una nostra filiale aziendale autorizzata a prestare il servizio di assistenza tecnica.

● Gestione dei casi di garanzia

Per garantire una rapida gestione delle pratiche presentate, attenersi alle indicazioni riportate di seguito.

Per ogni richiesta, tenere a disposizione lo scontrino e il codice articolo (ad es. IAN) come prova di acquisto. Il codice articolo è riportato sulla targhetta, su un'incisione,

/// PARKSIDE

sulla copertina delle istruzioni per l'uso in dotazione (in basso a sinistra) o sull'adesivo sul lato posteriore o inferiore. In caso di malfunzionamenti o difetti di altra natura, contattare innanzitutto il centro di assistenza tecnica riportato di seguito telefonicamente o tramite e-mail.

Successivamente è possibile inviare gratuitamente, all'indirizzo del centro di assistenza tecnica comunicato, l'articolo ritenuto difettoso corredato dalla prova d'acquisto (scontrino) e dalla descrizione del difetto e del momento in cui si è manifestato.



Nota bene:

Dal sito www.lidl-service.com è possibile scaricare le presenti Istruzioni per l'uso, molti altri manuali, video degli articoli e software.

Mediante questo codice QR si accede direttamente alla pagina di assistenza Lidl (www.lidl-service.com) e, inserendo il codice articolo (IAN) 393903, è possibile aprire le relative istruzioni per l'uso.



● Assistenza tecnica

Utilizzare solo accessori originali:

- Lastra frontale (CMC F CE):
137,3 mm x 123,2 mm x 1,0 mm
- Lastra posteriore (CMC 1F CE):
103,5 mm x 98,6 mm x 1,0 mm

Generalità dell'azienda:

IT, MT, CH

Nome: Riku Service snc
Indirizzo Internet: www.riku-service.com
E-Mail: info@riku-service.com
Telefono: 0039 (0) 4711430103
Sede: Germania

IAN 393903_2107

Si prega di notare che l'indirizzo riportato di seguito non è l'indirizzo del centro di assistenza tecnica. Contattare innanzitutto il centro di assistenza tecnica precedentemente citato.

Indirizzo:

C.M.C. Creative Marketing &
Consulting GmbH
Katharina-Loth-Str. 15
DE-66386 St. Ingbert
GERMANIA

Ordine di parti di ricambio:

www.ersatzteile.cmc-creative.de

Az alkalmazott piktogramok magyarázata	Oldal 154
Bevezetés	Oldal 154
Rendeltetésszerű használat	Oldal 154
A csomag tartalma	Oldal 154
Az alkatrészek leírása	Oldal 155
Műszaki adatok	Oldal 155
Biztonsági tudnivalók	Oldal 155
Üzembe helyezés	Oldal 159
Hibaelhárítás	Oldal 162
Tisztítás és karbantartás	Oldal 162
Tárolás	Oldal 162
Környezetvédelemmel és ártalmatlanítással kapcsolatos tudnivalók	Oldal 162
A jelölés jelentése	Oldal 163
EU-megfelelőségi nyilatkozat	Oldal 164
Garanciával és szervizeléssel kapcsolatos tudnivalók	Oldal 165
Garanciális feltételek	Oldal 165
Jótállási idő és törvényben előírt kellékszavatossági igények	Oldal 165
A garancia terjedelme	Oldal 166
Garanciális eset kezelése	Oldal 166
Szerviz	Oldal 166
Hu jótállási tájékoztató	Oldal 168

Az alkalmazott piktogramok magyarázata

	Vigyázat! Olvassa el az üzemeltetési útmutatót!		Figyelem, lehetséges veszélyek!
	Ne dobja az elektromos készülékeket a háztartási szemét közé!		Fontos útmutatás!
	Figyelem: A hegesztősisakok nem biztosítanak szem-, fül- és arcvédelmet!		Figyelem: Az ívfénysugarak károsíthatják a szem retináját!
	Újrahasznosítható anyagokból készült		Az akkumulátort környezetvédelmi szempontból megfelelően ártalmatlanítsa!
	Környezetbarát módon ártalmatlanítsa a csomagolást és a készüléket!		Egyenáram

PSHP 1 A1 Automata hegesztősisak

● Bevezetés

 Gratulálunk! Vállalatunk kiváló minőségű terméke mellett döntött. A termékkel még az első üzembe helyezés előtt ismerkedjen meg. Ehhez figyelmesen olvassa el a következő kezelési útmutatót és a biztonsági útmutatásokat.

A KÉSZÜLÉK NE KERÜLJÖN GYEREKEK KEZÉBE!

● Rendeltetészerű használat

A hegesztősisak hegesztés közben védi szemét és arcát a szikráktól, a fröccsenés ellen és az UV-sugárzástól, és automatikusan alkalmazkodik a fényviszonyokhoz. A sisak az ívfény begyűjtésakor gondoskodik az azonnali, érzékelő-vezérelt elsőtétítésről, valamint a hegesztési folyamat befejezésekor az önálló kivilágosodásról

(beleértve egy rövid késleltetést az utánzás elleni védelem miatt). A hegesztősisak fokozatmentesen beállítható DIN-védelmi fokozattal rendelkezik, oldalsó állítókerékkel, és köszörülési munkákhoz a röpködő szikrákhoz is beállítható. Csak a leírtak szerint, a rendeltetésének megfelelően használja a terméket. Őrizze meg gondosan ezt az útmutatót. Ha továbbadja a terméket egy harmadik fél számára, mellékelje hozzá az összes dokumentumot. Minden, a rendeltetészerű használatától eltérő alkalmazás tilos, és adott esetben veszélyes lehet. A garancia nem vonatkozik az útmutató be nem tartásából vagy a nem rendeltetészerű használatból eredő károkra, és a gyártó céget sem terheli felelősség ilyen esetben. A készüléket otthoni használatra tervezték, kereskedelmi vagy ipari célra nem használható.

● A csomag tartalma

- 1 Automata hegesztősisak
- 1 Kezelési útmutató

● Az alkatrészek leírása

- 1 Előlap
- 2 Sisak háza
- 3 Napelem
- 4 Hátlap
- 5 Fejpánt
- 6 Fejpánt hátsó szabályozó forgógombja
- 7 Fejpánt oldalsó szabályozó forgógombja
- 8 UV-szűrő
- 9 Elsötétítés-szabályozó
- 10 Tesztgomb
- 11 Késletetés beállítása
- 12 Érzékenység beállítása
- 13 Alacsony elemtöltöttség kijelzője
- 14 Elemtartó rekesz
- 15 Kengyel
- 16 Ívfényérzékelő
- 17 Elsötétítés-kapcsoló

● Műszaki adatok

Szűrőkazetta mérete:	133 x 114 x 10 mm
Látómező:	102 x 93 mm
Világos állapot:	DIN 4
Sötét állapot:	DIN 5 – DIN 9 / DIN 9 – DIN 13

Kapcsolási idők	
Világosból sötétbe:	0,23–0,72 ms
Sötétből világosba:	0,1–0,8 s
Szűrő be- / kikapcsolása:	teljesen automatikus

Energiaellátás be- / kikapcsolása:	napelem
UV- / IR-védelem:	DIN 16
Üzemi hőmérséklet:	-5 °C és +55 °C között

Tárolási hőmérséklet:	-20 °C és +70 °C között
-----------------------	----------------------------

Hegesztési folyamatok:	MMA, MIG, MAG, TIG, plazmavágás és plazmahegesztés
------------------------	---

Maximális élettartam:	kb. 5 év
-----------------------	----------

⚠ Biztonsági tudnivalók

Kérjük, alaposan olvassa át a használati útmutatót, és tartsa be a benne található utasításokat. A kezelési útmutató segítségével ismerje meg a készüléket, annak megfelelő használatát, valamint a biztonsági utasításokat. A típus-táblán látható a hegesztősisak összes műszaki adata, kérjük, tájékozódjon a termék műszaki jellemzőiről.

- Minden használat előtt ellenőrizze a kifogástalan működőképességet a „Teszt” gombbal.
- A termék lézerhegesztéshez nem használható.
- A terméket csak a -5 °C és +55 °C közötti hőmérséklet-tartományban szabad használni.
- A termék nem tűzálló.
- A hegesztősisakot és az UV-szűrőt ne tegye ki hőnek vagy nedvességnek.
- Ne távolítsa el az ADF-szűrőt a hegesztősisakról, és semmi esetre se nyissa ki az ADF-szűrő házát a gyártó engedélye nélkül.
- Használat előtt minden esetben ellenőrizze, hogy a hegesztés / köszörülés közül a megfelelő beállítást választotta-e ki.

- Az előlapot az ADF-szűrő külső oldalára kell felszerelni. Ellenkező esetben az ADF-szűrő megsérülhet.
- Semmi esetre se módosítsa/ cserélje ki engedély nélkül a hegesztősisakot és az ADF-szűrőt.
- Ha a szűrő hegesztéskor nem sötétedik el automatikusan, azonnal hagyja abba a munkát, és haladéktalanul forduljon a kereskedőhöz.
- Az ADF-szűrő tisztításához ne használjon alkoholt, benzint vagy hígítót. Ne merítse vízbe az ADF-szűrőt.
- Az ADF-folyadékkristály alacsonyabb környezeti hőmérsékleten lassabban reagál, ez azonban nem befolyásolja a védőfunkciókat.
- Sérülés vagy karcolóadás esetén haladéktalanul cserélje ki az ADF-szűrő házáat, mert ez jelentősen rontja a kilátást és a védőtéljesítményt egyaránt.
- Haladéktalanul cserélje ki a kémlelőablakokat, ha azok eltörtek vagy megkarcolódtak. Ne használjon kemény tárgyat a szűrő kémlelőablakainak cseréjéhez.
- Rendszeresen tisztítsa meg az ADF-szűrő, az érzékelő és a napelemek felületeit.
- A hegesztősisak nem képes ellenállni az erős ütés, robanás vagy maró folyadékok által okozott károsodásoknak.
- A termék élettartama számos egyedileg különböző tényezőtől függ, például a használattól, a tisztítástól, a tárolástól és a karbantartástól. Azt javasoljuk, hogy rendszeresen vizsgálja meg és sérülés esetén cserélje ki a terméket.
- A termék gyártásához használt anyag idővel előregszik. Emiatt a hegesztősisakon például törések keletkezhetnek. Az ilyen sérülések következtében a hegesztősisak többé nem képes hatékony védelmet nyújtani. Ilyen esetben a felhasználó haladéktalanul cserélje ki a hegesztősisakot.
- A termék nem használható fejmagasság felett végzett hegesztési és vágási munkákhoz. Ha mégis fejmagasság felett végzett hegesztési vagy vágási munkákhoz használja, a megolvadt fémcseppek átéghetnek az ADF-szűrőn, és a felhasználó sérülését okozhatják.
- A szűrő meghibásodása esetén a felhasználó azonnal fejezze be a hegesztősisak használatát. A szétfröccsenő

- salak kárt tehet a szűrő felületében, sérüléseket okozhat a felhasználó bőrén, vagy más súlyos baleseteket idézhet elő.
- A termék hőálló és kevésbé gyúlékony, azonban ha közvetlen kapcsolatba kerül nyílt lánggal, vagy ha magas hőmérsékletű tárggyal érintkezik, akkor lángra kaphat vagy megolvadhat. Az ilyen jellegű kockázatok csökkentése érdekében mindig a leírtak szerint tárolja és használja a hegesztősisakot.
 - Az ADF-szűrő nem vízálló elektronikai termék. Ügyeljen arra, hogy szárazon és tisztán tartsa, és ne tárolja nedves környezetben.
 - A nem rendeltetésszerű használat a felhasználó sérülését okozhatja, és egyéb egészségkárosodáshoz is vezethet.
 - Használat előtt minden esetben ellenőrizze a szűrőt. Ha úgy látja, hogy a szűrő külső felülete vagy a működése nincs rendben, ne használja tovább.
 - A szűrő felvillanása esetén, vagy ha az elsötétedés mértéke már nem felel meg a szabványos értéknek, vagy ha más rendellenes munkakörülmények tapasztalhatók, ne használja tovább a hegesztősisakot.
 - A terméket ne tegye ki szükségtelenül napsugárzásnak.
 - Csak eredeti tartozékokat használjon. Nem eredeti tartozékok használata esetén romolhat a sisak védőfunkciója, használhatósága és védettsége.
 - Az élettartam túllépése (elégtelen védelem) – Minden használat előtt ellenőrizze a hegesztősisak épségét és élettartamát.
 - Szűrőhatás nélküli védőszemüveg használata fénysugárzás ellen (szemsérülés) – Minden használat előtt ellenőrizze, hogy a védőszemüveg skálaértéke eléri-e a szükséges értéket.
 - A termék használata fröccsenés ellen (elégtelen védelem) – Mindig ellenőrizze, hogy biztosítva van-e a megfelelő védőhatás.
 - A termék használata nagy méretű porrészecskék elleni védelemre (sérülés, baleset). A védőszemüveget csak a kezelési útmutatóban megadott munkákhoz szabad használni. A kezelési útmutatóban foglaltaktól való minden eltérés sérülésekhez vagy balesetekhez vezethet.

- Sérült termékek használata (elégtelen védelem) – Minden használat előtt ellenőrizze a hegesztősisak épségét és élettartamát.
- A védőszemüveg szakszerűtlen használata (sérülés, baleset). A védőszemüveget kizárólag a kezelési útmutatóban megadott munkákhoz szabad használni. Az útmutatótól való minden eltérés sérülésekhez és balesetekhez vezethet.
- Ezt a készüléket 16 évnél idősebb gyermek, valamint csökkent fizikai, érzékszervi vagy mentális képességekkel bíró vagy tapasztalat vagy tudás hiányában szenvedő személyek csak akkor használhatják, ha felügyelet alatt állnak, vagy a készülék biztonságos használatáról kioktatást kaptak, és a készülék használatából adódó veszélyeket megértették. Gyermek nem játszhat a készülékkel. A tisztítást és a felhasználói karbantartást gyermekek felügyelet nélkül nem végezhetik.
- Az automatikusan elsötétedő hegesztősisak lézer- és autogén hegesztéshez nem használható.
- Soha ne tegye a hegesztősisakot forró felületekre.
- Semmi esetre se nyissa fel a hegesztősisakot. Ne kezdjen javításokba vagy módosításokba a hegesztősisakon. Az ilyen jellegű munkákat csak képzett szakember végezheti.
- Ügyeljen arra, hogy minden hegesztési munka előtt beállítsa az automatikus elsötétítést.
- A biztonsági rostélyt nem szabad kinyitni. Ez védi a szűrőt a szennyeződésektől és a károsodásoktól.
- Ha a szűrő nem sötétedik el automatikusan, azonnal hagyja abba a hegesztési folyamatot, és forduljon a gyártóhoz.
- Csak $-5\text{ }^{\circ}\text{C}$ és $+55\text{ }^{\circ}\text{C}$ közötti hőmérsékleten használja a hegesztősisakot. Ezen a hőmérséklet-tartományon kívül a szűrő lassabban reagál.
- Rendszeresen tisztítsa meg a szűrőt, a sisak felületét és a napelemeket.
- Ha a védőrostély megkarcolódott vagy megsérült, cserélje ki.
- Ütődésekkel szemben a hegesztősisak nem nyújt védelmet.
- A használat, a tisztítás és a tárolás csökkentheti a kb. 5 éves élettartamot.

A kémlelőablak megkarcolódása vagy más látható sérülések esetén haladéktalanul cserélje ki a kémlelőablakot, ill. a hegesztősisakot.

⚠ FIGYELEM! A viselő bőrével érintkezésbe kerülő anyagok allergiás reakciókat válthatnak ki az arra érzékeny személyeknél.

⚠ FIGYELEM! Ha a szokásos korrekciós szemüveg felett viselik, akkor a védőszemüveg veszélyt jelenthet a viselőjére, amennyiben nagy sebességű részecskék ütköznek neki.

⚠ FIGYELEM! Amennyiben szélsőséges hőmérsékletek esetén védelemre van szükség a nagy sebességű részecskékkel szemben, akkor a választott védőszemüveget T betűvel is meg kell jelölni, közvetlenül az ütés erejét jelző

betű mögött, vagyis a jelölés FT, BT vagy AT lesz. Ha az ütés erejét jelző betű mögött nem áll a T betű, akkor az adott védőszemüveget csak szobahőmérsékleten szabad használni a nagy sebességű részecskékkel szembeni védelemre.

● Üzembe helyezés

Útmutatás: Csak a beépített hátlappal **4** használja a hegesztősisakot.

Útmutatás: Tartsa tiszta és átlátszó állapotban az UV-szűrő **8** ívfény-érzékelőit **16**.

⚠ A csomagolás kinyitása után rögtön ellenőrizze a szállított csomag hiánytalanságát és kifogástalan állapotát. Azonnal lépjen kapcsolatba az eladóval, ha a szállított csomag nem teljes, vagy ha hiányosságokat tapasztal. Ne használja a készüléket, ha meghibásodik.

Az elsötétítési fokozatok beállítását segítő táblázat

	Ívfény áramerőssége (amper)																				
	1,5	6	10	15	30	40	60	70	100	125	150	175	200	225	250	300	350	400	450	500	600
Grind	Köszörülési funkció – az automatikus elsötétítés nem aktív																				
SMAW	8						9	10	11	12	13	14									
MAG	8						9	10	11	12	13	14									
TIG / GTAW	8			9	10	11	12	13													
MIG (nehéz)	9						10	11	12	13	14										
MIG (könnyű)	10						11	12	13	14											
PAC	9						10	11	12	13											
PAW	4	5	6	7	8	9	10	11	12												

SMAW: Bevonatos elektródákkal végzett hegesztés
MIG (nehéz): Nehézfémek MIG hegesztése
MIG (könnyű): Könnyűfémek és ötvözetek MIG hegesztése
TIG / GTAW: Inert gázos hegesztés

MAG: Fém aktív gázos hegesztés
PAC: Plazmavágás
PAW: Plazmahegesztés
Grind: Köszörülési funkció:
Az automatikus elsötétítés nem aktív. A beállítást csak akkor használja, ha nem hegesztés céljából viseli a hegesztősisakot.

⚠ Üzembe helyezés előtt minden esetben ellenőrizze a hegesztősisak és a védőüveg épségét. Amennyiben a védőüvegen karcok, repedéseket vagy egyenetlenségeket tapasztal, feltétlenül cserélje ki használat előtt, ellenkező esetben súlyos sérülések következhetnek be.

- Távolítsa el a védőfóliát a rostély belső és külső oldaláról.
- Állítsa be a hegesztősisakot a fejpánt [5] segítségével. A fejpánt hátsó szabályozó forgógombjával [6] igazítsa a hegesztősisakot a fejméretéhez, a fejpánt oldalsó szabályozó forgógombjával [7] pedig rögzítse az adott helyzetben a hegesztősisakot. A beállításnál

ügyeljen arra, hogy a hegesztősisak függőlegesen és vízszintesen is a lehető legjobban illeszkedjen a fejére.

- A hegesztés megkezdése előtt állítsa be a megfelelő elsötétítési fokozatot. Az elsötétítési fokozatot kézzel, az 5 és 9, illetve a 9 és 13 közötti tartományban állíthatja be, ehhez forgassa el a sisak külső oldalán lévő elsötétítés-szabályozót [9].
Az elsötétítés-kapcsolóval [17] beállíthatja, hogy az elsötétítés az 5–9. vagy a 9–13. fokozat közé legyen beállítva az elsötétítés-szabályozón [9].

▲ FIGYELEM! Az elsötétítés-kapcsolónak [17] van egy „Köszörülés” beállítási helyzete. Ha az elsötétítés-kapcsolót [17] ebbe a helyzetbe állítja, akkor az automatikus elsötétítés kikapcsol. Csak akkor használja ezt a beállítást, ha nem hegesztés céljából viseli a hegesztősisakot. Az automatikus elsötétítés ekkor nem aktív.

Használat előtt minden esetben ellenőrizze a fényűrűséget.

Tesztfolyamat végrehajtása

- A tesztgomb [11] megnyomásával előzetesen ellenőrizheti, hogy működik-e a hegesztősisak elsötétítési funkciója.
- Tartson egy villogó fényforrást, például öngyújtót az ívfény-érzékelők [16] elé, és gyújtsa meg. A villogó fény hatására a működőképes szűrő rövid időre elsötétül.

Késleltetés beállítása

A késleltetés beállításával [13] a hegesztési folyamattól függően változtathatja, hogy az automatikus elsötétítés közvetlenül a hegesztési folyamat befejezése után kikapcsoljon-e vagy sem. A min. fokozaton az automatikus elsötétítés közvetlenül kikapcsol. Minél tovább elfordítja a szabályozó forgógombot az óramutató járásával megegyező irányba a max. fokozat felé, annál hosszabb ideig áll fenn az elsötétítés a hegesztési folyamat után. Ez a funkció nagyon hasznos utániz-záskor.

Érzékenység beállítása

Az érzékenység beállításával [12] szabályozhatja az érzékelő fényérzékenységét. Gyenge fényviszonyok esetén beállíthatja a szabályozót max. fokozatra, hogy az automatikus elsötétítés gyenge fényforrások esetén is működjön. Ennél a kiegészítő funkciónál is saját igényei szerint állíthatja be az érzékelő fényérzékenységét.

Elemcsere

Gyenge töltöttségük esetén kicserélheti az elemtartó rekeszben lévő elemeket. Az elem gyenge töltöttségi szintjét az elem kijelzőjén [10] található piros jelzőlámpa mutatja.

- Az elemtartó rekesz [14] kinyitásához a tolja előre az elemtartó rekesz [14] fedelét (lásd az 'F' ábrán).
- Az elemtartó rekesz [14] fedelének nyitása után kicserélheti az elemet.
- Az akkumulátort az 'F' ábrán látható módon, a „+” oldallal felfelé helyezze be.
Elemtípus: CR2450
Elemfeszültség: 3V

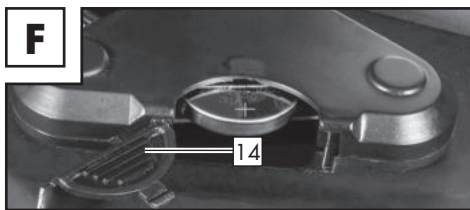

- Végül zárja vissza az elemtartó rekeszt [14]. Az elemtartó rekesz zárásához az elemtartó rekesz fedelét [14] a burkolat reteszelődségig nyomja hátra.

Útmutatás: Az elemek a szűrő kezdeti sötétítésére szolgálnak a hegesztési művelet elején. Ezt követően a szűrő energiaellátását a beépített napelem biztosítja.

Az UV-szűrő cseréje

- Az UV-szűrő / napelem cseréjéhez nyomja össze a reteszeket [15]. (lásd: D ábra). Ezt követően kivetheti a szűrőt.
- Ezt követően a hegesztősisak külsejéről egyszerűen lehúzza távolítsa el a [9], [11] és [12] elsötétítés-szabályozókat, majd lazítsa meg az alattuk lévő anyákat.
- Miután lazított a anyákat a menetről, teljesen leválaszthatja a szűrőt a hegesztősisakról.

● Hibaelhárítás

Hiba	Kiváltó ok	Megoldás
A szűrő nem sötétedik el rendszeresen, ill. felvillan.	Az előlap [1] szennyezett vagy hibás.	Tisztítsa meg vagy cserélje ki az előlapot.
	Az ívfényérzékelő [16] nem tiszta.	Tisztítsa meg az ívfényérzékelő felületét [16].
	Túl alacsony a hegesztőáram.	Állítsa az érzékenységet a max. fokozatra.
Hosszabb lett a reakcióidő.	Túl alacsony / magas a környezeti hőmérséklet.	Csak -5 °C és +55 °C közötti hőmérsékleten használja a hegesztősisakot.
	Túl alacsony az érzékenység.	Állítsa magasabbra az érzékenységet.
Rossz a kilátás.	Az előlap [1] / hátlap [4] szennyezett.	Tisztítsa meg az előlapot [1] / hátlapot [4].
	Nem távolította el a védőfóliát a hátlapról [4].	Távolítsa el a védőfóliát.
	Gyenge fényviszonyok uralkodnak.	Gondoskodjon a munkakörnyezet jobb megvilágításáról.
	Nem megfelelő elsötétítési fokozat van beállítva.	Állítsa be újra az elsötétítési fokozatot.
A hegesztősisak elcsúszik.	A fejpánt [5] rosszul van beállítva.	Állítsa be újra és szűkebbre a fejpántot [5].

● Tisztítás és karbantartás

- A sisak házának [2] tisztításához ne használjon maró hatású tisztítószeret.
- Ügyeljen arra, hogy az UV-szűrő [8] soha ne érintkezzen vízzel.
- A termék tisztítását puha és száraz kendővel, benedvesített vagy fertőtlenítőszerrel benedvesített kendővel végezze.

● Tárolás

- Tartsa a készüléket száraz helyen, gyermekektől távol.

● Környezetvédelemmel és ártalmatlanítással kapcsolatos tudnivalók



Nyersanyagok visszanyerése a hulladékok ártalmatlanítása helyett!



A berendezést, a tartozékait és csomagolását környezetbarát újrahasznosítási helyre kell eljuttatni.

Ne dobja az automata hegesztősisakot a háztartási hulladékok közé, tűzbe vagy vízbe. Amennyiben lehetséges, a már nem működő készülékeket újra kell hasznosítani. Kérjen segítséget helyi kereskedőjétől.



Ön végfogyasztóként törvény szerint (akkumulátorokkal kapcsolatos rendelet) köteles minden használt akkumulátort visszaszolgáltatni. A káros anyagokat tartalmazó akkumulátorokat az itt látható szimbólumok jelölik, amelyek a háztartási hulladékként való ártalmatlanítás tilalmára figyelmeztetnek. A mérvadó nehézfémek megnevezése: Cd = kadmium, Hg = higany, Pb = ólom. Az elhasznált akkumulátorokat városa vagy települése újrahasznosító létesítményéhez vagy kereskedőjéhez juttassa vissza. Ezzel eleget tesz a törvényi kötelezettségének és jelentősen hozzájárul a környezet védelméhez.



Tartsa be a különböző csomagolóanyagokon található címkéket, és szükség esetén külön gyűjtse ezeket.

A csomagolóanyagokat az alábbi jelentésű rövidítésekkel (a) és számokkal (b) jelölték:

1–7: Műanyagok, 20–22: Papír és kartonpapír, 80–98: Kompozit anyagok.

● A jelölés jelentése

A DIN EN 166 (C6893CMC, C6894CMC) szabvány szerint bevizsgált biztonsági kémlelőablakok:

● Előlap: CMC F CE

CMC = a gyártó rövidítése
F = mechanikai szilárdság
(Alacsony energiájú ütközés 45 m/s)
CE = CE-jelölés

● Hátlap: CMC 1 F CE

CMC = a gyártó rövidítése
1 = optikai osztály
F = mechanikai szilárdság
(Alacsony energiájú ütközés 45 m/s)
CE = CE-jelölés

DIN EN 379 szerint bevizsgált ADF: 4/5–9 / 9–13 CMC 1/1/1/2/379 CE (C6891CMC)

Magyarázat:

4 = világos állapot
5–9 / 9–13 = sötét állapotok
CMC = a gyártó rövidítése
1. számjegy = optikai osztály
2. számjegy = szórt fény osztálya
3. számjegy = homogenitási osztály
4. számjegy = szögfüggőségi osztály
379 = vizsgálati szabvány
CE = CE-jelölés

Hegesztősisak burkolata: CMC EN 175 B CE (C6892CMC):

A gyártó azonosítója: CMC
A szóban forgó szabvány száma: EN 175
Felhasználási terület(ek) (ha vannak): S, F, B
Grammban mért tömeg (ha van)
A hegesztősisakok védelemosztálya a következő cikkszám szerint: 2425
CE= CE-jelölés

Szim-bólum	Védelem típusa	Felhasználási terület leírása
S	Magas szilárdság	Mechanikai szilárdság
F	Alacsony energiájú ütközés	Mechanikai szilárdság
B	Közepes energiájú ütközés	Mechanikai szilárdság

Ha az F, B és S szimbólumok nem érvényesek sem a kémlelőablakra, sem a tartókeretre, akkor a teljes védőszemüveget az alacsonyabb fokozatba kell sorolni.

Tanúsító vállalat:

DIN CERTCO Gesellschaft für
Konformitätsbewertung mbH
Alboinstrasse 56.
12103 Berlin
Bejelentett szervezet száma: 0196

● EU-megfeleléségi nyilatkozat

1. PSA (termék-, típus-, tétel- vagy
sorozatszám):

Automata hegesztőmaszk
IAN: 393903_2107
Cikksz.: 2425
Gyártás éve: 2022/18
Modell: PSHP 1 A1

2. A gyártó és adott esetben
a meghatalmazottjának neve és címe:

**C.M.C. Creative Marketing &
Consulting GmbH**
Iratfelelős:
Dr. Christian Weyler
Katharina-Loth-Str. 15
DE-66386 St. Ingbert
NÉMETORSZÁG

3. Jelen megfeleléségi nyilatkozat kiállításá-
ért kizárólagosan a gyártó cég felel:

**C.M.C. Creative Marketing &
Consulting GmbH**

4. A nyilatkozat tárgya (a nyomkövethető-
séget lehetővé tevő PSA azonosítása;
adott esetben tartalmazhat egy megfelelően
éles színes képet, amennyiben az a PSA
azonosításához szükséges):

Arcvédő hegesztőmaszk PSHP 1 A1 H, cikkszám: 2425



Szűrőhatás nélküli hátlap PSHP 1 A 1 HS

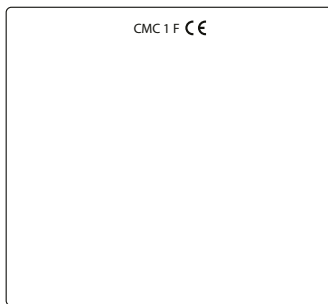

Szűrőhatás nélküli előlap PSHP 1 A1 FS

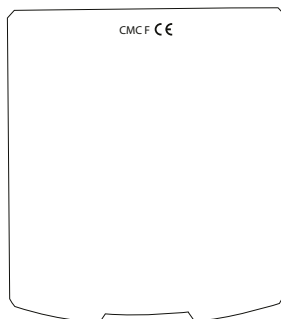

Automata hegesztőmaszk védő- szűrője kézzel beállítható védelmi fokozattal: PSHP 1 A1



5. A nyilatkozat 4. pontban említett tárgya megfelel az EU vonatkozó harmonizációs jogi előírásainak:

Általános termékbiztonsági irányelv 2001/95/EK

Elektromágneses összeférhetőség 2014/30/EU

RoHS irányelv 2011/65/EU+2015/863 EU

Személyi védőfelszerelés – rendelkezés: (EU)/2016/425

6. Azon alkalmazott vonatkozó harmonizált szabványok vagy egyéb műszaki specifikációk megadása, amelyekhez a megfelelési nyilatkozat tartozik, beleértve a szabványok, ill. egyéb műszaki specifikációk dátumát is:

EN 166:2001 EN 175:1997 EN 379:2009

7. A bejelentett tanúsító vállalat (DIN CERTCO Gesellschaft für Konformitätsbewertung mbH, Alboinstrasse 56., 12103 Berlin, bejelentett szervezeti száma: 0196) elvégezte az EU-típusvizsgálatot, és kiállította a C6891CMC/R0, C6892CMC/R0, C6893CMC/R0, C6894CMC/R0 EU-típusvizsgálati bizonyítványt.

St. Ingbert, 2021.12.20.

C.M.C. GmbH
Katharina-Loth-Str. 15
St. Ingbert
A. 66736
Telefon: +49 6894 9989750
Telefax: +49 6894 9989729

A következő személy megbízásából:
Dr. Christian Weyler
– Minőségbiztosítás –

● Garanciával és szervizeléssel kapcsolatos tudnivalók

A Creative Marketing & Consulting GmbH garanciája

Tisztelt Vásárló!

Erre a készülékre 3 év garanciát vállalunk a vásárlás dátumától számítva. Amennyiben a megvásárolt termék hibás, a termék értékesítőjével szemben törvényes jogai vannak. Ezeket a törvényi jogokat a következőkben leírt garancia sem korlátozza.

● Garanciális feltételek

A garanciaidő a megvásárlás dátumával kezdődik. Ezért kérjük, gondosan őrizze meg az eredeti pénztári blokkot. Ez a dokumentum szükséges a vásárlás igazolásához.

Amennyiben három évvel a vásárlás dátumától számítva anyag vagy gyártási hiba lép fel, a terméket – saját döntésünk alapján – díjmentesen megjavítjuk vagy kicseréljük. Ez a garanciális szolgáltatás akkor vehető igénybe, ha a meghibásodott terméket és a vásárlást igazoló bizonylatot (nyugtát) három éven belül bemutatja, és röviden leírja, mi a termék hibája, és mikor jelentkezett a hiba.

Amennyiben a hibára kiterjed a garancia, visszakapja a megjavított terméket vagy küldünk önnek egy új terméket. A termék javításával vagy cseréjével nem kezdődik újra a garanciaidő.

● Jótállási idő és törvényben előírt kellékszavatossági igények

A garancia nem hosszabbítja meg a jótállási időt. Ez a cserélt és javított alkatrészekre is érvényes. Az esetlegesen már a vásárláskor fennálló károkat és hiányosságokat a kicsomagolás után azonnal jelenteni kell. A jótállási idő lejártával felmerülő javítások térítéskötelesek.

● A garancia terjedelme

A terméket szigorú minőségügyi irányelvek alapján gondosan gyártottuk és a kiszállítás előtt alaposan ellenőriztük.

A garancia anyag- és gyártási hibákra vonatkozik. Ez a garancia nem terjed ki a termék olyan részeire, melyek normál elhasználódásnak vannak kitéve, és ezáltal kopó alkatrésznek számítanak vagy olyan törékeny alkatrészek károsodására, mint pl. kapcsolók, akkumulátorok vagy üvegből készült alkatrészek.

Ez a garancia nem érvényes, ha a termék megsérült, nem szakszerűen használták vagy javították. A termék szakszerű használata érdekében minden használati útmutatóban felsorolt utasítást pontosan be kell tartani. Feltétlenül kerülendők az olyan felhasználási célok és intézkedések, amelyek a használati útmutatóban foglaltaktól eltérnek, illetve amelyekkel kapcsolatban figyelmeztetés hangzik el.

A terméket csak magáncélú és nem ipari felhasználásra terveztük. Rendeltetésellenes vagy szakszerűtlen kezelés, erőszak alkalmazása vagy nem az általunk feljogosított szerviz-képviselőt által végzett beavatkozás esetén a garancia megszűnik.

● Garanciális eset kezelése

A gyors ügyintézés érdekében kérjük, tartsa be a következőket:

Minden kéréshez készítse elő a pénztári nyugtát és a cikkszámot (pl. IAN), ezzel igazolva a vásárlást.

A cikkszámot a típusábrán, a termékbe gravírozva, illetve a használati útmutató borítóján (balra lent) vagy a termék hátulján vagy alján lévő matricán találja.

Amennyiben működési hiba vagy egyéb hiba lépett föl, először lépjen kapcsolatba telefonon vagy e-mailben a következőkben

megnevezett szerviz osztállyal. A hibásként regisztrált terméket ezt követően a vásárlást igazoló dokumentummal (pénztári nyugta), valamint annak megadásával együtt, hogy mi a hiba és mikor lépett fel, díjmentesen postázhatja a kapott szervizcímre.



Útmutatás:

A www.lidl-service.com címen a jelen útmutatót és számos további kézikönyvet, termékvideót és szoftvert is letölthet.

A QR-kód beolvasásával automatikusan a Lidl szerviz oldalára (www.lidl-service.com) lép és itt az (IAN) 393903 cikkszám megadásával megnyithatja a kezelési útmutatóját.



● Szerviz

Csak eredeti tartozékokat használjon:

- Előlap (CMC F CE):
137,3 mm x 123,2 mm x 1,0 mm
- Hátlap (CMC 1F CE):
103,5 mm x 98,6 mm x 1,0 mm

Így léphet kapcsolatba velünk:

HU

Név: GTX Service Magyarország
E-Mail: service.hungary@gtxservice.com
Telefon: +36 1 445 0902
Székhely: Németország

IAN 393903_2107

Kérjük, vegye figyelembe, hogy a következő cím nem a szerviz címe. Kérjük, először a fent megnevezett szervizzel lépjen kapcsolatba.

Cím:

C.M.C. Creative Marketing &
Consulting GmbH
Katharina-Loth-Str. 15
DE-66386 St. Ingbert
NÉMETORSZÁG



Cserealkatrészek rendelése:

www.ersatzteile.cmc-creative.de

HU JÓTÁLLÁSI TÁJÉKOZTATÓ

A termék megnevezése: Automata hegesztősisak	Gyártási szám: IAN 393903_2107
A termék típusa: PSHP 1 A1	Szerviz neve, címe, telefonszáma:
A gyártó cégneve, címe, e-mail címe: C. M. C. Kft. Katharina-Loth-Str. 15 66386 St. Ingbert, Németország	GTX Service Magyarország Hétvezér u. 1, 2112 Veresegyház service.hungary@gtxservice.com Telefon: +36 1 445 0902
Az importáló/ forgalmazó neve és címe: Lidl Magyarország Kereskedelmi Bt., H-1037 Budapest, Rádl árok 6.	
<p>1. A jótállási idő a Magyarország területén, Lidl Magyarország Kereskedelmi Bt. üzle-tében történt vásárlás napjától számított 1 év, amely jogvesztő. A jótállási idő a fogyasztó részére történő átadással, vagy ha az üzembe helyezést a forgalmazó, vagy annak megbízottja végzi, az üzembe helyezés napjával kezdődik.</p> <p>2. A jótállási igény a jótállási jeggyel és/vagy a vásárlást igazoló blokkal érvényesíthető. A jótállási jegy szabálytalan kiállítása, vagy átadásának elmaradása nem érinti a jótállási kötelezettség-vállalás érvényességét. Kérjük, hogy a vásárlás tényének és időpontjának bizonyítására őrizze meg a pénztári fizetésnél kapott jótállási jegyet és a vásárlást igazoló blokkot.</p> <p>3. A vásárlástól számított három munkanapon belül érvényesített csereigény esetén a forgalmazó köteles a terméket kicserélni, feltéve ha a hiba a rendeltetés-szerű használatot akadályozza. A jótállási jogokat a termék tulajdonosaként a fogyasztó érvényesítheti az áruházakban, valamint a jótállási tájékoztatóban feltüntetett szervizekben. (A magyar Polgári Törvénykönyv alapján fogyasztónak minősül a szakmája, önálló foglalkozása vagy üzleti tevékenysége körén kívül eljáró természetes személy.) A jótállás ideje alatt a fogyasztó hibás teljesítés esetén kérheti a termék kijavítását, kicserélését, vagy ha a termék nem javítható vagy cserélhető, vagy az a forgalma-zónak aránytalan többlet-költséggel járna, illetve a fogyasztó kijavításhoz, kicseréléshez fűződő érdeke alapos ok miatt megszünt,áreszállítást kérhet, vagy előállhat a szerző-déstől és visszakérheti a vételárát. A kijavítás során a termékbe csak új alkatrész kerülhet beépítésre.</p> <p>4. A fogyasztó a hiba felfedezése után a lehető legrövidebb időn belül köteles a hibát bejelenteni és a terméket a jótállási jogok érvényesítése céljából átadni. A hiba fel-fedezésétől számított két hónapon belül bejelentett jótállási igényt időben közöltnek kell tekinteni. A közlés elmaradásából eredő kárért a fogyasztó felelős. A jótállási igény érvényesíthetőségének határideje a termék, vagy fődarabjának kicserélése esetén a csere napján újraindul.</p> <p>5. A rögzített bekötésű, illetve a 10 kg-nál súlyosabb, vagy tömegközlekedési eszközön nem szállítható terméket az üzemeltetés helyén kell megjavítani. Abban az esetben, ha a javítás a helyszínen nem végezhető el, a termék ki- és visszaszereléséről, valamint szállításáról a forgalmazónak kell gondoskodnia.</p> <p>6. A jótállás nem áll fenn, ha a hiba a nem rendel-tetéseszerű használatból, átalakítás-ból, helytelen tárolásból, vagy a használati utasítástól eltérő keze-lésből, vagy bármely a vásárlást követő behatásból fakad, vagy elemi kár okozta, és azt a for-galmazó, vagy a szerviz bizonyítja. A jótállás nem vonatkozik a mozgó kopó alkat-részek (világítótestek, gumiabroncsok stb.) rendeltetéseszerű elhasználódására. A szerviz és a forgalmazó a kijavítás során nem felel a terméken a fogyasztó vagy harmadik szemé-lyek által tárolt adatokért vagy beállításokért.</p> <p>7. Fogyasztói jogvita esetén a fogyasztó a megyei (fővárosi) kereskedelmi és iparkamarák mellett működő békéltető testület eljárását is kezdemé-nyezheti. A jótállás a fogyasztó törvényből eredő szavatosa-gi jogait és azok érvényesíthetőségét nem érinti.</p>	
Kijavítást ellenőrző szelvény:	
A jótállási igény bejelentésének időpontja:	A hiba oka:
Javításra átvétel időpontja:	A hiba javításának módja:
A fogyasztó részére történő visszaadás időpontja:	A szerviz bélyegzője, kelt és aláírás:
Kicserélést ellenőrző szelvény:	
A jótállási igény bejelentésének időpontja:	Kicserélés időpontja:
A cserélő bolt bélyegzője, kelt és aláírás:	

Legenda uporabljenih piktogramov	Stran 170
Uvod	Stran 170
Predvidena uporaba	Stran 170
Obseg dobave	Stran 170
Opis delov	Stran 171
Tehnični podatki	Stran 171
Varnostna navodila	Stran 171
Uporaba	Stran 175
Odpravljanje napak	Stran 177
Čiščenje in vzdrževanje	Stran 177
Shranjevanje	Stran 177
Navodila za varovanje okolja in odstranjevanje med odpadke	Stran 178
Pomen oznake	Stran 178
Izjava o skladnosti EU	Stran 179
Napotki za garancijo in servisiranje	Stran 180
Garancijski pogoji	Stran 180
Garancijska doba in zakonski odškodninski zahtevki	Stran 180
Obseg garancije	Stran 181
Ravnanje v garancijskem primeru	Stran 181
Servis	Stran 181
Garancijski list	Stran 183

Legenda uporabljenih piktogramov			
	Previdno! Preberite navodila za uporabo!		Pozor, morebitne nevarnosti!
	Električnih naprav ne zavržite med gospodinjske odpadke!		Pomemben napotek!
	Pozor: čelade za varjenje ne nudijo zaščite oči, ušes in obraza!		Pozor: žarki obloka lahko poškodujejo očesno mrežnico!
	Izdelano iz recikliranega materiala		Baterije odstranite na okolju prijazen način!
	Embalazo in napravo odstranite na okolju prijazen način!		Enosmerni tok

Avtomatska varilna čelada PSHP 1 A1

● Uvod

 Čestitamo! Odločili ste se za kakovosten izdelek našega podjetja. Pred prvo uporabo se seznanite z izdelkom. Pozorno preberite naslednja navodila za uporabo in varnostna navodila.

ZAGOTOVITE, DA OTROCI NIMAJO DOSTOPA DO IZDELKA!

● Predvidena uporaba

Ta čelada za varjenje štiti oči in obraz med varjenjem pred iskrami, brizgljaji ter UV-sevanjem in se samodejno prilagaja svetlobnim razmeram.

Med vžigom obloka poskrbi za takojšnjo, senzorsko upravljano zatamnitev ter samodejno osvetlitev ob koncu varjenja (vključno s kratko zakasnitvijo za zaščito pred naknadnim žarjenjem). Čelada za

varjenje ima brezstopenjsko nastavljivo zaščitno stopnjo DIN s stranskim kolescem za nastavitev, mogoče pa jo je tudi nastaviti za iskrenje med brušenjem. Izdelek uporabljajte samo, kot je opisano, in za navedena področja uporabe. Dobro shranite ta navodila za uporabo. Lo izdelek posredujete tretjim osebam, jim predajte tudi vso dokumentacijo. Vsaka uporaba, ki odstopa od predvidene, je prepovedana in morebiti nevarna. Škode, ki nastopi kot posledica neupoštevanja navodil ali zlorabe, garancija ne krije, proizvajalec pa zanjo ni odgovoren. Naprava je bila zasnovana za domačo uporabo in se ne sme uporabljati za komercialne oz. industrijske namene.

● Obseg dobave

- 1 Avtomatska varilna čelada
- 1 navodila za uporabo

● Opis delov

- 1 Sprednje steklo
- 2 Ohišje čelade
- 3 Sončna celica
- 4 Zadnje steklo
- 5 Trak za glavo
- 6 Hrbtni vrtljivi gumb za prilagajanje traku za glavo
- 7 Stranska vrtljiva gumba za prilagajanje traku za glavo
- 8 UV-filter
- 9 Regulator zatemnitve
- 10 Testna tipka
- 11 Nastavitev zakasnitve
- 12 Nastavitev občutljivosti
- 13 Prikaz nizkega stanja baterije
- 14 Predal za baterijo
- 15 Ročaj
- 16 Senzor obloka
- 17 Stikalo za zatemnitev

● Tehnični podatki

Velikost filtrnega vložka:	133 x 114 x 10 mm
Vidno polje:	102 x 93 mm
Stanje osvetlitve:	DIN 4
Stanje zatemnitve:	DIN 5–DIN 9 / DIN 9–DIN 13

Časi preklopa	
Od svetlega do zatemnjenega:	0,23–0,72 ms
Od zatemnjenega do svetlega:	0,1–0,8 s
Vklop/izklop filtra:	avtomatika
Vklop/izklop napajanja:	sončna celica
UV-/IR-zaščita:	DIN 16
Delovna temperatura:	-5 °C do +55 °C
Temperatura shranjevanja:	-20 °C do +70 °C
Postopki varjenja:	MMA, MIG, MAG, TIG, plazemsko rezanje in plazemsko varjenje

Največja življenjska doba: pribl. 5 let

⚠ Varnostna navodila

Natančno preberite navodila za uporabo in upoštevajte opisane napotke. S pomočjo teh navodil za uporabo se seznanite z napravo, njeno pravilno uporabo ter varnostnimi opozorili. Na tipski tablici so navedeni vsi tehnični podatki te čelade za varjenje, zato se pred uporabo seznanite s tehničnimi lastnostmi te naprave.

- Pred vsako uporabo preverite delovanje s pritiskom na tipko »Test«.
- Izdelek ni primeren za lasersko varjenje.
- Izdelek je odobren samo za uporabo v temperaturnem razponu med -5 °C in +55 °C.
- Izdelek ni odporen proti ognju.
- Čelade za varjenje in UV-filtra ne izpostavljajte vročini ali vlagi.
- Ne odstranite filtra ADF s čelade za varjenje in v nobenem primeru ne odpirajte ohišja filtra ADF brez dovoljenja proizvajalca.
- Pred vsako uporabo preverite, ali je bila pravilno izbrana nastavitev za varjenje/brušenje.
- Sprednje steklo mora biti nameščeno na zunanji strani filtra ADF. V nasprotnem

primeru se lahko filter ADF poškoduje.

- Spremembe/menjave na čeladi za varjenje in filtru ADF brez odobritve niso dovoljene.
- Če se med varjenjem filter samodejno ne zatemni, takoj prekinite z delom in se nemudoma obrnite na prodajalca.
- Za čiščenje filtra ADF ne uporabljajte alkohola, bencina ali razredčila. Filtra ADF ne potaplajte v vodo.
- Če je temperatura okolja nižja, se reakcijski čas tekočega kristala ADF upočasni, vendar to ne vpliva na njegove zaščitne funkcije.
- Če je ohišje filtra ADF poškodovano ali opraskano, ga takoj zamenjajte, ker to močno poslabša vidljivost in zaščito.
- Če so zlomljena ali opraskana, takoj zamenjajte okenca za gledanje. Za menjavo okenca za gledanje na filtru ne uporabljajte trdih predmetov.
- Redno čistite površine filtra ADF, senzorja in sončnih celic.
- Čelada za varjenje ni odporna na poškodbe zaradi silovitega udarca, eksplozije ali jedkih tekočin.
- Življenjska doba je odvisna od številnih različnih dejavnikov, kot so uporaba, čiščenje, shranjevanje in vzdrževanje. Priporočljivi so redni pregledi in zamenjava v primeru poškodb.
- Material, iz katerega je narejen izdelek, se bo sčasoma postaral. Posledično lahko pride na čeladi za varjenje do zlomov. Zaradi takšnih poškodb čelada za varjenje ne bo mogla več zagotavljati učinkovite zaščite. V tem primeru mora uporabnik nemudoma zamenjati čelado za varjenje z novo.
- Ta izdelek se ne sme uporabljati za varjenje ali rezanje nad glavo. Če se ta izdelek uporablja za varjenje ali rezanje nad glavo, se lahko kapljice staljene kovine prežgejo skozi filter ADF in poškodujejo uporabnika.
- Če je filter okvarjen, mora uporabnik nemudoma prenehati uporabljati čelado za varjenje. Brizgajoča žlindra lahko poškoduje površino filtra in kože uporabnika ali povzroči druge resne nesreče.
- Ta izdelek je obstojen na temperaturo in težko vnetljiv, a v primeru neposrednega stika z odprtim ognjem ali v bližini predmeta z visoko

temperaturo lahko prične čelada za varjenje greti ali se taliti. Čelado za varjenje shranjujte in uporabljajte samo tako, kot je opisano, da zmanjšate takšna tveganja.

- Filter ADF je elektronski izdelek, ki ni vodoodporen. Pazite, da je vedno suh in čist ter ga ne shranjujte v vlažnem okolju.
- Zaradi nenamenske uporabe lahko pride do telesnih poškodb uporabnika in drugih vrst bolezni.
- Pred vsako uporabo preverite filter. Če se vam zdi, da delovanje in videz nista več v redu, čelade za varjenje ne smete več uporabljati.
- Čelade za varjenje se ne sme več uporabljati, če filter plapolja ali pa stopnja zatemnitve ne ustreza več standardni vrednosti oz. če so prisotni drugi neobičajni delovni pogoji.
- Izdelka ne izpostavljajte nepotrebni sončni svetlobi.
- Uporabljajte samo originalno dodatno opremo. Uporaba neoriginalne dodatne opreme lahko povzroči težave v povezavi z zaščitno funkcijo, uporabnostjo in stopnjo zaščite izdelka.
- Prekoračena življenjska doba (nezadostna zaščita) – pred

vsako uporabo preverite, ali je čelada za varjenje poškodovana in ali je še uporabna.

- Uporaba zaščite za oči brez filtrirnega učinka proti optičnemu sevanju (poškodbe oči) – pred vsako uporabo preverite, ali ima zaščita za oči zahtevano številko na lestvici.
- Uporaba izdelka pred brizganjem (nezadostna zaščita) – vedno preverite, ali je zagotovljen ustrezen učinek zaščite.
- Uporaba izdelka za zaščito pred velikimi delci prahu (telesna poškodba, nesreča). Pripomoček za zaščito oči se sme uporabljati samo za dela, opisana v navodilih za uporabo. Vsakršno odstopanje od navodil za uporabo lahko privede do telesnih poškodb ali nesreč.
- Uporaba poškodovanih izdelkov (nezadostna zaščita) – pred vsako uporabo preverite, ali je čelada za varjenje poškodovana in ali je še uporabna.
- Nepravilna uporaba zaščite za oči (telesna poškodba, nesreča). Pripomoček za zaščito oči se sme uporabljati izključno za dela, opisana v navodilih za uporabo.

Vsakršno odstopanje od navodil lahko privede do telesnih poškodb ali nesreč.

- Otroci, stari 16 let ali več, in osebe z zmanjšanimi fizičnimi, zaznavnimi ali umskimi sposobnostmi oz. s pomanjkanjem izkušenj ter znanja smejo to napravo uporabljati le, če so pod nadzorom ali pa podučeni o varnem ravnanju z napravo in z njo povezanih tveganjih. Otroci se z napravo ne smejo igrati. Otroci naprave ne smejo čistiti ali opravljati vzdrževalnih opravil, če niso pod nadzorom.
- Čelada za varjenje z avtomatsko zatemnitvijo ni primerna za lasersko in plamensko varjenje.
- Nikoli ne odlagajte čelade za varjenje na vroče površine.
- V nobenem primeru ne odpirajte čelade za varjenje. Ne popravljajte ali spreminjajte čelade za varjenje. To lahko počne samo usposobljeno strokovno osebje.
- Pred vsakim varjenjem se prepričajte, da ste nastavili avtomatsko zatemnitev.
- Varnostnega vizirja ni dovoljeno odpirati. Ta namreč varuje filter pred umazanijo in poškodbami.
- Takoj prenehajte z varjenjem, če se filter ne zatemni avtomatsko, in se obrnite na proizvajalca.
- Čelado za varjenje uporabljajte samo pri temperaturah med $-5\text{ }^{\circ}\text{C}$ in $+55\text{ }^{\circ}\text{C}$. Reakcijski čas filtra se upočasni, če ta temperatura ni dosežena oz. je presežena.
- Redno čistite filter, površino čelade in sončne celice.
- Zamenjajte zaščitni vizir, če ima praske ali poškodbe.
- Čelada za varjenje ne štiti pred udarci.
- Uporaba, čiščenje in shranjevanje lahko skrajšajo pribl. 5-letno življenjsko dobo. Če je okence opraskano ali ima druge vidne poškodbe, takoj zamenjajte okence ali čelado za varjenje.

⚠ POZOR! Materiali, ki pridejo v stik s kožo uporabnika, lahko pri občutljivih osebah povzročijo alergijske reakcije.

⚠ POZOR! Pripomočki za zaščito oči pred hitro letečimi delci zaradi prenosov udarcev predstavljajo nevarnost za uporabnika, če se nosijo čez običajna korekcijska očala.

⚠ POZOR! Če je potrebna zaščita pred hitro letečimi delci pri ekstremnih temperaturah, mora biti izbrani pripomoček za zaščito oči označen s črko T neposredno za črko intenzivnosti udarca, tj. FT, BT ali AT. Če črki za intenzivnost udarca ne sledi črka T, je zaščito za oči dovoljeno uporabljati samo pri sobni temperaturi za zaščito pred hitro letečimi delci.

● Uporaba

Napotek: čelado za varjenje uporabljajte samo z vgrajenim zadnjim steklom 4.

Napotek: senzorji obloka 16 UV-filtra 8 morajo biti čisti.

⚠ Ko odprete embalažo, takoj preverite, ali je vsebina paketa popolna in v brezhibnem stanju. Če je vsebina paketa nepopolna ali ima napake, se takoj obrnite na svojega prodajalca. Naprave ne uporabljajte, če je okvarjena.

Tabela za nastavitve stopenj zatemnitve

	Tok obloka (amperi)																					
	1,5	6	10	15	30	40	60	70	100	125	150	175	200	225	250	300	350	400	450	500	600	
Grind	Brusilna funkcija – avtomatska zatemnitev ni aktivna																					
SMAW	8				9			10		11		12		13		14						
MAG	8						9		10		11		12		13		14					
TIG/GTAW	8			9			10		11		12		13									
MIG (težko)	9						10			11		12		13		14						
MIG (lahko)	10								11		12		13		14							
PAC	9							10		11		12		13								
PAW	4	5	6	7	8	9	10	11		12												

SMAW: varjenje z oplaščenimi elektrodami
MIG (težko): varjenje MIG težkih kovin
MIG (lahko): varjenje MIG lahkih kovin in zlitin
TIG/GTAW: varjenje z inertnim plinom

MAG: varjenje z aktivnim plinom za kovine
PAC: plazemsko rezanje
PAW: plazemsko varjenje
Grind: brusilna funkcija: Samodejna zatemnitev ni aktivna. To nastavitve uporabite samo, če varilne čelade ne potrebujete za varjenje.

⚠ Pred vsako uporabo preverite, ali sta čelada za varjenje in zaščitno steklo nepoškodovana. Če ima zaščitno steklo

praske, razpoke ali nepravilnosti, ga morate pred uporabo zamenjati, sicer lahko pride do resnih telesnih poškodb.

- Z notranje in zunanje strani vizirja odstranite zaščitno folijo.
- Nastavite čelado za varjenje s pomočjo traku za glavo [5]. Zavrtite zadnji vrtljivi gumb traku za glavo [6], da čelado za varjenje prilagodite velikosti glave, ter stranska vrtljiva gumba traku za glavo [7], da zablokirate čelado za varjenje. Pri nastavljanju bodite pozorni, da bo čelada za varjenje čim globlje na glavi in čim bližje obrazu.
- Pred varjenjem nastavite ustrezno stopnjo zatemnitve. Stopnjo zatemnitve lahko z vrtenjem regulatorja zatemnitve [9] na zunanji strani čelade nastavite ročno med 5 in 9 ter 9 in 13. S stikalom za zatemnitev [17] lahko nastavite zatemnitev na regulatorju zatemnitve [9] bodisi med stopnjami 5–9 bodisi 9–13.

⚠ POZOR! Zatemnilno stikalo [17] ponuja položaj nastavitve »Grind«. Ko je regulator zatemnitve [17] nastavljen na to nastavitev, je avtomatska zatemnitev onemogočena. To nastavitev uporabite samo, če čelade za varjenje ne boste uporabljali za varjenje. Samodejna zatemnitev takrat ni aktivna.

Pred vsako uporabo preverite svetlobno tesnjenje.

Izvajanje preskusa

- S testno tipko [11] lahko predhodno preverite, ali funkcija zatemnitve čelade za varjenje deluje.
- Utripajoči svetlobni vir, kot je npr. vžigalnik, pridržite pred obločnimi senzorji [16] in ga prižgite. Delujoči filter za kratek čas potemni zaradi utripajoče lučke.

Nastavitev zakasnitve

Z nastavitvijo zakasnitve [13] lahko glede na postopek varjenja nastavite, ali naj bo avtomatska zatemnitev takoj po končanem varjenju izklopljena ali ne. Na najm. stopnji se avtomatska zatemnitev takoj izklopi. Bolj ko obračate regulator v smeri urnega kazalca

proti najv. stopnji, dlje traja zatemnitev po zaključenem varjenju. Ta funkcija je zelo uporabna pri naknadnem žarjenju.

Nastavitev občutljivosti

Z nastavitvijo občutljivosti [12] lahko upravljate občutljivost senzorja na svetlobo. Pri šibki svetlobi lahko nastavite regulator na najv. stopnjo, da je avtomatska zatemnitev aktivna tudi pri šibkem viru svetlobe. Tudi s to dodatno funkcijo lahko prilagodite občutljivost senzorja na svetlobo glede na vaše potrebe.

Zamenjava baterije

Prek predala za baterije lahko zamenjate baterije z nizkim stanjem napolnjenosti. Nizko stanje baterije je na prikazu baterije [10] prikazano z rdečo opozorilno lučko.

- Za odpiranje predalčka akumulatorja [14] morate pokrov slednjega [14] potisniti naprej (glejte sl. F).
- Zatem ko snamete pokrov predalčka akumulatorja [14], lahko slednjega zamenjate.
- Akumulator namestite tako, kot to prikazuje sl. F, s stranjo z oznako »+« navzgor.

Vrsta akumulatorja: CR2450
Napetost akumulatorja: 3V

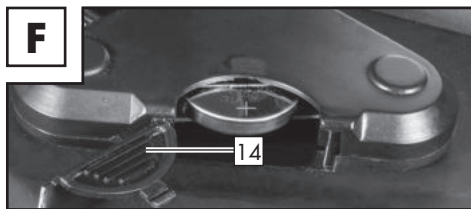

- Nato ponovno zaprite predal za baterijo [14]. Če želite predalček akumulatorja zapreti, morate pokrov slednjega [14] potisniti nazaj, da se pokrov slišno zaskoči.

Napotek: Baterije so namenjene prvi zatemnitvi filtra na začetku varjenja. Nato se filter oskrbuje z energijo prek vgrajene solarne celice.

Menjava UV-filtra

- Za zamenjavo UV-filtra/solarne celice potisnite drsnika [15] skupaj (glejte sliko D). Nato lahko filter odstranite.
- Zatem na zunanji strani čelade za varjenje s preprostim potegom odstranite

regulatorje zatemnitve [9], [11] in [12], nato pa popustite matice pod njimi.

- Ko matice odvijete z navoja, lahko filter v celoti odstranite s čelade za varjenje.

● Odpravljanje napak

Napaka	Vzrok	Rešitev
Filter se ne zatemni redno ali plapol.	Sprednje steklo [1] je umazano ali okvarjeno.	Očistite ali zamenjajte sprednje steklo.
	Senzor obloka [16] ni čist.	Očistite površino senzorja obloka [16].
	Varilni tok je prenizek.	Nastavite občutljivost na najv. stopnjo.
Reakcija je upočasnjena.	Temperatura okolice je prenizka/previsoka.	Varilno masko uporabljajte samo pri temperaturah med -5 °C in +55 °C.
	Občutljivost je prenizka.	Nastavite višjo občutljivost.
Vidljivost je slaba.	Sprednje [1] / zadnje steklo [4] je umazano.	Očistite sprednje [1] / zadnje steklo [4].
	Zaščitna folija na zadnjem steklu [4] ni bila odstranjena.	Odstranite zaščitno folijo.
	Svetloba okolice ne zadošča.	Zagotovite več svetlobe v svojem delovnem okolju.
	Nastavljena je napačna stopnja zatemnitve.	Ponovno nastavite stopnjo zatemnitve.
Čelada za varjenje drsi.	Trak za glavo [5] je napačno nastavljen.	Ponovno in bolj na tesno nastavite trak za glavo [5].

● Čiščenje in vzdrževanje

- Za čiščenje ohišja čelade [2] ne uporabljajte jedkih čistil.
- UV-filter [8] ne sme nikoli priti v stik z vodo.
- Izdelek čistite z mehko suho krpo, z navlaženo krpo ali krpo, navlaženo s sredstvom za razkuževanje.

● Shranjevanje

- Napravo hranite na suhem in zunaj dosegaj otrok.

● Navodila za varovanje okolja in odstranjevanje med odpadke



Reciklirajmo surovine namesto odlaganja odpadkov!



Napravo, dodatno opremo in embalažo odlagajte okolju prijazno ter vključite v recikliranje.

Avtomatske čelade za varjenje ne odvrzite med gospodinjske odpadke, v ogenj ali vodo. Če je mogoče, naj bodo aparati, ki ne delujejo več, reciklirani. Za pomoč povprašajte lokalnega trgovca.



Kot končni uporabnik ste zakonsko zavezani vrniti vse rabljene baterije (uredba o baterijah). Baterije,

ki vsebujejo škodljive snovi, so označene s spodaj prikazanimi simboli, ki pomenijo, da niso primerne za odlaganje med gospodinjske odpadke. Oznake za težke kovine so: Cd = kadmij, Hg = živo srebro, Pb = svinec.

Stare baterije odnesite na odlagališče takšnih odpadkov v vašem kraju ali jih vrnite trgovcu. S tem boste izpolnili zakonske dolžnosti in pomembno prispevali k varovanju okolja.



Upoštevajte oznake na različnih embalažah in jih po potrebi ločeno odlagajte. Embalažni materiali so označeni s kraticami (a) in števkami

(b), ki imajo naslednji pomen:

1–7: umetne snovi, 20–22: papir in karton, 80–98: kompozitni materiali.

● Pomen oznake

Varnostna okenca so preverjena v skladu s standardom DIN EN 166 (C6893CMC, C6894CMC):

● Sprednje steklo: CMC F CE

CMC = kratica proizvajalca
F = mehanska trdnost
(Nizkoenergijski udar 45 m/s)
CE = oznaka CE

● Zadnje steklo: CMC 1 F CE

CMC = kratica proizvajalca
1 = optični razred
F = mehanska trdnost
(Nizkoenergijski udar 45 m/s)
CE = oznaka CE

ADF-filter preverjen v skladu z DIN EN 379: 4/5–9 / 9–13 CMC 1/1/1/2/379 CE (C6891CMC)

Pojasnilo:

4 = osvetljeno stanje
5–9 / 9–13 = zatemnjena stanja
CMC = kratica proizvajalca
Številka 1 = optični razred
Številka 2 = razred razpršene svetlobe
Številka 3 = razred homogenosti
Številka 4 = razred odvisnosti od kota
379 = standard preskušanja
CE = oznaka CE

Lupina čelade za varjenje: CMC EN 175 B CE (C6892CMC):

Identifikacija proizvajalca: CMC
Številka zadevnega standarda: EN 175
Področja uporabe (po potrebi): S, F, B
Teža v gramih (po potrebi)
Stopnja zaščite za čelade za varjenje
št. artikla.: 2425
CE= oznaka CE

Simbol	Vrsta zaščite	Opis področja uporabe
S	Povečana trdnost	Mehanska trdnost
F	Udarec z nizko energijo	Mehanska trdnost
B	Udarec s srednjo energijo	Mehanska trdnost

⚠ Če simboli F, B in S ne veljajo niti za okence niti za nosilno ogrodje, je treba celotnemu pripomočku za zaščito oči pripisati nižjo stopnjo.

Certifikacijski organ:

DIN CERTCO Gesellschaft für
Konformitätsbewertung mbH
Alboinstrasse 56
DE-12103 Berlin
Številka priglašene organa 0196

● Izjava o skladnosti EU

1. OZO (številka izdelka, tipa, šarže ali serijska številka):

Avtomatska varilna čelada

IAN: 393903_2107

Št. artikla: 2425

Leto izdelave: 2022/18

Model: PSHP 1 A1

2. Naziv in naslov proizvajalca in po potrebi njegovega pooblaščenega zastopnika:

C.M.C. Creative Marketing & Consulting GmbH

Odgovoren za dokument:

Dr. Christian Weyler

Katharina-Loth-Str. 15

DE-66386 St. Ingbert

NEMČIJA

3. Za izdajo te izjave o skladnosti je v celoti odgovoren proizvajalec:

C.M.C. Creative Marketing & Consulting GmbH

4. Predmet izjave (identifikacija OZO, ki omogoča sledljivost in; po potrebi lahko vsebuje tudi dovolj ostro barvno sliko, če je potrebna za identifikacijo OZO):

Zaščitna čelada za varjenje PSHP 1 A1 H, št. artikla 2425



Zadnje steklo brez filtriranja PSHP 1 A 1 HS

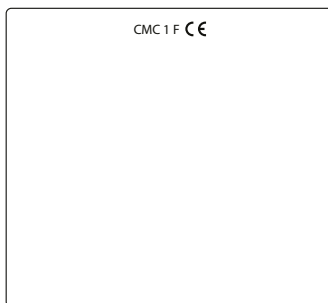

Sprednje steklo brez filtriranja PSHP 1 A1 FS

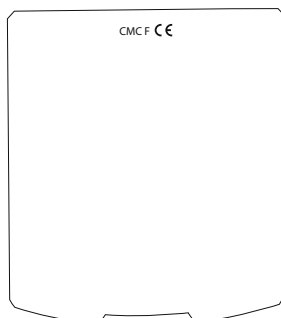

Samodejni filter za zaščito varilca z ročno nastavljivo stopnjo zaščite PSHP 1 A1



5. Predmet izjave iz točke 4 je skladen z ustrežno veljavno usklajevalno zakonodajo Unije:

Direktiva o splošni varnosti izdelkov 2001/95/ES

Elektromagnetna združljivost 2014/30/EU

Direktiva RoHS 2011/65/EU + 2015/863 EU

Uredba za osebno zaščitno opremo (EU)/2016/425

6. Navedba uporabljenih veljavnih harmoniziranih standardov ali drugih tehničnih specifikacij, za katere je deklarirana skladnost, vključno z datumom standardov ali drugimi tehničnimi specifikacijami:

EN 166:2001 EN 175:1997 EN 379:2009

7. Priglašeni organ za certificiranje DIN CERTCO Gesellschaft für Konformitätsbewertung mbH, Alboinstrasse 56, DE-12103 Berlin, številka priglašenega organa 0196, je izvedel EU-pregled tipa in izdal certifikat o opravljenem EU-tipskem pregledu C6891CMC/R0, C6892CMC/R0, C6893CMC/R0, C6894CMC/R0.

St. Ingbert, 20. 12. 2021

C.M.C. GmbH
Katharina-Loth-Str. 15
A-66286 St. Ingbert
Telefon: +49 6894 9989750
Telefax: +49 6894 9989729

v imenu Dr. Christian Weyler
– zagotavljanje kakovosti –

● Napotki za garancijo in servisiranje

Garancija podjetja Creative Marketing & Consulting GmbH

Spoštovana stranka, za to napravo vam je na voljo 3-letna garancija s pričetkom veljavnosti na dan nakupa. V primeru pomanjkljivosti tega izdelka za vas veljajo zakonske pravice napram prodajalcu. Naša, spodaj predstavljena garancija ne omejuje teh zakonskih pravic.

● Garancijski pogoji

Garancijski rok začne teči od datuma nakupa. Shranite originalni račun. Ta dokument je potreben kot dokazilo o nakupu. Če v 3 letih od datuma nakupa tega izdelka pride do napake na materialu ali v izdelavi, bomo izdelek – po naši izbiri – brezplačno popravili ali ga zamenjali. Pogoje te garancijske storitve je, da v treh letih predložite okvarjeno napravo in račun (dokazilo o nakupu) ter pisno na kratko razložite, v čem je težava in kdaj je nastopila. Če naša garancija krije napako, boste prejeli popravljen ali nov izdelek. S popravilom ali zamenjavo izdelka ne začne teči nova garancijska doba.

● Garancijska doba in zakonski odškodninski zahtevki

Garancijska doba se zaradi garancije ne podaljša. To velja tudi za zamenjane

in popravljene dele. Morebitno škodo in pomanjkljivosti je treba sporočiti že ob nakupu, takoj po odstranitvi embalaže. Po preteku garancijskega roka je treba popravila plačati.

● Obseg garancije

Naprava je bila skrbno izdelana v skladu s strogimi smernicami kakovosti in odgovorno preverjena pred dobavo.

Garancijska storitev velja za napake na materialu ali v izdelavi. Ta garancija ne velja za dele izdelka, ki so izpostavljeni običajni obrabi in jih je zato mogoče obravnavati kot obrabne dele, ali za poškodbe lomljivih delov, npr. stikal, baterij ali delov iz stekla.

Ta garancija zapade, če je izdelek poškodovan in ni pravilno uporabljen ali vzdrževan. Za pravilno uporabo izdelka je treba natančno upoštevati le navedbe v originalnih navodilih za uporabo. Namenom uporabe in ravnanjem, ki jih v navodilih za uporabo odsvetujemo ali pred njimi svarimo, se je treba obvezno izogibati.

Izdelek je namenjen zgolj za zasebno in ne za poslovno uporabo. V primeru zlorabe ali nepravilnega ravnanja, uporabe sile in posegov, ki jih ne opravil naš pooblaščen servis, garancija preneha.

● Ravnanje v garancijskem primeru

Da lahko zagotovimo hitro obravnavo vaše zadeve, prosimo, da upoštevate napotke v nadaljevanju:

Za vse poizvedbe imejte za dokazilo o nakupu pripravljen račun in številko izdelka (npr. IAN). Številka izdelka je navedena na tipski tablici, gravuri, naslovnici navodil (spodaj levo) ali na nalepki na hrbtni ali spodnji strani. Če pride do nepravilnega delovanja ali drugih poškodb, po telefonu ali e-pošti najprej stopite v stik s spodaj navedenim servisom.

Izdelek, za katerega je ugotovljeno, da je okvarjen, lahko brezplačno pošljete na naslov servisa, pri čemer dodajte račun (dokazilo o nakupu) ter navedite pomanjkljivost in kdaj je nastopila.



Napotek:

Tega in številne druge priročnike, video posnetke izdelkov in programsko opremo si lahko prenesete s spletnega mesta www.lidl-service.com.

Koda QR vam omogoča neposredni dostop do strani Storitve Lidl (www.lidl-service.com), z vnosom številke (IAN) 393903 pa si lahko odprete navodila za uporabo.



● Servis

Uporabljajte samo originalne nadomestne dele:

- Sprednje steklo (CMC F CE):
137,3 mm x 123,2 mm x 1,0 mm
- Zadnje steklo (CMC 1F CE):
103,5 mm x 98,6 mm x 1,0 mm

Stik z nami:

SI

Ime: C.M.C. Creative Marketing &
Consulting GmbH
Servis in informacije
Media-Impeks d.o.o
Spletna stran: www.cmc-creative.de
E-pošta: service.si@cmc-creative.de
Telefon: 00386 2 796 3511
Sedež: Nemčija

IAN 393903_2107

Upoštevajte, da spodnji naslov ni naslov servisa. Najprej stopite v stik z zgoraj navedenim servisom.

Naslov:

C.M.C. Creative Marketing & Consulting
GmbH
Katharina-Loth-Str. 15
DE-66386 St. Ingbert
NEMČIJA

Naročanje rezervnih delov:

www.ersatzteile.cmc-creative.de

Garancijski list

Avtomatska varilna čelada
PSHP 1 A1

IAN 393903_2107

C. M. C. GmbH
Katharina-Loth-Str. 15, 66386 St. Ingbert,
Nemčija

Pooblaščenim serviser:
Servisna telefonska številka:
00386 (0) 80 28 60

1. S tem garancijskim listom »**C. M. C. GmbH, Katharina-Loth-Str. 15, 66386 St. Ingbert, Nemčija**« jamčimo, da bo izdelek v garancijskem roku ob normalni in pravilni uporabi brezhibno deloval in se zaveujemo, da bomo ob izpolnjenih spodaj navedenih pogojih odpravili morebitne pomanjkljivosti in okvare zaradi napak v materialu ali izdelavi oziroma po svoji presoji izdelek zamenjali ali vrnili kupnino.
2. Garancija je veljavna na ozemlju Republike Slovenije.
3. Garancijski rok za proizvod je 3 leta od dneva izročitve blaga. Datum izročitve blaga je razviden iz računa.
4. Kupec je dolžan okvaro javiti pooblaščenemu servisu oziroma se informirati o nadaljnjih postopkih na zgoraj navedeni telefonski številki. Svetujemo vam, da pred tem natančno preberete navodila o sestavi in uporabi izdelka.
5. Kupec je dolžan pooblaščenemu servisu predložiti garancijski list in račun, kot potrdilo in dokazilo o nakupu ter dnevu izročitve blaga.
6. V primeru, da proizvod popravlja nepooblaščen servis ali oseba, kupec ne more uveljavljati zahtevkov iz te garancije.
7. Vzroki za okvaro oziroma nedelovanje izdelka morajo biti lastnosti stvari same in ne vzroki, ki so zunaj proizvajalčeve oziroma prodajalčeve sfere. Kupec ne more uveljavljati zahtevkov iz te garancije, če se ni držal priloženih navodil za sestavo in uporabo izdelka ali če je izdelek kakorkoli spremenjen ali nepravilno vzdrževan.
8. Jamčimo servisiranje in rezervne dele za minimalno dobo, ki je zahtevana s strani zakonodaje.
9. Obrabni deli oz. potrošni material so izvzeti iz garancije.
10. Vsi potrebni podatki za uveljavljanje garancije se nahajajo na dveh ločenih dokumentih (garancijski list, račun).
11. Ta garancija proizvajalca ne izključuje pravic potrošnika, ki izhajajo iz odgovornosti prodajalca za napake na blagu.

Prodajalec:
Lidl Slovenija d.o.o. k.d., Pod lipami 1, SI-1218 Komenda

C.M.C. GmbH

Katharina-Loth-Str. 15
DE-66386 St. Ingbert
GERMANY

Last Information Update · Stand der Informationen ·
Dernière mise à jour · Stand van de informatie ·
Poslední aktualizace informací · Stan na ·
Posledná aktualizácia informácií · Última actualización ·
Tilstand af information · Versione delle informazioni ·
Információk státusza · Stanje informacij: 12/2021
Ident.-No.: PSHP1A1122021-OS



IAN 393903_2107

8 