

/// PARKSIDE®



RANDOM ORBITAL SANDER / EXZENTERSCHLEIFER PONCEUSE EXCENTRIQUE PEXS 300 C3

GB / IE / NI / MT

RANDOM ORBITAL SANDER

Original instructions

FR / BE / CH

PONCEUSE EXCENTRIQUE

Traduction des instructions d'origine

IT / CH / MT

SMERIGLIATRICE ECCENTRICA

Traduzione delle istruzioni d'uso originali

PT

LIXADORA EXCÊNTRICA

Tradução do manual de instruções original

DE / AT / BE / CH

EXZENTERSCHLEIFER

Originalbetriebsanleitung

NL / BE

EXCENTRISCHE SCHUURMACHINE

Vertaling van de originele gebruiksaanwijzing

ES

LIJADORA EXCÉNTRICA

Traducción del manual de instrucciones original

IAN 520945_2504

DE / AT / BE / FR / NL /
ES / IT / MT / PT

**GB / IE / NI / MT**

Before reading, unfold the page containing the illustrations and familiarise yourself with all functions of the device.

DE / AT / BE / CH

Klappen Sie vor dem Lesen die Seite mit den Abbildungen aus und machen Sie sich anschließend mit allen Funktionen des Gerätes vertraut.

FR / BE / CH

Avant de lire le mode d'emploi, ouvrez la page contenant les illustrations et familiarisez-vous ensuite avec toutes les fonctions de l'appareil.

NL / BE

Vouw vóór het lezen de pagina met de afbeeldingen open en maak u vertrouwd met alle functies van het apparaat.

IT / CH / MT

Prima di leggere aprire la pagina con le immagini e prendere confidenza con le diverse funzioni dell'apparecchio.

ES

Antes de empezar a leer abra la página que contiene las imágenes y, en seguida, familiarícese con todas las funciones del dispositivo.

PT

Antes de começar a ler abra na página com as imagens e, de seguida, familiarize-se com todas as funções do aparelho.

English	Original instructions	Page	1
Deutsch	Originalbetriebsanleitung	Seite	13
Français	Traduction des instructions d'origine	Page	25
Nederlands	Vertaling van de originele gebruiksaanwijzing	Pagina	39
Italiano	Traduzione delle istruzioni d'uso originali	Pagina	51
Español	Traducción del manual de instrucciones original	Página	63
Português	Tradução do manual de instruções original	Página	75

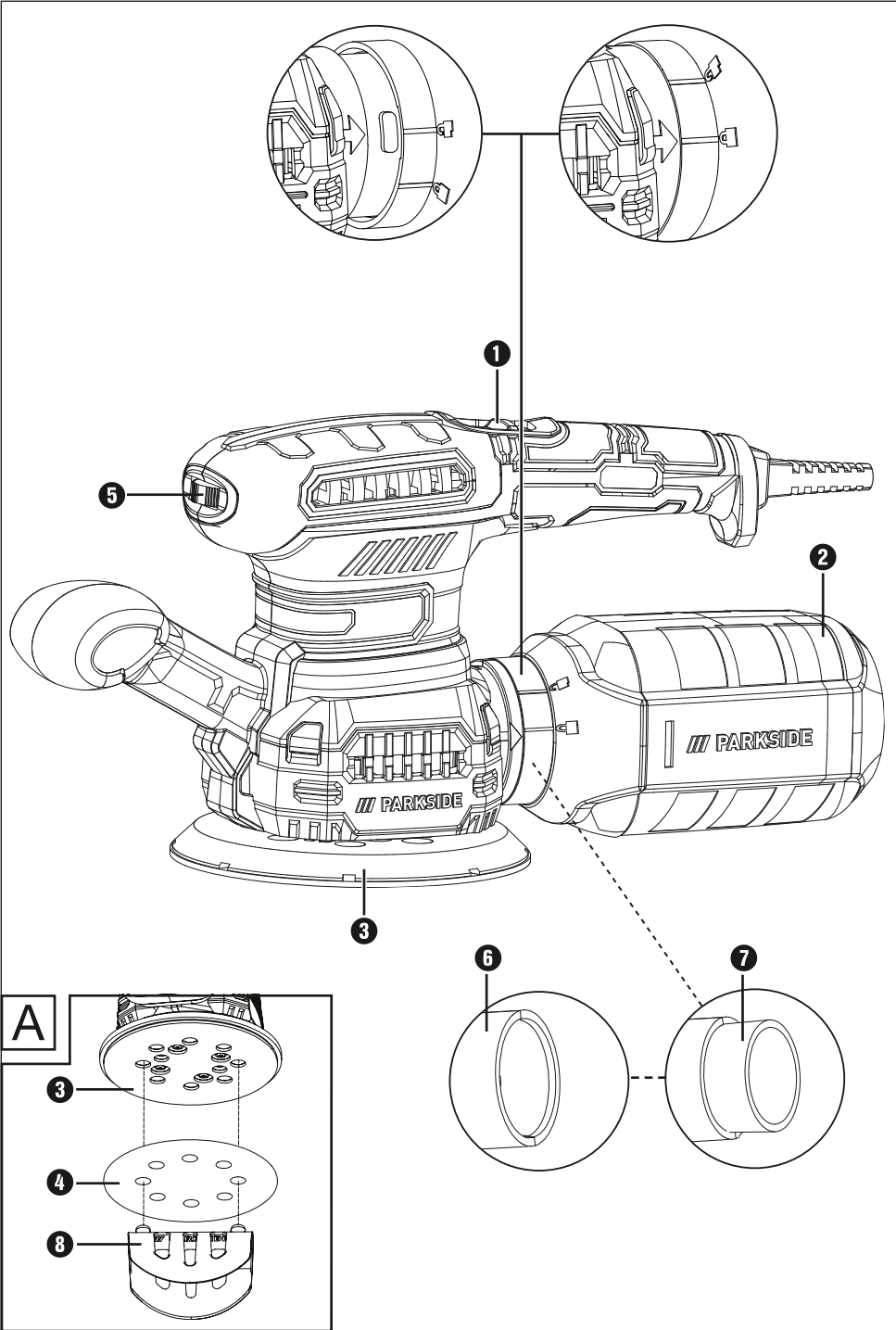

Contents

1. Introduction	2
1.1. Intended use	2
1.2. Features	2
1.3. Package contents	2
1.4. Technical data	2
2. General power tool safetywarnings	3
2.1. Work area safety	3
2.2. Electrical safety	3
2.3. Personal safety.	4
2.4. Power tool use and care	4
2.5. Service	5
2.6. Product-specific safety instructions	5
2.7. Original accessories/attachments	6
3. Before use	6
3.1. Selecting a sanding sheet	6
3.2. Changing sanding sheets.	6
3.3. Dust/chip extraction	6
3.4. Dust extraction	7
3.5. Dust box.	7
3.6. Reducer	7
4. Use	7
4.1. Switching on and off	7
5. Operating instructions	8
5.1. Sanding surfaces	8
6. Maintenance and cleaning	8
7. Disposal	8
8. Kompernass Handels GmbH warranty	9
8.1. Service	10
8.2. Importer	11
9. Original EC Conformity Declaration	11

1. Introduction

Congratulations on the purchase of your new appliance. You have selected a high-quality product. The operating instructions are part of this product. They contain important information about safety, usage and disposal. Before using the product, please familiarise yourself with all instructions regarding safety and use. Use the product only as described and for the specified range of applications. Please also pass on all documents to any future owner.

1.1. Intended use

The appliance is suitable for sanding wood, metal and paint. Any other use of or modification to the appliance is deemed to be improper and carries the risk of serious personal injury. The manufacturer accepts no responsibility for damage(s) attributable to misuse. This appliance is not intended for commercial use.

1.2. Features

- 1 ON/OFF switch
- 2 Dust box
- 3 Sanding pad
- 4 Sanding sheet
- 5 Speed control
- 6 Exhaust nozzle
- 7 Adapter for external dust extraction
- 8 Sanding sheet alignment tool

1.3. Package contents

- 1 random orbital sander PEXS 300 C3
- 1 dust box
- 4 sanding sheets (grain 80 + 120)
- 1 sanding sheet alignment tool
- 1 adapter for external dust extraction
- 1 set of operating instructions

1.4. Technical data

Rated voltage	230 V ~, 50 Hz (AC)
Rated power	300 W
Idle oscillation speed	14000–24000 rpm
Idle speed	n_0 7000–12000 rpm
Sanding pad	Ø 125 mm
Protection class	II/□ (double insulation)

Noise and vibration data

Noise measurement value determined in accordance with EN 62841. The A-rated noise level of the power tool is typically:

Sound pressure level	$L_{PA} =$	80.7 dB
Uncertainty	$K =$	3 dB
Sound power level	$L_{WA} =$	88.7 dB
Uncertainty	$K =$	3 dB



Wear ear muffs!

Vibration values (vector sum of three directions) determined in accordance with EN 62841:

Vibration emission value max.	$a_{h,W} =$	7.183 m/s ²
Uncertainty	$K =$	1.5 m/s ²

NOTE

- ▶ The vibration emission values and the noise emission values given in these instructions have been measured in accordance with a standardised test procedure and can be used for comparison of the power tool with another tool.

WARNING!

- ▶ Depending on the manner in which the power tool is being used, and in particular the kind of workpiece being worked, the vibration and noise emission values can deviate from the values given in these instructions during actual use of the power tool.
- ▶ Try to keep the vibration load as low as possible. Measures to reduce the vibration load are, e.g. wearing gloves and limiting the working time. Wherein all states of operation must be included (e.g. times when the power tool is switched off and times where the power tool is switched on but running without load).

2. General power tool safety warnings



WARNING!

- ▶ **Read all safety warnings, instructions, illustrations and specifications provided with this power tool.** Failure to follow all instructions listed below may result in electric shock, fire and/or serious injury.

Save all warnings and instructions for future reference.

The term “power tool” in the warnings refers to your mains-operated (corded) power tool or battery-operated (cordless) power tool.

2.1. Work area safety

- Keep work area clean and well lit.** Cluttered or dark areas invite accidents.
- Do not operate power tools in explosive atmospheres, such as in the presence of flammable liquids, gases or dust.** Power tools create sparks which may ignite the dust or fumes.
- Keep children and bystanders away while operating a power tool.** Distractions can cause you to lose control.

2.2. Electrical safety

- Power tool plugs must match the outlet. Never modify the plug in any way. Do not use any adapter plugs with earthed (grounded) power tools.** Unmodified plugs and matching outlets will reduce risk of electric shock.
- Avoid body contact with earthed or grounded surfaces, such as pipes, radiators, ranges and refrigerators.** There is an increased risk of electric shock if your body is earthed or grounded.

- c) **Do not expose power tools to rain or wet conditions.** Water entering a power tool will increase the risk of electric shock.
- d) **Do not abuse the cord. Never use the cord for carrying, pulling or unplugging the power tool. Keep cord away from heat, oil, sharp edges or moving parts.** Damaged or entangled cords increase the risk of electric shock.
- e) **When working outdoors with an electrical power tool, always use extension cords that are also suitable for outdoor use.** Use of a cord suitable for outdoor use reduces the risk of electric shock.
- f) **If operating a power tool in a damp location is unavoidable, use a power supply protected by a residual current device (RCD).** Use of an RCD reduces the risk of electric shock.
- d) **Remove any adjusting key or wrench before turning the power tool on.** A wrench or a key left attached to a rotating part of the power tool may result in personal injury.
- e) **Do not overreach. Keep proper footing and balance at all times.** This enables better control of the power tool in unexpected situations.
- f) **Dress properly. Do not wear loose clothing or jewellery. Keep your hair and clothing away from moving parts.** Loose clothes, jewellery or long hair can be caught in moving parts.
- g) **If devices are provided for the connection of dust extraction and collection facilities, ensure these are connected and properly used.** Use of dust collection can reduce dust-related hazards.
- h) **Do not allow yourself to get lulled into a false sense of security and do not ignore the safety regulations for power tools, even if you are familiar with the power tool after repeated use.** A careless action can cause severe injury within a fraction of a second.

2.3. Personal safety

- a) **Stay alert, watch what you are doing and use common sense when operating a power tool. Do not use a power tool while you are tired or under the influence of drugs, alcohol or medication.** A moment of inattention while operating a power tool may result in serious personal injury.
- b) **Use personal protective equipment. Always wear safety goggles.** Protective equipment such as a dust mask, non-skid safety shoes, hard hat or hearing protection used for appropriate conditions will reduce personal injuries.
- c) **Prevent unintentional starting. Ensure the switch is in the off-position before connecting to power source and/or battery pack, picking up or carrying the tool.** Carrying power tools with your finger on the switch or energising power tools that have the switch on invites accidents.

2.4. Power tool use and care

- a) **Do not force the power tool. Use the correct power tool for your application.** The correct power tool will do the job better and safer at the rate for which it was designed.
- b) **Do not use the power tool if the switch does not turn it on and off.** Any power tool that cannot be controlled with the switch is dangerous and must be repaired.
- c) **Disconnect the plug from the power source and/or remove the battery pack, if detachable, from the power tool before making any adjustments, changing accessories, or storing power tools.** Such preventive safety measures reduce the risk of starting the power tool accidentally.

- d) **Store idle power tools out of the reach of children, and do not allow persons unfamiliar with the power tool or these instructions to operate the power tool.** Power tools are dangerous in the hands of untrained users.
- e) **Maintain power tools and accessories. Check for misalignment or binding of moving parts, breakage of parts and any other condition that may affect the power tool's operation. If damaged, have the power tool repaired before use.** Many accidents are caused by poorly maintained power tools.
- f) **Keep cutting tools sharp and clean.** Properly maintained cutting tools with sharp cutting edges are less likely to bind and are easier to control.
- g) **Use the power tool, accessories and tool bits, etc. in accordance with these instructions, taking into account the working conditions and the work to be performed.** Use of the power tool for operations different from those intended could result in a hazardous situation.
- h) **Keep handles and grasping surfaces dry, clean and free from oil and grease.** Slippery handles and grasping surfaces do not allow for safe handling and control of the tool in unexpected situations.

2.5. Service

- a) **Have your power tool serviced by a qualified repair person using only identical replacement parts.** This will ensure that the safety of the power tool is maintained.
- b) **Plugs and power cords should only be replaced by the manufacturer of the power tool or the manufacturer's authorised customer service agent.** This will ensure that the safety of the power tool is maintained.

2.6. Product-specific safety instructions

WARNING! TOXIC DUSTS!

- ▶ Working with the tool can produce harmful/toxic dusts which represent a health hazard for the person operating the appliance and for anyone else in the vicinity.
- **Avoid sanding lead paint or other harmful materials.**
- **Do not process materials containing asbestos.** Asbestos is a known carcinogen. **Wear safety goggles and a protective dust mask!**
- **Secure the workpiece.** A workpiece securely held by a clamping device or vice is much safer than one held in your hand.
- **Do not rest your hands next to or in front of the appliance or the area being worked as there is a risk of injury if you slip.**
- **Always route the power cord towards the rear, away from the appliance.**
- **Ensure that nobody can be endangered by flying sparks.** Remove all flammable material from the vicinity. Sanding metal creates flying sparks.
- **CAUTION! RISK OF FIRE! Avoid overheating the material being sanded as well as the sander. Always empty the dust collector before taking work breaks. Sanding dust in the dust sack, microfilter, paper sack (or in the filter sack or filter of the vacuum cleaner) can ignite under unfavourable conditions, for example, due to flying sparks when sanding metals.** This is a particular risk if the dust is mixed with paint or polyurethane residues or other chemicals and the workpiece has become hot after being worked for a long time.

- When working for extended periods of time on wood and, in particular, materials that produce dust which is hazardous to health, connect the appliance to an appropriate external dust extraction device. **Wear safety goggles and a protective dust mask!**
- **Ensure sufficient ventilation when working on plastics, paints, lacquers, etc.**
- **Use the tool only for dry sanding.**
Water entering a power tool will increase the risk of electric shock.
- **Switch the appliance on before applying it to the workpiece.** After completing the task, lift the appliance from the workpiece and then switch it off.
- **Always allow the appliance to come to a complete standstill before putting it down.**
- **The appliance must always be kept clean, dry and free from oil or grease.**
- **Keep your work area clean.** Mixtures of materials can be particularly dangerous. Light metal dust can burn or explode.

2.7. Original accessories/ attachments

- **Use only the additional equipment and accessories specified in the operating instructions.** Using attachments or accessory tools other than those recommended in the operating instructions can lead to a risk of injury.

3. Before use

3.1. Selecting a sanding sheet

Removal and surface

The material removal rate and surface quality are determined by the grain of the sanding sheet.

- Please note that you need to use sandpapers with different grains for working different materials.

3.2. Changing sanding sheets

The random orbital sander has a hook-and-loop sheet that enables fast and simple changing of the sanding sheets.

NOTE

- ▶ Before fitting a new sanding sheet ④, remove any dust and dirt from the sanding pad ③.

Attachment

- ◆ You can attach the sanding sheet ④ to the sanding pad ③ using the hook-and-loop fastening surfaces.
- ◆ Ensure that the extraction holes on the sanding sheet ④ match up with those on the sanding pad ③. Use the sanding sheet alignment tool ⑧ as shown in Fig. A on the fold-out page.

Removal

- ◆ Simply pull the sanding sheet ④ off the sanding pad ③.

3.3. Dust/chip extraction

- Please refer to the section entitled "Safety information".

3.4. Dust extraction

WARNING! RISK OF FIRE!

- ▶ There is a risk of fire when working with power tools that are fitted with a dust collection box or can be connected to a vacuum cleaner via the dust extraction device! In unfavourable conditions, e.g. when sparks are flying while sanding metal or metal residues in wood, wood dust in the dust sack (or in the vacuum cleaner dust bag) can spontaneously ignite. This is a particular risk if the wood dust is mixed with paint residues or other chemicals and the workpiece has become hot after being worked for a long time. Therefore, do not allow the workpiece and appliance to overheat and always empty the dust collection box or the dust bag in the vacuum cleaner before taking a break from work.



Wear a dust mask!

NOTE

- ▶ Perforated sanding sheets are required for dust extraction.

3.5. Dust box

Connection

- ◆ Slide the dust box **2** onto the appliance. In doing so, match the ▶-symbol on the appliance with the  symbol on the dust box **2**. Turn the dust box **2** towards the  symbol to lock it. (See the detailed illustration on the fold-out page)

Removal

- ◆ Turn the dust box **2** towards the  symbol. Then pull the dust box **2** off the appliance. (See the detailed illustration on the fold-out page).

NOTE

- ▶ To ensure optimum dust extraction, empty the dust box **2** regularly.

- ◆ To do this, remove the dust box **2** from the appliance as described above. Clean the dust box **2** thoroughly by knocking out the dust.

3.6. Reducer

Connection

- ◆ To remove dust using a vacuum cleaner, push the suction hose of a suitable dust extractor (e.g. a workshop vacuum cleaner) onto the exhaust nozzle **6**.

NOTE

- ▶ If necessary, use the adapter **7** by pushing it into the exhaust nozzle **6**.

Removal

- ◆ Pull the hose of the dust extractor off the exhaust nozzle **6** or the adapter **7**.

4. Use

4.1. Switching on and off

NOTE

- ▶ Always switch on the random orbital sander before making contact with the material, then apply the appliance to the workpiece. During operation, you can choose between instantaneous and continuous operation.

Switching on

- ◆ Slide the ON/OFF switch **1** forwards to switch the appliance on.

Switching off

- ◆ Slide the ON/OFF switch **1** backwards to switch the appliance off.

Speed preselection

Use the speed control **5** to set a speed range between 1 and 6.

- ◆ Level 1: low speed
Level 6: high speed

The required rotational speed depends on the material being processed and can be determined through practical tests.

5. Operating instructions

- Wait until the power tool has come to a standstill before putting it down.

5.1. Sanding surfaces

- ◆ Turn on the power tool and ensure that the whole sanding surface is in contact with the material being worked. Move it with moderate pressure over the work-piece.

NOTE

- ▶ The removal rate and the sanding pattern are mainly determined by the choice of sanding sheet and the contact pressure. Only flawless sanding sheets achieve good sanding results.
- ◆ Ensure that you apply even pressure. Use of excessive pressure does not lead to a greater sanding efficiency, but rather to increased wear of the sanding sheet.
- ◆ Do not use a sanding sheet that has been used for metal on other materials.

In the table below, you will find some recommended values that will help you determine which sanding sheet ④ to use for which job.

Wood	Sanding sheet/grain
Working wood	40–240
Pre-sanding, e.g. of unfinished, unplanned beams and planks	40, 60
Surface sanding	80, 100, 120
Fine sanding of hardwoods	180, 240

Paint/varnishes	Sanding sheet/grain
Working on coats of paint/varnish or primers such as filler	40–320
Removal of paint	40, 60
Sanding undercoat	80, 100, 120
Final sanding of primers before painting	180, 240, 320

6. Maintenance and cleaning

The random orbital sander is maintenance-free.

- Always clean the appliance directly after completion of work.
- Use a dry cloth to clean the appliance. Under no circumstances should you use fuel, detergents, solvents or abrasive cleaners.
- Ensure ventilation openings are always free.
- Remove any adhering sanding dust with a brush.

7. Disposal

Applies only to France



Points de collecte sur www.quefairedemesdechets.fr
Privilégiez la réparation ou le don de votre appareil !



The product, its packaging and the operating instructions are recyclable. They are subject to an extended manufacturer responsibility and will be collected separately.



Do not dispose of power tools in your normal domestic waste!

The adjacent symbol of a crossed-out dustbin means that

this appliance may not be disposed of in the normal household waste at the end of its useful life, but must be taken to specially set-up collection locations, recycling depots or disposal companies.

The disposal is free of charge for the user. Protect the environment and dispose of this appliance properly.

If your old appliance has stored any personal data, you are responsible for deleting it yourself before returning it.



Your local community or municipal authorities can provide information on how to dispose of the worn-out product.



The packaging materials have been selected for their environmental friendliness and ease of disposal and are therefore recyclable. Dispose of packaging materials that are no longer needed in accordance with applicable local regulations. Dispose of the packaging in an environmentally friendly manner.



Note the labelling on the packaging and separate the packaging material components for disposal if necessary. The packaging material is labelled with abbreviations (a) and numbers (b) with the following meanings: 1–7: Plastics, 20–22: Paper and cardboard, 80–98: Composites.

Applies only to Spain:



The packaging contains paper and/or cardboard components.



The packaging contains plastic and/or metal components.

8. Kompennass Handels GmbH warranty

Dear Customer,

This appliance has a 3-year warranty valid from the date of purchase. If included with the product on delivery, the battery packs of the X12V and X20V Team series also come with a 3-year warranty from the date of purchase. If this product has any faults, you, the buyer, have certain statutory rights. Your statutory rights are not restricted in any way by the warranty described below.

Warranty conditions

The warranty period starts on the date of purchase. Please keep your receipt in a safe place. This will be required as proof of purchase.

If any material or manufacturing fault occurs within three years of the date of purchase of the product, we will either repair or replace the product for you or refund the purchase price (at our discretion). This warranty service requires that you present the defective appliance and the proof of purchase (receipt) within the three-year warranty period, along with a brief written description of the fault and of when it occurred.

If the defect is covered by the warranty, your product will either be repaired or replaced by us. The repair or replacement of a product does not signify the beginning of a new warranty period.

Warranty period and statutory claims for defects

The warranty period is not prolonged by repairs effected under the warranty. This also applies to replaced and repaired components. Any damage and defects present at the time of purchase must be reported immediately after unpacking. Repairs carried out after expiry of the warranty period shall be subject to a fee.

Scope of the warranty

This appliance has been manufactured in accordance with strict quality guidelines and inspected meticulously prior to delivery.

The warranty covers material faults or production faults. The warranty does not cover product parts that are subject to normal wear and tear and can therefore be considered wearing parts, such as saw blades, replacement blades, abrasive papers, etc. or for damage to fragile parts, such as switches or parts made of glass.

The warranty does not apply if the product has been damaged, improperly used or improperly maintained. The directions in the operating instructions for the product regarding proper use of the product are to be strictly followed. Uses and actions that are discouraged in the operating instructions or which are warned against must be avoided.

This product is intended solely for private use and not for commercial purposes. The warranty shall be deemed void in cases of misuse or improper handling, use of force and modifications/repairs which have not been carried out by one of our authorised Service centres.

The warranty does not apply to

- Normal reduction of the battery capacity over time
- Commercial use of the product
- Damage to or alteration of the product by the customer
- Non-compliance with safety and maintenance instructions, operating errors
- Damage caused by natural hazards

Warranty claim procedure

To ensure quick processing of your case, please observe the following instructions:

- Please have the till receipt and the item number (IAN) 520945_2504 available as proof of purchase.

- You will find the item number on the type plate on the product, an engraving on the product, on the front page of the operating instructions (below left) or on the sticker on the rear or bottom of the product.
- If functional faults or other defects occur, please first contact the service department listed below by telephone or use our contact form, which you can find on parkside-diy.com in the Service category.
- You can return a defective product to us free of charge to the service address that will be provided to you. Ensure that you enclose the proof of purchase (till receipt) and information about what the defect is and when it occurred.



You can view and download these instructions along with many other manuals at parkside-diy.com. This QR code will take you directly to parkside-diy.com. Select your country and use the search box to search for the operating instructions. Enter the article number (IAN) 520945_2504 to find the operating instructions for your article.

8.1. Service

GB Service Great Britain

Tel.: 0800 051 897 0

Contact form on parkside-diy.com

IE Service Ireland

Tel.: 1800 851251

Contact form on parkside-diy.com

NI Service Northireland

Tel.: 08081 013435

Contact form on parkside-diy.com

MT Service Malta

Tel.: 80065168

Contact form on parkside-diy.com

IAN 520945_2504

8.2. Importer

Please note that the following address is not the service address. Please use the service address provided in the operating instructions.

KOMPERNASS HANDELS GMBH
BURGSTRASSE 21
44867 BOCHUM
GERMANY
www.kompernass.com

9. Original EC Conformity Declaration

We, KOMPERNASS HANDELS GMBH, document officer: Mr Hans-Peter Kompernaß, BURGSTR. 21, 44867 BOCHUM, GERMANY, hereby declare that this product complies with the following standards, normative documents and EC directives:

Machinery Directive (2006/42/EC)

Electromagnetic Compatibility
(2014/30/EU)

RoHS Directive (2011/65/EU)*

* The manufacturer bears the full responsibility for compliance with this conformity declaration. The subject of the declaration described above meets the requirements of Directive 2011/65/EU of the European Parliament and Council of 8 June 2011 on the limitations of use of certain dangerous substances in electrical and electronic devices.

Applied harmonised standards

EN 62841-1:2015/A11:2022
EN 62841-2-4:2014
EN IEC 55014-1:2021
EN IEC 55014-2:2021
EN IEC 61000-3-2:2019/A1:2021
EN 61000-3-3:2013/A2:2021
EN IEC 63000:2018

Type/appliance designation:

Random Orbital sander PEXS 300 C3

Year of manufacture: 07–2025

Serial number: IAN 520945_2504

Bochum, 23/07/2025



Hans-Peter Kompernaß
- Managing Director -

We reserve the right to make technical changes in the context of further product development.

Inhaltsverzeichnis

1. Einleitung	14
1.1. Bestimmungsgemäßer Gebrauch	14
1.2. Ausstattung	14
1.3. Lieferumfang	14
1.4. Technische Daten	14
2. Allgemeine Sicherheitshinweise für Elektrowerkzeuge	15
2.1. Arbeitsplatzsicherheit	15
2.2. Elektrische Sicherheit	16
2.3. Sicherheit von Personen	16
2.4. Verwendung und Behandlung des Elektrowerkzeugs	17
2.5. Service	18
2.6. Gerätespezifische Sicherheitshinweise	18
2.7. Originalzubehör/-zusatzgeräte	19
3. Vor der Inbetriebnahme	19
3.1. Schleifblatt wählen	19
3.2. Schleifblatt wechseln	19
3.3. Staub-/Späneabsaugung	19
3.4. Staubabsaugung	19
3.5. Staubbox zur Eigenabsaugung	19
3.6. Reduzierstück	20
4. Inbetriebnahme	20
4.1. Ein- und ausschalten	20
5. Arbeitshinweise	20
5.1. Flächen schleifen	20
6. Wartung und Reinigung	21
7. Entsorgung	21
8. Garantie der Kompernaß Handels GmbH	22
8.1. Service	23
8.2. Importeur	23
9. Original-EG-Konformitätserklärung	24

1. Einleitung

Wir begrüßwünschen Sie zum Kauf Ihres neuen Gerätes. Sie haben sich damit für ein hochwertiges Produkt entschieden. Die Bedienungsanleitung ist Teil dieses Produkts. Sie enthält wichtige Hinweise für Sicherheit, Gebrauch und Entsorgung. Machen Sie sich vor der Benutzung des Produkts mit allen Bedien- und Sicherheitshinweisen vertraut. Benutzen Sie das Produkt nur wie beschrieben und für die angegebenen Einsatzbereiche. Händigen Sie alle Unterlagen bei Weitergabe des Produkts an Dritte mit aus.

1.1. Bestimmungsgemäßer Gebrauch

Das Gerät ist zum Schleifen von Holz, Metall und Lack geeignet. Jede andere Verwendung oder Veränderung der Maschine gilt als nicht bestimmungsgemäß und birgt erhebliche Unfallgefahren. Für aus bestimmungswidriger Verwendung entstandene Schäden übernimmt der Hersteller keine Haftung. Nicht für den gewerblichen Gebrauch bestimmt.

1.2. Ausstattung

- ❶ EIN-/AUS-Schalter
- ❷ Staubbox zur Eigenabsaugung
- ❸ Schleifteller
- ❹ Schleifblatt
- ❺ Drehzahlregler
- ❻ Ausblasstutzen
- ❼ Adapter für externe Staubabsaugung
- ❽ Schleifblattfixierer

1.3. Lieferumfang

- 1 Exzentrerschleifer PEXS 300 C3
- 1 Staubbox
- 4 Schleifblätter (Körnung 80 + 120)
- 1 Schleifblattfixierer
- 1 Adapter für externe Staubabsaugung
- 1 Bedienungsanleitung

1.4. Technische Daten

Nennspannung	230 V ~, 50 Hz (Wechselstrom)
Nennleistung	300 W
Leerlaufschwingzahl	14000–24000 min ⁻¹
Leerlaufdrehzahl	n ₀ 7000–12000 min ⁻¹
Schleifteller	Ø 125 mm
Schutzklasse	II/□ (Doppelisolierung)

Geräusch- und Vibrationsinformationen

Messwert für Geräusch ermittelt entsprechend EN 62841. Der A-bewertete Geräuschpegel des Elektrowerkzeugs beträgt typischerweise:

Schalldruckpegel	L _{PA} = 80,7 dB
Unsicherheit	K = 3 dB
Schalleistungspegel	L _{WA} = 88,7 dB
Unsicherheit	K = 3 dB



Gehörschutz tragen!

Schwingungswerte (Vektorsumme dreier Richtungen) ermittelt entsprechend EN 62841:

Schwingungs-emissionswert max.	a _{h,W} = 7,183 m/s ²
Unsicherheit	K = 1,5 m/s ²

HINWEIS

- ▶ Die angegebenen Schwingungsgesamtwerte und die angegebenen Geräuschemissionswerte sind nach einem genormten Prüfverfahren gemessen worden und können zum Vergleich eines Elektrowerkzeugs mit einem anderen verwendet werden.

⚠️ WARNUNG!

- ▶ Die Schwingungs- und Geräuschemissionen können während der tatsächlichen Benutzung des Elektrowerkzeugs von den Angabewerten abweichen, abhängig von der Art und Weise, in der das Elektrowerkzeug verwendet wird, insbesondere, welche Art von Werkstück bearbeitet wird.
- ▶ Versuchen Sie, die Belastung so gering wie möglich zu halten. Beispielhafte Maßnahmen zur Verringerung der Vibrationsbelastung sind das Tragen von Handschuhen beim Gebrauch des Werkzeugs und die Begrenzung der Arbeitszeit. Dabei sind alle Anteile des Betriebszyklus zu berücksichtigen (beispielsweise Zeiten, in denen das Elektrowerkzeug abgeschaltet ist, und solche, in denen es zwar eingeschaltet ist, aber ohne Belastung läuft).

2. Allgemeine Sicherheitshinweise für Elektrowerkzeuge



⚠️ WARNUNG!

- ▶ **Lesen Sie alle Sicherheitshinweise, Anweisungen, Bilderungen und technischen Daten, mit denen dieses Elektrowerkzeug versehen ist.** Versäumnisse bei der Einhaltung der nachfolgenden Anweisungen können elektrischen Schlag, Brand und/oder schwere Verletzungen verursachen.

Bewahren Sie alle Sicherheitshinweise und Anweisungen für die Zukunft auf.

Der in den Sicherheitshinweisen verwendete Begriff „Elektrowerkzeug“ bezieht sich auf netzbetriebene Elektrowerkzeuge (mit Netzleitung) und auf akkubetriebene Elektrowerkzeuge (ohne Netzleitung).

2.1. Arbeitsplatzsicherheit

- a) **Halten Sie Ihren Arbeitsbereich sauber und gut beleuchtet.** Unordnung und unbeleuchtete Arbeitsbereiche können zu Unfällen führen.
- b) **Arbeiten Sie mit dem Elektrowerkzeug nicht in explosionsgefährdeter Umgebung, in der sich brennbare Flüssigkeiten, Gase oder Stäube befinden.** Elektrowerkzeuge erzeugen Funken, die den Staub oder die Dämpfe entzünden können.
- c) **Halten Sie Kinder und andere Personen während der Benutzung des Elektrowerkzeugs fern.** Bei Ablenkung können Sie die Kontrolle über das Elektrowerkzeug verlieren.

2.2. Elektrische Sicherheit

- a) **Der Anschlussstecker des Elektrowerkzeugs muss in die Steckdose passen. Der Stecker darf in keiner Weise verändert werden.**
Verwenden Sie keine Adapterstecker gemeinsam mit schutzgeerdeten Elektrowerkzeugen. Unveränderte Stecker und passende Steckdosen verringern das Risiko eines elektrischen Schlages.
- b) **Vermeiden Sie Körperkontakt mit geerdeten Oberflächen wie von Rohren, Heizungen, Herden und Kühlschränken.** Es besteht ein erhöhtes Risiko durch elektrischen Schlag, wenn Ihr Körper geerdet ist.
- c) **Halten Sie Elektrowerkzeuge von Regen oder Nässe fern.** Das Eindringen von Wasser in ein Elektrowerkzeug erhöht das Risiko eines elektrischen Schlages.
- d) **Zweckentfremden Sie die Anschlussleitung nicht, um das Elektrowerkzeug zu tragen, aufzuhängen oder um den Stecker aus der Steckdose zu ziehen. Halten Sie die Anschlussleitung fern von Hitze, Öl, scharfen Kanten oder sich bewegenden Teilen.** Beschädigte oder verwickelte Anschlussleitungen erhöhen das Risiko eines elektrischen Schlages.
- e) **Wenn Sie mit einem Elektrowerkzeug im Freien arbeiten, verwenden Sie nur Verlängerungsleitungen, die auch für den Außenbereich geeignet sind.** Die Anwendung einer für den Außenbereich geeigneten Verlängerungsleitung verringert das Risiko eines elektrischen Schlages.
- f) **Wenn der Betrieb des Elektrowerkzeugs in feuchter Umgebung nicht vermeidbar ist, verwenden Sie einen Fehlerstromschutzschalter.** Der Einsatz eines Fehlerstromschutzschalters vermindert das Risiko eines elektrischen Schlages.

2.3. Sicherheit von Personen

- a) **Seien Sie aufmerksam, achten Sie darauf, was Sie tun, und gehen Sie mit Vernunft an die Arbeit mit einem Elektrowerkzeug. Benutzen Sie kein Elektrowerkzeug, wenn Sie müde sind oder unter dem Einfluss von Drogen, Alkohol oder Medikamenten stehen.** Ein Moment der Unachtsamkeit beim Gebrauch des Elektrowerkzeugs kann zu ernsthaften Verletzungen führen.
- b) **Tragen Sie persönliche Schutzausrüstung und immer eine Schutzbrille.** Das Tragen persönlicher Schutzausrüstung, wie Staubmaske, rutschfeste Sicherheitsschuhe, Schutzhelm oder Gehörschutz, je nach Art und Einsatz des Elektrowerkzeugs, verringert das Risiko von Verletzungen.
- c) **Vermeiden Sie eine unbeabsichtigte Inbetriebnahme. Vergewissern Sie sich, dass das Elektrowerkzeug ausgeschaltet ist, bevor Sie es an die Stromversorgung und/oder den Akku anschließen, es aufnehmen oder tragen.** Wenn Sie beim Tragen des Elektrowerkzeugs den Finger am Schalter haben oder das Elektrowerkzeug eingeschaltet an die Stromversorgung anschließen, kann dies zu Unfällen führen.
- d) **Entfernen Sie Einstellwerkzeuge oder Schraubenschlüssel, bevor Sie das Elektrowerkzeug einschalten.** Ein Werkzeug oder Schlüssel, der sich in einem drehenden Teil des Elektrowerkzeugs befindet, kann zu Verletzungen führen.
- e) **Vermeiden Sie eine abnormale Körperhaltung. Sorgen Sie für einen sicheren Stand und halten Sie jederzeit das Gleichgewicht.** Dadurch können Sie das Elektrowerkzeug in unerwarteten Situationen besser kontrollieren.

- f) **Tragen Sie geeignete Kleidung. Tragen Sie keine weite Kleidung oder Schmuck. Halten Sie Haare und Kleidung fern von sich bewegenden Teilen.** Lockere Kleidung, Schmuck oder lange Haare können von sich bewegenden Teilen erfasst werden.
- g) **Wenn Staubabsaug- und -auffangeinrichtungen montiert werden können, sind diese anzuschließen und richtig zu verwenden.** Die Verwendung einer Staubabsaugung kann Gefährdungen durch Staub verringern.
- h) **Wiegen Sie sich nicht in falscher Sicherheit und setzen Sie sich nicht über die Sicherheitsregeln für Elektrowerkzeuge hinweg, auch wenn Sie nach vielfachem Gebrauch mit dem Elektrowerkzeug vertraut sind.** Achtloses Handeln kann binnen Sekundenbruchteilen zu schweren Verletzungen führen.
- d) **Bewahren Sie unbenutzte Elektrowerkzeuge außerhalb der Reichweite von Kindern auf. Lassen Sie keine Personen das Elektrowerkzeug benutzen, die mit diesem nicht vertraut sind oder diese Anweisungen nicht gelesen haben.** Elektrowerkzeuge sind gefährlich, wenn sie von unerfahrenen Personen benutzt werden.
- e) **Pflegen Sie Elektrowerkzeuge und Einsatzwerkzeug mit Sorgfalt. Kontrollieren Sie, ob bewegliche Teile einwandfrei funktionieren und nicht klemmen, ob Teile gebrochen oder so beschädigt sind, dass die Funktion des Elektrowerkzeugs beeinträchtigt ist. Lassen Sie beschädigte Teile vor dem Einsatz des Elektrowerkzeugs reparieren.** Viele Unfälle haben ihre Ursache in schlecht gewarteten Elektrowerkzeugen.

2.4. Verwendung und Behandlung des Elektrowerkzeugs

- a) **Überlasten Sie das Elektrowerkzeug nicht. Verwenden Sie für Ihre Arbeit das dafür bestimmte Elektrowerkzeug.** Mit dem passenden Elektrowerkzeug arbeiten Sie besser und sicherer im angegebenen Leistungsbereich.
- b) **Benutzen Sie kein Elektrowerkzeug, dessen Schalter defekt ist.** Ein Elektrowerkzeug, das sich nicht mehr ein- oder ausschalten lässt, ist gefährlich und muss repariert werden.
- c) **Ziehen Sie den Stecker aus der Steckdose und/oder entfernen Sie den abnehmbaren Akku, bevor Sie Geräteeinstellungen vornehmen, Einsatzwerkzeugteile wechseln oder das Elektrowerkzeug weglegen.** Diese Vorsichtsmaßnahme verhindert den unbeabsichtigten Start des Elektrowerkzeugs.
- f) **Halten Sie Schneidwerkzeuge scharf und sauber.** Sorgfältig gepflegte Schneidwerkzeuge mit scharfen Schneidkanten verklemmen sich weniger und sind leichter zu führen.
- g) **Verwenden Sie Elektrowerkzeug, Einsatzwerkzeug, Einsatzwerkzeuge usw. entsprechend diesen Anweisungen. Berücksichtigen Sie dabei die Arbeitsbedingungen und die auszuführende Tätigkeit.** Der Gebrauch von Elektrowerkzeugen für andere als die vorgesehenen Anwendungen kann zu gefährlichen Situationen führen.
- h) **Halten Sie Griffe und Griffflächen trocken, sauber und frei von Öl und Fett.** Rutschige Griffe und Griffflächen erlauben keine sichere Bedienung und Kontrolle des Elektrowerkzeugs in unvorhergesehenen Situationen.

2.5. Service

- a) **Lassen Sie Ihr Elektrowerkzeug nur von qualifiziertem Fachpersonal und nur mit Original-Ersatzteilen reparieren.** Damit wird sichergestellt, dass die Sicherheit des Elektrowerkzeugs erhalten bleibt.
- b) **Lassen Sie den Austausch des Steckers oder der Anschlussleitung immer vom Hersteller des Elektrowerkzeugs oder seinem Kundendienst ausführen.** Damit wird sichergestellt, dass die Sicherheit des Elektrowerkzeugs erhalten bleibt.

2.6. Gerätespezifische Sicherheitshinweise

WARNUNG! GIFTIGE STÄUBE!

- ▶ Das Bearbeiten von schädlichen/giftigen Stäuben stellt eine Gesundheitsgefährdung für die Bedienperson oder in der Nähe befindliche Personen dar.

- **Vermeiden Sie das Schleifen von bleihaltigen Farben oder anderen gesundheitsschädlichen Materialien.**
- **Asbesthaltiges Material darf nicht bearbeitet werden.** Asbest gilt als krebserregend. **Tragen Sie Schutzbrille und Staubschutzmaske!**
- **Sichern Sie das Werkstück.** Ein mit Spannvorrichtungen oder Schraubstock festgehaltenes Werkstück ist sicherer gehalten als mit Ihrer Hand.
- **Stützen Sie auf keinen Fall die Hände neben oder vor dem Gerät und der zu bearbeitenden Fläche ab, da bei einem Abrutschen Verletzungsgefahr besteht.**
- **Führen Sie das Netzkabel immer nach hinten vom Gerät weg.**
- **Achten Sie darauf, dass keine Personen durch Funkenflug gefährdet werden.** Entfernen Sie brennbare Materialien aus der Nähe. Beim Schleifen von Metallen entsteht Funkenflug.
- **VORSICHT! BRANDGEFAHR! Vermeiden Sie eine Überhitzung des Schleifgutes und des Schleifers. Entleeren Sie vor Arbeitspausen stets den Staubbehälter. Schleifstaub im Staub-sack, Microfilter, Papiersack (oder im Filtersack bzw. Filter des Staubsaugers) kann sich unter ungünstigen Bedingungen, wie Funkenflug beim Schleifen von Metallen, selbst entzünden.** Besondere Gefahr besteht, wenn der Schleifstaub mit Lack-, Polyurethanresten oder anderen chemischen Stoffen vermischt ist und das Schleifgut nach langem Arbeiten heiß ist.
- Schließen Sie bei längerem Bearbeiten von Holz und insbesondere wenn Materialien bearbeitet werden, bei denen gesundheitsgefährdende Stäube entstehen, das Gerät an eine geeignete externe Staubabsaugvorrichtung an. **Tragen Sie Schutzbrille und Staubschutzmaske!**
- **Sorgen Sie bei der Bearbeitung von Kunststoffen, Farben, Lacken, etc. für ausreichende Belüftung.**
- **Verwenden Sie das Elektrowerkzeug nur für Trockenschliff.** Das Eindringen von Wasser in ein Elektrogerät erhöht das Risiko eines elektrischen Schlages.
- **Führen Sie das Gerät eingeschaltet gegen das Werkstück.** Heben Sie das Gerät nach der Bearbeitung vom Werkstück ab und schalten Sie es dann aus.
- **Lassen Sie das ausgeschaltete Gerät zum Stillstand kommen, bevor Sie es ablegen.**
- **Das Gerät muss stets sauber, trocken und frei von Öl oder Schmierfetten sein.**
- **Halten Sie Ihren Arbeitsplatz sauber.** Materialmischungen sind besonders gefährlich. Leichtmetallstaub kann brennen oder explodieren.

2.7. Originalzubehör/-zusatzgeräte

- **Benutzen Sie nur Zubehör und Zusatzgeräte, die in der Bedienungsanleitung angegeben sind.** Der Gebrauch anderer als in der Bedienungsanleitung empfohlener Einsatzwerkzeuge oder anderen Zubehörs kann eine Verletzungsgefahr für Sie bedeuten.

3. Vor der Inbetriebnahme

3.1. Schleifblatt wählen

Abtrag und Oberfläche

Die Abtragsleistung und die Oberflächengüte werden von der Kornstärke des Schleifblattes bestimmt.

- Beachten Sie bitte, dass Sie zur Bearbeitung der verschiedenen Materialien entsprechende Schleifblätter mit unterschiedlicher Körnung einsetzen.

3.2. Schleifblatt wechseln

Der Exzentrerschleifer verfügt über eine Klett-Haftung, die ein schnelles und einfaches Wechseln der Schleifblätter ermöglicht.

HINWEIS

- ▶ Entfernen Sie vor dem Befestigen eines neuen Schleifblattes ④ Staub und Schmutz vom Schleifteller ③.

Anbringen

- ◆ Sie können das Schleifblatt ④ mittels Klettverschluss an den Schleifteller ③ anbringen.
- ◆ Achten Sie auf Übereinstimmung der Absauglöcher am Schleifblatt ④ und Schleifteller ③. Benutzen Sie dazu den Schleifblattfixierer ⑧ wie in Abb. A auf der Ausklappseite dargestellt.

Abziehen

- ◆ Ziehen Sie das Schleifblatt ④ einfach von dem Schleifteller ③ ab.

3.3. Staub-/Späneabsaugung

- Beachten Sie bitte das Kapitel „Sicherheitshinweise“.

3.4. Staubabsaugung

⚠ WARNUNG! BRANDGEFAHR!

- ▶ Beim Arbeiten mit Elektrowerkzeugen, die über eine Staubbefangbox verfügen oder durch eine Staubabsaugvorrichtung mit dem Staubsauger verbunden werden können, besteht Brandgefahr! Unter ungünstigen Bedingungen, wie z. B. bei Funkenflug, beim Schleifen von Metall oder Metallresten in Holz, kann sich Holzstaub im Staubsack (oder im Staubbeutel des Staubsaugers) selbst entzünden. Dies kann insbesondere dann geschehen, wenn der Holzstaub mit Lackresten oder anderen chemischen Stoffen vermischt ist und das Schleifgut nach langem Arbeiten heiß ist. Vermeiden Sie deshalb unbedingt eine Überhitzung des Schleifguts und des Gerätes und entleeren Sie vor Arbeitspausen stets die Staubbefangbox bzw. den Staubbeutel des Staubsaugers.

Tragen Sie eine Staubschutzmaske!

HINWEIS

- ▶ Für die Staubabsaugung brauchen Sie gelochte Schleifblätter.

3.5. Staubbox zur Eigenabsaugung

Anschließen

- ◆ Schieben Sie die Staubbox zur Eigenabsaugung ② auf das Gerät. Schieben Sie dazu das ▶-Symbol des Gerätes auf das ◻-Symbol der Staubbox zur Eigenabsaugung ②. Drehen Sie die Staubbox zur Eigenabsaugung ② auf das 🔒-Symbol, um sie zu verriegeln. (siehe Detailabbildung auf der Ausklappseite)

Entnehmen

- ◆ Drehen Sie die Staubbox zur Eigenabsaugung ② in Richtung des -Symbols. Ziehen Sie die Staubbox zur Eigenabsaugung ② vom Gerät ab (siehe Detailabbildung auf der Ausklappseite).

HINWEIS

- ▶ Um eine optimale Absaugleistung zu gewährleisten, die Staubbox zur Eigenabsaugung ② rechtzeitig leeren.

- ◆ Entnehmen Sie dazu die Staubbox zur Eigenabsaugung ② wie zuvor beschrieben vom Gerät. Reinigen Sie die Staubbox zur Eigenabsaugung ② gründlich durch Ausklopfen.

3.6. Reduzierstück

Anschließen

- ◆ Zur Staubabsaugung mittels Staubsauger schieben Sie den Saugschlauch einer zulässigen Staubabsaugvorrichtung (z. B. eines Werkstattstaubsaugers) in den Ausblasstutzen ⑥.

HINWEIS

- ▶ Verwenden Sie falls nötig den Adapter ⑦, indem Sie ihn in den Ausblasstutzen ⑥ schieben.

Entnehmen

- ◆ Ziehen Sie den Schlauch der Staubsaugvorrichtung vom Ausblasstutzen ⑥, bzw ggf. vom Adapter ⑦ ab.

4. Inbetriebnahme

4.1. Ein- und ausschalten

HINWEIS

- ▶ Schalten Sie den Exzentschleifer immer vor Materialkontakt ein und führen Sie das Gerät erst dann auf das Werkstück. Sie können beim Betrieb zwischen Moment- und Dauerbetrieb auswählen

Einschalten

- ◆ Schieben Sie den Schalter EIN/AUS ① nach vorne, um das Gerät einzuschalten.

Ausschalten

- ◆ Schieben Sie den Schalter EIN/AUS ① nach hinten, um das Gerät auszuschalten.

Drehzahl vorwählen

Stellen Sie anhand des Drehzahlreglers ⑤ einen Drehzahlbereich zwischen 1 und 6 ein.

- ◆ Stufe 1: niedrige Drehzahl
Stufe 6: hohe Drehzahl

Die erforderliche Drehzahl ist abhängig vom zu bearbeitenden Material und kann durch praktischen Versuch ermittelt werden.

5. Arbeitshinweise

- Warten Sie, bis das Elektrowerkzeug zum Stillstand gekommen ist, bevor Sie es ablegen.

5.1. Flächen schleifen

- ◆ Schalten Sie das Elektrowerkzeug ein, setzen Sie es mit der ganzen Schleiffläche auf den zu bearbeitenden Untergrund und bewegen Sie es mitmäßigem Druck über das Werkstück.

HINWEIS

- ▶ Die Abtragsleistung und das Schleifbild werden im Wesentlichen durch die Wahl des Schleifblattes und den Anpressdruck bestimmt. Nur einwandfreie Schleifblätter bringen gute Schleifleistung.

- ◆ Achten Sie auf gleichmäßigen Anpressdruck. Eine übermäßige Erhöhung des Anpressdruckes führt nicht zu einer höheren Schleifleistung, sondern zu stärkerem Verschleiß des Schleifblattes.
- ◆ Benutzen Sie ein Schleifblatt, mit dem Metall bearbeitet wurde, nicht mehr für andere Materialien.

In der nachfolgenden Tabelle finden Sie unverbindliche Werte, die Ihnen die Ermittlung des Schleifblattes ④ erleichtern.

Holz	Schleifblatt/ Körnung
Bearbeitung von Holz	40–240
Vorschleifen z. B. von rauhen, ungehobelten Balken und Brettern	40, 60
Planschleifen	80, 100, 120
Feinschleifen harter Hölzer	180, 240

Farbe/Lacke	Schleifblatt/ Körnung
Bearbeitung von Farb-/Lackschichten oder Grundierungen wie Füller und Spachtel	40–320
Abschleifen von Farbe	40, 60
Schleifen von Vorstreichfarbe	80, 100, 120
Endschliff von Grundierungen vor der Lackierung	180, 240, 320

6. Wartung und Reinigung

Der Exzenterschleifer ist wartungsfrei.

- Reinigen Sie das Gerät, direkt nach Abschluss der Arbeit.
- Verwenden Sie zur Reinigung des Gerätes ein trockenes Tuch und keinesfalls Benzin, Lösungsmittel oder Reiniger, die Kunststoff angreifen.
- Halten Sie Lüftungsöffnungen immer frei.
- Entfernen Sie anhaftenden Schleifstaub mit einem Pinsel.

7. Entsorgung

Für Frankreich gilt



Das Produkt, die Verpackung und die Bedienungsanleitung sind recycelbar, unterliegen einer erweiterten Herstellerverantwortung und werden getrennt gesammelt.

Werfen Sie Elektrowerkzeuge nicht in den Hausmüll!

Das nebenstehende Symbol einer durchgestrichenen Mülltonne auf Rädern zeigt an, dass Sie dieses Gerät am Ende seiner Nutzungszeit nicht mit dem normalen Haushaltsmüll entsorgen dürfen, sondern in speziell eingerichteten Sammelstellen, Wertstoffhöfen oder Entsorgungsbetrieben abgeben müssen.

Diese Entsorgung ist für Sie kostenfrei. Schonen Sie die Umwelt und entsorgen Sie fachgerecht.

Für den deutschen Markt gilt

Beim Kauf eines Neugerätes haben Sie das Recht, ein entsprechendes Altgerät an Ihren Händler zurückzugeben. Händler von Elektro- und Elektronikgeräten sowie Lebensmittelhändler, die regelmäßig Elektro- und Elektronikgeräte verkaufen, sind verpflichtet, bis zu drei Altgeräte unentgeltlich zurückzunehmen, auch ohne dass ein Neugerät gekauft wird, wenn die Altgeräte in keiner Abmessung größer als 25 cm sind. LIDL bietet Ihnen Rücknahmemöglichkeiten direkt in den Filialen und Märkten an.

Sofern Ihr Altgerät personenbezogene Daten enthält, sind Sie selbst für deren Löschung verantwortlich, bevor Sie es zurückgeben.



Weitere Möglichkeiten zur Entsorgung des ausgedienten Produkts erfahren Sie bei Ihrer Gemeinde- oder Stadtverwaltung.



Die Verpackungsmaterialien sind nach umweltverträglichen und entsorgungstechnischen Gesichtspunkten ausgewählt und deshalb recyclebar. Entsorgen Sie nicht mehr benötigte Verpackungsmaterialien gemäß den örtlich geltenden Vorschriften. Entsorgen Sie die Verpackung umweltgerecht.

Beachten Sie die Kennzeichnung auf den verschiedenen Verpackungsmaterialien und trennen Sie diese gegebenenfalls gesondert. Die Verpackungsmaterialien sind gekennzeichnet mit Abkürzungen (a) und Ziffern (b) mit folgender Bedeutung: 1–7: Kunststoffe, 20–22: Papier und Pappe, 80–98: Verbundstoffe.

Für Spanien gilt:



Die Verpackung enthält Bestandteile aus Papier und/oder Pappe.



Die Verpackung enthält Bestandteile aus Plastik und/oder Metall.

8. Garantie der Kompernaß Handels GmbH

Sehr geehrte Kundin, sehr geehrter Kunde, Sie erhalten auf dieses Gerät 3 Jahre Garantie ab Kaufdatum. Sofern im Lieferumfang enthalten, erhalten Sie auf die Akku-Packs der X12 V und X20 V Team Serie ebenfalls 3 Jahre Garantie ab Kaufdatum. Im Falle von Mängeln dieses Produkts stehen Ihnen gegen den Verkäufer des Produkts gesetzliche Rechte zu. Diese gesetzlichen Rechte werden durch unsere im Folgenden dargestellte Garantie nicht eingeschränkt.

Garantiebedingungen

Die Garantiefrist beginnt mit dem Kaufdatum. Bitte bewahren Sie den Kassenbonn gut auf. Dieser wird als Nachweis für den Kauf benötigt.

Tritt innerhalb von drei Jahren ab dem Kaufdatum dieses Produkts ein Material- oder Fabrikationsfehler auf, wird das Produkt von uns – nach unserer Wahl – für Sie kostenlos repariert, ersetzt oder der Kaufpreis erstattet. Diese Garantieleistung setzt voraus, dass innerhalb der Dreijahresfrist das defekte Gerät und der Kaufbeleg (Kassenbonn) vorgelegt und schriftlich kurz beschrieben wird, worin der Mangel besteht und wann er aufgetreten ist.

Wenn der Defekt von unserer Garantie gedeckt ist, erhalten Sie das reparierte oder ein neues Produkt zurück. Mit Reparatur oder Austausch des Produkts beginnt kein neuer Garantiezeitraum.

Garantiezeit und gesetzliche Mängelansprüche

Die Garantiezeit wird durch die Gewährleistung nicht verlängert. Dies gilt auch für ersetzte und reparierte Teile. Eventuell schon beim Kauf vorhandene Schäden und Mängel müssen sofort nach dem Auspacken gemeldet werden. Nach Ablauf der Garantiezeit anfallende Reparaturen sind kostenpflichtig.

Garantieumfang

Das Gerät wurde nach strengen Qualitätsrichtlinien sorgfältig produziert und vor Auslieferung gewissenhaft geprüft.

Die Garantieleistung gilt für Material- oder Fabrikationsfehler. Der Garantieumfang erstreckt sich nicht auf Produktteile, die normaler Abnutzung ausgesetzt sind und daher als Verschleißteile angesehen werden können, wie z. B. Sägeblätter, Ersatzklingen, Schleifpapiere, etc. oder auf Beschädigungen an zerbrechlichen Teilen, wie z. B. Schalter oder Teile, die aus Glas gefertigt sind.

Diese Garantie verfällt, wenn das Produkt beschädigt, nicht sachgemäß benutzt oder gewartet wurde. Für eine sachgemäße Benutzung des Produkts sind alle in der Bedienungsanleitung aufgeführten Anweisungen genau einzuhalten. Verwendungszwecke und Handlungen, von denen in der Bedienungsanleitung abgeraten oder vor denen gewarnt wird, sind unbedingt zu vermeiden.

Das Produkt ist nur für den privaten und nicht für den gewerblichen Gebrauch bestimmt. Bei missbräuchlicher und unsachgemäßer Behandlung, Gewaltanwendung und bei Eingriffen, die nicht von unserer autorisierten Serviceniederlassung vorgenommen wurden, erlischt die Garantie.

Garantieleistung gilt nicht bei

- normaler Abnutzung der Akkukapazität
- gewerblichen Gebrauch des Produktes
- Beschädigung oder Veränderung des Produktes durch den Kunden
- Missachtung der Sicherheits- und Wartungsvorschriften, Bedienungsfehler
- Schäden durch Elementarereignisse

Abwicklung im Garantiefall

Um eine schnelle Bearbeitung Ihres Anliegens zu gewährleisten, folgen Sie bitte den folgenden Hinweisen:

- Bitte halten Sie für alle Anfragen den Kassenbon und die Artikelnummer (IAN) 520945_2504 als Nachweis für den Kauf bereit.
- Die Artikelnummer entnehmen Sie bitte dem Typenschild am Produkt, einer Gravur am Produkt, dem Titelblatt der Bedienungsanleitung (unten links) oder dem Aufkleber auf der Rück- oder Unterseite des Produktes.
- Sollten Funktionsfehler oder sonstige Mängel auftreten kontaktieren Sie zunächst die nachfolgend benannte Serviceabteilung telefonisch oder nutzen Sie unser Kontaktformular, das Sie auf parkside-diy.com in der Kategorie Service finden.

- Ein als defekt erfasstes Produkt können Sie dann unter Beifügung des Kaufbelegs (Kassenbon) und der Angabe, worin der Mangel besteht und wann er aufgetreten ist, für Sie portofrei an die Ihnen mitgeteilte Serviceanschrift übersenden.



Auf parkside-diy.com können Sie diese und viele weitere Handbücher einsehen und herunterladen. Mit diesem QR-Code gelangen Sie direkt auf parkside-diy.com. Wählen

Sie Ihr Land aus, und suchen Sie über die Suchmaske nach den Bedienungsanleitungen. Mittels Eingabe der Artikelnummer (IAN) 520945_2504 gelangen Sie zur Bedienungsanleitung für Ihren Artikel.

8.1. Service

DE Service Deutschland

Tel.: 0800 8855 300

Kontaktformular auf parkside-diy.com

AT Service Österreich

Tel.: 0800 447 750

Kontaktformular auf parkside-diy.com

BE Service Belgien

Tel.: 0800 12614

Kontaktformular auf parkside-diy.com

CH Service Schweiz

Tel.: 0800 563 601

Kontaktformular auf parkside-diy.com

IAN 520945_2504

8.2. Importeur

Bitte beachten Sie, dass die folgende Anschrift keine Serviceanschrift ist. Kontaktieren Sie zunächst die benannte Servicestelle.

KOMPERNASS HANDELS GMBH

BURGSTRASSE 21

44867 BOCHUM

DEUTSCHLAND

www.kompernass.com

9. Original-EG-Konformitätserklärung

Wir, Kompernaß Handels GmbH,
Dokumentenverantwortlicher:
Herr Hans-Peter Kompernaß, BURGSTR. 21,
44867 BOCHUM, Deutschland, erklären
hiermit, dass dieses Produkt mit den fol-
genden Normen, normativen Dokumenten
und EG-Richtlinien übereinstimmt:

Maschinenrichtlinie (2006/42/EG)

Elektromagnetische Verträglichkeit
(2014/30/EU)

RoHS Richtlinie (2011/65/EU)*

* Die alleinige Verantwortung für die Ausstellung dieser Konformitätserklärung trägt der Hersteller. Der oben beschriebene Gegenstand der Erklärung erfüllt die Vorschriften der Richtlinie 2011/65/EU des Europäischen Parlaments und des Rates vom 8. Juni 2011 zur Beschränkung der Verwendung bestimmter gefährlicher Stoffe in Elektro- und Elektronikgeräten.

Angewandte harmonisierte Normen

EN 62841-1:2015/A11:2022

EN 62841-2-4:2014

EN IEC 55014-1:2021

EN IEC 55014-2:2021

EN IEC 61000-3-2:2019/A1:2021

EN 61000-3-3:2013/A2:2021

EN IEC 63000:2018

Typ/Gerätebezeichnung:

Exzenterschleifer PEXS 300 C3

Herstellungsjahr: 07–2025

Seriennummer: IAN 520945_2504

Bochum, 23.07.2025



Hans-Peter Kompernaß
- Geschäftsführer -

Technische Änderungen im Sinne der
Weiterentwicklung sind vorbehalten.

Table des matières

1. Introduction	26
1.1. Utilisation conforme à l'usage prévu	26
1.2. Équipement	26
1.3. Matériel fourni	26
1.4. Caractéristiques techniques	26
2. Avertissements de sécurité généraux pour l'outil électrique	27
2.1. Sécurité de la zone de travail	27
2.2. Sécurité électrique	28
2.3. Sécurité des personnes	28
2.4. Utilisation et entretien de l'outil électrique	29
2.5. Maintenance et entretien	30
2.6. Consignes de sécurité spécifiques à l'appareil	30
2.7. Accessoires/équipements supplémentaires d'origine	31
3. Avant la mise en service	31
3.1. Choisir le disque abrasif	31
3.2. Changer de disque abrasif	31
3.3. Aspiration de la poussière/des copeaux	31
3.4. Aspiration de la poussière	31
3.5. Boîte à poussière pour l'aspiration intégrée	32
3.6. Réducteur	32
4. Mise en service	32
4.1. Allumer et éteindre	32
5. Consignes de travail	32
5.1. Poncer des surfaces	32
6. Entretien et nettoyage	33
7. Mise au rebut	33
8. Garantie pour Kompernass Handels GmbH (France)	34
9. Garantie pour Kompernass Handels GmbH (Belgique/Suisse)	36
10. Service après-vente	38
11. Importateur	38
12. Traduction de la déclaration de conformité originale CE	38

1. Introduction

Nous vous félicitons pour l'achat de votre nouvel appareil. Vous venez ainsi d'opter pour un produit de grande qualité. Le mode d'emploi fait partie de ce produit. Il contient des remarques importantes concernant la sécurité, l'utilisation et le recyclage. Avant d'utiliser le produit, veuillez vous familiariser avec toutes les consignes d'utilisation et avertissements de sécurité. N'utilisez le produit que conformément aux descriptions et pour les domaines d'utilisation indiqués. Si vous cédez le produit à un tiers, remettez-lui également tous les documents.

1.1. Utilisation conforme à l'usage prévu

L'appareil convient au ponçage de bois, métal et laque/vernis. Toute autre utilisation ou modification de la machine est considérée comme non conforme et s'accompagne de risques d'accident considérables. Le fabricant n'assume aucune responsabilité pour les dommages résultant d'une utilisation non conforme à l'usage prévu. Non prévu pour une utilisation professionnelle.

1.2. Équipement

- 1 Interrupteur MARCHE/ARRÊT
- 2 Boîte à poussière pour l'aspiration intégrée
- 3 Plateau de ponçage
- 4 Disque abrasif
- 5 Variateur de vitesse
- 6 Orifice de chasse des poussières
- 7 Adaptateur pour l'aspiration des poussières externe
- 8 Fixation de disque abrasif

1.3. Matériel fourni

- 1 ponceuse excentrique PEXS 300 C3
- 1 boîte à poussière
- 4 disques abrasifs (grains de 80 + 120)
- 1 fixation de disque abrasif
- 1 adaptateur pour l'aspiration des poussières externe
- 1 mode d'emploi

1.4. Caractéristiques techniques

Tension nominale	230 V ~, 50 Hz (courant alternatif)
Puissance nominale	300 W
Vitesse de vibration à vide	14000–24000 min ⁻¹
Vitesse à vide	n ₀ 7000–12000 min ⁻¹
Plateau de ponçage	Ø 125 mm
Classe de protection	II/□ (Double isolation)

Informations relatives aux bruits et aux vibrations

Valeur de mesure du bruit déterminée conformément à la norme EN 62841. Le niveau de bruit A pondéré typique de l'outil électrique est de :

Niveau de pression acoustique	L _{PA} = 80,7 dB
Imprécision	K = 3 dB
Niveau de puissance acoustique	L _{WA} = 88,7 dB
Imprécision	K = 3 dB



Porter une protection auditive !

Valeurs de vibrations (somme vectorielle triaxiale) déterminées conformément à EN 62841 :

Valeur d'émission des vibrations max.	a _{h,W} = 7,183 m/s ²
Imprécision	K = 1,5 m/s ²

REMARQUE

- ▶ Les valeurs totales des vibrations et les valeurs d'émissions sonores indiquées ont été mesurées conformément à une méthode de mesure normée et peuvent être utilisées pour comparer des outils électriques entre eux.

⚠ AVERTISSEMENT !

- ▶ Pendant l'utilisation effective de l'outil électrique, les émissions de vibrations et sonores peuvent différer des valeurs indiquées en fonction de la manière dont l'outil électrique est utilisé, et en particulier en fonction du type de pièce à usiner.
- ▶ Essayez de garder la sollicitation aussi faible que possible. Des mesures d'exemple de réduction de la sollicitation des vibrations sont le port de gants lors de l'utilisation de l'outil et la limitation du temps de travail. À ce titre, toutes les parts du cycle de travail doivent être prises en compte (par exemple les durées pendant lesquelles l'outil électrique est éteint et celles pendant lesquelles il est allumé, mais fonctionne sans charge).

2. Avertissements de sécurité généraux pour l'outil électrique



⚠ AVERTISSEMENT !

- ▶ **Lire tous les avertissements de sécurité, les instructions, les illustrations et les spécifications fournis avec cet outil électrique.** Ne pas suivre les instructions énumérées ci-dessous peut provoquer un choc électrique, un incendie et/ou une blessure sérieuse.

Conserver tous les avertissements et toutes les instructions pour pouvoir s'y reporter ultérieurement.

Le terme «outil électrique» dans les avertissements fait référence à votre outil électrique alimenté par le secteur (avec cordon d'alimentation) ou à votre outil électrique fonctionnant sur batterie (sans cordon d'alimentation).

2.1. Sécurité de la zone de travail

- a) **Conserver la zone de travail propre et bien éclairée.** Les zones en désordre ou sombres sont propices aux accidents.
- b) **Ne pas faire fonctionner les outils électriques en atmosphère explosive, par exemple en présence de liquides inflammables, de gaz ou de poussières.** Les outils électriques produisent des étincelles qui peuvent enflammer les poussières ou les fumées.
- c) **Maintenir les enfants et les personnes présentes à l'écart pendant l'utilisation de l'outil électrique.** Les distractions peuvent vous faire perdre le contrôle de l'outil.

2.2. Sécurité électrique

- a) **Il faut que les fiches de l'outil électrique soient adaptées au socle. Ne jamais modifier la fiche de quelque façon que ce soit. Ne pas utiliser d'adaptateurs avec des outils électriques à branchement de terre.** Des fiches non modifiées et des socles adaptés réduisent le risque de choc électrique.
- b) **Éviter tout contact du corps avec des surfaces reliées à la terre telles que les tuyaux, les radiateurs, les cuisinières et les réfrigérateurs.** Il existe un risque accru de choc électrique si votre corps est relié à la terre.
- c) **Ne pas exposer les outils électriques à la pluie ou à des conditions humides.** La pénétration d'eau à l'intérieur d'un outil électrique augmente le risque de choc électrique.
- d) **Ne pas maltraiter le cordon. Ne jamais utiliser le cordon pour porter, tirer ou débrancher l'outil électrique. Maintenir le cordon à l'écart de la chaleur, du lubrifiant, des arêtes vives ou des parties en mouvement.** Des cordons endommagés ou emmêlés augmentent le risque de choc électrique.
- e) **En cas d'utilisation d'un outil électrique à l'extérieur, utiliser uniquement des rallonges adaptées à l'utilisation extérieure.** L'utilisation d'un cordon adapté à l'utilisation extérieure réduit le risque de choc électrique.
- f) **Si l'usage d'un outil électrique dans un environnement humide est inévitable, utiliser une alimentation protégée par un dispositif à courant différentiel résiduel (RCD).** L'usage d'un RCD réduit le risque de choc électrique.

2.3. Sécurité des personnes

- a) **Rester vigilant, regarder ce que vous êtes en train de faire et faire preuve de bon sens dans votre utilisation de l'outil électrique. Ne pas utiliser un outil lorsque vous êtes fatigué ou sous l'emprise de drogues, d'alcool ou de médicaments.** Un moment d'inattention en cours d'utilisation d'un outil électrique peut entraîner des blessures graves.
- b) **Utiliser un équipement de sécurité. Toujours porter une protection pour les yeux.** Les équipements de protection individuelle tels que les masques contre les poussières, les chaussures de sécurité antidérapantes, les casques ou les protections auditives utilisés pour les conditions appropriées réduisent les blessures.
- c) **Éviter tout démarrage intempestif. S'assurer que l'interrupteur est en position arrêt avant de brancher l'outil au secteur et/ou au bloc de batteries, de le ramasser ou de le porter.** Porter les outils électriques en ayant le doigt sur l'interrupteur ou brancher des outils électriques dont l'interrupteur est en position marche est source d'accidents.
- d) **Retirer toute clé de réglage avant de mettre l'outil électrique en marche.** Une clé laissée fixée sur une partie tournante de l'outil électrique peut donner lieu à des blessures.
- e) **Ne pas se précipiter. Garder une position et un équilibre adaptés à tout moment.** Cela permet un meilleur contrôle de l'outil électrique dans des situations inattendues.

- f) **S'habiller de manière adaptée. Ne pas porter de vêtements amples ou de bijoux. Garder les cheveux et les vêtements à distance des parties en mouvement.** Des vêtements amples, des bijoux ou les cheveux longs peuvent être pris dans des parties en mouvement.
- g) **Si des dispositifs sont fournis pour le raccordement d'équipements pour l'extraction et la récupération des poussières, s'assurer qu'ils sont connectés et correctement utilisés.** Utiliser des collecteurs de poussière peut réduire les risques dus aux poussières.
- h) **Ne vous croyez pas en parfaite sécurité et ne négligez pas les règles de sécurité liées aux outils électriques, même si vous êtes familiarisé avec l'outil électrique en raison d'une utilisation fréquente.** Une fraction de seconde d'inattention peut provoquer une blessure grave.
- d) **Conserver les outils à l'arrêt hors de la portée des enfants et ne pas permettre à des personnes ne connaissant pas l'outil électrique ou les présentes instructions de le faire fonctionner.** Les outils électriques sont dangereux entre les mains d'utilisateurs novices.
- e) **Observer la maintenance des outils électriques et des accessoires. Vérifier qu'il n'y a pas de mauvais alignement ou de blocage des parties mobiles, des pièces cassées ou toute autre condition pouvant affecter le fonctionnement de l'outil électrique. En cas de dommages, faire réparer l'outil électrique avant de l'utiliser.** De nombreux accidents sont dus à des outils électriques mal entretenus.
- f) **Garder affûtés et propres les outils permettant de couper.** Des outils destinés à couper correctement entretenus avec des pièces coupantes tranchantes sont moins susceptibles de bloquer et sont plus faciles à contrôler.

2.4. Utilisation et entretien de l'outil électrique

- a) **Ne pas forcer l'outil électrique. Utiliser l'outil électrique adapté à votre application.** L'outil électrique adapté réalise mieux le travail et de manière plus sûre au régime pour lequel il a été construit.
- b) **Ne pas utiliser l'outil électrique si l'interrupteur ne permet pas de passer de l'état de marche à arrêt et inversement.** Tout outil qui ne peut pas être commandé par l'interrupteur est dangereux et il faut le réparer.
- c) **Débrancher la fiche de la source d'alimentation et/ou enlever le bloc de batteries, s'il est amovible, avant tout réglage, changement d'accessoires ou avant de ranger l'outil électrique.** De telles mesures de sécurité préventives réduisent le risque de démarrage accidentel de l'outil électrique.
- g) **Utiliser l'outil électrique, le ou les outils à insérer, etc., conformément à ces instructions, en tenant compte des conditions de travail et du travail à réaliser.** L'utilisation de l'outil électrique pour des opérations différentes de celles prévues peut donner lieu à des situations dangereuses.
- h) **Il faut que les poignées et les surfaces de préhension restent sèches, propres et dépourvues d'huiles et de graisses.** Des poignées et des surfaces de préhension glissantes rendent impossibles la manipulation et le contrôle en toute sécurité de l'outil dans les situations inattendues.

2.5. Maintenance et entretien

- a) **Faire entretenir l'outil électrique par un réparateur qualifié utilisant uniquement des pièces de rechange identiques.** Cela assurera que la sécurité de l'outil est maintenue.
- b) **Confiez toujours le remplacement de la fiche ou du cordon d'alimentation au fabricant de l'outil électrique ou à son service après-vente.** Cela assurera que la sécurité de l'outil est maintenue.

2.6. Consignes de sécurité spécifiques à l'appareil

AVERTISSEMENT ! POUSSIÈRES TOXIQUES !

- ▶ Le traitement de poussières nocives / toxiques représente un danger pour la santé de l'utilisateur ou des personnes situées à proximité.
- **Évitez de poncer des peintures au plomb ou d'autres matériaux toxiques.**
- **Les matériaux contenant de l'amiante ne doivent pas être usinés.** L'amiante est cancérigène. **Portez des lunettes de protection et un masque anti-poussière !**
- **Sécurisez la pièce à usiner.** Toute pièce à usiner maintenue par des dispositifs de serrage ou un étau est mieux sécurisée qu'avec votre main seule.
- **N'appuyez en aucun cas les mains à côté de l'appareil, devant lui ou devant la surface à usiner, un risque de blessure existant en cas de glissement.**
- **Acheminez toujours le cordon d'alimentation de l'appareil vers l'arrière.**
- **Veillez à ce que personne ne puisse être mis en danger par la projection d'étincelles.** Éloignez les matériaux inflammables. Une projection d'étincelles se produit lors du ponçage de métaux.
- **PRUDENCE ! RISQUE D'INCENDIE !** Évitez toute surchauffe de la pièce à poncer et de la meuleuse/ponceuse. Videz toujours le bac à poussière lors des pauses de travail. La poussière de ponçage dans des sacs à poussière, micro-filtres, sac en papier (ou dans un sac à filtre ou filtre de l'aspirateur) peut, dans des conditions défavorables, comme une projection d'étincelles lors du ponçage de métaux, s'enflammer d'elle même. Il existe un risque particulier lorsque la poussière de ponçage est mélangée à des restes de polyuréthane, de laque/vernis ou à d'autres substances chimiques et que la pièce à poncer est brûlante suite à un long travail.
- En cas de travail prolongé sur du bois et, en particulier, si les matériaux usinés impliquent des poussières toxiques, raccordez l'appareil à un dispositif d'aspiration des poussières externe adapté. **Portez des lunettes de protection et un masque anti-poussière !**
- **Lors de l'usinage de matières plastiques, de peintures, de laques/vernis, etc., veillez à une ventilation suffisante.**
- **Utilisez l'outil électrique uniquement pour un ponçage à sec.** La pénétration d'eau à l'intérieur d'un outil augmentera le risque de choc électrique.
- **Approchez l'appareil en marche de la pièce à usiner.** Soulevez l'appareil de la pièce après son usinage et éteignez-le ensuite.
- **Laissez toujours s'immobiliser l'appareil éteint avant de le déposer.**
- **L'appareil doit toujours être propre, sec et exempt d'huile ou de graisse.**
- **Gardez votre poste de travail propre.** Les mélanges de matériaux sont particulièrement dangereux. La poussière de métal léger risque de brûler ou d'exploser.

2.7. Accessoires/équipements supplémentaires d'origine

■ Utilisez uniquement les accessoires et les équipements supplémentaires indiqués dans le mode d'emploi.

L'utilisation d'outils d'usinage différents de ceux recommandés dans ces instructions d'utilisation, ou bien d'autres accessoires, peut vous faire courir un risque de blessures.

3. Avant la mise en service

3.1. Choisir le disque abrasif

Abrasion et surface

La performance d'abrasion et la qualité de surface sont déterminées par l'épaisseur du grain du disque abrasif.

- Veuillez tenir compte du fait qu'il convient d'utiliser des disques abrasifs de grains différents pour l'usinage des différents matériaux.

3.2. Changer de disque abrasif

La ponceuse excentrique dispose d'une fixation auto-agrippante qui permet un remplacement simple et rapide des disques abrasifs.

REMARQUE

- Avant de fixer un nouveau disque abrasif ④, éliminez la poussière et la saleté du plateau de ponçage ③.

Mise en place

- ◆ Vous pouvez mettre le disque abrasif ④ en place sur le plateau de ponçage ③ à l'aide de la fermeture auto-agrippante.
- ◆ Veillez à ce que les trous d'aspiration sur le disque abrasif ④ correspondent à ceux du plateau de ponçage ③. Utilisez pour cela la fixation de disque abrasif ⑧ comme illustré par la fig. A sur le volet dépliant.

Détacher

- ◆ Détachez tout simplement le disque abrasif ④ du plateau de ponçage ③.

3.3. Aspiration de la poussière/des copeaux

- Tenez compte du chapitre «Consignes de sécurité».

3.4. Aspiration de la poussière

⚠ AVERTISSEMENT ! RISQUE D'INCENDIE !

- Il existe un risque d'incendie lors du travail avec des outils électriques dotés d'une boîte de récupération de la poussière ou qui peuvent être reliés à l'aspirateur via un dispositif d'aspiration de la poussière ! Dans des conditions défavorables, p. ex. une projection d'étincelles lors du ponçage de métal ou la présence de résidus métalliques dans le bois, la poussière de bois dans le sac à poussière (ou le sac de l'aspirateur) risque de prendre feu spontanément. Ceci peut en particulier arriver lorsque la poussière de bois est mélangée à des restes de peinture/vernis ou à d'autres substances chimiques et que la pièce à poncer est brûlante suite à un long travail. Évitez de ce fait absolument une surchauffe de la pièce à poncer et de l'appareil et avant de faire une pause, videz toujours la boîte de récupération de la poussière ou le sac à poussière de l'aspirateur.



Portez un masque de protection anti-poussière !

REMARQUE

- Vous avez besoin de disques abrasifs perforés pour l'aspiration de la poussière.

3.5. Boîte à poussière pour l'aspiration intégrée

Raccordement

- ◆ Glissez la boîte à poussière pour l'aspiration intégrée ② sur l'appareil. Pour cela, faites glisser le symbole ▶ de l'appareil sur le symbole  de la boîte à poussière pour l'aspiration intégrée ②. Tournez la boîte à poussière pour l'aspiration intégrée ② vers le symbole  pour la verrouiller. (voir l'illustration détaillée sur le volet dépliant)

Retrait

- ◆ Tournez la boîte à poussière pour l'aspiration intégrée ② vers le symbole . Détachez la boîte à poussière pour l'aspiration intégrée ② de l'appareil (voir illustration détaillée sur le volet dépliant).

REMARQUE

- ▶ Afin de garantir une performance d'aspiration optimale, vider la boîte à poussière pour l'aspiration intégrée ② à temps.
- ◆ Retirez pour cela la boîte à poussière pour l'aspiration intégrée ② de l'appareil comme décrit précédemment. Nettoyez bien la boîte à poussière pour l'aspiration intégrée ② en la tapotant.

3.6. Réducteur

Raccordement

- ◆ Pour l'aspiration de la poussière à l'aide d'un aspirateur, glissez le flexible d'aspiration d'un dispositif d'aspiration de la poussière autorisé (par ex. un aspirateur d'atelier) dans l'orifice de chasse des poussières ⑥.

REMARQUE

- ▶ Utilisez si nécessaire l'adaptateur ⑦, en le glissant dans l'orifice de chasse des poussières ⑥.

Retrait

- ◆ Retirez le flexible du dispositif d'aspiration de la poussière de l'orifice de chasse des poussières ⑥, ou le cas échéant de l'adaptateur ⑦.

4. Mise en service

4.1. Allumer et éteindre

REMARQUE

- ▶ Allumez toujours la ponceuse excentrique avant son entrée en contact avec le matériau et ensuite seulement guidez l'appareil sur la pièce à poncer. Pendant l'utilisation, vous pouvez choisir entre le fonctionnement permanent et par impulsions

Mettre en marche

- ◆ Pour allumer l'appareil, faites glisser l'interrupteur MARCHE/ARRÊT ① vers l'avant.

Éteindre

- ◆ Pour éteindre l'appareil, faites glisser l'interrupteur MARCHE/ARRÊT ① vers l'arrière.

Présélectionner la vitesse

Réglez une plage de vitesse entre 1 et 6 à l'aide du variateur de vitesse ⑤.

- ◆ Niveau 1 : vitesse de rotation réduite
Niveau 6 : vitesse de rotation élevée

La vitesse de rotation requise dépend du matériau à usiner et peut être calculée au moyen d'essais pratiques.

5. Consignes de travail

- Attendez que l'outil électrique se soit immobilisé avant de le poser.

5.1. Poncer des surfaces

- ◆ Allumez l'outil électrique, placez sa surface à poncer entière sur le support à travailler et déplacez l'outil électrique en exerçant une pression modérée sur la pièce à poncer.

REMARQUE

- ▶ La performance d'enlèvement et l'aspect du ponçage sont essentiellement déterminés par le choix du disque abrasif et la pression exercée. Seuls des disques abrasifs impeccables donnent une bonne performance de ponçage.
- ◆ Veillez à une pression de contact uniforme. Une augmentation excessive de la pression de contact n'entraîne pas une performance de ponçage plus élevée mais une usure plus importante du disque abrasif.
- ◆ N'utilisez plus un disque abrasif, avec lequel du métal a été poncé, sur d'autres matériaux.

Dans le tableau suivant, vous trouverez des valeurs sans engagement qui vous faciliteront la détermination du disque abrasif ④.

Bois	Disque abrasif/grain
Traitement du bois	40–240
Pré-ponçage par ex. de poutres et planches rugueuses non rabotées	40, 60
Ponçage plan	80, 100, 120
Ponçage fin de bois durs	180, 240

Peinture/laques/verniss	Disque abrasif/grain
Traitement de couches de peinture/laque/vernis ou de premières couches telles que de filler et mastic	40–320
Ponçage de peinture	40, 60
Ponçage de peinture d'apprêt	80, 100, 120
Ponçage final d'apprêts avant l'application de peinture/laque/vernis	180, 240, 320

6. Entretien et nettoyage

La ponceuse excentrique ne nécessite aucune maintenance.

- Nettoyez l'appareil directement après avoir terminé le travail.
- Pour nettoyer l'appareil, utilisez un chiffon sec. L'usage d'essence, de solvant ou de détergent, qui attaquent le plastique, est interdit.
- Assurez-vous que les ouïes de ventilation sont toujours dégagées.
- Éliminez la poussière de ponçage qui adhère à l'aide d'un pinceau.

7. Mise au rebut



Points de collecte sur www.quefairedemesdechets.fr
Privilégiez la réparation ou le don de votre appareil !



Le produit, l'emballage et le mode d'emploi sont recyclables, soumis à une responsabilité élargie du fabricant, et sont collectés séparément.



Ne jetez pas les outils électriques dans les ordures ménagères !

Le symbole ci-contre, d'une poubelle barrée sur roues, indique que vous ne devez pas éliminer cet appareil en fin de vie avec les ordures ménagères, mais le rapporter aux points de collecte, aux centres de recyclage ou aux entreprises de gestion des déchets spécialement équipés à cet effet.

Ce recyclage est gratuit. Respectez l'environnement et recyclez en bonne et due forme.

Si votre appareil usagé contient des données à caractère personnel, vous assumez la responsabilité personnelle de les effacer avant de le rapporter.



Renseignez-vous auprès de votre commune ou des services administratifs de votre ville pour connaître les possibilités de recyclage du produit usagé.



L'emballage est constitué de matériaux écologiques que vous pouvez recycler par le biais des services de recyclage locaux.



Éliminez l'emballage d'une manière respectueuse de l'environnement.



Observez le marquage sur les différents matériaux d'emballage

et triez-les séparément si nécessaire. Les matériaux d'emballage sont repérés par des abréviations (a) et des numéros (b) qui ont la signification suivante : 1–7 : Plastiques, 20–22 : Papier et carton, 80–98 : Matériaux composites.

Valable pour l'Espagne :



L'emballage se compose d'éléments en papier et/ou en carton.



L'emballage se compose d'éléments en plastique et/ou en métal.

8. Garantie pour Kompernass Handels GmbH (France)

Chère cliente, cher client,

Cet appareil est garanti 3 ans à partir de la date d'achat. S'ils sont compris dans la livraison, les blocs-batteries de la série X12 V et X20 V Team sont également garantis 3 ans à compter de la date d'achat. Si ce produit venait à présenter des vices, vous disposez de droits légaux face au vendeur de ce produit. Vos droits légaux ne sont pas restreints par notre garantie présentée ci-dessous.

Conditions de garantie

La période de garantie débute à la date d'achat. Veuillez bien conserver le ticket de caisse. Celui-ci servira de preuve d'achat.

Si dans un délai de trois ans suivant la date d'achat de ce produit, un vice de matériel ou de fabrication venait à apparaître, le produit sera réparé, remplacé gratuitement par nos soins ou le prix d'achat remboursé, selon notre choix. Cette prestation sous garantie nécessite, dans le délai de trois ans, la présentation de l'appareil défectueux et du justificatif d'achat (ticket de caisse) ainsi que la description brève du vice et du moment de son apparition.

Si le vice est couvert par notre garantie, vous recevrez le produit réparé ou un nouveau produit en retour. Aucune nouvelle période de garantie ne débute avec la réparation ou l'échange du produit.

Période de garantie et réclamation légale pour vices cachés

L'exercice de la garantie ne prolonge pas la période de garantie. Cette disposition s'applique également aux pièces remplacées ou réparées. Les dommages et vices éventuellement déjà présents à l'achat doivent être signalés immédiatement après le déballage. Toute réparation survenant après la période sous garantie fera l'objet d'une facturation.

Étendue de la garantie

L'appareil a été fabriqué avec soin conformément à des directives de qualité strictes et consciencieusement contrôlé avant sa livraison.

La prestation de la garantie s'applique aux vices de matériel et de fabrication. L'étendue de la garantie ne couvre pas les pièces du produit qui sont exposées à une usure normale et peuvent de ce fait être considérées comme pièces d'usure, comme p. ex. les lames de scie, les lames de rechange, les papiers abrasifs, etc., ni aux détériorations de pièces fragiles, p. ex. interrupteurs ou pièces en verre.

Cette garantie devient caduque si le produit est détérioré, utilisé ou entretenu de manière non conforme. Toutes les instructions listées dans le manuel d'utilisation doivent être exactement respectées pour une utilisation conforme du produit. Des buts d'utilisation et actions qui sont déconseillés dans le manuel d'utilisation, ou dont vous êtes avertis doivent également être évités.

Le produit est uniquement destiné à un usage privé et ne convient pas à un usage professionnel. La garantie est annulée en cas d'entretien incorrect et inapproprié, d'usage de la force et en cas d'intervention non réalisée par notre centre de service après-vente agréé.

Article L217-16 du Code de la consommation

Lorsque l'acheteur demande au vendeur, pendant le cours de la garantie commerciale qui lui a été consentie lors de l'acquisition ou de la réparation d'un bien meuble, une remise en état couverte par la garantie, toute période d'immobilisation d'au moins sept jours vient s'ajouter à la durée de la garantie qui restait à courir. Cette période court à compter de la demande d'intervention de l'acheteur ou de la mise à disposition pour réparation du bien en cause, si cette mise à disposition est postérieure à la demande d'intervention.

Indépendamment de la garantie commerciale souscrite, le vendeur reste tenu des défauts de conformité du bien et des vices rédhibitoires dans les conditions prévues aux articles L217-4 à L217-13 du Code de la consommation et aux articles 1641 à 1648 et 2232 du Code Civil.

Article L217-4 du Code de la consommation

Le vendeur livre un bien conforme au contrat et répond des défauts de conformité existant lors de la délivrance. Il répond également des défauts de conformité résultant de l'emballage, des instructions de montage ou de l'installation lorsque celle-ci a été mise à sa charge par le contrat ou a été réalisée sous sa responsabilité.

Article L217-5 du Code de la consommation

Le bien est conforme au contrat :

- 1° S'il est propre à l'usage habituellement attendu d'un bien semblable et, le cas échéant :
 - s'il correspond à la description donnée par le vendeur et posséder les qualités que celui-ci a présentées à l'acheteur sous forme d'échantillon ou de modèle ;
 - s'il présente les qualités qu'un acheteur peut légitimement attendre eu égard aux déclarations publiques faites par le vendeur, par le producteur ou par son représentant, notamment dans la publicité ou l'étiquetage ;
- 2° Ou s'il présente les caractéristiques définies d'un commun accord par les parties ou être propre à tout usage spécial recherché par l'acheteur, porté à la connaissance du vendeur et que ce dernier a accepté.

Article L217-12 du Code de la consommation

L'action résultant du défaut de conformité se prescrit par deux ans à compter de la délivrance du bien.

Article 1641 du Code civil

Le vendeur est tenu de la garantie à raison des défauts cachés de la chose vendue qui la rendent impropre à l'usage auquel on la destine, ou qui diminuent tellement cet usage que l'acheteur ne l'aurait pas acquise, ou n'en aurait donné qu'un moindre prix, s'il les avait connus.

Article 1648 1er alinéa du Code civil

L'action résultant des vices rédhibitoires doit être intentée par l'acquéreur dans un délai de deux ans à compter de la découverte du vice.

Les pièces détachées indispensables à l'utilisation du produit sont disponibles pendant la durée de la garantie du produit.

La garantie ne s'applique pas dans les cas suivants

- usure normale de la capacité de l'accu
- utilisation commerciale du produit
- détérioration ou modification du produit par le client
- non-respect des consignes de sécurité et de maintenance, erreur d'utilisation
- dommages causés par des événements élémentaires

Procédure en cas de garantie

Afin de garantir un traitement rapide de votre demande, veuillez suivre les indications suivantes :

- Veuillez avoir à portée de main pour toutes questions le ticket de caisse et la référence article (IAN) 520945_2504 en tant que justificatif de votre achat.
- Vous trouverez la référence sur la plaque signalétique sur le produit, une gravure sur le produit, sur la page de garde du mode d'emploi (en bas à gauche) ou sur l'autocollant au dos ou sur le dessous du produit.

- Si des erreurs de fonctionnement ou d'autres vices venaient à apparaître, veuillez d'abord contacter par téléphone le service après-vente cité ci-dessous ou remplissez notre formulaire de contact que vous trouverez à l'adresse parkside-diy.com dans la rubrique Service après-vente.
- Vous pouvez ensuite retourner un produit enregistré comme étant défectueux en joignant le ticket de caisse et en indiquant en quoi consiste le vice et quand il est survenu, sans devoir l'affranchir à l'adresse de service après-vente communiquée.



Sur parkside-diy.com, vous pouvez consulter et télécharger ce mode d'emploi et de nombreux autres manuels. Ce code QR vous donne un accès direct à parkside-diy.com. Sélectionnez votre pays et recherchez les modes d'emploi à l'aide du masque de recherche. Saisissez le numéro d'article (IAN) 520945_2504 pour accéder au mode d'emploi de votre produit.

9. Garantie pour Kompernass Handels GmbH (Belgique/Suisse)

Chère cliente, cher client,

Cet appareil est garanti 3 ans à partir de la date d'achat. S'ils sont compris dans la livraison, les blocs-batteries de la série X12 V et X20 V Team sont également garantis 3 ans à compter de la date d'achat. Si ce produit venait à présenter des vices, vous disposez de droits légaux face au vendeur de ce produit. Vos droits légaux ne sont pas restreints par notre garantie présentée ci-dessous.

Conditions de garantie

La période de garantie débute à la date d'achat. Veuillez bien conserver le ticket de caisse. Celui-ci servira de preuve d'achat.

Si dans un délai de trois ans suivant la date d'achat de ce produit, un vice de matériel ou de fabrication venait à apparaître, le produit sera réparé, remplacé gratuitement par nos soins ou le prix d'achat remboursé, selon notre choix. Cette prestation sous garantie nécessite, dans le délai de trois ans, la présentation de l'appareil défectueux et du justificatif d'achat (ticket de caisse) ainsi que la description brève du vice et du moment de son apparition.

Si le vice est couvert par notre garantie, vous recevrez le produit réparé ou un nouveau produit en retour. Aucune nouvelle période de garantie ne débute avec la réparation ou l'échange du produit.

Période de garantie et réclamation légale pour vices cachés

L'exercice de la garantie ne prolonge pas la période de garantie. Cette disposition s'applique également aux pièces remplacées ou réparées. Les dommages et vices éventuellement déjà présents à l'achat doivent être signalés immédiatement après le déballage. Toute réparation survenant après la période sous garantie fera l'objet d'une facturation.

Étendue de la garantie

L'appareil a été fabriqué avec soin conformément à des directives de qualité strictes et consciencieusement contrôlé avant sa livraison.

La prestation de la garantie s'applique aux vices de matériel et de fabrication. L'étendue de la garantie ne couvre pas les pièces du produit qui sont exposées à une usure normale et peuvent de ce fait être considérées comme pièces d'usure, comme p. ex. les lames de scie, les lames de rechange, les papiers abrasifs, etc., ni aux détériorations de pièces fragiles, p. ex. interrupteurs ou pièces en verre.

Cette garantie devient caduque si le produit est détérioré, utilisé ou entretenu de manière non conforme. Toutes les instructions listées dans le manuel d'utilisation doivent être exactement respectées pour une utilisation conforme du produit.

Des buts d'utilisation et actions qui sont déconseillés dans le manuel d'utilisation, ou dont vous êtes avertis doivent également être évités.

Le produit est uniquement destiné à un usage privé et ne convient pas à un usage professionnel. La garantie est annulée en cas d'entretien incorrect et inapproprié, d'usage de la force et en cas d'intervention non réalisée par notre centre de service après-vente agréé.

La garantie ne s'applique pas dans les cas suivants

- usure normale de la capacité de l'accu
- utilisation commerciale du produit
- détérioration ou modification du produit par le client
- non-respect des consignes de sécurité et de maintenance, erreur d'utilisation
- dommages causés par des événements élémentaires

Procédure en cas de garantie

Afin de garantir un traitement rapide de votre demande, veuillez suivre les indications suivantes :

- Veuillez avoir à portée de main pour toutes questions le ticket de caisse et la référence article (IAN) 520945_2504 en tant que justificatif de votre achat.
- Vous trouverez la référence sur la plaque signalétique sur le produit, une gravure sur le produit, sur la page de garde du mode d'emploi (en bas à gauche) ou sur l'autocollant au dos ou sur le dessous du produit.
- Si des erreurs de fonctionnement ou d'autres vices venaient à apparaître, veuillez d'abord contacter par téléphone le service après-vente cité ci-dessous ou remplissez notre formulaire de contact que vous trouverez à l'adresse parksidediy.com dans la rubrique Service après-vente.

- Vous pouvez ensuite retourner un produit enregistré comme étant défectueux en joignant le ticket de caisse et en indiquant en quoi consiste le vice et quand il est survenu, sans devoir l'affranchir à l'adresse de service après-vente communiquée.



Sur parksidediy.com, vous pouvez consulter et télécharger ce mode d'emploi et de nombreux autres manuels. Ce code QR vous donne un accès direct à parksidediy.com. Sélectionnez votre pays et recherchez les modes

d'emploi à l'aide du masque de recherche. Saisissez le numéro d'article (IAN) 520945_2504 pour accéder au mode d'emploi de votre produit.

10. Service après-vente

FR Service France

Tel.: 0800 907 612

Formulaire de contact sur parksidediy.com

BE Service Belgique

Tel.: 0800 12614

Formulaire de contact sur parksidediy.com

CH Service Suisse

Tel.: 0800 563 601

Formulaire de contact sur parksidediy.com

IAN 520945_2504

11. Importateur

Veuillez tenir compte du fait que l'adresse suivante n'est pas une adresse de service après-vente. Veuillez d'abord contacter le service mentionné.

KOMPERNASS HANDELS GMBH

BURGSTRASSE 21

44867 BOCHUM

ALLEMAGNE

www.kompernass.com

12. Traduction de la déclaration de conformité originale CE

Nous, soussignés KOMPERNASS HANDELS GMBH, responsable du document : Monsieur Hans-Peter Kompernaß, BURGSTR. 21, 44867 BOCHUM, ALLEMAGNE, déclarons par la présente que ce produit est en conformité avec les normes, documents normatifs et directives CE suivants :

Directive relative aux machines
(2006/42/CE)

Compatibilité électromagnétique
(2014/30/EU)

Directive RoHS (2011/65/EU)*

* La seule responsabilité pour l'établissement de cette déclaration de conformité incombe au fabricant. L'objet décrit ci-dessus de la déclaration répond aux prescriptions de la directive 2011/65/EU du Parlement européen et du Conseil en date du 8 juin 2011 visant la restriction de l'utilisation de certaines substances dangereuses dans les appareils électriques et électroniques.

Normes harmonisées appliquées

EN 62841-1:2015/A11:2022

EN 62841-2-4:2014

EN IEC 55014-1:2021

EN IEC 55014-2:2021

EN IEC 61000-3-2:2019/A1:2021

EN 61000-3-3:2013/A2:2021

EN IEC 63000:2018

Type/désignation de l'appareil :

Ponceuse excentrique PEXS 300 C3

Année de construction : 07-2025

Numéro de série : IAN 520945_2504

Bochum, le 23/07/2025

Hans-Peter Kompernaß
- Directeur général -

Sous réserve de modifications techniques à des fins de perfectionnement.

Inhoud

1. Inleiding	40
1.1. Gebruik in overeenstemming met bestemming	40
1.2. Onderdelen	40
1.3. Inhoud van het pakket	40
1.4. Technische gegevens	40
2. Algemene veiligheidsvoorschriften voor elektrische gereedschappen	41
2.1. Veiligheid op de werkplek	41
2.2. Elektrische veiligheid	42
2.3. Veiligheid van personen	42
2.4. Gebruik en behandeling van het elektrische gereedschap	43
2.5. Service	44
2.6. Apparaatspecifieke veiligheidsvoorschriften	44
2.7. Originele accessoires/hulpstukken	45
3. Vóór de ingebruikname	45
3.1. Schuurvel kiezen	45
3.2. Schuurvel vervangen	45
3.3. Stof-/spaanafzuiging	45
3.4. Stofafzuiging	45
3.5. Stofreservoir voor interne afzuiging	46
3.6. Verloopstuk	46
4. Ingebruikname	46
4.1. In- en uitschakelen	46
5. Gebruiksvoorschriften	46
5.1. Vlakken schuren	46
6. Onderhoud en reiniging	47
7. Afvoeren	47
8. Garantie van Kompernaß Handels GmbH	48
8.1. Service	49
8.2. Importeur	49
9. Vertaling van de oorspronkelijke EG-conformiteitsverklaring	50

1. Inleiding

Hartelijk gefeliciteerd met de aankoop van uw nieuwe apparaat. U hebt hiermee gekozen voor een hoogwaardig product. De gebruiksaanwijzing maakt deel uit van dit product. Ze bevat belangrijke aanwijzingen voor de veiligheid, het gebruik en het afvoeren van dit product. Lees alle bedienings- en veiligheidsaanwijzingen voordat u het product in gebruik neemt. Gebruik het product uitsluitend op de voorgeschreven wijze en voor de aangegeven doeleinden. Geef alle documenten mee als u het product doorgeeft aan een derde.

1.1. Gebruik in overeenstemming met bestemming

Het apparaat is geschikt voor het schuren van hout, metaal en lak. Elk ander gebruik of modificatie van het apparaat geldt als niet in overeenstemming met de bestemming en brengt aanzienlijke risico's op ongelukken met zich mee. De fabrikant aanvaardt geen enkele aansprakelijkheid voor schade die voortvloeit uit gebruik in strijd met de bestemming. Niet bestemd voor bedrijfsmatig of commercieel gebruik.

1.2. Onderdelen

- 1 Aan-uitknop
- 2 Stofreservoir voor interne afzuiging
- 3 Schuurzool
- 4 Schuurvel
- 5 Toerentalregelaar
- 6 Uitblaasmondstuk
- 7 Adapter voor externe stofafzuiging
- 8 Schuurvelfixering

1.3. Inhoud van het pakket

- 1 Excentrische schuurmachine PEXS 300 C3
- 1 stofreservoir
- 4 schuurvellen (korrel 80 + 120)
- 1 schuurvelfixering
- 1 adapter voor externe stofafzuiging
- 1 gebruiksaanwijzing

1.4. Technische gegevens

Nominale spanning	230 V ~, 50 Hz (wisselstroom)
Nominaal vermogen	300 W
Oscillatiefrequentie bij nullast	14000–24000 min ⁻¹
Toerental (onbelast)	n_0 7000–12000 min ⁻¹
Schuurzool	Ø 125 mm
Beschermingsklasse	II/▢ (dubbel geïsoleerd)

Geluids- en trillingsgegevens

Gemeten waarde voor geluid vastgesteld conform EN 62841. Het A-gewogen geluidsniveau van het elektrische gereedschap bedraagt typisch:

Geluidsdrukniveau	$L_{PA} =$	80,7 dB
Onzekerheid	$K =$	3 dB
Geluidsvermogenniveau	$L_{WA} =$	88,7 dB
Onzekerheid	$K =$	3 dB



Draag gehoorbescherming!

Trillingswaarden (vectorsom van drie richtingen) bepaald conform EN 62841:

Trillingsemisiewaarde max.

$$a_{h,W} = 7,183 \text{ m/s}^2$$

Onzekerheid

$$K = 1,5 \text{ m/s}^2$$

OPMERKING

- ▶ De vermelde totale trillingswaarden en de vermelde geluidsemissiewaarden zijn in een genormeerde testopstelling gemeten en kunnen ook worden gebruikt voor de vergelijking van een elektrisch gereedschap met een ander elektrisch gereedschap.

⚠ WAARSCHUWING!

- ▶ De trillings- en geluidsemissieniveaus kunnen tijdens het daadwerkelijke gebruik van het elektrische gereedschap afwijken van de vermelde waarden, afhankelijk van de aard en het gebruik van het elektrische gereedschap, en in het bijzonder afhankelijk van het soort werkstuk dat wordt bewerkt.
- ▶ Probeer de belasting zo klein mogelijk te houden. Om de trillingsbelasting te reduceren, kunt u bijvoorbeeld handschoenen dragen tijdens het gebruik van het gereedschap en slechts beperkte tijd met het gereedschap werken. Daarbij dient u rekening te houden met alle aspecten van de bedrijfscyclus (bijvoorbeeld perioden waarin het gereedschap is uitgeschakeld en perioden waarin het gereedschap weliswaar is ingeschakeld, maar niet wordt belast).

2. Algemene veiligheidsvoorschriften voor elektrische gereedschappen



⚠ WAARSCHUWING!

- ▶ **Lees alle veiligheidsvoorschriften, aanwijzingen, afbeeldingen en technische gegevens van dit elektrische gereedschap.** Het niet-naleven van de volgende aanwijzingen kan elektrische schokken, brand en/of ernstig letsel veroorzaken.

Bewaar alle veiligheidsvoorschriften en instructies voor toekomstig gebruik.

De in de veiligheidsvoorschriften gebruikte term “elektrisch gereedschap” heeft betrekking op elektrisch gereedschap dat op netvoeding werkt (met snoer) en op elektrisch gereedschap dat op accu’s werkt (zonder snoer).

2.1. Veiligheid op de werkplek

- a) **Houd uw werkomgeving schoon en goed verlicht.** Wanorde en een niet-verlichte werkomgeving kunnen leiden tot ongelukken.
- b) **Werk met het elektrische gereedschap niet in explosiegevaarlijke omgevingen waarin zich brandbare vloeistoffen, gassen of stoffen bevinden.** Elektrisch gereedschap geeft vonken af die stof of dampen kunnen doen ontvlammen.
- c) **Houd kinderen en andere personen uit de buurt tijdens het gebruik van het elektrische gereedschap.** Als u afgeleid raakt, zou u de controle over het elektrische gereedschap kunnen verliezen.

2.2. Elektrische veiligheid

- a) **De stekker van het elektrische gereedschap moet in het stopcontact passen. De stekker mag op geen enkele wijze worden veranderd. Gebruik geen verloopstekker in combinatie met geaarde elektrische gereedschappen.** Onveranderde stekkers en passende stopcontacten verminderen het risico op elektrische schokken.
- b) **Voorkom lichamelijk contact met geaarde oppervlakken, zoals buizen, verwarmingselementen, fornuizen en koelkasten.** Er bestaat een verhoogd risico op een elektrische schok als uw lichaam geaard is.
- c) **Houd elektrisch gereedschap uit de buurt van regen of vocht.** Als er water in een elektrisch gereedschap binnendringt, bestaat er een verhoogd risico op een elektrische schok.
- d) **Gebruik het snoer niet voor oneigenlijke doeleinden, bijvoorbeeld om het elektrische gereedschap te dragen, om het gereedschap op te hangen of om de stekker uit het stopcontact te trekken. Houd het snoer uit de buurt van hitte, olie, scherpe randen of bewegende onderdelen.** Beschadigde of in de war geraakte snoeren verhogen de kans op een elektrische schok.
- e) **Gebruik bij het werken met elektrisch gereedschap in de openlucht verlengsnoeren die ook geschikt zijn voor gebruik buiten.** Het gebruik van een verlengsnoer dat geschikt is voor gebruik buitenshuis, vermindert het risico op een elektrische schok.
- f) **Gebruik een aardlekschakelaar als het gebruik van het elektrische gereedschap in een vochtige omgeving onvermijdelijk is.** Het gebruik van een aardlekschakelaar vermindert het risico op een elektrische schok.

2.3. Veiligheid van personen

- a) **Wees alert, let op wat u doet en gebruik uw gezond verstand wanneer u elektrisch gereedschap gebruikt. Gebruik geen elektrisch gereedschap als u moe bent of onder invloed bent van drugs, alcohol of medicijnen.** Eén moment van onoplettendheid kan bij het gebruik van elektrisch gereedschap al tot ernstig letsel leiden.
- b) **Draag persoonlijke beschermingsmiddelen en draag altijd een veiligheidsbril.** Het dragen van persoonlijke beschermingsmiddelen zoals een stofmasker, antislipveiligheidsschoenen, een veiligheidshelm of gehoorbescherming, afhankelijk van het type en het gebruik van het elektrische gereedschap, vermindert het risico op letsel.
- c) **Voorkom onbedoelde inschakeling. Zorg ervoor dat het elektrische gereedschap is uitgeschakeld voordat u het aansluit op de netvoeding en/of de accu, het optilt of draagt.** Als u bij het dragen van elektrisch gereedschap uw vinger op de aan-uitknop houdt of als u een reeds ingeschakeld elektrisch gereedschap op de netvoeding aansluit, kan dit tot ongelukken leiden.
- d) **Verwijder het afstelgereedschap of de sleutel voordat u het elektrische gereedschap aanzet.** Gereedschappen of sleutels die zich in een draaiend onderdeel van het elektrische gereedschap bevinden, kunnen letsel veroorzaken.
- e) **Voorkom een abnormale lichaamshouding. Zorg dat u stabiel staat en altijd uw evenwicht bewaart.** Op die manier kunt u het elektrische gereedschap in onverwachte situaties beter onder controle houden.
- f) **Draag geschikte kleding. Draag geen losse kleding of sieraden. Houd haar en kleding uit de buurt van bewegende onderdelen.** Loszittende kleding, sieraden of lang haar kunnen door bewegende onderdelen gegrepen worden.

- g) **Als stofafzuigings- en opvangvoorzieningen kunnen worden bevestigd, moeten deze worden aangesloten en correct worden gebruikt.** Het gebruik van een stofafzuiging kan risico's door stof beperken.
- h) **Laat u niet misleiden door een vals gevoel van veiligheid en negeer de veiligheidsregels voor elektrisch gereedschap niet, ook niet als u na veelvuldig gebruik vertrouwd bent met het elektrische gereedschap.** Onoplettendheid kan in een fractie van een seconde tot ernstig letsel leiden.
- d) **Berg elektrisch gereedschap buiten het bereik van kinderen op wanneer het niet in gebruik is. Zorg ervoor dat het elektrische gereedschap niet wordt gebruikt door personen die er niet mee vertrouwd zijn of die deze instructies niet hebben gelezen.** Elektrisch gereedschap is gevaarlijk als het door onervaren personen wordt gebruikt.
- e) **Onderhoud elektrisch gereedschap en hulpstukken zorgvuldig. Controleer of bewegende onderdelen naar behoren werken en niet klemmen en of er geen onderdelen gebroken of zodanig beschadigd zijn dat de werking van het elektrische gereedschap wordt belemmerd. Laat beschadigde onderdelen vóór de ingebruikname van het elektrische gereedschap repareren.** Veel ongelukken zijn het gevolg van slecht onderhoud van elektrisch gereedschap.

2.4. Gebruik en behandeling van het elektrische gereedschap

- a) **Voorkom overbelasting van het elektrische gereedschap. Gebruik voor uw werkzaamheden het daarvoor bedoelde elektrische gereedschap.** Met een passend elektrisch apparaat werkt u beter en veiliger in het aangegeven vermogensbereik.
- b) **Gebruik geen elektrisch gereedschap waarvan de aan-uitknop defect is.** Elektrisch gereedschap dat niet meer aan- of uitgezet kan worden, is gevaarlijk en moet worden gerepareerd.
- c) **Haal de stekker uit het stopcontact en/of verwijder de afneembare accu voordat u instellingen aan het apparaat verricht, hulpstukken verwisselt of het elektrische gereedschap weglegt.** Deze voorzorgsmaatregel voorkomt dat het elektrische gereedschap onbedoeld kan worden gestart.
- f) **Houd snijgereedschappen scherp en schoon.** Met zorg onderhouden snijgereedschappen met scherpe snijkanten lopen minder vaak vast en zijn gemakkelijker te sturen.
- g) **Gebruik elektrisch gereedschap, hulpstukken en dergelijke in overeenstemming met deze instructies. Houd daarbij rekening met de werkomstandigheden en de te verrichten werkzaamheden.** Het gebruik van elektrisch gereedschap voor andere doeleinden dan de beoogde toepassingen kan tot gevaarlijke situaties leiden.
- h) **Houd handgrepen en greepvlakken droog, schoon en vrij van olie en vet.** Bij gladde handgrepen en greepvlakken is een veilige bediening en beheersing van het elektrische gereedschap in onvoorziene situaties niet mogelijk.

2.5. Service

- a) **Laat uw elektrische gereedschap alleen door gekwalificeerde vakmensen en uitsluitend met originele vervangingsonderdelen repareren.** Op die manier blijft de veiligheid van het elektrische gereedschap gewaarborgd.
- b) **Laat vervanging van de stekker of het snoer altijd over aan de fabrikant van het elektrisch apparaat of aan diens klantenservice.** Op die manier blijft de veiligheid van het elektrische gereedschap gewaarborgd.

2.6. Apparaatspecifieke veiligheidsvoorschriften

WAARSCHUWING! GIFTIGE STOFFEN!

- ▶ **Bewerking van schadelijke/giftige stoffen houdt een gevaar in voor de gezondheid van degene die de machine bedient of personen die zich in de buurt bevinden.**

Schuur geen loodhoudende verf of andere voor de gezondheid schadelijke materialen.

- **Asbesthoudend materiaal mag niet worden bewerkt.** Asbest is kankerverwekkend. **Draag een veiligheidsbril en een stofmasker!**
- **Zet het werkstuk vast.** Een werkstuk dat is vastgezet met klemmen of een bankschroef, wordt steviger vastgehouden dan met de hand.
- **Zet in geen geval uw handen naast of voor het apparaat en het te bewerken vlak.** Mochten uw handen wegglijden, dan bestaat er letselgevaar.
- **Leid het snoer altijd naar achteren en weg van het apparaat vandaan.**
- **Let erop dat niemand gevaar loopt door rondvliegende vonken.** Verwijder brandbare materialen uit de omgeving. Bij het schuren van metaal ontstaan er vonken.

- **VOORZICHTIG! BRANDGEVAAR!**
Voorkom oververhitting van het te schuren materiaal en de schuurmachine. Maak bij werkpauses altijd het stofreservoir leeg. Schuurstof in de stofzak, het microfilter, de papieren zak (of in de filterzak resp. het filter van de stofzuiger) kan bij ongunstige omstandigheden, zoals een vonkenregen bij het schuren van metalen, spontaan ontbranden.
Er bestaat met name gevaar als het schuurstof is vermengd met lak- of polyurethaanresten of andere chemische stoffen en het te schuren materiaal na lang werken heet is.
- Sluit bij het langdurig bewerken van hout, en met name bij het bewerken van materialen waarbij voor de gezondheid schadelijke stoffen ontstaan, het apparaat aan op een passende externe stofafzuiging. **Draag een veiligheidsbril en een stofmasker!**
- **Zorg bij de bewerking van kunststoffen, verven, lakken, enz. voor voldoende ventilatie.**
- **Gebruik het elektrische gereedschap alleen voor droog schuren.** Als er water in een elektrisch apparaat binnendringt, bestaat er een verhoogde kans op een elektrische schok.
- **Plaats het apparaat ingeschakeld tegen het werkstuk.** Til op het einde van de werkzaamheden de schuurmachine van het werkstuk en schakel ze daarna uit.
- **Laat het uitgeschakelde apparaat tot stilstand komen voordat u het weglegt.**
- **Het apparaat moet altijd schoon, droog en vrij van olie of smeervet zijn.**
- **Houd uw werkplek schoon.** Materiaalmengsels zijn bijzonder gevaarlijk. Stof van lichtmetaal kan branden of exploderen.

2.7. Originele accessoires/ hulpstukken

- Gebruik uitsluitend accessoires en hulpstukken die in de gebruiksaanwijzing zijn aangegeven. Het gebruik van andere hulpstukken of accessoires dan aanbevolen in de gebruiksaanwijzing, kan letselgevaar inhouden.

3. Vóór de ingebruikname

3.1. Schuurvel kiezen

Materiaalafname en oppervlak

De materiaalafname en het oppervlakresultaat worden bepaald door de korrelklasse van het schuurvel.

- Gebruik voor het bewerken van verschillende materialen altijd passende schuurvellen met een gepaste korrel.

3.2. Schuurvel vervangen

De excenterschuurmachine heeft een klittenbandbevestiging die snel en eenvoudig verwisselen van de schuurvellen mogelijk maakt.

OPMERKING

- ▶ Verwijder, voordat u een nieuw schuurvel ④ aanbrengt, al het stof en vuil van de schuurzool ③.

Aanbrengen

- ◆ U kunt het schuurvel ④ met het klittenband op de schuurzool ③ aanbrengen.
- ◆ Breng het schuurvel zo aan dat de gaten in het schuurvel ④ en de schuurzool ③ overeenstemmen. Gebruik daarvoor de fixering van het schuurvel ⑤, zoals weergegeven op afb. A op de uitvouwpagina.

Afnemen

- ◆ Trek het schuurvel ④ gewoon van de schuurzool ③ af.

3.3. Stof-/spaanafzuiging

- Raadpleeg het hoofdstuk “Veiligheidsvoorschriften”.

3.4. Stofafzuiging

⚠ WAARSCHUWING! BRANDGEVAAR!

- ▶ Bij gebruik van elektrische gereedschappen die beschikken over een stofreservoir of die met behulp van een stofafzuiginrichting op de stofzuiger kunnen worden aangesloten, bestaat er brandgevaar! Onder ongunstige omstandigheden, zoals bijvoorbeeld bij vonkenregen, bij het schuren van metaal of metaalresten in hout, kan houtstof in het stofopvangreservoir (of in de stofzak van de stofzuiger) spontaan ontbranden. Dit kan met name gebeuren als houtstof wordt vermengd met lakresten of andere chemische stoffen en het te schuren materiaal na lang werken heet is. Vermijd daarom altijd een oververhitting van het te schuren materiaal en van het apparaat, en maak voor werkpauses altijd het stofopvangreservoir of de stofzak van de stofzuiger leeg.



Draag een stofmasker!

OPMERKING

- ▶ Voor stofafzuiging hebt u schuurvellen met gaten nodig.

3.5. Stofreservoir voor interne afzuiging

Aansluiten

- ◆ Schuif het stofreservoir voor interne afzuiging ② op het apparaat. Schuif daarvoor het ►-pictogram van het apparaat naar het -pictogram van het stofreservoir voor interne afzuiging ②. Draai het stofreservoir voor interne afzuiging ② naar het -pictogram om het stofreservoir te vergrendelen (zie detailafbeelding op de uitvouwpagina).

Verwijderen

- ◆ Draai het stofreservoir voor interne afzuiging ② in de richting van het pictogram . Trek het stofreservoir voor interne afzuiging ② van het apparaat (zie detailafbeelding op de uitvouwpagina).

OPMERKING

- Voor een optimaal afzuigvermogen moet het stofreservoir voor interne afzuiging ② tijdig worden geleegd.
- ◆ Verwijder daartoe het stofreservoir voor interne afzuiging ② zoals hierboven beschreven. Reinig het stofreservoir voor interne afzuiging ② grondig door het uit te kloppen.

3.6. Verloopstuk

Aansluiten

- ◆ Voor stofafzuiging middels een stofzuiger schuift u de zuigslang van een toegelaten stofafzuigvoorziening (bijv. een werkplaatsstofzuiger) in de uitblaasopening ⑥.

OPMERKING

- Gebruik zo nodig de adapter ⑦ door deze in de uitblaasopening ⑥ te schuiven.
- ◆ Trek de slang van de stofafzuigvoorziening van de uitblaasopening ⑥ resp. van de adapter ⑦.

Verwijderen

- ◆ Trek de slang van de stofafzuigvoorziening van de uitblaasopening ⑥ resp. van de adapter ⑦.

4. Ingebruikname

4.1. In- en uitschakelen

OPMERKING

- Zet de excenterschuurmachine altijd aan voordat deze contact maakt met het materiaal en plaats het apparaat pas daarna op het werkstuk. U kunt bij het in werking stellen kiezen tussen moment- en continubedrijf.

Inschakelen

- ◆ Schuif de aan-uitknop ① naar voren om het apparaat in te schakelen.

Uitschakelen

- ◆ Schuif de aan-uitknop ① naar achteren om het apparaat uit te schakelen.

Toerental vooraf instellen

Stel aan de hand van de toerentalregelaar ⑤ een toerentalbereik tussen 1 en 6 in.

- ◆ Stand 1: laagste toerental
Stand 6: hoogste toerental

Het vereiste toerental is afhankelijk van het te bewerken materiaal en zult u zelf in de praktijk moeten uitproberen.

5. Gebruiksvoorschriften

- Wacht tot het elektrische gereedschap tot stilstand is gekomen voordat u het weglegt.

5.1. Vlakken schuren

- ◆ Schakel het elektrische gereedschap in, plaats het met het volledige schuurvlak op de te bewerken ondergrond en beweeg het met matige druk over het werkstuk.

OPMERKING

- ▶ De materiaalafname en het schuurbeeld worden voornamelijk bepaald door de keuze van het schuurvel en de druk die met de schuurmachine wordt uitgeoefend. Alleen in goede staat verkerende schuurvellen zorgen voor goede schuurprestaties.
- ◆ Oefen met de schuurmachine een gelijkmatige druk uit. Een te sterke verhoging van de druk resulteert niet in betere schuurprestaties maar in een sterkere slijtage van het schuurvel.
- ◆ Gebruik een schuurvel waarmee metaal is bewerkt, niet meer voor andere materialen.

In de volgende tabel vindt u niet-bindende waarden, die de keuze van het juiste schuurvel ④ vergemakkelijken.

Hout	Schuurvel/ korrelklasse
Bewerking van hout	40–240
Voorschuren van bijv. ruwe, ongeschaafde balken en planken	40, 60
Vlakschuren	80, 100, 120
Fijnschuren van hardhout	180, 240

Verf/lak	Schuurvel/ korrelklasse
Bewerking van verf-/laklagen of grondlagen zoals vulmiddel en plamuur	40–320
Afschuren van verf	40, 60
Schuren van grondverf	80, 100, 120
Vlakschuren van grondlagen vóór het verven/lakken	180, 240, 320

6. Onderhoud en reiniging

De excenterschuurmachine is onderhoudsvrij.

- Reinig het apparaat onmiddellijk na het uitvoeren van de werkzaamheden.
- Gebruik voor het schoonmaken van het apparaat een droge doek en in geen geval benzine, oplosmiddelen of schoonmaakmiddelen die kunststof aantasten.
- Houd de ventilatieopeningen altijd vrij.
- Verwijder vastzittend schuurstof met een kwastje.

7. Afvoeren

Geldt alleen voor Frankrijk



Het product, de verpakking en de gebruiksaanwijzing zijn recycleerbaar, vallen onder de uitgebreide producentenverantwoordelijkheid en worden gescheiden ingezameld.

Deponeer elektrisch gereedschap niet bij het huisvuil!

Het pictogram hiernaast met een doorgekruiste vuilnisbak geeft aan dat dit apparaat aan het einde van zijn levensduur niet met het normale huisvuil mag afvoeren, maar moet inleveren bij speciaal daartoe bestemde inzamelpunten, milieuparken of afvalverwerkingsbedrijven. **Afvoeren is voor u kosteloos. Spaar het milieu en voer producten op een voor het milieu verantwoorde manier af.**

Als uw oude apparaat persoonlijke gegevens bevat, bent u er zelf verantwoordelijk voor deze te wissen voordat u het apparaat inlevert.



Informatie over mogelijkheden voor het afvoeren van het afgedankte product krijgt u bij uw gemeentereiniging.



De verpakking bestaat uit milieuvriendelijke materialen, die u via de plaatselijke recyclepunten kunt afvoeren. Voer de verpakking af conform de milieuvorschriften.



Let op de aanduiding op de verschillende verpakkingsmaterialen en voer ze zo nodig gescheiden

af. De verpakkingsmaterialen zijn voorzien van afkortingen (a) en cijfers (b) met de volgende betekenis: 1–7: kunststoffen, 20–22: papier en karton, 80–98: composietmaterialen.

Voor Spanje geldt:

ES/PT



De verpakking bevat bestanddelen van papier en/of karton.

ES/PT



De verpakking bevat bestanddelen van plastic en/of metaal.

8. Garantie van Kompernaß Handels GmbH

Geachte klant,

U hebt op dit apparaat 3 jaar garantie vanaf de aankoopdatum. Voor zover meegeleverd hebt u op de accupacks van de X12V en de X20V Team-serie eveneens 3 jaar garantie vanaf de aankoopdatum. In geval van gebreken in dit product hebt u wettelijke rechten tegenover de verkoper van het product. Deze wettelijke rechten worden door onze hierna beschreven garantie niet beperkt.

Garantievoorwaarden

De garantieperiode geldt vanaf de datum van aankoop. Bewaar de kassabon zorgvuldig. U hebt hem nodig als bewijs van aankoop.

Als er binnen drie jaar vanaf de aankoopdatum van dit product een materiaal- of fabricagefout optreedt, wordt - naar onze keuze - het product door ons kosteloos gerepareerd of vervangen of wordt de koopprijs terugbetaald. Voorwaarde voor deze garantie is dat het defecte apparaat en het aankoopbewijs (kassabon) binnen de termijn van drie jaar worden overlegd en dat kort wordt omschreven waaruit het gebrek bestaat en wanneer het is opgetreden.

Wanneer het defect door onze garantie wordt gedekt, krijgt u het gerepareerde product of een nieuw product retour. Met de reparatie of vervanging van het product begint er geen nieuwe garantieperiode.

Garantieperiode en wettelijke aanspraken bij gebreken

De garantieperiode wordt door deze waarborg niet verlengd. Dat geldt ook voor vervangen en gerepareerde onderdelen. Eventueel al bij aankoop aanwezige schade en gebreken moeten meteen na het uitpakken worden gemeld. Voor reparaties na afloop van de garantieperiode worden kosten in rekening gebracht.

Garantieomvang

Het apparaat is op basis van strenge kwaliteitsnormen met de grootst mogelijke zorg vervaardigd en voorafgaand aan de levering nauwkeurig gecontroleerd.

De garantie geldt voor materiaal- of fabricagefouten. De garantie geldt niet voor productonderdelen die onderhevig zijn aan normale slijtage en die daarom als slijtonderdelen kunnen worden beschouwd, bijv. zaagbladen, reservemesjes, schuurpapier enz. of voor schade aan breekbare onderdelen zoals schakelaars of onderdelen die van glas zijn gemaakt.

Deze garantie vervalt wanneer het product is beschadigd, ondeskundig is gebruikt of is gerepareerd. Voor deskundig gebruik van het product moeten alle in de gebruiksaanwijzing beschreven aanwijzingen precies worden opgevolgd. Gebruiksdoeleinden en handelingen die in de gebruiksaanwijzing worden afgeraden of waarvoor wordt gewaarschuwd, moeten beslist worden vermeden.

Het product is uitsluitend bestemd voor privégebruik en niet voor bedrijfsmatige doeleinden. Bij verkeerd gebruik en ondeskundige behandeling, bij gebruik van geweld en bij reparaties die niet door ons erkend servicefiliaal zijn uitgevoerd, vervalt de garantie.

Garantie geldt niet bij

- normale afname van de accucapaciteit
- commercieel/bedrijfsmatig gebruik van het product
- beschadiging of modificatie van het product door de klant
- niet-naleving van de veiligheids- en onderhoudsvorschriften, bedieningsfouten
- schade door natuurrampen

Afhandeling bij een garantiekwestie

Voor een snelle afhandeling van uw aanvraag neemt u de volgende aanwijzingen in acht:

- Houd voor alle aanvragen de kassabon en het artikelnummer (IAN) 520945_2504 als aankoopbewijs bij de hand.
- Het artikelnummer vindt u op het typeplaatje van het product, op het product gegraveerd, op de titelpagina van de gebruiksaanwijzing (linksonder) of op de sticker op de achter- of onderkant van het product.

- Als er fouten in de werking of andere gebreken optreden, neemt u eerst telefonisch contact op met de hierna genoemde serviceafdeling. Of gebruik ons contactformulier, dat u op parkside-diy.com in de categorie Service vindt.
- Een als defect geregistreerd product kunt u dan zonder portokosten naar het aan u doorgegeven serviceadres sturen. Voeg het aankoopbewijs (kassabon) bij en vermeld waaruit het gebrek bestaat en wanneer het is opgetreden.



Op parkside-diy.com kunt u deze en vele andere handleidingen bekijken en downloaden. Met deze QR-code gaat u rechtstreeks naar parkside-diy.com. Selecteer uw land en zoek via het zoekvenster de gebruiksaanwijzingen op. Door invoer van het artikelnummer (IAN) 520945_2504 gaat u naar de gebruiksaanwijzing voor uw artikel.

8.1. Service

NL Service Nederland

Tel.: 0800 0229556

Contactformulier op parkside-diy.com

BE Service België

Tel.: 0800 12614

Contactformulier op parkside-diy.com

IAN 520945_2504

8.2. Importeur

Let op: het volgende adres is geen serviceadres. Neem eerst contact op met het opgegeven serviceadres.

KOMPERNASS HANDELS GMBH

BURGSTRASSE 21

44867 BOCHUM

DUITSLAND

www.kompernass.com

9. Vertaling van de oorspronkelijke EG-conformiteitsverklaring

Wij, KOMPERNASS HANDELS GMBH, documentverantwoordelijke: de heer Hans-Peter Kompernaß, BURGSTR. 21, 44867 BOCHUM, DUITSLAND, verklaren hierbij dat dit product voldoet aan de volgende normen, normatieve documenten en EU-richtlijnen:

Machinerichtlijn (2006/42/EC)

Elektromagnetische compatibiliteit (2014/30/EU)

RoHS-richtlijn (2011/65/EU)*

* De volledige verantwoordelijkheid voor het uitreiken van deze conformiteitsverklaring ligt bij de fabrikant. Het hierboven beschreven object van de verklaring voldoet aan de voorschriften van de Richtlijn 2011/65/EU van het Europees Parlement en de Raad van 8 juni 2011 aangaande de beperking van het gebruik van bepaalde gevaarlijke stoffen in elektrische en elektronische apparaten.

Toegepaste geharmoniseerde normen

EN 62841-1:2015/A11:2022

EN 62841-2-4:2014

EN IEC 55014-1:2021

EN IEC 55014-2:2021

EN IEC 61000-3-2:2019/A1:2021

EN 61000-3-3:2013/A2:2021

EN IEC 63000:2018

Type/apparaatbeschrijving:

Excentrische schuurmachine PEXS 300 C3

Productiejaar: 07-2025

Serienummer: IAN 520945_2504

Bochum, 23-07-2025



Hans-Peter Kompernaß
- Bedrijfsleider -

Technische wijzigingen vanwege verdere ontwikkeling zijn voorbehouden.

Indice

1. Introduzione	52
1.1. Uso conforme	52
1.2. Equipaggiamento	52
1.3. Materiale in dotazione	52
1.4. Dati tecnici	52
2. Indicazioni generali di sicurezza per elettroutensili	53
2.1. Sicurezza sul posto di lavoro	53
2.2. Sicurezza elettrica	54
2.3. Sicurezza delle persone	54
2.4. Uso e maneggio dell'elettroutensile	55
2.5. Assistenza	55
2.6. Indicazioni relative alla sicurezza specifiche per l'apparecchio	56
2.7. Accessori/apparecchi aggiuntivi originali	57
3. Prima della messa in funzione	57
3.1. Scelta del foglio abrasivo	57
3.2. Sostituzione del foglio abrasivo	57
3.3. Aspirazione di polvere/trucioli	57
3.4. Aspirazione della polvere	57
3.5. Cassetta della polvere per aspirazione indipendente	58
3.6. Giunto di riduzione	58
4. Messa in funzione	58
4.1. Accensione e spegnimento	58
5. Indicazioni per il lavoro	58
5.1. Levigatura di superfici	58
6. Manutenzione e pulizia	59
7. Smaltimento	59
8. Garanzia della Kompernass Handels GmbH	60
8.1. Assistenza	62
8.2. Importatore	62
9. Traduzione della dichiarazione di conformità originale CE	62

1. Introduzione

Congratulazioni per l'acquisto del nuovo apparecchio. È stato scelto un prodotto di alta qualità. Il manuale di istruzioni è parte integrante del presente prodotto. Esso contiene importanti note sulla sicurezza, sull'uso e sullo smaltimento. Prima di utilizzare il prodotto acquisire dimestichezza con tutte le note relative ai comandi e alla sicurezza. Utilizzare il prodotto solo come descritto e per i campi d'impiego indicati. In caso di cessione del prodotto a terzi, consegnare anche tutta la relativa documentazione.

1.1. Uso conforme

L'apparecchio è adatto alla levigatura di legno, metallo e vernici. Qualunque altro impiego o modifica della macchina è da considerarsi non conforme alla destinazione d'uso prevista e può comportare gravi rischi di infortunio. Il produttore declina ogni responsabilità per i danni derivanti da un uso non conforme. L'apparecchio non è destinato all'uso commerciale.

1.2. Equipaggiamento

- 1 Interruttore ON/OFF
- 2 Cassetta della polvere per aspirazione indipendente
- 3 Platorello
- 4 Foglio abrasivo
- 5 Regolatore del numero di giri
- 6 Bocchettone di soffiaggio
- 7 Adattatore per aspirazione polvere esterna
- 8 Fissatore per foglio abrasivo

1.3. Materiale in dotazione

- 1 smerigliatrice eccentrica PEXS 300 C3
- 1 cassetta della polvere
- 4 fogli abrasivi (grana 80 + 120)
- 1 fissatore per foglio abrasivo
- 1 adattatore per aspirazione polvere esterna
- 1 manuale di istruzioni

1.4. Dati tecnici

Tensione nominale	230 V ~, 50 Hz (corrente alternata)
Potenza nominale	300 W
Frequenza di oscillazione in folle	14000–24000 min ⁻¹
Numero di giri in folle	n ₀ 7000–12000 min ⁻¹
Platorello	Ø 125 mm
Classe di protezione	II/Ⓜ (isolamento doppio)

Informazioni sul rumore e sulle vibrazioni

Valore di misurazione dei rumori determinato secondo EN 62841. Valori tipici del livello di rumore dell'elettrotensile classificato A:

Livello di pressione acustica	L _{TPA} = 80,7 dB
Fattore di incertezza	K = 3 dB
Livello di potenza acustica	L _{WA} = 88,7 dB
Fattore di incertezza	K = 3 dB



Indossare una protezione acustica!

Valori di vibrazione (somma dei vettori di tre direzioni) rilevati ai sensi della norma EN 62841:

Valore di emissione delle vibrazioni max.	a _{n,W} = 7,183 m/s ²
Fattore di incertezza	K = 1,5 m/s ²

NOTA

- ▶ Il valore complessivo delle vibrazioni e il valore di emissione acustica indicati sono stati misurati secondo un procedimento di prova standardizzato e possono essere usati per il confronto tra due elettrotensili.

⚠ AVVERTENZA!

- ▶ Il valore di emissione delle vibrazioni e il valore di emissione acustica durante l'uso dell'elettrotensile possono scostarsi dai valori indicati a seconda del modo in cui l'elettrotensile viene utilizzato e, in particolare, della tipologia del pezzo lavorato.
- ▶ Cercare di ridurre il più possibile la sollecitazione. Esempi di provvedimenti per ridurre la sollecitazione da vibrazioni sono l'uso di guanti durante l'impiego dell'elettrotensile e la limitazione dei tempi di lavoro. Occorre tenere in considerazione tutte le componenti del ciclo di esercizio (per esempio i tempi nei quali l'elettrotensile è spento e i tempi in cui è acceso ma funziona senza carico).

2. Indicazioni generali di sicurezza per elettrotensili



⚠ AVVERTENZA!

- ▶ **Leggere tutte le avvertenze di sicurezza, le istruzioni, le illustrazioni e i dati tecnici di cui è dotato questo elettrotensile.** Il mancato rispetto delle seguenti istruzioni può causare scosse elettriche, incendi e/o gravi lesioni.

Conservare le indicazioni relative alla sicurezza e le istruzioni per uso futuro.

Il termine "elettrotensile" utilizzato nelle indicazioni relative alla sicurezza si riferisce a elettrotensili collegabili alla rete elettrica (con cavo di alimentazione) o a elettrotensili a batteria (senza cavo di alimentazione).

2.1. Sicurezza sul posto di lavoro

- a) **Mantenere l'area di lavoro pulita e ben illuminata.** Il disordine e la scarsa illuminazione dell'area di lavoro potrebbero dare luogo a infortuni.
- b) **Non lavorare con elettrotensili in ambienti a rischio di esplosione in cui siano presenti liquidi, gas o polveri infiammabili.** Gli elettrotensili generano scintille che possono incendiare la polvere o i vapori.
- c) **Tenere lontani i bambini e altre persone durante l'uso dell'elettrotensile.** In caso di distrazione si potrebbe perdere il controllo dell'elettrotensile.

2.2. Sicurezza elettrica

- a) **La spina dell'elettrodomestico deve essere idonea all'inserimento nella presa. La spina non deve essere assolutamente modificata.**
Non utilizzare connettori adattatori con elettrodomestici collegati a terra.
Le spine non modificate e le prese idonee riducono il rischio di scosse elettriche.
- b) **Evitare il contatto diretto con superfici collegate a terra, come tubi, termosifoni, stufe e frigoriferi.** Quando il corpo è a diretto contatto con la terra sussiste un maggiore pericolo di scosse elettriche.
- c) **Tenere gli elettrodomestici al riparo da pioggia o umidità.** La penetrazione di acqua in un elettrodomestico aumenta il rischio di scosse elettriche.
- d) **Non utilizzare il cavo di allacciamento per scopi non conformi, come ad es. per trasportare l'elettrodomestico, per appenderlo o per scollegare la spina dalla presa. Tenere il cavo di allacciamento lontano dal calore, dall'olio, da spigoli vivi o da parti in movimento.**
Cavi di allacciamento danneggiati o aggrovigliati aumentano il rischio di scosse elettriche.
- e) **Se si lavora all'aperto con un elettrodomestico, utilizzare solo cavi di prolunga indicati anche per uso esterno.**
L'utilizzo di un cavo di prolunga idoneo all'uso esterno riduce il rischio di scosse elettriche.
- f) **Se è inevitabile l'uso dell'elettrodomestico in un ambiente umido, utilizzare un interruttore differenziale.** L'uso di un interruttore differenziale riduce il rischio di scosse elettriche.

2.3. Sicurezza delle persone

- a) **Prestare attenzione controllando le operazioni in corso e procedendo con cura quando si lavora con un elettrodomestico. Non utilizzare l'elettrodomestico se si è stanchi o sotto l'influsso di droghe, alcol o farmaci.** Un solo momento di disattenzione nell'uso dell'elettrodomestico può dare luogo a gravi lesioni.
- b) **Indossare dispositivi di protezione individuale e sempre occhiali di protezione.** L'uso di un dispositivo di protezione individuale, come mascherina antipolvere, scarpe antiscivolo, casco protettivo o protezioni per l'udito, a seconda del tipo e dell'impiego dell'elettrodomestico, riduce il rischio di lesioni.
- c) **Evitare la messa in funzione involontaria. Accertarsi che l'elettrodomestico sia spento prima di collegarlo all'alimentazione e/o alla batteria, sollevarlo o trasportarlo.** Se si tiene il dito sull'interruttore mentre si sposta l'elettrodomestico o si collega l'elettrodomestico alla rete elettrica con l'interruttore su ON, si possono verificare infortuni.
- d) **Rimuovere gli utensili di regolazione o le chiavi inglesi prima di accendere l'elettrodomestico.** Un utensile o una chiave lasciati in una parte rotante dell'elettrodomestico possono provocare lesioni.
- e) **Evitare posture innaturali. Provvedere a una posizione sicura e mantenere sempre l'equilibrio.** In tal modo si può controllare meglio l'elettrodomestico, soprattutto in situazioni impreviste.
- f) **Indossare indumenti idonei. Non indossare abiti ampi o gioielli. Tenere i capelli e gli indumenti lontani dalle parti in movimento.** Gli abiti ampi e sciolti, i gioielli o i capelli lunghi possono impigliarsi nelle parti mobili.

- g) **Gli eventuali dispositivi di aspirazione e raccolta della polvere devono essere collegati e utilizzati correttamente.** L'uso di un aspirapolvere può ridurre i pericoli associati alla polvere.
- h) **Nonostante si abbia acquisito dimestichezza con il ripetuto utilizzo dell'apparecchio, non peccare di falsa sicurezza e rispettare sempre le regole sulla sicurezza nell'uso di elettro-utensili.** Una piccola disattenzione può dare luogo a gravi lesioni in una frazione di secondo.
- e) **Trattare gli elettroutensili e gli accessori con cura. Controllare che le parti mobili dell'apparecchio funzionino perfettamente, che non si inceppino e che non vi siano elementi rotti o danneggiati al punto da compromettere la funzione dell'elettro-utensile. Far riparare le parti danneggiate prima di utilizzare l'elettro-utensile.** Molti infortuni derivano da una cattiva manutenzione degli elettroutensili.
- f) **Mantenere gli utensili da taglio ben affilati e puliti.** Gli utensili da taglio trattati con cura e con taglienti affilati si inceppano meno spesso e sono più facili da controllare.

2.4. Uso e maneggio dell'elettro-utensile

- a) **Non sovraccaricare l'elettro-utensile. Utilizzare l'elettro-utensile idoneo al proprio lavoro.** Con l'elettro-utensile adatto si lavora meglio e con maggiore sicurezza nell'intervallo di potenza indicato.
- b) **Non utilizzare elettroutensili con interruttore difettoso.** Un elettro-utensile che non si riesce più a spegnere o ad accendere è pericoloso e deve essere riparato.
- c) **Staccare la spina dalla presa di corrente e/o rimuovere la batteria, se amovibile, prima di eseguire impostazioni sull'apparecchio, sostituire gli utensili o riporre l'elettro-utensile.** Questa misura precauzionale consente di impedire l'avvio involontario dell'elettro-utensile.
- d) **Conservare gli elettroutensili non utilizzati fuori dalla portata dei bambini. Non consentire l'uso dell'elettro-utensile a persone inesperte o che non abbiano letto le presenti istruzioni.** Gli elettroutensili sono pericolosi se utilizzati da persone inesperte.
- g) **Utilizzare elettroutensili, accessori, ecc. secondo queste istruzioni. Tenere conto delle condizioni di lavoro e dell'attività da eseguire.** L'uso di elettroutensili per applicazioni diverse da quelle previste può dare luogo a situazioni di pericolo.
- h) **Mantenere le impugnature e le superfici di presa asciutte, pulite e prive di olio e grasso.** Impugnature e superfici di presa scivolose non consentono un controllo e un utilizzo sicuro dell'elettro-utensile in situazioni impreviste.

2.5. Assistenza

- a) **Fare riparare l'elettro-utensile solo da personale qualificato specializzato e solo con ricambi originali.** In tal modo si garantisce che la sicurezza dell'elettro-utensile venga mantenuta.
- b) **Fare eseguire la sostituzione della spina o del cavo sempre dal produttore dell'elettro-utensile o dal relativo centro di assistenza.** In tal modo si garantisce che la sicurezza dell'elettro-utensile venga mantenuta.

2.6. Indicazioni relative alla sicurezza specifiche per l'apparecchio

AVVERTENZA! **POLVERI TOSSICHE!**

- ▶ La lavorazione di polveri dannose/tossiche rappresenta un pericolo per la salute dell'utente o delle altre persone presenti nell'ambiente di lavoro.
- **Evitare di levigare vernici contenenti piombo o altri materiali pericolosi per la salute.**
- **Non lavorare materiali contenenti amianto.** L'amianto è considerato cancerogeno. **Indossare occhiali protettivi e mascherina antipolvere!**
- **Fissare il pezzo da lavorare.** Un pezzo tenuto fermo con dispositivi di bloccaggio o con una morsa è più stabile rispetto a un pezzo tenuto con una mano.
- **Non poggiare assolutamente le mani accanto o davanti all'apparecchio e nemmeno sulla superficie da lavorare, poiché in caso di scivolamento sussiste il rischio di lesioni.**
- **Il cavo di alimentazione deve trovarsi sempre dietro l'apparecchio.**
- **Assicurarsi che nelle vicinanze non sostino persone che potrebbero essere colpite da scintille.** Rimuovere materiali combustibili dai dintorni della postazione di lavoro. Quando si levigano metalli si sviluppano scintille.
- **CAUTELA! PERICOLO D'INCENDIO!** Evitare il surriscaldamento dei materiali da levigare e della levigatrice stessa. Prima di fare pausa svuotare sempre il contenitore di raccolta polvere. In presenza di condizioni sfavorevoli come scintille che si sviluppano nella levigatura di metalli, la polvere di molatura presente nel sacco di raccolta polvere, nel microfiltro, nel sacco di carta (o nel sacco del filtro ossia nel filtro dell'aspirapolvere) si potrebbe incendiare. Sussiste particolare pericolo se la polvere di molatura è mescolata a resti di vernice, poliuretano o altre sostanze chimiche e il materiale da levigare si è surriscaldato dopo un lungo tempo di lavorazione.
- In caso di lavorazione prolungata del legno e qualora venissero lavorati in particolare materiali che potrebbero produrre polveri pericolose per la salute, collegare l'apparecchio a un idoneo impianto esterno di aspirazione delle polveri. **Indossare occhiali protettivi e mascherina antipolvere!**
- **Provvedere a una sufficiente aerazione nella lavorazione di plastiche, vernici, smalti, ecc.**
- **Utilizzare l'elettrotensile solo per la levigatura a secco.** La penetrazione di acqua in un apparecchio elettrico aumenta il rischio di scosse elettriche.
- **Portare l'apparecchio verso il pezzo da lavorare solo quando è acceso.** Dopo la lavorazione del pezzo, sollevare prima l'apparecchio e poi spegnerlo.
- **Dopo lo spegnimento lasciare fermare l'apparecchio prima di riporlo.**
- **L'apparecchio deve essere sempre pulito, asciutto e privo di olio o grassi lubrificanti.**
- **Mantenere pulita la postazione di lavoro.** Le miscele di materiale sono particolarmente pericolose. La polvere di metalli leggeri può bruciare o esplodere.

2.7. Accessori/apparecchi aggiuntivi originali

- **Utilizzare solo accessori e apparecchi aggiuntivi indicati nelle istruzioni per l'uso.** L'uso di apparecchi o accessori diversi da quelli indicati nel manuale di istruzioni può comportare il pericolo di lesioni.

3. Prima della messa in funzione

3.1. Scelta del foglio abrasivo

Asportazione e superficie

La grana del foglio abrasivo definisce la resa dell'asportazione e la finitura della superficie.

- Assicurarsi che per la lavorazione dei diversi materiali si utilizzino fogli abrasivi di grana adeguata.

3.2. Sostituzione del foglio abrasivo

La levigatrice eccentrica dispone di un sistema di adesione tramite velcro che consente una sostituzione rapida e semplice dei fogli abrasivi.

NOTA

- ▶ Prima di fissare un nuovo foglio abrasivo ④ rimuovere la polvere e lo sporco dal platorello ③.

Applicazione

- ◆ È possibile applicare il foglio abrasivo ④ con fissaggio in velcro al platorello ③.
- ◆ Verificare che i fori di aspirazione del foglio abrasivo ④ coincidano con quelli del platorello ③. Utilizzare a tale scopo il fissatore per foglio abrasivo ⑧ come illustrato nella fig. A della pagina pieghevole.

Distacco

- ◆ Basta staccare il foglio abrasivo ④ dal platorello ③.

3.3. Aspirazione di polvere/trucioli

- Rispettare le indicazioni del capitolo "Indicazioni relative alla sicurezza".

3.4. Aspirazione della polvere

⚠ AVVERTENZA! PERICOLO D'INCENDIO!

- ▶ Quando si lavora con elettrotensili dotati di cassetta della polvere, o che possono essere collegati all'aspirapolvere tramite un dispositivo di aspirazione della polvere, sussiste il rischio di incendio! In condizioni sfavorevoli, come ad es. in caso di formazione di scintille o molatura del metallo, oppure in presenza di resti di metallo nel legno, la polvere di legno nel sacco della polvere (o nel sacchetto filtro dell'aspirapolvere) può incendiarsi. Ciò può succedere in particolare se la polvere di legno è mescolata a resti di vernice o altre sostanze chimiche e il materiale si è surriscaldato dopo un tempo di lavorazione prolungato. Evitare pertanto assolutamente il surriscaldamento del materiale e dell'apparecchio e prima delle pause di lavoro svuotare sempre la cassetta della polvere o il sacchetto filtro dell'aspirapolvere.



Indossare una mascherina antipolvere.

NOTA

- ▶ Per l'aspirazione della polvere sono necessari fogli abrasivi forati.

3.5. Cassetta della polvere per aspirazione indipendente

Collegamento

- ◆ Spingere la cassetta della polvere per aspirazione indipendente ② sull'apparecchio. Per farlo spingere il simbolo ► dell'apparecchio sul simbolo  della cassetta della polvere per aspirazione indipendente ②. Girare la cassetta della polvere per aspirazione indipendente ② sul simbolo  per bloccarla (vedere la figura dettagliata nella pagina pieghevole).

Rimozione

- ◆ Ruotare la cassetta della polvere per aspirazione indipendente ② in direzione del simbolo . Sfilare la cassetta della polvere per aspirazione indipendente ② dall'apparecchio (vedere la figura dettagliata nella pagina pieghevole).

NOTA

- ▶ Per garantire una capacità di aspirazione ottimale svuotare tempestivamente la cassetta della polvere per aspirazione indipendente ②.
- ◆ Per farlo, rimuovere dall'apparecchio la cassetta della polvere per aspirazione indipendente ② come descritto sopra. Pulire accuratamente la cassetta della polvere per aspirazione indipendente ② battendovi sopra.

3.6. Giunto di riduzione

Collegamento

- ◆ Per aspirare la polvere tramite aspirapolvere, inserire il tubo flessibile di aspirazione di un impianto di aspirazione polveri omologato (ad es. di un aspirapolvere da officina) nel rispettivo bocchettone di soffiaggio ⑥.

NOTA

- ▶ Se necessario, utilizzare l'adattatore ⑦ infilandolo nel bocchettone di soffiaggio ⑥.

Rimozione

- ◆ Sfilare il tubo flessibile dell'impianto di aspirazione polveri dal bocchettone di soffiaggio ⑥ o eventualmente dall'adattatore ⑦.

4. Messa in funzione

4.1. Accensione e spegnimento

NOTA

- ▶ Accendere la levigatrice eccentrica sempre prima che venga a contatto con il materiale e portare l'apparecchio sul pezzo da lavorare solo dopo l'accensione. L'utente può scegliere tra modalità a impulsi e funzionamento in continuo

Accensione

- ◆ Per accendere l'apparecchio spingere l'interruttore ON/OFF ① in avanti.

Spegnimento

- ◆ Per spegnere l'apparecchio spingere l'interruttore ON/OFF ① all'indietro.

Preselezione del numero di giri

Con il regolatore del numero di giri ⑤, impostare un intervallo di numero di giri compreso tra 1 e 6.

- ◆ Livello 1: numero di giri basso
Livello 6: numero di giri alto

Il numero di giri necessario dipende dal materiale da lavorare e può venire rilevato tramite tentativi pratici.

5. Indicazioni per il lavoro

- Attendere l'arresto dell'elettrotensile prima di riparlo.

5.1. Levigatura di superfici

- ◆ Accendere l'elettrotensile, appoggiarlo con l'intera superficie levigante sulla base da lavorare e passarlo lungo tale superficie esercitando una moderata pressione.

NOTA

- ▶ Il rendimento di asporto e il risultato estetico della levigatura vengono sostanzialmente influenzati dalla scelta del foglio abrasivo e dalla pressione esercitata. Solo fogli abrasivi in perfette condizioni consentono buoni risultati di levigatura.
- ◆ Verificare di esercitare una pressione omogenea. Un aumento eccessivo della pressione esercitata non porta a un rendimento di levigatura maggiore, bensì a un logorio del foglio abrasivo.
- ◆ Non utilizzare un foglio abrasivo con cui è stato lavorato del metallo per altri materiali.

Nella seguente tabella sono indicati valori non vincolanti che agevolano la scelta del giusto foglio abrasivo ④.

Legno	Foglio abrasivo/grana
Lavorazione di legno	40–240
Levigatura preliminare ad es. di travi e assi grezze non piallate	40, 60
Sfacciatura	80, 100, 120
Levigatura di precisione di legni duri	180, 240

Vernice/smalto	Foglio abrasivo/grana
Lavorazione di strati di vernice/smalto o fondi come materiali di riempimento e mastici	40–320
Levigatura di pitture	40, 60
Levigatura di pitture di fondo	80, 100, 120
Levigatura finale di mani di fondo prima della verniciatura	180, 240, 320

6. Manutenzione e pulizia

La levigatrice eccentrica non necessita di manutenzione.

- Pulire l'apparecchio subito dopo il termine del lavoro.
- Per la pulizia dell'apparecchio utilizzare un panno asciutto; non impiegare in alcun caso benzina, solventi o detersivi in grado di aggredire la plastica.
- Tenere sempre libere le aperture di aerazione.
- Eliminare la polvere più aderente con un pennello.

7. Smaltimento

Valido solo per la Francia



Points de collecte sur www.quefairedemesdechets.fr
Privilégiez la réparation ou le don de votre appareil !



Il prodotto, l'imballaggio e il libretto di istruzioni sono riciclabili, sono soggetti ad una responsabilità estesa del produttore e vengono raccolti in maniera differenziata.



Non smaltire gli elettrodomestici assieme ai normali rifiuti domestici!

Il simbolo del bidone dei rifiuti

barrato, raffigurato lateralmente, indica che, al termine della sua vita utile, l'apparecchio non venga smaltito assieme ai normali rifiuti domestici, bensì conferito in appositi centri di raccolta, centri di riciclaggio o aziende di smaltimento.

Lo smaltimento è gratuito per l'utente. Rispettare l'ambiente e smaltire l'apparecchio in modo conforme alle direttive pertinenti.

Se l'apparecchio usato contiene dati personali, si è responsabili di eliminarli prima di restituire l'apparecchio.



Per lo smaltimento del prodotto una volta che ha terminato la sua funzione, informarsi presso l'amministrazione comunale.



I materiali d'imballaggio sono stati selezionati in relazione alla loro ecocompatibilità e alle caratteristiche di smaltimento, sono pertanto riciclabili. Smaltire il materiale di imballaggio non più necessario in conformità alle vigenti norme locali. Smaltire l'imballaggio conformemente alle norme di tutela ambientale.



Tenere conto dei codici presenti sui vari materiali di imballaggio ed eventualmente separare i materiali effettuando una raccolta differenziata. I materiali di imballaggio presentano codici costituiti da abbreviazioni (a) e numeri (b) con il seguente significato: 1-7: materie plastiche, 20-22: carta e cartone, 80-98: materiali compositi.

Per la Spagna:



L'imballaggio contiene elementi di carta e/o cartone.



L'imballaggio contiene elementi di plastica e/o metallo.

8. Garanzia della Kompernass Handels GmbH

Egregio Cliente,

Questo apparecchio ha una garanzia di 3 anni dalla data di acquisto. Se inclusi, i pacchi batteria della serie X12V e X20V Team vengono forniti con una garanzia di 3 anni dalla data di acquisto. Qualora questo prodotto presentasse vizi, Le spettano diritti legali nei confronti del venditore del prodotto. La garanzia qui di seguito descritta non costituisce alcun limite a tali diritti legali.

Condizioni di garanzia

Il periodo di garanzia decorre dalla data di acquisto. Si prega di conservare bene lo scontrino di cassa. Quest'ultimo è necessario come prova d'acquisto.

Qualora entro tre anni a partire dalla data d'acquisto del prodotto si presentasse un difetto del materiale o di fabbricazione, provvederemo a nostra discrezione a riparare o a sostituire gratuitamente il prodotto oppure a rimborsare il prezzo d'acquisto. Questa prestazione di garanzia ha come presupposto che l'apparecchio guasto e la prova d'acquisto (scontrino di cassa) vengano presentati entro il termine di tre anni e che si descriva per iscritto in cosa consiste il difetto e quando si è evidenziato.

Se il vizio rientra nell'ambito della nostra garanzia, il Suo prodotto verrà riparato o sostituito da uno nuovo. Con la riparazione o la sostituzione del prodotto non decorre un nuovo periodo di garanzia.

Periodo di garanzia e diritti legali di rivendicazione di vizi

Il periodo di garanzia non viene prolungato da interventi in garanzia. Ciò vale anche per le parti sostituite e riparate. Danni e vizi eventualmente già presenti al momento dell'acquisto devono venire segnalati immediatamente dopo che l'apparecchio è stato disimballato. Le riparazioni eseguite dopo la scadenza del periodo di garanzia sono a pagamento.

Ambito della garanzia

L'apparecchio è stato prodotto con cura secondo severe direttive qualitative e debitamente collaudato prima della consegna.

La prestazione in garanzia vale per difetti del materiale o di fabbricazione. Questa garanzia non si estende a componenti del prodotto esposti a normale logorio, che possono pertanto essere considerati come componenti soggetti a usura (esempio capacità della batteria, calcificazione, lampade, pneumatici, filtri, spazzole, lame per seghe, lame di ricambio, carta vetrata...). La garanzia non si estende altresì a danni che si verificano su componenti delicati (esempio interruttori, parti realizzate in vetro, schermi, accessori vari) nonché danni derivanti dal trasporto o altri incidenti. Per tali componenti valgono esclusivamente le disposizioni in materia di garanzia previste dalla legge.

Questa garanzia decade se il prodotto è stato danneggiato oppure utilizzato o sottoposto a interventi di manutenzione in modo non conforme. Per un utilizzo adeguato del prodotto si devono rigorosamente rispettare tutte le istruzioni esposte nel manuale di istruzioni per l'uso. Si devono assolutamente evitare modalità di utilizzo e azioni che il manuale di istruzioni per l'uso sconsiglia o da cui esso mette in guardia.

Il prodotto è destinato esclusivamente all'uso domestico e non a quello commerciale. La garanzia decade in caso di impiego improprio o manomissione, uso della forza e interventi non eseguiti dalla nostra filiale di assistenza autorizzata.

La garanzia non si applica nei seguenti casi

- normale usura della capacità della batteria
- uso commerciale del prodotto
- danneggiamento o modifica del prodotto da parte del cliente
- mancata osservanza delle prescrizioni di sicurezza e manutenzione, errori di utilizzo
- danni derivanti da eventi naturali

Trattamento dei casi di garanzia

Per garantire una rapida evasione della Sua richiesta, La preghiamo di seguire le seguenti istruzioni:

- Tenga a portata di mano per qualsiasi richiesta lo scontrino di cassa e il codice dell'articolo (IAN) 520945_2504 come prova di acquisto.
- Il codice dell'articolo è riportato sulla targhetta identificativa o su un'incisione presenti sul prodotto, sul frontespizio del manuale di istruzioni (in basso a sinistra) o su un adesivo applicato alla parte posteriore o inferiore del prodotto.
- Qualora si presentassero malfunzionamenti o altri tipi di difetti, contattare subito l'assistenza clienti per telefono o tramite l'apposito modulo di contatto riportato nella pagina parksidediy.com nella categoria Assistenza.
- Una volta che il prodotto è stato registrato come difettoso, lo può poi spedire a nostro carico, provvedendo ad allegare la prova di acquisto (scontrino di cassa), una descrizione del vizio e l'indicazione della data in cui si è presentato, all'indirizzo del servizio di assistenza clienti che Le è stato comunicato.



Sul sito parkside-diy.com è possibile consultare e scaricare questo e molti altri manuali. Con questo codice QR si giunge direttamente al sito parkside-diy.com. Selezionare

il Paese e cercare i manuali di istruzioni con l'apposita funzione di ricerca. Inserendo il Codice articolo (IAN) 520945_2504 si può consultare il manuale di istruzioni del proprio articolo.

8.1. Assistenza

IT Service Italia

Tel.: 800 172 663

Modulo di contatto su
parkside-diy.com

CH Service Svizzera

Tel.: 0800 563 601

Modulo di contatto su
parkside-diy.com

MT Service Malta

Tel.: 80065168

Modulo di contatto su
parkside-diy.com

IAN 520945_2504

8.2. Importatore

Badi che il seguente indirizzo non è quello del servizio di assistenza clienti. Contatti innanzitutto il servizio di assistenza clienti indicato.

KOMPERNASS HANDELS GMBH

BURGSTRASSE 21

44867 BOCHUM

GERMANIA

www.kompernass.com

9. Traduzione della dichiarazione di conformità originale CE

La Società KOMPERNASS HANDELS GMBH, responsabile della documentazione: Signor Hans-Peter Kompernaß, BURGSTR. 21, 44867 BOCHUM, GERMANIA, dichiara con la presente che questo prodotto è conforme alle seguenti norme, documenti normativi e Direttive CE:

Direttiva macchine (2006/42/EC)

Compatibilità elettromagnetica
(2014/30/EU)

Direttiva RoHS (2011/65/EU)*

* Il produttore è il responsabile esclusivo del rilascio di questa dichiarazione di conformità. L'oggetto della dichiarazione sopra descritto soddisfa le prescrizioni della Direttiva 2011/65/EU del Parlamento Europeo e del Consiglio Europeo dell'8 giugno 2011 sulla restrizione dell'uso di determinate sostanze pericolose nelle apparecchiature elettriche ed elettroniche.

Norme armonizzate utilizzate

EN 62841-1:2015/A11:2022

EN 62841-2-4:2014

EN IEC 55014-1:2021

EN IEC 55014-2:2021

EN IEC 61000-3-2:2019/A1:2021

EN 61000-3-3:2013/A2:2021

EN IEC 63000:2018

Tipo/denominazione dell'apparecchio:

Smerigliatrice eccentrica PEXS 300 C3

Anno di produzione: 07-2025

Numero di serie: IAN 520945_2504

Bochum, 23/07/2025

Hans-Peter Kompernaß

- Amministratore -

Con riserva di modifiche tecniche volte al miglioramento del prodotto.

Índice

1. Introducción	64
1.1. Uso previsto	64
1.2. Equipamiento	64
1.3. Volumen de suministro.	64
1.4. Características técnicas.	64
2. Indicaciones generales de seguridad para las herramientas eléctricas	65
2.1. Seguridad en el lugar de trabajo	65
2.2. Seguridad eléctrica	66
2.3. Seguridad de las personas	66
2.4. Uso y manejo de la herramienta eléctrica	67
2.5. Asistencia técnica	68
2.6. Indicaciones de seguridad específicas para el aparato.	68
2.7. Accesorios/equipos adicionales originales	69
3. Antes de la puesta en funcionamiento	69
3.1. Selección del papel de lija	69
3.2. Cambio del papel de lija.	69
3.3. Aspiración del polvo/serrín.	69
3.4. Aspiración del polvo.	69
3.5. Depósito de polvo para la aspiración interna.	70
3.6. Manguito reductor	70
4. Puesta en funcionamiento	70
4.1. Encendido y apagado	70
5. Indicaciones de trabajo	70
5.1. Lijado de superficies	70
6. Mantenimiento y limpieza	71
7. Desecho	71
8. Garantía de Kompernass Handels GmbH	72
8.1. Asistencia técnica	74
8.2. Importador	74
9. Traducción de la Declaración CE de conformidad original	74

1. Introducción

Felicidades por la compra de su aparato nuevo. Ha adquirido un producto de alta calidad. Las instrucciones de uso forman parte del producto y contienen indicaciones importantes acerca de su seguridad, uso y desecho. Antes de usar el producto, familiarícese con todas las indicaciones de manejo y de seguridad. Utilice el producto únicamente como se describe y para los ámbitos de aplicación indicados. Entregue todos los documentos cuando transfiera el producto a terceros.

1.1. Uso previsto

Este aparato está previsto para el lijado de madera, metal y superficies pintadas o barnizadas. La utilización de la máquina para otros fines o su transformación se consideran contrarias al uso previsto y elevan considerablemente el riesgo de accidentes. El fabricante no se responsabiliza por los daños derivados de una utilización contraria al uso previsto. Este producto no está previsto para su uso comercial o industrial.

1.2. Equipamiento

- 1 Interruptor de encendido/apagado
- 2 Depósito de polvo para la aspiración interna
- 3 Plato de lija
- 4 Papel de lija
- 5 Regulador de velocidad
- 6 Boquilla de aspiración
- 7 Adaptador para la aspiración externa
- 8 Fijador del papel de lija

1.3. Volumen de suministro

- 1 lijadora excéntrica PEXS 300 C3
- 1 depósito de polvo
- 4 papeles de lija (granulado: 80 + 120)
- 1 fijador del papel de lija
- 1 adaptador para la aspiración externa
- 1 manual de instrucciones de uso

1.4. Características técnicas

Tensión nominal	230 V ~, 50 Hz (corriente alterna)
Potencia nominal	300 W
Número de vibraciones al ralentí	14 000-24 000 r.p.m.
Velocidad de ralentí	n_0 7 000-12 000 r.p.m.
Plato de lija	Ø 125 mm
Clase de aislamiento	II/□ (aislamiento doble)

Información sobre ruidos y vibraciones

Medición de ruidos según la norma EN 62841. Valores típicos del nivel sonoro con ponderación

A de la herramienta eléctrica:

Nivel de presión sonora	$L_{PA} =$	80,7 dB
Incertidumbre	$K =$	3 dB
Nivel de potencia acústica	$L_{WA} =$	88,7 dB
Incertidumbre	$K =$	3 dB



¡Utilice protecciones auditivas!

Valores de vibraciones (suma vectorial de tres líneas) calculados según la norma EN 62841:

Valor de emisión de vibraciones máx.	$a_{h,W} =$	7,183 m/s ²
Incertidumbre	$K =$	1,5 m/s ²

INDICACIÓN

- ▶ Los valores totales de emisión de vibraciones y de ruidos especificados en estas instrucciones de uso se han calculado según un procedimiento de prueba estandarizado y pueden utilizarse para comparar varias herramientas eléctricas.

⚠ ¡ADVERTENCIA!

- ▶ La emisión de vibraciones y de ruidos puede diferir de los valores especificados durante el propio uso de la herramienta eléctrica según cómo se esté utilizando y, especialmente, según cómo sea la pieza de trabajo que se esté procesando.
- ▶ Intente que la carga sea lo más reducida posible. Algunas medidas para reducir la carga de las vibraciones son el uso de guantes al manejar la herramienta y la limitación del tiempo de trabajo. Para ello, deben tenerse en cuenta todas las partes del ciclo de funcionamiento (por ejemplo, los momentos en los que la herramienta eléctrica está desconectada y los momentos en los que está conectada, pero funciona sin carga).

2. Indicaciones generales de seguridad para las herramientas eléctricas



⚠ ¡ADVERTENCIA!

- ▶ **Lea todas las indicaciones de seguridad, las instrucciones, las ilustraciones y los datos técnicos suministrados con esta herramienta eléctrica.** El incumplimiento de las siguientes instrucciones puede provocar descargas eléctricas, incendios o lesiones graves.

Conserve todas las indicaciones de seguridad y las instrucciones para el futuro.

El término “herramienta eléctrica” utilizado en las indicaciones de seguridad se refiere a las herramientas eléctricas de accionamiento eléctrico (con cable de red) y a las de accionamiento por batería (sin cable de red).

2.1. Seguridad en el lugar de trabajo

- a) **Mantenga limpia y bien iluminada la zona de trabajo.** El desorden y la falta de iluminación en el lugar de trabajo pueden provocar accidentes.
- b) **No trabaje con la herramienta eléctrica en un entorno potencialmente explosivo en el que haya líquidos, gases o polvos inflamables.** Las herramientas eléctricas generan chispas que pueden incendiar el polvo o los vapores.
- c) **Mantenga a los niños y a otras personas alejados durante el manejo de la herramienta eléctrica.** Si se distrae, podría perder el control de la herramienta eléctrica.

2.2. Seguridad eléctrica

- a) **El enchufe de la herramienta eléctrica debe encajar correctamente en la toma eléctrica. No debe modificarse el enchufe de ninguna forma. No utilice ningún enchufe adaptador junto con herramientas eléctricas con conexión a tierra.** El uso de enchufes sin manipular conectados a una toma eléctrica adecuada reduce el riesgo de descarga eléctrica.
- b) **Evite el contacto físico con cualquier superficie que esté conectada a tierra, como tuberías, sistemas de calefacción, cocinas y neveras.** Si su cuerpo hace contacto con la toma de tierra, existe mayor riesgo de descarga eléctrica.
- c) **Mantenga el aparato alejado de la lluvia o de humedades.** La penetración de agua en una herramienta eléctrica aumenta el riesgo de descarga eléctrica.
- d) **No utilice el cable de conexión para otros usos, p. ej., para transportar y colgar la herramienta eléctrica o para tirar del enchufe y desconectarlo de la red eléctrica. Mantenga el cable de conexión alejado del calor, del aceite, de los bordes cortantes o de las piezas móviles.** Un cable de conexión dañado o enredado aumenta el riesgo de descarga eléctrica.
- e) **Si desea utilizar la herramienta eléctrica al aire libre, utilice exclusivamente los cables alargadores aptos para su uso en exteriores.** El uso de un alargador adecuado para exteriores reduce el riesgo de descarga eléctrica.
- f) **Si no puede evitarse el uso de la herramienta eléctrica en un entorno húmedo, utilice un interruptor diferencial residual.** Su uso reduce el riesgo de descarga eléctrica.

2.3. Seguridad de las personas

- a) **Esté alerta, preste atención a lo que hace y proceda con sensatez a la hora de trabajar con una herramienta eléctrica. No utilice ninguna herramienta eléctrica si se siente cansado o se encuentra bajo la influencia de drogas, alcohol o medicamentos.** Un solo momento de distracción mientras utiliza la herramienta eléctrica puede causar lesiones graves.
- b) **Utilice siempre un equipo de protección individual y gafas de protección.** El uso de un equipo de protección individual, como mascarilla antipolvo, calzado de seguridad antideslizante, casco o protecciones auditivas según el tipo de herramienta eléctrica en cuestión, reduce el riesgo de lesiones.
- c) **Evite que el aparato pueda ponerse en marcha accidentalmente. Asegúrese de que la herramienta eléctrica esté apagada antes de conectarla a la red eléctrica o a la batería, así como transportarla.** Si transporta la herramienta eléctrica con los dedos en el interruptor o conecta la herramienta eléctrica ya encendida a la red eléctrica, puede provocar accidentes.
- d) **Antes de encender la herramienta eléctrica, retire las herramientas de ajuste o las llaves.** Las herramientas o llaves que se encuentren dentro del alcance de la pieza giratoria de la herramienta eléctrica pueden producir lesiones.
- e) **Evite mantener una postura corporal forzada. Busque una postura segura y mantenga el equilibrio en todo momento.** Así podrá controlar mejor la herramienta eléctrica, especialmente en situaciones inesperadas.

- f) **Utilice ropa adecuada. No lleve ropa ancha ni joyas. Mantenga el pelo y la ropa lejos de las piezas móviles.**
La ropa holgada, las joyas o el pelo suelto pueden quedar atrapados en las piezas móviles.
- g) **Si se admite el montaje de dispositivos de aspiración y de acumulación de polvo, deben conectarse y utilizarse correctamente.** El uso de un dispositivo de aspiración de polvo puede reducir los riesgos causados por el polvo.
- h) **Evite cultivar un sentimiento de falsa seguridad y no se desvíe de lo dispuesto por las normas de seguridad aplicables a las herramientas eléctricas aunque esté muy familiarizado con la herramienta eléctrica por haberla utilizado repetidas veces.**
Un descuido en la manipulación puede causar lesiones graves en una fracción de segundo.
- d) **Guarde las herramientas eléctricas que no vaya a utilizar fuera del alcance de los niños. No permita el uso de la herramienta eléctrica a personas que no estén familiarizadas con su manejo o que no hayan leído estas indicaciones.** Las herramientas eléctricas son peligrosas cuando están en manos de personas inexpertas.
- e) **Mantenga las herramientas eléctricas y los accesorios en perfecto estado. Compruebe que las piezas móviles funcionen correctamente y no se atasquen, y asegúrese de que ninguna pieza se haya roto ni esté dañada de forma que el funcionamiento del aparato pueda verse afectado. Encargue la reparación de las piezas dañadas antes de utilizar la herramienta eléctrica.** Muchos accidentes se deben al mal estado de las herramientas eléctricas.

2.4. Uso y manejo de la herramienta eléctrica

- a) **No sobrecargue la herramienta eléctrica. Utilice la herramienta eléctrica adecuada para el trabajo en cuestión.**
De esta manera, trabajará mejor y de forma más segura dentro del rango de potencia indicado.
- b) **No utilice ninguna herramienta eléctrica con el interruptor averiado.**
Una herramienta eléctrica que no pueda encenderse o apagarse es peligrosa y debe repararse.
- c) **Desconecte el enchufe de la toma eléctrica o retire la batería extraíble antes de realizar cualquier ajuste en el aparato, cambiar los accesorios o abandonar la herramienta eléctrica.**
Estas medidas de seguridad evitan que la herramienta eléctrica se encienda de forma accidental.
- f) **Mantenga las herramientas de corte afiladas y limpias,** ya que así se atascan menos y son más fáciles de guiar.
- g) **Utilice la herramienta eléctrica, los accesorios, las herramientas intercambiables, etc. según lo dispuesto en estas instrucciones. Tenga en cuenta las condiciones de trabajo y los procedimientos que deban seguirse.** El uso de herramientas eléctricas para aplicaciones distintas a las previstas puede provocar situaciones peligrosas.
- h) **Mantenga los mangos y las superficies de agarre secos, limpios y sin restos de aceite o grasa.** Si los mangos o las superficies de agarre están resbaladizos, no podrá manejarse ni controlarse la herramienta eléctrica de forma segura en caso de imprevistos.

2.5. Asistencia técnica

- a) **Encargue la reparación de su herramienta eléctrica exclusivamente al personal cualificado especializado y solo con recambios originales.** De esta forma, se garantiza que la seguridad del aparato no se vea afectada.
- b) **Encomiende siempre la sustitución del enchufe o del cable de alimentación al fabricante de la herramienta eléctrica o a su servicio de atención al cliente.** De esta forma, se garantiza que la seguridad del aparato no se vea afectada.

2.6. Indicaciones de seguridad específicas para el aparato

¡ADVERTENCIA! ¡POLVOS TÓXICOS!

- ▶ El procesamiento de polvos tóxicos/nocivos entraña un riesgo para la salud del usuario o de las personas que se encuentren próximas a él.
- **Evite lijar pinturas que contengan plomo u otros materiales perjudiciales para la salud.**
- **No deben procesarse los materiales que contengan asbesto, ya que es cancerígeno. ¡Utilice gafas protectoras y una mascarilla de protección contra el polvo!**
- **Fije la pieza de trabajo.** Una pieza de trabajo sujeta con dispositivos de fijación o tornillos de banco estará mejor fijada que si la sujeta con la mano.
- **No apoye las manos junto al aparato o la superficie de trabajo ni frente a ellos, ya que existe peligro de lesiones por resbalamiento.**
- **Mantenga siempre el cable de red por detrás del aparato.**
- **Asegúrese de que no pueda ponerse en peligro a nadie por la generación de chispas.** Retire los materiales inflamables de las inmediaciones. Al lijar metales, se generan chispas.
- **¡CUIDADO! ¡PELIGRO DE INCENDIO!** **Evite el sobrecalentamiento de la superficie que deba lijarse y de la lijadora.** Vacíe siempre el depósito de polvo antes de realizar una pausa en el trabajo. El polvo de lijado del interior de la bolsa de polvo, del microfiltro, de la bolsa de papel (o de la bolsa del filtro o del filtro del aspirador) puede autoinflamarse en condiciones desfavorables, como la generación de chispas durante el lijado de metales. Existe un peligro especial si el polvo de lijado se mezcla con restos de pintura/barniz o de poliuretano o con otros productos químicos y el material que deba lijarse se calienta tras un largo tiempo de trabajo.
- Si se trabaja con madera durante un tiempo prolongado y, especialmente, con materiales que produzcan polvos tóxicos para la salud, debe conectarse el aparato a un dispositivo externo de aspiración de polvo. **¡Utilice gafas protectoras y una mascarilla de protección contra el polvo!**
- **Procure que exista suficiente ventilación cuando trabaje con plásticos, pinturas, barnices, etc.**
- **Utilice la herramienta eléctrica exclusivamente para el lijado en seco.** La penetración de agua en un aparato eléctrico aumenta el riesgo de descarga eléctrica.
- **Guíe el aparato por la pieza de trabajo cuando esté encendido.** Después de lijar la pieza de trabajo, levante el aparato y apáguelo.
- **Tras apagar el aparato, asegúrese de que se detenga totalmente antes de soltarlo.**

- **El aparato debe estar siempre limpio, seco y sin restos de aceite ni grasas lubricantes.**
- **Mantenga siempre limpio el lugar de trabajo.** Las mezclas de materiales son especialmente peligrosas. El polvo de metales ligeros puede inflamarse o explotar.

2.7. Accesorios/equipos adicionales originales

- **Utilice exclusivamente los accesorios y equipos adicionales indicados en las instrucciones de uso.** El uso de herramientas complementarias u otros accesorios diferentes a los recomendados en las instrucciones de uso puede provocar un peligro de lesiones.

3. Antes de la puesta en funcionamiento

3.1. Selección del papel de lija

Abrasión y superficie

La potencia de abrasión y la calidad de la superficie dependen del grosor del granulado del papel de lija.

- Tenga en cuenta que, para el procesamiento de distintos materiales, deben utilizarse papeles de lija diferentes con el granulado que corresponda.

3.2. Cambio del papel de lija

La lijadora excéntrica dispone de una fijación de velcro que permite cambiar los papeles de lija de forma rápida y sencilla.

INDICACIÓN

- ▶ Antes de fijar un nuevo papel de lija ④, limpie el polvo y la suciedad del plato de lija ③.

Montaje

- ◆ Puede montar el papel de lija ④ en el plato de lija ③ por medio del velcro.

- ◆ Asegúrese de que los orificios de aspiración del papel de lija ④ y del plato de lija ③ coincidan. Para ello, utilice el fijador del papel de lija ⑧ de la manera mostrada en la fig. A de la página desplegable.

Desmontaje

- ◆ Retire el papel de lija ④ del plato de lija ③ tirando de él.

3.3. Aspiración del polvo/serrín

- Consulte el capítulo “Indicaciones de seguridad”.

3.4. Aspiración del polvo

⚠ ¡ADVERTENCIA! ¡PELIGRO DE INCENDIO!

- ▶ Existe peligro de incendio al trabajar con herramientas eléctricas que dispongan de un depósito de polvo o que puedan conectarse a una aspiradora por medio de un dispositivo de aspiración de polvo. En condiciones poco favorables — p. ej., si se generan chispas o al lijar piezas metálicas o restos de metal en superficies de madera —, el serrín del saco (o de la bolsa de la aspiradora) puede llegar a incendiarse. Esta situación puede producirse especialmente si el serrín se mezcla con restos de pintura/barniz o con otros productos químicos y el material que deba lijarse se calienta tras un largo tiempo de trabajo. Por este motivo, debe evitarse el sobrecalentamiento del material y del aparato y vaciarse siempre el depósito de polvo o la bolsa de la aspiradora antes de realizar pausas en el trabajo.



¡Utilice una mascarilla de protección contra el polvo!

INDICACIÓN

- ▶ Para la aspiración de polvo, se requiere el uso de papeles de lija perforados.

3.5. Depósito de polvo para la aspiración interna

Montaje

- ◆ Coloque el depósito de polvo para la aspiración interna ② en el aparato. Para ello, desplace el símbolo ▶ del aparato de forma que coincida con el símbolo  del depósito de polvo para la aspiración interna ②. Gire el depósito de polvo para la aspiración interna ② hasta alcanzar el símbolo  para que quede encastrado (consulte la ilustración en detalle de la página desplegable).

Desmontaje

- ◆ Gire el depósito de polvo para la aspiración interna ② hacia el símbolo . Tire del depósito de polvo para la aspiración interna ② para extraerlo del aparato (consulte la ilustración en detalle de la página desplegable).

INDICACIÓN

- ▶ Para garantizar una aspiración óptima, debe vaciarse el depósito de polvo para la aspiración interna ② cuando corresponda.
- ◆ Para ello, retire el depósito de polvo para la aspiración interna ② del aparato de la manera descrita. Vacíe el depósito de polvo para la aspiración interna ② dando ligeros golpecitos.

3.6. Manguito reductor

Montaje

- ◆ Para aspirar el polvo con un aspirador, introduzca el tubo flexible del aspirador de polvo autorizado (p. ej., un aspirador para talleres) en la boquilla de aspiración ⑥.

INDICACIÓN

- ▶ En caso necesario, utilice el adaptador ⑦ e introdúzcalo en la boquilla de aspiración ⑥.

Desmontaje

- ◆ Retire el tubo del aspirador de polvo de la boquilla de aspiración ⑥ o del adaptador ⑦.

4. Puesta en funcionamiento

4.1. Encendido y apagado

INDICACIÓN

- ▶ Encienda siempre la lijadora excéntrica antes de ponerla en contacto con el material y, a continuación, desplace el aparato sobre la pieza. Puede seleccionarse entre el modo de funcionamiento temporal y el modo de funcionamiento continuo.

Encendido

- ◆ Para encender el aparato, desplace el interruptor de encendido/apagado ① hacia delante.

Apagado

- ◆ Para apagar el aparato, desplace el interruptor de encendido/apagado ① hacia atrás.

Preselección de la velocidad

Ajuste un rango de velocidad de entre 1 y 6 por medio del regulador de velocidad ⑤.

- ◆ Nivel 1: velocidad baja
Nivel 6: velocidad alta

La velocidad necesaria depende del material que deba procesarse y puede calcularse por medio de ensayos prácticos.

5. Indicaciones de trabajo

- Espere a que la herramienta eléctrica se detenga totalmente antes de posarla.

5.1. Lijado de superficies

- ◆ Encienda la herramienta eléctrica, colóquela de forma que toda la superficie de lijado entre en contacto con el material que deba procesarse y desplácela ejerciendo una presión moderada por la pieza de trabajo.

INDICACIÓN

- ▶ La potencia de abrasión y la calidad del resultado dependen fundamentalmente del papel de lija seleccionado y de la presión aplicada. Solo los papeles de lija en perfecto estado proporcionan un buen resultado.
- ◆ Procure ejercer una presión uniforme. El ejercicio de una presión excesiva no proporciona una mayor potencia de lijado, sino un mayor desgaste del papel de lija.
- ◆ No use un papel de lija previamente utilizado con superficies de metal para lijar otros materiales.

En la siguiente tabla, encontrará valores orientativos que le facilitarán la selección del papel de lija ④.

Madera	Papel de lija/ granulado
Lijado de madera	40-240
Prelijado, p. ej., de vigas y tablas rugosas y sin pulir	40, 60
Lijado plano	80, 100, 120
Lijado fino de maderas duras	180, 240

Pintura/barniz	Papel de lija/ granulado
Lijado de superficies pintadas/barnizadas o imprimaciones como rellenos y masillas	40-320
Lijado para el decapado de pintura	40, 60
Lijado de la primera capa de pintura	80, 100, 120
Lijado final de imprimaciones antes de la pintura	180, 240, 320

6. Mantenimiento y limpieza

La lijadora excéntrica no precisa mantenimiento.

- Limpie el aparato directamente después de su uso.
- Utilice un paño seco para la limpieza del aparato. No use nunca bencina, disolventes ni limpiadores que deterioren el plástico.
- Mantenga siempre despejadas las ranuras de ventilación.
- Retire el polvo que quede adherido con un pincel.

7. Desecho

Válido únicamente para Francia



El producto, el embalaje y las instrucciones de uso son reciclables, se someten a una responsabilidad ampliada del fabricante y se desechan por separado.



No deseche las herramientas eléctricas con la basura doméstica.

El símbolo adyacente de un contenedor tachado sobre unas ruedas indica que el aparato no debe desecharse con la basura doméstica normal al finalizar su vida útil, sino en puntos de recogida, puntos limpios o a través de empresas de desechos previstas especialmente para ello. **Este tipo de desecho es gratuito. Cuide el medio ambiente y deseche el aparato de la manera adecuada.**

Si el aparato contiene datos personales, será su responsabilidad eliminarlos antes de entregarlo para su desecho.



Puede informarse acerca de las posibilidades de desecho de los aparatos usados en su administración municipal o ayuntamiento.



El material de embalaje se ha seleccionado teniendo en cuenta criterios ecológicos y de desecho, por lo que es reciclable.



Deseche el material de embalaje innecesario de la forma dispuesta por las normativas locales aplicables. Deseche el embalaje de forma respetuosa con el medio ambiente.

Observe las indicaciones de los distintos materiales de embalaje y, si procede, recíclelos de la manera correspondiente. Los materiales de embalaje cuentan con abreviaciones (a) y cifras (b) que significan lo siguiente: 1–7: plásticos; 20–22: papel y cartón; 80–98: materiales compuestos.



El embalaje contiene componentes de papel y/o cartón.



El embalaje contiene componentes de plástico y/o metal.

8. Garantía de Kompernass Handels GmbH

Estimado cliente:

Este aparato cuenta con una garantía de 3 años a partir de la fecha de compra. Si están incluidas en el volumen de suministro, las baterías de la serie X12V y X20V Team también cuentan con una garantía de 3 años a partir de la fecha de compra. Si se detectan defectos en el producto, puede ejercer sus derechos legales frente al vendedor. Estos derechos legales no se ven limitados por la garantía descrita a continuación.

Condiciones de la garantía

El plazo de la garantía comienza con la fecha de compra. Guarde bien el comprobante de caja, ya que lo necesitará como justificante de compra.

Si dentro de un periodo de tres años a partir de la fecha de compra de este producto se detecta un defecto en su material o un error de fabricación, asumiremos la reparación o sustitución gratuita del producto o restituiremos el precio de compra a nuestra elección. La prestación de la garantía requiere la presentación del aparato defectuoso y del justificante de compra (comprobante de caja), así como una breve descripción por escrito del defecto detectado y de las circunstancias en las que se haya producido dicho defecto, dentro del plazo de tres años.

Si el defecto está cubierto por nuestra garantía, le devolveremos el producto reparado o le suministraremos uno nuevo. La reparación o sustitución del producto no supone el inicio de un nuevo periodo de garantía.

Duración de la garantía y reclamaciones legales por vicios

La duración de la garantía no se prolonga por hacer uso de ella. Este principio también se aplica a las piezas sustituidas y reparadas. Si después de la compra del aparato, se detecta la existencia de daños o de defectos al desembalarlo, deben notificarse de inmediato. Cualquier reparación que se realice una vez finalizado el plazo de garantía estará sujeta a costes.

Alcance de la garantía

El aparato se ha fabricado cuidadosamente según estándares elevados de calidad y se ha examinado en profundidad antes de su entrega.

La prestación de la garantía se aplica a defectos en los materiales o errores de fabricación. La garantía no cubre las piezas del producto normalmente sometidas al desgaste y que, en consecuencia, puedan considerarse piezas de desgaste, como, p. ej., hojas de sierra, cuchillas de recambio, papeles de lija, etc., ni los daños producidos en los componentes frágiles, p. ej., interruptores o piezas de vidrio.

Se anulará la garantía si el producto se daña o no se utiliza o mantiene correctamente. Para utilizar correctamente el producto, deben observarse todas las indicaciones especificadas en las instrucciones de uso. Debe evitarse cualquier uso y manejo que esté desaconsejado o frente al que se advierta en las instrucciones de uso.

El producto está previsto exclusivamente para su uso privado y no para su uso comercial. En caso de manipulación indebida e incorrecta, uso de la fuerza y apertura del aparato por personas ajenas a nuestros centros de asistencia técnica autorizados, la garantía perderá su validez.

La prestación de la garantía no cubre los siguientes casos

- Desgaste normal de la capacidad de la batería.
- Uso comercial o industrial del producto.

- Daño o alteración del producto por parte del cliente.
- Incumplimiento de las instrucciones de seguridad y mantenimiento y errores en el manejo.
- Daños provocados por fuerza mayor.

Proceso de reclamación conforme a la garantía

Para garantizar una tramitación rápida de su reclamación, le rogamos que observe las siguientes indicaciones:

- Mantenga siempre a mano el comprobante de caja y el número de artículo (IAN) 520945_2504 como justificante de compra.
- Podrá ver el número de artículo en la placa de características del producto, grabado en el producto, en la portada de las instrucciones de uso (parte inferior izquierda) o en el adhesivo de la parte trasera o inferior del producto.
- Si se producen errores de funcionamiento u otros defectos, póngase primero en contacto con el departamento de asistencia técnica especificado a continuación por teléfono o utilice nuestro formulario de contacto que encontrará en parkside-diy.com, en la categoría Asistencia técnica.
- Podrá enviar el producto calificado como defectuoso junto con el justificante de compra (comprobante de caja) y la descripción del defecto y de las circunstancias en las que se haya producido de forma gratuita a la dirección de correo proporcionada.



En parkside-diy.com, podrá consultar y descargar este y muchos otros más manuales de uso. Con este código QR accederá directamente a parkside-diy.com. Escoja su país y, a través de la interfaz de búsqueda, busque las instrucciones de uso. Al introducir el número de artículo (IAN) 520945_2504, accederá a las instrucciones de uso de su producto.

8.1. Asistencia técnica

ES Servicio España

Tel.: 900 994 940

Formulario de contacto en
parksid-diy.com

IAN 520945_2504

8.2. Importador

Tenga en cuenta que la dirección siguiente no es una dirección de asistencia técnica. Póngase primero en contacto con el centro de asistencia técnica especificado.

KOMPERNASS HANDELS GMBH

BURGSTRASSE 21

44867 BOCHUM

ALEMANIA

www.kompernass.com

9. Traducción de la Declaración CE de conformidad original

En virtud del presente documento, nosotros, KOMPERNASS HANDELS GMBH, responsable de los documentos: Hans-Peter Kompernaß, BURGSTR. 21, 44867 BOCHUM (ALEMANIA), declaramos que este producto cumple con lo dispuesto por las siguientes normas, documentos normativos y directivas CE:

Directiva relativa a las máquinas
(2006/42/EC)

Compatibilidad electromagnética
(2014/30/EU)

Directiva sobre las restricciones a la utilización de determinadas sustancias peligrosas en aparatos eléctricos y electrónicos (2011/65/EU)*

* La responsabilidad exclusiva de la expedición de esta declaración de conformidad recaerá sobre el fabricante. El objeto descrito de la declaración cumple con las disposiciones de la Directiva 2011/65/EU del Parlamento Europeo y del Consejo del 8 de junio de 2011 sobre las restricciones a la utilización de determinadas sustancias peligrosas en aparatos eléctricos y electrónicos.

Normas armonizadas aplicadas

EN 62841-1:2015/A11:2022

EN 62841-2-4:2014

EN IEC 55014-1:2021

EN IEC 55014-2:2021

EN IEC 61000-3-2:2019/A1:2021

EN 61000-3-3:2013/A2:2021

EN IEC 63000:2018

Tipo/denominación del aparato:

Lijadora excéntrica PEXS 300 C3

Año de fabricación: 07-2025

Número de serie: IAN 520945_2504

Bochum, 23/07/2025



Hans-Peter Kompernaß
- Director -

Reservado el derecho a realizar modificaciones técnicas en relación con el desarrollo tecnológico.

Índice

1. Introdução	76
1.1. Utilização correta	76
1.2. Equipamento	76
1.3. Conteúdo da embalagem.	76
1.4. Dados técnicos	76
2. Instruções gerais de segurança para ferramentas elétricas	77
2.1. Segurança no local de trabalho	77
2.2. Segurança elétrica	78
2.3. Segurança de pessoas.	78
2.4. Utilização e manuseamento da ferramenta elétrica.	79
2.5. Assistência Técnica	80
2.6. Instruções de segurança específicas do aparelho.	80
2.7. Acessórios e equipamentos adicionais originais	81
3. Antes da colocação em funcionamento	81
3.1. Escolher a folha de lixa	81
3.2. Trocar a folha de lixa	81
3.3. Aspiração de pó/aparas.	81
3.4. Aspiração de pó.	81
3.5. Caixa de pó para aspiração própria.	81
3.6. Redutor	82
4. Colocação em funcionamento	82
4.1. Ligar e desligar.	82
5. Instruções de trabalho	82
5.1. Lixar superfícies	82
6. Manutenção e limpeza	83
7. Eliminação	83
8. Garantia da Kompernass Handels GmbH	84
8.1. Assistência Técnica	86
8.2. Importador	86
9. Tradução da Declaração CE de Conformidade original	86

1. Introdução

Parabéns pela compra do seu novo aparelho. Optou por um produto de elevada qualidade.

O manual de instruções é parte integrante deste produto. Este contém instruções importantes para a segurança, a utilização e a eliminação. Antes de utilizar o produto, familiarize-se com todas as instruções de operação e segurança. Utilize o produto apenas como descrito e nas áreas de aplicação indicadas. Ao transferir o produto para terceiros, entregue todos os respetivos documentos.

1.1. Utilização correta

O aparelho é adequado para lixar madeira, metal e verniz. Qualquer outra utilização ou alteração da máquina é considerada incorreta e acarreta perigo de acidentes graves. O fabricante não se responsabiliza por quaisquer danos causados pela utilização incorreta. Não é adequado para uso comercial.

1.2. Equipamento

- 1 Interruptor LIGAR/DESLIGAR
- 2 Caixa de pó para aspiração própria
- 3 Prato de lixar
- 4 Folha de lixa
- 5 Regulador da velocidade de rotação
- 6 Bocal de descarga
- 7 Adaptador para aspiração externa de pó
- 8 Fixador de folha de lixa

1.3. Conteúdo da embalagem

- 1 Lixadora excêntrica PEXS 300 C3
- 1 Caixa de pó
- 4 Folhas de lixa (grão 80 + 120)
- 1 Fixador de folha de lixa
- 1 Adaptador para aspiração externa de pó
- 1 Manual de instruções

1.4. Dados técnicos

Tensão nominal	230 V ~, 50 Hz (corrente alternada)
Potência nominal	300 W
Regime de oscilação sem carga	14000–24000 rpm
Velocidade de rotação sem carga	n_0 7000–12000 rpm
Prato de lixar	Ø 125 mm
Classe de proteção	II/□ (isolamento duplo)

Informações sobre ruído e vibração

Valor de medição de ruído, determinado de acordo com a norma EN 62841. O nível sonoro ponderado A da ferramenta elétrica é, em geral:

Nível de pressão acústica	$L_{PA} = 80,7$ dB
Incerteza	$K = 3$ dB
Nível de potência acústica	$L_{WA} = 88,7$ dB
Incerteza	$K = 3$ dB



Usar protetores auriculares!

Valores de oscilação (soma vetorial de três sentidos) determinados de acordo com a norma EN 62841:

Valor da emissão de vibração máx.	$a_{h,W} = 7,183$ m/s ²
Incerteza	$K = 1,5$ m/s ²

NOTA

- ▶ Os valores totais de vibração e os valores de emissões sonoras indicados foram medidos de acordo com um processo de verificação normalizado e podem ser utilizados para comparação com outra ferramenta elétrica.

⚠ AVISO!

- ▶ Durante a utilização efetiva da ferramenta elétrica, as emissões de vibrações e as emissões de ruído podem divergir dos valores indicados, dependendo do tipo de utilização da ferramenta elétrica, especialmente do tipo de peça a trabalhar.
- ▶ Tente manter a pressão tão baixa quanto possível. Podem ser tomadas medidas para reduzir a pressão exercida pela vibração, como, por exemplo, o uso de luvas ao utilizar a ferramenta e a limitação do tempo de trabalho. Ao mesmo tempo, todas as partes do ciclo de funcionamento têm de ser tidas em conta (por exemplo, os períodos em que a ferramenta elétrica está desligada e aqueles em que está ligada, mas funciona sem carga).

2. Instruções gerais de segurança para ferramentas elétricas



⚠ AVISO!

- ▶ **Leia todas as instruções de segurança, outras instruções, figuras e os dados técnicos que estão incluídos nesta ferramenta elétrica.** O não cumprimento das seguintes instruções pode causar choque elétrico, incêndio e/ou ferimentos graves.

Guarde todas as instruções de segurança e indicações para futuras consultas.

O conceito “ferramenta elétrica”, utilizado nas instruções de segurança, refere-se a ferramentas elétricas operadas por rede elétrica (com cabo de alimentação) e a ferramentas elétricas operadas por acumulador (sem cabo de alimentação).

2.1. Segurança no local de trabalho

- a) **Mantenha o seu local de trabalho limpo e bem iluminado.** Desarrumação e áreas de trabalho pouco iluminadas podem causar acidentes.
- b) **Não trabalhe com a ferramenta elétrica em atmosferas potencialmente explosivas, onde se encontram líquidos, gases ou poeiras inflamáveis.**
As ferramentas elétricas originam faíscas que podem inflamar o pó e os vapores.
- c) **Durante a utilização da ferramenta elétrica, mantenha crianças e outras pessoas afastadas.** Em caso de distração pode perder o controlo da ferramenta elétrica.

2.2. Segurança elétrica

- a) **A ficha de ligação da ferramenta elétrica tem de ser adequada à tomada. A ficha não pode, de forma alguma, ser alterada.**
Não utilize quaisquer fichas de adaptadores em conjunto com ferramentas elétricas com proteção de ligação à terra. Fichas inalteradas e tomadas adequadas reduzem o risco de choque elétrico.
- b) **Evite o contacto físico com superfícies ligadas à terra, como tubos, aquecimentos, fogões e frigoríficos.**
Existe um risco mais elevado de choque elétrico, caso o seu corpo esteja ligado à terra.
- c) **Mantenha as ferramentas elétricas afastadas de chuva ou humidade.**
A infiltração de água numa ferramenta elétrica aumenta o risco de choque elétrico.
- d) **Não utilize o cabo de ligação para um fim diferente do previsto, p. ex. para transportar, pendurar a ferramenta elétrica ou puxar a ficha da tomada. Mantenha o cabo de ligação afastado de calor, óleo, arestas afiadas ou peças móveis.** Cabos de ligação danificados ou enrolados aumentam o risco de choque elétrico.
- e) **Se trabalhar com uma ferramenta elétrica ao ar livre, utilize apenas extensões que também sejam adequadas para o exterior.** A utilização de uma extensão adequada para o exterior diminui o risco de choque elétrico.
- f) **Se não for possível evitar a utilização da ferramenta elétrica num ambiente húmido, utilize um disjuntor diferencial residual.** A utilização de um disjuntor diferencial residual reduz o risco de choque elétrico.

2.3. Segurança de pessoas

- a) **Esteja atento, observe o que está a fazer e utilize a ferramenta elétrica de forma sensata. Não utilize uma ferramenta elétrica se estiver cansado, com sono ou sob a influência de drogas, álcool ou medicamentos.**
Um momento de distração durante a utilização da ferramenta elétrica pode causar ferimentos graves.
- b) **Use o equipamento de proteção individual e sempre óculos de proteção.**
O uso do equipamento de proteção individual, como máscara de proteção antipoeiras, calçado de segurança antiderrapante, capacete de proteção ou protetores auriculares, de acordo com o tipo e a aplicação da ferramenta elétrica, reduz o risco de ferimentos.
- c) **Evite uma colocação em funcionamento involuntária. Certifique-se de que a ferramenta elétrica se encontra desligada antes de a ligar à fonte de alimentação e/ou ao acumulador, bem como antes de a elevar ou transportar.** Se, durante o transporte da ferramenta elétrica, tiver o dedo no interruptor ou ligar a ferramenta elétrica a uma fonte de alimentação quando esta já se encontra ligada, podem ocorrer acidentes.
- d) **Retire as ferramentas de ajuste ou chaves de parafusos antes de ligar a ferramenta elétrica.** Uma ferramenta ou uma chave, que se encontre numa parte rotativa da ferramenta elétrica, pode causar ferimentos.
- e) **Evite uma postura corporal incorreta. Assegure uma posição estável e mantenha sempre o equilíbrio.** Desta forma, consegue controlar melhor a ferramenta elétrica em situações inesperadas.

- f) **Use vestuário adequado. Não use roupas largas ou joias. Mantenha o cabelo e o vestuário afastados das peças móveis.** Vestuário solto, joias ou cabelos compridos podem ficar presos nas peças móveis.
- g) **Se existir a possibilidade de montar aparelhos de aspiração ou recolha de pó, estes têm de ser ligados e utilizados corretamente.** A utilização de um aparelho de aspiração de pó pode reduzir eventuais perigos devido a pó.
- h) **Não deve confiar numa falsa sensação de segurança e ignorar as regras de segurança para ferramentas elétricas, mesmo que esteja habituado a lidar com a ferramenta elétrica após utilização frequente.** O manuseamento descuidado pode causar ferimentos graves numa fração de segundo.
- d) **Guarde as ferramentas elétricas que não estão a ser utilizadas fora do alcance das crianças. Não autorize a utilização da ferramenta elétrica por pessoas que não estejam familiarizadas com a mesma ou que não tenham lido estas instruções.** As ferramentas elétricas são perigosas, caso sejam utilizadas por pessoas inexperientes.
- e) **Faça uma manutenção cuidadosa das ferramentas elétricas e da ferramenta de trabalho. Verifique se as peças móveis funcionam corretamente e não estão encravadas, e se existem peças partidas ou danificadas a ponto de interferir no bom funcionamento da ferramenta elétrica. Antes de utilizar a ferramenta elétrica, as peças danificadas devem ser reparadas.** Muitos acidentes ocorrem devido à má manutenção das ferramentas elétricas.

2.4. Utilização e manuseamento da ferramenta elétrica

- a) **Não sobrecarregue a ferramenta elétrica. Utilize a ferramenta elétrica apropriada para o seu trabalho.** Com a ferramenta elétrica adequada, trabalhará melhor e de forma mais segura na respetiva área de trabalho.
- b) **Não utilize uma ferramenta elétrica cujo interruptor esteja avariado.** Uma ferramenta elétrica que não se consegue ligar nem desligar constitui perigo e tem de ser reparada.
- c) **Retire a ficha da tomada e/ou o acumulador amovível antes de realizar ajustes no aparelho, substituir peças da ferramenta de trabalho ou se não estiver a utilizar a ferramenta elétrica.** Esta medida de precaução evita o arranque involuntário da ferramenta elétrica.
- f) **Mantenha as ferramentas de corte limpas e afiadas.** Ferramentas de corte bem conservadas e afiadas encravam muito menos e são mais fáceis de conduzir.
- g) **Utilize a ferramenta elétrica, os acessórios, as ferramentas de aplicação, etc., de acordo com estas instruções. Tenha em consideração as condições de trabalho e a tarefa a realizar.** A utilização de ferramentas elétricas para operações diferentes das previstas pode originar situações perigosas.
- h) **Mantenha os punhos e as superfícies de prensão limpos e sem óleo e gordura.** Punhos e superfícies de prensão escorregadios não permitem uma operação e um controlo seguros da ferramenta elétrica em situações imprevistas.

2.5. Assistência Técnica

- a) **Solicite a reparação da sua ferramenta elétrica apenas por técnicos especializados e com peças sobresselentes de origem.** Desta forma, é garantida a segurança da ferramenta elétrica.
- b) **A substituição da ficha ou do cabo de ligação deve ser efetuada sempre pelo fabricante da ferramenta elétrica ou pelo seu serviço de apoio ao cliente.** Desta forma, é garantida a segurança da ferramenta elétrica.

2.6. Instruções de segurança específicas do aparelho

AVISO! POEIRAS TÓXICAS!

- ▶ Trabalhar poeiras tóxicas/nocivas representa um perigo para a saúde, para o operador da máquina ou para as pessoas que se encontrem na proximidade.
- **Evite lixar tintas que contenham chumbo ou outros materiais prejudiciais à saúde.**
 - **Material que contenha amianto não pode ser trabalhado.** O amianto é considerado cancerígeno. **Use óculos de proteção e uma máscara antipoeiras!**
 - **Fixe a peça a trabalhar.** Uma peça a trabalhar presa com dispositivos de fixação ou num torno de bancada está mais segura do que com a sua mão.
 - **Nunca apoie as mãos junto ou à frente do aparelho e das superfícies a trabalhar, uma vez que existe perigo de ferimentos em caso de escorregamento.**
 - **Coloque o cabo de alimentação sempre para trás do aparelho.**
 - **Tenha atenção para não colocar em perigo quaisquer pessoas devido à projeção de faíscas.** Retire materiais inflamáveis das proximidades. O processo de lixamento de metais provoca projeção de faíscas.
 - **CUIDADO! PERIGO DE INCÊNDIO!**
Evite um sobreaquecimento do material a lixar e da lixadeira. Esvazie sempre o reservatório de pó antes de pausas no trabalho. O pó de lixamento no saco de pó, microfiltro e saco de papel (ou no saco de filtro ou no filtro do aspirador manual) pode autoinflamar-se sob condições adversas, tais como faíscas no caso de lixamento de metais. Existe um perigo específico se o pó de lixamento se misturar com restos de verniz, restos de poliuretano ou com outras substâncias químicas e se o material a lixar estiver muito quente após um trabalho longo.
 - Em longos períodos de trabalho com madeira e, em especial, quando forem trabalhados materiais que libertem poeiras prejudiciais para a saúde, ligue o aparelho a um sistema de aspiração de pó externo adequado. **Use óculos de proteção e uma máscara antipoeiras!**
 - **Ao trabalhar plásticos, tintas, vernizes, etc., assegure uma ventilação suficiente.**
 - **Utilize a ferramenta elétrica apenas para lixamento a seco.** A infiltração de água num aparelho elétrico aumenta o risco de choque elétrico.
 - **Aproxime o aparelho ligado da peça a trabalhar.** Após trabalhar a peça, retire o aparelho da mesma e desligue-o depois.
 - **Deixe o aparelho desligado parar completamente antes de o pousar.**
 - **O aparelho deve estar sempre limpo, seco e livre de óleos ou lubrificantes.**
 - **Mantenha o seu local de trabalho limpo.** As misturas de material são particularmente perigosas. O pó de metais leves pode queimar ou explodir.

2.7. Acessórios e equipamentos adicionais originais

- **Utilize apenas acessórios e aparelhos adicionais indicados no manual de instruções.** A utilização de ferramentas de aplicação ou outros acessórios diferentes dos recomendados no manual de instruções pode significar perigo de ferimentos para si.

3. Antes da colocação em funcionamento

3.1. Escolher a folha de lixa

Remoção e acabamento da superfície

A capacidade de remoção e a qualidade do acabamento são determinadas pelo tamanho do grão da folha de lixa.

- Certifique-se de que utiliza folhas de lixa com diferentes grãos para trabalhar diferentes materiais.

3.2. Trocar a folha de lixa

A lixadeira excêntrica dispõe de uma aderência por velcro, que possibilita uma troca rápida e simples das folhas de lixa.

NOTA

- ▶ Antes de fixar uma nova folha de lixa ④, remova qualquer vestígio de pó e sujidade do prato de lixar ③.

Colocar

- ◆ A folha de lixa ④ pode ser colocada no prato de lixar ③ por meio de um fecho de velcro.
- ◆ Tenha atenção à correspondência dos orifícios de aspiração na folha de lixa ④ e no prato de lixar ③. Para tal, utilize o fixador de folha de lixa ③, conforme ilustrado na fig. A na página desdobrável.

Retirar

- ◆ Retire simplesmente a folha de lixa ④ do prato de lixar ③.

3.3. Aspiração de pó/ aparas

- Por favor, tenha em atenção o capítulo “Instruções de segurança”.

3.4. Aspiração de pó

⚠ AVISO! PERIGO DE INCÊNDIO!

- ▶ Existe perigo de incêndio ao trabalhar com ferramentas elétricas que dispõem de uma caixa de recolha de pó ou que podem ser ligadas ao aspirador através de um sistema de aspiração de pó! Em condições adversas, como p. ex. em caso de projeção de faíscas ao lixar metal ou resíduos de metal em madeira, o pó de madeira no saco de pó (ou no saco de recolha de pó do aspirador) pode inflamar. Isto pode acontecer especialmente se o pó da madeira estiver misturado com restos de verniz ou outras substâncias químicas e o material a lixar estiver muito quente após trabalhos longos. Por esta razão, evite sempre um sobreaquecimento do material a lixar e do aparelho e, antes de pausas no trabalho, esvazie sempre a caixa ou o saco de pó do aspirador.



Use uma máscara de proteção antipoeiras!

NOTA

- ▶ Para a aspiração de pó, necessita de folhas de lixa perfuradas.

3.5. Caixa de pó para aspiração própria

Ligar

- ◆ Encaixe a caixa de pó para aspiração própria ② no aparelho. Para este fim, desloque o símbolo ▶ do aparelho até ao símbolo  da caixa de pó para aspiração própria ②. Rode a caixa de pó para aspiração própria ② até ao símbolo  para a bloquear (ver figura detalhada na página desdobrável).

Remover

- ◆ Rode a caixa de pó para aspiração própria ② no sentido do símbolo . Retire a caixa de pó para aspiração própria ② do aparelho (ver figura detalhada na página desdobrável).

NOTA

- ▶ Para garantir uma potência de aspiração ideal, esvazie oportunamente a caixa de pó para aspiração própria ②.
- ◆ Para tal, remova a caixa de pó para aspiração própria ② do aparelho, tal como descrito anteriormente. Limpe a caixa de pó para aspiração própria ② meticulosamente, sacudindo-a.

3.6. Redutor

Ligar

- ◆ Para a aspiração de pó com um aspirador, introduza o tubo de aspiração de um sistema de aspiração de pó autorizado (p. ex. um aspirador industrial) no bocal de descarga ⑥.

NOTA

- ▶ Caso necessário, utilize o adaptador ⑦, inserindo-o no bocal de descarga ⑥.

Remover

- ◆ Retire o tubo do sistema de aspiração de pó do bocal de descarga ⑥ ou, eventualmente, do adaptador ⑦.

4. Colocação em funcionamento

4.1. Ligar e desligar

NOTA

- ▶ Ligue a lixadeira excêntrica sempre antes do contacto com o material e só depois coloque o aparelho sobre a peça a trabalhar. Durante o funcionamento pode escolher entre funcionamento momentâneo e funcionamento contínuo

Ligar

- ◆ Para ligar o aparelho, desloque o interruptor LIGAR/DESLIGAR ① para a frente.

Desligar

- ◆ Para desligar o aparelho, desloque o interruptor LIGAR/DESLIGAR ① para trás.

Pré-selecionar a velocidade de rotação

Ajuste uma velocidade de rotação entre 1 e 6, utilizando o regulador da velocidade de rotação ⑤.

- ◆ Nível 1: velocidade de rotação baixa
Nível 6: velocidade de rotação alta

A velocidade de rotação necessária depende do material a trabalhar e pode ser determinada através de tentativas práticas.

5. Instruções de trabalho

- Aguarde até que a ferramenta elétrica pare antes de a pousar.

5.1. Lixar superfícies

- ◆ Ligue a ferramenta elétrica, coloque-a com toda a superfície de lixamento sobre a superfície a trabalhar e mova-a com pressão moderada sobre a peça a trabalhar.

NOTA

- ▶ A capacidade de remoção e o padrão de lixamento são determinados principalmente pela escolha da folha de lixa e pela pressão de contacto. Apenas as folhas de lixa intactas conseguem um bom desempenho de lixamento.
- ◆ Assegure uma pressão de contacto uniforme. Um aumento excessivo da pressão de contacto não conduz a um melhor desempenho de lixamento, mas sim a um maior desgaste da folha de lixa.
- ◆ Não utilize uma folha de lixa, com a qual trabalhou metal, para outros materiais.

Na seguinte tabela encontra alguns valores não vinculativos para o ajudar a determinar a folha de lixa ④ adequada.

Madeira	Folha de lixa/grão
Trabalhar madeira	40–240
Pré-lixar, p. ex., vigas e tábuas ásperas e não aplainadas	40, 60
Aplainar	80, 100, 120
Alisar madeiras duras	180, 240

Tinta/verniz	Folha de lixa/grão
Trabalhar camadas de tinta/verniz ou primários como enchimentos e revestimentos	40–320
Lixar para remover tinta	40, 60
Lixar subcapas	80, 100, 120
Polimento final de primários antes envernizamento/lacagem	180, 240, 320

6. Manutenção e limpeza

A lixadeira excêntrica não necessita de manutenção.

- Limpe o aparelho logo após a conclusão do trabalho.
- Para a limpeza do aparelho utilize apenas um pano seco e nunca utilize benzena, solventes ou detergentes que sejam nocivos para o plástico.
- Mantenha os orifícios de ventilação sempre desobstruídos.
- Remova o pó de lixamento aderente com um pincel.

7. Eliminação

Válido para o mercado francês



Points de collecte sur www.quefairedemesdechets.fr
Privilégiez la réparation ou le don de votre appareil !



O produto, a embalagem e o manual de instruções são recicláveis, estão abrangidos pelo regime de responsabilidade alargada do fabricante e sujeitos a recolha separada.



Não coloque ferramentas elétricas no lixo doméstico!

O símbolo de um contentor de lixo com rodas riscado, ao lado,

indica que não pode eliminar este aparelho, no fim da sua vida útil, no lixo doméstico comum, devendo entregá-lo em locais de recolha especialmente previstos para o efeito, depósitos de materiais recicláveis ou empresas de eliminação de resíduos.

A eliminação é gratuita para si. Proteja o meio ambiente e elimine os resíduos de modo adequado.

Se o seu aparelho antigo incluir dados pessoais, é responsável pelo seu apagamento, antes de o entregar.



Relativamente às possibilidades de eliminação do produto em fim de vida, informe-se na junta de freguesia ou câmara municipal da sua área de residência.



Os materiais de embalagem são selecionados tendo em conta os aspetos ambientais e técnicos relativamente à eliminação, sendo, por isso, recicláveis. Elimine os materiais de embalagem que já não são necessários de acordo com os regulamentos locais em vigor. Elimine a embalagem de modo ecológico.



Tenha em atenção a marcação nos diversos materiais de embalagem e separe-os convenientemente. Os materiais de embalagem estão identificados com abreviaturas (a) e algarismos (b), com os seguintes significados: 1–7: plásticos, 20–22: papel e cartão, 80–98: compostos.

Válido para o mercado espanhol:



A embalagem contém componentes de papel e/ou cartão.



A embalagem contém componentes de plástico e/ou metal.

8. Garantia da Kompernass Handels GmbH

Estimada Cliente, Estimado Cliente,

Este aparelho tem uma garantia de 3 anos a contar da data de compra. Desde que incluídos no conteúdo da embalagem, os blocos acumuladores das séries X12V e X20V Team possuem igualmente 3 anos de garantir a partir da data de compra. No caso deste produto ter defeitos, tem direitos legais contra o vendedor do produto. Estes direitos legais não são limitados pela nossa garantia que passamos a transcrever.

Condições de garantia

O prazo de garantia tem início na data da compra. Por favor, guarde bem o talão de compra. Este é necessário como comprovativo da compra.

Se, no prazo de três anos a contar da data de compra deste produto, ocorrer um defeito de material ou de fabrico, o produto será reparado ou substituído por nós, ao nosso critério, gratuitamente, ou o preço de compra será reembolsado. Esta garantia parte do princípio que o aparelho avariado e o comprovativo da compra (talão de compra) são apresentados no prazo de três anos, junto com uma descrição breve, por escrito, da falha e das circunstâncias em que a mesma ocorreu.

Se o defeito estiver coberto pela nossa garantia, receberá o produto reparado ou um novo produto. Com a substituição do produto é iniciado um novo prazo de garantia segundo DL 67/2003.

Prazo de garantia e direitos legais

O período de garantia não é prolongado pelo acionamento da mesma. Isto também se aplica a peças substituídas e reparadas. Danos e defeitos que possam eventualmente já existir no momento da compra devem ser imediatamente comunicados, após retirar o aparelho da embalagem. Expirado o período da garantia, quaisquer reparações necessárias estão sujeitas a pagamento.

Âmbito da garantia

O aparelho foi fabricado segundo diretivas de qualidade rigorosas, com o maior cuidado, e testado escrupulosamente antes da sua distribuição.

A garantia abrange apenas defeitos de material ou de fabrico. O âmbito da garantia não abrange peças do produto sujeitas ao desgaste normal e que podem, por isso, ser consideradas peças de desgaste, como p. ex. lâminas de serra, lâminas sobresselentes, folhas de lixa, etc. nem danos em peças frágeis, como p. ex., interruptores ou peças de vidro.

Esta garantia perde a validade, se o produto for danificado, utilizado incorretamente ou se a manutenção tenha sido realizada indevidamente. Para garantir uma utilização correta do produto, é necessário cumprir todas as instruções contidas no manual de instruções. Ações ou fins de utilização que são desaconselhados, ou para os quais é alertado no manual de instruções, têm de ser impreterivelmente evitados.

O produto foi concebido apenas para uso privado e não para uso comercial. A garantia extingue-se em caso de utilização incorreta, uso de força e intervenções que não tenham sido efetuadas pela nossa Filial de Assistência Técnica autorizada.

A cobertura da garantia não é válida para

- desgaste normal da capacidade do acumulador
- utilização comercial do produto
- danificação ou alteração do produto pelo cliente
- incumprimento das instruções de segurança e manutenção, utilização incorreta
- danos por motivos de força maior

Procedimento em caso de acionamento da garantia

Para garantir um processamento rápido do seu pedido, siga, por favor, as seguintes instruções:

- Para todos os pedidos de esclarecimento, tenha à mão o talão de compra e o número do artigo (IAN) 520945_2504 como comprovativo da compra.
- O número do artigo consta da capa do manual de instruções (em baixo à esquerda), da placa de características, de uma impressão no produto ou do autocolante na traseira ou lado inferior do produto.
- Caso ocorram falhas de funcionamento ou outros defeitos, contacte primeiro telefonicamente o Departamento de Assistência Técnica indicado em seguida ou use o nosso formulário de contacto, que poderá encontrar em parksidediy.com, na categoria Assistência Técnica.
- De seguida, pode enviar gratuitamente o produto registado como defeituoso, incluindo o comprovativo da compra (talão de compra) e indique o defeito e quando este ocorreu, para a morada do Serviço de Assistência Técnica que lhe foi indicada.



Em parksidediy.com poderá visualizar e descarregar este manual de instruções e muitos outros manuais. Com este código QR acede diretamente a parksidediy.com. Selecione

o seu país e procure os manuais de instruções através da máscara de pesquisa. Introduzindo o número do artigo (IAN) 520945_2504 tem acesso ao manual de instruções para o seu artigo.

8.1. Assistência Técnica

PT Assistência Portugal

Tel.: 800849131

Formulário de contacto em
parkside-diy.com

IAN 520945_2504

8.2. Importador

Por favor, observe que a seguinte morada não é a morada do Serviço de Assistência Técnica. Primeiro entre em contacto com o Serviço de Assistência Técnica.

KOMPERNASS HANDELS GMBH

BURGSTRASSE 21

44867 BOCHUM

ALEMANHA

www.kompernass.com

9. Tradução da Declaração

CE de Conformidade original

Nós, KOMPERNASS HANDELS GMBH, responsável pela documentação:
Sr. Hans-Peter Kompernaß, BURGSTR. 21,
44867 BOCHUM, ALEMANHA, declaramos
que este produto cumpre os seguintes
documentos normativos, normas e
Diretivas CE:

Diretiva Máquinas (2006/42/EC)

**Compatibilidade Eletromagnética
(2014/30/EU)**

**Diretiva RSP (Restrição de Substâncias
Perigosas) (2011/65/EU)***

* O fabricante é o único responsável pela emissão desta declaração de conformidade. O objeto da declaração acima descrito cumpre os regulamentos da Diretiva 2011/65/EU do Parlamento Europeu e do Conselho de 8 de junho de 2011, relativa à restrição do uso de determinadas substâncias perigosas em equipamentos elétricos e eletrónicos.

Normas harmonizadas aplicadas

EN 62841-1:2015/A11:2022

EN 62841-2-4:2014

EN IEC 55014-1:2021

EN IEC 55014-2:2021

EN IEC 61000-3-2:2019/A1:2021

EN 61000-3-3:2013/A2:2021

EN IEC 63000:2018

Tipo/Designação do aparelho:

Lixadora excêntrica PEXS 300 C3

Ano de fabrico: 07/2025

Número de série: IAN 520945_2504

Bochum, 23.07.2025



Hans-Peter Kompernaß
- Direktor -

Reservado o direito a alterações técnicas
no âmbito do desenvolvimento.



KOMPERNASS HANDELS GMBH

BURGSTRASSE 21

44867 BOCHUM

GERMANY

www.kompernass.com

Last Information Update · Stand der Informationen · Version des informations
Stand van de informatie · Versione delle informazioni · Estado de las informaciones
Estado das informações: 07/2025 · Ident.-No.: PEXS300C3-072025-1

IAN 520945_2504