

VEILLEUSE À LED

FR

VEILLEUSE À LED

Instructions d'utilisation et consignes de sécurité

DE

AT

CH

LED-NACHTLICHT

Bedienungs- und Sicherheitshinweise

IAN 480732_2410

FR



FR

Avant de lire le mode d'emploi, dépliez la page comportant l'illustration et familiarisez-vous ensuite avec toutes les fonctions de l'appareil.

DE AT CH

Klappen Sie vor dem Lesen die Seite mit der Abbildung aus und machen Sie sich anschließend mit allen Funktionen des Gerätes vertraut.

FR	Instructions d'utilisation et consignes de sécurité	Page 5
DE/AT/CH	Bedienungs- und Sicherheitshinweise	Seite 29

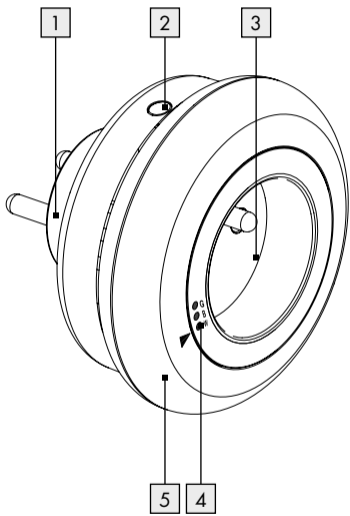

Légende des pictogrammes utilisés	Page 6
Introduction	Page 9
Utilisation conforme.....	Page 10
Description des pièces et éléments...	Page 10
Données techniques	Page 11
Contenu de la livraison	Page 11
Consignes de sécurité	Page 12
Mise en service	Page 16
Nettoyage et entretien	Page 17
Mise au rebut	Page 18
Garantie	Page 20
Adresse du service après-vente	Page 26
Fabricant	Page 27

Légende des pictogrammes utilisés



Lisez les instructions !



Volt (tension alternative)



Watt (puissance active)



Hertz (fréquence)



Connexion de conducteur de protection



IP20

Ce produit est exclusivement destiné à un usage en intérieur, dans des pièces sèches et fermées.



Respecter les avertissements et consignes de sécurité !

Légende des pictogrammes utilisés



Avertissement !
Risque d'électrocution !



Mettez l'emballage et le produit au rebut dans le respect de l'environnement !



Instructions de sécurité
Instructions de manipulation

Légende des pictogrammes utilisés



Points de collecte sur www.quefaireindemarchers.fr
Privilégiez la réparation ou le don de votre appareil !

Le produit ainsi que les accessoires et les matériaux d'emballage sont recyclables et relèvent de la responsabilité élargie du producteur. Éliminez-les séparément, en suivant l'Info-tri illustrée, dans l'intérêt d'un meilleur traitement des déchets.

Veilleuse à LED

● Introduction



Nous vous félicitons pour l'achat de votre nouveau produit. Vous avez opté pour un produit de grande qualité. Le mode d'emploi fait partie intégrante de ce produit. Il contient des indications importantes pour la sécurité, l'utilisation et la mise au rebut. Veuillez lire consciencieusement toutes les indications d'utilisation et de sécurité du produit. Ce produit doit uniquement être utilisé conformément aux instructions et dans les domaines d'application spécifiés. Lors d'une cession à tiers, veuillez également remettre tous les documents.

● Utilisation conforme

La lampe fait office de veilleuse. La veilleuse LED ne convient pas à l'éclairage de pièces. Le produit n'est pas destiné à un usage industriel ou professionnel.

-  Ce produit est exclusivement conçu pour un usage en intérieur, dans des locaux fermés et secs.

● Description des pièces et éléments

- | | | | |
|---|-----------------------|---|------------------------------------|
| 1 | Fiche de raccordement | 4 | Champ de sélection GBW |
| 2 | Capteur | 5 | Bord lumineux (anneau de commande) |
| 3 | Prise de courant | | |

● **Données techniques**

Modèle/

numéro de type : 10736LC/
G03203M

Tension de service : 230V~, 50 Hz

Charge max. de
branchement

pour les prises : 3680W/16A

LED : 9 x LED (ne peut
être remplacée)

Classe de protection : 

● **Contenu de la livraison**

1 veilleuse LED

1 mode d'emploi



Consignes de sécurité

CONSERVER TOUTES LES CONSIGNES DE SÉCURITÉ ET INSTRUCTIONS POUR CONSULTATION ULTÉRIEURE !

- Cet appareil peut être utilisé par des enfants de 8 ans et plus ainsi que par des personnes à capacités physiques, sensorielles ou mentales réduites ou manquant d'expérience et de connaissance que sous surveillance ou s'ils ont été instruits de l'utilisation sûre de cet appareil et des risques en découlant. Les enfants ne doivent pas jouer avec cet appareil. Le nettoyage et la maintenance domestique de l'appareil ne doit pas être effectué par un enfant sans surveillance.

- **RISQUE DE SURCHAUFFE !** Ne recouvrez jamais la veilleuse à LED en cours de fonctionnement.
- Ne pas brancher d'appareils à fiche (par exemple un bloc d'alimentation ou un adaptateur).
- Ne pas brancher plusieurs produits bout-à-bout.



Evitez les dangers de mort par électrocution !

- Assurez-vous avant l'utilisation que la tension de secteur à disposition correspond à la tension de service nécessaire pour l'appareil (230 V ~).
-  **ATTENTION ! RISQUE D'ELECTROCUTION !** Ne mettez pas l'appareil en service s'il est endommagé. Les appareils endommagés impliquent

un danger de mort par électrocution !
Contrôlez l'appareil régulièrement et avant chaque utilisation afin de détecter d'éventuels endommagements au niveau du boîtier et de la prise.

- Éliminer le produit conformément aux dispositions émises par les autorités locales.
- Cet article ne contient aucune pièce nécessitant une maintenance de la part de l'utilisateur. Les ampoules ne peuvent pas être remplacées. Lorsque les diodes ont atteint leur durée de longévité, tout l'appareil doit être remplacé.
- N'ouvrez jamais les composants électriques, ni n'insérez des objets quelconques dans ceux-ci.
- Tenez le produit à l'écart de l'humidité.

- La fiche de branchement secteur 1 de l'appareil doit s'enficher aisément dans la prise de courant. La fiche 1 ne doit jamais être modifiée. Une fiche intacte et une prise de courant adéquate permettent de réduire les risques d'électrocution.
- Assurez-vous que l'appareil n'est pas recouvert par des serviettes, des rideaux ou des objets similaires. Dans le cas contraire, il existe un risque de surchauffe. Veillez à ce que la ventilation soit toujours suffisante.
- Ne placez pas l'appareil dans des endroits difficilement accessibles. Veillez à ce que l'appareil puisse être débranché facilement et rapidement de la prise.

● **Mise en service**

- Branchez la veilleuse à LED dans une prise murale installée dans les règles de l'art.
- Sélectionnez la couleur d'éclairage LED de votre choix (G = vert, B = bleu ou W = blanc), en tournant le bord le bord lumineux **5** de la veilleuse.
- Branchez ensuite la fiche secteur du consommateur dans la prise **3** de la veilleuse.
- Pour éteindre la veilleuse, débranchez la fiche secteur du consommateur de la prise **3** et débranchez la veilleuse de la prise murale.

● Nettoyage et entretien



ATTENTION ! RISQUE D'ELECTROCUTION !

Débranchez tout d'abord la veilleuse à LED.



ATTENTION ! RISQUE D'ELECTROCUTION !

Pour des raisons relevant de la sécurité électrique, ne jamais nettoyer l'appareil à l'eau ou avec d'autres liquides, ni le plonger dans l'eau.

- Pour le nettoyage, utilisez uniquement un chiffon sec ne bourrant pas.

● Mise au rebut

L'emballage se compose de matières recyclables pouvant être mises au rebut dans les déchetteries locales.



Veillez respecter l'identification des matériaux d'emballage pour le tri sélectif, ils sont identifiés avec des abbréviations (a) et des chiffres (b) ayant la signification suivante : 1 - 7 : plastiques / 20 - 22 : papiers et cartons / 80 - 98 : matériaux composite.



Votre mairie ou votre municipalité vous renseigneront sur les possibilités de mise au rebut des produits usagés.



Afin de contribuer à la protection de l'environnement, veuillez ne pas jeter votre produit usagé dans les ordures ménagères, mais éliminez-le de manière appropriée. Pour obtenir des renseignements concernant les points de collecte et leurs horaires d'ouverture, vous pouvez contacter votre municipalité.



Points de collecte sur www.quefairedesdechets.fr
Privilégiez la réparation ou le don de votre appareil !

Le produit ainsi que les accessoires et les matériaux d'emballage sont recyclables et relèvent de la responsabilité élargie du producteur. Éliminez-les séparément, en

suivant l'Info-tri illustrée, dans l'intérêt d'un meilleur traitement des déchets.

● **Garantie**

Article L217-16 du Code de la consommation

Lorsque l'acheteur demande au vendeur, pendant le cours de la garantie commerciale qui lui a été consentie lors de l'acquisition ou de la réparation d'un bien meuble, une remise en état couverte par la garantie, toute période d'immobilisation d'au moins sept jours vient s'ajouter à la durée de la garantie qui restait à courir. Cette période court à compter de la demande d'intervention de l'acheteur ou de la mise à disposition pour réparation du bien en cause, si cette mise à disposition est postérieure à la demande d'intervention.

Indépendamment de la garantie commerciale souscrite, le vendeur reste tenu des défauts de conformité du bien et des vices rédhibitoires dans les conditions prévues aux articles L217-4 à L217-13 du Code de la consommation et aux articles 1641 à 1648 et 2232 du Code Civil.

Article L217-4 du Code de la consommation

Le vendeur livre un bien conforme au contrat et répond des défauts de conformité existant lors de la délivrance.

Il répond également des défauts de conformité résultant de l'emballage, des instructions de montage ou de l'installation lorsque celle-ci a été mise à sa charge par le contrat ou a été réalisée sous sa responsabilité.

Article L217-5 du Code de la consommation

Le bien est conforme au contrat :

- 1° S'il est propre à l'usage habituellement attendu d'un bien semblable et, le cas échéant :
 - s'il correspond à la description donnée par le vendeur et posséder les qualités que celui-ci a présentées à l'acheteur sous forme d'échantillon ou de modèle ;
 - s'il présente les qualités qu'un acheteur peut légitimement attendre eu égard aux déclarations publiques faites par le vendeur, par le producteur ou par son représentant, notamment dans la publicité ou l'étiquetage ;
- 2° Ou s'il présente les caractéristiques définies d'un commun accord par les parties ou être propre à tout usage

spécial recherché par l'acheteur, porté à la connaissance du vendeur et que ce dernier a accepté.

Article L217-12 du Code de la consommation

L'action résultant du défaut de conformité se prescrit par deux ans à compter de la délivrance du bien.

Article 1641 du Code civil

Le vendeur est tenu de la garantie à raison des défauts cachés de la chose vendue qui la rendent impropre à l'usage auquel on la destine, ou qui diminuent tellement cet usage que l'acheteur ne l'aurait pas acquise, ou n'en aurait donné qu'un moindre prix, s'il les avait connus.

Article 1648 1er alinéa du Code civil

L'action résultant des vices rédhibitoires doit être intentée par l'acquéreur dans un délai de deux ans à compter de la découverte du vice.

Les pièces détachées indispensables à l'utilisation du produit sont disponibles pendant la durée de la garantie du produit.

Remarque : vous bénéficiez d'une garantie de 36 mois à partir de la date d'achat. L'appareil a été fabriqué avec soin et consciencieusement contrôlé avant sa livraison. Si cependant vous deviez constater des défauts de conception ou matériels pendant le temps de garantie, veuillez contacter rapidement votre revendeur.

Les dommages issus d'une mauvaise manipulation, du non-respect de la notice d'utilisation ou de l'intervention d'une personne non autorisée sont exclus de la garantie. La majorité des dysfonctionnements sont dus à une mauvaise utilisation. Veuillez donc consulter d'abord la notice d'utilisation à l'apparition d'un dysfonctionnement.

Contactez le SAV d'Uni-Elektra GmbH pour un éventuel retour de la marchandise. Le produit ne peut être repris qu'après accord. Les envois en port dû ne sont pas acceptés. La prise sous garantie ne prolonge pas ni ne renouvelle la garantie de 36 mois.

● Adresse du service après-vente

Uni-Elektra GmbH

Hummelbergstr. 6

72184 Eutingen im Gäu

ALLEMAGNE

Tél. : 00800 888 11 333

 uni-service-FR@sertronics.de

IAN 480732_2410

Veillez conserver le ticket de caisse et la référence de l'article (IAN 480732_2410) à titre de preuve d'achat pour toute demande.

● **Fabricant**

Uni-Elektra GmbH
Hummelbergstr. 6
72184 Eutingen im Gäu
ALLEMAGNE



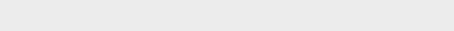

Legende der verwendeten Piktogramme	Seite 30
Einleitung	Seite 33
Bestimmungsgemäße Verwendung...	Seite 34
Teilebeschreibung.....	Seite 34
Technische Daten.....	Seite 35
Lieferumfang	Seite 35
Sicherheitshinweise	Seite 35
Inbetriebnahme	Seite 39
Reinigung und Pflege	Seite 40
Entsorgung	Seite 41
Garantie und Service	Seite 43
Serviceadresse.....	Seite 45
Hersteller	Seite 46

Legende der verwendeten Piktogramme



Anweisungen lesen!



Volt (Wechselspannung)



Watt (Wirkleistung)



Hertz (Frequenz)



Schutzleiteranschluss



IP20

Dieses Produkt ist ausschließlich für den Betrieb im Innenbereich, in trockenen und geschlossenen Räumen geeignet.



Warn- und Sicherheitshinweise beachten!

Legende der verwendeten Piktogramme



Warnung!
Stromschlaggefahr!



Entsorgen Sie Verpackung
und Gerät umweltgerecht!



Sicherheitshinweise
Handlungsanweisungen

Legende der verwendeten Piktogramme



Points de collecte sur www.opart.fr/individerdechets.fr
Privilégiez la réparation ou le don de votre appareil !

Das Produkt inkl. Zubehör, die Anleitung und die Verpackungsmaterialien sind recyclebar und unterliegen einer erweiterten Herstellerverantwortung. Entsorgen Sie diese getrennt, den abgebildeten Info-tri (Sortierinformation) folgend, für eine bessere Abfallbehandlung.

LED-Nachtlicht

● Einleitung



Wir beglückwünschen Sie zum Kauf Ihres neuen Produkts. Sie haben sich damit für ein hochwertiges Produkt entschieden. Die Bedienungsanleitung ist Teil dieses Produkts. Sie enthält wichtige Hinweise für Sicherheit, Gebrauch und Entsorgung. Machen Sie sich vor der Benutzung des Produkts mit allen Bedien- und Sicherheitshinweisen vertraut. Benutzen Sie das Produkt nur wie beschrieben und für die angegebenen Einsatzbereiche. Händigen Sie alle Unterlagen bei Weitergabe des Produkts an Dritte mit aus.

● **Bestimmungsgemäße Verwendung**

Die Leuchte dient als Orientierungslicht. Das LED-Nachtlicht ist nicht zur Raumbelichtung geeignet. Das Produkt ist nicht für den gewerblichen Einsatz bestimmt.

-  Dieses Produkt ist ausschließlich für den Betrieb im Innenbereich, in trockenen und geschlossenen Räumen geeignet.

● **Teilebeschreibung**

- | | | | |
|---|------------------|---|-------------------------|
| 1 | Anschlussstecker | 4 | GBW-Auswahlfeld |
| 2 | Sensor | | |
| 3 | Steckdose | 5 | Leuchtrand (Schaltring) |

● Technische Daten

Modell-/Typnummer:	10736LC/ G03203M
Betriebsspannung:	230V~, 50 Hz
Max. Anschlusslast für Steckdosen:	3680 W/16 A
LED:	9 x LED (nicht austauschbar)
Schutzklasse:	

● Lieferumfang

- 1 LED-Nachtlicht
- 1 Bedienungsanleitung



Sicherheitshinweise

BEWAHREN SIE ALLE SICHERHEITS-
HINWEISE UND ANWEISUNGEN FÜR
DIE ZUKUNFT AUF!

- Dieses Gerät kann von Kindern ab 8 Jahren und darüber sowie von Personen mit verringerten physischen, sensorischen oder mentalen Fähigkeiten oder Mangel an Erfahrung und Wissen benutzt werden, wenn sie beaufsichtigt oder bezüglich des sicheren Gebrauchs des Gerätes unterwiesen wurden und die daraus resultierenden Gefahren verstehen. Kinder dürfen nicht mit dem Gerät spielen. Reinigung und Benutzerwartung dürfen nicht von Kindern ohne Beaufsichtigung durchgeführt werden.
- **ÜBERHITZUNGSGEFAHR!** Decken Sie das LED-Nachtlicht niemals ab, wenn es in Betrieb ist.
- Keine Steckergeräte einstecken (zum Beispiel ein Steckernetzteil oder Adapter).
- Nicht hintereinander stecken.



Vermeiden Sie Lebensgefahr durch elektrischen Schlag!

- Vergewissern Sie sich vor der Benutzung, dass die vorhandene Netzspannung mit der benötigten Betriebsspannung des Gerätes übereinstimmt (230V~).



VORSICHT! STROMSCHLAG-GEFAHR!

Nehmen Sie das Gerät nicht in Betrieb, wenn es beschädigt ist. Beschädigte Geräte bedeuten Lebensgefahr durch elektrischen Schlag! Überprüfen Sie das Gerät regelmäßig und vor jeder Benutzung auf Beschädigungen an Gehäuse und Netzstecker.

- Den Artikel bitte entsprechend den örtlichen behördlichen Bestimmungen entsorgen.

- Dieser Artikel enthält keine Teile, die vom Verbraucher gewartet werden können. Die Leuchtmittel können nicht ausgetauscht werden. Wenn die Leuchtmittel ihr Lebensdauerende erreicht haben, ist das gesamte Gerät zu ersetzen.
- Öffnen Sie niemals eines der elektrischen Betriebsmittel oder stecken irgendwelche Gegenstände in dieselben.
- Halten Sie das Produkt von Feuchtigkeit fern.
- Der Anschlussstecker 1 des Geräts muss in die Steckdose passen. Der Anschlussstecker 1 darf in keiner Weise verändert werden. Unveränderte Anschlussstecker und passende Steckdosen verringern das Risiko eines elektrischen Schlages.
- Stellen Sie sicher, dass das Gerät nicht durch Handtücher, Vorhänge oder ähnliche Gegenstände abgedeckt wird.

Andernfalls besteht Überhitzungsgefahr. Sorgen Sie deshalb immer für eine ausreichende Luftzufuhr.

- Platzieren Sie das Gerät nicht an schwer zugänglichen Stellen. Achten Sie immer darauf, dass Sie das Gerät einfach und schnell aus der Steckdose ziehen können.

● **Inbetriebnahme**

- Stecken Sie das LED-Nachtlicht in eine vorschriftsmäßig installierte Wandsteckdose.
- Wählen Sie die gewünschte LED-Farbe (G = grün, B = blau oder W = weiß), indem Sie den Leuchtrand **5** des Nachtlichts drehen.
- Stecken Sie anschließend den Netzstecker des Verbrauchers in die Steckdose **3** des Nachtlichts.

- Um das Nachtlicht außer Betrieb zu nehmen, ziehen Sie den Netzstecker des Verbrauchers aus der Steckdose **3** und entfernen das Nachtlicht aus der Wandsteckdose.

● Reinigung und Pflege



VORSICHT! **STROMSCHLAGGEFAHR!**

Ziehen Sie zuerst das LED-Nachtlicht aus der Steckdose.



VORSICHT! **STROMSCHLAGGEFAHR!**

Aus Gründen der elektrischen Sicherheit darf das Gerät niemals mit Wasser oder anderen Flüssigkeiten gereinigt oder gar in Wasser getaucht werden.

- Verwenden Sie zur Reinigung nur ein trockenes, fusselfreies Tuch.

● Entsorgung

Die Verpackung besteht aus umweltfreundlichen Materialien, die Sie über die örtlichen Recyclingstellen entsorgen können.



Beachten Sie die Kennzeichnung der Verpackungsmaterialien bei der Abfalltrennung, diese sind gekennzeichnet mit Abkürzungen (a) und Nummern (b) mit folgender Bedeutung: 1–7: Kunststoffe/20–22: Papier und Pappe/80–98: Verbundstoffe.



Möglichkeiten zur Entsorgung des ausgedienten Produkts erfahren Sie bei Ihrer Gemeinde- oder Stadtverwaltung.



Werfen Sie Ihr Produkt, wenn es ausgedient hat, im Interesse des Umweltschutzes nicht in den Hausmüll, sondern führen Sie es einer fachgerechten Entsorgung zu. Über Sammelstellen und deren Öffnungszeiten können Sie sich bei Ihrer zuständigen Verwaltung informieren.



Points de collecte sur www.quelairdemesdechets.fr
Privilégiez la réparation ou le don de votre appareil !

Das Produkt inkl. Zubehör, die Anleitung und die Verpackungsmaterialien sind recyclebar und unterliegen einer erweiterten Herstellerverantwortung. Entsorgen Sie diese getrennt, den abgebildeten Info-tri (Sortierinformation) folgend, für eine bessere Abfallbehandlung.

● **Garantie und Service**

Hinweis: Sie erhalten auf dieses Produkt ab Kaufdatum eine Garantie von 36 Monaten. Das Produkt wurde sorgfältig produziert und vor Auslieferung gewissenhaft geprüft. Sollten sich dennoch während der

Garantiezeit Produktions- oder Materialfehler ergeben, kontaktieren Sie bitte umgehend Ihren Fachhändler.

Beschädigungen durch nicht sachgemäße Handhabung, Nichtbeachten der Gebrauchsanleitung oder Eingriff durch nicht autorisierte Personen sind von der Garantie ausgeschlossen. Die meisten Funktionsstörungen werden durch fehlerhafte Bedienung hervorgerufen. Lesen Sie deshalb beim Auftreten einer Funktionsstörung zunächst in der Gebrauchsanleitung nach.

Kontaktieren Sie die Servicestelle der Uni-Elektra GmbH vor evtl. Rücksendungen. Erst nach Rücksprache kann das Produkt entgegengenommen werden. Unfrei zugesandte Sendungen werden nicht angenommen. Durch die Garantieleistung wird die Garantiezeit von 36 Monaten weder verlängert noch erneuert.

● Serviceadresse

Uni-Elektra GmbH

Hummelbergstr. 6

72184 Eutingen im Gäu

DEUTSCHLAND

Tel.: 00800 888 11 333

Ⓝ uni-service-DE@sertronics.de

Ⓝ uni-service-AT@sertronics.de

Ⓝ uni-service-CH@sertronics.de

IAN 480732_2410

Bitte halten Sie für alle Anfragen den Kassenbon und die Artikelnummer (IAN 480732_2410) als Nachweis für den Kauf bereit.

● **Hersteller**

Uni-Elektra GmbH
Hummelbergstr. 6
72184 Eutingen im Gäu
DEUTSCHLAND



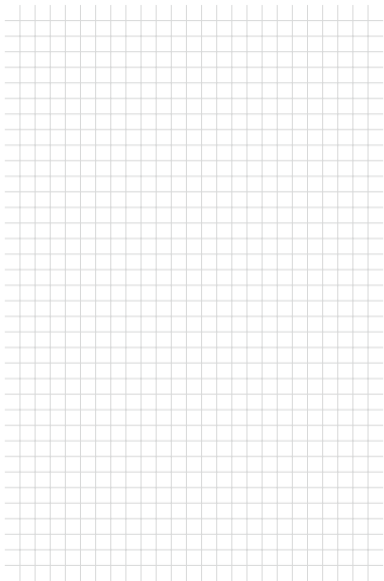

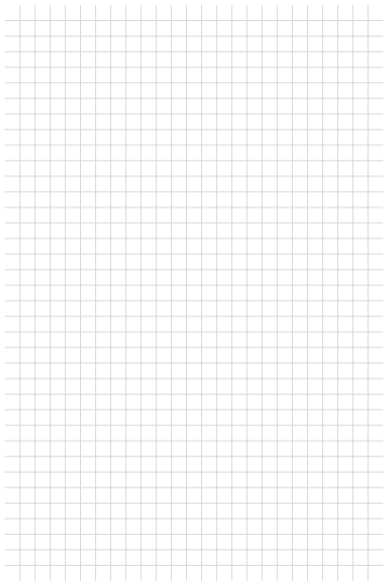



uni

Uni-Elektra GmbH
Hummelbergstr. 6
72184 Eutingen im Gäu
GERMANY

Version des informations · Stand der Informationen:
01/2025 · Ident.-No.: 10736LC012025-2

IAN 480732_2410

2

