



Akku-Bohrschrauber 20 V / Cordless Drill Driver 20V / Perceuse-visseuse sans fil 20 V PABS 20-Li G8

(DE) (AT) (CH)

Akku-Bohrschrauber 20 V

Originalbetriebsanleitung

(FR) (BE)

Perceuse-visseuse sans fil 20 V

Traduction des instructions d'origine

(PL)

Wiertarkowkrętaraka akumulatorowa 20 V

Tłumaczenie oryginalnej instrukcji obsługi

(DK)

Batteridreven bore-/skruemaskine 20 V

Oversættelse af den originale driftsvejledning

(CZ)

Aku vrtací šroubovák 20 V

Překlad originálního provozního návodu

(HU)

Akkus fúró-csavarozó 20 V

Az originál használati utasítás fordítása

(HR)

Akumulatorska bušilica 20 V

Prijevod originalnih uputa za uporabu

(BG)

Акумулаторна бормашина 20 V

Превод на оригиналното ръководство за експлоатация

(GB) (MT)

Cordless Drill Driver 20V

Translation of the original instructions

(NL) (BE)

Accu-schroefboormachine 20 V

Vertaling van de originele gebruiksaanwijzing

(ES)

Atornilladora taladradora recargable 20 V

Traducción del manual de instrucciones original

(IT) (MT)

Trapano avvitatore ricaricabile 20 V

Traduzione delle istruzioni d'uso originali

(SK)

Akumulátorový vrtací skrutkovač 20 V

Překlad originálního návodu na obsluhu

(SI)

Akumulatorski vrtalni vijajnik 20 V

Prevod originalnega navodila za uporabo

(RO)

Mașină de înșurubat și găurit cu acumulator 20 V

Traducerea instrucțiunilor de utilizare originale

(GR)

Επιαναφορτιζόμενο δραπανοκατσαβίδο 20 V

Μετάφραση των αυθεντικών οδηγιών λειτουργίας

IAN 418090_2210

(DE) (FR) (BE)
(NL) (PL) (SK)

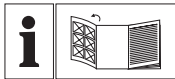

DE AT CH

Clappen Sie vor dem Lesen die Seite mit den Abbildungen aus und machen Sie sich anschließend mit allen Funktionen des Gerätes vertraut.

GB MT

Before reading, unfold the page containing the illustrations and familiarise yourself with all functions of the device.

FR BE

Avant de lire le mode d'emploi, ouvrez la page contenant les illustrations et familiarisez-vous ensuite avec toutes les fonctions de l'appareil.

NL BE

Vouw vóór het lezen de pagina met de afbeeldingen open en maak u vertrouwd met alle functies van het apparaat.

PL

Przed przeczytaniem proszę rozłożyć stronę z ilustracjami, a następnie proszę zapoznać się z wszystkimi funkcjami urządzenia.

ES

Antes de empezar a leer abra la página que contiene las imágenes y, en seguida, familiarícese con todas las funciones del dispositivo.

DK

Før du læser, vend siden med billeder frem og bliv bekendt med alle apparatets funktioner.

IT MT

Prima di leggere aprire la pagina con le immagini e prendere confidenza con le diverse funzioni dell'apparecchio.

CZ

Před čtením si otevřete stranu s obrázky a potom se seznámte se všemi funkcemi přístroje.

SK

Pred čítaním si odklopte stranu s obrázkami a potom sa oboznámte so všetkými funkciami prístroja.

HU

Olvasás előtt kattintson az ábrát tartalmazó oldalra és végezetül ismerje meg a készülék mindegyik funkcióját.

SI

Pred branjem odprite stran s slikami in se nato seznanite z vsemi funkcijami naprave.

HR

Prije nego što pročitate tekst, otvorite stranicu sa slikama i upoznajte se na osnovu toga sa svim funkcijama uređaja.

RO

Înainte de a citi instrucțiunile, priviți imaginile și familiarizați-vă cu toate funcțiile aparatului.

BG

Преди да прочетете отворете страницата с фигурите и след това се запознайте с всички функции на уреда.

GR

Πριν ξεκινήσετε την ανάγνωση, ανοίξτε τη σελίδα με τις εικόνες και εξοικειωθείτε με όλες τις λειτουργίες της συσκευής.

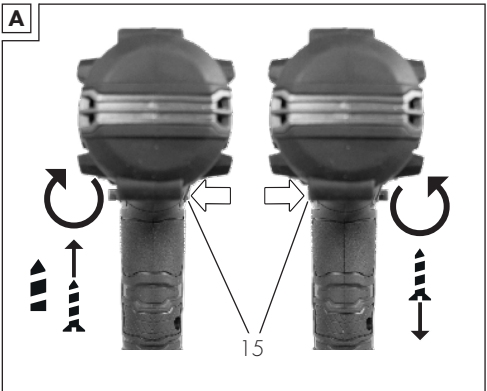
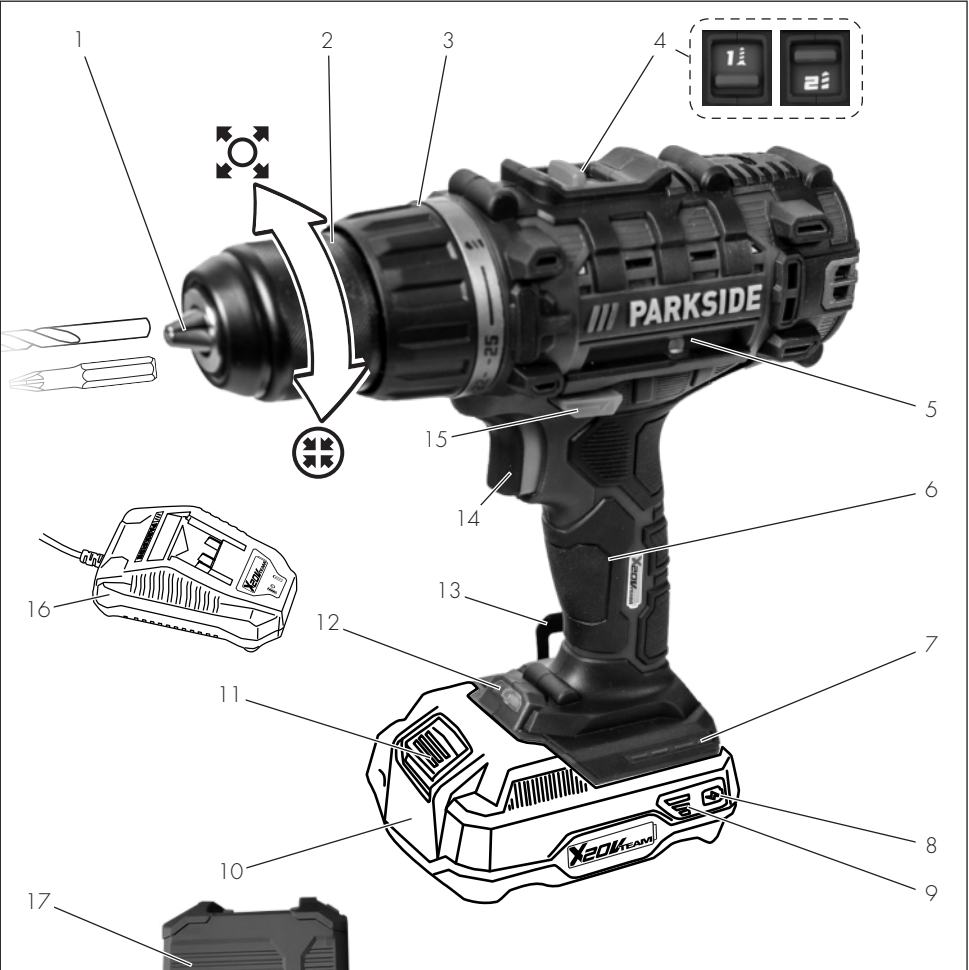

DE / AT / CH	Originalbetriebsanleitung	Seite	5
GB / MT	Translation of the original instructions	Page	20
FR / BE	Traduction des instructions d'origine	Page	34
NL / BE	Vertaling van de originele gebruiksaanwijzing	Pagina	52
PL	Tłumaczenie oryginalnej instrukcji obsługi	Strona	67
ES	Traducción del manual de instrucciones original	Página	83
DK	Oversættelse af den originale driftsvejledning	Side	98
IT/MT	Traduzione delle istruzioni d'uso originali	Pagina	112
CZ	Překlad originálního provozního návodu	Strana	127
SK	Preklad originálneho návodu na obsluhu	Strana	141
HU	Az originál használati utasítás fordítása	Oldal	155
SI	Prevod originalnega navodila za uporabo	Stran	170
HR	Prijevod originalnih uputa za uporabu	Stranica	184
RO	Traducerea instrucțiunilor de utilizare originale	Pagina	198
BG	Превод на оригиналното ръководство за експлоатация	Страница	213
GR	Μετάφραση των αυθεντικών οδηγιών λειτουργίας	Σελίδα	229

Inhaltsverzeichnis

Einleitung.....5
 Bestimmungsgemäße Verwendung..... 5
 Lieferumfang/Zubehör.....6
 Übersicht.....6
 Funktionsbeschreibung..... 6
 Technische Daten..... 6

Sicherheitshinweise..... 8
 Bedeutung der Sicherheitshinweise..... 8
 Bildzeichen und Symbole..... 8
 Allgemeine Sicherheitshinweise für Elektrowerkzeuge.....8
 Sicherheitshinweise für Bohrmaschinen..... 12
 Restrisiken..... 13

Vorbereitung..... 13
 Bedienteile..... 13
 Einsatzwerkzeug montieren und demontieren..... 13
 Ladezustand des Akkus prüfen..... 14
 Akku aufladen..... 14

Betrieb.....14
 Akku einsetzen und entnehmen..... 14
 Ein- und Ausschalten..... 15

Transport..... 15

Reinigung, Wartung und Lagerung..... 15
 Reinigung..... 15
 Wartung..... 15
 Lagerung..... 15

Entsorgung/Umweltschutz..... 16
 Zusätzliche Entsorgungshinweise für Deutschland..... 16
 Entsorgungshinweise für Akkus..... 16

Service..... 17
 Garantie..... 17
 Reparatur-Service..... 18
 Service-Center..... 18

Importeur..... 18

Ersatzteile und Zubehör..... 18

Original-EG-Konformitätserklärung..... 19

Explosionszeichnung.....245

Einleitung

Herzlichen Glückwunsch zum Kauf Ihres neuen Akku-Bohrschraubers (nachfolgend Gerät oder Elektrowerkzeug genannt). Sie haben sich damit für ein hochwertiges Gerät entschieden. Dieses Gerät wurde während der Produktion auf Qualität geprüft und einer Endkontrolle unterzogen. Die Funktionsfähigkeit Ihres Gerätes ist somit sichergestellt.



Die Betriebsanleitung ist Bestandteil dieses Geräts. Sie enthält wichtige Hinweise für Sicherheit, Gebrauch und Entsorgung. Lesen Sie die Betriebsanleitung sorgfältig. Machen Sie sich mit den Bedienteilen und dem richtigen Gebrauch des Gerätes vertraut. Benutzen Sie das Gerät nur wie beschrieben und für die angegebenen Einsatzbereiche. Bewahren Sie die Betriebsanleitung gut auf und händigen Sie alle Unterlagen bei Weitergabe des Geräts an Dritte mit aus.

Bestimmungsgemäße Verwendung

Das Gerät ist ausschließlich für folgende Verwendungen bestimmt:

- Eindrehen und Lösen von Schrauben
 - Bohren in Holz, Metall oder Kunststoff
- Betrieb ausschließlich in trockenen Räumen.

Jede andere Verwendung, die in dieser Betriebsanleitung nicht ausdrücklich zugelassen wird, kann eine ernsthafte Gefahr für den Benutzer darstellen und zu

Schäden am Gerät führen. Der Bediener oder Nutzer des Geräts ist für Unfälle oder Schäden an anderen Menschen oder deren Eigentum verantwortlich. Das Gerät ist für den Einsatz im Heimwerkerbereich bestimmt. Es wurde nicht für den gewerblichen Dauereinsatz konzipiert. Bei gewerblichem Einsatz erlischt die Garantie. Der Hersteller haftet nicht für Schäden, die durch bestimmungswidrige Verwendung oder falsche Bedienung verursacht wurden.

Das Gerät ist Teil der Serie **X 20 V TEAM** und kann mit Akkus der **X 20 V TEAM** Serie betrieben werden. Akkus der Serie **X 20 V TEAM** dürfen nur mit Ladegeräten der Serie **X 20 V TEAM** geladen werden.

Lieferumfang/Zubehör

Packen Sie das Gerät aus und überprüfen Sie den Lieferumfang.

Entsorgen Sie das Verpackungsmaterial ordnungsgemäß.

- Akku-Bohrschrauber 20 V
- Aufbewahrungskoffer
- Originalbetriebsanleitung

Akku und Ladegerät sind nicht im Lieferumfang enthalten.

Übersicht

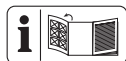

Die Abbildungen des Geräts finden Sie auf der vorderen Ausklappseite.

- 1 Bohrfutteröffnung
- 2 Schnellspannbohrfutter
- 3 Drehmomenteinstellung
- 4 Gang-Wahlschalter
- 5 Bithalter
- 6 Handgriff (isolierte Grifffläche)
- 7 Akku-Halter
- 8 Taste (Ladezustandsanzeige)
- 9 Ladezustandsanzeige

- 10 Akku
- 11 Akku-Entriegelung
- 12 LED-Arbeitslicht
- 13 Gürtelclip
- 14 Ein-/Ausschalter
- 15 Drehrichtungsschalter
- 16 Akku-Ladegerät
- 17 Aufbewahrungskoffer

Funktionsbeschreibung

Der Bohrschrauber ist mit einer Rutschkupplung ausgerüstet, die bei Erreichen eines vorgewählten maximalen Drehmoments den Antrieb von der Arbeitsspindel entkoppelt.

Die Funktion der Bedienteile entnehmen Sie bitte den nachfolgenden Beschreibungen.

Technische Daten

Akku-Bohrschrauber 20 V

..... **PABS 20-Li G8**

Bemessungsspannung U 20 V ==
 Gewicht mit Akku (20 V, 2 Ah) 1,7 kg
 Leerlaufdrehzahl n_0

- 1. Gang 0-430 min⁻¹
 - 2. Gang 0-1500 min⁻¹
 Max. Drehmoment 45 Nm
 Bohrfutter-Spannweite 1,5-13 mm
 Max. Bohrdurchmesser

- Holz 30 mm
 - Stahl 13 mm
 Schalldruckpegel L_{pA} .. 72,1 dB; K_{pA} =5 dB
 Schallleistungspegel L_{WA}

..... 83,1 dB; K_{WA} =5 dB
 Vibration a_h ≤2,5 m/s²; K =1,5 m/s²
 Akku Li-Ion
 Temperatur ≤50 °C
 - Ladevorgang 4 - 40 °C
 - Betrieb -20 - 50 °C
 - Lagerung 0 - 45 °C

PARKSIDE Performance Smart Akku
 Smart PAPS 204 A1/Smart PAPS 208 A1
 – Frequenzband2400–2483,5 MHz
 – Sendeleistung≤ 20 dBm

Lärm- und Vibrationswerte wurden entsprechend den in der Konformitätserklärung genannten Normen und Bestimmungen ermittelt.

Der angegebene Schwingungsgesamtwert und der angegebene Geräuschemissionswert sind nach einem genormten Prüfverfahren gemessen worden und können zum Vergleich eines Elektrowerkzeugs mit einem anderen verwendet werden. Der angegebene Schwingungsgesamtwert und der angegebene Geräuschemissionswert können auch zu einer vorläufigen Einschätzung der Belastung verwendet werden.

▲ WARNUNG! Die Schwingungs- und Geräuschemissionen können während der tatsächlichen Benutzung des Elektrowerkzeugs von dem Angabewert abweichen, abhängig von der Art und Weise, in der das Elektrowerkzeug verwendet wird. Es ist notwendig, Sicherheitsmaßnahmen zum Schutz des Bedieners festzulegen, die auf

einer Abschätzung der Schwingungsbelastung während der tatsächlichen Benutzungsbedingungen beruhen (hierbei sind alle Anteile des Betriebszyklus zu berücksichtigen, beispielsweise Zeiten, in denen das Elektrowerkzeug abgeschaltet ist, und solche, in denen es zwar eingeschaltet ist, aber ohne Belastung läuft).

Ladezeiten

Das Gerät ist Teil der Serie **X 20 V TEAM** und kann mit Akkus der **X 20 V TEAM** Serie betrieben werden. Akkus der Serie **X 20 V TEAM** dürfen nur mit Ladegeräten der Serie **X 20 V TEAM** geladen werden.

Wir empfehlen Ihnen, dieses Gerät ausschließlich mit folgenden Akkus zu betreiben: PAP 20 B1, PAP 20 B3, Smart PAPS 204 A1, Smart PAPS 208 A1

Wir empfehlen Ihnen, diese Akkus mit folgenden Ladegeräten zu laden: PLG 20 A3, PLG 20 A4, PLG 20 C1, PLG 20 C3, PLG 201 A1, PDSLГ 20 A1, PDSLГ 20 B1, Smart PLGS 2012 A1
 Technische Daten von Akku und Ladegerät: Siehe separate Anleitung.

Ladezeit (Min.)	PAP 20 A1	PAP 20 A2	PAP 20 A3	Smart PAPS 204 A1	Smart PAPS 208 A1
	PAP 20 B1		PAP 20 B3		
PLG 20 A1 PLG 20 A4 PLG 20 C1	60	90	120		240
PLG 20 A2	45	60	80		165
PLG 20 A3 PLG 20 C3	35	45	60		120
PLG 201 A1	120	180	240		480
PDSLГ 20 A1 PDSLГ 20 B1	35	45	60		120
Smart PLGS 2012 A1	35	40	50		55

Sicherheitshinweise

Dieser Abschnitt behandelt die grundlegenden Sicherheitshinweise beim Gebrauch des Geräts.

▲ WARNUNG! Personen- und Sachschäden durch unsachgemäßen Umgang mit dem Akku. Beachten Sie die Sicherheitshinweise und Hinweise zum Aufladen und der korrekten Verwendung in der Betriebsanleitung Ihres Akkus und Ladegeräts der Serie **X 20 V TEAM**. Eine detaillierte Beschreibung zum Ladevorgang und weitere Informationen finden Sie in dieser separaten Bedienungsanleitung.

Bedeutung der Sicherheitshinweise

▲ GEFAHR! Wenn Sie diesen Sicherheitshinweis nicht befolgen, tritt ein Unfall ein. Die Folge ist schwere Körperverletzung oder Tod.

▲ WARNUNG! Wenn Sie diesen Sicherheitshinweis nicht befolgen, tritt möglicherweise ein Unfall ein. Die Folge ist möglicherweise schwere Körperverletzung oder Tod.

▲ VORSICHT! Wenn Sie diesen Sicherheitshinweis nicht befolgen, tritt ein Unfall ein. Die Folge ist möglicherweise leichte oder mittelschwere Körperverletzung.

HINWEIS! Wenn Sie diesen Sicherheitshinweis nicht befolgen, tritt ein Unfall ein. Die Folge ist möglicherweise ein Sachschaden.

Bildzeichen und Symbole

Bildzeichen auf dem Gerät



Das Gerät ist Teil der Serie **X 20 V TEAM** und kann mit Akku der **X 20 V TEAM** Serie betrieben werden. Akkus der Serie **X 20 V TEAM** dürfen nur mit Ladegeräten der Serie **X 20 V TEAM** geladen werden.



Betriebsanleitung lesen



Elektrogeräte gehören nicht in den Hausmüll.

Bildzeichen in der Betriebsanleitung



Achtung!

Allgemeine Sicherheitshinweise für Elektrowerkzeuge

▲ WARNUNG! Lesen Sie alle Sicherheitshinweise, Anweisungen, Bebilderungen und technischen Daten, mit denen dieses Elektrowerkzeug versehen ist. Versäumnisse bei der Einhaltung der nachfolgenden Anweisungen können elektrischen Schlag, Brand und/oder schwere Verletzungen verursachen. **Bewahren Sie alle Sicherheitshinweise und Anweisungen für die Zukunft auf.**

Der in den Sicherheitshinweisen verwendete Begriff „Elektrowerkzeug“ bezieht sich auf netzbetriebene Elektrowerkzeuge (mit Netzleitung) und auf akkubetriebene Elektrowerkzeuge (ohne Netzleitung).

1. **Arbeitsplatzsicherheit**
 - a) **Halten Sie Ihren Arbeitsbereich sauber und gut beleuchtet.** Unordnung oder unbeleuchtete Arbeitsbereiche können zu Unfällen führen.

- b) **Arbeiten Sie mit dem Elektrowerkzeug nicht in explosionsgefährdeter Umgebung, in der sich brennbare Flüssigkeiten, Gase oder Stäube befinden.** Elektrowerkzeuge erzeugen Funken, die den Staub oder die Dämpfe entzünden können.
- c) **Halten Sie Kinder und andere Personen während der Benutzung des Elektrowerkzeugs fern.** Bei Ablenkung können Sie die Kontrolle über das Elektrowerkzeug verlieren.
2. **Elektrische Sicherheit**
- a) **Der Anschlussstecker des Elektrowerkzeugs muss in die Steckdose passen. Der Stecker darf in keiner Weise verändert werden. Verwenden Sie keine Adapterstecker gemeinsam mit schutzgeerdeten Elektrowerkzeugen.** Unveränderte Stecker und passende Steckdosen verringern das Risiko eines elektrischen Schlages.
- b) **Vermeiden Sie Körperkontakt mit geerdeten Oberflächen wie von Rohren, Heizungen, Herden und Kühlschränken.** Es besteht ein erhöhtes Risiko durch elektrischen Schlag, wenn Ihr Körper geerdet ist.
- c) **Halten Sie das Elektrowerkzeug von Regen oder Nässe fern.** Das Eindringen von Wasser in ein Elektrowerkzeug erhöht das Risiko eines elektrischen Schlages.
- d) **Zweckentfremden Sie die Anschlussleitung nicht, um das Elektrowerkzeug zu tragen, aufzuhängen oder um den Stecker aus der Steckdose zu ziehen. Halten Sie die Anschlussleitung fern von Hitze, Öl,**
- scharfen Kanten oder sich bewegenden Geräteteilen.** Beschädigte oder verwickelte Anschlussleitungen erhöhen das Risiko eines elektrischen Schlages.
- e) **Wenn Sie mit dem Elektrowerkzeug im Freien arbeiten, verwenden Sie nur Verlängerungsleitungen, die auch für den Außenbereich geeignet sind.** Die Anwendung einer für den Außenbereich geeigneten Verlängerungsleitung verringert das Risiko eines elektrischen Schlages.
- f) **Wenn der Betrieb des Elektrowerkzeuges in feuchter Umgebung nicht vermeidbar ist, verwenden Sie einen Fehlerstromschutzschalter.** Der Einsatz eines Fehlerstromschutzschalters vermindert das Risiko eines elektrischen Schlages.
3. **Sicherheit von Personen**
- a) **Seien Sie aufmerksam, achten Sie darauf, was Sie tun, und gehen Sie mit Vernunft an die Arbeit mit einem Elektrowerkzeug. Benutzen Sie kein Elektrowerkzeug, wenn Sie müde sind oder unter Einfluss von Drogen, Alkohol oder Medikamenten stehen.** Ein Moment der Unachtsamkeit beim Gebrauch des Elektrowerkzeugs kann zu ernsthaften Verletzungen führen.
- b) **Tragen Sie persönliche Schutzausrüstung und immer eine Schutzbrille.** Das Tragen persönlicher Schutzausrüstung, wie Staubmaske, rutschfeste Sicherheitsschuhe, Schutzhelm oder Gehörschutz, je nach Art und Einsatz des Elektrowerkzeugs, verringert das Risiko von Verletzungen.
- c) **Vermeiden Sie eine unbeabsichtigte Inbetriebnahme. Ver-**

- gewissern Sie sich, dass das Elektrowerkzeug ausgeschaltet ist, bevor Sie es an die Stromversorgung und/oder den Akku anschließen, es aufnehmen oder tragen.** Wenn Sie beim Tragen des Elektrowerkzeugs den Finger am Schalter haben oder das Elektrowerkzeug eingeschaltet an die Stromversorgung anschließen, kann dies zu Unfällen führen.
- d) **Entfernen Sie Einstellwerkzeuge oder Schraubenschlüssel, bevor Sie das Elektrowerkzeug einschalten.** Ein Werkzeug oder Schlüssel, der sich in einem drehenden Teil des Elektrowerkzeugs befindet, kann zu Verletzungen führen.
- e) **Vermeiden Sie eine abnormale Körperhaltung. Sorgen Sie für einen sicheren Stand und halten Sie jederzeit das Gleichgewicht.** Dadurch können Sie das Elektrowerkzeug in unerwarteten Situationen besser kontrollieren.
- f) **Tragen Sie geeignete Kleidung. Tragen Sie keine weite Kleidung oder Schmuck. Halten Sie Haare und Kleidung fern von sich bewegenden Teilen.** Lockere Kleidung, Schmuck oder lange Haare können von sich bewegenden Teilen erfasst werden.
- g) **Wenn Staubabsaug- und -auffangeinrichtungen montiert werden können, sind diese anzuschließen und richtig zu verwenden.** Verwendung einer Staubabsaugung kann Gefährdungen durch Staub verringern.
- h) **Wiegen Sie sich nicht in falscher Sicherheit und setzen Sie sich nicht über die Sicherheitsregeln für Elektrowerkzeuge hinweg, auch wenn Sie nach vielfachem Gebrauch mit dem Elektrowerkzeug vertraut sind.** Achtloses Handeln kann binnen Sekundenbruchteilen zu schweren Verletzungen führen.
4. **Verwendung und Behandlung des Elektrowerkzeugs**
- a) **Überlasten Sie das Elektrowerkzeug nicht. Verwenden Sie für Ihre Arbeit das dafür bestimmte Elektrowerkzeug.** Mit dem passenden Elektrowerkzeug arbeiten Sie besser und sicherer im angegebenen Leistungsbereich.
- b) **Benutzen Sie kein Elektrowerkzeug, dessen Schalter defekt ist.** Ein Elektrowerkzeug, das sich nicht mehr ein- oder ausschalten lässt, ist gefährlich und muss repariert werden.
- c) **Ziehen Sie den Stecker aus der Steckdose und/oder entfernen Sie einen abnehmbaren Akku, bevor Sie Geräteeinstellungen vornehmen, Einsatzwerkzeugteile wechseln oder das Elektrowerkzeug weglegen.** Diese Vorsichtsmaßnahme verhindert den unbeabsichtigten Start des Elektrowerkzeugs.
- d) **Bewahren Sie unbenutzte Elektrowerkzeuge außerhalb der Reichweite von Kindern auf. Lassen Sie keine Personen das Elektrowerkzeug benutzen, die mit diesem nicht vertraut sind oder diese Anweisungen nicht gelesen haben.** Elektrowerkzeuge sind gefährlich, wenn sie von unerfahrenen Personen benutzt werden.
- e) **Pflegen Sie das Elektrowerkzeug und Einsatzwerkzeug mit Sorgfalt. Kontrollieren Sie, ob bewegliche Teile einwandfrei**

- funktionieren und nicht klemmen, ob Teile gebrochen oder so beschädigt sind, dass die Funktion des Elektrowerkzeugs beeinträchtigt ist. Lassen Sie beschädigte Teile vor dem Einsatz des Elektrowerkzeugs reparieren.** Viele Unfälle haben ihre Ursache in schlecht gewarteten Elektrowerkzeugen.
- f) **Halten Sie Schneidwerkzeuge scharf und sauber.** Sorgfältig gepflegte Schneidwerkzeuge mit scharfen Schneidkanten verklemmen sich weniger und sind leichter zu führen.
- g) **Verwenden Sie Elektrowerkzeug, Zubehör, Einsatzwerkzeuge usw. entsprechend diesen Anweisungen. Berücksichtigen Sie dabei die Arbeitsbedingungen und die auszuführende Tätigkeit.** Der Gebrauch von Elektrowerkzeugen für andere als die vorgesehenen Anwendungen kann zu gefährlichen Situationen führen.
- h) **Halten Sie Griffe und Griffflächen trocken, sauber und frei von Öl und Fett.** Rutschige Griffe und Griffflächen erlauben keine sichere Bedienung und Kontrolle des Elektrowerkzeugs in unvorhergesehenen Situationen.
5. **Verwendung und Behandlung des Akkuwerkzeugs**
- a) **Laden Sie die Akkus nur mit Ladegeräten auf, die vom Hersteller empfohlen werden.**
Durch ein Ladegerät, das für eine bestimmte Art von Akkus geeignet ist, besteht Brandgefahr, wenn es mit anderen Akkus verwendet wird.
- b) **Verwenden Sie nur die dafür vorgesehenen Akkus in den Elektrowerkzeugen.** Der Gebrauch von anderen Akkus kann zu Verletzungen und Brandgefahr führen.
- c) **Halten Sie den nicht benutzten Akku fern von Büroklammern, Münzen, Schlüsseln, Nägeln, Schrauben oder anderen kleinen Metallgegenständen, die eine Überbrückung der Kontakte verursachen könnten.** Ein Kurzschluss zwischen den Akkukontakten kann Verbrennungen oder Feuer zur Folge haben.
- d) **Bei falscher Anwendung kann Flüssigkeit aus dem Akku austreten. Vermeiden Sie den Kontakt damit. Bei zufälligem Kontakt mit Wasser abspülen. Wenn die Flüssigkeit in die Augen kommt, nehmen Sie zusätzlich ärztliche Hilfe in Anspruch.** Austretende Akkuflüssigkeit kann zu Hautreizungen oder Verbrennungen führen.
- e) **Benutzen Sie keinen beschädigten oder veränderten Akku.** Beschädigte oder veränderte Akkus können sich unvorhersehbar verhalten und zu Feuer, Explosion oder Verletzungsgefahr führen.
- f) **Setzen Sie einen Akku keinem Feuer oder zu hohen Temperaturen aus.** Feuer oder Temperaturen über 130 °C können eine Explosion hervorrufen.
- g) **Befolgen Sie alle Anweisungen zum Laden und laden Sie den Akku oder das Akkuwerkzeug niemals außerhalb des in der Betriebsanleitung angegebenen Temperaturbereichs.** Falsches Laden oder Laden außerhalb des zugelassenen Temperaturbereichs kann den Akku zerstören und die Brandgefahr erhöhen.

6. **Service**

- a) **Lassen Sie Ihr Elektrowerkzeug nur von qualifiziertem Fachpersonal und nur mit Original-Ersatzteilen reparieren.** Damit wird sichergestellt, dass die Sicherheit des Elektrowerkzeugs erhalten bleibt.
- b) **Warten Sie niemals beschädigte Akkus.** Sämtliche Wartung von Akkus sollte nur durch den Hersteller oder bevollmächtigte Kundendienststellen erfolgen.

Sicherheitshinweise für Bohrmaschinen

Sicherheitshinweise für alle Arbeiten

- **Halten Sie das Elektrowerkzeug an den isolierten Griffflächen, wenn Sie Arbeiten ausführen, bei denen das Einsatzwerkzeug oder die Schraube verborgene Stromleitungen treffen kann.** Der Kontakt mit einer spannungsführenden Leitung kann auch metallene Geräteteile unter Spannung setzen und zu einem elektrischen Schlag führen.

Sicherheitshinweise bei Verwendung langer Bohrer

- **Arbeiten Sie auf keinen Fall mit einer höheren Drehzahl als der für den Bohrer maximal zulässigen Drehzahl.** Bei höheren Drehzahlen kann sich der Bohrer leicht verbiegen, wenn er sich ohne Kontakt mit dem Werkstück frei drehen kann, und zu Verletzungen führen.
- **Beginnen Sie den Bohrvorgang immer mit niedriger Drehzahl und während der Bohrer Kontakt mit dem Werkstück hat.** Bei höheren Drehzahlen kann sich der Bohrer leicht verbiegen, wenn er sich ohne

Kontakt mit dem Werkstück frei drehen kann, und zu Verletzungen führen.

- **Üben Sie keinen übermäßigen Druck und nur in Längsrichtung zum Bohrer aus.** Bohrer können sich verbiegen und dadurch brechen oder zu einem Verlust der Kontrolle und zu Verletzungen führen.

Zusätzliche Sicherheitshinweise

- **Sichern Sie das Werkstück.** Ein mit Spannvorrichtungen oder Schraubstock festgehaltenes Werkstück ist sicherer gehalten als mit Ihrer Hand.
- **Schalten Sie das Elektrowerkzeug sofort aus, wenn das Einsatzwerkzeug blockiert. Seien Sie auf hohe Reaktionsmomente gefasst, die einen Rückschlag verursachen.** Das Einsatzwerkzeug blockiert, wenn das Elektrowerkzeug überlastet wird.
- **Warten Sie, bis das Elektrowerkzeug zum Stillstand gekommen ist, bevor Sie es ablegen.** Das Einsatzwerkzeug kann sich verhaken und zum Verlust der Kontrolle über das Elektrowerkzeug führen.
- **Halten Sie das Elektrowerkzeug gut fest.** Beim Festziehen und Lösen von Schrauben können kurzzeitig hohe Reaktionsmomente auftreten.
- **Verwenden Sie geeignete Suchgeräte, um verborgene Versorgungsleitungen aufzuspüren, oder ziehen Sie die örtliche Versorgungsgesellschaft hinzu.** Kontakt mit Elektroleitungen kann zu Feuer und elektrischem Schlag führen. Beschädigung einer Gasleitung kann zur Explosion führen. Eindringen in eine Wasserleitung verursacht Sachbeschädigung.
- **Verwenden Sie ausschließlich Zubehör, welches von PARKSIDE**

DE empfohlen wurde. Ungeeignetes Zubehör kann zu elektrischem Schlag oder Feuer führen.

Restrisiken

Auch wenn Sie dieses Elektrowerkzeug vorschriftsmäßig bedienen, bleiben immer Restrisiken bestehen. Folgende Gefahren können im Zusammenhang mit der Bauweise und Ausführung dieses Elektrowerkzeugs auftreten:

- Gehörschäden, falls kein geeigneter Gehörschutz getragen wird.
- Gesundheitsschäden, die aus Hand-Arm-Schwingungen resultieren, falls das Gerät über einen längeren Zeitraum verwendet wird oder nicht ordnungsgemäß geführt und gewartet wird.
- Schnittverletzungen

▲ WARNUNG! Gefahr durch elektromagnetisches Feld, das während das Gerät im Betrieb ist, erzeugt wird. Das Feld kann unter bestimmten Umständen aktive oder passive medizinische Implantate beeinträchtigen. Um die Gefahr von ernsthaften oder tödlichen Verletzungen zu verringern, empfehlen wir Personen mit medizinischen Implantaten ihren Arzt und den Hersteller des medizinischen Implantats zu konsultieren, bevor das Gerät bedient wird.

Vorbereitung

▲ WARNUNG! Verletzungsgefahr durch ungewollt anlaufendes Gerät. Setzen Sie den Akku erst dann in das Gerät ein, wenn das Gerät vollständig für den Einsatz vorbereitet ist.

Bedienteile

Lernen Sie vor dem ersten Betrieb des Geräts die Bedienteile kennen.

• Drehrichtungsschalter (15) (Abb. A)

HINWEIS! Betätigen Sie den Drehrichtungsschalter nur, wenn das Gerät stillsteht!

Richtungsangaben von hinten gesehen.

- **Links** ↶ Schraube eindrehen, bohren
- **Mitte** 🔒 Einschaltsperr
- **Rechts** ↷ Schraube ausdrehen

• Drehmomenteinstellung (3)

HINWEIS! Betätigen Sie den Drehmomenteinstellung nur, wenn das Gerät stillsteht!

Einstellung des maximalen Drehmoments zum Schrauben, bei dem die Rutschkupplung auslöst.

- **1** Kleinstes Drehmoment
- **25** Größtes Drehmoment
Beginnen Sie beim Schrauben zur Sicherheit mit einem kleinen Drehmoment. Erhöhen Sie das Drehmoment falls notwendig.

-  Bohren ohne Begrenzung des Drehmoments

• Gang-Wahlschalter (4)

HINWEIS! Betätigen Sie den Gang-Wahlschalter nur, wenn das Gerät still steht.

- **1**  Schrauben
- **2**  Bohren

• Ein-/Ausschalter (14)

- Einschalten: Drücken
- Drehzahl stufenlos regulieren: Je weiter Sie den Ein-/Ausschalter drücken, desto höher ist die Drehzahl.
- Ausschalten: Loslassen

Einsatzwerkzeug montieren und demontieren

Hinweise

- Bohrfutter-Spannweite: 1,5–13 mm

- Richtungsangaben von hinten gesehen.

Einsatzwerkzeug montieren

1. Bohrfutter öffnen: Drehen Sie das Schnellspannbohrfutter (2) ↻.
2. Schieben Sie das Einsatzwerkzeug so weit wie möglich in die Bohrfutteröffnung (1).
3. Einsatzwerkzeug festklemmen: Drehen Sie das Schnellspannbohrfutter (2) ↻.

Einsatzwerkzeug demontieren

1. Bohrfutter öffnen: Drehen Sie das Schnellspannbohrfutter (2) ↻.
2. **▲ VORSICHT!** Verbrennungsgefahr! Einsatzwerkzeuge – insbesondere Bohrer – können sehr heiß werden. Tragen Sie gegebenenfalls Schutzhandschuhe. Entfernen Sie das Einsatzwerkzeug.

Ladezustand des Akkus prüfen

1.  Drücken Sie die Taste (8) neben der Ladezustandsanzeige (9) am Akku (10).

Die LEDs der Ladezustandsanzeige zeigen den Ladezustand des Akkus.

 rot, orange, grün
Akku geladen

 rot, orange
Akku teilweise geladen

 rot
Akku muss geladen werden

2. Laden Sie den Akku (10) auf, wenn nur noch die rote LED der Ladezustandsanzeige (9) leuchtet.

Akku aufladen

Siehe auch Betriebsanleitung des Ladegeräts.

Hinweise

- Lassen Sie einen erwärmten Akku vor dem Laden abkühlen.

- Setzen Sie den Akku nicht über längere Zeit starker Sonneneinstrahlung aus und legen Sie ihn nicht auf Heizkörpern ab (max. 50 °C).

Akku aufladen

1. Schließen Sie das Akku-Ladegerät (16) an eine Steckdose an.
2. Schieben Sie den Akku (10) in den Ladeschacht des Akku-Ladegerätes (16).
3. Nach erfolgtem Ladevorgang trennen Sie das Akku-Ladegerät (16) vom Netz.
4. Ziehen Sie den Akku (10) aus dem Akku-Ladegerät (16).

Kontroll-LEDs auf dem Ladegerät (16):

grün	rot	Bedeutung
leuchtet	–	<ul style="list-style-type: none"> • Akku ist vollständig aufgeladen • bereit (kein Akku eingelegt)
–	leuchtet	Akku wird aufgeladen
–	blinkt	Akku ist überhitzt
blinkt	blinkt	Akku ist defekt

Betrieb

Akku einsetzen und entnehmen

▲ WARNUNG! Verletzungsgefahr durch ungewollt anlaufendes Gerät. Setzen Sie den Akku erst dann in das Gerät ein, wenn das Gerät vollständig für den Einsatz vorbereitet ist.

HINWEIS! Beschädigungsgefahr! Falscher Akku kann Gerät und Akku beschädigen.

Akku einsetzen

1. Schieben Sie den Akku (10) entlang der Führungsschiene in den Akku-Halter (7).
Der Akku verriegelt hörbar.

Akku entnehmen

1. Drücken und halten Sie die Akku-Entriegelung (11) am Akku (10).
2. Ziehen Sie den Akku aus dem Akku-Halter (7).

Ein- und Ausschalten

Einschalten

1. Wählen Sie mit dem Drehrichtungsschalter (15) die Drehrichtung.
2. Wählen Sie mit dem Gang-Wahlschalter (4) einen Gang.
3. Wählen Sie mit dem Drehmomenteinstellung (3) ein maximales Drehmoment oder Bohren.
4. Drücken und halten Sie den Ein-/Aus-schalter (14).

Das LED-Arbeitslicht (12) leuchtet.

Ausschalten

1. Lassen Sie den Ein-/Ausschalter (14) los.
2. Warten Sie, bis das Elektrowerkzeug zum Stillstand gekommen ist, bevor Sie es ablegen.
3. In Arbeitspausen: Stellen Sie den Drehrichtungsschalter (15) in die Mitte. Diese Vorsichtsmaßnahme verhindert den unbeabsichtigten Start des Elektrowerkzeugs.
Sie können das Gerät mit dem Gürtelclip (13) an einem Gürtel einhängen. Mit dem Gürtelclip können Sie Flaschen mit Kronkorken öffnen.
4. Entnehmen Sie den Akku aus dem Gerät, wenn Sie das Gerät unbeaufsichtigt lassen oder mit der Arbeit fertig sind.

Transport

Hinweise zum Transport des Geräts:

- Schalten Sie das Gerät aus und entfernen Sie den Akku (10). Vergewissern Sie sich, dass alle sich bewegenden

Teile zum vollständigen Stillstand gekommen sind.

- Entfernen Sie das Einsatzwerkzeug.
- Tragen Sie das Gerät immer am Handgriff (6).

Reinigung, Wartung und Lagerung

▲ WARNUNG! Elektrischer Schlag! Schützen Sie sich bei Wartungs- und Reinigungsarbeiten. Schalten Sie das Gerät aus.

Lassen Sie Instandsetzungsarbeiten und Wartungsarbeiten, die nicht in dieser Anleitung beschrieben sind, von unserem Service-Center durchführen. Verwenden Sie nur Original-Ersatzteile.

Reinigung

▲ WARNUNG! Elektrischer Schlag! Spritzen Sie das Gerät niemals mit Wasser ab.

HINWEIS! Beschädigungsgefahr. Chemische Substanzen können die Kunststoffteile des Gerätes angreifen. Verwenden Sie keine Reinigungs- bzw. Lösungsmittel.

- Halten Sie Lüftungsschlitze, Motorgehäuse und Griffe des Gerätes sauber. Verwenden Sie dazu ein feuchtes Tuch oder eine Bürste.

Wartung

Das Gerät ist wartungsfrei.

Lagerung

Lagern Sie Gerät und Zubehör stets:

- sauber
- trocken
- staubgeschützt
- außerhalb der Reichweite von Kindern

Die Lagertemperatur für den Akku und das Gerät beträgt zwischen 0 °C und 45 °C. Vermeiden Sie während der Lagerung ex-

treme Kälte oder Hitze, damit der Akku nicht an Leistung verliert.

Nehmen Sie den Akku vor einer längeren Lagerung (z. B. Überwinterung) aus dem Gerät (separate Bedienungsanleitung für Akku und Ladegerät beachten).

Entsorgung/ Umweltschutz

Nehmen Sie den Akku aus dem Gerät und führen Sie Gerät, Akku, Zubehör und Verpackung einer umweltgerechten Wiederverwertung zu.



Elektrogeräte gehören nicht in den Hausmüll. Das Symbol der durchgestrichenen Mülltonne bedeutet, dass dieses Elektro- bzw. Elektronikgerät am Ende seiner Lebensdauer nicht im Hausmüll entsorgt werden darf, sondern vom Endnutzer einer getrennten Sammlung zugeführt werden muss.

- Für dieses Gerät gilt die Richtlinie 2012/19/EU.
- Geben Sie das Gerät an einer Verwertungsstelle ab. Die verwendeten Kunststoff- und Metallteile können sortenrein getrennt werden und so einer Wiederverwertung zugeführt werden. Fragen Sie hierzu unser Service-Center.
- Wir entsorgen Ihre eingesendeten, defekten Geräte kostenlos.

Zusätzliche Entsorgungshinweise für Deutschland

Das Gerät ist bei eingerichteten Sammelstellen, Wertstoffhöfen oder Entsorgungsbetrieben abzugeben. Zudem sind Vertreiber von Elektro- und Elektronikgeräten sowie Vertreiber von Lebensmitteln zur Rücknahme verpflichtet. LIDL bietet Ihnen Rückgabemöglichkeiten direkt in den Filialen und Märkten an. Rückgabe und Entsorgung sind für Sie kostenfrei.

Beim Kauf eines Neugerätes haben Sie das Recht, ein entsprechendes Altgerät unentgeltlich zurückzugeben.

Zusätzlich haben Sie die Möglichkeit, unabhängig vom Kauf eines Neugerätes, unentgeltlich (bis zu drei) Altgeräte abzugeben, die in keiner Abmessung größer als 25 cm sind.

Bitte entnehmen Sie vor der Rückgabe Batterien oder Akkumulatoren, die nicht vom Altgerät umschlossen sind, sowie Lampen, die zerstörungsfrei entnommen werden können und führen diese einer separaten Sammlung zu.

Entsorgungshinweise für Akkus



Der Akku darf am Ende der Nutzungszeit nicht über den Hausmüll entsorgt werden. Werfen Sie den Akku nicht ins Feuer (Explosionsgefahr) oder ins Wasser. Beschädigte Akkus können der Umwelt und ihrer Gesundheit schaden, wenn giftige Dämpfe oder Flüssigkeiten austreten.

Entsorgen Sie Akkus nach den lokalen Vorschriften. Defekte oder verbrauchte Akkus müssen gemäß Richtlinie 2006/66/EG recycelt werden. Geben Sie Akkus an einer Altbatteriesammelstelle ab, wo sie einer umweltgerechten Wiederverwertung zugeführt werden. Fragen Sie hierzu Ihren lokalen Müllentsorger oder unser Service-Center. Entsorgen Sie Akkus im entladenen Zustand. Wir empfehlen die Pole mit einem Klebestreifen zum Schutz vor einem Kurzschluss abzudecken. Öffnen Sie den Akku nicht.

Service

Garantie

Sehr geehrte Kundin, sehr geehrter Kunde, Sie erhalten auf dieses Produkt 3 Jahre Garantie ab Kaufdatum.

Im Falle von Mängeln dieses Produkts stehen Ihnen gegen den Verkäufer des Produkts gesetzliche Rechte zu. Diese gesetzlichen Rechte werden durch unsere im Folgenden dargestellte Garantie nicht eingeschränkt.

Garantiebedingungen

Die Garantiefrist beginnt mit dem Kaufdatum. Bitte bewahren Sie den Original-Kassenbonn gut auf. Diese Unterlage wird als Nachweis für den Kauf benötigt.

Tritt innerhalb von drei Jahren ab dem Kaufdatum dieses Produkts ein Material- oder Fabrikationsfehler auf, wird das Produkt von uns – nach unserer Wahl – für Sie kostenlos repariert oder ersetzt. Diese Garantieleistung setzt voraus, dass innerhalb der Drei-Jahres-Frist das defekte Produkt und der Kaufbeleg (Kassenbonn) vorgelegt und schriftlich kurz beschrieben wird, worin der Mangel besteht und wann er aufgetreten ist.

Wenn der Defekt von unserer Garantie gedeckt ist, erhalten Sie das reparierte oder ein neues Produkt zurück. Mit Reparatur oder Austausch des Produkts beginnt kein neuer Garantiezeitraum.

Garantiezeit und gesetzliche Mängelansprüche

Die Garantiezeit wird durch die Gewährleistung nicht verlängert. Dies gilt auch für ersetzte und reparierte Teile. Eventuell schon beim Kauf vorhandene Schäden und Mängel müssen sofort nach dem Auspacken gemeldet werden. Nach Ablauf der Garantiezeit anfallende Reparaturen sind kostenpflichtig.

Garantieumfang

Das Produkt wurde nach strengen Qualitätsrichtlinien sorgfältig produziert und vor Anlieferung gewissenhaft geprüft.

Die Garantieleistung gilt für Material- oder Fabrikationsfehler. Diese Garantie erstreckt sich nicht auf Produktteile, die normaler Abnutzung ausgesetzt sind und daher als Verschleißteile angesehen werden können (z. B. Schnellspannbohrfutter) oder für Beschädigungen an zerbrechlichen Teilen.

Diese Garantie verfällt, wenn das Produkt beschädigt, nicht sachgemäß benutzt oder nicht gewartet wurde. Für eine sachgemäße Benutzung des Produkts sind alle in der Betriebsanleitung aufgeführten Anweisungen genau einzuhalten. Verwendungszwecke und Handlungen, von denen in der Betriebsanleitung abgeraten oder vor denen gewarnt wird, sind unbedingt zu vermeiden.

Das Produkt ist lediglich für den privaten und nicht für den gewerblichen Gebrauch bestimmt. Bei missbräuchlicher und unsachgemäßer Behandlung, Gewaltanwendung und bei Eingriffen, die nicht von unserer autorisierten Service-Niederlassung vorgenommen wurden, erlischt die Garantie.

Abwicklung im Garantiefall

Um eine schnelle Bearbeitung Ihres Anliegens zu gewährleisten, folgen Sie bitte den folgenden Hinweisen:

- Bitte halten Sie für alle Anfragen den Kassenbonn und die Artikelnummer (IAN 418090_2210) als Nachweis für den Kauf bereit.
- Die Artikelnummer entnehmen Sie bitte dem Typenschild.
- Sollten Funktionsfehler oder sonstige Mängel auftreten, kontaktieren Sie zunächst das nachfolgend benannte Service-Center **telefonisch** oder per

E-Mail. Sie erhalten dann weitere Informationen über die Abwicklung Ihrer Reklamation.

- Ein als defekt erfasstes Produkt können Sie, nach Rücksprache mit unserem Service-Center unter Beifügung des Kaufbelegs (Kassenbons) und der Angabe, worin der Mangel besteht und wann er aufgetreten ist, für Sie portofrei an die Ihnen mitgeteilte Service-Anschrift übersenden. Um Annahmeprobleme und Zusatzkosten zu vermeiden, benutzen Sie unbedingt nur die Adresse, die Ihnen mitgeteilt wird. Stellen Sie sicher, dass der Versand nicht unfrei, per Sperrgut, Express oder sonstiger Sonderfracht erfolgt. Senden Sie das Produkt bitte inkl. aller beim Kauf mitgelieferten Zubehörteile ein und sorgen Sie für eine ausreichend sichere Transportverpackung.

Reparatur-Service

Für Reparaturen, **die nicht der Garantie unterliegen**, wenden Sie sich an das Service-Center. Dort erhalten Sie gerne einen Kostenvoranschlag.

- Wir können nur Geräte bearbeiten, die ausreichend verpackt und frankiert eingesandt wurden.

Hinweis: Bitte senden Sie Ihr Gerät gereinigt und mit Hinweis auf den De-

fekt an die vom Service-Center genannte Adresse.

- Nicht angenommen werden unfrei eingeschickte Geräte sowie Geräte, die per Sperrgut, Express oder mit sonstiger Sonderfracht versendet wurden.
- Wir sorgen Ihre eingesendeten, defekten Geräte kostenlos.

Service-Center

DE Service Deutschland

Tel.: 0800 54 35 111

E-Mail: grizzly@lidl.de

IAN 418090_2210

AT Service Österreich

Tel.: 0800 447744

E-Mail: grizzly@lidl.at

IAN 418090_2210

CH Service Schweiz

Tel.: 0800 56 44 33

E-Mail: grizzly@lidl.ch

IAN 418090_2210

Importeur

Bitte beachten Sie, dass die folgende Anschrift keine Serviceanschrift ist. Kontaktieren Sie zunächst das oben genannte Service-Center.

Grizzly Tools GmbH & Co. KG

Stockstädter Str. 20

63762 Großostheim

DEUTSCHLAND

www.grizzlytools.de

Ersatzteile und Zubehör

Ersatzteile und Zubehör erhalten Sie unter www.grizzlytools.shop.

Sollten bei Ihrem Bestellvorgang Probleme auftreten, kontaktieren Sie uns über unseren Online-Shop. Bei weiteren Fragen wenden Sie sich an das Service-Center, S. 18.

Pos.-Nr.	S. 245*	Bezeichnung	Best.-Nr.
2	6, 7	Schnellspannbohrfutter	91105806

* Explosionszeichnung

Original-EG-Konformitätserklärung

Produkt: **Akku-Bohrschrauber 20 V**

Modell: **PABS 20-Li G8**

Seriennummer: 000001-060000

Der oben beschriebene Gegenstand der Erklärung erfüllt die einschlägigen Harmonisierungsrechtsvorschriften der Union:

**2006/42/EG • 2014/30/EU • 2012/19/EU •
2011/65/EU & (EU) 2015/863**

Produkt mit Akku Smart PAPS 204 A1/Smart PAPS 208 A1: 2014/53/EU

Der oben beschriebene Gegenstand der Erklärung erfüllt die Vorschriften der Richtlinie 2011/65/EU des Europäischen Parlaments und des Rates vom 8. Juni 2011 zur Beschränkung der Verwendung bestimmter gefährlicher Stoffe in Elektro- und Elektronikgeräten.

Um die Konformität zu gewährleisten, wurden folgende harmonisierte Normen sowie nationale Normen und Bestimmungen angewendet:

**EN 62841-1:2015 • EN 62841-2-1:2018/A11:2019 • EN IEC 63000:2018
EN IEC 55014-1:2021 • EN IEC 55014-2:2021 • IEC 62471:2006**

Produkt mit Akku Smart PAPS 204 A1/Smart PAPS 208 A1:

EN 301 489-1 V2.2.3:2019 • EN 301 489-17 V3.2.4:2020

EN 300 328 V2.2.2:2019 • EN 50663:2017

Die alleinige Verantwortung für die Ausstellung dieser Konformitätserklärung trägt der Hersteller:



Grizzly Tools GmbH & Co. KG
Stockstädter Str. 20
63762 Großostheim
DEUTSCHLAND
03.04.2023

Christian Frank
Dokumentationsbevollmächtigter

Table of Contents

Introduction..... 20
 Proper use..... 20
 Scope of delivery/accessories..... 21
 Overview..... 21
 Description of functions..... 21
 Technical data..... 21

Safety information..... 22
 Meaning of the safety information..... 23
 Pictograms and symbols..... 23
 General Power Tool Safety Warnings..... 23
 Safety information for drills..... 26
 Residual risks..... 27

Preparation..... 27
 Control elements..... 27
 Attaching and removing the attachment tool..... 27
 Checking the charge status of the battery..... 28
 Charging the battery..... 28

Operation..... 28
 Inserting and removing the battery..... 28
 Switching on and off..... 28

Transport..... 29

Cleaning, maintenance and storage..... 29
 Cleaning..... 29
 Maintenance..... 29
 Storage..... 29

Disposal/environmental protection..... 29
 Disposal instructions for rechargeable batteries..... 30

Service..... 30
 Guarantee..... 30
 Repair service..... 31
 Service Centre..... 31
 Importer..... 32

Spare parts and accessories..... 32
Translation of the original EC declaration of conformity..... 33
Exploded view..... 245

Introduction

Congratulations on purchasing your new cordless drill driver (hereafter referred to as device or power tool).
 You have chosen a high-quality device. This device was quality-tested and subjected to a final inspection during production, therefore ensuring proper functioning of your device.



The instruction manual forms part of this device. It contains important information on safety, use and disposal. Read the instruction manual carefully. Familiarise yourself with the controls and how to use the device correctly. Use the device only as described and for the stated fields of application. Store the instruction manual carefully and ensure that all documents are handed over in the event that the device is passed on to another user.

Proper use

This device is only intended for the following uses:

- Drilling screws in and out
 - Drilling holes in wood, metal or plastic
- Only operate in dry areas.

Any other use that is not expressly permitted in this instruction manual may pose a serious hazard to the user and result in damage to the device. The operator or user of the machine is responsible for any accidents or personal injury and/or material damage to third parties or their property. The machine is intended to be used by do-it-yourselfers. It was not designed

for heavy commercial use. The warranty is void in the case of commercial use. The manufacturer is not liable for damage caused by improper use or incorrect operation.

The device is part of the **X 20 V TEAM** series and can be operated with batteries of the **X 20 V TEAM** series. Batteries of the **X 20 V TEAM** series may only be charged using chargers of the **X 20 V TEAM** series.

Scope of delivery/ accessories

Unpack the device and check that everything is present. Dispose of the packaging material properly.

- Cordless Drill Driver 20V
- Storage case
- Translation of the original instructions

Battery and charger are not included.

Overview

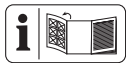

The illustrations for the device can be found on the front fold-out page.

- 1 Drill chuck aperture
- 2 Keyless chuck
- 3 Torque adjustment ring
- 4 Gear selection switch
- 5 Bit holder
- 6 Handle (Insulated gripping surface)
- 7 Battery holder
- 8 Button (Charge level indicator)
- 9 Charge level indicator
- 10 Rechargeable battery
- 11 Battery release
- 12 LED work light
- 13 Belt clip
- 14 On/Off switch

- 15 Direction of rotation switch
- 16 Battery charger
- 17 Storage case

Description of functions

The drill driver is equipped with a slip clutch that decouples the drive from the spindle when a preselected maximum torque is reached.

Please refer to the descriptions below for information on how the operating elements work.

Technical data

Cordless Drill Driver 20V

..... PABS 20-Li G8

Rated voltage <i>U</i>	20 V =
Weight with battery (20 V, 2 Ah) ...	1.7 kg
No-load rotation speed <i>n</i> ₀	
- 1st gear	0-430 min ⁻¹
- 2nd gear	0-1500 min ⁻¹
Max. torque	45 Nm
Chuck capacity	1.5-13 mm
Max. drilling diameter	
- wood	30 mm
- steel	13 mm
Sound pressure level (<i>L</i> _{pA})	
.....	72.1 dB; K _{pA} =5 dB
Sound power level (<i>L</i> _{WA})	
.....	83.1 dB; K _{WA} =5 dB
Vibration (<i>a</i> _H)	≤2.5 m/s ² ; K=1.5 m/s ²
Rechargeable battery	Li-Ion
Temperature	≤50 °C
- Charging	4 - 40 °C
- Operation	-20 - 50 °C
- Storage	0 - 45 °C
PARKSIDE Performance Smart battery	
Smart PAPS 204 A1/Smart PAPS 208 A1	
- frequency band	2400-2483.5 MHz
- transmitted power	≤ 20 dBm

Levels of noise and vibration were determined according to the standards and regulations in the declaration of conformity. The specified total vibration value and the stated noise emission value have been measured according to a standardised test method and can be used to compare one power tool with another. The specified total vibration value and the stated specified noise emission value can also be used for a provisional assessment of the load.

▲ WARNING! The vibration and noise emissions may deviate from the specified values during actual use of the power tool, depending on how the power tool is being used. Try to keep the exposure to vibrations as low as possible. An example of a measure to reduce vibration exposure is limiting the working hours. All parts of the operating cycle have to be considered while doing so (for example, times when

the power tool is switched off and times when it is switched on but running without any load).

Charging time

The device is part of the **X 20 V TEAM** series and can be operated with batteries of the **X 20 V TEAM** series. Batteries of the **X 20 V TEAM** series may only be charged using chargers of the **X 20 V TEAM** series.

We recommend that you operate this appliance with the following batteries only: PAP 20 B1, PAP 20 B3, Smart PAPS 204 A1, Smart PAPS 208 A1
 We recommend charging these batteries with the following chargers: PLG 20 A3, PLG 20 A4, PLG 20 C1, PLG 20 C3, PLG 201 A1, PDSLGS 20 A1, PDSLGS 20 B1, Smart PLGS 2012 A1
 Rechargeable battery and charger technical data: See separate manual.

Charging time (min.)	PAP 20 A1	PAP 20 A2	PAP 20 A3	Smart PAPS 204 A1	Smart PAPS 208 A1
	PAP 20 B1		PAP 20 B3		
PLG 20 A1 PLG 20 A4 PLG 20 C1	60	90	120		240
PLG 20 A2	45	60	80		165
PLG 20 A3 PLG 20 C3	35	45	60		120
PLG 201 A1	120	180	240		480
PDSLGS 20 A1 PDSLGS 20 B1	35	45	60		120
Smart PLGS 2012 A1	35	40	50		55

Safety information

This section deals with the basic safety instructions for using the device.

▲ WARNING! Injury and property damage due to improper handling of battery. Observe the safety information and notes on charging and proper use as shown in the instruction manual for

your battery and charger from the series **X 20 V TEAM**. A detailed description of the charging process and further information can be found in these separate operating instructions.

Meaning of the safety information

▲ DANGER! If you do not observe this safety instruction, an accident will occur. The result of which is severe bodily injury or death.

▲ WARNING! If you do not observe this safety instruction, an accident may occur. The result of which is likely severe bodily injury or death.

▲ CAUTION! If you do not observe this safety instruction, an accident will occur. The result of which is likely minor or moderate bodily injury.

NOTICE! If you do not observe this safety instruction, an accident will occur. The result of which is possible damage to property.

Pictograms and symbols

Symbols on the device



The device is part of the **X 20 V TEAM** series and can be operated with batteries of the **X 20 V TEAM** series. Batteries of the **X 20 V TEAM** series may only be charged using chargers of the **X 20 V TEAM** series.



Observe the operating instructions



Electrical devices must not be disposed of with domestic waste.

Symbols used in the instruction manual



Caution!

General Power Tool Safety Warnings

▲ WARNING! Read all safety warnings, instructions, illustrations and specifications provided with this power tool. Failure to follow all instructions listed below may result in electric shock, fire and/or serious injury. **Save all warnings and instructions for future reference.**

The term “power tool” in the warnings refers to your mains-operated (corded) power tool or battery-operated (cordless) power tool.

1. **WORK AREA SAFETY**
 - a) **Keep work area clean and well lit.** Cluttered or dark areas invite accidents.
 - b) **Do not operate power tools in explosive atmospheres, such as in the presence of flammable liquids, gases or dust.** Power tools create sparks which may ignite the dust or fumes.
 - c) **Keep children and bystanders away while operating a power tool.** Distractions can cause you to lose control.
2. **ELECTRICAL SAFETY**
 - a) **Power tool plugs must match the outlet. Never modify the plug in any way. Do not use any adapter plugs with earthed (grounded) power tools.** Unmodified plugs and matching outlets will reduce risk of electric shock.
 - b) **Avoid body contact with earthed or grounded surfaces, such as pipes, radiators, ranges and refrigerators.** There is an increased risk of electric shock if your body is earthed or grounded.

- c) **Do not expose power tools to rain or wet conditions.** Water entering a power tool will increase the risk of electric shock.
- d) **Do not abuse the cord. Never use the cord for carrying, pulling or unplugging the power tool. Keep cord away from heat, oil, sharp edges or moving parts.** Damaged or entangled cords increase the risk of electric shock.
- e) **When operating a power tool outdoors, use an extension cord suitable for outdoor use.** Use of a cord suitable for outdoor use reduces the risk of electric shock.
- f) **If operating a power tool in a damp location is unavoidable, use a residual current device (RCD) protected supply.** Use of an RCD reduces the risk of electric shock.

3. PERSONAL SAFETY

- a) **Stay alert, watch what you are doing and use common sense when operating a power tool. Do not use a power tool while you are tired or under the influence of drugs, alcohol or medication.** A moment of inattention while operating power tools may result in serious personal injury.
- b) **Use personal protective equipment. Always wear eye protection.** Protective equipment such as a dust mask, non-skid safety shoes, hard hat or hearing protection used for appropriate conditions will reduce personal injuries.
- c) **Prevent unintentional starting. Ensure the switch is in the off-position before connecting to power source and/or battery**

pack, picking up or carrying the tool. Carrying power tools with your finger on the switch or energising power tools that have the switch on invites accidents.

- d) **Remove any adjusting key or wrench before turning the power tool on.** A wrench or a key left attached to a rotating part of the power tool may result in personal injury.
 - e) **Do not overreach. Keep proper footing and balance at all times.** This enables better control of the power tool in unexpected situations.
 - f) **Dress properly. Do not wear loose clothing or jewellery. Keep your hair and clothing away from moving parts.** Loose clothes, jewellery or long hair can be caught in moving parts.
 - g) **If devices are provided for the connection of dust extraction and collection facilities, ensure these are connected and properly used.** Use of dust collection can reduce dust-related hazards.
 - h) **Do not let familiarity gained from frequent use of tools allow you to become complacent and ignore tool safety principles.** A careless action can cause severe injury within a fraction of a second.
- ### 4. POWER TOOL USE AND CARE
- a) **Do not force the power tool. Use the correct power tool for your application.** The correct power tool will do the job better and safer at the rate for which it was designed.
 - b) **Do not use the power tool if the switch does not turn it on and**

- off.** Any power tool that cannot be controlled with the switch is dangerous and must be repaired.
- c) **Disconnect the plug from the power source and/or remove the battery pack, if detachable, from the power tool before making any adjustments, changing accessories, or storing power tools.** Such preventive safety measures reduce the risk of starting the power tool accidentally.
 - d) **Store idle power tools out of the reach of children and do not allow persons unfamiliar with the power tool or these instructions to operate the power tool.** Power tools are dangerous in the hands of untrained users.
 - e) **Maintain power tools and accessories. Check for misalignment or binding of moving parts, breakage of parts and any other condition that may affect the power tool's operation. If damaged, have the power tool repaired before use.** Many accidents are caused by poorly maintained power tools.
 - f) **Keep cutting tools sharp and clean.** Properly maintained cutting tools with sharp cutting edges are less likely to bind and are easier to control.
 - g) **Use the power tool, accessories and tool bits etc. in accordance with these instructions, taking into account the working conditions and the work to be performed.** Use of the power tool for operations different from those intended could result in a hazardous situation.
 - h) **Keep handles and grasping surfaces dry, clean and free from oil and grease.** Slippery handles and grasping surfaces do not allow for safe handling and control of the tool in unexpected situations.
5. **BATTERY TOOL USE AND CARE**
- a) **Recharge only with the charger specified by the manufacturer.** A charger that is suitable for one type of battery pack may create a risk of fire when used with another battery pack.
 - b) **Use power tools only with specifically designated battery packs.** Use of any other battery packs may create a risk of injury and fire.
 - c) **When battery pack is not in use, keep it away from other metal objects, like paper clips, coins, keys, nails, screws or other small metal objects, that can make a connection from one terminal to another.** Shorting the battery terminals together may cause burns or a fire.
 - d) **Under abusive conditions, liquid may be ejected from the battery; avoid contact. If contact accidentally occurs, flush with water. If liquid contacts eyes, additionally seek medical help.** Liquid ejected from the battery may cause irritation or burns.
 - e) **Do not use a battery pack or tool that is damaged or modified.** Damaged or modified batteries may exhibit unpredictable behaviour resulting in fire, explosion or risk of injury.
 - f) **Do not expose a battery pack or tool to fire or excessive temperature.** Exposure to fire or temperature above 130 °C may cause explosion.

- g) **Follow all charging instructions and do not charge the battery pack or tool outside the temperature range specified in the instructions.** Charging improperly or at temperatures outside the specified range may damage the battery and increase the risk of fire.
6. **SERVICE**
- a) **Have your power tool serviced by a qualified repair person using only identical replacement parts.** This will ensure that the safety of the power tool is maintained.
- b) **Never service damaged battery packs.** Service of battery packs should only be performed by the manufacturer or authorized service providers.

Safety information for drills

Safety instructions for all operations

- **Hold the power tool by insulated gripping surfaces, when performing an operation where the cutting accessory or fasteners may contact hidden wiring.** Cutting accessories or fasteners contacting a "live" wire may make exposed metal parts of the power tool "live" and could give the operator an electric shock.

Safety instructions when using long drill bits

- **Never operate at higher speed than the maximum speed rating of the drill bit.** At higher speeds, the bit is likely to bend if allowed to rotate freely without contacting the workpiece, resulting in personal injury.

- **Always start drilling at low speed and with the bit tip in contact with the workpiece.** At higher speeds, the bit is likely to bend if allowed to rotate freely without contacting the workpiece, resulting in personal injury.
- **Apply pressure only in direct line with the bit and do not apply excessive pressure.** Bits can bend causing breakage or loss of control, resulting in personal injury.

Additional safety instructions

- **Secure the workpiece.** A workpiece clamped with clamping devices or in a vice is held more secure than by hand.
- **Switch the power tool off immediately if the application tool becomes blocked. Be prepared for high torque reactions which cause kickback.** The application tool becomes blocked when it becomes jammed in the workpiece or when the power tool becomes overloaded.
- **Always wait until the power tool has come to a complete stop before placing it down.** The application tool can jam and cause you to lose control of the power tool.
- **Hold the power tool securely.** When tightening and loosening screws be prepared for temporarily high torque reactions.
- **Use suitable detectors to determine if there are hidden supply lines or contact the local utility company for assistance.** Contact with electric cables can cause fire and electric shock. Damaging gas lines can lead to explosion. Breaking water pipes causes property damage.
- **Only use accessories recommended by PARKSIDE.** Unsuitable

accessories may cause electric shock or fire.

Residual risks

There will always be residual risks even if you operate this power tool according to the instructions. The following hazards may occur in connection with the type and design of this power tool:

- Hearing damage if suitable ear protection is not worn.
- Health injuries resulting from the effect of vibration on the hands and arms in the event that the device is used over a longer period of time or is not used and maintained properly.
- Cutting injuries

▲ WARNING! Danger due to electromagnetic field generated while the machine is in operation. Under certain circumstances, this field may negatively affect active or passive medical implants. In order to reduce the danger of serious or fatal injuries, we recommend that individuals who wear medical implants should consult their doctor and the manufacturer of the implant before operating the machine.

Preparation

▲ WARNING! Risk of injury due to unintentional start-up. Only insert the rechargeable battery into the device once the device is fully prepared for use.

Control elements

Familiarise yourself with the operating elements before using the device for the first time.

- **Direction of rotation switch (15) (Abb. A)**
NOTICE! Only operate the direction of rotation switch when the device is at a standstill!

Direction of the switch as seen from behind.

- **Left** ↺ screw in screw, drill
- **Centre** 🔒 Switch lock
- **Right** ↻ unscrew screw
- **Torque adjustment ring (3)**
NOTICE! Only operate the torque adjustment ring when the device is at a standstill!
Setting of the maximum torque for screwing at which the slipping clutch is disengaged.
 - **1** lowest torque
 - **25** highest torque
To be safe, start with a low torque when screwing. Increase torque according to requirement.
- **▲** drilling without torque limit
- **Gear selection switch (4)**
NOTICE! Only operate the speed selector when the device is at a standstill!
 - **1** ↻ screwing
 - **2** ↻ drilling
- **On/Off switch (14)**
 - Switching on: Press
 - Control the speed progressively: The further you press the on/off switch, the higher the speed.
 - Switching off: Release

Attaching and removing the attachment tool

Notes

- Chuck capacity: 1.5–13 mm
- Directions as seen from behind.

Removing the attachment tool

1. Open the drill chuck: Turn the keyless chuck (2) ↺ .
2. Push the attachment tool as far as possible into the drill chuck opening (1).

3. Clamp the attachment tool: Turn the keyless chuck (2) .

Attaching the attachment tool

1. Open the drill chuck: Turn the keyless chuck (2) .
2. **▲ CAUTION!** Risk of burn injury! The attachment tool – especially drills – can become very hot. Wear protective gloves whenever appropriate. Remove the attachment tool.

Checking the charge status of the battery

1.  Press the button (8) next to the charge level indicator (9) on the battery (10).

The charge level of the battery is indicated by illumination of the corresponding LED lights.

 red, orange, green
Battery charged

 red, orange
Battery partially charged

 red
Battery needs to be charged

2. Charge the battery (10) when only the red LED on the level indicator (9) is illuminated.

Charging the battery

See also the charger instruction manual.

Notes

- If warm, allow the battery to cool before charging.
- Do not expose the battery to direct sunlight for long periods and do not place it on a radiator (max. 50°C).

Charging the battery

1. Connect the battery charger (16) to a power outlet.
2. Push the battery (10) into the charging slot of the battery charger (16).

3. After charging, disconnect the battery charger (16) from the mains.
4. Pull the battery (10) out of the battery charger (16).

Control LEDs on the charger (16):

green	red	Meaning
lights up	—	<ul style="list-style-type: none"> • Battery is fully charged • stand-by (No battery inserted)
—	lights up	Battery is charging
—	flashes	Battery is overheated
flashes	flashes	Battery is defective

Operation

Inserting and removing the battery

▲ WARNING! Risk of injury due to unintentional start-up. Only insert the rechargeable battery into the device once the device is fully prepared for use.

NOTICE! Risk of damage! An incorrect battery can damage the device and battery.

Inserting the battery

1. Push the battery (10) along the guide into the battery holder (7).
You will hear the battery click into place.

Removing the battery

1. Press and hold the battery release (11) on the battery (10).
2. Pull the battery out of the battery holder (7).

Switching on and off

Switching on

1. Select the direction of rotation with the rotation direction switch (15).

2. Select a gear with the gear selection switch (4).
3. Select a maximum torque or drilling with the torque adjustment ring (3).
4. Press and hold the On/off switch (14). The LED work light (12) illuminates.

Switching off

1. To turn it off, release the on/off switch (14).
2. Wait until the power tool has stopped before placing it down.
3. During work breaks: Set the rotation direction switch (15) to the centre. This precaution prevents the power tool from starting unintentionally.
You can hang the device on a belt with the belt clip (13). The belt clip allows you to open bottles with crown caps.
4. Remove the rechargeable battery from the device if you are leaving the device unattended or if you have finished working.

Transport

Information on transporting the device:

- Switch off the device and remove the rechargeable battery. Make sure that all moving parts have come to a complete stop.
- Remove the attachment tool.
- Always carry the device by the handle (6).

Cleaning, maintenance and storage

▲ WARNING! Electric shock! Protect yourself when performing maintenance or cleaning work. Turn off the device.

You should have any repair and maintenance work that is not described in these instructions carried out by our Service

Centre. Only use original replacement parts.

Cleaning

▲ WARNING! Electric shock! Never spray down the device with water. *NOTICE!* Risk of damage. Chemical substances may attack the plastic parts of the machine. Do not use any cleaning agents or solvents.

- Keep the ventilation slits, motor housing and handles of the machine clean. Use a damp cloth or brush to do this.

Maintenance

The device is maintenance free.

Storage

Always store the device and accessories:

- clean
- dry
- protected against dust
- out of the reach of children

The storage temperature for the rechargeable battery and the device is between 0°C and 45°C. Avoid extreme cold or heat during storage to ensure the battery output is not adversely affected.

Remove the rechargeable battery from the device before storing the device (see the separate operating instructions for the battery and charger).

Disposal/ environmental protection

Remove the battery from the device and recycle the device, battery, accessories and packaging in an environmentally-friendly manner.



Electrical devices must not be disposed of with domestic waste. The symbol of the crossed-out wheeled bin means that this product must not be disposed of as unsorted municipal waste at the end of its useful life.

- Directive 2012/19/EU applies to this device.
- Take the device to a recycling plant. The plastic and metal parts used on your device can be properly sorted according to materials and grades and efficiently recycled. Please contact our service centre for more information.
- We will dispose of defective devices you ship to us free of charge.

Disposal instructions for rechargeable batteries



Do not throw batteries into domestic waste, fire (risk of explosion) or water. Damaged batteries can harm the environment and your health if poisonous fumes or liquids escape.

Dispose of the batteries according to local standards. Defective or used batteries must be recycled in accordance with Directive 2006/66/EC. Hand in the batteries at a used battery collection point where they are recycled in an environmentally friendly manner. For more information, please contact your local waste management provider or our service centre. Dispose of batteries in a discharged state. We recommend covering the contacts with an adhesive strip to protect against short circuits. Do not open the battery.

Service

Guarantee

Dear Customer,
This product is provided with a 3 year guarantee from the date of purchase. In case of defects, you have statutory rights against the seller of the product. These statutory rights are not restricted by our guarantee presented below.

Terms of Guarantee

The guarantee period begins on the date of purchase. Please retain the original receipt. This document is required as proof of purchase.

If a material or manufacturing defect occurs within three years of the date of purchase of this product, we will repair or replace – at our choice – the product for you free of charge. This guarantee requires the defective product and proof of purchase to be presented within the three-year period with a brief written description of what constitutes the defect and when it occurred.

If the defect is covered by our guarantee, you will receive either the repaired product or a new product. No new guarantee period begins on repair or replacement of the product.

Guarantee Period and Statutory Claims for Defects

The guarantee period is not extended by the guarantee service. This also applies for replaced or repaired parts. Any damages and defects already present at the time of purchase must be reported immediately after unpacking. Repairs arising after expiry of the guarantee period are chargeable.

Guarantee Cover

The product has been carefully produced in accordance with strict quality guidelines

and conscientiously checked prior to delivery.

The guarantee applies for all material and manufacturing defects. This guarantee does not extend to cover product parts that are subject to normal wear and may therefore be considered as wearing parts (e.g. Keyless chuck) or to cover damage to breakable parts.

This guarantee shall be invalid if the product has been damaged, used incorrectly or not maintained. Precise adherence to all of the instructions specified in the operating manual is required for proper use of the product. Intended uses and actions against which the operating manual advises or warns must be categorically avoided.

The product is designed only for private and not commercial use. The guarantee will be invalidated in case of misuse or improper handling, use of force, or interventions not undertaken by our authorised service branch.

Processing in Case of Guarantee

To ensure efficient handling of your query, please follow the directions below:

- Please have the receipt and identification number (IAN 418090_2210) ready as proof of purchase for all enquiries.
- Please find the item number on the rating plate.
- Should functional errors or other defects occur, please initially contact the service department specified below by **telephone** or by **e-mail**. You will then receive further information on the processing of your complaint.
- After consultation with our customer service, a product recorded as defective can be sent postage paid to the service address communicated to you, with the proof of purchase (receipt)

and specification of what constitutes the defect and when it occurred. In order to avoid acceptance problems and additional costs, please be sure to use only the address communicated to you. Ensure that the consignment is not sent carriage forward or by bulky goods, express or other special freight. Please send the appliance inc. all accessories supplied at the time of purchase and ensure adequate, safe transport packaging.

Repair service

For repairs **that are not covered by warranty**, contact the service centre. They will gladly create a cost estimate for you.

- We can only work on devices which are sent in properly packed and with postage paid.

Note: Please send your device cleaned and with an indication of the defect to the address named for the service centre.

- The following are not accepted: devices sent in without prepaid postage, sent as bulky goods, sent as an Express shipment, or devices sent as any other form of special freight.
- We will dispose of defective devices you ship to us free of charge.

Service Centre

(GB) Service Great Britain
Tel.: 0800 404 7657
E-mail: grizzly@lidl.co.uk
IAN 418090_2210

(MT) Service Malta
Tel.: 80062230
E-mail: grizzly@lidl.com.mt
IAN 418090_2210

Importer

Please note that the address below is not a service address. Contact the service centre named above first.

Grizzly Tools GmbH & Co. KG
 Stockstädter Str. 20
 63762 Großostheim
 GERMANY
www.grizzlytools.de

Spare parts and accessories

You can get spare parts and accessories from www.grizzlytools.shop. If you have any problems with your order, contact us via our online shop. If you have any other questions, contact the Service Centre, p. 31

Pos. nr.	p. 245*	Name	Order No.
2	6, 7	Keyless chuck	91105806

* Exploded view

Translation of the original EC declaration of conformity

Product: **Cordless Drill Driver 20V**

Model: **PABS 20-Li G8**

Serial number: 000001-060000

The object of the declaration described above is in conformity with the relevant Union harmonisation legislation:

**2006/42/EC • 2014/30/EU • 2012/19/EU •
2011/65/EU & (EU) 2015/863
Product with battery Smart PAPS 204 A1/
Smart PAPS 208 A1: 2014/53/EU**

The object of the declaration described above is in conformity with Directive 2011/65/EU of the European Parliament and of the Council of 8 June 2011 on the restriction of the use of certain hazardous substances in electrical and electronic equipment.

To ensure conformity, the following harmonised standards and national standards and regulations have been applied:

**EN 62841-1:2015 • EN 62841-2-1:2018/A11:2019 • EN IEC 63000:2018
EN IEC 55014-1:2021 • EN IEC 55014-2:2021 • IEC 62471:2006
Product with battery Smart PAPS 204 A1/Smart PAPS 208 A1:
EN 301 489-1 V2.2.3:2019 • EN 301 489-17 V3.2.4:2020
EN 300 328 V2.2.2:2019 • EN 50663:2017**

This declaration of conformity is issued under the sole responsibility of the manufacturer:



Grizzly Tools GmbH & Co. KG
Stockstädter Str. 20
63762 Großostheim
GERMANY
03.04.2023

Christian Frank
Authorised representative of documentation

Sommaire

Introduction.....	34
Utilisation conforme.....	34
Matériel livré/Accessoires.....	35
Aperçu.....	35
Description fonctionnelle.....	35
Caractéristiques techniques.....	35
Consignes de sécurité.....	37
Signification des consignes de sécurité.....	37
Pictogrammes et symboles.....	37
Avertissements de sécurité généraux pour l'outil électrique.....	37
Consignes de sécurité pour perceuses.....	41
Risques résiduels.....	42
Préparation.....	42
Éléments de commande.....	42
Monter et démonter l'outil à insérer.....	43
Contrôler l'état de charge de la batterie.....	43
Recharger la batterie.....	43
Fonctionnement.....	44
Insérer et retirer la batterie.....	44
Mise en marche et arrêt.....	44
Transport.....	44
Nettoyage, entretien et stockage.....	44
Nettoyage.....	45
Maintenance.....	45
Stockage.....	45
Recyclage/protection de l'environnement.....	45
Instructions pour le recyclage des batteries.....	45
Service.....	46
Garantie (Belgique).....	46
Garantie (France).....	47
Service de réparation.....	49
Service-Center.....	50

Importateur..... 50

Pièces de rechange et accessoires..... 50

Traduction de la déclaration CE de conformité originale.....51

Vue éclatée.....245

Introduction

Nous vous félicitons pour l'achat de votre nouvelle perceuse-visseuse sans fil (ci-après dénommé appareil ou outil électrique).

Vous avez ainsi opté pour un produit de grande qualité. La qualité de cet appareil a été contrôlée au cours de la production, et il a été soumis à un contrôle final. Le bon fonctionnement de votre appareil est ainsi garanti.



Le mode d'emploi fait partie intégrante de cet appareil. Il contient des informations importantes sur la sécurité, l'utilisation et le recyclage. Lisez attentivement le mode d'emploi. Familiarisez-vous avec les éléments de commande et l'utilisation correcte de l'appareil. Utilisez l'appareil uniquement de la façon décrite et pour les domaines d'applications indiqués. Veillez à bien conserver le mode d'emploi et à remettre l'ensemble des documents en cas de cession de l'appareil à des tierces personnes.

Utilisation conforme

Cet appareil est exclusivement destiné aux utilisations suivantes :

- Vissage et dévissage de vis
- Perçage du bois, du métal ou du plastique

Utilisation uniquement dans des endroits secs.

Toute autre utilisation qui n'est pas expressément préconisée dans ce mode d'emploi peut constituer un sérieux danger pour l'utilisateur et entraîner des dommages à l'appareil. L'opérateur ou l'utilisateur de l'appareil est responsable des accidents ou des dommages causés aux autres personnes ou à leurs biens. L'appareil est destiné à être utilisé dans le domaine du bricolage. Il n'a pas été conçu pour une utilisation professionnelle constante. Une utilisation commerciale annule la garantie. Le fabricant ne peut être tenu pour responsable des dommages causés par une utilisation inappropriée ou par une manipulation incorrecte.

L'appareil fait partie de la gamme

X 20 V TEAM et peut être utilisé avec les batteries de la gamme **X 20 V TEAM**.

Les batteries de la gamme **X 20 V TEAM** doivent être chargées uniquement avec des chargeurs appartenant à la gamme **X 20 V TEAM**.

Matériel livré/Accessoires

Déballiez l'appareil et vérifiez le matériel livré.

Éliminez correctement les matériaux d'emballage.

- Perceuse-visseuse sans fil 20 V
- Mallette de rangement
- Traduction de la notice originale

La batterie et le chargeur ne sont pas inclus.

Aperçu

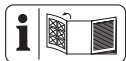

Vous trouverez les représentations de l'appareil sur le volet rabattable avant.

- 1 Orifice de mandrin
- 2 Mandrin à serrage rapide
- 3 Anneau de réglage du couple
- 4 Sélecteur de vitesse
- 5 Porte-embouts

- 6 Poignée (Surface de préhension isolée)
- 7 Support de batterie
- 8 Touche (Indicateur de charge)
- 9 Indicateur de charge
- 10 Batterie
- 11 Déverrouillage de batterie
- 12 Lampe de travail LED
- 13 Clip de ceinture
- 14 Interrupteur Marche/Arrêt
- 15 Commutateur du sens de rotation
- 16 Chargeur de batterie
- 17 Mallette de rangement

Description fonctionnelle

La perceuse-visseuse est équipée d'un accouplement à glissement qui découple l'entraînement de la broche de travail lorsqu'un couple présélectionné maximal est atteint.

Pour savoir quelles fonctions remplissent les éléments de commande, veuillez vous reporter aux descriptions suivantes.

Caractéristiques techniques

Perceuse-visseuse sans fil 20 V
 **PABS 20-Li G8**

Tension assignée U 20 V \equiv

Poids avec batterie (20 V, 2 Ah) 1,7 kg

Vitesse à vide n_0

- 1re vitesse 0-430 min^{-1}

- 2e vitesse 0-1500 min^{-1}

Couple max. 45 Nm

Plage de serrage du mandrin . 1,5-13 mm

Diamètre de perçage max.

- bois 30 mm

- acier 13 mm

Niveau de pression acoustique (L_{pA})

..... 72,1 dB; $K_{pA}=5$ dB

Niveau de puissance acoustique (L_{WA})

..... 83,1 dB; $K_{WA}=5$ dB

Vibration (a_h) $\leq 2,5 \text{ m/s}^2$; $K=1,5 \text{ m/s}^2$
 Batterie Li-Ion
 Température $\leq 50 \text{ }^\circ\text{C}$
 – Procédure de charge $4 - 40 \text{ }^\circ\text{C}$
 – Fonctionnement $-20 - 50 \text{ }^\circ\text{C}$
 – Stockage $0 - 45 \text{ }^\circ\text{C}$
 Batterie PARKSIDE Performance Smart
 Smart PAPS 204 A1/Smart PAPS 208 A1
 – bande de fréquences
 $2400-2483,5 \text{ MHz}$
 – puissance émise $\leq 20 \text{ dBm}$

Les valeurs sonores et de vibration ont été déterminées selon les normes et réglementations citées dans la déclaration de conformité.

La valeur totale de vibrations et la valeur d'émissions sonores indiquées ont été calculées selon une méthode d'essai standardisée et peuvent être utilisées comme moyen de comparaison entre un outil électrique et un autre. La valeur totale de vibrations et la valeur d'émissions sonores indiquées peuvent également être utilisées pour une évaluation préliminaire de la pollution sonore.

⚠ AVERTISSEMENT ! Les émissions de vibrations et les émissions sonores pendant l'utilisation réelle de l'outil électrique peuvent différer des valeurs indiquées, en fonction de la manière dont l'outil élec-

trique est utilisé. Essayez de maintenir aussi faible que possible la contrainte que constituent les vibrations. Mesures à titre d'exemple pour réduire la contrainte que constituent les vibrations : limiter le temps de travail. Il faut à ce titre tenir compte de toutes les parties du cycle d'exploitation (par exemple les temps au cours desquels l'outil électrique est éteint, et ceux au cours desquels il est certes allumé, mais fonctionne hors charge).

Temps de charge

L'appareil fait partie de la gamme **X 20 V TEAM** et peut être utilisé avec les batteries de la gamme **X 20 V TEAM**. Les batteries de la gamme **X 20 V TEAM** doivent être chargées uniquement avec des chargeurs appartenant à la gamme **X 20 V TEAM**.

Nous vous recommandons de faire fonctionner cet appareil exclusivement avec les batteries suivantes : PAP 20 B1, PAP 20 B3, Smart PAPS 204 A1, Smart PAPS 208 A1

Nous vous recommandons de recharger ces batteries avec les chargeurs suivants : PLG 20 A3, PLG 20 A4, PLG 20 C1, PLG 20 C3, PLG 201 A1, PDSLГ 20 A1, PDSLГ 20 B1, Smart PLGS 2012 A1
 Caractéristiques techniques de la batterie et du chargeur : voir notice séparée.

Temps de charge (en min)	PAP 20 A1	PAP 20 A2	PAP 20 A3	Smart PAPS 204 A1
	PAP 20 B1		PAP 20 B3	
				Smart PAPS 208 A1
PLG 20 A1 PLG 20 A4 PLG 20 C1	60	90	120	240
PLG 20 A2	45	60	80	165
PLG 20 A3 PLG 20 C3	35	45	60	120

Temps de charge (en min)	PAP 20 A1	PAP 20 A2	PAP 20 A3	Smart PAPS 204 A1	Smart PAPS 208 A1
	PAP 20 B1		PAP 20 B3		
PLG 201 A1	120	180	240		480
PDSL G 20 A1 PDSL G 20 B1	35	45	60		120
Smart PLGS 2012 A1	35	40	50		55

Consignes de sécurité

Cette section couvre les consignes de sécurité de base relatives à l'utilisation de l'appareil.

▲ AVERTISSEMENT ! Dommages corporels et dégâts matériels liés à une manipulation inadaptée de la batterie. Respectez les consignes de sécurité et informations relatives au chargement et à l'utilisation correcte qui sont indiquées dans le mode d'emploi de votre batterie et chargeur de la gamme **X 20 V TEAM**. Vous trouverez une description détaillée du processus de charge et de plus amples informations dans ce mode d'emploi séparé.

Signification des consignes de sécurité

▲ DANGER ! Si vous ne suivez pas cette consigne de sécurité, un accident se produira. Cela entraînera des blessures graves, voire la mort.

▲ AVERTISSEMENT ! Si vous ne suivez pas cette consigne de sécurité, un accident peut se produire. Cela peut entraîner des blessures graves, voire la mort.

▲ PRUDENCE ! Si vous ne suivez pas cette consigne de sécurité, un accident se produira. Cela peut entraîner des blessures physiques mineures ou modérées.

REMARQUE ! Si vous ne suivez pas cette consigne de sécurité, un accident se pro-

duira. Cela peut entraîner des dommages matériels.

Pictogrammes et symboles

Pictogrammes sur l'appareil



L'appareil fait partie de la gamme **X 20 V TEAM** et peut être utilisé avec les batteries de la gamme **X 20 V TEAM**. Les batteries de la gamme **X 20 V TEAM** doivent être chargées uniquement avec des chargeurs appartenant à la gamme **X 20 V TEAM**.



Respecter la notice d'utilisation



Les appareils électriques ne doivent pas être jetés avec les déchets ménagers.

Pictogrammes dans la notice d'utilisation



Attention !

Avertissements de sécurité généraux pour l'outil électrique

▲ AVERTISSEMENT ! Lire tous les avertissements de sécurité, les instructions, les illustrations et les spécifications fournis avec cet outil électrique. Ne pas suivre les instructions énumérées ci-dessous peut provoquer un choc électrique, un incendie et/ou une blessure sérieuse. **Conserver**

tous les avertissements et toutes les instructions pour pouvoir s'y reporter ultérieurement.

Le terme « outil électrique » dans les avertissements fait référence à votre outil électrique alimenté par le secteur (avec cordon d'alimentation) ou votre outil électrique fonctionnant sur batterie (sans cordon d'alimentation).

1. SECURITE DE LA ZONE DE TRAVAIL

- a) **Conserver la zone de travail propre et bien éclairée.** Les zones en désordre ou sombres sont propices aux accidents.
- b) **Ne pas faire fonctionner les outils électriques en atmosphère explosive, par exemple en présence de liquides inflammables, de gaz ou de poussières.** Les outils électriques produisent des étincelles qui peuvent enflammer les poussières ou les fumées.
- c) **Maintenir les enfants et les personnes présentes à l'écart pendant l'utilisation de l'outil électrique.** Les distractions peuvent vous faire perdre le contrôle de l'outil.

2. SECURITE ELECTRIQUE

- a) **Il faut que les fiches de l'outil électrique soient adaptées au socle. Ne jamais modifier la fiche de quelque façon que ce soit. Ne pas utiliser d'adaptateurs avec des outils électriques à branchement de terre.** Des fiches non modifiées et des socles adaptés réduisent le risque de choc électrique.
- b) **Éviter tout contact du corps avec des surfaces reliées à la terre telles que les tuyaux, les radiateurs, les cuisinières et les réfrigérateurs.** Il existe un risque

accru de choc électrique si votre corps est relié à la terre.

- c) **Ne pas exposer les outils électriques à la pluie ou à des conditions humides.** La pénétration d'eau à l'intérieur d'un outil électrique augmente le risque de choc électrique.
 - d) **Ne pas maltraiter le cordon. Ne jamais utiliser le cordon pour porter, tirer ou débrancher l'outil électrique. Maintenir le cordon à l'écart de la chaleur, du lubrifiant, des arêtes vives ou des parties en mouvement.** Des cordons endommagés ou emmêlés augmentent le risque de choc électrique.
 - e) **Lorsqu'on utilise un outil électrique à l'extérieur, utiliser un prolongateur adapté à l'utilisation extérieure.** L'utilisation d'un cordon adapté à l'utilisation extérieure réduit le risque de choc électrique.
 - f) **Si l'usage d'un outil électrique dans un emplacement humide est inévitable, utiliser une alimentation protégée par un dispositif à courant différentiel résiduel (RCD).** L'usage d'un RCD réduit le risque de choc électrique.
- 3. SECURITE DES PERSONNES**
- a) **Rester vigilant, regarder ce que vous êtes en train de faire et faire preuve de bon sens dans votre utilisation de l'outil électrique. Ne pas utiliser un outil électrique lorsque vous êtes fatigué ou sous l'emprise de drogues, de l'alcool ou de médicaments.** Un moment d'inattention en cours d'utilisation d'un outil élec-

- trique peut entraîner des blessures graves.
- b) **Utiliser un équipement de protection individuelle. Toujours porter une protection pour les yeux.** Les équipements de protection individuelle tels que les masques contre les poussières, les chaussures de sécurité antidérapantes, les casques ou les protections auditives utilisés pour les conditions appropriées réduisent les blessures.
- c) **Éviter tout démarrage inattendu. S'assurer que l'interrupteur est en position arrêt avant de brancher l'outil au secteur et/ou au bloc de batteries, de le ramasser ou de le porter.** Porter les outils électriques en ayant le doigt sur l'interrupteur ou brancher des outils électriques dont l'interrupteur est en position marche est source d'accidents.
- d) **Retirer toute clé de réglage avant de mettre l'outil électrique en marche.** Une clé laissée fixée sur une partie tournante de l'outil électrique peut donner lieu à des blessures.
- e) **Ne pas se précipiter. Garder une position et un équilibre adaptés à tout moment.** Cela permet un meilleur contrôle de l'outil électrique dans des situations inattendues.
- f) **S'habiller de manière adaptée. Ne pas porter de vêtements amples ou de bijoux. Garder les cheveux et les vêtements à distance des parties en mouvement.** Des vêtements amples, des bijoux ou les cheveux longs peuvent être pris dans des parties en mouvement.
- g) **Si des dispositifs sont fournis pour le raccordement d'équipements pour l'extraction et la récupération des poussières, s'assurer qu'ils sont connectés et correctement utilisés.** Utiliser des collecteurs de poussière peut réduire les risques dus aux poussières.
- h) **Rester vigilant et ne pas négliger les principes de sécurité de l'outil sous prétexte que vous avez l'habitude de l'utiliser.** Une fraction de seconde d'inattention peut provoquer une blessure grave.
4. **UTILISATION ET ENTRETIEN DE L'OUTIL ELECTRIQUE**
- a) **Ne pas forcer l'outil électrique. Utiliser l'outil électrique adapté à votre application.** L'outil électrique adapté réalise mieux le travail et de manière plus sûre au régime pour lequel il a été construit.
- b) **Ne pas utiliser l'outil électrique si l'interrupteur ne permet pas de passer de l'état de marche à arrêt et inversement.** Tout outil électrique qui ne peut pas être commandé par l'interrupteur est dangereux et il faut le réparer.
- c) **Débrancher la fiche de la source d'alimentation et/ou enlever le bloc de batteries, s'il est amovible, avant tout réglage, changement d'accessoires ou avant de ranger l'outil électrique.** De telles mesures de sécurité préventives réduisent le risque de démarrage accidentel de l'outil électrique.
- d) **Conserver les outils électriques à l'arrêt hors de la portée des enfants et ne pas permettre à des personnes ne connais-**

sant pas l'outil électrique ou les présentes instructions de le faire fonctionner. Les outils électriques sont dangereux entre les mains d'utilisateurs novices.

- e) **Observer la maintenance des outils électriques et des accessoires. Vérifier qu'il n'y a pas de mauvais alignement ou de blocage des parties mobiles, des pièces cassées ou toute autre condition pouvant affecter le fonctionnement de l'outil électrique. En cas de dommages, faire réparer l'outil électrique avant de l'utiliser.** De nombreux accidents sont dus à des outils électriques mal entretenus.
- f) **Garder affûtés et propres les outils permettant de couper.** Des outils destinés à couper correctement entretenus avec des pièces coupantes tranchantes sont moins susceptibles de bloquer et sont plus faciles à contrôler.
- g) **Utiliser l'outil électrique, les accessoires et les lames etc., conformément à ces instructions, en tenant compte des conditions de travail et du travail à réaliser.** L'utilisation de l'outil électrique pour des opérations différentes de celles prévues peut donner lieu à des situations dangereuses.
- h) **Il faut que les poignées et les surfaces de préhension restent sèches, propres et dépourvues d'huiles et de graisses.** Des poignées et des surfaces de préhension glissantes rendent impossibles la manipulation et le contrôle en toute sécurité de l'outil dans les situations inattendues.

5. UTILISATION DES OUTILS FONCTIONNANT SUR BATTERIES ET PRECAUTIONS D'EMPLOI

- a) **Ne recharger qu'avec le chargeur spécifié par le fabricant.** Un chargeur qui est adapté à un type de bloc de batteries peut créer un risque de feu lorsqu'il est utilisé avec un autre type de bloc de batteries.
- b) **N'utiliser les outils électriques qu'avec des blocs de batteries spécifiquement désignés.** L'utilisation de tout autre bloc de batteries peut créer un risque de blessure et de feu.
- c) **Lorsqu'un bloc de batteries n'est pas utilisé, le maintenir à l'écart de tout autre objet métallique, par exemple trombones, pièces de monnaie, clés, clous, vis ou autres objets de petite taille qui peuvent donner lieu à une connexion d'une borne à une autre.** Le court-circuitage des bornes d'une batterie entre elles peut causer des brûlures ou un feu.
- d) **Dans de mauvaises conditions, du liquide peut être éjecté de la batterie; éviter tout contact. En cas de contact accidentel, nettoyer à l'eau. Si le liquide entre en contact avec les yeux, rechercher en plus une aide médicale.** Le liquide éjecté des batteries peut causer des irritations ou des brûlures.
- e) **Ne pas utiliser un bloc de batteries ou un outil fonctionnant sur batteries qui a été endommagé ou modifié.** Les batteries endommagées ou modifiées peuvent avoir un comportement imprévisible provoquant

un feu, une explosion ou un risque de blessure.

- f) **Ne pas exposer un bloc de batteries ou un outil fonctionnant sur batteries au feu ou à une température excessive.** Une exposition au feu ou à une température supérieure à 130 °C peut provoquer une explosion.
- g) **Suivre toutes les instructions de charge et ne pas charger le bloc de batteries ou l'outil fonctionnant sur batteries hors de la plage de températures spécifiée dans les instructions.** Un chargement incorrect ou à des températures hors de la plage spécifiée de températures peut endommager la batterie et augmenter le risque de feu.

6. MAINTENANCE ET ENTRETIEN

- a) **Faire entretenir l'outil électrique par un réparateur qualifié utilisant uniquement des pièces de rechange identiques.** Cela assure le maintien de la sécurité de l'outil électrique.
- b) **Ne jamais effectuer d'opération d'entretien sur des blocs de batteries endommagés.** Il convient que l'entretien des blocs de batteries ne soit effectué que par le fabricant ou les fournisseurs de service autorisés.

Consignes de sécurité pour perceuses

Instructions de sécurité pour toutes les opérations

- **Tenir l'outil électrique par les surfaces de préhension isolées, au cours des opérations pendant lesquelles l'accessoire de coupe ou les fixations peut être en contact avec un câblage ca-**

ché. Un accessoire de coupe ou les fixations en contact avec un fil «sous tension» peut mettre «sous tension» les parties métalliques exposées de l'outil électrique et provoquer un choc électrique chez l'opérateur.

Instructions de sécurité pour l'utilisation de forets longs

- **Ne jamais utiliser à une vitesse supérieure à la vitesse assignée maximale du foret.** À des vitesses supérieures, le foret est susceptible de se plier s'il peut tourner librement sans être en contact avec la pièce à usiner, ce qui provoque des blessures.
- **Toujours commencer à percer à faible vitesse et en mettant l'embout du foret en contact avec la pièce à usiner.** À des vitesses supérieures, le foret est susceptible de se plier s'il peut tourner librement sans être en contact avec la pièce à usiner, ce qui provoque des blessures.
- **Appliquer une pression uniquement sur le foret et ne pas appliquer de pression excessive.** Les forets peuvent se plier, ce qui peut provoquer leur casse ou une perte de contrôle, et donc des blessures.

Instructions de sécurité supplémentaires

- **Bloquez la pièce à usiner.** Une pièce à usiner serrée par des dispositifs de serrage appropriés ou dans un étau est fixée de manière plus sûre que quand elle est tenue avec une main.
- **Arrêter immédiatement l'outil électrique si les accessoires se bloquent. Se préparer à des couples de réaction élevés qui provoquent des rebonds.** L'outil d'application se bloque lorsqu'il est

coincé dans la pièce ou lorsque l'outil électrique est surchargé.

- **Avant de poser l'outil électrique, attendez que celui-ci soit complètement à l'arrêt.** L'outil risque de se coincer, ce qui entraînerait une perte de contrôle de l'outil électrique.
- **Tenir fermement l'outil électrique.** Se préparer à des couples de réaction temporairement élevés lors du serrage et du desserrage des vis.
- **Utiliser des détecteurs appropriés pour trouver les conduites d'alimentation cachées ou consulter la société de distribution locale.** Le contact avec des conduites électriques peut provoquer un incendie ou un choc électrique. L'endommagement d'une conduite de gaz peut provoquer une explosion. La pénétration dans une conduite d'eau provoque des dégâts matériels ou peut entraîner une décharge électrique.
- **Utiliser uniquement les accessoires recommandés par PARKSIDE.** Des accessoires inadaptes peuvent provoquer un choc électrique ou un incendie.

Risques résiduels

Même si cet outil électrique est utilisé d'une manière conforme, il reste toujours des risques résiduels. Les risques suivants peuvent exister dans le cadre de la construction et l'exécution de cet outil électrique :

- Dégâts auditifs, si aucune protection auditive appropriée n'est portée.
- Dommages à la santé, résultant des oscillations main-bras, lorsque l'appareil est utilisé trop longtemps ou qu'il n'est pas utilisé ou entretenu correctement.
- Blessures par coupure

⚠ AVERTISSEMENT ! Risque lié au champ électromagnétique généré pendant le fonctionnement de l'appareil. Le champ peut dans certaines circonstances nuire aux implants médicaux actifs ou passifs. Pour réduire les risques de blessures graves voire mortelles, nous recommandons aux personnes porteuses d'implants médicaux de consulter leur médecin, ainsi que le fabricant de leur implant médical avant d'utiliser l'appareil.

Préparation



⚠ AVERTISSEMENT ! Risque de blessures lié au démarrage involontaire de l'appareil. Insérez la batterie dans l'appareil uniquement lorsque celui-ci est entièrement prêt à être utilisé.

Éléments de commande

Avant la première mise en service de l'appareil, familiarisez-vous avec les éléments de commande.

- **Commutateur du sens de rotation (15) (Fig. A)**

REMARQUE ! Actionnez le commutateur du sens de rotation uniquement lorsque l'appareil est arrêté ! Les sens sont indiqués vue de derrière.



- **À gauche**  visser la vis, percer
- **Au milieu**  Verrouillage d'enclenchement
- **À droite**  dévisser la vis

- **Anneau de réglage du couple (3)**

REMARQUE ! Actionnez l'anneau de réglage du couple uniquement lorsque l'appareil est arrêté ! Réglage du couple maximal pour visser auquel l'accouplement à glissement se déclenche.

- **1** Couple minimal
- **25** Couple maximal

Pour votre sécurité, commencez à visser avec un couple faible. Augmentez le couple si nécessaire.

-  Perçage sans limitation du couple
- **Sélecteur de vitesse (4)**
REMARQUE ! Actionnez le sélecteur de vitesse uniquement lorsque l'appareil est arrêté.
 - **1**  Vissage
 - **2**  Perçage
- **Interrupteur Marche/Arrêt (14)**
 - Mise en marche : Appuyer
 - Régler en continu la vitesse de rotation : Plus vous poussez l'interrupteur Marche/Arrêt, plus la vitesse de rotation est élevée.
 - Arrêt : Relâcher

Monter et démonter l'outil à insérer

Remarques

- Plage de serrage du mandrin : 1,5-13 mm
- Les sens sont indiqués vue de derrière.

Monter l'outil à insérer

1. Ouvrir le mandrin : Tournez le mandrin à serrage rapide (2) ↻.
2. Poussez l'outil à insérer aussi loin que possible dans l'orifice du mandrin (1).
3. Bloquer l'outil à insérer : Tournez le mandrin à serrage rapide (2) ↻.

Démonter l'outil à insérer

1. Ouvrir le mandrin : Tournez le mandrin à serrage rapide (2) ↻.
2. **▲ PRUDENCE !** Risque de brûlure ! Les outils à insérer, notamment les forets, peuvent devenir très chauds. Portez le cas échéant des gants de protection.
Retirez l'outil à insérer.

Contrôler l'état de charge de la batterie

1.  Appuyez sur la touche (8) à côté de l'indicateur de charge (9) sur la batterie (10).

Les LED de l'indicateur de charge affichent l'état de charge de la batterie.

 rouge, orange, vert
batterie chargée

 rouge, orange
batterie partiellement chargée

 rouge
la batterie doit être chargée

2. Rechargez la batterie (10) lorsqu'il ne reste plus que la LED rouge allumée sur l'indicateur de charge (9).

Recharger la batterie

Voir également le mode d'emploi du chargeur.

Remarques

- Lorsqu'une batterie est chaude, laissez-la refroidir avant de la charger.
- La batterie ne doit pas être exposée pendant une longue durée à un ensoleillement important ni être posée sur des radiateurs (max. 50 °C).

Recharger la batterie

1. Branchez le chargeur de batterie (16) sur une prise électrique.
2. Faites glisser la batterie (10) dans le compartiment de charge du chargeur de batterie (16).
3. À la fin de la charge complète, retirez le chargeur de batterie (16) de la prise électrique.
4. Retirez la batterie (10) du chargeur de batterie (16).

LED de contrôle sur le chargeur (16):

vert	rouge	Signification
s'allume	—	<ul style="list-style-type: none"> batterie entièrement chargée prêt (pas de batterie insérée)
—	s'allume	batterie en charge
—	clignote	La batterie est en surchauffe
clignote	clignote	La batterie est défectueuse

Fonctionnement

Insérer et retirer la batterie

▲ AVERTISSEMENT ! Risque de blessures lié au démarrage involontaire de l'appareil. Insérez la batterie dans l'appareil uniquement lorsque celui-ci est entièrement prêt à être utilisé.

REMARQUE ! Risque de dommages ! Une batterie de type inadapté peut endommager l'appareil et la batterie.

Insérer la batterie

1. Glissez la batterie (10) le long du rail de guidage dans le support de batterie (7).
La batterie se bloque avec un déclic.

Retirer la batterie

1. Appuyez sur le déverrouillage de la batterie (11) situé sur la batterie et maintenez-le enfoncé (10).
2. Retirez la batterie du support de batterie (7).

Mise en marche et arrêt

Mise en marche

1. Sélectionnez le sens de rotation avec le commutateur du sens de rotation (15).
2. Sélectionnez une vitesse avec le sélecteur de vitesse (4).

3. Sélectionnez un couple maximal ou perçage avec l'anneau de réglage du couple (3).
4. Maintenez l'interrupteur Marche/Arrêt (14) enfoncé.
La lumière de travail LED (12) s'allume.

Arrêt

1. Relâcher l'interrupteur Marche/Arrêt (14).
2. Attendez que l'outil électrique soit complètement arrêté avant de le ranger.
3. Pendant les pauses : Placez le commutateur du sens de rotation (15) au milieu. Cette mesure de précaution empêche un démarrage involontaire de l'outil électrique.
Vous pouvez ainsi suspendre l'appareil à une ceinture à l'aide du clip de ceinture (13). Le clip de ceinture vous permet de décapsuler des bouteilles.
4. Si vous laissez l'appareil sans surveillance ou si vous avez terminé votre travail, retirez la batterie de l'appareil.

Transport

Consignes relatives au transport de l'appareil :

- Éteignez l'appareil et retirez la batterie. Assurez-vous que toutes les pièces en mouvement sont à l'arrêt complet.
- Retirez l'outil inséré.
- Portez toujours l'appareil par la poignée (6).

Nettoyage, entretien et stockage

▲ AVERTISSEMENT ! Électrocution ! Protégez-vous lors des travaux de maintenance et de nettoyage. Éteignez l'appareil.

Faites effectuer les travaux de réparation et de maintenance qui ne sont pas mentionnés dans cette notice par notre Centre de service après-vente. Utilisez exclusivement des pièces de rechange d'origine.

Nettoyage

▲ AVERTISSEMENT ! Électrocution !
Ne nettoyez jamais l'appareil au jet d'eau.

REMARQUE ! Risque de dommages.

Les substances chimiques peuvent attaquer les pièces en plastique de l'appareil. N'utilisez aucun produit de nettoyage ou solvants.

- Maintenez propre la fente d'aération, le carter du moteur et les poignées de l'appareil. Utilisez pour cela un chiffon humide ou une brosse.

Maintenance

L'appareil ne demande aucune maintenance.

Stockage

Rangez toujours l'appareil et les accessoires dans un état :

- propre
- sec
- à l'abri de la poussière
- hors de portée des enfants

La température de stockage de la batterie et de l'appareil est comprise entre 0 °C et 45 °C. Évitez une chaleur ou un froid extrême pendant le stockage afin que la batterie ne perde pas en performance.

Retirez la batterie de l'appareil avant un stockage prolongé (p. ex. hivernage) (respecter la notice d'utilisation de la batterie et du chargeur).

Recyclage/protection de l'environnement

Enlevez la batterie de l'appareil et veuillez recycler l'appareil, la batterie, les accessoires et l'emballage dans le respect de l'environnement.



Les appareils électriques ne doivent pas être jetés avec les déchets ménagers. Le symbole de la poubelle sur roues barrée d'une croix signifie que ce produit ne doit pas être éliminé comme déchet municipal non trié à la fin de sa vie utile.

- La directive 2012/19/UE s'applique à cet appareil.
- Restituez l'appareil dans un point de collecte des déchets à recycler. Il est possible de trier les pièces en plastique et métalliques par matières et de les introduire ainsi dans un circuit de recyclage. Pour cela, veuillez vous adresser à notre Centre de SAV.
- Nous recyclons gratuitement vos appareils défectueux que vous nous renvoyez.

Instructions pour le recyclage des batteries



La batterie ne doit pas être jetée avec les déchets ménagers, dans le feu (risque d'explosion) ou dans l'eau. Les batteries endommagées présentent un risque pour l'environnement et pour votre santé en cas de fuites de vapeurs ou de liquides toxiques.

Éliminez les batteries selon les prescriptions locales. Des batteries défectueuses ou usées doivent être recyclées conformément à la directive 2006/66/CE. Veuillez déposer les batteries à un point de collecte pour batteries usagées, où elles seront recyclées écologiquement.

Pour cela, veuillez vous adresser à la société de gestion des déchets de votre ville ou à notre centre de SAV. Jetez les batteries lorsqu'elles sont déchargées. Nous recommandons de recouvrir les bornes avec un adhésif afin d'éviter un court-circuit. N'ouvrez pas la batterie.



Le produit est recyclable, est soumis à une responsabilité élargie du fabricant et est collecté dans le cadre du tri sélectif.



Portez le carton à un point de recyclage.

Service

Garantie (Belgique)

Chère cliente, cher client, ce produit bénéficie d'une garantie de 3 ans, valable à compter de la date d'achat.

En cas de manques constatés sur ce produit, vous disposez des droits légaux contre le vendeur du produit. Ces droits légaux ne sont pas limités par notre garantie présentée par la suite.

Conditions de garantie

Le délai de garantie débute avec la date d'achat. Veuillez conserver soigneusement le ticket de caisse original. En effet, ce document vous sera réclamé comme preuve d'achat.

Si un défaut de matériel ou un défaut de fabrication se présente au cours des trois ans suivant la date d'achat de ce produit, nous réparons gratuitement ou remplaçons ce produit - selon notre choix. Cette garantie suppose que l'appareil défectueux et le justificatif d'achat (ticket de caisse)

nous soient présentés durant cette période de trois ans et que la nature du manque et la manière dont celui-ci est apparu soient explicités par écrit dans un bref courrier. Si le défaut est couvert par notre garantie, le produit vous sera retourné, réparé ou remplacé par un neuf. Aucune nouvelle période de garantie ne débute à la date de la réparation ou de l'échange du produit.

Durée de garantie et demande légale en dommages-intérêts

La durée de garantie n'est pas prolongée par la garantie. Ce point s'applique aussi aux pièces remplacées et réparées. Les dommages et les manques éventuellement constatés dès l'achat doivent immédiatement être signalés après le déballage. A l'expiration du délai de garantie les réparations occasionnelles sont à la charge de l'acheteur.

Volume de la garantie

L'appareil a été fabriqué avec soin, selon de sévères directives de qualité et il a été entièrement contrôlé avant la livraison. La garantie s'applique aux défauts de matériel ou aux défauts de fabrication. Cette garantie ne s'étend pas aux parties du produit qui sont exposées à une usure normale et peuvent être donc considérées comme des pièces d'usure (par ex. Mandrin à serrage rapide) ou pour des dommages affectant les parties fragiles. Cette garantie est nulle si l'appareil a été endommagé, mal utilisé ou non entretenu. Pour une utilisation appropriée du produit, il faut impérativement respecter toutes les instructions citées dans le manuel de l'opérateur. Les actions et les domaines d'utilisation déconseillés dans la notice d'utilisation ou vis-à-vis desquels une mise en garde est émise, doivent absolument être évités.

L'appareil est destiné à un usage privé uniquement et non à un usage commercial. La garantie est nulle en cas de mauvaise utilisation et de manipulation inappropriée, d'usage de la force et d'interventions qui n'ont pas été effectuées par notre centre de service agréé.

Marche à suivre dans le cas de garantie

Pour garantir un traitement rapide de votre demande, veuillez suivre les instructions suivantes :

- Tenez vous prêt à présenter, sur demande, le ticket de caisse et le numéro d'identification (IAN 418090_2210) comme preuve d'achat.
- Vous trouverez le numéro d'article sur la plaque signalétique.
- Si des pannes de fonctionnement ou d'autres manques apparaissent, prenez d'abord contact, par **téléphone** ou par **e-Mail**, avec le service après-vente dont les coordonnées sont indiquées ci-dessous. Vous recevrez alors des renseignements supplémentaires sur le déroulement de votre réclamation.
- En cas de produit défectueux vous pouvez, après contact avec notre service clients, envoyer le produit, franco de port à l'adresse de service après-vente indiquée, accompagné du justificatif d'achat (ticket de caisse) et en indiquant quelle est la nature du défaut et quand celui-ci s'est produit. Pour éviter des problèmes d'acceptation et des frais supplémentaires, utilisez absolument seulement l'adresse qui vous est donnée. Assurez-vous que l'expédition ne se fait pas en port dû, comme marchandises encombrantes, envoi express ou autre taxe spéciale. Veuillez renvoyer l'appareil, y compris tous les accessoires livrés lors de l'achat et prenez

toute mesure pour avoir un emballage de transport suffisamment sûr.

Garantie (France)

Chère cliente, cher client, ce produit bénéficie d'une garantie de 3 ans, valable à compter de la date d'achat.

En cas de manques constatés sur ce produit, vous disposez des droits légaux contre le vendeur du produit. Ces droits légaux ne sont pas limités par notre garantie présentée par la suite.

Article L217-4 du Code de la consommation

Le vendeur livre un bien conforme au contrat et répond des défauts de conformité existant lors de la délivrance.

Il répond également des défauts de conformité résultant de l'emballage, des instructions de montage ou de l'installation lorsque celle-ci a été mise à sa charge par le contrat ou a été réalisée sous sa responsabilité.

Article L217-5 du Code de la consommation

Le bien est conforme au contrat :

1. S'il est propre à l'usage habituellement attendu d'un bien semblable et, le cas échéant :
 - s'il correspond à la description donnée par le vendeur et possède les qualités que celui-ci a présentées à l'acheteur sous forme d'échantillon ou de modèle ;
 - s'il présente les qualités qu'un acheteur peut légitimement attendre eu égard aux déclarations publiques faites par le vendeur, par le producteur ou par son représentant, notamment dans la publicité ou l'étiquetage ;
2. Ou s'il présente les caractéristiques définies d'un commun accord par les par-

ties ou être propre à tout usage spécial recherché par l'acheteur, porté à la connaissance du vendeur et que ce dernier a accepté.

Article L217-16 du Code de la consommation

Lorsque l'acheteur demande au vendeur, pendant le cours de la garantie commerciale qui lui a été consentie lors de l'acquisition ou de la réparation d'un bien meuble, une remise en état couverte par la garantie, toute période d'immobilisation d'au moins sept jours vient s'ajouter à la durée de la garantie qui restait à courir. Cette période court à compter de la demande d'intervention de l'acheteur ou de la mise à disposition pour réparation du bien en cause, si cette mise à disposition est postérieure à la demande d'intervention.

Indépendamment de la garantie commerciale souscrite, le vendeur reste tenu des défauts de conformité du bien et des vices rédhibitoires dans les conditions prévues aux articles L217-4 à L217-13 du Code de la consommation et aux articles 1641 à 1648 et 2232 du Code Civil.

Article L217-12 du Code de la consommation

L'action résultant du défaut de conformité se prescrit par deux ans à compter de la délivrance du bien.

Conditions de garantie

Le délai de garantie débute avec la date d'achat. Veuillez conserver soigneusement le ticket de caisse original. En effet, ce document vous sera réclamé comme preuve d'achat.

Si un défaut de matériel ou un défaut de fabrication se présente au cours des trois ans suivant la date d'achat de ce produit, nous réparons gratuitement ou remplaçons ce produit - selon notre choix. Cette garantie suppose que l'appareil défectueux

et le justificatif d'achat (ticket de caisse) nous soient présentés durant cette période de trois ans et que la nature du manque et la manière dont celui-ci est apparu soient explicités par écrit dans un bref courrier. Si le défaut est couvert par notre garantie, le produit vous sera retourné, réparé ou remplacé par un neuf. Aucune nouvelle période de garantie ne débute à la date de la réparation ou de l'échange du produit.

Durée de garantie et demande légale en dommages-intérêts

La durée de garantie n'est pas prolongée par la garantie. Ce point s'applique aussi aux pièces remplacées et réparées. Les dommages et les manques éventuellement constatés dès l'achat doivent immédiatement être signalés après le déballage. A l'expiration du délai de garantie les réparations occasionnelles sont à la charge de l'acheteur.

Volume de la garantie

L'appareil a été fabriqué avec soin, selon de sévères directives de qualité et il a été entièrement contrôlé avant la livraison. La garantie s'applique aux défauts de matériel ou aux défauts de fabrication. Cette garantie ne s'étend pas aux parties du produit qui sont exposées à une usure normale et peuvent être donc considérées comme des pièces d'usure (par ex. Mandrin à serrage rapide) ou pour des dommages affectant les parties fragiles. Cette garantie est nulle si l'appareil a été endommagé, mal utilisé ou non entretenu. Pour une utilisation appropriée du produit, il faut impérativement respecter toutes les instructions citées dans le manuel de l'opérateur. Les actions et les domaines d'utilisation déconseillés dans la notice d'utilisation ou vis-à-vis desquels une mise en garde est émise, doivent absolument être évités.

L'appareil est destiné à un usage privé uniquement et non à un usage commercial. La garantie est nulle en cas de mauvaise utilisation et de manipulation inappropriée, d'usage de la force et d'interventions qui n'ont pas été effectuées par notre centre de service agréé.

Les pièces détachées indispensables à l'utilisation du produit sont disponibles pendant la durée de la garantie du produit.

Article 1641 du Code civil

Le vendeur est tenu de la garantie à raison des défauts cachés de la chose vendue qui la rendent impropre à l'usage auquel on la destine, ou qui diminuent tellement cet usage que l'acheteur ne l'aurait pas acquise, ou n'en aurait donné qu'un moindre prix, s'il les avait connus.

Article 1648 1er alinéa du Code civil

L'action résultant des vices rédhibitoires doit être intentée par l'acquéreur dans un délai de deux ans à compter de la découverte du vice.

Marche à suivre dans le cas de garantie

Pour garantir un traitement rapide de votre demande, veuillez suivre les instructions suivantes :

- Tenez vous prêt à présenter, sur demande, le ticket de caisse et le numéro d'identification (IAN 41 8090_2210) comme preuve d'achat.
- Die Vous trouverez le numéro d'article sur la plaque signalétique.
- Si des pannes de fonctionnement ou d'autres manques apparaissent, prenez d'abord contact, par **téléphone** ou par **e-Mail**, avec le service après-vente dont les coordonnées sont indiquées ci-dessous. Vous recevrez alors des renseignements supplémentaires

sur le déroulement de votre réclamation.

- En cas de produit défectueux vous pouvez, après contact avec notre service clients, envoyer le produit, franco de port à l'adresse de service après-vente indiquée, accompagné du justificatif d'achat (ticket de caisse) et en indiquant quelle est la nature du défaut et quand celui-ci s'est produit. Pour éviter des problèmes d'acceptation et des frais supplémentaires, utilisez absolument seulement l'adresse qui vous est donnée. Assurez-vous que l'expédition ne se fait pas en port dû, comme marchandises encombrantes, envoi express ou autre taxe spéciale. Veuillez renvoyer l'appareil, y compris tous les accessoires livrés lors de l'achat et prenez toute mesure pour avoir un emballage de transport suffisamment sûr.

Service de réparation

Pour les réparations **ne relevant pas de la garantie**, adressez-vous au Centre de SAV. Il vous établira volontiers un devis.

- Nous pouvons traiter uniquement les appareils qui ont été expédiés avec un emballage et un affranchissement suffisants.

Remarque : Veuillez envoyer votre appareil nettoyé en indiquant le défaut à l'adresse connue du Centre de SAV.

- Ne seront pas acceptés les appareils envoyés en port dû ainsi que les appareils envoyés comme produits encombrants, en express ou par tout autre mode de transport spécial.
- Nous recyclons gratuitement vos appareils défectueux que vous nous renvoyez.

Service-Center

FR Service France
 Tel.: 0800 919270
 E-mail: grizzly@lidl.fr
IAN 418090_2210

BE Service Belgique
 Tel.: 0800 12089
 E-mail: grizzly@lidl.be
IAN 418090_2210

Importateur

Veillez noter que l'adresse suivante n'est pas une adresse de service après-vente. Contactez d'abord le Centre de SAV cité ci-dessus.

Grizzly Tools GmbH & Co. KG
 Stockstädter Str. 20
 63762 Grobostheim
 ALLEMAGNE
www.grizzlytools.de

Pièces de rechange et accessoires

Vous obtiendrez des pièces de rechange et accessoires à l'adresse www.grizzlytools.shop.

Les pièces détachées indispensables à l'utilisation du produit sont disponibles pendant la durée de la garantie du produit.

En cas de problèmes lors de la passation de votre commande, contactez-nous via notre boutique en ligne. Pour toute autre question, adressez-vous au Service-Center, p. 50.

Pos. n°	p. 245*	Désignation	N° de commande
2	6, 7	Mandrin à serrage rapide	91105806

* Vue éclatée

Traduction de la déclaration CE de conformité originale

Produit: **Perceuse-visseuse sans fil 20 V**

Modèle: **PABS 20-Li G8**

Número de serie: 000001-060000

L'objet de la déclaration décrit ci-dessus est conforme à la législation d'harmonisation de l'Union applicable:

**2006/42/EC • 2014/30/EU • 2012/19/EU •
2011/65/EU & (EU) 2015/863
Produit avec batterie Smart PAPS 204 A1/
Smart PAPS 208 A1: 2014/53/EU**

L'objet de la déclaration décrit ci-dessus est conforme à la directive 2011/65/EU du Parlement européen et du Conseil du 8 juin 2011 relative à la limitation de l'utilisation de certaines substances dangereuses dans les équipements électriques et électroniques.

Pour assurer la conformité, les normes harmonisées et les normes et réglementations nationales suivantes ont été appliquées :

**EN 62841-1:2015 • EN 62841-2-1:2018/A11:2019 • EN IEC 63000:2018
EN IEC 55014-1:2021 • EN IEC 55014-2:2021 • IEC 62471:2006
Produit avec batterie Smart PAPS 204 A1/Smart PAPS 208 A1:
EN 301 489-1 V2.2.3:2019 • EN 301 489-17 V3.2.4:2020
EN 300 328 V2.2.2:2019 • EN 50663:2017**

La présente déclaration de conformité est établie sous la seule responsabilité du fabricant:



Grizzly Tools GmbH & Co. KG
Stockstädter Str. 20
63762 Großostheim
ALLEMAGNE
03.04.2023

Christian Frank
Mandataire de documentation

Inhoudsopgave

Inleiding.....	52
Reglementair gebruik.....	52
Inhoud van het pakket/ accessoires.....	53
Overzicht.....	53
Functiebeschrijving.....	53
Technische gegevens.....	53
Veiligheidsaanwijzingen.....	55
Betekenis van de veiligheidsaanwijzingen.....	55
Pictogrammen en symbolen.....	55
Algemene veiligheidswaarschuwingen voor elektrisch gereedschap.....	55
Veiligheidsinformatie voor boren.....	59
Restrisico's.....	60
Vorbereiding.....	60
Bedieningselementen.....	60
Inzetgereedschap monteren en demonteren.....	61
Laadtoestand van de accu controleren.....	61
Accu opladen.....	61
Bedrijf.....	61
accu plaatsen en verwijderen.....	61
In- en uitschakelen.....	62
Transport.....	62
Reiniging, onderhoud en opslag.....	62
Reiniging.....	62
Onderhoud.....	62
Opslag.....	62
Afvoeren/ milieubescherming.....	63
Afvoerinstructies voor accu's.....	63
Service.....	63
Garantie.....	63
Reparatie-service.....	65
Service-Center.....	65
Importeur.....	65

Reserveonderdelen en accessoires.....	65
--	-----------

Vertaling van de originele EG-conformiteits-verklaring.....	66
--	-----------

Explosietekening.....	245
------------------------------	------------

Inleiding

Hartelijk gefeliciteerd met de aankoop van uw nieuwe draadloze boorschroefmachine (hierna "apparaat" of "elektrisch gereedschap" genoemd).

U hebt voor een hoogwaardig product gekozen. Dit apparaat werd tijdens de productie op kwaliteit gecontroleerd en aan een eindcontrole onderworpen. Een goede werking van uw apparaat is daarom gegarandeerd.



Deze gebruiksaanwijzing maakt deel uit van dit apparaat. Ze bevat belangrijke instructies over de veiligheid, het gebruik en de afvoer van het apparaat. Lees zorgvuldig de gebruiksaanwijzing. Maak u vertrouwd met de bedieningselementen en het juiste gebruik van het apparaat. Gebruik het apparaat alleen zoals beschreven en alleen voor de vermelde doeleinden. Bewaar de gebruiksaanwijzing zorgvuldig en geef alle documentatie mee wanneer u het apparaat aan derden doorgeeft.

Reglementair gebruik

Het apparaat is uitsluitend bedoeld voor volgende gebruiken:

- Indraaien en losmaken van schroeven
 - Boren in hout, metaal of kunststof
- Bedrijf alleen in droge ruimten.

Elk ander gebruik dat in deze handleiding niet expliciet wordt toegestaan, kan leiden tot schade aan het apparaat en kan een ernstig risico voor de gebruiker inhouden.

De bediener of gebruiker van het apparaat is verantwoordelijk voor letsel- of materiële schade aan derde partijen of hun eigendom. Het apparaat is bedoeld voor huishoudelijk gebruik. Het is niet ontworpen voor continu commercieel gebruik. Bij commercieel gebruik vervalt de garantie. De fabrikant is niet aansprakelijk voor schade die voortvloeit uit oneigenlijk gebruik of uit een foute bediening.

Het apparaat maakt deel uit van de reeks **X 20 V TEAM** en kan met accu's van de reeks **X 20 V TEAM** worden gebruikt. Accu's van de reeks **X 20 V TEAM** mogen alleen met originele laders van de reeks **X 20 V TEAM** worden geladen.

Inhoud van het pakket/ accessoires

Pak het apparaat uit en controleer de inhoud van het pakket.

Voer het verpakkingsmateriaal af zoals réglementair voorgeschreven.

- Accu-schroefboormachine 20 V
- Opbergkoffer
- vertaling van de oorspronkelijke gebruiksaanwijzing

Accu en lader zijn niet inbegrepen.

Overzicht

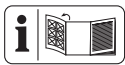

De afbeeldingen van het apparaat bevinden zich op de uitvouwpagina vooraan.

- 1 Boorhouderopening
- 2 Snelspanboorhouder
- 3 Instelring draaimoment
- 4 Keuzeschakelaar versnelling
- 5 Bithouder
- 6 Handgreep (geïsoleerd greepvlak)
- 7 Accuhouder
- 8 Toets (Laadstatusindicator)
- 9 Laadstatusindicator

- 10 Accu
- 11 Accu-ontgrendeling
- 12 Led-werklicht
- 13 Riemclip
- 14 Aan-/uitknop
- 15 Draairichtingsschakelaar
- 16 Accu-lader
- 17 Opbergkoffer

Funcatiebeschrijving

De boorschroefmachine is uitgerust met een slipkoppeling die de aandrijving ontkoppelt van de werkspil wanneer een vooraf ingesteld maximaal aanhaalmoment wordt bereikt.

De werking van de verschillende bedieningselementen is hieronder beschreven.

Technische gegevens

Accu-schroefboormachine 20 V PABS 20-Li G8

Nominale spanning U 20 V =

Gewicht met accu (20 V, 2 Ah) 1,7 kg

Stationair toerental n_0

- 1e versnelling 0-430 min⁻¹

- 2e versnelling 0-1500 min⁻¹

Max. draaimoment 45 Nm

Boorhouder-spanbreedte 1,5-13 mm

Max. boordiameter

- hout 30 mm

- staal 13 mm

Geluidsdrumniveau (L_{pA})

..... 72,1 dB; $K_{pA}=5$ dB

Geluidsvermogeniveau (L_{WA})

..... 83,1 dB; $K_{WA}=5$ dB

Trilling (a_h) $\leq 2,5$ m/s²; $K=1,5$ m/s²

Accu Li-Ion

Temperatuur ≤ 50 °C

- Laadproces 4 - 40 °C

- Bedrijf -20 - 50 °C

- Opslag 0 - 45 °C

PARKSIDE Performance Smart accu
 Smart PAPS 204 A1/Smart PAPS 208 A1
 - frequentieband 2400-2483,5 MHz
 - zendvermogen ≤ 20 dBm

De geluids- en trilwaarden zijn vastgesteld in overeenstemming met de normen en bepalingen die in de conformiteitsverklaring zijn vermeld.

De vermelde totale trillingswaarden en geluidsemissiewaarden zijn gemeten volgens een genormeerde testprocedure en kunnen worden gebruikt om een elektrisch gereedschap met een ander gereedschap te vergelijken. De vermelde totale trillingswaarden en geluidsemissiewaarden kunnen ook worden gebruikt voor een voorlopige inschatting van de belasting.

▲ WAARSCHUWING! Trillingen en geluidsemissies tijdens het feitelijke gebruik van het elektrische apparaat kunnen afwijken van de opgegeven waarde, afhankelijk van de manier waarop het apparaat wordt gebruikt. Probeer de belasting door trillingen zo gering mogelijk te houden. Voorbeeld van maatregelen om

de trillingsbelasting te verminderen, is de beperking van de werkuren. Houd daarbij rekening met alle fasen van de bedrijfs-cyclus (bijvoorbeeld ook periodes wanneer het elektrische gereedschap is uitgeschakeld en periodes wanneer het weliswaar is ingeschakeld maar zonder belasting draait).

Laadtijden

Het apparaat maakt deel uit van de reeks **X 20 V TEAM** en kan met accu's van de reeks **X 20 V TEAM** worden gebruikt. Accu's van de reeks **X 20 V TEAM** mogen alleen met originele laders van de reeks **X 20 V TEAM** worden geladen.

We bevelen u aan dit apparaat uitsluitend met volgende accu's: PAP 20 B1, PAP 20 B3, Smart PAPS 204 A1, Smart PAPS 208 A1

We bevelen u aan deze accu's met volgende laders te laden: PLG 20 A3, PLG 20 A4, PLG 20 C1, PLG 20 C3, PLG 201 A1, PDSLIG 20 A1, PDSLIG 20 B1, Smart PLGS 2012 A1

Technische specificaties van accu en lader: zie afzonderlijke gebruiksaanwijzing.

Laadtijd (min.)	PAP 20 A1	PAP 20 A2	PAP 20 A3	Smart
	PAP 20 B1		PAP 20 B3	
			Smart PAPS 204 A1	PAPS 208 A1
PLG 20 A1 PLG 20 A4 PLG 20 C1	60	90	120	240
PLG 20 A2	45	60	80	165
PLG 20 A3 PLG 20 C3	35	45	60	120
PLG 201 A1	120	180	240	480
PDSLIG 20 A1 PDSLIG 20 B1	35	45	60	120
Smart PLGS 2012 A1	35	40	50	55

Veiligheidsaanwijzingen

Dit gedeelte behandelt de basisveiligheidsmaatregelen bij het gebruik van het apparaat.

▲ WAARSCHUWING! Persoonlijk letsel en materiële schade door ondeskundige omgang met de accu. Neem de veiligheidsinstructies en informatie over opladen en correct gebruik in de gebruiksaanwijzing van uw accu en oplader van de serie in acht **X 20 V TEAM**. Een gedetailleerde beschrijving van het laadproces en andere informatie vindt u in de aparte gebruiksaanwijzing ervan.

Betekenis van de veiligheidsaanwijzingen

▲ GEVAAR! Als u deze veiligheidsaanwijzing niet volgt, gebeurt er een ongeval. Het gevolg is ernstig lichamelijk letsel of de dood.

▲ WAARSCHUWING! Als u deze veiligheidsaanwijzing niet volgt, gebeurt er eventueel een ongeval. Het gevolg is eventueel ernstig lichamelijk letsel of de dood.

▲ VOORZICHTIG! Als u deze veiligheidsaanwijzing niet volgt, gebeurt er een ongeval. Het gevolg is eventueel lichte of matig lichamelijk letsel.

AANWIJZING! Als u deze veiligheidsaanwijzing niet volgt, gebeurt er een ongeval. Het gevolg is eventueel materiële schade.

Pictogrammen en symbolen

Pictogrammen op het apparaat



Het apparaat maakt deel uit van de reeks **X 20 V TEAM** en kan met accu's van de reeks **X 20 V TEAM** worden gebruikt. Accu's van de reeks **X 20 V TEAM** mogen alleen met originele laders van de reeks **X 20 V TEAM** worden geladen.



Neem de gebruiksaanwijzing in acht



Elektrische apparaten horen niet bij het huisvuil.

Pictogrammen in de gebruiksaanwijzing



Let op!

Algemene veiligheidsaanschuwingen voor elektrisch gereedschap

▲ WAARSCHUWING! Lees alle veiligheidsaanschuwingen, instructies, illustraties en specificaties bij dit elektrische gereedschap. Volgt u niet alle onderstaande instructies, dan kan dit leiden tot elektrische schok, brand en/of ernstig letsel. **Bewaar alle waarschuwingen en instructies voor toekomstige naslag.**

De term „elektrisch gereedschap” in de waarschuwingen verwijst naar uw op netstroom aangedreven elektrische gereedschap (met netsnoer) of uw accu-aangedreven elektrische gereedschap (zonder netsnoer).

1. **VEILIGE WERKPLEK**
 - a) **Houd uw werkplek schoon en goed verlicht.** Rommelige of donkere werkplekken leiden tot ongevallen.

- b) **Gebruik geen elektrische gereedschappen in omgevingen met ontploffingsgevaar, bijvoorbeeld als ontvlambare vloeistoffen, gassen of stof aanwezig is.** Elektrische gereedschappen produceren vonken, die het stof of de dampen kunnen doen ontbranden.
- c) **Houd kinderen en omstanders op een afstand terwijl u met een elektrisch gereedschap werkt.** Wordt u afgeleid, dan zou u de controle over het gereedschap kunnen verliezen.

2. ELEKTRISCHE VEILIGHEID

- a) **De stekker van het elektrische gereedschap moet overeenkomen met het stopcontact. Breng nooit modificaties aan de stekker aan. Gebruik bij gearde (geïsoleerde) elektrische gereedschappen nooit een adapterstekker.** Ongewijzigde stekkers en passende stopcontacten reduceren het risico op elektrische schok.
- b) **Voorkom lichamelijk contact met gearde of geïsoleerde oppervlakken zoals leidingen, radiatoren, fornuizen en koelkasten.** Er bestaat een verhoogd risico op elektrische schok als uw lichaam geard of geïsoleerd is.
- c) **Stel elektrische gereedschappen niet bloot aan regen of natte omgevingen.** Indringend water in een elektrisch gereedschap verhoogt het risico op elektrische schok.
- d) **Gebruik het netsnoer niet voor oneigenlijke doelen. Gebruik het netsnoer niet om het elektrische gereedschap te dragen of te trekken of om de stekker uit het stopcontact te halen.**

Houd het netsnoer uit de buurt van warmte, olie, scherpe randen of bewegende delen.

Beschadigde of warrige netsnoeren verhogen het risico op elektrische schok.

- e) **Werk u buitenshuis met het elektrische gereedschap, gebruik dan een verlengkabel die geschikt is voor gebruik buitenshuis.** Het gebruik van een verlengkabel voor buitenshuis reduceert het risico op elektrische schok.
 - f) **Als u alsnog een elektrisch gereedschap op een vochtige locatie moet gebruiken, gebruik dan een stroomvoorziening met aardlekschakelaar.** Het gebruik van een aardlekschakelaar reduceert het risico op elektrische schok.
- ## 3. PERSOONLIJKE VEILIGHEID
- a) **Blijf alert, kijk uit wat u doet en gebruik uw gezond verstand bij het bedienen van een elektrisch gereedschap. Gebruik een elektrisch gereedschap niet als u moe bent of onder de invloed bent van drugs, alcohol of medicijnen.** Eén moment van onoplettendheid kan bij het gebruik van elektrisch gereedschap leiden tot ernstig letsel.
 - b) **Gebruik persoonlijke beschermingsmiddelen. Draag altijd oogbescherming.** Het gebruik van voor de omstandigheden passende beschermingsmiddelen zoals stofmaskers, antislipschoenen, veiligheidshelmen of oorbeschermers reduceert het risico op letsels.
 - c) **Voorkom onbedoelde inschakeling. Zorg ervoor dat de schakelaar op de uit-stand staat voordat u het gereedschap aansluit op de netstroom**

- en/of op het accupack en voordat u het oppakt of wegdraagt.** Het dragen van elektrisch gereedschap met uw vinger op de schakelaar of het onder stroom zetten van elektrisch gereedschap waarvan de schakelaar aanstaat, is vragen om ongelukken.
- d) **Verwijder eventuele stel- of moersleutels voordat u het elektrische gereedschap inschakelt.** Een achtergelaten moer- of stelsleutel op een draaiend onderdeel van het elektrische gereedschap kan leiden tot letsel.
- e) **Strek u niet te ver uit. Blijf op elk moment stevig staan en bewaar uw evenwicht.** Zo hebt u in onverwachte situaties betere controle over het elektrische gereedschap.
- f) **Draag gepaste kleding. Draag geen losse kleding of sieraden. Houd uw haren en kleding uit de buurt van bewegende delen.** Losse kleding, losse juwelen of lange haren kunnen verstrikt raken in bewegende delen.
- g) **Als het gereedschap is voorzien voor de aansluiting van stofafzuig- en stofopvangsystemen, zorg er dan voor dat die aangesloten zijn en correct worden gebruikt.** Het gebruik van stofopvangsystemen kan stofgerelateerde risico's reduceren.
- h) **Ook al hebt u reeds veel ervaring met het gereedschap, laat nooit uw waakzaamheid zakken en negeer nooit de veiligheidsprincipes van het gereedschap.** Eén onachtzame beweging kan in een fractie van een seconde leiden tot ernstig letsel.
4. **GEBRUIK EN ONDERHOUD VAN ELEKTRISCH GEREEDSCHAP**
- a) **Forceer het elektrische gereedschap niet. Gebruik het correcte elektrische gereedschap voor uw toepassing.** Het juiste elektrische gereedschap zal het werk beter en veiliger uitvoeren tegen de snelheid waarvoor het was bedoeld.
- b) **Gebruik het elektrische gereedschap niet als de aan-/uitknop niet vlot schakelt.** Een elektrisch gereedschap dat niet met de schakelaar kan worden beheerst, is gevaarlijk en moet worden vervangen.
- c) **Haal de stekker uit het stopcontact en/of haal het accupack, indien verwijderbaar, uit het elektrische gereedschap voordat u enige aanpassingen aan het gereedschap uitvoert, toebehoren verwisselt of het elektrische gereedschap opbergt.** Dergelijke preventieve veiligheidsmaatregelen reduceren het risico op onbedoelde inschakeling van het elektrische gereedschap.
- d) **Berg niet-gebruikte elektrische gereedschappen op buiten het bereik van kinderen, en laat personen die niet bekend zijn met het elektrische gereedschap of met deze instructies, niet werken met het elektrische gereedschap.** In de handen van onopgeleide gebruikers kunnen elektrische gereedschappen erg gevaarlijk zijn.
- e) **Onderhoud elektrische gereedschappen en de toebehoren ervan. Controleer ze op verkeerde uitgelijnde of vastklemmende bewegende delen, kapotte onderdelen en andere omstan-**

digheden die de werking van het elektrische gereedschap kunnen aantasten. Laat in geval van schade het elektrische gereedschap repareren voordat u het gebruikt. Veel ongeval- len worden veroorzaakt door slecht onderhouden elektrische gereedschap- pen.

f) **Houd alle snijgereedschap scherp en schoon.** Goed onder- houden snijgereedschappen met scher- pe snijkanten blijven minder vaak ge- klemd zitten en zijn vlotter te beheer- sen.

g) **Gebruik de elektrische gereed- schappen, toebehoren, bits en dergelijke overeenkomstig de instructies en houd rekening met de werkomstandigheden en de uit te voeren taak.** Het ge- bruik van elektrische gereedschappen voor andere taken dat de bedoelde ta- ken, kan leiden tot een gevaarlijke situ- atie.

h) **Houd de handgrepen en grijp- vlakken droog, schoon en olie- en vetvrij.** Gladde handgrepen en grijpvlakken hinderen de veilige om- gang en de controle over het gereed- schap in onverwachte situaties.

5. GEBRUIK EN ONDERHOUD VAN ACCU-GEREEDSCHAP

a) **Laad het gereedschap uitslui- tend op met de door de fabri- kant gespecificeerde lader.** Een lader die geschikt is voor het ene type accupack kan een brandrisico inhou- den als hij voor een ander type accu- pack wordt gebruikt.

b) **Gebruik elektrische gereed- schappen alleen met de speci- fieke vermelde accupacks.** Het

gebruik van andere accupacks kan lei- den tot risico op letsel en brand.

c) **Berg een ongebruikt accupack op uit de buurt van andere me- talen voorwerpen zoals papier- clips, munten, sleutels, spijkers, schroeven of andere kleine me- talen voorwerpen die een ver- binding kunnen maken van het ene contact naar het andere.**

Een kortsluiting van de accucontacten kan leiden tot brandwonden of brand.

d) **Bij verkeerd gebruik kan er een vloeistof uit de accu vloeien; voorkom aanraking. Komt u onbedoeld met de vloeistof in aanraking, spoel dan met water. Raakt de vloeistof in de ogen, raadpleeg dan onmid- dellijk een arts.** De lekkende vloeis- tof van de accu kan irritatie of brand- wonden veroorzaken.

e) **Gebruik geen accupack of ge- reedschap dat beschadigd of gemodificeerd is.** Beschadigde of gemodificeerde accu's kunnen onvoor- spelbaar gedrag vertonen, met als ge- volg brand, ontploffing of letselrisico.

f) **Stel een accupack of gereed- schap niet bloot aan vuur of te hoge temperaturen.** Blootstel- ling aan vuur of temperaturen boven 130 °C kunnen leiden tot ontploffing.

g) **Volg alle laadinstructies en laad het accupack of het ge- reedschap niet op buiten het in de instructies vermelde tempe- ratuurbereik.** Het verkeerd laden of laden bij temperaturen buiten het gespecificeerde bereik kan leiden tot schade aan de accu en hoger brandri- sico.

6. **REPARATIES**

- a) **Laat uw elektrische gereedschap alleen repareren door een erkend technicus met behulp van identieke vervangingsdelen.** Dit verzekert dat de veiligheid van het elektrische gereedschap wordt behouden.
- b) **Repareer beschadigde accu-packs nooit zelf.** De reparatie van accupacks mag uitsluitend worden uitgevoerd door de fabrikant of door erkende reparatiediensten.

Veiligheidsinformatie voor boren

Veiligheidsinstructies voor alle operaties

- **Houd het elektrische gereedschap vast aan de geïsoleerde grijpvlakken tijdens het uitvoeren van handelingen waarbij het snijsysteem of bevestigingsmiddelen in contact kunnen komen met verborgen bedrading.** Snijsystemen of bevestigingsmiddelen die in contact komen met „onder stroom” staande draden kunnen blootliggende metalen onderdelen van het elektrische gereedschap „onder stroom” zetten en de bediener een elektrische schok bezorgen.

Veiligheidsinstructies bij het gebruik van lange boren

- **Werk nooit met een hogere snelheid dan de maximumsnelheid van de boor.** Bij hogere snelheden is de kans groot dat de bit verbuigt als het vrij kan ronddraaien zonder in contact te komen met het werkstuk, wat kan leiden tot persoonlijk letsel.
- **Begin altijd te boren met lage snelheid en met de boortip in**

contact met het werkstuk. Bij hogere snelheden is de kans groot dat de bit verbuigt als het vrij kan ronddraaien zonder in contact te komen met het werkstuk, wat kan leiden tot persoonlijk letsel.

- **Oefen alleen druk uit in directe lijn met de bit en oefen geen overmatige druk uit.** Bits kunnen verbuigen waardoor ze breken of controleverlies veroorzaken, wat kan leiden tot persoonlijk letsel.

Bijkomende veiligheidsinstructies

- **Zet het werkstuk vast.** Een met spanvoorzieningen of een bankschroef vastgehouden werkstuk wordt beter vastgehouden dan u met uw hand kunt doen.
- **Schakel het elektrische apparaat onmiddellijk uit als het toepassingsgereedschap geblokkeerd raakt. Wees voorbereid op reacties met een hoog koppel die terugslag veroorzaken.** Het toepassingsgereedschap raakt geblokkeerd wanneer het vastloopt in het werkstuk of wanneer het elektrisch gereedschap overbelast raakt.
- **Wacht altijd tot het elektrische gereedschap volledig tot stilstand is gekomen voordat u het neerlegt.** Het toepassingsgereedschap kan vastlopen en ertoe leiden dat u de controle over het elektrische gereedschap verliest.
- **Houd het elektrische gereedschap stevig vast.** Wees bij het vast- en losdraaien van schroeven voorbereid op tijdelijk hoge koppelreacties.
- **Gebruik geschikte detectoren om vast te stellen of er verborgen toevoerleidingen zijn of neem contact op met het plaatselijke nutsbedrijf voor hulp.**

Contact met elektrische kabels kan brand en elektrische schokken veroorzaken. Beschadiging van gasleidingen kan leiden tot explosie. Breuk van waterleidingen veroorzaakt materiële schade.

- **Gebruik enkel toebehoren dat door PARKSIDE aanbevolen is.** Ongeschikte toebehoren kunnen leiden tot elektrische schok of brand.

Restrisico's

Ook wanneer u dit elektrische werktuig volgens de voorschriften gebruikt, blijven er risico's bestaan. De volgende risico's kunnen optreden als gevolg van de constructie en de uitvoering van dit elektrische gereedschap:

- Gehoorschade indien geen passende gehoorbescherming wordt gedragen.
- Schade aan de gezondheid als gevolg van trillingen van hand en arm als het apparaat gedurende langere tijd wordt gebruikt of niet naar behoren wordt bewogen en onderhouden.
- Snijwonden

⚠ WAARSCHUWING! Gevaar door elektromagnetisch veld dat wordt gegenereerd tijdens het bedrijf van het apparaat. Dit veld kan onder bepaalde omstandigheden actieve of passieve medische implantaten negatief beïnvloeden. Om het risico op ernstige of dodelijke letsels te reduceren, adviseren wij personen met medische implantaten om hun arts en de fabrikant van het medische implantaat te raadplegen voordat zij het apparaat bedienen.

Vorbereiding

⚠ WAARSCHUWING! Gevaar voor letsel door onbedoeld aanlopen van het apparaat. Plaats de accu pas in het apparaat wanneer het volledig gebruiksklaar is.

Bedieningselementen

Maak u vóór het eerste gebruik van het apparaat vertrouwd met de bedieningselementen van het apparaat.

• Draairichtingsschakelaar (15) (Fig. A)

AANWIJZING! Bedien de draairichtingsschakelaar alleen als het apparaat stilstaat!

Richtingen van achteren gezien.

- **Links** ↶ schroef indraaien, boren
- **Midden** 🔒 Inschakelblokkering
- **Rechts** ↷ schroef uitdraaien

• Instelring draaimoment (3)

AANWIJZING! Bedien de aanhaalmomentinstelring alleen als het apparaat stilstaat!

Instelling van het maximale draaimoment waarbij de slipkoppeling in werking treedt.

- **1** Kleinste aanhaalmoment
- **25** Grootste aanhaalmoment
Begin bij het schroeven met een klein aanhaalmoment omwille van de veiligheid. Verhoog het aanhaalmoment indien nodig.
- **⬆** Boren zonder begrenzing van het aanhaalmoment

• Keuzeschakelaar versnelling (4)

AANWIJZING! Bedien de versnellingskeuzeschakelaar alleen als het apparaat stilstaat.

- **1** ⚡⚡⚡ Schroeven
- **2** ⚡⚡ Boren

• Aan-/uitknop (14)

- Inschakelen: Drukken
- Toerental traploos regelen: Hoe verder u de aan/uit schakelaar duwt, des te hoger het toerental is.
- Uitschakelen: Loslaten

Inzetgereedschap monteren en demonteren

Instructies

- Boorhouder-spanbreedte: 1,5–13 mm
- Richtingen van achteren gezien.

Inzetgereedschap monteren

1. Boorhouder openen: Draai de snelspanboorhouder (2) ↻.
2. Duw het inzetgereedschap zo ver mogelijk in de booropening (1).
3. Inzetgereedschap vastklemmen: Draai de snelspanboorhouder (2) ↻.

Inzetgereedschap demonteren

1. Boorhouder openen: Draai de snelspanboorhouder (2) ↻.
2. **⚠ VOORZICHTIG!** Risico op brandwonden! Inzetgereedschap – vooral boren – kan heel heet worden. Draag indien nodig beschermende handschoenen.
Verwijder het inzetgereedschap.

Laadtoestand van de accu controleren

1.  Druk op de toets (8) naast de laadstatusindicator (9) op de accu (10).

De leds van de laadstatusindicator geven het laadniveau van de accu aan.



rood, oranje, groen
accu geladen



rood, oranje
Accu gedeeltelijk geladen



rood
Accu moet worden geladen

2. Laad de accu (10) op wanneer alleen nog de rode led van de laadindicator (9) brandt.

Accu opladen

Zie ook de gebruiksaanwijzing van de lader.

Opmerking

- Laat een opgewarmde accu eerst afkoelen voordat u hem oplaadt.
- Stel de accu's niet langere tijd bloot aan sterke zonnestralen en leg ze niet op verwarmingselementen (max. 50°C).

Accu opladen

1. Sluit de acculader (16) aan op een stopcontact.
2. Schuif de accu (10) in de laadschacht van de acculader (16).
3. Trek na het laden de stekker van de acculader (16) uit het stopcontact.
4. Trek de accu (10) uit de acculader (16).

Controle-LED's op de laadunit (16):

groen	rood	Betekenis
brandt	–	<ul style="list-style-type: none"> • Accu is volledig geladen • klaar (geen accu geplaatst)
–	brandt	Accu wordt geladen
–	knippert	accu oververhit
knippert	knippert	accu defect

Bedrijf

accu plaatsen en verwijderen

⚠ WAARSCHUWING! Gevaar voor letsel door onbedoeld aanlopen van het apparaat. Plaats de accu pas in het apparaat wanneer het volledig gebruiksklaar is.
AANWIJZING! Beschadigingsgevaar! Verkeerde accu kan apparaat en accu beschadigen.

Accu plaatsen

1. Schuif de accu (10) langs de geleidingsrail in de accu-houder (7).

De accu klikt hoorbaar vast.

Accu verwijderen

1. Druk op de accuontgrendeling (11) aan de accu (10) en houd ze ingedrukt.
2. Trek de accu uit de accu-houder (7).

In- en uitschakelen

Inschakelen

1. Kies met de draairichtingsschakelaar (15) een draairichting.
2. Kies met de versnellingskeuzeschakelaar (4) een versnelling.
3. Kies met de draairichtingsinstelling (3) een maximaal aanhaalmoment of boor.
4. Druk en houd de aan-/uitschakelaar ingedrukt (14).
De led-werklamp (12) licht op.

Uitschakelen

1. Laat de aan-/uitschakelaar (14) los.
2. Wacht tot het elektrische werktuig tot stilstand is gekomen alvorens het weg te leggen.
3. Tijdens werkpauses: Zet de draairichtingsschakelaar (15) in het midden. Deze voorzorgsmaatregel voorkomt een onverwachte, ongewenste start van het elektrische gereedschap. Zo kunt u het apparaat met de riemclip (13) aan een riem hangen. Met de riemclip kunt u flessen met kroonkurken openen.
4. Verwijder de accu uit het apparaat, als u het apparaat onbeheerd achterlaat of klaar bent met het werk.

Transport

Aanwijzingen voor het transport van het apparaat:

- Schakel het apparaat uit en haal de accu eruit. Verzeker u ervan dat alle be-

wegende delen volledig tot stilstand zijn gekomen.

- Verwijder het inzetgereedschap.
- Draag het apparaat altijd aan de handgreep (6).

Reiniging, onderhoud en opslag

▲ WAARSCHUWING! Elektrische schok! Bescherm u bij onderhouds- en reinigingswerkzaamheden. Schakel het apparaat uit.

Laat reparatiewerkzaamheden en onderhoud, die niet zijn beschreven in deze handleiding, uitvoeren door een gespecialiseerd service-center. Gebruik uitsluitend originele onderdelen.

Reiniging

▲ WAARSCHUWING! Elektrische schok! Spuit het apparaat nooit schoon met water.

AANWIJZING! Beschadigingsgevaar. Chemische substanties kunnen de plastieken delen van het apparaat aantasten. Gebruik geen reinigings- of oplosmiddelen.

- Houd ventilatiesleuven, de motorbehuizing en grepen van het apparaat schoon. Gebruik daartoe een vochtige doek of een borstel.

Onderhoud

Het apparaat is onderhoudsvrij.

Opslag

Sla het apparaat en accessoires steeds als volgt op:

- zuiver
- droog
- beschermt tegen stof
- buiten het bereik van kinderen

De opslagtemperatuur voor de accu en het apparaat bedraagt tussen 0 °C en 45 °C. Vermijd extreme koude of hitte tijdens de opslag, om een aantasting van de werking van de accu te voorkomen. Neem de accu uit het apparaat als u het apparaat gedurende langere tijd (bv. tijdens de winter) niet zult gebruiken (neem de afzonderlijke bedieningshandleiding voor accu en lader in acht).

Afvoeren/milieubescherming

Neem de accu uit het apparaat en lever het apparaat, de accu, toebehoren en verpakking in voor een milieuvriendelijke verwerking.



Elektrische apparaten horen niet bij het huisvuil. Het symbool van de doorkruiste verrijdbare afvalbak betekent dat dit product aan het einde van zijn levensduur niet als ongesorteerd stedelijk afval mag worden verwijderd.

- Richtlijn 2012/19/EU is van toepassing op dit apparaat.
- Lever het apparaat in bij een recyclepunt. De gebruikte kunststoffen en metalen delen kunnen naar soort worden gescheiden voor recycling. Vraag ons service-center om advies.
- We zullen de door u opgestuurde defecte apparaten gratis afvoeren.

Afvoerinstructies voor accu's



Werp de accu niet bij het huisvuil, in het vuur (ontploffingsgevaar) of in het water. Beschadigde accu's kunnen het milieu en uw gezondheid schaden als er giftige dampen of vloeistoffen ontsnappen.

Voer accu's af volgens de plaatselijke voorschriften. Defecte of gebruikte accu's

moeten volgens richtlijn 2006/66/EG gerecycled worden. Breng accu's binnen bij een inzamelpunt voor oude accu's, waar ze voor milieuvriendelijke recyclage worden verwerkt. Vraag hiervoor raad bij uw plaatselijke afvalmaatschappij of bij ons servicecenter. Voer accu's in ontladen toestand af. We raden aan om de polen af te dekken met tape ter bescherming tegen kortsluiting. Open de accu niet.

Service Garantie

Geachte klant, geachte klant, U krijgt op dit apparaat 3jaar garantie, te rekenen vanaf de datum van aankoop. Ingeval van gebreken aan dit product heeft u tegenover de verkoper van het product wettelijke rechten. Deze wettelijke rechten worden door onze hierna beschreven garantie niet beperkt.

Garantievoorwaarden

De garantietermijn begint met de datum van aankoop. Gelieve de originele kassabon goed te bewaren. Dit document wordt als bewijs van de aankoop benodigd.

Indien er zich binnen drie jaar, te rekenen vanaf de datum van aankoop van dit product, een materiaal- of fabricagefout voordoet, wordt het product door ons – naar onze keuze – voor u gratis gerepareerd of vervangen. Deze garantievergoeding stelt voorop dat binnen de termijn van drie jaar het defecte apparaat en het bewijs van aankoop (kassabon) voorgelegd en dat schriftelijk kort beschreven wordt, waarin het gebrek bestaat en wanneer het zich voorgedaan heeft.

Als het defect door onze garantie gedekt is, krijgt u het gerepareerde of een nieuw product terug. Met herstelling of uitwissel-

ling van het product begint er geen nieuwe garantieperiode.

Garantieperiode en wettelijke kwaliteitsgarantie

De garantieperiode wordt door de garantievergoeding niet verlengd. Dit geldt ook voor vervangen en gerepareerde onderdelen. Eventueel al bij de aankoop bestaande beschadigingen en gebreken moeten onmiddellijk na het uitpakken gemeld worden. Na het verstrijken van de garantieperiode tot stand komende reparaties worden tegen verplichte betaling van de kosten uitgevoerd.

Omvang van de garantie

Het apparaat werd volgens strikte kwaliteitsrichtlijnen zorgvuldig geproduceerd en vóór aflevering nauwgezet getest.

De garantievergoeding geldt voor materiaal- of fabricagefouten. Deze garantie is niet van toepassing op productonderdelen, die aan een normale slijtage blootgesteld zijn en daarom als aan slijtage onderhevige onderdelen beschouwd kunnen worden (bijv. Snelspanboorhouder) of op beschadigingen aan breekbare onderdelen.

Deze garantie valt weg wanneer het product beschadigd, niet oordeelkundig gebruikt of niet onderhouden werd. Voor een vakkundig gebruik van het product dienen alle in de gebruiksaanwijzing vermelde aanwijzingen nauwgezet in acht genomen te worden. Gebruiksdoeleinden en handelingen, die in de gebruiksaanwijzing afgeraden worden of waarvoor gewaarschuwd wordt, dienen onvoorwaardelijk vermeden te worden.

Het product is uitsluitend voor het privé- en niet voor het commerciële gebruik bestemd. Bij een verkeerde of onoordeelkundige behandeling, toepassing van geweld en bij ingrepen, die niet door het door ons

geautoriseerde servicefiliaal doorgevoerd werden, valt de garantie weg.

Afhandeling ingeval van garantie

Gelieve aan de volgende aanwijzingen gevolg te geven om een snelle behandeling van uw verzoek te garanderen:

- Gelieve voor alle aanvragen de kassabon en het identificatienummer (IAN 418090_2210) als bewijs van de aankoop klaar te houden.
- Gelieve het artikelnummer uit het typeplaatje, een graving, op de voorpagina van uw handleiding (onderaan links) of als sticker aan de achter- of onderzijde af te leiden.
- Indien er zich functiefouten of andere gebreken voordien, contacteert u in eerste instantie de hierna vernoemde serviceafdeling **telefonisch** of per **e-mail**. U krijgt dan bijkomende informatie over de afhandeling van uw klacht.
- Een als defect geregistreerd product kunt u, na overleg met onze klantenservice, mits toevoeging van het bewijs van aankoop (kassabon) en de vermelding, waarin het gebrek bestaat en wanneer het zich voorgedaan heeft, voor u franco naar het u medegedeelde serviceadres zenden. Om problemen bij de acceptatie en extra kosten te vermijden, maakt u onvoorwaardelijk uitsluitend gebruik van het adres, dat u medegedeeld wordt. Zorg ervoor dat de verzending niet ongefrankeerd, als volumegoed, per expresse of via een andere speciale verzendingswijze plaatsvindt. Gelieve het apparaat met inbegrip van alle bij de aankoop bijgeleverde accessoires in te zenden en voor een voldoende veilige transportverpakking te zorgen.

Reparatie-service

Neem contact op met het servicecentrum voor reparaties **die niet door de garantie worden gedekt**. U ontvangt daar een kostenraming.

- Wij kunnen alleen apparaten verwerken die voldoende verpakt en gefrankeerd zijn verzonden.

Opmerking: stuur uw apparaat schoon en met vermelding van het defect naar het adres dat door het servicecentrum is opgegeven.

- Apparaten die niet vooraf zijn betaald of die zijn verzonden met omvangrijke goederen, exprespost of andere speciale vracht, worden niet geaccepteerd.
- We zullen de door u opgestuurde defecte apparaten gratis afvoeren.

Service-Center

(NL) Service Nederland
Tel.: 0800 0249630
E-mail: grizzly@lidl.nl
IAN 418090_2210

(BE) Service België
Tel.: 0800 12089
E-mail: grizzly@lidl.be
IAN 418090_2210

Importeur

Opgelet: het onderstaande adres is geen serviceadres. Neem eerst contact op met het bovenvermelde service-center.

Grizzly Tools GmbH & Co. KG
Stockstädter Str. 20
63762 Großostheim
DUITSLAND
www.grizzlytools.de

Reserveonderdelen en accessoires

Reserveonderdelen en toebehoren zijn beschikbaar via

www.grizzlytools.shop. Als u problemen heeft met uw bestelproces, neem dan contact met ons op via onze online shop. Indien u nog vragen heeft, kunt u contact opnemen met de Service-Center, Pag. 65

Pos. nr.	Pag. 245*	Benaming	Bestelnr.
2	6, 7	Snelspanboorhouder	91105806

* Explosietekening

Vertaling van de originele EG-conformiteitsverklaring

Product: **Accu-schroefboormachine 20 V**

Model: **PABS 20-Li G8**

Serienummer: 000001-060000

Het hierboven beschreven voorwerp is in overeenstemming met de desbetreffende harmonisatiewetgeving van de Unie:

**2006/42/EC • 2014/30/EU • 2012/19/EU •
2011/65/EU & (EU) 2015/863**

**Product met batterij Smart PAPS 204 A1/
Smart PAPS 208 A1: 2014/53/EU**

Het hierboven beschreven voorwerp is conform Richtlijn 2011/65/EU van het Europees Parlement en de Raad van 8 juni 2011 betreffende beperking van het gebruik van bepaalde gevaarlijke stoffen in elektrische en elektronische apparatuur.

Om de conformiteit te waarborgen, zijn de volgende geharmoniseerde normen en nationale normen en voorschriften toegepast:

EN 62841-1:2015 • EN 62841-2-1:2018/A11:2019 • EN IEC 63000:2018

EN IEC 55014-1:2021 • EN IEC 55014-2:2021 • IEC 62471:2006

Product met batterij Smart PAPS 204 A1/Smart PAPS 208 A1:

EN 301 489-1 V2.2.3:2019 • EN 301 489-17 V3.2.4:2020

EN 300 328 V2.2.2:2019 • EN 50663:2017

Deze conformiteitsverklaring wordt verstrekt onder volledige verantwoordelijkheid van de fabrikant:



Grizzly Tools GmbH & Co. KG
Stockstädter Str. 20
63762 Großostheim
DUITSLAND
03.04.2023

Christian Frank
Documentatie gemachtigde

Spis treści

Wprowadzenie.....67

Użytkowanie zgodne z przeznaczeniem.....	67
Zakres dostawy/akcesoria.....	68
Zestawienie elementów urządzenia.....	68
Opis działania.....	68
Dane techniczne.....	68

Wskazówki dotyczące bezpieczeństwa.....70

Znaczenie wskazówek dotyczących bezpieczeństwa.....	70
Piktogramy i symbole.....	70
Ogólne ostrzeżenia dotyczące bezpieczeństwa elektronarzędzi.....	71
Wskazówki bezpieczeństwa dla strugarek wiertel.....	74
Ryzyko resztkowe.....	75

Przygotowanie.....75

Elementy obsługowe.....	75
Montaż i demontaż narzędzia końcowego.....	76
Sprawdzanie stanu naładowania akumulatora.....	76
Ładowanie akumulatora.....	77

Eksploatacja.....77

Wkładanie i wyciąganie akumulatora.....	77
Włączanie i wyłączanie.....	77

Transport.....78

Czyszczenie, konserwacja i przechowywanie.....78

Czyszczenie.....	78
Konserwacja.....	78
Przechowywanie.....	78

Utylizacja /ochrona środowiska.....79

Instrukcja utylizacji akumulatorów.....	79
---	----

Serwis.....79

Gwarancja.....	79
Serwis naprawczy.....	81
Service-Center.....	81
Importer.....	81

Części zamienne i akcesoria.....81

Tłumaczenie oryginalnej deklaracji zgodności WE.....82

Widok rozłożony.....245

Wprowadzenie

Serdecznie gratulujemy zakupu nowej akumulatorowej wiertarko-wkrętarki (w dalszej części dokumentu określanego jako elektronarzędzie).

Zdecydowali się Państwo na zakup urządzenia wysokiej jakości. Urządzenie zostało poddane kontroli jakości w trakcie produkcji oraz kontroli końcowej. Dzięki temu gwarantujemy sprawność Państwa urządzenia.



Instrukcja obsługi jest integralną częścią urządzenia. Zawiera ona ważne wskazówki dotyczące bezpieczeństwa, użytkowania i utylizacji. Należy uważnie przeczytać instrukcję obsługi. Należy zapoznać się z elementami obsługowymi i zasadami prawidłowego użytkowania urządzenia. Z urządzenia należy korzystać tylko zgodnie z opisem i w podanych zakresach użytkowania. Instrukcję obsługi należy dobrze przechowywać, a przekazując urządzenie innym osobom należy dołączyć całą dokumentację.

Użytkowanie zgodne z przeznaczeniem

Urządzenie jest przeznaczone wyłącznie do następujących celów:

- Wkręcanie i luzowanie śrub
- Wiercenie w drewnie, metalu lub tworzywie sztucznym

Eksploatacja wyłącznie w suchych pomieszczeniach.

Każdy inny rodzaj zastosowania, który nie został wyraźnie dopuszczony w niniejszej instrukcji obsługi, może stanowić źródło poważnych niebezpieczeństw dla użytkownika oraz prowadzić do uszkodzeń urządzenia. Operator lub użytkownik jest odpowiedzialny za wypadki lub szkody innych osób lub ich własności. Urządzenie jest przeznaczone do użytku prywatnego. Urządzenie nie zostało zaprojektowane do ciągłego użytku komercyjnego. Użytkowanie urządzenia do celów komercyjnych powoduje utratę gwarancji. Producent nie odpowiada za szkody spowodowane użyciem urządzenia w sposób niezgodny z przeznaczeniem lub jego nieprawidłową obsługą.

Urządzenie jest częścią serii

X 20 V TEAM i może być zasilane za pomocą akumulatorów serii **X 20 V TEAM**. Akumulatory serii **X 20 V TEAM** można ładować tylko za pomocą ładowarek z serii **X 20 V TEAM**.

Zakres dostawy/akcesoria

Rozpakować urządzenie i sprawdzić zakres dostawy.

Materiały opakowaniowe należy usuwać zgodnie z przepisami.

- Wiertarkowkrętarka akumulatorowa 20 V
- Walizka
- Tłumaczenie instrukcji oryginalnej

Bateria i ładowarka nie są wliczone.

Zestawienie elementów urządzenia

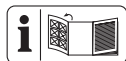

Ilustracje znajdują się na przedniej rozkładanej stronie.

- 1 Otwór uchwyty wiertarskiego
- 2 Uchwyt wiertarski szybkoobrotowy
- 3 Pierścień regulacji momentu dokręcania
- 4 Przetącznik biegu
- 5 Uchwyt do końcówek
- 6 Rękojeść (Izolowana powierzchnia uchwytu)
- 7 Uchwyt akumulatora
- 8 Przycisk (Wskaźnik stanu naładowania)
- 9 Wskaźnik stanu naładowania
- 10 Akumulator
- 11 Element odblokowujący akumulator
- 12 Lampka robocza LED
- 13 Zaczep do paska
- 14 Włącznik/wyłącznik
- 15 Przetącznik kierunku obrotów
- 16 Ładowarka akumulatora
- 17 Walizka

Opis działania

Wiertarko-wkrętarka jest wyposażona w sprzęgło ślizgowe, które w momencie osiągnięcia wybranego wstępnie maksymalnego momentu obrotowego rozłącza napęd od wrzeciona roboczego.

Funkcje elementów obsługowych podano w poniższych opisach.

Dane techniczne

Wiertarkowkrętarka akumulatorowa 20 V PABS 20-Li G8

Napięcie obliczeniowe U 20 V ==

Ciężar z akumulatorem (20 V, 2 Ah)

..... 1,7 kg

Prędkość obrotowa biegu jałowego n_0

- 1. bieg 0-430 min⁻¹

- 2. bieg 0-1500 min⁻¹

Maks. moment obrotowy 45 Nm

Zakres mocowania uchwytu wiertarskiego	1,5-13 mm
Maks. średnica otworu	
- drewno	30 mm
- stal	13 mm
Poziom ciśnienia akustycznego (L_{pA})	72,1 dB; $K_{pA}=5$ dB
Poziom mocy akustycznej (L_{WA})	83,1 dB; $K_{WA}=5$ dB
Wibracje (a_h)	$\leq 2,5$ m/s ² ; $K=1,5$ m/s ²
Akumulator	Li-Ion
Temperatura	≤ 50 °C
- ładowanie	4 - 40 °C
- Eksploatacja	-20 - 50 °C
- Przechowywanie	0 - 45 °C
Akumulator PARKSIDE Performance Smart Smart PAPS 204 A1/Smart PAPS 208 A1	
- pasmo częstotliwości	2400-2483,5 MHz
- moc nadawania	≤ 20 dBm

Wartości emisji hałasu i wibracji zostały ustalone zgodnie z normami i przepisami, wyszczególnionymi w deklaracji zgodności.

Podana łączna wartość drgań i wartość emisji hałasu zostały zmierzone zgodnie z unormowaną metodą pomiarów i mogą zostać wykorzystane do porównania tego elektronarzędzia z innym. Podana łączna wartość drgań i wartość emisji hałasu mogą zostać wykorzystane także do wstępnej oceny narażenia.

▲ OSTRZEŻENIE! Wartości emisji drgań i hałasu mogą różnić się w trakcie rzeczywistego użytkowania elektronarzędzia od wartości podanej, w zależności od sposobu eksploatacji elektronarzędzia. Należy próbować maksymalnie ograniczać narażenie na wibracje. Przykładowym sposobem zmniejszenia narażenia na wibracje jest ograniczenie czasu pracy. Należy przy tym uwzględnić wszystkie elementy cyklu eksploatacji (na przykład czas, w którym elektronarzędzie jest wyłączone, oraz czas, w których jest ono wprawdzie włączone, ale pracuje bez obciążenia).

Czas ładowania

Urządzenie jest częścią serii **X 20 V TEAM** i może być zasilane za pomocą akumulatorów serii **X 20 V TEAM**. Akumulatory serii **X 20 V TEAM** można ładować tylko za pomocą ładowarek z serii **X 20 V TEAM**.

Zalecamy użytkowanie urządzenia wyłącznie z następującymi akumulatorami: PAP 20 B1, PAP 20 B3, Smart PAPS 204 A1, Smart PAPS 208 A1. Zalecamy ładowanie akumulatorów za pomocą następujących ładowarek: PLG 20 A3, PLG 20 A4, PLG 20 C1, PLG 20 C3, PLG 201 A1, PDSLIG 20 A1, PDSLIG 20 B1, Smart PLGS 2012 A1. Dane techniczne akumulatora i ładowarki: Patrz osobna instrukcja obsługi.

Czas ładowania (min.)	PAP 20 A1 PAP 20 B1	PAP 20 A2	PAP 20 A3 PAP 20 B3 Smart PAPS 204 A1	Smart PAPS 208 A1
PLG 20 A1 PLG 20 A4 PLG 20 C1	60	90	120	240
PLG 20 A2	45	60	80	165
PLG 20 A3 PLG 20 C3	35	45	60	120
PLG 201 A1	120	180	240	480
PDSLГ 20 A1 PDSLГ 20 B1	35	45	60	120
Smart PLGS 2012 A1	35	40	50	55

Wskazówki dotyczące bezpieczeństwa

W niniejszym rozdziale opisano podstawowe wskazówki dotyczące bezpieczeństwa w ramach użytkowania urządzenia.

▲ OSTRZEŻENIE! Szkody na osobach i szkody rzeczowe wynikające z niewłaściwego postępowania z akumulatorem. Należy przestrzegać uwag dotyczących bezpieczeństwa i wskazówek w zakresie ładowania i prawidłowego użytkowania podanych w instrukcji obsługi akumulatora i ładowarki serii **X 20 V TEAM**. Szczegółowy opis procesu ładowania i dalsze informacje można znaleźć w tej oddzielnej instrukcji obsługi.

Znaczenie wskazówek dotyczących bezpieczeństwa

▲ NIEBEZPIECZEŃSTWO! W przypadku nieprzestrzegania niniejszej wskazówki dotyczącej bezpieczeństwa, dojdzie do wypadku. Jego skutkiem są poważne obrażenia ciała lub zgon.

▲ OSTRZEŻENIE! W przypadku nieprzestrzegania niniejszej wskazówki dotyczącej bezpieczeństwa, dojdzie do wypadku. Jego skutkiem mogą być poważne obrażenia ciała lub zgon.

▲ UWAGA! W przypadku nieprzestrzegania niniejszej wskazówki dotyczącej bezpieczeństwa, dojdzie do wypadku. Jego skutkiem mogą być lekkie lub średnie obrażenia ciała.

WSKAZÓWKA! W przypadku nieprzestrzegania niniejszej wskazówki dotyczącej bezpieczeństwa, dojdzie do wypadku. Jego skutkiem może być szkoda materialna.

Piktogramy i symbole

Piktogramy na urządzeniu



Urządzenie jest częścią serii **X 20 V TEAM** i może być zasilane za pomocą akumulatorów serii **X 20 V TEAM**. Akumulatory serii **X 20 V TEAM** można ładować tylko za pomocą ładowarek z serii **X 20 V TEAM**.



Postępować zgodnie z instrukcją użytkownika



Urządzeń elektrycznych nie należy wyrzucać razem z odpadami komunalnymi.

Symbole w instrukcji obsługi



Uwaga!

Ogólne ostrzeżenia dotyczące bezpieczeństwa elektronarzędzi

▲ OSTRZEŻENIE! Przeczytaj wszystkie ostrzeżenia dotyczące bezpieczeństwa, instrukcje, ilustracje i specyfikacje dołączone do tego elektronarzędzia. Nieprzestrzeganie wszystkich poniższych instrukcji może być przyczyną porażenia prądem, pożaru i/lub poważnych obrażeń. **Zachowaj wszystkie ostrzeżenia i instrukcje do wykorzystania w przyszłości.**

Pojęcie „elektonarzędzie” w ostrzeżeniach odnosi się do elektronarzędzia zasilanego sieciowo (przewodowo) lub akumulatorem (beprzewodowo).

1. BEZPIECZEŃSTWO W MIEJSCU PRACY

- a) **Utrzymuj miejsce pracy w czystości oraz dobrze oświetlone.** Nieuporządkowane lub ciemne miejsce sprzyjają wypadkom.
- b) **Nie korzystaj z elektronarzędzi w środowisku zagrożonym wybuchem, np. w obecności łatwopalnych cieczy, gazów lub pyłów.** Elektronarzędzia wytwarzają iskry, które mogą spowodować zapłon pyłu lub oparów.
- c) **Podczas pracy z elektronarzędziem należy trzymać dzieci i osoby postronne z daleka.** Roz-

proszenie uwagi może spowodować utratę kontroli nad narzędziem.

2. BEZPIECZEŃSTWO ELEKTRYCZNE

- a) **Wtyki sieciowe elektronarzędzi muszą pasować do gniazda zasilania. Nigdy nie wolno w żaden sposób modyfikować wtyków sieciowych. Korzystając z uziemionych elektronarzędzi nie wolno używać żadnych wtyczek adaptacyjnych.** Niezmodyfikowane wtyki sieciowe i pasujące gniazda zasilania zmniejszają ryzyko porażenia prądem.
- b) **Unikać kontaktu ciała z uziemionymi powierzchniami, takimi jak rury, grzejniki, piece i lodówki.** Istnieje zwiększone ryzyko porażenia prądem, jeśli ciało jest uziemione.
- c) **Nie wystawiaj elektronarzędzi na działanie deszczu lub wilgoci.** Woda przedostająca się do elektronarzędzia zwiększa ryzyko porażenia prądem.
- d) **Nie wolno korzystać z kabla zasilającego niezgodnie z jego przeznaczeniem. Nigdy nie używaj kabla zasilającego do przenoszenia, ciągnięcia lub odłączania elektronarzędzia. Trzymaj kabel zasilający z dala od źródeł ciepła, oleju, ostrych krawędzi lub poruszających się części.** Uszkodzone lub zaplątane kable zasilające zwiększają ryzyko porażenia prądem.
- e) **Podczas pracy z elektronarzędziem na zewnątrz należy stosować kabel zasilający przeznaczony do użytku na zewnątrz.** Użycie kabla zasilającego prze-

znaczono do użytku na zewnątrz zmniejsza ryzyko porażenia prądem.

- f) **Jeżeli nie można uniknąć pracy elektronarzędzia w wilgotnym miejscu, należy użyć zasilania zabezpieczonego wyłącznikiem różnicowo-prądowym (RCD).** Zastosowanie wyłącznika różnicowo-prądowego zmniejsza ryzyko porażenia prądem.

3. BEZPIECZEŃSTWO OSOBISTE

- a) **Pracując z elektronarzędziem zachowaj czujność, patrz co robisz i kieruj się zdrowym rozsądkiem. Nie korzystaj z elektronarzędzia, gdy jesteś zmęczony lub pod wpływem narkotyków, alkoholu bądź leków.** Chwila nieuwagi podczas obsługi elektronarzędzia może spowodować poważne obrażenia ciała.
- b) **Stosuj środki ochrony indywidualnej. Zawsze stosuj ochronę oczu.** Sprzęt ochronny, taki jak maska przeciwpyłowa, antypoślizgowe obuwie ochronne, kask lub ochronniki słuchu, stosowane w odpowiednich warunkach, ograniczają obrażenia ciała.
- c) **Zapobiegaj niezamierzonemu uruchomieniu. Przed podłączeniem do źródła zasilania i/lub akumulatora, podniesieniem lub przenoszeniem narzędzia upewnij się, że wyłącznik jest w pozycji wyłączonej.** Przenoszenie elektronarzędzi z palcem na włączniku lub włączanie elektronarzędzi z włączonym włącznikiem sprzyja wypadkom.
- d) **Przed włączeniem elektronarzędzia usuń klucz nastawczy lub klucz maszynowy.** Klucz maszynowy lub klucz pozostawiony na obracającej się części elektronarzędzia

może spowodować obrażenia ciała.

- e) **Nie sięgaj zbyt daleko. Utrzymuj właściwą postawę i równowagę przez cały czas.** Umożliwia to lepszą kontrolę nad elektronarzędziem w nieoczekiwanych sytuacjach.
- f) **Ubieraj się odpowiednio. Nie noś luźnej odzieży ani biżuterii. Trzymaj włosy i ubrania z dala od ruchomych części.** Luźne ubrania, biżuteria lub długie włosy mogą zostać pochwycone przez ruchome części.
- g) **Jeśli na wyposażeniu znajdują się urządzenia do podłączania instalacji odpylających i zbierających, należy dopilnować, aby były one podłączone i właściwie użytkowane.** Stosowanie systemu odpylania może zmniejszyć zagrożenia związane z pyłem.
- h) **Nie pozwól, aby przyzwyczajenie wynikające z częstego używania narzędzi spowodowało u Ciebie nadmierną pewnością siebie i zignorować zasady bezpieczeństwa narzędzi.** Nieostrożne działanie może w ciągu ułamka sekundy spowodować poważne obrażenia.
- ### 4. OBSŁUGA I KONSERWACJA ELEKTRONARZĘDZI
- a) **Nie należy przeciążać elektronarzędzi. Zawsze używaj odpowiedniego elektronarzędzia do danego zastosowania.** Właściwie elektronarzędzie wykona pracę lepiej i bezpieczniej, w tempie, do którego zostało zaprojektowane.
- b) **Nie korzystaj z elektronarzędzia, jeśli nie ma możliwości włączenia i wyłączenia go**

- przełącznikiem.** Każde elektrona-
rządzie, które nie może być sterowane
za pomocą przełącznika jest niebez-
pieczne i musi zostać naprawione.
- c) **Przed dokonaniem jakichkol-
wiek regulacji, zmianą akce-
soriów lub przechowywaniem
elektronarzędzia należy odłą-
czyć wtyk sieciowy od źródła
zasilania i/lub wyjąć akumu-
lator, jeśli jest odłączany.** Takie
prewencyjne środki bezpieczeństwa
zmniejszają ryzyko przypadkowego
uruchomienia elektronarzędzia.
- d) **Nieużywane elektrona-
rządza należy przechowywać w miej-
scu niedostępnym dla dzieci i
nie dopuszczać do obsługi elek-
tronarzędzia przez osoby nie-
obeznane z elektrona-
rzędziem lub niniejszą instrukcją.** Elek-
trona-
rządza są niebezpieczne w rękach
nieprzeszkolonych użytkowników.
- e) **Konserwuj elektrona-
rządza i akcesoria. Sprawdź elektro-
narządzie pod kątem rozre-
gulowania lub blokowania
się ruchomych części, czy nie
doszło do ich pęknięcia oraz
czy nie występują inne oko-
liczności, które mogą wpły-
wać na działanie elektrona-
rządza. Jeśli elektrona-
rządzie jest uszkodzone, zleć jego napra-
wę przed użyciem.** Wiele wypad-
ków jest powodowanych przez złe
konserwowane elektrona-
rządza.
- f) **Utrzymuj narzędzia tnące ostre
i czyste.** Prawidłowo konserwowa-
ne narzędzia tnące z ostrymi krawę-
dziami tnącymi są mniej podatne na
zakleszczenia i łatwiejsze do kontrolo-
wania.
- g) **Używaj elektrona-
rzędzia, osprzętu, końcówek narzędzi
itp. zgodnie z niniejszą instruk-
cją, uwzględniając warunki
pracy i wykonywaną pracę.**
Używanie elektrona-
rzędzia do czyn-
ności niezgodnych z przeznaczeniem
może prowadzić do niebezpiecznych
sytuacji.
- h) **Utrzymuj uchwyty i powierzch-
nie chwytne suche, czyste i
wolne od oleju i smaru.** Śliskie
uchwyty i powierzchnie chwytne nie
pozwalają na bezpieczną obsługę i
kontrolę narzędzia w nieoczekiwanych
sytuacjach.
5. **OBŚLUGA I KONSERWACJA
NARZĘDZI AKUMULATOROWY-
CH**
- a) **Ładuj wyłącznie za pomocą ła-
dowarki określonej przez pro-
ducenta.** Ładowarka, która jest od-
powiednia dla jednego typu akumula-
tora, może stwarzać ryzyko pożaru,
gdy jest używana z innym akumulato-
rem.
- b) **Elektrona-
rządza używaj wy-
łącznie z przeznaczonymi do
tego celu akumulatorami.** Uży-
wanie jakichkolwiek innych akumula-
torów może stwarzać niebezpieczeń-
stwo obrażeń i pożaru.
- c) **Gdy akumulator nie jest uży-
wany, należy trzymać go z
daleka od innych metalowych
przedmiotów, takich jak spina-
cze, monety, klucze, gwoździe,
śruby lub inne małe metalowe
przedmioty, mogą spowodować
zwarcie zacisków urzą-
dzenia.** Zwarcie ze sobą biegunów
akumulatora może spowodować po-
parzenia lub pożar.

- d) **W trudnych warunkach z akumulatora może wydobywać się ciecz; należy unikać kontaktu z nią. W razie przypadkowego kontaktu, splotać wodą. W przypadku kontaktu cieczy z oczami, należy dodatkowo zwrócić się o pomoc lekarską.**

Ciecz wydostająca się z akumulatora może powodować podrażnienia lub oparzenia.

- e) **Nie używaj akumulatora ani narzędzia, które jest uszkodzone lub zmodyfikowane.** Uszkodzone lub zmodyfikowane akumulatory mogą zachowywać się nieprzewidywalnie, co może spowodować pożar, wybuch lub ryzyko obrażeń.

- f) **Nie narażaj akumulatora lub narzędzia na działanie ognia lub nadmiernej temperatury.**

Wystawienie na działanie ognia lub temperatury powyżej 130°C może spowodować wybuch.

- g) **Przestrzegaj wszystkich instrukcji ładowania i nie ładuj akumulatora ani narzędzia poza zakresem temperatur wskazanym w instrukcji.** Nieprawidłowe ładowanie lub ładowanie w temperaturach spoza podanego zakresu może spowodować uszkodzenie akumulatora i zwiększyć ryzyko pożaru.

6. SERWIS

- a) **Elektronarzędzie powinno być serwisowane przez wykwalifikowanego pracownika serwisu przy użyciu wyłącznie identycznych części zamiennych.** Zapewni to utrzymanie bezpieczeństwa elektronarzędzia.
- b) **Nigdy nie należy serwisować uszkodzonych akumulatorów.** Serwisowanie akumulatorów powinien

być wykonywany wyłącznie przez producenta lub autoryzowany serwis.

Wskazówki bezpieczeństwa dla strugarek wiertel

Wskazówki bezpieczeństwa dla wszystkich operacji

- **Trzymaj elektronarzędzie za izolowane powierzchnie chwytające podczas wykonywania operacji, w której osprzęt tnący lub spinacze mogłyby zetknąć się z ukrytym okablowaniem.** Osprzęt tnący lub spinacze mające kontakt z przewodem pod napięciem może spowodować, że odstąpione metalowe części elektronarzędzia elektrycznego znajdą się pod napięciem, co może być przyczyną porażenia operatora prądem elektrycznym.

Wskazówki bezpieczeństwa podczas używania długich bitów wiertarskich

- **Nigdy nie używać z prędkością większą niż maksymalny parametr prędkości bitu wiertarskiego.** Przy większych prędkościach bit może się zagiąć, jeśli będzie obracał się swobodnie bez kontaktu z detalem, co spowoduje obrażenia ciała.
- **Zawsze zaczynać wiercenie z niewielką prędkością, kiedy końcówka bitu styka się z detalem.** Przy większych prędkościach bit może się zagiąć, jeśli będzie obracał się swobodnie bez kontaktu z detalem, co spowoduje obrażenia ciała.
- **Dociskać tylko w linii środkowej z bitem i nie wywierać nadmiernej nacisku.** Bity mogą się zgiąć, powodując pęknięcia lub utratę kontroli ze skutkiem w postaci obrażeń ciała.

Additional safety instructions

- **Należy zabezpieczyć obrabiany przedmiot.** Zamocowanie obrabianego przedmiotu w urządzeniu mocującym lub imadle jest bezpieczniejsze niż trzymanie go w ręku.
- **Wyłączyć narzędzie elektryczne od razu, kiedy narzędzie użytkowe zostanie zablokowane. Przygotować się na wysokie reakcje momentu obrotowego, które powodują odbicie.** Narzędzie użytkowe blokuje się, jeśli zakleszczy się w detali lub jeśli narzędzie elektryczne będzie przecięzione.
- **Zawsze odczekać, aż narzędzie elektryczne całkowicie się zatrzyma przed odłożeniem go w dół.** Narzędzie użytkowe może się zablokować i doprowadzić do utraty kontroli nad narzędziem elektrycznym.
- **Bezpiecznie trzymać narzędzie elektryczne.** Podczas dokręcania i luzowania śrub przygotować się na tymczasowo wysokie reakcje momentu obrotowego.
- **Użyć odpowiednich detektorów do ustalenia, czy są ukryte przewody zasilania lub skontaktować się z lokalnym przedsiębiorstwem komunalnym, aby uzyskać pomoc.** Kontakt z kablami elektrycznymi może spowodować pożar i porażenie elektryczne. Uszkodzenie przewodów gazu może spowodować wybuch. Pękające rury wody powodują uszkodzenia mienia.
- **Używać wyłącznie akcesoriów zalecanych przez firmę PARKSIDE.** Nieodpowiednie akcesoria mogą spowodować porażenie prądem lub pożar.

Ryzyko resztkowe

Nawet przy prawidłowej obsłudze tego elektronarzędzia zawsze istnieje ryzyko resztkowe. Z uwagi na konstrukcję i wykonanie tego elektronarzędzia mogą wystąpić następujące niebezpieczeństwa:

- Uszkodzenie słuchu w przypadku nie stosowania odpowiednich ochronników słuchu.
- Szkody zdrowotne, spowodowane przez przenoszenie drgań na rękę, jeśli urządzenie jest użytkowane przez dłuższy czas lub jest nieprawidłowo prowadzone i konserwowane.
- Niebezpieczeństwo skaleczenia

▲ OSTRZEŻENIE! Zagrożenie generowane przez pole elektromagnetyczne podczas pracy urządzenia. Pole to może w określonych okolicznościach zakłócać pracę aktywnych lub pasywnych implantów medycznych. Aby zmniejszyć niebezpieczeństwo poważnych lub śmiertelnych obrażeń ciała, przed przystąpieniem do obsługi urządzenia przez osoby z implantami medycznymi zalecamy konsultację się z lekarzem i producentem implantu medycznego.

Przygotowanie

▲ OSTRZEŻENIE! Ryzyko obrażeń ciała w wyniku przypadkowego uruchomienia urządzenia. Akumulator należy umieszczać w urządzeniu dopiero wtedy, gdy jest ono całkowicie przygotowane do pracy.



Elementy obsługowe

Przed pierwszym użyciem urządzenia należy się zapoznać z jego elementami obsługowymi.

• Przetłącznik kierunku obrotów (15) (rys. A)



WSKAZÓWKA! Przetłącznik kierunku obrotów należy uruchamiać tylko, gdy urządzenie jest w postoju!

Informacje dotyczące kierunków - patrząc od tyłu.

- **Po lewej stronie**  Wkręcanie śruby, wiercenie
 - **Na środku**  Blokada załączenia
 - **Po prawej stronie**  Wykręcanie śruby
- ## • Pierścień regulacji momentu dokręcania (3)

WSKAZÓWKA! Pierścień regulacji momentu dokręcania należy wciskać tylko, gdy urządzenie jest w postoju!

Ustawienie maksymalnego momentu obrotowego dla wkręcania, przy którym zostaje wyzwolone sprzęgło ślizgowe.

- **1** Najmniejsza wartość momentu obrotowego
 - **25** Największa wartość momentu obrotowego
Dla bezpieczeństwa należy rozpocząć wkręcanie z niskim momentem obrotowym. W razie potrzeby zwiększać moment obrotowy.
 -  Wiercenie bez ograniczenia momentu obrotowego
- ## • Przetłącznik biegu (4)
- WSKAZÓWKA! Selektor biegów należy uruchamiać tylko, gdy urządzenie jest zatrzymane.
- **1**  Wkręcanie
 - **2**  Wiercenie
- ## • Włącznik/wyłącznik (14)
- Włączanie: Wciśnięcie
 - Regulacja prędkości obrotowej w sposób płynny: Im dalej zostanie na-

ciśnięty włącznik/wyłącznik, tym wyższa będzie prędkość obrotowa.



- Wyłączanie: Zwolnienie

Montaż i demontaż narzędzia końcowego

Wskazówki

- Zakres mocowania uchwytu wiertarskiego: 1,5-13 mm
- Informacje dotyczące kierunków - patrząc od tyłu.

Montaż narzędzia końcowego

1. Otwieranie uchwytu wiertarskiego: Obrócić szybkozamykający uchwyt wiertarski (2) .
2. Wsunąć narzędzie końcowe jak najdalej w otwór uchwytu wiertarskiego (1).
3. Zaciskanie narzędzia końcowego: Obrócić szybkozamykający uchwyt wiertarski (2) .

Demontaż narzędzia końcowego

1. Otwieranie uchwytu wiertarskiego: Obrócić szybkozamykający uchwyt wiertarski (2) .
2. **▲ UWAGA!** Niebezpieczeństwo porażenia! Narzędzia końcowe – w szczególności wiertła – mogą się bardzo nagrzewać. W razie potrzeby należy nosić rękawice ochronne. Wyciągnąć narzędzie robocze.

Sprawdzanie stanu naładowania akumulatora

1.  Wcisnąć przycisk (8) obok wskaźnika poziomu naładowania (9) na akumulatorze (10).

Wskaźnik poziomu naładowania z kontrolkami LED sygnalizuje poziom naładowania akumulatorów.

 czerwony, pomarańczowy, zielony
Akumulator jest naładowany

 czerwony, pomarańczowy
Akumulator jest częściowo naładowany

 czerwony
Akumulator wymaga ładowania

2. Akumulator (10) należy naładować, gdy na wskaźniku stanu naładowania (9) świeci się już tylko czerwona kontrolka LED.

Ładowanie akumulatora

Patrz również instrukcja obsługi ładowarki.

Wskazówki

- Gdy akumulator jest rozgrzany, przed ładowaniem należy odczekać do jego wystudzenia.
- Nie narażać akumulatora na dłuższe oddziaływanie silnego promieniowania słonecznego i nie kłaść go na grzejnikach (maks. 50 °C).

Ładowanie akumulatora

1. Podłączyć ładowarkę akumulatora (16) do gniazda.
2. Wsunąć akumulator (10) do wnęki ładowarki akumulatora (16).
3. Po zakończeniu procesu ładowania odłączyć ładowarkę akumulatora (16) od sieci.
4. Wyciągnąć akumulator (10) z ładowarki akumulatora (16).

Diody kontrolne na ładowarce (16):

zielony	czerwony	Znaczenie
świeci się	–	<ul style="list-style-type: none"> • Akumulator w pełni naładowany • gotowy (Brak akumulatora w urządzeniu)

zielony	czerwony	Znaczenie
–	świeci się	Akumulator jest ładowany
–	miga	przeegrzany akumulator
miga	miga	uszkodzony akumulator

Eksploatacja

Wkładanie i wyciąganie akumulatora

▲ OSTRZEŻENIE! Ryzyko obrażeń ciała w wyniku przypadkowego uruchomienia urządzenia. Akumulator należy umieszczać w urządzeniu dopiero wtedy, gdy jest ono całkowicie przygotowane do pracy.

WSKAZÓWKA! Ryzyko uszkodzenia! Za stosowanie niewłaściwego akumulatora może doprowadzić do uszkodzenia urządzenia i akumulatora.

Wkładanie akumulatora

1. Wsunąć akumulator (10) wzdłuż prowadnicy szynowej w uchwyt akumulatora (7).
Akumulator wskakuje na swoje miejsce, wydając charakterystyczny dźwięk.

Wyciąganie akumulatora

1. Wcisnąć i przytrzymać przycisk zwalniający (11) na akumulatorze (10).
2. Wyciągnąć akumulator z uchwytu akumulatora (7).

Włączanie i wyłączenie

Włączanie

1. Wybrać za pomocą przełącznika kierunku obrotów (15) odpowiedni kierunek obrotów.
2. Wybrać za pomocą selektora biegów (4) odpowiedni bieg.

3. Wybrać za pomocą pierścienia do regulacji momentu obrotowego (3) maksymalny moment obrotowy lub wiercenie.
4. Wcisnąć i przytrzymać włącznik/wyłącznik (14).
Świeci się lampka robocza LED (12).

Wyłączanie

1. Zwolnić włącznik/ wyłącznik (14).
2. Zanim odłożymy elektronarzędzie należy odczekać do jego całkowitego zatrzymania się.
3. Podczas przerw w pracy: Ustawić przełącznik kierunku obrotów (15) na środku. Taki środek ostrożności zapobiegnie przypadkowemu uruchomieniu elektronarzędzia.
W ten sposób można za pomocą klipsa na pasku (13) zawiesić urządzenie na pasku. Za pomocą klipsa na pasku można otwierać butelki z kapslami.
4. W momencie pozostawienia urządzenia bez nadzoru lub po zakończeniu pracy należy wyciągać akumulator z urządzenia..

Transport

Wskazówki w zakresie transportu urządzenia:

- Wyłączyć urządzenie i wyciągnąć z niego akumulator. Należy się upewnić, że wszystkie ruchome elementy całkowicie się zatrzymały.
- Wyciągnąć narzędzie robocze.
- Urządzenie należy zawsze trzymać za rękkojeść (6).

Czyszczenie, konserwacja i przechowywanie

▲ OSTRZEŻENIE! Porażenie elektryczne! Podczas prac konserwacyjnych i czyszczenia należy się zabezpieczać. Wyłączyć urządzenie.

Wykonanie prac naprawczych i konserwacyjnych, które nie zostały opisane w tej instrukcji, należy powierzać naszym specjalistom z działu serwisowego. Stosować tylko oryginalne części zamienne.

Czyszczenie

▲ OSTRZEŻENIE! Porażenie elektryczne! Nigdy nie spryskiwać urządzenia wodą.

WSKAZÓWKA! Ryzyko uszkodzenia. Substancje chemiczne mogą oddziaływać agresywnie na elementy wykonane z tworzywa sztucznego. Nie stosować środków czyszczących wzgl. rozpuszczalników.

- Dbać o czystość i drożność otworów wentylacyjnych, obudowy silnika i uchwytów urządzenia. Używać do tego wilgotnej ściereczki lub szczotki.

Konserwacja

Urządzenie jest bezobsługowe.

Przechowywanie

Urządzenie należy przez cały czas przechowywać w warunkach:

- czystych
- suchych
- zabezpieczonych przed zapyleniem
- poza zasięgiem dzieci

Temperatura przechowywania akumulatora i urządzenia wynosi od 0°C do 45°C. Podczas przechowywania należy unikać ekstremalnie niskich lub wysokich tempe-

ratur, aby zapobiec utracie wydajności akumulatora.

Przed dłuższym przechowywaniem (np. przed sezonem zimowym) należy wyciągnąć akumulator z urządzenia (postępować według osobnej instrukcji obsługi akumulatora i ładowarki).

Utylizacja /ochrona środowiska

Wyjmij akumulator z urządzenia i przekaż urządzenie, akumulator, akcesoria oraz opakowanie do punktu recyklingu odpadów.



Urządzeń elektrycznych nie należy wyrzucać razem z odpadami komunalnymi. Symbol przekreślonego kosza na śmieci oznacza, że po zakończeniu okresu użytkowania tego produktu nie wolno wyrzucać jako niesortowanych odpadów komunalnych.

- Do tego urządzenia odnosi się dyrektywa 2012/19/UE.
- Urządzenie należy przekazać do punktu recyklingu. Zastosowane elementy z tworzywa sztuczne i metali można posortować według gatunków i w ten sposób przekazać do recyklingu. Odpowiednie informacje można uzyskać w naszym Dziale serwisowym.
- Przesłane, uszkodzone urządzenia utylizujemy bezpłatnie.

Zużyty sprzęt może mieć szkodliwy wpływ na środowisko i zdrowie ludzi z uwagi na potencjalną zawartość niebezpiecznych substancji, mieszanin oraz części składowych. Gospodarstwo domowe spełnia ważną rolę w przyczynianiu się do ponownego użycia i odzysku surowców wtórnych, w tym recyklingu zużytego sprzętu. Na tym etapie kształtuje się postawy, które wpływają na zachowanie

wspólnego dobra jakim jest czyste środowisko naturalne.

Instrukcja utylizacji akumulatorów



Nie wyrzucaj akumulatora do śmieci domowych, ognia (ryzyko wybuchu) lub wody. Uszkodzone akumulatory mogą szkodzić środowisku naturalnemu i zdrowiu ludzi, jeśli wydostaną się z nich trujące opary lub ciecze.

Akumulatory utylizuj zgodnie z lokalnymi przepisami. Uszkodzone lub zużyte akumulatory należy przekazywać do recyklingu zgodnie z dyrektywą 2006/66/WE. Akumulatory należy oddać w punkcie zbiórki zużytych baterii, skąd zostaną przekazane do ponownego przetworzenia w sposób przyjazny dla środowiska. O szczegóły należy pytać w lokalnym zakładzie gospodarki odpadami lub w naszym Centrum Serwisowym. Akumulatory należy utylizować w stanie rozładowanym. Zalecamy zakrycie biegunów kawałkiem taśmy klejącej w celu ochrony przed ewentualnym zwarcieniem. Nie otwieraj akumulatora.

Serwis

Gwarancja

Szanowna Klientko, Szanowny Kliencie, na zakupione urządzenie otrzymują Państwo 3 lata gwarancji od daty zakupu. W przypadku wad tego produktu przysługują Państwu ustawowe prawa w stosunku do sprzedawcy produktu. Prawa te nie są ograniczone przez naszą przedstawioną niżej gwarancję.

Warunki gwarancji

Okres gwarancji rozpoczyna się z datą zakupu. Prosimy zachować oryginalny pa-

ragon. Będzie on potrzebny jako dowód zakupu.

Jeśli w okresie trzechpięciu lat od daty zakupu tego produktu wystąpi wada materiałowa lub fabryczna, produkt zostanie – wedle naszego wyboru – bezpłatnie naprawiony lub wymieniony. Gwarancja zakłada, że w okresie trzech lat uszkodzone urządzenie zostanie przesłane wraz z dowodem zakupu (paragonem) z krótkim opisem, gdzie wystąpiła wada i kiedy się pojawiła.

Jeśli defekt jest objęty naszą gwarancją, otrzymają Państwo z powrotem naprawiony lub nowy produkt. Wraz z wymianą urządzenia lub ważnej części, zgodnie z art. 581 § 1 aktualnej wersji Kodeksu cywilnego, okres gwarancji rozpoczyna się od nowa.

Okres gwarancji i ustawowe roszczenia z tytułu wad

Okres gwarancji nie wydłuża się z powodu świadczenia gwarancyjnego. Obowiązuje to również dla wymienionych lub naprawionych części. Ewentualne uszkodzenia i wady istniejące już w momencie zakupu należy zgłosić bezzwłocznie po rozpakowaniu. Naprawy przypadające po upływie okresu gwarancji są odpłatne.

Zakres gwarancji

Urządzenie wyprodukowano z zachowaniem staranności zgodnie z surowymi normami jakościowymi i dokładnie sprawdzono przed wysyłką.

Gwarancja obowiązuje dla wad materiałowych lub fabrycznych. Gwarancja nie rozciąga się na części produktu, które podlegają normalnemu zużyciu i można je uznać za części zużywalne (np. Uchwyt wiertarski szybkoobrotowy), oraz na uszkodzenia części delikatnych.

Gwarancja przepada, jeśli produkt został uszkodzony, nie był zgodnie z przeznaczeniem użytkowany i konserwowany.

Użytkowanie zgodnie z przeznaczeniem wiąże się z przestrzeganiem wszystkich wskazówek zawartych w instrukcji obsługi. Należy bezwzględnie unikać zastosowań i działań, których odradza się lub przed którymi ostrzega się w instrukcji obsługi.

Produkt jest przeznaczony do użytku prywatnego, a nie komercyjnego. W przypadku niewłaściwego i nieodpowiedniego obchodzenia się z urządzeniem, stosowania „na siłę” i zabiegów, które nie zostały przeprowadzone przez nasz autoryzowany oddział, gwarancja wygasa.

Realizacja w przypadkach objętych gwarancją

Aby zagwarantować szybkie przetworzenie Państwa sprawy, prosimy o przestrzeganie poniższych wskazówek:

- W przypadku wszelkich zapytań prosimy o przygotowanie paragonu i numeru identyfikacyjnego jako dowodu zakupu (IAN 418090_2210).
- Numer artykułu znajduje się na tabliczce znamionowej.
- W przypadku wystąpienia usterek lub innych wad prosimy o skontaktowanie się z wymienionym niżej działem serwisowym **telefonicznie** lub **mailowo**. Uzyskają Państwo wówczas szczegółowe informacje na temat realizacji reklamacji.
- Uszkodzony produkt mogą Państwo wysłać po skontaktowaniu się z naszym działem obsługi klienta, załączając dowód zakupu (paragon) i określając, na czym polega wada i kiedy wystąpiła, bezpłatnie na podany adres serwisu. Aby uniknąć problemów z odbiorem i dodatkowych kosztów, prosimy o wystanie przesyłki na adres, który Państwu podano. Należy się upewnić, żeby wysyłka nie nastąpiła odpłatnie, jako ponadwymiarowa, ekspresowo

lub na innych specjalnych warunkach. Prosimy o przesłanie urządzenia wraz ze wszystkimi częściami wyposażenia otrzymanymi przy zakupie i zadbanie o wystarczająco bezpieczne opakowanie.

Serwis naprawczy

W sprawie napraw, **które nie podlegają gwarancji**, należy się zwracać do Centrum Serwisowego. Centrum Serwisowe prześle Państwu odpowiedni kosztorys.

- Możemy naprawiać tylko urządzenia w odpowiednim opakowaniu i przesłane z uregulowaną opłatą pocztową.

Wskazówka: Oczyszczone urządzenie wraz z informacją na temat uszkodzenia należy przysyłać bezpośrednio na adres podany przez Centrum Serwisowe.

- Urządzenia przesłane bez opłaty, jako towary niewymiarowe, w trybie eks-

presowym lub w ramach innych typów przesyłek specjalnych, nie będą przyjmowane.

- Przesłane, uszkodzone urządzenia utylizujemy bezpłatnie.

Service-Center



Serwis Polska

Tel.: 22 397 4996 (Opłata za połączenie zgodna z cennikiem operatora)

E-mail: grizzly@lidl.pl

IAN 418090_2210

Importer

Uwaga: poniższy adres nie jest adresem działu serwisowego. Najpierw skontaktuj się z podanym wyżej centrum serwisowym.

Grizzly Tools GmbH & Co. KG

Stockstädter Str. 20

63762 Großostheim

NIEMCY

www.grizzlytools.de

Części zamienne i akcesoria

Części zamienne i akcesoria można zamówić na stronie

www.grizzlytools.shop. Jeśli w ramach procedury Państwa zamówienia pojawią się problemy, prosimy o kontakt za pośrednictwem naszego sklepu internetowego. W razie kolejnych pytań należy zwracać się do *Service-Center*, s. 81

Nr stan.	s. 245*	Opis	Nr zamów.
2	6, 7	Uchwyt wiertarski szybkocuciący	91105806

* Widok rozłożony

Tłumaczenie oryginalnej deklaracji zgodności WE

Produkt: **Wiertarkowkrętarka akumulatorowa 20 V**

Model: **PABS 20-Li G8**

Numer serii: 000001-060000

Wymieniony powyżej przedmiot niniejszej deklaracji jest zgodny z odnośnymi wymaganiami unijnego prawodawstwa harmonizacyjnego

**2006/42/EC • 2014/30/EU • 2012/19/EU •
2011/65/EU & (EU) 2015/863**

Produkt z baterią Smart PAPS 204 A1/Smart PAPS 208 A1: 2014/53/EU

Opisany powyżej przedmiot deklaracji jest zgodny z dyrektywą Parlamentu Europejskiego i Rady 2011/65/EU z dnia 8 czerwca 2011 r. w sprawie ograniczenia stosowania niektórych niebezpiecznych substancji w sprzęcie elektrycznym i elektronicznym.

Aby zapewnić zgodność, zastosowano następujące normy zharmonizowane oraz normy i przepisy krajowe:

**EN 62841-1:2015 • EN 62841-2-1:2018/A11:2019 • EN IEC 63000:2018
EN IEC 55014-1:2021 • EN IEC 55014-2:2021 • IEC 62471:2006**

Produkt z baterią Smart PAPS 204 A1/Smart PAPS 208 A1:

EN 301 489-1 V2.2.3:2019 • EN 301 489-17 V3.2.4:2020

EN 300 328 V2.2.2:2019 • EN 50663:2017

Niniejsza deklaracja zgodności wydana zostaje na wyłączną odpowiedzialność producenta:

CE Grizzly Tools GmbH & Co. KG
Stockstädter Str. 20
63762 Großostheim
NIEMCY
03.04.2023



Christian Frank
Upoważniony przedstawiciel dokumentacji

Índice de contenido

Introducción.....	83
Usado previsto.....	83
Volumen de suministro/ accesorios.....	84
Vista general.....	84
Descripción del funcionamiento.....	84
Datos técnicos.....	84
Indicaciones de seguridad.....	86
Significado de las indicaciones de seguridad.....	86
Gráficos y símbolos.....	86
Advertencias de seguridad generales de la herramienta eléctrica.....	86
Información de seguridad para brocas.....	90
Riesgos residuales.....	91
Preparación.....	91
Elementos de control.....	91
Montaje y desmontaje de herramientas intercambiables.....	92
Revisar el nivel de carga de la batería.....	92
Cargar la batería.....	92
Funcionamiento.....	93
Insertar/retirar la batería.....	93
Encendido y apagado.....	93
Transporte.....	93
Limpieza, mantenimiento y almacenamiento.....	93
Limpieza.....	94
Mantenimiento.....	94
Almacenamiento.....	94
Eliminación/protección del medio ambiente.....	94
Instrucciones para la eliminación de las baterías recargables.....	94
Servicio.....	95
Garantía.....	95
Servicio de reparación.....	96

Service-Center.....	96
Importador.....	96

Piezas de repuesto y accesorios.....

Traducción de la declaración CE de conformidad.....

Vista explosionada.....

Introducción

Felicidades por la compra de su nuevo atornillador a batería (en adelante, denominado aparato o herramienta eléctrica). Ha adquirido un aparato de alta calidad. Durante la producción del aparato se ha revisado su calidad y se le ha realizado una inspección final. Por lo tanto, la capacidad de funcionamiento de su aparato queda garantizada.



Este manual de instrucciones es parte de este aparato. Contiene indicaciones importantes para la seguridad, uso y desecho del producto. Lea atentamente el manual de instrucciones. Familiarícese con los controles y el uso correcto del aparato. Utilice exclusivamente el aparato como se describe y para los campos de aplicación especificados. Conserve el manual de instrucciones y entregue toda la documentación si traspasa este aparato a un tercero.

Uso previsto

El aparato está previsto exclusivamente para los usos siguientes:

- Apretar y soltar tornillos
- Perforar en madera, metal o plástico

Funcionamiento exclusivamente en espacios secos.

Cualquier otro uso que no esté expresamente permitido en este manual de instrucciones puede suponer un serio peligro

para el usuario y provocar daños en el aparato. El operador o usuario del aparato será responsable de los accidentes o daños causados a otras personas o sus propiedades. El aparato está destinado al uso doméstico. No se ha concebido para uso industrial prolongado. Si se le da un uso profesional, se anulará la garantía. El fabricante no se responsabiliza de los daños derivados de un uso erróneo o distinto del previsto.

Este aparato forma parte de la Serie **X 20 V TEAM** y puede utilizarse con baterías de la serie **X 20 V TEAM**. Las baterías de la serie **X 20 V TEAM** solo pueden cargarse con cargadores de la serie **X 20 V TEAM**.

Volumen de suministro/ accesorios

Desembale el aparato y compruebe el volumen de suministro.

Deseche el material de embalaje según corresponda.

- Atornilladora taladradora recargable 20 V
- Maletín
- Traducción del manual original

La batería y el cargador no están incluidos.

Vista general

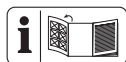

En la página desplegable delantera encontrará ilustraciones del aparato.

- 1 Abertura portabrocas
- 2 Portabrocas de sujeción rápida
- 3 Anillo de ajuste del par de apriete
- 4 Selector de marchas
- 5 Portapunta
- 6 Empuñadura (Empuñaduras aisladas)
- 7 Soporte de la batería
- 8 Botón (Indicador de nivel de carga)

- 9 Indicador de nivel de carga
- 10 Batería
- 11 Desbloqueo de la batería
- 12 LED de trabajo
- 13 Pinza para cinturón
- 14 Interruptor de encendido/apagado
- 15 Selector del sentido de rotación
- 16 Cargador de la batería
- 17 Maletín

Descripción del funcionamiento

El atornillador está equipado con un embrague deslizante que desacopla el accionamiento del husillo de trabajo cuando se alcanza un par máximo preseleccionado.

El funcionamiento de los elementos de mando se describe en las siguientes páginas.

Datos técnicos

Atornilladora taladradora recargable 20 VPABS 20-Li G8

Tensión nominal U 20 V \equiv

Peso con batería (20 V, 2 Ah) 1,7 kg

Régimen de ralentí n_0

- 1.ª marcha 0-430 min^{-1}

- 2.ª marcha 0-1500 min^{-1}

Par máx. de apriete 45 Nm

Apertura del portabrocas 1,5-13 mm

Diámetro máx. de perforación

- madera 30 mm

- acero 13 mm

Nivel de presión acústica (L_{pA})

..... 72,1 dB; $K_{pA}=5$ dB

Nivel de potencia acústica (L_{WA})

..... 83,1 dB; $K_{WA}=5$ dB

Vibración (a_h) $\leq 2,5$ m/s^2 ; $K=1,5$ m/s^2

Batería Li-Ion

Temperatura ≤ 50 °C

- Procedimiento de carga4 - 40 °C
- Funcionamiento -20 - 50 °C
- Almacenamiento 0 - 45 °C

Batería PARKSIDE Performance Smart
 Smart PAPS 204 A1/Smart PAPS 208 A1

- banda de frecuencias
2400-2483,5 MHz
- potencia transmitida ≤ 20 dBm

Los valores de ruido y vibración se han obtenido según la normativa y disposiciones indicadas en la declaración de conformidad.

El valor de emisión de vibraciones y el valor de emisiones sonoras indicados se obtienen mediante la medición en un procedimiento de ensayo normalizado y se pueden utilizar para hacer una comparación entre una herramienta eléctrica y otra. El valor de emisión de vibraciones y el valor de emisiones sonoras indicados también pueden utilizarse para una evaluación preliminar de la carga.

⚠ ¡ADVERTENCIA! Los valores de emisión de vibraciones y sonoras reales pueden variar frente a los valores indicados cuando se hace un uso real de la herramienta electrónica, dependiendo del tipo y forma en que se utiliza la herramienta.

Intente minimizar la exposición a las vibraciones en la medida de lo posible. Una medida para reducir la tensión por las vibraciones es, por ejemplo, limitar el tiempo de trabajo. En este sentido, se deben tener en cuenta todas las fases del ciclo de trabajo (por ejemplo, los tiempos en los que el aparato está desconectado y aquellos en los que está encendido, pero funciona sin carga).

Tiempos de carga

Este aparato forma parte de la Serie **X 20 V TEAM** y puede utilizarse con baterías de la serie **X 20 V TEAM**. Las baterías de la serie **X 20 V TEAM** solo pueden cargarse con cargadores de la serie **X 20 V TEAM**.

Le recomendamos utilizar este aparato únicamente con las siguientes baterías: PAP 20 B1, PAP 20 B3, Smart PAPS 204 A1, Smart PAPS 208 A1

Le recomendamos cargar estas baterías con los siguientes cargadores: PLG 20 A3, PLG 20 A4, PLG 20 C1, PLG 20 C3, PLG 201 A1, PDSL G 20 A1, PDSL G 20 B1, Smart PLGS 2012 A1

Datos técnicos de la batería y el cargador: Consultar las instrucciones separadas.

Tiempo de carga (min)	PAP 20 A1	PAP 20 A2	PAP 20 A3	Smart PAPS 204 A1	Smart PAPS 208 A1
	PAP 20 B1		PAP 20 B3		
PLG 20 A1 PLG 20 A4 PLG 20 C1	60	90	120		240
PLG 20 A2	45	60	80		165
PLG 20 A3 PLG 20 C3	35	45	60		120

Tiempo de carga (min)	PAP 20 A1 PAP 20 B1	PAP 20 A2	PAP 20 A3 PAP 20 B3 Smart PAPS 204 A1	Smart PAPS 208 A1
PLG 201 A1	120	180	240	480
PDSLГ 20 A1 PDSLГ 20 B1	35	45	60	120
Smart PLGS 2012 A1	35	40	50	55

Indicaciones de seguridad

En este apartado se presentan las indicaciones de seguridad básicas para utilizar el aparato.

⚠ ¡ADVERTENCIA! Una manipulación inadecuada de la batería puede producir daños personales y materiales. Observe las indicaciones de seguridad y las indicaciones de carga y de uso correcto que aparecen en las instrucciones de funcionamiento de su batería y cargador de la serie **X 20 V TEAM**. Para una descripción más detallada sobre el proceso de carga y para más información, consulte este manual de instrucciones separado.

Significado de las indicaciones de seguridad

⚠ ¡PELIGRO! Si no sigue esta indicación de seguridad, se producirá accidentes. El resultado es una lesión grave o la muerte.

⚠ ¡ADVERTENCIA! Si no sigue esta indicación de seguridad, es posible que se produzca un accidente. El resultado es posiblemente una lesión grave o la muerte.

⚠ ¡PRECAUCIÓN! Si no sigue esta indicación de seguridad, se producirá accidentes. El resultado es posiblemente una lesión de gravedad leve o media.

¡NOTA IMPORTANTE! Si no sigue esta indicación de seguridad, se producirá ac-

cidentes. El resultado es posiblemente un daño material.

Gráficos y símbolos

Símbolos gráficos sobre el aparato



Este aparato forma parte de la Serie **X 20 V TEAM** y puede utilizarse con baterías de la serie **X 20 V TEAM**. Las baterías de la serie **X 20 V TEAM** solo pueden cargarse con cargadores de la serie **X 20 V TEAM**.



Siga las instrucciones de uso



Los aparatos eléctricos no deben tirarse a la basura doméstica.

Gráficos en el manual de instrucciones



¡Atención!

Advertencias de seguridad generales de la herramienta eléctrica

⚠ ¡ADVERTENCIA! Lea todas las advertencias de seguridad, instrucciones, ilustraciones y especificaciones proporcionadas con esta herramienta eléctrica. Si no se siguen todas las instrucciones incluidas más abajo puede producirse una descarga eléctrica, un incendio y/o lesiones graves.

Guarde todas las advertencias e instrucciones para referencia futura.

El término "herramienta eléctrica" en las advertencias se refiere a su herramienta eléctrica operada con corriente de la red eléctrica (con cable eléctrico), o su herramienta eléctrica operada con baterías (sin cable eléctrico).

1. SEGURIDAD DEL ÁREA DE TRABAJO

- a) **Mantenga el área de trabajo limpia y bien iluminada.** Las áreas abarrotadas u oscuras favorecen los accidentes.
- b) **No opere las herramienta eléctricas en atmósferas explosivas tales como en presencia de líquidos, gases o polvo inflamables.** Las herramientas eléctricas producen chispas que pueden incendiar el polvo o los gases.
- c) **Mantenga alejados a los niños y personas en el área cuando esté operando una herramienta eléctrica.** Las distracciones pueden hacer que pierda el control.

2. SEGURIDAD ELÉCTRICA

- a) **Las clavijas de las herramientas eléctricas tienen que coincidir con el enchufe. Nunca modifique la clavija de ninguna forma. No utilice ningún adaptador con herramientas conectadas a tierra.** Las clavijas originales no modificadas y los enchufes adecuados reducen el riesgo de descarga eléctrica.
- b) **Evite el contacto entre su cuerpo y las superficies conectadas a tierra, como tubos, radiadores, cables y refrigeradores.** Existe un mayor riesgo de descarga

eléctrica si su cuerpo está conectado a tierra.

- c) **No exponga las herramientas eléctricas a la lluvia o ambientes húmedos.** Si el agua penetra en una herramienta eléctrica aumenta el riesgo de descarga eléctrica.
 - d) **No maltrate el cable. Nunca use el cable para cargar, jalar o desconectar la herramienta eléctrica. Mantenga alejado el cable del calor, aceite, bordes afilados o partes móviles.** Los cables dañados o enredados aumentan el riesgo de descarga eléctrica.
 - e) **Al usar una herramienta eléctrica en exteriores, utilice una extensión adecuada para uso en exteriores.** Utilizar un cable adecuado para exteriores reduce el riesgo de descarga eléctrica.
 - f) **Si es inevitable utilizar una herramienta eléctrica en una ubicación húmeda, utilice una fuente protegida con un dispositivo de corriente residual (RCD).** Utilizar un RCD reduce el riesgo de descarga eléctrica.
- ### 3. SEGURIDAD PERSONAL
- a) **Manténgase alerta, fíjese en lo que está haciendo, y utilice el sentido común cuando esté utilizando una herramienta eléctrica. No utilice una herramienta eléctrica cuando esté cansado o bajo los efectos de drogas, alcohol o medicamentos.** Un momento de distracción al operar herramientas eléctricas pueden tener como resultado graves lesiones físicas.
 - b) **Utilice equipo de protección personal. Siempre utilice protección para los ojos.** Utilizar equipo protector, como una máscara

antipolvo, calzado de seguridad antideslizante, un casco, o protección auditiva para lograr las condiciones apropiadas reduce la posibilidad de lesiones personales.

- c) **Evite un arranque involuntario. Asegúrese de que el interruptor está en la posición de apagado antes de conectar la fuente de energía y/o el paquete de baterías, y antes de recoger o cargar la herramienta.** Cargar las herramientas eléctricas con su dedo puesto en el interruptor o conectar la energía a herramientas eléctricas que tienen el interruptor encendido aumenta la posibilidad de tener accidentes.
- d) **Retire cualquier llave de ajuste o llave ingles antes de encender la herramienta eléctrica.** Una llave inglesa o una llave que se haya dejado pegada a una parte giratoria de la herramienta eléctrica puede ocasionar lesiones personales.
- e) **No se extralimite. Mantenga una posición y un balance adecuados en todo momento.** Esto permite un mejor control de la herramienta eléctrica en situaciones inesperadas.
- f) **Vista ropa adecuada. No utilice ropa suelta o joyas. Mantenga su cabello y su ropa lejos de las partes móviles.** Las prendas de vestir sueltas, las joyas o el cabello largo pueden quedar atrapados en las partes móviles.
- g) **Si se proporcionan dispositivos para la conexión de extracción de polvo e instalaciones de recolección, asegúrese de que estén conectados y se utilicen adecuadamente.** La utilización de

recolección de polvo puede reducir los riesgos relacionados con este.

- h) **No permita que la familiaridad obtenida por el uso frecuente de las herramientas lo vuelva descuidado y le haga ignorar los principios de seguridad de herramientas.** Una acción descuidada puede causar lesiones graves en una fracción de segundo.
4. **USO Y CUIDADO DE LAS HERRAMIENTAS ELÉCTRICAS**
- a) **No fuerce la herramienta eléctrica. Utilice la herramienta eléctrica correcta para su aplicación.** La herramienta eléctrica correcta hará el trabajo mejor y con más seguridad al ritmo para el cual fue diseñada.
 - b) **No utilice la herramienta eléctrica si el interruptor no la enciende y apaga.** Cualquier herramienta eléctrica que no pueda controlarse con el interruptor es peligrosa y tiene que repararse.
 - c) **Desconecte la clavija de la fuente de energía y/o el paquete de baterías de la herramienta eléctrica, si este es desmontable, antes de hacer cualquier ajuste, cambiar accesorios o almacenar las herramientas eléctricas.** Estas medidas preventivas de seguridad reducen el riesgo de arrancar accidentalmente la herramienta eléctrica.
 - d) **Almacene las herramientas eléctricas que no utilice fuera del alcance de los niños, y no permita a personas que no estén familiarizadas con las herramientas eléctricas o estas instrucciones que operen dichas herramientas.** Las herramien-

tas eléctricas son peligrosas en manos de usuarios no capacitados.

- e) **Proporcione mantenimiento a las herramientas eléctricas y sus accesorios. Revise si hay desalineaciones de partes de conexión o móviles, roturas de partes y cualquier otra condición que pueda afectar la operación de la herramienta eléctrica. Si está dañada, mande a reparación la herramienta antes de usarla.** Muchos accidentes son causados por herramientas eléctricas con mal mantenimiento.
 - f) **Mantenga las herramientas de corte afiladas y limpias.** Las herramientas de corte con un buen mantenimiento y filos de corte bien afilados tienden menos a atorarse y son más fáciles de controlar.
 - g) **Utilice la herramienta eléctrica, sus accesorios y brocas, etc. de acuerdo con estas instrucciones, tomando en cuenta las condiciones de trabajo y el trabajo que se va a realizar.** Utilizar la herramienta eléctrica para operaciones distintas a las que está destinada podría ocasionar una situación de riesgo.
 - h) **Mantenga las manijas y las superficies de agarre secas, limpias y sin aceite o grasa.** Las manijas y superficies de agarre resbalosas no permiten un manejo y control seguro de la herramienta en situaciones inesperadas.
5. **USO Y CUIDADO DE LA HERRAMIENTA DE BATERÍAS**
- a) **Recargue solamente con el cargador especificado por el fabricante.** Un cargador que es adecuado para un tipo de paquete de bate-

ría puede crear un riesgo de incendio si se usa con otro paquete de baterías.

- b) **Utilice las herramientas eléctricas solamente con los paquetes de baterías diseñados específicamente.** El uso de cualquier otro paquete de baterías puede crear un riesgo de lesiones e incendio.
- c) **Cuando no se esté usando el paquete de baterías, manténgalo alejado de otros objetos metálicos, como clips para papel, monedas, llaves, clavos, tornillos u otros objetos de metal pequeños que puedan hacer una conexión de una terminal a otra.** Hacer un corto circuito entre las terminales de la batería puede causar quemaduras o un incendio.
- d) **En condiciones inadecuadas puede salir líquido de la batería; evite el contacto. Si entra en contacto con él accidentalmente, enjuague con agua. Si el líquido entra en contacto con los ojos, también busque ayuda médica.** El líquido expulsado de la batería puede causar irritación o quemaduras.
- e) **No utilice un paquete de baterías o una herramienta que estén dañados o modificados.** Las baterías dañadas o modificadas pueden tener un comportamiento impredecible y ocasionar incendios, explosiones o un riesgo de lesiones.
- f) **No exponga un paquete de baterías o una herramienta al fuego o a temperatura excesiva.** La exposición al fuego o temperaturas superiores a 130 °C pueden causar explosiones.
- g) **Siga todas las instrucciones de carga y no cargue el paquete**

de baterías o la herramienta fuera del rango de temperatura especificado en las instrucciones. Cargar de manera inadecuada o a temperaturas fuera del rango especificado puede dañar la batería e incrementar el riesgo de incendio.

6. SERVICIO

- a) **Lleve su herramienta eléctrica a servicio con una persona calificada para realizar reparaciones y que utilice solamente reparaciones idénticas.** Esto asegurará que se mantenga la seguridad de la herramienta eléctrica.
- b) **Nunca dé servicio a paquetes de baterías dañados.** El servicio a los paquetes de baterías solo debe realizarlo el fabricante o proveedores de servicios autorizados.

Información de seguridad para brocas

Instrucciones de seguridad para todas las operaciones

- **Sostenga la herramienta eléctrica por las superficies de agarre aisladas cuando realice una operación donde el accesorio de corte o los tornillos puedan hacer contacto con cables ocultos.** Cuando el accesorio de corte o los tornillos hacen contacto con un cable que conduzca energía eléctrica, las partes metálicas expuestas de la herramienta eléctrica pueden energizarse y esto podría dar una descarga eléctrica al operador.

Instrucciones de seguridad al utilizar brocas largas

- **No trabaje nunca a una velocidad superior a la velocidad máxima de la broca.** A velocidades más altas, es probable que la broca se

doble si se le permite girar libremente sin entrar en contacto con la pieza de trabajo, lo que provocaría lesiones personales.

- **Empiece siempre a taladrar a baja velocidad y con la punta de la broca en contacto con la pieza.** A velocidades más altas, es probable que la broca se doble si se le permite girar libremente sin entrar en contacto con la pieza de trabajo, lo que provocaría lesiones personales.
- **Aplique presión únicamente en línea directa con la broca y no aplique una presión excesiva.** Las brocas pueden doblarse provocando la rotura o la pérdida de control, lo que puede provocar lesiones personales.

Instrucciones adicionales de seguridad

- **Fije la pieza.** Sujetar una pieza de trabajo con dispositivos de sujeción o en un tornillo de banco es más seguro que sujetarla con la mano.
- **Desconecte inmediatamente la herramienta eléctrica si se bloquea la herramienta de aplicación. Prepárese para las reacciones de alto par de torsión que causan el retroceso.** La herramienta de aplicación se bloquea cuando se atasca en la pieza de trabajo o cuando la herramienta eléctrica se sobrecarga.
- **Espere siempre a que la herramienta eléctrica se detenga por completo antes de colocarla en el suelo.** La herramienta de aplicación puede atascarse y hacer que pierda el control de la herramienta eléctrica.
- **Sujete bien la herramienta eléctrica.** Al apretar y aflojar los tornillos,

prepárese para reacciones de par de torsión temporalmente elevadas.

- **Utilice detectores adecuados para determinar si hay líneas de suministro ocultas o póngase en contacto con la compañía local de suministro local para obtener ayuda.** El contacto con los cables eléctricos puede provocar incendios y descargas eléctricas. Dañar los conductos de gas puede provocar una explosión. La rotura de las tuberías de agua provoca daños materiales.
- **Utilice solo accesorios recomendados por PARKSIDE.** Los accesorios inadecuados pueden causar una descarga eléctrica o un incendio.

Riesgos residuales

Incluso aunque esta herramienta eléctrica se maneje con precaución, existen siempre riesgos residuales. Debido a su diseño y ejecución, esta herramienta eléctrica puede presentar los siguientes peligros:

- Daños auditivos, si no se lleva una protección adecuada para los oídos.
- Daños en la salud provocados por las vibraciones en manos y brazos, si el aparato se utiliza por un periodo prolongado o si no se utiliza y se mantiene correctamente.
- Lesiones por cortes

⚠ ¡ADVERTENCIA! Peligro por el campo electromagnético generado mientras el dispositivo está en funcionamiento. En determinadas circunstancias este campo puede afectar a implantes médicos activos o pasivos. Para reducir el peligro de lesiones graves o mortales, recomendamos a las personas que tengan implantes médicos que consulten a su médico y al fabricante de los implantes médicos antes de utilizar la máquina.

Preparación

⚠ ¡ADVERTENCIA! Peligro de lesiones debido a la puesta en marcha involuntaria del aparato. No coloque la batería en el aparato hasta que el aparato esté completamente preparado para su uso.



Elementos de control

Antes de poner en funcionamiento el aparato por primera vez, familiarícese con los elementos de control.

- **Selector del sentido de rotación (15) (Fig. A)**

¡NOTA IMPORTANTE! Accione el selector del sentido de rotación solo con el aparato parado.

Direcciones vistas desde atrás.

- **Izquierda**  enroscar tornillo, perforar
- **Centro**  Bloqueo de encendido
- **Derecha**  desenroscar tornillo

- **Anillo de ajuste del par de apriete (3)**

¡NOTA IMPORTANTE! Accione el anillo de ajuste del par de apriete solo cuando el aparato esté parado. Ajuste del par de apriete máximo para el atornillado con el que se activa el acoplamiento deslizante.

- **1** Par de apriete más pequeño
 - **25** Par de apriete más grande
- Durante el atornillado, empiece con un par de apriete pequeño por seguridad. Aumente el par de apriete si es necesario.

-  Perforación sin limitación del par de apriete

- **Selector de marchas (4)**

¡NOTA IMPORTANTE! Accione el selector de marchas solo con el aparato parado.

- **1**  Atornillar

- **2**  Taladrar
- **Interruptor de encendido/apagado (14)**
 - Encender: Presionar
 - Ajustar continuamente el número de revoluciones: Cuanto más presione el interruptor de encendido / apagado mayor serán las revoluciones.
 - Apagar: Soltar

Montaje y desmontaje de herramientas intercambiables

Indicaciones

- Apertura del portabrocas: 1,5–13 mm
- Direcciones vistas desde atrás.

Montaje de herramientas intercambiables

1. Abrir el portabrocas: Gire el portabrocas rápido (2) ↻.
2. Introduzca la herramienta intercambiable lo máximo posible en la abertura del portabrocas. (1).
3. Sujetar la herramienta intercambiable: Gire el portabrocas rápido (2) ↻.

Desmontaje de herramientas intercambiables

1. Abrir el portabrocas: Gire el portabrocas rápido (2) ↻.
2. **⚠ ¡PRECAUCIÓN!** ¡Peligro de quemaduras! Las herramientas intercambiables, en particular los taladros, pueden calentarse mucho. En caso necesario, póngase guantes de protección. Retire el accesorio.

Revisar el nivel de carga de la batería

1.  Presione la tecla (8) al lado del indicador del nivel de carga (9) de la batería (10).

Los ledes del indicador del nivel de carga muestran el nivel de carga de la batería.

 rojo, naranja, verde
Batería cargada

 rojo, naranja
Batería parcialmente cargada

 rojo
Se debe cargar la batería

2. Cargue la batería (10) cuando solo se ilumine el LED rojo del indicador del nivel de carga (9).

Cargar la batería

Consulte también el manual de instrucciones del cargador.

Indicaciones

- Si la batería está caliente, deje que se enfríe antes de cargarla.
- No exponga la batería durante mucho tiempo a una fuerte irradiación solar y no lo deposite sobre radiadores (máx. 50 °C).

Cargar la batería

1. Conecte el cargador de la batería (16) a un enchufe.
2. Introduzca la batería (10) en el receptáculo del cargador (16).
3. Cuando esta se haya cargado, desconecte de la corriente el cargador de la batería (16).
4. Saque la batería (10) del cargador (16).

LEDs de control en el cargador (16):

verde	rojo	Significado
se ilumina	—	<ul style="list-style-type: none"> • La batería está completamente cargada • listo (ninguna batería introducida)

verde	rojo	Significado
—	se ilumina	La batería se está cargando
—	parpadea	Batería sobrecalentada
parpadea	parpadea	Batería defectuosa

Funcionamiento

Insertar/retirar la batería

▲ ¡ADVERTENCIA! Peligro de lesiones debido a la puesta en marcha involuntaria del aparato. No coloque la batería en el aparato hasta que el aparato esté completamente preparado para su uso.

¡NOTA IMPORTANTE! ¡Peligro de daños! No colocar la batería correcta en el aparato puede dañar el aparato y la batería.

Insertar la batería

1. Deslice la batería (10) a lo largo del carril guía para introducirla en el soporte de la batería (7).
La batería encaja de manera audible.

Retirar la batería

1. Presione y mantenga presionado el desbloqueo de la batería (11) en la batería (10).
2. Retire la batería del soporte de la batería (7).

Encendido y apagado

Encender

1. Con el selector del sentido de rotación (15), seleccione el sentido de rotación.
2. Con el selector del sentido de marchas (4), seleccione una marcha.
3. Con el anillo de ajuste del par de apriete (3), seleccione el par de apriete máximo o la opción taladrar.
4. Mantenga pulsado el interruptor de encendido/apagado (14).

La luz de trabajo LED (12) se enciende.

Apagar

1. Suelte el interruptor de encendido/apagado (14).
2. Espere hasta que la herramienta electrónica se pare antes de soltarla.
3. En pausas de trabajo: Ponga el selector del sentido de rotación (15) en el centro. Estas medidas de seguridad evitan que la herramienta eléctrica se ponga en funcionamiento espontáneamente.
Puede colgar el aparato en un cinturón con el clip para cinturón (13). Con el clip para cinturón puede abrir botellas con tapón corona.
4. Cuando deje el aparato desatendido o cuando termine de trabajar, retire la batería.

Transporte

Indicaciones para el transporte del aparato:

- Apague el aparato y extraiga la batería. Asegúrese de que todas las piezas en movimiento se hayan detenido completamente.
- Retire el accesorio.
- Transporte el aparato siempre por el mango (6).

Limpieza, mantenimiento y almacenamiento

▲ ¡ADVERTENCIA! ¡Descarga eléctrica! Protéjase durante los trabajos de mantenimiento y limpieza. Apague el aparato. Los trabajos de reparación y mantenimiento que no están descritos en estas instrucciones han de llevarse a cabo por nuestro

centro de servicio. Utilice exclusivamente piezas de repuesto originales.

Limpieza

⚠ ¡ADVERTENCIA! ¡Descarga eléctrica! Nunca rocíe el aparato con agua.
¡NOTA IMPORTANTE! ¡Peligro de daños! Las sustancias químicas pueden dañar las partes del aparato que son de plástico. No utilice detergentes o disolventes.

- Mantenga limpias las ranuras de ventilación, la carcasa del motor y las empuñaduras del aparato. Para ello utilice un trapo húmedo o un cepillo.

Mantenimiento

El aparato no necesita mantenimiento.

Almacenamiento

Almacene siempre el aparato:

- limpio
- seco
- protegido contra el polvo
- fuera del alcance de los niños

La temperatura de almacenamiento de la batería y el aparato oscila entre 0 °C y 45 °C. Durante el almacenamiento, evite el frío o calor extremos para que la batería no pierda potencia.

Cuando vaya a almacenar el aparato durante un largo periodo de tiempo (p. ej., durante el invierno), retire la batería (observe las instrucciones de uso separadas para la batería y el cargador).

Eliminación/protección del medio ambiente

Retire la batería del aparato y lleve el aparato, la batería, los accesorios y el embalaje a un punto verde para su reciclaje.



Los aparatos eléctricos no deben tirarse a la basura doméstica. El símbolo del contenedor de basura tachado significa que este producto no debe eliminarse como residuo municipal sin clasificar al final de su vida útil.

- La Directiva 2012/19/UE se aplica a este aparato.
- Entregue el aparato en un punto de reciclaje. Las piezas de plástico y metal utilizadas pueden separarse según el material y llevarse a un punto de reciclaje. Si tiene cualquier duda, puede preguntarle a nuestro centro de servicio.
- Nos deshacemos de forma gratuita de los aparatos defectuosos devueltos.

Instrucciones para la eliminación de las baterías recargables



No tire la batería a la basura doméstica, tampoco al fuego (peligro de explosión) o al agua. Las baterías deterioradas pueden provocar daños en el medio ambiente y en su salud cuando desprenden vapores o líquidos venenosos.

Elimine las baterías según las disposiciones locales. Las baterías defectuosas o gastadas deben ser recicladas de acuerdo con la directiva 2006/66/CE. Entregue las baterías en un punto de reciclaje donde sean tratadas para su reutilización respetando el medio ambiente. Pregunte en la empresa municipal de gestión de residuos o en nuestro centro de servicio. Elimine las baterías descargadas. Recomendamos que ponga sobre los polos tiras adhesivas para evitar que se cortocircuiten. No abra la batería.

Servicio

Garantía

Estimada clienta, estimado cliente:

Por este aparato se le concede una garantía de 3 años a partir de la fecha de compra.

En caso de defectos de este producto, le corresponden derechos legales contra el vendedor del producto. Estos derechos no serán limitados por la garantía expuesta a continuación.

Condiciones de garantía

El plazo de garantía empieza con la fecha de compra. Por favor, conserve bien el resguardo de caja original. Este documento se necesitará como prueba de la compra.

Si dentro del plazo de tres años después de la fecha de compra del aparato se detecta un defecto de material o fabricación, según nuestra elección, el producto será reparado o sustituido gratuitamente. Esta prestación de garantía presupone entregar el aparato defectuoso y el comprobante de compra (resguardo de caja) dentro del plazo de los tres años, describiendo brevemente por escrito en qué consiste el defecto y cuándo se detectó.

Si el defecto está cubierto por nuestra garantía, le devolveremos el aparato reparado o uno nuevo. Con la reparación o la sustitución del producto no se inicia un nuevo período de garantía.

Período de garantía y exigencias legales en caso de defectos

El período de garantía no será prolongado por la prestación de garantía. Esto se aplica igualmente a las partes sustituidas y reparadas. Daños y defectos ya existentes eventualmente al comprar el aparato, tienen que ser notificados inmediatamente después de haberlo desempaquetado. Las re-

paraciones a efectuar al cabo del período de garantía están sujetas a pago.

Volumen de la garantía

El aparato fue producido cuidadosamente según las directivas estrictas de la calidad y examinado concienzudamente antes de la entrega.

La prestación de garantía tiene validez para defectos de material o fabricación. Esta garantía no se extiende a partes del producto que están sometidas a un desgaste natural y, por lo tanto, pueden ser consideradas como piezas de desgaste (p. ej.: Portabrocas de sujeción rápida), o a daños en partes frágiles.

Esta garantía caduca si el producto fue dañado, utilizado impropriadamente o no sometido a mantenimiento. Para un uso apropiado del producto, se han de cumplir exactamente todas las indicaciones contenidas en las instrucciones de manejo. Se tienen que evitar absolutamente fines de aplicación y manejos, de los cuales desaconsejan o advierten las instrucciones de servicio.

El producto está previsto solamente para el uso privado y no comercial. La garantía caducará en el caso de un tratamiento abusivo e impropio, uso de la fuerza o manipulaciones que no fueron efectuadas por una filial de servicio autorizada.

Gestión en caso de garantía

Para garantizar una gestión rápida de su reclamación, le rogamos seguir las siguientes indicaciones:

- Para todas las consultas, tenga preparado por favor el resguardo de caja y el número de identificación (IAN 41 8090_2210) como prueba de la compra.
- Por favor, saque el número de artículo de la placa de características.

- Si surgen fallas en el funcionamiento o cualquier defecto, contacte primeramente a la sección de servicio indicada a continuación por **teléfono** o vía **E-Mail**. Se le darán otras informaciones acerca de la gestión de su reclamación.
- Tras consultar con nuestro servicio de postventa, un aparato identificado como defectuoso puede ser enviado libre de franqueo a la dirección de servicio ya conocida por usted, adjuntando el comprobante de compra (resguardo de caja) e indicando en qué consiste el defecto y cuándo surgió. Para evitar problemas de recepción y costes adicionales, utilice de todas maneras sólo la dirección que se le comunicará. Asegúrese de que el envío no se efectúe sin franqueo, como mercancía voluminosa, exprés u otro tipo de transporte especial. Envíe por favor el aparato incluyendo todos los accesorios entregados con la compra y garantice un embalaje de transporte lo suficientemente seguro.

Servicio de reparación

Para las reparaciones **no cubiertas por la garantía**, póngase en contacto

con el centro de servicio. Estarán encantados de proporcionarle un presupuesto.

- Solo podemos procesar equipos que hayan sido suficientemente empaquetados y franqueados.

Nota: Envíe su aparato limpio y con una nota de los defectos a la dirección indicada por el centro de servicio.

- No se aceptarán los aparatos enviados a portes debidos, por mercancías voluminosas, envíos exprés o con otro tipo de carga especial.
- Nos deshacemos de forma gratuita de los aparatos defectuosos devueltos.

Service-Center

ES **Servicio España**
Tel.: 900 984 989
E-mail: grizzly@lidl.es
IAN 418090_2210

Importador

Por favor, tenga en cuenta que la siguiente dirección no es una dirección de servicio técnico. Póngase en contacto con la dirección del centro de servicio mencionada arriba.

Grizzly Tools GmbH & Co. KG
Stockstädter Str. 20
63762 Großostheim
ALEMANIA
www.grizzlytools.de

Piezas de repuesto y accesorios

Encontrará piezas de repuesto y accesorios en www.grizzlytools.shop.

Si surgen problemas durante el proceso de pedido, por favor, póngase en contacto con nosotros a través de nuestra tienda online. Si tiene más preguntas, póngase en contacto con el Service-Center, p. 96.

Pos. n°	p. 245*	Nombre	N° de pedido
2	6, 7	Portabrocas de sujeción rápida	91105806

* Vista explosionada

Traducción de la declaración CE de conformidad

Producto: **Atornilladora taladradora recargable 20 V**

Modelo: **PABS 20-Li G8**

Número de serie: 000001-060000

El objeto de la declaración descrita anteriormente es conforme con la legislación de armonización pertinente de la Unión:

**2006/42/EC • 2014/30/EU • 2012/19/EU •
2011/65/EU & (EU) 2015/863
Producto con batería Smart PAPS 204 A1/
Smart PAPS 208 A1: 2014/53/EU**

El objeto de la declaración descrito anteriormente es conforme a la Directiva 2011/65/EU del Parlamento Europeo y del Consejo, de 8 de junio de 2011, sobre restricciones a la utilización de determinadas sustancias peligrosas en aparatos eléctricos y electrónicos.

Para garantizar la conformidad, se han aplicado las siguientes normas armonizadas así como las normas y reglamentos nacionales:

**EN 62841-1:2015 • EN 62841-2-1:2018/A11:2019 • EN IEC 63000:2018
EN IEC 55014-1:2021 • EN IEC 55014-2:2021 • IEC 62471:2006
Producto con batería Smart PAPS 204 A1/Smart PAPS 208 A1:
EN 301 489-1 V2.2.3:2019 • EN 301 489-17 V3.2.4:2020
EN 300 328 V2.2.2:2019 • EN 50663:2017**

La presente declaración de conformidad se expide bajo la exclusiva responsabilidad del fabricante:



Grizzly Tools GmbH & Co. KG
Stockstädter Str. 20
63762 Großostheim
ALEMANIA
03.04.2023

Christian Frank
Representante autorizado para la documentación

Indholdsfortegnelse

Indledning.....	98
Formålsbestemt anvendelse.....	98
Leverede dele/tilbehør.....	99
Oversigt.....	99
Funktionsbeskrivelse.....	99
Tekniske data.....	99
Sikkerhedsanvisninger.....	100
Sikkerhedsanvisningernes betydning.....	101
Billedtegn og symboler.....	101
Generelle advarsler for elværktøjer.....	101
Sikkerhedsanvisninger for bor.....	104
Restrisici.....	105
Forberedelse.....	105
Betjeningselementer.....	105
Montering og afmontering af indsatsværktøj.....	106
Kontrol af batteriets opladningstilstand.....	106
Oplad batteriet.....	106
Drift.....	106
Isætning og udtagning af det genopladelige batteri.....	106
Tænd og sluk.....	107
Transport.....	107
Rengøring, vedligeholdelse og opbevaring.....	107
Rengøring.....	107
Vedligeholdelse.....	107
Opbevaring.....	107
Bortskaffelse/ miljøbeskyttelse.....	108
Anvisninger for bortskaffelse af genopladelige batterier.....	108
Service.....	108
Garanti.....	108
Reparationservice.....	109
Service-Center.....	110
Importør.....	110

Reserve dele og tilbehør.....	110
Oversættelse af den originale EF-overensstemmelseserklæringen.....	111
Eksploderet tegning.....	245

Indledning

Tillykke med købet af din nye batteridrevne boreskruemaskine (herefter apparatet eller elværktøjet).

Med købet har du besluttet dig for et førsteklasses apparat. Dette apparat blev testet under produktionen og underkastet en kvalitetstest til sidst. Dermed er produktets funktionsevne sikret.



Betjeningsvejledningen er en del af dette apparat. Den indeholder vigtige anvisninger til sikkerhed, brug og bortskaffelse. Læs betjeningsvejledningen omhyggeligt igennem. Gør dig fortrolig med betjeningsdelene og korrekt brug af apparatet. Anvend kun apparatet som beskrevet og kun til de anførte anvendelsesområder. Opbevar betjeningsvejledningen sikkert og udlever alle dokumenter, hvis apparatet gives videre til tredjepart.

Formålsbestemt anvendelse

Produktet er udelukkende beregnet til følgende anvendelser:

- Iskruning og løsning af skruer
- Boring i træ, metal eller plast

Brug kun apparatet i tørre rum.

Enhver anden anvendelse, som ikke er udtrykkeligt tilladt i denne betjeningsvejledning, kan udgøre en alvorlig fare for brugeren og medføre skader på apparatet. Brugeren af apparatet er ansvarlig for ulykker eller skader på andre mennesker eller deres ejendom. Apparatet er kun beregnet til privat brug. Det er ikke konstrue-

ret til erhvervsmæssig brug. Ved erhvervsmæssig brug bortfalder garantien. Producenten er ikke ansvarlig for skader, som skyldes ikke-formålsbestemt anvendelse, eller som skyldes forkert betjening.

Dette produkt er en del af **X 20 V TEAM**-serien og kan anvendes sammen med genopladelige batterier fra **X 20 V TEAM**-serien. De genopladelige batterier fra **X 20 V TEAM**-serien må kun oplades med opladere fra **X 20 V TEAM**-serien.

Leverede dele/tilbehør

Pak apparatet ud og kontrollér de leverede dele.

Bortskaf emballagen korrekt.

- Batteridreven bore-/skruemaskine 20 V
- Opbevaringskuffert
- oversættelse af den originale brugsanvisning

Batteri og oplader er ikke inkluderet.

Overzicht

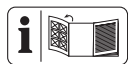

Afbildninger af apparatet finder du på den forreste udfoldningside.

- 1 Borepatronåbning
- 2 Hurtigspændepatron
- 3 Indstillingsring til drejningsmoment
- 4 Gearvalgkontakt
- 5 Bitholder
- 6 Håndtag (Isoleret gribeblade)
- 7 Holder til genopladeligt batteri
- 8 Knap (Ladetilstandsvisning)
- 9 Ladetilstandsvisning
- 10 Genopladeligt batteri
- 11 Batterioplåsning
- 12 LED-arbejdslys
- 13 Bælteclips
- 14 Tænd/sluk-kontakt

- 15 Drejeretningskontakt
- 16 Batterioplader
- 17 Opbevaringskuffert

Funktionsbeskrivelse

Boreskruemaskinen er udstyret med en glidekobling, der afkobler drevet fra arbejds-spindlen, når et fastlagt maksimalt drejningsmoment nås.

I det følgende beskrives betjeningsdelenes funktion.

Tekniske data

Batteridreven bore-/skruemaskine 20 VPABS 20-Li G8

Mærkespænding U 20 V ==

Vægt med genopladeligt batteri (20 V, 2 Ah) 1,7 kg

Tomgangsomedrejningstal n_0

- 1. trin 0-430 min⁻¹

- 2. trin 0-1500 min⁻¹

Maks. omdrejningsmoment 45 Nm

Borepatron spændvidde 1,5-13 mm

Maks. borediameter

- træ 30 mm

- stål 13 mm

Lydtrykniveau (L_{pA}) 72,1 dB; $K_{pA}=5$ dB

Lydeffektniveau (L_{WA}) 83,1 dB; $K_{WA}=5$ dB

Vibration (a_h) $\leq 2,5$ m/s²; $K=1,5$ m/s²

Genopladeligt batteri Li-Ion

Temperatur ≤ 50 °C

- Opladning 4 - 40 °C

- Drift -20 - 50 °C

- Opbevaring 0 - 45 °C

PARKSIDE Performance Smart-batteri

Smart PAPS 204 A1/Smart PAPS 208 A1

- frekvensbånd 2400-2483,5 MHz

- transmitteret effekt ≤ 20 dBm

Støj- og vibrationsværdier er blevet målt efter standarderne og bestemmelserne,

som er angivet i overensstemmelseserklæringen.

Den angivne samlede vibrationsværdi og den angivne samlede støjemissionsværdi er målt iht. til en standardiseret afprøvningsproces og kan anvendes til sammenligning af elværktøjer. Den angivne samlede vibrationsværdi og den angivne samlede støjemissionsværdi kan også anvendes til en foreløbig vurdering af belastningen.

▲ ADVARSEL! Vibrations- og støjemissioner kan under brugen af elværktøjet afvige fra de angivne værdier afhængigt af måden, som elværktøjet anvendes på. Forsøg at holde belastningen pga. vibrationer så lav som muligt. En måde at reducere vibrationsbelastningen på, er at begrænse arbejdstiden. Her er det nødvendigt at tage hensyn til alle dele af driftscyklussen (fx tider, hvor elværktøjet er slukket, og ti-

der, hvor det ganske vist er tændt, men kører uden belastning).

Opladningstider

Dette produkt er en del af **X 20 V TEAM**-serien og kan anvendes sammen med genopladelige batterier fra **X 20 V TEAM**-serien. De genopladelige batterier fra **X 20 V TEAM**-serien må kun oplades med opladere fra **X 20 V TEAM**-serien.

Dette produkt kan kun anvendes med følgende genopladelige batterier: PAP 20 B1, PAP 20 B3, Smart PAPS 204 A1, Smart PAPS 208 A1
Vi anbefaler, at du oplader disse batterier med følgende opladere: PLG 20 A3, PLG 20 A4, PLG 20 C1, PLG 20 C3, PLG 201 A1, PDSLGL 20 A1, PDSLGL 20 B1, Smart PLGS 2012 A1
Tekniske data af genopladeligt batteri og oplader: Se den separate vejledning.

Opladningstid (min.)	PAP 20 A1	PAP 20 A2	PAP 20 A3	Smart PAPS 204 A1	Smart PAPS 208 A1
	PAP 20 B1		PAP 20 B3		
PLG 20 A1 PLG 20 A4 PLG 20 C1	60	90	120		240
PLG 20 A2	45	60	80		165
PLG 20 A3 PLG 20 C3	35	45	60		120
PLG 201 A1	120	180	240		480
PDSLGL 20 A1 PDSLGL 20 B1	35	45	60		120
Smart PLGS 2012 A1	35	40	50		55

Sikkerhedsanvisninger

Dette afsnit beskriver de grundlæggende sikkerhedsanvisninger ved brug af apparatet.

▲ ADVARSEL! Personskader og materielle skader pga. uhensigtsmæssig anvendelse af det genopladelige batteri. Følg sikkerhedsanvisninger og henvisninger vedrørende opladning og korrekt brug i betjeningsvejledningen til dit geno-

pladelige batteri og din oplader i serien **X 20 V TEAM**. Du kan finde en detaljeret beskrivelse af opladningen og yderligere oplysninger i den separate betjeningsvejledning.

Sikkerhedsanvisningernes betydning

▲ FARE! Hvis du ikke overholder denne sikkerhedsanvisning, sker der et uheld. Dette resulterer i alvorlige kvæstelser eller dødsfald.

▲ ADVARSEL! Hvis du ikke overholder denne sikkerhedsanvisning, sker der muligvis et uheld. Dette resulterer muligvis i alvorlige kvæstelser eller dødsfald.

▲ FORSIGTIG! Hvis du ikke overholder denne sikkerhedsanvisning, sker der et uheld. Dette resulterer muligvis i lettere eller moderate kvæstelser.

BEMÆRK! Hvis du ikke overholder denne sikkerhedsanvisning, sker der et uheld. Dette resulterer muligvis i materielle skader.

Billedtegn og symboler

Billedsymboler på apparatet



Dette produkt er en del af **X 20 V TEAM**-serien og kan anvendes sammen med genopladelige batterier fra **X 20 V TEAM**-serien. De genopladelige batterier fra **X 20 V TEAM**-serien må kun oplades med opladere fra **X 20 V TEAM**-serien.



Overhold betjeningsvejledningen



Elektriske apparater må ikke bortskaffes som husholdningsaffald.

Billedsymboler i betjeningsvejledningen



OBS!

Generelle advarsler for elværktøjer

▲ ADVARSEL! Læs alle sikkerhedsadvarsler, anvisninger, illustrationer og specifikationer, der følger med dette elværktøj. Hvis ikke alle nedenstående instruktioner følges, kan der opstå elektrisk stød, brand og/eller alvorlige kvæstelser. **Gem alle advarsler og anvisninger til fremtidig brug.** Begrebet "elværktøj" i advarslerne refererer til dit lysnettilsluttede (kabelforbundne) elværktøj eller batteridrevne (kablefrie) elværktøj.

1. **SIKKERHED PÅ ARBEJDSOMRÅDET**
 - a) **Hold arbejdsområdet rent og godt oplyst.** Rodede eller mørke områder er en kilde til ulykker.
 - b) **Betjen ikke elværktøjer i eksplosive omgivelser, f.eks. i nærheden af antændelige væsker, gasser eller støv.** Elværktøjer frembringer gnister, der kan antænde støv eller dampe.
 - c) **Hold børn og omkringstående personer på afstand, når elværktøjet er i brug.** Forstyrrelser kan medføre tab af kontrol.
2. **ELEKTRISK SIKKERHED**
 - a) **Stik på elværktøjet skal passe til stikkontakten. Stikket må aldrig modificeres på nogen måde. Anvend ikke adapterstik i forbindelse med jordforbundne elværktøjer.** Når stikket ikke er modificeret og stikkontakten passer, reduceres risikoen for elektrisk stød.

- b) **Undgå kropskontakt med jordforbundne overflader som f.eks. rør, radiatorer, komfurer og køleskabe.** Der er en øget risiko for elektrisk stød, hvis din krop er jordforbundet.
- c) **Udsæt ikke elværktøjet for regn eller våde forhold.** Hvis der trænger vand ind i elværktøjet, øges risikoen for elektrisk stød.
- d) **Misbrug ikke ledningen. Brug aldrig ledningen til at bære eller trække elværktøjet eller til at trække stikket ud af stikkontakten. Hold ledningen på afstand af varme, olie, skarpe kanter eller bevægelige dele.** Beskadigede eller sammenfiltrede ledninger øger risikoen for elektrisk stød.
- e) **Når elværktøjet anvendes udenfor, skal der benyttes en forlængerledning, der er egnet til udendørs brug.** Brug af en ledning, der er egnet til udendørs brug, reducerer risikoen for elektrisk stød.
- f) **Hvis det ikke kan undgås at bruge elværktøjet i et fugtigt område, skal der anvendes en fejlstrømsafbryder (RCD).** Brug af en fejlstrømsafbryder reducerer risikoen for elektrisk stød.
3. **PERSONSIKKERHED**
- a) **Vær opmærksom, overvej dine handlinger, og brug din sunde fornuft, når du betjener et elværktøj. Anvend ikke elværktøjet, hvis du er træt eller påvirket af stoffer, alkohol eller medikamenter.** Et øjeblik uopmærksomhed under brugen af elværktøjet kan medføre alvorlige personskader.
- b) **Anvend personlige værnemidler. Bær altid øjenværn.** Beskyttelsesudstyr som f.eks. en støvmaske, skridsikre sko, beskyttelseshjelm eller høreværn, der anvendes ved behov, reducerer personskader.
- c) **Undgå utilsigtet start. Sørg for, at kontakten står i off-stilling, inden du forbinder værktøjet til strømkilden og/eller batteripakken eller tager det op eller bærer det.** Hvis man bærer elværktøjet med fingeren på kontakten eller sætter strøm til et elværktøj med tændt kontakt, er der risiko for ulykker.
- d) **En eventuel indstillingsnøgle eller skruenøgle skal fjernes, inden der tændes for elværktøjet.** En skruenøgle eller en nøgle, der er fastgjort på en roterende del af elværktøjet, kan medføre personskade.
- e) **Ræk ikke for højt op med værktøjet. Sørg altid for godt fodfæste og god balance.** Så har du bedre kontrol over elværktøjet i uventede situationer.
- f) **Sørg for passende beklædning. Bær ikke løstsiddende tøj eller smykker. Hold hår og tøj på afstand af bevægelige dele.** Løstsiddende tøj, smykker eller langt hår kan sætte sig fast i bevægelige dele.
- g) **Hvis der er installeret anordninger til tilslutning af støvudsugnings- og opsamlingsanlæg, skal det sikres, at disse er tilsluttet og anvendes korrekt.** Brug af støvopsamling kan reducere støvrelaterede farer.
- h) **Fortrolighed, du opnår ved hyppig brug af værktøjet, må ikke få dig til at se stort på og ignorere sikkerhedsprincipperne for værktøjet.** En uforsigtig handling kan forårsage alvorlig skade i løbet af en brøkdal af et sekund.

4. **BRUG OG PLEJE AF ELVÆRKTØJET**
- a) **Pres ikke elværktøjet. Benyt det rigtige elværktøj til det pågældende anvendelsesformål.** Med det rigtige elværktøj udføres arbejdet bedre og mere sikkert med den hastighed, som værktøjet er konstrueret til.
- b) **Anvend ikke elværktøjet, hvis kontakten ikke tænder og slukker for det.** Et elværktøj, der ikke kan styres med kontakten, er farligt og skal repareres.
- c) **Adskil stikket fra strømkilden og/eller fjern batteripakken fra elværktøjet (hvis den kan tages af), før du foretager indstillinger, skifter tilbehør eller opbevarer elværktøjet.** Sådanne forebyggende sikkerhedsforanstaltninger reducerer risikoen for, at elværktøjet starter ved et uheld.
- d) **Opbevar det ubenyttede elværktøj uden for børns rækkevidde, og lad ikke personer, der ikke er fortrolige med elværktøjet eller denne vejledning, betjene elværktøjet.** Elværktøjer er farlige, hvis de anvendes af uerfarne brugere.
- e) **Vedligehold elværktøj og tilbehør. Kontrollér, om bevægelige dele er fejljusteret eller binder, om dele er gået i stykker, eller om dele under forhold kan påvirke elværktøjets funktion. Hvis elværktøjet er beskadiget, skal det repareres inden brug.** Mange ulykker skyldes dårligt vedligeholdte elværktøjer.
- f) **Hold skæreværktøjer skarpe og rene.** Godt vedligeholdte skæreværktøjer med skarpe skærekanter har mindre tendens til at binde og er nemmere at kontrollere.
- g) **Anvend elværktøjet, tilbehøret og værktøjsbits etc. i overensstemmelse med denne vejledning, idet du tager hensyn til arbejdsforholdene og det pågældende arbejde, der skal udføres.** Hvis elværktøjet anvendes til andre end de tilsigtede formål, kan der opstå farlige situationer.
- h) **Hold håndtag og gribeblader tørre, rene og fri for olie og smørefedt.** Glatte håndtag og gribeblader forhindrer sikker håndtering af og kontrol over værktøjet i uventede situationer.
5. **BRUG OG PLEJE AF BATTERIVÆRKTØJET**
- a) **Foretag kun opladning med den oplader, der er angivet af producenten.** En oplader, der er egnet til én batteripakke, kan medføre brandfare, hvis den anvendes med en anden batteripakke.
- b) **Anvend kun elværktøj sammen med de dertil beregnede batteripakker.** Brug af andre batteripakker medfører fare for skader og brand.
- c) **Når batteripakken ikke er i brug, skal den holdes på afstand af andre metalgenstande som f.eks. papirclips, mønter, nøgler, søm, skruer eller andre små metalgenstande, der kan etablere en forbindelse mellem poler.** Hvis batteripolerne kortsluttes, kan det medføre forbrændinger eller brand.
- d) **I tilfælde af misbrug kan der slippe væske ud af batteriet; undgå kontakt. Hvis der opstår kontakt ved et uheld, skal der skylles efter med vand.** Hvis

væsken kommer i kontakt med øjnene, skal der desuden søges lægehjælp. Væskeudslip fra batteriet kan medføre irritation eller forbrænding.

- e) **Batteripakker eller værktøjer, der er beskadiget eller modificeret, må ikke anvendes.** Beskadigede eller modificerede batterier kan være uberegnelige og medføre brand, eksplosion eller risiko for personskade.
 - f) **Udsæt ikke batteripakker eller værktøj for ild eller for høje temperaturer.** Ild eller temperaturer over 130 °C kan medføre eksplosion.
 - g) **Følg alle anvisninger til opladningen, og oplad ikke batteripakken eller værktøjet uden for det temperaturområde, der er angivet i vejledningen.** Forkert opladning eller opladning ved temperaturer uden for det angivne område kan beskadige batteriet og øge risikoen for brand.
6. **VEDLIGEHODELSE**
- a) **Få dit elværktøj vedligeholdt af kvalificerede reparatører, der udelukkende anvender identiske reservedele.** Derved opretholdes sikkerheden for elværktøjet.
 - b) **Udfør aldrig vedligeholdelse på beskadigede batteripakker.** Vedligeholdelse af batteripakker bør udelukkende udføres af producenten eller autoriserede serviceudbydere.

Sikkerhedsanvisninger for bor

Sikkerhedsanvisninger for alle anvendelser

- **Hold elværktøjet i de isolerede gribeblader, når du udfører arbejde, hvor skæretilbehøret eller befæstelseselementet kan**

ramme skjulte ledninger. Kontakt med en spændingsførende ledning kan også sætte apparatets metaldele under spænding og eventuelt medføre elektrisk stød.

Sikkerhedsanvisninger ved brug af lange bor.

- **Arbejd aldrig ved højere hastighed end borets maksimale hastighed.** Ved højere hastigheder vil boret sandsynligvis bøje, hvis det får lov til at rotere frit uden at komme i kontakt med emnet, hvilket resulterer i personskade.
- **Begynd altid at bore ved lav hastighed og med spidsen i kontakt med emnet.** Ved højere hastigheder vil boret sandsynligvis bøje, hvis det får lov til at rotere frit uden at komme i kontakt med emnet, hvilket resulterer i personskade.
- **Påfør kun tryk i direkte linje med boret og påfør ikke for stort tryk.** Bor kan blive bøjet og forårsage brud eller tab af kontrol, hvilket resulterer i personskade.

Yderligere sikkerhedsanvisninger

- **Fastgør arbejdsområdet.** Et arbejdsområde holdes bedre fast med spændeanordninger eller skruestik end med hånden.
- **Sluk straks for elværktøjet, hvis påføringsværktøjet bliver blokeret. Vær forberedt på høje drejningsmomentreaktioner, som forårsager tilbageslag.** Påføringsværktøjet bliver blokeret, når det sætter sig fast i arbejdsområdet, eller når elværktøjet bliver overbelastet.
- **Always wait until the power tool has come to a complete stop before placing it down.** The

application tool can jam and cause you to lose control of the power tool.

- **Hold godt fast i det elektriske værktøj.** Ved tilspænding og løsning af skruer skal du være forberedt på midlertidigt høje momentreaktioner.
- **Use suitable detectors to determine if there are hidden supply lines or contact the local utility company for assistance.** Contact with electric cables can cause fire and electric shock. Damaging gas lines can lead to explosion. Breaking water pipes causes property damage.
- **Brug kun tilbehør, der er anbefalet af PARKSIDE.** Uegnet tilbehør kan forårsage elektrisk stød eller brand.

Restrisici

Selvom dette elværktøj betjenes i overensstemmelse med forskrifterne, vil der være en række restrisici. Følgende farer kan forekomme i forbindelse med dette elværktøjs konstruktion og udførelse:

- høreskader, hvis der ikke bæres egnet høreværn.
- sundhedsskader, som sker pga. hånd-arm-vibrationer, hvis apparatet bruges over en længere periode eller ikke føres eller vedligeholdes korrekt.
- snitsår

⚠ ADVARSEL! Fare på grund af det elektromagnetiske felt, som genereres, når produktet er i drift. Feltet kan i visse situationer påvirke aktive eller passive medicinske implantater. For at reducere faren for alvorlige eller livsfarlige kvæstelser anbefaler vi, at personer med medicinske implantater konsulterer deres læge, før de anvender produktet.

Forberedelse

⚠ ADVARSEL! Risiko for kvæstelser på grund af utilsigtet start af produktet. Sæt først det genopladelige batteri i produktet, når produktet er fuldstændig klar til brug.

Betjeningslementer

Gør dig fortrolig med betjeningslementerne, inden du bruger apparatet.

• Drejeretningskontakt (15) (Fig. A)

BEMÆRK! Betjen kun drejeretningskontakten, når apparatet står stille! Alle retningsangivelser set bagfra.

- **Til venstre** ⤵ Iskruning af skruen, boring
- **I midten** 🔒 Startspærre
- **Til højre** ⤴ Udskruing af skruen

• Indstillingsring til drejningsmoment (3)

BEMÆRK! Betjen kun indstillingsringen til drejningsmomentet, når apparatet står stille!

Indstilling af det maksimale drejningsmoment til skruning, som glidekoblingen udløses ved.

- **1** Minimalt drejningsmoment
- **25** Maksimalt drejningsmoment
Begynd for en sikkerheds skyld med et lille drejningsmoment under skruning. Forøg drejningsmomentet hvis nødvendigt.

- **⚙** Boring uden begrænsning af drejningsmomentet

• Gearvalgkontakt (4)

BEMÆRK! Betjen kun gearvalgkontakten, når apparatet står stille.

- **1** ⚙ skruning
- **2** ⚙ boring

• Tænd/sluk-kontakt (14)

- Tænd: Tryk på



- Trinløs indstilling af omdrejningstal: Jo længere der trykkes på tænd/sluk-kontakten, desto højere er omdrejningstallet.
- Sluk: Slip

Montering og afmontering af indsatsværktøj

Bemærk

- Borepatron spændvidde: 1,5–13 mm
- Alle retningsangivelser set bagfra.

Montering af indsatsværktøj

1. Borepatronen åbnes: Drej hurtigspændingsborepatronen (2) .
2. Skyd indsatsværktøjet så langt som muligt ind i borepatronens åbning (1).
3. Fastspænding af indsatsværktøj: Drej hurtigspændeborepatronen (2) .

Afmontering af indsatsværktøj

1. Borepatronen åbnes: Drej hurtigspændingsborepatronen (2) .
2. **⚠ FORSIGTIG!** Fare for forbrænding! Indsatsværktøjer – særligt bor – kan blive meget varme. Bær beskyttelseshandsker ved behov. Fjern indsatsværktøjet.

Kontrol af batteriets opladningstilstand

1.  Tryk på knappen (8) ved siden af ladetilstandsvisningen (9) på batteriet (10).

Ladetilstandsvisningens LED'er viser batteriets ladetilstand.

 rød, orange, grøn
Det genopladelige batteri er opladet

 rød, orange
Det genopladelige batteri er delvist opladet

 rød
Batteriet skal oplades

2. Oplad det genopladelige batteri (10), når ladetilstandsvisningens røde LED lyser som den eneste (9).

Oplad batteriet

Se også betjeningsvejledningen til opladeren.

Bemærk

- Et opvarmet genopladeligt batteri skal køle af før opladning.
- Udsæt ikke batteriet for kraftigt sollys i længere tid, og læg det ikke på radiatorer (maks. 50 °C).

Oplad batteriet

1. Tilslut opladeren (16) til en stikkontakt.
2. Skub det genopladelige batteri (10) ind i ladeskaktens af opladeren (16).
3. Når opladningen er udført, fjernes opladeren (16) fra strømforsyningen.
4. Træk det genopladelige batteri (10) ud af opladeren (16).

Kontrol-LED'er på opladeren (16):

grøn	rød	Betydning
lyser	–	<ul style="list-style-type: none"> • Batteriet er fuldt opladet • klar (intet batteri isat)
–	lyser	Batteriet oplades
–	blinker	Det genopladelige batteri er overopladet
blinker	blinker	Det genopladelige batteri er defekt

Drift

Isætning og udtagning af det genopladelige batteri

⚠ ADVARSEL! Risiko for kvæstelser på grund af utilsigtet start af produktet. Sæt først det genopladelige batteri i produktet, når produktet er fuldstændig klar til brug.

BEMÆRK! Fare for beskadigelse! Et forkert genopladeligt batteri kan beskadige apparatet og det genopladelige batteri.

Isætning af det genopladelige batteri

1. Skub det genopladelige batteri (10) langs føringskinnen og ind i batteriholderen (7).
Det genopladelige batteri går hørbart i hak.

Udtagning af det genopladelige batteri

1. Tryk og hold trykket på oplåsningsknappen (11) af det genopladelige batteri (10).
2. Træk det genopladelige batteri ud af batteriholderen (7).

Tænd og sluk

Tænd

1. Vælg drejeretningen med drejeretningskontakten (15).
2. Vælg et gear med gearvalgkontakten (4).
3. Vælg et maksimalt drejningsmoment eller boring med indstillingsringen til drejningsmomentet (3).
4. Tryk på tænd/sluk-kontakten (14), og hold den nede.
LED-arbejdslyset (12) lyser.

Sluk

1. Slip tænd/sluk-kontakten (14).
2. Vent med at lægge el-værktøjet fra dig, til det står stille.
3. Ved arbejdspauser: Sæt drejeretningskontakten (15) i den midterste stilling. Denne forsigtighedsforanstaltning forhindrer utilsigtet start af elværktøjet.
Du kan hægte apparatet fast med et bælteclips (13) til et bælte. Med bælteclipsen kan du åbne flasker med kapsler.

4. Tag det genopladelige batteri ud af apparatet, hvis du lader apparatet være uden opsyn eller er færdig med arbejdet.

Transport

Anvisninger til transport af apparatet:

- Sluk for produktet og tag det genopladelige batteri ud. Kontrollér, at alle bevægelige dele står fuldstændigt stille.
- Fjern indsatsværktøjet.
- Bær altid apparatet i håndtaget (6).

Rengøring, vedligeholdelse og opbevaring

▲ ADVARSEL! Elektrisk stød! Beskyt dig selv ved vedligeholdelses- og rengøringsarbejder. Sluk for apparatet.

Vedligeholdelses- og servicearbejde, som ikke er beskrevet i denne betjeningsvejledning, skal udføres af vores servicecenter. Anvend kun originale reservedele.

Rengøring

▲ ADVARSEL! Elektrisk stød! Sprøjt aldrig vand på apparatet.

BEMÆRK! Fare for skader. Kemiske substanser kan angribe apparatets plastdele. Brug ikke rengørings- eller opløsningsmiddel.

- Hold luftgæller, motorhuset og greb på apparatet rene. Brug en fugtig klud eller en børste hertil.

Vedligeholdelse

Produktet er vedligeholdelsesfrit.

Opbevaring

Opbevar altid apparatet og tilbehøret:

- rent
- tørt

- støvbeskyttet
- uden for børns rækkevidde

Opbevaringstemperaturen for det genopladelige batteri og apparatet er på mellem 0 °C og 45 °C. Undgå ekstrem kulde eller varme under opbevaringen, så det genopladelige batteris effekt ikke forringes.

Tag det genopladelige batteri ud af apparatet inden længerevarende opbevaring (fx om vinteren) (se den separate betjeningsvejledning til batteriet og opladeren).

Bortskaffelse/miljøbeskyttelse

Tag det genopladelige batteri ud af apparatet, og aflever apparatet, det genopladelige batteri, tilbehør og emballage til miljøvenlig genanvendelse.



Elektriske apparater må ikke bortskaffes som husholdningsaffald. Symbolet med den overstregede affaldsspand på hjul betyder, at dette produkt ikke må bortskaffes som usorteret husholdningsaffald ved udløbet af dets levetid.

- Direktiv 2012/19/EU finder anvendelse på dette apparat.
- Aflever apparatet på en genbrugsstation. De anvendte plast- og metaldele kan rensorteres og derefter genanvendes. Kontakt vores servicecenter for nærmere oplysninger.
- Vi bortskaffer dine indsendte, defekte apparater gratis.

Anvisninger for bortskaffelse af genopladelige batterier



Genopladelige batterier må ikke bortskaffes via husaffaldet, må ikke kastes ind i ild (eksplosionsfare) eller vand. Beskadede genopladelige batterier kan være til skade for miljøet og helbredet, hvis der slipper giftige dampe eller væsker ud.

Bortskaf genopladelige batterier efter de lokale bestemmelser. Defekte eller brugte genopladelige batterier skal genanvendes i overensstemmelse med 2006/66/EF. Aflever genopladelige batterier på et indsamlingssted, hvor de sendes til miljørigtig genanvendelse. Rådfør dig med dit lokale renovationselskab eller vores service-center. Bortskaf det genopladelige batteri i afladet tilstand. Vi anbefaler, at polerne afdækkes med tape for at undgå en kortslutning. Åbn ikke det genopladelige batteri.

Service

Garanti

Kære kunde!

På dette apparat yder vi 3 års garanti fra købsdato.

Skulle der forekomme defekter på dette produkt har du lovpligtige rettigheder mod sælgeren af produktet. Disse lovpligtige rettigheder bliver ikke indskrænket af den efterfølgende anførte garanti.

Garantibetingelser

Garantien træder i kraft med købsdatoen. Opbevar den originale kassebon godt. Dette bilag kræves som dokumentation for købet.

Skulle der indenfor tre år efter dette produkts købsdato optræde en materiale- eller fabriktionsfejl, bliver produktet – efter vores skøn – repareret eller ombyttet

gratis. Denne garantiydelse forudsætter, at det defekte apparat og købsbilaget (kassebonen) indenfor den tre års frist bliver indsendt og at der vedlægges en kort skriftligt beskrivelse af defekten og hvornår den er optrådt.

Hvis defekten er dækket af vores garanti, får du apparatet repareret eller ombyttet. Med reparationen eller ombytningen begynder garantiperioden ikke forfra

Garantiperiode og lovpligtige produktansvarskrav

Garantiperioden bliver ikke forlænget af garantien. Dette gælder også for ombyttede og reparerede dele. Eventuel allerede ved købet eksisterende skader og defekter skal meldes straks efter udpakningen. Efter udløb af garantiperioden forefaldende reparationer er omkostningspligtige.

Garantiens omfang

Apparatet blev produceret meget omhyggeligt efter strenge kvalitetsretningslinjer og kontrolleret grundigt inden det forlod fabrikken.

Garantiydelsen gælder for materiale- eller fabriktionsfejl. Denne garanti gælder ikke for produktdele som er udsat for en normal nedslidning og derfor kan anses som sliddele (f.eks. Hurtigspændepatron) eller for beskadigelser på skrøbelige dele.

Garantien bortfalder, hvis produktet bliver beskadiget, ikke-formålsbestemt anvendt eller ikke vedligeholdt. For en korrekt brug af produktet skal alle i betjeningsvejledningen anførte anvisninger følges nøje. Anvendelsesformål og handlinger, som der frarådes eller advares imod i betjeningsvejledningen, skal ubetinget undgås.

Produktet er kun beregnet til privat og ikke til erhvervs mæssig brug. Ved misbrug og usagkyndig håndtering vold og ved indgreb, der ikke er foretaget på vores autoriserede servicest ed, bortfalder garantien.

Afvikling af et garantitilfælde

For at garantere en hurtig behandling af dit anliggende, bedes du følge følgende henvisninger:

- Hav ved alle forespørgsler kassebonen og identifikationsnummeret (IAN 418090_2210) parat som dokumentation for købet.
- Artikelnummeret fremgår af mærkepladen, en indgravering.
- Skulle der optræde funktionsfejl eller andre defekter bedes du først kontakte den efterfølgende anførte serviceafdeling, **telefonisk** eller pr. **e-mail**. Der får du så yderligere informationer om afvikling af din reklamation.
- Et som defekt registreret produkt kan du, efter aftale med vores kundeservice og med vedlagt købsbilag (kassebonen) samt en kort beskrivelse af, hvori defekten består og hvornår denne defekt er optrådt indsende portofrit til den serviceadresse, som du får meddelt. For at undgå problemer med modtagelsen og ekstra omkostninger, bedes du ubetinget benytte den adresse, som du får meddelt. Sørg for, at forsendelsen ikke sker ufrankeret, som voluminøs pakke, ekspres eller som en anden specialfor sendelse. Indsend apparatet inkl. alle ved købet medfølgende tilbehørsdele og sørg for en tilstrækkelig sikker transportemballage.

Reparationservice

Kontakt vores service-center i tilfælde af reparationer, som **ikke er omfattet af garantien**. Service-centeret giver dig gerne et tilbud.

- Vi kan kun bearbejde apparater, hvor forsendelsen er betalt, og som er pakket forsvarligt.

Bemærk: Send dit apparat rengjort og med en beskrivelse af defekten til

DK

den nævnte adresse af vores service-center.

- Vi tager ikke imod apparater, uden at forsendelsen er betalt, eller som er sendt som volumenpakker, ekspres-pakker eller andre særlige leveringer.
- Vi bortskaffer dine indsendte, defekte apparater gratis.

Service-Center

DK

Service Danmark

Tel.: 32 710005

E-mail: grizzly@lidl.dk

IAN 418090_2210

Importør

Bemærk at den følgende adresse ikke er en serviceadresse. Kontakt først ovennævnte service-center.

Grizzly Tools GmbH & Co. KG

Stockstädter Str. 20

63762 Großostheim

TYSKLAND

www.grizzlytools.de

Reserve dele og tilbehør

Reserve dele og tilbehør kan fås på www.grizzlytools.shop. Hvis der opstår problemer i forbindelse med bestillingen, skal du kontakte vores online-shop. Hvis du har yderligere spørgsmål, bedes du kontakte Service-Center, s. 110

Position-nr.	s. 245*	Betegnelse	Best.nr.
2	6, 7	Hurtigspændepatron	91105806

* Eksploderet tegning

Oversættelse af den originale EF-overensstemmelseserklæringen

Produkt: **Batteridreven bore-/skruemaskine 20 V**

Model: **PABS 20-Li G8**

Serienummer: 000001-060000

Genstanden for erklæringen, som beskrevet ovenfor, er i overensstemmelse med den relevante EU-harmoniseringslovgivning:

**2006/42/EC • 2014/30/EU • 2012/19/EU •
2011/65/EU & (EU) 2015/863
Produkt med batteri Smart PAPS 204 A1/
Smart PAPS 208 A1: 2014/53/EU**

Genstanden for erklæringen, som beskrevet ovenfor, er i overensstemmelse med Europa-Parlamentets og Rådets direktiv 2011/65/EU af 8. juni 2011 om begrænsning af anvendelsen af visse farlige stoffer i elektrisk og elektronisk udstyr.

For at sikre overensstemmelse er følgende harmoniserede standarder og nationale standarder og forskrifter blevet anvendt:

**EN 62841-1:2015 • EN 62841-2-1:2018/A11:2019 • EN IEC 63000:2018
EN IEC 55014-1:2021 • EN IEC 55014-2:2021 • IEC 62471:2006
Produkt med batteri Smart PAPS 204 A1/Smart PAPS 208 A1:
EN 301 489-1 V2.2.3:2019 • EN 301 489-17 V3.2.4:2020
EN 300 328 V2.2.2:2019 • EN 50663:2017**

Denne overensstemmelseserklæring udstedes på fabrikantens ansvar:



Grizzly Tools GmbH & Co. KG
Stockstädter Str. 20
63762 Großostheim
TYSKLAND
03.04.2023

Christian Frank
Bemyndiget repræsentant for dokumentation

Indice

Introduzione..... 112

Usò conforme..... 112
 Materiale in dotazione/
 accessori..... 113
 Panoramica..... 113
 Descrizione del funzionamento..... 113
 Dati tecnici..... 113

Avvertenze di sicurezza..... 115

Significato delle avvertenze di
 sicurezza..... 115
 Pittogrammi e simboli..... 115
 Avvertenze di sicurezza generali
 elettrotensile..... 115
 Informazioni di sicurezza per
 trapani..... 118
 Rischi residui..... 119

Preparazione..... 120

Elementi di comando..... 120
 Montare e smontare l'utensile..... 120
 Verifica dello stato di carica della
 batteria..... 120
 Caricamento della batteria..... 121

Funzionamento..... 121

Inserimento e rimozione della
 batteria..... 121
 Accensione e spegnimento..... 121

Trasporto..... 122

Pulizia, manutenzione e conservazione..... 122

Pulizia..... 122
 Manutenzione..... 122
 Conservazione..... 122

Smaltimento/rispetto dell'ambiente..... 123

Istruzioni per lo smaltimento delle
 batterie..... 123

Assistenza..... 123

Garanzia..... 123
 Servizio di riparazione..... 124
 Service-Center..... 125

Importatore..... 125

Ricambi e accessori..... 125

Traduzione delle dichiarazioni CE di conformità originale..... 126

Vista esplosa..... 245

Introduzione

Complimenti per l'acquisto di questo nuovo trapano avvitatore a batteria (di seguito apparecchio o elettrotensile).

Avete optato per un apparecchio di alta qualità. La qualità di questo apparecchio è stata verificata durante la produzione, in seguito l'apparecchio è stato sottoposto ad un controllo finale. Pertanto, la funzionalità dell'apparecchio è garantita.



Il manuale d'uso è parte integrante del presente apparecchio. Esse contengono importanti avvertenze sulla sicurezza, l'uso e lo smaltimento. Leggere attentamente il manuale d'uso. Acquistare familiarità con i comandi e con l'uso corretto dell'apparecchio. Utilizzare l'apparecchio solo come descritto e per i settori d'impiego previsti. Conservare il manuale d'uso e, in caso di cessione dell'apparecchio a terzi, consegnare anche tutti i documenti correlati.

Usò conforme

L'apparecchio è destinato esclusivamente ai seguenti usi:

- Avvitare e svitare viti
- Forare legno, metallo o plastica

Funzionamento solo in ambienti asciutti. Qualsiasi altro impiego non espressamente consentito nel presente manuale d'uso può causare danni all'apparecchio e rappresentare un serio pericolo per l'utilizzatore. L'utilizzatore od operatore dell'apparecchio è responsabile di even-

tuali incidenti o danni ad altre persone o alla loro proprietà. L'apparecchio è adatto all'uso per piccoli lavori domestici. Non è stato concepito per l'impiego aziendale prolungato. Un eventuale utilizzo aziendale comporta l'estinzione della garanzia. Il produttore non si fa carico di eventuali danni causati da un uso improprio o da un azionamento errato.

L'apparecchio è parte della serie **X 20 V TEAM** e può essere utilizzato con le batterie della serie **X 20 V TEAM**. Le batterie della serie **X 20 V TEAM** possono essere caricate solo con i caricabatterie della serie **X 20 V TEAM**.

Materiale in dotazione/ accessori

Estrarre l'apparecchio dalla confezione e controllare il materiale fornito.

Smaltire il materiale di imballaggio ai sensi della normativa vigente.

- Trapano avvitatore ricaricabile 20 V
- Valigetta
- Traduzione delle istruzioni originali

Batteria e caricabatterie non sono inclusi.

Panoramica

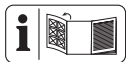

Le figure dell'apparecchio si trovano nella pagina apribile anteriore.

- 1 Foro pinza serrapunta
- 2 Mandrino a chiusura rapida
- 3 Anello di regolazione coppia
- 4 Selettore velocità
- 5 Supporto bit
- 6 Impugnatura (Superficie di presa isolata)
- 7 Portabatteria
- 8 Tasto (Spia dello stato di carica)
- 9 Spia dello stato di carica
- 10 Batteria

- 11 Sblocco batteria
- 12 Luce di lavoro a LED
- 13 Clip per cintura
- 14 Interruttore On/Off
- 15 Selettore senso di rotazione
- 16 Caricabatterie
- 17 Valigetta

Descrizione del funzionamento

Il trapano avvitatore è dotato di limitatore di coppia che, al raggiungimento di una coppia massima preselezionata, scollega la coppia fra motore e mandrino di lavoro.

La seguente descrizione illustra il funzionamento dei componenti.

Dati tecnici

Trapano avvitatore ricaricabile 20 V PABS 20-Li G8

Tensione nominale U 20 V ==

Peso con batteria (20 V, 2 Ah) 1,7 kg

Numero di giri a vuoto n_0

- 1a velocità 0-430 min⁻¹

- 2a velocità 0-1500 min⁻¹

Max. coppia 45 Nm

Apertura del mandrino 1,5-13 mm

Max. diametro delle punte

- legno 30 mm

- acciaio 13 mm

Livello di pressione acustica (L_{pA})
..... 72,1 dB; $K_{pA}=5$ dB

Livello di potenza acustica (L_{WA})
..... 83,1 dB; $K_{WA}=5$ dB

Vibrazione (a_h) $\leq 2,5$ m/s²; $K=1,5$ m/s²

Batteria Li-Ion

Temperatura ≤ 50 °C

- Processo di carica 4 - 40 °C

- Funzionamento -20 - 50 °C

- Conservazione 0 - 45 °C

PARKSIDE Performance Smart Batteria
 Smart PAPS 204 A1/Smart PAPS 208 A1
 - banda di frequenza
2400-2483,5 MHz
 - potenza trasmessa≤ 20 dBm

I valori relativi alla rumorosità e alle vibrazioni sono stati determinati in base alle norme e alle disposizioni indicate nella dichiarazione di conformità.

Il valore complessivo di vibrazione indicato e il valore sulle emissioni rumorose riportato sono stati misurati secondo una procedura di controllo regolata da norme e possono essere utilizzati per il confronto fra un utensile elettrico e un altro. Il valore complessivo di vibrazione indicato e il valore sulle emissioni rumorose riportato possono essere utilizzati anche per una stima temporanea del carico.

▲ AVVERTIMENTO! Le emissioni sulle vibrazioni e la rumorosità possono differire dai valori indicati durante l'uso effettivo dell'elettrotensile, in base alla tipologia e la modalità in cui si utilizza l'elettrotensile, in particolare quale tipo di pezzo viene lavorato. Cercare di limi-

tare il più possibile l'esposizione alle vibrazioni. Un esempio di misura per ridurre l'esposizione alle vibrazioni è la limitazione del tempo di lavoro. In tal senso, occorre tenere conto di tutte le componenti del ciclo operativo (ad esempio i momenti in cui l'elettrotensile è spento e quelli in cui è acceso, ma opera senza carico).

Tempi di caricamento

L'apparecchio è parte della serie **X 20 V TEAM** e può essere utilizzato con le batterie della serie **X 20 V TEAM**. Le batterie della serie **X 20 V TEAM** possono essere caricate solo con i caricabatterie della serie **X 20 V TEAM**.

Consigliamo di utilizzare questo apparecchio esclusivamente con le seguenti batterie: PAP 20 B1, PAP 20 B3, Smart PAPS 204 A1, Smart PAPS 208 A1

Consigliamo di caricare queste batterie con i seguenti caricabatterie: PLG 20 A3, PLG 20 A4, PLG 20 C1, PLG 20 C3, PLG 201 A1, PDSLIG 20 A1, PDSLIG 20 B1, Smart PLGS 2012 A1

Dati tecnici di batteria e caricabatteria: vedere le istruzioni separate.

Tempo di carica (min.)	PAP 20 A1	PAP 20 A2	PAP 20 A3	Smart PAPS 204 A1	Smart PAPS 208 A1
	PAP 20 B1		PAP 20 B3		
PLG 20 A1 PLG 20 A4 PLG 20 C1	60	90	120		240
PLG 20 A2	45	60	80		165
PLG 20 A3 PLG 20 C3	35	45	60		120
PLG 201 A1	120	180	240		480
PDSLIG 20 A1 PDSLIG 20 B1	35	45	60		120
Smart PLGS 2012 A1	35	40	50		55

Avvertenze di sicurezza

Questa sezione contiene le avvertenze di sicurezza fondamentali per l'uso dell'apparecchio.

▲ AVVERTIMENTO! L'uso inadeguato della batteria può causare danni a persone e cose. Rispettare le avvertenze di sicurezza e le indicazioni per la ricarica e l'uso corretto riportate nel manuale d'uso della batteria e del caricabatterie della serie **X 20 V TEAM**. Una descrizione dettagliata sul processo di carica e altre informazioni sono riportate nelle istruzioni per l'uso accluse separatamente.

Significato delle avvertenze di sicurezza

▲ PERICOLO! Se non si seguono queste avvertenze di sicurezza, si verifica un incidente. La conseguenza è una grave lesione o la morte.

▲ AVVERTIMENTO! Se non si seguono queste avvertenze di sicurezza, si può verificare un incidente. La conseguenza può essere una grave lesione o la morte.

▲ ATTENZIONE! Se non si seguono queste avvertenze di sicurezza, si verifica un incidente. La conseguenza può essere una lieve o media lesione.

NOTA! Se non si seguono queste avvertenze di sicurezza, si verifica un incidente. La conseguenza può essere un danno materiale.

Pittogrammi e simboli

Pittogrammi sull'apparecchio



L'apparecchio è parte della serie **X 20 V TEAM** e può essere utilizzato con le batterie della serie **X 20 V TEAM**. Le batterie della serie **X 20 V TEAM** possono essere caricate solo con i caricabatterie della serie **X 20 V TEAM**.



Rispettare le istruzioni per l'uso



Gli apparecchi elettrici non devono essere smaltiti con i rifiuti domestici.

Simboli nelle istruzioni per l'uso



Attenzione!

Avvertenze di sicurezza generali elettrotensile

▲ AVVERTIMENTO! Leggere tutte le avvertenze di sicurezza, istruzioni, illustrazioni e specifiche fornite con questo elettrotensile. In caso di inosservanza delle istruzioni seguenti, potrebbero verificarsi scariche elettriche, incendi e/o lesioni gravi. **Conservare tutte le avvertenze e le istruzioni per poterle consultare in futuro.**

Il termine "elettrotensile" usato nelle avvertenze si riferisce al proprio utensile elettrico alimentato a corrente (via cavo) o batterie (senza cavo).

1. **SIUREZZA DELL'AREA DI LAVORO**
 - a) **Mantenere l'area di lavoro pulita e ben illuminata.** Le aree disordinate e scure stimolano gli incidenti.
 - b) **Non utilizzare gli elettrotensili in atmosfere esplosive, ad esempio in presenza di liquidi**

infiammabili, gas o polveri. Gli elettroutensili emettono fiammelle che possono infiammare la polvere o i fumi.

- c) **Tenere lontani i bambini ed eventuali altre persone presenti mentre si adopera l'elettroutensile.** Le distrazioni possono causare perdite di controllo.
2. **SICUREZZA ELETTRICA**
- a) **Le spine dell'elettroutensile devono combaciare con le prese di corrente. Non modificare mai in alcun modo la spina. Non usare adattatori con gli elettroutensili a terra (massa).** Spine non modificate e prese corrette riducono il rischio di scossa elettrica.
- b) **Evitare il contatto con superfici a terra o massa, come condutture, radiatori, piani cottura e frigoriferi.** Sussiste un rischio maggiore di scossa elettrica se il proprio corpo è a terra o massa.
- c) **Non esporre gli elettroutensili alla pioggia o umidità.** Infiltrazioni di acqua nell'elettroutensile possono accrescere il rischio di scossa elettrica.
- d) **Non usare scorrettamente il cavo. Non usare mai il cavo per trasportare, tirare o staccare dalla corrente l'elettroutensile. Tenere il cavo lontano da fonti di calore, olio, spigoli vivi o parti in movimento.** Cavi danneggiati o impigliati possono accrescere il rischio di scossa elettrica.
- e) **Quando si adopera un elettroutensile all'esterno, utilizzare un cavo di prolunga idoneo per l'uso all'esterno.** Usare un cavo idoneo per l'uso esterno riduce il rischio di scossa elettrica.

- f) **Se non è possibile evitare di usare un elettroutensile in una zona umida, usare un'alimentazione protetta con dispositivo a corrente residua (RCD).** Usare un RCD riduce il rischio di scossa elettrica.

3. SICUREZZA PERSONALE

- a) **Stare vigili, osservare ciò che si sta facendo e usare il buon senso quando si adopera l'elettroutensile. Non usare un elettroutensile se si è stanchi o sotto l'influsso di sostanze stupefacenti, alcol o medicinali.** Un attimo di disattenzione mentre si adoperano elettroutensili può provocare lesioni personali gravi.
- b) **Usare dispositivi di protezione individuali. Indossare sempre una protezione oculare.** Usare dispositivi di protezione, come una mascherina antipolvere, calzature di sicurezza antiscivolo, caschi rigidi o protezione acustica alle condizioni appropriate riduce il rischio di lesioni personali.
- c) **Evitare l'accensione involontaria. Assicurarsi che l'interruttore sia in posizione di spegnimento prima di attaccarlo alla corrente elettrica e/o pacco batterie, sollevare o trasportare l'utensile.** Trasportare elettroutensili con le dita sull'interruttore o strumenti a corrente con l'interruttore acceso accresce gli incidenti.
- d) **Prima di accendere l'elettroutensile rimuovere tutte le chiavi e chiavi di fissaggio.** Una chiave o una chiavetta rimaste inserite in una parte rotante di un elet-

troutensile può causare lesioni personali.

- e) **Non sporgersi eccessivamente. Mantenere sempre equilibrio e una base ben solidi.** In tal modo sarà più facile controllare l'elettrotensile in caso di situazioni inattese.
 - f) **Indossare abiti idonei. Non indossare abiti larghi o gioielli. Tenere i capelli e gli abiti lontani dalle parti in movimento.** Abiti larghi, gioielli o capelli lunghi potrebbero rimanere impigliati nelle parti in movimento.
 - g) **In caso di dispositivi in dotazione da collegare per l'aspirazione di polveri e raccolti, assicurarsi che siano collegati e usati in modo appropriato.** Usare un raccoglitore di polvere può ridurre i rischi correlati alle polveri.
 - h) **Non consentire che la familiarità acquisita con l'uso frequente di utensili faccia sì che si diventi eccessivamente sicuri di sé e si ignorino i principi di sicurezza.** Un'azione inavvertita può causare lesioni gravi in una frazione di secondo.
4. **USO E MANUTENZIONE DELL'ELETTROUTENSILE**
- a) **Non forzare l'elettrotensile. Usare l'elettrotensile corretto per la propria applicazione.** Usando l'elettrotensile corretto, le operazioni risulteranno migliori e più sicure al ritmo per il quale è stato sviluppato.
 - b) **Non usare l'elettrotensile se l'interruttore non si accende e spegne.** Un elettrotensile che non può essere controllato con l'interruttore è pericoloso e va riparato.

- c) **Prima di praticare regolazioni, cambiare accessori o conservare l'elettrotensile, staccare la spina dalla presa di corrente e/o rimuovere il pacco batterie, se rimovibile, dall'elettrotensile.** Tali misure preventive riducono il rischio di accensione involontaria dell'elettrotensile.
- d) **Conservare elettrotensili in pausa fuori dalla portata dei bambini e non consentire a persone che non conoscono l'elettrotensile o le presenti istruzioni di adoperare l'elettrotensile.** Gli elettrotensili sono pericolosi se nelle mani di utenti non esperti.
- e) **Praticare manutenzione sugli elettrotensili e gli accessori. Verificare che non vi siano disallineamenti o inceppamento di parti mobili, rotture di parti o altre condizioni che possano compromettere il funzionamento dell'elettrotensile. Se danneggiato, far riparare l'elettrotensile prima di usarlo.** Molti incidenti sono causati da elettrotensili non sottoposti a regolare manutenzione.
- f) **Mantenere gli utensili di taglio affilati e puliti.** Gli strumenti di taglio correttamente curati con spigoli affilati sono messo soggetti all'inceppamento e più facili da controllare.
- g) **Usare l'elettrotensile, gli accessori e i porta punte ecc. nel rispetto delle presenti istruzioni operative e le attività da eseguire.** L'uso di questo elettrotensile per operazioni diverse da quelle previ-

ste può provocare situazioni pericolose.

- h) **Mantenere i manici e le superfici di presa pulite, asciutte e prive di olio e grasso.** Manici e superfici di presa scivolose non consentono una gestione e un controllo sicuri dell'utensile in condizioni inattese.

5. USO E MANUTENZIONE DELL'UTENSILE A BATTERIA

- a) **Ricaricare solo con il caricabatterie specificato dal produttore.**

Un caricabatterie idoneo per un tipo di pacco batterie potrebbe causare rischio di incendio se usato con un altro pacco batterie.

- b) **Usare gli elettroutensili solo con i pacchi batterie appositamente sviluppati.** L'uso di pacchi batterie diversi potrebbe causare rischio di lesioni o incendio.
- c) **Quando il pacco batterie non è in uso, conservarlo lontano da altri oggetti metallici, come graffette, monete, chiavi, chiodi, viti o altri oggetti metallici che possono provocare collegamenti fra un terminale e l'altro.** Un corto circuito fra i terminali della batteria può causare ustioni o incendi.
- d) **In caso di uso non conforme, dalla batteria potrebbe uscire del liquido. Evitarne il contatto. In caso di contatto accidentale, risciacquare con acqua. In caso di contatto del liquido con gli occhi, consultare un medico.** Liquido fuoriuscito dalla batteria può causare irritazioni o ustioni.
- e) **Non usare un pacco batteria o strumento danneggiato o modificato.** Le batterie danneggiate o modificate possono provocare compor-

tamenti imprevedibili e causare incendi, esplosioni o rischio di lesioni.

- f) **Non esporre un pacco batterie o lo strumento al fuoco o a temperature eccessive.** L'esposizione al fuoco o a temperature superiori ai 130°C può causare esplosioni.
- g) **Rispettare tutte le istruzioni di ricarica e non caricare il pacco batterie o lo strumento al di fuori dell'intervallo di temperatura specificato nelle istruzioni.** Il caricamento improprio o a temperature al di fuori dei limiti specificati può danneggiare la batteria e accrescere il rischio di incendio.

6. ASSISTENZA

- a) **Far eseguire la manutenzione sul proprio elettroutensile da parte di personale di riparazione qualificato e usando solo pezzi di ricambio identici.** Ciò garantirà il mantenimento della sicurezza dell'elettroutensile.
- b) **Non riparare mai pacchi batterie danneggiati.** L'assistenza su pacchi batteria va effettuata solo a cura del produttore o di addetti all'assistenza autorizzati.

Informazioni di sicurezza per trapani

Istruzioni di sicurezza per tutte le operazioni

- **Reggere l'elettroutensile solo dalle superfici di impugnatura isolate quando si eseguono lavori in cui l'accessorio di taglio o l'elemento di fissaggio potrebbero entrare in contatto con cavi nascosti.** L'accessorio di taglio o l'elemento di fissaggio che entrano in contatto con un cavo in funzione possono esporre parti in metallo

dell'elettrotensile e dare all'utente una scarica elettrica.

Istruzioni di sicurezza durante l'uso di punte di trapano lunghe

- **Non azionare mai a velocità superiori rispetto alla velocità massima indicata per la punta.** A velocità maggiori, la punta potrebbe piegarsi se lasciata ruotare libera senza il contatto con il pezzo in lavorazione, causando lesioni personali.
- **Avviare sempre la perforazione a velocità basse e con l'estremità della punta a contatto con il pezzo in lavorazione.** A velocità maggiori, la punta potrebbe piegarsi se lasciata ruotare libera senza il contatto con il pezzo in lavorazione, causando lesioni personali.
- **Applicare pressione solo in linea diretta con la punta e non in eccesso.** Le punte possono piegarsi causando la rottura o la perdita del controllo e, di conseguenza, lesioni personali.

Istruzioni di sicurezza aggiuntive

- **Fissare il pezzo da lavorare.** Un pezzo da lavorare può essere bloccato con sicurezza in posizione solo utilizzando un apposito dispositivo di serraggio oppure una morsa a vite e non tenendolo con la semplice mano.
- **Spegnere l'elettrotensile immediatamente se l'utensile si blocca. Prestare attenzione alle reazioni da coppia elevata che causano un contraccolpo.** L'utensile si blocca quando rimane incastrato nel pezzo in lavorazione o quando l'elettrotensile è sovraccarico.
- **Aspettare sempre che l'elettrotensile si sia fermato completamente prima di ri-**

porlo. L'accessorio inserito può incastrarsi e far perdere il controllo dell'elettrotensile.

- **Reggere saldamente l'elettrotensile.** Quando si serrano e allentano viti, prepararsi a reazioni da coppia temporaneamente elevate.
- **Utilizzare rilevatori idonei per determinare se vi sono cavi di alimentazione nascosti o contattare la società elettrica locale per assistenza.** Il contatto con cavi elettrici può causare incendi o scariche elettriche. Il danneggiamento dei tubi del gas può portare a esplosioni. La rottura delle condutture dell'acqua causa danni materiali.
- **Utilizzare solo accessori consigliati da PARKSIDE.** Accessori non idonei possono causare incendi o scariche elettriche.

Rischi residui

Anche utilizzando l'elettrotensile in modo conforme, permangono dei rischi residui. I seguenti pericoli possono verificarsi in funzione del modello e del tipo di elettrotensile:

- Danni all'udito, in caso di mancato utilizzo di un'apposita protezione acustica.
- Danni alla salute derivanti dalle vibrazioni della mano e del braccio, qualora l'apparecchio venga utilizzato per un periodo di tempo prolungato o il suo uso e la sua manutenzione non siano effettuati in modo conforme.
- Lesioni da taglio

▲ AVVERTIMENTO! Pericolo di campo elettromagnetico generato durante il funzionamento dell'apparecchio. In presenza di determinate condizioni, questo campo può danneggiare i dispositivi medici attivi e passivi. Per ridurre il rischio di

lesioni gravi o mortali, raccomandiamo alle persone che portano dispositivi medici di consultare il proprio medico e il costruttore dello stesso prima dell'utilizzo dell'apparecchio.

Preparazione

▲ AVVERTIMENTO! Pericolo di lesioni a causa di un avviamento accidentale dell'apparecchio. Inserire la batteria nell'apparecchio solo quando l'apparecchio è completamente pronto per l'uso.

Elementi di comando

Familiarizzare con i comandi prima di mettere in funzione l'apparecchio per la prima volta.

• **Selettore senso di rotazione (15) (Fig. A)**

NOTA! Azionare l'interruttore del senso di rotazione solo se l'apparecchio è fermo!

Le direzioni sono indicate viste dal retro.

- **A sinistra** ↶ Avvitare viti, forare
- **Centro** 🔒 Blocco accensione
- **A destra** ↷ Svitare viti

• **Anello di regolazione coppia (3)**

NOTA! Azionare l'interruttore della coppia solo se l'apparecchio è fermo! Impostare la coppia massima di avviamento che fa scattare il limitatore di coppia.

- **1** Coppia minima
 - **25** Coppia massima
- Per avvitare, iniziare con cautela con una coppia bassa. Se necessario, aumentare la coppia.
-  Forare senza limiti della coppia

• **Selettore velocità (4)**

NOTA! Azionare il selettore velocità solo se l'apparecchio è fermo.

- **1**  Viti
- **2**  Foratura

• **Interruttore On/Off (14)**

- Accensione: premere
- Regolazione della coppia in continuo: Premendo l'interruttore di accensione/spegnimento aumenta il numero di giri.
- Spegnimento: rilasciare

Montare e smontare l'utensile

Avvertenze

- Apertura del mandrino: 1,5–13 mm
- Le direzioni sono indicate viste dal retro.

Montare l'utensile

1. Aprire il mandrino: Ruotare il mandrino a chiusura rapida (2) ↶.
2. Far scorrere l'utensile il più avanti possibile nell'apertura del mandrino (1).
3. Bloccare l'utensile: Ruotare il mandrino a chiusura rapida (2) ↷.

Smontare l'utensile

1. Aprire il mandrino: Ruotare il mandrino a chiusura rapida (2) ↶.
2. **▲ ATTENZIONE!** Pericolo di ustione! Gli utensili, in particolare le punte da trapano, possono essere incandescenti. All'occorrenza indossare guanti protettivi.
Rimuovere l'utensile a inserto.

Verifica dello stato di carica della batteria

1.  Premere il tasto (8) accanto alla spia dello stato di carica (9) sulla batteria (10).

I LED della spia dello stato di carica indicano lo stato di carica della batteria.



rosso, arancione, verde
Batteria carica



rosso, arancione
Batteria parzialmente caricata



rosso
La batteria deve essere caricata

2. Caricare la batteria (10) quando è accesa ormai solo la spia a LED rossa dello stato di carica (9).

Caricamento della batteria

Vedere anche il manuale d'uso del caricabatteria.

Avvertenze

- Prima di ricaricare una batteria surriscaldata aspettare che si raffreddi.
- Non esporre la batteria a radiazioni solari intense per un tempo prolungato e non appoggiarla sui caloriferi (max. 50 °C).

Caricamento della batteria

1. Collegare il caricabatteria (16) ad una presa elettrica.
2. Inserire la batteria (10) nel vano del caricabatteria (16).
3. Quando la batteria è completamente carica, staccare il caricabatterie (16) dalla presa.
4. Estrarre la batteria (10) dal caricabatteria (16).

LED di controllo sul caricabatterie (16):

verde	rosso	Significato
si accende	—	<ul style="list-style-type: none"> • La batteria è completamente carica • pronto (nessuna batteria inserita)

verde	rosso	Significato
—	si accende	La batteria è in carica
—	lampeggia	Batteria surriscaldata
lampeggia	lampeggia	Batteria difettosa

Funzionamento

Inserimento e rimozione della batteria

▲ AVVERTIMENTO! Pericolo di lesioni a causa di un avviamento accidentale dell'apparecchio. Inserire la batteria nell'apparecchio solo quando l'apparecchio è completamente pronto per l'uso.

NOTA! Pericolo di danneggiamento! Una batteria sbagliata può danneggiarsi e danneggiare l'apparecchio.

Inserimento della batteria

1. Fare scivolare la batteria (10) nel supporto batteria (7) lungo la guida. La batteria si blocca con uno scatto udibile.

Rimozione della batteria

1. Premere e mantenere premuto il dispositivo di sblocco (11) della batteria (10).
2. Estrarre la batteria dal supporto batteria (7).

Accensione e spegnimento

Accensione

1. Mediante l'apposito interruttore (15) selezionare la direzione di rotazione.
2. Mediante il selettore velocità (4) selezionare una velocità.
3. Mediante l'apposita ghiera di regolazione (3) selezionare la coppia massima oppure foratura.

4. Tenere premuto l'interruttore di accensione/spengimento (14).
La luce di lavoro a LED (12) si accende.

Spegnimento

1. Per spegnere, rilasciare l'interruttore di accensione/spengimento (14).
2. Prima di appoggiare l'utensile elettrico, attendere che si sia arrestato.
3. Per le pause di lavoro: portare l'interruttore della direzione di rotazione (15) al centro. Questa misura precauzionale impedisce l'avviamento involontario dell'utensile elettrico.
Così è possibile agganciare l'apparecchio alla cintura con l'apposita clip (13). Con la clip per cintura è possibile aprire bottiglie con tappo a corona.
4. Quando si lascia l'apparecchio incustodito o al termine del lavoro, togliere la batteria dall'apparecchio.

Trasporto

Indicazioni per il trasporto dell'apparecchio:

- Spegnere l'apparecchio e rimuovere la batteria. Assicurarsi che tutte le parti mobili siano completamente ferme.
- Rimuovere l'utensile a inserto.
- Trasportare l'apparecchio sempre reggendolo dall'impugnatura (6).

Pulizia, manutenzione e conservazione

▲ AVVERTIMENTO! Scossa elettrica! Proteggersi durante i lavori di manutenzione e pulizia. Spegnere l'apparecchio. Per i lavori di riparazione e manutenzione non descritti nelle presenti istruzioni richie-

dere l'intervento del nostro centro di assistenza. Usare solo ricambi originali.

Pulizia

▲ AVVERTIMENTO! Scossa elettrica! Non spruzzare mai acqua sull'apparecchio.

NOTA! Pericolo di danneggiamento. Le sostanze chimiche possono aggredire i componenti in materiale sintetico dell'apparecchio. Non utilizzare detersivi o solventi.

- Garantire una costante pulizia delle fessure di aerazione, dell'alloggiamento del motore e delle impugnature dell'apparecchio. A tale scopo utilizzare un panno umido o una spazzola.

Manutenzione

L'apparecchio non richiede manutenzione.

Conservazione

L'apparecchio e gli accessori vanno conservati sempre:

- puliti
- asciutti
- protetti dalla polvere
- fuori dalla portata dei bambini

La temperatura di conservazione per la batteria e l'apparecchio è compresa tra 0 °C e 45 °C. Evitare durante il processo di ricarica freddo o caldo estremi, affinché la batteria non perda la potenza.

Prima di una conservazione prolungata (ad es. durante il periodo invernale) rimuovere la batteria dall'apparecchio (rispettando le istruzioni per l'uso separate per batteria e caricabatteria).

Smaltimento/rispetto dell'ambiente

Rimuovere la batteria dall'apparecchio e smaltire l'apparecchio, la batteria, gli accessori e l'imballaggio in modo da garantirne il corretto riciclaggio nel rispetto dell'ambiente.



Gli apparecchi elettrici non devono essere smaltiti con i rifiuti domestici. Il simbolo del contenitore di spazzatura mobile barrato indica che questo prodotto non deve essere smaltito come rifiuto urbano non differenziato al termine della sua vita utile.

- A questo apparecchio si applica la direttiva 2012/19/UE.
- Conferire l'apparecchio presso un punto di riciclaggio. I componenti in plastica e metallo usati possono essere raccolti in modo differenziato ed consegnati a un apposito centro di riciclaggio. A tale proposito, rivolgersi al nostro centro di assistenza.
- Ci occuperemo di smaltire gratuitamente gli apparecchi difettosi che ci vengono spediti.

Istruzioni per lo smaltimento delle batterie



Non smaltire la batteria con i rifiuti domestici, nel fuoco (pericolo di esplosione) o in acqua. In caso di fuoriuscita di fumi o liquidi tossici, le batterie danneggiate possono essere nocive per l'ambiente e per la salute delle persone.

Smaltire le batterie conformemente alle disposizioni locali. Le batterie difettose o esauste devono essere riciclate secondo la direttiva 2006/66/CE. Conferire le batterie ad un centro di raccolta di batterie usate, dove verranno sottoposte a un corretto riciclaggio nel

rispetto dell'ambiente. Per informazioni in merito rivolgersi al servizio di raccolta locale o al nostro centro di assistenza. Smaltire le batterie quando sono scariche. Si consiglia di coprire i poli con nastro adesivo come protezione contro il cortocircuito. Non aprire la batteria.

Assistenza

Garanzia

Gentile cliente, su questo apparecchio Le viene concessa una garanzia di 3 anni a partire dalla data di acquisto.

In caso di difetti di questo prodotto può avanzare diritti legali nei confronti del venditore del prodotto. Tali diritti legali non vengono limitati dalla nostra garanzia qui di seguito rappresentata.

Condizioni di garanzia

Il termine di garanzia inizia con la data di acquisto. La preghiamo di conservare in un luogo sicuro lo scontrino fiscale originale. Questo documento viene richiesto come prova d'acquisto.

Qualora subentrasse un difetto di materiale o di fabbricazione entro tre anni a partire dalla data di acquisto di questo prodotto, il prodotto verrà riparato o sostituito - a nostra discrezione - gratuitamente da noi. Questa prestazione di garanzia presuppone che venga presentato entro il termine di tre anni l'apparecchio difettoso e la prova d'acquisto (scontrino fiscale) e descritto brevemente per iscritto in che cosa consiste il difetto e quando si è verificato.

Se il difetto è coperto dalla nostra garanzia, riceverà il prodotto riparato oppure un prodotto nuovo. Con la riparazione o la sostituzione del prodotto non inizia un nuovo periodo di garanzia.

Tempo di garanzia e diritti legali per vizi della cosa

Il periodo di garanzia non viene prolungato. Questo vale anche per parti sostituite e riparate. Difetti e vizi presenti già al momento dell'acquisto devono essere segnalati immediatamente dopo la rimozione dall'imballaggio. Riparazioni che accorrono dopo il periodo di garanzia sono a pagamento.

Volume di garanzia

L'apparecchio è stato prodotto accuratamente secondo severe direttive di qualità e controllato con coscienza prima della consegna.

La prestazione in garanzia vale per difetti del materiale o di fabbricazione. Questa garanzia non si estende a componenti del prodotto esposti a normale logorio, che possono pertanto essere considerati come componenti soggetti a usura (ad es. Mandrino a chiusura rapida). La garanzia non si estende altresì a danni che si verificano su componenti delicati nonché danni derivanti dal trasporto o altri incidenti..

Questa garanzia decade se il prodotto è stato danneggiato, non usato correttamente o non mantenuto. Per un uso corretto del prodotto devono essere osservate tutte le indicazioni riportate nelle istruzioni per l'uso. Destinazioni d'uso e azioni sconsigliate nelle istruzioni d'uso o dalle quali si viene avvertiti, sono tassativamente da evitare.

Il prodotto è destinato solo per i privati e non per uso commerciale. In caso di uso improprio, esercizio della forza e interventi non effettuati dalla nostra filiale di assistenza tecnica autorizzata, decade la garanzia.

Svolgimento in caso di garanzia

Per garantire una rapida elaborazione della Sua pratica, La preghiamo di seguire le seguenti indicazioni:

- Per tutte le richieste tenere a portata di mano lo scontrino fiscale e il codice di identificazione (IAN 418090_2210) come prova d'acquisto.
- I codici articolo sono riportati sulla targhetta del tipo.
- Nel caso in cui si dovessero verificare difetti funzionali o altri vizi, La preghiamo di contattare **telefonticamente** o per **e-mail**. Riceverà ulteriori informazioni sullo svolgimento del Suo reclamo.
- Un prodotto rilevato come difettoso può essere inviato con porto franco all'indirizzo di assistenza comunicato, previa consultazione del nostro servizio di assistenza tecnica, allegando la prova d'acquisto (scontrini fiscali) e l'indicazione, in che cosa consiste il difetto e quando si è verificato. Per evitare problemi di accettazione e costi aggiuntivi, usare tassativamente solo l'indirizzo che Le è stato comunicato. Assicurarsi che la spedizione non avvenga in porto assegnato, con merce ingombrante, corriere espresso o altro carico speciale. Spedire l'apparecchio inclusi tutti gli accessori forniti insieme al momento dell'acquisto e garantire un imballaggio di trasporto sufficientemente sicuro.

Servizio di riparazione

Per le riparazioni **non coperte dalla garanzia** rivolgersi al centro di assistenza, dove potrete ottenere un preventivo.

- Accettiamo solo apparecchi imballati sufficientemente e inviati a spese del cliente.

Nota: inviare l'apparecchio pulito e indicando il difetto all'indirizzo del centro di assistenza indicato.

- Non si accettano apparecchi inviati a carico del destinatario, tramite contrassegno, corriere espresso o altri invii speciali.
- Ci occuperemo di smaltire gratuitamente gli apparecchi difettosi che ci vengono spediti.

Service-Center

IT Assistenza Italia
 Tel.: 800781188
 E-mail: grizzly@lidl.it
IAN 418090_2210

MT Assistenza Malta
 Tel.: 80062230
 E-mail: grizzly@lidl.com.mt
IAN 418090_2210

Importatore

Si tenga presente che l'indirizzo indicato di seguito non è l'indirizzo del centro di assistenza. Per prima cosa contattare il centro di assistenza summenzionato.

Grizzly Tools GmbH & Co. KG
 Stockstädter Str. 20
 63762 Grobostheim
 GERMANIA
www.grizzlytools.de

Ricambi e accessori

Pezzi di ricambio e accessori sono reperibili al sito

www.grizzlytools.shop. Qualora sorgessero problemi durante l'ordinazione, si prega di contattarci tramite il nostro negozio online. Per ulteriori domande, rivolgersi al Service-Center, p. 125

Pos. nr.	p. 245*	Designazione	No. d'ordine
2	6, 7	Mandrino a chiusura rapida	91105806

* Vista esplosa

Traduzione delle dichiarazioni CE di conformità originale

Prodotto: **Trapano avvitatore ricaricabile 20 V**

Modello: **PABS 20-Li G8**

Numero di serie: 000001-060000

L'oggetto della dichiarazione di cui sopra è conforme alla pertinente normativa di armonizzazione dell'Unione:

**2006/42/EC • 2014/30/EU • 2012/19/EU •
2011/65/EU & (EU) 2015/863**

**Prodotto con batteria Smart PAPS 204 A1/
Smart PAPS 208 A1: 2014/53/EU**

L'oggetto della dichiarazione di cui sopra è conforme alla direttiva 2011/65/EU del Parlamento europeo e del Consiglio dell'8 giugno 2011, sulla restrizione dell'uso di determinate sostanze pericolose nelle apparecchiature elettriche ed elettroniche.

Per garantire la conformità, sono state applicate le seguenti norme armonizzate e le norme e i regolamenti nazionali:

EN 62841-1:2015 • EN 62841-2-1:2018/A11:2019 • EN IEC 63000:2018

EN IEC 55014-1:2021 • EN IEC 55014-2:2021 • IEC 62471:2006

Prodotto con batteria Smart PAPS 204 A1/Smart PAPS 208 A1:

EN 301 489-1 V2.2.3:2019 • EN 301 489-17 V3.2.4:2020

EN 300 328 V2.2.2:2019 • EN 50663:2017

La presente dichiarazione di conformità è rilasciata sotto la responsabilità esclusiva del fabbricante:



Grizzly Tools GmbH & Co. KG
Stockstädter Str. 20
63762 Großostheim
GERMANIA
03.04.2023

Christian Frank
Mandatario della documentazione

Obsah

Úvod.....	127
Použití dle určení.....	127
Rozsah dodávky/příslušenství.....	128
Přehled.....	128
Popis funkce.....	128
Technické údaje.....	128
Bezpečnostní pokyny.....	129
Význam bezpečnostních pokynů....	130
Piktogramy a symboly.....	130
Obecná bezpečnostní upozornění pro elektrické nářadí.....	130
Bezpečnostní informace pro vrtačky.....	133
Zbytková nebezpečí.....	134
Příprava.....	134
Ovládací části.....	134
Montáž a demontáž vyměnitelného nástroje.....	135
Kontrola stavu nabití akumulátoru.....	135
Nabití akumulátoru.....	135
Provoz.....	136
Vložení a vyjmutí akumulátoru.....	136
Zapnutí a vypnutí.....	136
Přeprava.....	136
Čištění, údržba a skladování... 136	
Čištění.....	137
Údržba.....	137
Skladování.....	137
Likvidace/ochrana životního prostředí.....	137
Pokyny pro likvidaci akumulátorů.....	137
Servis.....	137
Záruka.....	137
Opravná služba.....	139
Service-Center.....	139
Dovozce.....	139

Náhradní díly a příslušenství..... 139

**Překlad původního ES
prohlášení o shodě..... 140**

Rozložený pohled..... 245

Úvod

Blahopřejeme Vám k zakoupení Vašeho nového akumulátorového vrtacího šroubováku (dále jen přístroj nebo elektrický nástroj).

Vybrali jste si vysoce kvalitní přístroj. Tento přístroj byl odzkoušen během výroby na kvalitu a podroben výstupní kontrole. Funkčnost Vašeho přístroje je tím zajištěna.



Návod k obsluze je součástí tohoto přístroje. Obsahuje důležité pokyny pro bezpečnost, použití a likvidaci. Přečtěte si pečlivě návod k obsluze. Seznamte se s ovládacími prvky a správným používáním přístroje. Používejte přístroj pouze tak, jak je popsáno a pro určené oblasti použití. Návod k obsluze dobře uschovejte a v případě předání přístroje iřetím osobám předejte veškerou dokumentaci.

Použití dle určení

Přístroj je určen výhradně pro následující použití:

- Zašroubování a povolení šroubů
- Vrtání do dřeva, kovu nebo plastu

Provoz výhradně v suchých místnostech.

Jakékoliv jiné použití, které není v tomto návodu k obsluze výslovně povoleno, může vést k poškození přístroje a pro uživatele představovat vážné nebezpečí. Obsluha nebo uživatel zařízení nese zodpovědnost za nehody či škody na jiných osobách nebo jejich majetku. Přístroj je určen pro použití domácími kutily. Není určen pro trvalé komerční využívání. V případě

komerčního použití záruka zaniká. Výrobce neručí za škody způsobené nesprávným použitím nebo nesprávnou obsluhou. Přístroj je součástí série **X 20 V TEAM** a lze jej provozovat s akumulátory série **X 20 V TEAM**. Akumulátory série **X 20 V TEAM** se smí nabíjet pouze nabíječkami série **X 20 V TEAM**.

Rozsah dodávky/ příslušenství

Vybalte přístroj a zkontrolujte rozsah dodávky.

Obalový materiál zlikvidujte správně dle předpisů.

- Aku vrtací šroubovák 20 V
- úložný kufřík
- Překlad původního návodu k používání

Baterie a nabíječka nejsou součástí dodávky.

Přehled

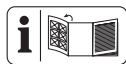

Obrázky přístroje naleznete na přední výklonné stránce.

- 1 otvor sklíčidla pro vrták
- 2 rychloupínací sklíčidlo pro vrták
- 3 nastavovací kroužek krouticího momentu
- 4 přepínač chodu
- 5 držák bitů
- 6 rukojeť (izolovaný povrch rukojetě)
- 7 držák akumulátoru
- 8 tlačítko (ukazatel stavu nabití)
- 9 ukazatel stavu nabití
- 10 akumulátor
- 11 odblokování akumulátoru
- 12 pracovní světlo LED
- 13 spona na opasek
- 14 zapínač/vypínač
- 15 spínač směru otáčení
- 16 nabíječka akumulátoru

17 úložný kufřík

Popis funkce

Vrtací šroubovák je vybaven kluznou spojkou, která při dosažení předem zvoleného maximálního krouticího momentu odpoví pohon od pracovního vřetena.

Funkce ovládacích prvků naleznete v následujících popisech.

Technické údaje

Aku vrtací šroubovák 20 V

..... **PABS 20-Li G8**

Domezovací napětí U 20 V ==

Hmotnost s akumulátorem (20 V, 2 Ah)

..... 1,7 kg

Přístroji otáčky n_0

- 1. stupeň 0–430 min⁻¹

- 2. stupeň 0–1500 min⁻¹

Max. točivý moment 45 Nm

Rozsah upnutí rychloupínacího sklíčidla

..... 1,5–13 mm

Max. průměr vrtání

- dřevo 30 mm

- ocel 13 mm

Hladina akustického tlaku (L_{pA})

..... 72,1 dB; $K_{pA}=5$ dB

Hladina akustického výkonu (L_{WA})

..... 83,1 dB; $K_{WA}=5$ dB

Vibrace (a_h) $\leq 2,5$ m/s²; $K=1,5$ m/s²

akumulátor Li-Ion

Teplota ≤ 50 °C

- Nabíjení 4 – 40 °C

- Provoz -20 – 50 °C

- Skladování 0 – 45 °C

Chytrá baterie PARKSIDE Performance

Smart PAPS 204 A1/Smart PAPS 208 A1

- kmitočtové pásmo .2400–2483,5 MHz

- vysílací výkon ≤ 20 dBm

Hladina hluku a vibrací byla stanovena dle norem a předpisů uvedených v prohlášení o shodě.

Uvedená hodnota vibrací a uvedená hodnota emisí hluku byly změřeny pomocí standardizované zkušební metody a lze je použít k porovnání určitého elektrického nástroje s jiným nástrojem. Uvedená hodnota vibrací a uvedená hodnota emisí hluku mohou být použity také k předběžnému odhadu zatížení.

▲ VAROVÁNÍ! Emise vibrací a emise hluku se mohou během skutečného používání elektrického nástroje lišit od udané hodnoty v závislosti na způsobu, jakým je elektrický nástroj používán a zejména pak podle typu zpracovávaného obrobku. Dle možnosti se snažte udržet co nejnižší zatížení, způsobené vibracemi. Příkladným opatřením ke snížení vibračního zatížení je omezení pracovní doby. Přitom se musí brát v úvahu všechny části pracovního cyklu (například doby, během kterých je elek-

trický nástroj vypnutý, a ty, ve kterých je síce zapnutý, ale běží bez zátěže).

Dobý nabíjení

Přístroj je součástí série **X 20 V TEAM** a lze jej provozovat s akumulátory série **X 20 V TEAM**. Akumulátory série **X 20 V TEAM** se smí nabíjet pouze nabíječkami série **X 20 V TEAM**.

Doporučujeme Vám, provozovat tento přístroj pouze s následujícími akumulátory: PAP 20 B1, PAP 20 B3, Smart PAPS 204 A1, Smart PAPS 208 A1
Doporučujeme Vám, nabíjet tyto akumulátory pomocí následujících nabíječek: PLG 20 A3, PLG 20 A4, PLG 20 C1, PLG 20 C3, PLG 201 A1, PDSLГ 20 A1, PDSLГ 20 B1, Smart PLGS 2012 A1

Technické údaje akumulátoru a nabíječky:
Viz samostatný návod.

Doba nabíjení (min)	PAP 20 A1	PAP 20 A2	PAP 20 A3	Smart PAPS 204 A1	Smart PAPS 208 A1
	PAP 20 B1		PAP 20 B3		
PLG 20 A1 PLG 20 A4 PLG 20 C1	60	90	120		240
PLG 20 A2	45	60	80		165
PLG 20 A3 PLG 20 C3	35	45	60		120
PLG 201 A1	120	180	240		480
PDSLГ 20 A1 PDSLГ 20 B1	35	45	60		120
Smart PLGS 2012 A1	35	40	50		55

Bezpečnostní pokyny

V této části jsou popsána základní bezpečnostní opatření při používání přístroje.

▲ VAROVÁNÍ! Zranění osob a hmotné škody v důsledku neodborné manipulace s akumulátorem. Dodržujte bezpečnostní

pokyny a pokyny k nabíjení a správnému použití, uvedené v návodu k obsluze Vašeho akumulátoru a Vaší nabíječky série **X 20 V TEAM**. Podrobný popis nabíjení a další informace naleznete v tomto samostatném návodu k obsluze.

Význam bezpečnostních pokynů

▲ NEBEZPEČÍ! Pokud tento bezpečnostní pokyn nedodržíte, dojde k nehodě. Důsledkem je vážné zranění nebo smrt.

▲ VAROVÁNÍ! Pokud tento bezpečnostní pokyn nedodržíte, dojde případně k nehodě. Mohlo by to mít za následek vážné zranění nebo smrt.

▲ UPOZORNĚNÍ! Pokud tento bezpečnostní pokyn nedodržíte, dojde k nehodě. V důsledku může dojít k drobnému nebo středně těžkému ublížení na zdraví.

OZNÁMENÍ! Pokud tento bezpečnostní pokyn nedodržíte, dojde k nehodě. V důsledku může dojít k věcnému poškození.

Piktogramy a symboly

Piktogram na přístroji



Přístroj je součástí série **X 20 V TEAM** a lze jej provozovat s akumulátory série **X 20 V TEAM**. Akumulátory série **X 20 V TEAM** se smí nabíjet pouze nabíječkami série **X 20 V TEAM**.



Dodržovat návod k obsluze



Elektrické nástroje nepatří do domácího odpadu.

Piktogramy v návodu k obsluze



Pozor!

Obecná bezpečnostní upozornění pro elektrické nářadí

▲ VAROVÁNÍ! Přečtěte si všechna bezpečnostní upozornění, pokyny, obrázky a technické údaje dodané s tímto elektrickým nářadím. Při nedodržení všech níže uvede-

ných pokynů může dojít k úrazu elektrickým proudem, požáru a/nebo vážnému zranění. **Uschovejte všechna varování a pokyny pro budoucí použití.**

Termín „elektrické nářadí“ ve varováních se vztahuje na vaše elektrické nářadí napájené ze sítě (s napájecím kabelem) nebo nářadí napájené z baterie (bez napájecího kabelu).

1. BEZPEČNOST PRACOVNÍHO PROSTORU

- a) **Udržujte pracovní prostor čistý a dobře osvětlený.** Nepořádek nebo tmavé prostory vedou k nehodám.
- b) **Nepracujte s elektrickým nářadím ve výbušném prostředí, například v blízkosti hořlavých kapalin, plynů nebo prachu.** Elektrické nářadí vytváří jiskry, které mohou zapálit prach nebo výpary.
- c) **Při práci s elektrickým nářadím udržujte děti a přihlížející v bezpečné vzdálenosti.** Budete-li rozptýlováni, můžete ztratit kontrolu.

2. ELEKTRICKÁ BEZPEČNOST

- a) **Zástrčky elektrického nářadí musí odpovídat zásuvce. Nikdy zástrčku žádným způsobem neupravujte. S uzemněným elektrickým nářadím nepoužívejte žádné adaptérové zástrčky.** Neupravené zástrčky a odpovídající zásuvky snižují riziko úrazu elektrickým proudem.
- b) **Vyvarujte se tělesného kontaktu s uzemněnými povrchy, jako jsou potrubí, radiátory, sporáky a chladničky.** Pokud je vaše tělo uzemněno, existuje zvýšené riziko úrazu elektrickým proudem.
- c) **Nevystavujte elektrické nářadí dešti ani mokru.** Voda vnikající do

elektrického nářadí zvyšuje riziko úrazu elektrickým proudem.

- d) **Nepoužívejte kabel nedovoleným způsobem. Nikdy nepoužívejte kabel k přenášení, tahání nebo odpojování elektrického nářadí. Udržujte kabel mimo dosah tepla, oleje, ostrých hran nebo pohyblivých částí.**

Poškozené nebo zamotané kabely zvyšují riziko úrazu elektrickým proudem.

- e) **Při práci s elektrickým nářadím venku používejte prodlužovací kabel vhodný pro venkovní použití.** Při použití kabelu vhodného pro venkovní použití se snižuje riziko úrazu elektrickým proudem.

- f) **Pokud je provoz elektrického nářadí ve vlhkém prostředí nevyhnutelný, použijte zdroj chráněný proudovým chráničem (RCD).** Při použití ochrany RCD se snižuje riziko úrazu elektrickým proudem.

3. OSOBNÍ BEZPEČNOST

- a) **Zůstaňte ve střehu, sledujte, co děláte, a při práci s elektrickým nářadím používejte zdravý rozum. Nepoužívejte elektrické nářadí, jste-li unaveni nebo pod vlivem drog, alkoholu nebo léků.** Kvůli chvilce nepozornosti při práci s elektrickým nářadím může dojít k vážnému zranění.
- b) **Používejte osobní ochranné prostředky. Vždy noste ochranu očí.** Ochranné prostředky, jako je protiprachová maska, protiskluzová bezpečnostní obuv, ochranná přilba nebo chrániče sluchu používané ve vhodných podmínkách, omezují riziko zranění osob.
- c) **Zabraňte neúmyslnému spuštění. Před připojením ke zdro-**

ji napájení a/nebo akumulátoru, zvednutím nebo přenášením nářadí se ujistěte, že je vypínač ve vypnuté poloze. Přenášení elektrického nářadí s prstem na spínači nebo manipulace s elektrickým nářadím se zapnutým spínačem, může vést k úrazům.

- d) **Před zapnutím elektrického nářadí odstraňte jakýkoliv seřizovací klíč nebo klíč.** Kvůli klíči nebo klíči připevněnému k rotující části elektrického nářadí může dojít ke zranění.
- e) **Nesazte se s nářadím dosáhnout daleko od sebe. Vždy udržujte správný postoj a rovnováhu.** Získáte tak lepší kontrolu nad elektrickým nářadím v neočekávaných situacích.
- f) **Noste vhodný oděv. Nenoste volný oděv nebo šperky. Udržujte své vlasy a oděv mimo pohyblivé součásti.** Volné oblečení, šperky nebo dlouhé vlasy se mohou zachytit v pohyblivých součástech.
- g) **Pokud jsou k dispozici zařízení pro připojení zařízení k odsávání a sběru prachu, ujistěte se, že jsou připojena a správně používána.** Při použití sběrače prachu se může snížit nebezpečí související s prachem.
- h) **Nedopusťte, abyste na základě častého používání nářadí polevili a ignorovali zásady bezpečnosti nářadí.** Při nedbalém používání může během zlomku sekundy dojít k vážnému zranění.
4. **POUŽÍVÁNÍ A PÉČE O ELEKTRICKÉ NÁŘADÍ**
- a) **Elektrické nářadí nepoužívejte za použití síly. Používejte správné elektrické nářadí pro danou aplikaci.** Správné elektrické

nářadí zvládne práci lépe a bezpečněji při rychlosti, pro kterou bylo navrženo.

- b) **Nepoužívejte elektrické nářadí, pokud je nelze zapnout a vypnout vypínačem.** Jakékoliv elektrické nářadí, které nelze ovládat vypínačem, je nebezpečné a musí být opraveno.
- c) **Před seřizováním, výměnou příslušenství nebo před uložením elektrického nářadí vytáhněte zástrčku ze zásuvky a/ nebo vyjměte z nářadí akumulátor, je-li odnímatelný.** Díky takovým preventivním bezpečnostním opatřením se snižuje riziko náhodného spuštění elektrického nářadí.
- d) **Nepoužívané elektrické nářadí skladujte mimo dosah dětí a nedovolte osobám, které nejsou obeznámeny s elektrickým nářadím nebo s těmito pokyny, aby s elektrickým nářadím pracovaly.** Elektrické nářadí je v rukou neškolených uživatelů nebezpečné.
- e) **Na elektrickém nářadí a příslušenství provádějte údržbu. Zkontrolujte, zda nejsou pohyblivé části vychýleny nebo zablokovány, zda nejsou zlomené a zda neexistují jiné podmínky, které mohou ovlivnit činnost elektrického nářadí. Je-li nářadí poškozeno, nechte elektrické nářadí před použitím opravit.** Mnoho nehod je způsobeno kvůli nedostatečně udržovanému elektrickému nářadí.
- f) **Řezné nástroje udržujte ostré a čisté.** Řádně udržované řezné nástroje s ostrými řeznými hranami se méně zasekávají a snáze se ovládají.

- g) **Elektrické nářadí, příslušenství, násadce atd. používejte v souladu s těmito pokyny, s ohledem na pracovní podmínky a prováděnou práci.** Použití elektrického nářadí k jiným než určeným činnostem může vést k nebezpečné situaci.
 - h) **Udržujte rukojeti a úchopové plochy v suchém a čistém stavu a bez oleje a mastnoty.** Kvůli kluzké rukojeti a úchopovým plochám nelze s nástrojem bezpečně manipulovat a ovládat jej v neočekávaných situacích.
5. **POUŽÍVÁNÍ A ÚDRŽBA AKUMULÁTOROVÉHO NÁŘADÍ**
- a) **Nabíjejte nástroj pouze nabíječkou specifikovanou výrobcem.** Nabíječka, která je vhodná pro jeden typ akumulátoru, může při použití s jiným akumulátorem způsobit nebezpečí požáru.
 - b) **Používejte elektrické nářadí pouze se speciálně označenými akumulátory.** Použití jiných akumulátorů může dojít ke zranění a požáru.
 - c) **Pokud baterii nepoužíváte, uchovávejte ji mimo dosah jiných kovových předmětů, jako jsou kancelářské sponky, mince, klíče, hřebíky, šrouby nebo jiné malé kovové předměty, kvůli nimž může dojít k propojení kontaktů.** Kvůli zkratování svorek akumulátoru může dojít k popálení nám nebo požáru.
 - d) **Za nevhodných podmínek může z akumulátoru unikat kapalina – zabraňte kontaktu s ní. Pokud ke kontaktu náhodou dojde, opláchněte vodou. Pokud se kapalina dostane do očí, vyhledejte navíc lékařskou**

pomoc. Kapalina vytékající z baterie může způsobit podráždění nebo popáleniny.

- e) **Nepoužívejte akumulátor nebo nářadí, které je poškozené nebo upravené.** Poškozené nebo upravené akumulátory mohou vykazovat nepředvídatelné chování vedoucí k požáru, výbuchu nebo riziku zranění.
- f) **Nevystavujte akumulátor ani nářadí ohni nebo nadměrné teplotě.** Při vystavení ohni nebo teplotě nad 130 °C může dojít k výbuchu.
- g) **Dodržujte všechny pokyny pro nabíjení a nenabíjejte akumulátor ani nářadí mimo teplotní rozsah uvedený v pokynech.** Při nesprávném nabíjení nebo při teplotách mimo stanovený rozsah může dojít k poškození akumulátoru a zvýšenému riziku požáru.
- 6. **SERVIS**
 - a) **Nechte své elektrické nářadí opravit kvalifikovanou osobou, která použije pouze identické náhradní díly.** Tím bude zachována bezpečnost elektrického nářadí.
 - b) **Poškozené akumulátory nikdy neopravujte.** Servis akumulátorových sad by měl provádět pouze výrobce nebo autorizovaní poskytovatelé servisu.

Bezpečnostní informace pro vrtáčky,

Bezpečnostní pokyny pro všechny typy použití

- Při provádění prací, při nichž řezné příslušenství nebo spojovací materiál může zasáhnout skryté vedení, držte elektrické nářadí za izolované plochy

rukojeti. Kvůli řeznému příslušenství nebo spojovacímu materiálu, které se dostanou do kontaktu s vodičem pod napětím, se může napětí přenést do elektrického nástroje, a obsluha by tak mohla být zasažena elektrickým proudem.

Bezpečnostní pokyny pro používání dlouhých vrtáků

- **Nikdy nepoužívejte při vyšších otáčkách, než jsou maximální jmenovité otáčky vrtáku.** Je pravděpodobné, že při vyšších otáčkách může dojít k ohnutí vrtáku, pokud se protáčí volně bez kontaktu s obrobkem, což může mít za následek zranění.
- **Vždy začínejte vrtat při nízkých otáčkách a se špičkou vrtáku v kontaktu s obrobkem.** Je pravděpodobné, že při vyšších otáčkách může dojít k ohnutí vrtáku, pokud se protáčí volně bez kontaktu s obrobkem, což může mít za následek zranění.
- **Vyvíjejte tlak pouze v přímé linii s vrtákem a nevyvíjejte nadměrný tlak.** Vrtáky se mohou ohnout, což může mít za následek jejich zlomení nebo ztrátu kontroly nad nimi, což může mít za následek zranění.

Další bezpečnostní pokyny

- **Zajistěte obrobek.** Obrobek upnutý pomocí upínacích zařízení nebo ve svěráku je držen bezpečněji než ručně.
- **Pokud dojde k Zablokování elektrického nástroje během používání, okamžitě ho vypněte a odpojte od napájení. Připravte se na reakce s vysokým krouticím momentem, které způsobují zpětný ráz.** Pokud se elektrický nástroj během používání za-

chytí v obrobku nebo dojde k jeho přetížení, zablokuje se.

- **Před odložením elektrického nářadí vždy počkejte, až se zcela zastaví.** Aplikací nástroj se může zaseknout a způsobit ztrátu kontroly nad elektrickým nářadím.
- **Držte elektrický nástroj bezpečně.** Při utahování nebo povolování se připravte na dočasné vysoké reakční síly momentu.
- **Používejte vhodné detektory pro určení, zda na místě existuje skryté vedení, případně se obraťte s žádostí o pomoc na místní energetickou společnost.** Kontakt s elektrickými kabely může mít za následek vznik požáru nebo úraz elektrickým proudem. Poškození vedení plynu může mít za následek výbuch. Porušení vodovodního potrubí způsobí škody na majetku.
- **Používejte pouze příslušenství doporučené společností PARKSIDE.** Kvůli nevhodnému příslušenství může dojít k úrazu elektrickým proudem nebo požáru.

Zbytková nebezpečí

I když správně používáte tento elektrický nástroj, existují vždy zbytková nebezpečí. V souvislosti s konstrukčním návrhem a provedením tohoto elektrického nástroje mohou vzniknout níže uvedená nebezpečí:

- poškození sluchu, pokud není použita žádná vhodná ochrana sluchu.
- ohrožení zdraví vyplývající z vibrací rukou a paží, pokud se přístroj používá delší dobu nebo není řádně veden a udržován.
- pořezání

▲ VAROVÁNÍ! Nebezpečí z elektromagnetických polí, která jsou generová-

na během provozu přístroje. Pole může za určitých okolností ovlivňovat aktivní nebo pasivní lékařské implantáty. K omezení nebezpečí vážných nebo smrtelných zranění, doporučujeme osobám s lékařskými implantáty konzultovat svého lékaře a výrobce lékařského implantátu, než budou zařízení obsluhovat.

Příprava

▲ VAROVÁNÍ! Nebezpečí zranění v důsledku neúmyslného spuštění přístroje. Vložte akumulátor do přístroje až tehdy, až když je přístroj úplně připraven k použití.

Ovládací části

Před prvním uvedením přístroje do provozu se seznámte s ovládacími částmi.

- **spínač směru otáčení (15) (Obr. A)**



OZNÁMENÍ! Spínač směru otáčení stiskněte pouze tehdy, až když je přístroj v klidovém stavu!

Zadání směru při pohledu zezadu.

- **Doleva** ↶ zašroubovat šroub, vrtat
- **Doprostřed** 🔒 blokace zapnutí
- **Doprava** ↷ vyšroubovat šroub
- **nastavovací kroužek krouticího momentu (3)**

OZNÁMENÍ! Kroužek nastavení krouticího momentu ovládejte pouze tehdy, až když je přístroj v klidovém stavu! Nastavení maximálního krouticího momentu pro šroubování, při kterém se aktivuje kluzná spojka.

- **1** Nejmenší krouticí moment
 - **25** Největší krouticí moment
- Pro jistotu začnete při šroubování malým krouticím momentem. V případě potřeby zvýšte krouticí moment.



-  Vrtání bez omezení krouticího momentu
- **přepínač chodu (4)**
OZNÁMENÍ! Přepínač chodu stiskněte pouze tehdy, až když je přístroj zastaven.
 - 1  šrouby
 - 2  vrtání
- **zapínač/vypínač (14)**
 - Zapnutí: Stiskněte
 - Plynulá regulace počtu otáček: Čím déle zapínač/vypínač stisknete, tím vyšší je počet otáček.
 - Vypnutí: Pusťte

Montáž a demontáž vyměnitelného nástroje

Upozornění

- Rozsah upnutí rychloupínacího sklíčidla: 1,5-13 mm
- Zadání směru při pohledu zezadu.





Montáž vyměnitelného nástroje

1. Otevření sklíčidla pro vrták: Otočte rychloupínací sklíčidlo pro vrták (2) 
2. Zasuňte vyměnitelný nástroj co nejdále do otvoru sklíčidla pro vrták (1).
3. Sevření vyměnitelného nástroje: Otočte rychloupínací sklíčidlo pro vrták (2) 

Demontáž vyměnitelného nástroje

1. Otevření sklíčidla pro vrták: Otočte rychloupínací sklíčidlo pro vrták (2) 
2. **▲ UPOZORNĚNÍ!** Nebezpečí popálení! Vyměnitelné nástroje – zejména vrtáky – mohou být velmi horké. V případě potřeby noste ochranné rukavice.
Sejměte vyměnitelný nástroj.

Kontrola stavu nabití akumulátoru

1.  Stiskněte tlačítko (8) vedle ukazatele stavu nabití (9) na akumulátoru (10).
LED ukazatele stavu nabití indikují stav nabití akumulátoru.
 -  červený, oranžový, zelený akumulátor je nabitý
 -  červený, oranžový akumulátor je částečně nabitý
 -  červený Akumulátor je nutné dobít
2. Nabijte akumulátor (10), když svítí pouze červená LED ukazatele stavu nabití (9).

Nabití akumulátoru

Viz také návod k obsluze nabíječky.

Upozornění

- Nechte zahřátý akumulátor před nabíjením vychladnout.
- Akumulátor nevystavujte po delší dobu silnému slunečnímu záření a nepokládejte jej na topná tělesa (max. 50 °C).

Nabití akumulátoru

1. Zastrčte nabíječku akumulátoru (16) do zásuvky.
2. Zasuňte akumulátor (10) do nabíjecí prohloubeniny v nabíječce akumulátoru (16).
3. Po úspěšném dokončení nabíjení odpojte nabíječku akumulátoru (16) od sítě.
4. Vytáhněte akumulátor (10) z nabíječky akumulátoru (16).

Kontrolky LED na nabíječe (16):

zelený	červený	Význam
svítí	—	<ul style="list-style-type: none"> Akumulátor je zcela nabitý připravena (akumulátor není vložen)
—	svítí	Akumulátor se nabíjí
—	blikají	Akumulátor přehřátý
blikají	blikají	Akumulátor je vadný

Provoz

Vložení a vyjmutí akumulátoru

▲ VAROVÁNÍ! Nebezpečí zranění v důsledku neúmyslného spuštění přístroje. Vložte akumulátor do přístroje až tehdy, až když je přístroj úplně připraven k použití.

OZNÁMENÍ! Nebezpečí poškození! Nesprávný akumulátor může poškodit přístroj a akumulátor.

Vložení akumulátoru

- Zasuňte akumulátor (10) podél vodicí lišty do držáku akumulátoru (7).
Akumulátor se slyšitelně zablokuje.

Vyjmutí akumulátoru

- Stiskněte a podržte odblokování akumulátoru (11) na akumulátoru (10).
- Vytáhněte akumulátor z držáku akumulátoru (7).

Zapnutí a vypnutí

Zapnutí

- Vyberte pomocí spínače směru otáčení (15) směr otáčení.
- Přepínačem chodu (4) vyberte chod.

- Vyberte nastavovacím kroužkem kroutičího momentu (3) maximální kroutičí moment nebo vrtání.
- Stiskněte a podržte stisknutý zapínač/vypínač (14).
Pracovní světlo LED (12) svítí.

Vypnutí

- Zapínač/vypínač (14) pusťte.
- Před odložením nástroje počkejte, než se elektrický nástroj úplně zastaví.
- V pracovních přestávkách: Nastavte spínač směru otáčení (15) doprostřed. Pomocí těchto opatření se zabrání neúmyslnému spuštění elektrického nástroje.
Tak přístroj můžete zavěsit na opasek pomocí spony na opasek (13). Pomocí spony na opasek můžete otevřít lahve s korunkovým uzávěrem.
- Vyjměte akumulátor z přístroje, když jej ponecháváte bez dozoru nebo po dokončení práce.

Převaha

Upozornění k přepravě přístroje:

- Vypněte přístroj a vyjměte akumulátor. Ujistěte se, zda se všechny pohyblivé díly zcela zastavily.
- Sejměte vyměnitelný nástroj.
- Přístroj vždy přenášejte za rukojeť (6).

Čištění, údržba a skladování

▲ VAROVÁNÍ! Nebezpečí úrazu elektrickým proudem! Chraňte se při údržbě a čištění. Vypněte přístroj.

Opravné a údržbářské práce, které nejsou popsány v tomto návodu k obsluze, přenechte našemu servisnímu centru. Používejte pouze originální náhradní díly.

Čištění

▲ VAROVÁNÍ! Nebezpečí úrazu elektrickým proudem! Nikdy přístroj neostříkujte vodou.

OZNÁMENÍ! Nebezpečí poškození. Chemické látky mohou poškodit plastové části přístroje. Nepoužívejte čisticí prostředky ani rozpouštědla.

- Udržujte větrací otvory, kryt motoru a rukojeti zařízení v čistotě. Použijte za tím účelem vlhký hadřík nebo kartáč.

Údržba

Přístroj je bezúdržbový.

Skladování

Přístroj a příslušenství skladujte vždy:

- čisté
- suché
- chráněné před prachem
- mimo dosah dětí

Skladovací teplota akumulátoru a přístroje je mezi 0 °C až 45 °C. Během skladování zabraňte extrémnímu chladu nebo teplu, aby akumulátor neztratil výkon.

Před delším uskladněním (např. zazimování) vyjměte akumulátor z přístroje (dodržujte samostatný návod k obsluze pro akumulátor a nabíječku).

Likvidace/ochrana životního prostředí

Vyjměte akumulátor z přístroje a přístroj, akumulátor, příslušenství a obal odevzdejte k ekologické recyklaci.



Elektrické nástroje nepatří do domácího odpadu. Symbol přeškrtnuté popelnice na kolečkách znamená, že tento výrobek nesmí být po skončení své životnosti likvidován jako neříděný komunální odpad.

- Pro tento přístroj platí směrnice 2012/19/EU.

- Přístroj odevzdejte ve sběrném recyklačním místě. Použité plastové a kovové části lze oddělit a vytřídit pro recyklaci. V případě dotazů se obraťte na servisní centrum.
- Vaše odeslané vadné přístroje zlikvidujeme bezplatně.

Pokyny pro likvidaci akumulátorů



Akumulátor neodhazujte do domovního odpadu ani do ohně (nebezpečí exploze) či do vody. Poškozené akumulátory mohou při úniku jedovatých výparů či kapalin poškodit životní prostředí a zdraví osob.

Akumulátory zlikvidujte podle místních předpisů. Vadné nebo vybité akumulátory se musí recyklovat v souladu se směrnici č. 2006/66/ES. Akumulátor odevzdejte na sběrném místě pro staré baterie, kde bude recyklován v souladu s předpisy na ochranu životního prostředí. V případě dotazů se obraťte na místní organizaci pro likvidaci odpadů nebo na naše servisní centrum. Akumulátory likvidujte ve vybitém stavu. Doporučujeme póly akumulátoru přelepit lepicí páskou, čímž zabráníte zkratu. Akumulátor neotevírejte.

Servis

Záruka

Vážení zákazníci,

Na tento přístroj poskytujeme 3 letou záruku od data zakoupení.

V případě závady tohoto výrobku vám vůči prodejci výrobku přináležejí zákonná práva. Tato zákonná práva nejsou omezena naší následovně uvedenou zárukou.

Záruční podmínky

Záruční doba začíná běžet ode dne nákupu. Uschovejte si, prosím, originál účtenky

pro pozdější použití. Tento dokument budete potřebovat jako doklad o koupi.

Zjistíte-li během tří let od data koupě u tohoto výrobku materiálovou nebo výrobní vadu, bude výrobek námi, podle našeho výběru, bezplatně opraven nebo nahrazen. Tato záruční oprava předpokládá, že během tříleté lhůty předložíte poškozený přístroj s dokladem o koupi (pokladní stvrženka) a písemně krátce popíšete, v čem spočívá závada a kdy k ní došlo.

Bude-li závada kryta naší zárukou, získáte zpět opravený nebo nový výrobek. Opravou nebo výměnou výrobku nezačíná záruční doba běžet od začátku.

Záruční doba a zákonné nároky na odstranění vady

Záruční doba se neprodlužuje poskytnutím záruky. Toto platí i pro nahrazené a opravené díly. Již při koupi zjištěné závady a nedostatky musíte nahlásit okamžitě po vybalení výrobku. Po uplynutí záruční doby musíte uhradit náklady za provedené opravy.

Rozsah záruky

Přístroj byl precizně vyroben podle přísných jakostních směrnic a před dodáním byl svědomitě zkontrolován.

Záruční oprava se vztahuje na materiálové nebo výrobní vady. Tato záruka se netýká dílů výrobku, které jsou vystaveny normálnímu opotřebení, a lze je považovat za spotřební materiál (např. rychloupínací sklíčko pro vrták), nebo poškození křehkých dílů.

Tato záruka neplatí, je-li výrobek poškozen z důvodu neodborného používání, nebo pokud u něj nebyla prováděna údržba. Pro odborné používání výrobku musí být přesně dodržovány všechny pokyny uvedené v návodu k obsluze. Bezpodmínečně je třeba zabránit používání a manipulacím s výrobkem, které nejsou v návodu

du k obsluze doporučeny, nebo je před nimi varováno.

Výrobek je určen jen pro soukromé účely a ne pro komerční využití. Záruka zaniká v případě zneužívání a neodborné manipulace, používání nadměrné síly a při zásazích, které nebyly provedeny naším autorizovaným servisem.

Postup v případě uplatňování záruky

Pro zajištění rychlého zpracování vaší žádosti, prosím, postupujte podle následujících pokynů:

- Na důkaz, že jste výrobek zakoupili, mějte pro jakékoli případné dotazy připravenou pokladní stvrženku a číslo výrobku (IAN 418090_2210).
- Číslo výrobku je uvedeno na typovém štítku.
- Pokud by došlo k funkční poruše nebo jiným závadám, nejdříve **telefonicky** nebo **e-mailem** kontaktujte níže uvedené servisní oddělení. Pak získáte další informace o vyřízení vaší reklamace.
- Výrobek označený jako vadný můžete po domluvě s naším zákaznickým servisem, s připojením dokladu o koupi (pokladní stvrženky) a po uvedení, v čem závada spočívá a kdy k ní došlo, přeposlat bez platby poštovního servisu. Aby bylo zabráněno problémům s přijetím a dodatečnými náklady, bezpodmínečně použijte jen tu adresu, která vám bude sdělena. Zajistěte, aby zásilka nebyla odeslána nevyplaceně jako nadměrné zboží, expres nebo jiný, zvláštní druh zásilky. Přístroj zašlete včetně všech částí příslušenství dodaných při zakoupení a zajistěte dostatečně bezpečný přepravní obal.

Opravárenská služba

Pro opravy, **kteře nepodléhají záruce**, se obraťte na servisní středisko. Tam Vám rádi poskytneme odhad nákladů.

- Můžeme přijímat pouze přístroje, které byly při zaslání dostatečně zabaleny a ofrankovány.

Upozornění: Zašlete Váš přístroj vyčištěný a s odkazem na závadu na adresu uvedenou v servisním středisku.

- Nepřijmou se přístroje zaslané neoprávněně, přístroje zasílané jako objemné zboží nebo expres zaslané přístroje nebo přístroje odeslaná jinou speciální dopravou.

- Vaše odeslané vadné přístroje zlikvidujeme bezplatně.

Service-Center



Servis Česko

Tel.: 800143873

E-mail: grizzly@lidl.cz

IAN 418090_2210

Dovozce

Upozorňujeme, že následující adresa není servisní adresou. Nejprve kontaktujte výše uvedené servisní středisko.

Grizzly Tools GmbH & Co. KG
Stockstädter Str. 20
63762 Großostheim
NĚMECKO
www.grizzlytools.de

Náhradní díly a příslušenství

Náhradní díly a příslušenství dostanete na webových stránkách www.grizzlytools.shop.

Pokud máte problémy při objednání, kontaktujte nás prostřednictvím našeho online obchodu. V případě dalších dotazů se obraťte na Service-Center, str. 139

Poz. č.	str. 245*	Název	Obj. č.
2	6, 7	rychloupínací sklíčidlo pro vrták	91105806

* Rozložený pohled

Překlad původního ES prohlášení o shodě

Výrobek: **Aku vrtací šroubovák 20 V**

Model: **PABS 20-Li G8**

Sériové číslo: 000001-060000

Výše popsaný předmět prohlášení je ve shodě s příslušnými harmonizačními právními předpisy Unie:

**2006/42/EC • 2014/30/EU • 2012/19/EU •
2011/65/EU & (EU) 2015/863**

Výrobek s baterií Smart PAPS 204 A1/Smart PAPS 208 A1: 2014/53/EU

Výše popsaný předmět prohlášení je ve shodě se směrnicí Evropského parlamentu a Rady 2011/65/EU ze dne 8. června 2011 o omezení používání některých nebezpečných látek v elektrických a elektronických zařízeních.

Pro zajištění shody byly použity následující harmonizované normy a národní normy a předpisy:

**EN 62841-1:2015 • EN 62841-2-1:2018/A11:2019 • EN IEC 63000:2018
EN IEC 55014-1:2021 • EN IEC 55014-2:2021 • IEC 62471:2006
Výrobek s baterií Smart PAPS 204 A1/Smart PAPS 208 A1:
EN 301 489-1 V2.2.3:2019 • EN 301 489-17 V3.2.4:2020
EN 300 328 V2.2.2:2019 • EN 50663:2017**

Toto prohlášení o shodě vydal na vlastní odpovědnost výrobce:



Grizzly Tools GmbH & Co. KG
Stockstädter Str. 20
63762 Großostheim
NĚMECKO
03.04.2023

Christian Frank
Zplnomocněný zástupce dokumentace

Obsah

Úvod.....	141
Používanie na určený účel.....	141
Rozsah dodávky/Príslušenstvo.....	142
Prehľad.....	142
Opis funkcie.....	142
Technické údaje.....	142
Bezpečnostné pokyny.....	143
Význam bezpečnostných pokynov.....	144
Piktogramy a symboly.....	144
Všeobecné bezpečnostné upozornenia pre elektrické náradie.....	144
Bezpečnostné informácie pre vŕtačky.....	147
Zostatkové riziká.....	148
Príprava.....	148
Ovládacie prvky.....	149
Montáž a demontáž vloženého nástroja.....	149
Kontrola stavu nabitia akumulátora.....	149
Nabíjanie akumulátora.....	149
Prevádzka.....	150
Vloženie a vybratie akumulátora....	150
Zapnutie a vypnutie.....	150
Preprava.....	151
Čistenie, údržba a skladovanie.....	151
Čistenie.....	151
Údržba.....	151
Skladovanie.....	151
Likvidácia/ochrana životného prostredia.....	151
Pokyny na likvidáciu akumulátorov.....	151
Servis.....	152
Záruka.....	152
Opravný servis.....	153
Service-Center.....	153

Importér..... 153

Náhradné diely a príslušenstvo.....	153
Preklad originálneho vyhlásenia o zhode ES.....	154
Rozložení pohľad.....	245

Úvod

Srdečné blahoželanie ku kúpe vášho nového akumulátorového vŕtacieho skrutkovača (v nasledujúcej časti nazývanej prístroj alebo elektrické náradie).

Rozhodli ste sa tým pre vysoko kvalitný prístroj. Tento prístroj bol počas výroby skontrolovaný vzhľadom na kvalitu a vyrobený výrobnej kontrole. Tým je zabezpečená funkčná schopnosť prístroja.



Návod na obsluhu je súčasťou tohto prístroja. Obsahuje dôležité pokyny pre bezpečnosť, používanie a likvidáciu. Starostlivo si prečítajte návod na obsluhu. Oboznámte sa s ovládacími dielmi a správnym používaním prístroja. Prístroj používajte iba ako je opísané a na uvedené oblasti použitia. Návod na obsluhu si dobre uschovajte a pri odovzdávaní prístroja tretej osobe dodajte tiež všetky podklady.

Používanie na určený účel

Prístroj je určený výlučne na nasledujúce použitie:

- Zaskrutkovanie a uvoľnenie skrutiek
- Vŕtanie do dreva, kovu alebo plastu

Prevádzka výlučne v suchých priestoroch. Každé iné použitie, ktoré nie je v tomto návode na obsluhu výslovne povolené, môže predstavovať vážne nebezpečenstvo pre používateľa a viesť k škodám na prístroji. Obsluhujúca osoba alebo používateľ je zodpovedný za zranenia iných ľudí alebo poškodenia ich majetku. Prí-

stroj je určený na použitie pre domácich majstrov. Nie je koncipovaný na trvalé komerčné nasadenie. Pri komerčnom používaní záruka zaniká. Výrobca neručí za škody, ktoré vzniknú v dôsledku používania v rozpore s určením alebo nesprávnej obsluhy.

Prístroj je súčasťou série **X 20 V TEAM** a môže sa prevádzkovať s akumulátormi série **X 20 V TEAM**. Akumulátory série **X 20 V TEAM** sa smú nabíjať iba s nabíjačkami série **X 20 V TEAM**.

Rozsah dodávky/ Príslušenstvo

Vybalíte prístroj a skontrolujte rozsah dodávky.

Obalový materiál riadne zlikvidujte.

- Aku vrtací skrutkovač 20 V
- Úložný kufrík
- preklad pôvodného návodu na použitie

Batéria a nabíjačka nie sú súčasťou balenia.

Prehľad

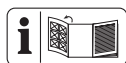

Obrázky prístroja nájdete na prednej vyklápacej strane.

- 1 Otvor skľučovadla
- 2 Rýchlopínacie skľučovadlo
- 3 Krúžok pre nastavenie ťahovacieho momentu
- 4 Prepínač voľby otáčok
- 5 Držiak bitov
- 6 Držadlo (izolovaná plocha na uchopenie)
- 7 Držiak akumulátora
- 8 Tlačidlo (Signalizácia stavu nabitia)
- 9 Signalizácia stavu nabitia
- 10 Akumulátor
- 11 Odblokovanie akumulátora
- 12 LED-pracovné svetlo

- 13 Spona na opasok
- 14 Vypínač zap/vyp
- 15 Prepínač smeru otáčania
- 16 Nabíjačka akumulátorov
- 17 Úložný kufrík

Opis funkcie

Vrtací skrutkovač je vybavený kĺznou spojkou, ktorá pri dosiahnutí predvoleného maximálneho ťahovacieho momentu odpojí pohon z pracovného vretena.

Funkcia prvkov obsluhy je uvedená v nasledujúcich opisoch.

Technické údaje

Aku vrtací skrutkovač 20 V

..... **PABS 20-Li G8**

Dimenzačné napätie U 20 V ==

Hmotnosť s akumulátorom (20 V, 2 Ah)

..... 1,7 kg

Voľnobežné otáčky n_0

- 1. stupeň 0–430 min⁻¹

- 2. stupeň 0–1500 min⁻¹

Max. krútiaci moment 45 Nm

Rozsah upnutia rýchlopínacieho skľučovadla 1,5–13 mm

Max. priemer vrtania

- drevo 30 mm

- oceľ 13 mm

Hladina akustického tlaku (L_{pA})

..... 72,1 dB; $K_{pA}=5$ dB

Hladina akustického výkonu (L_{WA})

..... 83,1 dB; $K_{WA}=5$ dB

Vibrácie (a_h) $\leq 2,5$ m/s²; $K=1,5$ m/s²

Akumulátor Li-Ion

Teplota ≤ 50 °C

- Nabíjanie 4 – 40 °C

- Prevádzka -20 – 50 °C

- Skladovanie 0 – 45 °C

PARKSIDE Performance Smart akumulátor

Smart PAPS 204 A1/Smart PAPS 208 A1

- frekvenčné pásmo 2400–2483,5 MHz
- odovzdaná sila ≤ 20 dBm

Hodnoty hluku a vibrácií boli stanovené podľa noriem a ustanovení uvedených vo vyhlásení o zhode.

Uvedené celkové hodnoty vibrácií a uvedené hodnoty emisií hluku boli merané podľa normovaného skúšobného postupu a môžu sa použiť na porovnanie jedného elektrického náradia s druhým. Uvedené celkové hodnoty vibrácií a uvedené hodnoty emisií hluku sa môžu použiť tiež na predbežný odhad zaťaženia.

▲ VAROVANIE! Emisie vibrácií a hluku sa môžu počas skutočného používania elektrického náradia odlišovať od uvedených hodnôt, v závislosti od druhu a spôsobu, akým sa elektrické náradie používa. Zaťaženie spôsobené vibráciami sa pokúste udržať tak malé, ako je to možné. Príkladné opatrenie na zníženie zaťaže-

nia vibráciami je obmedzenie pracovného času. Pritom sa zohľadnia všetky podiely cyklu prevádzky (napríklad časy, kedy je elektrické náradie vypnuté a také, kedy je zapnuté, ale bez zaťaženia).

Časy nabíjania

Prístroj je súčasťou série **X 20 V TEAM** a môže sa prevádzkovať s akumulátormi série **X 20 V TEAM**. Akumulátory série **X 20 V TEAM** sa smú nabíjať iba s nabíjačkami série **X 20 V TEAM**.

Odporúčame vám prevádzkovať tento prístroj výlučne s nasledujúcimi akumulátormi: PAP 20 B1, PAP 20 B3, Smart PAPS 204 A1, Smart PAPS 208 A1. Odporúčame vám nabíjať tieto akumulátory výlučne s nasledujúcimi nabíjačkami: PLG 20 A3, PLG 20 A4, PLG 20 C1, PLG 20 C3, PLG 201 A1, PDSLГ 20 A1, PDSLГ 20 B1, Smart PLGS 2012 A1

Technické údaje akumulátora a nabíjačky: Pozri samostatný návod.

Čas nabíjania (min.)	PAP 20 A1 PAP 20 B1	PAP 20 A2	PAP 20 A3 PAP 20 B3 Smart PAPS 204 A1	Smart PAPS 208 A1
PLG 20 A1 PLG 20 A4 PLG 20 C1	60	90	120	240
PLG 20 A2	45	60	80	165
PLG 20 A3 PLG 20 C3	35	45	60	120
PLG 201 A1	120	180	240	480
PDSLГ 20 A1 PDSLГ 20 B1	35	45	60	120
Smart PLGS 2012 A1	35	40	50	55

Bezpečnostné pokyny

Tento odsek sa zaoberá základnými bezpečnostnými pokynmi pri používaní prístroja.

▲ VAROVANIE! Poškodenia zdravia osôb a vecné škody v dôsledku neodbornej manipulácie s akumulátorom. Dodržiavajte bezpečnostné pokyny a pokyny k nabíjaniu a správne používaniu v návo-

de na obsluhu vášho akumulátora a nabíjačky série **X 20 V TEAM**. Podrobnejší opis k nabíjaniu a ďalšie informácie nájdete v samostatnom návode na obsluhu.

Význam bezpečnostných pokynov

▲ NEBEZPEČENSTVO! Keď tento bezpečnostný pokyn nebudete dodržiavať, nastane úraz. Následkom je ťažké telesné poranenie alebo smrť.

▲ VAROVANIE! Keď tento bezpečnostný pokyn nebudete dodržiavať, môže nastať úraz. Následkom je možné telesné poranenie alebo smrť.

▲ OPATRNE! Keď tento bezpečnostný pokyn nebudete dodržiavať, nastane úraz. Následkom je možné ľahké alebo stredne ťažké telesné poranenie.

UPOZORNENIE! Keď tento bezpečnostný pokyn nebudete dodržiavať, nastane úraz. Následkom sú možné vecné škody.

Piktogramy a symboly

Piktogramy na prístroji



Prístroj je súčasťou série **X 20 V TEAM** a môže sa prevádzkovať s akumulátormi série **X 20 V TEAM**. Akumulátory série **X 20 V TEAM** sa smú nabíjať iba s nabíjačkami série **X 20 V TEAM**.



Dodržiavanie návodu na používanie



Elektrické prístroje nepatria do domového odpadu.

Piktogramy v návode na obsluhu



Pozor!

Všeobecné bezpečnostné upozornenia pre elektrické náradie

▲ VAROVANIE! Prečítajte si všetky bezpečnostné upozornenia, pokyny, špecifikácie a pozrite si ilustrácie dodané s týmto elektrickým náradím. Nedodržanie ktoréhokoľvek z pokynov uvedených nižšie môže mať za následok úraz elektrickým prúdom, požiar a/alebo ťažké poranenie. **Tieto upozornenia a pokyny starostlivo uschovajte na budúce použitie.**

Pojem „elektrické náradie“ používaný v nasledujúcom texte sa vzťahuje na elektrické náradie napájané zo siete (s prírodným káblom) a na elektrické náradie napájané akumulátorom (bez prírodného kábla).

1. **BEZPEČNOSŤ NA PRACOVISKU**
 - a) **Pracovisko vždy udržiavajte čisté a dobre osvetlené.** Ak je na pracovisku neporiadok a je neosvetlené, môžu vzniknúť pracovné úrazy.
 - b) **Nepoužívajte elektrické náradie vo výbušnom prostredí, napr. tam, kde sa nachádzajú horľavé kvapaliny, plyny alebo prach.** Elektrické náradie vytvára iskry, ktoré by mohli zapáliť prach alebo výpary.
 - c) **Nedovoľte deťom a iným nepovolaným osobám priblížiť sa k vám, keď používate elektrické náradie.** Ak by ste sa nesústredili, môžete stratiť kontrolu nad náradím.
2. **ELEKTRICKÁ BEZPEČNOSŤ**
 - a) **Zástrčka na prírodnom kábli elektrického náradia sa musí zapojiť do zodpovedajúcej zásuvky. Zástrčku nijakým spôsobom neupravujte. S uzemne-**

- ným elektrickým náradím **ne** používajte žiadne zástrčky a adaptéry. Neupravené zástrčky a vhodné zásuvky znižujú riziko úrazu elektrickým prúdom.
- b) **Vyhýbajte sa telesnému kontaktu s uzemnenými povrchmi, ako sú potrubia, vykurovacie telesá, sporáky a chladničky.** Ak je vaše telo uzemnené, hrozí zvýšené riziko úrazu elektrickým prúdom.
- c) **Nevystavujte elektrické náradie dažďu ani vlhkosti.** Vniknutie vody do elektrického náradia zvyšuje riziko úrazu elektrickým prúdom.
- d) **Nepoužívajte prívodný kábel na iné než určené účely. Prívodný kábel nikdy nepoužívajte na nosenie elektrického náradia, elektrické náradie zaň neťahajte ani ho zaň nevyberajte zo zásuvky. Prívodný kábel udržiavajte mimo dosahu tepla, oleja, ostrých hrán alebo pohyblivých častí.** Poškodené alebo zamotané prívodné káble zvyšujú riziko úrazu elektrickým prúdom.
- e) **Keď pracujete s elektrickým náradím vonku, použite predlžovací kábel vhodný do vonkajšieho prostredia.** Použitie predlžovacieho kábla do vonkajšieho prostredia znižuje riziko úrazu elektrickým prúdom.
- f) **Ak s elektrickým náradím musíte pracovať vo vlhkom prostredí, použite napájanie chránené prúdovým chráničom (RCD).** Použitie prúdového chrániča znižuje riziko úrazu elektrickým prúdom.
3. **BEZPEČNOSŤ OSÔB**
- a) **Sústred'te sa na to, čo robíte, a s elektrickým náradím pracujte uvážlivo. Elektrické náradie ne** používajte, keď pociťujete únavu, ste pod vplyvom drog, alkoholu alebo liekov. Aj krátka neopoznosť pri používaní elektrického náradia môže zapríčiniť vážne zranenie.
- b) **Používajte osobné ochranné prostriedky. Vždy používajte ochranné okuliare.** Používanie ochranných prostriedkov, ako je maska proti prachu, protišmyková bezpečnostná obuv, prilba alebo chrániče sluchu, v závislosti od príslušných podmienok, znižuje riziko zranenia.
- c) **Zabráňte neúmyselnému zapnutiu elektrického zariadenia. Pred pripojením elektrického náradia k napájaniu a/alebo vložením akumulátora, zdvíhaním alebo prenášaním elektrického náradia dbajte na to, aby bol spínač vo vypnutej polohe.** Ak prenášate elektrické náradie a máte prst na spínači alebo privediete energiu do elektrického náradia, ktoré má zapnutý spínač, môže to spôsobiť nehodu.
- d) **Pred zapnutím elektrického náradia odstráňte nastavovací nástroj alebo kľúč na skrutky.** Kľúč alebo nastavovací nástroj pripevnený k otáčajúcej sa časti elektrického náradia môže spôsobiť zranenie.
- e) **Nenačahujte sa. Vždy stojte pevne a udržiavajte rovnováhu.** Elektrické náradie tak budete mať v nepredvídaných situáciách lepšie pod kontrolou.
- f) **Majte oblečený vhodný odev. Nenoste voľné oblečenie ani šperky. Vlasmi ani odevom sa nepribližujte k pohyblivým častiam.** Pohyblivé časti by mohli zachy-

tiť voľné oblečenie, šperky alebo dlhé vlasy.

- g) **Ak je k elektrickému náradu možné pripojiť zariadenie na odsávanie a zachytávanie prachu, pripojte ich a dbajte na ich správne používanie.** Používanie zachytávania prachu znižuje nebezpečenstvo, ktoré so sebou prach prináša.
- h) **Hoci elektrické náradie často používate, a tak ho dobre poznáte, dávajte si stále pozor a neprehliadajte zásady bezpečného používania elektrického náradia.** Nedbalosť môže viesť v zlomku sekundy k vážnym zraneniam.
4. **POUŽÍVANIE A STAROSTLIVOSŤ O ELEKTRICKÉ NÁRADIE**
- a) **Elektrické náradie nepreťažujte. Používajte elektrické náradie vhodné na daný typ práce.** Vďaka použitiu vhodného elektrického náradia v súlade s účelom, na ktorý bolo vyrobené, sa vám bude pracovať lepšie a práca bude bezpečnejšia.
- b) **Elektrické náradie nepoužívajte, ak sa spínačom nedá zapnúť a vypnúť.** Elektrické náradie, ktoré sa pomocou spínača nedá ovládať, nie je bezpečné a musíte ho dať opraviť.
- c) **Skôr, ako budete elektrické náradie nastavovať, meniť jeho príslušenstvo alebo ho odložíte, vytiahnite zástrčku z napájania a/alebo z neho vysuňte akumulátor, ak je to možné.** Takéto preventívne opatrenia znížia riziko neúmyselného zapnutia elektrického náradia.
- d) **Ak elektrické náradie nepoužívate, odložte ho mimo dosahu detí a nedovoľte osobám, ktoré ho nevedia používať ale-**

bo nie sú oboznámené s týmito pokynmi, elektrické náradie používať. Elektrické náradie je nebezpečné, ak ho používajú neskusené osoby.

- e) **Elektrické náradie a príslušenstvo udržiavajte v dobrom stave. Skontrolujte, či nie sú pohyblivé časti v nesprávnej polohe alebo zaseknuté, či nie sú niektoré časti poškodené alebo či niečo nebráni chodu elektrického náradia. Ak je elektrické náradie poškodené, nepoužívajte ho, kým nebude opravené.** Veľa nehôd je spôsobených nedostatočnou údržbou elektrického náradia.
- f) **Rezné nástroje udržiavajte ostre a čisté.** Keď sa rezné nástroje dobre udržiavajú a majú ostre rezné hrany, je menšia pravdepodobnosť, že sa zaseknú, a ľahšie sa s nimi pracuje.
- g) **Elektrické náradie, príslušenstvo, vložené nástroje atď. používajte podľa týchto pokynov. Pri používaní zohľadnite pracovné podmienky a vykonávanú prácu.** Používanie elektrického náradia na inú prácu, než na ktorú sú určené, môže viesť k nebezpečným situáciám.
- h) **Rukoväti a úchopové plochy udržiavajte suché a čisté. Dbajte na to, aby neboli znečistené olejom alebo plastickým mazivom.** Šmyklivé rukoväti a úchopové plochy neumožňujú bezpečnú manipuláciu a ovládanie náradia v neočakávaných situáciách.
5. **POUŽÍVANIE A STAROSTLIVOSŤ O AKUMULÁTOROVÉ NÁRADIE**
- a) **Dobíjajte len s nabíjačkou, ktorú odporúča výrobca.** Keď sa na-

bíjačka, ktorá je vhodná pre jeden typ akumulátora, použije na iný akumulátor, môže hroziť nebezpečenstvo požiaru.

- b) **Elektrické náradie používajte len s akumulátormi, ktoré sú preň určené.** Pri použití iných akumulátorov môže hroziť nebezpečenstvo zranenia alebo požiaru.
- c) **Keď akumulátor nepoužívate, majte ho mimo iných kovových predmetov, ako sú spinky na papier, mince, kľúče, klince, skrutky alebo iné malé kovové predmety, ktoré by mohli premostiť svorky akumulátora.** Premostenie svoriek akumulátora môže spôsobiť popálenie alebo požiar.
- d) **Z akumulátora môže pri nesprávnom používaní vytekať kvapalina. Vyhýbajte sa kontaktu s touto kvapalinou. Po náhodnom kontakte opláchnite postihnuté miesto vodou. Ak sa dostane kvapalina z akumulátora do očí, vyhľadajte aj lekársku pomoc.** Kvapalina z akumulátora môže spôsobiť podráždenie pokožky alebo popálenie.
- e) **Nepoužívajte akumulátor alebo náradie, ktoré je poškodené alebo upravované.** Poškodené alebo upravované akumulátory môžu byť nepredvídateľné, čo môže viesť k vzniku požiaru, výbuchu alebo zraneniu.
- f) **Akumulátor ani náradie nevystavujte pôsobeniu ohňa ani vysokým teplotám.** Vystavenie pôsobeniu ohňa alebo teploty nad 130 °C môže spôsobiť výbuch.
- g) **Dodržujte všetky pokyny na nabíjanie a akumulátor ani ná-**

stroj nenabíjajte mimo teplotného rozsahu uvedeného v pokynoch. Nesprávne nabíjanie alebo nabíjanie pri teplotách mimo stanoveného rozsahu môže akumulátor poškodiť alebo zvýšiť riziko požiaru.

6. **SERVIS**
 - a) **Elektrické náradie si dajte opraviť len kvalifikovanému opravárovi, ktorý používa len originálne náhradné diely.** Vďaka tomu bude elektrické náradie aj naďalej bezpečné.
 - b) **Poškodené akumulátory nikdy neopravujte.** Akumulátory môže opravovať len výrobca alebo autorizovaný servis.

Bezpečnostné informácie pre vrtačky

Bezpečnostné pokyny pre všetky úkony

- **Pri práci, pri ktorej by mohlo rezacie príslušenstvo alebo upevňovacie prvky prísť do kontaktu so skrytou kabelážou, držte elektrické náradie za izolované úchopové plochy.** Ak rezacie príslušenstvo alebo upevňovacie prvky prídu do kontaktu so „živým“ vodičom, aj kovové časti elektrického náradia sa môžu stať „živými“ (pod napätím) a mohli by používateľovi spôsobiť úraz elektrickým prúdom.

Bezpečnostné pokyny pri používaní dlhých vrtákov

- **Nikdy nepracujte pri vyšších otáčkach, než je maximálna menovitá rýchlosť vrtáka.** Pri vyšších rýchlostiach je pravdepodobné, že sa vrták ohne, ak sa nechá voľne otáčať bez kontaktu s obrobkom, čo má za následok úraz osôb.

- **Vždy začnite vrtáť pri nízkej rýchlosti a s hrotom vrtáka v styku s obrobkom.** Pri vyšších rýchlostiach je pravdepodobné, že sa vrták ohne, ak sa nechá voľne otáčať bez kontaktu s obrobkom, čo má za následok úraz osôb.
- **Vyvíjajte tlak iba v priamej línii s vrtákom a nevyvíjajte nadmerný tlak.** Vrtáky sa môžu ohnúť a spôsobiť zlomenie alebo stratu kontroly, čo môže viesť k úrazu osôb.

Dalšie bezpečnostné pokyny

- **Upevnite obrobok.** Obrobok upnutý pomocou upínacích zariadení alebo vo zveráku je držaný bezpečnejšie ako rukou.
- **V prípade, že dôjde k zablokovaniu aplikačného náradia, elektrické náradie ihneď vypnite. Buďte pripravení na vysoké krútiace momenty, ktoré spôsobujú spätné nárazy.** Aplikačné náradie sa zablokuje, keď sa zasekne v obrobu alebo keď dôjde k preťaženiu elektrického náradia.
- **Pred odložením elektrického náradia vždy počkajte, kým sa úplne nezastaví.** Aplikačné náradie sa môže zaseknúť a spôsobiť, že nad elektrickým náradím stratíte kontrolu.
- **Elektrické náradie držte pevne.** Pri uťahovaní a uvoľňovaní skrutiek buďte pripravení na prechodne vysoké krútiace momenty.
- **Pomocou príslušných detektorov zistíte, či sa na mieste nenachádzajú skryté prírodné vedenia, prípadne požiadajte o pomoc miestnu spoločnosť pre technickú infraštruktúru.** Kontakt s elektrickými káblami môže spôsobiť vznik požiaru alebo úraz elektrickým prúdom. Poškodenie plynového potru-

bia môže viesť k výbuchu. Narušenie vodovodného potrubia môže spôsobiť majetkové škody.

- **Používajte len príslušenstvo, ktoré odporúča spoločnosť PARKSIDE.** Nevhodné príslušenstvo môže spôsobiť úraz elektrickým prúdom alebo požiar.

Zostatkové riziká

Aj keď toto elektrické náradie obsluhujete podľa predpisov, vždy ostávajú existovať zostatkové riziká. V súvislosti s konštrukciou a vyhotovením elektrického náradia sa môžu vyskytnúť nasledujúce nebezpečenstvá:

- Poškodenia sluchu, ak sa nenesú vhodná ochrana sluchu.
- Poškodenia zdravia, ktoré sú spôsobené vibráciami na rameno-ruku, ak sa prístroj používa dlhší čas alebo sa riadne nepoužíva a nevykonáva sa na ňom riadna údržba.
- Rezné poranenia

⚠ VAROVANIE! V dôsledku elektromagnetického poľa sa vytvára nebezpečenstvo, zatiaľ čo je prístroj v prevádzke. Toto pole môže za určitých okolností rušiť aktívne alebo pasívne lekárske implantáty. Aby sa znížilo nebezpečenstvo ťažkých alebo smrteľných zranení, odporúčame osobám s lekáskymi implantátmi, aby skôr než začnú prístroj obsluhovať, prekonzultovali to so svojim lekárom a výrobcom medicínskeho implantátu.

Príprava

⚠ VAROVANIE! Nebezpečenstvo poranenia v dôsledku nechcene rozbehnúťho prístroja. Akumulátor vložte do prístroja až vtedy, keď je prístroj úplne pripravený na použitie.

Ovládacie prvky

Pred prvou prevádzkou prístroja spoznajte ovládače.

• Prepínač smeru otáčania (15) (Obr A)

UPOZORNENIE! Prepínač smeru otáčania stlačte iba vtedy, keď prístroj stojí!

Údaje smeru pozerajúc zozadu.

- **Vľavo** ↶ zaskrutkovanie skrutky, vŕtanie
- **Stred** 🔒 Blokovanie zapnutia
- **Vpravo** ↷ vyskrutkovanie skrutky

• Krúžok pre nastavenie ťahovacieho momentu (3)



UPOZORNENIE! Krúžok pre nastavenie ťahovacieho momentu stlačte iba vtedy, keď prístroj stojí!

Nastavenie maximálneho ťahovacieho momentu na skrútkovanie, pri ktorom sa aktivuje klzná spojka.

- **1** Najmenší ťahovací moment
 - **25** Najväčší ťahovací moment
- Pri skrútkovaní začnite pre istotu s malým ťahovacím momentom. V prípade potreby zvýšte ťahovací moment.
-  Vŕtanie bez obmedzenia ťahovacieho momentu

• Prepínač voľby otáčok (4)

UPOZORNENIE! Prepínač voľby otáčok stlačte iba vtedy, keď prístroj stojí.

- **1**  Skrútkovanie
- **2**  Vŕtanie

• Vypínač zap/vyp (14)

- Zapnutie: Stlačiť
- Plynulá regulácia otáčok: Čím viac stlačíte vypínač zap/vyp, tým vyššie sú otáčky.
- Vypnutie: Pustiť

Montáž a demontáž vloženého nástroja

Upozornenia

- Rozsah upnutia rýchloupínacieho skľučovadla: 1,5–13 mm
- Údaje smeru pozerajúc zozadu.

Montáž vloženého nástroja

1. Otvorenie skľučovadla: Otočte rýchloupínacie skľučovadlo (2) ↶ .
2. Nasuňte vložený nástroj do otvoru skľučovadla natoľko, ako je to možné (1).
3. Upnutie vloženého nástroja: Otočte rýchloupínacie skľučovadlo (2) ↷ .

Demontáž vloženého nástroja

1. Otvorenie skľučovadla: Otočte rýchloupínacie skľučovadlo (2) ↶ .
2. **▲ OPATRNĚ!** Nebezpečenstvo popálenia! Vložené nástroje – zvlášť vŕtáky – môžu byť veľmi horúce. Noste prípadne ochranné rukavice. Odstráňte vložený nástroj.

Kontrola stavu nabitia akumulátora

1.  Stlačte tlačidlo (8) vedľa signalizácie stavu nabitia (9) na akumulátore (10).

LED diódy signalizácie stavu nabitia ukazujú stav nabitia akumulátora.

 červený, oranžový, zelený
Akumulátor nabitý

 červený, oranžový
Akumulátor je čiastočne nabitý

 červený
Akumulátor sa musí nabíť

2. Nabite akumulátor (10), keď svieti už iba červená LED indikácie stavu nabitia (9).

Nabíjanie akumulátora

Pozri tiež návod na obsluhu nabíjačky.

Upozornenia

- Zohriaty akumulátor nechajte pred nabíjaním vychladnúť.
- Akumulátor nikdy nevystavujte dlhší čas silnému slnečnému žiareniu a nedávajte ho na vykurovacie telesá (max. 50 °C).

Nabíjanie akumulátora

1. Nabíjačku akumulátorov (16) zapojte do zásuvky.
2. Zasuňte akumulátor (10) do nabíjacej šachty nabíjačky akumulátorov (16).
3. Po uskutočnenom nabíjaní odpojte nabíjačku akumulátorov (16) od siete.
4. Vytiahnite akumulátor (10) z nabíjačky akumulátorov (16).

Kontrolné LED diódy na nabíjačke (16):

zelený	červený	Význam
svieti	–	<ul style="list-style-type: none"> • Akumulátor je plne nabitý • pripravený (nie je vložený žiadny akumulátor)
–	svieti	Akumulátor sa nabíja
–	bliká	Prehriaty akumulátor
bliká	bliká	Chybný akumulátor

Prevádzka

Vloženie a vybratie akumulátora

▲ VAROVANIE! Nebezpečenstvo poranenia v dôsledku nechcene rozbehnutého prístroja. Akumulátor vložte do prístroja až vtedy, keď je prístroj úplne pripravený na použitie.

UPOZORNENIE! Nebezpečenstvo poškodenia! Nesprávny akumulátor môže prístroj a akumulátor poškodiť.

Vloženie akumulátora

1. Akumulátor (10) zasuňte pozdĺž vodiacej lišty do držiaka akumulátora (7). Akumulátor počuteľne zapadne.

Vybratie akumulátora

1. Stlačte a podržte stlačené odblokovanie akumulátora (11) na akumulátore (10).
2. Vytiahnite akumulátor z držiaka akumulátora (7).

Zapnutie a vypnutie

Zapnutie

1. Pomocou prepínača smeru otáčania (15) zvolte smer otáčania.
2. Pomocou prepínača voľby otáčok (4) zvolte jeden krok.
3. Pomocou krúžku pre nastavenie úťahovacieho momentu (3) zvolte maximálny úťahovací moment alebo vrtanie.
4. Stlačte vypínač zap/vyp (14) a podržte ho stlačený.
LED pracovné svetlo (12) svieti.

Vypnutie

1. Uvoľnite vypínač zap/vyp (14).
2. Skôr než elektrické náradie odložíte, počkajte, kým sa nezastaví.
3. Pri prestávkach v práci: Dajte prepínač smeru otáčania (15) do stredu. Toto preventívne opatrenie bráni neúmyselnému spusteniu elektrického náradia. Takto môžete prístroj zavesiť na opasok pomocou spony na opasok (13). Pomocou spony na opasok môžete otvoriť fľaše s korunkovými uzávermi.
4. Keď necháte prístroj bez dohľadu alebo ste hotoví s prácou, vyberte z prístroja akumulátor.

Preprava

Pokyny k preprave prístroja:

- Prístroj vypnite a odstráňte akumulátor. Uistite sa, či sa úplne zastavili všetky pohyblivé diely.
- Odstráňte vložený nástroj.
- Prístroj noste vždy za držadlo (6).

Čistenie, údržba a skladovanie

▲ VAROVANIE! Zásah elektrickým prúdom! Chráňte sa pri údržbárskych a čistiacich prácach. Prístroj vypnite.

Údržbárske a opravárske práce, ktoré nie sú opísané v tomto návode, nechajte vykonať nášmu servisnému centru. Používajte len originálne náhradné diely.

Čistenie

▲ VAROVANIE! Zásah elektrickým prúdom! Prístroj nikdy nestriekajte vodou.

UPOZORNENIE! Nebezpečenstvo poškodenia. Chemické látky môžu pôsobiť na plastové diely prístroja. Nepoužívajte žiadne čistiace prostriedky, resp. rozpúšťadlá.

- Vetráciu štrbinu, kryt motora a držadlá prístroja udržiavajte čisté. Na tento účel použite vlhkú utierku alebo kefu.

Údržba

Prístroj si nevyžaduje údržbu.

Skladovanie

Prístroj a príslušenstvo skladujte vždy:

- v čistote
- v suchu
- chránené pred prachom
- mimo dosahu detí

Teplota uskladnenia pre akumulátor a prístroj činí 0 °C až 45 °C. Počas skladova-

nia zabráňte extrémnemu chladu alebo teplu, aby akumulátor nestratil výkon.

Pred dlhším skladovaním (napr. cez zimu) vyberte akumulátor z prístroja (zohľadnite samostatný návod na obsluhu pre akumulátor a nabíjačku).

Likvidácia/ochrana životného prostredia

Z prístroja vyberte akumulátor a prístroj, akumulátor, príslušenstvo a balenie prines- te na ekologické zhodnotenie.



Elektrické prístroje nepatria do domového odpadu. Symbol preškrtnutého kontajnera na kolieskach znamená, že tento výrobok sa po skončení jeho životnosti nesmie likvidovať ako netriedený komunálny odpad.

- Na tento prístroj sa vzťahuje smernica 2012/19/EÚ.
- Prístroj odovzdajte na zbernom mieste na ďalšie zhodnotenie. Použitie plastové a kovové časti sa môžu vytriediť a tak odniesť na ekologické zhodnotenie. Informujte sa o tom v našom servisnom centre.
- Vaše zaslané, chybné prístroje zlikvidujeme bezplatne.

Pokyny na likvidáciu akumulátorov



Akumulátor neodhadzujte do domového odpadu, ohňa (nebezpečenstvo výbuchu) alebo vody. Poškodené akumulátory môžu škodiť životnému prostrediu a vášmu zdraviu, keď unikajú jedovaté pary alebo kvapaliny.

Akumulátory likvidujte podľa miestnych predpisov. Chybné alebo opotrebované akumulátory sa musia recyklovať podľa smernice 2006/66/ES. Akumulátory odovzdajte na zberné

miesto starých batérií, kde sa ekologicky zhodnotia. O tom sa informujte na vašom miestnom zbernom mieste alebo v našom servisnom centre. Akumulátory likvidujte vo vybitom stave. Odporúčame póly obaliť lepiacou páskou na ochranu pred skratom. Akumulátor neotvárajte.

Servis

Záruka

Vážená zákazníčka, vážený zákazník, Pre tento prístroj platí záruka 3 roky od dátumu zakúpenia.

Ak je prístroj poškodený, podľa zákona máte právo ho reklamovať u výrobcu produktu. Tieto práva vyplývajúce zo zákona nie sú našou následne opísanou zárukou obmedzené.

Záručné podmienky

Záručná lehota začína dňom zakúpenia. Pokladničný doklad ako originál prosím starostlivo uschovajte. Je potrebný ako dôkaz o zakúpení.

Ak sa počas troch rokov od dátumu zakúpenia tohto produktu vyskytne materiál- na alebo výrobná chyba, produkt – podľa nášho rozhodnutia – bezplatne opravíme alebo nahradíme. Predpokladom záruky je, že v priebehu trojročnej lehoty bude predložený poškodený prístroj a pokladničný doklad a stručne opísaná chyba a kedy sa vyskytla.

Ak sa v rámci našej záruky chyba pokryje, obdržíte späť opravený alebo nový prístroj. S opravou alebo výmenou produktu sa nezačína nová záručná doba.

Záručná doba a nárok na odstránenie vady

Záručná doba sa poskytnutím záruky nepredlžuje. To platí aj pre nahradené a opravené diely. Prípadné škody a nedostatky vzniknuté už pri zakúpení sa musia

ihneď po vybalení ohlásiť. Opravy vykonané po uplynutí záručnej doby sú s poplatné.

Rozsah záruky

Prístroj bol vyrobený podľa prísnych smer- níc kvality a pred dodaním bol svedomite kontrolovaný.

Záruka sa týka materiálových alebo vý- robných chýb. Táto záruka sa nevzťahu- je na diely produktu, ktoré sú vystavené normálnemu opotrebeniu a preto sa môžu považovať za opotrebované diely (napr. Rýchloupínacie skľučovadlo) alebo na po- škodenia na krehkých dieloch.

Táto záruka zaniká, ak bol produkt použi- vaný poškodený, neodborne alebo nebo- la vykonávaná údržba. Pre odborné pou- žívanie produktu je nutné presne dodržiavať všetky návody uvedené v návode na obsluhu. Bezpodmienečne sa vyhnite pou- žívaniu, ktoré sa v návode na obsluhu ne- odporúča alebo pred ktorým ste boli vy- stríhaní.

Produkt je určený len pre súkromné použi- tie a nie v oblasti podnikania. Záruka zani- cá pri nesprávnom a neodbornom použi- vaní, pri násilnom používaní a pri zásaho- ch, ktoré neboli vykonané v našej servisnej pobočke.

Postup v prípade reklamácie

Pre zabezpečenie rýchleho spracovania vašej žiadosti postupujte prosím podľa na- sledujúcich pokynov:

- Pri všetkých požiadavkách predlož- te pokladničný doklad a číslo artiklu (IAN 418090_2210) ako dôkaz o za- kúpení.
- Číslo artiklu nájdete na typovom štítku.
- Ak sa vyskytnú chyby funkcie alebo iné nedostatky, kontaktujte najskôr násled- ne uvedené servisné oddelenie **telefo- nicky** alebo **emailom**. Následne ob-

držíte ďalšie informácie o priebehu vašej reklamácie.

- Produkt evidovaný ako poškodený môžete po dohode s našim zákazníckym servisom, s priloženým dokladom o zakúpení (pokladničný doklad) a s údajmi, v čom chyba spočíva a kedy vznikla, zaslať bez poštovného na adresu servisu, ktorá vám bude oznámená. Pre zabránenie dodatočných nákladov a problémov pri prevzatí použite len tú adresu, ktorá vám bude oznámená. Nezasielajte prístroj ako nadmerný tovar na náklady príjemcu, expresne alebo s iným špeciálnym nákladom. Prístroj zašlite so všetkými časťami príslušenstva dodanými pri zakúpení a zabezpečte dostatočne bezpečné prepravné balenie.

Opravný servis

Ohľadom opráv, ktoré nepodliehajú záruke, sa obráťte na Servisné centrum. Tam dostanete s ochotou predbežný návrh nákladov.

- Môžeme spracovať iba prístroje, ktoré boli zaslané dostatočne zabalené a ofrankované.

Upozornenie: Váš prístroj pošlite, prosím, vyčistený a s upozornením na chybu na adresu uvedenú Servisným centrom.

- Prístroje zaslané bez úhrady prepravného, ako aj prístroje, ktoré boli zaslané ako veľkorozmerný náklad, expresom alebo s iným špeciálnym prepravným nebudú prevzaté.
- Vaše zaslané, chybné prístroje zlikvidujeme bezplatne.

Service-Center

SK Servis Slovensko
Tel.: 0850 232001
E-mail: grizzly@lidl.sk
IAN 418090_2210

Importér

Zohľadnite, prosím, že nasledujúca adresa nie je servisná adresa. Najprv kontaktujte hore uvedené servisné centrum.

Grizzly Tools GmbH & Co. KG
Stockstädter Str. 20
63762 Grobostheim
NEMECKO
www.grizzlytools.de

Náhradné diely a príslušenstvo

Náhradné diely a príslušenstvo dostanete na www.grizzlytools.shop.

Ak by sa pri vašom procese objednávania mali vyskytnúť problémy, kontaktujte nás cez náš internetový obchod. V prípade ďalších otázok sa obráťte na Service-Center, S. 153

Poz. č.	S. 245*	Název	Obj. č.
2	6, 7	Rýchlopínacie skľučovadlo	91105806

* Rozložený pohľad

Preklad originálneho vyhlásenia o zhode ES

Výrobok: **Aku vŕtací skrutkovač 20 V**

Model: **PABS 20-Li G8**

Sériové číslo: 000001-060000

Uvedený predmet vyhlásenia je v zhode s príslušnými harmonizačnými právnymi predpismi Únie:

**2006/42/EC • 2014/30/EU • 2012/19/EU •
2011/65/EU & (EU) 2015/863**

**Výrobok s batériou Smart PAPS 204 A1/
Smart PAPS 208 A1: 2014/53/EU**

Vyššie opísaný predmet vyhlásenia je v zhode so smernicou Európskeho parlamentu a Rady 2011/65/EU z 8. júna 2011 o obmedzení používania určitých nebezpečných látok v elektrických a elektronických zariadeniach.

Na zabezpečenie zhody sa použili tieto harmonizované normy a vnútroštátne normy a predpisy:

**EN 62841-1:2015 • EN 62841-2-1:2018/A11:2019 • EN IEC 63000:2018
EN IEC 55014-1:2021 • EN IEC 55014-2:2021 • IEC 62471:2006**

Výrobok s batériou Smart PAPS 204 A1/Smart PAPS 208 A1:

EN 301 489-1 V2.2.3:2019 • EN 301 489-17 V3.2.4:2020

EN 300 328 V2.2.2:2019 • EN 50663:2017

Toto vyhlásenie o zhode sa vydáva na výhradnú zodpovednosť výrobcu:



Grizzly Tools GmbH & Co. KG
Stockstädter Str. 20
63762 Großostheim
NEMECKO
03.04.2023

Christian Frank
Splnomocnený zástupca dokumentácie

Tartalomjegyzék

Bevezető.....	155
Rendeltetésszerű használat.....	155
A csomag tartalma / Tartozékok....	156
Áttekintés.....	156
Működés leírása.....	156
Műszaki adatok.....	156
Biztonsági utasítások.....	157
A biztonsági utasítások jelentése....	158
Piktogramok és szimbólumok.....	158
Általános elektromos szerszám biztonsági figyelmeztetések.....	158
Biztonsági utasítások fúrókhoz.....	161
Maradvány-kockázatok.....	162
Előkészítés.....	163
Kezelőelemek.....	163
Betétszerszám felszerelése és leszerelése.....	163
Akkumulátor töltöttségi szintjének ellenőrzése.....	163
Akkumulátor feltöltése.....	164
Üzemeltetés.....	164
Akkumulátor behelyezése és kivétele.....	164
Be- és kikapcsolás.....	164
Szállítás.....	165
Tisztítás, karbantartás és tárolás.....	165
Tisztítás.....	165
Karbantartás.....	165
Tárolás.....	165
Ártalmatlanítás/ Környezetvédelem.....	165
Akkumulátorok ártalmatlanítási utasításai.....	166
JÓTÁLLÁSI TÁJÉKOZTATÓ.....	167
Pótalkatrészek és tartozékok.....	169
Az eredeti EK -megfelelőségi nyilatkozat fordítása.....	169

Robbantott ábra..... 245

Bevezető

Gratulálunk az új akkumulátoros fúró-csavarozó megvásárlásához (a továbbiakban készülék vagy elektromos kéziszerszám). Vásárlásával kiváló minőségű termék mellett döntött. Ezt a készüléket a gyártás során minőségi vizsgálatnak és végső ellenőrzésnek vetették alá. Ezáltal biztosított a készülék működőképessége.



A használati útmutató a készülék része. Fontos tudnivalókat tartalmaz a biztonság, a használatra és ártalmatlanításra vonatkozóan. Olvassa el figyelmesen a használati útmutatót. Ismerje meg a kezelőrészeket és a készülék helyes használatát. A készüléket csak a leírtak szerint és a megadott alkalmazási területen használja. Őrizze meg a használati útmutatót és a készülék harmadik személynek történő továbbadása esetén adja át a készülékhez tartozó valamennyi leírást is.

Rendeltetésszerű használat

A készülék kizárólag a következő felhasználási célra készült:

- csavarok becsavarozása és kicsavarozása
- fába, fémbe vagy műanyagba történő fúrás

Kizárólag száraz helyiségekben üzemeltethető.

A készülék minden más, a jelen használati útmutatóban nem kifejezetten engedélyezett használata komoly veszélyt jelenthet a felhasználó számára és kárt okozhat a készülékben. A készüléket kezelő vagy használó személy felel más személyeknek okozott balesetekért vagy tulajdonukon okozott károkért. A készülék a barkács szektorban történő használatra kész-

ült. Nem folyamatos ipari használatra tervezték. Ipari használat esetén a garancia érvényét veszti. A gyártó nem vállal felelősséget a nem rendeltetésszerű használatból vagy helytelen kezelésből eredő károkért.

A készülék a **X 20 V TEAM** sorozat része és a **X 20 V TEAM** sorozat akkumulátoraival üzemeltethető. A **X 20 V TEAM** sorozat akkumulátorait csak a **X 20 V TEAM** sorozat töltőivel szabad tölteni.

A csomag tartalma / Tartozékok

Csomagolja ki a készüléket és ellenőrizze a csomag tartalmát.

Ártalmatlanítsa megfelelően a csomagolóanyagot.

- Akkus fűrő-csavarozó 20 V
- tároló koffer
- Eredeti használati utasítás fordítása

Az akkumulátor és a töltő nem része a csomagnak.

Áttekintés

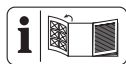

A készülék ábrái az első kihajtható oldalon találhatóak.

- 1 tokmány-nyílás
- 2 gyorstokmány
- 3 forgatónyomaték-beállítógyűrű
- 4 sebességfokozat kapcsoló
- 5 bittartó
- 6 markolat (szigetelt markolat)
- 7 akkumulátortartó
- 8 gomb (töltésszint-kijelző)
- 9 töltésszint-kijelző
- 10 akkumulátor
- 11 akkumulátor-kireteszelő
- 12 LED-munkavilágítás
- 13 övcsat
- 14 be-/kikapcsoló

- 15 forgásirány-kapcsoló
- 16 akkumulátor-töltő
- 17 tároló koffer

Működés leírása

A fűrő-csavarozó egy csúszó kuplunggal van felszerelve, amely az előre kiválasztott maximális nyomaték elérésekor leválasztja a hajtást a munkaorsórol.

A kezelőelemek funkciója az alábbi leírásban található.

Műszaki adatok

Akkus fűrő-csavarozó 20 V

..... **PABS 20-Li G8**

Névleges feszültség U 20 V ==

Súly akkumulátorral (20 V, 2 Ah) ... 1,7 kg

Üresjárat fordulatszám n_0

- 1. sebesség 0–430 min⁻¹

- 2. sebesség 0–1500 min⁻¹

Forgatónyomaték 45 Nm

Tokmány fesztáv 1,5–13 mm

Furatátmérő

-fa 30 mm

-acél 13 mm

Hangnyomásszint (L_{pA})

..... 72,1 dB; $K_{pA}=5$ dB

Hangerőszint (L_{WA}) 83,1 dB; $K_{WA}=5$ dB

Rezgés (a_h) $\leq 2,5$ m/s²; $K=1,5$ m/s²

akkumulátor Li-Ion

Hőmérséklet ≤ 50 °C

- Töltés 4 – 40 °C

- Üzemeltetés -20 – 50 °C

- Tárolás 0 – 45 °C

PARKSIDE Performance Smart ak-

kumulátor Smart PAPS 204 A1/

Smart PAPS 208 A1

- frekvenciasáv 2400–2483,5 MHz

- átviteli erő ≤ 20 dBm

A zaj- és rezgésszint értékek a megfelelő sínyilatkozatban megnevezett szab-

ványoknak és előírásoknak megfelelően kerültek meghatározásra.

A megadott rezgés-összérték és a megadott zajkibocsátási érték szabványosított mérési eljárással lett meghatározva és felhasználható az elektromos kéziszerszám egy másik készülékkel történő összehasonlítására. A megadott rezgés-összérték és a megadott zajkibocsátási érték a terhelés előzetes megbecsléséhez is felhasználható.

▲ FIGYELMEZTETÉS! A rezgés- és zajkibocsátási értékek az elektromos kéziszerszám tényleges használata során eltérhetnek a megadott értékektől az elektromos kéziszerszám használatától függően kerül megmunkálásra. Próbálja a lehető legalacsonyabb szinten tartani a rezgésterhelést. A rezgésterhelés például a munkaidő korlátozásával csökkenthető. Ebben az esetben a működési ciklus minden részét figyelembe kell venni (például amikor az

elektromos kéziszerszám ki van kapcsolva, és amikor bár be van kapcsolva, de terhelés nélkül fut).

Töltési idő

A készülék a **X 20 V TEAM** sorozat része és a **X 20 V TEAM** sorozat akkumulátoraival üzemeltethető. A **X 20 V TEAM** sorozat akkumulátorait csak a **X 20 V TEAM** sorozat töltőivel szabad tölteni.

Javasoljuk, hogy ezt a készüléket kizárólag az alábbi akkumulátorokkal üzemeltesse: PAP 20 B1, PAP 20 B3, Smart PAPS 204 A1, Smart PAPS 208 A1. Javasoljuk, hogy ezeket az akkumulátorokat az alábbi töltőkkel töltsse: PLG 20 A3, PLG 20 A4, PLG 20 C1, PLG 20 C3, PLG 201 A1, PDSLGL 20 A1, PDSLGL 20 B1, Smart PLGS 2012 A1. Akkumulátor és töltő műszaki adatai: Lásd a külön útmutatót.

Töltési idő (p)	PAP 20 A1 PAP 20 B1	PAP 20 A2	PAP 20 A3 PAP 20 B3 Smart PAPS 204 A1	Smart PAPS 208 A1
PLG 20 A1 PLG 20 A4 PLG 20 C1	60	90	120	240
PLG 20 A2	45	60	80	165
PLG 20 A3 PLG 20 C3	35	45	60	120
PLG 201 A1	120	180	240	480
PDSLGL 20 A1 PDSLGL 20 B1	35	45	60	120
Smart PLGS 2012 A1	35	40	50	55

Biztonsági utasítások

Ez a fejezet a készülék használatával kapcsolatos alapvető biztonsági utasításokat tartalmazza.

▲ FIGYELMEZTETÉS! Személyi sérülés és anyagi kár az akkumulátor nem megfelelő használata révén. Vegye figyelembe a(z) **X 20 V TEAM** termékcsaládba tartozó akkumulátor és töltő használati útmu-

atójában lévő töltésre és helyes használatra vonatkozó biztonsági utasításokat és tudnivalókat. A töltés részletes leírása és további információk ebben a külön használati útmutatóban található.

A biztonsági utasítások jelentése

▲ VESZÉLY! Baleset történik, ha nem tartja be ezt a biztonsági utasítást. Súlyos testi sérülés vagy halál a következménye.

▲ FIGYELMEZTETÉS! Baleset történhet, ha nem tartja be ezt a biztonsági utasítást. Súlyos testi sérülés vagy halál lehet a következménye.

▲ VIGYÁZAT! Baleset történik, ha nem tartja be ezt a biztonsági utasítást. Enyhe vagy közepes fokú testi sérülés lehet a következménye.

MEGJEGYZÉS! Baleset történik, ha nem tartja be ezt a biztonsági utasítást. Anyagi kár lehet a következménye.

Piktogramok és szimbólumok

Szimbólumok a készüléken



A készülék a **X 20 V TEAM** sorozat része és a **X 20 V TEAM** sorozat akkumulátoraival üzemeltethető. A **X 20 V TEAM** sorozat akkumulátorait csak a **X 20 V TEAM** sorozat töltőivel szabad tölteni.



Kövesse a használati útmutató utasításait



Az elektromos készülékek nem tartoznak a háztartási hulladékba.

A használati útmutatóban lévő szimbólumok



Figyelem!

Általános elektromos szerszám biztonsági figyelmeztetések

▲ FIGYELMEZTETÉS! Olvassa el az összes biztonsági figyelmeztetést, utasítást, ábrát és specifikációt, amelyet az elektromos szerszámhoz mellékelünk. Valamennyi felsorolt utasítás figyelmen kívül hagyása áramütéshez, tüzesettséghez és/vagy súlyos sérüléshez vezethet. **Későbbi hivatkozás céljából mentsen el minden figyelmeztetést és utasítást.**

A figyelmeztetésekből említett „elektromos szerszám” kifejezés egy hálózatról működtetett (vezetékes) elektromos szerszámra vagy akkumulátoros (vezeték nélküli) elektromos szerszámra vonatkozik.

1. **A MUNKATERÜLET BIZTONSÁGA**
 - a) **Munkaterületét tartsa tisztán és világítsa meg megfelelően.**
A rendezetlen vagy sötét területek baleseteket okozhatnak.
 - b) **Ne működtesse az elektromos szerszámokat robbanásveszélyes környezetben, például gyúlékony folyadékok, gázok vagy por jelenlétében.** Az elektromos szerszámok szikrát okoznak, amely meggyújthatja a port vagy a füstöt.
 - c) **Az elektromos szerszám működtetése közben tartsa távol a gyerekeket és a nézelődőket.**
A figyelmet elvonó tényezők következtében elveszítheti a kontrollt.
2. **ELEKTROMOS BIZTONSÁG**
 - a) **Az elektromos szerszámok dugaszainak illeszkedniük kell a konnektorhoz. A dugaszt soha semmilyen módon ne módosítsa. Ne használjon semmi-**

- lyen adapterdugaszt földelt elektromos szerszámokkal.** A nem módosított dugaszok és a megfelelő konnektorok csökkentik az áramütés kockázatát.
- b) **Egyik testrésze se érjen a földelt felületekhez, pl. csövek, radiátorok, tűzhelyek és hűtőszekrények.** Fokozottan fennáll az áramütés veszélye, ha a teste földelve van.
- c) **Ne tegye ki az elektromos szerszámokat esőnek vagy nedves körülményeknek.** Az elektromos szerszámba kerülő víz növeli az áramütés veszélyét.
- d) **A kábelt ne használja szakszerűtlenül. Soha ne használja a kábelt az elektromos szerszám hordozására, húzására vagy a kihúzáshoz. A kábelt tartsa távol a hőtől, olajtól, éles szélektől vagy mozgó alkatrészekről.** A sérült vagy összegabalyodott kábelek növelik az áramütés veszélyét.
- e) **A szerszám kültéri működtetésekor, használjon a kültéri használathoz alkalmas hosszabbító kábelt.** A kültéri használatra alkalmas kábel használata csökkenti az áramütés veszélyét.
- f) **Ha az elektromos szerszám nedves helyen történő üzemeltetése elkerülhetetlen, használjon maradékáram-eszközzel (RCD) védett tápegységet.** Az RCD eszköz használata csökkenti az áramütés veszélyét.
3. **SEMÉLYI BIZTONSÁG**
- a) **Az elektromos eszköz használata közben maradjon éber, figyeljen arra, hogy mit csinál, és használja a józan eszt. Ha fáradt vagy drog, alkohol vagy gyógyszerek hatása alatt áll, ne használja az elektromos szerszámot.** Egy pillanatnyi figyelmetlenség is elég, hogy a használat közben súlyos személyi sérülést szenvedjen.
- b) **Személyi védőeszköz használata. Mindig viseljen szemvédőt.** A megfelelő körülmények között használt védőfelszerelések, mint például porvédő maszk, csúszásmentes biztonsági cipő, kemény fejfedő vagy hallásvédő, csökkentik a személyi sérülések számát.
- c) **Véletlen elindulás megakadályozása. Mielőtt csatlakoztatja az áramforrást és/vagy az akkumulátort, felveszi vagy hordozza a szerszámot, győződjön meg róla, hogy a kapcsoló kikapcsolt helyzetben van.** Az elektromos szerszámok hordozása úgy, hogy az ujj a kapcsolón van, vagy a bekapcsolt állapotban lévő elektromos szerszámok feszültség alá helyezése balesetveszélyes.
- d) **Az elektromos szerszám bekapcsolása előtt távolítsa el a beállítókulcsot vagy a csavarkulcsot.** Az elektromos szerszám forgó részéhez rögzített csavarkulcs vagy kulcs személyi sérülést okozhat.
- e) **Ne lépje túl a határokat. Mindig ügyeljen a megfelelő alátámasztásra és egyensúlyra.** Így jobban tudja irányítani az elektromos szerszámot váratlan helyzetekben.
- f) **Viseljen megfelelő ruházatot. Ne viseljen laza ruházatot vagy ékszert. Tartsa távol a haját és ruháját a mozgó alkatrésztől.** A lazán illeszkedő ruhák,

ékszer vagy hosszú haj beakadhatnak a mozgó alkatrészekbe.

- g) **Ha vannak porelsvívó és porgyűjtő berendezések csatlakoztatására szolgáló eszközök, gondoskodjon ezek csatlakoztatásáról és megfelelő használatáról.** A porgyűjtés csökkentheti a porhoz köthető veszélyeket.
- h) **Ne engedje, hogy a szerszámok gyakori használatából fakadó tudás magabiztossá tegye, és figyelmen kívül hagyja a szerszám biztonsági alapelveket.** Egy gondatlan cselekedet a másodperc tört része alatt súlyos sérülést okozhat.

4. AZ ELEKTROMOS SZERSZÁM HASZNÁLATA ÉS GONDOZÁSA

- a) **Ne erőltesse az elektromos szerszámot. Használja az adott alkalmazáshoz a helyes elektromos szerszámot.** A megfelelő elektromos szerszám jobban és biztonságosabban végzi el a munkát olyan sebességgel, amelyre tervezték.
- b) **Ne használja az elektromos szerszámot, ha a kapcsoló nem kapcsolja be vagy ki.** Minden olyan elektromos szerszám, amelyet nem lehet a kapcsolóval vezérelni, veszélyes, és meg kell javítani.
- c) **Mielőtt bármilyen beállítást végez, tartozékot cserél, vagy tárolja az elektromos szerszámot, húzza ki a dugaszt az áramforrásból és/vagy távolítsa el az akkumulátort az elektromos szerszámából, ha eltávolítható.** Egy ilyen megelőző biztonsági intézkedés lecsökkenti annak az esélyét, hogy az elektromos szerszám véletlenül elinduljon.

- d) **A használaton kívüli elektromos szerszámokat gyermekek elől elzárva tárolja, és ne engedje, hogy az elektromos szerszámot olyan személyek kezeljék, akik nem ismerik az elektromos szerszámot vagy ezt a használati utasítást.** Az elektromos szerszámok képzetlen felhasználók kezében veszélyesek.
- e) **Tartsa karban az elektromos szerszámot és kiegészítőit. Ellenőrizze a mozgó alkatrészek helytelen beállítását vagy kötését, az alkatrészek törését és minden más olyan állapotot, amely befolyásolhatja az elektromos szerszám működését. Ha elromlott, javítsa meg az elektromos szerszámot, mielőtt újra használná.** Sok balesetet a nem megfelelően karbantartott elektromos szerszámok okoznak.
- f) **A vágószerszámot tartsa élesen és tisztán.** A megfelelően karbantartott, éles vágóélel rendelkező vágószerszámok kevésbé hajlamosak megakadni, és könnyebben ellenőrizhetők.
- g) **Használja az elektromos szerszámot, a tartozékokat és a szerszám biteket stb. e használati utasításnak megfelelően, figyelembe véve a munkakörülményeket és az elvégzendő munkát.** Az elektromos szerszám rendeltetésétől eltérő műveletekhez történő használata veszélyes helyzetet eredményezhet.
- h) **Tartsa a fogantyúkat és a fogófelületeket szárazon, tisztán, olaj- és zsirmentesen.** A csúszós fogantyúk és fogófelületek nem te-

szik lehetővé a szerszám biztonságos kezelését és irányítását váratlan helyzetekben.

5. AZ AKKUMULÁTOROS SZERSZÁM HASZNÁLATA ÉS GONDOSÁSA

- a) **Csak a gyártó által megadott töltővel töltsse újra.** Egy bizonyos típusú akkumulátorcsomaghoz alkalmas töltő tűzveszélyt okozhat, ha egy másik akkumulátorcsomaggal használja
- b) **Az elektromos szerszámokat csak a kifejezetten erre a célra szolgáló akkumulátorokkal használja.** Minden más akkumulátor csomag használata balesetet és tűzesetet idézhet elő.
- c) **Amikor az akkumulátor nincs használatban, tartsa távol más fémtárgyaktól, például gemkapcsoktól, érméktől, kulcsoktól, szögektől, csavaroktól vagy más apró fémtárgyaktól, amelyek kapcsolatot teremtenek az egyik csatlakozótól a másikig.** Az akkumulátor pólusainak rövidre zárása égési sérüléseket vagy tüzet okozhat.
- d) **Nem rendeltetészerű körülmények között folyadék spriccelhet ki az akkumulátorból; kerülje az érintkezést. Ha véletlenül hozzáér, öblítse le vízzel. Ha a folyadék szembe kerül, forduljon orvoshoz.** Az akkumulátorból kijutó folyadék irritációt vagy égést okozhat.
- e) **Ne használjon sérült vagy módosított akkumulátort vagy eszközt.** A sérült vagy módosított akkumulátorok kiszámíthatatlanul viselkedhetnek, ami tüzet, robbanást vagy sérülésveszélyt okozhat.

f) **Ne tegye ki az akkumulátort vagy a szerszámot tűznek vagy túlzott hőmérsékletnek.**

Tűznek vagy 130 °C feletti hőmérsékletnek kitéve robbanást okozhat.

- g) **Kövesse az összes töltési utasítást, és ne töltsse az akkumulátorcsomagot vagy a szerszámot a használati utasításban megadott hőmérsékleti tartományon kívül.** A nem megfelelő vagy a megadott tartományon kívüli hőmérsékleten történő töltés károsíthatja az akkumulátort, és növelheti a tűzveszélyt.

6. SZERVÍZ

- a) **Az elektromos szerszámot csak azonos cserealkatrészek felhasználásával, szakképzett szakemberrel javíttassa meg.** Ez biztosítja, hogy az elektromos szerszám biztonsága megmaradjon.
- b) **Soha ne szervizeljen sérült akkumulátor csomagot.** Az akkumulátorok szervizelését csak a gyártó vagy az arra felhatalmazott szervizek végezhetik.

Biztonsági utasítások fűrókhoz

Biztonsági utasítások minden művelethez

- **Tartsa az elektromos szerszámot a szigetelt fogófelületekenél, amikor olyan műveletet végez, ahol a vágó tartozék vagy a rögzítőelemek rejtett vezetőekkel érintkezhetnek.** Vágó tartozék vagy a rögzítőelemek a "feszültség alatt álló" vezeték megérintése az elektromos szerszám szabadon lévő fémrészeit "feszültség alá helyezheti", és a kezelőt áramütés érheti.

Biztonsági utasítások hosszú fúrószárok használatakor

- **Soha ne dolgozzon a fúrószár maximális névleges fordulatszámánál nagyobb sebességgel.** Nagyobb sebességnél a fűrő valószínűleg meghajlik, ha szabadon forog anélkül, hogy érintkezne a munkadarabbal, ami személyi sérülést okozhat.
- **Mindig alacsony fordulatszámon kezdje a fúrást úgy, hogy a fűrőhegy érintkezzen a munkadarabbal.** Nagyobb sebességnél a fűrő valószínűleg meghajlik, ha szabadon forog anélkül, hogy érintkezne a munkadarabbal, ami személyi sérülést okozhat.
- **Csak közvetlenül a fűrővel gyakoroljon nyomást, és ne gyakoroljon túlzott nyomást.** A bitek meggömbülhetnek, eltörhetnek vagy elveszíthetik az irányítást, és személyi sérülést okozhatnak.

További biztonsági utasítások

- **Rögzítse a munkadarabot.** A szorítóeszközökkel vagy satuban rögzített munkadarab biztonságosabban tartható, mint kézzel.
- **Azonnal kapcsolja ki az elektromos kéziszerszámot, ha a szerszám leblokkol. Készüljön fel a nagy nyomaték okozta reakciókra, amelyek visszarúgást okoznak.** A felhordó szerszám leblokkol, ha beszorul a munkadarabba, vagy ha az elektromos kéziszerszám túlterhelődik.
- **Mindig várja meg, míg a motoros szerszám mozgása teljesen leáll, és csak ezt követően tegye le.** A használatban lévő eszköz beszorulhat, és a motoros szerszám irányíthatatlanná válhat.

- **Tartsa biztonságosan az elektromos kéziszerszámot.** A csavarok meghúzásakor és meglazításakor készüljön fel az átmenetileg nagy nyomatékú reakciókra.
- **Használjon erre alkalmas detektort vagy kérje a helyi áramszolgáltató segítségét a rejtett vezetékek felderítéséhez.** Az elektromos kábelek megérintése tüzet és áramütést okozhat. A gázvezetékek megromlása robbanáshoz vezethet. A vízcsövek sérülése anyagi kárt okozhat.
- **Csak a PARKSIDE által javasolt kiegészítőket használja.** A nem megfelelő kiegészítők áramütést vagy tüzet okozhatnak.

Maradvány-kockázatok

Akkor is mindig maradnak maradvány-kockázatok, ha az elektromos kéziszerszámot az előírtaknak megfelelően használja. A következő veszélyek léphetnek fel a jelen elektromos kéziszerszám felépítéséből és kivitelezéséből adódóan:

- Halláskárosodás, ha nem visel megfelelő hallásvédőt.
- A kéz és kar rezgéséből adódó egészségkárosodás, amennyiben a készüléket hosszabb ideig vagy nem megfelelően használja vagy a készülék nincs megfelelően karbantartva.
- Vágási sérülések

▲ FIGYELMEZTETÉS! A készülék működése közben keletkező elektromágneses mező által okozott veszély. A mező adott esetben hátrányosan befolyásolhatja az aktív és passzív orvostechikai implantátumokat. A súlyos vagy halálos sérülések kockázatának csökkentése érdekében azt javasoljuk az orvostechikai implantátummal élő személyeknek, hogy a készülék

használat előtt kérjük orvosuk vagy az orvosi implantátum gyártójának tanácsát.

Előkészítés

▲ FIGYELMEZTETÉS! Sérülésveszély véletlenül beinduló készülék révén. Csak akkor helyezze be az akkumulátort a készülékbe, ha a készülék teljesen elő van készítve a használatra.

Kezelőelemek

A készülék első használata előtt ismerje meg a kezelőelemeket.

• forgásirány-kapcsoló (15) (A ábra)

MEGJEGYZÉS! Csak akkor nyomja meg a forgásirány-kapcsolót, ha a készülék teljesen leállt! Irányjelzések hátulról nézve.

- **Balra** ↶ csavar becsavarása, fúrás
- **Középen** 🔒 kapcsolózár
- **Jobbra** ↷ csavar kicsavarása

• forgatónyomaték-beállítógyűrű (3)

MEGJEGYZÉS! Csak akkor nyomja meg a forgatónyomaték-beállítógyűrűt, ha a készülék teljesen leállt! A maximális forgatónyomaték beállítása csavarozáshoz, amelynél a csúszó kuplung kiold.

- **1** legkisebb forgatónyomaték
- **25** legnagyobb forgatónyomaték
A biztonság kedvéért kezdje a csavarozást kis forgatónyomatékkal. Szükség esetén növelje a forgatónyomatékokat.
-  Fúrás a forgatónyomaték korlátozása nélkül

• sebességfokozat kapcsoló (4)

MEGJEGYZÉS! Csak akkor nyomja meg a sebességfokozat kapcsolót, ha a készülék teljesen leállt.

- **1**  csavarozás
- **2**  fúrás

• be-/kikapcsoló (14)

- Bekapcsolás: nyomja meg
- Fordulatszám fokozatmentes szabályozása: Minél tovább tartja nyomva a be-/kikapcsolót, annál magasabb a fordulatszám.
- Kikapcsolás: engedje el

Betétszerszám felszerelése és leszerelése

Tudnivalók

- Tokmány feszítáv: 1,5–13 mm
- Irányjelzések hátulról nézve.

Betétszerszám felszerelése

1. Fúrótokmány kinyitása: Forgassa el a gyorstokmányt (2) ↶.
2. Tolja a betétszerszámot a tokmány-nyílásba (1), amennyire csak lehet.
3. Betétszerszám befogása: Forgassa el a gyorstokmányt (2) ↷.

Betétszerszám leszerelése

1. Fúrótokmány kinyitása: Forgassa el a gyorstokmányt (2) ↷.
2. **▲ VIGYÁZAT!** Égési sérülés veszélye! A betétszerszámok – különösen a fúrószárak – nagyon felforrósodhatnak. Adott esetben viseljen védőkesztyűt.
Távolítsa el a betétszerszámot.

Akkumulátor töltöttségi szintjének ellenőrzése

1.  Nyomja meg a gombot (8) a töltésszint-kijelző (9) mellett az akkumulátoron (10).

A töltésszint-kijelző LED-jei jelzik az akkumulátor töltöttségi szintjét.

 piros, narancssárga, zöld akkumulátor feltöltve

 piros, narancssárga
akkumulátor részben fel van
töltve

 piros
Az akkumulátor töltése szük-
séges

2. Töltse fel az akkumulátort (10), ha a töltésszint-kijelzőnek (9) már csak a piros LED-je világít.

Akkumulátor feltöltése

Lásd a töltő használati útmutatóját is.

Utasítások

- Töltés előtt hagyja lehűlni a felmelegedett akkumulátort.
- Ne hagyja az akkumulátort hosszú ideig a tűző napon és ne tegye fűtőtestre (max. 50 °C).

Akkumulátor feltöltése

1. Csatlakoztassa az akkumulátor-töltőt (16) egy csatlakozóaljzathoz.
2. Csúsztassa az akkumulátort (10) az akkumulátor-töltő (16) töltőnyílásába.
3. Feltöltést követően válassza le az akkumulátor-töltőt (16) a hálózatról.
4. Húzza ki az akkumulátort (10) az akkumulátor-töltőből (16).

Kontrolne LED diode na uređaju za punjenje (16):

zöld	piros	jelentés
világít	—	<ul style="list-style-type: none"> • Az akkumulátor teljesen fel van töltve • készen áll (nincs akkumulátor behelyezve)
—	világít	Akkumulátor töltődik
—	villog	Az akkumulátor túlmelegedett
villog	villog	Az akkumulátor meghibásodott

Üzemeltetés

Akkumulátor behelyezése és kivétele

▲ FIGYELMEZTETÉS! Sérülésveszély véletlenül beinduló készülék révén. Csak akkor helyezze be az akkumulátort a készülékbe, ha a készülék teljesen elő van készítve a használatra.

MEGJEGYZÉS! Anyagi kár veszélye! A helytelen akkumulátor kárt tehet a készülékben és az akkumulátorban.

Akkumulátor behelyezése

1. Csúsztassa be az akkumulátort (10) a vezetősin mentén az akkumulátor-tartóba (7).

Az akkumulátor hallhatóan rögzül.

Akkumulátort kivétele

1. Nyomja meg és tartsa lenyomva az akkumulátor-kireteszelőt (11) az akkumulátoron (10).
2. Húzza ki az akkumulátort az akkumulátor-tartóból (7).

Be- és kikapcsolás

Bekapcsolás

1. Válassza ki a forgásirányt a forgásirány-kapcsolóval (15).
2. Válasszon ki egy sebességet a sebességfokozat kapcsolóval (4).
3. Válasszon ki egy maximális forgatónyomatékot vagy fűrást a forgatónyomaték-beállítógyűrűvel (3).
4. Nyomja meg és tartsa lenyomva a be-/kikapcsolót (14).
A LED-munkavilágítás (12) világít.

Kikapcsolás

1. Engedje el a be-/kikapcsolót (14).
2. Várja meg, amíg az elektromos kézszerszám teljesen leáll, mielőtt leteszi azt.
3. Munkaszünetekben: állítsa a forgásirány-kapcsolót (15) középre. Ezzel

a megelőző biztonsági intézkedéssel megakadályozható az elektromos kézi-szerszám véletlen bekapcsolása.

Így az övcsattal (13) az övre akaszthatja a készüléket. Az övcsattal kinyithatja a koronakupakkal ellátott palacskokat.

4. Vegye ki az akkumulátort a készülékből, ha felügyelet nélkül hagyja a készüléket vagy befejezte a munkát.

Szállítás

A készülék szállítására vonatkozó utasítások:

- Kapcsolja ki a készüléket és vegye ki az akkumulátort. Győződjön meg arról, hogy minden mozgó alkatrész teljesen leállt.
- Távolítsa el a betétszerszámot.
- Mindig a markolatnál (6) fogva vigye a készüléket.

Tisztítás, karbantartás és tárolás

▲ FIGYELMEZTETÉS! Áramütés!

Vigyázzon magára a karbantartási és tisztítási munkák során. Kapcsolja ki a készüléket.

A jelen használati útmutatóban nem szereplő javítási és karbantartási munkákat szervizközpontunkkal végeztesse el. Csak eredeti alkatrészeket használjon.

Tisztítás

▲ FIGYELMEZTETÉS! Áramütés! Soha ne fröcskölje le a készüléket vízzel.

MEGJEGYZÉS! Anyagi veszélye. Vegyi anyagok kárt tehetnek a készülék műanyag részeiben. Ne használjon tisztító-, ill. oldószereket.

- Tartsa tisztán a készülék szellőzőnyílásait, motorházát és markolatait. Ehhez

használjon nedves törlőkendőt vagy keféket.

Karbantartás

A készülék nem igényel karbantartást.

Tárolás

Tárolja a készüléket és a tartozékokat mindig:

- tisztán
- szárazon
- portól védve
- gyermekektől elzárva

Az akkumulátor és a készülék tárolási hőmérséklete 0 °C és 45 °C között van.

A tárolás során kerülje a túlzott hideget vagy meleget, hogy az akkumulátor ne veszítsen a teljesítményéből.

Hosszabb tárolás (pl. téliesítés) előtt vegye ki az akkumulátort a készülékből (vegye figyelembe az akkumulátor és a töltő külön használati útmutatóját).

Ártalmatlanítás/ Környezetvédelem

Vegye ki az akkumulátort a készülékből és juttassa el a készüléket, az akkumulátort, a tartozékokat és a csomagolást környezetbarát újrahasznosításra.



Az elektromos készülékek nem tartoznak a háztartási hulladékba. Az áthúzott kerekese kuka szimbóluma azt jelenti, hogy ezt a terméket élettartama végén nem szabad szelektálatlan települési hulladékként ártalmatlanítani.

- Erre a készülékre a 2012/19/EU irányelv vonatkozik.
- Adja le a készüléket egy hulladékkezelő létesítményben. A felhasznált műanyag és fém alkatrészek külön válogathatók és újrahasznosíthatók. Ezzel kapcsolatban érdeklődjön szervizközpontunkban.

- Ingyen ártalmatlanítjuk beküldött, meghibásodott készülékeit.

Akkumulátorok ártalmatlanítási utasításai



Ne dobja az akkumulátort a háztartási hulladékba, tűzbe (robbanásveszély) vagy vízbe. A sérült akkumulátorok kárt tehetnek a környezetben és károsak lehetnek az egészségre, ha mérgező gőzök és folyadékok szivárognak ki belőlük.

Ártalmatlanítsa az akkumulátorokat a helyi előírásoknak megfelelően. A meghi-

básodott vagy elhasználódott akkumulátorokat a 2006/66/EK irányelv szerint újra kell hasznosítani. Az akkumulátorokat egy használt-akkumulátor gyűjtőhelyen adhatja le, ahol azok környezetbarát újrahasznosításra kerülnek. Érdeklődjön a helyi hulladékkezelő szolgáltatónál vagy szervizközpontunkban. Ártalmatlanítsa az akkumulátorokat lemerült állapotban. Az javasoljuk, hogy takarja le a pólusokat ragasztószalaggal a rövidzárlat ellen. Ne nyissa fel az akkumulátort.

JÓTÁLLÁSI TÁJÉKOZTATÓ

A termék megnevezése:	Akkus fúró-csavarozó 20 V
A termék típusa:	PABS 20-Li G8
Gyártási szám:	418090_2210

A gyártó cégneve, címe, e-mail címe: Grizzly Tools GmbH & Co. KG Stockstädter Straße 20 63762 Großostheim Germany E-Mail: service@grizzlytools.de	Szerviz neve, címe, telefonszáma: Szerviz Magyarország Tel.: 06800 21225 E-Mail: grizzly@lidl.hu W+T Környezetvédelmi és Szolgáltató Kft. Dunapart also 138 2318 Szigetszentmárton Tel.: 0624 456 672
Az importáló/ forgalmazó neve és címe: Lidl Magyarország Kereskedelmi Bt., H-1037 Budapest, Rádl árok 6.	

1. A jótállási idő a Magyarország területén, Lidl Magyarország Kereskedelmi Bt. üzle-tében történt vásárlás napjától számított 3 év, amely jogvesztő. A jótállási idő a fogyasztó részére történő átadással, vagy ha az üzembe helyezést a forgalmazó, vagy annak megbízottja végzi, az üzembe helyezés napjával kezdődik.
2. A jótállási igény a jótállási jeggyel és/vagy a vásárlást igazoló blokkal érvényesíthető. A jótállási jegy szabálytalan kiállítása, vagy átadásának elmaradása nem érinti a jótállási kötelezettség-vállalás érvényességét. Kérjük, hogy a vásárlás tényének és időpontjának bizonyítására őrizze meg a pénztári fizetésnél kapott jótállási jegyet és a vásárlást igazoló blokkot.
3. A vásárlástól számított három munkanapon belül érvényesített csereigény esetén a forgalmazó köteles a terméket kicserélni, feltéve ha a hiba a rendeltetésszerű használatot akadályozza. A jótállási jogokat a termék tulajdonosaként a fogyasztó érvényesítheti az áruházakban, valamint a jótállási tájékoztatóban feltüntetett szervizekben. (A magyar Polgári Törvénykönyv alapján fogyasztónak minősül a szakmája, önálló foglalkozása vagy üzleti tevékenysége körén kívül eljáró természetes személy.) A jótállás ideje alatt a fogyasztó hibás teljesítés esetén kérheti a termék kijavítását, kicserélését, vagy ha a termék nem javítható vagy cserélhető, vagy az a forgalmazónak aránytalan többletköltséggel járna, illetve a fogyasztó kijavításhoz, kicseréléshez fűződő érdeke alapos ok miatt megszűnt, árleszállítást kérhet, vagy elállhat a szerződéstől és visszakérheti a vételárat. A kijavítás során a termékbe csak új alkatrész kerülhet beépítésre.

4. A fogyasztó a hiba felfedezése után a lehető legrövidebb időn belül köteles a hibát bejelenteni és a terméket a jótállási jogok érvényesítése céljából átadni. A hiba felfedezésétől számított két hónapon belül bejelentett jótállási igényt időben közöltnek kell tekinteni. A közlés elmaradásából eredő kárért a fogyasztó felelős. A jótállási igény érvényesíthetőségének határideje a termék, vagy fődarabjának kicserélése esetén a csere napján újraindul.
5. A rögzített bekötésű, illetve a 10 kg-nál súlyosabb, vagy tömegközlekedési eszközön nem szállítható terméket az üzemeltetés helyén kell megjavítani. Abban az esetben, ha a javítás a helyszínen nem végezhető el, a termék ki- és visszaszereléséről, valamint szállításáról a forgalmazónak kell gondoskodnia.
6. A jótállás nem áll fenn, ha a hiba a nem rendeltetésszerű használatból, átalakításból, helytelen tárolásból, vagy a használati utasítástól eltérő kezelésből, vagy bármely a vásárlást követő behatásból fakad, vagy elemi kár okozta, és azt a forgalmazó, vagy a szerviz bizonyítja. A jótállás nem vonatkozik a mozgó kopó alkatrészek (világítótestek, gumiabroncsok stb.) rendeltetésszerű elhasználódására. A szerviz és a forgalmazó a kijavítás során nem felel a terméken a fogyasztó vagy harmadik személyek által tárolt adatokért vagy beállításokért.
7. Fogyasztói jogvita esetén a fogyasztó a megyei (fővárosi) kereskedelmi és iparkamrák mellett működő békéltető testület eljárását is kezdeményezheti.
A jótállás a fogyasztó törvényből eredő szavatossági jogait és azok érvényesíthetőségét nem érinti.

Kijavítást ellenőrző szelvény:

A jótállási igény bejelentésének időpontja:	A hiba oka:
Javításra átvétel időpontja:	A hiba javításának módja:
A fogyasztó részére történő visszaadás időpontja:	
A szerviz bélyegzője, kelt és aláírás:	

Kicserélést ellenőrző szelvény:

A jótállási igény bejelentésének időpontja:
Kicserélés időpontja:
A cserélő bolt bélyegzője, kelt és aláírás:

Pótalkatrészek és tartozékok

Pótalkatrészek és tartozékok az alábbi oldalon állnak rendelkezésre www.grizzlytools.shop. Ha probléma merül fel a rendelés során, vegye fel velünk a kapcsolatot internetes boltunkon keresztül. További kérdések esetén forduljon az alábbi helyre: JÓTÁLLÁSI TÁJÉKOZTATÓ, L. 167, L.

Poz. sz.	L. 245*	Név	Rendelési sz.
2	6, 7	gyorstokmány	91105806

* Robbantott ábra

Az eredeti EK -megfelelőségi nyilatkozat fordítása

Termék: **Akkus fúró-csavarozó 20 V**

Modell: **PABS 20-Li G8**

Sorozatszám: 000001-060000

A fent ismertetett nyilatkozat tárgya megfelel a vonatkozó uniós harmonizációs jogszabályoknak:

**2006/42/EC • 2014/30/EU • 2012/19/EU •
2011/65/EU & (EU) 2015/863
Termék akkumulátorral Smart PAPS 204 A1/
Smart PAPS 208 A1: 2014/53/EU**

E nyilatkozat fent leírt tárgya összhangban van az egyes veszélyes anyagok elektromos és elektronikus berendezésekben való alkalmazásának korlátozásáról szóló, 2011. június 8-i 2011/65/EU európai parlamenti és tanácsi irányelvvel.

A megfelelés biztosítása érdekében a következő harmonizált szabványokat és nemzeti szabványokat és előírásokat alkalmazták:

**EN 62841-1:2015 • EN 62841-2-1:2018/A11:2019 • EN IEC 63000:2018
EN IEC 55014-1:2021 • EN IEC 55014-2:2021 • IEC 62471:2006
Termék akkumulátorral Smart PAPS 204 A1/Smart PAPS 208 A1:
EN 301 489-1 V2.2.3:2019 • EN 301 489-17 V3.2.4:2020
EN 300 328 V2.2.2:2019 • EN 50663:2017**

E megfelelési nyilatkozat a gyártó kizárólagos felelősségére kerül kibocsátásra:



Grizzly Tools GmbH & Co. KG
Stockstädter Str. 20
63762 Großostheim
NÉMETORSZÁG
03.04.2023

Christian Frank
Meghatalmazott képviselő a dokumentációhoz

Kazalo

Uvod.....	170
Predvidena uporaba.....	170
Obseg dobave/pribor.....	171
Pregled.....	171
Opis delovanja.....	171
Tehnični podatki.....	171
Varnostna navodila.....	172
Pomen varnostnih napotkov.....	172
Slikovni znaki in simboli.....	173
Splošna varnostna opozorila za električno orodje.....	173
Varnostna navodila za vrtnike.....	176
Preostala tveganja.....	177
Priprava.....	177
Upravljalni elementi.....	177
Namestitvev in odstranitvev vstavnega orodja.....	177
Preverjanje napolnjenosti akumulatorja.....	178
Polnjenje akumulatorja.....	178
Uporaba.....	178
Vstavljanje in odstranjevanje akumulatorja.....	178
Vklon in izklop.....	179
Transport.....	179
Čiščenje, vzdrževanje in shranjevanje.....	179
Čiščenje.....	179
Vzdrževanje.....	179
Shranjevanje.....	179
Odstranjevanje med odpadke/ varstvo okolja.....	180
Opombe o odstranjevanju akumulatorja.....	180
Nadomestni deli in pribor.....	180
Garancija.....	181
Prevod izvirnika izjave ES o skladnosti.....	183
Eksplozijski pogled.....	245

Uvod

Iskrene čestitke ob nakupu vašega novega akumulatorskega vrtnalnega vijaka (v nadaljevanju naprava ali električno orodje).

Odločili ste se za kakovostno napravo. Ta naprava je bila preverjena glede kakovosti med in po koncu proizvodnje. S tem je zagotovljena sposobnost vaše naprave za delovanje.



Navodila za uporabo so sestavni del te naprave. Vsebujejo pomembna navodila glede varnosti, uporabe in odstranjevanja med odpadke. Skrbno preberite navodila za uporabo. Seznanite se z elementi upravljanja in pravilno uporabo naprave. Napravo uporabljajte samo v skladu z opisom in za navedena področja uporabe. Navodila za uporabo skrbno shranite in vso dokumentacijo predajte tretji osebi skupaj z napravo.

Predvidena uporaba

Naprava je predvidena izključno za naslednje vrste uporabe:

- Privijanje in odvijanje vijakov
 - Vrtanje v les, kovine ali umetne mase
- Uporaba izključno v suhih prostorih.

Vsaka druga uporaba, ki ni izrecno dovoljena v teh navodilih za uporabo, lahko predstavlja resno nevarnost za uporabnika in povzroči škodo na napravi. Upravljaivec ali uporabnik izdelka je odgovoren za nesreče ali poškodbe drugih oseb ali njihove lastnine. Naprava je predvidena za uporabo v zasebnem gospodinjstvu. Ni bila zasnovana za trajno poslovno uporabo. Pri poslovni uporabi garancija preneha veljati. Proizvajalec ne jamči za škodo, povzročeno zaradi nepredvidene uporabe ali napačnega upravljanja.

Naprava je del serije **X 20 V TEAM** in se lahko uporablja z akumulatorji serije **X 20 V TEAM**. Akumulatorje serije **X 20 V TEAM** je dovoljeno polniti samo s polnilniki serije **X 20 V TEAM**.

Obseg dobave/pribor

Vzemite izdelek iz embalaže in preverite obseg dobave.

Odstranite embalažni material na pravilen način.

- Akumulatorski vrtni vijak 20 V
- kovček za shranjevanje
- prevod izvirnih navodil

Akumulator in polnilnik nista del obsega dobave.

Pregled

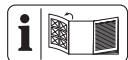

Slike naprave najdete na sprednji zloženi strani.

- 1 Odprta vrtna glava
- 2 Hitropenjalna vrtna glava
- 3 Nastavek za navor
- 4 Stikalo za izbiro prestave
- 5 Držalo za nastavke
- 6 ročaj (izolirana površina ročaja)
- 7 držalo akumulatorja
- 8 Tipka (prikaz napolnjenosti)
- 9 prikaz napolnjenosti
- 10 akumulator
- 11 tipka za sprostitve akumulatorja
- 12 delovna lučka LED
- 13 Sponka za pas
- 14 stikalo za vklop/izklop
- 15 Stikalo za smer vrtenja
- 16 polnilnik akumulatorjev
- 17 kovček za shranjevanje

Opis delovanja

Vrtni vijak je opremljen z drsno sklopko, ki pri dosegu vnaprej izbranega najve-

čjega navora pogon odklopi od delovnega vretena.

Funkcije posameznih delov so opisane v nadaljevanju.

Tehnični podatki

Akumulatorski vrtni vijak 20 V PABS 20-Li G8

Nazivna napetost U 20 V ==

Teža z baterijo (20 V, 2 Ah) 1,7 kg

Hitrost v prostem teku n_0

- 1. prestava 0-430 min⁻¹

- 2. prestava 0-1500 min⁻¹

Maks. vrtilni moment 45 Nm

Razpon vrtna glave 1,5-13 mm

Maks. premer vrtnja

- les 30 mm

- jeklo 13 mm

Raven zvočnega tlaka (L_{pA})

..... 72,1 dB; $K_{pA}=5$ dB

Raven zvočne moči (L_{WA})

..... 83,1 dB; $K_{WA}=5$ dB

Vibracije (a_{rh}) $\leq 2,5$ m/s²; $K=1,5$ m/s²

akumulator Li-Ion

Temperatura ≤ 50 °C

- Postopek polnjenja 4 - 40 °C

- Delovanje -20 - 50 °C

- Shranjevanje 0 - 45 °C

PARKSIDE Performance pametni

akumulator Smart PAPS 204 A1/

Smart PAPS 208 A1

- frekvenčni pas 2400-2483,5 MHz

- oddajna moč ≤ 20 dBm

Vrednosti hrupa in vibracij so bile določene ustrezno standardom in določbam, navedenim v izjavi o skladnosti.

Navedena skupna vrednost vibracij in navedena vrednost emisij hrupa sta bili izmerjeni po standardiziranem preizkusnem postopku in ju je mogoče uporabiti za primerjavo električnega orodja z drugim električnim orodjem. Navedena skupna vre-

dnost vibracij in navedena vrednost emisij hrupa se lahko uporablja tudi za predčasno oceno obremenitve.

▲ OPOZORILO! Vrednosti vibracij in emisij hrupa lahko med dejansko uporabo električnega orodja odstopajo od navedene vrednosti, odvisno od načina, na katerega se električno orodje uporablja. Poskusite obremenitev z vibracijami ohranjati čim nižjo. Primer ukrepa za zmanjšanje obremenitve z vibracijami je omejitev trajanja dela. Pri tem je treba upoštevati vse dele delovnega cikla (na primer čase, v katerih je električno orodje izklopljeno, in tiste, v katerih je sicer vklopljeno, vendar deluje brez obremenitve).

Časi polnjenja

Naprava je del serije **X 20 V TEAM** in se lahko uporablja z akumulatorji serije **X 20 V TEAM**. Akumulatorje serije **X 20 V TEAM** je dovoljeno polniti samo s polnilniki serije **X 20 V TEAM**.

Priporočamo vam, da to napravo uporabljate izključno z naslednjimi akumulatorji: PAP 20 B1, PAP 20 B3, Smart PAPS 204 A1, Smart PAPS 208 A1

Priporočamo vam, da te akumulatorje polnite z naslednjimi polnilniki: PLG 20 A3, PLG 20 A4, PLG 20 C1, PLG 20 C3, PLG 201 A1, PDSLГ 20 A1, PDSLГ 20 B1, Smart PLGS 2012 A1

Tehnični podatki za baterijo in polnilnik: Glejte ločena navodila.

Čas polnjenja (min.)	PAP 20 A1		PAP 20 A3	Smart PAPS 204 A1	Smart PAPS 208 A1
	PAP 20 B1	PAP 20 A2	PAP 20 B3		
PLG 20 A1 PLG 20 A4 PLG 20 C1	60	90	120		240
PLG 20 A2	45	60	80		165
PLG 20 A3 PLG 20 C3	35	45	60		120
PLG 201 A1	120	180	240		480
PDSLГ 20 A1 PDSLГ 20 B1	35	45	60		120
Smart PLGS 2012 A1	35	40	50		55

Varnostna navodila

V tem razdelku so obravnavana osnovna varnostna navodila pri uporabi izdelka.

▲ OPOZORILO! Osebna in materialna škoda zaradi neustreznega ravnanja z akumulatorjem. Upoštevajte varnostna navodila in navodila za polnjenje ter pravilno uporabo v navodilih za uporabo za akumulator in polnilnik serije

X 20 V TEAM. Podroben opis postopka polnjenja in več informacij najdete v teh ločenih navodilih za uporabo.

Pomen varnostnih napotkov

▲ NEVARNOST! Če tega varnostnega navodila ne upoštevate, pride do nesreče. Posledica je huda telesna poškodba ali smrt.

▲ OPOZORILO! Če teh varnostnih navodil ne upoštevate, morda pride do nesreče. Posledica je morebitna huda telesna poškodba ali smrt.

▲ POZOR! Če tega varnostnega navodila ne upoštevate, pride do nesreče. Posledica je morebitna lažja ali zmerna telesna poškodba.

OBVESTILO! Če tega varnostnega navodila ne upoštevate, pride do nesreče. Posledica je morebitna materialna škoda.

Slikovni znaki in simboli

Slikovne oznake na napravi



Naprava je del serije **X 20 V TEAM** in se lahko uporablja z akumulatorji serije **X 20 V TEAM**. Akumulatorje serije **X 20 V TEAM** je dovoljeno polniti samo s polnilniki serije **X 20 V TEAM**.



Upoštevajte navodila za uporabo



Električne naprave ne spadajo med gospodinjske odpadke.

Slikovne oznake v navodilih za uporabo



Pozor!

Splošna varnostna opozorila za električno orodje

▲ OPOZORILO! Preberite vsa varnostna opozorila, navodila, slike in specifikacije, priloženi temu električnemu orodju. Neupoštevanje vseh spodnjih navodil lahko povzroči električni udar, požar in/ali resne telesne poškodbe. **Shranite vsa opozorila in navodila za nadaljnjo uporabo.**

Izraz »električno orodje« v opozorilih se nanaša na vaše električno orodje, ki se na-

paja iz električnega omrežja (prek kabla) ali akumulatorja (brezžično).

1. VARNOST NA DELOVNEM OBMOČJU

- Delovno območje mora biti čisto in dobro osvetljeno.** Neurejena ali temna območja lahko povzročijo nesreče.
- Električnega orodja ne uporabljajte v eksplozivnem okolju, na primer, kjer so prisotni vnetljive tekočine, plin ali prah.** Električna orodja ustvarjajo iskre, ki lahko vžgejo prah ali hlape.
- Med uporabo električnega orodja otroci in navzoči ne smejo biti v bližini.** Zaradi odvratanja pozornosti lahko izgubite nadzor.

2. ELEKTRIČNA VARNOST

- Vtiči električnega orodja se morajo ujemati z vtičnico. Nikoli ne spreminjajte vtiča na noben način. Ne uporabljajte prilagoditvenih vtičev z ozemljenimi električnimi orodji.** Nespremenjeni vtiči in ustrezne vtičnice bodo zmanjšali tveganje električnega udara.
- Izogibajte se telesnemu stiku z ozemljenimi površinami, kot so cevi, radiatorji, štedilniki in hladilniki.** Če je vaše telo ozemljeno, obstaja povečana nevarnost električnega udara.
- Električnega orodja ne izpostavljajte dežju ali mokrim razmeram.** Voda, ki vstopi v električno orodje, poveča tveganje električnega udara.
- Kabla ne uporabljajte za druge namene. Nikoli ne uporabljajte kabla za prenašanje, vlečenje ali izklapljanje električnega orodja. Kabla ne približuj-**

- te vročini, olju, ostrim robovom ali premikajočim se delom.** Poškodovani ali prepleteni kabli povečajo tveganje električnega udara.
- e) **Ko električno orodje uporabljate na prostem, uporabite podaljšek, primeren za uporabo na prostem.** Če uporabljate kabel, primeren za uporabo na prostem, zmanjšate tveganje električnega udara.
- f) **Če se ne morete izogniti uporabi električnega orodja v vlažnem okolju, uporabite napajalnik, zaščiten z napravo za diferencialni tok (RCD).** Če uporabljate RCD, zmanjšate tveganje električnega udara.
3. **OSEBNA VARNOST**
- a) **Bodite pozorni pri uporabi električnih orodij, pazite, kaj počnete in uporabite zdrav razum. Ne uporabljajte električnega orodja, ko ste utrujeni ali pod vplivom drog, alkohola ali zdravil.** Trenutek nepazljivosti med uporabo električnega orodja lahko povzroči resne telesne poškodbe.
- b) **Uporabljajte osebno varovalno opremo. Vedno nosite zaščito za oči.** Varovalna oprema, kot so maska za prah, ndrseči zaščitni čevlji, trda pokrivala ali zaščita za sluh, ki se uporablja v ustreznih pogojih, bo zmanjšala telesne poškodbe.
- c) **Preprečite nenamerni zagon. Prepričajte se, da je stikalo izklopljeno, preden orodje priključite na vir napajanja in/ali akumulator, dvignete ali nese-
te.** Če električno orodje nosite s prstom na stikalu ali vklopite električno orodje, ki ima vklopljeno stikalo, lahko pride do nesreče.
- d) **Preden vklopite električno orodje, odstranite morebitne nastavitvene ključe ali montažne ključe.** Montažni ključ ali ključ, ki je ostal pritrjen na vrteči se del električnega orodja, lahko povzroči telesne poškodbe.
- e) **Ne posegajte. Vedno imejte ustrezen položaj in ravnotežje.** To v nepričakovanih situacijah omogoča boljši nadzor nad električnim orodjem.
- f) **Pravilno se oblecite. Ne nosite ohlapnih oblačil ali nakita. Las in oblačil ne približujte premikajočim se delom.** Ohlapna oblačila, nakit ali dolgi lasje se lahko zagrabijo v premikajoče se dele.
- g) **Če so naprave predvidene za priključitev naprav za odsesavanje in zbiranje prahu, se prepričajte, da so te priključene in pravilno uporabljene.** Uporaba zbiralnika prahu lahko zmanjša nevarnosti, povezane s prahom.
- h) **Ne dovolite, da bi vam poznavanje, pridobljeno s pogosto uporabo orodja, omogočilo, da postanete preveč samozavestni in prezrete načela varnosti orodja.** Nepazljivo dejanje lahko povzroči hude telesne poškodbe v delčku sekunde.
4. **UPORABA IN NEGA ELEKTRIČNEGA ORODJA**
- a) **Električnega orodja ne preobremenjujte. Uporabite ustrezno električno orodje za vašo uporabo.** Pravilno električno orodje bo delo opravilo bolje in varnejše s hitrostjo, za katero je bilo zasnovano.
- b) **Ne uporabljajte električnega orodja, če ga s stikalom ni mogoče vklopiti in izklopiti.** Vsa-

- ko električno orodje, ki ga ni mogoče nadzorovati s stikalom, je nevarno in ga je treba popraviti.
- c) **Pred nastavitvami, menjavo pribora ali shranjevanjem električnega orodja izklopite vtič iz vira napajanja in/ali odstranite akumulator iz električnega orodja, če je snemljiv.** Taki preventivni varnostni ukrepi zmanjšajo tveganje nenamernega vklopa električnega orodja.
- d) **Nedelujoča električna orodja hranite zunaj dosega otrok in ne dovolite, da električno orodje upravljajo osebe, ki ne poznajo električnega orodja ali teh navodil.** Električno orodje je nevarno v rokah neusposobljenih uporabnikov.
- e) **Vzdrževanje orodja in dodatkov.** Preverite premikajoče se dele glede pravilne izravnane ali zagozdenosti, preloma delov in drugih stanj, ki bi lahko ovirala delovanje električnega orodja. Če je električno orodje poškodovano, pred uporabo poskrbite za popravilo. Veliko nesreč se zgodi zaradi slabo vzdrževanega električnega orodja.
- f) **Rezalna orodja ohranjajte ostra in čista.** Pravilno vzdrževana rezalna orodja z ostrimi rezalnimi robovi se manj zatikajo in jih je lažje nadzorovati.
- g) **Električno orodje, pribor in nastavke za orodje itd. uporabljajte v skladu s temi navodili, pri čemer upoštevajte delovne pogoje in delo, ki ga je treba opraviti.** Uporaba električnega orodja za drugačna opravila od pred-
- videnih lahko povzroči nevarno situacijo.
- h) **Ročaji in prijemalne površine naj bodo suhi, čisti ter brez olja in maščobe.** Spolzki ročaji in prijemalne površine ne omogočajo varne uporabe in nadzora orodja v nepričakovanih situacijah.
5. **UPORABA IN NEGA AKUMULATORKEGA ORODJA**
- a) **Polnite samo s polnilnikom, ki ga je določil proizvajalec.** Polnilnik, ki je primeren za eno vrsto akumulatorja, lahko pri uporabi z drugim akumulatorjem povzroči nevarnost požara.
- b) **Električna orodja uporabljajte samo s posebej določenimi akumulatorji.** Uporaba drugih akumulatorjev lahko povzroči nevarnost telesnih poškodb in požara.
- c) **Ko akumulatorja ne uporabljate, ga hranite stran od drugih kovinskih predmetov, kot so sponke za papir, kovanci, ključiči, žebliji, vijaki ali drugi majhni kovinski predmeti, ki lahko vzpostavijo povezavo z enega pola akumulatorja na drugega.** Kratek stik polov akumulatorja lahko povzroči opekline ali požar.
- d) **V slabih pogojih lahko iz akumulatorja izteče tekočina; izogibajte se stiku. Če do stika pride nenamerno, sperite prizadeto mesto z vodo. Če tekočina pride v oči, dodatno poiščite zdravniško pomoč.** Tekočina, ki izteče iz akumulatorja, lahko povzroči draženje ali opekline.
- e) **Ne uporabljajte akumulatorja ali orodja, ki je poškodovano ali spremenjeno.** Poškodovani ali spremenjeni akumulatorji lahko povzročijo nepredvidljivo vedenje, ki povzroči

požar, eksplozijo ali nevarnost telesnih poškodb.

- f) **Akumulatorja ne izpostavljajte ognju ali previsoki temperaturi.** Izpostavljenost ognju ali temperaturi nad 130 °C lahko povzroči eksplozijo.
- g) **Upoštevajte vsa navodila za polnjenje in akumulatorja ali orodja ne polnite zunaj temperaturnega območja, določenega v navodilih.** Nepravilno polnjenje ali polnjenje pri temperaturah zunaj navedenega območja lahko poškoduje akumulator in poveča nevarnost požara.
6. **SERVIS**
- a) **Poskrbite, da bo vaše električno orodje servisirala usposobljena oseba za popravilo, ki bo uporabila samo enake nadomestne dele.** Tako boste zagotovili ohranitev varnosti električnega orodja.
- b) **Nikoli ne servisirajte poškodovanih akumulatorjev.** Akumulatorje sme servisirati samo proizvajalec ali pooblaščen servisierji.

Varnostna navodila za vrtnike

Varnostna navodila za vsa opravila

- **Električno orodje držite za izolirane prijemalne površine, ko izvajate opravilo, kjer lahko rezalni pripomoček ali pritrdilni elementi pridejo v stik s skritimi napeljavami.** Pripomoček za rezanje ali pritrdilni elementi, ki pridejo v stik z žico pod napetostjo, lahko prenešajo napetost na izpostavljene kovinske dele električnega orodja, uporabnika pa lahko zadene električni udar.

Varnostna navodila med uporabo dolgih svedrov

- **Nikoli ne uporabljajte višje hitrosti delovanja od navedene največje hitrosti za sveder.** Pri višjih hitrostih se sveder lahko upogne, če se lahko prosto vrtil brez stika z obdelovancem, kar lahko povzroči telesne poškodbe.
- **Vrtanje vedno začnite pri nizki hitrosti, sveder pa naj ima stik z obdelovancem.** Pri višjih hitrostih se sveder lahko upogne, če se lahko prosto vrtil brez stika z obdelovancem, kar lahko povzroči telesne poškodbe.
- **Pritiskajte samo v neposredni smeri svedra in ne pritiskajte premočno.** Svedri se lahko upognejo in zlomijo ali pa povzročijo izgubo nadzora, kar privede do telesnih poškodb.

Dodatna varnostna navodila

- **Zavarujte obdelovanec.** Obdelovanec, ki je vpet v vpenjalno napravo ali v primež, je bolj varno pritrdjen, kot če ga držite z roko.
- **Takoj izklopite električno orodje, če se delovno orodje zablokira. Bodite pripravljene na pojave visokega navora, ki povzročijo povratne udarce.** Delovno orodje se zablokira, če se zatakne v obdelovancu ali če je električno orodje preobremenjeno.
- **Vedno počakajte, da se električno orodje popolnoma zauzstavi, preden ga odložite.** Delovno orodje se lahko zatakne in povzroči izgubo nadzora nad električnim orodjem.
- **Električno orodje držite varno.** Bodite pripravljene na začasne pojave visokega navora pri zategovanju in odvijanju vijakov.

- **Uporabite primerne naprave za odkrivanje skritih oskrbovalnih napeljav ali pa za nasvet povprašajte komunalno podjetje.** Stik z električnimi kabli lahko privede do požara in električnega udara. Poškodovane plinske napeljave lahko privedejo do eksplozije. Počene vodne cevi lahko povzročijo materialno škodo.
- **Uporabljajte samo dodatke, ki jih priporoča PARKSIDE.** Nepriherni dodatki lahko povzročijo električni udar ali požar.

Preostala tveganja

Tudi če to električno orodje uporabljate v skladu s predpisi, še vedno obstajajo preostala tveganja. V povezavi s konstrukcijo in izvedbo tega električnega orodja lahko nastopijo naslednje nevarnosti:

- Okvare sluha, če ne nosite primerne zaščite sluha.
- Zdravstvene težave, ki izhajajo iz prenosa tresljajev na dlan in roko, če napravo uporabljate dlje časa ali jo nepravilno vodite in vzdržujete.
- Ureznine

⚠ OPOZORILO! Nevarnost zaradi elektromagnetnega polja, nastalega med delovanjem naprave. To polje lahko v določenih okoliščinah vpliva na aktivne ali pasivne medicinske vsadke. Da bi zmanjšali nevarnost resnih ali smrtnih telesnih poškodb, se morajo uporabniki z medicinskimi vsadki posvetovati s svojim zdravnikom in proizvajalcem medicinskega vsadka, preden začnejo uporabljati napravo.

Priprava

⚠ OPOZORILO! Nevarnost telesnih poškodb zaradi nezaželenega zagona naprave. Akumulator vstavite v napravo šele, ko je naprava dokončno pripravljena za uporabo.

Upravljalni elementi

Pred prvo uporabo naprave se seznanite z nastavitvenimi elementi.

- **Stikalo za smer vrtenja (15) (slika A)**

OBVESTILO! Stikalo za smer vrtenja pritisnite le, ko naprava miruje! Za navedbe o smeri vrtenja glejte od zadaj.

- **Levo** ↶ za privijanje vijakov, vrtnje
- **Na sredini** 🔒 zapora vklopa
- **Desno** ↷ za odvijanje vijakov

- **Nastavek za navor (3)**

OBVESTILO! Nastavek za navor pritisnite le, ko naprava miruje! Nastavitev največjega navora za privijanje, pri katerem se sproži drsna sklopka.

- **1** Najmanjši navor
- **25** Največji navor
Pri privijanju zaradi varnosti začnite z majhnim navorom. Navor po potrebi zvišajte.

-  Vrtanje brez omejitve navora

- **Stikalo za izbiro prestave (4)**

OBVESTILO! Stikalo za izbiro prestave pritisnite le, ko naprava miruje.

- **1**  Privijanje
- **2**  Vrtanje

- **stikalo za vklop/izklop (14)**

- Vklp: pritisnite
- Brezstopenjska nastavitev števila vrtljajev: Čim dlje pritiskate na stikalo za vklop/izklop, tem višje je število vrtljajev.
- Izklop: spustite

Namestitev in odstranitev vstavnega orodja

Navodila

- Razpon vrtalne glave: 1,5–13 mm

- Za navedbe o smeri vrtenja glejte od zadaj.

Namestitev vstavnega orodja

1. Odprite vrtalno glavo: Zavrtite hitrovpenjalno vrtalno glavo (2) ↻.
2. Potisnite vstavno orodje čim dlje v odprtino vrtalne glave (1).
3. Pritrditev vstavnega orodja: Zavrtite hitrovpenjalno vrtalno glavo (2) ↻.

Odstranitev vstavnega orodja

1. Odprite vrtalno glavo: Zavrtite hitrovpenjalno vrtalno glavo (2) ↻.
2. **▲ POZOR!** Nevarnost opeklin!
Vstavna orodja – še posebej svedri – se lahko zelo segrejejo. Po potrebi nosite zaščitne rokavice.
Odstranite vstavno orodje.

Preverjanje napolnjenosti akumulatorja

1.  Pritisnite tipko (8) poleg prikaza napolnjenosti (9) na akumulatorju (10).

Lučke LED prikaza napolnjenosti prikazujejo napolnjenost akumulatorja.

 rdeč, oranžen, zelen
akumulator je napolnjen

 rdeč, oranžen
akumulator je delno napolnjen

 rdeč
akumulator je treba napolniti

2. Akumulator (10) napolnite, kadar sveti samo še rdeča lučka LED prikaza napolnjenosti (9).

Polnjenje akumulatorja

Glejte tudi navodila za uporabo polnilnika.

Navodila

- Pred polnjenjem počakajte, da se segreti akumulator ohladi.

- Akumulatorja ne izpostavljajte dalj časa močni sončni svetlobi in ga ne odlagajte na radiatorje (najv. 50 °C).

Polnjenje akumulatorja

1. Priključite polnilnik akumulatorjev (16) na vtičnico.
2. Potisnite akumulator (10) v polnilno odprtino polnilnika akumulatorjev (16).
3. Po postopku polnjenja polnilnik akumulatorjev (16) ločite od omrežja.
4. Vzemite akumulator (10) iz polnilnika akumulatorjev (16).

Kontrolne diode LED na polnilniku (16):

zelen	rdeč	Pomen
sveti	—	<ul style="list-style-type: none"> • akumulator je dokončno napolnjen • pripravljen (akumulator ni vstavljen)
—	sveti	akumulator se polni
—	utripa	Akumulator je pregret
utripa	utripa	Akumulator je okvarjen

Uporaba

Vstavljanje in odstranjevanje akumulatorja

▲ OPOZORILO! Nevarnost telesnih poškodb zaradi nezaželenega zagona naprave. Akumulator vstavite v napravo šele, ko je naprava dokončno pripravljena za uporabo.

OBVESTILO! Nevarnost poškodb! Napačni akumulator lahko poškoduje napravo in akumulator.

Vstavljanje akumulatorja

1. Potisnite akumulator (10) vzdolž vodila v držalo akumulatorja (7). Akumulator se slišno zaskoči.

Odstranjevanje akumulatorja

1. Pritisnite in pridržite gumb za sprostitvev akumulatorja (11) na akumulatorju (10).
2. Vzemite akumulator iz držala akumulatorja (7).

Vklop in izklop

Vklop

1. S stikalom za smer vrtenja (15) izberite smer vrtenja.
2. S stikalom za izbiro prestave (4) izberite prestavo.
3. Z nastavkom za navor (3) izberite največji navor ali vrtenje.
4. Pritisnite stikalo za vklop/izklop in ga pridržite (14). Delovna lučka LED (12) sveti.

Izklop

1. Spustite stikalo za vklop/izklop (14).
2. Preden električno orodje odložite, počakajte, da se zaustavi in umiri.
3. Med delovnimi premori: Potisnite stikalo za smer vrtenja (15) na sredino. S tem previdnostnim ukrepom preprečite nenamerni zagon električnega orodja. Tako lahko napravo s sponko za pas (13) pritrдите na pas. S sponko za pas lahko odpirate steklenice s pločevinastimi pokrovi.
4. Če napravo pustite brez nadzora ali ste končali delo, odstranite akumulator iz naprave.

Transport

Navodila za transport naprave:

- Izklopite napravo in odstranite akumulator. Prepričajte se, da so se vsi premični deli popolnoma zaustavili.
- Odstranite delovno orodje.
- Napravo vedno prenašajte za ročaj (6).

Čiščenje, vzdrževanje in shranjevanje

▲ OPOZORILO! Električni udar! Zaščitite se pri vzdrževalnih in čistilnih delih. Izklopite napravo.

Servisna in vzdrževalna dela, ki niso opisana v teh navodilih, prepustite naši servisni službi. Uporabljajte samo originalne nadomestne dele.

Čiščenje

▲ OPOZORILO! Električni udar! Naprave nikoli ne pobrizgajte z vodo.

OBVESTILO! Nevarnost poškodb. Kemične snovi lahko poškodujejo plastične dele naprave. Ne uporabljajte čistil oz. topil.

- Ohranjajte prezračevalne reže, ohišje motorja in ročaje naprave čiste. V ta namen uporabite vlažno krpo ali krtačo.

Vzdrževanje

Naprave ni treba vzdrževati.

Shranjevanje

Napravo in pribor vedno shranite:

- na čistem
- na suhem
- zaščiteno pred prahom
- zunaj dosega otrok

Temperatura shranjevanja za akumulator in napravo znaša med 0 °C in 45 °C.

Med shranjevanjem preprečite izreden

mraz ali vročino, da akumulator ne izgubi moči.

Pred daljšim shranjevanjem (npr. čez zimo) akumulator vzemite iz naprave (upoštevajte ločena navodila za uporabo akumulatorja in polnilnika).

Odstranjanje med odpadke/varstvo okolja

Odstranite akumulator iz naprave in oddajte napravo, akumulator, pribor in embalažo za predelavo na okolju prijazen način.



Električne naprave ne spadajo med gospodinjske odpadke. Simbol prečrtanega zabojnika na kolesih pomeni, da tega izdelka po koncu njegove življenjske dobe ne smete odlagati kot nesortirane komunalne odpadke.

- Za to napravo velja Direktiva 2012/19/EU.
- Napravo oddajte podjetju, ki se ukvarja z recikliranjem. Uporabljene dele iz umetne mase in kovinske dele je mogo-

če ločiti po vrstah materialov in jih tako oddati za recikliranje. V zvezi s tem povprašajte našo servisno službo.

- Vaše poslane okvarjene naprave odstranimo med odpadke brezplačno.

Opombe o odstranjanju akumulatorja



Akumulatorja ne zavržite med gospodinjske odpadke, ne mečite ga v ogenj (nevarnost eksplozije) ali v vodo. Poškodovani akumulatorji lahko škodujejo okolju in vašemu zdravju, če uhajajo strupeni hlapi ali tekočine.

Odstranite akumulatorje v skladu z lokalnimi predpisi. Okvarjene ali iztrošene akumulatorje je treba v skladu z Direktivo 2006/66/ES reciklirati. Oddajte akumulatorje na zbirnem mestu za odpadne baterije za okoljsko primerno predelavo. V zvezi s tem povprašajte svoje lokalno podjetje za odstranjanje odpadkov ali našo servisno službo. Akumulatorje odstranite izpraznjene. Priporočamo, da pole prelepate z lepilnim trakom za zaščito pred kratkim stikom. Akumulatorja ne odpirajte.

Nadomestni deli in pribor

Nadomestne dele in dodatke lahko naročite na www.grizzlytools.shop.

Če bi pri postopku naročanja prišlo do težav, se obrnite na nas v naši spletni trgovini. Pri dodatnih vprašanjih se obrnite na *Garancijo*, str. 181

Pol. št.	str.	Ime	Št. naročila
2	6, 7	Hitrovpenjalna vrtalna glava	91105806

* Eksplozijski pogled

Garancija

Grizzly Tools GmbH & Co. KG

Stockstädter Str. 20, 63762 Großostheim, NEMČIJA

Pooblašчени serviser

Tel.: 080 080 917

E-Mail: grizzly@lidl.si

(Birotehnika, Hodošček Renata s.p., Lendavska ULICA 23, 9000 Murska Sobota)

Garancijski list

1. S tem garancijskim listom « Grizzly Tools GmbH & Co. KG Stockstädter Str. 20, 63762 Großostheim, Nemčija » jamcimo, da bo izdelek v garancijskem roku ob normalni in pravilni uporabi brezhibno deloval in se zavezuje, da bomo ob izpolnitvi spodaj navedenih pogojev odpravili morebitne pomanjkljivosti in okvare zaradi napak v materialu ali izdelavi oziroma po svoji presoji izdelek zamenjali ali vrnili kupnino.
2. Garancija je veljavna na ozemlju Republike Slovenije.
3. Garancijski rok za proizvod je 36 mesecev od datuma izročitve blaga. Datum izročitve blaga je razviden iz računa.
4. Kupec je dolžan okvaro javiti pooblaščenemu servisu oziroma se informirati o nadaljnjih postopkih na zgoraj navedeni telefonski številki. Svetujemo vam,

da pred tem natančno preberete navodila o sestavi in uporabi izdelka.

5. Kupec je dolžan pooblaščenemu servisu predložiti garancijski list in račun, kot potrdilo in dokazilo o nakupu ter dnevu izročitve blaga.
6. V primeru, da proizvod popravlja ne-pooblaščen servis ali oseba, kupec ne more uveljavljati zahtevkov iz te garancije.
7. Vzroki za okvaro oziroma nedelovanje izdelka morajo biti lastnosti stvari same in ne vzroki, ki so zunaj proizvajalceve oziroma prodajalceve sfere. Kupec ne more uveljavljati zahtevkov iz te garancije, če se ni držal priloženih navodil za sestavo in uporabo izdelka ali ce je izdelek kakorkoli spremenjen ali nepravilno vzdrževan.
8. Jamcimo servis in rezervne dele še 3 leta po preteku garancijskega roka.
9. Obrabni deli oz. potrošni material so izvzeti iz garancije.
10. Vsi potrebni podatki za uveljavljanje garancije se nahajajo na dveh ločenih dokumentih (garancijski list, račun).
11. Ta garancija proizvajalca ne izključuje pravic potrošnika, ki izhajajo iz odgovornosti prodajalca za napake na blagu.

Prodajalec:

Lidl Slovenija d.o.o. k.d., Pod lipami 1, SI-1218 Komenda

Prevod izvirnika izjave ES o skladnosti

Proizvod: **Akumulatorski vrtalni vijačnik 20 V**

Model: **PABS 20-Li G8**

Serijska številka: 000001-060000

Predmet navedene izjave je v skladu z ustrežno zakonodajo Unije o harmonizaciji:

**2006/42/EC • 2014/30/EU • 2012/19/EU •
2011/65/EU & (EU) 2015/863
Proizvod z baterijo Smart PAPS 204 A1/
Smart PAPS 208 A1: 2014/53/EU**

Predmet navedene izjave je v skladu z Direktivo 2011/65/EU Evropskega parlamenta in Sveta z dne 8. junija 2011 o omejevanju uporabe nekaterih nevarnih snovi v električni in elektronski opremi.

Za zagotovitev skladnosti so bili uporabljeni naslednji usklajeni standardi ter nacionalni standardi in predpisi:

**EN 62841-1:2015 • EN 62841-2-1:2018/A11:2019 • EN IEC 63000:2018
EN IEC 55014-1:2021 • EN IEC 55014-2:2021 • IEC 62471:2006
Proizvod z baterijo Smart PAPS 204 A1/Smart PAPS 208 A1:
EN 301 489-1 V2.2.3:2019 • EN 301 489-17 V3.2.4:2020
EN 300 328 V2.2.2:2019 • EN 50663:2017**

Ta izjava o skladnosti se izda na lastno odgovornost proizvajalca:



Grizzly Tools GmbH & Co. KG
Stockstädter Str. 20
63762 Großostheim
NEMČIJA
03.04.2023

Christian Frank
Pooblaščen zastopnik za dokumentacijo

Sadržaj

Uvod.....	184
Namjenska uporaba.....	184
Opseg isporuke/pribor.....	185
Pregled.....	185
Opis funkcija.....	185
Tehnički podaci.....	185
Sigurnosne napomene.....	186
Značenje sigurnosnih napomena....	187
Slikovne oznake i simboli.....	187
Opća sigurnosna upozorenja za električni alat.....	187
Sigurnosne informacije za bušilice.....	190
Preostali rizici.....	191
Priprema.....	191
Upravljački dijelovi.....	191
Montiranje i demontiranje alata.....	192
Provjera stanja napunjenosti baterije.....	192
Punjenje baterije.....	192
Pogon.....	192
Umetanje i vađenje baterije.....	192
Uključivanje i isključivanje.....	193
Transport.....	193
Čišćenje, održavanje i skladištenje.....	193
Čišćenje.....	193
Održavanje.....	193
Skladištenje.....	193
Zbrinjavanje / zaštita okoliša.....	194
Napomene o zbrinjavanju baterije.....	194
Servis.....	194
Garancija.....	194
Servis popravka.....	195
Service-Center.....	196
Uvoznik.....	196
Rezervni dijelovi i pribor.....	196

Prijevod originalne EZ izjave o sukladnosti..... 197

Eksplodirani pogled.....245

Uvod

Srdačno čestitamo na kupnji vaše nove baterijske bušilice / odvijača (u daljnjem tekstu uređaj ili električni alat).

Time ste se odlučili za vrlo kvalitetan proizvod. Ovaj uređaj je tijekom proizvodnje provjeren u pogledu kvalitete i podvrgnut krajnjoj kontroli. Funkcionalnost Vašeg uređaja time je zajamčena.



Upute za uporabu predstavljaju sastavni dio ovog uređaja. One sadrže važne napomene za sigurnost, rukovanje i zbrinjavanje. Pažljivo pročitajte upute za uporabu. Upoznajte se s upravljačkim dijelovima i ispravnim načinom uporabe uređaja. Uređaj koristite samo na opisani način i za navedena područja primjene. Dobro sačuvajte upute za uporabu i u slučaju predaje uređaja trećim osobama, predajte i svu dokumentaciju.

Izjava o sukladnosti za ovaj proizvod dostupna je na internet stranici www.lidl.hr.

Namjenska uporaba

Uređaj je namijenjen isključivo za sljedeće namjene:

- Uvrtanje i odvrtanje vijaka
- Bušenje u drvu, metalu ili plastici

Rad isključivo u suhim prostorijama.

Svaka druga uporaba, koja u ovim uputama za uporabu nije izričito dopuštena, može predstavljati ozbiljnu opasnost za korisnika i dovesti do oštećenja uređaja. Operater ili korisnik uređaja odgovorni su za nesreće, štete i ozljede drugih ljudi i njihovog vlasništva. Uređaj je namijenjen za uporabu u uradi-sam okruženjima. Ni-

je koncipiran za trajni pogon u gospodarskim okruženjima. U slučaju komercijalne uporabe jamstvo prestaje važiti. Proizvođač ne jamči za štete uzrokovane protunamjenskom ili pogrešnom uporabom.

Uređaj je dio serije **X 20 V TEAM**

i može biti pogonjen baterijama

X 20 V TEAM serije. Baterije serije

X 20 V TEAM smijete puniti samo s punjačima serije **X 20 V TEAM**.

Opseg isporuke/pribor

Raspakirajte uređaj i provjerite opseg isporuke.

Materijal ambalaže zbrinite na odgovarajući način.

- Akumulatorska bušilica 20 V
- Kovčeg za čuvanje
- Prijevod originalnih uputa

Baterija i punjač nisu uključeni.

Pregled

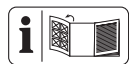

Ilustracije uređaja nalaze se na prednjoj preklapnoj stranici.

- 1 Otvor zateznika
- 2 Brzi zateznik
- 3 Prsten za podešavanje zakretnog momenta
- 4 Prekidač za odabir stupnja prijenosa
- 5 Držać bita
- 6 Ručka (izolirana površina za hvatanje)
- 7 Držać baterije
- 8 Tipka (Indikator stanja napunjenosti)
- 9 Indikator stanja napunjenosti
- 10 Baterija
- 11 Debljaka baterije
- 12 LED radno svjetlo
- 13 Kopča za pojas
- 14 Prekidač za uključivanje / isključivanje

15 Prekidač za odabir smjera kretanja

16 Punjač baterije

17 Kovčeg za čuvanje

Opis funkcija

Bušilica / odvijač opremljena je kliznom spojkom, koja odvaja pogon od radnog vretena kada se postigne unaprijed odabrani maksimalni okretni moment.

Rad upravljačkih elemenata opisan je u nastavku.

Tehnički podaci

Akumulatorska bušilica 20 V

..... **PABS 20-Li G8**

Nazivni napon U 20 V ==

Težina s baterijom (20 V, 2 Ah) 1,7 kg

Broj okretaja u praznom hodu n_0

- 1. brzina 0–430 min⁻¹

- 2. brzina 0–1500 min⁻¹

Maks. okretni moment 45 Nm

Bočni raspon zaglavnika za svrdlo

..... 1,5–13 mm

Maks. promjer bušenja

- drvo 30 mm

- čelik 13 mm

Razina zvučnog tlaka (L_{pA})

..... 72,1 dB; $K_{pA}=5$ dB

Razina zvučnog učinka (L_{WA})

..... 83,1 dB; $K_{WA}=5$ dB

Vibracija (a_h) $\leq 2,5$ m/s²; $K=1,5$ m/s²

Baterija Li-Ion

Temperatura ≤ 50 °C

- Postupak punjenja 4 – 40 °C

- Pogon -20 – 50 °C

- Skladištenje 0 – 45 °C

PARKSIDE Performance Smart baterija

Smart PAPS 204 A1/Smart PAPS 208 A1

- frekvencijski pojas 2400–2483,5 MHz

- prijenosna snaga ≤ 20 dBm

Vrijednosti buke i vibracija izmjerene su prema normama i odredbama navedenima u izjavi o sukladnosti.

Navedene ukupne vrijednosti vibracija i navedene vrijednosti emisije buke izmjerene su prema normiranom postupku provjere i mogu se koristiti za međusobnu usporedbu električnih alata. Navedene ukupne vrijednosti vibracija i navedene vrijednosti emisije buke također se mogu koristiti za uvodnu procjenu izloženosti.

▲ UPOZORENJE! Emisije buke i vibracija mogu tijekom stvarne uporabe električnog alata odstupati od navedenih vrijednosti, ovisno o načinu uporabe električnog alata. Potrebno je da se odrede sigurnosne mjere u svrhu zaštite poslužitelja, koje su mjere temeljene na procjeni opterećenja uslijed vibracija tijekom stvarnih uvjeta korištenja (pritom morate obratiti pozornost na sve sastavne dijelove ciklu-

sa rada, primjerice razdoblja u kojima je električni alat isključen i ona, u kojima je uključen ali radi bez opterećenja).

Vremena punjenja

Uređaj je dio serije **X 20 V TEAM**

i može biti pogonjen baterijama

X 20 V TEAM serije. Baterije serije

X 20 V TEAM smijete puniti samo s punjačima serije **X 20 V TEAM**.

Preporučujemo da ovaj uređaj isključivo pogonite sa sljedećim baterijama: PAP 20 B1, PAP 20 B3, Smart PAPS 204 A1, Smart PAPS 208 A1

Preporučujemo, da ove baterije punite sljedećim punjačima: PLG 20 A3, PLG 20 A4, PLG 20 C1, PLG 20 C3, PLG 201 A1, PDSLГ 20 A1, PDSLГ 20 B1, Smart PLGS 2012 A1

Tehnički podaci o bateriji i punjaču: Vidi posebne upute.

Vrijeme punjenja (min.)	PAP 20 A1	PAP 20 A2	PAP 20 A3	Smart
	PAP 20 B1		PAP 20 B3	
				PAPS 208 A1
PLG 20 A1 PLG 20 A4 PLG 20 C1	60	90	120	240
PLG 20 A2	45	60	80	165
PLG 20 A3 PLG 20 C3	35	45	60	120
PLG 201 A1	120	180	240	480
PDSLГ 20 A1 PDSLГ 20 B1	35	45	60	120
Smart PLGS 2012 A1	35	40	50	55

Sigurnosne napomene

Ovaj odjeljak obrađuje osnovne sigurnosne napomene prilikom uporabe uređaja.

▲ UPOZORENJE! Ozljede i oštećenja uslijed nepravilnog rukovanja bate-

rijom. Obratite pozornost na sigurnosne napomene i napomene za punjenje i ispravnu uporabu u uputama za uporabu Vaše baterije i Vašeg punjača serije **X 20 V TEAM**. Detaljan opis postupka punjenja i dodatne informacije može-

te pronaći u ovim zasebnim uputama za uporabu.



OPREZ



UPOZORENJE: Mogućnost strujnog udara! Ne otvarati kućište proizvoda!

Značenje sigurnosnih napomena

▲ OPASNOST! Ako ne poštujete ovu sigurnosnu napomenu, doći će do nesreće. Posljedica je teška tjelesna ozljeda ili smrt.

▲ UPOZORENJE! Ako ne poštujete ovu sigurnosnu napomenu, doći će možda do nesreće. Posljedica može biti tjelesna ozljeda ili smrt.

▲ OPREZ! Ako ne poštujete ovu sigurnosnu napomenu, doći će do nesreće. Posljedica može biti lakša ili srednje teška ozljeda tijela.

NAPOMENA! Ako ne poštujete ovu sigurnosnu napomenu, doći će do nesreće. Posljedica može biti predmetna šteta.

Slikovne oznake i simboli

Slikovne oznake na uređaju



Uređaj je dio serije **X 20 V TEAM**

i može biti pogonjen baterijama

X 20 V TEAM serije. Baterije serije

X 20 V TEAM smijete puniti samo s punjačima serije **X 20 V TEAM**.



Obratite pozornost na upute za uporabu



Električni uređaji ne spadaju u kućni otpad.

Simboli u uputama za uporabu



Pozor!

Opća sigurnosna upozorenja za električni alat

▲ UPOZORENJE! Pročitajte sva sigurnosna upozorenja, upute, ilustracije i specifikacije koje ste dobili uz ovaj električni alat. Nepoštivanje svih dolje navedenih uputa može uzrokovati strujni udar, požar i/ili ozbiljne ozljede. **Sačuvajte sva upozorenja i upute za ubuduće.**

Izraz „električni alat“ u upozorenjima odnosi se na vaš električni alat s mrežnim napajanjem (s kabelom) ili alat s napajanjem na baterije (bez kabela).

1. SIGURNOST RADNOG PROSTORA

a) **Održavajte radni prostor čistim i dobro osvijetljenim.** Neuredna ili mračna područja dovode do nesreća.

b) **Ne rukujte električnim alatima u eksplozivnoj atmosferi, primjerice u prisutnosti zapaljivih tekućina, plinova ili prašine.**

Električni alati stvaraju iskre koje mogu zapaliti prašinu ili pare.

c) **Djecu i ostale osobe u blizini držite podalje dok rukujete električnim alatom.** U slučaju odvratanja pažnje možete izgubite kontrolu.

2. ELEKTRIČNA SIGURNOST

a) **Utikači električnog alata moraju odgovarati utičnici. Nikada ne mijenjajte utikač ni na koji način. Ne koristite adapterske utikače s uzemljenim električnim alatima.** Nepromijenjeni utikači i odgovarajuće utičnice smanjit će rizik od strujnog udara.

b) **Izbjegavajte tjelesni kontakt s uzemljenim površinama, kao što su cijevi, radijatori, šted-**

- njaci i hladnjaci.** Ako je vaše tijelo uzemljeno, postoji povećan rizik od strujnog udara.
- c) **Električne alate ne izlažite kiši ili vlažnim uvjetima.** Ulazak vode u električni alat povećava rizik od strujnog udara.
- d) **Ne zloupotrebļavajte kabel. Nikada ne koristite kabel za nošenje, povlačenje ili isključivanje električnog alata. Kabel držite podalje od topline, ulja, oštih bridova ili pokretnih dijelova.** Oštećeni ili zapetļjani kabeli povećavaju rizik od strujnog udara.
- e) **Kada koristite električni alat na otvorenom, koristite produžni kabel prikladan za uporabu na otvorenom.** Korištenje kabela prikladnog za uporabu na otvorenom smanjuje rizik od strujnog udara.
- f) **Ako je rukovanje električnim alatom na vlažnom mjestu neizbježno, koristite napajanje zaštićeno zaštitnim uređajem diferencijalne struje (FID sklopka).** Korištenje FID sklopke smanjuje rizik od strujnog udara.
3. **OSOBNJA SIGURNOST**
- a) **Budite oprezni, pazite što radite i koristite zdrav razum pri rukovanju električnim alatom. Ne koristite električni alat dok ste umorni ili pod utjecajem droga, alkohola ili lijekova.** Trenutak nepažnje tijekom rada s električnim alatima može uzrokovati ozbiljne ozļjede.
- b) **Koristite osobnu zaštitnu opremu. Uvijek nosite zaštitu za oči.** Korištenje zaštitne opreme kao što su maska za prašinu, neklizajuće sigurnosne cipele, zaštitna kaciga ili zaštitne slušalice, u odgovarajućim uvjetima smanjit će osobne ozļjede.
- c) **Spriječite nenamjerno pokretanje. Provjerite je li prekidač u isključenom položaju prije spajanja na izvor napajanja i/ili priključivanja baterije, podizanja ili nošenja alata.** Nošenje električnih alata s prstom na prekidaču ili uspostavljanje napajanja električnih alata koji su uključeni uzrokuju nesreće.
- d) **Prije uključivanja električnog alata uklonite sve ključeve.** Ključ koji je ostao pričvršćen na rotirajući dio električnog alata može uzrokovati ozļjede.
- e) **Nemojte se prenaprezati. U svakom trenutku održavajte pravilan stav i ravnotežu tijela.** To omogućuje bolju kontrolu električnog alata u neočekivanim situacijama.
- f) **Prikladno se obucite. Ne nosite široku odjeću ili nakit. Kosu i odjeću držite podalje od pokretnih dijelova.** Pokretni dijelovi mogu zahvatiti široku odjeću, nakit ili dugu kosu.
- g) **Ako su predviđeni uređaji za spajanje na usisivač i sakupljanje prašine, provjerite jesu li spojeni i koriste li se ispravno.** Korištenje sakupljanja prašine može smanjiti opasnosti povezane s prašinom.
- h) **Ne dopustite da zbog poznavanja alata stečenog čestim korištenjem postanete samouvjereni i zanemarite načela sigurnosti uporabe alata.** Nepažljivo djelovanje može uzrokovati teške ozļjede u djeliću sekunde.

4. **UPORABA I ODRŽAVANJE ELEKTRIČNOG ALATA**
- a) **Ne silite električni alat. Koristite električni alat koji odgovara namjeni.** Ispravan električni alat obavit će posao bolje i sigurnije brzinom za koju je dizajniran.
- b) **Ne koristite električni alat ako ga prekidač ne uključuje i isključuje.** Svaki električni alat kojim se ne može upravljati prekidačem opasan je i mora se popraviti.
- c) **Izvadite utikač iz izvora napajanja i/ili bateriju, ako se može izvaditi, iz električnog alata prije bilo kakvog podešavanja, promjene pribora ili spremanja električnog alata.** Takve preventivne sigurnosne mjere smanjuju rizik od slučajnog uključivanja električnog alata.
- d) **Električni alat u stanju mirovanja čuvajte izvan dohvata djece i ne dopustite osobama koje nisu upoznate s električnim alatom ili ovim uputama da rukuju električnim alatom.** Električni alati su opasni u rukama neobučenih korisnika.
- e) **Održavajte električne alate i pribor. Provjerite neusklađenost ili zaglavljivanje pokretnih dijelova, lom dijelova i bilo koje drugo stanje koje može utjecati na rad električnog alata. Ako je oštećen, električni alat treba popraviti prije uporabe.** Mnoge su nesreće uzrokovane loše održanim električnim alatima.
- f) **Održavajte rezne alate oštroma i čistima.** Ispravno održavani rezni alati s oštrom reznim rubovima manje će se zaglavljivati i njima će se lakše upravljati.
- g) **Koristite električni alat, pribor i nastavke, itd. u skladu s ovim uputama, uzimajući u obzir radne uvjete i posao koji treba obaviti.** Korištenje električnog alata za radnje drugačije od predviđenih može uzrokovati opasne situacije.
- h) **Držite ručke i površine za hvatanje suhima, čistima i očišćenima od ulja i masnoće.** Skliske ručke i površine za hvatanje ne omogućuju sigurno rukovanje i kontrolu nad alatom u neočekivanim situacijama.
5. **UPORABA I ODRŽAVANJE ELEKTRIČNOG ALATA NA BATERIJE**
- a) **Punite samo punjačem koji je odredio proizvođač.** Punjač koji je prikladan za jednu vrstu paketa baterija može uzrokovati opasnost od požara ako se koristi s drugim paketom baterijom.
- b) **Koristite električne alate samo sa za to posebno određenim paketima baterijama.** Korištenje drugih paketa baterija može uzrokovati opasnost od ozljeda i požara.
- c) **Kada se paket baterija ne koristi, držite ga podalje od drugih metalnih predmeta, poput spajalica, novčića, ključeva, čavala, vijaka ili drugih sitnih metalnih predmeta koji mogu uspostaviti vezu između terminala.** Kratki spoj terminala baterije može uzrokovati opekline ili požar.
- d) **U uvjetima zlorabe, tekućina može biti izbačena iz baterije; izbjegavati kontakt. Ako slučajno dođe do kontakta, isperite vodom. Ako tekućina dođe u dodir s očima, dodatno potražite liječničku pomoć.** Tekućina izba-

čena iz baterije može uzrokovati iritaciju ili opekline.

- e) **Ne koristite oštećene ili izmijenjene alate ili pakete baterija.** Oštećene ili izmijenjene baterije mogu se ponašati nepredvidivo, što može uzrokovati požar, eksploziju i opasnost od ozljeda.
- f) **Alat ili paket baterija ne izlažite vatri ili previsokoj temperaturi.** Izlaganje vatri ili temperaturama iznad 130 °C može uzrokovati eksploziju.
- g) **Slijedite sve upute za punjenje i ne punite paket baterija ili alat izvan temperaturnog raspona navedenog u uputama.** Nepravilno punjenje ili punjenje pri temperaturama izvan navedenog raspona može oštetiti bateriju i povećati rizik od požara.
6. **SERVIS**
- a) **Električni alat mora servisirati osoba kvalificirana za posradak, i pritom koristiti samo identične rezervne dijelove.** Time se osigurava održavanje sigurnosti električnog alata.
- b) **Nikada ne servisirajte oštećene pakete baterija.** Servisiranje paketa baterija smije obavljati samo proizvođač ili ovlašteni serviser.

Sigurnosne informacije za bušilice

Sigurnosne upute za sve radnje

- **Električni alat držite za izolirane površine za hvatanje prilikom obavljanja zahvata pri kojima pribor za rezanje ili pribor za pričvršćivanje mogu doći u kontakt sa skrivenim žicama.** Pribor za rezanje ili pribor za pričvršćivanje u kontaktu sa žicom pod napo-

nom mogu pod napon staviti izložene metalne dijelove električnog alata, i uzrokovati strujni udar.

Sigurnosne upute pri korištenju dugih svrdla

- **Nikada ne radite brzinom većom od najveće nazivne brzine svrdla.** Pri većim brzinama, svrdlo će se vjerojatno saviti ako se slobodno okreće bez dodira s izratkom, što može dovesti do ozljeda.
- **Uvijek počinite bušiti malom brzinom i s vrhom svrdla u kontaktu s izratkom.** Pri većim brzinama, svrdlo će se vjerojatno saviti ako se slobodno okreće bez dodira s izratkom, što može dovesti do ozljeda.
- **Primjenjujte pritisak samo u izravnoj liniji s nastavkom i nemojte primjenjivati pretjerani pritisak.** Nastavci se mogu saviti uzrokujući lom ili gubitak kontrole, što može dovesti do ozljeda.

Dodatne sigurnosne napomene

- **Osigurajte izradak.** Izradak stegnut pomoću stezne naprave ili škripca sigurnije će se držati nego s vašom rukom.
- **Odmah isključite električni alat ako se blokira radni alat. Budi te pripravn na visoke reakcijske momente koji uzrokuju povratni udarac.** Radni alat se blokira ako se preoptereti električni alat ili se zaglavi u izratku koji se obrađuje.
- **Uvijek pričekajte da se električni alat potpuno zaustavi prije nego ga odložite.** Korišteni alat se može zaglaviti i uzrokovati gubitak kontrole nad električnim alatom.
- **Čvrsto držite električni alat.** Pri pritezanju i otpuštanju vijaka može do-

ći do kratkotrajno visokih reakcijskih momenata.

- **Koristite prikladne detektore kako biste ustanovili postojanje skrivenih opskrbnih vodova ili za pomoć kontaktirajte lokalnu komunalnu tvrtku.** Kontakt s električnim kabelima može uzrokovati požar i strujni udar. Oštećenje plinskih vodova može uzrokovati eksploziju. Probijanje vodovodnih cijevi uzrokovat će materijalnu štetu.
- **Koristite samo pribor koji preporučuje PARKSIDE.** Neprikladan pribor može uzrokovati strujni udar ili požar.

Preostali rizici

Čak i kada ovaj električni alat propisno koristite, uvijek postoje preostali rizici. Sljedeće opasnosti mogu nastati zbog konstrukcije i izvedbe ovoga električnog alata:

- Oštećenje sluha ako se ne nosi prikladna zaštita za sluh.
- Štete po zdravlje koje proizlaze iz vibracija šake i ruke, ako uređaj koristite duže vrijeme ili ga ne navodite i ne održavate na odgovarajući način.
- Posjekotine

▲ UPOZORENJE! Opasnost uslijed elektromagnetnog polja koje se stvara dok je uređaj u pogonu. Ovo polje može pod određenim okolnostima ometati aktivne ili pasivne medicinske implantate. Kako bi se smanjio rizik od ozbiljnih ili smrtonosnih ozljeda, preporučujemo osobama s medicinskim implantatima da se prije rukovanja uređajem posavjetuju sa svojim liječnikom ili proizvođačem implantata.

Priprema

▲ UPOZORENJE! Opasnost od ozljeda zbog neželjenog pokretanja uređaja.

Bateriju umetnite u uređaj tek kada je uređaj potpuno spreman za rad.



Upravljački dijelovi

Prije prvog pogona uređaja upoznajte njegove upravljačke dijelove.

- **Prekidač za odabir smjera kretanja (15) (slika A)**



NAPOMENA! Aktivirajte prekidač za odabir smjera kretanja samo kada uređaj miruje!

Smjerovi gledano odostraga.

- **Lijevo**  uvrtnje vijaka, bušenje
- **Sredina**  Blokada uključivanja
- **Desno**  odvrtnje vijaka
- **Prsten za podešavanje zakretnog momenta (3)**

NAPOMENA! Aktivirajte prsten za podešavanje zakretnog momenta samo kada uređaj miruje!

Postavljanje maksimalnog zakretnog momenta za uvrtnje pri kojem se aktivira klizna spojka.

- **1** najmanji zakretni moment
- **25** najveći zakretni moment
Kako biste bili sigurni, počnite s malim zakretnim momentom pri uvrtnju. Povećajte zakretni moment ako je potrebno.
-  Bušenje bez ograničenja momenta
- **Prekidač za odabir stupnja prijenosa (4)**
NAPOMENA! Aktivirajte prekidač za odabir stupnja prijenosa samo kada uređaj miruje.
- **1**  uvrtnje i odvrtnje vijaka
- **2**  bušenje
- **Prekidač za uključivanje / isključivanje (14)**
 - Uključivanje: Pritisnite

- Beskonačno promjenjiva kontrola brzine: Što dalje gurnete prekidač za uključivanje / isključivanje, to će viši biti broj okretaja.
- Isključivanje: Pustite

Montiranje i demontiranje alata

Napomene

- Bočni raspon zaglavnika za svrdlo: 1,5–13 mm
- Smjerovi gledano odostraga.

Montiranje alata

1. Otvaranje stezne glave: Okrenite brzi zateznik glave (2) ↻.
2. Gurnite umetnuti alat što je više moguće u otvor stezne glave (1).
3. Zatezanje umetnutog alata: Okrenite brzi zateznik glave (2) ↻.

Demontiranje alata

1. Otvaranje stezne glave: Okrenite brzi zateznik glave (2) ↻.
2. **▲ OPREZ!** Opasnost od opekline!
Alati – posebno svrdla – mogu se jako zagrijati. Ako je potrebno, nosite zaštitne rukavice.
Uklonite umetnuti alat.

Provjera stanja napunjenosti baterije

1.  Pritisnite tipku (8) pokraj indikatora stanja napunjenosti (9) na bateriji (10).

LED svjetiljke indikatora stanja napunjenosti pokazuju stanje napunjenosti baterije.

 crven, narančast, zelen
Baterija napunjena

 crven, narančast
Baterija je djelomično napunjena

 crven
Baterija treba biti napunjena

2. Napunite bateriju (10) kada svijetli samo još crveni LED indikator stanja napunjenosti (9).

Punjenje baterije

Vidi i upute za uporabu punjača.

Napomene

- Zagrijanu bateriju prije punjenja ostavite da se ohladi.
- Bateriju ne izlažite duže vrijeme snažnom utjecaju sunčeve svjetlosti i ne odlažite je na radiator (maks. 50 °C).

Punjenje baterije

1. Priključite punjač baterije (16) u utičnicu.
2. Gurnite bateriju (10) u otvor za punjenje na punjaču (16).
3. Nakon uspješnog punjenja odvojite punjač (16) od mreže.
4. Izvucite bateriju (10) iz punjača (16).

svijetli (16):

zelen	crven	Značenje
svijetli	—	<ul style="list-style-type: none"> • Baterija se potpuno napunjena • spreman (nije umetnuta baterija)
—	svijetli	Baterija se puni
—	treperi	Baterija se pregrijava
treperi	treperi	Baterija neispravna

Pogon

Umetanje i vađenje baterije

▲ UPOZORENJE! Opasnost od ozljeđavanja zbog neželjenog pokretanja uređaja. Bateriju umetnite u uređaj tek kada je uređaj potpuno spreman za rad.

NAPOMENA! Opasnost od oštećenja!
Pogrešna baterija može oštetiti uređaj i bateriju.

Umetanje baterije

1. Gurnite bateriju (10) duž šine vodilice u držač baterije (7)..
Baterija se čujno zaključava.

Vađenje baterije

1. Pritisnite i držite deblokadu baterije (11) na bateriji (10).
2. Izvucite bateriju iz držača baterije (7).

Uključivanje i isključivanje

Uključivanje

1. Pomoću prekidača za odabir smjera okretanja (15) odaberite smjer okretanja.
2. Pomoću prekidača za odabir stupnja prijenosa (4) odaberite stupanj prijenosa.
3. Pomoću prstena za podešavanje zakretnog momenta (3) odaberite najveći zakretni moment ili bušenje.
4. Pritisnite i držite prekidač za uključivanje / isključivanje (14).
LED radno svjetlo (12) svijetli.

Isključivanje

1. Pustite prekidač za uključivanje/isključivanje (14).
2. Pričekajte da se električni alat zaustavi prije nego što ga odložite.
3. U stankama u radu: Postavite prekidač za odabir smjera okretanja (15) u sredinu. Ova mjera opreza sprečava nehotično uključivanje uređaja.
Na taj način uređaj možete objesiti na remen pomoću kopče za remen (13). Kopčom za remen možete otvoriti bocu s krunskim čepovima.
4. Izvadite bateriju iz uređaja ako uređaj ostavljate bez nadzora ili kada završite s radom.

Transport

Napomene o transportu uređaja:

- Isključite uređaj i izvadite bateriju. Provjerite da su svi pokretni dijelovi potpuno zaustavljeni.
- Uklonite umetnuti alat.
- Uređaj uvijek nosite držeći ga za ručku (6).

Čišćenje, održavanje i skladištenje

▲ UPOZORENJE! Strujni udar! Zaštitite se tijekom radova održavanja i čišćenja. Isključite uređaj.

Radove na održavanju i popravke koji nisu opisani u ovim uputama za uporabu mora obaviti naš servisni centar. Koristite samo originalne rezervne dijelove.

Čišćenje

▲ UPOZORENJE! Strujni udar! Nikada ne prskajte uređaj vodom.

NAPOMENA! Opasnost od oštećenja. Kemijske tvari mogu oštetiti plastične dijelove uređaja. Ne koristite sredstava za čišćenje niti otapala.

- Otvore za ventilaciju, kućište motora i ručke držite čistima. Za čišćenje koristite vlažnu krpu ili četku.

Održavanje

Uređaj ne treba održavati.

Skladištenje

Skladištite uređaj i pribor uvijek:

- čisto
- suho
- zaštićeno od prašine
- izvan dohvata djece

Temperatura skladištenja baterije i uređaja iznosi između 0 °C i 45 °C. Izbjegavajte tijekom skladištenja ekstremne hladnoće ili

vručine, kako baterija ne bi izgubila učinkovitost.

Prije dužeg skladištenja (npr. tijekom zime) bateriju izvadite iz uređaja (obratite pozornost na odvojene upute za rukovanje baterijom i punjačem).

Zbrinjavanje / zaštita okoliša

Izvadite baterije iz uređaja i uređaj, bateriju, pribor i ambalažu reciklirajte na ekološki prihvatljiv način.



Električni uređaji ne spadaju u kućni otpad. Simbol prekržižene kante za smeće na kotačićima znači da se ovaj proizvod ne smije odlagati kao nerazvrstani komunalni otpad na kraju njegovog vijeka trajanja.

- Direktiva 2012/19/EU primjenjuje se na ovaj uređaj.
- Uređaj predajte na mjestu za prikupljanje sekundarnih sirovina. Korišteni plastični i metalni dijelovi mogu se odvojiti i na taj način zasebno reciklirati. Za pitanja se obratite našem servisnom centru.
- Mi zbrinjavamo vaše poslane defektne uređaje besplatno.

Napomene o zbrinjavanju baterije



Bateriju ne bacajte u kućni otpad, u vatru (opasnost od eksplozije) ili u vodu. Oštećene baterije mogu oštetiti okoliš i zdravlje ljudi uslijed istjecanja otrovnih plinova ili tekućina.

Baterije zbrinite prema lokalnim propisima. Defektne ili istrošene baterije moraju sukladno smjernici 2006/66/EZ biti reciklirane. Baterije predajte na sabirnom mjestu za baterije, gdje će se ekološki ispravno reciklirati. Za pitanja se obratite lokalnom poduzeću za zbrinjavanje otpada ili našem servisnom centru. Baterije zbrinite u is-

pražnjenom stanju. Preporučamo da polove prekrijete ljepljivom trakom u svrhu zaštite od kratkog spoja. Ne otvarajte bateriju.

Servis

Garancija

Poštovani kupci,

Vi dobivate na ovaj uređaj garanciju od 3 godine od datuma kupnje.

U slučaju nedostataka ovoga proizvoda, Vama pripadaju zakonska prava prema prodavaču proizvoda. Ova zakonska prava ne ograničavaju se našom dolje navedenom garancijom.

Garancijski uvjeti

Garancijski rok počinje s datumom kupnje. Molimo, dobro čuvajte originalni blagajnički račun. Ovaj dokument potreban je kao dokaz kupnje.

Ukoliko u roku od tri godine od datuma kupnje ovoga proizvoda nastane neka greška materijala ili proizvodnje, mi taj proizvod za Vas besplatno – prema našem izboru – popravimo ili zamijenimo. Preduvjet za ovu garancijsku uslugu je, da se u roku od tri godine priloži taj pokvareni uređaj i dokaz o kupnji (blagajnički račun) te u pisanom obliku kratko opiše, u čemu se sastoji nedostatak i kada je nastao.

Ako je kvar pokriven našom garancijom, Vi dobivate natrag popravljenu ili novi proizvod.

(1) U slučaju manjeg popravka jamstveni rok se produljuje onoliko koliko je kupac bio lišen uporabe stvari.

(2) Međutim, kad je zbog neispravnosti stvari izvršena njezina zamjena ili njezin bitni popravak, jamstveni rok počinje teći ponovno od zamjene, odnosno od vraćanja popravljene stvari.

(3) Ako je zamijenjen ili bitno popravljen samo neki dio stvari, jamstveni rok počinje teći ponovno samo za taj dio.

Garancijski period i zakonska prava na nedostatak

Garancijski period se ne produžava jamstvom. To vrijedi i za zamijenjene i popravljene dijelove. Oštećenja i nedostaci koji eventualno postoje već pri kupnji, moraju se prijaviti odmah nakon raspakiranja. Popravci koji nastanu poslije isteka garancijskog perioda podliježu plaćanju.

Opseg garancije

Uređaj je brižljivo proizveden prema strogim smjernicama o kvaliteti i prije isporuke je savjesno ispitan.

Garancijska usluga vrijedi za greške materijala ili proizvodnje. Ova garancija ne obuhvaća dijelove proizvoda, koji su izloženi normalnom trošenju i stoga se mogu smatrati potrošnim dijelovima (npr. Brzi za teznik) ili oštećenja lomljivih dijelova.

Ova garancija otpada, ako je proizvod oštećen, nestručno korišten ili nije održavan. Za stručno korištenje proizvoda morate se točno pridržavati svih uputa navedenih u Uputi za upravljanje. Morate obvezno izbjegavati svrhe primjene i postupke, koje Vam u Uputi za upravljanje ne savjetujemo ili na koje upozoravamo.

Proizvod je namijenjen samo za privatnu, a ne za industrijsku uporabu. Garancija se gubi kod zlouporabe i nestručnog upravljanja, primjene sile i kod zahvata, koje ne poduzme naša autorizirana servisna poslovnica.

Obavljanje garancijskog slučaja

Kako bismo omogućili brzu obradu Vaših želja, molimo pridržavajte se sljedećih uputa:

- Molimo, za sve upite pripremite blagajnički račun i Identifikacijski broj

(IAN 41 8090_2210) kao dokaz kupnje.

- Broj artikla molimo pronađite na pločici s natpisom.
- Ukoliko nastanu greške funkcije ili ostali nedostaci, najprije kontaktirajte dolje navedeno Servisno odjeljenje **telefonom** ili putem **e-maila**. Zatim ćete dobiti daljnje informacije o obavljanju Vaše reklamacije.
- Proizvod koji smatrate pokvarenim, Vi možete poslije dogovora s našom Službom za kupce, uz prilaganje dokaza o kupnji (blagajnički račun) i podatka, u čemu se sastoji nedostatak i kada je nastao, bez plaćanja poštarine poslati na Vama priopćenu adresu servisa. Kako bismo izbjegli probleme oko prijema i dodatne troškove, obvezno koristite samo onu adresu, koja Vam je priopćena. Provjerite, da se otprema ne izvrši bez plaćenih troškova dostave, kao glomazna roba, express ili drugi specijalni teret. Molimo, pošaljite uređaj uključujući sve dijelove pribora isporučene pri kupnji i pobrinite se za dovoljnu sigurnost transportnog pakiranja.

Servis popravka

Za popravke **koji nisu obuhvaćeni jamstvom**, obratite se servisnom centru. Tamo će Vam rado izraditi predračun troškova.

- Možemo obraditi samo uređaje, koji su dovoljno pakirani i koji su poslani uz plaćanje poštarine.

Napomena: Molimo pošaljite nam Vaš uređaj očišćen uz opis nedostatka na adresu navedenu od strane servisnog centra.

- Neće biti primljeni uređaji koji se šalju uz obavezu plaćanja - ekspresno ili drugim oblicima slanja.
- Mi zbrinjavamo vaše poslone defektne uređaje besplatno.

Service-Center**Servis Hrvatska**

Tel.: 0800 777 999

E-mail: grizzly@lidl.hr**IAN 418090_2210****Uvoznik**

Molimo obratite pozornost na to, da sljedeća adresa nije servisna adresa. Prvo kontaktirajte gore navedeni servisni centar.

Grizzly Tools GmbH & Co. KG

Stockstädter Str. 20

63762 Großostheim

NJEMAČKA

www.grizzlytools.de**Rezervni dijelovi i pribor**

Rezervne dijelove i pribor dostupni su na www.grizzlytools.shop. Ukoliko u postupku vaše narudžbe dođe do problema, molimo kontaktirajte nas preko naše online trgovine. U slučaju dodatnih pitanja obratite se Service-Center, S. 196

Poz. br.	S. 245*	Ime	Narudžba br
2	6, 7	Brzi zateznik	91105806

* Eksplozirani pogled

Prijevod originalne EZ izjave o sukladnosti

Proizvod: **Akumulatorska bušilica 20 V**

Model: **PABS 20-Li G8**

Serijski broj: 000001-060000

Predmet navedene izjave u skladu je s mjerodavnim zakonodavstvom Unije o usklađivanju:

**2006/42/EC • 2014/30/EU • 2012/19/EU •
2011/65/EU & (EU) 2015/863
Proizvod s baterijom Smart PAPS 204 A1/
Smart PAPS 208 A1: 2014/53/EU**

Gore opisan predmet izjave u skladu je s Direktivom 2011/65/EU Europskog parlamenta i Vijeća od 8. lipnja 2011. O ograničavanju uporabe određenih opasnih tvari u električnoj i elektroničkoj opremi.

Kako bi se osigurala sukladnost, primijenjeni su sljedeći usklađeni standardi, kao i nacionalni standardi i propisi:

**EN 62841-1:2015 • EN 62841-2-1:2018/A11:2019 • EN IEC 63000:2018
EN IEC 55014-1:2021 • EN IEC 55014-2:2021 • IEC 62471:2006
Proizvod s baterijom Smart PAPS 204 A1/Smart PAPS 208 A1:
EN 301 489-1 V2.2.3:2019 • EN 301 489-17 V3.2.4:2020
EN 300 328 V2.2.2:2019 • EN 50663:2017**

Ova izjava sukladnosti izdaje se na isključivu odgovornost proizvođača:



Grizzly Tools GmbH & Co. KG
Stockstädter Str. 20
63762 Großostheim
NJEMAČKA
03.04.2023

Christian Frank
Ovlašteni predstavnik za dokumentaciju

Cuprins

Introducere.....	198
Utilizarea prevăzută.....	198
Furniture livrată/accesorii.....	199
Prezentare generală.....	199
Descrierea funcționării.....	199
Date tehnice.....	199
Indicații de siguranță.....	201
Semnificația indicațiilor de siguranță.....	201
Pictograme și simboluri.....	201
Avertismente generale de siguranță pentru unelte electrice.....	201
Informații de siguranță pentru mașini de găurit.....	205
Riscuri reziduale.....	205
Pregătirea.....	206
Elemente de comandă.....	206
Montarea și demontarea sculei interschimbabile.....	206
Verificarea nivelului de încărcare a acumulatorului.....	207
Încărcați acumulatorul.....	207
Funcționarea.....	207
Introducerea și scoaterea acumulatorului.....	207
Pornirea și oprirea.....	208
Transport.....	208
Curățarea, întreținerea și depozitarea.....	208
Curățarea.....	208
Întreținere.....	208
Depozitarea.....	208
Eliminarea/protecția mediului.....	209
Instrucțiuni de eliminare a acumulatorilor.....	209
Service.....	209
Garanție.....	209
Reparație-service.....	211
Service-Center.....	211

Importator.....	211
Piese de schimb și accesorii.....	211
Traducerea originalului declarației de conformitate CE.....	212
Reprezentare explodată.....	245

Introducere

Felicitări pentru achiziția noii dvs. mașini de găurit cu acumulator (numit în continuare aparat sau sculă electrică).

V-ați decis astfel pentru un aparat de calitate ridicată. Acest aparat a fost verificat în timpul producției cu privire la calitate și a fost supus unui control final. Capacitatea de funcționare a aparatului dumneavoastră este așadar asigurată.



Instrucțiunile de utilizare sunt parte componentă a acestui aparat. Acestea conțin indicații importante referitoare la siguranța, utilizarea și eliminarea produsului. Citiți cu atenție instrucțiunile de utilizare. Familiarizați-vă cu elementele de operare și utilizarea corectă a aparatului. Aparatul trebuie utilizat numai conform descrierii și pentru domeniile de utilizare indicate. Păstrați cu grijă aceste instrucțiuni de utilizare și predați aparatul către terți însoțit de toate documentele.

Utilizarea prevăzută

Aparatul este destinat exclusiv pentru următoarele utilizări:

- Înșurubarea și desfacerea șuruburilor
- Găurire în lemn, metal sau plastic

Funcționare numai în încăperi uscate.

Orice altă utilizare nespécificată în mod explicit în aceste instrucțiuni de utilizare poate reprezenta un pericol serios pentru utilizator și poate conduce la deteriorarea aparatului. Operatorul sau utilizatorul

aparaturii este răspunzător accidentele sau daunele produse altor persoane sau proprietății acestora. Aparatul este destinat utilizării în domeniul casnic. Acesta nu a fost conceput pentru utilizarea permanentă industrială. Folosirea aparatului în scop industrial are ca rezultat pierderea garanției. Producătorul nu este responsabil pentru daunele produse ca urmare a utilizării neconforme cu destinația sau a operării greșite.

Aparatul face parte din seria

X 20 V TEAM și poate fi exploatat cu acumuloarele din seria **X 20 V TEAM**.

Încărcarea acumuloarelor din seria **X 20 V TEAM** este permisă numai cu încărcătoare care fac parte din seria **X 20 V TEAM**.

Furnitura livrată/acesorii

Dezambalați aparatul și verificați furnitura livrată.

Eliminați ambalajul în mod regulamentar.

- Mașină de înșurubat și găurit cu acumulator 20 V
- Valiză de transport
- Traducere a instrucțiunilor originale

Bateria și încărcătorul nu sunt incluse.

Prezentare generală

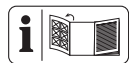

Veți găsi imaginile aparatului pe pagina pliată din față.

- 1 Deschidere mandrină de găurit
- 2 Mandrină cu prindere rapidă
- 3 Inel de reglare cuplu
- 4 Selector viteze
- 5 Port-vârf
- 6 Mâner (suprafață de prindere izolată)
- 7 Suport de acumulator
- 8 Tastă (Indicator stare încărcare)
- 9 Indicator stare încărcare

- 10 Acumulator
- 11 Deblocare-acumulator
- 12 Lampă LED de lucru
- 13 Clemă
- 14 Întrerupător de pornire/oprire
- 15 Comutator al sensului de rotație
- 16 Încărcător-acumulator
- 17 Valiză de transport

Descrierea funcționării

Mașina de găurit este echipată cu un ambreiaj cu alunecare care decuplează transmisia de la axul de lucru atunci când este atins un cuplu maxim preselectat. Informații despre funcția elementelor de comandă găsiți în descrierile următoare.

Date tehnice

Mașină de înșurubat și găurit cu acumulator 20 VPABS 20-Li G8

Tensiune măsurată U 20 V \approx

Greutate cu acumulator (20 V, 2 Ah)

..... 1,7 kg

Turație la mersul în gol n_0

- treapta 1 0-430 min^{-1}

- treapta 2 0-1500 min^{-1}

Cuplu max. 45 Nm

Domeniul de strângere al mandrinei

..... 1,5-13 mm

Diametru maxim de găurire

-lemn 30 mm

-oțel 13 mm

Nivel de presiune acustică (L_{pA})

..... 72,1 dB; $K_{pA}=5$ dB

Nivel de putere acustică (L_{WA})

..... 83,1 dB; $K_{WA}=5$ dB

Vibrație (a_{rh}) $\leq 2,5$ m/s^2 ; $K=1,5$ m/s^2

Acumulator Li-Ion

Temperatură ≤ 50 °C

- Proces de încărcare 4 - 40 °C

- Funcționarea -20 - 50 °C

- Depozitarea0 - 45 °C
- Acumulator PARKSIDE Performance Smart Smart PAPS 204 A1/Smart PAPS 208 A1
- bandă de frecvență2400-2483,5 MHz
- transmite putere≤ 20 dBm

Valorile zgomotului și ale vibrațiilor au fost determinate conform normelor și dispozițiilor numite în declarația de conformitate.

Valoarea totală specificată a vibrației și valoarea specificată a emisiei de zgomot a fost măsurată în conformitate cu o procedură de verificare standardizată și pot fi utilizate pentru compararea unei scule electrice cu o altă unealtă. Valoarea totală specificată a vibrației și valoarea specificată a emisiei de zgomot poate fi utilizată și pentru estimarea preliminară a încărcăturii.

▲ AVERTIZARE! Emisiile de vibrații și de zgomot pot diferi de valoarea indicată în timpul utilizării propriu-zise a sculei electrice, în funcție de felul și modul în care scula electrică este utilizată, îndeosebi ce tip de piesă este prelucrată. Este necesară stabilirea măsurilor de siguranță pen-

tru protecția operatorului, care se bazează pe o evaluare a solicitării la vibrație în timpul condițiilor propriu-zise de utilizare (aici trebuie luate în considerare toate părțile ciclului de exploatare, de exemplu momentele în care scula electrică este decuplată și cele în care, deși este cuplată, funcționează fără sarcină).

Timpi de încărcare

Aparatul face parte din seria **X 20 V TEAM** și poate fi exploatat cu acumuloarele din seria **X 20 V TEAM**. Încărcarea acumuloarelor din seria **X 20 V TEAM** este permisă numai cu încărcătoare care fac parte din seria **X 20 V TEAM**.

Vă recomandăm să exploatați acest aparat exclusiv cu următoarele acumuloare: PAP 20 B1, PAP 20 B3, Smart PAPS 204 A1, Smart PAPS 208 A1

Vă recomandăm să încărcăți acest aparat exclusiv cu următoarele încărcătoare: PLG 20 A3, PLG 20 A4, PLG 20 C1, PLG 20 C3, PLG 201 A1, PDSLIG 20 A1, PDSLIG 20 B1, Smart PLGS 2012 A1

Date tehnice ale acumulatorului și încărcătorului: Vezi instrucțiunea separată.

Timp de încărcare (min.)	PAP 20 A1	PAP 20 A2	PAP 20 A3	Smart PAPS 204 A1	Smart PAPS 208 A1
	PAP 20 B1		PAP 20 B3		
PLG 20 A1 PLG 20 A4 PLG 20 C1	60	90	120		240
PLG 20 A2	45	60	80		165
PLG 20 A3 PLG 20 C3	35	45	60		120
PLG 201 A1	120	180	240		480
PDSLIG 20 A1 PDSLIG 20 B1	35	45	60		120
Smart PLGS 2012 A1	35	40	50		55

Indicații de siguranță

Această secțiune tratează indicațiile de siguranță de bază la utilizarea aparatului.

▲ AVERTIZARE! Daune asupra persoanelor și bunurilor datorită lucrului necorespunzător cu acumulatorul. Respectați instrucțiunile de siguranță și indicațiile privind încărcarea și utilizarea corectă din instrucțiunile de utilizare ale acumulatorului și încărcătorului dumneavoastră din seria **X 20 V TEAM**. O descriere detaliată privind procesul de încărcare și alte informații puteți găsi în instrucțiunile de utilizare separate.

Semnificația indicațiilor de siguranță

▲ PERICOL! Dacă nu urmați această indicație de siguranță, apare un accident. Urmarea este vătămare corporală gravă sau deces.

▲ AVERTIZARE! Dacă nu urmați această indicație de siguranță, este probabil să apară un accident. Urmarea este probabil vătămare corporală gravă sau deces.

▲ PRECAUȚIE! Dacă nu urmați această indicație de siguranță, apare un accident. Urmarea este probabil vătămare corporală ușoară sau moderată.

OBSERVAȚIE! Dacă nu urmați această indicație de siguranță, apare un accident. Urmarea este probabil o pagubă materială.

Pictograme și simboluri

Pictograme pe aparat



Aparatul face parte din seria **X 20 V TEAM** și poate fi exploatat cu acumulatorii din seria **X 20 V TEAM**. Încărcarea acumulatorilor din seria **X 20 V TEAM** este permisă numai cu încărcătoare care fac parte din seria **X 20 V TEAM**.



Se vor respecta instrucțiunile de utilizare



Aparatele electrice nu aparțin categoriei de gunoi menajer.

Pictograme din instrucțiunile de utilizare



Atenție!

Avertismente generale de siguranță pentru unelte electrice

▲ AVERTIZARE! Citiți toate avertismentele de siguranță, instrucțiunile, ilustrațiile și specificațiile furnizate împreună cu această unealtă electrică. Nerespectarea tuturor instrucțiunilor enumerate mai jos poate avea ca rezultat șoc electric, incendiu și/sau vătămare gravă. **Păstrați toate avertismentele și instrucțiunile pentru referințe ulterioare.**

Termenul „unealtă electrică” din avertismente se referă la unealta electrică cu alimentare de la rețeaua electrică (cu fir) sau la unealta electrică cu acumulatori (fără fir).

1. **SIGURANȚA ZONEI DE LUCRU**
 - a) **Păstrați zona de lucru curată și bine luminată.** Zonele dezordonate sau întunecate favorizează accidente.

b) **Nu folosiți uneltele electrice în atmosfere explozive, cum ar fi în prezența unor lichide, gaze sau pulberi inflamabile.** Uneltele electrice creează scânteii care pot aprinde pulberea sau vaporii.

c) **Țineți copiii și persoanele prezente la distanță atunci când folosiți o unealtă electrică.** Distragerea atenției poate cauza pierderea controlului.

2. SIGURANȚA ELECTRICĂ

a) **Ștecherul uneltei electrice trebuie să se potrivească cu prizele. Nu modificați niciodată ștecherul în niciun fel. Nu utilizați ștechere adaptoare cu uneltele electrice împământate (legare la pământ).** Ștecherele nemodificate și prizele potrivite vor reduce riscul de șoc electric.

b) **Evitați contactul corpului cu suprafețele împământate sau legate la pământ, cum ar fi țevi, radiatoare, cuptoare și frigider.** Există un risc crescut de șoc electric atunci când corpul dumneavoastră este legat la pământ sau împământat.

c) **Nu expuneți uneltele electrice la ploaie sau condiții de umiditate.** Apa care intră într-o unealtă electrică va crește riscul de șoc electric.

d) **Nu suprasolicitați cablul. Nu folosiți niciodată cablul pentru a transporta, trage sau scoate din priză uneltele electrice. Țineți cablul departe de căldură, ulei, margini ascuțite sau piese în mișcare.** Cablurile deteriorate sau încurcate cresc riscul de șoc electric.

e) **Atunci când folosiți o unealtă electrică în aer liber, utilizați un prelungitor adecvat pentru uti-**

lizare în aer liber. Utilizarea unui cablu adecvat pentru exterior reduce riscul de șoc electric.

f) **În cazul în care este inevitabilă utilizarea unei unelte electrice într-o locație cu umezeală, utilizați o sursă de alimentare protejată de un dispozitiv de curent rezidual (RCD).** Utilizarea unui dispozitiv de curent rezidual reduce riscul de șoc electric.

3. SIGURANȚA PERSONALĂ

a) **Rămâneți în alertă, urmăriți ceea ce faceți și folosiți simțul rațional atunci când folosiți o unealtă electrică. Nu folosiți o unealtă electrică în timp ce sunteți obosit sau sub influența drogurilor, alcoolului sau a medicamentelor.** Un moment de neatenție în timpul utilizării uneltelor electrice poate avea ca rezultat vătămări corporale grave.

b) **Utilizați echipament individual de protecție. Purtați întotdeauna protecție pentru ochi.** Echipamentul de protecție, cum ar fi o mască de praf, pantofi de siguranță antiderapanți, cască de protecție sau protecție auditivă, utilizat în condiții adecvate, va reduce vătămrile corporale.

c) **Preveniți pornirea neintenționată. Asigurați-vă că comutatorul de încărcare este în poziția oprit înainte de conecta la sursa de alimentare și/sau la pachetul de acumulatori, de a ridica sau de a transporta uneltele.** Transportarea uneltelor electrice cu degetul pe comutatorul de încărcare sau pe alimentarea cu energie a uneltelor electrice care au întrerupătorul pornit facilitează producerea accidentelor.

- d) **Îndepărtați orice cheie de reglare înainte de a porni unalta electrică.** O cheie fixă sau o altă cheie lăsată atașată pe o parte rotativă a uneltei electrice poate provoca vătămări corporale.
- e) **Nu vă întindeți prea mult. Păstrați-vă în permanență echilibrul și poziția corectă a picioarelor.** Acest lucru permite un control mai bun al uneltei electrice în situații neprevăzute.
- f) **Îmbrăcați-vă corespunzător. Nu purtați haine largi sau bijuterii. Țineți-vă părul și hainele departe de piesele în mișcare.** Hainele largi, bijuteriile sau părul lung pot fi prinse în piesele în mișcare.
- g) **În cazul în care sunt prevăzute dispozitive pentru conectarea instalațiilor de aspirare și colectare a prafului, asigurați-vă că acestea sunt conectate și utilizate în mod corespunzător.** Utilizarea colectării prafului poate reduce pericolele legate de praf.
- h) **Nu lăsați ca obișnuința dobândită în urma utilizării frecvente a uneltelor să vă permită să deveniți încrezător și să ignorați principiile de siguranță a uneltelor.** O acțiune neglijentă poate provoca vătămări grave într-o fracțiune de secundă.

4. UTILIZAREA ȘI ÎNGRIJIREA UNELTELOR ELECTRICE

- a) **Nu forțați unalta electrică. Folosiți unalta electrică potrivită pentru aplicația dumneavoastră.** Unelte electrice corecte vor face treaba mai bine și mai sigur, la viteză pentru care au fost proiectate.
- b) **Nu utilizați unalta electrică dacă comutatorul de încărcare**

nu o pornește și nu o oprește.

Orice unaltă electrică care nu poate fi controlată cu ajutorul comutatorului de încărcare este periculoasă și trebuie reparată.

- c) **Deconectați ștecherul de la sursa de alimentare și/sau scoateți pachetul de acumulatori, dacă este detașabil, din unalta electrică înainte de a face orice reglaje, de a schimba accesorii sau de a depozita unelte electrice.** Astfel de măsuri preventive de siguranță reduc riscul de pornire accidentală a uneltei electrice.
- d) **Nu depozitați unelte electrice nefolosite la îndemâna copiilor și nu permiteți persoanelor, care nu sunt familiarizate cu unalta electrică sau cu aceste instrucțiuni, să folosească unalta electrică.** Unelte electrice sunt periculoase dacă se află în mâinile unor utilizatori neinstruiți.
- e) **Întreținerea uneltelor electrice și a accesoriilor. Verificați ca piesele în mișcare să nu fie alinate necorespunzător sau blocate, să nu existe piese rupte și orice altă stare care ar putea afecta funcționarea uneltei electrice. Dacă este deteriorată, reparați unalta electrică înainte de utilizare.** Multe accidente sunt cauzate de unelte electrice întreținute necorespunzător.
- f) **Păstrați unelte de tăiere ascuțite și curate.** Unelte de tăiere întreținute corespunzător, cu muchii de tăiere ascuțite, sunt mai puțin susceptibile de a se bloca și sunt mai ușor de controlat.
- g) **Folosiți unalta electrică, accesoriile și cuțitele acestuia etc. în**

conformitate cu aceste instrucțiuni, ținând cont de condițiile de lucru și de lucrările care urmează să fie efectuate. Utilizarea unelei electrice pentru operațiuni diferite de cele prevăzute ar putea duce la o situație periculoasă.

- h) **Păstrați mânerele și suprafețele de prindere uscate, curate și fără ulei și grăsime.** Mânerele și suprafețele de prindere alunecoase nu permit manevrarea și controlul sigur al unelei în situații neprevăzute.

5. UTILIZAREA ȘI ÎNGRIJIREA UNELTELOR CU ACUMULATORI

- a) **Reîncărcați numai cu încărcătorul specificat de producător.** Un încărcător care este potrivit pentru un tip de pachet de acumulatori poate crea un risc de incendiu, atunci când este utilizat cu un alt pachet de acumulatori.
- b) **Folosiți unelele electrice numai cu pachetele de acumulatori special concepute.** Utilizarea oricărui altor acumulatori poate crea un risc de vătămare și de incendiu.
- c) **Atunci când pachetul de acumulatori nu este utilizat, păstrați-l departe de alte obiecte metalice, cum ar fi agrafe de hârtie, monede, chei, cuie, șuruburi sau alte obiecte metalice mici, care pot face o conexiune de la un terminal la altul.** Scurtcircuitarea terminalelor acumulatorului poate provoca arsuri sau incendii.
- d) **În condiții de utilizare incorectă, din acumulator poate ieși lichid; evitați contactul cu acesta. În caz de contact accidental, spălați cu apă. În cazul în care lichidul intră în contact cu ochii, solicitați în plus și asistență me-**

dicală. Lichidul scurs din acumulator poate provoca iritații sau arsuri.

- e) **Nu utilizați un pachet de acumulatori sau o unealtă care este deteriorată sau modificată.** Acumulatorii deteriorați sau modificați pot avea un comportament imprevizibil, ceea ce poate duce la incendii, explozii sau risc de rănire.
- f) **Nu expuneți un pachet de acumulatori sau o unealtă la foc sau la temperaturi excesive.** Expunerea la foc sau la temperaturi de peste 130 °C poate provoca o explozie.
- g) **Respectați toate instrucțiunile de încărcare și nu încărcați pachetul de acumulatori sau unealta în afara intervalului de temperatură specificat în instrucțiuni.** Încărcarea necorespunzătoare sau la temperaturi în afara intervalului specificat poate deteriora acumulatorul și crește riscul de incendiu.
- ## 6. SERVICE
- a) **Trimiteți unealta electrică pentru reparații la o persoană calificată, care să efectueze reparații folosind numai piese de schimb identice.** Acest lucru va asigura menținerea siguranței unelei electrice.
- b) **Nu reparați niciodată pachete de acumulatori deteriorați.** Întreținerea pachetelor de acumulatori trebuie efectuată numai de către producător sau de către furnizorii de service autorizați.

Informații de siguranță pentru mașini de găurit

Instrucțiuni de siguranță pentru toate operațiunile

- **Țineți unealta electrică de suprafețele de prindere izolate, atunci când efectuați o operațiune în care accesoriul de tăiere sau elementele de fixare poate intra în contact cu cablurile ascunse.** Accesoriul de tăiere sau elementele de fixare care intră în contact cu un cablu „sub tensiune” pot face ca părțile metalice expuse ale uneltei electrice să fie „sub tensiune” și acest lucru poate provoca un șoc electric operatorului.

Instrucțiuni de siguranță la utilizarea burghiilor lungi

- **Nu operați niciodată la o viteză mai mare decât viteza maximă nominală a burghiului.** La viteze mai mari, este posibil ca burghiul să se îndoiească dacă este lăsat să se rotească liber fără a intra în contact cu piesa de prelucrat, ceea ce poate duce la vătămări corporale.
- **Întotdeauna începeți găurirea la viteză redusă și cu vârful burghiului în contact cu piesa de prelucrat.** La viteze mai mari, este posibil ca burghiul să se îndoiească dacă este lăsat să se rotească liber fără a intra în contact cu piesa de prelucrat, ceea ce poate duce la vătămări corporale.
- **Aplicați presiune numai în linie directă cu burghiul și nu aplicați o presiune excesivă.** Burghiile se pot îndoii provocând ruperea sau pierderea controlului, ceea ce poate duce la vătămări corporale.

Instrucțiuni de siguranță suplimentare

- **Asigurați piesa de prelucrat.** ○ piesa de prelucrat fixată cu dispozitive de prindere sau într-o menghină este ținută mai sigur decât cu mîna dumneavoastră.
- **Opriti imediat scula electrică în cazul în care scula aplicată se blochează. Pregătiți-vă pentru reacții de cuplu ridicat care provoacă recul.** Scula aplicată se blochează în piesa de lucru sau când scula electrică este suprasolicitată.
- **Așteptați întotdeauna până când unealta electrică se oprește complet înainte de a o lăsa jos.** Unealta folosită se poate bloca și vă poate face să pierdeți controlul acesteia.
- **Țineți scula electrică în siguranță.** Când strângeți și slăbiți șuruburile, fiți pregătit pentru reacții de cuplu ridicat temporar.
- **Folosiți detectoare adecvate pentru a determina dacă există cabluri de alimentare ascunse sau contactați compania locală de utilități pentru asistență.** Contactul cu cablurile electrice poate provoca incendii și șocuri electrice. Deteriorarea conductelor de gaz poate duce la explozie. Ruperea conductelor de apă provoacă daune materiale.
- **Utilizați numai accesoriile recomandate de PARKSIDE.** Accesoriile nepotrivite pot provoca șocuri electrice sau incendii.

Riscuri reziduale

Chiar dacă operați această unealtă electrică conform prescripțiilor, rămân existențe întotdeauna riscuri reziduale. Pot apărea următoarele pericole în legătură cu

modul constructiv și varianta de execuție a acestei unelte electrice:

- Afecțiuni auditive, dacă nu se poartă antifoane adecvate.
- Daune cauzate sănătății, rezultate din vibrațiile mâinii și brațului, dacă aparatul este utilizat pentru o perioadă mai lungă de timp sau nu este ghidat și înțreținut corespunzător.
- Vătămări prin tăiere

▲ AVERTIZARE! Pericol din cauza câmpului electromagnetic generat în timpul funcționării aparatului. Câmpul poate influența în anumite condiții implanturile medicale active sau pasive. Pentru a diminua pericolul vătămărilor serioase sau mortale, recomandăm persoanelor cu implanturi medicale să se consulte cu medicul lor și cu producătorul implantului medical, înainte de a utiliza scula electrică.

Pregătirea

▲ AVERTIZARE! Pericol de vătămare datorită pornirii accidentale a aparatului. Nu introduceți acumulatorul în aparat până când acesta nu este complet pregătit pentru utilizare.

Elemente de comandă

Înainte de prima funcționare a aparatului cunoașteți elementele de comandă.

- **Comutator al sensului de rotație (15) (Fig. A)**
OBSERVAȚIE! Acționați comutatorul sensului de rotație numai atunci când aparatul este oprit!
Indicații direcționale văzute din spate.
 - **Stânga** ↶ Înșurubarea șurubului, găurire
 - **Centru** 🔒 Blocare cuplare
 - **Dreapta** ↷ Deșurubarea șurubului

• Inel de reglare cuplu (3)

OBSERVAȚIE! Acționați inelul de reglare a cuplului de torsiune numai atunci când aparatul este oprit!

Setarea cuplului maxim pentru înșurubare la care se declanșează ambreiajul de alunecare.

- **1** Cel mai mic cuplu
- **25** Cel mai mare cuplu
Atunci când înșurubați, începeți cu un cuplu de strângere mic, din motive de siguranță. Măriți cuplul dacă este necesar.

-  Găurire fără limitare de cuplu

• Selector viteze (4)

OBSERVAȚIE! Acționați comutatorul de selecție a treptei numai atunci când aparatul este oprit.

- **1**  Șuruburi
- **2**  Găurire

• Întrerupător de pornire/oprire (14)

- Pornirea: Apăsarea
- Reglarea continuă a vitezei: Cu cât apăsați butonul de pornire/oprire mai departe, cu atât este mai mare turația.
- Oprirea: Eliberarea

Montarea și demontarea sculei interschimbabile

Indicații

- Domeniul de strângere al mandrinei: 1,5–13 mm
- Indicații direcționale văzute din spate.

Montarea sculei interschimbabile

1. Deschideți mandrina de găurit: Întoarceți mandrina de găurit cu acțiune rapidă (2) ↶.
2. Introduceți scula de inserție cât mai mult posibil în orificiul mandrinei de găurit (1).

3. Fixați scula interschimbabilă: Întoarceți mandrina de găurit cu acțiune rapidă (2) U .

Demontarea sculei interschimbabile

1. Deschideți mandrina de găurit: Întoarceți mandrina de găurit cu acțiune rapidă (2) U .
2. **▲ PRECAUȚIE!** Pericol de arsuri! Sculele interschimbabile - în special burghiile - se pot încălzi foarte tare. Purtați mănuși de protecție dacă este necesar.

Scoateți scula interschimbabilă.

Verificarea nivelului de încărcare a acumulatorului

1.  Apăsați butonul (8) aflat lângă indicatorul stării de încărcare (9) pe acumulatorul (10).

LED-urile indicatorului stării de încărcare indică starea de încărcare a acumulatorului.

 roșu, oranș, verde
Acumulator încărcat

 roșu, oranș
Acumulator parțial încărcat

 roșu
Acumulatorul trebuie încărcat

2. Încărcați acumulatorul (10) dacă mai este aprins numai LED-ul roșu al indicatorului stării de încărcare (9).

Încărcați acumulatorul

A se vedea instrucțiunile de utilizare ale încărcătorului.

Indicații

- Lăsați un acumulator încălzit să se răcească înaintea încărcării.
- Nu expuneți acumulatorul la radiația solară puternică un timp mai îndelungat și nu îl plasați pe corpuri de încălzire (max. 50°C).

Încărcați acumulatorul

1. Conectați încărcătorul pentru acumulator (16) la o priză.
2. Glisați acumulatorul (10) în fanta de încărcare a încărcătorului pentru acumulator (16).
3. După încheierea procesului de încărcare, deconectați încărcătorul de acumulator (16) de la rețea.
4. Scoateți acumulatorul (10) din încărcătorul de acumulator (16).

LED-urile de control de pe încărcător (16):

verde	roșu	Semnificația
luminează	–	<ul style="list-style-type: none"> • Acumulatorul este complet încărcat • pregătit (niciun acumulator introdus)
–	luminează	Acumulatorul se încarcă
–	clipește	Acumulator supraîncălzit
clipește	clipește	Acumulator defect

Funcționarea

Introducerea și scoaterea acumulatorului

▲ AVERTIZARE! Pericol de vătămare datorită pornirii accidentale a aparatului. Nu introduceți acumulatorul în aparat până când acesta nu este complet pregătit pentru utilizare.

OBSERVAȚIE! Pericol de deteriorare! Un acumulator greșit poate deteriora aparatul și acumulatorul.

Introducerea acumulatorului

1. Împingeți acumulatorul (10) de-a lungul șinei de ghidare în suportul acestuia (7).
Acumulatorul se blochează cu zgomot.

Îndepărtarea bateriilor

1. Apăsăți și mențineți apăsat dispozitivul de deblocare a acumulatorului (11) pe acesta (10).
2. Scoateți acumulatorul din suportul acestuia (7).

Pornirea și oprirea

Pornirea

1. Selectați direcția de rotație cu ajutorul comutatorului sensului de rotație (15).
2. Selectați o treaptă comutatorului de selecție a treptei (4).
3. Selectați cuplul maxim sau găurirea cu ajutorul inelului de reglare a cuplului (3).
4. Apăsăți și mențineți apăsat întrerupătorul de pornire/oprire (14).

Lumina de lucru cu LED (12) luminează.

Oprirea

1. Eliberați întrerupătorul de pornire/oprire (14).
2. Înainte de a lăsa deoparte scula electrică, așteptați să se oprească.
3. În pauzele de lucru: Poziționați comutatorul sensului de rotație (15) în centru. Această măsură de precauție împiedică pornirea neintenționată a uneltei electrice.

Acest lucru vă permite să agățați aparatul pe o curea cu ajutorul clemei de curea (13). Cu ajutorul clemei de curea puteți deschide sticlele cu capace tip coroană.

4. Scoateți acumulatorul din aparat, dacă lăsați aparatul nesupravegheat sau ați terminat lucrul.

Transport

Indicații privind transportul aparatului:

- Opriți aparatul și îndepărtați acumulatorul. Asigurați-vă că toate piesele mo-

bile au ajuns în stare de repaus complet.

- Scoateți scula interschimbabilă.
- Purtați aparatul întotdeauna de mâner (6).

Curățarea, întreținerea și depozitarea

▲ AVERTIZARE! Șoc electric! Protejați-vă în cazul lucrărilor de întreținere și curățenie. Opriți aparatul.

Lucrările de întreținere și mentenanță care nu sunt descrise în acest manual de utilizare trebuie efectuate de către centrul nostru de service. Utilizați numai piese de schimb originale.

Curățarea

▲ AVERTIZARE! Șoc electric! Nu scoțiți niciodată aparatul cu apă.

OBSERVAȚIE! Pericol de deteriorare. Substanțele chimice pot ataca piesele din plastic ale aparatului. Nu folosiți agenți de curățare resp. solventi.

- Păstrați curate fantele de aerisire, carcasa motorului și mânerul aparatului. Pentru aceasta, folosiți o cârpă umedă sau o perie.

Întreținere

Aparatul nu necesită întreținere.

Depozitarea

Depozitați întotdeauna aparatul și accesoriile:

- curat
- la loc uscat
- protejate împotriva prafului
- în afara zonei de acțiune a copiilor

Temperatura de depozitare pentru acumulator și aparat este între 0 °C și 45 °C. Pe perioada depozitării evitați temperaturile

extreme, pentru ca acumulatorul să nu își piardă randamentul.

Înainte de o depozitare pe timp îndelungat (de ex. peste iarnă), scoateți acumulatorul din aparat (respectați manualul separat de operare pentru acumulator și încărcător).

Eliminarea/protecția mediului

Scoateți acumulatorul din aparat și predați aparatul, acumulatorul, accesoriile și ambalajul la un centru de reciclare ecologică.



Aparatele electrice nu aparțin categoriei de gunoi menajer. Simbolul pubelei cu roți barate cu o cruce înseamnă că acest produs nu trebuie eliminat ca deșeu municipal nesortat la sfârșitul duratei sale de viață utilă.

- Directiva 2012/19/UE se aplică acestui aparat.
- Predați aparatul unui centru de reciclare. Piese din plastic și metal utilizate pot fi sortate separat și predate astfel în vederea revalorificării. Apelați în acest scop la centrul nostru de service.
- Noi eliminăm gratuit aparatele defecte, care ne sunt trimise.

Instrucțiuni de eliminare a acumulatorilor



Nu aruncați acumulatorul în gunoiul menajer, în foc (pericol de explozie) sau în apă. Acumulatorii deteriorați pot afecta sănătatea și mediul dacă se emană sau se scurg vapori sau lichide toxice.

Eliminați acumulatorii în conformitate cu reglementările locale. Acumulatorii defecte sau consumate trebuie să fie reciclate conform Directivei 2006/66/CE. Predați acumulatorii la un punct de

colectare a bateriilor uzate, unde acestea sunt reciclate ecologic. Apelați în acest scop la unitatea locală de eliminare a deșeurilor sau la centrul nostru de service. Eliminați acumulatorul ca deșeu în stare descărcată. Vă recomandăm să acoperiți polii cu bandă adezivă pentru a preveni scurtcircuitul. Nu deschideți acumulatorul.

Service

Garanție

Stimată clientă, stimate client, Pentru acest aparat veți primi 3 ani de garanție, de la data achiziției.

În cazul în care aparatul este deteriorat, aveți dreptul legal de a solicita compensarea prejudiciilor de către comerciantul produsului. Aceste drepturi legale nu sunt limitate de garanția oferită de noi și prezentată în cele ce urmează.

Clauze de garanție

Termenul garanției începe de la data achiziționării aparatului. Vă rugăm să păstrați în condiții corespunzătoare bonul de casă original. Acest document este solicitat ca și dovadă a achiziției.

Dacă, pe parcursul a trei ani din momentul achiziției, apare vreo daună materială sau de fabricație, produsul va fi reparat sau înlocuit gratuit – la alegerea noastră. Serviciile prestate în perioada garanției presupun ca, în cadrul termenului-de-trei-ani, să fie prezentate aparatul defect și dovada achiziției (bonul de casă) și să se descrie pe scurt în ce constă și când a apărut dauna.

Dacă defectul este acoperit de garanție, veți primi fie produsul reparat fie unul nou. Timpul de nefuncționare din cauza lipsei de conformitate apărute în cadrul termenului de garanție prelungeste termenul de garanție legală de conformitate și cel al

garanției comerciale și curge, după caz, din momentul la care a fost adusă la cunoștința vânzătorului lipsa de conformitate a produsului sau din momentul prezentei produsului la vânzător/unitatea service până la aducerea produsului în stare de utilizare normală și, respectiv, al notificării în scris în vederea ridicării produsului sau predării efective a produsului către consumator.

Produsele de folosință îndelungată care înlocuiesc produsele defecte în cadrul termenului de garanție vor beneficia de un nou termen de garanție care curge de la data preschimbării produsului.

Perioada de garanție și dreptul la repararea prejudiciului

Perioada de garanție nu se prelungește după ce aceasta expiră. Acest lucru este valabil și pentru componentele înlocuite și reparate. Este recomandabil ca eventualele daune și lipsuri să fie comunicate imediat după achiziție. După expirarea garanției, reparațiile necesare sunt realizate contra-cost.

Conținutul garanției

Aparatul este fabricat în conformitate cu standarde de calitate foarte înalte și este testat în detaliu înainte de livrare.

Dreptul la garanție este valabil pentru erorile materiale sau de fabricație. Această garanție nu acoperă componente ale produsului care sunt expuse unui grad normal de uzură și care, din acest motiv, pot fi considerate ca piese de schimb (de ex. Mandrină cu prindere rapidă) și nici daunele produse asupra componentelor fragile.

Această garanție este anulată dacă produsul a fost deteriorat, folosit necorespunzător sau dacă nu a fost supus lucrărilor de mentenanță. Pentru a garanta o utilizare corespunzătoare a produsului trebuie

să respectați instrucțiunile din manualul de operare

Produsul trebuie să fie folosit doar pentru uz privat, nu industrial. Garanția este anulată în cazul unei manipulări abuzive sau necorespunzătoare, al folosirii forței și în cazul intervențiilor care nu au fost efectuate de departamentul nostru autorizat de service.

Executarea garanției

Pentru a garanta o procesare rapidă a cazului Dvs., vă rugăm să respectați următoarele instrucțiuni:

- Păstrați bonul de casă și numărul de identificare (IAN 418090_2210) ca și dovadă a achiziției produsului.
- Numărul articolului este înscris pe plăcuța de fabricație.
- Dacă apar erori funcționale sau alte lipsuri, contactați imediat, **telefonic** sau prin **e-mail**, departamentul de service menționat mai jos. Veți primi informații suplimentare referitoare la modalitatea de soluționare a reclamației Dvs.
- Produsul evaluat ca fiind defect, în urma consultării cu serviciul nostru de relații cu clienții, poate fi expediat gratuit către departamentul de service indicat de noi, odată cu dovada achiziției (bonul de casă) și cu o declarație în care descrieți în ce constă și când a apărut defecțiunea. Pentru a evita problemele de recepționare și costurile suplimentare, este obligatoriu să folosiți doar adresa poștală furnizată de noi. Asigurați-vă că pachetul nu este expediat cu plata la destinatar, prin mărfuri voluminoase, expres sau alți furnizori speciali. Vă rugăm să includeți și accesoriile permise în momentul achiziției și folosiți un ambalaj suficient de solid.

Reparație-service

Pentru reparații, **care nu fac obiectul garanției**, adresați-vă centrului de service. Acolo veți primi o estimare privind costurile.

- Putem procesa numai aparate, care sunt suficient ambalate și expediate cu transportul plătit. **Indicație:** Vă rugăm să trimiteți aparatul dvs. curățat și cu indicarea defectului către adresa menționată a centrului nostru de service.
- Nu sunt acceptate aparatele expediate în mod necorespunzător, aparate trimise prin mărfuri voluminoase, Express sau cu alte transporturi speciale.
- Noi eliminăm gratuit aparatele defecte, care ne sunt trimise.

Service-Center

RO **Service România**
Tel.: 0800 896 637
E-mail: grizzly@lidl.ro
IAN 418090_2210

Importator

Vă rugăm să aveți în vedere că adresa următoare nu este o adresă de service. Mai întâi contactați centrul de service menționat mai sus.

Grizzly Tools GmbH & Co. KG
Stockstädter Str. 20
63762 Grobostheim
GERMANIA
www.grizzlytools.de

Piese de schimb și accesorii

Puteți obține piese de schimb și accesorii de la www.grizzlytools.shop.

Dacă apar probleme în timpul procesului dvs. de comandă, contactați-ne prin magazinul nostru online. Pentru întrebări suplimentare adresați-vă către *Service-Center, Pag. 211*

Poz. nr.	Pag. 245*	Denumire	Nr. de comandă
2	6, 7	Mandrină cu prindere rapidă	91105806

* Reprezentare explodată

Traducerea originalului declarației de conformitate CE

Produs: **Mașină de înșurubat și găurit cu acumulator 20 V**

Model: **PABS 20-Li G8**

Numărul de serie: 000001-060000

Obiectul declarației descris mai sus este în conformitate cu legislația relevantă de armonizare a Uniunii:

**2006/42/EC • 2014/30/EU • 2012/19/EU •
2011/65/EU & (EU) 2015/863**

Produs cu baterie Smart PAPS 204 A1/Smart PAPS 208 A1: 2014/53/EU

Obiectul declarației descris mai sus este conform Directivei 2011/65/EU a Parlamentului European și a Consiliului din 8 iunie 2011 privind restricțiile de utilizare a anumitor substanțe periculoase în echipamentele electrice și electronice.

Pentru a asigura conformitatea, au fost aplicate următoarele standarde armonizate și standarde și reglementări naționale:

**EN 62841-1:2015 • EN 62841-2-1:2018/A11:2019 • EN IEC 63000:2018
EN IEC 55014-1:2021 • EN IEC 55014-2:2021 • IEC 62471:2006**

Produs cu baterie Smart PAPS 204 A1/Smart PAPS 208 A1:

EN 301 489-1 V2.2.3:2019 • EN 301 489-17 V3.2.4:2020

EN 300 328 V2.2.2:2019 • EN 50663:2017

Prezenta declarație de conformitate este emisă pe răspunderea exclusivă a producătorului:

CE Grizzly Tools GmbH & Co. KG
Stockstädter Str. 20
63762 Großostheim
GERMANIA
03.04.2023



Christian Frank
Reprezentant autorizat pentru documentație

Съдържание

Въведение.....213

Употреба по предназначение.....	214
Окомплектовка на доставката/ принадлежности.....	214
Преглед.....	214
Описание на функциите.....	214
Технически данни.....	215

Указания за безопасност..... 216

Значение на указанията за безопасност.....	216
Пиктограми и символи.....	216
Общи предупреждения за безопасност на електроинструментите.....	217
Информация за безопасността на бормашини.....	220
Остатъчни рискове.....	221

Подготовка..... 222

Контролни елементи.....	222
Сглобяване и разглобяване на работния инструмент.....	222
Проверка на степента на зареждане на акумулатора.....	223
Зареждане на батерията.....	223

Експлоатация..... 223

Поставяне и сваляне на акумулаторната батерия.....	223
Включване и изключване.....	224

Транспорт.....224

Почистване, техническа поддръжка и съхранение..... 224

Почистване.....	224
Поддръжка.....	224
Съхранение.....	225

Предаване за отпадъци/ Опазване на околната среда.....225

Инструкции за изхвърляне на акумулаторни батерии.....	225
--	-----

Сервизно обслужване..... 225

Гаранция.....	225
Ремонтен сервиз / извънгаранционно обслужване.....	227
Сервизен център.....	227
Вносител.....	227

Резервни части и аксесоари..... 228

Превод на оригиналната съответствие на ЕО.....228

Разглобен вид..... 245

Въведение

Сърдечни поздравления за покупката на Вашия нов акумулаторен винтоверт (наричан по-долу уред или електроинструмент).

Вие сте избрали един висококачествен уред. Този уред е бил проверяван относно качеството по време на производството и е бил подложен на крайна проверка. По този начин функционалността на Вашия уред е гарантирана.



Ръководството за експлоатация е неразделна част от този уред. То съдържа важни указания за безопасността, употребата и изхвърлянето на уреда. Прочетете внимателно ръководството за експлоатация. Запознайте се с частите за управление и правилната употреба на уреда. Използвайте уреда само както е описано и за посочените области на приложение. Пазете добре ръководството за експлоатация и предайте всички документи заедно с уреда при препредаването му на трети лица.

Употреба по предназначение

Уредът е предназначен единствено за следните приложения:

- Завиване и развиване на винтове
- Пробиване в дърво, метал или пластмаса

Експлоатация само в сухи помещения. Всяка друга употреба, която не е допусната изрично в това ръководство за експлоатация, може да представлява сериозна опасност за потребителя и може да доведе до щети по уреда. Операторът или потребителят на уреда е отговорен за злополуки или щети за други лица или тяхната собственост. Уредът е предназначен за дейности тип „домашен майстор“. Той не е конструиран за промишлена употреба. При комерсиална употреба, гаранцията е невалидна. Производителят не носи отговорност за щети в резултат на употреба не по предназначение или неправилно обслужване.

Уредът е част от серията **X 20 V TEAM** и може да се използва с батерии от серията **X 20 V TEAM**. Акумулаторните батерии от серията **X 20 V TEAM** трябва да се зареждат само със зарядни устройства от серията **X 20 V TEAM**.

Окомплектовка на доставката/принадлежности

Разопаковайте уреда и проверете окомплектовката на доставката.

Изхвърлете опаковъчния материал по подходящ начин.

- Акумулаторна бормашина 20 V
- Куфар за съхранение
- Превод на оригиналната инструкция

Батерията и зарядното не са включени.

Преглед

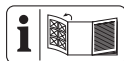

Изображенията на уреда ще намерите върху предната разгъваща се страница.

- 1 Отвор на патронник
- 2 Патронник за бързо захващане
- 3 Пръстен за настройка на въртящия момент
- 4 Превключвател за избор на скоростта
- 5 Държач за битове
- 6 Ръкохватка (изолирана повърхност за хващане)
- 7 Държач за батерии
- 8 Бутон (Индикатор за състоянието на зареждане)
- 9 Индикатор за състоянието на зареждане
- 10 Акумулаторна батерия
- 11 Бутон за деблокиране на акумулатора
- 12 Светодиодна работна светлина
- 13 Щипка за колан
- 14 Превключвател за включване/изключване
- 15 Превключвател за посоката на въртене
- 16 Зарядно устройство за акумулатор
- 17 Куфар за съхранение

Описание на функциите

Винтовертът е оборудван с плъзгащ съединител, който при достигане на предварително избран максимален въртящ момент разединява задвижването от работния шпиндел.

Функцията на контролните елементи ще откриете в следващите описания.

Технически данни

Акумулаторна бормашина 20 V PABS 20-Li G8

Номинално напрежение U 20 V =

Тегло с батерия (20 V, 2 Ah) 1,7 kg

Уредаобороти на празен ход n_0

- 1-ва предавка 0–430 min⁻¹

- 2-ра предавка 0–1500 min⁻¹

Макс. въртящ момент 45 Nm

Ширина на патронника 1,5–13 mm

Макс. диаметър на пробиване

- дърво 30 mm

- стомана 13 mm

Ниво на звуково налягане L_{pA}

..... 72,1 dB; $K_{pA}=5$ dB

Ниво на звукова мощност L_{WA}

..... 83,1 dB; $K_{WA}=5$ dB

Вибрации a_h $\leq 2,5$ m/s²; $K=1,5$ m/s²

Акумулаторна батерия Li-Ion

Температура ≤ 50 °C

- Процес на зареждане 4 – 40 °C

- Експлоатация -20 – 50 °C

- Съхранение 0 – 45 °C

PARKSIDE Performance Smart батерия

Smart PAPS 204 A1/Smart PAPS 208 A1

- честотна лента 2400–2483,5 MHz

- предавана мощност ≤ 20 dBm

Стойностите на шума и вибрациите са определени според нормите и предписанията в декларацията за съответствие.

Посочената обща стойност на вибрациите и посочената стойност на шумовите емисии са измерени по стандартизиран метод на изпитване и могат да бъдат използвани за сравнение на един електрически инструмент с друг. Посо-

чената обща стойност на вибрациите и посочената стойност на шумовите емисии може също да се използва за предварителна оценка на натоварването.

▲ ПРЕДУПРЕЖДЕНИЕ! Емисиите на вибрациите и шума по време на действителната употреба на електроинструмента могат да се различават от посочените стойности в зависимост от начина, по който се използва електроинструментът. Необходимо е да се определят предохранителни мерки за защита на обслужващото лице въз основа на натоварването с вибрации при действителна употреба (тук следва да се вземат под внимание всички етапи на работния цикъл, напр. време, в което електрическият инструмент е изключен, и време, когато е включен, но работи без натоварване).

Времена за зареждане

Уредът е част от серията **X 20 V TEAM**

и може да се използва с батерии от серията **X 20 V TEAM**. Акумулаторните батерии от серията **X 20 V TEAM** трябва да се зареждат само със зарядни устройства от серията **X 20 V TEAM**.

Препоръчваме Ви да използвате този уред само със следните акумулаторни батерии: PAP 20 B1, PAP 20 B3, Smart PAPS 204 A1, Smart PAPS 208 A1

Препоръчваме Ви да зареждате тези акумулаторни батерии със следните зарядни устройства: PLG 20 A3, PLG 20 A4, PLG 20 C1, PLG 20 C3, PLG 201 A1, PDSLIG 20 A1, PDSLIG 20 B1, Smart PLGS 2012 A1

Технически характеристики на батерията и зарядното устройство: Вижте отделното ръководство.

Време за зареждане (мин.)	PAP 20 A1 PAP 20 B1	PAP 20 A2	PAP 20 A3 PAP 20 B3 Smart PAPS 204 A1	Smart PAPS 208 A1
PLG 20 A1 PLG 20 A4 PLG 20 C1	60	90	120	240
PLG 20 A2	45	60	80	165
PLG 20 A3 PLG 20 C3	35	45	60	120
PLG 201 A1	120	180	240	480
PDSLГ 20 A1 PDSLГ 20 B1	35	45	60	120
Smart PLGS 2012 A1	35	40	50	55

Указания за безопасност

Този раздел описва основните указания за безопасност при използването на уреда.

▲ ПРЕДУПРЕЖДЕНИЕ! Наранявания на хора и материални щети поради неправилно боравене с акумулаторната батерия. Спазвайте указанията за безопасност и указанията за зареждане и правилна употреба, посочени в ръководството за експлоатация на акумулаторната батерия и зарядното устройство от серия **X 20 V TEAM**. Подробно описание на процеса на зареждане и допълнителна информация ще намерите в настоящото отделно ръководство за потребителя.

Значение на указанията за безопасност

▲ ОПАСНОСТ! Ако не спазвате това указание за безопасност, ще се случи злополука. Последствието е тежко телесно нараняване или смърт.

▲ ПРЕДУПРЕЖДЕНИЕ! Ако не спазвате това указание за безопасност, е възможно да се случи злополука. Последствието е вероятно тежко телесно нараняване или смърт.

▲ ПОВИШЕНО ВНИМАНИЕ! Ако не спазвате това указание за безопасност, ще се случи злополука. Последствието е вероятно леко или средно тежко телесно нараняване.

УКАЗАНИЕ! Ако не спазвате това указание за безопасност, ще се случи злополука. Последствието е вероятна материална щета.

Пиктограми и символи

Символи върху уреда



Уредът е част от серията **X 20 V TEAM** и може да се използва с батерии от серията **X 20 V TEAM**. Акумулаторните батерии от серията **X 20 V TEAM** трябва да се зареждат само със зарядни устройства от серията **X 20 V TEAM**.



Спазвайте инструкциите за употреба



Електроуредите не се изхвърлят с битовите отпадъци.

Символи в ръководството за експлоатация



Внимание!

Общи предупреждения за безопасност на електроинструментите

▲ ПРЕДУПРЕЖДЕНИЕ! Прочетете всички предупреждения за безопасност, инструкции, илюстрации и спецификации, предоставени с този електроинструмент.

Неспазването на всички инструкции, изброени по-долу, може да доведе до токов удар, пожар и/или сериозно нараняване. **Запазете всички предупреждения и инструкции за бъдещи справки.**

Терминът "електроинструмент" в предупреждението се отнася до вашия електроинструмент, захранван от мрежата (с кабел), или електроинструмент, захранван от акумулаторна батерия (безжичен).

1. БЕЗОПАСНОСТ НА РАБОТНОТО МЯСТО

- a) **Поддържайте работното място чисто и добре осветено.** Задръстените или тъмни зони са предпоставка за инциденти.
- b) **Не работете с електроинструменти във взривоопасна атмосфера, например при наличие на запалими течности, газове или прах.** Електроинструментите създават искри, които могат да възпламенят праха или изпаренията.
- c) **Докато работите с електроинструмента, не допускайте деца и странични лица.** Разсейва-

нето може да доведе до загуба на контрол.

2. ЕЛЕКТРИЧЕСКА БЕЗОПАСНОСТ

- a) **Щепселите на електроинструментите трябва да съответстват на контакта. Никога не модифицирайте щепсела по какъвто и да е начин. Не използвайте адаптери със заземени електроинструменти.** Немодифицираните щепсели и подходящите контакти ще намалят риска от токов удар.
- b) **Избягвайте контакт на тялото със заземени повърхности, като тръби, радиатори, печки и хладилници.** Съществува повишен риск от токов удар, ако тялото ви е заземено.
- c) **Не излагайте електроинструментите на дъжд или влага.** Навлизането на вода в електроинструмента увеличава риска от токов удар.
- d) **Не злоупотребявайте с кабела. Никога не използвайте кабела за пренасяне, дърпане или изключване на електроинструмента. Дръжте кабела далеч от топлина, масло, остри ръбове или движещи се части.** Повредените или заплетени кабели увеличават риска от токов удар.
- e) **Когато работите с електроинструмент на открито, използвайте удължител, подходящ за употреба на открито.** Използването на кабел, подходящ за употреба на открито, намалява риска от токов удар.
- f) **Ако работата с електроинструмента на влажно място е неизбежна, използвайте защитено с устройст-**

во за защита от остатъчен ток (RCD). Използването на RCD намалява риска от токов удар.

3. ЛИЧНА БЕЗОПАСНОСТ

- a) **Бъдете нащрек, внимавайте какво правите и използвайте здрав разум, когато работите с електроинструмент. Не използвайте електроинструмента, когато сте уморени или под въздействието на наркотици, алкохол или медикаменти.** Момент на невнимание по време на работа с електроинструменти може да доведе до сериозни телесни повреди.
- b) **Използвайте лични предпазни средства. Винаги носете предпазни очила.** Защитното оборудване, като противопрахова маска, нехлъзгащи се предпазни обувки, твърда шапка или антифони, използвано при подходящи условия, ще намали нараняванията.
- c) **Предотвратяване на неволно стартиране. Уверете се, че превключателят е в изключено положение, преди да свързвате към източника на захранване и/или акумулаторната батерия, да вдигате или пренасяте инструмента.** Пренасянето на електроинструменти с пръст върху превключателя или включването на електроинструменти, чийто превключател е включен, води до инциденти.
- d) **Преди да включите електроинструмента, извадете всички регулиращи ключове или гаечни ключове.** Гаечен ключ или ключ, оставен прикрепен към въртяща се част на електроинструмента, може да доведе до нараняване.

- e) **Не превишавайте възможностите си. Поддържайте правилна стойка и равновесие през цялото време.** Това позволява по-добър контрол на електроинструмента в неочаквани ситуации.
- f) **Облечете се подходящо. Не носете свободни дрехи или бижута. Дръжте косата и дрехите си далеч от движещите се части.** Свободни дрехи, бижута или дълга коса могат да попаднат в движещите се части.
- g) **Ако са предвидени устройства за свързване на съоръжения за извличане и събиране на прах, уверете се, че те са свързани и се използват правилно.** Използването на прахоуловители може да намали опасностите, свързани с праха.
- h) **Не позволявайте на познатието, придобито от честото използване на инструментите, да ви позволи да станете самодоволни и да пренебрегнете принципите за безопасност на инструментите.** Едно невнимателно действие може да доведе до тежки наранявания в рамките на част от секундата.

4. ИЗПОЛЗВАНЕ И ГРИЖА ЗА ЕЛЕКТРОИНСТРУМЕНТА

- a) **Не насилвайте електроинструмента. Използвайте подходящия електроинструмент за вашето приложение.** Правилният електроинструмент ще свърши работата по-добре и по-безопасно със скоростта, за която е проектиран.
- b) **Не използвайте електроинструмента, ако превключателят не го включва и изключва.** Всеки електроинструмент, който не

- може да се управлява с превключвателя, е опасен и трябва да се ремонтира.
- c) **Преди да извършвате каквито и да било настройки, да сменят аксесоари или да съхраняват електроинструментите, изключете щепсела от източника на захранване и/или извадете акумулаторната батерия, ако се изважда, от електроинструмента.** Тези превантивни мерки за безопасност намаляват риска от случайно стартиране на електроинструмента.
- d) **Съхранявайте неработещите електроинструменти на място, недостъпно за деца, и не позволявайте на лица, които не са запознати с електроинструмента или с тези инструкции, да работят с него.** Електрическите инструменти са опасни в ръцете на необучени потребители.
- e) **Поддържане на електроинструменти и аксесоари. Проверявайте за разминаване или свързване на движещите се части, счупване на части и всякакви други условия, които могат да повлияят на работата на електроинструмента. Поправете електроинструмента преди употреба, ако е повреден.** Много злополуки се причиняват от лошо поддържани електроинструменти.
- f) **Поддържайте режещите инструменти остри и чисти.** Правилно поддържаните режещи инструменти с остри режещи ръбове е по-малко вероятно да се заклеят и са по-лесни за управление.
- g) **Използвайте електроинструмента, принадлежностите, накрайниците и т.н. в съответствие с тези инструкции, като се съобразявате с условията на работа и извършваната работа.** Използването на електроинструмента за операции, различни от предвидените, може да доведе до опасна ситуация.
- h) **Поддържайте дръжките и повърхностите за хващане сухи, чисти и без масла и мазнини.** Хлъзгавите дръжки и повърхности за хващане не позволяват безопасно боравене и управление на инструмента в неочаквани ситуации.
5. **ИЗПОЛЗВАНЕ И ГРИЖА ЗА АКУМУЛАТОРНИТЕ ИНСТРУМЕНТИ**
- a) **Зареждайте само със зарядното устройство, посочено от производителя.** Зарядното устройство, което е подходящо за един тип акумулаторна батерия, може да създаде риск от пожар, когато се използва с друг тип акумулаторна батерия.
- b) **Използвайте електроинструменти само със специално предназначени за целта комплекти акумулаторни батерии.** Използването на други акумулаторни батерии може да доведе до риск от нараняване и пожар.
- c) **Когато акумулаторната батерия не се използва, я дръжте далеч от други метални предмети, като кламери, монети, ключове, пирони, винтове или други малки метални предмети, които могат да се свържат от една клемма към друга.** Съединяването накъсо на клемите на

акумулаторната батерия може да доведе до изгаряния или пожар.

- d) **При неблагоприятни условия от акумулаторната батерия може да се изхвърли течност; избягвайте контакт с нея. При случаен контакт изплакнете с вода. Ако течността попадне в очите, допълнително потърсете медицинска помощ.** Течността, изхвърлена от акумулаторната батерия, може да причини дразнене или изгаряния.
- e) **Не използвайте пакет акумулаторни батерии или инструмент, които са повредени или модифицирани.** Повредени или модифицирани акумулаторни батерии могат да имат непредсказуемо поведение, което да доведе до пожар, експлозия или риск от нараняване.
- f) **Не излагайте акумулаторната батерия или инструмента на огън или прекомерна температура.** Излагането на огън или на температура над 130°C може да предизвика експлозия.
- g) **Спазвайте всички инструкции за зареждане и не зареждайте акумулаторната батерия или инструмента извън температурния диапазон, посочен в инструкциите.** Неправилното зареждане или зареждането при температури извън посочения диапазон може да повреди акумулаторната батерия и да увеличи риска от пожар.
6. **СЕРВИЗНО ОБСЛУЖВАНЕ**
- a) **Възложете сервизното обслужване на електроинструмента на квалифициран сервизен специалист, който изпъл-**

зва само идентични резервни части. По този начин ще се гарантира безопасността на електроинструмента.

- b) **Никога не обслужвайте повредени акумулаторни батерии.** Сервизното обслужване на акумулаторните батерии трябва да се извършва само от производителя или от оторизирани сервизи.

Информация за безопасността на бормашини

Инструкции за безопасност за всички операции

- **Дръжте електроинструмента за изолираните повърхности за захващане, когато извършвате операция, при която режещият крайник или закрепващите елементи могат да влязат в контакт със скритото окабеляване.** Режещият крайник или закрепващите елементи се допират до проводник под напрежение, което може да направи откритите метални части на електроинструмента "под напрежение" и да причини на оператора ток удар.

Инструкции за безопасност при използване на дълги свредла

- **Никога не работете със скорост, по-висока от максималната номинална скорост на свредлото.** При по-високи скорости има вероятност крайникът да се огъне, ако бъде оставен да се върти свободно, без да се допира до обработвания детайл, което може да доведе до телесни повреди.
- **Винаги започвайте пробиването с ниска скорост и с връх на свредлото в контакт с обра-**

ботвания детайл. При по-високи скорости има вероятност накрайникът да се огъне, ако бъде оставен да се върти свободно, без да се допира до обработвания детайл, което може да доведе до телесни повреди.

- **Винаги започвайте пробиването с ниска скорост и с връх на свредлото в контакт с обработвания детайл.** Накрайниците могат да се огънат и да доведат до счупване или загуба на контрол, което може да доведе до телесни повреди.

Допълнителни инструкции за безопасност

- **Осигурявайте обработвания детайл.** Детайл, захванат с подходящи приспособления или скоби, е застопорен по здраво и сигурно, отколкото, ако го държите с ръка.
- **Изключете електроинструмента незабавно, ако инструментът за приложение се блокира. Бъдете подготвени за реакции с висок въртящ момент, които предизвикват откат.** Инструментът за приложение се блокира, когато се заклеши в детайла или когато електроинструментът се претовари.
- **Винаги изчаквайте пълното спиране на електроинструмента, преди да го оставите.** Инструментът за приложение може да заседне и да изгубите контрол над електроинструмента.
- **Дръжте електроинструмента здраво.** Когато затягате и разхлабвате винтове, бъдете подготвени за реакции с временно висок въртящ момент.
- **Използвайте подходящи детектори, за да определите дали има скрити захранващи ли-**

нии, или се свържете с местната компания за комунални услуги за съдействие. Контактът с електрически кабели може да причини пожар и токов удар. Повреждането на газопроводите може да доведе до експлозия. Счупването на водопроводни тръби причинява материални щети.

- **Използвайте само аксесоари, препоръчани от PARKSIDE.** Неподходящите аксесоари могат да причинят токов удар или пожар.

Остатъчни рискове

Дори и при употреба съгласно указанията на този електроуред, винаги остават остатъчни рискове. Следните опасности могат да настъпят във връзка с изпълнението и изработването на този електроуред:

- Увреждане на слуха ако не се носи подходящо оборудване за предпазване на слуха.
- Увреждане на здравето, произтичащо от вибрации ръка-рамо, ако уредът се използва за по-дълъг период от време или не се използва и поддържа правилно.
- Нараняване чрез порязване

▲ ПРЕДУПРЕЖДЕНИЕ! Опасност от електромагнитното поле, което се генерира докато уредът е в експлоатация. При определени обстоятелства това поле може да повлияе отрицателно на активни или пасивни медицински импланти. За да се намали опасността от сериозни или смъртоносни наранявания, ние препоръчваме на лицата с медицински импланти да се консултират със своя лекар или производителя на медицинския имплант, преди да използват уреда.

Подготовка

▲ ПРЕДУПРЕЖДЕНИЕ! Опасност от нараняване в резултат на неволно включване на уреда. Поставете акумулатора в уреда едва тогава, когато уредът е напълно готов за употреба.



Контролни елементи

Запознайте се с контролните елементи преди да пуснете уреда в експлоатация за първи път.

• Превключвател за посоката на въртене (15) (Фиг. А)

УКАЗАНИЕ! Задействайте превключвателя за посоката на въртене само когато уредът е спрял!

Данните за посоката са гледани отзад.

- **Наляво**  завиване на винт, пробиване
 - **Център**  Блокировка срещу включване
 - **Надясно**  развиване на винт
- #### • Пръстен за настройка на въртящия момент (3)



УКАЗАНИЕ! Задействайте пръстена за настройка на въртящия момент само когато уредът е спрял!

Настройка на максималния въртящ момент за завиване, при който плъзгащият съединител се задейства.

- **1** Минимален въртящ момент
- **25** Максимален въртящ момент
С цел безопасност, при завиване започнете с малък въртящ момент. Увеличете въртящия момент, ако е необходимо.
-  Пробиване без ограничение на въртящия момент

• Превключвател за избор на скоростта (4)

УКАЗАНИЕ! Задействайте превключвателя за избор на скорост само когато уредът е спрял.



- **1**  Завиване
 - **2**  Пробиване
- #### • Превключвател за включване/изключване (14)
- Включване: Натискане
 - Плавно регулиране на оборотите: Колкото повече натискате превключвателя за включване/изключване, толкова по-високи са оборотите.
 - Изключване: Пускане

Сглобяване и разглобяване на работния инструмент

Указания

- Ширина на патронника: 1,5–13 mm
- Данните за посоката са гледани отзад.

Монтиране на работния инструмент

1. Отваряне на патронника: Обърнете патронника за бързо захващане (2) .
2. Вкарайте работния инструмент максимално навътре в патронника за бързо захващане (1).
3. Затягане на работния инструмент: Обърнете патронника за бързо захващане (2) .

Демонтиране на работния инструмент

1. Отваряне на патронника: Обърнете патронника за бързо захващане (2) .
2. **▲ ПОВИШЕНО ВНИМАНИЕ!** Опасност от изгаряне! Работните инструменти – по-специално свредлата – могат силно да

се нагорещат. Ако е необходимо, носете предпазни ръкавици.

Отстранете работния инструмент.

Проверка на степента на зареждане на акумулатора

1.  Натиснете бутона (8) до индикатора за състоянието на зареждане (9) на акумулатора (10).

Светодиодите на индикатора за състоянието на зареждане показват степента на зареждане на акумулатора.

 червен, ора нжев, зеле н
Акумулаторът е зареден

 червен, ора нжев
Акумулаторът е зареден частично

 червен
Акумулаторът трябва да бъде зареден

2. Заредете акумулатора (10), когато остане да свети само червеният светодиод на индикатора за състоянието на зареждане (9).

Зареждане на батерията

Вж. също ръководството за експлоатация на зарядното устройство.

Указания

- Оставете загряла батерия да се охлади преди зареждане.
- Не излагайте батерията за по-дълго време на силно слънчево лъчение и не я поставяйте върху отоплителни тела (макс. 50 °C).

Зареждане на батерията

1. Включете зарядното устройство за акумулаторната батерия (16) в контакта.

2. Вкарайте батерията (10) в отвора за зареждане на зарядното устройство за акумулаторната батерия (16).
3. След процеса на зареждане изключете зарядното устройство за акумулаторната батерия (16) от мрежата.
4. Извадете акумулаторната батерия (10) от зарядното устройство на акумулаторната батерия (16).

Контролни светодиоди на зарядното устройство (16):

зеле н	червен	Значение
свети	—	<ul style="list-style-type: none"> • Акумулаторът е напълно зареден • готов (няма поставен акумулатор)
—	свети	Акумулаторът се зарежда
—	мига	Батерията е прегрята
мига	мига	Батерията е повредена

Експлоатация

Поставяне и сваляне на акумулаторната батерия

▲ ПРЕДУПРЕЖДЕНИЕ! Опасност от нараняване в резултат на неволно включване на уреда. Поставете акумулатора в уреда едва тогава, когато уредът е напълно готов за употреба.

УКАЗАНИЕ! Опасност от повреда! Грешна акумулаторна батерия може да повреди уреда и батерията.

Поставяне на акумулаторната батерия

1. Плъзнете батерията (10) по водещата шина в държача за акумулаторна батерия (7).

Акумулаторната батерия се фиксира с отчетливо щракване.

Изваждане на акумулаторната батерия

1. Натиснете и задръжте блокировката на акумулаторната батерия (11) върху батерията (10).
2. Извадете акумулаторната батерия от държача на акумулаторната батерия (7).

Включване и изключване

Включване

1. С превключвателя за посоката на въртене (15) изберете посоката на въртене.
2. С превключвателя за избор на скорост (4) изберете скорост.
3. С пръстена за настройка на въртящия момент (3) изберете максимален въртящ момент или пробиване.
4. Натиснете и задръжте превключвателя за включване/изключване (14). Светодиодната работна лампа (12) светва.

Изключване

1. Освободете превключвателя за включване/изключване (14).
2. Изчакайте електроинструментът да спре напълно, преди да го оставите.
3. В работните почивки: Поставете превключвателя за посоката на въртене (15) в центъра. Тези предпазни мерки предотвратяват непредумишлено включване на електроинструмента.
Така с щипката за колан (13) можете да окачите уреда към колан. С щипката за колан можете да отворите бутилки с капачки.
4. Ако оставяте уреда без наблюдение или сте готови с работата, извадете батерията от уреда.

Транспорт

Указания за транспорт на уреда:

- Изключете уреда и извадете акумулаторната батерия. Уверете се, че всички движещи се части са достигнали състояние на пълен покой.
- Отстранете работния инструмент.
- Винаги носете уреда за ръкохватката (6).

Почистване, техническа поддръжка и съхранение

▲ ПРЕДУПРЕЖДЕНИЕ! Токов удар! Пазете се при работи по поддръжката и почистването. Изключете уреда. Нека ремонтни дейности и дейности по поддръжката, които не са описани в това ръководство, бъдат извършвани от нашия сервизен център за поддръжка. Използвайте само оригинални резервни части.

Почистване

▲ ПРЕДУПРЕЖДЕНИЕ! Токов удар! Никога не пръскайте уреда с вода. **УКАЗАНИЕ!** Опасност от повреда. Химическите субстанции могат да повредят пластмасовите части на уреда. Не използвайте почистващи препарати или разтворители.

- Поддържайте вентилационните отвори, корпуса на мотора и ръкохватките на уреда чисти. За целта използвайте влажна кърпа или четка.

Поддръжка

Уредът не се нуждае от поддръжка.

Съхранение

Съхранявайте уреда и принадлежностите винаги:

- чисти
- на сухо
- защитени от прах
- извън досега на деца

Акумулаторната батерия и устройството трябва да се съхраняват при температури между 0°C и 45°C. По време на съхранение избягвайте екстремно студ или горещина, за да не загуби батерията своя капацитет.

Преди по-продължително съхранение (напр. презимуване) извадете батерията от уреда (спазвайте отделните инструкции за експлоатация на батерията и зарядното устройство).

Предаване за отпадъци/Опазване на околната среда

Извадете акумулаторната батерия от уреда и предайте уреда, акумулаторната батерия, принадлежностите и опаковката за екологосъобразно рециклиране.



Електроуредите не се изхвърлят с битовите отпадъци. Символът на зачеркнатия контейнер с колелца означава, че този продукт не трябва да се изхвърля като несортирани битови отпадъци в края на полезния му живот.

- За този уред се прилага Директива 2012/19/ЕС.
- Предайте уреда на пункт за вторични суровини. Използваните пластмасови и метални части могат да бъдат разделени по видове и така да бъдат предадени за рециклиране. За целта попитайте нашия сервизен център.

- Ние ще извършим безплатно изхвърлянето на изпратените от Вас дефектни уреди.

Инструкции за изхвърляне на акумулаторни батерии



Не изхвърляйте батерията в домашната смет, в огън (опасност от експлозия) или във вода. Повредени батерии могат да навредят на околната среда и вашето здраве, ако излизат отровни изпарения или течности.

Изхвърлете батериите съгласно местните предписания. Дефектни или употребявани акумулаторни батерии трябва да се рециклират съгласно директива 2006/66/ЕО. Предайте батериите в пункт за събиране на стари батерии, където те ще бъдат рециклирани по щадящ околната среда начин. За целта попитайте Вашата местна фирма за събиране на отпадъци или наш сервизен център. Изхвърляйте батериите в изтощено състояние. С цел защита от късо съединение препоръчваме да покриете полюсите с лепенки. Не отваряйте батерията.

Сервизно обслужване

Гаранция

Уважаема г-жо Клиент, Уважаеми г-н Клиент, за този продукт получавате 3 години гаранция от датата на покупката. В случай на несъответствие на продукта с договора за продажба Вие имате законно право да предявите рекламация пред продавача на продукта при условията и в сроковете, определени в глава трета, раздел II и III и глава четвърта от Закона за предоставяне на цифрово съдържание и цифрови услуги и за продажба на стоки (ЗПЦСЦУПС)*.

Вашите права, произтичащи от посочените разпоредби, не се ограничават от нашата по-долу представена търговска гаранция, не са свързани с разходи за потребителите и независимо от нея продавачът на продукта отговаря за липсата на съответствие на потребителската стока с договора за продажба съгласно ЗПЦСЦУПС.

Гаранционни условия

Гаранционният срок е 3 години от датата на получаване на стоката. Пазете добре оригиналната касова бележка. Този документ е необходим като доказателство за покупката. Ако в рамките на три години от датата на закупуване на този продукт се появи дефект на материала или производствен дефект, продуктът ще бъде безплатно ремонтиран или заменен. Гаранцията предполага в рамките на тригодишния гаранционен срок да се представят дефектния уред, касовата бележка (касовият бон), както и всички други документи, установяващи наличието на дефект и писмено да се обясни в какво се състои дефектът и кога е възникнал. Ако дефектът е покрит от нашата гаранция, Вие ще получите обратно ремонтирания или нов продукт. В случай на замяна на дефектна стока първоначалните гаранционен срок и гаранционни условия се запазват. В случай на ремонт на дефектна стока, срокът на ремонта се прибавя към гаранционния срок. За евентуално наличните и установени повреди и дефекти още при покупката трябва да се съобщи веднага след разопаковането. Евентуалните ремонти след изтичане на гаранционния срок са срещу заплащане. Ремонтът или замяната на продукта не порождават нова гаранция.

Обхват на гаранцията

Уредът е произведен грижливо според строгите изисквания за качество и добросъвестно изпитан преди доставка. Гаранцията важи за дефекти на материала или производствени дефекти. Гаранцията не обхваща консумативите, както и частите на продукта, които подлежат на нормално износване, поради което могат да бъдат разглеждани като бързо износващи се части (напр. Патронник за бързо захващане) или повредите на чупливи части. Гаранцията отпада, ако уредът е повреден поради неправилно използване или в резултат на неосъществяване на техническа поддръжка. За правилната употреба на продукта трябва точно да се спазват всички указания в упътването за експлоатация. Предназначение и действия, които не се препоръчват от упътването за експлоатация или за които то предупреждава, трябва задължително да се избягват. Продуктът е предназначен само за частна, а не за професионална употреба. При злоупотреба и неправилно третиране, употреба на сила и при интервенции, които не са извършени от клона на нашия оторизиран сервиз, гаранцията отпада.

Процедура при гаранционен случай

За да се гарантира бърза обработка на Вашия случай, следвайте следните указания:

- За всички запитвания, моля, подгответе касовия бон и каталожния номер (IAN 418090_2210) като доказателство за покупката.
- Вземете артикулния номер от фабричната табелка.
- При възникване на функционални или други дефекти първо се свържете по телефона или чрез имейл с до-

лупосочения сервизен отдел. След това ще получите допълнителна информация за уреждането на Вашата reclamaция.

- След съгласуване с нашия сервиз можете да изпратите дефектния продукт на посочения Ви адрес на сервиза безплатно за Вас, като приложите касовата бележка (касовия бон) и посочите писмено в какво се състои дефектът и кога е възникнал. За да се избегнат проблеми с приемането и допълнителни разходи, задължително използвайте само адреса, който Ви е посочен. Осигурете изпращането да не е като експресен товар или като друг специален товар. Изпратете уреда заедно с всички принадлежности, доставени при покупката, и осигурете достатъчно сигурна транспортна опаковка.

* Като физическо лице – потребител, независимо от настоящата търговска гаранция, Вие се ползвате от правата на законовата гаранция, предоставена от Закона за предоставяне на цифрово съдържание и цифрови услуги и за продажбата на стоки /ЗПЦСЦУПС/. Поспециално Вие имате право при несъответствие на стоката да бъде извършен ремонт или замяна по Ваш избор, освен ако това е невъзможно или е свързано с непропорционално големи разходи за продавача. Вие имате право на пропорционално намаляване на цената или на разваляне на договора при наличие на условията на чл. 33, ал. 3 от ЗПЦСЦУПС. Условията и сроковете на законовата гаранция са регламентирани в глава трета, раздел II и III и в глава четвърта на ЗПЦСЦУПС

Ремонтен сервиз / извънгаранционно обслужване

Ремонти извън гаранцията можете да възложите на клона на нашия сервиз срещу заплащане. Той с удоволствие ще Ви направи предварителна калкулация.

- Можем да обработваме само уреди, които са достатъчно опаковани и изпратени с платени транспортни разходи.

Внимание: Изпратете Вашия уред на клона на нашия сервиз почистен и с указание за дефекта.

- Уредите, предмет на извънгаранционно обслужване, изпратени с неплатени транспортни разходи – с наложен платеж, като експресен или друг специален товар – не се приемат.
- Ние ще извършим безплатно изхвърлянето на изпратените от Вас дефектни уреди.

Сервизен център

BG Сервизно обслужване България

Тел.: 00800 111 4920

Е-мейл: grizzly@lidl.bg

IAN 418090_2210

Вносител

Моля, имайте предвид, че следващия адрес не е адрес на сервиза. Първо се свържете с посочения по-горе сервизен център.

Grizzly Tools GmbH & Co. KG
Stockstädter Str. 20
63762 Grobostheim
ГЕРМАНИЯ
www.grizzlytools.de

Резервни части и аксесоари

Резервни части и аксесоари ще получите на www.grizzlytools.shop.

Ако в процеса на поръчка възникнат проблеми, свържете се с нас през нашия онлайн магазин. При допълнителни въпроси обърнете се към Сервизен център, Стр. 227

Позиция №	Стр. 245*	Наименование	Поръчков №
2	6, 7	Патронник за бързо захващане	91105806

* Разглобен вид

Превод на оригиналната съответствие на ЕО

Продукт: **Акумулаторна бормашина 20 V**

Модел: **PABS 20-Li G8**

Сериен номер: 000001-060000

Предметът на декларацията, описан по-горе, отговаря на съответното законодателство на Съюза за хармонизация:

**2006/42/EC • 2014/30/EU • 2012/19/EU •
2011/65/EU & (EU) 2015/863**

**Продукт с батерия Smart PAPS 204 A1/
Smart PAPS 208 A1: 2014/53/EU**

Обектът на декларацията, който е описан по-горе, е в съответствие с Директива 2011/65/EU на Европейския парламент и на Съвета от 8 юни 2011 г. относно ограничението на употребата на определени опасни вещества в електрическото и електронното оборудване.

За да се осигури съответствие, са приложени следните хармонизирани стандарти и национални стандарти и разпоредби:

EN 62841-1:2015 • EN 62841-2-1:2018/A11:2019 • EN IEC 63000:2018

EN IEC 55014-1:2021 • EN IEC 55014-2:2021 • IEC 62471:2006

Продукт с батерия Smart PAPS 204 A1/Smart PAPS 208 A1:

EN 301 489-1 V2.2.3:2019 • EN 301 489-17 V3.2.4:2020

EN 300 328 V2.2.2:2019 • EN 50663:2017

За настоящата декларация за съответствие отговорност носи единствено производителят:

CE Grizzly Tools GmbH & Co. KG
Stockstädter Str. 20
63762 Großostheim
ГЕРМАНИЯ
03.04.2023



Christian Frank
Упълномощен представител за документация

Πίνακας περιεχομένων

Εισαγωγή..... 229

Προβλεπόμενη χρήση.....	229
Περιεχόμενο παράδοσης/ Παραδοτέος εξοπλισμός.....	230
Επισκόπηση.....	230
Περιγραφή λειτουργίας.....	230
Τεχνικά χαρακτηριστικά.....	230

Υποδείξεις ασφάλειας..... 232

Σημασία των υποδείξεων ασφαλείας.....	232
Εικονοσύμβολα και σύμβολα.....	232
Γενικές προειδοποιήσεις ασφαλείας ηλεκτρικών εργαλείων.....	233
Πληροφορίες ασφαλείας για δράπανα.....	236
Υπολειπόμενοι κίνδυνοι.....	237

Προετοιμασία..... 238

Εξαρτήματα χειρισμού.....	238
Συναρμολόγηση και αποσυναρμολόγηση πρόσθετου εργαλείου.....	238
Έλεγχος κατάστασης φόρτισης του συσσωρευτή.....	239
Φόρτιση συσσωρευτή.....	239

Λειτουργία..... 239

Τοποθέτηση και αφαίρεση συσσωρευτή.....	239
Ενεργοποίηση και Απενεργοποίηση.....	240

Μεταφορά..... 240

Καθαρισμός, συντήρηση και αποθήκευση.....240

Καθαρισμός.....	240
Συντήρηση.....	240
Αποθήκευση.....	241

Απόρριψη/Προστασία του περιβάλλοντος..... 241

Οδηγίες απόρριψης για συσσωρευτές.....	241
---	-----

Σέρβις..... 241

Εγγύηση.....	241
Σέρβις επισκευών.....	243
Κέντρο Σέρβις.....	243
Εισαγωγές.....	243

Ανταλλακτικά και αξεσουάρ.... 243

Μετάφραση του πρωτοτύπου των δηλώσεων συμμόρφωσης ΕΚ..... 244

Διευρυμένη εικόνα..... 245

Εισαγωγή

Συγχαρητήρια για την αγορά του νέου σας επαναφορτιζόμενου δραπενοκαταβίδου (εφεξής καλούμενο «συσσκευή» ή «ηλεκτρικό εργαλείο»).

Αποφασίσατε έτσι για την απόκτηση μιας συσκευής υψηλής ποιότητας. Η παρούσα συσκευή ελέγχθηκε κατά τη διαδικασία παραγωγής αναφορικά με την ποιότητα και υποβλήθηκε σε τελικό έλεγχο. Με τον τρόπο αυτό έχει εξασφαλιστεί η ικανότητα λειτουργίας της συσκευής σας.



Οι οδηγίες λειτουργίας είναι τμήμα αυτής της συσκευής. Περιέχουν σημαντικές υποδείξεις για την ασφάλεια, τη χρήση και την απόρριψη. Διαβάστε προσεκτικά τις οδηγίες λειτουργίας. Εξοικειωθείτε με τα στοιχεία χειρισμού και τη σωστή χρήση της συσκευής. Χρησιμοποιείτε τη συσκευή μόνο όπως περιγράφεται και για τους αναφερόμενους τομείς χρήσης. Φυλάτε καλά τις οδηγίες λειτουργίας και παραδώστε όλα τα έγγραφα σε περίπτωση παράδοσης της συσκευής σε τρίτους.

Προβλεπόμενη χρήση

Η συσκευή προβλέπεται αποκλειστικά για τις εξής χρήσεις:

- Βίδωμα και ξεβίδωμα βιδών
- Διάτρηση σε ξύλο, μέταλλο ή πλαστικό

Λειτουργία αποκλειστικά σε στεγνούς χώρους.

Κάθε περαιτέρω χρήση που δεν επιτρέπεται ρητά στις παρούσες οδηγίες λειτουργίας μπορεί να θέσει σε κίνδυνο τον χρήστη και να προκαλέσει ζημιές στη συσκευή. Ο χειριστής ή ο χρήστης της συσκευής είναι υπεύθυνος για ατυχήματα ή βλάβες σε άλλους ανθρώπους ή στην ιδιοκτησία τους. Η συσκευή προορίζεται για οικιακή χρήση. Δεν έχει σχεδιαστεί για συνεχή, επαγγελματική χρήση. Στην περίπτωση επαγγελματικής χρήσης ακυρώνεται η εγγύηση. Ο κατασκευαστής δεν αναλαμβάνει καμία ευθύνη για φθορές που οφείλονται σε μη ορθή ή λανθασμένη χρήση.

Ο συσκευή είναι τμήμα της σειράς **X 20 V TEAM** και λειτουργεί με συσσωρευτές της σειράς **X 20 V TEAM**. Οι συσσωρευτές της σειράς **X 20 V TEAM** επιτρέπεται να φορτίζονται μόνο με συσκευές φόρτισης της σειράς **X 20 V TEAM**.

Περιεχόμενο παράδοσης/ Παραδοτέος εξοπλισμός

Αποσυσκευάστε τη συσκευή και ελέγξτε το περιεχόμενο παράδοσης.

Απορρίψτε τα υλικά συσκευασίας με σωστό τρόπο.

- Επαναφορτιζόμενο δραπενοκατάβιδο 20 V
- Βαλιτσάκι
- Μετάφραση του πρωτοτύπου των οδηγιών χρήσης

Η μπαταρία και ο φορτιστής δεν περιλαμβάνονται.

Επισκόπηση

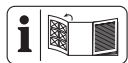

Θα βρείτε τις απεικονίσεις της συσκευής στην μπροστινή ανοιγόμενη σελίδα.

- 1 Άνοιγμα τσοκ
- 2 Ταχυσόκ

- 3 Δακτύλιος ρύθμισης ροπής στρέψης
- 4 Διακόπτης επιλογής ταχυτήτων
- 5 Συγκράτηση μυτών
- 6 Χειρολαβή (μονωμένη επιφάνεια λαβής)
- 7 Βάση συσσωρευτή
- 8 Πλήκτρο (Ένδειξη κατάστασης φόρτισης)
- 9 Ένδειξη κατάστασης φόρτισης
- 10 Συσσωρευτής
- 11 Απασφάλιση συσσωρευτή
- 12 Λυχνία εργασίας LED
- 13 Κλιπ ζώνης
- 14 Διακόπτης ενεργοποίησης/απενεργοποίησης
- 15 Διακόπτης κατεύθυνσης περιστροφής
- 16 Συσκευή φόρτισης συσσωρευτή
- 17 Βαλιτσάκι

Περιγραφή λειτουργίας

Το δραπενοκατάβιδο είναι εξοπλισμένο με έναν ολισθαίνοντα συμπλέκτη ο οποίος κατά την επίτευξη μιας προεπιλεγμένης μέγιστης ροπής στρέψης αποσυνδέει τη μετάδοση κίνησης από την άτρακτο λειτουργίας.

Μπορείτε να βρείτε τη λειτουργία των εξαρτημάτων χειρισμού στις κατωτέρω περιγραφές.

Τεχνικά χαρακτηριστικά

Επαναφορτιζόμενο δραπενοκατάβιδο 20 V PABS 20-Li G8

Ονομαστική τάση U 20 V ==

Βάρος με συσσωρευτή (20 V, 2 Ah)

..... 1,7 kg

Αριθμός στροφών εν κενώ n_0

- 1η ταχύτητα 0-430 min⁻¹

- 2η ταχύτητα 0-1500 min⁻¹

Μέγιστη ροπή στρέψης 45 Nm

Άνοιγμα τσοκ 1,5-13 mm

Μέγιστη διάτρηση	
- ξύλο	30 mm
- χάλυβας	13 mm
Στάθμη ηχητικής πίεσης (L_{pA})	
.....	72,1 dB; $K_{pA}=5$ dB
Στάθμη ηχητικής ισχύος (L_{WA})	
.....	83,1 dB; $K_{WA}=5$ dB
Δόνηση (a_h)	$\leq 2,5$ m/s ² ; $K=1,5$ m/s ²
Συσσωρευτής	Li-Ion
Θερμοκρασία	≤ 50 °C
- Διαδικασία φόρτισης	4 - 40 °C
- Λειτουργία	-20 - 50 °C
- Αποθήκευση	0 - 45 °C
Μπαταρία PARKSIDE Performance Smart	
Smart PAPS 204 A1/Smart PAPS 208 A1	
- Ζώνη συχνοτήτων .	2400-2483,5 MHz
- ισχύς εκπομπής	≤ 20 dBm

Τα επίπεδα θορύβου και κραδασμών είναι σύμφωνα με τα πρότυπα και τους κανονισμούς της δήλωσης συμμόρφωσης.

Η αναγραφόμενη συνολική τιμή δονήσεων και η αναγραφόμενη τιμή εκπομπής θορύβου μετρήθηκαν σύμφωνα με τυποποιημένη διαδικασία ελέγχου και μπορούν να χρησιμοποιηθούν για τη σύγκριση ενός ηλεκτρικού εργαλείου με ένα άλλο. Η αναγραφόμενη συνολική τιμή δονήσεων και η αναγραφόμενη τιμή εκπομπής θορύβου μπορούν να χρησιμοποιηθούν επίσης για προσωρινή εκτίμηση του φορτίου.

▲ ΠΡΟΕΙΔΟΠΟΙΗΣΗ! Οι τιμές δονήσεων και εκπομπής θορύβου ενδέχεται να διαφέρουν από την καθορισμένη τιμή κατά τη χρήση του ηλεκτρικού εργαλεί-

ου, ανάλογα με τον τρόπο χρήσης με τον οποίο χρησιμοποιείται το ηλεκτρικό εργαλείο. Προσπαθείτε να διατηρείτε την επιβάρυνση λόγω κραδασμών όσο μικρότερη γίνεται. Παραδειγματικά μετρά για τη μείωση της επιβάρυνσης λόγω δονήσεων είναι ο περιορισμός του χρόνου εργασίας. Εδώ πρέπει να ληφθούν υπόψιν όλα τα στάδια λειτουργίας (για παράδειγμα ο χρόνος κατά τον οποίο το ηλεκτρικό εργαλείο είναι απενεργοποιημένο και ο χρόνος κατά τον οποίο το ηλεκτρικό εργαλείο είναι μεν ενεργοποιημένο, αλλά λειτουργεί χωρίς επιβάρυνση).

Χρόνοι φόρτισης

Ο συσκευή είναι τμήμα της σειράς **X 20 V TEAM** και λειτουργεί με συσσωρευτές της σειράς **X 20 V TEAM**. Οι συσσωρευτές της σειράς **X 20 V TEAM** επιτρέπεται να φορτίζονται μόνο με συσκευές φόρτισης της σειράς **X 20 V TEAM**.

Σας συστήνουμε να θέσετε σε λειτουργία την παρούσα συσκευή αποκλειστικά με τους εξής συσσωρευτές: PAP 20 B1, PAP 20 B3, Smart PAPS 204 A1, Smart PAPS 208 A1

Σας συστήνουμε να φορτίζετε αυτούς τους συσσωρευτές με τις εξής συσκευές φόρτισης: PLG 20 A3, PLG 20 A4, PLG 20 C1, PLG 20 C3, PLG 201 A1, PDSLГ 20 A1, PDSLГ 20 B1, Smart PLGS 2012 A1

Τεχνικά χαρακτηριστικά συσσωρευτή και συσκευής φόρτισης: Δείτε τις ξεχωριστές οδηγίες.

Χρόνος φόρτισης (ελάχ.)	PAP 20 A1 PAP 20 B1	PAP 20 A2	PAP 20 A3 PAP 20 B3 Smart PAPS 204 A1	Smart PAPS 208 A1
PLG 20 A1 PLG 20 A4 PLG 20 C1	60	90	120	240
PLG 20 A2	45	60	80	165
PLG 20 A3 PLG 20 C3	35	45	60	120
PLG 201 A1	120	180	240	480
PDSLГ 20 A1 PDSLГ 20 B1	35	45	60	120
Smart PLGS 2012 A1	35	40	50	55

Υποδείξεις ασφαλείας

Αυτή η ενότητα περιέχει τις βασικές υποδείξεις ασφαλείας κατά τη χρήση της συσκευής.

▲ ΠΡΟΕΙΔΟΠΟΙΗΣΗ! Βλάβες σε άτομα και υλικές ζημιές λόγω ακατάλληλης μεταχείρισης του συσσωρευτή. Λαμβάνετε υπόψη τις υποδείξεις ασφαλείας και τις οδηγίες σχετικά με τη φόρτιση και τη σωστή χρήση που αναφέρονται στις οδηγίες λειτουργίας του συσσωρευτή και του φορτιστή της σειράς **X 20 V TEAM**. Θα βρείτε μια λεπτομερή περιγραφή για τη διαδικασία φόρτισης και περισσότερες πληροφορίες στις ξεχωριστές οδηγίες χειρισμού.

Σημασία των υποδείξεων ασφαλείας

▲ ΚΙΝΔΥΝΟΣ! Αν δεν τηρείτε αυτή την υπόδειξη ασφαλείας, θα προκύψει ατύχημα. Η συνέπεια είναι σοβαρός σωματικός τραυματισμός ή θάνατος.

▲ ΠΡΟΕΙΔΟΠΟΙΗΣΗ! Αν δεν τηρείτε αυτή την υπόδειξη ασφαλείας, ενδέχεται να προκύψει ατύχημα. Η συνέπεια μπο-

ρεί να είναι σοβαρός σωματικός τραυματισμός ή θάνατος.

▲ ΠΡΟΣΟΧΗ! Αν δεν τηρείτε αυτή την υπόδειξη ασφαλείας, θα προκύψει ατύχημα. Η συνέπεια μπορεί να είναι ελαφρύς ή μέτριος σοβαρότητας σωματικός τραυματισμός ή θάνατος.

ΥΠΟΔΕΙΞΗ! Αν δεν τηρείτε αυτή την υπόδειξη ασφαλείας, θα προκύψει ατύχημα. Η συνέπεια μπορεί να είναι υλική ζημιά.

Εικονοσύμβολα και σύμβολα

Εικονοσύμβολα επάνω στη συσκευή



Ο συσκευή είναι τμήμα της σειράς **X 20 V TEAM** και λειτουργεί με συσσωρευτές της σειράς **X 20 V TEAM**. Οι συσσωρευτές της σειράς **X 20 V TEAM** επιτρέπεται να φορτίζονται μόνο με συσκευές φόρτισης της σειράς **X 20 V TEAM**.



Τηρείτε τις οδηγίες χρήσης



Οι ηλεκτρικές συσκευές δεν ανήκουν στα οικιακά απορρίμματα.

Σύμβολα στις οδηγίες λειτουργίας



Προσοχή!

Γενικές προειδοποιήσεις ασφαλείας ηλεκτρικών εργαλείων

▲ ΠΡΟΕΙΔΟΠΟΙΗΣΗ! Διαβάστε όλες τις προειδοποιήσεις ασφαλείας, τις οδηγίες, τις απεικονίσεις και τις προδιαγραφές που παρέχονται μαζί με αυτό το ηλεκτρικό εργαλείο. Σε περίπτωση μη τήρησης όλων των οδηγιών που αναγράφονται παρακάτω, παρατηρείται κίνδυνος ηλεκτροπληξίας, πυρκαγιάς ή/και σοβαρών τραυματισμών. **Φυλάσσετε όλες τις προειδοποιήσεις και οδηγίες για μελλοντική χρήση.**

Ο όρος «Ηλεκτρικό εργαλείο» στις προειδοποιήσεις αφορά στο ηλεκτρικό εργαλείο που λειτουργεί με σύνδεση (ενσύρματα) στο ηλεκτρικό δίκτυο ή που λειτουργεί με μπαταρία (ασύρματα).

1. ΑΣΦΑΛΕΙΑ ΧΩΡΟΥ ΕΡΓΑΣΙΑΣ

- Διατηρείτε τον χώρο εργασίας καθαρό και καλά φωτισμένο.** Οι ακατάστατοι ή σκοτεινοί χώροι αυξάνουν τον κίνδυνο ατυχήματος.
- Μην λειτουργείτε ηλεκτρικά εργαλεία σε εκρήξιμες ατμόσφαιρες, όπως υπό την παρουσία εύφλεκτων υγρών, αερίων ή σκόνης.** Από τα ηλεκτρικά εργαλεία εξέρχονται σπινθήρες, από τους οποίους μπορούν να αναφλεγούν η σκόνη ή οι αναθυμιάσεις.
- Κατά τον χειρισμό ενός ηλεκτρικού εργαλείου, κρατάτε τα παιδιά και τους παρευρισκόμενους σε απόσταση ασφαλείας.** Τυχόν περισπασμοί ενδέχεται να σας κάνουν να χάσετε τον έλεγχο.

2. ΗΛΕΚΤΡΙΚΗ ΑΣΦΑΛΕΙΑ

- Τα βύσματα ηλεκτρικών εργαλείων πρέπει να είναι κατάλληλα για την εκάστοτε πρίζα. Μην τροποποιείτε ποτέ το βύσμα με οποιονδήποτε τρόπο. Μην χρησιμοποιείτε προσαρμογείς βυσμάτων με γειωμένα ηλεκτρικά εργαλεία.** Τα μη τροποποιημένα βύσματα και οι κατάλληλες πρίζες μειώνουν τον κίνδυνο ηλεκτροπληξίας.
- Αποφεύγετε την σωματική επαφή με γειωμένες επιφάνειες, όπως σωλήνες, θερμομαντικά σώματα και ψυγεία.** Σε περίπτωση γείωσης του σώματος, παρατηρείται αυξημένος κίνδυνος ηλεκτροπληξίας.
- Μην αφήνετε τα ηλεκτρικά εργαλεία να είναι εκτεθειμένα σε βροχή ή υγρές συνθήκες.** Τυχόν είσοδος νερού σε ένα ηλεκτρικό εργαλείο θα αυξήσει τον κίνδυνο ηλεκτροπληξίας.
- Μην ασκείτε βία στο καλώδιο. Μην χρησιμοποιείτε ποτέ το καλώδιο για μεταφορά, τράβηγμα ή αποσύνδεση του ηλεκτρικού εργαλείου. Φυλάσσετε το καλώδιο μακριά από υψηλές θερμοκρασίες, λάδι, αιχμηρά αντικείμενα ή κινούμενα εξαρτήματα.** Τυχόν κατεστραμμένα ή μπερδεμένα καλώδια θα αυξήσουν τον κίνδυνο ηλεκτροπληξίας.
- Σε περίπτωση χρήσης ενός ηλεκτρικού εργαλείου σε εξωτερικό χώρο, χρησιμοποιείτε καλώδιο επέκτασης που να είναι κατάλληλο για χρήση σε εξωτερικούς χώρους.** Η χρήση καλωδίου που να είναι κατάλληλο για χρήση σε εξωτερικούς χώρους μειώνει τον κίνδυνο ηλεκτροπληξίας.

f) **Εάν δεν μπορεί να αποφευχθεί η λειτουργία ενός ηλεκτρικού εργαλείου σε σημείο με υγρασία, χρησιμοποιείτε μια παροχή που να προστατεύεται από διάταξη προστασίας ρεύματος διαρροής (RCD).** Με τη χρήση μιας διάταξης RCD μειώνεται ο κίνδυνος ηλεκτροπληξίας.

3. ΑΤΟΜΙΚΗ ΑΣΦΑΛΕΙΑ

a) **Να είστε σε εγρήγορση, να είστε προσεκτικοί και να χρησιμοποιείτε κοινή λογική κατά τη χρήση ενός ηλεκτρικού εργαλείου. Μην χρησιμοποιείτε ηλεκτρικές συσκευές εάν είστε κουρασμένοι, υπό της επήρεια ναρκωτικών, αλκοόλ ή φαρμάκων.**

Μια στιγμή απροσεξίας κατά τη λειτουργία ηλεκτρικών εργαλείων αρκεί για να παρατηρηθούν σοβαροί ατομικοί τραυματισμοί.

b) **Χρησιμοποιείτε εξοπλισμό ατομικής προστασίας. Χρησιμοποιείτε πάντα προστατευτικό για τα μάτια.** Ο προστατευτικός εξοπλισμός, όπως μια μάσκα σκόνης, αντιολισθητικά παπούτσια ασφαλείας, κράνος ή προστατευτικά ακοής που χρησιμοποιούνται στις κατάλληλες συνθήκες, μειώνουν τον κίνδυνο ατομικών τραυματισμών.

c) **Αποφεύγετε την ακούσια εκκίνηση. Πριν από τη σύνδεση στην πηγή ρεύματος ή/και τη συστοιχία μπαταριών, καθώς και πριν από τη μεταφορά του εργαλείου, διασφαλίζετε ότι ο διακόπτης βρίσκεται στη θέση απενεργοποίησης.** Η μεταφορά ηλεκτρικών εργαλείων με το δάχτυλο να βρίσκεται στον διακόπτη ή η παροχή ρεύματος σε ηλεκτρικά εργαλεία με

ενεργοποιημένο διακόπτη αυξάνει τον κίνδυνο ατυχημάτων.

d) **Απομακρύνετε τυχόν κλειδιά ρύθμισης ή λοιπά κλειδιά πριν από την ενεργοποίηση του ηλεκτρικού εργαλείου.** Ένα κλειδί που παραμένει συνδεδεμένο σε ένα περιστρεφόμενο εξάρτημα του ηλεκτρικού εργαλείου μπορεί να προκαλέσει τραυματισμό.

e) **Διατηρείτε την ισορροπία σας. Πατάτε σταθερά και διατηρείτε πάντα την ισορροπία σας.** Κάτι τέτοιο καθιστά δυνατό τον καλύτερο έλεγχο του ηλεκτρικού εργαλείου σε απροσδόκητες καταστάσεις.

f) **Χρησιμοποιείτε κατάλληλο ρουχισμό. Μην φοράτε φαρδιά ρούχα ή κοσμήματα. Κρατάτε τα μαλλιά και τα ρούχα μακριά από κινούμενα εξαρτήματα.** Τυχόν φαρδιά ρούχα, κοσμήματα ή μακριά μαλλιά ενδέχεται να πιαστούν σε κινούμενα εξαρτήματα.

g) **Εάν παρέχονται συσκευές για τη σύνδεση διατάξεων αναρρόφησης και συλλογής σκόνης, διασφαλίζετε ότι είναι έχουν συνδεθεί και ότι χρησιμοποιούνται σωστά.** Με τη χρήση διατάξεων συλλογής σκόνης μπορούν να μειωθούν οι κίνδυνοι που σχετίζονται με τη σκόνη.

h) **Μην επαναπαύεστε λόγω της εξοικείωσης που αποκτήσατε από τη συχνή χρήση εργαλείων και μην αγνοείτε τις αρχές ασφαλείας εργαλείων.** Λόγω μιας απρόσεκτης ενέργειας μπορεί να προκληθεί σοβαρός τραυματισμός εντός κλασμάτων του δευτερολέπτου.

4. ΧΡΗΣΗ ΚΑΙ ΦΡΟΝΤΙΔΑ ΗΛΕΚΤΡΙΚΩΝ ΕΡΓΑΛΕΙΩΝ

a) **Μην ασκείτε βία στο ηλεκτρικό εργαλείο. Χρησιμοποιείτε το**

σωστό ηλεκτρικό εργαλείο. Το σωστό ηλεκτρικό εργαλείο θα κάνει τη δουλειά καλύτερα και ασφαλέστερα στον ρυθμό για τον οποίο σχεδιάστηκε.

- b) **Μην χρησιμοποιείτε το ηλεκτρικό εργαλείο εάν δεν ενεργοποιείται και απενεργοποιείται από τον διακόπτη.** Οποιοδήποτε ηλεκτρικό εργαλείο, ο χειρισμός του οποίου δεν είναι δυνατός με τον διακόπτη, είναι επικίνδυνο και πρέπει να επισκευαστεί.
- c) **Αποσυνδέετε το βύσμα από την πηγή ρεύματος ή/και αφαιρείτε τη συστοιχία μπαταριών, εφόσον είναι δυνατή η αφαίρεση, από το ηλεκτρικό εργαλείο πριν από οποιαδήποτε ρύθμιση, αλλαγή εξαρτημάτων ή αποθήκευση ηλεκτρικών εργαλείων.** Με αυτά τα προληπτικά μέτρα μειώνεται ο κίνδυνος ακούσιας εκκίνησης του ηλεκτρικού εργαλείου.
- d) **Αποθηκεύετε τα ηλεκτρικά εργαλεία που δεν χρησιμοποιούνται μακριά από παιδιά και μην επιτρέπετε σε άτομα που δεν είναι εξοικειωμένα με το ηλεκτρικό εργαλείο ή τις παρούσες οδηγίες να χειρίζονται το ηλεκτρικό εργαλείο.** Τα ηλεκτρικά εργαλεία είναι επικίνδυνα στα χέρια μη εκπαιδευμένων χρηστών.
- e) **Συντηρείτε τα ηλεκτρικά εργαλεία και τα εξαρτήματα. Ελέγχετε για τυχόν εσφαλμένη ευθυγράμμιση ή προσάρτηση κινούμενων εξαρτημάτων, θραύση εξαρτημάτων και κάθε άλλη κατάσταση που μπορεί να επηρεάσει αρνητικά τη λειτουργία του ηλεκτρικού εργαλείου. Σε περίπτωση βλάβης, αναθέστε την**

επισκευή του ηλεκτρικού εργαλείου πριν από τη χρήση. Πολλά ατυχήματα οφείλονται σε κακή συντήρηση των ηλεκτρικών εργαλείων.

- f) **Διατηρείτε τα εργαλεία κοπής αιχμηρά και καθαρά.** Τα σωστά συντηρημένα εργαλεία κοπής με αιχμηρές ακμές κοπής είναι λιγότερο πιθανό να κολλήσουν και ελέγχονται ευκολότερα.
 - g) **Χρησιμοποιείτε το ηλεκτρικό εργαλείο, τα εξαρτήματα, τις μύτες κ.λπ. σύμφωνα με τις παρούσες οδηγίες, συνυπολογίζοντας τις συνθήκες εργασίας και την εργασία προς εκτέλεση.** Η χρήση του ηλεκτρικού εργαλείου για εργασίες διαφορετικές από τις προβλεπόμενες μπορεί να οδηγήσει σε επικίνδυνες καταστάσεις.
 - h) **Διατηρείτε τις λαβές και τις σχετικές επιφάνειες στεγνές, καθαρές και χωρίς λάδια και γράσο.** Οι ολισθηρές λαβές και οι σχετικές επιφάνειες αποτρέπουν τον ασφαλή χειρισμό και έλεγχο του εργαλείου σε απρόβλεπτες καταστάσεις.
- 5. ΧΡΗΣΗ ΚΑΙ ΦΡΟΝΤΙΔΑ ΕΡΓΑΛΕΙΩΝ ΜΕ ΜΠΑΤΑΡΙΑ**
- a) **Η επαναφόρτιση πρέπει να εκτελείται αποκλειστικά με τον φορτιστή που ορίζεται από τον κατασκευαστή.** Ένας φορτιστής που είναι κατάλληλος για έναν τύπο συστοιχίας μπαταριών μπορεί να προκαλέσει κίνδυνο πυρκαγιάς όταν χρησιμοποιείται με άλλη συστοιχία μπαταριών.
 - b) **Χρησιμοποιείτε ηλεκτρικά εργαλεία αποκλειστικά με τις προβλεπόμενες συστοιχίες μπαταριών.** Η χρήση οποιασδήποτε άλλης συστοιχίας μπαταριών μπορεί να προκαλέσει κίνδυνο τραυματισμού και πυρκαγιάς.

- c) **Όταν δεν χρησιμοποιείται η συστοιχία μπαταριών, διατηρείτε την μακριά από άλλα μεταλλικά αντικείμενα, όπως συνδετήρες, κλειδιά, κλειδιά, καρφιά, βίδες ή άλλα μικρά μεταλλικά αντικείμενα, που θα μπορούσαν να δημιουργήσουν σύνδεση μεταξύ των ακροδεκτών.** Το βραχυκύκλωμα των ακροδεκτών της μπαταρίας μεταξύ τους μπορεί να οδηγήσει σε εγκαύματα ή πυρκαγιά.
- d) **Σε περίπτωση κακών συνθηκών χρήσης, ενδέχεται να εκτοξευτεί υγρό από την μπαταρία. Αποφεύγετε την επαφή. Σε περίπτωση ακούσιας επαφής, ξεπλύνετε με νερό. Σε περίπτωση επαφής του υγρού με τα μάτια, ζητήστε πρόσθετα ιατρική βοήθεια.** Το εκτοξευόμενο υγρό από την μπαταρία ενδέχεται να προκαλέσει ερεθισμούς ή εγκαύματα.
- e) **Μην χρησιμοποιείτε συστοιχίες μπαταριών ή εργαλεία που έχουν υποστεί ζημιά ή τροποποίηση.** Οι κατεστραμμένες ή τροποποιημένες μπαταρίες ενδέχεται να παρουσιάσουν απρόβλεπτη συμπεριφορά με αποτέλεσμα να παρατηρηθεί πυρκαγιά, έκρηξη ή κίνδυνος τραυματισμού.
- f) **Μην αφήνετε μια συστοιχία μπαταριών ή ένα εργαλείο να εκτεθεί σε φωτιά ή υπερβολικές θερμοκρασίες.** Σε περίπτωση έκθεσης σε φωτιά ή θερμοκρασίες άνω των 130 °C, ενδέχεται να παρατηρηθεί έκρηξη.
- g) **Ακολουθείτε τις οδηγίες φόρτισης και μην φορτίζετε τη συστοιχία μπαταρίας ή το εργαλείο εκτός του καθορισμένου στις οδηγίες εύρους θερμοκρα-**

σίας. Η φόρτιση με ακατάλληλο τρόπο ή σε θερμοκρασίες εκτός του καθορισμένου εύρους μπορεί να προκαλέσει ζημιά στην μπαταρία και να αυξήσει τον κίνδυνο πυρκαγιάς.

6. SERVICE

- a) **Αναθέτετε το service του ηλεκτρικού εργαλείου σε εξειδικευμένο επισκευαστή που χρησιμοποιεί αποκλειστικά πανομοιότυπα ανταλλακτικά.** Κατά αυτόν τον τρόπο, διασφαλίζετε τη διατήρηση των επιπέδων ασφαλείας του ηλεκτρικού εργαλείου.
- b) **Μην αναθέτετε ποτέ το service κατεστραμμένων συστοιχιών μπαταριών.** Το service συστοιχιών μπαταριών επιτρέπεται να εκτελείται αποκλειστικά από τον κατασκευαστή ή εξουσιοδοτημένους παρόχους service.

Πληροφορίες ασφάλειας για δράπανα

Οδηγίες ασφάλειας για όλες τις λειτουργίες

- **Κρατάτε το ηλεκτρικό εργαλείο από τις μονωμένες επιφάνειες λαβής κατά την εκτέλεση εργασιών όπου το εξάρτημα κοπής ή οι σύνδεσμοι ενδέχεται να έρθουν σε επαφή με κρυφές καλωδιώσεις.** Η επαφή των εξαρτημάτων κοπής ή των συνδέσμων με ένα ηλεκτροφόρο καλώδιο μπορεί να καταστήσει τα εκτεθειμένα μεταλλικά μέρη του ηλεκτρικού εργαλείου ηλεκτροφόρα και να προκαλέσει ηλεκτροπληξία στον χειριστή.

Οδηγίες ασφάλειας κατά τη χρήση μακρών μυτών διάτρησης

- **Ποτέ μη χειρίζεστε με υψηλότερη ταχύτητα από τη μέγιστη τιμή ταχύτητας της μύτης διάτρησης.** Σε υψηλότερες ταχύτητες η μύτη

ενδέχεται να λυγίσει, εάν περιστρέφεται ελεύθερα χωρίς επαφή με το τεμάχιο επεξεργασίας, με αποτέλεσμα ατομικό τραυματισμό.

- **Πάντα εκκινείτε τη διάτρηση με χαμηλή ταχύτητα και με την ακμή μύτης σε επαφή με το τεμάχιο επεξεργασίας.** Σε υψηλότερες ταχύτητες η μύτη ενδέχεται να λυγίσει, εάν περιστρέφεται ελεύθερα χωρίς επαφή με το τεμάχιο επεξεργασίας, με αποτέλεσμα ατομικό τραυματισμό.
- **Εφαρμόζετε πίεση μόνο σε ευθεία γραμμή με τη μύτη και μην ασκείτε υπερβολική πίεση.** Οι μύτες μπορούν να λυγίσουν προκαλώντας θραύση ή απώλεια του ελέγχου, με αποτέλεσμα ατομικό τραυματισμό.

Επιπρόσθετες οδηγίες ασφάλειας

- **Ασφαλίστε το επεξεργαζόμενο κομμάτι.** Ένα επεξεργαζόμενο κομμάτι συγκρατείται ασφαλέστερα με μια διάταξη σύσφιξης ή με μια μέγγενη παρά με το χέρι σας.
- **Απενεργοποιήστε αμέσως το ηλεκτρικό εργαλείο εάν μπλοκάρει το εργαλείο εφαρμογής. Να είστε προετοιμασμένοι για υψηλές αντιδράσεις ροπής που επιφέρουν λάκτισμα.** Το εργαλείο εφαρμογής μπλοκάρει όταν μαγκώνει στο τεμάχιο επεξεργασίας ή όταν το ηλεκτρικό εργαλείο υπερφορτωθεί.
- **Περιμένετε πάντα μέχρι το ηλεκτρικό εργαλείο να σταματήσει εντελώς προτού το αποθέσετε.** Το εργαλείο εφαρμογής μπορεί να μπλοκάρει και να σας κάνει να χάσετε τον έλεγχο του ηλεκτρικού εργαλείου.
- **Κρατάτε το ηλεκτρικό εργαλείο σωστά.** Κρατάτε το ηλεκτρικό εργαλείο σωστά. Κατά τη σύσφιξη και το λακάρισμα βιδών να είστε προετοιμα-

σμένοι για προσωρινές υψηλές αντιδράσεις ροπής.

- **Χρησιμοποιείτε κατάλληλους ανιχνευτές για να προσδιορίσετε εάν υπάρχουν κρυφοί αγωγοί παροχής ή επικινδυνήστε με την τοπική επιχείρηση κοινής ωφελείας για βοήθεια.** Η επαφή με ηλεκτρικά καλώδια μπορεί να προκαλέσει πυρκαγιά και ηλεκτροπληξία. Ζημιά στις γραμμές αερίου μπορεί να επιφέρει έκρηξη. Η θραύση σωλήνων νερού προκαλεί ζημιά στην ιδιοκτησία.
- **Χρησιμοποιείτε αποκλειστικά εξαρτήματα που προτείνονται από την PARKSIDE.** Τα ακατάλληλα εξαρτήματα μπορεί να προκαλέσουν ηλεκτροπληξία ή πυρκαγιά.

Υπολειπόμενοι κίνδυνοι

Ακόμα και όταν χειρίζεστε αυτό το ηλεκτρικό εργαλείο σύμφωνα με τις προδιαγραφές, οι υπολειπόμενοι κίνδυνοι παραμένουν. Οι ακόλουθοι κίνδυνοι μπορεί να εμφανιστούν σε σχέση με την κατασκευή και την έκδοση αυτού του ηλεκτρικού εργαλείου:

- Βλάβες στην ακοή, στην περίπτωση που δεν χρησιμοποιείται κατάλληλη προστασία για την ακοή.
- Προβλήματα υγείας που προκαλούνται από τις ταλαντεύσεις του χεριού και της παλάμης, εάν η συσκευή χρησιμοποιείται για μεγάλο χρονικό διάστημα ή εάν δεν χρησιμοποιείται και συντηρείται σύμφωνα με της υποδείξεις.
- Τραυματισμοί από κοπή

▲ ΠΡΟΕΙΔΟΠΟΙΗΣΗ! Κίνδυνος από ηλεκτρομαγνητικό πεδίο που δημιουργείται κατά τη διάρκεια της λειτουργίας της συσκευής. Το πεδίο μπορεί υπό συγκεκριμένες συνθήκες να επηρεάσει ενεργά ή παθητικά ιατρικά εμφυτεύματα. Για τη μείωση του κινδύνου σοβαρών ή θανατηφό-

ρων τραυματισμών, συνιστούμε στα άτομα με ιατρικά εμφυτεύματα να συμβουλευτούν τον γιατρό τους και τον κατασκευαστή του ιατρικού εμφυτεύματος πριν τη χρήση της συσκευής.

Προετοιμασία

▲ ΠΡΟΕΙΔΟΠΟΙΗΣΗ! Κίνδυνος τραυματισμού από ακούσια εκκίνηση της συσκευής. Τοποθετήστε τον συσσωρευτή στη συσκευή μόνο, εάν η συσκευή είναι εντελώς έτοιμη για τη χρήση.

Εξαρτήματα χειρισμού

Γνωρίστε πριν από την πρώτη λειτουργία της συσκευής τα στοιχεία χειρισμού της.

• Διακόπτης κατεύθυνσης περιστροφής (15) (Εικ. Α)

ΥΠΟΔΕΙΞΗ! Πιέζετε τον διακόπτη κατεύθυνσης περιστροφής μόνο όταν η συσκευή είναι ακινητοποιημένη! Οι πληροφορίες κατεύθυνσης όπως φαίνονται από πίσω.

- **Αριστερά** ☺ Βίδωμα βιδών, διάτρηση
- **Μέσο** 🔒 Φραγή ενεργοποίησης
- **Δεξιά** ☹ Ξεβίδωμα βιδών

• Δακτύλιος ρύθμισης ροπής στρέψης (3)

ΥΠΟΔΕΙΞΗ! Πιέζετε τον δακτύλιο ρύθμισης ροπής στρέψης μόνο όταν η συσκευή είναι ακινητοποιημένη! Ρύθμιση της μέγιστης ροπής στρέψης για το βίδωμα κατά την οποία ενεργοποιείται ο ολισθαίνων συμπλέκτης.

- **1** Ελάχιστη ροπή στρέψης
- **25** Μέγιστη ροπή στρέψης
Για λόγους ασφάλειας ξεκινάτε κατά το βίδωμα με μικρή ροπή στρέψης. Εφόσον απαιτείται αυξήστε τη ροπή στρέψης.

-  Διάτρηση χωρίς οριοθέτηση της ροπής στρέψης

• Διακόπτης επιλογής ταχυτήτων (4)

ΥΠΟΔΕΙΞΗ! Πιέζετε τον διακόπτη επιλογής ταχυτήτων μόνο όταν η συσκευή είναι ακινητοποιημένη.

- **1**  Βίδωμα
- **2**  Διάτρηση

• Διακόπτης ενεργοποίησης/απενεργοποίησης (14)

- Ενεργοποίηση: Πίεση
- Αβαθμιδωτη ρύθμιση αριθμού στροφών: Όσο περισσότερο πιέζετε το διακόπτη ενεργοποίησης/απενεργοποίησης, τόσο αυξάνονται οι στροφές.
- Απενεργοποίηση: Αποδέσμευση

Συναρμολόγηση και αποσυναρμολόγηση πρόσθετου εργαλείου

Υποδείξεις

- Άνοιγμα τσοκ: 1,5–13 mm
- Οι πληροφορίες κατεύθυνσης όπως φαίνονται από πίσω.

Συναρμολόγηση πρόσθετου εργαλείου

1. Άνοιγμα τσοκ: Γυρίστε το ταχυσόκ (2) ☺ .
2. Ωθήστε το πρόσθετο εργαλείο όσο περισσότερο γίνεται στο άνοιγμα τσοκ (1).
3. Σύσφιξη πρόσθετου εργαλείου: Γυρίστε το ταχυσόκ (2) ☹ .

Αποσυναρμολόγηση πρόσθετου εργαλείου

1. Άνοιγμα τσοκ: Γυρίστε το ταχυσόκ (2) ☺ .
2. **▲ ΠΡΟΣΟΧΗ!** Κίνδυνος εγκαύματος! Τα πρόσθετα εργαλεία – ιδιαίτερα τα τρυπάνια – μπορούν να είναι πολύ

καυτά. Εάν απαιτείται φοράτε γάντια προστασίας.

Απομακρύνετε το εργαλείο χρήσης.

Έλεγχος κατάστασης φόρτισης του συσσωρευτή

1.  Πατήστε το πλήκτρο (8) δίπλα στην ένδειξη κατάστασης φόρτισης (9) στο συσσωρευτή (10).

Οι λυχνίες LED της ένδειξης κατάστασης φόρτισης δείχνουν την κατάσταση φόρτισης του συσσωρευτή.

 κόκκινος, κόκκινος, πράσινος
Συσσωρευτής φορτισμένος

 κόκκινος, κόκκινος
Συσσωρευτής μερικώς φορτισμένος

 κόκκινος
Απαιτείται φόρτιση του συσσωρευτή

2. Φορτίζετε τον συσσωρευτή (10), όταν ανάβει μόνο η κόκκινη λυχνία LED της ένδειξης κατάστασης φόρτισης (9).

Φόρτιση συσσωρευτή

Δείτε επίσης τις οδηγίες λειτουργίας της συσκευής φόρτισης.

Υποδείξεις

- Επιτρέπεται ένας θερμός συσσωρευτής να κρυώνει πριν τη φόρτιση.
- Μην εκθέτετε το συσσωρευτή για μεγάλο χρονικό διάστημα σε ηλιακή ακτινοβολία και μην τον αποθέτετε επάνω σε θερμαντικά σώματα (μέγ. 50°C).

Φόρτιση συσσωρευτή

1. Συνδέστε τον φορτιστή συσσωρευτή (16) σε μια πρίζα.
2. Ωθήστε τον συσσωρευτή (10) στην υποδοχή φόρτισης του φορτιστή συσσωρευτή (16).

3. Μετά από επιτυχή διαδικασία φόρτισης, αποσυνδέστε τον φορτιστή συσσωρευτή (16) από το δίκτυο.
4. Τραβήξτε το συσσωρευτή (10) από τον φορτιστή συσσωρευτή (16).

Λυχνίες ελέγχου στο φορτιστή (16):

πράσι- νος	κόκκινος	Σημασία
ανάβει	—	<ul style="list-style-type: none"> • Ο συσσωρευτής έχει φορτιστεί πλήρως • σε ετοιμότητα (δεν έχει τοποθετηθεί συσσωρευτής)
—	ανάβει	Ο συσσωρευτής φορτίζεται
—	αναβοσβήνει	Η συσσωρευτής έχει υπερθερμανθεί
αναβοσβήνει	αναβοσβήνει	Η συσσωρευτής είναι ελαττωματική

Λειτουργία

Τοποθέτηση και αφαίρεση συσσωρευτή

▲ ΠΡΟΕΙΔΟΠΟΙΗΣΗ! Κίνδυνος τραυματισμού από ακούσια εκκίνηση της συσκευής. Τοποθετήστε τον συσσωρευτή στη συσκευή μόνο, εάν η συσκευή είναι εντελώς έτοιμη για τη χρήση.

ΥΠΟΔΕΙΞΗ! Κίνδυνος ζημιάς! Ένας λάθος συσσωρευτής μπορεί να προκαλέσει ζημιά στη συσκευή και το συσσωρευτή.

Τοποθέτηση συσσωρευτή

1. Ωθήστε το συσσωρευτή (10) κατά μήκος της ράγας οδήγησης μέσα στη συγκράτηση συσσωρευτή (7).
Ο συσσωρευτής ασφαλίζει με χαρακτηριστικό ήχο.

Αφαίρεση συσσωρευτή

1. Πατήστε και κρατήστε πατημένη την απασφάλιση συσσωρευτή (11) στον συσσωρευτή (10).
2. Απομακρύνετε το συσσωρευτή από τη συγκράτηση συσσωρευτή (7).

Ενεργοποίηση και Απενεργοποίηση

Ενεργοποίηση

1. Επιλέξτε με τον διακόπτη κατεύθυνσης περιστροφής (15) την κατεύθυνση περιστροφής.
2. Επιλέξτε με τον διακόπτη επιλογής ταχυτήτων (4) μια ταχύτητα.
3. Επιλέξτε με τον δακτύλιο ρύθμισης ροπής στρέψης (3) μια μέγιστη ροπή στρέψης ή διάτρηση.
4. Πατήστε και κρατήστε το διακόπτη ενεργο-/απενεργοποίησης (14) πατημένο.
Η λυχνία εργασίας LED (12) ανάβει.

Απενεργοποίηση

1. Αφήστε το διακόπτη ενεργο-/απενεργοποίησης (14).
2. Περιμένετε έως ότου το ηλεκτρικό εργαλείο ακινητοποιηθεί, προτού το αποθέσετε.
3. Σε διαλείμματα εργασίας: Θέστε τον διακόπτη κατεύθυνσης περιστροφής (15) στο μέσο. Αυτό το μέτρο προστασίας εμποδίζει μη ηθελημένη εκκίνηση του ηλεκτρικού εργαλείου.
Με τον τρόπο αυτό μπορείτε να κρεμάσετε τη συσκευή με το κλιπ ζώνης (13) σε μια ζώνη. Με το κλιπ ζώνης μπορείτε να ανοίξετε φιάλες με μεταλλικό καπάκι.
4. Απομακρύνετε τον συσσωρευτή από τη συσκευή εάν πρόκειται να αφήσετε ανεπιτήρητη τη συσκευή ή έχετε ολοκληρώσει την εργασία.

Μεταφορά

Υποδείξεις για τη μεταφορά της συσκευής:

- Απενεργοποιήστε τη συσκευή και απομακρύνετε το συσσωρευτή. Βεβαιωθείτε ότι όλα τα κινούμενα μέρη έχουν ακινητοποιηθεί πλήρως.
- Απομακρύνετε το εργαλείο χρήσης.
- Μεταφέρετε τη συσκευή πάντα από τη χειρολαβή (6).

Καθαρισμός, συντήρηση και αποθήκευση

▲ ΠΡΟΕΙΔΟΠΟΙΗΣΗ! Ηλεκτροπληξία!

Προστατευτείτε κατά τις εργασίες συντήρησης και καθαρισμού. Απενεργοποιήστε τη συσκευή.

Οι εργασίες επισκευών και συντήρησης που δεν περιγράφονται στις παρούσες οδηγίες, πρέπει να διεξάγονται από το κέντρο σέρβις μας. Χρησιμοποιείτε μόνο γνήσια εξαρτήματα.

Καθαρισμός

▲ ΠΡΟΕΙΔΟΠΟΙΗΣΗ! Ηλεκτροπληξία!

Ποτέ μην ψεκάζετε τη συσκευή με νερό.

ΥΠΟΔΕΙΞΗ! Κίνδυνος ζημιάς. Οι χημικές ουσίες μπορούν να φθείρουν τα πλαστικά μέρη της συσκευής. Μην χρησιμοποιείτε καθαριστικά ή διαλύτες.

- Διατηρείτε τις εγκοπές αερισμού, το περίβλημα κινητήρα και τις λαβές της συσκευής καθαρά. Για τον σκοπό αυτό, χρησιμοποιείτε ένα νωπό πανί ή μια βούρτσα.

Συντήρηση

Η συσκευή δεν απαιτεί συντήρηση.

Αποθήκευση

Αποθηκεύετε πάντα τη συσκευή και τα αξεσουάρ:

- καθαρά
- στεγνά
- προστατευμένα από τη σκόνη
- εκτός εμβέλειας παιδιών

Η θερμοκρασία αποθήκευσης για τον συσσωρευτή και τη συσκευή κυμαίνεται μεταξύ 0°C και 45°C. Κατά τη διάρκεια της αποθήκευσης, αποφεύγετε το υπερβολικό ψύχος ή ζέστη, ώστε ο συσσωρευτής να μην χάσει την απόδοσή του.

Σε περίπτωση μακροχρόνιας αποθήκευσης (π.χ. χειμερινή περίοδος), αφαιρέστε τον συσσωρευτή από τη συσκευή (λάβετε υπόψη τις ξεχωριστές οδηγίες λειτουργίας για τον συσσωρευτή και τον φορτιστή).

Απόρριψη/Προστασία του περιβάλλοντος

Αφαιρέστε τον συσσωρευτή από τη συσκευή και βεβαιωθείτε ότι η συσκευή, ο συσσωρευτής, τα εξαρτήματα και η συσκευασία ανακυκλώνονται με φιλικό προς το περιβάλλον τρόπο.



Οι ηλεκτρικές συσκευές δεν ανήκουν στα οικιακά απορρίμματα. Το σύμβολο του διαγραμμένου τροχήλατου κάδου σημαίνει ότι το προϊόν αυτό δεν πρέπει να απορρίπτεται ως μη διαλεγμένο αστικό απόβλητο στο τέλος της ωφέλιμης ζωής του.

- Για τη συσκευή ισχύει η οδηγία 2012/19/ΕΕ.
- Παραδώστε τη συσκευή σε μια υπηρεσία ανακύκλωσης. Τα χρησιμοποιημένα πλαστικά και μεταλλικά εξαρτήματα διαχωρίζονται κατά είδος και οδηγούνται με τον τρόπο αυτό στην ανακύκλωση. Ρωτήστε σχετικά το Κέντρο σέρβις μας.

- Πραγματοποιούμε την απόρριψη των απεσταλμένων σας ελαττωματικών συσκευών δωρεάν.

Οδηγίες απόρριψης για συσσωρευτές



Μην απορρίψετε τον συσσωρευτή στα οικιακά απορρίμματα, στη φωτιά (κίνδυνος έκρηξης) ή στο νερό. Οι φθαρμένοι συσσωρευτές μπορεί να είναι επιβλαβείς για το περιβάλλον και την υγεία σας, εάν εξέλθουν δηλητηριώδεις ατμοί ή υγρά.

Απορρίψτε τους συσσωρευτές σύμφωνα με τις τοπικές προδιαγραφές. Οι ελαττωματικοί ή χρησιμοποιημένοι συσσωρευτές πρέπει να ανακυκλώνονται σύμφωνα με την Οδηγία 2006/66/ΕΚ. Παραδίδετε τους συσσωρευτές σε ένα σημείο συλλογής παλιών μπαταριών, όπου μπορούν να οδηγηθούν σε μια φιλική προς το περιβάλλον ανακύκλωση. Ρωτήστε σχετικά την τοπική επιχείρηση διαχείρισης απορριμμάτων ή το κέντρο σέρβις. Απορρίψτε τους συσσωρευτές σε εκφορτισμένη κατάσταση. Συστήνουμε να καλύπτετε τους πόλους με μια αυτοκόλλητη ταινία για την προστασία από βραχυκύκλωμα. Μην ανοίξετε το συσσωρευτή.

Σέρβις

Εγγύηση

Αξιότιμη πελάτισσα, αξιότιμε πελάτη, για τη συσκευή αυτή σας προσφέρουμε εγγύηση 3 ετών από την ημερομηνία της αγοράς.

Σε περίπτωση ελαττωμάτων αυτού του προϊόντος, έχετε απέναντι του πωλητή τα νόμιμα δικαιώματα. Αυτά τα νόμιμα δικαιώματα δεν περιορίζονται από την επακόλουθη εγγύησή μας.

Όροι εγγύησης

Η προθεσμία της εγγύησης αρχίζει από την ημερομηνία της αγοράς. Παρακαλούμε να φυλάξετε καλά την απόδειξη αγοράς. Θα σας χρειαστεί εάν θελήσετε να αποδείξετε την ημερομηνία και την αγορά της συσκευής.

Εάν παρουσιαστεί ελάττωμα υλικού ή κατασκευής στο προϊόν αυτό εντός τριών ετών από την ημερομηνία αγοράς, θα σας επισκευάσουμε ή θα σας αντικαταστήσουμε δωρεάν το προϊόν αυτό, με δική μας επιλογή. Αυτή η παροχή εγγύησης προϋποθέτει πως εντός της τριετούς προθεσμίας θα μας προσκομιστεί η ελαττωματική συσκευή και η απόδειξη αγοράς και μία γραπτή περιγραφή του ελαττώματος και της ημερομηνίας που πρωτοπαρουσιάστηκε.

Εάν το ελάττωμα καλύπτεται από την εγγύησή μας, θα σας επιστραφεί ή το επισκευασμένο ή ένα νέο προϊόν. Με την αντικατάσταση της συσκευής ξεκινάει μια νέα χρονική περίοδος εγγύησης. Με την επισκευή της συσκευής δεν ξεκινάει νέα χρονική περίοδος εγγύησης.

Διάρκεια εγγύησης και νόμιμες αξιώσεις για ελαττώματα

Η διάρκεια της εγγύησης δεν επεκτείνεται από την παροχή εγγύησης. Αυτό ισχύει και για αντικαταστημένα και επισκευασμένα εξαρτήματα. Ενδεχόμενα ελαττώματα που διαπιστώνονται κατά την αγορά, πρέπει να δηλωθούν αμέσως μετά το ξεπακέταρισμα. Για όλες τις επισκευές που καθίστανται απαραίτητες μετά τη λήξη της εγγύησης επιβαρύνεστε με τις σχετικές δαπάνες.

Έκταση της εγγύησης

Η συσκευή κατασκευάστηκε βάσει αυστηρών κριτηρίων ποιότητας και ελέγχθηκε ευσυνείδητα πριν την παράδοσή της.

Η εγγύηση ισχύει για ελαττώματα στο υλικό ή στην κατασκευή. Αυτή η εγγύηση δεν

συμπεριλαμβάνει τμήματα του προϊόντος που υφίστανται κοινή φθορά και θεωρούνται ως αναλώσιμα (π.χ. Ταχυσόκ) ή εύθραυστα τμήματα του προϊόντος.

Αυτή η εγγύηση εκπίπτει σε περίπτωση που η συσκευή υπέστη βλάβη, δεν χρησιμοποιήθηκε ή δεν συντηρήθηκε σωστά. Για σωστή χρήση του προϊόντος πρέπει να ακολουθούνται όλες οι υποδείξεις που αναφέρονται στις οδηγίες χρήσης. Να αποφεύγονται οπωσδήποτε οι χρήσεις και πράξεις που δεν συνιστώνται στις Οδηγίες χρήσης ή για τις οποίες ισχύουν ειδικές προειδοποιήσεις.

Το προϊόν προορίζεται μόνο για ιδιωτική και όχι για επαγγελματική χρήση. Σε περίπτωση καταχρηστικού και λάθος χειρισμού, άσκησης βίας και επεμβάσεων που δεν εκτελούνται από συμβεβλημένο συνεργείο μας, εκπίπτει η εγγύηση.

Διακανονισμός σε περίπτωση εγγύησης

Προς εξασφάλιση ταχείας επεξεργασίας παρακαλούμε να ακολουθήσετε τις επόμενες υποδείξεις:

- Για όλα τα αιτήματα να έχετε πρόχειρα την απόδειξη αγοράς και τον αριθμό προϊόντος (IAN 418090_2210) ως αποδεικτικό στοιχείο για την αγορά.
- Τον αριθμό προϊόντος θα τον βρείτε στην ετικέτα στοιχείων της συσκευής.
- Εάν παρουσιαστούν σφάλματα λειτουργίας ή άλλα ελαττώματα, επικοινωνήστε πρώτα με το πιο κάτω αναφερόμενο τμήμα εξυπηρέτησης πελατών τηλεφωνικά ή με e-mail. Εκεί θα σας δοθούν περισσότερες πληροφορίες για τον διακανονισμό.
- Ένα ως ελαττωματικό καταχωρημένο προϊόν μπορείτε, μετά από συνεννόηση με το τμήμα μας εξυπηρέτησης πελατών, να το στείλετε, με δική μας επιβάρυνση με τα ταχυδρομικά, επισυνάπτοντας την απόδειξη αγοράς και στοι-

χεία για το ελάττωμα και την ημερομηνία που παρουσιάστηκε, στη διεύθυνση του σέρβρις μας που σας κοινοποιήθηκε. Προς αποφυγή προβλημάτων παραλαβής και πρόσθετων δαπανών, παρακαλούμε να χρησιμοποιήσετε μόνο τη διεύθυνση που σας κοινοποιήθηκε. Σιγουρευτείτε πως η αποστολή δεν έγινε χωρίς πληρωμή των ταχυδρομικών τελών, σαν ογκώδες αντικείμενο, σαν εξπρές, ή με άλλο ειδικό τρόπο. Στείλτε τη συσκευή μαζί με όλα τα αξεσουάρ που σας παραδόθηκαν κατά την αγορά και φροντίστε για ασφαλή συσκευασία.

Σέρβρις επισκευών

Για επισκευές που δεν εμπίπτουν

στην εγγύηση, απευθυνθείτε στο Κέντρο σέρβρις. Ευχαριστώ να σας δώσουμε μια εκτίμηση της δαπάνης.

- Μπορούμε να επεξεργαστούμε μόνο συσκευές που έχουν αποσταλεί επαρκώς συσκευασμένες και με πληρωμένα τέλη.

Υπόδειξη: Παρακαλούμε να αποστείλετε τη συσκευή σας καθαρή και με

αναφορά του ελαττώματος στην αντίστοιχη διεύθυνση του κέντρου σέρβρις.

- Δεν παραλαμβάνονται συσκευές που έχουν αποσταλεί πληρωτές στον προορισμό καθώς και συσκευές που έχουν αποσταλεί ως ογκώδη ή εξπρές ή με άλλου τύπου ειδική αποστολή.
- Πραγματοποιούμε την απόρριψη των απεσταλμένων σας ελαττωματικών συσκευών δωρεάν.

Κέντρο Σέρβρις

Σέρβρις Ελλάδα
 Tel.: 00800 490826606
 E-mail: grizzly@lidl.gr
IAN 418090_2210

Εισαγωγέας

Λάβετε υπόψη ότι η ακόλουθη διεύθυνση δεν είναι διεύθυνση σέρβρις. Επικοινωνήστε πρώτα με το ανωτέρω αναφερόμενο κέντρο σέρβρις.

Grizzly Tools GmbH & Co. KG
 Stockstädter Str. 20
 63762 Grobostheim
 GERMANIA
www.grizzlytools.de

Ανταλλακτικά και αξεσουάρ

Μπορείτε να λάβετε ανταλλακτικά και αξεσουάρ μέσω του ιστοτόπου www.grizzlytools.shop. Εάν προκύψουν προβλήματα κατά τη διαδικασία παραγγελίας, επικοινωνήστε μαζί μας μέσω του διαδικτυακού μας καταστήματος. Εάν έχετε περισσότερες ερωτήσεις μπορείτε να απευθυνθείτε στο *Κέντρο Σέρβρις, σ. 243*

Θέση πρ. σ. 245* Ονομασία

Αρ. παραγγελίας

2 6, 7 Ταχυσόκ

91105806

* Διευρυμένη εικόνα

Μετάφραση του πρωτοτύπου των δήλωση συμμόρφωσης ΕΚ

Προϊόν: **Επαναφορτιζόμενο δραπενοκατσάβιδο 20 V**

Μοντέλο: **PABS 20-Li G8**

Αριθμός σειράς: 000001-060000

Ο στόχος της δήλωσης που περιγράφεται παραπάνω είναι σύμφωνος με τη σχετική ενωσιακή νομοθεσία εναρμόνισης:

**2006/42/EC • 2014/30/EU • 2012/19/EU •
2011/65/EU & (EU) 2015/863**

**Προϊόν με μπαταρία Smart PAPS 204 A1/
Smart PAPS 208 A1: 2014/53/EU**

Το ανωτέρω περιγραφόμενο αντικείμενο της δήλωσης είναι σύμφωνο με την οδηγία 2011/65/EU του Ευρωπαϊκού Κοινοβουλίου και του Συμβουλίου, της 8ης Ιουνίου 2011, σχετικά με τον περιορισμό της χρήσης ορισμένων επικίνδυνων ουσιών σε ηλεκτρικό και ηλεκτρονικό εξοπλισμό.

Για να εξασφαλιστεί η συμμόρφωση, έχουν εφαρμοστεί τα ακόλουθα εναρμονισμένα πρότυπα και εθνικά πρότυπα και κανονισμοί:

EN 62841-1:2015 • EN 62841-2-1:2018/A11:2019 • EN IEC 63000:2018

EN IEC 55014-1:2021 • EN IEC 55014-2:2021 • IEC 62471:2006

Προϊόν με μπαταρία Smart PAPS 204 A1/Smart PAPS 208 A1:

EN 301 489-1 V2.2.3:2019 • EN 301 489-17 V3.2.4:2020

EN 300 328 V2.2.2:2019 • EN 50663:2017

Η παρούσα δήλωση συμμόρφωσης εκδίδεται με αποκλειστική ευθύνη του κατασκευαστή:



Grizzly Tools GmbH & Co. KG
Stockstädter Str. 20
63762 Großostheim
GERMANY
03.04.2023

Christian Frank
Εξουσιοδοτημένος αντιπρόσωπος για την
τεκμηρίωση

Explosionszeichnung • Exploded view • Vue éclatée • Vista esplosa • Vista explosionada • Explosietekening • Eksploderet tegning • Rezentare explodată • Robbantott ábra • Widok rozłożony • Eksplodzijski pogled • Eksplodirani pogled • Rozložený pohľad • Rozložený pohľad • Διευρυμένη εικόνα • Разглобен вид

PABS 20-Li G8

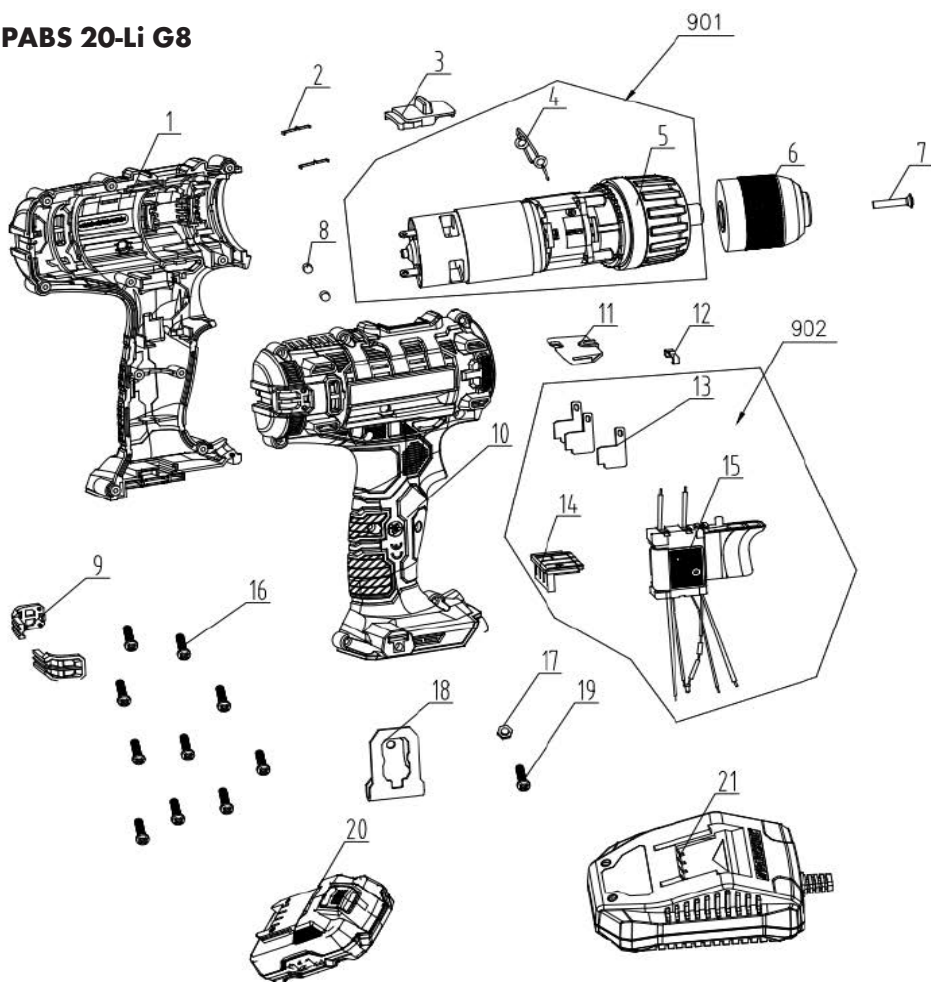

informativ • informative • informatif • informatief • informativo • informatív • informacyjny • informativen • informativno • informační • informatívny • ενημερωτικό • информативен



GRIZZLY TOOLS GMBH & CO. KG

Stockstädter Straße 20
63762 Großostheim
GERMANY

Stand der Informationen · Last Information Update · Version des informations · Stand van de informatie · Stan informacj · Estado de las informaciones · Tilstand af information · Versione delle informazioni · Stav informacj · Stav informáci · Informáciok állása · Stanje informacij · Stanje informacija · Versiunea informațiilor · Актуалност на информацията · Έκδοση των πληροφοριών: 03/2023
Ident.-No.: 72036019032023-8

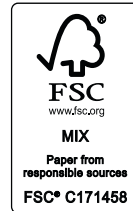

IAN 418090_2210

8