



Akku-Bohrschrauber 12 V / Cordless Drill 12V / Perceuse-visseuse sans fil 12 V PBSA 12 D4

(DE) (AT) (CH)

Akku-Bohrschrauber 12 V

Originalbetriebsanleitung

(FR) (BE)

Perceuse-visseuse sans fil 12 V

Traduction des instructions d'origine

(PL)

Akumulatorowa wierarkowkrętarka 12 V

Tłumaczenie oryginalnej instrukcji obsługi

(SK)

Aku vřtací skrutkovač 12 V

Překlad originálního návodu na obsluhu

(ES)

Atornilladora taladradora recargable 12 V

Traducción del manual de instrucciones original

(GB) (IE)

Cordless Drill 12V

Translation of the original instructions

(NL) (BE)

Accu-schroefboormachine 12 V

Vertaling van de originele gebruiksaanwijzing

(CZ)

Aku vřtací šroubovák Napětí 12 V

Překlad originálního provozního návodu

(DK)

Batteridreven bore-/ skruemaskine 12 V

Oversættelse af den originale driftsvejledning



DE AT CH

Klappen Sie vor dem Lesen die Seite mit den Abbildungen aus und machen Sie sich anschließend mit allen Funktionen des Gerätes vertraut.

GB IE

Before reading, unfold the page containing the illustrations and familiarise yourself with all functions of the device.

FR BE

Avant de lire le mode d'emploi, ouvrez la page contenant les illustrations et familiarisez-vous ensuite avec toutes les fonctions de l'appareil.

NL BE

Vouw vóór het lezen de pagina met de afbeeldingen open en maak u vertrouwd met alle functies van het apparaat.

PL

Przed przeczytaniem proszę rozłożyć stronę z ilustracjami, a następnie proszę zapoznać się z wszystkimi funkcjami urządzenia.

CZ

Před čtením si otevřete stranu s obrázky a potom se seznamte se všemi funkcemi přístroje.

SK

Pred čítaním si odklopte stranu s obrázkami a potom sa oboznámte so všetkými funkciami prístroja.

DK

Før du læser, vend siden med billeder frem og bliv bekendt med alle apparatets funktioner.

ES

Antes de empezar a leer abra la página que contiene las imágenes y, en seguida, familiarícese con todas las funciones del dispositivo.

DE / AT / CH	Originalbetriebsanleitung	Seite	4
GB / IE	Translation of the original instructions	Page	18
FR / BE	Traduction des instructions d'origine	Page	30
NL / BE	Vertaling van de originele gebruiksaanwijzing	Pagina	46
PL	Tłumaczenie oryginalnej instrukcji obsługi	Strona	60
CZ	Překlad originálního provozního návodu	Strana	73
SK	Preklad originálneho návodu na obsluhu	Strana	86
DK	Oversættelse af den originale driftsvejledning	Side	99
ES	Traducción del manual de instrucciones original	Página	111

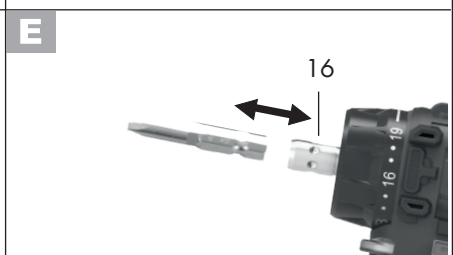
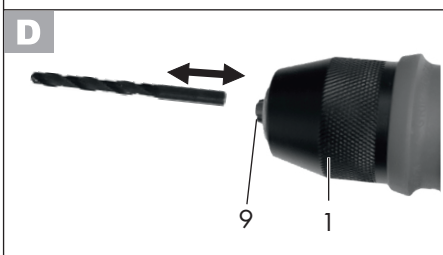
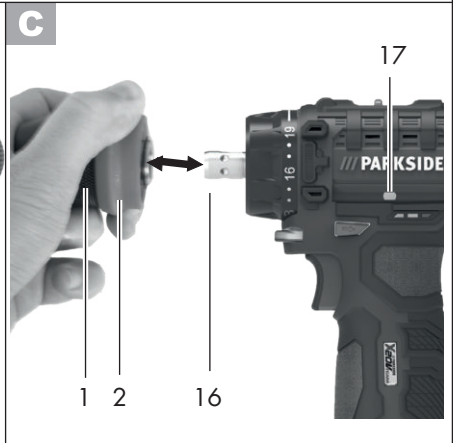
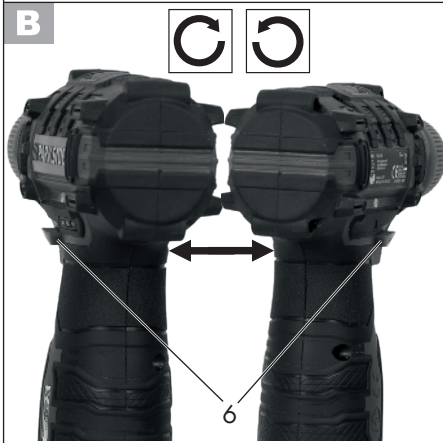
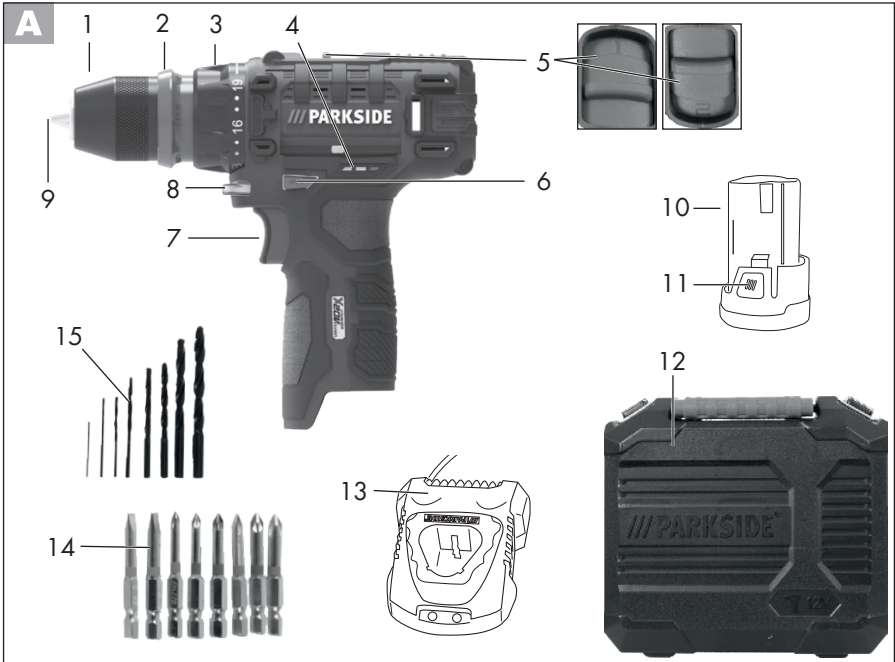

Inhalt

Einleitung	4
Bestimmungsgemäße	
Verwendung	4
Allgemeine Beschreibung	5
Lieferumfang.....	5
Übersicht	5
Funktionsbeschreibung	5
Technische Daten	5
Sicherheitshinweise	6
Symbole und Bildzeichen	6
Allgemeine Sicherheitshinweise für Elektrowerkzeuge.....	6
Bedienung	11
Akku entnehmen/einsetzen	11
Ladezustand des Akkus prüfen	11
Akku aufladen	11
Gangwahl.....	12
Drehrichtung einstellen.....	12
Drehmoment einstellen	12
Werkzeugwechsel.....	13
Schnellspannbohrfutter abnehmen	13
Bitaufnahme benutzen	13
Ein-/Ausschalten	13
Reinigung und Wartung	14
Reinigung.....	14
Wartung	14
Lagerung	14
Entsorgung/ Umweltschutz	14
Ersatzteile/Zubehör	15
Garantie	16
Reparatur-Service	17
Service-Center	17
Importeur	17
Original-EG- Konformitätserklärung	124
Explosionszeichnung	133

Einleitung

Herzlichen Glückwunsch zum Kauf Ihres neuen Gerätes. Sie haben sich damit für ein hochwertiges Gerät entschieden. Dieses Gerät wurde während der Produktion auf Qualität geprüft und einer Endkontrolle unterzogen. Die Funktionsfähigkeit Ihres Gerätes ist somit sichergestellt.



Die Betriebsanleitung ist Bestandteil dieses Gerätes. Sie enthält wichtige Hinweise für Sicherheit, Gebrauch und Entsorgung. Machen Sie sich vor der Benutzung des Gerätes mit allen Bedien- und Sicherheitshinweisen vertraut. Benutzen Sie das Gerät nur wie beschrieben und für die angegebenen Einsatzbereiche. Bewahren Sie die Betriebsanleitung gut auf und händigen Sie alle Unterlagen bei Weitergabe des Gerätes an Dritte mit aus.

Bestimmungsgemäße Verwendung

Das Gerät ist zum Eindrehen und Lösen von Schrauben, sowie zum Bohren in Holz, Metall oder Kunststoff vorgesehen. Jede andere Verwendung, die in dieser Anleitung nicht ausdrücklich zugelassen wird, kann zu Schäden am Gerät führen und eine ernsthafte Gefahr für den Benutzer darstellen. Der Hersteller haftet nicht für Schäden, die durch bestimmungswidrigen Gebrauch oder falsche Bedienung verursacht wurden. Dieses Gerät ist nicht zur gewerblichen Nutzung geeignet. Bei gewerblichem Einsatz erlischt die Garantie. Das Gerät ist Teil der Serie Parkside X 12 V TEAM und kann mit Akkus der Parkside X 12 V TEAM Serie betrieben werden. Die Akkus dürfen nur mit Ladegeräten der Serie Parkside X 12 V TEAM geladen werden.

Allgemeine Beschreibung

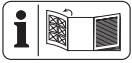

Die Abbildung der wichtigsten Funktionsteile finden Sie auf der Ausklappseite.

Lieferumfang

Packen Sie das Gerät aus und kontrollieren Sie, ob es vollständig ist:

- Akku-Bohrschrauber
- Aufbewahrungskoffer
- 8 Schraubbits, Länge 50 mm:
Kreuzschlitz: PH0, PH1, PH2
PZ0, PZ1, PZ2
Schlitz: SL5, SL6
- 8 Bohrer: 1,5 mm, 2,5 mm, 3 mm,
4 mm, 5 mm, 6 mm, 8 mm, 10 mm,
- Betriebsanleitung



Akku und Ladegerät sind nicht im Lieferumfang enthalten.

Übersicht

- | | |
|-----------|--------------------------------|
| A | 1 Schnellspannbohrfutter |
| | 2 Bohrfutterring |
| | 3 Drehmomenteinstellung |
| | 4 Ladezustandsanzeige (3 LEDs) |
| | 5 Gang-Wahlschalter |
| | 6 Drehrichtungsschalter |
| | 7 Ein-/Ausschalter |
| | 8 LED-Arbeitslicht |
| | 9 Bohrfutteröffnung |
| | 10 Akku |
| | 11 Entriegelungstaste Akku |
| | 12 Aufbewahrungskoffer |
| | 13 Ladegerät |
| 14 Bits | |
| 15 Bohrer | |
| C | 16 Bitaufnahme |
| | 17 Magnet-Bithalter |

Funktionsbeschreibung

Der Akku-Bohrschrauber mit Zweiganggetriebe besitzt eine 19+1 stufige Drehmomenteinstellung, Rechts-/Linkslauf, ein abnehmbares Schnellspannbohrfutter, eine 6-Kant-Bitaufnahme und ein LED-Arbeitslicht.

Technische Daten

Akku-BohrschrauberPBSA 12 D4

Motorspannung U	12 V==
Leerlaufdrehzahl n_0	
Gang 1	0-350 min ⁻¹
Gang 2	0-1300 min ⁻¹
Max. Drehmoment.....	28 Nm
Spannweite-Bohrfutter Ø	0,8-10 mm
Gewicht.....	ca. 0,8 kg
Gewicht (nur Zubehör).....	0,8 kg
Bohrdurchmesser für Holz.....	max. 25 mm
Bohrdurchmesser für Stahl	max. 10 mm
Schalldruckpegel (L_{pA})	70,1 dB(A), K_{pA} = 5 dB
Schalleistungspegel	
(L_{WA})	81,1 dB(A); K_{WA} = 5 dB
Vibration (a_v)	
Bohren in Metall	< 2,5 m/s ²
Schrauben.....	< 2,5 m/s ²
	$K = 1,5 \text{ m/s}^2$
Temperatur	max. 50 °C
Ladevorgang	4 - 40 °C
Betrieb.....	-20 - 50 °C
Lagerung	0 - 45 °C



Achtung! Eine aktuelle Liste der Akkukompatibilität finden Sie unter: www.lidl.de/akku

Dieses Gerät sollte mit folgenden Akkus betrieben werden:
PAPK 12 A1, PAPK 12 A2, PAPK 12 B1.

Diese Akkus dürfen mit folgenden Ladegeräten geladen werden:
PLGK 12 A1, PLGK 12 A2

Der angegebene Schwingungsemissionswert ist nach einem genormten Prüfverfahren gemessen worden und kann zum Vergleich eines Elektrowerkzeugs mit einem anderen verwendet werden.

Der angegebene Schwingungsemissionswert kann auch zu einer einleitenden Einschätzung der Aussetzung verwendet werden.



Warnung:

Der Schwingungsemissionswert kann sich während der tatsächlichen Benutzung des Elektrowerkzeugs von dem Angabewert unterscheiden, abhängig von der Art und Weise, in der das Elektrowerkzeug verwendet wird. Versuchen Sie, die Belastung durch Vibrationen so gering wie möglich zu halten. Beispielhafte Maßnahme zur Verringerung der Vibrationsbelastung ist die Begrenzung der Arbeitszeit. Dabei sind alle Anteile des Betriebszyklus zu berücksichtigen (beispielsweise Zeiten, in denen das Elektrowerkzeug abgeschaltet ist, und solche, in denen es zwar eingeschaltet ist, aber ohne Belastung läuft).

Sicherheitshinweise

Beim Gebrauch der Maschine sind die Sicherheitshinweise zu beachten.

Symbole und Bildzeichen

Bildzeichen auf dem Gerät:



Lesen Sie die Betriebsanleitung aufmerksam durch.



Das Gerät ist Teil der Serie Parkside X 12 V TEAM.



Elektrogeräte gehören nicht in den Hausmüll.

Bildzeichen auf dem Bohrerstet:



Tragen Sie eine Schutzbrille oder einen Gesichtsschutz.



Tragen Sie Gehörschutz..



Tragen Sie einen Atemschutz.

Symbole in der Anleitung:



Gefahrenzeichen mit Angaben zur Verhütung von Personen- oder Sachschäden



Gefahrenzeichen mit Angaben zur Verhütung von Personenschäden durch einen elektrischen Schlag



Gebotszeichen mit Angaben zur Verhütung von Schäden



Hinweiszeichen mit Informationen zum besseren Umgang mit dem Gerät

Allgemeine Sicherheitshinweise für Elektrowerkzeuge



WARNUNG! Lesen Sie alle Sicherheitshinweise, Anweisungen, Bebilderungen und technischen Daten, mit denen dieses Elektrowerkzeug versehen ist. Versäumnisse bei der Einhaltung der nachfolgenden Anweisungen können elektrischen Schlag, Brand und/oder schwere Verletzungen verursachen.

Bewahren Sie alle Sicherheitshinweise und Anweisungen für die Zukunft auf.

Der in den Sicherheitshinweisen verwendete Begriff „Elektrowerkzeug“ bezieht sich auf netzbetriebene Elektrowerkzeuge (mit Netzleitung) oder auf akkubetriebene Elektrowerkzeuge (ohne Netzleitung).

1) Arbeitsplatzsicherheit

- a) **Halten Sie Ihren Arbeitsbereich sauber und gut beleuchtet.** Unordnung oder unbeleuchtete Arbeitsbereiche können zu Unfällen führen.
- b) **Arbeiten Sie mit dem Elektrowerkzeug nicht in explosionsgefährdeter Umgebung, in der sich brennbare Flüssigkeiten, Gase oder Stäube befinden.** Elektrowerkzeuge erzeugen Funken, die den Staub oder die Dämpfe entzünden können.
- c) **Halten Sie Kinder und andere Personen während der Benutzung des Elektrowerkzeuges fern.** Bei Ablenkung können Sie die Kontrolle über das Elektrowerkzeug verlieren.

2) Elektrische Sicherheit

- a) **Der Anschlussstecker des Elektrowerkzeuges muss in die Steckdose passen. Der Stecker darf in keiner Weise verändert werden. Verwenden Sie keine Adapterstecker gemeinsam mit schutzgeerdeten Elektrowerkzeugen.** Unveränderte Stecker und passende Steckdosen verringern das Risiko eines elektrischen Schlages.
- b) **Vermeiden Sie Körperkontakt mit geerdeten Oberflächen wie von Rohren, Heizungen, Herden**

und Kühlschränken. Es besteht ein erhöhtes Risiko durch elektrischen Schlag, wenn Ihr Körper geerdet ist.

- c) **Halten Sie Elektrowerkzeuge von Regen oder Nässe fern.** Das Eindringen von Wasser in ein Elektrowerkzeug erhöht das Risiko eines elektrischen Schlages.
 - d) **Zweckentfremden Sie die Anschlussleitung nicht, um das Elektrowerkzeug zu tragen, aufzuhängen oder um den Stecker aus der Steckdose zu ziehen. Halten Sie die Anschlussleitung fern von Hitze, Öl, scharfen Kanten oder sich bewegenden Teilen.** Beschädigte oder verwickelte Anschlussleitungen erhöhen das Risiko eines elektrischen Schlages.
 - e) **Wenn Sie mit dem Elektrowerkzeug im Freien arbeiten, verwenden Sie nur Verlängerungsleitungen, die auch für den Außenbereich geeignet sind.** Die Anwendung einer für den Außenbereich geeigneten Verlängerungsleitung verringert das Risiko eines elektrischen Schlages.
 - f) **Wenn der Betrieb des Elektrowerkzeuges in feuchter Umgebung nicht vermeidbar ist, verwenden Sie einen Fehlerstromschutzschalter.** Der Einsatz eines Fehlerstromschutzschalters vermindert das Risiko eines elektrischen Schlages.
- 3) Sicherheit von Personen**
- a) **Seien Sie aufmerksam, achten Sie darauf, was Sie tun, und gehen Sie mit Vernunft an die Arbeit mit dem Elektrowerkzeug. Benutzen Sie kein Elektrowerk-**

zeug, wenn Sie müde sind oder unter Einfluss von Drogen, Alkohol oder Medikamenten stehen.

Ein Moment der Unachtsamkeit beim Gebrauch des Elektrowerkzeugs kann zu ernsthaften Verletzungen führen.

- b) Tragen Sie persönliche Schutzausrüstung und immer eine Schutzbrille.** Das Tragen persönlicher Schutzausrüstung, wie Staubmaske, rutschfeste Sicherheitsschuhe, Schutzhelm oder Gehörschutz je nach Art und Einsatz des Elektrowerkzeugs, verringert das Risiko von Verletzungen.
 - c) Vermeiden Sie eine unbeabsichtigte Inbetriebnahme. Vergewissern Sie sich, dass das Elektrowerkzeug ausgeschaltet ist, bevor Sie es an die Stromversorgung und/oder den Akku anschließen, es aufnehmen oder tragen.** Wenn Sie beim Tragen des Elektrowerkzeugs den Finger am Schalter haben oder das Gerät eingeschaltet an die Stromversorgung anschließen, kann dies zu Unfällen führen.
 - d) Entfernen Sie Einstellwerkzeuge oder Schraubenschlüssel, bevor Sie das Elektrowerkzeug einschalten.** Ein Werkzeug oder Schlüssel, der sich in einem drehenden Teil des Elektrowerkzeugs befindet, kann zu Verletzungen führen.
 - e) Vermeiden Sie eine abnormale Körperhaltung. Sorgen Sie für einen sicheren Stand und halten Sie jederzeit das Gleichgewicht.** Dadurch können Sie das Elektrowerkzeug in unerwarteten Situationen besser kontrollieren.
 - f) Tragen Sie geeignete Kleidung. Tragen Sie keine weite Kleidung oder Schmuck. Halten Sie Haare und Kleidung fern von sich bewegenden Teilen.** Lockere Kleidung, Schmuck oder lange Haare können von sich bewegenden Teilen erfasst werden.
 - g) Wenn Staubabsaug- und -auffangeinrichtungen montiert werden können, sind diese anzubringen und richtig zu verwenden.** Verwendung einer Staubabsaugung kann Gefährdungen durch Staub verringern.
 - h) Wiegen Sie sich nicht in falscher Sicherheit und setzen Sie sich nicht über die Sicherheitsregeln für Elektrowerkzeuge hinweg, auch wenn Sie nach vielfachem Gebrauch mit dem Elektrowerkzeug vertraut sind.** Achtloses Handeln kann binnen Sekundenbruchteilen zu schweren Verletzungen führen.
- 4) Verwendung und Behandlung des Elektrowerkzeuges**
- a) Überlasten Sie das Elektrowerkzeug nicht. Verwenden Sie für Ihre Arbeit das dafür bestimmte Elektrowerkzeug.** Mit dem passenden Elektrowerkzeug arbeiten Sie besser und sicherer im angegebenen Leistungsbereich.
 - b) Benutzen Sie kein Elektrowerkzeug, dessen Schalter defekt ist.** Ein Elektrowerkzeug, das sich nicht mehr ein- oder ausschalten lässt, ist gefährlich und muss repariert werden.
 - c) Ziehen Sie den Stecker aus der Steckdose und/oder entfernen Sie einen abnehmbaren Akku, bevor Sie Geräteeinstellungen vornehmen, Einsatzwerkzeugteile wechseln oder das Elektrowerkzeug weglegen.** Diese Vorsichtsmaßnahme verhindert den unbeabsichtigten Start des Elektrowerkzeugs.

- d) **Bewahren Sie unbenutzte Elektrowerkzeuge außerhalb der Reichweite von Kindern auf. Lassen Sie keine Personen das Elektrowerkzeug benutzen, die mit diesem nicht vertraut sind oder diese Anweisungen nicht gelesen haben.** Elektrowerkzeuge sind gefährlich, wenn sie von unerfahrenen Personen benutzt werden.
- e) **Pflegen Sie Elektrowerkzeuge und Einsatzwerkzeug mit Sorgfalt. Kontrollieren Sie, ob bewegliche Teile einwandfrei funktionieren und nicht klemmen, ob Teile gebrochen oder so beschädigt sind, dass die Funktion des Elektrowerkzeugs beeinträchtigt ist. Lassen Sie beschädigte Teile vor dem Einsatz des Elektrowerkzeugs reparieren.** Viele Unfälle haben ihre Ursache in schlecht gewarteten Elektrowerkzeugen.
- f) **Halten Sie Schneidwerkzeuge scharf und sauber.** Sorgfältig gepflegte Schneidwerkzeuge mit scharfen Schneidkanten verklemmen sich weniger und sind leichter zu führen.
- g) **Verwenden Sie Elektrowerkzeug, Einsatzwerkzeug, Einsatzwerkzeuge usw. entsprechend diesen Anweisungen. Berücksichtigen Sie dabei die Arbeitsbedingungen und die auszuführende Tätigkeit.** Der Gebrauch von Elektrowerkzeugen für andere als die vorgesehenen Anwendungen kann zu gefährlichen Situationen führen.
- h) **Halten Sie Griffe und Griffflächen trocken, sauber und frei von Öl und Fett.** Rutschige Griffe und Griffflächen erlauben keine sichere Bedienung und Kontrolle des Elektrowerkzeugs in unvorhergesehenen Situationen.
- 5) **Verwendung und Behandlung des Akkuwerkzeugs**
- a) **Laden Sie Akkus nur mit Ladegeräten auf, die vom Hersteller empfohlen werden.** Durch ein Ladegerät, das für eine bestimmte Art von Akkus geeignet ist, besteht Brandgefahr, wenn es mit anderen Akkus verwendet wird.
- b) **Verwenden Sie nur die dafür vorgesehenen Akkus in den Elektrowerkzeugen.** Der Gebrauch von anderen Akkus kann zu Verletzungen und Brandgefahr führen.
- c) **Halten Sie den nicht benutzten Akku fern von Büroklammern, Münzen, Schlüsseln, Nägeln, Schrauben oder anderen kleinen Metallgegenständen, die eine Überbrückung der Kontakte verursachen könnten.** Ein Kurzschluss zwischen den Akkukontakten kann Verbrennungen oder Feuer zur Folge haben.
- d) **Bei falscher Anwendung kann Flüssigkeit aus dem Akku austreten. Vermeiden Sie den Kontakt damit. Bei zufälligem Kontakt mit Wasser abspülen. Wenn die Flüssigkeit in die Augen kommt, nehmen Sie zusätzlich ärztliche Hilfe in Anspruch.** Austretende Akkufflüssigkeit kann zu Hautreizungen oder Verbrennungen führen.
- e) **Benutzen Sie keinen beschädigten oder veränderten Akku.** Beschädigte oder veränderte Akkus können sich unvorhersehbar verhalten und zu Feuer, Explosion oder Verletzungsgefahr führen.
- f) **Setzen Sie einen Akku keinem Feuer oder zu hohen Temperaturen aus.** Feuer oder Temperaturen

über 130 °C können eine Explosion hervorrufen.

- g) Befolgen Sie alle Anweisungen zum Laden und laden Sie den Akku oder das Akkuwerkzeug niemals außerhalb des in der Betriebsanleitung angegebenen Temperaturbereichs.** Falsches

Laden oder Laden außerhalb des zugelassenen Temperaturbereichs kann den Akku zerstören und die Brandgefahr erhöhen.

6) Service

- a) Lassen Sie Ihr Elektrowerkzeug nur von qualifiziertem Fachpersonal und nur mit Original-Ersatzteilen reparieren.** Damit wird sichergestellt, dass die Sicherheit des Elektrowerkzeugs erhalten bleibt.
- b) Warten Sie niemals beschädigte Akkus.** Sämtliche Wartung von Akkus sollte nur durch den Hersteller oder bevollmächtigte Kundendienststellen erfolgen.

7) ZUSÄTZLICHE SICHERHEITSHINWEISE

- a) Halten Sie das Gerät an den isolierten Griffflächen, wenn Sie Arbeiten ausführen, bei denen das Einsatzwerkzeug verborgene Stromleitungen treffen kann.** Der Kontakt mit einer spannungsführenden Leitung kann auch metallene Geräteteile unter Spannung setzen und zu einem elektrischen Schlag führen.
- b) Halten Sie das Gerät an den isolierten Griffflächen, wenn Sie Arbeiten ausführen, bei denen die Schraube verborgene Stromleitungen treffen kann.** Der Kon-

takt der Schraube mit einer spannungsführenden Leitung kann auch metallene Geräteteile unter Spannung setzen und zu einem elektrischen Schlag führen.

- c) Verwenden Sie kein Zubehör, welches nicht von PARKSIDE empfohlen wurde.** Die kann zu elektrischem Schlag oder Feuer führen.

8) SICHERHEITSHINWEISE BEI VERWENDUNG LANGER BOHRER

- a) Arbeiten Sie auf keinen Fall mit einer höheren Drehzahl als der für den Bohrer maximal zulässigen Drehzahl.** Bei höheren Drehzahlen kann sich der Bohrer leicht verbiegen, wenn er sich ohne Kontakt mit dem Werkstück frei drehen kann, und zu Verletzungen führen.
- b) Beginnen Sie den Bohrvorgang immer mit niedriger Drehzahl und während der Bohrer Kontakt mit dem Werkstück hat.** Bei höheren Drehzahlen kann sich der Bohrer leicht verbiegen, wenn er sich ohne Kontakt mit dem Werkstück frei drehen kann, und zu Verletzungen führen.
- c) Üben Sie keinen übermäßigen Druck und nur in Längsrichtung zum Bohrer aus.** Bohrer können sich verbiegen und dadurch brechen oder zu einem Verlust der Kontrolle und zu Verletzungen führen.

9) RESTRISIKEN

Auch wenn Sie dieses Elektrowerkzeug vorschriftsmäßig bedienen, bleiben immer Restrisiken bestehen. Folgende Gefahren können im Zusammenhang mit der Bauweise und Ausführung dieses Elektrowerkzeugs auftreten:

- a) Schnittverletzungen
- b) Gehörschäden, falls kein geeigneter Gehörschutz getragen wird.
- c) Gesundheitsschäden, die aus Hand-Arm-Schwingungen resultieren, falls das Gerät über einen längeren Zeitraum verwendet wird oder nicht ordnungsgemäß geführt und gewartet wird.



Warnung! Dieses Elektrowerkzeug erzeugt während des Betriebs ein elektromagnetisches Feld. Dieses Feld kann unter bestimmten Umständen aktive oder passive medizinische Implantate beeinträchtigen. Um die Gefahr von ernsthaften oder tödlichen Verletzungen zu verringern, empfehlen wir Personen mit medizinischen Implantaten ihren Arzt und den Hersteller des medizinischen Implantats zu konsultieren, bevor die Maschine bedient wird.



Achtung! Beachten Sie die Sicherheitshinweise und Hinweise zum Aufladen und der korrekten Verwendung, die in der Betriebsanleitung Ihres Akkus und Ladegeräts der Serie Parkside X 12 V Team gegeben sind. Eine detaillierte Beschreibung zum Ladevorgang und weitere Informationen finden Sie in dieser separaten Bedienungsanleitung.

Bedienung



Nehmen Sie den Akku aus dem Gerät, um eine unbeabsichtigte Inbetriebnahme zu verhindern. Es besteht Verletzungsgefahr!



Achten Sie darauf, dass die Umgebungstemperatur während dem Arbeiten 50 °C nicht überschreitet und -20 °C nicht unterschreitet.

Akku entnehmen/einsetzen

1. Zum Herausnehmen des Akkus (10) aus dem Gerät drücken Sie die Entriegelungstaste (11) am Akku und ziehen den Akku heraus.
2. Zum Einsetzen des Akkus (10) schieben Sie den Akku entlang der Führungsschiene in das Gerät. Er rastet hörbar ein.



Ladezustand des Akkus prüfen

Die Ladezustandsanzeige (4) signalisiert den Ladezustand des Akkus (10).

- Der Ladezustand des Akkus wird durch Aufleuchten der entsprechenden LED-Leuchte angezeigt, wenn das Gerät in Betrieb ist. Halten Sie dafür den Einschalter (7) gedrückt.

rot-gelb-grün => Akku vollgeladen
 rot-gelb => Akku ca. zur Hälfte geladen
 rot => Akku muss geladen werden



Akku aufladen



Lassen Sie einen erwärmten Akku vor dem Laden abkühlen.



Laden Sie den Akku (10) auf, wenn nur noch die rote LED der Ladezustandsanzeige leuchtet.

Ladezeit (Std.)	PAPK 12 A1 PAPK 12 A2	PAPK 12 B1
PLGK 12 A1	1	2
PLGK 12 A2	1	2

1. Nehmen Sie gegebenenfalls den Akku (10) aus dem Gerät.
2. Schieben Sie den Akku (10) in den Ladeschacht des Ladegerätes (13).
3. Schließen Sie das Ladegerät (13) an eine Steckdose an.
4. Nach erfolgtem Ladevorgang trennen Sie das Ladegerät (13) vom Netz.
5. Ziehen Sie den Akku (10) aus dem Ladegerät (13).

Übersicht der LED-Kontrollanzeigen auf dem Ladegerät (13):

Grüne LED leuchtet ohne eingesetzten Akku:

Ladegerät ist betriebsbereit

Grüne LED leuchtet: Akku ist geladen

Rote LED leuchtet: Akku lädt

Rote LED blinkt: Fehler

A Gangwahl

Schieben Sie den Gang-Wahlschalter (5) auf **1** oder **2**, entsprechend einer niedrigen bzw. hohen Drehzahlvorwahl.

Gang 1 0-350 min⁻¹



Gang 2 0-1300 min⁻¹

 Die Gangumschaltung darf nur im Stillstand betätigt werden.

B Drehrichtung einstellen

Mit dem Drehrichtungsschalter können Sie die Drehrichtung des Gerätes wählen (Rechtslauf und Linkslauf) und das Gerät gegen ungewolltes Einschalten sichern.



Der Pfeil auf dem Drehrichtungsschalter gibt die Arbeitsrichtung an.

1. Warten Sie den Stillstand des Gerätes ab.
2. **Rechtslauf** : Drehrichtungsschalter (6) rechts drücken. 
3. **Linkslauf**: Drehrichtungsschalter (6) links drücken. 
4. **Einschaltsperr**: Drehrichtungsschalter in Mittelstellung bringen.

 Der Drehrichtungsschalter darf nur im Stillstand betätigt werden.

A Drehmoment einstellen

Sie können durch Drehen des Drehmomenteinstellrings (3) das maximale Drehmoment voreinstellen. Es sind 19+1 Drehmomentstufen vorgesehen.

1. Wählen Sie das gewünschte Drehmoment durch Drehen am Drehmomenteinstellung (3):
 Stufe 1 → niedrigstes Drehmoment.
 Stufe  → höchstes Drehmoment.
Schrauben: Stufe 1 - 19
Bohren: Stufe 
2. Beginnen Sie bei einer kleineren Drehmoment-Stufe und erhöhen Sie diese nach Bedarf.

 Der Drehmomenteinstellung darf nur im Stillstand betätigt werden.

 Das Erreichen der voreingestellten Drehmomentgrenze wird von einem deutlichen Ratschen begleitet. Dieses Geräusch wird durch die Rutschkupplung verursacht.

D Werkzeugwechsel

1. Drehen Sie das Schnellspannbohrfutter (1) in Richtung **RELEASE** bis die Bohrfutteröffnung (9) groß genug ist, um das Werkzeug aufzunehmen.
2. Schieben Sie das Werkzeug soweit wie möglich in das Schnellspannbohrfutter (1) ein.
3. Drehen Sie das Schnellspannbohrfutter in Richtung **GRIP**, um das Werkzeug fest zu klemmen.
4. Um das Werkzeug wieder zu entfernen, drehen Sie das Schnellspannbohrfutter (1) auf und ziehen Sie das Werkzeug heraus.

C Schnellspannbohrfutter abnehmen

Um die Bitaufnahme (16) zu benutzen, müssen Sie das Schnellspannbohrfutter (1) abnehmen.

1. Halten Sie das Schnellspannbohrfutter (1) von vorne fest. Ziehen oder schieben Sie den Bohrfutterring (2) in Richtung Schnellspannbohrfutter (1).
2. Damit ist das Schnellspannbohrfutter (1) entriegelt und kann nach vorne abgezogen werden.
3. Um das Schnellspannbohrfutter (1) wieder aufzusetzen, ziehen Sie den Bohrfutterring (2) in Richtung Schnellspannbohrfutter. Schieben Sie das Schnellspannbohrfutter (1) ganz auf.

i Beim Aufsetzen des Schnellspannbohrfutters kann ein 25mm Bit in der Bitaufnahme (16) bleiben.

i Sollte das Schnellspannbohrfutter (1) nicht von selbst einrasten, drehen Sie den Bohrfutterring (2).

E Bitaufnahme benutzen

Nach Abnahme des Schnellspannbohrfutters (1) können Sie die Bitaufnahme (16) benutzen.

i Rechts und links am Gehäuse befindet sich ein Magnet-Bithalter (C 17). Am Magnet-Bithalter können Sie jeweils einen Bit befestigen.

1. Stecken Sie einen geeigneten 6-Kant-Bit in die Bitaufnahme (16). Durch die 6-Kant-Aufnahme kann es sein, dass Sie den Bit ein wenig drehen müssen.
2. Schieben Sie den Bit ganz in die Bitaufnahme (16) ein. Durch die Führung und die magnetische Halterung sitzt der Bit fest.
3. Zum Entfernen des Bit ziehen Sie den Bit aus der Bitaufnahme (16) heraus.

A Ein-/Ausschalten

Mit dem Ein-/Ausschalter (7) können Sie die Drehzahl stufenlos regulieren. Je weiter Sie den Ein-/Ausschalter drücken, desto höher ist die Drehzahl.

1. Zum Einschalten des Gerätes drücken Sie den Ein-/Ausschalter (7). Das LED-Arbeitslicht (8) leuchtet während des Betriebs.
2. Zum Ausschalten lassen Sie den Ein-/Ausschalter (7) los. Wenn Sie den Drehrichtungsschalter (6) in Mittelstellung bringen, ist das Gerät gegen Einschalten gesichert.

Reinigung und Wartung



Lassen Sie Instandsetzungsarbeiten und Wartungsarbeiten, die nicht in dieser Anleitung beschrieben sind, von unserem Service-Center durchführen. Verwenden Sie nur Originalteile.



Schalten Sie das Gerät aus und nehmen Sie vor allen Arbeiten den Akku aus dem Gerät.

Führen Sie folgende Reinigungs- und Wartungsarbeiten regelmäßig durch. Dadurch ist eine lange und zuverlässige Nutzung gewährleistet.

Reinigung



Das Gerät darf weder mit Wasser abgespritzt werden, noch in Wasser gelegt werden. Es besteht die Gefahr eines Stromschlages.

- Halten Sie Lüftungsschlitze, Motorgehäuse und Griffe des Gerätes sauber. Verwenden Sie dazu ein feuchtes Tuch oder eine Bürste. Verwenden Sie keine Reinigungs- bzw. Lösungsmittel. Sie könnten das Gerät damit irreparabel beschädigen.

Wartung

Das Gerät ist wartungsfrei.

Lagerung

- Bewahren Sie das Gerät an einem trockenen und staubgeschützten Ort auf, außerhalb der Reichweite von Kindern.
- Die Lagertemperatur für den Akku und das Gerät beträgt zwischen 0 °C und 45 °C. Vermeiden Sie während der Lagerung extreme Kälte oder Hitze, damit der Akku nicht an Leistung verliert.

Entsorgung/ Umweltschutz

Nehmen Sie den Akku aus dem Gerät bevor Sie das Gerät entsorgen!
Führen Sie Gerät, Zubehör und Verpackung einer umweltgerechten Wiederverwertung zu. Entsorgungshinweise zum Akku finden Sie in der separaten Betriebsanleitung Ihres Akkus und Ladegeräts.



Elektrische Geräte gehören nicht in den Hausmüll.

- Geben Sie das Gerät an einer Verwertungsstelle ab. Die verwendeten Kunststoff- und Metallteile können sortenrein getrennt werden und so einer Wiederverwertung zugeführt werden. Fragen Sie hierzu unser Service-Center.
- Die Entsorgung Ihrer defekten, eingesendeten Geräte führen wir kostenlos durch.
- Defekte oder verbrauchte Akkus müssen gemäß Richtlinie 2006/66/EG recycelt werden.
- Entsorgen Sie Akkus im entladenen Zustand. Wir empfehlen die Pole mit einem Klebestreifen zum Schutz vor einem Kurzschluss abzudecken. Öffnen Sie den Akku nicht.

- Entsorgen Sie Akkus nach den lokalen Vorschriften. Geben Sie Akkus an einer Altbatteriesammelstelle ab, wo sie einer umweltgerechten Wiederverwertung zugeführt werden. Fragen Sie hierzu Ihren lokalen Müllentsorger oder unser Service-Center.

Ersatzteile/Zubehör

**Ersatzteile und Zubehör
erhalten Sie unter
www.grizzlytools-service.eu**

Sollten Sie Probleme mit dem Bestellvorgang haben, verwenden Sie bitte das Kontaktformular.

Bei weiteren Fragen wenden Sie sich an das „Service-Center“ (siehe Seite 17).

Schnellspannbohrfutter (A 1) .. 91103354
Bits + Bohrer (A 14+15) 91105284

Garantie

Sehr geehrte Kundin, sehr geehrter Kunde, Sie erhalten auf dieses Gerät 3 Jahre Garantie ab Kaufdatum.

Im Falle von Mängeln dieses Produkts stehen Ihnen gegen den Verkäufer des Produkts gesetzliche Rechte zu. Diese gesetzlichen Rechte werden durch unsere im Folgenden dargestellte Garantie nicht eingeschränkt.

Garantiebedingungen

Die Garantiefrist beginnt mit dem Kaufdatum. Bitte bewahren Sie den Originalkassenbon gut auf. Diese Unterlage wird als Nachweis für den Kauf benötigt. Tritt innerhalb von drei Jahren ab dem Kaufdatum dieses Produkts ein Material- oder Fabrikationsfehler auf, wird das Produkt von uns – nach unserer Wahl – für Sie kostenlos repariert oder ersetzt. Diese Garantieleistung setzt voraus, dass innerhalb der Drei-Jahres-Frist das defekte Gerät und der Kaufbeleg (Kassenbon) vorgelegt und schriftlich kurz beschrieben wird, worin der Mangel besteht und wann er aufgetreten ist.

Wenn der Defekt von unserer Garantie gedeckt ist, erhalten Sie das reparierte oder ein neues Produkt zurück. Mit Reparatur oder Austausch des Produkts beginnt kein neuer Garantiezeitraum.

Garantiezeit und gesetzliche Mängelansprüche

Die Garantiezeit wird durch die Gewährleistung nicht verlängert. Dies gilt auch für ersetzte und reparierte Teile. Eventuell schon beim Kauf vorhandene Schäden und Mängel müssen sofort nach dem Auspacken gemeldet werden. Nach Ablauf der Garantiezeit anfallende Reparaturen sind kostenpflichtig.

Garantieumfang

Das Gerät wurde nach strengen Qualitätsrichtlinien sorgfältig produziert und vor Anlieferung gewissenhaft geprüft.

Die Garantieleistung gilt für Material- oder Fabrikationsfehler. Diese Garantie erstreckt sich nicht auf Produktteile, die normaler Abnutzung ausgesetzt sind und daher als Verschleißteile angesehen werden können (z.B. Schnellspannbohrfutter) oder für Beschädigungen an zerbrechlichen Teilen (z.B. Schalter).

Diese Garantie verfällt, wenn das Produkt beschädigt, nicht sachgemäß benutzt oder nicht gewartet wurde. Für eine sachgemäße Benutzung des Produkts sind alle in der Betriebsanleitung aufgeführten Anweisungen genau einzuhalten. Verwendungszwecke und Handlungen, von denen in der Betriebsanleitung abgeraten oder vor denen gewarnt wird, sind unbedingt zu vermeiden.

Das Produkt ist lediglich für den privaten und nicht für den gewerblichen Gebrauch bestimmt. Bei missbräuchlicher und unsachgemäßer Behandlung, Gewaltanwendung und bei Eingriffen, die nicht von unserer autorisierten Service-Niederlassung vorgenommen wurden, erlischt die Garantie.

Abwicklung im Garantiefall

Um eine schnelle Bearbeitung Ihres Anliegens zu gewährleisten, folgen Sie bitte den folgenden Hinweisen:

- Bitte halten Sie für alle Anfragen den Kassenbon und die Identifikationsnummer (IAN 359707_2101) als Nachweis für den Kauf bereit.
- Die Artikelnummer entnehmen Sie bitte dem Typenschild.
- Sollten Funktionsfehler oder sonstige Mängel auftreten kontaktieren Sie zunächst die nachfolgend benannte

Serviceabteilung **telefonisch** oder per **E-Mail**. Sie erhalten dann weitere Informationen über die Abwicklung Ihrer Reklamation.

- Ein als defekt erfasstes Produkt können Sie, nach Rücksprache mit unserem Kundenservice, unter Beifügung des Kaufbelegs (Kassenbons) und der Angabe, worin der Mangel besteht und wann er aufgetreten ist, für Sie portofrei an die Ihnen mitgeteilte Service-Anschrift übersenden. Um Annahmeprobleme und Zusatzkosten zu vermeiden, benutzen Sie unbedingt nur die Adresse, die Ihnen mitgeteilt wird. Stellen Sie sicher, dass der Versand nicht unfrei, per Sperrgut, Express oder sonstiger Sonderfracht erfolgt. Senden Sie das Gerät bitte inkl. aller beim Kauf mitgelieferten Zubehörteile ein und sorgen Sie für eine ausreichend sichere Transportverpackung.

Reparatur-Service

Sie können Reparaturen, **die nicht der Garantie unterliegen**, gegen Berechnung von unserer Service-Niederlassung durchführen lassen. Sie erstellt Ihnen gerne einen Kostenvoranschlag.

Wir können nur Geräte bearbeiten, die ausreichend verpackt und frankiert eingeschickt wurden.

Achtung: Bitte senden Sie Ihr Gerät gereinigt und mit Hinweis auf den Defekt an unsere Service-Niederlassung.

Nicht angenommen werden unfrei - per Sperrgut, Express oder mit sonstiger Sonderfracht - eingeschickte Geräte.

Die Entsorgung Ihrer defekten, eingesendeten Geräte führen wir kostenlos durch.

Service-Center

DE Service Deutschland
Tel.: 0800 54 35 111
E-Mail: grizzly@lidl.de
IAN 359707_2101

AT Service Österreich
Tel.: 0820 201 222
(0,15 EUR/Min.)
E-Mail: grizzly@lidl.at
IAN 359707_2101

CH Service Schweiz
Tel.: 0842 665566
(0,08 CHF/Min.,
Mobilfunk max. 0,40 CHF/Min.)
E-Mail: grizzly@lidl.ch
IAN 359707_2101

Importeur

Bitte beachten Sie, dass die folgende Anschrift keine Serviceanschrift ist. Kontaktieren Sie zunächst das oben genannte Service-Center.

Grizzly Tools GmbH & Co. KG

Stockstädter Straße 20
D-63762 Großostheim
GERMANY
www.grizzlytools-service.eu

Content

Introduction	18
Intended purpose.....	18
General description.....	19
Extent of the delivery	19
Overview.....	19
Functional description	19
Technical data.....	19
Safety instructions.....	20
Symbols and icons	20
General Safety Directions for Power Tools	20
Operation	24
Removing/inserting the Battery	24
Checking the battery charge level	24
Recharging the battery.....	25
Choice of gear	25
Set the direction of rotation	25
Torque setting	25
Tool change	26
Keyless drill chuck removal.....	26
Using the bitholder.....	26
Switching on/off.....	26
Cleaning and maintenance.....	27
Cleaning.....	27
Maintenance	27
Storage.....	27
Disposal and protection of the environment	27
Replacement parts/accessories...	28
Guarantee	28
Repair Service.....	29
Service-Center.....	29
Importer	29
Translation of the original EC declaration of conformity	125
Exploded Drawing	133

Introduction

Congratulations on the purchase of your new device. With it, you have chosen a high quality product. During production, this equipment has been checked for quality and subjected to a final inspection. The functionality of your equipment is therefore guaranteed.



The operating instructions constitute part of this product. They contain important information on safety, use and disposal. Before using the product, familiarise yourself with all of the operating and safety instructions. Use the product only as described and for the applications specified.

Keep this manual safely and in the event that the product is passed on, hand over all documents to the third party.

Intended purpose

The device is intended for drilling screws in and out and for drilling holes in wood, metal or plastic.

Any other use that is not explicitly approved in these instructions may result in damage to the equipment and represent a serious danger to the user. The user or operator is responsible for accidents causing injury to other people or damage to property. This equipment is not suitable for commercial use. Commercial use will invalidate the guarantee.

The device is part of the Parkside X 12 V TEAM series and can be operated using Parkside X 12 V TEAM series batteries. The batteries may only be charged using chargers from the Parkside X 12 V TEAM series.

General description

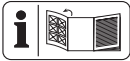

The illustrations are on the fold-out page.

Extent of the delivery

Carefully unpack the appliance and check that it is complete:

- Cordless Drill
- Storage case
- 8 Screw bits, length 50 mm:
Cross recess: PH0, PH1, PH2
PZ0, PZ1, PZ2
Recess: SL5, SL6
- 8 drill bits: 1.5 mm, 2.5 mm, 3 mm, 4 mm, 5 mm, 6 mm, 8 mm, 10 mm
- Instruction Manual



Battery and charger are not included.

Overview

- | | |
|-----------------|--------------------------------|
| A | 1 Keyless drill chuck |
| | 2 Chuck ring |
| | 3 Torque adjustment ring |
| | 4 Battery Indicator |
| | 5 Speed selector |
| | 6 Direction of rotation switch |
| | 7 On/off switch |
| | 8 LED working light |
| | 9 Drill chuck aperture |
| | 10 Battery |
| | 11 Battery release button |
| 12 Storage case | |
| 13 Charger | |
| 14 Screw bits | |
| 15 Drill bits | |
| C | 16 Bitholder |
| | 17 Magnetic bit holder |

Functional description

The cordless drill with two-speed gearing has a 19+1 level torque adjustment, left/right running, a removable keyless chuck, a 6-point bitholder and an LED working light.

Technical data

Cordless Drill.....PBSA 12 D4

Motor voltage U.....	12 V==
Idling speed n_0	
1st gear	0-350 min ⁻¹
2nd gear	0-1300 min ⁻¹
Maximum torque.....	28 Nm
Span-chuck Ø.....	0.8-10 mm
Weight	ca. 0.8 kg
Weight (accessories only).....	0.8 kg
Drilling capacity	
for wood.....	max. 25 mm
for steel	max. 10 mm
Sound pressure level	
(L_{pA})	70.1 dB(A), K_{pA} = 5 dB
Sound power level	
(L_{WA})	81.1 dB(A); K_{WA} = 5 dB
Vibration (a_v)	
Drilling in metal	< 2.5 m/s ²
Screwdriving	< 2.5 m/s ²
	$K = 1.5 \text{ m/s}^2$
Temperature.....	max. 50 °C
Charging process.....	4 - 40 °C
Operation	-20 - 50 °C
Storage.....	0 - 45 °C



Attention! An up-to-date list of battery compatibility can be found at:
www.lidl.de/akku

This device must be operated with the following rechargeable batteries:
PAPK 12 A1, PAPK 12 A2, PAPK 12 B1

This type of rechargeable battery may be charged with the following chargers: PLGK 12 A1, PLGK 12 A2

The stated vibration emission value was measured in accordance with a standard testing procedure and may be used to compare one power tool to another. The stated vibration emission value may also be used for a preliminary exposure assessment.



Warning: The vibration emission value may differ during actual use of the power tool from the stated value depending on the manner in which the power tool is used. Try to keep the exposure to vibrations as low as possible. Examples of measures to reduce vibration exposure are limiting the working hours. For this purpose all parts of the operating cycle have to be considered (for example, times when the electric tool is switched off and times when it is switched on but running without any load).

Safety instructions

Ensure that the safety instructions are observed when operating the appliance.

Symbols and icons

Symbols on the appliance:



Carefully read these operating instructions.



This device is part of the Parkside X 12 V TEAM series



Electrical appliances must not be disposed of with the domestic waste.

Symbols on the drill set:



Wear personal protective equipment. Wear eye protection!



Wear hearing protection!



Wear a dust protection mask!

Symbols in the manual



Warning symbols with information on damage and injury prevention.



Hazard symbol with information on the prevention of personal injury caused by electric shock.



Instruction symbols with information on preventing damage.



Help symbols with information on improving tool handling.

General Safety Directions for Power Tools



WARNING! Read all safety notices, instructions, illustrations and technical data that have been provided with this power tool. Omissions in the compliance with safety directions and instructions can cause electrical shock, fire and/or severe injuries.

Retain all safety directions and instructions for future use.

The term „power tool“ in the warnings refers to your mains-operated (corded) power tool or battery-operated (cordless power tool).

1) WORK AREA SAFETY

- a) **Keep work area clean and well lit.** Cluttered or dark areas invite accidents.
- b) **Do not operate power tools in explosive atmospheres, such as in the presence of flammable liquids, gases or dust.** Power tools create sparks which may ignite the dust or fumes.
- c) **Keep children and bystanders away while operating a power tool.** Distractions can cause you to lose control.

2) ELECTRICAL SAFETY

- a) **Power tool plugs must match the outlet. Never modify the plug in any way. Do not use any adapter plugs with earthed (grounded) power tools.** Unmodified plugs and matching outlets will reduce risk of electric shock.
- b) **Avoid body contact with earthed or grounded surfaces, such as pipes, radiators, ranges and refrigerators.** There is an increased risk of electric shock if your body is earthed or grounded.
- c) **Do not expose power tools to rain or wet conditions.** Water entering a power tool will increase the risk of electric shock.
- d) **Do not abuse the cord. Never use the cord for carrying, pull-**

ing or unplugging the power tool. Keep cord away from heat, oil, sharp edges or moving parts. Damaged or entangled cords increase the risk of electric shock.

- e) **When operating a power tool outdoors, use an extension cord suitable for outdoor use.** Use of a cord suitable for outdoor use reduces the risk of electric shock.
- f) **If operating a power tool in a damp location is unavoidable, use a RCD (Residual Current Device) protected supply with a rated leakage current of not more than 30 mA.** Use of an RCD reduces the risk of electric shock.

3) PERSONAL SAFETY

- a) **Stay alert, watch what you are doing and use common sense when operating a power tool. Do not use a power tool while you are tired or under the influence of drugs, alcohol or medication.** A moment of inattention while operating power tools may result in serious personal injury.
- b) **Use personal protective equipment. Always wear eye protection.** Protective equipment such as dust mask, non-skid safety shoes, hard hat, or hearing protection used for appropriate conditions will reduce personal injuries.
- c) **Prevent unintentional starting. Ensure the switch is in the off-position before connecting to power source and/or battery pack, picking up or carrying the tool.** Carrying power tools with your finger on the switch or energising power tools that have the switch on invites accidents.

- d) **Remove any adjusting key or wrench before turning the power tool on.** A wrench or a key left attached to a rotating part of the power tool may result in personal injury.
 - e) **Do not overreach. Keep proper footing and balance at all times.** This enables better control of the power tool in unexpected situations.
 - f) **Dress properly. Do not wear loose clothing or jewellery. Keep your hair, clothing and gloves away from moving parts.** Loose clothes, jewellery or long hair can be caught in moving parts.
 - g) **If dust extraction and collection devices can be installed, make sure that these are connected and used correctly.** Use of dust collection can reduce dust-related hazards.
 - h) **Do not allow yourself to be lulled into a false sense of security and do not disregard the safety rules for power tools, even if you are familiar with the power tool after using it many times.** Careless action can lead to serious injuries within a fraction of a second.
- #### 4) POWER TOOL USE AND CARE
- a) **Do not force the power tool. Use the correct power tool for your application.** The correct power tool will do the job better and safer at the rate for which it was designed.
 - b) **Do not use the power tool if the switch does not turn it on and off.** Any power tool that cannot be controlled with the switch is dangerous and must be repaired.
 - c) **Remove the plug from the wall socket and/or remove the rechargeable battery before you change the device's settings, change accessory parts or put away the power tool.** Such preventive safety measures reduce the risk of starting the power tool accidentally.
 - d) **Store idle power tools out of the reach of children and do not allow persons unfamiliar with the power tool or these instructions to operate the power tool.** Power tools are dangerous in the hands of untrained users.
 - e) **Look after the power tool and application tool carefully. Check for misalignment or binding of moving parts, breakage of parts and any other condition that may affect the power tool's operation. If damaged, have the power tool repaired before use.** Many accidents are caused by poorly maintained power tools.
 - f) **Keep cutting tools sharp and clean.** Properly maintained cutting tools with sharp cutting edges are less likely to bind and are easier to control.
 - g) **Use the power tool, accessories and tool bits etc. in accordance with these instructions, taking into account the working conditions and the work to be performed.** Use of the power tool for operations different from those intended could result in a hazardous situation.
 - h) **Keep handles and grip surfaces dry, clean and free from oil and grease.** Slippery handles and grip surfaces do not permit safe operation and control over the power tool in unexpected situations.

5) CAREFUL HANDLING AND USE OF BATTERY DEVICES

- a) **Charge the batteries only in chargers that are recommended by the manufacturer.** Risk of fire if a charger that is suitable for a specific type of battery is used with other batteries.
- b) **In the power tools, use only the batteries designed for the purpose.** The use of other batteries may result in injuries and risk of fire.
- c) **Keep the unused battery away from paper clips, coins, keys, nails, screws and other small metal objects, which could cause bridging of the contacts.** A short circuit between the battery contacts may cause burns or fire.
- d) **If used incorrectly, liquid may leak from the battery. Avoid contact with this. In the event of accidental contact, rinse off with water.** If the liquid gets into eyes, seek medical assistance. Leaking battery fluid may cause skin irritations or burns.
- e) **Do not use damaged or altered batteries.** Damaged or altered batteries can be unpredictable and lead to fire, explosion or risk of injury.
- f) **Do not expose batteries to fire or elevated temperatures.** Fire or temperatures over 130 °C can cause an explosion.
- g) **Follow all instructions for charging and never charge the battery or the battery-powered tool outside the temperature range stated in the operating instructions.** Incorrect charging or charging outside the permitted temperature range may destroy the battery and increase the risk of fire.

6) SERVICE

- a) **Have your power tool serviced by a qualified repair person using only identical replacement parts.** This will ensure that the safety of the power tool is maintained.
- b) **Never repair damaged batteries.** All battery repairs should be carried out by the manufacturer or authorised customer service centres only.

7) ADDITIONAL SAFETY INSTRUCTIONS

- a) **Hold the appliance by the insulated gripping surfaces when performing work in which the tool may come into contact with hidden wiring.** Contact with a live wire can also cause a charge in metal parts of the appliance and result in an electric shock.
- b) **Hold the device by the insulated gripping surfaces when performing work in which the cutting tool may come into contact with hidden wiring or its own cord.** If the screw were to come into contact with a live electrical cable, metal parts of the appliance could also become live and cause an electric shock.
- c) **Do not use any accessories that are not recommended by PARKSIDE.** This can result in electric shock or fire.

8) SAFETY INFORMATION FOR USING LONG DRILLS

- a) **Do not work at a speed higher than the maximum permissible speed for the drill.** Higher speeds can cause the drill to bend slightly

when rotating freely without contact with the workpiece and can also cause injury.

- b) **Always begin drilling at a low speed and when the drill is in contact with the workpiece.** Higher speeds can cause the drill to bend slightly when rotating freely without contact with the workpiece and can also cause injury.
- c) **Do not apply excessive pressure to the drill. Only apply pressure lengthwise along the drill.** Drills can bend and break or cause a loss in control, thus resulting in injuries.

9) RESIDUAL RISKS

Even if properly operating and handling this electric tool, some residual risks will remain. Due to its construction and build, this electric tool may present the following hazards:

- a) Cuts
- b) Ear damage if working without ear protection.
- c) Damage to your health caused by swinging your hands and arms when operating the appliance for longer periods of time or if the unit is not held or maintained properly.



Warning! During operation, this electric tool generates an electromagnetic field which, under certain circumstances, may impair the functionality of active or passive medical implants. To reduce the risk of serious or lethal injuries, we recommend that persons with medical implants consult their doctor and the manufacturer of their medical implant before operating the machine.



Observe the safety information and notes on charging and proper use as shown in the instruction manual for your battery and charger from the Parkside X 12 V Team series. A detailed description of the charging process and further information can be found in the separate operating instructions.

Operation



Remove the rechargeable battery from the device to prevent accidental operation. Risk of injury!



Ensure that the ambient temperature does not exceed 50°C or fall below -20°C during work.

Removing/inserting the Battery

1. To remove the battery (10) from the appliance, press the release button (11) on the battery and pull out the battery.
2. To insert the battery (10), place it on the guide track and push it into the appliance. It will audibly snap in.



Checking the battery charge level

The battery's (10) charge level is indicated by the charge state indicator (4).

The LEDs indicate the battery's charge level, when the device is in operation. Press and hold the power button (7).

red-yellow-green => Battery fully charged
red and yellow => Battery half charged
red => Battery needs to be charged

A Recharging the battery

i Allow a hot battery to cool before charging.

i Charge the battery (10) when only the red LED on the level indicator is illuminated.

charging time (hour)	PAPK 12 A1 PAPK 12 A2	PAPK 12 B1
PLGK 12 A1	1	2
PLGK 12 A2	1	2

1. Remove the battery (10) from the appliance if necessary.
2. Plug the battery charger (13) into a mains outlet.
3. Insert the battery (10) in the charging compartment of the battery charger (13).
4. Pull the battery (10) out of the battery charger (13).
5. Unplug the battery charger (13) from the mains.

Overview of the LED indicators on the charger (13):

Green LED illuminated while the rechargeable battery is not inserted:

Charger is ready

Green LED lights up: Battery is charged

Red LED lights up: Battery charging

Red LED flashes: Error

A Choice of gear

Slide the gear selector (5) to **1** or **2**, corresponding to a low or high torque selection.

- 1st gear 0-350 min⁻¹
- 2nd gear 0-1300 min⁻¹

! A gear change may only be performed in standstill mode!

B Set the direction of rotation

You can select the direction of rotation with the direction switch (clockwise and anticlockwise direction) and secure the device against accidental start up.

The arrow on the direction switch indicates the working direction.

1. Wait for the device to shut-down.

2. **Clockwise direction:** Press direction switch (6) to the right.



3. **Anticlockwise direction:** Press direction switch (6) to the left.



4. **Switch lock:** Bring direction switch to neutral position.

! The direction changed may only be performed in standstill mode.

A Torque setting

You can preset the maximum torque by rotating the torque adjustment ring (3).

19+1 torque levels are provided.

1. Turn the adjusting ring (3) to select the desired torque:

Step 1 -> lowest torque,

Step 19 -> highest torque.

Screws: Steps 1 - 19
Drilling: Step 2

2. Start with a lower torque step and increase according to requirement.

 Torque adjustment should only be performed in standstill mode.

 Reaching the preset torque limit produces a noticeable rasping sound. This sound is caused by the slip clutch.

D Tool change

1. Rotate the keyless chuck (1) towards **RELEASE** until the drill chuck aperture (9) is large enough to accommodate the tool.
2. Push the tool as far as possible into the keyless chuck (1).
3. Turn the keyless chuck towards **GRIP** in order to clamp the tool.
4. To remove the tool again, rotate the keyless chuck (1) and pull out the tool.

C Keyless drill chuck removal

To use the bitholder (16), you must remove the keyless chuck (1).

1. Hold the keyless chuck (1) tightly from the front. Pull or push the drill chuck ring (2) in the direction of the keyless chuck (1).
2. This unlocks the keyless chuck (1) and it can be pulled off from the front.
3. In order to put the keyless chuck (1) back in position, pull the drill chuck ring (2) in the direction of the keyless chuck. Push the keyless chuck (1) on as far as it will go.

 When setting the keyless chuck, a 25 mm bit may remain in the bit holder (16).

 If the keyless chuck (1) does not engage automatically, turn the drill chuck ring (2).

E Using the bitholder

After removing the keyless chuck (1) you can use the bitholder (16).

 There is a magnet bit holder (**C** 17) on the left and right of the housing. You can attach one bit at a time to the magnetic bit holder.

1. Insert a suitable 6-point bit in the bitholder (16). Because of the 6-point bit holder, it may be that you need to rotate the bit slightly.
2. Slide the bit right into the bitholder (16). The bit is held firmly by the duct and the magnetic bitholder.
3. To remove the bit, simply remove the bit from the bitholder (16).

A Switching on/off

By using the on/off switch (7) you can progressively control the speed. The longer you push the on-off button, the higher the speed.

1. Press the on/off switch (7) to start the device. The LED work light (8) lights up during operation.
2. To turn it off, release the on/off switch (7). When you move the direction switch (6) to the middle position, the device is secured against being switched on.

Cleaning and maintenance



Contact our Service Centre about repairs and servicing not described in this manual. Only use OEM parts. Risk of injury!



Turn off the appliance and, before doing any servicing, remove the battery.

The following cleaning and servicing should be done regularly. This will ensure a long and reliable service life.

Cleaning



Do not spray the appliance with water and do not immerse it in water. Electric shock hazard!

- Keep clean the ventilation slots, motor housing and handles of the appliance. Use a damp cloth or a brush. Do not use cleaning agents or solvents. You may otherwise irreparably damage the appliance.

Maintenance

The appliance cleaner is maintenance free.

Storage

- Store the equipment in a dry place well out of reach of children.
- The storage temperature for the battery is between 0 °C and 45 °C. Avoid extreme cold or heat during storage to ensure the battery output is not adversely affected.

Disposal and protection of the environment

Remove the rechargeable battery before disposing of the device! The device, accessories and packaging should be properly recycled.

Instruction on how to dispose of the rechargeable battery can be found in the separate instruction manual for your battery and charger.



Machines do not belong with domestic waste.

- Return the unit to a recycling centre. The plastics and metals in the unit can be sorted and appropriately recycled. Ask our Service Centre for details.
- Defective units returned to us will be disposed of for free.
- Defective or used batteries must be recycled in accordance with Directive 2006/66/EC.
- Dispose of batteries in discharged condition. We recommend covering the pole with adhesive tape to prevent a short circuit. Do not open up the battery.
- Dispose of batteries in accordance with the local regulations. Take batteries to an old battery collection point where they will be recycled in an environmentally friendly manner. For information about this, ask your local waste management company or our service centre.

Replacement parts/ accessories

**Spare parts and accessories can be
obtained at**
www.grizzlytools-service.eu

If you have issues ordering, please use the contact form.

If you have any other questions, contact the "Service-Center" (see page 29).

Keyless drill chuck (A 1)..... 91103354
Screw bits +
Drill bits (A 14+15).....91105284

Guarantee

Dear Customer,
This equipment is provided with a 3-year guarantee from the date of purchase. In case of defects, you have statutory rights against the seller of the product. These statutory rights are not restricted by our guarantee presented below.

Terms of Guarantee

The term of the guarantee begins on the date of purchase. Please retain the original receipt. This document is required as proof of purchase.

If a material or manufacturing defect occurs within three years of the date of purchase of this product, we will repair or replace – at our choice – the product for you free of charge. This guarantee requires the defective equipment and proof of purchase to be presented within the three-year period with a brief written description of what constitutes the defect and when it occurred.

If the defect is covered by our guarantee, you will receive either the repaired product or a new product. No new guarantee period begins on repair or replacement of the product.

Guarantee Period and Statutory Claims for Defects

The guarantee period is not extended by the guarantee service. This also applies for replaced or repaired parts. Any damages and defects already present at the time of purchase must be reported immediately after unpacking. Repairs arising after expiry of the guarantee period are chargeable.

Guarantee Cover

The equipment has been carefully produced in accordance with strict quality guidelines and conscientiously checked prior to delivery.

The guarantee applies for all material and manufacturing defects. This guarantee does not extend to cover product parts that are subject to normal wear and may therefore be considered as wearing parts (e.g. keyless drill chuck) or to cover damage to breakable parts (e.g. switches).

This guarantee shall be invalid if the product has been damaged, used incorrectly or not maintained. Precise adherence to all of the instructions specified in the operating manual is required for proper use of the product. Intended uses and actions against which the operating manual advises or warns must be categorically avoided.

The product is designed only for private and not commercial use. The guarantee will be invalidated in case of misuse or improper handling, use of force, or interventions not undertaken by our authorised service branch.

Processing in Case of Guarantee

To ensure efficient handling of your query, please follow the directions below:

- Please have the receipt and item number (IAN 359707_2101) ready as proof of purchase for all enquiries.
- Please find the item number on the rating plate.
- Should functional errors or other defects occur, please initially contact the service department specified below by **telephone** or by **e-mail**. You will then receive further information on the processing of your complaint.
- After consultation with our customer service, a product recorded as defective can be sent postage paid to the service address communicated to you, with the proof of purchase (receipt) and specification of what constitutes the defect and when it occurred. In order to avoid acceptance problems and additional costs, please be sure to use only the address communicated to you. Ensure that the consignment is not sent carriage forward or by bulky goods, express or other special freight. Please send the equipment inc. all accessories supplied at the time of purchase and ensure adequate, safe transport packaging.

Repair Service

For a charge, **repairs not covered by the guarantee** can be carried out by our service branch, which will be happy to issue a cost estimate for you.

We can handle only equipment that has been sent with adequate packaging and postage.

Attention: Please send your equipment to our service branch in clean condition and with an indication of the defect.

Equipment sent carriage forward or by bulky goods, express or other special freight will not be accepted.

We will dispose of your defective devices free of charge when you send them to us.

Service-Center

GB **Service Great Britain**
 Tel.: 0800 4047 657
 E-Mail: grizzly@lidl.co.uk
IAN 359707_2101

IE **Service Ireland**
 Tel.: 1890 930 034
 (0,08 EUR/Min., (peak))
 (0,06 EUR/Min., (off peak))
 E-Mail: grizzly@lidl.ie
IAN 359707_2101

Importer

Please note that the following address is not a service address. Please initially contact the service centre specified above.

Grizzly Tools GmbH & Co. KG
 Stockstädter Straße 20
 D-63762 Großostheim
 GERMANY
 www.grizzlytools-service.eu

Sommaire

Introduction	30
Fins d'utilisation.....	30
Description générale	31
Volume de la livraison	31
Description du fonctionnement.....	31
Vue synoptique	31
Données techniques	31
Instructions de sécurité.....	32
Symboles et pictogrammes	32
Consignes de sécurité générales pour outils électriques	33
Mise en service	37
Retirer/installer la batterie.....	37
Contrôler l'état de chargement de l'accumulateur	38
Charger l'accumulateur.....	38
Sélection de vitesse	38
Régler le sens de rotation	38
Réglage du moment de rotation	39
Changement d'outil.....	39
Retirer le mandrin de perceuse à serrage rapide.....	39
Utiliser le logement d'embout.....	40
Allumer/éteindre.....	40
Nettoyage et entretien	40
Nettoyage.....	40
Maintenance	41
Rangement	41
Élimination et protection de l'environnement.....	41
Pièces détachées/Accessoires	41
Garantie - France	42
Garantie - Belgique.....	44
Service Réparations	45
Service-Center	45
Importeur	45
Traduction de la déclaration de conformité CE originale	126
Vue éclatée	133

Introduction

Toutes nos félicitations pour l'achat de votre nouvel appareil. Vous avez ainsi choisi un produit de qualité supérieure. La qualité de l'appareil a été vérifiée pendant la production et il a été soumis à un contrôle final. Le fonctionnement de votre appareil est donc ainsi garanti.



La notice d'utilisation fait partie de ce produit. Elle contient des instructions importantes pour la sécurité, l'utilisation et l'élimination des déchets. Avant d'utiliser ce produit, lisez attentivement les consignes d'emploi et de sécurité. N'utilisez le produit que tel que décrit et uniquement pour les domaines d'emploi indiqués. Conservez cette notice et remettez-la avec tous les documents si vous cédez le produit à un tiers.

Fins d'utilisation

Le dispositif est prévu pour faire tourner et de desserrage des vis et pour le perçage en bois, en métal ou en plastique. Toute autre utilisation qui n'est pas explicitement autorisée dans ce manuel risque d'endommager l'appareil et de constituer un risque imminent pour l'utilisateur et autrui. L'opérateur ou l'utilisateur est responsable des accidents ou dommages survenant à d'autres personnes ou à leurs biens. Le constructeur décline toute responsabilité en cas de dommages qui seraient occasionnés par une utilisation non conforme ou une manipulation inappropriée de l'appareil. Cet appareil n'est pas adapté à une utilisation industrielle.

Toute utilisation industrielle met fin à la garantie.

L'appareil fait partie de la gamme Parkside X 12 V TEAM et peut être utilisé avec les batteries de la gamme Parkside X 12 V TEAM. Les batteries doivent être chargées uniquement avec des chargeurs appartenant à la gamme Parkside X 12 V TEAM.

Description générale

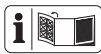

Vous trouverez les illustrations sur la page de rabat avant.

Volume de la livraison

Déballiez l'appareil et vérifiez que la livraison est complète :

- Perceuse-visseuse sans fil
- Boîte de rangement
- 8 embouts de vissage, longueur 50 mm :
 Cruciforme : PH0, PH1, PH2
 PZ0, PZ1, PZ2
 Plat : SL5, SL6
- 8 forets : 1,5 mm, 2,5 mm, 3 mm, 4 mm, 5 mm, 6 mm, 8 mm, 10 mm
- Mode d'emploi



La batterie et le chargeur ne sont pas inclus.

Description du fonctionnement

La perceuse-visseuse sans fil avec deux vitesses dispose d'un réglage d'étapes 19 +1 de couple, rotation à droite/à gauche, d'un mandrin de perceuse à serrage rapide amovible, d'un logement d'embout hexagonal et d'une lumière de travail DEL.

Vue synoptique



- 1 Mandrin de perceuse à serrage rapide
- 2 Anneau de mandrin de perceuse
- 3 Anneau de réglage du couple de rotation
- 4 Annonce d'état de chargement de l'accumulateur
- 5 Sélecteur de vitesse
- 6 Commutateur de sens de rotation
- 7 Interrupteur Marche/Arrêt
- 8 Lumière de travail DEL
- 9 Ouverture du mandrin
- 10 Accumulateur
- 11 Touche de déverrouillage de l'accumulateur
- 12 Boîte de rangement
- 13 Chargeur
- 14 Embouts
- 15 Forets



- 16 Logement d'embout
- 17 Porte-embouts magnétique

Données techniques

Perceuse-visseuse

sans fil.....PBSA 12 D4

Tension de moteur U 12 V==

Vitesse de rotation à vide n_0

1re vitesse.....0-350 min⁻¹

2e vitesse.....0-1300 min⁻¹

Couple de rotation maximal 28 Nm

Envergure du mandrin

de perceuse Ø..... 0,8-10 mm

Poids environ 0,8 kg

Poids (accessoires seulement).....0,8 kg

Diamètre de perçage

dans le bois max. 25 mm

dans l'acier max. 10 mm

Niveau de pression acoustique

(L_{pA}) 70,1 dB(A), K_{pA} = 5 dB

Symboles utilisés dans le mode d'emploi



Symbole de danger et indications relatives à la prévention de dommages corporels ou matériels.



Pictogramme de danger avec informations de prévention des dommages aux personnes par décharge électrique.



Symbole d'interdiction et indications relatives à la prévention de dommages.



Symboles de remarque et informations permettant une meilleure utilisation de l'appareil.

Consignes de sécurité générales pour outils électriques



AVERTISSEMENT ! Lisez toutes les consignes de sécurité, instructions, illustrations et caractéristiques techniques fournies avec cet outil électrique. Des omissions lors de l'observation des consignes de sécurité et des instructions peuvent causer une décharge électrique, un incendie et / ou de graves blessures.

Conservez toutes les consignes de sécurité et les instructions pour les consulter ultérieurement.

Le terme «outil» dans les avertissements fait référence à votre outil électrique alimenté par le secteur (avec cordon d'alimentation) ou votre outil fonctionnant sur batterie (sans cordon d'alimentation).

1) Sécurité sur le lieu de travail:

- a) **Conservez votre zone de travail propre et bien éclairée.** Les zones de travail en désordre et non éclairées peuvent être à l'origine d'accidents.
- b) **Avec l'outil électrique, ne travaillez pas dans un environnement soumis à un risque d'explosion et dans lequel se trouvent des poussières, des gaz et des liquides inflammables.**
Les outils électriques produisent des étincelles qui peuvent enflammer la poussière ou les vapeurs.
- c) **Pendant l'utilisation de l'outil électrique, tenez à distance les enfants et les autres personnes.**
En cas de déflexion, vous pouvez perdre le contrôle de l'appareil.

2) Sécurité électrique:

- a) **La fiche de raccordement de l'outil électrique doit convenir à la prise de courant. La fiche ne doit pas être modifiée de quelle manière que ce soit. N'utilisez aucune prise d'adaptateur conjointement avec des outils électriques ayant une mise à la terre de protection.** Les fiches inchangées et les prises de courant appropriées diminuent le risque de décharge électrique.
- b) **Évitez le contact du corps avec les surfaces mises à la terre, telles que les tubes, les chauffages, les fours et les réfrigérateurs.** Il existe un risque accru de décharge électrique, si votre corps est mis à la terre.
- c) **Tenez les outils électriques à distance de la pluie ou de l'hu-**

midité. La pénétration de l'eau dans un outil électrique augmente le risque d'une décharge électrique.

- d) Ne pas maltraiter le cordon. Ne jamais utiliser le cordon pour porter, tirer ou débrancher l'outil. Maintenir le cordon à l'écart de la chaleur, du lubrifiant, des arêtes ou des parties en mouvement.** Des cordons endommagés ou emmêlés augmentent le risque de choc électrique.
- e) Si vous travaillez avec un outil électrique en plein air, utilisez uniquement un câble de prolongation qui soit adapté pour l'extérieur.** L'emploi d'un câble de prolongation approprié pour le domaine extérieur diminue le risque d'une décharge électrique.
- f) Si l'usage d'un outil dans un emplacement humide est inévitable, utiliser une alimentation protégée par un dispositif à courant différentiel résiduel (RCD) avec un courant de déclenchement de 30 milliampères ou moins.** L'usage d'un RCD réduit le risque de choc électrique.

3) Sécurité des personnes:

- a) Restez vigilant, faites attention à ce que vous faites et utilisez raisonnablement l'outil électrique pendant votre travail. N'utilisez aucun outil électrique si vous êtes fatigué ou vous trouvez sous l'influence de drogues, d'alcool ou de médicaments.** Un moment d'inattention durant l'utilisation de l'outil électrique peut être la cause de graves blessures.
- b) Portez toujours un équipement de protection individuel et des lunettes protectrices.** Le port d'un équipement de protection individuel, comme un masque anti-poussières, des chaussures de sécurité anti-dérapantes, un casque de protection ou des protections auriculaires, en fonction du type et de l'utilisation de l'outil électrique, diminue le risque des blessures.
- c) Evitez une mise en service non prévue. Assurez-vous que l'outil électrique est éteint avant que vous ne le connectiez à l'alimentation en courant et / ou à l'accumulateur, le portiez ou le déplaciez.** Si en portant l'appareil électrique, votre doigt appuie sur le commutateur ou que l'appareil se mette en marche lorsque vous le connectez, cela peut entraîner un accident.
- d) Retirez les outils de réglage ou la clé à écrous avant de mettre l'outil électrique sous tension.** Un outil ou une clé qui se trouve dans une partie mobile de l'appareil peut être à l'origine de blessures.
- e) Ne pas se précipiter. Assurez-vous d'avoir une position stable et d'être tout le temps en équilibre.** Vous pourrez ainsi mieux contrôler mieux l'outil électrique dans des situations inattendues.
- f) Portez des vêtements appropriés convenables. Ne portez aucun habit large ou parure. Maintenez vos cheveux, habits et gants loin des parties mobiles.** Les habits légers, les parures ou les longs cheveux peuvent être saisis par les parties mobiles.
- g) Lorsque des dispositifs d'aspiration ou de réception de poussière peuvent être montés,**

ceux-ci doivent être placés et correctement utilisés. L'utilisation d'un dispositif d'aspiration diminue le risque de formation de poussières.

h) Ne pensez pas être en sécurité et n'ignorez pas les réglementations en matière de sécurité, même si après de nombreuses utilisations, vous êtes habitué à l'outil électrique. Un comportement insouciant peut en l'espace de quelques secondes provoquer des blessures graves.

4) Utilisation et manipulation de l'outil électrique:

a) Ne pas forcer l'outil. Utilisez pour votre travail l'outil électrique le mieux adapté. Avec un outil électrique approprié, vous travaillez mieux et avec davantage de sécurité dans le secteur de travail donné.

b) N'utilisez aucun outil électrique dont le commutateur est défectueux. Un outil électrique qui ne peut plus être allumé ou éteint est dangereux et doit être réparé.

c) Débranchez la fiche de la prise et/ou retirez une batterie amovible avant de régler l'appareil, de changer des pièces d'outils d'intervention ou de ranger l'outil électrique. Cette mesure de précaution empêche un démarrage involontaire de l'outil électrique.

d) Conservez les outils électriques inutilisés hors de la portée des enfants. Ne laissez pas des personnes qui ne connaissent pas l'appareil ou n'ont pas lu ces instructions utiliser l'appareil. Les outils électriques sont dangereux s'ils sont utilisés par des personnes inexpérimentées.

e) Prenez soin de l'outil électrique et de l'outil d'intervention. Contrôlez si les parties mobiles fonctionnent correctement et ne se coincent pas ; vérifiez l'appareil pour voir si des pièces sont rompues ou sont endommagées, perturbant ainsi le fonctionnement de l'outil électrique. Faites réparer les pièces endommagées avant d'utiliser l'appareil.

Beaucoup d'accidents ont pour origine des outils électriques mal entretenus.

f) Maintenez les outils coupants aiguisés et propres. Les outils tranchants bien entretenus ayant des bords de coupe aiguisés se coincent moins et s'utilisent plus facilement.

g) Utilisez l'outil électrique, les accessoires, les outils, etc. conformément à ces instructions. Prenez également en compte les conditions de travail et l'activité à réaliser. L'utilisation des outils électriques pour des buts autres que ceux prévus peut mener à des situations dangereuses.

h) Gardez les manches et les surfaces de prise secs, propres et exempts d'huiles et de graisses. Des manches et des surfaces de prise glissantes ne permettent pas une utilisation et un contrôle sûrs de l'outil électrique dans des situations imprévisibles.

5) Utilisation des outils fonctionnant sur batteries et précaution d'emploi

a) Charger les accumulateurs uniquement avec les chargeurs qui sont recommandés par le fabricant. Il y a un risque d'incendie si un chargeur, approprié pour un type

précis d'accumulateur, est utilisé avec d'autres accumulateurs.

- b) N'utiliser que les accumulateurs prévus à cet effet avec les outils électriques.** L'utilisation d'un autre accumulateur peut entraîner des blessures ou déclencher un incendie.
- c) Tenir l'accumulateur non utilisé à distance des trombones de bureau, des pièces de monnaie, des clés, des clous, des vis ou de tous autres petits objets en métal qui pourraient causer un découplage des contacts.** Un court-circuit entre les contacts d'accumulateur peut entraîner des combustions ou un début d'incendie.
- d) En cas de mauvaise utilisation, le liquide peut sortir de l'accumulateur. Évitez tout contact avec celui-ci. En cas de contact accidentel, rincer avec de l'eau. Si le liquide pénètre dans les yeux, consulter un médecin.** Des fuites de liquide provenant de l'accumulateur peuvent entraîner des irritations de la peau ou des brûlures.
- e) N'utilisez pas de batterie endommagée ou altérée.** Des batteries endommagées ou altérées peuvent se comporter de façon imprévisible et provoquer un incendie, une explosion ou un risque de blessure.
- f) N'exposez pas une batterie à un feu ou à des températures trop élevées.** Le feu ou des températures supérieures à 130 °C peuvent provoquer une explosion.
- g) Suivez toutes les instructions relatives au chargement et ne rechargez jamais la batterie ou l'outil sans fil à des températures en dehors de la plage indiquée dans le mode d'emploi.** Un

chargement incorrect ou à des températures en dehors de la plage autorisée peut détruire la batterie et augmenter le risque d'incendie.

6) Service:

- a) Ne laissez réparer votre outil électrique que par des professionnels qualifiés et seulement avec des pièces de rechange d'origine.** Vous serez ainsi sûr de conserver la sécurité pour l'outil électrique correspondant.
- b) Ne réparez jamais des batteries endommagées.** L'ensemble de la maintenance des batteries ne peut être effectué que par le fabricant ou par les centres de service après-vente mandatisés.

7) AUTRES CONSIGNES DE SÉCURITÉ

- a) Tenez l'appareil par ses surfaces de prise isolées pendant toute opération où l'outil utilisé peut toucher des câbles électriques cachés.** Le contact avec un fil sous tension peut également mettre les parties métalliques sous tension et provoquer un choc électrique.
- b) Tenez l'outil électrique uniquement par les surfaces de poignées isolées, puisque la lame de coupe peut venir en contact avec des lignes électriques non visibles.** Le contact de la vis avec un fil sous tension peut également mettre les parties métalliques sous tension et provoquer un choc électrique.
- c) N'utilisez pas d'accessoires non recommandés par PARKSIDE.** Cela pourrait entraîner une électrocution ou un incendie.

8) CONSIGNES DE SÉCURITÉ POUR L'UTILISATION DE FORETS LONGS

- a) **Ne travaillez en aucun cas à un régime plus élevé que le régime maximal autorisé pour le foret.** En cas de régimes plus élevés, le foret peut se tordre légèrement s'il peut tourner librement sans contact avec la pièce à travailler, et provoquer des blessures.
- b) **Commencez l'opération de forage toujours à un régime faible lorsque le foret est en contact avec la pièce à travailler.** En cas de régimes plus élevés, le foret peut se tordre légèrement s'il peut tourner librement sans contact avec la pièce à travailler, et provoquer des blessures.
- c) **N'exercez pas une pression excessive et uniquement dans le sens longitudinal par rapport au foret.** Les forets peuvent se tordre et casser ou provoquer une perte de contrôle et des blessures.



Avertissement ! Pendant son fonctionnement cet outil électrique produit un champ électromagnétique qui, dans certaines circonstances, peut perturber des implants médicaux actifs ou passifs. Pour diminuer le risque de blessures graves ou mortelles, nous recommandons aux personnes portant des implants médicaux de consulter leur médecin et le fabricant de l'implant médical avant d'utiliser cette machine.



Respectez les consignes de sécurité et informations relatives au chargement et à l'utilisation correcte qui sont indiquées dans la notice d'utilisation de votre batterie et chargeur de la gamme Parkside X 12 V Team. Vous trouverez une description détaillée du processus de charge et de plus amples informations dans ce mode d'emploi séparé.

9) AUTRES RISQUES

Même si vous utilisez cet outil électrique de manière conforme, il existe malgré tout d'autres risques. Les dangers suivants peuvent se produire en fonction de la méthode de construction et du modèle de cet outil électrique :

- a) Coupures
- b) Dommages affectant l'ouïe si aucune protection d'ouïe appropriée n'est portée.
- c) Ennuis de santé engendrés par les vibrations affectant les bras et les mains si l'appareil est utilisé pendant une longue période ou s'il n'est pas employé de manière conforme ou correctement entretenu.

Mise en service



Retirez la batterie de l'appareil pour empêcher une mise en service involontaire. Risque de blessures !



Veillez à ce que la température ambiante pendant le travail ne soit pas supérieure à 50 °C ni inférieure à -20 °C.

Retirer/installer la batterie

1. Pour enlever la batterie (10) de l'appareil, appuyez sur le bouton de déver-

- rouillage (11) de la batterie et retirez la batterie.
- Procédez à l'insertion de la batterie (10) en glissant la batterie le long du guidage. Il s'enclenche avec un déclic.

A Contrôler l'état de chargement de l'accu

L'affichage d'état de chargement (4) indique l'état de chargement de l'accu (10).

L'état de chargement de l'accu est indiqué par l'éclairage de la lampe DEL correspondante, lorsque l'appareil est en service. Maintenez pour cela l'interrupteur marche (7) appuyé.

rouge-jaune-vert

=> Batterie entièrement chargée.

rouge-jaune

=> Batterie chargée env. à moitié.

rouge => Batterie doit être chargée.

A Charger l'accu

i Laissez refroidir un accumulateur chaud avant de procéder au chargement.

i Rechargez la batterie (10) uniquement si la LED rouge de l'affichage de l'état de charge de la batterie est allumée.

temps de chargement (heure)	PAPK 12 A1 PAPK 12 A2	PAPK 12 B1
PLGK 12 A1	1	2
PLGK 12 A2	1	2

- S'il y a lieu, retirez l'accumulateur (10) de l'appareil.
- Connectez le chargeur (13) à une prise de courant.
- Insérez l'accumulateur (10) dans l'orifice de chargement du chargeur (13).
- Retirez l'accumulateur (10) du chargeur (13).
- Une fois l'opération de chargement terminée, séparez le chargeur (13) du réseau.

Récapitulatif des voyants de contrôle LED sur le chargeur (13) :

La LED verte est allumée sans que la batterie soit insérée : le chargeur est fonctionnel

La LED verte est allumée : la batterie est chargée

La LED rouge est allumée : la batterie est en charge

La LED rouge clignote : défaut

A Sélection de vitesse

Pousser le sélecteur de vitesse (5) sur **1** ou **2**, pour une vitesse de rotation basse ou élevée.



1re vitesse..... 0-350 min⁻¹
2e vitesse..... 0-1300 min⁻¹

! Le changement de vitesse ne peut être effectué qu'à l'arrêt !

B Régler le sens de rotation

Grâce à l'interrupteur de réglage du sens de rotation, vous pouvez choisir le sens de rotation de l'appareil (à droite et à gauche) et sécuriser l'appareil contre une mise en route involontaire.

La flèche sur le commutateur du sens de rotation indique le sens de fonctionnement.



1. Attendez l'arrêt complet de l'appareil.
2. **Rotation à droite** : Appuyer sur  l'interrupteur de réglage du sens de rotation (6) vers la droite.
3. **Rotation à gauche** : Appuyer sur  l'interrupteur de réglage du sens de rotation (6) vers la gauche.
4. **Verrouillage d'engrenement** : Positionnez l'interrupteur de réglage du sens de rotation au centre.



L'interrupteur de réglage du sens de rotation ne doit être actionné que lorsque l'appareil est à l'arrêt pour ne pas l'endommager.

A Réglage du moment de rotation

Vous pouvez présélectionner le couple maximal en tournant l'anneau de mandrin de perceuse (3). Il y a 19 +1 étapes de couple.

1. Sélectionnez le moment de rotation désiré en tournant l'anneau de mandrin de perceuse (3) :
Niveau 1 -> moment de rotation le plus bas.
Niveau  -> moment de rotation le plus élevé.
Vis : Niveau 1 - 19
Percer : Niveau .
2. Commencez avec un moment de rotation de bas niveau et augmentez-le selon le besoin.



L'anneau de réglage du couple de rotation ne peut être actionné qu'à l'arrêt !



Un cliquetis très net se fait entendre à l'arrivée à la limite de couple pré-réglée. Ce bruit est provoqué par l'accouplement à glissement.

D Changement d'outil

1. Tournez le mandrin à serrage rapide (1) dans le sens **RELEASE** jusqu'à ce que l'ouverture du mandrin (9) soit suffisamment grande pour recevoir l'outil.
2. Poussez l'outil le plus loin possible dans le mandrin de perceuse à serrage rapide (1).
3. Tournez le mandrin à serrage rapide dans le sens **GRIP** pour bloquer fermement l'outil.
4. Pour enlever l'outil de nouveau, ouvrez le mandrin de perceuse à serrage rapide (1) en le tournant et retirez l'outil.

C Retirer le mandrin de perceuse à serrage rapide

Vous devez retirer le mandrin de perceuse à serrage rapide (1) pour utiliser le logement d'embout (16).

1. Maintenez le mandrin de perceuse à serrage rapide (1) par l'avant. Tirez ou faites glisser la bague du mandrin de perceuse (2) en direction du mandrin de perceuse à serrage rapide (1).
2. Ainsi, le mandrin de perceuse à serrage rapide (1) est débloqué et peut être tiré vers l'avant.
3. Pour remettre en place le mandrin de perceuse à serrage rapide (1), tirez la bague du mandrin de perceuse (2) en direction du mandrin de perceuse à serrage rapide. Mettez entièrement en place le mandrin de perceuse à serrage rapide (1).

i Il est possible de placer le mandrin à serrage rapide lorsqu'un embout de 25 mm est déjà présent dans le logement pour embout (16).

i Si le mandrin de perceuse à serrage rapide (1) ne s'enclenche pas de lui-même, tournez la bague du mandrin de perceuse (2).

E Utiliser le logement d'embout

Après avoir retiré le mandrin de perceuse à serrage rapide (1) vous pouvez utiliser le logement d'embout (16).

i Un porte-embouts magnétique (c 17) est présent à droite et à gauche sur le carter. Vous pouvez fixer un embout sur chaque porte-embout magnétique.

1. Insérez un embout hexagonal approprié dans le logement d'embout (16). Il se peut que vous deviez tourner un peu l'embout dans le logement d'embout.
2. Poussez l'embout hexagonal dans le logement d'embout (16) Grâce au guidage et à la fixation magnétique l'embout est bien fixé.
3. Pour retirer l'embout, il suffit d'enlever l'embout du logement d'embout (16).

A Allumer/éteindre

Avec l'interrupteur marche/arrêt (7), vous pouvez ajuster la vitesse en continu. Plus vous poussez l'interrupteur marche/arrêt, plus la vitesse de rotation est élevée.

1. Pour allumer l'appareil, appuyez sur l'interrupteur marche/arrêt (7). La lumière LED de travail (8) s'allume lors de l'utilisation.
2. Pour éteindre l'appareil, relâcher l'interrupteur marche/arrêt (7). Lorsque vous déplacez le commutateur de sens de rotation (6) au centre, l'appareil est bloqué.

Nettoyage et entretien



Faites exécuter par notre service après-vente les travaux de réparation et les opérations de maintenance qui ne sont pas décrits dans ce guide. Utilisez seulement des pièces d'origine. Risque de blessure !



Avant tout travail, mettez l'appareil hors tension et retirez l'accumulateur de l'appareil.

Exécutez à intervalles réguliers les travaux de nettoyage et les opérations de maintenance décrits ci-dessous. Vous bénéficierez ainsi d'une utilisation longue et sûre de votre appareil.

Nettoyage



L'appareil ne doit pas être aspergé avec de l'eau ou immergé dans l'eau. Il existe un danger de décharge électrique !

- Conservez propres les fentes de ventilation, le boîtier moteur et les poignées de l'appareil. Pour ce faire, utilisez un chiffon humide ou une brosse. N'utilisez aucun produit de nettoyage ou solvant. Vous pourriez endommager irréparablement l'appareil.

Maintenance

Le appareil ne nécessite aucune maintenance.

Rangement

- Rangez l'appareil à un endroit sec et protégé de la poussière et surtout hors de la portée des enfants.
- La température de stockage de la batterie est de 0 °C à 45 °C. Évitez une chaleur ou un froid extrême pendant le stockage afin que la batterie ne perde pas en performance.

Élimination et protection de l'environnement

Retirez la batterie de l'appareil avant de mettre l'appareil au rebut ! Introduisez l'appareil, les accessoires et l'emballage dans un circuit de recyclage respectueux de l'environnement.

Vous trouverez les consignes de recyclage de la batterie dans le mode d'emploi séparé de votre batterie et chargeur.



Les machines n'ont pas leur place dans les ordures ménagères.



Le produit est recyclable, est soumis à une responsabilité élargie du fabricant et est collecté dans le cadre du tri sélectif.



Portez le carton à un point de recyclage.

- Portez l'appareil à un point de recyclage. Les différentes composantes en plastique et en métal peuvent être séparées selon leur nature et subir un

recyclage. Demandez des précisions à notre centre de services

- Nous exécutons gratuitement l'élimination des déchets de vos appareils renvoyés défectueux.
- Des batteries défectueuses ou usées doivent être recyclées conformément à la directive 2006/66/CE.
- Jetez les accumulateurs en état déchargé. Nous recommandons de recouvrir les bornes avec un adhésif afin d'éviter tout court-circuit. N'ouvrez pas l'accumulateur.
- Éliminez les accumulateurs en respectant les instructions locales. Déposez les accumulateurs dans une déchèterie récupérant les anciennes batteries et où ceux-ci seront livrés à un centre de recyclage écologique. Renseignez-vous auprès de votre déchetterie locale ou auprès de notre service après-vente.

Pièces détachées/ Accessoires

Vous obtiendrez des pièces de rechange et des accessoires à l'adresse

www.grizzlytools-service.eu

Si vous avez des problèmes lors du passage de la commande, merci d'utiliser le formulaire de contact.

Pour toute autre question, adressez-vous au "Service-Center" (voir page 45).

Mandrin de perceuse

à serrage rapide (A 1)..... 91103354

Embouts + Forets (A 14+15).. 91105284

Garantie - France

Chère cliente, cher client,
Ce produit bénéficie d'une garantie de 3 ans, valable à compter de la date d'achat.

En cas de manques constatés sur ce produit, vous disposez des droits légaux contre le vendeur du produit. Ces droits légaux ne sont pas limités par notre garantie présentée par la suite.

Article L217-4 du Code de la consommation

Le vendeur livre un bien conforme au contrat et répond des défauts de conformité existant lors de la délivrance. Il répond également des défauts de conformité résultant de l'emballage, des instructions de montage ou de l'installation lorsque celle-ci a été mise à sa charge par le contrat ou a été réalisée sous sa responsabilité.

Article L217-5 du Code de la consommation

Le bien est conforme au contrat :

1° S'il est propre à l'usage habituellement attendu d'un bien semblable et, le cas échéant :

- s'il correspond à la description donnée par le vendeur et posséder les qualités que celui-ci a présentées à l'acheteur sous forme d'échantillon ou de modèle;
- s'il présente les qualités qu'un acheteur peut légitimement attendre eu égard aux déclarations publiques faites par le vendeur, par le producteur ou par son représentant, notamment dans la publicité ou l'étiquetage ;

2° Ou s'il présente les caractéristiques définies d'un commun accord par les parties ou être propre à tout usage spécial recherché par l'acheteur, porté à la connaissance du vendeur et que ce dernier a accepté.

Article L217-16 du Code de la consommation

Lorsque l'acheteur demande au vendeur, pendant le cours de la garantie commerciale qui lui a été consentie lors de l'acquisition ou de la réparation d'un bien meuble, une remise en état couverte par la garantie, toute période d'immobilisation d'au moins sept jours vient s'ajouter à la durée de la garantie qui restait à courir. Cette période court à compter de la demande d'intervention de l'acheteur ou de la mise à disposition pour réparation du bien en cause, si cette mise à disposition est postérieure à la demande d'intervention.

Indépendamment de la garantie commerciale souscrite, le vendeur reste tenu des défauts de conformité du bien et des vices rédhibitoires dans les conditions prévues aux articles L217-4 à L217-13 du Code de la consommation et aux articles 1641 à 1648 et 2232 du Code Civil.

Article L217-12 du Code de la consommation

L'action résultant du défaut de conformité se prescrit par deux ans à compter de la délivrance du bien.

Conditions de garantie

Le délai de garantie débute avec la date d'achat. Veuillez conserver soigneusement le ticket de caisse original. En effet, ce document vous sera réclamé comme preuve d'achat.

Si un défaut de matériel ou un défaut de fabrication se présente au cours des trois ans suivant la date d'achat de ce produit, nous réparons gratuitement ou remplaçons ce produit - selon notre choix. Cette garantie suppose que l'appareil défectueux et le justificatif d'achat (ticket de caisse) nous soient présentés durant cette période de trois ans

et que la nature du manque et la manière dont celui-ci est apparu soient explicités par écrit dans un bref courrier.

Si le défaut est couvert par notre garantie, le produit vous sera retourné, réparé ou remplacé par un neuf. Aucune nouvelle période de garantie ne débute à la date de la réparation ou de l'échange du produit.

Durée de garantie et demande légale en dommages-intérêts

La durée de garantie n'est pas prolongée par la garantie. Ce point s'applique aussi aux pièces remplacées et réparées. Les dommages et les manques éventuellement constatés dès l'achat doivent immédiatement être signalés après le déballage. A l'expiration du délai de garantie les réparations occasionnelles sont à la charge de l'acheteur.

Volume de la garantie

L'appareil a été fabriqué avec soin, selon de sévères directives de qualité et il a été entièrement contrôlé avant la livraison.

La garantie s'applique aux défauts de matériel ou aux défauts de fabrication.

Cette garantie ne s'applique pas aux consommables. Les pièces d'usure (par ex. le mandrin de perceuse à serrage rapide) sont remplacées pendant les deux premières années à compter de la date d'achat.

Cette garantie prend fin si le produit endommagé n'a pas été utilisé ou entretenu d'une façon conforme. Pour une utilisation appropriée du produit, il faut impérativement respecter toutes les instructions citées dans le manuel de l'opérateur. Les actions et les domaines d'utilisation déconseillés dans la notice d'utilisation ou vis-à-vis desquels une mise en garde est émise, doivent absolument être évités.

Le produit est conçu uniquement pour un usage privé et non pour un usage industriel.

En cas d'emploi impropre et incorrect, de recours à la force et d'interventions entreprises et non autorisées par notre succursale, la garantie prend fin.

Article 1641 du Code civil

Le vendeur est tenu de la garantie a raison des défauts cachés de la chose vendue qui la rendent impropre à l'usage auquel on la destine, ou qui diminuent tellement cet usage que l'acheteur ne l'aurait pas acquise, ou n'en aurait donné qu'un moindre prix, s'il les avait connus.

Article 1648 1er alinéa du Code civil

L'action résultant des vices rédhibitoires doit être intentée par l'acquéreur dans un délai de deux ans à compter de la découverte du vice.

Marche à suivre dans le cas de garantie

Pour garantir un traitement rapide de votre demande, veuillez suivre les instructions suivantes :

- Tenez vous prêt à présenter, sur demande, le ticket de caisse et le numéro d'identification (IAN 359707_2101) comme preuve d'achat.
- Vous trouverez le numéro d'article sur la plaque signalétique.
- Si des pannes de fonctionnement ou d'autres manques apparaissent, prenez d'abord contact, par **téléphone** ou par **e-Mail**, avec le service après-vente dont les coordonnées sont indiquées ci-dessous. Vous recevrez alors des renseignements supplémentaires sur le déroulement de votre réclamation.
- En cas de produit défectueux vous pouvez, après contact avec notre service clients, envoyer le produit, franco de port à l'adresse de service après-vente indiquée, accompagné du justificatif d'achat (ticket de caisse) et en indiquant

quelle est la nature du défaut et quand celui-ci s'est produit. Pour éviter des problèmes d'acceptation et des frais supplémentaires, utilisez absolument seulement l'adresse qui vous est donnée. Assurez-vous que l'expédition ne se fait pas en port dû, comme marchandises encombrantes, envoi express ou autre taxe spéciale. Veuillez renvoyer l'appareil, y compris tous les accessoires livrés lors de l'achat et prenez toute mesure pour avoir un emballage de transport suffisamment sûr.

Garantie - Belgique

Chère cliente, cher client,
Ce produit bénéficie d'une garantie de 3 ans, valable à compter de la date d'achat. En cas de manques constatés sur ce produit, vous disposez des droits légaux contre le vendeur du produit. Ces droits légaux ne sont pas limités par notre garantie présentée par la suite.

Conditions de garantie

Le délai de garantie débute avec la date d'achat. Veuillez conserver soigneusement le ticket de caisse original. En effet, ce document vous sera réclamé comme preuve d'achat. Si un défaut de matériel ou un défaut de fabrication se présente au cours des trois ans suivant la date d'achat de ce produit, nous réparons gratuitement ou remplaçons ce produit - selon notre choix. Cette garantie suppose que l'appareil défectueux et le justificatif d'achat (ticket de caisse) nous soient présentés durant cette période de trois ans et que la nature du manque et la manière dont celui-ci est apparu soient explicités par écrit dans un bref courrier. Si le défaut est couvert par notre garantie, le produit vous sera retourné, réparé ou remplacé par un neuf. Aucune nouvelle pé-

riode de garantie ne débute à la date de la réparation ou de l'échange du produit.

Durée de garantie et demande légale en dommages-intérêts

La durée de garantie n'est pas prolongée par la garantie. Ce point s'applique aussi aux pièces remplacées et réparées. Les dommages et les manques éventuellement constatés dès l'achat doivent immédiatement être signalés après le déballage. A l'expiration du délai de garantie les réparations occasionnelles sont à la charge de l'acheteur.

Volume de la garantie

L'appareil a été fabriqué avec soin, selon de sévères directives de qualité et il a été entièrement contrôlé avant la livraison.

La garantie s'applique aux défauts de matériel ou aux défauts de fabrication. Cette garantie ne s'étend pas aux parties du produit qui sont exposées à une usure normale et peuvent être donc considérées comme des pièces d'usure (par exemple le mandrin de perceuse à serrage rapide) ou pour des dommages affectant les parties fragiles (par exemple les commutateurs). Cette garantie prend fin si le produit endommagé n'a pas été utilisé ou entretenu d'une façon conforme. Pour une utilisation appropriée du produit, il faut impérativement respecter toutes les instructions citées dans le manuel de l'opérateur. Les actions et les domaines d'utilisation déconseillés dans la notice d'utilisation ou vis-à-vis desquels une mise en garde est émise, doivent absolument être évités.

Marche à suivre dans le cas de garantie

Pour garantir un traitement rapide de votre demande, veuillez suivre les instructions suivantes :

- Tenez vous prêt à présenter, sur demande, le ticket de caisse et le numéro d'identification (IAN 359707_2101) comme preuve d'achat.
- Vous trouverez le numéro d'article sur la plaque signalétique.
- Si des pannes de fonctionnement ou d'autres manques apparaissent, prenez d'abord contact, par **téléphone** ou par **e-Mail**, avec le service après-vente dont les coordonnées sont indiquées ci-dessous. Vous recevrez alors des renseignements supplémentaires sur le déroulement de votre réclamation.
- En cas de produit défectueux vous pouvez, après contact avec notre service clients, envoyer le produit, franco de port à l'adresse de service après-vente indiquée, accompagné du justificatif d'achat (ticket de caisse) et en indiquant quelle est la nature du défaut et quand celui-ci s'est produit. Pour éviter des problèmes d'acceptation et des frais supplémentaires, utilisez absolument seulement l'adresse qui vous est donnée. Assurez-vous que l'expédition ne se fait pas en port dû, comme marchandises encombrantes, envoi express ou autre taxe spéciale. Veuillez renvoyer l'appareil, y compris tous les accessoires livrés lors de l'achat et prenez toute mesure pour avoir un emballage de transport suffisamment sûr.

Service Réparations

Vous pouvez, contre paiement, faire exécuter par notre service, des réparations **qui ne font pas partie de la garantie**. Nous vous enverrons volontiers un devis estimatif. Nous ne pouvons traiter que des appareils qui ont été correctement emballés et qui ont envoyés suffisamment affranchis.

Attention : veuillez renvoyer à notre agence de service votre appareil nettoyé et avec une note indiquant le défaut constaté.

Les appareils envoyés en port dû - comme marchandises encombrantes, en envoi express ou avec toute autre taxe spéciale ne seront pas acceptés.

Nous exécutons gratuitement la mise aux déchets de vos appareils défectueux renvoyés.

Service-Center



Service France

Tel.: 0800 919270

E-Mail: grizzly@lidl.fr

IAN 359707_2101



Service Belgique

Tel.: 070 270 171

(0,15 EUR/Min.)

E-Mail: grizzly@lidl.be

IAN 359707_2101

Importeur

Veuillez noter que l'adresse suivante n'est pas une adresse de service après-vente. Contactez d'abord le service après-vente cité plus haut.

Grizzly Tools GmbH & Co. KG

Stockstädter Straße 20

DE-63762 Großostheim, Allemagne

www.grizzlytools-service.eu

Inhoud

Inleiding	46
Gebruiksdoel	46
Algemene beschrijving	47
Omvang van de levering	47
Overzicht	47
Functiebeschrijving	47
Technische gegevens	47
Veiligheidsvoorschriften	48
Symbolen en pictogrammen	48
Algemene veiligheidsinstructies voor elektrisch gereedschap	49
Bediening	53
Accu verwijderen/plaatsen	53
Laadtoestand van de accu nakijken ...	54
Accu opladen	54
Schakelen	54
Draairichting instellen	54
Draaimoment instellen	55
Verandering van werktuig	55
Snelspanboorhouder verwijderen	55
Bithouder gebruiken	55
In-/uitschakelen	56
Reiniging en onderhoud	56
Reiniging	56
Onderhoud	56
Bewaring	56
Verwerking en milieubescherming	57
Reserveonderdelen/accessoires ..	57
Garantie	58
Reparatieservice	59
Service-Center	59
Importeur	59
Vertaling van de originele CE-conformiteitsverklaring	127
Explosietekening	133

Inleiding

Hartelijk gefeliciteerd met de aankoop van uw nieuw apparaat. Daarmee hebt u voor een hoogwaardig product gekozen. Dit apparaat werd tijdens de productie op kwaliteit gecontroleerd en aan een eindcontrole onderworpen. De functionaliteit van uw apparaat is bijgevolg verzekerd.



De gebruiksaanwijzing vormt een bestanddeel van dit product. Ze omvat belangrijke aanwijzingen voor veiligheid, gebruik en afvalverwijdering. Maak u vóór het gebruik van het product met alle bedienings- en veiligheidsinstructies vertrouwd. Gebruik het product uitsluitend zoals beschreven en voor de aangegeven toepassingsgebieden. Bewaar de handleiding goed en overhandig alle documenten bij het doorgeven van het product mee aan derden.

Gebruiksdoel

Het apparaat is bedoeld om schroeven te draaien en los te maken en ook om in hout, metaal of kunststof te boren. Elke andere toepassing, die in deze handleiding niet uitdrukkelijk wordt toegelaten, kan schade aan het apparaat aanrichten en kan een ernstig gevaar voor de gebruiker betekenen. De producent is niet verantwoordelijk voor beschadigingen, die door onrechtmatig gebruik of verkeerde bediening worden veroorzaakt.

Dit apparaat is niet geschikt voor commercieel gebruik.

Het apparaat maakt deel uit van de reeks Parkside X 12 V TEAM en kan met accu's van de reeks Parkside X 12 V TEAM

worden gebruikt. De accu's mogen alleen met originele laders van de serie Parkside X 12 V TEAM worden geladen.

Algemene beschrijving

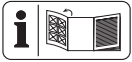

De afbeeldingen kunt u vinden op de voorste uitklapgina.

Omvang van de levering

Pak het apparaat uit en controleer, of de inhoud volledig is.

- Accu-boor
- Bewaarkoffer
- 8 schroefbits, lengte 50 mm:
Kruiskopschroef: PH0, PH1, PH2
PZ0, PZ1, PZ2
Gleuf: SL5, SL6
- 8 boren: 1,5 mm, 2,5 mm, 3 mm, 4 mm, 5 mm, 6 mm, 8 mm, 10 mm,
- Gebruiksaanwijzing



Batterij en lader zijn niet inbegrepen. Enthalten.

Overzicht



- 1 Snelspanboorhouder
- 2 Boorhouderring
- 3 Draaimomentinstelling
- 4 Laadstandindicator
- 5 Versnelling-keuzeschakelaar
- 6 Draairichtingsschakelaar
- 7 Aan/uit schakelaar
- 8 LED-werklicht
- 9 Boorhouderopening
- 10 Accu
- 11 Ontgrendelknoppen
- 12 Bewaarkoffer
- 13 Lader

- 14 Bits
- 15 Boren



- 16 Bithouder
- 17 Magnetische bithouder

Functiebeschrijving

De accu-boor-schroevendraaier met aandrijving met twee snelheden beschikt over een 19+1 traps draaimomentverstelling, rechts-/linksloop, een afneembare snelspanboorhouder, een 6-kant bithouder en een LED-werklicht.

Technische gegevens

Accu-schroefboormachine....PBSA 12 D4

Motorspanning U	12 V==
Toeren bij niet-belasting n_0	
1e versnelling	0-350 min ⁻¹
2e versnelling	0-1300 min ⁻¹
Maximaal draaimoment	28 Nm
Spanwijdte-boorhouder Ø	0,8-10 mm
Gewicht	ca. 0,8 kg
Gewicht (alleen toebehoren)	0,8 kg
Boordiameter voor hout	max. 25 mm
Boordiameter voor staal	max. 10 mm
Geluidsdrukniveau	
(L_{pA})	70,1 dB(A); $K_{pA} = 5$ dB
Geluidssterkte (L_{WA})	81,1 dB(A); $K_{WA} = 5$ dB
Vibratie (a_h)	
Boren in metaal	< 2,5 m/s ²
Schroeven	< 2,5 m/s ²
	K= 1,5 m/s ²
Temperatuur	max. 50 °C
Laadproces	4 - 40 °C
Bedrijf	-20 - 50 °C
Opslag	0 - 45 °C



Let op! Een actuele lijst van de accu-compatibiliteit vindt u op: www.lidl.de/akku

Dit apparaat moet met de volgende accu's worden gebruikt:
PAPK 12 A1, PAPK 12 A2, PAPK 12 B1.

Deze accu's kunnen met de volgende laders worden geladen:
PLGK 12 A1, PLGK 12 A2.

De aangegeven trillingemissiewaarde werd volgens een genormaliseerd testmethode gemeten en kan ter vergelijking van een stuk elektrisch gereedschap met een ander gebruikt worden. De aangegeven trillingemissiewaarde kan ook voor een inleidende inschatting van de blootstelling benut worden.



Waarschuwing:

Afhankelijk van de manier, waarop het elektrische gereedschap gebruikt wordt, kan de trillingemissiewaarde tijdens het effectieve gebruik van het elektrische gereedschap van de aangegeven waarde verschillen.

Probeer de belasting door trillingen zo gering mogelijk te houden.

Voorbeeldmaatregelen voor de reductie van trillingsbelasting zijn de beperking van de werktijd. Daarbij moeten alle delen van de bedrijfs-cyclus in acht worden genomen (bij voorbeeld tijden, waarop het elektrische werktuig is uitgeschakeld en tijden waarin het weliswaar is ingeschakeld, maar zonder belasting draait).

Veiligheidsvoorschriften

Gelieve bij het gebruik van het apparaat de veiligheidsinstructies in acht te nemen.

Symbolen en pictogrammen

Symbolen op het apparaat:



Lees alvorens het apparaat te gebruiken aandachtig de gebruiksaanwijzing door.



Dit apparaat maakt deel uit van Parksidex X 12 V Team



Machines horen niet bij huishoudelijk afval thuis.

Pictogram op de boorset:



Draag persoonlijke beschermingsmiddelen. Draag een veiligheidsbril!



Draag gehoorbescherming!



Draag een stofmasker!

Symbolen in de gebruiksaanwijzing:



Gevaarsymbool met informatie over de preventie van personen- of zaakschade.



Waarschuwbord met informatie voor het voorkomen van letsels door elektrische schok.



Gebodsteken met informatie over de preventie van schade.



Aanduidingsteken met informatie over hoe u het apparaat beter kunt gebruiken.

Algemene veiligheidsinstructies voor elektrisch gereedschap



WAARSCHUWING! Lees alle veiligheidsaanwijzingen, instructies, borden en technische gegevens die voor dit elektrische gereedschap gelden. Verzuim bij de naleving van de veiligheidsinstructies en aanwijzingen kan een elektrische schok, brand en/of ernstige verwondingen veroorzaken.

Bewaar alle veiligheidsinstructies en aanwijzing voor de toekomst.

Het in de veiligheidsinstructies gebruikte begrip „Elektrisch gereedschap“ heeft betrekking op elektrisch gereedschap met netvoeding (met netsnoer) en op elektrisch gereedschap met batterijvoeding (zonder netsnoer).

1) Veiligheid op de werkplaats

- a) **Houd uw werkruimte netjes en goed verlicht.** Wanorde of onverlichte werkomgevingen kunnen tot ongevallen leiden.
- b) **Werk met het elektrische gereedschap niet in een explosieve omgeving, waarin er zich brandbare vloeistoffen, gassen of stoffen bevinden.** Elektrisch gereedschap produceert vonken, die het stof of de dampen kunnen doen ontsteken.

- c) **Houd kinderen en andere personen tijdens het gebruik van het elektrische gereedschap op een veilige afstand.** In geval van afleiding kunt u de controle over het apparaat verliezen.

2) Elektische veiligheid

- a) **De aansluitstekker van het elektrische gereedschap moet in het stopcontact passen. De stekker mag op geen enkele manier veranderd worden. Gebruik geen adapterstekkers samen met geaard elektrisch gereedschap.** Ongewijzigde stekkers en passende stopcontacten doen het risico voor een elektrische schok afnemen.
- b) **Vermijd lichamelijk contact met geaarde oppervlakken, zoals van buizen, verwarmingsinstallaties, fornuizen en koelkasten.** Er bestaat een verhoogd risico door een elektrische schok als uw lichaam geaard is.
- c) **Houd elektrisch gereedschap op een veilige afstand tot regen of nattigheid.** Het binnendringen van water in elektrisch gereedschap doet het risico voor een elektrische schok toenemen.
- d) **Gebruik het snoer niet voor een ander doeleinde om het elektrische gereedschap te dragen, op te hangen of om de stekker uit het stopcontact te trekken. Houd het snoer op een veilige afstand tot hitte, olie, scherpe kanten of bewegende apparaatonderdelen.** Beschadigde of verstrikt geraakte snoeren doen het risico voor een elektrische schok toenemen.

- e) **Als u met elektrisch gereedschap in de open lucht werkt, maakt u enkel gebruik van verlengsnoeren, die ook voor buiten geschikt zijn.** Het gebruik van een voor buiten geschikt verlengsnoer doet het risico voor een elektrische schok afnemen.
- f) **Als de werking van het elektrische gereedschap in een vochtige omgeving niet te vermijden is, maakt u gebruik van een RCD (Residual Current Device) met een uitschakelstroom van 30 mA of minder.** Het gebruik van een aardlekschakelaar doet het risico voor een elektrische schok afnemen.

3) Veiligheid van personen

- a) **Wees aandachtig, let erop wat u doet en ga verstandig aan het werk met elektrisch gereedschap. Gebruik geen elektrisch gereedschap als u moe bent of onder de invloed van drugs, alcohol of medicijnen staat.** Een moment van onoplettendheid bij het gebruik van het elektrische gereedschap kan tot ernstige verwondingen leiden.
- b) **Draag persoonlijke beschermingsuitrusting en altijd een beschermbril.** Het dragen van een persoonlijke beschermingsuitrusting, zoals stofmasker, slipvrije veiligheidsschoenen, beschermende helm of gehoorbescherming, al naargelang de aard en de toepassing van het elektrische gereedschap, doet het risico voor verwondingen afnemen.
- c) **Vermijd een onopzettelijke ingebruikname. Vergewis u dat het elektrische gereedschap uitgeschakeld is voordat u het op de stroomvoorziening en/of de accu aansluit, het opneemt of draagt.** Als u bij het dragen van het elektrische gereedschap uw vinger aan de schakelaar hebt of het apparaat ingeschakeld op de stroomvoorziening aansluit, kan dit tot ongevallen leiden.
- d) **Verwijder instelgereedschap of schroefsleutel voordat u het elektrische gereedschap inschakelt.** Gereedschap of een sleutel, die zich in een draaiend apparaatonderdeel bevindt, kan tot verwondingen leiden.
- e) **Vermijd een abnormale lichaamshouding. Zorg voor een veilige stand en houd te allen tijde uw evenwicht.** Daardoor kunt u het elektrische gereedschap in onverwachte situaties beter controleren.
- f) **Draag geschikte kledij. Draag geen ruimzittende kleding of sieraden. Houd haar, kledij en handschoenen op een veilige afstand tot bewegende onderdelen.** Loszittende kledij, sieraden of lang haar kan/kunnen door bewegende onderdelen vastgegrepen worden.
- g) **Wanneer stofzuig- en opvangsystemen kunnen worden gemonteerd, moeten deze aangesloten worden en correct worden gebruikt.** Gebruik van een stofzuiginrichting kan gevaren door stof doen afnemen.
- h) **Laat u niet verleiden tot een vals gevoel van veiligheid en negeer nooit de veiligheidsregels voor elektrische gereedschappen, ook wanneer u na veelvuldig gebruik vertrouwd bent met het elektrisch gereedschap.** Onoplettende handelingen kunnen in fracties

van seconden ernstig lichamelijk letsel tot gevolg hebben.

4) Gebruik en behandeling van het elektrische gereedschap

- a) **Overbelast het apparaat niet. Gebruik voor uw werk het daarvoor bestemde elektrische gereedschap.** Met het passende elektrische gereedschap werkt u beter en veiliger in het aangegeven vermogensgebied.
- b) **Gebruik geen elektrisch gereedschap, waarvan de schakelaar defect is.** Elektrisch gereedschap, dat niet meer in- of uitgeschakeld kan worden, is gevaarlijk en moet gerepareerd worden.
- c) **Trek de stekker uit het stopcontact en/of verwijder de afneembare accu, voordat u instellingen aan het apparaat verricht, gebruiksassessoires verwisselt of het elektrische gereedschap weglegt.** Deze voorzorgsmaatregel voorkomt een onopzettelijke start van het elektrische gereedschap.
- d) **Bewaars ongebruikt elektrisch gereedschap buiten het bereik van kinderen. Laat personen het apparaat niet gebruiken, die daarmee niet vertrouwd zijn of deze aanwijzingen niet gelezen hebben.** Elektrisch gereedschap is gevaarlijk als het door onervaren personen gebruikt wordt.
- e) **Verzorg het elektrische gereedschap en de bijbehorende werktuigen zorgvuldig.** Controleer, of beweegbare onderdelen foutloos functioneren en niet klemmen, of er onderdelen gebroken of zodanig beschadigd zijn, dat de werking van het

elektrische gereedschap in negatieve zin beïnvloed wordt. Laat beschadigde onderdelen vóór het gebruik van het apparaat repareren. Tal van ongevallen hebben hun oorzaak in slecht onderhouden elektrisch gereedschap.

- f) **Houd snijd-/snoeigereedschap scherp en netjes.** Zorgvuldig onderhouden snijd-/snoeigereedschap met scherpe snijkanten geraken minder gekneld en is gemakkelijker te bedienen.
 - g) **Gebruik elektrisch gereedschap, toebehoren, gebruiksgereedschap enz. in overeenstemming met deze aanwijzingen. Houd daarbij rekening met de arbeidsomstandigheden en de uit te voeren activiteit.** Het gebruik van elektrisch gereedschap voor andere dan de voorziene toepassingen kan tot gevaarlijke situaties leiden.
 - h) **Houd grepen en greepvlakken droog, schoon en vrij van olie en vet.** Gladde grepen en greepvlakken maken het moeilijk om elektrisch gereedschap in onvoorziene situaties veilig te bedienen en onder controle te houden.
- 5) Zorgvuldig omgaan met en gebruiken van Accutoestellen**
- a) **Laad de accu's alleen op in acculaders, die door de producent aanbevolen worden.** Voor een acculader die geschikt is voor een bepaalde soort accu's bestaat brandgevaar als hij met andere accu's gebruikt wordt.
 - b) **Gebruik alleen de daarvoor voorziene accu's in de elektro-werktuigen.** Het gebruik van andere accu's kan tot verwondingen en brandgevaar leiden.
 - c) **Houd de niet-gebruikte accu uit de buurt van paperclips, mun-**

ten, sleutels, nagels, schroeven of andere kleine metalen voorwerpen, die een overbrugging van de contacten zouden kunnen veroorzaken. Een kortsluiting tussen de accucontacten kan tot brandwonden of brand leiden.

- d) **Bij verkeerd gebruik kan vloeistof uit de accu vrijkomen.** Vermijd contact daarmee. Bij toevallig contact met water afspoelen. Als de vloeistof in de ogen komt, moet u bovendien een arts consulteren. Vrijkomende accuvloeistof kan tot geïrriteerde huid of brandwonden leiden.
- e) **Gebruik geen beschadigde of gemodificeerde accu.** Beschadigde of gemodificeerde accu's kunnen zich onverwacht gedragen en brand, explosies en lichamelijk letsel veroorzaken.
- f) **Stel een accu niet bloot aan brand of te hoge temperaturen.** Brand of temperaturen boven 130 °C kunnen een explosie veroorzaken.
- g) **Volg alle aanwijzingen voor het laden op en laad de accu of het accugereedschap nooit buiten het in de gebruiksaanwijzing aangegeven temperatuurbereik.** Foutief laden of laden buiten het toegelaten temperatuurbereik kan de accu vernielen en het brandgevaar verhogen.

6) Service

- a) **Laat uw elektrisch gereedschap uitsluitend door gekwalificeerd, vakkundig geschoold personeel en enkel met originele reserveonderdelen repareren.** Daardoor wordt verzekerd dat de veiligheid van het elektrische gereedschap in stand gehouden wordt.

- b) **Verricht nooit onderhoud aan beschadigde accu's.** Alle onderhoud aan accu's zou alleen door de fabrikant of een geautoriseerde serviceorganisatie moeten worden verricht.

7) VERDERE VEILIGHEIDSMaatregelen

- a) **Houd het apparaat vast aan de geïsoleerde greepoppervlakken als u werkzaamheden uitvoert waarbij het inleggereedschap verborgen stroomleidingen kan raken.** Het contact met een spanningvoerende leiding kan ook metalen onderdelen van het apparaat onder spanning zetten en een elektrische schok veroorzaken.
- b) **Houd het apparaat vast aan de geïsoleerde grijpvlakken als u werkzaamheden uitvoert waarbij het gebruikte werktuig verborgen elektrische leidingen of het eigen elektrische snoer kan raken.** Het contact van de schroef met een spanningsvoerende leiding kan ook metalen onderdelen van het apparaat onder spanning zetten en een elektrische schok veroorzaken.
- c) **Gebruik geen toebehoren dat niet door PARKSIDE is aanbevolen.** Dit kan namelijk leiden tot elektrische schok of brand.

8) VEILIGHEIDSAANWIJZINGEN BIJ GEBRUIK VAN LANGE BOREN

- a) **Werk nooit met een hoger toerental dan het maximaal toegestane toerental van de boor.** Bij hogere toerentallen kan de boor ombuigen als hij zonder contact tot het werkstuk draait, en dit kan tot verwondingen leiden.

b) Begin altijd eerst te boren tegen een laag toerental en met de boor tegen het werkstuk.

Bij hogere toerentallen kan de boor ombuigen als hij zonder contact tot het werkstuk draait, en dit kan tot verwondingen leiden.

c) Oefen geen overmatige druk op de boor uit en oefen alleen druk in de lengterichting uit. Boren kunnen namelijk ombuigen en breken, of ze kunnen de controle doen verliezen en verwondingen veroorzaken.

9) RESTRISICO'S

Ook als u dit elektrische gereedschap zoals voorgeschreven bedient, blijven er altijd restrisico's bestaan. Volgende gevaren kunnen zich in verband met de constructiewijze en uitvoering van dit elektrische gereedschap voordoen:

- a) Snijdwonden
- b) Gehoorschade indien er geen geschikte gehoorbescherming gedragen wordt.
- c) Schade aan de gezondheid, die van hand-/armtrillingen het gevolg zijn indien het apparaat gedurende een langere periode gebruikt wordt of niet zoals reglementair voorgeschreven beheerd en onderhouden wordt.



Waarschuwing! Dit elektrische gereedschap produceert tijdens de werking een elektromagnetisch veld. Dit veld kan in bepaalde omstandigheden actieve of passieve medische implantaten in negatieve zin beïnvloeden. Om het gevaar voor ernstige of dodelijke verwondingen te verminderen, adviseren wij personen met medische implantaten, hun arts en de fabrikant van het medische implantaat te raadple-

gen voordat de machine bediend wordt.



Neem de veiligheids- en acculaad instructies in acht die vermeld staan in de gebruiksaanwijzing van uw accu en van de lader van de reeks Parkside X 12 V TEAM. Een gedetailleerde beschrijving van het laadproces en andere informatie vindt u in de aparte gebruiksaanwijzing ervan.

Bediening



Neem de accu uit het apparaat om onbedoelde inwerkingstelling te verhinderen. Er bestaat gevaar voor verwondingen!



Zorg ervoor dat de omgevingstemperatuur tijdens het werken niet hoger ligt dan 50 °C en niet lager ligt dan -20 °C.

Accu verwijderen/plaatsen

1. Om de accu (10) uit het apparaat te verwijderen, drukt u op de ontgrendelknop (11) van de accu en trekt u de accu eruit.
2. Om de accu (10) te plaatsen, schuift u de accu (10) langs de geleidingsrail in het apparaat. De accu klikt hoorbaar vast.

A Laadtoestand van de accu nakijken

Het Laadstandindicator (4) signaleert de laadtoestand van de accu (10).

De laadtoestand van de accu wordt aangegeven doordat de corresponderende LED-lamp aanflitst, wanneer het apparaat in bedrijf is. Houd hiervoor de knop (7) ingedrukt.

rood-geel-groen => Accu volledig opgeladen

rood-geel => Accu voor ongeveer de helft opgeladen

rood => Accu moet worden opgeladen

A Accu opladen

i Laat een verwarmde accu voor het laden afkoelen.

i Laad de accu (10) op wanneer alleen nog de rode LED-lamp van de laadtoestandindicator brandt.

Laadtijd (h)	PAPK 12 A1 PAPK 12 A2	PAPK 12 B1
PLGK 12 A1	1	2
PLGK 12 A2	1	2

1. Verwijder de accu (10) uit het apparaat.
2. Schuif de accu (10) in de laadschacht van het laadtoestel (13).
3. Sluit het laadtoestel (13) op een stopcontact aan.
4. Nadat het laadprocédé beëindigd werd, verbreekt u het laadtoestel (13) van het stroomnet.
5. Trek de accu (10) uit het laadtoestel (13).

Overzicht van de LED-controle-indicaties op de lader (13):

Groene LED brandt zonder geplaatste accu:

Lader klaar voor gebruik

Groene LED brandt: Accu is geladen

Rode LED brandt: Accu wordt opgeladen

Rode LED knippert: Fout

A Schakelen

Schuif de keuzeschakelaar (5) naar **1** of **2**, die overeenkomt met een ingesteld laag of hoog toerental.

1e versnelling 0-350 min⁻¹



2e versnelling 0-1300 min⁻¹

! De overschakeling mag slechts plaatsvinden als het apparaat stil staat!

B Draairichting instellen

Met de draairichtingsschakelaar kunt u de draairichting van het apparaat kiezen (draairichting rechtsom en linksom) en het apparaat beveiligen tegen ongewild inschakelen.

De pijl op de draairichtingsschakelaar geeft de werkrichting aan.

1. Wacht tot het apparaat tot stilstand is gekomen.
2. **Draairichting rechtsom:** Draairichtingsschakelaar (6) rechts indrukken. 
3. **Draairichting linksom:** Draairichtingsschakelaar (6) links indrukken. 
4. **Inschakelgrendeling:** Draairichtingsschakelaar in de middenpositie brengen.



De draairichtingsschakelaar mag slechts worden gebruikt als het apparaat stil staat!

A Draaimoment instellen

Als u draait aan de draaimomentinstelring (3) kunt u het maximale draaimoment vooraf instellen. Er zijn 19+1 draaimomenttrappen voorzien.

1. Kies het gewenste draaimoment door draaien aan de instelring (3):
Stand 1 -> laagste draaimoment,
Stand 19 -> hoogste draaimoment.
Schroeven: Stand 1 - 19
Boren: Stand 19
2. Begin bij een kleinere draaimomentstand en verhoog deze indien nodig.



De draaimomentinstelring mag slechts worden gebruikt als het apparaat stil staat.



Wanneer de vooraf ingestelde draaimomentgrens wordt bereikt, is een duidelijk ratelend geluid hoorbaar. Dit geluid wordt veroorzaakt door de slipkoppeling.

D Verandering van werktuig

1. Draai de snelspanboorhouder (1) in de richting **RELEASE** tot de boorhouderopening (9) groot genoeg is om het werktuig erin te plaatsen.
2. Schuif het werktuig zover mogelijk in de snelspanboorhouder (1).
3. Draai de snelspanboorhouder in de richting **GRIP** om het werktuig vast te klemmen.

4. Als u het werktuig opnieuw wilt verwijderen, draait u de snelspanboorhouder (1) open en trekt het werktuig eruit.

C Snelspanboorhouder verwijderen

Om de bithouder (16) te gebruiken, moet u de snelspanboorhouder (1) verwijderen.

1. Houd de snelspanboorhouder (1) van voren vast. Trek of schuif de boorhouderring (2) in de richting van de snelspanboorhouder (1).
2. Daardoor wordt de snelspanboorhouder (1) ontgrendeld en kan deze naar voren eraf worden getrokken.
3. Om de snelspanboorhouder (1) weer terug te plaatsen, trekt u de boorhouderring (2) in de richting van de snelspanboorhouder. Schuif de snelspanboorhouder (1) volledig op het apparaat.



Bij het aanbrengen van de snelspanboorhouder kan een 25 mm bit achterblijven in de bithouder (16).



Mocht de snelspanboorhouder (1) zich niet vanzelf vergrendelen, dan draait u aan de boorhouderring (2).

E Bithouder gebruiken

Nadat de snelspanboorhouder (1) is verwijderd, kunt u de bithouder (16) gebruiken.



Rechts en links op de behuizing bevindt zich een magnetische bithouder (C 17).

Aan de magnetische bithouder kunt u steeds een bit bevestigen.

1. Steek een geschikte 6-kant bit in de bithouder (16). Door de 6-kant bit is het mogelijk dat u de bit een beetje moet draaien.
2. Schuif de bit helemaal in de bithouder (16). Door de geleiding en de magnetische houder zit de bit vast.
3. Als u de bit wilt verwijderen, trekt u hem gewoon uit de bithouder (16).

A In-/uitschakelen

Met de aan/uit schakelaar (7) kunt u het toerental traploos regelen. Hoe verder u de aan/uit schakelaar duwt, des te hoger het toerental is.

1. Druk op de aan/uit schakelaar (7) om het apparaat in te schakelen. Het LED-werkingslicht (8) brandt tijdens het bedrijf.
2. Als u het apparaat wilt uitschakelen laat u de aan/uit schakelaar (7) los. Als u de draairichtingsschakelaar (6) in de middelste positie beweegt, is het apparaat tegen inschakelen beveiligd.

Reiniging en onderhoud

 Laat reparatiewerken en onderhoudswerkzaamheden, die niet in deze handleiding beschreven zijn, door ons servicecenter doorvoeren. Gebruik uitsluitend originele onderdelen. Gevaar voor verwondingen!

 Schakel het apparaat uit en verwijder vóór alle werkzaamheden de accu uit het apparaat.

Voer volgende reinigings- en onderhoudswerkzaamheden regelmatig door. Daardoor is een lang en gebruikbaar gebruik gegarandeerd.

Reiniging



Het water mag noch met water afgespoten, noch in water gelegd worden. Het gevaar voor een elektrische schok bestaat!

- Houd ventilatiesleuven, motorhuis en handgrepen van het apparaat netjes. Gebruik daarvoor een vochtig doekje of een borstel. Gebruik geen reinigings- c.q. oplosmiddelen. U zou het apparaat daarmee onherstelbaar kunnen beschadigen.

Onderhoud

De apparaat is onderhoudsvrij.

Bewaring

- Bewaar het apparaat op een droge en stofvrije plaats en buiten het bereik van kinderen.
- Bewaar de accu bij een temperatuur van 0 °C tot 45 °C. Vermijd extreme koude of hitte tijdens de opslag, om een aantasting van de werking van de accu te voorkomen.

Verwerking en milieubescherming

Haal de accu uit het apparaat voordat u het apparaat afvoert! Voer afgedankte apparaten, toebehoren en verpakkingsmaterialen op milieuvriendelijke manier af. Instructies voor verwijdering van de accu vindt u in de aparte handleiding voor uw accu en lader.



Machines horen niet bij huishoudelijk afval thuis.

- Lever uw apparaat in bij een recyclepunt. De gebruikte kunststof en metalen delen kunnen per soort worden gescheiden en zo geschikt worden gemaakt voor hergebruik. Voor vragen hieromtrent kunt u terecht bij ons servicecenter.
- De afvalverwijdering van uw defecte ingezonden apparaten voeren wij gratis door.
- Defecte of gebruikte accu's moeten volgens richtlijn 2006/66/EG gerecycled worden.
- Voer accu's in ontladen toestand af. We raden aan om de polen af te dekken met kleefband, om kortsluiting te voorkomen. Open de accu niet.
- Voer accu's af volgens de plaatselijke voorschriften. Breng accu's binnen bij een inzamelpunt voor oude accu's, waar ze voor milieuvriendelijke recyclage worden verwerkt. Vraag hiervoor raad bij uw plaatselijke afvalmaatschappij of bij ons servicecenter.

Reserveonderdelen/ accessoires

Reserveonderdelen en accessoires verkrijgt u op www.grizzlytools-service.eu

Ondervindt u problemen bij het orderproces, gebruik dan het contactformulier. Bij andere vragen neemt u contact op met het "Service-Center" (zie pag. 59).

Snelspanboorhouder (A 1) 91103354
Bits + Boren (A 14+15)..... 91105284

Garantie

Geachte cliënte, geachte klant,
U krijgt op dit apparaat 3 jaar garantie, te rekenen vanaf de datum van aankoop. Ingeval van gebreken aan dit product heeft u tegenover de verkoper van het product wettelijke rechten. Deze wettelijke rechten worden door onze hierna beschreven garantie niet beperkt.

Garantievoorwaarden

De garantietermijn begint met de datum van aankoop. Gelieve de originele kassabon goed te bewaren. Dit document wordt als bewijs van de aankoop benodigd.

Indien er zich binnen drie jaar, te rekenen vanaf de datum van aankoop van dit product, een materiaal- of fabricagefout voordeet, wordt het product door ons – naar onze keuze – voor u gratis gerepareerd of vervangen. Deze garantievergoeding stelt voorop dat binnen de termijn van drie jaar het defecte apparaat en het bewijs van aankoop (kassabon) voorgelegd en dat schriftelijk kort beschreven wordt, waarin het gebrek bestaat en wanneer het zich voorgedaan heeft.

Als het defect door onze garantie gedekt is, krijgt u het gerepareerde of een nieuw product terug. Met herstelling of uitwisseling van het product begint er geen nieuwe garantieperiode.

Garantieperiode en wettelijke kwaliteitsgarantie

De garantieperiode wordt door de garantievergoeding niet verlengd. Dit geldt ook voor vervangen en gerepareerde onderdelen. Eventueel al bij de aankoop bestaande beschadigingen en gebreken moeten onmiddellijk na het uitpakken gemeld worden. Na het verstrijken van de garantieperiode tot stand

komende reparaties worden tegen verplichte betaling van de kosten uitgevoerd.

Omvang van de garantie

Het apparaat werd volgens strikte kwaliteitsrichtlijnen zorgvuldig geproduceerd en vóór aflevering nauwgezet getest.

De garantievergoeding geldt voor materiaal- of fabricagefouten. Deze garantie is niet van toepassing op productonderdelen, die aan een normale slijtage blootgesteld zijn en daarom als aan slijtage onderhevige onderdelen beschouwd kunnen worden (b.v. snelspanboorhouder) of op beschadigingen aan breekbare onderdelen (b.v. schakelaars).

Deze garantie valt weg wanneer het product beschadigd, niet oordeelkundig gebruikt of niet onderhouden werd. Voor een vakkundig gebruik van het product dienen alle in de gebruiksaanwijzing vermelde aanwijzingen nauwgezet in acht genomen te worden. Gebruiksdoeleinden en handelingen, die in de gebruiksaanwijzing afgeraden worden of waarvoor gewaarschuwd wordt, dienen onvoorwaardelijk vermeden te worden.

Het product is uitsluitend voor het privé- en niet voor het commerciële gebruik bestemd. Bij een verkeerde of onoordeelkundige behandeling, toepassing van geweld en bij ingrepen, die niet door het door ons geautoriseerde servicefiliaal doorgevoerd werden, valt de garantie weg.

Afhandeling ingeval van garantie

Gelieve aan de volgende aanwijzingen gevolg te geven om een snelle behandeling van uw verzoek te garanderen:

- Gelieve voor alle aanvragen de kassabon en het artikelnummer (IAN 359707_2101) als bewijs van de aankoop klaar te houden.

- Gelieve het artikelnummer uit het typeplaatje.
- Indien er zich functiefouten of andere gebreken voordien, contacteert u in eerste instantie de hierna vernoemde serviceafdeling **telefonisch** of per **e-mail**. U krijgt dan bijkomende informatie over de afhandeling van uw klacht.
- Een als defect geregistreerd product kunt u, na overleg met onze klantenservice, mits toevoeging van het bewijs van aankoop (kassabon) en de vermelding, waarin het gebrek bestaat en wanneer het zich voorgedaan heeft, voor u franco naar het u medegedeelde serviceadres zenden. Om problemen bij de acceptatie en extra kosten te vermijden, maakt u onvoorwaardelijk uitsluitend gebruik van het adres, dat u medegedeeld wordt. Zorg ervoor dat de verzending niet ongefrankeerd, als volumegoed, per expresse of via een andere speciale verzendingswijze plaatsvindt. Gelieve het apparaat met inbegrip van alle bij de aankoop bijgeleverde accessoires in te zenden en voor een voldoende veilige transportverpakking te zorgen.

Reparatieservice

U kunt reparaties, **die niet onder de garantie vallen**, tegen berekening door ons servicefiliaal laten doorvoeren. Zij maakt graag voor u een kostenraming op.

Wij kunnen uitsluitend apparaten behandelen, die voldoende verpakt en gefrankeerd ingezonden werden.

Opgelet: Gelieve uw apparaat gereinigd en met een aanwijzing op het defect naar ons servicefiliaal te zenden.

Ongefrankeerd – als volumegoed, per expresse of via een andere speciale ver-

zendingswijze – ingezonden apparaten worden niet geaccepteerd. De afvalverwerking van uw defecte ingezonden apparaten voeren wij gratis door.

Service-Center

NL **Service Nederland**
 Tel.: 0900 0400223
 (0,10 EUR/Min.)
 E-Mail: grizzly@lidl.nl
IAN 359707_2101

BE **Service België**
 Tel.: 070 270 171
 (0,15 EUR/Min.)
 E-Mail: grizzly@lidl.be
IAN 359707_2101

Importeur

Gelieve in acht te nemen dat het volgende adres geen serviceadres is. Contacteer in eerste instantie het hoger vermelde servicecenter.

Grizzly Tools GmbH & Co. KG

Stockstädter Straße 20
 63762 Großostheim
 DUITSLAND
 www.grizzlytools-service.eu

Spis treści

Wstęp	60
Przeznaczenie	60
Opis ogólny	61
Zawartość opakowania	61
Przegląd	61
Opis działania	61
Dane techniczne	61
Zasady bezpieczeństwa	62
Symbole i piktogramy	62
Ogólne zasady bezpieczeństwa dotyczące narzędzi elektrycznych.....	63
Instrukcja montażu	67
Wyjmowanie/ wkładanie akumulatora	67
Sprawdzanie stanu naładowania akumulatora	67
Ładowanie akumulatora	67
Wybór biegu	68
Przełącznik kierunku obrotów	68
Ustawienie momentu obrotowego	68
Wymiana narzędzia	69
Zdejmowanie głowicy szybkomocującej	69
Korzystanie z uchwytu bitów	69
Włączanie/wyłączanie	69
Oczyszczanie i konserwacja	70
Oczyszczanie	70
Konserwacyjne	70
Przechowywanie urządzenia	70
Usuwanie i ochrona środowiska	70
Części zamienne/Akcesoria	71
Gwarancja	71
Serwis naprawczy	72
Service-Center	72
Importer	72
Tłumaczenie oryginalnej deklaracji zgodności WE	128
Rysunki eksplozyjne	133

Wstęp

Gratulujemy zakupu nowego urządzenia. Zdecydowali się Państwo na zakup wartościowego produktu. Niniejsze urządzenie sprawdzono w trakcie produkcji pod kątem jakości, a także dokonano jego kontroli ostatecznej. W ten sposób zapewniona jest jego sprawność.



Instrukcja obsługi jest częścią składową produktu. Zawiera ona ważne wskazówki dotyczące bezpieczeństwa, eksploatacji i utylizacji. Przed rozpoczęciem użytkowania produktu należy się zapoznać ze wszystkimi wskazówkami dotyczącymi obsługi i bezpieczeństwa. Produkt należy użytkować tylko zgodnie z opisem i podanym przeznaczeniem. Instrukcję należy przechowywać starannie, a w przypadku przekazania produktu osobom trzecim należy dostarczyć nabywcy kompletną dokumentację.

Przeznaczenie

Urządzenie służy do wkręcania i wykręcania śrub oraz do wiercenia w drewnie, metalu lub w tworzywach sztucznych. Każdy inny sposób używania urządzenia, który nie jest jednoznacznie określony jako dozwolony w niniejszej instrukcji obsługi, może spowodować uszkodzenie urządzenia i stanowić poważne zagrożenie dla użytkownika. Producent nie odpowiada za szkody wywołane niezgodnym z przeznaczeniem użytkowaniem lub nieprawidłową obsługą urządzenia. To urządzenie nie jest przeznaczone do zastosowania komercyjnego. W przypadku użytkowania komercyjnego wygasają prawa z tytułu gwarancji.

Urządzenie jest częścią serii Parkside X 12 V TEAM i może być zasilane za pomocą akumulatorów serii Parkside X 12 V Team. Akumulatory można ładować tylko za pomocą ładowarek z serii Parkside X 12 V TEAM.

Opis ogólny

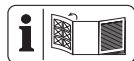

Ilustracje znajdują się na okładce przedniej.

Zawartość opakowania

Rozpakuj urządzenie i sprawdź, czy jest ono kompletne:

- Akumulatorowa wiertarko-wkrętarka
- Walizka
- 8 bitów, długość 50 mm:
Szczelina krzyżakowa: PH0, PH1, PH2, PZO, PZ1, PZ2
- Szczelina: SL5, SL6
- 8 wiertel: 1,5 mm, 2,5 mm, 3 mm, 4 mm, 5 mm, 6 mm, 8 mm, 10 mm
- Instrukcja obsługi



Bateria i ładowarka nie są wliczone.

Przeгляд

- A** 1 Głowica szybkoobrotowa
- 2 Pierścień uchwyty wiertarskiego
- 3 Pierścień ustawiania momentu obrotowego
- 4 Wskaźnik naładowania (akumulator)
- 5 Przełącznik biegów
- 6 Przełącznik kierunku obrotów
- 7 Włacznik-wyłącznik
- 8 Oświetlenie robocze LED
- 9 Otwór w głowicy
- 10 Akumulator

- 11 Zwalniacz akumulatora
- 12 Walizka
- 13 Ładowarka
- 14 Bity
- 15 Wiertło



- 16 Uchwyt bitów
- 17 Magnetyczny uchwyt końcówek

Opis działania

Akumulatorowa wiertarko-wkrętarka z dwubiegową przekładnią jest wyposażona w regulację momentu obrotowego o 19+1 stopniach, obroty w prawo i w lewo, demontowalną szybkoobrotującą głowicę wiertarską, sześciokątny uchwyt bitów oraz oświetlenie robocze LED.

Dane techniczne

Akumulatorowa wiertarko-wkrętarka...PBSA 12 D4

Napięcie silnika U 12 V==

Prędkość obrotowa przy pracy n_0

1. bieg 0-350 min⁻¹

2. bieg 0-1300 min⁻¹

Maks. moment obrotowy wynosi 28 Nm

Uchwyt wiertarski do

wiertel o średnicy Ø 0,8-10 mm

Waga ok. 0,8 kg

Waga (tylko akcesoria) 0,8 kg

Średnica wiercenia w drewnie ..maks. 25 mm

Średnica wiercenia w stali ..maks. 10 mm

Poziom ciśnienia akustycznego

(L_{PA}) 70,1 dB(A); K_{PA} = 5 dB

Poziom ciśnienia akustycznego

(L_{WA}) 81,1 dB(A); K_{WA} = 5 dB

Wibracje (a_h)

Wiercenie w metalu < 2,5 m/s²

Wkręcanie < 2,5 m/s²

K = 1,5 m/s²

Temperatura	maks. 50 °C
Ładowanie	4 - 40 °C
Praca.....	-20 - 50 °C
Przechowywanie.....	0 - 45 °C



Uwaga! Aktualna lista kompatybilnych akumulatorów znajduje się na stronie: www.lidl.de/akku

Niniejsze urządzenie należy uruchamiać z następującymi akumulatorami:
PAPK 12 A1, PAPK 12 A2, PAPK 12 B1

Te akumulatory mogą być ładowane za pomocą następujących ładowarek:
PLGK 12 A1, PLGK 12 A2

Podana wartość emisji drgań została zmierzona metodą znormalizowaną i może być wykorzystywana do porównań urządzeń elektrycznego z innymi urządzeniami.

Podana wartość emisji drgań może też służyć do szacunkowej oceny stopnia ekspozycji użytkownika na drgania.



Ostrzeżenie: Wartość emisji drgań może się różnić w czasie korzystania z urządzenia od podanej wartości, jest to zależne od sposobu używania urządzenia. Proszę spróbować maksymalnie ograniczyć narażenie na wibracje. Przykładowymi sposobami zmniejszenia narażenia na wibracje jest ograniczenie czasu pracy. Należy przy tym uwzględnić wszystkie elementy cyklu eksploatacji (na przykład czas, w którym elektroniczne urządzenie jest wyłączone, oraz czas, w których jest ono wprawdzie włączone, ale pracuje bez obciążenia).

Zasady bezpieczeństwa

Przy używaniu z urządzenia przestrzegaj zasad bezpieczeństwa.

Symbole i piktogramy

Symbole na urządzeniu:



Uważnie przeczytaj instrukcję obsługi.



To urządzenie należy do serii Parkside X 12 V TEAM



Urządzeń elektrycznych nie należy wyrzucać razem z odpadami domowymi

Symbol na zestawie wiertel:



Stosować środki ochrony indywidualnej. Stosować środki ochrony oczu!



Stosować środki ochrony słuchu!



Stosować maskę przeciwpyłową!

Symbole w instrukcji obsługi



Symbol niebezpieczeństwa z informacjami na temat ochrony osób i zapobiegania szkodom materialnym.



Znak zagrożenia z informacjami dotyczącymi zapobiegania szkodom osobowym na skutek porażenia prądem elektrycznym.



Znak nakazu z informacjami na temat zapobiegania szkodom.



Znak informacyjny ze wskazówkami ułatwiającymi posługiwanie się urządzeniem.

Ogólne zasady bezpieczeństwa dotyczące narzędzi elektrycznych



OSTRZEŻENIE! Proszę zapoznać się ze wszystkimi wskazówkami bezpieczeństwa, instrukcjami, ilustracjami i danymi technicznymi, dołączonymi do tego elektronarzędzia. Niedokładne przestrzeganie zasad i instrukcji bezpieczeństwa może spowodować porażenie prądem, pożar i/ lub inne ciężkie zranienia.

Zachowaj wszystkie zasady bezpieczeństwa i instrukcje na przyszłość.

Użyte w zasadach bezpieczeństwa pojęcie „narzędzie elektryczne” dotyczy narzędzi elektrycznych zasilanych prądem sieciowym (za kablem sieciowym) oraz narzędzi elektrycznych zasilanych z baterii (bez kabla sieciowego).

1) Bezpieczeństwo miejsca pracy

- a) **Zapewnij porządek i wystarczające oświetlenie w miejscu pracy.** Nieporządek lub nieoświetlone miejsce pracy może spowodować wypadek.
- b) **Nie pracuj narzędziem elektrycznym w atmosferze potencjalnie wybuchowej, w której znajdują się palne ciecze, gazy lub pyły.** Narzędzia elektryczne wytwarzają iskry, które mogą zapalić pył lub parę.
- c) **Trzymaj od dzieci i innych ludzi w bezpiecznej odległości podczas używania narzędzia elektrycznego.** Odwrócenie

uwagi może spowodować utratę kontroli nad urządzeniem.

2) Bezpieczeństwo elektryczne

- a) **Wtyczka narzędzia elektrycznego musi pasować do gniazdka. Wtyczki nie można w żaden sposób modyfikować. Nie używaj adapterów wtyczek razem z narzędziami elektrycznymi posiadającymi zestyk ochronny (uziemiający).** Nienaruszone wtyczki i dopasowane gniazdka zmniejszają ryzyko porażenia prądem.
- b) **Unikaj dotykania uziemionych powierzchni, takich jak rury, kaloryfery, piecyki, kuchenki, lodówki.** Gdy Twoje ciało jest uziemione, ryzyko porażenia prądem jest większe.
- c) **Trzymaj narzędzia elektryczne z daleka od deszczu i wilgoci/wody.** Dostanie się wody do wnętrza urządzenia elektrycznego zwiększa ryzyko porażenia prądem.
- d) **Nie używaj kabla do przenoszenia narzędzia elektrycznego, do jego zawieszania ani do wyciągania wtyczki z gniazdka. Chroń kabel przed gorącym, olejem, ostrymi krawędziami i ruchomymi częściami urządzenia.** Uszkodzone i splątane kable zwiększają ryzyko porażenia prądem.
- e) **Pracując narzędziem elektrycznym na dworze, używaj tylko przedłużaczy dopuszczonych do używania na dworze.** Używanie przedłużacza przystosowanego do używania na dworze zmniejsza ryzyko porażenia prądem.
- f) **Jeżeli nie da się uniknąć użycia narzędzia elektrycznego w mokrym otoczeniu, zastosuj wyłącznik ochronny RCD (Residual Current Device) o prądzie zadziałania 30 mA lub mniejszym.** Używanie wyłącznika ochronnego RCD

(Residual Current Device) zmniejsza ryzyko porażenia prądem.

3) Bezpieczeństwo osób

- a) **Zachowuj uwagę, uważaj na to, co robisz i pracuj narzędziem elektrycznym rozsądnie. Nie używaj narzędzi elektrycznych, jeżeli jesteś zmęczony albo jeżeli pod wpływem narkotyków, alkoholu albo leków.** Chwila nieuwagi podczas używania narzędzia elektrycznego może doprowadzić do poważnych zranień.
- b) **Noś środki ochrony osobistej, zawsze zakładaj okulary ochronne.** Noszenie środków ochrony osobistej, takich jak maska przeciwpyłowa, buty z antypoślizgowymi podeszwami, kask i nauszники – zależnie od rodzaju i sposobu używania narzędzia elektrycznego – zmniejsza ryzyko zranienia.
- c) **Unikaj przypadkowego uruchomienia narzędzia. Przed podłączeniem narzędzia elektrycznego do źródła zasilania i/lub baterii, przed jego podniesieniem i przeniesieniem upewnij się, że jest ono wyłączone.** Jeżeli podczas przenoszenia narzędzia elektrycznego palec osoby niosącej znajdzie się na włączniku, albo jeżeli włączone urządzenie zostanie podłączone do źródła zasilania, może dojść do wypadku.
- d) **Przed włączeniem narzędzia elektrycznego usuń przyrządy nastawcze i klucze do śrub.** Narzędzie lub klucz znajdujący się w obrotowej części urządzenia może spowodować zranienie.
- e) **Unikaj anormalnych pozycji ciała. Zapewnij sobie stabilną pozycję i zawsze zachowuj równowagę ciała.** Dzięki temu możliwe będzie zachowanie lepszej kontroli nad urządzeniem elektrycznym w nieoczekiwanych sytuacjach.

- f) **Noś odpowiednie ubranie. Nie zakładaj obszernych, luźnych ubrań ani ozdób. Trzymaj włosy, części ubrania i rękawice z daleka od ruchomych części.** Luźne ubranie, ozdoby lub długie włosy mogą zostać pochwycone lub wkręcone przez ruchome części.
- g) **Jeżeli urządzenie posiada możliwość zamontowania systemu odpylania, należy go zamontować i prawidłowo używać.** Używanie przyrządu odsysającego pył może zmniejszyć zagrożenia związane z pyłem.
- h) **Nie kieruj się fałszywym poczuciem bezpieczeństwa i nie naruszaj zasad bezpieczeństwa obowiązujących dla elektronarzędzi, nawet jeśli po częstym korzystaniu jesteś zaznajomiony z elektronarzędziem.** Nieuważne postępowanie może w ułamku sekundy doprowadzić do poważnych obrażeń.

4) Używanie i obsługa narzędzia elektrycznego

- a) **Nie przeciążaj urządzenia. Do każdej pracy używaj właściwego narzędzia elektrycznego.** Pasującym narzędziem elektrycznym można pracować lepiej i bezpieczniej w podanym zakresie mocy.
- b) **Nigdy nie używaj narzędzia elektrycznego z uszkodzonym wyłącznikiem.** Narzędzie elektryczne, którego nie można włączyć i wyłączyć, jest niebezpieczne i wymaga naprawy.
- c) **Przed dokonaniem ustawień urządzenia, wymianą narzędzia końcowego lub odłożeniem elektronarzędzia wyciągnij wtyk z gniazda sieciowego i/lub usuń wyjmowany akumulator.** Ten środek ostrożności uniemożliwi przypadkowe uruchomienie narzędzia elektrycznego.

- d) Przechowuj nieużywane narzędzia elektryczne w niedostępnym dla dzieci miejscu. Nie pozwalaj używać urządzenia osobom, które nie są z nim obeznane i które nie przeczytały tych wskazówek. Narzędzia elektryczne są niebezpieczne, jeżeli używają ich niedoświadczone osoby.
- e) **Dbaj o staranną pielęgnację elektro-narzędzia i narzędzi obróbkowych.** Sprawdzaj, czy ruchome części prawidłowo funkcjonują i nie są zablokowane, czy części nie są połamane lub inaczej uszkodzone i czy prawidłowe działanie narzędzia elektrycznego nie jest zakłócone. Przed użyciem urządzenia zleć naprawę uszkodzonych części. Przyczyną wielu wypadków są źle konserwowane narzędzia elektryczne.
- f) **Narzędzia tnące muszą być zawsze ostre i czyste.** Starannie pielęgnowane narzędzia tnące z ostrymi ostrzami rzadziej się blokują i są łatwiejsze w prowadzeniu.
- g) **Używaj narzędzia elektrycznego, akcesoriów, oprzyrządowania itd. tylko zgodnie z tymi wskazówkami.** Zwracaj przy tym uwagę na warunki pracy i uwzględniaj rodzaj wykonywanej pracy. Używanie narzędzi elektrycznych do celów niezgodnych z ich przeznaczeniem może prowadzić do niebezpiecznych sytuacji.
- h) **Uchwyty i powierzchnie chwytne utrzymuj w stanie suchym, czystym oraz wolnym od oleju i smaru.** Śliskie uchwyty i powierzchnie chwytne uniemożliwiają bezpieczną obsługę i kontrolę elektronarzędzia w nieprzewidywanych sytuacjach.
- 5) **Uważne obchodzenie się z urządzeniami napędzanymi akumulatorami i ich stosowanie**
- a) **Ładuj akumulatory tylko przy użyciu zaleconych przez producenta ładowarek.** Używanie ładowarki przystosowanej do jednego typu akumulatorów do ładowania akumulatorów innego typu grozi pożarem.
- b) **Stosuj w urządzeniach elektrycznych tylko przystosowane do nich akumulatory.** Używanie innych akumulatorów może prowadzić do zranień i pożaru.
- c) **Trzymaj nieużywane akumulatory z daleka od spinaczy biurowych, monet, kluczy, gwoździ, śrub i innych drobnych przedmiotów metalowych, które mogłyby spowodować połączenie biegunów.** Zwarcie między biegunami akumulatora może spowodować oparzenia lub pożar.
- d) **Nieprawidłowe stosowanie może doprowadzić do wycieku elektrolitu z akumulatora.** Unikaj kontaktu z elektrolitem. Jeżeli elektrolit zetknie się z oczami, umyj oczy wodą. Jeżeli elektrolit dostał się do oka, skorzystaj dodatkowo z pomocy lekarskiej. Wyciekający z akumulatora elektrolit może spowodować podrażnienia skóry lub oparzenia.
- e) **Nie używaj uszkodzonego lub zmienionego akumulatora.** Uszkodzone lub zmienione akumulatory mogą zachowywać się nieprzewidywalnie i spowodować pożar, wybuch lub obrażenia ciała.
- f) **Nie wystawiaj akumulatora na działanie ognia lub wysokich temperatur.** Ogień lub temperatury powyżej 130 °C mogą spowodować wybuch.
- g) **Przestrzegaj wszystkich instrukcji ładowania i nigdy nie ładuj akumulatora lub narzędzia akumulatorowego poza**

zakresem temperatur podanym w instrukcji obsługi. Niewłaściwe ładowanie lub ładowanie poza dopuszczalnym zakresem temperatur może zniszczyć akumulator i zwiększyć niebezpieczeństwo pożaru.

6) Serwis

- a) Zlecaj naprawę narzędzia elektrycznego tylko wykwalifikowanemu personelowi i tylko z użyciem oryginalnych części zamiennych. Pozwoli to zachować bezpieczeństwo użytkowania narzędzia elektrycznego.
- b) **Nigdy nie wykonuj konserwacji uszkodzonych akumulatorów.** Wszystkie czynności konserwacyjne przy akumulatorach powinny być wykonywane tylko przez producenta lub autoryzowane punkty serwisowe.

7) POZOSTAŁE UWAGI DOTYCZĄCE BEZPIECZEŃSTWA

- W trakcie prac, przy których istnieje ryzyko natrafienia na ukryte przewody elektryczne urządzenie trzymać za zaizolowane uchwyty. Kontakt z przewodem będącym pod napięciem może spowodować, że także metalowe części urządzenia znajdują się pod napięciem i staną się przyczyną porażenia prądem elektrycznym.
- **Podczas prac, przy których istnieje ryzyko natrafienia na ukryte przewody elektryczne lub własny kabel zasilający urządzenie należy trzymać za zaizolowane uchwyty.** Kontakt z przewodem będącym pod napięciem może spowodować, że także metalowe części urządzenia znajdują się pod

napięciem i staną się przyczyną porażenia prądem elektrycznym.

- **Nie używaj akcesoriów, które nie są zalecane przez PARKSIDE.** Może to spowodować porażenie elektryczne lub pożar.

8) INSTRUKCJE BEZPIECZEŃSTWA DOTYCZĄCE KORZYSTANIA Z DŁUGICH WIERTŁ

- a) **Nigdy nie pracuj z prędkością wyższą niż maksymalna prędkość dopuszczalna dla wiertła.** Przy wyższych prędkościach wiertło może się łatwo zgąć, jeśli może się swobodnie obracać bez kontaktu z obrabianym przedmiotem i spowodować obrażenia.
- b) **Zaczynaj wiercenie zawsze z małą prędkością. Wiertło powinno mieć przy tym kontakt z obrabianym przedmiotem.** Przy wyższych prędkościach wiertło może się łatwo zgąć, jeśli może się swobodnie obracać bez kontaktu z obrabianym przedmiotem i spowodować obrażenia.
- c) **Nie wywieraj nadmiernego nacisku. Wywieraj nacisk tylko w kierunku wzdłużnym do wiertła.** Wiertła mogą się zginać i pękać lub spowodować utratę kontroli nad urządzeniem i obrażenia.

9) ZAGROŻENIA OGÓLNE

Nawet przy przepisowej obsłudze urządzenia elektrycznego występują tzw. zagrożenia ogólne. W związku z konstrukcją i sposobem pracy urządzenia elektrycznego mogą występować następujące zagrożenia ogólne:

- a) Skaleczenia i rany cięte.
- b) Uszkodzenia słuchu w razie niekorzystania z odpowiednich elementów ochrony słuchu.
- c) Szkody na zdrowiu będące skutkiem działania wibracji na rękę i ramię, jeżeli urządzenie jest używane przez długi czas lub nie jest odpowiednio prowadzone i przepisowo konserwowane.



Ostrzeżenie! To urządzenie elektryczne wytwarza w czasie pracy pole elektromagnetyczne. Pole to może w określonych warunkach wpływać na aktywne lub pasywne implantaty medyczne. Aby zmniejszyć niebezpieczeństwo doznania poważnych lub śmiertelnych obrażeń, zalecamy osobom posiadającym implantaty medyczne skonsultowanie się z lekarzem i producentem implantatu przed rozpoczęciem obsługi maszyny



Przestrzegaj zasad bezpieczeństwa, ładowania i prawidłowego użytkowania, podanych w instrukcji obsługi akumulatora i ładowarki serii Parkside X 12 V Team. Szczegółowy opis procesu ładowania i dalsze informacje można znaleźć w tej oddzielnej instrukcji obsługi.

Instrukcja montażu



Aby zapobiec przypadkowemu uruchomieniu urządzenia, należy z niego wyciągnąć akumulator. Występuje niebezpieczeństwo obrażeń ciała!



Należy pamiętać, aby temperatura otoczenia podczas pracy nie była wyższa niż 50 °C i niższa niż -20 °C.

Wymywanie/wkładanie akumulatora

1. Aby wyjąć akumulator (10) z urządzenia, naciśnij przycisk zwalniający (11) na akumulatorze i wyjmij akumulator.
2. Aby włożyć akumulator (10), wsuń akumulator do urządzenia po prowadnicy szynowej. Słychać jego zatrzaśnięcie.



Sprawdzanie stanu naładowania akumulatora

Wskaźnik naładowania (4) pokazuje stan naładowania akumulatora (10).

- Stan naładowania akumulatora jest sygnalizowany przez zaświecenie odpowiedniej diody LED, gdy urządzenie jest w trybie pracy. W tym celu naciśnij i przytrzymaj włącznik (7).

czerwo-żółto-zielona =>

Akumulator w pełni naładowany.

czerwo-żółta =>

Akumulatora naładowany w ok. połowie.

czerwona =>

Należy naładować akumulator.



Ładowanie akumulatora



Przed rozpoczęciem ładowania zaczekaj, aż nagrany akumulator ostygnie.



Akumulator (10) wymaga ładowania, gdy na wskaźniku stanu naładowania świeci się już tylko czerwona dioda LED.

Czas ładowania (godz.)	PAPK 12 A1 PAPK 12 A2	PAPK 12 B1
PLGK 12 A1	1	2
PLGK 12 A2	1	2

1. W razie potrzeby wyjmij akumulator (10) z urządzenia.
2. Podłącz ładowarkę (13) do gniazda sieciowego.
3. Wsuń akumulator (10) do gniazda ładowania w ładowarce (13).
4. Odłącz ładowarkę (13) od sieci.
5. Po wykonanym ładowaniu wyciągnij akumulator (10) z ładowarki (13).

Przegląd diod kontrolnych LED na ładowarce (13):

Zielona dioda LED świeci się bez włożonego akumulatora: ładowarka jest gotowa do pracy

Świeci się zielona dioda LED: Akumulator jest naładowany

Świeci się czerwona dioda LED: Akumulator łąduje się

Miga czerwona dioda LED: Błąd

A Wybór biegu

Przesuń przełącznik biegów (5) do **1** lub **2**, wybierając odpowiednio niskie lub wysokie obroty.



1. bieg 0-350 min⁻¹
2. bieg 0-1300 min⁻¹

 Zmianę biegów można wykonać tylko przy zatrzymanej wiertarce.

B Przełącznik kierunku obrotów

Za pomocą przełącznika kierunku obrotów można wybrać kierunek obrotów urządzenia (obroty w prawo i obroty w lewo) i zabezpieczyć urządzenie przed niechcianym załączeniem.



Strzałka na przełączniku kierunku obrotów wskazuje kierunek pracy.

1. Odczekać, aż urządzenie się zatrzyma.
2. **Bieg w prawo:** Wcisnąć przełącznik kierunku obrotów (6) w prawo. 
3. **Bieg w lewo:** Wcisnąć przełącznik kierunku obrotów (6) w lewo. 
4. **Blokada włącznika:** Przełącznik kierunku obrotów ustawić w położeniu środkowym.

 Zmianę kierunku obrotów można wykonać tylko przy zatrzymanej wiertarce.

A Ustawienie momentu obrotowego

Przez obrót pierścienia ustawczego momentu obrotowego (3) można ustawić maksymalny moment obrotowy. Do dyspozycji jest 19+1 stopni momentu obrotowego.

1. Wybrać żądany moment dokręcający przez odpowiednie obrócenie pierścienia nastawczego (3):
Stopień 1 -> najniższy moment dokręcający,
Stopień  -> najwyższy moment dokręcający.
Wkręcanie: Stopień 1 - 19
Wiercenie: Stopień 

2. Rozpocząć pracę od mniejszego stopnia momentu dokręcania i w razie potrzeby zwiększyć go.

 Zmianę momentu obrotowego można wykonać tylko przy zatrzymanej wiertarce.

 Osiągnięcie ustawionej granicy momentu obrotowego jest sygnalizowane wyraźnym grzechotaniem. Odgłos ten jest wytwarzany przez sprzęgło poślizgowe.

D Wymiana narzędzia

1. Obróć głowicę szybkoobrotową (1) w kierunku **RELEASE**, aż otwór w głowicy wiertarskiej (9) stanie się na tyle duży, by pomieścić narzędzie.
2. Wsuń narzędzie na ile to możliwe do głowicy szybkoobrotowej (1) i obróć ją w prawo, by zamocować narzędzie.
3. Obróć uchwyt wiertarski szybkoobrotowy w kierunku **GRIP**, aby zacisnąć narzędzie.
4. Aby ponownie wyjąć narzędzie, obróć głowicę szybkoobrotową (1) w lewo i wyjmij narzędzie.

C Zdejmowanie głowicy szybkoobrotowej

Aby użyć uchwytu końcówki wiertarskiej (16), konieczne jest zdjęcie głowicy szybkoobrotowej (1).

1. Chwycić mocno z przodu głowicę szybkoobrotową (1). Pociągnąć lub przesunąć pierścień głowicy (2) w kierunku głowicy szybkoobrotowej (1).
2. W ten sposób głowica szybkoobrotowa (1) zostaje odryglowana i można ją ściągnąć do przodu.

3. Aby ponownie założyć głowicę szybkoobrotową (1), pociągnąć pierścień głowicy (2) w kierunku głowicy szybkoobrotowej. Nasunąć całkowicie głowicę szybkoobrotową (1).

 Podczas zdejmowania głowicy szybkoobrotowej w uchwycie (16) może pozostać końcówka 25 mm.

 Jeżeli głowica szybkoobrotowa (1) nie zatrzaśnie się samoczynnie, obrócić pierścień głowicy (2).

E Korzystanie z uchwytu bitów

Po zdjęciu głowicy szybkoobrotowej (1) można skorzystać z uchwytu bitów (16).

 Po prawej i po lewej stronie obudowy znajduje się magnetyczny uchwyt na końcówki (**C** 17). Na każdym uchwycie magnetycznym można umieścić jedną końcówkę.

1. Umieścić odpowiedni sześciokątny bit w uchwycie bitów (16). Ze względu na sześciokątny kształt uchwytu może być konieczny niewielki obrót bita.
2. Wsuń bit do oporu do uchwytu bitów (16). Dzięki przewodnicy i magnetycznemu uchwytowi bit jest pewnie zamocowany.
3. W celu wyjęcia bita wyciągnij go po prostu z uchwytu bitów (16).

A Włączanie/wyłączanie

Za pomocą włącznika/wyłącznika (7) można bezstopniowo regulować prędkość obrotową. Im dalej zostanie naciśnięty włącznik/wyłącznik, tym wyższa jest prędkość obrotowa.

1. W celu załączenia urządzenia wciśnij włącznik/wyłącznik (7). Latarka LED (8) świeci się podczas pracy urządzenia.
2. W celu wyłączenia zwolnij włącznik/wyłącznik (7).
Po ustawieniu przełącznika kierunku obrotów (6) w położeniu środkowym urządzenie jest zabezpieczone przed włączeniem.

Oczyszczenie i konserwacja



Prace naprawcze i serwisowe, które nie zostały opisane w tej instrukcji obsługi, należy zlecać naszemu Centrum Serwisowemu. Stosuj tylko oryginalne części. Niebezpieczeństwo zranienia!



Przed rozpoczęciem jakichkolwiek prac wyłącz urządzenie i wyjmij z niego akumulator.

Regularnie wykonuj wymienione poniżej czynności z zakresu czyszczenia i konserwacji urządzenia. Zapewni to długą, niezawodną pracę urządzenia.

Oczyszczanie



Urządzenia nie wolno spryskiwać wodą ani wkładać do wody. Niebezpieczeństwo porażenia prądem!

- Zawsze utrzymuj szczeliny wentylacyjne, obudowę silnika i uchwyty urządzenia w czystości. Używaj do tego celu wilgotnej szmatki albo szczotki. Nie stosuj żadnych środków do czyszczenia ani rozpuszczalników. Możesz w ten sposób nieodwracalnie uszkodzić urządzenie.

Konserwacyjne

Urządzenie nie wymaga konserwacji.

Przechowywanie urządzenia

- Przechowuj urządzenie w suchym, zabezpieczonym przed pyłem i niedostępnym dla dzieci miejscu.
- Akumulator należy przechowywać w temperaturze między 0 °C a 45 °C. Podczas przechowywania unikać ekstremalnie niskich lub wysokich temperatur, aby akumulator nie stracił swojej wydajności.

Usuwanie i ochrona środowiska

Przed użyciem urządzenia wyjmij akumulator! Urządzenie, akcesoria i opakowanie należy oddać do punktu recyklingu. Instrukcje dotyczące utylizacji akumulatora można znaleźć w osobnej instrukcji obsługi akumulatora i ładowarki.



Urządzeń elektrycznych nie należy wyrzucać razem z odpadami domowymi

- Oddaj urządzenie w punkcie recyklingu. Użyte do produkcji urządzenia części plastikowe i metalowe mogą zostać od siebie precyzyjnie oddzielone, a następnie poddane utylizacji. Zwróć się po poradę do naszego Centrum Serwisowego.
- Uszkodzone lub zużyte akumulatory należy przekazywać do recyklingu zgodnie z dyrektywą 2006/66/WE.
- Akumulatory należy utylizować w stanie rozładowanym. Zalecamy zastąpienie biegunów kawałkiem taśmy klejącej.

cej w celu ochrony przed ewentualnym zwarciem. Nie otwieraj akumulatora.

- Akumulatory utylizuj zgodnie z lokalnymi przepisami. Akumulatory należy oddać w punkcie zbiórki zużytych baterii, skąd zostaną przekazane do ponownego przetworzenia w sposób przyjazny dla środowiska. O szczegóły pytaj w najbliższym zakładzie utylizacji odpadów lub w naszym Dziale Obsługi.

Części zamienne/ Akcesoria

**Części zamienne i akcesoria
można zakupić na
www.grizzlytools-service.eu**

W przypadku problemów z zamawianiem należy skorzystać z formularza kontaktowego.

W razie kolejnych pytań należy zwracać się do „Service-Center” (patrz strona 72).

Głowica szybkomocująca

(A 1) 91103354

Bity + Wiertło(A 14+15) 91105284

Gwarancja

Szanowna Klientko, Szanowny Kliencie, na zakupione urządzenie otrzymują Państwo 3 lata gwarancji od daty zakupu.

W przypadku wad tego produktu przysługują Państwu ustawowe prawa w stosunku do sprzedawcy produktu. Prawa te nie są ograniczone przez naszą przedstawioną niżej gwarancję.

Warunki gwarancji

Okres gwarancji rozpoczyna się z datą zakupu. Prosimy zachować oryginalny paragon. Będzie on potrzebny jako dowód zakupu.

Jeśli w okresie trzech lat od daty zakupu tego produktu wystąpi wada materiałowa lub fabryczna, produkt zostanie – wedle naszego wyboru – bezpłatnie naprawiony lub wymieniony. Gwarancja zakłada, że w okresie trzech lat uszkodzone urządzenie zostanie przesłane wraz z dowodem zakupu (paragonem) z krótkim opisem, gdzie wystąpiła wada i kiedy się pojawiła.

Jeśli defekt jest objęty naszą gwarancją, otrzymają Państwo z powrotem naprawiony lub nowy produkt. Wraz z wymianą urządzenia lub ważnej części, zgodnie z art. 581 § 1 aktualnej wersji Kodeksu cywilnego, okres gwarancji rozpoczyna się od nowa.

Okres gwarancji i ustawowe roszczenia z tytułu wad

Okres gwarancji nie wydłuża się z powodu świadczenia gwarancyjnego. Obowiązuje to również dla wymienionych lub naprawionych części. Ewentualne uszkodzenia i wady istniejące już w momencie zakupu należy zgłosić bezzwłocznie po rozpakowaniu. Naprawy przypadające po upływie okresu gwarancji są odpłatne.

Zakres gwarancji

Urządzenie wyprodukowano z zachowaniem staranności zgodnie z surowymi normami jakościowymi i dokładnie sprawdzono przed wysyłką.

Gwarancja obowiązuje dla wad materiałowych lub fabrycznych. Gwarancja nie rozciąga się na części produktu, które podlegają normalnemu zużyciu i można je uznać za części zużywalne (np. Głowica szybkomocująca), oraz na uszkodzenia części delikatnych (np. przełączniki). Gwarancja przepada, jeśli produkt został uszkodzony, nie był zgodnie z przezna-

czieniem użytkowany i konserwowany. Użytkowanie zgodnie z przeznaczeniem wiąże się z przestrzeganiem wszystkich wskazówek zawartych w instrukcji obsługi. Należy bezwzględnie unikać zastosowań i działań, których odradza się lub przed którymi ostrzega się w instrukcji obsługi. Produkt jest przeznaczony do użytku prywatnego, a nie komercyjnego. W przypadku niewłaściwego i nieodpowiedniego obchodzenia się z urządzeniem, stosowania „na siłę” i zabiegów, które nie zostały przeprowadzone przez nasz autoryzowany oddział, gwarancja wygasa.

Realizacja w przypadkach objętych gwarancją

Aby zagwarantować szybkie przetworzenie Państwa sprawy, prosimy o przestrzeganie poniższych wskazówek:

- W przypadku wszelkich zapytań prosimy o przygotowanie paragonu i numeru artykułu jako dowodu zakupu (IAN 359707_2101).
- Numer artykułu znajduje się na tabliczce znamionowej.
- W przypadku wystąpienia usterek lub innych wad prosimy o skontaktowanie się z wymienionym niżej działem serwisowym **telefonicznie** lub **mailowo**. Użytkując Państwo wówczas szczegółowe informacje na temat realizacji reklamacji.
- Uszkodzony produkt mogą Państwo wysłać po skontaktowaniu się z naszym działem obsługi klienta, załączając dowód zakupu (paragon) i określając, na czym polega wada i kiedy wystąpiła, bezpłatnie na podany adres serwisu. Aby uniknąć problemów z odbiorem i dodatkowych kosztów, prosimy o wysłanie przesyłki na adres, który Państwu podano. Należy się upewnić, żeby przesyłka nie nastąpiła odpłatnie, jako ponadwymiarowa,

ekspresowo lub na innych specjalnych warunkach. Prosimy o przesłanie urządzenia wraz ze wszystkimi częściami wyposażenia otrzymanymi przy zakupie i zadbanie o wystarczająco bezpieczne opakowanie.

Serwis naprawczy

Naprawy, **które nie są objęte gwarancją**, można zlecić odpłatnie w naszym oddziale serwisowym. Serwis sporządzi Państwu kosztorys naprawy.

Podajemy się wyłącznie naprawy urządzeń, które zostały prawidłowo zapakowane i ofrankowane.

Uwaga: Prosimy o przesłanie czystego urządzenia ze wskazaniem usterki.

Urządzenia przesłane dla nas odpłatnie, jako przesyłka ponadwymiarowa, ekspresowa lub na innych warunkach specjalnych, nie zostaną odebrane.

Utylizację przesłanych do nas uszkodzonych urządzeń przeprowadzamy bezpłatnie.

Service-Center

PL **Serwis Polska**

Tel.: 22 397 4996

E-Mail: grizzly@lidl.pl

IAN 359707_2101

Importer

Prosimy mieć na uwadze, że poniższy adres nie jest adresem serwisu. Prosimy o kontakt z wymienionym wyżej centrum serwisowym.

Grizzly Tools GmbH & Co. KG

Stockstädter Straße 20

63762 Großostheim

NIEMCY

www.grizzlytools-service.eu

Obsah

Úvod	73
Účel použití	73
Obecný popis	74
Objem dodávky.....	74
Přehled	74
Popis funkce	74
Technické parametry	74
Bezpečnostní pokyny	75
Symboly a piktogramy	75
Všeobecné bezpečnostní pokyny pro elektrické nářadí	75
Obsluha	80
Vyjmutí/vložení akumulátoru	80
Kontrola stavu nabití akumulátoru.....	80
Nabíjení akumulátoru	80
Volba převodového stupně	80
Nastavení směru otáčení.....	81
Nastavení točivého momentu	81
Výměna nástroje	81
Sejmutí rychlého upínacího sklíčidla ..	81
Použití upínače vrtáku.....	82
Zapnutí a vypnutí	82
Čištění a údržba	82
Čištění přístroje.....	82
Údržba.....	82
Skladování	82
Odklizení a ochrana okolí	83
Náhradní díly / Příslušenství	83
Opravná	85
Service-Center	85
Dovozce	85
Překlad originálního prohlášení o shodě CE	129
Rozvinuté náčrtky	133

Úvod

Blahopřejeme vám ke koupi vašeho nového přístroje. Rozhodli jste se pro vysoce kvalitní výrobek.

Kvalita tohoto přístroje byla kontrolována během výroby a byla provedena také závěrečná kontrola. Tím je zaručena funkčnost přístroje.



Návod k obsluze je součástí tohoto výrobku. Obsahuje důležité pokyny týkající se bezpečnosti, používání a likvidace. Před použitím výrobku se seznamte se všemi pokyny k obsluze a bezpečnosti. Výrobek používejte jen k popsáním účelům a v rámci uvedených oblastí použití. Návod dobře uschovejte a při předávání výrobku třetímu předejte i všechny podklady.

Účel použití

Zařízení je určeno k zašroubování a uvolňování šroubů a také k vrtání do dřeva, kovu nebo umělé hmoty. Každé jiné použití, které není v tomto návodu výslovně schváleno, může způsobit poškození přístroje a vážné poranění uživatele. Přístroj nepoužívejte k sekání houštin nebo křoví. Obsluhující osoba anebo uživatel je zodpovědný za nehody anebo škody jiných osob anebo jejich majetku.

Výrobce neručí za škody, jenž byly způsobeny použitím k neurčenému účelu nebo nesprávnou obsluhou.

Přístroj je součástí série Parkside X 12 V TEAM a lze jej provozovat s akumulátory série Parkside X 12 V TEAM. Akumulátory se smí nabíjet pouze nabíječkami série Parkside X 12 V TEAM.

Obecný popis

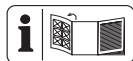

Obrázky najdete na přední výklopné straně.

Objem dodávky

Vybalte nástroj a zkontrolujte, je-li kompletní:

- Akumulátorový šroubovák a vrtačka
- Úložný kufřík
- 8 šroubovacích bitů, délka 50 mm:
Křížová drážka: PH0, PH1, PH2
PZ0, PZ1, PZ2
Drážka: SL5, SL6
- 8 vrtáků: 1,5 mm, 2,5 mm, 3 mm, 4 mm, 5 mm, 6 mm, 8 mm, 10 mm,
- Návod k obsluze



Baterie a nabíječka nejsou součástí dodávky.

Přehled



- 1 Rychlé upínací sklíčidlo
- 2 Kroužek sklíčidla
- 3 Nastavovací kroužek točivého momentu
- 4 Indikace stavu nabíjení akumulátoru
- 5 Přepínač převodového stupně
- 6 Přepínač směru otáčení
- 7 Spínač/vypínač
- 8 Pracovní osvětlení LED
- 9 Otvor sklíčidla
- 10 Akumulátor
- 11 Tlačítko pro odblokování akumulátoru
- 12 Úložný kufřík
- 13 Nabíječka
- 14 Bity
- 15 Vrták



- 16 Upínač vrtáku
- 17 Magnetický držák bitů

Popis funkce

Akumulátorový šroubovák a vrtačka se dvěma rychlostmi je vybaven regulátorem točivého momentu 19+1, přepínačem chodu vpravo/vlevo, odnímatelným rychlým upínacím sklíčidlem, 6hranným upínacím vrtákem a pracovním osvětlením LED.

Technické parametry

Aku vrtací šroubovák ..PBSA 12 D4

Napětí motoru U	12 V==
Otáčky naprázdno n_0	
1. stupeň	0-350 min ⁻¹
2. stupeň	0-1300 min ⁻¹
Maximální točivý moment	28 Nm
Rozpětí sklíčidla Ø	0,8-10 mm
Hmotnost	cca 0,8 kg
Hmotnost (pouze příslušenství)	cca 0,8 kg
Průměr vrtání ve dřevě	max. 25 mm
Průměr vrtání v oceli	max. 10 mm
Hladina zvukového tlaku	
(L_{pA})	70,1 dB(A); $K_{pA} = 5$ dB
Úroveň akustického výkonu	
(L_{WA})	81,1 dB(A); $K_{WA} = 5$ dB
Vibrace (a_h)	
Vrtání v kovu	< 2,5 m/s ²
Šroubuje	< 2,5 m/s ²
	$K = 1,5$ m/s ²
Teplota	max 50 °C
Nabíjecí proces	4 – 40 °C
Provoz	-20 – 50 °C
Skladování	0 – 45 °C



Pozor! Aktuální seznam kompatibility akumulátorů najdete na:

www.lidl.de/akku

Tento přístroj by se měl provozovat s následujícími akumulátory:
PAPK 12 A1, PAPK 12 A2, PAPK 12 B1

Tyto akumulátory se smí nabíjet následujícími nabíječkami:
PLGK 12 A1, PLGK 12 A2

Uvedená hodnota emisí vibrací byla změřena podle normovaného zkušebního postupu a může se použít ke srovnání jednoho elektrického nářadí s jiným. Uvedená hodnota emisí vibrací se může použít také k odhadnutí přerušení funkce.

! **Výstraha:** Hodnota emisí vibrací se může během skutečného používání elektrického nářadí lišit od uvedené hodnoty, v závislosti na způsobu, kterým se elektrické nářadí používá. Dle možnosti se snažte udržet co nejnižší zatížení, způsobené vibracemi. Příklady opatření ke snížení zatížení, způsobeno vibracemi, je omezení pracovní doby. Přitom se musí brát v úvahu všechny části pracovního cyklu (například doby, během kterých je elektrický nástroj vypnutý, a ty, ve kterých je sice zapnutý, ale běží bez zátěže).

Bezpečnostní pokyny

Dbejte na bezpečnostní pokyny při používání tohoto nástroje.

Symbole a piktogramy

Piktogramy na přístroji:



Pozorně si přečtěte návod k obsluze.



Tento přístroj je součástí Parkside X 12 V TEAM



Elektrické přístroje nepatří do domácího odpadu.

Piktogramy na sadě vrtáků:



Noste osobní ochranné pomůcky.
Nosit ochranné brýle!



Nosit chrániče sluchu!



Používejte respirátor!

Symbole v návodu



Výstražné značky s údajem pro zabránění škodám na zdraví anebo věcným škodám.



Označení nebezpečí s informacemi o zabránění zranění osob v důsledku zasažení elektrickým proudem.



Příkazové značky s údajem pro prevenci škod.



Informační značky s informacemi pro lepší zacházení s nástrojem.

Všeobecné bezpečnostní pokyny pro elektrické nářadí



VÝSTRAHA! Přečtěte si všechny bezpečnostní pokyny a instrukce, prohlédněte si obrázky a technické údaje, které jsou dodávány k tomuto elektrickému nářadí. Pochybení při dodržování bezpečnostních pokynů a instrukcí mohou způsobit úder elektrickým proudem, popálení a/nebo těžká zranění.

Všechny bezpečnostní pokyny a instrukce uchovejte pro budoucí použití.

Pojem „elektrické nářadí“ používaný v bezpečnostních pokynech se vztahuje na elektrické nářadí napájené z elektrické sítě (prostřednictvím síťového kabelu) a na elektrické nářadí napájené akumulátorem (bez síťového kabelu).

1) BEZPEČNOST PRACOVIŠTĚ:

- a) **Udržujte svůj pracovní úsek čistý a dobře osvětlený.** Nepořádek anebo neosvětlené pracovní oblasti mohou vést k nehodám.
- b) **Nepracujte s elektrickým nástrojem v okolí ohroženém výbuchem, v kterém se nachází hořlavé tekutiny, plyny anebo prachy.** Elektrické nástroje vytváří jiskry, které mohou zapálit prach anebo páry.
- c) **Během používání elektrického nástroje udržujte děti a jiné osoby vzdáleně od sebe.** Při nepozornosti můžete ztratit kontrolu nad nástrojem.

2) ELEKTRICKÁ BEZPEČNOST:

- a) **Přípojná zástrčka elektrického nástroje se musí hodit do zásuvky. Zástrčka se nesmí žádným způsobem změnit. Nepoužívejte žádné adaptérové zástrčky ve spojení elektrickými nástroji s ochranným uzemněním.** Nezměněné zástrčky a vhodné zásuvky zmenšují riziko elektrického úderu.
- b) **Vyvarujte se tělesnému kontaktu se zemněnými povrchy jako jsou roury, topná tělesa, sporáky a ledničky.** Existuje zvýšené riziko skrze elektrický úder, když je Vaše tělo zemněné.

- c) **Nevystavujte elektrický nástroj dešti anebo moku.** Vniknutí vody do elektrického nástroje zvyšuje riziko elektrického úderu.
- d) **Nepoužívejte kabel k jinému účelu, jako je nošení nebo zavěšení elektrického nástroje anebo vytážení zástrčky ze zásuvky. Udržujte kabel vzdáleně od žáru, od oleje, od ostrých hran anebo od pohybujících se částí nástrojů.** Poškozené anebo zamotané kabely zvyšují riziko elektrického úderu.
- e) **Když pracujete s elektrickým nástrojem pod širým nebem, pak použijte pouze prodlužovací kabely, které jsou vhodné i pro venkovní oblast.** Použití prodlužovacího kabelu vhodného pro venkovní oblast, zmenšuje riziko elektrického úderu.
- f) **Když nejde vyhnout se provozu elektrického nástroje ve vlhkém prostředí, používejte ochranný vypínač chybového proudu RCD (Residual Current Device) s reakčním proudem nepřesahující 30 mA.** Používání ochranného vypínače chybového proudu RCD snižuje riziko elektrického úderu.

3) BEZPEČNOST OSOB:

- a) **Buďte pozorní, dbejte na to, co děláte a pusťte se s elektrickým nástrojem rozumně do práce. Nepoužívejte elektrický nástroj, když jste unaveni anebo pod vlivem drog, alkoholu anebo léků.** Jediný okamžik nepozornosti při používání elektrického nástroje může vést k vážným poraněním.
- b) **Noste osobní ochrannou výstroj a vždy ochranné brýle.** Nošení

osobní ochranné výstroje, jako je protiskluzová bezpečnostní obuv, ochranná přilba a ochrana sluchu, snižuje riziko poranění.

- c) **Vyvarujte se nezáměrnému uvedení do provozu. Přesvědčte se o tom, že je elektrický nástroj vypnutý předtím, než ho připojíte na napájení elektrickým proudem, než ho zvednete anebo nesete.** Když při nošení elektrického nástroje držíte prst na spínači anebo když tento nástroj v zapnutém stavu připojíte na napájení elektrickým proudem, pak toto může vést k nehodám.
- d) **Odstraňte nastavovací nářadí anebo šroubováky předtím, než elektrický nástroj zapnete.** Nářadí anebo klíč, který se nachází v otáčející se části nástroje, může vést k poraněním.
- e) **Vyvarujte se abnormálnímu držení těla. Postarejte se o bezpečný postoj a udržujte vždy rovnováhu.** Tímto můžete v neočekávaných situacích lépe kontrolovat elektrický nástroj.
- f) **Noste vhodný oděv. Nenoste žádné volné oblečení anebo šperky. Udržujte vlasy, oděv a rukavice vzdáleně od pohybujících se částí.** Volné oblečení, šperky anebo dlouhé vlasy mohou být zachycené pohybujícími se částmi.
- g) **Lze-li namontovat zařízení na odsávání či zachytávání prachu, musí se takové zařízení namontovat a správně používat.** Při používání zařízení na odsávání prachu lze snížit nebezpečí vznikající v důsledku prachu.
- h) **Držadla a úchopné plochy udržujte v suchém a čistém stavu bez stop oleje či mastnoty.** Kluzká držadla a kluzké úchopné plochy neumožňují bezpečné ovládání a kontrolu elektrického nářadí v neočekávaných situacích.

4) POUŽÍVÁNÍ A OŠETŘOVÁNÍ ELEKTRICKÉHO NÁSTROJE:

- a) **Nepřetěžujte tento nástroj. Použijte pro svoji práci elektrické nářadí, určené pro tento účel.** S vhodným elektrickým nástrojem pracujete v udaném výkonovém rozsahu lépe a bezpečněji.
- b) **Nepoužívejte žádné elektrické nářadí, jehož spínač je defektní.** Elektrické nářadí, které se již nedá za- anebo vypnout, je nebezpečné a musí být opravené.
- c) **Vytáhněte zástrčku ze zásuvky a/nebo vyjměte vyjímatelný akumulátor před jakýmkoliv seřizováním, výměnou nástroje nebo odložením nářadí.** Toto preventivní bezpečnostní opatření zabrání neúmyslnému startu elektrického nástroje.
- d) **Uložte nepoužívaný elektrický nástroj mimo dosahu dětí. Nepřenechávejte používání tohoto nástroje osobám, které s tímto nástrojem nejsou obeznámené anebo tyto pokyny nečetly.** Elektrické nástroje jsou nebezpečné, když je používají nezkušené osoby.
- e) **Údržbu elektrického nářadí a používaného nástroje provádějte s maximální pečlivostí.** Kontrolujte, jestli pohyblivé díly bezvadně fungují a nevážnou, jestli jsou části zlomené anebo natolik poškozené, že je funkce elektrického nástroje narušena. **Nechte poškozené části před použitím nástroje opravit.** Příčiny mnohých nehod tkví ve špatně udržovaných elektrických nástrojích.
- f) **Udržujte řezné nástroje ostré a čisté.** Pečlivě ošetřované řezné nástro-

je s ostrými řeznými hranami se méně zaseknou a lépe se vedou.

- g) Používejte tento elektrický nástroj, jeho příslušenství, vložné nástroje atd. v souladu s těmito instrukcemi. Zohledněte přitom pracovní podmínky a činnost, která se má vykonávat.** Používání elektrického nástroje pro jiné účely, než pro které je určený, může vést k nebezpečným situacím.
- h) Držadla a úchopné plochy udržujte v suchém a čistém stavu bez stop oleje či mastnoty.** Kluzká držadla a kluzké úchopné plochy neumožňují bezpečné ovládnutí a kontrolu elektrického nářadí v neočekávaných situacích.
- 5) Pečlivé zacházení s akumulátory vými nástroji a jejich používání**
- a) Nabíjejte akumulátory pouze v nabíjecích přístrojích, které jsou výrobcem doporučené.** U nabíjecího přístroje, který je vhodný pro určitý druh akumulátorů, existuje nebezpečí požáru, když se používá s jinými akumulátory.
- b) V elektrických nástrojích používejte pouze pro ně určené akumulátory.** Použití jiných akumulátorů může vést k poraněním a k nebezpečí požáru.
- c) Udržujte nepoužívané akumulátory vzdáleně od kancelářských sponek, mincí, klíčů, hřebíků, šroubů anebo jiných malých kovových předmětů, které by mohly zapříčinit přemostění kontaktů.** Zkrat mezi kontakty akumulátoru může mít za následek popáleniny anebo oheň.

- d) Při nesprávném používání může z akumulátoru unikat tekutina. Vyvarujte se kontaktu s ní. Při náhodném kontaktu opláchněte vodou. Když se tato tekutina dostane do očí, přídavně vyhledejte lékařskou pomoc.** Uniknutá tekutina může vést k podrážděním pokožky anebo k popáleninám.
- e) Nepoužívejte poškozené nebo modifikované akumulátory.** Poškozené nebo modifikované akumulátory se mohou chovat nepředvídatelně a způsobit požár, výbuch nebo zranění.
- f) Nevystavujte akumulátor ohni ani vysokým teplotám.** Oheň nebo teploty nad 130 °C mohou způsobit výbuch.
- g) Dodržujte všechny pokyny pro nabíjení a nikdy nenabíjejte akumulátor ani akumulátorový nástroj mimo rozsah teplot, uvedených v návodu k obsluze.** Nesprávné nabíjení nebo nabíjení mimo povolený teplotní rozsah může zničit akumulátor a zvýšit nebezpečí požáru.

6) Servis:

- a) Svoje elektrické nářadí nechte opravit pouze kvalifikovaným odborným personálem a jenom pomocí originálních náhradních dílů.** Tímto se zajistí to, že bezpečnost elektrického nářadí zůstává zachována.
- b) Na poškozených akumulátorech nikdy neprovádějte údržbu.** Veškerá údržba akumulátorů by měla být prováděna pouze výrobcem nebo autorizovanými servisními středisky.

7) DALŠÍ BEZPEČNOSTNÍ INFORMACE

- a) **Držte přístroj za izolované části rukojetě při provádění prací, při kterých se může použité nářadí dotknout skrytého elektrického vedení.** Při kontaktu s napěťovým vedením mohou být kovové součásti zařízení vystaveny elektrickému proudu, a může proto dojít k úrazu elektrickým proudem.
- b) **Při práci, při které může dojít k tomu, že šroub zasáhne skrytá napěťová vedení, držte přístroj za izolované části rukojetě.** Při kontaktu šroubu s napěťovým vedením mohou být i kovové součásti přístroje vystaveny napětí, a proto může dojít k úrazu elektrickým proudem.
- c) **Nepoužívejte příslušenství, které nebylo doporučeno společností PARKSIDE.** To může vést k úrazu elektrickým proudem nebo k požáru.

8) BEZPEČNOSTNÍ POKYNY PŘI POUŽÍVÁNÍ DLOUHÝCH VRTÁKŮ

- a) **V žádném případě nikdy nepracujte s vyššími otáčkami, než jak je pro vrták přípustný počet otáček.** V případě vyšších otáček se vrták může snadno ohnout, pokud se může volně otáčet bez kontaktu s obrobkem a může způsobit zranění.
- b) **Vždy začněte vrtat nízkým počtem otáček a když je vrták v kontaktu s obrobkem.** V případě vyšších otáček se vrták může snadno ohnout, pokud se může volně otáčet bez kontaktu s obrobkem a může způsobit zranění.
- c) **Na vrták nevyvíjejte nadměrný tlak a pouze v podélném směru**

k vrtáku. Vrtáky se mohou ohnout a v důsledku toho zlomit nebo mohou způsobit ztrátu kontroly a zranění.

9) ZBÝVAJÍCÍ RIZIKA

I když toto elektrické nářadí obsluhujete v souladu s předpisy, stále existují zbývající rizika. V souvislosti s technologií a konstrukcí tohoto elektrického nářadí se mohou vyskytovat následující rizika:

- a) zranění pořezáním
- b) poškození sluchu, pokud není nasazena vhodná ochrana sluchu.
- c) poškození zdraví plynoucí z vibrací ruky a paže, pokud se přístroj používá delší dobu nebo není náležitě veden a udržován.



Varování! Toto elektrické nářadí vytváří během provozu elektromagnetické pole. To pole může za určitých okolností omezovat aktivní nebo pasivní lékařské implantáty. Pro snížení nebezpečí vážného nebo smrtelného zranění doporučujeme osobám s lékařskými implantáty před obsluhou stroje konzultovat implantát se svým lékařem a výrobcem.



Dodržujte bezpečnostní pokyny a pokyny k nabíjení a správnému použití, uvedené v návodu k obsluze Vašeho akumulátoru a Vaší nabíječky série Parkside X 12 V Team. Podrobný popis procesu nabíjení a další informace naleznete v tomto samostatném návodu k obsluze.

Obsluha



K zabránění neúmyslného uvedení do provozu vyjměte akumulátor z přístroje. Hrozí nebezpečí poranění!



Dbejte na to, aby okolní teplota během práce nepřekročila 50 °C a neklesla pod -20 °C.

Vyjmutí/vložení akumulátoru

1. K vyjmutí akumulátoru (10) z přístroje stiskněte odblokovací tlačítko (11) na akumulátoru a akumulátor vytáhněte.
2. Ke vložení akumulátoru (10) zasuněte akumulátor podél vodicí lišty do přístroje. Slyšitelně zaklapne.

A Kontrola stavu nabití akumulátoru

Indikátor stavu nabití (4) signalizuje stav nabití akumulátoru (10).

- Stav nabití akumulátoru se zobrazí rozsvícením příslušné LED kontrolky, když je přístroj v provozu. K tomu podržte stisknutý zapínač (7).

červená-žlutá-zelená =>

Akumulátor je zcela nabitý

červená-žlutá =>

Akumulátor je nabitý asi do poloviny

červená =>

Akumulátor je nutné dobít

A Nabíjení akumulátoru



Nechte zahřátý akumulátor před nabíjením vystydnout.



Nabíjete akumulátor (10), když svítí pouze červená LED indikátoru stavu nabití.

Doba nabíjení (h)	PAPK 12 A1 PAPK 12 A2	PAPK 12 B1
PLGK 12 A1	1	2
PLGK 12 A2	1	2

1. Popřípadě vyjměte akumulátor (10) z přístroje.
2. Nabíječku (13) zapojte do síťové zásuvky.
3. Zasuňte akumulátor (10) do nabíjecí prohloubeniny v nabíječce (13).
4. Odpojte nabíječku (13) od sítě.
5. Po vykonaném nabíjení vyjměte akumulátor (10) z nabíječky (13).

Přehled kontrolních ukazatelů LED na nabíječce (13):

Zelená LED svítí bez vloženého akumulátoru: Nabíječka je připravena k provozu

Zelená LED svítí: Akumulátor je nabitý

Červená LED svítí: Akumulátor se nabíjí

červená LED bliká: Chyba

A Volba převodového stupně

Přesunutím přepínače převodového stupně (5) do polohy **1** nebo **2** nastavíte nízké, resp. vysoké otáčky



1. stupe 0-350 min⁻¹
2. stupe 0-1300 min⁻¹

 Změnu převodového stupně je povoleno provést pouze v klidovém stavu!

B Nastavení směru otáčení

Pomocí spínače směru otáčení lze zvolit směr otáčení přístroje (chod vpravo a chod vlevo) a přístroj zajistit proti neúmyslnému zapnutí.



Šipka na přepínači směru otáčení označuje je směr práce.

1. Vyčkejte, než se přístroj úplně zastaví.
2. **Chod vpravo:** Spínač směru otáčení (6) stiskněte vpravo. 
3. **Chod vlevo:** Spínač směru otáčení (6) stiskněte vlevo 
4. **Blokace zapnutí:** Spínač směru otáčení přesuňte do středové polohy.

 Směr otáčení je povoleno měnit pouze v klidovém stavu !

A Nastavení točivého momentu

Otočením nastavovacího kroužku točivého momentu (3) lze nastavit maximální točivý moment. K dispozici je 19+1 stupňů točivého momentu.

1. Otáčením stavěcího kroužku (3) nastavte požadovaný točivý moment:
 stupeň 1 -> nejnižší točivý moment
 stupeň  -> nejvyšší točivý moment.
šrouby: stupeň 1 - 19
vrtání: stupeň 
2. Začněte s nižším stupněm točivého momentu a v případě potřeby jej zvyšujte.

 S kroužkem nastavení točivého momentu je dovoleno manipulovat pouze v klidovém stavu:

 Dosažení přednastavené hranice točivého momentu je doprovázeno zřetelným chrastěním. Tento hluk je způsobem prokluzovací spojky.

D Výměna nástroje

1. Otáčejte rychlým upínacím sklíčidlem (1) ve směru **RELEASE**, dokud vrtací otvor sklíčidla (9) není dostatečně velký k upnutí nástroje.
2. Zasuňte nástroj co možná nejdále do rychlého upínacího sklíčidla (1).
3. Otočte rychloupínací sklíčidlo do polohy **GRIP**, k pevnému upnutí nástroje.
4. Budete-li chtít nástroj opět vyjmout, otočte rychlým upínacím sklíčidlem (1) a nástroj vytáhněte.

C Sejmутí rychlého upínacího sklíčidla

Chcete-li použít upínač vrtáku (16), je nutné sejmout rychlé upínací sklíčidlo (1).

1. Pevně přidržte rychlé upínací sklíčidlo (1) vpředu. Zatáhněte nebo posuňte kroužek upínacího sklíčidla (2) ve směru rychlého upínacího sklíčidla (1).
2. Tím odblokujete rychlé upínací sklíčidlo (1) a můžete je vytáhnout směrem dopředu.
3. Chcete-li rychlé upínací sklíčidlo (1) znovu nasadit, zatáhněte kroužek upínacího sklíčidla (2) ve směru rychlého upínacího sklíčidla. Zcela nasuňte rychlé upínací sklíčidlo (1).

i Při nastavování rychloupínacího sklíčidla může 25mm bit zůstat v upnutí bitu (16).

i Nezacvakne-li rychlé upínací sklíčidlo (1) samo, otočte kroužek upínacího sklíčidla (2).

E Použití upínače vrtáku

Po vyjmutí rychlého upínacího sklíčidla (1) lze používat upínač vrtáku (16).

i Vpravo a vlevo na pouzdře se nachází magnetický držák bitů (17).
K magnetickému držáku bitů lze připojit vždy jeden bit.

1. Zastrčte vhodný 6hranný vrták do upínače vrtáku (16). Kvůli 6hrannému upínači vrták případně poněkud pootočte.
2. Vrták úplně zasuňte do upínače vrtáku (16). Díky vodicí liště a magnetickému držáku je vrták pevně usazen.
3. Vrták jednoduše vyjmete otočením a vytážením vrtáku z upínače vrtáku (14).

A Zapnutí a vypnutí

Pomocí spínače (7) lze plynule regulovat otáčky. Čím dále spínač stisknete, tím vyšší budou otáčky.

1. Chcete-li přístroj zapnout, stiskněte zapínač/vypínač (7). Během provozu svítí pracovní světlo LED (8).
2. Chcete-li zařízení vypnout, zapínač/vypínač (7) uvolněte.
Posunutím prepínače směru otáčení (6) do střední polohy zajistíte zařízení proti zapnutí.

Čištění a údržba

! Zajistěte provádění oprav a údržby, které nejsou popsány v tomto návodu, naším servisním střediskem. Používejte pouze originální díly. Nebezpečí poranění!

! Přístroj vypněte a před prováděním veškerých prací vyjměte akumulátor z přístroje.

Pravidelně provádějte následující čistící a údržbářské práce. Tím je zaručeno dlouhé a spolehlivé užívání.

Čištění přístroje



Přístroj není dovoleno ostříkovat vodou ani pokládat do vody. Hrozí nebezpečí úrazu elektrickým proudem!

- Udržujte větrací šterbinu, kryt motoru a držadla přístroje v čistotě. Použijte k tomu vlhký hadřík nebo kartáč. Nepoužívejte žádné čistící prostředky, příp. rozpouštědla. Mohli byste přístroj nenapravitelně poškodit.

Údržba

Přístroj je nevyžaduje údržbu.

Skladování

- Přístroj uchovávejte na suchém místě chráněném proti prachu, a mimo dosah dětí.
- Akumulátor skladujte při teplotě mezi 0 °C až 45 °C. Během skladování zabraňte extrémnímu chladu nebo teplu, aby akumulátor neztratil svůj výkon.

Odklizení a ochrana okolí

Před likvidací přístroje vyjměte akumulátor z přístroje! Přístroj, příslušenství a balení zlikvidujte ekologickou recyklací.

Pokyny k likvidaci akumulátoru naleznete v samostatném návodu k obsluze Vašeho akumulátoru a nabíječky.



Přístroje nepatří do domovního odpadu.

- Přístroj odevzdejte do střediska recyklace odpadů. Použité umělohmotné a kovové díly se mohou rozřídít podle druhů a tak se mohou recyklovat. Informujte se v našem servisním středisku.
- Likvidaci vašich zaslaných poškozených přístrojů provádíme bezplatně.
- Vadné nebo vybité akumulátory se musí recyklovat v souladu se směrnici č. 2006/66/ES.
- Akumulátory likvidujte ve vybitém stavu. Doporučujeme póly akumulátoru přelepit lepicí páskou, čímž zabráníte zkratu. Akumulátor neotevírejte.
- Akumulátory zlikvidujte podle místních předpisů. Akumulátor odevzdejte na sběrném místě pro staré baterie, kde bude recyklován v souladu s předpisy na ochranu životního prostředí. V případě dotazů se obraťte na místní organizaci pro likvidaci odpadů nebo na naše servisní centrum.

Náhradní díly / Příslušenství

Náhradní díly a příslušenství obdržíte na stránkách www.grizzlytools-service.eu

Pokud máte problémy při objednávání, použijte prosím kontaktní formulář. V případě jakýchkoliv dalších dotazů se obraťte na servisní středisko / „Service-Center“ (viz strana 85).

Rychlé upínací sklíčidlo (A 1). 91103354
Bity + Vrták (A 14+15) 91105284

Záruka

Vážení zákazníci,

Na tento přístroj poskytujeme 3letou záruku od data zakoupení.

V případě závady tohoto výrobku vám vůči prodejci výrobku přináleží zákonná práva. Tato zákonná práva nejsou omezena naší následovně uvedenou zárukou.

Záruční podmínky

Záruční doba začíná běžet ode dne nákupu. Uschovejte si, prosím, originál účtenky pro pozdější použití. Tento dokument budete potřebovat jako doklad o koupi.

Zjistíte-li během tří let od data koupě u tohoto výrobku materiálovou nebo výrobní vadu, bude výrobek námi, podle našeho výběru, bezplatně opraven nebo nahrazen. Tato záruční oprava předpokládá, že během 3leté lhůty předložíte poškozený přístroj s dokladem o koupi (pokladní stvrženka) a písemně krátce popíšete, v čem spočívá závada a kdy k ní došlo.

Bude-li závada kryta naší zárukou, získáte zpět opravený nebo nový výrobek. Opravou nebo výměnou výrobku nezačíná záruční doba běžet od začátku.

Záruční doba a zákonné nároky na odstranění vady

Záruční doba se neprodlužuje poskytnutím záruky. Toto platí i pro nahrazené a opravené díly. Již při koupi zjištěné závady a nedostatky musíte nahlásit okamžitě po vybalení výrobku. Po uplynutí záruční doby můžete uhradit náklady za provedené opravy.

Rozsah záruky

Přístroj byl precizně vyroben podle přísných jakostních směrnic a před dodáním byl svědomitě zkontrolován.

Záruční oprava se vztahuje na materiálové nebo výrobní vady. Tato záruka se netýká dílů výrobku, které jsou vystaveny normálnímu opotřebením, a lze je považovat za spotřební materiál (např. Rychlé upínací sklíčidlo), nebo poškození křehkých dílů (např. spínače).

Tato záruka neplatí, je-li výrobek poškozen z důvodu neodborného používání, nebo pokud u něj nebyla prováděna údržba.

Pro odborné používání výrobku musí být přesně dodržovány všechny pokyny uvedené v návodu k obsluze. Bezpodmínečně je třeba zabránit používání a manipulacím s výrobkem, které nejsou v návodu k obsluze doporučeny, nebo je před nimi varováno. Výrobek je určen jen pro soukromé účely a ne pro komerční využití. Záruka zaniká v případě zneužívání a neodborné manipulace, používání nadměrné síly a při zásazích, které nebyly provedeny naším autorizovaným servisem.

Postup v případě uplatňování záruky

Pro zajištění rychlého zpracování vaší žádosti, prosím, postupujte podle následujících pokynů:

- Na důkaz, že jste výrobek zakoupili, mějte pro jakékoli případné dotazy připravenou pokladní stvrženku a číslo výrobku (IAN 359707_2101).
- Číslo výrobku je uvedeno na typovém štítku.
- Pokud by došlo k funkční poruše nebo jiným závadám, nejdříve **telefonicky** nebo **e-mailem** kontaktujte níže uvedené servisní oddělení. Pak získáte další informace o vyřízení vaší reklamace.
- Výrobek označený jako vadný můžete po domluvě s naším zákaznickým servisem, s připojením dokladu o koupi (pokladní stvrženky) a po uvedení, v čem závada spočívá a kdy k ní došlo,

přeposlat bez platby poštovního na vám sdělenou adresu příslušného servisu. Aby bylo zabráněno problémům s přijetím a dodatečnými náklady, bezpodmínečně použijte jen tu adresu, která vám bude sdělena. Zajistěte, aby zásilka nebyla odeslána nevyplaceně jako nadměrné zboží, expres nebo jiný, zvláštní druh zásilky. Přístroj zašlete včetně všech částí příslušenství dodaných při zakoupení a zajistěte dostatečně bezpečný přepravní obal.

Opravná

Opravy, **kteře nespádají do záruky**, můžete nechat udělat v našem servisu oproti zúčtování. Rádi vám připravíme předběžný odhad nákladů.

Můžeme zpracovávat jen ty přístroje, které byly dostatečně zabalené a odeslány vyplaceně.

Pozor: Prosím, přístroj zašlete našemu autorizovanému servisu vyčištěný a s upozorněním na závadu.

Nepřijmeme přístroje zaslané nevyplaceně jako nadměrné zboží, expres nebo jiný, zvláštní druh zásilky.

Likvidaci vašich poškozených zaslaných přístrojů provedeme bezplatně.

Service-Center



Servis Česko

Tel.: 800143873

E-Mail: grizzly@lidl.cz

IAN 359707_2101

Dovozce

Prosím, respektujte, že následující adresa není adresou servisu. Nejdříve kontaktujte shora uvedené servisní středisko.

Grizzly Tools GmbH & Co. KG

Stockstädter Straße 20

63762 Großostheim

NĚMECKO

www.grizzlytools-service.eu

Obsah

Úvod	86
Použitie	86
Všeobecný popis	87
Objem dodávky.....	87
Prehľad.....	87
Popis funkcie.....	87
Technické údaje	87
Bezpečnostné pokyny	88
Symbole a grafické znaky.....	88
Všeobecné bezpečnostné pokyny pre elektrické nástroje.....	89
Obsluha	93
Vybratie/vloženie akumulátora.....	93
Kontrola stavu nabitia batérie.....	93
Nabíjanie akumulátora.....	93
Voľba otáčok.....	93
Nastavenie smeru otáčania.....	94
Nastavenie úťahovacieho momentu ...	94
Výmena nástroja.....	94
Vybratie rýchlopínacieho skľučovadla.....	94
Používanie držiaka bitov.....	95
Zapínanie a vypínanie.....	95
Čistenie a údržba	95
Čistenie.....	95
Údržba.....	95
Uskladnenie	95
Odstránenie a ochrana životného prostredia	96
Náhradné diely / Príslušenstvo ..	96
Záruka	97
Servisná oprava	98
Service-Center	98
Dovozca	98
Preklad originálneho prehlásenia o zhode CE	130
Výkres náhradných dielov	133

Úvod

Gratulujeme Vám k zakúpeniu Vášho nového prístroja. Tým ste sa rozhodli pre kvalitný produkt.

Tento prístroj bol počas výroby testovaný na kvalitu a podrobený výstupnej kontrole. Tým je zabezpečená funkčnosť vášho prístroja.



Návod na obsluhu je súčasťou tohto produktu. Obsahuje dôležité upozornenia ohľadom bezpečnosti, obsluhy a likvidácie. Pred používaním produktu sa oboznámte so všetkými pokynmi pre obsluhu a bezpečnosť. Používajte produkt len predpísaným spôsobom a len v uvedených oblastiach použitia. Návod na obsluhu uschovajte a v prípade odovzdania produktu tretím osobám odovzdajte aj všetky podklady.

Použitie

Náradie je určené pre zaskrutkovanie a vyskrutkovanie skrutiek, ako aj vrtanie do dreva, kovu alebo plastu. Akékoľvek iné použitie, ktoré v tomto návode na obsluhu nie je výslovne povolené, môže mať za následok poškodenie prístroja a predstavovať vážne nebezpečenstvo pre užívateľa. Nepoužívajte prístroj na orezávanie živých plotov alebo kríkov.

Obsluhujúca osoba alebo užívateľ je zodpovedný za nehody alebo škody iných osôb alebo ich majetku.

Výrobca nezodpovedá za škody, ktoré boli spôsobené používaním nezodpovedajúcim účelu použitia alebo nesprávnou obsluhou. Tento prístroj nie je vhodný na komerčné používanie.

Pri komerčnom použití zanikne záruka.

Prístroj je súčasťou série X 12 V TEAM a môže sa prevádzkovať s akumulátormi série X 12 V TEAM. Akumulátory sa smú nabíjať iba s nabíjačkami série Parkside X 12 V TEAM.

Všeobecný popis

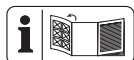

Obrázky nájdete na prednej výklopnej strane.

Objem dodávky

Vybaľte nástroj a skontrolujte, či je kompletný:

- Aku vrtací skrutkovač
- Kufřík
- 8 skrutkovačích bitov, dĺžka 50 mm:
Křížová drážka: PH0, PH1, PH2
PZO, PZ1, PZ2
Drážka: SL5, SL6
- 8 vrtákov: 1,5 mm, 2,5 mm, 3 mm, 4 mm, 5 mm, 6 mm, 8 mm, 10 mm
- Návod na obsluhu



Batéria a nabíjačka nie sú súčasťou balenia.

Prehľad



- 1 Rýchlopínacie skľučovadlo
- 2 Objímka skľučovadla
- 3 Krúžok pre nastavenie ťahovacieho momentu
- 4 Ukazovateľ stavu nabitia batérie
- 5 Prepínač otáčok
- 6 Prepínač smeru otáčania
- 7 Zapínač/vypínač
- 8 LED-osvetlenie
- 9 Otvor skľučovadla
- 10 Batéria
- 11 Odblokovacie tlačidlo pre batériu
- 12 Kufřík

- 13 Nabíjačka
- 14 Bity
- 15 Vrtáky



- 16 Držiak bitov
- 17 Magnetický držiak na bity

Popis funkcie

Aku vrtací skrutkovač s dvojestupňovou prevodovkou má 19+1 stupňové nastavenie ťahovacieho momentu, chod vpravo/vľavo, odoberateľné rýchlopínacie skľučovadlo, 6 hranný držiak bitov a LED-osvetlenie.

Technické údaje

Aku vrtací skrutkovač..PBSA 12 D4

Napätie motora U.....	12 V==
Počet otáčok vo voľnobehu n_0	
1. stupeň	0-350 min ⁻¹
2. stupeň	0-1300 min ⁻¹
Maximálny ťahovacie moment	28 Nm
Roztvorenie skľučovadla Ø.....	0,8-10 mm
Hmotnosť.....	cca 0,8 kg
Hmotnosť (iba príslušenstvo)	0,8 kg
Priemer vŕtania do dreva	max. 25 mm
Priemer vŕtania do ocele.....	max. 10 mm
Hladina akustického tlaku	
(L_{PA})	70,1 dB(A); K_{PA} = 5 dB
Hladina akustického výkonu	
(L_{WA})	81,1 dB(A); K_{WA} = 5 dB
Vibrácie (a_{h})	
Vŕtanie do kovu	< 2,5 m/s ²
Skrutky	< 2,5 m/s ²
	K = 1,5 m/s ²
Teplota.....	max 50 °C
Nabíjanie	4 - 40 °C
Prevádzka	-20 - 50 °C
Skladovanie	0 - 45 °C



Pozor! Aktuálny zoznam kompatibility akumulátora nájdete na: www.lidl.de/akku

Tento prístroj sa má prevádzkovať s nasledujúcimi akumulátormi: PAKP 12 A1, PAKP 12 A2, PAKP 12 B1

Tieto akumulátory sa nabíjajú s nasledujúcimi nabíjačkami: PLGK 12 A1, PLGK 12 A2

Uvedená emisná hodnota vibrácií bola nameraná podľa normovanej skúšobnej metódy a môže byť použitá na porovnanie jedného elektrického prístroja s druhým. Uvedená emisná hodnota vibrácií môže byť použitá aj na úvodné posúdenie vysadenia prístroja.



Výstraha: Emisná hodnota vibrácií sa môže počas skutočného používania elektrického nástroja odlišovať od uvádzanej hodnoty, v závislosti od druhu a spôsobu, v akom sa elektrický prístroj používa. Zaťaženie spôsobené vibráciami sa pokúste udržať tak malé, ako je to možné. Príkladné opatrenia na zníženie zaťaženia vibráciami je obmedzenie pracovného času. Pritom sa zohľadnia všetky podiely cyklu prevádzky (napríklad časy, kedy je elektrické zariadenie vypnuté a také, kedy je zapnuté, ale bez zaťaženia).

Bezpečnostné pokyny

Dbajte na bezpečnostné pokyny pri používaní tohoto nástroja.

Symbody a grafické znaky

Symbody v návode:



Pozorne si prečítajte návod na obsluhu.



Tento prístroj je súčasťou Parkside X 12 V TEAM



Prístroje nepatria do domového odpadu

Slikovne oznake na kompletu svedrov:



Noste osobné ochranné prostriedky. Noste ochranu očí!



Noste ochranu sluchu!



Noste ochrannú protiprachovú masku!

Symbody v návode



Výstražné značky s údajmi pre zabránenie škodám na zdraví alebo vecným škodám.



Značky nebezpečenstva s údajmi k zabráneniu poškodení zdravia osôb v dôsledku zásahu elektrickým prúdom.



Príkazové značky s údajmi pre prevenciu škôd.



Informačné značky s informáciami pre lepšie zaobchádzanie s nástrojom.

Všeobecné bezpečnostné pokyny pre elektrické nástroje



VÝSTRAHA! Prečítajte si všetky bezpečnostné pokyny, pokyny, ilustrácie a technické údaje, ktorými je opatrené toto elektrické náradie.

Zanedbanie dodržiavania bezpečnostných pokynov a nariadení môže zapríčiniť zásah elektrickým prúdom, požiar a/alebo ťažké poranenia.

Všetky bezpečnostné pokyny a nariadenia si uschovajte pre budúcnosť.

Pojem „elektrický nástroj“ použitý v bezpečnostných pokynoch sa vzťahuje na elektrické nástroje napájané zo siete (so sieťovým káblom) a na elektrické nástroje napájané z akumulátora (bez sieťového kábla).

1) Bezpečnosť pracoviska:

- Udržujte svoj pracovný úsek čistý a dobre osvetlený.** Neporiadok alebo neosvetlené pracovné oblasti môžu viesť k nehodám.
- Nepracujte s elektrickým nástrojom v okolí ohrozenom výbuchom, v ktorom sa nachádzajú horľavé tekutiny, plyny alebo prachy.** Elektrické stroje vytvárajú iskry, ktoré môžu zapáliť prach alebo pary.
- Behom používania elektrického nástroja udržiavajte deti a iné osoby vzdialené od seba.** Pri nepozornosti môžete stratiť kontrolu nad nástrojom.

2) Elektrická bezpečnosť:

- Prípojná zástrčka elektrického nástroja sa musí hodiť do zásuvky. Zástrčka sa nesmie žiadnym spôsobom zmeniť. Nepoužívajte žiadne adaptérové zástrčky v spojení s elektrickými nástrojmi s ochranným uzemnením.** Nezmenené zástrčky a zásuvky znižujú riziko elektrického úderu.
- Vyvarujte sa telesnému kontaktu s uzemnenými povrchmi ako sú rúry, vyhrievacie telesá, sporáky a chladničky.** Existuje zvýšené riziko skrz elektrický úder, keď je Vaše telo uzemnené.
- Nevystavujte elektrický nástroj dažďu alebo mokrosti.** Vniknutie vody do elektrického nástroja zvyšuje riziko elektrického úderu.
- Nepoužívajte kábel na iný účel, ako je nosenie alebo zavesenie elektrického nástroja alebo vytiahnutie zástrčky zo zásuvky. Udržujte kábel vzdialene od horúčavy, od oleja, od ostrých hrán alebo od pohybujúcich sa častí nástrojov.** Poškodené alebo zamotané káble zvyšujú riziko elektrického úderu.
- Keď pracujete s elektrickým nástrojom pod šírým nebom, potom používajte iba predĺžovacie káble, ktoré sú vhodné aj pre vonkajšiu oblasť.** Použitie predĺžovacieho kábla vhodného pre vonkajšiu oblasť, znižuje riziko elektrického úderu.
- Keď sa nemožno vyhnúť prevádzke elektrického nástroja vo vlhkom prostredí, používajte ochranný vypínač chybového prúdu RCD (Residual Current Device) s vypínacím prúdom, ktorá neprevyšuje 30 mA.** Používanie ochranného vypínača chybového prúdu RCD znižuje riziko elektrického úderu.

3) Bezpečnosť osôb:

- a) **Buďte pozorní, dbajte na to, čo robíte a pustite sa s elektrickým nástrojom rozumne do práce. Nepoužívajte elektrický nástroj, keď ste unavení alebo pod vplyvom drog, alkoholu alebo liekov.** Jediný okamžik nepozornosti pri používaní elektrického nástroja môže viesť k vážnym poraneniam.
- b) **Noste osobný ochranný výstroj a vždy ochranné okuliare.** Nosenie osobného ochranného výstroja, ako je protišmyková obuv, ochranná prilba a ochrana sluchu, znižuje riziko poranenia.
- c) **Vyvarujte sa nezámernému uvedeniu do prevádzky. Presvedčte sa o tom, že je elektrický nástroj vypnutý predtým, než ho pripojíte na napájanie elektrickým prúdom, než ho zdvihnete alebo nesiete.** Keď pri nosení elektrického nástroja držíte prst na spínači alebo keď tento nástroj v zapnutom stave pripojíte na napájanie elektrickým prúdom, potom toto môže viesť k nehodám.
- d) **Odstráňte nastavovacie náradie alebo skrutkovače predtým, než zapnete elektrický nástroj.** Náradie alebo kľúč, ktorý sa nachádza v otáčajúcej sa časti nástroja, môže viesť k poraneniam.
- e) **Vyvarujte sa abnormálnemu držaniu tela. Postarajte sa o bezpečný postoj a udržiavajte vždy rovnováhu.** Týmto môžete pri neočakávaných situáciách lepšie kontrolovať elektrický nástroj.
- f) **Noste vhodný odev. Nenoste žiadne voľné oblečenie alebo šperky. Udržujte vlasy, odev a rukavice vzdialene od pohybujúcich sa častí.** Voľné oblečenie, šperky alebo dlhé vlasy môžu byť zachytené pohybujúcimi sa časťami.
- g) **Ak možno namontovať zariadenia na odsávanie a zachytávanie prachu, tak treba tieto upevniť a správne používať.**

Používanie odsávania prachu môže znížiť ohrozenia prachom.

- h) **Neuspokojujte sa s falošnou bezpečnosťou a nepovznášajte sa nad bezpečnostné predpisy pre elektrické náradie, aj keď ste s elektrickým náradím oboznámený po jeho mnohonásobnom používaní.** Nepozorné zaobchádzanie môže počas zlomku sekundy spôsobiť ťažké zranenia.

4) Používanie a ošetrovanie elektrického nástroja:

- a) **Nepreťažujte tento nástroj. Použite pre svoju prácu elektrické náradie, určené pre tento účel.** S vhodným elektrickým nástrojom pracujete v udanom výkonnom rozsahu lepšie a bezpečnejšie.
- b) **Nepoužívajte žiadne elektrické náradie, ktorého spínač je defektný.** Elektrické náradie, ktoré sa už nedá za- alebo vypnúť, je nebezpečné a musí byť opravené.
- c) **Vytiahnite zástrčku zo zásuvky a/alebo vyberte odoberateľný akumulátor, skôr ako vykonáte nastavenia náradia, vymeníte diely použitého náradia alebo odložíte elektrické náradie.** Toto preventívne bezpečnostné opatrenie zabráni neúmyselnému štartu elektrického nástroja.
- d) **Uložte nepoužívanú elektrický nástroj mimo dosahu detí. Neprenehávajte používanie tejto píly osobám, ktoré nie sú oboznámené s týmto nástrojom alebo tieto pokyny nečítali.** Elektrické nástroje sú nebezpečné, keď ich používajú neskúsené osoby.
- e) **Elektrické náradie a použitý nástroj ošetrujte so starostlivosťou. Kontrolujte, či pohyblivé diely bezchybne fungujú a neviaznu, či sú časti zlomené alebo natoľko poškodené, že je funkcia elektrického nástroja narušená. Nechajte**

poškodené časti pred použitím nástroja opraviť. Príčiny mnohých nehôd spočívajú v zle udržiavaných elektrických nástrojoch.

- f) **Udržujte rezné nástroje ostré a čisté.** Starostlivo ošetrované rezné nástroje s ostrými reznými hranami sa menej zaseknú a lepšie sa vedú.
- g) **Používajte tento elektrický nástroj, jeho príslušenstvo, vložné nástroje atď. v súlade s týmito inštrukciami. Zohľadnite pritom pracovné podmienky a činnosť, ktorá sa má vykonávať.** Používanie elektrického nástroja pre iné účely, než pre ktoré je určený, môže viesť k nebezpečným situáciám.
- h) **Držadlá a úchopné plochy udržiavajte suché, čisté a bez oleja a masťô.** Klzké držadlá a úchopné plochy neumožňujú bezpečné ovládanie a kontrolu elektrického náradia v neočakávaných situáciách.

5) Starostlivé zaobchádzanie s akumulátorovými nástrojmi a ich používanie

- a) **Nabíjajte akumulátory iba v nabíjacích prístrojoch, ktoré sú výrobcom odporúčané.** U nabíjacieho prístroja, ktorý je vhodný pre určitý druh akumulátorov, existuje nebezpečenstvo požiaru, keď sa používa s inými akumulátormi.
- b) **V elektrických nástrojoch používajte iba pre ne určené akumulátory.** Použitie iných akumulátorov môže viesť k poraneniam a k nebezpečenstvu požiaru.
- c) **Udržujte nepoužívané akumulátory vzdialene od kancelárskych spinkov, mincí, kľúčov, klincov, skrutiek alebo iných malých kovových predmetov, ktoré by mohli zapríčiniť premostenie kontaktov.** Skrat medzi kontaktmi aku-

mulátora môže mať popálenie alebo oheň za následok.

- d) **Pri nesprávnom používaní môže z akumulátora uniknúť tekutina. Vyvarujte sa kontaktu s ňou. Pri náhodnom kontakte opláchnite vodou. Keď sa táto tekutina dostane do očí, prídavne vyhľadajte lekársku pomoc.** Uniknutá tekutina môže viesť k podráždeniam pokožky alebo k popáleninám.
- e) **Nepoužívajte poškodený alebo zmenený akumulátor.** Poškodené alebo zmenené akumulátory sa môžu správať nepredvídateľne a viesť k požiaru, výbuchu alebo nebezpečenstvu poranenia.
- f) **Akumulátor nevystavujte požiaru ani príliš vysokým teplotám.** Požiar alebo teploty vyššie ako 130 °C môžu spôsobiť výbuch.
- g) **Dodržiavajte všetky pokyny k nabíjaniu a akumulátor alebo náradie s akumulátorom nepoužívajte nikdy mimo teplotného rozsahu uvedeného v návode na obsluhu.** Nesprávne nabíjanie alebo nabíjanie mimo dovoleného teplotného rozsahu môže zničiť akumulátor a viesť k nebezpečenstvu požiaru.

6) Servis:

- a) **Svoje elektrické náradie nechajte opraviť iba kvalifikovaným odborným personálom a iba pomocou originálnych náhradných dielov.** Týmto sa zaisťuje, že bezpečnosť elektrického náradia zostane zachovaná.
- b) **Nikdy nevykonávajte údržbu na poškodených akumulátoroch.** Všetka údržba akumulátorov by sa mala uskutočniť prostredníctvom výrobcu alebo splnomocnených miest zákazníckeho servisu.

7) Ďalšie bezpečnostné pokyny

- **Pristroj držte za izolované držadlá, keď vykonávate práce, pri ktorých sa použitý nástroj môže dostať do kontaktu so skrytými elektrickými vedeniami.** Kontakt s elektrickým vedením pod napätím môže viesť pod napätie tiež kovové časti prístroja a tak viesť k zásahu elektrickým prúdom.
- **Pristroj držte za izolované držadlá, keď vykonávate práce, pri ktorých sa skrutka môže dostať do kontaktu so skrytými elektrickými vedeniami.** Kontakt skrutky s vedením pod napätím môže viesť pod napätie tiež kovové časti prístroja a tak viesť k zásahu elektrickým prúdom.
- **Nepoužívajte žiadne príslušenstvo, ktoré bolo odporúčané spoločnosťou PARKSIDE.** To môže viesť k zásahu elektrickým prúdom alebo požiaru.

8) BEZPEČNOSTNÉ POKYNY PRI POUŽITÍ DLHÉHO VRTÁKA

- V žiadnom prípade nepracujte s vyššími otáčkami ako s otáčkami maximálne dovolenými pre vrták.** Pri vyšších otáčkach sa môže vrták ľahko prehnúť, keď sa bez kontaktu s obrobkom môže voľne otáčať a spôsobiť poranenia.
- Proces vrtania začnite vždy s nízkymi otáčkami a zatiaľ čo má vrták kontakt s obrobkom.** Pri vyšších otáčkach sa môže vrták ľahko prehnúť, keď sa bez kontaktu s obrobkom môže voľne otáčať a spôsobiť poranenia.

- Nevyvíjajte žiadny nadmerný tlak a iba v pozdĺžnom smere k vrtáku.** Vrtáky sa môžu prehnúť a tým zlomiť alebo viesť k strate kontroly a poraneniam.

9) ZVYŠKOVÉ RIZIKÁ

Aj pri používaní elektrického prístroja podľa predpisov vždy existujú zvyškové riziká. Nasledujúce nebezpečenstvá môžu vzniknúť v súvislosti s konštrukciou a prevedením tohto elektrického prístroja:

- rezné poranenia,
- poškodenie sluchu, ak nenosíte vhodnú ochranu sluchu,
- poškodenie zdravia, ktoré sú výsledkom vibrácií pôsobiacich na ruku/rameno, ak sa prístroj používa dlhšiu dobu, alebo ak sa nesprávne vedie a udržiava.



Upozornenie! Tento elektrický prístroj počas prevádzky vytvára elektromagnetické pole. Toto pole môže za určitých okolností ovplyvniť aktívne alebo pasívne lekárske implantáty. Aby sa zabránilo nebezpečenstvu vážnych alebo smrteľných zranení, odporúčame, aby osoby s lekáskymi implantátmi konzultovali svojho lekára alebo výrobcu lekárskeho implantátu pred samotnou obsluhou prístroja.



Dodržiavajte bezpečnostné pokyny a pokyny k nabíjaniu a správne použitiu, ktoré sú uvedené v návode na obsluhu vášho akumulátora a vašej nabíjačky série Parkside X 12 V Team. Podrobnejší opis k nabíjaniu a

ďalšie informácie nájdete v tomto samostatnom návode na používanie.

Obsluha



Vyberte akumulátor z prístroja, aby ste zabránili neúmyselnému uvedeniu do prevádzky. Hrozí nebezpečenstvo poranenia!



Dávajte pozor na to, aby teplota okolia počas prác neprekročila 50 °C a nebola nižšia ako -20 °C.

Vybratie/vloženie akumulátora

1. Pre vybratie akumulátora (10) z prístroja zatlačte uvoľňovacie tlačidlo (11) na akumulátore a vytiahnite ho von.
2. Pri vkladaní akumulátora (10) tento zasuňte pozdĺž vodiacej lišty do prístroja. Počuteľne zapadne.

A Kontrola stavu nabitia batérie

Ukazovateľ stavu nabitia (4) signalizuje stav nabitia batérie (10).

- Stav nabitia batérie sa zobrazí rozsvietením príslušnej LED diódy, keď prístroj je v prevádzke. Na tento účel podržte zapínač (7) stlačený.

červená-žltá-zelená => Akumulátor plne nabitý

červená-žltá => Akumulátor je nabitý asi na polovicu

červená => Akumulátor sa musí nabíť

A Nabíjanie akumulátora



Nechajte zahriaty akumulátor pred nabíjaním vychladnúť.



Akumulátor (10) nabíjate vtedy, keď svieti už iba červená LED dióda signalizácie stavu nabitia.

Čas nabíjania (h)	PAPK 12 A1 PAPK 12 A2	PAPK 12 B1
PLGK 12 A1	1	2
PLGK 12 A2	1	2

1. Prípadne vyberte akumulátor (10) z prístroja.
2. Pripojte nabíjačku (13) do zásuvky.
3. Zasuňte akumulátor (10) do nabíjacej šachty nabíjačky (13).
4. Odpojte nabíjačku (13) od siete.
5. Po uskutočnenom nabíjaní vytiahnite akumulátor (10) z nabíjačky (13).

Prehľad kontrolnej signalizácie LED na nabíjačke (13):

Zelená LED dióda svieti bez vloženého akumulátora: Nabíjačka je pripravená na prevádzku

Zelená LED dióda svieti: Akumulátor je nabitý

Červená LED dióda svieti: Akumulátor sa nabíja

Červená LED dióda bliká: Chyba

A Voľba otáčok



Prepínač otáčok (5) na **1** alebo **2** podľa toho, či chcete zvoliť nízke alebo vysoké otáčky.

1. stupeň0-350 min⁻¹
2. stupeň0-1300 min⁻¹

 Prepínanie otáčok sa môže vykonať len, keď nástroj stojí.

B Nastavenie smeru otáčania



Prepínačom smeru otáčania môžete zvoliť smer otáčania náradia (doprava, doľava) a zaistiť proti neúmyselnému zapnutiu. Šípka na prepínači smeru otáčania udáva smer práce.

1. Počkajte na zastavenie zariadenia.
2. **Otáčanie doprava:** Stlačte prepínač smeru otáčania (6) doprava. 
3. **Otáčanie doľava:** Stlačte prepínač smeru otáčania (6) doľava. 
4. **Blokovanie zapnutia:** Prepínač smeru otáčania prepnite do strednej polohy.

 Prepínač smeru otáčania sa môže prepínať len, keď náradie stojí.

A Nastavenie ťahovacieho momentu

Otáčaním krúžku pre nastavenie ťahovacieho momentu (**A** 3) môžete nastaviť maximálny ťahovací moment. K dispozícii je 19+1 stupňov ťahovacieho momentu.

1. Otáčaním nastavovacieho krúžku (**A** 3) zvolte požadovaný moment:
Stupeň 1 -> najnižší krútiaci moment,
Stupeň  -> najvyšší krútiaci moment.
Skrutkovanie: Stupeň 1 - 19
Vrtanie: Stupeň 
2. Začínajte na nižšom stupni krútiaceho momentu a postupne ho podľa potreby zvyšujte.

 Krúžok pre nastavenie ťahovacieho momentu sa môže prepínať len, keď náradie stojí.

 Dosiahnutie nastavenej medze ťahovacieho momentu je sprevádzané zreteľným rapkaním. Tento zvuk je vyvolaný klznou spojkou.

D Výmena nástroja

1. Otáčajte rýchlopínacie skľučovadlo (1) do smeru **RELEASE**, kým otvor skľučovadla (9) nebude dostatočne veľký, aby ste mohli uchytiť nástroj.
2. Zasuňte nástroj na doraz do rýchlopínacieho skľučovadla (1).
3. Otáčajte rýchlopínacie skľučovadlo do smeru **GRIP**, aby ste nástroj pevne upli.
4. Aby ste nástroj znova vybrali, odkrúčajte rýchlopínacie skľučovadlo (1) a nástroj vytiahnite.

C Vybratie rýchlopínacieho skľučovadla

Aby ste mohli používať držiak bitov (16), musíte odobrať rýchlopínacie skľučovadlo (1).

1. Rýchlopínacie skľučovadlo (1) držte pevne vpredu. Vytiahnite alebo posuňte krúžok rýchlopínacieho skľučovadla (2) v smere skľučovadla (1).
2. Tým odblokujete rýchlopínacie skľučovadlo (1) a môžete ho stiahnuť smerom dopredu.
3. Aby ste rýchlopínacie skľučovadlo (1) opäť založili, posúvajte krúžok skľučovadla (2) v smer skľučovadla. Úplne zasuňte rýchlopínacie skľučovadlo (1).

i Pri vysadení rýchlopínacieho skľučovadla môže v držiaku bitov (16) zostať 25 mm bit.

i Ak rýchlopínacie skľučovadlo (1) nezapadne, otočte krúžok skľučovadla (2).

E Používanie držiaka bitov

Po odobratí rýchlopínacieho skľučovadla (**A** 1) môžete používať držiak bitov (**C** 16).

i Vpravo a vľavo na kryte sa nachádza magnetický držiak na bity (**C** 17). Na magnetickom držiaku na bity sa môže upevniť vždy jeden bit.

1. Vložte vhodný 6 hranný bit do držiaka bitov (16). Pretože upínadlo je 6 hranné môže byť potrebné bit trochu pootočiť.
2. Zasuňte bit až na doraz do držiaka bitov (16). Vedenie a magnetický držiak pevne uchytia bit.
3. Pri vyberaní bit jednoducho ťahajte z držiaka bitov (16).

A Zapínanie a vypínanie

S vypínačom zap/vyp (7) môžete otáčky stupňovite nastavovať. Čím viac stlačíte vypínač zap/vyp, tým vyššie sú otáčky.

1. Náradie zapnete stlačením vypínača zap/vyp (7). Počas práce svieti LED pracovné svetidlo (8).
2. Vypnite uvoľnením vypínača zap/vyp (7). Keď prepínač smeru otáčania (6) je v strednej polohe, je náradie zaistené proti zapnutiu.

Čistenie a údržba

! Opravy a údržbárske práce, ktoré nie sú uvedené v tomto návode, nechajte vykonať v našom servisnom stredisku. Používajte iba originálne diely. Nebezpečenstvo zranenia!

! Vypnite prístroj a pred každou prácou vyberte z prístroja batériu.

Nasledovné čistenie a údržbárske práce vykonávajte pravidelne. Tým sa zaručí dlhý a spoľahlivý používanie.

Čistenie



Prístroj sa nesmie vystriekať vodou, ani sa ponárať do vody. Hrozí nebezpečenstvo elektrického úderu!

- Vetracie otvory, kryt motora a rukoväť prístroja udržiavajte vždy čisté. K tomu použite vlhkú handričku alebo kefu. Nepoužívajte žiadne čistiace prostriedky alebo rozpúšťadlá. Mohli by ste tak nenapravitelne poškodiť prístroj.

Údržba

Prístroj si nevyžaduje údržbu.

Uskladnenie

- Prístroj uschovávajte na suchom a bezprašnom mieste a mimo dosahu detí.

Odstránenie a ochrana životného prostredia

Predtým než zlikvidujete prístroj, vyberte z neho akumulátor! Prístroj, príslušenstvo a balenie prineste na ekologické zhodnotenie.

Pokyny pre likvidáciu akumulátora nájdete v samostatnom návode na obsluhu vášho akumulátora a nabíjačky.



Prístroje nepatria do domového odpadu.

- Prístroj odovzdajte do recyklačnej zberne. Použitú umelohmotnú a kovovú časť sa môžu podľa druhu materiálu roztriediť a tak odovzdať do recyklačnej zberne. V prípade otázok sa obráťte na naše servisné stredisko.
- Likvidáciu vašich chybných zaslaných prístrojov uskutočníme bezplatne.
- Chybné alebo opotrebované akumulátory sa musia recyklovať podľa smernice 2006/66/ES..
- Akumulátory likvidujte vo vybitom stave. Odporúčame póly obaliť lepiacou páskou na ochranu pred skratom. Akumulátor neotvárajte.
- Akumulátory likvidujte podľa miestnych predpisov. Akumulátory odovzdajte na zberné miesto starých batérií, kde sa ekologicky zhodnotia. O tom sa informujte na vašom miestnom zbernom mieste alebo v našom servisnom centre.

Náhradné diely / Príslušenstvo

Náhradné diely a príslušenstvo nájdete na strane www.grizzlytools-service.eu

Ak by sa mali vyskytnúť problémy s procesom objednávky, použite, prosím, kontaktný formulár.

Pri ďalších otázkach sa obráťte na „Service-Center“ (pozri stranu 98).

Rýchloupínacie

skľučovadlo (A 1)..... 91103354
Bity + Vrtáky (A 14+15)..... 91105284

Záruka

Vážená zákazníčka, vážený zákazník, Pre tento prístroj platí záruka 3 roky od dátumu zakúpenia.

Ak je prístroj poškodený, podľa zákona máte právo ho reklamovať u výrobcu produktu. Tieto práva vyplývajúce zo zákona nie sú našou následne opísanou zárukou obmedzené.

Záručné podmienky

Záručná lehota začína dňom zakúpenia. Pokladničný doklad ako originál prosím starostlivo uschovajte. Je potrebný ako dôkaz o zakúpení.

Ak sa počas troch rokov od dátumu zakúpenia tohto produktu vyskytne materiálna alebo výrobná chyba, produkt - podľa nášho rozhodnutia - bezplatne opravíme alebo nahradíme. Predpokladom záruky je, že v priebehu trojročnej lehoty bude predložený poškodený prístroj a pokladničný doklad a stručne opísaná chyba a kedy sa vyskytla.

Ak sa v rámci našej záruky chyba pokryje, obdržíte späť opravený alebo nový prístroj. S opravou alebo výmenou produktu sa nezačína nová záručná doba.

Záručná doba a nárok na odstránenie vady

Záručná doba sa poskytnutím záruky nepredlžuje. To platí aj pre nahradené a opravené diely. Prípadné škody a nedostatky vzniknuté už pri zakúpení sa musia ihneď po vybalení ohlásiť. Opravy vykonané po uplynutí záručnej doby sú spoplatnené.

Rozsah záruky

Prístroj bol vyrobený podľa prísnych smerníc kvality a pred dodaním bol svedomite kontrolovaný.

Záruka sa týka materiálových alebo výrobných chýb. Táto záruka sa nevzťahuje na diely produktu, ktoré sú vystavené normálnemu opotrebeniu a preto sa môžu považovať za opotrebované diely (napr. Rýchlopínacie skľučovadlo) alebo na poškodenia na krehkých dieloch (napr. vypínač).

Táto záruka zaniká, ak bol produkt používaný poškodený, neodborne alebo nebola vykonávaná údržba. Pre odborné používanie produktu je nutné presne dodržiavať všetky návody uvedené v návode na obsluhu. Bezpodmienečne sa vyhnite používaniu, ktoré sa v návode na obsluhu neodporúča alebo pred ktorým ste boli varovaní.

Produkt je určený len pre súkromné použitie a nie v oblasti podnikania. Záruka zaniká pri nesprávnom a neodbornom používaní, pri násilnom používaní a pri zásahoch, ktoré neboli vykonané v našej servisnej pobočke.

Postup v prípade reklamácie

Pre zabezpečenie rýchleho spracovania vašej žiadosti postupujte prosím podľa nasledujúcich pokynov:

- Pri všetkých požiadavkách predložte pokladničný doklad a číslo artiklu (IAN 359707_2101) ako dôkaz o zakúpení.
- Číslo artiklu nájdete na typovom štítku.
- Ak sa vyskytnú chyby funkcie alebo iné nedostatky, kontaktujte najskôr následne uvedené servisné oddelenie **telefonicky** alebo **emailom**. Následne obdržíte ďalšie informácie o priebehu vašej reklamácie.
- Produkt evidovaný ako poškodený môžete po dohode s našim zákazníckym servisom, s priloženým dokladom o zakúpení (pokladničný doklad) a s údajmi, v čom chyba spočíva a kedy vznik-



la, zaslať bez poštovného na adresu servisu, ktorá vám bude oznámená. Pre zabránenie dodatočných nákladov a problémov pri prevzatí použite len tú adresu, ktorá vám bude oznámená. Nezasielajte prístroj ako nadmerný tovar na náklady príjemcu, expresne alebo s iným špeciálnym nákladom. Prístroj zašlite so všetkými časťami príslušenstva dodanými pri zakúpení a zabezpečte dostatočne bezpečné prepravné balenie.

Servisná oprava

Opravy, ktoré **nepodliehajú záruke**, môžeme nechať vykonať v našej servisnej pobočke za úhradu. Radi vám poskytneme predbežnú kalkuláciu nákladov.

Môžeme spracovať len prístroje, ktoré boli doručené dostatočne zabalené a so zaplateným poštovným.

Pozor: Prístroj zašlite do našej servisnej pobočky vyčistený a s informáciami o chybe. Neprevzeme prístroje zaslané ako nadmerný tovar na náklady príjemcu, expresne alebo s iným špeciálnym nákladom. Likvidáciu vašich poškodených zaslaných prístrojov vykonáme bezplatne.

Service-Center



Servis Slovensko

Tel.: 0850 232001

E-Mail: grizzly@lidl.sk

IAN 359707_2101

Dovozca

Nasledujúca adresa nie je adresa servisu. Najskôr kontaktujte hore uvedené servisné centrum.

Grizzly Tools GmbH & Co. KG

Stockstädter Straße 20

63762 Großostheim

NEMECKO

www.grizzlytools-service.eu

Sisältö

Introduktion	99
Anvendelse	99
Generel beskrivelse	100
Leveringsomfang	100
Oversigt.....	100
Funktionsbeskrivelse	100
Tekniske data	100
Sikkerhedsinformationer	101
Symboler og billedtegn	101
Generelle sikkerhedsinformationer for el-værktøjer	101
Operation	105
Udtagelse/indsætning af batteriet ...	106
Kontrol af akku'ens ladetilstand	106
Opladning af akku	106
Gearvalg	106
Indstilling af drejeretning.....	106
Indstilling af drejningsmoment.....	107
Værktøjsskift	107
Tag hurtigspændepatronen af	107
Anvendelse af bitoptagelsen.....	107
Tænd/sluk	108
Rengøring og vedligeholdelse ..	108
Rengøring	108
Vedligeholdelse	108
Opbevaring	108
Bortskaffelse/miljøbeskyttelse .	108
Reserve dele/Tilbehør	109
Garanti	109
Reparations-service	110
Service-Center	110
Importør	110
Oversættelse af den originale CE-konformitetserklæring	131
Ekspllosionstegning	133

Introduktion

Hjertelig tillykke med købet af dit nye apparat. Du har besluttet dig for et produkt af højeste kvalitet.

Dette apparats kvalitet blev kontrolleret under produktionen og det blev underkastet en slutkontrol. Dermed er dit apparats funktionsevne garanteret.



Betjeningsvejledningen er bestanddel af dette produkt. Den indeholder vigtige informationer vedrørende sikkerhed, brug, vedligeholdelse og bortskaffelse. Gør dig inden brugen af produktet fortrolig med alle betjenings- og sikkerheds-informationer. Benyt kun produktet som beskrevet og kun til de anførte indsatsområder. Opbevar vejledningen godt og lad alle dokumenter følge med ved videregivelse af produktet til tredje.

Anvendelse

Apparatet er beregnet til indskruining og frigørelse af skruer samt til boring i træ, metal eller plast.

Enhver anden anvendelse, som ikke udtrykkeligt er tilladt iht. denne vejledning, kan medføre skader på boreskruemaskine og alvorlige farer for brugeren.

Producenten påtager sig intet ansvar for skader, der forårsages på grund af ukorrekt brug eller forkert betjening.

Dette apparat er ikke egnet til erhvervs-mæssig brug. Ved erhvervs-mæssig brug bortfalder garantien.

Dette apparat er del af Parkside X 12 V TEAM-serien og kan bruges med genopladelige batterier fra X 12 V TEAM-serien. De genopladelige batterier må kun oplades med opladere fra Parkside X 12 V TEAM-serien.

Generel beskrivelse

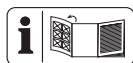

Illustrationerne finder du på den forreste foldeudside.

Leveringsomfang

- Batteridrevet boreskruemaskine
- Opbevaringskuffert
- 8 skruebits, længde 50 mm:
Krydskærv: PH0, PH1, PH2
PZO, PZ1, PZ2
Lige kærv: SL5, SL6
- 8 bor: 1,5 mm, 2,5 mm, 3 mm, 4 mm, 5 mm, 6 mm, 8 mm, 10 mm,
- Betjeningsvejledning



Batteri og oplader er ikke inkluderet.

Oversigt

- | | |
|----------|--|
| A | 1 Hurtigspændeborepatron |
| | 2 Borepatronring |
| | 3 Indstillingsring til drejningsmoment |
| | 4 Ladetilstandsindikator akku |
| | 5 Gearvalgkontakt |
| | 6 Drejeretningskontakt |
| | 7 Tænd/sluk kontakt |
| | 8 LED-arbejdslys |
| | 9 Borepatronåbningen |
| | 10 Akku |
| | 11 Oplåsningsknap akku |
| | 12 Opbevaringskuffert |
| | 13 Oplader |
| | 14 Bits |
| | 15 Bor |
| C | 16 Bitoptagelse |
| | 17 magnet-bitholder |

Funktionsbeskrivelse

Den batteridrevne boreskruemaskine med 2-gears drev har en 19+1 trins drejningsmomentindstilling, højre-/venstreløb, en aftagelig hurtigspændeborepatron, en sekskant-bitoptagelse og et LED-arbejdslys.

Tekniske data

Batteridrevet bore-/skruemaskine **PBSA 12 D4**

Motorspænding U 12 V==
Omdrejningstal n_0

1. gear 0-350 min⁻¹

2. gear 0-1300 min⁻¹

Maksimalt drejningsmoment 28 Nm

Spændvidde for borepatron Ø. 0,8-10 mm

Vægt ca.0,8 kg

Vægt (kun tilbehør) 0,8 kg

Borediameter for træ maks. 25 mm

Borediameter for stål maks. 10 mm

Lydtryksniveau (L_{pA}) ..70,1 dB(A); K_{pA} = 5 dB

Lydeffektniveau (L_{WA}) ..81,1 dB(A); K_{WA} = 5 dB

Vibration (a_h)

Boring i metal < 2,5 m/s²

Skruning < 2,5 m/s²

$K = 1,5 \text{ m/s}^2$

Temperatur max. 50 °C

Opladning 4 - 40 °C

Drift -20 - 50 °C

Opbevaring 0 - 45 °C



OBS! Den aktuelle liste over kompatibiliteten af det genopladelige batteri kan du finde på: www.lidl.de/akku

Dette apparat bør bruges med følgende genopladelige batterier:

PAPK 12 A1, PAPK 12 A2, PAPK 12 B1

Disse genopladelige batterier må oplades med følgende opladere:
PLGK 12 A1, PLGK 12 A2

Den anførte svingningsemissionsværdi blev målt iht. en standardiseret prøvemethode og kan anvendes til sammenligning af et el-værktøj med et andet.

Den anførte svingningsemissionsværdi kan også anvendes til en indledende vurdering af afbrydelsen.



Advarsel:

Svingningsemissionsværdien kan adskille sig fra den angivne værdi under brugen af el-værktøjet, afhængig af den måde som værktøjet bruges på.

Forsøg at holde belastningen så lav som mulig pga. vibrationer. En måde at reducere vibrationsbelastningen på kan være at begrænse den tid, man arbejder med værktøjet. Her er det nødvendigt at tage hensyn til alle dele af driftscyklussen (f.eks. tider, hvor elværktøjet er slukket og tider, hvor det ganske vist er tændt, men kører uden belastning).

Sikkerhedsinformationer

Dette afsnit beskriver de grundlæggende sikkerhedsforskrifter ved arbejdet med elektrisk havekultivatoren.

Symboler og billedtegn

Påskrifter på maskinen:



Læs betjeningsvejledningen.



Dette apparat er del af Parkside serie X 12 V TEAM



El-apparater må ikke komme i husholdningsaffaldet.

Billedtegn på borsættet:



Brug personligt sikkerhedsudstyr.
Bær øjenværn!



Bær høreværn!



Bær støvmaske!

Billedtegn i vejledningen:



Faretegn med angivelser til forebyggelse af person- eller materiel skade.



Advarselsskilt med angivelser til forhindring af personskader på grund af elektrisk stød.



Påbudstegn med angivelser til forebyggelse af skader.



Henvisningstegn med informationer til bedre omgang med apparatet.

Generelle sikkerhedsinformationer for el-værktøjer



ADVARSEL! Læs alle sikkerhedsanvisninger, anvisninger, illustrationer og tekniske data, der følger med dette elværktøj. Forsømmelighed ved overholdelse af sikkerhedsinformationer og anvisninger kan forårsage elektrisk stød, brand og/eller alvorlige kvæstelser.

Opbevar alle sikkerhedsinformati- oner og anvisninger.

Det i sikkerhedsinformationerne anvendte udtryk "el-værktøj" vedrører netdrevne el-værktøjer (med forsyningskabel) og akku-drevne el-værktøjer (uden forsyningskabel).

1) SIKKERHED PÅ ARBEJDSPLADSEN:

- a) **Sørg for at dit arbejdsområde er rent og godt belyst.** Uorden og uoplyste arbejdsområder kan medføre ulykker.
- b) **El-værktøjet må ikke benyttes i eksplosionstruede omgivelser, hvor der er brændbare væsker, gasser eller støv.** El-værktøj kan slå gnister, som kan antænde støvet eller dampene.
- c) **Sørg for at børn og andre personer holdes væk fra arbejdsområdet, når el-værktøjet er i brug.** Hvis man distraheres, kan man miste kontrollen over maskinen.

2) ELEKTRISK SIKKERHED:

- a) **El-værktøjets stik skal passe til kontakten. Stikket må ikke ændres på nogen måde. Brug ikke adapterstik sammen med jordforbundet el-værktøj.** Unændrede stik, der passer til kontakterne, nedsætter risikoen for elektrisk stød.
- b) **Undgå kropskontakt med jordforbundne overflader som f.eks. rør, radiatorer, komfurer og køleskabe.** Hvis din krop er jordforbundet, øges risikoen for elektrisk stød.
- c) **El-værktøjet må ikke udsættes for regn eller fugt.** Indtrængning af vand i et el-værktøj øger risikoen for elektrisk stød.

- d) **Brug ikke ledningen til formål, den ikke er beregnet til, ved f.eks. at bære el-værktøjet i ledningen, hænge den op i ledningen eller rykke i ledningen for at trække stikket ud af kontakten. Beskyt ledningen mod varme, olie, skarpe kanter eller maskindele, der er i bevægelse.**

Beskadigede eller indviklede ledninger øger risikoen for elektrisk stød.

- e) **Hvis el-værktøjet bruges i det fri, må der kun benyttes en forlængerledning, der er egnet til udendørs brug.** Anvendelsen forlængerledning til udendørs brug nedsætter risikoen for elektrisk stød.
- f) **Hvis brugen af el-værktøjet i fugtige omgivelser ikke kan undgås, så benyt en fejlstrømsafbryder RCD (Residual Current Device) med en nominal fejlstrømsværdi på ikke mere end 30 mA.** Brugen af en fejlstrømsafbryders RCD nedsætter risikoen for elektrisk stød.

3) PERSONLIG SIKKERHED:

- a) **Det er vigtigt at være opmærksom, se hvad man laver og bruge el-værktøjet fornuftigt. Brug aldrig el-værktøjet hvis du er træt, har nydt alkohol eller er påvirket af medicin eller euforiserende stoffer.** Et øjeblik uopmærksomhed ved brug af el-værktøjet kan medføre alvorlige personskader.
- b) **Brug personligt beskyttelsesudstyr og hav altid beskyttelsesbriller på.** Brug af personligt beskyttelsesudstyr som f.eks. skridsikre sikkerhedssko, beskyttelseshjelm eller høreværn reducerer faren for personskader.

- c) **Undgå utilsigtet igangsætning.** Forvis dig om at el-værktøjet er slukket, før stikket sættes i stikkontakten og før du løfter eller bærer den. Undgå at bære el-værktøjet med fingeren på afbryderen og sørg for, at maskinen ikke er tændt når den sluttes til nettet, fordi dette kan medføre ulykker.
- d) **Fjern indstillingsværktøj og skruenøgler, inden el-værktøjet tændes.** Hvis et stykke værktøj eller en nøgle sidder i en roterende maskindel, kan dette medføre personskader.
- e) **Undgå unormale kropsholdninger. Sørg for at stå sikkert og hold altid balancen.** Det gør det lettere at kontrollere el-værktøjet i uventede situationer.
- f) **Brug egnet arbejdstøj. Undgå løse beklædningsgenstande eller smykker.** Hold hår, tøj og handsker væk fra dele, der bevæger sig. Dele, der er i bevægelse, kan gribe fat i løstsiddende tøj, smykker eller langt hår.
- g) **Hvis der kan monteres støvudsugnings- og opsamlingsudstyr, skal dette anbringes og anvendes korrekt.** Brug af støvudsugning kan reducere farerne ved støv.
- h) **Føl dig ikke for sikker, og sæt dig ikke ud over sikkerhedsreglerne for elværktøjer, heller ikke når du er fortrolig med elværktøjet, efter at have brugt det mange gange.** Skødesløs adfærd kan på brøkdeler af sekunder medføre alvorlige kvæstelser.
- 4) **BRUG OG HÅNDTERING AF EL-VÆRKTØJET:**
- a) **Overbelast ikke maskinen. Brug altid det el-værktøj, der er beregnet til det arbejde, der skal udføres.** Med det passende el-værktøj arbejder man bedst og mest sikkert inden for det angivne effektområde.
- b) **Brug ikke et el-værktøj, hvis afbryder er defekt.** Et el-værktøj, der ikke kan startes og stoppes, er farligt og skal repareres.
- c) **Træk stikket ud af stikkontakten og/eller fjern det aftagelige batteri, før du foretager indstillinger på maskinen, udskifter indsatsværktøjsdele eller lægger elværktøjet fra dig.** Denne sikkerhedsforanstaltning forhindrer utilsigtet start af el-værktøjet.
- d) **Opbevar el-værktøjet uden for børns rækkevidde, når det ikke benyttes. Lad aldrig personer, der ikke er fortrolige med maskinen eller ikke har gennemlæst disse instrukser, benytte maskinen.** El-værktøj er farligt, hvis det benyttes af ukyndige personer.
- e) **Vedligehold elværktøjet og indsatsværktøjet omhyggeligt. Kontrollér om bevægelige dele fungerer korrekt og ikke sidder fast, og om delene er brækket eller beskadiget, således at el-værktøjets funktion påvirkes.** Få beskadigede dele repareret, inden maskinen tages i brug. Mange ulykker skyldes dårligt vedligeholdte maskiner.
- f) **Sørg for, at skæreværktøjer er skarpe og rene.** Omhyggeligt vedligeholdte skæreværktøjer med skarpe skærekanter sætter sig ikke så hurtigt fast og er nemmere at føre.

g) Brug el-værktøjet, tilbehør, indsatsværktøj osv. iht. disse instrukser. Tag herved hensyn til arbejdsforholdene og det arbejde, der skal udføres. Brug af el-værktøjet til andre end de fastsatte formål kan medføre farlige situationer.

h) Hold greb og grebsoverflader tørre, rene og fri for olie og fedt. Hvis greb og grebsoverflader er glatte, er en sikker betjening af og kontrol over elværktøjet i uforudselige situationer ikke givet.

5) OMHYGGELIG HÅNDTERING OG BRUG AF APPARATER MED AKKU

a) Oplad kun akku'erne i opladere, der er anbefalet af fabrikanten. Opladere, der er beregnet til en bestemt type akku'er, udsættes for brandfare, hvis der anvendes andre akku'er.

b) Anvend kun de dertil beregnede akku'er i elværktøjerne. Brug af andre akku'er kan medføre kvæstelser og brandfare.

c) Hold den ubenyttede akku væk fra clips, mønter, nøgler, søm, skruer eller andre små metalgenstande, der evt. kan forårsage en kortslutning af kontakterne. En kortslutning mellem akku'ens kontakter kan medføre forbrændinger eller brand.

d) Ved forkert anvendelse kan der løbe væske ud af batteriet. Undgå kontakt med denne. Ved tilfældig kontakt skal der skylles med vand. Skulle du få væske i øjnene, skal du yderligere opsøge læge. Udløbet akku-væske kan medføre hudirritationer eller forbrændinger.

e) Anvend ikke beskadigede eller ændrede batterier. Beskadigede eller ændrede batterier kan udvise uforudsigelig adfærd og resultere i brand, eksplosion eller risiko for skader.

f) Udsæt ikke batterier for ild eller for høje temperaturer. Ild eller temperaturer over 130 °C kan resultere i eksplosioner.

g) Følg anvisningerne til opladning, og oplad aldrig batteriet eller det batteridrevne værktøj uden for temperaturområdet, der er angivet i driftsvejledningen. Forkert opladning eller opladning uden for det tilladte temperaturområde kan ødelægge batteriet og øge brandfaren.

6) SERVICE:

a) Sørg for, at dit el-værktøj kun repareres af kvalificerede fagfolk, og at der kun benyttes originale reservedele. Dermed sikrer man sig at el-værktøjets sikkerhed opretholdes.

b) Vedligehold aldrig beskadigede batterier. Enhver vedligeholdelse af batterier bør udelukkende udføres af producenten eller kundeservicesteder, der er autoriseret af producenten.

7) YDERLIGERE SIKKERHEDSHEN- VISNINGER

a) Hold apparatet i de isolerede gribeflader, når du udfører arbejde, hvor indsatsværktøjet kan ramme skjulte el-ledninger. Kontakt med en spændingsførende ledning kan også sætte apparatets metaldele under spænding og medføre elektrisk stød.

- b) **Håll endast verktyget i grepp som är isolerade, när arbeten utförs vid vilka arbetsverktyget riskerar att komma åt en dold strömförande kabel, eller riskerar att komma i kontakt med den egna nätkabeln.** Kontakten af skruen med en spændingsførende ledning kan også sætte apparatets metaldele under spænding og medføre elektrisk stød.
- c) **Anvend ikke tilbehør, som ikke er anbefalet af PARKSIDE.** Dette kan føre til elektrisk stød eller brand.

8) SIKKERHEDSHENVISNINGER VED ANVENDELSE AF LANGE BOR

- a) **Arbejd aldrig med et højere omdrejningstal, end det omdrejningstal som er tilladt for boret.** Ved høje omdrejningstal, kan boret bøjes en smule, hvis den kan rotere ukontrolleret uden kontakt med arbejdsområdet, og derved kan der opstå personskader.
- b) **Start altid boringen ved et lavt omdrejningstal og mens boret har kontakt med arbejdsområdet.** Ved høje omdrejningstal, kan boret bøjes en smule, hvis den kan rotere ukontrolleret uden kontakt med arbejdsområdet, og derved kan der opstå personskader.
- c) **Påfør ikke et for kraftigt tryk og tryk kun i længderetning af boret.** Boret kan blive bøjet og knække eller du kan miste kontrollen over det og påføre dig kvæstelser.

9) RESTRISICI

Også hvis du betjener dette elværktøj korrekt, vil der altid være restrisici. Følgende risici kan optræde i forbindelse med dette elværktøjs konstruktion og udførelse:

- Snitlæsioner
- Høreskader, hvis der ikke bruges et egnet høreværn.
- Sundhedsskader, der stammer fra hånd/arm vibrationer, hvis apparatet bruges i længere tid eller ikke bruges og vedligeholdes korrekt.



Advarsel! Dette elværktøj genererer et elektromagnetisk felt under brugen. Dette felt kan under visse omstændigheder påvirke aktive eller passive medicinske implantater. For at reducere risikoen for alvorlige eller dødelige kvæstelser, anbefaler vi personer med medicinske implantater at konsultere deres læge eller producenten af det medicinske implantat, inden de bruger maskinen.



Følg sikkerhedsanvisningerne og henvisningerne vedrørende opladning og korrekt brug, som fremgår af betjeningsvejledningen til dit genopladelige batteri og din oplader i Parkside X 12 V Team-serien. En detaljeret beskrivelse af opladningen og yderligere oplysninger findes i den separate betjeningsvejledning.

Operation



Tag det genopladelige batteri ud af apparatet, for at forhindre

**dre en utilsigtet ibrugtagning.
Der er risiko for kvæstelser!**



Sørg for, at omgivelsestemperaturen under arbejdet ikke overstiger 50 °C og ikke er lavere end -20 °C.

Udtagelse/indsætning af batteriet

1. Tryk på frigivelsesknappen (11) af det genopladelige batteri (10) og træk batteriet ud.
2. Skub det genopladelige batteri (10) langs styreskinnen ind i redskabet for at sætte det i. Du kan høre, når det går i hak.

A Kontrol af akku'ens ladetilstand

Ladetilstandsindikatoren (4) viser akku'ens (10) ladetilstand.

- Akku'ens ladetilstand vises ved at den tilsvarende LED-lampe lyser, når maskinen er i brug. Hold dertil tænd-kontakten (7) trykket.

rød-gul-grøn => Batteri fuldt opladet
rød-gul => Batteri ca. halvt opladet
rød => Batteriet skal oplades

A Opladning af akku



Lad en opvarmet akku køle af inden opladning.



Lad batteriet (10) op, når det kun er den røde LED på ladetilstandsindikatoren, der lyser.

Ladetid(h)	PAPK 12 A1 PAPK 12 A2	PAPK 12 B1
PLGK 12 A1	1	2
PLGK 12 A2	1	2

1. Tag i givet fald akku'en (10) ud af apparatet.
2. Skub akku'en (10) ind i ladeskakten på opladeren (13).
3. Tilslut opladeren (13) til en stikdåse.
4. Efter opladningen adskiller du opladeren (13) fra nettet.
5. Træk akku'en (10) ud af opladeren (13).

Oversigt over LED-kontrolvisninger på opladeren (13):

Den grønne LED lyser, selvom batteriet ikke er sat i: Opladeren er driftsklar

Den grønne LED lyser: Batteriet er opladet

Den røde LED lyser: Batteriet oplades

Den røde LED blinker: Fejl

A Gearvalg

Skub gearvalgkontakten (5) til **1** eller **2**, og vælg dermed et lavt eller højt omdrejningstal.

1. gear 0-350 min⁻¹
2. gear 0-1300 min⁻¹



Gearskift må kun foretages under stilstand.

B Indstilling af drejeretning

Med drejeretningskontakten kan produktets drejeretning (højre- eller venstreløb) vælges, og produktet kan sikres mod uønsket tilslutning.

Pilen på drejeretningskontakten angiver arbejdsretningen.



1. Vent til produktet står stille.
2. **Højreløb til højre:** Stil drejeretningskontakten (6) til højre.
3. **Venstreløb:** Stil drejeretningskontakten (6) til venstre.
4. **Startspærre:** Stil drejeretningskontakten på midterstillingen.





 Drejeretningskontakten må kun betjenes under stilstand.

A Indstilling af drejningsmoment

Det maksimale drejningsmoment kan forudindstilles ved at dreje på indstillingsringen (3) til drejningsmomentet. Der findes 19+1 trin for drejningsmomentet.

1. Vælg det ønskede drejemoment ved at dreje på indstillingsringen (3):
Trin 1 -> laveste drejemoment,
Trin  -> højeste drejemoment.
Skruining: Trin 1 - 19
Boring: Trin 
2. Start med et af de mindste drejementtrin, og sæt det op efterhånden.

 Indstillingsringen til drejningsmomentet må kun betjenes under stilstand.

 Når den forudindstillede drejningsmomentgrænse nås, høres der en tydelig skraldende lyd. Denne lyd forårsages af glidekoblingen.

D Værktøjsskift

1. Drej hurtigspændeborepatronen (1) mod **RELEASE**, indtil borepatronåbningen (9) er tilstrækkelig stor til at optage værktøjet.

2. Skyd værktøjet så langt ind i hurtigspændepatronen (1) som muligt.
3. Drej hurtigspændeborepatronen mod **GRIP**, for at stramme værktøjet.
4. Når værktøjet skal tages af igen, løsnes hurtigspændepatronen (1), så værktøjet kan trækkes ud.

C Tag hurtigspændepatronen af

For at kunne anvende bitoptagelsen (16) skal hurtigspændepatronen (1) tages af.



1. Hold fast i hurtigspændepatronen (1) foran. Træk eller skub borepatronringen(2) i retning af hurtigspændepatronen (1).
2. Dermed er hurtigspændepatronen (1) frigjort og kan trækkes af ved at man trækker den fremad.
3. For at sætte hurtigspændepatronen (1) på igen, skal borepatronringen (2) trækkes i retning af hurtigspændepatronen. Skub hurtigspændepatronen (1) helt på.

 Ved påsætning af hurtigspændeborepatronen kan en 25 mm bit blive siddende i bitoptagelsen (16).

 Hvis hurtigspændepatronen (1) ikke selv klikker fast, skal borepatronringen (2) drejes.

E Anvendelse af bitoptagelsen

Bitoptagelsen (16) kan benyttes, når hurtigspændepatronen (1) er taget af.

 På højre og venstre side af kabinettet er deren magnet-bitholder ( 17).

Ved magnet-bitholderen kan du fastgøre en bit.

1. Indsæt en egnet sekskant-bit i bitoptagelsen (16). Bitten skal muligvis drejes en smule på grund af sekskant-optagelsen.
2. Skyd bitten helt ind i bitoptagelsen (16). Bitten fastholdes ved hjælp af føringen og den magnetiske holder.
3. Når bitten skal fjernes, trækkes den blot ud af bitoptagelsen (16).

A Tænd/sluk

Omdrejningstallet kan reguleres trinløst med tænd/sluk-knappen (7). Jo længere der trykkes på tænd/sluk-knappen, desto højere er omdrejningstallet.

1. Tryk på tænd-/slukknappen (7) for at tænde for produktet. LED-arbejdslyset (8) lyser under driften.
2. Slip tænd-/slukknappen (7) for at slukke. Når du sætter drejeretningskontakten (6) i midterstilling, er apparatet sikret mod tilkobling.

Rengøring og vedligeholdelse

 Lad istandsættelses- og vedligeholdelsesarbejder, der ikke er beskrevet i denne vejledning, udføre af vores servicecenter. Anvend kun originaldele. Fare for tilskadekomst!

 Sluk for apparatet og tag akku'en ud før alle arbejder.

Gennemfør regelmæssigt følgende rengørings- og vedligeholdelsesarbejder. Derigennem er en lang og tilfredsbringende brug garanteret.

Rengøring



Apparatet må hverken sprøjtesvaskes med eller dyppes i vand. Der er fare for at få et elektrisk stød!

Hold ventilationsslidser, motorhus og håndtag rene. Brug en fugtig klud eller en børste. Brug ingen rengørings- eller opløsningsmidler. Derved kan du beskadige apparatet irreparabelt.

Vedligeholdelse

Batteridrevet boreskruemaskine er vedligeholdelsesfri.

Opbevaring

- Opbevar maskinen et tørt og støvbeskyttet sted uden for børns rækkevidde.

Bortskaffelse/ miljøbeskyttelse

Tag batteriet ud af apparatet, før apparatet bortskaffes! Apparatet, tilbehøret og emballagen skal afleveres til miljøvenlig genanvendelse.

Bortskaffelsesinstruktioner for batteriet findes i den separate betjeningsvejledning til batteriet og opladeren.



El-apparater hører ikke i husholdningsaffaldet.

- Aflever apparatet på et genbrugssted.
- Vi bortskaffer dine defekte indsendte apparater gratis.
- Defekte eller brugte batterier skal genbruges i overensstemmelse med direktiv 2006/66 / EF.

- Bortskaf det genopladelige batteri i af-ladet tilstand. Vi anbefaler, at polerne afdækkes med tape for at undgå en kortslutning. Åbn ikke det genopladelige batteri.
- Bortskaf genopladelige batterier efter de lokale bestemmelser. Indlevér batterier på et indsamlingssted, hvor de sendes til miljørigtig genanvendelse. Rådfør dig med dit lokale renovations-selskab eller vores servicecenter.

Reserve dele/Tilbehør

Reserve dele og tilbehør kan be-stilles på
www.grizzlytools-service.eu

Hvis du har problemer med bestillingspro-cessen, bedes du bruge kontaktformularen. Hvis du har yderligere spørgsmål, bedes du kontakte "Service-Center" (se side 110).

Hurtigspænde-
 borepatron (A 1) 91103354
 Bits + Bor (A 14+15) 91105284

Garanti

Kære kunde!

På dette apparat yder vi 3 års garanti fra købsdato.

Skulle der forekomme defekter på dette produkt har du lovpligtige rettigheder mod sælgeren af produktet. Disse lovpligtige rettigheder bliver ikke indskrænket af den efterfølgende anførte garanti.

Garantibetingelser

Garantien træder i kraft med købsdatoen. Opbevar den originale kassebon godt. Dette bilag kræves som dokumentation for købet. Skulle der indenfor tre år efter dette produkts købsdato optræde en materiale- eller

fabrikationsfejl, bliver produktet – efter vores skøn – repareret eller ombyttet gratis. Denne garantiydelse forudsætter, at det defekte apparat og købsbilaget (kassebon) indenfor den tre års frist bliver indsendt og at der vedlægges en kort skriftligt beskrivelse af defekten og hvornår den er optrådt. Hvis defekten er dækket af vores garanti, får du apparatet repareret eller ombyttet. Med reparationen eller ombytningen begynder garantiperioden ikke forfra

Garanti periode og lovpligtige produktansvarskrav

Garanti perioden bliver ikke forlænget af garantien. Dette gælder også for ombyttede og reparerede dele. Eventuel allerede ved købet eksisterende skader og defekter skal meldes straks efter udpakningen. Efter udløb af garanti perioden forefaldende reparationer er omkostningspligtige.

Garantiens omfang

Apparatet blev produceret meget omhyggeligt efter strenge kvalitetsretningslinjer og kontrolleret grundigt inden det forlod fabrikken.

Garanti ydelsen gælder for materiale- eller fabrikationsfejl. Denne garanti gælder ikke for produktdele som er udsat for en normal nedslidning og derfor kan anses som sliddele (f.eks. hurtigspændeborepatron) eller for beskadigelser på skrøbelige dele (f.eks. kontakter).

Garantien bortfalder, hvis produktet bliver beskadiget, ikke-formålsbestemt anvendt eller ikke vedligeholdt. For en korrekt brug af produktet skal alle i betjeningsvejledningen anførte anvisninger følges nøje. Anvendelsesformål og handlinger, som der frarådes eller advares imod i betjeningsvejledningen, skal ubetinget undgås.



Produktet er kun beregnet til privat og ikke til erhvervsmæssig brug. Ved misbrug og usagkyndig håndtering vold og ved indgreb, der ikke er foretaget på vores autoriserede servicested, bortfalder garantien.

Afvikling af et garantitilfælde

For at garantere en hurtig behandling af dit anliggende, bedes du følge følgende henvisninger:

- Hav ved alle forespørgsler kassebonen og artikelnummeret (IAN 359707_2101) parat som dokumentation for købet.
- Artikelnummeret fremgår af mærkepladen.
- Skulle der optræde funktionsfejl eller andre defekter bedes du først kontakte den efterfølgende anførte serviceafdeling, **telefonisk** eller pr. **e-mail**. Der får du så yderligere informationer om afviklingen af din reklamation.
- Et som defekt registreret produkt kan du, efter aftale med vores kundeservice og med vedlagt købsbilag (kassebon) samt en kort beskrivelse af, hvori defekten består og hvornår denne defekt er optrådt indsende portofrit til den serviceadresse, som du får meddelt. For at undgå problemer med modtagelsen og ekstra omkostninger, bedes du ubetinget benytte den adresse, som du får meddelt. Sørg for, at forsendelsen ikke sker ufrankeret, som voluminøs pakke, ekspres eller som en anden specialforsendelse. Indsend apparatet inkl. alle ved købet medfølgende tilbehørsdele og sørg for en tilstrækkelig sikker transportemballage.

Reparations-service

Du kan lade reparationer, der ikke er omfattet af garantien, udføre hos vores service-filial mod betaling. Denne udfærdiger dig gerne et omkostningsoverslag.

Vi kan kun bearbejde apparater, der er indsendt tilstrækkeligt emballeret og frankeret.

OBS: Indsend dit apparat rengjort og med en beskrivelse af defekten til vores service-filial.

Ufrankerede - som voluminøs pakke, ekspres eller som en anden specialforsendelse - indsendte apparater bliver ikke modtaget. Vi bortskaffer dine defekte indsendte apparater gratis.

Service-Center



Service Danmark

Tel.: 32 71 0005

E-Mail: grizzly@lidl.dk

IAN 359707_2101

Importør

Vær opmærksom på, at følgende adresse ikke er en serviceadresse. Kontakt først det ovenfor nævnte servicecenter.

Grizzly Tools GmbH & Co. KG

Stockstädter Straße 20

D-63762 Großostheim

TYSKLAND

www.grizzlytools-service.eu

Contenido

Introducción	111
Uso previsto	111
Descripción general	112
Volumen de suministro	112
Vista sinóptica	112
Áreas de aplicación	112
Datos técnicos	112
Instrucciones de seguridad	113
Símbolos y pictogramas	113
Instrucciones generales de seguridad para herramientas eléctricas	114
Manejo	118
Retirar/insertar la batería	118
Verificación del estado de carga de la batería recargable	118
Cargar batería	118
Elección de marcha	119
Selector del sentido de rotación	119
Ajuste del par de giro	119
Cambio de útil	119
Quitar el mandril de sujeción rápida	120
Utilizar el suplemento de rosca para broca	120
Arranque y parada	120
Limpieza y mantenimiento	121
Limpieza	121
Mantenimiento	121
Almacenaje	121
Eliminación y protección del medio ambiente	121
Piezas de repuesto /	
Accesorios	122
Garantía	122
Servicio de reparación	123
Service-Center	123
Importador	123
Traducción de la Declaración de conformidad CE original	132
Plano de explosión	133

Introducción

¡Felicitaciones por la compra de su nueva aspiradora! Con ello se ha decidido por un producto de suprema calidad. Este aparato fue examinado durante la producción con respecto a su calidad y sometido a un control final. Con ello queda garantizada la capacidad de funcionamiento de su aparato.



Las instrucciones de servicio forman parte de este producto. Éstas contienen importantes indicaciones para la seguridad, el uso y la eliminación del aparato. Familiarícese con todas las indicaciones de manejo y seguridad antes de usar el producto. Utilice el producto sólo como se describe y para los campos de aplicación indicados. Guarde bien estas instrucciones y entréguelas al dar este producto a terceros.

Uso previsto

El aparato está previsto para apretar y soltar tornillos, así como para taladrar madera, metal o material sintético.

Cada utilización divergente que no se menciona expresamente en estas instrucciones, puede causar daños en el aparato y presentar un peligro serio para el usuario.

El fabricante no asume la responsabilidad por daños derivados de una utilización fuera del uso previsto o en caso de un uso equivocado.

Este aparato no es idóneo para fines profesionales. En caso de uso profesional, se extingue la garantía.

Este aparato forma parte de la Serie Parkside X 12 V TEAM, y puede utilizarse con baterías de la serie Parkside

X 12 V TEAM. Las baterías solo pueden cargarse con cargadores de la serie Parkside de X 12 V TEAM.

Descripción general

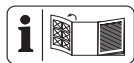

Las ilustraciones se encuentran en la página abatible frontal.

Volumen de suministro

Desembale el aparato y compruebe que esté completo:

- Taladro atornillador con batería
- Maletín
- 8 brocas atornilladoras, longitud 50 mm:
Ranura cruzada: PH0, PH1, PH2
PZ0, PZ1, PZ2
Ranura: SL5, SL6
- 8 brocas: 1,5 mm, 2,5 mm, 3 mm, 4 mm, 5 mm, 6 mm, 8 mm, 10 mm,
- Manual de instrucciones



La batería y el cargador no están incluidos.

Vista sinóptica

- A** 1 Mandril de sujeción rápida
- 2 Anillo portabrocas
- 3 Anillo de ajuste del par de giro
- 4 Indicador del estado de carga de la batería recargable
- 5 Selector de marcha
- 6 Selector del sentido de rotación
- 7 Interruptor
- 8 LED luz de trabajo
- 9 Apertura del portabrocas
- 10 Batería recargable
- 11 Botón de desbloqueo de la batería recargable

- 12 Maletín
- 13 Cargador
- 14 Puntas
- 15 Brocas



- 16 Suplemento de rosca para broca
- 17 Portapunta magnético

Áreas de aplicación

El taladro atornillador con batería con engranaje de dos velocidades tiene un ajuste del par de giro de 19+1 niveles, marcha a la derecha e izquierda, mandril de sujeción rápida extraíble, suplemento de rosca para broca hexagonal extraíble y luz de trabajo LED.

Datos técnicos

Atornilladora taladradora

recargablePBSA 12 D4

Tensión del motor U..... 12 V===

Velocidad de giro n_0

1.º velocidad..... 0-350 min⁻¹

2.º velocidad..... 0-1300 min⁻¹

Par de apriete máx..... 28 Nm

Rango de portabrocas Ø 0,8-10 mm

Peso ca. 0,8 kg

Peso (solo accesorios).....0,8 kg

Diámetro de perforación para

madera..... máx. 25 mm

Diámetro de perforación para

acero..... máx. 10 mm

Nivel de presión acústica

(L_{pA}) 70,1 dB(A), K_{pA} = 5 dB

Nivel de potencia acústica

(L_{WA}) 81,1 dB(A); K_{WA} = 5 dB

Vibración (a_n)

Perforar metal < 2,5 m/s²

Atornillar < 2,5 m/s²

K= 1,5 m/s²

Temperatura	máx. 50 °C
Carga	4 - 40 °C
Funcionamiento.....	-20 - 50 °C
Almacenamiento	0 - 45 °C



¡Atención! Encontrará una lista actual de la compatibilidad de la batería en:
www.lidl.de/akku

Este aparato se debe poner en marcha con las siguientes baterías:

PAPK 12 A1, PAPK 12 A2, PAPK 12 B1

Estas baterías se pueden cargar con los siguientes cargadores:

PLGK 12 A1, PLGK 12 A2

El índice de emisión de vibraciones indicado ha sido medido según un procedimiento de ensayo normalizado, y puede ser usado para comparar herramientas eléctricas entre sí.

El índice de emisión de vibraciones indicado también puede ser usado para estimar por anticipado la exposición.



Aviso: El índice de emisión de vibraciones indicado puede diferir del valor reseñado cuando se usa efectivamente esa herramienta eléctrica y según cómo se utilice. Intente mantener la tensión, provocada por las vibraciones, tan reducida como sea posible. Las medidas para reducir la tensión por las vibraciones son, por ejemplo, llevar limitar el tiempo de trabajo. Para ello hay que tener en cuenta todas las partes del ciclo de funcionamiento (por ejemplo, los tiempos en los que la herramienta eléctrica está desconectada y aquellos en los que está encendida, pero funciona sin carga).

Instrucciones de seguridad

Esta sección trata de las normas de seguridad básicas cuando se trabaja con este aparato.

Símbolos y pictogramas

Símbolos en las instrucciones:



Lea atentamente las instrucciones de uso antes de utilizar el aparato.



Este aparato forma parte de la serie Parkside X 12 V TEAM



Máquinas no deben ir a la basura doméstica. Entregue su aparato a un centro de reciclaje.

Gráficos en el set de taladradora:



Utilice equipamiento de protección personal. ¡Utilice protección para los ojos!



¡Utilice protección auditiva!



Póngase una mascarilla de protección contra el polvo.

Símbolos en las instrucciones



Símbolos de riesgo con indicaciones para prevención de daños personales y materiales.



Símbolo de peligro con indicaciones para evitar daños personales por descarga eléctrica.



Señal prescriptiva con indicaciones para la prevención de accidentes y daños.



Señal de indicación con información para un mejor manejo del equipo.

Instrucciones generales de seguridad para herramientas eléctricas



¡ATENCIÓN! Lea todas las indicaciones de seguridad, instrucciones, ilustraciones y datos técnicos que acompañan a esta herramienta electrónica.

Si se incumplen las instrucciones de seguridad o de procedimiento, puede sufrirse una descarga eléctrica, un incendio o graves lesiones.

Guarde todas las instrucciones de seguridad y de procedimiento, para poderlas consultar en un momento dado.

El concepto de "herramienta eléctrica", usado en las instrucciones de seguridad, se refiere a las que funcionan enchufadas a la corriente (con cable de alimentación) y también a las que funcionan con baterías recargables (sin cable de alimentación).

1) SEGURIDAD EN EL PUESTO DE TRABAJO:

- Mantener el puesto de trabajo limpio y bien iluminado.** El desorden y las zonas de trabajo no iluminadas pueden producir accidentes.
- No trabajar con la herramienta eléctrica en zonas bajo peligro de explosión, donde se encuentren líquidos, gases o polvos**

inflamables. Los aparatos eléctricos generan chispas que podrían encender el polvo o los vapores.

- Mantener alejados de la herramienta eléctrica a los niños y otras personas mientras la use.** Si se despistase podría perder el control de la herramienta eléctrica.

2) SEGURIDAD ELÉCTRICA:

- El enchufe conector de la herramienta eléctrica debe caber en la caja de empalme. No debe modificarse el enchufe de ninguna manera. No utilizar adaptadores junto a aparatos eléctricos con toma de tierra.** Los enchufes genuinos y las cajas de empalme adecuadas disminuyen el riesgo de descarga eléctrica.
- Evite el contacto físico con superficies puestas a tierra como tuberías, calefacciones, hornos y neveras.** Existe un mayor riesgo de descarga eléctrica cuando el cuerpo está puesto a tierra.
- Mantener la herramienta eléctrica alejada de la lluvia y la humedad.** Si penetra agua en el aparato eléctrico, aumenta el riesgo de descarga eléctrica.
- No utilizar el cable para llevar o colgar la herramienta eléctrica, ni para sacar el enchufe de la caja de empalme. Mantener el cable alejado del calor, aceite, bordes afilados o piezas de aparatos en movimiento. Los cables deteriorados o bobinados aumentan el riesgo de descarga eléctrica.**
- Si trabaja con la herramienta eléctrica en el exterior, utilice solamente cables de alargo que estén autorizados para exterior.** El uso de cables de alargo adecuados para exterior disminuye el riesgo de descarga eléctrica.

- f) **Si no se puede evitar usar la herramienta eléctrica en un ambiente húmedo, utilice un interruptor protector contra corriente de falla (RCD - Residual Current Device) con una intensidad de corriente evaluable no mayor de 30 mA.** El uso del interruptor protector contra corriente de falla disminuye el riesgo de descarga eléctrica.

3) SEGURIDAD DE PERSONAS:

- a) **Esté atento, observe lo que hace y utilice la herramienta eléctrica con esmero. No utilice la herramienta eléctrica cuando esté cansado o se encuentra bajo los efectos de drogas, alcohol o medicamentos.** Un momento de distracción al utilizar la herramienta eléctrica puede producir graves accidentes.
- b) **Lleve un equipo protector personal y siempre unas gafas protectoras.** Al llevar un equipo protector personal, como zapatos de seguridad antideslizantes, casco protector o protección contra el ruido disminuye el riesgo de sufrir daños.
- c) **Evite la puesta en marcha inadvertida. Asegúrese de que la herramienta eléctrica esté desconectada antes de conectarla a la corriente, recogerla o llevarla a cuestras.** Si al llevar a cuestras la herramienta eléctrica mantiene el dedo en el interruptor o conecta el aparato accionado a la corriente, pueden producirse accidentes.
- d) **Extraiga todas las herramientas de ajuste y llaves inglesas antes de trabajar con la herramienta eléctrica.** Las herramientas y llaves que se encuentran en piezas giratorias del aparato, pueden producir accidentes.
- e) **Evite adoptar una posición del cuerpo anómala. Procure estar firmemente erguido y mantenga en todo momento**

el equilibrio. De esta forma podrá controlar mejor la herramienta eléctrica en situaciones inesperadas.

- f) **Lleve ropa adecuada. No llevar ropa amplia ni joyería. Mantener el pelo, la ropa y los guantes alejados de las piezas móviles.** La ropa suelta, las joyas y el pelo largo podrían ser atrapados por las piezas móviles.
- g) **Cuando se puedan montar dispositivos para aspirar polvo o colectores, estos se deberán colocar y utilizar correctamente.** Si se utiliza la aspiración de polvo, se pueden reducir los peligros provocados por el polvo.
- h) **No se deje llevar por una falsa sensación de seguridad y no ignore las reglas de seguridad para herramientas eléctricas, aun estando familiarizado con la herramienta después de usarla con frecuencia.** Un uso negligente puede provocar lesiones graves en una fracción de segundo.

4) UTILIZACIÓN Y TRATAMIENTO DE LA HERRAMIENTA ELÉCTRICA:

- a) **No sobrecargue el aparato. Utilice para trabajar la herramienta eléctrica adecuada en cada caso.** Con las herramientas eléctricas trabajará mejor y de forma más segura dentro de la gama de potencias indicada.
- b) **No utilice herramientas eléctricas que tengan el interruptor defectuoso.** Las herramientas eléctricas que ya no se pueden conectar o desconectar son peligrosas y deben ser reparadas.
- c) **Saque el enchufe de la toma de corriente y/o quite la batería extraíble antes de realizar ajustes en la herramienta, cambiar piezas intercambiables de la herramienta o guardar la herramienta eléctrica.** Esta medida de precaución

evitará que la herramienta eléctrica se ponga en marcha de forma inadvertida.

- d) **Guardar la herramienta eléctrica fuera del alcance de los niños cuando no la utilice. No permita que utilicen el aparato personas que no estén familiarizadas con él o que no hayan leído estas instrucciones.** Las herramientas eléctricas son peligrosas cuando son utilizadas por personas sin experiencia.
- e) **Conserve con cuidado la herramienta eléctrica y piezas de la misma. Compruebe que las piezas móviles funcionen perfectamente y no estén atascadas, que no haya piezas rotas o tan dañadas que se inhiba la funcionalidad de la herramienta eléctrica. Haga reparar las piezas dañadas antes de utilizar el aparato.** Muchos accidentes tiene su origen en herramientas eléctricas mal mantenidas.
- f) **Mantener las herramientas cortantes afiladas y limpias.** Las herramientas cortantes bien cuidadas con un borde afilado se atascan menos y son más fáciles de dirigir.
- g) **Utilizar la herramienta eléctrica, los accesorios, las herramientas correspondientes, etc. según estas instrucciones. Tener en cuenta también las condiciones de trabajo y la actividad a realizar.** El uso de la herramienta eléctrica para otros fines que los previstos puede producir situaciones peligrosas.
- h) **Mantenga las empuñaduras y las zonas de agarre secas, limpias y libres de aceite y grasa.** Las empuñaduras y zonas de agarre resbaladizas impiden un manejo seguro y pueden hacer perder el control de la herramienta eléctrica en situaciones imprevistas.

5) MANEJO Y USO CUIDADOSO DE APARATOS CON PILAS RECARGABLES

- a) **Cargue las pilas recargables sólo con los cargadores que hayan sido recomendados por el fabricante.** Existe peligro de incendio si se utiliza el cargador para tipos extraños de pilas, que no son adecuadas para el mismo.
- b) **Utilice por ello solamente las pilas recargables previstas para cada herramienta eléctrica.** El uso de otros tipos de pilas recargables puede producir lesiones y provocar incendios.
- c) **Mantenga la pila recargable no usada, alejada de clips de oficina, monedas, llaves, clavos, tornillos y demás pequeños objetos metálicos que podrían causar el puenteo de los contactos.** Un cortocircuito entre los contactos de la pila recargable puede causar quemaduras o provocar incendios.
- d) **Si se usa la pila recargable de forma equivocada, puede emanar líquido. Evite todo contacto con ese líquido. En caso de contacto casual, aclarar con agua. Si el líquido penetrase en los ojos, deberá solicitar además ayuda médica.** El líquido emanado de las pilas recargables puede producir irritación o quemaduras cutáneas.
- e) **No utilice una batería dañada o modificada.** Las baterías dañadas o modificadas pueden comportarse de forma impredecible y provocar incendios, explosiones o lesiones.
- f) **No esponga las baterías al fuego o a temperaturas elevadas.** El fuego o las temperaturas superiores a 130 °C pueden provocar una explosión.
- g) **Siga todas las instrucciones de carga y nunca cargue la batería o la herramienta a batería fuera del rango de**

temperatura especificado en las instrucciones de uso. Una carga incorrecta o fuera del rango de temperatura permitido puede destruir la batería y aumentar el riesgo de incendio.

6) ASISTENCIA:

- a) Haga reparar la herramienta eléctrica solamente por personal técnico cualificado y sólo con piezas de recambio originales. De esta forma se asegura el mantenimiento de la seguridad de la herramienta eléctrica.
- b) Nunca realice tareas de mantenimiento en una batería dañada. El mantenimiento íntegro de la batería debe ser efectuado únicamente por el fabricante o por centros de asistencia autorizados.

7) ADVERTENCIAS DE SEGURIDAD ADICIONALES

- a) Sujete el aparato por las empuñaduras aisladas cuando realice trabajos en los que la herramienta pueda entrar en contacto con líneas de cableado no visibles. El contacto con un conducto bajo tensión puede transmitir la tensión a las partes metálicas del aparato y provocar una descarga eléctrica.
- b) Sujete el aparato por las empuñaduras aisladas cuando realice trabajos en los que el tornillo pueda entrar en contacto con líneas de cableado no visibles. El contacto del tornillo con un conducto bajo tensión puede transmitir la tensión a las partes metálicas del aparato y provocar una descarga eléctrica.
- c) Utilice exclusivamente accesorios recomendados por PARKSIDE. De lo contrario, existe el riesgo de descarga eléctrica o fuego.

8) INDICACIONES DE SEGURIDAD DURANTE EL USO DE BROCAS LARGAS

- a) Nunca trabaje a una velocidad superior a la velocidad máxima permitida para la broca. A velocidades más altas, la broca puede doblarse fácilmente si esta puede girar libremente sin contacto con la pieza de trabajo y provocar lesiones.
- b) Comience siempre a taladrar a baja velocidad mientras la broca está en contacto con la pieza de trabajo. A velocidades más altas, la broca puede doblarse fácilmente si esta puede girar libremente sin contacto con la pieza de trabajo y provocar lesiones.
- c) No ejerza presión excesiva y solo longitudinalmente hacia la broca. Las brocas pueden doblarse y romperse o provocar una pérdida del control y lesiones.

9) RIESGOS RESIDUALES

Aunque usted maneje esta herramienta eléctrica de acuerdo a las normas, siempre permanecen riesgos residuales. En relación con la forma constructiva y el acabado de esta herramienta eléctrica, pueden presentarse los siguientes riesgos:

- a) Cortaduras
- b) Daños auditivos, en caso de no llevar protección para los oídos
- c) Daños para la salud, derivados de las vibraciones transmitidas al sistema mano-brazo, en caso de que el aparato se utilice durante un tiempo prolongado, no se lleve de forma correcta o no esté en las condiciones de mantenimiento debidas.



Aviso: Esta herramienta eléctrica genera durante su uso un campo electromagnético. En determinadas circunstancias, este campo puede dañar implantes médicos activos o pasivos. Para reducir el riesgo de lesiones serias o mortales, recomendamos a las personas con implantes médicos que consulten a su médico o a su fabricante antes de utilizar la máquina.



Observe las indicaciones de seguridad y las indicaciones de carga y de uso seguro que aparecen en las instrucciones de funcionamiento de su batería y cargador de la serie Parkside X 12 V Team. Para una descripción más detallada sobre el proceso de carga y para más información, consulte este manual de instrucciones separado.

Manejo



Extraiga la batería del aparato para evitar una puesta en marcha involuntaria. ¡Existe peligro de lesiones!



Asegúrese de que la temperatura ambiente no supera los 50 °C y no desciende por debajo de -20 °C durante el trabajo.

Retirar/insertar la batería

1. Para sacar la batería (10) del aparato tiene que presionar la tecla de desbloqueo (11) en la batería y sacarla.
2. Para insertar la batería (10) deberá introducirla deslizándola por la guía correspondiente. Al encajar hará un sonido.



Verificación del estado de carga de la batería recargable

El indicador (4) señala el estado de carga de la batería recargable (10).

- El estado de carga de la batería recargable se indica por la iluminación del piloto LED correspondiente, cuando el aparato está en funcionamiento. Para ello, mantenga pulsado el interruptor de encendido (7).

rojo-amarillo-verde => Batería cargada
 rojo-amarillo => Batería cargada casi a la mitad
 rojo => Cargar batería



Cargar batería



Si la pila recargable está caliente, antes de cargarla, hay que dejar que se enfríe.



Cargue la batería cuando se ilumine en rojo el LED del indicador de carga de la batería (10).

tiempo de carga (hora)	PAPK 12 A1 PAPK 12 A2	PAPK 12 B1
PLGK 12 A1	1	2
PLGK 12 A2	1	2

1. En tal caso, saque la batería (10) del cargador.
2. Introduzca la batería (10) en el receptáculo del cargador (13).
3. Conecte el cargador (13) a un enchufe.
4. Saque la batería (10) del cargador (13).
5. Cuando se haya cargado retire el cargador (13) de la corriente.

Resumen de los LED de control del cargador (13):

El LED verde se ilumina sin tener la batería insertada: El cargador está listo para funcionar.

El LED verde se ilumina: La batería está cargada.

El LED rojo se ilumina: La batería se está cargando.

El LED rojo parpadea: Error.

A Elección de marcha

Ponga el selector de marcha (5) en **1** o **2**, si quiere que el par de giro sea bajo o alto.

1.ª velocidad..... 0-350 min⁻¹



2.ª velocidad..... 0-1300 min⁻¹

 El cambio de marcha sólo puede accionarse cuando el aparato está apagado.

B Selector del sentido de rotación

Con el selector del sentido de rotación puede elegir en qué sentido quiere que gire (derecha e izquierda) y asegurar el aparato para que no se encienda de manera descontrolada.

La flecha del selector del sentido de rotación indica el sentido de funcionamiento.



1. Espere a que el aparato se haya detenido.
2. **Giro a la derecha:** Presionar el selector del sentido de rotación (6) hacia la derecha. 
3. **Giro a la izquierda:** Presionar el selector del sentido de rotación (6) hacia la izquierda. 

4. **Bloqueo de encendido:** Colocar el selector del sentido de rotación en la posición central.

 Sólo puede accionarse el selector del sentido de rotación si el aparato está apagado.

A Ajuste del par de giro

Girando el anillo de ajuste del par de giro (3) puede preajustar el par de giro máximo. Hay 19+1 posiciones de par de giro previstas.

1. Seleccione el par de giro que desea girando el anillo de ajuste (3):
 Nivel 1 -> par de giro más bajo,
 Nivel  -> par de giro más alto
Atornillar: Nivel 1 - 19
Taladrar: Nivel 
2. Comience con un par de giro bajo y, si es necesario, vaya aumentándolo.

 Sólo puede accionarse el anillo de ajuste del par de giro si el aparato está apagado.

 Alcanzar el límite de par de giro preajustado va acompañado de un sonido identificativo. El sonido lo provoca un acoplamiento deslizante.

D Cambio de útil

1. Abra el portabrocas de sujeción rápida (1) girándolo en dirección **RELEASE** hasta que la apertura del portabrocas (9) sea lo suficientemente grande para introducir la herramienta.
2. Introduzca el útil tanto como sea posible dentro del mandril de sujeción rápida (1).

3. Gire el portabrocas de sujeción rápida en dirección **GRIP** para aprisionar la herramienta.
4. Para volver a quitarlo gire el mandril de sujeción rápida (1) y saque el útil.

C Quitar el mandril de sujeción rápida

Para utilizar el suplemento de rosca para broca (16) deberá quitar el mandril de sujeción rápida (1).

1. Sujete el mandril de sujeción rápida (1) de la parte delantera. Tire o empuje del anillo portabrocas (2) en dirección del mandril de sujeción rápida (1).
2. Así se desbloquea el mandril de sujeción rápida (1) y se puede extraer hacia delante.
3. Para volver a colocar el mandril de sujeción rápida (1) tire del anillo portabrocas (2) en la dirección del mandril de sujeción rápida. Abra completamente el mandril de sujeción rápida (1).

i Si se coloca el alojamiento del portabrocas de sujeción rápida puede quedar una punta de 25 mm en el alojamiento de la punta (16).

i Si el mandril de sujeción rápida (1) no se encaja solo, gire el anillo portabrocas (2).

E Utilizar el suplemento de rosca para broca

Una vez haya quitado el mandril de sujeción rápida (1) puede utilizar el suplemento de rosca para broca.

i A la derecha e izquierda de la carcasa hay un portapunta magnético (**C** 17).
En el portapunta magnético se puede fijar una punta respectivamente.

1. Introduzca una broca hexagonal apropiada en el suplemento de rosca para broca (16). Por la boca hexagonal puede ser que tenga que girar un poco la broca.
2. Introduzca la broca completamente en el suplemento de rosca para broca (16). La broca quedará fijada por la guía y la sujeción magnética.
3. Para quitar la broca saque, simplemente, la broca del suplemento de rosca para broca (16).

A Arranque y parada

Con el interruptor de encendido/apagado (7) puede regular de manera continua las revoluciones. Cuanto más presione el interruptor de encendido / apagado mayor serán las revoluciones.

1. Para encender el aparato pulse el interruptor de encendido/apagado (7). Mientras está en funcionamiento, la luz de trabajo LED (8) está encendida.
2. Para apagarlo suelte el interruptor de encendido/apagado (7). Si coloca el selector del sentido de rotación (6) en la posición central el aparato estará protegido y no se encenderá

Limpieza y mantenimiento



Los trabajos de reparación y mantenimiento no descritos en estas instrucciones, deben ejecutarse por nuestro Centro de Servicio Utilice exclusivamente piezas originales.



Desconecte el aparato y, antes de realizar cualquier trabajo, extraiga la batería recargable de su interior.

Realice las siguientes operaciones de limpieza y mantenimiento de forma regular (de esta forma se garantiza la capacidad funcional y una larga vida útil).

Limpieza



No debe salpicarse el aparato con agua ni sumergirse en ella, pues existe peligro de recibir una descarga eléctrica.

- Mantenga las ranuras de ventilación, el armazón del motor y las asas del aparato limpias. Utilice para ello un paño húmedo o un cepillo. No utilizar detergentes ni disolventes para limpiarlo. Con ello podría dañar el aparato de forma irremediable.

Mantenimiento

El dispositivo está libre de mantenimiento.

Almacenaje

- Cuando no use el equipo, debe guardarse éste en un lugar seco y protegido de polvo, asegurando que está fuera del alcance de niños.

- La temperatura de almacenamiento de la batería oscila entre 0 °C y 45 °C. Durante el almacenamiento evite el frío o calor extremos para que la batería no pierda potencia.

Eliminación y protección del medio ambiente

Antes de desechar el aparato, quítele la batería. Lleve el aparato, los accesorios y el embalaje a un lugar para que procedan a reciclarlo respetando el medio ambiente. En el manual de instrucciones separado de su batería y cargador encontrará las indicaciones para el desecho de la batería.



Máquinas no deben ir a la basura doméstica.

- Entregue el dispositivo en un sitio de reciclaje. Las piezas plásticas y metálicas utilizadas pueden clasificarse correctamente, permitiendo así su reciclaje. Consulte en nuestro Centro de Servicio.
- Los aparatos defectuosos que nos envíe, se los evacuaremos de forma gratuita.
- Las baterías defectuosas o gastadas deben ser recicladas de acuerdo con la directiva 2006/66/CE.
- Elimine las baterías descargadas. Recomendamos que ponga sobre los polos tiras adhesivas para evitar que se cortocircuiten. No abra la batería.
- Elimine las baterías según las disposiciones locales. Entregue las baterías en un punto de reciclaje donde sean tratadas para su reutilización respetando el medio ambiente. Pregunte en la empresa municipal de gestión de residuos o en nuestro servicio de atención al cliente.

Piezas de repuesto / Accesorios

Encontrará las piezas de repuesto y accesorios en www.grizzlytools-service.eu

Si tiene problemas con el proceso de pedido, utilice el formulario de contacto. Si tiene más preguntas, póngase en contacto con el «Service-Center» (ver página 123).

Mandril de sujeción rápida (A 1) 91103354
Puntas + Brocas (A 14+15) ... 91105284

Garantía

Estimada clienta, estimado cliente:
Por este aparato se le concede una garantía de 3 años a partir de la fecha de compra. En caso de defectos de este producto, le corresponden derechos legales contra el vendedor del producto. Estos derechos no serán limitados por la garantía expuesta a continuación.

Condiciones de garantía

El plazo de garantía empieza con la fecha de compra. Por favor, conserve bien el resguardo de caja original. Este documento se necesitará como prueba de la compra. Si dentro del plazo de tres años después de la fecha de compra del aparato se detecta un defecto de material o fabricación, según nuestra elección, el producto será reparado o sustituido gratuitamente. Esta prestación de garantía presupone entregar el aparato defectuoso y el comprobante de compra (resguardo de caja) dentro del plazo de los tres años, describiendo brevemente por escrito en qué consiste el defecto y cuándo se detectó.

Si el defecto está cubierto por nuestra garantía, le devolveremos el aparato reparado o uno nuevo. Con la reparación o la sustitución del producto no se inicia un nuevo período de garantía.

Período de garantía y exigencias legales en caso de defectos

El período de garantía no será prolongado por la prestación de garantía. Esto se aplica igualmente a las partes sustituidas y reparadas. Daños y defectos ya existentes eventualmente al comprar el aparato, tienen que ser notificados inmediatamente después de haberlo desempacado. Las reparaciones a efectuar al cabo del período de garantía están sujetas a pago.

Volumen de la garantía

El aparato fue producido cuidadosamente según las directivas estrictas de la calidad y examinado concienzudamente antes de la entrega.

La prestación de garantía tiene validez para defectos de material o fabricación. Esta garantía no se extiende a partes del producto que están sometidas a un desgaste natural y, por lo tanto, pueden ser consideradas como piezas de desgaste (p. ej. mandril de sujeción rápida), o a daños en partes frágiles (p. ej. interruptores). Esta garantía caduca si el producto fue dañado, utilizado impropiaemente o no sometido a mantenimiento. Para un uso apropiado del producto, se han de cumplir exactamente todas las indicaciones contenidas en las instrucciones de manejo. Se tienen que evitar absolutamente fines de aplicación y manejos, de los cuales desaconsejan o advierten las instrucciones de servicio.

El producto está previsto solamente para el uso privado y no comercial. La garantía caducará en el caso de un tratamiento

abusivo e impropio, uso de la fuerza o manipulaciones que no fueron efectuadas por una filial de servicio autorizada.

Gestión en caso de garantía

Para garantizar una gestión rápida de su reclamación, le rogamos seguir las siguientes indicaciones:

- Para todas las consultas, tenga preparado por favor el resguardo de caja y el número de artículo (IAN 359707_2101) como prueba de la compra.
- Por favor, saque el número de artículo de la placa de características.
- Si surgen fallas en el funcionamiento o cualquier defecto, contacte primeramente a la sección de servicio indicada a continuación por **teléfono** o vía **E-Mail**. Se le darán otras informaciones acerca de la gestión de su reclamación.
- Tras consultar con nuestro servicio de postventa, un aparato identificado como defectuoso puede ser enviado libre de franqueo a la dirección de servicio ya conocida por usted, adjuntando el comprobante de compra (resguardo de caja) e indicando en qué consiste el defecto y cuándo surgió. Para evitar problemas de recepción y costes adicionales, utilice de todas maneras sólo la dirección que se le comunicará. Asegúrese de que el envío no se efectúe sin franqueo, como mercancía voluminosa, exprés u otro tipo de transporte especial. Envíe por favor el aparato incluyendo todos los accesorios entregados con la compra y garantice un embalaje de transporte lo suficientemente seguro.

Servicio de reparación

Reparaciones **que no están cubiertas por la garantía**, las puede dejar efectuar por nuestra filial de servicio por cuenta suya. Ésta le elaborará gustosamente un presupuesto.

Sólo atenderemos aparatos que hayan sido enviados en un embalaje suficiente y franqueados.

Atención: Por favor, envíe el aparato limpio, señalando el defecto a nuestra filial de servicio.

No aceptaremos aparatos que hayan sido enviados sin franqueo, como mercancía voluminosa, exprés o cualquier tipo de transporte especial.

Nos encargamos gratuitamente de la eliminación de sus aparatos defectuosos enviados.

Service-Center



Servicio España

Tel.: 902 59 99 22
 (0,08 EUR/Min. + 0,11 EUR/
 lamada (tarifa normal))
 (0,05 EUR/Min. + 0,11 EUR/
 llamada (tarifa reducida))
 E-Mail: grizzly@lidl.es
IAN 359707_2101

Importador

Por favor, observe que la siguiente dirección no es una dirección de servicio. Contacte primeramente al centro de servicio mencionado arriba.

Grizzly Tools GmbH & Co. KG

Stockstädter Straße 20
 63762 Großostheim
 ALEMANIA
 www.grizzlytools-service.eu

DE

AT

CH

Original- EC-Konformitätserklärung

Hiermit bestätigen wir, dass der

Akku-Bohrschrauber

Modell PBSA 12 D4

Seriennummer

000001 - 470000

folgenden einschlägigen EU-Richtlinien in ihrer jeweils gültigen Fassung entspricht:

2006/42/EG • 2014/30/EU • 2011/65/EU* & (EU)2015/863

Um die Übereinstimmung zu gewährleisten, wurden folgende harmonisierte Normen sowie nationale Normen und Bestimmungen angewendet:

**EN 62841-1:2015 • EN 62841-2-1:2018/A11:2019 • IEC 62471:2006
EN 55014-1:2017 • EN 55014-2:2015 • EN IEC 63000:2018**

Die alleinige Verantwortung für die Ausstellung dieser Konformitätserklärung trägt der Hersteller:



Grizzly Tools GmbH & Co. KG

Stockstädter Straße 20

63762 Großostheim

GERMANY

10.07.2021

Christian Frank

Dokumentationsbevollmächtigter

* Der oben beschriebene Gegenstand der Erklärung erfüllt die Vorschriften der Richtlinie 2011/65/EU des Europäischen Parlaments und des Rates vom 8. Juni 2011 zur Beschränkung der Verwendung bestimmter gefährlicher Stoffe in Elektro- und Elektronikgeräten.

GB

IE

Translation of the original EC declaration of conformity

We hereby confirm that the
Cordless Drill
model PBSA 12 D4
Serial number
000001 - 470000

conforms with the following applicable relevant version of the EU guidelines:

2006/42/EC • 2014/30/EU • 2011/65/EU* & (EU)2015/863

In order to guarantee consistency, the following harmonised standards as well as national standards and stipulations have been applied:

**EN 62841-1:2015 • EN 62841-2-1:2018/A11:2019 • IEC 62471:2006
EN 55014-1:2017 • EN 55014-2:2015 • EN IEC 63000:2018**

This declaration of conformity is issued under the sole responsibility of the manufacturer:



Grizzly Tools GmbH & Co. KG
Stockstädter Straße 20
D-63762 Großostheim, GERMANY
10.07.2021

Christian Frank
(Documentation Representative)

* *The object of the declaration described above satisfies the provisions of Directive 2011/65/EU of the European Parliament and the Council of 8 June 2011 on limiting the use of certain harmful substances in electrical and electronic appliances.*

FR

BE

Traduction de la déclaration de conformité CE originale

Nous certifions par la présente que le

Perceuse-visseuse sans fil de construction PBSA 12 D4

Numéro de série
000001 - 470000

est conforme aux directives UE actuellement en vigueur :

2006/42/EC • 2014/30/EU • 2011/65/EU* & (EU)2015/863

En vue de garantir la conformité les normes harmonisées ainsi que les normes et décisions nationales suivantes ont été appliquées :

**EN 62841-1:2015 • EN 62841-2-1:2018/A11:2019 • IEC 62471:2006
EN 55014-1:2017 • EN 55014-2:2015 • EN IEC 63000:2018**

Le fabricant assume seul la responsabilité d'établir la présente déclaration de conformité :

CE Grizzly Tools GmbH & Co. KG
Stockstädter Straße 20
D-63762 Großostheim, GERMANY
10.07.2021



Christian Frank
(Chargé de documentation)

* L'objet de la déclaration décrit ci-dessus est conforme aux dispositions de la directive 2011/65/UE du Parlement Européen et du Conseil du 8 juin 2011 sur la limitation de l'utilisation de certaines substances dangereuses dans les équipements électriques et électroniques.

NL

BE

Vertaling van de originele CE-conformiteitsverklaring

Hiermede bevestigen wij dat de
Accu-schroefboormachine
bouwsérie PBSA 12 D4
Serienummer
000001 - 470000

is overeenkomstig met de hierna volgende, van toepassing zijnde EU-richtlijnen:

2006/42/EC • 2014/30/EU • 2011/65/EU* & (EU)2015/863

Om de overeenstemming te waarborgen, werden de hierna volgende, in overeenstemming gebrachte normen en nationale normen en bepalingen toegepast:

**EN 62841-1:2015 • EN 62841-2-1:2018/A11:2019 • IEC 62471:2006
EN 55014-1:2017 • EN 55014-2:2015 • EN IEC 63000:2018**

De exclusieve verantwoordelijkheid voor de uitgifte van deze conformiteitsverklaring wordt gedragen door de fabrikant:

CE Grizzly Tools GmbH & Co. KG
Stockstädter Straße 20
D-63762 Großostheim, GERMANY
10.07.2021



Christian Frank
(Documentatiegelastigde)

** Het hierboven beschreven voorwerp van de verklaring voldoet aan de voorschriften van de richtlijn 2011/65/EU van het Europese Parlement en van de Raad van 8 juni 2011 inzake beperking van het gebruik van bepaalde gevaarlijke stoffen in elektrische en elektronische apparaten.*

PL

Tłumaczenie oryginalnej deklaracji zgodności WE

Niniejszym oświadczamy, że konstrukcja
Akumulatorowa wiertarko-wkrętarka
seria produkcyjna PBSA 12 D4

Numer seryjny
000001 - 470000

spełnia wymogi odpowiednich Dyrektyw UE w ich aktualnie obowiązującym brzmieniu:

2006/42/EC • 2014/30/EU • 2011/65/EU* & (EU)2015/863

W celu zapewnienia zgodności z powyższymi dyrektywami zastosowano następujące normy harmonizujące oraz normy i przepisy krajowe:

**EN 62841-1:2015 • EN 62841-2-1:2018/A11:2019 • IEC 62471:2006
EN 55014-1:2017 • EN 55014-2:2015 • EN IEC 63000:2018**

Wyłączną odpowiedzialność za wystawienie tej deklaracji zgodności ponosi producent:



Grizzly Tools GmbH & Co. KG
Stockstädter Straße 20
63762 Großostheim
Germany
10.07.2021

Christian Frank
Osoba upoważniona do sporządzania dokumentacji technicznej

* Wyżej opisany przedmiot deklaracji spełnia wymogi dyrektywy 2011/65/UE Parlamentu Europejskiego i Rady z dnia 8 czerwca 2011 r. w sprawie ograniczenia stosowania niektórych niebezpiecznych substancji w sprzęcie elektrycznym i elektronicznym.



Překlad originálního prohlášení o shodě CE

Potvrzujeme tímto, že konstrukce

Aku vrtací šroubovák
konstrukční řady PBSA 12 D4

Pořadové číslo
000001 - 470000

odpovídá následujícím příslušným směrnícím EÚ v jejich právě platném znění:

2006/42/EC • 2014/30/EU • 2011/65/EU* & (EU)2015/863

Aby byl zaručen souhlas, byly použity následující harmonizované normy, národní normy a ustanovení:

EN 62841-1:2015 • EN 62841-2-1:2018/A11:2019 • IEC 62471:2006
EN 55014-1:2017 • EN 55014-2:2015 • EN IEC 63000:2018

Výhradní odpovědnost za vystavení tohoto prohlášení o shodě nese výrobce:

CE Grizzly Tools GmbH & Co. KG
Stockstädter Straße 20
D-63762 Großostheim,
GERMANY
10.07.2021

Christian Frank
(Osoba zplnomocněná k sestavení dokumentace)

* Výše popsaný předmět prohlášení splňuje předpisy směrnice 2011/65/EU Evropského parlamentu a Rady z 8. června 2011 o omezení používání některých nebezpečných látek v elektrických a elektronických zařízeních.

SK

**Preklad originálneho
prehlásenia o zhode CE**

Týmto potvrdzujeme, že
**Aku vrtací skrutkovač
konštrukčnej rady PBSA 12 D4**
Poradové číslo
000001 - 470000

zodpovedá nasledujúcim príslušným smerniciam EÚ v ich práve platnom znení:

2006/42/EC • 2014/30/EU • 2011/65/EU* & (EU)2015/863

Aby bola zaručená zhoda, boli použité nasledovné harmonizované normy ako i národné normy a predpisy:

**EN 62841-1:2015 • EN 62841-2-1:2018/A11:2019 • IEC 62471:2006
EN 55014-1:2017 • EN 55014-2:2015 • EN IEC 63000:2018**

Jediný zodpovedný za vystavenie tohto vyhlásenia o zhode je výrobca:

CE Grizzly Tools GmbH & Co. KG
Stockstädter Straße 20
D-63762 Großostheim, GERMANY
10.07.2021



Christian Frank
(Osoba splnomocnená na zostavenie dokumentácie)

* Vyššie popísaný predmet vyhlásenia spĺňa predpisy smernice 2011/65/EU Európskeho parlamentu a Rady z 8. júna 2011 pre obmedzenie používania určitých nebezpečných látok v elektrických a elektronických prístrojoch.



Oversættelse af den originale CE-konformitetserklæring

Hermed bekræfter vi, at
**Batteridrevet bore-/skruemaskine
af serien PBSA 12 D4**

Serienummer
000001 - 470000

opfylder følgende gældende EF-direktiver i deres respektive gyldige version:

2006/42/EC • 2014/30/EU • 2011/65/EU* & (EU)2015/863

For at sikre overensstemmelsen, blev følgende harmoniserede standarder samt nationale standarder og regler anvendt:

**EN 62841-1:2015 • EN 62841-2-1:2018/A11:2019 • IEC 62471:2006
EN 55014-1:2017 • EN 55014-2:2015 • EN IEC 63000:2018**

Det er udelukkende producentens ansvar at udarbejde denne
overensstemmelseserklæring:

CE Grizzly Tools GmbH & Co. KG
Stockstädter Straße 20
D-63762 Großostheim, GERMANY
10.07.2021

Christian Frank
(Dokumentationsbefuldmægtiget)

* Erklæringens ovennævnte genstand opfylder forskrifterne i Europaparlamentets og Rådets direktiv 2011/65/EU af 8. juni 2011 til begrænsning af anvendelsen af visse farlige stoffer i elektrisk og elektronisk udstyr



Traducción de la Declaración de conformidad CE original

Mediante la presente declaramos que
**Atornilladora taladradora recargable
de la serie PBSA 12 D4**

Número de serie
000001 - 470000

corresponde a las siguientes Directivas de la UE corrientes en su respectiva versión vigente:

2006/42/EC • 2014/30/EU • 2011/65/EU* & (EU)2015/863

Para garantizar la conformidad, se aplicaron las siguientes normas armonizadas, así como las normas y regulaciones nacionales:

**EN 62841-1:2015 • EN 62841-2-1:2018/A11:2019 • IEC 62471:2006
EN 55014-1:2017 • EN 55014-2:2015 • EN IEC 63000:2018**

El fabricante es el único responsable de expedir esta Declaración de Conformidad :

CE Grizzly Tools GmbH & Co. KG
Stockstädter Straße 20
63762 Großostheim
GERMANY
10.07.2021

Christian Frank
Apoderado de documentación

** El objeto de la declaración arriba descrito cumple con las directrices de la Directiva 2011/65/UE del Parlamento Europeo y del Consejo de 8 de junio de 2011 sobre restricciones a la utilización de determinadas sustancias peligrosas en aparatos eléctricos y electrónicos.*

**Explosionszeichnung • Exploded Drawing
 Vue éclatée • Explosietekening
 Výkres sestavení • Rysunek samorozwijający
 Nákresey explózií • Plano de explosión
 Eksplosionstegning**

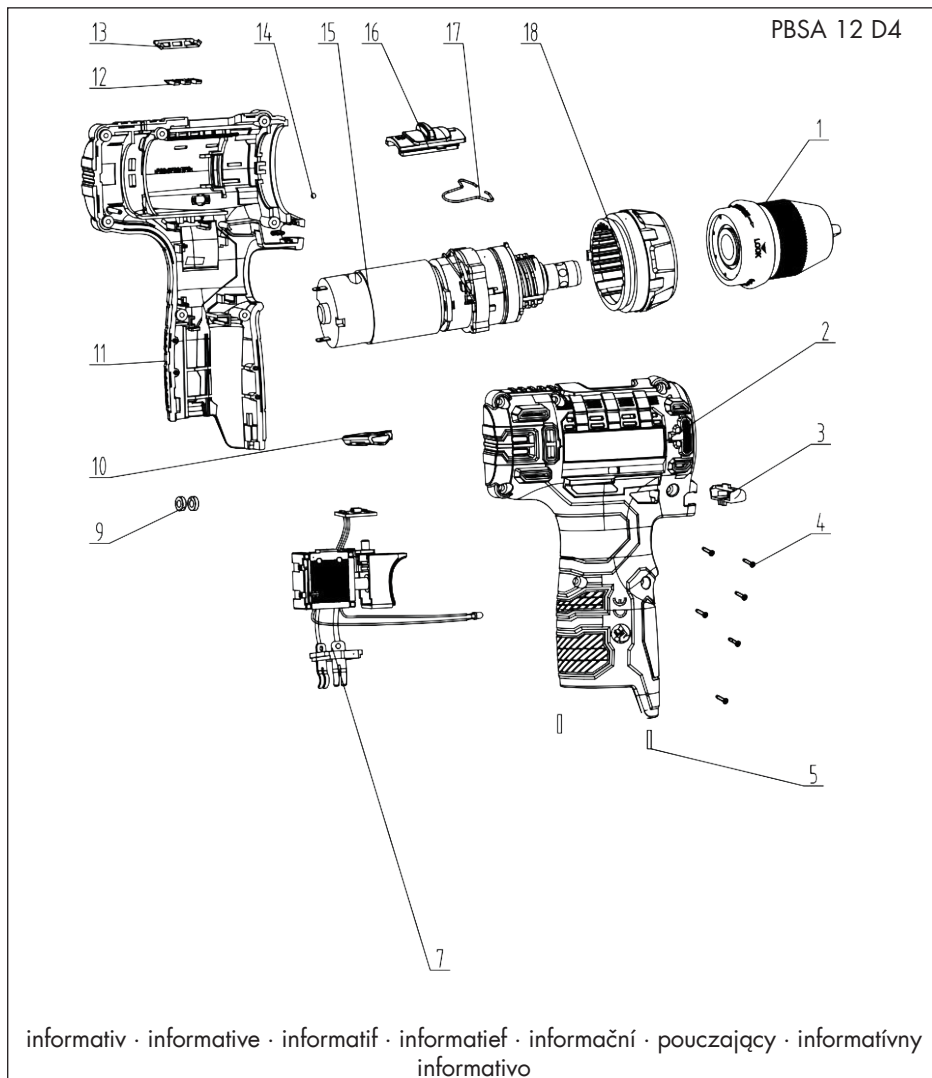

20210623_rev02_js

GRIZZLY TOOLS GMBH & CO. KG

Stockstädter Straße 20
DE-63762 Großostheim
GERMANY

Stand der Informationen · Last Information Update ·
Version des informations · Stand van de informatie ·
Stan informacii · Stav informací · Stav informácií · Tilstand
af information · Estado de las informaciones: 05/2021
Ident.-No.: 72036172052021-8

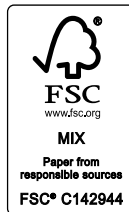

IAN 359707_2101



8 