



SPIELKÜCHE PLAY KITCHEN CUISINE POUR ENFANT



(DE) (AT) (CH)

SPIELKÜCHE

Gebrauchsanweisung

(FR) (BE)

CUISINE POUR ENFANT

Notice d'utilisation

(PL)

KUCHNIA DO ZABAWY DLA DZIECI

Instrukcja użytkowania

(SK)

DETSKÁ KUCHYNKA

Návod na používanie

(DK)

LEGEKØKKEN

Brugervejledning

(HU)

JÁTÉKKONYHA

Használati útmutató

(HR)

DJEČJA KUHINJA

Upute za uporabu

(BG)

ДЕТСКА КУХНЯ

Ръководството за използване

(GB) (IE)

PLAY KITCHEN

Instructions for use

(NL) (BE)

SPEELKEUKEN

Gebruiksaanwijzing

(CZ)

DĚTSKÁ KUCHYŇKA

Návod k použití

(ES)

COCINA DE JUGUETE

Instrucciones de uso

(IT)

CUCINA GIOCATTOLO

Istruzioni d'uso

(SI)

KOMPLET ZA IGRO - KUHINJA

Navodilo za uporabo

(RO)

BUCĂȚĂRIE DE JUCĂRIE

Instrucțiuni de utilizare

(GR)

ΚΟΥΖΙΝΑ ΠΑΙΔΙΚΗ

Οδηγίες χρήσης



IAN 443597_2210

(DE) (AT) (CH) (GB) (IE) (FR) (BE) (NL)
(PL) (CZ) (SK) (ES) (DK) (IT) (HU) (SI)
(HR) (RO) (BG) (GR)

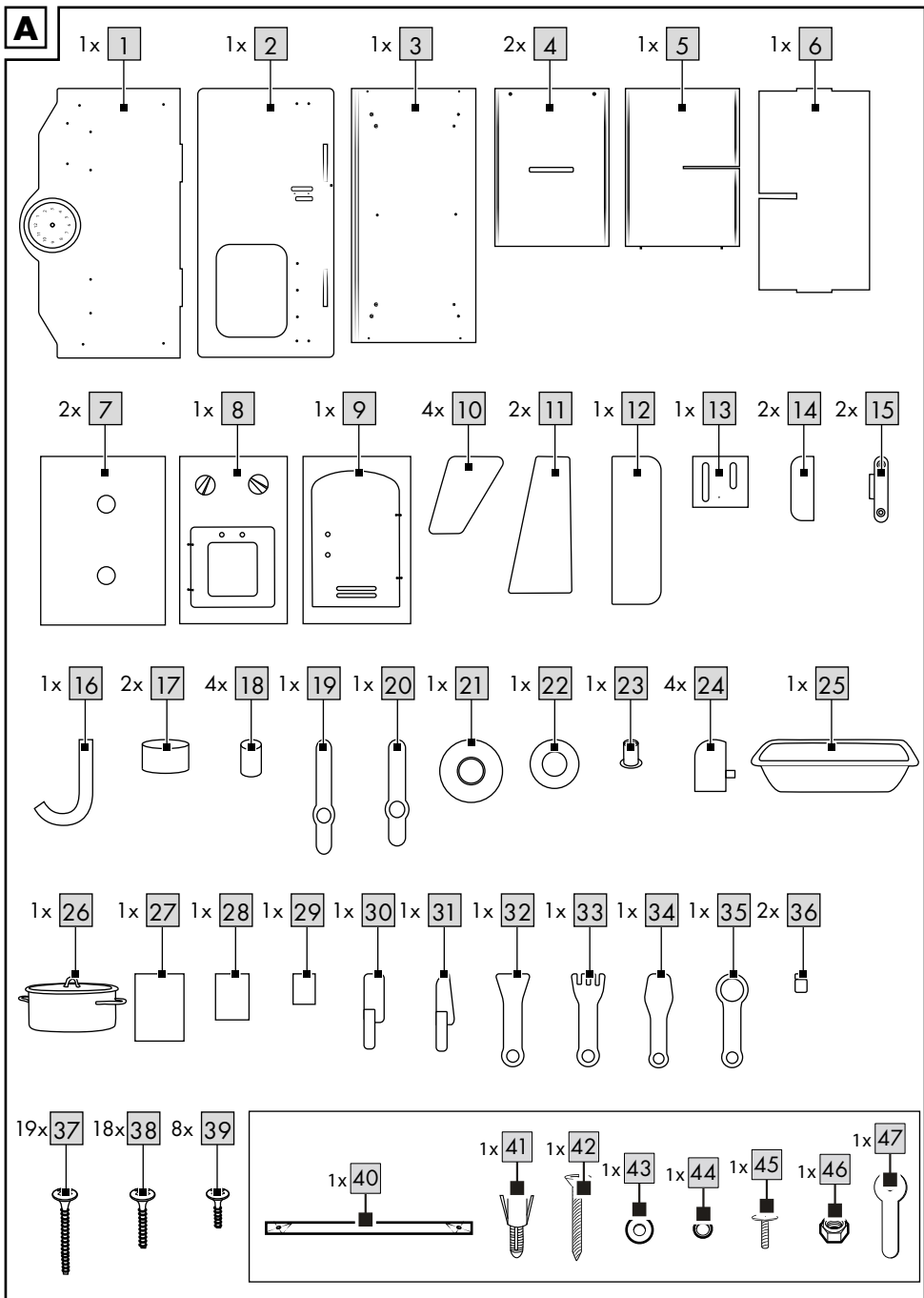

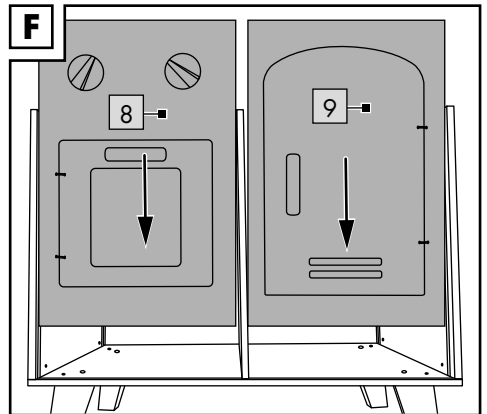
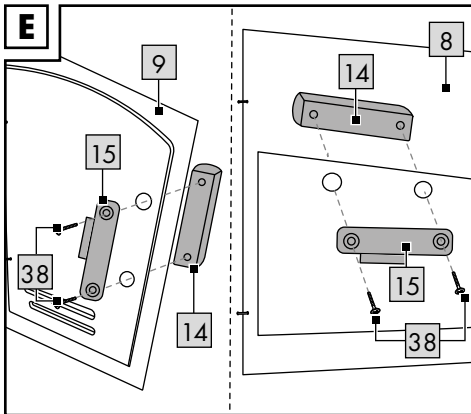
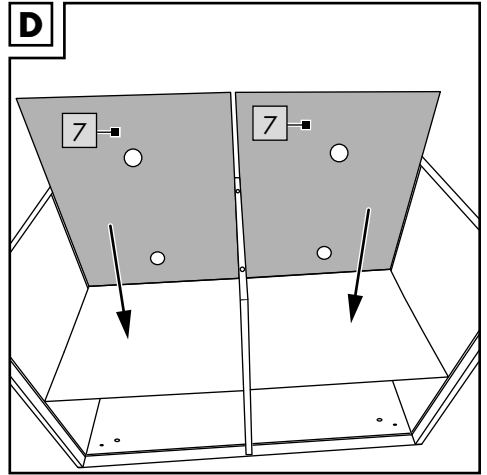
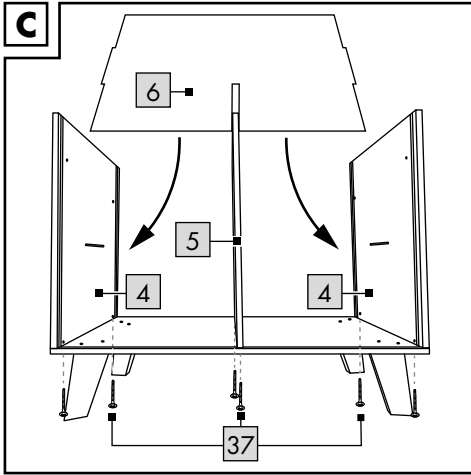
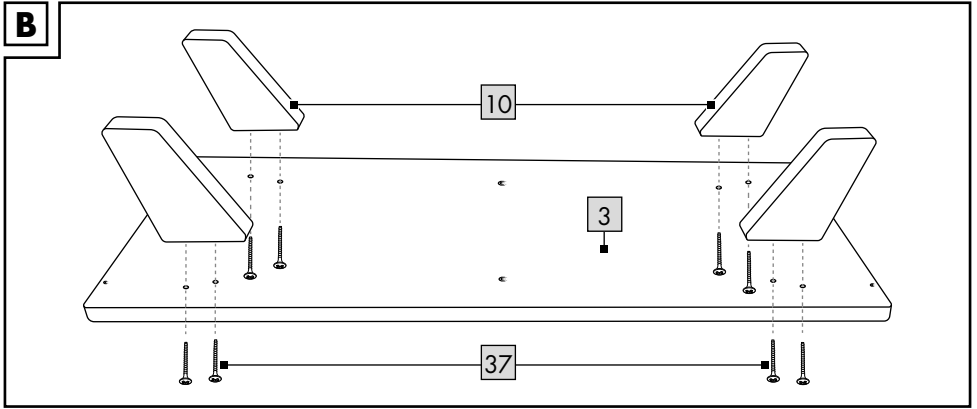

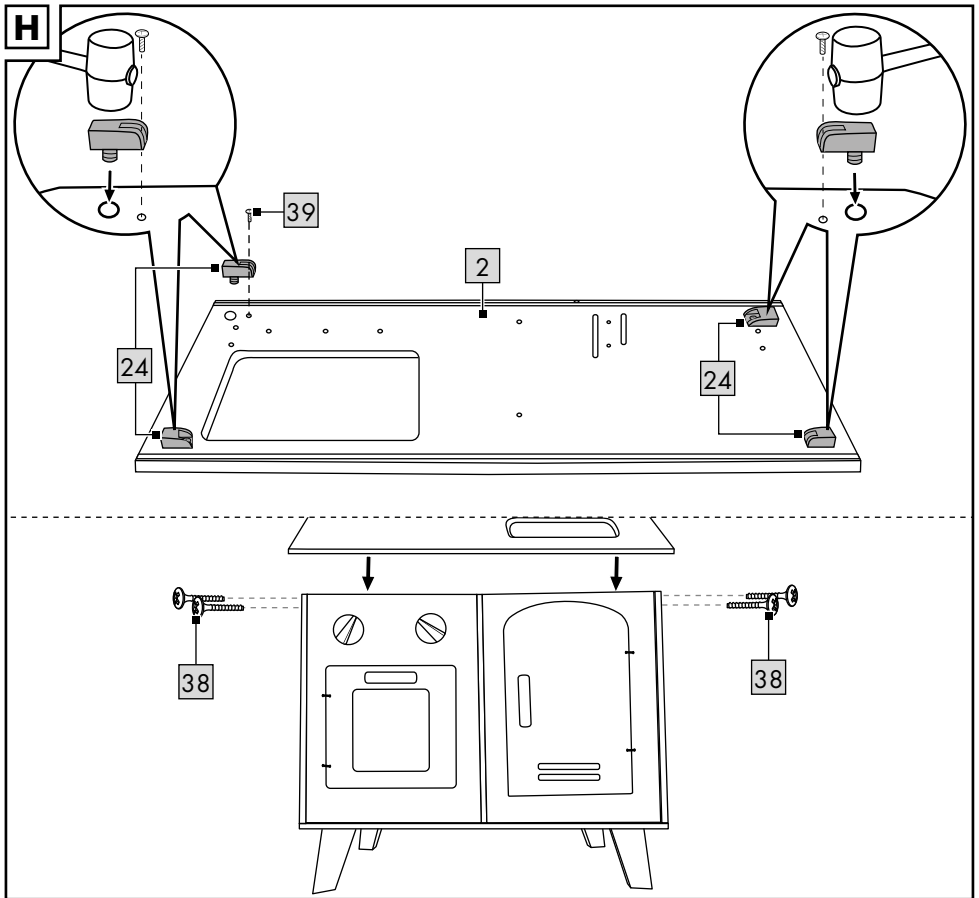
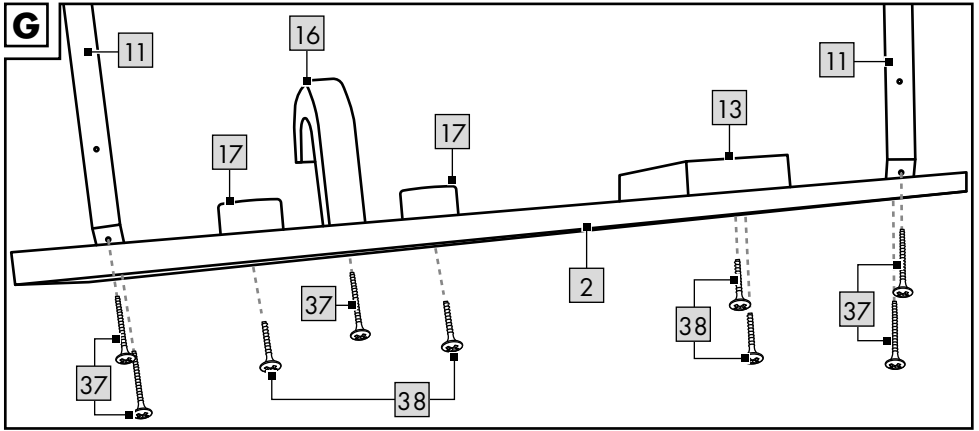

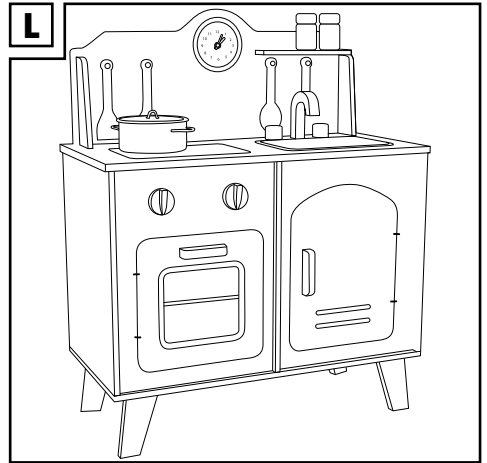
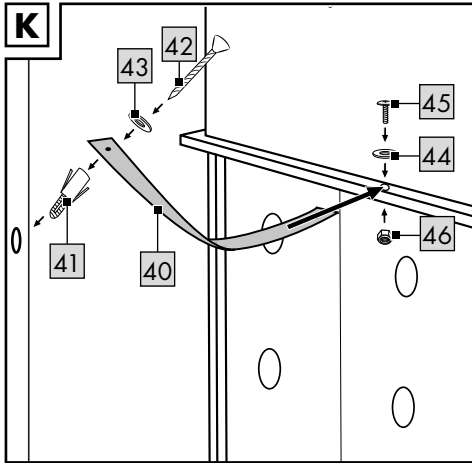
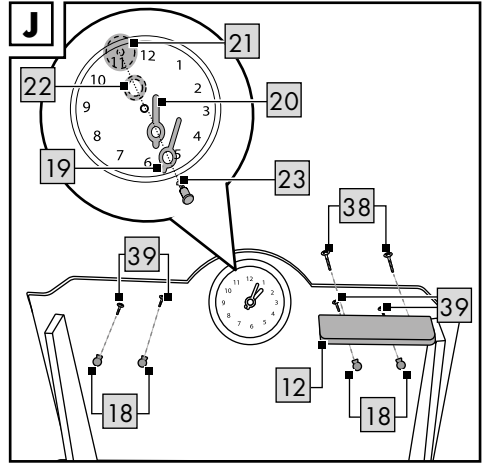
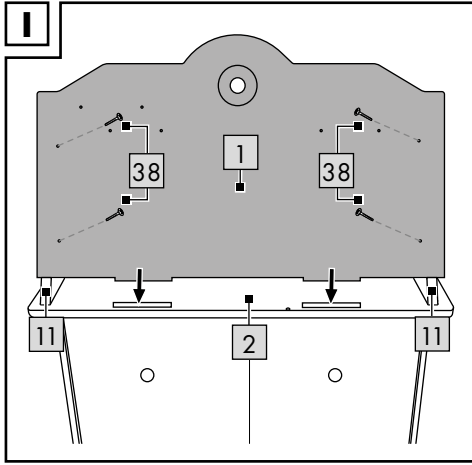

Herzlichen Glückwunsch!

Mit Ihrem Kauf haben Sie sich für einen hochwertigen Artikel entschieden. Machen Sie sich vor der ersten Verwendung mit dem Artikel vertraut.



Lesen Sie hierzu aufmerksam die nachfolgende Gebrauchsanweisung.

Benutzen Sie den Artikel nur wie beschrieben und für die angegebenen Einsatzbereiche. Bewahren Sie diese Gebrauchsanweisung gut auf. Händigen Sie alle Unterlagen bei Weitergabe des Artikels an Dritte ebenfalls mit aus.

Lieferumfang (Abb. A)

- 1 x Spielküche, zerlegt (1 - 25)
- 1 x Zubehör (26 - 36)
- 19 x Schraube \varnothing 4 x 30 mm (37)
- 18 x Schraube \varnothing 4 x 18 mm (38)
- 8 x Schraube \varnothing 4 x 12 mm (39)
- 1 x Set Wandbefestigungsmaterial (40 - 47)
- 1 x Gebrauchsanweisung

Technische Daten

Maße:

ca. 59 x 74 x 29 cm (B x H x T)

 Hiermit erklärt Delta-Sport Handelskontor GmbH, dass dieser Artikel mit den folgenden grundlegenden Anforderungen und den übrigen einschlägigen Bestimmungen übereinstimmt:

2009/48/EG – Spielzeug-Richtlinie



Herstellungsdatum (Monat/Jahr):
04/2023

Bestimmungsgemäße Verwendung

Dieser Artikel ist ein Spielzeug für Kinder ab 3 Jahren für den privaten Gebrauch.



Sicherheitshinweise

- Achtung. Nicht für Kinder unter 36 Monaten geeignet. Erstickungsgefahr. Kleine Teile.
- Achtung. Alle Verpackungs- und Befestigungsmaterialien sind nicht Bestandteil des Spielzeugs und müssen aus Sicherheitsgründen stets entfernt werden, bevor der Artikel Kindern zum Spielen übergeben wird.
- Kinder dürfen nur unter Aufsicht von Erwachsenen mit dem Artikel spielen.
- Achtung. Von Feuer fernhalten.
- Der Zusammenbau ist durch einen Erwachsenen vorzunehmen. Achten Sie darauf, dass der Artikel und sämtliche Bestandteile bzw. Komponenten nur im aufgebauten Zustand an das Kind übergeben werden.
- Das Kochgeschirr darf nicht zum tatsächlichen Kochen verwendet werden.
- Der Artikel muss direkt nach dem Aufbau an einer Wand fixiert werden.
- Prüfen Sie den Artikel vor jedem Gebrauch auf Beschädigungen oder Abnutzungen. Der Artikel darf nur in einwandfreiem Zustand verwendet werden!

Montage

Wichtig: Der Aufbau des Artikels sollte aufgrund der Größe mit mindestens zwei Erwachsenen durchgeführt werden.

- Für den Aufbau des Artikels benötigen Sie einen geeigneten Schraubendreher (nicht im Lieferumfang enthalten), eine Bohrmaschine (nicht im Lieferumfang enthalten) und einen Kunststoffhammer (nicht im Lieferumfang enthalten).
- Montieren Sie den Artikel, wie in den Abbildungen B - J gezeigt, auf einem ebenen Untergrund.
- Benutzen Sie das Verpackungsmaterial als Unterlage, um den Artikel aufzubauen.

Wandmontage (Abb. K)

WICHTIG! Prüfen Sie vor dem Befestigen des Artikels, ob das mitgelieferte Befestigungsmaterial für Ihre Wand geeignet ist. Verwenden Sie für die Wandmontage nur geeignetes Montagematerial. Erkundigen Sie sich ggf. im Fachhandel.

1. Fixieren Sie das mitgelieferte Band (40) an der Wand, wie in Abbildung K gezeigt.
2. Fixieren Sie das andere Ende des Bandes an der Rückseite des Artikels, wie in Abbildung K gezeigt.

Lagerung, Reinigung

Lagern Sie den Artikel bei Nichtbenutzung immer trocken und sauber bei Raumtemperatur. Nur mit einem trockenen Reinigungstuch sauber wischen.

WICHTIG! Nie mit scharfen Reinigungsmitteln reinigen.

Hinweise zur Entsorgung



Entsorgen Sie den Artikel und die Verpackungsmaterialien entsprechend den aktuellen örtlichen Vorschriften.

Bewahren Sie Verpackungsmaterialien (wie z. B. Folienbeutel) für Kinder unerschwinglich auf. Weitere Informationen zur Entsorgung des ausgedienten Artikels erhalten Sie bei Ihrer Gemeinde- oder Stadtverwaltung. Entsorgen Sie den Artikel und die Verpackung umweltschonend.



Der Recycling-Code dient der Kennzeichnung verschiedener Materialien zur Rückführung in den Wiederverwertungskreislauf (Recycling). Der Code besteht aus einem Recyclingsymbol für den Verwertungskreislauf und einer Nummer, die das Material kennzeichnet.

Hinweise zur Garantie und Serviceabwicklung

Der Artikel wurde mit großer Sorgfalt und unter ständiger Kontrolle produziert. DELTA-SPORT HANDELSKONTOR GmbH räumt privaten Endkunden auf diesen Artikel drei Jahre Garantie ab Kaufdatum (Garantiefrist) nach Maßgabe der folgenden Bestimmungen ein. Die Garantie gilt nur für Material- und Verarbeitungsfehler. Die Garantie erstreckt sich nicht auf Teile, die der normalen Abnutzung unterliegen und deshalb als Verschleißteile anzusehen sind (z. B. Batterien) sowie nicht auf zerbrechliche Teile, z. B. Schalter, Akkus oder Teile, die aus Glas gefertigt sind.

Ansprüche aus dieser Garantie sind ausgeschlossen, wenn der Artikel unsachgemäß oder missbräuchlich oder nicht im Rahmen der vorgesehenen Bestimmung oder des vorgesehenen Nutzungsumfanges verwendet wurde oder Vorgaben in der Anleitung/Anweisung nicht beachtet wurden, es sei denn, der Endkunde weist nach, dass ein Material- oder Verarbeitungsfehler vorliegt, der nicht auf einem der vorgenannten Umstände beruht.

Ansprüche aus der Garantie können nur innerhalb der Garantiefrist unter Vorlage des Originalkassenbelegs geltend gemacht werden. Bitte bewahren Sie deshalb den Originalkassenbeleg auf. Die Garantiefrist wird durch etwaige Reparaturen aufgrund der Garantie, gesetzlicher Gewährleistung oder Kulanz nicht verlängert. Dies gilt auch für ersetzte und reparierte Teile. Bitte wenden Sie sich bei Beanstandungen zunächst an die untenstehende Service-Hotline oder setzen Sie sich per E-Mail mit uns in Verbindung. Liegt ein Garantiefall vor, wird der Artikel von uns – nach unserer Wahl – für Sie kostenlos repariert, ersetzt oder der Kaufpreis erstattet. Weitere Rechte aus der Garantie bestehen nicht. Ihre gesetzlichen Rechte, insbesondere Gewährleistungsansprüche gegenüber dem jeweiligen Verkäufer, werden durch diese Garantie nicht eingeschränkt.

IAN: 443597_2210

DE Kundenservice Deutschland

Tel.: 0800 5435 111

E-Mail: deltasport@lidl.de

AT Service Österreich

Tel.: 0800 447744

E-Mail: deltasport@lidl.at

CH Service Schweiz

Tel.: 0800 56 44 33

E-Mail: deltasport@lidl.ch

Congratulations!

You have chosen to purchase a high-quality product. Familiarise yourself with the product before using it for the first time.



Read the following instructions for use carefully.

Use the product only as described and only for the given areas of application. Store these instructions for use carefully. When passing the product on to third parties, please also hand over all accompanying documents.

Package contents (Fig. A)

- 1 x play kitchen, disassembled (1–25)
- 1 x accessories (26–36)
- 19 x screw Ø 4 x 30mm (37)
- 18 x screw Ø 4 x 18mm (38)
- 8 x screw Ø 4 x 12mm (39)
- 1 x set wall attachment materials (40–47)
- 1 x instructions for use

Technical data

Dimensions:

approx. 59 x 74 x 29cm (W x H x D)



Delta-Sport Handelskontor GmbH hereby declares that this product meets the following basic requirements, as well as other important regulations:

2009/48/EC – Toy Safety Directive



UK Conformity Assessed

Delta-Sport Handelskontor GmbH hereby declares that this product meets the following basic requirements, as well as

other important regulations:

Toys (Safety) Regulations 2011



Date of manufacture (month/year):

04/2023

Intended use

This product is a toy for children three years and over and is for personal use only.

Safety information

- Warning. Not suitable for children under 36 months. Choking hazard. Small parts.
- Warning. None of the packaging materials or attachments are part of the toy itself, and must always be removed for safety reasons before the product is given to children to play with.
- Children may play with the product only under adult supervision.
- Warning. Keep away from fire.
- Adult assembly required. Make sure the product and its various components are given to the child only once fully assembled.
- The cookware must not be used for actual cooking.
- The product must be mounted to a wall immediately after assembly.
- Check the product for damage or wear before each use. Use the product only if it is in perfect condition!

Assembly

Important: because of its size, the product should be assembled by at least two adults.

- To assemble the product you need a suitable screwdriver (not included in the package contents), a drill (not included in the package contents), and a plastic hammer (not included in the package contents).
- Assemble the product on a level surface, as shown in Figures B–J.
- Use the packaging materials as a surface on which to assemble the product.

Wall mounting

IMPORTANT! Before mounting the product, check that the supplied fixings are suitable for your wall. Use only suitable mounting materials for wall mounting. Enquire at a specialist store if necessary.

1. Attach the supplied strap (40) to the wall, as shown in Figure K.
2. Attach the other end of the strap to the back of the product, as shown in Figure K.

Storage, cleaning

When not in use, always store the product clean and dry at room temperature. Wipe clean with a dry cloth only.

IMPORTANT! Never clean the product with harsh cleaning agents.

Disposal



Dispose of the product and packaging materials in accordance with current local regulations. Store the packaging materials (foil bags, for example) out of the reach of children. For further information about disposal of the product no longer needed, contact your local council. Dispose of the product and the packaging in an environmentally friendly manner.



The Recycling Code distinguishes different materials to be returned for recycling. The Code consists of the recycling symbol for the recycling process and a number that identifies the material.

Notes on the guarantee and service handling

The product was produced with great care and under continuous quality control. DELTA-SPORT HANDELSKONTOR GmbH gives private end customers a three-year guarantee on this product from the date of purchase (guarantee period) in accordance with the following provisions.

The guarantee is only valid for material and manufacturing defects. The guarantee does not cover parts subject to normal wear and tear that are thus considered wear parts (e.g. batteries) or fragile parts such as switches, rechargeable batteries, or parts made of glass.

Claims under this guarantee are excluded if the product has been used incorrectly, improperly, or contrary to the intended purpose, or if the provisions in the instructions for use were not observed, unless the end customer proves that a material or manufacturing defect exists that was not caused by one of the aforementioned circumstances.

Claims under the guarantee can only be made within the guarantee period by presenting the original sales receipt. Please therefore keep the original sales receipt. The guarantee period is not extended by any repairs carried out under the guarantee, under statutory guarantees, or as a gesture of goodwill. This also applies to replaced and repaired parts.

If you wish to make a claim please first contact the service hotline mentioned below or contact us by e-mail. If there is a guarantee case, then the product will be repaired or replaced free of charge to you or the purchase price will be refunded, depending on our choice.

Your legal rights, in particular guarantee claims against the respective seller, are not limited by this guarantee.

IAN: 443597_2210

GB Service Great Britain
Tel.: 0800 404 7657
E-Mail: deltasport@lidl.co.uk

IE Service Ireland
Tel.: 1800 101010
E-Mail: deltasport@lidl.ie

Félicitations !

Vous venez d'acquérir un article de grande qualité. Avant la première utilisation, familiarisez-vous avec l'article.



Pour cela, veuillez lire attentivement la notice d'utilisation suivante.

Utilisez l'article uniquement comme indiqué et pour les domaines d'utilisation mentionnés. Conservez bien cette notice d'utilisation. Si vous cédez l'article à un tiers, veuillez à lui remettre l'ensemble de la documentation.

Étendue de la livraison (fig. A)

- 1 cuisine de jeu, démontée (1 - 25)
- 1 lots d'accessoires (26 - 36)
- 19 vis Ø 4 x 30 mm (37)
- 18 vis Ø 4 x 18 mm (38)
- 8 vis Ø 4 x 12 mm (39)
- 1 jeu de matériel de montage mural (40 - 47)
- 1 notice d'utilisation

Caractéristiques techniques

Dimensions :

env. 59 x 74 x 29 cm (La x H x P)

 Delta-Sport Handelskontor GmbH déclare par la présente que cet article répond aux exigences essentielles et aux autres dispositions en vigueur suivantes : 2009/48/EG - Directive relative à la sécurité des jouets

 Date de fabrication (mois/année) : 04/2023

Utilisation conforme à sa destination

Cet article est un jouet pour enfants à partir de 3 ans destiné à un usage privé.

Consignes de sécurité

- Attention. Ne convient pas aux enfants de moins de 36 mois. Danger d'étouffement. Petits éléments.
- Attention. Les matériaux d'emballage et de fixation ne font pas partie du jouet et doivent toujours être retirés pour des raisons de sécurité avant de donner l'article aux enfants pour jouer.
- Les enfants ne doivent jouer avec l'article que sous la surveillance d'adultes.
- Attention. Tenir loin du feu.
- Assemblage par un adulte requis. Veuillez à ce que l'article et toutes les pièces ou composants ne soient remis à l'enfant qu'une fois assemblés.
- Les ustensiles de cuisine ne doivent pas être utilisés pour la cuisson proprement dite.
- L'article doit être fixé au mur immédiatement après le montage.
- Avant chaque utilisation, vérifiez que l'article n'est pas endommagé et ne présente pas de signes d'usure. L'article ne doit être utilisé qu'en parfait état !

Montage

Important : en raison de ses dimensions, l'article doit être assemblé par au moins deux adultes.

- Pour le montage de l'article, vous avez besoin d'un tournevis approprié (non compris dans l'étendue de la livraison), d'une perceuse (non comprise dans l'étendue de la livraison) et d'un marteau en plastique (non compris dans l'étendue de la livraison).
- Montez l'article comme indiqué sur les figures B - J. L'article doit être monté sur une surface plane.
- Utilisez le matériel d'emballage comme base pour assembler l'article.

Montage mural

IMPORTANT ! Avant de fixer l'article, vérifiez si le matériel de fixation fourni est adapté à votre mur. N'utilisez que du matériel de montage approprié pour le montage mural. Si nécessaire, adressez-vous à votre revendeur spécialisé.

1. Fixez la sangle fournie (40) au mur, comme illustré à la figure K.
2. Fixez l'autre extrémité de la sangle à l'arrière de l'article, comme illustré à la figure K.

Stockage, nettoyage

Lorsque vous n'utilisez pas l'article, rangez-le toujours dans un endroit sec et propre à une température ambiante. Essuyez uniquement avec un chiffon de nettoyage à sec.

IMPORTANT ! Ne jamais laver avec des produits de nettoyage agressifs.

Mise au rebut



Ce produit est recyclable. Il est soumis à la responsabilité élargie du fabricant et est collecté séparément.



Éliminez l'article et les matériaux d'emballage conformément aux réglementations locales actuelles en vigueur. Conservez les matériaux d'emballage (comme les sachets en plastique) hors de portée des enfants. Vous obtiendrez plus d'informations relatives à l'élimination de l'article usagé auprès de votre commune ou de votre municipalité. Éliminez l'article et l'emballage dans le respect de l'environnement.



Le code de recyclage est utilisé pour identifier les différents matériaux à retourner dans le cycle de recyclage. Ce code se compose du symbole de recyclage, représentant le cycle de recyclage ainsi que d'un numéro identifiant le matériau.

Indications concernant la garantie et le service après-vente

L'article a été produit avec grand soin et sous un contrôle constant. DELTA-SPORT HANDELS-KONTOR GmbH accorde au client final privé une garantie de trois ans sur cet article à compter de la date d'achat (période de garantie) conformément aux dispositions suivantes. La garantie ne vaut que pour les défauts de matériaux et de fabrication.

La garantie ne couvre pas les pièces soumises à une usure normale, lesquelles doivent donc être considérées comme des pièces d'usure (comme par ex. les piles), de même qu'elle ne couvre pas les pièces fragiles, telles que les interrupteurs, les batteries ou les pièces fabriquées en verre.

Les réclamations au titre de cette garantie sont exclues si l'article a été utilisé de manière abusive ou inappropriée, hors du cadre de son usage ou du champ d'application prévu ou si les instructions de la notice d'utilisation n'ont pas été respectées, à moins que le client final ne prouve que l'article présentait un défaut de matériau ou de fabrication n'étant pas dû à l'une des conditions mentionnées ci-dessus.

Les réclamations au titre de la garantie ne peuvent être adressées pendant la période de garantie qu'en présentant le ticket de caisse original. Veuillez pour cela conserver le ticket de caisse original. Ceci s'applique également aux pièces remplacées et réparées.

Si vous avez des plaintes à formuler, veuillez d'abord contacter le service d'assistance téléphonique ci-dessous ou nous contacter par courrier électronique. Si le cas est couvert par la garantie, nous nous engageons - à notre appréciation - à réparer ou à remplacer l'article gratuitement pour vous ou à vous rembourser le prix d'achat. Aucun autre droit ne découle de la garantie.

Vos droits légaux, en particulier les droits de garantie contre le vendeur concerné, ne sont pas limités par cette garantie.

Article L217-16 du Code de la consommation

Lorsque l'acheteur demande au vendeur, pendant le cours de la garantie commerciale qui lui a été consentie lors de l'acquisition ou de la réparation d'un bien meuble, une remise en état couverte par la garantie, toute période d'immobilisation d'au moins sept jours vient s'ajouter à la durée de la garantie qui restait à courir.

Cette période court à compter de la demande d'intervention de l'acheteur ou de la mise à disposition pour réparation du bien en cause, si cette mise à disposition est postérieure à la demande d'intervention.

Indépendamment de la garantie commerciale souscrite, le vendeur reste tenu des défauts de conformité du bien et des vices rédhibitoires dans les conditions prévues aux articles L217-4 à L217-13 du Code de la consommation et aux articles 1641 à 1648 et 2232 du Code Civil.

Article L217-4 du Code de la consommation

Le vendeur livre un bien conforme au contrat et répond des défauts de conformité existant lors de la délivrance.

Il répond également des défauts de conformité résultant de l'emballage, des instructions de montage ou de l'installation lorsque celle-ci a été mise à sa charge par le contrat ou a été réalisée sous sa responsabilité.

Article L217-5 du Code de la consommation

Le bien est conforme au contrat :

1° S'il est propre à l'usage habituellement attendu d'un bien semblable et, le cas échéant :

- s'il correspond à la description donnée par le vendeur et posséder les qualités que celui-ci a présentées à l'acheteur sous forme d'échantillon ou de modèle ;
- s'il présente les qualités qu'un acheteur peut légitimement attendre eu égard aux déclarations publiques faites par le vendeur, par le producteur ou par son représentant, notamment dans la publicité ou l'étiquetage ;

2° Ou s'il présente les caractéristiques définies d'un commun accord par les parties ou être propre à tout usage spécial recherché par l'acheteur, porté à la connaissance du vendeur et que ce dernier a accepté.

Article L217-12 du Code de la consommation

L'action résultant du défaut de conformité se prescrit par deux ans à compter de la délivrance du bien.

Article 1641 du Code civil

Le vendeur est tenu de la garantie à raison des défauts cachés de la chose vendue qui la rendent impropre à l'usage auquel on la destine, ou qui diminuent tellement cet usage que l'acheteur ne l'aurait pas acquise, ou n'en aurait donné qu'un moindre prix, s'il les avait connus.

Article 1648 1er alinéa du Code civil

L'action résultant des vices rédhibitoires doit être intentée par l'acquéreur dans un délai de deux ans à compter de la découverte du vice.

Les pièces détachées indispensables à l'utilisation du produit sont disponibles pendant la durée de la garantie du produit.

IAN : 443597_2210

(FR) Service France
Tel. : 0800 919 270
E-Mail : deltasport@lidl.fr

(BE) Service Belgique
Tel. : 0800 12089
E-Mail : deltasport@lidl.be

Gefeliciteerd!

Met uw aankoop hebt u voor een hoogwaardig artikel gekozen. Zorg ervoor dat u voor het eerste gebruik met het artikel vertrouwd raakt.



Lees hiervoor de volgende gebruiksaanwijzing zorgvuldig door.

Gebruik het artikel alleen zoals omschreven en voor het aangegeven doel. Bewaar deze gebruiksaanwijzing goed. Geef alle documenten mee als u het artikel aan iemand anders geeft.

Leveringsomvang (afb. A)

- 1 x speelkeuken, gedemonteerd (1 - 25)
- 1 x accessoires (26 - 36)
- 19 x schroef Ø 4 x 30 mm (37)
- 18 x schroef Ø 4 x 18 mm (38)
- 8 x schroef Ø 4 x 12 mm (39)
- 1 x set wandbevestigingsmateriaal (40 - 47)
- 1 x gebruiksaanwijzing

Technische gegevens

Afmetingen:

ca. 59 x 74 x 29 cm (b x h x d)



Hierbij verklaart Delta-Sport Handelskontor GmbH dat dit artikel voldoet aan de volgende basiseisen en de overige ter zake doende bepalingen:

2009/48/EG - Speelgoedrichtlijn



Productiedatum (maand/jaar):
04/2023

Beoogd gebruik

Dit artikel is speelgoed voor kinderen vanaf 3 jaar oud voor particulier gebruik.

Veiligheidstips

- Waarschuwing. Niet geschikt voor kinderen jonger dan 36 maanden. Verstikkingsgevaar. Kleine onderdelen.
- Waarschuwing. De verpakings- en bevestigingsmaterialen maken geen onderdeel uit van het speelgoed en moeten uit veiligheidsoverwegingen altijd worden verwijderd voordat kinderen met het artikel gaan spelen.
- Kinderen mogen alleen onder toezicht van volwassenen met het artikel spelen.
- Waarschuwing. Niet bij open vuur houden.
- Te monteren door een volwassene. Let erop dat het artikel en alle onderdelen resp. componenten alleen in gemonteerde toestand aan het kind worden overhandigd.
- Het kookgerei mag niet worden gebruikt om echt mee te koken.
- Het artikel moet direct na de montage aan een wand worden vastgemaakt.
- Controleer het artikel voor elk gebruik op beschadigingen of slijtage. Het artikel mag alleen in goede staat worden gebruikt!

Montage

Belangrijk: de montage van het artikel moet vanwege de grootte door ten minste twee volwassenen worden uitgevoerd.

- Voor de montage van het artikel hebt u een geschikte schroevendraaier (niet meegeleverd), een boormachine (niet meegeleverd) en een kunststof hamer (niet meegeleverd) nodig.
- Monteer het artikel zoals getoond in de afbeeldingen B - J. Doe dat op een horizontale ondergrond.
- Gebruik het verpakkingsmateriaal als onderlegger voor de montage van het artikel.

Wandmontage

BELANGRIJK! Controleer voordat u het artikel bevestigt of het meegeleverde bevestigingsmateriaal geschikt is voor uw wand. Gebruik voor de wandmontage alleen geschikt montage materiaal. Informeer zo nodig in een vakhandel.

1. Maak de meegeleverde band (40) vast aan de wand, zoals getoond in afbeelding K.
2. Maak het andere uiteinde van de band vast aan de achterkant van het artikel, zoals getoond in afbeelding K.

Opslag, reiniging

Bewaar het artikel wanneer u dit niet gebruikt altijd droog en schoon op kamertemperatuur. Veeg alleen schoon met een droge schoonmaakdoek.

BELANGRIJK! Reinig nooit met agressieve reinigingsmiddelen.

Afvalverwerking



Voer het artikel en de verpakkingsmaterialen af in overeenstemming met de actuele lokale voorschriften. Berg verpakkingsmaterialen (zoals bv. foliezakjes) op buiten het bereik van kinderen. Bijkomende informatie over de afvoer van het onbruikbaar geworden artikel krijgt u bij uw gemeente- of stadsbestuur. Voer het artikel en de verpakking milieuvriendelijk af.



De recyclingcode dient om verschillende materialen voor recyclingdoeleinden te kenmerken. De code bestaat uit een recyclingsymbool voor de recyclingcyclus en een nummer dat het materiaal kenmerkt.

Opmerkingen over garantie en serviceafhandeling

Het artikel werd met de grootste zorgvuldigheid en onder permanent toezicht geproduceerd. De firma DELTA-SPORT HANDELSKONTOR GmbH verleent particuliere eindklanten op dit artikel drie jaar garantie, te rekenen vanaf de datum van aankoop (garantietermijn) en dit op grond van de volgende bepalingen. De garantie geldt alleen voor materiaal- en verwerkingsfouten. De garantie is niet van toepassing op onderdelen die aan een normale slijtage onderhevig zijn en daarom als niet-slijtveste onderdelen te beschouwen zijn (bv. batterijen) en evenmin op breekbare onderdelen, bv. schakelaars, accu's of onderdelen die van glas gemaakt zijn.

Uit de garantie voortvloeiende claims zijn uitgesloten als het artikel onvakkundig, verkeerd of niet in het kader van de voorziene bepaling of in het kader van het voorziene gebruiksdoeleinde gebruikt werd of indien richtlijnen in de gebruiksaanwijzing niet in acht genomen werden, tenzij de eindklant aantoont dat er sprake is van een materiaal- of verwerkingsfout die niet op één van de hoger vermelde omstandigheden gebaseerd is.

Uit de garantie voortvloeiende claims kunnen alleen tijdens de garantietermijn op vertoon van de originele kassabon ingediend worden. Gelieve daarom de originele kassabon te bewaren. De garantietermijn wordt door eventuele reparaties op grond van de garantie, wettelijke waarborg of coulance niet verlengd. Dit geldt ook voor vervangen en gerepareerde onderdelen.

Gelieve u bij klachten in eerste instantie tot de hieronder vermelde servicehotline te richten of met ons per e-mail contact op te nemen. Is er sprake van een garantiegeval, dan wordt het artikel door ons – naar onze keuze – voor u gratis gerepareerd, wordt het vervangen of wordt de aankoopsom terugbetaald. Verdere rechten op grond van de garantie bestaan niet. Uw wettelijke rechten, in het bijzonder rechten op garantie tegenover de betreffende verkoper, worden door deze garantie niet beperkt.

IAN: 443597_2210

BE Service België
Tel.: 0800 12089
E-Mail: deltasport@lidl.be

NL Service Nederland
Tel.: 0800 0249630
E-Mail: deltasport@lidl.nl

Gratulujemy!

Decydując się na ten produkt, otrzymują Państwo towar wysokiej jakości. Należy zapoznać się z produktem przed jego pierwszym użyciem.



Należy uważnie przeczytać następującą instrukcję użytkowania.

Produkt ten należy użytkować wyłącznie w opisany sposób oraz zgodnie ze wskazanym przeznaczeniem. Niniejszą instrukcję użytkowania należy przechowywać w bezpiecznym miejscu. Przekazując produkt innej osobie, należy upewnić się, że otrzyma ona także całą dokumentację dotyczącą produktu.

Zakres dostawy (rys. A)

- 1 x zabawkowa kuchnia, do samodzielnego montażu (1-25)
- 1 x zestaw akcesoriów (26-36)
- 19 x śruba \varnothing 4 x 30 mm (37)
- 18 x śruba \varnothing 4 x 18 mm (38)
- 8 x śruba \varnothing 4 x 12 mm (39)
- 1 x zestaw materiałów do montażu ściennego (40-47)
- 1 x instrukcja użytkowania

Dane techniczne

Wymiary:

ok. 59 x 74 x 29 cm (szer. x wys. x gł.)

 Firma Delta-Sport Handelskontor GmbH oświadcza, że niniejszy produkt spełnia najważniejsze wymagania oraz jest zgodny z podanymi poniżej wytycznymi:
2009/48/WE – dyrektywa w sprawie bezpieczeństwa zabawek



Data produkcji (miesiąc/rok):
04/2023

Użytkowanie zgodne z przeznaczeniem

Ten produkt jest zabawką dla dzieci od 3. roku życia i jest przeznaczony do użytku prywatnego.



Wskazówki bezpieczeństwa

- Ostrzeżenie. Nie nadaje się dla dzieci w wieku poniżej 36 miesięcy. Niebezpieczeństwo udławienia się. Małe części.
- Ostrzeżenie. Wszystkie materiały opakowaniowe lub służące do mocowania nie stanowią części tego produktu i przed przekazaniem go dzieciom do zabawy należy je usunąć ze względów bezpieczeństwa.
- Dzieci mogą bawić się tym produktem tylko pod opieką dorosłych.
- Ostrzeżenie. Trzymaj z dala od ognia.
- Wymagany montaż przez osobę dorosłą. Upewnić się, że produkt i wszystkie części lub komponenty są przekazywane dziecku do zabawy dopiero po zmontowaniu.
- Przyborów kuchennych nie wolno używać do prawdziwego gotowania.
- Produkt należy przymocować do ściany natychmiast po montażu.
- Przed każdym użyciem należy sprawdzić produkt pod kątem uszkodzeń lub zużycia. Produkt może być używany wyłącznie, jeśli jest w idealnym stanie!

Montaż

Ważne: ze względu na rozmiary tego produktu montaż powinien być wykonywany przez co najmniej dwie osoby dorosłe.

- Do montażu produktu potrzebny jest odpowiedni śrubokręt (brak w zakresie dostawy), wiertarka (brak w zakresie dostawy) i plastikowy młotek (brak w zakresie dostawy).
- Zmontować produkt zgodnie z rysunkami B-J na równym podłożu.
- Użyć opakowania jako podkładki do montażu produktu.

Montaż na ścianie

WAŻNE! Przed przymocowaniem produktu należy sprawdzić, czy dostarczony materiał montażowy jest odpowiedni do danej ściany. Do montażu na ścianie używać tylko odpowiednich materiałów montażowych. W razie potrzeby zasięgnąć rady specjalisty.

1. Przymocować dostarczony w zestawie pasek (40) do ściany, jak pokazano na rysunku K.
2. Przymocować drugi koniec paska z tyłu produktu, jak pokazano na rysunku K.

Przechowywanie, czyszczenie

Podczas nieużywania należy zawsze przechowywać produkt w suchym i czystym miejscu, w temperaturze pokojowej. Wycierać do czysta jedynie suchą ściereczką.

WAŻNE! Nie czyścić przy użyciu ostrych środków czyszczących.

Uwagi odnośnie recyklingu



Artykuł i materiały opakowaniowe należy usunąć zgodnie z aktualnie obowiązującymi miejscowymi przepisami. Materiały opakowaniowe (np. worki foliowe) należy przechowywać w miejscu niedostępnym dla dzieci. Szczegółowe informacje na temat sposobów usuwania zużytego artykułu można uzyskać u władz gminnych i miejskich. Artykuł oraz opakowanie należy usunąć w sposób przyjazny dla środowiska.



Kod recyklingu służy do oznaczenia różnych materiałów nadających się do ponownego przetworzenia (recyklingu). Kod taki składa się z symbolu recyklingu odzwierciedlającego obieg materiałów do ponownego przetworzenia, a także z numeru, który jest oznaczeniem materiału.

Wskazówki dotyczące gwarancji i obsługi serwisowej

Artykuł został wyprodukowany z najwyższą starannością i pod stałą kontrolą. DELTA-SPORT HANDELSKONTOR GmbH przyznaje klientowi końcowemu na niniejszy artykuł trzy lata gwarancji od daty zakupu (okres gwarancyjny) z zastrzeżeniem poniższych postanowień. Gwarancja dotyczy wyłącznie wad materiałowych i wad wykonania.

Gwarancja nie obejmuje części, które podlegają normalnemu zużyciu i z tego względu należy je traktować jako części zużywalne (np. baterie) i nie obejmuje części kruchych, np. przetłaczni-ków, akumulatorów ani części wykonanych ze szkła.

Wyklucza się roszczenia z tytułu niniejszej gwarancji w przypadku użycia artykułu w sposób niewłaściwy lub sprzeczny z jego przeznaczeniem lub w sposób wykraczający poza przewidziane przeznaczenie lub poza przewidziany zakres użytkowania lub jeśli wytyczne zawarte w instrukcji obsługi nie były przestrzegane, chyba że klient końcowy udowodni istnienie wady materiałowej lub wady wykonania, która nie wynika z podanych wyżej przyczyn.

Roszczenia z tytułu gwarancji można zgłaszać wyłącznie w okresie gwarancyjnym za okazaniem oryginalnego dowodu zakupu. Prosimy zatem zachować oryginalny dowód zakupu! W przypadku jakichkolwiek reklamacji prosimy skontaktować się z nami najpierw za pośrednictwem podanej poniżej infolinii serwisowej lub drogą e-mailową. W przypadku objętym gwarancją artykuł zostanie – według naszego uznania – bezpłatnie naprawiony, wymieniony lub nastąpi zwrot ceny zakupu. Z gwarancji nie wynikają żadne inne prawa.

Niniejsza gwarancja nie ogranicza Państwa ustawowych praw, w szczególności roszczeń gwarancyjnych wobec danego sprzedawcy. W przypadku wymiany części lub całego artykułu okres gwarancji przedłuża się o trzy lata zgodnie z art. 581 § 1 kodeksu cywilnego. Po upływie czasu gwarancji powstałe naprawy są płatne.

IAN: 443597_2210

 Serwis Polska
Tel.: 22 397 4996
E-Mail: deltasport@lidl.pl

Srdečně blahopřejeme!

Svým nákupem jste se rozhodli pro kvalitní výrobek. Před prvním použitím se prosím seznámte s tímto výrobkem.



Pozorně si přečtete následující návod k použití.

Používejte tento výrobek pouze tak, jak je popsáno, a pro uvedené účely. Uchovejte si tento návod k použití pro budoucí použití. Pokud výrobek předáte třetí osobě, předejte jí i veškerou dokumentaci.

Obsah balení (obr. A)

- 1 x hrací kuchyňka, rozložená (1 - 25)
- 1 x příslušenství (26 - 36)
- 19 x šroub Ø 4 x 30 mm (37)
- 18 x šroub Ø 4 x 18 mm (38)
- 8 x šroub Ø 4 x 12 mm (39)
- 1 x sada materiálu k upevnění na stěnu (40 - 47)
- 1 x návod k použití

Technické údaje

Rozměry:

cca 59 x 74 x 29 cm (š x v x h)



Společnost Delta-Sport Handelskontor GmbH tímto prohlašuje, že tento výrobek je v souladu s následujícími základními požadavky a ostatními příslušnými ustanoveními:
2009/48/EG - Směrnice o bezpečnosti hraček



Datum výroby (měsíc/rok):
04/2023

Použití dle určení

Tento výrobek je hračka pro děti od 3 let, je určen jen pro soukromé použití.



Bezpečnostní pokyny

- Upozornění. Nevhodné pro děti mladší 36 měsíců. Nebezpečí zalknutí. Malé části.
- Upozornění. Veškeré balící a upevňovací materiály nejsou součástí výrobku a musí být z bezpečnostních důvodů odstraněny předtím, než si dítě s výrobkem začne hrát.
- Děti si smí s výrobkem hrát pouze pod dohledem dospělé osoby.
- Upozornění. Nenechávat v blízkosti ohně.
- Nutné sestavení hračky dospělou osobou. Dbejte na to, abyste výrobek a všechny součásti, resp. komponenty předali dítěti pouze v sestaveném stavu.
- Kuchyňské nádobí se nesmí používat ke skutečnému vaření.
- Výrobek je nutné ihned po sestavení upevnit ke stěně.
- Před každým použitím zkontrolujte, zda není výrobek poškozený nebo opotřebovaný. Tento výrobek se smí používat pouze v bezvadném stavu!

Montáž

Důležité: Sestavení výrobku by měly vzhledem k jeho velikosti provádět dvě dospělé osoby.

- Pro sestavení výrobku potřebujete vhodný šroubovák (není součástí obsahu balení), vrtačku (není součástí obsahu balení) a plastové kladivo (není součástí obsahu balení).
- Sestavte výrobek na rovném podkladu, jak je znázorněno na obrázcích B-J.
- Při sestavování výrobku použijte balící materiál jako podložku.

Montáž na stěnu

DŮLEŽITÉ! Před připevněním výrobku zkontrolujte, zda je dodaný upevňovací materiál vhodný pro Vaši stěnu. Pro montáž na stěnu použijte pouze vhodný montážní materiál. V případě potřeby se informujte ve specializovaném obchodě.

1. Dodaný pásek (40) upevněte na stěně, jak je znázorněno na obrázku K.
2. Druhý konec pásku upevněte na zadní stranu výrobku, jak ukazuje obrázek K.

Uskladnění, čištění

Pokud výrobek nepoužíváte, skladujte jej vždy suchý a čistý při pokojové teplotě. Utírejte pouze suchým hadříkem.

DŮLEŽITÉ! K čištění nikdy nepoužívejte agresivní čisticí prostředky.

Pokyny k likvidaci



Výrobek a obalové materiály likvidujte podle aktuálních místních předpisů.

Uchovávejte obalové materiály (jako např. fóliové sáčky) nedostupné pro děti.

O možnostech likvidace vysloužilého výrobku se informujte u Vaší obecní nebo městské správy.

Výrobek a obaly likvidujte ekologicky.



Recyklační kód slouží ke značení různých materiálů pro proces opětovného zhodnocení (recyklace). Kód sestává

ze symbolu recyklace, který má odrážet proces zhodnocení, a čísla, které označuje materiál.

Pokyny k záruce a průběhu služby

Výrobek byl vyroben s velkou péčí a za stálé kontroly. DELTA-SPORT HANDELSKONTOR GmbH poskytuje koncovým privátním zákazníkům na tento výrobek tři roky záruky od data nákupu (záruční lhůta) podle následující ustanovení. Záruka se týká pouze vad materiálu a závad ve zpracování. Záruka se nevztahuje na díly, které podléhají normálnímu opotřebení, a proto je nutné na ně pohlížet jako na rychle opotřebitelné díly (např. baterie), a na křehké díly, např. vypínače, akumulátory nebo díly vyrobené ze skla.

Nároky z této záruky jsou vyloučeny, pokud výrobek byl používán neodborně nebo nedovoleným způsobem nebo nikoli v rámci stanoveného účelu určeného nebo předpokládaného rozsahu používání nebo nebyla dodržena zadání v návodu k obsluze, ledaže by koncový zákazník prokázal, že existuje vada materiálu nebo došlo k chybě ve zpracování, které nevyplývají z některé výše uvedených okolností.

Nároky ze záruky lze uplatnit pouze v rámci záruční lhůty po předložení originálního pokladního dokladu. Proto si prosím uschovejte originál pokladního dokladu. Doba záruky se neprodlužuje případnými opravami na základě záruky, zákonné záruky nebo kulance. Totéž platí také pro vyměněné a opravené díly.

Při reklamacích se prosím obračejte na níže uvedenou horkou linku servisu nebo se s námi spojte e-mailem. Pokud se vyskytne případ reklamacie, výrobek Vám – dle naší volby – bezplatně opravíme, vyměníme nebo Vám vrátíme kupní cenu. Další práva ze záruky nevznikají.

Vaše zákonná práva, zejména nároky na zajištění záruky vůči konkrétnímu prodejci, nejsou touto zárukou omezena.

IAN: 443597_2210

 Servis Česko

Tel.: 800 143 873

E-Mail: deltasport@lidl.cz

Blahoželáme!

Svojím nákupom ste sa rozhodli pre kvalitný výrobok. Pred prvým použitím sa s výrobkom dôkladne oboznámte.



Pozorne si prečítajte tento návod na používanie.

Výrobok používajte len uvedeným spôsobom a na uvedený účel. Tento návod na používanie si dobre uschovajte. Pri odovzdávaní výrobku tretej osobe odovzdajte s výrobkom aj všetky podklady.

Rozsah dodávky (obr. A)

- 1 x detská kuchynka, rozložená (1 - 25)
- 1 x príslušenstvo (26 - 36)
- 19 x skrutka Ø 4 x 30 mm (37)
- 18 x skrutka Ø 4 x 18 mm (38)
- 8 x skrutka Ø 4 x 12 mm (39)
- 1 x súprava upevňovacieho materiálu na stenu (40 - 47)
- 1 x návod na používanie

Technické údaje

Rozmery:

cca 59 x 74 x 29 cm (š x v x h)

 Spoločnosť Delta-Sport Handelskontor GmbH týmto vyhlasuje, že tento výrobok je v súlade s nasledujúcimi základnými požiadavkami a ostatnými príslušnými ustanoveniami:

2009/48/ES - smernica o hračkách



Dátum výroby (mesiac/rok):
04/2023

Určené použitie

Tento výrobok je hračka pre deti od 3 rokov určená na súkromné použitie.

Bezpečnostné pokyny

- Upozornenie. Nevhodné pre deti vo veku do 36 mesiacov. Nebezpečenstvo dusenia. Malé časti.
- Upozornenie. Všetky obalové a upevňovacie materiály nie sú súčasťou hračky a je potrebné ich z bezpečnostných dôvodov odstrániť vždy predtým, než sa výrobok odovzdá deťom na hranie.
- Deti sa s výrobkom smú hrať len pod dohľadom dospelých osoby.
- Upozornenie. Chráňte pred ohňom.
- Vyžaduje sa dohľad dospelých. Dbajte na to, aby sa výrobok a všetky zložky, resp. komponenty odovzdali dieťaťu len v zostavenom stave.
- Riad sa nesmie používať na skutočné varenie.
- Hneď po zmontovaní sa výrobok musí pripnúť k stene.
- Pred každým použitím skontrolujte, či výrobok nie je poškodený alebo opotrebovaný. Výrobok sa môže používať len v bezchybnom stave!

Montáž

Dôležité: Montáž výrobku by mali z dôvodu jeho veľkosti vykonať minimálne dve dospelé osoby.

- Na montáž výrobku potrebujete vhodný skrutkovač (nie je v rozsahu dodávky), vŕtačku (nie je v rozsahu dodávky) a plastové kladivo (nie je v rozsahu dodávky).
- Namontujte výrobok na rovný podklad, ako je znázornené na obrázkoch B - J.
- Obalový materiál použite ako podložku pri montáži výrobku.

Montáž na stenu

DÔLEŽITÉ! Pred upevnením výrobku skontrolujte, či je dodaný upevňovací materiál vhodný na vašu stenu. Na upevnenie na stenu používajte iba vhodný montážny materiál. V prípade potreby sa informujte v špecializovanej predajni.

1. Dodanú pásku (40) pripevnite na stenu tak, ako je znázornené na obrázku K.
2. Druhý koniec pásky pripevnite na zadnú stranu výrobku, ako je znázornené na obrázku K.

Skladovanie, čistenie

Pri nepoužívaní skladujte výrobok vždy suchý a čistý pri izbovej teplote. Čistite iba suchou handričkou.

DÔLEŽITÉ! Výrobok nikdy nečistite ostrými čistiacimi prostriedkami.

Pokyny k likvidácii



Výrobok a obalový materiál zlikvidujte podľa aktuálnych miestnych predpisov. Obalový materiál (ako napr. fóliové vrecká) uschovajte mimo dosahu detí.

Ďalšie informácie o možnostiach likvidácie zastaraného výrobku dostanete na svojej obecnej alebo mestskej správe. Výrobok a obal zlikvidujte ekologicky.



Recyklačný kód slúži na označenie rôznych materiálov za účelom vrátenia do kolobehu opätovného používania (recykliácia). Kód pozostáva z recyklačného symbolu pre zobrazenie kolobehu opätovného používania a čísla, ktoré označuje materiál.

Pokyny k záruke a priebehu servisu

Výrobok bol vyrobený veľmi starostlivo a pod stálou kontrolou. Na tento výrobok poskytuje DELTA-SPORT HANDELSKONTOR GmbH súkromným koncovým užívateľom trojročnú záruku odo dňa kúpy (záručná lehota) po splnení nasledovných podmienok. Záruka platí len na chyby materiálu a spracovania. Záruka sa netýka dielov, ktoré podliehajú bežnému opotrebeniu a preto ich možno považovať za opotrebitelné diely (napr. batérie), ako aj krehkých dielov, napr. vypínače, akumulátory alebo diely, ktoré sú vyrobené zo skla.

Nároky z tejto záruky zanikajú, keď sa výrobok používal neodborne alebo nesprávne, mimo určenia na používanie alebo určeného rozsahu používania alebo neboli dodržané pokyny návodu na obsluhu, s výnimkou, že koncový užívateľ preukáže, že ide o chybu materiálu alebo spracovania, ktorá nebola spôsobená niektorou z hore uvedených okolností.

Záruku je možné uplatniť len počas záručnej lehoty po predložení originálu pokladničného dokladu. Originál pokladničného dokladu preto prosím uschovajte. Záručná doba sa kvôli prípadným záručným opravám, zákonnej záruke alebo ako obchodné gesto nepredlžuje. Platí to aj pre vymenené a opravené diely.

Pri reklamáciách sa prosím najskôr obráťte na dole uvedenú Service-Hotline alebo sa s nami spojte prostredníctvom e-mailu. Ak sa jedná o záručný prípad, výrobok – podľa našej voľby – bezplatne opravíme, vymeníme alebo vrátime kúpnu cenu. Ďalšie práva zo záruky nevyplývajú. Vaše zákonné práva, hlavne nároky na záručné plnenie voči príslušnému predajcovi, nie sú touto zárukou obmedzené.

IAN: 443597_2210

 Servis Slovensko

Tel.: 0850 232001

E-Mail: deltasport@lidl.sk

¡Enhorabuena!

Con su compra se ha decidido por un artículo de gran calidad. Familiarícese con el artículo antes de usarlo por primera vez.



Para ello, lea detenidamente las siguientes instrucciones de uso.

Use el artículo solo de la forma descrita y para los campos de aplicación indicados. Conserve estas instrucciones de uso a buen recaudo. Entregue todos los documentos en caso de traspasar el artículo a terceros.

Alcance de suministro (Fig. A)

1 cocina infantil, desmontada (1-25)

1 juego de accesorios (26-36)

19 tornillos Ø 4 x 30 mm (37)

18 tornillos Ø 4 x 18 mm (38)

8 tornillos Ø 4 x 12 mm (39)

1 set de material para la fijación en la pared (40-47)

1 instrucciones de uso

Datos técnicos

Dimensiones:

aprox. 59 x 74 x 29 cm (An x Al x Pr)

 Por la presente, Delta-Sport Handelskontor GmbH declara que este artículo cumple con los siguientes requisitos básicos y las disposiciones pertinentes: 2009/48/CE – Directiva sobre la seguridad de los juguetes

 Fecha de fabricación (mes/año): 04/2023

Uso previsto

Este artículo es un juguete para niños a partir de 3 años de edad para su uso privado.

Indicaciones de seguridad

- Advertencia. No conviene para niños menores de 36 meses. Peligro de atragantamiento. Partes pequeñas.
- Advertencia. Los materiales de embalaje y fijación no forman parte del juguete y, por motivos de seguridad, se deben retirar antes de dar el artículo a los niños para que jueguen.
- Los niños solamente deben jugar con el artículo bajo la supervisión de un adulto.
- Advertencia. Mantener lejos del fuego.
- Se requiere ensamblaje por un adulto. Asegúrese de que el artículo y todas sus piezas y componentes solo se entreguen al niño cuando estén montados.
- Los utensilios de cocina no se deben utilizar para cocinar realmente.
- El artículo debe fijarse en una pared inmediatamente después de su montaje.
- Compruebe antes de cada uso que el artículo no presenta daños ni desgaste. Solo se debe usar el artículo si se encuentra en un estado óptimo.

Montaje

Importante: El montaje del artículo debería realizarse, por lo menos, entre dos personas adultas debido a su tamaño.

- Para el montaje del artículo se necesitan un destornillador apropiado (no incluido en el alcance de suministro), una taladradora (no incluida en el alcance de suministro) y un martillo de plástico (no incluido en el alcance de suministro).
- Monte el artículo tal como se indica en las figuras B hasta J, sobre una base a ras del suelo.
- Utilice el material de embalaje como base durante el montaje del artículo.

Montaje en pared

¡IMPORTANTE! Antes de proceder a fijar el artículo, asegúrese de que el material de fijación suministrado sea adecuado para su pared. Utilice únicamente accesorios de montaje adecuados para el montaje en la pared. Si es necesario, infórmese en un comercio especializado.

1. Fije la cinta suministrada (40) a la pared, tal como se muestra en la figura K.
2. Fije el otro extremo de la cinta en la parte posterior del artículo, tal como se muestra en la figura K.

Almacenamiento, limpieza

Si no va a utilizarlo, almacene siempre el artículo seco y limpio y a temperatura ambiente. Límpielo únicamente pasando un paño de limpieza seco.

¡IMPORTANTE! No lo limpie con productos de limpieza agresivos.

Indicaciones para la eliminación



Elimine el artículo y los materiales de embalaje conforme a la correspondiente normativa local vigente. Guarde el material de embalaje (como; p. ej.; las bolsas de plástico) fuera del alcance de los niños. En su administración local o municipal podrá obtener más información sobre la eliminación del artículo usado. Elimine el artículo y el embalaje de forma respetuosa con el medio ambiente.



El código de reciclaje se emplea para señalar los diferentes materiales para su retorno al ciclo de reciclaje. El código se compone de un símbolo de reciclaje para el ciclo de aprovechamiento y un número que señala el material.

Indicaciones relativas a la garantía y la gestión de servicios

El artículo ha sido fabricado con gran esmero y sometido a controles constantes. Para el mismo, DELTA-SPORT HANDELSKONTOR GmbH ofrece a los clientes finales particulares una garantía de tres años a contar desde la fecha de compra (periodo de garantía) con arreglo a las condiciones que se exponen a continuación. La garantía tiene validez únicamente para fallos del material y fabricación. La garantía no cubre las piezas sometidas a un desgaste normal, las cuales se consideran piezas de desgaste (p. ej., pilas) así como tampoco piezas frágiles como, p. ej., interruptores, baterías o piezas fabricadas en vidrio o cristal.

Se excluyen derechos derivados de esta garantía, si se ha realizado un uso incorrecto o abusivo del artículo o que no se encuentre dentro del marco del uso o ámbito de uso previstos o si no se ha observado lo recogido en el manual de instrucciones, a no ser que el cliente final demuestre que existen fallos del material o fabricación no derivados de una de las circunstancias expuestas anteriormente.

Las demandas derivadas de la garantía sólo podrán presentarse dentro del periodo de garantía exhibiendo el comprobante de compra original. Le rogamos, por ello, que conserve el comprobante de compra original. El periodo de garantía no se verá prolongado por ningún tipo de reparación realizada con motivo de la garantía, la garantía legal o como gesto de buena voluntad. Esto se aplica también a las piezas sustituidas o reparadas.

Por favor, dirija sus quejas primero a la línea telefónica del servicio de atención al cliente que se indica a continuación o póngase en contacto con nosotros por correo electrónico. Si el caso está cubierto por la garantía, a nuestra elección, repararemos o cambiaremos gratuitamente el artículo o le restituiremos el precio de compra del mismo. De la garantía no se derivan otros derechos.

Esta garantía no limitará sus derechos legales,
especialmente los derechos de garantía frente al
vendedor correspondiente.

IAN: 443597_2210

 Servicio España
Tel.: 900 984 989
E-Mail: deltasport@lidl.es

Hjertelig tillykke!

Du har valgt at købe et kvalitetsprodukt. Lær produktet at kende, inden du bruger det første gang.



Det gør du ved at læse nedenstående brugervejledning omhyggeligt.

Brug kun produktet som beskrevet og til de angivne anvendelsesområder. Opbevar denne brugervejledning et sikkert sted. Udlever også alle dokumenter, hvis produktet videregives til en tredjepart.

Leveringsomfang (fig. A)

- 1 x legekøkken, adskilt (1-25)
- 1 x tilbehør (26-36)
- 19 x skrue Ø 4 x 30 mm (37)
- 18 x skrue Ø 4 x 18 mm (38)
- 8 x skrue Ø 4 x 12 mm (39)
- 1 x sæt vægmonteringsmateriale (40-47)
- 1 x brugervejledning

Tekniske data

Mål:

ca. 59 x 74 x 29 cm (b x h x d)

 Hermed erklærer Delta-Sport Handelskontor GmbH, at denne artikel er i overensstemmelse med følgende grundlæggende krav og de øvrige gældende bestemmelser: 2009/48/EF - legetøjsdirektiv



Fremstillingsdato (måned/år):
04/2023

Bestemmelsesmæssig brug

Denne artikel er legetøj beregnet til børn fra 3 år til privat brug.



Sikkerhedsanvisninger

- Advarsel. Ikke egnet til børn under 36 måneder. Kvælningsfare. Små dele.
- Advarsel. Alt emballage- og fastgøringsmateriale betragtes ikke som en del af legetøjet og skal af sikkerhedsmæssige årsager altid fjernes, før artiklen gives til børn til at lege med.
- Børn må kun lege med artiklen under opsyn af voksne.
- Advarsel. Må ikke anvendes i nærheden af åben ild.
- Samling skal foretages af en voksen. Sørg for, at artiklen og samtlige dele eller komponenter kun gives til barnet i samlet tilstand.
- Køkkenredskaberne må ikke anvendes til tilberedning af rigtig mad.
- Artiklen skal fastgøres til en væg umiddelbart efter opstillingen.
- Kontroller artiklen for skader og slitage inden hver brug. Artiklen må kun anvendes i fejlfri stand!

Montering

Vigtigt: Opstilling af artiklen bør på grund af størrelsen gennemføres af mindst to voksne.

- For at opstille artiklen skal du bruge en egnet skrueetrækker (medfølger ikke ved levering), en boremaskine (medfølger ikke ved levering) og en gummihammer (medfølger ikke ved levering).
- Monter artiklen på et jævnt underlag som vist i figurerne B-J.
- Brug emballagematerialet som underlag til at samle artiklen.

Vægmontering

VIGTIGT! Kontroller, om det medfølgende fastgøringsmateriale egner sig til din væg, inden fastgøring af artiklen. Anvend kun egnet monteringsmateriale til vægmonteringen. Spørg evt. i dit byggemarked.

1. Fastgør den medfølgende strop (40) på væggen som vist i figur K.
2. Fastgør den anden ende af stroppen på bagsiden af artiklen som vist i figur K.

Opbevaring, rengøring

Opbevar altid artiklen tør og ren ved stuetemperatur, når den ikke er i brug. Tør den kun af med en tør rengøringsklud.

VIGTIGT! Må aldrig rengøres med skræppe rengøringsmidler.

Henvisninger vedr. bortskaffelse



Bortskaf artiklen og emballagematerialerne i henhold til aktuelle, lokale forskrifter. Opbevar emballagematerialer (som f.eks. folieposer) utilgængeligt for børn. Yderligere informationer om bortskaffelse af den udtjente artikel kan indhentes hos kommunen. Bortskaf artiklen og emballagen på en miljøvenlig måde.



Genbrugskoden tjener til identifikation af forskellige materialer med hensyn til tilbageførsel til genanvendelses kredsløb (recycling). Koden består af et genbrugssymbol, som afspejler genanvendelses kredsløbet, og et tal, der identificerer materialet.

Oplysninger om garanti og servicehåndtering

Varen er fremstillet med største omhu og under løbende kontrol. DELTA-SPORT HANDELSKONTOR GmbH yder private slutkunder tre års garanti på varen fra købsdato (Garantifrist) i henhold til følgende bestemmelser. Garantien gælder kun for materiale- og fremstillingsfejl. Garantien omfatter ikke dele, der er udsat for normal slid og derfor skal betragtes som sliddele (f.eks. batterier) og ikke skræbelige dele, f.eks. kontakter, genopladelige batterier eller dele, der er fremstillet af glas.

Garantien kan ikke gøres gældende, hvis varen er blevet anvendt ukorrekt eller uagtsomt eller til andre formål end det tilsigtede eller i det tilsigtede omfang. Garantien bortfalder ligeledes ved manglende overholdelse af anvisningerne i betjeningsvejledningen. Kunden skal kunne påvise, at der er tale om materiale- eller fremstillingsfejl og ikke fejl som følge af ovenstående omstændigheder.

Garantien kan kun gøres gældende i garanti-perioden mod fremvisning af original kvittering. Gem derfor den originale kvittering. Garantiperioden forlænges ikke i tilfælde af reparation i henhold til garantien, den lovpligtige garanti eller pr. kulance. Dette gælder også for udskiftede og reparerede dele.

I tilfælde af klager er det muligt at kontakte nedenstående servicelinje eller kontakte os pr. e-mail. Ved garantisager vil vi efter eget skøn reparere varen uden beregning, ombytte varen eller refundere købsprisen. Der er ingen yderligere rettigheder under garantien. Dine lovmæssige rettigheder, herunder navnlig garantikrav over for sælger, indskrænkes ikke som følge af denne garanti.

IAN: 443597_2210

 Service Danmark
Tel.: 32 710005
E-Mail: deltasport@lidl.dk

Congratulazioni!

Avete acquistato un articolo di alta qualità. Consigliamo di familiarizzare con l'articolo prima di cominciare ad utilizzarlo.



Leggere attentamente le seguenti istruzioni d'uso.

Utilizzare l'articolo solo nel modo descritto e per gli ambiti di applicazione indicati. Conservare accuratamente queste istruzioni d'uso. In caso di trasferimento dell'articolo a terzi, consegnare tutti i documenti insieme all'articolo.

Contenuto della fornitura (fig. A)

- 1 x cucina giocattolo, smontata (1-25)
- 1 x accessori (26-36)
- 19 x vite Ø 4 x 30 mm (37)
- 18 x vite Ø 4 x 18 mm (38)
- 8 x vite Ø 4 x 12 mm (39)
- 1 x set di materiale per fissaggio a parete (40-47)
- 1 x istruzioni d'uso

Dati tecnici

Misure:

ca. 59 x 74 x 29 cm (l x A x P)



Con la presente, Delta-Sport Handelskontor GmbH dichiara che questo articolo è conforme ai seguenti requisiti di base e alle altre disposizioni vigenti: 2009/48/CE - Direttiva sulla sicurezza dei giocattoli



Data di produzione (mese/anno):
04/2023

Uso conforme alla destinazione

Questo articolo è un giocattolo per l'uso privato per bambini dai 3 anni in su.



Indicazioni di sicurezza

- Avvertenza. Non adatto a bambini di età inferiore a 36 mesi. Rischio di soffocamento. Piccole parti.
- Avvertenza. Tutti i materiali di imballaggio e di fissaggio non sono parte integrante del giocattolo e vanno rimossi per ragioni di sicurezza prima che l'articolo sia dato ai bambini affinché ci giochino.
- I bambini possono giocare con l'articolo solo sotto la supervisione degli adulti.
- Avvertenza. Tenere lontano dal fuoco.
- Richiesto assemblaggio da parte di un adulto. Assicurarsi che l'articolo e tutti i componenti siano montati prima di consegnare l'articolo al bambino.
- Gli utensili da cucina non devono essere utilizzati per la cottura vera e propria.
- L'articolo deve essere fissato a una parete subito dopo il montaggio.
- Prima di ogni uso, verificare se l'articolo presenta danni o segni d'usura. Utilizzare l'articolo solo se in perfette condizioni.

Montaggio

Importante: a causa delle dimensioni, il montaggio dell'articolo dovrebbe essere eseguito almeno da due adulti.

- Per il montaggio dell'articolo sono necessari un cacciavite idoneo (non incluso nel contenuto della fornitura), un trapano (non incluso nel contenuto della fornitura) e un martello di plastica (non incluso nel contenuto della fornitura).
- Montare l'articolo su una superficie piana, come illustrato nelle figure B-J.
- Utilizzare il materiale di imballaggio come base per montare l'articolo.

Montaggio a parete

IMPORTANTE! Prima di fissare l'articolo, verificare se il materiale di fissaggio fornito in dotazione è adatto alla parete. Utilizzare solo materiale adatto per il montaggio a parete. Chiedere eventualmente consulenza a un rivenditore specializzato.

1. Fissare la fascetta in dotazione (40) alla parete come mostrato nella figura K.
2. Fissare l'altra estremità della fascetta sulla parte posteriore dell'articolo, come mostrato nella figura K.

Conservazione, pulizia

In caso di mancato utilizzo, riporre l'articolo a temperatura ambiente in un luogo asciutto e pulito. Pulire solo con un panno asciutto. **IMPORTANTE!** Non utilizzare mai detergenti aggressivi.

Smaltimento



Smaltire l'articolo e i materiali della confezione nel rispetto delle attuali normative locali. Conservare i materiali della confezione (come ad es. i sacchetti) in modo che non siano raggiungibili per i bambini. Presso la propria amministrazione comunale o cittadina è possibile ottenere ulteriori informazioni sullo smaltimento dell'articolo alla fine del suo periodo di impiego. Smaltire l'articolo e la confezione nel rispetto dell'ambiente.



Il codice di riciclaggio serve per indicare i diversi materiali per il loro ritorno al ciclo di riutilizzo (recycling). Il codice è composto da un simbolo di riciclaggio per il ciclo di riutilizzo e da un numero che contraddistingue il materiale.

Avvertenze sulla garanzia e sulla gestione dei servizi di assistenza

L'articolo è stato prodotto con la massima cura e sotto un continuo controllo. DELTA-SPORT HANDELSKONTOR GmbH concede ai clienti finali privati, su questo articolo, tre anni di garanzia dalla data di acquisto (termine di garanzia) sulla base delle seguenti disposizioni. La garanzia vale solo per i vizi di materiale e di lavorazione.

La garanzia non si estende alle parti soggette ad un normale degradamento e che siano quindi da considerarsi come pezzi soggetti ad usura (ad es. le batterie) né ai pezzi fragili come ad es. interruttori, batterie ricaricabili oppure pezzi in vetro.

Dalla presente garanzia sono escluse le richieste legate a casi di utilizzo non conforme oppure di abuso dell'articolo, oppure di utilizzo avvenuto non nell'ambito delle condizioni previste oppure del campo di impiego previsto, oppure in caso di non osservanza delle direttive riportate nelle istruzioni d'uso, a meno che il cliente non dimostri che sussista un vizio di materiale o di lavorazione che non sia riconducibile ad una delle circostanze riportate sopra.

Le richieste di garanzia possono essere avanzate solo entro il relativo termine, su presentazione dello scontrino originale di acquisto. Si prega quindi di conservare lo scontrino originale. Il termine di garanzia non sarà prolungato a seguito di eventuali riparazioni effettuate sulla base della garanzia, della garanzia obbligatoria prevista per legge oppure di accondiscendenza. Ciò vale anche per le parti sostituite oppure riparate.

In caso di contestazione rivolgersi dapprima alla hotline di assistenza sotto indicata oppure mettersi in contatto con noi via e-mail. Laddove sussista un caso coperto dalla garanzia, l'articolo sarà - a nostra discrezione - da noi riparato gratuitamente, sostituito oppure sarà rimborsato il prezzo di acquisto. Non sussistono ulteriori diritti derivanti dalla garanzia.

I vostri diritti giuridici, in particolare i diritti di garanzia obbligatoria prevista dalla legge nei confronti del relativo venditore, non sono limitati dalla presente garanzia.

IAN: 443597_2210

 Assistenza Italia
Tel.: 800781188
E-Mail: deltasport@lidl.it

Szívvel gratulálunk!

Vásárlásával kiváló minőségű terméket választott. Használatba vétele előtt ismerkedjen meg a termékkel.



Figyelmesen olvassa el az alábbi használati útmutatót.

A terméket kizárólag az itt ismertetett módon, a rendeltetésének megfelelően használja. Gondosan őrizze meg a használati útmutatót. A termék továbbadásakor adja át az összes kapcsolódó dokumentumot is.

Csomag tartalma (A ábra)

- 1 x játékkönyha, szétszerelve (1–25)
- 1 x kellékek (26–36)
- 19 x csavar Ø 4 x 30 mm (37)
- 18 x csavar Ø 4 x 18 mm (38)
- 8 x csavar Ø 4 x 12 mm (39)
- 1 x fali rögzítőkészlet (40–47)
- 1 x használati útmutató

Műszaki adatok

Méret:

kb. 59 x 74 x 29 cm (SZÉ x MA x MÉ)

 A Delta-Sport Handelskontor GmbH kijelenti, hogy a termék megfelel az alábbi általános követelményeknek és az egyéb vonatkozó rendelkezéseknek:
2009/48/EK – Irányelv a játékok biztonságáról



Gyártási dátum (hónap/év):
04/2023

Rendeltetészerű használat

A termék gyermekjáték; 3 éves kortól, magán-célú használatra alkalmas.

Biztonsági utasítások

- Figyelmeztetés. Csak 36 hónaposnál idősebb gyermekek számára alkalmas. Fulladásveszély. Kis alkatrészek.
- Figyelmeztetés. A csomagoló- és rögzítőanyagok nem részei a játéknak. Biztonsági okokból ezeket mindig el kell távolítani, mielőtt a gyerekek a terméket játék céljából megkapnák.
- Gyermekek csak felnőtt felügyelete mellett játszhatnak a termékkel.
- Figyelmeztetés. Tűztől tartsa távol.
- Felnőtt szerelje össze. Figyeljen arra, hogy a terméket és összes alkotóelemét, illetve alkatrészét csak készre összeállított állapotban adja át a gyermeknek.
- A konyhai eszközöket nem szabad valódi főzéshez használni.
- A terméket közvetlenül az összeszerelés után egy falhoz kell rögzíteni.
- Minden használat előtt ellenőrizze a termék épségét, illetve elhasználódását. A terméket csak kifogástalan állapotban szabad használni!

Összeszerelés

Fontos: a termék összeszereléséhez a mérete miatt legalább két felnőtt szükséges.

- Megjegyzés: a termék összeszereléséhez szüksége lesz egy megfelelő csavarhúzóra (a csomag nem tartalmazza), fúrógépre (a csomag nem tartalmazza) és egy műanyag kalapácsra (a csomag nem tartalmazza).
- A terméket egyenletes felületen, a B–J ábrák szerint szerelje össze.
- Tegye a csomagolóanyagot a termék alá, és azon szerelje össze.

Rögzítés a falhoz

FONTOS! A termék rögzítése előtt ellenőrizze, hogy a csomagban mellékelt rögzítési kellékek az Ön falához megfelelnek-e. A falhoz való rögzítéshez csak arra alkalmas szerelőanyagokat használjon. Szükség esetén érdeklődjön erről szaküzletben.

1. Rögzítse a hozzá kapott pántot (40) a falhoz, amint a K ábra mutatja.
2. Rögzítse a pánt másik végét a termék hátoldalára, amint a K ábra mutatja.

Tárolás, tisztítás

A terméket mindig száraz, tiszta és szobahőmérsékletű helyen tárolja, ha azt nem használja. Csak törölje tisztára egy száraz törlőkendővel. **FONTOS!** Ne használjon éles tisztítószereseket a tisztításhoz.

Tudnivalók a hulladékkezelésről



A terméket és a csomagolóanyagokat a hatályos helyi előírásoknak megfelelően semmisítse meg. A csomagolóanyagokat (például fóliatasakokat) tartsa távol a gyermekektől. Az elhasznált termék ártalmatlanításával kapcsolatos további információkat a települési vagy városi önkormányzattól tudhatja meg. A terméket és a csomagolást környezetkímélő módon kell ártalmatlanítani.



Az újrahasznosítási kód az újrafelhasználási ciklusba való visszavezetésre (újrahasznosítás) szánt különböző anyagok azonosítására szolgál. A kód az újrahasznosítási ciklus újrahasznosítási szimbólumából és az anyagot azonosító számból áll.

A garanciával és a szerviz lebonyolításával kapcsolatos útmutató

A termék nagy gondossággal és állandó ellenőrzés mellett készült. A DELTA-SPORT HANDELS-KONTOR GmbH privát végső felhasználóknak a vásárlás dátumától számított három év (garancia időtartama) garanciát ad erre a termékre a következő rendelkezések szerint. A garancia csak anyaghibára és feldolgozási hibára érvényes.

A garancia nem terjed ki a szokásos elhasználódásnak kitett, ezért kopó alkatrésznek tekintendő alkatrészekre (pl. elemek), valamint a törékeny alkatrészekre sem, például a kapcsolókra, az akkumulátorokra vagy az üvegből készült alkatrészekre.

Kizárásra kerül a garanciaigény, ha a terméket szakszerűtlenül vagy helytelenül, nem rendeltetésszerűen vagy nem az előírt felhasználási körben használták, vagy figyelmen kívül hagyták a kezelési útmutató előírásait, kivéve, ha a végső felhasználó bizonyítja, hogy olyan anyag- vagy feldolgozási hiba áll fenn, amely nem a fent említett körülmények valamelyikéből ered.

A garanciaigény csak a garancia időtartamán belül, az eredeti pénztári bizonylat bemutatásával érvényesíthető. Ezért kérjük, őrizze meg az eredeti pénztári bizonylatot. A garancia, a törvényes garancia vagy a méltányosság alapján végzett esetleges javítások a garancia időtartamát nem hosszabbítják meg. Ez vonatkozik a kicserélt és javított alkatrészekre is.

Kérjük, hogy reklamáció esetén először az alábbi szervizvonalat hívja, vagy e-mailen keressen minket. Garanciális esetekben a terméket saját döntésünk alapján ingyenesen megjavítjuk, kicseréljük vagy megtérítjük a vételárat. A garanciából további jogok nem következnek.

A jelen garancia nem korlátozza az Ön törvényes jogait, különösen a mindenkori értékesítővel szembeni garanciaigényét.

IAN: 443597_2210

 Szerviz Magyarország
Tel.: 06800 21225
E-Mail: deltasport@lidl.hu

Čestitamo!

Z nakupom ste se odločili za visokokakovosten izdelek. Pred prvo uporabo se seznanite z izdelkom.



V ta namen natančno preberite naslednje navodilo za uporabo.

Izdelek uporabljajte, kot je opisano, in za navedena področja uporabe. To navodilo za uporabo skrbno hranite. Če boste izdelek predali tretjim osebam, zraven priložite svo dokumentacijo.

Obseg dobave (slika A)

- 1 x otroška kuhinja, razstavljena (1–25)
- 1 x pripomočki (26–36)
- 19 x vijak Ø 4 x 30 mm (37)
- 18 x vijak Ø 4 x 18 mm (38)
- 8 x vijak Ø 4 x 12 mm (39)
- 1 x komplet materiala za stensko montažo (40–47)
- 1 x navodilo za uporabo

Tehnični podatki

Mere:

pribl. 59 x 74 x 29 cm (Š x V x G)

 Delta-Sport Handelskontor GmbH izjavlja, da je ta izdelek skladen z naslednjimi temeljnimi zahtevami in drugimi ustreznimi določbami:
2009/48/ES – direktiva o varnosti igráč



Datum izdelave (mesec/leto):
04/2023

Predvidena uporaba

Ta izdelek je igráč za otroke, starejše od 3 let, in je namenjen za zasebno uporabo.

Varnostni napotki

- Opozorilo. Ni primerno za otroke, mlajše od 36 mesecev. Nevarnost zadušitve zaradi tujka. Majhni deli.
- Opozorilo. Noben embalažni in pritrdilni material ni sestavni del igráče in ga je treba iz varnostnih razlogov vedno odstraniti, preden izdelek izročite otrokom za igranje.
- Otroci se lahko z izdelkom igrajo samo pod nadzorom odraslih.
- Opozorilo. Ne uporabljajte v bližini ognja.
- Sestaviti mora odrasla oseba. Bodite pozorni na to, da izdelek in vse njegove sestavne dele oz. komponente predate otroku le, ko so postavljeni.
- Kuhinjske posode se ne smejo uporabljati za dejansko kuhanje.
- Izdelek morate takoj po montaži pritrditi na steno.
- Pred vsako uporabo preverite, ali je izdelek poškodovan oz. obrabljen. Izdelek lahko uporabljate samo, če je v brezhibnem stanju!

Montaža

Pomembno: Montažo izdelka naj zaradi njegove velikosti izvajata vsaj dve odrasli osebi.

- Za montažo izdelka potrebujete ustrezen izvijač (ni v obsegu dobave), vrtalnik (ni v obsegu dobave) in plastično kladivo (ni v obsegu dobave).
- Izdelek montirajte na vodoravni površini tako, kot prikazujejo slike B–J.
- Embalažo uporabite za podlago pri sestavljanju izdelka.

Stenska montaža

POMEMBNO! Pred pritrditvijo izdelka preverite, ali je priloženi pritrdilni material primeren za vašo steno. Pri montaži na steno uporabite samo primeren montažni material. Po potrebi povprašajte v specializirani trgovini.

1. Priloženi trak (40) pritrdite na steno, kot je prikazano na sliki K.
2. Drugi konec traku pritrdite na hrbtno stran izdelka, kot je prikazano na sliki K.

Shranjevanje, čiščenje

Če izdelka ne uporabljate, ga shranite na suho, čisto mesto pri sobni temperaturi. Izdelek čistite le tako, da ga obrišete s suho krpo za čiščenje. **POMEMBNO!** Nikoli ne čistite z ostrimi čistilnimi sredstvi.

Napotki za odlaganje v smeti



Izdelek in embalažni material zavržite v skladu z veljavnimi lokalnimi predpisi.

Embalažni material (kot so npr. vrečke iz folije) hranite izven dosega otrok. Druge informacije o odstranjevanju odsluženega izdelka med odpadke lahko dobite pri svoji občinski ali mestni upravi. Izdelek in embalažo zavržite okolju prijazno.



Koda za recikliranje je namenjena označevanju različnih materialov za vrnitev v cikel recikliranja. Koda je sestavljena iz simbola recikliranja za cikel recikliranja in številke, ki označuje material.

Napotki za garancijo in izvajanje servisne storitve

Izdelek je bil izdelan z veliko skrbnostjo in pod stalno kontrolo. DELTA-SPORT HANDELSKONTOR GmbH zasebnim končnim kupcem od datuma nakupa (garancijskega obdobja) v skladu z naslednjimi določbami odobri triletno garancijo na to postavko. Garancija velja samo za napake v materialu in obdelavi. Garancija ne velja za dele, ki so podvrženi običajni obrabi in jih je zato treba šteti za obrabljive dele (npr. baterije), in za lomljive dele, kot so npr. stikala, akumulatorji ali deli iz stekla.

Zahtevki iz te garancije so izključeni, če je bil izdelek uporabljen nepravilno ali pretirano ali če ni bil uporabljen v okviru predvidenega namena ali predvidenega obsega uporabe ali če niso bile upoštewane specifikacije v navodilih za uporabo, razen če končni kupec lahko dokaže, da gre za napako v materialu ali izdelavi, ki ne temelji na eni od zgoraj navedenih okoliščin. Garancijski zahtevki se lahko uveljavljajo le v garancijskem roku ob predložitvi originalnega računa.

Zato originalni račun shranite. Garancijski čas se zaradi morebitnih popravil na podlagi garancije, zakonskega jamstva ali kulance ne podaljša. To velja tudi za zamenjane in popravljene dele. Pri morebitnih reklamacijah se najprej obrnite na spodaj navedeno servisno številko za nujne primere ali stopite z nami v stik po elektronski pošti. Če obstaja garancijski primer, vam bomo izdelek po naši izbiri brezplačno popravili, zamenjali ali pa vam bomo povrnili kupnino. Druge pravice iz garancije ne obstajajo. Ta garancija ne omejuje vaših zakonskih pravic, še posebej garancijskih zahtevkov do prodajalca.

IAN: 443597_2210

 Servis Slovenija

Tel.: 080 080917

E-Mail: deltasport@lidl.si

Garancijski list

1. S tem garancijskim listom DELTA-SPORT HANDELSKONTOR GMBH jamčimo, da bo izdelek v garancijskem roku ob normalni in pravilni uporabi brezhibno deloval in se zavezuje, da bomo ob izpolnjenih pogojih navedenih pogojih odpravili morebitne pomanjkljivosti in okvare zaradi napak v materialu ali izdelavi oziroma po svoji presoji izdelek zamenjali ali vrnili kupnino.
2. Garancija je veljavna na ozemlju Republike Slovenije.
3. Garancijski rok za proizvod je 3 leta od datuma izročitve blaga. Datum izročitve blaga je razviden iz računa.
4. Kupec je dolžan okvaro javiti pooblaščenemu servisu oziroma se informirati o nadaljnjih postopkih na zgoraj navedeni telefonski številki. Svetujemo vam, da pred tem natančno preberete navodila o sestavi in uporabi izdelka.
5. Kupec je dolžan pooblaščenemu servisu predložiti garancijski list in račun, kot potrdilo in dokazilo o nakupu ter dnevu izročitve blaga.
6. V primeru, da proizvod popravlja nepooblaščen servis ali oseba, kupec ne more uveljavljati zahtevkov iz te garancije.
7. Vzroki za okvaro oziroma nedelovanje izdelka morajo biti lastnosti stvari same in ne vzroki, ki so zunaj proizvodjalčeve oziroma prodajalčeve sfere. Kupec ne more uveljavljati zahtevkov iz te garancije, če se ni držal priloženih navodil za sestavo in uporabo izdelka ali če je izdelek kakorkoli spremenjen ali nepravilno vzdrževan.
8. Jamčimo servis in rezervne dele še 3 leta po preteku garancijskega roka.
9. Obrabni deli oz. potrošni material so izvzeti iz garancije.
10. Vsi potrebni podatki za uveljavljanje garancije se nahajajo na dveh ločenih dokumentih (garancijski list, račun).
11. Ta garancija proizvajalca ne izključuje pravic potrošnika, ki izhajajo iz odgovornosti prodajalca za napake na blagu.

Prodajalec: Lidl Slovenija d.o.o. k.d.,
Pod lipami 1, SI-1218 Komenda



Čestitamo!

Ovom kupnjom odlučili ste se za visokokvalitetan proizvod. Upoznajte se s proizvodom prije prve upotrebe.



Stoga pažljivo pročitajte sljedeće upute za uporabu.

Koristite se proizvodom samo na način kako je ovdje opisano i u navedene svrhe. Dobro čuvajte ovo upute za uporabu. Ako proizvod predajete drugim osobama, svakako im predajte i svu dokumentaciju.

Opseg isporuke (sl. A)

- 1 x kuhinja za igranje, rastavljena (1 - 25)
- 1 x dodatna oprema (26 - 36)
- 19 x vijak Ø 4 x 30 mm (37)
- 18 x vijak Ø 4 x 18 mm (38)
- 8 x vijak Ø 4 x 12 mm (39)
- 1 x set materijala za pričvršćivanje na zid (40 - 47)
- 1 x upute za uporabu

Tehnički podaci

Dimenzije:

cca 59 x 74 x 29 cm (Š x V x D)

 Tvrtka Delta-Sport Handelskontor GmbH ovime izjavljuje da ovaj proizvod odgovara sljedećim osnovnim zahtjevima i ostalim primjenjivim odredbama: 2009/48/EZ - Direktiva o sigurnosti igračkaka



Datum proizvodnje (mjesec/godina):
04/2023

Namjenska upotreba

Ovaj je proizvod igračka za djecu od 3 godine i stariju, a namijenjen je za privatnu upotrebu.

Sigurnosne napomene

- Upozorenje. Igračka nije prikladna za djecu mlađu od 36 mjeseci. Opasnost od gušenja. Sitni dijelovi.
- Upozorenje. Ambalažni materijali i materijali za učvršćivanje nisu sastavni dio igračke i moraju se uvijek ukloniti radi sigurnosti prije no što se proizvod da djeci za igru.
- Djeca se smiju igrati proizvodom samo pod nadzorom odraslih.
- Upozorenje. Držati dalje od plamena.
- Mora sklopiti odrasla osoba. Pripazite da se proizvod i svi njegovi dijelovi ili komponente daju djetetu samo sastavljeni.
- Posuđe za kuhanje ne smije se upotrebljavati za stvarno kuhanje.
- Proizvod se mora pričvrstiti na zid odmah nakon sastavljanja.
- Prije svake upotrebe provjerite je li proizvod oštećen ili istrošen. Proizvod se smije upotrebljavati samo u ispravnom stanju!

Montaža

Važno: za sastavljanje proizvoda zbog njegove su veličine potrebne najmanje dvije odrasle osobe.

- Za sastavljanje proizvoda trebat će vam odgovarajući odvijač (ne nalazi se u opsegu isporuke), bušilica (ne nalazi se u opsegu isporuke) i plastični čekić (ne nalazi se u opsegu isporuke).
- Montirajte proizvod na ravnu podlogu u ravni tla kao što je prikazano na slikama B - J.
- Upotrijebite ambalažni materijal kao podlogu za sastavljanje proizvoda.

Montaža na zid

VAŽNO! Prije pričvršćivanja proizvoda provjerite je li priloženi materijal za pričvršćivanje prikladan za vaš zid. Za montažu na zid upotrebljavajte samo odgovarajući materijal za montažu. Po potrebi zatražite savjet u specijaliziranoj prodavaonici.

1. Pričvrstite priloženu vrpču (40) na zid kao što je prikazano na slici K.
2. Pričvrstite drugi kraj vrpce na poledinu proizvoda kao što je prikazano na slici K.

Skladištenje, čišćenje

Kada ne koristite proizvod, čuvajte ga uvijek u suhom i čistom stanju na sobnoj temperaturi. Proizvod samo prebrišite suhom krpom za čišćenje.

VAŽNO! Proizvod nikad nemojte čistiti oštrim sredstvima za čišćenje.

Uputa za zbrinjavanje



Zbrinite proizvod i ambalažne materijale u skladu s važećim lokalnim propisima. Čuvajte ambalažni materijal (kao što su npr. folijske vrećice) izvan dohvata djece. Za više informacija o zbrinjavanju istrošenog proizvoda obratite se svojoj općinskoj ili gradskoj upravi. Zbrinite proizvod i ambalažu ekološki.



Kod za reciklažu služi za označavanje raznih materijala radi njihova vraćanja u kružni tok za ponovno korištenje (recikliranje). Kod se sastoji od simbola za kružni tok korištenja te broja koji označava materijal.

Napomene vezane za garanciju i usluge servisa

Proizvod je proizveden s velikom pažnjom i pod stalnom kontrolom. Tvrtka DELTA-SPORT HANDELSKONTOR GmbH privatnim krajnjim kupcima na ovaj proizvod daje trogodišnju garanciju od datuma kupovine (garancijsko razdoblje) u skladu s sljedećim odredbama. Garancija se odnosi samo na greške u materijalu i obradi. Garancija se ne odnosi na dijelove koji su podložni uobičajenom habanju te se stoga moraju smatrati potrošenim dijelovima (npr. baterije), niti na lomljive dijelove, npr. sklopke, aku baterije ili dijelove koji su izrađeni od stakla. Zahtjevi iz ove garancije su isključeni ako je proizvod korišten nepropisno ili nepravilno ili ako nije korišten u okviru predviđene namjene ili predviđenog opsega uporabe ili ako se nisu poštivale odredbe iz uputa za uporabu, osim ako krajnji kupac može dokazati da se radi o greški u materijalu ili obradi koji se ne temelji na nekoj od gore spomenutih okolnosti.

Zahtjevi iz garancije mogu se ostvariti samo unutar garancijskog roka uz predočenje izvornog računa.

Čuvajte stoga izvorni račun. Garancijski rok se načelno ne produžuje uslijed eventualnih popravaka na temelju garancije, zakonskog jamstva ili kulancije. To se također odnosi i na zamijenjene i popravljene dijelove.

U slučaju bilo kakvih pritužbi, molimo kontaktirajte prvo niže navedeni servisni telefon ili nas kontaktirajte putem e-pošte. Ako se radi o garancijskom slučaju, mi ćemo proizvod - po našem izboru - besplatno popraviti ili zamijeniti ili ćemo vam vratiti kupoprodajnu cijenu. Druga prava na temelju garancije ne postoje.

Ovom garancijom nisu ograničena vaša zakonska prava, posebno jamstveni zahtjevi prema dotičnom prodavatelju.

(1) U slučaju manjeg popravka jamstveni rok se produljuje onoliko koliko je kupac bio lišen uporabe stvari.

(2) Međutim, kad je zbog neispravnosti stvari izvršena njezina zamjena ili njezin bitni popravak, jamstveni rok počinje teći ponovno od zamjene, odnosno od vraćanja popravljene stvari.

(3) Ako je zamijenjen ili bitno popravljen samo neki dio stvari, jamstveni rok počinje teći ponovno samo za taj dio.

IAN: 443597_2210



Servis Hrvatska

Tel.: 0800 777 999

E-Mail: deltasport@lidl.hr

Felicitări!

Ați ales să achiziționați un produs de calitate superioară. Înainte de prima utilizare, trebuie să vă familiarizați cu produsul dumneavoastră.



Citiți cu atenție următoarele instrucțiuni de utilizare.

Utilizați produsul numai în modul descris și în scopurile de utilizare prevăzute. Păstrați aceste instrucțiuni de utilizare într-un loc sigur. În cazul predării produsului unei alte persoane, transmiteți toată documentația acestuia.

Pachet de livrare (fig. A)

- 1 x bucatărie de jucărie, dezasamblată (1–25)
- 1 x accesorii (26–36)
- 19 x șurub Ø 4 x 30 mm (37)
- 18 x șurub Ø 4 x 18 mm (38)
- 8 x șurub Ø 4 x 12 mm (39)
- 1 x set de materiale pentru fixare pe perete (40–47)
- 1 x instrucțiuni de utilizare

Date tehnice

Dimensiuni:

aprox. 59 x 74 x 29 cm (l x Î x A)



Prin prezentul, Delta-Sport Handelskontor GmbH declară că acest produs corespunde următoarelor cerințe de bază și altor dispoziții relevante: 2009/48/CE – Directiva privind siguranța jucăriilor



Data de fabricație (luna/anul):
04/2023

Destinație de utilizare

Acest produs este o jucărie destinată copiilor începând cu vârsta de 3 ani, pentru uz personal.

⚠️ Indicații cu privire la siguranță

- Avertisment. Contraindicat copiilor mai mici de 36 de luni. Pericol de sufocare internă. Părți mici.
- Avertisment. Materialele utilizate pentru ambalare și fixare nu reprezintă parte integrantă a jucăriei; din motive de siguranță, acestea trebuie îndepărtate întotdeauna înainte ca produsul să fie înmănat copiilor pentru a se juca.
- Copiii se pot juca cu produsul numai sub supravegherea unui adult.
- Avertisment. A se ține departe de foc.
- Este necesară asamblarea de către un adult. Aveți grijă ca produsul și toate componentele să fie disponibile pentru copil doar în stare montată.
- Vasele de gătit nu trebuie folosite pentru un proces real de gătit.
- Produsul trebuie fixat la nivelul unui pereț imediat după asamblare.
- Înainte de fiecare utilizare, verificați dacă produsul este deteriorat sau uzat. Produsul trebuie utilizat numai în stare ireproșabilă!

Montarea

Important: asamblarea produsului trebuie să fie realizată de cel puțin doi adulți, din cauza dimensiunilor mari ale produsului.

- Pentru asamblarea produsului, aveți nevoie de o șurubelniță corespunzătoare (nu este inclusă în pachetul de livrare), de o bormașină (nu este inclusă în pachetul de livrare) și de un ciocan din plastic (nu este inclus în pachetul de livrare).
- Montați produsul conform indicațiilor din figurile B–J, pe o suprafață la nivelul solului.
- Utilizați materialul de ambalare ca suport pentru a asambla produsul.

Montarea la nivelul peretelui

IMPORTANT! Înainte de fixarea produsului, verificați dacă materialul de fixare inclus în pachetul de livrare este adecvat pentru perețele dumneavoastră. Pentru montarea la nivelul peretelui, utilizați numai material de montare corespunzător. Dacă este necesar, adresați-vă unui distribuitor de specialitate.

1. Fixați banda (40) inclusă în pachetul de livrare pe perete, conform reprezentării din figura K.
2. Fixați celălalt capăt al benzii de partea posterioară a produsului, conform reprezentării din figura K.

Depozitare și curățare

În cazul în care nu îl folosiți, depozitați întotdeauna produsul în stare uscată și curată, la temperatura camerei. Curățați produsul numai prin ștergere cu o lavetă uscată. **IMPORTANT!** Nu curățați niciodată produsul cu detergenți agresivi.

Instrucțiuni privind eliminarea



Eliminați produsul și materialele de ambalare în conformitate cu reglementările locale în vigoare. Nu lăsați materialele de ambalare (cum ar fi pungi din folie) la îndemâna copiilor. Puteți afla mai multe informații despre alte opțiuni de eliminare a articolului uzat de la municipalitatea sau administrația orașului. Eliminați articolul și ambalajul în mod ecologic.



Codul de reciclare este folosit pentru a identifica diferite materiale în vederea returnării acestora în ciclul de reciclare (Recycling). Codul este format din simbolul de reciclare destinat să reflecte ciclul de valorificare și un număr care identifică materialul.

Indicații referitoare la garanție și operațiuni de service

Articolul a fost fabricat cu mare atenție și supus unui control permanent. DELTA-SPORT HANDELSKONTOR GmbH acordă clienților finali privați o garanție de trei ani pentru acest articol de la data achiziției (perioada de garanție) în conformitate cu următoarele dispoziții. Garanția se aplică doar pentru defectele de material și de prelucrare. Garanția nu se extinde asupra părților supuse unei uzuri normale, fapt pentru care trebuie considerate piese consumabile (de ex. baterii), nici asupra pieselor fragile, de ex. butoane, acumulatori sau piese care sunt fabricate din sticlă.

Se exclude orice drept legal în legătură cu această garanție dacă articolul a fost utilizat necorespunzător sau abuziv, fără respectarea prevederilor stabilite sau al scopului de utilizare prevăzut sau dacă specificațiile din instrucțiunile de utilizare nu au fost respectate, cu excepția cazului în care clientul final poate dovedi că există defecte de material sau de prelucrare care nu se datorează uneia dintre circumstanțele menționate anterior. Drepturile din garanție pot fi revendicate doar cu respectarea termenului de garanție și prin prezentarea bonului de casă în original. Vă rugăm astfel să păstrați bonul de casă în original. Durata garanției nu se va prelungi prin eventuale reparații realizate în baza garanției, ca urmare a garanției legale sau prin service-ul acordat după expirarea garanției. Acest lucru se aplică și în cazul pieselor înlocuite sau reparate. În cazul lipsei de conformitate survenite în perioada de garanție, termenul de garanție legală de conformitate și termenul garanției comerciale se prelungesc cu durata de nefuncționare a produsului. Pentru produsele de folosință îndelungată, înlocuite în perioada de garanție, va curge un nou termen de la data înlocuirii acestora.

Pentru reclamații, vă rugăm să vă adresați întâi liniei telefonice de service indicată mai jos sau să luați legătura cu noi prin e-mail. Dacă este un caz de garanție, articolul va fi reparat, înlocuit gratuit sau vi se va restitui prețul de achiziție – la alegerea noastră. Nu se acordă alte drepturi prin prezenta garanție.

Drepturile dvs. legale, în special cererile de garanție față de vânzătorul respectiv, nu sunt restricționate de această garanție.

IAN: 443597_2210

 Service România
Tel.: 0800 896 637
E-Mail: deltasport@lidl.ro

Поздравления!

С Вашата покупка Вие избрахте продукт с високо качество. Запознайте се с него преди първото му използване.



За целта прочетете внимателно следващото ръководство за използване.

Използвайте продукта само в съответствие с описанието и за посочените области на приложение. Съхранявайте добре ръководството за използване. При предаването на продукта на трета страна предайте и всички документи.

Обхват на доставката (фиг. А)

- 1 x кухня за игра, разглобена (1 – 25)
- 1 x принадлежности (26 – 36)
- 19 x винт Ø 4 x 30 mm (37)
- 18 x винт Ø 4 x 18 mm (38)
- 8 x винт Ø 4 x 12 mm (39)
- 1 x комплект елементи за закрепване към стена (40 – 47)
- 1 x ръководство за използване

Технически данни

Размери:

ок. 59 x 74 x 29 cm (Ш x В x Д)



С настоящото Delta-Sport Handelskontor GmbH декларира, че този продукт съответства на следните основни изисквания и на останалите действащи разпоредби: Директива 2009/48/ЕО относно безопасността на детските играчки



Дата на производство (месец/година):
04/2023

Използване по предназначение

Този продукт е играчка за деца над 3 години за лична употреба.

⚠️ Указания за безопасност

- Внимание. Неподходящо за деца под 36 месеца. Опасност от задавяне. Малки части.
- Внимание. Всички материали за опаковане и закрепване не са част от играчката и трябва винаги да се отстраняват от съображения за безопасност, преди продуктът да бъде даден на деца за игра.
- Децата трябва да играят с продукта само под надзор на възрастни.
- Внимание. Да се пази далече от огън.
- Изисква се сглобяване от възрастен. Уверете се, че продуктът и всички елементи или компоненти се предават на детето само в сглобено състояние.
- Съдовете за готвене не трябва да се използват за действително готвене.
- Продуктът трябва да се фиксира към стена веднага след сглобяването.
- Проверявайте продукта преди всяка употреба за повреди или износвания. Продуктът да се използва само в изрядно състояние!

Монтаж

Важно: монтажът на продукта трябва да се извърши от най-малко двама възрастни поради големината му.

- За сглобяването на продукта се нуждаете от подходяща отвертка (не се съдържа в обхвата на доставката), бормашина (не се съдържа в обхвата на доставката) и пластмасов чук (не се съдържа в обхвата на доставката).
- Монтирайте продукта, както е показано на фигури В – J, върху успоредна на земята повърхност.
- Използвайте опаковъчните материали като подложка, за да сглобите продукта.

Стенен монтаж

ВАЖНО! Преди закрепване на продукта проверете дали включените в доставката елементи за закрепване са подходящи за стената Ви. Използвайте само подходящ монтажен материал за стенния монтаж.

При необходимост потърсете съдействие в специализиран магазин.

1. Закрепете включената в доставката лента (40) към стената, както е показано на фигура К.
2. Закрепете другия край на лентата към задната страна на продукта, както е показано на фигура К.

Съхранение, почистване

Съхранявайте продукта винаги сух и чист, на стайна температура, когато не го използвате. Избърсвайте само със суха кърпа за почистване.

ВАЖНО! Никога не почиствайте с агресивни почистващи препарати.

Указания за отстраняване като отпадък



Изхвърлете продукта и опаковъчните материали в съответствие с действащите местни разпоредби. Съхранявайте опаковъчните материали (като напр. найлонови пликове) на място, недостъпно за деца. Допълнителна информация относно изхвърлянето на излезлия от употреба продукт ще получите от Вашата общинска или градска управа. Изхвърлете продукта и опаковката с грижа за околната среда.



Кодът за рециклиране служи за обозначаване на различни материали за връщането им в цикъла за повторно използване (рециклиране). Кодът се състои от символ за рециклиране за цикъла за повторно използване и номер, обозначаващ материала.

Указания за гаранцията и процеса на сервизно обслужване

Продуктът е произведен с голямо старание и под постоянен контрол. DELTA-SPORT HANDELSKONTOR GmbH предоставя на частни крайни клиенти три години гаранция за този продукт от датата на закупуване (гаранционен срок) в съответствие със следните разпоредби. Гаранцията важи само за дефекти на материала и фабрични дефекти. Гаранцията не се разпростира върху части, които са подложени на нормално износване и затова трябва да бъдат разглеждани като лесно износващи се части (например батерии), както и върху чупливи части, като напр. превключватели, акумулаторни батерии или части изработени от стъкло.

Претенции по тази гаранция са изключени, ако продуктът е бил използван неправилно или неправомерно, и не в рамките на предвиденото предназначение или предвидения обхват на употреба или не са спазени указанията в ръководството за обслужване, освен ако крайният клиент да докаже, че са налице дефекти на материала или грешки при обработката, които не се основават на някое от гореспоменатите обстоятелства. Претенции по тази гаранция могат да бъдат предявени само в рамките на гаранционния срок след представяне на оригиналната касова бележка. Затова моля, запазете оригиналната касова бележка. Ако имате оплаквания, моля, обадете се на горещата линия за обслужване, посочена по-долу, или се свържете с нас по имейл. Вашите законови права, по-специално гаранционни искове срещу съответния продавач, не са ограничени от тази гаранция.

Гаранция

Уважаеми клиенти, за този уред получавате 3 години гаранция от датата на покупката. В случай на несъответствие на продукта с договора за продажба Вие имате законно право да предявите рекламация пред продавача на продукта при условията и в сроковете, определени в глава трета, раздел II и III и глава четвърта от Закона за предоставяне на цифрово съдържание и цифрови услуги и за продажба на стоки (ЗПЦСЦУПС)*.

Вашите права, произтичащи от посочените разпоредби, не се ограничават от нашата по-долу представена търговска гаранция, не са свързани с разходи за потребителите и независимо от нея продавачът на продукта отговаря за липсата на съответствие на потребителската стока с договора за продажба съгласно ЗПЦСЦУПС.

Гаранционни условия

Гаранционният срок е 3 години от датата на получаване на стоката. Пазете добре оригиналната касова бележка. Този документ е необходим като доказателство за покупката. Ако в рамките на три години от датата на закупуване на този продукт се появи дефект на материала или производствен дефект, продуктът ще бъде безплатно ремонтиран или заменен. Гаранцията предполага в рамките на тригодишния гаранционен срок да се представят дефектният уред, касовата бележка (касовият бон), както и всички други документи, установяващи наличието на дефект и писмено да се обясни в какво се състои дефектът и кога е възникнал. Ако дефектът е покрит от нашата гаранция, Вие ще получите обратно ремонтирания или нов продукт. В случай на замяна на дефектна стока първоначалните гаранционен срок и гаранционни условия се запазват. В случай на ремонт на дефектна стока, срокът на ремонта се прибавя към гаранционния срок. За евентуално наличните и установени повреди и дефекти още при покупката трябва да се съобщи веднага след разопаковането. Евентуалните ремонти след изтичане на гаранционния срок са срещу заплащане.

Ремонтът или замяната на продукта не поражда нова гаранция.

Обхват на гаранцията

Уредът е произведен грижливо според строгите изисквания за качество и добросъвестно изпитан преди доставка. Гаранцията важи за дефекти на материала или производствени дефекти. Гаранцията не обхваща консумативите, както и частите на продукта, които подлежат на нормално износване, поради което могат да бъдат разглеждани като бързо износващи се части (например филтри или приставки) или повредите на чупливи части (например прекъсвачи, батерии или такива произведени от стъкло). Гаранцията отпада, ако уредът е повреден поради неправилно използване или в резултат на неосъществяване на техническа поддръжка. За правилната употреба на продукта трябва точно да се спазват всички указания в упътването за експлоатация. Предназначение и действия, които не се препоръчват от упътването за експлоатация или за които то предупреждава, трябва задължително да се избягват. Продуктът е предназначен само за частна, а не за професионална употреба. При злоупотреба и неправилно ретриране, употреба на сила и при интервенции, които не са извършени от клона на нашия оторизиран сервиз, гаранцията отпада.

Процедура при гаранционен случай

За да се гарантира бърза обработка на Вашия случай, следвайте следните указания:

- За всички запитвания подгответе касовата бележка и идентификационния номер (IAN 443597_2210) като доказателство за покупката.
- Вземете артикулния номер от фабричната табелка.
- При възникване на функционални или други дефекти първо се свържете по телефона или чрез имейл с долупосочения сервизен отдел. След това ще получите допълнителна информация за уреждането на Вашата рекламация.

• След съгласуване с нашия сервиз можете да изпратите дефектния продукт на посочения Ви адрес на сервиза безплатно за Вас, като приложите касовата бележка (касовия бон) и посочите писмено в какво се състои дефектът и кога е възникнал. За да се избегнат проблеми с приемането и допълнителни разходи, задължително използвайте само адреса, който Ви е посочен. Осигурете изпращането да не е като експресен товар или като друг специален товар. Изпратете уреда заедно с всички принадлежности, доставени при покупката, и осигурете достатъчно сигурна транспортна опаковка.

Ремонтен сервиз / извънгаранционно обслужване

Ремонти извън гаранцията можете да възложите на клона на нашия сервиз срещу заплащане. Той с удоволствие ще Ви направи предварителна калкулация. Можем да обработваме само уреди, които са достатъчно опаковани и изпратени с платени транспортни разходи.

Внимание: Изпратете Вашия уред на клона на нашия сервиз почистен и с указание за дефекта.

Уредите, предмет на извънгаранционно обслужване, изпратени с неплатени транспортни разходи – с наложен платеж, като експресен или друг специален товар – не се приемат. Ние ще извършим безплатно изхвърлянето на изпратените от Вас дефектни уреди.

Сервизно обслужване България

Тел.: 00800 111 4920
Е-мейл: deltasport@lidl.bg
IAN 443597_2210

Вносител

Моля, обърнете внимание, че следващият адрес не е адрес на сервиза. Първо се свържете с горепосочения сервизен център.

ДЕЛТА-СПОРТ ХАНДЕЛСКОНТОР ГМБХ
Врагекамп 6
DE-22397 Хамбург
Германия

* Като физическо лице – потребител, независимо от настоящата търговска гаранция, Вие се ползвате от правата на законовата гаранция, предоставена от Закона за предоставяне на цифрово съдържание и цифрови услуги и за продажбата на стоки /ЗПЦСЦУПС/. По-специално Вие имате право при несъответствие на стоката да бъде извършен ремонт или замяна по Ваш избор, освен ако това е невъзможно или е свързано с непропорционално големи разходи за продавача. Вие имате право на пропорционално намаляване на цената или на разваляне на договора при наличие на условията на чл. 33, ал. 3 от ЗПЦСЦУПС. Условието и сроковете на законовата гаранция са регламентирани в глава трета, раздел II и III и в глава четвърта на ЗПЦСЦУПС.

IAN: 443597_2210

BG Сервизно обслужване България
Тел.: 00800 111 4920
Е-мейл: deltasport@lidl.bg

Συγχαρητήρια!

Με την αγορά σας επιλέξατε ένα προϊόν υψηλής ποιότητας. Εξοικειωθείτε με το προϊόν, πριν το χρησιμοποιήσετε για πρώτη φορά.



Διαβάστε προσεκτικά τις οδηγίες χρήσης που ακολουθούν.

Χρησιμοποιείτε το προϊόν μόνο σύμφωνα με τον τρόπο περιγραφής και για τα πεδία εφαρμογής που αναφέρονται. Φυλάξτε τις παρούσες οδηγίες χρήσης. Παραδώστε όλα τα συνοδευτικά έγγραφα όταν παραχωρείτε το προϊόν σε τρίτους.

Παραδοτέος εξοπλισμός (εικ. Α)

- 1 x κουζίνα-παιχνίδι, σε κομμάτια (1 - 25)
- 1 x εξοπλισμός (26 - 36)
- 19 x βίδα Ø 4 x 30 mm (37)
- 18 x βίδα Ø 4 x 18 mm (38)
- 8 x βίδα Ø 4 x 12 mm (39)
- 1 x σετ υλικών για συναρμολόγηση σε τοίχο (40 - 47)
- 1 x οδηγίες χρήσης

Τεχνικά χαρακτηριστικά

Διαστάσεις:

περ. 59 x 74 x 29 cm (Π x Υ x Β)

CE Με το παρόν η Delta-Sport Handelskontor GmbH δηλώνει ότι το συγκεκριμένο προϊόν συμμορφώνεται με τις εξής βασικές απαιτήσεις και τις λοιπές σχετικές διατάξεις: 2009/48/EK - Οδηγία για την Ασφάλεια των Παιχνιδιών



Ημερομηνία κατασκευής (μήνας/έτος):
04/2023

Προβλεπόμενη χρήση

Το συγκεκριμένο προϊόν είναι παιχνίδι για παιδιά 3 ετών και άνω και προορίζεται για ιδιωτική χρήση.



Προειδοποιήσεις ασφαλείας

- Προειδοποίηση. Δεν είναι κατάλληλο για παιδιά κάτω των 36 μηνών. Κίνδυνος πνιγμού. Μικρά μέρη.
- Προειδοποίηση. Τα υλικά συσκευασίας και στερέωσης δεν αποτελούν μέρος του παιχνιδιού και θα πρέπει να απομακρύνονται πάντα για λόγους ασφαλείας, προτού το προϊόν δοθεί στα παιδιά για παιχνίδι.
- Τα παιδιά επιτρέπεται να παίζουν με το προϊόν μόνο υπό την επίβλεψη ενηλίκων.
- Προειδοποίηση. Μακριά από φωτιά.
- Απαιτείται συναρμολόγηση από ενήλικα. Φροντίστε το προϊόν να παραδίδεται μόνο συναρμολογημένο με όλα τα εξαρτήματά του στο παιδί.
- Τα μαγειρικά σκεύη απαγορεύεται να χρησιμοποιούνται για κανονικό μαγείρεμα.
- Το προϊόν πρέπει να στερεωθεί σε τοίχο αμέσως μετά τη συναρμολόγηση.
- Ελέγχετε το προϊόν πριν από κάθε χρήση για βλάβες ή φθορές. Το προϊόν επιτρέπεται να χρησιμοποιείται μόνο εφόσον βρίσκεται σε άριστη κατάσταση!

Συναρμολόγηση

Σημαντικό: Η συναρμολόγηση του προϊόντος πρέπει να πραγματοποιείται, λόγω του μεγέθους του, από τουλάχιστον δύο ενήλικες.

- Για τη συναρμολόγηση του προϊόντος, θα χρειαστείτε ένα κατάλληλο καταβίδι (δεν περιλαμβάνεται στον παραδοτέο εξοπλισμό), ένα τρυπάνι (δεν περιλαμβάνεται στον παραδοτέο εξοπλισμό) και ένα πλαστικό σφυρί (δεν περιλαμβάνεται στον παραδοτέο εξοπλισμό).
- Συναρμολογήστε το προϊόν, όπως απεικονίζεται στις εικόνες Β - J, πάνω σε ισόπεδο δάπεδο.
- Χρησιμοποιήστε τα υλικά συσκευασίας ως βάση, για να συναρμολογήσετε το προϊόν.

Συναρμολόγηση σε τοίχο

ΣΗΜΑΝΤΙΚΟ! Πριν από τη στερέωση του προϊόντος, ελέγξτε αν τα υλικά στερέωσης του παραδοτέου εξοπλισμού είναι κατάλληλα για τον τοίχο σας. Για τη συναρμολόγηση σε τοίχο, χρησιμοποιείτε μόνο κατάλληλα υλικά συναρμολόγησης. Αν χρειάζεται, απευθυνθείτε σε ειδικά καταστήματα.

1. Στερεώστε τον ιμάντα (40) του παραδοτέου εξοπλισμού στον τοίχο, όπως απεικονίζεται στην εικόνα Κ.
2. Στερεώστε το άλλο άκρο του ιμάντα στην πίσω πλευρά του προϊόντος, όπως απεικονίζεται στην εικόνα Κ.

Αποθήκευση, καθαρισμός

Εάν δεν το χρησιμοποιείτε, αποθηκεύετε το προϊόν πάντα στεγνό και καθαρό σε θερμοκρασία δωματίου. Σκουπίζετε το μόνο με ένα στεγνό πανί καθαρισμού.

ΣΗΜΑΝΤΙΚΟ! Μην καθαρίζετε ποτέ το προϊόν με ισχυρά καθαριστικά.

Υποδείξεις ως προς την απόρριψη



Απορρίπτετε το προϊόν και τα υλικά συσκευασίας σύμφωνα με τις ισχύουσες τοπικές προδιαγραφές. Διατηρείτε τα υλικά συσκευασίας (όπως σακούλες μεμβράνης) μακριά από τα παιδιά. Για περαιτέρω πληροφορίες απόρριψης του χρησιμοποιημένου προϊόντος μπορείτε να ενημερώνεστε από την κοινότητα ή τη δημοτική διοίκηση. Απορρίπτετε το προϊόν και τη συσκευασία με φιλικό προς το περιβάλλον τρόπο.



Ο κωδικός ανακύκλωσης χρησιμεύει στη σήμανση διαφόρων υλικών για την επαναχρησιμοποίηση στο κύκλωμα ανακύκλωσης. Ο κωδικός αποτελείται από ένα σύμβολο ανακύκλωσης για το κύκλωμα αξιοποίησης και έναν αριθμό, ο οποίος επισημαίνει το υλικό.

Υποδείξεις σχετικά με την εγγύηση και τη διαδικασία σέρβις

Το προϊόν έχει κατασκευαστεί με μεγάλη προσοχή και υπό συνεχή έλεγχο. Η DELTA-SPORT HANDELSKONTOR GmbH παρέχει σε ιδιώτες τελικούς πελάτες τρία χρόνια εγγύηση για αυτό το προϊόν από την ημερομηνία αγοράς (διάρκεια εγγυήσεως), σύμφωνα με τους ακόλουθους όρους. Η εγγύηση ισχύει μόνο για σφάλματα υλικών και επεξεργασίας. Η εγγύηση δεν περιλαμβάνει εξαρτήματα, τα οποία υπόκεινται σε φυσιολογική φθορά και, συνεπώς, θεωρούνται φθιρόμενα εξαρτήματα (π.χ. μπαταρίες), ούτε και εύθραυστα εξαρτήματα, π.χ. διακόπτες, συσσωρευτές ή εξαρτήματα κατασκευασμένα από γυαλί.

Αξιώσεις από αυτή την εγγύηση αποκλείονται, σε περίπτωση που το προϊόν χρησιμοποιήθηκε εσφαλμένα ή καταχρηστικά ή δεν χρησιμοποιήθηκε στα πλαίσια των προβλεπόμενων όρων ή του προβλεπόμενου εύρους χρήσης ή δεν έχουν τηρηθεί προδιαγραφές των οδηγιών χρήσης, εκτός και εάν ο τελικός πελάτης αποδείξει ότι υφίσταται σφάλμα υλικού ή επεξεργασίας, το οποίο δεν οφείλεται σε μια από τις ως άνω καταστάσεις.

Οι αξιώσεις εγγυήσεως ισχύουν μόνο εντός του χρόνου εγγυήσεως και με την υποβολή της γνήσιας απόδειξης αγοράς. Παρακαλείσθε, λοιπόν, όπως φυλάξετε τη γνήσια απόδειξη αγοράς.

Σε περίπτωση παραπόνων, απευθυνθείτε αρχικά στην κάτωθι ανοιχτή γραμμή τηλεφωνικής εξυπηρέτησης ή επικοινωνήστε μαζί μας μέσω email.

Εάν υφίσταται θέμα εγγυήσεως, θα επισκευάσουμε ή θα αντικαταστήσουμε δωρεάν το προϊόν ή θα επιστρέψουμε το ποσό αγοράς - σύμφωνα με την κρίση μας. Λοιπά δικαιώματα εκ της εγγυήσεως δεν υφίστανται.

Τα νόμιμα δικαιώματά σας, ειδικά οι αξιώσεις εγγυήσεως έναντι του εκάστοτε πωλητή, δεν περιορίζονται λόγω της παρούσας εγγύησης.

Με την αντικατάσταση της συσκευής, σύμφωνα με το ΝΟΜΟ 2251/1994, ξεκινάει εκ νέου η περίοδος της εγγύησης. Μετά την λήξη της εγγύησης προκύπτουσες επισκευές είναι με κόστος.

IAN: 443597_2210

Ⓜ Σέρβις Ελλάδα

Tel.: 00800 490826606

E-Mail: deltasport@lidl.gr

DELTA-SPORT HANDELSKONTOR GMBH

Wragekamp 6 • DE-22397 Hamburg
GERMANY



04/2023

Delta-Sport-Nr.: HK-12562

03.09.2023 / AM 10:26

IAN 443597_2210

