



KITCHEN MIXER TAP

(GB) (IE) (NI)

KITCHEN MIXER TAP

Assembly instructions

(DK)

KØKKENARMATUR

Montagevejledning

(FR) (BE)

ROBINET DE CUISINE

Notice de montage

(NL) (BE)

KEUKENARMATUUR

Montagehandleiding

(DE) (AT) (CH)

KÜCHENARMATUR

Montageanleitung

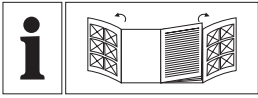

GB/IE/NL	Assembly instructions	Page	5
DK	Montagevejledning	Side	9
FR/BE	Notice de montage	Page	13
NL/BE	Montagehandleiding	Pagina	18
DE/AT/CH	Montageanleitung	Seite	23

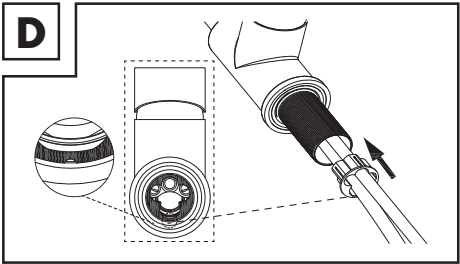
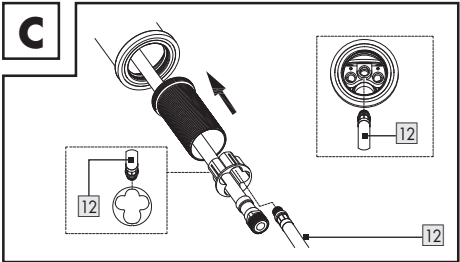
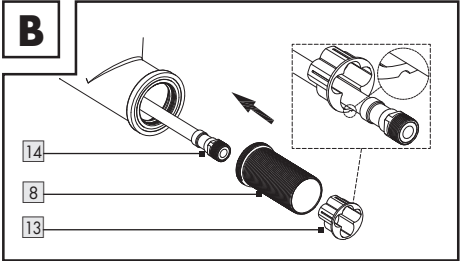
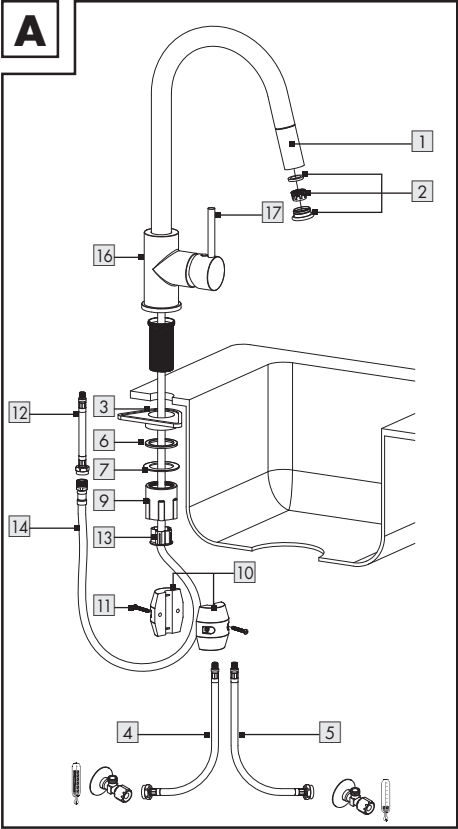
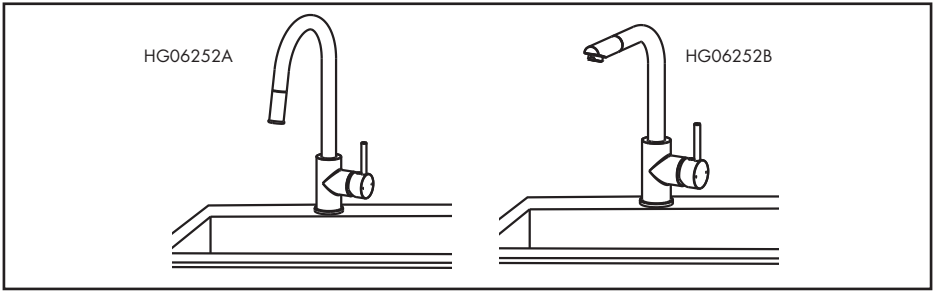
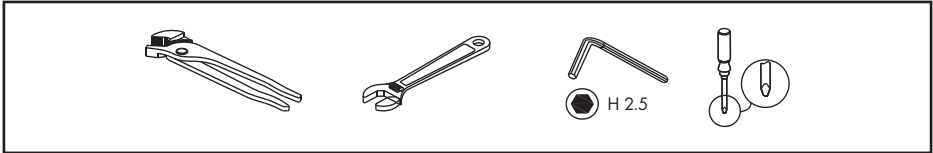

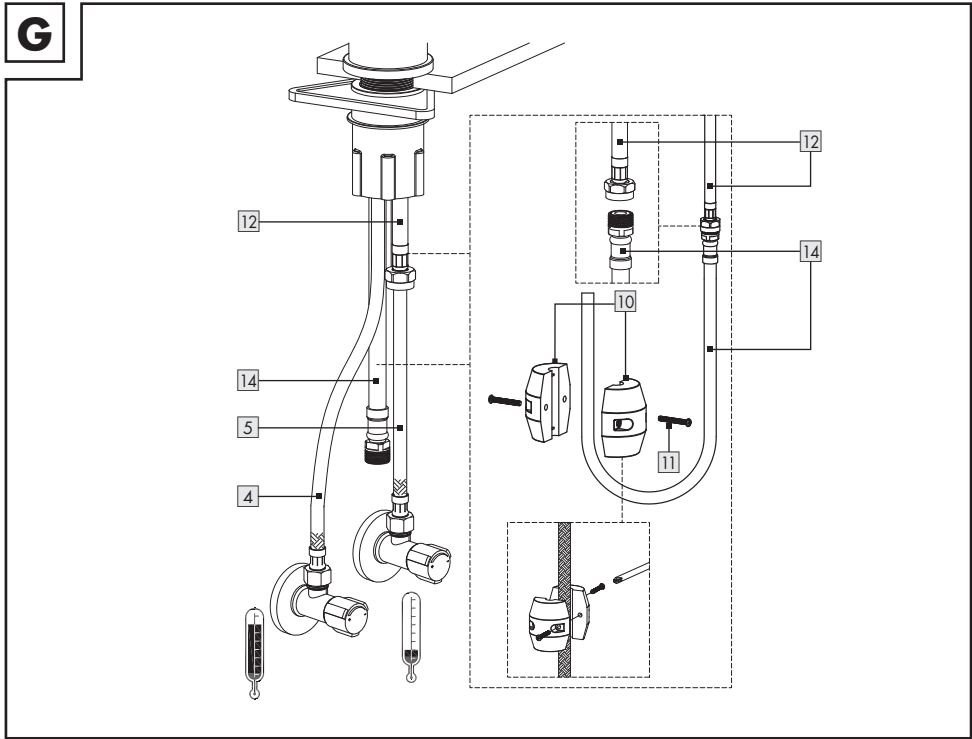
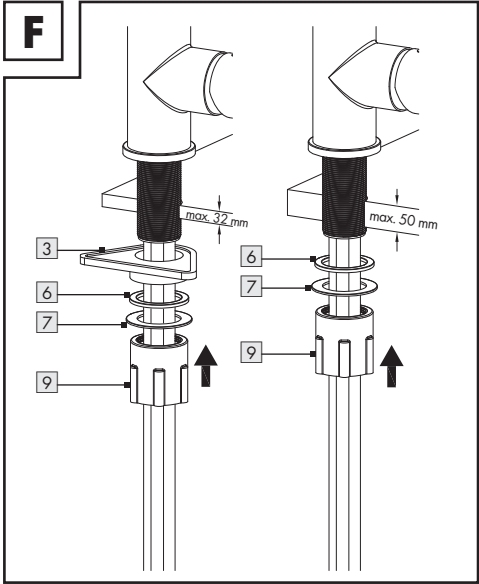
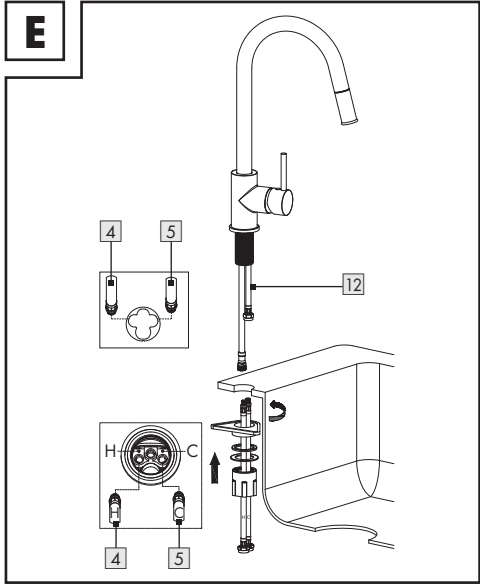

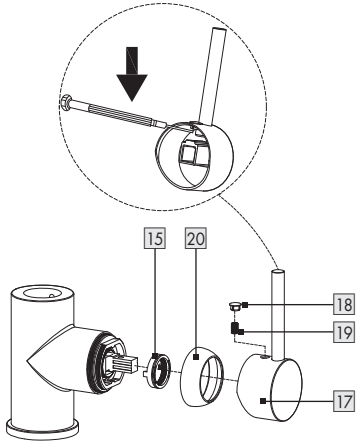
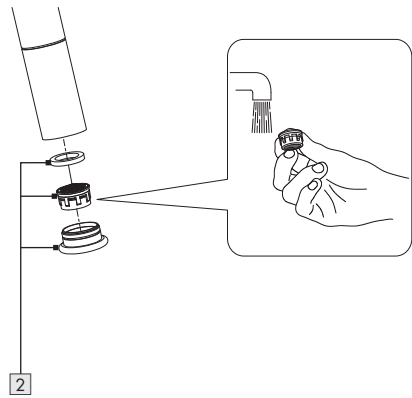
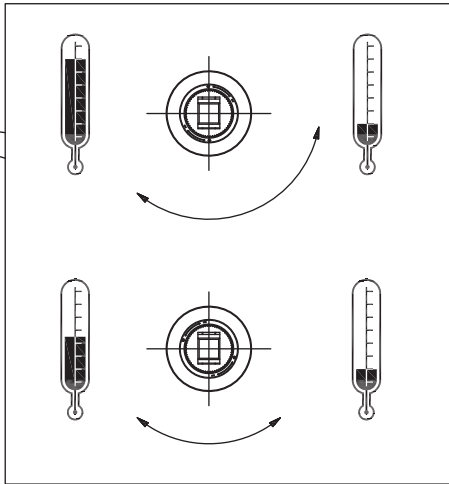
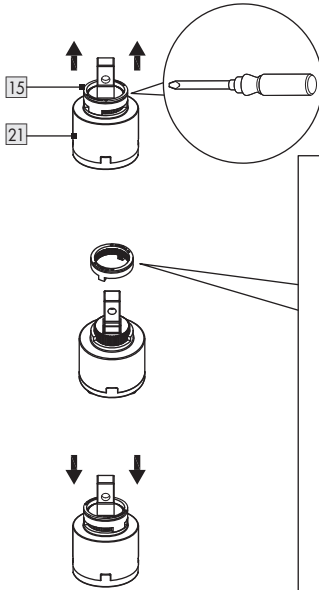
H**I****J**

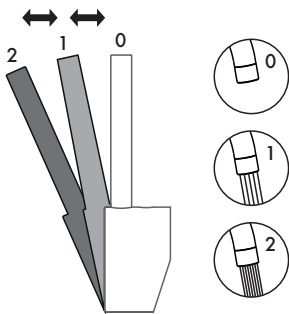
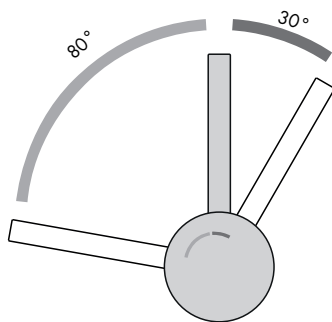
K**L**

KITCHEN MIXER TAP

● Introduction

We congratulate you on the purchase of your new product. You have chosen a high quality product. Familiarise yourself with the product before using it for the first time. In addition, please carefully refer to the operating instructions and the safety advice below. Only use the product as instructed and only for the indicated field of application. Keep these instructions in a safe place. If you pass the product on to anyone else, please ensure that you also pass on all the documentation with it.

● Proper use

This product is suitable for all pressure-tight hot water systems such as central heating boilers, instantaneous water heaters, pressurised boilers and the like. It is not suitable for low-pressure water heaters such as wood or coal burning bath geysers, oil or gas bath geysers, open electrically heated water tanks. If in doubt please seek the advice of a plumber or heating engineer. Any use other than that described here or modification to the product is not permitted and may lead to damage to persons or property. There is also the risk of injury and loss of life. The product is intended for personal use only and not for medical or commercial use. The manufacturer accepts no liability for loss or damage arising from improper use.

● Description of parts

- 1 1 Shower head
- 2 1 Aerator
- 3 1 Plastic triangle
- 4 1 Long connection hose (hot)
- 5 1 Long connection hose (cold)
- 6 1 Sealing washer
- 7 1 Metal plain washer
- 8 1 Metal rod
- 9 1 Plastic nut
- 10 1 Hose weight
- 11 2 Screws
- 12 1 Connection hose
- 13 1 Protective cap
- 14 1 Shower hose



- 15 1 Setting ring
- 16 1 Tap body
- 17 1 Control lever
- 18 1 Small plastic cover
- 19 1 Locking screw
- 20 1 Cartridge covering ring
- 21 1 Cartridge

● Technical data

Connections:	G3/8" (approx. 17 mm)
Water connection nut:	approx. 19 mm
Hot water temperature:	max.: 85 °C



Safety advice

-  **WARNING! RISK OF LOSS OF LIFE OR ACCIDENT TO INFANTS AND CHILDREN!** Never leave children unsupervised with the packaging materials. Danger of suffocation. Keep the product away from children. The product is not a toy.
-  **CAUTION - RISK OF ELECTRIC SHOCK!** Leaks or the escape of water can lead to danger to life from electric shock. Check all connections for leaks carefully. In addition, ensure that all cables from electrical devices are correctly and safely installed.
- **CAUTION! RISK OF INJURY!** Please ensure that no parts are damaged and that all parts are correctly assembled. Incorrect assembly could lead to injury. Please note that seals are wear parts and therefore will require to be replaced from time to time. Damaged parts could adversely affect safety and proper function.
- **ATTENTION! RISK OF DAMAGE TO PROPERTY!** Have the installation done by experienced persons only. Leaks or escape of water can lead to serious damage to buildings or household fittings and furniture. Check all connections for leaks carefully.

- Ensure that all seals are correctly seated to prevent leakage of water.
- The spout can be swiveled to your desired position. Make sure the spout is always positioned within the area of the sink, otherwise escape of water can lead to serious flooding to your house or building.
- **CAUTION! DANGER OF SCALDING!**
When making the hot water setting please ensure that the temperature of the water is not too high.
- Before installation, make yourself familiar with all the existing services, e.g. water connection and stopcocks.
- Please read carefully through these operating instructions before installing and using the product. Keep all the safety advice and instructions in a safe place for future reference!

● Installation

● Installing the tap

- Turn off the main water supply to prevent serious leakage of water. Allow any remaining water in the pipework to drain.
- Install the tap as shown in Figs. A to G.

⚠ **CAUTION!** Do not bend the hoses or place them under tension. Otherwise material damage could result.

● Flushing the tap

- The tap must be flushed through before first use to remove any dirt. To do this, follow these steps (see Fig. I):
- Screw the aerator **2** off.
- Open the main water supply and allow the water to run for two minutes.
- Then screw the aerator **2** on again.

● Setting the temperature limiter

The cartridge **21** in this product has a temperature limiter. This function is not activated in the factory (neutral setting).

- ⚠ **CAUTION!** Change the temperature limiter setting only after the tap has been installed.
- Follow Fig. H & Fig. J to set the temperature limitation.

- Turn off the main water supply.
- Remove the small plastic cover **18** carefully by a small flat screwdriver.
- Release the locking screw **19** by turning it anticlockwise using a hexagonal key.

⚠ **CAUTION!** Do not take the screw completely out; just loosen it until the control lever **17** can be easily taken off.

- Take off the control lever **17**.
- Loosen the cartridge covering ring **20** by hand.
- Now pull the setting ring **15** upwards with the help of a screwdriver.

Note: Do not remove the cartridge **21**.

- Place the setting ring **15** in the desired position (see Fig. J).
- Tighten the cartridge covering ring **20** by hand.
- Place the control lever **17** back on to the tap body **16**. Tighten the locking screw **19** by turning it clockwise using a hexagonal key.
- Press the small plastic cover **18** into the opening.
- Turn on the main water supply and check the temperature limiter.

● Operation

● Bringing into use

Note: If the fitting has not been used for a long period flush the pipes through thoroughly in order to avoid stagnation and build-up of residues in the drinking water supply.

- Open the main water supply.
- Lift the control lever **17** and swing it to the right or left in order to regulate the speed or temperature of the water flow.
- Check operation of the mixer. For this purpose move the control lever **17** in all possible positions. Please regularly check all connections to ensure that they are tight.

● Water-saving function

- The cartridge **21** in this tap has an water saving function. This feature limits the water flow through the tap. This means you can save up to 50 % water (see Fig. K)

- Lift the lever **17** until you notice a slight resistance. This resistance will cause a stop in case of partial opening and will therefore simply limit the flow of water.
- If you want to increase the flow rate, exert slight pressure on the lever **17** until you overcome the resistance.

● **Energy-saving function**

- The cartridge **21** in this tap has an energy saving function.
- Only cold water will flow out when the lever **17** is set to the middle position, and thus reduces the energy consumption (see Fig. L).

● **Maintenance and cleaning**

● **Tap care and cleaning**

Please note that sanitary fittings require special care and attention. Therefore you should follow the following advice:

- Never use corrosive or alcohol-based materials for cleaning, as these could damage the product.
- Clean your fittings with clean water, mild detergent and a soft cloth or leather only.
- Screw out the aerator **2** at regular intervals and remove lime deposits or foreign bodies.

Non-observance of the above care advice can be expected to result in damage to the surface of the fittings. In this event your rights under the warranty may be invalidated.

● **Disposal**

The packaging is made entirely of recyclable materials, which you may dispose of at local recycling facilities.

Contact your local refuse disposal authority for more details of how to dispose of your worn-out product.

● **Information**

● **Potability of mains water**

- Find out about the potability of your mains water supply. Your local water authority or water supply company will be able to inform you.

The following general recommendations apply to the potability of the water from your pipework:

- Let the water run freely for a short time if it has been stagnating in the pipework for more than four hours. Do not use any of this stagnant water in the preparation of food or for drinking. This applies particularly as far as babies and infants are concerned. Failure to observe this advice may result in risks to health. Fresh water can be readily distinguished from stagnant as fresh water is noticeably cooler.
- Do not use stagnant water from chromium-plated pipework for the preparation of food or for drinking or for personal hygiene if you are allergic to nickel. This water may contain high quantities of nickel and trigger an allergic reaction.
- Do not use water from lead pipework for preparing food or drink for babies or infants. Do not use it for preparing food or drink during pregnancy. Lead dissolves in drinking water and is particularly damaging to the health of babies and young children.

● **Warranty**

The product has been manufactured to strict quality guidelines and meticulously examined before delivery. In the event of material or manufacturing defects you have legal rights against the retailer of this product. Your legal rights are not limited in any way by our warranty detailed below.

The warranty for this product is 5 years from the date of purchase. The warranty period begins on the date of purchase. Keep the original sales receipt in a safe location as this document is required as proof of purchase.

Any damage or defects already present at the time of purchase must be reported without delay after unpacking the product.

Should the product show any fault in materials or manufacture within 5 years from the date of purchase, we will repair or replace it – at our choice – free of charge to you. The warranty period is not extended as a result of a claim being granted. This also applies to replaced and repaired parts.

This warranty becomes void if the product has been damaged, or used or maintained improperly.

The warranty covers material or manufacturing defects. This warranty does not cover product parts subject to normal wear and tear, thus considered consumables (e.g. batteries, rechargeable batteries, tubes, cartridges), nor damage to fragile parts, e.g. switches or glass parts.

● Warranty claim procedure

To ensure quick processing of your claim, observe the following instructions:

Make sure to have the original sales receipt and the item number (IAN 444890_2307) available as proof of purchase.

You can find the item number on the rating plate, an engraving on the product, on the front page of the instruction manual (bottom left), or as a sticker on the rear or bottom of the product.

If functional or other defects occur, contact the service department listed below either by telephone or by e-mail.

Once the product has been recorded as defective you can return it free of charge to the service address that will be provided to you. Ensure to enclose the proof of purchase (sales receipt) and a short, written description outlining the details of the defect and when it occurred.

● Service

ⓐ Service Great Britain

Tel.: 0800 0569216

E-Mail: owim@lidl.co.uk

ⓑ Service Ireland

Tel.: 1800 200736

ⓒ Service Northern Ireland

Tel.: 0800 0927852

E-Mail: owim@lidl.ie

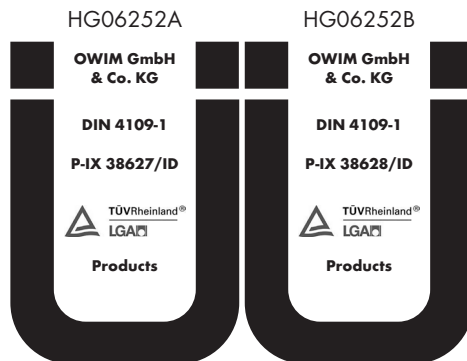

KØKKENARMATUR

● Indledning

Hjerteligt tillykke med købet af deres nye produkt. Du har besluttet dig for et produkt af høj kvalitet. Gør Dem fortrolig med apparatet inden første ibrugtagning. Læs derfor den efterfølgende brugsvejledning og sikkerhedsanvisningerne omhyggeligt. Brug kun produktet som beskrevet og kun til de angivne anvendelsesområder. Opbevar denne vejledning på et sikkert sted. Hvis De giver produktet videre til andre, skal alle dokumenter følge med.

● Forskriftsmæssig anvendelse

Dette produkt kan anvendes med alle trykfaste varmtvandssystemer som centralvarmeanlæg, gennemstrømningsopvarmere, trykkedler, etc. Det er ikke egnet til lavtryks varmtvandssystemer, som fx træ- eller kulfyrede kar, olie-/gasfyrede kar eller åbne elektrobeholdere. I tvivlstilfælde kontaktes en vvs-installatør eller fagmand. Anden anvendelse end ovenfor beskrevet eller en ændring af produktet er ikke tilladt og resulterer i skader. Derudover kan følgerne være livsfarlige situationer og kvæstelser. Produktet er kun beregnet til privat brug, ikke til medicinsk og professionelt brug. Fabrikanten påtager sig intet ansvar for skader der skyldes forkert anvendelse.

● Beskrivelse af delene

- 1 1 Bruserhoved
- 2 1 Perlator
- 3 1 Plasttrekant
- 4 1 Lang flexslange (varm)
- 5 1 Lang flexslange (kold)
- 6 1 Pakning
- 7 1 Metalskive
- 8 1 Metalstang
- 9 1 Plastrør
- 10 1 Slangelod
- 11 2 Skruer
- 12 1 Forbindelsesslange
- 13 1 Beskyttelsesdæksel
- 14 1 Bruserslange
- 15 1 Indstillingsring
- 16 1 Armaturhuset



- 17 1 Blandehåndtag
- 18 1 Lille plastafdækning
- 19 1 Monteringskrue
- 20 1 Kartoucheafdækning
- 21 1 Kartouche

● Tekniske data

Tilslutninger:	G3/8" (ca. 17 mm)
Møtrik (vandtilslutning):	ca. 19 mm
Varmtvandstemperatur:	maks.: 85 °C



Sikkerhedsanvisninger

-  **ADVARSEL! FARE FOR DØDSFALD OG ULYKKER FOR SMÅ BØRN OG SPÆDBØRN!**
Børn må aldrig være alene med emballagematerialet uden opsyn. Kvælningsrisiko. Hold produktet uden for børns rækkevidde. Produktet er ikke et legetøj.
-  **FORSIGTIG – FARE FOR ELEKTRISK STØD!** Utætheder eller vandudsivning kan medføre livsfare ved elektriske stød. Kontrollér alle tilslutninger grundigt for tæthed. Kontrollér desuden at alle ledninger fra elektriske apparater er korrekte og sikkert installeret.
- **FORSIGTIG! FARE FOR KVÆSTELSER!** Kontrollér, at alle dele er ubeskadigede og fagmæssigt korrekt monteret. Ved forkert montering er der fare for kvæstelser. Vær opmærksom på, at underlagsskiver og pakninger er sliddele, der skal udskiftes med mellemrum. Beskadigede dele kan påvirke sikkerhed og funktion.
- **OBS! FARE FOR TINGSKADER!** Overlad montering til autoriserede installatører. Utætheder eller vandudsivning kan medføre alvorlige skader på bygninger eller møbler. Kontrollér derfor alle tilslutninger grundigt for tæthed.
- Vær opmærksom på at alle pakninger sidder korrekt for at hindre vandudsivning pga. utæthed.

- Drej tuden til den ønskede position. Vær opmærksom på at rette tuden mod vasken. I modsat fald kan vandudløb medføre alvorlige vandskader på bygningen.
- **FORSIGTIG! SKOLDNINGSFARE!** Ved indstilling af varmt vand skal det sikres, at vandtemperaturen ikke stilles for højt.
- Før installation skal du gøre dig bekendt med alle forhold på stedet, fx vandtilslutning og afspærringsanordninger.
- Læs betjeningsvejledningen grundigt før installation og brug. Gem alle sikkerheds- og brugsvejledninger for senere anvendelse!

● **Montering**

● **Installation af armatur**

- Afbryd vandforsyningen ved hovedvandhanen for at hindre vandudløb ved utæthed. Lad det resterende ledningsvand løbe ud.
- Installér armaturet som vist på figurerne A til G.

▲ **FORSIGTIG!** Flexslangen må ikke vrides og sættes under spænding. I modsat fald er der fare for tingskader.

● **Gennemskylning af armatur**

- For at eliminere forureninger, skal armaturet gennemskyldes før ibrugtagning. Dette gøres som følger (se fig. I):
- Perlatoren **2** skrues af.
- Åbn hovedvandhanen, og lad vandet løbe i to minutter.
- Perlatoren **2** skrues herefter på igen.

● **Indstilling af termostat**

Kartouchen **21** i dette armatur er forsynet med en termostat. Denne funktion er ikke aktiveret på fabrikken (neutral indstilling).

▲ **FORSIGTIG!** Termostatsens indstilling må først ændres, når armaturet er monteret.

- Se figur H og figur J, for at indstille termostaten.
- Afbryd hovedvandhanen.
- Fjern forsigtigt den lille plastafdækning **18** med en lille, flad skruetrækker.
- Monteringsskruen **19** løsnes med en unbrakonøgle, der drejes mod uret.

▲ **FORSIGTIG!** Skruen skal ikke skrues helt ud. Løsn den kun, til blande håndtaget **17** nemt kan tages af.

- Fjern blande håndtaget **17**.
- Kartouchafdækningen **20** løsnes med hånden.
- Træk nu indstillingsringen **15** opad med en skruetrækker.
Bemærk: Kartouchen **21** skal ikke fjernes.
- Sæt indstillingsringen **15** i den ønskede position (se fig. J).
- Kartouchafdækningen **20** spændes med hånden.
- Montér blande håndtaget **17** på armaturhuset **16** igen. Spænd monteringsskruen **19** med en unbrakonøgle ved at dreje med uret.
- Tryk den lille plastafdækning **18** ind i åbningen.
- Åbn for hovedvandhanen, og kontrollér at termostaten fungerer korrekt.

● **Betjening**

● **Ibrugtagning**

Bemærk: Efter længere tids stilstand skal armaturets rørledninger først gennemskyldes grundigt for at fjerne stillestående drikkevand og opløse aflejringer.

- Hovedvandhanen åbnes.
- Løft i blande håndtaget **17**, og drej det til højre eller venstre for at regulere vandmængden og temperaturen.
- Kontrollér blandingsbatteriets funktion. Blande håndtaget **17** drejes dertil i alle tilladte positioner. Kontrollér jævnligt alle tilslutninger grundigt for tæthed.

● **Vandsparefunktion**

- Dette armaturs kartouche **21** har en vandsparefunktion. Denne funktion begrænser vandgennemstrømningen i armaturet. Dette betyder, at der kan spares op til 50 % vand (se fig. K).
- Løft blande håndtaget **17**, til der mærkes en let modstand. Denne modstand resulterer i et stop ved delvis åbning og reducerer derved vandgennemstrømningen.

- Når der ønskes en kraftigere vandstråle, trykkes der let på håndtaget **17**, indtil modstanden er overvundet.

● **Energisparefunktion**

- Armaturets kartouche **21** er forsynet med en energisparefunktion.
- Når blande håndtaget **17** stilles i midterposition, løber der kun koldt vand. Herved reduceres energiforbruget (se fig. L).

● **Vedligeholdelse og rengøring**

● **Pleje og rengøring af armatur**

Bemærk, at sanitære armaturer kræver særlig pleje. Følg nedenstående anvisninger:

- Anvend ikke ætsende eller alkoholholdige rengøringsmidler, da de kan beskadige produktet.
- Armaturet rengøres kun med rent vand, milde rengøringsmidler og en blød klud eller vaskekind.
- Perlatoren **2** skrues af med jævne mellemrum for at fjerne kalkaflejringer eller fremmedlegemer.

Hvis plejevejledningen ikke følges må der påregnes overfladeskader. Garantikrav kan derfor ikke gøres gældende.

● **Bortskaffelse**

Indpakningen består af miljøvenlige materialer, som De kan bortskaffe over de lokale genbrugssteder.

De får oplyst muligheder til bortskaffelse af det udtjente produkt hos deres lokale myndigheder eller bystyre.

● **Informationer**

● **Ledningsvandets drikkekvalitet**

- Få oplysninger om drikkevandskvaliteten i dit område hos vandværket/den offentlige forsyning.

For ledningsvandets drikkekvalitet anbefales generelt:

- Lad vandet løbe i kort tid, hvis det har stået stille i ledningen i mere end fire timer. Anvend ikke vand, der har stået stille, til tilberedning af mad og drikke, specielt ikke hvad angår ernæring til spædbørn. I modsat fald kan der opstå sundhedsskadelige symptomer. Frisk vand kan kendes på, at det er mærkbart køligere end vand der har stået stille i ledningen.
- Anvend ikke stillestående vand fra forkromede ledninger til ernæring og/eller til kropspleje, hvis du har nikkelallergi. Dette vand kan være stærkt nikkelholdigt og resultere i en allergisk reaktion.
- Anvend ikke drikkevand fra blyledninger til tilberedning af spædbørnsernæring og/eller tilberedning af levnedsmidler til gravide. Blyet afgives til drikkevandet og er særdeles sundhedsskadeligt for spæd- og småbørn.

● **Garanti**

Produktet er fremstillet efter strenge kvalitetsretningslinjer og omhyggeligt kontrolleret inden levering. I tilfælde af materiale- eller produktionsfejl har du juridiske rettigheder over for sælgeren af produktet. Dine lovbestemte rettigheder er på ingen måde begrænset af vores garanti angivet nedenfor.

Garantien på dette produkt gælder i 5 år fra købsdatoen. Garantifristen begynder med købsdatoen. Opbevar den originale kvittering på et sikkert sted, da dette dokument er påkrævet som købsbevis.

Enhver skade eller mangel, der allerede er til stede på købstidspunktet, skal rapporteres umiddelbart efter udpakning af produktet.

Hvis produktet udviser materiale- eller produktionsfejl inden for 5 år fra købsdatoen, vil vi efter vores valg reparere eller erstatte det gratis for dig. Garantifristen forlænges ikke ved et givet garantikrav. Det gælder også for udskiftede og reparerede dele.

Garantien bortfalder, hvis produktet anvendes beskadiget eller ikke anvendes eller vedligeholdes korrekt.

Garantien omfatter materiale- og produktionsfejl. Denne garanti dækker ikke produktdele, der er udsat for normalt slid og derfor betragtes som sliddele (f.eks. batterier, genopladelige batterier, slanger, blækpatroner), ej heller skader på skrøbelige dele, f.eks. kontakter eller dele af glas.

● Afvikling af garantisager

For at kunne garantere en hurtig sagsbehandling af deres forespørgsel, bedes De følge følgende anvisninger:

Opbevar kassebon og artikelnummer (IAN 444890_2307) som købsdokumentation, så disse kan fremlægges på forespørgsel.

Artikelnumrene er angivet på typeskiltet, ved en indgravering, på forsiden af vejledningen (nederst til venstre) eller på et mærkat på bag- eller undersiden.

Hvis der forekommer funktionsfejl eller andre mangler, skal De først kontakte nedenstående serviceafdeling telefonisk eller via e-mail.

Et produkt, der er registreret som defekt, kan De derefter sende portofrit til den meddelte serviceadresse ved vedlæggelse af købsbeviset (kassebon) og angivelsen af, hvori manglen består, og hvornår den er opstået.

● Service

DK Service Danmark

Tel.: 80253972

E-Mail: owim@lidl.dk

HG06252A

**OWIM GmbH
& Co. KG**

DIN 4109-1

P-IX 38627/ID



Products

HG06252B

**OWIM GmbH
& Co. KG**

DIN 4109-1

P-IX 38628/ID



Products

ROBINET DE CUISINE

● Introduction

Nous vous félicitons pour l'achat de votre nouveau produit. Vous avez opté pour un produit de grande qualité. Avant la première mise en service, vous devez vous familiariser avec toutes les fonctions du produit. Veuillez lire attentivement le mode d'emploi ci-dessous et les consignes de sécurité. N'utilisez le produit que pour l'usage décrit et les domaines d'application cités. Conserver ces instructions dans un lieu sûr. Si vous donnez le produit à des tiers, remettez-leur également la totalité des documents.

● Utilisation conforme aux prescriptions

Ce produit convient pour tous les systèmes d'eau chaude résistant à la pression comme les chauffe-façon central, chauffe-eau instantané, chauffe-eau à pression, etc. Il ne convient pas aux chauffe-eau à basse pression tels que les chauffe-eau pour bains à bois ou à charbon, les chauffe-eau pour bains à mazout ou à gaz, les fourneaux électriques à accumulation ouverts. En cas de doute, veuillez consulter un plombier ou un technicien. Toute autre utilisation que celle décrite plus haut et toute modification de ce produit est interdite et peut causer des dégradations sur celui-ci. Cela peut en plus représenter un danger et causer des blessures et même provoquer la mort. Le produit est uniquement destiné à un usage domestique, il n'est pas prévu pour une utilisation médicale ou commerciale. Le fabricant décline toute responsabilité pour des dommages causés par une utilisation inappropriée.

● Description des pièces

- 1 Pommeau de douche
- 2 1 Aérateur
- 3 1 Triangle plastique
- 4 1 Long tuyau flexible (chaud)
- 5 1 Long tuyau flexible (froid)
- 6 1 Joint
- 7 1 Rondelle métallique
- 8 1 Barre métallique
- 9 1 Écrou en plastique
- 10 1 Contrepoids

- 11 2 Vis
- 12 1 Tuyau de raccord
- 13 1 Couverture de protection
- 14 1 Tuyau flexible
- 15 1 Bague de réglage
- 16 1 Corps du mitigeur
- 17 1 Levier de réglage
- 18 1 Petit couvercle en plastique
- 19 1 Vis de fixation
- 20 1 Recouvrement de la cartouche
- 21 1 Cartouche

● Données techniques

Raccordements :	G3/8" (env. 17 mm)
Écrou (raccord d'eau) :	env. 19 mm
Température d'eau chaude :	max.: 85 °C



Consignes de sécurité

- **AVERTISSEMENT ! RISQUE MORTEL ET D'ACCIDENT POUR LES NOURRISSONS ET LES ENFANTS !** Prière de ne jamais laisser des enfants sans surveillance avec des matériaux d'emballage. Il existe un risque d'étouffement. Conservez le produit hors de la portée des enfants. Ce produit n'est pas un jouet.
- **ATTENTION AU RISQUE D'ÉLECTROCUTION !** Un défaut d'étanchéité ou une évacuation d'eau peuvent constituer un danger de mort par électrocution. Contrôlez minutieusement l'étanchéité de tous les raccords. Assurez-vous en plus que tous les fils des appareils électriques présents sont installés correctement et en toute sécurité.
- **PRUDENCE ! RISQUE DE BLESSURES !** Vérifiez que toutes les pièces sont en parfait état et correctement montées. Un montage inapproprié représente un risque de blessures. Veuillez noter que les rondelles et joints sont des pièces soumises à l'usure qui doivent être remplacées de temps en temps. Les pièces endommagées peuvent affecter la sécurité et le fonctionnement.

- **ATTENTION ! RISQUE DE DÉGÂTS MATÉRIELS !** Confiez exclusivement le montage à des techniciens qualifiés. Les fuites ou ruptures de conduites d'eau peuvent occasionner d'importants dégâts matériels du bâtiment ou des équipements ménagers. Veuillez donc contrôler soigneusement l'étanchéité de tous les raccords.
- Veillez à ce que les joints soient correctement placés afin d'éviter toute fuite d'eau due à un manque d'étanchéité.
- Vous pouvez faire pivoter le brise-jet sur la position de votre choix. Veillez à toujours diriger le jet vers l'évier. Autrement, le jet d'eau peut causer de graves dégâts des eaux au bâtiment.
- **PRUDENCE ! RISQUE DE BRÛLURES PAR ÉBOUILLANTAGE !** Veillez lors du réglage de l'eau chaude à ce que la température de celle-ci ne soit pas trop chaude.
- Avant l'installation, familiarisez-vous avec toutes les branchements sur place comme par ex. raccordement d'eau et fermeture avant compteur.
- Veuillez lire attentivement le mode d'emploi avant le montage et l'utilisation du produit. Conservez toutes les consignes de sécurité et instructions pour vous y reporter ultérieurement !

● Montage

● Installation du mitigeur

- Coupez l'alimentation principale en eau pour éviter que de l'eau ne s'écoule par les zones non étanches. Laissez l'eau restante dans les canalisations s'écouler.
- Installez le robinet comme indiqué sur les figures de A à G.
- ▲ **PRUDENCE !** Ne tordez pas les tuyaux flexibles et ne les mettez pas sous tension. Dans le cas contraire, il existe un risque de dégâts matériels.

● Rinçage du mitigeur

- Afin d'éliminer les éventuelles impuretés, il convient de rincer le mitigeur avant la première utilisation. Pour cette opération, procédez comme suit (voir fig. 1) :
- Dévissez l'aérateur [2].
- Ouvrez l'alimentation principale en eau et laissez l'eau couler pendant deux minutes.
- Ensuite, revissez l'aérateur [2].

● Réglage de la limitation de la température

La cartouche [21] dans cette unité comporte un limiteur de température. Cette fonction n'est pas activée à l'usine (réglage neutre).

- ▲ **PRUDENCE !** Le réglage de la limitation de la température ne doit être effectué qu'après avoir monté la robinetterie.
- Suivez les figures H et J afin de régler le seuil de la température.
- Coupez l'arrivée d'eau principale.
- Enlevez le petit couvercle en plastique [18] avec précaution en utilisant un petit tournevis plat.
- Desserrez la vis de fixation [19] en la tournant dans le sens contraire des aiguilles d'une montre à l'aide de la clé hexagonale.
- ▲ **PRUDENCE !** Ne faites pas sortir la vis complètement. Contentez-vous de la desserrer jusqu'à ce que le levier de réglage [17] puisse être enlevé facilement.
- Retirez le levier de réglage [17].
- Desserrez l'anneau de recouvrement de la cartouche [20] à la main.
- Tirez maintenant la bague de réglage [15] vers le haut en utilisant un tournevis.
- **Remarque :** Ne retirez pas la cartouche [21].
- Placez la bague de réglage [15] dans la position souhaitée (voir fig. J).
- Serrez ensuite l'anneau de recouvrement de cartouche [20] à la main.
- Remplacez le levier de réglage [17] sur le corps du mitigeur [16]. Vissez la vis de fixation [19] avec une clé à six pans en tournant dans le sens des aiguilles d'une montre.
- Poussez le petit couvercle en plastique [18] dans l'orifice.

- Ouvrir l'alimentation principale en eau et vérifier la limitation de température.

● **Fonctionnement**

● **Mise en service**

Remarque : Si vous n'avez pas utilisé la conduite d'eau pendant un certain temps, laissez l'eau s'écouler du mitigeur afin d'éliminer toute stagnation de l'eau potable et d'éventuels résidus.

- Ouvrez la conduite d'eau principale.
- Soulevez le levier de réglage [17] et pivotez-le vers la droite ou la gauche afin de régler la force ou la température de l'écoulement de l'eau.
- Vérifiez le fonctionnement du mitigeur. Pour effectuer cette opération, pivotez le levier de réglage [17] dans toutes les positions admises. Vérifiez régulièrement l'étanchéité des raccords.

● **Fonction d'économie d'eau**

- La cartouche [21] de ce mitigeur dispose d'une fonction permettant d'économiser l'eau. Cette fonction limite l'écoulement d'eau dans le robinet. Cela signifie que vous pouvez économiser jusqu'à 50 % d'eau (voir fig. K).
- Soulevez le levier de réglage [17] jusqu'à ce que vous sentiez une légère résistance. Cette résistance permet grâce à une ouverture partielle un arrêt et limite ainsi tout simplement l'écoulement d'eau.
- Si vous souhaitez augmenter le débit, exercez une légère pression sur le levier [17] jusqu'à ce que vous ayez passé la résistance.

● **Fonction d'économie d'énergie**

- La cartouche [21] de ce mitigeur dispose d'une fonction permettant d'économiser l'énergie.
- Seule de l'eau froide s'écoule si le levier de réglage [17] est placé au milieu. La consommation d'énergie est ainsi réduite (voir fig. L).

● **Maintenance et nettoyage**

● **Entretien et nettoyage du robinet**

Les robinets sanitaires requièrent un entretien particulier. Respectez donc les instructions suivantes :

- N'utilisez aucun produit corrosif ou à base d'alcool pour le nettoyage, car ces produits peuvent endommager les robinets.
- Nettoyez vos robinets uniquement à l'eau claire, avec des produits de nettoyage doux et un chiffon doux ou une peau de chamois.
- Dévissez l'aérateur [2] à intervalles réguliers et éliminez les résidus de calcaire ou corps étrangers.

Le non-respect des instructions d'entretien peut entraîner des dommages sur la surface. Il est alors impossible de faire valoir ses droits de garantie.

● **Mise au rebut**

L'emballage se compose de matières recyclables pouvant être mises au rebut dans les déchetteries locales.

Votre mairie ou votre municipalité vous renseigneront sur les possibilités de mise au rebut des produits usagés.

● **Informations**

● **Potabilité de l'eau du robinet**

- Renseignez-vous auprès des autorités locales sur la potabilité de l'eau dans votre ville/commune.

En règle générale, la recommandation suivante s'applique à la potabilité de l'eau du robinet :

- Laissez couler l'eau un bref moment si elle a stagné plus de quatre heures dans les tuyaux. N'utilisez pas d'eau stagnante pour préparer les repas et les boissons, et surtout pas dans la préparation des aliments pour nourrissons. Dans le cas contraire, il existe des risques pour la santé. L'eau qui sort du robinet est bonne lorsqu'elle est nettement plus fraîche que l'eau stagnante.

- Si vous êtes allergique au nickel, n'utilisez pas d'eau stagnante provenant de tuyauteries chromées pour la nourriture et/ou les soins corporels. Une telle eau peut contenir une grande quantité de nickel et provoquer des réactions allergiques.
- N'utilisez pas d'eau potable provenant de conduites en plomb pour la préparation de l'alimentation pour nourrissons et/ou pendant la grossesse pour la préparation de denrées alimentaires. Le plomb pénètre dans l'eau potable, ce qui est particulièrement dangereux pour la santé des nourrissons et des jeunes enfants.

● **Garantie**

Le produit a été fabriqué avec soin selon des critères de qualité stricts et contrôlé consciencieusement avant sa livraison. En cas de défaut de matériel ou de fabrication, vous avez des droits légaux vis-à-vis du vendeur du produit. Vos droits légaux ne sont en aucun cas limités par notre garantie mentionnée ci-dessous.

La garantie de ce produit est de 5 ans à partir de la date d'achat. La période de garantie débute à la date d'achat. Conservez le ticket de caisse original dans un endroit sûr, car ce document est nécessaire comme preuve d'achat.

Tout dommage ou défaut déjà présent au moment de l'achat doit être signalé immédiatement après le déballage du produit.

Si le produit présente un défaut de matériel ou de fabrication dans les 5 ans suivant la date d'achat, nous le réparerons ou le remplacerons – selon notre choix – gratuitement pour vous. La période de garantie n'est pas prolongée par un recours à la garantie accordé. Ceci s'applique également aux pièces remplacées et réparées.

La garantie prend fin si le produit a été endommagé, s'il a été utilisé ou entretenu de manière incorrecte.

La garantie couvre les défauts de matériel et de fabrication. Cette garantie ne couvre pas les pièces du produit qui sont soumises à une usure normale et qui sont donc considérées comme des pièces d'usure (par ex. piles, accus, tuyaux, cartouches d'encre), ni les dommages aux pièces cassables, par ex. les interrupteurs ou les pièces en verre.

● **Faire valoir sa garantie**

Pour garantir la rapidité d'exécution de la procédure de garantie, veuillez respecter les indications suivantes :

Veuillez conserver le ticket de caisse et la référence du produit (IAN 444890_2307) à titre de preuve d'achat pour toute demande.

Le numéro de référence de l'article est indiqué sur la plaque d'identification, gravé sur la page de titre de votre manuel (en bas à gauche) ou sur un autocollant apposé sur la face arrière ou inférieure du produit.

En cas de dysfonctionnement du produit, ou de tout autre défaut, contactez en premier lieu le service après-vente par téléphone ou par e-mail aux coordonnées indiquées ci-dessous.

Vous pouvez alors envoyer franco de port tout produit considéré comme défectueux au service clientèle indiqué, accompagné de la preuve d'achat (ticket de caisse) et d'une description écrite du défaut avec mention de sa date d'apparition.

● Service après-vente

(FR) Service après-vente France

Tél.: 0800904879

E-Mail: owim@lidl.fr

(BE) Service après-vente Belgique

Tél.: 080071011

Tél.: 80023970 (Luxembourg)

E-Mail: owim@lidl.be

HG06252A

HG06252B

**OWIM GmbH
& Co. KG**

**OWIM GmbH
& Co. KG**

DIN 4109-1

DIN 4109-1

P-IX 38627/ID

P-IX 38628/ID



Products

Products

KEUKENARMATUUR

● Inleiding

Hartelijk gefeliciteerd met de aankoop van uw nieuwe product. U hebt voor een hoogwaardig product gekozen. Maak u voor de eerste ingebruikname vertrouwd met het product. Lees hiervoor aandachtig de volgende gebruiksaanwijzing en de veiligheidsvoorschriften. Gebruik het product alleen zoals beschreven en voor de aangegeven toepassingsgebieden. Bewaar deze gebruiksaanwijzing op een veilige plek. Geef, wanneer u het product doorgeeft aan derden, ook alle documenten mee.

● Beoogd gebruik

Dit product is geschikt voor alle warmwatersystemen met constante druk zoals centrale verwarming, geisers, doorstroomboilers e.d. Het product is niet geschikt voor lagedruk-warm waterboilers zoals bijvoorbeeld hout-, kolen-, olie- of gasbadkamerketels en open elektrische inbouwboilers. Neem in geval van twijfel contact op met een installateur of een deskundige. Een ander gebruik dan bovenbeschreven of een verandering aan het product is niet toegestaan en leidt tot schade. Bovendien kan dit leiden tot ander levensgevaar en letsel. Het product is alleen bedoeld voor eigen gebruik, niet voor medische of commerciële doeleinden. De fabrikant is niet aansprakelijk voor schade die terug te voeren is op ondeskundig gebruik.

● Onderdelenbeschrijving

- 1 Douchekop
- 2 Mengkraan
- 3 Kunststof driehoek
- 4 Lange flexibele slang (heet)
- 5 Lange flexibele slang (koud)
- 6 Afdichting
- 7 Metalen ring
- 8 Metalen staaf
- 9 Kunststof moer
- 10 Slanggewicht
- 11 Schroeven
- 12 Verbindingslang
- 13 Beschermkap

- 14 Doucheslang
- 15 Instelring
- 16 Kraanlichaam
- 17 Instelhendel
- 18 Kleine kunststof afdekking
- 19 Bevestigingsschroef
- 20 Patroonafdekking
- 21 Patroon

● Technische gegevens

Aansluitingen:	G3/8" (ca. 17 mm)
Moer (wateraansluiting):	ca. 19 mm
Warmwatertemperatuur:	max.: 85 °C



Veiligheidsaanwijzingen

-  **WAARSCHUWING!**
LEVENSGEVAAR EN GEVAAR VOOR ONGEVALLEN VOOR (KLEINE) KINDEREN! Laat kinderen nooit zonder toezicht achter met het verpakkingsmateriaal. Er bestaat verstikkingsgevaar. Houd het product buiten bereik van kinderen. Dit product is geen speelgoed.
-  **PAS OP VOOR EEN ELEKTRISCHE SCHOK!**
Ondichtheden of waterlekkages kunnen tot levensgevaar door stroomstoten leiden. Controleer daarom alle verbindingen goed op lekkage. Waarborg bovendien dat alle leidingen van elektrische apparaten correct en veilig geïnstalleerd zijn.
- **VOORZICHTIG! GEVAAR VOOR VERWONDINGEN!** Zorg ervoor dat alle onderdelen intact zijn en deskundig zijn geïnstalleerd. Bij ondeskundige montage bestaat er gevaar voor verwondingen. Houd er rekening mee dat de onderleggingen en afdichtingen aan slijtage onderhevig zijn en regelmatig moeten worden vervangen. Beschadigde delen kunnen de veiligheid en de werking beïnvloeden.

- **OPGELET! GEVAAR VOOR MATERIËLE SCHADE!** Laat de montage uitsluitend door vaklieden uitvoeren. Lekkages of vrijkomend water kunnen aanzienlijke materiële schade aan bouwwerken of inboedel veroorzaken. Controleer daarom alle verbindingen goed op eventuele lekkage.
- Let er op, dat alle afdichtingen juist gemonteerd zijn om te voorkomen dat water door een niet goed afsluitende verbinding kan lekken.
- Draai de tuit naar de door u gewenste positie. Let erop de uitloop op de gootsteen te richten. Zo niet dan kan het uitstromende water aanzienlijke schade aanrichten aan het gebouw.
- **VOORZICHTIG! GEVAAR VOOR BRANDWONDEN!** Let er bij de warmwaterinstelling op dat u de watertemperatuur niet te hoog instelt.
- Maak u voor installatie vertrouwd met alle eigenschappen van de locatie bij v.v. de wateraansluiting en de afsluiters.
- Lees de gebruiksaanwijzing voorafgaande aan montage en gebruik goed door. Bewaar alle veiligheidsinstructies en aanwijzingen voor gebruik in de toekomst!

● **Montage**

● **Armatuur installeren**

- Draai de hoofdwatertoevoer dicht om ernstige waterlekkage te voorkomen. Laat het in de leiding achtergebleven water weglopen.
- Installeer de kraan zoals in afbeeldingen A tot G weergegeven.

⚠ **VOORZICHTIG!** Verbuig de flexibele slangen niet en zet deze niet onder spanning. Anders bestaat gevaar voor materiële schade.

● **Armatuur doorspoelen**

- Om mogelijke verontreinigingen te verwijderen moet de kraan voor het eerste gebruik worden doorgespoeld. Ga daarvoor als volgt te werk (zie afb. I):
- Schroef de mengkraan **2** eraf.

- Open de hoofdwaterkraan en laat het water twee minuten lang lopen.
- Draai de mengkraan **2** vervolgens weer dicht.

● **Temperatuurbegrenzing instellen**

De patroon **21** van deze armatuur heeft een temperatuurbegrenzer. Deze functie is in de fabriek niet aangezet (neutrale stand).

- ⚠ **VOORZICHTIG!** Verander de instelling van de temperatuurbegrenzing pas nadat u de kraan hebt geïnstalleerd.
- Volg wat aangegeven is in de afbeeldingen H en J om de temperatuurbegrenzing in te stellen.
- Draai de hoofdwaterkraan dicht.
- Verwijder de kleine kunststof afdekking **18** voorzichtig met een kleine, platte schroevendraaier.
- Maak de bevestigingsschroef **19** los door deze tegen de klok in te draaien met behulp van de inbussleutel.
- ⚠ **VOORZICHTIG!** Draai de schroef niet volledig uit. Maak deze los totdat de instelhendel **17** eenvoudig verwijderd kan worden.
- Verwijder de instelhendel **17**.
- Maak de patroonafdekking **20** met de hand los.
- Trek nu de instelring **15** met een schroevendraaier naar boven.
- Tip:** Verwijder de patroon **21** niet.
- Zet de instelring **15** in de gewenste stand (zie afb. J).
- Draai vervolgens de patroonafdekking **20** met de hand vast.
- Plaats de instelhendel **17** weer op het kraanlichaam **16** terug. Draai de bevestigingsschroef **19** met een zeskantige inbussleutel vast door met de wijsers van de klok mee te draaien.
- Druk de kleine kunststof afdekking **18** in de opening.
- Draai de hoofdwaterkraan open en controleer de temperatuurbegrenzing.

● **Bediening**

● **In gebruik nemen**

Tip: Spoel, nadat u de kraan voor langere tijd niet heeft gebruikt, de leidingen eerst goed door om stilstaand water te verwijderen en opgehoopte residuen in de drinkwatervoorraad weg te spoelen.

- Open de hoofdwatertoevoer.
- Trek de instelhendel **17** naar boven en draai deze naar rechts of links om de kracht resp. de temperatuur van de waterstroom te regelen.
- Controleer de werking van de menger. Zet de instelhendel **17** daarvoor in alle toegestane standen. Controleer regelmatig van alle verbindingen of ze stevig vast zitten.

● **Waterbesparende functie**

- De patroon **21** van deze armatuur beschikt over een waterbesparingsfunctie. Deze functie beperkt de hoeveelheid water die door de kraan stroomt. Dit betekent dat u tot 50 % water besparen kunt (zie afb. K).
- Trek de instelhendel **17** naar boven totdat u enige weerstand voelt. Deze weerstand leidt bij een gedeeltelijke openstaan tot een stop en beperkt zodoende de hoeveelheid water die uit de kraan komt.
- Wilt u dat er meer water uit de kraan komt, oefen dan een lichte druk uit op de instelhendel **17** tot de weerstand verdwenen is.

● **Energiebesparende functie**

- De patroon **21** in deze armatuur beschikt over een energiebesparende functie.
- Als de instelhendel **17** in de middelste stand wordt gezet, komt er alleen koud water uit de kraan. Het energieverbruik wordt zodoende verminderd (zie afb. L).

● **Onderhoud en schoonmaken**

● **Armatuur onderhouden en reinigen**

Houd er rekening mee dat sanitaire armaturen speciaal onderhoud vergen. Houd daarom hand aan de volgende instructies:

- Gebruik geen bijtende of alcoholhoudende middelen om mee schoon te maken omdat deze het product kunnen beschadigen.
- Reinig uw armaturen alleen met schoon water, een mild reinigingsmiddel en een zachte doek c.q. zeemleer.
- Schroef de mengkraan **2** regelmatig los en verwijder kalkachtige voorwerpen uit de leiding.

Bij het niet in acht nemen van de onderhoudsinstructies dient u rekening te houden met beschadigingen aan het oppervlak. In dit geval komen de garantieclaims te vervallen.

● **Afvoer**

De verpakking bestaat uit milieuvriendelijke grondstoffen die u via de plaatselijke recyclingcontainers kunt afvoeren.

Informatie over de mogelijkheden om het uitgediende product na gebruik te verwijderen, verstrekt uw gemeentelijke overheid.

● **Informatie**

● **Drinkbaarheid van leidingwater**

- Informeer bij uw gemeente over de drinkbaarheid van het water in uw stad/gemeente.

In het algemeen gelden de volgende adviezen voor de drinkbaarheid:

- Laat water uit leidingen even lopen als het langer dan vier uur in de leidingen stil heeft gestaan. Gebruik geen water dat lang heeft stilgestaan voor het bereiden van voeding en drank, vooral niet bij het voeden van zuigelingen. Anders kan gevaar voor de gezondheid ontstaan. Vers water is te herkennen aan een duidelijk lagere temperatuur als het uit de kraan komt dan water dat een tijd heeft stilgestaan.
- Gebruik geen stagnatiewater uit verchroomde leidingen voor de voeding en/of lichamelijke verzorging wanneer u allergisch op nikkel reageert. Dergelijk water kan sterk nikkelhoudend zijn en een allergische reactie veroorzaken.
- Gebruik geen drinkwater uit loden leidingen voor het klaarmaken van zuigelingenvoeding en/of van voeding tijdens de zwangerschap. Lood lost op in het drinkwater en is vooral voor zuigelingen en kleine kinderen uiterst schadelijk voor de gezondheid.

● Garantie

Het product is volgens strenge kwaliteitsrichtlijnen geproduceerd en voor levering zorgvuldig getest. In geval van materiaal- of fabricageschade hebt u wettelijke rechten jegens de verkoper van het product. Uw wettelijke rechten worden op geen enkele wijze door de hieronder genoemde garantie beperkt.

De garantie voor dit product bedraagt 5 jaar vanaf de dag van aankoop. De garantieperiode start op de dag van aankoop. Bewaar de originele koopbon op een veilige plek, omdat dit document nodig is als bewijs van aankoop.

Alle schade of gebreken die reeds op het tijdstip van aankoop voorhanden zijn, moeten direct na het uitpakken van het product worden gemeld.

Mocht het product binnen 5 jaar na de dag van aankoop een materiaal- of fabricagefout vertonen, zullen wij het – naar onze keuze – gratis voor u repareren of vervangen. De garantietijd wordt door een toegekende garantieclaim niet verlengd. Dat geldt ook voor vervangen en gerepareerde onderdelen.

Deze garantie komt te vervallen als het product beschadigd wordt of niet correct gebruikt of onderhouden wordt.

De garantie dekt materiaal- en fabricagefouten. Deze garantie dekt geen productonderdelen die aan normale slijtage blootstaan, en daardoor als slijtende onderdelen gelden (bijvoorbeeld batterijen, accu's, slangen, kleurpatronen), noch schade aan breekbare onderdelen, zoals schakelaars of glazen onderdelen.

● Afwikkeling in geval van garantie

Om een snelle afhandeling van uw reclamatie te waarborgen dient u de volgende instructies in acht te nemen:

Houd bij alle vragen alstublieft de kassabon en het artikelnummer (IAN 444890_2307) als bewijs van aankoop bij de hand.

Het artikelnummer vindt u op de typeplaat, ingegraveerd, op het titelblad van uw handleiding (linksonder) of als sticker op de achter- of onderzijde.

Wanneer er storingen in de werking of andere gebreken optreden, dient u eerst telefonisch of per e-mail contact met de onderstaande serviceafdeling op te nemen.

Een als defect geregistreerd product kunt u dan samen met uw aankoopbewijs (kassabon) en vermelding van de concrete schade alsmede het tijdstip van optreden voor u franco aan het u meegedeelde servicepunt verzenden.

● **Service**

(NL) Service Nederland

Tel.: 08000225537

E-Mail: owim@lidl.nl

(BE) Service België

Tel.: 080071011

Tel.: 80023970 (Luxemburg)

E-Mail: owim@lidl.be

HG06252A

HG06252B

**OWIM GmbH
& Co. KG**

**OWIM GmbH
& Co. KG**

DIN 4109-1

DIN 4109-1

P-IX 38627/ID

P-IX 38628/ID



Products

Products

KÜCHENARMATUR

● Einleitung

Wir beglückwünschen Sie zum Kauf Ihres neuen Produkts. Sie haben sich damit für ein hochwertiges Produkt entschieden. Machen Sie sich vor der ersten Inbetriebnahme mit dem Produkt vertraut. Lesen Sie hierzu aufmerksam die nachfolgende Bedienungsanleitung und die Sicherheitshinweise. Benutzen Sie das Produkt nur wie beschrieben und für die angegebenen Einsatzbereiche. Bewahren Sie diese Anleitung an einem sicheren Ort auf. Händigen Sie alle Unterlagen bei Weitergabe des Produktes an Dritte mit aus.

● Bestimmungsgemäße Verwendung

Dieses Produkt ist für alle druckfesten Warmwassersysteme wie Zentralheizung, Durchlauferhitzer, Druckboiler o.ä. geeignet. Es ist nicht geeignet für Niederdruck-Warmwasserbereiter wie z. B. Holz- oder Kohlebadöfen, Öl-/Gasbadöfen oder offene Elektropeicher. Im Zweifelsfall wenden Sie sich bitte an einen Installateur oder Fachberater. Eine andere Verwendung als zuvor beschrieben oder eine Veränderung des Produkts ist nicht zulässig und führt zur Beschädigung. Darüber hinaus können weitere lebensgefährliche Gefahren und Verletzungen die Folgen sein. Das Produkt ist nur zur Eigenanwendung, nicht für den medizinischen oder kommerziellen Gebrauch vorgesehen. Für durch unsachgemäße Verwendung entstandene Schäden übernimmt der Hersteller keine Haftung.

● Teilebeschreibung

- 1 Brause
- 2 Mischdüse
- 3 Kunststoffdreieck
- 4 Langer Flexschlauch (heiß)
- 5 Langer Flexschlauch (kalt)
- 6 Dichtung
- 7 Metallscheibe
- 8 Metallstange
- 9 Kunststoffmutter
- 10 Schlauchgewicht



- 11 2 Schrauben
- 12 1 Verbindungsschlauch
- 13 1 Schutzkappe
- 14 1 Brauseschlauch
- 15 1 Einstellung
- 16 1 Armaturenkörper
- 17 1 Einstellhebel
- 18 1 Kleine Kunststoffabdeckung
- 19 1 Befestigungsschraube
- 20 1 Kartuschenabdeckung
- 21 1 Kartusche

● Technische Daten

Anschlüsse:	G3/8" (ca. 17 mm)
Mutter (Wasseranschluss):	ca. 19 mm
Heißwassertemperatur:	max.: 85 °C



Sicherheitshinweise

-  **⚠️ WARNUNG! LEBENS- UND UNFALLGEFAHR FÜR KLEINKINDER UND KINDER!**
Lassen Sie Kinder niemals unbeaufsichtigt mit dem Verpackungsmaterial. Es besteht Erstickungsgefahr. Halten Sie das Produkt von Kindern fern. Das Produkt ist kein Spielzeug.
-  **VORSICHT VOR ELEKTRISCHEM SCHLAG!** Undichtigkeiten oder Wasseraustritt können zu Lebensgefahr durch elektrischen Schlag führen. Prüfen Sie alle Verbindungen sorgfältig auf Dichtigkeit. Stellen Sie zudem sicher, dass alle Leitungen von elektrischen Geräten korrekt und sicher installiert sind.
- **VORSICHT! VERLETZUNGSGEFAHR!**
Stellen Sie sicher, dass alle Teile unbeschädigt und sachgerecht montiert sind. Bei unsachgemäßer Montage besteht Verletzungsgefahr. Bitte beachten Sie, dass Unterlegscheiben und Dichtungen Verschleißteile sind, welche von Zeit zu Zeit ausgetauscht werden müssen. Beschädigte Teile können die Sicherheit und Funktion beeinflussen.

■ **ACHTUNG! GEFAHR DER SACHBESCHÄDIGUNG!**

- Lassen Sie die Montage nur durch fachkundige Personen durchführen. Undichtigkeiten oder Wasseraustritt können zu erheblichen Sachschäden an Gebäude oder Hausrat führen. Prüfen Sie daher alle Verbindungen sorgfältig auf Dichtigkeit.
- Achten Sie darauf, dass alle Dichtungen den korrekten Sitz haben, um Wasseraustritt durch Undichtigkeit zu verhindern.
- Drehen Sie den Ausguss in die von Ihnen gewünschte Position. Achten Sie darauf, den Ausguss auf den Spültisch zu richten. Anderenfalls kann Wasseraustritt zu erheblichen Wasserschäden am Gebäude führen.
- **VORSICHT! VERBRÜHUNGSGEFAHR!** Achten Sie bei der Warmwassereinstellung darauf, dass die Temperatur des Wassers nicht zu heiß eingestellt ist.
- Machen Sie sich vor der Installation mit allen Gegebenheiten vor Ort vertraut, z. B. Wasseranschluss und Absperrvorrichtung.
- Bitte lesen Sie diese Bedienungsanleitung vor Montage und Gebrauch aufmerksam durch. Bewahren Sie alle Sicherheitshinweise und Anweisungen für die Zukunft auf!

● **Montage**

● **Armatur installieren**

- Stellen Sie die Haupt-Wasserzufuhr ab, um Wasseraustritt durch Undichtigkeit zu verhindern. Lassen Sie das restliche Leitungswasser ablaufen.
 - Installieren Sie die Armatur, wie in Abbildung A bis G dargestellt.
- ⚠ **VORSICHT!** Verbiegen Sie die Flexschläuche nicht und bringen Sie sie nicht unter Spannung. Ansonsten besteht die Gefahr der Sachbeschädigung.

● **Armatur durchspülen**

- Um mögliche Verunreinigungen zu beseitigen, muss die Armatur vor dem ersten Gebrauch gespült werden. Gehen Sie dazu wie folgt vor (s. Abb. I):
- Schrauben Sie die Mischdüse **2** ab.
- Öffnen Sie die Haupt-Wasserzufuhr und lassen Sie das Wasser zwei Minuten lang laufen.
- Schrauben Sie die Mischdüse **2** anschließend wieder an.

● **Temperaturbegrenzung einstellen**

Die Kartusche **21** dieser Armatur verfügt über eine Temperaturbegrenzung. Diese Funktion ist werkseitig nicht aktiviert (neutrale Einstellung).

- ⚠ **VORSICHT!** Verändern Sie die Einstellung der Temperaturbegrenzung erst, nachdem Sie die Armatur montiert haben.
 - Folgen Sie Abbildung H und Abbildung J, um die Temperaturbegrenzung einzustellen.
 - Stellen Sie die Haupt-Wasserzufuhr ab.
 - Entfernen Sie die kleine Kunststoffabdeckung **18** vorsichtig mit einem kleinen, flachen Schraubendreher.
 - Lösen Sie die Befestigungsschraube **19** mit einem Innensechskantschlüssel durch Drehen entgegen dem Uhrzeigersinn.
 - ⚠ **VORSICHT!** Schraube nicht vollständig herausdrehen. Nur lösen, bis sich der Einstellhebel **17** leicht abnehmen lässt.
 - Entnehmen Sie den Einstellhebel **17**.
 - Lösen Sie die Kartuschenabdeckung **20** von Hand.
 - Ziehen Sie nun den Einstellring **15** mit einem Schraubendreher nach oben.
- Hinweis:** Entfernen Sie nicht die Kartusche **21**.
- Platzieren Sie den Einstellring **15** in gewünschter Position (s. Abb. J).
 - Befestigen Sie die Kartuschenabdeckung **20** von Hand.

- Setzen Sie den Einstellhebel **17** wieder auf den Armaturenkörper **16**. Ziehen Sie die Befestigungsschraube **19** mit einem Innensechskantschlüssel durch Drehen im Uhrzeigersinn fest.
- Drücken Sie die kleine Kunststoffabdeckung **18** in die Öffnung.
- Stellen Sie die Haupt-Wasserzufuhr an und überprüfen Sie die Temperaturbegrenzung.

● **Bedienung**

● **In Betrieb nehmen**

Hinweis: Spülen Sie nach längerem Nichtgebrauch der Armatur die Leitungen zunächst gründlich durch, um Trinkwasser-Stagnation und Rückstände aufzulösen.

- Öffnen Sie die Haupt-Wasserzufuhr.
- Heben Sie den Einstellhebel **17** an und schwenken Sie ihn nach rechts oder links, um die Stärke bzw. Temperatur des Wasserflusses zu regulieren.
- Prüfen Sie den Betrieb der Mischbatterie. Schwenken Sie dafür den Einstellhebel **17** in alle erlaubten Positionen. Prüfen Sie die Anschlüsse regelmäßig auf Dichtigkeit.

● **Wassersparfunktion**

- Die Kartusche **21** dieser Armatur verfügt über eine Wassersparfunktion. Diese Funktion begrenzt den Wasserfluss durch den Wasserhahn. Dies bedeutet, dass Sie bis zu 50 % Wasser sparen können (s. Abb. K).
- Heben Sie den Einstellhebel **17** an, bis Sie einen leichten Widerstand bemerken. Dieser Widerstand führt bei teilweiser Öffnung zu einem Stopp und schränkt somit den Wasserfluss einfach ein.
- Wenn Sie die Durchflussmenge erhöhen möchten, üben Sie leichten Druck auf den Hebel **17** aus, bis Sie den Widerstand überwunden haben.

● **Energiesparfunktion**

- Die Kartusche **21** dieser Armatur verfügt über eine Energiesparfunktion.
- Wenn der Einstellhebel **17** in die mittlere Position gestellt wird, fließt nur kaltes Wasser. Der Energieverbrauch wird somit reduziert (s. Abb. L).

● **Wartung und Reinigung**

● **Armatur pflegen und reinigen**

Beachten Sie, dass Sanitärarmaturen einer besonderen Pflege bedürfen. Beachten Sie daher die folgenden Anweisungen:

- Verwenden Sie keine ätzenden oder alkoholhaltigen Mittel zur Reinigung, da diese das Produkt beschädigen könnten.
- Reinigen Sie Ihre Armaturen nur mit klarem Wasser, milden Reinigungsmitteln und einem weichen Tuch bzw. Leder.
- Schrauben Sie die Mischdüse **2** in regelmäßigen Abständen heraus und entfernen Sie kalkhaltige Rückstände oder Fremdkörper.

Bei Nichtbeachtung der Pflegeanleitung muss mit Schäden an der Oberfläche gerechnet werden. Garantieansprüche können dann nicht geltend gemacht werden.

● **Entsorgung**

Die Verpackung besteht aus umweltfreundlichen Materialien, die Sie über die örtlichen Recyclingstellen entsorgen können.

Möglichkeiten zur Entsorgung des ausgedienten Produkts erfahren Sie bei Ihrer Gemeinde- oder Stadtverwaltung.

● **Informationen**

● **Trinkbarkeit von Leitungswasser**

- Informieren Sie sich bei Ihren örtlichen Behörden über die Trinkbarkeit des Wassers in Ihrer Stadt/Gemeinde.

Generell gilt für die Trinkbarkeit von Leitungswasser folgende Empfehlung:

- Lassen Sie Wasser aus Leitungen eine kurze Zeit laufen, wenn es länger als vier Stunden in den Leitungen stagniert hat. Verwenden Sie kein Stagnationswasser zur Zubereitung von Speisen und Getränken, besonders nicht bei der Ernährung von Säuglingen. Anderenfalls können gesundheitliche Beschwerden auftreten. Frisches Wasser können Sie daran erkennen, dass es spürbar kühler die Leitung verlässt als Stagnationswasser.
- Verwenden Sie kein Stagnationswasser aus verchromten Leitungen zur Ernährung und/oder zur Körperpflege, wenn Sie gegen Nickel allergisch sind. Solches Wasser kann stark nickelhaltig sein und eine allergische Reaktion hervorrufen.
- Nutzen Sie kein Trinkwasser aus Bleileitungen für die Zubereitung von Säuglingsnahrung und/oder während der Schwangerschaft für die Zubereitung von Lebensmitteln. Blei wird ins Trinkwasser abgegeben und ist für Säuglinge und Kleinkinder besonders gesundheitsschädlich.

● Garantie

Das Produkt wurde nach strengen Qualitätsrichtlinien hergestellt und vor der Auslieferung sorgfältig geprüft. Im Falle von Material- oder Herstellungsfehlern haben Sie gegenüber dem Verkäufer des Produkts gesetzliche Rechte. Ihre gesetzlichen Rechte werden in keiner Weise durch unsere unten aufgeführte Garantie eingeschränkt.

Die Garantie für dieses Produkt beträgt 5 Jahre ab Kaufdatum. Die Garantiezeit beginnt mit dem Kaufdatum. Bewahren Sie den Originalkaufbeleg an einem sicheren Ort auf, da dieses Dokument als Nachweis des Kaufs erforderlich ist.

Alle Schäden oder Mängel, die bereits zum Zeitpunkt des Kaufs vorhanden sind, müssen unverzüglich nach dem Auspacken des Produkts gemeldet werden.

Sollte das Produkt innerhalb von 5 Jahren ab Kaufdatum einen Material- oder Herstellungsfehler aufweisen, werden wir es – nach unserer Wahl – kostenlos für Sie reparieren oder ersetzen. Die Garantiezeit verlängert sich durch einen stattgegebenen Gewährleistungsanspruch nicht. Dies gilt auch für ersetzte und reparierte Teile.

Diese Garantie erlischt, wenn das Produkt beschädigt oder unsachgemäß verwendet oder gewartet wurde.

Die Garantie deckt Material- und Herstellungsfehler ab. Diese Garantie erstreckt sich weder auf Produktteile, die normalem Verschleiß unterliegen, und somit als Verschleißteile gelten (z. B. Batterien, Akkus, Schläuche, Farbpatronen), noch auf Schäden an zerbrechlichen Teilen, z. B. Schalter oder Teile aus Glas.

● Abwicklung im Garantiefall

Um eine schnelle Bearbeitung Ihres Anspruchs zu gewährleisten, beachten Sie die folgenden Hinweise:

Halten Sie den Originalkaufbeleg und die Artikelnummer (IAN 444890_2307) als Nachweis für den Kauf bereit.

Sie finden die Artikelnummer auf dem Typenschild, einer Gravur auf dem Produkt, der Startseite der Bedienungsanleitung (unten links) oder als Aufkleber auf der Rück- oder Unterseite des Produkts.

Sollten Funktionsfehler oder sonstige Mängel auftreten, wenden Sie sich zunächst telefonisch oder per E-Mail an die unten aufgeführte Serviceabteilung.

Sobald das Produkt als defekt erfasst wurde, können Sie es kostenlos an die Ihnen mitgeteilte Service-Anschrift zurücksenden. Stellen Sie sicher, dass Sie den Originalkaufbeleg (Kassenbon) sowie eine kurze, schriftliche Beschreibung beilegen, in der die Einzelheiten des Defekts und der Zeitpunkt des Auftretens dargelegt sind.

● Service

DE Service Deutschland

Tel.: 0800 5435 111

E-Mail: owim@lidl.de

AT Service Österreich

Tel.: 0800 292726

E-Mail: owim@lidl.at

CH Service Schweiz

Tel.: 0800 562153

E-Mail: owim@lidl.ch

HG06252A

HG06252B

**OWIM GmbH
& Co. KG**

**OWIM GmbH
& Co. KG**

DIN 4109-1

DIN 4109-1

P-IX 38627/ID

P-IX 38628/ID



Products



Products

OWIM GmbH & Co. KG

Stiftsbergstraße 1
74167 Neckarsulm
GERMANY

Model No.: HG06252A/HG06252B

Version: 02/2024

IAN 444890_2307

