



## **AGRAFEUSE SANS FIL 12 V PAT 12 B2**

FR BE

### **AGRAFEUSE SANS FIL 12 V**

Instructions d'utilisation et consignes de sécurité  
Traduction de la notice originale

NL BE

### **ACCU-SPIJKERPISTOOL 12 V**

Bedienings- en veiligheidsinstructies  
Vertaling van de oorspronkelijke gebruiksaanwijzing

DE AT CH

### **AKKU-TACKER 12 V**

Bedienungs- und Sicherheitshinweise  
Originalbetriebsanleitung

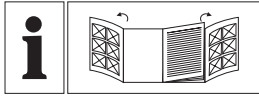

FR/BE	Instructions d'utilisation et consignes de sécurité	Page	6
NL/BE	Bedienings- en veiligheidsinstructies	Pagina	26
DE/AT/CH	Bedienungs- und Sicherheitshinweise	Seite	45

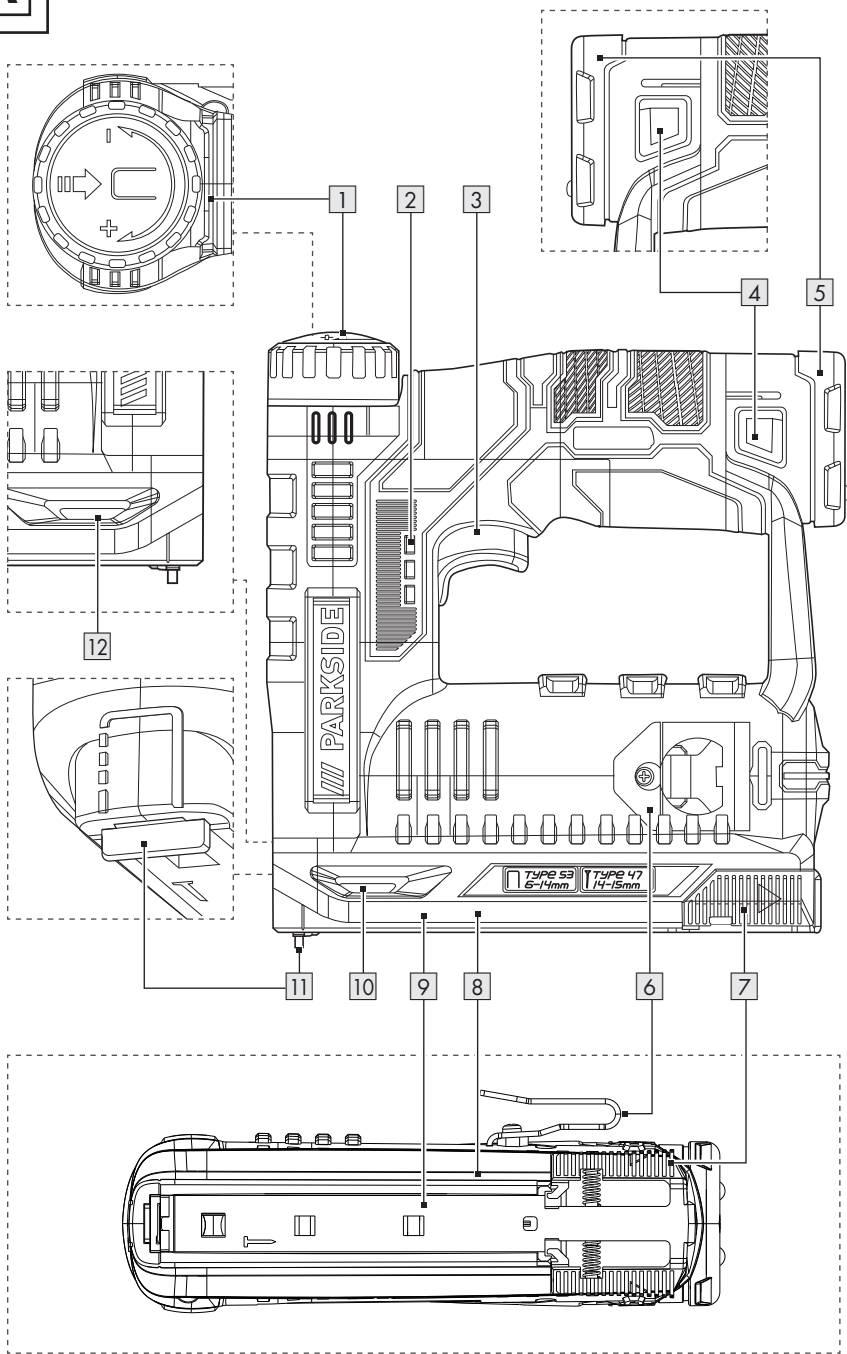
**A**

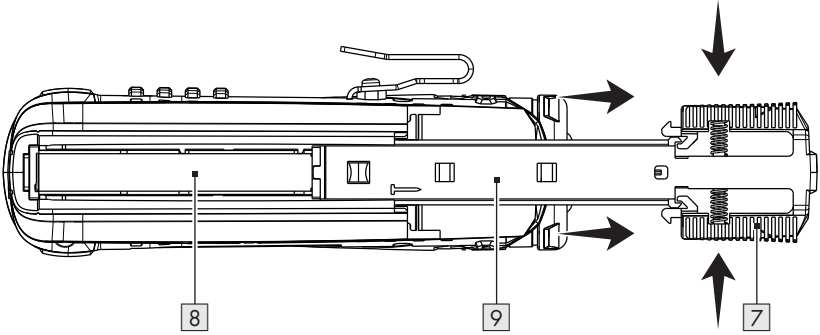
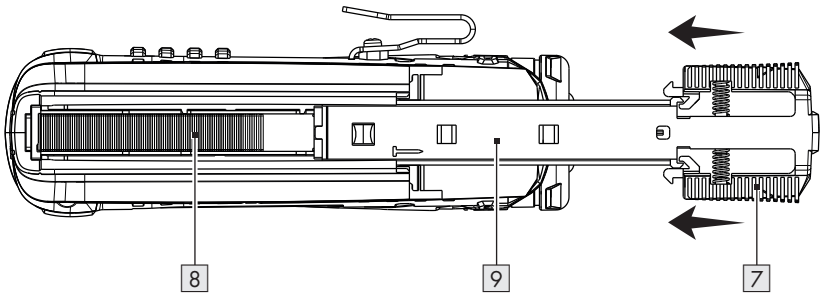
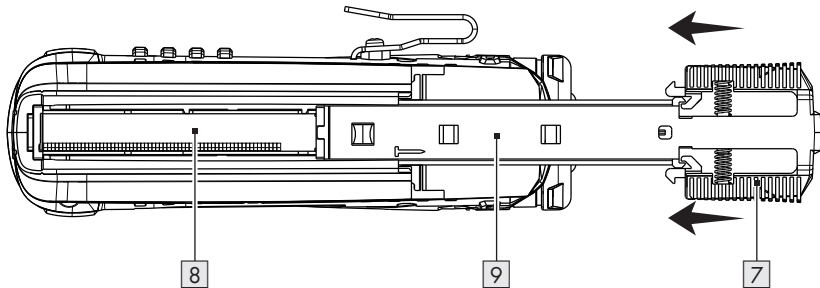
**B****C****D**

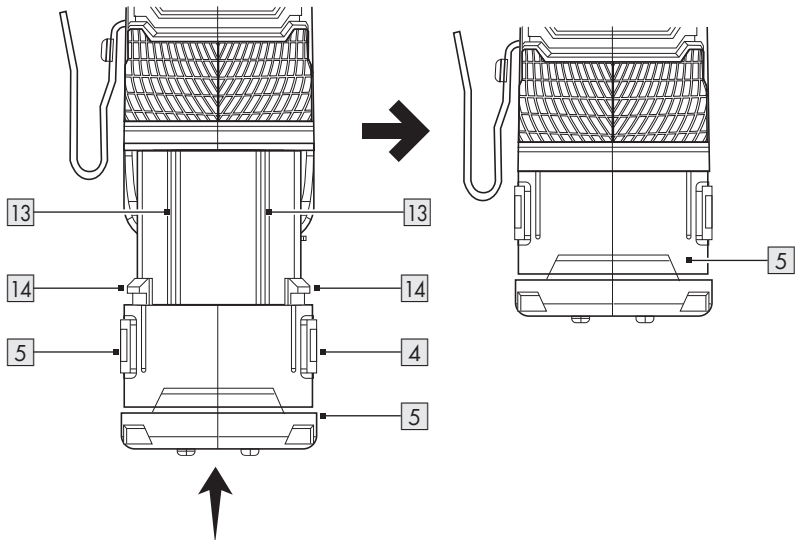
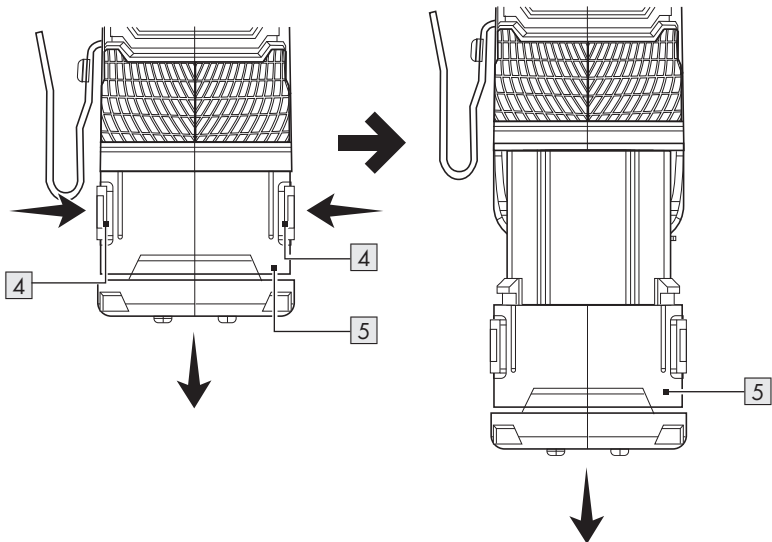
**E****F**

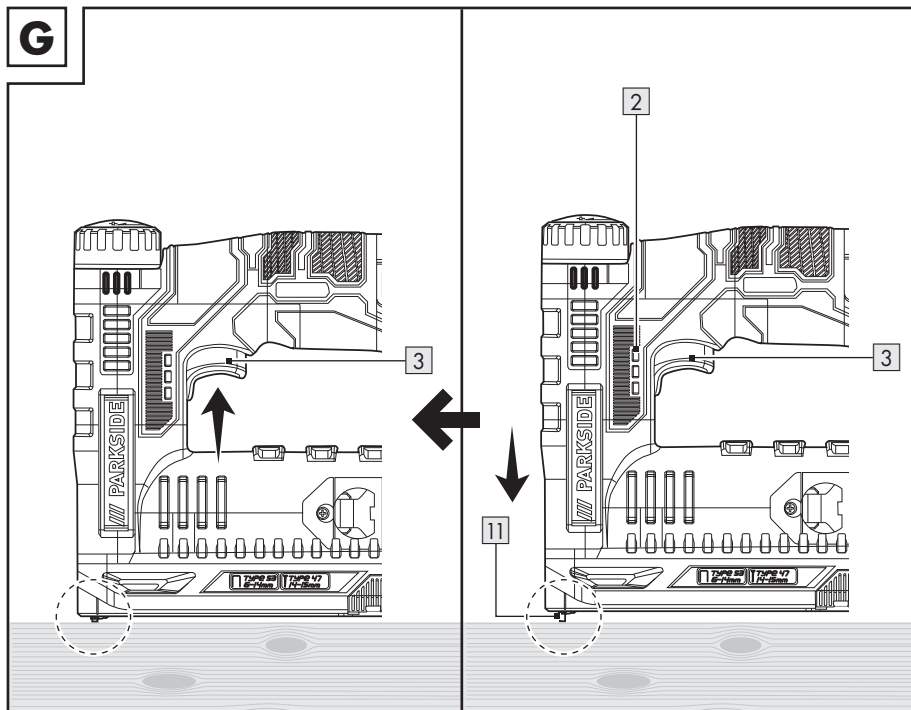
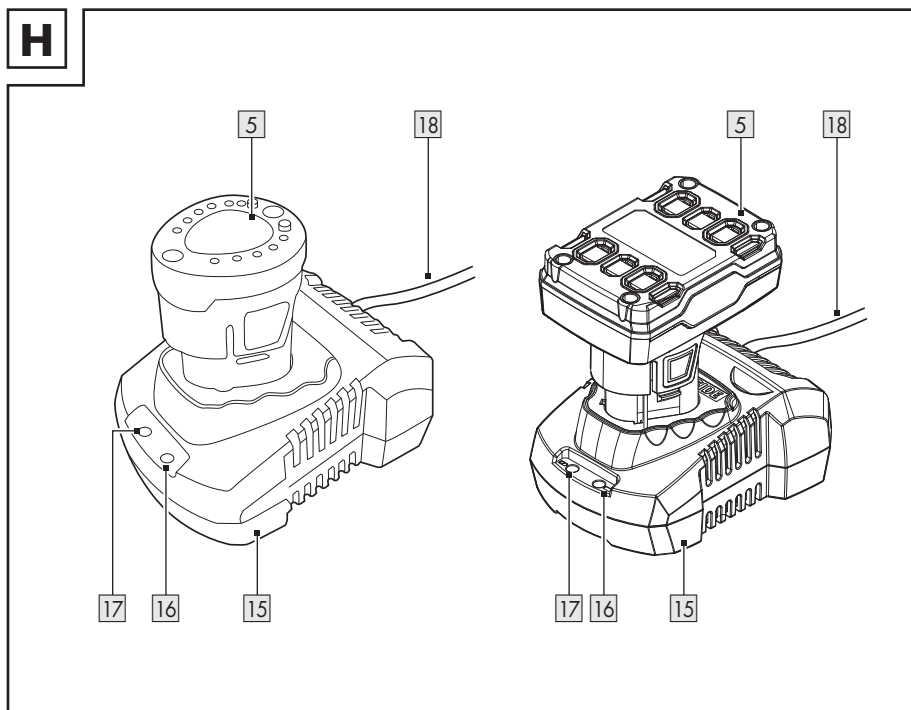
**G****H**

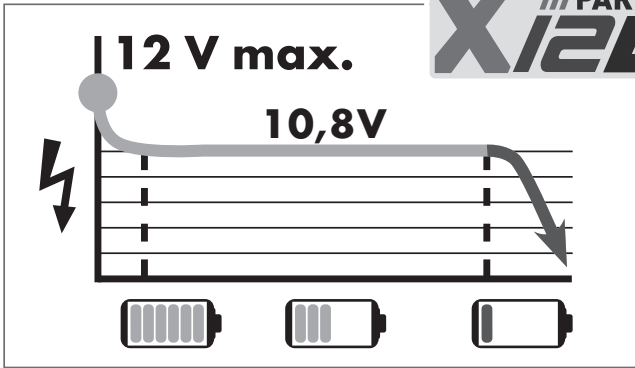

Les chargeurs et accessoires des PARKSIDE PLGK 12 A2 et PDSLГ 12 A1 de la s rie « X12V TEAM » sont compatibles avec la batterie PAKP 12 A3 / B3.

De oplader en de accessoires behorend bij de PARKSIDE PLGK 12 A2 en PDSLГ 12 A1 van de serie "X12V TEAM" zijn compatibel met de accu's van het type PAKP 12 A3 / B3.

Ladeger te und Zubeh r von PARKSIDE PLGK 12 A2 und PDSLГ 12 A1 der Serie „X12V TEAM“ sind kompatibel mit Akku-Packs PAKP 12 A3 / B3.



















Chargeur (num�ro du mod�le) Oplader (modelnummer) Ladeger�t (Modellnummer)	Batterie (num�ro du mod�le) Accu (modelnummer) Akku-Pack (Modellnummer)	
	2,0 Ah	4,0 Ah
	PAPK 12 A3	PAPK 12 B3
Temps de charge Oplaadtijd Ladezeit ----- Courant de charge Laadstroom Ladestrom		
<b>PLGK 12 A2</b> (max. 2,4 A)  	60 min ----- 2,4 A	120 min ----- 2,4 A
<b>PDSLГ 12 A1</b> (max. 4,5 A x 2)  	45 min ----- 3,5 A	60 min ----- 4,5 A

<b>Avertissements et symboles utilisés</b> .....	Page	7
<b>Introduction</b> .....	Page	8
Utilisation conforme aux prescriptions .....	Page	8
Contenu de l'emballage .....	Page	8
Description des pièces .....	Page	9
Données techniques .....	Page	9
<b>Consignes de sécurité</b> .....	Page	11
Consignes de sécurité générales pour les outils électriques .....	Page	11
Consignes de sécurité pour les machines à enfoncer les fixations .....	Page	14
Réduction des émissions sonores et vibrations .....	Page	15
Comportement en cas d'urgence .....	Page	15
Risques résiduels .....	Page	16
Consignes de sécurité pour chargeurs .....	Page	16
<b>Avant la première utilisation</b> .....	Page	17
Accessoires .....	Page	17
Recharger la batterie .....	Page	18
Placer la batterie dans le produit .....	Page	18
Sortir la batterie du produit .....	Page	18
<b>Préparation</b> .....	Page	18
Choisir la longueur adaptée d'agrafes et de clous .....	Page	18
Remplir le chargeur .....	Page	19
Remplir le chargeur de clous .....	Page	19
<b>Fonctionnement</b> .....	Page	19
Fixation à agrafes et à clous .....	Page	19
Régler la force de frappe .....	Page	20
Retirer les agrafes et clous restés coincés .....	Page	20
Contrôler le niveau de charge de la batterie .....	Page	20
<b>Nettoyage et entretien</b> .....	Page	21
<b>Entretien</b> .....	Page	21
<b>Réparation</b> .....	Page	21
<b>Rangement</b> .....	Page	21
<b>Transport</b> .....	Page	22
<b>Mise au rebut</b> .....	Page	22
<b>Garantie</b> .....	Page	23
<b>Déclaration de conformité CE</b> .....	Page	25



## Avertissements et symboles utilisés

Les avertissements suivants sont utilisés dans ce mode d'emploi, sur l'emballage et sur l'étiquette signalétique :

 	<p>Lisez le mode d'emploi.</p>		<p>Retirez la batterie avant de changer d'accessoire, avant le nettoyage et lorsque vous n'utilisez pas le produit.</p>
	<p>Respectez les consignes de sécurité et les avertissements !</p>		<p>Protégez la batterie de la chaleur et du rayonnement solaire direct permanent.</p>
	<p>Utilisez le produit seulement à l'intérieur de locaux secs.</p>		<p>Protégez la batterie de l'eau et de l'humidité.</p>
	<p>Classe de protection II (isolation double)</p>		<p>Protégez la batterie du feu.</p>
	<p>Porter une protection oculaire !</p>		<p>Fusible pour courant faible</p>
	<p>Prière de porter des gants protecteurs !</p>		<p>Protégez le produit de l'humidité.</p>
	<p>Porter un protège-oreilles !</p>		<p>Le sigle CE confirme la conformité avec les directives européennes pertinentes pour le produit.</p>
	<p>Portez des chaussures de sécurité antidérapantes !</p>		<p>Courant alternatif/tension alternative</p>
			<p>Courant continu/tension continue</p>

## **AGRAFEUSE SANS FIL 12 V**

### ● **Introduction**

Nous vous félicitons pour l'achat de votre nouveau produit. Vous avez opté pour un produit de grande qualité. Le mode d'emploi fait partie intégrante de ce produit. Il contient des indications importantes pour la sécurité, l'utilisation et la mise au rebut. Veuillez lire consciencieusement toutes les indications d'utilisation et de sécurité du produit. Ce produit doit uniquement être utilisé conformément aux instructions et dans les domaines d'application spécifiés. Lors d'une cession à tiers, veuillez également remettre tous les documents.

### ● **Utilisation conforme aux prescriptions**

- Cette agrafeuse sans fil (désignée ci-dessous par « produit » ou « outil électrique ») convient aux tâches suivantes :  
Fixation de matériaux comme
  - le carton, le papier, le cuir
  - les matériaux isolants
  - les textiles et matières similaires sur
    - du bois tendre (par ex. conifères)
    - panneaux de contreplaqué d'une dureté similaire au bois mou
    - panneaux en fibre de bois de basse densité
- Ce produit ne convient pas
  - à la fixation de lignes électriques
  - à une utilisation commerciale

Veuillez toujours utiliser des outils insérables correspondant à l'usage prévu ! Respectez les exigences techniques du produit lors de l'achat et de l'utilisation d'outils insérables (voir « Données techniques »).

Toute autre utilisation ou modification du produit est considérée comme non conforme et peut entraîner des risques tels que des dommages et blessures voire même provoquer la mort. Le fabricant ne peut être tenu responsable des dommages résultant d'une utilisation non conforme.

### ● **Contenu de l'emballage**

#### **⚠ AVERTISSEMENT !**

- ▶ Le produit et les matériaux d'emballage ne sont pas des jouets pour les enfants ! Les enfants ne sont pas autorisés à jouer avec des sacs en plastique, des films et des petites pièces ! Il existe un danger d'asphyxie et d'ingestion !

- 1x Agrafeuse sans fil
- 1x Clip pour ceinture (pré-installé)
- 1x Sacoche de transport
- 400x Agrafes 10 mm
- 100x Clous 15 mm
- 1x Mode d'emploi

## ● Description des pièces

### Figure A :

- 1 Régulateur de force de frappe
- 2 LED de contrôle de charge
- 3 Déclencheur
- 4 Déverrouillage de la batterie
- 5 Batterie \*
- 6 Clip pour ceinture
- 7 Touche de déverrouillage
- 8 Chargeur
- 9 Curseur du chargeur
- 10 Indicateur de niveau de remplissage (agrafes)
- 11 Contact de sécurité
- 12 Indicateur de niveau de remplissage (agrafes et clous)

### Figure E :

- 13 Guide
- 14 Crochet

### Figure H :

- 15 Chargeur \*
- 16 Indicateur de charge de la batterie - vert
- 17 Indicateur de charge de la batterie - rouge
- 18 Cordon d'alimentation avec fiche de secteur

### Non illustré :

- 19 Sacochette de transport

\* Batterie et chargeur ne sont pas fournis.

## ● Données techniques

### Agrafeuse sans fil :

**Numéro de modèle : PAT 12 B2**

Tension nominale	: 12 V $\text{---}$
Vitesse de frappe max.	: 140 $\text{min}^{-1}$
Capacité du chargeur	: 100 agrafes ou 50 clous

### Agrafes

Dos des agrafes, largeur (extérieur)	: 11,7 mm
Agrafe, longueur	: 6-14 mm

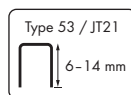

### Clous

Clou, largeur	: 1,2 mm
Clou, longueur	: 14-15 mm

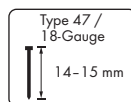

### Batterie \*

**Numéro de modèle : PAKP 12 A3**

Type	: Lithium-ion
Tension nominale	: 12 V $\text{---}$
Capacité	: 2000 mAh
Nombre de cellules de batterie	: 3

**Numéro de modèle : PAKP 12 B3**

Type	: Lithium-ion
Tension nominale	: 12 V $\text{---}$
Capacité	: 4000 mAh
Nombre de cellules de batterie	: 6

## Chargeur \*

### Numéro de modèle : PLGK 12 A2

#### Entrée

■ Tension nominale : 220-240 V~  
50-60 Hz

■ Puissance nominale : 50 W

#### Sortie

■ Tension nominale : 12 V ===

■ Courant nominal : 2,4 A

Fusible de l'appareil : T2A / 

Classe de protection : II / 

### Numéro de modèle : PDSLK 12 A1

#### Entrée

■ Tension nominale : 220-240 V~  
50-60 Hz

■ Puissance nominale : 150 W

#### Sortie 1

■ Tension nominale : 12 V ===

■ Courant nominal : 4,5 A

#### Sortie 2

■ Tension nominale : 12 V ===

■ Courant nominal : 4,5 A

Fusible de l'appareil : T3.15A / 

Classe de protection : II / 

\* Batterie et chargeur ne sont pas fournis.

## Valeurs d'émissions sonores :

Les valeurs mesurées ont été déterminées en conformité avec EN 60745. Le niveau sonore selon la mesure A de l'outil électrique s'élève typiquement à :

Niveau de pression acoustique  $L_{pA}$  : 88,8 dB(A)

Imprécision  $K_{pA}$  : 3 dB

Niveau de puissance acoustique  $L_{WA}$  : 99,8 dB(A)

Imprécision  $K_{WA}$  : 3 dB

## Valeurs d'émission de vibrations

Valeurs totales de vibration (somme vectorielle de trois directions), déterminées conformément à EN 60745 :

Incertitude K : 3 dB

Valeur d'émission des vibrations  $a_h$  : 5,224 m/s<sup>2</sup>

Incertitude K : 1,5 m/s<sup>2</sup>

## AVERTISSEMENT !



Portez des protège-oreilles !

## REMARQUE

- ▶ Les valeurs de vibration totale et d'émission sonore spécifiées ont été mesurées selon une procédure de test normalisée et peuvent être utilisées pour comparer un outil électrique à un autre.
- ▶ Les valeurs de vibration totale et d'émission sonore spécifiées peuvent également être utilisées pour une estimation préliminaire de la sollicitation.

## **AVERTISSEMENT !**

- ▶ Les émissions de vibrations et de bruit générées lors de l'utilisation effective de l'outil électrique peuvent différer des valeurs spécifiées en fonction de la manière dont l'outil électrique est utilisé, en particulier du type de pièce à traiter.  
Essayez de minimiser au maximum l'impact des vibrations et du bruit. Des mesures prises pour la réduction de la sollicitation par vibrations sont par exemple le port de gants lors de l'utilisation de l'outil et la limitation du temps de travail. Ainsi, tous les parties du cycle de fonctionnement sont à prendre en compte (par exemple les périodes durant lesquelles l'outil électrique est éteint, et celles où il est certes allumé, mais fonctionne sans sollicitation).



## **Consignes de sécurité**

### ● **Consignes de sécurité générales pour les outils électriques**

## **AVERTISSEMENT !**

**Consultez toutes les consignes de sécurité, instructions, illustrations et données techniques fournies avec cet outil électrique.** Ne pas suivre les instructions ci-dessous peut conduire à une électrocution, un incendie et/ou causer des blessures graves.

## **Conservez toutes les consignes de sécurité et instructions pour vous y reporter ultérieurement.**

Le terme « outil électrique » utilisé dans les consignes de sécurité se réfère à des outils électriques alimentés en électricité (avec cordon d'alimentation) ou à des outils électriques fonctionnant sur une batterie (sans cordon d'alimentation).

## **Sécurité au poste de travail**

- 1) **Conservez votre zone de travail propre et bien éclairée.** Les zones de travail encombrées ou sombres sont propices aux accidents.
- 2) **Ne travaillez pas avec l'outil électrique dans une atmosphère présentant un risque d'explosion, en présence de liquides, de gaz ou de poussières inflammables.** Les outils électriques créent des étincelles qui peuvent enflammer les poussières ou les vapeurs.
- 3) **Lors de l'utilisation de l'outil électrique, tenez les enfants et autres personnes hors de sa portée.** Des distractions peuvent vous faire perdre le contrôle de l'outil électrique.

## **Sécurité électrique**

- 1) **La fiche de raccordement de l'outil électrique doit être compatible avec la prise de courant. En aucun cas, la fiche ne doit pas être modifiée. N'utilisez aucune fiche interchangeable avec des outils électriques reliés à la terre.** Des fiches non modifiées et des prises de courant appropriées réduisent le risque d'électrocution.

- 2) **Évitez tout contact corporel avec des surfaces mises à la terre telles que tuyaux, radiateurs, cuisinières et réfrigérateurs.** Il existe un risque accru d'électrocution si votre corps est relié à la terre.
- 3) **N'exposez pas d'outils électriques à la pluie ou à l'humidité.** La pénétration d'eau dans un outil électrique augmente le risque d'électrocution.
- 4) **Ne détournez pas le cordon d'alimentation de son utilisation prévue par exemple ne l'utilisez pas pour porter et accrocher l'outil électrique ou pour le débrancher de la prise de courant. Tenez le cordon d'alimentation hors de portée de la chaleur, de l'huile, d'arêtes coupantes ou de pièces mobiles.** Les cordons d'alimentation soit endommagés soit emmêlés augmentent le risque d'électrocution.
- 5) **Lorsque vous travaillez à l'extérieur avec un outil électrique, utilisez uniquement des rallonges adaptées à une utilisation en extérieur.** L'utilisation d'une rallonge convenant pour l'extérieur réduit le risque d'électrocution.
- 6) **Si le fonctionnement de l'outil électrique dans un environnement humide est inévitable, utilisez un disjoncteur différentiel.** L'emploi d'un disjoncteur différentiel diminue le risque d'électrocution.

## Sécurité des personnes

- 1) **Soyez vigilant, surveillez ce que vous faites et faites preuve de bon sens lorsque vous utilisez un outil électrique. N'utilisez aucun outil électrique si vous êtes fatigué ou sous l'influence de drogues, d'alcool ou de médicaments.** Un moment d'inattention lors de l'utilisation de l'outil électrique peut causer des blessures graves.
- 2) **Veillez à porter un équipement de protection et toujours des lunettes protectrices.** Selon la nature du travail et l'utilisation de l'outil électrique, le port d'équipements pour votre protection tels que masque anti-poussière, chaussures de sécurité antidérapantes, casque de chantier ou protège-oreilles réduit les risques de blessures.
- 3) **Évitez tout démarrage accidentel. Assurez-vous que l'outil électrique soit bien éteint avant de le brancher sur l'alimentation électrique et/ou sur la batterie, de le ramasser ou de le porter.** Lorsque vous transportez l'outil électrique avec le doigt sur l'interrupteur ou que l'outil électrique est allumé et raccordé à l'alimentation électrique, cela peut entraîner des accidents.
- 4) **Avant de mettre l'outil électrique en marche, retirez tous les outils de réglage ou les clés plates.** Un outil ou une clé qui se trouve sur une pièce rotative de l'outil électrique peut entraîner des blessures.

- 5) **Évitez un positionnement corporel anormal. Assurez-vous de camper solidement sur vos jambes et de conserver votre équilibre à tout moment.** Cela permet un meilleur contrôle de l'outil électrique dans des situations inattendues.
  - 6) **Portez des vêtements appropriés. Ne portez pas de vêtements amples ou de bijoux. Tenez vos cheveux et vêtements hors de portée des pièces mobiles.** Des vêtements amples, des bijoux ou des cheveux longs peuvent être happés par les pièces en mouvement.
  - 7) **Si des équipements d'aspiration et de collecte de poussière peuvent être montés, ils doivent être installés et utilisés correctement.** L'aspiration de poussière peut réduire les risques occasionnés par les particules.
  - 8) **Ne vous mettez pas en danger et ne dépassez pas les règles de sécurité des outils électriques, même si vous êtes, après de nombreuses utilisations, familier avec cet outil électrique.** Une action imprudente peut entraîner des blessures graves en quelques fractions de seconde.
- 2) **N'utilisez aucun outil électrique dont l'interrupteur est défectueux.** Un outil électrique qui ne se laisse plus allumer ou éteindre est dangereux et doit être réparé.
  - 3) **Avant d'effectuer tout réglage, de changer d'outils insérables ou de ranger l'outil électrique, débranchez la fiche de la prise de courant et/ou enlevez la batterie amovible.** Ces mesures de précaution empêchent le démarrage intempestif de l'outil électrique.
  - 4) **Conservez les outils électriques inutilisés hors de la portée des enfants. Ne laissez jamais des personnes utiliser l'outil électrique si elles ne sont pas familières avec les manipulations ou si elles n'ont pas lu les instructions.** Les outils électriques sont dangereux lorsqu'ils sont utilisés par des personnes inexpérimentées.
  - 5) **Entretenez les outils électriques et l'outil insérable avec soin. Vérifiez si les pièces mobiles fonctionnent correctement et ne sont pas bloquées ; contrôlez aussi si des pièces sont cassées ou endommagées car cela pourraient altérer le fonctionnement de l'outil électrique. Faites réparer les pièces endommagées avant toute utilisation de l'outil électrique.** De nombreux accidents sont causés par des outils électriques mal entretenus.
  - 6) **Conservez les outils de coupe bien affûtés et propres.** Des outils soigneusement entretenus avec des bords bien coupants se bloquent moins et sont plus faciles à contrôler.

### Utilisation et manipulation de l'outil électrique

- 1) **Ne surchargez pas l'outil électrique. Utilisez seulement l'outil électrique qui convient au type de travaux entrepris.** Avec un outil électrique approprié, vous travaillez plus efficacement et en toute sécurité, dans la plage de puissance indiquée.

7) **Utilisez l'outil électrique, les accessoires et les outils insérables etc. conformément à ces instructions. Prenez en compte les conditions de travail et le travail à effectuer.** L'utilisation d'outils électriques pour des applications différentes que celles prévues peut conduire à des situations dangereuses.

8) **Maintenez les poignées et surfaces de préhension sèches, propres et exemptes d'huile ou de graisse.**  
Les poignées et surfaces de préhension glissantes ne permettent pas de manipuler et de contrôler l'outil électrique en toute sécurité lors de situations imprévues.

### Utilisation et manipulation de la batterie de l'outil

- 1) **Rechargez les batteries seulement avec les chargeurs recommandés par le fabricant.** Lorsqu'un chargeur est adapté à seulement un certain type de batteries, il existe un risque d'incendie s'il est utilisé avec d'autres batteries.
- 2) **Utilisez seulement les batteries prévues pour ce type d'outils électriques.** L'utilisation d'autres batteries peut provoquer des blessures et représente un risque d'incendie.
- 3) **Éloignez la batterie non utilisée de trombones, pièces de monnaie, clés, clous, vis ou autres petits objets métalliques qui pourraient provoquer un pontage des contacts.** Un court-circuit entre les contacts de la batterie peut causer des brûlures ou provoquer un incendie.

4) **Lors d'une mauvaise utilisation, un liquide peut fuir de la batterie. Évitez tout contact avec celui-ci. En cas de contact involontaire, rincez avec de l'eau. Si du liquide pénètre dans les yeux, consultez également un médecin.** Le liquide s'écoulant de la batterie peut conduire à des irritations de la peau ou des brûlures.

### Maintenance

1) **Laissez votre outil électrique être réparé seulement par du personnel qualifié qui utilise des pièces de rechange d'origine.** Ceci assure que la sécurité de l'outil électrique soit maintenue.

### ● Consignes de sécurité pour les machines à enfoncer les fixations

#### **AVERTISSEMENT ! RISQUE DE BLESSURES !**

- ▶ Ne dirigez pas l'outil électrique vers vous-même ni vers d'autres personnes à proximité.
- ▶ Veillez à ce qu'aucune autre personne ou aucun animal ne se trouve de l'autre côté de la pièce à usiner ou à proximité immédiate.

#### **AVERTISSEMENT ! PORTER UNE PROTECTION OCULAIRE !**



Portez une protection oculaire. Cela ne vaut pas uniquement pour l'utilisateur du produit mais également pour tous ceux qui l'aident.

#### **Sécurisez la pièce à usiner !**

Une pièce à usiner maintenue dans un dispositif de serrage comme une virole est bien plus sûre qu'une pièce à usiner tenue de la main.



- 1) **Partez toujours du fait que l'outil électrique renferme des agrafes.**  
La manipulation insouciant de la machine à enfoncer des fixations peut entraîner une éjection inattendue d'agrafes et vous blesser.
- 2) **Ne dirigez pas l'outil électrique vers vous-même ni vers d'autres personnes à proximité.** Une agrafe peut être éjectée par un déclenchement inattendu et entraîner des blessures.
- 3) **N'utilisez pas l'outil électrique avant qu'il soit bien positionné sur la pièce à usiner.** Si l'outil électrique n'est pas en contact avec la pièce à usiner, l'agrafe risque de rebondir de la fixation.
- 4) **Débranchez l'outil électrique du secteur ou de la batterie lorsque l'agrafe est coincée dans l'outil électrique.** Lorsque la machine à enfoncer les fixations est branchée, elle risque d'être actionnée accidentellement lors du retrait d'une agrafe coincée.
- 5) **Soyez prudent en retirant une agrafe coincée.** Le système peut être sous tension et l'agrafe peut être éjectée brutalement pendant que vous essayez de la décoincer.
- 6) **N'utilisez pas cette machine à enfoncer les fixations pour fixer des lignes électriques.** Elle ne convient pas à l'installation de lignes électriques, risque d'endommager l'isolation des câbles électriques et de causer ainsi une décharge électrique et un risque d'incendie.

## ● Réduction des émissions sonores et vibrations

Afin de réduire les effets des vibrations et du bruit, limitez le temps d'utilisation, utilisez des modes de fonctionnement peu bruyants et à faibles vibrations et portez un équipement de protection adapté.

Les mesures suivantes permettent d'atténuer les risques liés aux vibrations et au bruit :

- Utilisez toujours le produit en respectant l'usage prévu et comme décrit dans les présentes instructions.
- Assurez-vous que le produit est en parfait état et bien entretenu.
- Tenez le produit aux poignées/surfaces de préhension afin d'assurer la sécurité.
- Entretenez le produit conformément aux instructions et prévoyez une bonne lubrification (si applicable).
- Planifiez vos travaux de manière à ce que l'utilisation de produits à valeur vibratoire élevée soit répartie sur une longue durée.

## ● Comportement en cas d'urgence

À l'aide du présent mode d'emploi, familiarisez-vous avec l'utilisation de ce produit. Mémorisez les consignes de sécurité et respectez-les impérativement. Ceci permet d'éviter des risques et dangers.

- Soyez toujours vigilant lors de l'utilisation de ce produit afin de détecter suffisamment tôt les dangers et agir en conséquence. Une intervention rapide peut permettre d'éviter des blessures graves et dégâts matériels.

- Éteignez immédiatement le produit en cas de dysfonctionnements et enlevez la batterie. Faites-le vérifier et éventuellement réparer par un technicien spécialisé avant de le réutiliser.

## ● Risques résiduels

Même si vous vous servez correctement de ce produit en respectant les consignes, un risque résiduel n'est jamais exclu. Les dangers suivants, entre autres, peuvent survenir en relation avec la fabrication et la manipulation de ce produit :

- Atteintes à la santé résultant d'émissions de vibrations, si le produit est utilisé sur une longue période ou n'est pas correctement utilisé et entretenu.

### REMARQUE

- ▶ Ce produit génère un champ électromagnétique lors du fonctionnement ! Dans certaines circonstances, le champ peut influencer des implants médicaux actifs ou passifs !
- ▶ Pour réduire le risque de blessures graves ou mortelles, nous recommandons aux personnes portant des implants médicaux de consulter leur médecin et le fabricant de l'implant médical avant d'utiliser le produit !

## ● Consignes de sécurité pour chargeurs

**⚠ PRUDENCE ! RISQUE D'EXPLOSION !**

**Ne rechargez jamais de piles non rechargeables.**



**Protégez la batterie de la chaleur (par ex. du fort rayonnement du soleil durable), du feu, de l'eau et de l'humidité.** Il y a un risque d'explosion.

- Cet appareil peut être utilisé par des enfants de plus de 8 ans et par des personnes ayant des capacités physiques, sensorielles ou mentales limitées ou ayant une expérience et des connaissances réduites, seulement s'ils sont surveillés ou s'ils ont reçu des instructions concernant l'utilisation en toute sécurité de l'appareil et ont compris les risques encourus. Les enfants ne doivent pas jouer avec cet appareil. Le nettoyage et l'entretien réalisables par l'utilisateur ne doivent pas être effectués par des enfants sans surveillance.

- Ne rechargez jamais de piles non rechargeables. La violation de cette instruction entraîne des risques.
- Si le cordon d'alimentation est endommagé, il doit être remplacé soit par le fabricant ou par son service après-vente ou soit par un personnel qualifié afin d'éviter tout danger.
- Protégez les pièces électriques contre l'humidité. Afin d'éviter toute électrocution, ne plongez jamais ces pièces dans de l'eau ou tout autre liquide. Ne maintenez jamais l'appareil sous l'eau courante. Respectez les instructions de nettoyage, d'entretien et de réparation.
- Cet appareil convient uniquement à une utilisation à l'intérieur de locaux.

**⚠ ATTENTION !** Ce chargeur ne convient que pour recharger les batteries de types suivants :

### **Parkside batterie de 12 V**

PAPK 12 A3 2,0 Ah 3 cellules

PAPK 12 B3 4,0 Ah 6 cellules

- Pour obtenir une liste à jour de la compatibilité des batteries, consulter le site web [www.lidl.de/akku](http://www.lidl.de/akku).

### ● **Avant la première utilisation**

#### ● **Accessoires**

- Utilisez uniquement les accessoires indiqués dans le mode d'emploi et compatibles avec le produit.
- Vous trouverez les accessoires et outils insérables dans le commerce spécialisé. Lors de l'achat, respectez toujours les exigences techniques de ce produit (voir « Données techniques »).
- En cas d'incertitude, consultez un spécialiste qualifié et laissez votre revendeur vous conseiller.

### **⚠ AVERTISSEMENT !**

- ▶ N'utilisez aucun accessoire qui n'a pas été recommandé par Parkside. Cela peut conduire à une électrocution ou déclencher un feu.

## ● Recharger la batterie

(III. H)

### ⚠ PRUDENCE !

- ▶ Débranchez toujours la fiche secteur [18] de l'alimentation électrique avant de retirer la batterie [5] du chargeur et de la placer dans le chargeur.

### REMARQUE

- ▶ Nos batteries [5] sont livrées en partie chargées. Rechargez complètement la batterie avant la première utilisation.
- ▶ Vous pouvez charger la batterie [5] à tout moment sans en raccourcir la durée de vie.
- ▶ Une interruption de l'opération de charge ne détériore pas la batterie [5].
- ▶ Ne chargez jamais la batterie [5], lorsque la température ambiante est inférieure à +10 °C ou supérieure à +40 °C.

- Placez la batterie [5] dans le chargeur [15].
- Branchez la fiche secteur [18] sur une prise de courant compatible.
- Les LED de contrôle de charge (verte [16] et rouge [17]) vous informent sur l'état de charge de la batterie [5] :

LED	État
LED rouge allumée	La batterie est en cours de charge
LED verte allumée	Batterie entièrement chargée

### Une fois la batterie entièrement chargée :

- Débranchez la fiche secteur [18] de la prise de courant.
- Retirez la batterie [5] du chargeur [15].

## ● Placer la batterie dans le produit

(III. E)

- Alignez le guide [13] sur la batterie [5] aux rails du compartiment à batterie.
- Glissez la batterie [5] entièrement dans le compartiment à batterie jusqu'à ce que les déverrouillages de la batterie [4] s'enclenchent audiblement dans le compartiment à batterie.

## ● Sortir la batterie du produit

(III. F)

- Maintenez les déverrouillages de la batterie [4] appuyés.
- Retirez la batterie [5] du compartiment à batterie.

## ● Préparation

### ⚠ AVERTISSEMENT !



Retirez toujours la batterie [5] du produit avant de remplir/de remplacer les agrafes ou clous.

## ● Choisir la longueur adaptée d'agrafes et de clous

- Tenez compte de 2 facteurs pour choisir la bonne longueur d'agrafes et de clous :
  - Épaisseur du matériau à fixer
  - Composition et dureté du matériau de base

### Exemples typiques

Matériau de base	Matériau/ épaisseur à fixer	Agrafes	Clous
Contreplaqué	≤ 1 mm	6-8 mm	8-10 mm
Panneaux de fibres	1-3 mm	8-10 mm	12-14 mm
Bis tendre (par ex. épicea)	≤ 3 mm 3-5 mm	8-10 mm 10-14 mm	10-12 mm 12-15 mm

## ● Remplir le chargeur

(III. B)

- Retournez le produit.
- Maintenez les touches de déverrouillage [7] appuyées.
- Retirez le curseur du chargeur [9] du chargeur [8].

### REMARQUE

- ▶ Le hublot de l'indicateur de niveau de remplissage [10] vous permet de vérifier si le chargeur [8] est vide.

(III. C)

- Remplissez le chargeur [8] d'agrafes.
- Repoussez le curseur du chargeur [9] jusqu'à ce que le chargeur soit entièrement fermé.
- Les touches de déverrouillage [7] doivent s'enclencher pour indiquer que le chargeur [8] est correctement verrouillé.

## ● Remplir le chargeur de clous

(III. B)

- Retournez le produit.
- Maintenez les touches de déverrouillage du chargeur [7] appuyées.
- Retirez le curseur du chargeur [9] du chargeur [8].

### REMARQUE

- ▶ Le hublot de l'indicateur de niveau de remplissage [12] vous permet de vérifier si le chargeur [8] est vide.

(III. D)

- Remplissez le chargeur [8] de clous à l'endroit marqué par  sur le curseur du chargeur [9].
- Repoussez le curseur du chargeur [9] jusqu'à ce que le chargeur soit entièrement fermé.
- Les touches de déverrouillage [7] doivent s'enclencher pour indiquer que le chargeur [8] est correctement verrouillé.

## ● Fonctionnement

### ● Fixation à agrafes et à clous

(III. G)

- Appuyez le contact de sécurité [11] contre la pièce à usiner.
- Appuyez bien le produit sur la surface de travail avant d'agrafer ou de clouer. C'est la seule manière de garantir une pénétration complète de l'agrafe ou du clou dans le matériau à usiner.
- Actionnez le déclencheur [3] pendant que vous maintenez le produit appuyé contre la pièce à usiner.

### REMARQUE

- ▶ Ne déclenchez pas le produit lorsque le chargeur est vide pour éviter toute usure superflue.

## ● Régler la force de frappe

### REMARQUE

- ▶ Ne choisissez pas de force de frappe plus élevée que nécessaire pour ne pas solliciter inutilement le produit ou endommager le matériau.

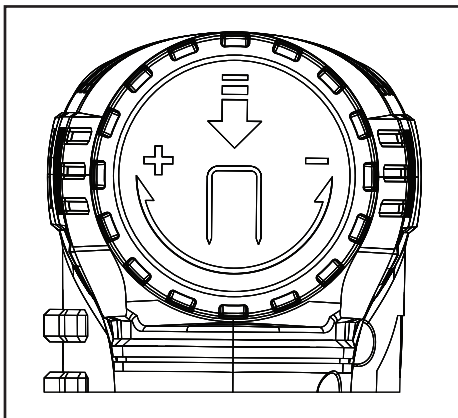

- **Augmenter la force de frappe :** Tournez le régulateur de force de frappe [1] dans le sens horaire (dans le sens +).
- **Réduire la force de frappe :** Tournez le régulateur de force de frappe [1] dans le sens anti-horaire (dans le sens -).

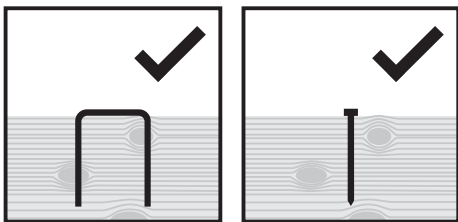

- Lorsque la force de frappe est réglée correctement, la tête de clou ou le dos de l'agrafe se situe sur la surface du matériau à fixer.

## ● Retirer les agrafes et clous restés coincés

### ⚠ AVERTISSEMENT !

**Lorsqu'une agrafe ou un clou reste coincé, n'actionnez pas le déclencheur [3] !** Le produit risquerait alors d'être déclenché accidentellement dès que l'agrafe ou le clou est retiré.



Retirez la batterie [5] du produit avant de retirer les agrafes ou clous coincés.

- Ouvrez le chargeur [8] en retirant le curseur du chargeur [9] du produit.
- Retirez les agrafes ou clous restés coincés du chargeur [8].

## ● Contrôler le niveau de charge de la batterie

(III. G)

- Appuyez le contact de sécurité [11] sur une surface dure. Le niveau d'énergie restant s'affiche dans les LED de contrôle de charge [2] de l'indicateur de niveau de batterie.

LED	Niveau de charge
Rouge	moins de 30 %
Rouge et orange	30-70 %
Rouge, orange et vert	plus de 70 %

### REMARQUE

- ▶ Lorsque le niveau de charge est inférieur à 30 % : Rechargez la batterie [5].

## ● Nettoyage et entretien

### **AVERTISSEMENT !**



Retirez la batterie [5] et laissez refroidir le produit avant de procéder aux travaux d'inspection, de maintenance ou de nettoyage !

- Ne laissez jamais de liquide pénétrer dans le produit.
- Conservez toujours le produit propre, sec et exempt d'huile ou de graisse. Enlevez la poussière après chaque utilisation et avant le rangement.
- Un nettoyage régulier et approprié aide à garantir une utilisation en toute sécurité et prolonge la durée de vie du produit.
- Nettoyez le produit avec un chiffon sec. Utilisez une brosse douce pour atteindre les endroits difficiles.

### **REMARQUE**

- ▶ N'utilisez pas de produits nettoyants ou de désinfectants chimiques, alcalins, abrasifs ou agressifs pour réaliser le nettoyage, car ils pourraient endommager les surfaces.

## ● Entretien

### **AVERTISSEMENT !**



Retirez la batterie [5] et laissez refroidir le produit avant de procéder aux travaux d'inspection, de maintenance ou de nettoyage !

- Le produit ne nécessite aucune maintenance.
- Vérifiez l'absence d'usure et de détérioration sur le produit avant et après chaque utilisation.

## ● Réparation

- L'intérieur de ce produit ne contient aucune pièce pouvant être réparée par l'utilisateur. Contactez un technicien qualifié pour faire contrôler et réparer le produit.

## ● Rangement

### **AVERTISSEMENT !**



Retirez la batterie [5] et laissez refroidir le produit.

- Conservez la batterie [5] séparément.
- Retirez les agrafes ou clous du chargeur [8].
- Nettoyez le produit (voir « Nettoyage et entretien »).
- Rangez le produit et ses accessoires dans un endroit sombre, sec, hors gel et bien ventilé.
- Stockez toujours le produit dans un endroit qui est hors de la portée des enfants.
- La température idéale de stockage se situe entre +10 et +30 °C avec une humidité relative de l'air inférieure à 60 %.

### **Stockage de la batterie**

- Lorsque vous stockez la batterie [5] pendant un mois ou plus : Stockez la batterie uniquement une fois partiellement chargée. La batterie doit afficher un niveau de charge de 30 à 70 % avant le stockage (LED de contrôle de charge rouge et orange [2]).
- Lorsque vous stockez la batterie sur de longues périodes, vérifiez-en le niveau de charge tous les 3 mois environ. Rechargez la batterie si nécessaire.

## ● **Transport**

- Transportez le produit dans la sacoche de transport <sup>19</sup>.
- Protégez le produit contre les chocs et les fortes vibrations, notamment lors du transport dans des véhicules.
- Sécurisez le produit contre tout glissement et basculement.

## ● **Mise au rebut**

L'emballage se compose de matières recyclables pouvant être mises au rebut dans les déchetteries locales.



Veillez respecter l'identification des matériaux d'emballage pour le tri sélectif, ils sont identifiés avec des abréviations (a) et des chiffres (b) ayant la signification suivante : 1-7 : plastiques / 20-22 : papiers et cartons / 80-98 : matériaux composite.



Le produit et les matériaux d'emballage sont recyclables, mettez-les au rebut séparément pour un meilleur traitement des déchets.

Le logo Triman n'est valable qu'en France.



Votre mairie ou votre municipalité vous renseigneront sur les possibilités de mise au rebut des produits usagés.



Afin de contribuer à la protection de l'environnement, veuillez ne pas jeter votre produit usagé dans les ordures ménagères, mais éliminez-le de manière appropriée. Pour obtenir des renseignements concernant les points de collecte et leurs horaires d'ouverture, vous pouvez contacter votre municipalité.

Les piles / piles rechargeables défectueuses ou usagées doivent être recyclées conformément à la directive 2006/66/CE et ses modifications. Les piles et / ou piles rechargeables et / ou le produit doivent être retournés dans les centres de collecte proposés.



## **Pollution de l'environnement par la mise au rebut incorrecte des piles / piles rechargeables !**

Retirez les piles / le pack de piles du produit avant sa mise au rebut.

Les piles / piles rechargeables ne doivent pas être mises au rebut avec les ordures ménagères. Elles peuvent contenir des métaux lourds toxiques et doivent être considérées comme des déchets spéciaux. Les symboles chimiques des métaux lourds sont les suivants : Cd = cadmium, Hg = mercure, Pb = plomb. Pour cette raison, veuillez toujours déposer les piles / piles rechargeables usagées dans les conteneurs de recyclage communaux.



## ● Garantie

### **Article L217-16 du Code de la consommation**

Lorsque l'acheteur demande au vendeur, pendant le cours de la garantie commerciale qui lui a été consentie lors de l'acquisition ou de la réparation d'un bien meuble, une remise en état couverte par la garantie, toute période d'immobilisation d'au moins sept jours vient s'ajouter à la durée de la garantie qui restait à courir. Cette période court à compter de la demande d'intervention de l'acheteur ou de la mise à disposition pour réparation du bien en cause, si cette mise à disposition est postérieure à la demande d'intervention.

Indépendamment de la garantie commerciale souscrite, le vendeur reste tenu des défauts de conformité du bien et des vices rédhibitoires dans les conditions prévues aux articles L217-4 à L217-13 du Code de la consommation et aux articles 1641 à 1648 et 2232 du Code Civil.

### **Article L217-4 du Code de la consommation**

Le vendeur livre un bien conforme au contrat et répond des défauts de conformité existant lors de la délivrance.

Il répond également des défauts de conformité résultant de l'emballage, des instructions de montage ou de l'installation lorsque celle-ci a été mise à sa charge par le contrat ou a été réalisée sous sa responsabilité.

### **Article L217-5 du Code de la consommation**

Le bien est conforme au contrat :

- 1° S'il est propre à l'usage habituellement attendu d'un bien semblable et, le cas échéant :
  - s'il correspond à la description donnée par le vendeur et posséder les qualités que celui-ci a présentées à l'acheteur sous forme d'échantillon ou de modèle ;
  - s'il présente les qualités qu'un acheteur peut légitimement attendre eu égard aux déclarations publiques faites par le vendeur, par le producteur ou par son représentant, notamment dans la publicité ou l'étiquetage ;
- 2° Ou s'il présente les caractéristiques définies d'un commun accord par les parties ou être propre à tout usage spécial recherché par l'acheteur, porté à la connaissance du vendeur et que ce dernier a accepté.

### **Article L217-12 du Code de la consommation**

L'action résultant du défaut de conformité se prescrit par deux ans à compter de la délivrance du bien.

### **Article 1641 du Code civil**

Le vendeur est tenu de la garantie à raison des défauts cachés de la chose vendue qui la rendent impropre à l'usage auquel on la destine, ou qui diminuent tellement cet usage que l'acheteur ne l'aurait pas acquise, ou n'en aurait donné qu'un moindre prix, s'il les avait connus.

### **Article 1648 1er alinéa du Code civil**

L'action résultant des vices rédhibitoires doit être intentée par l'acquéreur dans un délai de deux ans à compter de la découverte du vice.

Les pièces détachées indispensables à l'utilisation du produit sont disponibles pendant la durée de la garantie du produit.

Le produit a été fabriqué selon des critères de qualité stricts et contrôlé consciencieusement avant sa livraison. En cas de défaillance, vous êtes en droit de retourner ce produit au vendeur. La présente garantie ne constitue pas une restriction de vos droits légaux.

Ce produit bénéficie d'une garantie de 3 ans à compter de sa date d'achat. La durée de garantie débute à la date d'achat. Veuillez conserver le ticket de caisse original. Il fera office de preuve d'achat.

Si un problème matériel ou de fabrication devait survenir dans 3 ans suivant la date d'achat de ce produit, nous assurons à notre discrétion la réparation ou le remplacement du produit sans frais supplémentaires. La garantie prend fin si le produit est endommagé suite à une utilisation inappropriée ou à un entretien défaillant.

La garantie couvre les vices matériels et de fabrication. Cette garantie ne s'étend ni aux pièces du produit soumises à une usure normale (p. ex. des piles) et qui, par conséquent, peuvent être considérées comme des pièces d'usure, ni aux dommages sur des composants fragiles, comme des interrupteurs, des batteries ou des éléments fabriqués en verre.

Vous bénéficiez d'une garantie de 1 an à compter de la date d'achat sur l'accu.

## Faire valoir sa garantie

Pour garantir la rapidité d'exécution de la procédure de garantie, veuillez respecter les indications suivantes :

Veuillez conserver le ticket de caisse et la référence du produit (par ex. IAN 123456\_7890) à titre de preuve d'achat pour toute demande.

Le numéro de référence de l'article est indiqué sur la plaque d'identification, gravé sur la page de titre de votre manuel (en bas à gauche) ou sur un autocollant apposé sur la face arrière ou inférieure du produit.

En cas de dysfonctionnement du produit, ou de tout autre défaut, contactez en premier lieu le service après-vente par téléphone ou par e-mail aux coordonnées indiquées ci-dessous.

Vous pouvez alors envoyer franco de port tout produit considéré comme défectueux au service clientèle indiqué, accompagné de la preuve d'achat (ticket de caisse) et d'une description écrite du défaut avec mention de sa date d'apparition.

### Service après-vente

#### **Service après-vente France**

Tél.: 0800904879

E-Mail: [owim@lidl.fr](mailto:owim@lidl.fr)

#### **Service après-vente Belgique**

Tél.: 080071011

Tél.: 80023970 (Luxembourg)

E-Mail: [owim@lidl.be](mailto:owim@lidl.be)



## ● Déclaration de conformité CE

### DÉCLARATION DE CONFORMITÉ CE

IAN : 359699\_2101  
Identification du produit : PARKSIDE Agrafeuse sans fil 12 V  
Numéro de modèle : HG07968

L'objet de la déclaration décrit ci-dessus est conforme à la législation d'harmonisation de l'Union applicable:

Directive 2006/42/EC
Directive 2014/30/EU
Directive 2011/65/EU

Références des normes harmonisées pertinentes appliquées ou des autres spécifications techniques par rapport auxquelles la conformité est déclarée :

N° / Pièces
Directive 2006/42/EC
EN 60745-1:2009/A11:2010
EN 60745-2-16:2010
Directive 2014/30/EU
EN 55014-1:2017/A11:2020
EN 55014-2:2015

L'objet de la déclaration décrite ci-dessus est conforme à la directive 2011/65/UE du Parlement européen et du Conseil du 8 juin 2011 relative à la limitation de l'utilisation de certaines substances dangereuses dans les équipements électriques et électroniques :

N° / Pièces
Directive 2011/65/UE
EN 63000:2018

Nom et adresse du fabricant :

**OWIM GmbH & Co. KG Stiftsbergstraße 1 D-74167 Neckarsulm Allemagne**

Cette déclaration de conformité est délivrée sous la seule responsabilité du fabricant

Traduction de la déclaration de conformité d'origine

Neckarsulm

Lieu

21.06.2021

Date

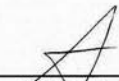
  
Benjamin Steeb  
Managing Director

  
Jens Buchheim  
Authorised Signatory

FR

<b>Gebruikte waarschuwingen en symbolen</b> .....	Pagina 27
<b>Inleiding</b> .....	Pagina 28
Beoogd gebruik .....	Pagina 28
Leveringsomvang .....	Pagina 28
Onderdelenbeschrijving .....	Pagina 29
Technische gegevens .....	Pagina 29
<b>Veiligheidsaanwijzingen</b> .....	Pagina 31
Algemene veiligheidsaanwijzingen voor elektrische apparaten .....	Pagina 31
Veiligheidstips voor spijker-/nietpistolen .....	Pagina 34
Vermindering van trillingen en geluid .....	Pagina 35
Wat te doen in noodgevallen .....	Pagina 35
Overige risico's .....	Pagina 36
Veiligheidsaanwijzingen voor opladers .....	Pagina 36
<b>Voor het eerste gebruik</b> .....	Pagina 37
Accessoires .....	Pagina 37
Accu opladen .....	Pagina 38
Accu in het product plaatsen .....	Pagina 38
Accu uit het product verwijderen .....	Pagina 38
<b>Vorbereiding</b> .....	Pagina 38
Juiste lengte van nieten en spijkers kiezen .....	Pagina 38
Magazijn met nieten vullen .....	Pagina 39
Magazijn met spijkers vullen .....	Pagina 39
<b>Bediening</b> .....	Pagina 39
Nieten en spijkers .....	Pagina 39
Slagkracht instellen .....	Pagina 40
Verwijderen van nieten en spijkers die zijn blijven steken .....	Pagina 40
Ladingsniveau van de accu controleren .....	Pagina 40
<b>Schoonmaken en onderhoud</b> .....	Pagina 41
<b>Onderhoud</b> .....	Pagina 41
<b>Reparatie</b> .....	Pagina 41
<b>Opbergen</b> .....	Pagina 41
<b>Transport</b> .....	Pagina 42
<b>Afvoer</b> .....	Pagina 42
<b>Garantie</b> .....	Pagina 43
<b>EG-verklaring van overeenstemming</b> .....	Pagina 44

## Gebruikte waarschuwingen en symbolen

In deze gebruiksaanwijzing, op de verpakking en op het typeplaatje worden de volgende waarschuwingen gebruikt:

 	<p>Lees de gebruiksaanwijzing.</p>		<p>Verwijder de accu voor het verwisselen van accessoires, voor het schoonmaken en als u het apparaat opbergt.</p>
	<p>Waarschuwingen en veiligheidsaanwijzingen naleven!</p>		<p>Bescherm de accu tegen hitte en langdurig, intens zonlicht.</p>
	<p>Gebruik het product alleen in droge binnenruimtes.</p>		<p>Bescherm de accu tegen water en vocht.</p>
	<p>Beschermingsklasse II (dubbele isolatie)</p>		<p>Bescherm de accu tegen vuur.</p>
	<p>Draag oogbescherming!</p>		<p>Dunne smeltzekering</p>
	<p>Draag veiligheidshandschoenen!</p>		<p>Bescherm het product tegen vocht.</p>
	<p>Draag gehoorbescherming!</p>		<p>Het CE-teken bevestigt dat het product voldoet aan de betreffende EU-richtlijnen.</p>
	<p>Draag slipvaste veiligheidsschoenen!</p>		<p>Wisselstroom/-spanning</p>
			<p>Gelijkstroom/-spanning</p>

## **ACCU-SPIJKERPISTOOL 12 V**

### ● **Inleiding**

Hartelijk gefeliciteerd met de aankoop van uw nieuwe product. U heeft voor een hoogwaardig product gekozen. De gebruiksaanwijzing is een deel van het product. Deze bevat belangrijke aanwijzingen voor veiligheid, gebruik en verwijdering. Maakt U zich voor de ingebruikname van het product met alle bedienings- en veiligheidsvoorschriften vertrouwd. Gebruik het product alleen zoals beschreven en voor de aangegeven toepassingsgebieden. Overhandig alle documenten bij doorgifte van het product aan derden.

### ● **Beoogd gebruik**

- Dit accu-spijkerpistool (hierna "product" of "elektrisch apparaat" genoemd) is geschikt voor de volgende werkzaamheden:
  - Bevestigen van materiaal zoals
    - Karton, papier, leer
    - Isolatiemateriaal
    - Textiel en vergelijkbaar materiaal op
    - Zachthout (zoals naaldhout)
    - Multiplexplaten met en hardheid vergelijkbaar met die van zachthout
    - Hardboard van lage dichtheid
- Dit product is niet geschikt
  - voor het bevestigen van elektrische leidingen
  - voor commercieel gebruik

Gebruik altijd inzetgereedschap in overeenstemming met de beoogde toepassing! Houd bij de koop en het gebruik van inzetgereedschap de hand aan de technische eisen van het product (zie "Technische gegevens").

Andere manieren van gebruik of veranderingen van het product worden beschouwd als onjuist en kunnen risico's zoals levensgevaar, verwondingen en beschadigingen met zich meebrengen. De fabrikant wijst iedere aansprakelijkheid af voor schade die is ontstaan door ander gebruik dan het beoogde.

### ● **Leveringsomvang**

#### **⚠ WAARSCHUWING!**

- ▶ Zowel het product als het verpakkingsmateriaal zijn geen kinderspeelgoed! Kinderen mogen niet spelen met de plastic zakken, folie en kleine onderdelen! Er bestaat gevaar voor inslikken en verstikking!

- 1x Accu-spijkerpistool
- 1x Riemhouder (voorgeïnstalleerd)
- 1x Draagtas
- 400x Nieten 10 mm
- 100x Spijkers 15 mm
- 1x Gebruiksaanwijzing

## ● Onderdelenbeschrijving

### Afbeelding A:

- 1 Slagkrachtregelaar
- 2 Oplaadcontrole-LED
- 3 Schakelaar
- 4 Accu-ontgrendeling
- 5 Accu \*
- 6 Riemhouder
- 7 Ontgrendelingstoets
- 8 Magazijn
- 9 Magazijnschuif
- 10 Vulniveau-indicator (nieten)
- 11 Veiligheidscontact
- 12 Vulniveau-indicator (nieten en spijkers)

### Afbeelding E:

- 13 Geleider
- 14 Haak

### Afbeelding H:

- 15 Oplader \*
- 16 Accu-indicatielampje - groen
- 17 Accu-indicatielampje - rood
- 18 Aansluitsnoer met netstekker

### Niet afgebeeld:

- 19 Draagtas

\* Accu en oplader worden niet meegeleverd.

## ● Technische gegevens

### Accu-spijkerpistool:

**Modelnummer** : PAT 12 B2

Nominale spanning : 12 V  $\text{---}$

Max. aantal slagen : 140  $\text{min}^{-1}$

Magazijncapaciteit : 100 nieten  
of  
50 spijkers

### Nieten

Nietenrug, breedte  
(buiten)

: 11,7 mm

Nieten, lengte

: 6 - 14 mm

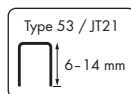

### Spijkers

Spijkers, breedte : 1,2 mm

Spijkers, lengte : 14 - 15 mm

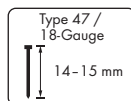

### Accu's \*

**Modelnummer** : PAPP 12 A3

Type : Lithium-ion

Nominale spanning : 12 V  $\text{---}$

Capaciteit : 2000 mAh

Aantal accucellen : 3

**Modelnummer** : PAPP 12 B3

Type : Lithium-ion

Nominale spanning : 12 V  $\text{---}$

Capaciteit : 4000 mAh

Aantal accucellen : 6

## Oplader \*

### Modelnummer : PLGK 12 A2

#### Ingang

■ Nominale spanning : 220-240 V~  
50-60 Hz

■ Nominaal vermogen : 50 W

#### Uitgang

■ Nominale spanning : 12 V ===

■ Nominale stroom : 2,4 A

Overzicht apparaat : T2A / 

Beschermingsklasse : II / 

### Modelnummer : PDSLK 12 A1

#### Ingang

■ Nominale spanning : 220-240 V~  
50-60 Hz

■ Nominaal vermogen : 150 W

#### Uitgang 1

■ Nominale spanning : 12 V ===

■ Nominale stroom : 4,5 A

#### Uitgang 2

■ Nominale spanning : 12 V ===

■ Nominale stroom : 4,5 A

Overzicht apparaat : T3.15A / 

Beschermingsklasse : II / 

\* Accu en oplader worden niet meegeleverd.

## Geluidsemissiewaarden:

De gemeten waarden zijn in overeenstemming met EN 60745 vastgesteld. Het met A gewaardeerde geluidsdrukniveau van het elektrische apparaat bedraagt meestal:

Geluidsdrukniveau  $L_{pA}$  : 88,8 dB(A)

Onzekerheid  $K_{pA}$  : 3 dB

Geluidsvermogenspeil  $L_{WA}$  : 99,8 dB(A)

Onzekerheid  $K_{WA}$  : 3 dB

## Trillingsemissiewaarden

Totale trillingswaarden (vectorsom van drie richtingen), vastgesteld conform EN 60745:

Onzekerheid K : 3 dB

Trillingsemissiewaarde  $a_{rh}$  : 5,224 m/s<sup>2</sup>

Onzekerheid K : 1,5 m/s<sup>2</sup>

## WAARSCHUWING!



Draag gehoorbescherming!

## TIP

- ▶ De aangegeven totale trillingswaarde en de aangegeven geluidsemissiewaarde zijn met een genormeerde testmethode gemeten en kunnen worden gebruikt om elektrische apparaten met elkaar te vergelijken.
- ▶ De aangegeven totale trillingswaarde en de aangegeven geluidsemissiewaarde kunnen ook voor een voorlopige inschatting van de belasting worden gebruikt.



## **WAARSCHUWING!**

- ▶ De trillings- en geluidsemissies kunnen tijdens het feitelijke gebruik van het elektrische apparaat van de aangegeven waarden afwijken afhankelijk van de manier waarop het elektrische apparaat gebruikt wordt, in het bijzonder van welk soort werkstuk bewerkt wordt. Probeer om de trillings- en geluidsbelasting zo klein mogelijk te houden. U kunt bijvoorbeeld om de trillingsbelasting te verminderen handschoenen dragen tijdens het gebruik van het apparaat en een grens stellen aan de tijd dat u het apparaat gebruikt. Daarbij dient u rekening te houden met alle aspecten van de gebruikscyclus (bijvoorbeeld de tijd waarin het elektrische apparaat is uitgeschakeld en de tijd waarin het apparaat wel is ingeschakeld maar niet feitelijk wordt belast).



## **Veiligheidsaanwijzingen**

- **Algemene veiligheidsaanwijzingen voor elektrische apparaten**

## **WAARSCHUWING!**

**Lees alle veiligheidsaanwijzingen, tips, afbeeldingen en technische gegevens die met dit elektrische apparaat zijn meegeleverd.** Het zich niet opvolgen van de veiligheidstips en onderstaande aanwijzingen kan elektrische schokken, brand en/of ernstig letsel veroorzaken.

## **Bewaar alle veiligheidsaanwijzingen en aanwijzingen voor toekomstig gebruik.**

Het in de veiligheidsaanwijzingen gebruikte begrip "Elektrisch apparaat" heeft betrekking op aan het elektriciteitsnet aangesloten elektrische apparaten (met aansluitsnoer) of op door een accu gevoede elektrische apparaten (zonder aansluitsnoer).

## **Veiligheid op de werkplek**

- 1) **Houd de werkplek schoon en goed verlicht.** Slecht georganiseerde en niet verlichte werkplekken kunnen tot ongevallen leiden.
- 2) **Werk met het elektrische apparaat niet in een omgeving met explosiegevaar door de aanwezigheid van brandbare vloeistoffen, gassen of stof.** Elektrische apparaten veroorzaken vonken, die het stof of de dampen kunnen doen ontbranden.
- 3) **Houd kinderen en andere personen uit de buurt als het elektrische apparaat wordt gebruikt.** Als u wordt afgeleid, kunt u de controle over het elektrische apparaat verliezen.

## **Elektrische veiligheid**

- 1) **De netstekker van het elektrische apparaat moet in de stekkerdoos passen. De netstekker mag op geen enkele manier worden veranderd. Gebruik geen verloopstekkers in combinatie met gearde elektrische apparaten.** Ongewijzigde netstekkers en passende stekkerdozen verminderen het risico op elektrische schokken.

- 2) **Voorkom lichamelijk contact met geaarde oppervlakken zoals buizen, verwarmingsapparatuur, fornuizen en koelkasten.** Het risico op elektrische schokken is groter als uw lichaam is geaard.
- 3) **Houd elektrische apparaten uit de buurt van regen of vocht.** Het binnendringen van water in een elektrisch apparaat verhoogt het risico op elektrische schokken.
- 4) **Gebruik het aansluitsnoer niet voor een ander doel, zoals het dragen of ophangen van het elektrische apparaat, of om de netstekker uit de stekkerdoos te trekken. Houd het aansluitsnoer uit de buurt van hitte, olie, scherpe kanten of bewegende onderdelen.** Een beschadigd of verward aansluitsnoer verhoogt het risico op elektrische schokken.
- 5) **Als u met een elektrische apparaat buiten werkt, gebruik dan alleen verlengsnoeren die ook geschikt zijn voor gebruik buitenshuis.** Gebruik van een voor werk buitenshuis geschikt verlengsnoer vermindert het risico op een elektrische schok.
- 6) **Als het gebruik van het elektrische apparaat in een vochtige omgeving niet kan worden vermeden, gebruik dan een aardlekschakelaar.** Gebruik van een aardlekschakelaar vermindert het risico op elektrische schokken.

## Persoonlijke veiligheid

- 1) **Wees altijd attent, let op wat u doet en ga met overleg te werk als u met een elektrisch apparaat werkt. Gebruik een elektrisch apparaat niet als u moe bent of onder de invloed van drugs, alcohol of medicijnen verkeert.** Eén moment van onachtzaamheid bij gebruik van het elektrische apparaat kan ernstig letsel veroorzaken.
- 2) **Draag persoonlijke veiligheidsuitrusting en altijd een veiligheidsbril.** Het dragen van een persoonlijke veiligheidsuitrusting zoals een stofmasker, antislip-veiligheidsschoenen, een veiligheidshelm of gehoorbescherming, afhankelijk van het type en het gebruik van het elektrische apparaat, vermindert het risico op letsel.
- 3) **Vermijd onbedoeld inschakelen. Zorg ervoor dat het elektrische apparaat is uitgeschakeld voordat u het aansluit op de stroomvoorziening en/of de accu of het optilt of draagt.** Als u bij het dragen van het elektrische apparaat uw vinger op de schakelaar houdt of het elektrische apparaat op het elektriciteitsnet aansluit terwijl het al ingeschakeld is, dan kan dit tot ongelukken leiden.
- 4) **Verwijder inzetgereedschap of schroefsleutels voordat u het elektrische apparaat inschakelt.** Een werktuig of sleutel die zich in een draaiend onderdeel van een elektrisch apparaat bevindt, kan verwondingen veroorzaken.

- 5) **Vermijd een abnormale lichaamshouding. Zorg ervoor dat u stevig staat en dat u altijd uw evenwicht bewaart.** Op die manier kunt u het elektrische apparaat in onverwachte situaties beter onder controle houden.
  - 6) **Draag geschikte kleding. Draag geen wijde kleding of sieraden. Houd uw haar en kleding uit de buurt van bewegende onderdelen.** Losse kleding, sieraden en lang haar kunnen door bewegende delen worden gegrepen.
  - 7) **Als er stofafzuig- en stofvanginstallaties kunnen worden gemonteerd, moeten deze worden aangesloten en op juiste wijze worden gebruikt.** Gebruik van een stofafzuiging kan gevaar door stof verminderen.
  - 8) **Laat u niet in slaap sussen door een onterecht gevoel van veiligheid en veronachtzaam nooit de veiligheidsregels voor elektrische apparaten, ook niet wanneer u vertrouwd bent met het elektrische apparaat doordat u er vaak mee werkt.** Achtelooos te werk gaan kan binnen een fractie van een seconde leiden tot zware verwondingen.
- 2) **Gebruik een elektrisch apparaat nooit als de aan/uit-schakelaar ervan defect is.** Een elektrisch apparaat dat niet meer in- of uitgeschakeld kan worden, is gevaarlijk en moet gerepareerd worden.
  - 3) **Trek de netstekker uit de stekkerdoos en/of verwijder de uitneembare accu, voordat u het apparaat instelt, inzetgereedschap wisselt of het elektrische apparaat opbergt.** Deze voorzorgsmaatregelen voorkomen dat het elektrische apparaat onbedoeld wordt gestart.
  - 4) **Berg niet-gebruikte elektrische apparaten op buiten het bereik van kinderen. Laat het elektrische apparaat niet gebruiken door personen die hiermee niet vertrouwd zijn of deze aanwijzingen niet hebben gelezen.** Elektrische apparaten zijn gevaarlijk als ze door onervaren personen worden gebruikt.
  - 5) **Onderhoud elektrische apparaten en inzetgereedschap altijd zorgvuldig. Controleer of bewegende delen correct werken en niet klemmen en of er geen onderdelen gebroken of zodanig beschadigd zijn dat ze de werking van het elektrische apparaat nadelig beïnvloeden. Laat beschadigde onderdelen vóór het gebruik van het elektrische apparaat repareren.** Veel ongelukken worden veroorzaakt door slecht onderhouden elektrische apparaten.
  - 6) **Houd snijwerktuigen scherp en schoon.** Met zorg onderhouden snijwerktuigen lopen minder vaak vast en zijn gemakkelijker te sturen als de snijvlakken scherp zijn.

### **Gebruik en behandeling van het elektrische apparaat**

- 1) **Belast het elektrische apparaat niet overmatig. Gebruik voor uw werk het daarvoor bestemde elektrische apparaat.** Met een geschikt elektrisch apparaat werkt u beter en veiliger in het aangegeven vermogensbereik.

- 7) **Gebruik het elektrische apparaat, accessoires, de inzetgereedschap enz. overeenkomstig deze aanwijzingen. Houd daarbij rekening met de arbeidsomstandigheden en de werkzaamheden die moeten worden verricht.** Gebruik van elektrische apparaten voor andere dan de bestemde doeleinden kan gevaarlijke situaties veroorzaken.
- 8) **Zorg ervoor dat de handgrepen en greepvlakken droog, schoon en olie- en vetvrij blijven.** Gladde grepen maken veilige bediening en controle van het elektrische apparaat in onvoorziene omstandigheden onmogelijk.
- 4) **Bij onjuist gebruik kan vloeistof uit de accu naar buiten lekken. Vermijd contact daarmee. Bij toevallig contact met water afspoelen. Als de vloeistof in de ogen komt, raadpleeg dan bovendien een arts.** Lekkende vloeistof kan irritatie van de huid of brandwonden veroorzaken.

### Gebruik en behandeling van het accu-apparaat

- 1) **Laad accu's alleen op met opladers die door de fabrikant worden aanbevolen.** Bij een oplader die geschikt is voor een bepaald soort accu's, bestaat brandgevaar als het voor andere soorten accu's gebruikt wordt.
- 2) **Gebruik in de elektrische apparaten alleen accu's die daarvoor zijn bestemd.** Gebruik van andere accu's kan letsel en brandgevaar veroorzaken.
- 3) **Houd de niet gebruikte accu uit de buurt van paperclips, munten, sleutels, spijkers, schroeven, of andere kleine metalen voorwerpen die kortsluiting kunnen veroorzaken.** Kortsluiting tussen accupolen kan brandwonden of brand veroorzaken.

### Service

- 1) **Laat uw elektrische apparaat alleen door gekwalificeerde vakmensen en uitsluitend met originele reserveonderdelen repareren.** Daarmee wordt verzekerd dat de veiligheid van het elektrische apparaat behouden blijft.

### ● Veiligheidstips voor spijker-/nietpistolen

#### **WAARSCHUWING! GEVAAR VOOR VERWONDINGEN!**

- ▶ Richt het elektrische apparaat niet op uzelf of op andere personen in de buurt.
- ▶ Zorg ervoor dat er zich geen personen of dieren aan de van u afgekeerde kant van het werkstuk of in de onmiddellijke nabijheid bevinden.

#### **WAARSCHUWING! DRAAG OOGBESCHERMING!**



Draag een veiligheidsbril. Dit geldt niet alleen voor de gebruiker van het product maar ook voor allen die hem helpen.

#### **Zet het werkstuk goed vast!**

Een werkstuk dat vastgezet is in een kleminstallatie zoals een bankschroef, is veel veiliger dan een werkstuk dat met de hand wordt vastgehouden.

- 1) **Ga er altijd van uit dat het elektrische apparaat nieten bevat.** Onvoorzichtig gebruik van het spijkerpistool kan leiden tot onverwacht naar buiten schieten van nieten die u kunnen verwonden.
- 2) **Richt het elektrische apparaat niet op uzelf of op andere personen in de buurt.** Door onverwachte activering wordt een niet naar buiten geschoten wat tot verwondingen kan leiden.
- 3) **Activeer het elektrische apparaat niet voor het stevig op het werkstuk is gezet.** Als het elektrische apparaat geen contact maakt met het werkstuk, kunnen de nieten van de bevestigingsplaats afketsen.
- 4) **Koppel het elektrische apparaat los van het elektriciteitsnet of elektrische apparaat vastzitten.** Als het spijkerpistool aangesloten is, kan het bij het verwijderen van vastzittende nieten onbedoeld worden geactiveerd.
- 5) **Wees voorzichtig bij het verwijderen van vastzittende nieten.** Het systeem kan aangespannen zijn en er kunnen dan nieten met kracht worden uitgestoten terwijl u probeert de vastzittende niet te verwijderen.
- 6) **Gebruik dit spijkerpistool niet voor het vastzetten van elektrische leidingen.** Het is niet geschikt voor installatie van elektrische leidingen, kan de isolatie van elektrische kabels beschadigen en zo leiden tot kortsluiting en brandgevaar.

## ● Vermindering van trillingen en geluid

Beperk de gebruikstijd, gebruik trillings- en geluidsarme werkwijzen en draag een persoonlijke veiligheidsuitrusting om de effecten van trillingen en geluid te verminderen.

De volgende maatregelen helpen om de risico's van trillingen en geluid te reduceren:

- Gebruik het product alleen zoals beoogd en zoals in deze aanwijzingen is beschreven.
- Zorg ervoor dat het product in onberispelijke staat verkeert en uitstekend is onderhouden.
- Houd het product stevig vast aan de handgrepen/greepvlakken.
- Onderhoud het product zoals aangegeven in de gebruiksaanwijzingen en zorg voor voldoende smering (als dat van toepassing is).
- Organiseer uw werkplan zodanig dat het gebruik van producten die hevig trillen, over een langere tijdsduur is verdeeld.

## ● Wat te doen in noodgevallen

Maak u aan de hand van deze gebruiksaanwijzing vertrouwd met het gebruik van dit product. Prent de veiligheidsaanwijzingen in uw geheugen in en neem ze onvoorwaardelijk in acht. Dit helpt om risico's en gevaar te vermijden.

- Zorg ervoor dat u bij het gebruiken van dit product altijd alert bent zodat u gevaren vroegtijdig herkent en ernaar kunt handelen. Snel ingrijpen kan ernstig letsel en materiële schade voorkomen.

- Als het product niet goed werkt, schakel het dan onmiddellijk uit en verwijder de accu. Laat het product daarna door een gekwalificeerde vakman controleren en, indien nodig, repareren voordat u het weer in gebruik neemt.

## ● Overige risico's

Ook als u het product volgens de voorschriften gebruikt, blijven er mogelijke risico's bestaan op lichamelijk letsel en materiële schade. Als gevolg van de bouwwijze en de uitvoering van dit product kunnen zich onder andere de volgende gevaren voordoen:

- Schade aan de gezondheid door trillingsemissies in die gevallen waarin het product langdurig wordt gebruikt, onjuist wordt gehanteerd en onvoldoende wordt onderhouden.

### TIP

- ▶ Dit product genereert tijdens het gebruik een elektromagnetisch veld! Dit veld kan onder bepaalde omstandigheden actieve of passieve medische implantaten beïnvloeden!
- ▶ Om het gevaar voor ernstig of dodelijk letsel te verminderen, bevelen wij personen met medische implantaten aan om hun arts en de fabrikant van het medische implantaat te raadplegen alvorens het product te bedienen!

## ● Veiligheidsaanwijzingen voor opladers

### ⚠ VOORZICHTIG! EXPLOSIEGEVAAR!

**Laad niet-oplaadbare batterijen nooit opnieuw op.**



**Bescherm de accu tegen hitte (bijv. door langdurig, fel zonlicht), vuur, water en vocht.** Explosiegevaar.

- Dit apparaat mag door kinderen vanaf 8 jaar en door personen met verminderde fysieke, sensorische of geestelijke vermogens of gebrek aan ervaring en/of kennis alleen worden gebruikt als ze onder toezicht staan of geïnstrueerd zijn met betrekking tot veilig gebruik van het apparaat en begrepen hebben welke gevaren uit dat gebruik voortvloeien. Kinderen mogen niet met het apparaat spelen. Reiniging en onderhoud door de gebruiker mogen niet door kinderen worden uitgevoerd tenzij ze onder toezicht staan.

- Laad niet-oplaadbare batterijen nooit opnieuw op. Het niet opvolgen van deze tip leidt tot gevaar.
- Als het aansluitsnoer is beschadigd, moet dit worden vervangen door de fabrikant, zijn klantenservice hiervan of een vergelijkbaar gekwalificeerd persoon, om gevaar te voorkomen.
- Bescherm elektrische onderdelen tegen vocht. Dompel deze nooit onder in water of andere vloeistoffen om een elektrische schok te vermijden. Houd het apparaat nooit onder stromend water. Neem de aanwijzingen voor schoonmaken, onderhoud en reparatie in acht.
- Het apparaat is alleen bestemd voor gebruik binnenshuis.

**⚠ OPGELET!** Deze oplader is uitsluitend bestemd voor het opladen van accu's van de hieronder genoemde types:

### **Parkside 12 V Accu**

PAPK 12 A3 2,0 Ah 3 cellen

PAPK 12 B3 4,0 Ah 6 cellen

- Een op dit moment geldige lijst van batterijcompatibiliteit vindt u op [www.lidl.de/akku](http://www.lidl.de/akku).

### ● **Voor het eerste gebruik**

#### ● **Accessoires**

- Gebruik alleen hulpstukken die in de gebruiksaanwijzing genoemd worden en geschikt zijn voor het product.
- Accessoires en inzetgereedschap zijn verkrijgbaar in de vakhandel. Houd bij aankoop altijd de hand aan de technische eisen die het product stelt (zie "Technische gegevens").
- Als u ergens niet zeker van bent, vraag dan advies van een gekwalificeerde vakman en laat u door uw vakhandelaar voorlichten.

#### **⚠ WAARSCHUWING!**

- ▶ Gebruik geen accessoires, die niet door Parkside worden aanbevolen. Dit kan elektrische schokken of brand veroorzaken.

## ● Accu opladen

(Afb. H)

### ⚠️ VOORZICHTIG!

- ▶ Trek altijd de netstekker **18** uit het stopcontact voordat u de accu **5** uit de oplader haalt en voordat u de accu in de oplader plaatst.

### TIP

- ▶ Onze accu's **5** worden gedeeltelijk opgeladen geleverd. Laad de accu voor het eerste gebruik volledig op.
- ▶ U kunt de accu **5** te allen tijde opladen zonder dat u daarmee de levensduur verkort.
- ▶ Onderbreking van het oplaadproces beschadigt de accu **5** niet.
- ▶ Laad de accu **5** nooit op als de omgevingstemperatuur lager is dan +10 °C of hoger dan +40 °C.

- Plaats de accu **5** in de oplader **15**.
- Steek de netstekker **18** in een daarvoor geschikt stopcontact.
- De oplaadcontrole-LEDs (groen **16** en rood **17**) informeren u over het ladingsniveau van de accu **5**:

LED	Status
Rode LED brandt	Accu wordt opgeladen
Groene LED brandt	Accu volledig opgeladen

### Als de accu volledig is opgeladen:

- Trek de netstekker **18** uit het stopcontact.
- Verwijder de accu **5** uit de oplader **15**.

## ● Accu in het product plaatsen

(Afb. E)

- Richt de geleider **13** van de accu **5** uit met de geleiderails van het batterijvak.
- Schuif de accu **5** volledig in het batterijvak totdat de accu-ontgrendeling **4** hoorbaar in het batterijvak vastklikt.

## ● Accu uit het product verwijderen

(Afb. F)

- Houd de accu-ontgrendeling **4** ingedrukt.
- Trek de accu **5** uit het batterijvak.

## ● Voorbereiding

### ⚠️ WAARSCHUWING!



Verwijder de accu **5** altijd uit het product voordat u nieten of spijkers bijvult/verwisselt.

## ● Juiste lengte van nieten en spijkers kiezen

- Houd rekening met 2 factoren bij het kiezen van de juiste lengte van nieten en spijkers:
  - Sterkte van het te bevestigen materiaal
  - Samenstelling en hardheid van het ondergrondmateriaal

### Typische voorbeelden

Ondergrondmateriaal	Te bevestigen materiaal/sterkte	Nieten	Spijkers
Multiplex	≤ 1 mm	6-8 mm	8-10 mm
Hardboard-plaat	1-3 mm	8-10 mm	12-14 mm
Zachthout (bijv. sparrenhout)	≤ 3 mm	8-10 mm	10-12 mm
	3-5 mm	10-14 mm	12-15 mm



## ● Magazijn met nieten vullen

(Afb. B)

- Draai het product om.
- Houd de ontgrendelingstoetsen [7] ingedrukt.
- Trek de magazijnschuif [9] uit het magazijn [8].

### TIP

- ▶ Door het venster van de vulniveau-indicator [10] kunt u controleren of het magazijn [8] leeg is.

(Afb. C)

- Vul het magazijn [8] met nieten.
- Schuif de magazijnschuif [9] terug tot het magazijn volledig gesloten is.
- De ontgrendelingstoetsen [7] moeten vastklikken om aan te geven dat het magazijn [8] op de juiste wijze vergrendeld is.

## ● Magazijn met spijkers vullen

(Afb. B)

- Draai het product om.
- Houd de magazijn-ontgrendelingstoetsen [7] ingedrukt.
- Trek de magazijnschuif [9] uit het magazijn [8].

### TIP

- ▶ Door het venster van de vulniveau-indicator [12] kunt u controleren of het magazijn [8] leeg is.

(Afb. D)

- Vul het magazijn [8] op de met  gemarkeerde plek op de magazijnschuif [9] met spijkers.
- Schuif de magazijnschuif [9] terug tot het magazijn volledig gesloten is.
- De ontgrendelingstoetsen [7] moeten vastklikken om aan te geven dat het magazijn [8] op de juiste wijze vergrendeld is.

## ● Bediening

### ● Nieten en spijkers

(Afb. G)

- Duw het veiligheidscontact [11] tegen het werkstuk.
- Duw het product stevig tegen het werkoppervlak voordat u gaat nieten of spijkeren. Alleen zo is te garanderen dat de nieten of spijkers volledig in het te bewerken materiaal zijn binnengedrongen.
- Activeer de schakelaar [3] terwijl u het product tegen het werkstuk aangedrukt houdt.

### TIP

- ▶ Gebruik het product niet als het magazijn leeg is om overmatige slijtage te voorkomen.

## ● Slagkracht instellen

### TIP

- ▶ Kies een slagkracht die groter is dan noodzakelijk zodat u het product niet overbelast of het materiaal beschadigt.

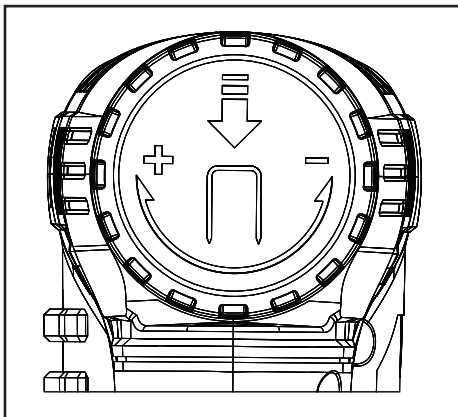

- **Slagkracht vergroten:** Draai de slagkrachtregelaar **1** met de wijsers van de klok mee (in de richting **+**).
- **Slagkracht verkleinen:** Draai de slagkrachtregelaar **1** tegen de wijsers van de klok in (in de richting **-**).

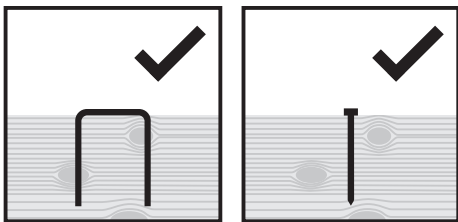

- Als de slagkracht goed is ingesteld, ligt de kop van de spijker of de rug van de niet gelijk met het oppervlak van het bevestigde materiaal.

## ● Verwijderen van nieten en spijkers die zijn blijven steken

### ⚠ WAARSCHUWING!

**Als een niet of een spijker is blijven steken, moet u de schakelaar niet activeren **3**!** Het product kan anders per ongeluk worden aangezet zodra de niet of de spijker is verwijderd.



Haal de accu **5** uit het product voordat u de vastgeklemden nieten of spijkers gaat verwijderen.

- Open het magazijn **8** door de magazijnschuif **9** van het product weg te trekken.
- Verwijder de vastgeklemden nieten of spijkers uit het magazijn **8**.

## ● Ladingsniveau van de accu controleren

(Afb. G)

- Druk het veiligheidscontact **11** op een hard oppervlak. De resterende lading wordt getoond door de oplaadcontrole-LED **2** van de batterijladingsindicatie.

LED	Ladingsniveau
Rood	minder dan 30 %
Rood en oranje	30-70 %
Rood, oranje en groen	meer dan 70 %

### TIP

- ▶ Als het ladingsniveau lager is dan 30 %: Laad de accu **5** indien nodig op.

## ● Schoonmaken en onderhoud

### **WAARSCHUWING!**



Haal de accu **5** uit het product en laat dit afkoelen voordat u inspectie-, onderhouds- of schoonmaakwerk gaat verrichten!

- Zorg ervoor dat er nooit vloeistoffen in het product binnendringen.
- Houd het product altijd schoon, droog en vrij van olie of smeervet. Verwijder stof telkens na gebruik en voordat u het apparaat opbergt.
- Regelmatig deugdelijk schoonmaken helpt om veilig gebruik van het product te verzekeren en de levensduur ervan te verlengen.
- Maak het product met een droge doek schoon. Gebruik een zachte borstel voor moeilijk toegankelijke plaatsen.

### **TIP**

- ▶ Gebruik geen chemische, alkalische, schurende of andere agressieve schoonmaak- en desinfectiemiddelen om het product schoon te maken omdat deze de oppervlakken kunnen beschadigen.

## ● Onderhoud

### **WAARSCHUWING!**



Haal de accu **5** uit het product en laat dit afkoelen voordat u inspectie-, onderhouds- of schoonmaakwerk gaat verrichten!

- Het product is onderhoudsvrij.
- Controleer het product voor en na ieder gebruik op slijtage en beschadigingen.

## ● Reparatie

- Er bevinden zich in het product geen onderdelen die door de gebruiker kunnen worden gerepareerd. Neem contact op met een gekwalificeerde vakkracht om het product te controleren en te repareren.

## ● Opbergen

### **WAARSCHUWING!**



Haal de accu **5** uit het product en laat het product afkoelen.

- Berg de accu **5** apart op.
- Haal de nieten en spijkers uit het magazijn **8**.
- Maak het product schoon (zie "Schoonmaken en onderhoud").
- Sla het product en de erbij behorende accessoires op een donkere, droge, vorstvrije en goed geventileerde plaats op.
- Berg het product altijd op een voor kinderen onbereikbare plek op.
- De optimale opbergtemperatuur ligt tussen +10 en +30 °C bij een relatieve luchtvochtigheid van minder dan 60 %.

### **Accu opbergen**

- Als u de accu **5** voor een maand of langer opbergt: Berg de accu alleen op als deze gedeeltelijk geladen is. De accu moet voor het opbergen voor 30 % tot 70 % opgeladen zijn (rode en oranje oplaadcontrole-LED **2**).
- Als u de accu voor langere tijd opbergt, controleer het ladingniveau dan om de 3 maanden. Laad de accu indien nodig op.

## ● **Transport**

- Transporteer het product in de draagkoffer .
- Bescherm het product tegen stoten en sterke trillingen, die vooral optreden bij transport in voertuigen.
- Zeker het product tegen verschuiven en kantelen.

## ● **Afvoer**

De verpakking bestaat uit milieuvriendelijke grondstoffen die u via de plaatselijke recyclingcontainers kunt afvoeren.



Neem de aanduiding van de verpakkingsmaterialen voor de afvalscheiding in acht. Deze zijn gemarkeerd met de afkortingen (a) en een cijfers (b) met de volgende betekenis: 1-7: kunststoffen / 20-22: papier en vezelplaten / 80-98: composietmaterialen.



Het product en de verpakkingsmaterialen zijn recyclebaar; verwijder deze afzonderlijk voor een betere afvalbehandeling. Het Triman-logo geldt alleen voor Frankrijk.



Informatie over de mogelijkheden om het uitgediende product na gebruik te verwijderen, verstrekt uw gemeentelijke overheid.



Gooi het afgedankte product omwille van het milieu niet weg via het huisvuil, maar geef het af bij het daarvoor bestemde depot of het gemeentelijke milieupark. Over afgifteplaatsen en hun openingstijden kunt u zich bij uw aangewezen instantie informeren.

Defecte of verbruikte batterijen / accu's moeten volgens de richtlijn 2006/66/EG en veranderingen daarop worden gerecycled. Geef batterijen / accu's en / of het product af bij de daarvoor bestemde verzamelstations.



### **Milieuschade door foutieve verwijdering van de batterijen / accu's!**

Verwijder de batterijen / het accupack uit het product alvorens het af te voeren.

Batterijen / accu's mogen niet via het huisvuil worden weggegooid. Ze kunnen giftige zware metalen bevatten en vallen onder het chemisch afval. De chemische symbolen van de zware metalen zijn: Cd = cadmium, Hg = kwik, Pb = lood. Geef verbruikte batterijen / accu's daarom af bij een gemeentelijk inzamelpunt.

## ● Garantie

Het product wordt volgens strenge kwaliteitsrichtlijnen zorgvuldig geproduceerd en voor levering grondig getest. In geval van schade aan het product kunt u rechtmatig beroep doen op de verkoper van het product. Deze wettelijke rechten worden door onze hierna vermelde garantie niet beperkt.

Op dit product verlenen wij 3 jaar garantie vanaf aankoopdatum. De garantieperiode start op de dag van aankoop. Bewaar de originele kassabon alstublieft. Dit document is nodig als bewijs voor aankoop.

Wanneer binnen 3 jaar na de aankoopdatum van dit product een materiaal- of productiefout optreedt, dan wordt het product door ons – naar onze keuze – gratis voor u gerepareerd of vervangen. Deze garantie komt te vervallen als het product beschadigd wordt, niet correct gebruikt of onderhouden wordt.

De garantie geldt voor materiaal- en productiefouten. Deze garantie is niet van toepassing op productonderdelen, die onderhevig zijn aan normale slijtage en hierdoor als aan slijtage onderhevige onderdelen gelden (bijv. batterijen) of voor beschadigingen aan breekbare onderdelen, zoals bijv. schakelaars, accu's of dergelijke onderdelen, die gemaakt zijn van glas.

U heeft op de accu een garantie van 1 jaar vanaf de aankoopdatum.

## Afwikkeling in geval van garantie

Om een snelle afhandeling van uw reclamatie te waarborgen dient u de volgende instructies in acht te nemen:

Houd bij alle vragen alstublieft de kassabon en het artikelnummer (bijv. IAN 123456\_7890) als bewijs van aankoop bij de hand.

Het artikelnummer vindt u op de typeplaat, ingegraveerd, op het titelblad van uw handleiding (links onder) of als sticker op de achter- of onderzijde.

Wanneer er storingen in de werking of andere gebreken optreden, dient u eerst telefonisch of per e-mail contact met de onderstaande serviceafdeling op te nemen.

Een als defect geregistreerd product kunt u dan samen met uw aankoopbewijs (kassabon) en vermelding van de concrete schade alsmede het tijdstip van optreden voor u franco aan het u meegedeelde servicepunt verzenden.

### Service

#### **Service Nederland**

Tel.: 08000225537

E-Mail: [owim@lidl.nl](mailto:owim@lidl.nl)

#### **Service België**

Tel.: 080071011

Tel.: 80023970 (Luxemburg)

E-Mail: [owim@lidl.be](mailto:owim@lidl.be)



## ● EG-verklaring van overeenstemming

### EG-VERKLARING VAN OVEREENSTEMMING

IAN: 359699\_2101  
Productidentificatie: PARKSIDE Accu-spijkerpistool 12 V  
Modelnummer: HG07968

Het hierboven beschreven voorwerp is in overeenstemming met de desbetreffende harmonisatiewetgeving van de Unie:

Directive 2006/42/EC
----------------------

Directive 2014/30/EU
----------------------

Directive 2011/65/EU
----------------------

Vermelding van de toegepaste relevante geharmoniseerde normen of van de andere technische specificaties waarop de conformiteitsverklaring betrekking heeft:

<b>Nr. / Onderdelen</b>
-------------------------

<b>Directive 2006/42/EC</b>
-----------------------------

EN 60745-1:2009/A11:2010
--------------------------

EN 60745-2-16:2010
--------------------

<b>Directive 2014/30/EU</b>
-----------------------------

EN 55014-1:2017/A11:2020
--------------------------

EN 55014-2:2015
-----------------

Het hierboven beschreven voorwerp van de verklaring is in overeenstemming met Richtlijn 2011/65/EU van het Europees Parlement en de Raad van 8 juni 2011 betreffende beperking van het gebruik van bepaalde gevaarlijke stoffen in elektrische en elektronische apparatuur:

<b>Nr. / Onderdelen</b>
-------------------------

<b>Richtlijn 2011/65/EU</b>
-----------------------------

EN 63000:2018
---------------

Naam en adres van de fabrikant:

**OWIM GmbH & Co. KG Stiftsbergstraße 1 D-74167 Neckarsulm Duitsland**

Deze verklaring van overeenstemming wordt onder de uitsluitende verantwoordelijkheid van de fabrikant verstrekt

Vertaling van de originele verklaring van overeenkomst:

Neckarsulm

Plaats

21.06.2021

Datum



Benjamin Steeb  
Managing Director

Jens Buchheim  
Authorised Signatory

<b>Verwendete Warnhinweise und Symbole</b> .....	Seite 46
<b>Einleitung</b> .....	Seite 47
Bestimmungsgemäße Verwendung .....	Seite 47
Lieferumfang .....	Seite 47
Teilebeschreibung .....	Seite 48
Technische Daten .....	Seite 48
<b>Sicherheitshinweise</b> .....	Seite 50
Allgemeine Sicherheitshinweise für Elektrowerkzeuge .....	Seite 50
Sicherheitshinweise für Eintreibgeräte .....	Seite 53
Vibrations- und Geräuschminderung .....	Seite 54
Verhalten im Notfall .....	Seite 54
Restrisiken .....	Seite 55
Sicherheitshinweise für Ladegeräte .....	Seite 55
<b>Vor dem ersten Gebrauch</b> .....	Seite 56
Zubehör .....	Seite 56
Akku-Pack laden .....	Seite 57
Akku-Pack in das Produkt einsetzen .....	Seite 57
Akku-Pack aus dem Produkt nehmen .....	Seite 57
<b>Vorbereitung</b> .....	Seite 57
Korrekte Länge für Klammern und Nägel wählen .....	Seite 57
Magazin mit Klammern bestücken .....	Seite 58
Magazin mit Nägeln bestücken .....	Seite 58
<b>Bedienung</b> .....	Seite 58
Tackern und Nageln .....	Seite 58
Stoßkraft einstellen .....	Seite 59
Steckengebliebene Klammern und Nägel entfernen .....	Seite 59
Ladestand des Akku-Packs prüfen .....	Seite 59
<b>Reinigung und Pflege</b> .....	Seite 60
<b>Wartung</b> .....	Seite 60
<b>Reparatur</b> .....	Seite 60
<b>Lagerung</b> .....	Seite 60
<b>Transport</b> .....	Seite 61
<b>Entsorgung</b> .....	Seite 61
<b>Garantie</b> .....	Seite 62
<b>EU-Konformitätserklärung</b> .....	Seite 63

## Verwendete Warnhinweise und Symbole

In dieser Bedienungsanleitung, auf der Verpackung und auf dem Typenschild werden die folgenden Warnhinweise verwendet:

 	<p>Lesen Sie die Bedienungsanleitung.</p>		<p>Entnehmen Sie den Akku-Pack vor dem Auswechseln von Zubehör, vor der Reinigung und bei Nichtgebrauch.</p>
	<p>Warn- und Sicherheitshinweise beachten!</p>		<p>Schützen Sie den Akku-Pack vor Hitze und dauerhafter, starker Sonneneinstrahlung.</p>
	<p>Verwenden Sie das Produkt nur in trockenen Innenräumen.</p>		<p>Schützen Sie den Akku-Pack vor Wasser und Feuchtigkeit.</p>
	<p>Schutzklasse II (Doppelisolierung)</p>		<p>Schützen Sie den Akku-Pack vor Feuer.</p>
	<p>Augenschutz tragen!</p>		<p>Feinsicherung</p>
	<p>Tragen Sie Schutzhandschuhe!</p>		<p>Schützen Sie das Produkt vor Feuchtigkeit.</p>
	<p>Gehörschutz tragen!</p>		<p>Das CE-Zeichen bestätigt Konformität mit den für das Produkt zutreffenden EU-Richtlinien.</p>
	<p>Tragen Sie rutschfestes, schützendes Schuhwerk!</p>	 	<p>Wechselstrom/-spannung Gleichstrom/-spannung</p>



## **AKKU-TACKER 12 V**

### ● **Einleitung**

Wir beglückwünschen Sie zum Kauf Ihres neuen Produkts. Sie haben sich damit für ein hochwertiges Produkt entschieden. Die Bedienungsanleitung ist Teil dieses Produkts. Sie enthält wichtige Hinweise für Sicherheit, Gebrauch und Entsorgung. Machen Sie sich vor der Benutzung des Produkts mit allen Bedien- und Sicherheitshinweisen vertraut. Benutzen Sie das Produkt nur wie beschrieben und für die angegebenen Einsatzbereiche. Händigen Sie alle Unterlagen bei Weitergabe des Produkts an Dritte mit aus.

### ● **Bestimmungsgemäße Verwendung**

- Dieser Akku-Tacker (nachfolgend „Produkt“ oder „Elektrowerkzeug“ genannt) ist für die folgenden Aufgaben geeignet:  
Befestigen von Materialien wie
  - Pappe, Papier, Leder
  - Dämmstoffe
  - Textilien und ähnliches Materialauf
  - Weichholz (z. B. Nadelholz)
  - Sperrholzplatten ähnlicher Härte wie Weichholz
  - Holzfaserplatten niedriger Dichte
- Dieses Produkt ist nicht geeignet
  - zur Befestigung von Stromleitungen
  - zum gewerblichen Gebrauch

Verwenden Sie stets Einsatzwerkzeuge entsprechend dem bestimmungsgemäßen Gebrauch! Beachten Sie beim Kauf und Gebrauch von Einsatzwerkzeugen die technischen Anforderungen des Produkts (siehe „Technische Daten“).

Andere Verwendungen oder Veränderungen des Produkts gelten als nicht bestimmungsgemäß und können zu Risiken wie Lebensgefahr, Verletzungen und Beschädigungen führen. Für aus bestimmungswidriger Verwendung entstandene Schäden übernimmt der Hersteller keine Haftung.

### ● **Lieferumfang**

#### **⚠️ WARNUNG!**

- ▶ Das Produkt und die Verpackungsmaterialien sind kein Kinderspielzeug! Kinder dürfen nicht mit Kunststoffbeuteln, Folien und Kleinteilen spielen! Es besteht Verschluckungs- und Erstickungsgefahr!

- 1x Akku-Tacker
- 1x Gürtelhalterung (vorinstalliert)
- 1x Tragetasche
- 400x Klammern 10 mm
- 100x Nägel 15 mm
- 1x Bedienungsanleitung

## ● Teilebeschreibung

### Abbildung A:

- 1 Stoßkraftregler
- 2 Ladekontroll-LED
- 3 Auslöser
- 4 Akku-Entriegelung
- 5 Akku-Pack \*
- 6 Gürtelhalterung
- 7 Entriegelungstaste
- 8 Magazin
- 9 Magazin-Schieber
- 10 Füllstandsanzeige (Klammern)
- 11 Sicherheitskontakt
- 12 Füllstandsanzeige (Klammern und Nägel)

### Abbildung E:

- 13 Führung
- 14 Haken

### Abbildung H:

- 15 Ladegerät \*
- 16 Akkuladeanzeige - grün
- 17 Akkuladeanzeige - rot
- 18 Anschlussleitung mit Netzstecker

### Nicht illustriert:

- 19 Tragetasche

\* Akku-Pack und Ladegerät sind nicht im Lieferumfang enthalten.

## ● Technische Daten

### Akku-Tacker:

**Modellnummer** : PAT 12 B2

Nennspannung : 12 V ===

Max. Schlagzahl : 140 min<sup>-1</sup>

Magazinkapazität : 100 Klammern  
oder  
50 Nägel

### Klammern

Klammerrücken, Breite  
(außen)

: 11,7 mm

Klammer, Länge

: 6-14 mm

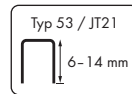

### Nägel

Nagel, Breite

: 1,2 mm

Nagel, Länge

: 14-15 mm

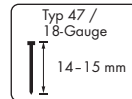

### Akku-Packs \*

**Modellnummer** : PAKP 12 A3

Typ : Lithium-Ionen

Nennspannung : 12 V ===

Kapazität : 2000 mAh

Anzahl der  
Batteriezellen : 3

**Modellnummer** : PAKP 12 B3

Typ : Lithium-Ionen

Nennspannung : 12 V ===

Kapazität : 4000 mAh

Anzahl der  
Batteriezellen : 6

## Ladegerät \*

### Modellnummer : PLGK 12 A2

#### Eingang

■ Nennspannung : 220–240 V~  
50–60 Hz

■ Nennleistung : 50 W

#### Ausgang

■ Nennspannung : 12 V ===

■ Nennstrom : 2,4 A

Gerätesicherung : T2A / 

Schutzklasse : II / 

### Modellnummer : PDSLK 12 A1

#### Eingang

■ Nennspannung : 220–240 V~  
50–60 Hz

■ Nennleistung : 150 W

#### Ausgang 1

■ Nennspannung : 12 V ===

■ Nennstrom : 4,5 A

#### Ausgang 2

■ Nennspannung : 12 V ===

■ Nennstrom : 4,5 A

Gerätesicherung : T3.15A / 

Schutzklasse : II / 

\* Akku-Pack und Ladegerät sind nicht im Lieferumfang enthalten.

## Geräuschemissionswerte:

Die gemessenen Werte wurden in Übereinstimmung mit EN 60745 ermittelt.

Der A-bewertete Geräuschpegel des Elektrowerkzeugs beträgt typischerweise:

Schalldruckpegel  $L_{pA}$  : 88,8 dB(A)

Unsicherheit  $K_{pA}$  : 3 dB

Schallleistungspegel  $L_{WA}$  : 99,8 dB(A)

Unsicherheit  $K_{WA}$  : 3 dB

## Schwingungsemissionswerte

Schwingungsgesamtwerte (Vektorsumme dreier Richtungen), ermittelt entsprechend EN 60745:

Unsicherheit K : 3 dB

Schwingungsemissionswert  $a_h$  : 5,224 m/s<sup>2</sup>

Unsicherheit K : 1,5 m/s<sup>2</sup>

## **WARNUNG!**



Tragen Sie Gehörschutz!

## **HINWEIS**

- ▶ Der angegebene Schwingungsgesamtwert und der angegebene Geräuschemissionswert sind nach einem genormten Prüfverfahren gemessen worden und können zum Vergleich eines Elektrowerkzeugs mit einem anderen verwendet werden.
- ▶ Der angegebene Schwingungsgesamtwert und der angegebene Geräuschemissionswert können auch zu einer vorläufigen Einschätzung der Belastung verwendet werden.

## **WARNUNG!**

- ▶ Die Schwingungs- und Geräuschemissionen können während der tatsächlichen Benutzung des Elektrowerkzeugs von den Angabewerten abweichen, abhängig von der Art und Weise, in der das Elektrowerkzeug verwendet wird, insbesondere, welche Art von Werkstück bearbeitet wird.

Versuchen Sie, die Belastung durch Vibrationen und Geräusche so gering wie möglich zu halten. Beispielhafte Maßnahmen zur Verringerung der Vibrationsbelastung sind das Tragen von Handschuhen beim Gebrauch des Werkzeugs und die Begrenzung der Arbeitszeit. Dabei sind alle Anteile des Betriebszyklus zu berücksichtigen (beispielsweise Zeiten, in denen das Elektrowerkzeug abgeschaltet ist, und solche, in denen es zwar eingeschaltet ist, aber ohne Belastung läuft).



## **Sicherheitshinweise**

### ● **Allgemeine Sicherheitshinweise für Elektrowerkzeuge**

## **WARNUNG!**

**Lesen Sie alle Sicherheitshinweise, Anweisungen, Bebilderungen und technischen Daten, mit denen dieses Elektrowerkzeug versehen ist.** Versäumnisse bei der Einhaltung der nachfolgenden Anweisungen können elektrischen Schlag, Brand und/oder schwere Verletzungen verursachen.

## **Bewahren Sie alle Sicherheitshinweise und Anweisungen für die Zukunft auf.**

Der in den Sicherheitshinweisen verwendete Begriff „Elektrowerkzeug“ bezieht sich auf netzbetriebene Elektrowerkzeuge (mit Netzleitung) oder auf akkubetriebene Elektrowerkzeuge (ohne Netzleitung).

## **Arbeitsplatzsicherheit**

- 1) **Halten Sie Ihren Arbeitsbereich sauber und gut beleuchtet.** Unordnung oder unbeleuchtete Arbeitsbereiche können zu Unfällen führen.
- 2) **Arbeiten Sie mit dem Elektrowerkzeug nicht in explosionsgefährdeter Umgebung, in der sich brennbare Flüssigkeiten, Gase oder Stäube befinden.** Elektrowerkzeuge erzeugen Funken, die den Staub oder die Dämpfe entzünden können.
- 3) **Halten Sie Kinder und andere Personen während der Benutzung des Elektrowerkzeugs fern.** Bei Ablenkung können Sie die Kontrolle über das Elektrowerkzeug verlieren.

## **Elektrische Sicherheit**

- 1) **Der Anschlussstecker des Elektrowerkzeugs muss in die Steckdose passen. Der Stecker darf in keiner Weise verändert werden. Verwenden Sie keine Adapterstecker gemeinsam mit schutzgeerdeten Elektrowerkzeugen.** Unveränderte Stecker und passende Steckdosen verringern das Risiko eines elektrischen Schlages.

- 2) **Vermeiden Sie Körperkontakt mit geerdeten Oberflächen wie von Rohren, Heizungen, Herden und Kühlschränken.** Es besteht ein erhöhtes Risiko durch elektrischen Schlag, wenn Ihr Körper geerdet ist.
- 3) **Halten Sie Elektrowerkzeuge von Regen oder Nässe fern.** Das Eindringen von Wasser in ein Elektrowerkzeug erhöht das Risiko eines elektrischen Schlages.
- 4) **Zweckentfremden Sie die Anschlussleitung nicht, um das Elektrowerkzeug zu tragen, aufzuhängen oder um den Stecker aus der Steckdose zu ziehen. Halten Sie die Anschlussleitung fern von Hitze, Öl, scharfen Kanten oder sich bewegenden Teilen.** Beschädigte oder verwickelte Anschlussleitungen erhöhen das Risiko eines elektrischen Schlages.
- 5) **Wenn Sie mit einem Elektrowerkzeug im Freien arbeiten, verwenden Sie nur Verlängerungsleitungen, die auch für den Außenbereich geeignet sind.** Die Anwendung einer für den Außenbereich geeigneten Verlängerungsleitung verringert das Risiko eines elektrischen Schlages.
- 6) **Wenn der Betrieb des Elektrowerkzeugs in feuchter Umgebung nicht vermeidbar ist, verwenden Sie einen Fehlerstromschutzschalter.** Der Einsatz eines Fehlerstromschutzschalters vermindert das Risiko eines elektrischen Schlages.

## Sicherheit von Personen

- 1) **Seien Sie aufmerksam, achten Sie darauf, was Sie tun, und gehen Sie mit Vernunft an die Arbeit mit einem Elektrowerkzeug. Benutzen Sie kein Elektrowerkzeug, wenn Sie müde sind oder unter dem Einfluss von Drogen, Alkohol oder Medikamenten stehen.** Ein Moment der Unachtsamkeit beim Gebrauch des Elektrowerkzeugs kann zu ernsthaften Verletzungen führen.
- 2) **Tragen Sie persönliche Schutzausrüstung und immer eine Schutzbrille.** Das Tragen persönlicher Schutzausrüstung, wie Staubmaske, rutschfeste Sicherheitsschuhe, Schutzhelm oder Gehörschutz, je nach Art und Einsatz des Elektrowerkzeugs, verringert das Risiko von Verletzungen.
- 3) **Vermeiden Sie eine unbeabsichtigte Inbetriebnahme. Vergewissern Sie sich, dass das Elektrowerkzeug ausgeschaltet ist, bevor Sie es an die Stromversorgung und/oder den Akku anschließen, es aufnehmen oder tragen.** Wenn Sie beim Tragen des Elektrowerkzeugs den Finger am Schalter haben oder das Elektrowerkzeug eingeschaltet an die Stromversorgung anschließen, kann dies zu Unfällen führen.
- 4) **Entfernen Sie Einstellwerkzeuge oder Schraubenschlüssel, bevor Sie das Elektrowerkzeug einschalten.** Ein Werkzeug oder Schlüssel, der sich in einem drehenden Teil des Elektrowerkzeugs befindet, kann zu Verletzungen führen.

- 5) **Vermeiden Sie eine abnormale Körperhaltung. Sorgen Sie für einen sicheren Stand und halten Sie jederzeit das Gleichgewicht.** Dadurch können Sie das Elektrowerkzeug in unerwarteten Situationen besser kontrollieren.
- 6) **Tragen Sie geeignete Kleidung. Tragen Sie keine weite Kleidung oder Schmuck. Halten Sie Haare und Kleidung fern von sich bewegenden Teilen.** Lockere Kleidung, Schmuck oder lange Haare können von sich bewegenden Teilen erfasst werden.
- 7) **Wenn Staubabsaug- und -auffangeinrichtungen montiert werden können, sind diese anzuschließen und richtig zu verwenden.** Verwendung einer Staubabsaugung kann Gefährdungen durch Staub verringern.
- 8) **Wiegen Sie sich nicht in falscher Sicherheit und setzen Sie sich nicht über die Sicherheitsregeln für Elektrowerkzeuge hinweg, auch wenn Sie nach vielfachem Gebrauch mit dem Elektrowerkzeug vertraut sind.** Achtloses Handeln kann binnen Sekundenbruchteilen zu schweren Verletzungen führen.
- 2) **Benutzen Sie kein Elektrowerkzeug, dessen Schalter defekt ist.** Ein Elektrowerkzeug, das sich nicht mehr ein- oder ausschalten lässt, ist gefährlich und muss repariert werden.
- 3) **Ziehen Sie den Stecker aus der Steckdose und/oder entfernen Sie einen abnehmbaren Akku, bevor Sie Geräteeinstellungen vornehmen, Einsatzwerkzeugteile wechseln oder das Elektrowerkzeug weglegen.** Diese Vorsichtsmaßnahme verhindert den unbeabsichtigten Start des Elektrowerkzeugs.
- 4) **Bewahren Sie unbenutzte Elektrowerkzeuge außerhalb der Reichweite von Kindern auf. Lassen Sie keine Personen das Elektrowerkzeug benutzen, die mit diesem nicht vertraut sind oder diese Anweisungen nicht gelesen haben.** Elektrowerkzeuge sind gefährlich, wenn Sie von unerfahrenen Personen benutzt werden.
- 5) **Pflegen Sie Elektrowerkzeuge und Einsatzwerkzeug mit Sorgfalt. Kontrollieren Sie, ob bewegliche Teile einwandfrei funktionieren und nicht klemmen, ob Teile gebrochen oder so beschädigt sind, dass die Funktion des Elektrowerkzeugs beeinträchtigt ist. Lassen Sie beschädigte Teile vor dem Einsatz des Elektrowerkzeuges reparieren.** Viele Unfälle haben ihre Ursache in schlecht gewarteten Elektrowerkzeugen.

### **Verwendung und Behandlung des Elektrowerkzeugs**

- 1) **Überlasten Sie das Elektrowerkzeug nicht. Verwenden Sie für Ihre Arbeit das dafür bestimmte Elektrowerkzeug.** Mit dem passenden Elektrowerkzeug arbeiten Sie besser und sicherer im angegebenen Leistungsbereich.
- 6) **Halten Sie Schneidwerkzeuge scharf und sauber.** Sorgfältig gepflegte Schneidwerkzeuge mit scharfen Schneidkanten verklemmen sich weniger und sind leichter zu führen.

- 7) **Verwenden Sie Elektrowerkzeug, Einsatzwerkzeug, Einsatzwerkzeuge usw. entsprechend diesen Anweisungen. Berücksichtigen Sie dabei die Arbeitsbedingungen und die auszuführende Tätigkeit.** Der Gebrauch von Elektrowerkzeugen für andere als die vorgesehenen Anwendungen kann zu gefährlichen Situationen führen.
- 8) **Halten Sie Griffe und Griffflächen trocken, sauber und frei von Öl und Fett.** Rutschige Griffe und Griffflächen erlauben keine sichere Bedienung und Kontrolle des Elektrowerkzeugs in unvorhergesehenen Situationen.

### Verwendung und Behandlung des Akkuwerkzeugs

- 1) **Laden Sie die Akkus nur mit Ladegeräten auf, die vom Hersteller empfohlen werden.** Durch ein Ladegerät, das für eine bestimmte Art von Akkus geeignet ist, besteht Brandgefahr, wenn es mit anderen Akkus verwendet wird.
- 2) **Verwenden Sie nur die dafür vorgesehenen Akkus in den Elektrowerkzeugen.** Der Gebrauch von anderen Akkus kann zu Verletzungen und Brandgefahr führen.
- 3) **Halten Sie den nicht benutzten Akku fern von Büroklammern, Münzen, Schlüsseln, Nägeln, Schrauben oder anderen kleinen Metallgegenständen, die eine Überbrückung der Kontakte verursachen könnten.** Ein Kurzschluss zwischen den Akkukontakten kann Verbrennungen oder Feuer zur Folge haben.

- 4) **Bei falscher Anwendung kann Flüssigkeit aus dem Akku austreten. Vermeiden Sie den Kontakt damit. Bei zufälligem Kontakt mit Wasser abspülen. Wenn die Flüssigkeit in die Augen kommt, nehmen Sie zusätzlich ärztliche Hilfe in Anspruch.** Austretende Akkuflüssigkeit kann zu Hautreizungen oder Verbrennungen führen.

### Service

- 1) **Lassen Sie Ihr Elektrowerkzeug nur von qualifiziertem Fachpersonal und nur mit Original-Ersatzteilen reparieren.** Damit wird sichergestellt, dass die Sicherheit des Elektrowerkzeugs erhalten bleibt.

### ● Sicherheitshinweise für Eintreibgeräte

#### **WARNUNG! VERLETZUNGSRISKO!**

- ▶ Zielen Sie mit dem Elektrowerkzeug nicht auf sich selbst oder andere Personen in der Nähe.
- ▶ Stellen Sie sicher, dass sich keine anderen Personen oder Tiere auf der anderen Seite des Werkstücks oder in unmittelbarer Nähe befinden.

#### **WARNUNG! AUGENSCHUTZ TRAGEN!**



Tragen Sie Augenschutz. Dies gilt nicht nur für den Benutzer des Produkts, sondern auch für alle, die ihn unterstützen.

#### **Sichern Sie das Werkstück!**

Ein Werkstück, das in einer Klemmvorrichtung wie einer Zwingen gehalten wird, ist viel sicherer als ein mit der Hand gehaltenes Werkstück.

- 1) **Gehen Sie immer davon aus, dass das Elektrowerkzeug Klammern enthält.** Die sorglose Handhabung des Eintreibgerätes kann zum unerwarteten Ausschleßen von Klammern führen und Sie verletzen.
- 2) **Zielen Sie mit dem Elektrowerkzeug nicht auf sich selbst oder andere Personen in der Nähe.** Durch unerwartetes Auslösen wird eine Klammer ausgestoßen, was zu Verletzungen führen kann.
- 3) **Betätigen Sie das Elektrowerkzeug nicht, bevor es fest auf das Werkstück gesetzt ist.** Wenn das Elektrowerkzeug keinen Kontakt mit dem Werkstück hat, kann die Klammer von der Befestigungsstelle abprallen.
- 4) **Trennen Sie das Elektrowerkzeug vom Netz oder vom Akku, wenn die Klammer im Elektrowerkzeug klemmt.** Wenn das Eintreibgerät angeschlossen ist, kann es beim Entfernen einer fest sitzenden Klammer versehentlich betätigt werden.
- 5) **Seien Sie vorsichtig beim Entfernen einer fest sitzenden Klammer.** Das System kann gespannt sein und die Klammer kräftig ausgestoßen werden, während Sie versuchen, die Verklebung zu beseitigen.
- 6) **Verwenden Sie dieses Eintreibgerät nicht zur Befestigung von Elektroleitungen.** Es ist nicht für die Installation von Elektroleitungen geeignet, kann die Isolierung von Elektrokabeln beschädigen und so elektrischen Schlag und Feuergefahren verursachen.

## ● Vibrations- und Geräuschkürzung

Begrenzen Sie die Benutzungszeit, verwenden Sie vibrations- und geräuscharme Betriebsarten und tragen Sie persönliche Schutzausrüstung, um Vibrations- und Geräuschauswirkungen zu reduzieren.

Die folgenden Maßnahmen helfen, vibrations- und geräuschbedingte Risiken zu mindern:

- Verwenden Sie das Produkt nur gemäß seinem bestimmungsgemäßen Gebrauch und wie in diesen Anweisungen beschrieben.
- Stellen Sie sicher, dass das Produkt einwandfrei und gut gewartet ist.
- Halten Sie das Produkt sicher an den Handgriffen/Griffflächen fest.
- Warten Sie das Produkt entsprechend den Anweisungen und sorgen Sie für ausreichende Schmierung (wenn anwendbar).
- Planen Sie Ihren Arbeitsablauf so, dass die Verwendung von Produkten mit hohem Vibrationswert auf einen längeren Zeitraum verteilt ist.

## ● Verhalten im Notfall

Machen Sie sich anhand dieser Bedienungsanleitung mit der Benutzung dieses Produkts vertraut. Prägen Sie sich die Sicherheitshinweise ein und halten Sie sich unbedingt daran. Dies hilft, Risiken und Gefahren zu vermeiden.

- Seien Sie bei der Nutzung dieses Produkts immer aufmerksam, damit Sie Gefahren frühzeitig erkennen und handeln können. Rasches Einschreiten kann schwere Verletzungen und Sachschäden vermeiden.



- Schalten Sie das Produkt bei Fehlfunktionen umgehend aus und entnehmen Sie den Akku-Pack. Lassen Sie dieses von einer qualifizierten Fachkraft überprüfen und gegebenenfalls instand setzen, bevor Sie es wieder in Betrieb nehmen.

## ● Restrisiken

Auch wenn Sie dieses Produkt vorschriftsmäßig bedienen, bleibt ein potenzielles Risiko für Personen- und Sachschäden bestehen. Folgende Gefahren können im Zusammenhang mit der Bauweise und Ausführung dieses Produkts unter anderem auftreten:

- Gesundheitsschäden, die aus Vibrationsemissionen resultieren, falls das Produkt über einen längeren Zeitraum benutzt, nicht ordnungsgemäß geführt und gewartet wird.

### HINWEIS

- ▶ Dieses Produkt erzeugt während des Betriebs ein elektromagnetisches Feld! Dieses Feld kann unter bestimmten Umständen aktive oder passive medizinische Implantate beeinträchtigen!
- ▶ Um die Gefahr von ernsthaften oder tödlichen Verletzungen zu verringern, empfehlen wir Personen mit medizinischen Implantaten, ihren Arzt und den Hersteller vom medizinischen Implantat zu konsultieren, bevor das Produkt bedient wird!

## ● Sicherheitshinweise für Ladegeräte

### ⚠ VORSICHT! EXPLOSIONSRISIKO!

**Laden Sie keine nicht wieder aufladbaren Batterien auf.**



**Schützen Sie den Akku-Pack vor Hitze (z. B. durch dauerhafte, starke Sonneneinstrahlung), Feuer, Wasser und Feuchtigkeit.** Es besteht Explosionsgefahr.

- Dieses Gerät kann von Kindern ab 8 Jahren und darüber sowie von Personen mit verringerten physischen, sensorischen oder mentalen Fähigkeiten oder Mangel an Erfahrung und Wissen benutzt werden, wenn sie beaufsichtigt oder bezüglich des sicheren Gebrauchs des Geräts unterwiesen wurden und die daraus resultierenden Gefahren verstehen. Kinder dürfen nicht mit dem Gerät spielen. Reinigung und Benutzer-Wartung dürfen nicht von Kindern ohne Beaufsichtigung durchgeführt werden.

- Laden Sie keine nicht wieder aufladbaren Batterien auf. Verstoß gegen diesen Hinweis führt zu Gefährdungen.
- Wenn die Anschlussleitung beschädigt wird, muss sie durch den Hersteller oder seinen Kundendienst oder eine ähnlich qualifizierte Person ersetzt werden, um Gefährdungen zu vermeiden.
- Schützen Sie elektrische Teile gegen Feuchtigkeit. Tauchen Sie diese nie in Wasser oder andere Flüssigkeiten, um einen elektrischen Schlag zu vermeiden. Halten Sie das Gerät nie unter fließendes Wasser. Beachten Sie die Anweisungen für Reinigung, Wartung und Reparatur.
- Das Gerät ist nur den Gebrauch in Innenräumen geeignet.

**⚠ ACHTUNG!** Dieses Ladegerät ist ausschließlich zum Aufladen von Akku-Packs der folgenden Typen geeignet:

### **Parkside 12 V Akku**

PAPK 12 A3 2,0 Ah 3 Zellen

PAPK 12 B3 4,0 Ah 6 Zellen

- Eine aktuelle Liste der Batteriekompatibilität finden Sie unter [www.lidl.de/akku](http://www.lidl.de/akku).

### ● **Vor dem ersten Gebrauch**

#### ● **Zubehör**

- Verwenden Sie nur Zubehörteile, die in der Bedienungsanleitung genannt und mit dem Produkt kompatibel sind.
- Zubehör und Einsatzwerkzeuge erhalten Sie im Fachhandel. Beachten Sie beim Erwerb immer die technischen Anforderungen dieses Produkts (siehe „Technische Daten“).
- Fragen Sie bei Unsicherheit eine qualifizierte Fachkraft und lassen Sie sich von Ihrem Fachhändler beraten.

#### **⚠ WARNUNG!**

- ▶ Verwenden Sie kein Zubehör, welches nicht von Parkside empfohlen wurde. Dies kann zu elektrischem Schlag oder Feuer führen.

## ● Akku-Pack laden

(Abb. H)

### ⚠ VORSICHT!

- ▶ Trennen Sie stets den Netzstecker **18** von der Stromversorgung, bevor Sie den Akku-Pack **5** aus dem Ladegerät nehmen und bevor Sie ihn in das Ladegerät einsetzen.

### HINWEIS

- ▶ Unsere Akku-Packs **5** werden teilgeladen ausgeliefert. Laden Sie den Akku-Pack vor der Inbetriebnahme vollständig auf.
- ▶ Sie können den Akku-Pack **5** jederzeit aufladen, ohne seine Lebensdauer zu verkürzen.
- ▶ Eine Unterbrechung des Ladevorgangs schädigt den Akku-Pack **5** nicht.
- ▶ Laden Sie niemals den Akku-Pack **5**, wenn die Umgebungstemperatur unter +10 °C oder über +40 °C liegt.

- Setzen Sie den Akku-Pack **5** in das Ladegerät **15** ein.
- Verbinden Sie den Netzstecker **18** mit einer geeigneten Steckdose.
- Die Ladekontroll-LEDs (grün **16** und rot **17**) informieren über den Ladestatus des Akku-Packs **5**:

LED	Status
Rote LED leuchtet	Akku-Pack lädt
Grüne LED leuchtet	Akku-Packvoll geladen

### Wenn der Akku-Pack voll geladen ist:

- Ziehen Sie den Netzstecker **18** aus der Steckdose.
- Nehmen Sie den Akku-Pack **5** aus dem Ladegerät **15**.

## ● Akku-Pack in das Produkt einsetzen

(Abb. E)

- Richten Sie die Führung **13** am Akku-Pack **5** an den Schienen des Batteriefachs aus.
- Schieben Sie den Akku-Pack **5** vollständig in das Batteriefach, bis die Akku-Entriegelungen **4** hörbar im Batteriefach einrasten.

## ● Akku-Pack aus dem Produkt nehmen

(Abb. F)

- Halten Sie die Akku-Entriegelungen **4** eingedrückt.
- Ziehen Sie den Akku-Pack **5** aus dem Batteriefach.

## ● Vorbereitung

### ⚠ WARNUNG!



Nehmen Sie stets den Akku-Pack **5** aus dem Produkt, bevor Sie Klammern oder Nägel einfüllen/austauschen.

## ● Korrekte Länge für Klammern und Nägel wählen

- Berücksichtigen Sie 2 Faktoren, um die richtige Länge für Klammern und Nägel zu wählen:
  - Stärke des zu befestigenden Materials
  - Zusammensetzung und Härte des Basismaterials

### Typische Beispiele

Basis- material	Zu befesti- gendes Material/ Stärke	Klammern	Nägel
Sperrholz	≤ 1 mm	6- 8 mm	8-10 mm
Faserplatte	1-3 mm	8-10 mm	12-14 mm
Weichholz	≤ 3 mm	8-10 mm	10-12 mm
(z. B. Fichte)	3-5 mm	10-14 mm	12-15 mm

## ● Magazin mit Klammern bestücken

(Abb. B)

- Drehen Sie das Produkt um.
- Halten Sie die Entriegelungstasten [7] eingedrückt.
- Ziehen Sie den Magazin-Schieber [9] aus dem Magazin [8].

### HINWEIS

- ▶ Am Fenster der Füllstandanzeige [10] können Sie prüfen, ob das Magazin [8] leer ist.

(Abb. C)

- Füllen Sie das Magazin [8] mit Klammern.
- Schieben Sie den Magazin-Schieber [9] zurück, bis das Magazin vollständig geschlossen ist.
- Die Entriegelungstasten [7] müssen einrasten, um anzuzeigen, dass das Magazin [8] korrekt verriegelt ist.

## ● Magazin mit Nägeln bestücken

(Abb. B)

- Drehen Sie das Produkt um.
- Halten Sie die Magazin-Entriegelungstasten [7] eingedrückt.
- Ziehen Sie den Magazin-Schieber [9] aus dem Magazin [8].

### HINWEIS

- ▶ Am Fenster der Füllstandanzeige [12] können Sie prüfen, ob das Magazin [8] leer ist.

(Abb. D)

- Befüllen Sie das Magazin [8] an der mit  gekennzeichneten Stelle am Magazin-Schieber [9] mit Nägeln.
- Schieben Sie den Magazin-Schieber [9] zurück, bis das Magazin vollständig geschlossen ist.
- Die Entriegelungstasten [7] müssen einrasten, um anzuzeigen, dass das Magazin [8] korrekt verriegelt ist.

## ● Bedienung

### ● Tackern und Nageln

(Abb. G)

- Drücken Sie den Sicherheitskontakt [11] gegen das Werkstück.
- Drücken Sie das Produkt fest auf die Arbeitsoberfläche, bevor Sie tackern oder nageln. Nur so ist ein komplettes Eindringen der Klammer oder des Nagels in das zu bearbeitende Material gewährleistet.
- Betätigen Sie den Auslöser [3], während Sie das Produkt gegen das Werkstück gedrückt halten.

### HINWEIS

- ▶ Lösen Sie das Produkt nicht aus, wenn das Magazin leer ist, um überflüssigen Verschleiß zu vermeiden.

## ● Stoßkraft einstellen

### HINWEIS

- ▶ Wählen Sie keine Stoßkraft aus, die höher als notwendig ist, damit Sie das Produkt nicht überbeanspruchen oder das Material beschädigen.

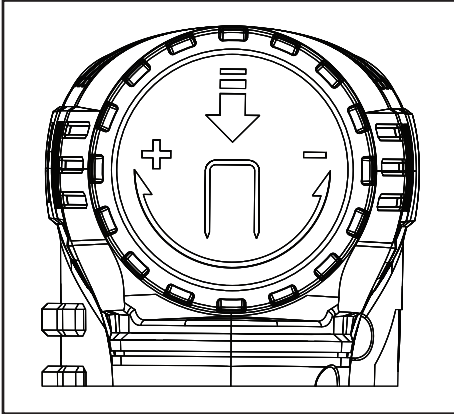

- **Stoßkraft steigern:** Drehen Sie den Stoßkraftregler **1** im Uhrzeigersinn (in Richtung +).
- **Stoßkraft verringern:** Drehen Sie den Stoßkraftregler **1** entgegen dem Uhrzeigersinn (in Richtung -).

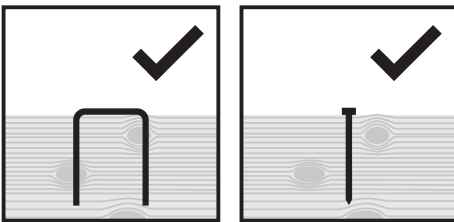

- Wenn die Stoßkraft korrekt eingestellt ist, liegt der Nagelkopf oder Klammerrücken an der Oberfläche des befestigten Materials an.

## ● Steckengebliebene Klammern und Nägel entfernen

### ⚠ WARNUNG!

**Wenn eine Klammer oder ein Nagel steckengeblieben ist, betätigen Sie nicht den Auslöser **3**!** Das Produkt könnte sonst versehentlich ausgelöst werden, sobald die Klammer oder der Nagel entfernt wurde.



Nehmen Sie den Akku-Pack **5** aus dem Produkt, bevor Sie verklemmte Klammern oder Nägel entfernen.

- Öffnen Sie das Magazin **8**, indem Sie den Magazin-Schieber **9** vom Produkt wegziehen.
- Entfernen Sie steckengebliebene Klammern oder Nägel aus dem Magazin **8**.

## ● Ladestand des Akku-Packs prüfen

(Abb. G)

- Drücken Sie den Sicherheitskontakt **11** auf eine harte Oberfläche. Der verbleibende Energiestand wird von den Ladekontroll-LEDs **2** der Batteriestandsanzeige angezeigt.

### LED

### Ladestand

Rot	unter 30 %
Rot und orange	30–70 %
Rot, orange und grün	über 70 %

### HINWEIS

- ▶ Wenn der Ladestand unter 30 % liegt: Laden Sie den Akku-Pack **5** auf.

## ● Reinigung und Pflege

### **WARNUNG!**



Entnehmen Sie den Akku-Pack **5** und lassen Sie das Produkt abkühlen, bevor Sie Inspektions-, Wartungs- oder Reinigungsarbeiten durchführen!

- Lassen Sie niemals Flüssigkeit in das Produkt gelangen.
- Halten Sie das Produkt stets sauber, trocken und frei von Öl oder Schmierfetten. Entfernen Sie Staub nach jedem Gebrauch und vor der Lagerung.
- Regelmäßige ordentliche Reinigung hilft einen sicheren Gebrauch sicherzustellen und verlängert die Lebensdauer des Produkts.
- Reinigen Sie das Produkt mit einem trockenen Tuch. Verwenden Sie für schwer zugängliche Stellen eine weiche Bürste.

### **HINWEIS**

- ▶ Verwenden Sie keine chemischen, alkalischen, schmirgelnde oder andere aggressive Reinigungs- oder Desinfektionsmittel, um das Produkt zu reinigen, da diese die Oberflächen beschädigen können.

## ● Wartung

### **WARNUNG!**



Entnehmen Sie den Akku-Pack **5** und lassen Sie das Produkt abkühlen, bevor Sie Inspektions-, Wartungs- oder Reinigungsarbeiten durchführen!

- Das Produkt ist wartungsfrei.
- Überprüfen Sie das Produkt vor und nach jeder Benutzung auf Verschleiß und Beschädigungen.

## ● Reparatur

- Im Inneren dieses Produkts befinden sich keine Teile, die vom Benutzer repariert werden können. Wenden Sie sich an eine qualifizierte Fachkraft, um das Produkt überprüfen und instand setzen zu lassen.

## ● Lagerung

### **WARNUNG!**



Entnehmen Sie den Akku-Pack **5** und lassen Sie das Produkt abkühlen.

- Bewahren Sie den Akku-Pack **5** separat auf.
- Nehmen Sie Klammern und Nägel aus dem Magazin **8**.
- Reinigen Sie das Produkt (siehe „Reinigung und Pflege“).
- Lagern Sie das Produkt und dessen Zubehör an einem dunklen, trockenen, frostfreien und gut belüfteten Ort.
- Lagern Sie das Produkt stets an einem für Kinder unzugänglichen Ort.
- Die optimale Lagertemperatur liegt zwischen +10 und +30 °C bei einer relativen Luftfeuchte von weniger als 60 %.

### **Akku-Pack lagern**

- Wenn Sie den Akku-Pack **5** für einen Monat oder länger lagern: Lagern Sie den Akku-Pack nur, wenn er teilweise geladen ist. Der Akku-Pack sollte vor der Lagerung einen Ladestand von 30 bis 70 % aufweisen (rote und orange Ladekontroll-LED **2**).
- Wenn Sie den Akku-Pack für längere Zeit lagern, prüfen Sie etwa alle 3 Monate den Ladestand. Laden Sie den Akku-Pack ggf. auf.

## ● **Transport**

- Transportieren Sie das Produkt in der Tragetasche 19.
- Schützen Sie das Produkt gegen Schläge und starke Vibrationen, die insbesondere beim Transport in Fahrzeugen auftreten.
- Sichern Sie das Produkt gegen Verrutschen und Kippen.

## ● **Entsorgung**

Die Verpackung besteht aus umweltfreundlichen Materialien, die Sie über die örtlichen Recyclingstellen entsorgen können.



Beachten Sie die Kennzeichnung der Verpackungsmaterialien bei der Abfalltrennung, diese sind gekennzeichnet mit Abkürzungen (a) und Nummern (b) mit folgender Bedeutung: 1–7: Kunststoffe / 20–22: Papier und Pappe / 80–98: Verbundstoffe.



Das Produkt und die Verpackungsmaterialien sind recycelbar, entsorgen Sie diese getrennt für eine bessere Abfallbehandlung. Das Triman-Logo gilt nur für Frankreich.



Möglichkeiten zur Entsorgung des ausgedienten Produkts erfahren Sie bei Ihrer Gemeinde- oder Stadtverwaltung.



Werfen Sie Ihr Produkt, wenn es ausgedient hat, im Interesse des Umweltschutzes nicht in den Hausmüll, sondern führen Sie es einer fachgerechten Entsorgung zu. Über Sammelstellen und deren Öffnungszeiten können Sie sich bei Ihrer zuständigen Verwaltung informieren.

Defekte oder verbrauchte Batterien / Akkus müssen gemäß Richtlinie 2006/66/EG und deren Änderungen recycelt werden. Geben Sie Batterien / Akkus und / oder das Produkt über die angebotenen Sammeleinrichtungen zurück.



### **Umweltschäden durch falsche Entsorgung der Batterien / Akkus!**

Entnehmen Sie die Batterien / den Akku-Pack aus dem Produkt vor der Entsorgung.

Batterien / Akkus dürfen nicht über den Hausmüll entsorgt werden. Sie können giftige Schwermetalle enthalten und unterliegen der Sondermüllbehandlung. Die chemischen Symbole der Schwermetalle sind wie folgt: Cd = Cadmium, Hg = Quecksilber, Pb = Blei. Geben Sie deshalb verbrauchte Batterien / Akkus bei einer kommunalen Sammelstelle ab.

## ● Garantie

Das Produkt wurde nach strengen Qualitätsrichtlinien sorgfältig produziert und vor Anlieferung gewissenhaft geprüft. Im Falle von Mängeln dieses Produkts stehen Ihnen gegen den Verkäufer des Produkts gesetzliche Rechte zu. Diese gesetzlichen Rechte werden durch unsere im Folgenden dargestellte Garantie nicht eingeschränkt.

Sie erhalten auf dieses Produkt 3 Jahre Garantie ab Kaufdatum. Die Garantiefrist beginnt mit dem Kaufdatum. Bitte bewahren Sie den Original-Kassenbonn gut auf. Diese Unterlage wird als Nachweis für den Kauf benötigt.

Tritt innerhalb von 3 Jahren ab dem Kaufdatum dieses Produkts ein Material- oder Fabrikationsfehler auf, wird das Produkt von uns – nach unserer Wahl – für Sie kostenlos repariert oder ersetzt. Diese Garantie verfällt, wenn das Produkt beschädigt, nicht sachgemäß benutzt oder gewartet wurde.

Die Garantieleistung gilt für Material- oder Fabrikationsfehler. Diese Garantie erstreckt sich nicht auf Produktteile, die normaler Abnutzung ausgesetzt sind (z. B. Batterien) und daher als Verschleißteile angesehen werden können oder Beschädigungen an zerbrechlichen Teilen, z. B. Schalter, Akkus oder die aus Glas gefertigt sind.

Sie erhalten auf den Akku-Pack 1 Jahr Garantie ab Kaufdatum.

## Abwicklung im Garantiefall

Um eine schnelle Bearbeitung Ihres Anliegens zu gewährleisten, folgen Sie bitte den folgenden Hinweisen:

Bitte halten Sie für alle Anfragen den Kassenbonn und die Artikelnummer (z. B. IAN 123456\_7890) als Nachweis für den Kauf bereit.

Die Artikelnummer entnehmen Sie bitte dem Typenschild, einer Gravur, auf dem Titelblatt Ihrer Bedienungsanleitung (unten links) oder als Aufkleber auf der Rück- oder Unterseite des Produkts.

Sollten Funktionsfehler oder sonstige Mängel auftreten, kontaktieren Sie zunächst die nachfolgend benannte Serviceabteilung telefonisch oder per E-Mail.

Ein als defekt erfasstes Produkt können Sie dann unter Beifügung des Kaufbelegs (Kassenbonn) und der Angabe, worin der Mangel besteht und wann er aufgetreten ist, für Sie portofrei an die Ihnen mitgeteilte Service-Anschrift übersenden.

### Service

#### **Service Deutschland**

Tel.: 0800 5435 111

E-Mail: [owim@lidl.de](mailto:owim@lidl.de)

#### **Service Österreich**

Tel.: 0800 292726

E-Mail: [owim@lidl.at](mailto:owim@lidl.at)

#### **Service Schweiz**

Tel.: 0800562153

E-Mail: [owim@lidl.ch](mailto:owim@lidl.ch)





# ● EU-Konformitätserklärung

## EU-KONFORMITÄTserklärung

IAN: 359699\_2101  
Produkt-Identifikation: PARKSIDE Akku-Tacker 12 V  
Modellnummer: HG07968

Der oben beschriebene Gegenstand der Erklärung erfüllt die einschlägigen Harmonisierungsrechtsvorschriften der Union:

Richtlinie 2006/42/EG

Richtlinie 2014/30/EU

Richtlinie 2011/65/EU

Verweise auf die verwendeten einschlägigen harmonisierten Normen oder Verweise auf die anderen technischen Spezifikationen, in Bezug auf welche Konformität erklärt wird:

Nr. / Teile

Richtlinie 2006/42/EG

EN 60745-1:2009/A11:2010

EN 60745-2-16:2010

Richtlinie 2014/30/EU

EN 55014-1:2017/A11:2020

EN 55014-2:2015

Der Gegenstand der oben beschriebenen Erklärung steht im Einklang mit der Richtlinie 2011/65/EU des Europäischen Parlaments und des Rates vom 8. Juni 2011 zur Beschränkung der Verwendung bestimmter gefährlicher Stoffe in Elektro- und Elektronikgeräten:

Nr. / Teile

Richtlinie 2011/65/EU

EN 63000:2018

Name und Adresse des Herstellers:

**OWIM GmbH & Co. KG Stiftsbergstraße 1 D-74167 Neckarsulm Deutschland**

Diese Konformitätserklärung wird unter der alleinigen Verantwortung des Herstellers ausgestellt

Übersetzung der Original-Konformitätserklärung

Neckarsulm

Ort

21.06.2021

Datum

Benjamin Steeb  
Managing Director

Jens Buchheim  
Authorised Signatory

DE

**OWIM GmbH & Co. KG**

Siftsbergstraße 1  
74167 Neckarsulm  
GERMANY

Model No.: HG07968

Version: 08/2021

IAN 359699\_2101

20