



**INFLATABLE ALL-ROUND AQUAVIEW STAND UP PADDLE BOARD**  
**ALLROUND-SUP AQUAVIEW, AUFBLASBAR**  
**SUP GONFLABLE POLYVALENT AVEC FENÊTRE**

**GB IE NI MT**

**INFLATABLE ALL-ROUND AQUAVIEW STAND UP PADDLE BOARD**

Instructions for use

**FR CH BE**

**SUP GONFLABLE POLYVALENT AVEC FENÊTRE**

Notice d'utilisation

**IT CH MT**

**TAVOLA DA STAND UP PADDLE, GONFIABILE**

Istruzioni d'uso

**PT**

**PRANCHA DE SUP ALLROUND AQUAVIEW, INSUFLÁVEL**

Manual de utilização

**DE AT CH BE**

**ALLROUND-SUP AQUAVIEW, AUFBLASBAR**

Gebrauchsanweisung

**NL BE**

**OPBLAASBAAR SUP-BOARD ALLROUND AQUAVIEW**

Gebruiksaanwijzing

**ES**

**TABLA DE PÁDEL SURF AQUAVIEW TODOTERRENO, INFLABLE**

Instrucciones de uso

**IAN 507031\_2507**

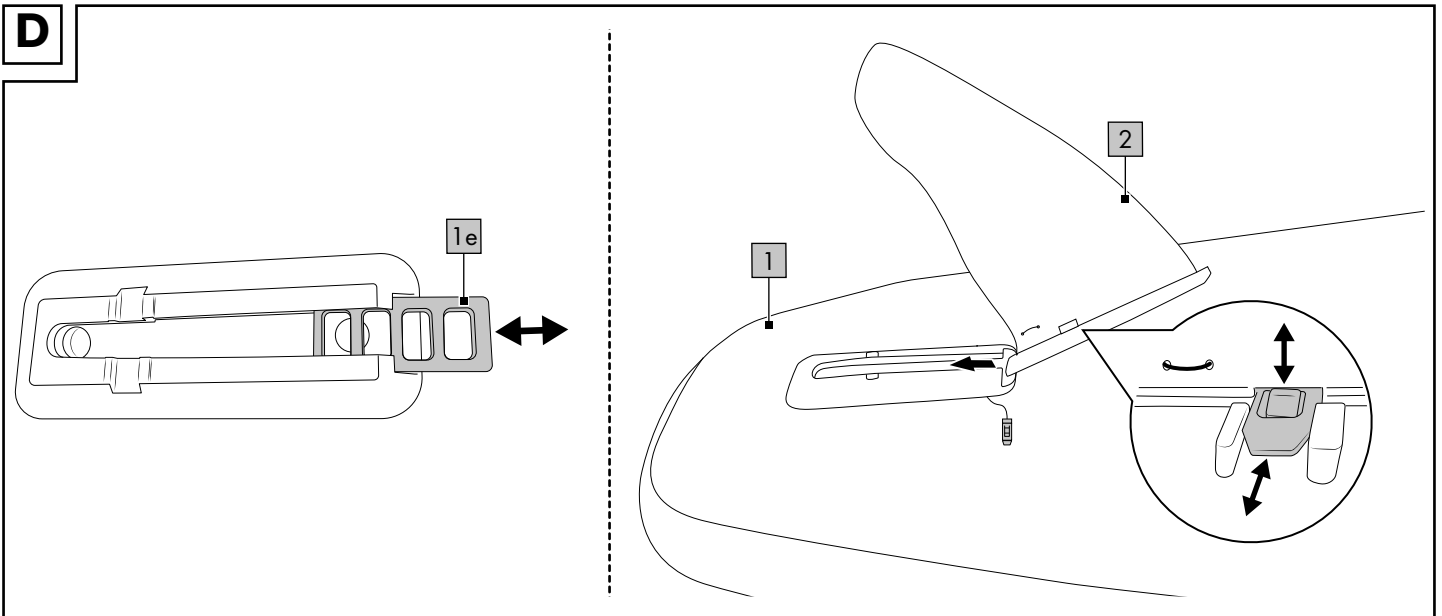
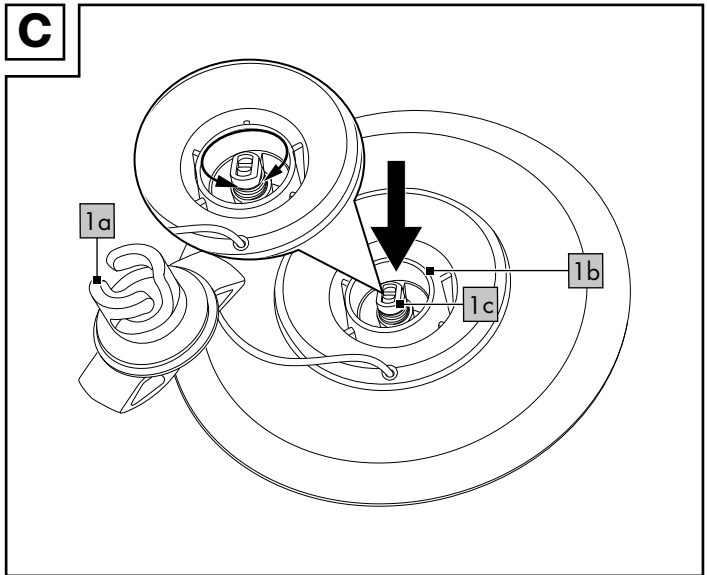
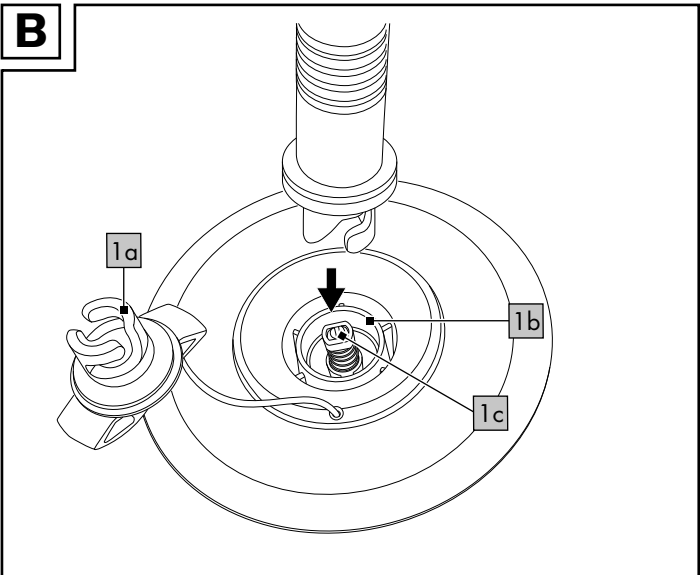
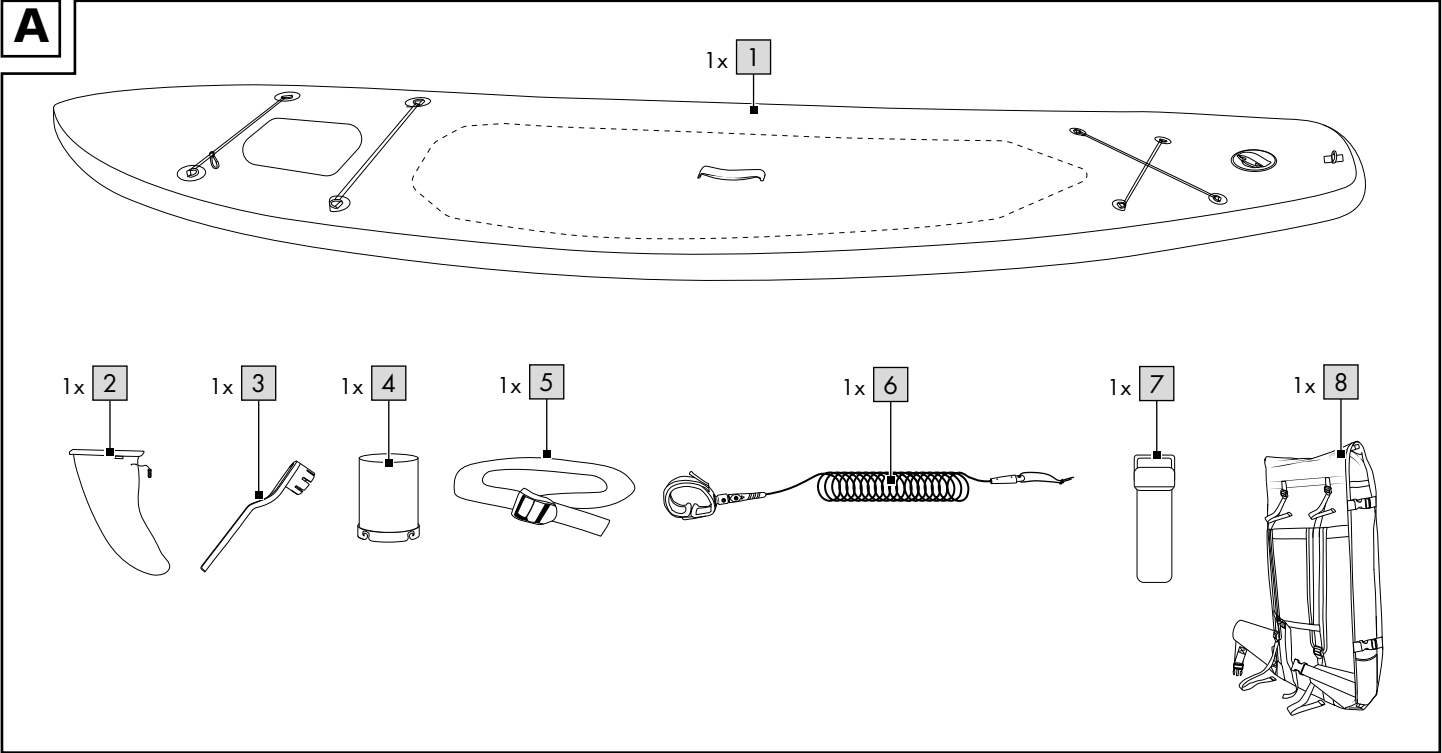

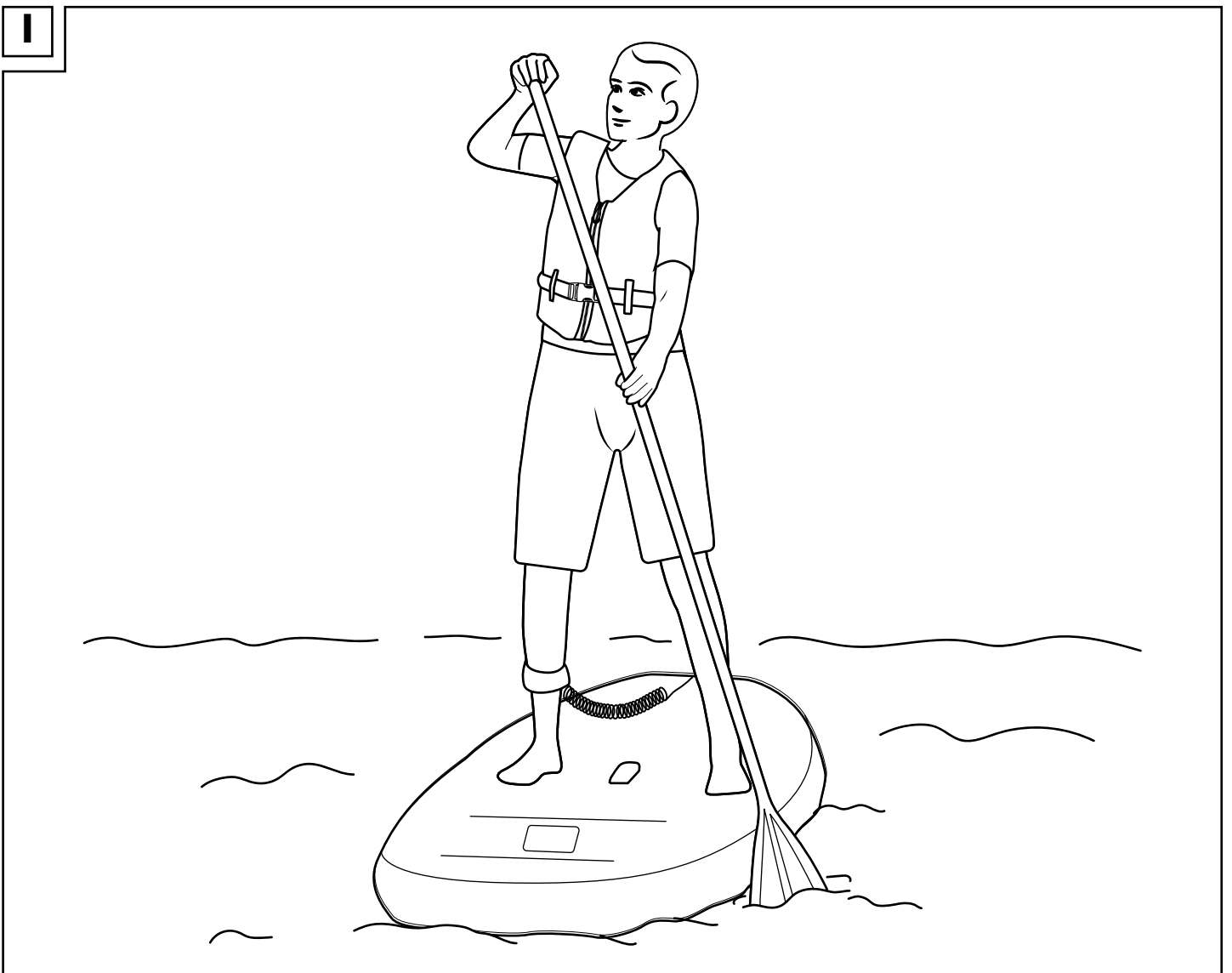
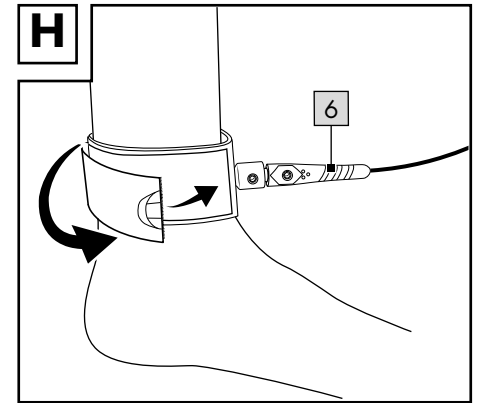
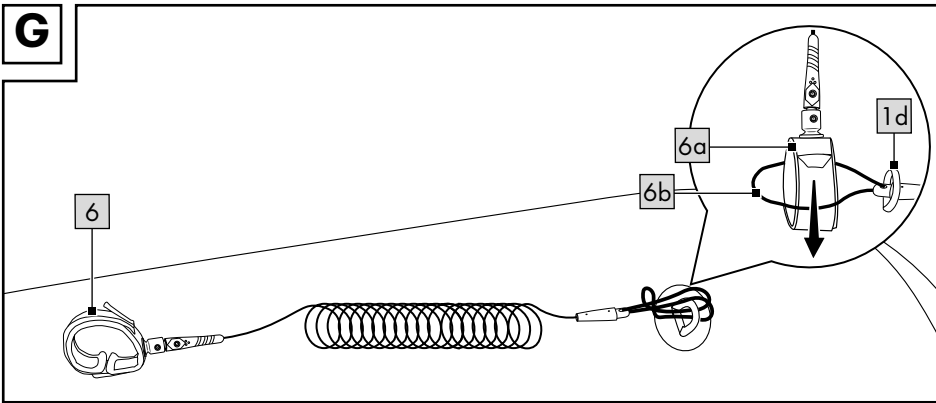
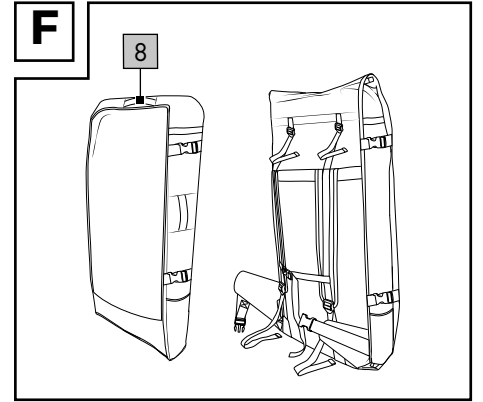
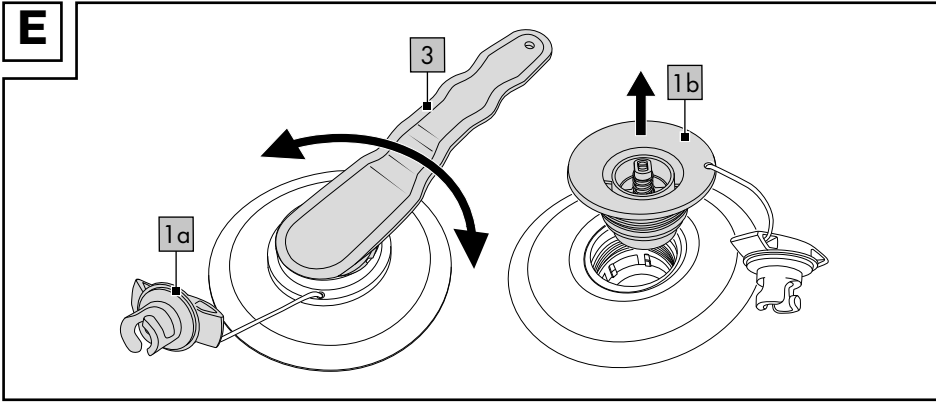

Congratulations!

You have chosen to purchase a high-quality product. Familiarise yourself with the product before using it for the first time.

 **Read the following instructions for use carefully.**

Use the product only as described and only for the specified applications. Store these instructions for use carefully. When passing the product on to third parties, please also hand over all accompanying documents.

The instructions for use contain important details about the product, including instructions for assembly, use and care, as well as safety regulations. There is always a risk associated with water sports; to avoid injury, or even death, it is therefore important that you have detailed knowledge about this product.

## Package contents (Fig. A)

- 1 x board (1)
- 1 x fin (2)
- 1 x valve key (3)
- 1 x drink holder (4)
- 1 x strap (5)
- 1 x leash (6)
- 1 x repair set incl. patches and adhesive (7)
- 1 x backpack (8)
- 1 x instructions for use

## Technical data

### Board:



Maximum permissible carrying capacity: 140kg

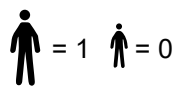

Maximum permissible number of persons:  
Adults: 1 Children: 0

### Backpack:



Max. capacity: 20kg

### Air chambers:

⇄ = 1 bar (15 psi)      Nominal operating pressure:  
1.0bar (15psi)

### Dimensions

SUP board (inflated): 315 x 84 x 15cm (L x W x H)

### Weight

SUP board (deflated): 8kg



Date of manufacture (month/year):  
12/2025

## Intended use

This product has been designed for personal, recreational use. Areas of application: sheltered shore zones up to 150m - for trips in sheltered coastal waters, small bays, small lakes, narrow rivers and canals.

Do not use in winds stronger than a force of 4 and/or in waves higher than 0.3m. The product is not a swimming aid, aquatic toy or winter sport product and is only suitable for swimmers! Not suitable for children under 14 years of age.

## Safety information

### WARNING!

It is extremely important that you exercise caution and self-awareness when on the water. Never overestimate your strength and board-handling skills! Always stay close to the shore! Pay attention to the weather conditions, storm warnings and any light signals or flares!

### WARNING!

Please observe the safety rules and applicable statutory regulations for lakes and open waters, and, for your own safety, always wear a tested buoyancy vest.

### Life-threatening hazard!

- If you are in distress at sea in open water, do not abandon the board under any circumstances! Try to draw attention to yourself from the board.
- If the air chamber is damaged during use on the water, do not leave the board under any circumstances.
- Never leave children unattended with the packaging materials. There is a risk of suffocation.

### Risk of injury!

- When paddling, ensure that your weight is always evenly distributed on the product.
- The inflated board, the paddle and fins are hard and can potentially cause injury.
- When transporting the product, look out for people who may be standing nearby.
- Always look out for people in the water.
- Wear a wetsuit when paddling in cooler temperatures. There is a risk of hypothermia!
- Familiarise yourself with the body of water before paddling.
- Never paddle without an additional person nearby if you are paddling in unsafe swimming areas.
- Keep a safe distance from rapids, flotsam and other obstacles.
- BEWARE OF OFFSHORE WINDS AND CURRENTS! You may be driven off course.
- Do not use in breaking waves.
- Pay attention to the information on the rating label.
- Always comply with the local maritime navigation rules.
- Do not go paddling when the tide is turning or when waves are high.
- Do not take any sharp or pointed objects with you.
- The product should be protected from contact with potentially unsafe liquids or acids. These could cause irreparable damage.
- To avoid damage to the product, ensure that it does not come into contact with stony ground.

- Never transport the product on vehicles while the product is still inflated.
- Never leave the product unattended on the water. It will be carried away too quickly for a swimmer to be able to retrieve it.
- Before using the product, always make sure that you have the paddle with you, otherwise you will not have sufficient control over the product.
- Do not use the product if it is leaking and losing air.
- Do not make any technical modifications to the product. Modifications of any kind will impair the operability of the product and the warranty will no longer be valid.
- Never use the product under the influence of alcohol, drugs or medication.
- Never overestimate your strength; always pace yourself when paddling so that you can easily retrace the distance you have covered. Stay within shoreline safety zones of up to 150m and pay attention to changing winds and currents that can severely hamper your ability to move forward.
- When paddling, ensure that your feet do not become ensnared in the retaining cord or the handle.
- The product can withstand a maximum load of 140kg.
- The product can carry the weight of only one person.
- Avoid stony banks, piers, shallows etc. to prevent injuries and damage.

### Preventing damage to the product!

- All inflatable products are sensitive to cold. Never unfold and inflate the product at temperatures below 5°C!
- Inflate the product's air chamber to a maximum operating pressure of 1.0bar (15psi).
- If the air pressure increases in direct sunlight, this must be rectified by releasing the corresponding amount of air. Open the valve and release some air if the pressure is higher than 1.0bar (15psi).
- Ensure that the product does not come into contact with stones, gravel or sharp objects, particularly when inflated, and do not allow it to rub or scrape against rough surfaces as this can cause damage.
- Insert only a suitable pump adapter into the safety valves. Otherwise the valves could be damaged.
- Do not use a compressor to inflate the product.
- Do not over-inflate as this can result in the seams splitting open. Ensure the valve is firmly closed after inflating.
- Avoid contact with corrosive, pointy or hazardous items, chemicals or liquids. Should this happen, check the board thoroughly for leaks or other damage.
- Keep the product away from fire and hot items (e.g. lit cigarettes).
- Check the product for damage or wear before each use. Use the product only if it is in perfect condition!

## Assembly

Follow the step-by-step assembly instructions in the order given.

1. Select a suitable area that is clean and smooth and has enough room to unpack and unfold the product. Make sure that all the parts are included and are in perfect condition.
2. When assembling the product for the second time, and subsequently, check for any damage, holes or tears and seal them as described further on. Once you are on the water, it is too late to repair any damage.

### Inflating the board

#### **WARNING!**

- Avoid over-inflating the board, otherwise you risk over-stretching the seams, or even splitting them.
- Operating pressure can increase when exposed to the sun. Compensate the air pressure by releasing air from the board.
- Use commercially available foot pumps or double-action hand pumps with the appropriate attachments and pressure gauge to inflate the product.
- Specially designed electrical pumps for SUP boards are also suitable for inflation. These pumps are pre-set at 15psi and automatically turn themselves off once this air pressure has been reached. Always check the inflated air pressure. If, contrary to expectation, the air pressure is not 15psi, re-inflate manually, or release air, until the nominal pressure has been achieved.
- Do not use a compressor or compressed air canister to inflate the product. This can lead to damage.
- Always fully inflate the board.
- Do not inflate the board near sharp or pointed objects, or on rough or stony ground.

#### **IMPORTANT!**

- Open the valve only to inflate and deflate. Otherwise it can become contaminated.
- The area around the valve must always be clean and dry.
- Ensure that sand or other contaminants do not get into the valve.

### Inflating the air chamber

#### **Important!**

**The optimal operating pressure is 1.0bar (15psi).**

1. Twist the valve cap (1a) anticlockwise out of the valve (1b) (Fig. B).
2. Place the end of the hose of a suitable pump (not included in the package contents) onto the valve and screw it tight in a clockwise direction (Fig. B).

**Note:** the valve pin (1c) must be in the closed position when doing so (Fig. B).

3. Inflate the board to a maximum of 1.0bar (15psi).
4. Stop inflating once the pressure gauge indicates 1.0bar or 15psi.
5. Turn the end of the pump hose anticlockwise to remove it from the valve, and place the valve cap onto the valve.
6. Turn the valve cap clockwise to tighten it.

### Deflating (Fig. C)

1. Twist the valve cap (1a) anticlockwise out of the valve (1b).
2. Remove the valve cap.
3. Press the valve pin (1c) down and turn it 90° in any direction until it stays in position. Leave the valve pin in this position until all the air has been released.
4. After deflating, turn the valve by 90° once again. The valve pin returns to its original position.

### Mounting the fin (Fig. D)

1. Remove the plastic bar (1e) from the fin box on the underside of the board (1).
2. Insert the fin (2) into the fin groove, with the outer curve forward.

**Note:** make sure that you place the fin into the fin groove completely.

3. Insert the pin (2a) into the fin groove to secure the fin.

### Dismounting the fin (Fig. D)

1. Push in the pin (2a) to release it from the fin groove.
2. Pull the fin (2) out of the fin groove.
3. Push the plastic bar (1e) back into the fin groove.

## Use

### Adjusting the paddle length

Before using the board, adjust the length of your paddle (not included in the package contents) to your height. There are no universal guidelines determining the correct length for any particular height.

We recommend following this formula to determine the correct length: **height + 20cm (8in)**.

You can also determine the paddle length in the following way:

1. Raise your non-dominant arm straight overhead.
2. Use your other hand to place the paddle under the raised arm.
3. Extend or shorten the paddle until it fits under the wrist of the raised arm.

**Note:** follow the paddle manufacturer's instructions for use to set the paddle length correctly.

### Attaching the leash to the board (Fig. G)

Attach the leash (6) to the back D-ring (1d).

1. Pull the loop (6b) of the leash through the D-ring.
2. Pull the ankle attachment (6a) through the leash loop until there is a knot on the D-ring.

### Using the leash (Fig. H)

#### **WARNING!**

- Never attach the leash (6) to your ankle when you are using the board on stretches of flowing water (e.g. water with rapids and rivers).
- Never attach the leash to your ankle in off-shore winds.
- When using the board in deep water, attach the leash to your ankle.

### Using the drink holder

- Screw in the four openings of the drink holder (4) on the luggage net of the board (1).

**Note:** the front luggage net on the window can be crossed over using the carabiner.

- Place closed bottles or cups in the drink holder.

### Using the board (Fig. I)

**Note:** wear a suitable lifejacket for your safety (not included in the package contents).

1. Kneel in the middle of the board and support yourself with your arms shoulder-width apart.
2. Lift one foot and place it on the board below your hip. Repeat the step with the other foot.
3. Slowly straighten up from the squat position. Keep your knees slightly bent and shift your weight backwards.

**Note:** your paddle (not included in the package contents) can help you keep your balance. To do this, hold it in both hands like a balancing pole as you stand up.

4. Stand in the centre of the board with your legs about hip-width apart.
5. Grasp the handle of the paddle with one hand. Your other hand grips the paddle bar. Your upper arm is extended during the paddling process.
6. Push the paddle far forward into the water directly next to the board. Your lower arm is also extended.
7. Pull the paddle towards you with your lower arm along the board, keeping your upper arm extended.
8. Pull the paddle out of the water at the height of your feet. Repeat the paddling process.

### Transportation in the backpack

**Note:** the backpack is intended to be used exclusively for the transport and storage of the SUP board and its accessories.

You can store or transport all part in the backpack (8) (Fig. F). Disassemble the product in the reverse order to that shown in the "Assembly" section. Ensure that the product is completely clean and dry.

1. Place the board (1) on a clean, flat and dry surface.
2. Roll up the board and fasten it with the strap (5).
3. Place the board, together with all other parts, into the backpack.

## Care, storage, repairs

### Care

#### **WARNING!**

Do not use aggressive cleaning agents, brushes with metal or nylon bristles, or sharp or metallic objects such as knives or similar.

Clean the board thoroughly with a mild detergent and dry it, particularly after use in salt water and following contamination with oil.

Clean the board only when the valve is closed, and after every use.

1. Detach the fin (2) from the board (1).
2. Place the board on a clean, flat and dry surface.
3. Clean the board and fins with fresh water and mild soap in order to remove any salt crystals, grains of sand and any other minor contamination.

4. Wipe everything down with a soft, dry cloth.
5. Let the board and fins dry completely afterwards.

## Storage

### WARNING!

Mould may form if the product, particularly the backpack, is not stored properly.

- Store the product in a clean, dry, well-ventilated location away from direct sunlight, where it is not exposed to major temperature fluctuations.
- When not in use for an extended period, we recommend that you disassemble the product completely and store it in the backpack provided.
- If the product will not be in use for an extended period of time, completely open the zip fastener on the backpack to ensure the product is well ventilated.
- Store the product in a secure place, out of reach of children.
- Do not place heavy or sharp objects on the product.
- After an extended storage period, check the product for wear and tear, or signs of ageing.

## Repairs

### WARNING!

Before every use, check the board (1) for pressure loss, holes or tears.

If the board is leaking air, this could be due to a leaking valve, a defective valve, or a leak in the board itself.

Under no circumstances should you attempt to repair larger damaged areas yourself.

You can repair more minor damage with the repair kit (7) provided.

### Valve (Fig. E)

To check whether a valve is leaking or defective, proceed as follows:

1. Twist the valve cap (1a) anticlockwise out of the valve (1b).
2. Ensure that there is no sand or other foreign objects in the valve.
3. Fully inflate the board (1).
4. Close the valve.
5. Rinse the area of the board around the valve with soapy water.

**If bubbles form around the valve, the valve must either be tightened or replaced.**

#### • Tightening the valve:

1. Twist the valve cap (1a) anticlockwise out of the valve (1b).
2. Place the valve key (3) onto the valve until it fully grips the valve (Fig. E).
3. Tighten the valve by turning the valve key clockwise.
4. Close the valve with the valve cover and rinse the area of the board around the valve with soapy water.  
If no more bubbles form, the valve is tightly sealed.  
If bubbles still form around the valve despite the valve being tightened, it must be replaced.

#### • Replacing the valve (Fig. E):

1. Twist the valve cap (1a) anticlockwise out of the valve (1b).
2. Release all of the air from the board.
3. Place the valve key (3) onto the valve until it fully grips the valve.
4. Turn the valve key anticlockwise until it can be removed from the board.
5. Remove the defective valve from the board.
6. Insert a new valve into the board.  
**Note:** you may order a replacement valve from the customer service address provided. For a better seal, we recommend smearing a little silicone grease or petroleum jelly around the valve.
7. Place the valve key onto the valve and tighten the valve by turning it clockwise.
8. Place the valve cover on the valve and tighten it by turning it clockwise.

#### Leaks

Repair leaks in the board only with a suitable adhesive. An adhesive is included in the package contents. Repairs with unsuitable adhesive can lead to further damage!

#### You can find suitable adhesives in specialist shops.

**Note:** small leaks (smaller than 2mm) can also be repaired with just the adhesive by applying it directly to the leak. Larger leaks (larger than 2mm) can be repaired as follows:

1. Completely release the air from the board.
2. Thoroughly clean the area to be repaired.
3. Dry the cleaned area.
4. Cut a patch that is large enough to cover the damaged area and extends 1.5cm around it on all sides.
5. Apply the adhesive to the leak and to the patch itself. Let the adhesive dry for approx. 2-4 minutes.
6. Firmly press the patch onto the leak with a soft object. Be sure to work on an even surface without any creases or folds. Using a rounded object, gently remove any air bubbles, moving outwards from the centre.
7. Let the adhesive dry for at least 12 hours after the repair.
8. After the drying process is complete, add more adhesive to the edges of the patch.
9. Let the adhesive dry for approx. 4 hours.

**Important: before taking the board into the water after repairing it, test the repaired area to check that it is sealed. Under no circumstances should you attempt to repair very large damaged areas yourself. Take the board to a specialist repair shop.**

## Disposal



Dispose of the product and packaging materials in accordance with current local regulations. Store the packaging materials (foil bags, for example) out of the reach of children. For further information about disposal of the product no longer needed, contact your local council. Dispose of the product and the packaging in an environmentally friendly manner.



The Recycling Code distinguishes different materials to be returned for recycling. The Code consists of the recycling symbol for the recycling process and a number that identifies the material.

## Notes on the guarantee and service handling

The product was produced with great care and under continuous quality control. DELTA-SPORT HANDELSKONTOR GmbH gives private end customers a three-year guarantee on this product from the date of purchase (guarantee period) in accordance with the following provisions. The guarantee is only valid for material and manufacturing defects. The guarantee does not cover parts that are subject to normal wear and tear and that are thus considered wear parts (e.g. batteries) and it does not cover fragile parts such as switches or parts that are made of glass.

Claims under this guarantee are excluded if the product has been used incorrectly, improperly, or contrary to the intended purpose, or if the provisions in the instructions for use were not observed, unless the end customer proves that a material or manufacturing defect exists that was not caused by one of the aforementioned circumstances.



Claims under the guarantee can only be made within the guarantee period by presenting the original sales receipt. Please therefore keep the original sales receipt. The guarantee period is not extended by any repairs carried out under the guarantee, under statutory guarantees, or as a gesture of goodwill. This also applies to replaced and repaired parts.

If you wish to make a claim please first contact the service hotline mentioned below or contact us by e-mail. If there is a guarantee case, then the product will be repaired or replaced free of charge to you or the purchase price will be refunded, depending on our choice. There are no further rights from the guarantee.

Your legal rights, in particular guarantee claims against the respective seller, are not limited by this guarantee.

IAN: 507031\_2507

 Service Great Britain  
Tel.: 0800 404 7657  
E-Mail: deltasport@lidl.co.uk

 Service Ireland  
 Tel.: 1800 101010  
E-Mail: deltasport@lidl.ie

 Service Malta  
Tel.: 80062230  
E-Mail: deltasport@lidl.com.mt

Herzlichen Glückwunsch!

Mit Ihrem Kauf haben Sie sich für einen hochwertigen Artikel entschieden. Machen Sie sich vor der ersten Verwendung mit dem Artikel vertraut.



### Lesen Sie hierzu aufmerksam die nachfolgende Gebrauchsanweisung.

Benutzen Sie den Artikel nur wie beschrieben und für die angegebenen Einsatzbereiche. Bewahren Sie diese Gebrauchsanweisung gut auf. Händigen Sie alle Unterlagen bei Weitergabe des Artikels an Dritte ebenfalls mit aus. Die Gebrauchsanweisung enthält wichtige Einzelheiten zum Artikel, dessen Aufbau, Betrieb und Pflege sowie Sicherheitsregeln. Da Wassersport immer Risiken birgt, verhindern genaue Kenntnisse über den Artikel eventuelle Personenschäden oder sogar Todesfälle.

## Lieferumfang (Abb. A)

- 1 x Board (1)
- 1 x Finne (2)
- 1 x Ventilschlüssel (3)
- 1 x Getränkehalter (4)
- 1 x Gurt (5)
- 1 x Leash (6)
- 1 x Reparatur-Set inkl. Flicker und Kleber (7)
- 1 x Rucksack (8)
- 1 x Gebrauchsanweisung

## Technische Daten

### Board:



Höchstzulässige Nutzlast:  
140 kg

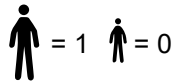

Höchstzulässige Personen-  
zahl:  
Erwachsene: 1 Kinder: 0

### Rucksack:



Max. Ladekapazität: 20 kg

### Luftkammer:

⇒⇄ = 1 bar (15 psi) Nenn-Betriebsdruck:  
1,0 bar (15 psi)

### Maße

SUP-Board (luftbefüllt):  
315 x 84 x 15 cm (L x B x H)

### Gewicht

SUP-Board (unbefüllt): 8 kg



Herstellungsdatum (Monat/Jahr):  
12/2025

## Bestimmungsgemäße Verwendung

Dieser Artikel wurde für den privaten Gebrauch im Freizeitbereich entwickelt. Einsatzbereich: Geschützte Uferzonen bis 150 m – für Fahrten in geschützten küstennahen Gewässern, kleinen Buchten, auf kleinen Seen, schmalen Flüssen und Kanälen.

Nicht benutzen bei einer Windstärke größer als 4 und/oder bei einer Wellenhöhe größer als 0,3 m. Der Artikel ist keine Schwimmhilfe, kein Wasserspielzeug, kein Wintersportartikel und nur für Schwimmer geeignet! Nicht geeignet für Kinder unter 14 Jahren.

## Sicherheitshinweise

### ⚠ ACHTUNG!

Ihre Umsicht und Selbsteinschätzung auf dem Wasser ist enorm wichtig. Überschätzen Sie Ihre Kräfte und Steuerkünste niemals! Halten Sie sich stets in Ufernähe auf! Beachten Sie die Wetterlage, Unwetterwarnungen oder eventuelle Leuchtsignale!

### ⚠ ACHTUNG!

Beachten Sie immer die Sicherheitsregeln und die geltenden gesetzlichen Vorschriften für Seen und offene Gewässer und tragen Sie zu Ihrer eigenen Sicherheit stets eine geprüfte Rettungsweste.

### ⚠ Lebensgefahr!

- Wenn Sie auf offenem Gewässer in Seenot geraten, verlassen Sie auf keinen Fall das Board! Versuchen Sie vom Board aus, auf sich aufmerksam zu machen.
- Sollte während des Betriebs auf dem Wasser ein Schaden an der Luftkammer entstehen, verlassen Sie auf keinen Fall das Board.
- Lassen Sie Kinder niemals unbeaufsichtigt mit dem Verpackungsmaterial. Es besteht Erstickengefahr.

### ⚠ Verletzungsgefahr!

- Stellen Sie beim Paddeln sicher, dass das Gewicht auf dem Artikel stets gleichmäßig verteilt ist.
- Das aufgepumpte Board, das Paddel und die Finnen sind hart und können unter Umständen Verletzungen verursachen.
- Achten Sie beim Transport des Artikels auf umstehende Personen.
- Achten Sie immer auf andere Personen, die sich im Wasser befinden.
- Tragen Sie einen Thermoanzug, wenn Sie bei kühleren Temperaturen paddeln. Es besteht Unterkühlungsgefahr!
- Machen Sie sich vor dem Paddeln mit dem Gewässer vertraut.
- Paddeln Sie niemals ohne eine weitere Person in der Nähe, wenn Sie sich nicht in gesicherten Badebereichen befinden.
- Halten Sie Abstand von Stromschnellen, Treibgut und anderen Hindernissen.
- VORSICHT BEI ABLANDIGEM WIND UND STRÖMUNGEN! Sie können abgetrieben werden.
- Nicht in brechenden Wellen benutzen.
- Beachten Sie die Angaben auf dem Typenschild.
- Halten Sie sich stets an die örtlichen Schifffahrtsbestimmungen.
- Paddeln Sie nicht bei Gezeitenwechseln oder hohem Wellengang.
- Führen Sie keine scharfen oder spitzen Gegenstände mit.

- Der Artikel sollte vor dem Kontakt mit bedenklichen Flüssigkeiten oder Säuren geschützt werden. Hierdurch können irreparable Schäden entstehen.
- Achten Sie darauf, dass Sie nicht an steinigem Untergrund gelangen, um Beschädigungen am Artikel zu vermeiden.
- Den Artikel auf keinen Fall im aufgeblasenen Zustand auf Fahrzeugen transportieren.
- Lassen Sie den Artikel auf dem Wasser nie unbesetzt. Er wird schneller abgetrieben, als er schwimmend wieder erreicht werden kann.
- Beachten Sie vor dem Benutzen immer, dass Sie Paddel mitführen, da Sie ansonsten den Artikel nicht ausreichend manövrieren können.
- Benutzen Sie den Artikel nicht, wenn er ein Leck hat und Luft verliert.
- Nehmen Sie keine technischen Änderungen an dem Artikel vor. Änderungen jeder Art gefährden den Fahrbetrieb und führen zum Erlöschen der Gewährleistung.
- Benutzen Sie den Artikel niemals unter Einfluss von Alkohol, Drogen oder Medikamenten.
- Überschätzen Sie niemals Ihre Kräfte und teilen Sie Ihre Muskelkraft beim Paddeln so ein, dass die zurückgelegte Strecke mühelos wieder zurückgepaddelt werden kann. Halten Sie sich in geschützten Uferzonen bis 150 m auf und achten Sie auf wechselnde Wind- und Strömungsverhältnisse, welche die Fortbewegung deutlich erschweren können.
- Achten Sie beim Paddeln darauf, dass sich Ihre Füße nicht in der Befestigungsschnur oder dem Tragegriff verfangen.
- Der Artikel ist bis maximal 140 kg belastbar.
- Der Artikel trägt ausschließlich die Last von einer Person.
- Meiden Sie steinige Ufer, Molen, Untiefen u. Ä., um Verletzungen und Beschädigungen zu verhindern.

### ⚠ Vermeidung von Sachschäden!

- Alle Aufblasartikel sind kälteempfindlich. Den Artikel daher nie unter einer Temperatur von 5 °C auseinanderfalten und aufpumpen!
- Pumpen Sie die Luftkammer des Artikels auf einen Betriebsdruck von maximal 1,0 bar (15 psi) auf.
- Falls der Luftdruck in der prallen Sonne zunimmt, muss dieser durch Ablassen der Luft entsprechend ausgeglichen werden. Öffnen Sie das Ventil und lassen Sie etwas Luft ab, wenn der Druck über 1,0 bar (15 psi) liegt.
- Achten Sie darauf, dass der Artikel – besonders im aufgepumpten Zustand – nicht mit Steinen, Kies oder spitzen Gegenständen in Berührung kommt und nirgends scheuert oder schleift, da ansonsten Beschädigungen auftreten können.
- Nur geeignete Pumpenadapter in die Sicherheitsventile einstecken. Andernfalls könnten die Ventile beschädigt werden.
- Verwenden Sie keinen Kompressor, um den Artikel aufzupumpen.

- Nicht zu prall aufpumpen, da ansonsten die Gefahr besteht, dass die Schweißnähte aufreißen. Das Ventil nach dem Aufpumpen gut verschließen.
- Kontakt mit ätzenden, spitzen oder gefährlichen Gegenständen, Chemikalien oder Flüssigkeiten vermeiden. Sollte dies dennoch passieren, prüfen Sie das Board gründlich auf Lecks oder andere Beschädigungen.
- Halten Sie den Artikel von Feuer und heißen Gegenständen (wie z. B. glühenden Zigaretten) fern.
- Prüfen Sie den Artikel vor jedem Gebrauch auf Beschädigungen oder Abnutzungen. Der Artikel darf nur in einwandfreiem Zustand verwendet werden!

## Aufbau

Befolgen Sie die einzelnen Schritte des Aufbaus in der angegebenen Reihenfolge.

1. Wählen Sie eine glatte und saubere Fläche mit genügend Platz aus, um den Artikel auszupacken und zu entfalten. Vergewissern Sie sich, dass alle Einzelteile vorhanden und in einwandfreiem Zustand sind.
2. Ab dem zweiten Aufbau sollten Sie den Artikel auf eventuelle Schäden, Löcher und Risse untersuchen und diese, wie später beschrieben, abdichten. Wenn Sie erst einmal auf dem Wasser sind, können eventuelle Schäden nicht mehr behoben werden.

## Board aufpumpen

### ACHTUNG!

- Vermeiden Sie ein übermäßiges Aufpumpen des Boards, da ansonsten die Gefahr einer Überdehnung oder gar eines Aufreißen der Schweißnähte besteht.
- Der Betriebsdruck kann sich in der Sonne erhöhen. Gleichen Sie den Betriebsdruck durch Ablassen der Luft aus dem Board aus.
- Verwenden Sie zum Aufblasen des Boards handelsübliche Fußpumpen oder Doppelhub-Kolbenpumpen mit entsprechenden Aufsatzmöglichkeiten und Manometer.
- Speziell entwickelte elektrische Pumpen für SUP-Boards sind ebenfalls zum Aufpumpen geeignet. Diese Pumpen werden mit 15 psi voreingestellt und schalten sich automatisch ab, sobald dieser Luftdruck erreicht ist. Prüfen Sie stets den aufgepumpten Luftdruck. Sollte der Luftdruck von 15 psi wider Erwarten nicht erzielt worden sein, pumpen Sie per Hand nach oder lassen Sie entsprechend Luft ab, bis der Nenndruck erreicht ist.
- Verwenden Sie zum Aufpumpen des Boards weder Kompressor noch Druckluftflasche. Dies kann zu Beschädigungen führen.
- Das Board immer vollständig aufpumpen.
- Pumpen Sie das Board nicht in der Nähe von spitzen oder scharfen Gegenständen und auch nicht auf rauem oder kieseligem Untergrund auf.

### WICHTIG!

- Öffnen Sie das Ventil nur zum Aufpumpen und Luftablassen. Ansonsten kann es verunreinigt werden.

- Der Bereich um das Ventil muss immer trocken und sauber sein.
- Achten Sie darauf, dass kein Sand oder eine andere Verunreinigung in das Ventil gelangt.

## Befüllen der Luftkammer

### Wichtig!

**Der optimale Betriebsdruck beträgt 1,0 bar (15 psi).**

1. Drehen Sie den Ventildeckel (1a) gegen den Uhrzeigersinn aus dem Ventil (1b) (Abb. B).
  2. Stecken Sie das Schlauchende einer geeigneten Pumpe (nicht im Lieferumfang enthalten) auf das Ventil und drehen Sie es im Uhrzeigersinn fest (Abb. B).
- Hinweis:** Der Ventilstift (1c) muss sich dabei in der geschlossenen Position befinden (Abb. B).
3. Pumpen Sie das Board bis maximal 1,0 bar (15 psi) auf.
  4. Beenden Sie das Aufpumpen, sobald das Manometer 1,0 bar bzw. 15 psi anzeigt.
  5. Drehen Sie das Schlauchende der Pumpe gegen den Uhrzeigersinn aus dem Ventil und setzen Sie den Ventildeckel auf das Ventil.
  6. Drehen Sie den Ventildeckel im Uhrzeigersinn fest.

## Luft ablassen (Abb. C)

1. Drehen Sie den Ventildeckel (1a) gegen den Uhrzeigersinn aus dem Ventil (1b).
2. Nehmen Sie den Ventildeckel ab.
3. Drücken Sie den Ventilstift (1c) herunter und drehen Sie ihn um 90° in eine beliebige Richtung, bis er in seiner Position bleibt. Belassen Sie den Ventilstift in dieser Position, bis die Luft vollständig entwichen ist.
4. Nach Beendigung des Luftentweichens drehen Sie den Ventilstift erneut um 90°. Der Ventilstift geht wieder in seine Ausgangsposition zurück.

## Finne montieren (Abb. D)

1. Entnehmen Sie den Plastiksteg (1e) aus dem Finnenkasten auf der Unterseite des Boards (1).
2. Schieben Sie die Finne (2), mit dem abgerundeten unteren Ende voran, in den Finnenkasten ein.

**Hinweis:** Achten Sie darauf, dass Sie die Finne vollständig in den Finnenkasten einschieben.

3. Stecken Sie den Stift (2a) in den Finnenkasten, um die Finne zu fixieren.

## Finne demontieren (Abb. D)

1. Drücken Sie den Stift (2a) ein, um ihn vom Finnenkasten zu lösen.
2. Ziehen Sie die Finne (2) aus dem Finnenkasten heraus.
3. Schieben Sie den Plastiksteg (1e) wieder in den Finnenkasten.

## Verwendung

### Paddellänge einstellen

Stellen Sie vor dem Benutzen des Boards die Länge Ihres Paddels (nicht im Lieferumfang enthalten) auf Ihre Körpergröße ein. Es gibt keine allgemeingültigen Vorgaben, welche Länge für welche Körpergröße die richtige ist. Wir empfehlen zum Ermitteln der richtigen Länge die Formel: **Körpergröße + 20 cm (8 inch)**.

Sie können auch wie folgt die Paddellänge ermitteln:

1. Strecken Sie den schwächeren Arm nach oben aus.
2. Stellen Sie mit der anderen Hand das Paddel unter den ausgestreckten Arm.
3. Verlängern oder verkürzen Sie das Paddel, bis es unter das Handgelenk des ausgestreckten Armes passt.

**Hinweis:** Beachten Sie zur richtigen Einstellung der Paddellänge die Gebrauchsanweisung des Paddelherstellers.

### Leash am Board befestigen (Abb. G)

Befestigen Sie die Leash (6) am hinteren D-Ring (1d).

1. Ziehen Sie die Schlaufe (6b) der Leash durch den D-Ring.
2. Ziehen Sie die Fußgelenkbefestigung (6a) durch die Schlaufe der Leash, bis ein Knoten am D-Ring entstanden ist.

### Leash verwenden (Abb. H)

#### ACHTUNG!

- Befestigen Sie niemals die Leash (6) an Ihrem Fußgelenk, wenn Sie das Board auf fließendem Gewässer (z. B. Gewässer mit Stromschnellen und Flüsse) verwenden.
- Befestigen Sie niemals die Leash an Ihrem Fußgelenk bei ablandigem Wind.
- Bei Benutzung des Boards in tiefem Wasser befestigen Sie die Leash am Fußgelenk.

### Getränkehalter verwenden

- Drehen Sie die vier Öffnungen des Getränkehalters (4) am Gepäcknetz des Boards (1) ein.
- Hinweis:** Das vordere Gepäcknetz am Sichtfenster lässt sich mithilfe des Karabiners über Kreuz legen.
- Stellen Sie geschlossene Flaschen oder Becher in den Getränkehalter.

### Board verwenden (Abb. I)

**Hinweis:** Tragen Sie zu Ihrer Sicherheit eine geeignete Rettungsweste (nicht im Lieferumfang enthalten).

1. Knien Sie sich zu Beginn mittig auf das Board und stützen Sie die Arme vorne schulterbreit ab.
2. Heben Sie einen Fuß an und setzen Sie ihn unterhalb der Hüfte auf das Board. Wiederholen Sie den Schritt mit dem anderen Fuß.
3. Richten Sie sich langsam aus der Hocke auf. Lassen Sie die Knie leicht gebeugt und verlagern Sie das Gewicht nach hinten.

**Hinweis:** Ihr Paddel (nicht im Lieferumfang enthalten) kann helfen, die Balance zu halten. Nehmen Sie es hierfür beim Aufstehen wie eine Balancierstange in beide Hände.

4. Sie stehen mittig auf dem Board, die Beine etwa hüftbreit auseinander.
5. Umfassen Sie mit einer Hand den Griff des Paddels. Die andere Hand umfasst die Stange des Paddels. Der obere Arm ist während des Paddelvorgangs gestreckt.
6. Stechen Sie das Paddel weit vorne direkt neben das Board ins Wasser. Dabei ist der untere Arm ebenfalls gestreckt.
7. Ziehen Sie das Paddel mit dem unteren Arm am Board entlang zu sich, der obere Arm bleibt dabei gestreckt.

8. Auf Höhe der FüÙe ziehen Sie das Paddel aus dem Wasser. Wiederholen Sie den Paddelvorgang.

### Transport im Rucksack

**Hinweis:** Der Rucksack dient ausschließlich dem Transport und der Lagerung von SUP-Board und dessen Zubehör.

Zum Transportieren oder Lagern können Sie alle Teile im Rucksack (8) verstauen (Abb. F). Demontieren Sie den Artikel, wie im Abschnitt „Aufbau“ beschrieben, in umgekehrter Reihenfolge. Achten Sie darauf, dass der Artikel vollständig sauber und trocken ist.

1. Legen Sie das Board (1) auf einen sauberen, trockenen und ebenen Untergrund.
2. Rollen Sie das Board zusammen und verschnüren Sie es mit dem Gurt (5).
3. Stecken Sie das Board samt allen anderen Teilen in den Rucksack.

## Pflege, Lagerung, Reparatur

### Pflege

#### ACHTUNG!

Verwenden Sie keine aggressiven Reinigungsmittel, Bürsten mit Metall- oder Nylonborsten sowie keine scharfen oder metallischen Gegenstände wie Messer oder Ähnliches.

Das Board gründlich mit einem milden Reinigungsmittel reinigen und trocknen, insbesondere nach Benutzung im Salzwasser und nach Ölverschmutzung.

Das Board nur mit geschlossenem Ventil und nach jedem Gebrauch reinigen.

1. Lösen Sie die Finne (2) vom Board (1).
2. Legen Sie das Board auf einen sauberen, trockenen und ebenen Untergrund.
3. Spülen Sie das Board und die Finnen mit frischem Wasser und milder Seife ab, um sie von Salzkristallen, Sandkörnchen und anderen kleinsten Verschmutzungen zu befreien.
4. Wischen Sie alles mit einem trockenen und weichen Tuch ab.
5. Lassen Sie das Board und die Finnen anschließend vollständig trocknen.

### Lagerung

#### ACHTUNG!

Bei unsachgemäÙer Lagerung des Artikels, insbesondere des Rucksacks, besteht die Gefahr der Schimmelbildung.

- Lagern Sie den Artikel an einem sauberen, gut belüfteten und trockenen Ort ohne direkte Sonneneinstrahlung, an dem er keinen größeren Temperaturschwankungen ausgesetzt ist.
- Bei längerer Nichtbenutzung raten wir, den Artikel vollständig zu demontieren und in dem mitgelieferten Rucksack zu verstauen.
- Öffnen Sie bei längerer Nichtbenutzung den Reißverschluss des Rucksacks vollständig, um eine Belüftung des Artikels zu gewährleisten.
- Lagern Sie den Artikel für Kinder unzugänglich und sicher verschlossen.
- Legen Sie keine schweren oder scharfkantigen Gegenstände auf den Artikel.

- Prüfen Sie den Artikel nach längerer Lagerung auf Abnutzungs- oder Alterungsercheinungen.

### Reparatur

#### ACHTUNG!

Überprüfen Sie das Board (1) vor jeder Verwendung auf Druckverlust, Löcher oder Risse.

Verliert das Board an Luft, kann dies an einer undichten Stelle am Ventil, an einem defekten Ventil oder einer undichten Stelle im Board liegen.

Bei größeren Schäden sollten Sie auf keinen Fall selbst Reparaturen durchführen. Kleinere Beschädigungen können Sie mit dem mitgelieferten Reparatur-Set (7) reparieren.

#### Ventil (Abb. E)

Um zu überprüfen, ob ein Ventil undicht oder defekt ist, gehen Sie wie folgt vor:

1. Drehen Sie den Ventildeckel (1a) gegen den Uhrzeigersinn aus dem Ventil (1b).
2. Stellen Sie sicher, dass sich kein Sand oder andere Fremdkörper im Ventil befinden.
3. Pumpen Sie das Board (1) vollständig auf.
4. Schließen Sie das Ventil.
5. Spülen Sie das Board um das Ventil herum mit Seifenwasser ab.

**Bilden sich um das Ventil herum Blasen, muss das Ventil festgedreht oder ausgetauscht werden.**

#### • Ventil festdrehen:

1. Drehen Sie den Ventildeckel (1a) gegen den Uhrzeigersinn aus dem Ventil (1b).
  2. Stecken Sie den Ventilschlüssel (3) auf das Ventil, bis er vollständig das Ventil greift (Abb. E).
  3. Drehen Sie den Ventilschlüssel im Uhrzeigersinn, um das Ventil festzudrehen.
  4. Schließen Sie das Ventil mit dem Ventildeckel und spülen Sie das Board um das Ventil herum mit Seifenwasser ab.
- Sollte keine Blasenbildung mehr vorkommen, ist das Ventil dicht.
- Bilden sich trotz Festdrehen des Ventils immer noch Blasen um das Ventil, muss dieses ausgetauscht werden.

#### • Ventil austauschen (Abb. E):

1. Drehen Sie den Ventildeckel (1a) gegen den Uhrzeigersinn aus dem Ventil (1b).
2. Lassen Sie die Luft vollständig aus dem Board entweichen.
3. Stecken Sie den Ventilschlüssel (3) auf das Ventil, bis er vollständig das Ventil greift.
4. Drehen Sie den Ventilschlüssel gegen den Uhrzeigersinn, bis sich das Ventil aus dem Board herausdrehen lässt.
5. Entnehmen Sie das defekte Ventil aus dem Board.
6. Setzen Sie ein neues Ventil in das Board ein.

**Hinweis:** Ein Ersatzventil erhalten Sie unter der angegebenen Serviceadresse. Wir empfehlen für eine bessere Dichtung, etwas Silikonfett oder Vaseline um das Ventil zu schmieren.

7. Stecken Sie den Ventilschlüssel auf das Ventil und drehen Sie das Ventil im Uhrzeigersinn fest.
8. Setzen Sie den Ventildeckel auf das Ventil und drehen Sie ihn im Uhrzeigersinn fest.

### Undichte Stelle

Reparieren Sie undichte Stellen am Board nur mit geeignetem Klebstoff. Ein Klebstoff ist im Lieferumfang enthalten. Reparaturen mit ungeeigneten Klebstoffen können zu weiteren Beschädigungen führen!

**Geeignete Klebstoffe erhalten Sie im Fachhandel.**

**Hinweis:** Kleine Stellen (kleiner als 2 mm) können Sie auch nur mit dem Klebstoff reparieren, indem Sie den Klebstoff direkt auf die Stelle kleben. Bei größeren undichten Stellen (größer als 2 mm) gehen Sie wie folgt vor:

1. Lassen Sie die Luft vollständig aus dem Board.
2. Reinigen Sie die zu reparierende Stelle gründlich.
3. Trocknen Sie die gereinigte Stelle.
4. Nehmen Sie einen der Flicker und schneiden Sie ein Stück zurecht, das den beschädigten Bereich abdeckt und an allen Seiten um 1,5 cm übersteht.
5. Tragen Sie den Klebstoff sowohl auf die undichte Stelle als auch auf den ausgeschnittenen Flicker auf. Lassen Sie den Klebstoff ca. 2-4 Minuten antrocknen.
6. Drücken Sie den Flicker mit einem weichen Gegenstand fest auf die undichte Stelle. Achten Sie darauf, dass Sie auf einer ebenen Unterlage ohne Knitter oder Falten arbeiten. Entfernen Sie mögliche Luftblasen mit einem abgerundeten Gegenstand sanft von innen nach außen.
7. Lassen Sie den Klebstoff nach der Reparatur mindestens 12 Stunden trocknen.
8. Tragen Sie nach dem Trocknen Klebstoff auf die Ränder des Flickers auf.
9. Lassen Sie den Klebstoff ca. 4 Stunden trocknen.

**Wichtig: Bevor Sie nach der Reparatur mit dem Board ins Wasser gehen, überprüfen Sie die reparierte Stelle auf Abdichtung. Bei sehr großen Schäden sollten Sie auf keinen Fall selbst Reparaturen durchführen. Geben Sie das Board zur Reparatur in eine Fachwerkstatt.**

### Hinweise zur Entsorgung



Entsorgen Sie den Artikel und die Verpackungsmaterialien entsprechend den aktuellen örtlichen Vorschriften. Bewahren Sie Verpackungsmaterialien (wie z. B. Folienbeutel) für Kinder unerschikbaar auf. Weitere Informationen zur Entsorgung des ausgedienten Artikels erhalten Sie bei Ihrer Gemeinde- oder Stadtverwaltung. Entsorgen Sie den Artikel und die Verpackung umweltschonend.



Der Recycling-Code dient der Kennzeichnung verschiedener Materialien zur Rückführung in den Wiederverwertungskreislauf (Recycling). Der Code besteht aus einem Recyclingsymbol für den Verwertungskreislauf und einer Nummer, die das Material kennzeichnet.

## Hinweise zur Garantie und Serviceabwicklung

Der Artikel wurde mit großer Sorgfalt und unter ständiger Kontrolle produziert. DELTA-SPORT HANDELSKONTOR GmbH räumt privaten Endkunden auf diesen Artikel drei Jahre Garantie ab Kaufdatum (Garantiefrist) nach Maßgabe der folgenden Bestimmungen ein. Die Garantie gilt nur für Material- und Verarbeitungsfehler. Die Garantie erstreckt sich nicht auf Teile, die der normalen Abnutzung unterliegen und deshalb als Verschleißteile anzusehen sind (z. B. Batterien) sowie nicht auf zerbrechliche Teile wie Schalter oder Teile, die aus Glas gefertigt sind.

Ansprüche aus dieser Garantie sind ausgeschlossen, wenn der Artikel unsachgemäß oder missbräuchlich oder nicht im Rahmen der vorgesehenen Bestimmung oder des vorgesehenen Nutzungsumfangs verwendet wurde oder Vorgaben in der Anleitung/Anweisung nicht beachtet wurden, es sei denn, der Endkunde weist nach, dass ein Material- oder Verarbeitungsfehler vorliegt, der nicht auf einem der vorgenannten Umstände beruht.

Ansprüche aus der Garantie können nur innerhalb der Garantiefrist unter Vorlage des Originalkassenbelegs geltend gemacht werden. Bitte bewahren Sie deshalb den Originalkassenbeleg auf. Die Garantiefrist wird durch etwaige Reparaturen aufgrund der Garantie, gesetzlicher Gewährleistung oder Kulanz nicht verlängert. Dies gilt auch für ersetzte und reparierte Teile.

Bitte wenden Sie sich bei Beanstandungen zunächst an die untenstehende Service-Hotline oder setzen Sie sich per E-Mail mit uns in Verbindung. Liegt ein Garantiefall vor, wird der Artikel von uns – nach unserer Wahl – für Sie kostenlos repariert, ersetzt oder der Kaufpreis erstattet. Weitere Rechte aus der Garantie bestehen nicht.

Ihre gesetzlichen Rechte, insbesondere Gewährleistungsansprüche gegenüber dem jeweiligen Verkäufer, werden durch diese Garantie nicht eingeschränkt.

IAN: 507031\_2507

- Ⓝ DE Kundenservice Deutschland  
Tel.: 0800 5435 111  
E-Mail: [deltasport@lidl.de](mailto:deltasport@lidl.de)
- Ⓝ AT Service Österreich  
Tel.: 0800 447744  
E-Mail: [deltasport@lidl.at](mailto:deltasport@lidl.at)
- Ⓝ CH Service Schweiz  
Tel.: 0800 56 44 33  
E-Mail: [deltasport@lidl.ch](mailto:deltasport@lidl.ch)
- Ⓝ BE Service Belgien  
Tel.: 0800 12089  
E-Mail: [deltasport@lidl.be](mailto:deltasport@lidl.be)

Félicitations !

Vous venez d'acquérir un article de grande qualité. Avant la première utilisation, familiarisez-vous avec l'article.



**Pour cela, veuillez lire attentivement la notice d'utilisation suivante.**

Utilisez l'article uniquement comme indiqué et pour les domaines d'utilisation mentionnés. Conservez bien cette notice d'utilisation. Si vous cédez l'article à un tiers, veillez à lui remettre l'ensemble de la documentation. La notice d'utilisation contient des informations importantes sur l'article, son montage, son fonctionnement, son entretien ainsi que des conseils de sécurité. Comme le sport aquatique présente toujours des risques, les connaissances précises de l'article peuvent éviter des dommages corporels, voire même des décès.

## Étendue de la livraison (fig. A)

- 1 planche (1)
- 1 aileron (2)
- 1 clé de valve (3)
- 1 porte-gobelet (4)
- 1 sangle (5)
- 1 attache (6)
- 1 kit de réparation avec rustines et colle (7)
- 1 sac à dos (8)
- 1 notice d'utilisation

## Caractéristiques techniques

### Planche :



Charge utile maximale autorisée : 140 kg

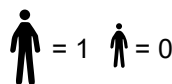

Nombre maximal autorisé de personnes :  
Adultes : 1 Enfants : 0

### Sac à dos :



Capacité de charge maximale : 20 kg

### Chambre à air :

Pression de service nominale :  
⇒ ⇄ = 1 bar (15 psi) 1,0 bar (15 psi)

### Dimensions

Planche de SUP (gonflée) :  
315 x 84 x 15 cm (L x l x H)

### Poids

Planche de SUP (non gonflée) : 8 kg



Date de fabrication (mois/année) :  
12/2025

## Utilisation conforme à sa destination

Cet article a été conçu pour un usage privé dans le cadre des loisirs. Domaine d'utilisation : zones côtières protégées, jusqu'à 150 m – pour des sorties dans des eaux protégées, situées à proximité des côtes, dans de petites baies, sur de petits lacs, rivières et canaux étroits.

Ne pas utiliser avec une force de vent supérieure à 4 et/ou une hauteur de vague supérieure à 0,3 m. L'article n'est pas une aide à la flottabilité, un jouet aquatique, un article de sports d'hiver. Il n'est destiné qu'aux nageurs ! Ne convient pas aux enfants de moins de 14 ans.

## Consignes de sécurité

### ⚠ ATTENTION !

Votre prudence et votre auto-évaluation sur l'eau sont extrêmement importantes. Ne surestimez jamais vos forces et vos capacités de contrôle ! Restez toujours près de la rive ! Prenez en considération les conditions météorologiques et les alertes météo, ou d'éventuels signaux lumineux !

### ⚠ ATTENTION !

Veuillez toujours respecter les règles de sécurité et les lois en vigueur sur les lacs/mers et portez toujours un gilet de sauvetage certifié et contrôlé pour assurer votre propre sécurité.

### ⚠ Danger de mort !

- Si vous êtes en détresse en eau libre, ne quittez en aucun cas la planche ! Essayez d'attirer l'attention sur vous depuis la planche.
- Si la chambre à air venait à être endommagée durant l'utilisation sur l'eau, ne quittez en aucun cas la planche.
- Ne laissez jamais les enfants sans surveillance avec le matériel d'emballage. Il existe des dangers de suffocation.

### ⚠ Risque de blessure !

- Lorsque vous pagayez, assurez-vous que le poids est toujours réparti uniformément sur l'article.
- La planche gonflée, la pagaie et les pales sont dures et peuvent causer des blessures.
- Faites attention aux passants lorsque vous transportez l'article.
- Faites toujours attention aux autres personnes dans l'eau.
- Portez une combinaison thermique lorsque vous naviguez dans des températures plus fraîches. Il y a un risque d'hypothermie !
- Habituez-vous à l'eau avant de naviguer.
- Ne naviguez jamais sans une autre personne à proximité si vous n'êtes pas dans une zone de baignade sécurisée.
- Tenez-vous à l'écart des rapides, débris flottants et autres obstacles.
- PRUDENCE EN CAS DE VENT DE TERRE ET DE COURANTS ! Vous risqueriez de vous faire emporter.
- Ne pas utiliser dans des vagues déferlantes.
- Respectez les indications de la plaque signalétique.
- Respectez toujours les lois locales sur la navigation.
- Ne naviguez pas pendant les changements de marée ou en cas de fortes vagues.
- N'emenez pas d'objets tranchants ou pointus.
- Protégez l'article contre tout contact avec des liquides ou des acides à risques. Cela pourrait engendrer des dommages irréparables.

- Évitez les sols caillouteux pour ne pas endommager l'article.
  - Ne transportez en aucun cas l'article gonflé sur des véhicules.
  - Ne laissez jamais l'article sans personne sur l'eau. Il se déportera très rapidement et vous ne pourrez plus le rejoindre à la nage.
  - Assurez-vous toujours d'avoir emporté une pagaie avant de l'utiliser, sinon vous ne pourrez pas manœuvrer efficacement l'article.
  - N'utilisez pas l'article s'il présente une fuite et perd de l'air.
  - N'apportez aucune modification à l'article. Toute modification de quelque nature que ce soit met en danger la navigation et annule la garantie.
  - Ne jamais utiliser l'article sous l'influence de l'alcool, de drogues ou de médicaments.
  - Ne surestimez jamais vos forces et réparez votre force musculaire lorsque vous pagayez afin que la distance que vous avez parcourue puisse être facilement parcourue au retour. Restez dans les zones côtières protégées à une distance maximale de 150 m et faites attention aux changements de vent et aux conditions des courants, qui peuvent rendre la navigation beaucoup plus difficile.
  - Lorsque vous naviguez, assurez-vous que vos pieds ne sont pas coincés dans la lanière ou la poignée de transport.
  - L'article peut supporter une charge maximale de 140 kg.
  - L'article ne supporte que le poids d'une seule personne.
  - Évitez les rives rocheuses, les jetées, les hauts-fonds etc. pour éviter les blessures et les dégâts.
- ### ⚠ Éviter les dommages matériels !
- Tous les articles gonflables sont sensibles au froid. Ne dépliez et ne gonflez jamais l'article à une température inférieure à 5 °C !
  - Gonflez la chambre à air de l'article à une pression de service maximale de 1,0 bar (15 psi).
  - Si la pression de l'air venait à augmenter sous l'influence du soleil, compensez-la par un dégonflage approprié. Ouvrez la valve et laissez échapper un peu d'air si la pression est supérieure à 1,0 bar (15 psi).
  - Veillez à ce que l'article – en particulier lorsqu'il est gonflé – n'entre pas en contact avec des pierres, du gravier ou des objets pointus et qu'il ne frotte ou ne s'accroche nulle part, sous peine d'être endommagé.
  - Utilisez uniquement des embouts de pompes appropriés pour les valves de sécurité. Vous risquez sinon d'endommager les valves.
  - N'utilisez pas de compresseur pour gonfler l'article.
  - Ne gonflez pas trop fortement pour éviter de déchirer les soudures. Refermez correctement la valve après le gonflage.
  - Évitez tout contact avec des objets corrosifs, pointus ou dangereux, des produits chimiques ou des liquides. Si cela devait se produire, vérifiez soigneusement l'absence de fuites ou d'autres dommages sur la planche.

- Tenez l'article loin du feu et des objets chauds (comme les cigarettes incandescentes).
- Avant chaque utilisation, vérifiez que l'article n'est pas endommagé et ne présente pas de signes d'usure. L'article ne doit être utilisé qu'en parfait état !

## Montage

Veillez suivre les différentes étapes du montage dans l'ordre indiqué.

1. Choisissez une surface lisse et propre avec suffisamment d'espace pour débarrasser et déplier l'article. Assurez-vous de la présence et du bon état de toutes les pièces.
2. À partir du deuxième montage, vous devez inspecter l'article pour vous assurer qu'il n'est pas endommagé, percé ou fissuré et réparer comme décrit plus loin. Une fois sur l'eau, d'éventuels dégâts ne pourront plus être réparés.

## Gonflage de la planche

### ⚠ ATTENTION !

- Évitez un gonflement excessif de la planche afin d'éviter le risque d'un allongement excessif ou même d'une déchirure des soudures.
- La pression de service peut augmenter au soleil. Corrigez la pression de service en évacuant de l'air de la planche.
- Pour gonfler la planche, utilisez une pompe à pied standard ou une pompe à piston à deux temps avec les accessoires et les manomètres adéquats.
- Les pompes électriques spécialement conçues pour les planches de SUP conviennent également au gonflage. Ces pompes sont préréglées à 15 psi et s'arrêtent automatiquement lorsque cette pression est atteinte. Vérifiez toujours la pression de gonflage. Si malgré tout, la pression de 15 psi n'a pas été atteinte, gonflez à la main ou dégonflez en conséquence pour parvenir à la pression nominale.
- N'utilisez pas de compresseur ou de bouteille d'air comprimé pour gonfler la planche. Cela pourrait engendrer des dommages.
- Gonflez toujours la planche complètement.
- Ne gonflez pas la planche près d'objets pointus ou tranchants ou sur des surfaces rugueuses ou granuleuses.

### ⚠ IMPORTANT !

- Ouvrez la valve seulement pour le gonflage et le dégonflage. Elle risquerait sinon d'être souillée.
- La zone autour de la valve doit toujours être sèche et propre.
- Veillez à ce qu'aucun grain de sable ou autre impureté ne pénètre à l'intérieur de la valve.

## Remplissage de la chambre à air

### Important !

La pression de service optimale est de 1,0 bar (15 psi).

1. Tournez le bouchon de la valve (1a) dans le sens inverse des aiguilles d'une montre pour le sortir de la valve (1b) (fig. B).

2. Insérez l'extrémité du tuyau d'une pompe appropriée (non comprise dans l'étendue de la livraison) sur la valve et tournez-la dans le sens des aiguilles d'une montre (fig. B).

**Remarque :** la goupille de valve (1c) doit être en position fermée (fig. B).

3. Gonflez la planche jusqu'à un maximum de 1,0 bar (15 psi).
4. Arrêtez le gonflage dès que le manomètre indique 1,0 bar ou 15 psi.
5. Tournez l'extrémité du tuyau de la pompe dans le sens inverse des aiguilles d'une montre pour le sortir de la valve et placez le bouchon de la valve sur la valve.
6. Serrez le bouchon de la valve dans le sens des aiguilles d'une montre.

## Évacuation de l'air (fig. C)

1. Tournez le bouchon de la valve (1a) dans le sens inverse des aiguilles d'une montre pour le sortir de la valve (1b).
2. Retirez le bouchon de la valve.
3. Poussez la goupille de valve (1c) vers le bas et tournez-la de 90° dans un sens ou dans l'autre jusqu'à ce qu'elle reste en position. Laissez la goupille de la valve dans cette position jusqu'à ce que l'air se soit complètement échappé.
4. Une fois que l'air s'est échappé, tournez à nouveau la goupille de valve de 90°. La goupille de valve revient à sa position initiale.

## Montage de l'aileron (fig. D)

1. Retirez la barre en plastique (1e) de la boîte d'aileron située sur le dessous de la planche (1).
  2. Insérez l'aileron (2) dans la boîte d'aileron en plaçant l'extrémité inférieure arrondie devant.
- Remarque :** veillez à ce que l'aileron soit complètement inséré dans la boîte d'aileron.
3. Insérez la goupille (2a) dans la boîte d'aileron pour fixer l'aileron.

## Démontage de l'aileron (fig. D)

1. Enfoncez la goupille (2a) pour la détacher de la boîte d'aileron.
2. Retirez l'aileron (2) de la boîte d'aileron.
3. Remettez la barre en plastique (1e) dans la boîte d'aileron.

## Utilisation

### Réglage de la longueur de la pagaie

Avant d'utiliser la pagaie, ajustez la longueur de votre pagaie (non comprise dans l'étendue de la livraison) à votre taille. Il n'existe aucune spécification générale quant à la longueur adaptée à la taille du corps.

Nous recommandons la formule suivante pour déterminer la longueur adéquate :

**taille + 20 cm (8 pouces).**

Vous pouvez également déterminer la longueur de la pagaie comme suit :

1. Tendez le bras le plus faible vers le haut.
2. De l'autre main, placez la pagaie sous le bras tendu.
3. Allongez ou raccourcissez la pagaie jusqu'à ce qu'elle arrive sous le poignet du bras tendu.

**Remarque :** pour un réglage correct de la longueur de la pagaie, veuillez vous référer à la notice d'utilisation du fabricant de la pagaie.

## Fixation de l'attache à la planche (fig. G)

Fixez l'attache (6) sur l'anneau en D arrière (1d).

1. Passez la boucle (6b) de l'attache à travers l'anneau en D.
2. Tirez la fixation de la cheville (6a) à travers la boucle de la lanière jusqu'à ce qu'un nœud se forme sur l'anneau en D.

## Utilisation de l'attache (fig. H)

### ⚠ ATTENTION !

- Ne fixez jamais l'attache (6) à votre cheville lorsque vous utilisez la planche dans un cours d'eau (par exemple des rapides et des rivières).
- N'attachez jamais l'attache à votre cheville par vent du large.
- Lors de l'utilisation de la planche en eau profonde, attachez l'attache à la cheville.

## Utilisation du porte-gobelet

- Vissez les quatre ouvertures du porte-gobelet (4) sur le filet à bagages de la planche (1).

**Remarque :** le filet à bagages avant du hublot peut être croisé à l'aide du mousqueton.

- Placez des bouteilles ou des gobelets fermés dans le porte-gobelet.

## Utilisation de la planche (fig. I)

**Remarque :** pour votre sécurité, portez un gilet de sauvetage adapté (non compris dans l'étendue de la livraison).

1. Pour commencer, agenouillez-vous au milieu de la planche et soutenez vos bras devant à la largeur des épaules.
  2. Soulevez un pied et posez-le sur la planche en dessous de la hanche. Faites la même chose avec l'autre pied.
  3. Redressez-vous lentement à partir de la position accroupie. Laissez les genoux légèrement fléchis et déplacez votre poids vers l'arrière.
- Remarque :** votre pagaie (non comprise dans l'étendue de la livraison) peut aider à maintenir l'équilibre. Pour cela, prenez-la dans les deux mains en vous levant, comme une barre d'équilibre.
4. Vous vous tenez au milieu de la planche, les jambes écartées d'environ la largeur des hanches.
  5. Saisissez le manche de la pagaie d'une main. L'autre main saisit la barre de la pagaie. Le bras supérieur est tendu pendant l'enchaînement du mouvement de pagaie.
  6. Plongez la pagaie dans l'eau bien en avant, juste à côté de la planche. Le bras inférieur est également tendu.
  7. Tirez la pagaie vers vous avec le bras inférieur le long de la planche, le bras supérieur restant tendu.
  8. À la hauteur des pieds, tirez la pagaie hors de l'eau. Répétez l'enchaînement du mouvement de pagaie.

## Transport dans le sac à dos

**Remarque :** le sac à dos sert exclusivement au transport et au stockage de la planche de SUP et de ses accessoires.

Toutes les pièces peuvent être rangées dans le sac à dos (8) pour le transport ou le stockage (fig. F). Démontez l'article comme décrit dans la section « Montage », en procédant dans l'ordre inverse. Assurez-vous que l'article est complètement propre et sec.

1. Placez la planche (1) sur une surface propre, sèche et plane.
2. Enroulez la planche et attachez-la avec la sangle (5).
3. Mettez la planche et toutes les autres pièces dans le sac à dos.

## Entretien, stockage, réparation

### Entretien

#### ATTENTION !

N'utilisez pas de produits de nettoyage agressifs, de brosses à poils de métal ou de nylon ou d'objets pointus ou métalliques tels que des couteaux ou tout autre objet de ce type.

Nettoyer et sécher soigneusement la planche avec un produit de nettoyage doux, en particulier après une utilisation dans l'eau salée ou en cas de salissure d'huile.

Nettoyez la planche uniquement lorsque la valve est fermée et après chaque utilisation.

1. Détachez l'aileron (2) de la planche (1).
2. Placez la planche sur une surface propre, sèche et plane.
3. Rincez la planche et les ailerons à l'eau douce et au savon doux pour enlever les cristaux de sel, les grains de sable et autres débris.
4. Essuyez le tout avec un chiffon doux et sec.
5. Laissez ensuite sécher complètement la planche et l'aileron.

### Stockage

#### ATTENTION !

Si l'article n'est pas stocké correctement, en particulier le sac à dos, des moisissures risquent de se développer.

- Entrez l'article dans un endroit propre, bien ventilé et sec, sans exposition directe au soleil, où il ne sera pas exposé à des variations de température importantes.
- En cas de non-utilisation prolongée, nous recommandons de démonter complètement l'article et de le ranger dans le sac à dos fourni.
- Si vous n'utilisez pas l'article pendant une longue période, ouvrez complètement la fermeture éclair du sac à dos pour permettre la ventilation de l'article.
- Rangez l'article dans un endroit inaccessible aux enfants et verrouillé en toute sécurité.
- Ne placez pas d'objets lourds ou tranchants sur l'article.
- Après un stockage prolongé, vérifiez si l'article présente des signes d'usure ou de vieillissement.

### Réparation

#### ATTENTION !

Avant chaque utilisation, vérifiez la planche (1) afin de déceler toute perte de pression, trou ou fissure.

Si la planche perd de l'air, il peut y avoir une fuite sur la valve, une valve défectueuse ou une fuite au niveau de la planche.

N'entreprenez en aucun cas vous-même des réparations en cas de dégâts importants. Les dommages mineurs peuvent être réparés avec le kit de réparation inclus (7).

#### Valve (fig. E)

Pour vérifier si la valve fuit ou est défectueuse, procédez comme suit :

1. Tournez le bouchon de la valve (1a) dans le sens inverse des aiguilles d'une montre pour le sortir de la valve (1b).
2. Assurez-vous que la valve ne contient pas de sable ou d'autres corps étrangers.
3. Gonflez complètement la planche (1).
4. Fermez la valve.
5. Rincez la planche autour de la valve à l'eau savonneuse.

**Si des bulles se forment autour de la valve, celle-ci doit être resserrée ou remplacée.**

#### • Serrage de la valve :

1. Tournez le bouchon de la valve (1a) dans le sens inverse des aiguilles d'une montre pour le sortir de la valve (1b).
2. Placez la clé de valve (3) sur la valve jusqu'à ce qu'elle s'agrippe complètement à la valve (fig. E).
3. Tournez la clé de valve dans le sens des aiguilles d'une montre afin de resserrer la valve.
4. Fermez la valve avec le bouchon de la valve et rincez la planche autour de la valve à l'eau savonneuse.

Si plus aucune bulle n'apparaît, la valve est étanche.

Si des bulles se forment encore autour de la valve malgré sa rotation, vous devez la remplacer.

#### • Remplacement la valve (fig. E) :

1. Tournez le bouchon de la valve (1a) dans le sens inverse des aiguilles d'une montre pour le sortir de la valve (1b).
  2. Laissez l'air s'échapper entièrement de la planche.
  3. Placez la clé de valve (3) sur la valve jusqu'à ce qu'elle s'agrippe complètement à la valve.
  4. Tournez la clé de valve dans le sens inverse des aiguilles d'une montre jusqu'à ce que la valve puisse être dévissée de la planche.
  5. Retirez la valve défectueuse de la planche.
  6. Insérez une nouvelle valve dans la planche.
- Remarque :** une valve de remplacement est disponible à l'adresse de service après-vente indiquée. Pour une meilleure étanchéité, nous recommandons d'utiliser de la graisse silicone ou de la vaseline pour lubrifier la valve.
7. Placez la clé de valve sur la valve et serrez la valve dans le sens des aiguilles d'une montre.
  8. Placez le bouchon de la valve sur la valve et serrez dans le sens des aiguilles d'une montre.

#### Fuite

Réparez les fuites sur la planche uniquement avec une colle appropriée. Une colle est incluse dans l'étendue de la livraison. Les réparations avec des colles inadaptées peuvent entraîner d'autres dommages !

**Des colles appropriées sont disponibles chez les revendeurs spécialisés.**

**Remarque :** les petites surfaces (inférieures à 2 mm) ne peuvent également être réparées qu'avec la colle, en l'appliquant directement sur la surface. Pour les fuites plus importantes (supérieures à 2 mm), procédez comme suit :

1. Laissez l'air s'échapper entièrement de la planche.
2. Nettoyez soigneusement la zone à réparer.
3. Séchez la zone nettoyée.
4. Prenez une des rustines et coupez un morceau qui couvre la zone endommagée en faisant en sorte qu'il dépasse de 1,5 cm sur tous les côtés.
5. Appliquez la colle à la fois sur la fuite et sur la rustine découpée. Laissez sécher la colle pendant env. 2 à 4 minutes.
6. Pressez fermement la rustine sur la fuite avec un objet souple. Veillez à travailler sur une surface plane, sans froissements, ni plis. Supprimez d'éventuelles bulles d'air avec un objet arrondi en effectuant des gestes souples de l'intérieur vers l'extérieur.
7. Laissez sécher la colle pendant au moins 12 heures après la réparation.
8. Après séchage, appliquez de la colle sur les bords de la rustine.
9. Laissez sécher la colle pendant env. 4 heures.

**Important :** avant d'aller dans l'eau avec la planche après la réparation, vérifiez l'étanchéité de la zone réparée. En cas de dommages très graves, vous ne devez jamais effectuer vous-même les réparations. Confiez la planche à un atelier spécialisé pour réparation.

### Mise au rebut

 Ce produit est recyclable. Il est soumis à la responsabilité élargie du fabricant et est collecté séparément.

 Éliminez le produit et les matériaux d'emballage conformément aux réglementations locales actuelles en vigueur. Conservez les matériaux d'emballage (comme les sachets en plastique) hors de portée des enfants. Vous obtiendrez plus d'informations relatives à l'élimination du produit usagé auprès de votre commune ou de votre municipalité. Éliminez le produit et l'emballage dans le respect de l'environnement.

 Le code de recyclage est utilisé pour identifier les différents matériaux à retourner dans le cycle de recyclage. Ce code se compose du symbole de recyclage, représentant le cycle de recyclage ainsi que d'un numéro identifiant le matériau.

### Indications concernant la garantie et le service après-vente

L'article a été produit avec grand soin et sous un contrôle constant. DELTA-SPORT HANDELS-KONTOR GmbH accorde au client final privé une garantie de trois ans sur cet article à compter de la date d'achat (période de garantie) conformément aux dispositions suivantes.

La garantie ne vaut que pour les défauts de matériaux et de fabrication. La garantie ne couvre pas les pièces soumises à une usure normale, lesquelles doivent donc être considérées comme des pièces d'usure (comme p. ex., les piles), de même qu'elle ne couvre pas les pièces fragiles, telles que les interrupteurs ou les pièces fabriquées en verre.

Les réclamations au titre de cette garantie sont exclues si l'article a été utilisé de manière abusive ou inappropriée, hors du cadre de son usage ou du champ d'application prévu ou si les instructions de la notice d'utilisation n'ont pas été respectées, à moins que le client final ne prouve que l'article présentait un défaut de matériau ou de fabrication n'étant pas dû à l'une des conditions mentionnées ci-dessus.

Les réclamations au titre de la garantie ne peuvent être adressées pendant la période de garantie qu'en présentant le ticket de caisse original. Veuillez pour cela conserver le ticket de caisse original. Ceci s'applique également aux pièces remplacées et réparées. Si vous avez des plaintes à formuler, veuillez d'abord contacter le service d'assistance téléphonique ci-dessous ou nous contacter par courrier électronique.

Si le cas est couvert par la garantie, nous nous engageons - à notre appréciation - à réparer ou à remplacer l'article gratuitement pour vous ou à vous rembourser le prix d'achat. Aucun autre droit ne découle de la garantie.

Vos droits légaux, en particulier les droits de garantie contre le vendeur concerné, ne sont pas limités par cette garantie.

#### **\*Article L217-16 du Code de la consommation**

Lorsque l'acheteur demande au vendeur, pendant le cours de la garantie commerciale qui lui a été consentie lors de l'acquisition ou de la réparation d'un bien meuble, une remise en état couverte par la garantie, toute période d'immobilisation d'au moins sept jours vient s'ajouter à la durée de la garantie qui restait à courir. Cette période court à compter de la demande d'intervention de l'acheteur ou de la mise à disposition pour réparation du bien en cause, si cette mise à disposition est postérieure à la demande d'intervention.

Indépendamment de la garantie commerciale souscrite, le vendeur reste tenu des défauts de conformité du bien et des vices rédhibitoires dans les conditions prévues aux articles L217-4 à L217-13 du Code de la consommation et aux articles 1641 à 1648 et 2232 du Code Civil.

#### **Article L217-4 du Code de la consommation**

Le vendeur livre un bien conforme au contrat et répond des défauts de conformité existant lors de la délivrance.

Il répond également des défauts de conformité résultant de l'emballage, des instructions de montage ou de l'installation lorsque celle-ci a été mise à sa charge par le contrat ou a été réalisée sous sa responsabilité.

#### **Article L217-5 du Code de la consommation**

Le bien est conforme au contrat :

1° S'il est propre à l'usage habituellement attendu d'un bien semblable et, le cas échéant :

- s'il correspond à la description donnée par le vendeur et posséder les qualités que celui-ci a présentées à l'acheteur sous forme d'échantillon ou de modèle ;
- s'il présente les qualités qu'un acheteur peut légitimement attendre eu égard aux déclarations publiques faites par le vendeur, par le producteur ou par son représentant, notamment dans la publicité ou l'étiquetage ;

2° Ou s'il présente les caractéristiques définies d'un commun accord par les parties ou être propre à tout usage spécial recherché par l'acheteur, porté à la connaissance du vendeur et que ce dernier a accepté.

#### **Article L217-12 du Code de la consommation**

L'action résultant du défaut de conformité se prescrit par deux ans à compter de la délivrance du bien.

#### **Article 1641 du Code civil**

Le vendeur est tenu de la garantie à raison des défauts cachés de la chose vendue qui la rendent impropre à l'usage auquel on la destine, ou qui diminuent tellement cet usage que l'acheteur ne l'aurait pas acquise, ou n'en aurait donné qu'un moindre prix, s'il les avait connus.

#### **Article 1648 1er alinéa du Code civil**

L'action résultant des vices rédhibitoires doit être intentée par l'acquéreur dans un délai de deux ans à compter de la découverte du vice.

Les pièces détachées indispensables à l'utilisation du produit sont disponibles pendant la durée de la garantie du produit.

IAN : 507031\_2507

**(FR)** Service France  
Tel. : 0800 919 270  
E-Mail : [deltasport@lidl.fr](mailto:deltasport@lidl.fr)

**(CH)** Service Suisse  
Tel. : 0800 56 44 33  
E-Mail : [deltasport@lidl.ch](mailto:deltasport@lidl.ch)

**(BE)** Service Belgique  
Tel. : 0800 12089  
E-Mail : [deltasport@lidl.be](mailto:deltasport@lidl.be)

\*n'est valable que pour la France

Gefeliciteerd!

Met uw aankoop hebt u voor een hoogwaardig artikel gekozen. Zorg ervoor dat u voor het eerste gebruik met het artikel vertrouwd raakt.

 **Lees hiervoor de volgende gebruiksaanwijzing zorgvuldig door.**

Gebruik het artikel alleen zoals omschreven en voor het aangegeven doel. Bewaar deze gebruiksaanwijzing goed. Geef alle documenten mee als u het artikel aan iemand anders geeft. De gebruiksaanwijzing bevat belangrijke informatie over het artikel, de montage, het gebruik, de reiniging en de veiligheidsmaatregelen. Omdat watersport altijd gepaard gaat met risico's, kunt u dankzij een gedegen kennis van het artikel eventueel letsel en zelfs overlijden voorkomen.

## Leveringsomvang (afb. A)

- 1 x board (1)
- 1 x vin (2)
- 1 x ventielsleutel (3)
- 1 x drankhouder (4)
- 1 x riem (5)
- 1 x leash (6)
- 1 x reparatieset incl. plakkers en lijm (7)
- 1 x rugzak (8)
- 1 x gebruiksaanwijzing

## Technische gegevens

### Board:

 Maximaal toegestane nuttige belasting: 140 kg

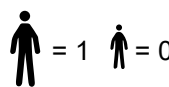
 Maximaal toegestaan aantal personen:  
Volwassenen: 1 Kinderen: 0

### Rugzak:

 Max. laadvermogen: 20 kg

### Luchtkamer:

 Nominale bedrijfsdruk: 1,0 bar (15 psi)

### Afmetingen

SUP-board (opgeblazen):  
315 x 84 x 15 cm (IL x B x H)

### Gewicht

SUP-board (leeg): 8 kg

 Productiedatum (maand/jaar):  
12/2025

## Beoogd gebruik

Dit artikel is ontwikkeld voor recreatief gebruik door particulieren. Toepassingsgebied: beschutte oeverzones tot 150 m, voor vaarten in beschutte wateren nabij de kust, kleine baaien, op kleine meren, smalle rivieren en kanalen. Gebruik het artikel niet bij een windkracht van meer dan 4 en/of bij golven hoger dan 0,3 m.

Dit artikel is geen zwemhulp, geen waterspeelgoed, geen wintersportartikel en alleen geschikt voor personen die kunnen zwemmen! Niet geschikt voor kinderen jonger dan 14 jaar.

## Veiligheidstips

### WAARSCHUWING!

Omzichtigheid en zelfkennis is van groot belang op het water.

Overschat nooit uw eigen kracht en stuurmanskunst! Blijf steeds in de buurt van de oever! Let op de weersituatie, weeralarmen of eventuele lichtsignalen!

### WAARSCHUWING!

Neem altijd de veiligheidsregels en toepasselijke wettelijke voorschriften voor meren en open wateren in acht en draag voor uw eigen veiligheid te allen tijde een goedgekeurd reddingsvest.

### Levensgevaar!

- Als u op open water in nood raakt, dient u in geen geval het board te verlaten! Probeer vanaf het board de aandacht te trekken.
- Als tijdens gebruik op het water schade ontstaat aan de luchtkamer, dient u in geen geval het board te verlaten.
- Laat kinderen nooit zonder toezicht alleen met het verpakkingsmateriaal. Er bestaat verstikkingsgevaar.

### Kans op lichamelijk letsel!

- Zorg tijdens het peddelen ervoor dat het gewicht altijd gelijkmatig over het artikel is verdeeld.
- Het opgeblazen board, de peddel en de vinnen zijn hard en kunnen in bepaalde omstandigheden letsel veroorzaken.
- Let bij het vervoer van het artikel op omstandigheden.
- Let altijd op andere personen die zich in het water bevinden.
- Draag een thermopak wanneer u bij lagere temperaturen gaat peddelen. Er bestaat een kans op onderkoeling!
- Zorg voordat u gaat peddelen ervoor dat u met het water vertrouwd raakt.
- Peddel nooit zonder een andere persoon in de buurt, als u zich niet in afgebakende zwemzones bevindt.
- Blijf op afstand van stroomversnellingen, drijvend afval en andere obstakels.
- PAS OP BIJ AFLANDIGE WIND EN STROMINGEN! U kunt afdrijven.
- Gebruik het artikel niet in brekende golven.
- Neem de gegevens op het typeplaatje in acht.
- Houd u te allen tijde aan de plaatselijke bepalingen voor de scheepvaart.
- Peddel niet bij getijdenbewegingen of hoge golfslag.
- Neem geen scherpe of puntige voorwerpen mee in het artikel.
- Het artikel dient te worden beschermd tegen contact met mogelijk gevaarlijke vloeistoffen of zuren. Hierdoor kan niet-repareerbare schade ontstaan.

- Let erop dat u niet op een rotsachtige bodem belandt, om beschadigingen aan het artikel te voorkomen.
  - Vervoer het artikel nooit in opgeblazen toestand op een voertuig.
  - Laat het artikel nooit onbemand in het water. Het drijft sneller af dan dat het zwemmend weer kan worden bereikt.
  - Zorg ervoor dat u tijdens het gebruik altijd een peddel bij u hebt. Het artikel kan anders onvoldoende worden bestuurd.
  - Gebruik het artikel niet als het lek is en er lucht ontsnapt.
  - Breng geen technische wijzigingen aan het artikel aan. Door elke verandering kan gevaar optreden tijdens het gebruik en komt de garantie te vervallen.
  - Gebruik het artikel nooit wanneer u onder invloed bent van alcohol, drugs of medicijnen.
  - Overschat nooit uw eigen kracht en verdeel uw spierkracht tijdens het peddelen zo dat u de afgelegde afstand zonder problemen weer kunt terugpeddelen. Blijf binnen 150 m van beschutte oevers en let op veranderende wind- en stromingsomstandigheden waardoor uw voortbeweging beduidend meer moeite kan kosten.
  - Let bij het peddelen erop dat uw voeten niet in de bevestigingslijn of het handvat blijven haken.
  - Het artikel kan tot maximaal 140 kg worden belast.
  - Het artikel draagt uitsluitend de last van een persoon.
  - Mijd rotsachtige oevers, havenhoofden, ondiepe plaatsen e.d. om letsel en beschadigingen te voorkomen.
- ### Voorkomen van materiële schade!
- Alle opblaasartikelen zijn gevoelig voor kou. Vouw het artikel daarom nooit uit wanneer de temperatuur lager is dan 5 °C en pomp het evenmin op!
  - Pomp de luchtkamer van het artikel op tot deze een bedrijfsdruk van maximaal 1,0 bar (15 psi) heeft.
  - Als de luchtdruk onder invloed van fel zonlicht toeneemt, moet dit worden gecompenseerd door lucht uit het artikel te laten. Open het ventiel en laat wat lucht ontsnappen als de druk hoger is dan 1,0 bar (15 psi).
  - Let erop dat het artikel, met name wanneer het is opgeblazen, niet in aanraking komt met stenen, grind of puntige voorwerpen en nergens tegenaan schuurt of sleept. Dit kan leiden tot beschadigingen.
  - Gebruik alleen een hiertoe geschikte pompadapter in de veiligheidsventielen. De ventielen kunnen anders beschadigd raken.
  - Gebruik geen compressor om het artikel op te pompen.
  - Pomp het artikel niet te hard op. De lasnaden kunnen anders openscheuren. Sluit het ventiel goed na het oppompen.
  - Vermijd contact met puntige of gevaarlijke voorwerpen en met bijtende of gevaarlijke chemicaliën en vloeistoffen. Indien dit toch gebeurt, dient u grondig te controleren of het board lekken of andere beschadigingen vertoont.

- Houd het artikel uit de buurt van vuur en hete voorwerpen (bijv. brandende sigaretten).
- Controleer het artikel voor elk gebruik op beschadigingen of slijtage. Het artikel mag alleen in goede staat worden gebruikt!

## Montage

Volg de afzonderlijke montageschappen in de aangegeven volgorde.

1. Kies een vlakke en schone locatie met voldoende ruimte uit om het artikel uit te pakken en uit te vouwen. Verzeker u ervan dat u over alle onderdelen beschikt en dat deze compleet en onbeschadigd zijn.
2. Vanaf de tweede keer dat het artikel wordt gemonteerd, dient het te worden gecontroleerd op mogelijke schade, gaten en scheuren, en dienen deze zoals hierna omschreven te worden gedicht. Wanneer u zich eenmaal op het water bevindt, kan mogelijke schade niet meer worden verholpen.

## Board oppompen

### WAARSCHUWING!

- Voorkom overmatig oppompen van het board. Hierdoor kan het materiaal te ver uitrekken of kunnen de lasnaden zelfs scheuren.
- De bedrijfsdruk kan in de zon hoger worden. Compenseer de bedrijfsdruk door lucht uit het board te laten ontsnappen.
- Gebruik voor het oppompen van het board een in de handel verkrijgbare voerpomp of dubbellucht zuigerpomp met passende opzetmogelijkheden en manometer.
- Voor het oppompen zijn ook speciaal voor SUP-boards ontwikkelde elektrische pompen geschikt. Deze pompen worden vooraf ingesteld op een luchtdruk van 15 psi en schakelen automatisch uit, zodra deze is bereikt. Controleer altijd de luchtdruk tijdens het oppompen. Pomp handmatig bij als de luchtdruk van 15 psi tegen de verwachting in niet volledig is bereikt. Laat als de luchtdruk te hoog is lucht ontsnappen, totdat de nominale druk is bereikt.
- Gebruik voor het oppompen van het board nooit een compressor of luchtdrukfles. Dit kan tot beschadigingen leiden.
- Pomp het board altijd volledig op.
- Pomp het board niet in de buurt van puntige of scherpe voorwerpen of op een ruwe of grindachtige ondergrond op.

### BELANGRIJK!

- Open het ventiel alleen voor het oppompen en het laten ontsnappen van lucht. Anders kan het vervuild raken.
- Het gebied rondom het ventiel moet altijd droog en schoon zijn.
- Let erop dat er geen zand of ander vuil in het ventiel komt.

## Vullen van de luchtkamer

### Belangrijk!

**De optimale bedrijfsdruk bedraagt 1,0 bar (15 psi).**

1. Draai de ventieldop (1a) tegen de wijzers van de klok in uit het ventiel (1b) (afb. B).

2. Plaats het slanguiteinde van een geschikte pomp (niet meegeleverd) op het ventiel en draai het met de wijzers van de klok mee vast (afb. B).

**Aanwijzing:** de ventielstift (1c) moet zich daarbij in gesloten positie bevinden (afb. B).

3. Pomp het board op tot een luchtdruk van maximaal 1,0 bar (15 psi).
4. Stop met oppompen zodra de manometer 1,0 bar resp. 15 psi weergeeft.
5. Draai het slanguiteinde van de pomp tegen de wijzers van de klok in uit het ventiel en plaats de ventieldop op het ventiel.
6. Draai de ventieldop met de wijzers van de klok mee vast.

## Lucht laten ontsnappen (afb. C)

1. Draai de ventieldop (1a) tegen de wijzers van de klok in uit het ventiel (1b).
2. Verwijder de ventieldop.
3. Druk de ventielstift (1c) naar beneden en draai deze 90° in een willekeurige richting tot deze in zijn positie blijft hangen. Laat de ventielstift in deze positie totdat de lucht volledig is ontsnapt.
4. Nadat alle lucht is ontsnapt, draait u de ventielstift opnieuw 90°. De ventielstift gaat weer terug naar zijn oorspronkelijke positie.

## Vin monteren (afb. D)

1. Verwijder het plastic inzetstuk (1e) uit de vinkast aan de onderkant van het board (1).
2. Schuif de vin (2) met het afgeronde onderste uiteinde voor in de vinkast.

**Aanwijzing:** let erop dat u de vin volledig in de vinkast schuift.

3. Steek de pen (2a) in de vinkast om de vin vast te zetten.

## Vin demonteren (afb. D)

1. Druk de pen (2a) in om deze van de vinkast los te maken.
2. Trek de vin (2) uit de vinkast.
3. Schuif het plastic inzetstuk (1e) weer in de vinkast.

## Gebruik

### Peddellengte instellen

Stel vóór het gebruik van het board de lengte van uw peddel (niet meegeleverd) in op uw lichaamslengte. Er zijn geen algemene maten om te bepalen welke lengte bij welke lichaamslengte past.

Voor het vaststellen van de juiste lengte raden wij u aan, de volgende formule te gebruiken:

**lichaamslengte + 20 cm (8 inch).**

U kunt de peddellengte ook als volgt vaststellen:

1. Strek uw zwakkere arm boven u uit.
2. Plaats met de andere hand de peddel onder de uitgestrekte arm.
3. Maak de peddel langer of korter tot deze onder de pols van de uitgestrekte arm past.

**Aanwijzing:** neem voor de juiste instelling van de peddellengte de gebruiksaanwijzing van de peddelfabrikant in acht.

## Leash aan het board bevestigen (afb. G)

Bevestig de leash (6) aan de achterste D-ring (1d).

1. Haal de lus (6b) van de leash door de D-ring.
2. Haal de enkelbevestiging (6a) door de lus van de leash tot een knoop bij de D-ring is ontstaan.

## Leash gebruiken (afb. H)

### WAARSCHUWING!

- Bevestig de leash (6) nooit aan uw enkel, als u het board in stromend water (bijv. water met stroomversnellingen en rivieren) gebruikt.
- Bevestig de leash nooit aan uw enkel bij afluende wind.
- Bij gebruik van het board in diep water bevestigt u de leash aan de enkel.

## Drankhouder gebruiken

- Draai de vier openingen van de drankhouder (4) erin bij het bagagenet van het board (1).

**Aanwijzing:** het voorste bagagenet bij het kijkvenster kan met behulp van de karabijnhaak kruislings worden gelegd.

- Plaats gesloten flessen of bekers in de drankhouder.

## Board gebruiken (afb. I)

**Aanwijzing:** draag voor uw eigen veiligheid een geschikt reddingsvest (niet meegeleverd).

1. Plaats eerst uw knieën op het midden van het board en steun met uw armen op schouderbreedte voor op het board.
2. Til een voet op een plaats deze onder de heup op het board. Herhaal de stap met de andere voet.
3. Kom vanuit de hurken langzaam omhoog. Houd hierbij uw knieën licht gebogen en verplaats het gewicht naar achteren.

**Aanwijzing:** uw peddel (niet meegeleverd) kan helpen het evenwicht te bewaren. Neem deze hiervoor bij het opstaan als een balanceerstok in uw handen.

4. U staat midden op het board met de benen ongeveer op heupbreedte uit elkaar.
5. Houd met een hand het handvat van de peddel vast. Met de andere hand houdt u de stok van de peddel vast. De bovenste arm is gestrekt tijdens de peddelbeweging.
6. Stek de peddel ver naar voren direct naast het board in het water. Hierbij is de onderste arm eveneens gestrekt.
7. Breng de peddel met de onderste arm langs het board naar u toe, terwijl u de bovenste arm gestrekt houdt.
8. Ter hoogte van uw voeten haalt u de peddel uit het water. Herhaal de peddelbeweging.

## Vervoer in de rugzak

**Aanwijzing:** de rugzak dient uitsluitend voor het vervoer en de opslag van het SUP-board en de bijbehorende accessoires.

Voor het vervoer of de opslag kunt u alle onderdelen in de rugzak (8) opbergen (afb. F).

Demonteer het artikel zoals omschreven in het gedeelte "Montage", maar dan in omgekeerde volgorde. Let erop dat het artikel helemaal schoon en droog is.

1. Leg het board (1) op een schone, droge en vlakke ondergrond.
2. Rol het board op en bind het samen met de riem (5).
3. Doe het board samen met alle andere onderdelen in de rugzak.

## Reiniging, opslag, reparatie

### Reiniging

#### WAARSCHUWING!

Gebruik geen agressieve reinigingsmiddelen, borstels met metalen of nylon borstelharen en geen scherpe of metalen voorwerpen zoals messen of iets dergelijks.

Reinig het board grondig met een mild reinigingsmiddel en laat het drogen, in het bijzonder na gebruik in zout water en na vervuiling met olie.

Reinig het board na elk gebruik. Doe dit alleen met gesloten ventiel.

1. Maak de vin (2) los van het board (1).
2. Leg het board op een schone, droge en vlakke ondergrond.
3. Spoel het board en de vinnen af met schoon water en milde zeep om zoutkristallen, zandkorreltjes en ander klein vuil te verwijderen.
4. Veeg alles droog met een droge en zachte doek.
5. Laat het board en de vinnen daarna volledig drogen.

### Opslag

#### WAARSCHUWING!

Bij onjuiste opslag van het artikel, in het bijzonder van de rugzak, bestaat de kans op schimmelvorming.

- Berg het artikel op een schone, goed geventileerde en droge locatie op, waar het niet aan direct zonlicht of grote temperatuurschommelingen wordt blootgesteld.
- Als het artikel voor een langere tijd niet wordt gebruikt, raden wij u aan het artikel volledig te demonteren en in de meegeleverde rugzak op te bergen.
- Open als het artikel voor een langere tijd niet wordt gebruikt, de rits van de rugzak volledig om voor ventilatie van het artikel te zorgen.
- Bewaar het artikel zodanig dat het voor kinderen niet toegankelijk en veilig afgesloten is.
- Leg geen zware of scherpgerande voorwerpen op het artikel.
- Controleer het artikel na een langere opslag op slijtage- of verouderingsverschijnselen.

### Reparatie

#### WAARSCHUWING!

Controleer het board (1) voor elk gebruik op drukverlies, gaten of scheuren.

Als het board lucht verliest kan de oorzaak hiervan een lek bij het ventiel, een defect ventiel of een lek in het board zijn.

Voer bij grotere beschadigingen in geen geval zelf reparaties uit.

Kleinere beschadigingen kunt u met de meegeleverde reparatieset (7) repareren.

#### Ventiel (afb. E)

Om te controleren of een ventiel lek of defect is, gaat u als volgt te werk:

1. Draai de ventieldop (1a) tegen de wijzers van de klok in uit het ventiel (1b).
2. Zorg ervoor dat er zich geen zand of ander vuil in het ventiel bevindt.
3. Pomp het board (1) helemaal op.
4. Sluit het ventiel.
5. Spoel het board rondom het ventiel af met zeepwater.

**Als zich luchtballen rondom het ventiel vormen, moet het ventiel worden vastgedraaid of vervangen.**

#### • Ventiel vastdraaien:

1. Draai de ventieldop (1a) tegen de wijzers van de klok in uit het ventiel (1b).
2. Steek de ventielsleutel (3) op het ventiel tot deze volledig in het ventiel grijpt (afb. E).
3. Draai de ventielsleutel met de wijzers van de klok mee om het ventiel vast te draaien.
4. Sluit het ventiel met de ventieldop en spoel het board rondom het ventiel af met zeepwater.

Als er geen luchtballen meer worden gevormd, is het ventiel dicht.

Als ondanks het vastdraaien van het ventiel zich nog altijd luchtballen rondom het ventiel vormen, moet het worden vervangen.

#### • Ventiel vervangen (afb. E):

1. Draai de ventieldop (1a) tegen de wijzers van de klok in uit het ventiel (1b).
2. Laat de lucht volledig uit het board lopen.
3. Steek de ventielsleutel (3) op het ventiel tot deze volledig in het ventiel grijpt.
4. Draai de ventielsleutel tegen de wijzers van de klok in, tot het ventiel uit het board kan worden gedraaid.
5. Verwijder het defecte ventiel uit het board.
6. Plaats een nieuw ventiel in het board.

**Aanwijzing:** een reserveventiel is verkrijgbaar op het vermelde serviceadres. Voor een betere afdichting raden wij u aan om een beetje siliconenvet of vaseline rondom het ventiel te smeren.

7. Steek de ventielsleutel op het ventiel en draai het ventiel met de wijzers van de klok mee vast.
8. Plaats de ventieldop op het ventiel en draai deze met de wijzers van de klok mee vast.

#### Lekken

Repareer lekken in het board alleen met daarvoor geschikte lijm. Lijm is meegeleverd. Reparaties met daarvoor ongeschikte lijm kunnen tot verdere beschadigingen leiden!

**Geschikte lijm is verkrijgbaar in de vakhandel.**

**Aanwijzing:** u kunt kleine lekken (kleiner dan 2 mm) ook alleen met de lijm repareren door de lijm direct op het lek aan te brengen. Bij grotere lekken (groter dan 2 mm) gaat u als volgt te werk:

1. Laat de lucht volledig uit het board lopen.

2. Reinig het gebied rondom het te repareren lek grondig.

3. Droog het gereinigde gebied.

4. Neem de plakker en knip een stuk uit dat het beschadigde gebied afdekt en aan alle zijden van het gebied circa 1,5 cm uitsteekt.

5. Breng de lijm zowel op het lek als op de uitgeknipte plakker aan. Laat de lijm ca. 2 - 4 minuten lichtjes opdrogen.

6. Breng de plakker aan op het lek en druk deze met een zacht voorwerp stevig aan. Let erop dat u op een vlakke ondergrond zonder kreuken of vouwen werkt. Verwijder eventuele luchtballen door met een rond voorwerp zacht van binnen naar buiten te bewegen.

7. Laat de lijm na de reparatie minstens 12 uur drogen.

8. Breng na het drogen lijm op de randen van de plakker aan.

9. Laat de lijm ca. 4 uur drogen.

**Belangrijk: na de reparatie moet u controleren of het lek goed is gedicht, voordat u met het board het water in gaat. Voer bij zeer grote beschadigingen in geen geval zelf reparaties uit. Laat het board in dat geval door een gespecialiseerde werkplaats repareren.**

### Afvalverwerking



Voer het artikel en de verpakkingsmaterialen af in overeenstemming met de actuele lokale voorschriften. Berg verpakkingsmaterialen (zoals bv. foliezakjes) op buiten het bereik van kinderen.

Bijkomende informatie over de afvoer van het onbruikbaar geworden artikel krijgt u bij uw gemeente- of stadsbestuur. Voer het artikel en de verpakking milieuvriendelijk af.



De recyclingcode dient om verschillende materialen voor recyclingdoeleinden te kenmerken. De code bestaat uit een recyclingsymbool voor de recyclingcyclus en een nummer dat het materiaal kenmerkt.

### Opmerkingen over garantie en serviceafhandeling

Het artikel werd met de grootste zorgvuldigheid en onder permanent toezicht geproduceerd. De firma DELTA-SPORT HANDELSKONTOR GmbH verleent particuliere eindklanten op dit artikel drie jaar garantie, te rekenen vanaf de datum van aankoop (garantietermijn) en dit op grond van de volgende bepalingen. De garantie geldt alleen voor materiaal- en verwerkingsfouten. De garantie is niet van toepassing op onderdelen die aan een normale slijtage onderhevig zijn en daarom als slijtageonderdelen te beschouwen zijn (bv. batterijen) en evenmin op breekbare onderdelen zoals schakelaars of onderdelen die van glas gemaakt zijn.

Uit de garantie voortvloeiende claims zijn uitgesloten als het artikel onvakkundig, verkeerd of niet in het kader van de voorziene bepaling of in het kader van het voorziene gebruiksdoel-einde gebruikt werd of indien richtlijnen in de gebruiksaanwijzing niet in acht genomen werden, tenzij de eindklant aantoonbaar is van een materiaal- of verwerkingsfout die niet op één van de hoger vermelde omstandigheden gebaseerd is.

Uit de garantie voortvloeiende claims kunnen alleen tijdens de garantieperiode op vertoon van de originele kassabon ingediend worden. Gelieve daarom de originele kassabon te bewaren. De garantieperiode wordt door eventuele reparaties op grond van de garantie, wettelijke waarborg of coulance niet verlengd. Dit geldt ook voor vervangen en gerepareerde onderdelen.

Gelieve u bij klachten in eerste instantie tot de hieronder vermelde servicehotline te richten of met ons per e-mail contact op te nemen. Is er sprake van een garantiegeval, dan wordt het artikel door ons - naar onze keuze - voor u gratis gerepareerd, wordt het vervangen of wordt de aankoopsom terugbetaald. Verdere rechten op grond van de garantie bestaan niet.

Uw wettelijke rechten, in het bijzonder rechten op garantie tegenover de betreffende verkoper, worden door deze garantie niet beperkt.

IAN: 507031\_2507

**NL** Service Nederland  
Tel.: 0800 0249630  
E-Mail: [deltasport@lidl.nl](mailto:deltasport@lidl.nl)

**BE** Service België  
Tel.: 0800 12089  
E-Mail: [deltasport@lidl.be](mailto:deltasport@lidl.be)

Congratulazioni!

Avete acquistato un articolo di alta qualità. Consigliamo di familiarizzare con l'articolo prima di cominciare a utilizzarlo.



**Leggere attentamente le seguenti istruzioni d'uso.**

Utilizzare l'articolo solo nel modo descritto e per gli ambiti di applicazione indicati. Conservare accuratamente queste istruzioni d'uso. In caso di cessione dell'articolo a terzi, consegnare tutti i documenti insieme all'articolo.

Le istruzioni d'uso contengono importanti indicazioni sull'articolo, sul suo montaggio, utilizzo e cura nonché norme di sicurezza. Poiché gli sport acquatici presentano sempre dei rischi, la conoscenza dettagliata dell'articolo può evitare danni alle persone e perfino la morte.

## Contenuto della fornitura (fig. A)

- 1 x tavola (1)
- 1 x pinna (2)
- 1 x chiave per valvola (3)
- 1 x portabicchiere (4)
- 1 x cinghia (5)
- 1 x cordino (6)
- 1 x kit per le riparazioni con toppa e colla (7)
- 1 x zaino (8)
- 1 x istruzioni d'uso

## Dati tecnici

### Tavola:



Massimo carico utile consentito: 140 kg



Numero massimo di persone consentito:  
Adulti: 1 Bambini: 0

### Zaino:



Max. capacità di carico: 20 kg

### Camera d'aria:

Pressione di esercizio nominale:  
↔•↔ = 1 bar (15 psi) 1,0 bar (15 psi)

### Misure

Tavola SUP (gonfiata):  
315 x 84 x 15 cm (L x L x A)

### Peso

Tavola SUP (sgonfia): 8 kg



Data di produzione (mese/anno):  
12/2025

## Uso conforme alla destinazione

L'articolo è stato sviluppato per l'uso privato nel tempo libero. Ambito di applicazione: zone riparali protette fino a 150 m - per escursioni in acque protette vicino alle coste, piccole insenature, laghetti, fiumi e canali di dimensioni ridotte.

Non utilizzare con venti superiori a 4 nodi e/o con altezza delle onde superiore a 0,3 m. Questo articolo non è un aiuto al galleggiamento, non è un giocattolo da usare sull'acqua, non è un articolo per sport invernali ed è adatto solo per nuotatori. Non adatto a bambini di età inferiore a 14 anni.

## Indicazioni di sicurezza

### ⚠ AVVERTENZA!

In acqua, l'attenzione e l'autovalutazione sono molto importanti.

Non sopravvalutare mai le proprie forze né le proprie capacità di conduzione. Mantenersi sempre nei pressi della riva. Prestare sempre attenzione alle condizioni atmosferiche, agli avvisi di perturbazioni o a eventuali segnali luminosi.

### ⚠ AVVERTENZA!

Rispettare sempre le norme di sicurezza e le disposizioni legislative vigenti per laghi e acque aperte e indossare sempre un giubbotto salvagente collaudato per la propria incolumità.

### ⚠ Pericolo di morte!

- Se ci si trova in acque aperte e in situazioni di emergenza in acqua, non lasciare mai la tavola! Cercare di attirare l'attenzione dalla tavola.
- Nel caso in cui, durante l'utilizzo sull'acqua, si verifichi un danno alla camera, non abbandonare per nessun motivo la tavola.
- Non lasciare il materiale di imballaggio alla portata di bambini non sorvegliati. Rischio di soffocamento.

### ⚠ Pericolo di lesioni!

- Mentre si pagaia, assicurarsi che il peso sia sempre distribuito uniformemente sull'articolo.
- La tavola gonfiata, la pagaia e le pinne sono dure e, in determinate circostanze, possono causare lesioni.
- Prestare particolare attenzione alle persone circostanti quando si trasporta l'articolo.
- Prestare sempre attenzione alle altre persone che si trovano in acqua.
- Indossare una tuta termica quando si pagaia con temperature più basse. Pericolo di ipotermia!
- Familiarizzare con il corso d'acqua prima di cominciare a pagaia.
- Se non ci si trova in luoghi balneari sicuri, non pagaia mai senza che ci sia un'altra persona nelle vicinanze.
- Tenersi lontani da rapide, detriti galleggianti e altri ostacoli.
- PRESTARE ATTENZIONE IN CASO DI VENTI FORTI E DI CORRENTI. Sussiste il pericolo di deriva.
- Non utilizzare in caso di onde forti.
- Attenersi ai dati sulla targhetta.
- Rispettare sempre le norme di navigazione locali.
- Non pagaia in caso di cambiamento della marea o di onde alte.

- Evitare di trasportare o utilizzare oggetti appuntiti o affilati insieme all'articolo.
- L'articolo deve essere protetto dal contatto con fluidi sospetti o acidi. Potrebbero verificarsi danni irreparabili.
- Fare attenzione ai fondi sassosi poiché potrebbero causare danni all'articolo.
- Non trasportare mai l'articolo gonfiato su un veicolo.
- Non lasciare mai l'articolo in acqua se non vi è nessuno a bordo. Viene trascinato via dalla corrente più rapidamente di quanto possa essere raggiunto a nuoto.
- Prima dell'utilizzo, verificare di avere sempre con sé la pagaia, perché senza di essa non è possibile manovrare adeguatamente l'articolo.
- Non utilizzare l'articolo se presenta danni e perde aria.
- Non apportare modifiche tecniche all'articolo. Le modifiche di qualsiasi tipo danneggiano la manovrabilità dell'articolo e annullano la garanzia.
- Non utilizzare mai l'articolo sotto l'influsso di alcool, droghe o medicinali.
- Non sopravvalutare mai le proprie forze e distribuirle in modo che la tratta di ritorno possa essere effettuata senza fatica. Mantenersi in una zona sicura a non più di 150 m dalla riva e prestare attenzione a cambiamenti del vento e delle correnti, che possono rendere difficoltoso lo spostamento.
- Mentre si pagaia prestare attenzione a non restare impigliati con i piedi nel cordino di fissaggio o nella maniglia di trasporto.
- L'articolo può essere caricato fino a un massimo di 140 kg.
- L'articolo sostiene esclusivamente il peso di una persona.
- Tenersi lontani da rive sassose, moli, secche e simili per evitare lesioni e danni.

### ⚠ Evitare danni agli oggetti!

- Tutti gli articoli gonfiabili sono sensibili alle basse temperature. Non aprire né gonfiare mai l'articolo ad una temperatura inferiore ai 5 °C.
- Gonfiare la camera dell'articolo a una pressione di esercizio di max. 1,0 bar (15 psi).
- Nel caso in cui la pressione dell'aria aumenti in pieno sole, provvedere a compensarla facendo fuoriuscire dell'aria. Aprire la valvola e far uscire un po' d'aria se la pressione supera 1,0 bar (15 psi).
- Fare attenzione che l'articolo, soprattutto una volta gonfiato, non entri in contatto con pietre, ghiaia oppure oggetti appuntiti e che non venga sfregato o trascinato, poiché potrebbero verificarsi danni.
- Inserire solo adattatori per pompe specifici nelle valvole di sicurezza. In caso contrario, le valvole potrebbero danneggiarsi.
- Non usare un compressore per gonfiare l'articolo.
- Non gonfiare eccessivamente, poiché in caso contrario sussiste il rischio che le saldature si aprano. Chiudere bene la valvola dopo il gonfiaggio.

- Evitare il contatto con oggetti appuntiti o con sostanze chimiche o liquidi corrosivi o pericolosi. Nel caso in cui si verifichi un incidente di questo tipo, verificare attentamente che la tavola non perda aria o si sia danneggiata in altro modo.
- Tenere l'articolo lontano dal fuoco e da oggetti caldi (ad esempio sigarette accese).
- Prima di ogni uso, controllare se l'articolo presenta danni o segni d'usura. Utilizzare l'articolo solo se in perfette condizioni.

## Montaggio

Eseguire i singoli passaggi di montaggio nell'ordine indicato.

1. Scegliere una superficie pulita e piana con sufficiente spazio per disimballare e aprire l'articolo. Verificare che tutti i componenti siano disponibili e in condizioni perfette.
2. A partire dalla seconda volta in cui si monta l'articolo, verificare se presenta eventuali danni, buchi o strappi e ripararli come descritto di seguito. Una volta in acqua, eventuali danni non possono più essere riparati.

## Gonfiaggio della tavola

### AVVERTENZA!

- Evitare di gonfiare eccessivamente la tavola, poiché in caso contrario sussiste il pericolo di tensione eccessiva o addirittura di rottura delle saldature.
- La pressione può aumentare al sole. Per ridurre la pressione far uscire un po' d'aria dalla tavola.
- Per il gonfiaggio della tavola utilizzare le pompe a piede o le pompe a pistone a doppia corsa, dotate di manometro e attacchi adeguati, disponibili sul mercato.
- Anche le pompe elettriche appositamente sviluppate per le tavole SUP sono adatte al gonfiaggio. Su queste pompe è preimpostata una pressione dell'aria di 15 psi e si spengono automaticamente non appena viene raggiunto questo valore. Verificare sempre la pressione dell'aria dopo il gonfiaggio. Nel caso in cui, contrariamente alle aspettative, la pressione dell'aria fosse diversa da 15 psi, gonfiare manualmente oppure far fuoriuscire un quantitativo d'aria sufficiente a raggiungere la pressione nominale.
- Per gonfiare la tavola non utilizzare un compressore né una bombola di aria compressa. Questo potrebbe essere causa di danni all'articolo.
- Gonfiare sempre completamente la tavola.
- Non gonfiare la tavola nei pressi di oggetti appuntiti o affilati, né su superfici ruvide o sassose.

### IMPORTANTE!

- Aprire la valvola solo per gonfiare l'articolo e per far uscire l'aria. In caso contrario potrebbe sporcarsi.
- L'area intorno alla valvola deve essere sempre asciutta e pulita.
- Assicurarsi che nella valvola non penetri sabbia o altro sporco.

## Riempimento della camera d'aria

### Importante!

**La pressione di esercizio ideale è di 1,0 bar (15 psi).**

1. Svitare il coperchio della valvola (1a) dalla valvola (1b) ruotandolo in senso antiorario (fig. B).
2. Inserire l'estremità del tubo di una pompa adatta (non inclusa nel contenuto della fornitura) nella valvola e ruotare in senso orario per fissarla (fig. B).

**Nota:** il perno della valvola (1c) deve trovarsi in posizione chiusa (fig. B).

3. Gonfiare la tavola a una pressione massima di 1,0 bar (15 psi).
4. Smettere di gonfiare non appena il manometro indica una pressione di 1,0 bar o 15 psi.
5. Ruotare l'estremità del tubo della pompa in senso antiorario per estrarlo dalla valvola e riposizionare il coperchio sulla valvola.
6. Avvitare il coperchio della valvola in senso orario per chiuderlo.

### Scarico dell'aria (fig. C)

1. Svitare il coperchio della valvola (1a) dalla valvola (1b) ruotandolo in senso antiorario.
2. Rimuovere il coperchio della valvola.
3. Spingere il perno della valvola (1c) verso il basso e ruotarlo di 90° in una direzione a piacere fino a bloccarlo in posizione. Lasciare il perno della valvola in questa posizione fino a quando non fuoriesce tutta l'aria.
4. Una volta fuoriuscita tutta l'aria, ruotare nuovamente il perno della valvola di 90°. Il perno della valvola torna alla posizione iniziale.

### Montaggio della pinna (fig. D)

1. Estrarre la staffa in plastica (1e) dalla fessura per la pinna sul lato inferiore della tavola (1).
2. Inserire la pinna (2) nell'apposita fessura con l'estremità arrotondata rivolta verso la parte anteriore.

**Nota:** accertarsi che la pinna sia completamente inserita nella fessura.

3. Inserire il perno (2a) nella fessura della pinna per fissarla.

### Smontaggio della pinna (fig. D)

1. Fare pressione sul perno (2a) per rimuoverlo dalla fessura per la pinna.
2. Sfilare la pinna (2) dalla fessura.
3. Reinserire la staffa in plastica (1e) nella fessura per la pinna.

## Uso

### Impostazione della lunghezza della pagaia

Prima dell'uso impostare la lunghezza della pagaia (non inclusa nel contenuto della fornitura) in base alla propria statura. Non esiste un'indicazione generalmente valida su quale lunghezza sia indicata per una determinata statura.

Per calcolare la lunghezza corretta consigliamo di utilizzare la seguente formula: **statura + 20 cm (8 pollici)**.

È possibile calcolare la lunghezza della pagaia anche nel seguente modo:

1. Stendere il braccio più debole verso l'alto.
2. Con l'altra mano posizionare la pagaia sotto il braccio teso.
3. Allungare o accorciare la pagaia fino a quando non si inserisce perfettamente sotto il polso del braccio teso.

**Nota:** per impostare correttamente la lunghezza della pagaia, attenersi alle istruzioni d'uso del produttore della pagaia.

### Fissaggio del cordino alla tavola (fig. G)

Fissare il cordino (6) all'anello D-Ring posteriore (1d).

1. Far passare il cappio (6b) del cordino attraverso l'anello D-Ring.
2. Far passare il fissaggio per la caviglia (6a) attraverso il cappio del cordino per annodarlo all'anello D-Ring.

### Uso del cordino (fig. H)

#### AVVERTENZA!

- Non fissare mai il cordino (6) alla caviglia quando si utilizza la tavola in acque correnti (ad esempio corsi d'acqua con rapide e fiumi).
- Non fissare mai il cordino alla caviglia in presenza di vento di terra.
- In caso di utilizzo della tavola in acque profonde, fissare il cordino alla caviglia.

### Uso del portabicchiere

- Avvitare le quattro aperture del portabicchiere (4) sulla rete portaoggetti della tavola (1).

**Nota:** la rete portaoggetti anteriore sulla finestra trasparente può essere incrociata usando il moschettono.

- Mettere nel portabicchiere bottiglie o bicchieri provvisti di tappo.

### Uso della tavola (fig. I)

**Nota:** per la propria incolumità, indossare sempre un giubbotto salvagente adatto (non incluso nel contenuto della fornitura).

1. Iniziare inginocchiandosi centralmente sulla tavola e appoggiare le braccia in avanti, tenendole aperte alla larghezza delle spalle.
2. Alzare un piede e posizionarlo sulla tavola in modo che sia allineato all'anca. Ripetere la procedura con l'altro piede.
3. Alzarsi lentamente dalla posizione accovacciata. Tenere le ginocchia leggermente flesse e spostare il peso indietro.

**Nota:** la pagaia (non inclusa nel contenuto della fornitura) può aiutare a mantenere l'equilibrio. Quando ci si alza, afferrarla con entrambe le mani e tenerla come un'asta da equilibrista.

4. Ci si trova al centro della tavola, con le gambe divaricate indicativamente alla larghezza delle anche.
5. Afferrare con una mano l'impugnatura della pagaia. Con l'altra mano afferrare l'asta della pagaia. Mentre si pagaia, il braccio in alto è teso.
6. Infilare la pagaia in acqua molto in avanti rispetto alla propria posizione e vicino al bordo della tavola. Anche il braccio sotto è teso.
7. Tirare la pagaia lungo la tavola e verso di sé con il braccio in basso, mantenendo il braccio in alto teso.

8. Estrarre la pagaia dall'acqua quando si raggiunge l'altezza dei piedi. Ripetere l'operazione.

### Trasporto nello zaino

**Nota:** lo zaino deve essere utilizzato esclusivamente per il trasporto e la conservazione della tavola SUP e dei relativi accessori.

È possibile riporre tutte le parti nello zaino (8) per il loro trasporto o la conservazione (fig. F). Smontare l'articolo eseguendo i passaggi descritti nella sezione "Montaggio" in ordine inverso. Accertarsi che l'articolo sia completamente asciutto e pulito.

1. Posizionare la tavola (1) su una superficie pulita, asciutta e piana.
2. Arrotolare la tavola e legarla con la cinghia (5).
3. Inserire la tavola con tutte le altre parti nello zaino.

## Cura, conservazione, riparazione

### Cura

#### AVVERTENZA!

Non utilizzare detergenti aggressivi, spazzole con setole in metallo o nylon o strumenti di pulizia affilati o metallici come coltelli o simili. Pulire attentamente la tavola con un detergente delicato e asciugare, soprattutto dopo l'utilizzo in acqua salata o il contatto con il petrolio.

Pulire la tavola solo con la valvola chiusa e dopo ogni utilizzo.

1. Rimuovere la pinna (2) dalla tavola (1).
2. Posizionare la tavola su una superficie pulita, asciutta e piana.
3. Pulire a fondo la tavola e la pinna dopo ogni utilizzo, sciacquandole con acqua pulita e un sapone delicato per rimuovere cristalli di sale, granelli di sabbia e altre piccole particelle di sporco.
4. Passare un panno asciutto e morbido su tutte le superfici.
5. Lasciare asciugare completamente tavola e pinna.

### Conservazione

#### AVVERTENZA!

In caso di conservazione non corretta dell'articolo, specie dello zaino, può sussistere il pericolo di formazione di muffa.

- Conservare l'articolo in un luogo asciutto, pulito e ben aerato non esposto ai raggi diretti del sole, che non sia soggetto a grandi variazioni di temperatura.
- In caso di prolungato inutilizzo dell'articolo, consigliamo di smontarlo completamente e di riporlo nello zaino in dotazione.
- Se l'articolo non viene utilizzato per lunghi periodi, aprire completamente la cerniera dello zaino per arieggiare l'articolo.
- Tenere l'articolo fuori dalla portata dei bambini e in un luogo sicuro e chiuso.
- Non posizionare oggetti pesanti o appuntiti sull'articolo.

- Dopo una conservazione prolungata dell'articolo, verificare che non presenti segni di usura o invecchiamento.

### Riparazione

#### AVVERTENZA!

Prima di ogni uso verificare che la tavola (1) non presenti perdite d'aria, fori o strappi. Nel caso in cui la tavola perda aria, potrebbe trattarsi di una perdita della valvola, di un difetto della valvola o di un punto della tavola che perde.

In caso di danni più gravi, non riparare da soli l'articolo.

I piccoli danni possono essere riparati con il kit per le riparazioni in dotazione (7).

#### Valvola (fig. E)

Per controllare se una valvola ha una tenuta perfetta o è difettosa, procedere in questo modo:

1. Svitare il coperchio della valvola (1a) dalla valvola (1b) ruotandolo in senso antiorario.
2. Assicurarsi che nella valvola non siano presenti sabbia o altri corpi estranei.
3. Gonfiare completamente la tavola (1).
4. Chiudere la valvola.
5. Versare acqua saponata sulla sezione della tavola circostante la valvola.

**Nel caso in cui si formino bolle, la valvola deve essere serrata o sostituita.**

#### • Serraggio della valvola:

1. Svitare il coperchio della valvola (1a) dalla valvola (1b) ruotandolo in senso antiorario.
2. Applicare la chiave per valvola (3) sulla valvola fino ad inserirla completamente (fig. E).
3. Ruotare il coperchio della valvola in senso orario per serrare la valvola.
4. Chiudere la valvola con l'apposito coperchio e versare acqua saponata sulla sezione della tavola circostante la valvola. Qualora non si formino più bolle, la tenuta della valvola è stata ripristinata. Se nonostante il serraggio della valvola continuano a formarsi bolle intorno alla valvola è necessario sostituirla.

#### • Sostituzione della valvola (fig. E):

1. Svitare il coperchio della valvola (1a) dalla valvola (1b) ruotandolo in senso antiorario.
2. Fare uscire completamente l'aria dalla tavola.
3. Applicare la chiave per valvola (3) sulla valvola fino ad inserirla completamente.
4. Ruotare la chiave per valvola in senso antiorario, fino a quando non è possibile estrarre la valvola dalla tavola.
5. Rimuovere la valvola difettosa dalla tavola.
6. Inserire una nuova valvola nella tavola.

**Nota:** le valvole di ricambio sono disponibili contattando i centri assistenza indicati. Per una migliore tenuta, consigliamo di applicare un lubrificante al silicone o vaselina attorno alla valvola.

7. Applicare la chiave per valvola sulla valvola e serrare la valvola ruotandola in senso orario.
8. Inserire il coperchio della valvola sulla valvola e serrarlo ruotandolo in senso orario.

### Perdite

Riparare le perdite della tavola solo con colla adatta. Il contenuto della fornitura comprende un collante. Le riparazioni effettuate con colle non adatte possono causare ulteriori danni.

**Le colle adatte sono disponibili nei negozi specializzati.**

**Nota:** le perdite più piccole (inferiori ai 2 mm) possono essere riparate anche con la sola colla, applicandola direttamente nella zona della perdita. Per le perdite di dimensioni maggiori (superiori ai 2 mm) procedere in questo modo:

1. Far uscire completamente l'aria dalla tavola.
2. Pulire accuratamente la zona da riparare.
3. Asciugare la zona pulita.
4. Prendere una toppa e ritagliarla in modo che copra con precisione la zona danneggiata lasciando un margine in eccesso di 1,5 cm su tutti i lati.
5. Applicare la colla sia sulla zona della perdita che sulla toppa ritagliata. Lasciare asciugare la colla per ca. 2-4 minuti.
6. Premere accuratamente la toppa con un oggetto morbido sulla zona della perdita. Accertarsi di lavorare su una base piatta senza pieghe o sguallature. Rimuovere eventuali bolle d'aria con un oggetto arrotondato procedendo con delicatezza dall'interno verso l'esterno.
7. Dopo la riparazione lasciare asciugare la colla per almeno 12 ore.
8. Dopo l'asciugatura, applicare della colla sui bordi della toppa.
9. Lasciare asciugare la colla per ca. 4 ore.

**Importante: prima di mettere in acqua la tavola dopo la riparazione, verificare la tenuta della zona riparata. In caso di gravi danni non riparare da soli l'articolo. Per la riparazione, portare la tavola presso un'officina specializzata.**

### Smaltimento

 Smaltire l'articolo e i materiali della confezione nel rispetto delle attuali normative locali. Conservare i materiali della confezione (come ad es. i sacchetti) in modo che non siano raggiungibili per i bambini. Presso la propria amministrazione comunale o cittadina è possibile ottenere ulteriori informazioni sullo smaltimento dell'articolo alla fine del suo periodo di impiego. Smaltire l'articolo e la confezione nel rispetto dell'ambiente.

 Il codice di riciclaggio serve per indicare i diversi materiali per il loro ritorno al ciclo di riutilizzo (recycling). Il codice è composto da un simbolo di riciclaggio per il ciclo di riutilizzo e da un numero che contraddistingue il materiale.

### Avvertenze sulla garanzia e sulla gestione dei servizi di assistenza

L'articolo è stato prodotto con la massima cura e sotto un continuo controllo. DELTA-SPORT HANDELSKONTOR GmbH concede ai clienti finali privati, su questo articolo, tre anni di garanzia dalla data di acquisto (termine di garanzia) sulla base delle seguenti disposizioni.

\*La garanzia vale solo per i vizi di materiale e di lavorazione. La garanzia non si estende alle parti soggette ad un normale degradamento e che siano quindi da considerarsi come pezzi soggetti a usura (p. es. le batterie) né ai pezzi fragili come ad es. interruttori oppure pezzi in vetro.

\*\*La garanzia vale per difetti del materiale o di fabbricazione. Questa garanzia non si estende a componenti del prodotto esposti a normale logorio, che possono pertanto essere considerati come componenti soggetti a usura (esempio capacità della batteria, calcificazione, lampade, pneumatici, filtri, spazzole...). La garanzia non si estende altresì a danni che si verificano su componenti delicati (esempio interruttori, batterie, parti realizzate in vetro, schermi, accessori vari) nonché a danni derivanti dal trasporto o altri incidenti.

Dalla presente garanzia sono escluse le richieste legate a casi di utilizzo non conforme oppure di abuso dell'articolo, oppure di utilizzo avvenuto non nell'ambito delle condizioni previste oppure del campo di impiego previsto, oppure in caso di non osservanza delle direttive riportate nelle istruzioni d'uso, a meno che il cliente non dimostri che sussista un vizio di materiale o di lavorazione che non sia riconducibile ad una delle circostanze riportate sopra. Le richieste di garanzia possono essere avanzate solo entro il relativo termine, su presentazione dello scontrino originale di acquisto. Si prega quindi di conservare lo scontrino originale. Il termine di garanzia non sarà prolungato a seguito di eventuali riparazioni effettuate sulla base della garanzia, della garanzia obbligatoria prevista per legge oppure di accondiscendenza.

Ciò vale anche per le parti sostituite oppure riparate.

In caso di contestazione rivolgersi dapprima alla hotline di assistenza sotto indicata oppure mettersi in contatto con noi via e-mail. Laddove sussista un caso coperto dalla garanzia, l'articolo sarà - a nostra discrezione - da noi riparato gratuitamente, sostituito oppure sarà rimborsato il prezzo di acquisto. Non sussistono ulteriori diritti derivanti dalla garanzia. I vostri diritti giuridici, in particolare i diritti di garanzia obbligatoria prevista dalla legge nei confronti del relativo venditore, non sono limitati dalla presente garanzia.

IAN: 507031\_2507

**(IT)** Assistenza Italia  
Tel.: 800781188  
E-Mail: [deltasport@lidl.it](mailto:deltasport@lidl.it)

**(CH)** Assistenza Svizzera  
Tel.: 0800 56 44 33  
E-Mail: [deltasport@lidl.ch](mailto:deltasport@lidl.ch)

**(MT)** Assistenza Malta  
Tel.: 80062230  
E-Mail: [deltasport@lidl.com.mt](mailto:deltasport@lidl.com.mt)

\*si applica solo alla Svizzera/Malta

\*\*si applica solo all'Italia

¡Enhorabuena!

Con su compra se ha decidido por un artículo de gran calidad. Familiarícese con el artículo antes de usarlo por primera vez.

 **Para ello, lea detenidamente las siguientes instrucciones de uso.**

Use el artículo solo de la forma descrita y para los campos de aplicación indicados. Conserve estas instrucciones de uso a buen recaudo.

Entregue todos los documentos en caso de traspasar el artículo a terceros.

Las instrucciones de uso contienen detalles importantes sobre el artículo, su montaje, operación, cuidado y reglas de seguridad. Como el deporte acuático siempre conlleva ciertos riesgos, conocer bien el artículo evitará posibles lesiones personales e incluso la muerte.

## Alcance de suministro (Fig. A)

- 1 tabla (1)
- 1 alerón (2)
- 1 llave de válvula (3)
- 1 portavasos (4)
- 1 correa (5)
- 1 leash o cinta para asegurar la tabla al tobillo (6)
- 1 kit de reparación con parches y pegamento (7)
- 1 mochila (8)
- 1 instrucciones de uso

## Datos técnicos

### Tabla:

 Máxima carga útil autorizada: 140 kg

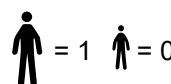
 Máxima cantidad de personas autorizadas: Adultos: 1 Niños: 0

### Mochila:

 Capacidad de carga máx.: 20 kg

### Cámara de aire:

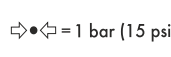
 Presión operativa nominal: 1,0 bar (15 psi)

### Dimensiones

Tabla SUP (inflada):  
315 x 84 x 15 cm (L x F x A)

### Peso

Tabla SUP (desinflada): 8 kg

 Fecha de fabricación (mes/año):  
12/2025

## Uso previsto

Este artículo ha sido diseñado para el uso privado en el ámbito del ocio. Campo de aplicación: zonas de orillas protegidas hasta 150 m; para viajes en aguas protegidas y cerca de las costas, pequeñas bahías, sobre lagos pequeños, ríos estrechos y canales. No se debe usar con vientos de fuerza mayor que 4 o con una altura de olas superior a 0,3 m.

El artículo no es un medio de flotación, no es un juguete acuático, no sirve para deportes de invierno y solo es apto para quienes sepan nadar. No es apropiado para niños menores de 14 años.

## Indicaciones de seguridad

### ¡ADVERTENCIA!

Es muy importante que sea prudente y conozca sus límites en el agua.

Nunca sobrestime su fuerza y habilidad de manejo. Manténgase siempre cerca de la orilla. Tenga en cuenta el clima, los avisos de tormentas o las posibles señales de luz.

### ¡ADVERTENCIA!

Respete siempre las reglas de seguridad y las normativas vigentes en cuanto a lagos y aguas abiertas y, por su seguridad, lleve siempre un chaleco salvavidas homologado.

### ¡Peligro de muerte!

- Si se encuentra en situación de emergencia en aguas abiertas, no abandone la tabla bajo ningún concepto. Intente llamar la atención desde la tabla.
- Si durante el uso se genera un daño en la cámara de aire, no abandone la tabla bajo ningún concepto.
- Nunca deje a niños sin supervisión con el material de embalaje. Existe peligro de asfixia.

### ¡Peligro de lesiones!

- Al practicar paddle surf, asegúrese de que el peso siempre esté bien distribuido sobre el artículo.
- La tabla inflada, los remos y los alerones son duros y pueden causar lesiones en algunas circunstancias.
- Al transportar el artículo, tenga cuidado con las personas que puedan encontrarse cerca.
- Tenga siempre cuidado con otras personas que puedan estar en el agua.
- Utilice un traje térmico si va a usar el artículo en aguas frías. Existe peligro de hipotermia.
- Familiarícese con las aguas antes de empezar a practicar.
- No practique nunca la actividad sin una persona cerca cuando no se encuentre en zonas de baño vigiladas.
- Mantenga cierta distancia con respecto a rápidos, desechos marinos y otros obstáculos.
- ¡PRECAUCIÓN EN CASO DE VIENTO TERRAL Y CORRIENTES! Puede quedarse a la deriva.
- No use el artículo en olas que rompen.
- Observe las indicaciones de la placa de características.
- Cumpla siempre con las disposiciones en materia de actividades marítimas locales.
- No reme con cambios de marea o fuerte oleaje.
- No lleve encima objetos afilados o puntiagudos.
- El artículo se debe proteger ante el contacto con líquidos sospechosos o ácidos. Estos podrían causar daños irreparables.

- Tenga en cuenta que no debe llegar a un fondo rocoso para evitar daños en el artículo.
  - En ningún caso transporte el artículo en un vehículo mientras esté inflado.
  - Nunca deje solo el artículo sobre el agua. Será arrastrado por la corriente tan rápido que no se podría volver a alcanzar nadando.
  - Antes de usarlo, asegúrese siempre de llevar los remos, de lo contrario no podrá maniobrar el artículo correctamente.
  - No use el artículo si presenta fugas y pierde aire.
  - No efectúe ninguna modificación técnica en el artículo. Los cambios de ese tipo ponen en peligro el funcionamiento del equipo y tienen como consecuencia la pérdida de la garantía.
  - Nunca use el artículo bajo los efectos del alcohol, drogas o medicamentos.
  - Nunca sobrestime su fuerza y gestione su capacidad muscular al remar de manera que pueda realizar el recorrido de vuelta sin problemas. Manténgase en la zona protegida de la orilla hasta 150 m y considere las condiciones cambiantes del viento y la corriente, las cuales pueden dificultar bastante el avance.
  - Al remar, tenga cuidado de que sus pies no queden enganchados en la cuerda de fijación o en el asa de transporte.
  - El artículo soporta, como máximo, 140 kg.
  - El artículo soporta solo el peso de una persona.
  - Evite, entre otros lugares, las orillas rocosas, los muelles y los bajíos para prevenir daños y lesiones.
- ### ¡Evite daños materiales!
- Todos los artículos inflables son sensibles al frío. Por eso, ¡no desdoble ni infle el artículo con una temperatura por debajo de 5 °C!
  - Infle la cámara de aire del artículo con una presión operativa máxima de 1,0 bar (15 psi).
  - En caso de que aumente la presión del aire al exponerlo a un sol fuerte, se debe compensar soltando el aire que haga falta. Abra la válvula y deje salir un poco de aire si la presión es superior a 1,0 bar (15 psi).
  - Evite que el artículo entre en contacto con piedras, grava u objetos puntiagudos y que se frote o se arrastre, especialmente estando inflado, ya que de lo contrario pueden aparecer daños.
  - Introduzca solamente adaptadores de bombeo adecuados en las válvulas de seguridad. De lo contrario se pueden dañar las válvulas.
  - No utilice un compresor para inflar el artículo.
  - No llene al máximo, ya que existe el peligro de que las costuras soldadas se rompan. Cierre la válvula correctamente después de inflar.
  - Evite el contacto con objetos punzantes, productos químicos o líquidos corrosivos y peligrosos. En caso de que esto suceda, compruebe que la tabla no presente fugas u otro tipo de daños.
  - Mantenga el artículo alejado del fuego y de fuentes de calor (como cigarrillos encendidos).

- Compruebe antes de cada uso que el artículo no presenta daños ni desgaste. Solo se debe usar el artículo si se encuentra en un estado óptimo.

## Montaje

Siga cada paso de montaje en el orden indicado.

1. Elija una superficie lisa y limpia con suficiente espacio para desembalar y desplegar el artículo. Asegúrese de que tiene todas las piezas y de que estas se encuentran en buen estado.
2. A partir del segundo montaje del artículo, debe comprobar siempre que este no presente daños, agujeros ni roturas y, si existen, los debe reparar tal y como se describe más adelante. Una vez que se haya introducido en el agua, ya no podrá reparar los posibles daños.

## Inflado de la tabla

### ⚠ ¡ADVERTENCIA!

- Evite inflar demasiado la tabla, ya que existe peligro de un estiramiento excesivo o incluso de una rotura de las costuras soldadas.
- La presión operativa puede aumentar al sol. Iguale la presión operativa vaciando el aire de la tabla.
- Para inflar la tabla utilice bombas de pedal corrientes o bombas de émbolo de doble carrera con los accesorios correspondientes y un manómetro.
- Las bombas eléctricas diseñadas específicamente para tablas SUP también son aptas para el inflado. Estas bombas están preajustadas a 15 psi y se desconectan automáticamente en cuanto se alcanza dicha presión del aire. Compruebe siempre la presión del aire de inflado. Si, en contra de lo esperado, no se hubiera alcanzado la presión del aire de 15 psi, bombee a mano o deje salir la cantidad de aire necesaria para alcanzar la presión nominal.
- No utilice ni un compresor ni un tanque de aire comprimido para inflar la tabla. Esto puede ocasionar daños.
- Infle siempre la tabla por completo.
- No infle la tabla cerca de objetos punzantes o afilados ni tampoco en una superficie áspera o pedregosa.

### ⚠ ¡IMPORTANTE!

- Abra la válvula solo para bombear y dejar salir el aire. De lo contrario se podría ensuciar.
- El entorno de la válvula debe permanecer siempre seco y limpio.
- Procure que no entre arena u otro tipo de suciedad en la válvula.

## Llenado de la cámara de aire

### ¡Importante!

La presión operativa óptima es 1,0 bar (15 psi).

1. Desenrosque la tapa de la válvula (1a) de la válvula (1b) en sentido antihorario (Fig. B).

2. Fije el extremo de la manguera de una bomba apropiada (no incluida en el alcance de suministro) en la válvula y gírela en sentido horario (Fig. B).

**Nota:** La clavija de la válvula (1c) se tiene que encontrar en su posición cerrada (Fig. B).

3. Infle la tabla a una presión máxima de 1,0 bar (15 psi).
4. Deje de bombear cuando el manómetro marque 1,0 bar o 15 psi.
5. Desenrosque el extremo del tubo flexible de la bomba en sentido antihorario de la válvula y coloque la tapa de la válvula sobre la válvula.
6. Gire la tapa de la válvula en sentido horario para fijarla.

## Vaciado del aire (Fig. C)

1. Desenrosque la tapa de la válvula (1a) de la válvula (1b) en sentido antihorario.
2. Quite la tapa de la válvula.
3. Presione la clavija de la válvula (1c) hacia abajo y gírela 90° en cualquier dirección hasta que se quede en su posición. Deje la clavija de la válvula en esta posición hasta que se vacíe el aire por completo.
4. Al finalizar la evacuación de aire, vuelva a girar la clavija de la válvula 90°. La clavija de la válvula vuelve a su posición inicial.

## Montaje del alerón (Fig. D)

1. Retire el puente de plástico (1e) de la caja de aleta en la parte inferior de la tabla (1).
2. Deslice el alerón (2) con el extremo inferior redondeado hacia delante en la caja.

**Nota:** Asegúrese de introducir completamente el alerón en la caja.

3. Introduzca el pasador (2a) en la caja para fijar el alerón.

## Desmontaje del alerón (Fig. D)

1. Presione el pasador (2a) para separarlo de la caja.
2. Extraiga el alerón (2) de la caja.
3. Vuelva a insertar el puente de plástico (1e) en la caja.

## Utilización

### Ajuste de la longitud del remo

Antes de utilizar la tabla, ajuste la longitud de su remo (no incluido en el alcance de suministro) en función de su altura. No existe ninguna norma global sobre qué longitud es la correcta. Recomendamos calcular la longitud adecuada con esta fórmula: **altura + 20 cm (8 pulgadas)**. También puede calcular la longitud del remo de esta forma:

1. Estire el brazo débil hacia arriba.
2. Con la otra mano, coloque el remo debajo del brazo estirado.
3. Alargue o acorte el remo hasta que quede debajo de la muñeca del brazo estirado.

**Nota:** Para el ajuste correcto de la longitud del remo, observe las instrucciones de uso del fabricante del remo.

### Fijación del leash en la tabla (Fig. G)

Fije el leash (6) a la anilla en forma de D trasera (1d).

1. Pase la cinta (6b) del leash por la anilla en forma de D.

2. Pase la fijación para el tobillo (6a) por dentro de la cinta del leash de modo que se forme un nudo en la anilla en forma de D.

## Uso del leash (Fig. H)

### ⚠ ¡ADVERTENCIA!

- Nunca se ate el leash (6) al tobillo cuando vaya a usar la tabla en corrientes de agua (por ejemplo, rápidos y ríos).
- Nunca se fije el leash al tobillo en caso de viento terral.
- Si va a usar la tabla en aguas profundas, fije el leash al tobillo.

## Uso del portavasos

- Enrosque los cuatro orificios del portavasos (4) en la red portaobjetos de la tabla (1).

**Nota:** La red portaobjetos delantera en la ventana se puede colocar en cruz con la ayuda del mosquetón.

- Coloque botellas o vasos cerrados en el portavasos.

## Uso de la tabla (Fig. I)

**Nota:** Para su seguridad, lleve un chaleco salvavidas apropiado (no incluido en el alcance de suministro).

1. Inicialmente, póngase de rodillas en la tabla y apoye los brazos delante con una separación equivalente a la anchura de los hombros.
2. Levante un pie y colóquelo en la tabla por debajo de la cadera. Repita el paso con el otro pie.
3. Levántese lentamente de la postura de cuclillas. Mantenga las rodillas ligeramente flexionadas y traslade el peso hacia atrás.

**Nota:** Su remo (no incluido en el alcance de suministro) puede ayudar a mantener el equilibrio. Para este fin, sujételo con las dos manos al levantarse como si fuera una pértiga de equilibrio.

4. Queda colocado en el centro de la tabla, con las piernas separadas aproximadamente a la anchura de las caderas.
5. Sujete con una mano la empuñadura del remo. Con la otra mano, agarre la pala del remo. El brazo superior debe estar estirado al remar.
6. Hunda el remo en el agua directamente al lado de la tabla en una posición muy avanzada. Durante esta operación también debe estar estirado el brazo inferior.
7. Con el brazo inferior, tire el remo a lo largo de la tabla hacia sí, manteniendo estirado el brazo superior.
8. Saque el remo del agua a la altura de los pies. Repita la operación de remar.

## Transporte en la mochila

**Nota:** La mochila sirve exclusivamente para transportar y almacenar la tabla SUP y sus accesorios.

Puede guardar todos los elementos en la mochila (8) para transportarlos o almacenarlos (Fig. F). Desmonte el artículo en el orden inverso al indicado en la sección «Montaje». Tenga en cuenta que el artículo debe estar totalmente limpio y seco.

1. Coloque la tabla (1) sobre una superficie limpia, seca y lisa.
2. Enrolle la tabla y ántela con la correa (5).
3. Introduzca la tabla con el resto de los elementos en la mochila.

## Cuidado, almacenamiento, reparación

### Cuidado

#### ¡ADVERTENCIA!

No use limpiadores agresivos, cepillos con cerdas metálicas o de nailon ni objetos afilados o metálicos, como cuchillas o similares.

Limpie la tabla a conciencia con un detergente suave y séquela, especialmente tras usarla en agua salada o si presenta manchas de aceite.

Limpie la tabla solo con la válvula cerrada y después de cada uso.

1. Separe el alerón (2) de la tabla (1).
2. Coloque la tabla sobre una superficie limpia, seca y lisa.
3. Lave la tabla y los alerones con agua fría y un jabón suave para eliminar la sal, la arena y otros restos pequeños de suciedad.
4. Frótelo todo con un paño seco y suave.
5. Deje secar la tabla y los alerones completamente.

### Almacenamiento

#### ¡ADVERTENCIA!

Si el artículo no se almacena adecuadamente, sobre todo la mochila, existe el riesgo de que se forme moho.

- Guarde el artículo en un lugar limpio, bien ventilado, seco y protegido de la luz solar que no sufra cambios bruscos de temperatura.
- Si no se va a usar durante un tiempo, desmonte por completo el artículo y guárdelo en la mochila que se incluye.
- En caso de no usarse durante un tiempo prolongado, abra completamente la cremallera de la mochila para garantizar que el artículo se ventile.
- Almacene el artículo en un lugar seguro fuera del alcance de los niños.
- No coloque objetos pesados ni afilados sobre el artículo.
- Compruebe si el artículo presenta desgaste o deterioro si se ha guardado durante mucho tiempo.

### Reparación

#### ¡ADVERTENCIA!

Antes de cada uso, compruebe que la tabla (1) no presenta fugas, agujeros o rasgaduras.

Si la tabla pierde aire, puede que la válvula tenga fugas, que esté defectuosa o que la tabla tenga fugas.

En caso de daños graves, no repare en ningún caso la tabla por sí mismo.

Los daños pequeños los puede reparar con el juego de reparación (7) suministrado.

### Válvula (Fig. E)

Para comprobar si una válvula tiene fugas o está defectuosa, proceda de esta forma:

1. Desenrosque la tapa de la válvula (1a) de la válvula (1b) en sentido antihorario.
2. Asegúrese de que no haya arena u otros cuerpos extraños dentro de la válvula.
3. Infle la tabla (1) por completo.
4. Cierre la válvula.
5. Lave la tabla alrededor de la válvula con agua jabonosa.

**Si se forman burbujas alrededor de la válvula, esta se debe apretar o sustituir.**

#### • Apretar de la válvula:

1. Desenrosque la tapa de la válvula (1a) de la válvula (1b) en sentido antihorario.
2. Coloque la llave de la válvula (3) en la válvula hasta que la abarque por completo (Fig. E).
3. Gire la llave de la válvula en sentido horario para apretar la válvula.
4. Cierre la válvula con la tapa de la válvula y lave la tabla alrededor de la válvula con agua jabonosa.

Si ya no se forman burbujas, la válvula no tiene fugas.

Si, a pesar de apretar la válvula, siguen surgiendo burbujas alrededor de la misma, hay que sustituir la válvula.

#### • Sustitución de la válvula (Fig. E):

1. Desenrosque la tapa de la válvula (1a) de la válvula (1b) en sentido antihorario.
2. Deje salir por completo el aire de la tabla.
3. Coloque la llave de la válvula (3) en la válvula hasta que la abarque por completo.
4. Gire la llave de la válvula en sentido antihorario hasta que la válvula se pueda desenroscar de la tabla.
5. Saque la válvula defectuosa de la tabla.
6. Coloque una nueva válvula en la tabla.

**Nota:** Puede obtener una válvula de repuesto en la dirección que se indica. Para que la estanqueidad sea mejor, recomendamos engrasar la zona alrededor de la válvula con un poco de grasa siliconada o vaselina.

7. Coloque la llave de la válvula en la válvula y apriétela en sentido horario.
8. Coloque la tapa de la válvula en la válvula y apriétela en sentido horario.

#### Zonas con fugas

Repare las zonas con fugas solamente con un pegamento adecuado. El pegamento se incluye en el alcance de suministro. Las reparaciones con pegamentos no adecuados pueden causar más daños.

**En un comercio especializado podrá adquirir pegamentos adecuados.**

**Nota:** Las zonas pequeñas (menos de 2 mm) se pueden reparar aplicando directamente pegamento a esa zona. Si las fugas son más grandes (más de 2 mm), proceda de esta forma:

1. Deje salir por completo el aire de la tabla.
2. Limpie a fondo la superficie que se va a reparar.
3. Seque la zona que ha limpiado.
4. Tome uno de los parches y corte una pieza que cubra el área dañada y sobresalga 1,5 cm por cada lado.

5. Aplique el adhesivo tanto en la zona que presenta la fuga como sobre el parche que ha cortado. Deje secar el pegamento aprox. entre 2 y 4 minutos.
6. Apriete firmemente el parche con un objeto suave sobre la fuga. Debe trabajar sobre una base plana sin arrugas o pliegues. Elimine con suavidad las posibles burbujas de aire con un objeto redondeado desde dentro hacia fuera.
7. Tras la reparación, deje secar el pegamento durante al menos 12 horas.
8. Después de secarse, aplique pegamento sobre los bordes del parche.
9. Deje secar el pegamento aprox. 4 horas.

**Importante: Después de la reparación y antes de volver a usar la tabla en el agua, compruebe la estanqueidad de la zona reparada. En caso de daños mayores no debe realizar las reparaciones por sí mismo. Deje la reparación de la tabla en manos de un especialista.**

### Indicaciones para la eliminación



Elimine el artículo y los materiales de embalaje conforme a la correspondiente normativa local vigente. Guarde el material de embalaje (como, p. ej., las bolsas de plástico) fuera del alcance de los niños. En su administración local o municipal podrá obtener más información sobre la eliminación del artículo usado. Elimine el artículo y el embalaje de forma respetuosa con el medio ambiente.



El código de reciclaje se emplea para señalar los diferentes materiales para su retorno al ciclo de reciclaje. El código se compone de un símbolo de reciclaje para el ciclo de aprovechamiento y un número que señala el material.

### Indicaciones relativas a la garantía y la gestión de servicios

El artículo ha sido fabricado con gran esmero y sometido a controles constantes. Para el mismo, DELTA-SPORT HANDELSKONTOR GmbH ofrece a los clientes finales particulares una garantía de tres años a contar desde la fecha de compra (periodo de garantía) con arreglo a las condiciones que se exponen a continuación. La garantía tiene validez únicamente para fallos del material y fabricación. La garantía no cubre las piezas sometidas a un desgaste normal y se consideren por ello piezas de desgaste (p. ej., pilas) así como tampoco a piezas frágiles como interruptores o piezas fabricadas en vidrio o cristal.

Se excluyen derechos derivados de esta garantía, si se ha realizado un uso incorrecto o abusivo del artículo o que no se encuentre dentro del marco del uso o ámbito de uso previstos o si no se ha observado lo recogido en el manual de instrucciones, a no ser que el cliente final demuestre que existen fallos del material o fabricación no derivados de una de las circunstancias expuestas anteriormente.

Las demandas derivadas de la garantía sólo podrán presentarse dentro del periodo de garantía exhibiendo el comprobante de compra original. Le rogamos, por ello, que conserve el comprobante de compra original. El periodo de garantía no se verá prolongado por ningún tipo de reparación realizada con motivo de la garantía, la garantía legal o como gesto de buena voluntad. Esto se aplica también a las piezas sustituidas o reparadas.

Por favor, dirija sus quejas primero a la línea telefónica del servicio de atención al cliente que se indica a continuación o póngase en contacto con nosotros por correo electrónico. Si el caso está cubierto por la garantía, a nuestra elección, repararemos o cambiaremos gratuitamente el artículo o le restituiremos el precio de compra del mismo. De la garantía no se derivan otros derechos.

Esta garantía no limitará sus derechos legales, especialmente los derechos de garantía frente al vendedor correspondiente.

IAN: 507031\_2507

 Servicio España

Tel.: 900 984 989

E-Mail: [deltasport@lidl.es](mailto:deltasport@lidl.es)

Muitos parabéns!

Com esta compra, optou por um artigo de alta qualidade. Antes de o utilizar pela primeira vez, familiarize-se com o artigo.

### **Leia com atenção o seguinte manual de utilização.**

Utilize o artigo apenas conforme descrito e para as aplicações indicadas. Guarde este manual de utilização num local seguro. No caso de transferir o artigo para terceiros, faça-o acompanhar de todos os documentos.

O manual de utilização contém informações importantes sobre o artigo, respetiva montagem, funcionamento e conservação, bem como regras de segurança.



Uma vez que os desportos aquáticos envolvem sempre riscos, o conhecimento preciso do artigo evita possíveis danos corporais ou mesmo a morte.



### **Volume de fornecimento (Fig. A)**

- 1 prancha (1)
- 1 quilha (2)
- 1 mochila (3)
- 1 suporte para bebidas (4)
- 1 cinta (5)
- 1 correia (6)
- 1 kit de reparação, incluindo remendos e cola (7)
- 1 chave de válvula (8)
- 1 manual de utilização

### **Dados técnicos**

#### **Prancha:**

 +  Carga útil máxima admissível: 140 kg

 = 1  = 0  
Quantidade máxima permitida de pessoas:  
Adultos: 1 crianças: 0

#### **Mochila:**

 Capacidade máx. de carga: 20 kg

#### **Câmara de ar:**

⇒ ⇄ = 1 bar (15 psi) Pressão de serviço nominal:  
1,0 bar (15 psi)

#### **Dimensões**

Prancha de SUP (insuflada):  
315 x 84 x 15 cm (C x L x A)

#### **Peso**

Prancha de SUP (esvaziada): 8 kg

 Data de fabrico (mês/ano):  
12/2025

### **Utilização prevista**

Este artigo destina-se a utilização privada e foi desenvolvido para atividades de lazer. Âmbito de aplicação: zonas costeiras protegidas até 150 m da costa – para viagens em águas costeiras protegidas, pequenas baías, em pequenos lagos, rios estreitos e canais.

Não utilize se a força do vento for superior a 4 e/ou se a altura das ondas for superior a 0,3 m. O artigo não é uma boia de auxílio à natação, nem um brinquedo aquático, nem um artigo de desportos de inverno e só é adequado para nadadores! Não é indicado para crianças com idade inferior a 14 anos.

### **Instruções de segurança**

#### **ATENÇÃO!**

A sua prudência e capacidade de autoavaliação na água são extremamente importantes. Nunca sobrestime a sua força ou capacidade de condução! Mantenha-se sempre perto da margem! Tenha em atenção as condições meteorológicas, alertas de mau tempo ou possíveis sinais luminosos!

#### **ATENÇÃO!**

Respeite sempre as regras de segurança e os regulamentos locais em vigor para lagos e águas livres e use sempre, para sua própria segurança, um colete salva-vidas certificado.

#### **Perigo de morte!**

- Em caso de dificuldades em águas abertas, nunca abandone a prancha! Tente chamar a atenção sem sair da prancha.
- Se a câmara de ar ficar danificada durante a utilização da prancha, não a abandone sob nenhuma circunstância.
- Nunca deixe crianças sem supervisão com o material de embalagem. Existe risco de sufocamento.

#### **Perigo de ferimentos!**

- Ao remar, certifique-se de que o peso no artigo é sempre distribuído uniformemente.
- A prancha insuflada, o remo (não incluído no volume de fornecimento) e as quilhas são rígidos e podem causar ferimentos.
- Esteja atento aos transeuntes quando transportar o artigo.
- Esteja sempre atento a outras pessoas na água quando utilizar o produto.
- Utilize um fato térmico ao remar em temperaturas mais frias. Existe perigo de hipotermia!
- Familiarize-se com a água antes de remar.
- Nunca reme sem outra pessoa por perto, caso se encontre em zonas de natação não vigiadas.
- Mantenha a distância de zonas caudalosas, detritos e outros obstáculos.
- **CUIDADO COM VENTOS MARÍTIMOS E CORRENTES!** Pode ser levado pela corrente.
- Não utilize o artigo em ondas em rebentação.
- Observe as informações na placa de características.
- Siga sempre as regulamentações locais de navegação.
- Não reme durante as mudanças de marés ou ondas altas.
- Não leve consigo objetos cortantes ou pontiagudos.
- Proteja o artigo do contacto com líquidos ou ácidos potencialmente perigosos. Estes podem causar danos irreparáveis.

- Certifique-se de que não navega para fundos pedregosos para evitar danos no artigo.
- Nunca transporte o artigo em viaturas quando insuflado.
- Nunca deixe o artigo sozinho na água. A corrente leva-o mais depressa do que poderá ser recuperado a nado.
- Certifique-se de que leva sempre consigo os remos ao utilizar o artigo, caso contrário, não poderá manobrá-lo convenientemente.
- Não use o artigo se este apresentar uma fuga e perder ar.
- Não faça alterações técnicas ao artigo. Alterações de qualquer tipo colocam em perigo a condução e anulam a garantia.
- Nunca utilize o artigo sob o efeito de álcool, drogas ou medicamentos.
- Não sobrestime a sua força e distribua a força muscular ao remar, de modo que possa remar facilmente a distância de regresso à costa. Mantenha-se em águas costeiras protegidas até 150 m da margem e preste atenção às mudanças do vento e das correntes, que podem dificultar seriamente a deslocação.
- Ao remar, certifique-se de que os seus pés não ficam presos no cordão de fixação ou na pega de transporte.
- O artigo resiste até 140 kg de carga máxima.
- O artigo só pode suportar a carga de uma pessoa.
- Evite margens rochosas, molhes, bancos de areia, etc. a fim de evitar ferimentos e danos.

#### **Prevenção de danos materiais!**

- Todos os artigos insufláveis são sensíveis ao frio. Por essa razão, nunca deverá desdobrar e insuflar o artigo com temperaturas abaixo dos 5 °C!
- Insufla a câmara de ar interior do artigo a uma pressão de serviço de, no máximo, 1,0 bar (15 psi).
- Se a pressão atmosférica aumentar sob o calor do sol, isto deve ser compensado libertando ar da embarcação. Abra a válvula e liberte algum ar se a pressão for superior a 1,0 bar (15 psi).
- Certifique-se de que o artigo – especialmente quando insuflado – não entra em contacto com pedras, cascalho ou objetos pontiagudos e de que não é puxado ou arrastado, pois tal pode provocar danos.
- Utilize apenas adaptadores de bomba adequados nas válvulas de segurança. Caso contrário, as válvulas podem ser danificadas.
- Não utilize um compressor para insuflar o artigo.
- Evite insuflar demasiado o artigo, caso contrário, existe o risco de as costuras soldadas se rasgarem. Feche bem a válvula depois de insuflar o artigo.
- Evite o contacto com objetos afiados ou pontiagudos e químicos e líquidos perigosos. Porém, se tal acontecer, verifique minuciosamente a prancha quanto a fugas e outros danos.
- Mantenha o artigo afastado do fogo e de objetos quentes (por exemplo, cigarros acesos).
- Antes de cada utilização, verifique se o artigo apresenta danos ou desgaste. O artigo deve ser utilizado apenas em bom estado!

## Montagem

Siga cada um dos passos de montagem pela ordem indicada.

1. Escolha uma superfície lisa e limpa adequada com espaço suficiente para desempenhar e desdobrar o artigo. Não se esqueça de verificar se todos os componentes estão presentes e em perfeito estado.
2. A partir da segunda montagem, deverá inspecionar o artigo quanto a possíveis danos, furos e rasgões e repará-los tal como descrito mais abaixo. Assim que estiver na água, não poderá reparar nenhum dano.

### Insuflar a prancha

#### ATENÇÃO!

- Evite insuflar demasiado a prancha, caso contrário, existe o perigo de as costuras soldadas esticarem demasiado ou até de rasgarem.
- A pressão de serviço pode aumentar ao sol. Equalize a pressão de serviço, libertando o ar da prancha.
- Para insuflar a prancha, utilize as habituais bombas de pé ou bombas de ar com êmbolo de curso duplo com os devidos adaptadores e um manómetro.
- Também são adequadas para insuflar a prancha bombas elétricas especialmente desenvolvidas para pranchas de SUP. Estas bombas estão pré-ajustadas com uma pressão de 15 psi e desligam-se automaticamente assim que esta pressão de ar for alcançada. Verifique sempre a pressão de ar insuflada. Se, contrariamente às expectativas, a pressão de ar de 15 psi não for alcançada, insufla a prancha manualmente ou esvazie-a até a pressão nominal ser alcançada.
- Não utilize um compressor ou uma garrafa de ar comprimido para insuflar a prancha. Isto pode provocar danos.
- Insufla sempre completamente a prancha.
- Não insufla a prancha perto de objetos afiados ou pontiagudos, nem em superfícies rugosas ou pedregosas.

#### IMPORTANTE!

- Abra a válvula apenas para insuflar o artigo e para esvaziar ar. Caso contrário, pode ficar suja.
- A área em torno da válvula deve estar sempre seca e limpa.
- Certifique-se de que não entra areia ou outras impurezas na válvula.

### Enchimento da câmara de ar

#### Importante!

**A pressão de serviço ideal é de 1,0 bar (15 psi).**

1. Desaperte a tampa da válvula (1a), rodando a tampa no sentido oposto ao dos ponteiros do relógio e retire-a da válvula (1b) (Fig. B).
2. Encaixe a extremidade da mangueira de uma bomba adequada (não incluída no volume de fornecimento) na válvula e rode-a no sentido dos ponteiros do relógio (Fig. B).

**Nota:** o pino da válvula (1c) tem de estar na posição fechada (Fig. B).

3. Insufla a prancha até ao máximo de 1,0 bar (15 psi).

4. Termine de insuflar assim que o manómetro apresentar 1,0 bar ou 15 psi.
5. Desenrosque a extremidade da mangueira da válvula, rodando-a no sentido oposto ao dos ponteiros do relógio, e coloque a tampa na válvula.

6. Aperte a tampa da válvula, rodando-a no sentido dos ponteiros do relógio.

### Esvaziar o ar (Fig. C)

1. Desaperte a tampa da válvula (1a), rodando a tampa no sentido oposto ao dos ponteiros do relógio e retire-a da válvula (1b).
2. Retire a tampa da válvula.
3. Pressione o pino da válvula (1c) para baixo e rode-o 90° em qualquer direção até ser imobilizado. Deixe o pino da válvula nesta posição até o ar sair totalmente.
4. Após o esvaziamento do ar, rode novamente o pino da válvula 90°. O pino da válvula regressa à sua posição original.

### Montar a quilha (Fig. D)

1. Retire a barra de plástico (1e) do compartimento das quilhas situada na parte inferior da prancha (1).
2. Insira a quilha (2) com a extremidade inferior arredondada para a frente, no compartimento das quilhas.

**Nota:** certifique-se de que insere completamente a quilha no compartimento das quilhas.

3. Insira o pino (2a) no compartimento das quilhas para fixar a quilha.

### Desmontar a quilha (Fig. D)

1. Pressione o pino (2a), para soltá-lo do compartimento das quilhas.
2. Retire a quilha (2) do compartimento das quilhas.
3. Empurre a barra de plástico (1e) para dentro do compartimento das quilhas.

## Utilização

### Ajustar o comprimento do remo

Ajuste o comprimento do remo (não incluído no volume de fornecimento) para a sua altura antes de usar a prancha. Não existem especificações genéricas relativamente ao comprimento adequado para uma determinada altura. Recomendamos esta fórmula para determinar o comprimento adequado:

**altura corporal + 20 cm (8 polegadas).**

Também é possível determinar o comprimento do remo da seguinte forma:

1. Estenda o braço mais fraco para cima.
2. Com a outra mão, coloque o remo debaixo do braço estendido.
3. Aumente ou diminua o comprimento do remo até que este encaixe sob o pulso do braço estendido.

**Nota:** siga o manual de utilização do fabricante do remo para ajustar corretamente o comprimento do remo.

### Fixar o cordão de segurança na prancha (Fig. G)

Fixe a correia (6) no anel em D traseiro (1d).

1. Puxe a alça (6b) da correia através do anel em D.

2. Puxe a fixação para o tornozelo (6a) através da alça da correia até fazer um nó no anel em D.

### Utilizar a correia (Fig. H)

#### ATENÇÃO!

- Nunca prenda a correia (6) ao tornozelo quando utilizar a prancha sobre águas correntes (por exemplo, águas com zonas caudalosas e rios).
- Nunca prenda a correia ao tornozelo se existir vento marítimo.
- Quando utilizar a prancha em águas profundas, prenda a correia ao tornozelo.

### Utilizar o suporte para bebidas

- Atarraxe as quatro aberturas do suporte para bebidas (4) na rede para bagagem da prancha (1)..

**Nota:** a rede de bagagem dianteira na janela pode ser cruzada com a ajuda do mosquetão.

- Coloque garrafas fechadas ou copos no suporte para bebidas.

### Utilizar a prancha (Fig. I)

**Nota:** para sua segurança, use um colete salva-vidas adequado (não incluído no volume de fornecimento).

1. Inicialmente, ajoelhe-se no centro da prancha e apoie os braços à frente afastados à largura dos ombros.
2. Levante um pé e coloque-o na prancha por baixo da anca. Repita este passo com o outro pé.
3. Levante-se lentamente. Durante este movimento, mantenha os joelhos ligeiramente dobrados e direcione o peso para trás.

**Nota:** o remo (não incluído no volume de fornecimento) pode ajudar a manter o equilíbrio. Ao levantar-se, pegue no remo com as duas mãos e utilize-o como uma barra de equilíbrio.

4. Posicione-se ao centro da prancha, com as pernas ligeiramente afastadas à largura das ancas.
5. Com uma mão, segure na pega do remo. Com a outra mão, segure na parte central do remo. A parte superior do braço deve permanecer esticada enquanto rema.
6. Mergulhe o remo na água à frente junto à prancha. Mantenha o antebraço também esticado.
7. Puxe o remo com o antebraço ao longo da prancha no seu sentido, mantendo a parte superior do braço esticada.
8. À altura dos pés, puxe o remo para fora da água. Repita este processo para remar.

### Transportar na mochila

**Nota:** a mochila destina-se apenas ao transporte e armazenamento da prancha de SUP e dos respetivos acessórios.

Para o transporte ou armazenamento, pode guardar todos os artigos na mochila (8) (Fig. F). Desmonte o artigo pela sequência inversa à descrita na secção "Montagem". Certifique-se de que o artigo está totalmente limpo e seco.

1. Coloque a prancha (1) sobre uma base limpa, seca e plana.
2. Enrole a prancha e amarre-a com a cinta (5).
3. Coloque a prancha, juntamente com todos os outros artigos, na mochila.

## Conservação, armazenamento, reparação

### Conservação

#### ATENÇÃO!

Não use produtos de limpeza agressivos, escovas com cerdas de metal ou nylon nem objetos afiados ou metálicos, como facas ou similares.

Limpe bem a prancha com um detergente suave e seque-a, especialmente após a utilização em água salgada e após a contaminação por óleo.

Limpe a prancha apenas com a válvula fechada e após cada utilização.

1. Retire a quilha (2) da prancha (1).
2. Coloque a prancha sobre uma base limpa, seca e plana.
3. Lave a prancha e a quilha com água limpa e sabão neutro para remover cristais de sal, grãos de areia e pequenas sujidades.
4. Seque tudo com um pano seco e macio.
5. Em seguida, deixe a prancha e a quilha secarem completamente.

### Armazenamento

#### ATENÇÃO!

No caso de um armazenamento incorreto do artigo, especialmente da mochila, existe o perigo de formação de bolor.

- Armazene o artigo num local limpo, bem ventilado e seco, sem exposição solar direta e onde não existam fortes oscilações de temperatura.
- Se o artigo não for utilizado durante um período prolongado, é recomendável desmontá-lo e guardá-lo na mochila fornecida.
- Se não utilizar o artigo durante um período prolongado, abra totalmente o fecho de correr da mochila para garantir que o artigo é arejado.
- Armazene o artigo fora do alcance das crianças e fechado em segurança.
- Não coloque objetos pesados ou afiados sobre o artigo.
- Após um armazenamento prolongado, verifique o artigo quanto a sinais de desgaste ou envelhecimento.

### Reparação

#### ATENÇÃO!

Antes de cada utilização, verifique a prancha (1) quanto a perda de pressão, furos ou fissuras. Se a prancha perder ar, pode existir uma fuga na válvula, a válvula pode estar danificada ou pode existir uma fuga na prancha.

Em caso de danos maiores, não deve nunca tentar efetuar a reparação pessoalmente. Os danos menores podem ser reparados com o kit de reparação (7) incluído.

#### Válvula (Fig. E)

Para verificar se uma válvula apresenta fugas ou está danificada, proceda da seguinte forma:

1. Desaperte a tampa da válvula (1a), rodando a tampa no sentido oposto ao dos ponteiros do relógio e retire-a da válvula (1b).

2. Certifique-se de que não existe areia ou outros objetos estranhos na válvula.
3. Insufle totalmente a prancha.
4. Feche a válvula.
5. Lave a prancha em torno da válvula com uma solução de água e sabão.

**Caso se formem bolhas em torno da válvula, é necessário apertar a válvula ou substituí-la.**

#### • Apertar a válvula:

1. Desaperte a tampa da válvula (1a), rodando a tampa no sentido oposto ao dos ponteiros do relógio e retire-a da válvula (1b).
2. Encaixe a chave da válvula (3) na válvula até a chave ficar totalmente presa à válvula (Fig. E).
3. Rode a chave da válvula no sentido dos ponteiros do relógio para apertar a válvula.
4. Feche a válvula com a respetiva tampa e lave a prancha em torno da válvula com uma solução de água e sabão.  
Se já não se formarem bolhas, a válvula está estanque.  
Se continuarem a formar-se bolhas à volta da válvula, apesar de a válvula ter sido apertada, esta deve ser substituída.

#### • Substituir a válvula (Fig. E):

1. Desaperte a tampa da válvula (1a), rodando a tampa no sentido oposto ao dos ponteiros do relógio e retire-a da válvula (1b).
2. Deixe o ar sair completamente da prancha.
3. Encaixe a chave da válvula (3) na válvula até a chave ficar totalmente presa à válvula.
4. Rode a chave da válvula no sentido oposto ao dos ponteiros do relógio até ser possível desenroscar a válvula da prancha.
5. Retire a válvula danificada da prancha.
6. Coloque uma nova válvula na prancha.  
**Nota:** pode adquirir uma válvula de substituição através do serviço de apoio ao cliente indicado. Para uma melhor vedação, recomendamos a colocação de um pouco de massa de silicone ou vaselina em torno da válvula.
7. Encaixe a chave da válvula na válvula e aperte a válvula, rodando-a no sentido dos ponteiros do relógio.
8. Coloque a tampa na válvula e aperte-a, rodando-a no sentido dos ponteiros do relógio.

#### Fugas

Repare fugas na prancha apenas com uma cola adequada. O volume de fornecimento inclui uma cola. Reparções com uma cola inadequada podem provocar outros danos!

**Pode obter colas adequadas em lojas especializadas.**

**Nota:** também pode reparar pequenas fugas (inferiores a 2 mm) apenas com a cola, aplicando a cola diretamente na fuga. No caso de fugas maiores (superiores a 2 mm), proceda da seguinte forma:

1. Esvazie totalmente o ar da prancha.
2. Limpe em profundidade o local a reparar.
3. Seque o local a reparar.
4. Corte um remendo que abranja a zona danificada e a exceda em 1,5 cm de todos os lados.
5. Aplique a cola na fuga e no remendo. Deixe a cola secar durante aprox. 2 a 4 minutos.

6. Pressione firmemente o remendo sobre a fuga com um objeto macio. Certifique-se de que trabalha numa superfície plana sem vincos ou rugas. Remova possíveis bolhas de ar com um objeto arredondado deslocando-o suavemente de dentro para fora.
7. Deixe a cola secar durante, pelo menos, 12 horas após a reparação.
8. Após a secagem, aplique cola nos rebordos do remendo.
9. Deixe a cola secar durante aprox. 4 horas.  
**Importante: antes de colocar a prancha na água após a reparação, verifique a estanqueidade do local reparado. Em caso de danos muito grandes, não deve nunca tentar efetuar a reparação pessoalmente. Dirija-se a uma oficina especializada para reparar a prancha.**

## Instruções para a eliminação



Elimine o artigo e os materiais da embalagem de acordo com as normas locais vigentes. Mantenha os materiais da embalagem (como, por ex. saco de película) fora do alcance das crianças. Consulte a sua câmara municipal ou a sua junta de freguesia para obter outras informações para a eliminação do artigo fora de uso. Elimine o artigo e a embalagem de forma ambientalmente correta.



O código de reciclagem destina-se a identificar diferentes materiais para a reciclagem. O código consiste num símbolo de reciclagem para o circuito de revalorização e num número que identifica o material.

## Indicações sobre a garantia e o processamento de serviço

O artigo foi produzido com grande cuidado e sob controlo permanente. A DELTA-SPORT HANDELSKONTOR GmbH concede aos consumidores finais deste artigo três anos de garantia a partir da data de compra (prazo de garantia) de acordo com as seguintes disposições. A garantia aplica-se apenas a defeitos de material e de fabrico. A garantia não se aplica a peças que estejam sujeitas a desgaste normal e que, por isso, são consideradas peças de desgaste (por ex. pilhas), nem a peças quebráveis, como interruptores ou peças fabricadas em vidro.

São excluídos qualquer direitos a esta garantia, caso o artigo seja usado de forma incorreta ou abusiva ou fora do âmbito da disposição prevista ou do âmbito de utilização previsto ou em caso de desrespeito das especificações do manual de operação, exceto se o consumidor final comprovar a existência de um defeito de material ou fabrico que não esteja relacionado com as circunstâncias acima mencionadas. Os direitos de garantia apenas podem ser acionados dentro do prazo da garantia com a apresentação do comprovativo de compra original. Por esse motivo, deverá guardar o comprovativo de compra original.

O prazo de garantia não é alargado em caso de eventuais reparações ao abrigo da garantia, termos legais de garantia ou carência.

O mesmo se aplica a peças substituídas ou reparadas.

No caso de reclamações, contacte primeiro a linha de apoio indicada a seguir ou entre em contacto connosco por e-mail. Se for um caso de pedido de garantia, o artigo será reparado gratuitamente, substituído ou o valor da compra será reembolsado – de acordo com o nosso parecer. Não existem outros direitos decorrentes da garantia.

Os seus direitos legais legítimos, em especial os direitos de garantia perante o fabricante, não são limitados por esta garantia.

Segundo a DL 67/2003, com a troca do aparelho dá-se início a um novo prazo de garantia.

Depois de expirada a garantia, eventuais reparações implicam o pagamento de custos.

IAN: 507031\_2507

Ⓟ Assistência Portugal

Tel.: 800849000

E-Mail: [deltasport@lidl.pt](mailto:deltasport@lidl.pt)



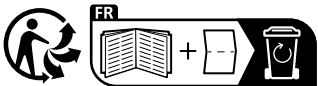

**DELTA-SPORT HANDELSKONTOR GMBH**  
Wragekamp 6 • 22397 Hamburg  
GERMANY

 12/2025

Delta-Sport-Nr.: SB-17251





**IAN 507031\_2507**



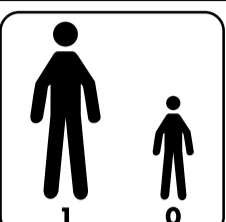

**DE AT CH BE** **WARNUNG!** Beachten Sie die am Artikel angebrachten Symbole, bevor Sie den Artikel verwenden.  
**FR CH BE** **ATTENTION!** Tenez compte des symboles figurant sur l'article avant de l'utiliser. **IT CH MT** **AVVISO!** Osservare i simboli apporati sull'articolo prima di utilizzarlo. **GB IE NI MT CY** **WARNING!** Pay attention to the symbols marked on the product before using it.  
**NL BE** **WAARSCHUWING!** Neem de aan het artikel aangebrachte symbolen in acht voordat u het artikel gebruikt. **FI** **VAROITUS!** Huomioi tuotteen kiinnitetyt merkit, ennen kuin käytät tuotetta. **SE** **VARNING!** Observera symbolerna på produkten innan du använder den.  
**PL** **OSTRZEŻENIE!** Przed rozpoczęciem korzystania z artykułu należy zapoznać się ze znajdującymi się na nim symbolami. **LT** **ĮSPĖJIMAS!** Prieš naudodami gaminį, atkreipkite dėmesį į ant jo esančius simbolius. **EE** **HOIATUS!** Palun järgige toote märgitud sümbolaid enne toote kasutamist.  
**LV** **BRĪDINĀJUMS!** Pirms izstrādājuma lietošanas ņemiet vērā uz izstrādājuma attēlotos simbolus. **HU** **FIGYELMEZTETÉS!** A termék használatára előtte vegye figyelembe a terméken feltüntetett szimbólumokat. **SI** **OPAZORILNO!** Pred uporabo izdelka upoštevajte simbole, navedene na izdelku.  
**CZ** **VAROVÁNÍ!** Respektujte symboly umístěné na výrobku před tím, než výrobek použijete. **SK** **VÝSTRAHA!** Pred použitím výrobku dávajte pozor na symboly, ktoré sú umiestnené na výrobku. **ES** **¡AVISO!** Tenga en cuenta los símbolos colocados en el artículo antes de emplearlo. **PT** **AVISO!** Observe os símbolos colocados no artigo antes de o utilizar. **DK** **ADVARSEL!** Bemærk symbolerne, der er anbragt på artiklen, inden du bruger artiklen.  
**HR** **UPOZORENJE!** Prije nego što koristite proizvod obratite pozornost na simbole koji se nalaze na njemu. **RS** **UPOZORENJE!** Pre upotrebe artikla obratite pažnju na postavljene simbole na artiklu. **RO** **ATENȚIE!** Respectați simbolurile atașate pe articol înainte de utilizarea acestuia.  
**BG** **ПРЕДУПРЕЖДЕНИЕ!** Обърнете внимание на символите, поставени върху продукта, преди да го използвате. **GR** **ΠΡΟΕΙΔΟΠΟΙΗΣΗ!** Πριν χρησιμοποιήσετε το προϊόν, προσέξτε τα σύμβολα που υπάρχουν σε αυτό. **MK** **ПРЕДУПРЕДУВАЊЕ!** Ве молиме, обрнете внимание на символите прикачени на стамујата прег да ја користите стамујата. **AL** **MK** **PARALAJMËRIM!** Ju lutemi vini re simbolet e bashkangjitura në artikull përpara se ta përdorni artikullin.

	<p>Kein Schutz gegen Ertrinken  Aucune protection contre la noyade  L'articolo non fornisce alcuna protezione contro l'annegamento  No protection against drowning  Geen bescherming tegen verdrinken  Ei suojaaa hukkimiselta  Inget skydd mot drunkning  Brak ochrony przed utonięciem  Nēra apsaugos nuo prigrėrimo  Ei kaitse uppumise eest  Nepasargā no noslīkšanas  Nem véd a vízbe fulladástól!</p>	<p>Ni zaščita proti utopitvi  Bez ochrany proti utonutí  Žiadna ochrana pred utopením  No ofrece protección contra un posible ahogamiento  Nāo protege contra afogamento  Ingen beskyttelse mod drukning  Nije zaštita od utapanja  Ne predstavlja zaštitu od davljenja  Nu servește ca protecție împotriva înecului  He pregnažva om ugaвяне  Καμία προστασία από πνιγμό  Нема заштита од гавење  Nuk ka mbrojtje kundër mbytjes</p>
	<p>Zuerst Gebrauchsanweisung lesen  Lire d'abord la notice d'utilisation  Leggere dapprima le istruzioni d'uso  First read Instructions for use  Eerst gebruiksaanwijzing lezen  Lue käyttöohje ensin  Läs bruksanvisningen först  Przeczytać najpierw instrukcję użytkowania  Pirmiausia perskaityti naudojimo instrukciją  Lugege esmalt kasutusjuhendit  Vispirms izlasīt lietošanas norādījumus  Először olvassa el a használati útmutatót</p>	<p>Najprej prebrati navodila za uporabo  Nejprve si přečtete návod k použití  Najskôr si prečítajte návod na používanie  Leer primero las instrucciones de uso  Ler em primeiro lugar o manual de utilização  Læs først brugervejledningen  Prvo pročitati upute za uporabu  Prvo pročitati uputstvo za korišćenje  Citīti mai ģintāi instrukciju de utilizare  Най-напред прочетете ръководството за използване  Διαβάστε πρώτα τις οδηγίες χρήσης  Прво прочувајте за упутствама  Së pari lexoni udhëzimet</p>
	<p>Nicht bei ablandigem Wind gebrauchen  Ne pas utiliser en cas de vent de terre  Non utilizzare in caso di vento dalla costa  Do not use when there is offshore wind  Niet gebruiken bij aflandige wind  Ei saa käyttää tuulen puhaltaessa rannasta pois päin  Använd inte vid landbris  Nie stosować w przypadku wiatru od lądu  Nenaudoti gaminio, jei vėjas pučia nuo kranto  Mitte kasutada avamere tuule korral  Neizmantot krasta vējā  Ne használja szárazföld felől fújó szél esetén</p>	<p>Ne uporabljati pri vetru z obale  Nepoužívat při větru směrem z pevniny  Nepoužívejte, ak vietor prichádza od pobrežia  No usar con viento terra  Nāo usar com vento offshore  Må ikke bruges ved fralandsvind  Ne koristiti pri vjetru koji puše s kopna  Ne koristiti kada duva vetar od obale  A nu se utiliza în caz de vânt descendent, orientat dinspre uscat spre mare  Да не се използва при вятър откъм сушата  Απαγορεύεται η χρήση με άνεμο από την ακτή  He koristeme pri krajbrežni vetrovu  Mos e përdorni në erërat në det të hapur</p>
	<p>Nicht bei ablandiger Strömung gebrauchen  Ne pas utiliser en cas de courants de marée descendante  Non utilizzare in caso di corrente dalla costa  Do not use where there are offshore currents  Niet gebruiken bij aflandige stroming  Ei saa käyttää virtauksen ollessa rannasta pois päin  Använd inte vid ripström  Nie stosować w przypadku prądów strugowych  Nenaudoti gaminio, jei vandens srovė neša nuo kranto  Mitte kasutada avamerevoolude korral  Neizmantot krasta straumē  Ne használja szárazföld felől érkező áramlat esetén</p>	<p>Ne uporabljati pri toku z obale  Nepoužívat při proudění směrem z pevniny  Nepoužívejte, ak prúdenie prichádza od pobrežia  No usar con corriente mar adentro  Nāo usar com corrente offshore  Må ikke bruges ved fralandsstrøm  Ne koristiti pri struji koja ide od kopna  Ne koristiti u slučaju vodenih struja  A nu se utiliza în caz de curenți descendenți, orientați dinspre uscat spre mare  Да не се използва при мъртво течение  Απαγορεύεται η χρήση με ρεύμα από την ακτή  He koristeme vo oφωop cтpуy  Mos e përdorni në rryma në det të hapur</p>
	<p>Nicht im Wildwasser benutzen  Ne pas utiliser en eaux vives  Non utilizzare su torrenti  Do not use in white water  Niet gebruiken in wildwater  Ei saa käyttää kuohuvassa vedessä  Använd inte vid skummande vatten  Nie używać na wzburzonych wodach  Nenaudoti srauniame vandenyje  Mitte kasutada karestikulises vees  Neizmantot nemierīgos ūdeņos  Ne használja szárazföld felől érkező áramlat esetén</p>	<p>Ne uporabljati na divjih vodah  Nepoužívat v divoké vodě  Nepoužívejte na divokej vode  No emplear en aguas bravas  Nāo usar em águas brancas  Må ikke bruges i bølgede vand  Ne koristiti na divljim vodama  Ne koristiti u brzim vodama  A nu se utiliza pe ape albe  Да не се използва в разпенена вода  Να μην χρησιμοποιείται σε τρικυμισμένα νερά  He koristeme vo guβu βογυ  Mos e përdorni në ujëra të bardha</p>
	<p>Nicht in brechenden Wellen benutzen  Ne pas utiliser en cas de vagues déferlantes  Non utilizzare su onde che si infrangono  Do not use in breaking waves  Niet gebruiken in brekende golven  Ei saa käyttää murtuvissa aalloissa  Använd inte vid brytande vågor  Nie używać na załamujących się falach  Nenaudoti lūžtančiose bangose  Mitte kasutada murdlainetes  Neizmantot lielos viļņos  Ne használja hullámtörésben</p>	<p>Ne uporabljati pri lomljivih valovih  Nepoužívat v tříšticích se vlnách  Nepoužívejte v lámajících sa vlnách  No emplear en olas rompientes  Nāo usar em na zona de rebentação de ondas  Må ikke bruges i brydende bølger  Ne koristiti na valovima koji se lome  Ne koristiti u talasima koji se razbijaju  A nu se utiliza pe valuri care se sparg  Да не се използва във вълни с чупещи се върхове  Να μην χρησιμοποιείται σε μεγάλα κύματα που αφρίζουν  He koristeme при кршење на бранови  Mos e përdorni në valët që thyhen</p>

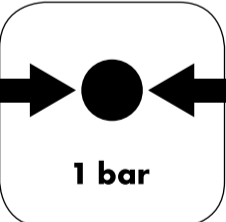
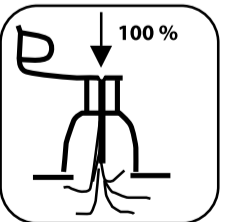
	<p>Nicht für Kinder unter 14 Jahren          Ne convient pas aux enfants de moins de 14 ans          Non per bambini di età inferiore a 14 anni          Not suitable for children under 14 years of age          Niet voor kinderen jonger dan 14 jaar          Ei alle 14-vuotiailla lapsille          Ej lämplig för barn under 14 år          Nie nadaje się dla dzieci poniżej 14. roku życia          Netinka jaunesniems nei 14 metų vaikams          Ei sobi alla 14-aastastele lastele          Nedrīkst lietot bērni, kas jaunāki par 14 gadiem          14 év alatti gyermek ne használja</p>	<p>Ni za otroke do 14. leta          Není určeno pro děti do 14 let          Výrobek nie je pre deti mladšie ako 14 rokov          No apto para niños menores de 14 años          Não indicado para crianças com idade inferior a 14 anos          Ikke til børn under 14 år          Nije za djecu mlađu od 14 godina          Nije za decu uzrasta ispod 14 godine          Neadevcat pentru copiii mai mici de 14 ani          He e za greça nog 14 zogunu          Ακατάλληλο για παιδιά κάτω των 14 ετών          He e za greça nog 14 zogunu          Jo për fëmijë nën 14 vjeç</p>
	<p>Anzahl der Benutzer: Erwachsene 1, Kinder 0          Nombre d'utilisateurs : adultes 1, enfants 0          Numero di utenti: Adulti 1, bambini 0          Number of users: Adults 1, children 0          Aantal gebruikers: Volwassenen 1, Kinderen 0          Käyttäjien määrä: Aikuisia 1, lapsia 0          Antal användare: Vuxna 1, barn 0          Liczba użytkowników: Dorośli 1, Dzieci 0          Naudotojų skaičius: 1 suaugusysis, 0 vaiku          Kasutajate arv: täiskasvanud 1, lapsed 0          Lietotāju skaits: pieaugušie 1, bērni 0          Felhasználók száma: 1 felnőtt, 0 gyermek</p>	<p>Število uporabnikov: odrasli 1, otroci 0          Počet uživatelů: Dospělí 1, Děti 0          Počet použivateľov: Dospelí 1, deti 0          Número de usuarios: adultos 1, niños 0          Quantidade de utilizadores: Adultos 1, Crianças 0          Antal brugere: Voksne 1, børn 0          Broj korisnika: Odrasli 1, djeca 0          Broj korisnika: Odrasli 1, deca 0          Numărul de utilizatori: Adulți 1, Copii 0          Број ползвателу: Възрастни 1, деца 0          Αριθμός χρηστών: Ενήλικες 1, Παιδιά 0          Број на корисници: Возрасни 1, Деца 0          Numri i përdoruesve: Të rritur 1, Fëmijë 0</p>
	<p>Nur für Schwimmer          Uniquement pour les personnes sachant nager          Solo per persone che sanno nuotare          Only for those who can swim          Alleen voor zwemmers          Vain uimataitoisille          Endast för simkunniga          Tylko dla osób potrafiących pływać          Tik mokantiems plaukti          Ainult uujatele          Tikai peldētpratējiem          Csak úszóknak</p>	<p>Le za plavalce          Pouze pro plavce          Len pre plavcov          Uso exclusivo para personas que sepan nadar          Apenas para pessoas que saibam nadar          Kun for svømmere          Samo za plivače          Samo za plivače          Numai pentru înotători          Само за пливачи          Μόνο για κολυμβητές          Само за пливачи          Vetëm për notarët</p>
	<p>Schwimmweste tragen          Porter un gilet de sauvetage          Indossare un giubbotto di salvataggio          Wear a life jacket          Zwemvest dragen          Käytä pelastusliivejä          Bär flytväst          Nosić kamizelkę ratunkową          Dēvēti plaukimo liemenę          Kanda päästevesti          Lietot peldvesti          Viseljen mentőmellényt</p>	<p>Nositi rešilni jopič          Noste plovací vestu          Noste plávaci vestu          Usar chaleco salvavidas          Usar colete salva-vidas          Bær svømmevest          Nositi prsluk za sprašavanje          Nositi prsluk za spasavanje          Purtați vestă de salvare          Носете жилетка за плување          Φοράτε σωσίβιο          Носете елек за спасување          Vishni një jelek shpëtimi</p>
	<p>Maximale Belastung in kg (genaue Angabe auf dem jeweiligen Board)          Charge maximale en kg (information exacte figurant sur la planche)          Carico massimo in kg (indicazione esatta sul relativo board)          Maximum load in kg (exact details given on each particular board)          Maximale belasting in kg (exacte vermelding op het betreffende Board)          Suurin sallittu kuormitus (kg) (tarkat tiedot kyseisessä laudassa)          Max. belastning i kg (exakta uppgifter på respektive bräda)          Maksymalne obciążenie w kg (dokładne informacje podane są na danej desce)          Maksimali apkrova, kg (tikslūs duomenys pateikti ant lentos)          Maksimaalne kandevõime kg-des (täpsed andmed vastaval laual)          Maksimālā slodze kg (precīzi dati uz konkrētā dēļa)          Maximális terhelés kg-ban (pontos információ a vonatkozó táblán)</p>	<p>Največja obremenitev v kg (natančni podatki na ustrezni deski)          Maximální zatížení v kg (přesné údaje na příslušné desce)          Maximálne zaťaženie v kg (presné údaje sú uvedené na príslušnom board)          Carga máxima en kg (los datos exactos se encuentran en la tabla correspondiente)          Capacidade de carga máxima em kg (dados exatos na respetiva prancha)          Maksimal belastning i kg (nøjagtig angivelse på det respektive board)          Maksimalno opterečenje u kg (točne informacije na dotičnoj dasci)          Maksimalno opterečenje u kg (tačne informacije na odgovarajućoj dasci)          Sarcină maximă în kg (specificații exacte pe respectiva placă)          Максимално натоварване в kg (точни данни върху съответния борд)          Μέγιστο φορτίο σε kg (ακριβείς πληροφορίες στην αντίστοιχη σανίδα)          Максимално оптоварување во kg (точни информации на соодветната плоча)          Ngarkesa maksimale në kg (informacion i saktë në tabelën përkatëse)</p>
	<p>Zulässiger Betriebsdruck          Pression de fonctionnement admissible          Pressione di impiego consentita          Permissible operating pressure          Toegestane bedrijfsdruk          Sallittu käyttöpain          Tillåtet drifttryck          Dopuszczalne ciśnienie robocze          Leistas gaminio slėgis          Lubatud tööõhk          Pieļaujama darba spiediens          Megengedett üzemi nyomás</p>	<p>Dovoljeni delovni tlak          Přípustný provozní tlak          Povolný prevádzkový tlak          Presión de servicio permitida          Pressão de serviço permitida          Tilladt brugstryk          Dopusztaen radni tlak          Dozvoljeni radni pritisak          Presiunea de exploatare admisă          Допустимо работно налягане          Επιτρεπόμενη πίεση λειτουργίας          Дозволен работен притисок          Presioni i lejuar i funksionimit</p>
	<p>Alle Luftkammern vollständig aufblasen          Gonflez complètement toutes les chambres à air          Gonfiare completamente tutte le camere d'aria          Inflate all air chambers fully          Alle luchtkamers volledig opblazen          Kaikki ilmakammiot puhallettava täyteen          Blås upp alla luftkammare helt          Całkowicie napełnić wszystkie komory powietrzne          Visišķai pripūsti visas oro kameras          Puhuda kõik õhukambrid täiesti täis          Visas gaisa kameras piepūst pilnībā          Az összes légkamrát teljesen fel fújni</p>	<p>Vse zračne komore popolnoma napihniti          Úplně nafoukněte všechny vzduchové komory          Všetky komory nahustite naplno          Llenar todas las cámaras de aire por completo          Encher completamente todas as câmaras de ar          Alle luftkamre skal pumpes helt op          Sve zračne komore treba napuhati u potpunosti          Napumpati kompletno sve vazdušne komore          Umflați complet toate camerele de aer          Haguyte uzcjalo vsiccku vьzdušnu kameru          Φουσκώνετε τελείως όλους τους αεροθαλάμους          Целосно нагувајте ги сите воздушни комору          Fryni plotësisht të gjitha dhomat e ajrit</p>