



BALANCE DE CUISINE SKWE 5 A1

FR

BALANCE DE CUISINE

Mode d'emploi et consignes de sécurité

DE AT

KÜCHENWAAGE

Bedienungsanleitung und Sicherheitshinweise

TARGA GMBH
Coesterweg 45
59494 Soest
GERMANY

Version des informations - Stand der Informationen:
08 / 2023 - Ident.-No.: SKWE 5 A1 082023-1



IAN 434991_2304

IAN 434991_2304

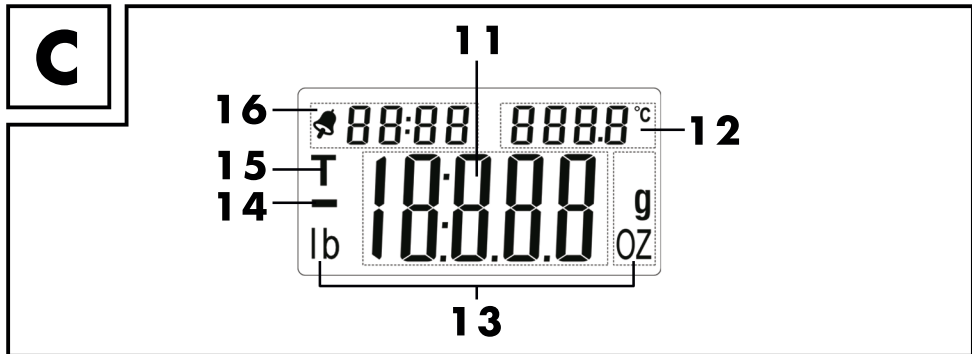
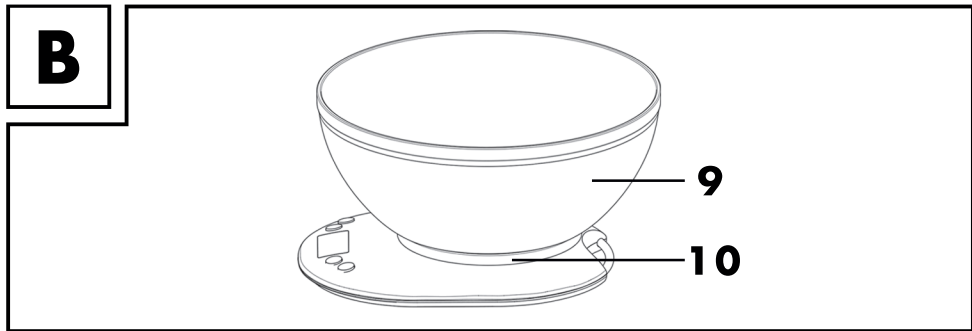
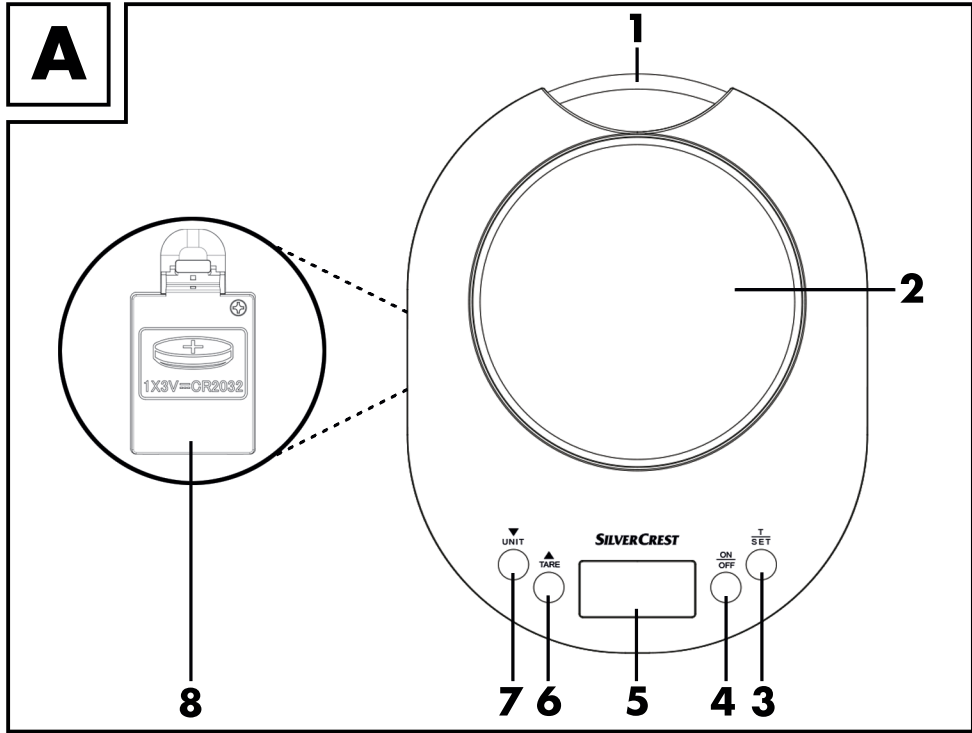

Français..... 2

Deutsch21

Table des matières

| | |
|--|-----------|
| 1. Utilisation prévue | 3 |
| 2. Contenu de l’emballage..... | 3 |
| 3. Description de l’appareil..... | 4 |
| 4. Spécifications techniques | 4 |
| 5. Instructions de sécurité | 5 |
| 6. Droits d’auteur | 8 |
| 7. Avant de commencer | 9 |
| 7.1 Activation de la pile | 9 |
| 8. Prise en main | 9 |
| 8.1 Activation de la balance de cuisine/ de la pesée..... | 9 |
| 8.2 Peser des éléments supplémentaires..... | 9 |
| 8.3 Affichage de la température (12)..... | 10 |
| 8.4 Minuterie de cuisine..... | 10 |
| 8.5 Arrêt automatique | 10 |
| 8.6 Remplacement de la pile | 11 |
| 9. Résolution des problèmes..... | 11 |
| 9.1 Rien ne s’affiche sur l’écran (5)..... | 11 |
| 9.2 Le message « Lo » apparaît sur l’écran (5) et la balance s’éteint | 11 |
| 9.3 « Err » s’affiche sur l’écran (5) | 11 |
| 10. Entretien/nettoyage | 12 |
| 10.1 Entretien..... | 12 |
| 10.2 Nettoyage..... | 12 |
| 11. Stockage en cas de non-utilisation | 12 |
| 12. Réglementation environnementale et informations sur la mise au rebut | 13 |
| 13. Contact alimentaire..... | 15 |
| 14. Avis de conformité..... | 15 |
| 15. Informations relatives à la garantie et aux services | 15 |

Félicitations !

En achetant la balance de cuisine SilverCrest SKWE 5 A1, dénommée ci-après la balance de cuisine, vous avez choisi un produit de qualité.

Avant de l'utiliser pour la première fois, veuillez vous familiariser avec le fonctionnement de la balance de cuisine et lisez ce manuel d'utilisation avec la plus grande attention. Veuillez à respecter les consignes de sécurité et n'utilisez la balance de cuisine que de la manière décrite dans le manuel d'utilisation et pour les usages indiqués.

Conservez ce manuel d'utilisation dans un endroit sûr. Si vous cédez la balance de cuisine à quelqu'un d'autre, veuillez à lui remettre également tous les documents qui s'y rapportent.

1. Utilisation prévue

Cette balance de cuisine est utilisée pour déterminer le poids des aliments, ainsi que pour afficher la température et mesurer les temps courts. Elle ne doit pas être utilisée à l'extérieur ou sous des climats tropicaux. Cette balance de cuisine n'est pas conçue pour être utilisée à des fins professionnelles ou commerciales. N'utilisez la balance de cuisine que dans un environnement domestique et pour un usage privé. Toute autre utilisation est contraire à l'utilisation prévue. Cette balance de cuisine satisfait à l'ensemble des normes et standards de conformité CE. Toute modification apportée à la balance de cuisine, autre que celles recommandées par le fabricant, peut avoir pour conséquence le non-respect de ces normes. Le fabricant ne pourra pas être tenu responsable des dommages ou dysfonctionnements pouvant résulter de ces modifications. Utilisez uniquement les accessoires recommandés par le fabricant.

Veuillez respecter les réglementations et législations en vigueur dans le pays d'utilisation.

2. Contenu de l'emballage

- Balance de cuisine SilverCrest SKWE 5 A1
- Bol
- Pile au lithium, CR2032
- Ce manuel d'utilisation

3. Description de l'appareil

Ce manuel d'utilisation inclut une couverture dépliant. La deuxième de couverture comporte une illustration de la balance de cuisine avec des numéros. Voici la liste des éléments auxquels correspondent les numéros :

- 1 Support de suspension
- 2 Surface de pesée
- 3 Bouton T/SET
- 4 Bouton ON/OFF
- 5 Écran d'affichage
- 6 Bouton ▲/TARE
- 7 Bouton ▼/UNIT
- 8 Compartiment des piles (en dessous)
- 9 Bol
- 10 Cercle antidérapant
- 11 Affichage du poids
- 12 Affichage de la température
- 13 Unité de poids
- 14 Symbole —
- 15 Symbole T
- 16 Affichage de la minuterie de cuisine

4. Spécifications techniques

| | |
|-----------------------------------|--|
| Tension de fonctionnement : | 3 V  (CC) |
| Pile : | 1 pile au lithium, 3 V, CR2032 |
| Unités de poids : | g / oz / lb:oz (réglable) |
| Plage de pesée : | max. 5 kg / 11 lb |
| Graduation : | 1 g / 0 lb : 0,1 oz/0,05 oz |
| Fonction d'arrêt automatique : | oui |
| Capacité du bol : | environ 3,5 litres |
| Volume utile du bol : | environ 3 litres |
| Diamètre du bol (Ø) : | environ 25 cm |
| Dimensions avec bol (L x H x P) : | environ 25,4 x 25 x 14,2 cm |
| Poids avec bol : | environ 600 g |
| Température de fonctionnement : | 0 °C à 40 °C |

Les informations techniques et le design peuvent faire l'objet de modifications sans préavis.

5. Instructions de sécurité

Avant d'utiliser cette balance de cuisine pour la première fois, veuillez lire attentivement les remarques ci-dessous et tenir compte de tous les avertissements, même si vous avez l'habitude de manipuler des appareils électroniques. Conservez ce manuel d'utilisation en lieu sûr afin de pouvoir vous y reporter à tout moment. Si vous vendez ou cédez la balance de cuisine à une tierce personne, veillez à lui remettre également ce mode d'emploi. Le manuel d'utilisation fait partie intégrante du produit.



DANGER ! Ce symbole et le mot « Danger » vous informent de la présence d'une situation potentiellement dangereuse. Si vous n'en tenez pas compte, vous vous exposez à des blessures graves, voire mortelles.



AVERTISSEMENT ! Ce symbole et le mot « Avertissement » signalent des informations importantes à respecter pour garantir une utilisation sans risque de ce produit et la sécurité de ses utilisateurs.



Rangez les piles hors de portée des enfants.



Polystyrène





Ce symbole signale la présence d'informations supplémentaires sur le sujet.



Adresse du fabricant

 **DANGER !** Cette balance de cuisine peut être utilisée par les enfants de 8 ans et plus ainsi que par les personnes souffrant de handicaps physiques, sensoriels ou mentaux, ou qui ne possèdent pas les connaissances ou l'expérience nécessaires, à condition qu'ils soient supervisés ou qu'ils aient reçu les instructions nécessaires pour une bonne utilisation de l'appareil et qu'ils aient compris les risques existants. Ne laissez pas les enfants jouer avec la balance de cuisine. Le produit ne doit pas être nettoyé ou entretenu par des enfants sans surveillance. Conservez les matériaux d'emballage hors de portée des enfants. Risque d'asphyxie.

 **DANGER !** Ne surchargez pas la balance de cuisine avec un poids supérieur à 5 kg ou 11 lb. Dans le cas contraire, la balance de cuisine risquerait d'être endommagée et constituerait un risque de blessure.

 **DANGER !** Veillez à ne pas placer d'objets présentant un risque d'incendie (par exemple, des bougies allumées) sur la balance de cuisine ou à proximité. Risque d'incendie !

 **DANGER !** Insérez les piles en respectant la polarité indiquée. Reportez-vous au schéma à l'intérieur du compartiment des piles (8). N'essayez pas de recharger les piles et ne les jetez jamais au feu. Retirez la pile si vous ne comptez pas utiliser l'appareil pendant une période prolongée. Toute utilisation incorrecte présente un risque d'explosion et de blessures. Les piles ne sont pas des jouets ! En cas d'ingestion accidentelle, consultez immédiatement un médecin. Les piles ne doivent jamais être ouvertes ni

déformées, car les produits chimiques qu'elles contiennent pourraient couler et occasionner des blessures. Si le fluide de la pile entre en contact avec votre peau ou vos yeux, rincez-les abondamment et immédiatement à l'eau fraîche et consultez un médecin.

 **AVERTISSEMENT !** En cas de fumée, d'odeur ou de bruit inhabituel, retirez immédiatement la pile de la balance de cuisine. Si une telle situation se produit, cessez d'utiliser la balance de cuisine jusqu'à ce qu'elle ait été inspectée par un service technique agréé. Ne respirez jamais la fumée provenant d'un appareil probablement en feu. Si vous avez accidentellement respiré de la fumée, consultez immédiatement un médecin. L'inhalation de fumée est dangereuse pour la santé.

 **AVERTISSEMENT !** Veillez à ne pas endommager la balance de cuisine afin d'éviter tout autre risque.

 **AVERTISSEMENT !** Ne court-circuitez pas la pile. Retirez la pile si vous ne comptez pas utiliser l'appareil pendant une période prolongée. Si la pile a coulé, retirez-la pour éviter d'endommager la balance de cuisine. Vous pouvez essuyer le fluide qui s'est écoulé des piles à l'aide d'un chiffon sec absorbant. Portez systématiquement des gants de protection ! Évitez tout contact avec la peau. Si le fluide de la pile entre en contact avec votre peau ou vos yeux, rincez-les abondamment et immédiatement à l'eau fraîche et consultez un médecin.

⚠ AVERTISSEMENT ! Les piles non rechargeables ne doivent pas être rechargées.

⚠ AVERTISSEMENT ! Ne court-circuitez pas les bornes des piles.

⚠ AVERTISSEMENT ! Les piles doivent être insérées en respectant la polarité.

⚠ AVERTISSEMENT ! Lorsque les piles sont épuisées, retirez-les de l'appareil et jetez-les dans un endroit sûr.

⚠ AVERTISSEMENT ! N'exposez pas la balance de cuisine à des sources de chaleur directes (radiateurs, par exemple), à la lumière directe du soleil ou à une lumière artificielle. Évitez tout contact avec l'eau ou les liquides abrasifs, quelle que soit leur forme. N'utilisez pas la balance de cuisine à proximité de l'eau. La balance de cuisine ne doit jamais être immergée. Veillez à protéger la balance de cuisine des vibrations ou chocs excessifs. N'introduisez pas de corps étrangers dans l'appareil. Cela pourrait endommager la balance de cuisine.

⚠ AVERTISSEMENT ! N'utilisez pas de mixeurs ni d'objets pointus ou tranchants dans le bol (9). Vous risqueriez d'endommager le bol (9) et de vous blesser.

6. Droits d'auteur

L'ensemble du présent manuel d'utilisation est protégé par copyright et est fourni au lecteur uniquement à titre d'information. La copie des données et des informations, sans l'autorisation écrite et explicite préalable de l'auteur, est strictement interdite. Cela s'applique également à toute utilisation commerciale du contenu et des informations. Tous les textes et les illustrations sont à jour à la date d'impression. Ils peuvent faire l'objet de modifications sans préavis.

7. Avant de commencer

Retirez la balance de cuisine et tous les accessoires de l'emballage. Retirez tous les matériaux d'emballage et vérifiez que toutes les pièces sont complètes et intactes. Si un ou plusieurs composants sont manquants ou endommagés, veuillez contacter le fabricant.

7.1 Activation de la pile

Retirez la bandelette en plastique du compartiment des piles (8) situé sous la balance de cuisine. Un signal sonore retentit dès que le contact est établi avec la pile.

8. Prise en main



Une surface solide est nécessaire pour mesurer correctement le poids. Placez systématiquement la balance de cuisine sur une surface solide et horizontale. Dans le cas contraire, cela risque de fausser le résultat.

8.1 Activation de la balance de cuisine/ de la pesée

- Placez le bol (9) sur la surface de pesée (2).



Vous pouvez également utiliser la balance de cuisine sans le bol (9). Dans ce cas, placez les aliments directement sur la surface de pesée (2).

- Appuyez sur le bouton ON/OFF (4) pour activer la balance de cuisine. Un signal sonore retentit.
- L'unité de poids (13) réglée et la température (12) sont affichées sur l'écran (5).
- Appuyez sur le bouton ▼/UNIT (7) pour modifier l'unité de poids [g, lb:oz, oz] (13).
- Placez les aliments dans le bol (9).
- Le résultat de la mesure s'affiche sur l'écran (5).
- Si vous voulez ajouter un autre élément, consultez le chapitre suivant « Peser des éléments supplémentaires ».

8.2 Peser des éléments supplémentaires

- Appuyez sur le bouton ▲/TARE (6) pour peser des éléments supplémentaires.
- La balance de cuisine se réinitialise sur « Zéro ». « T » [Tare] (15) s'affiche également sur l'écran (5).
- Ajoutez le(s) nouveau(x) élément(s) à peser. L'écran (5) affiche le résultat de la mesure des nouveaux éléments.
- Si vous devez peser d'autres éléments, répétez l'opération. Veuillez noter que le poids maximum de 5 kg ne doit pas être dépassé.

- Retirez les aliments de la surface de pesée (2) si vous n'avez pas besoin de peser d'autres éléments.
- Appuyez sur le bouton ▲/TARE (6) pour interrompre la pesée des éléments supplémentaires.
- La balance de cuisine se réinitialise sur « Zéro ». « T » [Tare] (15) ne s'affiche plus sur l'écran (5).

8.3 Affichage de la température (12)

Dès que la balance de cuisine est activée, la température (12) s'affiche sur l'écran (5).

8.4 Minuterie de cuisine

Vous pouvez régler la minuterie de cuisine de 1 seconde à 99:59 minutes. Procédez comme suit :

- Appuyez sur le bouton T/SET (3). Le symbole de la cloche s'affiche sur l'écran de la minuterie de cuisine (16).
- Le premier chiffre clignote. Appuyez sur les boutons ▲/TARE (6) et ▼/UNIT (7) pour régler le temps par incréments de 10 minutes. Appuyez sur le bouton T/SET (3) pour confirmer le réglage.
- Le deuxième chiffre clignote. Appuyez sur les boutons ▲/TARE (6) et ▼/UNIT (7) pour régler le temps par incréments de 1 minute. Appuyez sur le bouton T/SET (3) pour confirmer le réglage.
- Le troisième chiffre clignote. Appuyez sur les boutons ▲/TARE (6) et ▼/UNIT (7) pour régler le temps par incréments de 10 secondes. Appuyez sur le bouton T/SET (3) pour confirmer le réglage.
- Le quatrième chiffre clignote. Appuyez sur les boutons ▲/TARE (6) et ▼/UNIT (7) pour régler le temps par incréments de 1 seconde. Appuyez sur le bouton T/SET (3) pour confirmer le temps réglé et démarrer la minuterie de cuisine.
- Le temps restant de la minuterie de cuisine s'affiche sur l'écran de la minuterie de cuisine (16).
- Une fois le temps programmé écoulé, une alarme retentit et le symbole de la cloche clignote. Tous les autres affichages sont masqués. Appuyez sur le bouton ON/OFF (4) pour désactiver le son de l'alarme.
- Le symbole de la cloche disparaît et la balance de cuisine passe en mode de pesée.



Pour annuler la minuterie de cuisine à tout moment, appuyez deux fois sur le bouton T/SET (3). Le symbole de la cloche ne s'affiche plus sur l'écran de la minuterie de cuisine (16).

8.5 Arrêt automatique

La balance de cuisine dispose d'une fonction d'arrêt automatique (Fonction d'arrêt automatique). Si vous ne l'utilisez plus pendant environ 180 secondes, la balance de cuisine s'éteint automatiquement.

Appuyez sur le bouton ON/OFF (4) pour éteindre manuellement la balance de cuisine.

8.6 Remplacement de la pile

Si la pile est déchargée, remplacez-la. Procédez comme suit :

- Placez la balance de cuisine sur une surface souple, la surface de pesée (2) orientée vers le bas.
- Desserrez la vis à l'intérieur du compartiment des piles (8) à l'aide d'un tournevis cruciforme approprié.
- Retirez la vis et le couvercle du compartiment des piles.
- Pour retirer la pile, appuyez légèrement dessus (regardez l'orientation de la flèche sur l'illustration). Vous pouvez alors retirer la pile du support.
- Insérez ensuite une pile au lithium CR2032 neuve. Veillez à respecter la polarité indiquée. Celle-ci est indiquée dans le compartiment des piles (8) et le symbole + sur la pile au lithium CR2032 doit être visible, comme indiqué sur l'illustration adjacente.
- Un signal sonore retentit dès que le contact est établi avec la pile.
- Insérez le couvercle du compartiment des piles (8) pour le remettre dans sa position d'origine.
- Insérez et serrez la vis sur le couvercle du compartiment des piles.
- La balance de cuisine est désormais prête à être utilisée.

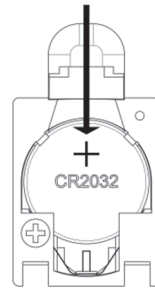

9. Résolution des problèmes

9.1 Rien ne s'affiche sur l'écran (5)

- La batterie est vide. Remplacez la pile par une pile neuve du même type. Veuillez prendre connaissance des instructions dans la section « Remplacement de la pile ».
- La pile n'a pas été correctement insérée. Veuillez prendre connaissance des instructions dans la section « Remplacement de la pile ».

9.2 Le message « Lo » apparaît sur l'écran (5) et la balance s'éteint

- La pile est presque épuisée. Remplacez la pile par une pile neuve du même type. Veuillez prendre connaissance des instructions dans la section « Remplacement de la pile ».

9.3 « Err » s'affiche sur l'écran (5)

- Le poids excède la charge maximum de 5 kg. Retirez immédiatement les éléments de la surface de pesée (2) pour éviter d'endommager la balance de cuisine.

10. Entretien/nettoyage

10.1 Entretien

La balance de cuisine doit être réparée lorsqu'elle a été endommagée, par exemple si le boîtier a été abîmé, si du liquide ou des objets ont pénétré à l'intérieur ou si la balance de cuisine a été exposée à la pluie ou à l'humidité. Elle doit également être réparée en cas de dysfonctionnement ou de chute. En cas de fumée, d'odeur ou de bruit inhabituel, retirez immédiatement la pile de la balance de cuisine. Si une telle situation se produit, cessez d'utiliser la balance de cuisine jusqu'à ce qu'elle ait été inspectée par un service technique agréé. Les opérations de réparation doivent exclusivement être réalisées par du personnel technique qualifié. N'ouvrez en aucun cas le boîtier de la balance de cuisine.

10.2 Nettoyage

Utilisez uniquement un chiffon propre et légèrement humide pour nettoyer la balance de cuisine. N'utilisez jamais de liquides agressifs. En cas de saleté tenace, ajoutez un petit peu de détergent sur le chiffon humide.

Vous pouvez nettoyer le bol (9) au lave-vaisselle ou le laver à la main avec du liquide vaisselle et de l'eau chaude. Rincez le bol (9) à l'eau claire et séchez-le soigneusement.

Vous pouvez retirer le cercle antidérapant (10) du bol (9) pour un meilleur nettoyage. Nettoyez le cercle antidérapant (10) avec de l'eau chaude et du liquide vaisselle. Rincez le cercle antidérapant (10) à l'eau claire et séchez-le soigneusement. Après le nettoyage, insérez le cercle antidérapant (10) dans la rainure sur le fond du bol (9). Veillez à ce que le cercle antidérapant (10) ne soit pas tordu ou étiré. Si le cercle antidérapant (10) est difficile à enfoncer dans la rainure, tournez-le de 180°.





Le bol (9) et le cercle antidérapant (10) peuvent être nettoyés au lave-vaisselle.



11. Stockage en cas de non-utilisation

Si vous n'utilisez pas la balance de cuisine pendant une période prolongée, entreposez-la dans un endroit sûr, propre et sec.

- Retirez la pile.
- Avant de ranger la balance de cuisine, nettoyez l'appareil comme indiqué dans le précédent chapitre.

12. Réglementation environnementale et informations sur la mise au rebut

| | |
|---|--|
|  | <p>Si le symbole d'une poubelle barrée figure sur un produit, ledit produit est soumis à la Directive européenne 2012/19/EU. Les appareils électriques ou électroniques usagés ne doivent en aucun cas être jetés avec les déchets ménagers, mais déposés dans des centres de collecte officiels. En respectant les normes d'élimination des appareils usagés, vous participez activement à la protection de l'environnement et préservez votre santé. La pile doit être retirée de l'appareil avant sa mise au rebut.</p> <p>Pour plus d'informations sur les normes d'élimination en vigueur, contactez votre mairie, votre centre de recyclage local ou le magasin où vous avez acheté l'appareil.</p> |
|  | <p>Le symbole de la poubelle à roulettes barrée sur les piles/batteries conventionnelles et rechargeables indique qu'elles ne peuvent pas être jetées avec les déchets ménagers mais doivent être mises au rebut séparément.</p> <p>Lorsque les piles/batteries contiennent des matières toxiques, le symbole chimique de la substance toxique est présent sous le symbole, avec les significations suivantes :</p> <ul style="list-style-type: none"> - Pb : La pile/batterie contient du plomb - Cd : La pile/batterie contient du cadmium - Hg : La pile/batterie contient du mercure <p>Vous avez l'obligation légale de ramener les piles/batteries usagées. Les anciennes piles/batteries peuvent contenir des substances toxiques susceptibles de nuire à la santé ou à l'environnement si elles ne sont pas correctement mises au rebut. Les piles/batteries contiennent aussi d'importantes matières premières, telles que le fer, le zinc, le manganèse et le nickel, qui peuvent être réutilisées.</p> <p>Après l'utilisation, vous pouvez nous ramener les piles/batteries ou les déposer dans un point de collecte local (ex : point de vente ou centre de collecte local), et ce gratuitement. Sachez que les piles/batteries doivent être complètement déchargées avant d'être mises au rebut dans des points de collecte appropriés pour les piles/batteries usagées. Si vous jetez des piles/batteries qui ne sont pas complètement déchargées, veillez à prendre les précautions nécessaires afin d'éviter les courts-circuits.</p> |

| | |
|---|---|
|  | <p>Les matériaux d'emballage doivent être mis au rebut de manière respectueuse de l'environnement. Les cartons d'emballage peuvent être déposés dans des centres de recyclage du papier ou dans des points de collecte publics destinés au recyclage.</p> |
|  <p>ES/PT</p> | <p>Tous les films ou plastiques contenus dans l'emballage doivent être déposés dans des points de collecte publics.</p> |

Valable uniquement pour la France :

FR

ÉLÉMENTS D'EMBALLAGE

FR

FR



Cet appareil, ses accessoires et piles se recyclent



À DÉPOSER EN MAGASIN OU À DÉPOSER EN DÉCHÈTERIE

Points de collecte sur www.quefairedesdechets.fr
Privilégiez la réparation ou le don de votre appareil !

« Trier plus facilement »

Le produit, les accessoires, les supports imprimés et les éléments d'emballage sont recyclables. Ils sont soumis à une responsabilité élargie du fabricant et sont triés et collectés séparément.

| | |
|---|--|
|  | <p>Veuillez tenir compte des marquages présents sur le matériau d'emballage lors de sa mise au rebut. Il comporte des abréviations (a) et des numéros (b), qui ont la signification suivante :</p> |
|  | <p>1-7 : plastique / 20-22 : papier et carton / 80-98 : matériaux composites.</p> |

| Symbole | Matériau | Contenu dans les éléments d'emballage suivants pour ce produit |
|---|-----------------------------|---|
|  | Polyéthylène téréphtalate | Languette d'isolation de la pile |
|  | Polyéthylène faible densité | Sac en plastique dans l'emballage |
|  | Carton ondulé | Emballage de vente et boîte intérieure |

13. Contact alimentaire



Ce symbole désigne les produits dont la composition physique et chimique a été testée et prouvée non dangereuse pour la santé en cas d'utilisation en contact avec des denrées alimentaires, conformément aux exigences du Règlement CE N° 1935/2004.

14. Avis de conformité



Le produit est conforme aux exigences des directives européennes et nationales applicables. La preuve de la conformité a été fournie. Le fabricant possède les déclarations et la documentation correspondantes.



Le produit est conforme aux exigences des directives nationales applicables de la République de Serbie.

La déclaration de conformité UE complète est disponible en téléchargement depuis le lien suivant :

https://www.targa.gmbh/downloads/conformity/434991_2304.pdf

15. Informations relatives à la garantie et aux services

Vous pouvez télécharger ce manuel et bien d'autres ainsi que des vidéos sur les produits et des logiciels d'installation sur www.lidl-service.com. Ce code QR vous permet d'arriver directement sur le site du service après-vente LIDL (www.lidl-service.com) ; vous pouvez y ouvrir votre mode d'emploi en saisissant le numéro d'article (IAN).



Cher client, chère cliente,

La garantie accordée sur ce produit est de trois ans à partir de la date d'achat. En cas de vice sur ce produit, vous disposez de droits que vous pouvez faire valoir vis-à-vis du vendeur du produit. L'exercice de ces droits n'est pas limité par notre garantie exposée ci-après.

Conditions de garantie

La période de garantie commence à la date d'achat. Merci de conserver soigneusement le ticket de caisse d'origine. Il vous sera demandé comme preuve d'achat. Si un vice matériel ou de fabrication survient dans les trois ans qui suivent la date d'achat de ce produit, le produit sera réparé ou remplacé gratuitement, le choix restant à notre discrétion.

Période de garantie et droits résultant de vices

La période de garantie n'est pas prolongée en cas de son exercice. La même chose s'applique pour les pièces remplacées et réparées. Les dégâts et vices éventuellement présents dès l'achat doivent être signalés immédiatement dès le déballage. Une fois la période de garantie écoulée, toute réparation est payante.

Prestations incluses dans la garantie

L'appareil a été fabriqué selon des directives qualité strictes et a été soigneusement contrôlé avant d'être livré. La garantie s'applique aux défauts matériels ou de fabrication. Cette garantie ne s'étend pas aux pièces soumises à une usure normale et qui peuvent donc être considérées comme des pièces d'usure, ni aux dégâts sur les pièces fragiles comme p. ex. les interrupteurs, les piles rechargeables ou les pièces en verre. Cette garantie est invalidée si le produit est endommagé, est utilisé ou entretenu de manière inappropriée. Pour assurer une utilisation conforme du produit, toutes les instructions indiquées dans le mode d'emploi doivent être soigneusement respectées. Les utilisations et manipulations non conseillées dans le mode d'emploi ou qui font l'objet d'un avertissement doivent impérativement être évitées. Ce produit est destiné exclusivement à une utilisation privée et non commerciale. La garantie prend fin en cas de manipulation abusive et inappropriée, de recours à la force et d'interventions qui ne sont pas effectuées par notre service technique autorisé. La réparation ou le remplacement du produit ne prolonge pas d'autant la période de garantie.

Processus d'application de la garantie

Afin de permettre un traitement rapide de votre demande, nous vous prions de suivre les indications suivantes :

- Avant de mettre votre produit en service, merci de lire avec attention la documentation jointe. Si un problème survient qui ne peut être résolu de cette manière, merci de vous adresser à notre assistance téléphonique.
- Pour toute demande, ayez la référence de l'article et si disponible, le numéro de série, à portée de main pour apporter la preuve de votre achat.
- S'il est impossible d'apporter une solution par téléphone, notre assistance téléphonique organisera une intervention technique en fonction de l'origine de la panne.

Indépendamment de la garantie commerciale souscrite, le vendeur reste tenu des défauts de conformité du bien et des vices rédhibitoires dans les conditions prévues aux articles L217-4 à L217-13 du Code de la consommation et aux articles 1641 à 1648 et 2232 du Code Civil.

Article L217-16 du Code de la consommation

Lorsque l'acheteur demande au vendeur, pendant le cours de la garantie commerciale qui lui a été consentie lors de l'acquisition ou de la réparation d'un bien meuble, une remise en état couverte par la garantie, toute période d'immobilisation d'au moins sept jours vient s'ajouter à la durée de la garantie qui restait à courir. Cette période court à compter de la demande d'intervention de l'acheteur ou de la mise à disposition pour réparation du bien en cause, si cette mise à disposition est postérieure à la demande d'intervention.

Article L217-4 du Code de la consommation

Le vendeur livre un bien conforme au contrat et répond des défauts de conformité existant lors de la délivrance.

Il répond également des défauts de conformité résultant de l'emballage, des instructions de montage ou de l'installation lorsque celle-ci a été mise à sa charge par le contrat ou a été réalisée sous sa responsabilité.

Article L217-5 du Code de la consommation

Le bien est conforme au contrat :

1° S'il est propre à l'usage habituellement attendu d'un bien semblable et, le cas échéant :

- s'il correspond à la description donnée par le vendeur et posséder les qualités que celui-ci a présentées à l'acheteur sous forme d'échantillon ou de modèle ;
- s'il présente les qualités qu'un acheteur peut légitimement attendre eu égard aux déclarations publiques faites par le vendeur, par le producteur ou par son représentant, notamment dans la publicité ou l'étiquetage ;

2° Ou s'il présente les caractéristiques définies d'un commun accord par les parties ou être propre à tout usage spécial recherché par l'acheteur, porté à la connaissance du vendeur et que ce dernier a accepté.

Article L217-12 du Code de la consommation

L'action résultant du défaut de conformité se prescrit par deux ans à compter de la délivrance du bien.

Article 1641 du Code civil

Le vendeur est tenu de la garantie à raison des défauts cachés de la chose vendue qui la rendent impropre à l'usage auquel on la destine, ou qui diminuent tellement cet usage que l'acheteur ne l'aurait pas acquise, ou n'en aurait donné qu'un moindre prix, s'il les avait connus.

Article 1648 1er alinéa du Code civil

L'action résultant des vices rédhibitoires doit être intentée par l'acquéreur dans un délai de deux ans à compter de la découverte du vice.

Les pièces détachées indispensables à l'utilisation du produit sont disponibles pendant la durée de la garantie du produit.



Service



Téléphone : 0800 919270

E-Mail : targa@lidl.fr

IAN: 434991_2304



Fabricant

Important : l'adresse suivante n'est pas l'adresse de notre service technique. Contactez d'abord notre service technique aux coordonnées ci-dessus.

TARGA GmbH

Coesterweg 45

59494 Soest

ALLEMAGNE

Garantie de TARGA GmbH

Cher client, chère cliente,

La garantie accordée sur ce produit est de trois ans à partir de la date d'achat. En cas de vice sur ce produit, vous disposez de droits que vous pouvez faire valoir vis-à-vis du vendeur du produit. L'exercice de ces droits n'est pas limité par notre garantie exposée ci-après.

Conditions de garantie

La période de garantie commence à la date d'achat. Merci de conserver soigneusement le ticket de caisse d'origine. Il vous sera demandé comme preuve d'achat. Si un vice matériel ou de fabrication survient dans les trois ans qui suivent la date d'achat de ce produit, le produit sera réparé ou remplacé gratuitement, le choix restant à notre discrétion.

Période de garantie et droits résultant de vices

La période de garantie n'est pas prolongée en cas de son exercice. La même chose s'applique pour les pièces remplacées et réparées. Les dégâts et vices éventuellement présents dès l'achat doivent être signalés immédiatement dès le déballage. Une fois la période de garantie écoulée, toute réparation est payante.

Prestations incluses dans la garantie

L'appareil a été fabriqué selon des directives qualité strictes et a été soigneusement contrôlé avant d'être livré. La garantie s'applique aux défauts matériels ou de fabrication. Cette garantie ne s'étend pas aux pièces soumises à une usure normale et qui peuvent donc être considérées comme des pièces d'usure, ni aux dégâts sur les pièces fragiles comme p. ex. les interrupteurs, les piles rechargeables ou les pièces en verre. Cette garantie est invalidée si le produit est endommagé, est utilisé ou entretenu de manière inappropriée. Pour assurer une utilisation conforme du produit, toutes les instructions indiquées dans le mode d'emploi doivent être soigneusement respectées. Les utilisations et manipulations non conseillées dans le mode d'emploi ou qui font l'objet d'un avertissement doivent impérativement être évitées. Ce produit est destiné exclusivement à une utilisation privée et non commerciale. La garantie prend fin en cas de manipulation abusive et inappropriée, de recours à la force et d'interventions qui ne sont pas effectuées par notre service technique autorisé. La réparation ou le remplacement du produit ne prolonge pas d'autant la période de garantie.

Processus d'application de la garantie

Afin de permettre un traitement rapide de votre demande, nous vous prions de suivre les indications suivantes :

- Avant de mettre votre produit en service, merci de lire avec attention la documentation jointe. Si un problème survient qui ne peut être résolu de cette manière, merci de vous adresser à notre assistance téléphonique.
- Pour toute demande, ayez la référence de l'article et si disponible, le numéro de série, à portée de main pour apporter la preuve de votre achat.
- S'il est impossible d'apporter une solution par téléphone, notre assistance téléphonique organisera une intervention technique en fonction de l'origine de la panne.



Service

BE Téléphone : 0800 12089
E-Mail : targa@lidl.be

LU Téléphone : 8002 5142
E-Mail : targa@lidl.be

CH Téléphone : 0800 56 44 33
E-Mail : targa@lidl.ch

IAN: 434991_2304



Fabricant

Important : l'adresse suivante n'est pas l'adresse de notre service technique. Contactez d'abord notre service technique aux coordonnées ci-dessus.

TARGA GmbH
Coesterweg 45
59494 Soest
ALLEMAGNE

Inhaltsverzeichnis

| | |
|--|-----------|
| 1. Bestimmungsgemäße Verwendung | 22 |
| 2. Lieferumfang | 22 |
| 3. Übersicht | 23 |
| 4. Technische Daten | 23 |
| 5. Sicherheitshinweise | 24 |
| 6. Urheberrecht | 28 |
| 7. Vor der Inbetriebnahme | 28 |
| 7.1 Batterie aktivieren | 28 |
| 8. Inbetriebnahme | 28 |
| 8.1 Küchenwaage einschalten/wiegen | 28 |
| 8.2 Zuwiegefunktion | 29 |
| 8.3 Temperaturanzeige (12)..... | 29 |
| 8.4 Küchentimer | 29 |
| 8.5 Automatische Abschaltung | 30 |
| 8.6 Batterie wechseln | 30 |
| 9. Problemlösung | 30 |
| 9.1 Keine Anzeige im Display (5) | 30 |
| 9.2 Anzeige „Lo“ im Display (5) und die Waage schaltet aus | 30 |
| 9.3 Anzeige „Err“ im Display (5)..... | 31 |
| 10. Wartung/Reinigung..... | 31 |
| 10.1 Wartung | 31 |
| 10.2 Reinigung..... | 31 |
| 11. Lagerung bei Nichtbenutzung..... | 31 |
| 12. Umwelthinweise und Entsorgungsangaben..... | 32 |
| 13. Lebensmittelechtheit | 34 |
| 14. Konformitätsvermerke | 34 |
| 15. Hinweise zu Garantie und Serviceabwicklung..... | 34 |

Herzlichen Glückwunsch!

Mit dem Kauf der Küchenwaage SilverCrest SKWE 5 A1, nachfolgend als Küchenwaage bezeichnet, haben Sie sich für ein hochwertiges Produkt entschieden.

Machen Sie sich vor der ersten Inbetriebnahme mit der Küchenwaage vertraut und lesen Sie diese Bedienungsanleitung aufmerksam durch. Beachten Sie vor allem die Sicherheitshinweise und benutzen Sie die Küchenwaage nur wie in dieser Bedienungsanleitung beschrieben und für die angegebenen Einsatzbereiche.

Bewahren Sie diese Bedienungsanleitung gut auf. Händigen Sie alle Unterlagen bei Weitergabe der Küchenwaage an Dritte ebenfalls mit aus.

1. Bestimmungsgemäße Verwendung

Diese Küchenwaage dient zum Ermitteln des Gewichts von Lebensmitteln, sowie zur Temperaturanzeige und Kurzzeitmessung. Sie darf nicht außerhalb von geschlossenen Räumen und in tropischen Klimaregionen genutzt werden. Die Küchenwaage ist nicht für den Betrieb in einem Unternehmen bzw. den gewerblichen Einsatz vorgesehen. Verwenden Sie die Küchenwaage ausschließlich in Wohnbereichen für den privaten Gebrauch, jede andere Verwendung ist nicht bestimmungsgemäß. Diese Küchenwaage erfüllt alle, im Zusammenhang mit der CE-Konformität, relevanten Normen und Standards. Bei einer nicht mit dem Hersteller abgestimmten Änderung der Küchenwaage ist die Einhaltung dieser Normen nicht mehr gewährleistet. Aus hieraus resultierenden Schäden oder Störungen ist jegliche Haftung seitens des Herstellers ausgeschlossen. Benutzen Sie nur das vom Hersteller angegebene Zubehör.

Bitte beachten Sie die Landesvorschriften bzw. Gesetze des jeweiligen Einsatzlandes.

2. Lieferumfang

- Küchenwaage SilverCrest SKWE 5 A1
- Schüssel
- Lithium-Batterie CR2032
- Diese Bedienungsanleitung

3. Übersicht

Diese Bedienungsanleitung ist mit einem ausklappbaren Umschlag versehen. Auf der Innenseite des Umschlags ist die Küchenwaage mit einer Bezifferung abgebildet. Die Ziffern haben folgende Bedeutung:

- 1 Aufhängebügel
- 2 Wiegefläche
- 3 T/SET-Taste
- 4 ON/OFF-Taste
- 5 Display
- 6 ▲/TARE-Taste
- 7 ▼/UNIT-Taste
- 8 Batteriefach (Unterseite)
- 9 Schüssel
- 10 Antirutsch-Ring
- 11 Gewichtsanzeige
- 12 Temperaturanzeige
- 13 Gewichtseinheit
- 14 — Symbol
- 15 T Symbol
- 16 Küchentimeranzeige

4. Technische Daten

| | |
|---|--|
| Betriebsspannung: | 3 V  (Gleichspannung) |
| Batterie: | 1 x 3 V-Lithium-Batterie CR2032 |
| Gewichtseinheiten: | g / oz / lb:oz (umschaltbar) |
| Wiegebereich: | max. 5 kg / 11 lb |
| Einteilung: | 1 g / 0 lb: 0,1 oz / 0,05 oz |
| Auto-Power-off: | ja |
| Fassungsvermögen Schüssel: | ca. 3,5 Liter |
| Nutzvolumen Schüssel: | ca. 3 Liter |
| Schüssel Durchmesser (Ø): | ca. 25 cm |
| Abmessungen inkl. Schüssel (B x H x T): | ca. 25,4 x 25 x 14,2 cm |
| Gewicht inkl. Schüssel: | ca. 600 g |
| Betriebstemperatur: | 0 °C bis 40 °C |

Änderungen der technischen Daten sowie des Designs können ohne Ankündigung erfolgen.

5. Sicherheitshinweise

Vor der ersten Verwendung der Küchenwaage lesen Sie die folgenden Anweisungen genau durch und beachten Sie alle Warnhinweise, selbst wenn Ihnen der Umgang mit elektronischen Geräten vertraut ist. Bewahren Sie diese Bedienungsanleitung sorgfältig als zukünftige Referenz auf. Wenn Sie die Küchenwaage verkaufen oder weitergeben, händigen Sie unbedingt auch diese Bedienungsanleitung aus. Sie ist Bestandteil des Produktes.



GEFAHR! Dieses Symbol in Verbindung mit dem Hinweis „Gefahr“ kennzeichnet eine drohende gefährliche Situation, die, wenn sie nicht verhindert wird, zu schweren Verletzungen oder sogar zum Tod führen kann.



WARNUNG! Dieses Symbol in Verbindung mit dem Hinweis „Warnung“ kennzeichnet wichtige Hinweise für den sicheren Betrieb des Gerätes und zum Schutz des Anwenders.



Batterien außerhalb der Reichweite von Kindern aufbewahren.



Polystyrol



Dieses Symbol kennzeichnet weitere informative Hinweise zum Thema.



Herstelleradresse

⚠️ GEFAHR! Diese Küchenwaage kann von Kindern ab 8 Jahren und darüber sowie von Personen mit verringerten physischen, sensorischen oder mentalen Fähigkeiten oder Mangel an Erfahrung und Wissen benutzt werden, wenn sie beaufsichtigt oder bezüglich des sicheren Gebrauchs der Küchenwaage unterwiesen wurden und die daraus resultierenden Gefahren verstehen. Kinder dürfen nicht mit der Küchenwaage spielen. Reinigung und Benutzerwartung dürfen nicht von Kindern ohne Beaufsichtigung durchgeführt werden. Halten Sie auch die Verpackungsfolien von Kindern fern. Es besteht Erstickungsgefahr.

⚠️ GEFAHR! Belasten Sie die Küchenwaage nicht über 5 kg bzw. 11 lb. Andernfalls könnte die Küchenwaage beschädigt werden und es besteht Verletzungsgefahr.

⚠️ GEFAHR! Achten Sie darauf, dass keine offenen Brandquellen (z. B. brennende Kerzen) auf oder neben der Küchenwaage stehen. Es besteht Brandgefahr!

⚠️ GEFAHR! Legen Sie die Batterie stets polrichtig ein. Beachten Sie dazu die Kennzeichnung im Batteriefach (8). Versuchen Sie nicht, Batterien wieder aufzuladen und werfen Sie diese unter keinen Umständen ins Feuer. Entnehmen Sie die Batterie, wenn Sie das Gerät über einen längeren Zeitraum nicht verwenden. Bei unsachgemäßem Gebrauch besteht Explosions- und Auslaufgefahr. Batterien sind kein Kinderspielzeug. Wenn Batterien verschluckt werden, muss sofort ein Arzt konsultiert werden. Batterien dürfen nicht

geöffnet oder verformt werden, da auslaufende Chemikalien Verletzungen verursachen können. Bei Haut- oder Augenkontakt muss sofort mit viel Wasser ab- bzw. ausgespült werden und ein Arzt aufgesucht werden.

 **WARNUNG!** Falls Sie Rauchentwicklung, ungewöhnliche Geräusche oder Gerüche feststellen, trennen Sie die Küchenwaage sofort von der Batterie. In diesen Fällen darf die Küchenwaage nicht weiterverwendet werden, bevor eine Überprüfung durch einen Fachmann durchgeführt wurde. Atmen Sie keinesfalls Rauch aus einem möglichen Gerätebrand ein. Sollten Sie dennoch Rauch eingeatmet haben, suchen Sie einen Arzt auf. Das Einatmen von Rauch kann gesundheitsschädlich sein.

 **WARNUNG!** Die Küchenwaage darf nicht beschädigt werden, um Gefährdungen zu vermeiden.

 **WARNUNG!** Schließen Sie die Batterie nicht kurz. Entnehmen Sie die Batterie aus dem Gerät, wenn Sie es längere Zeit nicht benutzen. Sollte die Batterie ausgelaufen sein, entnehmen Sie diese, um Schäden an der Küchenwaage zu vermeiden. Ausgelaufene Batterieflüssigkeit können Sie mit einem trockenen, saugfähigen Tuch entfernen. Benutzen Sie dabei geeignete Handschuhe! Der Kontakt zur Haut ist unbedingt zu vermeiden. Bei Haut- oder Augenkontakt muss sofort mit viel Wasser ab- bzw. ausgespült werden und ein Arzt aufgesucht werden.

-
- ⚠️ WARNUNG!** Nicht wiederaufladbare Batterien dürfen nicht geladen werden.
- ⚠️ WARNUNG!** Die Anschlussklemmen dürfen nicht kurzgeschlossen werden.
- ⚠️ WARNUNG!** Batterien sind mit der richtigen Polarität einzusetzen.
- ⚠️ WARNUNG!** Eine leere Batterie ist aus dem Gerät zu entfernen und sicher zu entsorgen.
- ⚠️ WARNUNG!** Die Küchenwaage darf keinen direkten Wärmequellen (z. B. Heizungen) oder keinem direkten Sonnenlicht oder Kunstlicht ausgesetzt werden. Vermeiden Sie auch den Kontakt mit Spritz- und Tropfwasser und aggressiven Flüssigkeiten. Betreiben Sie die Küchenwaage nicht in der Nähe von Wasser. Die Küchenwaage darf insbesondere niemals untergetaucht werden. Achten Sie weiterhin darauf, dass die Küchenwaage keinen übermäßigen Erschütterungen und Vibrationen ausgesetzt wird. Außerdem dürfen keine Fremdkörper eindringen. Andernfalls könnte die Küchenwaage beschädigt werden.
- ⚠️ WARNUNG!** Verwenden Sie in der Schüssel (9) keine Mixer oder spitze bzw. scharfe Gegenstände. Andernfalls könnte die Schüssel (9) beschädigt werden und es besteht Verletzungsgefahr.

6. Urheberrecht

Alle Inhalte dieser Bedienungsanleitung unterliegen dem Urheberrecht und werden dem Leser ausschließlich als Informationsquelle bereitgestellt. Jegliches Kopieren oder Vervielfältigen von Daten und Informationen ist ohne ausdrückliche und schriftliche Genehmigung durch den Autor verboten. Dies betrifft auch die gewerbliche Nutzung der Inhalte und Daten. Text und Abbildungen entsprechen dem technischen Stand bei Drucklegung. Änderungen vorbehalten.

7. Vor der Inbetriebnahme

Entnehmen Sie die Küchenwaage und alle Zubehörteile aus der Verpackung. Entfernen Sie alle Verpackungsmaterialien und überprüfen Sie, ob alle Teile vollständig und unbeschädigt sind. Im Falle einer unvollständigen oder beschädigten Lieferung wenden Sie sich bitte an den Hersteller.

7.1 Batterie aktivieren

Entfernen Sie den Kunststoffstreifen vom Batteriefach (8) auf der Unterseite der Küchenwaage. Ein Signalton ertönt, sobald der Kontakt zur Batterie hergestellt wurde.

8. Inbetriebnahme



Voraussetzung für eine korrekte Gewichtsmessung ist ein fester Untergrund. Stellen Sie daher die Küchenwaage immer auf einen festen und waagerechten Untergrund. Sonst kann das Messergebnis verfälscht werden.

8.1 Küchenwaage einschalten/wiegen

- Stellen Sie die Schüssel (9) auf die Wiegefläche (2).



Sie können die Küchenwaage auch ohne Schüssel (9) verwenden. Legen Sie dann das Wiegegut direkt auf die Wiegefläche (2).

- Drücken Sie die ON/OFF-Taste (4), um die Küchenwaage einzuschalten. Ein Signalton ertönt.
- Die eingestellte Gewichtseinheit (13) und Temperatur (12) wird Ihnen im Display (5) angezeigt.
- Drücken Sie die ▼/UNIT-Taste (7), um die Gewichtseinheit [g, lb:oz, oz] (13) zu wechseln.
- Legen Sie das Wiegegut in die Schüssel (9).
- Das Messergebnis wird Ihnen im Display (5) angezeigt.
- Möchten Sie ein weiteres Wiegegut zuwiegen, beachten Sie das nächste Kapitel „Zuwiegfunktion“.

8.2 Zuwiegfunktion

- Drücken Sie die ▲/TARE-Taste (6), um ein weiteres Wiegegut zu wiegen.
- Die Küchenwaage stellt sich nun wieder auf „Null“. Im Display (5) wird zusätzlich „T“ [Tara] (15) angezeigt.
- Geben Sie nun das neue Wiegegut hinzu. Im Display (5) wird das Messergebnis des neuen Wiegeguts angezeigt.
- Wiederholen Sie den Vorgang, wenn Sie ein weiteres Wiegegut zuwiegen möchten. Das max. Gesamtgewicht von 5 kg darf dabei nicht überschritten werden.
- Nehmen Sie das Wiegegut von der Wiegefläche (2), wenn Sie kein weiteres Wiegegut abwiegen wollen.
- Drücken Sie die ▲/TARE-Taste (6), um die Zuwiegfunktion zu beenden.
- Die Küchenwaage stellt sich nun wieder auf „Null“. Im Display (5) wird nicht mehr „T“ [Tara] (15) angezeigt.

8.3 Temperaturanzeige (12)

Sobald die Küchenwaage eingeschaltet ist, wird die Temperatur (12) im Display (5) angezeigt.

8.4 Küchentimer

Sie können den Küchentimer von 1 Sekunde bis 99:59 Minuten einstellen. Gehen Sie dazu wie folgt vor:

- Drücken Sie die T/SET-Taste (3). Das Glockensymbol wird in der Küchentimeranzeige (16) angezeigt.
- Die erste Ziffer blinkt. Stellen Sie hier die Zeit mit den Tasten ▲/TARE (6) und ▼/UNIT (7) in 10 Minuten-Schritten ein. Drücken Sie die T/SET-Taste (3), um die Einstellung zu bestätigen.
- Die zweite Ziffer blinkt. Stellen Sie hier die Zeit mit den Tasten ▲/TARE (6) und ▼/UNIT (7) in 1 Minuten-Schritten ein. Drücken Sie die T/SET-Taste (3), um die Einstellung zu bestätigen.
- Die dritte Ziffer blinkt. Stellen Sie hier die Zeit mit den Tasten ▲/TARE (6) und ▼/UNIT (7) in 10 Sekunden-Schritten ein. Drücken Sie die T/SET-Taste (3), um die Einstellung zu bestätigen.
- Die vierte Ziffer blinkt. Stellen Sie hier die Zeit mit den Tasten ▲/TARE (6) und ▼/UNIT (7) in 1 Sekunden-Schritten ein. Drücken Sie die T/SET-Taste (3), um die eingestellte Zeit zu übernehmen und den Küchentimer zu starten.
- Die Restlaufzeit des Küchentimers wird Ihnen in der Küchentimeranzeige (16) angezeigt.
- Nach Ablauf der eingestellten Zeit ertönt ein Alarmton und das Glockensymbol blinkt. Alle weiteren Anzeigen werden ausgeblendet. Drücken Sie die ON/OFF-Taste (4), um den Alarmton auszuschalten.
- Das Glockensymbol erlischt nun und die Küchenwaage wechselt in den Wiegemodus.



Um den Küchentimer vorzeitig zu beenden, drücken Sie zwei Mal die T/SET-Taste (3). Das Glockensymbol in der Küchentimeranzeige (16) wird nun nicht mehr angezeigt.

8.5 Automatische Abschaltung

Die Küchenwaage verfügt über eine automatische Abschaltung. Bei Nichtgebrauch schaltet sich die Küchenwaage nach ca. 180 Sekunden automatisch ab.

Drücken Sie die ON/OFF-Taste (4), um die Küchenwaage manuell auszuschalten.

8.6 Batterie wechseln

Wechseln Sie die Batterie, wenn diese leer ist. Gehen Sie dazu wie folgt vor:

- Legen Sie die Küchenwaage mit der Wiegefläche (2) nach unten auf eine weiche Unterlage.
- Lösen Sie die Schraube im Batteriefach (8) mit einem Kreuzschlitzschraubendreher.
- Entfernen Sie die Schraube und den Batteriefachdeckel.
- Entnehmen Sie die Batterie, schieben Sie diese dazu etwas nach unten (siehe Pfeilrichtung in der Abbildung). Danach können Sie die Batterie aus der Halterung entnehmen.
- Legen Sie nun eine neue Lithium-Batterie CR2032 ein. Achten Sie beim Einlegen auf die korrekte Polarität. Diese ist im Batteriefach (8) gekennzeichnet, das Plus-Symbol auf der Lithium-Batterie CR2032 muss sichtbar sein, wie auf der nebenstehenden Abbildung ersichtlich.
- Ein Signalton ertönt, sobald der Kontakt zur Batterie hergestellt wurde.
- Setzen Sie den Batteriefachdeckel auf das Batteriefach (8).
- Schrauben Sie die Schraube in den Batteriefachdeckel.
- Die Küchenwaage ist nun betriebsbereit.

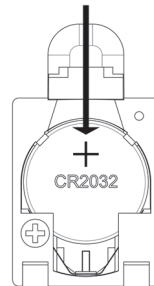

9. Problemlösung

9.1 Keine Anzeige im Display (5)

- Die Batterie ist leer. Bitte tauschen Sie die Batterie gegen eine neue des gleichen Typs aus. Bitte beachten Sie hierzu die Hinweise im Kapitel „Batterie wechseln“.
- Die Batterie ist falsch eingelegt. Bitte beachten Sie hierzu die Hinweise im Kapitel „Batterie wechseln“.

9.2 Anzeige „Lo“ im Display (5) und die Waage schaltet aus

- Die Batterie ist fast leer. Bitte tauschen Sie die Batterie gegen eine neue des gleichen Typs aus. Bitte beachten Sie hierzu die Hinweise im Kapitel „Batterie wechseln“.

9.3 Anzeige „Err“ im Display (5)

- Das Gewicht überschreitet die maximale Tragkraft von 5 kg. Nehmen Sie sofort das Wiegegut von der Wiegefläche (2), um eine Beschädigung der Küchenwaage zu vermeiden.

10. Wartung/Reinigung

10.1 Wartung

Wartungsarbeiten sind erforderlich, wenn die Küchenwaage beschädigt wurde, z. B. wenn das Gerätegehäuse beschädigt ist, Flüssigkeit oder Gegenstände ins Innere der Küchenwaage gelangt sind oder wenn sie Regen oder Feuchtigkeit ausgesetzt war. Wartungsarbeiten sind auch erforderlich, wenn sie nicht einwandfrei funktioniert oder heruntergefallen ist. Falls Sie Rauchentwicklung, ungewöhnliche Geräusche oder Gerüche feststellen, trennen Sie die Küchenwaage sofort von der Batterie. In diesen Fällen darf die Küchenwaage nicht weiterverwendet werden, bevor eine Überprüfung durch einen Fachmann durchgeführt wurde. Lassen Sie alle Wartungsarbeiten nur von qualifiziertem Fachpersonal durchführen. Öffnen Sie niemals das Gehäuse der Küchenwaage.

10.2 Reinigung

Reinigen Sie die Küchenwaage nur mit einem sauberen, leicht angefeuchteten Tuch, niemals mit aggressiven Flüssigkeiten. Bei hartnäckigen Verschmutzungen geben Sie etwas Spülmittel auf das angefeuchtete Tuch.

Geben Sie die Schüssel (9) zur Reinigung in die Spülmaschine oder reinigen Sie diese im Spülbad mit Spülmittel und warmem Wasser. Spülen Sie die Schüssel (9) mit klarem Wasser nach und trocknen Sie diese vollständig ab.

Sie können den Antirutsch-Ring (10) der Schüssel (9) zur besseren Reinigung herausnehmen. Reinigen Sie den Antirutsch-Ring (10) im Spülbad mit Spülmittel und warmem Wasser. Spülen Sie die den Antirutsch-Ring (10) mit klarem Wasser nach und trocknen Sie diesen vollständig ab. Setzen Sie den Antirutsch-Ring (10) nach der Reinigung in die Nut am Boden der Schüssel (9) ein. Achten Sie darauf, dass der Antirutsch-Ring (10) nicht verdreht oder gedehnt wird. Sollte sich der Antirutsch-Ring (10) schwer in die Nut drücken, drehen Sie diesen um 180°.





Die Schüssel (9) und der Antirutsch-Ring (10) sind für die Reinigung in der Spülmaschine geeignet.

11. Lagerung bei Nichtbenutzung

Wenn Sie die Küchenwaage für einen längeren Zeitraum nicht gebrauchen, bewahren Sie diese an einem sicheren, trockenen und sauberen Ort auf.

- Entnehmen Sie die Batterie.
- Führen Sie eine Reinigung durch, wie im vorhergehenden Kapitel beschrieben, bevor Sie die Küchenwaage lagern.

12. Umwelthinweise und Entsorgungsangaben

| | |
|--|---|
|   | <p>Das Symbol der durchgestrichenen Mülltonne bedeutet, dass dieses Gerät am Ende der Nutzungszeit nicht über den Haushaltsmüll entsorgt werden darf. Das Gerät ist bei eingerichteten Sammelstellen, Wertstoffhöfen oder Entsorgungsbetrieben abzugeben. Zudem sind Vertreiber von Elektro- und Elektronikgeräten sowie Vertreiber von Lebensmitteln zur Rücknahme verpflichtet. LIDL bietet Ihnen Rückgabemöglichkeiten direkt in den Filialen und Märkten an. Rückgabe und Entsorgung sind für Sie kostenfrei.</p> <p>Beim Kauf eines Neugerätes haben Sie das Recht, ein entsprechendes Altgerät unentgeltlich zurückzugeben.</p> <p>Zusätzlich haben Sie die Möglichkeit, unabhängig vom Kauf eines Neugerätes, unentgeltlich (bis zu drei) Altgeräte abzugeben, die in keiner Abmessung größer als 25 cm sind.</p> <p>Bitte löschen Sie vor der Rückgabe alle personenbezogenen Daten.</p> <p>Bitte entnehmen Sie vor der Rückgabe Batterien oder Akkumulatoren, die nicht vom Altgerät umschlossen sind, sowie Lampen, die zerstörungsfrei entnommen werden können und führen diese einer separaten Sammlung zu.</p> |
|  | <p>Das Symbol mit der durchgekreuzten Mülltonne auf Batterien und Akkus zeigt, dass diese nicht im Hausmüll entsorgt werden dürfen, sondern getrennt gesammelt werden müssen.</p> <p>Unter diesem Symbol finden Sie bei schadstoffhaltigen Batterien zusätzlich das chemische Symbol des Schadstoffes mit folgender Bedeutung:</p> <ul style="list-style-type: none">- Pb: Batterie enthält Blei- Cd: Batterie enthält Cadmium- Hg: batterie enthält Quecksilber <p>Sie sind zur Rückgabe gebrauchter Batterien und Akkus gesetzlich verpflichtet. Altbatterien können Schadstoffe enthalten, die bei nicht sachgemäßer Lagerung oder Entsorgung die Umwelt oder Ihre Gesundheit schädigen können. Batterien enthalten aber auch wichtige Rohstoffe, wie z.B. Eisen, Zink, Mangan oder Nickel und können verwertet werden.</p> <p>Sie können die Batterien nach Gebrauch entweder an uns oder bei Stellen in Ihrer unmittelbaren Nähe (z. B. im Handel oder in kommunalen Sammelstellen) unentgeltlich zurückgeben. Bitte beachten Sie, dass Batterien nur im entladenen Zustand in die Sammelbehälter für Geräte-Altbatterien gegeben werden dürfen bzw. bei nicht vollständig entladenen Batterien Vorsorge gegen Kurzschlüsse getroffen werden muss.</p> |

| | |
|--------------|--|
| | Führen Sie auch die Verpackung einer umweltgerechten Entsorgung zu. Kartonagen können bei Altpapiersammlungen oder an öffentlichen Sammelplätzen zur Wiederverwertung abgegeben werden. Folien und Kunststoffe des Lieferumfangs werden über Ihr örtliches Entsorgungsunternehmen eingesammelt und umweltgerecht entsorgt. |
| | |
| ES/PT | |

Nur relevant für Frankreich:

Points de collecte sur www.quefairemesdechets.fr
Privilégiez la réparation ou le don de votre appareil !

„Sortieren einfacher gemacht“

Das Produkt, das Zubehör, beiliegende Druckerzeugnisse und die Verpackungsbestandteile sind recycelbar. Diese unterliegen einer erweiterten Herstellerverantwortung und werden sortiert und getrennt gesammelt.



Beachten Sie die Kennzeichnung der Verpackungsmaterialien bei der Abfalltrennung, diese sind gekennzeichnet mit Abkürzungen (a) und Nummern (b) mit folgender Bedeutung:



1-7: Kunststoffe / 20-22: Papier und Pappe / 80-98: Verbundstoffe.

| Symbol | Werkstoff | Enthalten in folgenden Verpackungsbestandteilen dieses Produktes |
|---------------|-------------------------|---|
| | Polyethylenterephthalat | Batterie-Isolierstreifen |
| | Polyethylen Low-Density | Kunststoffüte innerhalb der Verkaufsverpackung |
| | Wellpappe | Verkaufsverpackung und innere Verpackung |

13. Lebensmittelechtheit



Dieses Symbol kennzeichnet Produkte, die auf ihre physische und chemische Zusammensetzung getestet wurden und gemäß der Anforderung der Verordnung EG 1935/2004 als gesundheitlich unbedenklich für den Kontakt mit Lebensmitteln befunden wurden.

14. Konformitätsvermerke



Dieses Produkt erfüllt die Anforderungen der geltenden europäischen und nationalen Richtlinien. Die Konformität wurde nachgewiesen. Entsprechende Erklärungen und Unterlagen sind beim Hersteller hinterlegt.



Dieses Produkt erfüllt die Anforderungen der geltenden nationalen Richtlinien der Republik Serbien.

Die vollständige EU-Konformitätserklärung kann unter folgendem Link heruntergeladen werden:

https://www.targa.gmbh/downloads/conformity/434991_2304.pdf

15. Hinweise zu Garantie und Serviceabwicklung

Garantie der TARGA GmbH

Sehr geehrte Kundin, sehr geehrter Kunde,

Sie erhalten auf dieses Gerät 3 Jahre Garantie ab Kaufdatum. Im Falle von Mängeln dieses Produkts stehen Ihnen gegen den Verkäufer des Produkts gesetzliche Rechte zu. Diese gesetzlichen Rechte werden durch unsere im Folgenden dargestellte Garantie nicht eingeschränkt.

Garantiebedingungen

Die Garantiefrist beginnt mit dem Kaufdatum. Bitte bewahren Sie den originalen Kassenbon gut auf. Diese Unterlage wird als Nachweis für den Kauf benötigt. Tritt innerhalb von drei Jahren ab dem Kaufdatum dieses Produkts ein Material- oder Fabrikationsfehler auf, wird das Produkt von uns – nach unserer Wahl – für Sie kostenlos repariert oder ersetzt.

Garantiezeit und gesetzliche Mängelansprüche

Die Garantiezeit wird durch die Gewährleistung nicht verlängert. Dies gilt auch für ersetzte und reparierte Teile. Eventuell schon beim Kauf vorhandene Schäden und Mängel müssen sofort nach dem Auspacken gemeldet werden. Nach Ablauf der Garantiezeit anfallende Reparaturen sind kostenpflichtig.

Garantieumfang

Das Gerät wurde nach strengen Qualitätsrichtlinien sorgfältig produziert und vor Auslieferung gewissenhaft geprüft. Die Garantieleistung gilt für Material- oder Fabrikationsfehler. Diese Garantie

erstreckt sich nicht auf Produktteile, die normaler Abnutzung ausgesetzt sind und daher als Verschleißteile angesehen werden können oder für Beschädigungen an zerbrechlichen Teilen, z. B. Schalter, Akkus oder die aus Glas gefertigt sind. Diese Garantie verfällt, wenn das Produkt beschädigt, nicht sachgemäß benutzt oder gewartet wurde. Für eine sachgemäße Benutzung des Produkts sind alle in der Bedienungsanleitung aufgeführten Anweisungen genau einzuhalten. Verwendungszwecke und Handlungen, von denen in der Bedienungsanleitung abgeraten oder vor denen gewarnt wird, sind unbedingt zu vermeiden. Das Produkt ist nur für den privaten und nicht für den gewerblichen Gebrauch bestimmt. Bei missbräuchlicher und unsachgemäßer Behandlung, Gewaltanwendung und bei Eingriffen, die nicht von unserer autorisierten Service-Niederlassung vorgenommen wurden, erlischt die Garantie. Mit Reparatur oder Austausch des Produkts beginnt kein neuer Garantiezeitraum.

Abwicklung im Garantiefall

Um eine schnelle Bearbeitung Ihres Anliegens zu gewährleisten, folgen Sie bitte den folgenden Hinweisen:

- Bitte lesen Sie vor Inbetriebnahme Ihres Produktes sorgfältig die beigegefügte Dokumentation. Sollte es einmal zu einem Problem kommen, welches auf diese Weise nicht gelöst werden kann, wenden Sie sich bitte an unsere Hotline.
- Bitte halten Sie für alle Anfragen den Kassenbon und die Artikelnummer bzw. wenn vorhanden die Seriennummer als Nachweis für den Kauf bereit.
- Für den Fall, dass eine telefonische Lösung nicht möglich ist, wird durch unsere Hotline in Abhängigkeit der Fehlerursache ein weiterführender Service veranlasst.
- Auf www.lidl-service.com können Sie dieses und viele weitere Handbücher, Produktvideos und Installationssoftware herunterladen. Mit diesem QR-Code gelangen Sie direkt auf die LIDL-Service-Seite (www.lidl-service.com) und können mittels Eingabe der Artikelnummer (IAN) Ihre Bedienungsanleitung öffnen.





Service

DE Telefon: 0800 5435111
E-Mail: targa@lidl.de

AT Telefon: 0800 447744
E-Mail: targa@lidl.at

CH Telefon: 0800 56 44 33
E-Mail: targa@lidl.ch

IAN: 434991_2304



Hersteller

Bitte beachten Sie, dass die folgende Anschrift keine Serviceanschrift ist. Kontaktieren Sie zunächst die oben benannte Servicestelle.

TARGA GmbH
Coesterweg 45
59494 Soest
DEUTSCHLAND