



## **GARDEN SOFA SET / LOUNGE-SET / SALON DE JARDIN**

**(GB) (IE)**

### **GARDEN SOFA SET**

Assembly and safety advice

**(DE) (AT) (BE) (CH)**

### **LOUNGE-SET**

Montage- und Sicherheitshinweise

**(FR) (BE)**

### **SALON DE JARDIN**

Instructions de montage et consignes de sécurité

**(NL) (BE)**

### **LOUNGESET**

Montage- en veiligheidsinstructies

**(IT)**

### **SET SALOTTINO DA ESTERNO**

Istruzioni di sicurezza e montaggio

**(ES)**

### **SET DE MUEBLES DE JARDÍN**

Instrucciones de montaje y de advertencias de seguridad

**(PT)**

### **CONJUNTO DE LOUNGE**

Indicações de montagem e segurança

GB/IE/NL/MT	Assembly and safety advice	Page	11
DE/AT/BE/CH	Montage- und Sicherheitshinweise	Seite	17
FR/BE/CH	Instructions de montage et consignes de sécurité	Page	24
NL/BE	Montage- en veiligheidsinstructies	Pagina	33
IT/CH/MT	Istruzioni di sicurezza e montaggio	Pagina	40
ES	Instrucciones de montaje y de advertencias de seguridad	Página	47
PT	Indicações de montagem e segurança	Página	54

GB IE NI MT

**IMPORTANT, RETAIN FOR FUTURE  
REFERENCE: READ CAREFULLY!**

DE AT BE CH

**WICHTIG, FÜR SPÄTERE  
BEZUGNAHME AUFBEWAHREN:  
SORGFÄLTIG LESEN!**

FR BE CH

**IMPORTANT, À CONSERVER POUR  
CONSULTATION ULTERIEURE :  
À LIRE ATTENTIVEMENT !**

NL BE

**BELANGRIJK, BEWAREN  
VOOR LATERE RAADPLEGING:  
ZORGVULDIG LEZEN!**

IT CH MT

**IMPORTANTE: CONSERVARE PER  
EVENTUALI NECESSITÀ FUTURE:  
LEGGERE CON ATTENZIONE!**

ES

**IMPORTANTE: CONSERVAR PARA  
CONSULTAS POSTERIORES: LEER  
ATENTAMENTE.**

PT

**IMPORTANTE, GUARDAR PARA  
REFERÊNCIA FUTURA REFERÊNCIA:  
LER ATENTAMENTE!**

You need / Sie benötigen /  
 Vous avez besoin de /  
 U hebt nodig / È necessario /  
 Usted necesita / Vai precisar de:

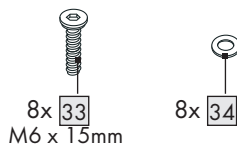
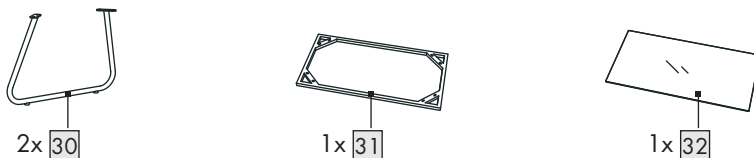
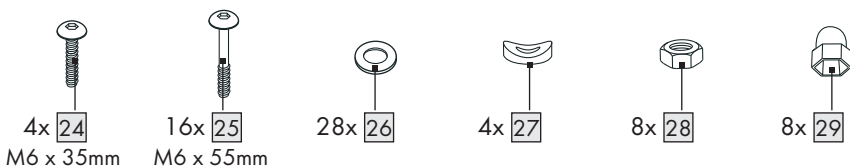
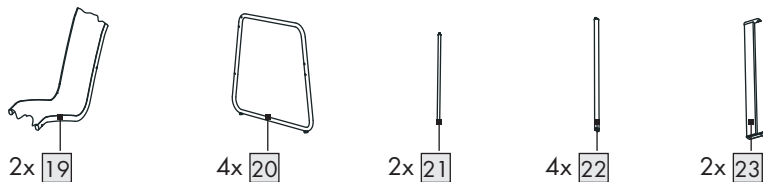
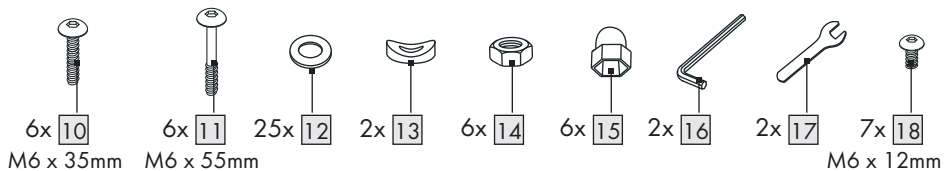
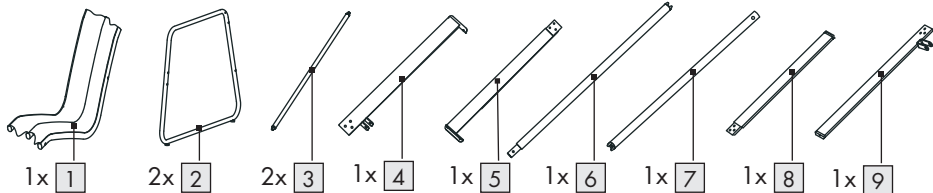

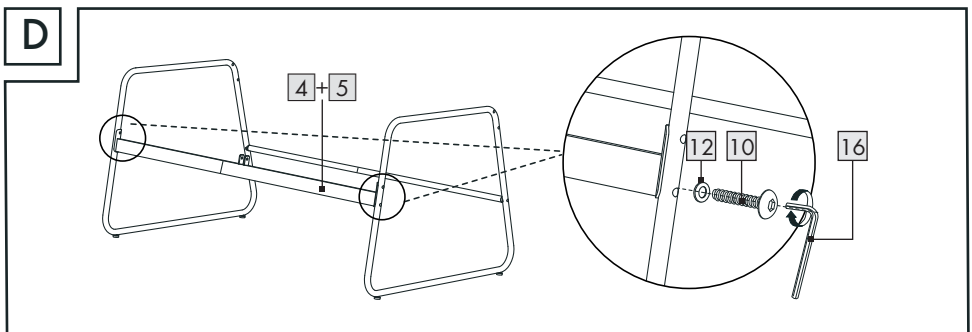
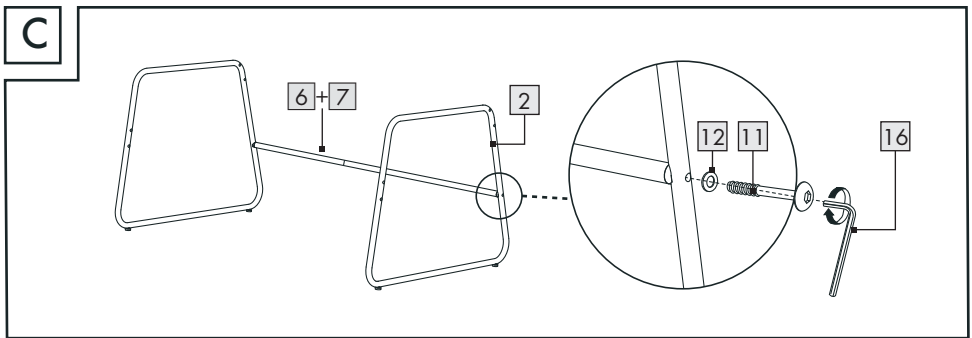
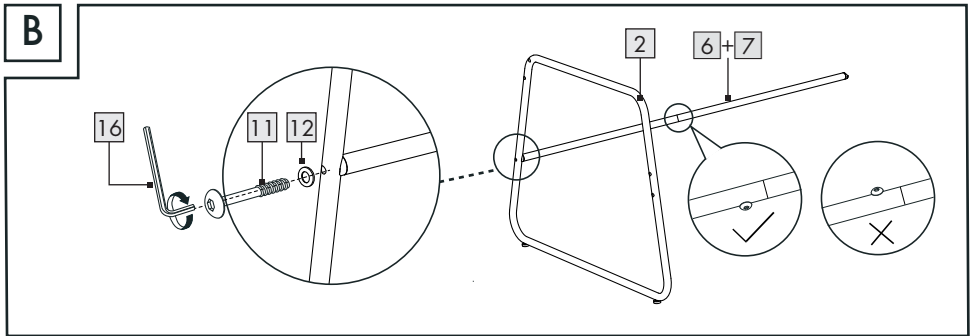
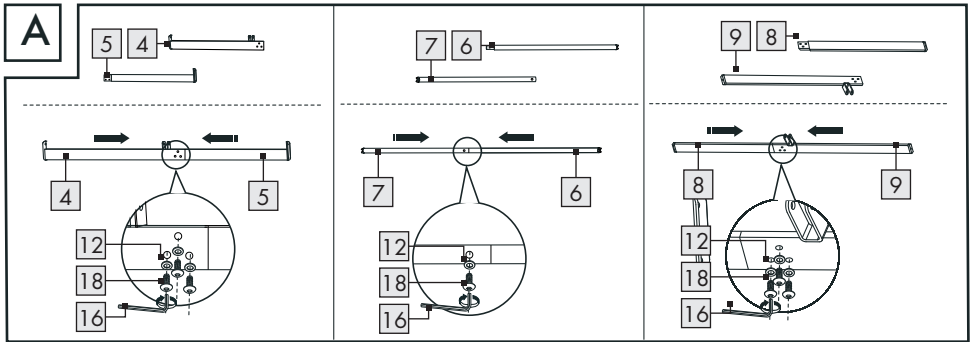

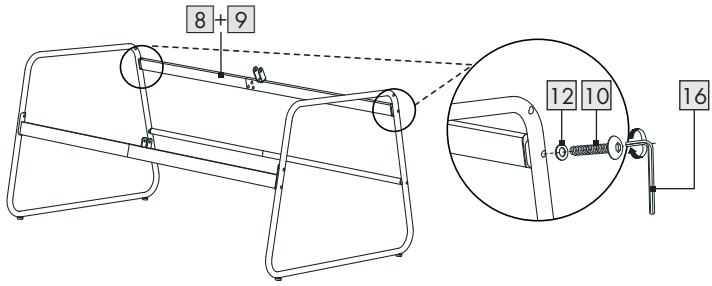
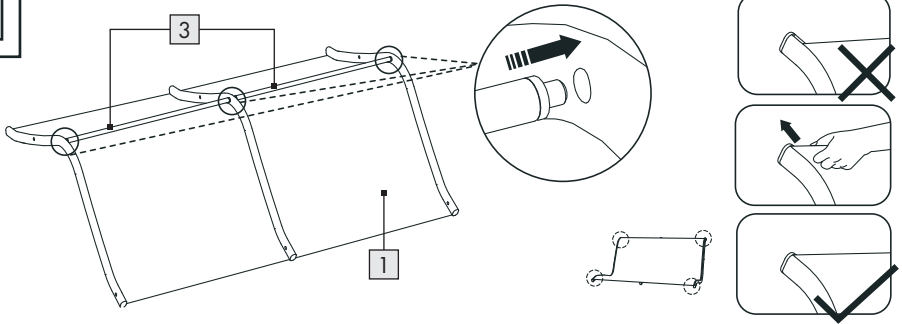
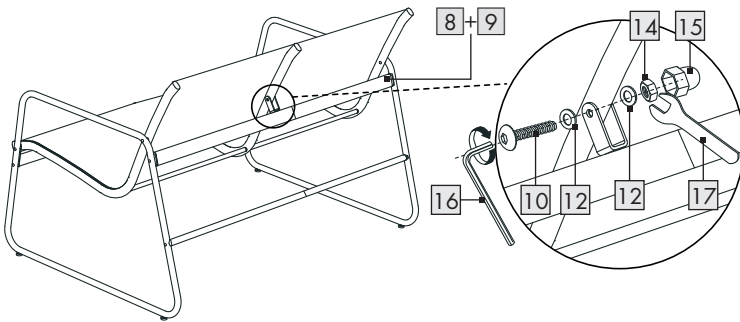
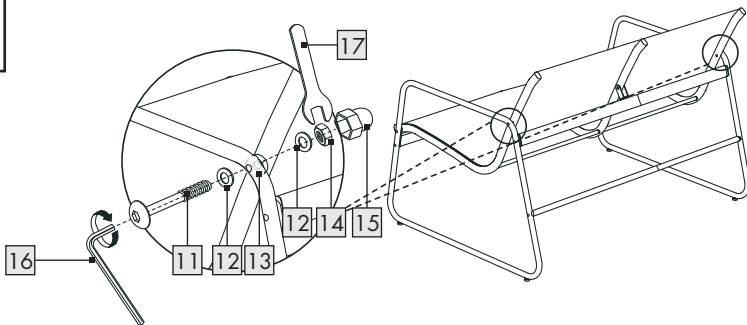
**E****F****G****H**

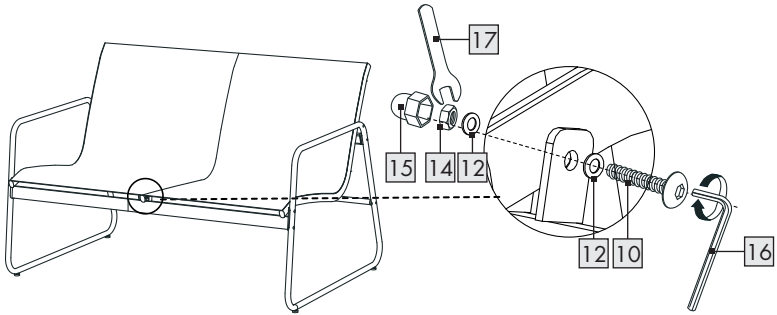
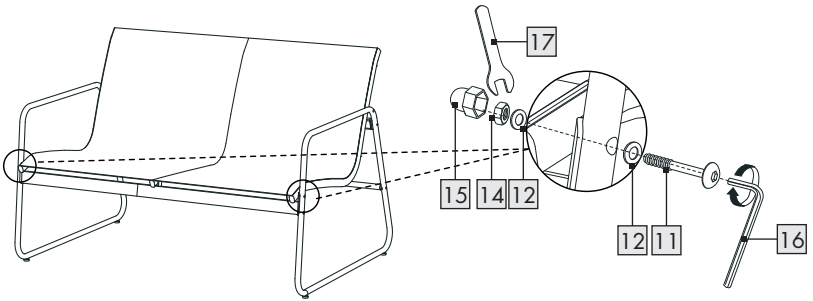
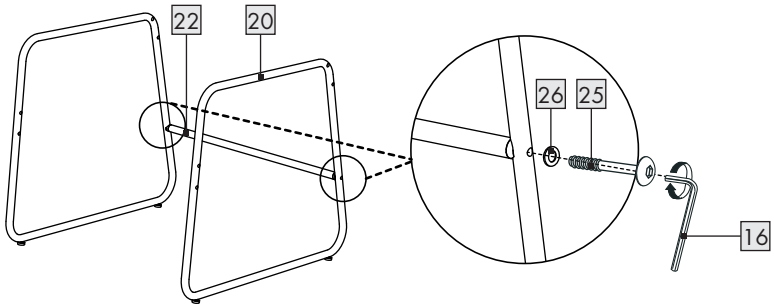
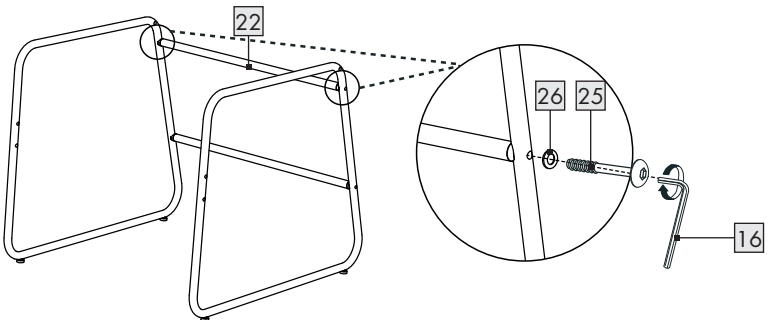
**I****J****K****L**

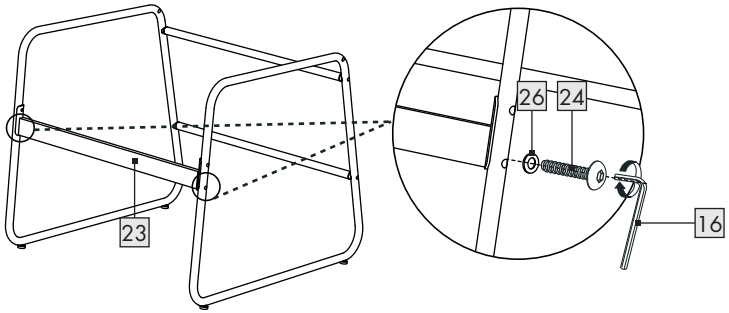
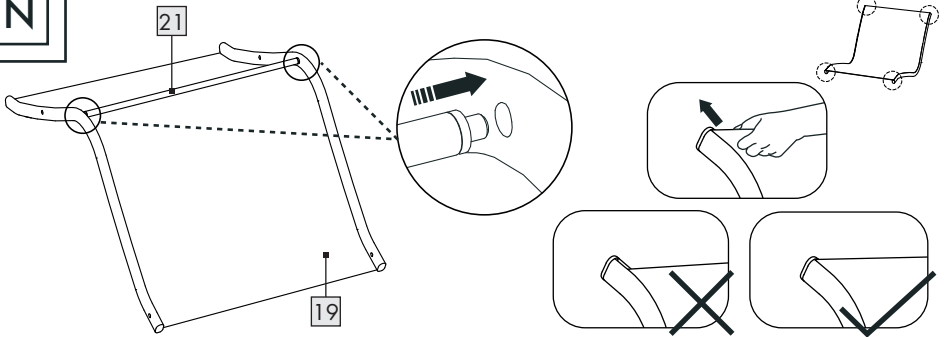
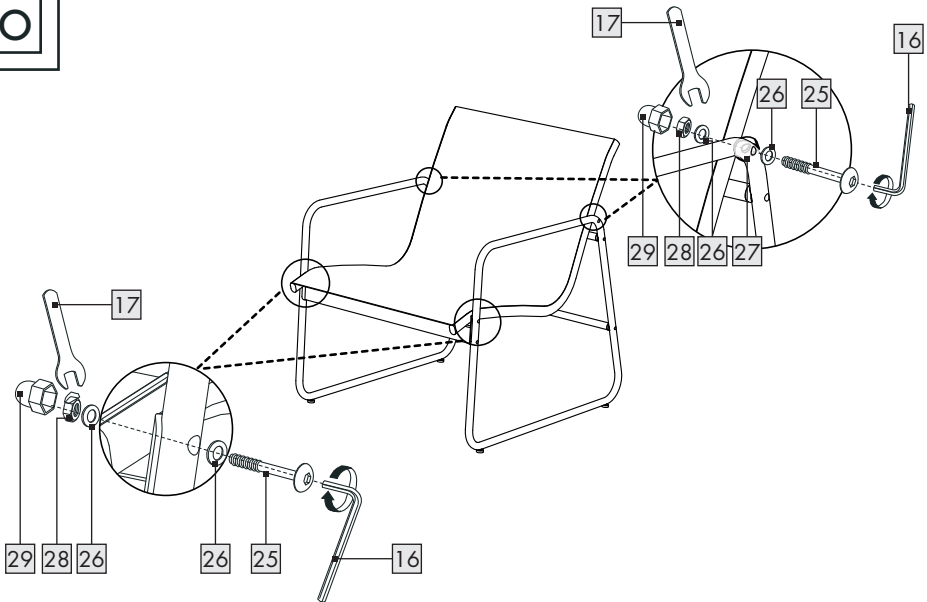
**M****N****O**

P

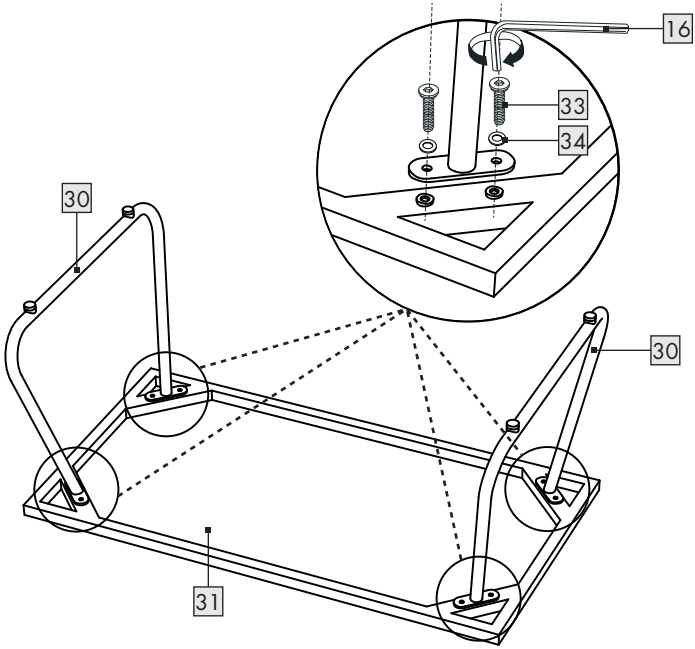

Q

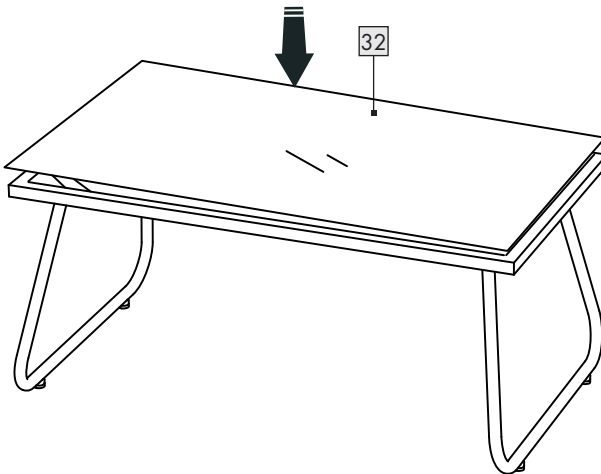

R

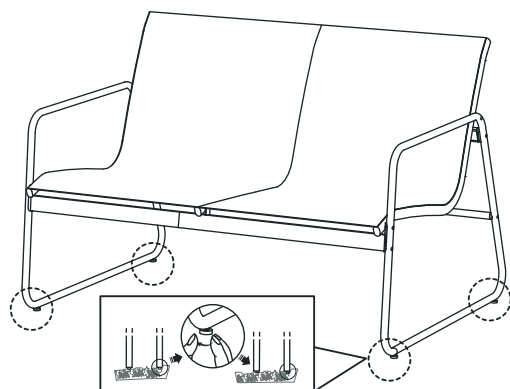

S

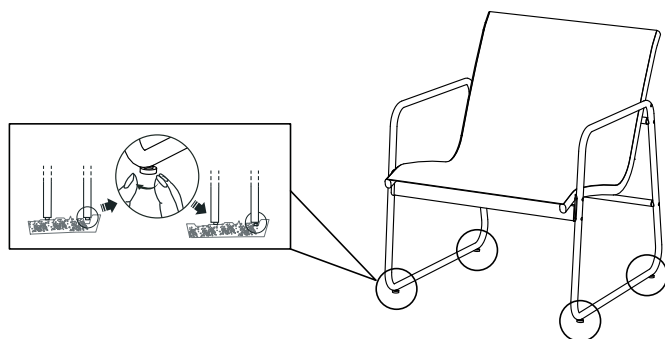

T

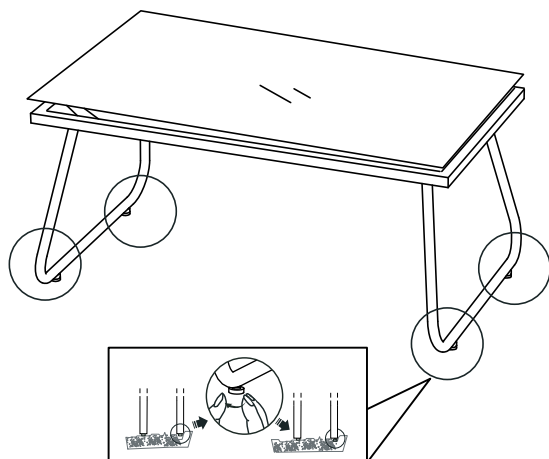

<b>Introduction</b> .....	Page	12
Intended use .....	Page	12
Scope of delivery .....	Page	12
Parts description .....	Page	12
Technical data .....	Page	13
<b>Safety instructions</b> .....	Page	13
<b>Assembly</b> .....	Page	14
<b>Storage, cleaning and care</b> .....	Page	14
<b>Disposal</b> .....	Page	15
<b>Warranty</b> .....	Page	15

# **GARDEN SOFA SET**

## ● **Introduction**

We congratulate you on the purchase of your new product. You have chosen a high quality product. Familiarise yourself with the product before using it for the first time. In addition, please carefully refer to the operating instructions and the safety advice below. Only use the product as instructed and only for the indicated field of application. Keep these instructions in a safe place. If you pass the product on to anyone else, please ensure that you also pass on all the documentation with it.

You can download and view this and numerous other manuals at [www.lidl-service.com](http://www.lidl-service.com). By scanning the QR code, you will be taken straight to the Lidl service website ([www.lidl-service.com](http://www.lidl-service.com)) where you can open your instruction manual by entering the article number (IAN) 509263\_2507.

## ● **Intended use**

This product is solely intended for private use in the living area, e.g. a balcony, terrace or garden. The product is not intended for commercial use or for any other use.

## ● **Scope of delivery**

1x table  
2x chair  
1x bench

## ● **Parts description**

- 1 1x seat, bench
- 2 2x leg, bench
- 3 2x seat support base frame, bench
- 4 1x front support frame A, bench
- 5 1x front support frame B, bench
- 6 1x back support frame A, bench
- 7 1x back support frame B, bench
- 8 1x backrest support frame A, bench
- 9 1x backrest support frame B, bench
- 10 6x short screw M6 x 35mm, bench

- 11 6x long screw M6 x 55mm, bench
- 12 25x washer, bench
- 13 2x plastic buffer, bench
- 14 6x nut, bench
- 15 6x cap, bench
- 16 2x allen key
- 17 2x wrench
- 18 7x screw M6 x 12mm
- 19 2x seat, chair
- 20 4x leg, chair
- 21 2x seat support base frame, chair
- 22 4x back support frame, chair
- 23 2x front support frame, chair
- 24 4x short screw M6 x 35mm, chair
- 25 16x long screw M6 x 55mm, chair
- 26 28x washer, chair
- 27 4x buffer, chair
- 28 8x nut, chair
- 29 8x cap, chair
- 30 2x leg, table
- 31 1x top frame, table
- 32 1x glass top, table
- 33 8x screw M6 x 15mm, table
- 34 8x washer, table  
1x assembly instruction

## ● Technical data

Dimensions: **Chair:** 59 x 74 x 76 cm (W x H x D)

**Bench:** 112 x 74 x 76 cm (W x H x D)

**Table:** 85 x 37 x 51 cm (W x H x D)

Max. load: **Chair:**

110 kg per chair

**Bench:** 2 x 110 kg

**Table:** 50 kg



## Safety instructions

**KEEP ALL SAFETY INFORMATION AND INSTRUCTIONS FOR FUTURE REFERENCE!**

-  **WARNING! RISK OF FATAL INJURY!** Never leave children unattended with the packaging material or the product. There is a risk of suffocation!
- Be careful when unpacking the product.
- This product may only be used under adult supervision and must not be used as a toy.
- ▲ **SHARP EDGES!** The glass top of the product is breakable.
- **ATTENTION! RISK OF INJURY!** Make sure that all parts are undamaged and correctly assembled. Improper assembly may result in injury. Damaged parts could impact safety and function.

- Only use the product for the stated purpose.
- Verify the product is stable before use.
- Make sure that the product is positioned on a level and stable surface that can withstand the load.
- Do not use this product as a surface to stand on, a stepladder or a surface to jump from.
- Never sit on the backrest or on the armrests. The product may fall over.
- Only sit on the seat of the product.
- The chairs must only be used by one person at a time.
- **⚠ WARNING!** Not to use the product in an inappropriate manner (open fire/wind/stormy weather/rain and snow/children not supervised).
- Check the product for damage or wear before every use. Only use the product if it is in good condition. Do not use the product if damage is visible or suspected.
- Check all screw connections regularly to ensure that they are tight.

- Secure the product in extreme weather conditions, such as strong winds. Store the product in protected areas.
- We are not liable for accidents resulting from failure to comply with the above safety instructions or improper handling.

## ● Assembly

1. Place all parts of the product on a flat and soft surface.  
**Note:** Hard surfaces may lead to scratches on the product.
2. Assemble the product as shown in fig. A-Q.  
**Note:** Do not fasten the screws too tightly at first, to facilitate assembly.
3. Set the product upright and tighten all of the screws.  
**Note:** Add the adjustable hex screws on the bottom of the product to ensure that the product is stable (ref fig R-T).

## ● Storage, cleaning and care

- Always store the dry and clean product at room temperature when it is not in use.
- Do not use abrasive cleaning agents.

- Clean the product and remove stains with a damp cloth and a mild cleaner specifically designated for this product.
- Allow all parts to dry well before packing up the product. This will prevent mould, odour and discolouration.

## ● Disposal

The packaging is made entirely of recyclable materials, which you may dispose of at local recycling facilities.

Contact your local refuse disposal authority for more details of how to dispose of your worn-out product.



The product incl. accessories, manual and packaging materials are recyclable and are subject to extended producer responsibility. Dispose them separately, following the illustrated Info-tri (sorting information), for better waste treatment.

The Triman logo is valid in France only.

## ● Warranty

The product has been manufactured to strict quality guidelines and meticulously examined before delivery. In the event of material or manufacturing defects you have legal rights against the retailer of this product. Your legal rights are not limited in any way by our warranty detailed below.

The warranty for this product is 3 years from the date of purchase. The warranty period begins on the date of purchase. Keep the original sales receipt in a safe location as this document is required as proof of purchase.

Any damage or defects already present at the time of purchase must be reported without delay after unpacking the product.

Should the product show any fault in materials or manufacture within 3 years from the date of purchase, we will repair or replace it – at our choice – free of charge to you. The warranty period is not extended as a result of a claim being granted. This also applies to replaced and repaired parts.

This warranty becomes void if the product has been damaged, or used or maintained improperly.

The warranty covers material or manufacturing defects. This warranty does not cover product parts subject to normal wear and tear, thus considered consumables (e.g. batteries, rechargeable batteries, tubes, cartridges), nor damage to fragile parts, e.g. switches or glass parts.

### **Warranty claim procedure**

To ensure quick processing of your case, please observe the following instructions:

Please have the till receipt and the item number (IAN 509263\_2507) available as proof of purchase. You will find the item number on the rating plate, an engraving, on the front page of the instructions for use (bottom left), or as a sticker on the rear or bottom of the product. If functional or other defects occur, please contact the service department listed either by telephone or by e-mail.

You can return a defective product to us free of charge to the service address that will be provided to you. Ensure that you enclose the proof of purchase (till receipt) and information about what the defect is and when it occurred.

### **Service**

#### **(GB) Service Great Britain**

Tel.: 0800 404 7657

E-Mail: [owim@lidl.gb](mailto:owim@lidl.gb)

#### **(IE) Service Ireland**

Tel.: 1800 101010

E-Mail: [owim@lidl.ie](mailto:owim@lidl.ie)

#### **(NI) Service Northern Ireland**

E-Mail: [owim@lidl.ni](mailto:owim@lidl.ni)

#### **(MT) Service Malta**

Tel.: 80062230

E-Mail: [owim@lidl.mt](mailto:owim@lidl.mt)

<b>Einleitung</b> .....	Seite	18
Bestimmungsgemäße Verwendung .....	Seite	18
Lieferumfang .....	Seite	18
Teilebeschreibung .....	Seite	18
Technische Daten .....	Seite	19
<b>Sicherheitshinweise</b> .....	Seite	19
<b>Montage</b> .....	Seite	21
<b>Lagerung, Reinigung und Pflege</b> .....	Seite	21
<b>Entsorgung</b> .....	Seite	21
<b>Garantie</b> .....	Seite	22

## **LOUNGE-SET**

### ● **Einleitung**

Wir beglückwünschen Sie zum Kauf Ihres neuen Produkts. Sie haben sich damit für ein hochwertiges Produkt entschieden. Machen Sie sich vor der ersten Inbetriebnahme mit dem Produkt vertraut. Lesen Sie hierzu aufmerksam die nachfolgende Bedienungsanleitung und die Sicherheitshinweise. Benutzen Sie das Produkt nur wie beschrieben und für die angegebenen Einsatzbereiche. Bewahren Sie diese Anleitung an einem sicheren Ort auf. Händigen Sie alle Unterlagen bei Weitergabe des Produktes an Dritte mit aus.

Sie können dieses und zahlreiche andere Handbücher unter [www.lidl-service.com](http://www.lidl-service.com) herunterladen und ansehen. Durch Scannen des QR-Codes werden Sie direkt auf die Lidl-Service-Website ([www.lidl-service.com](http://www.lidl-service.com)) weitergeleitet, wo Sie durch Eingabe der Artikelnummer (IAN) 509263\_2507 Ihre Bedienungsanleitung öffnen können.

### ● **Bestimmungsgemäße Verwendung**

Das Produkt ist ausschließlich für den privaten Gebrauch im Wohnbereich, z. B. Balkon, Terrasse oder Garten, vorgesehen. Das Produkt ist nicht für den gewerblichen Einsatz oder für andere Einsatzbereiche bestimmt.

### ● **Lieferumfang**

1x Tisch  
2x Stuhl  
1x Bank

### ● **Teilebeschreibung**

- 1 1x Sitz, Bank
- 2 2x Bein, Bank
- 3 2x Sitzträger-Grundgestell, Bank
- 4 1x vorderer Stützrahmen A, Bank
- 5 1x vorderer Stützrahmen B, Bank
- 6 1x Rückenstützgestell A, Bank
- 7 1x Rückenstützgestell B, Bank
- 8 1x Lehnenträgerrahmen A, Bank
- 9 1x Lehnenträgerrahmen B, Bank
- 10 6x kurze Schraube M6 x 35mm, Bank
- 11 6x lange Schraube M6 x 55mm, Bank

- 12 25x Unterlegscheibe, Bank
- 13 2x Kunststoffpuffer, Bank
- 14 6x Muttern, Bank
- 15 6x Kappe, Bank
- 16 2x Inbusschlüssel
- 17 2x Schraubenschlüssel
- 18 7x Schraube M6 x 12mm
- 19 2x Sitz, Stuhl
- 20 4x Bein, Stuhl
- 21 2x Sitzträger-Grundgestell, Stuhl
- 22 4x Rückenstützgestell, Stuhl
- 23 2x vorderer Stützrahmen, Stuhl
- 24 4x kurze Schraube M6 x 35mm, Stuhl
- 25 16x lange Schraube M6 x 55mm, Stuhl
- 26 28x Unterlegscheibe, Stuhl
- 27 4x Puffer, Stuhl
- 28 8x Mutter, Stuhl
- 29 8x Kappe, Stuhl
- 30 2x Bein, Tisch
- 31 1x Obergestell, Tisch
- 32 1x Glasplatte, Tisch
- 33 8x Schraube M6 x 15mm, Tisch
- 34 8x Unterlegscheibe, Tisch  
1x Bedienungsanleitung

## ● Technische Daten

Maße: **Stuhl:** 59 x 74 x 76 cm (W x H x D)  
**Bank:** 112 x 74 x 76 cm (W x H x D)  
**Tisch:** 85 x 37 x 51 cm (W x H x D)

Max.

Belastung: **Stuhl:** 110 kg je Stuhl  
**Bank:** 2 x 110 kg  
**Tisch:** 50 kg



## Sicherheitshinweise

**BEWAHREN SIE ALLE SICHERHEITSHINWEISE UND ANWEISUNGEN FÜR DIE ZUKUNFT AUF!**



**! WARNUNG!**  
**LEBENSGEFAHR!**

Lassen Sie Kinder niemals unbeaufsichtigt mit dem Verpackungsmaterial oder dem Produkt. Es besteht Erstickungsgefahr!

- Seien Sie aufmerksam beim Auspacken des Produkts.
- Das Produkt darf nur unter Aufsicht von Erwachsenen und nicht als Spielzeug verwendet werden.

**! SCHARFE KANTEN!** Die Glasplatte des Produkts ist zerbrechlich.

## ■ **ACHTUNG!**

### **VERLETZUNGSGEFAHR!**

- Stellen Sie sicher, dass alle Teile unbeschädigt und sachgerecht montiert sind. Bei unsachgemäßer Montage besteht Verletzungsgefahr. Beschädigte Teile können die Sicherheit und Funktion beeinflussen.
- Verwenden Sie das Produkt nur für den angegebenen Gebrauch.
- Achten Sie vor der Benutzung des Produkts auf die richtige Stabilität.
- Achten Sie darauf, das Produkt auf einen ebenen, stabilen und ausreichend tragfähigen Untergrund zu stellen.
- Verwenden Sie dieses Produkt nicht als Stehfläche, Trittleiter oder Hüpfgelegenheit.
- Setzen Sie sich niemals auf die Rücken- oder Armlehne. Das Produkt kann umfallen.
- Sie dürfen nur auf der Sitzfläche des Produktes sitzen.
- Die Stühle dürfen immer nur von einer Person verwendet werden.

## ■ **⚠️ WARNUNG!**

- Verwenden Sie das Produkt nicht auf unsachgemäße Weise (offenes Feuer/ Wind/ stürmisches Wetter/Regen und Schnee/unbeaufsichtigte Kinder).
- Überprüfen Sie das Produkt vor jeder Verwendung auf Beschädigung oder Verschleiß. Verwenden Sie das Produkt nur in einem einwandfreien Zustand. Verwenden Sie das Produkt nicht, wenn Schäden sichtbar sind oder vermutet werden.
- Kontrollieren Sie regelmäßig alle Schraubverbindungen, um sicherzustellen, dass diese fest angezogen sind.
- Sichern Sie das Produkt bei extremen Wetterbedingungen, wie z. B. starkem Wind. Lagern Sie das Produkt in geschützten Räumen.
- Wir haften nicht für Unfälle, die infolge der Nichtbeachtung der oben genannten Sicherheitshinweise oder durch falsche Handhabung auftreten.

## ● Montage

1. Legen Sie alle Teile des Produkts auf eine ebene und weiche Oberfläche.  
**Hinweis:** Harte Untergründe können zu Verkratzungen des Produkts führen.
2. Montieren Sie das Produkt wie in Abb. A-Q gezeigt.  
**Hinweis:** Ziehen Sie die Schrauben zunächst nicht zu fest an, um die Montage zu erleichtern.
3. Stellen Sie das Produkt aufrecht und ziehen Sie alle Schrauben fest.  
**Hinweis:** Fügen Sie die verstellbaren Sechskantschrauben an der Unterseite des Produkts hinzu, um sicherzustellen, dass das Produkt stabil ist (siehe Abb. R-T).

## ● Lagerung, Reinigung und Pflege

- Reinigen Sie das Produkt und entfernen Sie Flecken mit einem feuchten Tuch und einem milden Reinigungsmittel, welches speziell für dieses Produkt ausgewiesen ist.
- Lassen Sie alle Teile gründlich trocknen, bevor Sie das Produkt wieder zusammen packen. Dadurch wird die Bildung von Schimmel, Gerüchen und Verfärbung verhindert.

## ● Entsorgung

Die Verpackung besteht aus umweltfreundlichen Materialien, die Sie über die örtlichen Recyclingstellen entsorgen können. Möglichkeiten zur Entsorgung des ausgedienten Produkts erfahren Sie bei Ihrer Gemeinde- oder Stadtverwaltung.

- Lagern Sie das Produkt bei Nichtbenutzung immer trocken und sauber bei Raumtemperatur.
- Verwenden Sie keine scharfen Reinigungsmittel.



Das Produkt inkl. Zubehör, die Anleitung und die Verpackungsmaterialien sind recyclebar und unterliegen einer erweiterten Herstellerverantwortung. Entsorgen Sie diese getrennt, den abgebildeten Info-tri (Sortierinformation) folgend, für eine bessere Abfallbehandlung.

Das Triman-Logo gilt nur für Frankreich.

## ● **Garantie**

Das Produkt wurde nach strengen Qualitätsrichtlinien hergestellt und vor der Auslieferung sorgfältig geprüft. Im Falle von Material- oder Herstellungsfehlern haben Sie gegenüber dem Verkäufer des Produkts gesetzliche Rechte. Ihre gesetzlichen Rechte werden in keiner Weise durch unsere unten aufgeführte Garantie eingeschränkt.

Die Garantie für dieses Produkt beträgt 3 Jahre ab Kaufdatum. Die Garantiezeit beginnt mit dem Kaufdatum. Bewahren Sie den Originalkaufbeleg an einem sicheren Ort auf, da dieses Dokument als Nachweis des Kaufs erforderlich ist.

Alle Schäden oder Mängel, die bereits zum Zeitpunkt des Kaufs vorhanden sind, müssen unverzüglich nach dem Auspacken des Produkts gemeldet werden.

Sollte das Produkt innerhalb von 3 Jahren ab Kaufdatum einen Material- oder Herstellungsfehler aufweisen, werden wir es – nach unserer Wahl – kostenlos für Sie reparieren oder ersetzen. Die Garantiezeit verlängert sich durch einen stattgegebenen Gewährleistungsanspruch nicht. Dies gilt auch für ersetzte und reparierte Teile.

Diese Garantie erlischt, wenn das Produkt beschädigt oder unsachgemäß verwendet oder gewartet wurde.

Die Garantie deckt Material- und Herstellungsfehler ab. Diese Garantie erstreckt sich weder auf Produktteile, die normalem Verschleiß unterliegen, und somit als Verschleißteile gelten (z. B. Batterien, Akkus, Schläuche, Farbpatronen), noch auf Schäden an zerbrechlichen Teilen, z. B. Schalter oder Teile aus Glas.

## Abwicklung im Garantiefall

Um eine schnelle Bearbeitung Ihres Anliegens zu gewährleisten, folgen Sie bitte den folgenden Hinweisen:

Bitte halten Sie für alle Anfragen den Kassenbon und die Artikelnummer (IAN 509263\_2507) als Nachweis für den Kauf bereit. Die Artikelnummer entnehmen Sie bitte dem Typenschild, einer Gravur, auf dem Titelblatt Ihrer Bedienungsanleitung (unten links) oder als Aufkleber auf der Rück- oder Unterseite des Produkts. Sollten Funktionsfehler oder sonstige Mängel auftreten, kontaktieren Sie zunächst die nachfolgend benannte Serviceabteilung telefonisch oder per E-Mail.

Ein als defekt erfasstes Produkt können Sie dann unter Beifügung des Kaufbelegs (Kassenbon) und der Angabe, worin der Mangel besteht und wann er aufgetreten ist, für Sie portofrei an die Ihnen mitgeteilte Service-Anschrift übersenden.

## Service

### DE **Service Deutschland**

Tel.: 0800 5435 111

E-Mail: [owim@lidl.de](mailto:owim@lidl.de)

### AT **Service Österreich**

Tel.: 0800 447744

E-Mail: [owim@lidl.at](mailto:owim@lidl.at)

### BE **Service Belgien**

Tél.: 0800 12089

E-Mail: [owim@lidl.be](mailto:owim@lidl.be)

### CH **Service Schweiz**

Tel.: 0800 56 44 33

E-Mail: [owim@lidl.ch](mailto:owim@lidl.ch)

<b>Introduction</b> .....	Page	25
Utilisation conforme aux prescriptions. ....	Page	25
Contenu de l’emballage .....	Page	25
Description des pièces. ....	Page	25
Données techniques .....	Page	26
<b>Consignes de sécurité</b> .....	Page	26
<b>Montage</b> .....	Page	27
<b>Stockage, nettoyage et entretien</b> .....	Page	28
<b>Mise au rebut</b> .....	Page	28
<b>Garantie</b> .....	Page	29

# **SALON DE JARDIN**

## ● **Introduction**

Nous vous félicitons pour l'achat de votre nouveau produit. Vous avez opté pour un produit de grande qualité. Avant la première mise en service, vous devez vous familiariser avec toutes les fonctions du produit. Veuillez lire attentivement le mode d'emploi ci-dessous et les consignes de sécurité. N'utilisez le produit que pour l'usage décrit et les domaines d'application cités. Conserver ces instructions dans un lieu sûr. Si vous donnez le produit à des tiers, remettez-leur également la totalité des documents.

Vous pouvez télécharger et consulter ce manuel ainsi que de nombreux autres sur le site [www.lidl-service.com](http://www.lidl-service.com). En scannant le code QR, vous serez directement redirigé vers le site du service Lidl ([www.lidl-service.com](http://www.lidl-service.com)), où vous pourrez ouvrir votre manuel d'instructions en saisissant le numéro d'article (IAN) 509263\_2507.

## ● **Utilisation conforme aux prescriptions**

Le produit est exclusivement destiné à une utilisation domestique dans des espaces de vie, par ex. balcon, terrasse ou jardin. Le produit n'est pas destiné à une utilisation commerciale ou à d'autres domaines d'utilisation.

## ● **Contenu de l'emballage**

1x Table  
2x Chaise  
1x Banc

## ● **Description des pièces**

- 1 1x Siège, banc
- 2 2x Pied, banc
- 3 2x Châssis de base de support de siège, banc
- 4 1x Cadre de support avant A, banc
- 5 1x Cadre de support avant B, banc
- 6 1x Barre de support de dossier A, banc
- 7 1x Barre de support de dossier B, banc
- 8 1x Cadre de support d'accoudoir A, banc
- 9 1x Cadre de support d'accoudoir B, banc
- 10 6x Vis courte M6 x 35 mm, banc

- 11 6x Vis longue M6 x 55 mm, banc
- 12 25x Rondelle, banc
- 13 2x Tampon en plastique, banc
- 14 6x Écrou, banc
- 15 6x Capuchon, banc
- 16 2x Clé hexagonale
- 17 2x Clé plate
- 18 7x Vis M6 x 12 mm
- 19 2x Siège, chaise
- 20 4x Pied, chaise
- 21 2x Châssis de base de support d'assise, chaise
- 22 4x Châssis de dossier, chaise
- 23 2x Cadre de support avant, chaise
- 24 4x Vis courtes M6 x 35 mm, chaise
- 25 16x Vis longues M6 x 55 mm, chaise
- 26 28x Rondelle, chaise
- 27 4x Tampon, chaise
- 28 8x Écrou, chaise
- 29 8x Capuchon, chaise
- 30 2x Pied, table
- 31 1x Châssis supérieur, table
- 32 1x Plaque de verre, table
- 33 8x Vis M6 x 15 mm, table
- 34 8x Rondelle, table  
1x Mode d'emploi

## ● Données techniques

Dimensions : **Chaise** : 59 x 74 x 76 cm (l x H x P)  
**Banc** : 112 x 74 x 76 cm (l x H x P)  
**Table** : 85 x 37 x 51 cm (l x H x P)

Charge maximale : **Chaise** : 110 kg par chaise  
**Banc** : 2 x 110 kg  
**Table** : 50 kg



## Consignes de sécurité

CONSERVEZ TOUTES LES CONSIGNES DE SÉCURITÉ ET INSTRUCTIONS POUR VOUS Y REPORTER ULTÉRIEUREMENT !

### ■ **AVERTISSEMENT ! DANGER DE MORT !**

- Ne laissez jamais des enfants sans surveillance avec les matériaux d'emballage et le produit. Il existe un risque d'étouffement !
- Agissez avec précaution lorsque vous déballez le produit.
- Le produit ne doit être utilisé que sous la surveillance d'un adulte et personne ne doit jouer avec.

**⚠ BORDS TRANCHANTS !** La plaque de verre du produit est fragile.

- **ATTENTION ! RISQUE DE BLESSURES !** Vérifiez que toutes les pièces sont en parfait état et correctement montées. Un montage inapproprié représente un risque de blessures. Les pièces endommagées peuvent affecter la sécurité et le fonctionnement.
- N'utilisez le produit que pour l'usage indiqué.
- Assurez-vous de la bonne stabilité du produit avant de l'utiliser.
- Veillez à placer le produit sur une surface plane, stable et suffisamment résistante.
- N'utilisez pas ce produit comme escabeau, marchepied ou pour sauter.
- Ne vous asseyez jamais sur le dossier ou les accoudoirs. Le produit pourrait basculer.
- Vous ne devez vous asseoir que sur l'assise du produit.
- Les chaises ne peuvent être utilisées que par une seule personne à la fois.

■ **⚠ AVERTISSEMENT !**  
N'utilisez pas le produit de manière inappropriée (flamme nue/ vent/ temps orageux/ pluie et neige/ enfants non surveillés).

- Avant chaque utilisation, vérifiez si le produit est endommagé ou usé. N'utilisez le produit que s'il est en parfait état. N'utilisez pas le produit si des dommages sont visibles ou suspectés.
- Contrôlez régulièrement tous les raccords vissés pour vous assurer qu'ils sont bien serrés.
- Sécurisez le produit en cas de conditions météorologiques extrêmes, comme un vent fort par exemple. Rangez le produit dans un endroit protégé.
- Nous n'assumons aucune responsabilité pour des accidents survenant à la suite du non-respect des consignes de sécurité susmentionnées ou d'une mauvaise manipulation.

## ● **Montage**

1. Placez toutes les parties du produit sur une surface plane et souple.

**Remarque :** Les surfaces dures peuvent entraîner des rayures sur le produit.

- Montez le produit comme indiqué sur les fig. A-Q.
3. Posez le produit à la verticale et serrez bien toutes les vis.

**Remarque :** Ajoutez les vis à tête hexagonale réglables en bas du produit pour vous assurer que ce dernier est stable (voir fig. R-T).

## ● Stockage, nettoyage et entretien

- Lorsque vous n'utilisez pas le produit, rangez-le toujours dans un endroit sec et propre, à température ambiante.
- N'utilisez aucun produit nettoyant abrasif.
- Nettoyez le produit et enlevez les taches à l'aide d'un chiffon humide et d'un produit de nettoyage doux spécialement conçu pour ce type de produit.
- Laissez sécher soigneusement toutes les pièces avant de remballer le produit. Cela permet d'éviter la formation de moisissures et d'odeurs ainsi que sa décoloration.

## ● Mise au rebut

L'emballage se compose de matières recyclables pouvant être mises au rebut dans les déchetteries locales.

Votre mairie ou votre municipalité vous renseigneront sur les possibilités de mise au rebut des produits usagés.



Le produit ainsi que les accessoires et les matériaux d'emballage sont recyclables et relèvent de la responsabilité élargie du producteur.

Éliminez-les séparément, en suivant l'Info-tri illustrée, dans l'intérêt d'un meilleur traitement des déchets.

Le logo Triman n'est valable qu'en France.

## ● Garantie

### **Article L217-16 du Code de la consommation**

Lorsque l'acheteur demande au vendeur, pendant le cours de la garantie commerciale qui lui a été consentie lors de l'acquisition ou de la réparation d'un bien meuble, une remise en état couverte par la garantie, toute période d'immobilisation d'au moins sept jours vient s'ajouter à la durée de la garantie qui restait à courir. Cette période court à compter de la demande d'intervention de l'acheteur ou de la mise à disposition pour réparation du bien en cause, si cette mise à disposition est postérieure à la demande d'intervention.

Indépendamment de la garantie commerciale souscrite, le vendeur reste tenu des défauts de conformité du bien et des vices rédhibitoires dans les conditions prévues aux articles L217-4 à L217-13 du Code de la consommation et aux articles 1641 à 1648 et 2232 du Code Civil.

### **Article L217-4 du Code de la consommation**

Le vendeur livre un bien conforme au contrat et répond des défauts de conformité existant lors de la délivrance.

Il répond également des défauts de conformité résultant de l'emballage, des instructions de montage ou de l'installation lorsque celle-ci a été mise à sa charge par le contrat ou a été réalisée sous sa responsabilité.

### **Article L217-5 du Code de la consommation**

Le bien est conforme au contrat :

- 1° S'il est propre à l'usage habituellement attendu d'un bien semblable et, le cas échéant :
  - s'il correspond à la description donnée par le vendeur et posséder les qualités que celui-ci a présentées à l'acheteur sous forme d'échantillon ou de modèle ;

- s'il présente les qualités qu'un acheteur peut légitimement attendre eu égard aux déclarations publiques faites par le vendeur, par le producteur ou par son représentant, notamment dans la publicité ou l'étiquetage ;
- 2° Ou s'il présente les caractéristiques définies d'un commun accord par les parties ou être propre à tout usage spécial recherché par l'acheteur, porté à la connaissance du vendeur et que ce dernier a accepté.

### **Article L217-12 du Code de la consommation**

L'action résultant du défaut de conformité se prescrit par deux ans à compter de la délivrance du bien.

### **Article 1641 du Code civil**

Le vendeur est tenu de la garantie à raison des défauts cachés de la chose vendue qui la rendent impropre à l'usage auquel on la destine, ou qui diminuent tellement cet usage que l'acheteur ne l'aurait pas acquise, ou n'en aurait donné qu'un moindre prix, s'il les avait connus.

### **Article 1648 1er alinéa du Code civil**

L'action résultant des vices rédhibitoires doit être intentée par l'acquéreur dans un délai de deux ans à compter de la découverte du vice.

Les pièces détachées indispensables à l'utilisation du produit sont disponibles pendant la durée de la garantie du produit.

Le produit a été fabriqué selon des critères de qualité stricts, et contrôlé consciencieusement avant sa livraison. En cas de défaut de matériau ou de fabrication, vous avez des droits légaux vis-à-vis du vendeur du produit. Vos droits légaux ne sont en aucun cas limités par notre garantie mentionnée ci-dessous.

La garantie de ce produit est de 3 ans à partir de la date d'achat. La période de garantie commence à la date d'achat. Conservez l'original de la preuve d'achat dans un endroit sûr car ce document est nécessaire pour prouver l'achat.

Tout dommage ou défaut déjà présent au moment de l'achat doit être signalé immédiatement après le déballage du produit.

Si le produit présente un défaut de matériau ou de fabrication dans les 3 ans qui suivent la date d'achat, nous le réparerons ou le remplacerons - à notre choix - gratuitement pour vous. La période de garantie n'est pas prolongée par une demande de garantie acceptée. Cette mesure s'applique également pour les pièces remplacées et réparées.

Cette garantie est annulée si le produit a été endommagé ou utilisé ou entretenu de manière incorrecte.

En garantie couvre les défauts de matériels et de fabrication. Cette garantie ne couvre pas les pièces du produit soumises à une usure normale, et qui sont donc considérées comme des pièces d'usure (par exemple les piles, les piles rechargeables, tuyaux, les cartouches d'encre), ni les dommages aux pièces fragiles, par exemple les interrupteurs ou les pièces en verre.

### **Faire valoir sa garantie**

Pour garantir la rapidité d'exécution de la procédure de garantie, veuillez respecter les indications suivantes :

Veuillez conserver le ticket de caisse et la référence du produit (IAN 509263\_2507) à titre de preuve d'achat pour toute demande.

Le numéro de référence de l'article est indiqué sur la plaque d'identification, gravé sur la page de titre de votre manuel (en bas à gauche) ou sur un autocollant apposé sur la face arrière ou inférieure du produit.

cas de dysfonctionnement du produit, ou de tout autre défaut, contactez en premier lieu le service après-vente par téléphone ou par e-mail aux coordonnées indiquées ci-dessous.

Vous pouvez alors envoyer franco de port tout produit considéré comme défectueux au service clientèle indiqué, accompagné de la preuve d'achat (ticket de caisse) et d'une description écrite du défaut avec mention de sa date d'apparition.

## **Service après-vente**

### **FR Service après-vente**

#### **France**

Tél.: 0800 919 270

E-Mail: [owim@lidl.fr](mailto:owim@lidl.fr)

### **BE Service après-vente**

#### **Belgique**

Tél.: 0800 12089

E-Mail: [owim@lidl.be](mailto:owim@lidl.be)

### **CH Service après-vente**

#### **Suisse**

Tél.: 0800 56 44 33

E-Mail: [owim@lidl.ch](mailto:owim@lidl.ch)

<b>Inleiding</b> .....	Pagina	34
Beoogd gebruik .....	Pagina	34
Leveringsomvang .....	Pagina	34
Onderdelenbeschrijving .....	Pagina	34
Technische gegevens .....	Pagina	35
<b>Veiligheidsaanwijzingen</b> .....	Pagina	35
<b>Montage</b> .....	Pagina	36
<b>Opslag, reiniging en onderhoud</b> .....	Pagina	37
<b>Afvoer</b> .....	Pagina	37
<b>Garantie</b> .....	Pagina	38

# **LOUNGESET**

## ● **Inleiding**

Hartelijk gefeliciteerd met de aankoop van uw nieuwe product. U hebt voor een hoogwaardig product gekozen. Maak u voor de eerste ingebruikname vertrouwd met het product. Lees hiervoor aandachtig de volgende gebruiksaanwijzing en de veiligheidsvoorschriften. Gebruik het product alleen zoals beschreven en voor de aangegeven toepassingsgebieden. Bewaar deze gebruiksaanwijzing op een veilige plek. Geef, wanneer u het product doorgeeft aan derden, ook alle documenten mee.

Je kunt deze en vele andere handleidingen downloaden en bekijken op [www.lidl-service.com](http://www.lidl-service.com). Door de QR-code te scannen, kom je meteen op de Lidl service website ([www.lidl-service.com](http://www.lidl-service.com)) waar je jouw gebruiksaanwijzing kunt openen door het artikelnummer (IAN) 509263\_2507 in te voeren.

## ● **Beoogd gebruik**

Het product is uitsluitend bedoeld om gebruikt te worden in de huiselijk omgeving zoals op balkons en terrassen of in tuinen. Het product is niet bestemd voor commercieel gebruik of voor andere toepassingen.

## ● **Leveringsomvang**

1x Tafel  
2x Stoel  
1x Bank

## ● **Onderdelenbeschrijving**

- 1 1x Stoel, bank
- 2 2x Poot, bank
- 3 2x Zittingbodem, bank
- 4 1x Voorste steunframe A, zitbank
- 5 1x Voorste steunframe B, zitbank
- 6 1x Rugsteunframe A, bank
- 7 1x Rugsteunframe B, bank
- 8 1x Leuningframe A, bank
- 9 1x Leuningframe B, bank
- 10 6x Korte schroef M6 x 35 mm, bank
- 11 6x Lange schroef M6 x 55 mm, bank
- 12 25x Onderlegging, bank
- 13 2x Plastic buffer, bank

- 14 6x Moeren, bank
- 15 6x Kap, bank
- 16 2x Inbussleutel
- 17 2x Steeksleutel
- 18 7x Schroef M6 x 12 mm
- 19 2x Zitje, stoel
- 20 4x Poot, stoel
- 21 2x Zittingbodem, stoel
- 22 4x Rugsteun, stoel
- 23 2x Voorste steunframe, stoel
- 24 4x Korte schroef M6 x 35 mm, stoel
- 25 16x Lange schroef M6 x 55 mm, stoel
- 26 28x Onderlegging, stoel
- 27 4x Buffer, stoel
- 28 8x Moer, stoel
- 29 8x Kap, stoel
- 30 2x Poot, tafel
- 31 1x Bovenframe, tafel
- 32 1x Glasplaat, tafel
- 33 8x Schroef M6 x 15 mm, tafel
- 34 8x Onderlegging, tafel  
1x Gebruiksaanwijzing

## ● Technische gegevens

Afmetingen: **Stoel:** 59 x 74 x 76 cm (B x H x D)  
**Bank:** 112 x 74 x 76 cm (B x H x D)  
**Tafel:** 85 x 37 x 51 cm (B x H x D)

Max.

belasting: **Stoel:**  
110 kg per stoel  
**Bank:** 2 x 110 kg  
**Tafel:** 50 kg



## Veiligheidsaanwijzingen

**BEWAAR ALLE VEILIGHEIDSAANWIJZINGEN EN TIPS VOOR TOEKOMSTIG GEBRUIK.**



### **! WAARSCHUWING!**

**LEVENSGEVAAR!** Laat kinderen nooit zonder toezicht alleen met het verpakkingsmateriaal of het product. Er bestaat verstikkingsgevaar!

- Let op bij het uitpakken van het product.
- Het product mag alleen onder toezicht van volwassenen en niet als speelgoed worden gebruikt.



**SCHERPE RANDEN!** De glasplaat van het product is breekbaar.

## ■ **OPGELET! GEVAAR VOOR VERWONDINGEN!**

- Zorg ervoor dat alle onderdelen intact zijn en deskundig zijn geïnstalleerd. Bij ondeskundige montage bestaat er gevaar voor verwondingen. Beschadigde delen kunnen de veiligheid en de werking beïnvloeden.
- Gebruik het product alleen voor het beoogde gebruik.
  - Let voor het gebruiken van het product op de juiste stabiliteit.
  - Let op dat u het product op een horizontale, stabiele ondergrond met voldoende draagkracht zet.
  - Gebruik dit product niet als stavlak, ladder of springgelegenheid.
  - Ga nooit op de rug of op de armleniging zitten. Het product kan omvallen.
  - U mag alleen op het zitvlak van het product zitten.
  - De stoelen mogen uitsluitend door één persoon gebruikt worden.

## ■ **⚠ WAARSCHUWING!**

- Gebruik het product niet op een onjuiste manier (open vuur/wind/stormachtig weer/regen en sneeuw/kinderen zonder toezicht).
- Controleer het product voor elk gebruik op beschadigingen of slijtage. Gebruik het product alleen in perfecte staat. Gebruik het product niet als schade zichtbaar is of vermoed wordt.
  - Controleer regelmatig alle schroefverbindingen om er zeker van te zijn dat deze vast zijn aangetrokken.
  - Beveilig het product onder extreme weersomstandigheden, zoals bijvoorbeeld sterke wind. Bewaar het product in een beveiligde ruimte.
  - We zijn niet aansprakelijk voor ongelukken als gevolg van het niet opvolgen van de bovengenoemde veiligheidsaanwijzingen of door onjuist gebruik.

## ● **Montage**

1. Plaats alle onderdelen van het product op een vlakke en zachte ondergrond.

**Tip:** Door een harde ondergrond kan het product bekrast raken.

2. Monteer het product als afgebeeld in de afb. A-Q.

**Tip:** Draai de schroeven aanvankelijk niet te strak aan, om de montage gemakkelijker te maken.

3. Zet het product rechtop en draai alle schroeven aan.

**Tip:** Plaats de instelbare zeskantschroeven aan de onderkant van het product om ervoor te zorgen dat het product stabiel is (zie afb. R-T).

## ● Opslag, reiniging en onderhoud

- Berg het product bij niet-gebruik altijd droog en schoon op bij kamertemperatuur.
- Gebruik geen scherpe schoonmaakmiddelen.
- Reinig het product en verwijder vlekken met een vochtige doek en een mild reinigingsmiddel, dat speciaal voor dit product is aangewezen.
- Laat alle delen goed drogen alvorens het product weer in te pakken. Dat voorkomt de vorming van schimmels, geuren en verkleuringen.

## ● Afvoer

De verpakking bestaat uit milieuvriendelijke grondstoffen die u via de plaatselijke recyclingcontainers kunt afvoeren.

Informatie over de mogelijkheden om het uitgediende product na gebruik te verwijderen, verstrekt uw gemeentelijke overheid.



Het product, waaronder het toebehoren, en de verpakkingsmaterialen kunnen worden gerecycled en zijn onderhevig aan een uitgebreide verantwoordelijkheid van de fabrikant.

Gooi ze apart weg, overeenkomstig de aangegeven Info-tri (informatie over afvalscheiding), voor een beter afvalbeheer.

Het Triman-logo geldt alleen voor Frankrijk.

## ● **Garantie**

Het product werd volgens strenge kwaliteitsrichtlijnen gemaakt en voor de uitlevering zorgvuldig gecontroleerd. In geval van materiaal- of fabricagefouten hebt u tegenover de verkoper van het product wettelijke rechten. Uw wettelijke rechten worden op geen enkele manier door onze hieronder vermelde garantie beperkt.

De garantie voor dit product bedraagt 3 jaar vanaf aankoopdatum. De garantieperiode gaat in op de datum van aankoop. Bewaar het originele bewijs van aankoop op een veilige plek aangezien dit document nodig is als bewijs.

Alle beschadigingen of gebreken die reeds op het moment van aankoop aanwezig zijn, moeten meteen na het uitpakken van het product worden gemeld.

Mocht het product binnen 3 jaar na aankoopdatum een materiaal- of fabricagefout vertonen, zullen wij het – naar onze keuze – gratis voor u repareren of vervangen. De garantieperiode wordt door een plaatsgevonden garantieverlening niet verlengd. Dit geldt ook voor vervangen en gerepareerde onderdelen.

Deze garantie vervalt als het product werd beschadigd of onjuist is gebruikt of onderhouden.

De garantie dekt materiaal- en fabricagefouten af. Deze garantie dekt geen productonderdelen die aan normale slijtage onderhevig zijn en daarom als verbruiksartikelen worden beschouwd (bv. batterijen, oplaadbare batterijen, slangen, inktpatronen), noch dekt zij schade aan breekbare onderdelen, bv. schakelaars of onderdelen die van glas zijn gemaakt.

### **Afwikkeling in geval van garantie**

Om een snelle afhandeling van uw reclamatie te waarborgen dient u de volgende instructies in acht te nemen:

Houd bij alle vragen alstublieft de kassabon en het artikelnummer (IAN 509263\_2507) als bewijs van aankoop bij de hand.

Het artikelnummer vindt u op de typeplaat, ingegraveerd, op het titelblad van uw handleiding (linksonder) of als sticker op de achter- of onderzijde.

Wanneer er storingen in de werking of andere gebreken optreden, dient u eerst telefonisch of per e-mail contact met de onderstaande service-afdeling op te nemen.

Een als defect geregistreerd product kunt u dan samen met uw aankoopbewijs (kassabon) en vermelding van de concrete schade alsmede het tijdstip van optreden voor u franco aan het u meegedeelde servicepunt verzenden.

## **Service**

### **(NL) Service Nederland**

Tel.: 0800 0249630

E-Mail: [owim@lidl.nl](mailto:owim@lidl.nl)

### **(BE) Service België**

Tel.: 0800 12089

E-Mail: [owim@lidl.be](mailto:owim@lidl.be)

<b>Introduzione</b> .....	Pagina	41
Utilizzo secondo la destinazione d'uso. ....	Pagina	41
Contenuto della confezione .....	Pagina	41
Descrizione dei componenti .....	Pagina	41
Dati tecnici. ....	Pagina	42
<b>Istruzioni di sicurezza</b> .....	Pagina	42
<b>Montaggio</b> .....	Pagina	43
<b>Conservazione, pulizia e manutenzione</b> .....	Pagina	44
<b>Smaltimento</b> .....	Pagina	44
<b>Garanzia</b> .....	Pagina	45

## **SET SALOTTINO DA ESTERNO**

### ● **Introduzione**

Congratulazioni per l'acquisto del vostro nuovo prodotto. Con esso avete optato per un prodotto di qualità. Familiarizzare con il prodotto prima di metterlo in funzione per la prima volta. A tale scopo, leggere attentamente le seguenti istruzioni d'uso e le avvertenze di sicurezza. Utilizzare il prodotto solo come descritto e per i campi di applicazione indicati. Conservare queste istruzioni in un luogo sicuro. Consegnare tutta la documentazione in caso di cessione del prodotto a terzi.

Puoi scaricare e visualizzare questo e numerosi altri manuali sul sito [www.lidl-service.com](http://www.lidl-service.com). Scansionando del codice QR, verrai reindirizzato subito al sito web dell'assistenza di Lidl ([www.lidl-service.com](http://www.lidl-service.com)) dove potrai aprire il tuo manuale di istruzioni per l'uso inserendo il codice prodotto (IAN) 509263\_2507.

### ● **Utilizzo secondo la destinazione d'uso**

Il prodotto è destinato al solo uso privato in aree abitative, ad es. balconi, terrazzi o giardini. Il prodotto non è destinato all'uso commerciale o ad altri ambiti di utilizzo.

### ● **Contenuto della confezione**

- 1x Tavolo
- 2x Sedia
- 1x Panchina

### ● **Descrizione dei componenti**

- 1 1x Seduta, panchina
- 2 2x Gamba, panchina
- 3 2x Telaio di base del portaseduta, panchina
- 4 1x Telaio di supporto anteriore A, panchina
- 5 1x Telaio di supporto anteriore B, panchina
- 6 1x Telaio dello schienale A, panchina
- 7 1x Telaio dello schienale B, panchina
- 8 1x Telaio del portabracciolo A, panchina
- 9 1x Telaio del portabracciolo B, panchina

- 10 6x Vite corta M6 x 35 mm, panchina
- 11 6x Vite lunga M6 x 55 mm, panchina
- 12 25x Rondella, panchina
- 13 2x Ammortizzatore in plastica, panchina
- 14 6x Dado, panchina
- 15 6x Tappo, panchina
- 16 2x Chiave a brugola
- 17 2x Chiave
- 18 7x Vite M6 x 12 mm
- 19 2x Seduta, sedia
- 20 4x Gamba, sedia
- 21 2x Telaio di base del portaseduta, sedia
- 22 4x Telaio dello schienale, sedia
- 23 2x Telaio di supporto anteriore, sedia
- 24 4x Vite corta M6 x 35 mm, sedia
- 25 16x Vite lunga M6 x 55 mm, sedia
- 26 28x Rondella, sedia
- 27 4x Ammortizzatore, sedia
- 28 8x Dado, sedia
- 29 8x Tappo, sedia
- 30 2x Gamba, tavolo
- 31 1x Telaio superiore, tavolo
- 32 1x Lastra di vetro, tavolo
- 33 8x Vite M6 x 15 mm, tavolo
- 34 8x Rondella, tavolo  
1x Manuale di istruzioni

## ● Dati tecnici

Dimensioni: **Sedia:** 59 x 74 x 76 cm (L x A x P)  
**Panchina:** 112 x 74 x 76 cm (L x A x P)  
**Tavolo:** 85 x 37 x 51 cm (L x A x P)

Carico massimo: **Sedia:** 110 kg per sedia  
**Panchina:** 2 x 110 kg  
**Tavolo:** 50 kg



## Istruzioni di sicurezza

CONSERVARE TUTTE LE ISTRUZIONI DI SICUREZZA E DISPOSIZIONI PER EVENTUALI NECESSITÀ FUTURE!



### **AVVERTENZA!** PERICOLO DI

**MORTE!** Non lasciare mai i bambini senza supervisione in presenza del materiale di imballaggio e del prodotto. Rischio di soffocamento!

- Fare attenzione nel disimballare il prodotto.

- Il prodotto deve essere usato solo sotto la supervisione di un adulto e non come un giocattolo.
  - ⚠ **BORDI TAGLIENTI!** La lastra di vetro prestazioni del prodotto è fragile.
  - **ATTENZIONE! PERICOLO DI LESIONI!** Assicurarsi che tutti i componenti siano intatti e siano montati correttamente. In caso di montaggio non corretto sussiste pericolo di infortunio. Componenti danneggiati possono compromettere la sicurezza e il funzionamento.
  - Utilizzare il prodotto solo per lo scopo previsto.
  - Prima di utilizzare il prodotto, assicurarsi che sia adeguatamente stabile.
  - Assicurarsi di posizionare il prodotto su una superficie piana, stabile e abbastanza portante.
  - Non utilizzare il prodotto come superficie di appoggio, sgabello o trampolino da cui saltare.
  - Non sedersi mai sullo schienale o sul bracciolo. Il prodotto può cadere.
  - Sedersi esclusivamente sulla seduta del prodotto.
  - Le sedie possono essere utilizzate da una sola persona alla volta.
  - **⚠ AVVERTENZA!** Non utilizzare il prodotto in modo improprio (fuoco aperto/vento/tempesta/pioggia e neve/bambini non sorvegliati).
  - Prima di ogni utilizzo, controllare che il prodotto non sia danneggiato o usurato. Utilizzare il prodotto solo se in perfette condizioni. Non utilizzare il prodotto se vi sono danni visibili o sospetti.
  - Controllare periodicamente tutti i raccordi a vite per assicurarsi che siano ben stretti.
  - Assicurare il prodotto in condizioni atmosferiche estreme, come ad esempio in caso di forte vento. Conservare il prodotto in locali protetti.
  - Non siamo responsabili di incidenti che si verifichino a causa dell'inosservanza delle istruzioni di sicurezza di cui sopra o a causa di un uso scorretto.
- **Montaggio**
1. Posizionare tutte le parti del prodotto su una superficie piana e morbida.

**Indicazione:** Le superfici dure possono graffiare il prodotto.

2. Montare il prodotto come mostrato in fig. A-Q.

**Indicazione:** All'inizio, evitare di serrare eccessivamente le viti per agevolare il montaggio.

3. Porre il prodotto in posizione verticale e serrare saldamente tutte le viti.

**Indicazione:** Aggiungere le viti esagonali regolabili alla base del prodotto per garantire la stabilità del prodotto stesso (vedi fig. R-T).

## ● Conservazione, pulizia e manutenzione

- In caso di inutilizzo, conservare sempre il prodotto asciutto e pulito a temperatura ambiente.
- Non utilizzare detergenti aggressivi.
- Pulire il prodotto e rimuovere le macchie con un panno umido e un detergente delicato specifico per questo prodotto.
- Lasciar asciugare bene tutte le parti prima di imballare di nuovo il prodotto. Questo eviterà la formazione di muffe, odori e scolorimenti.

## ● Smaltimento

L'imballaggio è composto da materiali ecologici che possono essere smaltiti presso i siti di raccolta locali per il riciclo.

E' possibile informarsi circa le possibilità di smaltimento del prodotto usato presso l'amministrazione comunale o cittadina.



Il prodotto, i suoi accessori e i materiali di imballaggio sono riciclabili e soggetti alla responsabilità estesa del produttore.

Per un migliore trattamento dei rifiuti, smaltirli separatamente seguendo i diversi simboli della raccolta differenziata.

Il logo Triman è valido solamente per la Francia.

## ● **Garanzia**

Il prodotto è stato fabbricato accuratamente secondo severe direttive di qualità ed è stato controllato meticolosamente prima della consegna. In caso di difetti di materiale o fabbricazione l'acquirente può far valere diritti legali nei confronti del venditore. La nostra garanzia sotto riportata non costituisce alcun limite ai diritti legali dell'acquirente.

Questo prodotto è garantito per 3 anni con decorrenza dalla data di acquisto. La garanzia decorre dalla data d'acquisto. Conservare lo scontrino originale in un posto sicuro perché questo documento viene richiesto come prova dell'avvenuto acquisto.

Tutti i danni o difetti presenti già al momento dell'acquisto devono essere comunicati subito dopo l'apertura della confezione.

Se entro 3 anni dalla data di acquisto di questo prodotto si rileva un difetto di materiale o di fabbricazione, noi procederemo, a nostra discrezione, alla riparazione o sostituzione gratuite del prodotto o al rimborso del prezzo di acquisto. Un eventuale intervento in garanzia non prolunga né rinnova il periodo di garanzia stesso. Ciò vale anche per le parti sostituite e riparate.

Questa garanzia decade in caso di danneggiamento oppure uso o manutenzione impropri del prodotto.

La prestazione in garanzia vale per difetti del materiale o di fabbricazione. Questa garanzia non si estende a componenti del prodotto esposti a normale logorio, che possono pertanto essere considerati come componenti soggetti a usura (esempio capacità della batteria, calcificazione, lampade, pneumatici, filtri, spazzole...). La garanzia non si estende altresì a danni che si verificano su componenti delicati (esempio interruttori, batterie, parti realizzate in vetro, schermi, accessori vari) nonché danni derivanti dal trasporto o altri incidenti.

## Gestione dei casi in garanzia

Per garantire un rapido disbrigo delle proprie pratiche, seguire le istruzioni seguenti:

Per ogni richiesta si prega di conservare lo scontrino e il codice dell'articolo (IAN 509263\_2507) come prova d'acquisto.

Il numero d'articolo può essere dedotto dalla targhetta, da un'incisione, dal frontespizio delle istruzioni (in basso a sinistra) oppure dall'adesivo applicato sul retro o sul lato inferiore.

In caso di disfunzioni o avarie, contattare innanzitutto i partner di assistenza elencati di seguito telefonicamente oppure via e-mail.

Si può inviare il prodotto ritenuto difettoso all'indirizzo del centro di assistenza indicato con spedizione esente da affrancatura, completo del documento di acquisto (scontrino) e della descrizione del difetto, specificando anche quando tale difetto si è verificato.

## Assistenza

### **IT Assistenza Italia**

Tel.: 800781188

E-Mail: [owim@lidl.it](mailto:owim@lidl.it)

### **CH Assistenza Svizzera**

Tel.: 0800 56 44 33

E-Mail: [owim@lidl.ch](mailto:owim@lidl.ch)

### **MT Assistenza Malta**

Tel.: 80062230

E-Mail: [owim@lidl.mt](mailto:owim@lidl.mt)

<b>Introducción</b> .....	Página	48
Uso previsto .....	Página	48
Volumen de suministro .....	Página	48
Descripción de las piezas .....	Página	48
Datos técnicos .....	Página	49
<b>Indicaciones de seguridad</b> .....	Página	49
<b>Montaje</b> .....	Página	51
<b>Almacenamiento, limpieza y cuidado</b> .....	Página	51
<b>Eliminación</b> .....	Página	51
<b>Garantía</b> .....	Página	52

# **SET DE MUEBLES DE JARDÍN**

## **● Introducción**

Enhorabuena por la adquisición de su nuevo producto. Ha elegido un producto de alta calidad. Familiarícese con el producto antes de la primera puesta en funcionamiento. Lea detenidamente el siguiente manual de instrucciones y las indicaciones de seguridad. Utilice el producto únicamente como se describe a continuación y para las aplicaciones indicadas. Guarde estas instrucciones en un lugar seguro. En caso de transferir el producto a terceros, entregue también todos los documentos correspondientes.

Puede descargar y ver este y muchos otros manuales en [www.lidl-service.com](http://www.lidl-service.com). Escaneando el código QR accederá directamente a la página web de servicio de Lidl ([www.lidl-service.com](http://www.lidl-service.com)), donde puede abrir su manual de instrucciones introduciendo el número de artículo (IAN) 509263\_2507.

## **● Uso previsto**

El producto está destinado exclusivamente para uso privado en el ámbito doméstico, p. ej., balcón, terraza o jardín. Este producto no ha sido concebido para un uso comercial ni para otros usos diferentes al previsto.

## **● Volumen de suministro**

1x Mesa  
2x Silla  
1x Banco

## **● Descripción de las piezas**

- 1 1x Asiento, banco
- 2 2x Pata, banco
- 3 2x Estructura base de soporte para asiento, banco
- 4 1x Estructura de soporte delantera A, banco
- 5 1x Estructura de soporte delantera B, banco
- 6 1x Estructura de soporte trasera A, banco
- 7 1x Estructura de soporte trasera B, banco
- 8 1x Estructura de soporte para respaldo A, banco
- 9 1x Estructura de soporte para respaldo B, banco

- 10 6x Tornillo corto M6 x 35 mm, banco
- 11 6x Tornillo largo M6 x 55 mm, banco
- 12 25x Arandela, banco
- 13 2x Tope de plástico, banco
- 14 6x Tuerca, banco
- 15 6x Tapa, banco
- 16 2x Llave hexagonal
- 17 2x Llave de tuercas
- 18 7x Tornillo M6 x 12 mm
- 19 2x Asiento, silla
- 20 4x Pata, silla
- 21 2x Estructura base de soporte para asiento, silla
- 22 4x Estructura de soporte trasera, silla
- 23 2x Estructura de soporte delantera, silla
- 24 4x Tornillo corto M6 x 35 mm, silla
- 25 16x Tornillo largo M6 x 55 mm, silla
- 26 28x Arandela, silla
- 27 4x Tope, silla
- 28 8x Tuerca, silla
- 29 8x Tapa, silla
- 30 2x Pata, mesa
- 31 1x Estructura superior, mesa
- 32 1x Cristal, mesa
- 33 8x Tornillo M6 x 15 mm, mesa
- 34 8x Arandela, mesa  
1x Manual de instrucciones

## ● Datos técnicos

Dimensiones: **Silla:** 59 x 74 x 76 cm (An x Al x P)

**Banco:**  
112 x 74 x 76 cm  
(An x Al x P)

**Mesa:** 85 x 37 x 51 cm (An x Al x P)

Carga  
máx.:

**Silla:**  
110 kg por silla

**Banco:**  
2 x 110 kg

**Mesa:** 50 kg



## Indicaciones de seguridad

¡CONSERVE TODAS LAS INSTRUCCIONES E INDICACIONES DE SEGURIDAD PARA UN FUTURO USO!

-  **¡ADVERTENCIA!**  
**¡PELIGRO DE MUERTE!** Nunca deje a los niños solos sin vigilancia con el material de embalaje o el producto. ¡Existe peligro de asfixia!
- Preste mucha atención al desembalar el producto.

- El producto solo se puede usar bajo la supervisión de un adulto y no se debe utilizar como un juguete.
- ⚠ **¡CANTOS AFILADOS!** El cristal del producto se puede romper.
- **¡ATENCIÓN! ¡PELIGRO DE LESIONES!** Asegúrese de que ninguna pieza esté dañada y de que todas estén montadas adecuadamente. Existe peligro de lesiones por montaje incorrecto. Las piezas dañadas pueden afectar negativamente a la seguridad y al correcto funcionamiento.
- Utilice el producto solo para su uso específico.
- Antes de usar el producto, asegúrese de que la estabilidad es adecuada.
- Asegúrese de colocar el producto sobre una superficie nivelada, estable y que resista lo suficiente.
- No utilice este producto como superficie de apoyo o escalera, ni salte sobre él.
- Nunca se sienta en el respaldo o reposabrazos. El producto puede volcar.
- La persona debe sentarse únicamente en el asiento del producto.
- Las sillas deben ser utilizadas únicamente por una persona a la vez.
- **⚠ ¡ADVERTENCIA!** No utilice el producto de manera inadecuada (fuego abierto/viento/tiempo tormentoso/luvia y nieve/niños sin supervisión).
- Compruebe que el producto no presenta daños o desgaste antes de cada uso. Utilice el producto solo si está en perfectas condiciones. No utilice el producto si los daños son visibles o si sospecha que puede tener algún daño.
- Revise regularmente todas las uniones roscadas para asegurarse de que están bien apretadas.
- Proteja el producto en caso de condiciones meteorológicas extremas como, p. ej., fuerte viento. Almacene el producto en espacios protegidos.

- No asumimos responsabilidad alguna por accidentes producidos por la inobservancia de las indicaciones de seguridad nombradas anteriormente o por una manipulación incorrecta.

## ● Montaje

1. Coloque todas las piezas del producto sobre una superficie nivelada y blanda.

**Nota:** Las superficies duras pueden causar arañazos en el producto.

2. Monte el producto tal y como se muestra en la fig. A-Q.

**Nota:** Para facilitar el montaje, no apriete demasiado los tornillos al principio.

3. Coloque el producto en posición vertical y apriete bien todos los tornillos.

**Nota:** Añada los tornillos hexagonales regulables en la parte inferior del producto para asegurarse de que el producto esté estable (véase fig. R-T).

## ● Almacenamiento, limpieza y cuidado

- Si no lo va a usar, guarde el producto siempre seco y limpio a temperatura ambiente.

- No utilice productos de limpieza agresivos.
- Limpie el producto y elimine las manchas con un paño húmedo y un producto de limpieza suave indicado especialmente para este producto.
- Deje secar bien todas las partes antes de volver a plegar el producto. De este modo se evita la formación de moho, olores y decoloración.

## ● Eliminación

El embalaje está compuesto por materiales no contaminantes que pueden ser desechados en el centro de reciclaje local.

Para obtener información sobre las posibilidades de desecho del producto al final de su vida útil, acuda a la administración de su comunidad o ciudad.



El producto, incluidos los accesorios, y el material de embalaje son reciclables y están sujetos a la responsabilidad extendida del fabricante. Deséchelos por separado siguiendo la información ilustrada de recogida selectiva para un mejor tratamiento de los residuos.

El logotipo Triman se aplica solo para Francia.

## ● **Garantía**

El producto ha sido fabricado según normas de calidad exigentes y ha sido probado minuciosamente antes de la entrega. En caso de fallos de material o de fabricación, dispone de derechos legales frente al vendedor del producto. Nuestra garantía mencionada a continuación no restringe sus derechos legales de ningún modo.

La garantía para este producto es de 3 años a partir de la fecha de compra. La garantía empieza el día de la fecha de compra. Conserve el justificante de compra original en un lugar seguro, ya que este documento es necesario para demostrar la compra.

Todos los daños o defectos ya presente en el momento de la compra deben informarse inmediatamente tras desembalar el producto.

Si el producto presenta defectos de material o fabricación en los 3 años a partir de la fecha de compra, lo repararemos o sustituiremos, según nuestra elección, gratuitamente para usted. El período de garantía no se extiende por una reclamación de garantía aprobada. Esto también es aplicable a las piezas sustituidas y reparadas.

La garantía pierde su validez si el producto se daña o se utiliza o mantiene de forma inadecuada.

La garantía cubre defectos de material y fabricación. Esta garantía no cubre las piezas del producto sujetas a un uso y desgaste normal y, por lo tanto, consideradas piezas de desgaste (por ej. pilas, baterías, mangueras, cartuchos de tinta) ni los daños a las piezas frágiles, por ej. interruptores o piezas de cristal.

## Tramitación de la garantía

Para garantizar una rápida tramitación de su consulta, tenga en cuenta las siguientes indicaciones:

Para realizar cualquier consulta, tenga a mano el recibo y el número de artículo (IAN 509263\_2507) como justificante de compra.

Encontrará el número de artículo en una inscripción de la placa indentificativa, en la portada de las instrucciones (abajo a la izquierda) o en una pegatina en la parte posterior o inferior.

Si el producto fallase o presentase algún defecto, póngase primero en contacto con el departamento de asistencia indicado, ya sea por teléfono o correo electrónico.

Puede enviarnos el producto defectuoso libre de franqueo adjuntando el recibo de compra (ticket de compra) e indicando dónde está y cuándo ha ocurrido el fallo a la dirección de asistencia que le indicamos.

### Asistencia

#### **ES** Asistencia en España

Tel.: 900984989

E-Mail: [owim@lidl.es](mailto:owim@lidl.es)

<b>Introdução</b> .....	Página	55
Utilização adequada .....	Página	55
Conteúdo da embalagem .....	Página	55
Descrição das peças .....	Página	55
Dados técnicos .....	Página	56
<b>Instruções de segurança</b> .....	Página	56
<b>Montagem</b> .....	Página	57
<b>Armazenamento, limpeza e conservação</b> .....	Página	58
<b>Eliminação</b> .....	Página	58
<b>Garantia</b> .....	Página	59

## **CONJUNTO DE LOUNGE**

### **● Introdução**

Damos-lhe os parabéns pela aquisição do seu novo produto. Acabou de adquirir um produto de grande qualidade. Familiarize-se com o aparelho antes da primeira colocação em funcionamento. Para tal, leia atentamente este manual de instruções e as indicações de segurança. Utilize o produto apenas como descrito e para as áreas de aplicação indicadas. Armazene este manual em um lugar seguro. Se entregar este produto a terceiros, entregue também todos os documentos.

Pode descarregar e visualizar este e muitos outros manuais em [www.lidl-service.com](http://www.lidl-service.com). Ao digitalizar o código QR, será direcionado diretamente para o site de assistência da Lidl ([www.lidl-service.com](http://www.lidl-service.com)), onde poderá abrir o manual de instruções introduzindo o número do artigo (IAN) 509263\_2507.

### **● Utilização adequada**

O produto foi concebido exclusivamente para o uso pessoal em áreas de habitação, p. ex. varandas, terraços ou jardins. O produto não é indicado para uma utilização comercial ou para outras áreas de utilização.

### **● Conteúdo da embalagem**

- 1x Mesa
- 2x Cadeira
- 1x Banco

### **● Descrição das peças**

- 1 1x Assento, banco
- 2 2x Perna, banco
- 3 2x Armação de base do suporte do assento, banco
- 4 1x Armação de suporte dianteira A, banco
- 5 1x Armação de suporte dianteira B, banco
- 6 1x Armação de suporte para as costas A, banco
- 7 1x Armação de suporte para as costas B, banco
- 8 1x Armação do suporte do encosto A, banco
- 9 1x Armação do suporte do encosto B, banco
- 10 6x Parafuso curto  
M6 x 35 mm, banco

- 11 6x Parafuso comprido  
M6 x 55 mm, banco
- 12 25x Anilha, banco
- 13 2x Tampão de plástico, banco
- 14 6x Porca, banco
- 15 6x Tampa, banco
- 16 2x Chave sextavada
- 17 2x Chave de boca
- 18 7x Parafuso M6 x 12 mm
- 19 2x Assento, cadeira
- 20 4x Perna, cadeira
- 21 2x Armação de base do  
suporte do assento, cadeira
- 22 4x Armação de suporte para  
as costas, cadeira
- 23 2x Armação de suporte  
dianteira, cadeira
- 24 4x Parafuso curto M6 x  
35 mm, cadeira
- 25 16x Parafuso comprido M6 x  
55 mm, cadeira
- 26 28x Anilha, cadeira
- 27 4x Tampão, cadeira
- 28 8x Porca, cadeira
- 29 8x Tampa, cadeira
- 30 2x Perna, mesa
- 31 1x Estrutura superior, mesa
- 32 1x Tampo de vidro, mesa
- 33 8x Parafuso M6 x 15 mm,  
mesa
- 34 8x Anilha, mesa  
1x Manual de instruções

## ● Dados técnicos

Medidas: **Cadeira:** 59 x 74 x  
76 cm (L x A x P)

**Banco:** 112 x 74 x  
76 cm (L x A x P)

**Mesa:** 85 x 37 x  
51 cm (L x A x P)

Carga

máxima: **Cadeira:** 110 kg por  
cadeira

**Banco:** 2 x 110 kg

**Mesa:** 50 kg



## Instruções de segurança

**GUARDAR TODAS AS  
INSTRUÇÕES DE SEGURANÇA  
E INDICAÇÕES PARA O  
FUTURO!**

-  **AVISO! PERIGO DE MORTE!** Nunca deixe crianças sozinhas com os materiais da embalagem ou o produto. Perigo de sufocamento!
- Tenha cuidado ao desembalar o produto.
- O produto só deve ser utilizado sob a supervisão de um adulto e não deve ser utilizado como um brinquedo.

**⚠ ARESTAS AFIADAS!** O tampo de vidro do produto é frágil.

- **ATENÇÃO! RISCO DE FERIMENTOS!** Certifique-se de que todas as peças não apresentam danos e estão corretamente montadas. A montagem incorreta poderá provocar ferimentos. As peças danificadas podem afetar a segurança e a função.
- Utilize o produto apenas para a finalidade indicada.
- Certifique-se de que o produto está suficientemente estável antes de o utilizar.
- Certifique-se de que coloca o produto sobre uma superfície nivelada, estável e com uma capacidade de carga suficiente.
- Não utilize este produto como uma superfície para subir, um escadote ou uma superfície para saltar.
- Nunca se sente nos encostos ou apoios dos braços das cadeiras. O produto pode tombar.
- Deve sentar-se apenas no assento do produto.

- As cadeiras devem ser sempre utilizadas apenas por uma pessoa.
- **⚠ AVISO!** Não utilize o produto indevidamente (em caso de chamas abertas/vento/tempestade/chuva e neve/crianças sem supervisão).
- Antes de cada utilização, verifique se o produto apresenta danos ou desgaste. Apenas utilize o produto se estiver em perfeitas condições. Não utilize o produto se tiver danos visíveis ou suspeitos.
- Verifique regularmente todas as uniões aparafusadas para garantir que estão bem apertadas.
- Proteja o produto em caso de condições climáticas extremas, como vento forte. Armazene o produto em divisões protegidas.
- Não nos responsabilizamos por acidentes causados pelo incumprimento das instruções de segurança acima mencionadas ou pelo manuseamento incorreto.

## ● **Montagem**

1. Coloque todas as peças do produto numa superfície plana e macia.

**Nota:** As superfícies duras podem causar arranhões no produto.

2. Monte o produto conforme ilustrado nas imag. A a Q.

**Nota:** Não aperte os parafusos em demasia para facilitar a montagem.

3. Coloque o produto na vertical e aperte bem todos os parafusos.

**Nota:** Coloque os parafusos sextavados ajustáveis na parte inferior do produto para garantir uma boa estabilidade do produto (ver imag. R a T).

## ● Armazenamento, limpeza e conservação

- Quando não estiver em uso, guarde o produto sempre seco, limpo e à temperatura ambiente.
- Não utilize detergentes agressivos.
- Limpe o produto e remova as manchas com um pano húmido e detergente neutro formulado especificamente para este produto.

- Deixe todas as peças secarem bem antes de voltar a embalar o produto. Desta forma, evita a formação de bolor, odores e a descoloração.

## ● Eliminação

A embalagem é feita de materiais não poluentes que podem ser eliminados nos contentores de reciclagem locais.

As possibilidades de reciclagem dos artigos utilizados poderão ser averiguadas no seu Município ou Câmara Municipal.



O produto, incluindo os acessórios e materiais de embalagem, são recicláveis e estão sujeitos a uma responsabilidade alargada do fabricante.

Elimine-os separadamente, seguindo as informações-tri (informações de triagem) ilustradas, para um melhor tratamento dos resíduos.

O logotipo Triman somente vale para a França.

## ● **Garantia**

O produto foi fabricado de acordo com diretrizes de qualidade rigorosas e cuidadosamente testado antes da entrega. Em caso de defeitos materiais ou de fabrico, tem direitos legais contra o vendedor do produto. Os seus direitos legais não são limitados de forma alguma pela nossa garantia abaixo apresentada.

A garantia para este produto é de 3 anos a partir da data de compra. O período de garantia começa na data da compra. Guarde o recibo de compra original num local seguro, pois este documento é exigido como prova de compra.

Quaisquer danos ou defeitos já presentes no momento da compra devem ser comunicados imediatamente após a desembalagem do produto.

No caso de o produto apresentar um defeito de material ou de fabrico dentro de 3 anos a partir da data de compra, repará-lo-emos ou substituí-lo-emos gratuitamente, à nossa critério. O período de garantia não pode ser prolongado por uma reclamação de garantia concedida. Isto também se aplica às peças substituídas e reparadas.

Esta garantia é nula se o produto tiver sido danificado ou utilizado ou mantido de forma inadequada.

A garantia cobre defeitos de material e de fabrico. Esta garantia não cobre peças do produto sujeitas a desgaste normal e, portanto, consideradas peças consumíveis (por ex., baterias, baterias recarregáveis, mangueiras, cartuchos de tinta), nem cobre danos em peças frágeis, por ex., interruptores ou peças feitas em vidro.

Com a troca do aparelho, de acordo com DL 67/2003, o tempo de garantia se inicia novamente.

## **Procedimento no caso de ativação da garantia**

De forma a garantir um rápido processamento do seu pedido, solicitamos as seguintes indicações:

Para qualquer questão, guarde o talão de compra e o número de artigo (IAN 509263\_2507) como comprovativo da mesma.

Podes ver o número do artigo na placa de identificação, gravura, na folha título do manual (em baixo esquerda) ou no adesivo na lado de baixo ou de trás.

Caso erros de função ou outras falhas ocorram, entre em contato primeiramente com o seguinte departamento de serviço por telefone ou e-mail.

Um produto identificado como falho, pode ser enviado gratuitamente para o endereço de serviço anexando o comprovativo de compra (nota) e a indicação da falha e quando ela ocorreu.

### **Assistência Técnica**

#### **(PT) Serviço Portugal**

Tel.: 800849000

E-Mail: [owim@lidl.pt](mailto:owim@lidl.pt)

**OWIM GmbH & Co. KG**

Stiftsbergstraße 1  
74167 Neckarsulm  
GERMANY

Model No.: HG10979

Version: 12/2025



IAN 509263\_2507

