



## **CORDLESS CYCLONE VACUUM CLEANER SHAZS 16 A1**

(GB) (CY)

### **CORDLESS CYCLONE VACUUM CLEANER**

Operating instructions

(SI)

### **AKUMULATORSKI CIKLONSKI SESALNIK**

Navodila za uporabo

(SK)

### **AKU CYKLÓNOVÝ VYSÁVAČ**

Návod na obsluhu

(RS)

### **BEŽIČNI CIKLONSKI USISIVAČ**

Uputstvo za upotrebu

(BG)

### **АКУМУЛАТОРНА ЦИКЛОННА ПРАХОСМУКАЧКА**

Ръководство за експлоатация

(HU)

### **CIKLON AKKUMULÁTOROS PORSZÍVÓ**

Használati utasítás

(CZ)

### **AKU TYČOVÝ A RUČNÍ VYSAVAČ**

Návod k obsluze

(HR)

### **BEŽIČNI CIKLONSKI USISAVAČ**

Upute za upotrebu

(RO)

### **ASPIRATOR CICLON CU ACUMULATOR**

Instrucțiuni de utilizare

(GR) (CY)

### **ΕΠΑΝΑΦΟΡΤΙΖΟΜΕΝΗ ΣΚΟΥΠΑ CYCLONE**

Οδηγίες χρήσης

IAN 510908\_2504

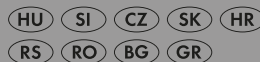

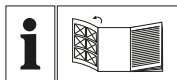

GB CY

Before reading, unfold the page containing the illustrations and familiarise yourself with all functions of the device.

HU

Olvasás előtt kattintson az ábrát tartalmazó oldalra és végezetül ismerje meg a készülék mindegyik funkcióját.

SI

Pred branjem odprite stran s slikami in se nato seznanite z vsemi funkcijami naprave.

CZ

Před čtením si otevřete stranu s obrázky a potom se seznamte se všemi funkcemi přístroje.

SK

Pred čítaním si odklopte stranu s obrázkami a potom sa oboznámte so všetkými funkciami prístroja.

HR

Prije nego što pročitate tekst, otvorite stranicu sa slikama i upoznajte se na osnovu toga sa svim funkcijama uređaja.

RS

Pre čitanja rasklopite stranu sa slikama te se upoznajte sa svim funkcijama uređaja.

RO

Înainte de a citi instrucțiunile, priviți imaginile și familiarizați-vă cu toate funcțiile aparatului.

BG

Преди да прочетете отворете страницата с фигурите и след това се запознайте с всички функции на уреда.

GR CY

Πριν ξεκινήσετε την ανάγνωση, ανοίξτε τη σελίδα με τις εικόνες και εξοικειωθείτε με όλες τις λειτουργίες της συσκευής.

English	Operating instructions	Page	1
Magyar	Használati utasítás	Oldal	19
Slovenščina	Navodila za uporabo	Stran	37
Češky	Návod k obsluze	Strana	55
Slovenčina	Návod na obsluhu	Strana	73
Hrvatski	Upute za upotrebu	Stranica	91
Srpski	Uputstvo za upotrebu	Strana	109
Română	Instrucțiuni de utilizare	Pagina	127
Български	Ръководство за експлоатация	Страница	145
Ελληνικά	Οδηγίες χρήσης	Σελίδα	163

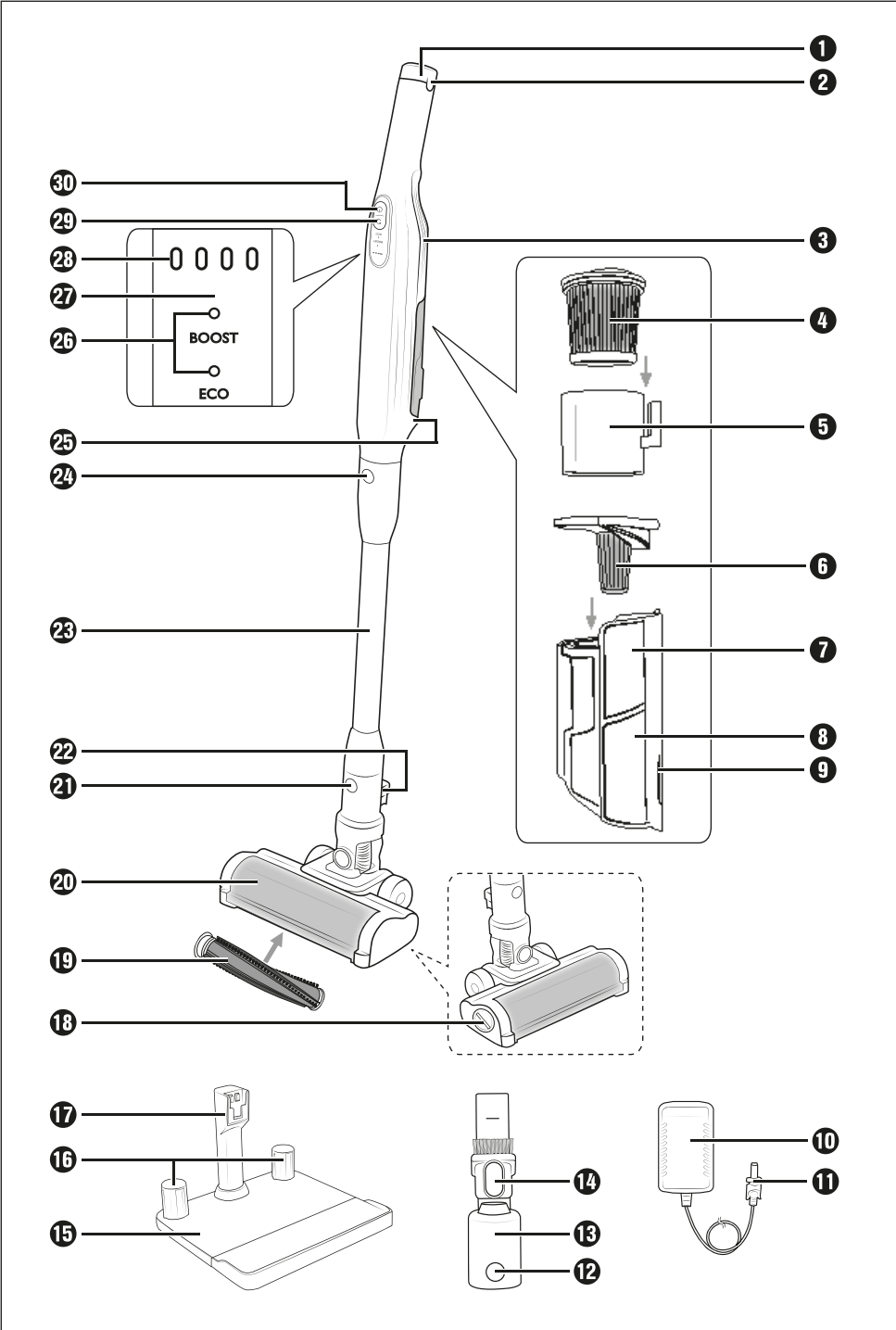

# Contents

<b>1. Introduction</b>	<b>2</b>
<b>2. Intended use</b>	<b>2</b>
<b>3. Warnings and symbols used</b>	<b>2</b>
<b>4. Important safety instructions</b>	<b>3</b>
<b>5. Package contents and transport inspection</b>	<b>6</b>
<b>6. Appliance description</b>	<b>6</b>
<b>7. Technical data</b>	<b>7</b>
<b>8. Before first use</b>	<b>8</b>
8.1. Setting up the appliance. . . . .	8
8.2. Assembling the charging station. . . . .	8
<b>9. Getting started</b>	<b>9</b>
9.1. Information about the battery . . . . .	9
9.2. Charging the battery . . . . .	9
<b>10. Operation and use</b>	<b>9</b>
10.1. Switching the appliance on . . . . .	10
10.2. Selecting an operating mode . . . . .	10
10.3. Dismantling the appliance . . . . .	10
10.4. Using the 2-in-1 combination brush . . . . .	11
10.5. After use . . . . .	11
<b>11. Cleaning</b>	<b>12</b>
11.1. Emptying the dust container and cleaning the filter . . . . .	12
11.2. Cleaning the rotary brush. . . . .	14
11.3. Cleaning the appliance and charging station . . . . .	15
<b>12. Storage</b>	<b>15</b>
<b>13. Disposal</b>	<b>15</b>
13.1. Disposal of appliance and packaging . . . . .	15
13.2. Disposal of batteries . . . . .	16
<b>14. Ordering replacement parts</b>	<b>16</b>
<b>15. Kompernass Handels GmbH warranty</b>	<b>16</b>
15.1. Service . . . . .	17
15.2. Importer . . . . .	17

# 1. Introduction

Congratulations on the purchase of your new appliance. You have selected a high-quality product.



The operating instructions are part of this product. They contain important information about safety, usage and disposal. Before using the product, please familiarise yourself with all operating and safety instructions. Use the product only as described and for the specified range of applications. Please also pass on all documents to any future owner.

# 2. Intended use

This appliance may only be used for vacuuming dry surfaces or dry vacuumed material. Do not vacuum people or animals with this appliance. Any other usage or modification of the appliance is deemed to be improper and carries a significant risk of accidents. The manufacturer accepts no liability for damages caused by improper use or incorrect operation of the appliance. The appliance is not intended for commercial use.

# 3. Warnings and symbols used

The following warnings and symbols are used in these operating instructions, on the packaging and on the appliance (where applicable):

	<p><b>DANGER!</b> A warning with this symbol and the signal word "DANGER" indicates an imminently hazardous situation that will result in death or serious injury if not avoided.</p>
	<p><b>WARNING!</b> A warning with this symbol and the signal word "WARNING" indicates a potentially hazardous situation that could result in death or serious injury if not avoided.</p>
	<p><b>CAUTION!</b> A warning with this symbol and the signal word "CAUTION" indicates a potentially hazardous situation that could result in a minor or moderate injury if not avoided.</p>

	<p><b>ATTENTION!</b> A warning with this symbol and the signal word "ATTENTION" indicates a potential situation that could result in property damage if not avoided.</p>
	<p><b>Note:</b> A note identifies additional information that facilitates the use of the appliance.</p>
	<p>Read the instructions.</p>
	<p>DC current/voltage</p>
	<p>AC current/voltage</p>
	<p>This product satisfies the requirements of the applicable European and national regulations.</p>
	<p>Do not dispose of electrical devices / rechargeable batteries in the household waste!</p>
	<p>Dispose of the packaging in an environmentally-responsible manner.</p>
	<p>The packaging is made of recyclable materials. Observe the labelling on the packaging material when sorting for disposal: The material is labelled with abbreviations (a) and numbers (b) with the following meanings: 1-7: plastics, 20-22: paper and cardboard, 80-98: composites.</p>
	<p>This mark confirms that the product complies with the product safety requirements applicable in the Republic of Serbia.</p>

## 4. Important safety instructions

### **DANGER! ELECTRIC SHOCK!**

- Check the appliance for visible external damage before use. Do not operate an appliance that has been damaged or dropped.
- Do not use the mains adapter if it has a damaged plug or cable.
- The mains adapter and the permanently affixed connection cable may not be repaired. In the event of a defect, the entire mains adapter must be replaced with another of identical design.
- To prevent accidents, have defective plugs and/or power cables replaced immediately by an authorised specialist, our Customer Service or a similarly qualified person.
- Have all repairs carried out by a specialist workshop. Under no circumstances should you open the appliance yourself. Repairs that are not carried out by a specialist workshop could lead to physical injuries.
- Before switching on the appliance, make sure that the mains voltage corresponds to the voltage indicated in the technical data for the appliance.
- Never touch the mains adapter or the appliance with wet or damp hands.
- Do not use the mains adapter with an extension cable; connect the mains adapter directly to a power socket.



Do not charge or use the appliance outdoors.

## **⚠ WARNING! RISK OF INJURY!**

- Do not change any accessories while the appliance is switched on.
- Do not use the vacuum cleaner for vacuuming up water or other liquids.
- Do not use the vacuum cleaner for vacuuming up sharp objects or glass shards.
- Do not use the vacuum cleaner for vacuuming up burning matches, glowing embers or cigarette butts.
- Do not use the vacuum cleaner for vacuuming up chemical products, stone dust, gypsum, cement or similar particles.
- This appliance is not suitable for use with inflammable and explosive substances or chemical and aggressive liquids.
- Always store the appliance indoors. To prevent accidents, keep the appliance in a dry location when not in use.
- Under extreme conditions, leaks in the battery cells may occur. In the event that battery fluid comes into contact with skin or eyes, the affected area must be rinsed off with water immediately. Contact a physician.
- This appliance may be used by children aged 8 years and above and by persons with limited physical, sensory or mental capabilities or lack of experience and knowledge, provided that they are under supervision or have been told how to use the appliance safely and are aware of the potential risks.
- Do not allow children to play with the appliance. Cleaning and user maintenance tasks may not be carried out by children unless they are supervised.
- Take special care when using the vacuum cleaner on stairs.

## ! **ATTENTION! PROPERTY DAMAGE!**

- Use only accessories recommended by the manufacturer.
- The mains adapter may not be used for other purposes. Never carry the wall bracket or the mains adapter by the cable. Do not pull on the cable when you want to move the appliance.
- Always grip the power plug to disconnect the appliance from the power supply.
- Always be sure to keep the vacuum cleaner away from heating elements, ovens or other heated appliances and surfaces.
- Make sure that the ventilation slits are never obstructed. A blocked ventilation circuit can result in overheating and damage to the appliance.



- The product is equipped or supplied with a lithium-ion battery. Do not throw the rechargeable battery into a fire and do not subject it to high temperatures. There is a risk of an explosion!
- Do not use the appliance without the HEPA filter inserted.
- Do not use the mains adapter for a different product and do not attempt to charge this appliance with a different mains adapter. Use only the mains adapter supplied with this appliance (model SHAZS 16 A1-1).
- Never store the device when it is discharged. Prolonged storage in a discharged state can cause permanent damage to the battery. If the device is stored for a longer period of time, the charge level of the battery must be checked regularly. The optimum charge level is between 50% and 80%.

## 5. Package contents and transport inspection

- 1) Remove all parts of the appliance and the operating instructions from the packaging.
- 2) Remove all packaging materials and any films and labels.

The package contents include the following components (see fold-out page for illustrations):



- Vacuum cleaner
- Suction pipe
- Floor brush
- 2-in-1 combination brush
- Charging station with accessory holder (two-part)
- Appliance cradle
- Mains adapter
- Replaceable battery
- Instructions for use

### **Note**

- ▶ Check the package for completeness and signs of visible damage.
- ▶ If any items are missing or damaged as a result of defective packaging or transportation, please contact the Service Hotline (see section **15.1. Service**).

## 6. Appliance description



(See fold-out page for illustrations)

- 1 Replaceable battery
- 2 Battery release button
- 3 Ventilation slits
- 4 HEPA filter
- 5 HEPA filter holder
- 6 Stainless steel filter
- 7 Dust container
- 8 Dust container lid
- 9 Dust container lid release button
- 10 Power adapter
- 11 Barrel plug
- 12 2-in-1 combination brush release button
- 13 2-in-1 combination brush
- 14 Adjustment button  
(for brush attachment of the 2-in-1 combination brush)
- 15 Charging station
- 16 Accessories holder
- 17 Appliance cradle (with charging contacts)
- 18 Rotary brush release
- 19 Rotary brush
- 20 Floor brush
- 21 Floor brush release button
- 22 Charging contacts
- 23 Suction pipe
- 24 Suction pipe release button
- 25 Dust container release button
- 26 Operating mode indicator (Eco/Boost)
- 27 Display panel (battery/operating mode)
- 28 Battery indicator
- 29 Operating mode button  (Eco/Boost)
- 30 On/Off switch 

## 7. Technical data

<b>Appliance</b>	
Input voltage	18.5 V $\text{---}$ (floor brush 16 V $\text{---}$ )
Input current	0.8 A
Rated power	250 W (floor brush 40 W)
Polarity	

<b>Batteries</b>	
Model	SHAZS 16 A1-B
Capacity	2500 mAh/40 Wh
Battery	16 V $\text{---}$ (4 x 4 V lithium-ion batteries)
Running time with full battery charge	Eco: approx. 23 minutes Boost: approx. 7 minutes

<b>Mains adapter</b>	
Manufacturer	KOMPERNASS HANDELS GMBH, BURGSTRASSE 21, 44867 BOCHUM, GERMANY Registered court: AG Bochum, Register number: HRB 4598
Model	SHAZS 16 A1-1
Input voltage	100-240 V $\sim$
Input AC frequency	50-60 Hz
Output voltage	18.5 V $\text{---}$
Output current	0.8 A
Output power	14.8 W
Average efficiency in operation	85.2 %
Efficiency at low load (10%)	75.9 %
Power consumption at no load	0.08 W
Power consumption during operation	20 W
Polarity	
Protection class	II /  (double insulation)
Fuse	

## 8. Before first use

### 8.1. Setting up the appliance

- 1) Push the suction pipe 23 onto the appliance until it audibly clicks into place (see Fig. 1).

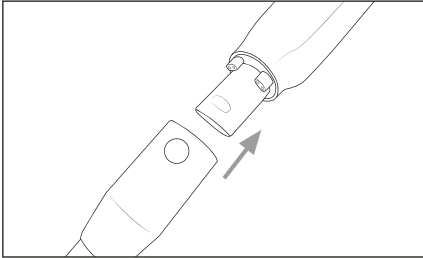

Fig. 1

- 2) Push the suction pipe 23 into the floor brush 20 until it audibly clicks into place (see Fig. 2). Alternatively, you can connect the floor brush 20 to the appliance without the suction pipe 23.

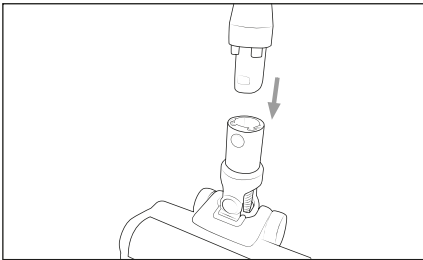

Fig. 2

- 3) Push the battery 1 into the appliance until it sits firmly (see Fig. 3).

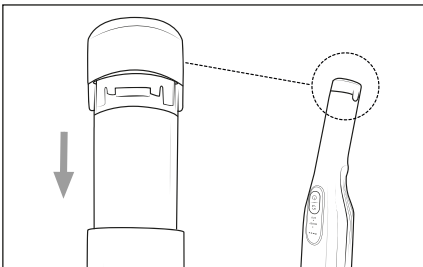

Fig. 3

### 8.2. Assembling the charging station

#### **i** Note

- Place the charging station 15 near a mains socket.

- 1) Assemble the charging station 15 and fasten the appliance cradle 17 to the charging station 15 (see Fig. 4).

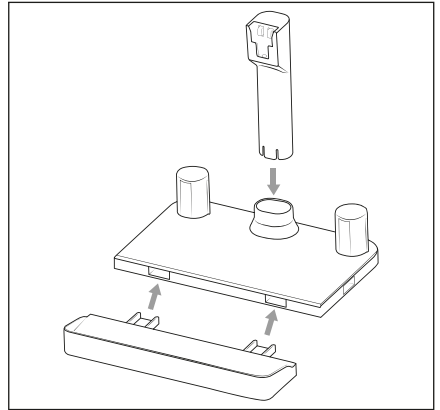

Fig. 4

- 2) Plug the barrel plug 11 of the power adapter 10 into the connection on the bottom of the appliance cradle 17. Guide the cable of the power adapter 10 through the opening on the rear of the charging station 15 (see Fig. 5).

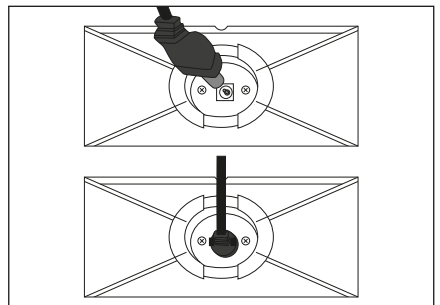

Fig. 5

- 3) Connect the mains adapter 10 to a mains socket.

## 9. Getting started

### 9.1. Information about the battery

- ◆ The vacuum cleaner is powered by a rechargeable, replaceable lithium-ion battery. Before using the vacuum cleaner for the first time, the battery ① must be charged for around 3–5 hours.
- ◆ To care for the battery ①, we recommend the following: Disconnect the mains adapter ⑩ from the mains socket after the battery ① is charged.

#### **i** Note

- ▶ The appliance is equipped with a temperature monitor to protect the battery ①. At high ambient temperatures, the charging process may be interrupted or the appliance may switch off automatically in rare cases:
  - The battery indicator ⑳ flashes at one second intervals during charging. Charging is interrupted and automatically resumed as soon as the temperature of the appliance has dropped.
  - The battery indicator ⑳ flashes at half second intervals during operation. The appliance switches off automatically. Allow the appliance to cool down for about 20–30 minutes before switching it on again.

### 9.2. Charging the battery

- ◆ Place the appliance on the appliance cradle ⑰ of the charging station ⑮. Make sure that the charging contacts ⑱ of the appliance and the charging station ⑮ are in full contact. The battery indicator ⑳ starts flashing and the charging process starts (see Fig. 6 and 7).

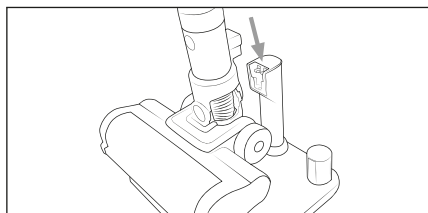

Fig. 6

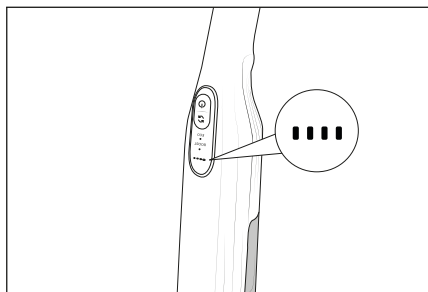

Fig. 7

- ◆ When charging is complete, which can take about 3–5 hours if the battery ① is completely discharged, the battery indicator ⑳ lights up.

### Battery indicators

The display panel ⑳ features five different battery indicators ㉑ to show the actual charging status of the battery ①:

- The battery is fully charged.
- The battery is charged to approx. 75%.
- The battery is charged to approx. 50%.
- The battery has only a small amount of charge left.
- The battery is empty.

#### **i** Note

- ▶ Recharge the battery ① as soon as the battery indicator ㉑ shows a low remaining charge of the battery ① ○●○●.
- ▶ The appliance switches off shortly after an empty battery ① ○○ is displayed.

## 10. Operation and use

### **!** ATTENTION!

- ▶ The suction openings of the appliance and the floor brush ⑳ and the suction pipe ㉑ must be free at all times and must not be blocked. Blockages lead to overheating and damage to the motor.
- ▶ Make sure that the dust container ⑦ and the HEPA filter holder ⑤ with the HEPA filter ④ are always inserted before using the appliance.

## 10.1. Switching the appliance on

- 1) Take the appliance out of the appliance cradle **17** of the charging station **15**.
- 2) Press the On/Off switch **30** to switch on the appliance. The display panel **27** shows the battery indicator **23** and the current operating mode **25** (Eco: LED lights up green / Boost: LED lights up blue).

### **i** Note

- ▶ The appliance always starts in operating mode **Eco** after being switched on.

## 10.2. Selecting an operating mode

The appliance has two different operating modes, each of which differs in terms of suction power and running time. Press the **29** button to select the operating mode:

### **Eco (green LED)**

- For vacuuming hard floors, delicate carpets and rugs with low to medium soiling.
- The appliance consumes less battery power and the running time is therefore longer.
- Running time with fully charged battery approx. 23 minutes.

### **Boost (blue LED)**

- For vacuuming hard floors and carpeting with heavy soiling
- Due to the high suction power, the best suction result is achieved with a short running time.
- Running time with fully charged battery approx. 7 minutes.

## 10.3. Dismantling the appliance

### Suction pipe

- ◆ To remove the suction pipe **23** from the appliance, hold down the suction pipe release button **24** and pull the suction pipe **23** off the suction opening of the appliance (see Fig. 8).

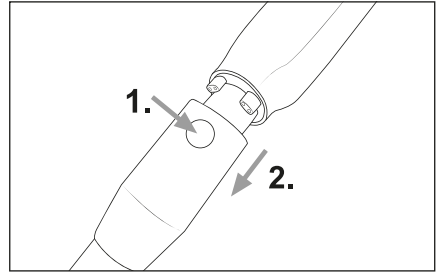

Fig. 8

### Floor brush

- ◆ To remove the floor brush **20** from the suction pipe **23**, hold down the floor brush release button **21** and pull the suction pipe **23** off the floor brush **20** (see Fig. 9).

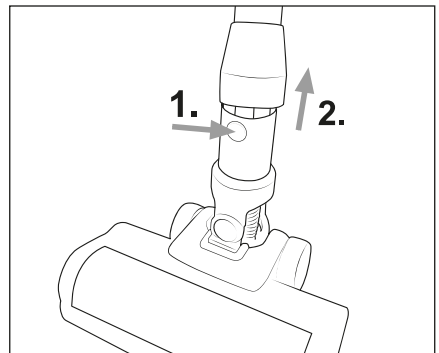

Fig. 9

### Battery

- ◆ To remove the battery **1** from the appliance, press and hold both battery release buttons **2** and pull the battery **1** out of the appliance (see Fig. 10).

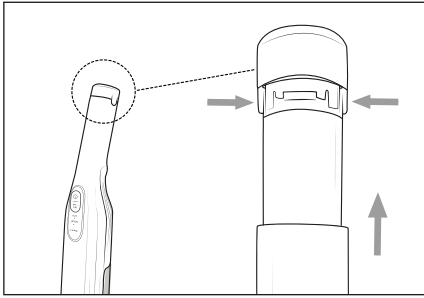

Fig. 10

## 10.4. Using the 2-in-1 combination brush

### **i** Note

- ▶ Before using the 2-in-1 combination brush **13**, you must remove the floor brush **20**. To remove the floor brush **20**, see section **10.3. Dismantling the appliance**.
- ▶ You can use the 2-in-1 combination brush **13** with or without the suction pipe **23** as necessary. To remove the suction pipe **23**, see section **10.3. Dismantling the appliance**.

The 2-in-1 combination brush **13** can be used as a wide nozzle or as a brush. Hold the adjustment button **14** on the 2-in-1 combination brush **13** pressed and push the brush attachment forward or backward, as needed. Use the 2-in-1 combination brush **13** to vacuum drawers or storage compartments, for example, or to dust keyboards or delicate surfaces with the soft brush attachment.

- ◆ Push the 2-in-1 combination brush **13** onto the suction pipe **23** or onto the suction opening of the appliance until it clicks into place (see Fig. 11). Make sure that the locking mechanism is in the correct position.

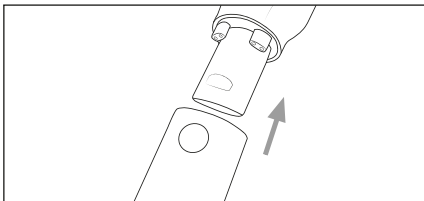

Fig. 11

- ◆ To remove the 2-in-1 combination brush **13**, hold the release button on the 2-in-1 combination brush **13** pressed and then pull it off the suction pipe **23** or out of the suction opening of the appliance (see Fig. 12).

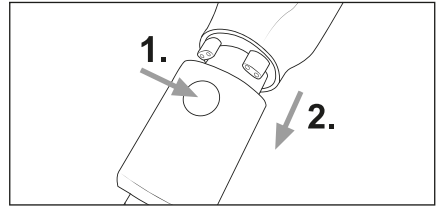

Fig. 12

## 10.5. After use

- ◆ After use, press the On/Off switch **30** to switch off the appliance. The display panel **27** goes out.
- ◆ If necessary, remove the 2-in-1 combination brush **13** from the appliance and attach it to the accessories holder **16** for storage (see Figure 13).

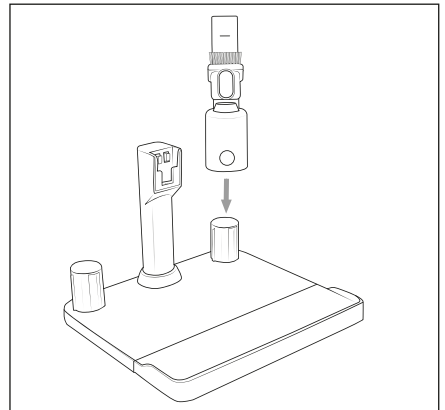

Fig. 13

- ◆ Place the appliance on the appliance cradle **17** of the charging station **15**. Start charging when only a small amount of residual charge **000** is indicated for the battery **1**.

# 11. Cleaning

## **⚠ WARNING!**

- ▶ Always switch off the appliance before cleaning it.

### 11.1. Emptying the dust container and cleaning the filter

#### **i Note**

- ▶ To ensure proper operation of the appliance and avoid problems, empty the dust container **7** and clean the stainless steel filter **6** and the HEPA filter **4** regularly.
- ▶ If the HEPA filter **4** is very dirty, the appliance switches off automatically and the LEDs of the display panel **27** flash ten times. After the HEPA filter **4** and HEPA filter holder **5** have been cleaned, the appliance can be switched on again.

- 1) To remove the dust container **7** and the HEPA filter holder **5** from the appliance, press the dust container release button **25**. First remove the dust container **7** and then the HEPA filter holder **5** from the appliance (see Fig. 14).

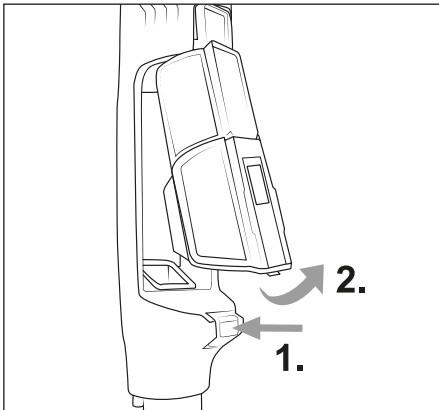

Fig. 14

- 2) Hold the dust container **7** over a waste bin and push the dust container lid release button **9** upwards. The dust container lid **8** will open and the contents will be emptied into the waste bin (see Fig. 15). Then close the dust container lid **8**.

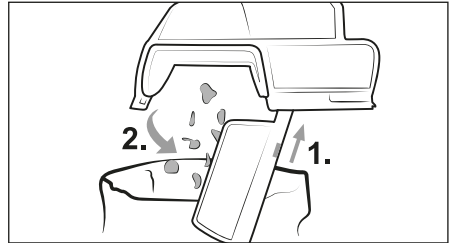

Fig. 15

- 3) Remove the stainless steel filter **6** from the dust container **7** by reaching into the opening of the stainless steel filter **6** and pulling it out of the dust container **7** (see Fig. 16).

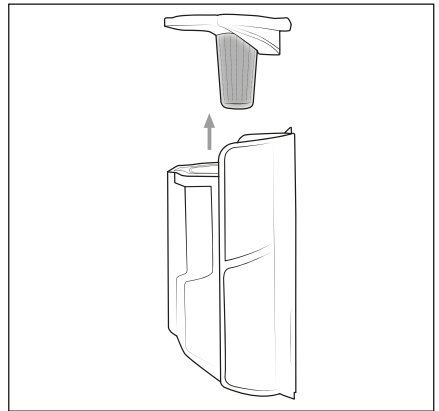

Fig. 16

4) If you have removed the dust container **7**, you can take the HEPA filter holder **5** out of the appliance. Remove the HEPA filter **4** from the HEPA filter holder **5** by reaching into the opening of the HEPA filter **4** and pulling it out of the HEPA filter holder **5** (see Fig. 17).

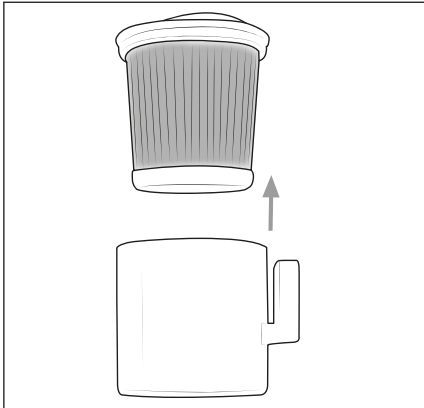

Fig. 17

5) Rinse the HEPA filter holder **5**, HEPA filter **4** and stainless steel filter **6** under cold or lukewarm water. Allow the HEPA filter holder **5**, HEPA filter **4** and stainless steel filter **6** to air dry completely before putting them back into the dust container **7** (see Fig. 18).

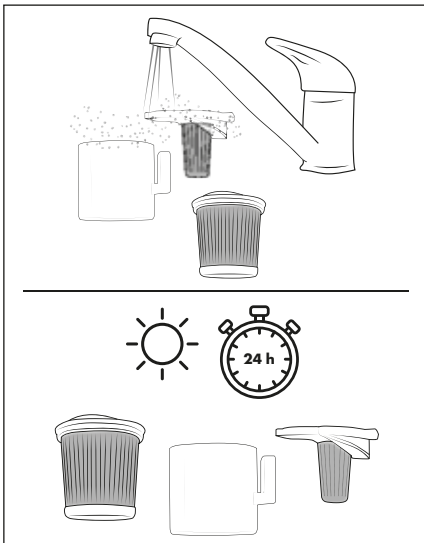

Fig. 18

6) Insert the stainless steel filter **6** into the dust container **7** and push it all the way down until it sits firmly in the dust container **7** (see Fig. 19).

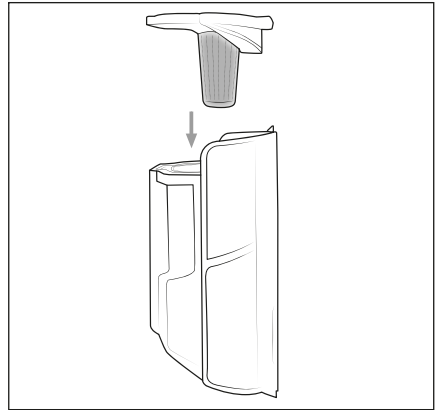

Fig. 19

7) Insert the HEPA filter **4** into the HEPA filter holder **5** (see Fig. 20).

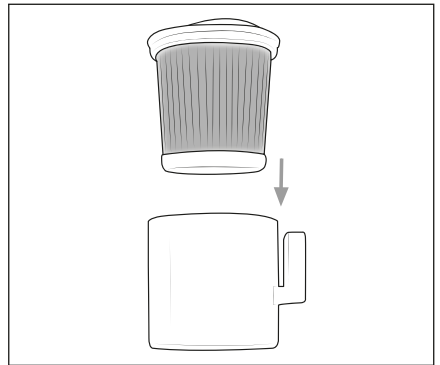

Fig. 20

- 8) First insert the HEPA filter holder **5** and then the dust container **7** into the appliance (see Fig. 21). Make sure that the dust container **7** clicks into place in the appliance.

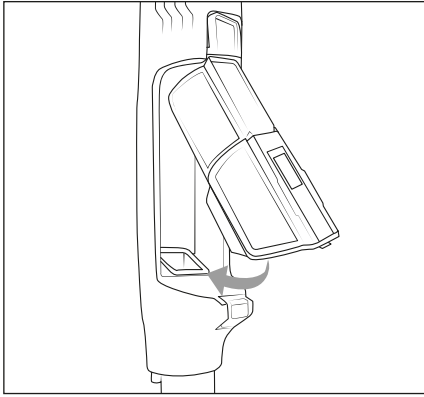

Fig. 21

## 11.2. Cleaning the rotary brush

### ! ATTENTION!

- ▶ Only use the appliance with the rotary brush **19** properly mounted.

### i Note

- ▶ Clean the rotary brush **19** regularly to ensure proper operation of the appliance and avoid malfunctions.

- 1) Remove the floor brush **20** from the suction pipe **23** or from the appliance (see section **10.3. Dismantling the appliance**).

- 2) Unlock the rotary brush **19** by turning the rotary brush release **18** towards the symbol **18a** (open) (see Fig. 22).

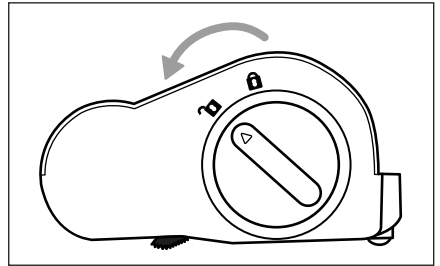

Fig. 22

- 3) Pull the rotary brush **19** out of the floor brush **20** (see Fig. 23).

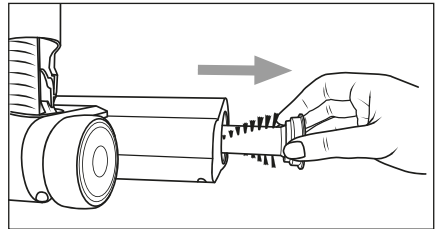

Fig. 23

- 4) Cut threads and hairs along the bristles of the rotary brush **19** with scissors (see Fig. 24). Remove threads and hair from the rotary brush **19**.

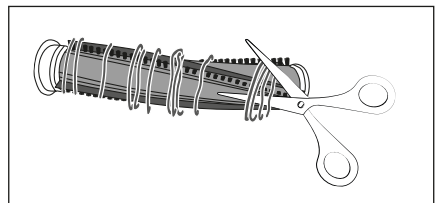

Fig. 24

- 5) Insert the rotary brush **19** into the floor brush **20** and turn the rotary brush release **18** in the direction of the symbol **18** (close) (see Fig. 25).

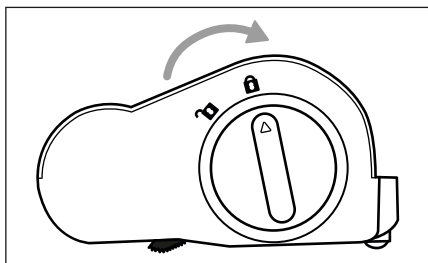

Fig. 25

### 11.3. Cleaning the appliance and charging station

#### **⚠ DANGER!**

- ▶ Pull the power adapter **10** out of the mains socket every time before cleaning. There is a risk of electric shock!

#### **⚠ ATTENTION!**

- ▶ Do not use aggressive, chemical or abrasive cleaning agents. They could damage the outer surfaces of the appliance and the charging station **15**.
- ▶ To avoid irreparable damage to the appliance and the charging station **15**, ensure that no moisture gets in during cleaning.
- ◆ Clean the charging contacts **22** of the appliance and the appliance cradle **17** only with a soft, dry cloth.
- ◆ Clean the appliance housing and outer surface of the charging station **15** with a slightly damp cloth. For stubborn dirt, use a mild detergent on the cloth and then wipe off with fresh water.
- ◆ Dry all parts thoroughly before using the appliance again or storing it.

## 12. Storage

### **⚠ ATTENTION!**

- ▶ Never store the device when it is discharged. Prolonged storage in a discharged state can cause permanent damage to the battery. If the device is stored for a longer period of time, the charge level of the battery must be checked regularly. The optimum charge level is between 50% and 80%.
- ◆ When not using the appliance, place it on the appliance cradle **17** of the charging station **15**.
- ◆ Attach the 2-in-1 combination brush **18** to the accessories holder **16** for storage (see section **10.5. After use**).
- ◆ Store the appliance in a dust-free and dry location out of direct sunlight.

## 13. Disposal

### 13.1. Disposal of appliance and packaging



The symbol of the crossed-out wheeled bin means that this appliance may not be disposed of in regular household waste at the end of its service life. The appliance must be deposited at an established collection point, recycling centre or disposal company.

Please erase all personal data before returning an appliance.

Before returning an appliance, please remove any batteries that are not permanently enclosed within the old appliance as well as any light sources that can be removed without destroying the appliance. Then dispose of these items separately.

If the rechargeable batteries are permanently installed, you must indicate during disposal that the appliance contains a battery.

The packaging is made from environmentally friendly material which can be disposed of at your local recycling plant.

Dispose of the packaging in an environmentally friendly manner.

## 13.2. Disposal of batteries



Batteries/rechargeable batteries must be treated as hazardous waste and must therefore be disposed of in an environmentally sound manner by appropriate bodies (dealers, specialist dealers, public municipal bodies, commercial disposal companies). Batteries/rechargeable batteries may contain toxic heavy metals.

The heavy metals contained are identified by letters below the symbol: Cd = cadmium, Hg = mercury, Pb = lead.

For this reason, do not dispose of batteries/rechargeable batteries in domestic waste. Take them to a specialist collection point.

Only return batteries that are fully discharged.

## 14. Ordering replacement parts

You can order replacement parts for this product on the Internet at [www.kompernass.com](http://www.kompernass.com).



Scan the QR code with your smartphone/tablet. You can use this QR code to go directly to our website to view and order the available spare parts.

### **i** Note

- ▶ If you have problems with your online order, you can contact our service centre by phone or e-mail.
- ▶ Always quote the article number (IAN) **510908\_2504** in your order.
- ▶ Please note that online ordering of replacement parts is not possible for all countries.

## 15. Kompernass Handels GmbH warranty

Dear Customer,

This appliance has a 3-year warranty valid from the date of purchase. If this product has any faults, you, the buyer, have certain statutory rights. Your statutory rights are not restricted in any way by the warranty described below.

### Warranty conditions

The warranty period starts on the date of purchase. Please keep your receipt in a safe place. This will be required as proof of purchase.

If any material or manufacturing fault occurs within three years of the date of purchase of the product, we will either repair or replace the product for you or refund the purchase price (at our discretion). This warranty service requires that you present the defective appliance and the proof of purchase (receipt) within the three-year warranty period, along with a brief written description of the fault and of when it occurred.

If the defect is covered by the warranty, your product will either be repaired or replaced by us. The repair or replacement of a product does not signify the beginning of a new warranty period.

### Warranty period and statutory claims for defects

The warranty period is not prolonged by repairs effected under the warranty. This also applies to replaced and repaired components. Any damage and defects present at the time of purchase must be reported immediately after unpacking. Repairs carried out after expiry of the warranty period shall be subject to a fee.

### Scope of the warranty

This appliance has been manufactured in accordance with strict quality guidelines and inspected meticulously prior to delivery.

The warranty covers material faults or production faults. The warranty does not extend to product parts subject to normal wear and tear or to fragile parts which could be considered as consumable parts such as switches or parts made of glass.

The warranty does not apply if the product has been damaged, improperly used or improperly maintained. The directions in the operating instructions for the product regarding proper use of the product are to be strictly followed. Uses and actions that are discouraged in the operating instructions or which are warned against must be avoided.

This product is intended solely for private use and not for commercial purposes. The warranty shall be deemed void in cases of misuse or improper handling, use of force and modifications / repairs which have not been carried out by one of our authorised Service centres.

### Warranty claim procedure

To ensure quick processing of your case, please observe the following instructions:

- Please have the till receipt and the item number (IAN) 510908\_2504 available as proof of purchase.
- You will find the item number on the type plate on the product, an engraving on the product, on the front page of the operating instructions (below left) or on the sticker on the rear or bottom of the product.
- If functional or other defects occur, please contact the service department listed either by **telephone** or by **e-mail**.
- You can return a defective product to us free of charge to the service address that will be provided to you. Ensure that you enclose the proof of purchase (till receipt) and information about what the defect is and when it occurred.



You can download these instructions along with many other manuals, product videos and installation software at [www.lidl-service.com](http://www.lidl-service.com).

This QR code will take you directly to the Lidl service page ([www.lidl-service.com](http://www.lidl-service.com)) where you can open your operating instructions by entering the item number (IAN) 510908\_2504.

## 15.1. Service

### GB Service Great Britain

Tel.: 0800 404 7657

E-Mail: [kompernass@lidl.co.uk](mailto:kompernass@lidl.co.uk)

### CY Service Cyprus

Tel.: 8009 4241

E-Mail: [kompernass@lidl.com.cy](mailto:kompernass@lidl.com.cy)

IAN 510908\_2504

## 15.2. Importer

Please note that the following address is not the service address. Please use the service address provided in the operating instructions.

KOMPERNASS HANDELS GMBH

BURGSTRASSE 21

44867 BOCHUM

GERMANY

[www.kompernass.com](http://www.kompernass.com)



# Tartalomjegyzék

<b>1. Bevezető</b>	<b>20</b>
<b>2. Rendeltetésszerű használat</b>	<b>20</b>
<b>3. Felhasznált figyelmeztető utasítások és szimbólumok</b>	<b>20</b>
<b>4. Fontos biztonsági utasítások</b>	<b>21</b>
<b>5. A csomag tartalma és hiánytalanságának ellenőrzése</b>	<b>24</b>
<b>6. A készülék leírása</b>	<b>24</b>
<b>7. Műszaki adatok</b>	<b>25</b>
<b>8. Az első üzembe helyezés előtt</b>	<b>26</b>
8.1. A készülék összeszerelése . . . . .	26
8.2. Töltőállomás összeszerelése . . . . .	26
<b>9. Üzembe helyezés</b>	<b>27</b>
9.1. Az akkumulátorra vonatkozó információk . . . . .	27
9.2. Akkumulátor töltése . . . . .	27
<b>10. Használat és működtetés</b>	<b>27</b>
10.1. A készülék bekapcsolása . . . . .	28
10.2. Üzem mód kiválasztása . . . . .	28
10.3. A készülék szétszerelése . . . . .	28
10.4. 2 az 1-ben kombinált kefe használata . . . . .	29
10.5. Használat után . . . . .	29
<b>11. Tisztítás</b>	<b>29</b>
11.1. Portartály kiürítése és szűrő tisztítása . . . . .	29
11.2. Kefehenger tisztítása . . . . .	31
11.3. Készülék és töltőállomás tisztítása . . . . .	32
<b>12. Tárolás</b>	<b>33</b>
<b>13. Ártalmatlanítás</b>	<b>33</b>
13.1. Készülék és csomagolás ártalmatlanítása . . . . .	33
13.2. Elemek ártalmatlanítása . . . . .	33
<b>14. Pótalkatrészek rendelése</b>	<b>33</b>
<b>15. Jótállási tájékoztató</b>	<b>34</b>

## 1. Bevezető

Gratulálunk új készüléke megvásárlásához. Vásárlásával kiváló minőségű termék mellett döntött.



A használati útmutató a termék része.

Fontos tudnivalókat tartalmaz a biztonságra, használatra és ártalmatlanításra vonatkozóan. A termék használata előtt ismerkedjen meg valamennyi használati és biztonsági utasítással. A terméket csak a leírtak szerint és a megadott célokra használja. A termék harmadik személynek történő továbbadása esetén adja át a készülékhez tartozó valamennyi leírást is.

## 2. Rendeltetésszerű használat

A készüléket csak száraz felületek porszívózására, ill. száraz felszívandó anyagok felszívására szabad használni. Nem szabad emberre vagy állatra irányítani. A készülék minden más használata vagy módosítása nem rendeltetésszerűnek minősül és jelentős balesetveszélyt okozhat. A gyártó nem vállal felelősséget a nem rendeltetésszerű használatból vagy helytelen kezeléssel eredő károkért.

A készülék nem alkalmas ipari használatra.

## 3. Felhasznált figyelmeztető utasítások és szimbólumok

Ebben a használati útmutatóban, a csomagoláson és a készüléken a következő figyelmeztető jelzéseket és szimbólumokat használjuk (ha alkalmazható):

	<b>VESZÉLY!</b> Az ezzel a szimbólummal és a „VESZÉLY” figyelmeztető szóval ellátott figyelmeztető utasítás olyan közvetlen veszélyes helyzetre figyelmeztet, amely halált vagy súlyos sérülést okoz, ha nem előzik meg.
	<b>FIGYELMEZTETÉS!</b> Az ezzel a szimbólummal és a „FIGYELMEZTETÉS” figyelmeztető szóval ellátott figyelmeztető utasítás olyan lehetséges veszélyes helyzetre figyelmeztet, amely halált vagy súlyos sérülést okozhat, ha nem előzik meg.

	<b>VIGYÁZAT!</b> Az ezzel a szimbólummal és a „VIGYÁZAT” figyelmeztető szóval ellátott figyelmeztető utasítás olyan lehetséges veszélyes helyzetre figyelmeztet, amely csekély vagy enyhe sérülést okozhat, ha nem előzik meg.
	<b>FIGYELEM!</b> Az ezzel a szimbólummal és a „FIGYELEM” figyelmeztető szóval ellátott figyelmeztető utasítás olyan lehetséges helyzetre figyelmeztet, amely anyagi károkat okozhat, ha nem előzik meg.
	<b>Tudnivaló:</b> Tudnivaló jelöli a kiegészítő információkat, amelyek megkönnyítik a készülék használatát.
	Olvassa el az útmutatót.
	Egyenáram/-feszültség
	Váltóáram/-feszültség
	Ez a termék megfelel a vonatkozó európai és nemzeti irányelvek követelményeinek.
	Ne dobjon elektromos készüléket/akkumulátort a háztartási hulladékba!
	Ártalmatlanítsa a csomagolóanyagot környezetbarát módon.
	A csomagolás újrahasznosított anyagból készült. A hulladékok szétválogatásánál vegye figyelembe a csomagolóanyagokon lévő jelölést: Ezek rövidítésekkel (a) és számjegyekkel (b) vannak megjelölve, amelyek jelentése a következő: 1–7: műanyagok, 20–22: papír és karton, 80–98: kompozit anyagok.
	Ez a termék megfelel a Szerb Köztársaság nemzeti irányelveiben rögzített követelményeknek.

## 4. Fontos biztonsági utasítások

### **VESZÉLY! ÁRAMÜTÉS!**

- Használat előtt ellenőrizze a készüléket, hogy nincs-e rajta látható sérülés. Ne működtessen hibás vagy leesett készüléket.
- Ne használja a hálózati adaptert sérült csatlakozódugóval vagy csatlakozókábelrel.
- A hálózati adaptert és a fixen csatlakoztatott csatlakozókábelt nem szabad javítani. Meghibásodás esetén a teljes hálózati adaptert ki kell cserélni egy azonos típusú adapterre.
- A veszélyek megelőzése érdekében a sérült hálózati csatlakozódugót vagy hálózati kábelt azonnal cseréltesse ki erre felhatalmazott szakemberrel, az ügyfélszolgálattal vagy hasonlóan képzett személlyel.
- Csak szakemberrel javíttassa a készüléket. Semmilyen körülmények között ne nyissa ki saját maga a készüléket. A nem szakember által végzett beavatkozások sérüléseket okozhatnak.
- A készülék bekapcsolása előtt győződjön meg róla, hogy a készülék műszaki adatai között feltüntetett feszültség megegyezik a hálózati feszültséggel.
- Ne fogja meg a hálózati adaptert vagy a készüléket vizes vagy nedves kézzel.
- Ne használja a hálózati adaptert hosszabbító kábelrel; csatlakoztassa a hálózati adaptert közvetlenül a csatlakozóaljzatra.
-  Ne töltsé, illetve ne használja a készüléket a szabadban.

## **⚠ FIGYELMEZTETÉS! SÉRÜLÉSVESZÉLY!**

- Ne cseréljen tartozékokat a készülék működése közben.
- Ne használja a porszívót víz vagy más folyadékok felszívására.
- Ne használja a porszívót hegyes tárgyak vagy üvegcserepek felszívására.
- Ne használja a porszívót égő gyufa, parázs vagy cigarettacsikkek felszívására.
- Ne használja a porszívót vegyipari termékek, kőpor, gipsz, cement vagy hasonló részecskék felszívására.
- A készülék nem alkalmas gyúlékony és robbanékony anyagok vagy vegyszerek és maró hatású folyadékok felszívására.
- Mindig zárt helyiségekben tárolja a készüléket. A balesetek megelőzése érdekében tárolja a készüléket használat után száraz helyen.
- Szélsőséges körülmények között az akkumulátor cellái szivároghatnak. Ha a folyadék bőrre vagy szembe kerül, azonnal öblítse ki, ill. öblítse le az érintett testrészt tiszta vízzel. Forduljon orvoshoz.
- Ezt a készüléket 8 éves kor feletti gyermekek és csökkent fizikai, érzékszervi vagy szellemi képességű, illetve tapasztalattal és ismeretekkel nem rendelkező személyek csak felügyelet mellett használhatják, vagy ha felvilágosították őket a készülék biztonságos használatáról és megértették az ebből eredő veszélyeket.
- Gyermekek nem játszhatnak a készülékkel. A tisztítást és a felhasználó által végzendő karbantartást nem végezhetik felügyelet nélküli gyermekek.
- Különösen legyen figyelmes, ha a porszívót lépcsőn használja.

## ❗ FIGYELEM! ANYAGI KÁR!

- Csak a gyártó által ajánlott tartozékokat használjon.
- A hálózati adaptert nem szabad más célokra használni. Soha ne vigye a fali tartót vagy a hálózati adaptert a kábelnél fogva. Ne húzza a kábelt, ha mozgatni szeretné a készüléket.
- Mindig a hálózati csatlakozódugót fogja meg, ha a készüléket le akarja választani az áramellátásról.
- Feltétlenül ügyeljen arra, hogy a porszívót ne állítsa fűtőtest, tűzhely vagy más felhevült készülék vagy felület mellé.
- Mindig ügyeljen arra, hogy szabadok legyenek a készülék szellőzőnyílásai. A levegőmozgás akadályoztatása esetén a készülék túlhevülhet és kár keletkezhet benne.



A termék egy lítium-ion akkumulátorral van felszerelve, ill. az a termékhez van mellékelve. Ne dobja az akkumulátort tűzbe és ne tegye ki magas hőmérsékletnek. Robbanásveszély áll fenn!

- Ne használja a készüléket, ha nincs behelyezve HEPA-szűrő.
- Ne használja a hálózati adaptert más termékekhez és ne próbálja meg más hálózati adapterrel tölteni a készüléket. Csak a készülékkel együtt szállított hálózati adaptert használja. (SHAZS 16 A1-1 modell).
- Soha ne tárolja a készüléket lemerült állapotban. Ha hosszú ideig lemerült állapotban tárolja, az akkumulátor maradandó károsodáshoz vezethet. Ha a készüléket hosszabb ideig tárolja, az akkumulátor töltöttségi szintjét rendszeresen ellenőrizni kell. Az optimális töltöttségi állapot 50% és 80% között van.

## 5. A csomag tartalma és hiánytalanságának ellenőrzése

- 1) Vegye ki a csomagolásból a készülék valamennyi részét és a használati útmutatót.
- 2) Távolítsa el az összes csomagolóanyagot, az esetleges fóliákat és címkéket.

A készüléket az alábbi komponensekkel szállítjuk (ábrákat lásd a kihajtható oldalon):



- porszívó
- szívócső
- padlótisztító kefe
- 2 az 1-ben kombinált kefe
- töltőállomás tartozéktartóval (kétrészes)
- készüléktartó
- hálózati adapter
- cserélhető akkumulátor
- használati útmutató

### **i** Tudnivaló



- ▶ Ellenőrizze a csomag tartalmát, hogy hiánytalan-e és nincs-e rajta látható sérülés.
- ▶ Hiányos szállítás vagy a nem megfelelő csomagolásból eredő, illetve a szállítás során keletkezett károk esetén forduljon az ügyfélszolgálatához (lásd a **15. Jótállási tájékoztató** fejezetet).

## 6. A készülék leírása





(a képeket lásd a kihajtható oldalon)

- 1 cserélhető akkumulátor
- 2 akkumulátorkireteszelő gomb
- 3 szellőzőnyílás
- 4 HEPA-szűrő
- 5 HEPA-szűrőtartály
- 6 nemesacél szűrő
- 7 porgyűjtő tartály
- 8 porgyűjtő tartály fedele
- 9 porgyűjtő tartály fedelének kireteszelő gombja
- 10 hálózati adapter
- 11 tápcsatlakozó
- 12 2 az 1-ben kombinált kefe kireteszelő gombja
- 13 2 az 1-ben kombinált kefe
- 14 állító gomb (a 2 az 1-ben kombinált kefe kefefejéhez)
- 15 töltőállomás
- 16 tartozéktartó
- 17 készüléktartó (töltőérintkezőkkel)
- 18 kefehenger-kireteszelő
- 19 kefehenger
- 20 padlótisztító kefe
- 21 padlótisztító kefe kireteszelő gombja
- 22 töltőérintkezők
- 23 szívócső
- 24 szívócső kireteszelő gombja
- 25 porgyűjtő tartály kireteszelő gombja
- 26 üzemmódkijelző (Eco/Boost)
- 27 kijelző panel (akkumulátor/üzemmód)
- 28 akkumulátorkijelző
- 29 üzemmód gomb  (Eco/Boost)
- 30 be-/kikapcsoló 

## 7. Műszaki adatok

<b>Készülék</b>	
Bemeneti feszültség	18,5 V  (padló tisztító kefe 16 V  )
Bemeneti áram	0,8 A
Névleges kapacitás	250 W (padló tisztító kefe 40 W)
Polaritás	

<b>Akkumulátorok</b>	
Modell	SHAZS 16 A1-B
Kapacitás	2500 mAh/40 Wh
Akkumulátor	16 V  (4 x 4 V lítium-ion akkumulátor)
Működési idő teljesen feltöltött akkumulátorral	Eco: kb. 23 perc, Boost: kb. 7 perc

<b>Hálózati adapter</b>	
Gyártó	Kompennass HANDELS GmbH, Burgstrasse 21, 44867 BOCHUM, Németország Cégbíróság: Bochumi Járási Bíróság Cégjegyzékszám: HRB 4598
Modell	SHAZS 16 A1-1
Bemeneti feszültség	100-240 V 
Bemeneti váltóáram frekvencia	50-60 Hz
Kimeneti feszültség	18,5 V 
Kimeneti áram	0,8 A
Kimeneti teljesítmény	14,8 W
Átlagos hatékonyság működés közben	85,2 %
Hatékonyság alacsony terhelés esetén (10%)	75,9 %
Teljesítményfelvétel nulla terhelés esetén	0,08 W
Energiafogyasztás működés közben	20 W
Polaritás	
Védelmi osztály	II /  (dupla szigetelés)
Biztonsági mentés	

## 8. Az első üzembe helyezés előtt

### 8.1. A készülék összeszerelése

- 1) Csúsztassa a szívócsövet **23** a készülékre, hogy egy kattánós hang kíséretében a bekatantjon (lásd az 1. ábrát).

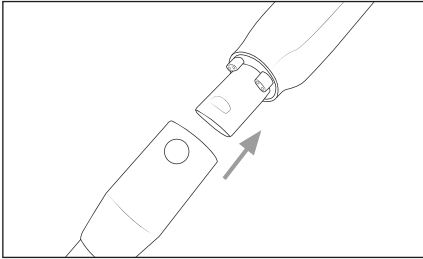

1. ábra

- 2) Csúsztassa a szívócsövet **23** a padló tisztító kefébe **20**, míg egy kattánós hang kíséretében a helyére kattant (lásd a 2. ábrát).

Alternatív megoldásként a padló tisztító kefe **20** szívócső **23** nélkül is csatlakoztatható a készülékhez.

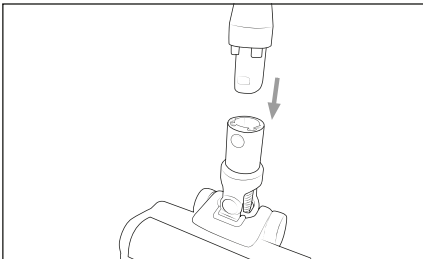

2. ábra

- 3) Csúsztassa az akkumulátort **1** a készülékbe úgy, hogy az stabilan illeszkedjen a készülékbe (lásd az 3. ábrát).

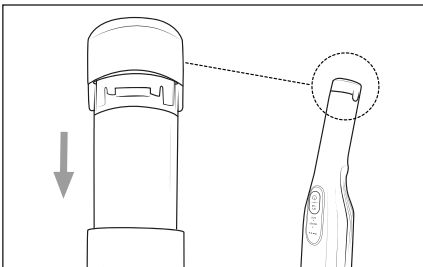

3. ábra

## 8.2. Töltőállomás össze-szerelése

### ⚠ VESZÉLY!

- ▶ Helyezze a töltőállomást **15** egy hálózati csatlakozóaljzat közelébe.
- 1) Csatlakoztassa a töltőállomást **15** és rögzítse a töltőállomás **15** készülék tartóját **17** (lásd a 4. ábrát).

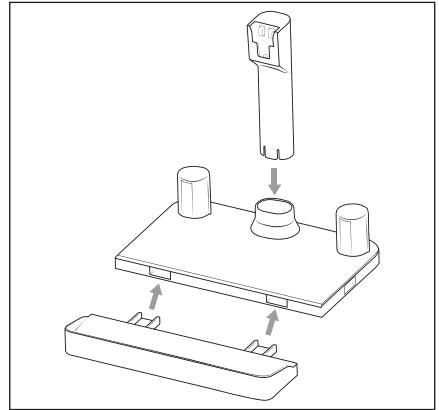

4. ábra

- 2) Csatlakoztassa a hálózati adapter **10** tápcsatlakozóját **11** a készülék tartó **17** alján lévő csatlakozóba. Vezesse végig a hálózati adapter **10** kábelét a töltőállomás **15** hátoldalán lévő vágaton (lásd az 5. ábrát).

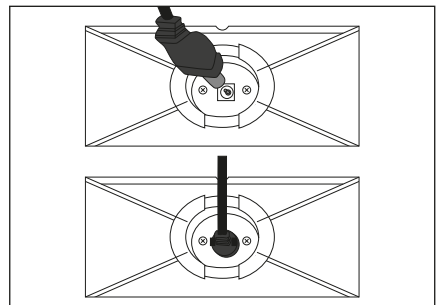

5. ábra

- 3) Csatlakoztassa a hálózati adaptert **10** egy hálózati csatlakozóaljzatba.

## 9. Üzembe helyezés

### 9.1. Az akkumulátorra vonatkozó információk

- ◆ A porszívó újratölthető, cserélhető lítium-ion akkumulátorral működik. A porszívó első használata előtt kb. 3–5 órán keresztül tölteni kell az akkumulátort **1**.
- ◆ Az akkumulátor **1** ápolásához a következőket ajánljuk:  
Húzza ki a hálózati adaptert **10** a hálózati csatlakozóaljzatból, miután feltöltötte az akkumulátort **1**.

#### **i** Tudnivaló

- ▶ A készülék hőmérsékletérzékelővel van felszerelve az akkumulátor **1** védelme céljából. Magas környezeti hőmérséklet esetén ritkán előfordulhat, hogy megszakad a töltési folyamat, ill. a készülék automatikusan kikapcsol:
  - Az akkumulátor kijelző **23** töltés közben egy másodperces időközönként villog. A töltés leáll és automatikusan ismét folytatódik, amint a készülék hőmérséklete lecsökkent.
  - Az akkumulátorkijelző **23** működés közben fél másodperces időközönként tízszer villog. A készülék automatikusan kikapcsol. Hagyja lehűlni a készüléket kb. 20-30 percig, mielőtt újra bekapcsolja.

### 9.2. Akkumulátor töltése

- ◆ Helyezze a készüléket a töltőállomás **15** készüléktartójára **17**. Ügyeljen arra, hogy a készülék és a töltőállomás **15** töltőérintkezői **22** teljesen egymáshoz érjenek. Az akkumulátorkijelző **23** villogni kezd és elkezdődik a töltés (lásd a 6. és 7. ábrát).

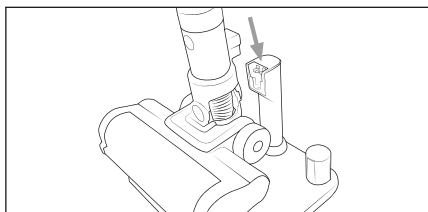

6. ábra

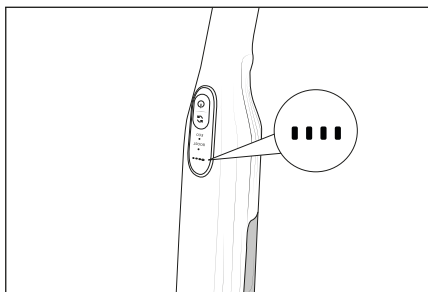

7. ábra

- ◆ A töltés befejezése után – ami teljesen lemerült akkumulátor **1** esetén kb. 3–5 óra lehet – az akkumulátor kijelző **23** világít.

### Akkumulátor-kijelzők

A kijelzőpanelen **27** öt akkumulátor kijelző **23** van, amelyek az akkumulátor **1** mindenkorl töltési állapotát jelzik:

- ● ● ● Az akkumulátor teljesen fel van töltve.
- ● ● ● Az akkumulátor kb. 75%-a van feltöltve.
- ○ ● ● Az akkumulátor kb. 50%-a van feltöltve.
- ○ ○ ● Az akkumulátorban alig maradt töltés.
- ○ ○ ○ Az akkumulátor lemerült.

#### **i** Tudnivaló

- ▶ Ismét töltse az akkumulátort **1**, ha az akkumulátorkijelző **23** az akkumulátor **1** ○ ○ ○ ○ alacsony töltöttségi szintjét jelzi.
- ▶ A készülék rövid idővel azután kikapcsol, hogy megjelenik egy üres akkumulátor **1** ○ ○ ○ ○ szimbólum.

## 10. Használat és működtetés

#### **!** FIGYELEM!

- ▶ A készülék és a padló tisztító kefe **20** szívónyílásainak és szívócsőnek **23** mindig szabadnak kell lenni és nem szabad eltömődni. Eltömődés esetén a motor túlhevülhet és kár keletkezhet benne.
- ▶ Ügyeljen arra, hogy a porgyűjtő tartály **7** és a HEPA-szűrőtartály **5** a HEPA-szűrővel **4** együtt mindig be legyen helyezve, mielőtt a készüléket használja.

## 10.1. A készülék bekapcsolása

- 1) Vegye le a készüléket a töltőállomás **15** készüléktartójáról **17**.
- 2) A készülék bekapcsolásához nyomja meg a be-/kikapcsolót **30**. A kijelző panelen **27** megjelenik az akkumulátorkijelző **28** és az aktuális üzemmód **25** (Eco: LED zölden világít/ Boost: LED kéken világít).

### **i** Tudnivaló

- ▶ Bekapcsolás után a készülék mindig **Eco** üzemmódban indul el.

## 10.2. Üzemmód kiválasztása

A készülék kettő különböző üzemmóddal rendelkezik, amelyek szívóteljesítmény és üzemidő tekintetében különböznek egymástól. Az üzemmód kiválasztáshoz nyomja meg a üzemmód gombot **29**:

### **Eco (zöld LED)**

- Kemény padlók, kényes szőnyegek és padlószőnyegek porszívózásához, csekély-közepesen erős szennyezettség esetén.
- A készülék kisebb akkumulátorteljesítménnyel működik, ezért a működési idő hosszabb.
- Működési idő teljesen feltöltött akkumulátor esetén kb. 23 perc.

### **Boost (kék LED)**

- Erősen szennyezett kemény padlók, padlószőnyegek és szőnyegek porszívózásához
- A nagy szívóerő révén nagyon jó szívási eredmény érhető el rövid működési idő alatt.
- Működési idő teljesen feltöltött akkumulátor esetén kb. 7 perc.

## 10.3. A készülék szétszerelése

### szívócső

- ◆ A szívócső **23** készülékről történő eltávolításához tartsa lenyomva a szívócső kireteszelő gombját **24** és húzza le a szívócsövet **23** a készülék szívónyílásáról (lásd a 8. ábrát).

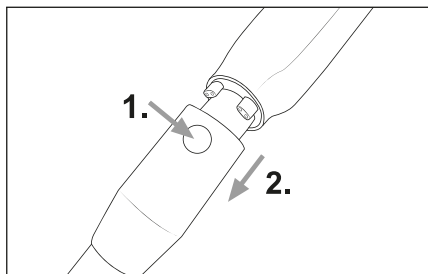

8. ábra

### padlótisztító kefe

- ◆ A padlótisztító kefe **20** szívócsőről **23** történő eltávolításához tartsa lenyomva a padlótisztító kefe kireteszelő gombját **21** és húzza le a szívócsövet **23** a padlótisztító keferől **20** (lásd a 9. ábrát).

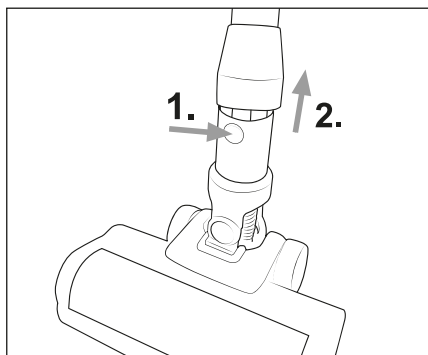

9. ábra

### akkumulátor

- ◆ Az akkumulátor **1** készülékből történő eltávolításához tartsa lenyomva a két akkumulátorkireteszelő gombot **2** és húzza ki az akkumulátort **1** a készülékből (lásd a 10. ábrát).

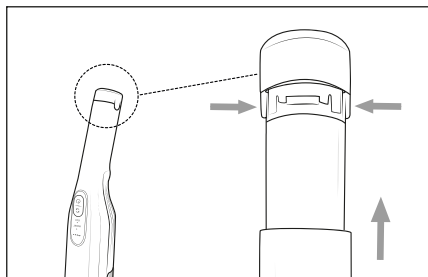

10. ábra

## 10.4. 2 az 1-ben kombinált kefe használata

### **i** Tudnivaló

- ▶ A 2 az 1-ben kombinált kefe **13** használata előtt el kell távolítani a padló tisztító kefét **20**. A padló tisztító kefe **20** eltávolításához lásd a(z) **10.3. A készülék szétszerelése** fejezetet.
- ▶ A 2 az 1-ben kombinált kefét **13** igény szerint használhatja szívócsővel **23** vagy szívócső nélkül. A szívócső **23** eltávolításához lásd a(z) **10.3. A készülék szétszerelése** fejezetet.

A 2 az 1-ben kombinált kefe **13** széles szívófejként vagy kefeként is használható. Tartsa lenyomva az állítógombot **14** a 2 az 1-ben kombinált kefén **13** és igény szerint tolja előre vagy hátra a kefefejet. A 2 az 1-ben kombinált kefével **13** pl. fiókokat vagy tárolórekeszeket porszívózhat, illetve a puha kefetartozékkal billentyűzeteket vagy érzékeny felületeket portalaníthat.

- ◆ Csúsztassa a 2 az 1-ben kombinált kefét **13** a szívócsőre **23** vagy a készülék szívónyílására úgy, hogy egy kattánós hanggal a helyére kattanjon (lásd a 11. ábrát). Ügyeljen a rezesz helyes pozíciójára.

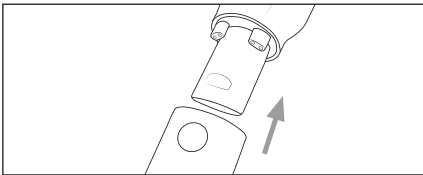

11. ábra

- ◆ A 2 az 1-ben kombinált kefe **13** eltávolításához nyomja meg és tartsa lenyomva a 2 az 1-ben kombinált kefén **13** lévő kireteszelő gombot, majd húzza le a kefét a szívócsőről **23** vagy a készülék szívónyílásáról (lásd a 12. ábrát).

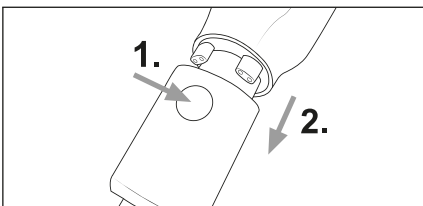

12. ábra

## 10.5. Használat után

- ◆ Használat után a készülék kikapcsolásához nyomja meg a be-, kikapcsoló **30**. A kijelző panel **27** kialszik.
- ◆ Adott esetben vegye le a 2 az 1-ben kombinált kefét **13** a készülékről és tárolás céljából helyezze a tartozéktartóra **16** (lásd a 13. ábrát).

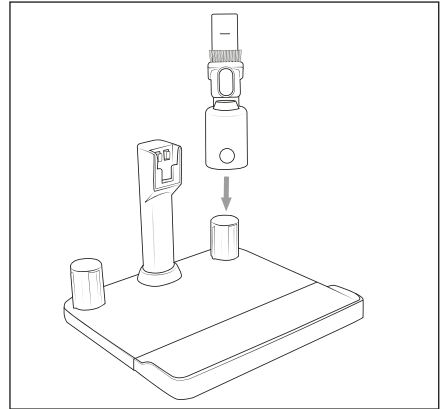

13. ábra

- ◆ Helyezze a készüléket a töltőállomásra **15** készüléktartójára **17**. Kezdje el a töltést, ha az akkumulátor **1** már csak alacsony töltöttségi szinttel **0 0 0 1** rendelkezik.

## 11. Tisztítás

### **⚠ FIGYELMEZTETÉS!**

- ▶ Tisztítás előtt kapcsolja ki a készüléket.

### 11.1. Portartály kiürítése és szűrő tisztítása

#### **i** Tudnivaló

- ▶ A készülék megfelelő működésének biztosítása és meghibásodások megelőzése érdekében rendszeresen ürítse ki a porgyűjtő tartályt **7** és tisztítsa meg a nemesacél szűrőt **6** és a HEPA-szűrőt **4**.
- ▶ Ha a HEPA-szűrő **4** nagyon szennyezett, akkor a készülék automatikusan kikapcsol és a kijelző panel **27** LED-jei tízszer villognak. A HEPA-szűrő **4** és a HEPA-szűrőtartály **5** tisztítása után ismét bekapcsolható a készülék.

- 1) A porgyűjtő tartály **7** és a HEAP-szűrőtartály **5** készülékről történő eltávolításához nyomja meg a porgyűjtő tartály kireteszelő gombját **25**. Először a porgyűjtő tartályt **7**, majd a HEPA-szűrőtartályt **5** vegye ki a készülékből (lásd a 14. ábrát).

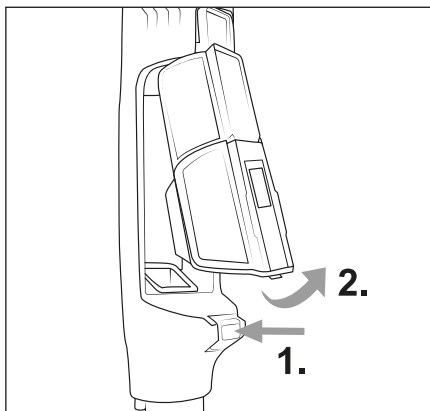

14. ábra

- 2) Tartsa a porgyűjtő tartályt **7** egy hulladékgyűjtő fölé és tolja felfelé a porgyűjtő tartály fedelének kireteszelő gombját **9**. Kinyílik a porgyűjtő tartály fedele **8** és a tartalma a hulladékgyűjtőbe kerül (lásd a 15. ábrát). Ezt követően zárja le a porgyűjtő tartály fedelét **8**.



15. ábra

- 3) Vegye ki a nemesacél szűrőt **6** a porgyűjtő tartályból **7**. Ehhez nyúljon a nemesacél szűrő **6** nyílásába és húzza ki a porgyűjtő tartályból **7** (lásd a 16. ábrát).

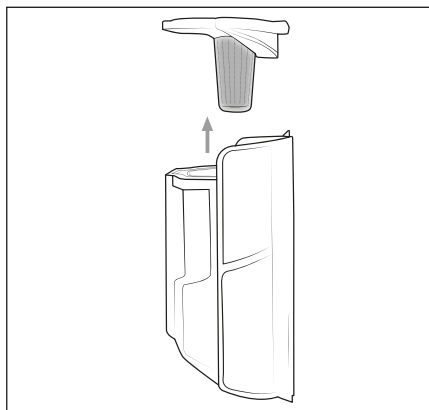

16. ábra

- 4) Ha eltávolította a porgyűjtő tartályt **7**, ki tudja venni a HEPA-szűrőtartályt **5** a készülékből. Vegye ki a HEPA-szűrőt **4** a HEPA-szűrőtartályból **5**. Ehhez nyúljon a HEPA-szűrő **4** nyílásába és húzza ki a HEPA-szűrőtartályból **5** (lásd a 17. ábrát).

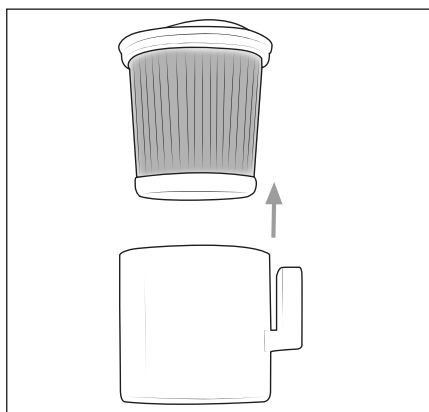

17. ábra

- 5) Öblítse ki a HEPA-szűrőtartályt **5**, a HEPA-szűrőt **4** és a nemesacél szűrőt **6** hideg vagy langyos víz alatt. Hagyja teljesen megszáradni a HEPA-szűrőtartályt **5**, a HEPA-szűrőt **4** és a nemesacél szűrőt **6** a levegőn, mielőtt ezeket visszateszi a porgyűjtő tartályba **7** (lásd a 18. ábrát).

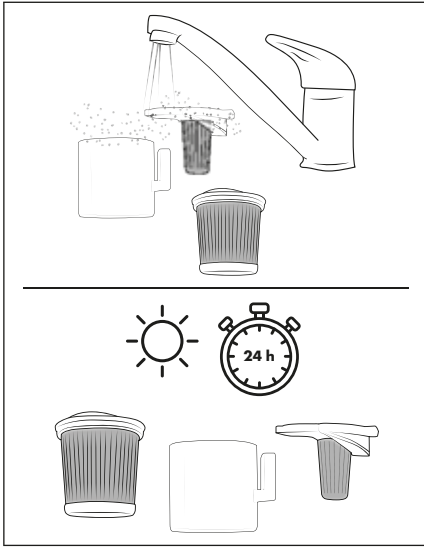

18. ábra

- 6) Helyezze be a nemesacél szűrőt **6** a porgyűjtő tartályba **7** és nyomja lefelé úgy, hogy az stabilan a porgyűjtő tartályba **7** illeszkedjen (lásd a 19. ábrát).

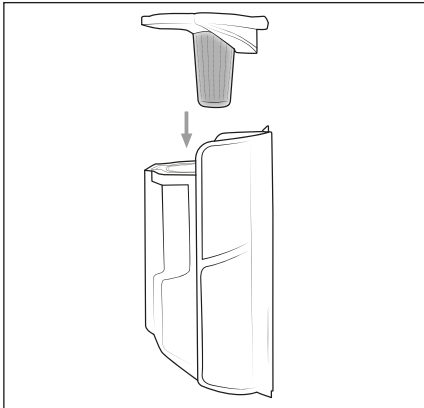

19. ábra

- 7) Helyezze be a HEPA-szűrőt **4** a HEPA-szűrő-tartályba **5** (lásd a 20. ábrát).

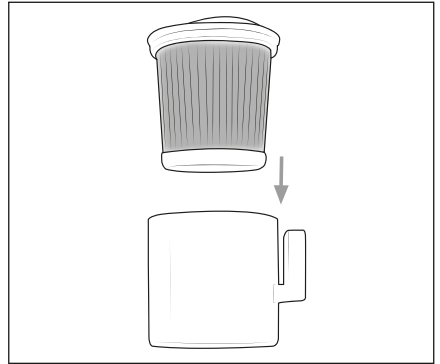

20. ábra

- 8) Először a HEPA-szűrőtartályt **5**, majd a porgyűjtő tartályt **7** helyezze be a készülékbe (lásd a 21. ábrát). Ügyeljen arra, hogy a porgyűjtő tartály **7** hallhatóan bekattanjon a készülékbe.

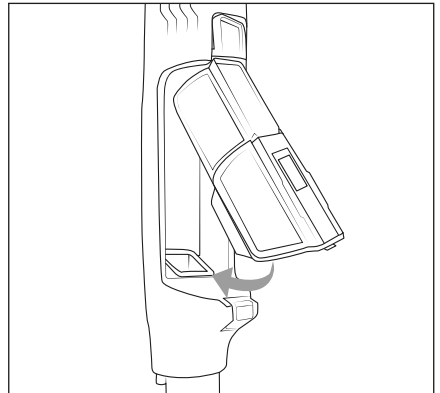

21. ábra

## 11.2. Kefehenger tisztítása

### ⚠ FIGYELEM!

- ▶ A készüléket csak megfelelően felszerelt kefehengerrel **19** használja.

### i Tudnivaló

- ▶ Rendszeresen tisztítsa meg a kefehengert **19**, hogy biztosítsa a készülék szabályszerű üzemelését és a kiesések elkerülését.

- 1) Vegye le a padlótisztító keféket **20** a szívócsőről **23** ill. a készülékről (lásd **10.3. A készülék szétszerelése** fejezetet).
- 2) Reteszelve ki a kefehengert **19**. Ehhez forgassa a kefehenger kireteszelőjét **18** a **1** (nyitás) szimbólum irányába (lásd a 22. ábrát).

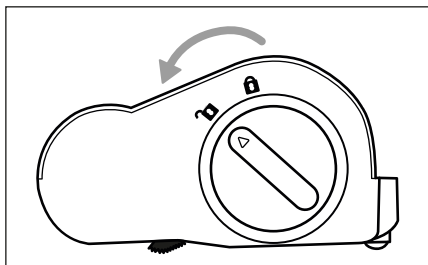

22. ábra

- 3) Húzza ki a kefehengert **19** a padlótisztító keféből **20** (lásd a 23. ábrát).

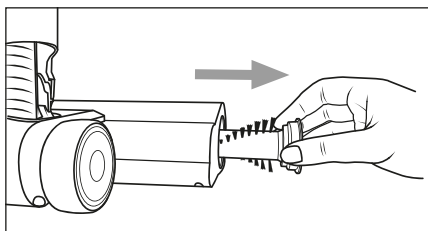

23. ábra

- 4) A kefehenger **19** sörtéire csavarodott szálakat és hajszálakat egy ollóval vághatja le (lásd a 24. ábrát). Távolítsa el a szálakat és a hajszálakat a kefehengerről **19**.

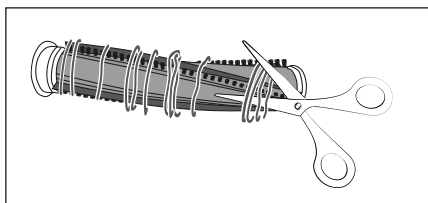

24. ábra

- 5) Helyezze be a kefehengert **19** a padlótisztító kefébe **20** és forgassa a kefehenger kireteszelőjét **18** a **2** (bezárás) szimbólum irányába (lásd a 25. ábrát).

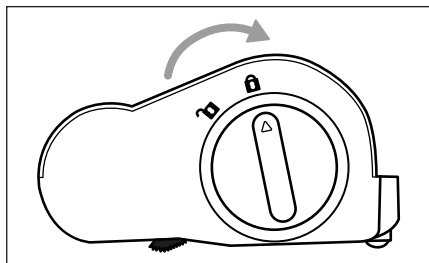

25. ábra

## 11.3. Készülék és töltőállomás tisztítása

### ⚠ VESZÉLY!

- ▶ Minden tisztítás előtt húzza ki a hálózati adaptert **10** a csatlakozóaljzatból. Elektromos áramütés veszélye áll fenn!

### ❗ FIGYELEM!

- ▶ Ne használjon maró hatású, vegyi vagy súroló tisztítószereseket. Ezek kárt tehetnek a készülék és a töltőállomás **15** felületében.
- ▶ Ügyeljen arra, hogy a tisztítás során ne kerüljön nedvesség a készülékbe és a töltőállomásba **15**, ellenkező esetben helyrehozhatatlan kár keletkezhet benne.
- ◆ A készüléken és a készüléktartón **17** lévő töltőérintkezőket **22** csak puha és száraz törülőruhával tisztítsa.
- ◆ A készülék házát és a töltőállomás **15** felületeit enyhén benedvesített törülőruhával tisztítsa. Makacs szennyeződések esetén tegyen enyhe hatású tisztítószerrel a törülőruhára, majd törölje le tiszta vízzel.
- ◆ Alaposan töröljön szárazra minden alkatrészt, mielőtt a készüléket ismét használja vagy elteszi.

## 12. Tárolás

### ! FIGYELEM!

- ▶ Soha ne tárolja a készüléket lemerült állapotban. Ha hosszú ideig lemerült állapotban tárolja, az akkumulátor maradandó károsodásához vezethet. Ha a készüléket hosszabb ideig tárolja, az akkumulátor töltöttségi szintjét rendszeresen ellenőrizni kell. Az optimális töltöttségi állapot 50% és 80% között van.
- ♦ Ha nem használja a készüléket, helyezze azt a töltőállomás **15** készüléktartójára **17**.
- ♦ Tárolás céljából helyezze a 2 az 1-ben kombinált kefét **18** a tartozéktartóra **16** (lásd a(z) **10.5. Használat után** fejezetet).
- ♦ Tárolja a készüléket pormentes és száraz helyen, közvetlen napfénytől távol.

## 13. Ártalmatlanítás

### 13.1. Készülék és csomagolás ártalmatlanítása



Az áthúzott kerekese szeméttároló szimbóluma azt jelenti, hogy a készüléket életciklusa végén nem szabad a szokásos háztartási hulladékkal ártalmatlanítani. A készüléket erre a célra kijelölt gyűjtőhelyen, újrahasznosító központokban vagy hulladékkezelő üzemben kell leadni.

Visszaadás előtt kérjük törölje minden személyes adatát a készülékről.

A készülék visszaadása előtt kérjük, távolítsa el a hulladékká vált készülékben lévő elemeket vagy akkumulátorokat (amennyiben nem beépítettek), valamint a roncsolás nélkül eltávolítható lámpákat, és ártalmatlanítsa azokat külön.

Beépített akkumulátorok esetén az ártalmatlanításnál utalni kell arra, hogy a készülék akkumulátort tartalmaz.

A csomagolás környezetbarát anyagokból készül, amit a helyi hulladékhasznosítónál adhat le ártalmatlanításra.

Ártalmatlanítsa a csomagolást környezetbarát módon.

## 13.2. Elemek ártalmatlanítása



Az akkumulátorokat/elemeket veszélyes hulladékként kell kezelni és ezért megfelelő helyeken (kereskedők, szakkereskedők, önkormányzati létesítmények, ipari hulladékkezelő vállalatok) környezetbarát módon kell ártalmatlanítani. Az elemek/akkumulátorok mérgező nehézfémeket tartalmazhatnak.

A bennük lévő nehézfémek jelölése betűkkel, a vegyjellel történik: Cd = kadmium, Hg = higany, Pb = ólom.

Ezért ne dobja az elemeket/akkumulátorokat a háztartási hulladékba, hanem vigye el külön gyűjtőhelyre.

Az elemeket/akkumulátorokat csak lemerült állapotban adja le.

## 14. Pótalkatrészek rendelése

A termékhez bármikor kényelmesen rendelhet pótalkatrészeket a [www.kompernass.com](http://www.kompernass.com) weboldalon.



Szkennelje be a QR-kódot az okostelefonjával/táblagépével. Ezzel a QR-kóddal közvetlenül a weboldalunkra kerül, ahol megtekintheti és megrendelheti a rendelkezésre álló pótalkatrészeket.

### i Tudnivaló

- ▶ Ha probléma merül fel az online rendeléssel, forduljon az ügyfélszolgálatunkhoz telefonon vagy e-mailben.
- ▶ A rendeléshez mindig adja meg a cikkszámot (IAN) **510908\_2504**.
- ▶ Ne feledje, hogy nem minden országban lehetséges az alkatrészek interneten történő megrendelése.

## 15. Jótállási tájékoztató

HU

A termék megnevezése: Ciklon akkumulátoros porszívó	Gyártási szám: 510908_2504
A termék típusa: SHAZS 16 A1	
A gyártó cégneve, címe és e-mail címe: KOMPERNASS HANDELS GMBH BURGSTRASSE 21 44867 BOCHUM/ NÉMETORSZÁG info@kompernass.de	A szerviz neve, címe és telefonszáma: Szerviz Magyarország/ Hornos Ltd. Zrinyi Utca 39, 2600 Vac, Tel.: 06800 21225
Az importáló/ forgalmazó neve és címe: Lidl Magyarország Kereskedelmi Bt., H-1037 Budapest, Rádl árok 6.	

1. A jótállási idő a Magyarország területén, Lidl Magyarország Kereskedelmi Bt. üzletében történt vásárlás napjától számított 3 év, amely jogvesztő. A jótállási idő a fogyasztó részére történő átadással, vagy ha az üzembe helyezést a forgalmazó, vagy annak megbízottja végzi, az üzembe helyezés napjával kezdődik.
2. A jótállási igény a jótállási jeggyel és/vagy a vásárlást igazoló blokkal érvényesíthető. A jótállási jegy szabálytalan kiállítása, vagy átadásának elmaradása nem érinti a jótállási kötelezettség-vállalás érvényességét. Kérjük, hogy a vásárlás tényének és időpontjának bizonyítására őrizze meg a pénztári fizetésnél kapott jótállási jegyet és a vásárlást igazoló blokkot.
3. A vásárlástól számított három munkanapon belül érvényesített csereigény esetén a forgalmazó köteles a terméket kicserélni, feltéve ha a hiba a rendeltetésszerű használatot akadályozza. A jótállási jogokat a termék tulajdonosaként a fogyasztó érvényesítheti az áruházakban, valamint a jótállási tájékoztatóban feltüntetett szervizekben. (A magyar Polgári Törvénykönyv alapján fogyasztónak minősül a szakmája, önálló foglalkozása vagy üzleti tevékenysége körén kívül eljáró természetes személy.)  
A jótállás ideje alatt a fogyasztó hibás teljesítés esetén kérheti a termék kijavítását, kicserélését, vagy ha a termék nem javítható vagy cserélhető, vagy az a forgalmazónak aránytalan többletköltséggel járna, illetve a fogyasztó kijavításhoz, kicseréléshez fűződő érdeke alapos ok miatt megszűnt, árleszállítást kérhet, vagy elállhat a szerződéstől és visszakérheti a vételárat. A kijavítás során a termékbe csak új alkatrész kerülhet beépítésre.
4. A fogyasztó a hiba felfedezése után a lehető legrövidebb időn belül köteles a hibát bejelenteni és a terméket a jótállási jogok érvényesítése céljából átadni. A hiba felfedezésétől számított két hónapon belül bejelentett jótállási igényt időben közölnök kell tekinteni. A közlés elmaradásából eredő kárért a fogyasztó felelős. A jótállási igény érvényesíthetőségének határideje a termék, vagy fődarabjának kicserélése esetén a csere napján újraindul.
5. A rögzített bekötésű, illetve a 10 kg-nál súlyosabb, vagy tömegközlekedési eszközön nem szállítható terméket az üzemeltetés helyén kell megjavítani. Abban az esetben, ha a javítás a helyszínen nem végezhető el, a termék ki- és visszaszereléséről, valamint szállításhoz a forgalmazónak kell gondoskodnia.

6. A jótállás nem áll fenn, ha a hiba a nem rendeltetésszerű használatból, átalakításból, helytelen tárolásból, vagy a használati utasítástól eltérő kezelésből, vagy bármely a vásárlást követő behatásból fakad, vagy elemi kár okozta, és azt a forgalmazó, vagy a szerviz bizonyítja. A jótállás nem vonatkozik a mozgó kopó alkatrészek (világítótestek, gumibroncsok stb.) rendeltetésszerű elhasználódására. A szerviz és a forgalmazó a kijavítás során nem felel a terméken a fogyasztó vagy harmadik személyek által tárolt adatokért vagy beállításokért.
7. Fogyasztói jogvita esetén a fogyasztó a megyei (fővárosi) kereskedelmi és iparkamarák mellett működő békéltető testület eljárását is kezdeményezheti.

A jótállás a fogyasztó törvényből eredő szavatossági jogait és azok érvényesíthetőségét nem érinti.

Kijavítást ellenőrző szelvény:

A jótállási igény bejelentésének időpontja:	A hiba oka:
Javításra átvétel időpontja:	A hiba javításának módja:
A fogyasztó részére történő visszaadás időpontja:	
A szerviz bélyegzője, kelt és aláírása:	

Kicserélést ellenőrző szelvény:

A jótállási igény bejelentésének időpontja:
Kicserélés időpontja:
A cserélő bolt bélyegzője, kelt és aláírás:



# Kazalo

<b>1. Uvod</b>	<b>38</b>
<b>2. Predvidena uporaba</b>	<b>38</b>
<b>3. Varnostna opozorila in simboli v teh navodilih</b>	<b>38</b>
<b>4. Pomembna varnostna navodila</b>	<b>39</b>
<b>5. Vsebina kompleta in pregled po prevozu</b>	<b>42</b>
<b>6. Opis naprave</b>	<b>42</b>
<b>7. Tehnični podatki</b>	<b>43</b>
<b>8. Pred prvo uporabo</b>	<b>44</b>
8.1. Montaža naprave . . . . .	44
8.2. Namestitev polnilne postaje . . . . .	44
<b>9. Začetek uporabe</b>	<b>45</b>
9.1. Informacije o akumulatorju . . . . .	45
9.2. Polnjenje akumulatorja . . . . .	45
<b>10. Uporaba in delovanje</b>	<b>45</b>
10.1. Vklon naprave . . . . .	46
10.2. Izbira načina delovanja . . . . .	46
10.3. Razstavljanje naprave . . . . .	46
10.4. Uporaba kombinirane krtače 2 v 1 . . . . .	47
10.5. Po uporabi . . . . .	47
<b>11. Čiščenje</b>	<b>47</b>
11.1. Praznjenje posode za prah in čiščenje filtra . . . . .	47
11.2. Čiščenje valjčka s krtačo . . . . .	49
11.3. Čiščenje naprave in polnilne postaje . . . . .	50
<b>12. Shranjevanje</b>	<b>51</b>
<b>13. Odstranjevanje</b>	<b>51</b>
13.1. Odstranitev naprave in embalaže . . . . .	51
13.2. Odstranjevanje baterij med odpadke . . . . .	51
<b>14. Naročanje nadomestnih delov</b>	<b>51</b>
<b>15. Proizvajalec</b>	<b>51</b>
<b>16. Pooblaščen serviser</b>	<b>52</b>
<b>17. Garancijski list</b>	<b>52</b>

## 1. Uvod

Zahvaljujemo se vam za nakup nove naprave. Odločili ste se za kakovosten izdelek.



Navodila za uporabo so sestavni del izdelka. Vsebujejo pomembna navodila za varnost, uporabo in odstranjevanje med odpadke. Preden začnete izdelek uporabljati, se seznanite z vsemi navodili za uporabo in varnost. Izdelek uporabljajte le tako, kot je opisano, in samo za navedena področja uporabe. Ob predaji izdelka tretjim osebam priložite vso dokumentacijo.

## 2. Predvidena uporaba

Napravo je dovoljeno uporabiti samo za sesanje suhih površin oz. suhih snovi za sesanje. S to napravo ne smete sesati ljudi ali živali. Vsaka druga vrsta uporabe ali sprememba naprave velja za nepredvideno in povzroči bistveno nevarnost nesreče. Proizvajalec ne odgovarja za škodo, ki bi nastala zaradi nepredvidene ali napačne uporabe. Naprava ni predvidena za poslovno uporabo.

## 3. Varnostna opozorila in simboli v teh navodilih

V teh navodilih za uporabo, na embalaži in napravi se (lahko) uporabljajo naslednje vrste varnostnih opozoril in simbolov:

	<b>NEVARNOST!</b> Varnostno opozorilo s tem simbolom in opozorilno besedo »NEVARNOST« označuje neposredno grozečo nevarno situacijo, ki ima za posledico smrt ali hudo telesno poškodbo, če se ne prepreči.
	<b>OPOZORILO!</b> Varnostno opozorilo s tem simbolom in opozorilno besedo »OPOZORILO« označuje možno nevarno situacijo, ki bi lahko imela za posledico smrt ali hudo telesno poškodbo, če se ne prepreči.

	<b>PREVIDNO!</b> Varnostno opozorilo s tem simbolom in opozorilno besedo »PREVIDNO« označuje možno nevarno situacijo, ki bi lahko imela za posledico lažjo ali zmerno telesno poškodbo, če se ne prepreči.
	<b>POZOR!</b> Varnostno opozorilo s tem simbolom in opozorilno besedo »POZOR« označuje možno situacijo, ki bi lahko imela za posledico materialno škodo, če se ne prepreči.
	<b>Opomba:</b> Opomba označuje dodatne informacije, ki vam olajšajo delo z napravo.
	Preberite navodila.
	Enosmerni tok/napetost
	Izmenični tok/napetost
	Ta izdelek izpolnjuje zahteve veljavnih evropskih in državnih predpisov.
	Električnih naprav/akumulatorjev ne odvrzite med gospodinjne odpadke!
	Embalžo odstranite na okolju prijazen način.
	Embalža iz materialov, ki jih je mogoče reciklirati. Pri ločevanju odpadkov upoštevajte oznake na embalaži: Označene so s katicami (a) in številkami (b) z naslednjim pomenom: 1-7: umetne snovi, 20-22: papir in karton, 80-98: sestavljeni materiali.
	Ta izdelek izpolnjuje zahteve veljavnih evropskih in državnih predpisov Republike Srbije.

## 4. Pomembna varnostna navodila

### **NEVARNOST! ELEKTRIČNI UDAR!**

- Pred uporabo preverite, ali so na napravi vidne morebitne zunanje poškodbe. Naprave, ki je poškodovana ali je padla na tla, ne uporabljajte.
- Napajalnika ne uporabljajte, če je njegov vtič ali priključni kabel poškodovan.
- Napajalnika in neločljivo priključenega priključnega kabla ni dovoljeno popravljati. V primeru okvare je treba celotni napajalnik zamenjati z enakim.
- Da se izognete nevarnosti, naj vam poškodovane električne vtiče ali električne kable takoj zamenja pooblaščen strokovno osebje, servisna služba ali podobno usposobljena oseba.
- Izdelek dajte v popravilo samo ustreznemu strokovnemu servisu. Naprave nikoli ne odpirajte sami. Posegi, ki jih ni izvedlo strokovno podjetje, lahko privedejo do telesnih poškodb.
- Pred vklopom naprave se prepričajte, da napetost, navedena v tehničnih podatkih naprave, odgovarja omrežni napetosti.
- Napajalnika ali izdelka nikoli ne prijemajte z mokrimi ali vlažnimi rokami.
- Napajalnika ne uporabljajte s podaljškom za kabel, temveč napajalnik neposredno priključite v električno vtičnico.



Te naprave ne polnite ali uporabljajte na prostem.

## **⚠ OPOZORILO! NEVARNOST TELESNIH POŠKODB!**

- Med delovanjem naprave ne zamenjajte delov pribora.
- Sesalnika za prah ne uporabljajte za sesanje vode ali drugih tekočin.
- Sesalnika za prah ne uporabljajte za sesanje ostrih predmetov ali črepinj.
- Sesalnika za prah ne uporabljajte za sesanje gorečih vžigalic, tlečega pepela ali cigaretnih ogorkov.
- Sesalnika za prah ne uporabljajte za sesanje kemičnih izdelkov, kamnitega praha, mavca, cementa ali drugih podobnih delcev.
- Naprava ni primerna za vnetljive in eksplozivne snovi ali kemične ter agresivne tekočine.
- Napravo zmeraj hranite v zaprtih prostorih. Za preprečevanje nezgod napravo po uporabi hranite na suhem mestu.
- V izrednih pogojih lahko pride do puščanja pri celicah akumulatorja. Ob stiku tekočine s kožo ali očmi je treba prizadeto mesto takoj izprati oz. izplakniti s čisto vodo. Poiščite zdravniško pomoč.
- Otroci od 8. leta starosti naprej in osebe z zmanjšanimi telesnimi, zaznavnimi ali duševnimi sposobnostmi ali s pomanjkljivimi izkušnjami in znanjem smejo napravo uporabljati le pod nadzorom ali če so bili poučeni o varni uporabi naprave in so razumeli nevarnosti, ki izhajajo iz njene uporabe.
- Otroci se z napravo ne smejo igrati. Otroci brez nadzora ne smejo čistiti ali opravljati uporabniškega vzdrževanja naprave.
- Bodite še posebej pozorni, ko sesalnik za prah uporabljate na stopnicah.

## ! POZOR! MATERIALNA ŠKODA!

- Uporabljajte samo dele pribora, ki jih priporoča proizvajalec.
- Napajalnika ni dovoljeno uporabljati za druge namene. Stenskega držala ali napajalnika nikoli ne prenašajte z držanjem za kabel. Če želite napravo premakniti, je ne vlecite za kabel.
- Da napravo ločite od oskrbe z električnim tokom, zmeraj primate električni vtič napajalnika.
- Nujno pazite, da sesalnika za prah ne odložite poleg radiatorjev, pečic ali drugih segretyh naprav ali površin.
- Zmeraj preverite, ali so prezračevalne reže proste. Blokiran krogotok zraka lahko privede do pregretja in poškodb naprave.
-  Izdelek je opremljen z litij-ionskim akumulatorjem oz. je ta izdelku priložen. Akumulatorja ne vrzite v ogenj in ga ne izpostavljajte visokim temperaturam. Obstaja nevarnost eksplozije!
- Naprave ne uporabljajte brez vstavljenega filtra HEPA.
- Napajalnika ne uporabljajte za noben drug izdelek in ne poskušajte te naprave polniti z drugim napajalnikom. Uporabljajte samo napajalnik (modela SHAZS 16 A1-1), priložen tej napravi.
- Naprave nikoli ne shranite v izpraznjenem stanju. Daljše shranjevanje v izpraznjenem stanju lahko privede do trajne poškodbe akumulatorja. Če napravo shranjujete dlje časa, morate redno preverjati napolnjenost akumulatorja. Najprimernejša napolnjenost je med 50 in 80 %.

## 5. Vsebina kompleta in pregled po prevozu

- 1) Iz embalaže vzemite vse dele naprave in navodila za uporabo.
- 2) Odstranite ves embalažni material in morebitne folije ter nalepke.

Komplet obsega naslednje komponente (glejte slike na zloženi strani):



- sesalnik za prah
- sesalna cev
- talna krtača
- kombinirana krtača 2 v 1
- polnilna postaja z držalom za pribor (dvodelna)
- držalo naprave
- napajalnik
- zamenljiv akumulator
- navodila za uporabo

### **Opomba**

- ▶ Preverite, ali komplet vsebuje vse sestavne dele in da ti nimajo vidnih poškodb.
- ▶ V primeru nepopolne dobave ali poškodb zaradi pomanjkljive embalaže ali prevoza se obrnite na telefonsko servisno službo (glejte poglavje **16. Pooblašeni serviser**).

## 6. Opis naprave



(slike so na zloženi strani)

- 1 Zamenljiv akumulator
- 2 Tipka za sprostitve akumulatorja
- 3 Prezračevalne reže
- 4 Filter HEPA
- 5 Posoda za filter HEPA
- 6 Filter iz nerjavnega jekla
- 7 Posoda za prah
- 8 Pokrov posode za prah
- 9 Tipka za sprostitve pokrova posode za prah
- 10 Napajalnik
- 11 Votli vtič
- 12 Tipka za sprostitve kombinirane krtače 2 v 1
- 13 Kombinirana krtača 2 v 1
- 14 Tipka za prestavitev (za nastavek s krtačo kombinirane krtače 2 v 1)
- 15 Polnilna postaja
- 16 Držalo za pribor
- 17 Držalo naprave (s polnilnimi kontakti)
- 18 Tipka za sprostitve valjčka s krtačo
- 19 Valjček s krtačo
- 20 Talna krtača
- 21 Tipka za sprostitve talne krtače
- 22 Polnilni kontakti
- 23 Sesalna cev
- 24 Tipka za sprostitve sesalne cevi
- 25 Tipka za sprostitve posode za prah
- 26 Prikaz načina delovanja (Eco/Boost)
- 27 Prikazovalnik (akumulator/način delovanja)
- 28 Prikaz stanja akumulatorja
- 29 Tipka za način delovanja  (Eco/Boost)
- 30 Stikalo za vklop/izklop 

## 7. Tehnični podatki

<b>Naprava</b>	
Vhodna napetost	18,5 V $\overline{\text{---}}$ (talna krtača 16 V $\overline{\text{---}}$ )
Vhodni tok	0,8 A
Nazivna moč	250 W (talna krtača 40 W)
Polarnost	

<b>Akumulatorji</b>	
Model	SHAZS 16 A1-B
Kapaciteta	2500 mAh/40 Wh
Akumulator	16 V $\overline{\text{---}}$ (4x 4 -voltni litij-ionski akumulator)
Čas delovanja pri polnem akumulatorju	Eco: pribl. 23 minut Boost: pribl. 7 minut

<b>Napajalnik</b>	
Proizvajalec	KOMPERNASS HANDELS GMBH, BURGSTRASSE 21, 44867 BOCHUM, NEMČIJA Register občinskega sodišča Bochum, matična številka: HRB 4598
Model	SHAZS 16 A1-1
Vhodna napetost	100–240 V~
Vhodna frekvenca izmeničnega toka	50–60 Hz
Izhodna napetost	18,5 V $\overline{\text{---}}$
Izhodni tok	0,8 A
Izhodna moč	14,8 W
Povprečni izkoristek med delovanjem	85,2 %
Izkoristek pri nizki obremenitvi (10 %)	75,9 %
Poraba moči brez obremenitve	0,08 W
Poraba energije med delovanjem	20 W
Polarnost	
Razred zaščite	II/  (dvojna izolacija)
Varnostno kopiranje	

## 8. Pred prvo uporabo

### 8.1. Montaža naprave

- 1) Sesalno cev **23** potisnite na napravo, tako da se zaskoči s slišnim klikom (glejte sliko 1).

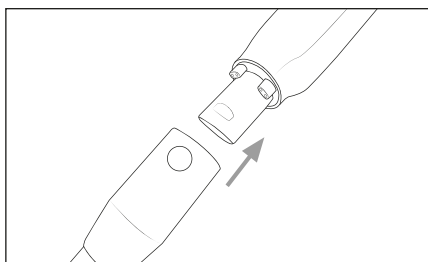

Slika 1

- 2) Sesalno cev **23** potisnite v talno krtačo **20**, tako da se zaskoči s slišnim klikom (glejte sliko 2).

Talno krtačo **20** lahko z napravo povežete tudi brez sesalne cevi **23**.

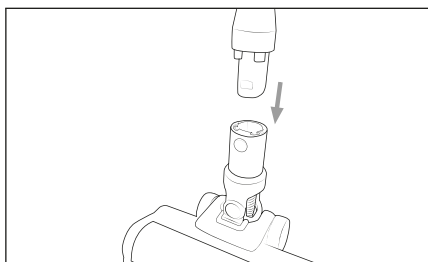

Slika 2

- 3) Akumulator **1** potisnite v napravo, tako da je trdno nameščen (glejte sliko 3).

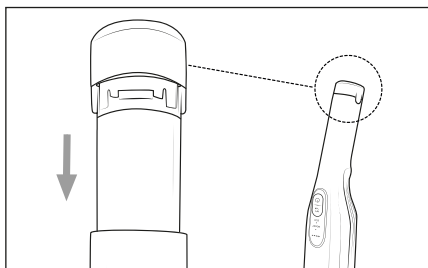

Slika 3

### 8.2. Namestitev polnilne postaje

#### **i** Opomba

- Polnilno postajo **15** postavite v bližino električne vtičnice.

- 1) Polnilno postajo **15** sestavite in na polnilno postajo **15** pritrдите držalo naprave **17** (glejte sliko 4).

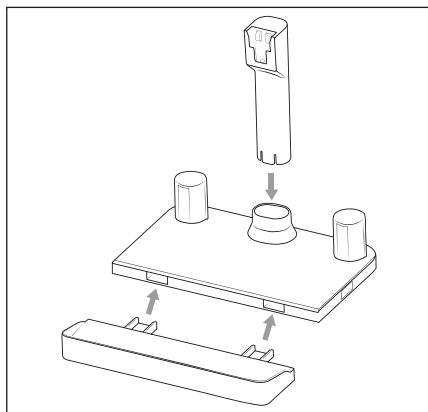

Slika 4

- 2) Votli vtič **11** napajalnika **10** vtaknite v priključek na spodnji strani držala naprave **17**. Kabel napajalnika **10** speljite skozi odprtino na zadnji strani polnilne postaje **15** (glejte sliko 5).

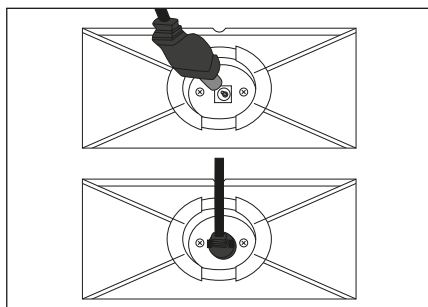

Slika 5

- 3) Napajalnik **10** priključite v električno vtičnico.

## 9. Začetek uporabe

### 9.1. Informacije o akumulatorju

- ♦ Sesalnik za prah napaja zamenljivi litij-ionski akumulator na ponovno polnjenje. Preden sesalnik za prah uporabite prvič, morate akumulator **1** polniti pribl. 3–5 ur.
- ♦ Za vzdrževanje akumulatorja **1** vam priporočamo:  
Ločite napajalnik **10** od električne vtičnice, ko je akumulator **1** napolnjen.

#### **i** Opomba

- ▶ Naprava je opremljena z nadzorom temperature za zaščito akumulatorja **1**. Pri visokih temperaturah okolice lahko v redkih primerih pride do prekinitve postopka polnjenja oz. do samodejnega izklopa naprave:
  - Prikaz stanja akumulatorja **23** med polnjenjem utripa v razmiku po eno sekundo. Postopek polnjenja se prekine in se samodejno znova začne, ko je temperatura naprave spet nižja.
  - Prikaz stanja akumulatorja **23** med delovanjem desetkrat utripne v razmiku po pol sekunde. Naprava se samodejno izklopi. Počakajte pribl. 20–30 minut, da se naprava ohladi, preden jo znova vklopite.

### 9.2. Polnjenje akumulatorja

- ♦ Napravo namestite na držalo naprave **17** polnilne postaje **15**. Pri tem pazite, da imajo polnilni kontakti **22** naprave in polnilne postaje **15** dober stik. Prikaz stanja akumulatorja **23** začne utripati, postopek polnjenja pa se začne (glejte sliko 6 in 7).

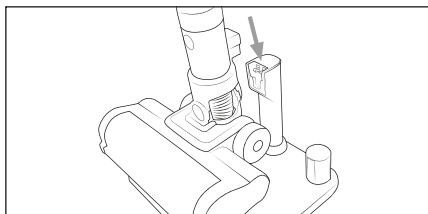

Slika 6

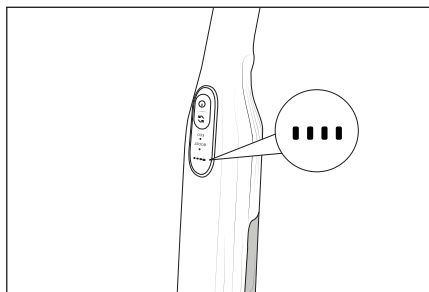

Slika 7

- ♦ Ko je postopek polnjenja zaključen (polnjenje lahko pri popolnoma praznem akumulatorju **1** traja pribl. 3–5 ur), prikaz stanja akumulatorja **23** sveti.

### Prikazi stanja akumulatorja

Na prikazovalniku **26** se uporablja pet različnih prikazov stanja akumulatorja **26**, ki prikazujejo ustrezno stanje akumulatorja **2**:

- Akumulator je popolnoma napolnjen.
- Akumulator je napolnjen do pribl. 75 %.
- Akumulator je napolnjen do pribl. 50 %.
- Akumulator ima nizko preostalo napoljenost.
- Akumulator je prazen.

#### **i** Opomba

- ▶ Znova napolnite akumulator **1**, ko kaže prikaz stanja akumulatorja **23** nizko preostalo napoljenost akumulatorja **1**○○●○●.
- ▶ Ko se prikaže prikaz za prazen akumulator **1**○○●○, se naprava takoj izklopi.

## 10. Uporaba in delovanje

#### **!** POZOR!

- ▶ Sesalne odprtine naprave in talne krtače **20** ter sesalne cevi **23** morajo biti ves čas proste in se ne smejo zamašiti. Zamašitve povzročijo pregretje in poškodbo motorja.
- ▶ Pazite, da sta posoda za prah **7** in posoda za filter HEPA **5** s filtrom HEPA **4** pred začetkom uporabe naprave zmeraj vstavljena.

## 10.1. Vkllop naprave

- 1) Napravo snemite z držala naprave 17 polnilne postaje 15.
- 2) Za vklop naprave pritisnite stikalo za vklop/izklop 30. Na prikazovalniku 27 sta prikazana prikaz stanja akumulatorja 28 in trenutni način delovanja 29 (Eco: lučka LED sveti zeleno/Boost: lučka LED sveti modro).

### **i** Opomba

- ▶ Naprava se po vklopu vedno zažene v načinu delovanja **Eco**.

## 10.2. Izbira načina delovanja

Naprava ima dva različna načina delovanja, ki se razlikujeta po moči sesanja in času delovanja. Za izbiro načina delovanja pritisnite tipko za način delovanja 29:

### Eco (zelena lučka LED)

- Za sesanje trdih tal, občutljivih preprog in tekstilnih talnih oblog pri majhni do srednje močni umazanosti.
- Naprava porabi manj moči akumulatorja in zato deluje dlje.
- Čas delovanja pri polnem akumulatorju je pribl. 23 minut.

### Boost (modra lučka LED)

- Za sesanje trdih tal, tekstilnih talnih oblog in preprog pri močni umazanosti.
- Zaradi visoke moči sesanja se doseže najboljši rezultat sesanja pri kratkem času delovanja.
- Čas delovanja pri polnem akumulatorju je pribl. 7 minut.

## 10.3. Razstavljanje naprave

### Sesalna cev

- ◆ Za ločitev sesalne cevi 23 od naprave držite pritisnjeno tipko za sprostitve sesalne cevi 24 in povlecite sesalno cev 23 s sesalne odprtine naprave (glejte sliko 8).

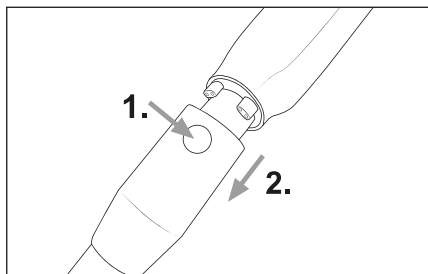

Slika 8

### Talna krtača

- ◆ Za odstranitev talne krtače 20 s sesalne cevi 23 držite pritisnjeno tipko za sprostitve talne krtače 21 in povlecite sesalno cev 23 s talne krtače 20 (glejte sliko 9).

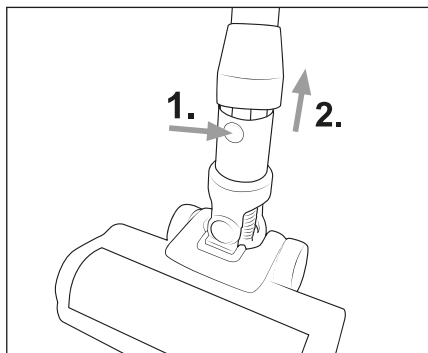

Slika 9

### Akumulator

- ◆ Za odstranitev akumulatorja 1 iz naprave držite pritisnjene obe tipki za sprostitve akumulatorja 2 in povlecite akumulator 1 iz naprave (glejte sliko 10).

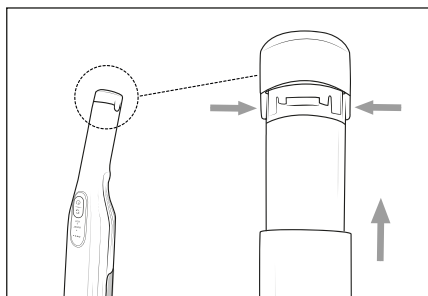

Slika 10

## 10.4. Uporaba kombinirane krtače 2 v 1

### **i** Opomba

- ▶ Pred uporabo kombinirane krtače 2 v 1 **13** morate odstraniti talno krtačo **20**. Za odstranitev talne krtače **20** glejte poglavje **10.3. Razstavljanje naprave**.
- ▶ Kombinirano krtačo 2 v 1 **13** lahko po želji uporabljate s sesalno cevjo **23** ali brez nje. Za odstranitev sesalne cevi **23** glejte poglavje **10.3. Razstavljanje naprave**.

Kombinirana krtača 2 v 1 **13** se lahko uporablja kot široka šoba ali krtača. Držite pritisnjeno tipko za prestavitev **14** na kombinirani krtači 2 v 1 **13** in potisnite nastavek s krtačo po potrebi naprej ali nazaj. Kombinirano krtačo 2 v 1 **13** uporabite npr. za sesanje predalov ali polic in za odstranjevanje praha z mehkim nastavkom s krtačo s tipkovnic ali občutljivih površin.

- ◆ Kombinirano krtačo 2 v 1 **13** potisnite na sesalno cev **23** ali na sesalno odprtino naprave, tako da se zaskoči s slišnim klikom (glejte sliko 11). Pri tem pazite na pravi položaj zapore.

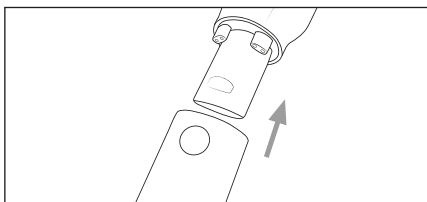

Slika 11

- ◆ Za odstranitev kombinirane krtače 2 v 1 **13** držite pritisnjeno tipko za sprostitve na kombinirani krtači 2 v 1 **13** in jo potem povlecite s sesalne cevi **23** ali s sesalne odprtine naprave (glejte sliko 12).

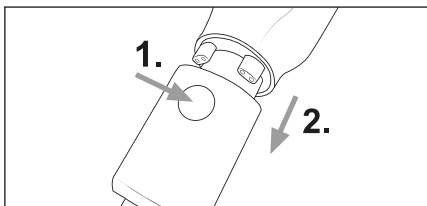

Slika 12

## 10.5. Po uporabi

- ◆ Za izklop naprave po uporabi pritisnite stikalo za vklop/izklop **30**. Prikazovalnik **27** ugasne.
- ◆ Z naprave po potrebi odstranite kombinirano krtačo 2 v 1 **13** in jo za shranjevanje vtaknite na držalo za pribor **16** (glejte sliko 13).

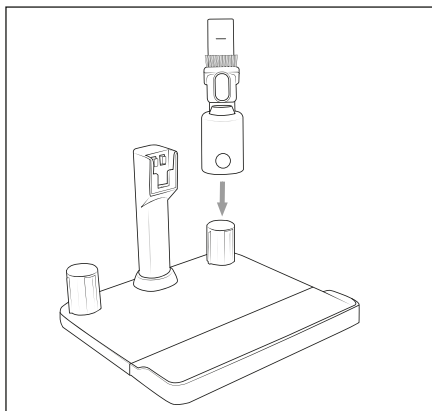

Slika 13

- ◆ Napravo namestite na držalo naprave **17** polnilne postaje **15**. Zaženite postopek polnjenja, ko je prikazana samo še nizka preostala napoljenost **0 0 0** | akumulatorja **1**.

## 11. Čiščenje

### **⚠** OPOZORILO!

- ▶ Pred vsakim čiščenjem napravo izklopite.

### 11.1. Praznjenje posode za prah in čiščenje filtra

#### **i** Opomba

- ▶ Za zagotavljanje pravilnega delovanja naprave in preprečevanje okvar praznite posodo za prah **7** ter redno čistite filter iz nerjavnega jekla **6** in filter HEPA **4**.
- ▶ Če je filter HEPA **4** močno umazan, se naprava samodejno izklopi in lučke LED prikazovalnika **27** utripnejo desetkrat. Po čiščenju filtra HEPA **4** in posode za filter HEPA **5** je mogoče napravo ponovno vklopiti.

- 1) Za odstranitev posode za prah **7** in posode za filter HEPA **5** z naprave pritisnite tipko za sprostitve posode za prah **25**. Iz naprave vzemite najprej posodo za prah **7** in nato posodo za filter HEPA **5** (glejte sliko 14).

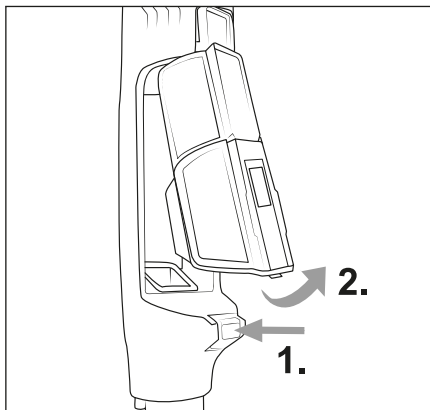

Slika 14

- 2) Posodo za prah **7** držite nad košem za smeti in potisnite tipko za sprostitve pokrova posode za prah **9** navzgor. Pokrov posode za prah **8** se odpre, vsebina se izprazni v koš za smeti (glejte sliko 15). Potem zaprite pokrov posode za prah **8**.



Slika 15

- 3) Filter iz nerjavnega jekla **6** odstranite iz posode za prah **7**, tako da sežete v odprtino filtra iz nerjavnega jekla **6** in ga izvlečete iz posode za prah **7** (glejte sliko 16).

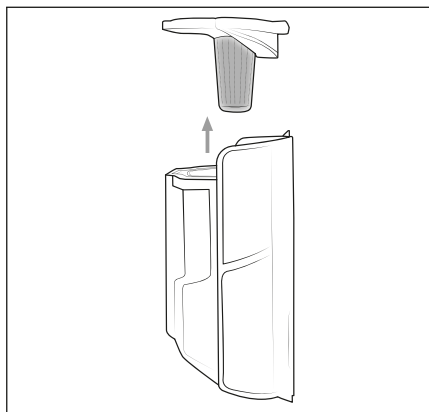

Slika 16

- 4) Ko odstranite posodo za prah **7**, lahko iz naprave vzamete posodo za filter HEPA **5**. Filter HEPA **4** odstranite iz posode za filter HEPA **5**, tako da sežete v odprtino filtra HEPA **4** in tega izvlečete iz posode za filter HEPA **5** (glejte sliko 17).

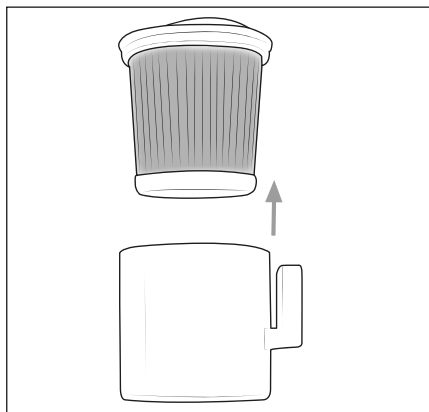

Slika 17

- 5) Posodo za filter HEPA **5**, filter HEPA **4** in filter iz nerjavnega jekla **6** sperite pod hladno ali mlačno vodo. Pustite, da se posoda za filter HEPA **5**, filter HEPA **4** in filter iz nerjavnega jekla **6** v celoti posušijo na zraku, preden jih znova vstavite v posodo za prah **7** (glejte sliko 18).

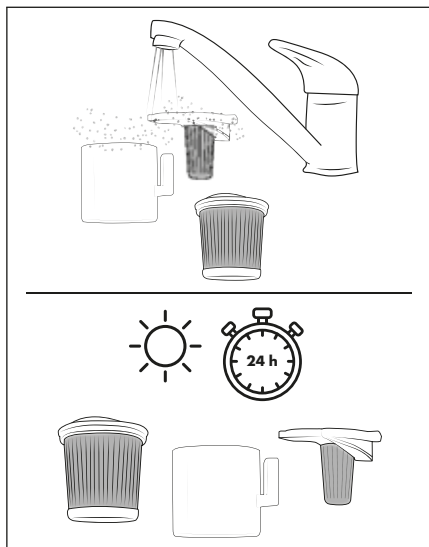

Slika 18

- 6) Filter iz nerjavnega jekla **6** vstavite v posodo za prah **7** in ga potisnite čisto navzdol tako, da se trdno namesti v posodo za prah **7** (glejte sliko 19).

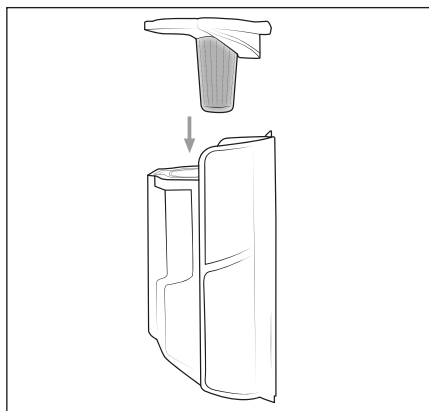

Slika 19

- 7) Filter HEPA **4** vstavite v posodo za filter HEPA **5** (glejte sliko 20).

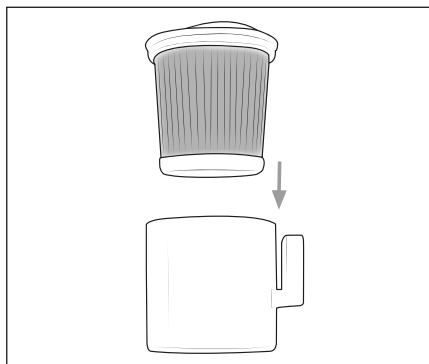

Slika 20

- 8) V napravo vstavite najprej posodo za filter HEPA **5** in nato posodo za prah **7** (glejte sliko 21). Pazite, da se posoda za prah **7** slšno zaskoči v napravi.

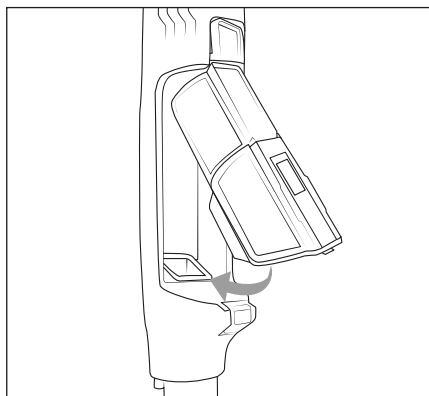

Slika 21

## 11.2. Čiščenje valjčka s krtačo

### ! POZOR!

- ▶ Napravo uporabljajte samo s pravilno nameščenim valjčkom s krtačo **19**.

### i Opomba

- ▶ Valjček s krtačo **19** redno čistite, da zagotovite previdno delovanje naprave in preprečite izpade njenega delovanja.

- 1) Odstranite talno krtačo **20** s sesalne cevi **23** oz. z naprave (glejte poglavje **10.3. Razstavljanje naprave**).
- 2) Valjček s krtačo **19** sprostite, tako da tipko za sprostitve valjčka s krtačo **20** zavrtite v smeri simbola **↻** (odpiranje) (glejte sliko 22).

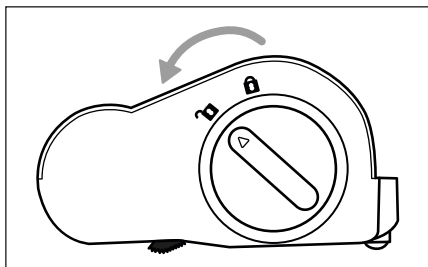

Slika 22

- 3) Povlecite valjček s krtačo **19** iz talne krtače **20** (glejte sliko 23).

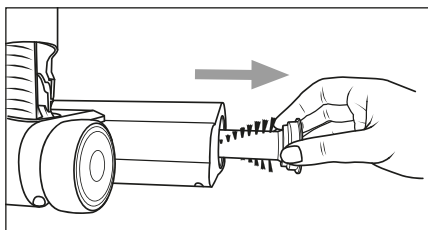

Slika 23

- 4) S škarjami prerežite nitke in lase vzdolž ščetin valjčka s krtačo **19** (glejte sliko 24). Odstranite nitke in lase z valjčka s krtačo **19**.

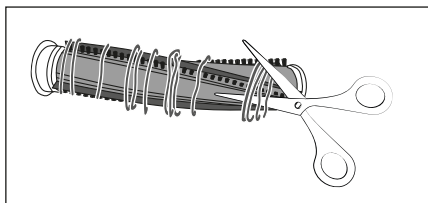

Slika 24

- 5) Valjček s krtačo **19** vstavite v talno krtačo **20** in sprostitve valjčka s krtačo **18** zavrtite v smeri simbola **⏸** (zapiranje) (glejte sliko 25).

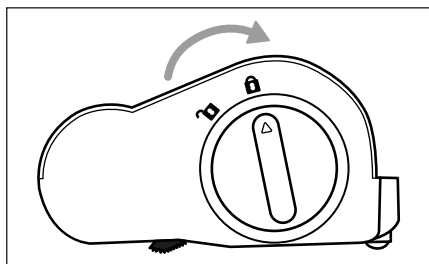

Slika 25

## 11.3. Čiščenje naprave in polnilne postaje

### ⚠ NEVARNOST!

- ▶ Pred vsakim čiščenjem povlecite napajalnik **10** iz električne vtičnice. Obstaja nevarnost električnega udara!

### ⚠ POZOR!

- ▶ Za čiščenje ne uporabljajte nobenih agresivnih, kemičnih ali ostrih čistilnih sredstev. Taka sredstva poškodujejo površino naprave in polnilne postaje **15**.
- ▶ Preprečite, da bi pri čiščenju v napravo vdrla tekočina, da ne bi prišlo do nepopravljive škode na napravi in polnilni postaji **15**.
- ◆ Polnilne kontakte **22** naprave in na držalu naprave **17** očistite samo z mehko, suho krpo.
- ◆ Ohišje naprave in površino polnilne postaje **15** očistite z rahlo navlaženo krpo. Pri trdovratni umazaniji dajte na krpo še blago sredstvo za čiščenje in izperite s čisto vodo.
- ◆ Preden izdelek znova uporabite ali shranite, vse dele temeljito osušite.

## 12. Shranjevanje

### ! POZORI!

- ▶ Naprave nikoli ne shranite v izpraznjenem stanju. Daljše shranjevanje v izpraznjenem stanju lahko privede do trajne poškodbe akumulatorja. Če napravo shranjujete dlje časa, morate redno preverjati napolnjenost akumulatorja. Najprimernejša napolnjenost je med 50 in 80 %.
- ◆ Ko naprave ne uporabljate, jo namestite na držalo naprave **17** polnilne postaje **15**.
- ◆ Natakните kombinirano krtačo 2 v 1 **15** za shranjevanje na držalo za pribor **15** (glejte poglavje **10.5. Po uporabi**).
- ◆ Napravo hranite na čistem in suhem mestu brez prahu ter brez neposredne sončne svetlobe.

## 13. Odstranjevanje

### 13.1. Odstranitev naprave in embalaže



Prečrtan simbol smetnjaka pomeni, da se ta naprava po koncu življenjske dobe ne sme odlagati med gospodinjske odpadke. Napravo je treba odložiti na določenih zbirnih mestih, v centrih za recikliranje ali pri podjetjih za odstranjevanje odpadkov.

Pred vračilom naprave izbrišite vse osebne podatke.

Pred vračilom odstranite baterije ali akumulatorje, ki niso vgrajeni v staro napravo, ter svetilke, ki jih je mogoče odstraniti brez poškodb, in jih oddajte v ločeno zbiranje.

Pri neodstranljivo vgrajenih akumulatorjih je treba pri odstranjevanju med odpadke navesti, da naprava vsebuje akumulator.

Embalaža je iz okolju prijaznih materialov in jo lahko oddate na lokalnih zbirališčih reciklažnih odpadkov.

Embalažo zavržite na okolju prijazen način.

## 13.2. Odstranjevanje baterij med odpadke



Baterije/akumulatorje je treba obravnavati kot posebne odpadke in jih je treba oddati na ustreznih mestih (v trgovini ali specializirani trgovini ali pri javnih komunalnih službah ali podjetjih za odstranjevanje odpadkov) za okoljsko ustrezno odstranitev. Baterije/akumulatorji lahko vsebujejo strupene težke kovine.

Vsebovane težke kovine so označene s črkami pod simbolom: Cd = kadmij, Hg = živo srebro, Pb = svinec.

Zato baterij/akumulatorjev ne zavržite med gospodinjske odpadke, ampak jih oddajte na ustreznem zbirališču.

Baterije/akumulatorje oddajajte samo izpraznjene.

## 14. Naročanje nadomestnih delov

Nadomestne dele za ta izdelek lahko udobno naročite v spletu na [www.kompernass.com](http://www.kompernass.com).



Preberite kodo QR s svojim pametnim telefonom/tabličnim računalnikom. S to kodo QR pridete neposredno na naše spletno mesto, kjer si lahko ogledate in naročite razpoložljive nadomestne dele.

### i Opomba

- ▶ Če bi imeli težave z naročanjem na spletu, se lahko po telefonu ali e-pošti obrnete na naš servisni center.
- ▶ Pri naročilu vedno navedite številko artikla (IAN) **510908\_2504**.
- ▶ Upoštevajte, da spletno naročilo nadomestnih delov ni mogoče v vseh državah dostave.

## 15. Proizvajalec

KOMPERNASS HANDELS GMBH

BURGSTRASSE 21

44867 BOCHUM

NEMČIJA

[www.kompernass.com](http://www.kompernass.com)

## 16. Pooblaščenim serviser

**SI Servis Slovenija**  
Tel.: 080 080 917  
E-Mail: kompernass@lidl.si

IAN 510908\_2504

## 17. Garancijski list

1. S tem garancijskim listom KOMPERNASS HANDELS GMBH jamčimo, da bo izdelek v garancijskem roku ob normalni in pravilni uporabi brezhibno deloval in se zavezujemo, da bomo ob izpolnjenih spodaj navedenih pogojih odpravili morebitne pomanjkljivosti in okvare zaradi napak v materialu ali izdelavi oziroma po svoji presoji izdelek zamenjali ali vrnili kupnino.
2. Garancija je veljavna na ozemlju Republike Slovenije.
3. Garancijski rok za proizvod je 3 leta od datuma izročitve blaga. Datum izročitve blaga je razviden iz računa.
4. Če izdelek ne izpolnjuje specifikacij ali nima lastnosti, navedenih v garancijskem listu ali oglaševalskem sporočilu, lahko potrošnik najprej zahteva odpravo napak. O napaki mora potrošnik obvestiti proizvajalca ali pooblaščenim servis (kontaktna številka in elektronski naslov navedena zgoraj) in zahtevati odpravo napak. Kupec je dolžan ob uveljavljanju zahtevka predložiti garancijski list in račun, kot potrdilo in dokazilo o nakupu ter dnevno izročitve blaga. Svetujemo vam, da pred tem natančno preberete navodila o sestavi in uporabi izdelka.
5. Rok za odpravo napake je 30 dni od dneva, ko je proizvajalec ali pooblaščenim servis prejel zahtevo za odpravo napake. Če napake v tem roku niso odpravljene, mora proizvajalec potrošniku brezplačno zamenjati blago z enakim, novim in brezhibnim blagom. Rok se lahko zaradi narave in kompleksnosti blaga, narave in resnosti neskladnosti ter napora, ki je potreben za dokončanje popravila ali zamenjave podaljša za najkrajši čas, ki je potreben za dokončanje popravila, vendar največ za 15 dni. O številu dni podaljšane roka in razlogih za podaljšanje mora biti potrošnik obveščen pred potekom 30 dnevnega roka za odpravo napak.
6. Če v roku 30 dni oz. v primeru podaljšanja v roku 45 dni blago ni popravljeno ali blago ni zamenjano z novim, lahko potrošnik od proizvajalca zahteva vračilo celotne kupnine ali zahteva sorazmerno znižanje kupnine. Sorazmerno znižanje kupnine je sorazmerno zmanjšanju vrednosti blaga, ki ga je potrošnik prejel, v primerjavi z vrednostjo, ki bi jo imelo blago, če bi bilo skladno.
7. Če se neskladnost pojavi v manj kot 30 dneh od dobave blaga, lahko potrošnik ob predložitvi blaga od proizvajalca takoj zahteva vračilo plačanega zneska.
8. Proizvajalec oziroma pooblaščenim servis lahko potrošniku za čas popravila blaga, za katero je bila izdana obvezna garancija, zagotovi brezplačno uporabo podobnega blaga. Če proizvajalec potrošniku ne zagotovi nadomestnega blaga v začasno uporabo, ima potrošnik pravico uveljavljati škodo, ki jo je utrpel, ker blaga ni mogel uporabljati od trenutka, ko je zahteval popravilo ali zamenjavo, do njune izvršitve.

9. Stroške za material, nadomestne dele, delo, prenos in prevoz izdelkov, ki nastanejo pri odpravljanju okvar oziroma nadomestitvi blaga z novim, krije proizvajalec.
10. V primeru zamenjave blaga ali zamenjave bistvenega dela blaga z novim se potrošniku izda nov garancijski list.
11. V primeru, da proizvod popravlja nepooblaščen servis ali nepooblaščen oseba, kupec ne more uveljavljati zahtevkov iz te garancije.
12. Vzroki za okvaro oziroma nedelovanje izdelka morajo biti lastnosti stvari same in ne vzroki, ki so zunaj proizvajalčeve oziroma prodajalčeve sfere. Kupec ne more uveljavljati zahtevkov iz te garancije, če se ni držal priloženih navodil za sestavo in uporabo izdelka ali če je izdelek kakorkoli spremenjen ali nepravilno vzdrževan.
13. Proizvajalec zagotavlja proti plačilu popravilo, vzdrževanje blaga, nadomestne dele in priklone aparate vsaj tri leta po poteku garancijskega roka.
14. Obrabni deli oz. potrošni material so izvzeti iz garancije.
15. Vsi potrebni podatki za uveljavljanje garancije in podatki, ki identificirajo blago za katerega velja garancija se nahajajo na dveh ločenih dokumentih (garancijski list, račun).
16. Ta garancija proizvajalca ne izključuje zakonske pravice potrošnika, da zoper prodajalca v primeru neskladnosti blaga brezplačno uveljavlja jamčevalne zahtevke. Ta garancija prav tako ne izključuje pravic potrošnika, ki izhajajo iz obveznega jamstva za skladnost blaga.

## **Prodajalec**

Lidl Slovenija d.o.o. k.d., Pod lipami 1,  
SI-1218 Komenda



# Obsah

<b>1. Úvod</b>	<b>56</b>
<b>2. Použití v souladu s určením</b>	<b>56</b>
<b>3. Použitá výstražná upozornění a symboly</b>	<b>56</b>
<b>4. Důležitá bezpečnostní upozornění</b>	<b>57</b>
<b>5. Rozsah dodávky a kontrola po přepravě</b>	<b>60</b>
<b>6. Popis přístroje</b>	<b>60</b>
<b>7. Technické údaje</b>	<b>61</b>
<b>8. Před prvním uvedením do provozu</b>	<b>62</b>
8.1. Montáž přístroje	62
8.2. Montáž nabíjecí stanice	62
<b>9. Uvedení do provozu</b>	<b>63</b>
9.1. Informace k akumulátoru	63
9.2. Nabíjení akumulátoru	63
<b>10. Obsluha a provoz</b>	<b>63</b>
10.1. Zapnutí přístroje	64
10.2. Výběr provozního režimu	64
10.3. Demontáž přístroje	64
10.4. Použití kombinovaného kartáče 2v1	65
10.5. Po použití	65
<b>11. Čištění</b>	<b>66</b>
11.1. Vyprázdnění nádoby na prach a vyčištění filtru	66
11.2. Čištění rotačního kartáče	68
11.3. Čištění přístroje a nabíjecí stanice	69
<b>12. Skladování</b>	<b>69</b>
<b>13. Likvidace</b>	<b>69</b>
13.1. Likvidace přístroje a obalu	69
13.2. Likvidace baterií	69
<b>14. Objednávání náhradních dílů</b>	<b>70</b>
<b>15. Záruka společnosti Kompnass Handels GmbH</b>	<b>70</b>
15.1. Servis	71
15.2. Dovožce	71

# 1. Úvod

Blahopřejeme vám k zakoupení vašeho nového přístroje. Rozhodli jste se tím pro vysoce kvalitní výrobek.



Součástí tohoto výrobku je návod k obsluze. Obsahuje důležité informace o bezpečnosti, použití a likvidaci. Před použitím výrobku se seznámte se všemi provozními a bezpečnostními pokyny. Výrobek používejte pouze předepsaným způsobem a pro uvedené oblasti použití. Při předávání výrobku třetím osobám předejte spolu s ním i tyto podklady.

## 2. Použití v souladu s určením

Přístroj se smí používat výhradně k vysávání suchých povrchů, resp. suchého materiálu. Prach z lidí a zvířat se nesmí tímto přístrojem vysávat. Jakékoli jiné použití nebo modifikace přístroje jsou považovány za použití v rozporu s určením a představují závažné nebezpečí zranění. Výrobce neodpovídá za škody vzniklé použitím k jinému účelu nebo nesprávnou obsluhou. Přístroj není určen pro komerční použití.

## 3. Použitá výstražná upozornění a symboly

V tomto návodu k obsluze, na obalu a na přístroji (pokud je to možné) jsou použita následující varování a symboly:

	<b>NEBEZPEČÍ!</b> Varování s tímto symbolem a signálním slovem „NEBEZPEČÍ“ označuje bezprostředně hrozící nebezpečnou situaci, která, pokud se jí nezabrání, má za následek vážné poranění nebo smrt.
	<b>VÝSTRAHA!</b> Varování s tímto symbolem a signálním slovem „VÝSTRAHA“ označuje případně nebezpečnou situaci, která, pokud se jí nezabrání, může mít za následek vážné poranění nebo smrt.

	<b>OPATRNĚ!</b> Varování s tímto symbolem a signálním slovem „OPATRNĚ“ označuje případně nebezpečnou situaci, která, pokud se jí nezabrání, může mít za následek lehké nebo střední poranění.
	<b>POZOR!</b> Varování s tímto symbolem a signálním slovem „POZOR“ označuje případnou situaci, která, pokud se jí nezabrání, může mít za následek hmotnou škodu.
	<b>Upozornění:</b> Upozornění označuje doplňující informace, usnadňující manipulaci s přístrojem.
	Přečtěte si návod.
	Stejnoseměrný proud/napětí
	Střídavý proud/napětí
	Tento výrobek splňuje požadavky platných evropských a národních směrnic.
	Elektrický přístroj / akumulátor nevyhazujte do domovního odpadu!
	Obal poté odevzdejte k ekologické likvidaci.
	Obal z recyklovatelných materiálů. Při třídění odpadu dodržujte označení obalových materiálů: Jsou označeny zkratkami (a) a číslicemi (b) s následujícím významem: 1–7: plasty, 20–22: papír a lepenka, 80–98: kompozitní materiály.
	Tento výrobek splňuje požadavky platných národních směrnic Srbské republiky.



## **⚠ VÝSTRAHA! NEBEZPEČÍ ZRANĚNÍ!**

- Nevyměňujte díly příslušenství, dokud je přístroj v provozu.
- Vysavač nepoužívejte k vysávání vody či jiných kapalin.
- Vysavač nepoužívejte k vysávání ostrých předmětů nebo skleněných střepů.
- Vysavač nepoužívejte k vysávání hořících zápalek, žhavého popela nebo nedopalků cigaret.
- Vysavač nepoužívejte k vysávání chemických produktů, kamenného prachu, sádry, cementu nebo jiných podobných částic.
- Přístroj není vhodný pro vysávání hořlavých a výbušných látek nebo chemických a agresivních kapalin.
- Přístroj uchovávejte vždy v uzavřených místnostech. Abyste zabránili nehodám, uchovávejte přístroj po použití na suchém místě.
- Za extrémních podmínek mohou akumulátorové články vytéct. Při zasažení očí nebo pokožky kapalinou musí být zasažené místo ihned vypláchnuto, resp. opláchnuto čistou vodou. Vyhledejte lékaře.
- Děti ve věku od 8 let a osoby s omezenými fyzickými, smyslovými nebo mentálními schopnostmi či nedostatkem zkušeností a znalostí mohou používat tento přístroj, avšak pouze tehdy, pokud jsou pod dohledem nebo pokud byly poučeny o bezpečném používání přístroje a pokud porozuměly z toho vyplývajícímu nebezpečí.
- Děti si nesmí s přístrojem hrát. Čištění a uživatelskou údržbu nesmí provádět děti bez dozoru.
- Postupujte velmi opatrně, používáte-li vysavač na schodech.

## ❗ POZOR! HMOTNÉ ŠKODY!

- Používejte jen příslušenství doporučené výrobcem.
- Síťový adaptér se nesmí používat pro jiné účely. Nástěnný držák nebo síťový adaptér nikdy nepřenášejte za kabel. Chcete-li přístroj přemístit, netahejte jej za kabel.
- Pro odpojení přístroje od napájení uchopte vždy zástrčku a vytáhněte ji ze zásuvky.
- Bezpodmínečně dbejte na to, abyste vysavač neodstavili vedle topných těles, pevicích trub nebo jiných zahřátých spotřebičů či ploch.
- Dbejte na to, aby větrací štěrby byly stále volné. Zablokovaný oběh vzduchu může vést k přehřátí a poškození přístroje.
-  Výrobek je vybaven lithium-iontovým akumulátorem, resp. je akumulátor k výrobku přibalen. Nevhazujte akumulátor do ohně a nevystavujte jej vysokým teplotám. Hrozí nebezpečí výbuchu!
- Přístroj nepoužívejte bez vloženého HEPA filtru.
- Nepoužívejte síťový adaptér pro jiný výrobek a nepokoušejte se nabíjet tento přístroj jiným síťovým adaptérem. Používejte pouze síťový adaptér dodaný s tímto přístrojem (model SHAZS 16 A1-1).
- Nikdy neskladujte přístroj ve vybitém stavu. Delší skladování ve vybitém stavu může vést k trvalému poškození akumulátoru. Pokud je přístroj delší dobu uskladněn, musí se pravidelně kontrolovat stav nabití akumulátoru. Optimální stav nabití je mezi 50 - 80 %.

## 5. Rozsah dodávky a kontrola po přepravě

- 1) Vyjměte všechny části přístroje a návod k obsluze z balení.
- 2) Odstraňte veškerý obalový materiál, případně ochranné fólie a nálepky.

Rozsah dodávky se skládá z následujících komponentů (obrázky viz výklopná strana):



- vysavač
- sací trubka
- podlahový kartáč
- kombinovaný kartáč 2v1
- nabíjecí stanice s držákem příslušenství (dvoudílná)
- držák přístroje
- síťový adaptér
- vyměnitelný akumulátor
- návod k obsluze

### **i** Upozornění

- ▶ Zkontrolujte, zda je dodávka kompletní a není viditelně poškozená.
- ▶ V případě neúplné dodávky nebo poškození vzniklého v důsledku vadného obalu nebo během přepravy kontaktujte servisní poradenskou linku (viz kapitola **15.1. Servis**).

## 6. Popis přístroje



(zobrazení viz výklopná strana)

- 1 vyměnitelný akumulátor
- 2 odjišťovací tlačítko akumulátoru
- 3 větrací šterbiny
- 4 HEPA filtr
- 5 nádoba HEPA filtru
- 6 filtr z ušlechtilé oceli
- 7 nádoba na prach
- 8 víko nádoby na prach
- 9 odjišťovací tlačítko víka nádoby na prach
- 10 síťový adaptér
- 11 dutý konektor
- 12 odjišťovací tlačítko kombinovaného kartáče 2v1
- 13 kombinovaný kartáč 2v1
- 14 nastavovací tlačítko (pro kartáčový nástavec kombinovaného kartáče 2v1)
- 15 nabíjecí stanice
- 16 držák příslušenství
- 17 držák přístroje (s nabíjecími kontakty)
- 18 odjištění rotačního kartáče
- 19 rotační kartáč
- 20 podlahový kartáč
- 21 odjišťovací tlačítko podlahového kartáče
- 22 nabíjecí kontakty
- 23 sací trubka
- 24 odjišťovací tlačítko sací trubky
- 25 odjišťovací tlačítko nádoby na prach
- 26 indikátor provozního režimu (Eco/Boost)
- 27 indikační panel (baterie / provozní režim)
- 28 ukazatel stavu baterie
- 29 tlačítko provozního režimu  (Eco/Boost)
- 30 vypínač 

## 7. Technické údaje

<b>Přístroj</b>	
Vstupní napětí	18,5 V $\text{---}$ (podlahový kartáč 16 V $\text{---}$ )
Vstupní proud	0,8 A
Jmenovitý výkon	250 W (podlahový kartáč 40 W)
Polarita	

<b>Akumulátory</b>	
Model	SHAZS 16 A1-B
Kapacita	2500 mAh/40 Wh
Akumulátor	16 V $\text{---}$ (4 x 4 V lithium-iontový akumulátor)
Doba provozu s plně nabitou baterií	Eco: cca 23 minut Boost: cca 7 minut

<b>Síťový adaptér</b>	
Výrobce	KOMPERNASS HANDELS GMBH, BURGSTRASSE 21, 44867 BOCHUM, NĚMECKO Registrační soud AG Bochum, Registrační číslo: HRB 4598
Model	SHAZS 16 A1-1
Vstupní napětí	100–240 V ~
Vstupní frekvence střídavého proudu	50–60 Hz
Výstupní napětí	18,5 V $\text{---}$
Výstupní proud	0,8 A
Výstupní výkon	14,8 W
Průměrná účinnost v provozu	85,2 %
Účinnost při nízkém zatížení (10 %)	75,9 %
Příkon při nulovém zatížení	0,08 W
Spotřeba energie během provozu	20 W
Polarita	
Třída ochrany	II /  (dvojitá izolace)
Zálohování	

## 8. Před prvním uvedením do provozu

### 8.1. Montáž přístroje

- 1) Nasuňte sací trubku **23** na přístroj, aby slyšitelně zaskočila na místo (viz obr. 1).

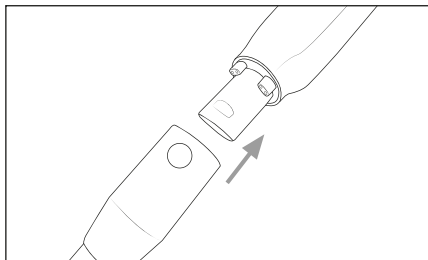

Obr. 1

- 2) Zasuňte sací trubku **23** do podlahového kartáče **20**, aby slyšitelně zaskočila na místo (viz obr. 2). Alternativně můžete podlahový kartáč **20** připojit k přístroji také bez sací trubky **23**.

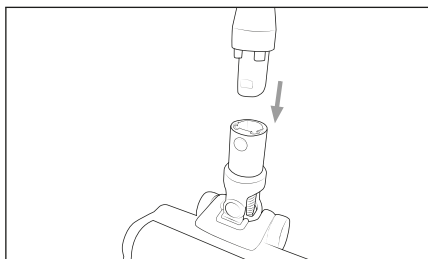

Obr. 2

- 3) Zasuňte akumulátor **1** do přístroje, aby pevně seděl v přístroji (viz obr. 3).

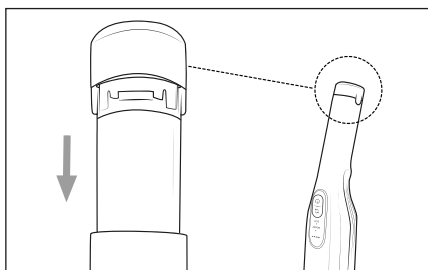

Obr. 3

### 8.2. Montáž nabíjecí stanice

#### **i** Upozornění

- Umístěte nabíjecí stanici **15** do blízkosti síťové zásuvky.
- 1) Sestavte nabíjecí stanici **15** a upevněte držák přístroje **17** nabíjecí stanici **15** (viz obr. 4).

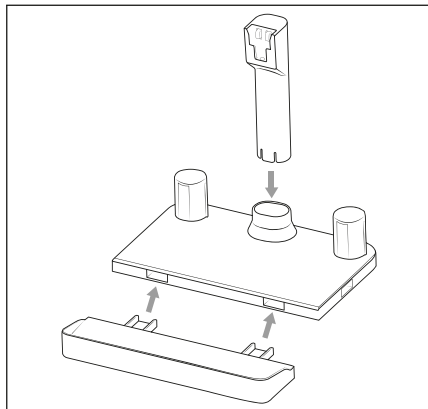

Obr. 4

- 2) Zasuňte dutý konektor **11** síťového adaptéru **10** do přípojky na spodní straně držáku přístroje **17**. Ved'te kabel síťového adaptéru **10** vybráním na zadní straně nabíjecí stanice **15** (viz obr. 5).

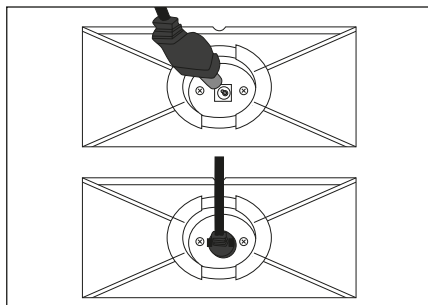

Obr. 5

- 3) Síťový adaptér **10** zapojte do síťové zásuvky.

## 9. Uvedení do provozu

### 9.1. Informace k akumulátoru

- ♦ Vysavač je provozován s dobíjecím, vyměnitelným lithium-iontovým akumulátorem. Než vysavač poprvé použijete, musí se akumulátor ❶ nabíjet cca 3–5 hodin.
- ♦ K péči o akumulátory ❶ doporučujeme následující:  
Po nabití akumulátoru ❶ odpojte síťový adaptér ❷ ze síťové zásuvky.

#### ❶ Upozornění

- ▶ Tento přístroj je vybaven sledováním teploty k ochraně akumulátorů ❶. Při vysokých okolních teplotách může ve vzácných případech docházet k přerušení nabíjení, resp. k automatickému vypnutí přístroje:
  - Ukazatel stavu baterie ❷ během nabíjení bliká v jednosekundových intervalech. Nabíjení se přeruší a opět automaticky zahájí, jakmile teplota přístroje klesne.
  - Ukazatel stavu baterie ❷ během provozu bliká v půlsekundových intervalech desetkrát. Přístroj se automaticky vypne. Nechte přístroj cca 20–30 minut vychladnout, než jej opět zapnete.

### 9.2. Nabíjení akumulátoru

- ♦ Nasadte přístroj na držák přístroje ❶ nabíjecí stanice ❷. Dbejte přitom na to, aby nabíjecí kontakty ❸ přístroje a nabíjecí stanice ❷ byly zcela v kontaktu. Ukazatel stavu baterie ❷ začne blikat a zahájí se postup nabíjení (viz obr. 6 a 7).

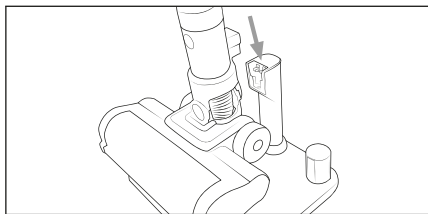

Obr. 6

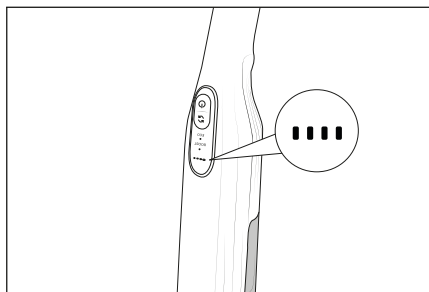

Obr. 7

- ♦ Po dokončení nabíjení, které při úplně vybitém akumulátoru ❶ může trvat cca 3–5 hodin, se rozsvítí ukazatel stavu baterie ❷.

### Ukazatele stavu baterie

Na indikačním panelu ❷ je použito pět různých ukazatelů stavu baterie ❷, které indikují příslušný stav nabití akumulátoru ❶:

- Akumulátor je zcela nabitý.
- Akumulátor je nabitý z cca 75 %.
- Akumulátor je nabitý z cca 50 %.
- V akumulátoru je už jen nízká zbývající kapacita.
- Akumulátor je vybitý.

#### ❶ Upozornění

- ▶ Akumulátor ❶ opět nabíjte, jakmile ukazatel stavu baterie ❷ indikuje nízkou zbývající kapacitu akumulátoru ❶ ○○○●.
- ▶ Přístroj se vypne krátce po signalizaci vybitého akumulátoru ❶ ○○○○.

## 10. Obsluha a provoz

### ❶ POZOR!

- ▶ Sací otvory přístroje a podlahového kartáče ❷ a sací trubky ❸ musí být vždy volné a nesmí být ucpané. Ucpání vedou k přehřátí a poškození motoru.
- ▶ Dbejte na to, aby před použitím přístroje byla vždy nasazena nádoba na prach ❹ a nádoba HEPA filtru ❺ s HEPA filtrem ❻.

## 10.1. Zapnutí přístroje

- 1) Sejměte přístroj z držáku přístroje 17 nabíjecí stanice 15.
- 2) Pro zapnutí přístroje stiskněte vypínač 30. Indikační panel 27 zobrazí ukazatel stavu baterie 28 a aktuální provozní režim 25 (Eco: LED svítí zeleně/Boost: LED svítí modře).

### **i** Upozornění

- ▶ Přístroj se po zapnutí vždy spustí v provozním režimu **Eco**.

## 10.2. Výběr provozního režimu

Přístroj má dvě různé provozní režimy, každý s jiným sacím výkonem a dobou provozu. Stisknutím tlačítka provozního režimu 29 zvolte provozní režim:

### **Eco (zelená LED)**

- K vysávání tvrdých podlah, jemných koberců a kobercových podlah s malým až středním znečištěním.
- Přístroj odebírá z akumulátoru menší výkon a doba provozu je proto delší.
- Doba provozu při plně nabitém akumulátoru cca 23 minut.

### **Boost (modrá LED)**

- Pro vysávání tvrdých a kobercových podlah a koberců se silným znečištěním
- Díky vysokému sacímu výkonu je dosaženo nejlepšího výsledku vysávání při krátké době provozu.
- Doba provozu při plně nabitém akumulátoru cca 7 minut.

## 10.3. Demontáž přístroje

### sací trubka

- ◆ Chcete-li sací trubku 23 z přístroje vyjmout, stiskněte a podržte odjišťovací tlačítko sací trubky 24 a vytáhněte sací trubku 23 ze sacího otvoru přístroje (viz obr. 8).

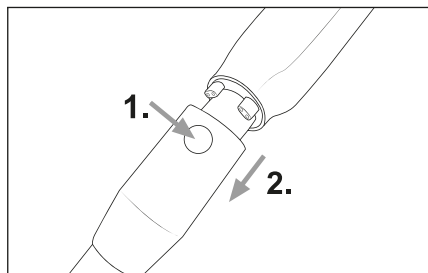

Obr. 8

### podlahový kartáč

- ◆ Chcete-li vyjmout podlahový kartáč 20 ze sací trubky 23, stiskněte a podržte odjišťovací tlačítko podlahového kartáče 21 a vytáhněte sací trubku 23 z podlahového kartáče 20 (viz obr. 9).

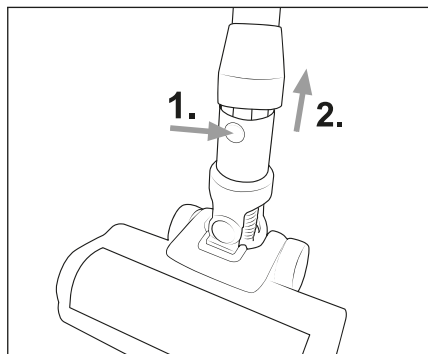

Obr. 9

### Akumulátor

- ◆ Chcete-li vyjmout akumulátor 1 z přístroje, stiskněte a podržte odjišťovací tlačítka akumulátoru 2 a vytáhněte akumulátor 1 z přístroje (viz obr. 10).

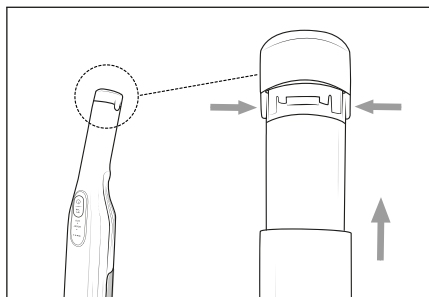

Obr. 10

## 10.4. Použití kombinovaného kartáče 2v1

### **i** Upozornění

- ▶ Před použitím kombinovaného kartáče 2v1 **13** musíte vyjmout podlahový kartáč **20**. Vyjmutí podlahového kartáče **20** viz kapitola **10.3. Demontáž přístroje**.

- ▶ Kombinovaný kartáč 2v1 **13** můžete podle potřeby používat se sací trubicou **23** nebo bez ní. Postup vyjmutí sací trubky **23** viz kapitola **10.3. Demontáž přístroje**.

Kombinovaný kartáč 2v1 **13** lze použít jako širokou hubici nebo jako kartáč. Podržte nastavovací tlačítko **14** na kombinovaném kartáči 2v1 **13** stisknuté a posuňte kartáčový nástavec podle potřeby dopředu nebo dozadu. Kombinovaný kartáč 2v1 **13** použijte například k vysávání zásevek nebo úložných přihrádek nebo k vysávání prachu na klávesnicích či choulostivých površích pomocí měkkého kartáčového nástavce.

- ◆ Nasuňte kombinovaný kartáč 2v1 **13** na sací trubku **23** nebo sací otvor přístroje, aby slyšitelně zaskočil na místě (viz obr. 11). Dbejte přitom na správnou polohu zajištění.

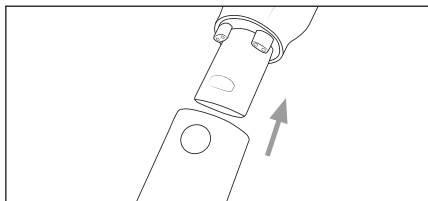

Obr. 11

- ◆ Chcete-li kombinovaný kartáč 2v1 **13** vyjmout, stiskněte a podržte odlišovací tlačítko na kombinovaném kartáči 2v1 **13** a poté jej stáhněte ze sací trubky **23** nebo ze sacího otvoru přístroje (viz obr. 12).

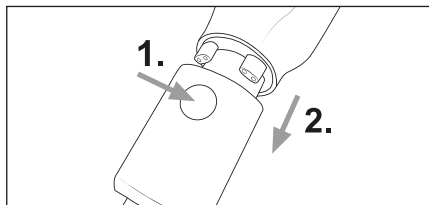

Obr. 12

## 10.5. Po použití

- ◆ Po použití přístroj vypněte stisknutím vypínače **30**. Indikační panel **27** zhasne.
- ◆ V případě potřeby vyjměte kombinovaný kartáč 2v1 **13** z přístroje a uložte jej do držáku příslušenství **16** (viz obrázek 13).

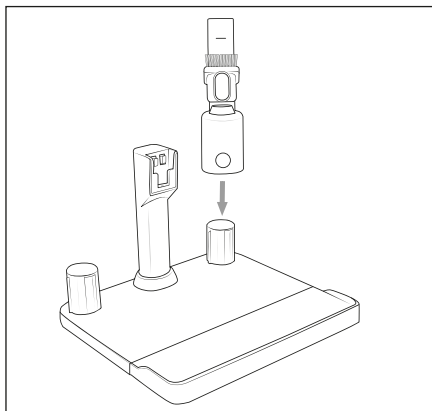

Obr. 13

- ◆ Nasadte přístroj na držák přístroje **17** nabíjecí stanice **15**. Začněte nabíjet, když se zobrazí už jen nízká zbývající kapacita **000** akumulátoru **1**.

## 11. Čištění

### ⚠ VÝSTRAHA!

- ▶ Příklad před každým čištěním vypněte.

### 11.1. Vyprázdnění nádoby na prach a vyčištění filtru

#### ⓘ Upozornění

- ▶ Pro zajištění správného provozu přístroje a zabránění výpadkům pravidelně vyprazdňujte nádobu na prach **7** a čistěte filtr z ušlechtilé oceli **6** a HEPA filtr **4**.
- ▶ Pokud je HEPA filtr **4** silně znečištěný, přístroj se automaticky vypne a LED na indikačním panelu **27** desetkrát zablikají. Po vyčištění HEPA filtru **4** a nádoby HEPA filtru **5** lze přístroj znovu zapnout.

- 1) Chcete-li vyjmout nádobu na prach **7** a nádobu HEPA filtru **5** z přístroje, stiskněte odjišťovací tlačítko nádoby na prach **25**. Nejprve vyjměte nádobu na prach **7** a poté nádobu HEPA filtru **5** z přístroje (viz obr. 14).

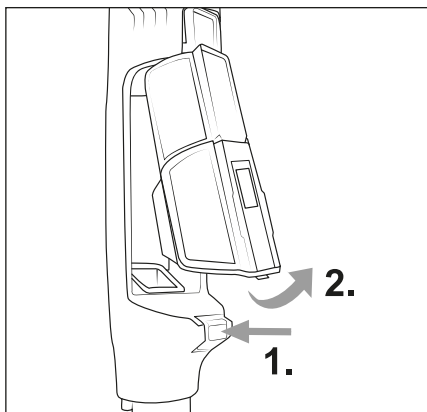

Obr. 14

- 2) Podržte nádobu na prach **7** v odpadkovém koši a zasuňte odjišťovací tlačítko víka nádoby na prach **9** nahoru. Víko nádoby na prach **8** se otevře a obsah se vyprázdní do odpadkového koše (viz obr. 15). Poté zavřete víko nádoby na prach **8**.

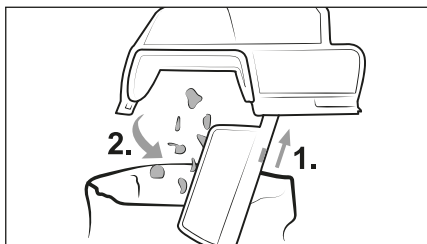

Obr. 15

- 3) Vyměňte filtr z ušlechtilé oceli **6** z nádoby na prach **7** tak, že sáhnete do otvoru filtru z ušlechtilé oceli **6** a vytáhnete jej z nádoby na prach **7** (viz obr. 16).

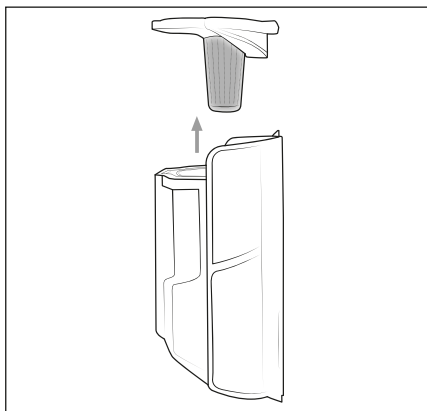

Obr. 16

- 4) Po vyjmutí nádoby na prach ⑦ můžete z přístroje vyjmout nádobu HEPA filtru ⑤. Vyjměte HEPA filtr ④ z nádoby HEPA filtru ⑤ tak, že sáhnete do otvoru HEPA filtru ④ a filtr vytáhnete z nádoby HEPA filtru ⑤ (viz obr. 17).

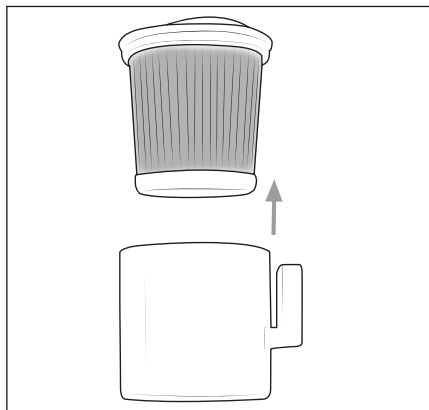

Obr. 17

- 5) Nádobu HEPA filtru ⑤, HEPA filtr ④ a filtr z ušlechtilé oceli ⑥ opláchněte pod studenou nebo vlažnou vodou. Nádobu HEPA filtru ⑤, HEPA filtr ④ a filtr z ušlechtilé oceli ⑥ nechte zcela vyschnout na vzduchu a až poté je opět vložte do nádoby na prach ⑦ (viz obr. 18).

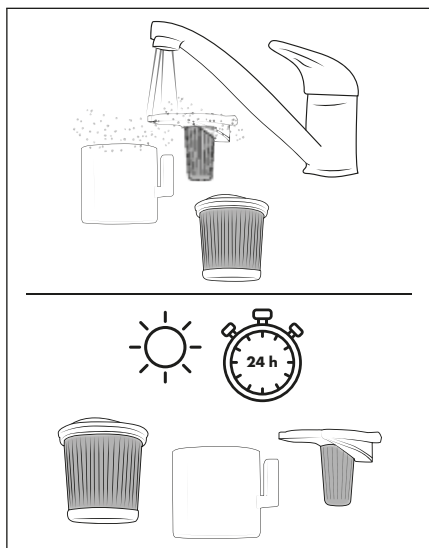

Obr. 18

- 6) Vložte filtr z ušlechtilé oceli ⑥ do nádoby na prach ⑦ a zatlačte jej dolů, aby pevně seděl v nádobě na prach ⑦ (viz obr. 19).

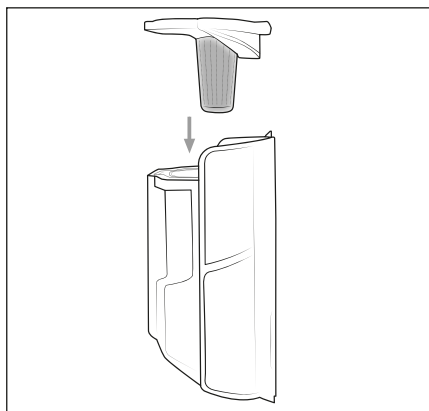

Obr. 19

- 7) HEPA filtr ④ vložte do nádoby HEPA filtru ⑤ (viz obr. 20).

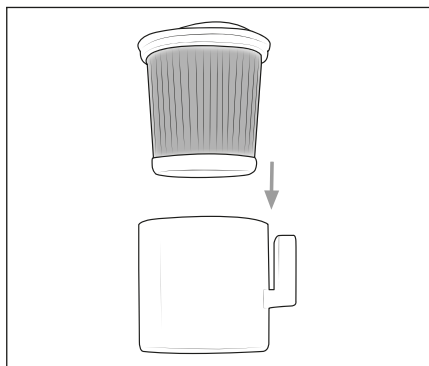

Obr. 20

- 8) Nejprve vložte nádobu HEPA filtru **5** a poté nádobu na prach **7** do přístroje (viz obr. 21). Dbejte na to, aby nádobu na prach **7** slyšitelně zaskočila v přístroji.

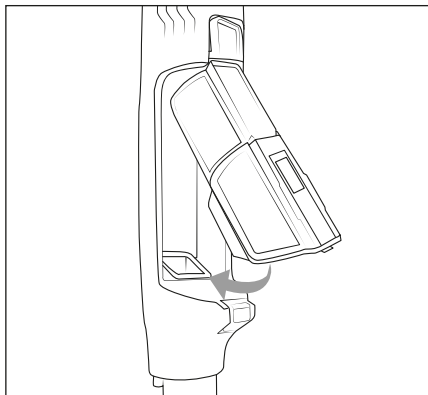

Obr. 21

## 11.2. Čištění rotačního kartáče

### ! POZOR!

- ▶ Přístroj používejte pouze s řádně namontovaným rotačním kartáčem **19**.

### i Upozornění

- ▶ Rotační kartáč **19** pravidelně čistěte, abyste zajistili řádný provoz přístroje a zabránili výpadkům.

- 1) Vyjměte podlahový kartáč **20** ze sací trubky **23** nebo z přístroje (viz kapitola **10.3. Demontáž přístroje**).
- 2) Odjistěte rotační kartáč **19** otočením odjištění rotačního kartáče **18** ve směru symbolu **1** (otevřít) (viz obr. 22).

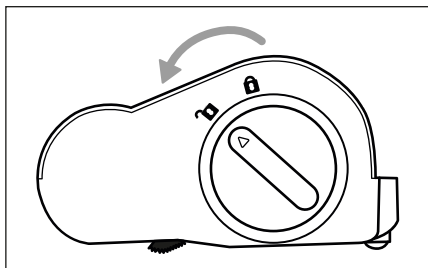

Obr. 22

- 3) Vytáhněte rotační kartáč **19** z podlahového kartáče **20** (viz obr. 23).

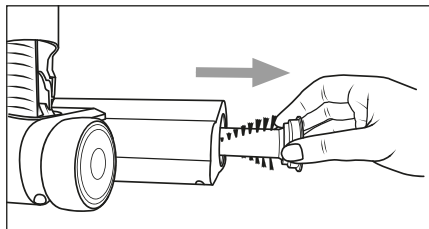

Obr. 23

- 4) Nůžkami odsťihněte vlákna a chlupy podél špiček rotačního kartáče **19** (viz obr. 24). Odstraňte vlákna a chlupy z rotačního kartáče **19**.

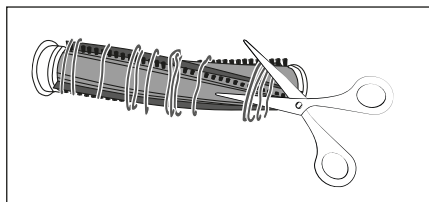

Obr. 24

- 5) Vložte rotační kartáč **19** do podlahového kartáče **20** a otáčejte odjištění rotačního kartáče **18** ve směru symbolu **2** (zavřít) (viz obr. 25).

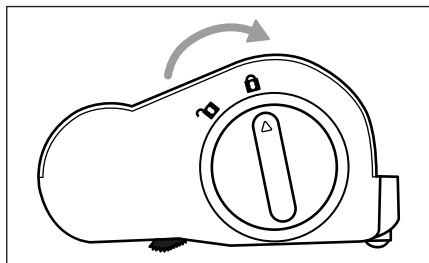

Obr. 25

## 11.3. Čištění přístroje a nabíjecí stanice

### ⚠ NEBEZPEČÍ!

- ▶ Před každým čištěním vytáhněte síťový adaptér **10** ze zásuvky. Hrozí nebezpečí úrazu elektrickým proudem!

### ! POZOR!

- ▶ Nepoužívejte žádná abraziva, agresivní nebo chemické čisticí prostředky. Ty poškozují povrch přístroje a nabíjecí stanice **15**.
- ▶ Při čištění zabraňte vniknutí vlhkosti do přístroje a nabíjecí stanice **15**, aby nedošlo k neopravitelnému poškození.
- ◆ Nabíjecí kontakty **22** přístroje a na držáku přístroje **17** čistěte pouze měkkým, suchým hadříkem.
- ◆ Kryt přístroje a povrch nabíjecí stanice **15** čistěte lehce navlhčeným hadříkem. Při silnějším znečištění dejte na hadřík trochu jemného čisticího prostředku a ořete čistou vodou.
- ◆ Všechny součásti řádně vysušte, než budete přístroj opět používat nebo než jej uschováte.

## 12. Skladování

### ! POZOR!

- ▶ Nikdy neskladujte přístroj ve vybitém stavu. Delší skladování ve vybitém stavu může vést k trvalému poškození akumulátoru. Pokud je přístroj delší dobu uskladněn, musí se pravidelně kontrolovat stav nabití akumulátoru. Optimální stav nabití je mezi 50–80 %.
- ◆ Pokud přístroj nepoužíváte, nasadte jej na držák přístroje **17** nabíjecí stanice **15**.
- ◆ Kombinovaný kartáč 2v1 **13** uložte na držák příslušenství **16** (viz kapitola **10.5. Po použití**).
- ◆ Přístroj uchovávejte v bezprašném a suchém místě bez přímého slunečního záření.

## 13. Likvidace

### 13.1. Likvidace přístroje a obalu



Symbol přeškrtnuté pojízdné popelnice znamená, že tento přístroj nesmí být po skončení životnosti likvidován společně s domovním odpadem. Přístroj musí být odevzdán v určených sběrných místech či dvorech nebo podnikách oprávněných k nakládání s odpady. Před vrácením přístroje vymažte všechny osobní údaje.

Před vrácením vyjměte baterie nebo akumulátory, které nejsou pevnou součástí vysloužilého přístroje, a také lampy, které lze vyjmout bez jejich poškození, a odevzdejte je do odděleného sběru.

Při likvidaci přístroje s pevně zabudovanými akumulátory je třeba upozornit na to, že přístroj obsahuje akumulátory.

Obal se skládá z ekologických materiálů, které lze zlikvidovat v komunálních sběrných dvorech.

Obal zlikvidujte ekologicky.

### 13.2. Likvidace baterií



S bateriemi/akumulátory je nutné zacházet jako s nebezpečným odpadem, a proto musí být ekologicky zlikvidovány odpovídajícími subjekty (prodejci, specializovaní prodejci, orgány veřejné správy, komerční firmy zabývající se likvidací odpadu). Baterie/akumulátory mohou obsahovat toxické těžké kovy.

Obsažené těžké kovy jsou označeny písmeny pod symbolem: Cd = kadmium, Hg = rtuť, Pb = olovo.

Nevyhazujte proto baterie/akumulátory do domovního odpadu, nýbrž je dopravte na sběrné místo tříděného odpadu.

Baterie/akumulátory odevzdávejte pouze zcela vybité.

## 14. Objednávání náhradních dílů

Náhradní díly k tomuto výrobku si můžete dodatečně objednat vždy pohodlně na internetu na adrese [www.kompennass.com](http://www.kompennass.com).



Naskenujte QR kód pomocí chytrého telefonu / tabletu. Pomocí tohoto kódu QR se dostanete přímo na naši webovou stránku a můžete si prohlédnout a objednat dostupné náhradní díly.

### **i** Upozornění

- ▶ Máte-li problémy s online objednávkou, můžete se telefonicky nebo e-mailem obrátit na naše servisní středisko.
- ▶ Při objednávání vždy uvádějte číslo výrobku (IAN) **510908\_2504**.
- ▶ Vezměte prosím na vědomí, že ne pro všechny země dodání je možné objednat náhradní díly online.

## 15. Záruka společnosti Kompennass Handels GmbH

Vážená zákaznice, vážený zákazník,

na tento přístroj získáváte záruku v trvání 3 let od data zakoupení. V případě závad tohoto výrobku máte zákonná práva vůči prodejci výrobku. Tato zákonná práva nejsou omezena naší níže uvedenou zárukou.

### **Záruční podmínky**

Záruční doba začíná plynout dnem nákupu. Dobře uschovejte pokladní doklad. Tento doklad je potřebný jako důkaz o koupi.

Pokud se do tří let od data zakoupení tohoto výrobku vyskytne vada materiálu nebo výrobní závada, pak Vám podle našeho uvážení výrobek zdarma opravíme, vyměníme nebo uhradíme kupní cenu. Předpokladem této záruky je, že bude během tříleté lhůty předložen vadný přístroj a doklad o koupi (pokladní doklad) a stručně se popíše, v čem závada spočívá a kdy se vyskytla.

Vztahuje-li se na závadu naše záruka, obdržíte zpět buď opravený nebo nový produkt. Opravou nebo výměnou výrobku nezačne plynout nová záruční doba.

### **Záruční doba a zákonné nároky vyplývající ze závad**

Záručním plněním se záruční doba neprodlužuje. To platí i pro vyměněné a opravené součásti. Poškození nebo vady vyskytující se případně již při nákupu se musí oznámit ihned po vybalení. Po uplynutí záruční doby podléhají veškeré opravy zpoplatnění.

### **Rozsah záruky**

Přístroj byl vyroben pečlivě podle přísných směrnic kvality a před expedicí byl svědomitě vyzkoušen.

Záruka se vztahuje na materiálové nebo výrobní vady. Tato záruka se nevztahuje na součásti výrobku, které jsou vystaveny běžnému opotřebení, a proto je lze považovat za spotřební díly, nebo na poškození křehkých součástí, jako jsou např. spínače nebo díly, které jsou vyrobeny ze skla.

Tato záruka zaniká, pokud je výrobek poškozen, nebyl řádně používán nebo udržován. Pro zajištění správného používání výrobku se musí přesně dodržovat všechny pokyny uvedené v návodu k obsluze. Účelům použití a úkonům, které se v návodu k obsluze nedoporučují nebo se před nimi varuje, je třeba se bezpodmínečně vyhnout.

Výrobek je určen pouze pro soukromé účely a ne pro komerční použití. Při nesprávném a neodborném používání, při použití násilí a při zásazích, které nebyly provedeny našimi autorizovanými servisními provozovny, záruční nároky zanikají.

### Vyřízení v případě záruky

Pro zajištění rychlého Vaší žádosti postupujte podle následujících pokynů:

- Pro všechny dotazy mějte připraven pokladní lístek a číslo výrobku (IAN) 510908\_2504 jako doklad o koupi.
- Číslo výrobku naleznete na typovém štítku na výrobku, rytině na výrobku, na titulní straně návodu k obsluze (vlevo dole) nebo na nálepce na zadní nebo spodní straně výrobku.
- Pokud by se měly vyskytovat funkční vady nebo jiné závady, kontaktujte nejprve níže uvedené servisní oddělení **telefonicky** nebo **e-mailem**.
- Výrobek, zaevidovaný jako vadný výrobek pak můžete při přiložení dokladu o nákupu (pokladní lístek) a při uvedení, v čem spočívá vada a kdy k ní došlo, poslat výrobek pro Vás bez poštovního na adresu, kterou Vám oznámí servis.



Na webových stránkách [www.lidl-service.com](http://www.lidl-service.com) si můžete stáhnout tyto a mnoho dalších příruček, videí o výrobku a instalační software.

Pomocí kódu QR se dostanete přímo na stránku servisu Lidl ([www.lidl-service.com](http://www.lidl-service.com)) a můžete pomocí zadání čísla výrobku (IAN) 510908\_2504 otevřít svůj návod k obsluze.

## 15.1. Servis

**CZ** Servis Česko

Tel.: 800143873

E-Mail: [kompernass@lidl.cz](mailto:kompernass@lidl.cz)

IAN 510908\_2504

## 15.2. Dovoze

Dbejte prosím na to, že následující adresa není adresou servisu. Kontaktujte nejprve uvedený servis.

KOMPERNASS HANDELS GMBH

BURGSTRASSE 21

44867 BOCHUM

NĚMECKO

[www.kompernass.com](http://www.kompernass.com)



# Obsah

<b>1. Úvod</b>	<b>74</b>
<b>2. Používanie v súlade s určeným účelom</b>	<b>74</b>
<b>3. Použité výstražné upozornenia a symboly</b>	<b>74</b>
<b>4. Dôležité bezpečnostné upozornenia</b>	<b>75</b>
<b>5. Rozsah dodávky a kontrola po preprave</b>	<b>78</b>
<b>6. Opis prístroja</b>	<b>78</b>
<b>7. Technické údaje</b>	<b>79</b>
<b>8. Pred prvým uvedením do prevádzky</b>	<b>80</b>
8.1. Montáž prístroja . . . . .	80
8.2. Montáž nabíjacej stanice . . . . .	80
<b>9. Uvedenie do prevádzky</b>	<b>81</b>
9.1. Informácie o akumulátore . . . . .	81
9.2. Nabíjanie akumulátora . . . . .	81
<b>10. Obsluha a prevádzka</b>	<b>81</b>
10.1. Zapnutie prístroja . . . . .	82
10.2. Voľba prevádzkového režimu . . . . .	82
10.3. Demontáž prístroja . . . . .	82
10.4. Kombinovaná kefa 2 v 1 . . . . .	83
10.5. Po použití . . . . .	83
<b>11. Čistenie</b>	<b>83</b>
11.1. Vyprázdnenie nádoby na prach a vyčistenie filtra . . . . .	83
11.2. Čistenie rotačnej kefy . . . . .	86
11.3. Čistenie prístroja a nabíjacej stanice . . . . .	86
<b>12. Uskladnenie</b>	<b>87</b>
<b>13. Likvidácia</b>	<b>87</b>
13.1. Likvidácia prístroja a obalu . . . . .	87
13.2. Likvidácia batérií . . . . .	87
<b>14. Objednávanie náhradných dielov</b>	<b>87</b>
<b>15. Záruka spoločnosti Kompernass Handels GmbH</b>	<b>88</b>
15.1. Servis . . . . .	89
15.2. Dovožca . . . . .	89

# 1. Úvod

Srdečne vám gratulujeme ku kúpe vášho nového prístroja. Touto kúpou ste sa rozhodli pre výrobok vysokej kvality.



Návod na obsluhu je súčasťou tohto výrobku. Obsahuje dôležité upozornenia týkajúce sa bezpečnosti, používania a likvidácie. Pred použitím výrobku sa oboznámte so všetkými pokynmi na obsluhu a bezpečnostnými pokynmi. Výrobok používajte iba podľa opisu a v uvedených oblastiach použitia. Pri postúpení výrobku tretej osobe odovzdajte spolu s ním aj všetky dokumenty.

## 2. Používanie v súlade s určeným účelom

Prístroj sa môže používať iba na vysávanie suchých povrchov, resp. suchého nasávaného materiálu. Tento prístroj sa nesmie používať na vysávanie ľudí ani zvierat. Akékoľvek iné používanie alebo zmeny prístroja sa považujú za používanie v rozpore s určením a prinášajú so sebou značné nebezpečenstvá úrazu. Výrobca neručí za škody, ktoré sú spôsobené používaním v rozpore s určením alebo nesprávnou obsluhou. Prístroj nie je určený na komerčné používanie.

## 3. Použité výstražné upozornenia a symboly

V tomto návode na obsluhu, na obale a na prístroji sú použité nasledujúce výstražné upozornenia a symboly (ak je to relevantné):

	<b>NEBEZPEČENSTVO!</b> Výstražné upozornenie s týmto symbolom a signálnym slovom „NEBEZPEČENSTVO“ označuje bezprostrednú nebezpečnú situáciu, ktorá, ak sa jej nezabráni, má za následok smrť alebo ťažké poranenie.
	<b>VÝSTRAHA!</b> Výstražné upozornenie s týmto symbolom a signálnym slovom „VÝSTRAHA“ označuje možnú nebezpečnú situáciu, ktorá, ak sa jej nezabráni, by mohla mať za následok smrť alebo ťažké poranenie.

	<b>OPATRNE!</b> Výstražné upozornenie s týmto symbolom a signálnym slovom „OPATRNE“ označuje možnú nebezpečnú situáciu, ktorá, ak sa jej nezabráni, by mohla mať za následok malé alebo mierne poranenie.
	<b>POZOR!</b> Výstražné upozornenie s týmto symbolom a signálnym slovom „POZOR“ označuje možnú situáciu, ktorá, ak sa jej nezabráni, by mohla mať za následok vecnú škodu.
	<b>Upozornenie:</b> Upozornenie obsahuje dodatočné informácie, ktoré uľahčujú manipuláciu s prístrojom.
	Prečítajte si návod.
	Jednosmerný prúd/jednosmerné napätie
	Striedavý prúd/striedavé napätie
	Tento výrobok spĺňa požiadavky platných európskych a národných smerníc.
	Elektrické náradie/akumulátor nelikvidujte ako domový odpad!
	Obal odovzdajte na ekologickú likvidáciu.
	Obal z recyklovateľných materiálov. Pri triedení odpadu dbajte na označenie obalových materiálov: Sú označené skratkami (a) a číslicami (b) s nasledujúcim významom: 1 - 7: plasty, 20 - 22: papier a lepenka, 80 - 98: kompozitné materiály.



Tento výrobok spĺňa požiadavky platných národných smerníc Srbskej republiky.

## 4. Dôležité bezpečnostné upozornenia

### **⚠ NEBEZPEČENSTVO! ZÁSAH ELEKTRICKÝM PRÚDOM!**

- Pred použitím skontrolujte, či nie je prístroj viditeľne poškodený. Neuvádzajte do prevádzky poškodený prístroj ani prístroj, ktorý predtým spadol.
- Nepoužívajte sieťový adaptér s poškodenou zástrčkou alebo poškodeným pripojovacím káblom.
- Sieťový adaptér a pevne pripojený pripojovací kábel sa nesmú opravovať. V prípade chyby sa musí vymeniť kompletný sieťový adaptér za konštrukčne rovnaký.
- Poškodenú sieťovú zástrčku alebo sieťový kábel dajte ihneď vymeniť autorizovaným odborným personálom, v zákazníckom servise alebo podobne kvalifikovanou osobou, aby ste predišli ohrozeniam.
- Opravy nechajte vykonať len v špecializovanej opravovni. V žiadnom prípade nerozoberajte prístroj sami. Zásahy, ktoré nevykoná špecializovaný podnik, môžu spôsobiť úrazy.
- Pred zapnutím prístroja sa presvedčte, či napätie uvedené v technických údajoch prístroja zodpovedá sieťovému napätiu.
- Nedotýkajte sa sieťového adaptéra alebo prístroja mokrými alebo vlhkými rukami.
- Nepoužívajte sieťový adaptér s predlžovacím káblom, ale sieťový adaptér zastrčte priamo do zásuvky.



Prístroj nenabíjajte ani nepoužívajte na voľno priestranstve.

## **⚠ VÝSTRAHA! NEBEZPEČENSTVO PORANENIA!**

- Nevymieňajte žiadne príslušenstvo, keď je prístroj v prevádzke.
- Nepoužívajte vysávač na vysávanie vody alebo iných tekutín.
- Nepoužívajte vysávač na vysávanie ostrých predmetov alebo sklenených črepín.
- Nepoužívajte vysávač na vysávanie horiacich zápaliek, tlejúceho popola alebo cigaretových ohorkov.
- Nepoužívajte vysávač na vysávanie chemických látok, kamenného prachu, sadry, cementu alebo iných podobných častíc.
- Prístroj nie je vhodný na vysávanie horľavých a výbušných látok ani chemických alebo agresívnych tekutín.
- Prístroj vždy skladujte v uzavretých priestoroch. Aby sa zabránilo úrazom, prístroj po použití uschovajte na suchom mieste.
- Pri extrémnych podmienkach môže dochádzať k úniku elektrolytu z akumulátorových článkov. Pri kontakte tekutiny s pokožkou alebo pri vniknutí do očí je potrebné postihnuté miesto okamžite opláchnuť, príp. vypláchnuť čistou vodou. Vyhľadajte lekára.
- Tento prístroj môžu používať deti staršie ako 8 rokov, ako aj osoby so zníženými fyzickými, zmyslovými alebo mentálnymi schopnosťami alebo nedostatkom skúseností a vedomostí, ak sú pod dohľadom alebo ak boli o bezpečnom používaní prístroja poučené a pochopili z toho vyplývajúce nebezpečenstvá.
- Deti sa s prístrojom nesmú hrať. Deti nesmú vykonávať čistenie a používateľskú údržbu bez dohľadu.
- Buďte obzvlášť opatrní, keď používate vysávač na schodoch.

## ! POZOR! VECNÉ ŠKODY!

- Používajte iba diely príslušenstva, ktoré odporúča výrobca.
- Sieťový adaptér sa nesmie používať na iné účely. Nikdy nenoste držiak na stenu ani sieťový adaptér za kábel.  
Neťahajte za kábel, ak chcete pohybovať s prístrojom.
- Ak chcete prístroj odpojiť od napájania elektrickým prúdom, tak vždy uchopte sieťovú zástrčku.
- Bezpodmienečne dbajte na to, aby ste neukladali vysávač vedľa ohrievacích telies, sporákov alebo iných zohriatych prístrojov alebo plôch.
- Dbajte vždy na to, aby vetracie štrbiny zostali voľné. Blokovaná cirkulácia vzduchu môže viesť k prehriatiu a poškodeniu prístroja.
-  Výrobok je vybavený lítiovo-iónovým akumulátorom, resp. je priložený k výrobku. Akumulátor nehádzte do ohňa a nevystavujte ho vysokým teplotám. Hrozí nebezpečenstvo výbuchu!
- Prístroj nepoužívajte bez vloženého filtra HEPA.
- Sieťový adaptér nepoužívajte pre iný výrobok a neskúšajte nabíjať tento prístroj pomocou iného sieťového adaptéra.  
Používajte iba sieťový adaptér, ktorý bol dodaný spolu s týmto prístrojom (model SHAZS 16 A1-1).
- Nikdy neskladujte prístroj vo vybitom stave. Dlhšie skladovanie vo vybitom stave môže spôsobiť trvalé poškodenie akumulátora. Keď sa prístroj skladuje dlhší čas, musí sa pravidelne kontrolovať stav nabitia akumulátora. Optimálny stav nabitia je medzi 50 – 80 %.

## 5. Rozsah dodávky a kontrola po preprave

- 1) Vyberte z obalu všetky diely prístroja a návod na obsluhu.
- 2) Odstráňte všetky obalové materiály, ako aj prípadné fólie a nálepky.

Rozsah dodávky pozostáva z nasledujúcich komponentov (obrázky pozri na roztvárackej strane):



- Vysávač
- Sacia trubica
- Podlahová kefa
- Kombinovaná kefa 2 v 1
- Nabíjacia stanica s držiakom príslušenstva (dvojdielna)
- Držiak prístroja
- Sieťový adaptér
- Vymeniteľný akumulátor
- Návod na obsluhu

### **Upozornenie**

- ▶ Skontrolujte, či je dodávka kompletná a či nie je viditeľne poškodená.
- ▶ V prípade nekompletnej dodávky alebo poškodení spôsobených nedostatočným balením alebo prepravou sa obráťte na poradenskú linku servisu (pozri kapitolu **15.1. Servis**).

## 6. Opis prístroja



(Obrázky pozri na roztvárackej strane)

- 1 Vymeniteľný akumulátor
- 2 Uvoľňovacie tlačidlo akumulátora
- 3 Vetracie štrbiny
- 4 Filter HEPA
- 5 Nádoba na filter HEPA
- 6 Filter z ušľachtilej ocele
- 7 Nádoba na nečistoty
- 8 Veko nádoby na nečistoty
- 9 Uvoľňovacie tlačidlo veka nádoby na nečistoty
- 10 Sieťový adaptér
- 11 Nástrčkový konektor
- 12 Uvoľňovacie tlačidlo kombinovanej kefy 2 v 1
- 13 Kombinovaná kefa 2 v 1
- 14 Nastavovacie tlačidlo (pre kefový nadstavec kombinovanej kefy 2 v 1)
- 15 Nabíjacia stanica
- 16 Držiak príslušenstva
- 17 Držiak prístroja (s nabíjacími kontaktmi)
- 18 Odblokovanie rotačnej kefy
- 19 Rotačná kefa
- 20 Podlahová kefa
- 21 Uvoľňovacie tlačidlo podlahovej kefy
- 22 Nabíjacie kontakty
- 23 Sacia trubica
- 24 Uvoľňovacie tlačidlo sacej trubice
- 25 Uvoľňovacie tlačidlo nádoby na nečistoty
- 26 Indikátor prevádzkového režimu (Eco/Boost)
- 27 Displej (batéria/prevádzkový režim)
- 28 Indikácia stavu batérie
- 29 Tlačidlo prevádzkového režimu  (Eco/Boost)
- 30 Spínač ZAP/VYP 

## 7. Technické údaje

<b>Prístroj</b>	
Vstupné napätie	18,5 V $\text{---}$ (podlahová kefa 16 V $\text{---}$ )
Vstupný prúd	0,8 A
Menovitý výkon	250 W (podlahová kefa 40 W)
Polarita	

<b>Akumulátory</b>	
Model	SHAZS 16 A1-B
Kapacita	2500 mAh/40 Wh
Akumulátor	16 V $\text{---}$ (4 x 4 V lítiovo-iónový akumulátor)
Čas chodu pri plnom nabití akumulátora	Eco: cca 23 minút, Boost: cca 7 minút

<b>Sieťový adaptér</b>	
Výrobca	KOMPERNASS HANDELS GMBH, BURGSTRASSE 21, 44867 BOCHUM, NEMECKO Registračný súd Okresný súd Bochum Registračné číslo: HRB 4598
Model	SHAZS 16 A1-1
Vstupné napätie	100–240 V ~
Frekvencia vstupného striedavého prúdu	50–60 Hz
Výstupné napätie	18,5 V $\text{---}$
Výstupný prúd	0,8 A
Výstupný výkon	14,8 W
Priemerná účinnosť v prevádzke	85,2 %
Účinnosť pri nízkom zaťažení (10 %)	75,9 %
Príkon pri nulovom zaťažení	0,08 W
Spotreba energie počas prevádzky	20 W
Polarita	
Trieda ochrany	II/  (dvojitá izolácia)
Zálohovanie	

## 8. Pred prvým uvedením do prevádzky

### 8.1. Montáž prístroja

- 1) Saciu trubicu **23** nasuňte na prístroj, až počuteľne zaskočí s kliknutím (pozri obr. 1).

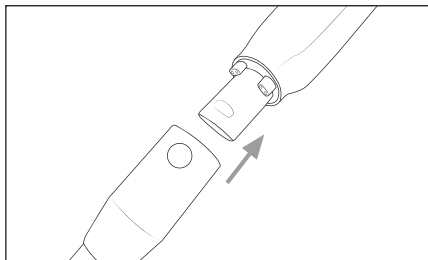

Obr. 1

- 2) Saciu trubicu **23** zasuňte do podlahovej kefy **20**, až počuteľne zaskočí s kliknutím (pozri obr. 2).  
Prípadne môžete podlahovú kefu **20** pripojiť k prístroju aj bez sacej trubice **23**.

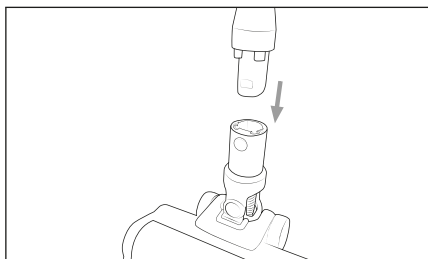

Obr. 2

- 3) Akumulátor **1** zasuňte do prístroja, až do prístroja pevne nezapadne (pozri obr. 3).

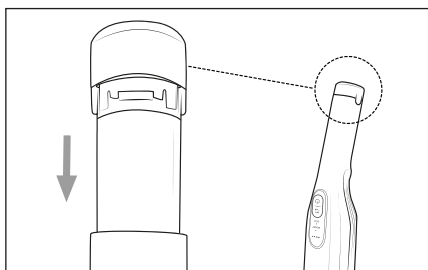

Obr. 3

### 8.2. Montáž nabíjacej stanice

#### **i** Upozornenie

- Nabíjaciu stanicu **15** umiestnite do blízkosti zásuvky.
- 1) Nabíjaciu stanicu **15** spojte a upevnite držiak prístroja **17** nabíjacej stanice **15** (pozri obr. 4).

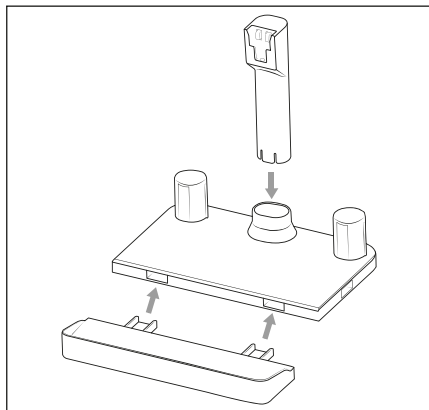

Obr. 4

- 2) Zasuňte nástrčkový konektor **11** sieťového adaptéra **10** do prípojky na spodnej strane držiaka prístroja **17**. Kábel sieťového adaptéra **10** ved'ite cez výrez na zadnej strane nabíjacej stanice **15** (pozri obr. 5).

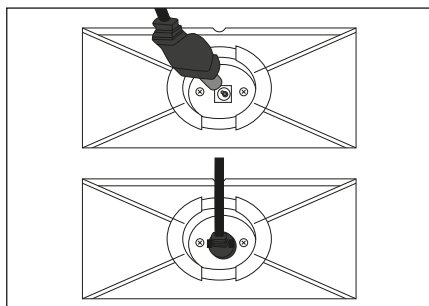

Obr. 5

- 3) Zastrčte sieťový adaptér **10** do sieťovej zásuvky.

## 9. Uvedenie do prevádzky

### 9.1. Informácie o akumulátore

- ♦ Vysávač je prevádzkovaný s opätovne nabíjateľným, vymeniteľným lítium-iónovým akumulátorom. Pred prvým použitím vysávača sa musí akumulátor ② nabíjať cca 3–5 hodín.
- ♦ Ohľadne údržby akumulátora ② odporúčame nasledujúce:  
Po vybití akumulátora ② odpojte sieťový adaptér ⑩ od sieťovej zástrčky.

#### ⓘ Upozornenie

- ▶ Prístroj je vybavený sledovaním teploty na ochranu akumulátora ②. Pri vysokých okolitých teplotách môže v zriedkavých prípadoch dôjsť k prerušeniu procesu nabíjania, resp. k automatickému vypnutiu prístroja:
  - Indikácia stavu batérie ② počas procesu nabíjania bliká v odstupe jednej sekundy. Proces nabíjania sa preruší a automaticky znova zahájí, hneď ako poklesne teplota prístroja.
  - Indikácia stavu batérie ② počas prevádzky zabliká desaťkrát v odstupe pol sekundy.  
Prístroj sa automaticky vypne. Nechajte prístroj cca 20 – 30 minút vychladnúť, skôr ako ho znova zapnete.

### 9.2. Nabíjanie akumulátora

- ♦ Prístroj nasadíte na držiak prístroja ⑦ nabíjacej stanice ⑮. Skontrolujte, či sú nabíjacie kontakty ② prístroja a nabíjacej stanice ⑮ v kontakte. Indikácia stavu batérie ② začne blikáť a proces nabíjania sa spustí (pozri obr. 6 a 7).

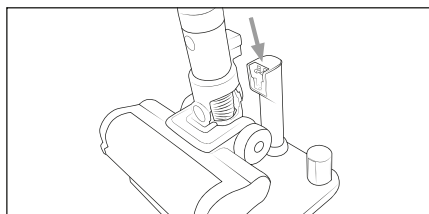

Obr. 6

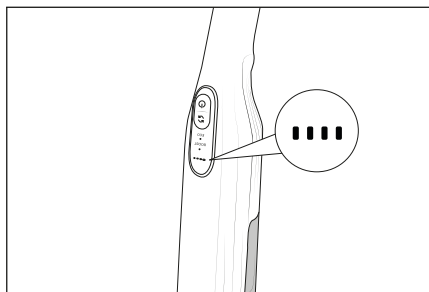

Obr. 7

- ♦ Ak je ukončený proces nabíjania, ktorý pri úplne vybitom akumulátore ② môže trvať cca 3–5 hodín, indikácia stavu batérie ② svieti.

### Indikácie stavu batérie

Na displeji ②7 sa používa päť rôznych indikácií stavu batérie ②8, ktoré signalizujú príslušný stav nabitia akumulátora ②:

- Akumulátor je plne nabitý.
- Akumulátor je nabitý na cca 75 %.
- Akumulátor je nabitý na cca 50 %.
- Akumulátor má ešte malé zvyškové nabitie.
- Akumulátor je vybitý.

#### ⓘ Upozornenie

- ▶ Akumulátor ② nabíjajte znova, hneď ako indikácia stavu batérie ②8 signalizuje malé zvyškové vybitie akumulátora ② ○○●●
- ▶ Prístroj sa vypne krátko potom, ako sa signalizuje prázdny akumulátor ② ○○○○

## 10. Obsluha a prevádzka

#### ⚠ POZOR!

- ▶ Nasávacie otvory prístroja a podlahovej kefy ②1 a sacia trubica ②3 musia byť vždy voľné a nesmú sa upchať. Upchatia vedú k prehriatiu a poškodeniu motora.
- ▶ Dbajte na to, aby bola nádoba na nečistoty ⑦ a nádoba na HEPA filter ⑤ s HEPA filtrom ④ vždy vložená pred použitím prístroja.

## 10.1. Zapnutie prístroja

- 1) Prístroj vyberte z držiaka prístroja 17 nabíjacej stanice 15.
- 2) Na zapnutie prístroja stlačte spínač ZAP/VYP 30. Displej 27 ukazuje indikáciu stavu batérie 28 a aktuálny prevádzkový režim 25 (Eco: LED svieti nazeleno/Boost: LED svieti namodro).

### **i** Upozornenie

- ▶ Prístroj sa spustí po prvom zapnutí vždy v prevádzkovom režime **Eco**.

## 10.2. Voľba prevádzkového režimu

Prístroj disponuje dva rozličnými prevádzkovými režimami, ktoré sa odlišujú vždy vzhľadom na sací výkon a dobu chodu. Stlačte tlačidlo prevádzkového režimu 29 na zvolenie prevádzkového režimu:

### Eco (zelená LED)

- Na vysávanie tvrdých podláh, citlivých kobercov a kobercových podláh pri malom až stredne silnom znečistení.
- Prístroj spotrebuje menší výkon akumulátora a doba chodu je preto dlhšia.
- Doba chodu pri plnom nabití akumulátora: cca 23 minút.

### Boost (modrá LED)

- Na vysávanie tvrdých a kobercových podláh a kobercov pri silnom znečistení
- Vďaka vysokému sacieho výkonu sa dosiahne najlepší výsledok vysávania pri krátkej dobe chodu.
- Doba chodu pri plnom nabití akumulátora je cca 7 minút.

## 10.3. Demontáž prístroja

### Sacia trubica

- ◆ Na odstránenie sacej trubice 23 z prístroja podržte stlačené uvoľňovacie tlačidlo sacej trubice 24 a saciu trubicu 23 vytiahnite zo nasávacieho otvoru prístroja (pozri obr. 8).

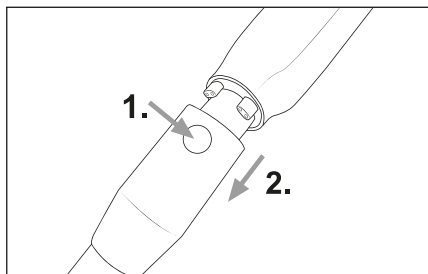

Obr. 8

### Podlahová kefa

- ◆ Na odstránenie podlahovej kefy 20 zo sacej trubice 23 podržte uvoľňovacie tlačidlo podlahovej kefy 21 stlačené a vytiahnite saciu trubicu 23 z podlahovej kefy 20 (pozri obr. 9).

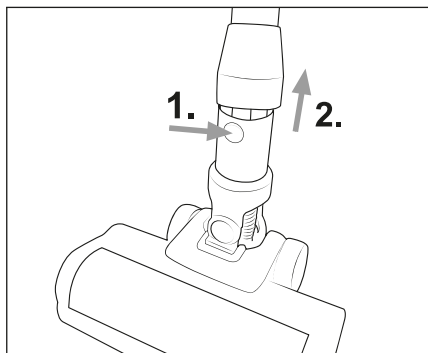

Obr. 9

### Akumulátor

- ◆ Na odstránenie akumulátora 1 z prístroja podržte stlačené obidve uvoľňovacie tlačidlá akumulátora 2 a vytiahnite akumulátor 1 z prístroja (pozri obr. 10).

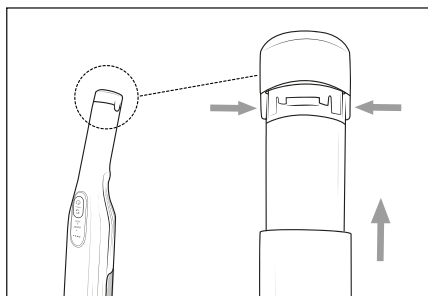

Obr. 10

## 10.4. Kombinovaná kefa 2 v 1

### **i** Upozornenie

- ▶ Pred použitím kombinovanej kefy 2 v 1 **13** musíte odstrániť podlahovú kefu **20**. Na odstránenie podlahovej kefy **20** pozri kapitolu **10.3. Demontáž prístroja**.
- ▶ Kombinovanú kefu 2 v 1 **13** použijete podľa potreby s alebo bez sacej trubice **23**. Na odstránenie sacej trubice **23** pozri kapitolu **10.3. Demontáž prístroja**.

Kombinovaná kefa 2 v 1 **13** sa môže používať ako široká hubica alebo ako kefa. Nastavovacie tlačidlo **14** na kombinovanej kefe 2 v 1 **13** podržte stlačené a kefový nastavec podľa potreby zasuňte dopredu alebo späť. Použite kombinovanú kefu 2 v 1 **13**, aby ste vysali napr. zásuvky či odkladacie priehradky alebo aby ste pomocou mäkkého kefového nastavca odstránili z klávesnice alebo citlivých povrchov prach.

- ◆ Kombinovanú kefu 2 v 1 **13** nasuňte na saciu trubicu **23** alebo nasávací otvor prístroja, až počuteľne zaskočí s kliknutím (pozri obr. 11). Dbajte pritom na správnu polohu zablokovania.

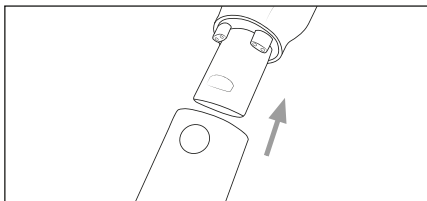

Obr. 11

- ◆ Na odstránenie kombinovanej kefy 2 v 1 **13** podržte uvoľňovacie tlačidlo na kombinovanej kefe 2 v 1 **13** stlačené a vytiahnite ju potom zo sacej trubice **23** alebo nasávacieho otvoru prístroja (pozri obr. 12).

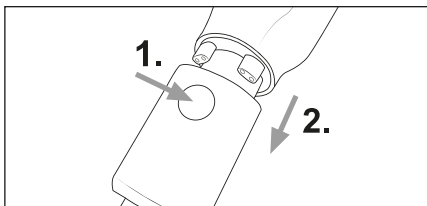

Obr. 12

## 10.5. Po použití

- ◆ Po použití stlačte spínač ZAP/VYP **30**, aby ste vypili prístroj. Displej **27** zhasne.
- ◆ Odstráňte kombinovanú kefu 2 v 1 **13** z prístroja a na uloženie ju nasuňte na držiak príslušenstva **16** (pozri obr. 13).

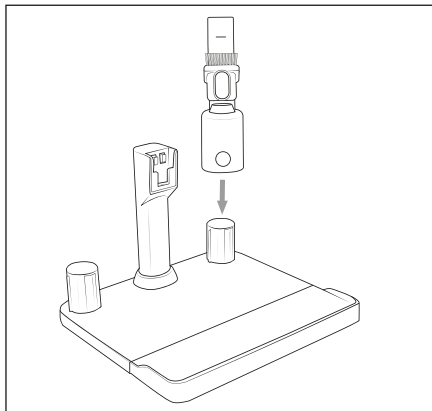

Obr. 13

- ◆ Prístroj nasadíte na držiak prístroja **17** nabíjacej stanice **15**. Proces nabíjania spustíte, keď akumulátor **1** zobrazuje už malé zvyškové nabitie **0000**.

## 11. Čistenie

### **⚠** VÝSTRAHA!

- ▶ Pred každým čistením vypnite prístroj.

### 11.1. Vyprázdnenie nádoby na prach a vyčistenie filtra

#### **i** Upozornenie

- ▶ Na dosiahnutie správnej prevádzky prístroja a predchádzanie výpadkov pravidelne vyprázdňujte nádobu na nečistoty **7** a čistite filter z ušľachtilej ocele **6** a filter HEPA **4**.
- ▶ Keď je filter HEPA **4** silne znečistený, prístroj sa automaticky vypne a LED kontrolky displeja **27** desaťkrát zablikajú. Po čistení filtra HEPA **4** a nádoby na filter HEPA **5** sa prístroj dá znova zapnúť.

- 1) Na vybratie nádoby na nečistoty **7** a nádoby na filter HEPA **5** z prístroja stlačte uvoľňovacie tlačidlo nádoby na nečistoty **25**. Z prístroja najprv vyberte nádobu na nečistoty **7** a potom nádobu na filter HEPA **5** (pozri obr. 14).

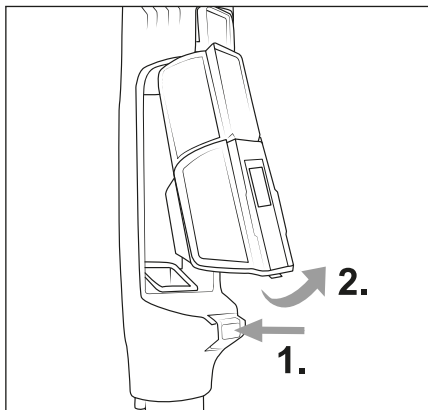

Obr. 14

- 2) Nádobu na nečistoty **7** podržte vo vedre na odpadky a posuňte uvoľňovacie tlačidlo veka nádoby na nečistoty **9** nahor. Veko nádoby na nečistoty **8** sa otvorí a obsah sa vyprázdni do vedra na odpadky (pozri obr. 15). Následne zatvorte veko nádoby na nečistoty **8**.



Obr. 15

- 3) Vyberte filter z ušľachtilej ocele **6** z nádoby na nečistoty **7** tak, že siahnete do otvoru filtra z ušľachtilej ocele **6** a vytiahnete tento z nádoby na nečistoty **7** (pozri obr. 16).

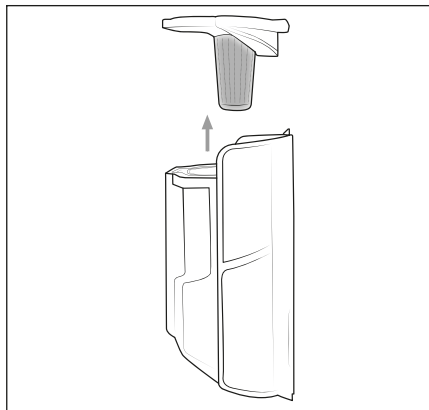

Obr. 16

- 4) Ak ste vybrali nádobu na nečistoty **7**, môžete potom z prístroja vybrať nádobu na filter HEPA **5**. Vyberte filter HEPA **4** z nádoby na filter HEPA **5** tak, že siahnete do otvoru filtra HEPA **4** a vytiahnete tento z nádoby na filter HEPA **5** (pozri obr. 17).

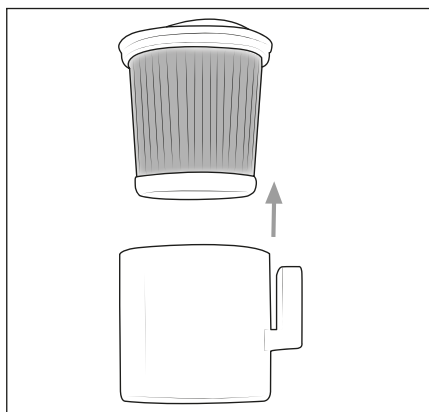

Obr. 17

- 5) Nádoby na filter HEPA **5**, filter HEPA **4** a filter z ušľachtilej ocele **6** vypláchnite pod studenou alebo vlažnou vodou. Nádoby na filter HEPA **5**, filter HEPA **4** a filter z ušľachtilej ocele **6** nechajte úplne vysušiť na vzduchu, skôr ako ich znova vložíte do nádoby na nečistoty **7** (pozri obr. 18).

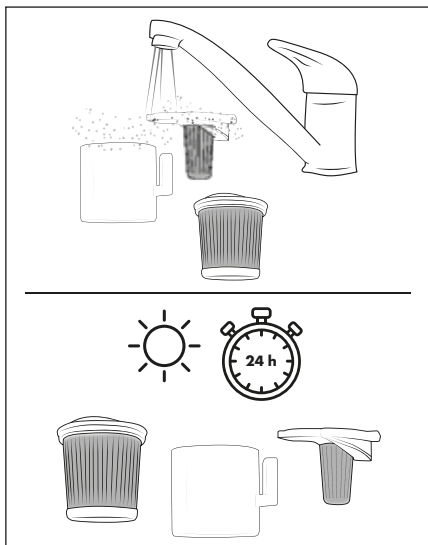

Obr. 18

- 6) Filter z ušľachtilej ocele **6** vložte do nádoby na nečistoty **7** a zatlačte ho celkom nadol, kým úplne nezapadne do nádoby na nečistoty **7** (pozri obr. 19).

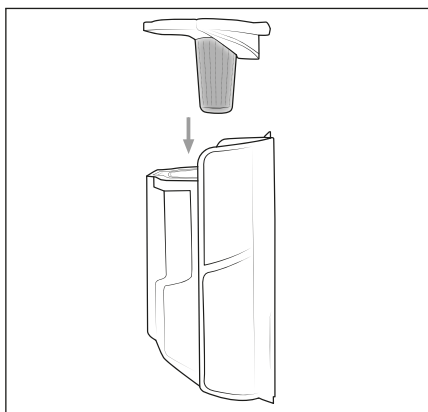

Obr. 19

- 7) Filter HEPA **4** vložte do nádoby na filter HEPA **5** (pozri obr. 20).

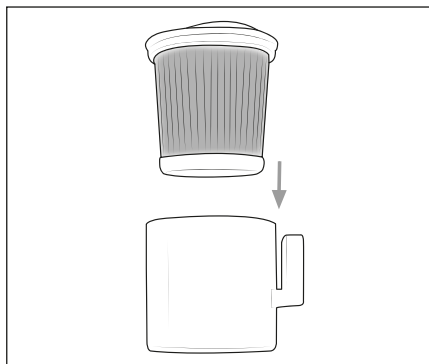

Obr. 20

- 8) Do prístroja najprv vložte nádobu na filter HEPA **5** a potom nádobu na nečistoty **7** (pozri obr. 21). Dávajte pozor na to, aby nádobu na nečistoty **7** správne zaskočila do prístroja.

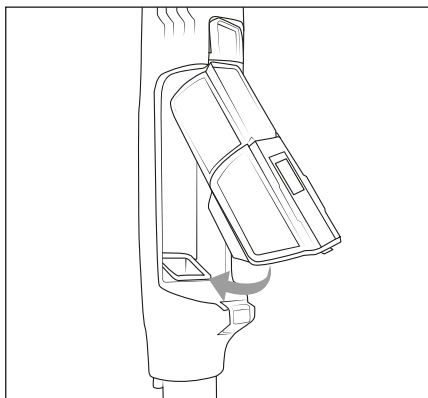

Obr. 21

## 11.2. Čistenie rotačnej kefy

### ! POZORI!

- ▶ Prístroj používajte len s riadne namontovanou rotačnou kefou 19.

### i Upozornenie

- ▶ Pravidelne čistíte valec kefy 19, aby ste zaistili správnu funkciu zariadenia a predišli poruchám.

- 1) Odoberte rotačnú kefu 20 zo sacej trubice 23, resp. z prístroja (pozri kapitolu 10.3. Demontáž prístroja).
- 2) Odblokujte rotačnú kefu 20 tak, že uvoľnenie rotačnej kefy 18 otočíte do smeru symbolu  (otvoriť) (pozri obr. 22).

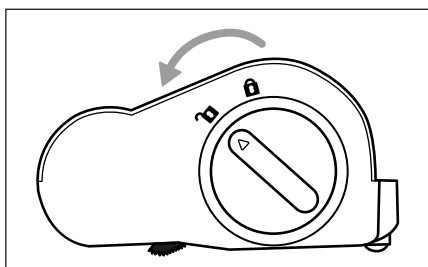

Obr. 22

- 3) Rotačnú kefu 20 vytiahnite z podlahovej kefy 20 (pozri obr. 23).

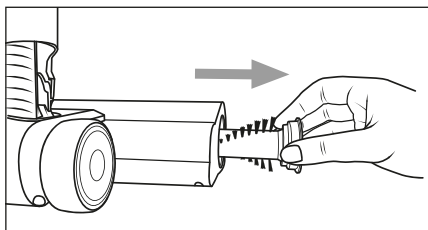

Obr. 23

- 4) Vlákna a vlasy pozdĺž štetín rotačnej kefy 19 prestrihnite nožnicami (pozri obr. 24). Odstráňte vlákna a vlasy z rotačnej kefy 19.

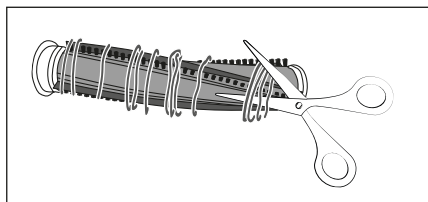

Obr. 24

- 5) Rotačnú kefu 19 vložte do podlahovej kefy 20 a otočte uvoľnenie rotačnej kefy 18 v smere symbolu  (zatvoriť) (pozri obr. 25).

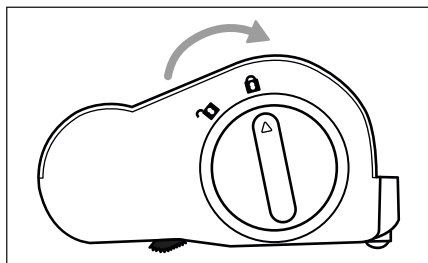

Obr. 25

## 11.3. Čistenie prístroja a nabíjacej stanice

### ⚠ NEBEZPEČENSTVO!

- ▶ Pred každým čistením vytiahnite sieťový adaptér 10 zo zásuvky. Hrozí nebezpečenstvo úrazu elektrickým prúdom!

### ! POZORI!

- ▶ Nepoužívajte žiadne agresívne, chemické alebo abrazívne čistiace prostriedky. Môžu narušiť povrch prístroja a nabíjacej stanice 15.
- ▶ Zabezpečte, aby sa pri čistení do prístroja a nabíjacej stanice 15 nedostala žiadna vlhkosť, aby sa tak zabránilo jeho neopraviteľnému poškodeniu.
- ◆ Nabíjacie kontakty 22 prístroja a držiaka prístroja 17 čistíte len mäkkou, suchou handričkou.
- ◆ Kryt prístroja a povrch nabíjacej stanice 15 vyčistíte mierne navlhčenou handričkou. V prípade silných nečistôt dajte na handričku jemný čistiaci prostriedok a utrite ho čistou vodou.

- ♦ Skôr než prístroj znovu použijete alebo odložíte, dôkladne vysušte všetky diely.

## 12. Uskladnenie

### ! POZOR!

- ▶ Nikdy neskladujte prístroj vo vybitom stave. Dlhšie skladovanie vo vybitom stave môže spôsobiť trvalé poškodenie akumulátora. Keď sa prístroj skladuje dlhší čas, musí sa pravidelne kontrolovať stav nabitia akumulátora. Optimálny stav nabitia je medzi 50–80 %.
- ♦ Keď prístroj nepoužívate, umiestnite ho do držiaka na stenu **18**.
- ♦ Upevnite držiak príslušenstva **17** na sacej trubici **23** a zastrčte príslušenstvo na uloženie do držiaka príslušenstva **17** (pozri kapitolu **10.5. Po použití**).
- ♦ Prístroj uložte na bezprašnom a suchom mieste bez priameho slnečného žiarenia.

## 13. Likvidácia

### 13.1. Likvidácia prístroja a obalu



Symbol preškrtnutej odpadovej nádoby znamená, že tento prístroj sa nesmie po skončení životnosti likvidovať ako bežný komunálny odpad. Prístroj je potrebné odovzdať na zriadených zberných miestach, v zberných dvoroch alebo v prevádzkach na likvidáciu odpadov.

Pred vrátením vymažte všetky osobné údaje.

Pred vrátením vyberte batérie alebo akumulátory, ktoré nie sú uzavreté v starom prístroji, ako aj žiarovky, ktoré je možné vybrať bez poškodenia, a odovzdajte ich na samostatný zber.

V prípade pevne zabudovaných akumulátorov sa musí pri likvidácii upozorniť na to, že prístroj obsahuje akumulátor.

Obal sa skladá z ekologických materiálov, ktoré môžete zlikvidovať v miestnych recyklačných stredkách.

Obal zlikvidujte ekologicky.

## 13.2. Likvidácia batérií



S batériami/akumulátormi sa musí zaobchádzať ako so špeciálnym odpadom, a preto sa musia ekologicky zlikvidovať na zodpovedajúcich miestach (predajca, špecializovaný predajca, verejné miesta na zber odpadu, komerčné podniky zaoberajúce sa likvidáciou odpadu). Batérie/akumulátory môžu obsahovať jedovaté ťažké kovy. Obsiahnuté ťažké kovy sa označujú písmenami uvedenými pod symbolom: Cd = kadmium, Hg = ortuť, Pb = olovo.

Batérie/akumulátory preto neodhadzujte do domového odpadu, ale odovzdajte ich na samostatný zber.

Batérie/akumulátory odovzdajte len vo vybitom stave.

## 14. Objednávanie náhradných dielov

Náhradné diely pre tento produkt si môžete trvalo pohodlne doobjednať na internete na [www.kompernass.com](http://www.kompernass.com).



Naskenujte QR-kód pomocou vášho smartfónu/tabletu. Pomocou tohto QR kódu sa dostanete priamo na našu webovú stránku a môžete si prezrieť a objednať dostupné náhradné diely.

### i Upozornenie

- ▶ Ak by ste mali mať problémy s online objednávkou, môžete sa obrátiť telefonicky alebo e-mailom na naše servisné centrum.
- ▶ Pri objednávke vždy uveďte číslo výrobku (IAN) **510908\_2504**.
- ▶ Zohľadnite, prosím, že online objednávanie náhradných dielov nie je možné pre všetky krajiny.

## 15. Záruka spoločnosti Kompernass Handels GmbH

Vážená zákazníčka, vážený zákazník,

na tento prístroj máte záruku 3 roky od dátumu zakúpenia. V prípade nedostatkov tohto výrobku máte práva vyplývajúce zo zákona voči predajcovi tohto výrobku. Tieto Vaše práva vyplývajúce zo zákona nie sú obmedzené našou zárukou, uvedou nižšie.

### Záručné podmienky

Záručná doba začína plynúť dátumom zakúpenia. Prosím, uschovajte si pokladničný blok. Tento bude potrebný ako dôkaz o zakúpení.

Ak v priebehu troch rokov od dátumu zakúpenia tohto výrobku dôjde k chybe materiálu alebo výrobnej chybe, výrobok vám – podľa nášho uváženia – bezplatne opravíme, vymeníme alebo uhradíme kúpnu cenu. Podmienkou tohto záručného plnenia je, že počas trojročnej lehoty sa poškodený prístroj a doklad o zakúpení (pokladničný blok) predloží so stručným opisom, v čom spočíva nedostatok prístroja a kedy sa vyskytol.

Ak je chyba pokrytá našou zárukou, zašleme Vám späť opravený alebo nový výrobok. Opravou alebo výmenou výrobku nezačína plynúť žiadna nová záručná doba.

### Záručná doba a zákonné nároky na odstránenie chýb

Záručná doba sa záručným plnením nepredĺži. To platí aj pre vymenené a opravené diely. Poškodenia a chyby zistené prípadne už pri kúpe, sa musia hlásiť okamžite po vybalení. Po uplynutí záručnej doby podliehajú prípadné opravy poplatku.

### Rozsah záruky

Prístroj bol starostlivo vyrobený v súlade s prísnyimi smernicami kvality a pred dodaním bol svedomito preskúšaný.

Záručné plnenie sa vzťahuje na chyby materiálu alebo výrobné chyby. Táto záruka sa nevzťahuje na časti výrobku, ktoré sú vystavené bežnému opotrebovaniu a preto ich možno pokladať za rýchlo opotrebiteľné diely, ani na poškodenia krehkých dielov, ako sú napríklad spínače alebo diely vyrobené zo skla.

Táto záruka zaniká v prípade poškodenia výrobku neodborným používaním alebo neodbornou údržbou. Na správne používanie výrobku sa musia presne dodržiavať všetky pokyny, uvedené v návode na obsluhu. Bezpodmienečne sa musí zabrániť použitiu alebo úkonom, ktoré sa v návode na obsluhu neodporúčajú alebo pred ktorými sa varuje.

Výrobok je určený len na súkromné použitie a nie na priemyselné používanie. Záruka zaniká pri nesprávnom a neodbornom zaobchádzaní, pri použití násilia a pri zásahoch, ktoré neboli vykonané našim autorizovaným servisom.

### Vybavenie v prípade záruky

Na zaručenie rýchleho vybavenia Vašej žiadosti postupujte podľa nasledujúcich pokynov:

- Na všetky otázky majte pripravený pokladničný doklad a číslo výrobku (IAN) 510908\_2504 ako doklad o nákupe.
- Číslo výrobku nájdete na typovom štítku na výrobku, na gravúre na výrobku, na titulnej stránke návodu na obsluhu (dole vľavo) alebo ako nálepku na zadnej alebo spodnej strane výrobku.
- Ak dôjde k funkčným poruchám alebo iným nedostatkom, kontaktujte najprv nižšie uvedené servisné oddelenie **telefonicky** alebo **e-mailom**.
- Výrobok, zaevidovaný ako poruchový, môžete potom spolu s dokladom o nákupe (pokladničný blok) a uvedením popisu chyby a dátumu, kedy k nej došlo, bezplatne odoslať na adresu servisného strediska, ktorá Vám bude oznámená.



Na webovej stránke  
[www.lidl-service.com](http://www.lidl-service.com) si môžete  
stiahnuť tieto a mnoho ďalších  
príručiek, videá o výrobkoch  
a inštalačný softvér.

Pomocou tohto QR-kódu sa dostanete priamo na  
stránku servisu Lidl ([www.lidl-service.com](http://www.lidl-service.com)) a pomo-  
cou zadania čísla výrobku (IAN) 510908\_2504  
otvoríte váš návod na obsluhu.

## 15.1. Servis

**SK Servis Slovensko**

Tel. 0850 232001

E-Mail: [kompernass@lidl.sk](mailto:kompernass@lidl.sk)

IAN 510908\_2504

## 15.2. Dovožca

Majte na pamäti, že nižšie uvedená adresa nie je  
adresou servisného strediska. Najprv kontaktujte  
uvedené servisné stredisko.

KOMPERNASS HANDELS GMBH

BURGSTRASSE 21

44867 BOCHUM

NEMECKO

[www.kompernass.com](http://www.kompernass.com)



# Sadržaj

<b>1. Uvod</b>	<b>92</b>
<b>2. Namjenska uporaba</b>	<b>92</b>
<b>3. Korištena upozorenja i simboli</b>	<b>92</b>
<b>4. Važne sigurnosne napomene</b>	<b>93</b>
<b>5. Opseg isporuke i provjera transporta</b>	<b>96</b>
<b>6. Opis uređaja</b>	<b>96</b>
<b>7. Tehnički podaci</b>	<b>97</b>
<b>8. Prije prve uporabe</b>	<b>98</b>
8.1. Sastavljanje uređaja . . . . .	98
8.2. Montiranje stanice za punjenje. . . . .	98
<b>9. Puštanje u pogon</b>	<b>99</b>
9.1. Informacije o bateriji. . . . .	99
9.2. Punjenje baterije . . . . .	99
<b>10. Rukovanje i rad</b>	<b>99</b>
<b>10.1.</b> Uključivanje uređaja. . . . .	100
10.2. Odabir načina rada . . . . .	100
10.3. Rastavljanje uređaja . . . . .	100
10.4. Uporaba kombinirane četke 2 u 1 . . . . .	101
10.5. Nakon uporabe . . . . .	101
<b>11. Čišćenje</b>	<b>101</b>
11.1. Pražnjenje spremnika za prašinu i čišćenje filtra . . . . .	101
11.2. Čišćenje valjaka s četkom. . . . .	104
11.3. Čišćenje uređaja i stanice za punjenje. . . . .	104
<b>12. Čuvanje</b>	<b>105</b>
<b>13. Zbrinjavanje</b>	<b>105</b>
13.1. Zbrinjavanje uređaja i ambalaže . . . . .	105
13.2. Zbrinjavanje baterija . . . . .	105
<b>14. Naručivanje rezervnih dijelova</b>	<b>105</b>
<b>15. Jamstvo tvrtke Kompennass Handels GmbH</b>	<b>106</b>
15.1. Servis . . . . .	107
15.2. Uvoznik. . . . .	107

## 1. Uvod

Čestitamo na kupnji vašeg novog uređaja. Time ste se odlučili za vrlo kvalitetan proizvod.



Upute za uporabu predstavljaju sastavni dio ovog proizvoda. One sadrže važne napomene za sigurnost, rukovanje i zbrinjavanje. Prije korištenja proizvoda upoznajte se sa svim napomenama za uporabu i svim sigurnosnim napomenama. Proizvod koristite isključivo na opisani način i u navedenim područjima uporabe. U slučaju predaje proizvoda trećim osobama predajte i svu dokumentaciju.

## 2. Namjenska uporaba

Uređaj se smije koristiti isključivo za usisavanje suhih površina, odnosno suhe nečistoće. Uređajem se ne smije usisavati ljude ili životinje. Svaki drugi način uporabe i svaka izmjena uređaja smatra se nenamjenskom i krije znatnu opasnost od nezgode. Proizvođač ne odgovara za štete nastale uslijed nenamjenske uporabe uređaja ili uslijed pogrešnog načina rukovanja. Uređaj nije namijenjen za komercijalnu uporabu.

## 3. Korištena upozorenja i simboli



U ovim uputama za uporabu, na pakiranju i na uređaju, korištena su sljedeća upozorenja i simboli (ako je primjenjivo):

	<b>OPASNOST!</b> Upozorenje s ovim simbolom i signalnom riječi „OPASNOST“ označava neposrednu opasnu situaciju koja će, ako se ne izbjegne, rezultirati smrću ili teškim ozljedama.
	<b>UPOZORENJE!</b> Upozorenje s ovim simbolom i signalnom riječi „UPOZORENJE“ označava moguću opasnu situaciju koja će, ako se ne izbjegne, rezultirati smrću ili teškim ozljedama.

	<b>OPREZ!</b> Upozorenje s ovim simbolom i signalnom riječi „OPREZ“ označava moguću opasnu situaciju koja će, ako se ne izbjegne, rezultirati lakšim ili srednje teškim ozljedama.
	<b>POZOR!</b> Upozorenje s ovim simbolom i signalnom riječi „POZOR“ označava moguću situaciju koja će, ako se ne izbjegne, uzrokovati materijalnu štetu.
	<b>Napomena:</b> Napomena označava dodatne informacije za jednostavnije rukovanje uređajem.
	Pročitajte upute.
	Istosmjerna struja / napon
	Izmjenična struja / napon
	Ovaj proizvod ispunjava zahtjeve važećih europskih i nacionalnih direktiva.
	Električni uređaj ne bacajte u kućni otpad!
	Ambalažu zbrinite na ekološki prihvatljiv način.
	Ambalaža izrađena od materijala koji se mogu reciklirati. Prilikom odvajanja otpada vodite računa o oznakama na materijalu ambalaže: Isti su označeni kraticama (a) i brojkama (b) sljedećeg značenja: 1–7: Plastika, 20–22: Papir i karton, 80–98: Kompozitni materijali.
	Ovaj proizvod ispunjava zahtjeve važećih nacionalnih direktiva Republike Srbija.

## 4. Važne sigurnosne napomene

### **OPASNOST! STRUJNI UDAR!**

- Prije uporabe provjerite ima li na uređaju vidljivih vanjskih oštećenja. Ne koristite oštećen uređaj ili uređaj koji je pao.
- Mrežni adapter ne koristite ako su utikač ili priključni kabel oštećeni.
- Mrežni adapter i čvrsto pričvršćeni priključni kabel ne smiju se popravljati. U slučaju kvara kompletan mrežni adapter treba zamijeniti adapterom istih performansi.
- Oštećeni mrežni utikač ili mrežni kabel mora zamijeniti ovlašteno stručno osoblje, servis za kupce ili druga slično kvalificirana osoba, kako bi se izbjegle moguće opasnosti.
- Popravke smije obavljati isključivo stručna radionica. Ni u kojem slučaju nemojte sami otvarati uređaj. Zahvati, koje nije izvršila ovlaštena radionica, mogu dovesti do ozljeda.
- Prije uključivanja uređaja provjerite da napon naveden u tehničkim podacima uređaja odgovara mrežnom naponu.
- Mrežni adapter ili uređaj nikada ne dirajte mokrim ili vlažnim rukama.
- Mrežni adapter ne koristite zajedno s produžnim kabelom, već ga neposredno priključite na utičnicu.
-  **OPREZ**  **UPOZORENJE:**  
Mogućnost strujnog udara ! Ne otvarati kućište proizvoda !



Ovaj uređaj ne punite i ne koristite na otvorenom.

## **⚠ UPOZORENJE! OPASNOST OD OZLJEDA!**

- Ne mijenjajte nastavke dok uređaj radi.
- Usisivač ne koristite za usisavanje vode ili drugih tekućina.
- Usisivač ne koristite za usisavanje šiljatih predmeta ili krhotina stakla.
- Usisivač ne koristite za usisavanje gorućih šibica, žarećeg pepela ili opušaka.
- Usisivač nikada ne koristite za usisavanje kemijskih proizvoda, kame-  
ne prašine, gipsa, cementa ili sličnih čestica.
- Uređaj nije prikladan za zapaljive i eksplozivne tvari, niti za kemijske  
ili agresivne tekućine.
- Uređaj uvijek skladištite u zatvorenim prostorijama. Da biste spriječili  
nezgode, uređaj nakon uporabe uvijek čuvajte na suhom mjestu.
- Pod ekstremnim uvjetima baterije mogu procuriti. U slučaju kontakta  
tekućine s kožom ili očima, mjesto dodira odmah isperite čistom vo-  
dom. Potražite liječničku pomoć.
- Ovaj uređaj smiju koristiti djeca stara 8 godina ili više, kao i osobe sa  
smanjenim fizičkim, senzornim ili mentalnim sposobnostima ili pomanj-  
kanjem iskustva i/ili znanja, ako su pod nadzorom ili su primile po-  
duku o sigurnom rukovanju uređajem te su razumjele opasnosti koje  
proizlaze iz uporabe uređaja.
- Djeca se ne smiju igrati uređajem. Čišćenje i servisiranje ne smiju  
obavljati djeca bez odgovarajućeg nadzora.
- Budite posebno pažljivi kada usisivač koristite na stepenicama.

## ! POZOR! OŠTEĆENJE PROIZVODA!

- Koristite isključivo pribor koji preporučuje proizvođač.
- Mrežni se adapter ne smije koristiti u druge svrhe. Zidni držač ili mrežni adapter nikada ne nosite držeći ga za kabel. Kada želite pomaknuti uređaj, ne povlačite za kabel.
- Uvijek uhvatite mrežni utikač mrežnog adaptera kada uređaj želite isključiti iz utičnice.
- Pazite da usisivač ne odlažete pokraj radijatora, pećnica ili drugih zagrijanih uređaja ili površina.
- Uvijek pazite da otvori za ventilaciju ostanu slobodni. Blokirana cirkulacija zraka može dovesti do pregrijavanja i oštećenja uređaja.
-  Proizvod sadrži litij-ionsku bateriju, odnosno ona je priložena uz proizvod. Bateriju ne bacajte u vatru i ne izlažite je visokim temperaturama. Postoji opasnost od eksplozije!
- Ne koristite uređaj bez umetnutog HEPA filtra.
- Mrežni adapter ne koristite za druge proizvode i ne pokušavajte uređaj puniti pomoću drugog mrežnog adaptera. Koristite isključivo mrežni adapter isporučen zajedno s ovim uređajem (model SHAZS 16 A1-1).
- Nikada ne skladištite uređaj u ispražnjenom stanju. Dugotrajno skladištenje u ispražnjenom stanju može dovesti do trajnog oštećenja baterije. Ako se uređaj pohranjuje na dulje vrijeme, potrebno je redovito provjeravati razinu napunjenosti baterije. Optimalna razina napunjenosti je između 50 – 80 %

## 5. Opseg isporuke i provjera transporta

- 1) Sve dijelove uređaja i upute za uporabu izvadite iz ambalaže.
- 2) Odstranite svu ambalažu i eventualne folije i naljepnice.

Opseg isporuke sastoji se od sljedećih komponenti (za slike vidi preklopnu stranicu):



- Usisivač za prašinu
- Usisna cijev
- Četka za pod
- Kombinirana četka 2 u 1
- Stanica za punjenje s držačem za pribor (dva dijela)
- Držač uređaja
- Mrežni adapter
- Izmjenjiva baterija
- Upute za uporabu

### **i** Napomena

- ▶ Provjerite cjelovitost opsega isporuke i provjerite postoje li na uređaju vidljiva oštećenja.
- ▶ U slučaju nepotpune isporuke ili štete uzrokovane nedostatnim pakiranjem, kao i štete nastale prilikom transporta, nazovite telefon servisne službe (vidi poglavlje **15.1. Servis**).

## 6. Opis uređaja

(Za slike vidi preklopnu stranicu)

- 1 Izmjenjiva baterija
- 2 Tipka za deblokadu baterije
- 3 Ventilacijski otvori
- 4 HEPA filter
- 5 Spremnik za HEPA filter
- 6 Čelični filter
- 7 Spremnik za prašinu
- 8 Poklopac spremnika za prašinu
- 9 Tipka za otključavanje poklopca spremnika za prašinu
- 10 Mrežni adapter
- 11 Šuplji utikač
- 12 Tipka za otključavanje kombinirane četke 2 u 1
- 13 Kombinirana četka 2 u 1
- 14 Tipka za podešavanje (za nastavak s četkom kombinirane četke 2 u 1)
- 15 Stanica za punjenje
- 16 Držač pribora
- 17 Držač uređaja (s kontaktima za punjenje)
- 18 Debljaka valjka četke
- 19 Valjak s četkom
- 20 Četka za pod
- 21 Tipka za otključavanje četke za pod
- 22 Kontakti za punjenje
- 23 Usisna cijev
- 24 Tipka za deblokadu usisne cijevi
- 25 Tipka za otključavanje spremnika za prašinu
- 26 Prikaz načina rada (Eco / Boost)
- 27 Zaslona (baterija / način rada)
- 28 Indikator stanja baterije
- 29 Tipka za način rada  (Eco / Boost)
- 30 Prekidač za uključivanje / isključivanje 

## 7. Tehnički podaci

<b>Uređaj</b>	
Ulazni napon	18,5 V $\text{---}$ (Četka za pod 16 V $\text{---}$ )
Ulazna struja	0,8 A
Nazivna snaga	250 W (četka za pod 40 W)
Polaritet	

<b>Baterije</b>	
Model	SHAZS 16 A1-B
Kapacitet	2500 mAh/40 Wh
Baterija	16 V $\text{---}$ (4 x 4 V litij-ionska baterija)
Vrijeme rada s punom baterijom	Eco: oko 23 minuta Boost: oko 7 minuta

<b>Mrežni adapter</b>	
Proizvođač	KOMPERNASS HANDELS GMBH, BURGSTRASSE 21, 44867 BOCHUM, NJEMAČKA Trgovački sud AG Bochum Broj sudskog registra: HRB 4598
Model	SHAZS 16 A1-1
Ulazni napon	100-240 V ~
Frekvencija ulazne izmjenične struje	50-60 Hz
Izlazni napon	18,5 V $\text{---}$
Izlazna struja	0,8 A
Izlazna snaga	14,8 W
Prosječna učinkovitost pri radu	85,2 %
Učinkovitost pri malom opterećenju (10 %)	75,9 %
Potrošnja uređaja bez opterećenja	0,08 W
Potrošnja energije tijekom rada	20 W
Polaritet	
Razred zaštite	II /  (dvostruka izolacija)
Sigurnosna kopija	

## 8. Prije prve uporabe

### 8.1. Sastavljanje uređaja

- 1) Gurnite usisnu cijev **23** na uređaj dok čujno ne ulegne na mjesto (vidi sliku 1).

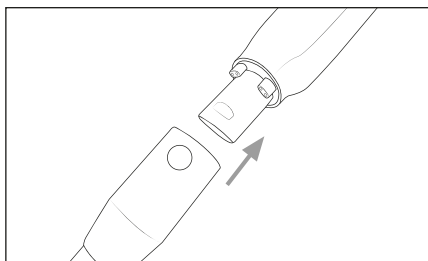

Slika 1

- 2) Gurnite usisnu cijev **23** u četku za pod **20** dok čujno ne ulegne na mjesto (vidi sliku 2). Alternativno, četku za pod **20** možete spojiti na uređaj i bez usisne cijevi **23**.

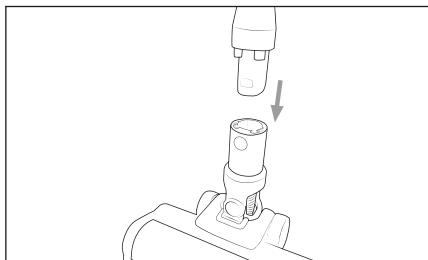

Slika 2

- 3) Gurnite bateriju **1** u uređaj dok čvrsto ne sjedne (vidi sliku 3).

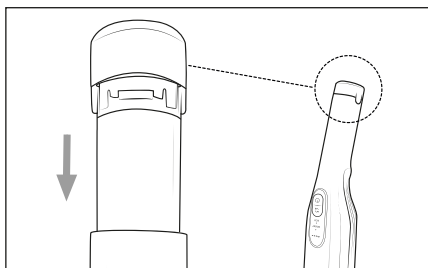

Slika 3

### 8.2. Montiranje stanice za punjenje

#### **i** Napomena

- Postavite stanicu za punjenje **15** blizu utičnice.

- 1) Sastavite stanicu za punjenje **15** i pričvrstite držač uređaja **17** stanice za punjenje **15** (vidi sliku 4).

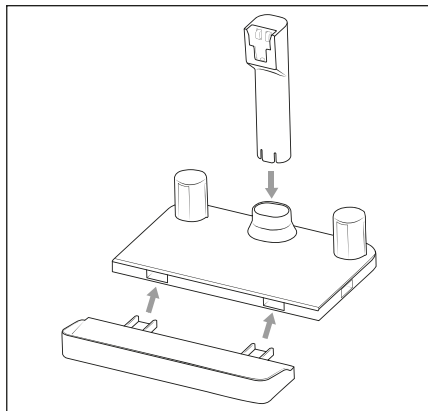

Slika 4

- 2) Umetnite šuplji utikač **11** mrežnog adaptera **10** u priključak na dnu držača uređaja **17**. Provucite kabel mrežnog adaptera **10** kroz udubljenje na stražnjoj strani stanice za punjenje **15** (vidi sliku 5).

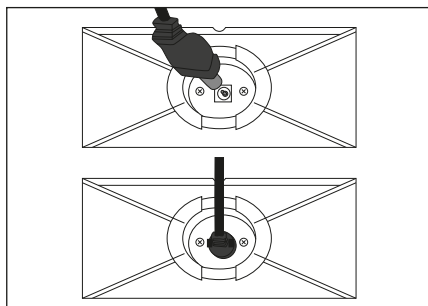

Slika 5

- 3) Priključite mrežni adapter **10** na mrežnu utičnicu.

## 9. Puštanje u pogon

### 9.1. Informacije o bateriji

- ◆ Usisivač se napaja punjivom, izmjenjivom litij-ionskom baterijom. Prije prve uporabe usisivača, bateriju **1** treba puniti oko 3–5 sati.
- ◆ Za održavanje baterije **1** preporučujemo sljedeće:  
Odvojite mrežni adapter **10** od mreže nakon što se baterija **1** napuni.

#### **i** Napomena

- ▶ Uređaj je opremljen nadzorom temperature za zaštitu baterije **1**. Pri visokim temperaturama okoline, u rijetkim slučajevima, proces punjenja može se prekinuti ili se uređaj može automatski isključiti:
  - Indikator stanja baterije **23** tijekom procesa punjenja treperi svake sekunde. Proces punjenja se prekida i automatski nastavlja čim temperatura uređaja padne.
  - Tijekom rada, indikator stanja baterije **23** treperi deset puta u intervalima od pola sekunde. Uređaj se automatski isključuje. Uređaj ostavite da se ohladi 20-30 minuta prije nego ga ponovno uključite.

### 9.2. Punjenje baterije

- ◆ Uređaj postavite u držač uređaja **17** stanice za punjenje **15**. Provjerite jesu li kontakti za punjenje **22** uređaja i stanice za punjenje **15** potpuno spojeni. Indikator stanja baterije **23** počinje treperiti i započinje postupak punjenja (vidi slike 6 i 7).

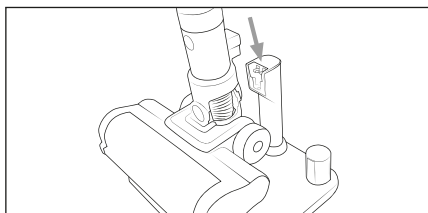

Slika 6

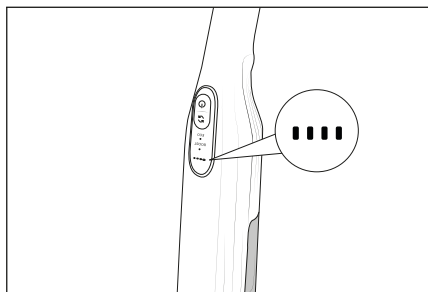

Slika 7

- ◆ Kada je postupak punjenja dovršen, što kod potpuno ispražnjenih baterija **1** može potrajati oko 3–5 sati, indikator stanja baterije **23** svijetli.

### Indikatori stanja baterije

U polju indikatora **27** koristi se pet različitih indikatora stanja baterije **23** koji prikazuju trenutno stanje baterije **1**:

- Baterija je potpuno napunjena.
- Baterija je napunjena oko 75 %.
- Baterija je napunjena oko 50 %.
- U bateriji je preostalo vrlo malo energije.
- Baterija je prazna.

#### **i** Napomena

- ▶ Ponovno napunite bateriju **1** čim indikator stanja baterije **23** pokaže nisku razinu preostale energije u bateriji **1** ○○○●●.
- ▶ Uređaj se isključuje ubrzo nakon što se prikaže da je baterija **1** ○○○○○ prazna.

## 10. Rukovanje i rad

#### **!** POZORI!

- ▶ Usisni otvori uređaja i četke za pod **20** i usisne cijevi **23** moraju uvijek biti slobodni i ne smiju biti blokirani. Začepljenja uzrokuju pregrijavanje i oštećenja motora.
- ▶ Prije upotrebe uređaja provjerite jesu li spremnik za prašinu **7** i spremnik HEPA filtra **5** s HEPA filtrom **4** uvijek umetnuti.

## 10.1. Uključivanje uređaja

- 1) Izvadite uređaj iz držača uređaja **17** stanice za punjenje **15**.
- 2) Pritisnite prekidač za uključivanje / isključivanje **30** za pokretanje uređaja. Zaslom **27** prikazuje indikator stanja baterije **28** i trenutni način rada **26** (Eco: LED svijetli zeleno / Boost: LED svijetli plavo).

### **i** Napomena

- Uređaj nakon uključivanja uvijek započinje raditi u načinu rada **Eco**.

## 10.2. Odabir načina rada

Uređaj ima dva različita načina rada koji se razlikuju po snazi usisavanja i vremenu rada. Pritisnite tipku za odabir načina rada **29** kako biste odabrali način rada:

### **Eco (zeleno LED)**

- Za usisavanje tvrdih podova, osjetljivih tepiha i podova s tepisima s niskom do srednjom razinom prljavštine.
- Uređaj troši manje energije baterije i stoga je vrijeme rada duže.
- Vrijeme rada s potpuno napunjenom baterijom iznosi približno 23 minuta.

### **Boost (plavetnilo LED)**

- Za usisavanje tvrdih podova i tepisona, te tepiha koji su jako zaprljani.
- Zbog velike usisne snage, postiže se najbolji rezultat usisavanja uz kratko vrijeme rada.
- Vrijeme rada s potpuno napunjenom baterijom iznosi oko 7 minuta.

## 10.3. Rastavljanje uređaja

### Usisna cijev

- ◆ Za uklanjanje usisne cijevi **23** iz uređaja, pritisnite i držite tipku za deblokadu usisne cijevi **24** i povucite usisnu cijev **23** s usisnog otvora uređaja (vidi sliku 8).

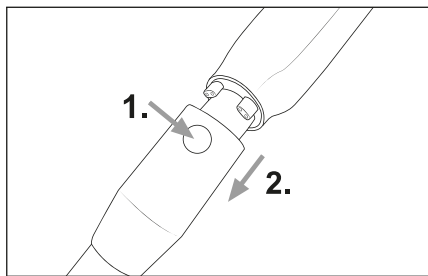

Slika 8

### Četka za pod

- ◆ Za uklanjanje četke za pod **20** s usisne cijevi **23**, pritisnite i držite tipku za deblokadu četke za pod **21** i izvucite usisnu cijev **20** iz četke za pod **21** (vidi sliku 9).

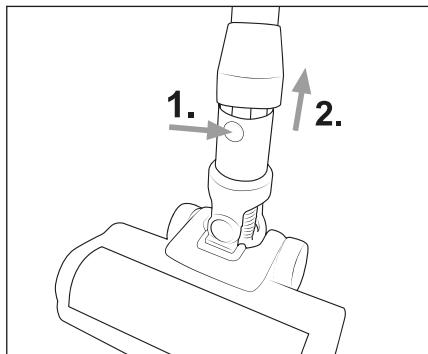

Slika 9

### Baterija

- ◆ Za vađenje baterije **1** iz uređaja, držite pritisnute obje tipke za otključavanje baterije **2** i izvucite bateriju **1** iz uređaja (vidi sliku 10).

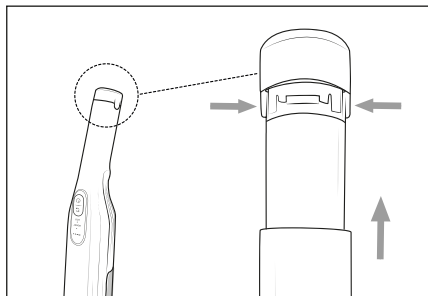

Slika 10

## 10.4. Uporaba kombinirane četke 2 u 1

### **i** Napomena

- ▶ Prije upotrebe kombinirane četke 2 u 1 **13** morate ukloniti četku za pod **20**. Za skidanje četke za pod **20** vidi poglavlje **10.3. Rastavljanje uređaja**.
- ▶ Kombiniranu četku 2 u 1 **13** ovisno o potrebi možete koristiti sa ili bez usisne cijevi **23**. Za uklanjanje usisne cijevi **23** vidi poglavlje **10.3. Rastavljanje uređaja**.

Kombinirana četka 2 u 1 **13** može se koristiti kao široka mlaznica ili kao četka. Držite pritisnutu tipku za podešavanje **14** na kombiniranoj četki 2 u 1 **13** i pomičite nastavak s četkom prema naprijed ili natrag prema potrebi. Kombiniranu četku 2 u 1 **13** koristite npr. za usisavanje ladicu ili pretinaca, ili uz korištenje nastavka s četkom za uklanjanje prašine s tipkovnica ili osjetljivih površina.

- ◆ Gurnite kombiniranu četku 2 u 1 **13** na usisnu cijev **23** ili na usisni otvor uređaja, dok čujno ne ulegne (vidi sliku 11). Pritom pazite na ispravan položaj brave.

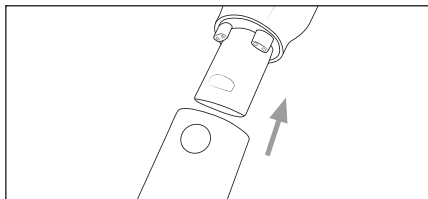

Slika 11

- ◆ Za skidanje kombinirane četke 2 u 1 **13** pritisnite i držite tipku za otključavanje kombinirane četke 2 u 1 **13** i zatim je povucite s usisne cijevi **23** ili s usisnog otvora uređaja (vidi sliku 12).

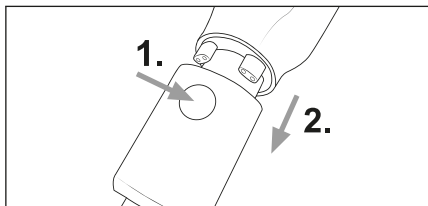

Slika 12

## 10.5. Nakon uporabe

- ◆ Nakon uporabe pritisnite prekidač za uključivanje / isključivanje **30** kako biste isključili uređaj. Polje indikatora **27** se gasi.
- ◆ Ako je potrebno, skinite kombiniranu četku 2 u 1 **13** s uređaja i čuvajte je nataknutu na držaču pribora **16** (vidi sliku 13).

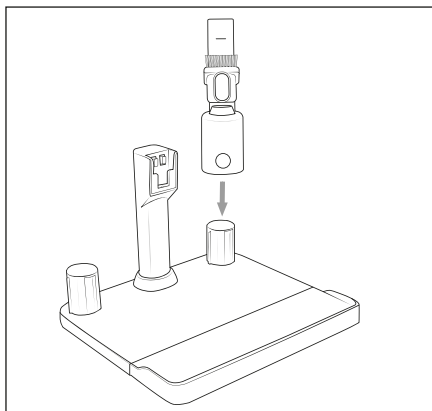

Slika 13

- ◆ Uređaj postavite u držač uređaja **17** stanice za punjenje **15**. Pokrenite postupak punjenja, kada je u bateriji **1** preostalo još samo malo energije .

## 11. Čišćenje

### **⚠** UPOZORENJE!

- ▶ Isključite uređaj prije svakog čišćenja.

### 11.1. Pražnjenje spremnika za prašinu i čišćenje filtra

#### **i** Napomena

- ▶ Redovito praznite spremnik za prašinu **7** i čistite čelični filter **6** i HEPA filter **4** kako biste osigurali ispravan rad uređaja i spriječili kvarove.
- ▶ Ako je HEPA filter **4** jako prljav, uređaj se automatski isključuje, a LED indikatori na zaslonu **27** trepere deset puta. Nakon čišćenja HEPA filtra **4** i spremnika HEPA filtera **5**, uređaj se može ponovno uključiti.

- 1) Za uklanjanje spremnika za prašinu **7** i spremnika HEPA filtra **5** iz uređaja, pritisnite tipku za otključavanje spremnika za prašinu **25**. Najprije uklonite spremnik za prašinu **7** a zatim spremnik HEPA filtra **5** iz uređaja (vidi sliku 14).

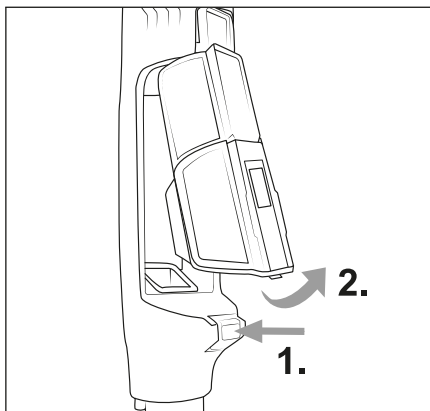

Slika 14

- 2) Držite spremnik za prašinu **7** iznad kante za smeće i gurnite tipku za otključavanje poklopca spremnika za prašinu **9** prema gore. Poklopac spremnika za prašinu **8** će se otvoriti i sadržaj će ispasti u kantu za smeće (vidi sliku 15). Nakon toga zatvorite poklopac spremnika za prašinu **8**.

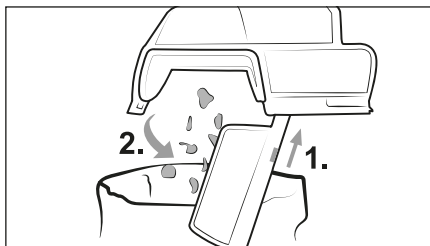

Slika 15

- 3) Izvadite čelični filtar **6** iz spremnika za prašinu **7** zahvaćanjem u otvor čeličnog filtra **6** i izvucite ga iz spremnika za prašinu **7** (vidi sliku 16).

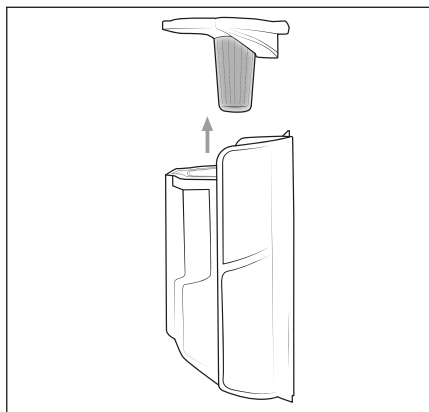

Slika 16

- 4) Kada uklonite spremnik za prašinu **7** možete iz uređaja izvaditi spremnik HEPA filtra **5**. Izvadite HEPA filtar **4** iz spremnika HEPA filtra **5** zahvaćanjem u otvor HEPA filtra **4** i izvucite ga iz spremnika HEPA filtra **5** (vidi sliku 17).

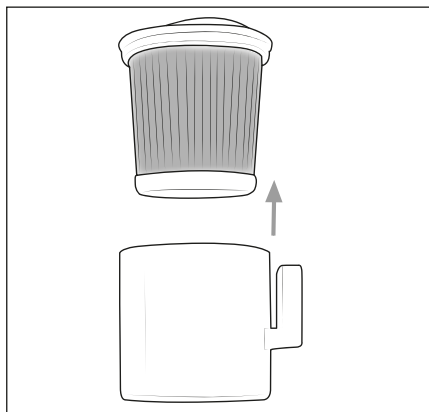

Slika 17

- 5) Spremnik HEPA filtra **5**, HEPA filtar **4**, i čelični filtar **6** isperite pod hladnom ili mlakom vodom. Spremnik HEPA filtra **5**, HEPA filtar **4** i čelični filtar **6** ostavite da se potpuno osuše na zraku prije nego ih ponovno umetnete u spremnik za prašinu **7** (vidi sliku 18).

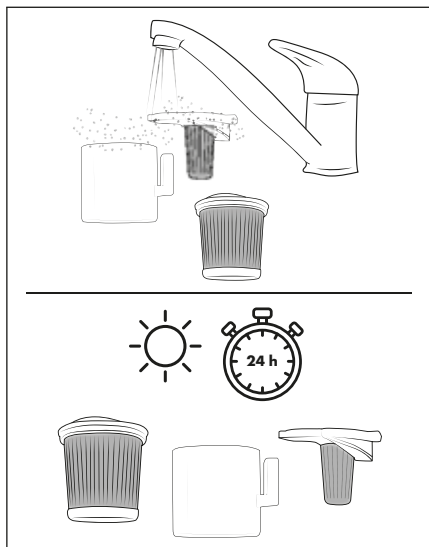

Slika 18

- 6) Umetnite čelični filtar **6** u spremnik za prašinu **7** i pritisnite ga kroz prema dolje dok čvrsto ne prianja na spremnik za prašinu **7** (vidi sliku 19).

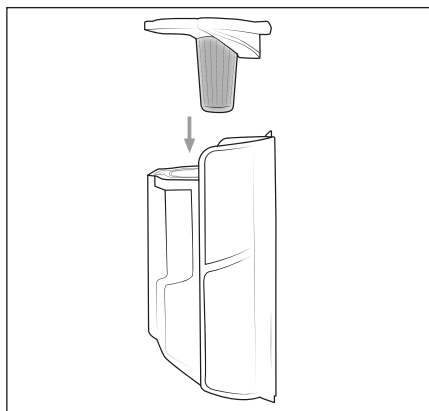

Slika 19

- 7) Stavite HEPA filtar **4** u spremnik HEPA filtra **5** (vidi sliku 20).

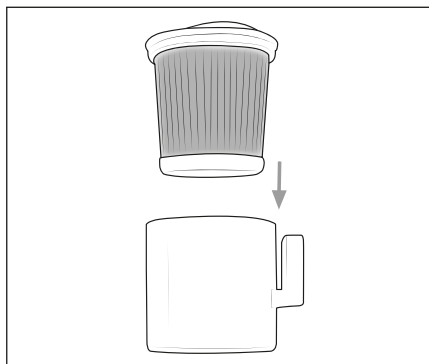

Slika 20

- 8) Najprije u uređaj umetnite spremnik HEPA filtra **5**, a zatim spremnik za prašinu **7** (vidi sliku 21). Pazite da spremnik za prašinu **7** čujno ulegne u uređaj.

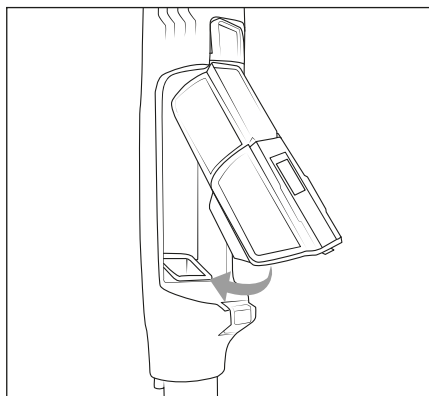

Slika 21

## 11.2. Čišćenje valjaka s četkom

### ! POZOR!

- ▶ Uređaj koristite samo s ispravno montiranim valjkom s četkom 19.

### i Napomena

- ▶ Redovito čistite valjak s četkom 19 kako biste osigurali ispravan rad uređaja i spriječili kvarove.
- 1) Odvojite četku za pod 20 s usisne cijevi 23 odnosno s uređaja (vidi poglavlje 10.3. **Rastavljanje uređaja**).
  - 2) Otključajte valjak s četkom 19 okretanjem deblokade valjka s četkom 18 u smjeru simbola  (otvaranje) (vidi sliku 22).

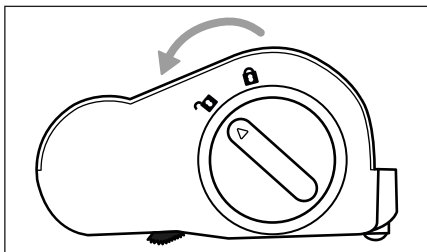

Slika 22

- 3) Valjak s četkom 19 povucite i izvadite iz četke za pod 20 (vidi sliku 23).

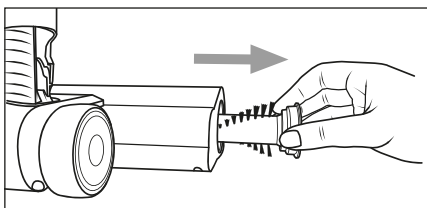

Slika 23

- 4) Škarama prerežite niti i dlake uzduž čekinja na valjku s četkom 19 (vidi sliku 24). Uklonite niti i dlake s valjka s četkom 19.

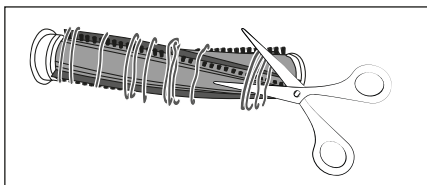

Slika 24

- 5) Stavite valjak s četkom 19 u četku za pod 20 i okrenite deblokade valjka s četkom 18 u smjeru simbola  (zatvaranje) (vidi sliku 25).

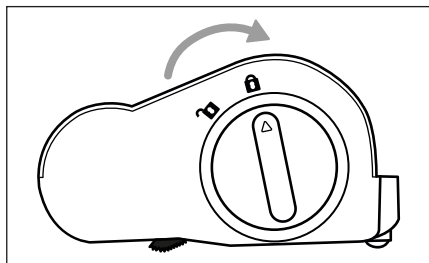

Slika 25

## 11.3. Čišćenje uređaja i stanice za punjenje

### ⚠ OPASNOST!

- ▶ Prije svakog čišćenja izvucite mrežni adapter 10 iz mrežne utičnice. Postoji opasnost od strujnog udara!

### ! POZOR!

- ▶ Ne koristite agresivna, kemijska ili abrazivna sredstva za čišćenje. Ta sredstva oštećuju površinu uređaja i stanice za punjenje 15.
- ▶ Osigurajte da prilikom čišćenja u unutrašnjost uređaja i stanice za punjenje 15 ne proдре tekućina, kako biste izbjegli nepopravljiva oštećenja uređaja.
- ◆ Kontakte za punjenje 22 na uređaju i na držaču uređaja 17 čistite samo mekom, suhom krpom.
- ◆ Očistite kućište uređaja i površinu stanice za punjenje 15 lagano navlaženom krpom. U slučaju tvrdokornih onečišćenja, na krpnu dodajte blago sredstvo za čišćenje i naknadno prebrišite krpom navlaženom samo vodom.
- ◆ Prije ponovne uporabe uređaja ili prije odlaganja uređaja, sve dijelove dobro osušite.

## 12. Čuvanje

### ! POZOR!

- ▶ Nikada ne skladištite uređaj u ispražnjenom stanju. Dugotrajno skladištenje u ispražnjenom stanju može dovesti do trajnog oštećenja baterije. Ako se uređaj pohranjuje na dulje vrijeme, potrebno je redovito provjeravati razinu napunjenosti baterije. Optimalna razina napunjenosti je između 50 – 80 %.
- ◆ Kada se uređaj ne koristi, stavite ga u držač uređaja 17 stanice za punjenje 15.
- ◆ Kombimiranu četku 2 u 1 18 čuvajte nataknutu na držaču pribora 16 (vidi poglavlje **10.5. Nakon uporabe**).
- ◆ Uređaj čuvajte na suhom mjestu zaštićenom od prašine, daleko od izravne sunčeve svjetlosti.

## 13. Zbrinjavanje

### 13.1. Zbrinjavanje uređaja i ambalaže



Simbol prekržižene kante za smeće na kotačićima znači da se ovaj uređaj ne smije odlagati s kućnim otpadom pri kraju njegovog životnog vijeka. Uređaj

se mora predati na za to predviđenim sabirnim mjestima, centrima za recikliranje ili tvrtkama za odlaganje otpada.

Prije povrata artikla izbrišite sve osobne podatke.

Prije povrata uređaja uklonite sve baterije ili akumulatore koji nisu priloženi u starom uređaju, kao i svjetiljke koje se mogu izvaditi a da se ne unište te ih odložite odvojeno.

Ako su baterije fiksno ugrađene, pri zbrinjavanju potrebno je napomenuti da uređaj sadrži bateriju.

Ambalaža se sastoji od materijala neškodljivih za okoliš koji se mogu zbrinuti preko mjesnih ispostava za recikliranje.

Ambalažu zbrinite na ekološki prihvatljiv način.

## 13.2. Zbrinjavanje baterija



Baterije / punjive baterije moraju se tretirati kao opasan otpad i moraju ih na ekološki prihvatljiv način zbrinuti nadležna tijela (trgovci, specijalizirani trgovci, javna komunalna poduzeća, komercijalne tvrtke za zbrinjavanje otpada). Baterije / punjive baterije mogu sadržavati otrovne teške metale.

Sadržani teški metali označeni su slovima ispod simbola: Cd = kadmij, Hg = živa, Pb = olovo.

Baterije / punjive baterije stoga ne bacajte u kućni otpad, već ih sakupite i odvojeno predajte na zbrinjavanje.

Baterije / punjive baterije vratite isključivo u ispražnjenom stanju.

## 14. Naručivanje rezervnih dijelova

Rezervne dijelove za ovaj proizvod uvijek možete naručiti na Internetu na [www.kompernass.com](http://www.kompernass.com).



Skenirajte QR kôd pomoću pametnog telefona / tableta. Pomoću ovog QR kôda možete izravno otići na našu web stranicu i vidjeti i naručiti dostupne rezervne dijelove.

### i Napomena

- ▶ Ako imate problema s online narudžbom, našem se servisnom centru možete obratiti putem telefona ili e-pošte.
- ▶ Prilikom narudžbe uvijek navedite broj artikla (IAN) **510908\_2504**.
- ▶ Imajte na umu da rezervne dijelove putem interneta nije moguće naručiti za sve zemlje.

## 15. Jamstvo tvrtke

### Kompernass Handels GmbH

Poštovani kupci,

Za ovaj uređaj odobrava se jamstvo u trajanju od 3 godine od datuma kupnje. U slučaju nedostataka ovoga proizvoda, Vama pripadaju zakonska prava na teret prodavača proizvoda. U nastavku izloženo jamstvo ne ograničava ova zakonska prava.

#### Uvjeti jamstva

Jamstveni rok započinje danom kupnje. Molimo, sačuvajte račun. Potreban je kao dokaz o kupnji. Ako u roku od tri godine od datuma kupnje ovog proizvoda nastupi greška na materijalu ili tvornička greška proizvod će biti - po našem izboru - za Vas besplatno popravljen ili zamijenjen, ili će Vam se vratiti novac. Za takvo ispunjenje jamstvene obveze potrebno je unutar trogodišnjeg roka predložiti uređaj s nedostatkom i dokaz o kupnji (račun), te pisanim putem kratko opisati u čemu se sastoji greška proizvoda i kada se pojavila. Ako je kvar pokriven našim jamstvom, poslat ćemo Vam popravljen ili novi proizvod.

1. U slučaju manjeg popravka jamstveni rok se produljuje onoliko koliko je kupac bio lišen uporabe stvari.
2. Međutim, kad je zbog neispravnosti stvari izvršena njezina zamjena ili njezin bitni popravak, jamstveni rok počinje teći ponovno od zamjene, odnosno od vraćanja popravljene stvari.
3. Ako je zamijenjen ili bitno popravljen samo neki dio stvari, jamstveni rok počinje teći ponovno samo za taj dio.

#### Jamstveni rok i zakonsko pravo u slučaju nedostataka

Korištenje prava na jamstvo ne produžuje jamstveni rok. To vrijedi i za zamijenjene i popravljene dijelove. Štete i nedostatke koji eventualno postoje već prilikom kupnje treba javiti neposredno nakon raspakiranja. Nakon isteka jamstvenog roka izvršeni popravci se naplaćuju.

#### Opseg jamstva

Uređaj je pažljivo proizveden sukladno strogim smjernicama u pogledu kvalitete i prije isporuke brižljivo provjeren.

Ovo jamstvo vrijedi za greške u materijalu i izradi. Ovo jamstvo ne pokriva dijelove proizvoda koji su izloženi uobičajenom habanju i stoga se smatraju dijelovima brzog habanja ili za štetu lomljivih dijelova, npr. prekidača ili dijelova koji su proizvedeni iz stakla.

Ovo jamstvo propada ako je proizvod oštećen, i ako nije stručno korišten ili servisiran. Za stručno korištenje proizvoda potrebno je točno poštivati sve naputke navedene u uputama za uporabu. Uporabne namjene i radnje, koje se u uputama ne preporučuju ili na koje se upozorava, obavezno se moraju izbjegavati.

Proizvod je namijenjen isključivo za privatnu, nekomercijalnu uporabu. Jamstvo prestaje vrijediti u slučaju zlorabe, nenamjenskog korištenja, primjene sile i zahvata na uređaju koje nije obavila za to ovlaštena podružnica servisa.

#### Realizacija u slučaju jamstvenog zahtjeva

Kako bismo zajamčili brzu obradu Vašeg zahtjeva, molimo slijedite sljedeće napomene:

- Molimo Vas da za sve upite u pripravnosti držite blagajnički račun i broj artikla (IAN) 510908\_2504 kao dokaz o kupnji.
- Broj artikla možete pronaći na tipskoj pločici na proizvodu, u obliku gravure na proizvodu, na naslovnoj stranici uputa za uporabu (dolje lijevo) ili u obliku naljepnice na stražnjoj ili donjoj strani proizvoda.
- Ako dođe do smetnji u radu ili drugih nedostataka, najprije **telefonski** ili **preko elektronske pošte** kontaktirajte servisni odjel naveden u nastavku.
- Proizvod registriran kao neispravan onda možete zajedno s priloženim dokazom o kupnji (blagajnički račun) i s opisom nedostatka i kada se pojavio, besplatno poslati na dobivenu adresu servisa.



Na stranici [www.lidl-service.com](http://www.lidl-service.com) možete preuzeti ove i mnoge druge priručnike, videosnimke o proizvodu i softver za instalaciju.

S ovim QR kodom, možete otići izravno na Lidl servisnu stranicu ([www.lidl-service.com](http://www.lidl-service.com)) i otvoriti upute za uporabu unosom broja artikla (IAN) 510908\_2504.

## 15.1. Servis

**HR Servis Hrvatska**

Tel.: 0800 777 999

E-Mail: [kompernass@lidl.hr](mailto:kompernass@lidl.hr)

IAN 510908\_2504

## 15.2. Uvoznik

Molimo obratite pozornost na to, da adresa navedena u nastavku nije adresa servisa. Najprije kontaktirajte navedenu ispostavu servisa.

Lidl Hrvatska d.o.o. k.d.,  
Ulica kneza Ljudevita Posavskog 53,  
HR-10410 Velika Gorica, Hrvatska

### Proizvođač:

KOMPERNASS HANDELS GMBH

BURGSTRASSE 21

44867 BOCHUM

NJEMAČKA

[www.kompernass.com](http://www.kompernass.com)



# Sadržaj

<b>1. Uvod</b>	<b>110</b>
<b>2. Namenska upotreba</b>	<b>110</b>
<b>3. Korišćene napomene upozorenja i simboli</b>	<b>110</b>
<b>4. Važne bezbednosne napomene</b>	<b>111</b>
<b>5. Obim isporuke i pregled posle transporta</b>	<b>114</b>
<b>6. Opis aparata</b>	<b>114</b>
<b>7. Tehnički podaci</b>	<b>115</b>
<b>8. Pre prvog puštanja u rad</b>	<b>116</b>
8.1. Montaža aparata . . . . .	116
8.2. Montaža stanice za punjenje . . . . .	116
<b>9. Puštanje u rad</b>	<b>117</b>
9.1. Informacije o akumulatorima . . . . .	117
9.2. Punjenje akumulatora . . . . .	117
<b>10. Rukovanje i rad</b>	<b>117</b>
10.1. Uključivanje aparata . . . . .	118
10.2. Biranje režima rada . . . . .	118
10.3. Demontaža aparata . . . . .	118
10.4. Upotreba kombinovane četke 2 u 1 . . . . .	119
10.5. Nakon upotrebe . . . . .	119
<b>11. Čišćenje</b>	<b>119</b>
11.1. Pražnjenje posude za prašinu i čišćenje filtera . . . . .	120
11.2. Čišćenje valjka-četke . . . . .	122
11.3. Čišćenje uređaja i stanice za punjenje . . . . .	122
<b>12. Čuvanje</b>	<b>123</b>
<b>13. Odlaganje</b>	<b>123</b>
13.1. Odlaganje uređaja i ambalaže . . . . .	123
13.2. Odlaganje baterija . . . . .	123
<b>14. Poručivanje rezervnih delova</b>	<b>124</b>
<b>15. Servis</b>	<b>124</b>
<b>16. Garancija i garantni list</b>	<b>124</b>

## 1. Uvod

Čestitamo Vam na kupovini Vašeg novog aparata. Time ste se odlučili za kvalitetan proizvod.



Uputstvo za upotrebu je sastavni deo ovog proizvoda. Ono sadrži važne napomene o bezbednosti, upotrebi i odlaganju. Pre korišćenja proizvoda, upoznajte se sa svim napomenama vezanim za rukovanje i bezbednost. Koristite proizvod samo na opisani način i u navedene svrhe. Predajte svu dokumentaciju prilikom prosleđivanja proizvoda trećim licima.

## 2. Namenska upotreba

Aparat sme da se koristi samo za usisavanje suvih površina, odnosno suve prljavštine. Ovim aparatom ne smeju da se usisavaju ljudi ili životinje. Svaka druga upotreba ili promena aparata važi kao nenamenska i krije znatne opasnosti od nezgoda. Proizvođač ne preuzima odgovornost za oštećenja nastala usled nenamenske upotrebe ili pogrešnog rukovanja. Aparat nije namenjen za komercijalnu upotrebu.

## 3. Korišćene napomene upozorenja i simboli

U ovom uputstvu za upotrebu, na pakovanju i aparatu, se koriste sledeće napomene upozorenja i simboli (ukoliko je primenjivo):

	<b>OPASNOST!</b> Napomena upozorenja sa ovim simbolom i rečju upozorenja „OPASNOST“ označava neposredno predstojeću opasnu situaciju koja dovede do smrti ili teške povrede, ako se ne izbegne.
	<b>UPOZORENJE!</b> Napomena upozorenja sa ovim simbolom i rečju upozorenja „UPOZORENJE“ označava moguću opasnu situaciju koja bi mogla da dovede do smrti ili teške povrede, ako se ne izbegne.

	<b>OPREZ!</b> Napomena upozorenja sa ovim simbolom i rečju upozorenja „OPREZ“ označava moguću opasnu situaciju koja bi mogla da dovede do nezatne ili umerene povrede, ako se ne izbegne.
	<b>PAŽNJA!</b> Napomena upozorenja sa ovim simbolom i rečju upozorenja „PAŽNJA“ označava moguću situaciju koja bi mogla da dovede do materijalne štete, ako se ne izbegne.
	<b>Napomena:</b> Napomena označava dodatne informacije koje olakšavaju rukovanje aparatom.
	Pročitajte uputstvo.
	Jednosmerna struja/jednosmerni napon
	Naizmenična struja/naizmenični napon
	Ovaj proizvod ispunjava zahteve važećih evropskih i nacionalnih direktiva.
	Ne odlažite električni uređaj u kućni otpad!
	Predajte ambalažu na odlaganje na ekološki prihvatljiv način.
	Ambalaža od materijala koji mogu da se recikliraju. Obratite pažnju na oznake ambalažnih materijala prilikom razdvajanja otpada: Materijali ambalaže označeni su kraticama (a) i brojkama (b) sljedećeg značenja: 1-7: Plastika, 20-22: Papir i karton, 80-98: Kompozitni materijali.
	Ovim znakom se potvrđuje, da je ovaj uređaj u skladu sa srpskim zahtevima za bezbednost proizvoda.

## 4. Važne bezbednosne napomene

### **OPASNOST! ELEKTRIČNI UDAR!**

- Prekontrolišite aparat pre upotrebe na spoljna vidljiva oštećenja. Ne puštajte u rad aparat koji je oštećen ili je pao.
- Ne koristite mrežni adapter sa oštećenim utikačem ili priključnim kablom.
- Mrežni adapter i fabrički priključen priključni kabl ne smeju da se popravljaju. U slučaju kvara, kompletan mrežni adapter mora da se zameni adapterom identične konstrukcije.
- U svrhu izbegavanja opasnosti, pobrinite se da ovlašćeno stručno osoblje, korisnički servis ili osoba slične kvalifikacije što pre zameni oštećeni mrežni utikač ili električni kabl.
- Pobrinite se da popravke obavlja isključivo ovlašćeni servis. Ni u kom slučaju ne otvarajte aparat sami. Intervencije koje ne obavlja ovlašćeni servis, mogu da dovedu do povreda.
- Pre uključivanja aparata, uverite se da napon koji je zabeležen u tehničkim podacima odgovara mrežnom naponu.
- Nikada ne dirajte mrežni adapter ili aparat mokrim ili vlažnim rukama.
- Ne koristite mrežni adapter sa produžnim kablom, već mrežni adapter uključite direktno u utičnicu.



Ne punite, odnosno ne koristite ovaj aparat na otvorenom prostoru.

## **⚠ UPOZORENJE! OPASNOST OD POVREDA!**

- Ne zamenjujte delove pribora kada aparat radi.
- Ne koristite usisivač za usisavanje vode ili drugih tečnosti.
- Ne koristite usisivač za usisavanje šiljatih predmeta ili komada stakla.
- Ne koristite usisivač za usisavanje zapaljenih šibica, tinjajućeg pepela ili opušaka od cigareta.
- Ne koristite usisivač za usisavanje hemijskih proizvoda, kamene prašine, gipsa, cementa ili drugih sličnih čestica.
- Aparat nije pogodan za zapaljive ili eksplozivne materije ili hemijske i agresivne tečnosti.
- Skaldišite aparat uvek u zatvorenom prostoru. Da biste sprečili nezgode, čuvajte aparat na suvom mestu posle upotrebe.
- Pod ekstremnim uslovima može da se pojavi curenje iz ćelija akumulatora. U slučaju kontakta tečnosti sa kožom ili očima, odmah isperite mesto kontakta čistom vodom. Obratite se lekaru.
- Ovim aparatom smeju da rukuju deca starija od 8 godina, kao i osobe sa smanjenim fizičkim, senzornim ili mentalnim sposobnostima ili sa nedostatkom iskustva i/ili znanja, ako su pod nadzorom ili su im data uputstva za rukovanje aparatom na bezbedan način i ako razumeju opasnosti do kojih može da dođe.
- Deca ne smeju da se igraju aparatom. Deca ne smeju da čiste i obavljaju korisničko održavanje aparata bez nadzora.
- Budite posebno oprezni kada koristite usisivač na stepenicama.

## ❗ PAŽNJA! MATERIJALNA ŠTETA!

- Koristite samo delove pribora koje je preporučio proizvođač.
- Ne koristite mrežni adapter u druge svrhe. Nikada ne nosite zidni držač ili mrežni adapter za kabl. Ne vucite za kabl kada želite da pomerite aparat.
- Uvek uhvatite mrežni utikač mrežnog adaptera da biste isključili aparat iz struje.
- Obavezno obratite pažnju na to da usisivač ne ostavljate pored grejnih tela, pećnica ili drugih vrućih aparata ili površina.
- Uvek vodite računa da su otvori za ventilaciju slobodni. Blokirana cirkulacija vazduha može da dovede do pregrevanja i oštećenja aparata.
-  Proizvod je opremljen litijum-jonskim akumulatorom, odnosno akumulator je priložen uz proizvod. Ne bacajte akumulator u vatru i ne izlažite ga visokoj temperaturi. Postoji opasnost od eksplozije!
- Ne koristite uređaj bez umetnutog HEPA filtera.
- Ne koristite mrežni adapter za neki drugi proizvod i ne pokušavajte da punite ovaj aparat nekim drugim mrežnim adapterom. Koristite samo mrežni adapter (model SHAZS 16 A1-1) koji je isporučen uz ovaj aparat.
- Nikada ne skladištite uređaj u ispražnjenom stanju. Duže skladištenje u ispražnjenom stanju može da dovede do trajnog oštećenja akumulatora. Kada se uređaj skladišti duže vremena, mora redovno da se kontroliše stanje napunjenosti akumulatora. Optimalno stanje napunjenosti je između 50% i 80%.

## 5. Obim isporuke i pregled posle transporta

- 1) Izvadite sve delove aparata i uputstvo za upotrebu iz ambalaže.
- 2) Uklonite sav ambalažni materijal, kao i folije i nalepnice ako postoje.

Obim isporuke se sastoji od sledećih komponenti (pogledajte slike na preklapnoj strani):



- Usisivač
- Cev za usisavanje
- Četka za pod
- Kombinovana četka 2 u 1
- Stanica za punjenje sa držačem pribora (dvodelna)
- Držač uređaja
- Mrežni adapter
- Zamenjivi akumulator
- Uputstvo za upotrebu

### **i** Napomena

- ▶ Proverite da li je sadržaj isporuke potpun i da li ima vidljivih oštećenja.
- ▶ Obratite se servisnoj službi u slučaju nepotpunog sadržaja isporuke ili oštećenja izazvanih lošom ambalažom ili transportom (pogledajte poglavlje **15. Servis**).

## 6. Opis aparata



(Pogledajte slike na preklapnoj strani)

- 1 Zamenjivi akumulator
- 2 Taster za deblokadu akumulatora
- 3 Otvori za ventilaciju
- 4 HEPA filter
- 5 Posuda za HEPA filter
- 6 Filter od nerđajućeg čelika
- 7 Posuda za prašinu
- 8 Poklopac posude za prašinu
- 9 Taster za deblokadu poklopca posude za prašinu
- 10 Mrežni adapter
- 11 Šuplji utikač
- 12 Taster za deblokadu kombinovane četke 2-u-1
- 13 Kombinovana četka 2 u 1
- 14 Taster za podešavanje (za nastavak kombinovane četke 2 u 1)
- 15 Stanica za punjenje
- 16 Držač pribora
- 17 Držač uređaja (sa kontaktima za punjenje)
- 18 Mehanizam za deblokiranje valjak-četke
- 19 Valjak-četka
- 20 Četka za pod
- 21 Taster za deblokadu četke za pod
- 22 Kontakti za punjenje
- 23 Cev za usisavanje
- 24 Taster za deblokadu cevi za usisavanje
- 25 Taster za deblokadu posude za prašinu
- 26 Indikator režima rada (Eco/Boost)
- 27 Panel za prikaz (prikaz stanja baterije/ režim rada)
- 28 Indikator stanja baterije
- 29 Taster za režim rada  (Eco/Boost)
- 30 Prekidač za uključivanje/isključivanje 

## 7. Tehnički podaci

<b>Aparat</b>	
Ulazni napon	18,5 V $\text{---}$ (četka za pod 16 V $\text{---}$ )
Ulazna struja	0,8 A
Nazivna snaga	250 W (četka za pod 40 W)
Polaritet	

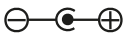
<b>Akumulatori</b>	
Model	SHAZS 16 A1-B
Kapacitet	2500 mAh/40 Wh
Akumulator	16 V $\text{---}$ (litijum-jonski akumulator, 4 x 4 V)
Vreme rada kada je akumulator potpuno napunjen	Eco: oko 23 minuta Boost: oko 7 minuta

<b>Mrežni adapter</b>	
Proizvođač	KOMPERNASS HANDELS GMBH, BURGSTRASSE 21, 44867 BOCHUM, NEMAČKA Registracioni sud: Osnovni sud Bohum Broj registra: HRB 4598
Model	SHAZS 16 A1-1
Ulazni napon	100-240 V ~
Frekvencija ulazne naizmjenične struje	50-60 Hz
Izlazni napon	18,5 V $\text{---}$
Izlazna struja	0,8 A
Izlazna snaga	14,8 W
Prosečna efikasnost u radu	85,2 %
Efikasnost pod malim opterećenjem (10%)	75,9 %
Ulazna snaga bez opterećenja	0,08 W
Potrošnja energije tokom rada	20 W
Polaritet	
Klasa zaštite	II /  (dvostruka izolacija)
rezervna kopija	

## 8. Pre prvog puštanja u rad

### 8.1. Montaža aparata

- 1) Gurnite cev za usisavanje **23** na aparat, dok čujno ne usadne uz zvuk škljocanja (pogledajte sliku 1).

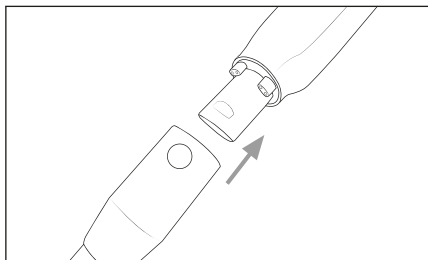

Slika 1

- 2) Gurnite cev za usisavanje **23** u četku za pod **20**, dok čujno ne usadne uz zvuk škljocanja (pogledajte sliku 2). Alternativno, možete da povežete četku za pod **20** i bez cevi za usisavanje **23** sa uređajem.

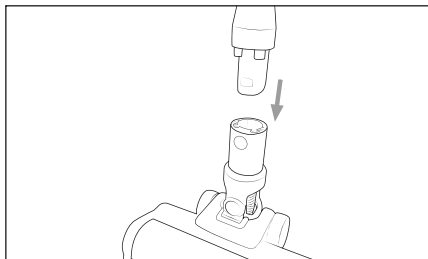

Slika 2

- 3) Gurnite akumulator **1** u uređaj, dok čvrsto ne usadne u uređaj (pogledajte sliku 3).

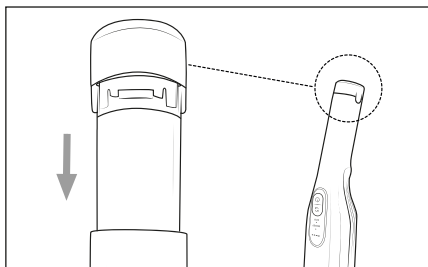

Slika 3

### 8.2. Montaža stanice za punjenje

#### **i** Napomena

- ▶ Ne postavljajte stanicu za punjenje **15** u blizini mrežne utičnice.

- 1) Spojite stanicu za punjenje **15** i pričvrstite držač uređaja **17** stanice za punjenje **15** (pogledajte sliku 4).

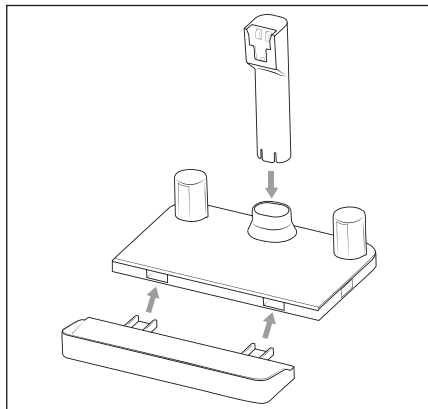

Slika 4

- 2) Utaknite šuplji utikač **11** mrežnog adaptera **10** u priključak na donjoj strani držača uređaja **17**. Sprovedite kabl mrežnog adaptera **10** kroz prorez na poleđini stanice za punjenje **15** (pogledajte sliku 5).

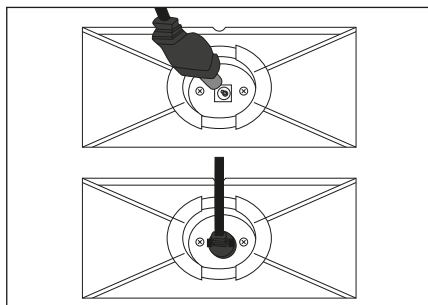

Slika 5

- 3) Uključite mrežni adapter **10** u mrežnu utičnicu.

## 9. Puštanje u rad

### 9.1. Informacije o akumulatorima

- ◆ Usisivač radi uz pomoć punjivog, zamjenjivog litijum-jonskog akumulatora. Pre nego što prvi put upotrebite usisivač, akumulator ❶ mora da se puni oko 6 časova.
- ◆ Za negu akumulatora ❶ preporučujemo sledeće:  
Odvojite mrežni adapter ❩ od mrežne utičnice, nakon što je akumulator ❶ napunjen.

#### ❶ Napomena

- ▶ Aparat je opremljen nadzorom temperature radi zaštite akumulatora ❶. Kod velikih temperatura okruženja, u retkim slučajevima može da dođe do prekida postupka punjenja, odnosno do automatskog isključivanja aparata:
  - Prikaz stanja baterije ❷ treperi u toku postupka punjenja u razmaku od jedne sekunde. Postupak punjenja se prekida i automatski se ponovo nastavlja čim temperatura aparata padne.
  - Indikator stanja baterije ❷ treperi u toku rada deset puta u razmaku od pola sekunde. Uređaj se automatski isključuje. Ostavite uređaj da se ohladi oko 20–30 minuta, pre nego što ga ponovo uključite.

### 9.2. Punjenje akumulatora

- ◆ Postavite uređaj na držač uređaja ❶ stanice za punjenje ❶. Pritom vodite računa da kontakti za punjenje ❷ uređaja i stanice za punjenje ❶ imaju potpuni kontakt. Indikator stanja baterije ❷ počinje da treperi i postupak punjenja počinje (pogledajte sliku 6 i 7).

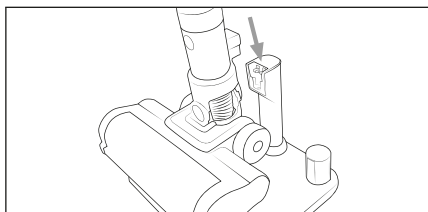

Slika 6

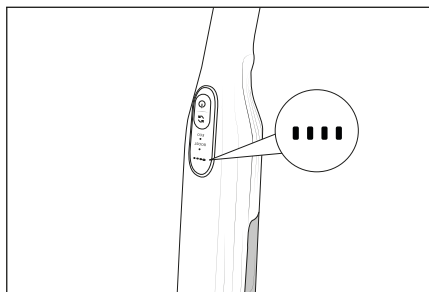

Slika 7

- ◆ Kada se postupak punjenja završi, koji u slučaju potpuno ispražnjenog akumulatora ❶ može da traje oko 6 časova, prikaz stanja baterije ❷ svetli.

### Prikazi stanja baterije

Na panelu za prikaz ❷ se koristi pet različitih prikaza stanja baterije ❷, koji prikazuju odgovarajuće stanje napunjenosti akumulatora ❶:

- Akumulator je potpuno napunjen.
- Akumulator je oko 75% napunjen.
- Akumulator je oko 50% napunjen.
- Akumulator je skoro prazan.
- Akumulator je prazan.

#### ❶ Napomena

- ▶ Ponovo napunite akumulator ❶ čim prikaz stanja baterije ❷ pokaže da je akumulator skoro prazan ❶ ○●○●.
- ▶ Aparat se isključuje kratko nakon prikaza praznog akumulatora ❶ ○●○●.

## 10. Rukovanje i rad

### ❶ PAŽNJA!

- ▶ Otvori za usisavanje na aparatu i na četki za pod ❷ i cev za usisavanje ❷ moraju uvek da budu slobodni i ne smeju da budu začepljeni. Začepljenje dovodi do pregrevanja i oštećenja motora.
- ▶ Vodite računa da posuda za prašinu ❷ i posuda za HEPA filter ❶ sa HEPA filterom ❶ uvek budu umetnute pre upotrebe uređaja.

## 10.1. Uključivanje aparata

- 1) Skinite uređaj sa držača uređaja 17 stanice za punjenje 15.
- 2) Pritisnite prekidač za uključivanje/isključivanje 30, da biste uključili uređaj. Panel za prikaz 27 prikazuje indikator stanja baterije 23 i trenutni režim rada 26 (Eco: LED lampica svetli zeleno/Boost: LED lampica svetli plavo).

### **i** Napomena

- ▶ Nakon uključivanja, aparat uvek počinje da radi u režimu rada Eco.

## 10.2. Biranje režima rada

Aparat ima dva različita režima rada, koji se razlikuju u pogledu snage usisavanja i vremena rada. Pritisnite taster za režim rada 29, da biste izabrali režim rada:

### Eco (zeleno LED lampica)

- Za usisavanje malo do srednje zaprljanih tvrdih podova, osetljivih tepiha i podova prekrivenih tepihom.
- Aparat troši manje snage iz akumulatora i zbog toga je vreme rada duže.
- Vreme rada kada je akumulator potpuno napunjen je oko 23 minuta.

### Boost (plavetnilo LED lampica)

- Za usisavanje jako zaprljanih tvrdih podova, podova prekrivenih tepihom i tepiha.
- Najbolji rezultat usisavanja se postiže za kratko vreme rada zahvaljujući velikoj snazi usisavanja.
- Vreme rada kada je akumulator potpuno napunjen je oko 7 minuta.

## 10.3. Demontaža aparata

### Cev za usisavanje

- ◆ Da biste uklonili cev za usisavanje 23 sa aparata, držite taster za deblokadu cevi za usisavanje 24 pritisnutim i povucite cev za usisavanje 23 sa otvora za usisavanje na aparatu (pogledajte sliku 8).

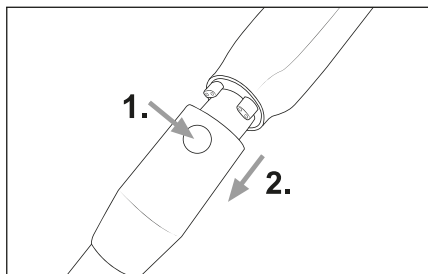

Slika 8

### Četka za pod

- ◆ Da biste uklonili četku za pod 20 sa cevi za usisavanje 23, držite taster za deblokadu četke za pod 21 pritisnutim i povucite cev za usisavanje 23 sa četke za pod 20 (pogledajte sliku 9).

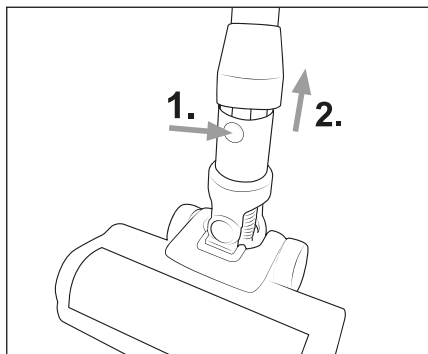

Slika 9

### Akumulator

- ◆ Da biste uklonili akumulator 1, držite taster za deblokadu akumulatora 2 pritisnutim i povucite akumulator 1 iz uređaja (pogledajte sliku 10).



Abb. 10

## 10.4. Upotreba kombinovane četke 2 u 1

### **i** Napomena

- ▶ Pre upotrebe kombinovane četke 2 u 1 **13** morate da uklonite četku za pod **20**. Za uklanjanje četke za pod **20** pogledajte poglavlje **10.3. Demontaža aparata**.
- ▶ Kombinovanu četku 2 u 1 **13** možete, po potrebi, da koristite sa i bez cevi za usisavanje **23**. Za uklanjanje cevi za usisavanje **23** pogledajte poglavlje **10.3. Demontaža aparata**.

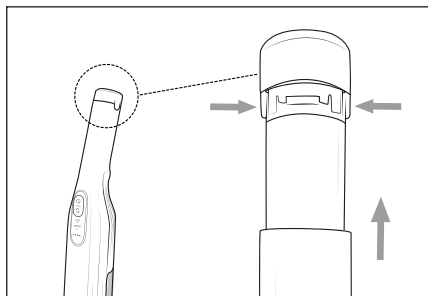
Kombinovana četka 2 u 1 **13** može da se koristi kao široka mlaznica ili kao četka. Držite taster za podešavanje **14** na kombinovanoj četki 2 u 1 **13** pritisnutim i po potrebi gurnite nastavak sa četkom unapred ili unazad. Koristite kombinovanu četku 2 u 1 **13** da biste npr. usisali fiokne ili pregrade za odlaganje stvari ili da biste nastavkom sa mekom četkom usisali prašinu sa tastature ili sa osetljivih površina.

- ◆ Gurnite kombinovanu četku 2 u 1 **13** na cev za usisavanje **23** ili na otvor za usisavanje na uređaju, dok ne usedne uz zvuk škljocanja (pogledajte sliku 11). Pritom vodite računa o ispravnom položaju brave.

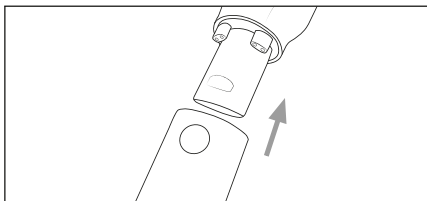

Slika 11

- ◆ Da biste uklonili kombinovanu četku 2 u 1 **13**, držite taster za deblokadu na kombinovanoj četki 2 u 1 **13** pritisnutim i onda je povucite sa cevi za usisavanje **23** ili sa otvora za usisavanje na uređaju (pogledajte sliku 12).

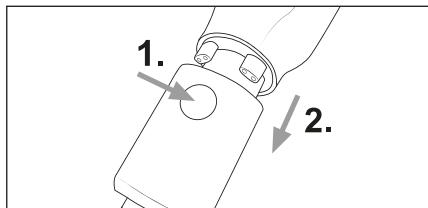

Slika 12

## 10.5. Nakon upotrebe

- ◆ Nakon upotrebe, pritisnite prekidač za uključivanje/isključivanje **30**, da biste isključili aparat. Panel za prikaz **27** se gasi.
- ◆ Ako je potrebno, uklonite kombinovanu četku 2 u 1 **13** sa uređaja i nataknite je na držač pribora **16** radi čuvanja (pogledajte sliku 13).

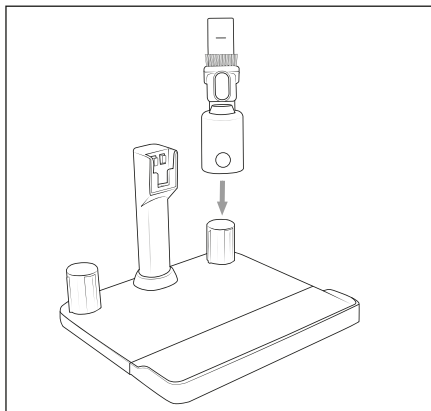

Slika 13

- ◆ Postavite uređaj na držač uređaja **17** stanice za punjenje **15**. Pokrenite postupak punjenja kada se prikaže da je akumulator **1** skoro prazan **0000**.

## 11. Čišćenje

### **⚠** UPOZORENJE!

- ▶ Pre svakog čišćenja, isključite aparat.

## 11.1. Pražnjenje posude za prašinu i čišćenje filtera

### **i** Napomena

- ▶ Ispraznite posudu za prašinu **7** i redovno čistite filter od nerđajućeg čelika **6** i HEPA filter **4**, da biste obezbedili propisan rad uređaja i izbegli zastoje u radu.
- ▶ Ako je HEPA filter **4** jako zaprljan, uređaj se automatski isključuje, a LED lampice panela za prikaz **27** zatrepere deset puta. Nakon čišćenja HEPA filtera **4** i posude za HEPA filter **5**, uređaj može ponovo da se uključi.

- 1) Da biste uklonili posudu za prašinu **7** i posudu za HEPA filter **5** sa uređaja, pritisnite taster za deblokadu posude za prašinu **25**. Najpre izvadite posudu za prašinu **7**, a zatim posudu za HEPA filter **5** iz uređaja (pogledajte sliku 14).

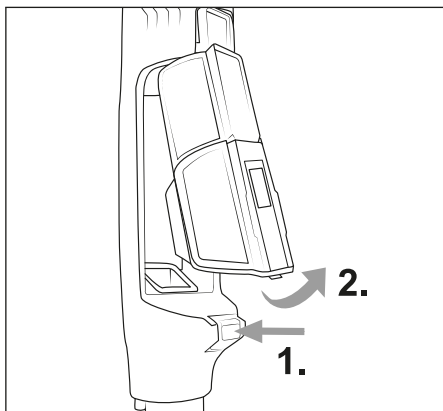

Slika 14

- 2) Držite posudu za prašinu **7** u kanti za otpad i gurnite taster za deblokadu poklopca posude za prašinu **9** nagore. Poklopac posude za prašinu **8** se otvara i sadržaj se izbacuje u kantu za otpad (pogledajte sliku 15). Zatim zatvorite poklopac posude za prašinu **8**.



Slika 15

- 3) Izvadite filter od nerđajućeg čelika **6** iz posude za prašinu **7**, tako što ćete posegnuti u otvor filtera od nerđajućeg čelika **6** i izvući ga iz posude za prašinu **7** (pogledajte sliku 16).

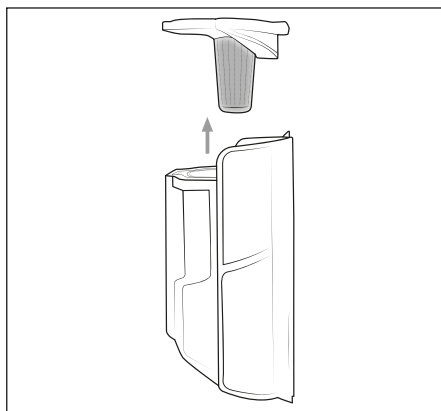

Slika 16

- 4) Kada ste izvadili posudu za prašinu **7**, možete da izvadite posudu za HEPA filter **5** iz uređaja. Izvadite EPA filter **4** iz posude za HEPA filter **5**, tako što ćete posegnuti u otvor HEPA filtera **4** i izvući ga iz posude za HEPA filter **5** (pogledajte sliku 17).

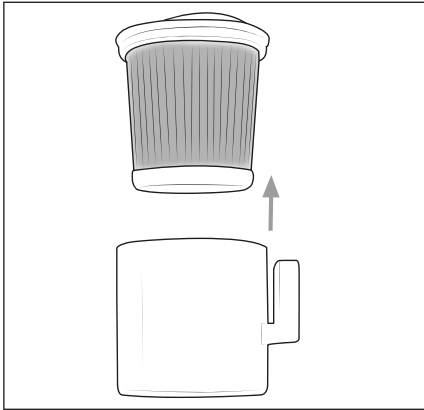

Slika 17

- 5) Isperite posudu za HEPA filter **5**, HEPA filter **4** i filter od nerđajućeg čelika **6** pod hladnom ili mlakom vodom. Ostavite posudu za HEPA filter **5**, HEPA filter **4** i filter od nerđajućeg čelika **6** da se potpuno osuše na vazduhu, pre nego što ih ponovo umetnete u posudu za prašinu **7** (pogledajte sliku 18).

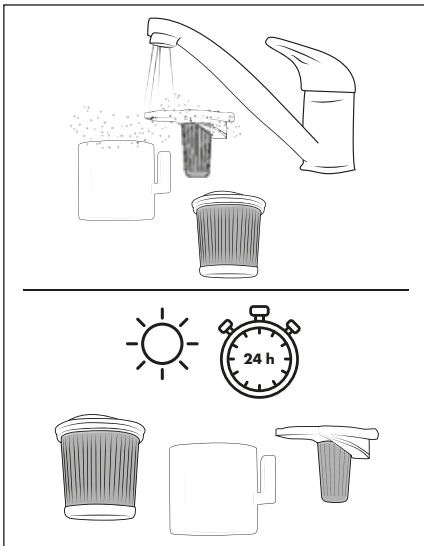

Slika 18

- 6) Umetnite filter od nerđajućeg čelika **6** u posudu za prašinu **7** i pritisnite ga nadole, dok čvrsto ne nalegne u posudu za prašinu **7** (pogledajte sliku 19).

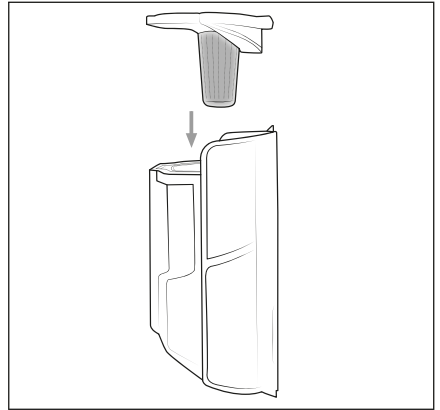

Slika 19

- 7) Umetnite HEPA filter **4** u posudu za HEPA filter **5** (pogledajte sliku 20).

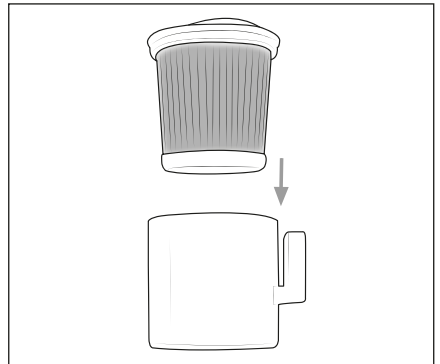

Slika 20

- 8) Najpre stavite posudu za HEPA filter **5**, a zatim posudu za prašinu **7** u uređaj (pogledajte sliku 21). Vodite računa da posuda za prašinu **7** čujno usedne u uređaj.

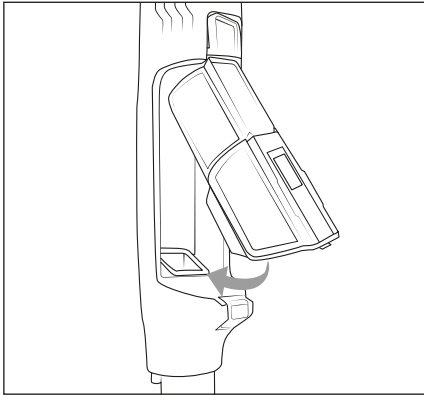

Slika 21

## 11.2. Čišćenje valjka-četke

### ! PAŽNJA!

- ▶ Koristite aparat samo kada je valjak-četka 19 propisno montirana.

### i Napomena

- ▶ Redovno čistite valjak-četku 19, da biste obezbedili propisan rad aparata i da biste izbegli zastoje u radu.

- 1) Uklonite četku za pod 20 sa cevi za usisavanje 23, odnosno sa aparata (pogledajte poglavlje 10.3. **Demontaža aparata**).
- 2) Deblokirajte valjak-četku 19, tako što ćete deblokadu valjka-četke 20 okretanjem u smeru simbola  (otvoriti) (pogledajte sliku 22).

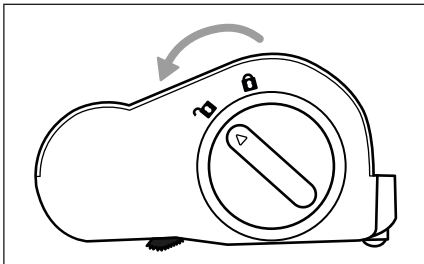

Slika 22

- 3) Izvucite valjak-četku 19 iz četke za pod 20 (pogledajte sliku 23).

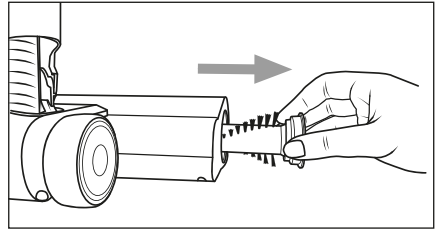

Slika 23

- 4) Presecite niti i dlake po dužini čekinja valjka-četke 19 makazama (pogledajte sliku 24). Uklonite niti i dlake sa valjka-četke 19.

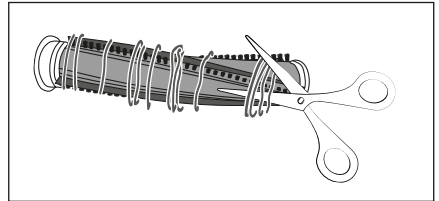

Slika 24

- 5) Umetnite valjak-četku 19 u četku za pod 20 i okrenite deblokadu valjka-četke 18 u smeru simbola  (zatvoriti) (pogledajte sliku 25).

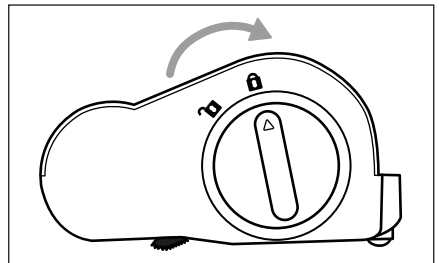

Slika 25

## 11.3. Čišćenje uređaja i stanice za punjenje

### ⚠ OPASNOST!

- ▶ Pre svakog čišćenja izvucite mrežni adapter 10 iz mrežne utičnice. Postoji opasnost od električnog udara!

### ! PAŽNJA!

- ▶ Ne koristite agresivna, hemijska ili abrazivna sredstva za čišćenje. Ona nagrizzaju površinu uređaja i stanice za punjenje 15.

- ▶ Vodite računa da prilikom čišćenja ne uđe tečnost u uređaj i u stanicu za punjenje **15**, da bi se izbeglo nepopravljivo oštećenje uređaja.
- ♦ Čistite kontakte za punjenje **22** uređaja i na držaču uređaja **17** samo mekom, suvom krpom.
- ♦ Čistite kućište uređaja i površinu stanice za punjenje **15** blago navlaženom krpom. U slučaju tvrdokornih zaprljanja, stavite blagi deterđent za pranje posuđa na krpu i obrišite čistom vodom.
- ♦ Dobro osušite sve delove, pre nego što ponovo upotrebite ili odložite aparat.

## 12. Čuvanje

### ! PAŽNJA!

- ▶ Nikada ne skladištite uređaj u ispražnjenom stanju. Duže skladištenje u ispražnjenom stanju može da dovede do trajnog oštećenja akumulatora. Kada se uređaj skladišti duže vremena, mora redovno da se kontroliše stanje napunjenosti akumulatora. Optimalno stanje napunjenosti je između 50% i 80%.
- ♦ Stavite aparat na zidni držač **18**, kada ga ne koristite.
- ♦ Ako ne koristite uređaj, stavite ga na držač uređaja **17** stanice za punjenje **15**.
- ♦ Utaknite kombinovanu četku 2 u 1 **16** na držač pribora **16** radi čuvanja (pogledajte poglavlje **10.5. Nakon upotrebe**).
- ♦ Čuvajte aparat na suvom mestu, bez prašine i direktnog sunčevog zračenja.

## 13. Odlaganje

### 13.1. Odlaganje uređaja i ambalaže



Prateći simbol precrtane kante za otpad na točkovima znači da ovaj da ovaj aparat na kraju svog veka korišćenja ne smete da odložite u uobičajeni kućni otpad, već morate da ga predate na posebno uređenim sabirnim mestima, skladištima za reciklažu ili preduzeću za upravljanje otpadom. Ukoliko Vaš istrošen aparat sadrži podatke o ličnosti, lično ste odgovorni za njihovo brisanje pre nego što vratite aparat.

Molimo vas da pre vraćanja uređaja izvadite baterije ili akumulatora koji nisu sastavni deo starog uređaja, kao i sijalice koje se mogu izvaditi bez oštećenja, i odložite ih u posebno za to predviđenu zbirnu ambalažu.

Kod trajno ugrađenih akumulatora, prilikom odlaganja treba napomenuti da aparat sadrži akumulator.

Ambalaža se sastoji od ekoloških materijala koje možete da odložite putem lokalnih mesta za reciklažu.

Odložite ambalažu na ekološki prihvatljiv način.

### 13.2. Odlaganje baterija



Sa baterijama/akumulatorima mora da se postupa kao sa posebnim otpadom, i usled toga moraju da se predaju na odlaganje odgovarajućim institucijama (prodavnice, specijalizovane prodavnice, javne komunalne institucije, komercijalna preduzeća za odlaganje), na ekološki prihvatljiv način. Baterije/akumulatori mogu da sadrže otrovne teške metale.

Sadržani teški metali se označavaju slovima ispod simbola: Cd = kadmijum, Hg = živa, Pb = olovo.

Zbog toga ne bacajte baterije/akumulatora u kućni otpad, već ih predajte na zasebno sakupljanje.

Vratite baterije/akumulatora samo u ispražnjenom stanju.

## 14. Poručivanje rezervnih delova

Rezervne delove za ovaj proizvod možete komforno uvek naknadno da poručite na internet-stranici [www.kompennass.com](http://www.kompennass.com).



Skenirajte QR-kod Vašim pametnim telefonom / tabletom. Ovim QR-kodom dolazite direktno na našu veb-stranicu, gde možete da vidite i poručite raspoložive rezervne delove.

### **i** Napomena

- ▶ Ukoliko imate problema sa onlajn-poručivanjem, možete da se obratite telefonom ili imejлом našem servisnom centru.
- ▶ Molimo Vas da prilikom Vaše porudžbine uvek navedete i broj artikla (IAN) **510908\_2504**.
- ▶ Napominjemo da onlajn poručivanje rezervnih delova nije moguće u svim zemljama isporuke.

## 15. Servis



Na stranici [www.lidl-service.com](http://www.lidl-service.com) možete preuzeti ovaj i mnoge druge priručnike, video-snimke o proizvodu i softver.

Pomoću ovog QR koda možete otići direktno na Lidllovu servisnu stranicu ([www.lidl-service.com](http://www.lidl-service.com)) i uneti broj proizvoda (IAN) 510908\_2504 da biste otvorili uputstvo za upotrebu.

### Kako izjaviti reklamaciju?

Molimo Vas:

- da pozovete korisnički servis: 021 3000 151
- pošaljete e-mail na: [kompennass@lidl.rs](mailto:kompennass@lidl.rs)
- posetite najbližu Lidl prodavnicu.

Da bismo osigurali najbržu asistenciju, molimo da sačuvate fiskalni račun i date ga na uvid prilikom izjavljivanja reklamacije.

Lidl i proizvođač nisu u mogućnosti da garantuju obezbeđivanje servisiranja i dostupnost rezervnih delova nakon isteka garantog perioda/ perioda saobraznosti. Ukoliko za tim bude potrebe, putem naše Službe za potrošače možete proveriti dostupnost rezervnih delova i opcije za popravku. Hvala na razumevanju.

## 16. GARANCIJA I GARANTNI LIST

Poštovani kupci,

Ovim putem Vas upoznajemo sa Vašim pravima i obavezama koje proističu iz Zakona o zaštiti potrošača, a u pogledu ostvarivanja prava iz garancije.

Ova garancija ni na koji način ne utiče, niti isključuje prava koja kupac ima u skladu sa važećim Zakonom o zaštiti potrošača po osnovu zakonske odgovornosti prodavca za nesaobraznost robe ugovoru koja traje 2 godine od dana kada je roba predata kupcu.

Davalac garancije ovom izjavom preuzima obavezu da kupcima svojih aparata, a pod uslovima i redosledom definisanim u ovoj izjavi, obezbedi:

- besplatno otklanjanje kvarova u garantnom roku, koji bi nastali kod uobičajene upotrebe ili zbog grešaka u proizvodnji i materijalu, ili
- zamenu aparata kada opravka shodno odredbi prethodne tačke nije moguća, ili
- povrat novca kada ni zamena aparata shodno odredbi prethodne tačke nije moguća.

Ukupan rok garancije je 3 godine.

Garantni rok počinje da važi od datuma kupovine proizvoda, odnosno od prijema istog od strane kupca, a što se dokazuje fiskalnim računom.

Garancija važi na teritoriji Republike Srbije.

Kupac može da izjavi reklamaciju usmeno u nekom od prodajnih objekata Lidl Srbija KD, odnosno telefonom, pisanim putem ili elektronskim putem na kontakte kompanije Lidl Srbija KD, uz dostavu računa na uvid.

U cilju ispravnog funkcionisanja uređaj se koristi u skladu sa njegovom namenom i Uputstvom za upotrebu.

Na osnovani zahtev kupca, koji je izjavljen u garantnom roku i u skladu sa uslovima iz ove Izjave, prodavac će izvršiti otklanjanje kvarova i nedostataka na proizvodu ili druge radnje u skladu sa ovom Izjavom, a u roku predviđenom Zakonom.

## Garantni uslovi:

Pre obraćanja prodavcu za tehničku pomoć, potrebno je proveriti ispravnost instalacije i ostalih potrebnih uslova naznačenih u Uputstvu za upotrebu.

Kupac je dužan da prodavcu preda sve pripadajuće delove uređaja koje je preuzeo u trenutku kupovine.

## Popravke u roku garancije:

Garancija važi počev od dana kada je proizvod predat kupcu, a koja se utvrđuje na osnovu fiskalnog računa. U garantnom periodu davalac garancije, odnosno prodavac je u obavezi da otkloni tehničke kvarove koji bi nastali kod uobičajene upotrebe ili zbog grešaka u proizvodnji i materijalu, bez naknade i u zakonskom roku. Ukoliko opravka nije moguća, davalac garancije, odnosno prodavac je ovlašćen i dužan da sprovede druge radnje u skladu sa ovom Izjavom.

Lidl i proizvođač nisu u mogućnosti da garantuju obezbeđivanje servisiranja i dostupnost rezervnih ili zamenskih delova van postupka ostvarivanja prava iz garancije/zakonske odgovornosti za saobraznost. Ukoliko za tim bude potrebe, putem naše Službe za potrošače možete proveriti dostupnost rezervnih delova i opcije za popravku. Hvala na razumevanju.

## Garancija ne važi u sledećim slučajevima:

1. Ukoliko prodavcu uz uređaj nije priložen fiskalni račun ili drugi dokaz o kupovini koji sadrži datum prodaje.
2. Ukoliko je kvar prouzrokovan udarom groma, strujnim udarom ili sličnim delovanjem spoljne sile na sam uređaj (požar, poplava, naponski udar...).
3. Ukoliko su nastali kvarovi i oštećenja na uređaju posledica delovanja spoljnih uticaja, kao što su: velika vlaga, previsoka i suviše niska temperatura (pucanje cevi usled smrzavanja, oštećenja gumenih delova, rđanje, itd.)
4. Ukoliko uređaj nije korišćen u skladu sa Uputstvom za upotrebu.
5. Ukoliko je uređaj pokušalo da popravi treće neovlašćeno lice.

6. Ukoliko uređaj nije korišćen u skladu sa name-nom.
7. Ukoliko je čišćenje i održavanje uređaja urađe-no protivno Uputstvu za upotrebu.
8. Ukoliko je uređaj korišćen u profesionalne svrhe.

Naziv proizvoda:	Bežični ciklonski usisivač
Model:	SHAZS 16 A1-1
IAN/Serijski broj:	510908_2504
Proizvođač:	KOMPERNASS HANDELS GMBH, BURGSTRASSE 21, 44867 BOCHUM, NEMAČKA www.kompernass.com
Ovlašćeni serviser:	ICOM COMMUNICATIONS doo Novosadski put 68, 21203 Veternik, tel. 021 3000 151, mob. 060 4800 473, e-mail: kompernass@lidl.rs
Datum prodaje robe potrošaču:	datum sa fiskalnog računa
Uvozi i stavlja u promet:	Lidl Srbija KD, Prva južna radna 3, 22330 Nova Pazova, Republika Srbija, tel. 0800-300-180, e-mail: kontakt@lidl.rs



# Cuprins

<b>1. Introducere</b>	<b>128</b>
<b>2. Utilizarea conform destinației</b>	<b>128</b>
<b>3. Avertismente și simboluri utilizate</b>	<b>128</b>
<b>4. Indicații de siguranță importante</b>	<b>129</b>
<b>5. Furnitura și verificarea transportului</b>	<b>132</b>
<b>6. Descrierea aparatului</b>	<b>132</b>
<b>7. Date tehnice</b>	<b>133</b>
<b>8. Înainte de prima punere în funcțiune</b>	<b>134</b>
8.1. Montarea aparatului . . . . .	134
8.2. Montarea încărcătorului . . . . .	134
<b>9. Punerea în funcțiune</b>	<b>135</b>
9.1. Informații despre acumulator . . . . .	135
9.2. Încărcarea acumulatorului . . . . .	135
<b>10. Operarea și funcționarea</b>	<b>135</b>
10.1. Pornirea aparatului . . . . .	136
10.2. Selectarea modului de funcționare . . . . .	136
10.3. Demontarea aparatului . . . . .	136
10.4. Utilizarea periei combinate 2 în 1 . . . . .	137
10.5. După utilizare . . . . .	137
<b>11. Curățarea</b>	<b>138</b>
11.1. Golirea recipientului de praf și curățarea filtrelor . . . . .	138
11.2. Curățarea periei rotative . . . . .	140
11.3. Curățarea aparatului și a încărcătorului . . . . .	141
<b>12. Depozitarea</b>	<b>141</b>
<b>13. Eliminarea</b>	<b>141</b>
13.1. Eliminarea aparatului și a ambalajelor . . . . .	141
13.2. Eliminarea bateriilor . . . . .	141
<b>14. Comandarea pieselor de schimb</b>	<b>142</b>
<b>15. Garanția Kompennass Handels GmbH</b>	<b>142</b>
15.1. Service-ul . . . . .	143
15.2. Importator . . . . .	143

# 1. Introducere

Felicitări pentru cumpărarea noului dvs. aparat. Ați decis să achiziționați un produs de calitate superioară.



Instrucțiunile de utilizare fac parte integrantă din acest produs. Acestea cuprind indicații importante privind siguranța, utilizarea și eliminarea. Înainte de a utiliza produsul, familiarizați-vă cu toate indicațiile privind utilizarea și siguranța. Utilizați produsul numai în modul descris și numai în domeniile de utilizare indicate. În cazul transmiterii produsului unei alte persoane, predați-i toate documentele aferente acestuia.

# 2. Utilizarea conform destinației

Aparatul poate fi utilizat doar pentru aspirarea de suprafețe uscate, respectiv de materiale aspirate uscate. A nu se utiliza pe oameni sau animale. Orice altă utilizare sau modificare a aparatului este considerată a fi neconformă și atrage pericole considerabile de accidentare. Producătorul nu răspunde pentru pagubele cauzate prin utilizarea neconformă sau manipularea greșită. Este interzisă utilizarea aparatului în scopuri comerciale.

# 3. Avertismente și simboluri utilizate

În cadrul acestor instrucțiuni de utilizare, pe ambalaj și aparat sunt folosite următoarele avertismente și simboluri (dacă sunt aplicabile):

	<p><b>PERICOL!</b> Un avertisment însoțit de acest simbol și de cuvântul de avertizare „PERICOL” indică o situație periculoasă iminentă care, dacă nu este evitată, duce la deces sau la vătămări grave.</p>
	<p><b>AVERTIZARE!</b> Un avertisment însoțit de acest simbol și de cuvântul de avertizare „AVERTIZARE” indică o posibilă situație periculoasă care, dacă nu este evitată, poate duce la deces sau la vătămări grave.</p>

	<p><b>PRECAUȚIE!</b> Un avertisment însoțit de acest simbol și de cuvântul de avertizare „PRECAUȚIE” indică o posibilă situație periculoasă care, dacă nu este evitată, poate duce la vătămări minore sau moderate.</p>
	<p><b>ATENȚIE!</b> Un avertisment însoțit de acest simbol și de cuvântul de avertizare „ATENȚIE” indică o posibilă situație care, dacă nu este evitată, poate duce la pagube materiale.</p>
	<p><b>Indicație:</b> O indicație marchează informații suplimentare care facilitează manipularea aparatului.</p>
	<p>Citiți instrucțiunile.</p>
	<p>Tensiune/curent continuu</p>
	<p>Tensiune/curent alternativ</p>
	<p>Acest produs îndeplinește cerințele directivelor europene și naționale în vigoare.</p>
	<p>Nu eliminați aparatul electric/acumulatorul împreună cu deșeurile menajere!</p>
	<p>Eliminați ambalajul în mod ecologic.</p>
	<p>Ambalaj din materiale reciclabile. La sortarea deșeurilor, respectați marcajul de pe materialele de ambalare: Acestea sunt marcate cu abrevieri (a) și cifre (b) cu următoarea semnificație: 1-7: materiale plastice, 20-22: hârtie și carton, 80-98: materiale compozite.</p>
	<p>Acest produs îndeplinește cerințele directivelor naționale aplicabile din Republica Serbia.</p>

## 4. Indicații de siguranță importante

### **PERICOL! ELECTROCUTARE!**

- Verificați dispozitivul pentru deteriorări vizibile externe înainte de utilizare. Nu utilizați un dispozitiv deteriorat sau scăpat.
- Nu utilizați adaptorul de alimentare cu un ștecher sau un cablu de conectare deteriorat.
- Adaptorul de rețea și cablul de conectare conectat permanent nu trebuie reparate. În cazul unei defecțiuni, întregul adaptor de rețea trebuie înlocuit cu unul identic.
- Dacă ștecherul sau cablul de alimentare se defectează, solicitați imediat înlocuirea respectivei componente de către personal de specialitate autorizat, de către serviciul clienți sau de către o persoană calificată în domeniu, pentru a evita situațiile periculoase.
- Reparațiile trebuie executate numai într-un atelier de specialitate. Nu desfaceți niciodată aparatul singur. În urma intervențiilor care nu au fost realizate de către o firmă de specialitate, pot rezulta răniri.
- Înainte de pornirea aparatului, asigurați-vă că tensiunea indicată în datele tehnice ale aparatului corespunde cu tensiunea rețelei dvs. de curent.
- Nu puneți mâinile ude sau umede pe adaptorul de rețea sau pe aparat.
- Nu utilizați adaptorul de rețea împreună cu un cablu prelungitor, ci conectați adaptorul direct la priză.



Nu încărcați, respectiv nu utilizați aparatul în aer liber.

## **⚠️ AVERTIZARE! PERICOL DE RĂNIRE!**

- Nu schimbați accesoriile în timp ce aparatul se află în funcțiune.
- Nu utilizați aspiratorul pentru aspirarea apei sau a altor lichide.
- Nu utilizați aspiratorul pentru aspirarea obiectelor ascuțite sau a cioburilor de sticlă.
- Nu utilizați aspiratorul pentru a aspira chibrituri aprinse, cenușă cu jar sau mucuri de țigară.
- Nu utilizați aspiratorul pentru aspirarea produselor chimice, a prafului de piatră, ghipsului, cimentului sau a altor particule asemănătoare.
- Aparatul nu este adecvat pentru substanțe inflamabile și explozive și nici pentru lichide chimice și agresive.
- Păstrați aparatul întotdeauna în încăperi închise. Pentru a preveni accidente, după utilizare, păstrați aparatul într-un loc uscat.
- În condiții extreme pot apărea scurgeri la nivelul celulelor acumulatorilor. La contactul lichidului scurs cu pielea sau cu ochii, zona afectată trebuie spălată bine, respectiv clătită imediat cu apă curată. Consultați un medic.
- Acest aparat poate fi utilizat de copii începând cu vârsta de 8 ani, precum și de persoane cu abilități fizice, senzoriale sau mentale reduse sau fără experiență și fără cunoștințe necesare dacă sunt supravegheați sau dacă au fost instruiți cu privire la utilizarea în siguranță a acestui aparat și au înțeles pericolele cu privire la acesta.
- Copiilor le este interzis să se joace cu aparatul. Curățarea și acțiunile de întreținere destinate utilizatorului nu se vor efectua de către copii fără supraveghere.
- Fiți deosebit de atent(ă) când utilizați aspiratorul pe scări.

## ! ATENȚIE! PAGUBE MATERIALE!

- Utilizați numai accesoriile recomandate de către producător.
- Adaptorul de rețea nu trebuie utilizat în alte scopuri. Nu transportați niciodată suportul pentru perete sau adaptorul de rețea ținându-l de cablu. Nu trageți de cablu când doriți să mișcați aparatul.
- Apucați întotdeauna ștecărul adaptorului de rețea cu mâna pentru a deconecta aparatul de la sursa de alimentare.
- Aveți în vedere neapărat să nu așezați aspiratorul lângă aparate generatoare de căldură, cuptoare sau alte aparate ori suprafețe încălzite.
- Asigurați-vă că fantele de aerisire sunt în permanență libere. Un circuit de aer blocat poate duce la supraîncălzirea și defectarea aparatului.
-  Produsul este echipat cu un acumulator litiu-ion, respectiv acesta este atașat produsului. Nu aruncați acumulatorul în foc și nu îl expuneți temperaturilor ridicate. Pericol de explozie!
- Nu utilizați aparatul fără filtrul HEPA introdus.
- Nu utilizați adaptorul de rețea pentru un alt produs și nu încercați să încărcați acest aparat cu un alt adaptor de rețea. Utilizați numai adaptorul de rețea livrat împreună cu acest aparat (model SHAZS 16 A1-1).
- Nu depozitați niciodată aparatul în stare descărcată. Depozitarea îndelungată în stare descărcată poate provoca deteriorarea permanentă a acumulatorului. În cazul depozitării îndelungate a aparatului, este necesară verificarea periodică a nivelului de încărcare a acumulatorului. Nivelul optim de încărcare se află în intervalul cuprins între 50 % - 80 %.

## 5. Furnitura și verificarea transportului

- 1) Scoateți din ambalaj toate componentele aparatului și instrucțiunile de utilizare.
- 2) Îndepărtați toate materialele de ambalare, precum și eventualele folii și autocolante.

Furnitura conține următoarele componente (a se vedea figurile de pe pagina pliată):



- Aspirator
- Țeavă de aspirare
- Perie pentru podea
- Perie combinată 2 în 1
- Încărcător cu suport pentru accesorii (din două părți)
- Suportul aparatului
- Adaptor de rețea
- Acumulator înlocuibil
- Instrucțiuni de utilizare

### **Indicație**

- ▶ Verificați dacă furnitura este completă și dacă nu prezintă deteriorări vizibile.
- ▶ În cazul în care furnitura este incompletă sau prezintă deteriorări din cauza ambalajului precar sau a transportului, apălați linia telefonică directă de service (a se vedea capitolul **15.1. Service-ul**).

## 6. Descrierea aparatului



(a se vedea figurile de pe pagina pliată)

- 1 Acumulator înlocuibil
- 2 Tastă de deblocare acumulator
- 3 Fante de aerisire
- 4 Filtru HEPA
- 5 Recipient cu filtru HEPA
- 6 Filtru din oțel inoxidabil
- 7 Recipient de praf
- 8 Capacul recipientului de praf
- 9 Tastă de deblocare a capacului recipientului de praf
- 10 Adaptor de rețea
- 11 Conector-tată
- 12 Tastă de deblocare a periei combinate 2 în 1
- 13 Perie combinată 2 în 1
- 14 Tastă de reglare (pentru peria atașabilă a periei combinate 2 în 1)
- 15 Încărcător
- 16 Suport pentru accesorii
- 17 Suportul aparatului (cu contacte de încărcare)
- 18 Dispozitiv de deblocare a periei rotative
- 19 Perie rotativă
- 20 Perie pentru podea
- 21 Tastă de deblocare a periei pentru podea
- 22 Contacte de încărcare
- 23 Țeavă de aspirare
- 24 Tastă de deblocare a țevii de aspirare
- 25 Tastă de deblocare a recipientului de praf
- 26 Afișajul modului de funcționare (Eco/Boost)
- 28 Panou de afișare (bateriei/mod de funcționare)
- 29 Afișajul bateriei
- 29 Tasta aferentă modului de funcționare  (Eco/Boost)
- 30 Comutator Pornit/Oprit 

## 7. Date tehnice

<b>Aparat</b>	
Tensiune de intrare	18,5 V $\overline{\text{---}}$ (perie pentru podea 16 V $\overline{\text{---}}$ )
Curent de intrare	0,8 A
Putere nominală	250 W (perie pentru podea 40 W)
Polaritate	

<b>Acumulatori</b>	
Model	SHAZS 16 A1-B
Capacitate	2500 mAh/40 Wh
Acumulator	16 V $\overline{\text{---}}$ (4 x acumulator litiu-ion 4 V)
Timpe de operare cu acumulatorul încărcat complet	Eco: cca 23 minute Boost: cca 7 minute

<b>Adaptor de rețea</b>	
Producător	KOMPERNASS HANDELS GMBH, BURGSTRASSE 21, 44867 BOCHUM, GERMANIA Instanța de înregistrare: Tribunalul Districtual Bochum Număr de înregistrare: HRB 4598
Model	SHAZS 16 A1-1
Tensiune de intrare	100 - 240 V ~
Frecvența curentului alternativ de intrare	50-60 Hz
Tensiune de ieșire	18,5 V $\overline{\text{---}}$
Curent de ieșire	0,8 A
Putere de ieșire	14,8 W
Eficiența medie în timpul funcționării	85,2 %
Eficiența la sarcină redusă (10 %)	75,9 %
Consum în condiții fără sarcină	0,08 W
Consumul de energie în timpul funcționării	20 W
Polaritate	
Clasă de protecție	II /  (izolare dublă)
Backup	



## 8. Înainte de prima punere în funcțiune

### 8.1. Montarea aparatului

- 1) Împingeți țeava de aspirare 23 în aparat până se aude un clic sonor și se fixează în poziție (a se vedea fig. 1).

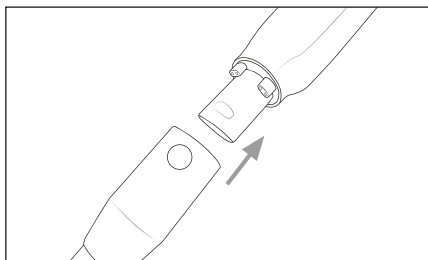

Fig. 1

- 2) Împingeți țeava de aspirare 23 în peria pentru podea 20 până se fixează în poziție cu un clic sonor (a se vedea fig. 2). Alternativ, puteți conecta peria pentru podea 20 cu aparatul și fără țeava de aspirare 23.

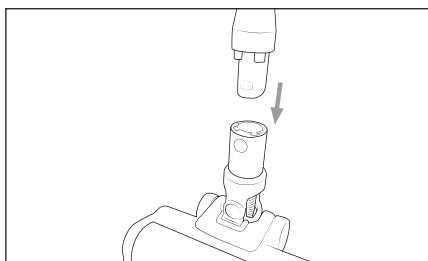

Fig. 2

- 3) Împingeți acumulatorul 1 în aparat până se fixează în aparat (a se vedea fig. 3).

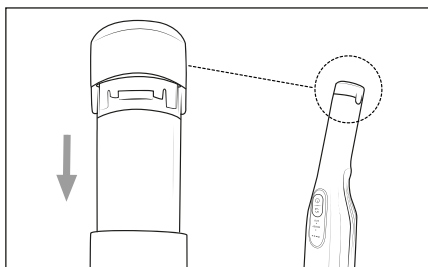

Fig. 3

### 8.2. Montarea încărcătorului

#### i Hinweis

- Așezați încărcătorul 15 în apropierea unei prize.

- 1) Asamblați încărcătorul 15 și fixați suportul aparatului 17 de la încărcător 15 (a se vedea fig. 4).

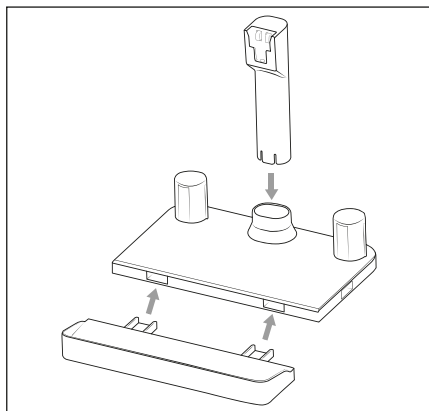

Fig. 4

- 2) Introduceți conectorul-tată 11 al adaptorului de rețea 10 în conectorul de pe partea inferioară a suportului aparatului 17. Introduceți cablul adaptorului de rețea 10 prin decupajul de pe partea din spate a încărcătorului 15 (a se vedea fig. 5).

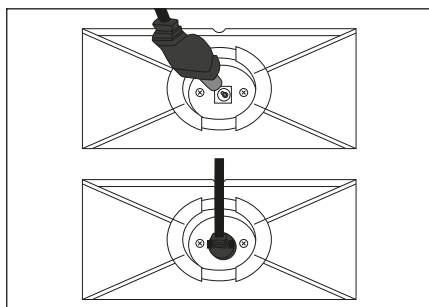

Fig. 5

- 3) Conectați adaptorul de rețea 10 la o priză.

## 9. Punerea în funcțiune

### 9.1. Informații despre acumulator

- ◆ Aspiratorul funcționează cu un acumulator litiu-ion reîncărcabil și detașabil. Înainte de a utiliza aspiratorul pentru prima oară, acumulatorul ❶ trebuie încărcat timp de cca 3–5 ore.
- ◆ Pentru îngrijirea acumulatorului ❶, vă recomandăm următoarele:  
Deconectați adaptorul de rețea ❷ de la priză după ce acumulatorul ❶ s-a încărcat.

#### ❶ Indicație

- ▶ Acest aparat este dotat cu o siguranță de monitorizare a temperaturii pentru protejarea acumulatorului ❶. În cazul temperaturilor ambiante ridicate, se poate ajunge în cazuri rare la întreruperea procesului de încărcare sau la oprirea automată a aparatului:
  - Afișajul bateriei ❷ luminează intermitent la un interval de o secundă, în timpul încărcării. Procesul de încărcare se va întrerupe și va fi reluat automat odată ce temperatura aparatului scade.
  - Afișajul bateriei ❷ luminează intermitent la un interval de o jumătate de secundă în timpul funcționării. Aparatul se oprește în mod automat. Lăsați aparatul să se răcească timp de cca 20-30 de minute înainte de a-l porni din nou.

### 9.2. Încărcarea acumulatorului

- ◆ Așezați aparatul pe suportul aparatului ❸ de la încărcător ❹. Aveți grijă ca contactele de încărcare ❺ ale aparatului și ale încărcătorului ❹ să fie perfect conectate. Afișajul bateriei ❷ începe să lumineze intermitent și procesul de încărcare începe (a se vedea fig. 6 și 7).



Abb. 6



Abb. 7

- ◆ Atunci când procesul de încărcare s-a încheiat, fapt care poate dura cca 3–5 ore în cazul acumulatorului complet descărcat ❶, afișajul bateriei ❷ luminează constant.

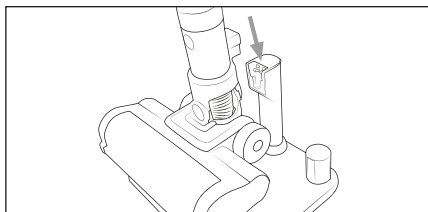
### Afișajele bateriei

Pe panoul de afișare ❷ există cinci afișaje de baterie ❸ diferite, care indică starea de încărcare a acumulatorului ❶:

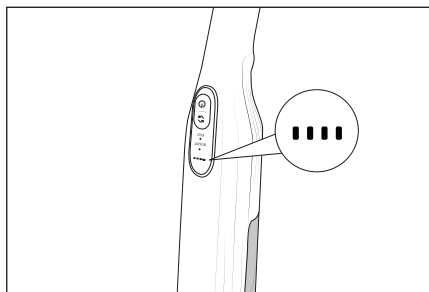
- Acumulatorul este complet încărcat.
- Acumulatorul este încărcat cca 75 %.
- Acumulatorul este încărcat cca 50 %.
- Acumulatorul mai are puțină energie.
- Acumulatorul este descărcat.

#### ❶ Indicație

- ▶ Încărcați acumulatorul ❶ din nou imediat ce afișajul bateriei ❷ indică faptul că acumulatorul mai are puțină energie ❶ ●●●●○.
- ▶ Aparatul se oprește la scurt timp după ce este afișat un acumulator descărcat ❶ ●○○○○.

## 10. Operarea și funcționarea

### ❶ ATENȚIE!

- ▶ Orificiile de aspirație ale aparatului și ale periei pentru podea ❹ și țeava de aspirare ❺ trebuie să fie în permanență libere și nebloca-te. Blocarea duce la supraîncălzirea și deteriorarea motorului.
- ▶ Aveți grijă ca recipientul de praf ❷ și recipientul cu filtru HEPA ❸ să fie montate întotdeauna cu filtrul HEPA ❹, înainte de a utiliza aparatul.

## 10.1. Pornirea aparatului

- 1) Scoateți aparatul de pe suportul aparatului 17 de la încărcător 15.
- 2) Apăsați comutatorul Pornit/Oprit 10 pentru a porni aparatul. Panoul de afișare 27 indică afișajul bateriei 28 și modul de funcționare curent 25 (Eco: LED-ul luminează verde/Boost: LED-ul luminează albastru)

### i Indicație

- După ce este pornit, aparatul pornește întotdeauna în modul de funcționare Eco.

## 10.2. Selectarea modului de funcționare

Aparatul dispune de două moduri de funcționare diferite, fiecare dintre acestea deosebindu-se în ceea ce privește puterea de aspirare și durata de funcționare. Apăsați tasta aferentă modului de funcționare 29 pentru a selecta modul de funcționare:

### ECO (LED-ul verde)

- Pentru aspirarea podelelor tari, a covoarelor și mochetelor fragile, cu grad de murdărie scăzut până la mediu.
- Aparatul consumă mai puțină energie a acumulatorului și, astfel, timpul de operare este mai mare.
- Timp de operare cu acumulatorul încărcat complet de cca 23 minute.

### Boost (LED-ul albastru)

- Pentru aspirarea podelelor tari, a covoarelor și mochetelor foarte murdare.
- Datorită puterii de aspirare ridicate, cel mai bun rezultat de aspirare este obținut într-un timp scurt de operare.
- Timp de operare cu acumulatorul încărcat complet de cca 7 minute.

## 10.3. Demontarea aparatului

### Țeavă de aspirare

- ◆ Pentru a îndepărta țeava de aspirare 23 din aparat, țineți apăsată tasta de deblocare a țevii de aspirare 24 și trageți țeava de aspirare 23 din orificiul de aspirație al aparatului (a se vedea fig. 8).

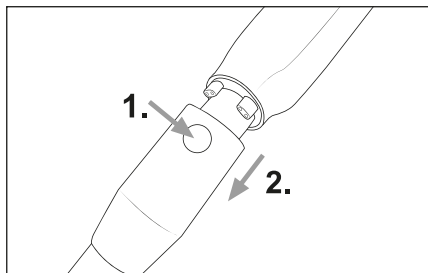

Fig. 8

### Perie pentru podea

- ◆ Pentru a îndepărta peria pentru podea 20 din aspirator 23, țineți apăsată tasta de deblocare a periei pentru podea 21 și trageți țeava de aspirare 23 din peria pentru podea 20 (a se vedea fig. 9).

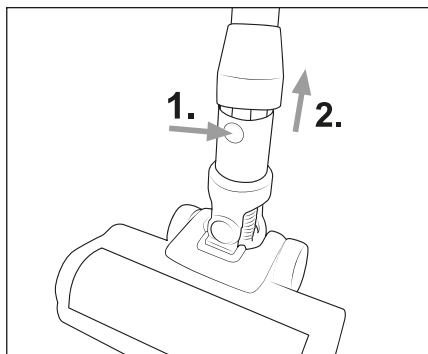

Fig. 9

## Acumulator

- ◆ Pentru a înlătura acumulatorul ① din aparat, țineți apăsată ambele taste de deblocare a acumulatorului ② și trageți acumulatorul ① din aparat (a se vedea fig. 10).



Abb. 10

## 10.4. Utilizarea periei combinate 2 în 1

### ⓘ Hinweis

- ▶ Înainte de utilizarea periei combinate 2 în 1 ⑬ este necesară îndepărtarea periei pentru podea ⑳. Pentru a îndepărta peria pentru podea ⑳ a se vedea capitolul **10.3. Demontarea aparatului.**
- ▶ Puteți utiliza peria combinate 2 în 1 ⑬, în funcție de necesitate, cu sau fără țeava de aspirare ㉓. Pentru a îndepărta țeava de aspirare ㉓ a se vedea capitolul **10.3. Demontarea aparatului.**

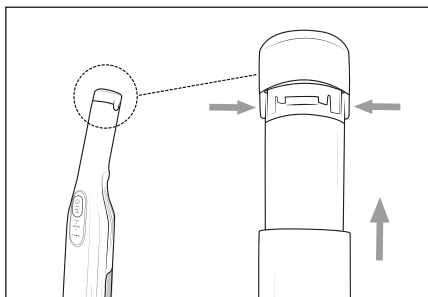
Peria combinate 2 în 1 ⑬ poate fi utilizată ca duză lată sau ca perie. Mențineți apăsată tasta de reglare ⑭ de la peria combinate 2 în 1 ⑬ și glisați peria atașabilă înainte sau înapoi, în funcție de necesitate. Utilizați peria combinate 2 în 1 ⑬ pentru aspirarea sertarelor sau a compartimentelor de depozitare, de exemplu, sau, cu ajutorul periei atașabile moi, pentru a șterge praful de pe tastaturi sau de pe suprafețe sensibile.

- ◆ Împingeți peria combinate 2 în 1 ⑬ în țeava de aspirare ㉓ sau în orificiul de aspirare al aparatului până se fixează în poziție cu un clic sonor (a se vedea fig. 11). Atenție la poziția de fixare corectă.

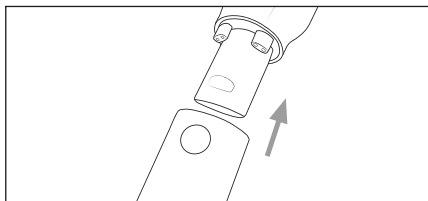

Fig. 11

- ◆ Pentru îndepărtarea periei combinate 2 în 1 ⑬ mențineți apăsată tasta de deblocare de pe peria combinate 2 în 1 ⑬, apoi trageți accesoriul de pe țeava de aspirare ㉓ sau din orificiul de aspirare al aparatului (a se vedea fig. 12).



Abb. 12

## 10.5. După utilizare

- ◆ După aspirare, apăsați comutatorul Pornit/Oprit ⑮ pentru a opri aparatul. Panoul de afișare ㉗ se stinge.
- ◆ Dacă este cazul, îndepărtați peria combinate 2 în 1 ⑬ din aparat și așezați-o pentru depozitare pe suportul pentru accesorii ⑮ (a se vedea figura 13).

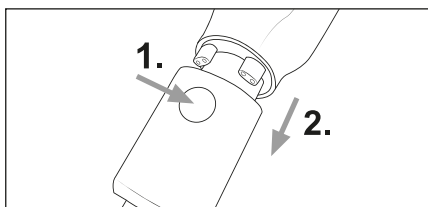

Abb. 13

- ◆ Așezați aparatul pe suportul aparatului **17** de la încărcător **15**. Începeți încărcarea atunci când acumulatorul **1** mai are puțină energie.

## 11. Curățarea

### AVERTIZARE!

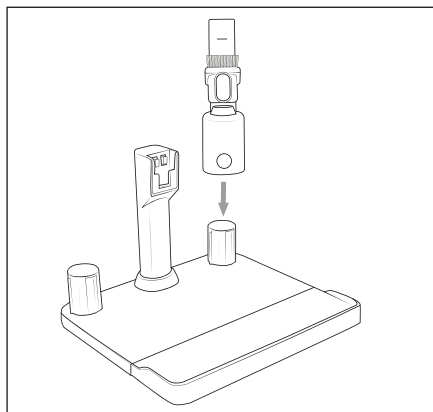
- ▶ Înainte de fiecare curățare, opriți aparatul.

### 11.1. Golirea recipientului de praf și curățarea filtrelor

#### Indicație

- ▶ Goliți recipientul de praf **7** și curățați periodic filtrul din oțel inoxidabil **6** și filtrul HEPA **4** pentru a asigura o funcționare corespunzătoare a aparatului și pentru a evita avariile.
- ▶ Dacă filtrul HEPA **4** este foarte murdar, aparatul se oprește automat, iar LED-urile panoului de afișare **27** luminează intermitent de zece ori. După curățarea filtrului HEPA **4** și a recipientului cu filtru HEPA **5**, aparatul poate fi repornit.

- 1) Pentru a scoate recipientul de praf **7** și recipientul cu filtru HEPA **5** din aparat apăsați tasta de deblocare a recipientului de praf **25**. Scoateți mai întâi recipientul de praf **7** și apoi recipientul cu filtru HEPA **5** din aparat (a se vedea fig. 14).



Abb. 14

- 2) Țineți recipientul de praf **7** deasupra unui coș de gunoi și împingeți în sus tasta de deblocare a capacului recipientului de praf **9**. Capacul recipientului de praf **8** se deschide, iar conținutul se varsă în coșul de gunoi (a se vedea fig. 15). Apoi, închideți capacul recipientului de praf **8**.

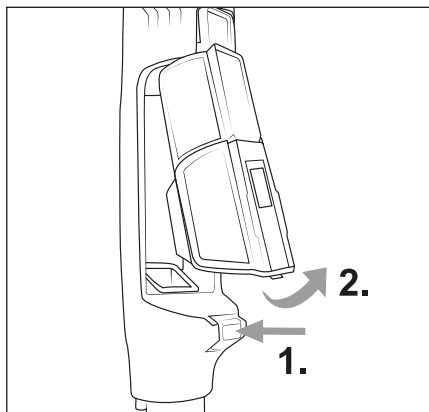

Abb. 15

- 3) Scoateți filtrul din oțel inoxidabil **6** din recipientul de praf **7** introducând mâna în deschiderea filtrului din oțel inoxidabil **6** și trăgându-l din recipientul de praf **7** (a se vedea fig. 16).



Abb. 16

- 4) După ce ați scos recipientul de praf **7**, puteți scoate și recipientul cu filtru HEPA **5** din aparat. Scoateți filtrul HEPA **4** din recipientul cu filtru HEPA **5** introducând mâna în deschiderea filtrului HEPA **4** și trăgându-l din recipientul cu filtru HEPA **5** (a se vedea fig. 17).

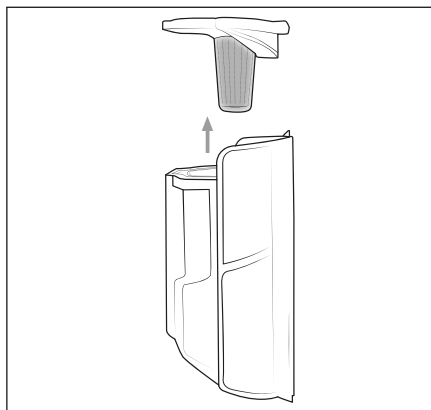

Abb. 17

- 5) Clătiți recipientul cu filtru HEPA **5**, filtrul HEPA **4** și filtrul din oțel inoxidabil **6** cu apă rece sau caldă. Lăsați recipientul cu filtru HEPA **5**, filtrul HEPA **4** și filtrul din oțel inoxidabil **6** să se usuce complet la aer liber înainte de a le introduce din nou în recipientul de praf **7** (a se vedea fig. 18).

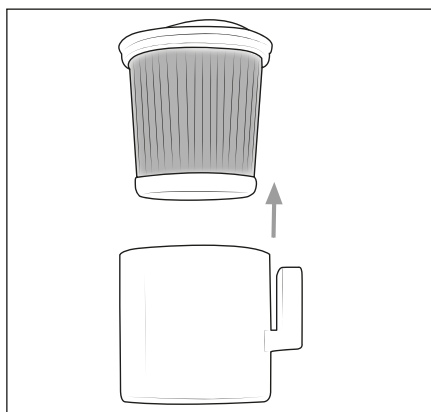

Abb. 18

- 6) Introduceți filtrul din oțel inoxidabil **6** în recipientul de praf **7** și împingeți-l în jos, până când stă fix în recipientul pentru praf **7** (a se vedea fig. 19).

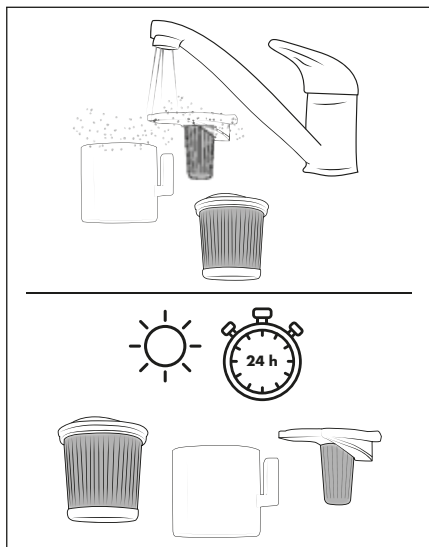

Abb. 19

- 7) Introduceți filtrul HEPA **4** în recipientul cu filtru HEPA **5** (a se vedea fig. 20).

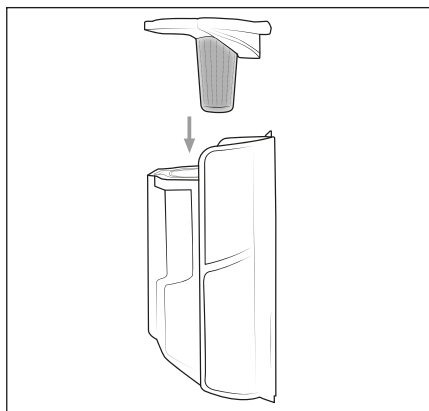

Abb. 20

- 8) Introduceți mai întâi recipientul cu filtru HEPA **5** și apoi recipientul de praf **7** în aparat (a se vedea fig. 21). Aveți grijă ca recipientul de praf **7** să se fixeze cu un zgomot în aparat.

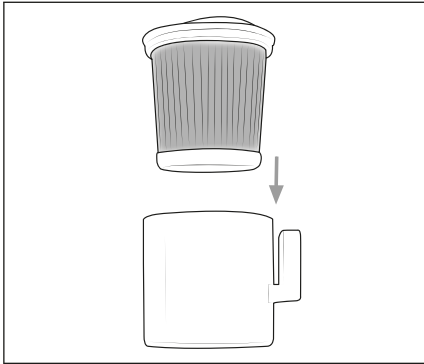

Abb. 21

## 11.2. Curățarea periei rotative

### ! ATENȚIE!

- ▶ Utilizați aparatul numai cu peria rotativă **19** montată corect.

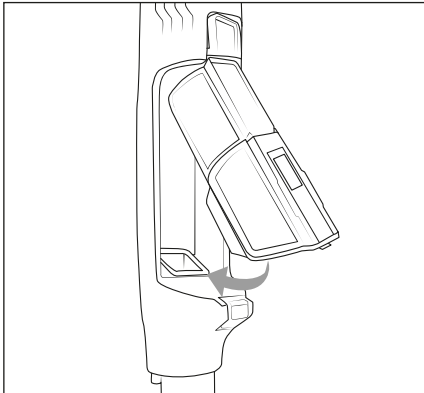
### i Indicație

- ▶ Curățați periodic peria rotativă **19** pentru a asigura o funcționare corespunzătoare a aparatului și pentru a evita avariile.

- 1) Îndepărtați peria pentru podea **20** de la țeava de aspirare **23** sau de la aparat (a se vedea capitoul **10.3. Demontarea aparatului**).

- 2) Deblocați peria rotativă **19**, prin rotirea dispozitivului de blocare a periei rotative **18** în direcția simbolului **1** (deschis) (a se vedea fig. 22).

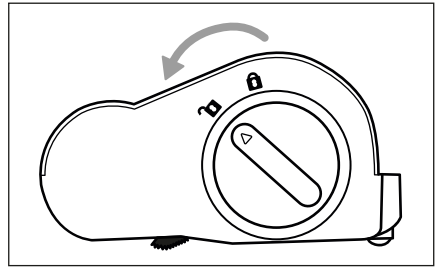

Fig. 22

- 3) Trageți peria rotativă **19** din peria pentru podea **20** (a se vedea fig. 23).

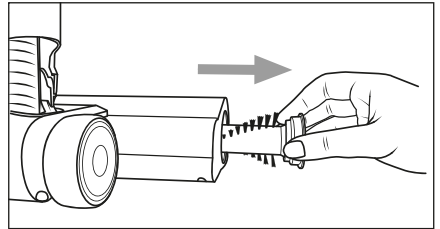

Fig. 23

- 4) Tăiați firele și părul de-a lungul periei periei rotative **19** cu ajutorul unei foarfeci (a se vedea fig. 24). Îndepărtați firele și părul de pe peria rotativă **19**.

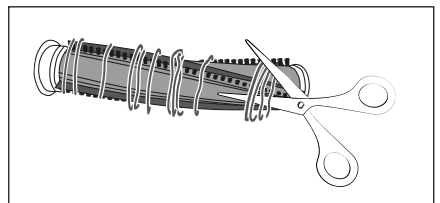

Fig. 24

- 5) Introduceți peria rotativă **19** în peria pentru podea **20** și rotiți dispozitivului de blocare a periei rotative **18** în direcția simbolului **2** (închidere) (a se vedea fig. 25).

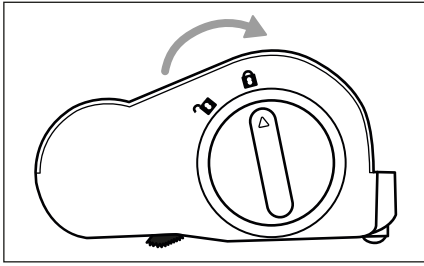

Fig. 25

## 11.3. Curățarea aparatului și a încărcătorului

### ⚠ GEFAHR!

- ▶ Înainte de fiecare curățare scoateți adaptorul de rețea 10 din priză. Există pericol de electrocutare!

### ⚠ ACHTUNG!

- ▶ Nu utilizați agenți de curățare agresivi, chimici sau abrazivi. Aceștia atacă suprafața aparatului și a încărcătorului 15.
- ▶ În timpul curățării, asigurați-vă că în aparat și în încărcător 15 nu pătrunde umezeală, pentru a evita defectarea iremediabilă.
- ◆ Curățați contactele de încărcare 22 ale aparatului și de pe suportul aparatului 17 numai cu o lavetă moale și uscată.
- ◆ Curățați carcasa aparatului și suprafața încărcătorului 15 cu o lavetă ușor umezită. În cazul murdăriei persistente, turnați puțin detergent delicat pe lavetă și clătiți apoi cu apă curată.
- ◆ Lăsați toate componentele să se usuce bine înainte de reutilizare sau depozitare.

## 12. Depozitarea

### ⚠ ATENȚIE!

- ▶ Nu depozitați niciodată aparatul în stare descărcată. Depozitarea îndelungată în stare descărcată poate provoca deteriorarea permanentă a acumulatorului. În cazul depozitării îndelungate a aparatului, este necesară verificarea periodică a nivelului de încărcare a acumulatorului. Nivelul optim de încărcare se află în intervalul cuprins între 50 % - 80 %.

- ◆ Dacă nu utilizați aparatul, așezați-l în suportul aparatului 17 de la încărcător 15.
- ◆ Puneți peria combinată 2 în 1 13 pentru depozitare pe suportul pentru accesorii 16 (a se vedea capitolul 10.5. **După utilizare**).
- ◆ Depozitați aparatul într-un loc lipsit de praf și uscat, ferit de radiația directă a soarelui.

## 13. Eliminarea

### 13.1. Eliminarea aparatului și a ambalajelor



Simbolul pubelei tăiate indică faptul că, la finalul duratei sale de utilizare, acest aparat nu trebuie eliminat împreună cu deșeurile menajere. Aparatul trebuie predat centrelor de colectare, centrelor de reciclare sau unităților de eliminare a deșeurilor.

Vă rugăm să ștergeți, înainte de predare, toate datele cu caracter personal.

Înainte de predare, vă rugăm să îndepărtați bateriile sau acumulatorii care nu sunt integrați în vechiul aparat, precum și becurile care pot fi scoase fără a fi deteriorate și predați-le spre colectare separată.

În cazul acumulatorilor încorporați, trebuie indicat la eliminare faptul că aparatul conține un acumulator.

Ambalajul este format din materiale ecologice pe care le puteți elimina prin intermediul centrelor locale de reciclare.

Eliminați ambalajul în mod ecologic.

### 13.2. Eliminarea bateriilor



Bateriile/acumulatorii trebuie tratați ca deșeuri speciale și trebuie eliminați în mod ecologic prin intermediul centrelor corespunzătoare (distribuitori, distribuitori de specialitate, centre locale publice, companii de eliminare a deșeurilor). Bateriile/acumulatorii pot conține metale grele toxice.

Metalele grele conținute sunt marcate cu litere sub simbol: Cd = cadmiu, Hg = mercur, Pb = plumb.

Prin urmare, nu aruncați bateriile/acumulatorii cu gunoiul menajer, ci eliminați-i prin sistemul de colectare separată a deșeurilor.

Predați bateriile/acumulatorii numai în stare descărcată.

## 14. Comandarea pieselor de schimb

Puteți comanda oricând în mod convenabil piese de schimb pentru acest produs online, pe [www.kompernass.com](http://www.kompernass.com).



Scanați codul QR cu smartphone-ul/tableta. Cu ajutorul acestui cod QR puteți accesa direct site-ul nostru web și puteți vizualiza și comanda piesele de schimb disponibile.

### **i** Indicație

- ▶ Dacă aveți probleme cu comanda online, puteți contacta centrul nostru de service telefonic sau prin e-mail.
- ▶ Vă rugăm să indicați întotdeauna numărul articolului (IAN) **510908\_2504**.
- ▶ Atenție, comanda online a pieselor de schimb nu este posibilă în toate țările de livrare.

## 15. Garanția Kompernass Handels GmbH

Stimate client,

Pentru acest aparat se acordă o garanție de 3 ani de la data cumpărării. În cazul în care produsul prezintă defecte, beneficiați de drepturi legale față de vânzătorul produsului. Aceste drepturi legale nu sunt limitate prin garanția noastră prezentată în cele ce urmează.

### Condiții de garanție

Perioada de garanție începe de la data cumpărării. Păstrați cu grijă bonul fiscal. Acesta este necesar pentru a dovedi cumpărarea.

Dacă în decurs de trei ani de la data cumpărării acestui produs apare un defect de material sau de fabricație, produsul va fi reparat, înlocuit de către noi în mod gratuit sau vi se va restitui prețul de cumpărare, la alegerea noastră. Garanția presupune ca în timpul perioadei de trei ani să se prezinte aparatul defect și dovada cumpărării (bonul fiscal), precum și o scurtă descriere în scris, în care să se specifice în ce constă defecțiunea și când a survenit aceasta.

Dacă defectul este acoperit de garanția noastră, veți primi înapoi produsul reparat sau unul nou. Timpul de nefuncționare din cauza lipsei de conformitate apărute în cadrul termenului de garanție prelungește termenul de garanție legală de conformitate și cel al garanției comerciale și curge, după caz, din momentul la care a fost adusă la cunoștința vânzătorului lipsa de conformitate a produsului sau din momentul prezentării produsului la vânzător/unitatea service până la aducerea produsului în stare de utilizare normală și, respectiv, al notificării în scris în vederea ridicării produsului sau predării efective a produsului către consumator.

Produsele de folosință îndelungată care înlocuiesc produsele defecte în cadrul termenului de garanție vor beneficia de un nou termen de garanție care curge de la data preschimbării produsului.

### Perioada de garanție și pretențiile legale privind defectele

Perioada de garanție nu este prelungită după efectuarea reparațiilor realizate în perioada de garanție. Acest lucru este valabil și pentru piesele înlocuite și reparate. Eventualele deteriorări și deficiențe prezente deja la cumpărare trebuie semnalate imediat după dezambalarea produsului. Reparațiile necesare după expirarea perioadei de garanție se efectuează contra cost.

### Domeniul de aplicare a garanției

Aparatul a fost produs cu grijă, în conformitate cu orientările stricte privind calitatea și verificat cu rigurozitate înaintea livrării.

Garanția se acordă în caz de defecte de material sau de fabricație. Această garanție nu se extinde asupra componentelor produsului care sunt expuse uzurii normale și care, prin urmare, pot fi considerate piese de uzură sau asupra deteriorărilor apărute la componentele fragile, de exemplu comutatoare sau componente realizate din sticlă.

Această garanție se pierde în cazul în care produsul a fost deteriorat, a fost utilizat sau întreținut în mod necorespunzător. Pentru utilizarea corespunzătoare a produsului trebuie respectate cu strictețe toate indicațiile prezentate în instrucțiunile de utilizare. Trebuie evitate în mod obligatoriu utilizările și acțiunile nerecomandate sau care fac obiectul unor avertizări în cadrul instrucțiunilor de utilizare.

Aparatul este destinat numai uzului privat și nu utilizărilor comerciale. În cazul manevrării abuzive sau necorespunzătoare, al uzului de forță și al intervențiilor care nu au fost realizate de către filiala noastră autorizată de service, garanția își pierde valabilitatea.

### Procedura de acordare a garanției

Pentru a se asigura prelucrarea rapidă a solicitării dvs., urmați instrucțiunile de mai jos:

- Pentru toate solicitările păstrați la îndemână bonul fiscal și numărul articolului (IAN) 510908\_2504 ca dovadă a cumpărării.
- Numărul articolului poate fi consultat pe plăcuța cu date tehnice de pe produs, pe o gravură de pe produs, pe coperta instrucțiunilor de utilizare (în partea stângă, jos) sau pe autocolantul de pe partea din spate sau de jos a produsului.
- În cazul în care apar defecte funcționale sau alte defecțiuni, contactați mai întâi **telefonice** sau **prin e-mail** departamentul de service menționat în continuare.
- Apoi puteți expedia produsul înregistrat ca fiind defect la adresa de service care v-a fost comunicată, fără a plăti taxe poștale, anexând dovada cumpărării (bonul fiscal) și indicând în ce constă defectul și când a apărut acesta.



Acest manual, precum și multe alte manuale, videoclipuri cu produse și software-uri de instalare pot fi descărcate de pe [www.lidl-service.com](http://www.lidl-service.com).

Cu ajutorul acestui cod QR puteți accesa direct pagina Lidl de service ([www.lidl-service.com](http://www.lidl-service.com)) și puteți deschide instrucțiunile de utilizare prin introducerea numărului de articol (IAN) 510908\_2504.

## 15.1. Service-ul

**RO Service România**

Tel.: 0800896637

E-Mail: [kompernass@lidl.ro](mailto:kompernass@lidl.ro)

IAN 510908\_2504

## 15.2. Importator

Vă rugăm să aveți în vedere faptul că următoarea adresă nu reprezintă o adresă pentru service. Contactați mai întâi centrul de service indicat.

KOMPERNASS HANDELS GMBH

BURGSTRASSE 21

44867 BOCHUM

GERMANIA

[www.kompernass.com](http://www.kompernass.com)



# Съдържание

<b>1. Въведение</b>	<b>146</b>
<b>2. Употреба по предназначение</b>	<b>146</b>
<b>3. Използвани предупредителни указания и символи</b>	<b>146</b>
<b>4. Важни указания за безопасност</b>	<b>147</b>
<b>5. Окомплектовка на доставката и инспекция след транспортиране</b>	<b>150</b>
<b>6. Описание на уреда</b>	<b>150</b>
<b>7. Технически данни</b>	<b>151</b>
<b>8. Преди първото пускане в експлоатация</b>	<b>152</b>
8.1. Монтаж на уреда	152
8.2. Монтаж на зарядната станция	152
<b>9. Пускане в експлоатация</b>	<b>153</b>
9.1. Информация относно акумулаторната батерия	153
9.2. Зареждане на акумулаторната батерия	153
<b>10. Обслужване и работа с уреда</b>	<b>154</b>
10.1. Включване на уреда	154
10.2. Избор на работен режим	154
10.3. Демонтаж на уреда	154
10.4. Използване на комбинираната четка 2в1	155
10.5. След употреба	155
<b>11. Почистване</b>	<b>156</b>
11.1. Изпразване на контейнера за прах и почистване на филтрите	156
11.2. Почистване на ролковата четка	158
11.3. Почистване на уреда и зарядната станция	159
<b>12. Съхранение</b>	<b>159</b>
<b>13. Предаване за отпадъци</b>	<b>159</b>
13.1. Предаване на уреда и опаковката за отпадъци	159
13.2. Предаване на батериите за отпадъци	160
<b>14. Поръчка на резервни части</b>	<b>160</b>
<b>15. Гаранция</b>	<b>160</b>
15.1. Сервизно обслужване	162
15.2. Вносител	162

# 1. Въведение

Поздравяваме ви за покупката на вашия нов уред. Избрали сте висококачествен продукт.



Ръководството за потребителя е неразделна част от този продукт. То съдържа важни указания относно безопасността, употребата и предаването за отпадъци. Преди да използвате продукта, се запознайте с всички указания за обслужване и безопасност. Използвайте продукта единствено според описанието и за указаните области на приложение. Предавайте продукта на трети лица заедно с цялата документация.

## 2. Употреба по предназначение

Уредът трябва да се използва само за изсмукване на сухи повърхности, респ. сухи материали. С този уред не трябва да се почистват хора или животни. Всяка друга употреба или промяна на уреда се счита за нецелесъобразна и крие значителни опасности от злополука. Производителят не поема отговорност за щети, причинени в резултат на нецелесъобразна употреба или неправилно обслужване. Уредът не е предназначен за професионална употреба.

## 3. Използвани предупредителни указания и символи

В настоящото ръководство за потребителя, върху опаковката и върху уреда се използват следните предупредителни указания и символи (ако е приложимо):

	<b>ОПАСНОСТ!</b> Предупредително указание с този символ и сигналната дума „ОПАСНОСТ“ обозначава непосредствено предстояща опасна ситуация, която, ако не бъде избегната, води до смърт или тежко нараняване.
--	--------------------------------------------------------------------------------------------------------------------------------------------------------------------------------------------------------------

	<b>ПРЕДУПРЕЖДЕНИЕ!</b> Предупредително указание с този символ и сигналната дума „ПРЕДУПРЕЖДЕНИЕ“ обозначава възможна опасна ситуация, която, ако не бъде избегната, може да доведе до смърт или тежко нараняване.
	<b>ПОВИШЕНО ВНИМАНИЕ!</b> Предупредително указание с този символ и сигналната дума „ПОВИШЕНО ВНИМАНИЕ“ обозначава възможна опасна ситуация, която, ако не бъде избегната, може да доведе до леко или средно нараняване.
	<b>ВНИМАНИЕ!</b> Предупредително указание с този символ и сигналната дума „ВНИМАНИЕ“ обозначава възможна опасна ситуация, която, ако не бъде избегната, може да доведе до материални щети.
	<b>Указание:</b> Указанието дава допълнителна информация, която улеснява работата с уреда.
	Прочетете ръководството.
	Постоянен ток/Постоянно напрежение
	Променлив ток/Променливо напрежение
	Този продукт изпълнява изискванията на валидните европейски и национални директиви.
	Не изхвърляйте електрическия уред/акумулаторната батерия с битовите отпадъци!
	Предайте опаковката за изхвърляне в съответствие с екологичните изисквания.

	<p>Опаковка от рециклируеми материали. При разделяне на отпадъците вземете под внимание обозначението на опаковъчните материали: Те са обозначени със съкращения (а) и цифри (б) със следното значение: 1 – 7: пластмаси, 20 – 22: хартия и картон, 80 – 98: композитни материали.</p>
----------------------------------------------------------------------------------	----------------------------------------------------------------------------------------------------------------------------------------------------------------------------------------------------------------------------------------------------------------------------------------

	<p>Този продукт изпълнява изискванията на валидните национални директиви на Република България.</p>
----------------------------------------------------------------------------------	-----------------------------------------------------------------------------------------------------

## 4. Важни указания за безопасност

### ОПАСНОСТ! ТОКОВ УДАР!

- Преди употреба проверете уреда за видими външни повреди. Не използвайте уреда, ако е повреден или е паднал.
- Не използвайте мрежовия адаптер с повреден щепсел или повреден свързващ кабел.
- Мрежовият адаптер и неподвижно свързаният свързващ кабел не трябва да се ремонтират. В случай на дефект целият мрежов адаптер трябва да се смени с нов от същия тип.
- Повредени мрежови щепсели или мрежови кабели трябва незабавно да се сменят от оторизирани специалисти, сервиз или лице с подходяща квалификация, за да се избегнат опасности.
- Ремонти трябва да се извършват само от специализиран сервиз. При никакви обстоятелства не отваряйте сами уреда. Работи по уреда, които не са извършени от специализиран сервиз, могат да причинят наранявания.
- Преди включване на уреда се уверете, че посоченото в техническите данни на уреда напрежение съответства на мрежовото напрежение.
- Никога не хващайте мрежовия адаптер или уреда с мокри или влажни ръце.
- Не използвайте мрежовия адаптер с удължител, включвайте мрежовия адаптер директно в контакт.



Не зареждайте, респ. не използвайте този уред на открито.

## **⚠ ПРЕДУПРЕЖДЕНИЕ! ОПАСНОСТ ОТ НАРАНЯВАНЕ!**

- Не сменяйте принадлежности, докато уредът е в работен режим.
- Не използвайте прахосмукачката за изсмукване на вода или други течности.
- Не използвайте прахосмукачката за изсмукване на остри предмети или натрошени стъкла.
- Не използвайте прахосмукачката за изсмукване на горящи клечки кибрит, тлееща пепел или цигарени фасове.
- Не използвайте прахосмукачката за изсмукване на химически продукти, каменен прах, гипс, цимент или други подобни частици.
- Уредът не е подходящ за възпламеними и експлозивни материали или химически и агресивни течности.
- Съхранявайте уреда винаги в затворени помещения. За да предотвратите злополуки, след употреба съхранявайте уреда на сухо място.
- При екстремни обстоятелства могат да се появят течове от клетките на акумулаторната батерия. При контакт на течността с кожата или очите засегнатото място трябва незабавно да се изплакне, респ. измие, с чиста вода. Потърсете лекарска помощ.
- Този уред може да се използва от деца на възраст над 8 години, както и от лица с ограничени физически, сетивни или умствени възможности или без опит и знания, ако са под наблюдение или са инструктирани по отношение на безопасната употреба на уреда и разбират опасностите, произтичащи от работата с него.
- Не допускайте деца да играят с уреда. Почистването и поддръжката от страна на потребителя не трябва да се извършват от деца без наблюдение.
- Бъдете особено внимателни, когато използвате прахосмукачката по стълби.

## ! ВНИМАНИЕ! МАТЕРИАЛНИ ЩЕТИ!

- Използвайте само принадлежности, препоръчани от производителя.
- Мрежовият адаптер не трябва да се използва за други цели. Никога не носете стенния държач или мрежовия адаптер за кабела. Не дърпайте уреда за кабела, когато желаете да придвижите уреда.
- Винаги хващайте щепсела на мрежовия адаптер, за да изключите уреда от електрозахранването.
- Непременно вземете под внимание, че прахосмукачката не трябва да се оставя до отоплителни тела, фурни или други нагрети уреди или повърхности.
- Внимавайте вентилационните отвори да са винаги свободни. Блокирана въздушна циркулация може да доведе до прегряване и повреждане на уреда.



- Една литиево-йонна акумулаторна батерия принадлежи към оборудването на продукта, респ. е приложение към продукта. Не хвърляйте акумулаторната батерия в огън и не я излагайте на високи температури. Съществува опасност от експлозия!
- Не използвайте уреда без поставен HEPA филтър.
- Не използвайте мрежовия адаптер за друг продукт и не правете опити да зареждате този уред с друг мрежов адаптер. Използвайте само доставения с този уред мрежов адаптер (модел SHAZS 16 A1-1).
- Никога не съхранявайте уреда в разрежено състояние. Продължително съхранение в разрежено състояние може да доведе до трайно повреждане на акумулаторната батерия. При продължително съхранение състоянието на зареждане на акумулаторната батерия трябва да се проверява редовно. Оптималното ниво на зареждане е между 50 – 80 %.

## 5. Окомплектовка на доставката и инспекция след транспортиране

- 1) Извадете всички части на уреда и ръководството за потребителя от опаковката.
- 2) Отстранете всички опаковъчни материали и евентуални фолиа и стикери.

Окомплектовката на доставката се състои от следните компоненти (вж. фигурите на разгъващата се страница):



- прахосмукачка
- смукателна тръба
- четка за под
- комбинирана четка 2в1
- зарядна станция с държач за принадлежности (от две части)
- стойка за уреда
- мрежов адаптер
- сменяема акумулаторна батерия
- ръководство за потребителя

### **i** Указание

- ▶ Проверете доставката за комплектност и видими повреди.
- ▶ При непълна доставка или повреди, получени поради лоша опаковка или при транспортирането, се обърнете към горещата линия на сервиза (вж. глава **15.1. Сервизно обслужване**).

## 6. Описание на уреда



(Вж. фигурите на разгъващата се страница)

- 1 Сменяема акумулаторна батерия
- 2 Бутон за деблокиране на акумулаторната батерия
- 3 Вентилационни отвори
- 4 HEPA филтър
- 5 Контейнер на HEPA филтъра
- 6 Филтър от висококачествена стомана
- 7 Контейнер за прах
- 8 Капак на контейнера за прах
- 9 Бутон за деблокиране на капака на контейнера за прах
- 10 Мрежов адаптер
- 11 Коаксиален щепсел
- 12 Бутон за деблокиране на комбинираната четка 2в1
- 13 Комбинирана четка 2в1
- 14 Бутон за регулиране (за приставката с четка на комбинираната четка 2в1)
- 15 Зарядна станция
- 16 Държач за принадлежности
- 17 Стойка за уреда (със зарядни контакти)
- 18 Механизъм за деблокиране на ролковата четка
- 19 Ролкова четка
- 20 Четка за под
- 21 Бутон за деблокиране на четката за под
- 22 Зарядни контакти
- 23 Смукателна тръба
- 24 Бутон за деблокиране на смукателната тръба
- 25 Бутон за деблокиране на контейнера за прах
- 26 Индикация за работния режим (Eco/Boost)
- 27 Панел за индикации (батерия/работен режим)
- 28 Индикация за батерията
- 29 Бутон за работния режим  (Eco/Boost)
- 30 Превключвател за включване/изключване 

## 7. Технически данни

<b>Уред</b>	
Входно напрежение	18,5 V $\overline{\text{---}}$ (четка за под 16 V $\overline{\text{---}}$ )
Входен ток	0,8 A
Номинален капацитет	250 W (четка за под 40 W)
Полярност	

<b>Акумулаторни батерии</b>	
Модел	SHAZS 16 A1-B
Капацитет	2500 mAh/40 Wh
Акумулаторна батерия	16 V $\overline{\text{---}}$ (4 бр. литиево-йонна акумулаторна батерия 4 x 4 V)
Продължителност на работа при пълно зареждане на акумулаторната батерия	Eco: около 23 минути Boost: около 7 минути

<b>Мрежов адаптер</b>	
Производител	KOMPERNASS HANDELS GMBH, BURGSTRASSE 21, 44867 BOCHUM, ГЕРМАНИЯ Регистрационен съд АД Бохум Номер в Търговския регистър: HRB 4598
Модел	SHAZS 16 A1-1
Входно напрежение	100 - 240 V $\sim$
Честота на входния променлив ток	50-60 Hz
Изходно напрежение	18,5 V $\overline{\text{---}}$
Изходен ток	0,8 A
Изходна мощност	14,8 W
Средна ефективност при работа	85,2 %
Ефективност при ниско натоварване (10 %)	75,9 %
Консумация на мощност при нулево натоварване	0,08 W
Консумация на енергия по време на работа	20 W
Полярност	
Клас на защита	II /  (с двойна изолация)
Архивиране	

## 8. Преди първото пускане в експлоатация

### 8.1. Монтаж на уреда

- 1) Пъхнете смукателната тръба **23** в уреда така, че да се фиксира с щракване (вж фиг. 1).

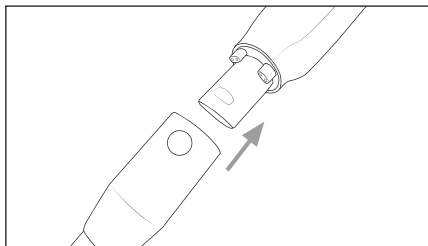

Фиг. 1

- 2) Пъхнете смукателната тръба **23** в четката за под **20** така, че да се фиксира с щракване (вж фиг. 2).  
Алтернативно можете да съедините четката за под **20** с уреда също без смукателната тръба **23**.

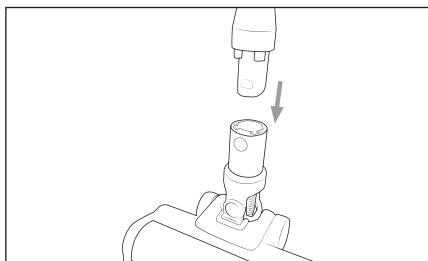

Фиг. 2

- 3) Пъхнете акумулаторната батерия **1** в уреда така, че да стои стабилно в уреда (вж. фиг. 3).

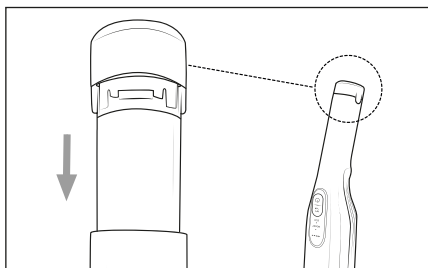

Фиг. 3

### 8.2. Монтаж на зарядната станция

#### ⓘ Указание

- ▶ Поставете зарядната станция **15** в близост до контакт.
- 1) Сглобете зарядната станция **15** и закрепете стойката за уреда **17** на зарядната станция **15** (вж. фиг. 4).

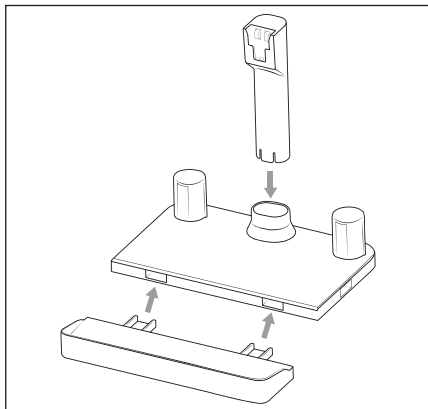

Фиг. 4

- 2) Поставете коаксиалния щепсел **11** на мрежовия адаптер **10** в контакта от долната страна на стойката за уреда **17**. Вкарайте кабела на мрежовия адаптер **10** през прореза от задната страна на зарядната станция **15** (вж. фиг. 5).

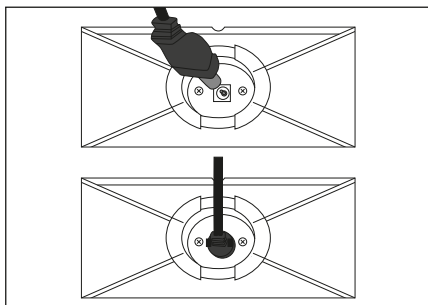

Фиг. 5

- 3) Включете мрежовия адаптер **10** в контакт.

## 9. Пускане в експлоатация

### 9.1. Информация относно акумулаторната батерия

- ◆ Прахосмукачката работи с една презареждаща се, сменяема литиево-йонна акумулаторна батерия. Преди да използвате прахосмукачката за първи път, акумулаторната батерия **1** трябва да се зареди в продължение на около 3–5 часа.
- ◆ За поддръжката на акумулаторната батерия **1** препоръчваме следното: Изключете мрежовия адаптер **10** от контакта, след като акумулаторната батерия **1** се зареди.

#### **i** Указание

- ▶ Уредът е оборудван с контрол на температурата за защита на акумулаторната батерия **1**. При високи околни температури в редки случаи е възможно прекъсване на процеса на зареждане, респ. автоматично изключване на уреда:
  - По време на процеса на зареждане индикацията за батерията **23** мига на интервал от една секунда. Процесът на зареждане се прекъсва и се възобновява автоматично веднага след спадане на температурата на уреда.
  - По време на работа индикацията за батерията **23** мига десет пъти на интервал от половин секунда. Уредът се изключва автоматично. Оставете уреда да се охлади за около 20 – 30 минути, преди да го включите отново.

### 9.2. Зареждане на акумулаторната батерия

- ◆ Поставете уреда върху стойката за уреда **17** на зарядната станция **15**. При това внимавайте зарядните контакти **22** на уреда и зарядните контакти **15** да имат пълен контакт. Индикацията за батерията **23** започва да мига и процесът на зареждане стартира (вж. фиг. 6 и 7).

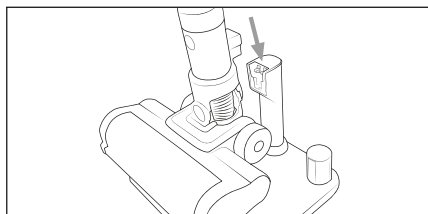

Фиг. 6

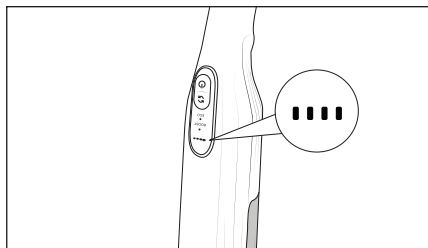

Фиг. 7

- ◆ След завършване на зареждането, което при напълно разредена акумулаторна батерия **1** може да продължи около 3–5 часа, индикацията за батерията **23** свети.

#### Индикации за батерията

На панела за индикации **27** се използват пет различни индикации за батерията **23**, които показват съответния статус на зареждане на акумулаторната батерия **1**:

- Акумулаторната батерия е напълно заредена.
- ▢■■■ Акумулаторната батерия е заредена на около 75 %.
- ▢▢■■ Акумулаторната батерия е заредена на около 50 %.
- ▢▢▢▢ Акумулаторната батерия разполага само с малък остатъчен заряд.
- ▢▢▢▢ Акумулаторната батерия е празна.

#### **i** Указание

- ▶ Заредете отново акумулаторната батерия **1**, веднага щом индикацията за батерията **23** покаже малък остатъчен заряд на акумулаторната батерия **1** ▢▢▢▢.
- ▶ Уредът се изключва малко след индикацията за празна акумулаторна батерия **1** ▢▢▢▢.

## 10. Обслужване и работа с уреда

### ! ВНИМАНИЕ!

- ▶ Смукателните отвори на уреда и на четката за под 20 и смукателната тръба 23 трябва да са свободни по всяко време и да не се задръстват. Задръствания водят до прегряване и повреждане на двигателя.
- ▶ Внимавайте контейнерът за прах 7 и контейнерът на HEPA филтъра 5 с HEPA филтъра 4 винаги да са поставени, преди да използвате уреда.

### 10.1. Включване на уреда

- 1) Вземете уреда от стойката за уреда 17 на зарядната станция 15.
- 2) Натиснете превключвателя за включване/изключване 30, за да включите уреда. Панелът за индикации 27 показва индикацията за батерията 23 и текущия работен режим 25 (Есо: светодиодът свети зелено/Boost: светодиодът свети синьо).

### i Указание

- ▶ След включване уредът стартира винаги в работен режим **Есо**.

### 10.2. Избор на работен режим

Уредът разполага с два различни работни режима, които се различават съответно по отношение на смукателната мощност и продължителността на работа. Натиснете бутона за работния режим 29, за да изберете работния режим:

#### Есо (зелен светодиод)

- За изсмукване на твърди подове, чувствителни килими и мокети при слабо до средносилно замърсяване.
- Уредът изразходва по-малко мощност на акумулаторната батерия и затова продължителността на работа е по-голяма.
- Продължителност на работа при пълно зареждане на акумулаторната батерия около 23 минути.

#### Boost (син светодиод)

- За изсмукване на твърди подове, мокети и килими при силно замърсяване.
- Поради високата смукателна мощност максималният смукателен резултат се постига при по-кратка продължителност на работа.
- Продължителност на работа при пълно зареждане на акумулаторната батерия около 7 минути.

## 10.3. Демонтаж на уреда

### Смукателна тръба

- ◆ За да отстраните смукателната тръба 23 от уреда, задръжте натиснат бутона за деблокиране на смукателната тръба 24 и издърпайте смукателната тръба 23 от смукателния отвор на уреда (вж. фиг. 8).

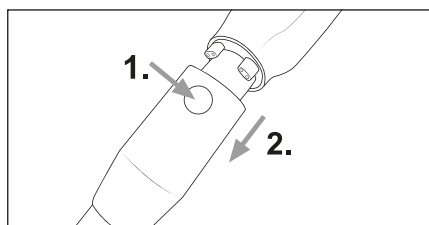

Фиг. 8

### Четка за под

- ◆ За да отстраните четката за под 20 от смукателната тръба 23, задръжте натиснат бутона за деблокиране на четката за под 21 и издърпайте смукателната тръба 23 от четката за под 20 (вж. фиг. 9).

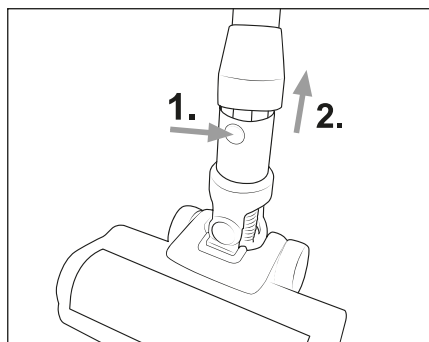

Фиг. 9

## Акумулаторна батерия

- ◆ За да отстраните акумулаторната батерия ① от уреда, задръжте натиснати двата бутона за деблокиране на акумулаторната батерия ② и издърпайте акумулаторната батерия ① от уреда (вж. фиг. 10).

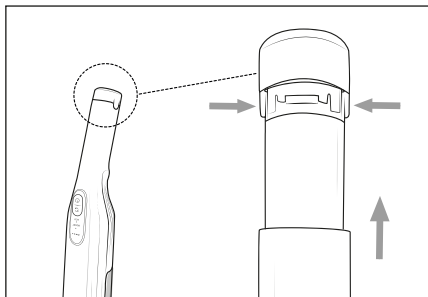

Фиг. 10

## 10.4. Използване на комбинираната четка 2в1

### ① Указание

- ▶ Преди използване на комбинираната четка 2в1 ⑬, трябва да отстраните четката за под ⑳. За отстраняване на четката за под ⑳ вж. глава 10.3. **Демонтаж на уреда.**
- ▶ Можете да използвате комбинираната четка 2в1 ⑬ със или без смукателна тръба ㉔ според необходимостта. За отстраняване на смукателната тръба ㉔ вж. глава 10.3. **Демонтаж на уреда.**

Комбинираната четка 2в1 ⑬ може да се използва като широка дюза или като четка. Дръжте натиснат бутона за регулиране ⑭ на комбинираната четка 2в1 ⑬ и пласнете напред или назад приставката с четка според необходимостта. Използвайте комбинираната четка 2в1 ⑬, за да изсмучете напр. чекмеджета или отделения за съхранение или за да обезпрашите клавиатури или чувствителни повърхности с меката приставка с четка.

- ◆ Поставете комбинираната четка 2в1 ⑬ на смукателната тръба ㉔ или на смукателния отвор на уреда така, че тя да се фиксира с щракване (вж. фиг. 11). При това следете за правилна позиция на блокировката.

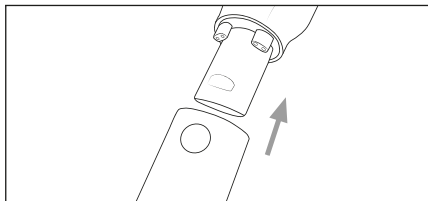

Фиг. 11

- ◆ За отстраняване на комбинираната четка 2в1 ⑬ задръжте натиснат бутона за деблокиране на комбинираната четка 2в1 ⑬ и след това я издърпайте от смукателната тръба ㉔ или от смукателния отвор на уреда (вж. фиг. 12).

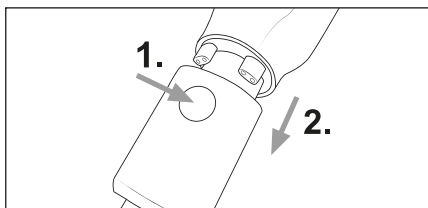

Фиг. 12

## 10.5. След употреба

- ◆ След употреба натиснете превключвателя за включване/изключване ㉞, за да изключите уреда. Панелът за индикации ㉟ угазва.
- ◆ При необходимост отстранете комбинираната четка 2в1 ⑬ от уреда и я поставете за съхранение върху държача за принадлежности ⑯ (вж. фиг. 13).

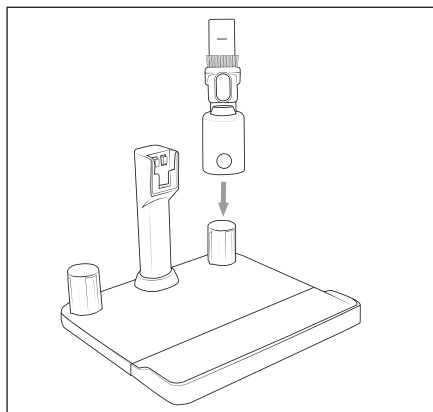

Фиг. 13

- ◆ Поставете уреда върху стойката за уреда **17** на зарядната станция **15**. Стартирайте процеса на зареждане, когато се показва само още малък остатъчен заряд  на акумулаторната батерия **1**.

## 11. Почистване

### ПРЕДУПРЕЖДЕНИЕ!

- ▶ Изключвайте уреда преди всяко почистване.

### 11.1. Изпразване на контейнера за прах и почистване на филтрите

#### Указание

- ▶ Изпразвайте редовно контейнера за прах **7** и почиствайте филтъра от висококачествена стомана **6** и HEPA филтъра **4**, за да осигурите правилна работа на уреда и да предотвратите откази.
- ▶ Когато HEPA филтърът **4** е силно замърсен, уредът се изключва автоматично и светодиодите на панела за индикации **27** мигат десет пъти. След почистване на HEPA филтъра **4** и контейнера на HEPA филтъра **5** уредът може да се включи отново.

- 1) За да отстраните контейнера за прах **7** и контейнера на HEPA филтъра **5** от уреда, натиснете бутона за деблокиране на контейнера за прах **25**. Първо извадете контейнера за прах **7** и след това контейнера на HEPA филтъра **5** от уреда (вж. фиг. 14).

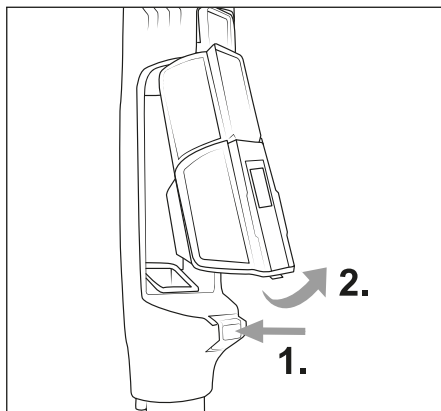

Фиг. 14

- 2) Дръжте контейнера за прах **7** в кофа за боклук и тласнете нагоре бутона за деблокиране на капака на контейнера за прах **9**. Капакът на контейнера за прах **8** се отваря и съдържанието се изпразва в кофата за боклук (вж. фиг. 15). След това затворете капака на контейнера за прах **8**.



Фиг. 15

- 3) Извадете филтъра от висококачествена стомана **6** от контейнера за прах **7**, като поставите ръка в отвора на филтъра от висококачествена стомана **6** и го издърпате от контейнера за прах **7** (вж. фиг. 16).

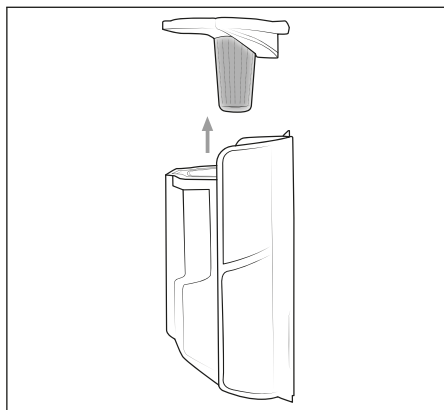

Фиг. 16

- 4) След като отстраните контейнера за прах **7** можете да извадите контейнера на HEPA филтъра **5** от уреда. Извадете HEPA филтъра **4** от контейнера на HEPA филтъра **5**, като поставите ръка в отвора на HEPA филтъра **4** и го издърпате от контейнера на HEPA филтъра **5** (вж. фиг. 17).

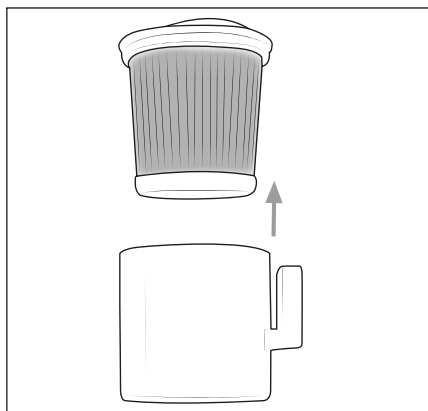

Фиг. 17

- 5) Изплакнете контейнера на HEPA филтъра **5**, HEPA филтъра **4** и филтъра от висококачествена стомана **6** под студена или хладка вода. Оставете контейнера на HEPA филтъра **5**, HEPA филтъра **4** и филтъра от висококачествена стомана **6** да изсъхнат напълно на въздух, преди да ги поставите отново в контейнера за прах **7** (вж. фиг. 18).

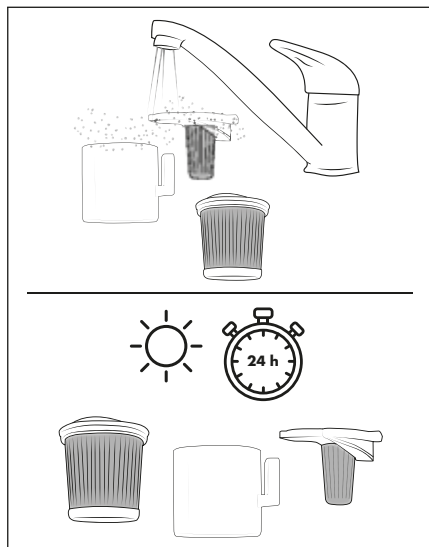

Фиг. 18

- 6) Поставете филтъра от висококачествена стомана **6** в контейнера за прах **7** и го натиснете надолу, така че да стои стабилно в контейнера за прах **7** (вж. фиг. 19).

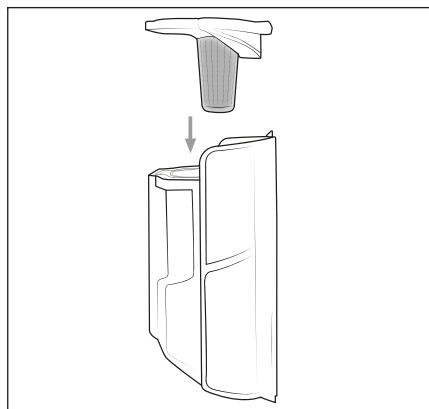

Абв. 19

- 7) Поставете HEPA филтъра **4** в контейнера на HEPA филтъра **5** (вж. фиг. 20).

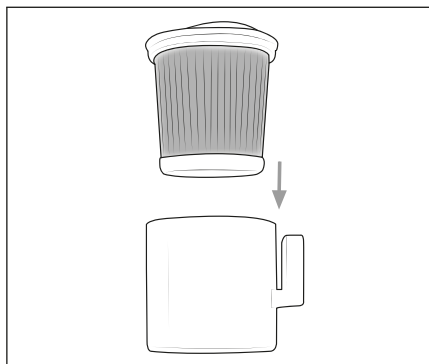

Фиг. 20

- 8) Първо поставете контейнера на HEPA филтъра **5** и след това контейнера за прах **7** в уреда (вж. фиг. 21). Внимавайте контейнерът за прах **7** да се фиксира с щракване в уреда.

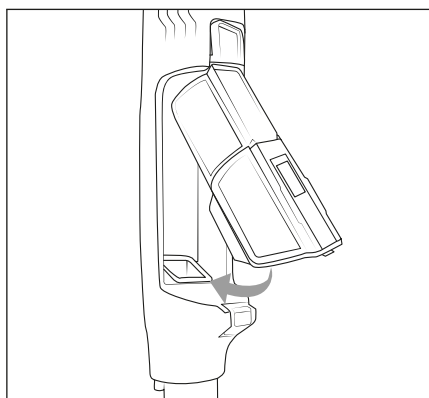

Фиг. 21

## 11.2. Почистване на ролковата четка

### ⚠ ВНИМАНИЕ!

- ▶ Използвайте уреда само с правилно монтирана ролкова четка **19**.

### ℹ Указание

- ▶ Почиствайте редовно ролковата четка **19**, за да осигурите правилна работа на уреда и да предотвратите откази от функциониране.

- 1) Отстранете четката за под **20** от смукателната тръба **23**, респ. от уреда (вж. глава **10.3. Демонтаж на уреда**).

- 2) Деблокирайте ролковата четка **19**, като завъртате приспособлението за деблокиране на ролковата четка **18** по посока на символа **1** (отваряне) (вж. фиг. 22).

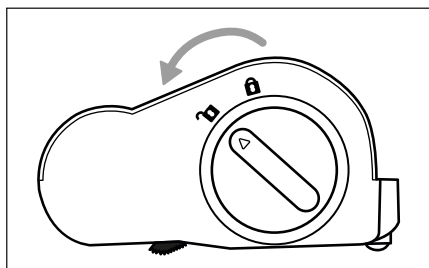

Фиг. 22

- 3) Издърпайте ролковата четка **19** от четката за под **20** (вж. фиг. 23).

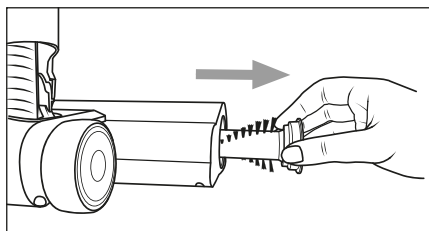

Фиг. 23

- 4) Разрежете конци и косми по продължение на четината на ролковата четка **19** с ножица (вж. фиг. 24). Отстранете конците и космите от ролковата четка **19**.

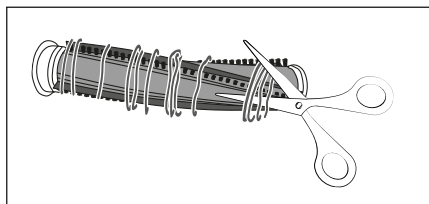

Фиг. 24

- 5) Поставете ролковата четка **19** в четката за под **20** и завъртете приспособлението за деблокиране на ролковата четка **18** по посока на символа **2** (затваряне) (вж. фиг. 25).

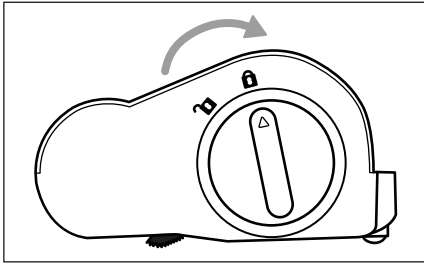

Фиг. 25

### 11.3. Почистване на уреда и зарядната станция

#### **⚠ ОПАСНОСТ!**

- ▶ Преди почистване винаги изключвайте мрежовия адаптер **10** от контакта. Съществува опасност от токов удар!

#### **⚠ ВНИМАНИЕ!**

- ▶ Не използвайте агресивни, химически или абразивни почистващи препарати. Те повреждат повърхността на уреда и зарядната станция **15**.
- ▶ Уверете се, че при почистването в уреда и зарядната станция **15** не прониква влага, за да предотвратите непоправимо повреждане.
- ◆ Почиствайте зарядните контакти **22** на уреда и на стойката за уреда **17** само със суха мека кърпа.
- ◆ Почиствайте корпуса на уреда и повърхността на зарядната станция **15** с леко навлажнена кърпа. При упорити замърсявания използвайте мек почистващ препарат върху кърпата и след това избършете с чиста вода.
- ◆ Подсушете добре всички части, преди да използвате отново уреда или да го приберете.

## 12. Съхранение

#### **i Указание**

- ▶ Никого не съхранявайте уреда в разредено състояние. Продължително съхранение в разредено състояние може да доведе до трайно повреждане на акумулаторната батерия. При продължително съхранение състоянието на зареждане на акумулаторната батерия трябва да се проверява редовно. Оптималното ниво на зареждане е между 50 - 80 %.
- ◆ Когато не използвате уреда, го поставяйте върху стойката за уреда **17** на зарядната станция **15**.
- ◆ За съхранение поставете комбинирания четка 2в1 **18** върху държача за принадлежности **16** (вж. глава **10.5. След употреба**).
- ◆ Съхранявайте уреда на сухо и защитено от прах и пряка слънчева светлина място.

## 13. Предаване за отпадъци

### 13.1. Предаване на уреда и опаковката за отпадъци



Символът на зачеркнат контейнер за отпадъци означава, че след изтичане на срока на ползване този уред не трябва да се изхвърля с битовите отпадъци. Уредът трябва да се предаде в организиран събирателен пункт, депо за обработка и рециклиране на отпадъци или във фирма за управление на отпадъци.

Моля, изтрийте всички лични данни преди връщането.

Преди връщането молим да извадите батерии или акумулатори, които не са интегрирани в стария уред, както и лампи, които могат да се отстранят без разрушаване, и да ги предадете в отделен събирателен пункт.

При предаването за отпадъци на уред с неподвижно вградена акумулаторна батерия трябва да обърнете внимание, че уредът съдържа акумулаторна батерия.

Опаковката е произведена от екологични материали, които могат да се предават в местните пунктове за рециклиране.

Предайте опаковката за отпадъци в съответствие с екологичните изисквания.

## 13.2. Предаване на батериите за отпадъци



Батериите/Акумулаторните батерии трябва да се третират като специален отпадък и затова трябва да се изхвърлят според екологичните изисквания от съответните служби (търговци, специализирани търговци, обществени комунални служби, професионални фирми за изхвърляне на отпадъци). Батериите/Акумулаторните батерии могат да съдържат токсични тежки метали.

Съдържащите се тежки метали се обозначават с букви под символа: Cd = кадмий, Hg = живак, Pb = олово.

Затова не изхвърляйте батериите/акумулаторните батерии в битовите отпадъци, а ги предавайте в специален събирателен пункт.

Връщайте батериите/акумулаторните батерии само в разрежено състояние.

## 14. Поръчка на резервни части

Резервни части за този продукт можете да поръчвате удобно и постоянно по интернет на [www.kompermass.com](http://www.kompermass.com).



Сканирайте QR кода с вашия смартфон/таблет.

С този QR код влизате директно на нашата уеб страница и можете да разгледате и поръчате наличните резервни части.

### **i** Указание

- ▶ Ако имате проблеми при поръчването онлайн, можете да се свържете с нашия сервизен център по телефона или по имейл.
- ▶ При поръчката винаги посочвайте също артикулния номер (IAN) **510908\_2504**.
- ▶ Моля имайте предвид, че не за всички страни доставчици е възможна онлайн поръчка на резервни части.

## 15. Гаранция

Уважаеми клиенти, за този уред получавате 3 години гаранция от датата на покупката. В случай на несъответствие на продукта с договора за продажба Вие имате законно право да предявите рекламация пред продавача на продукта при условията и в сроковете, определени в глава трета, раздел II и III и глава четвърта от Закона за предоставяне на цифрово съдържание и цифрови услуги и за продажба на стоки (ЗПЦСЦУПС)\*.

Вашите права, произтичащи от посочените разпоредби, не се ограничават от нашата по-долу представена търговска гаранция, не са свързани с разходи за потребителите и независимо от нея продавачът на продукта отговаря за липсата на съответствие на потребителската стока с договора за продажба съгласно ЗПЦСЦУПС.

## Гаранционни условия

Гаранционният срок е 3 години от датата на получаване на стоката. Пазете добре оригиналната касова бележка. Този документ е необходим като доказателство за покупката. Ако в рамките на три години от датата на закупуване на този продукт се появи дефект на материала или производствен дефект, продуктът ще бъде безплатно ремонтиран или заменен. Гаранцията предполага в рамките на тригодишния гаранционен срок да се представят дефектния уред, касовата бележка (касовият бон), както и всички други документи, установяващи наличието на дефект и писмено да се обясни в какво се състои дефектът и кога е възникнал. Ако дефектът е покрит от нашата гаранция, Вие ще получите обратно ремонтния или нов продукт. В случай на замяна на дефектна стока първоначалните гаранционен срок и гаранционни условия се запазват. В случай на ремонт на дефектна стока, срокът на ремонта се прибавя към гаранционния срок. За евентуално наличните и установени повреди и дефекти още при покупката трябва да се съобщат веднага след разопаковането. Евентуалните ремонти след изтичане на гаранционния срок са срещу заплащане.

Ремонтът или замяната на продукта не поражда нова гаранция.

## Обхват на гаранцията

Уредът е произведен грижливо според строгите изисквания за качество и добросъвестно изпитан преди доставка. Гаранцията важи за дефекти на материала или производствени дефекти. Гаранцията не обхваща консумативите, както и частите на продукта, които подлежат на нормално износване, поради което могат да бъдат разглеждани като бързо износващи се части (например филтри или приставки) или повредите на чупливи части (например прекъсвачи или такива произведени от стъкло). Гаранцията отпада, ако уредът е повреден поради неправилно използване или в резултат на неосъществяване на техническа поддръжка.

За правилната употреба на продукта трябва точно да се спазват всички указания в упътването за експлоатация. Предназначение и действия, които не се препоръчват от упътването за експлоатация или за които то предупреждава, трябва задължително да се избягват. Продуктът е предназначен само за частна, а не за професионална употреба. При злоупотреба и неправилно третиране, употреба на сила и при интервенции, които не са извършени от клона на нашия оторизиран сервиз, гаранцията отпада.

## Процедура при гаранционен случай

За да се гарантира бърза обработка на Вашия случай, следвайте следните указания:

- За всички запитвания подгответе касовата бележка и идентификационния номер (IAN 510908\_2504) като доказателство за покупката.
- Вземете артикулния номер от фабричната табелка.
- При възникване на функционални или други дефекти първо се свържете по телефона или чрез имейл с долупосочения сервизен отдел. След това ще получите допълнителна информация за уреждането на Вашата рекламация.
- След съгласуване с нашия сервиз можете да изпратите дефектния продукт на посочения Ви адрес на сервиза безплатно за Вас, като приложите касовата бележка (касовия бон) и посочите писмено в какво се състои дефектът и кога е възникнал. За да се избегнат проблеми с приемането и допълнителни разходи, задължително използвайте само адреса, който Ви е посочен. Осигурете изпращането да не е като експресен товар или като друг специален товар. Изпратете уреда заедно с всички принадлежности, доставени при покупката, и осигурете достатъчно сигурна транспортна опаковка.

## Ремонтен сервис / извънгаранционно обслужване

Ремонти извън гаранцията можете да възложите на клона на нашия сервис срещу заплащане.

Той с удоволствие ще Ви направи предварителна калкулация. Можем да обработваме само уреди, които са достатъчно опаковани и изпратени с платени транспортни разходи.

**Внимание:** Изпратете Вашия уред на клона на нашия сервис почистен и с указание за дефекта.

Уредите, предмет на извънгаранционно обслужване, изпратени с неплатени транспортни разходи – с наложен платеж, като експресен или друг специален товар – не се приемат.

Ние ще извършим безплатно изхвърлянето на изпратените от Вас дефектни уреди.

### 15.1. Сервизно обслужване

**BG** България  
Тел.: 00800 111 4920  
Е-мейл: kompernass@lidl.bg

IAN 510908\_2504

### 15.2. Вносител

Моля, обърнете внимание, че следващият адрес не е адрес на сервиса.

Първо се свържете с горепосочения сервизен център.

КОМПЕРНАС ХАНДЕЛС ГМБХ

БУРГЩРАСЕ 21

44867 БОХУМ

ГЕРМАНИЯ

[www.kompernass.com](http://www.kompernass.com)

\* Като физическо лице – потребител, независимо от настоящата търговска гаранция, Вие се ползвате от правата на законовата гаранция, предоставена от Закона за предоставяне на цифрово съдържание и цифрови услуги и за продажбата на стоки /ЗПЦСЦУПС/. По-специално Вие имате право при несъответствие на стоката да бъде извършен ремонт или замяна по Ваш избор, освен ако това е невъзможно или е свързано с непропорционално големи разходи за продавача. Вие имате право на пропорционално намаляване на цената или на разваляне на договора при наличие на условията на чл. 33, ал. 3 от ЗПЦСЦУПС. Условията и сроковете на законовата гаранция са регламентирани в глава трета, раздел II и III и в глава четвърта на ЗПЦСЦУПС.

# Πίνακας περιεχομένων

<b>1. Εισαγωγή</b>	<b>164</b>
<b>2. Προβλεπόμενη χρήση</b>	<b>164</b>
<b>3. Χρησιμοποιούμενες υποδείξεις προειδοποίησης και σύμβολα</b>	<b>164</b>
<b>4. Σημαντικές υποδείξεις ασφαλείας</b>	<b>165</b>
<b>5. Παραδοτέος εξοπλισμός και έλεγχος μεταφοράς</b>	<b>168</b>
<b>6. Περιγραφή συσκευής</b>	<b>168</b>
<b>7. Τεχνικά χαρακτηριστικά</b>	<b>169</b>
<b>8. Πριν από την πρώτη θέση σε λειτουργία</b>	<b>170</b>
8.1. Συναρμολόγηση της συσκευής . . . . .	170
8.2. Συναρμολόγηση του σταθμού φόρτισης . . . . .	170
<b>9. Θέση σε λειτουργία</b>	<b>171</b>
9.1. Πληροφορίες για τον συσσωρευτή . . . . .	171
9.2. Φόρτιση συσσωρευτή . . . . .	171
<b>10. Χειρισμός και λειτουργία</b>	<b>172</b>
<b>10.1.</b> Ενεργοποίηση συσκευής . . . . .	172
10.2. Επιλογή κατάστασης λειτουργίας . . . . .	172
10.3. Αποσυναρμολόγηση της συσκευής . . . . .	172
10.4. Χρήση συνδυαζόμενης βούρτσας 2 σε 1 . . . . .	173
10.5. Μετά τη χρήση . . . . .	173
<b>11. Καθαρισμός</b>	<b>174</b>
11.1. Αδειασμα δοχείου σκόνης και καθαρισμός φίλτρων . . . . .	174
11.2. Καθαρισμός κυλίνδρου βούρτσας . . . . .	176
11.3. Καθαρισμός συσκευής και σταθμού φόρτισης . . . . .	177
<b>12. Φύλαξη</b>	<b>177</b>
<b>13. Απόρριψη</b>	<b>177</b>
13.1. Απόρριψη της συσκευής και της συσκευασίας . . . . .	177
13.2. Απόρριψη μπαταριών . . . . .	178
<b>14. Παραγγελία ανταλλακτικών</b>	<b>178</b>
<b>15. Εγγύηση της Kompernass Handels GmbH</b>	<b>178</b>
15.1. Σέρβις . . . . .	179
15.2. Εισαγωγέας . . . . .	179

## 1. Εισαγωγή

Συγχαρητήρια για την αγορά της νέας σας συσκευής. Το προϊόν που αποκτήσατε είναι ένα προϊόν υψηλής ποιότητας.



Οι οδηγίες χρήσης αποτελούν τμήμα αυτού του προϊόντος. Περιλαμβάνουν σημαντικές υποδείξεις για την ασφάλεια, τη χρήση και την απόρριψη. Πριν από τη χρήση του προϊόντος, εξοικειωθείτε με όλες τις υποδείξεις χειρισμού και ασφάλειας. Χρησιμοποιείτε το προϊόν αποκλειστικά όπως περιγράφεται και για τους αναφερόμενους τομείς εφαρμογής. Σε περίπτωση παράδοσης του προϊόντος σε τρίτους, παραδώστε μαζί και όλα τα έγγραφα.

## 2. Προβλεπόμενη χρήση

Η συσκευή επιτρέπεται να χρησιμοποιείται μόνο για την αναρρόφηση σε στεγνές επιφάνειες και την αναρρόφηση στεγνών υλικών. Δεν επιτρέπεται η αναρρόφηση σε άτομα ή ζώα με αυτή τη συσκευή. Κάθε άλλη χρήση ή μετατροπή της συσκευής ισχύει ως μη σύμφωνη με τους κανονισμούς και ενέχει σημαντικούς κινδύνους ατυχημάτων. Ο κατασκευαστής δεν φέρει ευθύνη για βλάβες που προκαλούνται από χρήση μη σύμφωνη με τους κανονισμούς ή από λανθασμένο χειρισμό. Η συσκευή δεν προορίζεται για επαγγελματική χρήση.

## 3. Χρησιμοποιούμενες υποδείξεις προειδοποίησης και σύμβολα

Στις παρούσες οδηγίες χρήσης, στη συσκευασία και στη συσκευή χρησιμοποιούνται οι ακόλουθες προειδοποιήσεις και τα σύμβολα (κατά περίπτωση):

	<b>ΚΙΝΔΥΝΟΣ!</b> Μια υπόδειξη προειδοποίησης με αυτό το σύμβολο και την προειδοποιητική λέξη «ΚΙΝΔΥΝΟΣ» επισημαίνει μια άμεση επικείμενη κατάσταση κινδύνου, η οποία θα επιφέρει θάνατο ή σοβαρό τραυματισμό, εάν δεν αποφευχθεί.
--	-----------------------------------------------------------------------------------------------------------------------------------------------------------------------------------------------------------------------------------

	<b>ΠΡΟΕΙΔΟΠΟΙΗΣΗ!</b> Μια υπόδειξη προειδοποίησης με αυτό το σύμβολο και την προειδοποιητική λέξη «ΠΡΟΕΙΔΟΠΟΙΗΣΗ» επισημαίνει μια πιθανή κατάσταση κινδύνου, η οποία θα μπορούσε να επιφέρει θάνατο ή σοβαρό τραυματισμό, εάν δεν αποφευχθεί.
	<b>ΠΡΟΣΟΧΗ!</b> Μια υπόδειξη προειδοποίησης με αυτό το σύμβολο και την προειδοποιητική λέξη «ΠΡΟΣΟΧΗ» επισημαίνει μια πιθανή κατάσταση κινδύνου, η οποία θα μπορούσε να έχει ως επακόλουθο έναν ελαφρύ ή μέτριο τραυματισμό, εάν δεν αποφευχθεί.
	<b>ΠΡΟΣΟΧΗ!</b> Μια υπόδειξη προειδοποίησης με αυτό το σύμβολο και την προειδοποιητική λέξη «ΠΡΟΣΟΧΗ» επισημαίνει μια πιθανή κατάσταση, η οποία θα μπορούσε να έχει ως επακόλουθο υλικές ζημιές, εάν δεν αποφευχθεί.
	<b>Υπόδειξη:</b> Μια υπόδειξη επισημαίνει πρόσθετες πληροφορίες που διευκολύνουν τον χειρισμό της συσκευής.
	Διαβάστε τις οδηγίες.
	Συνεχές ρεύμα/Τάση συνεχούς ρεύματος
	Εναλλασσόμενο ρεύμα/Τάση εναλλασσόμενου ρεύματος
	Το παρόν προϊόν πληροί τις απαιτήσεις των ισχυουσών ευρωπαϊκών και εθνικών οδηγιών. Η συμμόρφωση έχει αποδειχθεί.
	Μην απορρίπτετε την ηλεκτρική συσκευή στα οικιακά απορρίμματα!
	Απορρίπτετε τη συσκευασία με φιλικό για το περιβάλλον τρόπο.



Η συσκευασία αποτελείται από ανακυκλώσιμα υλικά. Λαμβάνετε υπόψη τη σήμανση στα υλικά συσκευασίας κατά τον διαχωρισμό των απορριμμάτων: Τα υλικά αυτά φέρουν σήμανση με συτομογραφίες (a) και ψηφία (b) με την ακόλουθη επεξήγηση: 1-7: Πλαστικά, 20-22: Χαρτί και χαρτόνι, 80-98: Σύνθετα υλικά.



Το παρόν προϊόν πληροί τις απαιτήσεις των ισχυουσών εθνικών οδηγιών της Δημοκρατίας της Σερβίας.

## 4. Σημαντικές υποδείξεις ασφαλείας

### **⚠ ΚΙΝΔΥΝΟΣ! ΚΙΝΔΥΝΟΣ ΗΛΕΚΤΡΟΠΛΗΞΙΑΣ!**

- Πριν από τη χρήση, ελέγχετε τη συσκευή για εμφανείς εξωτερικές ζημιές. Μη θέσετε τη συσκευή σε λειτουργία, εάν έχει υποστεί βλάβη ή έχει πέσει κάτω.
- Μην χρησιμοποιείτε τον προσαρμογέα δικτύου εάν το βύσμα ή το καλώδιο σύνδεσης έχει υποστεί βλάβη.
- Δεν επιτρέπεται η επισκευή του προσαρμογέα δικτύου και του σταθερά συνδεδεμένου καλωδίου σύνδεσης. Σε περίπτωση ελαττώματος, ολόκληρος ο προσαρμογέας δικτύου πρέπει να αντικατασταθεί με έναν πανομοιότυπο.
- Αναθέτετε άμεσα την αντικατάσταση βυσμάτων ή καλωδίων δικτύου που έχουν υποστεί ζημιά σε εξουσιοδοτημένο εξειδικευμένο προσωπικό, στο τμήμα εξυπηρέτησης πελατών ή σε άτομα με ανάλογη εξειδίκευση, ώστε να αποφεύγονται τυχόν κίνδυνοι.
- Οι επισκευές πρέπει να γίνονται μόνο από ειδικό συνεργείο. Σε καμία περίπτωση μην ανοίγετε τη συσκευή. Παρεμβάσεις, οι οποίες δεν έχουν διεξαχθεί από εξειδικευμένη επιχείρηση, μπορούν να οδηγήσουν σε τραυματισμούς.
- Πριν από την ενεργοποίηση της συσκευής, βεβαιωθείτε ότι η αναφερόμενη στα τεχνικά χαρακτηριστικά της συσκευής τάση αντιστοιχεί στην τάση δικτύου.
- Μην πιάνετε τον προσαρμογέα δικτύου ή τη συσκευή με βρεγμένα ή υγρά χέρια.

- Μην χρησιμοποιείτε τον προσαρμογέα δικτύου με καλώδιο προέκτασης, αλλά συνδέστε τον απευθείας σε μια πρίζα.



Μην φορτίζετε ή χρησιμοποιείτε αυτήν τη συσκευή σε εξωτερικούς χώρους.

## **⚠️ ΠΡΟΕΙΔΟΠΟΙΗΣΗ! ΚΙΝΔΥΝΟΣ ΤΡΑΥΜΑΤΙΣΜΟΥ!**

- Μην αλλάζετε εξαρτήματα όταν η συσκευή λειτουργεί.
- Μην χρησιμοποιείτε την ηλεκτρική σκούπα για την απορρόφηση νερού ή άλλων υγρών.
- Μην χρησιμοποιείτε την ηλεκτρική σκούπα για την απορρόφηση μυτερών αντικειμένων ή γυάλινων θραυσμάτων.
- Μην χρησιμοποιείτε την ηλεκτρική σκούπα για την απορρόφηση φλεγόμενων σπέρτων, σταχτών που σιγοκαίνε ή αποτσιγαρων.
- Μην χρησιμοποιείτε την ηλεκτρική σκούπα για την απορρόφηση χημικών προϊόντων, σκόνης πέτρας, γύψου, τσιμέντου ή άλλων παρόμοιων σωματιδίων.
- Η συσκευή δεν ενδείκνυται για εύφλεκτα και εκρηκτικά υλικά ή για χημικά και επιθετικά υγρά.
- Αποθηκεύετε τη συσκευή πάντα σε κλειστούς χώρους. Για την αποφυγή ατυχημάτων, φυλάτε τη συσκευή σε ένα στεγνό σημείο μετά τη χρήση.
- Σε ακραίες συνθήκες, μπορεί να εμφανιστούν διαρροές στις κυψέλες του συσσωρευτή. Σε περίπτωση επαφής του υγρού με το δέρμα ή τα μάτια, το σχετικό σημείο πρέπει να καθαριστεί αμέσως με καθαρό νερό. Αναζητήστε έναν γιατρό.
- Αυτή η συσκευή επιτρέπεται να χρησιμοποιείται από παιδιά άνω των 8 ετών, καθώς και από άτομα με περιορισμένες φυσικές, αισθητηριακές ή νοητικές ικανότητες ή ελλείψεις από άποψη εμπειρίας και γνώσεων, εφόσον επιτηρούνται ή έχουν ενημερωθεί αναφορικά με την ασφαλή χρήση της συσκευής και κατανοούν τους προκύπτοντες κινδύνους.

- Απαγορεύεται η χρήση της συσκευής από παιδιά ως παιχνίδι. Ο καθαρισμός και η συντήρηση από τον χρήστη δεν επιτρέπεται να διεξάγονται από παιδιά χωρίς επίβλεψη.
- Δίνετε ιδιαίτερη προσοχή όταν χρησιμοποιείτε την ηλεκτρική σκούπα σε σκάλες.

## ❗ ΠΡΟΣΟΧΗ! ΥΛΙΚΕΣ ΖΗΜΙΕΣ!

- Χρησιμοποιείτε αποκλειστικά τα προτεινόμενα από τον κατασκευαστή εξαρτήματα.
- Ο προσαρμογέας δικτύου δεν επιτρέπεται να χρησιμοποιείται για άλλους σκοπούς. Ποτέ μην τραβάτε το στήριγμα τοίχου ή τον προσαρμογέα δικτύου από το καλώδιο. Μην τραβάτε από το καλώδιο όταν θέλετε να μετακινήσετε τη συσκευή.
- Πιάνετε πάντα το βύσμα του προσαρμογέα δικτύου όταν θέλετε να αποσυνδέσετε τη συσκευή από την παροχή ρεύματος.
- Μην τοποθετείτε ποτέ την ηλεκτρική σκούπα δίπλα σε θερμαντικά σώματα, φούρνους ή άλλες θερμαντικές συσκευές ή επιφάνειες.
- Προσέχετε πάντα ώστε οι εγκοπές αερισμού να είναι ελεύθερες. Ένα φραγμένο κύκλωμα αέρα μπορεί να οδηγήσει σε υπερθέρμανση και βλάβη της συσκευής.
-  Το προϊόν είναι εξοπλισμένο ή συνοδεύεται από έναν συσσωρευτή ιόντων-λιθίου. Μην πετάτε τον συσσωρευτή στη φωτιά και μην αφήνετε να εκτίθεται σε υψηλές θερμοκρασίες. Υπάρχει κίνδυνος έκρηξης!
- Μην χρησιμοποιείτε τη συσκευή χωρίς να έχει τοποθετηθεί φίλτρο HEPA.
- Μην χρησιμοποιείτε τον προσαρμογέα δικτύου για άλλο προϊόν και μην προσπαθείτε να φορτίζετε αυτή τη συσκευή μέσω ενός άλλου προσαρμογέα δικτύου. Χρησιμοποιείτε μόνο τον απεσταλμένο με αυτή τη συσκευή προσαρμογέα δικτύου (μοντέλο SHAZS 16 A1-1).

- Μην αποθηκεύετε ποτέ τη συσκευή σε αποφορτισμένη κατάσταση. Η παρατεταμένη αποθήκευση σε αποφορτισμένη κατάσταση μπορεί να προκαλέσει μόνιμη βλάβη στον συσσωρευτή. Σε περίπτωση παρατεταμένης αποθήκευσης της συσκευής, πρέπει να ελέγχεται τακτικά η κατάσταση φόρτισης του συσσωρευτή. Η βέλτιστη κατάσταση φόρτισης κυμαίνεται μεταξύ 50 και 80%.

## 5. Παραδοτέος εξοπλισμός και έλεγχος μεταφοράς

- 1) Αφαιρέστε όλα τα εξαρτήματα της συσκευής και τις οδηγίες χρήσης από τη συσκευασία.
- 2) Απομακρύνετε όλα τα υλικά συσκευασίας καθώς και τυχόν μεμβράνες και αυτοκόλλητα.

Ο παραδοτέος εξοπλισμός αποτελείται από τα ακόλουθα (για εικόνες, ανατρέξτε στην αναδιπλούμενη σελίδα):

- Ηλεκτρική σκούπα
- Σωλήνας απορρόφησης
- Βούρτσα δαπέδου
- Συνδυαζόμενη βούρτσα 2 σε 1
- Σταθμός φόρτισης με στήριγμα αξεσουάρ (δύο τεμαχίων)
- Στήριγμα συσκευής
- Προσαρμογέας δικτύου
- Αντικαταστάσιμος συσσωρευτής
- Οδηγίες χρήσης



### Υποδειξη

- ▶ Ελέγχετε εάν ο παραδοτέος εξοπλισμός είναι πλήρης ή εάν παρουσιάζει εμφανείς ζημιές.
- ▶ Σε περίπτωση ελλιπούς παραδοτέου εξοπλισμού ή ζημιών λόγω ελλιπούς συσκευασίας ή λόγω της μεταφοράς, απευθυνθείτε στην ανοικτή τηλεφωνική γραμμή εξυπηρέτησης (βλ. κεφάλαιο **15.1. Σέρβις**).

## 6. Περιγραφή συσκευής

(Για εικόνες, ανατρέξτε στην αναδιπλούμενη σελίδα)



- 1 Αντικαταστάσιμος συσσωρευτής
- 2 Πλήκτρο απασφάλισης συσσωρευτή
- 3 Οπή αερισμού

- 4 Φίλτρο HEPA
- 5 Δοχείο φίλτρου HEPA
- 6 Φίλτρο ανοξειδωτου χάλυβα
- 7 Δοχείο σκόνης
- 8 Καπάκι δοχείου σκόνης
- 9 Πλήκτρο απασφάλισης καπακιού δοχείου σκόνης
- 10 Προσαρμογέας δικτύου
- 11 Κοίλο βύσμα
- 12 Πλήκτρο απασφάλισης συνδυαζόμενης βούρτσας 2 σε 1
- 13 Συνδυαζόμενη βούρτσα 2 σε 1
- 14 Πλήκτρο ρύθμισης (για προσάρτημα βούρτσας της συνδυαζόμενης βούρτσας 2 σε 1)
- 15 Σταθμός φόρτισης
- 16 Στήριγμα αξεσουάρ
- 17 Στήριγμα συσκευής (με επαφές φόρτισης)
- 18 Απασφάλιση κυλίνδρου βούρτσας
- 19 Κύλινδρος βούρτσας
- 20 Βούρτσα δαπέδου
- 21 Πλήκτρο απασφάλισης βούρτσας δαπέδου
- 22 Επαφές φόρτισης
- 23 Σωλήνας απορρόφησης
- 24 Πλήκτρο απασφάλισης σωλήνα απορρόφησης
- 25 Πλήκτρο απασφάλισης δοχείου σκόνης
- 26 Ένδειξη λειτουργίας (Eco/Boost)
- 27 Πίνακας ενδείξεων (ένδειξη μπαταρίας/ κατάσταση λειτουργίας)
- 28 Ένδειξη μπαταρίας
- 29 Πλήκτρο κατάστασης λειτουργίας  (Eco/Boost)
- 30 Διακόπτης λειτουργίας 

## 7. Τεχνικά χαρακτηριστικά

<b>Συσκευή</b>	
Τάση εισόδου	18,5 V $\text{---}$ (Βούρτσα δαπέδου 16 V $\text{---}$ )
Ρεύμα εισόδου	0,8 A
Όνομαστική ισχύς	250 W (βούρτσα δαπέδου 40 W)
Πολικότητα	

<b>Συσσωρευτές</b>	
Μοντέλο	SHAZS 16 A1-B
Χωρητικότητα	2500 mAh/40 Wh
Συσσωρευτής	16 V $\text{---}$ (6 συσσωρευτές λιθίου-ιόντων 40 V)
Χρόνος λειτουργίας σε πλήρη φόρτιση συσσωρευτή	Eco: περ. 23 λεπτά Boost: περ. 7 λεπτά

<b>Προσαρμογές δικτύου</b>	
Κατασκευαστής	KOMPERNASS HANDELS GMBH, BURGSTRASSE 21, 44867 BOCHUM, GERMANIA Ειρηνοδικείο AG Bochum Αριθμός καταχώρησης: HRB 4598
Μοντέλο	SHAZS 16 A1-1
Τάση εισόδου	100-240 V ~
Συχνότητα εναλλασσόμενου ρεύματος εισόδου	50-60 Hz
Τάση εξόδου	18,5 V $\text{---}$
Ρεύμα εξόδου	0,8 A
Ισχύς εξόδου	14,8 W
Μέση απόδοση κατά τη λειτουργία	85,2 %
Απόδοση με χαμηλό φορτίο (10%)	75,9 %
Κατανάλωση ισχύος με μηδενικό φορτίο	0,08 W
Κατανάλωση ρεύματος κατά τη λειτουργία	20 W
Πολικότητα	
Κατηγορία προστασίας	II /  (διπλή μόνωση)
Εφεδρικός	

## 8. Πριν από την πρώτη θέση σε λειτουργία

### 8.1. Συναρμολόγηση της συσκευής

- 1) Ωθήστε τον σωλήνα απορρόφησης **23** στη συσκευή μέχρι να ασφαλίσει με ήχο κλικ (βλ. Εικ. 1).

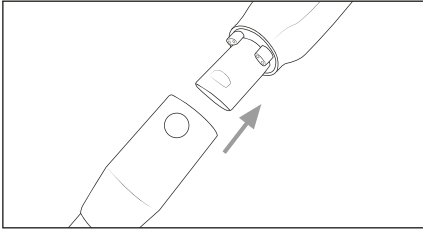

Εικ. 1

- 2) Ωθήστε τον σωλήνα απορρόφησης **23** στη βούρτσα δαπέδου **20**, μέχρι να ασφαλίσει με ήχο κλικ (βλ. Εικ. 2).  
Εναλλακτικά, μπορείτε να συνδέσετε την βούρτσα δαπέδου **20** με τη συσκευή χωρίς τον σωλήνα απορρόφησης **23**.

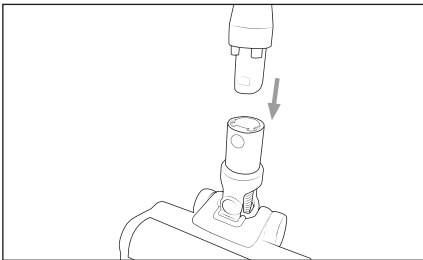

Εικ. 2

- 3) Ωθήστε τον συσσωρευτή **1** στη συσκευή μέχρι να εδράζεται καλά στη συσκευή (βλ. Εικ. 3).

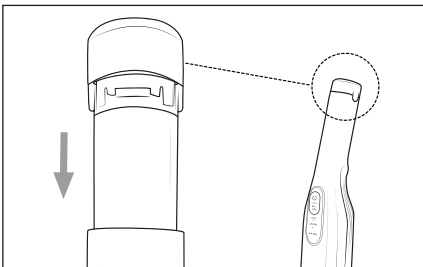

Εικ. 3

### 8.2. Συναρμολόγηση του σταθμού φόρτισης

#### ❶ Υποδειξη

- Τοποθετήστε τον σταθμό φόρτισης **1** κοντά σε πρίζα ρεύματος.
- 1) Συνδέστε τον σταθμό φόρτισης **15** και στερεώστε το στηρίγμα συσκευής **17** του σταθμού φόρτισης **15** (βλ. Εικ. 4).

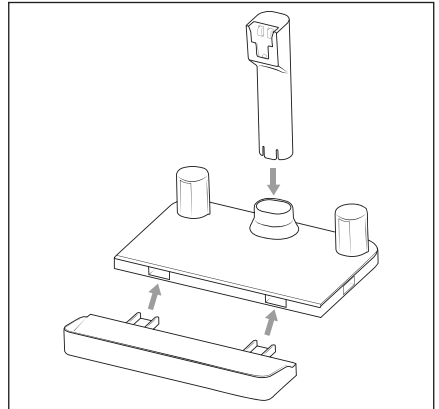

Εικ. 4

- 2) Τοποθετήστε το κοίλο βύσμα **11** του προσαρμογέα δικτύου **10** στη σύνδεση στην κάτω πλευρά του στηρίγματος συσκευής **17**. Οδηγήστε το καλώδιο του προσαρμογέα δικτύου **10** μέσα από την εγκοπή στην πίσω πλευρά του σταθμού φόρτισης **15** (βλ. Εικ. 5).

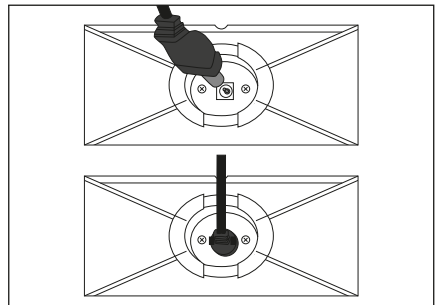

Εικ. 5

- 3) Συνδέστε τον προσαρμογέα δικτύου **10** σε μια πρίζα δικτύου.

## 9. Θέση σε λειτουργία

### 9.1. Πληροφορίες για τον συσσωρευτή

- ♦ Η ηλεκτρική σκούπα λειτουργεί με έναν επαναφορτιζόμενο, αντικαταστάσιμο συσσωρευτή λιθίου-ϊόντων. Πριν χρησιμοποιήσετε την ηλεκτρική σκούπα για πρώτη φορά, ο συσσωρευτής **1** πρέπει να φορτιστεί περ. για 3-5 ώρες.
- ♦ Για τη φροντίδα του συσσωρευτή **1**, προτιμούμε τα εξής:  
Αποσυνδέστε τον προσαρμογέα δικτύου **10** από την πρίζα δικτύου αφότου φορτιστεί ο συσσωρευτής **1**.

#### **i** Υποδειξη

- ▶ Η συσκευή είναι εξοπλισμένη με μια διάταξη παρακολούθησης θερμοκρασίας για την προστασία του συσσωρευτή **1**. Σε υψηλές θερμοκρασίες περιβάλλοντος, ενδέχεται σε σπάνιες περιπτώσεις να προκύψει διακοπή της διαδικασίας φόρτισης ή αυτόματη απενεργοποίηση της συσκευής:
  - Η ένδειξη μπαταρίας **28** αναβοσβήνει κατά τη διάρκεια της διαδικασίας φόρτισης σε διάστημα ενός δευτερολέπτου. Η διαδικασία φόρτισης διακόπτεται και αυτόματα επανεκκινείται μόλις πέσει η θερμοκρασία της συσκευής.
  - Η ένδειξη μπαταρίας **28** αναβοσβήνει κατά τη διάρκεια της λειτουργίας δέκα φορές ανά μισό δευτερόλεπτο. Η συσκευή απενεργοποιείται αυτόματα. Αφήστε τη συσκευή να κρυώσει για περ. 20-30 λεπτά, πριν την ενεργοποιήσετε εκ νέου.

### 9.2. Φόρτιση συσσωρευτή

- ♦ Τοποθετήστε τη συσκευή στο στήριγμα συσκευής **17** του σταθμού φόρτισης **15**. Προσέξτε εδώ ώστε οι επαφές φόρτισης **22** της συσκευής και του σταθμού φόρτισης **15** να είναι σε πλήρη επαφή. Η ένδειξη μπαταρίας **28** αρχίζει να αναβοσβήνει και η διαδικασία φόρτισης ξεκινάει (βλ. Εικ. 6 και 7).

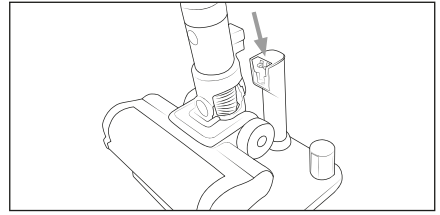

Εικ. 6

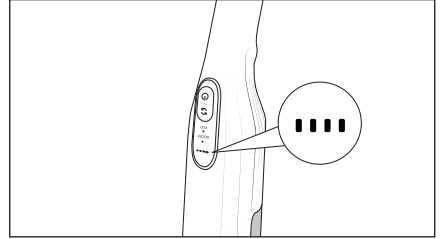

Εικ. 7

- ♦ Μόλις λήξει η διαδικασία φόρτισης, η οποία μπορεί να διαρκεί περ. 3-5 ώρες σε πλήρως αποφορτισμένο συσσωρευτή **1**, ανάβει η ένδειξη μπαταρίας **28**.

#### Ενδείξεις μπαταρίας

Στον πίνακα ενδείξεων **27** χρησιμοποιούνται πέντε διαφορετικές ενδείξεις μπαταρίας **28** οι οποίες προβάλλουν την εκάστοτε κατάσταση φόρτισης του συσσωρευτή **1**:

- ■ ■ ■ Ο συσσωρευτής είναι πλήρως φορτισμένος.
- ■ ■ ■ Ο συσσωρευτής είναι φορτισμένος περ. στο 75%.
- ■ ■ ■ Ο συσσωρευτής είναι φορτισμένος περ. στο 50%.
- ■ ■ ■ Ο συσσωρευτής έχει μόνο χαμηλό υπολειπόμενο φορτίο.
- ■ ■ ■ Ο συσσωρευτής είναι άδειος.

#### **i** Υποδειξη

- ▶ Φορτίστε πάλι τον συσσωρευτή **1** μόλις η ένδειξη μπαταρίας **28** προβάλλει χαμηλό υπολειπόμενο φορτίο του συσσωρευτή **1** ■ ■ ■ ■.
- ▶ Η συσκευή απενεργοποιείται λίγο μετά την ένδειξη ότι ο συσσωρευτής **1** ■ ■ ■ ■ είναι άδειος.

## 10. Χειρισμός και λειτουργία

### ! ΠΡΟΣΟΧΗ!

- ▶ Τα ανοίγματα απορρόφησης της συσκευής και της βούρτσας δαπέδου 21 και ο σωλήνας απορρόφησης 23 πρέπει να είναι ελεύθερα ανά πάσα στιγμή και δεν επιτρέπεται να μπλοκάρουν. Οι εμφράξεις οδηγούν σε υπερθέρμανση και βλάβες στο μοτέρ.
- ▶ Προσέξτε ώστε το δοχείο σκόνης 7 και το δοχείο φίλτρου HEPA 5 με το φίλτρο HEPA 4 να είναι συνεχώς τοποθετημένα, προτού χρησιμοποιήσετε τη συσκευή.

### 10.1. Ενεργοποίηση συσκευής

- 1) Αφαιρέστε τη συσκευή από το στήριγμα συσκευής 17 του σταθμού φόρτισης 15.
- 2) Πιέστε τον διακόπτη λειτουργίας  $\cup$  30, ώστε να ενεργοποιηθεί η συσκευή. Ο πίνακας ενδείξεων 27 δείχνει την ένδειξη μπαταρίας 28 και την τρέχουσα κατάσταση λειτουργίας 25 (Eco: το LED ανάβει πράσινο/Boost: το LED ανάβει μπλε).

### i Υποδειξη

- ▶ Μετά την ενεργοποίηση, η συσκευή ξεκινάει πάντα στην κατάσταση λειτουργίας Eco.

### 10.2. Επιλογή κατάστασης λειτουργίας

Η συσκευή διαθέτει δύο διαφορετικές καταστάσεις λειτουργίας οι οποίες διαφοροποιούνται αναφορικά με την απόδοση απορρόφησης και τη διάρκεια λειτουργίας. Πιέστε το πλήκτρο κατάστασης λειτουργίας  $\curvearrowright$  29 για να επιλέξετε την κατάσταση λειτουργίας:

#### Eco (πράσινο LED)

- Για την απορρόφηση σε σκληρά δάπεδα, ευαίσθητα χαλιά και μοκέτες με ελάχιστη έως μέτρια ρύπανση.
- Η συσκευή καταναλώνει λιγότερη ισχύ συσσωρευτή και η διάρκεια λειτουργίας είναι συνεπώς μεγαλύτερη.
- Χρόνος λειτουργίας σε πλήρη φόρτιση συσσωρευτή περ. 23 λεπτά.

#### Boost (μπλε LED)

- Για την απορρόφηση σε σκληρά δάπεδα, μοκέτες και χαλιά με έντονη ρύπανση.
- Μέσω της υψηλής απόδοσης απορρόφησης, επιτυγχάνεται το καλύτερο αποτέλεσμα απορρόφησης σε σύντομη διάρκεια λειτουργίας.
- Χρόνος λειτουργίας σε πλήρη φόρτιση συσσωρευτή περ. 7 λεπτά.

### 10.3. Αποσυναρμολόγηση της συσκευής

#### Σωλήνας απορρόφησης

- ♦ Για να απομακρύνετε τον σωλήνα απορρόφησης 23 από τη συσκευή, κρατήστε το πλήκτρο απασφάλισης σωλήνα απορρόφησης 24 πατημένο και απομακρύνετε τον σωλήνα απορρόφησης 23 από το άνοιγμα αναρρόφησης της συσκευής (βλ. Εικ. 8).

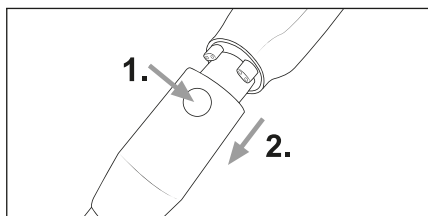

Εικ. 8

#### Βούρτσα δαπέδου

- ♦ Για να απομακρύνετε την βούρτσα δαπέδου 20 από τον σωλήνα απορρόφησης 23, κρατήστε το πλήκτρο απασφάλισης βούρτσας δαπέδου 21 πατημένο και αφαιρέστε τον σωλήνα απορρόφησης 23 από την βούρτσα δαπέδου 20 (βλ. Εικ. 9).

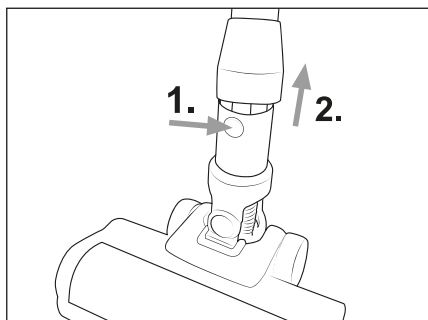

Εικ. 9

## Συσσωρευτής

- ♦ Για να απομακρύνετε τον συσσωρευτή 1 από τη συσκευή, κρατήστε πατημένα και τα δύο πλήκτρα απασφάλισης συσσωρευτή 2 και βγάλτε τον συσσωρευτή 1 από τη συσκευή (βλ. Εκ. 10).

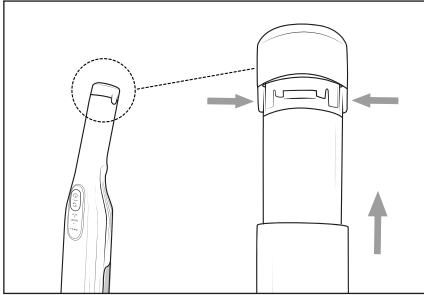

Εικ. 10

## 10.4. Χρήση συνδυαζόμενης βούρτσας 2 σε 1

### i Υποδειξη

- ▶ Πριν τη χρήση της συνδυαζόμενης βούρτσας 2 σε 1 13, πρέπει να απομακρύνετε την βούρτσα δαπέδου 20. Για την αφαίρεση της βούρτσας δαπέδου 20, δείτε το κεφάλαιο 10.3. **Αποσυναρμολόγηση της συσκευής.**
- ▶ Μπορείτε να χρησιμοποιήσετε την συνδυαζόμενη βούρτσα 2 σε 1 13 αναλόγως των αναγκών με ή χωρίς σωλήνα απορρόφησης 23. Για την αφαίρεση του σωλήνα απορρόφησης 23, δείτε το κεφάλαιο 10.3. **Αποσυναρμολόγηση της συσκευής.**

Η συνδυαζόμενη βούρτσα 2 σε 1 13 μπορεί να χρησιμοποιείται ως φαρδύ ακροφύσιο ή ως βούρτσα. Κρατήστε πατημένο το πλήκτρο ρύθμισης 14 στη συνδυαζόμενη βούρτσα 2 σε 1 13 και ωθήστε το εξάρτημα βούρτσας, ανάλογα με την ανάγκη, προς τα εμπρός ή πίσω. Χρησιμοποιείτε τη συνδυαζόμενη βούρτσα 2 σε 1 13 για να καθαρίσετε με αναρρόφηση π.χ. συρτάρια ή ερμάρια ή για να απομακρύνετε τη σκόνη με το μαλακό προσάρτημα βούρτσας από πληκτρολόγια ή ευαίσθητες επιφάνειες.

- ♦ Ωθήστε τη συνδυαζόμενη βούρτσα 2 σε 1 13 στον σωλήνα απορρόφησης 23 ή στο άνοιγμα αναρρόφησης της συσκευής μέχρι να ασφαλίσει με έναν ήχο κλικ (βλ. Εικ. 11). Προσέξτε τη σωστή θέση ασφάλισης.

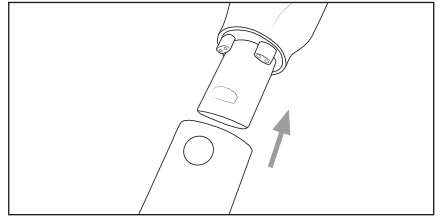

Εικ. 11

- ♦ Για την απομάκρυνση της συνδυαζόμενης βούρτσας 2 σε 1 13, κρατήστε πατημένο το πλήκτρο απασφάλισης στη συνδυαζόμενη βούρτσα 2 σε 1 13 και κατόπιν τραβήξτε την από τον σωλήνα απορρόφησης 23 ή από το άνοιγμα αναρρόφησης της συσκευής (βλ. Εικ. 12).

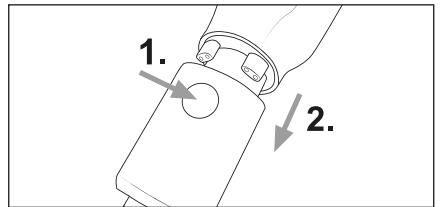

Εικ. 12

## 10.5. Μετά τη χρήση

- ♦ Πιέστε μετά τη χρήση τον διακόπτη ενεργοποίησης/απενεργοποίησης **U** 30, για να απενεργοποιήσετε τη συσκευή. Ο πίνακας ενδείξεων 27 σβήνει.
- ♦ Απομακρύνετε εφόσον απαιτείται την συνδυαζόμενη βούρτσα 2 σε 1 13 από τη συσκευή και τοποθετήστε την για την αποθήκευσή της στο στήριγμα αζεσουάρ 16 (βλ. Εικόνα 13).

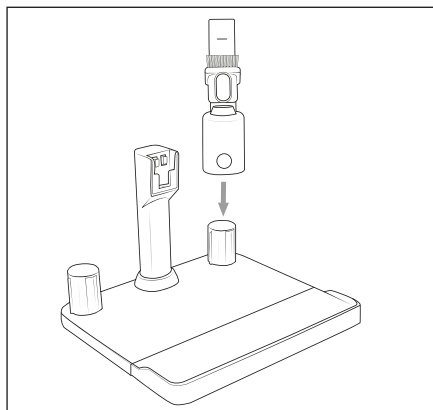

Εικ. 13

- ♦ Τοποθετήστε τη συσκευή στο στήριγμα συσκευής **17** του σταθμού φόρτισης **15**. Εκκινήστε τη διαδικασία φόρτισης μόνο όταν ο συσσωρευτής **1** εμφανίζει ελάχιστο υπολειπόμενο φορτίο.

## 11. Καθαρισμός

### **⚠ ΠΡΟΕΙΔΟΠΟΙΗΣΗ!**

- Πριν από κάθε καθαρισμό, αποσυνδέετε τη συσκευή.

### 11.1. Άδειασμα δοχείου σκόνης και καθαρισμός φίλτρων

#### **i Υποδειξη**

- Αδειάζετε το δοχείο σκόνης **7** και καθαρίζετε το φίλτρο ανοξειδωτού χάλυβα **6** και το φίλτρο HEPA **4** τακτικά, ώστε να εξασφαλίζετε τη σωστή λειτουργία της συσκευής και για την αποφυγή βλαβών.
- Όταν το φίλτρο HEPA **4** είναι πολύ βρώμικο, η συσκευή απενεργοποιείται αυτόματα και τα LED του πίνακα ενδείξεων **27** αναβοσβήνουν δέκα φορές. Μετά τον καθαρισμό του φίλτρου HEPA **4** και του δοχείου φίλτρου HEPA **5** είναι πάλι δυνατή η ενεργοποίηση της συσκευής.

- 1) Για να απομακρύνετε το δοχείο σκόνης **7** και το δοχείο φίλτρου HEPA **5** από τη συσκευή, πιέστε το πλήκτρο απασφάλισης δοχείου σκόνης **25**. Αφαιρέστε πρώτα το δοχείο σκόνης **7** και κατόπιν το δοχείο φίλτρου HEPA **5** από τη συσκευή (βλ. Εικ. 14).

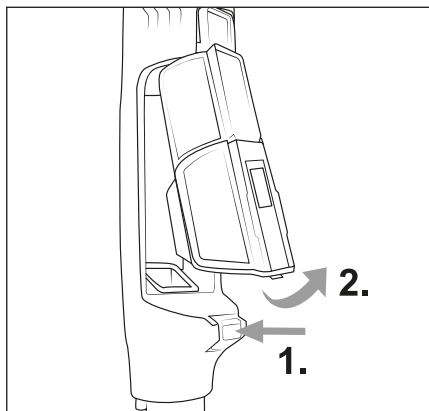

Εικ. 14

- 2) Κρατήστε το δοχείο σκόνης **7** σε έναν κάδο απορριμμάτων και ωθήστε το πλήκτρο απασφάλισης του καπακιού του δοχείου σκόνης **9** προς τα επάνω. Το καπάκι του δοχείου σκόνης **8** ανοίγει και το περιεχόμενο αδειάζει στον κάδο απορριμμάτων (βλ. Εικ. 15). Στη συνέχεια, κλείστε το καπάκι του δοχείου σκόνης **8**.



Εικ. 15

- 3) Απομακρύνετε το φίλτρο ανοξειδωτού χάλυβα **6** από το δοχείο σκόνης **7**, πιάνοντας το άνοιγμα του φίλτρου ανοξειδωτού χάλυβα **6** και τραβώντας το έξω από το δοχείο σκόνης **7** (βλ. Εικ. 16).

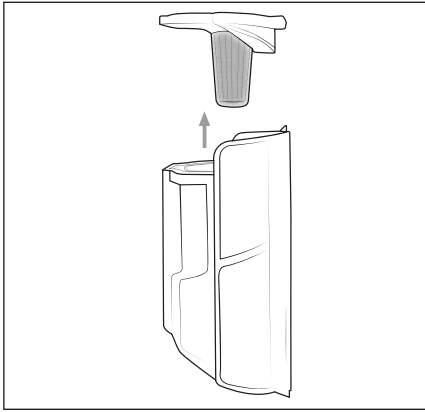

Εικ. 16

- 4) Αφού αφαιρέσετε το δοχείο σκόνης **7**, μπορείτε να αφαιρέσετε το δοχείο φίλτρου HEPA **5** από τη συσκευή. Απομακρύνετε το φίλτρο HEPA **4** από το δοχείο φίλτρου HEPA **5** πιάνοντας το άνοιγμα του φίλτρου HEPA **4** και τραβώντας το έξω από το δοχείο φίλτρου HEPA **5** (βλ. Εικ. 17).

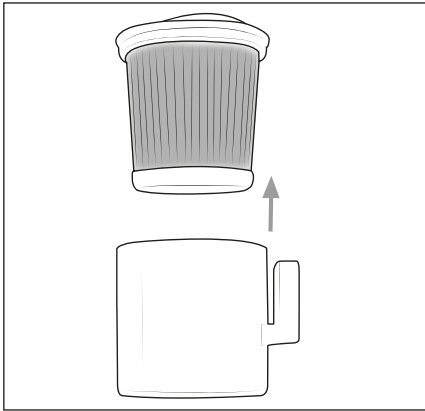

Εικ. 17

- 5) Ξεπλύνετε το δοχείο φίλτρου HEPA **5**, το φίλτρο HEPA **4** και το φίλτρο ανοξειδωτού χάλυβα **6** σε κρύο ή σε χλιαρό νερό. Αφήστε το δοχείο φίλτρου HEPA **5**, το φίλτρο HEPA **4** και το φίλτρο ανοξειδωτού χάλυβα **6** να στεγνώσουν καλά στον αέρα, προτού τα τοποθετήσετε πάλι στο δοχείο σκόνης **7** (βλ. Εικ. 18).

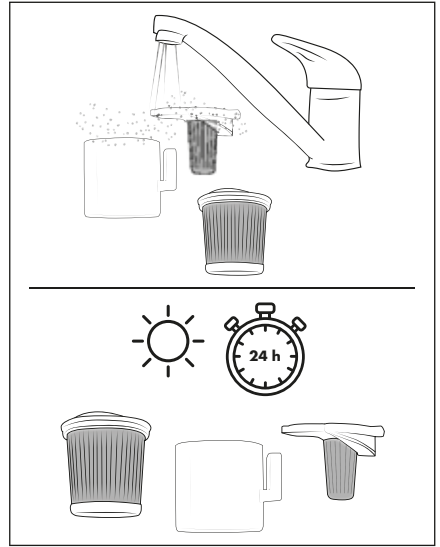

Εικ. 18

- 6) Τοποθετήστε το φίλτρο ανοξειδωτού χάλυβα **6** στο δοχείο σκόνης **7** και πιέστε το κάτω μέχρι να εδράζεται καλά στο δοχείο σκόνης **7** (βλ. Εικ. 19).

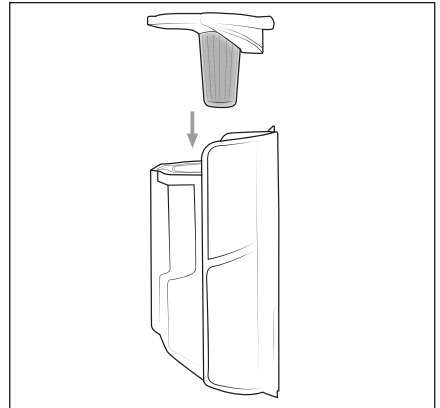

Εικ. 19

- 7) Τοποθετήστε το φίλτρο HEPA **4** στο δοχείο φίλτρου HEPA **5** (βλ. Εικ. 20).

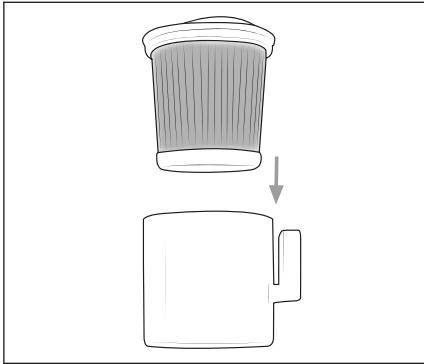

Εικ. 20

- 8) Τοποθετήστε πρώτα το δοχείο φίλτρου HEPA 5 και κατόπιν το δοχείο σκόνης 7 στη συσκευή (βλ. Εικ. 21). Βεβαιωθείτε ότι το δοχείο σκόνης 7 ασφαλιζει με ήχο στη συσκευή.

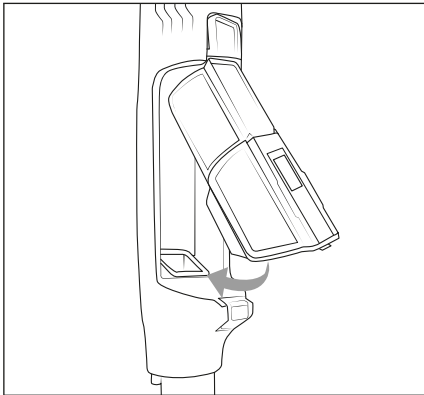

Εικ. 21

## 11.2. Καθαρισμός κυλίνδρου βούρτσας

### ⚠ ΠΡΟΣΟΧΗ!

- ▶ Χρησιμοποιείτε τη συσκευή μόνο με σωστά συναρμολογημένο κύλινδρο βούρτσας 19.

### ℹ Υποδειξη

- ▶ Καθαρίζετε τακτικά τον κύλινδρο βούρτσας 19, για να διασφαλίζεται η σωστή λειτουργία της συσκευής και να αποφεύγονται τυχόν διακοπές λειτουργίας.

- 1) Απομακρύνετε την βούρτσα δαπέδου 20 από τον σωλήνα απορρόφησης 23 ή από τη συσκευή (βλ. κεφάλαιο **10.3. Αποσυναρμολόγηση της συσκευής**).
- 2) Απασφαλίστε τον κύλινδρο βούρτσας 19 περιστρέφοντας την απασφάλιση κυλίνδρου βούρτσας 18 προς την κατεύθυνση του συμβόλου  (άνοιγμα) (βλ. Εικ. 22).

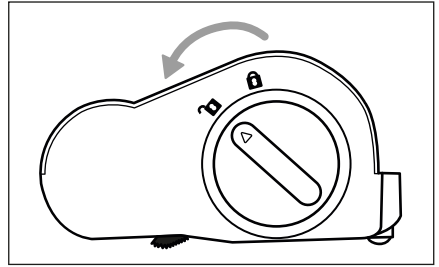

Εικ. 22

- 3) Τραβήξτε τον κύλινδρο βούρτσας 19 έξω από την βούρτσα δαπέδου 20 (βλ. Εικ. 23).

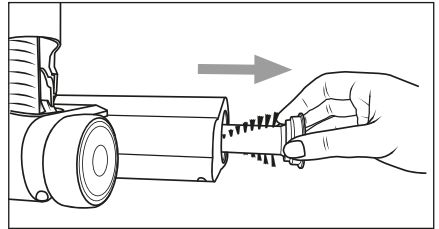

Εικ. 23

- 4) Κόψτε ενδεχόμενα νήματα και τρίχες κατά μήκος των τριχών του κυλίνδρου βούρτσας 19 με ένα ψαλίδι (βλ. Εικ. 24). Αφαιρέστε τα νήματα και τις τρίχες από τον κύλινδρο βούρτσας 19.

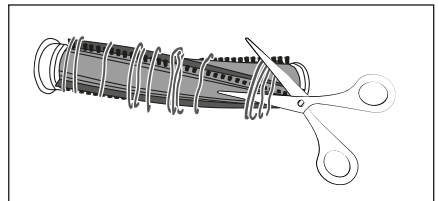

Εικ. 24

- 5) Τοποθετήστε τον κύλινδρο βούρτσας 19 στη βούρτσα δαπέδου 20 και γυρίστε απα-σφάλιση κυλίνδρου βούρτσας 18 προς την κατεύθυνση του συμβόλου  (κλείσιμο) (βλ. Εικ. 25).

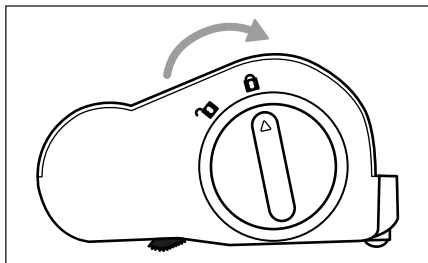

Εικ. 25

### 11.3. Καθαρισμός συσκευής και σταθμού φόρτισης

#### ΚΙΝΔΥΝΟΣ!

- ▶ Πριν από κάθε καθαρισμό, αφαιρείτε τον προσαρμογέα δικτύου 10 από την πρίζα. Υπάρχει κίνδυνος ηλεκτροπληξίας!

#### ΠΡΟΣΟΧΗ!

- ▶ Μην χρησιμοποιείτε επιθετικά, χημικά ή καυστικά μέσα καθαρισμού. Αυτά προσβάλλουν την επιφάνεια της συσκευής και του σταθμού φόρτισης 15.
- ▶ Για την αποφυγή ανεπιθύων ζημιών, βεβαιωθείτε ότι δεν εισέρχεται υγρασία μέσα στη συσκευή και στον σταθμό φόρτισης 15 κατά τον καθαρισμό.
- ◆ Καθαρίζετε τις επαφές φόρτισης 22 της συσκευής και στο στήριγμα συσκευής 17 μόνο με ένα μαλακό, στεγνό πανί.
- ◆ Καθαρίζετε το περίβλημα της συσκευής και της επιφάνειας του σταθμού φόρτισης 15 με ένα ελαφρώς νωπό πανί. Σε περίπτωση έντονων ρύπων, προσθέστε στο πανί ένα ήπιον απορρυπαντικό και κατόπιν καθαρίστε με καθαρό νερό.
- ◆ Στεγνώνετε όλα τα εξαρτήματα καλά, πριν από την εκ νέου χρήση της συσκευής ή την αποθήκευση.

## 12. Φύλαξη

#### ΠΡΟΣΟΧΗ!

- ▶ Μην αποθηκεύετε ποτέ τη συσκευή σε αποφορτισμένη κατάσταση. Η παρατεταμένη αποθήκευση σε αποφορτισμένη κατάσταση μπορεί να προκαλέσει μόνιμη βλάβη στον συσσωρευτή. Σε περίπτωση παρατεταμένης αποθήκευσης της συσκευής, πρέπει να ελέγχεται τακτικά η κατάσταση φόρτισης του συσσωρευτή. Η βέλτιστη κατάσταση φόρτισης κυμαίνεται μεταξύ 50 και 80%.
- ◆ Όταν δεν χρησιμοποιείτε τη συσκευή, τοποθετείτε την στο στήριγμα συσκευής 17 του σταθμού φόρτισης 15.
- ◆ Για τη φύλαξη, τοποθετείτε την συνδυαζόμενη βούρτσα 2 σε 1 18 στο στήριγμα αξεσουάρ 16 (βλ. Κεφάλαιο 10.5. Μετά τη χρήση).
- ◆ Φυλάτε τη συσκευή σε ξηρό χώρο χωρίς σκόνη και απευθείας ηλιακή ακτινοβολία.

## 13. Απόρριψη

### 13.1. Απόρριψη της συσκευής και της συσκευασίας



Το σύμβολο του διαγραμμένου κάδου απορριμμάτων υποδηλώνει ότι αυτή η συσκευή, στο τέλος της διάρκειας ζωής της, δεν επιτρέπεται να απορριφθεί στα οικιακά απορρίμματα. Η συσκευή πρέπει να παραδίδεται σε ειδικά σημεία συλλογής, κέντρα ανακυκλώσιμων υλικών ή επιχειρήσεις απόρριψης.

Πριν την επιστροφή, διαγράψτε τα δεδομένα προσωπικού χαρακτήρα.

Πριν την επιστροφή, αφαιρέστε τις μπαταρίες ή τους συσσωρευτές που δεν είναι ενσωματωμένα στην παλαιά συσκευή καθώς και τις λυχνίες που μπορούν να αφαιρεθούν χωρίς να καταστραφούν και παραδώστε τα σε ξεχωριστό σημείο συλλογής.

Στην περίπτωση που δεν είναι δυνατή η αφαίρεση των τοποθετημένων συσσωρευτών, κατά την απόρριψη πρέπει να δηλώσετε ότι η συσκευή περιέχει συσσωρευτή.

Η συσκευασία αποτελείται από φιλικό προς το περιβάλλον υλικό, τα οποία μπορείτε να απορρίψετε μέσω των τοπικών υπηρεσιών ανακύκλωσης.

Απορρίψτε τη συσκευασία με φιλικό προς το περιβάλλον τρόπο.

## 13.2. Απόρριψη μπαταριών



Οι μπαταρίες/οι συσσωρευτές θεωρούνται ειδικά απόβλητα και, συνεπώς, πρέπει να απορρίπτονται με φιλικό προς το περιβάλλον τρόπο

από τους αντίστοιχους φορείς (αντιπρόσωποι, ειδικοί έμποροι, δημόσιες δημοτικές υπηρεσίες, επιχειρήσεις διάθεσης). Οι μπαταρίες/οι συσσωρευτές μπορεί να περιέχουν τοξικά βαρέα μέταλλα.

Τα βαρέα μέταλλα επισημαίνονται με γράμματα με τα εξής σύμβολα: Cd = Κάδμιο, Hg = Υδράργυρος, Pb = Μόλυβδος.

Συνεπώς, μην απορρίψτε τις μπαταρίες/τους συσσωρευτές στα οικιακά απορρίμματα, αλλά παραδώστε τις σε ξεχωριστά σημεία συλλογής.

Επιστρέψτε τις μπαταρίες/τους συσσωρευτές μόνο σε αποφορτισμένη κατάσταση.

## 14. Παραγγελία ανταλλακτικών

Μπορείτε πάντα να παραγγέλνετε με ευκολία ανταλλακτικά για το προϊόν αυτό στο ίντερνετ, στην ηλεκτρονική διεύθυνση [www.kompnass.com](http://www.kompnass.com).



Σαρώστε τον κωδικό QR με το Smartphone/Tablet σας. Με αυτό τον κωδικό QR, μεταβαίνετε απευθείας στον ιστότοπό μας και μπορείτε να δείτε και να παραγγείλετε τα διαθέσιμα ανταλλακτικά.

### 📌 Υποδειξη

- ▶ Εάν έχετε προβλήματα με την ηλεκτρονική παραγγελία, μπορείτε να απευθυνθείτε τηλεφωνικά ή με email στο κέντρο σέρβις μας.
- ▶ Όταν κάνετε την παραγγελία σας, να αναφέρετε πάντα τον κωδικό προϊόντος (IAN) **510908\_2504**.
- ▶ Δεν είναι δυνατή η ηλεκτρονική παραγγελία των ανταλλακτικών για όλες τις χώρες παράδοσης.

## 15. Εγγύηση της Kompnass Handels GmbH

Αξιότιμη πελάτισσα, αξιότιμε πελάτη,

Η παρούσα συσκευή διαθέτει 3 χρόνια εγγύηση από την ημερομηνία αγοράς. Στην περίπτωση ελλείψεων στο προϊόν έχετε νομικά δικαιώματα έναντι του πωλητή του προϊόντος. Αυτά τα νομικά δικαιώματα δεν περιορίζονται μέσω της κατωτέρω αναφερόμενης εγγύησης.

### Προϋποθέσεις εγγύησης

Η περίοδος εγγύησης ξεκινά την ημερομηνία αγοράς. Φυλάσσετε την απόδειξη αγοράς. Απαιτείται ως αποδεικτικό αγοράς.

Εάν, εντός τριών ετών από την ημερομηνία αγοράς, παρατηρηθεί κάποιο σφάλμα υλικού ή κατασκευής στο προϊόν, θα επισκευάσουμε ή θα αντικαταστήσουμε (κατόπιν κρίσης μας) το προϊόν δωρεάν ή θα σας επιστραφεί το ποσό αγοράς. Η παρούσα εγγύηση προϋποθέτει ότι η ελαττωματική συσκευή και η απόδειξη αγοράς θα υποβληθούν μαζί με μια σύντομη περιγραφή αναφορικά με το πού βρίσκεται η έλλειψη και τότε παρατηρήθηκε, εντός της περιόδου των τριών ετών.

Εάν το ελάττωμα καλύπτεται από την εγγύησή μας, θα λάβετε το επισκευασμένο ή ένα νέο προϊόν.

Η αντικατάσταση του προϊόντος συνεπάγεται, σύμφωνα με τον ΝΟΜΟΣ 2251/1994, ανανέωση του χρόνου εγγύησης. Για την Κύπρο ισχύει: Η επισκευή ή η αντικατάσταση του προϊόντος δε συνεπάγεται ανανέωση του χρόνου εγγύησης.

### Περίοδος εγγύησης και νομικές απαιτήσεις λόγω ελλείψεων

Ο χρόνος εγγύησης δεν παρατείνεται μέσω της παροχής εγγύησης. Αυτό ισχύει και για εξαρτήματα, τα οποία έχουν αντικατασταθεί και επισκευαστεί. Ενδεχόμενες ήδη υπάρχουσες ζημιές και ελλείψεις κατά την αγορά πρέπει να γνωστοποιούνται αμέσως μετά την αποσυσκευασία. Μετά τη λήξη του χρόνου εγγύησης, τυχόν εμφανιζόμενες επισκευές χρεώνονται.

## Εύρος εγγύησης

Η συσκευή κατασκευάστηκε σύμφωνα με αυστηρές οδηγίες ποιότητας και ελέγχθηκε προσεκτικά πριν από την αποστολή.

Η εγγύηση ισχύει για σφάλματα υλικού ή κατασκευής. Η παρούσα εγγύηση δεν καλύπτει εξαρτήματα του προϊόντος που υπόκεινται σε φυσιολογική φθορά και, ως εκ τούτου, θεωρούνται αναλώσιμα εξαρτήματα ή ζημιές σε εύθραυστα εξαρτήματα, π.χ. διακόπτες ή γυάλινα εξαρτήματα.

Η παρούσα εγγύηση ακυρώνεται εάν προκληθεί ζημιά στο προϊόν, εάν δεν γίνεται σωστή χρήση ή συντήρηση. Για μια σωστή χρήση του προϊόντος πρέπει να τηρούνται επακριβώς οι αναφερόμενες υποδείξεις στις οδηγίες χειρισμού. Σκοποί χρήσης και χειρισμοί που δεν συνιστώνται ή για τους οποίους υπάρχει κίνδυνος βλάβης πρέπει να αποφεύγονται.

Το προϊόν προορίζεται μόνο για ιδιωτική και όχι για επαγγελματική χρήση. Σε περίπτωση κακής μεταχείρισης και ακατάλληλης χρήσης, χρήσης βίας και παρεμβάσεων, οι οποίες δεν διεξιχθησαν από το εξουσιοδοτημένο μας τμήμα σέρβις, η εγγύηση παύει να ισχύει.

## Διαδικασία σε περίπτωση εγγύησης

Για την εξασφάλιση γρήγορης επεξεργασίας του ζητήματός σας, τηρείτε τις ακόλουθες υποδείξεις:

- Για όλες τις ερωτήσεις έχετε έτοιμη την απόδειξη αγοράς και τον κωδικό προϊόντος (IAN) 510908\_2504 ως απόδειξη για την αγορά.
- Για τον κωδικό προϊόντος, ανατρέξτε στην πινακίδα τύπου στο προϊόν, σε μια ετικέτα στο προϊόν, στο εξώφυλλο των οδηγιών χρήσης (κάτω αριστερά) ή σε ένα αυτοκόλλητο στην πίσω ή κάτω πλευρά του προϊόντος.
- Εάν προκύψουν σφάλματα λειτουργίας ή άλλες ελλείψεις, επικοινωνήστε κατ' αρχήν με το ακόλουθο αναφερόμενο τμήμα σέρβις **τηλεφωνικά ή με E-Mail**.

- Ένα προϊόν που θεωρείται ελαττωματικό μπορείτε να το αποστείλετε ατελώς στην αναφερόμενη διεύθυνση του σέρβις επισυνάπτοντας την απόδειξη αγοράς (απόδειξη ταμείου) και αναφέροντας που βρίσκεται η έλλειψη και πότε εμφανίστηκε.



Στην ιστοσελίδα [www.lidl-service.com](http://www.lidl-service.com) μπορείτε να πραγματοποιήσετε λήψη των παρόντων ή άλλων οδηγιών χρήσης, βίντεο προϊόντων και λογισμικού.

Με αυτόν τον κωδικό QR μεταβαίνετε απευθείας στη σελίδα εξυπηρέτησης Lidl ([www.lidl-service.com](http://www.lidl-service.com)) και εισαγάγοντας τον κωδικό προϊόντος (IAN) 510908\_2504 μπορείτε να ανοίξετε τις αντίστοιχες οδηγίες χρήσης.

## 15.1. Σέρβις

**GR** Σέρβις Ελλάδα  
Tel.: 00800 490826606  
E-Mail: [kompernass@lidl.gr](mailto:kompernass@lidl.gr)

**CY** Σέρβις Κύπρος  
Tel.: 8009 4241  
E-Mail: [kompernass@lidl.com.cy](mailto:kompernass@lidl.com.cy)

IAN 510908\_2504

## 15.2. Εισαγωγέας

Η ακόλουθη διεύθυνση δεν είναι διεύθυνση σέρβις. Επικοινωνήστε, κατ' αρχήν, με την αναφερόμενη υπηρεσία σέρβις.

KOMPERNASS HANDELS GMBH  
BURGSTRASSE 21  
44867 BOCHUM  
GERMANIA  
[www.kompernass.com](http://www.kompernass.com)



**KOMPERNASS HANDELS GMBH**

BURGSTRASSE 21

44867 BOCHUM

GERMANY

[www.kompernass.com](http://www.kompernass.com)

Last Information Update · Információk állása · Stanje informacij · Stav informací · Stav informácií

Stanje informacija · Stanje informacija · Versiunea informațiilor · Актуалност на информацията

Έκδοση των πληροφοριών: 08 / 2025 · Ident.-No.: SHAZS16A1-072025-1

---

IAN 510908\_2504