



## **Elektro-Vertikutierer/Rasenlüfter PLV 1500 C2**

DE AT CH

### **Elektro-Vertikutierer/Rasenlüfter**

Originalbetriebsanleitung

IT CH

### **Scarificatore e arieggiatore elettrico**

Traduzione delle istruzioni d'uso originali

FR CH

### **Scarificateur/aérateur électrique**

Traduction des instructions d'origine

IAN 373769\_2204

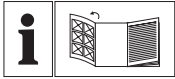

DE AT CH

Klappen Sie vor dem Lesen die Seite mit den Abbildungen aus und machen Sie sich anschließend mit allen Funktionen des Gerätes vertraut.

---

FR CH

Avant de lire le mode d'emploi, ouvrez la page contenant les illustrations et familiarisez-vous ensuite avec toutes les fonctions de l'appareil.

---

IT CH

Prima di leggere aprire la pagina con le immagini e prendere confidenza con le diverse funzioni dell'apparecchio.

DE/AT/CH	Originalbetriebsanleitung	Seite	4
FR/CH	Traduction des instructions d'origine	Page	24
IT/CH	Traduzione delle istruzioni d'uso originali	Pagina	42

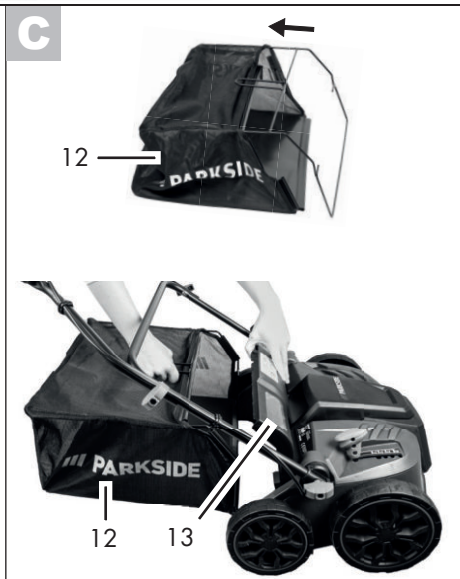
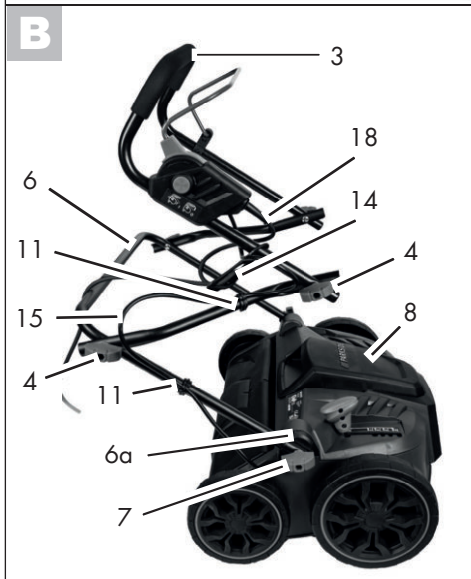
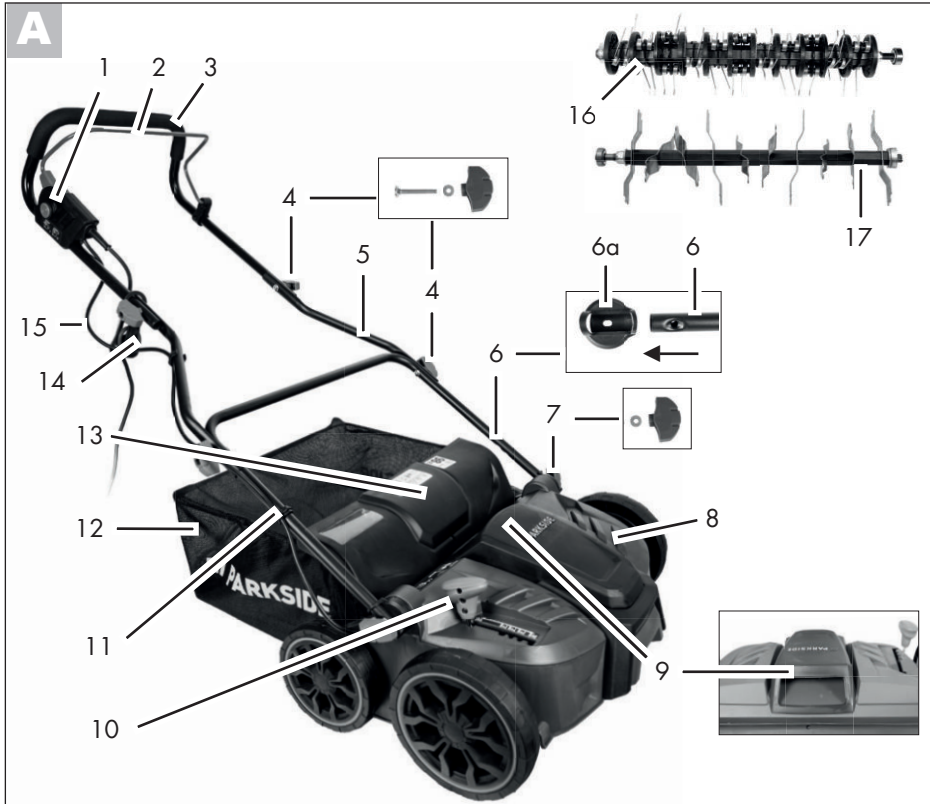

## Inhalt

<b>Einleitung</b> .....	<b>4</b>
<b>Bestimmungsgemäße</b>	
<b>Verwendung</b> .....	<b>4</b>
<b>Allgemeine Beschreibung</b> .....	<b>5</b>
Lieferumfang.....	5
Funktionsbeschreibung .....	5
Übersicht .....	5
<b>Technische Daten</b> .....	<b>6</b>
<b>Sicherheitshinweise</b> .....	<b>6</b>
Bildzeichen in der Betriebsanleitung ....	6
Bildzeichen auf dem Gerät.....	7
Allgemeine Sicherheitshinweise .....	7
Restrisiken .....	15
<b>Montageanleitung</b> .....	<b>15</b>
Griffholm montieren.....	15
Fangsack montieren/leeren .....	15
<b>Bedienung</b> .....	<b>16</b>
Arbeitspositionen einstellen .....	16
Ein- und Ausschalten.....	16
Arbeiten mit dem Gerät .....	17
<b>Transport</b> .....	<b>17</b>
<b>Reinigung/Wartung</b> .....	<b>18</b>
Allgemeine Reinigungs- und Wartungsarbeiten .....	18
Auswechseln der Walze .....	18
<b>Lagerung</b> .....	<b>18</b>
<b>Entsorgung/Umweltschutz</b> .....	<b>19</b>
<b>Garantie</b> .....	<b>19</b>
<b>Reparatur-Service</b> .....	<b>21</b>
<b>Service-Center</b> .....	<b>21</b>
<b>Importeur</b> .....	<b>21</b>
<b>Ersatzteile/Zubehör</b> .....	<b>22</b>
<b>Fehlersuche</b> .....	<b>23</b>
<b>Original-EG- Konformitätserklärung</b> .....	<b>59</b>
<b>Explosionszeichnung</b> .....	<b>65</b>

## Einleitung

Herzlichen Glückwunsch zum Kauf Ihres neuen Gerätes. Sie haben sich damit für ein hochwertiges Gerät entschieden. Dieses Gerät wurde während der Produktion auf Qualität geprüft und einer Endkontrolle unterzogen. Die Funktionsfähigkeit Ihres Gerätes ist somit sichergestellt.



Die Betriebsanleitung ist Bestandteil dieses Gerätes. Sie enthält wichtige Hinweise für Sicherheit, Gebrauch und Entsorgung. Machen Sie sich vor der Benutzung des Gerätes mit allen Bedien- und Sicherheitshinweisen vertraut. Benutzen Sie das Gerät nur wie beschrieben und für die angegebenen Einsatzbereiche. Bewahren Sie die Betriebsanleitung gut auf und händigen Sie alle Unterlagen bei Weitergabe des Gerätes an Dritte mit aus.

## Bestimmungsgemäße Verwendung

Das Gerät ist für den häuslichen Gebrauch bestimmt:

- als Rasenlüfter für das Herauskämmen von Filz (bestehend aus Blättern, Moos oder Unkraut) zwischen den Grashalmen und das Einsammeln von Blättern und Pflanzenresten.
- als Vertikutierer für das Bearbeiten der Grasnarbe und das Regenerieren von Rasen- und Grasflächen.

Jede andere Verwendung, die in dieser Betriebsanleitung nicht ausdrücklich zugelassen wird, kann zu Schäden am Gerät führen und eine ernsthafte Gefahr für den Benutzer darstellen.

Das Gerät ist zum Gebrauch durch Erwachsene bestimmt. Erlauben Sie niemals Personen, die mit diesen Anweisungen nicht vertraut sind, oder Kindern die Verwendung

der Maschine. Örtlich geltende Vorschriften können das Alter des Benutzers beschränken. Die Benutzung des Gerätes bei Regen oder feuchter Umgebung ist verboten. Der Bediener oder Nutzer ist für Unfälle oder Schäden an anderen Menschen oder deren Eigentum verantwortlich. Der Hersteller haftet nicht für Schäden, die durch bestimmungswidrigen Gebrauch oder falsche Bedienung verursacht wurden. Dieses Gerät ist nicht zur gewerblichen Nutzung geeignet. Bei gewerblichem Einsatz erlischt die Garantie.

## Allgemeine Beschreibung



Die Abbildung der wichtigsten Funktionsteile finden Sie auf der vorderen und hinteren Ausklappseite.

## Lieferumfang

Nehmen Sie das Gerät vorsichtig aus der Packung und prüfen Sie, ob die nachfolgenden Teile vollständig sind:

- Gerätegehäuse mit Vertikutierwalze und Prallschutz
- Lüfterwalze
- Oberer Griffholm
- Unterer Holm
- 2 Mittelholme
- Fangsack mit Gestänge
- Kabelzugentlastung
- 2 Gerätekabelklemmen
- 6 Flügelmuttern  
4 Schrauben  
6 Beilegescheiben  
2 Verbindungskappen
- Wandhalterung
- Betriebsanleitung

## Funktionsbeschreibung

Der Elektro-Vertikutierer/Rasenlüfter besitzt zwei leicht austauschbare Arbeitswalzen: eine Lüfterwalze aus Hart-Kunststoff mit vertikal rotierenden Federzinken und eine Vertikutierwalze mit senkrecht angebrachten Messern. Das Gerät ist mit einem hochwertigen Kunststoffgehäuse mit Fangsack und einem Griffholm mit Klappfunktion ausgestattet. Die Funktion der Bedienteile entnehmen Sie bitte den nachfolgenden Beschreibungen.

## Übersicht

- |                                |   |
|--------------------------------|---|
| <b>A</b>                       | 1 Elektronische Einschaltsperr                                      |
|                                | 2 Starthebel  |
|                                | 3 Oberer Griffholm  |
|                                | 4 Flügelmutter, Schraube und Beilegescheibe für die Holmbefestigung |
|                                | 5 Mittelholme   |
|                                | 6 Unterer Holm  |
|                                | 6a Verbindungskappen  |
|                                | 7 Flügelmutter und Beilegescheibe für die Holmbefestigung           |
|                                | 8 Gerätegehäuse   |
|                                | 9 Tragegriff  |
|                                | 10 Hebel zur Tiefenverstellung                                      |
|                                | 11 Gerätekabelklemme  |
|                                | 12 Fangsack   |
|                                | 13 Prallschutzklappe  |
|                                | 14 Kabelzugentlastung   |
|                                | 15 Gerätekabel  |
|                                | 16 Lüfterwalze mit Federzinken                                      |
| 17 Vertikutierwalze mit Messer |   |
| <b>D</b>                       | 18 Netzkabel  |
|                                | <b>E</b>  |
| 20 Sechskantaufnahme Walze     |   |

- G** 21 Wandhalterung
- 22 Schrauben, Wandhalterung

- E** 23 Lagerbefestigung

## Technische Daten

### Elektro-Vertikutierer/ Rasenlüfter ..... PLV 1500 C2

Aufnahmeleistung des Motors P ... 1500 W  
 Netzspannung U ..... 230 V~, 50 Hz  
 Schutzklasse ..... □ II (Doppelisolierung)  
 Schutzart ..... IPX4 ☒\*  
 Arbeitsdrehzahl des Werkzeugs  
 ( $n_o$ ) ..... 3600 min<sup>-1</sup>  
 Breite der Walze ..... 36 cm  
 Tiefenverstellung ..... 5-fach  
 (-3/-6/-9/-12 mm  
 + Transportstellung 10 mm)

Fangsackvolumen ..... 50 l  
 Gewicht (inkl. Zubehör) ..... ca. 11,4 kg  
 Schalldruckpegel

( $L_{pA}$ ) ..... 74,5 dB,  $K_{pA} = 2,54$  dB  
 Schalleistungspegel ( $L_{WA}$ )

gemessen ..... 94,5 dB;  $K_{WA} = 2,54$  dB  
 garantiert ..... 98 dB

Vibration am Handgriff  
 ( $a_h$ ) ..... 1,239 m/s<sup>2</sup>,  $K = 1,5$  m/s<sup>2</sup>

\* Der Stecker ist nur zur Verwendung in  
 Räumen geeignet.

Lärm- und Vibrationswerte wurden entspre-  
 chend den in der Konformitätserklärung  
 genannten Normen und Bestimmungen  
 ermittelt.

Der angegebene Schwingungsemissions-  
 wert ist nach einem genormten Prüfverfah-  
 ren gemessen worden und kann zum Ver-  
 gleich eines Elektrowerkzeugs mit einem  
 anderen verwendet werden.

Der angegebene Schwingungsemissionswert  
 kann auch zu einer einleitenden Einschät-  
 zung der Aussetzung verwendet werden.



### Warnung:

Der Schwingungsemissionswert  
 kann sich während der tatsächlichen Benut-  
 zung des Elektrowerkzeugs von dem Anga-  
 bewert unterscheiden, abhängig von der  
 Art und Weise, in der das Elektrowerkzeug  
 verwendet wird.

Es besteht die Notwendigkeit, Sicherheits-  
 maßnahmen zum Schutz des Bedieners  
 festzulegen, die auf einer Abschätzung  
 der Aussetzung während der tatsächlichen  
 Benutzungsbedingungen beruhen (hierbei  
 sind alle Anteile des Betriebszyklus zu be-  
 rücksichtigen, beispielsweise Zeiten, in de-  
 nen das Elektrowerkzeug abgeschaltet ist,  
 und solche, in denen es zwar eingeschaltet  
 ist, aber ohne Belastung läuft).

## Sicherheitshinweise

Dieser Abschnitt behandelt die  
 grundlegenden Sicherheitsvorschrif-  
 ten bei der Arbeit mit dem Gerät.

## Bildzeichen in der Betriebsanleitung



### Gefahrenzeichen mit Angaben zur Verhütung von Personen- oder Sachschäden



Gebotszeichen mit Angaben  
 zur Verhütung von Schäden



Ziehen Sie den Netzstecker.



Tragen Sie beim Umgang mit  
 der Walze Handschuhe.



Hinweiszeichen mit Informationen zum besseren Umgang mit dem Gerät

## Bildzeichen auf dem Gerät



Achtung!  
Betriebsanleitung lesen.



Verletzungsgefahr durch weggeschleuderte Teile. Umstehende Personen von dem Gerät fernhalten.



Gefahr durch Stromschlag bei Beschädigung des Netzkabels! Netzkabel von den Schneidwerkzeugen und dem Gerät fernhalten!



Tragen Sie Augen- und Gehörschutz.



Setzen Sie das Gerät nicht der Feuchtigkeit aus. Arbeiten Sie nicht bei Regen.



Achtung!  
Nachlauf der Walzen



Vorsicht - scharfes Werkzeug. Hände und Füße fernhalten. Die Rotation der Walze dauert nach dem Abschalten des Motors noch an. Vor Wartungsarbeiten oder falls das Netzkabel beschä-

digt ist, den Netzstecker aus der Steckdose ziehen.



Angabe des Schallleistungspegels  $L_{WA}$  in dB(A)



Schutzklasse II  
(Doppelisolierung)



Elektrogeräte gehören nicht in den Hausmüll.



Der Stecker ist nur zur Verwendung in Räumen geeignet.

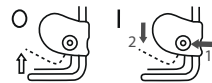

**Einschalten/  
Ausschalten**



Transport- und Arbeitspositionen

## Allgemeine Sicherheitshinweise



Dieses Gerät kann bei unsachgemäßem Gebrauch ernsthafte Verletzungen verursachen. Bevor Sie mit dem Gerät arbeiten, lesen Sie sorgfältig die Betriebsanleitung und machen Sie sich mit allen Bedienteilen gut vertraut. Bewahren Sie diese Be-

triebsanleitung gut auf, damit Ihnen die Informationen jederzeit zur Verfügung stehen.



Bei Auftreten eines Unfalles oder einer Störung während des Betriebs ist das Gerät sofort auszuschalten und der Netzstecker zu ziehen. Versorgen Sie Verletzungen sachgemäß oder suchen Sie einen Arzt auf. Lesen Sie zur Beseitigung von Störungen das Kapitel „Fehlersuche“ oder kontaktieren Sie unser Service-Center.

## Arbeiten mit dem Gerät:



Vorsicht! Das Gerät kann ernsthafte Verletzungen hervorrufen. So vermeiden Sie Unfälle und Verletzungen:

### Vorbereitung:

- Dieses Gerät ist nicht dafür bestimmt, von Kindern, Personen mit eingeschränkten körperlichen, sensorischen oder geistigen Fähigkeiten oder unzureichender Erfahrung und Wissen oder Personen, welche mit den Anweisungen nicht vertraut sind, benutzt zu werden. Kinder sollten beaufsichtigt werden, um sicherzustellen, dass sie nicht mit dem Gerät spielen. Reinigung und Wartung darf nicht von Kindern durchgeführt werden.
- Wenn die Netzanschlussleitung dieses Gerätes beschädigt wird, muss sie durch eine besondere Anschlussleitung ersetzt werden, die vom Hersteller oder seinem Kundendienst erhältlich ist.
- Das Gerät darf nicht in Lagen höher als 2000 m verwendet werden.
- Lesen Sie die Anweisungen aufmerksam. Machen Sie sich mit den Stellteilen und der sachgemäßen Verwendung der Maschine vertraut.
- Es ist zu beachten, dass der Benutzer selbst für Unfälle oder Gefährdungen gegenüber anderen Personen oder deren Besitz verantwortlich ist.
- Das Gerät ist nicht für die Benutzung durch Kinder geeignet.
- Setzen Sie das Gerät niemals ein, während Personen, besonders Kinder, und Haustiere in der Nähe sind.
- Überprüfen Sie das Gelände, auf dem das Gerät eingesetzt wird und entfernen Sie Steine, Stöcke, Drähte oder andere Fremdkörper, die erfasst und weggeschleudert werden können. Verwenden Sie das Gerät nicht zum Einebnen von Bodenunebenheiten.
- Tragen Sie stets geeignete Ar-



beitskleidung wie Sicherheitsschuhe mit rutschfester Sohle, eine robuste, lange Hose, Ohrenschutz und eine Schutzbrille. Benutzen Sie das Gerät nicht, wenn Sie barfuß gehen oder offene Sandalen tragen.

Vermeiden Sie das Tragen loser Kleidung oder Kleidung mit hängenden Schnüren oder Kravatten.

Die Schutzvorrichtung und die persönlichen Schutzausrüstungen schützen Ihre eigene und die Gesundheit anderer und sichern den reibungslosen Betrieb des Gerätes.

- Arbeiten Sie nicht mit einem beschädigten, unvollständigen oder ohne die Zustimmung des Herstellers umgebauten Gerät. Arbeiten Sie nicht mit beschädigten oder fehlenden Schutzvorrichtungen (z. B. Starthebel, Entriegelungsknopf, Prallschutz). Setzen Sie niemals Schutzvorrichtungen außer Kraft (z. B. durch Anbinden des Starthebels).

Damit wird sichergestellt, dass die Sicherheit des Gerätes erhalten bleibt.

- Vergewissern Sie sich vor dem Start Ihres Gerätes, dass kein Gegenstand oder Ast in der Messeröffnung eingeschoben ist, dass das Gerät stabil steht und der Arbeitsbereich aufge-

räumt und nicht blockiert ist. Überprüfen Sie den Zustand Ihres Verlängerungskabels sowie die Anschlussleitung Ihres Gerätes. Verwenden Sie die erforderlichen Schutzeinrichtungen.

Es besteht Verletzungsgefahr.

- Wenn Ihr Gerät beim Einschalten ungewöhnliche Vibrationen oder Geräusche zeigt, ziehen Sie den Netzstecker aus der Steckdose und kontrollieren Sie die Messerwalze. Vergewissern Sie sich, dass keine Häckselgütereste die Messerwalze blockieren oder zwischen den Messern eingeklemmt sind. Wenn Sie keine Probleme feststellen, senden Sie das Gerät an eine Kundendienststelle zurück.
- Wenn die Messer nicht mehr korrekt schneiden oder wenn der Motor überlastet ist, überprüfen Sie alle Teile Ihres Gerätes und ersetzen Sie die abgenutzten Teile. Wenn eine umfangreichere Reparatur notwendig ist, wenden Sie sich an eine Kundendienststelle.
- Verwenden Sie die Maschine nur in der empfohlenen Lage und nur auf einer festen, ebenen Fläche.
- Betreiben Sie die Maschine nicht auf gepflasterten oder gescho-terten Flächen betrieben werden, wo herausgeschleudertes Material zu Verletzungen führen kann.

*Verwendung:*

- Vorsicht - Scharfes Werkzeug. Schneiden Sie sich nicht die Finger oder Zehen. Halten Sie Füße und Finger beim Arbeiten immer von der Walze und der Auswurföffnung fern. Es besteht Verletzungsgefahr!
  - Benutzen Sie das Gerät nicht bei Regen, bei schlechter Witterung, in feuchter Umgebung oder nassem Rasen. Arbeiten Sie nur bei Tageslicht oder guter Beleuchtung. Es besteht Unfallgefahr.
  - Arbeiten Sie mit dem Gerät nicht, wenn Sie müde oder unkonzentriert sind oder nach der Einnahme von Alkohol oder Tabletten. Legen Sie immer rechtzeitig eine Arbeitspause ein. Gehen Sie mit Vernunft an die Arbeit. Ein Moment der Unachtsamkeit beim Gebrauch des Gerätes kann zu ernsthaften Verletzungen führen.
  - Machen Sie sich mit Ihrer Umgebung vertraut und achten Sie auf mögliche Gefahren, die Sie wegen des Motorengeräusches nicht hören können.
  - Achten Sie beim Arbeiten auf einen sicheren Stand, insbesondere an Hängen. Arbeiten Sie immer quer zum Hang, niemals auf- oder abwärts. Seien Sie besonders vorsichtig, wenn Sie die Fahrtrichtung am Hang ändern.
- Vertikutieren oder lüften Sie nicht an übermäßig steilen Hängen. Dadurch können Sie das Gerät in unerwarteten Situationen besser kontrollieren.
- Vermeiden Sie eine abnormale Körperhaltung und behalten Sie immer das Gleichgewicht. Gehen Sie, laufen Sie nicht.
  - Führen Sie das Gerät nur im Schrittempo und mit beiden Händen am Griff. Seien Sie besonders vorsichtig, wenn Sie das Gerät umkehren oder zu sich heranziehen. Stolpergefahr!
  - Starten oder betätigen Sie den Starthebel mit Vorsicht entsprechend den Anweisungen in dieser Betriebsanleitung und achten Sie auf ausreichenden Abstand der Füße zu den Zinken.
  - Kippen Sie das Gerät beim Anlassen nicht, es sei denn, es muss als Anlaufhilfe angehoben werden. In diesem Fall kippen Sie das Gerät nur so weit, wie es unbedingt erforderlich ist, und heben Sie nur die von der Bedienungsperson abgewandte Seite hoch.
  - Wenn das Gerät nach Anheben wieder auf den Boden gestellt wird, müssen beide Hände in Arbeitsstellung sein.
  - Gerät nicht ohne vollständig angebrachten Fangsack oder ohne Prallschutz betreiben. Verlet-

zungsgefahr! Führen Sie niemals Hände oder Füße an oder unter sich drehende Teilen. Halten Sie sich immer fern von der Auswurföffnung.

- Benutzen Sie das Gerät nicht in der Nähe von entzündbaren Flüssigkeiten oder Gasen. Bei Nichtbeachtung besteht Brand- oder Explosionsgefahr.
- Ziehen Sie vor allen Arbeiten an dem Gerät den Netzstecker.
- Halten Sie die Zinken an, wenn die Maschine angekippt werden muss zum Transport über andere Flächen als Gras und wenn die Maschine von und zu der zu bearbeitenden Fläche bewegt wird.
- Anschluss- und Verlängerungsleitungen von den Zinken fernhalten.
- Transportieren Sie niemals die Maschine während der Antrieb läuft.

#### *Arbeitsunterbrechung:*

- Nach dem Ausschalten des Gerätes dreht sich die Walze noch für einige Sekunden. Hände und Füße fernhalten.
- Die Federzinken nicht berühren, bevor das Gerät vom Netz getrennt ist und die Federzinken vollständig zum Stillstand gekommen sind. Verletzungsgefahr durch scharfes Werkzeug.
- Entfernen Sie Pflanzenteile nur im Stillstand des Gerätes. Halten

Sie die Auswurföffnung stets sauber und frei.

- Schalten Sie das Gerät ab, wenn Sie es transportieren, anheben oder kippen wollen und wenn andere Flächen als Gras überquert werden.
- Hinterlassen Sie das Gerät nie unbeaufsichtigt am Arbeitsplatz. Kinder dürfen nicht mit dem Gerät spielen.
- Schalten Sie das Gerät aus und ziehen Sie den Netzstecker. Vergewissern Sie sich, dass alle sich bewegenden Teile zum vollständigen Stillstand gekommen sind:
  - immer, wenn Sie die Maschine verlassen,
  - bevor Sie die Auswurföffnung reinigen oder Blockierungen oder Verstopfungen beseitigen,
  - wenn das Gerät nicht verwendet wird,
  - bevor Sie die Maschine überprüfen, reinigen oder Arbeiten an ihr durchführen;
  - wenn das Netzkabel beschädigt oder verheddert ist,
  - nach dem Kontakt mit einem Fremdkörper. Untersuchen Sie die Maschine auf Beschädigungen und führen Sie die erforderlichen Instandsetzungen durch, bevor Sie erneut starten und mit der Maschine arbeiten.

Falls die Maschine anfängt, ungewöhnlich stark zu vibrieren, ist eine sofortige Überprüfung erforderlich,

- suchen Sie nach Beschädigungen;
  - führen Sie die erforderlichen Reparaturen beschädigter Teile durch;
  - untersuchen Sie auf lose Teile und ziehen sie diese fest an.
- Bewahren Sie das Gerät an einem trockenen Ort und außerhalb der Reichweite von Kindern auf.



Vorsicht! So vermeiden Sie Geräteschäden und eventuell daraus resultierende Personenschäden:

#### *Pflegen Sie Ihr Gerät*

- Schalten Sie das Gerät aus und heben Sie es an, wenn Sie es über Treppen transportieren.
- Vor dem Einschalten der Maschine ist immer zu prüfen, ob alle Schrauben, Muttern, Bolzen und anderen Befestigungen gut gesichert sind, und dass die Schutzeinrichtungen und Schutzgitter an Ort und Stelle sind. Abgenutzte oder beschädigte Aufkleber müssen ersetzt werden. Benutzen Sie das Gerät nicht, wenn Sicherheitseinrichtungen (z. B. Prallschutz), Teile der Schneideinrichtung oder Bol-

zen fehlen, abgenutzt oder beschädigt sind. Prüfen Sie insbesondere das Netzkabel und den Starthebel auf Beschädigung.

Zur Vermeidung einer Unwucht dürfen beschädigte Werkzeuge und Bolzen nur satzweise ausgetauscht werden.

- Betreiben Sie nie mit fehlerhaften Schutzeinrichtungen oder -abdeckungen oder ohne Schutzeinrichtungen, oder mit beschädigtem oder abgenutztem Kabel zu betreiben.
- Benutzen Sie nur Ersatz- und Zubehörteile, die vom Hersteller geliefert und empfohlen werden. Der Einsatz von Fremdteilen führt zum sofortigen Verlust des Garantieanspruches.
- Sorgen Sie dafür, dass alle Muttern, Bolzen und Schrauben fest angezogen sind und das Gerät in einem sicheren Arbeitszustand ist.
- Versuchen Sie nicht, das Gerät selbst zu reparieren, es sei denn, Sie besitzen hierfür eine Ausbildung. Sämtliche Arbeiten, die nicht in dieser Betriebsanleitung angegeben werden, dürfen nur durch von uns ermächtigten Kundendienststellen ausgeführt werden.
- Behandeln Sie Ihr Gerät mit Sorgfalt. Halten Sie die Werkzeuge sauber, um besser und

sicherer arbeiten zu können. Befolgen Sie die Wartungsvorschriften.

- Überlasten Sie Ihr Gerät nicht. Arbeiten Sie nur im angegebenen Leistungsbereich. Verwenden Sie keine leistungsschwachen Maschinen für schwere Arbeiten. Benutzen Sie Ihr Gerät nicht für Zwecke, für die es nicht bestimmt ist.
- Prüfen Sie regelmäßig die Aufhängeeinrichtung auf Verschleiß oder Verlust der Funktionsfähigkeit.
- Ersetzen Sie aus Sicherheitsgründen abgenutzte oder beschädigte Teile.
- Achtung, bei Maschinen mit mehreren Zinkenbauten kann die Bewegung eines Zinkenaufbaus zu Drehungen der übrigen Zinkenbauten führen.
- Achten Sie beim Einstellen der Maschine darauf, dass keine Finger zwischen beweglichen Zinkenbauten und feststehenden Teilen der Maschine eingeklemmt werden.
- Lassen Sie den Motor abkühlen, bevor Sie die Maschine für längere Zeit abstellen.
- Beachten Sie beim Instandhalten der Zinkenbauten, dass selbst wenn der Antrieb abgeschaltet ist, die Zinkenbauten bewegt werden können.

- Ersetzen Sie aus Sicherheitsgründen abgenutzte oder beschädigte Teile. Verwenden Sie ausschließlich Original-Ersatzteile und -Zubehör.
- Wenn die Maschine zur Instandhaltung, Inspektion oder Aufbewahrung oder zum Austausch eines Zubehöerteils angehalten ist, ist der Antrieb abzuschalten, die Maschine vom Netz zu trennen und sicherzustellen, dass alle sich bewegenden Teilen zum vollständigen Stillstand gekommen sind. Lassen Sie die Maschine abkühlen, bevor Sie Inspektionen, Einstellungen usw. durchführen. Behandeln Sie die Maschine mit Sorgfalt und halten Sie sie sauber.

## Elektrische Sicherheit:



Vorsicht! So vermeiden Sie Unfälle und Verletzungen durch elektrischen Schlag:

- Nehmen Sie vor jeder Inbetriebnahme eine Sichtprüfung der Netz- und Verlängerungsleitungen auf Anzeichen von Beschädigungen oder Alterung vor. Beschädigte Netzanschlussleitungen erhöhen das Risiko eines elektrischen Schlages.
- Schließen Sie das Gerät an eine Steckdose mit Fehlerstrom-Schutz-

einrichtung (Residual Current Device) mit einem Auslösestrom von nicht mehr als 30 mA an.

- Vermeiden Sie die Maschine bei schlechten Wetterbedingungen zu betreiben, besonders bei Blitzgefahr.
- Halten Sie die Verlängerungsleitungen von den Schneidwerkzeugen fern.

Wird die Verlängerungsleitung während des Gebrauchs beschädigt, trennen Sie sie sofort vom Netz. DIE VERLÄNGERUNGSLEITUNG NICHT BERÜHREN, BEVOR SIE VOM NETZ GETRENNT IST. Gefahr durch elektrischen Schlag.

Benutzen Sie die Maschine nicht, wenn die Leitung beschädigt oder abgenutzt ist.

- Wenn die Netzanschlussleitung dieses Gerätes beschädigt wird, muss sie durch eine besondere Anschlussleitung ersetzt werden, die vom Hersteller oder seinem Kundendienst erhältlich ist.
- Die Verlängerungsleitungen von den Federzinken fernhalten. Die Federzinken können die Leitungen beschädigen und zum Kontakt mit aktiven Teilen führen.
- Eine beschädigte Leitung nicht an das Netz anschließen und eine beschädigte Leitung nicht berühren, bevor sie vom Netz getrennt ist. Eine beschädigte

Leitung kann zum Kontakt mit aktiven Teilen führen.

- Achten Sie darauf, dass die Netzspannung mit den Angaben des Typenschildes übereinstimmt.
- Vermeiden Sie Körperberührungen mit geerdeten Teilen (z. B. Metallzäune, Metallpfosten). Es besteht ein erhöhtes Risiko durch elektrischen Schlag, wenn Ihr Körper geerdet ist.
- Verwenden Sie nur zugelassene Verlängerungskabel der Bauart H05VV-F, die höchstens 75 m lang und für den Gebrauch im Freien bestimmt sind. Der Litzenschnitt des Verlängerungskabels muss mindestens 1,0 mm<sup>2</sup> betragen. Rollen Sie eine Kabeltrommel vor Gebrauch immer ganz ab. Überprüfen Sie das Verlängerungskabel auf Schäden.
- Verwenden Sie für die Anbringung des Verlängerungskabels die dafür vorgesehene Kabelzugentlastung.
- Benutzen Sie die Anschlussleitung nicht, um den Netzstecker aus der Steckdose zu ziehen. Schützen Sie das Netzkabel vor Hitze, Öl und scharfen Kanten.
- Halten Sie Verlängerungskabel von beweglichen gefährlichen Teilen fern, um Beschädigungen an Kabeln zu vermeiden, welche zum Berühren aktiver Teile führen können.

## Restrisiken

Auch wenn Sie dieses Elektrowerkzeug vorschriftsmäßig bedienen, bleiben immer Restrisiken bestehen. Folgende Gefahren können im Zusammenhang mit der Bauweise und Ausführung dieses Elektrowerkzeugs auftreten:

- Schnittverletzungen
- Gehörschäden, falls kein geeigneter Gehörschutz getragen wird.
- Gesundheitsschäden, die aus Hand-Arm-Schwingungen resultieren, falls das Gerät über einen längeren Zeitraum verwendet wird oder nicht ordnungsgemäß geführt und gewartet wird.

 **Warnung!** Dieses Elektrowerkzeug erzeugt während des Betriebs ein elektromagnetisches Feld. Dieses Feld kann unter bestimmten Umständen aktive oder passive medizinische Implantate beeinträchtigen. Um die Gefahr von ernsthaften oder tödlichen Verletzungen zu verringern, empfehlen wir Personen mit medizinischen Implantaten ihren Arzt und den Hersteller des medizinischen Implantats zu konsultieren, bevor die Maschine bedient wird.

## Montageanleitung



Ziehen Sie vor allen Arbeiten an dem Gerät den Netzstecker.



Achten Sie bei der Montage darauf, dass das Gerätekabel nicht eingeklemmt wird und genügend Spiel hat.

### B Griffholm montieren

- Ziehen Sie die Verbindungskappen (6a) über die Rohrenden am unteren Holm (6). Den unteren Holm (6) leicht aufbiegen und mit den Verbindungskappen (6a) rechts und links an das Gerätegehäuse (8) stecken. Mit den Flügelmuttern und Beilegescheiben (7) anschrauben.
- Schrauben Sie die beiden Mittelholme (5) mit den Flügelmuttern, Schrauben und Beilegescheiben (4) an den unteren Holm (6) an.
- Hängen Sie die Kabelzugentlastung (14) in den oberen Griffholm (3) ein.
- Schrauben Sie den oberen Griffholm (3) mit den Flügelmuttern, Schrauben und Beilegescheiben (4) an den beiden Mittelholmen (5) fest.
- Befestigen Sie das Gerätekabel (15) mit den Gerätekabelklemmen (11) am Holm.

### C Fangsack montieren/leeren



**Achtung: Gerät nicht ohne Prallschutzklappe betreiben. Verletzungsgefahr!**



Der Fangsack wird für den Betrieb mit der Lüfterwalze (A 16) empfohlen!

- Ziehen Sie den Fangsack (12) über das Gestänge.

2. Stülpen Sie die Kunststoff-Laschen des Fangsacks (12) über das Fangsack-Gestänge und klipsen Sie die Kunststoff-Laschen ein.

### Fangsack am Gerät anbringen:

3. Heben Sie die Prallschutzklappe (13) an.
4. Hängen Sie die Stifte am Fangsack-Gestänge in die Aufnahme am Gerätegehäuse.
5. Lassen Sie die Prallschutzklappe (13) los, sie hält den Fangsack (12) in Position.

 Über das transparente Füllstands-sichtfenster in der Prallschutzklappe (13) können Sie den Füllstand des Fangsacks (12) überprüfen.

### Fangsack abnehmen/entleeren:

6. Heben Sie die Prallschutzklappe (13) an und nehmen Sie den Fangsack (12) heraus.

## Bedienung

 Beachten Sie den Lärmschutz und örtliche Vorschriften.

### Arbeitspositionen einstellen

Das Gerät besitzt 5 Haupteinstellpositionen:

#### + 10 mm: Transportposition

In dieser Stellung besteht der maximale Sicherheitsabstand des Werkzeugs zum Boden.

#### - 3 mm: Arbeitsposition

Wählen Sie beim Arbeiten mit dem neuerwählten Gerät diese Einstellung.

#### - 3 bis -12 mm: Nachstellpositionen

Bei zunehmendem Verschleiß der Messer oder Federzinken kann die Arbeitsposition gesenkt werden. Einen Verschleiß erkennen

Sie an einem zunehmend schlechter werdenden Arbeitsergebnis. Die Verstelltiefe beträgt pro Stufe ca. 3 mm.

1. Zum Einstellen der Arbeitsposition muss das Gerät ausgeschaltet sein.
2. Verstellen Sie den Hebel zur Tiefenverstellung (A 10) und lassen Sie ihn in die gewünschte Position einrasten.



Die Wahl einer Nachstellposition ohne entsprechenden Verschleiß kann zur Überlastung des Motors und Beschädigung der Walze führen.



### Ein- und Ausschalten



**Achten Sie vor dem Einschalten darauf, dass das Gerät keine Gegenstände berührt. Halten Sie Füße und Hände von der Walze und der Auswurföffnung fern. Es besteht Verletzungsgefahr!**

1. Stellen Sie das Gerät auf eine ebene Rasenfläche.
2. Schließen Sie das Verlängerungskabel an das Netzkabel (18) an.
3. Machen Sie eine Schlaufe aus dem Netzkabel (18) und hängen Sie diese in die Zugentlastung (14).
4. Schließen Sie das Gerät an die Netzspannung an.
5. Zum Einschalten drücken Sie die elektronische Einschaltsperr (1) am Handgriff und ziehen Sie anschließend den Starthebel (2) Richtung Handgriff. Lassen Sie die elektronische Einschaltsperr (1) los.
6. Zum Ausschalten lassen Sie den Starthebel (2) los.





**Überlastschutz:** Bei Überlastung des Gerätes schaltet der Motor automatisch ab. Lassen Sie den Starthebel los und starten Sie das Gerät nach einer Abkühlzeit von etwa 1 Minute erneut.



**Achtung! Walze läuft nach dem Ausschalten nach. Kippen oder tragen Sie das Gerät nicht bei laufendem Motor und berühren Sie die laufende Walze nicht. Es besteht Verletzungsgefahr!**

## Arbeiten mit dem Gerät

Um einen gepflegten Rasen zu erhalten, empfehlen wir Ihnen, alle 4 - 6 Wochen zu lüften. Vertikutieren ist ein intensiverer Eingriff als das Lüften und sollte daher nur einmal im Jahr erfolgen. Der beste Zeitpunkt ist das Frühjahr nach dem ersten Mähen.



**Arbeiten Sie an Hängen immer quer zum Hang. Seien Sie besonders vorsichtig beim Rückwärtsgehen und Ziehen des Gerätes. Es besteht Stolpergefahr!**



Schalten Sie nach der Arbeit und zum Transport das Gerät aus, ziehen Sie den Netzstecker und warten Sie den Stillstand der Walze ab.



Je kürzer der Rasen geschnitten ist, desto besser lässt er sich bearbeiten. Dadurch wird das Gerät weniger belastet und die Lebensdauer der Walze erhöht sich.

- Sie können das Gerät mit oder ohne Fangsack betreiben. Zum Lüften emp-

fiehlt sich das Arbeiten mit Fangsack. Zum Vertikutieren empfiehlt sich das Arbeiten ohne Fangsack.

- Mähen Sie den Rasen auf die gewünschte Schnitthöhe.
- Der Vertikutierer darf nicht bei langem Gras verwendet werden. Es wickelt sich sonst um die Vertikutierwalze und führt zur Beschädigung des Gerätes.
- Wählen Sie eine geeignete Arbeits- bzw. Nachstellposition (bei Verschleißerscheinungen der Walze), so dass das Gerät nicht überlastet wird.
- Beginnen Sie mit dem Arbeiten in der Nähe der Steckdose und bewegen Sie sich von der Steckdose weg.
- Führen Sie das Verlängerungskabel immer hinter sich und bringen Sie es nach dem Wenden auf die schon bearbeitete Seite.
- Führen Sie das Gerät im Schrittempo in möglichst geraden Bahnen. Für ein lückenloses Lüften oder Vertikutieren sollten sich die Bahnen immer um wenige Zentimeter überlappen. Zu langes Verweilen auf einer Stelle kann bei laufendem Gerät die Grasnarbe verletzen.
- Um eine Behinderung durch das Verlängerungskabel zu vermeiden, wenden Sie das Gerät immer so, dass die Netzkabelzugentlastung am Holm stets der bearbeiteten Seite zugewandt ist.
- Reinigen Sie das Gerät nach jedem Einsatz (siehe „Reinigung/Wartung“).
- Nach der Bearbeitung von stark vermoostem Rasen, empfiehlt es sich anschließend nachzusäen. Die Rasenfläche regeneriert sich dann schneller.

## Transport

- Verwenden Sie zum Transport des Gerätes die Transportstellung +10 mm (siehe „Arbeitsposition einstellen“).
- Heben Sie das Gerät zum Transport

über Treppen und empfindliche Oberflächen (z. B. Fliesen) an. Benutzen Sie den Tragegriff (A 9).

## Reinigung/Wartung



**Lassen Sie Arbeiten, die nicht in dieser Betriebsanleitung beschrieben sind, von einer von uns ermächtigten Kundendienststelle durchführen. Verwenden Sie nur Originalteile.**



Tragen Sie beim Umgang mit der Walze Handschuhe.



Schalten Sie vor allen Wartungs- und Reinigungsarbeiten das Gerät aus, ziehen Sie den Netzstecker und warten Sie den Stillstand der Walze ab.

Warnung! Verletzungsgefahr durch bewegliche, gefährliche Teile!

## Allgemeine Reinigungs- und Wartungsarbeiten



**Spritzen Sie das Gerät nicht mit Wasser ab und reinigen Sie es nicht unter fließendem Wasser. Es besteht Gefahr eines Stromschlages und das Gerät könnte beschädigt werden.**

- Entfernen Sie nach dem Arbeiten anhaftende Pflanzenreste von den Rädern, den Lüftungöffnungen, der Auswurföffnung und der Walze. Verwenden Sie dazu keine harten oder spitzen Gegenstände, Sie könnten das Gerät beschädigen.
- Leeren Sie den Fangsack vollständig.
- Halten Sie das Gerät stets sauber. Verwenden Sie keine Reinigungs- bzw. Lösungsmittel.

Wir haften nicht für durch unsere Geräte hervorgerufene Schäden, sofern diese durch unsachgemäße Reparatur oder den Einsatz von Nicht-Originalteilen bzw. durch nicht bestimmungsgemäßen Gebrauch verursacht werden.



## Auswechseln der Walze



Schalten Sie das Gerät aus, ziehen Sie den Netzstecker und warten Sie den Stillstand der Walze ab.



Tragen Sie beim Umgang mit der Walze Handschuhe.

1. Drehen Sie das Gerät um.
2. Lösen Sie die Flügelschraube (19) und ziehen Sie die Lagerbefestigung (23) nach oben.
3. Heben Sie die Walze (A 16/17) schräg an und ziehen die Welle aus der Sechskantaufnahme) (20).
4. Setzen Sie die neue Walze (A 16/17) in umgekehrter Reihenfolge ein.

## Lagerung

- Bewahren Sie das Gerät trocken und außerhalb der Reichweite von Kindern auf.
- Lassen Sie den Motor abkühlen, bevor Sie das Gerät in geschlossenen Räumen abstellen.
- Umhüllen Sie das Gerät nicht mit Nyloensäcken, da sich Feuchtigkeit bilden könnte.

## ohne Wandhalterung:



Zur platzsparenden Lagerung kann der Holm nach Lockern der Flügelmuttern zusammengeklappt werden.

**Das Gerätekabel darf dabei nicht eingeklemmt werden.**

## mit Wandhalterung:

Sie können das zusammengeklappte Gerät mit Hilfe der Wandhalterung aufhängen.

- G** Schrauben Sie die Wandhalterung (21) mit den beiliegenden Schrauben (22) ggf. mit Hilfe von Dübeln (nicht im Lieferumfang enthalten) an die Wand. Hängen Sie das Gerät am unteren Holm (6) auf. Prüfen Sie die Wandhalterung (21) regelmäßig auf festen Sitz.

## Entsorgung/ Umweltschutz

Führen Sie Gerät, Zubehör und Verpackung einer umweltgerechten Wiederverwertung zu.



Elektrogeräte gehören nicht in den Hausmüll. Das Symbol der durchgestrichenen Mülltonne bedeutet, dass dieses Produkt am Ende der Nutzungszeit nicht über den Hausaltmüll entsorgt werden darf.

Richtlinie 2012/19/EU über Elektro- und Elektronik-Altgeräte: Verbraucher sind gesetzlich dazu verpflichtet, Elektro- und Elektronikgeräte am Ende ihrer Lebensdauer einer umweltgerechten Wiederverwertung zuzuführen. Auf diese Weise wird eine umwelt- und ressourcenschonende Verwertung sichergestellt.

Je nach Umsetzung in nationales Recht können Sie folgende Möglichkeiten haben:

- an einer Verkaufsstelle zurückgeben,
- an einer offiziellen Sammelstelle abgeben,
- an den Hersteller/Inverkehrbringer zurücksenden.

Nicht betroffen sind den Altgeräten beigefügte Zubehörteile und Hilfsmittel ohne Elektrobestandteile.

**Zusätzliche Entsorgungshinweise für Deutschland nach Elektro- und Elektronikgerätegesetz:** Das Gerät ist bei eingerichteten Sammelstellen, Wertstoffhöfen oder Entsorgungsbetrieben abzugeben. Zudem sind Vertrieber von Elektro- und Elektronikgeräten sowie Vertrieber von Lebensmitteln zur Rücknahme verpflichtet. LIDL bietet Ihnen Rückgabemöglichkeiten direkt in den Filialen und Märkten an. Rückgabe und Entsorgung sind für Sie kostenfrei. Beim Kauf eines Neugerätes haben Sie das Recht, ein entsprechendes Altgerät unentgeltlich zurückzugeben.

Zusätzlich haben Sie die Möglichkeit, unabhängig vom Kauf eines Neugerätes, unentgeltlich (bis zu drei) Altgeräte abzugeben, die in keiner Abmessung größer als 25 cm sind.

Bitte entnehmen Sie vor der Rückgabe Batterien oder Akkumulatoren, die nicht vom Altgerät umschlossen sind, sowie Lampen, die zerstörungsfrei entnommen werden können und führen diese einer separaten Sammlung zu.

## Garantie

Sehr geehrte Kundin, sehr geehrter Kunde, Sie erhalten auf dieses Gerät 3 Jahre Garantie ab Kaufdatum.

Im Falle von Mängeln dieses Gerätes stehen Ihnen gegen den Verkäufer des Gerätes gesetzliche Rechte zu. Diese gesetzlichen Rechte werden durch unsere im Folgenden dargestellte Garantie nicht eingeschränkt.

## Garantiebedingungen

Die Garantiefrist beginnt mit dem Kaufdatum. Bitte bewahren Sie den Originalkaschenbon gut auf. Diese Unterlage wird als Nachweis für den Kauf benötigt.

Tritt innerhalb von drei Jahren ab dem Kaufdatum dieses Gerätes ein Material- oder Fabrikationsfehler auf, wird das Gerät von uns – nach unserer Wahl – für Sie kostenlos repariert oder ersetzt. Diese Garantieleistung setzt voraus, dass innerhalb der Drei-Jahres-Frist das defekte Gerät und der Kaufbeleg (Kassenbon) vorgelegt und schriftlich kurz beschrieben wird, worin der Mangel besteht und wann er aufgetreten ist. Wenn der Defekt von unserer Garantie gedeckt ist, erhalten Sie das reparierte oder ein neues Gerät zurück. Mit Reparatur oder Austausch des Gerätes beginnt kein neuer Garantiezeitraum.

### **Garantiezeit und gesetzliche Mängelansprüche**

Die Garantiezeit wird durch die Gewährleistung nicht verlängert. Dies gilt auch für ersetzte und reparierte Teile. Eventuell schon beim Kauf vorhandene Schäden und Mängel müssen sofort nach dem Auspacken gemeldet werden. Nach Ablauf der Garantiezeit anfallende Reparaturen sind kostenpflichtig.

### **Garantieumfang**

Das Gerät wurde nach strengen Qualitätsrichtlinien sorgfältig produziert und vor Anlieferung gewissenhaft geprüft.

Die Garantieleistung gilt für Material- oder Fabrikationsfehler. Diese Garantie erstreckt sich nicht auf Geräteteile, die normaler Abnutzung ausgesetzt sind und daher als Verschleißteile angesehen werden können (z. B. Lüfterwalze, Vertikutierwalze oder Keilriemen) oder für Beschädigungen an zerbrechlichen Teilen (z. B. Schalter). Diese Garantie verfällt, wenn das Gerät beschädigt, nicht sachgemäß benutzt oder nicht gewartet wurde. Für eine sachgemäße Benutzung des Gerätes sind alle in der Be-

triebsanleitung aufgeführten Anweisungen genau einzuhalten. Verwendungszwecke und Handlungen, von denen in der Betriebsanleitung abgeraten oder vor denen gewarnt wird, sind unbedingt zu vermeiden. Das Gerät ist lediglich für den privaten und nicht für den gewerblichen Gebrauch bestimmt. Bei missbräuchlicher und unsachgemäßer Behandlung, Gewaltanwendung und bei Eingriffen, die nicht von unserer autorisierten Service-Niederlassung vorgenommen wurden, erlischt die Garantie.

### **Abwicklung im Garantiefall**

Um eine schnelle Bearbeitung Ihres Anliegen zu gewährleisten, folgen Sie bitte den folgenden Hinweisen:

- Bitte halten Sie für alle Anfragen den Kassenbon und die Artikelnummer (IAN 373769\_2204) als Nachweis für den Kauf bereit.
- Die Artikelnummer entnehmen Sie bitte dem Typenschild.
- Sollten Funktionsfehler oder sonstige Mängel auftreten, kontaktieren Sie zunächst die nachfolgend benannte Serviceabteilung **telefonisch** oder per **E-Mail**. Sie erhalten dann weitere Informationen über die Abwicklung Ihrer Reklamation.
- Ein als defekt erfasstes Gerät können Sie, nach Rücksprache mit unserem Kundenservice, unter Beifügung des Kaufbelegs (Kassenbons) und der Angabe, worin der Mangel besteht und wann er aufgetreten ist, für Sie portofrei an die Ihnen mitgeteilte Service-Adresse übersenden. Um Annahmeprobleme und Zusatzkosten zu vermeiden, benutzen Sie unbedingt nur die Adresse, die Ihnen mitgeteilt wird. Stellen Sie sicher, dass der Versand nicht unfrei, per Sperrgut, Express oder sonstiger Sonderfracht erfolgt. Senden Sie das Gerät bitte inkl. aller beim Kauf mitgelieferten Zubehör-

teile ein und sorgen Sie für eine ausreichend sichere Transportverpackung.

## Reparatur-Service

Sie können Reparaturen, **die nicht der Garantie unterliegen**, gegen Berechnung von unserer Service-Niederlassung durchführen lassen. Sie erstellt Ihnen gerne einen Kostenvoranschlag.

Wir können nur Geräte bearbeiten, die ausreichend verpackt und frankiert eingeschickt wurden.

**Achtung:** Bitte senden Sie Ihr Gerät gereinigt und mit Hinweis auf den Defekt an unsere Service-Niederlassung.

Nicht angenommen werden unfrei - per Sperrgut, Express oder mit sonstiger Sonderfracht - eingeschickte Geräte.

Die Entsorgung Ihrer defekten, eingeschickten Geräte führen wir kostenlos durch.

## Importeur

Bitte beachten Sie, dass die folgende Anschrift keine Serviceanschrift ist.

Kontaktieren Sie zunächst das oben genannte Service-Center.

### Grizzly Tools GmbH & Co. KG

Stockstädter Straße 20

D-63762 Großostheim

DEUTSCHLAND

[www.grizzlytools.de](http://www.grizzlytools.de)

## Service-Center

DE

### Service Deutschland

Tel.: 0800 54 35 111

E-Mail: [grizzly@lidl.de](mailto:grizzly@lidl.de)

IAN 373769\_2204

AT

### Service Österreich

Tel.: 0800 447744

E-Mail: [grizzly@lidl.at](mailto:grizzly@lidl.at)

IAN 373769\_2204

CH

### Service Schweiz

Tel.: 0800 56 44 33

E-Mail: [grizzly@lidl.ch](mailto:grizzly@lidl.ch)

IAN 373769\_2204

## Ersatzteile/Zubehör

Ersatzteile und Zubehör erhalten Sie unter [www.grizzlytools.shop](http://www.grizzlytools.shop)

Sollten Sie Probleme mit dem Bestellvorgang haben, verwenden Sie bitte das Kontaktformular. Bei weiteren Fragen wenden Sie sich an das „Service-Center“ (siehe Seite 21).

Position Betriebsanleitung	Position Explosionszeichnung	Bezeichnung	Bestell-Nr.
4	21-24	Flügelmuttern, Schrauben, Beilegscheiben (je 4x)	91110184
5	26	Mittelholme (2x)	91110186
6	28	Unterer Holm	91110188
12	90,91	Fangsack	91110196
16	67-76	Lüfterwalze mit Federzinken	91110193
17	67-70, 74-80	Vertikutierwalze mit Messer	91110194
19/23	81-84	Flügelschraube + Lagerbefestigung	91110195
21	92,93	Wandhalterung	91110197

## A Fehlersuche

Problem	Mögliche Ursache	Fehlerbehebung
Abnormale Geräusche, Klappern oder Vibrationen	Fremdkörper auf der Walze (16/17)	Fremdkörper entfernen
	Federzinken der Lüfterwalze (16) oder Walzenmesser der Vertikutierwalze (17) beschädigt	Walze austauschen
	Walze (16/17) nicht richtig montiert	Walze korrekt einbauen (siehe „Auswechseln der Walze“)
	Rutschender Zahnriemen	Gerät abschalten und Netzstecker ziehen, vorhandene Erd- und Grasrückstände entfernen
Gerät startet nicht	Netzspannung fehlt	Steckdose, Netzkabel, Leitung, Netzstecker prüfen, ggf. Reparatur durch Elektrofachmann
	Starthebel (2) defekt	Reparatur durch Kundendienst
	Kohlebürsten abgenutzt	
	Motor defekt	
Motor setzt aus	Blockierung durch Fremdkörper	Fremdkörper entfernen
	Rasen zu hoch	Vormähen, siehe „Bedienung“
	Auswurföffnung verstopft	Auswurföffnung reinigen
	Überlastschutz löst aus	Gerät etwa 1 Min. abkühlen lassen
Arbeitsergebnis nicht zufriedenstellend	Federzinken der Lüfterwalze (16) verschlissen	Walze (16/17) austauschen
	Messer der Vertikutierwalze (17) stumpf oder beschädigt	
	Zahnriemen defekt	Reparatur durch Kundendienst
	Transportposition oder falsche Arbeitsposition gewählt	siehe „Arbeitspositionen einstellen“
	Rasen zu hoch	Vormähen, siehe „Bedienung“

## Sommaire

<b>Introduction .....</b>	<b>24</b>
<b>Fins d'utilisation.....</b>	<b>24</b>
<b>Description générale .....</b>	<b>25</b>
Volume de la livraison .....	25
Aperçu .....	25
Description du fonctionnement.....	25
<b>Données techniques .....</b>	<b>26</b>
<b>Consignes de sécurité.....</b>	<b>26</b>
Symboles utilisés dans	
le mode d'emploi .....	26
Pictogrammes sur l'appareil.....	27
Consignes générales de sécurité .....	27
Risques résiduels.....	33
<b>Instructions de montage.....</b>	<b>34</b>
Monter le longeron de poignée.....	34
Montage/vidage du sac	
de ramassage.....	34
<b>Mise en service .....</b>	<b>34</b>
Réglage des positions de travail.....	34
Mise en et hors service .....	35
Utilisation de l'appareil.....	35
<b>Transport .....</b>	<b>36</b>
<b>Nettoyage, entretien .....</b>	<b>36</b>
Travaux de nettoyage et	
d'entretien généraux.....	36
Remplacement du rouleau .....	37
<b>Dépôt.....</b>	<b>37</b>
<b>Élimination et écologie .....</b>	<b>37</b>
<b>Pièces de rechange/Accessoires..</b>	<b>38</b>
<b>Localisation des dérangements...</b>	<b>39</b>
<b>Garantie .....</b>	<b>40</b>
<b>Service Réparations .....</b>	<b>41</b>
<b>Service-Center.....</b>	<b>41</b>
<b>Importateur .....</b>	<b>41</b>
<b>Traduction de la déclaration</b>	
<b>de conformité CE originale .....</b>	<b>61</b>
<b>Vue éclatée .....</b>	<b>65</b>

## Introduction

Toutes nos félicitations pour l'achat de votre nouvel appareil. Vous avez ainsi choisi un produit de qualité supérieure. La qualité de l'appareil a été vérifiée pendant la production et il a été soumis à un contrôle final. Le fonctionnement de votre appareil est donc ainsi garanti.



La notice d'utilisation fait partie de ce produit. Elle contient des instructions importantes pour la sécurité, l'utilisation et l'élimination des déchets. Avant d'utiliser ce produit, lisez attentivement les consignes d'emploi et de sécurité. N'utilisez le produit que tel que décrit et uniquement pour les domaines d'emploi indiqués. Conservez cette notice et remettez-la avec tous les documents si vous cédez le produit à un tiers.

## Fins d'utilisation

L'appareil est uniquement destiné à être utilisé dans le secteur domestique :

- comme aérateur de gazon pour éliminer le feutre des feuilles, de la mousse et des mauvaises herbes entre les brins d'herbe et pour rassembler les feuilles et les restes de plantes ;
- comme verticuteur pour le traitement de la couche d'herbe et pour la régénération des pelouses et surfaces couvertes d'herbe.

Toute autre utilisation qui ne serait pas expressément autorisée dans cette notice peut endommager l'appareil et représenter un danger sérieux pour l'utilisateur. L'utilisation de l'appareil est réservée aux adultes. Ne laissez jamais des personnes qui ne sont pas familiarisées avec ces instructions ou des enfants utiliser la machine. Des prescriptions applicables localement peuvent



restreindre l'âge de l'utilisateur.. Il est interdit de se servir de l'appareil par temps de pluie ou dans un environnement humide. L'opérateur ou l'utilisateur est responsable des accidents ou dommages survenant à d'autres personnes ou à leurs biens. Le constructeur décline toute responsabilité pour une utilisation non conforme aux prescriptions ou pour une utilisation fautive.

## Description générale

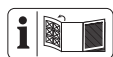

Vous trouverez les images correspondantes à l'arrière et à l'avant de ce document, sur la couverture.

## Volume de la livraison

Sortez l'appareil avec précaution de l'emballage et vérifiez que les pièces suivantes sont bien complètes :

- Carter de l'appareil avec rouleau scarificateur et chicane
- Rouleau de l'aérateur
- Poignée supérieure
- Sous longeron
- 2 longerons centraux
- Sac de ramassage avec tringlerie
- Dispositif anti-traction du cordon d'alimentation
- 2 serre-câbles
- 6 écrous à ailettes
- 4 vis
- 6 rondelles
- 2 capuchons de liaison
- Fixation murale
- Notice d'utilisation

## Aperçu

- A** 1 Verrouillage d'enclenchement électronique
- 2 Levier de démarrage
- 3 Poignée supérieure

- 4 Écrous à ailettes, vis et rondelles pour la fixation des longerons
- 5 2 longerons centraux
- 6 Longeron inférieur
- 6a Capuchons de liaison
- 7 Écrous à ailettes et rondelles pour la fixation des longerons
- 8 Carter de l'appareil
- 9 Poignée de transport
- 10 Levier de réglage de la profondeur
- 11 Serre-câble de l'appareil
- 12 Sac de ramassage
- 13 Clapet de chicane
- 14 Dispositif anti-traction du cordon d'alimentation
- 15 Câble de l'appareil
- 16 Rouleau de l'aérateur avec dents à ressort
- 17 Rouleau scarificateur avec lame

**D** 18 Cordon d'alimentation

**E** 19 Vis à ailettes pour la fixation du rouleau

20 Logement à six pans du rouleau

**G** 21 Fixation murale

22 Vis, fixation murale

**E** 23 Fixation de palier

## Description du fonctionnement

Le scarificateur/démousseur électrique possède deux rouleaux de travail faciles à remplacer :

un rouleau aérateur en matière plastique rigide avec des fourches élastiques à rotation verticale et un rouleau scarificateur avec des couteaux en acier fin disposés perpendiculairement. L'appareil possède un boîtier en matière plastique de haute qualité

avec un sac de ramassage et un guidon à fonction rabattable. Veuillez vous référer aux descriptions ci-après pour ce qui est du fonctionnement des éléments de commande.

## Données techniques

### Scarificateur/aérateur

#### électrique..... PLV 1500 C2

Puissance moteur P..... 1500 W

Tension du réseau U..... 230 V~, 50 Hz

Classe de protection .....  II

(Double isolation)

Type de protection..... IPX4  \*

Vitesse de travail de l'outil ( $n_o$ )...3600 min<sup>-1</sup>

Largeur du rouleau ..... 36 cm

Réglage de la profondeur ..... 5 niveaux

(-3/-6/-9/-12 mm

+ position de transport 10 mm)

Volume sans sac de ramassage..... 50 l

Poids (accessoires incl.)..... env. 11,4 kg

Niveau de pression acoustique

( $L_{pA}$ ) ..... 74,5 dB,  $K_{pA} = 2,54$  dB

Niveau de puissance acoustique ( $L_{WA}$ )

mesuré.....94,5 dB,  $K_{WA} = 2,54$  dB

garanti ..... 98 dB

Vibration à la poignée

( $a_h$ )..... 1,239 m/s<sup>2</sup>,  $K = 1,5$  m/s<sup>2</sup>

\* La fiche est uniquement appropriée pour l'intérieur

Les valeurs acoustiques et de vibration ont été calculées sur la base des normes et prescriptions mentionnées dans la déclaration de conformité.

La valeur totale de vibrations déclarée a été mesurée conformément à une méthode d'essai normalisée et peut être utilisée pour comparer un outil à un autre. L'indication du fait que la valeur totale de vibrations déclarée peut également être utilisée pour une évaluation préliminaire de l'exposition.



### Avertissement :

L'émission de vibration au cours de l'utilisation réelle de l'outil électrique peut différer de la valeur totale déclarée, selon les méthodes d'utilisation de l'outil.

Il est nécessaire de fixer des mesures de sécurité pour la protection de l'opérateur, qui sont basées sur une estimation de l'exposition dans les conditions d'utilisation réelles (compte tenu de toutes les parties constitutives du cycle de fonctionnement, telles que les temps d'arrêt de l'outil et de fonctionnement au repos, en plus du temps de déclenchement).

## Consignes de sécurité

Ce chapitre traite des prescriptions de base en relation avec la sécurité à l'utilisation de cet appareil.

## Symboles utilisés dans le mode d'emploi



**Symbole de danger et indications relatives à la prévention de dommages corporels ou matériels.**



Symbole d'interdiction et indications relatives à la prévention de dommages.



Débranchez la fiche secteur.



Portez des gants lorsque vous manipulez le rouleau.



Symboles de remarque et informations permettant une meilleure utilisation de l'appareil.

## Pictogrammes sur l'appareil



Attention !  
Lire le mode d'emploi.



Danger de blessure à cause de projection d'éléments. Maintenir les personnes présentes à distance de l'appareil.



Risque de décharge électrique en cas d'endommagement du câble secteur ! Tenir le câble à distance des outils de coupe et de l'appareil.



Porter une protection visuelle et acoustique.



Précaution – Outil tranchant. Tenir mains et pieds à l'écart. La rotation du rouleau se poursuit encore après l'arrêt du moteur. Débrancher le câble secteur avant d'effectuer des travaux d'entretien ou si le câble est endommagé.



N'exposez pas l'appareil à l'humidité. Ne travaillez pas sous la pluie.



Attention ! Marche résiduelle des rouleaux.



Indication du niveau de puissance sonore  $L_{WA}$  en dB



Les machines n'ont pas leur place dans les ordures ménagères.



Classe de protection II (Double isolation)



La fiche est uniquement appropriée pour l'intérieur

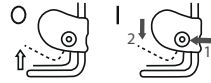

Mise en marche/arrêt



Positions de transport et travail

## Consignes générales de sécurité



Cet appareil peut causer des blessures graves en cas de maniement impropre. Lisez attentivement le mode d'emploi avant de travailler avec l'aérateur et familiarisez-vous avec les commandes et l'utilisation correcte de la machine. Conservez soigneusement cette notice afin de toujours avoir les informations nécessaires à votre disposition.



Si un accident ou un incident se produit pendant le fonctionnement, l'appareil doit être immédiatement mis hors tension et la fiche secteur débranchée. Veuillez soigner la blessure de manière adéquate, ou veuillez faire appel à un médecin. Pour éliminer les perturbations, veuillez

vous reporter au chapitre "Recherche d'erreurs" ou contactez notre centre de SAV.

## Travail avec l'appareil:



Précaution ! L'appareil peut provoquer de graves blessures. Voici comment éviter des accidents et des blessures :

### Préparation :

- Cet appareil n'est pas conçu pour être utilisé par des enfants, des personnes aux capacités physiques, sensorielles ou mentales limitées ou manquant d'expérience ou de connaissances, ou par des personnes qui ne sont pas familiarisées avec les instructions. Les enfants doivent être surveillés pour vérifier qu'ils ne jouent pas avec l'appareil. Le nettoyage et les travaux d'entretien ne doivent pas être effectués par des enfants.
- En cas d'endommagement du câble d'alimentation de cet appareil, celui-ci doit être remplacé par un câble de raccordement particulier disponible auprès du fabricant ou de son service après-vente.
- L'appareil ne doit pas être utilisé à des altitudes supérieures à 2000 m.
- Lisez attentivement les instructions. Familiarisez-vous avec les commandes et l'utilisation appropriée de la machine.
- Il est à noter que l'utilisateur est lui-même responsable des accidents ou des mises en danger d'autrui ou de sa propriété.
- L'appareil n'est pas conçu pour être utilisé par des enfants.
- Ne vous servez jamais de l'appareil lorsque des personnes, en particulier des enfants, et des animaux domestiques se trouvent à proximité.
- Contrôlez le terrain sur lequel l'appareil doit être utilisé et éliminez les pierres, les bâtons, les câbles ou autres corps étrangers risquant d'être happés et catapultés.  
Ne vous servez pas de l'appareil pour égaliser les irrégularités du sol.
- Portez une tenue de travail adéquate, notamment des chaussures solides munies d'une semelle antidérapante, un pantalon long robuste, des protège-oreilles et des lunettes de protection. N'utilisez pas l'appareil si vous marchez pieds nus ou si vous portez des sandales ouvertes.  
Évitez de porter des vêtements amples ou des vêtements avec des lanières ou des cravates. Le dispositif de protection et les équipements de protection individuels vous protègent ainsi que les autres personnes ; ils garantissent un fonctionnement sans problème de l'appareil.
- Ne vous servez pas de l'appareil s'il est endommagé, incomplet ou transformé sans l'autorisation du fabricant. N'utilisez jamais l'appareil si des dispositifs de protection sont endommagés ou enlevés (p. ex. levier de démarrage, bouton de verrouillage, protection anti-choc). Ne mettez jamais des dispositifs de protec-

tion hors service (p. ex. en attachant le levier de démarrage). Il est ainsi garanti que la sécurité de l'appareil sera maintenue.

- Avant le démarrage de votre appareil, vérifiez qu'aucun objet ou branche ne s'est introduit dans l'ouverture de la lame, que l'appareil est bien stable et que la zone de travail est dégagée et est libre de tout obstacle. Contrôlez l'état de votre câble de prolongation ainsi que le raccordement de votre appareil. Utilisez les installations de protection nécessaires. Vous risquez de vous blesser.
- Si votre appareil se met à vibrer de manière inhabituelle ou fait du bruit lors de la mise sous courant, retirez la fiche de réseau de la prise de courant et contrôlez l'arbre porte-lames. Assurez-vous qu'aucun reste de paille hachée ne bloque l'arbre porte-lames ou n'est pas coincé entre les lames. Si vous ne constatez aucun problème, renvoyez l'appareil à un site de service après-vente.
- Si les lames ne coupent plus correctement ou si le moteur est surchargé, contrôlez toutes les parties de votre appareil et remplacez les pièces usées. Si une réparation plus importante est nécessaire, adressez-vous à un site de service après-vente.
- Porter une protection auditive et oculaire.
- Utilisez la machine uniquement dans la position recommandée et seulement sur une surface solide et plate.

- N'utilisez pas la machine sur des surfaces pavées ou empierrées sur lesquelles le matériau projeté peut provoquer des blessures.

#### Utilisation :

- Précaution – Outil tranchant. Ne vous coupez pas les doigts ou les orteils. Lorsque vous travaillez, tenez toujours vos pieds et vos doigts à l'écart du rouleau et de l'ouverture d'éjection. Il y a risque de blessures !
- N'utilisez pas l'appareil s'il pleut, en cas de mauvais temps, en milieu humide ou sur une pelouse mouillée. Travaillez uniquement à la lumière du jour ou avec un bon éclairage. Vous éviterez accidents.
- Ne vous servez pas de l'appareil si vous êtes fatigué, si vous avez du mal à vous concentrer ou si vous avez consommé de l'alcool ou pris des comprimés. Faites des pauses en temps voulu. Travaillez raisonnablement. Un moment d'inattention pendant l'utilisation de l'appareil peut entraîner de graves blessures.
- Familiarisez-vous avec votre environnement et tenez compte des dangers possibles que vous risqueriez de ne pas percevoir en raison du bruit développé par le moteur.
- Veuillez assurer votre stabilité, notamment sur les terrains pentus. Travaillez toujours perpendiculairement, au versant, jamais dans le sens de la pente ou de la côte. Soyez particulièrement vigilant lorsque vous changez de direction sur un versant. Ne

scarifiez pas ou n'aérez pas sur des pentes excessivement pentues. Vous pouvez ainsi mieux contrôler l'appareil dans les situations inattendues.

- Évitez toute posture anormale et gardez toujours l'équilibre. Marchez, ne courez pas.
- Ne menez l'appareil qu'au pas et en gardant les deux mains sur le guidon. Soyez particulièrement vigilant quand vous changez l'appareil de direction ou lorsque vous le tirez vers vous. Risque de trébuchement !
- Démarrez ou actionnez le levier de démarrage avec prudence conformément aux instructions présentes dans cette notice d'utilisation et veillez à garder vos pieds à une distance suffisante des dents.
- Ne faites pas basculer l'appareil lors du démarrage, sauf s'il doit être soulevé. Dans ce cas, n'inclinez pas l'aérateur davantage que strictement nécessaire et ne soulevez que le côté opposé à la personne qui le manoeuvre.
- Ne faites pas fonctionner l'appareil sans sac complètement mis en place sans protection anti-choc. Risque de blessure ! Ne passez jamais les mains ou les pieds sur ou sous les pièces en rotation. Restez toujours éloigné de l'ouverture d'éjection.
- N'utilisez pas l'appareil à proximité de liquides ou de gaz inflammables. Il y a risque d'incendie ou d'explosion en cas de non-observation.
- Avant d'effectuer un travail sur l'appareil, débranchez-le de la

fiche de contact.

- Arrêtez les dents si la machine doit être retournée pour le transport sur des surfaces autres que de l'herbe et lorsque la machine doit être déplacée depuis et vers la zone à traiter.
- Tenir les câbles de raccordement et rallonges éloignés des dents.
- Ne transportez jamais la machine lorsque l'entraînement fonctionne

#### *Interruption de travail :*

- Après arrêt de l'appareil, le rouleau d'aération tourne encore pendant quelques secondes. Tenez les mains et les pieds à l'écart.
- Ne touchez pas les dents souples avant que l'appareil soit débranché et que les dents souples soient totalement à l'arrêt. Ustensile tranchant, risque de blessure.
- N'ôtez le matériel de coupe que lorsque l'appareil se trouve à l'arrêt. Maintenez l'ouverture d'éjection de l'herbe toujours propre et libre.
- Éteignez l'appareil lorsqu'il faut le transporter, le soulever ou le basculer et que d'autres surfaces que des terrains couverts d'herbe doivent être traversées.
- Ne laissez jamais l'appareil sans surveillance sur le lieu de travail. Les enfants ne sont pas autorisés à jouer avec l'appareil.
- Arrêtez l'appareil et retirez la fiche de contact. Assurez-vous que toutes les pièces en mouvement sont à l'arrêt complet :
  - à chaque fois que vous vous

- éloignez de la machine,
- avant de nettoyer l'ouverture d'éjection ou d'éliminer les blocages ou les engorgements,
  - lorsque l'appareil n'est pas utilisé,
  - avant de vérifier, nettoyer la machine ou d'effectuer des travaux dessus,
  - quand le conducteur de raccordement est endommagé ou enchevêtré,
  - après le contact avec un corps étranger. Vérifiez la présence de dégâts sur la machine et effectuez les remises en état nécessaires avant de la redémarrer et de travailler avec la machine.

Si la machine commence à vibrer de manière inhabituellement forte, il faut la vérifier immédiatement,

- recherchez des détériorations ;
  - effectuez les réparations nécessaires des pièces endommagées ;
  - vérifiez si des pièces sont desserrées et resserrez-les.
- Conservez l'appareil en un endroit sec et hors de la portée des enfants.



Précaution ! Voici comment éviter des endommagements de l'appareil et d'éventuels dommages personnels en résultant :

#### *Prenez soin de votre appareil*

- Eteignez l'appareil et soulevez-le si vous devez emprunter des marches.
- Avant d'allumer la machine, il est nécessaire de toujours vérifier si toutes les vis, tous les écrous, boulons et autres fixations sont bien sécurisés et que les dispositifs de protection et la grille de protection sont en place. Il faut remplacer les autocollants usés ou endommagés. N'utilisez pas l'appareil si des dispositifs de sécurité (par exemple la protection anti-choc), des pièces du dispositif de coupe ou des boulons manquent, sont usés ou endommagés. Contrôlez en particulier si la conduite de branchement au secteur et le levier de démarrage sont en bon état. Pour éviter une excentricité, les outils et les boulons endommagés ne peuvent être remplacés que par jeu.
- Ne jamais utiliser avec des dispositifs ou des couvercles de protection défectueux ou ne disposant pas de dispositifs de protection, ou avec un câble endommagé ou usé.
- Utilisez exclusivement des accessoires et des pièces de rechange livrés et conseillés par le constructeur. L'emploi d'autres pièces provoque la perte immédiate du droit à la garantie.
- Veillez à ce que tous les écrous, boulons et vis soient bien serrés et que l'appareil se trouve dans un bon état de marche.
- N'essayez pas de réparer l'appareil vous-même, excepté si vous possédez une formation adéquate. Toutes les tâches qui ne sont pas mentionnées dans cette notice ne peuvent être effectuées que par des points de service après-vente que nous avons agréés.

- Traitez votre appareil avec précaution. Maintenez les outils aiguisés et propres afin de pouvoir travailler mieux et dans de meilleures conditions de sécurité. Conformez-vous aux instructions d'entretien.
- Ne surchargez pas votre appareil. Ne travaillez que dans la gamme de puissance indiquée. N'employez pas de machines à faible puissance pour de gros travaux. N'utilisez pas votre appareil à des fins pour lesquelles il n'a pas été prévu.
- Vérifiez régulièrement l'usure ou la perte de fonctionnalité du dispositif de récupération.
- Pour des raisons de sécurité, remplacez les pièces usées ou endommagées.
- Veuillez noter que sur une machine avec plusieurs structures dentées, le mouvement d'une structure dentée peut entraîner la rotation des autres structures.
- Lors du réglage de la machine, veillez à ce que vos doigts ne soient pas coincés entre des structures dentées mobiles et des pièces fixes de la machine.
- Laissez refroidir le moteur avant de stocker la machine pour une période prolongée.
- Lors de l'entretien des structures dentées, n'oubliez pas que même si l'entraînement est hors tension, les structures dentées peuvent être bougées.
- Pour des raisons de sécurité, remplacez les pièces usées ou endommagées. N'utilisez que des pièces de rechange et accessoires d'origine.
- Lorsque la machine est arrêtée pour entretien, inspection ou rangement ou pour remplacer un accessoire, l'entraînement doit être arrêté, la machine débranchée du secteur et il faut veiller à ce que toutes les pièces mobiles soient complètement immobilisées. Laissez refroidir la machine avant d'effectuer des inspections, des réglages, etc. Manipulez la machine avec soin et gardez-la propre.

### Sécurité électrique :



Précaution ! Voici comment éviter des accidents et des blessures dus à des décharges électriques :

- Avant chaque utilisation, effectuez un contrôle visuel des lignes de réseau et des prolongations afin de détecter tout signe de dommage ou de vieillissement.
- Ne branchez l'appareil si possible qu'à une prise de courant comportant un RCD (Residual Current Device) avec un courant de mesure n'excédant pas 30 mA. Évitez de mettre la machine en service en cas de mauvaises conditions météorologiques, plus particulièrement lorsqu'il y a un risque de foudre.
- Gardez les câbles de rallonge à distance des outils de coupe. Si le câble est endommagé en cours d'utilisation, déconnectez-le immédiatement du secteur. **NE TOUCHEZ PAS AU CÂBLE AVANT DE L'AVOIR DÉCONNECTÉ.** Danger



de choc électrique. Ne pas utiliser la machine si le câble est endommagé ou usé.

- En cas d'endommagement du câble d'alimentation de cet appareil, celui-ci doit être remplacé par un câble de raccordement particulier disponible auprès du fabricant ou de son service après-vente.
- Si le câble d'alimentation est endommagé, il doit être remplacé par le fabricant, son service après vente ou des personnes de qualification similaire afin d'éviter un danger.
- Maintenir les rallonges de câble éloignées des dents. Les lames peuvent endommager les câbles et entraîner un contact avec les parties actives.
- Veillez à ce que la tension du réseau corresponde aux indications de la plaque signalétique.
- Evitez les contacts corporels avec des éléments mis à la terre (par ex. clôtures ou poteaux en métal). Si votre corps est mis à la terre, le risque de décharge électrique augmente.
- Utilisez uniquement des câbles de rallonge de type H05VV-F, qui mesurent au moins 75 m de longueur et sont conçus pour une utilisation de plein air. Le câble de rallonge doit posséder un toron d'au moins 1,0 mm<sup>2</sup>. Avant la première utilisation, déroulez toujours un tambour à câble complètement. Vérifiez le bon état du câble.
- Pour la pose de la rallonge, utilisez la suspension de câble prévue à cet effet.

- N'utilisez pas le câble pour retirer la fiche de la prise. Protégez le câble contre la chaleur, l'huile et les bords tranchants.
- Maintenez le câble de rallonge éloignée des pièces mobiles dangereuses afin d'éviter la détérioration des câbles pouvant provoquer le contact avec des pièces sous tension.

## Risques résiduels

Même si cet outil électrique est utilisé d'une manière conforme, il reste toujours des risques résiduels. Les risques suivants peuvent exister dans le cadre de la construction et l'exécution de cet appareil électrique :

- a) Blessures par coupure
- b) Dégâts auditifs, si aucune protection auditive appropriée n'est portée.
- c) Dommages à la santé, résultant des oscillations main-bras, lorsque l'appareil est utilisé trop longtemps ou qu'il n'est pas utilisé ou entretenu correctement.



**Avertissement !** Pendant son fonctionnement, cet outil électrique génère un champ électromagnétique. Ce champ peut dans certaines circonstances nuire aux implants médicaux actifs ou passifs. Pour réduire les risques de blessures graves voire mortelles, nous recommandons aux personnes porteuses d'implants médicaux de consulter leur médecin, ainsi que le fabricant de leur implant médical avant d'utiliser la machine.

## Instructions de montage



Veillez débrancher l'appareil avant d'effectuer des travaux quelconques sur l'appareil.



Veillez lors du montage à ne pas pincer le câble de l'appareil et à laisser suffisamment de jeu.

### B Monter le longeron de poignée

1. Tirez les capuchons de liaison (6a) au-dessus des extrémités du tube sur le longeron inférieur (6). Courbez légèrement le longeron inférieur (6) et enfichez-le sur le carter de l'appareil (8) à droite et à gauche avec les capuchons de liaison (6a). Vissez avec les écrous à ailettes et les rondelles (7).
2. Vissez les deux longerons centraux (5) avec les écrous à ailettes, les vis et les rondelles (4) sur le longeron inférieur (6).
3. Suspendez le dispositif anti-traction du câble (14) dans le longeron de poignée supérieur (3).
4. Vissez le longeron de poignée supérieur (3) avec les écrous à ailettes, les vis et les rondelles (4) sur les deux longerons centraux (5).
5. Fixez le câble de l'appareil (15) à l'aide des deux serre-câbles (11) contre le longeron.

### C Montage/vidage du sac de ramassage



**Attention : Ne pas faire fonctionner l'appareil sans protection anti-choc. Risque de blessures !**



Le sac de ramassage est recommandé pour fonctionner avec le rouleau aérateur (A 16)!

1. Enfilez le sac de ramassage (12) sur la tringlerie.
2. Enfilez les pattes en plastique du sac de ramassage (12) sur les tubes du sac et clipsez les pattes en plastique.

### Mise en place du sac de rattrapage sur l'appareil :

3. Soulevez la protection anti-choc (13).
4. Introduisez les goupilles se trouvant sur les tubes du sac de ramassage dans le logement sur le boîtier de l'appareil.
5. Lâchez la protection anti-choc (13), elle maintient le sac de ramassage (12) dans sa position.



La fenêtre de contrôle transparente dans la protection anti-choc (13) vous permet de vérifier le niveau du sac de ramassage (12).

### Retrait/vidage du sac de ramassage :

6. Soulevez la protection anti-choc (13) et retirez le sac de ramassage (12).

## Mise en service



Respectez les lois de protection contre le bruit et les prescriptions locales.

### Réglage des positions de travail

L'appareil possède 5 positions de réglage principales :

#### +10 mm : Position de transport

L'écartement de sécurité maximal de l'outil par rapport au sol existe dans cette position.

### -3 mm : Position de travail

Choisissez ce réglage pour travailler avec l'appareil lorsqu'il se trouve à l'état neuf.

### -3 mm à -12 mm : Positions de rajustage

La position de travail peut être baissée en cas d'usure progressive des couteaux ou des fourches élastiques. Vous reconnaissez une usure au résultat du travail qui devient de plus en plus mauvais. La profondeur de réglage s'élève à env. 3 mm par niveau. Le réglage de précision s'effectue au millimètre près à l'aide de l'échelle graduée.

1. L'appareil doit être mis hors service pour le réglage de la position de travail.
2. Ajustez le levier de réglage de la profondeur (A 10) et laissez-le s'enclencher dans la position souhaitée.



Le choix d'une position de rajustage sans usure correspondante peut provoquer une surcharge du moteur et un endommagement du rouleau.



### Mise en et hors service



**Avant de mettre l'appareil en marche, veillez à ce qu'il ne touche aucun objet. Maintenez les pieds et les doigts toujours à distance du rouleau et de l'ouverture d'éjection. Il y a risque de blessure !**

1. Placez l'appareil sur une surface d'herbe plane.
2. Connectez la rallonge au Cordon d'Alimentation (18).
3. Faites une boucle avec le cordon d'alimentation (18) et accrochez-le dans le délestage du câble (14).
4. Raccordez l'appareil à la tension secteur.

5. Pour la mise en marche, appuyez sur le verrouillage d'enclenchement électronique (1) sur la poignée et tirez ensuite le levier de démarrage (2) dans le sens de la poignée. Relâchez le verrouillage d'enclenchement électronique (1).
6. Pour arrêter l'appareil, relâchez le levier de démarrage (2).



### Protection contre les surcharges :

Le moteur se met automatiquement hors service lorsque l'appareil est surchargé. Relâchez le levier de démarrage et redémarrez l'appareil après un temps de refroidissement d'environ 1 minute.



**Attention ! Le rouleau continue de tourner après l'arrêt. L'appareil ne doit pas être basculé ou porté lorsque le moteur tourne et ne touchez pas au rouleau en rotation. Il y a risque de blessure !**

### Utilisation de l'appareil

Pour obtenir une pelouse soignée, nous vous conseillons de l'aérer toutes les 4 à 6 semaines.

La scarification est une intervention plus intensive que l'aération et ne devrait donc être effectuée qu'une seule fois par an. Le meilleur moment est le printemps après la première tonte.



**Sur des pentes ou en côte, travaillez toujours perpendiculairement à la pente ou à la côte. Faites plus particulièrement attention en reculant et en tirant l'appareil. Il y a risque de trébuchement !**



Arrêter toujours l'appareil une fois le travail terminé et pour le transport. Retirez la fiche de contact et attendez que le rouleau s'immobilise.



Plus le gazon est tondu court, mieux on peut l'aérer. Dans ce cas, l'appareil travaille moins et la longévité du rouleau d'aération augmente.

- Vous pouvez utiliser l'appareil avec ou sans sac de ramassage. Pour aérer, il est recommandé de travailler avec le sac de ramassage. Pour scarifier, il est recommandé de travailler sans sac de ramassage.
- Tondez la pelouse à la hauteur de coupe souhaitée.
- Le scarificateur ne peut pas être utilisé si les herbes sont trop hautes. Dans ce cas elles s'enroulent autour du rouleau du scarificateur et endommagent l'appareil.
- Réglez la profondeur de travail ou de réglage (en cas de phénomènes d'usure sur le rouleau) de telle sorte que l'appareil ne soit pas surchargé.
- Commencez à travailler à proximité de la prise de courant et éloignez-vous de celle-ci.
- Faites toujours passer le câble de la rallonge derrière vous et après avoir tourné, dirigez-le vers l'endroit déjà traité.
- Menez l'appareil au pas sur une trajectoire si possible droite. Pour une aération ou une scarification complète, les bandes de parcours devraient se chevaucher de quelques centimètres. Évitez de vous attarder à un endroit avec l'appareil en marche, vous risqueriez de blesser la couche d'herbe.
- Pour éviter que le câble de rallonge ne vous gêne, orientez toujours l'appareil de telle sorte que le délestage de traction du câble à la barre de poignée soit

dirigé du côté venant d'être traité.

- Nettoyez l'appareil après chaque utilisation selon les descriptions au chapitre «Nettoyage, entretien».
- Après l'aération de gazons très encombrés de mousse, il est conseillé de refaire un semis. La pelouse se régénère alors plus vite.

## Transport

- Pour le transport de l'appareil, choisissez la position de transport (+10 mm) (voir „Réglage de la position de travail”).
- Soulevez l'appareil pour le transporter sur des marches et sur les surfaces délicates (par ex. carreaux). Utilisez la poignée de transport (A 9)

## Nettoyage, entretien



**Confiez les travaux qui ne figurent pas dans le présent mode d'emploi à un service après-vente autorisé par nos soins. N'utilisez que des pièces d'origine.**



Portez des gants lorsque vous maniez le rouleau.



Avant d'effectuer des travaux d'entretien et de nettoyage, mettez l'appareil hors fonction, retirez la fiche secteur et attendez que le rouleau s'immobilise. Avertissement ! Risque de blessures lié aux pièces mobiles dangereuses !

## Travaux de nettoyage et d'entretien généraux



**Ne nettoyez pas l'appareil au jet d'eau et ne le passez**

## pas à l'eau courante. Il y a risque de décharge électrique et l'appareil pourrait être endommagé.

- Après l'aération, ôtez des roues, des ouvertures de ventilation, de l'ouverture d'éjection de l'herbe et du rouleau d'aération les restes de plantes qui y adhèrent encore. Pour ce faire, n'utilisez pas d'objets durs ou pointus, vous risqueriez sinon d'endommager l'appareil.
- Videz complètement le sac de ramassage.
- Maintenez l'appareil toujours propre. N'utilisez pas de nettoyeur ni de solvant.

Nous déclinons toute responsabilité pour les dommages provoqués par nos appareils lorsqu'ils proviennent d'une réparation inappropriée ou de l'emploi de pièces qui ne sont pas d'origine, ainsi que d'une utilisation non conforme aux prescriptions.

## E Remplacement du rouleau



Mettez l'appareil hors service, débranchez la fiche secteur et attendez l'immobilisation du rouleau.



Portez des gants pour manipuler le couteau.

1. Retournez l'appareil.
2. Desserrez la vis à ailettes (19) et tirez la fixation de palier (23) vers le haut.
3. Soulevez le rouleau (A 16/17) en biais et tirez l'arbre hors du logement à six pans (20).
4. Remettez le rouleau (A 16/17) neuf en place dans l'ordre inverse.

## Dépôt

- Conservez l'appareil à l'abri de l'humidité et hors de portée des enfants.
- Laissez refroidir le moteur avant de ranger l'appareil dans une pièce fermée.
- Ne recouvrez pas l'appareil de sacs de nylon car il pourrait se former de l'humidité.

### sans fixation murale :

**F** Pour un rangement économe en place, le longeron peut-être rabattu après desserrage des écrous à ailettes.

**Dans ce cas, le câble de commande ne doit pas être coincé.**

### avec fixation murale :

Vous pouvez suspendre l'appareil replié à l'aide de la fixation murale.

**G** Vissez sur le mur la fixation murale (21) avec les vis fournies (22), le cas échéant à l'aide de chevilles (non fournies).  
Suspendez l'appareil par le longeron inférieur (6).  
Contrôlez régulièrement la bonne tenue de la fixation murale.

## Elimination et écologie

Respectez la réglementation relative à la protection de l'environnement (recyclage) pour l'élimination de l'appareil, des accessoires et de l'emballage.



Les appareils ne font pas partie des ordures ménagères.

Directive 2012/19/UE sur les déchets d'équipements électriques et électroniques : les consommateurs sont légalement tenus de recycler, dans le respect de l'environnement, les équipements électriques et électroniques arrivés en fin de vie. Cela permet de garantir une valorisation écologique et respectueuse des ressources.

Suivant la transposition en droit national, vous pouvez disposer des possibilités suivantes :

- Restitution à un point de vente,
- Restitution à un point de collecte officiel,
- Renvoi au fabricant / au distributeur.

Ne sont pas concernés les accessoires qui accompagnent les appareils usagés et les moyens auxiliaires sans composants électriques.

## Pièces de rechange/Accessoires

**Vous obtiendrez des pièces de rechange et des accessoires à l'adresse [www.grizzlytools.shop](http://www.grizzlytools.shop)**

Si vous avez des problèmes lors du passage de la commande, merci d'utiliser le formulaire de contact. Pour toute autre question, adressez-vous au «Centre après-vente» (voir page 41).

Position Notice d'utilisation	Position Vue éclatée	Désignation	N° de commande
4	21-24	Écrous à ailettes, vis et rondelles (4x chacun)	91110184
5	26	Longerons centraux (2x)	91110186
6	28	Longeron inférieur	91110188
12	90, 91	Sac de ramassage	91110196
16	67-76	Rouleau de l'aérateur avec dents à ressort	91110193
17	67-70, 74-80	Rouleau scarificateur avec lame	91110194
19/23	81-84	Vis à ailettes + fixation de palier	91110195
21	92, 93	Fixation murale	91110197

## Localisation des dérangements

Problème	Cause possible	Remède
Bruits anormaux, cliquètements ou vibrations	Corps étranger sur le rouleau (A 16/17)	Remplacer le corps étranger
	Fourches ou couteau du rouleau (A 16/17) endommagés	Remplacer le rouleau
	Rouleau (A 16/17) mal monté	Monter correctement le rouleau (voir chapitre Remplacement du rouleau)
	La courroie dentée glisse	Éteignez l'appareil et débranchez la fiche mâle de la prise de courant. Retirez les résidus de terre et d'herbe présents.
L'appareil ne démarre pas	Pas de tension secteur	Contrôler prise, câble, conduite, fiche, le cas échéant faire réparer par un électricien agréé
	Levier de démarrage (A 2) défectueux	Réparation par le service clients
	Balais à charbon usés	
	Moteur défectueux	
Le moteur a des ratées	Blocage par des corps étrangers	Retirer le corps étranger
	Pelouse trop haute	Prétonte, voir chapitre Utilisation
	Sortie bouchée	Nettoyer la sortie
	La protection contre les surcharges se déclenche	Laisser refroidir l'appareil pendant environ 1 minute
Résultat de travail non satisfaisant	Fourches élastiques du rouleau d'aération (A 16) usées	Remplacer le rouleau (16/17)
	Couteau du rouleau scarificateur (A 17) émoussé ou endommagé	
	Courroie dentée défectueuse	Réparation par le service clients
	Position de transport ou fausse position de travail choisie	voir chapitre Réglage des positions de travail
	Pelouse trop haute	Prétonte, voir chapitre Utilisation

## Garantie

Chère cliente, cher client,  
Ce produit bénéficie d'une garantie de 3 ans, valable à compter de la date d'achat. En cas de manques constatés sur ce produit, vous disposez des droits légaux contre le vendeur du produit. Ces droits légaux ne sont pas limités par notre garantie présentée par la suite.

### Conditions de garantie

Le délai de garantie débute avec la date d'achat. Veuillez conserver soigneusement le ticket de caisse original. En effet, ce document vous sera réclamé comme preuve d'achat.

Si un défaut de matériel ou un défaut de fabrication se présente au cours des trois ans suivant la date d'achat de ce produit, nous réparons gratuitement ou remplaçons ce produit - selon notre choix. Cette garantie suppose que l'appareil défectueux et le justificatif d'achat (ticket de caisse) nous soient présentés durant cette période de trois ans et que la nature du manque et la manière dont celui-ci est apparu soient explicités par écrit dans un bref courrier.

Si le défaut est couvert par notre garantie, le produit vous sera retourné, réparé ou remplacé par un neuf. Aucune nouvelle période de garantie ne débute à la date de la réparation ou de l'échange du produit.

### Durée de garantie et demande légale en dommages-intérêts

La durée de garantie n'est pas prolongée par la garantie. Ce point s'applique aussi aux pièces remplacées et réparées. Les dommages et les manques éventuellement constatés dès l'achat doivent immédiatement être signalés après le déballage. A l'expiration du délai de garantie les répa-

rations occasionnelles sont à la charge de l'acheteur.

### Volume de la garantie

L'appareil a été fabriqué avec soin, selon de sévères directives de qualité et il a été entièrement contrôlé avant la livraison.

La garantie s'applique aux défauts de matériel ou aux défauts de fabrication. Cette garantie ne s'étend pas aux parties du produit qui sont exposées à une usure normale et peuvent être donc considérées comme des pièces d'usure (par exemple : rouleau scarificateur, rouleau de l'aérateur ou courroie trapézoïdale) ou pour des dommages affectant les parties fragiles (par exemple les commutateurs).

Cette garantie prend fin si le produit endommagé n'a pas été utilisé ou entretenu d'une façon conforme. Pour une utilisation appropriée du produit, il faut impérativement respecter toutes les instructions citées dans le manuel de l'opérateur. Les actions et les domaines d'utilisation déconseillés dans la notice d'utilisation ou vis-à-vis desquels une mise en garde est émise, doivent absolument être évités.

### Marche à suivre dans le cas de garantie

Pour garantir un traitement rapide de votre demande, veuillez suivre les instructions suivantes :

- Tenez vous prêt à présenter, sur demande, le ticket de caisse et le numéro d'article (IAN 373769\_2204) comme preuve d'achat.
- Vous trouverez le numéro d'article sur la plaque signalétique.
- Si des pannes de fonctionnement ou d'autres manques apparaissent, prenez d'abord contact, par **téléphone** ou par **e-Mail**, avec le service après-vente



dont les coordonnées sont indiquées ci-dessous. Vous recevrez alors des renseignements supplémentaires sur le déroulement de votre réclamation.

- En cas de produit défectueux vous pouvez, après contact avec notre service clients, envoyer le produit, franco de port à l'adresse de service après-vente indiquée, accompagné du justificatif d'achat (ticket de caisse) et en indiquant quelle est la nature du défaut et quand celui-ci s'est produit. Pour éviter des problèmes d'acceptation et des frais supplémentaires, utilisez absolument seulement l'adresse qui vous est donnée. Assurez-vous que l'expédition ne se fait pas en port dû, comme marchandises encombrantes, envoi express ou autre taxe spéciale. Veuillez renvoyer l'appareil, y compris tous les accessoires livrés lors de l'achat et prenez toute mesure pour avoir un emballage de transport suffisamment sûr.

## Service Réparations

Vous pouvez, contre paiement, faire exécuter par notre service, des réparations **qui ne font pas partie de la garantie**. Nous vous enverrons volontiers un devis estimatif. Nous ne pouvons traiter que des appareils qui ont été correctement emballés et qui ont envoyés suffisamment affranchis.

**Attention:** veuillez renvoyer à notre agence de service votre appareil nettoyé et avec une note indiquant le défaut constaté. Les appareils envoyés en port dû - comme marchandises encombrantes, en envoi express ou avec toute autre taxe spéciale ne seront pas acceptés. Nous exécutons gratuitement la mise aux déchets de vos appareils défectueux renvoyés.

## Service-Center



### Service France

Tel.: 0800 919 270  
E-Mail: grizzly@lidl.fr  
IAN 373769\_2204



### Service Suisse

Tel.: 0800 56 44 33  
E-Mail: grizzly@lidl.ch  
IAN 373769\_2204

## Importateur

Veuillez noter que l'adresse suivante n'est pas une adresse de service après-vente. Contactez d'abord le service après-vente cité plus haut.

### Grizzly Tools GmbH & Co. KG

Stockstädter Straße 20  
63762 Großostheim  
Allemagne  
www.grizzlytools.de

## Indice

<b>Introduzione .....</b>	<b>42</b>
<b>Utilizzo .....</b>	<b>42</b>
<b>Descrizione generale .....</b>	<b>43</b>
Contenuto della confezione .....	43
Descrizione del funzionamento .....	43
Sommaro .....	43
<b>Dati tecnici .....</b>	<b>44</b>
<b>Consigli di sicurezza .....</b>	<b>44</b>
Simboli nelle istruzioni .....	44
Raffigurazioni sull'apparecchio .....	44
Consigli di sicurezza generali.....	45
Rischi residui .....	51
<b>Istruzioni per il montaggio .....</b>	<b>51</b>
Montaggio della sbarra dell'impugnatura .....	51
Montaggio/svuotamento della sacca di raccolta.....	51
<b>Comando .....</b>	<b>52</b>
Impostazione delle posizioni di lavoro.....	52
Accensione e spegnimento.....	52
Lavorare con l'apparecchio .....	53
<b>Trasporto .....</b>	<b>54</b>
<b>Pulizia, manutenzione .....</b>	<b>54</b>
Lavori di pulizia e manutenzione generali .....	54
Sostituzione del rullo .....	54
<b>Stoccaggio .....</b>	<b>54</b>
<b>Smaltimento e tutela dell'ambiente.....</b>	<b>55</b>
<b>Garanzia .....</b>	<b>55</b>
<b>Servizio di riparazione .....</b>	<b>56</b>
<b>Service-Center.....</b>	<b>57</b>
<b>Importatore .....</b>	<b>57</b>
<b>Pezzi di ricambio/Accessori .....</b>	<b>57</b>
<b>Ricerca errori .....</b>	<b>58</b>
<b>Traduzione della dichiarazione di conformità CE originale .....</b>	<b>63</b>
<b>Disegno esploso.....</b>	<b>65</b>

## Introduzione

Congratulazioni per l'acquisto del Suo nuovo apparecchio. Ha scelto un prodotto altamente pregiato. Le istruzioni per l'uso costituiscono parte integrante di questo prodotto. Questo apparecchio è stato sottoposto a un controllo di qualità durante la produzione e quindi sottoposto a un controllo finale. Quindi è garantito il funzionamento del vostro apparecchio.



Contengono indicazioni importanti per la sicurezza, l'uso e lo smaltimento. Prima dell'uso del prodotto, si raccomanda di familiarizzare con tutte le indicazioni di comando e di sicurezza. Usare il prodotto solo come descritto e per i campi d'impiego specificati. Conservare le istruzioni in un luogo sicuro e consegnare la documentazione in caso di cessione del prodotto a terzi.

## Utilizzo

L'apparecchio è destinato all'uso domestico:

- come arieggiatore per estrapolare il feltro (da fogliame, muschio o erbaccia) tra i fili d'erba e per raccogliere foglie e resti di piante.
- come scarificatore per la lavorazione della cortica erbosa e la rigenerazione di prati e superfici erbose.

Qualsiasi uso diverso non espressamente autorizzato nelle seguenti istruzioni, può provocare danni all'apparecchio e rappresentare un serio pericolo per l'utilizzatore. L'apparecchio è destinato all'uso da parte di persone adulte. Non consentire mai a persone che non hanno dimestichezza con le presenti istruzioni o a bambini di utilizzare la macchina. Le normative vigenti in loco possono limitare l'età dell'utilizzatore. L'uso dell'apparecchio durante la pioggia

o in un ambiente umido è vietato. L'utilizzatore o utente è responsabile per infortuni o danni ad altre persone o alla proprietà delle medesime. Il fabbricante declina ogni responsabilità per danni causati da un uso improprio o un comando errato dell'apparecchio.

## Descrizione generale

### Contenuto della confezione

Rimuovere delicatamente l'apparecchio dalla confezione e controllare se le seguenti parti sono complete:

- Alloggiamento apparecchio con rullo scarificatore e protezione antiurto
- Rullo arieggiatore
- Sbarra superiore dell'impugnatura
- Sbarra inferiore
- 2 Sbarre centrali
- Sacco di raccolta con asta
- Scarico trazione cavo di alimentazione
- 2 fermacavi
- 6 Dadi a galletto
  - 4 Viti
  - 6 Rondelle
  - 2 Tappi terminali piatti
- Supporto a parete
- Istruzioni per l'uso

### Descrizione del funzionamento

Lo scarificatore e arieggiatore elettrico è dotato di due cilindri di lavoro facilmente sostituibili:

un cilindro aeratore di plastica dura con rebbi rotanti verticalmente e un cilindro scarificatore con lame di acciaio inox fissate orizzontalmente.

L'apparecchio è dotato di un pregiato alloggiamento di plastica con sacca di raccolta e un manico ripiegabile. La funzione

degli elementi di comando è riportata nelle seguenti descrizioni.

### Sommario



Le immagini si trovano sulle pagine pieghevoli anteriori e posteriori.

- |          |          |  |   |
|----------|----------|--|---|
| <b>A</b> | 1        | Blocco accensione elettronico                                  |   |
|          | 2        | Leva di avvio  |   |
|          | 3        | Sbarra superiore dell'impugnatura                              |   |
|          | 4        | Dadi a galletto, viti e rondelle per il fissaggio della sbarra |   |
|          | 5        | Sbarre centrali  |   |
|          | 6        | Sbarra inferiore   |   |
|          | 6a       | Tappi terminali piatti   |   |
|          | 7        | Dadi a galletto e rondelle per il fissaggio della sbarra       |   |
|          | 8        | Alloggiamento apparecchio                                      |   |
|          | 9        | Manico   |   |
|          | 10       | Leva per la regolazione della profondità                       |   |
|          | 11       | Morsetto del cavo dell'apparecchio                             |   |
|          | 12       | Sacco di raccolta  |   |
|          | 13       | Sportello della protezione antiurto                            |   |
|          | 14       | Scarico trazione cavo di alimentazione                         |   |
|          | 15       | Cavo dell'apparecchio  |   |
|          | 16       | Rullo arieggiatore con denti                                   |   |
|          | 17       | Rullo scarificatore con lama                                   |   |
|          | <b>D</b> | 18   | Cavo di alimentazione                     |
|          | <b>E</b> | 19   | Vite ad alette per il fissaggio del rullo |
| 20       |          | Attacco esagonale rullo  |   |
| <b>G</b> | 21       | Supporto a parete  |   |
|          | 22       | Viti, supporto a parete  |   |
| <b>E</b> | 23       | Fissaggio del cuscinetto                                       |   |

## Dati tecnici

### Scarificatore e arieggiatore

#### elettrico .....PLV 1500 C2

Potenza assorbita del motore P .... 1500 W

Tensione di rete U ..... 230 V~, 50 Hz

Classe di protezione .....  II

..... (Doppio isolamento)

Tipo di protezione ..... IPX4  \*

Numero di giri utensile ( $n_0$ ) ..... 3600 min<sup>-1</sup>

Larghezza del cilindro ..... 36 cm

Regolazione della profondità ..... 5 livelli

(-3/-6/-9/-12 mm

+ posizione di trasporto 10 mm)

Volume sacca di raccolta ..... 50 l

Peso (incl. accessori) ..... ca. 11,4 kg

Livello di pressione acustica

$L_{pA}$  ..... 74,5 dB,  $K_{pA} = 2,54$  dB

Livello di potenza sonora ( $L_{WA}$ )

misurata ..... 94,5 dB;  $K_{WA} = 2,54$  dB

garantito ..... 98 dB

Vibrazioni ( $a_{h1}$ ) ... 1,239 m/s<sup>2</sup>,  $K = 1,5$  m/s<sup>2</sup>

\* La spina è adatto solo per uso interno.

I valori di rumorosità e vibrazione sono stati determinati conformemente alle prescrizioni e norme citate nella dichiarazione di conformità.

Il valore di emissione di vibrazioni indicato è stato misurato attraverso un procedimento di controllo standardizzato e può essere utilizzato per il confronto di un apparecchio elettrico con un altro. Il valore di emissione di vibrazioni indicato può essere anche utilizzato per una prima valutazione dell'esposizione alla quale si è soggetti.

 **Avvertenza:** Durante l'uso effettivo dell'apparecchio elettrico, il livello di emissione di vibrazioni può differire da quello indicato a seconda della tipologia e della modalità d'uso.

Per proteggere l'utilizzatore, è necessario stabilire alcune misure di sicurezza sulla base dei valori d'esposizione alla quale si è sottoposti durante l'uso effettivo dell'apparecchio (qui bisogna considerare tutte le fasi del ciclo di lavoro, ad esempio i periodi in cui l'apparecchio è spento e quelli in cui invece è acceso, ma senza sottoporre la macchina a carico).

## Consigli di sicurezza

Questo paragrafo tratta le principali norme di sicurezza durante il lavoro con l'apparecchio.

## Simboli nelle istruzioni



**Simboli dei pericoli con apposite indicazioni per prevenire danni a persone o cose.**



Simboli dei divieti con indicazioni relative alla prevenzione di danni.



Estrarre la spina di alimentazione.



Indossare i guanti per maneggiare il rullo.



Simboli di avvertenza con informazioni relative ad un migliore trattamento dell'apparecchio.

## Raffigurazioni sull'apparecchio



Attenzione!  
Leggere le istruzioni d'uso.



Pericolo di lesione a causa di parti catapultate. Tenere lontane le persone dalle zone circostanti l'apparecchio.



Pericolo a causa di scosse elettriche in caso di danneggiamento del cavo di rete! Tenere lontano il cavo dagli utensili di taglio e dall'apparecchio!



Indossare dispositivi di protezione per gli occhi e l'udito.



Non esporre l'apparecchio all'umidità. Non lavorare in presenza di pioggia.



Attenzione – utensile appuntito. Tenere lontani mani e piedi. La rotazione del cilindro continua anche dopo lo spegnimento del motore. Prima di eseguire lavori di manutenzione o nel caso in cui il cavo di rete è danneggiato, staccare la spina dalla presa.



Attenzione! Funzionamento supplementare dei rulli.



Indicazione dell'emissione sonora  $L_{WA}$  in dB(A).



Classe di protezione II (Doppio isolamento)



Gli apparecchi elettrici non devono essere smaltiti insieme ai rifiuti domestici.



La spina è adatto solo per uso interno.

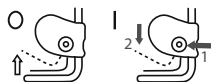

**Accensione/ spegnimento**



Posizioni di trasporti e di lavoro

## Consigli di sicurezza generali



In caso di un uso improprio questo apparecchio può causare ferite gravi. Prima di lavorare con l'apparecchio, leggere attentamente le istruzioni d'uso e familiarizzare con tutti i componenti. Conservare le presenti istruzioni in un luogo sicuro in modo tale che possano essere a disposizione in ogni momento.



In caso di incidente o di un guasto durante l'uso, spegnere immediatamente l'apparecchio e tirare la spina. Meditare in maniera adeguata le lesioni o consultare un medico. Per eliminare i guasti consultare il capitolo "Ricerca dei guasti" oppure contattare il nostro centro di assistenza.

## Lavorare con l'apparecchio:



Attenzione! L'apparecchio può provocare ferite gravi. In questo modo si evitano incidenti e ferite:

*Preparazione:*

- Questo apparecchio non è destinato all'uso da parte di persone con capacità fisiche, sensoriali o intellettive limitate oppure con carente esperienza e/o conoscenza o di persone che non abbiano acquisito familiarità con le istruzioni per l'uso. I bambini devono essere sorvegliati per assicurarsi che non giochino con l'apparecchio. La pulizia e la manutenzione non possono essere effettuate da bambini.
- Se il cavo di alimentazione di questo apparecchio è danneggiato, deve essere sostituito con uno specifico cavo di allacciamento reperibile presso il produttore o il suo servizio clienti.
- L'apparecchio non può essere utilizzato in luogo con altitudini superiori a 2000 m.
- Leggere attentamente le istruzioni. Acquisire dimestichezza con gli elementi di regolazione e l'uso conforme della macchina.
- Attenzione, l'utente stesso è responsabile di incidenti o pericoli causati ad altre persone o del relativo possesso.
- L'uso dell'apparecchio non è adatto ai bambini.
- Persone con problemi motori possono usare l'apparecchio solo se sorvegliati.
- Non accendere mai l'apparecchio in presenza di persone, in particolare bambini, e animali domestici nelle vicinanze.
- Controllare l'area sulla quale viene impiegato l'apparecchio e rimuovere pietre, bastoni, fili metallici o altri corpi estranei

che potrebbero essere prelevati e catapultati.

Non usare l'apparecchio per spianare dislivelli nel terreno.

- Indossare sempre abbigliamento da lavoro come scarpe chiuse con suola antiscivolo, un pantalone lungo resistente, protezione per le orecchie e occhiali protettivi. Non usare l'apparecchio scalzi o con sandali aperti. Evitare di portare indumenti lenti o con cordoncini o cravatte pendenti.

Il dispositivo di sicurezza e l'attrezzatura di protezione personale proteggono la salute vostra e quella di altri e garantiscono un funzionamento perfetto dell'apparecchio.

- Non lavorare con un apparecchio danneggiato, incompleto o trasformato senza l'autorizzazione del fabbricante. Non lavorare con dispositivi di sicurezza danneggiati o mancanti (p. es. leva d'azionamento, pulsante di sblocco, protezione antiurto). Non mettere mai fuori uso i dispositivi di sicurezza (p. es. bloccando la leva d'azionamento). In questo modo si garantisce che l'apparecchio sia sempre in condizioni di sicurezza perfette.
- Assicurarsi prima dell'avvio dell'apparecchio che non siano inseriti oggetti o rametti nell'apertura della lama, che l'apparecchio abbia una posizione stabile e che la zona di lavoro sia ordinata e non bloccata. Controllare le condizioni della prolunga e la condotta di collegamento dell'apparecchio.

Usare i dispositivi di sicurezza necessari. Pericolo di lesioni!

- Se il vostro apparecchio presenta vibrazioni o rumori anomali durante l'accensione, staccare la spina di rete dalla presa e controllare il cilindro portalame. Assicurarsi che non vi siano residui di materiale triturato che bloccano il cilindro portalame o che vengono incastrati tra le lame. Se non si riscontrano problemi, restituire l'apparecchio al punto di assistenza clienti.
- Se le lame non tagliano più correttamente o il motore è sovraccarico, controllare tutte le parti dell'apparecchio e sostituire le parti consumate. Se è necessaria una riparazione più accurata, rivolgersi al punto di assistenza clienti.
- Utilizzare la macchina nella posizione consigliata e solo su una superficie salda e piana.
- Non azionare la macchina su superfici coperte di ghiaia o selciato, su cui il materiale scagliato può causare lesioni.

#### Uso:

- Attenzione – utensili appuntiti. Pericolo di tagliarsi le dita delle mani o dei piedi. Tenere mani e piedi sempre lontani dal cilindro e dall'apertura di espulsione durante il lavoro. Pericolo di lesioni!
- Non usare l'apparecchio sotto la pioggia, con maltempo, in ambienti umidi o sul prato bagnato. Lavorare solo con la luce del giorno o con una buona illuminazione. Pericolo di incidenti.
- Non lavorare con l'apparec-

chio, se si è stanchi o deconcentrati oppure dopo aver assunto alcolici o farmaci. Fare pause regolari. Lavorare con cognizione di causa. Un momento di distrazione durante l'uso dell'apparecchio può provocare lesioni gravi.

- Familiarizzare con l'ambiente e prestare attenzione ad eventuali pericoli che non si possono sentire a causa del rumore del motore.
- Durante il lavoro prestare attenzione ad una posizione ben salda, in particolare sui pendii. Lavorare sempre trasversalmente al pendio, mai su e giù. Usare particolare prudenza quando si inverte la direzione di marcia sul pendio. Non scarificare o arieggiare pendenze eccessivamente ripide. In questo modo è possibile controllare meglio l'apparecchio in situazioni inaspettate.
- Evitare una posizione del corpo anomala e mantenere sempre l'equilibrio. Procedere a velocità normale, non correre.
- Condurre l'apparecchio con passo cadenzato e tenendo entrambe le mani sul manico. Usare particolare prudenza durante le manovre. Pericolo di inciampare!
- Avviare o azionare la leva di avvio con cautela in base alle indicazioni delle presenti istruzioni per l'uso e verificare la distanza sufficiente dei piedi dai denti.
- Non ribaltare l'apparecchio con il motore acceso, salvo nei casi in cui deve essere sollevato. In questo caso ribaltare l'apparecchio

solo fino a dove è strettamente necessario e sollevare solo il lato lontano dall'utilizzatore.

- Non azionare l'apparecchio senza il cestino di raccolta ben fissato o senza protezione anti-urto. Pericolo di ferite! Non portare mai le mani o i piedi vicino o sotto componenti rotanti. Tenersi sempre lontano dal foro di scarico.
- Non usare l'apparecchio nelle vicinanze di liquidi o gas infiammabili. La mancata osservanza di questa avvertenza può generare pericoli di incendio o esplosione.
- Prima di intraprendere qualsiasi intervento sull'apparecchio estrarre la spina di alimentazione.
- Arrestare i denti quando la macchina deve essere inclinata per il trasporto su superfici diverse dall'erba e quando la macchina viene spostata da e verso la superficie di lavoro.
- Tenere i cavi di collegamento e prolunga lontani dai denti.
- Non trasportare mai la macchina durante l'azionamento.

#### *Interruzione del lavoro:*

- Dopo lo spegnimento dell'apparecchio il rullo continua a girare per alcuni secondi. Tenere lontani mani e piedi.
- Non toccare i denti elastici prima che si siano arrestati completamente e prima di avere scollegato l'apparecchio dalla rete. Pericolo di ferimento da utensili affilati.
- Rimuovere i residui di piante solo quando l'apparecchio è

fermo. Tenere sempre pulita e libere l'apertura di espulsione dell'erba.

- Spegnerne l'apparecchio quando viene deve essere trasportato, sollevato o ribaltato e quando si attraversano superfici diverse dal prato.
  - Non lasciare mai l'apparecchio incustodito sul posto di lavoro. Non consentire ai bambini di giocare con l'apparecchio.
  - Spegnerne l'apparecchio e staccare la spina di rete. Assicurarsi che tutte le parti mobili siano completamente ferme:
    - ogni volta che si abbandona la macchina,
    - prima di pulire l'apertura di espulsione o di rimuovere i bloccaggi o gli intasamenti,
    - quando l'apparecchio non viene usato,
    - prima di controllare, pulire o eseguire lavori alla macchina,
    - quando il cavo di rete è danneggiato o intrecciato,
    - dopo il contatto con corpi estranei. Verificare la presenza di danni alla macchina ed eventualmente eseguire le riparazioni necessarie prima di riavviarla e di impiegarla nuovamente.
- Se la macchina inizia a emettere forti vibrazioni in modo anomalo, sottoporla ad un'immediata verifica,
- cercare eventuali danni;
  - eseguire le necessarie riparazioni delle parti danneggiate;
  - verificare la presenza di parti allentate e stringerle.



- Conservare l'apparecchio in un luogo asciutto e lontano dalla portata di bambini.



Attenzione! In questo modo si evitano danneggiamento all'apparecchio ed eventuali danni consequenziali a persone:

### *Cura dell'apparecchio*

- Spegnere l'apparecchio e sollevarlo, quando viene trasportato su scale.
- Prima dell'accensione della macchina si deve sempre verificare se tutte le viti, dadi, bulloni e altri dispositivi di fissaggio siano ben fissati e che i dispositivi di protezione e le griglie di protezione siano in posizione. Gli adesivi di avviso usurati o danneggiati devono essere sostituiti. Non usare l'apparecchio in mancanza dei dispositivi di sicurezza (p. es. protezione antiurto), di componenti del dispositivo di taglio o di bulloni oppure in caso di usura o danneggiamento dei medesimi. Controllare in particolare se il cavo di rete e la leva d'azionamento presentano danneggiamenti. Per evitare sbilanciamenti gli utensili e i bulloni danneggiati possono essere sostituiti solamente nel set completo.
- Non metterlo mai in funzione con i dispositivi di protezione o le coperture difettosi o senza dispositivi di protezione o con il cavo danneggiato o usurato.
- Usare solo ricambi o accessori forniti o consigliati dal fabbricante. La sostituzione di parti estranee comporta l'immediata perdita del diritto di garanzia.
- Assicurarsi che tutti i dadi, i bulloni e le viti siano ben strette e che l'apparecchio si trovi in condizioni di lavoro sicure.
- Non tentare di riparare l'apparecchio autonomamente, salvo nei casi in cui si è adeguatamente specializzati in materia. Tutti i lavori non specificati nelle seguenti istruzioni devono essere eseguiti esclusivamente dai punti di assistenza clienti da noi autorizzati.
- Trattare il proprio apparecchio con cura. Tenere puliti gli utensili per poter garantire un lavoro migliore e più sicuro. Seguire le istruzioni di manutenzione.
- Non sovraccaricare l'apparecchio. Lavorare solo nell'ambito del campo di potenza specificato. Non usare macchine a bassa potenza per lavori pesanti. Non usare l'apparecchio per scopi diversi da quelli stabiliti.
- Controllare regolarmente il dispositivo di raccolta per verificarne l'eventuale presenza di usura o la perdita di efficienza.
- Per ragioni di sicurezza sostituire gli elementi usurati o danneggiati.
- Attenzione, nelle macchine con più accessori dentati il movimento di un accessorio dentato può causare la rotazione degli altri accessori dentati.
- In fase di regolazione della macchina, verificare che tra gli accessori dentati mobili e le parti fisse della macchina non restino bloccate le dita.

- Lasciare raffreddare il motore prima di riporre la macchina per un periodo prolungato.
- In fase di manutenzione degli accessori dentati, questi possono essere spostati anche se l'azionamento è spento.
- Per ragioni di sicurezza sostituire gli elementi usurati o danneggiati. Utilizzare solo pezzi di ricambio e accessori originali.
- Se la macchina deve essere arrestata per la manutenzione, ispezione o la conservazione, nonché sostituzione di un accessorio, si deve spegnere l'azionamento, staccare la macchina dalla rete e assicurarsi che tutte le parti mobili si spengano completamente. Lasciare raffreddare la macchina prima di ispezioni, impostazioni, ecc. Adoperare la macchina con attenzione e mantenerla pulita.

## Sicurezza elettrica:



Attenzione! In questo modo si evitano incidenti e ferite a causa di scosse elettriche:

- Se possibile, attaccare l'apparecchio solo ad una presa con RCD (Residual Current Device) con una corrente nominale di massimo 30 mA. Evitare di mettere in funzione la macchina con cattive condizioni meteo, in particolare in caso di pericolo di fulmini.
  - Tenere lontane le prolunghe dai dispositivi di taglio. Se si danneggia un cavo durante l'uso, staccarlo subito dalla rete. **NON TOCCARE IL CAVO PRIMA DI AVERLO STACCATO DALLA RETE.**
- Pericolo di shock elettrico. Non utilizzare la macchina se il cavo presenta danni o usura.
- Se il cavo di alimentazione di questo apparecchio è danneggiato, deve essere sostituito con uno specifico cavo di allacciamento reperibile presso il produttore o il suo servizio clienti.
  - Nel caso in cui la conduttura di collegamento di questo apparecchio venga danneggiata, deve essere sostituita da parte del produttore o dal servizio di assistenza cliente dello stesso oppure da una persona qualificata, al fine di evitare pericoli.
  - Prima di ogni messa in esercizio, effettuare un controllo visivo alle condutture di rete e alle prolunghe per verificare la presenza di segni di danneggiamento o invecchiamento.
  - Tenere lontane le prolunghe dai rebbi. I rebbi possono danneggiare le condutture e provocare il contatto con le parti attive.
  - Assicurarsi che la tensione di rete corrisponda alle indicazioni della targhetta.
  - Evitare il contatto del corpo con le parti messe a terra (p. es. recinzioni metalliche, pali di metallo). Il rischio di scosse elettriche aumenta quando il corpo è collegato a terra.
  - Usare solo prolunghe ammesse del tipo H05VV-F, con una larghezza massima di 75 m, destinate per l'uso esterno. La sezione della prolunga deve corrispondere minimo a 1,0 mm<sup>2</sup>. Prima dell'uso srotolare sempre completamente la

bobina del cavo. Controllare il cavo per verificare la presenza di eventuali danneggiamenti.

- Utilizzare per il fissaggio della prolunga solo la sospensione prevista.
- Non usare il cavo per staccare la spina dalla presa. Proteggere il cavo dal calore, dall'olio e dagli spigoli vivi.
- Tenere il cavo di prolunga lontano da componenti mobili pericolosi per evitare danni ai cavi che potrebbero portare al contatto con componenti attivi.

## Rischi residui

Anche utilizzando l'utensile elettrico in modo conforme, rimangono dei rischi residui. I seguenti pericoli possono verificarsi in funzione del modello e del tipo di utensile elettrico:

- a) Lesioni da taglio
- b) Danni all'udito, in caso di mancato utilizzo di un'apposita protezione acustica.
- c) Danni alla salute derivanti dalle vibrazioni della mano e del braccio, qualora l'apparecchio venga utilizzato per un periodo di tempo prolungato o il suo uso e la sua manutenzione non siano effettuati in modo conforme.

 **Avvertenza!** Durante il suo utilizzo, il presente elettro-utensile produce un campo elettromagnetico. In presenza di determinate condizioni, questo campo può danneggiare i dispositivi medici attivi e passivi. Per ridurre il rischio di lesioni gravi o mortali, raccomandiamo alle persone

che portano dispositivi medici di consultare il proprio medico e il costruttore dello stesso prima dell'utilizzo della macchina.

## Istruzioni per il montaggio



Prima di qualsiasi lavoro all'apparecchio, staccare la spina di alimentazione.



Nel montaggio assicurarsi che il cavo dell'apparecchio non rimanga incastato e abbia abbastanza gioco.

## B Montaggio della sbarra dell'impugnatura

1. Applicare i tappi terminali piatti (6a) ai capi del tubo sulla sbarra inferiore (6). Piegare leggermente la sbarra inferiore (6) e inserire i tappi terminali piatti (6a) a destra e sinistra del supporto dell'alloggiamento apparecchio (8). Avvitare con i dadi a galletto e le rondelle (7).
2. Avvitare le due sbarre centrali (5) alla sbarra inferiore (6) con i dadi a galletto, le viti e le rondelle (4).
3. Agganciare lo scarico trazione cavo (14) nella sbarra superiore (3).
4. Avvitare saldamente la sbarra superiore (3) alle due sbarre centrali (5) con i dadi a galletto, le viti e le rondelle (4).
5. Fissare il cavo dell'apparecchio (15) ai relativi morsetti (11) sulla sbarra.

## C Montaggio/svuotamento della sacca di raccolta



**Attenzione: non azionare montato o senza protezione antiurto!**

**i** Per l'uso con il cilindro aeratore (A 16) si consiglia il sacco di raccolta!

1. Inserire il sacco di raccolta (12) nelle apposite sbarre.
2. Tirare le linguette di plastica del sacco di raccolta (12) lungo le sbarre e agganciarle.

### Fissaggio della sacca di raccolta sull'apparecchio:

3. Sollevare la protezione antiurto (13).
4. Inserire i perni sulla tiranteria della sacca di raccolta nella sede sull'alloggiamento dell'apparecchio.
5. Rilasciare la protezione antiurto che tiene in posizione la sacca di raccolta (12).

**i** Utilizzare la finestra d'ispezione trasparente del livello di riempimento nella sportello della protezione antiurto (13) per verificare il riempimento del contenitore di raccolta (12).

### Rimuovere/svuotare la sacca di raccolta:

6. Sollevare la protezione antiurto (13) e rimuovere la sacca di raccolta (12).

## Comando

**i** Osservare la protezione antirumore e le disposizioni locali.

### Impostazione delle posizioni di lavoro

L'apparecchio è dotato di 5 posizioni di impostazione principali:

#### +10 mm: Posizione di trasporto

In questa posizione viene garantita la massima distanza di sicurezza dell'utensile dal suolo.

#### -3 mm: Posizione di lavoro

Durante il lavoro con l'apparecchio nuovo selezionare questa impostazione.

#### -3 a -12 mm: Posizioni di regolazione

Con l'aumento dell'usura delle lame o dei rebbi è possibile abbassare la posizione di lavoro. I segni di usura si riconoscono da un peggioramento progressivo del risultato di lavoro. La profondità di regolazione corrisponde per ogni livello a ca. 3 mm.

1. Per impostare la posizione di lavoro l'apparecchio deve essere acceso.
2. Spostare la leva per la regolazione della profondità (A 10) e farla scattare nella posizione desiderata.



La regolazione dell'altezza deve essere effettuata solo in caso di usura. In caso contrario si corre il rischio di causare un sovraccarico del motore e un danneggiamento del cilindro.



### Accensione e spegnimento



**Prima dell'accensione, assicurarsi che l'apparecchio non tocchi altri oggetti. Tenere lontani mani e piedi dal cilindro e dall'apertura di espulsione. Pericolo di lesioni!**

1. Posizionare l'apparecchio su una superficie piana del prato.
2. Collegare la prolunga alla cavo di alimentazione (18).
3. Per la sicurezza antistrappo formare con il cavo di alimentazione (18) un occhiello e appenderlo nella sicurezza antistrappo (14).
4. Allacciare l'apparecchio alla tensione di rete.

5. Per accendere premere il blocco accensione elettronico (1) sull'impugnatura, quindi tirare la leva di avvio (2) in direzione dell'impugnatura. Rilasciare il blocco accensione elettronico (1).
6. Per spegnere l'apparecchio, rilasciare la leva di avvio (2).



### **Protezione anti-sovraccarico:**

in caso di sovraccarico dell'apparecchio, il motore si spegne automaticamente. Rilasciare la leva di azionamento e riavviare l'apparecchio dopo un tempo di raffreddamento di circa 1 minuto.ut.



**Attenzione! Dopo lo spegnimento il rullo continua a girare. Non ribaltare o trasportare l'apparecchio con il motore acceso e non toccare il cilindro in movimento. Pericolo di lesioni!**

## **Lavorare con l'apparecchio**

Per ottenere un prato curato, consigliamo di aerarlo ogni 4 - 6 settimane.

La scarificazione è un intervento più intensivo rispetto all'aerazione e dovrebbe essere eseguito solo una volta l'anno. Il momento migliore è la primavera successiva alla prima rasatura.



**Lavorare sempre trasversalmente ai pendii . Usare particolare cautela quando si cammina all'indietro e si tira l'apparecchio. Pericolo di inciampare!**



Dopo il lavoro e per il trasporto spegnere l'apparecchio, staccare la spina di alimentazione e attendere che il cilindro si fermi.



Più l'erba è bassa, più è facile lavorarla. In questo modo si evita di sovraccaricare il motore e si aumenta la durata di vita del cilindro.

- L'apparecchio può essere azionato con o senza la sacca di raccolta. Per l'arieggiatura si consiglia di lavorare con il sacco di raccolta. Per la scarificazione si consiglia di lavorare senza sacco di raccolta.
- Rasare il prato all'altezza desiderato.
- Lo scarificatore non deve essere usato per l'erba alta, altrimenti questa si avvolge intorno al cilindro scarificatore provocando il danneggiamento dell'apparecchio.
- Selezionare una posizione di lavoro o di regolazione adatta (in presenza di fenomeni di usura del cilindro), in modo tale da evitare un sovraccarico del motore.
- Iniziare con i lavori nelle vicinanze della presa e procedere allontanandosi dalla presa.
- Condurre la prolunga sempre dietro di sé e, dopo l'inversione di marcia, posizionarla sul lato già lavorato.
- Condurre l'apparecchio con passe cadenzate possibilmente lungo percorsi lineari. Per un'aerazione o una scarificazione perfetta le corsie dovrebbero essere sempre appena sovrapposte di alcuni centimetri. Sostare troppo a lungo sullo stesso punto con l'apparecchio acceso può danneggiare la cotica erbosa.
- Per evitare un ostacolo a causa della prolunga, invertire l'apparecchio sempre in modo tale che la sicurezza anti-strappo del cavo sul manico sia sempre rivolta verso il lato già lavorato.
- Pulire l'apparecchio dopo ogni impiego (vedi „Pulizia, manutenzione“).
- Dopo la lavorazione di prati particolarmente soggetti alla formazione di

muschio si consiglia una risemina. La superficie del prato si rigenera più rapidamente.

## Trasporto

- Per il trasporto dell'apparecchio scegliere la posizione di trasporto +10 mm (vedi „impostazione della posizione di lavoro“).
- Sollevare l'apparecchio per il trasporto su scale e su superfici delicate (p. es. mattonelle). Utilizzare il manico (A 9).

## Pulizia, manutenzione



**I lavori non descritti nelle presenti istruzioni, devono essere eseguiti da un centro di assistenza clienti da noi autorizzato. Usare solo ricambi originali.**



Quando si maneggia il rullo si consiglia di indossare guanti.



Prima di eseguire qualsiasi lavoro di manutenzione e pulizia, spegnere l'apparecchio, staccare la spina di rete e attendere che il cilindro si fermi.

Avvertenza! Pericolo di ferite causate da parti mobili pericolose!

## Lavori di pulizia e manutenzione generali



**Non spruzzare l'apparecchio con acqua e non pulirlo sotto l'acqua corrente. In tal caso di rischiano scosse elettriche o danneggiamento dell'apparecchio.**

- Dopo i lavori rimuovere eventuali residui di piante aderenti dalle ruote, dalle aperture di ventilazione, dall'apertura di espulsione dell'erba e dal cilindro. A tale proposito non usare oggetti duri o appuntiti, potrebbero danneggiare l'apparecchio.
- Svotare completamente la sacca di raccolta.
- Tenere sempre pulito l'apparecchio. Non usare detergenti o solventi.

Decliniamo ogni responsabilità per danni causati dai nostri apparecchi, se sono causati da una riparazione non conforme alle disposizioni o da un impiego di ricambi non originali o da un uso improprio.



## Sostituzione del rullo



Spegnere l'apparecchio, staccare la spina di rete e attendere che il cilindro si fermi.



Quando si maneggia il rullo, si consiglia di indossare guanti.

1. Capovolgere l'apparecchio.
2. Allentare la vite ad alette (19) e tirare il fissaggio del cuscinetto (23) verso l'alto.
3. Sollevare il cilindro (A 16/17) in obliquo ed estrarre l'albero dall'attacco esagonale (20).
4. Inserire il cilindro (A 16/17) nella sequenza invertita.

## Stoccaggio

- Conservare l'apparecchio in un luogo asciutto e lontano dalla portata di bambini.
- Lasciare raffreddare il motore, prima di deporre l'apparecchio in un ambiente chiuso.

- Non avvolgere l'apparecchio in sacchi di nylon, in quanto si potrebbe formare umidità.

### Senza supporto a parete:

**F** Per risparmiare spazio di stoccaggio la sbarra dopo l'allentamento dei dadi a galletto può essere ripiegata. **Il cavo dell'apparecchio non deve rimanere incastrato.**

### Con supporto a parete:

È possibile appendere l'apparecchio ripiegato con l'ausilio del supporto per la mano.

**G** Avvitare alla parete l'apposito supporto (21) utilizzando le viti fornite in dotazione (22), eventualmente con l'ausilio di tasselli (non compresi nella fornitura).  
Appendere l'apparecchio alla sbarra inferiore (6).  
Controllare il supporto a parete periodicamente per verificare il posizionamento saldo.

## Smaltimento e tutela dell'ambiente

Smaltire l'apparecchio, gli accessori e l'imballaggio nelle sedi di riciclaggio.



Apparecchi elettrici non devono essere smaltiti insieme ai rifiuti domestici.

Direttiva 2012/19/UE sui rifiuti di apparecchiature elettriche ed elettroniche: Il consumatore è tenuto per legge al corretto riciclaggio nel rispetto dell'ambiente degli apparecchi elettrici ed elettronici al termine della loro vita utile. In questo modo si ga-

rantisce che vengano riciclati nel rispetto dell'ambiente e delle risorse.

A seconda del recepimento nel diritto nazionale, le possibilità sono le seguenti:

- restituzione a un punto vendita
- conferimento a un centro di raccolta ufficiale,
- restituzione al produttore/commerciante.

Tali disposizioni non contemplano gli accessori e i dispositivi ausiliari privi di componenti elettrici a corredo dell'apparecchio da smaltire.

## Garanzia

Gentile cliente,

Su questo apparecchio Le viene concessa una garanzia di 3 anni a partire dalla data di acquisto.

In caso di difetti di questo prodotto può avanzare diritti legali nei confronti del venditore del prodotto. Tali diritti legali non vengono limitati dalla nostra garanzia qui di seguito rappresentata.

### Condizioni di garanzia

Il termine di garanzia inizia con la data di acquisto. La preghiamo di conservare in un luogo sicuro lo scontrino fiscale originale. Questo documento viene richiesto come prova d'acquisto.

Qualora subentrasse un difetto di materiale o di fabbricazione entro tre anni a partire dalla data di acquisto di questo prodotto, il prodotto verrà riparato o sostituito – a nostra discrezione - gratuitamente da noi. Questa prestazione di garanzia presuppone che venga presentato entro il termine di tre anni l'apparecchio difettoso e la prova d'acquisto (scontrino fiscale) e descritto brevemente per iscritto in che cosa consiste il difetto e quando si è verificato.

Se il difetto è coperto dalla nostra garanzia, riceverà il prodotto riparato oppure

un prodotto nuovo. Con la riparazione o la sostituzione del prodotto non inizia un nuovo periodo di garanzia.

### Tempo di garanzia e diritti legali per vizi della cosa

Il periodo di garanzia non viene prolungato. Questo vale anche per parti sostituite e riparate. Difetti e vizi presenti già al momento dell'acquisto devono essere segnalati immediatamente dopo la rimozione dall'imballaggio. Riparazioni che accorrono dopo il periodo di garanzia sono a pagamento.

### Volume di garanzia

L'apparecchio è stato prodotto accuratamente secondo severe direttive di qualità e controllato con coscienza prima della consegna.

La prestazione in garanzia vale per difetti del materiale o di fabbricazione. Questa garanzia non si estende a componenti del prodotto esposti a normale logorio, che possono pertanto essere considerati come componenti soggetti a usura (esempio rullo arieggiatore o rullo scarificatore). La garanzia non si estende altresì a danni che si verificano su componenti delicati (esempio interruttori) nonché danni derivanti dal trasporto o altri incidenti.

Questa garanzia decade se il prodotto è stato danneggiato, non usato correttamente o non mantenuto. Per un uso corretto del prodotto devono essere osservate tutte le indicazioni riportate nelle istruzioni per l'uso. Destinazioni d'uso e azioni sconsigliate nelle istruzioni d'uso o dalle quali si viene avvertiti, sono tassativamente da evitare.

Il prodotto è destinato esclusivamente all'uso commerciale. In caso di uso improprio, esercizio della forza e interventi non effettuati dalla nostra filiale di assistenza tecnica autorizzata, decade la garanzia.

### Svolgimento in caso di garanzia

Per garantire una rapida elaborazione della Sua pratica, La preghiamo di seguire le seguenti indicazioni:

- per tutte le richieste tenere a portata di mano lo scontrino fiscale e il codice identificazione (IAN 373769\_2204) come prova d'acquisto.
- I codici articolo sono riportati sulla targhetta del tipo.
- Nel caso in cui si dovessero verificare difetti funzionali o altri vizi, La preghiamo di contattare **telefonicamente** o per **e-mail**. Riceverà ulteriori informazioni sullo svolgimento del Suo reclamo.
- Un prodotto rilevato come difettoso può essere inviato con porto franco all'indirizzo di assistenza comunicato, previa consultazione del nostro servizio di assistenza tecnica, allegando la prova d'acquisto (scontrini fiscali) e l'indicazione, in che cosa consiste il difetto e quando si è verificato. Per evitare problemi di accettazione e costi aggiuntivi, usare tassativamente solo l'indirizzo che Le è stato comunicato. Assicurarsi che la spedizione non avvenga in porto assegnato, con merce ingombrante, corriere espresso o altro carico speciale. Spedire l'apparecchio inclusi tutti gli accessori forniti insieme al momento dell'acquisto e garantire un imballaggio di trasporto sufficientemente sicuro.

### Servizio di riparazione

Riparazioni **non soggette alla garanzia** possono essere effettuate dietro fattura dalla nostra filiale di assistenza tecnica previo preventivo gratuito da parte della stessa. Possiamo lavorare solo apparecchi che vengono spediti sufficientemente imballati e affrancati.



**Attenzione:** Spedire l'apparecchio alla nostra filiale in condizioni pulite e con l'indicazione del difetto. Apparecchi spediti in porto assegnato - con merce ingombrante, corriere espresso o altro carico speciale - non vengono accettati.  
Lo smaltimento degli apparecchi difettosi spediti viene effettuato da noi gratuitamente.

## Importatore

Non dimenticare che il seguente indirizzo non è un indirizzo di assistenza tecnica. Contattare prima di tutto il centro di assistenza tecnica sopra nominato.

**Grizzly Tools GmbH & Co. KG**  
Stockstädter Straße 20  
63762 Großostheim  
Germania  
www.grizzlytools.de

## Service-Center

**IT Assistenza Italia**  
Tel.: 800 781 188  
E-Mail: grizzly@lidl.it  
**IAN 373769\_2204**

**CH Assistenza Svizzera**  
Tel.: 0800 56 44 33  
E-Mail: grizzly@lidl.ch  
**IAN 373769\_2204**

## Pezzi di ricambio/Accessori

**È possibile ordinare pezzi di ricambio e accessori all'indirizzo**  
**www.grizzlytools.shop**

In caso di problemi con la procedura d'ordine, utilizzare il modulo di contatto. Per ulteriori domande rivolgersi al "Service-Center" (vedere pagina 57).

Position Istruzioni per l'uso	Position Disegno esploso	Denominazione	Numeri d'ordine
4	21-24	dadi a galletto, viti, rondelle (4x ciascuno)	91110184
5	26	sbarre centrali (2x)	91110186
6	28	sbarra inferiore	91110188
12	90, 91	sacco di raccolta	91110196
16	67-76	rullo arieggiatore con denti	91110193
17	67-70, 74-80	rullo scarificatore con lama	91110194
19/23	81-84	vite ad alette + fissaggio del cuscinetto	91110195
21	92, 93	supporto a parete	91110197

## Ricerca errori

Problema	Possibile causa	Eliminazione errore
Rumori anormali, battiti o vibrazioni	Corpo estraneo sul rullo	Rimuovere corpo estraneo
	Rebbi o lame del rullo danneggiate	Sostituire cilindro
	Rullo non montato correttamente	Montare correttamente il cilindro (vedi capitolo sostituzione del cilindro)
	Cinghia dentata scivolosa	Spegnere l'apparecchio ed estrarre la spina di alimentazione. Rimuovere eventuali residui di terra ed erba.
L'apparecchio non parte	Tensione di rete mancante	Controllare presa, cavo, conduttura, eventualmente fare riparare da un elettricista esperto
	Interruttore ON/OFF difettoso	Riparazione da parte del servizio clienti
	Spazzola di carbone consumate	
	Motore difettoso	
Il motore si spegne	Bloccaggio a causa di corpo estraneo	Rimuovere corpo estraneo
	Prato troppo alto	Prima rasatura, vedi capitolo Comando
	Scarico intasato	Pulire lo scarico
	Protezione sovraccarico azionata	Lasciare raffreddare l'apparecchio per circa 1 min.
Il risultato del lavoro non è sufficiente	Rebbi del cilindro aeratore logorati	Sostituire cilindro
	Lame del cilindro scarificatore spuntate o danneggiate	Sostituire cilindro
	Cinghia dentata difettosa	Riparazione da parte del servizio clienti
	Posizione di trasporto o posizione di lavoro errata	vedi capitolo Impostazione posizioni di lavoro
	Prato troppo alto	Prima rasatura, vedi capitolo Comando

DE

AT

CH

## Original-EG- Konformitätserklärung

Hiermit bestätigen wir, dass das Gerät

**Elektro-Vertikutierer/Rasenlüfter**

**Baureihe PLV 1500 C2**

Seriennummer

000001 - 072000

folgenden einschlägigen EU-Richtlinien in ihrer jeweils gültigen Fassung entspricht:

**2006/42/EG • 2014/30/EU • 2000/14/EG & 2005/88/EG  
2011/65/EU\* & (EU)2015/863**

Um die Übereinstimmung zu gewährleisten, wurden folgende harmonisierte Normen sowie nationale Normen und Bestimmungen angewendet:

**EN 60335-1:2012/A15:2021 • EN 50636-2-92:2014  
EN 55014-1:2017/A11:2020 • EN IEC 55014-1:2021  
EN 55014-2:1997/A2:2008 • EN IEC 55014-2:2021  
EN 61000-3-2:2014 • EN IEC 61000-3-2:2019/A1:2021  
EN 61000-3-3:2013 • EN 61000-3-3:2013/A2:2021 • EN IEC 63000:2018**

Zusätzlich wird entsprechend der Geräuschemissionsrichtlinie 2000/14/EG bestätigt:  
Schalleistungspegel

Garantiert: 98 dB

Gemessen: 94,5 dB

Angewendetes Konformitätsbewertungsverfahren entsprechend Anhang V / 2000/14 EG

Die alleinige Verantwortung für die Ausstellung dieser Konformitätserklärung trägt der Hersteller:



Grizzly Tools GmbH & Co. KG

Stockstädter Straße 20

D-63762 Großostheim

Germany

30.11.2022

Christian Frank  
Dokumentationsbevollmächtigter

*\* Der oben beschriebene Gegenstand der Erklärung erfüllt die Vorschriften der Richtlinie 2011/65/EU des Europäischen Parlaments und des Rates vom 8. Juni 2011 zur Beschränkung der Verwendung bestimmter gefährlicher Stoffe in Elektro- und Elektronikgeräten.*





## Traduction de la déclaration de conformité CE originale

Nous certifions par la présente que le modèle  
**Scarificateur/aérateur électrique**  
**Série PLV 1500 C2**  
Numéro de série  
000001 - 072000

est conforme aux directives UE actuellement en vigueur :

**2006/42/EC • 2014/30/EU • 2000/14/EC & 2005/88/EC  
2011/65/EU\* & (EU)2015/863**

En vue de garantir la conformité les normes harmonisées ainsi que les normes et décisions nationales suivantes ont été appliquées :

**EN 60335-1:2012/A15:2021 • EN 50636-2-92:2014  
EN 55014-1:2017/A11:2020 • EN IEC 55014-1:2021  
EN 55014-2:1997/A2:2008 • EN IEC 55014-2:2021  
EN 61000-3-2:2014 • EN IEC 61000-3-2:2019/A1:2021  
EN 61000-3-3:2013 • EN 61000-3-3:2013/A2:2021 • EN IEC 63000:2018**

Nous certifions également conformément à la directive  
sur les émissions de bruit 2000/14/ EC que :

Niveau de puissance sonore

garanti : 98 dB

mesuré : 94,5 dB

Procédé d'évaluation de la conformité appliqué selon l'annexe V / 2000/14/EC

Le fabricant assume seul la responsabilité d'établir la présente déclaration de conformité :

**CE** Grizzly Tools GmbH & Co. KG  
Stockstädter Straße 20  
D-63762 Großostheim  
Germany  
30.11.2022

Christian Frank  
Chargé de documentation

\* L'objet de la déclaration décrit ci-dessus est conforme aux dispositions de la directive 2011/65/UE du Parlement Européen et du Conseil du 8 juin 2011 sur la limitation de l'utilisation de certaines substances dangereuses dans les équipements électriques et électroniques.





## Traduzione della dichiarazione di conformità CE originale

Con la presente dichiariamo che  
**Scarificatore e arieggiatore elettrico**  
**serie di costruzione PLV 1500 C2**

Numero di serie  
000001 - 072000

corrisponde alle seguenti direttive UE in materia nella rispettiva versione valida:

**2006/42/EC • 2014/30/EU • 2000/14/EC & 2005/88/EC  
2011/65/EU\* & (EU)2015/863**

Per garantire la conformità sono state applicate le seguenti norme armonizzate e anche le norme e disposizioni nazionali che seguono:

**EN 60335-1:2012/A15:2021 • EN 50636-2-92:2014  
EN 55014-1:2017/A11:2020 • EN IEC 55014-1:2021  
EN 55014-2:1997/A2:2008 • EN IEC 55014-2:2021  
EN 61000-3-2:2014 • EN IEC 61000-3-2:2019/A1:2021  
EN 61000-3-3:2013 • EN 61000-3-3:2013/A2:2021 • EN IEC 63000:2018**

Si dichiara inoltre in conformità alla direttiva 2000/14 EC sull'emissione acustica ambientale:

Livello di potenza sonora

garantita: 98 dB

misurata: 94,5 dB

Procedura della valutazione della conformità applicata co-me da allegato V / 2000/14 EC

Il produttore è il solo responsabile della stesura della presente dichiarazione di conformità:

**CE** Grizzly Tools GmbH & Co. KG  
Stockstädter Straße 20  
D-63762 Großostheim  
Germany  
30.11.2022

Christian Frank  
Responsabile documentazione tecnica

*\* L'oggetto descritto sopra è conforme alle prescrizioni della Direttiva 2011/65/EU del Parlamento Europeo e del Consiglio dell'8 giugno 2011 sulla restrizione dell'uso di determinate sostanze pericolose nelle apparecchiature elettriche ed elettroniche.*





# Explosionszeichnung Vue éclatée Vista esplosa

PLV 1500 C2

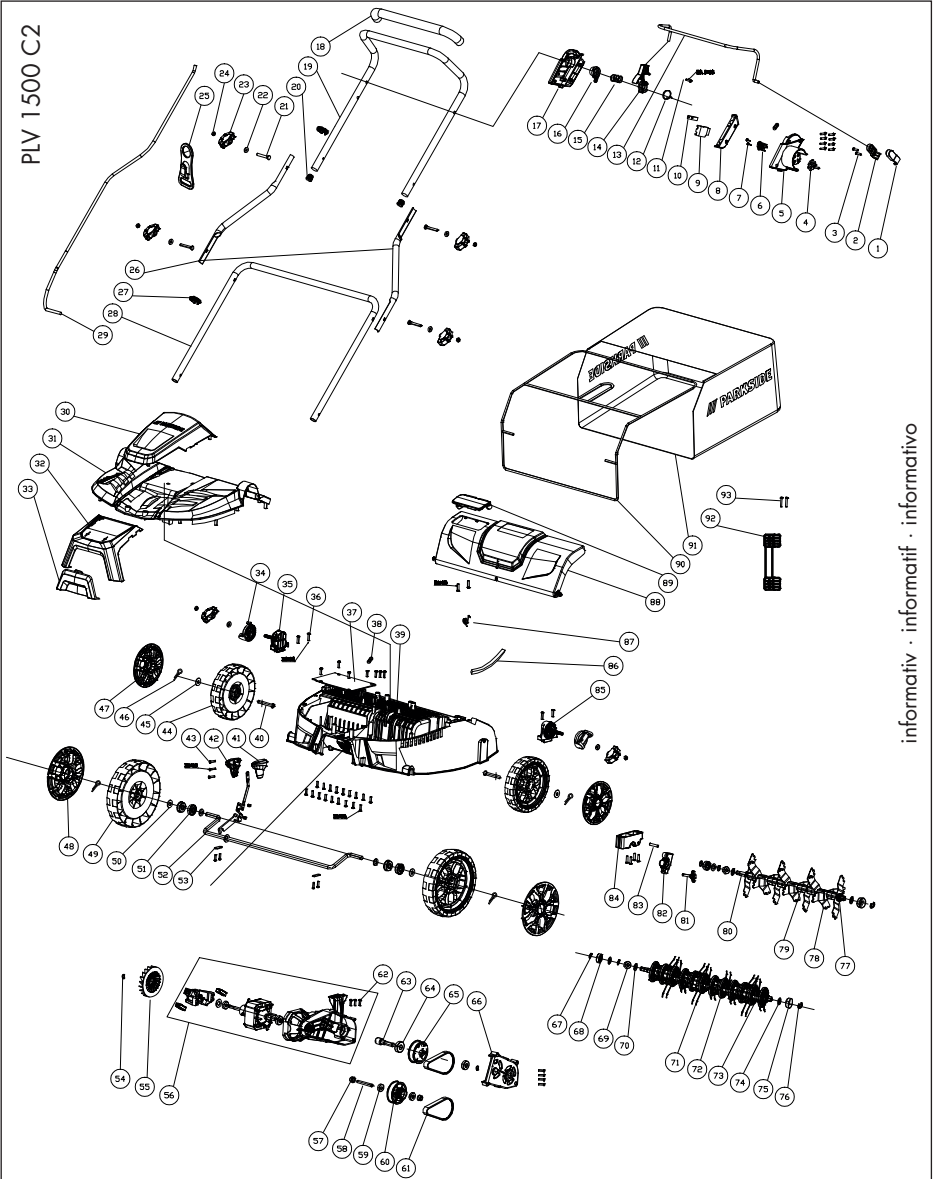

informativ · informatif · informativo

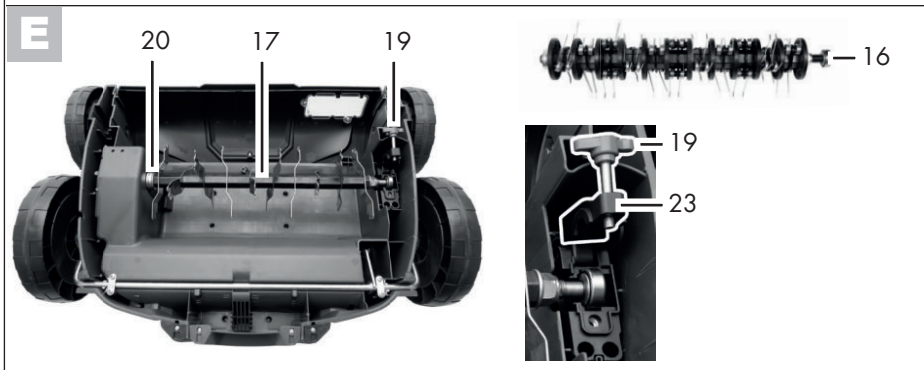
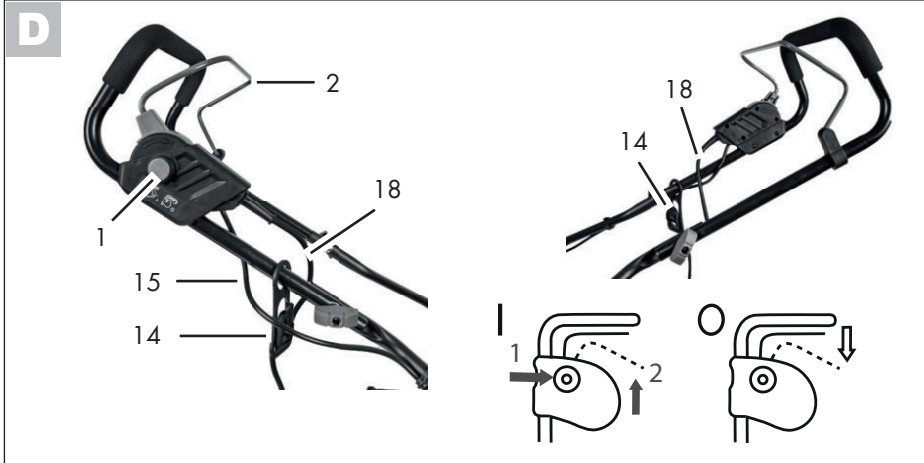



**GRIZZLY TOOLS GMBH & CO. KG**

Stockstädter Straße 20

63762 Großostheim

GERMANY

Stand der Informationen · Version des informations ·

Versione delle informazioni: 11/2022

Ident.-No.: 76007601112022-CH

---



IAN 373769\_2204

CH