



## Cordless Table Lamp

GB  IE  NI
**Cordless Table Lamp**
Operation and safety notes

FR  BE
**Lampe de Table Sans Fil**
Instructions d'utilisation et consignes de sécurité

NL  BE
**Accu-Tafellamp**
Bedienings- en veiligheidsinstructies

DE  AT  CH
**Akku-Tischleuchte**
Bedienungs- und Sicherheitshinweise

## IAN 462901\_2310

BE  NL

GB  IE  NI

FR  BE

NL  BE

DE  AT  CH

GB  IE  NI

FR  BE

NL  BE

DE  AT  CH

GB  IE  NI

FR  BE

NL  BE

DE  AT  CH

GB  IE  NI

FR  BE

NL  BE

DE  AT  CH

GB  IE  NI

FR  BE

NL  BE

DE  AT  CH

GB  IE  NI

FR  BE

NL  BE

DE  AT  CH

GB  IE  NI

FR  BE

NL  BE

DE  AT  CH

GB  IE  NI

FR  BE

NL  BE

DE  AT  CH

GB  IE  NI

FR  BE

NL  BE

DE  AT  CH

GB  IE  NI

FR  BE

NL  BE

DE  AT  CH

GB  IE  NI

FR  BE

NL  BE

DE  AT  CH

GB  IE  NI

FR  BE

NL  BE

DE  AT  CH

GB  IE  NI

FR  BE

NL  BE

DE  AT  CH

GB  IE  NI

FR  BE

NL  BE

DE  AT  CH

GB  IE  NI

FR  BE

NL  BE

DE  AT  CH

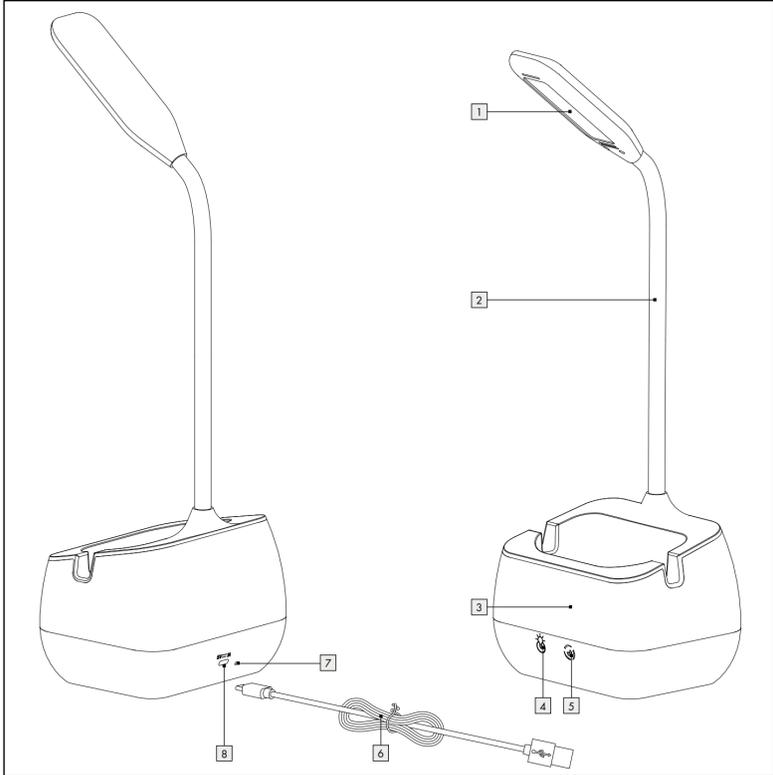

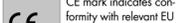
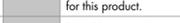
<b>List of pictograms used</b>			
	Direct current/voltage		USB-connection
	Class III product		CE mark indicates conformity with relevant EU directives applicable for this product.
	Safety information Instructions for use		The LED cannot be replaced.

### Cordless Table Lamp

- Introduction**

 We congratulate you on the purchase of your new product. You have chosen a high quality product. The instructions for use are part of the product. They contain important information concerning safety, use and disposal. Before using the product, please familiarise yourself with all of the safety information and instructions for use. Only use the product as described and for the specified applications. If you pass the product on to anyone else, please ensure that you also pass on all the documentation with it.

 This product is only suitable for private use in dry indoor locations, e.g. in storage rooms or corridors. The product is not intended for commercial use or for use in other applications. For indoor use only! This luminaire is intended for normal operation.

- This product is not suitable for household room illumination.

 Light function button

 USB cable

 Charging indicator

 USB type C input socket

 Light function button

 USB cable

 Charging indicator

 USB type C input socket

 Light function button

 USB cable

 Charging indicator

 USB type C input socket

 Light function button

 USB cable

 Charging indicator

 USB type C input socket

 Light function button

 USB cable

 Charging indicator

 USB type C input socket

 Light function button

 USB cable

 Charging indicator

 USB type C input socket

 Light function button

 USB cable

 Charging indicator

 USB type C input socket

 Light function button

 USB cable

 Charging indicator

 USB type C input socket

 Light function button

 USB cable

 Charging indicator

 USB type C input socket

 Light function button

 USB cable

 Charging indicator

 USB type C input socket

 Light function button

 USB cable

 Charging indicator

 USB type C input socket

 Light function button

 USB cable

 Charging indicator

 USB type C input socket

 Light function button

 USB cable

 Charging indicator

 USB type C input socket

 Light function button

 USB cable

 Charging indicator

 USB type C input socket

 Light function button

 USB cable

 Charging indicator

 USB type C input socket

 Light function button

 USB cable

 Charging indicator

 USB type C input socket

 Light function button

 USB cable

 Charging indicator

 USB type C input socket

 Light function button

 USB cable

 Charging indicator

 USB type C input socket

 Light function button

 USB cable

 Charging indicator

 USB type C input socket

Rechargeable battery: lithium ion rechargeable battery

(18650 [IMR19/68]), 3.7V, 2000mAh (not interchangeable)

Protection class: III/◊

Degree of protection: IP20

Type-C USB input voltage/current: 5V⎓, 1 A

**Note:** Use only SELV power supply of maximum working output voltage 5V⎓ (Uout), 1 A.

**Note:** An AC power adapter is not included. Use a SELV power supply of maximum working output voltage 5V, (Uout), 1 A.

 Information

 Home

 Light function button

 USB cable

 Charging indicator

 USB type C input socket

 Light function button

 USB cable

 Charging indicator

 USB type C input socket

 Light function button

 USB cable

 Charging indicator

 USB type C input socket

 Light function button

 USB cable

<b>Legenda van de gebruikte pictogrammen</b>			
<span></span>	Gelijkstroom/-spanning	<span></span>	USB-aansluiting
<span></span>	Beschermingsklasse III	<span></span>	De CE-markering duidt op conformiteit met relevante EU-richtlijnen die van toepassing zijn op dit product.
<span></span>	Veiligheidsinstructies Instructies	<span></span>	De LED's kunnen niet worden vervangen.

## Accu-tafellamp

### Inleiding

Dit Hartelijk gefeliciteerd met de aankoop van uw nieuwe product. U heeft voor een hoogwaardig product gekozen. De gebruiks-aanwijzing is een deel van het product. Deze bevat belangrijke aanwijzingen voor veiligheid, gebruik en verwijdering. Maakt U zich voor de ingebruikname van het product met alle bedienings- en veiligheidsvoorschriften vertrouwd. Gebruik het product alleen zoals beschreven en voor de aangegeven toepassingsgebieden. Overhandig alle documenten bij doorgifte van het product aan derden.

### Correct en doelmatig gebruik

- Dit product is uitsluitend geschikt voor privégebruik in droge ruimtes, bijv. in bergingen of gangen. Het product is niet bestemd voor commercieel gebruik of voor andere toepassingen. Alleen voor gebruik binnenshuis! Dit product is bestemd voor normaal gebruik.
- Dit product is niet geschikt als kamerverlichting in huishoudens.

### Beschrijving van de onderdelen

<b>1</b>	Lampkop	<b>5</b>	Lichtfunctienknop
<b>2</b>	Lampenarm	<b>6</b>	USB-kabel
<b>3</b>	Lampvoet	<b>7</b>	Laadindicator
<b>4</b>	AAN/UIT-knop	<b>8</b>	USB-ingang (type C)

## Technische gegevens

<b>Accu-tafellamp:</b>	
Vermogen:	3,7W

	NL/BE		NL/BE

Mocht het product binnen 3 jaar na aankoopdatum een materiaal- of fabricagefout vertonen, zullen wij het – naar onze keuze – gratis voor u repareren of vervangen. De garantieperiode wordt door een plaatsgevonden garantieverle-ning niet verlengd. Dit geldt ook voor vervangen en gerepareerde onderdelen.

Deze garantie vervalt als het product werd beschadigd of onjuist is gebruikt of onderhouden.

De garantie dekt materiaal- en fabricagefouten af. Deze garantie dekt geen productonderdelen die aan normale slijtage onderhevig zijn en daarom als verbruiksartikelen worden beschouwd (bv. batterijen, slangen, inktpatronen), noch dekt zij schade aan breekbare onderdelen, bv. schakelaars of onderdelen die van glas zijn gemaakt.

Bij dit product geldt de garantieperiode ook voor de oplaadbare batterij.

### Afwikkeling in geval van garantie

Om een snelle afhandeling van uw reclamatie te waarborgen dient u de volgende instructies in acht te nemen:

Houd bij alle vragen alstublieft de kassabon en het artikelnummer (IAN 462901\_2310) als bewijs van aankoop bij de hand. Het artikelnummer vindt u op de typeplaat, ingegraveerd, op het titelblad van uw handleiding (linksonder) of als sticker op de achter- of onderzijde. Wanneer er storingen in de werking of andere gebreken optreden, dient u eerst telefonisch of per e-mail contact met de ondersteunde service-afdeling op te nemen.

Een als defect geregistreerd product kunt u dan samen met uw aankoopbewijs (kassabon) en vervoerd van de concrete schade alsmede het tijdstip van optreden voor u franco aan het meegedeelde servicepunt verzenden.

## Service

**NL**
**Service Nederland**  
Tel.: 08000225337  
E-Mail: owim@lid.nl

**BE**
**Service België**  
Tel.: 080071011  
Tel.: 80023970 (Luxemburg)  
E-Mail: owim@lid.be

## CE

	NL/BE		DE/AT/CH

### Licht ein-/ausschalten en Lichtfarbe wählen (Lampensockel 3)

- Um das Licht am Lampenfuß **3** des Geräts einzuschalten, berühren Sie die Lichtfunktionstaste **5**.
- Durch wiederholtes Berühren der Lichtfunktionstaste **5** können Sie die Farbe des Lichts in 7 Farben und 1 kontinuierlichen Farbwechsel einstellen.
- Um das Licht am Lampenfuß **3** auszuschalten, berühren Sie die Lichtfunktionstaste **5** so lange, bis es sich ausschaltet.

### Wartung und Reinigung

Das Produkt ist wartungsfrei. Die LEDs sind nicht austauschbar.

- Schalten Sie das Produkt aus und trennen Sie das USB-Ladekabel vom Netzadapter (extern) oder vom Computer (extern) bzw. vom „ladenden Gerät“.
- Tauchen Sie das Produkt niemals in Wasser oder andere Flüssigkeiten.
- Verwenden Sie keinesfalls ätzende Reinigungsmittel.
- Reinigen Sie das Produkt regelmäßig mit einem trockenen, fusselfreien Tuch. Verwenden Sie bei stärkeren Verschmutzungen ein leicht angefeuchtetes Tuch.

## Entsorgung

Die Verpackung besteht aus umweltfreundlichen Materialien, die Sie über die örtlichen Recyclingstellen entsorgen können.

Beachten Sie die Kennzeichnung der Verpackungsmaterialien bei der Abfalltrennung, diese sind gekennzeichnet mit Abkürzungen (a) und Nummern (b) mit folgender Bedeutung: 1 –7: Kunststoffe/20–22: Papier und Pappe/80–98: Verbundstoffe.

Möglichkeiten zur Entsorgung des ausgedienten Produkts erfahren Sie bei Ihrer Gemeinde- oder Stadtverwaltung.

Werfen Sie Ihr Produkt, wenn es ausgedient hat, im Interesse des Umweltschutzes nicht in den Hausmüll, sondern führen Sie es einer fachgerechten Entsorgung zu. Über Sammelstellen und deren Öffnungszeiten können Sie sich bei Ihrer zuständigen Ver-waltung informieren.

Defekte oder verbrauchte Batterien/Akkus müssen gemäß Richtlinie 2006/66/EG und deren Änderungen recycelt werden. Geben Sie Batterien/Akkus und/oder das Produkt über die angebotenen Sammel-einrichtungen zurück.

LEDs:	24 (Lampkop) <p>12 (Lampenvoer)</p>
Accu:	Lithium-ion-accu (18650 [IMR19/68]), 3,7V, 2000mAh (niet vervangbaar)
Beschermingsklasse:	III/◊
Beschermings-type:	IP20
Type-C-USB ingangs spanning/-stroom:	5V <span>⚡</span> , 1 A
<b>Opmerking:</b> gebruik uitsluitend de SELV-voeding met een maximaal uitgangsvermogen van 5V <span>⚡</span> (Uout), 1 A.	
<b>Opmerking:</b> een netadapter is niet inbegrepen. Gebruik de SELV-voeding met een maximaal uitgangsvermogen van 5V (Uout), 1 A.	

## Omvang van de levering

- 1 accu-tafellamp
- 1 USB-kabel
- 1 gebruiksaanwijzing

## Veiligheidsinstructies

**MAAK U VOOR DE EERSTE INGEBRUIKNAME VAN HET PRODUCT VERTROUWD MET ALLE BEDIENINGS- EN VEILIGHEIDVOORSCHRIFTEN! GEEF OOK ALLE DOCUMENTEN MEE WANNEER U HET PRODUCT AAN DERDEN GEEFT!**

- ⚠ WAARSCHUWING! LEVENSGEVAAR EN KANS OP ONGELUKKEN VOOR KLEUTERS EN KINDEREN!** Laat kinderen nooit zonder toezicht bij het verpakkingsma-teriaal. Houd kinderen altijd uit de buurt van het verpakkingsmateriaal. Dit product kan door kinderen vanaf 8 jaar en ouder alsmede door personen met verminderde fysieke, sensorische of mentale vaardigheden of een gebrek aan ervaring en kennis worden gebruikt, als zij onder toezicht staan of geïnstrueerd werden met betrekking tot het veilige gebruik van het product en als ze de hieruit voortvloeiende gevaren begrijpen. Kinderen mogen niet met het product spelen. Reiniging en onderhoud mogen niet door kinderen zonder toezicht worden uitgevoerd.
- Dit product is geen speelgoed, het hoort niet thuis in kinderhanden. Kinderen zien de gevaren niet die door de omgang met elektrische producten ontstaan.
- Gebruik het product niet als u beschadigingen constateert.
- Bescherm het product tegen natheid en vocht. Nooit in water of andere vloeistoffen dompelen!
- Let er bij het aansluiten van het product op een stroomvoorziening op dat de desbetreffende spanning overeen moet komen met de gegevens uit het onderdeel "Technische gegevens".

- Voer geen veranderingen of reparaties uit aan het product. De leds kunnen en mogen niet worden vervangen.
- De leds kunnen niet worden vervangen.
- Mochten de leds aan het einde van hun levensduur uitvallen, moet het gehele product worden vervangen.
- Gooi het product weg als het product en de USB-kabel **6** beschadigd zijn.
- Zorg ervoor dat de USB-kabel **6** niet door scherpe randen of hete voorwerpen kan worden beschadigd. Wikkel de USB-kabel **6** voor het gebruik volledig af.
- Bescherm het product tegen grote hitte en kou.
- Houd er rekening mee dat de netadapter, zolang deze is aangesloten, nog een gering vermogen opneemt, ook als het product niet is aange-sloten. Om de netadapter buiten gebruik te nemen, verwijdert u deze uit het stopcontact.
- Een netadapter is niet meegeleverd.
- De meegeleverde USB-kabel **6** is uitsluitend geschikt voor het gebruik met dit product.
- Niet direct in het licht van het product kijken of het product op de ogen van andere mensen richten. Dit kan het gezichtsvermogen verminderen.
- Van dit product kan een gevaarlijke optische straling uitgaan. Kijk niet direct in het licht van het product. Dit kan onder bepaalde omstandig-heden schadelijk zijn voor uw ogen.
- Opmerking:** laad de batterij voor het opbergen volledig op . Wanneer u het product langer dan 3 maanden wilt opbergen, moet u de batterij elke 3 maanden volledig opladen.
- Opmerking:** gebruik het product ten minste een keer binnen 3 maan-den na aankoop.

## Veiligheidsinstructies voor batterijen/accu’s

- LEVENSGEVAARI!** Houd batterijen/accu’s buiten het bereik van kin-deren. Raadpleeg bij inslikken onmiddellijk een arts!
- Inslikken kan leiden tot invengende verbrandingen, perforatie van zacht weefsel en tot de dood. Ernstige invengide verbrandingen kunnen bin-nen 2 uur na het inslikken optreden.
- EXPLOSIEGEEVAARI!** Laad niet oplaadbare batterijen nooit op. Sluit de batterijen/accu’s niet kort en/of open deze niet. Daar-door kan de batterij oververhit raken, in brand vliegen of exploderen.
- Gooi batterijen/accu’s nooit in het vuur of water.
- Stel batterijen/accu’s nooit bloot aan mechanische belastingen.

**Risico dat de batterijen/accu’s lekken**

- Vermijd extreme omstandigheden en temperaturen die invloed op de bat-terijen/accu’s zouden kunnen hebben bijv. radiatoren/direct zonlicht.

	NL/BE		NL/BE

	NL/BE		NL/BE

<b>Legende der verwendeten Piktogramme</b>			
<span></span>	Gleichstrom/-spannung	<span></span>	USB-Anschluss
<span></span>	Schutzklasse III	<span></span>	Das CE-Zeichen bestätigt die Konformität mit den für das Produkt zutreffenden EU-Richtlinien.
<span></span>	Sicherheitshinweise Handlungsanweisungen	<span></span>	Die LEDs können nicht ausgetauscht werden.

	NL/BE		NL/BE

	NL/BE		NL/BE

Mocht het product binnen 3 jaar na aankoopdatum een materiaal- of fabricagefout vertonen, zullen wij het – naar onze keuze – gratis voor u repareren of vervangen. De garantieperiode wordt door een plaatsgevonden garantieverle-ning niet verlengd. Dit geldt ook voor vervangen en gerepareerde onderdelen.

Deze garantie vervalt als het product werd beschadigd of onjuist is gebruikt of onderhouden.

De garantie dekt materiaal- en fabricagefouten af. Deze garantie dekt geen productonderdelen die aan normale slijtage onderhevig zijn en daarom als verbruiksartikelen worden beschouwd (bv. batterijen, slangen, inktpatronen), noch dekt zij schade aan breekbare onderdelen, bv. schakelaars of onderdelen die van glas zijn gemaakt.

### Lieferumfang

1 Akku-Tischleuchte

1 USB-Kabel

1 Bedienungsanleitung

### Sicherheitshinweise

**MACHEN SIE SICH VOR DER ERSTEN BENUTZUNG DES PRODUKTS MIT ALLEN BEDIEN- UND SICHERHEITSHINWEISEN VERTRAUT!** HÄNDIGEN SIE ALLE UNTERLAGEN BEI WEITERGABE DES PRODUKTS AN DRITTE EBENFALLS MIT AUS!

- ⚠ WARNUNG! LEBENS- UND UNFALLGEFAHREN FÜR KLEINKINDER UND KINDER!** Lassen Sie Kinder niemals unbeaufsichtigt mit dem Verpackungsmaterial. Halten Sie Kinder stets vom Verpackungsmaterial fern.

- Dieses Produkt kann von Kindern ab 8 Jahren und darüber, sowie von Personen mit verringerten physischen, sensorischen oder mentalen Fähig-keiten oder Mangel an Erfahrung und Wissen benutzt werden, wenn sie beaufsichtigt oder bezüglich des sicheren Gebrauchs des Produktes unter-wiesen wurden und die daraus resultierenden Gefahren verstehen. Kinder dürfen nicht mit dem Produkt spielen. Reinigung und Benutzerwartung dürfen nicht von Kindern ohne Beaufsichtigung durchgeführt werden.

- Dieses Produkt ist kein Spielzeug, es gehört nicht in Kinderhände. Kinder können die Gefahren, die im Umgang mit elektrischen Produkten entstehen, nicht erkennen.

- Verwenden Sie das Produkt nicht, wenn Sie irgendwelche Beschädi-gungen feststellen.

- Schützen Sie das Produkt vor Nässe und Feuchtigkeit. Niemals in Wasser oder andere Flüssigkeiten tauchen!

	NL/BE		NL/BE

	NL/BE		NL/BE

### Umweltschäden durch falsche Entsorgung der Batterien/Akkus!

Batterien/Akkus dürfen nicht über den Hausmüll entsorgt werden. Sie können giftige Schwermetalle enthalten und unterliegen der Sondermüllbehandlung. Die chemischen Symbole der Schwermetalle sind wie folgt: Cd = Cadmium, Hg = Quecksilber, Pb = Blei. Geben Sie deshalb verbrauchte Batterien/ Akkus bei einer kommunalen Sammelstelle ab.

### Garantie

Das Produkt wurde nach strengen Qualitätsrichtlinien hergestellt und vor der Auslieferung sorgfältig geprüft. Im Falle von Material- oder Herstellungsfehlern haben Sie gegenüber dem Verkäufer des Produkts gesetzliche Rechte. Ihre gesetzlichen Rechte werden in keiner Weise durch unsere unten aufgeführte Garantie eingeschränkt.

Die Garantie für dieses Produkt beträgt 3 Jahre ab Kaufdatum. Die Garantiezeit beginnt mit dem Kaufdatum. Bewahren Sie den Originalaufkleber an einem sicheren Ort auf, da dieses Dokument als Nachweis des Kaufs erforderlich ist.

Alle Schäden oder Mängel, die bereits zum Zeitpunkt des Kaufs vorhanden sind, müssen unverzüglich nach dem Auspacken des Produkts gemeldet werden.

Sollte das Produkt innerhalb von 3 Jahren ab Kaufdatum einen Material- oder Herstellungsfehler aufweisen, werden wir es – nach unserer Wahl – kostenlos für Sie reparieren oder ersetzen. Die Garantiezeit verlängert sich durch einen stattgegebenen Gewährleistungsanspruch nicht. Dies gilt auch für ersetzte und reparierte Teile.

Diese Garantie erlischt, wenn das Produkt beschädigt oder unsachgemäß verwendet oder gewartet wurde.

Die Garantie deckt Material- und Herstellungsfehler ab. Diese Garantie erstreckt sich weder auf Produktteile, die normale Verschleiß unterliegen, und somit als Verschleißteile gelten (z. B. Batterien, Schläuche, Farbpatronen), noch auf Schäden an zerbrechlichen Teilen, z. B. Schalter oder Teile aus Glas.

Bei diesem Produkt gilt die Garantiezeit auch für den Akku.

### Abwicklung im Garantiefall

Um eine schnelle Bearbeitung Ihres Anliegens zu gewährleisten, folgen Sie bitte den folgenden Hinweisen:

- Bij lekkende batterijen/accu’s het contact van de chemicaliën met de huid, ogen en slijmvliezen vermijden! Spoel de desbetreffende plekken direct af met schoon water en raadpleeg onmiddellijk een arts!
- DRAG AVEILIGHEIDSHANDSCHOENEN!** lekkende of beschadigde batterijen/accu’s kunnen in geval van huid-contact chemische brandwonden veroorzaken. Draag daarom in dit geval geschikte veiligheids handschoenen.
- Dit product heeft een geïntegreerde accu die niet door de gebruiker kan worden vervangen. Demontage of vervangen van de accu mag alleen door de fabrikant of diens klantenservice of een vergelijkbaar gekwalificeerde persoon worden uitgevoerd, om gevaren te vermijden. Let er bij de afvoer op dat dit product een accu bevat.

### Voor het gebruik

## Product opladen

**Opmerking:** verwijder al het verpakkingsmateriaal van het product. **Opmerking:** het product moet op een netadapter of op een computer worden aangesloten. Daarbij moet rekening worden gehouden met de technische gegevens van deze apparaten (niet meegeleverd).

**Opmerking:** om het product zonder USB-kabel **6** te kunnen gebruiken, moet de ingebouwde accu voor gebruik opladen. De accu is vast in het product ingebouwd.

**Opmerking:** laad het product voor het eerste gebruik ca. 12 uur lang op.

- Sluit de USB-kabel **6** aan op een computer of de USB-poort van een netadapter.
- Sluit de USB-stekker type C van de USB-kabel **6** aan op de USB-ingang type C **8** van het product.
- Steek de netadapter in een stopcontact.
- Opmerking:** de laadindicator **7** brandt rood tijdens het opladen van het product. Het brandt groen als het product volledig is opgeladen.
- Haal de USB-kabel **6** uit het product om ontlading van de accu te voorkomen.
- Het product werkt vanwege de accubescherming niet bij temperaturen lager dan 0 °C en hoger dan +45 °C.

## Gebruik

### Ingebruikname

- Richt de ledlichtstraal van het productie niet op reflecterende oppervlak- en op mensen of dieren. Het niet opvolgen van deze aanwijzing kan leiden tot oogletsel en/of verlies van gezichtsvermogen van mensen of dieren. Ook een zwakke ledlichtstraal kan oogletsel veroorzaken.
- Plaats het product op een vlakke ondergrond.

### Lampkop 1 instellen

U kunt de lampkop **1** van het product in elke gewenste stand zetten.

### Licht in-/uitschakelen en dimmen (Lampkop 1)

- Raak de AAN/UIT-knop **4** aan de lampvoet **3** aan om de lampkop **1** van het product in te schakelen.
- Het product is verkrijgbaar in 3 dimstanden. Om het licht te dimmen, raak eenvoudig de AAN/UIT-knop **4** als volgt aan:
  - 1 aanraking = licht brandt op maximale sterkte
  - 2 aanrakingen = licht brandt op gemiddelde sterkte
  - 3 aanrakingen = licht brandt op minimale sterkte
  - 4 aanrakingen = licht schakelt uit

**Opmerking:** bij de volgende aanraking van de AAN/UIT-knop **4** schakelt het product opnieuw in.

### Lichtkleur kiezen (Lampkop 1)

- U kunt de lichtkleur in 3 stappen van warmwit (ca. 3000K) tot koudwit (ca. 6000K) instellen. Raak hiervoor de AAN/UIT-knop **4** aan en houd deze ingedrukt. **Opmerking:** wanneer u het product later opnieuw in-/uitschakelt, wordt het automatisch op de laatste gebruikte lichtkleur ingesteld.

### Licht in-/uitschakelen en lichtkleur kiezen (Lampsockel 3)

- Raak de lichtfunctienop **5** aan om het licht van het apparaat op de lampvoet **3** in te schakelen.
- Door herhaldelijk het lichtfunctienop **5** aan te raken, kunt u de kleur van het licht in 7 kleuren en 1 continu kleurwissel instellen.
- Om het licht aan de lampvoet **3** uit te schakelen, raak de lichtfunctie-knop **5** zo lang aan tot het uitschakelt.

## Onderhoud en reiniging

- Het product is onderhoudsvrij. De leds kunnen niet worden vervangen.
- Schakel het product uit en haal de USB-laadkabel uit de netadapter (extern) of de computer (extern) resp. uit het „ladende apparaat“.
- Dompel het product nooit onder in water of andere vloeistoffen.
- Gebruik in géén geval agressieve reinigingsmiddelen.

	NL/BE		NL/BE

	NL/BE		NL/BE

- Risico des Auslaufens von Batterien/Akkus**
- Vermieden Sie extreme Bedingungen und Temperaturen, die auf Batterien/ Akkus einwirken können, z. B. auf Heizkörpern/direkte Sonneneinstrahlung.
- Wenn Batterien/Akkus ausgelaufen sind, vermeiden Sie den Kontakt mit Haut, Augen und Schleimhäuten mit den Chemikalien! Spülen Sie die betroffenen Stellen sofort mit klarem Wasser und suchen Sie einen Arzt auf!
- SCHUTZHANDSCHUHE TRAGEN!** Ausgelaufene oder beschädigte Batterien/Akkus können bei Berührung mit der Haut Verätzungen verursachen. Tragen Sie deshalb in diesem Fall geeignete Schutzhandschuhe.
- Dieses Produkt hat einen eingebauten Akku, welcher nicht durch den Benutzer ersetzt werden kann. Der Ausbau oder Austausch des Akkus darf nur durch den Hersteller oder seinen Kundendienst oder eine ähn-lich qualifizierte Person erfolgen, um Gefährdungen zu vermeiden. Bei der Entsorgung ist darauf hinzuweisen, dass dieses Produkt einen Akku enthält.

## Vor dem Gebrauch

### Produkt aufladen

**Hinweis:** Entfernen Sie alle Verpackungsmaterialien vom Produkt.

**Hinweis:** Das Produkt muss an einen Netzadapter oder an einen Computer angeschlossen werden. Die technischen Daten dieser Geräte (nicht im Liefer-umfang) müssen dabei beachtet werden.

**Hinweis:** Um das Produkt ohne USB-Kabel **6** verwenden zu können, müssen Sie vor dem Gebrauch den integrierten Akku aufladen. Der Akku ist fest im Produkt eingebaut.

**Hinweis:** Laden Sie das Produkt vor dem ersten Gebrauch ca. 12 Stunden lang auf.

- Verbinden Sie das USB-Kabel **6** mit einem Computer oder der USB-Buchse eines Netzadapters.
- Verbinden Sie den Typ-C-USB-Stecker des USB-Kabels **6** mit der USB-Typ-C-Eingangsbuchse **8** des Produkts.
- Stecken Sie den Netzadapter in eine Steckdose.
- Hinweis:** Die Ladezustandsanzeige **7** leuchtet beim Aufladen des Produkts rot. Sie leuchtet grün, wenn das Produkt vollständig aufgelad-en ist.
- Trennen Sie das USB-Kabel **6** vom Produkt, um eine Entladung des Akkus zu vermeiden.
- Das Produkt funktioniert aufgrund seines Batterie-schutzes nicht bei Temperaturen unter 0 °C und über +45 °C.

- Reinig het product regelmatig met een droge, pluisvrije doek. Gebruik bij sterke verontreinigingen een iets vochtig gemaakte doek.

### Afvoer

De verpakking bestaat uit milieuvriendelijke grondstoffen die u via de plaatselijke recyclingcontainers kunt afvoeren.

Neem de aanduiding van de verpakkingsmaterialen voor de afval-scheiding in acht. Deze zijn gemarkeerd met de afkortingen (a) en een cijfers (b) met de volgende betekenis: 1 –7: kunststoffen/ 20–22: papier en vezelplaten/80–98: composietmaterialen.

Informatie over de mogelijkheden om het uitgediende product na gebruik te verwijderen, verstrekt uw gemeentelijke overheid.

Gooi het afgedankte product omwille van het milieu niet weg via het huismüll, maar geef het af bij het daarvoor bestemde depot of het gemeentelijke milieupark. Over afgifteplaatsen en hun ope-ningsijden kunt u zich bij uw aangewezen instantie informeren.

Defecte of verbruikte batterijen/accu’s moeten volgens de richtlijn 2006/ 66/EG en veranderingen daarop worden gerecycled. Geef batterijen/accu’s en/of het product af bij de daarvoor bestemde verzamelstations.

**Milieuschade door foutieve verwijdering van de batterijen/accu’s!**

Batterijen/accu’s mogen niet via het huismüll worden weggegooid. Ze kunnen giftige zware metalen bevatten en vallen onder het chemisch afval. De chemische symbolen van de zware metalen zijn: Cd = cadmium, Hg = kwik, Pb = lood. Geef verbruikte batterijen/accu’s daarom af bij een gemeentelijk inzamelpunt.

## Garantie

Het product werd volgens strenge kwaliteitsrichtlijnen gemaakt en voor de uitlevering zorgvuldig gecontroleerd. In geval van materiaal- of fabricagefouten hebt u tegenover de verkoper van het product wettelijke rechten. Uw wete-lijke rechten worden op geen enkele manier door onze hieronder vermelde garantie beperkt.

De garantie voor dit product bedraagt 3 jaar vanaf aankoopdatum. De garan-teperiode gaat in op de datum van aankoop. Bewaar het originele bewijs van aankoop op een veilige plek aangezien dit document nodig is als bewijs.

Alle beschadigingen of gebreken die reeds op het moment van aankoop aan-wezig zijn, moeten meteen na het uitpakken van het product worden gemeld.

	NL/BE		NL/BE

### Gebruach

## Inbetriebnahme

- Richten Sie den LED-Lichtstrahl des Produkts niemals auf reflektierende Oberflächen oder auf Menschen oder Tiere. Die Nichtbeachtung dieses Hinweises kann zu Augenverletzungen und/oder zum Verlust des Seh-vermögens bei Menschen oder Tieren führen. Auch ein schwacher LED-Lichtstrahl kann Augenschäden verursachen.
- Stellen Sie