



INFLATABLE ALL-ROUND STAND UP PADDLE BOARD/EXOTIC STAND UP PADDLE BOARD/ ALLROUND-SUP, AUFBLASBAR/SUP EXOTIC/ STAND UP PADDLE POLYVALENT - GONFLABLE/ STAND UP PADDLE EXOTIC

(GB) (IE) (NI) (MT)

INFLATABLE ALL-ROUND STAND UP PADDLE BOARD/EXOTIC STAND UP PADDLE BOARD

Assembly, operating and safety instructions

(FR) (BE) (CH)

STAND UP PADDLE POLYVALENT - GONFLABLE/ STAND UP PADDLE EXOTIC

Instructions de montage, d'utilisation et consignes de sécurité

(PL)

DESKA SUP/DESKA SUP EXOTIC

Wskazówki montażu, obsługi i bezpieczeństwa

(SK)

UNIVERZÁLNY NAFUKOVACÍ PADDLEBOARD/ PADDLEBOARD EXOTIC

Pokyny pre montáž, obsluhu a bezpečnostné pokyny

(DK)

OPPUSTELIGT ALLROUND PADDLEBOARD/ SUP EXOTIC

Monterings-, betjenings- og sikkerhedshenvisninger

(HU)

FELFÚJHATÓ SUP/SUP EXOTIC

Szerelési, használati és biztonsági tudnivalók

(DE) (AT) (BE) (CH)

ALLROUND-SUP, AUFBLASBAR/SUP EXOTIC

Montage-, Bedienungs- und Sicherheitshinweise

(NL) (BE)

OPBLAASBAAR SUP-BOARD ALLROUND/ SUP-BOARD EXOTIC

Montage-, bedienings- en veiligheidsinstructies

(CZ)

DVUKOMOROVÝ PADDLEBOARD ALLROUND/ DVOUKOMOROVÝ PADDLEBOARD EXOTIC

Pokyny k montáži, obsluze a bezpečnostní pokyny

(ES)

TABLA INFLABLE DE PADDLE SURF/ TABLA DE PADDLE SURF «EXOTIC»

Instrucciones de montaje, de uso y de seguridad

(IT) (CH) (MT)

TAVOLA DA STAND UP PADDLE, GONFIABILE/ TAVOLA DA STAND UP PADDLE EXOTIC

Istruzioni di montaggio, d'uso e di sicurezza

IAN 507508_2507

IAN 507509_2507

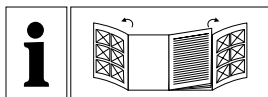

GB/IE/NL/MT	Assembly, operating and safety instructions	Page	5
DE/AT/BE/CH	Montage-, Bedienungs- und Sicherheitshinweise	Seite	13
FR/BE/CH	Instructions de montage, d'utilisation et consignes de sécurité	Page	22
NL/BE	Montage-, bedienings- en veiligheidsinstructies	Pagina	31
PL	Wskazówki montażu, obsługi i bezpieczeństwa	Strona	40
CZ	Pokyny k montáži, obsluze a bezpečnostní pokyny	Strana	49
SK	Pokyny pre montáž, obsluhu a bezpečnostné pokyny	Strana	57
ES	Instrucciones de montaje, de uso y de seguridad	Página	66
DK	Monterings-, betjenings- og sikkerhedshenvisninger	Side	75
IT/CH/MT	Istruzioni di montaggio, d'uso e di sicurezza	Pagina	83
HU	Szerelési, használati és biztonsági tudnivalók	Oldal	92

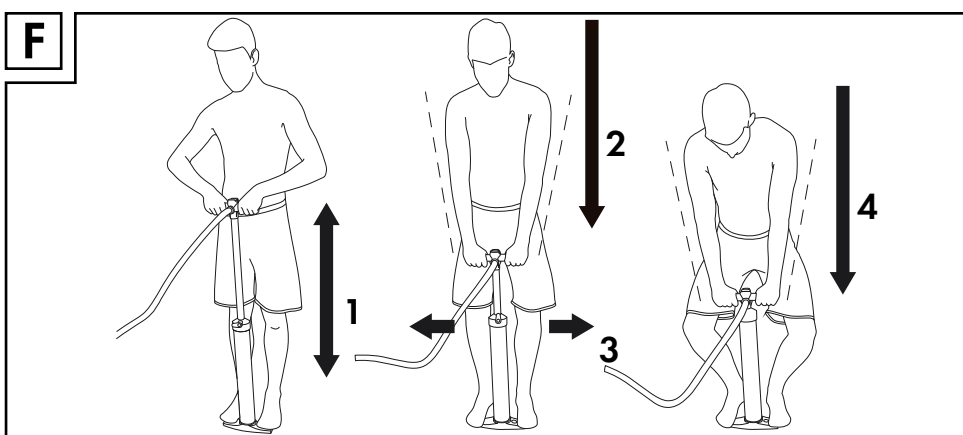
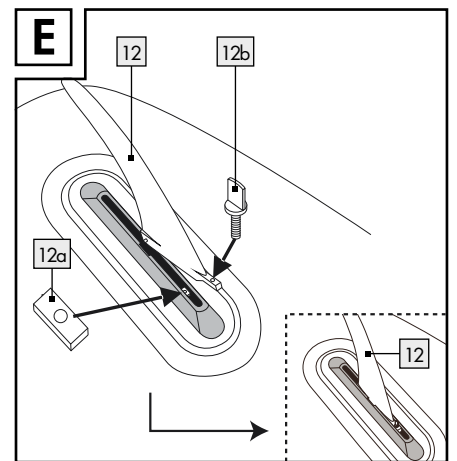
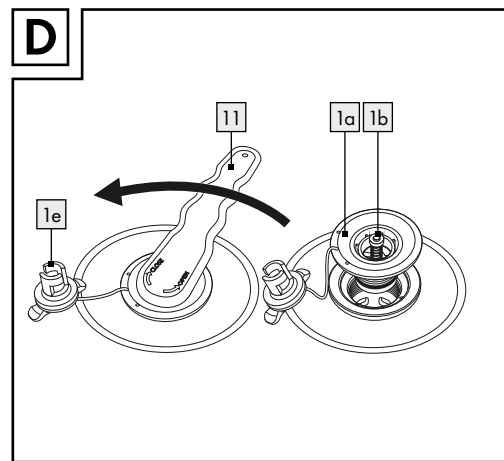
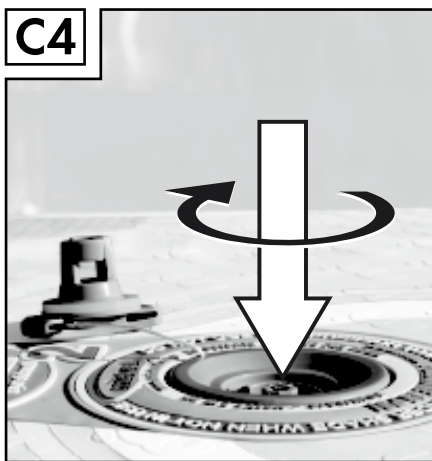
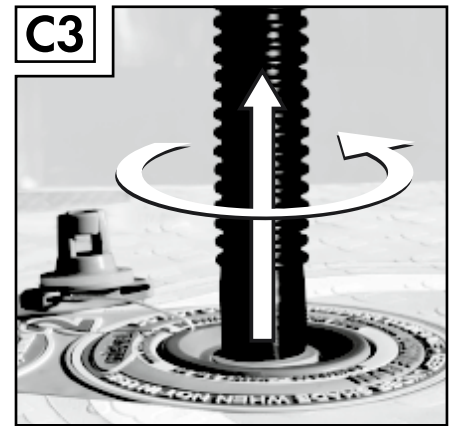
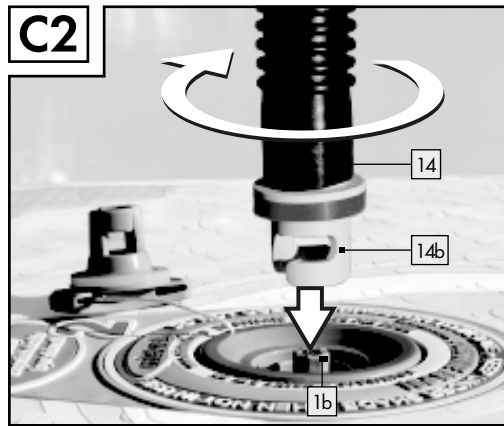
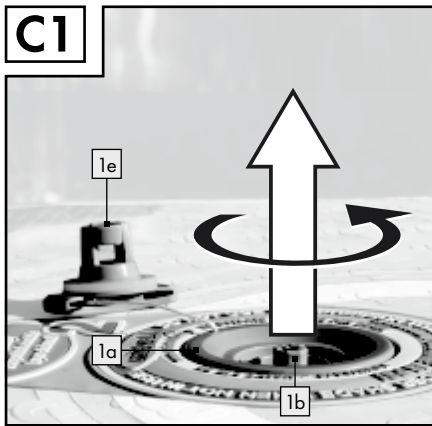
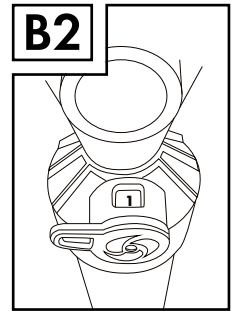
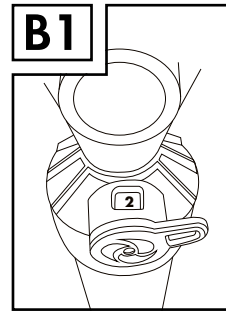
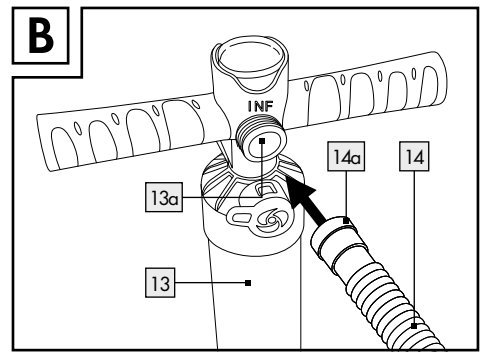
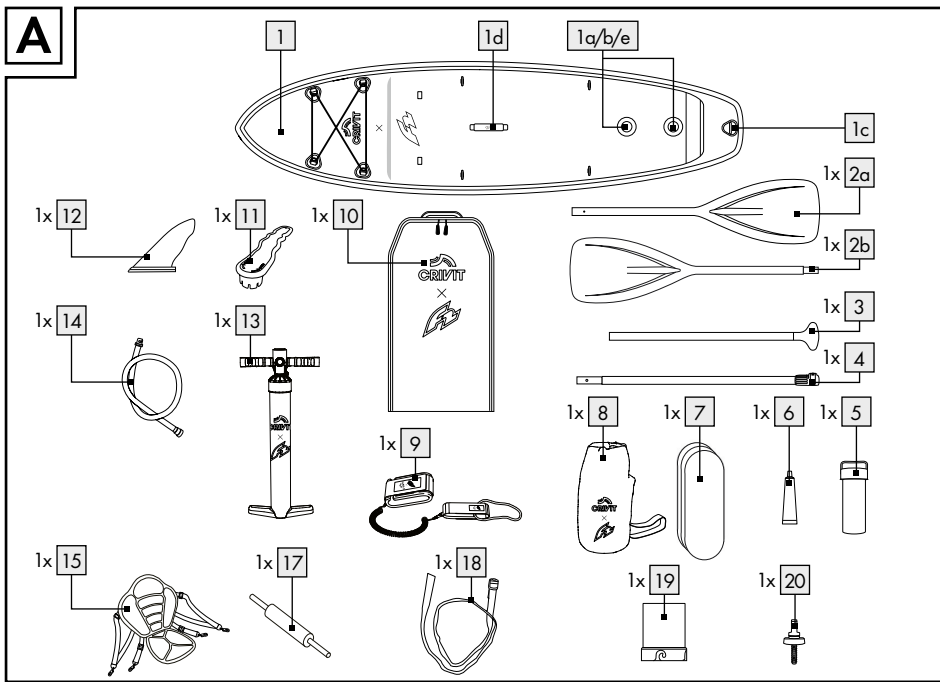

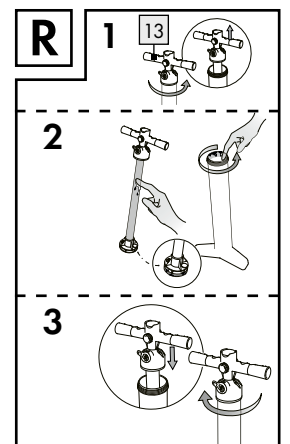
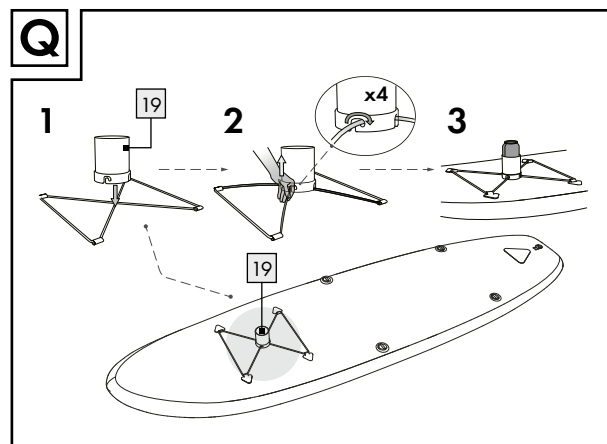
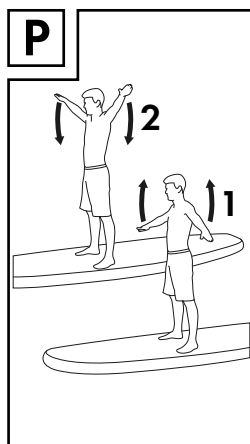
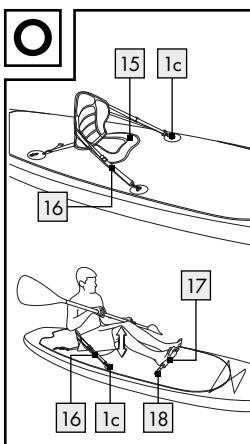
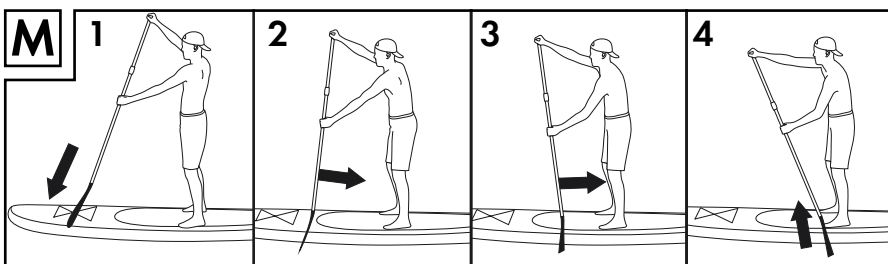
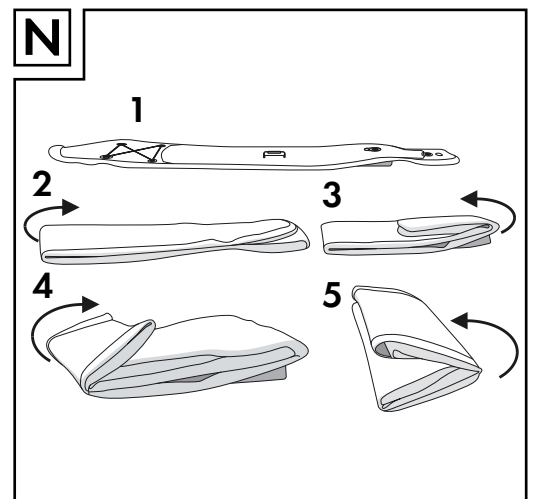
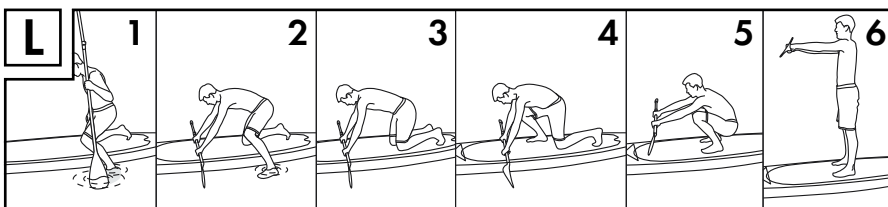
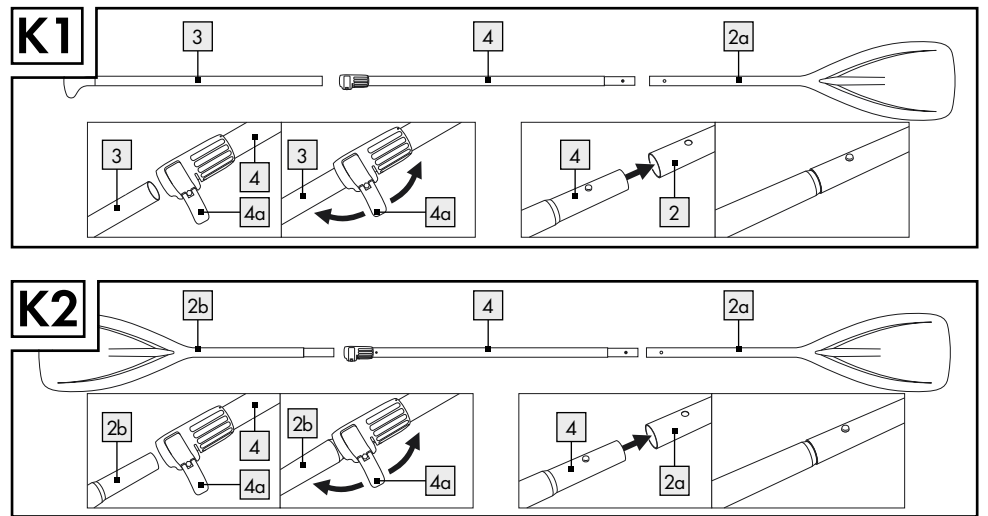
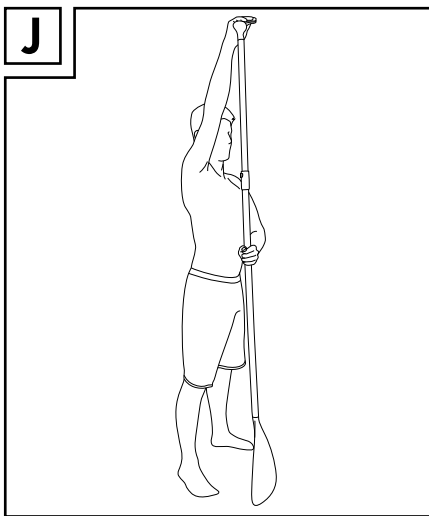
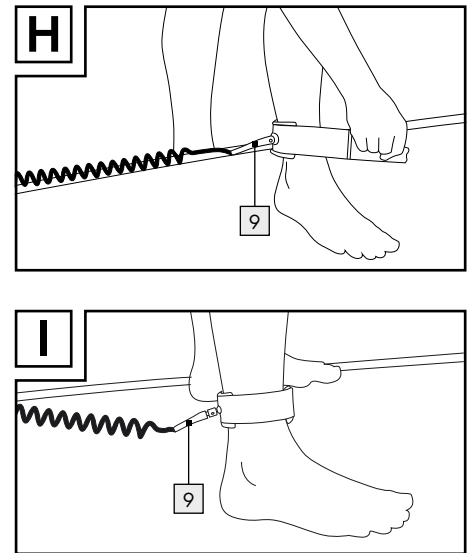
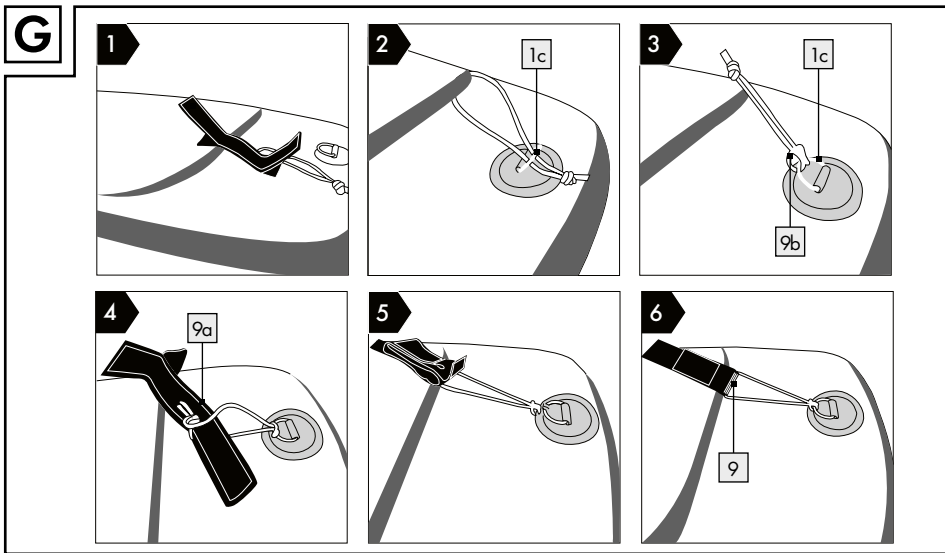

List of pictograms used	Page 6
Introduction	Page 6
Intended use.....	Page 6
Parts description.....	Page 6
Scope of delivery.....	Page 6
Technical data.....	Page 6
General safety notes	Page 6
User-defined safety instructions.....	Page 7
Product-specific safety notes.....	Page 7
Pictograms.....	Page 7
Before first use	Page 8
Unrolling the board.....	Page 9
Inflating the board.....	Page 9
Installing the US fin.....	Page 9
Assembling the single-blade paddle.....	Page 9
Assembling the double-bladed paddle.....	Page 9
Disassembling the product.....	Page 9
Using the product	Page 10
Adjusting the paddle length.....	Page 10
Using on the water.....	Page 10
Attaching the cup holder	Page 11
Transport	Page 11
Storage	Page 11
Cleaning and care	Page 11
Repair and maintenance	Page 11
Repairing the valve.....	Page 11
Repairing the board.....	Page 12
Maintaining the air pump	Page 12
Disposal	Page 12
Warranty claim procedure	Page 12
Service.....	Page 12

List of pictograms used

	Read the instructions!
	Safety information Instructions for use

Inflatable All-Round Stand Up Paddle Board/ Exotic Stand Up Paddle Board

● Introduction



We congratulate you on the purchase of your new product. You have chosen a high quality product. Familiarise yourself with the product before using it for the first time. In addition, please carefully refer to the operating instructions and the safety advice below. Only use the product as instructed and only for the indicated field of application. Keep these instructions in a safe place. If you pass the product on to anyone else, please ensure that you also pass on all the documentation with it.

● Intended use

This product is intended as a stand-up paddle board for use in protected shore areas up to 150 m, never in nature reserves with breeding places for animals. This product is intended for paddling in protected near-shore coastal water, small bays, small lakes, small rivers and canals. Never use the product in high wind and/or breaking waves. This product is not a personal flotation device, it must not be used as a water toy or for winter sports. It may only be used by persons able to swim. Not suitable for children under age 14 years. Before using this product, you should attend a suitable course, a certified school or receive instruction from an experienced athlete. This product is only intended for private use, not for commercial use.

● Parts description

Board	Leash loop
Valve	Backpack
Valve needle	Valve wrench
D-ring	US fin
Board transport handle	Metal plate
Valve cap	Screw
Paddle blade	Air pump (with pressure gauge)
Second paddle blade (for 507509_2507 only)	Male thread
Paddle handle	Hose
Extension pole	Threaded coupler
Locking lever	Hose connection
Box with repair kit	Seat (for 507509_2507 only)
Glue	Strap
Repair patches	Foot rest (for 507509_2507 only)
Drybag	Loop
Leash	Cup holder
Leash strap	Screw set

● Scope of delivery

- 1 Inflatable stand-up paddle board (HG12648/HG12650)
- 1 Universal Paddle (HG12680) (for 507509_2507 only)

- 1 Paddle (HG12689) (for 507508_2507 only)
- 1 Air pump with pressure gauge (HG12676)
- 1 Foot rest (HG12686) (for 507509_2507 only)
- 1 Seat (HG12685) (for 507509_2507 only)
- 1 Backpack (HG12679/HG12688)
- 1 Drybag (HG12692/HG12693)
- 1 Leash (HG12671)
- 1 Repair kit (HG12683/HG12691)
- 1 US fin (HG12687)
- 1 Cup holder (HG12681/HG12690)
- 1 Set of installation instructions and instructions for use

● Technical data

Max. load:	150 kg
Max. air pressure:	1 bar (15 psi)
Dimensions (inflated):	320 x 84 x 15 cm (L x W x H)
Pack size:	drybag: 49 x 31 x 20.5 cm (H x W x Ø bottom)
Drybag:	volume: 10L max. load: 5 kg
Backpack:	96 x 48 x 25cm max. weight capacity: 15 kg
Weight:	HG12648: 10.4 kg (Board) HG12650: 9.9 kg (Board)



General safety notes

FAILURE TO OBSERVE THE SAFETY INFORMATION IN THE INSTRUCTIONS FOR USE MAY RESULT IN RISKS SUCH AS INJURIES AND DEATH, E.G. FROM DROWNING! KEEP ALL SAFETY INFORMATION AND INSTRUCTIONS FOR FUTURE REFERENCE!

- ATTENTION!** Prudence and self-assessment on water are extremely important. Never overestimate your strength and steersmanship! Always stay near shore! Be aware of the weather, storm warnings or possible flares!
- ATTENTION!** Always observe the safety rules and relevant ordinances for lakes and open waters, and always wear an approved life jacket for your own safety.
- Always use the product as specified in these instructions and the information on labels and in the instructions for use. Never exceed the maximum load, air pressure of 1 bar (15 psi) and the number of persons specified on the product and in the instructions for use. Always wear a life jacket.
- Never modify the product. Any modifications affect the functionality of the product and will void the warranty.
- Do not modify the basic design of the product, as this can affect safety.
- Observe the information on the manufacturer label on the product.
- By using this product you acknowledge your obligation to acquire the necessary knowledge and skills required for water sports and navigating waters. This also applies to observing the relevant rules and laws. Safety on water is a result of the synergy between user, weather and water conditions. By using this product you accept, understand and acknowledge the risks associated with paddling.
- The inflated board, the paddle and the blades are rigid and may cause injuries.
- Please watch for bystanders when transporting the product.
- **WARNING! DANGER TO LIFE AND RISK OF ACCIDENT FOR INFANTS AND CHILDREN!** Never leave children unattended with the packaging material or the





WARNING! DANGER TO LIFE AND RISK OF ACCIDENT FOR INFANTS AND CHILDREN! Never

leave children unattended with the packaging material or the

product. The packaging material presents a suffocation hazard and there is a risk of death from strangulation and/or drowning. Children frequently underestimate the dangers. Always keep children away from the product.

- This device is not intended to be used by persons (including children) with restricted physical, sensory or mental abilities or with insufficient experience and / or knowledge, unless they are supervised by a person who is responsible for their safety or they have received instruction on how to use the device from such a responsible person. Children must be supervised to ensure they do not play with the product.

● User-defined safety instructions



- Wear a life jacket when using the product on water.
- Do not use this product under the influence of drugs, medication or alcohol.
- Paddling can be dangerous and physically strenuous. Always stay as close as possible to the shore and coast.
- Do not use the product in floods. Only paddle in safe weather conditions.
- Obtain information about current weather conditions and check the weather forecast. Be aware of severe weather warnings or possible flares.
- Never use the product in offshore wind (wind from the land blowing toward the water). You could easily be swept away.
- Check the water for rocks, docks, ripples and other hazards before paddling. Be careful in offshore wind and currents, tidal change, river water levels and obstacles in and above water. Stay in protected shore areas up to 150 m.
- Keep a safe distance from rapids, whirlpools, flotsam and other obstacles.
- Always observe local navigation rules.
- If necessary, wear a protective helmet.
- Always use a leash to prevent the board from floating away from you.
- Wear clothing suitable for the weather and water conditions. Wear a wetsuit when paddling in cool weather. There is a risk of hypothermia!
- Attach the leash  to yourself and the board. When using the leash , you could be tossed against the board if you lose control. Be careful the leash  does not entangle around your body or feet.
- Always paddle together with others, never alone.
- Notify others before you go paddle boarding. Keep identification on you.
- When using the product outside of designated swim areas, be sure another person is watching you.
- Watch for others in the water when paddle boarding.
- Do not use the product near boat traffic, other watercrafts, dams, locks and other hazards.
- Do not use the product in situations where you may injure others, e.g. people in the water or on the beach.
- Uneven weight distribution of cargo or persons on the board affects the stability, balance and product characteristics. This can also cause the product to tip. Always be sure to distribute your weight as evenly on the board as possible.
- Any change in the distribution of the cargo or persons on the board (such as adding fishing equipment, a radar, a folding mast, motor, etc.) can significantly affect stability, balance and the characteristics of the board.
- Do not use your board if you suspect punctures, holes or a leak. Read the Repair Section in this manual carefully. In case one of the air chambers loses air during use on waters, keep calm and paddle back to the shore using the buoyancy of the remaining air chamber.
- To avoid damages on the board, ensure you won't use it on stony shores, moles, shoals, etc.





● Product-specific safety notes

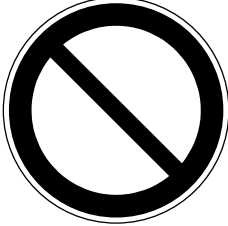

- Inflatable products are sensitive to low temperatures. Never fold and inflate the product in temperatures under 15 °C.
- Inflate the product at a pressure of 0.8 bar (12 psi) up to a maximum pressure of 1 bar (15 psi).
- Do not attempt to inflate the product with a compressor without a functioning compressor pressure switch, which shall stop inflating the product once the pressure gauge reads 1 bar (15 psi).
- If the air pressure inside the product rises in direct sunlight, it must be balanced out accordingly by releasing air.
- If the pressure exceeds 1 bar (15 psi), open the valve and release air until the operating pressure is in the safe operating range again.
- Be sure the product – particularly when inflated – does not come into contact with stones, gravel or sharp objects and does not rub or scrape against rough surfaces, as this can cause damage.
- Do not let the product sit in the sun for extended periods; always set it down in the shade. If the product will not be used for extended periods, e.g. in winter, store it slightly inflated and away from frost.
- Only insert the included or suitable pump adapters in the safety valves. Other adapters can damage the valves.
- Do not overinflate the product or the welded seams may rupture. Close the valve properly after inflating.
- Avoid contact with hot, sharp, pointy or dangerous objects, chemicals or liquids. If this does occur, thoroughly check the product for leaks or other damages. Do not carry sharp or pointy objects on the board.
- Keep the product away from fire and hot objects (e.g. lit cigarettes).
- Do not transport the inflated board on vehicles.

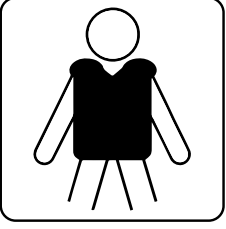
● Pictograms

⚠ WARNING! Please note the pictograms before using the product. Injuries and/or property damage may otherwise occur.

	General warning sign
	General mandatory action symbol
	General prohibition sign

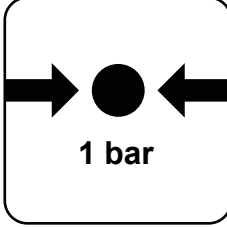
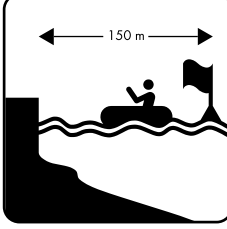
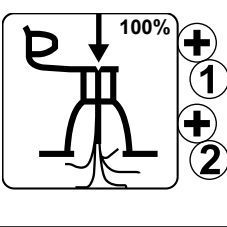
	No protection against drowning.
	Read the instruction manual.
	Wear personal protective equipment.
	Do not use in offshore wind.
	Do not use in offshore currents.
	Not for children under 14 years of age.
	Number of users: 1 adult, 0 children
	Only for swimmers!

	Max. loading value
	Operating pressure: 1 bar, 15 psi
	Safe distance from shore: 150 m
	Inflate all air chambers completely.
	Do not use in breaking waves.
	Do not use in white water.

● Before first use

- Before using this product, you should attend a suitable course, a certified school or receive instruction from an experienced athlete.
- The load on the product must not exceed 150 kg. Ensure weight is distributed evenly. Failure to observe this advice may result in injury and/or product damage.
- Check all parts of the product for damage such as wear, leaks, tears or other damages before every use.
- Do not use the product if it is damaged.
- Check the air pressure inside the board. Also verify the valve is closed tight and the valve cap  is attached to prevent sand and dirt from entering the valve. Watch for any pressure loss in the board.

- Never leave the product in the water unattended. A current can quickly sweep the product away so that a swimmer cannot retrieve it.

● Unrolling the board

- Select an even, clean surface with enough room to unpack and unfold the product.
- Remove all product packaging.
- Verify that all parts are present and in good condition.
- Unroll the board [1]. When unrolling it ensure there are no sharp objects such as shards of glass, loose gravel, glowing charcoal or cigarette butts on the ground.

Note: Check the board for any damage such as holes and tears the second time it is assembled or sooner. Please refer to chapter "Repair and maintenance" on how to repair these. Damage cannot be repaired once you are on the water.

● Inflating the board

- Avoid overinflating to prevent the welded seams from over-expanding or even rupturing. Only inflate up to a pressure of 1 bar (15 psi).
- The air pressure will increase when the product heats up from the sun. In this case, reduce the air pressure by releasing air from the board [1].
- Inflate the board [1] with the included air pump [13]. You can alternatively use a standard foot pump or twin stroke piston pump with the corresponding attachments and a pressure gauge.

⚠ Only open the valve needle [1b] to inflate or release air. They can otherwise become dirty.

- The area around the valve [1a] must always be dry and clean. Check the valve [1a] for dirt particles.
 - Ensure sand or other dirt does not enter the valve [1a].
 - You may also use hand pump or electric pumps with a compressor that has an automatic switch-off function. These pumps are pre-set to 1.5 psi; the pump automatically shuts off when this air pressure is reached. Regular compressors without a switch-off function should not be used to pump up SUP boards.
 - Screw the threaded coupler [14a] of the hose [14] onto the male thread [13a] of the connector on the air pump [13]. Be sure to screw the hose [14] onto the thread marked "INF" (Fig. B).
 - Set the air pump [13] to twin stroke by moving the front lever to the right (Fig. B1). Now inflate the board [1].
 - Once you notice a lot of force is required, set the air pump [13] to single stroke by moving the front lever to the left (Fig. B2). You can now continue inflating with considerably less force.
- Note:** Do not pull the handle on the air pump [13] all the way up, only far enough so your arms remain straight (Fig. F2). Now use the weight of your body to inflate the product by simply bending at the knees. Keep your arms straight. This way you are not inflating with your arm muscles but the weight of your body (Fig. F3).
- Inflate the board [1] with the air pump [13] to the recommended pressure of 1 bar (15 psi). Use the pressure gauge to check the pressure.
 - Stop inflating the product once the pressure gauge reads 1 bar (15 psi).

Inflate in the following order:

1. The valves are marked 1 and 2. Open both valve caps [1e] by unscrewing them anti-clockwise.
2. First inflate the air chamber with valve number 1: Put valve 1 in closed position by turning the valve head so it comes out upward (Fig. C1) and put valve 2 in open position by turning the valve head so that it pushes downward (Fig. C4).

3. Insert the hose connection [14b] into the valve [1a] and screw the hose end clockwise from the valve [1a].
4. After inflating the air chamber, unscrew the hose end anti-clockwise from the valve [1a] and attach the valve cap [1e] to the valve [1a], and close the valve [1a] by turning the valve cap [1e] clockwise.
5. Then inflate the second air chamber via valve number 2. Put valve 2 in closed position by turning the valve head so it comes out upward (Fig. C1).
6. Repeat the above steps 3 and 4.

● Installing the US fin (Fig. E)

- Insert the metal plate [12a] in the hole in the middle of the slot and slide forward.
- Note:** You can use the screw [12b] to slide the plate along the slot.
- Insert the back of the US fin [12] in the fin box and slide back. Insert the front of the US fin [12] in the fin box and slide the US fin [12] forward until the hole in the fin is located over the hole in the metal plate [12a].
 - Insert the screw [12b] in the hole in the fin and screw it in along with the metal plate [12a] to secure the US fin [12].
- Note:** Always ensure the fins are facing towards you when carrying the board [1]. Be particularly careful not to injure others with the board [1] in windy conditions.

● Assembling the single-blade paddle (Fig. K1)

- Extend the paddle handle [3] to the desired length.
- Note:** For information about the recommended paddle length, please see chapter "Adjusting the paddle length".
- Press in the locking lever [4a] on the extension pole [4] to lock the paddle handle [3].
 - Insert the paddle blade [2a] in the opening on the extension pole [4]. Ensure the locking pin is inserted all the way in the pinhole on the paddle blade [2a]. You must hear the pin on the extension pole [4] click into place when it locks into the pinhole of the paddle blade [2a].

● Assembling the double-bladed paddle (Fig. K2 (for IAN 507509_2507 only))

- Loosen the locking lever [4a] on the extension pole [4].
- Insert the second paddle blade [2b] in the end of the extension pole [4] with the locking lever [4a]. Turn the second paddle blade [2b] to the desired angle.
- Push in the locking lever [4a] on the extension pole [4] to lock the second paddle blade [2b] in place.
- Insert the paddle blade [2a] in the opening on the extension pole [4]. Ensure the locking pin is inserted all the way in the pinhole. You must hear the pin on the extension pole [4] click into place when it locks into the pinhole.

● Disassembling the product

- Select a clean, even surface with adequate space to disassemble the product.
 - Disassembly requires the following steps:
 - Removing the US fin [12] and other accessories (foot rest [17], seat [15])
 - Releasing air from the board [1]
 - Rolling up the board [1]
 - Disassembling the paddle into the individual parts
- Note:** Remove the US fin [12] before releasing air from the board [1].

Removing the US fin:

- Remove the US fin [12] per chapter "Installing the US fin" in reverse order.

Disassembling the paddle:

- Disassemble the paddle per chapter "Assembling the single-blade paddle" or "Assembling the double-bladed paddle" in reverse order.

Releasing air (Fig. C1-4):

- Place the dry board [1] flat on the ground and open the two valve caps [1e] by pushing in the valve needle [1b] whilst turning clockwise.
- Only push the valve needle [1b] in slightly so air can escape slowly.
- Release the air.
- You can alternatively use the air pump [13] to fold the board [1] as flat as possible by attaching the hose [14] backwards on the air pump [13]. Connect the hose [14] to one of the valves [1a]. The valve head must be down. Turn the valve head to the right (Fig. C4), pump and extract the remaining air from the board [1] until it is completely flat.
- Then turn the valve head anti-clockwise so it comes out upward (Fig. C1).

Folding the product (Fig. N1-5):

- Place the board [1] flat on the ground (Fig. N1).
- Then fold the board [1] once and place the nose over the tail (Fig. N2).
- Then fold the tail and nose again, making sure the fins under the board [1] do not buckle (Fig. N3).
- ❗ **Do not fold the board [1] along the outside edges of the fin box. This will cause excessive tension in the board [1].**
- Now fold the opposite side to about the middle (Fig. N4).
- Then fold the board [1] once more onto the opposite side so the external fins are on top (Fig. N5).
- Use the strap to lash up the board [1].

● Using the product

● Adjusting the paddle length

- Stand straight and raise one arm up; bend your palm to about a right angle (Fig. J).
- Open the locking lever [4a] on your paddle and slide the extension up until the paddle handle fits below your bent palm.

Note: For optimal handling, the second paddle blade [2b]/paddle handle [3] must be firmly attached to the extension pole [4] using the locking lever [4a]. If necessary, you have to adjust the screws of the locking lever [4a] to ensure that the second paddle blade [2b]/paddle handle [3] is firmly seated.

- Close the lock on the locking lever [4a]. Your paddle is now set to the correct length.

❗ **Important: Do not extend the paddle handle [3] past the "STOP" mark. The paddle will otherwise become unstable and could break.**

● Using on the water

Note: Be careful not to hurt others when carrying the board [1] in windy conditions. Always keep the fins towards you.

Note: You can use the board [1] standing up or sitting.

Standing up:

- In this position, use the leash [9] as an additional safety measure.
- Always attach the leash [9] to your ankle in offshore winds.

- If you find yourself in distress, always stay on the board [1]. Never abandon the board [1] in strong offshore winds, or you may drown. In this case, use the international distress signal to draw attention to yourself: stand or sit on the board [1] and slowly and clearly raise and lower your straight arms at your side (Fig. P).
- Attach the leash [9] as shown in figure G:
 1. Unfasten the velcro of the leash strap [9a] and take out the leash loop [9b].
 2. Thread the knot of the leash loop [9b] through the D-ring [1c] on the tail end of the product and pull it back through the resulting loop.
 3. Pull the knot of the leash loop [9b] to tighten the loop.
 4. Thread the open leash strap [9a] through the leash loop [9b], fold it over and ensure that it covers the knot of the leash loop [9b].
 5. Fold the leash strap [9a] three times for added security.
 6. Pull the leash [9] to check if it is securely attached.

Seated (for 507509_2507 only):

To use the board [1] in a seated position, you will need to install the foot rest [17] and the seat [15] (Fig. O). Proceed as follows:

Installing the foot rest [17] (for 507509_2507 only):

- Insert the tube end of the foot rest [17] through the first loop [18] from the side.
- Insert the opposite end through the second loop [18] until both are in the middle of the board [1].

Installing the seat [15] (for 507509_2507 only):

- Place the seat [15] on the board [1] so your legs are slightly bent when your heels are touching the foot rest [17].
- Note:** The distance to the foot rest is very important. Ensure it is correct so you can use the foot rest [17] well.
- Sit down, lift yourself up with both hands and slide your bottom into the seat [15]. Adjust the backrest so you are sitting straight.
- Secure the seat [15] by attaching the snap hooks on the four adjustable straps [16] to the D-rings [1c] on the board [1].
- Set the seat on the board [1], the inside of the backrest must always face towards the foot rest [17].
- Secure the backrest by attaching the four straps [16] with snap hooks to the four D-rings [1c] at the back of the board [1].
- Position the seat [15] so your legs are slightly bent when touching the foot rest [17].

Mounting the board (Fig. L):

- Stand next to the board (Fig. L1).
- Place the paddle on the board [1] perpendicular to the centreline of the board, slightly in front of the centre board transport handle [1d] (Fig. L2).
- Now kneel on the board, behind the paddle, in shallow water (Fig. L3). Grab the paddle but do not pick it up. Your hands are far apart.
- Now move one foot forward and position it on the board [1] at about the level of the centre board transport handle [1d] (Fig. L4). Place the other foot next to the centre board transport handle [1d].
- Stand on the board [1] with your legs apart, preferably to the right and left of the centre board transport handle [1d].
- Now kneel all the way down, slightly back, whilst picking the paddle up horizontally (Fig. L5).
- Now slowly stand up; the paddle will help you maintain your balance. You are standing on the board with your legs apart (Fig. L6) and can start to paddle.

Correct paddling technique (Fig. M):

Note: The top arm holding the paddle handle should always remain straight whilst paddling.

- Insert the paddle in the water directly next to the board **1** as far forward as possible (Fig. M1). The lower arm holding the paddle at about shoulder width is also straight (Fig. M2).
- With the top arm straight, pull the paddle towards you with the bottom arm (Fig. M3). Bend the bottom arm in the process. Pull the paddle out of the water at about your feet (Fig. M4). Repeat the process.

● Attaching the cup holder

- Install the cup holder **19** by placing it on the bungee cords at the front end of the product (Fig. Q1).
- Insert the intersecting cords into the four recesses on the underside of the cup holder **19** (Fig. Q2).
- Fasten the cup holder **19** by turning it slightly clockwise (Fig. Q3).
- To remove the cup holder **19**, loosen it by turning it slightly anti-clockwise.

● Transport

- Do not transport the inflated board **1** on vehicles.

Backpack **10**:

- All accessories can be stored in the backpack **10** for transport or storage.
 - Disassemble the product per chapter "Disassembling the product".
 - Ensure it is completely clean, dry and rolled up.
 - Place the board **1** and all individual parts and accessories stored inside the drybag **8** in the backpack **10** (maximum weight capacity: 1.5 kg).
- Note:** The backpack **10** is only used to transport and store the board **1** and its accessories.

Drybag **8**:

Note: Please note, that the drybag **8** is not waterproof. Do not store delicate objects, e.g. cameras, in it.

- Store the smaller accessories in the drybag **8**.
- Fold the top of the drybag **8** at least 2 times as tightly as possible.
- Close the drybag **8** tight with the buckle.

● Storage

- Store the product in a dry, dust-free location, protected from direct sunlight, where it will not be exposed to extreme temperature fluctuations.
- If the product will not be used for extended periods, we recommend possibly storing the board **1** flat and slightly inflated.
- Store the product in a safe location, out of the reach of children.
- Do not place heavy or sharp objects on the board **1**.
- Do not drag the product over hard and abrasive surfaces before storing it.
- Ensure there is no sand or gravel in the folds of the board **1**. This could cause abrasion or holes during storage.
- Check the product for wear or ageing after it has been stored for an extended period.
- Storing the board **1** rolled up in cold weather for extended periods can cause tears in the material.
- When not in use for an extended period, we recommend to store the accessories and board **1** in the backpack **10** provided (e.g.: US fin, paddle, drybag, air pump, repair kit, leash).

● Cleaning and care

- Do not use aggressive cleaning agents, brushes with metal or nylon bristles or sharp or metallic objects such as knives.
- Only use mild cleaning agents.
- Clean the board **1** after every use, with the valve needle **1b** closed.
- Remove the US fin **12** per section "Removing the US fin".
- Place the board **1** on a clean, dry and even surface.
- Rinse the board **1** and US fin **12** with fresh water and mild soap to remove salt crystals, grains of sand and other particles.
- Wipe all parts of the product down with a dry, soft cloth. Then allow the board **1** and US fin **12** to dry thoroughly.

● Repair and maintenance

- **⚠ WARNING!** Carry out any repairs in a well ventilated location and avoid inhaling toxic fumes. Avoid contact with the skin or the eyes. Keep all repair supplies (glue, solvent, etc.) out of the reach of children.
- **⚠ WARNING!** Never glue the seams. The seams can only be repaired by the manufacturer of the board **1**.
- Never repair large holes yourself. You can repair small holes with the included repair kit.
- Check the board **1** for pressure loss, holes or tears before every use. If air escapes from the board **1**, it may be due to a leaking valve **1a**, defective valve **1a** or a hole in the actual board **1**.

● Repairing the valve

Proceed as follows to check valves **1a** for leaks:

- Turn the valve cap **1e** anti-clockwise and remove it from the valve **1a**.
- Ensure there is no sand or other foreign objects in the valve **1a**.
- Close the valve needle **1b**.
- Fully inflate the board **1**.
- Pour soapy water over the area around the valve **1a**. If bubbles do not form, the valve **1a** is tight. If bubbles form around the valve **1a**, air is escaping. The valve **1a** either needs to be tightened or replaced.

Tightening the valve **1a** (Fig. D):

⚠ WARNING! Never use the valve wrench **11** to tighten the valve **1a** if the board **1** is pressurised. Injuries may otherwise occur.

- Place the valve wrench **11** over the valve **1a** until it covers the entire valve **1a**. Tighten the valve **1a**, turning clockwise.
- Repeat the bubble test.
- If bubbles form around the valve **1a** after tightening, it needs to be replaced.

Replacing the valve **1a** (Fig. D):

- Place the valve wrench **11** over the valve **1a** until it covers the entire valve.
- Unscrew the valve cap **1e** anti-clockwise and remove the defective valve **1a** from the valve seat.
- Insert a new valve **1a** in the valve seat. For the best seal, we recommend applying a small amount of silicone grease or petroleum jelly around the valve **1a**.
- Place the valve wrench **11** over the valve **1a** and tighten, turning clockwise.

Note: If the valve **1a** leaks and tightening with the valve wrench **11** does not help, completely remove the top of the valve **1a** with the valve wrench **11**. Remove any dirt from the valve membrane. Verify the valve **1a** is tight after screwing it in.

● Repairing the board

❗ **Before using the product on water after making repairs, verify the repair patch [7] is air tight and seals properly. Never attempt to repair large damaged areas yourself. Take the product to a specialised workshop.**

Detecting holes:

- Coat the area on the board [1] you suspect has a hole with soapy water. Bubbles will form where air is escaping the board [1].
- Mark the respective area.
- Rinse the board [1] with clear water and wipe dry before starting the repair.

Patching holes:

- Only repair holes with suitable glue. Glue [6] is included. Using the wrong adhesive for repairs can cause further damage. You can also purchase suitable adhesive from specialised retailers.
- Once you have located the hole(s), release all of the air from the board [1].
- Thoroughly clean the area to be repaired.
- Dry the cleaned area.
- Measure and cut a repair patch [7] large enough to cover 1.5 cm around the damaged area.
Note: If you're able to, ensure the surface around the damaged area and the repair patch [7] is absolutely free from grease.
- Apply an even coat of glue [6] to the surface around the damaged area and the actual repair patch [7].
- Allow the glue to dry for approx. 3-4 minutes (at temperatures of about 20-25 °C).
- Place the repair patch [7] on the surface of the board with the adhesive surfaces facing.
- Press the repair patch [7] onto the board [1] with a heavy object.
Note: Be sure to work on an even surface without kinks or creases. Use a rounded object to carefully smooth out any bubbles, working from the middle outward.
- Allow the glue to dry for at least 12 hours.
- Once dry, apply more adhesive along the edge of the repair patch [7]. The glue only needs to dry for approx. 4 hours along this seam.

● Maintaining the air pump (Fig. R)

- Ensure the air pump [13] is greased well before and after use.
- To grease the air pump [13], open the cap at the top and apply a thin coat of oil or grease to the sealed areas and lines. Be sure to use acid-free silicone oil.

● Disposal

The packaging is made entirely of recyclable materials, which you may dispose of at local recycling facilities.

Contact your local refuse disposal authority for more details of how to dispose of your worn-out product.



The product incl. accessories, manual and packaging materials are recyclable and are subject to extended producer responsibility. Dispose them separately, following the illustrated Info-tri (sorting information), for better waste treatment. The Triman logo is valid in France only.

● Warranty claim procedure

To ensure quick processing of your case, please observe the following instructions:

Please have the till receipt and the item number (IAN 507508_2507, 507509_2507) available as proof of purchase.

You will find the item number on the rating plate, an engraving on the front page of the instructions for use (bottom left), or as a sticker on the rear or bottom of the product.

If functional or other defects occur, please contact the service department listed either by telephone or by e-mail.

You can return a defective product to us free of charge to the service address that will be provided to you. Ensure that you enclose the proof of purchase (till receipt) and information about what the defect is and when it occurred.

● Service

GB Service Great Britain

Tel.: 0800 404 7657

E-Mail: owim@lidl.co.uk

IE Service Ireland

Tel.: 1800 101010

E-Mail: owim@lidl.ie

NI Service Northern Ireland

E-Mail: owim@lidl.ie

MT Service Malta

Tel.: 80062230

E-Mail: owim@lidl.com.mt

Legende der verwendeten Piktogramme	Seite 14
Einleitung	Seite 14
Bestimmungsgemäße Verwendung.....	Seite 14
Teilebeschreibung.....	Seite 14
Lieferumfang.....	Seite 14
Technische Daten.....	Seite 14
Allgemeine Sicherheitshinweise	Seite 14
Benutzerdefinierte Sicherheitshinweise.....	Seite 15
Produktspezifische Sicherheitshinweise.....	Seite 15
Piktogramme.....	Seite 16
Vor der ersten Verwendung	Seite 17
Board ausrollen.....	Seite 17
Board aufpumpen.....	Seite 17
US-Finne montieren.....	Seite 18
Einfachpaddel zusammenbauen.....	Seite 18
Doppelpaddel zusammenbauen.....	Seite 18
Produkt demontieren.....	Seite 18
Produkt verwenden	Seite 18
Paddellänge einstellen.....	Seite 18
Benutzung auf dem Wasser.....	Seite 19
Getränkehalter anbringen	Seite 19
Transport	Seite 19
Lagerung	Seite 20
Reinigung und Pflege	Seite 20
Reparatur und Wartung	Seite 20
Reparaturen am Ventil.....	Seite 20
Reparaturen am Board.....	Seite 21
Luftpumpe warten	Seite 21
Entsorgung	Seite 21
Abwicklung im Garantiefall	Seite 21
Service.....	Seite 21

Legende der verwendeten Piktogramme

	Anweisungen lesen!
	Sicherheitshinweise Handlungsanweisungen

Allround-SUP, aufblasbar/SUP Exotic

● Einleitung



Wir beglückwünschen Sie zum Kauf Ihres neuen Produkts. Sie haben sich damit für ein hochwertiges Produkt entschieden. Machen Sie sich vor der ersten Inbetriebnahme mit dem Produkt vertraut. Lesen Sie hierzu aufmerksam die nachfolgende Bedienungsanleitung und die Sicherheitshinweise. Benutzen Sie das Produkt nur wie beschrieben und für die angegebenen Einsatzbereiche. Bewahren Sie diese Anleitung an einem sicheren Ort auf. Händigen Sie alle Unterlagen bei Weitergabe des Produktes an Dritte mit aus.

● Bestimmungsgemäße Verwendung

Dieses Produkt ist als Stand-up-Paddle-Board zum Paddeln in geschützten Uferzonen bis zu 150 m, aber keinesfalls im Naturschutzgebiet mit Brutstätten von Tieren vorgesehen. Das Produkt ist zum Paddeln in geschützten küstennahen Gewässern, kleinen Buchten, auf kleinen Seen, schmalen Flüssen und Kanälen bestimmt. Benutzen Sie das Produkt nicht bei starken Winden und/oder in brechenden Wellen. Das Produkt ist keine Schwimmhilfe, darf nicht als Wasserspielzeug dienen oder als Wintersportartikel verwendet werden. Es darf nur von Personen, die schwimmen können, benutzt werden. Es ist nicht für Kinder unter 14 Jahren geeignet. Bevor Sie dieses Produkt nutzen, sollten Sie an einem entsprechenden Kurs teilnehmen, eine zertifizierte Schule besuchen oder sich von einem erfahrenen Sportler einweisen lassen. Das Produkt ist nur für den privaten Einsatz bestimmt und nicht für den kommerziellen Gebrauch vorgesehen.

● Teilebeschreibung

1	Board	9b	Schleife der Leash
1a	Ventil	10	Rucksack
1b	Ventilnadel	11	Ventilschlüssel
1c	D-Ring	12	US-Finne
1d	Board-Transportgriff	12a	Metallplatte
1e	Ventilkappe	12b	Schraube
2a	Paddelblatt	13	Luftpumpe (mit Manometer)
2b	zweites Paddelblatt (nur 507509_2507)	13a	Außengewinde
3	Paddelstiel	14	Schlauch
4	Verlängerungsstange	14a	Gewindeüberwurf
4a	Verschlusshebel	14b	Schlauchanschluss
5	Reparaturset-Box	15	Sitz (nur 507509_2507)
6	Kleber	16	Gurt
7	Reparaturflicken	17	Fußstütze (nur 507509_2507)
8	Trockentasche	18	Schleife
9	Leash	19	Getränkehalter
9a	Befestigung der Leash	20	Schraubenset

● Lieferumfang

- 1 aufblasbares Stand-up-Paddle-Board (HG12648/HG12650)
- 1 Universalpaddel (HG12680) (nur 507509_2507)
- 1 Paddel (HG12689) (nur 507508_2507)
- 1 Luftpumpe mit Manometer (HG12676)
- 1 Fußstütze (HG12686) (nur 507509_2507)
- 1 Sitz (HG12685) (nur 507509_2507)
- 1 Rucksack (HG12679/HG12688)
- 1 Trockentasche (HG12692/HG12693)
- 1 Leash (HG12671)
- 1 Reparaturset (HG12683/HG12691)
- 1 US-Finne (HG12687)
- 1 Getränkehalter (HG12681/HG12690)
- 1 Montage- und Bedienungseinleitung

● Technische Daten

Max. Belastung:	150 kg
Max. Luftdruck:	1 bar (15 psi)
Maße (aufgepumpt):	320 x 84 x 15 cm (L x B x H)
Packmaß:	Trockentasche: 49 x 31 x 20,5 cm (H x B x Ø Boden)
Trockentasche:	Volumen: 10L max. Traglast: 5 kg
Rucksack:	96 x 48 x 25 cm max. Tragfähigkeit: 15 kg
Gewicht:	HG12648: 10,4 kg (Board) HG12650: 9,9 kg (Board)



Allgemeine Sicherheitshinweise

DAS NICHT-EINHALTEN DER SICHERHEITSHINWEISE IN DER BETRIEBANLEITUNG KANN GEFAHREN ZUR FOLGE HABEN, WIE VERLETZUNGEN UND TOD, Z.B. DURCH ERTRINKEN! BEWAHREN SIE ALLE SICHERHEITSHINWEISE UND ANWEISUNGEN FÜR DIE ZUKUNFT AUF!

- ⚠ ACHTUNG!** Ihre Umsicht und Selbsteinschätzung auf dem Wasser ist enorm wichtig. Überschätzen Sie Ihre Kräfte und Steuerkünste niemals! Halten Sie sich stets in Ufernähe auf! Beachten Sie die Wetterlage, Unwetterwarnungen oder eventuelle Leuchtsignale!
- ⚠ ACHTUNG!** Bitte beachten Sie immer die Sicherheitsregeln und die geltenden gesetzlichen Vorschriften für Seen und offene Gewässer und tragen Sie zu Ihrer eigenen Sicherheit stets eine geprüfte Rettungsweste.
- Benutzen Sie das Produkt stets entsprechend der Anleitung und den Informationen auf den Kennschildern und in der Bedienungsanleitung. Achten Sie immer darauf, dass Maximallast, Luftdruck nicht über 1 bar (15 psi) und die Anzahl der Personen, wie auf dem Produkt und in der Bedienungsanleitung angegeben, nicht überschritten werden. Tragen Sie immer eine Rettungsweste.
- Nehmen Sie keine technischen Änderungen am Produkt vor. Jegliche Änderungen gleich welcher Art beeinträchtigen die Funktionsfähigkeit des Produkts und führen zum Erlöschen der Garantie.
- Verändern Sie das Produkt nicht in seinem grundlegenden Aufbau, da dies die Sicherheit beeinträchtigen kann.
- Beachten Sie die Angaben auf dem Herstellerschild des Produkts.
- Mit der Verwendung dieses Produktes erkennen Sie Ihre Verpflichtung zum Erwerb der erforderlichen Kenntnisse sowie der Fähigkeiten, die für den Wassersport sowie die Navigation auf Gewässern erforderlich

sind, an. Dies gilt auch für die Einhaltung der gültigen Regeln und Gesetze. Sicherheit auf dem Wasser ist ein Ergebnis des Zusammenspiels von Benutzer, Wetter und Gewässerbedingungen. Mit der Verwendung dieses Produktes akzeptieren, verstehen und erkennen Sie die mit dem Paddelsport verbundenen Risiken an.



- Das aufgepumpte Board, das Paddel und die Blätter sind hart und können unter Umständen Verletzungen verursachen.
- Achten Sie beim Transport des Produkts auf umstehende Personen.

-  **⚠️ WARNUNG! LEBENS- UND UNFALLGEFAHR FÜR KLEINKINDER UND KINDER!** Lassen Sie Kinder niemals unbeaufsichtigt mit Verpackungsmaterial und Produkt.

Es besteht Erstickungsgefahr durch Verpackungsmaterial und Lebensgefahr durch Strangulation und/oder Ertrinken. Kinder unterschätzen häufig die Gefahren. Halten Sie Kinder stets vom Produkt fern.

- Dieses Produkt ist nicht dafür bestimmt, durch Personen (einschließlich Kinder) mit eingeschränkten physischen, sensorischen oder geistigen Fähigkeiten oder mangels Erfahrung und/oder mangels Wissen benutzt zu werden, es sei denn, sie werden durch eine für ihre Sicherheit zuständige Person beaufsichtigt oder erhalten von ihr Anweisungen, wie das Produkt zu benutzen ist. Kinder müssen beaufsichtigt werden, um sicherzustellen, dass sie nicht mit dem Produkt spielen.

● Benutzerdefinierte Sicherheitshinweise

- Tragen Sie eine Rettungsweste, wenn Sie sich mit dem Produkt auf dem Wasser befinden.
- Benutzen Sie das Produkt nicht unter dem Einfluss von Drogen, Medikamenten oder Alkohol.
- Paddelsport kann gefährlich und körperlich anstrengend sein. Bleiben Sie immer so nah wie möglich in Ufer- und Küstennähe.
- Benutzen Sie das Produkt nicht bei Hochwasser oder Flut. Paddeln Sie nur bei sicheren Wetterbedingungen.
- Informieren Sie sich über aktuelle Wetterbedingungen und prüfen Sie die Wettervorhersagen. Beachten Sie Unwetterwarnungen oder eventuelle Leuchtsignale.
- Verwenden Sie das Produkt niemals bei ablandigem Wind (Wind, der vom Land in Richtung des Gewässers weht). Sie können leicht abgetrieben werden.
- Prüfen Sie vor dem Paddeln das Gewässer auf Felsen, Anlegestellen, Kabbelwellen und andere Gefahren. Vorsicht bei ablandigem Wind und Strömungen, Tidenwechsel, Flusswasserpegel sowie Hindernissen im und über dem Wasser. Halten Sie sich in geschützten Uferzonen bis 150 m auf.
- Halten Sie einen sicheren Abstand zu Stromschnellen, Strudeln, Treibgut und anderen Hindernissen.
- Halten Sie sich stets an die örtlichen Schifffahrtsbestimmungen.
- Tragen Sie gegebenenfalls einen Schutzhelm.
- Benutzen Sie immer eine Leash, damit das Board nicht von Ihnen weggetrieben kann.
- Tragen Sie für das Wetter und die Wasserverhältnisse geeignete Kleidung. Tragen Sie in kühlerem Wetter einen Neoprenanzug beim Paddeln. Es besteht Unterkühlungsgefahr!
- Befestigen Sie die Leash  an sich selbst und dem Board. Wenn Sie die Leash  benutzen, könnten Sie bei Kontrollverlust gegen das Board geschleudert werden. Achten Sie darauf, dass die Leash  sich nicht um Ihren Körper oder Ihre Füße wickelt.
- Paddeln Sie nicht allein, sondern immer zusammen mit anderen.
- Informieren Sie andere Personen, wenn Sie auf einen Paddelausflug gehen. Nehmen Sie immer Ausweisdokumente mit.
- Wenn Sie das Produkt außerhalb ausgewiesener Badegebiete benutzen, achten Sie darauf, dass eine andere Person Sie immer im Auge behält.

- Achten Sie beim Paddeln auf andere Personen, die sich im Wasser befinden.
- Benutzen Sie das Produkt nicht in der Nähe von Bootsverkehr, anderen Wasserfahrzeugen, Wehren, Schleusen und anderen Gefahrenquellen.
- Benutzen Sie das Produkt nicht in Situationen, in denen Sie andere verletzen könnten, z. B. badende Personen oder Schwimmer am Strand.
- Eine ungleiche Verteilung der Ladung oder Personen auf dem Board beeinträchtigt die Stabilität, Gleichgewichtslage sowie das Verhalten des Produkts. Dies kann auch zum Umkippen führen. Achten Sie beim Paddeln stets darauf, dass Ihr Gewicht möglichst gleichmäßig auf dem Board verteilt ist.
- Jede Änderung der Verteilung der Ladung oder Personen auf dem Board (wie das Hinzufügen einer Angelvorrichtung, eines Radars, eines kippbaren Masts, eines Motors usw.) kann die Stabilität, Gleichgewichtslage und das Verhalten des Boards erheblich beeinträchtigen.
- Verwenden Sie Ihr Board nicht, wenn Sie Einstiche, Löcher oder ein Leck vermuten. Lesen Sie den Reparaturabschnitt in dieser Anleitung sorgfältig durch. Falls eine der Luftkammern während des Gebrauchs auf Gewässern Luft verliert, bleiben Sie ruhig und paddeln Sie zurück zum Ufer, indem Sie den Auftrieb der verbleibenden Luftkammer nutzen.
- Um Schäden am Board zu vermeiden, stellen Sie sicher, dass Sie es nicht an steinigem Ufern, Molen, Untiefen usw. verwenden.





● Produktspezifische Sicherheitshinweise



- Aufblasbare Produkte sind kälteempfindlich. Falten und pumpen Sie das Produkt nie bei Temperaturen von unter 15 °C auf.
- Pumpen Sie das Produkt bei einem Druck von 0,8 bar (12 psi) bis zu einem Druck von maximal 1 bar (15 psi) auf.
- Versuchen Sie nicht, das Produkt mit einem Kompressor ohne funktionierenden Kompressor druckschalter, der das Aufblasen des Produkts stoppt, sobald das Manometer 1 bar (15 psi) anzeigt, aufzublasen.
- Falls der Luftdruck im Produkt in direktem Sonnenlicht steigt, muss dieser durch Ablassen der Luft entsprechend ausgeglichen werden.
- Wenn der Druck 1 bar (15 psi) überschreitet, öffnen Sie das Ventil und lassen Sie so viel Luft ab, bis der Betriebsdruck wieder im sicheren Betriebsbereich liegt.
- Achten Sie darauf, dass das Produkt – das gilt besonders im aufgepumpten Zustand – nicht mit Steinen, Kies oder spitzen Gegenständen in Berührung kommt und nicht entlang rauer Oberflächen schleift oder schabt, da ansonsten Beschädigungen auftreten können.
- Lassen Sie das Produkt nicht für längere Zeit in der Sonne liegen, sondern stellen Sie es im Schatten ab. Wenn Sie das Produkt längere Zeit nicht benutzen, z. B. im Winter, lagern Sie es leicht aufgepumpt und frostfrei.
- Verwenden Sie nur die mitgelieferten oder geeignete Pumpenadapter zum Einstecken in die Sicherheitsventile. Bei der Benutzung anderer Adapter könnten die Ventile beschädigt werden.
- Pumpen Sie das Produkt nicht zu sehr auf, da sonst die Gefahr besteht, dass die Schweißnähte aufreißen. Verschließen Sie das Ventil nach dem Aufpumpen wieder gut.
- Vermeiden Sie den Kontakt mit heißen, scharfkantigen, spitzen oder gefährlichen Gegenständen, Chemikalien oder Flüssigkeiten. Sollte dies dennoch passieren, prüfen Sie das Produkt gründlich auf Lecks oder andere Beschädigungen. Nehmen Sie keine scharfen oder spitzen Gegenstände auf dem Board mit.
- Halten Sie das Produkt von Feuer und heißen Gegenständen (wie z. B. glühenden Zigaretten) fern.
- Transportieren Sie das Board nicht in aufgepumptem Zustand auf Fahrzeugen.

● **Piktogramme**

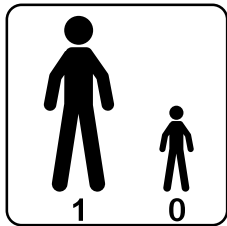
⚠️ WARNUNG! Beachten Sie die Piktogramme, bevor Sie das Produkt verwenden. Andernfalls können Verletzungen und/oder Sachschäden die Folge sein.

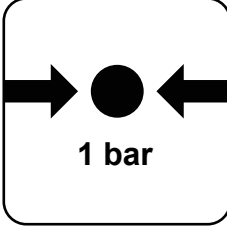
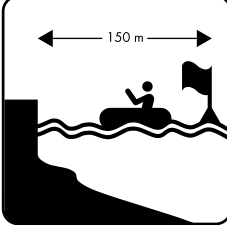
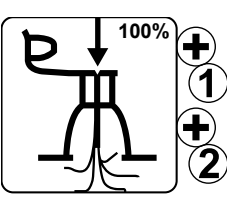
	Allgemeines Warnzeichen
	Allgemeines Gebotszeichen
	Allgemeines Verbotssymbol
	Kein Schutz gegen Ertrinken.
	Zuerst Bedienungsanleitung lesen.
	Persönliche Schutzausrüstung tragen.
	Nicht bei ablandigem Wind gebrauchen.

	Nicht bei ablandiger Strömung gebrauchen.
	Nicht für Kinder unter 14 Jahre.
	Anzahl der Benutzer: Erwachsene 1, Kinder 0
	Nur für Schwimmer!
	Maximale Tragfähigkeit
	Zulässiger Betriebsdruck: 1 bar, 15 psi
	Sichere Entfernung zum Ufer: 150 m
	Alle Luftkammern vollständig aufblasen.

	Nicht in brechenden Wellen nutzen.
	Nicht im Wildwasser benutzen.

● Vor der ersten Verwendung

- Bevor Sie dieses Produkt nutzen, sollten Sie an einem entsprechenden Kurs teilnehmen, eine zertifizierte Wassersportschule besuchen oder sich von einem erfahrenen Sportler einweisen lassen.
- Belasten Sie das Produkt nicht über 150 kg. Achten Sie darauf, dass das Gewicht gleichmäßig verteilt ist. Andernfalls drohen Verletzungsgefahr und/oder Beschädigungen des Produkts.
- Überprüfen Sie alle Teile des Produkts vor jedem Gebrauch auf Schäden wie Abnutzung, Lecks, Risse oder andere Beschädigungen.
- Verwenden Sie das Produkt nicht, wenn es beschädigt ist.
- Prüfen Sie den Luftdruck im Board. Überprüfen Sie auch, ob das Ventil fest zugedreht ist und die Ventilkappe [1e] aufgesetzt ist, damit Sand und Verunreinigungen nicht in das Ventil eindringen können. Achten Sie auf einen möglichen Druckverlust im Board.
- Lassen Sie das Produkt niemals unbeaufsichtigt auf dem Wasser zurück. Eine Strömung kann das Produkt schnell wegtreiben, so dass ein Schwimmer es nicht mehr einholen kann.

● Board ausrollen

- Wählen Sie eine ebene und saubere Fläche mit genügend Platz aus, um das Produkt auszupacken und auseinanderzufalten.
- Entfernen Sie sämtliches Verpackungsmaterial vom Produkt.
- Vergewissern Sie sich, dass alle Einzelteile vorhanden sind und sich in einem einwandfreien Zustand befinden.
- Rollen Sie das Board [1] aus. Stellen Sie dabei sicher, dass auf dem Boden keine scharfkantigen Objekte wie Glasscherben, Splitt, Schotter oder glühende Holzkohle oder Zigarettenstummel liegen.

Hinweis: Spätestens bei der zweiten Montage des Boards sollten Sie dieses auf eventuell vorhandene Schäden, wie z. B. Löcher und Risse, untersuchen. Lesen Sie dazu im Kapitel „Reparatur und Wartung“, wie diese abgedichtet werden können. Sind Sie erst einmal auf dem Wasser, können eventuelle Schäden nicht mehr behoben werden.

● Board aufpumpen

- Vermeiden Sie ein übermäßiges Aufpumpen, da ansonsten die Gefahr einer Überdehnung oder gar eines Aufreißens der Schweißnähte besteht. Pumpen Sie nur bis zu einem Druck von 1 bar (15 psi) auf.

- Der Luftdruck wird sich bei Erwärmung durch die Sonne erhöhen. Reduzieren Sie in diesem Fall den Luftdruck, indem Sie Luft aus dem Board [1] ablassen.
- Verwenden Sie zum Aufblasen des Boards [1] die mitgelieferte Luftpumpe [13]. Alternativ können Sie auch handelsübliche Fußpumpen oder Doppelhub-Kolbenpumpen mit entsprechenden Aufsätzen und einem Manometer zum Aufpumpen verwenden.

! Öffnen Sie die Ventilmadel [1b] nur zum Aufpumpen bzw. Ablassen von Luft. Sie kann sonst verschmutzen.

- Der Bereich um das Ventil [1a] herum muss immer trocken und sauber sein. Überprüfen Sie, ob das Ventil [1a] frei von Schmutzpartikeln ist.
 - Achten Sie darauf, dass kein Sand oder andere Verunreinigungen in das Ventil [1a] gelangen.
 - Zum Aufpumpen geeignet sind auch Handpumpen und elektrische Pumpen in Kombination mit einem Kompressor mit automatischer Abschaltfunktion. Diese Pumpen sind auf 15 psi voreingestellt; ist dieser Luftdruck erreicht, schaltet die Pumpe automatisch ab. Verwenden Sie keine Kompressoren ohne automatische Abschaltfunktion zum Aufpumpen von SUP-Boards.
 - Schrauben Sie den Gewindeüberwurf [14a] des Schlauchs [14] auf das Außengewinde [13a] des Anschlusses der Luftpumpe [13]. Achten Sie dabei darauf, dass Sie den Schlauch [14] auf das Gewinde drehen, das mit „INF“ beschriftet ist (Abb. B).
 - Stellen Sie die Luftpumpe [13] auf Doppelhub, indem Sie den Hebel vorne nach rechts drehen (Abb. B1). Pumpen Sie nun das Board [1] auf.
 - Sobald Sie bemerken, dass Sie viel Kraft benötigen, stellen Sie die Luftpumpe [13] auf Einzelhub um; drehen Sie dazu den Hebel vorne nach links (Abb. B2) Jetzt können Sie mit wesentlich weniger Kraftaufwand weiter pumpen.
- Hinweis:** Ziehen Sie den Griff der Luftpumpe [13] nicht ganz nach oben, sondern nur so weit, dass Ihre Arme gestreckt bleiben (Abb. F2). Jetzt nutzen Sie zum Pumpen Ihr Körpergewicht, indem Sie lediglich in die Knie gehen. Dabei bleiben die Arme weiterhin gestreckt. Sie pumpen so nicht mit den Armmuskeln, sondern mit Ihrem Körpergewicht (Abb. F3).
- Pumpen Sie das Board [1] mit der Luftpumpe [13] bis zu einem empfohlenen Druck von 1 bar (15 psi) auf. Kontrollieren Sie den Druck über das Manometer.
 - Beenden Sie das Aufpumpen, sobald ein Druck von 1 bar (15 psi) auf dem Manometer angezeigt wird.

Beachten Sie beim Aufpumpen folgende Reihenfolge:

1. Die Ventile sind mit 1 und 2 gekennzeichnet. Öffnen Sie beide Ventilkappen [1e], indem Sie sie gegen den Uhrzeigersinn abschrauben.
2. Befüllen Sie zunächst die Luftkammer mit dem Ventil Nummer 1: Bringen Sie das Ventil 1 in die geschlossene Position, indem Sie den Ventilkopf so drehen, dass er nach oben herauskommt (Abb. C1), und bringen Sie das Ventil 2 in die offene Position, indem Sie den Ventilkopf so drehen, dass er nach unten drückt (Abb. C4).
3. Den Schlauchanschluss [14b] in das Ventil [1a] einführen und das Schlauchende im Uhrzeigersinn vom Ventil [1a] abschrauben.
4. Nach dem Aufblasen der Luftkammer das Schlauchende gegen den Uhrzeigersinn vom Ventil [1a] abschrauben und die Ventilkappe [1e] am Ventil [1a] befestigen und das Ventil [1a] durch Drehen der Ventilkappe [1e] im Uhrzeigersinn schließen.
5. Befüllen Sie dann die zweite Luftkammer über das Ventil Nummer 2. Bringen Sie das Ventil 2 in die geschlossene Position, indem Sie den Ventilkopf nach oben drehen (Abb. C1).
6. Wiederholen Sie die Schritte 3 und 4.

● US-Finne montieren (Abb. E)

- Führen Sie die Metallplatte [12a] in das Loch in der Mitte des Schlitzes ein und schieben Sie sie nach vorne.

Hinweis: Sie können die Schraube [12b] verwenden, um die Platte entlang des Schlitzes zu schieben.

- Führen Sie den hinteren Teil der US-Finne [12] in den Finnenkasten ein und schieben Sie sie nach hinten. Führen Sie den vorderen Teil der US-Finne [12] in den Finnenkasten ein und schieben Sie die US-Finne [12] soweit nach vorne, bis das Loch in der Finne sich über dem Loch der Metallplatte [12a] befindet.
- Führen Sie die Schraube [12b] in das Loch in der Finne und schrauben Sie diese zusammen mit der Metallplatte [12a] fest, um die US-Finne [12] zu fixieren.

Hinweis: Achten Sie stets darauf, dass die Finnen beim Tragen des Boards [1] in Ihre Richtung zeigen. Seien Sie bei windigem Wetter besonders vorsichtig, damit Sie niemanden mit dem Board [1] verletzen.

● Einfachpaddel zusammenbauen (Abb. K1)

- Ziehen Sie den Paddelstiel [3] aus, bis die gewünschte Länge erreicht ist.

Hinweis: Informationen zur empfohlenen Paddellänge finden Sie im Kapitel „Paddellänge einstellen“.

- Drücken Sie den Verschlusshebel [4a] an der Verlängerungsstange [4] herunter, um den Paddelstiel [3] zu arretieren.
- Stecken Sie das Paddelblatt [2a] in die Öffnung der Verlängerungsstange [4]. Stellen Sie sicher, dass der Arretierstift vollständig im Stiftloch des Paddelblatts [2a] eingeführt ist. Der Stift der Verlängerungsstange [4] muss hörbar klicken, wenn er im Stiftloch des Paddelblatts [2a] einrastet.

● Doppelpaddel zusammenbauen (Abb. K2 (nur 507509_2507))

- Lösen Sie den Verschlusshebel [4a] von der Verlängerungsstange [4].
- Stecken Sie das zweite Paddelblatt [2b] in das Ende der Verlängerungsstange [4] mit dem Verschlusshebel [4a]. Drehen Sie das zweite Paddelblatt [2b] in den gewünschten Winkel.
- Drücken Sie den Verschlusshebel [4a] an der Verlängerungsstange [4] herunter, um das zweite Paddelblatt [2b] zu arretieren.
- Stecken Sie das Paddelblatt [2a] in die Öffnung der Verlängerungsstange [4]. Stellen Sie sicher, dass der Arretierstift vollständig im Stiftloch eingeführt ist. Der Stift der Verlängerungsstange [4] muss hörbar klicken, wenn er im Stiftloch einrastet.

● Produkt demontieren

- Wählen Sie zur Demontage eine saubere, ebene Fläche mit ausreichend Platz.
- Folgende Schritte umfassen die Demontage:
 - Entfernen von US-Finne [12] und anderen Zubehörteilen (Fußstütze [17], Sitz [15])
 - Ablassen von Luft aus dem Board [1]
 - Zusammenrollen des Boards [1]
 - Zerlegung des Paddels in seine Einzelteile

Hinweis: Entfernen Sie die US-Finne [12], bevor Sie die Luft aus dem Board [1] ablassen.

US-Finne demontieren:

- Um die US-Finne [12] zu demontieren, gehen Sie in umgekehrter Reihenfolge vor, wie im Kapitel „US-Finne montieren“ beschrieben.

Paddel demontieren:

- Um das Paddel zu demontieren, gehen Sie in umgekehrter Reihenfolge vor, wie im Kapitel „Einfachpaddel zusammenbauen“ bzw. „Doppelpaddel zusammenbauen“ beschrieben.

Luft ablassen (Abb. C1-4):

- Legen Sie das trockene Board [1] flach auf den Boden und öffnen Sie die beiden Ventilkappen [1e], indem Sie die Ventilmadel [1b] nach unten drücken und gleichzeitig im Uhrzeigersinn drehen.
- Drücken Sie die Ventilmadel [1b] nur leicht nach unten, sodass die Luft langsam ausströmt.
- Lassen Sie die Luft ab.
- Wahlweise können Sie die Luftpumpe [13] dazu benutzen, das Board [1] möglichst flach zu falten, indem Sie den Schlauch [14] an der Luftpumpe [13] rückwärts befestigen. Schließen Sie den Schlauch [14] an einem der Ventile [1a] an. Der Ventilkopf muss sich dabei unten befinden. Drehen Sie den Ventilkopf nach rechts (Abb. C4), pumpen Sie und saugen dabei die restliche Luft aus dem Board [1], bis es ganz flach ist.
- Drehen Sie anschließend den Ventilkopf gegen den Uhrzeigersinn, sodass dieser nach oben heraus kommt (Abb. C1).

Produkt zusammenfalten (Abb N1-5):

- Legen Sie das Board [1] flach auf den Boden (Abb. N1).
- Falten Sie danach das Board [1] einmal und legen den Bug auf das Heck (Abb. N2).
- Falten Sie dann das Heck mit dem Bug noch einmal, und zwar so weit, dass die Finnen unter dem Board [1] nicht eingeknickt werden (Abb. N3).
- ⚠ **Falten Sie das Board [1] nicht entlang der äußeren Kanten des Finnenkastens. Dies führt zu übermäßigen Spannungen im Board [1].**
- Falten Sie nun die gegenüberliegende Seite bis etwa zur Mitte (Abb. N4).
- Falten Sie anschließend das Board [1] noch einmal auf die gegenüberliegende Seite und zwar so weit, dass die äußeren Finnen oben sind (Abb. N5).
- Zurren Sie das Board [1] mit dem Gurt fest.

● Produkt verwenden

● Paddellänge einstellen

- Nehmen Sie eine gerade Haltung ein und strecken einen Arm nach oben; winkeln Sie Ihre Handfläche etwa in einem rechten Winkel ab (Abb. J).
- Öffnen Sie den Verschlusshebel [4a] an Ihrem Paddel und schieben Sie die Verlängerung nach oben, bis der Paddelgriff unter Ihre abgewinkelte Handfläche passt.

Hinweis: Für eine optimale Handhabung muss das zweite Paddelblatt [2b]/der Paddelstiel [3] mithilfe des Verschlusshebels [4a] fest mit der Verlängerung [4] verbunden sein. Gegebenenfalls müssen Sie die Schrauben des Verschlusshebels [4a] justieren, um den festen Sitz des zweiten Paddelblatts [2b]/des Paddelstiels [3] sicherzustellen.

- Schließen Sie die Arretierung des Verschlusshebels [4a]. Ihr Paddel ist jetzt auf die richtige Länge eingestellt.

⚠ **Wichtig: Ziehen Sie den Paddelstiel [3] nicht über die „STOP“-Markierung heraus. Das Paddel ist dann nicht mehr stabil und es besteht Bruchgefahr.**

● Benutzung auf dem Wasser

Hinweis: Achten Sie darauf, dass Sie niemanden verletzen, wenn Sie das Board **1** bei Wind tragen. Halten Sie die Finnen immer in Richtung Ihres Körpers.

Hinweis: Sie haben die Möglichkeit, das Board **1** stehend oder sitzend zu verwenden.

Verwendung im Stehen:

- Nutzen Sie in dieser Position die Leash **9** als zusätzliche Sicherheitsmaßnahme.
- Befestigen Sie die Leash **9** immer an Ihrem Fußgelenk, wenn der Wind ablandig weht.
- Sollten Sie auf dem Wasser in eine Notlage geraten, bleiben Sie auf jeden Fall auf dem Board **1**. Besonders bei stark ablandigem Wind dürfen Sie auf keinen Fall das Board **1** verlassen, andernfalls können Sie ertrinken. Machen Sie in so einem Fall mit dem internationalen Notsignal auf sich aufmerksam: Stehen oder sitzen Sie auf Ihrem Board **1** und heben und senken Sie die seitlich ausgestreckten Arme, langsam und deutlich (Abb. P).
- Um die Leash **9** zu befestigen, gehen Sie vor, wie in Abbildung G dargestellt:
 1. Lösen Sie den Klettverschluss der Befestigung der Leash **9a** und nehmen Sie die Schlaufe der Leash **9b** heraus.
 2. Fädeln Sie den Knoten der Schlaufe der Leash **9b** durch den D-Ring **1c** am hinteren Ende des Produkts und ziehen Sie ihn durch die entstandene Schlaufe zurück.
 3. Ziehen Sie am Knoten der Schlaufe der Leash **9b**, um die Schlaufe zu straffen.
 4. Fädeln Sie die offene Befestigung der Leash **9a** durch die Schlaufe der Leash **9b**, falten Sie sie um und stellen Sie sicher, dass sie den Knoten der Schlaufe der Leash **9b** bedeckt.
 5. Falten Sie die Befestigung der Leash **9a** dreimal, um eine höhere Sicherheit zu gewährleisten.
 6. Ziehen Sie an der Befestigung der Leash **9**, um zu prüfen, ob sie sicher befestigt ist.

Verwendung im Sitzen (nur 507509_2507):

Um das Board **1** im Sitzen verwenden zu können, müssen Sie die Fußstütze **17** sowie den Sitz **15** montieren (Abb. O). Gehen Sie dazu folgendermaßen vor:

Fußstütze **17** anbringen (nur 507509_2507):

- Führen Sie das Rohrende der Fußstütze **17** von der Seite durch die erste Schlaufe **18**.
- Führen Sie die gegenüberliegende Seite durch die zweite Schlaufe **18**, bis beide in der Mitte des Boards **1** liegen.

Sitz **15** anbringen (nur 507509_2507):

- Positionieren Sie den Sitz **15** so auf dem Board **1**, dass Ihre Beine leicht angewinkelt sind, wenn Sie mit den Fersen die Fußstütze **17** berühren.
- Hinweis:** Der Abstand zu der Fußstütze ist sehr wichtig. Stellen Sie diesen richtig ein, damit Sie die Fußstütze **17** sinnvoll nutzen können.
- Nehmen Sie die Sitzstellung ein, stemmen Sie sich mit beiden Händen nach oben und rutschen mit Ihrem Gesäß nach hinten in den Sitz **15**. Stellen Sie die Rückenlehne so ein, dass Sie gerade sitzen.
- Fixieren Sie den Sitz **15**, indem Sie die Karabinerhaken der vier verstellbaren Gurte **16** an den D-Ringen **1c** am Board **1** befestigen.
- Setzen Sie die Sitzfläche auf das Board **1**, die innere Rückenlehne muss zur Fußstütze **17** hin zeigen.

- Befestigen Sie die Rückenlehne, indem Sie die vier Gurte **16** mit Karabinerhaken in die vier D-Ringe **1c** auf der Rückseite des Boards **1** einhaken.
- Positionieren Sie den Sitz **15** so, dass Sie die Beine leicht angewinkelt die Fußstütze **17** erreichen.

Aufsteigen auf das Board (Abb. L):

- Stellen Sie sich seitlich neben das Board (Abb. L1).
- Legen Sie das Paddel im rechten Winkel zur Board-Längsachse, etwas vor dem mittleren Board-Transportgriff **1d** (Abb. L2), auf das Board **1**.
- Knien Sie sich nun im seichten Wasser hinter dem Paddel auf das Board (Abb. L3). Greifen Sie nach dem Paddel, ohne es hochzuheben. Die Hände sind weit auseinander.
- Nehmen Sie nun einen Fuß nach vorne und stellen Sie ihn etwa in Höhe des mittleren Board-Transportgriffs **1d** (Abb. L4) auf das Board **1**. Setzen Sie auch den anderen Fuß neben den mittleren Board-Transportgriff **1d**.
- Stellen Sie sich breitbeinig auf das Board **1**, am besten links und rechts neben den mittleren Board-Transportgriff **1d**.
- Gehen Sie nun ganz in die Knie, leicht nach hinten und heben Sie gleichzeitig das Paddel waagrecht nach oben (Abb. L5).
- Richten Sie sich nun langsam auf; das Paddel hilft Ihnen, die Balance zu halten. Sie stehen jetzt breitbeinig auf dem Board (Abb. L6) und können beginnen, zu paddeln.

Richtige Paddeltechnik (Abb. M):

Hinweis: Der obere Arm, dessen Hand den Paddelgriff umfasst, sollte während des Paddelvorgangs immer gestreckt bleiben.

- Tauchen Sie das Paddel möglichst weit vorne direkt neben dem Board **1** in das Wasser (Abb. M1). Der untere Arm, dessen Hand das Paddel etwa in Schulterbreite umfasst, ist dabei auch gestreckt (Abb. M2).
- Ziehen Sie nun bei gestrecktem oberem Arm mit dem unteren Arm das Paddel zu sich (Abb. M3). Dabei winkeln Sie den unteren Arm an. Sie sollten das Paddelblatt in Höhe Ihrer Füße wieder aus dem Wasser ziehen (Abb. M4). Wiederholen Sie den Vorgang.

● Getränkehalter anbringen

- Bringen Sie den Getränkehalter **19** an, indem Sie ihn auf die Gummischnüre am vorderen Ende des Produkts setzen (Abb. Q1).
- Führen Sie die sich kreuzenden Schnüre in die vier Aussparungen an der Unterseite des Getränkehalters **19** ein (Abb. Q2).
- Befestigen Sie den Getränkehalter **19**, indem Sie ihn leicht im Uhrzeigersinn drehen (Abb. Q3).
- Um den Getränkehalter **19** zu entfernen, lösen Sie ihn, indem Sie ihn leicht gegen den Uhrzeigersinn drehen.

● Transport

- Transportieren Sie das Board **1** nicht im aufgepumpten Zustand auf Fahrzeugen.

Rucksack **10**:

- Zum Transportieren oder Lagern können Sie alle Zubehörteile im Rucksack **10** verstauen.
- Demontieren Sie das Produkt, wie im Kapitel „Produkt demontieren“ beschrieben.
- Achten Sie darauf, dass es vollständig sauber, trocken und aufgerollt ist.
- Stecken Sie das Board **1** mit allen Einzelteilen und Zubehör, die in der Trockentasche **8** verstaut sind, in den Rucksack **10** (maximale Tragfähigkeit: 15 kg).

Hinweis: Der Rucksack [10] dient nur zum Transport und zur Aufbewahrung des Boards [1] und seines Zubehörs.

Trockentasche [8]:

Hinweis: Beachten Sie, dass die Trockentasche [8] nicht wasserdicht ist. Verstauen Sie keine empfindlichen Gegenstände, wie z. B. Fotoapparate, darin.

- Verstauen Sie die kleineren Zubehörteile in der Trockentasche [8].
- Falten Sie die Oberseite der Trockentasche [8] mindestens zweimal so fest wie möglich.
- Verschließen Sie die Trockentasche [8] fest mit der Schnalle.

● Lagerung

- Lagern Sie das Produkt an einem trockenen, staubfreien Ort ohne direkte Sonneneinstrahlung, an dem es keinen größeren Temperaturschwankungen ausgesetzt ist.
- Bei längerer Nichtbenutzung wird empfohlen, das Board [1] flachliegend eventuell mit etwas Luft darin zu lagern.
- Bewahren Sie das Produkt außerhalb der Reichweite von Kindern an einem sicheren Ort auf.
- Stellen Sie keine schweren oder scharfen Gegenstände auf dem Board [1] ab.
- Schleifen Sie das Produkt vor der Lagerung nicht über harte und scheuernde Oberflächen.
- Stellen Sie sicher, dass sich zwischen den Falten des Boards [1] kein Sand oder Kies befindet. Dies kann zu Abrieb oder Löchern beim Lagern führen.
- Überprüfen Sie das Produkt nach längerer Lagerung auf Verschleiß oder Alterung.
- Wenn Sie das Board [1] bei kaltem Wetter längere Zeit aufgerollt aufbewahren, kann es zu Materialrissen kommen.
- Bei längerem Nichtgebrauch empfehlen wir, Zubehör und Board [1] im mitgelieferten Rucksack [10] zu verstauen (z. B.: US-Finne, Paddel, Trockentasche, Luftpumpe, Reparaturset, Leash).

● Reinigung und Pflege

- Verwenden Sie keine aggressiven Reinigungsmittel, Bürsten mit Metall- oder Nylonborsten bzw. keine scharfen oder metallischen Gegenstände wie Messer.
- Verwenden Sie nur milde Reinigungsmittel.
- Reinigen Sie das Board [1] nach jedem Gebrauch, wenn die Ventilschraube [1b] geschlossen ist.
- Entfernen Sie die US-Finne [12], wie im Abschnitt „US-Finne demontieren“ beschrieben.
- Legen Sie das Board [1] auf einen sauberen, trockenen und ebenen Untergrund.
- Spülen Sie das Board [1] und die US-Finne [12] mit Süßwasser und milder Seife ab, um beides von Salzkristallen, Sandkörnchen und anderen Verschmutzungen zu befreien.
- Wischen Sie alle Teile des Produkts mit einem trockenen und weichen Tuch ab. Lassen Sie das Board [1] und die US-Finne [12] anschließend vollständig trocknen.

● Reparatur und Wartung

- **⚠️ WARNUNG!** Führen Sie alle Reparaturen an einem gut belüfteten Ort durch und vermeiden Sie das Einatmen giftiger Dämpfe. Vermeiden Sie die Berührung mit der Haut oder den Augen. Bewahren Sie alle Reparaturmaterialien (Kleber, Lösungsmittel usw.) außerhalb der Reichweite von Kindern auf.

- **⚠️ WARNUNG!** Die Nähte dürfen nicht durch Kleben repariert werden. Nur der Hersteller des Boards [1] kann Reparaturen an den Nähten durchführen.
- Reparieren Sie größere Löcher keinesfalls selbständig. Kleinere Löcher können Sie mit dem beiliegenden Reparaturset reparieren.
- Überprüfen Sie das Board [1] vor jeder Verwendung auf Druckverlust, Löcher oder Risse. Wenn aus dem Board [1] Luft entweicht, kann dies an einem undichten Ventil [1a], einem defekten Ventil [1a] oder einem Loch im Board [1] selbst liegen.

● Reparaturen am Ventil

Um zu überprüfen, ob Ventile [1a] undicht sind, gehen Sie folgendermaßen vor:

- Drehen Sie die Ventilkappe [1e] gegen den Uhrzeigersinn und nehmen Sie sie vom Ventil [1a] ab.
- Stellen Sie sicher, dass sich kein Sand oder keine anderen Fremdkörper im Ventil [1a] befinden.
- Schrauben Sie die Ventilschraube [1b] zu.
- Pumpen Sie das Board [1] vollständig auf.
- Gießen Sie Seifenwasser auf den Bereich um das Ventil [1a] herum. Wenn sich keine Blasen bilden, ist das Ventil [1a] luftdicht. Wenn sich jedoch um das Ventil [1a] herum Seifenblasen bilden, tritt Luft aus. Das Ventil [1a] muss entweder angezogen oder ausgetauscht werden.

Ventil [1a] festziehen (Abb. D):

⚠️ WARNUNG! Verwenden Sie niemals den Ventilschlüssel [11], um das Ventil [1a] festzuziehen, wenn das Board [1] unter Druck steht. Andernfalls besteht Verletzungsgefahr.

- Setzen Sie den Ventilschlüssel [11] auf das Ventil [1a], bis er das Ventil [1a] vollständig umfasst. Ziehen Sie das Ventil [1a] durch Drehen im Uhrzeigersinn fest.
- Wiederholen Sie den Test mit Seifenwasser.
- Wenn sich um das Ventil [1a] nach dem Festziehen noch Seifenblasen bilden, muss es durch ein neues ersetzt werden.

Ventil [1a] austauschen (Abb. D):

- Setzen Sie den Ventilschlüssel [11] auf das Ventil [1a], bis er das Ventil [1a] vollständig umfasst.
- Drehen Sie die Ventilkappe [1e] gegen den Uhrzeigersinn heraus und nehmen Sie das defekte Ventil [1a] aus dem Ventilsitz heraus.
- Setzen Sie ein neues Ventil [1a] in den Ventilsitz ein. Für eine bestmögliche Abdichtung wird empfohlen, eine kleine Menge Silikonfett oder Vaseline um das Ventil [1a] herum aufzutragen.
- Setzen Sie den Ventilschlüssel [11] auf das Ventil [1a] und ziehen Sie es im Uhrzeigersinn fest.

Hinweis: Sollte das Ventil [1a] undicht sein und das Festdrehen mit dem Ventilschlüssel [11] nicht helfen, drehen Sie das Oberteil des Ventils [1a] mit dem Ventilschlüssel [11] ganz heraus. Entfernen Sie eventuelle kleine Verunreinigungen an der Ventil-Membran. Prüfen Sie nach dem Einschrauben, ob das Ventil [1a] dicht ist.

● Reparaturen am Board

⚠️ Bevor Sie das Produkt nach der Reparatur im Wasser verwenden, prüfen Sie, ob der Reparaturflicken [7] luftdicht und ordnungsgemäß abdichtet. Versuchen Sie unter keinen Umständen, größere beschädigte Bereiche selbst zu reparieren. Bringen Sie das Produkt zu einer Fachwerkstatt.

Löcher finden:

- Bestreichen Sie den Bereich des Boards **1**, in dem ein Loch vermutet wird, mit Seifenwasser. Seifenblasen bilden sich dort, wo Luft aus dem Board **1** austritt.
- Markieren Sie den entsprechenden Bereich.
- Spülen Sie das Board **1** mit klarem Wasser ab und wischen Sie es trocken, bevor Sie mit der Reparatur beginnen.

Löcher flicken:

- Reparieren Sie Löcher nur mit geeignetem Klebstoff. Ein Kleber **6** ist im Lieferumfang enthalten. Reparaturen mit ungeeignetem Kleber können zu weiteren Schäden führen. Entsprechende Klebstoffe finden Sie auch im Fachhandel.
- Nachdem Sie das Loch oder die Löcher gefunden haben, lassen Sie die gesamte Luft aus dem Board **1** ab.
- Reinigen Sie den zu reparierenden Bereich gründlich.
- Trocknen Sie den gereinigten Bereich.
- Messen und schneiden Sie einen Reparaturflicken **7** ab, der groß genug ist, um den beschädigten Bereich plus 1,5 cm ringsherum zu bedecken.
- **Hinweis:** Wenn Sie die Möglichkeit haben, sorgen Sie dafür, dass die Oberfläche um die beschädigte Stelle herum garantiert fettfrei ist, ebenso der Reparaturflicken **7**.
- Tragen Sie den Kleber **6** gleichmäßig auf die Oberfläche um den beschädigten Bereich sowie auf den Reparaturflicken **7** selbst auf.
- Lassen Sie den Kleber ca. 3–4 Minuten trocknen (bei einer Temperatur von etwa 20–25 °C).
- Platzieren Sie den Reparaturflicken **7** so auf der Board-Oberfläche, dass beide Klebeflächen einander zugewandt sind.
- Drücken Sie den Reparaturflicken **7** mit einem harten Gegenstand auf das Board **1**.

Hinweis: Stellen Sie sicher, dass Sie auf einer ebenen Fläche ohne Knicke oder Falten arbeiten. Entfernen Sie mit einem abgerundeten Gegenstand vorsichtig alle Blasen und bewegen Sie sich von der Mitte nach außen hin.

- Lassen Sie den Kleber mindestens 12 Stunden trocknen.
- Tragen Sie nach dem Trocknen mehr Klebstoff um die Ränder des Reparaturflickens **7** herum auf. Es reicht aus, den Kleber an diesen Nähten ca. 4 Stunden trocknen zu lassen.

● Luftpumpe warten (Abb. R)

- Stellen Sie sicher, dass die Luftpumpe **13** vor und während der Benutzung gut geschmiert wird.
- Öffnen Sie zum Schmieren der Luftpumpe **13** die Kappe auf der Oberseite und tragen Sie eine dünne Schicht Öl oder Schmierfett auf die abgedichteten Bereiche und Leitungen auf. Achten Sie darauf, säurefreies Silikon-Öl zu verwenden.

● Entsorgung

Die Verpackung besteht aus umweltfreundlichen Materialien, die Sie über die örtlichen Recyclingstellen entsorgen können.

Möglichkeiten zur Entsorgung des ausgedienten Produkts erfahren Sie bei Ihrer Gemeinde- oder Stadtverwaltung.



Das Produkt inkl. Zubehör, die Anleitung und die Verpackungsmaterialien sind recyclebar und unterliegen einer erweiterten Herstellerverantwortung. Entsorgen Sie diese getrennt, den abgebildeten Info-tri (Sortierinformation) folgend, für eine bessere Abfallbehandlung. Das Triman-Logo gilt nur für Frankreich.

● Abwicklung im Garantiefall

Um eine schnelle Bearbeitung Ihres Anliegens zu gewährleisten, folgen Sie bitte den folgenden Hinweisen:

Bitte halten Sie für alle Anfragen den Kassenbon und die Artikelnummer (IAN 507508_2507, 507509_2507) als Nachweis für den Kauf bereit. Die Artikelnummer entnehmen Sie bitte dem Typenschild, einer Gravur, auf dem Titelblatt Ihrer Bedienungsanleitung (unten links) oder als Aufkleber auf der Rück- oder Unterseite des Produkts.

Sollten Funktionsfehler oder sonstige Mängel auftreten, kontaktieren Sie zunächst die nachfolgend benannte Serviceabteilung telefonisch oder per E-Mail.

Ein als defekt erfasstes Produkt können Sie dann unter Beifügung des Kaufbelegs (Kassenbon) und der Angabe, worin der Mangel besteht und wann er aufgetreten ist, für Sie portofrei an die Ihnen mitgeteilte Service-Anschrift übersenden.

● Service

Ⓧ **Service Deutschland**

Tel.: 0800 5435 111

E-Mail: owim@lidl.de

Ⓧ **Service Österreich**

Tel.: 0800 447744

E-Mail: owim@lidl.at

Ⓧ **Service Belgien**

Tel.: 0800 12089

E-Mail: owim@lidl.be

Ⓧ **Service Schweiz**

Tel.: 0800 56 44 33

E-Mail: owim@lidl.ch

Légende des pictogrammes utilisés	Page 23
Introduction	
Utilisation conforme	Page 23
Descriptif des pièces	Page 23
Contenu de la livraison.....	Page 23
Caractéristiques techniques.....	Page 23
Consignes générales de sécurité	Page 23
Consignes de sécurité personnalisés	Page 24
Instructions de sécurité propres au produit.....	Page 24
Pictogrammes	Page 25
Avant la première utilisation	
Dérouler la planche	Page 26
Gonflage de la planche	Page 26
Montage de l'aileron US.....	Page 26
Assemblage d'une pagaie simple.....	Page 27
Assemblage d'une pagaie double.....	Page 27
Démontage du produit	Page 27
Utilisation du produit	Page 27
Régler la longueur de la pagaie.....	Page 27
Utilisation sur l'eau	Page 27
Installer le porte-boisson	Page 28
Transport	Page 28
Rangement	Page 29
Nettoyage et entretien	Page 29
Réparation et maintenance	Page 29
Réparer la valve.....	Page 29
Réparation de la planche.....	Page 29
Entretien de la pompe à air	Page 30
Mise au rebut	Page 30
Faire valoir sa garantie	Page 30
Service après-vente	Page 30

Légende des pictogrammes utilisés



Lire les instructions !



Instructions de sécurité
Instructions de manipulation

Stand up paddle polyvalent - gonflable/ Stand up paddle Exotic

● Introduction



Nous vous félicitons pour l'achat de votre nouveau produit. Vous avez opté pour un produit de grande qualité. Avant la première mise en service, vous devez vous familiariser avec toutes les fonctions du produit. Veuillez lire attentivement le mode d'emploi ci-dessous et les consignes de sécurité. N'utilisez le produit que pour l'usage décrit et les domaines d'application cités. Conserver ces instructions dans un lieu sûr. Si vous donnez le produit à des tiers, remettez-leur également la totalité des documents.

● Utilisation conforme

Ce produit est une planche de stand up paddle dédié aux zones côtières, jusqu'à 150 m, mais il ne convient pas à un usage dans une réserve naturelle où couvent des animaux. Le produit est dédié au paddle dans des eaux protégées, proches de la côte, dans de petits golfes, sur de petits lacs, sur des fleuves et des canaux étroits. N'utilisez pas le produit si le vent est fort et/ou des vagues déferlent. Le produit ne peut servir ni d'équipement d'aide à la natation, ni de jouet aquatique, ni d'article de sports d'hiver. Il peut seulement être utilisé par des personnes sachant nager. Il ne convient pas aux enfants de moins de 14 ans. Avant d'utiliser le produit, vous devriez suivre un cours approprié, vous rendre dans une école certifiée ou vous faire initier par un sportif expérimenté. Ce produit est réservé à un usage privé. Il n'est pas dédié à un usage commercial.

● Descriptif des pièces

1	Planche	10	Sac à dos
1a	Valve	11	Clé de valve
1b	Aiguille de la valve	12	Aileron US
1c	Poignée en D	12a	Plaque en métal
1d	Poignée de la planche	12b	Vis
1e	Bouchon de valve	13	Pompe à air (et manomètre)
2a	Pale	13a	Filetage extérieur
2b	Deuxième pale (507509_2507 uniquement)	14	Tuyau
3	Manche de pagaie	14a	Raccord fileté
4	Rallonge de pagaie	14b	Raccord pour tuyau
4a	Levier de blocage	15	Siège (507509_2507 uniquement)
5	Kit de réparation	16	Sangle
6	Colle	17	Repose-pieds (507509_2507 uniquement)
7	Rustines de réparation	18	Passant
8	Sac imperméable	19	Porte-boisson
9	Leash	20	Kit de vis
9a	Fixation du leash		
9b	Boucle du leash		

● Contenu de la livraison

- 1 planche de Stand Up Paddle gonflable (HG12648/HG12650)
- 1 pagaie universelle (HG12680) (507509_2507 uniquement)
- 1 pagaie (HG12689) (507508_2507 uniquement)
- 1 pompe à air avec manomètre (HG12676)
- 1 repose-pieds (HG12686) (507509_2507 uniquement)
- 1 siège (HG12685) (507509_2507 uniquement)
- 1 sac à dos (HG12679/HG12688)
- 1 sac imperméable (HG12692/HG12693)
- 1 leash (HG12671)
- 1 kit de réparation (HG12683/HG12691)
- 1 aileron US (HG12687)
- 1 porte-boisson (HG12681/HG12690)
- 1 manuel de montage et d'utilisation

● Caractéristiques techniques

Charge max. :	150 kg
Pression de l'air max. :	1 bar (15 psi)
Dimensions (gonflé) :	320 x 84 x 15 cm (L x l x H)
Dimensions replié :	sac imperméable : 49 x 31 x 20,5 cm (H x l x Ø sol)
Sac imperméable :	volume : 10 l capacité de charge max. : 5 kg
Sac à dos :	env. 96 x 48 x 25 cm capacité de charge max. : 15 kg
Poids :	HG12648 : 10,4 kg (planche) HG12650 : 9,9 kg (planche)



Consignes générales de sécurité

LE NON-RESPECT DES CONSIGNES DE SÉCURITÉ DU MANUEL D'UTILISATION PEUT ENTRAÎNER DES RISQUES DE BLESSURE ET DE MORT, P. EX. PAR NOYADE ! CONSERVEZ TOUTES LES CONSIGNES ET INSTRUCTIONS DE SÉCURITÉ POUR POUVOIR LES CONSULTER ULTÉRIEUREMENT !



⚠ ATTENTION ! Sur l'eau, votre prudence et votre discernement sont extrêmement importants. Ne présumez jamais de vos forces et de votre talent de navigateur ! Restez toujours près de la côte ! Tenez compte des conditions météorologiques, des avis de tempête ou des signaux lumineux éventuels !

⚠ ATTENTION ! Respectez toujours les règles de sécurité et les dispositions légales en vigueur relatives à la navigation sur les lacs et les plans d'eau ouverts. Portez constamment un gilet de sauvetage certifié pour votre propre sécurité.

- Utilisez toujours le produit conformément au manuel et aux informations des plaques signalétiques et du manuel d'utilisation. Veillez à ce que ne soient pas dépassés la charge maximale, la pression de l'air de 1 bar (15 psi) et le nombre de personnes, conformément à ce qu'indique le manuel d'utilisation. Portez toujours un gilet de sauvetage.
- Ne procédez pas à des modifications techniques du produit. Les modifications de cette nature altèrent le fonctionnement du produit et entraînent l'annulation de la garantie.
- Ne modifiez pas la structure de base du produit, car cela pourrait nuire à votre sécurité.
- Tenez compte des informations figurant sur l'étiquette du fabricant du produit.

- En utilisant ce produit vous reconnaissez votre obligation d'acquérir les connaissances et compétences nécessaires à la pratique des sports aquatiques ainsi que de la navigation sur des plans d'eau. Cela vaut également pour le respect des règles et lois en vigueur. La sécurité sur l'eau résulte de la combinaison de conditions relatives aux utilisateurs, à la météo et au plan d'eau. En utilisant ce produit, vous acceptez, comprenez et reconnaissez les risques inhérents à la pratique du paddle.
- La planche gonflée, la pagaie et ses pales sont dures et peuvent parfois occasionner des blessures.
- Lorsque vous transportez le produit, faites attention aux autres personnes.
-  **AVERTISSEMENT ! DANGER DE MORT ET RISQUE D'ACCIDENT POUR LES NOURRISSONS ET LES ENFANTS !** Ne laissez jamais des enfants sans surveillance manipuler le matériel d'emballage et le produit. L'emballage peut causer l'asphyxie, et il y a un risque de mort par noyade ou strangulation. Les enfants sous-estiment souvent les dangers. Tenez toujours les enfants à distance du produit.
- Ce produit n'est pas conçu pour être utilisé par des personnes (enfants compris) dont les aptitudes physiques, sensorielles ou mentales sont limitées ou manquant d'expérience et/ou des connaissances requises, sauf sous la surveillance d'une personne responsable de leur sécurité ou après avoir été instruits du maniement du produit. Surveillez les enfants pour vous assurer qu'ils ne jouent pas avec le produit.

● Consignes de sécurité personnalisés

- Portez un gilet de sauvetage lorsque vous utilisez le produit sur l'eau.
- N'utilisez pas le produit si vous êtes sous l'influence de drogues, de médicaments ou de l'alcool.
- Le sport de pagaie peut être dangereux et physiquement exigeant. Restez toujours aussi près que possible du rivage et de la côte.
- N'utilisez pas le produit en cas d'inondation ou de marée haute. Ne faites du paddle que si les conditions météorologiques s'y prêtent.
- Tenez-vous au courant du temps qu'il fait et consultez les prévisions météorologiques. Tenez compte des avis de tempête et des signaux lumineux éventuels.
- N'utilisez jamais le produit en cas de vent de terre (vent qui souffle de la terre en direction du plan d'eau). Vous pourriez facilement dériver.
- Avant de faire du paddle, vérifiez s'il y a des falaises, des jetées, de fortes vagues et d'autres dangers. Prenez garde au vent de terre, aux courants, à la marée, au niveau de l'eau des rivières et aux obstacles dans et sur l'eau. Restez dans des zones côtières sûres, jusqu'à 150 m de la rive.
- Restez à une distance de sûreté des rapides, des tourbillons, des débris et des autres obstacles.
- Respectez toujours les règles de navigation locales.
- Portez au besoin un casque de protection.
- Utilisez toujours un leash afin que la planche ne soit pas entraînée loin de vous.
- Portez des vêtements adaptés à la météo et aux conditions de l'eau. S'il fait frais, portez une combinaison en néoprène lorsque vous pagayez. Le risque d'hypothermie existe !
- Attachez le leash  à vous-même et à la planche. Si vous utilisez le leash , vous pourriez être projeté contre la planche en cas de perte de contrôle. Veillez à ce que le leash  ne s'enroule pas autour de votre corps ou de vos pieds.
- Faites toujours du paddle avec d'autres personnes, et pas seul.
- Lorsque vous partez faire une excursion en paddle, informez-en d'autres personnes. Emportez toujours avec vous vos documents d'identité.
- Si vous utilisez le produit hors d'une zone de baignade, veillez à être toujours à portée de vue d'une autre personne.

- Lorsque vous faites du paddle, faites attention aux autres personnes qui sont dans l'eau.
- N'utilisez pas le produit à proximité de bateaux, d'autres engins aquatiques, de barrages, d'écluses et d'autres sources de danger.
- N'utilisez pas le produit dans une situation où vous pourriez blesser d'autres personnes, p. ex. des baigneurs ou des nageurs près de la plage.
- Une répartition inégale de la charge ou des personnes sur la planche altère la stabilité, l'équilibre ainsi que le comportement du produit. Cela peut aussi entraîner le renversement du produit. Lorsque vous faites du paddle, veillez toujours à répartir votre poids sur la planche le plus uniformément possible.
- Toute modification de la répartition de la charge ou des personnes sur la planche (p. ex. en cas d'ajout d'un appareil de pêche, d'un radar, d'un mât basculant, d'un moteur, etc.) peut fortement altérer la stabilité, l'équilibre et le comportement de la planche.
- N'utilisez pas votre planche si vous supposez la présence de ponctions, de trous ou d'une fuite. Veuillez lire attentivement le chapitre consacré aux réparations dans ce mode d'emploi. Si l'une des chambres à air se dégonfle pendant une utilisation sur l'eau, restez calme et pagayez vers la rive en utilisant la flottaison des chambres à air restantes.
- Afin d'éviter d'endommager la planche, assurez-vous de ne pas l'utiliser sur des rives pierreuses, des quais, des récifs, etc.





● Instructions de sécurité propres au produit



- Les produits gonflables sont sensibles au froid. Ne pliez et ne gonflez jamais le produit lorsque la température est inférieure à 15°C.
- Gonflez le produit avec une pression allant de 0,8 bar (12 psi) à 1 bar (15 psi) maximum.
- Ne tentez pas de gonfler le produit avec un compresseur sans pressostat en état de fonctionner et empêchant le gonflage du produit, dès que le manomètre indique 1 bar (15 psi).
- Si la pression de l'air dans le produit a augmenté en raison de l'exposition directe au soleil, il faut la faire diminuer en faisant sortir de l'air.
- Si la pression dépasse 1 bar (15 psi), ouvrez la valve et faites sortir de l'air jusqu'à ce que la pression soit revenue dans l'intervalle de sûreté.
- Veillez à ce que le produit – en particulier lorsqu'il est gonflé – n'entre pas en contact avec des pierres, du gravier ou des objets pointus, et qu'il ne frotte ni ne racle des surfaces rugueuses, afin qu'il ne soit pas endommagé.
- Ne laissez pas le produit longtemps exposé au soleil, placez-le plutôt à l'ombre. Si vous n'utilisez pas le produit durant une longue période, p. ex. en hiver, entreposez-le légèrement gonflé et à l'abri du gel.
- N'insérez dans la valve de sécurité que des adaptateurs de pompe livrés avec le produit ou appropriés. L'usage d'autres adaptateurs peut abîmer les valves.
- Ne gonflez pas trop le produit, afin que les coutures ne se déchirent pas. Refermez bien la valve après le gonflage.
- Évitez tout contact avec des objets chauds, tranchants, pointus ou dangereux, avec des produits chimiques ou des liquides dangereux. Néanmoins, si cela devait arriver, vérifiez que le produit n'a pas de trous ou d'autres dommages. N'emportez pas d'objets pointus ou acérés lorsque vous montez sur la planche.
- Maintenez le produit éloigné du feu et des objets chauds, p. ex. des cigarettes allumées.
- Ne transportez pas la planche gonflée sur votre véhicule.

● Pictogrammes

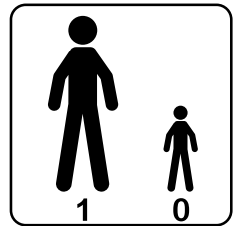
⚠ AVERTISSEMENT ! Soyez attentifs aux pictogrammes apposés sur le produit avant de l'utiliser. Sinon, il existe un risque de blessures et/ou de dommages.

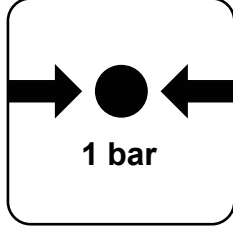
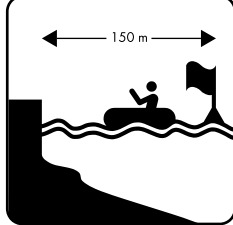
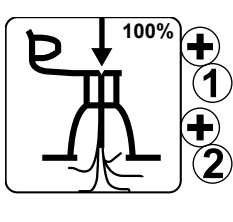
	Signe général d'avertissement
	Signe général d'obligation
	Signe général d'interdiction
	Ne protège pas de la noyade.
	Lire d'abord le mode d'emploi.
	Porter un équipement de protection individuelle.
	Ne pas utiliser en cas de vent de terre.

	Ne pas utiliser en cas de courants provenant de la côte.
	Ne convient pas aux enfants de moins de 14 ans.
	Nombre d'utilisateurs : 1 adulte, 0 enfants
	Seulement pour les personnes sachant nager !
	Capacité de charge max.
	Pression autorisée : 1 bar, 15 psi
	Distance de sécurité de la rive : 150 m
	Gonfler complètement les chambres à air.

	Ne pas utiliser en cas de vagues déferlantes.
	Ne pas utiliser dans des rapides.

● Avant la première utilisation

- Avant d'utiliser le produit, vous devez suivre un cours approprié, vous rendre dans une école certifiée ou vous faire initier par un sportif expérimenté.
- Ne pas soumettre le produit à une charge supérieure à 150 kg. Veillez à répartir uniformément le poids. Autrement, vous risquez de vous blesser et/ou d'endommager le produit.
- Avant chaque utilisation, vérifiez si les pièces du produit sont endommagées par l'utilisation, qu'il s'agisse de marques d'usure, de fuites, de fissures ou d'autres dommages.
- N'utilisez pas le produit lorsqu'il est endommagé.
- Vérifiez la pression de l'air dans la planche. Vérifiez que la valve est bien serrée et que le bouchon de la valve **1e** est en place afin d'empêcher le sable et les saletés de pénétrer dans la valve. Prenez garde à une possible perte de pression de la planche.
- Ne laissez jamais le produit sur l'eau sans surveillance. Un courant peut entraîner le produit si rapidement qu'un nageur ne pourrait pas le rattraper.

● Dérouler la planche

- Choisissez une surface plane et propre avec suffisamment de place pour débarrasser le produit et le déplier.
- Éloignez du produit l'ensemble des matériaux composant l'emballage.
- Assurez-vous que tous les composants sont bien présents et en parfait état.
- Déroulez la planche **1**. Assurez-vous de l'absence d'objets pointus au sol, comme du verre brisé, des copeaux, du gravier, ainsi que l'absence de charbons incandescents ou de mégots de cigarettes.

Remarque : au plus tard lors du deuxième montage de la planche, vous devez inspecter ses éventuelles dégâts, p. ex. ses trous ou ses fissures. Lisez à cet effet comment elle peut être imperméabilisée dans le chapitre « Réparation et maintenance ». Une fois que vous êtes sur l'eau, les dégâts ne peuvent plus être réparés.

● Gonflage de la planche

- Évitez de trop gonfler la planche, car les coutures risquent d'être trop tendues et de se déchirer. Gonflez jusqu'à atteindre une pression de 1 bar (15 psi).
- La pression de l'air augmente lorsque le soleil chauffe la planche. Réduisez dans ce cas la pression de l'air en faisant sortir de l'air de la planche **1**.

- Gonflez la planche **1** au moyen de la pompe à air livrée **13**. Vous pouvez autrement procéder au gonflage en utilisant une pompe à pied ou une pompe double course à piston disponibles dans le commerce, avec des accessoires appropriés et un manomètre.

⚠ N'ouvrez l'aiguille de valve **1b** que pour gonfler, resp. évacuer l'air. Elle pourrait autrement se salir.

- La zone autour de la valve **1a** doit toujours être sèche et propre. Vérifiez que la valve **1a** n'est pas entravée par des particules de saleté.
 - Assurez-vous que ni du sable ni d'autres saletés ne pénètrent dans la valve **1a**.
 - Pour le gonflage, des pompes à main ainsi que des pompes électriques associées à un compresseur avec mise à l'arrêt automatique sont également appropriées. Ces pompes sont réglées sur 15 psi ; si ce niveau de pression est atteint, la pompe s'éteint automatiquement. Lors du gonflage de planches de SUP, n'utilisez pas de compresseurs sans mise à l'arrêt automatique.
 - Vissez le raccord fileté **14a** du tuyau **14** au filetage extérieur **13a** du raccord de la pompe à air **13**. Veillez pour ce faire à serrer le tuyau **14** sur le filetage portant l'inscription « INF » (fig. B).
 - Passez la pompe à air **13** en double course ; positionnez pour ce faire le levier à l'avant vers la droite (fig. B1). Gonflez à présent la planche **1**.
 - Dès que vous remarquez que vous avez besoin de beaucoup de force, placez la pompe à air **13** en mode simple course ; positionnez pour ce faire le levier à l'avant vers la gauche (fig. B2). Vous pouvez à présent pomper avec beaucoup moins de force.
- Remarque :** Ne tirez pas la poignée de la pompe à air **13** trop vers le haut, mais suffisamment loin pour que vos bras restent tendus (fig. F2). Utilisez maintenant le poids de votre corps pour pomper en pliant seulement les genoux. Ce faisant, gardez les bras tendus. Ainsi, vous ne pompez pas avec les muscles de vos bras, mais avec le poids de votre corps (fig. F3).
- Gonflez la planche **1** avec la pompe à air **13** jusqu'à ce que soit atteinte la pression recommandée de 1 bar (15 psi). Contrôlez la pression au moyen du manomètre.
 - Cessez de pomper dès que le manomètre indique une pression de 1 bar (15 psi).

Veillez à respecter l'ordre suivant lorsque vous pompez :

1. Les valves sont identifiées par 1 et 2. Ouvrez les deux bouchons de valve **1e** en les dévissant dans le sens anti-horaire.
2. Gonflez tout d'abord la chambre à air au moyen de la valve numéro 1: Placez la valve 1 en position fermée en tournant la tête de valve de manière à ce qu'elle ressorte par le haut (fig. C1), et placez la valve 2 en position ouverte en tournant la tête de valve de manière à ce qu'elle presse vers le bas (fig. C4).
3. Introduire le raccord de tuyau **14b** dans la valve **1a** et dévisser l'extrémité de tuyau de la valve **1a** en tournant dans le sens anti-horaire.
4. Après avoir gonflé la chambre à air, dévisser l'extrémité de tuyau de la valve **1a** en la tournant dans le sens anti-horaire, puis fixez le bouchon de valve **1e** sur la valve **1a**, et fermez la valve **1a** en tournant le bouchon de valve **1e** dans le sens horaire.
5. Remplissez ensuite la seconde chambre à air au moyen de la valve numéro 2. Placez la valve 2 en position fermée en tournant la tête de valve vers le haut (fig. C1).
6. Répétez les étapes 3 et 4.

● Montage de l'aileron US (fig. E)

- Insérez la plaque en métal **12a** dans le trou au milieu de la fente et faite-la glisser vers l'avant.

Remarque : vous pouvez utiliser la vis [12b] pour faire glisser la plaque le long de la fente.

- Insérez la partie arrière de l'aileron US [12] dans le boîtier d'aileron et faites-le glisser vers l'arrière. Insérez la partie avant de l'aileron US [12] dans le boîtier d'aileron et faites glisser l'aileron US [12] assez loin vers l'avant pour que le trou de l'aileron se trouve au-dessus du trou de la plaque de métal [12a].
- Mettez la vis [12b] dans le trou de l'aileron et vissez-la à la plaque en métal [12a] afin de fixer l'aileron US [12].

Remarque : veillez constamment à garder les ailerons dans votre direction lorsque vous portez la planche [1]. Lorsque le vent est fort, veillez tout particulièrement à ne blesser personne avec la planche [1].

● Assemblage d'une pagaie simple (fig. K1)

- Extrayez le manche de pagaie [3] jusqu'à ce que la longueur souhaitée soit atteinte.

Remarque : Vous trouverez des informations sur la longueur de pagaie recommandée au chapitre « Régler la longueur de pagaie ».

- Abaissez le levier de blocage [4a] de la rallonge de pagaie [4] afin de bloquer le manche de pagaie [3].
- Insérez la pale de pagaie [2a] dans l'ouverture de la rallonge de pagaie [4]. Assurez-vous que la goupille d'arrêt est complètement insérée dans le trou de la pale [2a]. La goupille de la rallonge de pagaie [4] doit s'enclencher de manière audible dans le trou de la pale [2a].

● Assemblage d'une pagaie double (fig. K2 (507509_2507 uniquement))

- Desserrez le levier de blocage [4a] de la rallonge de pagaie [4].
- Fixez la deuxième pale [2b] à l'extrémité de la rallonge de pagaie [4] au moyen du levier de blocage [4a]. Tournez la deuxième pale [2b] pour obtenir l'angle souhaité.
- Abaissez le levier de blocage [4a] de la rallonge de pagaie [4] afin de bloquer la deuxième pale [2b].
- Insérez la pale [2a] de la pagaie dans l'ouverture de la rallonge de pagaie [4]. Assurez-vous que l'ergot est complètement inséré dans le trou de la pale. L'ergot de la rallonge de pagaie [4] doit émettre un clic sonore lorsqu'il se fiche dans le trou.

● Démontage du produit

- Pour le démontage, choisissez une surface propre, plane avec suffisamment de place.
 - Le démontage est composé des étapes suivantes :
 - Retirez l'aileron US [12] et les autres équipements (repose-pieds [17], siège [15])
 - Faites sortir l'air de la planche [1]
 - Enroulement de la planche [1]
 - Désassemblage de la pagaie en plusieurs composants
- Remarque :** retirez l'aileron US [12] avant de faire sortir l'air de la planche [1].

Démontage de l'aileron US :

- Afin de démonter l'aileron US [12], procédez dans l'ordre inverse de celui indiqué dans le chapitre « Montage de l'aileron US ».

Démontage de la pagaie :

- Pour démonter la pagaie, procédez dans l'ordre inverse de celui indiqué dans le chapitre « Assemblage de la pagaie simple » ou « Assemblage de la pagaie double ».

Évacuer l'air (fig. C1-4) :

- Posez la planche [1] sèche à plat sur le sol et ouvrez les deux capuchons de valve [1e] en appuyant sur l'aiguille de la valve [1b] et en la faisant simultanément tourner dans le sens des aiguilles d'une montre.
- Pressez légèrement l'aiguille de la valve [1b] vers le bas afin que l'air sorte lentement.
- Faites sortir l'air.
- Vous pouvez également utiliser la pompe à air [13] pour plier la planche [1] aussi à plat que possible en attachant à l'envers le tuyau [14] à la pompe à air [13]. Raccordez le tuyau [14] à l'une des valves [1a]. Pour ce faire, la tête de la valve doit se trouver en dessous. Tournez la tête de la valve vers la droite (fig. C4), pompez et aspirez le reste de l'air hors de la planche [1] jusqu'à ce qu'elle soit totalement aplatie.
- Tournez ensuite la tête de la valve dans le sens inverse des aiguilles d'une montre jusqu'à ce que celle-ci sorte par le haut (fig. C1).

Replier le produit (fig. N1-5) :

- Posez la planche [1] à plat sur le sol (fig. N1)
 - Commencez ensuite par plier la planche [1] et rabattez l'avant sur l'arrière (fig. N2).
 - Rabattez à présent l'arrière sur l'avant, assez loin pour que les ailerons extérieurs situés sous la planche [1] ne soient pas pliés (fig. N3).
- ⚠ **Ne pliez pas la planche [1] le long des bords extérieurs du boîtier d'aileron. Cela soumettrait la planche [1] à des tensions trop fortes.**
- Pliez maintenant le côté opposé en direction du milieu (fig. N4).
 - Pliez ensuite la planche [1] encore une fois sur le côté opposé, suffisamment pour que les ailerons extérieurs soient en haut (fig. N5).
 - Attachez la sangle à la planche [1].

● Utilisation du produit

● Régler la longueur de la pagaie

- Tenez-vous droit et tendez un bras vers le haut ; pliez à peu près votre paume à angle droit (fig. J).
- Ouvrez le levier de blocage [4a] de votre pagaie et poussez la rallonge vers le haut jusqu'à ce que la poignée de la pagaie s'adapte à votre paume inclinée.

Remarque : Pour un maniement optimal, la seconde pale de pagaie [2b]/le manche de pagaie [3] doit être fermement raccordé/e à la rallonge [4] au moyen du levier de blocage [4a]. Le cas échéant, vous devez ajuster les vis du levier de blocage [4a] afin d'assurer la fixation correcte de la seconde pale de pagaie [2b]/du manche de pagaie [3].

- Verrouillez l'arrêt du levier de blocage [4a]. Votre pagaie est à présent ajustée à la longueur appropriée.

⚠ **Important : Ne tirez pas le manche de pagaie [3] au-delà du repère «STOP». La pagaie ne serait alors plus stable, et il y aurait un risque de rupture.**

● Utilisation sur l'eau

Remarque : Lorsqu'il y a du vent, veillez à ne blesser personne en portant la planche [1]. Gardez toujours les ailerons dans la direction de votre corps.

Remarque : Vous pouvez utiliser la planche [1] assis ou debout.

Utilisation en position debout :

- Dans cette position, utilisez le leash [9] en guise de mesure de sécurité supplémentaire.
- Attachez toujours le leash [9] à votre cheville en cas de vent de terre.
- Au cas où vous seriez dans une situation d'urgence sur l'eau, restez impérativement sur la planche [1]. Notamment en cas de fort vent de terre, vous ne devez en aucun cas quitter la planche [1] compte tenu du risque de noyade. Le cas échéant, effectuez le signal de détresse international : tenez-vous debout ou assis sur votre planche [1], levez et baissez vos bras tendus sur les côtés, de façon lente et nette (fig. P).
- Afin d'attacher le leash [9], procédez comme l'indique la figure G :
 1. Détachez la fermeture auto-agrippante de la fixation du leash [9a] et retirez la boucle du leash [9b].
 2. Passez le nœud de la boucle du leash [9b] à travers l'anneau en D [1c] à l'extrémité arrière du produit et tirez-le à travers la boucle formée.
 3. Tirez sur le nœud de la boucle du leash [9b] pour serrer la boucle.
 4. Passez la fixation ouverte du leash [9a] à travers la boucle du leash [9b], pliez-la et assurez-vous qu'elle recouvre le nœud de la boucle du leash [9b].
 5. Pliez la fixation du leash [9a] trois fois pour garantir une sécurité renforcée.
 6. Tirez sur la fixation du leash [9] pour vérifier qu'elle est correctement fixée.

Utilisation en position assise (507509_2507 uniquement) :

Afin de pouvoir utiliser la planche [1] en position assise, vous devez monter le repose-pieds [17] ainsi que le siège [15] (fig. O). Procédez pour ce faire de la manière suivante :

Fixer le repose-pieds [17] (507509_2507 uniquement) :

- Faites passer l'extrémité du tuyau du repose-pieds [17] par le côté à travers la première boucle [18].
- Faites passer le côté opposé à travers la deuxième boucle [18] jusqu'à ce que les deux soient au milieu de la planche [1].

Fixer le siège [15] (507509_2507 uniquement) :

- Positionnez le siège [15] sur la planche [1] en sorte que vos jambes soient légèrement pliées lorsque vous touchez le repose-pieds [17] avec vos chevilles.

Remarque : la distance séparant le siège du repose-pieds est très importante. Réglez-la bien afin de pouvoir utiliser judicieusement le repose-pieds [17].

- Mettez-vous en position assise, hissez-vous vers le haut avec vos deux mains et faites glisser vos fessiers vers l'arrière dans le siège [15]. Réglez le dossier du siège de façon à être assis bien droit.
- Fixez le siège [15] en attachant les mousquetons des quatre sangles ajustables [16] aux bagues en D [1c] de la planche [1].
- Posez le surface d'assise sur la planche [1], l'intérieur du dossier doit pointer vers le repose-pieds [17].
- Fixez le dossier en accrochant à l'aide des mousquetons les quatre sangles [16] dans les quatre bagues en D [1c] sur le côté arrière de la planche [1].
- Positionnez le siège [15] en sorte que vos jambes légèrement pliées atteignent le repose-pieds [17].

Se lever sur la planche (fig. L) :

- Tenez-vous debout à côté de la planche (fig. L1).
- Placez la pagaie sur la planche [1] perpendiculairement à l'axe longitudinal de la planche, légèrement devant la poignée de transport centrale de la planche [1d] (fig. L2).

- Agenouillez-vous maintenant dans de l'eau peu profonde sur la planche derrière la pagaie (fig. L3). Attrapez la pagaie sans la lever. Les mains sont écartées l'une de l'autre.
- Avancez à présent un pied et placez-le environ à hauteur de la poignée centrale de la planche [1d] (fig. L4) sur la planche [1]. Placez l'autre pied à côté de la poignée centrale de la planche [1d].
- Tenez-vous les jambes écartées sur la planche [1], de préférence à gauche et à droite de la poignée centrale de la planche [1d].
- Accroupissez-vous maintenant complètement, légèrement en arrière, et soulevez simultanément la pagaie horizontalement vers le haut (fig. L5).
- Levez-vous lentement ; la pagaie vous aide à garder l'équilibre. Vous vous tenez maintenant les jambes écartées sur la planche (fig. L6) et pouvez commencer à pagayer.

Technique de paddle appropriée (fig. M) :

Remarque : Le bras supérieur, dont la main tient la poignée de la pagaie, doit toujours être tendu lorsque vous ramez.

- Plongez la pagaie dans l'eau, le plus loin possible à l'avant, à côté de la planche [1] (fig. M1). Le bras inférieur, dont la main saisit la pagaie, est alors également tendu (fig. M2).
- Tirez à vous la pagaie avec le bras inférieur, tout en maintenant le bras supérieur tendu (fig. M3). Inclinez pour ce faire le bras inférieur. Vous devez sortir de l'eau la pale de la pagaie au niveau de vos pieds (fig. M4). Répétez la séquence.

● Installer le porte-boisson

- Installez le porte-boisson [19] en le plaçant sur les cordes élastiques à l'avant du produit (fig. Q1).
- Passez les cordes croisées dans les quatre évidements sous le porte-boisson [19] (fig. Q2).
- Fixez le porte-boisson [19] en le tournant légèrement dans le sens horaire (fig. Q3).
- Pour retirer le porte-boisson [19], dévissez-le légèrement dans le sens anti-horaire.

● Transport

- Ne transportez pas la planche [1] gonflée sur votre véhicule.

Sac à dos [10] :

- En vue du transport ou de l'entreposage, vous pouvez ranger tous les éléments dans le sac à dos [10].
- Démontez le produit selon les consignes du chapitre « Démontage du produit ».
- Veillez à ce qu'il soit tout à fait propre, sec et enroulé.
- Placez dans le sac à dos [10] la planche [1] et tous les composants et accessoires rangés dans le sac imperméable [8], (capacité de charge max. : 15 kg).

Remarque : Le sac à dos [10] sert au transport et au stockage de la planche [1] et de ses accessoires.

Sac imperméable [8] :

Remarque : notez que le sac imperméable [8] n'est pas étanche. N'y rangez pas d'objets fragiles comme des appareils photos.

- Rangez les petits accessoires dans le sac imperméable [8].
- Repliez la partie supérieure du sac imperméable [8] au moins deux fois de manière aussi serrée que possible.
- Fermez bien le sac imperméable [8] à l'aide de la boucle.

● Rangement

- Rangez le produit dans un endroit sec, sans poussière, à l'abri des rayons du soleil et non exposé aux fluctuations de température.
- En cas de non-utilisation prolongée, il est recommandé de ranger la planche [1] à plat, avec un peu d'air à l'intérieur.
- Gardez le produit hors de portée des enfants, en lieu sûr.
- Ne posez pas d'objets lourds ou pointus sur la planche [1].
- Ne frottez pas le produit sur des surfaces dures ou abrasives avant de le ranger.
- Assurez-vous qu'il n'y a pas de sable ni de gravier dans les replis de la planche [1]. Cela pourrait la tacher ou l'abîmer alors qu'elle est rangée.
- Vérifiez l'usure ou le vieillissement de la planche après l'avoir longtemps entreposée.
- Si vous avez longtemps gardé la planche [1] enroulée par temps froid, il est possible que son matériau soit déchiré.
- En cas de non utilisation de longue durée, nous recommandons de ranger les accessoires et la planche [1] dans le sac à dos [10] fourni (p. ex. : aileron US, pagaie, sac imperméable, pompe à air, kit de réparations, leash).

● Nettoyage et entretien

- N'utilisez aucun produit de nettoyage agressif, aucune brosse métallique ou en nylon, ainsi qu'aucun ustensile tranchant ou métallique tel qu'un couteau.
- N'utilisez que des produits de nettoyage doux.
- Nettoyez la planche [1] après chaque utilisation, lorsque l'aiguille de valve [1b] est fermée.
- Retirez l'aileron US [12] comme décrit au chapitre « Démontage de l'aileron US ».
- Posez la planche [1] sur un support propre, sec et plat.
- Nettoyez la planche [1] et l'aileron US [12] avec de l'eau claire et du savon doux, afin d'enlever les cristaux de sel, le sable et les autres impuretés.
- Essuyez tous les composants du produit avec un chiffon doux et sec. Faites ensuite sécher complètement la planche [1] et l'aileron US [12].

● Réparation et maintenance

- **⚠ AVERTISSEMENT !** Effectuez toutes les réparations dans un endroit bien aéré et évitez de respirer les vapeurs toxiques. Évitez le contact avec la peau ou les yeux. Conservez l'ensemble des matériaux de réparation (colle, dissolvant, etc.) hors de portée des enfants.
- **⚠ AVERTISSEMENT !** Les coutures ne peuvent pas être réparées avec de la colle. Seul le constructeur de la planche [1] peut réparer les coutures.
- Ne réparez surtout pas vous-même les trous trop larges. Vous pouvez réparer les petits trous en utilisant le kit de réparation ci-joint.
- Avant chaque utilisation, vérifiez la pression, les trous et les fissures de la planche [1]. Lorsque de l'air s'échappe de la planche [1], cela peut être dû à une valve [1a] non étanche, à une valve [1a] défectueuse ou à un trou dans la planche [1].

● Réparer la valve

Pour vérifier si les valves [1a] sont étanches, procédez ainsi :

- Tournez le bouchon de la valve [1e] dans le sens inverse des aiguilles d'une montre et retirez-le de la valve [1a].

- Assurez-vous qu'il n'y a pas de sable ni de corps étrangers dans la valve [1a].
- Vissez l'aiguille de valve [1b].
- Gonflez complètement la planche [1].
- Versez de l'eau savonneuse sur la zone située autour de la valve [1a]. S'il n'y a pas de bulles qui se forment, la valve [1a] est étanche. Si au contraire des bulles de savon se forment autour de la valve [1a], de l'air s'échappe. La valve [1a] doit être soit serrée, soit changée.

Serrer la valve [1a] (fig. D) :

⚠ AVERTISSEMENT ! N'utilisez jamais la clé de valve [11] pour serrer la valve [1a] lorsque la planche [1] est sous pression. Autrement, il existe un risque de blessures.

- Placez la clé de valve [11] sur la valve [1a] jusqu'à ce qu'elle recouvre complètement la valve [1a]. Serrez plus fort la valve [1a] en la tournant dans le sens des aiguilles d'une montre.
- Recommencez le test avec de l'eau savonneuse.
- Si des bulles de savon continuent de se former autour de la valve [1a] après qu'elle a été serrée, il faut la remplacer.

Changer la valve [1a] (fig. D) :

- Placez la clé de valve [11] sur la valve [1a] jusqu'à ce qu'elle recouvre complètement la valve.
- Tournez le bouchon de la valve [1e] dans le sens inverse des aiguilles d'une montre et retirez la valve [1a] défectueuse de son emplacement.
- Placez une nouvelle valve [1a] à cet emplacement. Pour une étanchéité optimale, il est recommandé d'appliquer un peu de graisse de silicone ou de vaseline autour de la valve [1a].
- Placez la clé de valve [11] sur la valve [1a] et serrez-la dans le sens des aiguilles d'une montre.

Remarque : Si la valve [1a] n'est pas étanche et si le serrage avec la clé de valve [11] n'aide pas, dévissez complètement la partie supérieure de la valve [1a] avec la clé de valve [11]. Retirez les éventuelles petites salissures de la membrane de la valve. Après l'avoir vissée, vérifiez que la valve [1a] est étanche.

● Réparation de la planche

⚠ Avant d'utiliser dans l'eau le produit réparé, vérifiez que les rustines [7] sont étanches et correctement scellées. N'essayez en aucun cas de réparer vous-même de larges zones endommagées. Apportez le produit à un atelier spécialisé.

Trouver les trous :

- Versez de l'eau savonneuse sur la zone de la planche [1] où vous pensez qu'est situé un trou. Les bulles de savon apparaissent là où de l'air s'échappe de la planche [1].
- Marquez la zone concernée.
- Nettoyez la planche [1] à l'eau claire et séchez-la en l'essuyant avant d'entamer la réparation.

Appliquer des rustines sur les trous :

- Ne réparez les trous qu'avec de la colle appropriée. De la colle [6] est incluse dans la livraison. Réparer avec de la colle inappropriée peut occasionner des dommages supplémentaires. Vous trouverez de la colle appropriée dans les commerces spécialisés.
- Après avoir trouvé le ou les trous, faites sortir tout l'air de la planche [1].
- Nettoyez soigneusement la zone à réparer.
- Séchez la zone nettoyée.
- Déterminez et coupez une rustine [7] suffisamment grande pour recouvrir la zone endommagée et 1,5 cm de pourtour additionnel.

Remarque : Si vous en avez la possibilité, veillez à ce que la surface entourant la zone endommagée ne soit pas grasse, de même que la rustine [7].

- Appliquez de la colle [6] uniformément sur la surface entourant la zone endommagée, ainsi que sur la rustine [7] elle-même.
- Laissez sécher la colle env. 3-4 minutes (à une température d'env. 20-25 °C).
- Placez la rustine [7] sur la surface de la planche de façon à ce que les deux surfaces collantes soient orientées l'une vers l'autre.
- Pressez la rustine [7] sur la planche [1] avec un objet lourd.

Remarque : Assurez-vous que vous travaillez sur une surface plane et sans plis. Éloignez toutes les bulles en déplaçant un objet arrondi du milieu vers l'extérieur.

- Laissez sécher la colle au moins 12 heures.
- Une fois que celle-ci est sèche, appliquez plus de colle autour des bords de la rustine [7]. Il suffit de laisser sécher la colle env. 4 heures au niveau de ces jonctions.

(ticket de caisse) et d'une description écrite du défaut avec mention de sa date d'apparition.

● Service après-vente

(FR) **Service après-vente France**

Tél. : 0800 919270

E-Mail : owim@lidl.fr

(BE) **Service après-vente Belgique**

Tél. : 0800 12089

E-Mail : owim@lidl.be

(CH) **Service après-vente Suisse**

Tél. : 0800 56 44 33

E-Mail : owim@lidl.ch

● Entretien la pompe à air (fig. R)

- Avant et durant l'utilisation, assurez-vous que la pompe à air [13] est bien graissée.
- Pour graisser la pompe à air [13] ouvrez le bouchon sur le côté et appliquez une fine couche d'huile ou de lubrifiant sur la partie scellée et sur les câbles. Veillez à utiliser de l'huile de silicone sans acide.

● Mise au rebut

L'emballage se compose de matières recyclables pouvant être mises au rebut dans les déchetteries locales.

Votre mairie ou votre municipalité vous renseigneront sur les possibilités de mise au rebut des produits usagés.



Le produit ainsi que les accessoires et les matériaux d'emballage sont recyclables et relèvent de la responsabilité élargie du producteur. Éliminez-les séparément, en suivant l'Info-tri illustrée, dans l'intérêt d'un meilleur traitement des déchets. Le logo Triman n'est valable qu'en France.

● Faire valoir sa garantie

Pour garantir la rapidité d'exécution de la procédure de garantie, veuillez respecter les indications suivantes :

Veillez conserver le ticket de caisse et la référence du produit (IAN 507508_2507, 507509_2507) à titre de preuve d'achat pour toute demande.

Le numéro de référence de l'article est indiqué sur la plaque d'identification, gravé sur la page de titre de votre manuel (en bas à gauche) ou sur un autocollant apposé sur la face arrière ou inférieure du produit.

En cas de dysfonctionnement du produit, ou de tout autre défaut, contactez en premier lieu le service après-vente par téléphone ou par e-mail aux coordonnées indiquées ci-dessous.

Vous pouvez alors envoyer franco de port tout produit considéré comme défectueux au service clientèle indiqué, accompagné de la preuve d'achat

Legenda van de gebruikte pictogrammen	Pagina 32
Inleiding	Pagina 32
Correct en doelmatig gebruik	Pagina 32
Beschrijving van de onderdelen.....	Pagina 32
Omvang van de levering.....	Pagina 32
Technische gegevens	Pagina 32
Algemene veiligheidsinstructies	Pagina 32
Veiligheidsinstructies voor de gebruiker	Pagina 33
Productspecifieke veiligheidsinstructies.....	Pagina 33
Pictogrammen.....	Pagina 33
Voor het eerste gebruik	Pagina 35
Board uitrollen.....	Pagina 35
Board oppompen.....	Pagina 35
US-vin monteren	Pagina 35
Enkele peddel in elkaar zetten.....	Pagina 36
Dubbele peddel in elkaar zetten (afb. K2)	Pagina 36
Product demonteren.....	Pagina 36
Product gebruiken	Pagina 36
Peddellengte instellen	Pagina 36
Gebruik op het water	Pagina 36
Bekerhouder aanbrengen	Pagina 37
Transport	Pagina 37
Opslag	Pagina 37
Reiniging en onderhoud	Pagina 38
Reparatie en onderhoud	Pagina 38
Reparaties aan het ventiel	Pagina 38
Reparaties aan het board.....	Pagina 38
Luchtpomp onderhouden	Pagina 38
Afvoer	Pagina 39
Afwikkeling in geval van garantie	Pagina 39
Service	Pagina 39

Legenda van de gebruikte pictogrammen

	Lees de aanwijzingen!
	Veiligheidsinstructies Instructies

Opblaasbaar SUP-board Allround/ SUP-board Exotic

● Inleiding



Hartelijk gefeliciteerd met de aankoop van uw nieuwe product. U hebt voor een hoogwaardig product gekozen. Maak u voor de eerste ingebruikname vertrouwd met het product. Lees hiervoor aandachtig de volgende gebruiksaanwijzing en de veiligheidsvoorschriften. Gebruik het product alleen zoals beschreven en voor de aangegeven toepassingsgebieden. Bewaar deze gebruiksaanwijzing op een veilige plek. Geef, wanneer u het product doorgeeft aan derden, ook alle documenten mee.

● Correct en doelmatig gebruik

Dit product is bedoeld als Stand-Up-Paddle-Board voor het peddelen in beschermde oeverzones tot 150 m, maar mag in geen geval worden gebruikt in natuurgebieden met nestplaatsen van dieren. Het product is bedoeld voor het peddelen in ondiep water dicht bij de oever, kleine baaien, op kleine meertjes, smalle rivieren en kanalen. Gebruik het product niet als het hard waait en / of in de branding. Het product is geen zwemhulp, het mag niet als waterspeelgoed of als wintersportartikel worden gebruikt. Het mag alleen worden gebruikt door personen die kunnen zwemmen. Het is niet geschikt voor kinderen jonger dan 14 jaar. Voordat u dit product gebruikt, doet u er goed aan om eerst een cursus te volgen, een gecertificeerde school te bezoeken of u door een ervaren sporter te laten instrueren. Het product is alleen bestemd voor privégebruik en is niet bedoeld voor commerciële doeleinden.

● Beschrijving van de onderdelen

1 Board	10 Rugzak
1a Ventiel	11 Ventielsleutel
1b Ventielnaald	12 US-vin
1c D-ring	12a Metaalplaatje
1d Board-transportgreep	12b Schroef
1e Ventielpop	13 Luchtpomp (met manometer)
2a Peddelblad	13a Buitendraad
2b Tweede peddelblad (alleen 507509_2507)	14 Slang
3 Peddel-steel	14a Wartel
4 Verlengstang	14b Slangaansluiting
4a Vergrendeling	15 Zijje (alleen 507509_2507)
5 Reparatieset	16 Riem
6 Lijm	17 Voetensteun (alleen 507509_2507)
7 Reparatiestuk	18 Lus
8 Drybag	19 Bekerhouder
9 Leash	20 Set schroeven
9a Bevestiging van de leash	
9b Lus van de leash	

● Omvang van de levering

- 1 opblaasbaar stand-up paddle-board (HG12648/HG12650)
- 1 universele peddel (HG12680) (alleen 507509_2507)
- 1 peddel (HG12689) (alleen 507508_2507)
- 1 luchtpomp met manometer (HG12676)
- 1 voetensteun (HG12686) (alleen 507509_2507)
- 1 zijje (HG12685) (alleen 507509_2507)
- 1 rugzak (HG12679/HG12688)
- 1 drybag (HG12692/HG12693)
- 1 leash (HG12671)
- 1 reparatieset (HG12683/HG12691)
- 1 US-vin (HG12687)
- 1 bekerhouder (HG12681/HG12690)
- 1 montagehandleiding/gebruiksaanwijzing

● Technische gegevens

Max. belasting:	150 kg
Max. luchtdruk:	1 bar (15 psi)
Afmetingen (opgepompt):	320 x 84 x 15 cm (l x b x h)
Pakmaat:	drybag: 49 x 31 x 20,5 cm (h x b x Ø bodem)
Drybag:	inhoud: 10 liter max. draagvermogen: 5 kg
Rugzak:	96 x 48 x 25 cm max. draagvermogen: 15 kg
Gewicht:	HG12648: 10,4 kg (board) HG12650: 9,9 kg (board)



Algemene veiligheidsinstructies

HET NIET IN ACHT NEMEN VAN DE VEILIGHEIDSINSTRUCTIES IN DE GEBRUIKSAANWIJZING KAN GEVAREN OPLEVEREN ZOALS VERWONDINGEN EN DE DOOD, BIJV. DOOR VERDRINKING! BEWAAR ALLE VEILIGHEIDSINSTRUCTIES EN AANWIJZINGEN VOOR LATER GEBRUIK!

- ⚠ LET OP!** Uw bedachtzaamheid en zelfinschatting op het water is van enorm belang. Overschat uw krachten en stuurmanskunsten nooit! Blijf altijd in de buurt van de oever! Let op de weersomstandigheden, waarschuwingen voor slecht weer of eventuele lichtsignalen!
- ⚠ LET OP!** Neem altijd de veiligheidsregels en de geldende wettelijke voorschriften voor meren en open water in acht en draag voor uw eigen veiligheid altijd een goedgekeurd reddingsvest.
- Gebruik het product altijd volgens de handleiding en de informatie op de typeplaatjes en in de gebruiksaanwijzing. Zorg er altijd voor dat de maximale belasting, de luchtdruk niet boven 1 bar (15 psi) en het aantal personen dat op het product en in de gebruiksaanwijzing wordt aangegeven, niet worden overschreden. Draag altijd een reddingsvest.
- Breng geen technische veranderingen aan het product aan. Elke verandering van welke aard ook beïnvloedt de normale werking van het product en leidt tot het vervallen van de garantie.
- Verander niet de basisconstructie van het product omdat dit de veiligheid negatief kan beïnvloeden.
- Let op de gegevens op het fabrieksplaatje van het product.
- Met het gebruik van dit product aanvaardt u uw verplichting tot het verwerven van de benodigde kennis en vaardigheden die noodzakelijk zijn voor de watersport en voor de navigatie op het water. Dit geldt ook voor het in acht nemen van de geldende regels en wetten. De veiligheid

op het water is een resultaat van het samenspel tussen gebruiker, het weer en de omstandigheden op het water. Met het gebruik van het product accepteert, begrijpt en erkent u de risico's die zijn verbonden aan de peddelsport.

- Het opgepompte board, de peddel en de bladen zijn hard en kunnen onder bepaalde omstandigheden verwondingen veroorzaken.
- Let bij het vervoeren van het product op eventuele omstanders.





WAARSCHUWING! LEVENSGEVAAR EN KANS OP ONGEVALLEN VOOR KLEUTERS EN KINDEREN!

Laat kinderen nooit zonder toezicht bij het verpakkingsmateriaal en het product. Er bestaat gevaar voor verstikking door verpakkingsmateriaal en levensgevaar door strangulatie en/of verdrinking. Kinderen onderschatten vaak de gevaren. Houd kinderen altijd uit de buurt van het product.

- Dit product mag niet worden gebruikt door personen (inclusief kinderen) met beperkte fysieke, sensorische of geestelijke vermogens of gebrekkige ervaring en/of kennis, tenzij een voor hun veiligheid verantwoordelijke persoon toezicht houdt of vooraf instructies heeft gegeven over het gebruik van het product. Houd kinderen in de gaten om er zeker van te zijn dat ze niet met het product spelen.

● Veiligheidsinstructies voor de gebruiker

- Draag een reddingsvest als u zich met het product op het water bevindt.
- Gebruik het product niet als u onder invloed bent van drugs, medicijnen of alcohol.
- Het peddelen kan gevaarlijk en lichamelijk vermoeiend zijn. Blijf altijd zo dicht mogelijk in de buurt van de oever of de kust.
- Gebruik het product niet bij hoogwater of vloed. Peddel alleen bij veilige weersomstandigheden.
- Informeer uzelf over de actuele weersomstandigheden en controleer de weerberichten. Let op waarschuwingen voor slecht weer of eventuele lichtsignalen.
- Gebruik het product nooit bij aflandige wind (wind die vanaf het land in de richting van het water waait). Hierdoor kunt u gemakkelijk afdrijven de zee in.
- Controleer het water voor het peddelen op rotsblokken, aanlegplaatsen, kabbelende golven en andere gevaren. Pas op bij aflandige wind en stromingen, getijdenstromen, hoge waterstanden en obstakels in en boven het water. Blijf zoveel mogelijk in beschermde oeverzones tot 150 m vanaf de oever.
- Houd een veilige afstand tot stroomversnellingen, draaikolken, drijvende voorwerpen en andere obstakels.
- Houd u altijd aan de plaatselijke bepalingen voor de scheepvaart.
- Draag indien nodig een beschermende helm.
- Gebruik altijd een leash zodat het board niet van u af kan drijven.
- Draag kleding die geschikt is voor de weers- en wateromstandigheden. Draag bij koel weer een neopreen pak bij het peddelen. Er bestaat gevaar voor onderkoeling!
- Bevestig de leash  aan uzelf en aan het board. Als u de leash  gebruikt, kunt u als u de controle verliest tegen het board worden geslingerd. Zorg ervoor dat de leash  niet om uw lichaam of uw voeten wikkelt.
- Peddel niet alleen, maar altijd samen met anderen.
- Breng anderen op de hoogte als u gaat peddelen. Neem altijd identiteitspapieren mee.
- Als u het product buiten de aangewezen zwemplekken gebruikt, zorg er dan voor dat iemand anders u steeds in het oog houdt.
- Let bij het peddelen op andere personen die zich in het water bevinden.
- Gebruik het product niet in de buurt van scheepsverkeer, andere watervoertuigen, waterkeringen, sluizen en andere gevaarlijke bronnen.

- Gebruik het product niet in situaties waarbij u anderen zou kunnen verwonden, bijv. badende personen of zwemmers bij het strand.
- Een ongelijkmatige verdeling van de lading of van personen op het board beïnvloedt de stabiliteit, het evenwicht en het gedrag van het product. Dit kan er ook voor zorgen dat het product kantelt. Zorg er bij het peddelen altijd voor dat uw gewicht zo gelijkmatig mogelijk over het board is verdeeld.
- Elke verandering m.b.t. de verdeling van de lading of van personen op het board (zoals het aanbrengen van een hengel, een radar, een kantelbare mast, een motor enz.) kan de stabiliteit, het evenwicht en het gedrag van het board aanzienlijk beïnvloeden.
- Gebruik het board niet als u vermoedt dat het lek kan zijn of als er gaatjes in zitten. Lees het gedeelte over reparaties in deze gebruiksaanwijzing zorgvuldig door. Als een van de luchtkamers tijdens het gebruik op het water lucht verliest, blijf dan rustig en peddel terug naar de oever door gebruik te maken van het drijfvermogen van de resterende luchtkamer(s).
- Zorg ervoor dat u het board niet gebruikt aan stenige oevers, dammen, ondieptes enz. om beschadiging te voorkomen.

● Productspecifieke veiligheidsinstructies

- Opblaasbare producten zijn gevoelig voor kou. Vouw en pomp het product nooit op bij temperaturen onder de 15 °C.
- Pomp het product bij een druk van 0,8 bar (12 psi) op tot een druk van maximaal 1 bar (15 psi).
- Probeer niet het product met een compressor zonder functionerende compressordrukschakelaar, die het oppompen van het product stopt, zodra de manometer 1 bar (15 psi) weergeeft, op te blazen.
- Als de luchtdruk in het product in direct zonlicht stijgt, moet dit door het laten ontsnappen van lucht weer worden gecompenseerd.
- Als de druk hoger is dan 1 bar (15 psi), opent u het ventiel en laat u net zolang lucht ontsnappen tot de bedrijfsdruk weer in de veilige zone ligt.
- Let erop dat het product – dat geldt met name in opgepompte toestand – niet in aanraking komt met stenen, grind of scherpe voorwerpen en niet langs ruwe oppervlakken schuurt of schraapt aangezien dit voor beschadigingen kan zorgen.
- Laat het product niet langere tijd in de zon liggen, maar leg het in de schaduw neer. Als u het product een langere tijd niet gebruikt, bijv. in de winter, berg het dan iets opgepompt en vorstvrij op.
- Gebruik alleen de meegeleverde of een geschikte pompadapter om in de veiligheidsventielen te steken. Bij het gebruik van andere adapters kunnen de ventielen beschadigd raken.
- Pomp het product niet te hard op omdat dan het gevaar bestaat dat de lasnaden openscheuren. Sluit het ventiel na het oppompen weer goed.
- Vermijd het contact met hete, scherpe, puntige of gevaarlijke voorwerpen, chemicaliën of vloeistoffen. Mocht dit toch gebeuren, controleer het product dan op lekken of andere beschadigingen. Neem geen scherpe of puntige voorwerpen mee op het board.
- Houd het product uit de buurt van vuur en hete voorwerpen (zoals bijv. gloeiende sigaretten).
- Vervoer het board niet in opgepompte toestand op voertuigen.

● Pictogrammen

WAARSCHUWING! Let op de pictogrammen voordat u het product gebruikt. Anders kunnen verwondingen en/of materiële schade het gevolg zijn.

	Algemeen waarschuwingsteken		Niet geschikt voor kinderen jonger dan 14 jaar.
	Algemeen gebodsteken		Aantal gebruikers: volwassenen 1, kinderen 0
	Algemeen verbodsteken		Alleen voor zwemmers!
	Geen bescherming tegen verdrinking.		Maximaal draagvermogen
	Eerst de gebruiksaanwijzing lezen.		Toegestane bedrijfsdruk: 1 bar, 15 psi
	Draag persoonlijke beschermende middelen.		Veilige afstand tot de oever: 150 m
	Niet bij afluende wind gebruiken.		Luchtkamers volledig opblazen.
	Niet bij afluende stroming gebruiken.		Niet in de branding gebruiken.



Niet in wild water gebruiken.

● Voor het eerste gebruik

- Voordat u dit product gebruikt, doet u er goed aan om eerst een cursus te volgen, een gecertificeerde watersportschool te bezoeken of u door een ervaren sporter te laten instrueren.
- Belast het product niet met meer dan 150 kg. Let erop dat het gewicht gelijkmatig wordt verdeeld. Anders is er kans op verwondingen en/of beschadiging van het product.
- Controleer alle onderdelen van het product voor elk gebruik op beschadigingen zoals slijtage, lekken, scheuren of andere beschadigingen.
- Gebruik het product niet als het beschadigd is.
- Controleer de luchtdruk in het board. Controleer ook of het ventiel goed is dichtgedraaid en de ventieldop [1e] erop is gedaan zodat zand en verontreinigingen niet in het ventiel kunnen binnendringen. Let op een mogelijk drukverlies in het board.
- Laat het product nooit onbeheerd in het water achter. De stroming kan het product snel laten wegdrijven zodat een zwemmer het niet meer kan inhalen.

● Board uitrollen

- Kies een egale en schone plek met genoeg ruimte om het product uit te pakken en uit elkaar te vouwen.
- Verwijder al het verpakkingsmateriaal van het product.
- Controleer of alle afzonderlijke onderdelen aanwezig zijn en zich in een perfecte staat bevinden.
- Rol het board [1] uit. Zorg er daarbij voor dat er geen scherpe voorwerpen zoals glasscherven, split, steentjes, gloeiend houtskool of sigarettenpeuken op de grond liggen.

Opmerking: uiterlijk bij de tweede montage van het board dient u het op eventueel aanwezige beschadigingen zoals bijv. gaten en scheuren te onderzoeken. Lees hiervoor in het onder deel "Reparatie en onderhoud" hoe deze gedicht kunnen worden. Als u eenmaal op het water bent, kunnen eventuele beschadigingen niet meer verholpen worden.

● Board oppompen

- Vermijd het te hard oppompen van het board omdat dan het gevaar bestaat dat de lasnaden te ver uitrekken of zelfs openbarsten. Pomp het slechts op tot een druk van maximaal 1 bar (15 psi).
- De luchtdruk wordt bij opwarming door de zon hoger. Verminder in dat geval de luchtdruk door lucht uit het board [1] te laten ontsnappen.
- Gebruik voor het oppompen van het board [1] de meegeleverde luchtpomp [13]. Eventueel kunt u ook een gangbare voetpomp of dubbel-slag-luchtpomp met overeenkomstige hulpstukken en een manometer gebruiken voor het oppompen.

❗ **Open de ventielnaald [1b] alleen voor het oppompen resp. leeg laten lopen. Anders kan deze vies worden.**

- Het gebied rondom het ventiel [1a] moet altijd droog en schoon zijn. Controleer of het ventiel [1a] vrij is van vuildeeltjes.

- Let erop dat er geen zand of ander vuil in het ventiel [1a] komt.
- Voor het oppompen kunt u ook een handpomp of een elektrische pomp in combinatie met een compressor met automatische uitschakeling gebruiken. Deze pompen zijn ingesteld op 15 psi. Als deze luchtdruk is bereikt, gaat de pomp automatisch uit. Gebruik geen compressoren zonder automatische uitschakeling tijdens het oppompen van het SUP-board.
- Schroef de wartel [14a] van de slang [14] op de buitendraad [13a] van de aansluiting van de luchtpomp [13]. Denk eraan dat u de slang [14] op de schroefdraad draait die is aangegeven met de letters "INF" (afb. B).
- Zet de luchtpomp [13] op dubbele slag, draai daarvoor de hendel op de voorkant naar rechts (afb. B1). Pomp vervolgens het board [1] op.
- Zodra u merkt dat u veel kracht nodig heeft, zet u de luchtpomp [13] op enkele slag; draai daarvoor de hendel op de voorkant naar links (afb. B2). Nu kunt u met aanzienlijk minder kracht verder pompen.
Opmerking: trek de greep van de luchtpomp [13] niet helemaal naar boven, maar slechts zo ver dat uw armen gestrekt blijven (afb. F2). U gebruikt dan voor het pompen uw lichaamsgewicht door alleen maar door uw knieën te gaan. Daarbij blijven de armen gewoon gestrekt. Op deze manier pompt u niet met de armspieren maar met uw lichaamsgewicht (afb. F3).
- Pomp het board [1] op met de luchtpomp [13] tot de aanbevolen druk van 1 bar (15 psi). Controleer de druk met de manometer.
- Stop met oppompen zodra een druk van 1 bar (15 psi) op de manometer wordt getoond.

Let bij het oppompen op deze volgorde:

1. De ventielen zijn gemarkeerd met 1 en 2. Open de beide ventieldoppen [1e] door ze tegen de klok in eraf te draaien.
2. Vul eerst de luchtkamer met het ventiel nummer 1: zet ventiel 1 in de gesloten stand door de ventielkop zo te draaien dat hij er aan de bovenkant uit komt (afb. C1) en zet ventiel 2 in de geopende stand door de ventielkop zo te draaien dat hij naar beneden drukt (afb. C4).
3. Steek de slangaansluiting [14b] in het ventiel [1a] en draai het uiteinde van de slang met de klok mee van het ventiel [1a] af.
4. Na het opblazen van de luchtkamer het uiteinde van de slang tegen de klok in van het ventiel [1a] afdraaien en de ventieldop [1e] aan het ventiel [1a] bevestigen en het ventiel [1a] sluiten door de ventieldop [1e] met de klok mee te draaien.
5. Vul dan de tweede luchtkamer via het ventiel nummer 2. Zet ventiel 2 in de gesloten stand door de ventielkop naar boven te draaien (afb. C1).
6. Herhaal de stappen 3 en 4.

● US-vin monteren (afb. E)

- Steek het metaalplaatje [12a] in het gat in het midden van de sleuf en schuif het naar voren.
Opmerking: u kunt de schroef [12b] gebruiken om het plaatje in de sleuf te verschuiven.
- Steek het achterste deel van de US-vin [12] in de sleuf en schuif het naar achteren. Duw het voorste deel van de US-vin [12] in de sleuf en schuif de US-vin [12] zover naar voren tot het gat in de vin zich boven het gat in het metaalplaatje [12a] bevindt.
- Steek de schroef [12b] in het gat van de vin en schroef het samen met het metaalplaatje [12a] vast om de US-vin [12] te fixeren.

Opmerking: denk er altijd aan dat de vinnen bij het dragen van het board [1] in uw richting wijzen. Wees vooral bij harde wind extra voorzichtig zodat u niemand met het board [1] verwondt.

● Enkele peddel in elkaar zetten (afb. K1)

- Schuif de peddel-steel [3] uit tot de gewenste lengte is bereikt.
Opmerking: informatie over de aanbevolen peddellengte vindt u in het onderdeel 'Peddellengte instellen'.
- Druk de vergrendeling [4a] van de verlengstang [4] omlaag om de peddel-steel [3] vast te zetten.
- Steek het peddelblad [2a] in de opening van de verlengstang [4]. Controleer of de pen van de vergrendeling volledig in het gat van het peddelblad [2a] is gevallen. De pen van de verlengstang [4] moet hoorbaar vastklikken als hij in het gat van het peddelblad [2a] valt.

● Dubbele peddel in elkaar zetten (afb. K2 (alleen 507509_2507))

- Maak de vergrendeling [4a] van de verlengstang [4] los.
- Steek het tweede peddelblad [2b] in het uiteinde van de verlengstang [4] met de vergrendeling [4a]. Draai het tweede peddelblad [2b] in de gewenste hoek.
- Druk de vergrendeling [4a] van de verlengstang [4] omlaag om het tweede peddelblad [2b] vast te zetten.
- Steek het peddelblad [2a] in de opening van de verlengstang [4]. Controleer of de pen van de vergrendeling volledig in het gat is gevallen. De pen van de verlengstang [4] moet hoorbaar vastklikken als hij in het gat valt.

● Product demonteren

- Zoek voor de demontage een schone en egale plek met voldoende ruimte.
- De demontage bestaat uit de volgende stappen:
 - Verwijderen van de US-vin [12] en andere onderdelen (voetensteun [17], zijte [15])
 - De lucht uit het board [1] laten lopen
 - Oprollen van het board [1]
 - De peddels uit elkaar halen**Opmerking:** verwijder de US-vin [12] voordat u de lucht uit het board [1] laat lopen.

US-vin demonteren:

- Om de US-vin [12] te demonteren, gaat u in omgekeerde volgorde te werk als beschreven bij het onderdeel "US-vin monteren".

Peddel demonteren:

- Om de peddel te demonteren, gaat u in omgekeerde volgorde te werk als beschreven bij het onderdeel "Enkele peddel in elkaar zetten" resp. "Dubbele peddel in elkaar zetten".

Leeg laten lopen (afb. C1-4):

- Leg het droge board [1] plat op de grond en open de beide ventieldoppen [1e] door de ventielnaald [1b] naar beneden te drukken en tegelijk met de klok mee te draaien.
- Druk de ventielnaald [1b] slechts licht naar beneden zodat de lucht er langzaam uitstroomt.
- Laat het product leeglopen.
- Eventueel kunt u de luchtpomp [13] ervoor gebruiken om het board [1] zo plat mogelijk op te vouwen door de slang [14] aan de andere kant van de luchtpomp [13] te bevestigen. Sluit de slang [14] aan op een van de ventielen [1a]. De ventielkop moet zich daarbij onderaan bevinden. Draai de ventielkop naar rechts (afb. C4), pomp en zuig daarbij de resterende lucht uit het board [1] tot het helemaal plat is.

- Draai vervolgens de ventielkop tegen de klok in zodat deze er aan de bovenkant uitkomt (afb. C1).

Product opvouwen (afb. N1-5):

- Leg het board [1] plat op de grond (afb. N1).
- Vouw het board [1] dan eenmaal en leg de voorkant op de achterkant (afb. N2).
- Vouw dan de achterkant met de voorkant nog eenmaal en wel zo ver dat de vinnen onder het board [1] niet worden geknikt (afb. N3).
- ! **Vouw het board [1] niet langs de buitenste randen van de sleuven voor de vinnen. Dit zorgt voor overmatige spanningen in het board [1].**
- Vouw vervolgens de tegenoverliggende kant naar ongeveer het midden (afb. N4).
- Vouw daarna het board [1] nog een keer aan de tegenoverliggende kant en wel zo ver dat de buitenste vinnen omhoog staan (afb. N5).
- Sij het board [1] met de riem vast.

● Product gebruiken

● Peddellengte instellen

- Neem een rechte houding aan en strek één arm naar boven; zet uw handpalm ongeveer in een rechte hoek (afb. J).
- Open de vergrendeling [4a] op uw peddel en schuif de verlengstang omhoog tot de peddelgreep onder uw handpalm past.
Opmerking: voor een optimale omgang moet het tweede peddelblad [2b]/de peddel-steel [3] met behulp van de vergrendeling [4a] stevig met de verlenging [4] verbonden zijn. Indien nodig moet u de schroeven van de vergrendeling [4a] bijstellen om een goede bevestiging van het tweede peddelblad [2b]/de peddel-steel [3] te waarborgen.
- Sluit de vergrendeling [4a]. Uw peddel is nu op de juiste lengte ingesteld.
- ! **Belangrijk: trek de peddel-steel [3] niet verder dan de 'STOP'-markering naar buiten. De peddel is dan niet meer stevig en kan breken.**

● Gebruik op het water

- Opmerking:** denk eraan dat u niemand verwondt als u het board [1] draagt terwijl het waait. Houd de vinnen altijd in de richting van uw lichaam.
- Opmerking:** u kunt het board [1] zowel staand als zittend gebruiken.

Staand gebruiken:

- Gebruik in deze positie de leash [9] als extra veiligheidsmaatregel.
- Bevestig de leash [9] altijd aan uw enkel als de wind aflandig is.
- Mocht u op het water in een noodsituatie terecht komen, blijf dan in elk geval op het board [1]. Met name bij sterke aflandige wind mag u in geen geval het board [1] verlaten, anders kunt u verdrinken. Trek in een dergelijk geval de aandacht met het internationale noodsignaal: ga op het board [1] zitten of staan en doe uw zijwaarts uitgestrekte armen omhoog en omlaag, langzaam en duidelijk (afb. P).
- Om de leash [9] te bevestigen, gaat u te werk zoals op afbeelding G wordt weergegeven:
 1. Maak de klittenbandsluiting van de bevestiging van de leash [9a] los en haal de lus van de leash [9b] eruit.
 2. Rij de knoop van de lus van de leash [9b] door de D-ring [1c] aan de achterkant van het product en haal hem door de ontstane lus terug.
 3. Trek aan de knoop van de lus van de leash [9b] om de lus strak te trekken.

4. Rijg de open bevestiging van de leash **9a** door de lus van de leash **9b**, vouw hem om en controleer of hij de knoop van de lus van de leash **9b** bedekt.
5. Vouw de bevestiging van de leash **9a** driemaal om extra veiligheid te waarborgen.
6. Trek aan de bevestiging van de leash **9** om te controleren of hij goed is bevestigd.

Zittend gebruiken (alleen 507509_2507):

Om het board **1** zittend te kunnen gebruiken, moet u de voetensteun **17** en het zijje **15** monteren (afb. O). Ga hiervoor als volgt te werk:

Voetensteun **17** aanbrengen (alleen 507509_2507):

- Steek het buisuiteinde van de voetensteun **17** vanaf de zijkant door de eerste lus **18**.
- Steek de andere kant door de tweede lus **18** zodat beide in het midden van het board **1** liggen.

Zijje **15** aanbrengen (alleen 507509_2507):

- Plaats het zijje **15** zo op het board **1** dat uw benen licht gebogen zijn als u met uw hakken de voetensteun **17** raakt.

Opmerking: de afstand tot de voetensteun is erg belangrijk. Stel deze goed af zodat u de voetensteun **17** zinvol kunt gebruiken.

- Neem een zittende houding aan, doe uw beide handen omhoog en glijd met uw billen naar achteren in het zijje **15**. Stel de rugleuning zo af dat u rechtop zit.
- Zet het zijje **15** vast door de karabijnhaken van de vier verstelbare riemen **16** aan de D-ringen **1c** van het board **1** te bevestigen.
- Plaats het zijje op het board **1**, de binnenste rugleuning moet naar de voetensteun **17** wijzen.
- Bevestig de rugleuning door de vier riemen **16** met karabijnhaken in de vier D-ringen **1c** aan de achterkant van het board **1** te haken.
- Plaats het zijje **15** zo dat uw benen licht gebogen zijn als u de voetensteun **17** raakt.

Op het board klimmen (afb. L):

- Ga aan de zijkant naast het board staan (afb. L1).
- Leg de peddel dwars op de lengterichting van het board, iets voor de middelste board-transportgreep **1d** (afb. L2), op het board **1**.
- Kniel vervolgens in ondiep water achter de peddel op het board (afb. L3). Pak de peddel vast zonder deze omhoog te tillen. Houd de handen ver uit elkaar.
- Doe vervolgens één voet naar voren en zet deze ongeveer ter hoogte van de middelste board-transportgreep **1d** (afb. L4) op het board **1**. Zet ook uw andere voet naast de middelste board-transportgreep **1d**.
- Ga wijdbeens gehurkt op het board **1** staan, bij voorkeur links en rechts naast de middelste board-transportgreep **1d**.
- Buig uw knieën helemaal, iets naar achteren en til tegelijk de peddel horizontaal omhoog (afb. L5).
- Breng uw lichaam nu langzaam omhoog; de peddel helpt u om uw evenwicht te bewaren. U staat nu met de benen uit elkaar op het board (afb. L6) en kunt beginnen met peddelen.

Juiste peddeltechniek (afb. M):

Opmerking: de bovenste arm waarvan de hand de peddelgreep vasthoudt, moet tijdens het peddelen altijd gestrekt blijven.

- Steek de peddel zo ver mogelijk naar voren direct naast het board **1** in het water (afb. M1). De onderste arm waarvan de hand de peddel ongeveer op schouderbreedte vasthoudt, is daarbij ook gestrekt (afb. M2).
- Trek nu bij gestrekte bovenste arm met de onderste arm de peddel naar u toe (afb. M3). Daarbij wordt de onderste arm licht gebogen. U moet

het peddelblad ter hoogte van uw voeten weer uit het water trekken (afb. M4). Herhaal het proces nog een keer.

● Bekerhouder aanbrengen

- Breng de bekerhouder **19** aan door deze op de elastische koorden aan de voorkant van het product te zetten (afb. Q1).
- Steek de kruisende koorden in de vier uitsparingen aan de onderkant van de bekerhouder **19** (afb. Q2).
- Bevestig de bekerhouder **19** door hem iets met de klok mee te draaien (afb. Q3).
- Om de bekerhouder **19** te verwijderen, haalt u deze los door hem iets tegen de klok in te draaien.

● Transport

- Vervoer het board **1** niet in opgepompte toestand op voertuigen.

Rugzak **10**:

- Voor het transport of de opslag kunt u alle onderdelen in de rugzak **10** opbergen.
- Demonteer het product zoals beschreven bij het onderdeel "Product demonteren".
- Zorg ervoor dat het volledig schoon, droog en opgerold is.
- Stop het board **1** met alle onderdelen en accessoires die in de drybag **8** zijn opgeborgen, in de rugzak **10** (maximaal draagvermogen: 15 kg).

Opmerking: de rugzak **10** is alleen bedoeld voor het transport en het opbergen van het board **1** en de accessoires.

Drybag **8**:

Opmerking: houd er rekening mee dat de drybag **8** niet waterdicht is. Doe er geen kwetsbare voorwerpen zoals bijv. fototoestellen in.

- Berg de kleinere onderdelen op in de drybag **8**.
- Vouw de bovenkant van de drybag **8** minstens tweemaal zo stevig mogelijk om.
- Sluit de drybag **8** goed met de gesp.

● Opslag

- Bewaar het product op een droge, stofvrije plek zonder direct zonlicht waar het niet wordt blootgesteld aan grote temperatuurschommelingen.
- Als het een langere tijd niet wordt gebruikt, wordt aangeraden om het board **1** plat liggend en eventueel met een beetje lucht erin op te bergen.
- Bewaar het product buiten het bereik van kinderen op een veilige plek.
- Zet geen zware of scherpe voorwerpen op het board **1**.
- Sleep het product voor de opslag niet over harde en ruwe oppervlakken.
- Zorg ervoor dat er geen zand of steentjes tussen de plooiën van het board **1** zitten. Dit kan leiden tot slijtage of er kunnen gaatjes ontstaan tijdens de opslag.
- Controleer het product na een lange opslagperiode op slijtage of veroudering.
- Als u het board **1** bij koud weer een langere tijd opgerold bewaart, kunnen er scheuren in het materiaal ontstaan.
- Als het board **1** een langere tijd niet wordt gebruikt, raden we aan om het samen met de accessoires in de meegeleverde rugzak **10** op te bergen (bijv.: US-vin, peddel, drybag, luchtpomp, reparatieset, leash).

● Reiniging en onderhoud

- Gebruik geen agressieve reinigingsmiddelen, borstels met metalen of nylon haren resp. geen scherpe of metalen voorwerpen zoals messen.
- Gebruik alleen milde schoonmaakmiddelen.
- Reinig het board [1] na elk gebruik terwijl de ventielnaald [1b] gesloten is.
- Verwijder de US-vin [12] zoals beschreven bij 'US-vin demonteren'.
- Leg het board [1] op een schone, droge en egale ondergrond.
- Spoel het board [1] en de US-vin [12] met zoet water en milde zeep af om beide van zoutkristallen, zandkorrels en andere verontreinigingen te bevrijden.
- Veeg alle onderdelen van het product met een droge en zachte doek af. Laat het board [1] en de US-vin [12] vervolgens volledig drogen.

● Reparatie en onderhoud

- **WAARSCHUWING!** Voer alle reparaties uit op een goed geventileerde plek en vermijd het inademen van giftige dampen. Vermijd het contact met de huid of de ogen. Bewaar alle reparatiematerialen (lijm, oplosmiddel etc.) buiten het bereik van kinderen.
- **WAARSCHUWING!** De naden mogen niet door lijmen worden gerepareerd. Alleen de fabrikant van het board [1] kan reparaties aan de naden uitvoeren.
- Repareer grotere gaten in geen geval zelf. Kleine gaten kunt u met de meegeleverde reparatieset repareren.
- Controleer het board [1] voor elk gebruik op drukverlies, gaten of scheuren. Als er lucht uit het board [1] ontsnapt, kan dit liggen aan een ondicht ventiel [1a], een defect ventiel [1a] of een gat in het board [1] zelf.

● Reparaties aan het ventiel

- Ga als volgt te werk om te controleren of ventielen [1a] ondicht zijn:
- Draai de ventieldop [1e] tegen de klok in en haal hem van het ventiel [1a] af.
 - Controleer of er geen zand of andere vreemde voorwerpen in het ventiel [1a] zitten.
 - Draai de ventielnaald [1b] dicht.
 - Pomp het board [1] volledig op.
 - Giet wat zeepsop op het gebied rondom het ventiel [1a]. Als er geen zeepbelletjes zijn, is het ventiel [1a] luchtdicht. Als er echter rondom het ventiel [1a] zeepbelletjes worden gevormd, is het lek. Het ventiel [1a] moet ofwel worden aangedraaid of worden vervangen.

Ventiel [1a] aandraaien (afb. D):

- **WAARSCHUWING!** Gebruik nooit de ventielsleutel [11] om het ventiel [1a] aan te draaien als het board [1] onder druk staat. Anders is er kans op letsel.
- Plaats de ventielsleutel [11] op het ventiel [1a] tot hij het ventiel [1a] volledig omvat. Draai het ventiel [1a] aan door met de klok mee te draaien.
- Herhaal de test met het zeepsop.
- Als er rondom het ventiel [1a] na het aandraaien nog zeepbelletjes te zien zijn, moet het door een nieuwe worden vervangen.

Ventiel [1a] vervangen (afb. D):

- Plaats de ventielsleutel [11] op het ventiel [1a] tot hij het ventiel volledig omvat.
- Draai de ventieldop [1e] tegen de klok in eruit en haal het defecte ventiel [1a] uit de ventielschacht.
- Plaats een nieuw ventiel [1a] in de ventielschacht. Voor een zo goed mogelijke afdichting wordt aangeraden om een klein beetje siliconenvet of vaseline om het ventiel [1a] heen aan te brengen.

- Zet de ventielsleutel [11] op het ventiel [1a] en draai het met de klok mee vast.
Opmerking: mocht het ventiel [1a] ondicht zijn en het aandraaien met de ventielsleutel [11] niet helpen, draai dan de bovenkant van het ventiel [1a] met de ventielsleutel [11] er helemaal uit. Verwijder eventuele kleine verontreinigingen op het ventiel-membraan. Controleer na het indraaien of het ventiel [1a] dicht is.

● Reparaties aan het board

⚠ **Controleer of het reparatiestuk [7] luchtdicht is en correct afdicht voordat u het product na de reparatie in het water gebruikt. Probeer onder geen beding om grotere beschadigde plekken zelf te repareren. Breng het product naar een gespecialiseerd bedrijf.**

Gaatjes opsporen:

- Bestrijk het gedeelte van het board [1] waar een gat wordt vermoed in met zeepsop. Er ontstaan zeepbellen op de plek waar lucht uit het board [1] komt.
- Markeer de betreffende plek.
- Spoel het board [1] af met schoon water en veeg het droog voordat u met de reparatie begint.

Gaten dichtplakken:

- Repareer gaten alleen met geschikte lijm. Er wordt lijm [6] meegeleverd. Reparaties met ongeschikte lijm kunnen nog meer schade veroorzaken. U kunt ook geschikte lijm vinden in een speciaalzaak.
- Nadat u het gat of de gaten hebt gevonden, laat u alle lucht uit het board [1] lopen.
- Reinig het te repareren gebied grondig.
- Maak het schoongemaakte gebied droog.
- Knip een reparatiestuk [7] af dat groot genoeg is om het beschadigde gebied plus 1,5 cm eromheen te bedekken.

Opmerking: zorg er indien mogelijk voor dat het oppervlak om het beschadigde gebied heen gegarandeerd vetvrij is, evenals het reparatiestuk [7].

- Breng de lijm [6] gelijkmatig aan op het oppervlak rondom het beschadigde gebied en op het reparatiestuk [7] zelf.
- Laat de lijm ca. 3-4 minuten drogen (bij een temperatuur van circa 20-25 °C).
- Plaats het reparatiestuk [7] zo op het board-oppervlak dat beide lijmvlakken naar elkaar toe zijn gericht.
- Druk het reparatiestuk [7] met een hard voorwerp op het board [1].

Opmerking: zorg ervoor dat u op een egaal vlak zonder knikken of vouwen werkt. Verwijder met een afgerond voorwerp voorzichtig alle luchtbelletjes en verplaats het daarbij vanuit het midden naar de randen.

- Laat de lijm minstens 12 uur drogen.
- Breng na het drogen meer lijm aan om de randen van het reparatiestuk [7]. Het is voldoende om de lijm op deze randen ca. 4 uur te laten drogen.

● Luchtpomp onderhouden (afb. R)

- Zorg ervoor dat de luchtpomp [13] voor en tijdens het gebruik goed wordt gesmeerd.
- Om de luchtpomp [13] te smeren, opent u de dop op de bovenkant en brengt u een dun laagje olie of smeervet aan op de afgedichte gedeeltes en leidingen. Denk eraan dat u zuurvrije silicoonolie gebruikt.

● Afvoer

De verpakking bestaat uit milieuvriendelijke grondstoffen die u via de plaatselijke recyclingcontainers kunt afvoeren.

Informatie over de mogelijkheden om het uitgediende product na gebruik te verwijderen, verstrekt uw gemeentelijke overheid.



Het product, waaronder het toebehoren, en de verpakingsmaterialen kunnen worden gerecycled en zijn onderhevig aan een uitgebreide verantwoordelijkheid van de fabrikant. Gooi ze apart weg, overeenkomstig de aangegeven Info-tri (informatie over afvalscheiding), voor een beter afvalbeheer.

Het Triman-logo geldt alleen voor Frankrijk.

● Afwikkeling in geval van garantie

Om een snelle afhandeling van uw reclamatie te waarborgen dient u de volgende instructies in acht te nemen:

Houd bij alle vragen alstublieft de kassabon en het artikelnummer (IAN 507508_2507, 507509_2507) als bewijs van aankoop bij de hand.

Het artikelnummer vindt u op de typeplaat, ingegraveerd, op het titelblad van uw handleiding (linksonder) of als sticker op de achter- of onderzijde. Wanneer er storingen in de werking of andere gebreken optreden, dient u eerst telefonisch of per e-mail contact met de onderstaande service-afdeling op te nemen.

Een als defect geregistreerd product kunt u dan samen met uw aankoopbewijs (kassabon) en vermelding van de concrete schade alsmede het tijdstip van optreden voor u franco aan het u meegedeelde servicepunt verzenden.

● Service

NL Service Nederland

Tel.: 0800 0249630

E-Mail: owim@lidl.nl

BE Service België

Tel.: 0800 12089

E-Mail: owim@lidl.be

Legenda zastosowanych piktogramów	Strona 41
Wstęp	Strona 41
Zastosowanie zgodne z przeznaczeniem	Strona 41
Opis części	Strona 41
Zawartość	Strona 41
Dane techniczne	Strona 41
Ogólne wskazówki bezpieczeństwa	Strona 41
Wskazówki bezpieczeństwa zdefiniowane przez użytkownika	Strona 42
Wskazówki dotyczące bezpieczeństwa charakterystyczne dla produktu	Strona 42
Piktogramy	Strona 43
Przed pierwszym zastosowaniem	Strona 44
Rozwijanie deski	Strona 44
Pompowanie deski	Strona 44
Montaż statecznika US	Strona 45
Składanie pojedynczego wiośła	Strona 45
Składanie podwójnego wiośła	Strona 45
Demontaż produktu	Strona 45
Stosowanie produktu	Strona 45
Regulacja długości wiośła	Strona 45
Używanie na wodzie	Strona 45
Mocowanie uchwytu na napoje	Strona 46
Transport	Strona 46
Przechowywanie	Strona 46
Czyszczenie i pielęgnacja	Strona 47
Naprawa i konserwacja	Strona 47
Naprawy przy zaworze	Strona 47
Naprawy na desce	Strona 47
Konserwacja pompki	Strona 48
Utylizacja	Strona 48
Sposób postępowania w przypadku naprawy gwarancyjnej	Strona 48
Serwis	Strona 48

Legenda zastosowanych piktogramów



Należy przeczytać instrukcję!



Wskazówki bezpieczeństwa
Instrukcja postępowania

Deska SUP/Deska SUP Exotic

● Wstęp



Gratulujemy Państwu zakupu nowego produktu. Zdecydowali się Państwo na zakup produktu najwyższej jakości. Przed uruchomieniem urządzenia po raz pierwszy zapoznaj się z nim. W tym celu przeczytaj uważnie poniższą instrukcję obsługi oraz wskazówki dotyczące bezpieczeństwa. Produkt należy użytkować w sposób tu opisany i zgodnie z określonym zakresem zastosowania. Należy przechowywać tę instrukcję w bezpiecznym miejscu. Przekazując produkt innej osobie, należy również przekazać wszystkie dokumenty.

● Zastosowanie zgodne z przeznaczeniem

Produkt ten jako deska stand up paddle jest przeznaczony do wiosłowania w chronionych obszarach brzegowych do 150 m, ale w żadnym wypadku w rezerwach przyrody, gdzie znajdują się tereny lęgowe zwierząt. Produkt przeznaczony jest do wiosłowania w chronionych wodach przybrzeżnych, małych zatokach, na małych jeziorach, wąskich rzekach i kanałach. Nie należy używać produktu przy silnym wietrze i/albo przy przetłumających się falach. Produkt nie służy jako pomoc do pływania, nie jest zabawką do wody ani nie może być używany do uprawiania sportów zimowych. Może być używany przez osoby, które umieją pływać. Nie nadaje się dla dzieci poniżej 14 lat. Przed użyciem tego produktu należy wziąć udział w odpowiednim kursie, odwiedzić certyfikowaną szkołę lub zostać poinstruowanym przez doświadczonego sportowca. Produkt ten przeznaczony jest tylko do zastosowania prywatnego, a nie w celach komercyjnych.

● Opis części

1	Deska	9b	Szlufka smyczy
1a	Zawór	10	Plecak
1b	Igła zaworu	11	Klucz do zaworu
1c	Pierścień D	12	Statecznik US
1d	Uchwyt do przenoszenia deski	12a	Płytki metalowa
1e	Kapturek zaworu	12b	Śruba
2a	Pióro wiosła	13	Pompka (z manometrem)
2b	Drugie pióro wiosła (tylko 507509_2507)	13a	Gwint zewnętrzny
3	Drążek wiosła	14	Wąż
4	Drążek przedłużający	14a	Nakładka gwintu
4a	Dźwignia blokująca	14b	Przyłtaczne węża
5	Zestaw naprawczy	15	Siedzisko (tylko 507509_2507)
6	Klej	16	Pas
7	Łatki naprawcze	17	Podpórka na stopy (tylko 507509_2507)
8	Torba	18	Pętla
9	Smycz	19	Uchwyt na napoje
9a	Mocowanie smyczy	20	Zestaw śrub

● Zawartość

- 1 nadmuchiwana deska z wiosłem stand up paddle (HG12648/HG12650)
- 1 wiosło uniwersalne (HG12680) (tylko 507509_2507)
- 1 wiosło (HG12689) (tylko 507508_2507)
- 1 pompka z manometrem (HG12676)
- 1 podpórka pod stopy (HG12686) (tylko 507509_2507)
- 1 siedzisko (HG12685) (tylko 507509_2507)
- 1 plecak (HG12679/HG12688)
- 1 torba (HG12692/HG12693)
- 1 smycz (HG12671)
- 1 zestaw naprawczy (HG12683/HG12691)
- 1 statecznik US (HG12687)
- 1 uchwyt na napoje (HG12681/HG12690)
- 1 instrukcja montażu i obsługi

● Dane techniczne

Maks. obciążenie:	150 kg
Maks ciśnienie powietrza:	1 bar (15 psi)
Wymiary (nadmuchana):	320 x 84 x 15 cm (dł. x szer. x wys.)
Wymiary po spakowaniu:	torba: 49 x 31 x 20,5 cm (wys. x szer. x Ø dna);
Torba:	pojemność: 10 l maks. obciążenie: 5 kg
Plecak:	96 x 48 x 25 cm maks. nośność: 15 kg
Ciężar:	HG12648: 10,4 kg (deska) HG12650: 9,9 kg (deska)



Ogólne wskazówki bezpieczeństwa

NIE PRZESTRZEGANIE WSKAZÓWEK BEZPIECZEŃSTWA W INSTRUKCJI OBSŁUGI MOŻE PROWADZIĆ DO OKALECZEŃ LUB ŚMIERCI, NP. PRZEZ UTONIĘCIE! WSZYSTKIE WSKAZÓWKI DOTYCZĄCE BEZPIECZEŃSTWA I INSTRUKCJE NALEŻY ZACHOWAĆ NA PRZYSZŁOŚĆ!

⚠ UWAGA! Przewrotność i samoocena na wodzie są bardzo ważne.



Nigdy nie należy przeceniać własnych sił i zdolności sterowniczych! Należy zawsze przebywać w pobliżu brzegu! Należy zwracać uwagę na warunki atmosferyczne, ostrzeżenia meteorologiczne i ewentualne sygnały świetlne!

⚠ UWAGA! Należy zawsze przestrzegać wskazówek bezpieczeństwa oraz obowiązujących ustawowych przepisów dotyczących jezior i wód oraz należy zakładać kontrolowane kamizelki ratunkowe dla własnego bezpieczeństwa.

- Produktu należy używać zawsze zgodnie z instrukcją i informacjami na tabliczkach identyfikacyjnych oraz w instrukcji obsługi. Zawsze należy upewnić się, że maksymalne obciążenie, ciśnienie powietrza nie przekracza 1 bar (15 psi), a liczba osób podana na produkcie i w instrukcji obsługi nie zostanie przekroczona. Zawsze zakładać kamizelkę ratunkową.
- Nie należy przeprowadzać żadnych zmian technicznych na produkcie. Wszelkie zmiany będą miały wpływ na funkcjonalność produktu i spowodują unieważnienie gwarancji.
- Nie należy zmieniać podstawowej struktury produktu, gdyż może to wpłynąć negatywnie na bezpieczeństwo.
- Należy przestrzegać informacji podanych na etykiecie producenta produktu.

- Korzystając z tego produktu, użytkownik potwierdza swoje zobowiązanie do zdobycia niezbędnej wiedzy i umiejętności wymaganych do uprawiania sportów wodnych i nawigacji na akwenach wodnych. Dotyczy to również przestrzegania obowiązujących zasad i przepisów prawnych. Bezpieczeństwo na wodzie jest wynikiem interakcji użytkownika, pogody i warunków wodnych. Korzystając z tego produktu, użytkownik akceptuje, rozumie i uznaje ryzyko związane ze sportami wioślarskimi.
- Nadmuchana deska, wiosło i pióra są twarde i mogą powodować urazy.
- Podczas transportu produktu należy zwrócić uwagę na osoby postronne.
-  **⚠ OSTRZEŻENIE! NIEBEZPIECZEŃSTWO UTRATY ŻYCIA I WYPADKU DLA DZIECI!** Nigdy nie należy pozostawiać dzieci z materiałem opakowaniowym oraz produktem bez nadzoru. Istnieje niebezpieczeństwo uduszenia się materiałem opakowania i niebezpieczeństwo utraty życia wskutek udławienia się. Dzieci często nie dostrzegają niebezpieczeństwa. Należy zawsze trzymać dzieci z dala od produktu.
- Ten produkt nie może być używany przez osoby (w tym dzieci) o ograniczonych możliwościach fizycznych, motorycznych lub umysłowych lub nie posiadające niezbędnych doświadczenia i/lub wiedzy. Użytkowanie produktu przez takie osoby jest możliwe wyłącznie pod nadzorem opiekuna lub po otrzymaniu wskazówek dotyczących używania urządzenia. Należy pilnować, aby dzieci nie używały produktu do zabawy.

● Wskazówki bezpieczeństwa zdefiniowane przez użytkownika

- Zakładać kamizelkę ratunkową, gdy jest się na wodzie z produktem.
- Nie należy używać produktu pod wpływem narkotyków, leków lub alkoholu.
- Sport wioślarski może być niebezpieczny i wyczerpujący fizycznie. Zawsze trzymać się jak najbliżej brzegu i wybrzeża.
- Nie należy używać produktu podczas powodzi i przyplwywu. Wiosłować tylko w bezpiecznych warunkach pogodowych.
- Należy dowiedzieć się o aktualnych warunkach pogodowych i sprawdzić prognozę pogody. Należy zwracać uwagę na ostrzeżenia meteorologiczne i ewentualne sygnały świetlne.
- Nigdy nie używać produktu przy wietrze przybrzeżnym (wiatr wiejący od lądu w kierunku wody). Można zostać łatwo zniesionym od lądu.
- Przed wiosłowaniem należy sprawdzić wodę pod kątem skał, cumo- wań, fal i innych zagrożeń. Należy uważać na przybrzeżne wiatry i prądy, zmiany pływów, poziom wody w rzece oraz przeszkody w wodzie i nad nią. Pozostać w chronionych strefach brzegowych do 150 m.
- Zachować bezpieczną odległość od progów rzecznych, wirów, przed- miotów pływających w wodzie i innych przeszkód.
- Należy zawsze stosować się do lokalnych przepisów żeglugowych.
- W razie potrzeby należy zakładać kask ochronny.
- Zawsze używać smyczy, aby deska nie odpłynęła.
- Należy nosić odzież odpowiednią do warunków pogodowych i wodnych. Podczas wiosłowania w chłodniejsze dni należy zakładać kombinezon z neoprenu. Istnieje niebezpieczeństwo hipotermii!
- Przymocować smycz  do siebie i do deski. Jeśli używa się smyczy , w razie utraty kontroli można zostać rzuconym o deskę. Upewnić się, że smycz  nie owija się wokół ciała i stóp.
- Nie wiosłować w pojedynkę, ale zawsze razem z innymi.
- Poinformuj inne osoby, gdy chcesz iść powiosłować. Zawsze zabieraj ze sobą dokumenty identyfikacyjne.
- Jeśli używasz produktu poza wyznaczonymi strefami kąpielowymi, upewnij się, że ktoś inny zawsze Cię obserwuje.
- Podczas wiosłowania zwracaj uwagę na innych ludzi w wodzie.
- Nie należy używać produktu w pobliżu łodzi, innych jednostek pływających, tam, służ i innych źródeł zagrożenia.







- Nie używaj produktu w sytuacjach, w których możesz zranić innych, np. kąpiących się lub pływających na plaży.
- Nierównomierne rozłożenie ładunku lub osób na pokładzie wpływa na stabilność, równowagę i zachowanie się produktu. Może to również prowadzić do przewrócenia się. Podczas wiosłowania zawsze upewnij się, że Twój ciężar jest rozłożony na desce tak równomiernie, jak to możliwe.
- Wszelkie zmiany w rozmieszczeniu ładunku lub osób na pokładzie (np. dodanie sprzętu rybackiego, radaru, składanego masztu, silnika itp.) może znacząco wpłynąć na stabilność, równowagę i zachowanie deski.
- Nie używaj swojej deski, jeśli podejrzewasz przebicie, dziury lub wyciek. Przeczytaj uważnie rozdział dotyczący naprawy w niniejszej instrukcji. Jeśli jedna z komór powietrznych straci powietrze podczas użytkowania na wodzie, zachowaj spokój i wiosłuj z powrotem do brzegu, wykorzystując wyporność pozostałej komory powietrznej.
- Aby uniknąć uszkodzenia deski, upewnij się, że nie używasz jej na skalistych brzegach, moło, mieliznach itp.

● Wskazówki dotyczące bezpieczeństwa charakterystyczne dla produktu

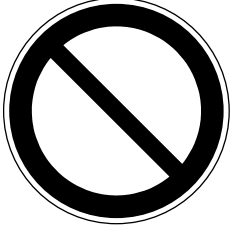

- Nadmuchiwane produkty są wrażliwe na zimno. Nigdy nie należy składać ani nadmuchiwać produktu w temperaturze poniżej 15 °C.
- Pompować produkt pod ciśnieniem 0,8 bara (12 psi) do maksymalnego ciśnienia 1 bara (15 psi).
- Nie należy próbować nadmuchiwać produktu za pomocą sprężarki, która nie jest wyposażona w sprawny wyłącznik ciśnieniowy, który zatrzymuje nadmuchiwanie produktu, gdy na manometrze pojawi się wartość 1 bar (15 psi).
- Jeśli ciśnienie powietrza wzrasta w bezpośrednim słońcu, należy je odpowiednio wyrównać poprzez spuszczenie powietrza.
- Jeśli ciśnienie przekroczy 1 bar (15 psi), otworzyć zawór i wypuścić powietrze, aż ciśnienie robocze powróci do bezpiecznego zakresu roboczego.
- Upewnić się, że produkt - zwłaszcza nadmuchany - nie ma kontaktu z kamieniami, żwirem lub ostrymi przedmiotami oraz nie ciągnie się go po szorstkich powierzchniach, w przeciwnym razie może dojść do uszkodzeń.
- Nie należy pozostawiać produktu na słońcu przez dłuższy czas, lecz umieścić go w cieniu. W przypadku nieużywania produktu przez dłuższy okres czasu, np. w zimie, należy przechowywać go lekko nadmuchany i w miejscu wolnym od mrozu.
- Do podłączania zaworów bezpieczeństwa należy używać wyłącznie dostarczonych lub odpowiednich adapterów pompy. Użycie innych adapterów może spowodować uszkodzenie zaworów.
- Nie należy zbyt mocno nadmuchiwać produktu, w przeciwnym razie istnieje ryzyko rozerwania spoin. Dobrze zamknąć zawór po napompowaniu.
- Unikać kontaktu z gorącymi, ostrymi krawędziami, spiczastymi lub niebezpiecznymi przedmiotami, chemikaliami lub cieczami. Jeśli tak się stanie, należy dokładnie sprawdzić produkt pod kątem wycieków lub innych uszkodzeń. Nie należy zabierać na deskę ostrych lub spiczastych przedmiotów.
- Trzymać produkt z dala od ognia i gorących przedmiotów (np. żarzących się papierosów).
- Nie należy przewozić napompowanej deski na pojazdach.

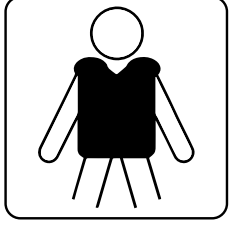
● Piktogramy

▲ OSTRZEŻENIE! Przed użyciem produktu należy zwrócić uwagę na piktogramy. W przeciwnym razie może dojść do obrażeń ciała i/lub powstania szkód materialnych.

	Ogólne znaki ostrzegawcze
	Ogólne znaki nakazu
	Ogólne znaki zakazu
	Brak ochrony przed utonięciem.
	Najpierw przeczytać instrukcję obsługi.
	Stosować środki ochrony indywidualnej.
	Nie używać przy wietrze od lądu.

	Nie używać przy prądach od lądu.
	Nie nadaje się dla dzieci poniżej 14 lat.
	Liczba użytkowników: dorośli 1, dzieci 0
	Tylko dla osób potrafiących pływać!
	Maksymalna nośność
	Dopuszczalne ciśnienie robocze: 1 bar, 15 psi
	Bezpieczna odległość do brzegu: 150m
	Całkowicie nadmuchać komory powietrza.

	Nie używać przy przelamujących się falach.
	Nie używać w rwącej wodzie.

● Przed pierwszym zastosowaniem

- Przed użyciem tego produktu należy wziąć udział w odpowiednim kursie, odwiedzić certyfikowaną szkołę sportów wodnych lub zostać poinstruowanym przez doświadczonego sportowca.
- Nie należy obciążać produktu ciężarem większym niż 150 kg. Należy zwracać uwagę, aby ciężar rozłożony był równomiernie. W przeciwnym razie istnieje niebezpieczeństwo obrażeń i/lub uszkodzenia produktu.
- Przed każdym użyciem należy sprawdzić wszystkie części produktu pod kątem uszkodzeń, takich jak zużycie, nieszczelności, pęknięcia lub inne uszkodzenia.
- Nie używać produktu, jeżeli jest uszkodzony.
- Sprawdzić ciśnienie powietrza w desce. Należy również sprawdzić, czy zawór jest szczelnie zamknięty i czy kapturek zaworu [1e] znajduje się na miejscu, aby zapobiec przedostawaniu się piasku i zanieczyszczeń do zaworu. Należy zwrócić uwagę na ewentualną utratę ciśnienia w desce.
- Nigdy nie pozostawiać produktu na wodzie bez nadzoru. Prąd może szybko porwać produkt, tak że pływak nie mógłby go już dogonić.

● Rozwijanie deski

- Wybrać odpowiednie, równe i czyste miejsce z wystarczającą ilością miejsca, aby rozpakować i rozłożyć produkt.
- Należy całkowicie usunąć materiał opakowania z produktu.
- Upewnij się, że wszystkie części są dostępne i w idealnym stanie.
- Rozłożyć deskę [1]. Należy przy tym upewnić się, że na podłożu nie znajdują się przedmioty o ostrych krawędziach, takie jak potłuczone szkło, żwir, zgnieciony kamień, żarzący się węgiel drzewny lub niedopałki papierosów.

Wskazówka: najpóźniej podczas drugiego montażu deski należy sprawdzić ją pod kątem ewentualnych uszkodzeń, takich jak otwory i pęknięcia. Informacje na temat sposobu ich uszczelniania znajdują się w rozdziale „Naprawa i konserwacja”. Na wodzie nie można naprawić żadnych szkód.

● Pompowanie deski

- Należy unikać nadmiernego nadmuchiwanie, w przeciwnym razie istnieje ryzyko przeciążenia lub nawet rozerwania spoiw. Napompować do ciśnienia wynoszącego 1 bar (15 psi).

- Ciśnienie powietrza będzie wzrastać wraz z ocieplaniem się słońca. W tym przypadku należy zmniejszyć ciśnienie powietrza, spuszczaając powietrze z deski [1].
- Do nadmuchiwania deski [1] należy użyć dostarczonej pompki [13]. Alternatywnie można również zastosować do napompowania dostępne w handlu pompki nożne lub pompki tłokowe z odpowiednimi nasadkami i manometrem.

⚠ Otwierać igłę zaworu [1b] tylko w celu napompowania lub spuszczenia powietrza. W innym razie może się ona zabrudzić.

- Obszar wokół zaworu [1a] musi być zawsze suchy i czysty. Sprawdzić, czy zawór [1a] jest wolny od cząstek zanieczyszczeń.
- Upewnić się, że do zaworu [1a] nie dostanie się piasek ani inne zanieczyszczenia.
- Do pompowania nadają się również pompki ręczne i elektryczne w połączeniu z kompresorem z funkcją automatycznego odciążenia. Pompki te są wstępnie ustawione na 15 psi, po osiągnięciu tego ciśnienia powietrza pompka wyłącza się automatycznie.

Do nadmuchiwanie desek SUP nie należy używać kompresorów bez funkcji automatycznego wyłączenia.

- Nakładkę gwintu [14a] węża [14] nakręcić na gwint zewnętrzny [13a] złączki pompki [13]. Upewnić się, że wąż [14] przykręca się do gwintu oznaczonego „INF” (rys. B).
- Pompkę [13] ustawić na podwójny skok poprzez obrócenie dźwigni z przodu w prawo (rys. B1). Napompuj teraz deskę [1].
- Jak tylko zauważysz, że potrzebujesz dużo siły, przełącz pompkę powietrzną [13] na pojedynczy skok; aby to zrobić, przekręć dźwignię z przodu w lewo (rys. B2). Teraz możesz kontynuować pompowanie ze znacznie mniejszym wysiłkiem.

Wskazówka: należy ciągnąć uchwytu pompki [13] całkiem do góry, lecz tylko na tyle, by ręce pozostały rozciągnięte (rys. F2). Teraz użyj swojej masy ciała do pompowania, wystarczy w tym celu klęknąć. Ręce pozostają wyciągnięte. W ten sposób nie pompuje się mięśniami ramion, lecz wagą ciała (rys. F3).

- Napompować deskę [1] pompką [13] do zalecanego ciśnienia wynoszącego 1 bar (15 psi). Skontrolować ciśnienie na manometrze.
- Zakończyć pompowanie, gdy tylko na manometrze pojawi się ciśnienie 1 bar (15 Psi).

Podczas pompowania należy przestrzegać następującej kolejności:

1. Zawory są oznaczona jako 1 i 2. Otworzyć oba korki zaworów [1e], odkręcając je w kierunku odwrotnym do ruchu wskazówek zegara.
2. Najpierw napełnić komory powietrza z zaworem numer 1: przesunąć zawór 1 na zamkniętą pozycję, przekręcając głowicę zaworu tak, aby wychodziła na zewnątrz (rys. C1), i przesunąć zawór 2 na otwartą pozycję, przekręcając głowicę zaworu tak, aby była wciśnięta w dół (rys. C4).
3. Wprowadzić przyłączy węża [14b] w zawór [1a], a koniec węża odkręcić w kierunku ruchu wskazówek zegara od zaworu [1a].
4. Po nadmuchianiu komór powietrza odkręcić koniec węża w kierunku odwrotnym do ruchu wskazówek zegara od zaworu [1a] i zamocować korek zaworu [1e] do zaworu [1a], a zawór [1a] zamknąć poprzez przekręcenie korka zaworu [1e] w kierunku zgodnym z ruchem wskazówek zegara.
5. Następnie napełnić drugą komorę powietrza poprzez zawór numer 2. Przesunąć zawór 2 na pozycję zamkniętą, przekręcając głowicę zaworu w górę (rys. C1).
6. Powtórzyć kroki 3 i 4.

● Montaż statecznika US (rys. E)

- Metalową płytę [12a] przeprowadzić przez otwór po środku szczeliny i przesunąć ją do przodu.

Wskazówka: można zastosować śrubę [12b], aby przesunąć płytę wzdłuż szczeliny.

- Tylną część statecznika US [12] przesunąć do skrzynki na statecznik i przesunąć go do tyłu. Przednią część statecznika US [12] włożyć do skrzynki na statecznik i przesunąć statecznik US [12] do przodu, aż otwór w stateczniku znajdzie się powyżej otworu w metalowej płycie [12a].
- Śrubę [12b] przeprowadzić przez otwór w stateczniku i przykręcić razem z metalową płytą [12a], aby zamocować statecznik US [12].

Wskazówka: zawsze upewnij się, że stateczniki są skierowane w Twoim kierunku podczas przenoszenia deski [1]. Zachowaj szczególną ostrożność przy wietrznej pogodzie, aby nie zranić nikogo deską [1].

● Składanie pojedynczego wiośła (rys. K1)

- Wyciągnąć drążek wiośła [3], aż zostanie osiągnięta żądana długość.

Wskazówka: informacje na temat zalecanej długości wiośła można znaleźć w rozdziale „Regulacja długości wiośła”.

- Wcisnąć dźwignię blokującą [4a] na drążek przedłużający [4], aby zablokować drążek wiośła [3].
- Pióro wiośła [2a] wetknąć do otworu drążka przedłużającego [4]. Upewnij się, że sworzень blokujący jest całkowicie wsunięty w otwór sworznia pióra wiośła [2a]. Sworzень pręta przedłużającego [4] musi słyszalnie zatrzasnąć się w otworze sworznia pióra wiośła [2a].

● Składanie podwójnego wiośła (rys. K2 (tylko 507509_2507))

- Zwolnić dźwignię blokującą [4a] z drążka przedłużającego [4].
- Drugie pióro wiośła [2a] wetknąć na końcu drążka przedłużającego [4] z dźwignią blokującą [4a]. Przekręcić drugie pióro wiośła [2b] pod wybranym kątem.
- Wcisnąć dźwignię blokującą [4a] na drążek przedłużający [4], aby zablokować drugie pióro wiośła [2b].
- Pióro wiośła [2a] wetknąć do otworu drążka przedłużającego [4]. Upewnij się, że sworzень blokujący jest całkowicie wsunięty w otwór sworznia. Sworzень drążka przedłużającego [4] musi słyszalnie zatrzasnąć się w otworze sworznia.

● Demontaż produktu

- Do demontażu wybrać czystą, równą powierzchnię z wystarczającą ilością miejsca.
- Demontaż składa się z następujących kroków:
 - Zdejmowanie statecznika US [12] i innych akcesoriów (podnożek [17], siedzisko [15])

• Spuszczanie powietrza z deski [1]

• Zwijanie deski [1]

• Rozkładanie wiośła na pojedyncze części

Wskazówka: usunąć statecznik US [12], przed spuszczeniem powietrza z deski [1].

Demontaż statecznika US:

- Aby zdemontować statecznik US [12], należy postąpić w odwrotnej kolejności, jak opisano w rozdziale „Montaż statecznika US”.

Demontaż wiośła:

- Aby zdemontować wiośło, należy postąpić w odwrotnej kolejności, jak opisano w rozdziale „Składanie pojedynczego wiośła” lub „Składanie podwójnego wiośła”.

Wypuszczanie powietrza (rys. C1-4):

- Suchą deskę [1] położyć płasko na ziemi i otworzyć dwa kapturki zaworu [1e] naciskając igłę zaworu [1b] w dół i jednocześnie obracając ją w kierunku zgodnym z ruchem wskazówek zegara.
- Igłę zaworu [1b] wcisnąć tylko nieznacznie w dół, aby powietrze powoli wylatywało.
- Spuścić powietrze.
- Alternatywnie, można użyć pompki [13] do złożenia deski [1] tak płasko, jak to możliwe, mocując wstecz wąż [14] do pompki [13]. Podłączyć wąż [14] do jednego z zaworów [1a]. Głowica zaworu musi znajdować się przy tym u dołu. Obrócić głowicę zaworu w prawo (rys. C4), odpompować i odessać pozostałe powietrze z deski [1], aż będzie całkowicie płaska.
- Następnie obrócić głowicę zaworu w kierunku przeciwnym do ruchu wskazówek zegara, aby wystawał do góry (rys. C1).

Składanie produkt (rys. N1-5):

- Położyć deskę [1] płasko na ziemi (rys. N1).
- Złożyć raz deskę [1] i dziób położyć na rufie (rys. N2).
- Następnie ponownie złożyć rufę z dziobem do tego stopnia, aby stateczniki pod deską [1] nie były wygięte (rys. N3).
- ❗ **Nie należy składać deski [1] wzdłuż zewnętrznych krawędzi skrzyni na statecznik. Prowadzi to do nadmiernego napięcia w desce [1].**
- Teraz złożyć odwrotną stronę mniej więcej do środka (rys. N4).
- Następnie złożyć deskę [1] jeszcze raz po przeciwnej stronie, tak aby zewnętrzne stateczniki znajdowały się na górze (rys. N5).
- Ściągnąć deskę [1] paskiem.

● Stosowanie produktu

● Regulacja długości wiośła

- Przyjmij prostą postawę i wyciągnij jedną rękę do góry; zegnij dłonie pod kątem prostym (rys. J).
- Otwórz dźwignię blokującą [4a] na wiośle i przesunij przedłużenie do góry, aż uchwyt wiośła zmieści się pod Twoją zgiętą dłonią.

Wskazówka: dla optymalnej obsługi drugie pióro wiośła [2b]/ drążek wiośła [3] muszą być mocno połączone z [4] przedłużeniem za pomocą dźwigni blokującej [4a]. W razie potrzeby należy wyregulować śruby dźwigni blokującej [4a], aby zapewnić szczelne dopasowanie drugiego pióra wiośła [2b]/ drążka wiośła [3].
- Zamknij blokadę dźwigni blokującej [4a]. Twoje wiośło jest teraz ustawione na odpowiednią długość.

❗ **Ważne: nie wyciągać drążka wiośła [3] poza oznaczenie „STOP”. Wiośło nie jest już wtedy stabilne i istnieje ryzyko złamania.**

● Używanie na wodzie

Wskazówka: upewnij się, że nie zranisz nikogo podczas przenoszenia deski [1], gdy wieje wiatr. Zawsze trzymaj stateczniki w kierunku własnego ciała.

Wskazówka: masz możliwość korzystania z deski [1] na stojąco lub siedząco.

Zastosowanie na stojąco:

- W tym położeniu należy użyć smyczy [9] jako dodatkowego środka bezpieczeństwa.
- Zawsze mocować smycz [9] do kostki, gdy wiatr wieje od łądu.
- Jeśli znajdziesz się w sytuacji awaryjnej na wodzie, zostań na desce [1]. Zwłaszcza przy silnych wiatrach wiejących od łądu nie wolno nigdy opuszczać deski [1], w przeciwnym razie można utonąć. W takim przypadku zwróć uwagę na siebie za pomocą międzynarodowego sygnału alarmowego: stań lub usiądź na swojej desce [1] i powoli i wyraźnie podnoś i opuszczaj ręce wyciągnięte na boki (rys. P).
- Aby przymocować smycz [9], należy postąpić w sposób pokazany na rysunku G:
 1. Odepnij zapięcie na rzep na mocowaniu smyczy [9a] i zdejmij szlufkę smyczy [9b].
 2. Przełóż węzeł szlufki smyczy [9b] przez pierścień D-ring [1c] z tyłu produktu i przeciągnij go z powrotem przez powstałą pętlę.
 3. Pociągnij za węzeł szlufki smyczy [9b], aby zacisnąć pętlę.
 4. Przewlecz otwarte mocowanie smyczy [9a] przez szlufkę smyczy [9b], złóż ją i upewnij się, że zakrywa węzeł szlufki smyczy [9b].
 5. Złóż mocowanie smyczy [9a] trzykrotnie, aby zapewnić większe bezpieczeństwo.
 6. Pociągnij za mocowanie smyczy [9], aby sprawdzić, czy jest dobrze zamocowana.

Zastosowanie na siedząco (tylko 507509_2507):

Aby móc korzystać z deski [1] w pozycji siedzącej, należy zamontować podnóżek [17] i siedzisko [15] (rys. O). W tym celu należy wykonać następujące kroki:

Mocowanie podnóżka [17] (tylko 507509_2507):

- Wsunąć końcówkę rurki podnóżka [17] z boku przez pierwszą pętlę [18].
- Przełożyć przeciwną stronę przez drugą pętlę [18], aż obie znajdą się na środku deski [1].

Mocowanie siedziska [15] (tylko 507509_2507):

- Ustawić siedzisko [15] na desce [1] tak, aby nogi były lekko ugięte, gdy pięty dotykają podnóżka [17].
- **Wskazówka:** odległość do podnóżka jest bardzo ważna. Ustaw go odpowiednio, tak aby można było sensownie używać podnóżka [17].
- Przyjmij pozycję siedzącą, unieś się na obu dłoniach do góry i przesuń pośladki do tyłu na siedzisko [15]. Wyreguluj oparcie tak, żeby prosto siedzieć.
- Zamocować siedzenie [15], mocując karabińczyki czterech regulowanych pasów [16] do pierścieni D [1c] na desce [1].
- Umieść siedzenie na desce [1], wewnętrzne oparcie musi być skierowane w stronę podnóżka [17].
- Zamocować oparcie poprzez zaczepienie czterech pasów [16] karabińczykami do czterech pierścieni D [1c] z tyłu deski [1].
- Ustawić siedzisko [15] tak, aby lekko zgiętymi nogami dotknąć podnóżka [17].

Wchodzenie na deskę (rys. L):

- Stań bokiem obok deski (rys. L1).
- Połóż wiosło na desce [1] pod kątem prostym do osi podłużnej deski, nieco przed środkowym uchwytem do przenoszenia deski [1d] (rys. L2).
- Teraz uklęknij na desce w płytkiej wodzie za wiosłem (rys. L3). Sięgnij po wiosło bez podnoszenia go. Dłonie są szeroko rozstawione.
- Weź jedną stopę do przodu i umieść ją na desce [1] mniej więcej na wysokości środkowego uchwytem do przenoszenia deski [1d] (rys. L4). Umieść również drugą stopę obok środkowego uchwytem do przenoszenia deski [1d].

- Stań z rozstawionymi stopami na desce [1], najlepiej po lewej i prawej stronie środkowego uchwytem do przenoszenia deski [1d].
- Teraz uklęknij całkowicie, lekko przechyl się do tyłu i jednocześnie unieś wiosło poziomo do góry (rys. L5).
- Teraz powoli wyprostuj się; wiosło pomoże Ci utrzymać równowagę. Stoisz teraz z rozstawionymi stopami na desce (rys. L6) i możesz zacząć wiosłować.

Prawidłowa technika wiosłowania (rys. M):

Wskazówka: górna ręka, której dłoń trzyma uchwyt wiosła, powinna zawsze pozostawać wyciągnięta podczas wiosłowania.

- Zanurz wiosło w wodzie jak najdalej do przodu, bezpośrednio obok deski [1] (rys. M1). Dolna ręka, której dłoń trzyma wiosło mniej więcej na szerokości ramion jest przy tym również wyprostowana (rys. M2).
- Teraz pociągnij do siebie wiosło z wyciągniętą górną ręką (rys. M3). Zegnij przy tym dolną rękę. Pióro wiosła należy wyciągnąć z wody na wysokości stóp (rys. M4). Powtarzać tę czynność.

● Mocowanie uchwytu na napoje

- Przymocuj uchwyt na napoje [19], umieszczając go na gumowych linkach z przodu produktu (rys. Q1).
- Włóż krzyżujące się linki do czterech wgłębień na spodzie uchwytu na napoje [19] (rys. Q2).
- Zamocuj uchwyt na napoje [19], obracając go lekko w prawo (rys. Q3).
- Aby zdemontować uchwyt na napoje [19], poluzuj go, obracając go lekko w kierunku odwrotnym do ruchu wskazówek zegara.

● Transport

- Nie należy przenosić deski [1], gdy jest napompowana.

Plecak [10]:

- Do transportu lub przechowywania wszystkie akcesoria można schować w plecaku [10].
- Zdemonstrować produkt, jak opisano w rozdziale „Demontaż produktu”.
- Upewnij się, że jest on całkowicie czysty, suchy i zwinięty.
- Włóż deskę [1] wraz ze wszystkimi częściami i akcesoriami, które są przechowywane w torbie [8] do plecaka [10] (maksymalna nośność: 15 kg).
- **Wskazówka:** plecak [10] służy wyłącznie do transportu i przechowywania deski [1] oraz jej akcesoriów.

Torba [8]:

Wskazówka: należy pamiętać o tym, że torba [8] nie jest wodoszczelna. Nie należy przechowywać w niej czułych obiektów, takich jak np. aparaty fotograficzne.

- Mniejsze akcesoria należy schować do torby [8].
- Złóż górną część torby [8] co najmniej dwa razy tak mocno, jak to możliwe.
- Zamknij szczelnie torbę [8] za pomocą paska i klamry.

● Przechowywanie

- Produkt należy przechowywać w suchym i zabezpieczonym przed pyłem miejscu bez bezpośrednich promieni słonecznych, w którym nie ma dużych zmian w temperaturze.
- W przypadku dłuższego nieużywania deski [1] zaleca się jej przechowywanie na płasko, ewentualnie z pewną ilością powietrza w środku.

- Produkt należy przechowywać poza zasięgiem dzieci w bezpiecznym miejscu.
- Na desce **1** nie stawiać żadnych ciężkich lub ostrych przedmiotów.
- Nie ciągnąć produktu po powierzchniach twardych i szorstkich przed jego składowaniem.
- Upewnić się, że między fałdami deski **1** nie ma piasku ani żwiru. Może to prowadzić do otarć lub rozdarć podczas przechowywania.
- Sprawdzić produkt pod kątem zużycia lub starzenia się po dłuższym przechowywaniu.
- W przypadku przechowywania deski **1** zrolowanej przez dłuższy czas w niskich temperaturach, materiał może pęknąć.
- W przypadku dłuższego nieużywania zalecamy schowanie akcesoriów i deski **1** do dołączonego plecaka **10** (np: statecznik US, wiostło, torba, pompka, zestaw naprawczy, smycz).

● Czyszczenie i pielęgnacja

- Nie używać agresywnych środków czyszczących, szczotek z metalu lub nylonu ani ostrych lub metalowych przedmiotów jak noże.
- Należy używać tylko łagodnego środka czyszczącego.
- Wyczyścić deskę **1** po każdym użyciu, gdy igła zaworu **1b** jest zamknięta.
- Usunąć statecznik US **12**, jak opisano to w rozdziale „Demontaż statecznika US”.
- Umieścić deskę **1** na czystej, suchej i równej powierzchni.
- Splukać deskę **1** i statecznik US **12** słodką wodą i łagodnym mydłem w celu usunięcia kryształków soli, ziaren piasku i innych zanieczyszczeń.
- Przetrzyj wszystkie części produktu suchą i miękką szmatką. Następnie deskę **1** i statecznik US **12** należy dokładnie wysuszyć.

● Naprawa i konserwacja

- **⚠ OSTRZEŻENIE!** Wszystkie naprawy należy przeprowadzać w dobrze wentylowanym miejscu i unikać wdychania toksycznych oparów. Unikać kontaktu ze skórą lub oczami. Wszystkie materiały naprawcze (klej, rozpuszczalniki, itp.) przechowywać poza zasięgiem dzieci.
- **⚠ OSTRZEŻENIE!** Szwy nie mogą być naprawiane przez klejenie. Tylko producent deski **1** może wykonać naprawę szwów.
- Nigdy nie naprawiać większych otworów na własną rękę. Mniejsze otwory można naprawić za pomocą dołączonego zestawu naprawczego.
- Przed każdym użyciem należy sprawdzić deskę **1** pod kątem utraty ciśnienia, otworów lub pęknięć. Jeżeli powietrze wydostaje się z deski **1**, może to być spowodowane nieszczelnym zaworem **1a**, wadliwym zaworem **1a** lub dziurą w desce **1**.

● Naprawy przy zaworze

Aby sprawdzić, czy zawory **1a** są nieszczelne, należy wykonać następujące czynności:

- Odkręcić kapturek zaworu **1e** w kierunku przeciwnym do ruchu wskazówek zegara i zdjąć go z zaworu **1a**.
- Upewnić się, że w zaworze nie ma piasku ani innych ciał obcych **1a**.
- Dokręcić igłę zaworu **1b**.
- Napompować deskę **1**.
- Obszar wokół zaworu **1a** polać wodą z mydłem. Jeśli nie tworzą się pęcherzyki, zawór **1a** jest szczelny. Jeśli jednak wokół zaworu **1a** tworzą się bąbelki mydlane, powietrze wydostaje się. Zawór **1a** musi zostać dokręcony lub wymieniony.

Dokręcanie zaworu **1a** (rys. D):

⚠ OSTRZEŻENIE! Nigdy nie należy używać klucza do zaworu **11** do dokręcania zaworu **1a**, gdy deska **1** jest pod ciśnieniem. W innym razie istnieje niebezpieczeństwo odniesienia obrażeń.

- Umieścić klucz do zaworu **11** na zaworze **1a** do momentu, gdy całkowicie otoczy on zawór **1a**. Dokręcić zawór **1a**, obracając go w kierunku zgodnym z ruchem wskazówek zegara.
- Powtórzyć test z wodą mydlaną.
- Jeśli po dokręceniu zaworu **1a** wokół niego nadal tworzą się bąbelki mydlane, należy go wymienić na nowy.

Wymiana zaworu **1a** (rys. D):

- Umieścić klucz do zaworu **11** na zaworze **1a** do momentu, gdy całkowicie otoczy on zawór.
- Odkręcić kapturek zaworu **1e** w kierunku przeciwnym do ruchu wskazówek zegara i wyjąć uszkodzony zawór **1a**.
- Włożyć nowy zawór **1a** w otwór na zawór. Dla jak najlepszego uszczelnienia zaleca się nanieść niewielką ilość smaru silikonowego lub wazeliny wokół zaworu **1a**.
- Umieścić klucz do zaworu **11** na zaworze **1a** i dokręcić go zgodnie z ruchem wskazówek zegara.

Wskazówka: jeżeli zawór **1a** jest nieszczelny i dokręcanie za pomocą klucza do zaworu **11** nie pomaga, należy całkowicie odkręcić górną część zaworu **1a** za pomocą klucza do zaworu **11**. Usunąć wszelkie drobne zanieczyszczenia z membrany zaworu. Po wkręceniu sprawdzić, czy zawór **1a** jest szczelny.

● Naprawy na desce

⚠ Przed użyciem produktu w wodzie po naprawie należy sprawdzić, czy łata naprawcza **7 jest szczelna i prawidłowo uszczelniona. W żadnym wypadku nie należy próbować samodzielnie naprawiać większych uszkodzonych obszarów. Należy zanieść produkt do warsztatu specjalistycznego.**

Znajdowanie dziur:

- Posmarować wodą z mydłem obszar deski **1**, w którym istnieje podejrzenie powstania dziury. Bąbelki mydlane tworzą się tam, gdzie powietrze wydostaje się z deski **1**.
- Zaznaczyć dany obszar.
- Splukać deskę **1** czystą wodą i wytrzeć ją do sucha przed rozpoczęciem naprawy.

Łatanie dziur:

- Dziury naprawiać tylko przy użyciu odpowiedniego kleju. Klej **6** jest dołączony do zestawu. Naprawy z użyciem nieodpowiedniego kleju mogą prowadzić do dalszych uszkodzeń. Odpowiednie kleje można znaleźć również w sklepach specjalistycznych.
- Po znalezieniu dziury lub dziur, spuść całe powietrze z deski **1**.
- Dokładnie oczyścić obszar do naprawy.
- Osuszyć czyszczone miejsce.
- Zmierzyć i odciąć łatę naprawczą **7** wystarczająco dużą, aby pokryć uszkodzoną powierzchnię plus 1,5 cm dookoła.
- Wskazówka:** jeśli masz taką możliwość, upewnij się, że powierzchnia wokół uszkodzonego obszaru jest wolna od smaru, podobnie jak łata naprawcza **7**.
- Nałożyć równomiernie klej **6** na powierzchnię wokół uszkodzonego miejsca i na samą łatę naprawczą **7**.
- Pozostawić klej do wyschnięcia na ok. 3-4 minuty (w temperaturze około 20-25 °C).

- Łatę naprawczą [7] umieścić na powierzchni deski tak, aby obie powierzchnie klejące były do siebie skierowane.
- Łatę naprawczą [7] docisnąć do deski [1] za pomocą twardego przedmiotu.
Wskazówka: upewnij się, że pracujesz na płaskiej powierzchni bez zagięć i zagnieć. Używając zaokrąglonego przedmiotu, ostrożnie usuń wszystkie pęcherzyki i przesuwaj się od środka na zewnątrz.
- Pozostaw klej do wyschnięcia na co najmniej 12 godzin.
- Po wyschnięciu należy nałożyć więcej kleju na krawędzie łaty naprawczej [7]. Wystarczy pozostawić klej na tych szwach do wyschnięcia na ok. 4 godziny.

● Konserwacja pompki (rys. R)

- Należy upewnić się, że pompka [13] jest dobrze nasmarowana przed i w trakcie użytkowania.
- Aby nasmarować pompkę [13], należy otworzyć pokrywę na górze i nałożyć cienką warstwę oleju lub smaru na uszczelnione miejsca i przewody. Upewnij się, że używasz bezkwasowego oleju silikonowego.

● Utylizacja

Opakowanie wykonane jest z materiałów przyjaznych dla środowiska, które można przekazać do utylizacji w lokalnym punkcie przetwarzania surowców wtórnych.

Informacji na temat możliwości utylizacji wyeksploatowanego produktu udziela urząd gminy lub miasta.



Produkt, w tym akcesoria i materiały opakowaniowe, nadają się do recyklingu i podlegają rozszerzonej odpowiedzialności producenta. Wyrzucić je osobno, zgodnie z ilustracją przedstawiającą informacje o sortowaniu, aby zapewnić lepszą utylizację odpadów. Logo Triman jest ważne tylko dla Francji.

● Sposób postępowania w przypadku naprawy gwarancyjnej

Aby zapewnić szybkie rozpatrzenie Państwa wniosku, prosimy stosować się do następujących wskazówek:

Przed skontaktowaniem się z działem serwisowym należy przygotować paragon i numer artykułu (IAN 507508_2507, 507509_2507) jako dowód zakupu.

Numery artykułów można znaleźć na tabliczce znamionowej, na grawerunku, na stronie tytułowej jego instrukcji (na dole po lewej stronie) lub jako naklejkę na stronie odwrotnej lub spodniej.

W razie wystąpienia błędów w działaniu lub innych wad, należy skontaktować się najpierw z wymienionym poniżej działem serwisowym telefonicznie lub pocztą elektroniczną.

Produkt uznany za uszkodzony można następnie z dołączeniem dowodu zakupu (paragonu) i podaniem, na czym polega wada i kiedy wystąpiła, przestać bezpłatnie na podany Państwu adres serwisu.

● Serwis

PL **Serwis Polska**

Tel.: 223974996

E-Mail: owim@lidl.pl

Legenda použitých piktogramů	Strana 50
Úvod	Strana 50
Použití ke stanovenému účelu	Strana 50
Popis dílů	Strana 50
Obsah dodávky	Strana 50
Technická data	Strana 50
Všeobecná bezpečnostní upozornění	Strana 50
Bezpečnostní pokyny	Strana 51
Specifické bezpečnostní pokyny k výrobku	Strana 51
Piktogramy	Strana 51
Před prvním použitím	Strana 52
Rozložení boardu	Strana 53
Napumpování boardu	Strana 53
Montáž ploutve	Strana 53
Sestavení jednoduchého pádla	Strana 53
Sestavení dvojitého pádla	Strana 53
Demontáž výrobku	Strana 54
Použití výrobku	Strana 54
Nastavení délky pádla	Strana 54
Používání na vodě	Strana 54
Instalace držáku nápojů	Strana 55
Přeprava	Strana 55
Skladování	Strana 55
Čistění a ošetřování	Strana 55
Opravy a údržba	Strana 55
Opravy ventilu	Strana 55
Opravy na boardu	Strana 56
Údržba vzduchové pumpy	Strana 56
Zlikvidování	Strana 56
Postup v případě uplatňování záruky	Strana 56
Servis	Strana 56

Legenda použitých piktogramů



Číst pokyny!



Bezpečnostní upozornění
Instrukce

Dvukomorový paddleboard Allround/ Dvoukomorový paddleboard Exotic

● Úvod



Blahopřejeme Vám ke koupi nového výrobku. Rozhodli jste se pro kvalitní výrobek. Před prvním uvedením do provozu se seznámte s výrobkem. K tomu si pozorně přečtěte následující návod k obsluze a bezpečnostní pokyny. Používejte výrobek jen popsáním způsobem a pouze pro uvedené oblasti použití. Ušchevejte si tento návod na bezpečném místě. Všechny podklady vydejte při předání výrobku i třetí osobě.

● Použití ke stanovenému účelu

Tento výrobek je určen k používání jako paddleboard ve chráněných pobřežních zónách, až do 150 m od břehu, ale v žádném případě v přírodních rezervacích s hnízdišti zvířat. Výrobek je určen k pádlování na chráněných vodách, malých zálivech na malých jezerech, úzkých řekách a kanálech. Nepoužívejte výrobek při silném větru a/nebo v lámajících se vlnách. Výrobek není pomůcka na plavání, nesmí se používat jako hračka do vody nebo jako zimní sportovní artikl. Smí ho používat jen osoby, které umí plavat. Výrobek není vhodný pro děti do 14 let. Než výrobek použijete měli byste se zúčastnit příslušného kurzu, navštívit certifikovanou školu nebo se nechat zaúčit od zkušeného sportovce. Výrobek je určen pouze k privátnímu použití, není vhodný ke komerčním účelům.

● Popis dílů

1	Board	10	Batoh
1a	Ventil	11	Klíč na ventily
1b	Jehla ventilu	12	Ploutev
1c	Oko ve tvaru D	12a	Kovová deska
1d	Držadlo na nošení	12b	Šroub
1e	Víčko ventilu	13	Vzduchová pumpa (s manometrem)
2a	List pádla	13a	Vnější závit
2b	Druhý list pádla (jen 507509_2507)	14	Hadice
3	Tyč pádla	14a	Koncovka s vnitřním závitem
4	Prodlužovací tyč	14b	Hadicová přípojka
4a	Uzavírací páčka	15	Sedátko (jen 507509_2507)
5	Box se soupravou na opravy	16	Popruh
6	Lepidlo	17	Opěrka na nohy (jen 507509_2507)
7	Záplata	18	Smyčka
8	Taška	19	Držák nápojů
9	Lanko	20	Sada šroubů
9a	Připevnění pro lanko		
9b	Smyčka lanka		

● Obsah dodávky

- 1 nafukovací stand-up paddleboard (HG12648/HG12650)
- 1 univerzální pádlo (HG12680) (jen 507509_2507)
- 1 pádlo (HG12689) (jen 507508_2507)
- 1 vzduchová pumpa s manometrem (HG12676)
- 1 opěrka na nohy (HG12686) (jen 507509_2507)
- 1 sedátko (HG12685) (jen 507509_2507)
- 1 batoh (HG12679/HG12688)
- 1 taška na suchý SUP (HG12692/HG12693)
- 1 lanko (HG12671)
- 1 souprava na opravy (HG12683/HG12691)
- 1 univerzální ploutev (HG12687)
- 1 držák nápojů (HG12681/HG12690)
- 1 návod k montáži a obsluze

● Technická data

Maximální nosnost:	150 kg
Maximální tlak vzduchu:	1 bar (15 psi)
Rozměry (po nafouknutí):	320 x 84 x 15 cm (D x Š x V)
Rozměry po sbalení:	taška na suchý SUP: 49 x 31 x 20,5 cm (V x Š x Ø dna)
Taška na suchý SUP:	objem: 10l max. nosnost: 5 kg
Batoh:	96 x 48 x 25 cm max. nosnost: 15 kg
Hmotnost:	HG12648: 10,4 kg (deska) HG12650: 9,9 kg (deska)





Všeobecná bezpečnostní upozornění

NERESPEKTOVÁNÍ BEZPEČNOSTNÍCH POKYŇŮ UVEDENÝCH V NÁVODU K OBSLUZE MŮŽE VÉST KE ZRANĚNÍ NEBO USMRCENÍ, NAPŘ. UTONUTÍM! USCHOVEJTE SI VŠECHNY BEZPEČNOSTNÍ POKYNY A INSTRUKCE K BUDOUCÍMU POUŽITÍ!

- ⚠ POZOR!** Na vodě je velice důležitá Vaše ohleduplnost a Vaše správné sebehodnocení. Nikdy nepřeceňujte Vaše síly a umění řídit výrobek! Zdržujte se stále v blízkosti pobřeží! Dbejte na předpověď počasí, varování před nepříznivými povětrnostními podmínkami nebo případné světelné signály!
- ⚠ POZOR!** Prosíme, dbejte vždy na pravidla bezpečnosti a podle zákona platné předpisy pro jezera i otevřené vody a noste vždy v zájmu Vaší bezpečnosti vhodnou plovací vestu.
- Používejte výrobek vždy podle návodu a podle informací na značkách a v návodu k obsluze. Nepřekračujte maximální nosnost, tlak vzduchu přes 1 bar (15 psi) ani určený počet osob uvedený na výrobku a v návodu k obsluze. Noste vždy plovací vestu.
- Neprovádějte na výrobku žádné technické změny. Jakékoli změny, jakéhokoli druhu narušují funkčnost výrobku a vedou k zániku záruky.
- Neměňte základní konstrukci výrobku, může to negativně ovlivnit jeho bezpečnost.
- Dbejte na údaje na štítku výrobce.
- Použitím tohoto výrobku uznáváte Vaši povinnost osvojit si potřebné znalosti a schopnosti pro tento vodní sport a navigaci na vodě. Toto platí i pro dodržování platných pravidel a zákonů. Bezpečnost na vodě je výsledkem souhry uživatele, počasí a stavu vody. S použitím tohoto výrobku akceptujete, rozumíte a uznáváte s tímto sportem spojená rizika.

- Napumpovaný výrobek, pádlo a listy pádla jsou tvrdé a mohou za určitých okolností způsobit zranění.
- Při přepravě výrobku dávejte pozor na okolo stojící osoby.
-  **▲ VÝSTRAHA! NEBEZPEČÍ OHROŽENÍ ŽIVOTA A NEHODY PRO MALÉ A VELKÉ DĚTI!** Nikdy nenechávejte děti bez dohledu s obalovým materiálem a výrobkem. Hrozí nebezpečí udušení obalovým materiálem a ohrožení života uškrcením anebo utonutím. Děti často podceňují nebezpečí. Výrobek vždy chraňte před dětmi.
- Tento artikl není vhodný k používání osobami (včetně dětí) s omezenými fyzickými, senzorickými nebo duševními schopnostmi nebo s nedostatečnými zkušenostmi a/nebo vědomostmi, ledaže by byly pod dozorem pro bezpečnost kompetentní osoby nebo obdržely od ní instrukce k používání. Děti musí být pod dohledem, aby si s výrobkem nehrály.

● Bezpečnostní pokyny

- Pokud jste s výrobkem na vodě noste plovací vestu.
- Nepoužívejte výrobek, pod vlivem drog, alkoholu nebo léků.
- Pádlování může být nebezpečné a fyzicky namáhavé. Zdržujte se vždy, pokud možno, co nejbližší u břehu a zátoky.
- Nepoužívejte výrobek ve vysoké vodě nebo při záplavě. Pádľujte jen při bezpečných povětrnostních podmínkách.
- Informujte se o aktuálních povětrnostních podmínkách a kontrolujte předpověď počasí. Věnujte pozornost varování před nepříznivým počasím a eventuálním signálům.
- Nikdy nepoužívejte výrobek při větru směrem od pobřeží. Můžete Vás snadno vytlačit na otevřenou vodu.
- Před pádlováním zkontrolujte vodu, kde jsou skály, kotviště, trhané vlny a jiná nebezpečí. Pozor při větru od pobřeží a proudění, na změnu přílivu a odlivu, výšku hladiny řeky ve vodě a nad vodou. Zdržujte se v chráněných pobřežních zónách nejvýše do 150 m od břehu.
- Držte bezpečnostní odstup od peřejí, vírů, naplavených předmětů a jiných překážek.
- Řiďte se vždy místními předpisy pro lodní dopravu.
- Noste popřípadě i helmu.
- Používejte vždy k jištění lanko, aby Vám board neuplaval.
- Noste oblečení odpovídající počasí a podmínkám na vodě. V chladném počasí noste při pádlování neoperonový oblek. Hrozí nebezpečí podchlazení!
- Připevňte k sobě a k boardu lanko . Pokud použijete lanko , můžete dojít v případě ztráty kontroly ke střetu s boardem. Dbejte na to, aby se vám lanko  neomotalo kolem těla nebo nohou.
- Nepádľujte sami, ale vždy společně s jinými osobami.
- Před výletem na boardu informujte ostatní osoby o Vašem záměru. Berte sebou vždy průkazky.
- Pokud používáte výrobek mimo oblasti určené ke koupání, zajistěte, aby Vás jiná osoba hlídala.
- Při pádlování dávejte pozor na jiné osoby ve vodě.
- Nepoužívejte výrobek v blízkosti člunů v provozu, jezů, plavidlových komor a jiných zdrojů nebezpečí.
- Nepoužívejte výrobek v situacích, ve kterých můžete jiné osoby zranit, např. které plavou nebo jsou na pláži.
- Nerovnoměrné rozložení nákladu nebo osob na boardu negativně ovlivňuje jeho stabilitu, rovnováhu a chování výrobku. Může to vést k převržení. Při pádlování dávejte pozor, aby byla Vaše váha na boardu pokud možno rovnoměrně rozložena.
- Každá změna rozdělení nákladu nebo osob na boardu (jako přidání rybářského vybavení, radaru, výkyvného stěžně, motoru, atd.) může stabilitu, rovnováhu a chování boardu značně negativně ovlivnit.

- Nepoužívejte desku, pokud máte podezření na propíchnutí, díry nebo netěsnost. Pečlivě si v této příručce přečtěte část věnovanou opravám. Pokud jedna ze vzduchových komor během jízdy na vodě ztratí vzduch, zachovejte klid a pádľujte zpět ke břehu s využitím vztlaku zbývajících vzduchových komor.
- Abyste zabránili poškození desky, nepoužívejte ji na kamenitých pobřežích, molech, mělčinách apod.







● Specifické bezpečnostní pokyny k výrobku



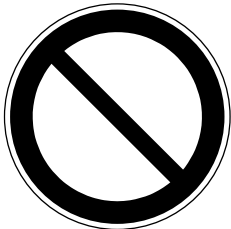

- Nafukovací výrobky jsou choulstivé na chladno. Nerozbalujte a nepumpujte výrobek při teplotách pod 15 °C.
- Výrobek pumpujte na tlak vzduchu 0,8 bar (12 psi), maximálně až na tlak 1 bar (15 psi).
- Nepokoušejte se výrobek nafouknout kompresorem, který nemá fungující tlakový spínač, zastavující nafukování výrobku, když manometr ukáže hodnotu 1 bar (15 psi).
- Při zvýšení tlaku vzduchu na přímém slunci musíte tlak ve výrobku vyrovnat vypuštěním části vzduchu.
- Při překročení tlaku 1 bar (15 psi) otevřete ventil a vypusťte natolik vzduch, aby byl jeho tlak v bezpečném provozním rozsahu.
- Dávejte pozor na to, aby se nedostal výrobek - obzvlášť napumpovaný - do kontaktu s kameny, pískem nebo špičatými předměty, aby se po nich nesmýkal, jinak se může poškodit.
- Nenechávejte výrobek ležet dlouho na slunci, odložte ho do stínu. Delší dobu nepoužívaný výrobek, např. v zimě, skladujte mírně napumpovaný v místě, kde nemrzne.
- Používejte k nastrčení do bezpečnostních ventilů jen dodaný nebo vhodný adaptér vzduchové pumpy. Při použití jiných adaptérů se mohou ventily poškodit.
- Výrobek příliš nenafukujte, hrozí nebezpečí prasknutí svařovaných švů. Po napumpování ventil dobře uzavřete.
- Vyhýbejte se kontaktu s horkými, ostrými, špičatými nebo nebezpečnými předměty, chemikáliemi anebo tekutinami. Jestliže přece jenom k tomu dojde, zkontrolujte důkladně výrobek, jestli není netěsný nebo jinak poškozený. Neberte sebou na board ostré nebo špičaté předměty.
- Chraňte výrobek před ohněm a horkými předměty (jako např. žhavými cigaretami).
- Nepřepravujte napumpovaný board na vozidlech.

● Piktogramy

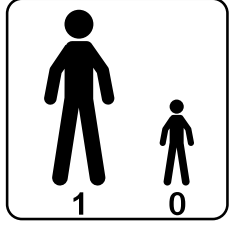
▲ VÝSTRAHA! Před použitím výrobku vezměte na vědomí piktogramy. Jinak může dojít ke zranění a/nebo věcným škodám.

	Obecný symbol výstrahy
	Obecný symbol upozornění

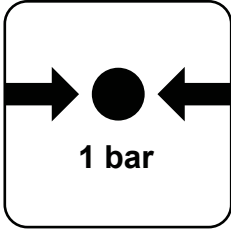
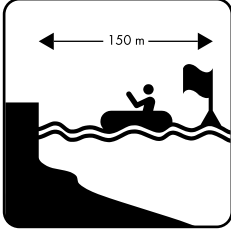
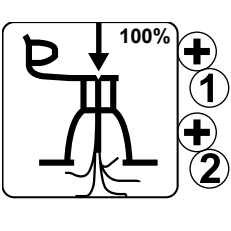
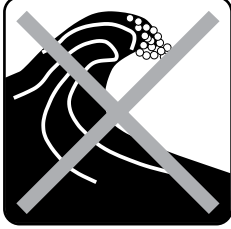
	Obecný symbol zákazu
	Nechrání před utonutím.
	Nejdříve přečíst návod k obsluze.
	Noste osobní ochranné prostředky.
	Nepoužívat při větru od pobřeží.
	Nepoužívat při proudění směrem od pobřeží.
	Nevhodné pro děti do 14 let.
	Počet uživatelů: dospělí 1, děti 0

	Jen pro plavce!
	Maximální nosnost
	Přípustný provozní tlak: 1 bar, 15 psi
	Bezpečná vzdálenost od břehu: 150 m
	Vzduchové komory úplně nafouknout.
	Nepoužívat při lámajících se vlnách.
	Nepoužívat v divoké vodě.

● **Před prvním použitím**

- Než výrobek použijete měli byste se zúčastnit příslušného kurzu, navštívit certifikovanou školu vodních sportů nebo se nechat zaučit od zkušeného sportovce.

- Nezatěžujte výrobek váhou přes 150 kg. Dbejte na to, aby byla váha rovnoměrně rozdělena. V opačném případě hrozí nebezpečí úrazu a poškození výrobku.
- Před každým použitím kontrolujte výrobek, jestli není poškozený nebo opotřebovaný, nemá netěsnosti anebo trhliny.
- Nepoužívejte vadný výrobek.
- Kontrolujte tlak vzduchu v boardu. Kontrolujte také, jestli je ventil pevně utažený a má nasazené víčko ventilu [1e], aby se do ventilu nedostal písek nebo nečistota. Dbejte na možnou ztrátu tlaku vzduchu v boardu.
- Nenechávejte nikdy výrobek na vodě bez dohledu. Proudění může výrobek rychle odnést a pak je pro plavce nedosažitelný.

● Rozložení boardu

- K vybalení a rozložení výrobku si zvolte vhodnou rovnou a čistou plochu s dostatečným okolním prostorem.
- Odstraňte veškerý obalový materiál z výrobku.
- Ujistěte se, že jsou všechny díly k dispozici a v bezvadném stavu.
- Rozviňte board [1]. Dbejte přitom na to, aby na zemi nebyly žádné předměty s ostrými hranami, jako jsou střepty skla, dřev, šterk nebo žhavé dřevěné uhlí anebo cigaretové nedopalky.

Upozornění: Nejpozději při druhé montáži boardu kontrolujte, jestli nemá poškozená místa, jako např. díry a trhliny. V kapitole „Opravy a údržba“ najdete popis, jak je možné případná poškození opravit. Pokud jste již na vodě, pak už nemůžete eventuelní poškození opravit.

● Napumpování boardu

- Vyhybte se nadměrnému napumpování, jinak hrozí nebezpečí roztažení materiálu nebo dokonce roztržení svařených švů. Pumpujte jen do tlaku 1 bar (15 psi).
- Tlak vzduchu ve výrobku se na slunci zvyšuje. V tomto případě zase zredukujte tlak vypuštěním vzduchu z boardu [1].
- K napumpování boardu [1] použijte dodanou vzduchovou pumpu [13]. Alternativně můžete použít k napumpování také běžnou nožní pumpu nebo pístovou pumpu s dvojitým zdvihem a s odpovídajícími nastávkami manometrem.

! Otevřete jehlu ventilu [1b] pouze k nafouknutí nebo vyfouknutí vzduchu. Jinak může dojít k znečištění.

- Místo kolem ventilu [1a] musí být vždy suché a čisté. Zkontrolujte ventil [1a], jestli není znečištěný.
 - Dbejte na to, aby se do ventilu [1a] nedostal písek nebo jiná nečistota.
 - K napumpování jsou vhodné také ruční pumpy a elektrické pumpy v kombinaci s kompresorem s funkcí automatického vypnutí. Tyto pumpy jsou přednastaveny na tlak 15 psi; po dosažení tohoto tlaku vzduchu se pumpa automaticky vypne. K pumpování SUP nepoužívejte kompresory bez funkce automatického vypnutí.
 - Našroubujte koncovku s vnitřním závitem [14a] hadice [14] na vnější závit [13a] přípojky vzduchové pumpy [13]. Dbejte přitom na to, abyste hadici [14] našroubovali na závit s označením „INF“ (obr. B).
 - Nastavte vzduchovou pumpu [13] na dvojitý zdvih otočením páky vpředu doprava (obr. B1). Nyní board [1] napumpujte.
 - Jakmile zjistíte, že potřebujete velkou sílu, přepněte vzduchovou pumpu [13] na jeden zdvih; to provedete otočením páčky vpředu doleva (obr. B2). Nyní můžete pokračovat v pumpování s mnohem menší námahou.
- Upozornění:** Nevytahujte rukojeť vzduchové pumpy [13] až úplně nahoru, ale jen tak daleko, aby zůstaly Vaše ruce natažené (obr. F2). Využívejte při pumpování váhu Vašeho těla pokrčením do kolen. Přitom

zůstávají paže i nadále natažené. Tím nepumpujete svaly paží, ale Vaši tělesnou váhou (obr. F3).

- Pumpujte board [1] vzduchovou pumpou [13] až na doporučený tlak 1 bar (15 psi). Kontrolujte tlak manometrem.
- Při tlaku 1 bar (15 Psi) na manometru ukončete pumpování.

Při pumpování dbejte na následující pořadí:

1. Ventily jsou označeny jako 1 a 2. Otevřete obě krytky ventilů [1e] odšroubováním proti směru chodu hodinových ručiček.
2. Nejprve nafoukněte vzduchovou komoru ventilem 1: otočte ventil 1 do uzavřené polohy tak, aby se hlavice ventilu vysunula nahoru (obr. C1) a ventil 2 otočte do otevřené polohy tak, aby se hlavice ventilu stlačila dolů (obr. C4).
3. Zavést hadicovou přípojku [14b] do ventilu [1a] a odšroubovat konec hadice z ventilu [1a] otáčením ve směru chodu hodinových ručiček.
4. Po nafouknutí vzduchové komory odšroubovat konec hadice z ventilu [1a] otáčením proti směru chodu hodinových ručiček, připevnit krytku ventilu [1e] na ventil [1a] a uzavřít ventil [1a] otáčením krytky ventilu [1e] ve směru chodu hodinových ručiček.
5. Potom naplněte druhou vzduchovou komoru přes ventil 2. Otočením hlavice ventilu směrem nahoru uveďte ventil 2 do uzavřené polohy (obr. C1).
6. Opakujte kroky 3 a 4.

● Montáž ploutve (obr. E)

- Nasadte kovovou desku [12a] do otvoru ve středu výřezu a nasuňte ji směrem dopředu.
- Upozornění:** Šroub můžete použít [12b] pro posunutí desky podél výřezu.
- Zaveďte zadní díl ploutve [12] do držáku a posuňte ji dozadu. Zaveďte přední díl ploutve [12] do držáku a posuňte ploutev [12] tak daleko dopředu, až lícuje otvor ploutve s otvorem kovové desky [12a].
 - Pro zafixování ploutve [12] prostrčte šroub [12b] do otvoru ploutve a sešroubujte ji s kovovou deskou dohromady [12a].
- Upozornění:** Dbejte při nošení boardu [1] vždy na to, aby ukazovala ploutev směrem k Vám. Při větrném počasí buďte obzvlášť opatrní, abyste nikoho boardem [1] nezranili.

● Sestavení jednoduchého pádla (obr. K1)

- Vytáhněte tyč pádla [3] na požadovanou délku.
- Upozornění:** Informace k doporučené délce pádla najdete v kapitole „Nastavení délky pádla“.
- Zatlačte uzavírací páčku [4a] na prodlužovací tyči [4] dolů, abyste tyč pádla [3] aretovali.
 - Nastrčte list pádla [2a] do otvoru v prodlužovací tyči [4]. Zajistěte, aby byl aretační čep úplně zastrčený do otvoru listu pádla [2a]. Čep prodlužovací tyče [4] musí slyšitelně zaskočit do otvoru listu pádla [2a].

● Sestavení dvojitého pádla (obr. K2 (jen 507509_2507))

- Uvolněte uzavírací páčku [4a] z prodlužovací tyče [4].
- Nastrčte druhý list pádla [2b] na konec prodlužovací tyče [4] s uzavírací páčkou [4a]. Natočte druhý list pádla [2b] do požadovaného úhlu.
- Zatlačte uzavírací páčku [4a] na prodlužovací tyči [4] dolů, abyste druhý list pádla [2b] aretovali.
- Nastrčte list pádla [2a] do otvoru v prodlužovací tyči [4]. Zajistěte, aby byl aretační čep úplně zastrčený do příslušného otvoru. Čep prodlužovací tyče [4] musí slyšitelně zaskočit do příslušného otvoru.

● Demontáž výrobku

- Pro demontáž si zvolte čistou a rovnou plochu s dostatečným prostorem.
- Demontáž se provádí následujícími kroky:
 - Sejmутí ploutve [12] a ostatních dílů příslušenství (opěrky na nohy [17], sedátka [15])
 - vypuštění vzduchu z boardu [1]
 - srolování boardu [1]
 - demontáž pádla na jednotlivé díly

Upozornění: Ploutev [12] sejměte před vypuštěním vzduchu z boardu [1].

Demontáž ploutve:

- Demontujte ploutev [12] v opačném pořadí než v popisu v kapitole „Montáž ploutve“.

Demontáž pádla:

- Demontujte pádlo v opačném pořadí popisu v kapitole „Sestavení jednoduchého pádla“ resp. „Sestavení dvojitého pádla“.

Vyfukování vzduchu (obr. C1-4):

- Položte suchý board [1] naplocho na zem a otevřete obě ventilová víčka [1e] stlačením jehly ventilu [1b] dolů a současným otočením ve směru hodinových ručiček.
- Stiskněte jehlu ventilu [1b] jen mírně dolů, aby vzduch unikal pomalu.
- Vzduch vypusťte.
- Volitelně můžete použít vzduchovou pumpu [13] k co nejpoššímu složení desky [1] tak, že hadici [14] připevníte k vzduchové pumpě [13] zpětně. Připojte hadici [14] k jednomu z ventilů [1a]. Přitom musí být hlava ventilu dole. Otočte hlavu ventilu doprava (obr. C4), pumpujte a vysávejte přitom zbylý vzduch z desky [1], až je úplně plochý.
- Potom otočte hlavu ventilu ve směru proti chodu hodinových ručiček tak, aby se vysunul nahoru (obr. C1).

Složení výrobku (obr. N1-5):

- Rozložte board [1] naplocho na zem (obr. N1).
- Potom přeložte jednu board [1], položte přitom před a zad (obr. N2).
- Potom ještě jednou přeložte zadní část s přední částí tak, aby se ploutve pod deskou [1] neohýbaly (obr. N3).

❗ Neskládejte board [1] podél vnějších okrajů držáku ploutví. To vede k nadměrnému pnutí v boardu [1].

- Nyní přeložte protilehlou stranu přibližně do středu (obr. N4).
- Nakonec přeložte board [1] ještě jednou na protilehlou stranu a sice tak daleko, aby byly vnější ploutve nahoře (obr. N5).
- Stáhněte board [1] pevně popruhem.

● Použití výrobku

● Nastavení délky pádla

- Postavte se rovně natáhněte paži nahoru, ohněte Vaši ruku v pravém úhlu dlaní dolů (obr. J).
- Otevřete uzavírací páčku [4a] na Vašem pádlu a vysuňte prodloužení nahoru, až se dostane rukojeť pádla pod dlaň Vaší ohnuté ruky.

Upozornění: Pro optimální manipulaci musí být druhý list pádla [2b]/tyč pádla [3] pevně spojen(a) s prodloužením pomocí [4] uzavírací páčky [4a]. Popřípadě se musí šrouby uzavírací páčky [4a] seřadit, aby bylo zajištěno pevné držení druhého listu pádla [2b]/tyče pádla [3].

- Uzavřete aretaci uzavírací páčky [4a]. Vaše pádlo je nyní nastavené na správnou délku.

❗ **Důležité: Nepřetahujte tyč pádla [3] přes značku „STOP“.** Pádlo by potom nebylo stabilní a hrozilo by nebezpečí jeho zlomení.

● Používání na vodě

Upozornění: Dávejte pozor, abyste při nošení boardu [1] ve větru nikoho nezranili. Noste ploutve vždy ve směru k Vašemu tělu.

Upozornění: Board [1] můžete používat stojící nebo sedící.

Použití ve stoje:

- V této pozici použijte lanko [9] jako přidavné bezpečnostní opatření.
- Připevňujte si ale lanko [9] vždy kolem Vašeho kotníku při větru od pevniny.
- Pokud se na vodě dostanete do nouzové situace, zůstaňte v každém případě na boardu [1]. Obzvlášť při silném větru od pevniny nesmíte v žádném případě board [1] opustit, jinak se můžete utopit. V takovém případě na sebe upozorněte internacionálním nouzovým signálem: stůjte nebo seděte na Vašem boardu [1] a přitom zvedejte a spouštějte do stran natažené paže, pomalu a zřetelně (obr. P).
- Při připevnění lanka [9] postupujte podle obrázku G:
 1. Uvolněte suchý zip upevnění lanka [9a] a sundejte smyčku lanka [9b].
 2. Provlékněte uzel smyčky lanka [9b] kroužkem D [1c] na zadním konci výrobku a vzniklou smyčkou ho protáhněte zpět.
 3. Utáhněte uzel smyčky lana [9b] tak, abyste smyčku napnuli.
 4. Provlékne otevřené upevnění lanka [9a] smyčkou lanka [9b], přeložte a ujistěte se, že jste zakryli smyčku lanka [9b].
 5. Třikrát přeložte upevnění lanka [9a], abyste zajistili vyšší míru bezpečnosti.
 6. Zatáhněte za upevnění lanka [9], abyste zkontrolovali bezpečné upevnění.

Použití vsedě (jen 507509_2507):

K použití boardu [1] vsedě musíte nejdříve namontovat opěrku na nohy [17] a sedátko [15] (obr. O). Postupujte přitom následujícím způsobem:

Montáž opěrky na nohy [17] (jen 507509_2507):

- Prostrčte konec trubky opěrky na nohy [17] ze strany skrz první smyčku [18].
- Prostrčte protilehlou stranu skrz druhou smyčku [18], až jsou obě ve středu boardu [1].

Montáž sedátka [15] (jen 507509_2507):

- Umístěte sedátko [15] na boardu [1] tak, aby byly Vaše nohy mírně ohnuté, když se patami dotýkají opěrky na nohy [17].

Upozornění: Tento odstup od opěrky na nohy je velmi důležitý. Nastavte tento odstup správně, abyste mohli opěrku na nohy [17] účinně používat.
- Zaujměte polohu vsedě, zvedněte se oběma rukama nahoru a sklouzněte Vaši sedací část dozadu do sedátka [15]. Nastavte opěradlo tak, abyste seděli rovně.
- Zafixujte sedátko [15] připevněním karabinek čtyř nastavitelných popruhů [16] na oka ve tvaru D [1c] na boardu [1].
- Nasadte sedací plochu na board [1], vnitřek opěradla musí ukazovat směrem k opěrce na nohy [17].
- Připevňte opěradlo zaháknutím karabinek čtyř popruhů [16] za čtyři oka ve tvaru D [1c] na zadní straně boardu [1].
- Umístěte sedátko [15] tak, aby mírně ohnuté nohy dosáhly na opěrku na nohy [17].

Nastoupení na board (obr. L):

- Postavte se stranou vedle boardu (obr. L1).
- Položte pádlo na board **1** v pravém úhlu k podélné ose boardu, kousek před prostředním přepravním madlem **1d** (obr. L2).
- Nyní si v mělké vodě klekněte na board za pádlo (obr. L3). Uchopte pádlo, aniž byste ho zvedli. Obě ruce jsou široce od sebe.
- Nyní postavte na board **1** jednu nohu dopředu přibližně do výšky prostředního přepravního madla **1d** (obr. L4). Postavte také druhou nohu vedle prostředního přepravního madla **1d**.
- Postavte se na board **1** a rozkročte se do široka, nejlépe vlevo a vpravo vedle prostředního přepravního madla **1d**.
- Nyní si zcela klekněte, mírně dozadu a současně zvedněte pádlo vodorovně nahoru (obr. L5).
- Nyní se pomalu narovnejte; pádlo vám pomůže udržet rovnováhu. Nyní stojíte v širokém rozkroku na boardu (obr. L6) a můžete začít pádlovat.

Správná technika pádlování (obr. M):

Upozornění: Horní paže s rukou držící rukojeť pádla má být během pádlování stále natažená.

- Ponořte pádlo pokud možno daleko dopředu, přímo vedle boardu **1** do vody (obr. M1). Dolní paže s rukou držící pádlo přibližně na šířku ramen, je přitom rovněž natažená (obr. M2).
- Nyní táhněte dolní paži, při horní natažené paži, pádlo k sobě (obr. M3). Přitom dolní paži ohněte. List pádla máte zase vytáhnout z vody ve výši Vašich nohou (obr. M4). Opakujte výše uvedený postup.

● Instalace držáku nápojů

- Umístěte držák nápojů **19** jeho uložením na gumové šňůry v přední části výrobku (obr. Q1).
- Zaveďte překřížené šňůry do čtyř otvorů na spodní straně držáku nápojů **19** (obr. Q2).
- Upevněte držák nápojů **19** jeho mírným pootočením ve směru hodinových ručiček (obr. Q3).
- Pro odstranění držáku nápojů **19** držák uvolněte mírným pootočením proti směru hodinových ručiček.

● Přeprava

- Nepřepravujte napumpovaný board **1** na vozidlech.

Batoch **10**:

- K přepravě nebo skladování můžete všechny díly příslušenství uložit do batochu **10**.
- Výrobek demontujte podle popisu v kapitole „Demontáž výrobku“.
- Dbejte na to, aby byl úplně čistý, suchý a srolovaný.
- Nasuňte board **1** se všemi jednotlivými díly, které jsou v tašce **8** do batochu **10** (maximální nosnost 1,5 kg).

Upozornění: Batoch **10** slouží jen k přepravě a uložení boardu **1** a jejího příslušenství.

Taška **8**:

Upozornění: Taška **8** není vodotěsná. Neukládejte do ní choulostivé předměty, jako např. fotoaparáty.

- Ukládejte do tašky **8** menší díly příslušenství.
- Horní stranu tašky **8** přehněte alespoň dvakrát tak pevně, jak je to možné.
- Tašku **8** pevně uzavřete přezkou.

● Skladování

- Výrobek skladujte na suchém, před prachem a slunečním zářením chráněném místě, na kterém není vystaven výkyvům teploty.
- Při delším nepoužívání se doporučuje skladovat board **1** naplocho, eventuálně s menším množstvím vzduchu uvnitř.
- Skladujte výrobek na bezpečném místě mimo dosah dětí.
- Nestavte na board **1** těžké nebo ostré předměty.
- Netahejte výrobek před skladováním přes tvrdé a drhnoucí povrchy.
- Dávejte pozor, aby nebyl mezi záhyby boardu **1** písek nebo štěrky. Může to způsobit oděr nebo proděravění.
- Po delším skladování zkontrolujte výrobek, jestli není opotřebený nebo zestárlý.
- Pokud uchováváte board **1** delší dobu při chladném počasí srolovaný, mohou se v materiálu vytvořit trhliny.
- Pokud nebudete výrobek delší dobu používat, doporučujeme uložit příslušenství a board **1** do dodaného batochu **10** (např.: univerzální ploutev, pádlo, tašku na suchý SUP, vzduchovou pumpu, sadu na opravu, lanko).

● Čištění a ošetřování

- Nepoužívejte na čištění agresivní čisticí prostředky, kovové nebo nylonové kartáče ani ostré nebo kovové předměty jako např. nože.
- Používejte jen slabé čisticí prostředky.
- Board **1** čistěte po každém použití s uzavřenou jehlou ventilu **1b**.
- Sundejte americkou ploutev **12** podle popisu v kapitole „Demontáž univerzální ploutve“.
- Položte board **1** na čistý, suchý a rovný podklad.
- Omyjte board **1** a ploutev **12** sladkovodní vodou a jemným mýdlem, abyste odstranili krystaly soli, zrnka písku a jiná znečištění.
- Všechny díly výrobku otřete suchým a měkkým hadrem. Nakonec nechte board **1** a ploutev **12** úplně uschnout.

● Opravy a údržba

- **▲ VÝSTRAHA!** Všechny opravy provádějte na dobře větraném místě a vyhýbejte se vdechnutí jedovatých výparů. Vyhýbejte se kontaktu s očima nebo pokožkou. Materiály k opravě (lepidlo, ředidlo, atd.) uchovávejte mimo dosah dětí.
- **▲ VÝSTRAHA!** Švy se nesmí opravovat lepením. Opravy švů smí provádět jen výrobce boardu **1**.
- Velké trhliny neopravujte sami. Malé díry můžete opravit přiloženou soupravou.
- Kontrolujte board **1** před každým použitím, jestli neztrácí tlak, nemá díry nebo trhliny. Jestliže z boardu **1** uniká vzduch, může být příčinou netěsný ventil **1a**, vadný ventil **1a** nebo díra v samotném boardu **1**.

● Opravy ventilu

Při přezkoušení těsnosti ventilů **1a** postupujte následujícím způsobem:

- Odšroubujte víčko ventilu **1e** otáčením ve směru proti chodu hodinových ručiček a sejměte ho z ventilu **1a**.
- Zajistěte, aby nebyl ve ventilu **1a** písek nebo jiná cizí tělíska.
- Zašroubujte jehlu ventilu **1b**.
- Napumpujte úplně board **1**.
- Nalijte mýdlovou vodu na ventil **1a** a jeho okolí. Pokud se netvoří bubliny, pak je ventil **1a** těsný. Jestliže se ale kolem ventilu **1a** tvoří mýdlové bubliny, pak uniká vzduch. Ventil **1a** se musí buď utáhnout nebo vyměnit.

Utažení ventilu 1a (obr. D):

▲ VÝSTRAHA! Nepoužívejte nikdy klíč na ventily 11 k utahování ventilu 1a, jestliže je board 1 po tlakem. V opačném případě hrozí nebezpečí úrazu.

- Nasadíte klíč na ventily 11 na ventil 1a tak, aby ventil 1a úplně obejmul. Utáhněte ventil 1a pevněji otáčením ve směru chodu hodinových ručiček.
- Opakujte test s mýdlovou vodou.
- Pokud se po utažení kolem ventilu 1a i nadále tvoří mýdlové bubliny, musí se ventil vyměnit.

Výměna ventilu 1a (obr. D):

- Nasadíte klíč na ventily 11 na ventil 1a tak, aby ho úplně obejmul.
- Odšroubujte víčko ventilu 1e otáčením proti směru chodu hodinových ručiček a vyjměte vadný ventil 1a ze sedla ventilu.
- Nasadíte nový ventil 1a do sedla ventilu. Pro nejlepší utěsnění se doporučuje nanést kolem ventilu 1a trochu silikonového tuku nebo vazelíny.
- Nasadíte klíč na ventily 11 na ventil 1a a utáhněte ho pevně otáčením ve směru chodu hodinových ručiček.

Upozornění: Pokud je ventil 1a netěsný a utažení klíčem na ventily 11 nepomohlo, odšroubujte klíčem na ventily 11 horní díl ventilu 1a. Vyčistěte eventuálně malá znečištění na membráně ventilu. Po našroubování zkontrolujte, jestli je ventil 1a těsný.

● Opravy na boardu

! **Dříve než výrobek po opravě použijete na vodě, zkontrolujte těsnost záplaty 7. Za žádných okolností se nepokoušejte opravit větší poškozené části. Odneste výrobek do odborné dílny.**

Hledání děr:

- Místo na boardu 1, na kterém předpokládáte díru, potřete mýdlovou vodou. Mýdlové bubliny se tvoří tam, kde z boardu 1 uniká vzduch.
- Odpovídající místo si označte.
- Před opravou board 1 omyjte čistou vodou a vytřete ho do sucha.

Lepení děr:

- Opravujte díry jen s vhodným lepidlem. Lepidlo 6 je v obsahu dodávky. Opravy s nevhodným lepidlem mohou způsobit další škody. Odpovídající lepidla dostanete také v odborné prodejně.
- Po nalezení díry nebo děr vypusťte všechen vzduch z boardu 1.
- Místo, kde budete provádět opravu důkladně vyčistěte.
- Vyčištěné místo vysušte.
- Odměřte a vystříhnete si záplatu 7, která je dostatečně tak velká, aby pokryla poškozené místo s přesahem 1,5 cm kolem dokola.

Upozornění: Pokud máte možnost zajistěte, aby byl povrch kolem poškozeného místa bez mastnoty, stejně jako záplata 7.

- Naneste lepidlo 6 rovnoměrně na povrch kolem poškozeného místa a stejně tak na záplatu 7.
- Nechte lepidlo cca 3–4 minuty uschnout (při teplotě přibližně 20–25 °C).
- Přiložte záplatu 7 na povrch boardu lepicími plochami k sobě.
- Přitlačte na záplatu 7 na boardu 1 tvrdým předmětem.

Upozornění: Zajistěte, abyste pracovali na rovné ploše bez zlomů nebo záhybů. Vytlačte opatrně zaobleným předmětem všechny bubliny, postupujte přitom od středu směrem ven.

- Nechte lepidlo nejméně 12 hodin schnout.
- Po uschnutí naneste více lepidla ještě kolem dokola po okraji záplaty 7. Na tomto spoji je dostačující nechat lepidlo schnout cca 4 hodiny.

● Údržba vzduchové pumpy (obr. R)

- Zajistěte, aby byla vzduchová pumpa 13 před a během používání dobře promazaná.
- K namazání vzduchové pumpy 13 otevřete krytku na její horní straně a naneste tenkou vrstvu oleje nebo mazacího tuku na utěsněné části a vedení. Dávejte pozor, abyste použili silikonový olej bez kyseliny.

● Zlikvidování

Obal se skládá z ekologických materiálů, které můžete zlikvidovat prostřednictvím místních sběren recyklovatelných materiálů.

O možnostech likvidace vysloužilých zařízení se informujte u správy vaší obce nebo města.



Výrobek vč. příslušenství a obalové materiály jsou recyklovatelné a podléhají rozšířené odpovědnosti výrobce. Likvidujte je odděleně podle ilustrovaných Info-tri (informace o třídění), abyste mohli lépe nakládat s odpady. Logo Triman platí jen pro Francii.

● Postup v případě uplatňování záruky

Pro zajištění rychlého zpracování Vašeho případu se řiďte následujícími pokyny:

Pro všechny požadavky si připravte pokladní stvrzenku a číslo artiklu (IAN 507508_2507, 507509_2507) jako doklad o zakoupení. Číslo artiklu najdete na typovém štítku, gravuře, titulní stránce návodu (vlevo dole) nebo na nálepce na zadní nebo spodní straně. V případě poruch funkce nebo jiných závad nejdříve kontaktujte, telefonicky nebo e-mailem, v následujícím textu uvedené servisní oddělení. Výrobek registrovaný jako vadný potom můžete s přiloženým dokladem o zakoupení (pokladní stvrzenkou) a údaji k závadě a kdy k ní došlo, bezplatně zaslat na adresu servisu, která Vám byla sdělena.

● Servis

CZ Servis Česká republika

Tel.: 800 143 873

E-Mail: owim@lidl.cz

Legenda použitých piktogramov	Strana 58
Úvod	Strana 58
Používanie v súlade s určeným účelom	Strana 58
Popis častí	Strana 58
Obsah dodávky	Strana 58
Technické údaje	Strana 58
Všeobecné bezpečnostné upozornenia	Strana 58
Používateľsky definované bezpečnostné upozornenia	Strana 59
Bezpečnostné pokyny špecifické pre výrobok	Strana 59
Piktogramy	Strana 59
Pred prvým použitím	Strana 61
Rozvinutie SUP dosky	Strana 61
Napumpovanie SUP dosky	Strana 61
Montáž US-plutvy	Strana 61
Montáž jednoduchého vesla	Strana 61
Montáž dvojitého vesla	Strana 62
Demontáž produktu	Strana 62
Používanie výrobku	Strana 62
Nastavenie dĺžky vesla	Strana 62
Používanie na vode	Strana 62
Pripevnenie držiaka nápojov	Strana 63
Transport	Strana 63
Skladovanie	Strana 63
Čistenie a starostlivosť	Strana 63
Oprava a údržba	Strana 64
Opravy na ventile	Strana 64
Opravy na SUP doske	Strana 64
Údržba vzduchovej pumpy	Strana 64
Likvidácia	Strana 64
Postup v prípade poškodenia v záruke	Strana 65
Servis	Strana 65

Legenda použitých piktogramov



Prečítajte si pokyny!



Bezpečnostné upozornenia
Manipulačné pokyny

Univerzálny nafukovací paddleboard/ Paddleboard Exotic

● Úvod



Blahoželáme Vám ku kúpe Vášho nového výrobku. Kúpou ste sa rozhodli pre vysoko kvalitný produkt. Pred prvým uvedením do prevádzky sa oboznámte s výrobkom. Za týmto účelom si pozorne prečítajte nasledujúci návod na obsluhu a bezpečnostné pokyny. Výrobok používajte iba v súlade s popisom a v uvedených oblastiach používania. Tento návod uschovajte na bezpečnom mieste. Ak výrobok odovzdáte ďalšej osobe, priložte k nemu aj všetky podklady.

● Používanie v súlade s určeným účelom

Tento produkt je SUP doska (Stand-up-Paddle-Board) určená na veslovanie v chránených brehových zónach do 150 m, ale za žiadnych okolností nie v prírodných rezerváciách s hniezdami zvierat. Produkt je určený na veslovanie v chránených pobrežných vodách, malých zátokách, na malých jazeroch, úzkych riekach a kanáloch. Nepoužívajte výrobok pri silnom vetre a/alebo lámajúcich sa vlnách. Výrobok nie je pomôcka na plávanie, nesmie slúžiť ako hračka do vody ani ako výrobok pre zimné športy. Môžu ho používať iba osoby, ktoré vedia plávať. Nevhodné pre deti mladšie ako 14 rokov. Pred používaním tohto výrobku by ste mali absolvovať vhodný kurz, navštíviť certifikovanú školu alebo byť poučený skúseným športovcom. Výrobok je určený iba na súkromné nasadenie a nie na komerčné účely.

● Popis častí

1	SUP doska	10	Ruksak
1a	Ventil	11	Ventilový kľúč
1b	Ihla ventilu	12	US-plutva
1c	D-krúžok	12a	Kovová platnička
1d	Transportná rukoväť dosky	12b	Skrutka
1e	Uzáver ventilu	13	Vzduchová pumpa (s manometrom)
2a	Lopatka vesla	13a	Vonkajší závit
2b	Druhá lopatka vesla (iba 507509_2507)	14	Hadica
3	Tyč vesla	14a	Uzáver závit
4	Predlžovacia tyč	14b	Prípojka hadice
4a	Uzamykacia páka	15	Sedlo (iba 507509_2507)
5	Krabička s opravou súpravou	16	Pás
6	Lepidlo	17	Opora pre chodidlo (iba 507509_2507)
7	Opravná záplata	18	Pútko
8	Suchý vak	19	Držiak nápojov
9	Lanko	20	Sada skrutiek
9a	Upevnenie lanka		
9b	Pútko lanka		

● Obsah dodávky

- 1 nafukovacia SUP pádlovacia doska (HG12648/HG12650)
- 1 univerzálne pádlo (HG12680) (iba 507509_2507)
- 1 pádlo (HG12689) (iba 507508_2507)
- 1 vzduchová pumpa s manometrom (HG12676)
- 1 opora pre chodidlo (HG12686) (iba 507509_2507)
- 1 sedadlo (HG12685) (iba 507509_2507)
- 1 ruksak (HG12679/HG12688)
- 1 vodotesný vak (HG12692/HG12693)
- 1 bezpečnostné lanko (HG12671)
- 1 opravná súprava (HG12683/HG12691)
- 1 US plutva (HG12687)
- 1 držiak nápojov (HG12681/HG12690)
- 1 návod na montáž a používanie

● Technické údaje

Max. nosnosť:	150 kg
Max. tlak vzduchu:	1 bar (15 psi)
Rozmery (v nafúkanom stave):	320 x 84 x 15 cm (D x Š x V)
Rozmery v zloženom stave:	vodotesný vak: 49 x 31 x 20,5 cm (V x Š x Ø dna); objem: 10L
Vodotesný vak:	max. zaťaženie 5 kg
Ruksak:	96 x 48 x 25 cm max. nosnosť: 15 kg
Hmotnosť:	HG12648: 10,4 kg (doska) HG12650: 9,9 kg (doska)



Všeobecné bezpečnostné upozornenia

NEDODRŽIAVANIE BEZPEČNOSTNÝCH POKYNOV TOHTO NÁVODU NA POUŽÍVANIE BY MOHLO MAŤ ZA NÁSLEDOK NEBEZPEČENSTVÁ AKO PORANENIA A SMŔŤ, NAPR. UTOPENÍM! VŠETKY BEZPEČNOSTNÉ UPOZORNENIA A POKYNY USCHOVAJTE PRE NESKORŠIE POUŽITIE!

- ⚠ POZOR!** Vaša opatrnosť a vlastný odhad na vode sú mimoriadne dôležité. Nikdy neprečunujte Vaše sily a riadiace schopnosti! Vždy sa držte v blízkosti brehu! Dbajte na poveternostnú situáciu, varovania pred búrkami alebo prípadné svetelné signály!
- ⚠ POZOR!** Vždy prosím dodržiavajte bezpečnostné pravidlá a platné zákonné predpisy pre jazerá a otvorené vody, a pre Vašu vlastnú bezpečnosť vždy noste testovanú záchranú vestu.
- Výrobok používajte vždy v súlade s pokynmi a informáciami na identifikačných štítkoch a v návode na používanie. Vždy sa uistite, že nie je prekročené maximálne zaťaženie, tlak vzduchu 1 bar (15 psi) a počet osôb uvedený na výrobku a v návode na používanie. Vždy noste záchranú vestu.
- Na výrobku nevykonávajte žiadne technické zmeny. Akékoľvek zmeny akéhokoľvek druhu ovplyvnia funkčnosť produktu a vedú k strate garančného nároku.
- Nemeňte základnú štruktúru produktu, pretože to môže ovplyvniť bezpečnosť.
- Rešpektujte údaje uvedené na štítku výrobcu.
- Používaním tohto produktu uznávate Vašu povinnosť získať potrebné vedomosti a zručnosti potrebné pre vodné športy a navigáciu na vodných plochách. Toto platí aj pre dodržiavanie platných pravidiel a zákonov. Bezpečnosť na vode je výsledkom interakcie používateľa, počasia a



vodných podmienok. Používaním tohto produktu akceptujete, rozumiete a rozoznávate riziká spojené s veslovacím športom.

- Nafúknutá SUP doska, veslo a lopatky sú tvrdé a môžu eventuálne spôsobiť poranenia.
- Pri transporte produktu dávajte pozor na okolostojace osoby.

■  **VAROVANIE! NEBEZPEČENSTVO OHROZENIA ŽIVOTA A NEBEZPEČENSTVO NEHODY PRE MALÉ A STARŠIE DETI!** Nikdy nenechávajte deti bez dozoru s obalovým materiálom a výrobkom. Existuje nebezpečenstvo zadusenía obalovým materiálom a nebezpečenstvo ohrozenia života v dôsledku uškrtenia a/ alebo utopenia. Deti často podceňujú nebezpečenstvá. Držte deti vždy v bezpečnej vzdialenosti od výrobku.

- Tento výrobok nie je určený na to, aby ho používali osoby (vrátane detí) s obmedzenými fyzickými, sensorickými alebo duševnými schopnosťami alebo s nedostatočnými skúsenosťami a/alebo znalosťami, s výnimkou prípadov, keď sú pod dozorom osoby zodpovedajúcej za ich bezpečnosť, alebo ak od tejto osoby dostali inštrukcie týkajúce sa používania výrobku. Deti by mali byť pod dozorom, aby sa zabezpečilo, že sa s výrobkom nebudú hrať.

● Používateľsky definované bezpečnostné upozornenia

- Keď ste s výrobkom na vode, noste záchrannú vestu.
- Výrobok nepoužívajte, ak ste pod vplyvom drog, liekov alebo alkoholu.
- Pádlovanie môže byť nebezpečné a fyzicky náročné. Vždy sa držte čo najbližšie k brehu a pobrežiu.
- Nepoužívajte výrobok pri povodniach alebo prílive. Veslujte iba za bezpečných poveternostných podmienok.
- Informujte sa o aktuálnych poveternostných podmienkach a kontrolujte predpovede počasia. Dbajte na varovania pred búrkami alebo prípadné svetelné signály.
- Výrobok nikdy nepoužívajte pri vetre, ktorý fúka z pevniny smerom k vodnej ploche. Môže Vás ľahko odviať.
- Pred veslovaním skontrolujte vodu, či v nej nie sú skaly, kotvíská, silné vlny a iné riziká. Dávajte pozor na vetry vejuce smerom von od pobrežia a prúdy, zmeny prílivu a odlivu, hladiny riečnej vody ako aj na prekážky vo vode a nad vodou. Zdržiavajte sa v chránených pobrežných zónach do 150 m.
- Udržujte bezpečný odstup od dravých prúdov, vírov, plávajúcich objektov a iných prekážok.
- Vždy dodržiavajte miestne predpisy pre lodnú dopravu.
- Ak je to potrebné, noste ochrannú prilbu.
- Vždy používajte lanko, aby ste zabránili odplaveniu SUP dosky od Vás.
- Noste oblečenie vhodné pre aktuálne počasia a vodné podmienky. Pri veslovaní v chladnejšom počasi noste neoprénový oblek. Hrozí nebezpečenstvo podchladenia!
- Upevnite bezpečnostné lanko  k chodidlu a doske. Ak používate bezpečnostné lanko , pri strate kontroly by vás mohlo odhodiť o dosku. Dbajte na to, aby sa vám bezpečnostné lanko  neomotalo okolo tela alebo chodidiel.
- Nepádlujte sami, vždy spolu s ostatnými.
- Informujte ostatných, keď idete na vodácky výlet. Vždy si vezmite so sebou identifikačné doklady.
- Ak produkt používate mimo určených kúpacích oblastí, uistite sa, že Vás neustále sleduje iná osoba.
- Pri veslovaní dávajte pozor na ostatné osoby, ktoré sa nachádzajú vo vode.
- Nepoužívajte výrobok v blízkosti lodnej dopravy, iných vodných vozidiel, priehrad, splavov a iných zdrojov nebezpečenstva.

- Nepoužívajte výrobok v situáciach, v ktorých by ste mohli zraniť ostatných, ako napr. kúpajúce sa osoby alebo plavcov.
- Nerovnomerné rozloženie nákladu alebo osôb na SUP doske ovplyvňuje stabilitu, rovnováhu ako aj správanie výrobku. To môže viesť k prevráteniu. Pri veslovaní sa vždy uistite, že je Vaša hmotnosť na doske rozložená čo najrovnomernejšie.
- Akákoľvek zmena v rozdelení nákladu alebo osôb na SUP doske (napríklad prídanie rybárskeho náradia, radaru, sklápacieho stožiaru, motora atď.) môže značne ovplyvniť stabilitu, rovnováhu a správanie SUP dosky.
- Nepoužívajte dosku, ak máte podozrenie na prepichnutie, diery alebo netesnosť. Pozorne si prečítajte časť o opravách z tohto návodu. Ak z jednej zo vzduchových komôr počas používania na vode uniká vzduch, zachovajte pokoj a pádlujte späť k brehu využitím vztľaku zostávajúcej vzduchovej komory.
- Aby ste zabránili poškodeniu dosky, dbajte na to, aby ste ju nepoužívali na skalnatých brehoch, mólach, plytčinách atď.

● Bezpečnostné pokyny špecifické pre výrobok

- Nafukovacie výrobky sú citlivé na chlad. Výrobok nikdy neskladajte ani nenafukujte pri teplotách pod 15 °C.
- Napumpujte výrobok s tlakom od 0,8 bar (12 psi) do maximálne 1 bar (15 psi).
- Nepokúšajte sa výrobok nafúknuť pomocou kompresora bez funkčného tlakového spínača kompresora, ktorý zastaví nafukovanie výrobku, akonáhle tlakomer zobrazí 1 bar (15 psi).
- Ak sa tlak vzduchu vo výrobku zvýši na priamom slnku, musí sa vyrovnať vypustením vzduchu.
- Ak tlak presiahne 1 bar (15 psi), otvorte ventil a vypustíte toľko vzduchu, aby sa prevádzkový tlak opäť dostal do bezpečného prevádzkového rozsahu.
- Dbajte na to, aby výrobok - platí to najmä v napumpovanom stave - neprišiel do styku s kameňmi, štrkom alebo ostrými predmetmi a nebrúsil alebo neškrabal po drsných povrchoch, inak by mohlo dôjsť k poškodeniu.
- Nenechávajte výrobok dlhší čas ležať na slnku, ale umiestnite ho do tieňa. Pokiaľ výrobok dlhšiu dobu nepoužívate, napr. v zime, skladujte ho mierne nafúknutý a mimo mrazu.
- Na pripojenie do poistných ventilov používajte iba dodané alebo vhodné pumpové adaptéry. Použitie iných adaptérov by mohlo poškodiť ventily.
- Výrobok príliš nenafukujte, inak hrozí nebezpečenstvo roztrhnutia švov. Po nafúknutí ventil opäť dobre uzavrite.
- Zabráňte kontaktu s horúcimi, ostrými, špicatými alebo nebezpečnými predmetmi, chemikáliami alebo kvapalinami. Ak k tomu predsalen dôjde, produkt dôkladne skontrolujte ohľadom netesností alebo iných poškodení. Na SUP dosku so sebou neberte žiadne ostré alebo špicaté predmety.
- Chránite výrobok pred ohňom a horúcimi predmetmi (napríklad horiace cigarety).
- SUP dosku neprepravujte v nafúkanom stave na vozidlách.

● Piktogramy

 **VAROVANIE!** Pred použitím výrobku venujte pozornosť piktogramom. V opačnom prípade môže dôjsť k poraneniám a/alebo k vzniku vecných škôd.

	Všeobecná výstražná značka		Nevhodné pre deti mladšie ako 14 rokov.
	Všeobecná príkazová značka		Počet používateľov: Dospelí 1, deti 0
	Všeobecný zákazový znak		Iba pre plavcov!
	Žiadna ochrana proti utopeniu.		Maximálna nosnosť
	Najskôr si prečítajte návod na obsluhu.		Prípustný prevádzkový tlak: 1 bar, 15 psi
	Noste osobné ochranné vybavenie.		Bezpečná vzdialenosť k brehu: 150 m
	Nepoužívajte pri vetre smerujúcom von od pobrežia.		Vzduchové komory nenafúkajte úplne.
	Nepoužívajte pri prúde smerujúcom von od pobrežia.		Nepoužívajte pri lámajúcich sa vlnách.



Nepoužívajte v divokých vodách.

● Pred prvým použitím

- Pred použitím tohto produktu by ste mali absolvovať vhodný kurz, navštíviť certifikovanú školu pre vodné športy alebo byť poučený skúseným športovcom.
- Nepreťažujte produkt nad 150 kg. Dbajte na to, aby bola hmotnosť rovnomerne rozložená. V opačnom prípade hrozí nebezpečenstvo poranenia a/alebo poškodenia výrobku.
- Pred každým použitím skontrolujte všetky časti produktu, či nie sú poškodené, opotrebované, ohľadom netesností, prasklín alebo iných poškodení.
- Výrobok nepoužívajte, ak je poškodený.
- Skontrolujte tlak vzduchu v SUP doske. Skontrolujte tiež, či je ventil pevne uzavretý a či je uzáver ventilu [1e] nasadený, aby do ventilu nemohol vniknúť piesok a nečistoty. Dávajte pozor na možnú stratu tlaku v SUP doske.
- Výrobok nikdy nenechávajte na vode bez dozoru. Prúd môže výrobok rýchlo odplaviť tak, že plavec ho už nedokáže dobehnúť.

● Rozvinutie SUP dosky

- Vyberte vhodný rovný a čistý povrch s dostatočným priestorom na rozbalenie a rozvinutie výrobku.
- Odstráňte celý obalový materiál z výrobku.
- Uistite sa, že sú všetky jednotlivé diely prítomné a v bezchybnom stave.
- SUP dosku [1] rozviňte. Pritom sa uistite, že na zemi nie sú žiadne objekty s ostrými hranami, ako napríklad črepiny, kameňky, štrk alebo žeravé uhličky či cigarety.

Poznámka: Najneskôr pri druhej montáži SUP dosky by ste ju skontrolovať ohľadom prípadných poškodení ako napr. diery a praskliny. Za týmto účelom si prečítajte kapitolu „Opravy a údržba“, kde nájdete informácie o tom, ako je možné ich utesniť. Ak už ste na vode, nie je možné eventuality škody opraviť.

● Napumpovanie SUP dosky

- Vyvarujte sa nadmerného nafukovania, inak hrozí pretiahnutie alebo dokonca pretrhnutie švov. Pumpujte iba do tlaku 1 bar (15 psi).
- Tlak vzduchu sa pri zahrievaní slnkom zvýši. V takom prípade znížte tlak vzduchu vypustením vzduchu zo SUP dosky [1].
- Na nafúknutie SUP dosky [1] použijete priloženú vzduchovú pumpu [13]. Alternatívne môžete na nafukovanie použiť aj bežné nožné pumpy alebo piestové čerpadlá s dvojitým zdvihom s príslušnými nástavcami a manometrom.

! Ihlu ventilu [1b] otvárajte iba pre napumpovanie resp. vypustenie vzduchu. Inak by sa mohla zašpiniť.

- Oblasť okolo ventilu [1a] musí byť vždy suchá a čistá. Skontrolujte, či je ventil [1a] bez nečistôt.
- Dbajte na to, aby sa do ventilu [1a] nedostal piesok alebo iné nečistoty.
- Na nafukovanie sú vhodné aj ručné čerpadlá a elektrické čerpadlá v kombinácii s kompresorom s funkciou automatického vypínania. Tieto čerpadlá sú prednastavené na 15 psi; akonáhle sa dosiahne tento tlak vzduchu, čerpadlo sa automaticky vypne.

Na nafukovanie SUP dosiek nepoužívajte kompresory bez funkcie automatického vypínania.

- Prišrôbujte uzáver závitú [14a] hadice [14] na vonkajší závit [13a] prípojky vzduchovej pumpy [13]. Dbajte na to, aby ste hadicu [14] naskrutkovali na závit označený s „INF“ (obr. B).
- Vzduchovú pumpu [13] nastavte na dvojitý zdvih, otočte páku vpred doprava (obr. B1). Teraz napumpujte SUP dosku [1].
- Len čo zistíte, že potrebujete vynaložiť veľkú silu, prepnite vzduchovú pumpu [13] na jeden zdvih; páku vpred otočte na tento účel doľava (obr. B2). Teraz môžete pokračovať v pumpovaní s vynaložením podstatne menšej sily.

Poznámka: Rukoväť vzduchovej pumpy [13] nefahajte úplne hore, len natoľko, aby Vaše paže ostali vystreté (obr. F2). Teraz použijete na pumpovanie Vašu telesnú hmotnosť tak, že si iba pokľaknete. Ramená pritom ostanú naďalej vystreté. Tak nepumpujete pomocou ramenných svalov, ale prostredníctvom Vašej telesnej hmotnosti (obr. F3).

- Napumpujte SUP dosku [1] pomocou vzduchovej pumpy [13] až do odporúčaného tlaku 1 bar (15 psi). Manometrom kontrolujte tlak.
- Zastavte pumpovanie, akonáhle manometer ukáže 1 bar (15 psi).

Pri nafukovaní dodržiavajte túto postupnosť:

1. Ventily sú označené číslami 1 a 2. Otvorte obidva uzávery ventilov [1e] ich odskrutkovaním proti smeru hodinových ručičiek.
2. Najprv nafúknite vzduchovú komoru s ventilom číslo 1: Ventil 1 zatvorte otočením hlavy ventilu tak, aby vystupovala nahor (obr. C1) a ventil 2 otvorte otočením hlavy ventilu tak, aby sa zatlačila nadol (obr. C4).
3. Hadicovú prípojku [14b] zasuňte do ventilu [1a] a koniec hadice odskrutkujte z ventilu [1a] v smere hodinových ručičiek.
4. Po nafúknutí vzduchovej komory odskrutkujte koniec hadice z ventilu [1a] proti smeru hodinových ručičiek a uzáver ventilu [1e] upevnite na ventile [1a] a ventil [1a] zatvorte otočením uzáveru ventilu [1e] v smere hodinových ručičiek.
5. Potom nafúknite druhú vzduchovú komoru pomocou ventilu číslo 2: Ventil 2 zatvorte otočením hlavy ventilu smerom nahor (obr. C1).
6. Zopakujte kroky 3 a 4.

● Montáž US-plutvy (obr. E)

- Zaveďte kovovú platničku [12a] do otvoru v strede výrezu a posuňte ju dopredu.
- Zaveďte zadnú časť US-plutvy [12] do plutvovej schránky a posuňte ju dozadu. Zaveďte prednú časť US-plutvy [12] do plutvovej schránky a zasuňte US-plutvu [12] natoľko dopredu, že sa otvor v plutve nachádza nad otvorom kovovej platničky [12a].

- Zaveďte skrutku [12b] do otvoru v plutve a pevne ju zošrôbujte spolu s kovovou platničkou [12a], aby ste zafixovali US-plutvu [12].

Poznámka: Dbajte vždy na to, aby plutvy pri nosení SUP dosky [1] ukazovali smerom k Vám. Budte obzvlášť opatrný pri veternom počasí, aby ste SUP doskou [1] nikoho nezranili.

● Montáž jednoduchého vesla (obr. K1)

- Roztiahnite tyč vesla [3], až kým nedosiahnete želanú dĺžku.

Poznámka: Informácie o odporúčanej dĺžke vesla nájdete v kapitole „Nastavenie dĺžky vesla“.

- Zatlačte uzamykaciu páku [4a] na predĺžovacej tyči [4] nadol, aby ste aretovali tyč vesla [3].

- Zastrčte lopatku vesla [2a] do otvoru predĺžovacej tyče [4]. Dbajte na to, aby bol aretačný kolík úplne zasunutý do otvoru pre kolík v lopatke vesla [2a]. Kolík predĺžovacej tyče [4] musí počutefne zacvaknúť, keď zapadne do otvoru pre kolík v lopatke vesla [2a].

● Montáž dvojitého vesla (obr. K2 (iba 507509_2507))

- Uvoľnite uzamykaciu páku [4a] z predĺžovacej tyče [4].
- Zastrčte druhú lopatku vesla [2b] do konca predĺžovacej tyče [4] s uzamykacou pákou [4a]. Vytočte druhú lopatku vesla [2b] do želaného uhla.
- Zatlacite uzamykaciu páku [4a] na predĺžovacej tyči [4] nadol, aby ste aretovali druhú lopatku vesla [2b].
- Zastrčte lopatku vesla [2a] do otvoru predĺžovacej tyče [4]. Dbajte na to, aby bol aretačný kolík úplne zasunutý do otvoru pre kolík. Kolík predĺžovacej tyče [4] musí počutefne zacvaknúť, keď zapadne do otvoru pre kolík.

● Demontáž produktu

- Pre demontáž si vyberte čistý, rovný povrch s dostatkom priestoru.
 - Demontáž obsahuje nasledujúce kroky:
 - Odstránenie US-plutvy [12] a iných častí príslušenstva (opora pre chodidlo [17], sedlo [15])
 - Vypustenie vzduchu zo SUP dosky [1]
 - Zrolovanie SUP dosky [1]
 - Demontáž vesla a jeho častí
- Poznámka:** Odstráňte US-plutvu [12] predtým, ako vypustíte vzduch zo SUP dosky [1].

Demontáž US-plutvy:

- Pri demontáži US-plutvy [12] postupujte v opačnom poradí ako je uvedené v kapitole „Montáž US-plutvy“.

Demontáž vesla:

- Pri demontáži vesla postupujte v opačnom poradí ako je uvedené v kapitole „Montáž jednoduchého vesla“ resp. „Montáž dvojitého vesla“.

Vypúšťanie vzduchu (obr. C1-4):

- Položte suchú SUP dosku [1] plocho na podlahu a otvorte oba uzávery ventilu [1e] stlačením ihly ventilu [1b] nadol a súčasnym otáčaním v smere hodinových ručičiek.
- Ihlu ventilu [1b] stlačte iba mierne nadol, aby vzduch pomaly vychádzal.
- Vypustíte vzduch.
- Alternatívne môžete vzduchovú pumpu [13] použiť na čo najplochejšie poskladanie SUP dosky [1] tak, že hadicu [14] pripievnete k vzduchovej pumpke [13] naopak. Zapojte hadicu [14] do jedného z ventilov [1a]. Hlava ventilu sa pritom musí nachádzať dole. Otočte hlavu ventilu doprava (obr. C4), pumpujte a odsávajte pritom zvyšný vzduch zo dosky [1], kým nebude úplne plochá.
- Následne otočte hlavu ventilu proti smeru hodinových ručičiek tak, aby vychádzala nahor (obr. C1).

Poskladanie výrobku (obr. N1-5):

- Položte dosku [1] plocho na zem (obr. N1).
- Potom SUP dosku [1] preložte a položte prednú časť na zadnú časť (obr. N2).
- Potom ešte raz preložte zadnú časť na prednú časť a síce potiaľ, aby plutvy pod SUP doskou [1] neboli zalomené (obr. N3).

❗ **Neskladajte SUP dosku [1] pozdĺž vonkajších hrán plutvovej schránky. To vedie k nadmernému napätiu v SUP doske [1].**

- Teraz preložte opačnú stranu približne po stred (obr. N4).
- Následne ešte raz preložte SUP dosku [1] na opačnú stranu tak, aby boli vonkajšie plutvy navrchu (obr. N5).
- Pevne stiahnite SUP dosku [1] pásom.

● Používanie výrobku

● Nastavenie dĺžky vesla

- Zajmite rovný postoj a natiahnite jednu ruku nahor; ohnite dlaň približne v pravom uhle (obr. J).
- Otvorte uzamykaciu páku [4a] na Vašom vesle a vysuňte nástavec nahor, až kým rukoväť vesla pasuje do Vašej ohnutej dlane.

Poznámka: Na zaistenie optimálnej manipulácie musí byť druhá lopatka vesla [2b]/tyč vesla [3] pevne spojená pomocou zaistovacej páčky [4a] s predĺžením [4]. V prípade potreby musíte nastaviť skrutky zaistovacej páčky [4a], aby sa zaistilo pevné osadenie druhej lopatky vesla [2b]/tyče vesla [3].
- Zatvorte aretáciu zaistovacej páčky [4a]. Vaše veslo je teraz nastavené na správnu dĺžku.

❗ **Dôležité: Nevyťahujte tyč vesla [3] nad označenie „STOP“. Veslo potom už nie je stabilné a hrozí riziko jeho zlomenia.**

● Používanie na vode

Poznámka: Keď prenášate SUP dosku [1] vo veterných podmienkach, dbajte na to, aby ste nikoho nezranili. Držte plutvy stále v smere Vášho tela.

Poznámka: SUP dosku [1] môžete používať stojac alebo sediac.

Používanie v stoji:

- V tejto polohe použijete lanko [9] ako dodatočné bezpečnostné opatrenie.
- Lanko [9] si vždy pripievnite o Váš členok, keď vietor fúka smerom von od pobrežia.
- Ak sa na vode dostanete do núdzovej situácie, v každom prípade ostanite na SUP doske [1]. Najmä pri silnom vetre vejucom smerom von od brehu by ste za žiadnych okolností nemali opustiť SUP dosku [1], inak by ste sa mohli utopiť. V takom prípade na seba upozorníte medzinárodným núdzovým signálom: Postavte sa alebo si sadnite na Vašu SUP dosku [1] a pomaly a zreteľne dvíhajte a spúšťajte bočne vystreté ramená (obr. P).
- Pre upevnenie lanka [9] postupujte podľa obrázka G:
 1. Uvoľnite suchý zips na upevnení bezpečnostného lanka [9a] a vyberte slučku bezpečnostného lanka [9b].
 2. Prevlečte uzol slučky bezpečnostného lanka [9b] cez D-krúžok [1c] na zadnom konci výrobku a pretiahnite ho späť cez vzniknutú slučku.
 3. Potiahnite za uzol slučky bezpečnostného lanka [9b], aby sa slučka utiahla.
 4. Prevlečte otvorené upevnenie bezpečnostného lanka [9a] cez slučku bezpečnostného lanka [9b], preložte ho a uistite sa, že zakrýva uzol slučky bezpečnostného lanka [9b].
 5. Na zaistenie väčšej bezpečnosti trikrát zložte upevnenie bezpečnostného lanka [9a].
 6. Potiahnutím za upevnenie bezpečnostného lanka [9] skontrolujte, či je bezpečne upevnené.

Používanie v sede (iba 507509_2507):

Aby ste mohli SUP dosku [1] používať v sede, musíte namontovať oporu pre chodidlo [17] a sedlo [15] (obr. O). Postupujte pritom nasledovne:

Pripevnenie opory pre chodidlo [17] (iba 507509_2507):

- Preved'te konice rúrky opory pre chodidlo [17] z boku cez prvé pútko [18].
- Opačnú stranu preved'te cez druhé pútko [18], kým obidve neležia v strede SUP dosky [1].

Pripevnenie sedla [15] (iba 507509_2507):

- Umiestnite sedlo [15] na SUP dosku [1] tak, aby boli Vaše nohy mierne ohnuté, keď sa Vaše päty dotknú opory pre chodidlo [17].
Poznámka: Odstup k opore pre chodidlo je veľmi dôležitý. Nastavte ho správne, aby ste mohli efektívne využívať oporu pre chodidlo [17].
- Zaujmite polohu v sede, vzopnite sa oboma rukami nahor a zadok zasunite dozadu do sedla [15]. Opierku chrbta nastavte tak, aby ste sedeli rovno.
- Sedlo [15] zafixujte pripevnením karabín štyroch nastaviteľných pásov [16] k D-krúžkom [1c] na SUP doske [1].
- Nasad'te sedlo na SUP dosku [1], vnútorná opierka chrbta musí smerovať k opore pre chodidlo [17].
- Upevnite opierku chrbta tak, že zaháknete štyri pásy [16] s karabínami do štyroch D-krúžkov [1c] na zadnej strane SUP dosky [1].
- Umiestnite sedlo [15] tak, aby Vaše mierne ohnuté nohy dosiahli oporu pre chodidlo [17].

Nastupovanie na dosku (obr. L):

- Z boku sa postavte vedľa dosky (obr. L1).
- Veslo položte na dosku [1] v pravom uhle k pozdĺžnej osi SUP dosky, kúsok pred strednou transportnou rukoväťou dosky [1d] (obr. L2).
- Teraz si v plytkej vode kláknite za veslom na dosku (obr. L3). Dotknite sa vesla bez toho, aby ste ho nadvihli. Ruky sú roziahnuté.
- Teraz posuňte jedno chodidlo dopredu a postavte ho na dosku [1] asi vo výške strednej transportnej rukoväti dosky [1d] (obr. L4). Druhé chodidlo položte tiež vedľa strednej transportnej rukoväti dosky [1d].
- Naširoko sa postavte na dosku [1], ideálne zľava a sprava vedľa strednej transportnej rukoväti dosky [1d].
- Teraz si úplne kláknite, mierne dozadu a súčasne nadvihnite veslo vodorovne nahor (obr. L5).
- Následne sa pomaly postavte; veslo Vám pomôže udržať rovnováhu. Teraz stojte na doske s rozkročenými nohami (obr. L6) a môžete začať veslovať.

Správna technika veslovania (obr. M):

Poznámka: Horné rameno, ktorého ruka drží rukoväť vesla, by mala byť počas procesu veslovania vždy vystretá.

- Veslo ponorte do vody čo najbližšie vpredu vedľa SUP dosky [1] (obr. M1). Spodné rameno, ktorého ruka uchopuje veslo približne v šírke ramien, je pritom tiež predĺžené (obr. M2).
- Teraz s natahnutým horným ramenom pritiahnite veslo s dolným ramenom k sebe (obr. M3). Pritom ohnite predlaktie. Lopatku vesla by ste mali vytiahnuť z vody vo výške Vašich chodidiel (obr. M4). Proces zopakujte.

● Pripevnenie držiaka nápojov

- Pripevnite držiak nápojov [19] tak, že ho umiestnite na gumové šnúry na prednom konci výrobku (obr. Q1).
- Prekrižené šnúry zasunite do štyroch priehlbín na spodnej strane držiaka nápojov [19] (obr. Q2).
- Upevnite držiak nápojov [19] miernym otočením v smere hodinových ručičiek (obr. Q3).
- Ak chcete vybrať držiak nápojov [19], uvoľnite ho miernym otočením proti smeru hodinových ručičiek.

● Transport

- SUP dosku [1] neprepravujte v nafúknutom stave na vozidlách.

Ruksak [10]:

- Všetko príslušenstvo môžete za účelom transportu alebo uskladnenia uložiť v ruksaku [10].
- Demontujte výrobok podľa popisu v kapitole „Demontáž produktu“.
- Uistite sa, že je úplne čistý, suchý a zrolovaný.
- SUP dosku [1] so všetkými samostatnými dielmi a príslušenstvom, ktoré sú uložené v suchom vaku [8], vložte do ruksaku [10] (maximálna nosnosť: 1.5 kg).
Poznámka: Ruksak [10] slúži len na prepravu a uskladnenie dosky [1] a jej príslušenstva.

Suchý vak [8]:

Poznámka: Myslite na to, že suchý vak [8] nie je vodotesný. Neukladajte doň žiadne citlivé predmety ako napr. fotoaparáty.

- Do suchého vaku [8] uložte menšie príslušenstvo.
- Vrchnú stranu suchého vaku [8] zložte aspoň dvakrát, podľa možnosti čo najpevnejšie.
- Suchý vak [8] pevne uzavrite sponou.

● Skladovanie

- Výrobok skladujte na suchom mieste chránenom pred prachom a slnečným žiarením, na ktorom nie je vystavený veľkým teplotným výkyvom.
- V prípade dlhšieho nepoužívania odporúčame uskladniť SUP dosku [1] plocho ležiac, prípadne s trochou vzduchu vnútri.
- Produkt skladujte mimo dosahu detí na bezpečnom mieste.
- Na SUP dosku [1] neklad'te žiadne ťažké ani ostré predmety.
- Pred uskladnením nefahajte produkt cez tvrdé a abrazívne povrchy.
- Uistite sa, že medzi záhybmi SUP dosky [1] nie je žiadny piesok alebo štrk. Pri skladovaní to môže viesť k oderu alebo dieram.
- Po dlhšom skladovaní skontrolujte produkt ohľadom opotrebovania alebo stárnutia.
- Ak SUP dosku [1] skladujete v chladnom počasí dlhšiu dobu zrolovanú, môže materiál popraskať.
- Pri dlhšom nepoužívaní Vám odporúčame uložiť príslušenstvo a dosku [1] do priloženého ruksaku [10] (napr.: US-plutvu, pádlo, vodotesný vak, vzduchovú pumpu, opravnú súpravu, bezpečnostné lanko).

● Čistenie a starostlivosť

- Nepoužívajte agresívne čistiace prostriedky, kefy s kovovými alebo nylónovými štetinami resp. žiadne ostré alebo kovové predmety ako nože.
- Používajte iba jemné čistiace prostriedky.
- Čistite SUP dosku [1] po každom použití, keď je ihla ventilu [1b] zatvorená.
- Odstráňte US-plutvu [12] podľa opisu v časti „Odstránenie US-plutvy“.
- SUP dosku [1] položte na čistý, suchý a rovný povrch.
- Opláchnite SUP dosku [1] a US-plutvu [12] neslanou vodou a jemným mydlom, aby ste z oboch odstránili kryštálky soli, zrnká piesku a iné nečistoty.
- Všetky časti výrobku pretrite suchou a mäkkou handričkou. Následne nechajte SUP dosku [1] a US-plutvu [12] dôkladne vyschnúť.

● Oprava a údržba

- **VAROVANIE!** Všetky opravy vykonávajte na dobre vetranom mieste a zabráňte vdychovaniu toxických výparov. Zabráňte kontaktu s pokožkou alebo očami. Uchovávajte všetky opravné materiály (lepidlo, rozpúšťadlá atď.) mimo dosahu deťí.
- **VAROVANIE!** Švy nemožno opraviť zlepením. Iba výrobca SUP dosky [1] môže vykonávať opravy švov.
- Väčšie diery nikdy neopravujte sami. Menšie diery môžete opraviť pomocou priloženej opravnej súpravy.
- Pred každým použitím skontrolujte SUP dosku [1] ohľadom príp. straty tlaku, dier alebo trhlin. Ak zo SUP dosky [1] uniká vzduch, môže to byť spôsobené netesným ventilom [1a], defektným ventilom [1a] alebo dierou v samotnej doske [1].

● Opravy na ventilu

Pri kontrole tesnosti ventilov [1a] postupujte takto:

- Otočte uzáver ventilu [1e] proti smeru hodinových ručičiek a vyberte ho z ventilu [1a].
- Uistite sa, že vo ventilu [1a] nie je piesok alebo iné cudzie predmety.
- Zaskrutkujte ihlu ventilu [1b].
- Úplne napumpujte SUP dosku [1].
- Nalejte mydlovú vodu na oblasť okolo ventilu [1a]. Ak sa nevytvárajú bublinky, je ventil [1a] vzduchotesný. Ak sa však okolo ventilu [1a] vytvorí mydlové bublinky, uniká vzduch. Ventil [1a] musí byť buď utiahnutý alebo vymenený.

Pevné utiahnutie ventilu [1a] (obr. D):

VAROVANIE! Nikdy nepoužívajte ventilový kľúč [11] na utiahnutie ventilu [1a], keď je SUP doska [1] pod tlakom. V opačnom prípade vzniká nebezpečenstvo poranenia.

- Nasadzte ventilový kľúč [11] na ventil [1a], až kým úplne neobklopuje ventil [1a]. Ventil [1a] dotiahnite otáčaním v smere hodinových ručičiek.
- Zopakujte test s mydlovou vodou.
- Ak sa po utiahnutí okolo ventilu [1a] stále tvoria mydlové bublinky, musí sa vymeniť za nový.

Výmena ventilu [1a] (obr. D):

- Nasadzte ventilový kľúč [11] na ventil [1a], až kým úplne neobklopuje ventil.
- Vytočte uzáver ventilu [1e] von proti smeru hodinových ručičiek a vyberte defektný ventil [1a] z ventilového sedla.
- Nasadzte nový ventil [1a] do ventilového sedla. Pre čo najlepšie utesnenie sa odporúča naniesť okolo ventilu [1a] malé množstvo silikónového maziva alebo vazelíny.
- Nasadzte ventilový kľúč [11] na ventil [1a] a utiahnite ho v smere hodinových ručičiek.

Poznámka: Ak je ventil [1a] netesný a dotiahnutie pomocou ventilového kľúča [11] nepomohlo, vyskrutkujte hornú časť ventilu [1a] pomocou ventilového kľúča [11] celkom von. Odstráňte z membrány ventilu eventúálne malé nečistoty. Po zaskrutkovaní skontrolujte, či je ventil [1a] tesný.

● Opravy na SUP doske

! **Predtým, ako po oprave znovu použijete výrobok vo vode, skontrolujte, či je opravná záplata [7] vzduchotesná a správne utesnená. V žiadnom prípade sa nepokúšajte sami opravovať väčšie poškodené miesta. Odnesť výrobok do odborného servisu.**

Hľadanie dier:

- Oblasť SUP dosky [1], v ktorej predpokladáte diery, natrite mydlovou vodou. Mydlové bublinky sa tvoria tam, kde vzduch uniká zo SUP dosky [1].
- Označte príslušnú oblasť.
- SUP dosku [1] opláchnite čistou vodou a pred začatím opravy ju utrite dosucha.

Oprava dier:

- Otvory opravujte iba vhodným lepidlom. Lepidlo [6] je súčasťou dodávky. Opravy s nevhodným lepidlom môžu viesť k ďalšiemu poškodeniu. Príslušné lepidlá nájdete tiež v špecializovaných predajniach.
- Keď nájdete diery alebo diery, vypustíte všetok vzduch zo SUP dosky [1].
- Miesto, ktoré sa má opraviť, dôkladne očistite.
- Vyčistenú oblasť vysušte.
- Zmerajte a odstrihnite opravnú záplatu [7], ktorá by mala byť dostatočne veľká, aby pokryla poškodenú oblasť plus 1,5 cm dookola.
Poznámka: Pokiaľ je to možné, zabezpečte, aby bol, povrch okolo poškodeného miesta a tiež opravná záplata [7] zaručene bez mastnoty.
- Lepidlo [6] rovnomerne naneste na povrch okolo poškodenej oblasti ako aj na samotnú opravnú záplatu [7].
- Nechajte lepidlo cca. 3–4 minúty schnúť (pri teplote cca. 20–25 °C).
- Opravnú záplatu [7] položte na povrch SUP dosky tak, aby obidve lepiace plochy smerovali k sebe.
- Opravnú záplatu [7] pritlačte na SUP dosku [1] tvrdým predmetom.
Poznámka: Uistite sa, že pracujete na rovnom povrchu bez záhybov alebo zvlhčení. Zaobleným predmetom opatrne odstráňte všetky bubliny a pohybujte sa od stredu smerom von.
- Nechajte lepidlo minimálne 12 hodín schnúť.
- Po zaschnutí naneste viac lepidla okolo okrajov opravnej záplaty [7]. Stačí, ak necháte lepidlo v týchto švoch cca. 4 hodiny schnúť.

● Údržba vzduchovej pumpy (obr. R)

- Zabezpečte, aby bola vzduchová pumpa [13] pred a počas používania dobre namazaná.
- Ak chcete namazať vzduchovú pumpu [13], otvorte horný uzáver a na utesnené oblasti a vedenia naneste tenkú vrstvu oleja alebo mazacieho tuku. Používajte silikónový olej bez obsahu kyselín.

● Likvidácia

Obal pozostáva z ekologických materiálov, ktoré môžete odovzdať na miestnych recyklačných zberných miestach.

O možnostiach likvidácie opotrebovaného výrobku sa môžete informovať na Vašej obecnej alebo mestskej správe.



Výrobok vr. príslušenstva a obalové materiály sú recyklovateľné a podliehajú rozšírenej zodpovednosti výrobcu. Pre lepšie spracovanie odpadu ich zlikvidujte oddelene podľa obrázkov Info-tri (informácie o triedení). Triman-Logo platí iba pre Francúzsko.

● Postup v prípade poškodenia v záruke

Pre zaručenie rýchleho spracovania Vašej požiadavky dodržte prosím nasledujúce pokyny:

Pre všetky otázky majte pripravený pokladničný doklad a číslo výrobku (IAN 507508_2507, 507509_2507) ako dôkaz o kúpe.

Číslo výrobku nájdete na typovom štítku, gravúre, na prednej strane Vášho návodu (dole vľavo) alebo ako nálepku na zadnej alebo spodnej strane.

Ak sa vyskytnú funkčné poruchy alebo iné nedostatky, najskôr telefonicky alebo e-mailom kontaktujte následne uvedené servisné oddelenie.

Produkt označený ako defektný potom môžete s priloženým dokladom o kúpe (pokladničný lístok) a uvedením, v čom spočíva nedostatok a kedy sa vyskytol, bezplatne odoslať na Vám oznámenú adresu servisného pracoviska.

● Servis

Servis Slovensko

Tel.: 0850 232001

E-pošta: owim@lidl.sk

Leyenda de pictogramas utilizados	Página 67
Introducción	Página 67
Especificaciones de uso	Página 67
Descripción de los componentes	Página 67
Volumen de suministro	Página 67
Características técnicas	Página 67
Indicaciones generales de seguridad	Página 67
Indicaciones de seguridad para el usuario	Página 68
Indicaciones de seguridad específicas del producto	Página 68
Pictogramas	Página 69
Antes del primer uso	Página 70
Desenrollar la tabla	Página 70
Hinchar la tabla	Página 70
Montar la quilla de tornillo	Página 70
Montar el remo simple	Página 71
Montar el remo doble	Página 71
Desmontar el producto	Página 71
Utilizar el producto	Página 71
Ajustar la longitud del remo	Página 71
Empleo en el agua	Página 71
Colocar el soporte para bebidas	Página 72
Transporte	Página 72
Almacenamiento	Página 72
Limpieza y cuidados	Página 73
Reparación y mantenimiento	Página 73
Reparaciones de la válvula	Página 73
Reparaciones de la tabla	Página 73
Mantenimiento de la bomba de aire	Página 74
Eliminación	Página 74
Tramitación de la garantía	Página 74
Asistencia	Página 74

Leyenda de pictogramas utilizados



¡Lea las instrucciones!



Indicaciones de seguridad
Instrucciones de uso

Tabla inflable de paddle surf/ Tabla de paddle surf «Exotic»

● Introducción



Enhorabuena por la adquisición de su nuevo producto. Ha elegido un producto de alta calidad. Familiarícese con el producto antes de la primera puesta en funcionamiento. Lea detenidamente el siguiente manual de instrucciones y las indicaciones de seguridad. Utilice el producto únicamente como se describe a continuación y para las aplicaciones indicadas. Guarde estas instrucciones en un lugar seguro. En caso de transferir el producto a terceros, entregue también todos los documentos correspondientes.

● Especificaciones de uso

Este producto ha sido diseñado como tabla de stand up paddle para su uso en zonas costeras protegidas hasta 150 m, en ningún caso debe emplearse en reservas naturales con zonas de criadero de animales. El producto está concebido para remar en zonas costeras protegidas, pequeñas bahías, pequeños lagos, ríos estrechos y canales. No utilice el producto en caso de fuertes vientos y / o en zonas de olas rompientes. El producto no es un dispositivo de flotación, tampoco es un juguete acuático ni un artículo apto para deportes de invierno. Solo debe ser utilizado por personas que sepan nadar. No es apropiado para niños menores de 14 años. Antes de utilizar este producto deberá realizar un correspondiente curso, acudir a una escuela certificada o recibir instrucciones de un deportista con experiencia. El producto está pensado únicamente para uso privado y no para uso comercial.

● Descripción de los componentes

1	Tabla	9b	Correa de la cuerda
1a	Válvula	10	Mochila
1b	Aguja de la válvula	11	Llave de válvula
1c	Anillo D	12	Quilla de tornillo
1d	Mango de transporte de la tabla	12a	Placa metálica
1e	Tapa de la válvula	12b	Tornillo
2a	Hoja del remo	13	Bomba de aire (con manómetro)
2b	Segunda hoja del remo (solo 507509_2507)	13a	Rosca exterior
3	Barra del remo	14	Manguera
4	Barra de extensión	14a	Racor roscado
4a	Palanca de bloqueo	14b	Conexión de manguera
5	Set de reparación	15	Asiento (solo 507509_2507)
6	Adhesivo	16	Cincha
7	Parche de reparación	17	Reposapiés (solo 507509_2507)
8	Bolsa seca	18	Correas
9	Cuerda	19	Soporte para bebidas
9a	Fijación de la cuerda	20	Set de tornillos

● Volumen de suministro

- 1 tabla inflable de paddle surf hinchable (HG12648/HG12650)
- 1 remo universal (HG12680) (solo 507509_2507)
- 1 remo (HG12689) (solo 507508_2507)
- 1 bomba de aire con manómetro (HG12676)
- 1 reposapiés (HG12686) (solo 507509_2507)
- 1 asiento (HG12685) (solo 507509_2507)
- 1 mochila (HG12679/HG12688)
- 1 bolsa seca (HG12692/HG12693)
- 1 invento (HG12671)
- 1 set de reparación (HG12683/HG12691)
- 1 quilla de tornillo (HG12687)
- 1 soporte para bebidas (HG12681/HG12690)
- 1 manual de instrucciones y montaje

● Características técnicas

Carga máx.:	150 kg
Máx. presión de aire:	1 bar (15 psi)
Medidas (inflado):	320 x 84 x 15 cm (L x An x Al)
Dimensiones del paquete:	Bolsa seca: 49 x 31 x 20,5 cm (Al x An x Ø de la base)
Bolsa seca:	Volumen: aprox. 10 l máx. capacidad de carga: 5 kg
Mochila:	96 x 48 x 25 cm máx. capacidad de carga: 15 kg
Peso:	HG12648: 10,4 kg (tabla) HG12650: 9,9 kg (tabla)



Indicaciones generales de seguridad

¡EL INCUMPLIMIENTO DE LAS INDICACIONES DE SEGURIDAD INCLUIDAS EN ESTE MANUAL DE INSTRUCCIONES PUEDE PROVOCAR LESIONES O INCLUSO LA MUERTE, POR EJEMPLO POR AHOGAMIENTO! ¡CONSERVE TODAS LAS INSTRUCCIONES DE SEGURIDAD PARA FUTURAS CONSULTAS!



⚠ ¡ATENCIÓN! Es de vital importancia que sea cauteloso y precavido cuando esté en el agua. ¡Nunca sobrevolore su fuerza ni su capacidad de control! ¡Manténgase siempre cerca de la costa! Tenga siempre en cuenta las condiciones climáticas, la predicción del tiempo o posibles señales luminosas.

⚠ ¡ATENCIÓN! Por favor, respete siempre las normas de seguridad y las normativas legales vigentes para lagos y aguas abiertas y lleve siempre un chaleco salvavidas certificado.

- Utilice siempre el producto de acuerdo con el manual y la información recogida en las placas de identificación y en las instrucciones de funcionamiento. Tal y como se indica en el producto y en las instrucciones de funcionamiento, asegúrese siempre de no superar la carga máxima, la presión de aire de 1 bar (15 psi) y el número de personas establecido. Utilice siempre un chaleco salvavidas.
- No realice modificaciones técnicas en el producto. Cualquier modificación, del tipo que sea, influye en la funcionalidad del producto y conlleva la anulación de la garantía.
- No cambie la estructura básica del producto, ya que esto puede afectar su seguridad.
- Cumpla las indicaciones recogidas en la placa del fabricante del producto.

- Al utilizar este producto, reconoce su obligación de adquirir los conocimientos y habilidades necesarios para los deportes acuáticos y la navegación en el agua. Esto se aplica también al cumplimiento de las normas y leyes pertinentes. La seguridad en el agua se obtiene como resultado de la interacción del usuario, el clima y las condiciones del agua. Al utilizar este producto, acepta, comprende y reconoce los riesgos asociados a los deportes de remo.
- La tabla, el remo y las hojas son elementos duros y, en ciertas circunstancias, pueden provocar daños.
- Al transportar el producto tenga en cuenta a las personas que puedan estar alrededor.
-  **¡ADVERTENCIA! ¡PELIGRO MORTAL Y RIESGO DE ACCIDENTES PARA BEBÉS Y NIÑOS!** Nunca deje a los niños sin vigilancia con el material de embalaje o el producto. Existe riesgo de asfixia con el material de embalaje y riesgo de muerte por estrangulación y/o ahogo. Los niños no suelen ser conscientes de los peligros. Mantenga siempre el producto fuera del alcance de los niños.
- Aquellas personas (incluidos niños) con limitaciones físicas, sensoriales o psíquicas o sin la experiencia y/o los conocimientos suficientes sólo podrán utilizar el producto bajo la supervisión de una persona responsable de su seguridad o habiendo recibido de esta persona las indicaciones necesarias sobre cómo utilizar el mismo. Vigile a los niños para asegurarse de que no juegan con el producto.

● Indicaciones de seguridad para el usuario

- Utilice un chaleco salvavidas cuando esté en el agua con el producto.
- No utilice el producto si se encuentra bajo la influencia de drogas, medicamentos o alcohol.
- Los deportes de remo pueden ser peligrosos y exigentes a nivel físico. Manténgase siempre lo más cerca posible de la orilla o la costa.
- No utilice el producto en caso de inundaciones o mareas altas. Salga a remar solo si las condiciones climáticas son seguras.
- Infórmese sobre las condiciones meteorológicas actualizadas y consulte el pronóstico del tiempo. Tenga siempre en cuenta las alertas meteorológicas o posibles señales luminosas.
- Nunca utilice el producto con vientos offshore (vientos que soplan desde tierra hacia el cuerpo de agua). Estos podrían desviarle de su trayectoria.
- Antes de empezar a usar la tabla, revise el agua en busca de rocas, muelles, rizaduras y otros peligros. Tenga cuidado con los vientos offshore y las corrientes marinas, los cambios en las mareas, los niveles de aguas fluviales y los obstáculos dentro y por encima del agua. Manténgase siempre en zonas de costa protegidas de hasta 150 m.
- Manténgase a una distancia segura de rápidos, remolinos, residuos flotantes y otros obstáculos.
- Cumpla siempre las normativas locales sobre actividades marítimas.
- Utilice un casco si es necesario.
- Utilice siempre una cuerda para que la tabla no se aleje de usted.
- Utilice ropa adecuada al clima y a las condiciones del agua. Si hace frío, póngase un traje de neopreno para practicar este deporte. ¡Existe riesgo de hipotermia!
- Sujete el invento  a sí mismo y a la tabla. Si pierde el control usando el invento , podría ser lanzado contra la tabla. Preste atención para que el invento  no se le enrolle en el cuerpo ni en los pies.
- No vaya a remar solo, siempre debe estar acompañado de otras personas.
- Informe a otras personas si planea salir a remar. Lleve siempre documentos de identificación consigo.

- Si va a usar el producto fuera de las zonas de baño establecidas, asegúrese de que alguien lo esté observando en todo momento.
- Al remar, tenga cuidado con las demás personas que estén en el agua.
- No utilice el producto cerca de zonas de tráfico de barcos, otros vehículos acuáticos, presas, esclusas y otras fuentes de peligro.
- No utilice el producto en situaciones en las que pueda ocasionar daños a otros, por ej. a bañistas o nadadores en la playa.
- Una distribución desigual de la carga o de las personas sobre la tabla afecta a la estabilidad, el punto de equilibrio y el comportamiento del producto. Esto también puede provocar vuelcos. Al remar, intente repartir su peso de la manera más uniforme posible sobre la tabla.
- Cualquier cambio en la distribución de la carga o de las personas sobre la tabla (como agregar aparejos de pesca, radar, mástil basculante, motor, etc.) puede afectar significativamente a la estabilidad, el punto de equilibrio y el comportamiento de la tabla.
- No utilice la tabla si sospecha que presente pinchazos, agujeros o una fuga. Lea atentamente el apartado de reparación de estas instrucciones. Si una de las cámaras de aire pierde aire durante su uso en el agua, mantenga la calma y reme de vuelta a la orilla utilizando la flotabilidad de la cámara de aire restante.
- Para evitar daños en la tabla, asegúrese de no utilizarla en puertos, embarcaderos, bajíos, etc. de piedra.

● Indicaciones de seguridad específicas del producto



- Los productos hinchables son sensibles al frío. No despliegue ni hinche el producto a temperaturas inferiores a 15 °C.
- Hinche el producto con una presión de 0,8 bar (12 psi) hasta una presión máxima de 1 bar (15 psi).
- No intente inflar el producto con un compresor que no tenga un presostato en perfecto estado de funcionamiento y que deje de inflar el producto cuando el manómetro marque 1 bar (15 psi).
- En caso de que la presión de aire del producto aumentara con la exposición directa del sol, esto deberá compensarse dejando salir algo de aire.
- Si la presión supera 1 bar (15 psi), abra la válvula y deje salir todo el aire necesario para que la presión de funcionamiento vuelva al rango de funcionamiento seguro.
- Asegúrese de que el producto, especialmente cuando esté hinchado, no entre en contacto con piedras, grava u objetos afilados ni se arrastre por encima de superficies desiguales, de lo contrario podrían producirse daños.
- No deje el producto al sol durante mucho tiempo, colóquelo en un lugar con sombra. Si no va a utilizar el producto durante mucho tiempo, por ej. en invierno, guárdelo ligeramente hinchado y protegido frente a heladas.
- Utilice únicamente el adaptador de bomba suministrado o uno apto para introducirlo en la válvula de seguridad. Si se utiliza otro adaptador la válvula podría resultar dañada.
- No hinche el producto en exceso, de lo contrario podrían romperse las uniones. Vuelva a cerrar bien la válvula cuando termine de hinchar.
- Evite el contacto con objetos, productos químicos o líquidos calientes, afilados, puntiagudos o peligrosos. Si a pesar de todo se diera esta situación, revise con atención si el producto presenta fugas u otros daños. No lleve consigo objetos afilados o puntiagudos cuando utilice la tabla.
- Mantenga el producto alejado del fuego y de objetos calientes (por ej. cigarrillos encendidos).
- No lleve la tabla hinchada dentro de un vehículo.

● **Pictogramas**

⚠ ¡ADVERTENCIA! Observe los pictogramas antes de utilizar el producto.
En caso contrario, podrían producirse lesiones y/o daños materiales.

	Símbolos generales de advertencia
	Símbolos generales de obligación
	Símbolos generales de prohibición
	No ofrece protección contra el ahogamiento.
	Primero lea las instrucciones de uso.
	Utilizar equipos de protección individuales.
	No utilizar con vientos offshore.

	No utilizar con corrientes de resaca.
	No apto para niños menores de 14 años.
	Número de usuarios: 1 adulto, 0 niños
	¡Solo apto para personas que sepan nadar!
	Capacidad de carga máxima
	Presión de funcionamiento permitida: 1 bar, 15 psi
	Distancia segura con respecto a la orilla: 150 m
	Hinche las cámaras de aire completamente.

	No utilizar en zonas de olas rompientes.
	No utilizar en aguas bravas.

● Antes del primer uso

- Antes de utilizar este producto deberá realizar un correspondiente curso, acudir a una escuela de deportes acuáticos certificada o recibir instrucciones de un deportista con experiencia.
- No cargue el producto con pesos superiores a 150 kg. Asegúrese de que el peso queda repartido de forma regular. En caso contrario, podrían producirse lesiones personales y/o daños en el producto.
- Antes de utilizar el producto, revise todas las piezas por si tuviera daños como zonas desgastadas, fugas, roturas o similares.
- No utilice el producto si está dañado.
- Compruebe la presión de aire de la tabla. Compruebe también si la válvula está bien colocada y la tapa de la válvula **1e** cerrada, de esta forma no podrá entrar arena ni suciedad en la válvula. Revise la tabla para detectar posibles pérdidas de presión.
- Nunca deje el producto en el agua sin vigilancia. Una corriente de agua podría alejar el producto de forma que resultaría imposible recuperarlo a nado.

● Desenrollar la tabla

- Elija una superficie plana y limpia con espacio suficiente para desembalar y desplegar el producto.
- Retire completamente el material de embalaje del producto.
- Asegúrese de que dispone de todas las piezas y que todas se encuentren en perfecto estado.
- Extienda la tabla **1**. Al hacerlo, asegúrese de que no haya objetos con bordes afilados como vidrios rotos, gravilla, piedras o carbón encendido o colillas de cigarrillos en el suelo.

Nota: Como muy tarde, la segunda vez que monte la tabla deberá revisarla por si presenta daños, por ej. agujeros o roturas. Para saber cómo arreglarlos, lea el apartado «Reparación y mantenimiento». Una vez que ya esté en el agua, no podrá solucionar los posibles daños.

● Hinchar la tabla

- Evite un hinchado excesivo, ya que esto podría suponer riesgo de sobreextensión o incluso la rotura de las uniones. Hinche hasta una presión máxima de 1 bar (15 psi).
- La presión del aire aumentará con el calentamiento producido por el sol. En este caso, reduzca la presión del aire dejando salir algo de aire de la tabla **1**.

- Para hinchar la tabla **1** utilice la bomba de aire **13** suministrada. Como alternativa puede utilizar una bomba de pedal tradicional o una bomba de pistón doble con la pieza correspondiente y un manómetro para el hinchado.
 - ❗ **Abra la aguja de la válvula **1b** únicamente para hinchar o para dejar salir aire. De lo contrario, podría ensuciarse.**
 - La zona alrededor de la válvula **1a** siempre debe estar limpia y seca. Compruebe que la válvula **1a** está libre de partículas de suciedad.
 - Asegúrese de que no entre arena ni ningún tipo de impurezas en la válvula **1a**.
 - Para inflar también puede utilizar bombas manuales y eléctricas junto a un compresor con función de apagado automático. Estas bombas están preajustadas a 15 psi; cuando se alcanza esta presión de aire, la bomba se apaga automáticamente. No utilice compresores sin función de apagado automático para inflar las tablas de SUP.
 - Enrosque el racor roscado **14a** de la manguera **14** en la rosca externa **13a** de la conexión de la bomba de aire **13**. Asegúrese de enroscar la manguera **14** en la rosca identificada con «INF» (fig. B).
 - Ajuste la bomba de aire **13** en doble carrera girando la palanca delantera hacia la derecha (fig. B1). Ya puede hinchar la tabla **1**.
 - En cuanto aprecie que ya requiere mucha fuerza, ajuste la bomba de aire **13** en carrera simple; gire la palanca delantera hacia la izquierda (fig. B2). Ahora podrá continuar hinchando la tabla aplicando mucha menos fuerza.
- Nota:** No tire del mango de la bomba de aire **13** completamente hacia arriba, solo lo suficiente para mantener los brazos rectos (fig. F2). Utilice ahora su peso corporal para hinchar el producto, tan solo tendrá que arrodillarse. Los brazos se mantienen estirados. De esta forma no hace fuerza con los músculos de los brazos, sino que utiliza su peso corporal (fig. F3).
- Hinche la tabla **1** con la bomba de aire **13** hasta alcanzar la presión recomendada de 1 bar (15 psi). Controle la presión mediante el manómetro.
 - Deje de hinchar en cuanto el manómetro indique 1 bar (15 psi).

Para hinchar el producto tenga en cuenta la siguiente secuencia:

1. Las válvulas están marcadas con 1 y 2. Abra ambas tapas de la válvula **1e** desenroscándolas en el sentido contrario a las agujas del reloj.
2. Llene primero la cámara de aire con la válvula número 1: coloque la válvula 1 en posición cerrada girando el cabezal de la válvula del tal modo que salga hacia arriba (fig. C1), y coloque la válvula 2 en posición abierta girando el cabezal de la válvula de tal modo que presione hacia abajo (fig. C4).
3. Introduzca la conexión de manguera **14b** en la válvula **1a** y desenrosque el extremo de la manguera de la válvula **1a** en el sentido de las agujas del reloj.
4. Tras inflar la cámara de aire, desenrosque el extremo de la manguera de la válvula **1a** en el sentido contrario a las agujas del reloj, fije la tapa de la válvula **1e** a la válvula **1a** y cierre la válvula **1a** girando la tapa de la válvula **1e** en el sentido de las agujas del reloj.
5. Luego, llene la segunda cámara de aire a través de la válvula número 2. Coloque la válvula 2 en posición cerrada girando el cabezal de la válvula hacia arriba (fig. C1).
6. Repita los pasos 3 y 4.

● Montar la quilla de tornillo (fig. E)

- Introduzca la placa metálica **12a** en el orificio situado en el centro de la ranura y deslícela hacia delante.

Nota: Puede utilizar el tornillo [12b] para deslizar la placa a lo largo de la ranura.

- Inserte la parte posterior de la quilla de tornillo [12] en la caja de la quilla y deslícela hacia atrás. Introduzca la parte delantera de la quilla de tornillo [12] en la caja de la quilla y deslice la quilla de tornillo [12] hacia delante hasta que el orificio de la quilla esté situado encima del orificio de la placa metálica [12a].
- Inserte el tornillo [12b] en el orificio de la quilla y atornillelo con la placa metálica [12a] para así fijar la quilla de tornillo [12].

Nota: Al llevar la tabla [1] asegúrese siempre de que las quillas apuntan hacia usted. En caso de viento, tenga especial cuidado para no dañar a nadie con la tabla [1].

● Montar el remo simple (fig. K1)

- Extraiga la barra del remo [3] hasta alcanzar el largo deseado.
Nota: Encontrará información sobre la longitud recomendada del remo en el apartado «Ajustar la longitud del remo».
- Baje la palanca de bloqueo [4a] de la barra de extensión [4] para bloquear la barra del remo [3].
- Introduzca la hoja del remo [2a] en el orificio de la barra de extensión [4]. Asegúrese de que el pasador de bloqueo esté completamente insertado en el orificio del pasador de la hoja del remo [2a]. El pasador de la barra de extensión [4] debe hacer clic al encajar en el orificio del pasador de la hoja del remo [2a].

● Montar el remo doble (fig. K2 (solo 507509_2507))

- Suelte la palanca de bloqueo [4a] de la barra de extensión [4].
- Introduzca la segunda hoja del remo [2b] en el extremo de la barra de extensión [4] con la palanca de bloqueo [4a]. Coloque la segunda hoja del remo [2b] en el ángulo deseado.
- Baje la palanca de bloqueo [4a] de la barra de extensión [4] para bloquear la segunda hoja del remo [2b].
- Introduzca la hoja del remo [2a] en el orificio de la barra de extensión [4]. Asegúrese de que el pasador de bloqueo esté completamente insertado en el orificio del pasador. El pasador de la barra de extensión [4] debe hacer clic al encajar en el orificio del pasador.

● Desmontar el producto

- Para el desmontaje, elija una superficie limpia y plana con suficiente espacio.
- El desmontaje incluye los siguientes pasos:
 - Retirar la quilla de tornillo [12] y otros accesorios (reposapiés [17], asiento [15])
 - Vaciar el aire de la tabla [1]
 - Enrollar la tabla [1]
 - Desmontar el remo en sus partes individuales

Nota: Retire la quilla de tornillo [12] antes de vaciar el aire de la tabla [1].

Desmontar la quilla de tornillo:

- Para desmontar la quilla de tornillo [12] proceda en sentido inverso a las indicaciones recogidas en el apartado «Montar la quilla de tornillo».

Desmontar el remo:

- Para desmontar el remo proceda en sentido inverso a las indicaciones recogidas en el apartado «Montar el remo simple» o «Montar el remo doble».

Vaciar el aire (fig. C1-4):

- Coloque la tabla [1] seca en el suelo y abra ambas tapas de la válvula [1e] empujando la aguja de la válvula [1b] hacia abajo y girándola en el sentido de las agujas del reloj al mismo tiempo.
- Presione la aguja de la válvula [1b] ligeramente hacia abajo para que el aire salga lentamente.
- Deje salir el aire.
- También puede usar la bomba de aire [13] para doblar la tabla [1] de la forma más plana posible conectando la manguera [14] a la bomba de aire [13] hacia atrás (deflate). Conecte la manguera [14] a una válvula [1a]. Para ello, el cabezal de la válvula debe encontrarse abajo. Gire el cabezal de la válvula hacia la derecha (fig. C4), bombee y extraiga el resto del aire de la tabla [1] hasta que quede completamente plana.
- A continuación, gire el cabezal de la válvula en sentido contrario a las agujas del reloj para que salga hacia arriba (fig. C1).

Plegar el producto (fig. N1-5):

- Coloque la tabla [1] plana sobre el suelo (fig. N1).
- Después doble la tabla [1] una vez y coloque la proa sobre la popa (fig. N2).
- A continuación, vuelva a doblar la punta con la cola, hasta que las quillas exteriores situadas bajo la tabla [1] no se doblen (fig. N3).
- ❗ **No doble la tabla [1] a lo largo de los bordes exteriores de la caja de la quilla. Esto provocaría un exceso de tensión en la tabla [1].**
- Después, doble el lado opuesto aproximadamente hasta la mitad (fig. N4).
- A continuación, vuelva a doblar la tabla [1] por el lado opuesto hasta que las quillas exteriores queden hacia arriba (fig. N5).
- Sujete bien la tabla [1] con la cincha.

● Utilizar el producto

● Ajustar la longitud del remo

- Colóquese erguido y extienda un brazo hacia arriba; doble la palma de la mano en ángulo recto (fig. J).
- Abra la palanca de bloqueo [4a] del remo y empuje la extensión hacia arriba hasta que el mango del remo encaje en la palma de la mano previamente doblada.

Nota: Para un manejo óptimo, la segunda hoja de remo [2b]/barra del remo [3] debe estar firmemente conectada a la extensión [4] mediante la palanca de bloqueo [4a]. Si es necesario, ajuste los tornillos de la palanca de bloqueo [4a] para asegurar que la segunda hoja de remo [2b]/barra del remo [3] quede bien apretada.

- Cierre el bloqueo de la palanca de bloqueo [4a]. El remo está ahora ajustado a la longitud adecuada.

❗ **Importante: no saque la barra del remo [3] por encima de la marca «STOP». En caso de hacerlo el remo dejará de ser estable y podría romperse.**

● Empleo en el agua

Nota: Asegúrese de no ocasionar daños a nadie cuando lleve la tabla [1] en días de viento. Mantenga las quillas siempre en dirección a su cuerpo.

Nota: Tiene la opción de utilizar la tabla [1] de pie o sentado.

Uso de pie:

- En esta posición, utilice la cuerda [9] como medida de seguridad adicional.

- Siempre coloque la cuerda [9] en su tobillo cuando el viento sople hacia el mar.
- Si se encuentra en una situación de emergencia en el agua, asegúrese de permanecer encima de la tabla [1]. En caso de vientos offshore es especialmente importante que no se baje de la tabla [1], de lo contrario podría ahogarse. En tal caso, llame la atención sobre sí mismo con la señal de socorro internacional: póngase de pie o siéntese en su tabla [1] y suba y baje los brazos extendidos lenta y claramente (fig. P).
- Para fijar la cuerda [9] proceda tal y como se muestra en la imagen G:
 1. Suelte el cierre de gancho y bucle de la fijación del invento [9a] y saque la correa del invento [9b].
 2. Enhebre el nudo de la correa del invento [9b] por el anillo D [1c] en el extremo posterior del producto y páselo por el lazo que se forme.
 3. Estire del nudo de la correa del invento [9b] para tensar la correa.
 4. Enhebre la fijación abierta del invento [9a] por la correa del invento [9b], pliéguela y asegúrese de que cubre el nudo de la correa del invento [9b].
 5. Pliegue la fijación del invento [9a] tres veces para garantizar una mayor seguridad.
 6. Estire de la fijación del invento [9] para comprobar si está fijada de forma segura.

Uso sentado (solo 507509_2507):

Para poder utilizar la tabla [1] sentado, debe montar el reposapiés [17] y el asiento [15] (fig. O). Para ello, proceda como se indica a continuación:

Colocar el reposapiés [17] (solo 507509_2507):

- Pase el extremo del tubo del reposapiés [17] por la primera correa [18] desde el lateral.
- Pase el lado opuesto a través de la segunda correa [18] hasta que ambos estén en el medio de la tabla [1].

Colocar el asiento [15] (solo 507509_2507):

- Coloque el asiento [15] sobre la tabla [1] de forma que sus piernas queden ligeramente flexionadas al tocar el reposapiés [17] con los talones.

Nota: La distancia hasta el reposapiés es muy importante. Ajústela bien para que pueda aprovechar adecuadamente el reposapiés [17].

- Colóquese sentado, elévese con ambas manos y deslícese hacia atrás con las nalgas en el asiento [15]. Ajuste el respaldo de forma que se siente recto.
- Fije el asiento [15] uniendo los ganchos de seguridad de las cuatro cinchas [16] a los anillos D [1c] en la tabla [1].
- Coloque el asiento sobre la tabla [1], el respaldo interior debe apuntar hacia el reposapiés [17].
- Sujete el respaldo engancharlo las cuatro cinchas [16] con ganchos de seguridad en los cuatro anillos D [1c] en la parte posterior de la tabla [1].
- Coloque el asiento [15] de forma que sus piernas queden ligeramente flexionadas al tocar el reposapiés [17].

Montarse en la tabla (fig. L):

- Colóquese a un lateral de la tabla (fig. L1).
- Ponga el remo en ángulo recto respecto al eje longitudinal de la tabla, ligeramente por delante del mango central de transporte de la tabla [1d] (fig. L2), sobre la tabla [1].
- A continuación, arrodílese sobre la tabla detrás del remo en aguas poco profundas (fig. L3). Alcance el remo sin levantarlo. Las manos quedan bastante separadas.
- Ahora lleve un pie hacia adelante y colóquelo sobre la tabla [1] aproximadamente a la altura del mango central de transporte de la tabla [1d] (fig. L4). Coloque también el otro pie junto al mango central de transporte de la tabla [1d].
- Colóquese con las piernas separadas sobre la tabla [1], preferiblemente a izquierda y derecha del mango central de transporte de la tabla [1d].

- Después, doble las rodillas por completo, colóquese ligeramente hacia atrás y al mismo tiempo levante el remo horizontalmente hacia arriba (fig. L5).
- Levántese lentamente, el remo le ayudará a mantener el equilibrio. Ya se encuentra de pie con las piernas separadas en la tabla (fig. L6) y puede comenzar a remar.

Técnica de remo adecuada (fig. M):

Nota: El brazo superior, con cuya mano está sujetando el mango del remo, debe quedar estirado durante todo el proceso.

- Sumerja el remo en el agua lo más cerca posible de la zona delantera junto a la tabla [1] (fig. M1). El brazo inferior, cuya mano sujeta el remo aprox. al ancho de los hombros, también queda estirado (fig. M2).
- Con el brazo superior estirado, tire del remo hacia sí con el brazo inferior (fig. M3). Para ello, flexione el brazo inferior. Cuando la hoja del remo esté a la altura de los pies, debe volver a introducirla en el agua (fig. M4). Repita este proceso.

● Colocar el soporte para bebidas

- Coloque el soporte para bebidas [19] poniéndolo sobre las cuerdas de goma en el extremo frontal del producto (fig. Q1).
- Introduzca las cuerdas cruzadas en las cuatro ranuras en la parte inferior del soporte para bebidas [19] (fig. Q2).
- Fije el soporte para bebidas [19] girándolo ligeramente en el sentido de las agujas del reloj (fig. Q3).
- Para retirar el soporte para bebidas [19], sáquelo girándolo en el sentido contrario a las agujas del reloj.

● Transporte

- No lleve la tabla [1] hinchada dentro de un vehículo.

Mochila [10]:

- Para el transporte o almacenamiento puede guardar todos los accesorios en la mochila [10].
- Desmonte el producto como se describe en el apartado «Desmontar el producto».
- Asegúrese de que esté completamente limpio, seco y enrollado.
- Introduzca la tabla [1] con todas sus piezas y accesorios, que se han guardado en la bolsa seca [8], en la mochila [10] (capacidad de carga máxima: 15 kg).

Nota: La mochila [10] solo sirve para el transporte y el almacenamiento de la tabla [1] y sus accesorios.

Bolsa seca [8]:

Nota: Tenga en cuenta que la bolsa seca [8] no es impermeable. No guarde en ella objetos delicados, por ej. cámaras de fotos.

- Guarde los accesorios más pequeños en la bolsa seca [8].
- Doble la parte superior de la bolsa seca [8] al menos dos veces lo más fuerte posible.
- Cierre la bolsa seca [8] bien con la hebilla.

● Almacenamiento

- Guarde el producto en un lugar seco y protegido del polvo en el que no reciba la radiación directa del sol y en el que no esté expuesto a grandes oscilaciones de temperatura.
- Si no va a utilizarla durante mucho tiempo, le recomendamos que guarde la tabla [1] en horizontal y si es posible con algo de aire en ella.

- Guarde el producto fuera del alcance de los niños en un lugar seguro.
- No coloque objetos pesados ni afilados encima de la tabla [1].
- No pase el producto sobre superficies duras y abrasivas antes de almacenarlo.
- Asegúrese de que entre los pliegues de la tabla [1] no haya arena ni grava. Esto puede provocar abrasión o pinchazos durante el almacenamiento.
- Compruebe que el producto no presenta signos de desgaste o deterioro tras haber estado almacenado durante mucho tiempo.
- Si en tiempos de clima frío, guarda la tabla [1] enrollada durante mucho tiempo pueden producirse roturas en el material.
- Cuando no vaya a utilizarlos durante un periodo prolongado, recomendamos guardar los accesorios y la tabla [1] en la mochila [10] suministrada (p. ej.: quilla de tornillo, remo, bolsa seca, bomba de aire, kit de reparación, asiento, invento).

● Limpieza y cuidados

- No utilice productos de limpieza agresivos, cepillos con cerdas de metal o nailon ni objetos afilados o metálicos, como cuchillos.
- Utilice únicamente limpiadores suaves.
- Limpie la tabla [1] después de cada uso una vez que la aguja de la válvula [1b] esté cerrada.
- Retire la quilla de tornillo [12] tal y como se describe en la sección «Desmontar la quilla de tornillo».
- Coloque la tabla [1] sobre una superficie limpia, seca y plana.
- Lave la tabla [1] y la quilla de tornillo [12] con agua dulce y un jabón suave para eliminar de ambas los restos de sal, los granos de arena y la suciedad.
- Limpie todas las partes del producto con un paño seco y suave. A continuación deje que la tabla [1] y la quilla de tornillo [12] se sequen por completo.

● Reparación y mantenimiento

- **⚠ ¡ADVERTENCIA!** Realice cualquier tipo de reparación en espacios bien ventilados y evite la aspiración de vapores tóxicos. Evite el contacto con la piel o los ojos. Mantenga todo el material de reparación (pegamento, disolvente, etc.) fuera del alcance de los niños.
- **⚠ ¡ADVERTENCIA!** Las costuras no pueden repararse con pegamento. Únicamente el fabricante de la tabla [1] puede realizar reparaciones en las costuras.
- En ningún caso debe reparar agujeros grandes por su cuenta. Los agujeros pequeños pueden repararse con el set de reparación suministrado.
- Antes de cada uso revise si la tabla [1] ha sufrido pérdida de presión o si presenta agujeros o roturas. Si la tabla [1] pierde aire, esto puede deberse a que la válvula [1a] tiene una fuga, a que la válvula [1a] está dañada o a un agujero en la propia tabla [1].

● Reparaciones de la válvula

- Para comprobar si las válvulas [1a] tienen fugas proceda del siguiente modo:
- Gire la tapa de la válvula [1e] en sentido contrario a las agujas del reloj y retírela de la válvula [1a].
 - Asegúrese de que no haya arena o cualquier otro cuerpo extraño en la válvula [1a].
 - Enrosque la aguja de la válvula [1b].
 - Hinche la tabla [1] por completo.

- Vierta agua jabonosa por la zona de la válvula [1a]. Si no se forman burbujas, la válvula [1a] está herméticamente cerrada. Pero si se forman burbujas de jabón alrededor de la válvula [1a], significa que hay una fuga de aire. La válvula [1a] debe apretarse o reemplazarse.

Apretar la válvula [1a] (fig. D):

⚠ ¡ADVERTENCIA! Nunca utilice la llave de válvula [11] para apretar la válvula [1a] si la tabla [1] se encuentra bajo presión. De lo contrario existe peligro de lesiones.

- Coloque la llave de válvula [11] sobre la válvula [1a] hasta que rodee la válvula [1a] por completo. Apriete más la válvula [1a] girando en el sentido de las agujas del reloj.
- Repita la prueba con el agua jabonosa.
- Si tras apretar la válvula [1a] aún se forman burbujas, será necesario reemplazarla por una nueva.

Reemplazar la válvula [1a] (fig. D):

- Coloque la llave de válvula [11] sobre la válvula [1a] hasta que rodee la válvula por completo.
- Saque la tapa de la válvula [1e] girándola en sentido contrario a las agujas del reloj y saque la válvula [1a] defectuosa de su asiento.
- Coloque una nueva válvula [1a] en su asiento. Para obtener el mejor sellado posible, es recomendable aplicar una pequeña cantidad de grasa de silicona o vaselina alrededor de la válvula [1a].
- Coloque la llave de válvula [11] sobre la válvula [1a] y apriete en el sentido de las agujas del reloj.

Nota: Si la válvula [1a] tiene fugas y no hay cambios tras apretarla con la llave de válvula [11], gire la parte superior de la válvula [1a] con la llave de válvula [11] para sacarla. Retire las posibles pequeñas impurezas de la membrana de la válvula. Una vez enroscada, compruebe si la válvula [1a] es hermética.

● Reparaciones de la tabla

⚠ Antes de utilizar el producto en el agua tras repararlo, compruebe que el parche de reparación [7] sea hermético y esté debidamente sellado. En ningún caso intente reparar las zonas dañadas más grandes por sí mismo. Lleve el producto a un taller especializado.

Encontrar agujeros:

- Cubra con agua jabonosa la zona de la tabla [1] en la que supone que está el agujero. Las burbujas de agua se formarán en la zona de la tabla [1] por la que sale aire.
- Marque la zona correspondiente.
- Enjuague la tabla [1] con agua limpia y séquela antes de comenzar a repararla.

Reparar agujeros:

- Repare los agujeros únicamente con un adhesivo adecuado. Se incluye un adhesivo [6] en el volumen de suministro. Las reparaciones con un adhesivo no adecuado pueden provocar más daños. Podrá encontrar adhesivos adecuados en tiendas especializadas.
 - Una vez que haya encontrado el agujero o los agujeros, deje que salga todo el aire de la tabla [1].
 - Limpie a fondo la zona que necesita reparación.
 - Seque la zona que ha limpiado.
 - Mida y recorte un parche de reparación [7] que sea lo suficientemente grande como para cubrir la zona dañada más 1,5 cm alrededor.
- Nota:** Si es posible, asegúrese de que la superficie alrededor de la zona dañada esté libre de grasas, al igual que el parche de reparación [7].

- Aplique el adhesivo [6] de manera uniforme sobre la superficie alrededor del área dañada, así como sobre el parche de reparación [7].
 - Deje el adhesivo secar aprox. 3-4 minutos (a una temperatura de unos 20-25 °C).
 - Coloque el parche de reparación [7] sobre la superficie de la tabla de forma que las partes de adhesión queden juntas.
 - Presione el parche de reparación [7] en la tabla [1] con un objeto duro.
- Nota:** Asegúrese de trabajar en una superficie plana sin dobleces ni pliegues. Con un objeto redondeado, elimine cuidadosamente cualquier burbuja y desplácese desde el centro hacia fuera.
- Deje secar el adhesivo al menos 12 horas.
 - Una vez seco, aplique más adhesivo por los bordes del parche de reparación [7]. En estas uniones basta con dejar secar el adhesivo aprox. 4 horas.

● Asistencia

ES **Asistencia en España**

Tel.: 900984989

E-Mail: owim@lidl.es

● Mantenimiento de la bomba de aire (fig. R)

- Asegúrese de que la bomba de aire [13] esté bien lubricada antes y durante su uso.
- Para lubricar la bomba de aire [13] abra la tapa de la parte superior y aplique una capa fina de aceite o grasa en las zonas y los conductos sellados. Asegúrese de utilizar aceite de silicona libre de ácido.

● Eliminación

El embalaje está compuesto por materiales no contaminantes que pueden ser desechados en el centro de reciclaje local.

Para obtener información sobre las posibilidades de desecho del producto al final de su vida útil, acuda a la administración de su comunidad o ciudad.



El producto, incluidos los accesorios, y el material de embalaje son reciclables y están sujetos a la responsabilidad extendida del fabricante. Deséchelos por separado siguiendo la información ilustrada de recogida selectiva para un mejor tratamiento de los residuos. El logotipo Triman se aplica solo para Francia.

● Tramitación de la garantía

Para garantizar una rápida tramitación de su consulta, tenga en cuenta las siguientes indicaciones:

Para realizar cualquier consulta, tenga a mano el recibo y el número de artículo (IAN 507508_2507, 507509_2507) como justificante de compra.

Encontrará el número de artículo en una inscripción de la placa identificativa, en la portada de las instrucciones (abajo a la izquierda) o en una pegatina en la parte posterior o inferior.

Si el producto fallase o presentase algún defecto, póngase primero en contacto con el departamento de asistencia indicado, ya sea por teléfono o correo electrónico.

Puede enviarnos el producto defectuoso libre de franqueo adjuntando el recibo de compra (ticket de compra) e indicando dónde está y cuándo ha ocurrido el fallo a la dirección de asistencia que le indicamos.

De anvendte piktogrammers legende	Side 76
Indledning	Side 76
Formålsbestemt anvendelse	Side 76
Beskrivelse af de enkelte dele	Side 76
Leverede dele	Side 76
Tekniske data.....	Side 76
Generelle sikkerhedshenvisninger	Side 76
Brugerdefinerede sikkerhedshenvisninger	Side 77
Produktspecifikke sikkerhedshenvisninger	Side 77
Piktogrammer.....	Side 77
Inden den første anvendelse	Side 78
Udrulning af boardet	Side 79
Oppumpning af boardet	Side 79
Montering af US-finne.....	Side 79
Sammenbygning af enkelt paddel.....	Side 79
Sammenbygning af dobbelpaddel.....	Side 79
Demontering af produkt.....	Side 79
Anvendelse af produkt	Side 80
Indstilling af paddellængde	Side 80
Brugen på vandet	Side 80
Påsat drikkevareholder	Side 81
Transport	Side 81
Opbevaring	Side 81
Rengøring og pleje	Side 81
Reparation og vedligeholdelse	Side 81
Reparationer ved ventilen.....	Side 81
Reparationer ved boardet	Side 82
Vedligehold af luftpumpe	Side 82
Bortskaffelse	Side 82
Afvikling af garantisager	Side 82
Service	Side 82

De anvendte piktogrammers legende



Læs anvisningerne!



Sikkerhedsanvisninger
Handlingsanvisninger

Oppusteligt allround paddleboard/ SUP Exotic

● Indledning



Hjerteligt tillykke med købet af deres nye produkt. Du har besluttet dig for et produkt af høj kvalitet. Gør Dem fortrolig med apparatet inden første ibrugtagning. Læs derfor den efterfølgende brugsvejledning og sikkerhedsanvisningerne omhyggeligt. Brug kun produktet som beskrevet og kun til de angivne anvendelsesområder. Opbevar denne vejledning på et sikkert sted. Hvis De giver produktet videre til andre, skal alle dokumenter følge med.

● Formålsbestemt anvendelse

Dette produkt er beregnet som et stand-up paddleboard til padling i beskyttede kystområder op til 150 m, men under ingen omstændigheder i naturreservater med ynglepladser for dyr. Produktet er beregnet til padling i beskyttede farvande, små bugter, på små søer, smalle floder og kanaler. Produktet må ikke bruges i stærk blæst og/eller høje bølger. Produktet er ikke egnet som svømmehjælp, badelegetøj eller vintersportsprodukt. Det må kun bruges af personer som kan svømme. Det er ikke egnet for børn under 14 år. Inden du bruger dette produkt, skal du deltage i et kursus, gå på en certificeret skole eller blive instrueret af en erfaren atlet. Produktet er kun beregnet til privat brug og ikke til erhvervmæssig brug.

● Beskrivelse af de enkelte dele

1d	Board-transporthåndtag	11	Ventilnøgle
1e	Ventilhætte	12	US-finne
2a	Paddelblad	12a	Metalplade
2b	Andet paddelblad (kun 507509_2507)	12b	Skrue
3	Paddelstang	13	Luftpumpe (med manometer)
4	Forlængerstang	13a	Udvendigt gevind
4a	Låsehåndtag	14	Slange
5	Reparationssæt	14a	Gevindhætte
6	Lim	14b	Slangetilslutning
7	Reparationslapper	15	Sæde (kun 507509_2507)
8	Tør taske	16	Rem
9	Line	17	Fodstøtte (kun 507509_2507)
9a	Fastgørelse af line	18	Løkke
9b	Løkke af line	19	Drikkevarerholder
10	Rygsæk	20	Skruesæt

● Leverede dele

- 1 oppusteligt stand-up-paddle-board (HG12648/HG12650)
- 1 universalpaddel (HG12680) (kun 507509_2507)
- 1 paddel (HG12689) (kun 507508_2507)
- 1 luftpumpe med manometer (HG12676)
- 1 fodstøtte (HG12686) (kun 507509_2507)

- 1 sæde (HG12685) (kun 507509_2507)
- 1 rygsæk (HG12679/HG12688)
- 1 drybag (HG12692/HG12693)
- 1 leash (HG12671)
- 1 reparationsset (HG12683/HG12691)
- 1 US-finne (HG12687)
- 1 drikkevarerholder (HG12681/HG12690)
- 1 monterings- og betjeningsvejledning

● Tekniske data

- Maks. belastning: 150 kg
- Maks. lufttryk: 1 bar (15 psi)
- Mål (pumpet op): 320 x 84 x 15 cm (l x b x h)
- Pakkestørrelse: drybag:
49 x 31 x 20,5 cm (h x b x ø bund)
- Drybag: volumen: 10 L
maks. bæreevne: 5 kg
- Rygsæk: 96 x 48 x 25 cm
maks. bæreevne: 15 kg
- Vægt: HG12648: 10,4 kg (board)
HG12650: 9,9 kg (board)



Generelle sikkerhedshenvisninger

MANGLENDE OVERHOLDELSE AF SIKKERHEDSHENVISNINGERNE I DENNE BETJENINGSVEJLEDNING KAN RESULTERE I FARER, SOM TILSKADEKOMST OG DØDEN, F.EKS. PGA. DRUKNING! OPBEVAR ALLE SIKKERHEDSHENVISNINGER OG VEJLEDNINGER TIL FREMTIDIG BRUG!



- ⚠ OBS!** Din forsigtighed og selvurdering på vandet er enorm vigtig. Overvurder aldrig dine kræfter og styringsevner! Ophold dig altid tæt på kysten! Vær opmærksom på vejrudsigten, stormvarsler eller eventuelle lyssignaler!
- ⚠ OBS!** Overhold altid sikkerhedsreglerne og de gældende lovbestemmelser for søer og åbne farvande og bær altid en godkendt redningsvest for din egen sikkerhed.
- Brug altid produktet i overensstemmelse med instruktionerne og informationerne på typeskiltene og i betjeningsvejledningen. Sørg altid for, at den maksimale belastning overholdes, lufttrykket ikke overstiger 1 bar (15 psi), og at antallet af personer, som er angivet på produktet og i betjeningsvejledningen, ikke overskrides. Bær altid en redningsvest.
- Foretag ikke nogen tekniske ændringer ved produktet. Enhver ændring af enhver art påvirker produktets funktionalitet og annullerer garantien.
- En ændring af produktets grundlæggende konstruktion er ikke tilladt, da dette kan forringe sikkerheden.
- Vær opmærksom på informationerne på typeskiltet af produktet.
- Med brugen af dette produkt anerkender du din forpligtelse til at tilegne dig den nødvendige viden og de nødvendige færdigheder, der er obligatoriske for vandsport og navigation på vandområder. Dette gælder også for overholdelse af gældende regler og lovbestemmelser. Sikkerheden på vandet er et resultat af interaktionen mellem brugeren, vejret og vandforholdene. Med brugen af dette produkt accepterer, forstår og anerkender du de risici, der er forbundet med paddlesporten.
- Det oppumpede board, paddlen og bladene er hårde og kan forårsage personskader.
- Vær ved transport af produktet opmærksom på omkringstående personer.
- ⚠ ADVARSEL! LIVS- OG ULYKKESFARE FOR SMÅ OG STORE BØRN!** Lad aldrig børn være uden opsyn med



emballage og produktet. Der er fare for kvælning gennem emballagemateriale og livsfare gennem strangulering og/eller drukning. Børn undervurderer ofte farerne. Hold altid børn på afstand af produktet.

- Dette produkt er ikke bestemt til at blive brugt af personer (inkl. børn) med nedsatte fysiske, sensoriske eller mentale evner eller med manglende erfaring og/eller viden, med mindre de er under opsyn af en person som garanterer for deres sikkerhed eller har modtaget instrukser om, hvordan produktet skal bruges. Børn skal være under opsyn, for at sikre at de ikke leget med produktet.

● Brugerdefinerede sikkerhedshenvisninger



- Bær en redningsvest, hvis du befinder dig på vandet med produktet.
- Benyt produktet ikke under påvirkning af stoffer, medicin eller alkohol.
- Paddelsport kan være farligt og fysisk anstrengende. Bliv altid så tæt ved kysten som muligt.
- Brug aldrig produktet ved højvande eller oversvømmelser. Padl kun i sikre vejrforhold.
- Informer dig om de aktuelle vejrforhold og tjek vejrudsigten. Vær opmærksom på stormvarslere eller eventuelle lyssignaler.
- Brug aldrig produktet i fralandsvind (vind der blæser fra landet mod vandet). Du kan nemt drive væk fra landet.
- Inden du padler, skal du kontrollere vandet for klipper, fortøjninger, urolige bølger og andre farer. Vær ekstra forsigtig ved fralandsvind, strømninger, tidevandsskift, vandstand i floder og forhindringer i og over vandet. Ophold dig i beskyttede kystområder op til 150 m fra land.
- Hold en sikker afstand fra strømfald, malstrømme, drivgods og andre forhindringer.
- Overhold altid de lokale bestemmelser for skibsfarten.
- Bær i givet fald en beskyttelseshjelm.
- Brug altid et line, så at boardet ikke kan drive væk fra dig.
- Brug tøj, der passer til vejret og vandforholdene. Brug en våddragt af neopren, når du padler i køligere vejr. Der er fare for underafkøling!
- Fastgør leashen  til dig selv og boardet. Når du bruger leashen , vil du kunne blive kastet imod boardet, hvis du mister kontrollen. Pas på, at leashen  ikke vikler sig rundt om din krop eller dine fødder.
- Padl aldrig alene, men altid sammen med andre.
- Informer andre personer, inden du tager ud for at padle. Tag altid dokumentation som sundhedskortet med.
- Hvis du bruger produktet uden for afmærkede badeområder, skal du sørge for, at en anden person altid holder øje med dig.
- Vær opmærksom på andre personer i vandet, når du padler.
- Brug ikke produktet i nærheden af bådtrafik, andre vandfartøjer, sluser og andre farekilder.
- Brug ikke produktet i situationer, hvor du kan skade andre, f.eks. personer i vandet eller svømmere.
- En ujævn fordeling af lasten eller personer på boardet påvirker produktets stabilitet, ligevægt og adfærd. Dette kan føre til at boardet vipper. Når du padler, skal du altid sørge for, at din vægt fordeles så jævnt som muligt på boardet.
- Enhver ændring i fordelingen af lasten eller mennesker på boardet (såsom at tilføje fiskegrej, en radar, en vippemast, en motor osv.) kan påvirke boardets stabilitet, balance og adfærd i væsentlig grad.
- Boardet må ikke bruges, hvis du formoder punkteringer, huller eller en lækage. Læs afsnittet om reparationer i denne vejledning omhyggeligt. Hvis en af luftkamrene mister luft under brug på vandet, skal du forblive rolig og padle tilbage til bredden ved at udnytte opdriften i det andet luftkammer.
- For at undgå skader på boardet, skal du sørge for, ikke at bruge det på stenede stande, moler, sandbanker osv.

● Produktspecifikke sikkerhedshenvisninger



- Produkter der pumpes op, er følsomme overfor kulde. Produktet må aldrig foldes eller oppumpes ved temperaturer under 15 °C.
- Oppump produktet ved et tryk på 0,8 bar (12 psi) til et maksimalt tryk på 1 bar (15 psi).
- Forsøg ikke at pumpe produktet op med en kompressor uden en fungerende trykafbryder, der stopper oppumpningen af produktet, så snart manometeret viser 1 bar (15 psi).
- Hvis produktets lufttryk stiger i direkte sollys, skal det kompenseres ved at frigive noget af luften.
- Hvis trykket overstiger 1 bar (15 psi), skal du åbne ventilen og lade luften sive ud, indtil trykket er inden for det sikre driftsområde.
- Sørg for at produktet - dette gælder især når det er oppumpet - ikke kommer i kontakt med sten, grus eller skarpe genstande og ikke skraber hen langs ru overflader, da der ellers kan opstå skader.
- Lad ikke produktet ligge i solen i længere tid, men læg det i skyggen. Hvis du ikke bruger produktet i længere tid, f.eks. om vinteren, skal det opbevares let oppumpet og frostfrit.
- Brug kun de medfølgende eller passende pumpeadaptere til tilslutning i sikkerhedsventilerne. Ved brugen af andre adaptere kan ventilerne beskadiges.
- Pump ikke produktet for meget op, ellers er der risiko for, at svejsningerne går i stykker. Luk ventilen godt efter oppumpningen.
- Undgå kontakt med varme, skarpe, spidse eller farlige genstande, kemikalier eller væsker. Hvis dette alligevel sker, skal du kontrollere produktet omhyggeligt for lækager eller andre skader. Tag ikke skarpe eller spidse genstande med på boardet.
- Hold produktet på afstand af ild og varme genstande (f.eks. glødende cigaretter).
- Transporter ikke boardet i oppumpet tilstand oven på køretøjer.

● Piktogrammer

▲ ADVARSEL! Vær opmærksom på piktogrammerne inden du bruger produktet. Ellers kan det resultere i tilskadekomst og/eller materielle skader.

	Generelle advarselshenvisninger
	Generel påbudssymbol
	Generel forbudssymbol

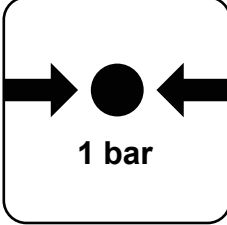
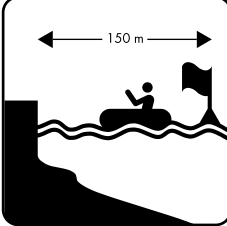
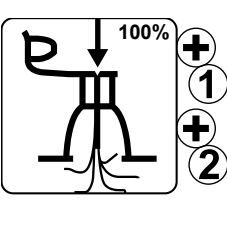
	Ingen beskyttelse mod drukning.
	Læs først betjeningsvejledningen.
	Bær personligt sikkerhedsudstyr.
	Brug ikke ved fralandsvind.
	Brug ikke ved fralandsstrømminger.
	Ikke egnet til børn under 14 år.
	Antal af brugere: voksne 1, børn 0
	Kun til svømmere!

	Maksimal bæreevne
	Tilladt driftstryk: 1 bar, 15 psi
	Sikker afstand til kysten: 150 m
	Luftkamrene pumpes helt op.
	Må ikke bruges i store bølger.
	Må ikke bruges i hvirvelstrømme.

● Inden den første anvendelse

- Inden du bruger dette produkt, skal du deltage i et kursus, gå på en certificeret skole eller blive instrueret af en erfaren atlet.
- Belast produktet ikke med mere end 150 kg. Vær især opmærksom på, at vægten skal være jævnt fordelt. Ellers er der fare for personskade og / eller beskadigelser af produktet.
- Før hver brug skal alle dele af produktet kontrolleres for skader såsom slid, lækager, revner eller andre skader.
- Anvend ikke produktet når det er beskadiget.
- Kontroller boardets lufttryk. Kontroller også, at ventilen er tæt lukket, og at ventilhætten **[1e]** er på plads, så sand og urenheder ikke kan trænge ind i ventilen. Vær opmærksom på et eventuelt tab af tryk i boardet.

- Lad aldrig produktet være uden opsyn på vandet. En strøm kan hurtigt få produktet til at drive væk, så en svømmer ikke længere kan nå det.

● Udrulning af boardet

- Vælg en flad og ren overflade med plads nok til at pakke og folde produktet ud.
 - Fjern samtligt emballagemateriale fra produktet.
 - Kontroller at alle dele er til stede og i perfekt stand.
 - Rul boardet **1** ud. Kontroller at der ikke er skarpe genstande som knust glas, grus, sten, glødende trækul eller cigaretskodder på jorden.
- Bemærk:** Senest når boardet monteres for anden gang, skal du kontrollere det for eventuelle skader, f.eks. huller og revner. Læs om, hvordan du forsegler dem i kapitlet "Reparation og vedligeholdelse". Når du først er på vandet, kan du ikke længere reparere eventuelle skader.

● Oppumpning af boardet

- Undgå overdreven oppumpning, ellers er der risiko for en for stor udvidelse eller at svejsesømmene går i stykker. Pump produktet op til et maksimalt tryk på 1 bar (15 psi).
- Luftrykket kan blive øget ved opvarmning i solen. Reducer i dette tilfælde luftrykket, idet du lader luften sive ud af boardet **1**.
- Anvend til oppumpning af boardet **1** den vedlagte luftpumpe **13**. Alternativt kan du også bruge almindelige fodpumper eller en 2-vejs-pumpe med tilhørende opsatsmuligheder og et manometer til oppumpning.

⚠ Ventilnålen **1b** åbnes kun når der pumpes op eller tømmes for luft. Nålen kan ellers blive snævset.

- Området omkring ventilen **1a** skal altid være tør og ren. Kontroller om ventilen **1a** er fri for forureninger.
 - Sørg for at der ikke kommer sand eller andre forureninger ind i ventilen **1a**.
 - Håndpumper og elektriske pumper i kombination med en kompressor med automatisk slukfunktion er også velegnede til oppumpning. Ved disse pumper indstilles 15 psi.; når dette luftryk er opnået, slukkes pumpen automatisk. Anvend ingen kompressorer uden automatisk slukfunktion til oppumpning af SUP-boards.
 - Skru slangens **14** gevindhætte **14a** på det udvendige gevind **13a** af tilslutningen til luftpumpen **13**. Vær opmærksom på at skrue slangens **14** på gevindet der er mærket med "INF"; (afbildning B).
 - Sæt luftpumpen **13** på 2-vejs-oppumpning ved at dreje håndtaget foran mod højre (afbildning B1). Oppump boardet **1**.
 - Så snart du lægger mærke til, at du skal bruge meget energi, stilles luftpumpen **13** på 1-vejs-oppumpning; drej håndtaget foran mod venstre (afbildning B2). Nu kan du fortsætte med at pumpe med langt mindre kraft.
- Bemærk:** Træk ikke luftpumpens **13** håndtag helt op, men kun nok til at holde armene lige (afbildning F2). Nu kan du bruge din kropsvægt til oppumpningen, ved at gå i knæ. Hold fortsat armene strakt. På denne måde pumper du ikke med dine armmuskler, men med hele kropsvægten (afbildning F3).
- Oppump boardet **1** med luftpumpen **13**, indtil du når det anbefalede tryk på 1 bar (15 psi). Kontroller trykket via manometeret.
 - Afslut oppumpningen, så snart et tryk på 1 bar (15 psi) vises på manometeret.

Vær ved oppumpningen opmærksom på følgende rækkefølge:

1. Ventilene er markeret med 1 og 2. Åbn begge ventilhætter **1e**, ved at skrue dem af mod uret.
2. Fyld først luftkammeret med ventil nr. 1: Sæt ventil 1 i lukket position, ved at dreje ventilhovedet, så det stikker op (afbildning C1), og sæt ventil 2 i

den åbne position, ved at dreje ventilhovedet, så den trykker nedad (afbildning C4).

3. Isæt slangetilslutningen **14b** i ventilen **1a** og skru slangeenden af ventilen **1a** med uret.
4. Efter oppumpningen af luftkammeret, skrues slangeenden mod uret af ventilen **1a**, og ventilhætten **1e** sættes på ventilen **1a**. Ventilen **1a** lukkes ved at dreje ventilhætten **1e** med uret.
5. Fyld dernæst det andet luftkammer via ventil nr. 2: Sæt ventil 2 i lukket position, ved at dreje ventilhovedet, så det stikker op (afbildning C1).
6. Gentag trin 3 og 4.

● Montering af US-finne (afbildning E)

- Før metalpladen **12a** ind i hullet i midten af slidsen og skub den fremad.
- Bemærk:** Du kan bruge skruen **12b**, for at skubbe pladen langs med slidsen.
- Indsæt den bageste del af US-finnen **12** i finnekassen og skub den bagud. Indsæt den forreste del af US-finnen **12** i finnekassen og skub US-finnen **12** så langt frem, indtil hullet i finnen er placeret over hullet i metalpladen **12a**.
 - Indsæt skruen **12b** i hullet af finnen og skru den sammen med metalpladen **12a**, for at fastgøre US-finnen **12**.
- Bemærk:** Sørg altid for, at finnerne peger mod dig, når du bærer boardet **1**. Ved blæst skal du være særlig forsigtig med ikke at skade nogen med boardet **1**.

● Sammenbygning af enkelt paddel (afbildning K1)

- Træk paddelstangen **3** ud, indtil den ønskede længde er opnået.
- Bemærk:** Informationer vedrørende den anbefalede længde finder du i kapitlet "Indstilling af paddellængde".
- Tryk låsehåndtaget **4a** på forlængerstangen **4** nedad, for at låse paddelstangen **3**.
 - Sæt paddelbladet **2a** ind i åbningen af forlængerstangen **4**. Vær opmærksom på at låsestiften er helt inde i stifthullet af paddelbladet **2a**. Stiften af forlængerstangen **4** skal hørbart gå i hak, når den låser i stifthullet af paddelbladet **2a**.

● Sammenbygning af dobbelpaddel (afbildning K2 (kun 507509_2507))

- Løsn låsehåndtaget **4a** på forlængerstangen **4**.
- Indsæt det andet paddelblad **2b** i enden af forlængerstangen **4** med låsehåndtaget **4a**. Drej det andet paddelblad **2b** i den ønskede vinkel.
- Tryk låsehåndtaget **4a** på forlængerstangen **4** nedad, for at låse det andet paddelblad **2b**.
- Sæt paddelbladet **2a** ind i åbningen af forlængerstangen **4**. Vær opmærksom på at låsestiften er helt inde i stifthullet. Stiften af forlængerstangen **4** skal hørbart gå i hak, når den låser i stifthullet.

● Demontering af produkt

- Vælg en ren, flad overflade med tilstrækkelig plads til demonteringen.
- Demonteringen indeholder følgende trin:
 - Tag US-finnen **12** og andre tilbehørsdele af (fodstøtte **17**, sæde **15**)
 - udslipning af luft fra boardet **1**
 - sammenrulning af boardet **1**
 - demontering af padlen i dens enkelte dele

Bemærk: Tag US-finnen [12] af, inden du lader luften slippe ud af boardet [1].

Demontering af US-finne:

- For at demontere US-finnen [12], skal du gå frem i omvendt rækkefølge som beskrevet i kapitlet "Montering af US-finne".

Demontering af paddel:

- For at demontere padlen, skal du gå frem i omvendt rækkefølge, som beskrevet i kapitlet "Sammenbygning af enkelt paddel", henholdsvis "Sammenbygning af dobbelpaddel".

Tømme for luft (afbildning C1-4):

- Læg det tørre board [1] fladt på jorden og åben begge ventilklapper [1e] idet ventilnålen [1b] trykkes nedad og samtidig drejes med uret.
- Tryk ventilnålen [1b] kun lidt ned, så at luften langsomt kan slippe ud.
- Lad al luft slippe ud.
- Alternativt kan du bruge luftpumpen [13] til at folde boardet [1] så fladt som muligt, ved at fastgøre slangen [14] til luftpumpen [13] baglæns. Tilslut slangen [14] til en af ventilerne [1a]. Derved skal ventilhovedet vende nedad. Drej ventilhovedet mod højre (afbildning C4), pump og sug derved den resterende luft ud af boardet [1], indtil det er helt fladt.
- Drej derefter ventilhovedet mod uret, så at den kommer ud (afbildning C1).

Fold produktet sammen (afbildning N1-5):

- Læg boardet [1] fladt på jorden (afbildning N1).
- Fold derefter boardet [1] en gang og læg boven på stævnen (afbildning N2).
- Fold derefter boven med stævnen en gang mere og så langt ind, at de ydre finner under boardet [1] ikke bøjes (afbildning N3).

! Fold ikke boardet [1] langs de udvendige kanter af finnekassen. Dette fører til ekstra spændinger i boardet [1].

- Fold den modsatte side ind til midten (afbildning N4).
- Fold derefter boardet [1] igen på den modsatte side på en sådan måde, at de ydre finner er øverst (afbildning N5).
- Spænd boardet [1] fast med stroppen.

● Anvendelse af produkt

● Indstilling af paddellængde

- Indtag en oprejst position og stræk hænderne i vejret, vinkel din håndflade i ca. en lige vinkel (afbildning J).
- Åbn låsehåndtaget [4a] ved din paddel og skub forlængelsen opad, indtil grebet passer under din bøjede håndflade.

Bemærk: For en optimal håndtering skal det andet paddelblad [2b]/paddelstangen [3] ved hjælp af låsehåndtaget [4a] være fast forbundet med forlængelsen [4]. Hvis det er nødvendigt, skal du justere skruerne af låsehåndtaget [4a] for at sikre, at det andet paddelblad [2b]/paddelstangen [3] sidder godt fast.

- Luk låsen af låsehåndtaget [4a]. Padlen er nu indstillet i den rigtige længde.

! Vigtigt: Træk ikke paddelstangen [3] ud over "STOP"-mærkingen. Padlen vil derefter ikke længere være stabil og der er fare for brud.

● Brugen på vandet

Bemærk: Sørg for, at du ikke påfører andre kvæstelser, når du bærer boardet [1] i blæst. Hold altid finnerne i retning af din krop.

Bemærk: Du har mulighed for at bruge boardet [1] stående eller siddende.

Stående brug:

- I denne position skal du bruge linen [9] som en ekstra sikkerhedsforanstaltning.
- Fastgør altid linen [9] til din ankel, hvis der er fralandsvind.
- Hvis du kommer i havsnød, skal du blive på dit board [1]. Især ved kraftig fralandsvind må du ikke forlade boardet [1], ellers er der fare for, at du drukner. I så fald skal du henlede opmærksomheden på dig selv med det internationale nødsignal: Stå eller sæt dig på dit board [1] og løft og sænk dine strakte arme langsomt og tydeligt (afbildning P).
- For at fastgøre linen [9], skal du gå frem som vist i afbildning G:
 1. Løsn burrebåndet af fastgørelsen af leashen [9a] og tag stroppen af leashen [9b] ud.
 2. Før knuden på stroppen af leashen [9b] gennem D-ringen [1c] i den bagerste ende af produktet og træk det tilbage gennem den oprettede strop.
 3. Træk i knuden på stroppen af leashen [9b], for at spænde stroppen.
 4. Før den åbne fastgørelse af leashen [9a] gennem stroppen af leashen [9b], fold den rundt og sørg for, at knuden på stroppen af leashen [9b] er dækket til.
 5. Fold fastgørelsen af leashen [9a] tre gange, for at sikre en bedre stabilitet.
 6. Træk i fastgørelsen af leashen [9], for at kontrollere, om den er helt fast.

Siddende brug (kun 507509_2507):

For at kunne bruge boardet [1] i siddende position, skal du montere fodstøtten [17] og sædet [15] (afbildning O). Gå hertil frem på følgende måde:

Montering af fodstøtte [17] (kun 507509_2507):

- Før rørenden af fodstøtten [17] fra siden gennem den første løkke [18].
- Før den modsatte side gennem den anden løkke [18], indtil begge er midt på boardet [1].

Montering af sæde [15] (kun 507509_2507):

- Placer sædet [15] på boardet [1] på en sådan måde, at dine ben er let bøjede, når dine hæle rører ved fodstøtten [17].

Bemærk: Afstanden til fodstøtten er meget vigtig. Den skal indstilles rigtigt, så fodstøtten [17] kan bruges hensigtsmæssigt.

- Indtag siddepositionen, hold dig fast med begge hænder og skub din bagdel tilbage i sædet [15]. Indstil ryglænet på en sådan måde, at du sidder lige.
- Fastgør sædet [15] ved at fastgøre karabinhagerne af de fire justerbare stropper [16] til D-ringene [1c] på boardet [1].
- Placer sædet på boardet [1], det indvendige ryglæn skal pege mod fodstøtten [17].
- Fastgør ryglænet ved at fastgøre de fire stropper [16] med karabinhagerne i de fire D-ringe [1c] på bagsiden af boardet [1].
- Placer sædet [15] på en sådan måde, at benene i en let bøjet position kan nå fodstøtten [17].

Opstigning på boardet (afbildning L):

- Stil dig med siden ved siden af boardet (afbildning L1).
- Læg padlen i en ret vinkel til boardets længdeakse, lidt før det midterste board-transporthåndtag [1d] (afbildning L2), på boardet [1].
- Knæl dig nu i det lave vand bag ved padlen på boardet (afbildning L3). Ræk ud efter padlen uden at løfte den. Der skal være en stor afstand mellem hænderne.
- Flyt nu en fod frem og stil den omtrent på niveau med det midterste board-transporthåndtag [1d] (afbildning L4) på boardet [1]. Sæt også den anden fod ved siden af det midterste board-transporthåndtag [1d].
- Stil dig op på boardet [1] med spredte ben, fødderne skal helst være placeret på højre og venstre side af det midterste board-transporthåndtag [1d].
- Gå nu helt ned i knæ, flyt vægten bagud og hold samtidig padlen helt vandret frem i oprejst stilling (afbildning L5).

- Rejs dig nu langsomt op; padlen hjælper dig med at holde balancen. Stå på boardet (afbildning L6) med spredte ben og begynd med at padle.

Rigtig paddelteknik (afbildning M):

Bemærk: Overarmen, hvis hånd griber fat om grebet, skal altid strækkes ud under padlingen.

- Padlen sænkes så langt som muligt ned i vandet ved siden af boardet **1** (afbildning M1). Underarmen, hvis hånd griber padlen omkring skulderbredden, er også strakt (afbildning M2).
- Træk nu padlen mod dig med underarmen ved strakt overarm (afbildning M3). Bøj underarmen. Du bør trække paddelbladet ud af vandet på niveau med dine fødder (afbildning M4). Gentag proceduren.

● Påsæt drikkevarerholder

- Påsæt drikkevarerholderen **19**, ved at sætte den på gumminorene i den forreste del af produktet (afbildning Q1).
- Før de krydsede snore i de fire fordybninger på undersiden af drikkevarerholderen **19** (afbildning Q2).
- Fastgør drikkevarerholderen **19**, ved at dreje den en smule med uret (afbildning Q3).
- For at fjerne drikkevarerholderen **19**, skal du løsne den, ved at dreje den en smule mod uret.

● Transport

- Transporter ikke boardet **1** i oppumpet tilstand oven på køretøjer.

Rygsæk **10**:

- Du kan opbevare eller transportere tilbehørsdele i rygsækken **10**.
- Demonter produktet, som beskrevet i kapitel "Demontering af produkt".
- Sørg for, at produktet er ren, tørt og oprullet.
- Læg boardet **1** med alle dele og tilbehøret i den tørre taske **8**, i rygsækken **10** (maksimal bæreevne: 15 kg).

Bemærk: Rygsækken **10** må kun bruges til transport og til opbevaring af boardet **1** og tilbehøret.

Tør taske **8**:

Bemærk: Vær opmærksom på, at den tørre taske **8** ikke er vandtæt.

Opbevar ingen enheder som f.eks. kameraer i tasken.

- Opbevar små tilbehørsdele i den tørre taske **8**.
- Fold oversiden af drybaggen **8** mindst to gange så fast som muligt.
- Luk drybaggen **8** med spændet.

● Opbevaring

- Opbevar produktet på et tørt, støvfrit sted uden direkte sollys og hvor det ikke udsættes for store temperatursvingninger.
- Hvis produktet ikke bruges i længere tid, anbefaler vi, at du opbevarer boardet **1** fladt, evt. med lidt luft i.
- Produktet skal opbevares utilgængeligt for børn på et sikkert sted.
- Stil ingen tunge eller skarpe genstande på boardet **1**.
- Træk ikke produktet hen over hårde eller skurende overflader inden opbevaringen.
- Kontroller at der ikke er sand eller grus mellem folderne af boardet **1**. Dette kan føre til slitage eller huller under opbevaringen.
- Kontroller produktet efter længere tids opbevaring for slitage eller ældning.
- Hvis du opbevarer boardet **1** oprullet i lang tid i koldt vejr, kan materialet revne.

- Hvis du ikke bruger produktet i længere tid, anbefaler vi at opbevare tilbehøret og boardet **1** i den medfølgende rygsæk **10** (f.eks. US-finne, paddel, drybag, luftpumpe, reparations sæt, leash).

● Rengøring og pleje

- Anvend ingen aggressive rengøringsmidler, børster med metal eller nylon samt ingen skarpe eller metalliske rengøringsgenstande som knive.
- Brug kun milde rengøringsmidler.
- Rengør boardet **1** efter hvert brug, når ventilnålen **1b** er skruet på.
- Fjern US-finnen **12**, som beskrevet i kapitlet "Demontering af US-finne".
- Læg boardet **1** på en tør, ren og jævn overflade.
- Skyl boardet **1** og US-finnen **12** med ferskvand og mildt sæbevand, for at fjerne saltkrystaller, sandkorn eller andre forureninger.
- Tør alle dele af produktet af med en tør og blød klud. Lad efterfølgende boardet **1** og US-finnen **12** tørre fuldstændigt.

● Reparation og vedligeholdelse

- **⚠ ADVARSEL!** Foretag alle reparationer et godt ventileret sted og undgå indånding af giftige dampe. Undgå kontakt med huden og øjnene. Opbevar alt reparationsmateriale (lim, opløsningsmidler osv.) utilgængeligt for børn.
- **⚠ ADVARSEL!** Sømmene må ikke repareres ved limning. Kun producenten af boardet **1** kan udføre reparationer ved sømmene.
- Store huller må aldrig repareres af forbrugeren. Små huller kan repareres med reparations sættet.
- Kontroller boardet **1** inden hver anvendelse for tryktab, huller eller revner. Hvis der slipper luft ud af boardet **1**, kan dette skyldes en utæt ventil **1a**, en defekt ventil **1a** eller et hul i selve boardet **1**.

● Reparationer ved ventilen

For at kontrollere, om ventiler **1a** er utætte, skal du gøre som følger:

- Drej ventilhætten **1e** mod uret og tag den af ventilen **1a**.
- Kontroller at der ikke er sand eller andre fremmedlegemer i ventilen **1a**.
- Luk ventilnålen **1b**.
- Oppump boardet **1** fuldstændigt.
- Hæld sæbevand rundt om ventilen **1a**. Hvis der ikke er bobler, er det et tegn på, at ventilen **1a** er lufttæt. Hvis der opstår bobler rundt om ventilen **1a** er det et tegn på, at der siver luft ud. Ventilen **1a** skal enten spændes eller skiftes.

Spænding af ventil **1a** (afbildning D):

⚠ ADVARSEL! Anvend aldrig ventilnøglen **11**, for at spænde ventilen **1a**, hvis boardet **1** er under tryk. Ellers er der risiko for tilskadekomst.

- Sæt ventilnøglen **11** på ventilen **1a**, indtil ventilen **1a** er helt omsluttet. Spænd ventilen **1a** fast ved at dreje den med uret.
- Gentag testen med sæbevand.
- Hvis der opstår bobler rundt om ventilen **1a** efter at den er blevet spændt, skal ventilen skiftes.

Skift af ventil **1a** (afbildning D):

- Sæt ventilnøglen **11** på ventilen **1a**, indtil ventilen er helt omsluttet.
- Drej ventilhætten **1e** ud mod uret og tag den defekte ventil **1a** ud af ventilfordybningen.
- Indsæt et nyt ventil **1a** i ventilfordybningen. For at opnå den bedst mulige tætning, anbefales det at påføre en lille mængde silikonefedt eller vaseline rundt om ventilen **1a**.

- Sæt ventilnøglen [11] på ventilen [1a] og spænd den fast med uret.
Bemærk: Hvis ventilen [1a] er utæt og det ikke hjælper at spænde den fast med ventilnøglen [11], skal overdelen af ventilen [1a] drejes helt ud med ventilnøglen [11]. Fjern eventuelle små forureninger ved ventil-membranen. Kontroller efter indskrivingen, at ventilen [1a] er helt tæt.

● Reparationer ved boardet

❗ **Inden du bruger produktet i vandet efter reparationen, skal du kontrollere, om reparationslappen [7] er lufttæt og påsat korrekt. Du må under ingen omstændigheder selv forsøge at reparere større skader. Bring produktet til et specialværksted.**

Finde huller:

- Påfør sæbevand på det sted på boardet [1], hvor du formoder et hul. Hvis der dannes bobler, er det et tegn på, at der siver luft ud af boardet [1].
- Marker det pågældende område.
- Skyl boardet [1] med klart vand og tør det efterfølgende, inden du begynder på reparationen.

Lapning af huller:

- Reparer huller med en egnet lim. En lim [6] er inkluderet i leveringen. Reparationer med uegnet lim kan føre til yderligere beskadigelser. Egnet lim kan du også finde i specialbutikker.
- Når du har fundet hullet eller hullerne, tømmes boardet [1] for alt luft.
- Rengør det område der skal repareres grundigt.
- Tør det rengjorte område.
- Mål og skær en reparationslap [7] til, der er stor nok til at dække det beskadigede område plus 1,5 cm rundt omkring.
- **Bemærk:** du skal så vidt muligt sørge for, at overfladen omkring det beskadigede område er fedtfri, ligesom reparationslappen [7].
- Påfør lim [6] jævnt på overfladen omkring det beskadigede område samt på reparationslappen [7].
- Lad limen tørre i ca. 3-4 minutter (ved en temperatur på ca. 20-25 °C).
- Placer reparationslappen [7] på en sådan måde på board-overfladen, at klæbefladerne vender mod hinanden.
- Tryk reparationslappen [7] ned på boardet [1] med en hård genstand.
Bemærk: Sørg for, at du arbejder på en jævn flade uden knæk og folder. Fjern alle bobler med en rund genstand og bevæg genstanden fra midten og ud til kanten.
- Lad limen tørre i mindst 12 timer.
- Påfør mere lim rundt om kanterne af reparationslappen [7] efter tørringen. Det er tilstrækkeligt at lade limen tørre ved disse søm i ca. 4 timer.

● Vedligehold af luftpumpe (afbildning R)

- Sørg for, at luftpumpen [13] er godt smurt før og under brug.
- Åbn hættten på oversiden for at smøre luftpumpen [13] og påfør et tyndt lag olie eller fedt på de forseglede områder og ledninger. Sørg for at bruge en syrefri silikoneolie.

● Bortskaffelse

Indpakningen består af miljøvenlige materialer, som De kan bortskaffe over de lokale genbrugssteder.

De får oplyst muligheder til bortskaffelse af det udtjente produkt hos deres lokale myndigheder eller bystyre.



Produktet og tilbehøret og emballagematerialer kan genbruges og er underlagt udvidet producentansvar. De skal bortskaffes separat. Følg de viste mærkater med sorteringsoplysninger, så de bortskaffes på en bedre måde. Triman-logoet gælder kun for Frankrig.

● Afvikling af garantisager

For at kunne garantere en hurtig sagsbehandling af deres forespørgsel, bedes De følge følgende anvisninger:

Opbevar kassebon og artikelnummer (IAN 507508_2507, 507509_2507) som købsdokumentation, så disse kan fremlægges på forespørgsel.

Artikelnumrene er angivet på typeskiltet, ved en indgravering, på forsiden af vejledningen (nederst til venstre) eller på et mærkat på bag- eller undersiden. Hvis der forekommer funktionsfejl eller andre mangler, skal De først kontakte nedenstående serviceafdeling telefonisk eller via e-mail.

Et produkt, der er registreret som defekt, kan De derefter sende portofrit til den meddelte serviceadresse ved vedlæggelse af købsbeviset (kassebon) og angivelsen af, hvori manglen består, og hvornår den er opstået.

● Service

DK Service Danmark

Tel.: 32 710005

E-Mail: owim@lidl.dk

Legenda dei pittogrammi utilizzati	Pagina 84
Introduzione	Pagina 84
Utilizzo conforme alla destinazione d'uso	Pagina 84
Descrizione dei componenti	Pagina 84
Contenuto della confezione	Pagina 84
Specifiche tecniche	Pagina 84
Avvertenze generali in materia di sicurezza	Pagina 84
Avvertenze per la sicurezza legata alla responsabilità dell'utente	Pagina 85
Avvertenze per la sicurezza specifiche del prodotto	Pagina 85
Pittogrammi.....	Pagina 86
Prima del primo utilizzo	Pagina 87
Srotolare la tavola	Pagina 87
Gonfiaggio della tavola	Pagina 87
Montaggio della pinna US	Pagina 87
Montaggio del paddle singolo	Pagina 88
Montaggio del doppio paddle.....	Pagina 88
Smontaggio del prodotto	Pagina 88
Utilizzo del prodotto	Pagina 88
Regolare la lunghezza del paddle	Pagina 88
Utilizzo nell'acqua	Pagina 88
Applicazione del porta-bevande	Pagina 89
Trasporto	Pagina 89
Conservazione	Pagina 89
Pulizia e cura	Pagina 90
Riparazione e manutenzione	Pagina 90
Riparazioni della valvola.....	Pagina 90
Riparazioni della tavola	Pagina 90
Manutenzione della pompa pneumatica	Pagina 91
Smaltimento	Pagina 91
Gestione dei casi in garanzia	Pagina 91
Assistenza	Pagina 91

Legenda dei pittogrammi utilizzati

 Leggere le istruzioni!

 Avvertenze di sicurezza
Istruzioni per l'uso

Tavola da Stand Up Paddle, gonfiabile/ Tavola da Stand Up Paddle Exotic

● Introduzione





































Congratulazioni per l'acquisto del vostro nuovo prodotto. Con esso avete optato per un prodotto di qualità. Familiarizzare con il prodotto prima di metterlo in funzione per la prima volta. A tale scopo, leggere attentamente le seguenti istruzioni d'uso e le avvertenze di sicurezza. Utilizzare il prodotto solo come descritto e per i campi di applicazione indicati. Conservare queste istruzioni in un luogo sicuro. Consegnare tutta la documentazione in caso di cessione del prodotto a terzi.

● Utilizzo conforme alla destinazione d'uso

Questo prodotto è una tavola stand-up paddle per l'uso in zone costiere protette fino a 150 m. In nessun caso può essere utilizzato in riserve naturali con luoghi di cova di animali. Il prodotto serve per remare in acque vicine alla costa e protette, piccole baie, piccoli laghi e fiumi e canali stretti. Non utilizzare il prodotto in caso di vento forte e/o onde alte. Il prodotto non è un dispositivo di galleggiamento, né un giocattolo acquatico o un articolo per sport invernali. Può essere utilizzato esclusivamente da persone che sanno nuotare. Non è adatto a bambini di età inferiore a 14 anni. Prima di utilizzare questo prodotto, si raccomanda di frequentare un corso specifico, una scuola certificata oppure di farsi istruire da uno sportivo esperto. Il prodotto è destinato esclusivamente all'utilizzo privato e non ad un uso commerciale.

● Descrizione dei componenti

 1 Tavola	 10 Zaino
 1a Valvola	 11 Chiave per valvola
 1b Ago della valvola	 12 Pinna US
 1c D-Ring	 12a Piastra metallica
 1d Manico di trasporto della tavola	 12b Vite
 1e Tappo della valvola	 13 Pompa pneumatica (con manometro)
 2a Pala del paddle	 13a Filettatura esterna
 2b Seconda pala del paddle (solo 507509_2507)	 14 Tubo flessibile
 3 Asta del paddle	 14a Manicotto filettato
 4 Asta di prolungamento	 14b Attacco per tubo flessibile
 4a Leva di chiusura	 15 Sedile (solo 507509_2507)
 5 Scatola del set di riparazione	 16 Cinghia
 6 Colla	 17 Poggiapiedi (solo 507509_2507)
 7 Toppa di riparazione	 18 Asola
 8 Dry-bag	 19 Porta-bevande
 9 Corda	 20 Set di viti
 9a Fissaggio della corda	
 9b Asola della corda	

● Contenuto della confezione

- 1 tavola stand-up paddle gonfiabile (HG12648/HG12650)
- 1 paddle universale (HG12680) (solo 507509_2507)
- 1 paddle (HG12689) (solo 507508_2507)
- 1 pompa pneumatica con manometro (HG12676)
- 1 poggiapiedi (HG12686) (solo 507509_2507)
- 1 sedile (HG12685) (solo 507509_2507)
- 1 zaino (HG12679/HG12688)
- 1 dry-bag (HG12692/HG12693)
- 1 leash (HG12671)
- 1 kit di riparazione (HG12683/HG12691)
- 1 pinna US (HG12687)
- 1 porta-bevande (HG12681/HG12690)
- 1 manuale di istruzioni per il montaggio e l'uso

● Specifiche tecniche

Carico max.:	150 kg
Pressione pneumatica max.:	1 bar (15 psi)
Dimensioni (gonfiata):	320 x 84 x 15 cm (L x l x A)
Dimensioni di trasporto:	dry-bag: 49 x 31 x 20,5 cm (A x L x Ø fondo); Dry-bag: volume: 10L carico max.: 5 kg
Zaino:	96 x 48 x 25 cm Portata max.: 15 kg
Peso:	HG12648: 10,4 kg (tavola) HG12650: 9,9 kg (tavola)



Avvertenze generali in materia di sicurezza



LA MANCATA OSSERVANZA DELLE AVVERTENZE DI SICUREZZA CONTENUTE NELLE ISTRUZIONI PER L'USO PUÒ CAUSARE PERICOLI QUALI LESIONI E MORTE, AD ES. PER ANNEGAMENTO! CONSERVARE TUTTE LE INDICAZIONI E LE AVVERTENZE DI SICUREZZA PER EVENTUALI CONSULTAZIONI FUTURE!

- ⚠ ATTENZIONE!** La prudenza e la valutazione delle proprie capacità sono fondamentali quando si è in acqua. Non sopravvalutare mai le proprie forze e la propria capacità di guida nautica! Mantenersi sempre vicini alla riva! Fare attenzione alle condizioni atmosferiche, alle allerte di maltempo o a eventuali segnali luminosi!
- ⚠ ATTENZIONE!** Attenersi sempre alle regole di sicurezza e alle normative vigenti in materia di navigazione su laghi e acque aperte e indossare sempre un giubbotto salvagente omologato per la sicurezza personale.
- Utilizzare il prodotto sempre secondo le indicazioni e le informazioni contenute nelle targhette dei dati e nelle istruzioni per l'uso. Rispettare il carico massimo, non portare la pressione dell'aria al di sopra di 1 bar (15 psi) e non superare il numero massimo di persone indicato sul prodotto e nelle istruzioni per l'uso. Indossare sempre un giubbotto salvagente.
- Non apportare modifiche tecniche al prodotto. Qualsiasi modifica danneggia la funzionalità del prodotto e annulla la validità della garanzia.
- Non modificare il prodotto nella sua struttura basilare perchè la sicurezza verrebbe condizionata.
- Rispettare le indicazioni contenuto nella targhetta del produttore del prodotto.
- Con l'utilizzo di questo prodotto ci si assume la responsabilità di acquisire le necessarie conoscenze e le capacità fondamentali per gli sport

acquatici e la navigazione. Ciò vale anche per il rispetto delle normative e leggi vigenti. La sicurezza in acqua è il risultato della concomitanza tra comportamento dell'utente, tempo atmosferico e condizioni dell'acqua. Con l'utilizzo di questo prodotto si accettano, comprendono e riconoscono i rischi legati allo sport con paddle.

- La tavola gonfiata, il paddle e le pale sono rigidi e potrebbero provocare lesioni.
- Durante il trasporto del prodotto fare attenzione a eventuali persone nelle vicinanze.
-  **ATTENZIONE! PERICOLO DI MORTE E DI INCIDENTE PER NEONATI E BAMBINI!** Non lasciare mai i bambini privi di sorveglianza in presenza del materiale di imballaggio e del prodotto. Sussiste un pericolo di soffocamento causato dal materiale di imballaggio e un pericolo di morte per strangolamento e/o annegamento. I bambini sottovalutano spesso i pericoli. Tenere sempre il prodotto lontano dalla portata dei bambini.
- Questo prodotto non è indicato per l'uso da parte di persone (inclusi i bambini) con limitate capacità fisiche, sensoriali o mentali o prive dell'esperienza e/o della conoscenza necessaria, a meno che tali persone non vengano sorvegliate da un responsabile per la sicurezza o abbiano ricevuto indicazioni sull'impiego del prodotto. I bambini devono essere sorvegliati al fine di impedire che essi giochino con il prodotto.

● Avvertenze per la sicurezza legata alla responsabilità dell'utente

- Quando ci si trova in acqua con il prodotto indossare un giubbotto salvagente.
- Non utilizzare il prodotto se si è sotto l'effetto di droghe, alcool o farmaci.
- Lo sport con paddle può essere pericoloso e fisicamente stancante. Mantenersi sempre il più possibile vicino alla riva o alla costa.
- Non utilizzare il prodotto in caso di acqua alta o alta marea. Usare il paddle solo se le condizioni atmosferiche sono sicure.
- Informarsi sulle condizioni atmosferiche e controllare le previsioni. Fare attenzione alle allerte di maltempo o a eventuali segnali luminosi.
- Non utilizzare mai il prodotto in caso di vento di terra (vento che proviene dalla terra soffia in direzione delle acque). In tal caso si rischierebbe facilmente di essere trascinati al largo.
- Prima di usare il paddle verificare se in acqua vi sono rocce, punti di attracco, turbolenze e altri pericoli. Tenere presenti: vento da terra e correnti, cambio maree, livello dell'acqua nei fiumi e altri pericoli in e al di sopra dell'acqua. Mantenersi nelle zone costiere protette fino a 150 m.
- Mantenere una distanza di sicurezza da rapide, gorgi, oggetti galleggianti e altri ostacoli.
- Rispettare sempre i regolamenti locali per la navigazione.
- Indossare eventualmente un casco protettivo.
- Usare sempre una corda per evitare che la tavola si allontani da voi.
- Indossare abbigliamento adeguato per il tempo e le condizioni atmosferiche. In caso di tempo più freddo indossare una tuta in neoprene durante l'uso del paddle. Sussiste il rischio di congelamento!
- Legare il leash  a se stessi e alla tavola. Se si utilizza il leash , in caso di perdita di controllo si potrebbe urtare contro la tavola. Fare attenzione per evitare che il leash  si avvolga intorno al corpo o ai piedi.
- Non usare il paddle da soli ma sempre in compagnia di altri.
- Informare altre persone se si ha intenzione di fare un'uscita con il paddle. Portare sempre con sé i documenti.
- Se si utilizza il prodotto al di fuori delle aree balneari note, accertarsi che un'altra persona vi abbia sempre sott'occhio.
- Durante l'uso del paddle fare attenzione a eventuali altre persone che possono trovarsi in acqua.

- Non utilizzare il prodotto in prossimità di traffico di imbarcazioni, altri veicoli acquatici, dighe, chiuse e altri punti pericolosi.
- Non utilizzare il prodotto in situazioni in cui altri potrebbero ferirsi, ad es. persone che fanno il bagno o nuotatori in prossimità della spiaggia.
- Una distribuzione non uniforme del carico o delle persone sulla tavola condiziona la stabilità, l'equilibrio e quindi il funzionamento del prodotto. Ciò può provocare il ribaltamento. Durante l'uso del paddle accertarsi che il peso sia distribuito il più possibile in modo uniforme sulla tavola.
- Ogni variazione della distribuzione del carico o delle persone sulla tavola (ad es. l'aggiunta di una canna da pesca, un radar, un albero pieghevole, un motore, ecc.) può condizionare notevolmente la stabilità, l'equilibrio e quindi il funzionamento del prodotto.
- Non utilizzare la tavola se si ipotizza la presenza di buchini, fori o una perdita. Leggere accuratamente la sezione sulle riparazioni presente in queste istruzioni per l'uso. Se una delle camere d'aria perde aria durante l'uso sull'acqua, mantenere la calma e remate all'indietro fino alla riva utilizzando la propulsione della camera d'aria restante.
- Per evitare danni alla tavola, assicurarsi di non utilizzarla su rive di pietra, moli, abissi, ecc.

● Avvertenze per la sicurezza specifiche del prodotto

- I prodotti gonfiabili sono sensibili al freddo. Non distendere e gonfiare il prodotto mai a temperature inferiori a +15 °C.
- Gonfiare il prodotto a una pressione di 0,8 bar (12 psi) fino a una pressione massima di 1 bar (15 psi).
- Non provare a gonfiare il prodotto con un compressore privo di un pressostato funzionante che smette di gonfiare il prodotto non appena il manometro indica 1 bar (15 psi).
- Se la pressione dell'aria nel prodotto aumenta sotto il calore diretto del sole, riequilibrarla facendo fuoriuscire un po' d'aria.
- Se la pressione di 1 bar (15 psi) viene superata aprire la valvola e far uscire l'aria fin quando la pressione di esercizio non ritorna al livello di sicurezza.
- Tenere presente che il prodotto - ciò vale in particolare quando è gonfiato - non deve entrare in contatto con pietre, ghiaia o oggetti appuntiti e non deve strisciare né strofinare contro superfici grezze perché potrebbe danneggiarsi.
- Non lasciare il prodotto per un tempo prolungato sotto il sole, sistemarlo invece all'ombra. Se il prodotto non viene utilizzato per un tempo prolungato, ad es. in inverno, conservarlo leggermente gonfio e al riparo dal gelo.
- Collegare alle valvole di sicurezza solo l'adattatore pompa fornito o uno idoneo. L'utilizzo di altri adattatori può danneggiare le valvole.
- Non gonfiare eccessivamente il prodotto perché sussiste il rischio di rottura delle cuciture saldate. Chiudere bene la valvola dopo il gonfiaggio.
- Evitare il contatto con oggetti caldi, taglienti, appuntiti o pericolosi, prodotti chimici o fluidi. Se tuttavia ciò si verifica controllare il prodotto a fondo per verificare l'eventuale presenza di perdite o altri danni. Non portare con sé sulla tavola oggetti taglienti o appuntiti.
- Tenere il prodotto lontano dal fuoco e da oggetti caldi (ad es. sigarette accese).
- Non trasportare la tavola gonfiata a bordo di veicoli.

● **Pittogrammi**

⚠ ATTENZIONE! Prima di utilizzare il prodotto, osservare i pittogrammi. In caso contrario, potrebbero verificarsi lesioni personali e/o danni materiali.

	Segnale di avviso generale
	Segnale di comando generale
	Segnale di divieto generale
	Nessuna protezione contro l'annegamento.
	Leggere prima di tutto le istruzioni per l'uso.
	Indossare dispositivi di protezione individuali.
	Non utilizzare in caso di vento proveniente da terra.

	Non utilizzare in caso di correnti provenienti da terra.
	Non adatto a bambini di età inferiore a 14 anni.
	Numero degli utenti: adulti 1, bambini 0
	Solo per chi sa nuotare!
	Portata massima
	Pressione di esercizio ammessa: 1 bar, 15 psi
	Distanza di sicurezza dalla riva: 150 m
	Gonfiare completamente le camere d'aria.

	Non utilizzare in caso di onde forti.
	Non utilizzare nei torrenti.

● Prima del primo utilizzo

- Prima di utilizzare questo prodotto, si raccomanda di frequentare un corso, una scuola di sport acquatici certificata oppure di farsi istruire da uno sportivo esperto.
- Non sollecitare il prodotto con carichi superiori a 150 kg. Distribuire il peso in modo uniforme. In caso contrario, sussiste il pericolo di lesioni e/o di danni al prodotto.
- Prima di ogni utilizzo, controllare tutti i componenti del prodotto e verificare che non siano presenti segni di usura, perdite, strappi o altri danneggiamenti.
- Non utilizzare il prodotto se è danneggiato.
- Controllare la pressione dell'aria nella tavola. Verificare anche se la valvola è serrata e il tappo valvola [1e] è installato, in modo che sabbia e sporcizia non penetrino nella valvola. Fare attenzione a eventuali perdite di pressione dalla tavola.
- Non lasciare mai il prodotto incustodito in acqua. Una corrente può allontanare rapidamente il prodotto al punto che il nuotatore non è più in grado di raggiungerlo.

● Srotolare la tavola

- Scegliere una superficie piana, pulita e sufficientemente spaziosa per sconfezionare il prodotto e srotolarlo.
- Rimuovere dal prodotto l'intero materiale di imballaggio.
- Accertarsi che siano presenti tutti i componenti e che il prodotto sia in condizioni perfette.
- Srotolare la tavola [1]. Assicurarsi che sulla superficie di appoggio non vi siano oggetti taglienti quali frammenti di vetro, schegge, ghiaia, pezzi di legno o mozziconi di sigaretta ardenti.

Nota: al più tardi nel secondo montaggio della tavola, controllare se questa ha danneggiamenti, quali ad es. fori e strappi. Leggere a tal proposito il capitolo "Riparazione e manutenzione" per capire come praticare le otturazioni. Se si è stati in acqua una volta, gli eventuali danneggiamenti non possono più essere eliminati.

● Gonfiaggio della tavola

- Evitare il gonfiaggio eccessivo perché sussiste il rischio di una sovradilatazione o addirittura della rottura delle cuciture saldate. Gonfiare il prodotto a una pressione di 1 bar (15 psi).

- La pressione dell'aria aumenta in caso di riscaldamento solare. In questo caso ridurre la pressione dell'aria facendo fuoriuscire l'aria dalla tavola [1].
- Per gonfiare la tavola [1] utilizzare la pompa pneumatica fornita [13]. In alternativa, per gonfiare il prodotto utilizzare comuni pompe a pedale oppure pompe a doppio pistone con relativa possibilità di attacco e un manometro.

⚠ Aprire l'ago della valvola [1b] solo per immettere o scaricare l'aria. Altrimenti potrebbe sporcarsi.

- L'area intorno alla valvola [1a] deve essere asciutta e pulita. Controllare se nella valvola [1a] ci sono tracce di sporcizia.
 - Assicurarsi che non penetrino sabbia o altre impurità nella valvola [1a].
 - Sono idonee al gonfiaggio anche pompe manuali ed elettriche in combinazione con un compressore a spegnimento automatico. Queste pompe sono preimpostate a 15 psi; quando questa pressione dell'aria viene raggiunta, la pompa si spegne automaticamente. Non utilizzare compressori senza spegnimento automatico per gonfiare le tavole SUP.
 - Avvitare il manicotto filettato [14a] del tubo flessibile [14] sulla filettatura esterna [13a] dell'attacco della pompa pneumatica [13]. Fare attenzione ad avvitare il tubo flessibile [14] sulla filettatura contrassegnata con "INF" (Fig. B).
 - Posizionare la pompa pneumatica [13] sul doppio pistone e ruotare la leva sul lato anteriore verso destra (Fig. B1). Gonfiare quindi la tavola [1].
 - Non appena si nota che occorre molta forza, spostare la pompa pneumatica [13] sul pistone singolo; ruotare poi la leva sul lato anteriore verso sinistra (Fig. B2). Ora è possibile continuare a pompare con molto meno dispendio di forze.
- Nota:** non tirare il manico della pompa pneumatica [13] interamente verso l'alto, ma solo fin quando il vostro braccio resta esteso (Fig. F2). Per gonfiare utilizzare il proprio peso corporeo piegando soltanto le ginocchia. In questo modo le braccia restano distese. Non effettuare il gonfiaggio con i muscoli delle braccia, bensì impiegando il peso del corpo (Fig. F3).
- Gonfiare la tavola [1] con la pompa pneumatica [13] fino alla pressione consigliata di 1 bar (15 psi). Controllare la pressione con il manometro.
 - Ultimare il gonfiaggio quando il manometro indica una pressione di 1 bar (15 psi).

Per il gonfiaggio procedere nel seguente ordine:

1. Le valvole sono contrassegnate con 1 e 2. Aprire i due tappi valvola [1e] ruotandoli in senso antiorario.
2. Riempire prima la camera d'aria con la valvola 1: portare la valvola 1 in posizione chiusa ruotando la testa della valvola in modo che fuoriesca (Fig. C1) e la valvola 2 in posizione aperta, ruotando la testa della valvola in modo che prema verso il basso (Fig. C4).
3. Inserire l'attacco del tubo flessibile [14b] nella valvola [1a] e svitare in senso orario l'estremità del tubo flessibile dalla valvola [1a].
4. Dopo aver gonfiato la camera d'aria svitare l'estremità del tubo flessibile dalla valvola [1a] ruotandola in senso antiorario, applicare il tappo della valvola [1e] sulla valvola [1a] e chiudere la valvola [1a] ruotando il tappo della valvola [1e] in senso orario.
5. Riempire poi la seconda camera d'aria attraverso la valvola 2: portare la valvola 2 in posizione chiusa ruotando la testa della valvola verso l'alto (Fig. C1).
6. Ripetere i passaggi 3 e 4.

● Montaggio della pinna US (Fig. E)

- Inserire la piastra metallica [12a] nel foro al centro della fessura e spingerla in avanti.

Nota: è possibile utilizzare la vite [12b] per far scorrere la piastra lungo la fessura.

- Inserire la parte posteriore della pinna US [12] nell'alloggiamento della pinna e farla scorrere verso dietro. Inserire la parte anteriore della pinna US [12] nell'alloggiamento della pinna e far scorrere la pinna US [12] in avanti fin quando il foro nella pinna non va a coincidere con il foro della piastra metallica [12a].
- Inserire la vite [12b] nel foro della pinna e avvitare alla piastra metallica [12a] per fissare la pinna US [12].

Nota: accertarsi sempre che le pinne puntino nella vostra direzione durante il trasporto della tavola [1]. In caso di vento prestare particolare attenzione per evitare che nessuna si ferisca con la tavola [1].

● Montaggio del paddle singolo (Fig. K1)

- Estrarre l'asta del paddle [3] fino a raggiungere la lunghezza desiderata.
Nota: nel capitolo "Regolare la lunghezza del paddle" si trovano informazioni sulla lunghezza consigliata per il paddle.
- Premere la leva di chiusura [4a] sull'asta di prolungamento [4] per bloccare l'asta del paddle [3].
- Inserire la pala del paddle [2a] nell'apertura dell'asta di prolungamento [4]. Assicurarsi che il perno di arresto sia completamente inserito nel foro del perno nella pala del paddle [2a]. Il perno dell'asta di prolungamento [4] deve innestarsi con un clic udibile quando viene inserito nel foro del perno nella pala del paddle [2a].

● Montaggio del doppio paddle (Fig. K2 (solo 507509_2507))

- Allentare la leva di chiusura [4a] dall'asta di prolungamento [4].
- Inserire la seconda pala del paddle [2b] nell'estremità dell'asta di prolungamento [4] con la leva di chiusura [4a]. Ruotare la seconda pala del paddle [2b] nell'angolazione desiderata.
- Premere la leva di chiusura [4a] sull'asta di prolungamento [4] per bloccare la seconda pala del paddle [2b].
- Inserire la pala del paddle [2a] nell'apertura dell'asta di prolungamento [4]. Assicurarsi che il perno di arresto sia completamente inserito nel relativo foro del perno. Il perno dell'asta di prolungamento [4] deve innestarsi con un clic udibile quando viene inserito nel foro del perno.

● Smontaggio del prodotto

- Per lo smontaggio scegliere una superficie piana, pulita e sufficientemente spaziosa.
 - Lo smontaggio comprende i seguenti passaggi:
 - smontare la pinna US [12] e gli altri accessori (poggiatesta [17], sedile [15])
 - far uscire l'aria dalla tavola [1]
 - arrotolare la tavola [1]
 - smontare il paddle nei suoi vari componenti
- Nota:** smontare la pinna US [12] prima di scaricare l'aria dalla tavola [1].

Smontaggio della pinna US:

- Smontare la pinna US [12] procedendo nell'ordine inverso rispetto a quello descritto nel capitolo "Montaggio della pinna US".

Smontaggio del paddle:

- Smontare il paddle procedendo nell'ordine inverso rispetto a quello descritto nel capitolo "Montaggio del paddle singolo" o "Montaggio del doppio paddle".

Scaricare l'aria (Fig. C1-4):

- Posizionare la tavola asciutta [1] per terra e aprire i tappi di entrambe le valvole [1e] premendo verso il basso l'ago della valvola [1b] e ruotando contemporaneamente in senso orario.
- Premere l'ago della valvola [1b] solo leggermente verso il basso in modo che l'aria fuoriesca lentamente.
- Far uscire l'aria.
- A scelta è possibile utilizzare la pompa pneumatica [13] per appiattire il più possibile la tavola [1] collegando il tubo flessibile [14] alla pompa pneumatica [13] sul lato posteriore. Collegare il tubo flessibile [14] a una delle valvole [1a]. La testa della valvola deve trovarsi in basso. Ruotare la testa della valvola verso destra (Fig. C4), pompare e aspirare il resto dell'aria dalla tavola [1] fino a sgonfiarla del tutto.
- Ruotare quindi la testa della valvola in senso antiorario in modo che questa fuoriesca (Fig. C1).

Piegare il prodotto (Fig. N1-5):

- Posizionare la tavola [1] per terra (Fig. N1).
 - Piegare la tavola [1] una volta portando la prua sulla poppa (Fig. N2).
 - Ripiegare poi la poppa con la prua ancora una volta e fin quando le pinne sotto la tavola [1] non si piegano (Fig. N3).
- ❗ **Non piegare la tavola [1] lungo il bordo esterno dell'alloggiamento della pinna. Ciò può causare tensioni eccessive nella tavola [1].**
- Piegare quindi il lato opposto sino a circa metà (Fig. N4).
 - Ripiegare ancora una volta la tavola [1] sul lato opposto e fin quando le pinne esterne non si trovano sul lato alto (Fig. N5).
 - legare strettamente la tavola [1] con la cinghia.

● Utilizzo del prodotto

● Regolare la lunghezza del paddle

- Posizionarsi eretti e allungare un braccio verso l'alto; piegare il palmo della mano all'incirca ad angolo retto (Fig. J).
- Aprire la leva di chiusura [4a] del paddle e far scorrere il prolungamento verso l'alto fino a che il manico del paddle non si adatta sotto il palmo della mano piegato.

Nota: per un uso ottimale, la seconda pala della pagaia [2b]/il manico della pagaia [3] deve essere collegata saldamente all'estensione [4] mediante la leva di chiusura [4a]. Se necessario, occorre regolare le viti della leva di chiusura [4a] per assicurare che la seconda pala della pagaia [2b]/il manico della pagaia [3] sia saldamente in sede.

- Chiudere l'arresto della leva di chiusura [4a]. La pagaia è ora regolata alla lunghezza giusta per voi.

❗ **Importante: non estrarre l'asta del paddle [3] oltre il contrassegno "STOP". Il paddle non sarebbe più stabile e si verificherebbe un rischio di rottura.**

● Utilizzo nell'acqua

Nota: se si trasporta la tavola [1] quando c'è vento, prestare attenzione per evitare che qualcuno si ferisca. Tenere sempre le pinne in direzione del proprio corpo.

Nota: è possibile utilizzare la tavola [1] stando in piedi o seduti.

Utilizzo in piedi:

- In questa posizione utilizzare la corda [9] come misura di sicurezza aggiuntiva.

- Fissare sempre la corda [9] alla caviglia se soffia vento da terra.
- Se ci si trova in una situazione di difficoltà quando si è in acqua rimanere in ogni caso sulla tavola [1]. In particolare in caso di forte vento da terra, non lasciare in nessun caso la tavola [1] perché si rischierebbe di annegare. In tali casi, usare un segnale di soccorso internazionale: stando in piedi o seduti sulla tavola [1] sollevare e abbassare le braccia stese lateralmente, in modo lento ed evidente (Fig. P).
- Per fissare la corda [9] procedere come mostrato nella figura G:
 1. Allentare la chiusura a strappo del fissaggio del leash [9a] ed estrarre l'asola del leash [9b].
 2. Infilare il nodo dell'asola del leash [9b] nell'anello a D [1c] posto sull'estremità posteriore del prodotto e ritirarlo indietro nell'asola creatasi.
 3. Tirare il nodo dell'asola del leash [9b] per tendere l'asola.
 4. Infilare il fissaggio aperto del leash [9a] nell'asola del leash [9b], ripiegarlo e assicurarsi che copra il nodo dell'asola del leash [9b].
 5. Piegarlo il fissaggio del leash [9a] per tre volte per garantire una sicurezza maggiore.
 6. Tirare il fissaggio del leash [9] per verificare se è fissato in modo sicuro.

Utilizzo da seduti (solo 507509_2507):

Per utilizzare la tavola [1] da seduti montare il poggiatesta [17] e il sedile [15] (Fig. O). Procedere quindi come segue:

Installazione del poggiatesta [17] (solo 507509_2507):

- Far passare l'estremità del tubo del poggiatesta [17] di lato attraverso la prima asola [18].
- Far passare il lato opposto attraverso la seconda asola [18], fin quando entrambi non si trovano al centro della tavola [1].

Installazione del sedile [15] (solo 507509_2507):

- Posizionare il sedile [15] sulla tavola [1] in modo che le gambe risultino leggermente piegate quando i talloni poggiano sul poggiatesta [17].
- Nota:** la distanza dal poggiatesta è molto importante. Regolarla bene in modo da poter utilizzare il poggiatesta [17] correttamente.
- Impostare la posizione da seduti sollevandosi con entrambe le mani e scivolando poi indietro per poggiarsi sul sedile [15]. Posizionare lo schienale in modo da risultare seduti con la schiena dritta.
 - Fissare il sedile [15] agganciando i ganci a moschettone delle quattro cinghie regolabili [16] ai D-Ring [1c] della tavola [1].
 - Posizionare la base del sedile sulla tavola [1], lo schienale interno deve puntare verso il poggiatesta [17].
 - Fissare lo schienale fissando le quattro cinghie [16] con i ganci a moschettone nei quattro D-Ring [1c] sul lato posteriore della tavola [1].
 - Posizionare il sedile [15] in modo che le gambe leggermente piegate raggiungano il poggiatesta [17].

Salire sulla tavola (Fig. L):

- Posizionarsi in piedi e di fianco alla tavola (Fig. L1).
- Poggiare il paddle ad angolo retto rispetto all'asse longitudinale della tavola, poco davanti al manico di trasporto [1d] della tavola centrale (Fig. L2), sulla tavola [1].
- Inginocchiarsi in un punto di acqua poco profonda dietro il paddle sulla tavola (Fig. L3). Afferrare il paddle senza sollevarlo. Le mani devono essere posizionate una lontano dall'altra.
- Mettere quindi un piede in avanti e posizionarlo sulla tavola [1] all'incirca all'altezza del manico di trasporto [1d] (Fig. L4) della tavola centrale. Mettere l'altro piede accanto al manico di trasporto [1d] della tavola centrale.
- Posizionarsi in piedi a gambe larghe sulla tavola [1], a sinistra e a destra accanto al manico di trasporto [1d] della tavola centrale.
- Piegarci ora sulle ginocchia, leggermente verso dietro e sollevare contemporaneamente il paddle orizzontale verso l'alto (Fig. L5).

- Sollevarsi lentamente, il paddle aiuta a mantenere l'equilibrio. Ci si trova adesso in piedi a gambe divaricate sulla tavola (Fig. L6) e si può iniziare a remare.

La corretta tecnica di rematura (Fig. M):

Nota: la parte alta del braccio la cui mano tiene il manico del paddle dovrebbe rimanere sempre estesa durante la rematura.

- Immergere il paddle in acqua il più possibile in avanti direttamente accanto alla tavola [1] (Fig. M1). È estesa anche la parte inferiore del braccio la cui mano tiene il paddle all'incirca all'altezza della spalla (Fig. M2).
- Tenendo la parte superiore del braccio estesa tirare a sé il paddle con la parte inferiore del braccio (Fig. M3). Piegarlo la parte inferiore del braccio. Si dovrebbe tirare la pala del paddle fuori dall'acqua sino all'altezza dei piedi (Fig. M4). Ripetere la sequenza.

● Applicazione del porta-bevande

- Applicare il porta-bevande [19] collocandolo sui cordini di gomma presenti sull'estremità anteriore del prodotto (Fig. Q1).
- Infilare i cordini che si incrociano nelle quattro fessure situate sul lato inferiore del porta-bevande [19] (Fig. Q2).
- Fissare il porta-bevande [19] ruotandolo leggermente in senso orario (Fig. Q3).
- Per rimuovere il porta-bevande [19], allentarlo ruotandolo leggermente in senso antiorario.

● Trasporto

- Non trasportare la tavola [1] gonfiata a bordo di veicoli.

Zaino [10]:

- Per il trasporto e la conservazione tutti gli accessori devono essere messi nello zaino [10].
 - Smontare il prodotto come descritto nel capitolo "Smontaggio del prodotto".
 - Assicurarsi che sia interamente pulito, asciutto e arrotolato.
 - Mettere la tavola [1] con tutti i componenti e accessori conservati nella dry-bag [8] nello zaino [10] (portata massima: 15 kg).
- Nota:** lo zaino [10] serve solo per il trasporto e la conservazione della tavola [1] e dei suoi accessori.

Dry-bag [8]:

Nota: la dry-bag [8] non è ermetica. Non conservarci dentro oggetti delicati quali ad esempio la macchina fotografica.

- Conservare gli accessori più piccoli nella dry-bag [8].
- Piegarlo la parte superiore della dry-bag [8] almeno due volte il più saldamente possibile.
- Chiudere la dry-bag [8] con la fibbia.

● Conservazione

- Conservare il prodotto in un luogo asciutto e privo di polvere, lontano dall'irraggiamento solare diretto e in cui non vi sono grandi variazioni di temperatura.
- Se non si utilizza la tavola [1] per un periodo di tempo più lungo, si consiglia di conservarla sgonfiata con solo un po' d'aria dentro.
- Conservare il prodotto in un luogo sicuro e fuori dalla portata dei bambini.
- Non poggiare oggetti pesanti o taglienti sulla tavola [1].

- Prima della conservazione non trascinare il prodotto su superfici rigide o abrasive.
- Assicurarsi che tra le pieghe della tavola [1] non vi sia sabbia o ghiaia. Ciò può provocare abrasione o fori durante la conservazione.
- Dopo un periodo lungo di conservazione controllare il prodotto per verificare l'assenza di usura o deterioramento.
- Se la tavola [1] viene conservata arrotolata per un periodo di tempo più lungo quando fa freddo, ciò può provocare strappi del materiale.
- In caso di inutilizzo prolungato, consigliamo di riporre accessori e tavola [1] nello zaino [10] in dotazione (ad es.: pinna US, paddle, dry-bag, pompa pneumatica, kit di riparazione, sedile, leash).

● Pulizia e cura

- Non utilizzare detergenti aggressivi, spazzole con setole in metallo o in nylon, né oggetti per la pulizia affilati o metallici, quali ad es. coltelli.
- Utilizzare soltanto un detergente delicato.
- Pulire la tavola [1] dopo ogni utilizzo tenendo l'ago della valvola [1b] chiuso.
- Smontare la pinna US [12] come descritto nella sezione "Smontaggio della pinna US".
- Posizionare la tavola [1] su una superficie pulita, asciutta e piana.
- Pulire la tavola [1] e la pinna US [12] con acqua dolce e sapone delicato per rimuovere i cristalli di sale, i granelli di sabbia e altre impurità.
- Strofinare tutti i componenti con un panno morbido e asciutto. Far infine asciugare completamente la tavola [1] e la penna US [12].

● Riparazione e manutenzione

- **⚠ ATTENZIONE!** Eseguire tutte le riparazioni in un luogo ben aerato ed evitare di inalare i vapori tossici. Evitare il contatto con gli occhi o con la pelle. Tenere tutti i materiali per la riparazione (colla, diluenti, ecc.) lontano dalla portata dei bambini.
- **⚠ ATTENZIONE!** Le cuciture non possono essere riparate mediante incollaggio. Solo il produttore della tavola [1] può eseguire riparazioni delle cuciture.
- Non tentare in nessun caso di riparare i fori più grandi. I fori più piccoli possono essere riparati con il set di riparazione fornito.
- Controllare la tavola [1] prima di ogni utilizzo per accertarsi che non vi siano perdite d'aria, fori o strappi. Se la tavola [1] perde aria ciò può essere dovuto a una valvola [1a] non ermetica, una valvola [1a] difettosa o un foro nella tavola [1].

● Riparazioni della valvola

Per verificare se le valvole [1a] sono ermetiche procedere nel seguente modo:

- svitare il tappo della valvola [1e] in senso antiorario dalla valvola [1a].
- Assicurarsi che nella valvola [1a] non vi siano sabbia o altri corpi estranei.
- Avvitare l'ago della valvola [1b].
- Gonfiare completamente la tavola [1].
- Applicare acqua saponata nell'area intorno alla valvola [1a]. Se non si formano bolle, ciò significa che la valvola [1a] è ermetica. Se invece si formano bolle intorno alla valvola [1a] l'aria fuoriesce. La valvola [1a] deve essere serrata o sostituita.

Serrare la valvola [1a] (Fig. D):

⚠ ATTENZIONE! Non utilizzare mai la chiave per valvola [11] per serrare la valvola [1a] quando la tavola [1] è sotto pressione. In caso contrario sussiste il pericolo di lesioni.

- Applicare la chiave per valvola [11] sulla valvola [1a] in modo che questa copra interamente la valvola [1a]. Serrare la valvola [1a] ruotandola in senso orario.
- Ripetere la prova con acqua saponata.
- Se dopo il serraggio si formano ancora bolle di sapone intorno alla valvola [1a] sostituirla con una nuova.

Sostituire la valvola [1a] (Fig. D):

- Applicare la chiave per valvola [11] sulla valvola [1a] in modo che questa copra interamente la valvola.
- Ruotare il tappo della valvola [1e] in senso antiorario e staccare la valvola [1a] difettosa dalla sede valvola.
- Installare una nuova valvola [1a] nella sede valvola. Per ottenere l'ermeticità completa si consiglia di applicare una piccola quantità di grasso al silicone o vaselina intorno alla valvola [1a].

- Posizionare la chiave per valvola [11] sulla valvola [1a] e serrarla in senso orario.

Nota: se la valvola [1a] non è ermetica e il serraggio con la chiave per valvola [11] non aiuta, ruotare la parte superiore della valvola [1a] con la chiave per valvola [11] per staccarla del tutto. Rimuovere eventuali piccole impurità dalla membrana della valvola. Dopo aver serrato la valvola [1a], verificare se è ermetica.

● Riparazioni della tavola

⚠ Prima di utilizzare il prodotto in acqua dopo una riparazione verificare se la toppa di riparazione [7] sigilla in modo ermetico. Non tentare mai di riparare autonomamente aree danneggiate più estese. Portare il prodotto presso un centro di assistenza specializzato.

Individuare i fori:

- Applicare acqua saponata nell'area della tavola [1] dove si ipotizza la presenza di un foro. Le bolle di sapone si formano là dove fuoriesce aria dalla tavola [1].
- Contrassegnare l'area interessata.
- Lavare la tavola [1] con acqua pulita e asciugarla prima di avviare la riparazione.

Tappare i fori:

- Riparare i fori solo con colla idonea. La fornitura include una colla [6]. Le riparazioni con una colla non adatta provocano ulteriori danni. Le colle idonee si trovano anche in commercio.
- Dopo aver individuato il foro o i fori far uscire tutta l'aria dalla tavola [1].
- Pulire accuratamente l'area da riparare.
- Lasciare asciugare l'area pulita.
- Misurare e tagliare una toppa di riparazione [7] grande abbastanza per ricoprire l'area danneggiata estendendosi per 1,5 cm in più tutto intorno.
- **Nota:** se possibile, fare in modo che la superficie intorno al punto danneggiato sia priva di grasso, ivi compresa la toppa di riparazione [7].
- Applicare la colla [6] in modo uniforme sulla superficie intorno all'area danneggiata e anche sulla toppa di riparazione [7].
- Lasciare asciugare la colla per ca. 3-4 minuti (a una temperatura di ca. 20-25 °C).
- Posizionare la toppa di riparazione [7] sulla superficie della tavola in modo che i punti da incollare combacino.
- Premere eventualmente con un oggetto pesante la toppa di riparazione [7] sulla tavola [1].

Nota: assicurarsi di lavorare su una superficie senza deformazioni o pieghe. Con un oggetto arrotondato rimuovere con cautela tutte le bolle pressando dal centro verso l'esterno.

- Lasciare riposare la colla per almeno 12 ore.
- Dopo l'asciugatura applicare un altro po' di colla lungo i bordi della toppa di riparazione [7]. È sufficiente far asciugare la colla su queste cuciture per ca. 4 ore.

MT Assistenza Malta

Tel.: 800 62230

E-Mail: owim@lidl.com.mt

● **Manutenzione della pompa pneumatica (Fig. R)**

- Assicurarsi che la pompa pneumatica [13] sia ben lubrificata prima e durante l'uso.
- Per lubrificare la pompa pneumatica [13] aprire la copertura sul lato superiore e applicare un sottile strato di olio o lubrificante sulle aree ermetiche e i condotti. Utilizzare olio a base di silicone senza acidi.

● **Smaltimento**

L'imballaggio è composto da materiali ecologici che possono essere smaltiti presso i siti di raccolta locali per il riciclo.

E' possibile informarsi circa le possibilità di smaltimento del prodotto usato presso l'amministrazione comunale o cittadina.



Il prodotto, i suoi accessori e i materiali di imballaggio sono riciclabili e soggetti alla responsabilità estesa del produttore. Per un migliore trattamento dei rifiuti, smaltirli separatamente seguendo i diversi simboli della raccolta differenziata. Il logo Triman è valido solamente per la Francia.

● **Gestione dei casi in garanzia**

Per garantire un rapido disbrigo delle proprie pratiche, seguire le istruzioni seguenti:

Per ogni richiesta si prega di conservare lo scontrino e il codice dell'articolo (IAN 507508_2507, 507509_2507) come prova d'acquisto.

Il numero d'articolo può essere dedotto dalla targhetta, da un'incisione, dal frontespizio delle istruzioni (in basso a sinistra) oppure dall'adesivo applicato sul retro o sul lato inferiore.

In caso di disfunzioni o avarie, contattare innanzitutto i partner di assistenza elencati di seguito telefonicamente oppure via e-mail.

Si può inviare il prodotto ritenuto difettoso all'indirizzo del centro di assistenza indicato con spedizione esente da affrancatura, completo del documento di acquisto (scontrino) e della descrizione del difetto, specificando anche quando tale difetto si è verificato.

● **Assistenza**

IT Assistenza Italia

Tel.: 800 781188

E-Mail: owim@lidl.it

CH Assistenza Svizzera

Tel.: 0800 56 44 33

E-Mail: owim@lidl.ch

Az alkalmazott piktogramok jelmagyarázata	Oldal	93
Bevezető	Oldal	93
Rendeltetésszerű használat.....	Oldal	93
Alkatrészleírás.....	Oldal	93
A csomag tartalma.....	Oldal	93
Műszaki adatok.....	Oldal	93
Általános biztonsági tudnivalók	Oldal	93
Felhasználó specifikus biztonsági utasítások.....	Oldal	94
Termékspecifikus biztonsági tudnivalók.....	Oldal	94
Piktogramok.....	Oldal	94
Első használat előtt	Oldal	96
Deszka kitekerése.....	Oldal	96
Deszka felpumpálása.....	Oldal	96
US-szkeg összeszerelése.....	Oldal	96
Egyes evező összeszerelése.....	Oldal	96
Duplaevező összeszerelése.....	Oldal	97
A termék szétszerelése.....	Oldal	97
A termék használata	Oldal	97
Evező hosszának beállítása.....	Oldal	97
Használat a vízen.....	Oldal	97
Pohártartó felhelyezése	Oldal	98
Szállítás	Oldal	98
Tárolás	Oldal	98
Tisztítás és ápolás	Oldal	98
Javítás és karbantartás	Oldal	99
Szelep javítása.....	Oldal	99
Javítások a deszkán.....	Oldal	99
Levegőpumpa karbantartása (R ábra)	Oldal	99
Mentesítés	Oldal	99
Garanciális ügyek lebonyolítása	Oldal	100
Szerviz	Oldal	100

Az alkalmazott piktogramok jelmagyarázata



Olvassa el az utasításokat!



Biztonsági tudnivalók
Kezelési utasítások

Felfújható SUP/SUP Exotic

● Bevezető



Gratulálunk új termékének vásárlása alkalmából. Ezzel egy magas minőségű termék mellett döntött. Az első üzembevetel előtt ismerkedjen meg a készülékkel. Ehhez figyelmesen olvassa el a következő Használati utasítást és a biztonsági tudnivalókat. A terméket csak a leírtak szerint és a megadott felhasználási területeken alkalmazza. Őrizze meg ezt az útmutatót egy biztos helyen. A termék harmadik félnek történő továbbadása esetén mellékelje a termék a teljes dokumentációját is.

● Rendeltetészerű használat

Ez a termék stand-up-paddle deszkaként, védett vízpartoktól 150 m-es távolságig történő állva evezéshez készült, azonban semmilyen esetben sem használható természetvédelmi területen, az állatok ivadéknevelő helyén. A termék védett part menti vizeken, kis öblökben, kisebb tavakon, keskeny folyókon és csatornákon használható. Ne használja a terméket erős szélben és/vagy hullámoknál. A termék nem úszássegítő eszköz, nem szolgál vízi játékként és nem használható télisport árucikként. Kizárólag úszni tudó személyek használhatják. Nem alkalmas 14 év alatti gyermekek számára. Mielőtt használja ezt a terméket, vegyen részt egy megfelelő tanfolyamon, menjen el egy akkreditált iskolába vagy tanuljon egy tapasztalt sportolótól. A terméket csak magáncélra, és nem közületi felhasználásra tervezték.

● Alkatrészleírás

1	deszka	9b	kötél hurok
1a	szelep	10	hátizsák
1b	szeleptű	11	szelepkulcs
1c	D-gyűrű	12	US-szkeg
1d	deszka szállítófogantyú	12a	fémlemez
1e	szelepszapka	12b	csavar
2a	evezőlapát	13	levegőpumpa (nyomásmérővel)
2b	második evezőlapát (csak 507509_2507)	13a	külső menet
3	evezőrúd	14	tömlő
4	hosszabbító rúd	14a	menetvédő
4a	zárókar	14b	tömlőcsatlakozó
5	javitókészlet-doboz	15	ülés (csak 507509_2507)
6	ragasztó	16	heveder
7	javitófolt	17	láb támasz (csak 507509_2507)
8	száraztáska	18	hurok
9	kötél	19	pohártartó
9a	kötél rögzítése	20	Csavarkészlet

● A csomag tartalma

1 felfújható stand-up-paddle deszka (HG12648/HG12650)
1 univerzális evező (HG12680) (csak 507509_2507)

1 evező (HG12689) (csak 507508_2507)
1 levegőpumpa nyomásmérővel (HG12676)
1 láb támasz (HG12686) (csak 507509_2507)
1 ülés (HG12685) (csak 507509_2507)
1 hátizsák (HG12679/HG12688)
1 száraztáska (HG12692/HG12693)
1 kötél (HG12671)
1 javító készlet (HG12683/HG12691)
1 US-szkeg (HG12687)
1 pohártartó (HG12681/HG12690)
1 összeszerelési és használati útmutató

● Műszaki adatok

Max. terhelhetőség:	150 kg
Max. levegőnyomás:	1 bar (15 psi)
Méret (felfújt állapotban):	320 x 84 x 15 cm (ho. x szé. x ma.)
Csomag mérete:	száraztáska: 49 x 31 x 20,5 cm (ma. x szé. x Ø alap)
Száraztáska:	térfogat: 10L max. terhelhetőség: 5 kg
Hátizsák:	96 x 48 x 25 cm max. teherbírás: 15 kg
Súly:	HG12648: 10,4 kg (deszka) HG12650: 9,9 kg (deszka)





Általános biztonsági tudnivalók

A HASZNÁLATI ÚTMUTATÓBAN SZEREPLŐ BIZTONSÁGI ELŐÍRÁSOK FIGYELMEN KÍVÜL HAGYÁSA VESZÉLYT JELENTHET, ÍGY PL. SÉRÜLÉSHEZ VAGY FULLADÁS ÁLTALI HALÁLHOZ VEZETHET! GONDOSAN ŐRIZZEN MEG MINDEN BIZTONSÁGI TUDNIVALÓT ÉS ÚTMUTATÁST A JÖVŐBENI FELHASZNÁLÁS CÉLJÁBÓL!

- ⚠ FIGYELEM!** Rendkívül fontos, hogy a vízen körültekintő és megfontolt legyen. Ne becsülje túl erejét és kormányzási képességeit! Maradjon mindig a part közelében! Vegye figyelembe az időjárási viszonyokat, a viharra való figyelmeztetéseket vagy az esetleges fényjelzéseket!
- ⚠ FIGYELEM!** Mindig tartsa be a biztonsági szabályokat és a tavakra és nyílt vizekre vonatkozó törvényi előírásokat, és saját biztonsága érdekében mindig viseljen bevizsgált mentőmellényt.
- A terméket mindig az utasításoknak és azonosító táblán, illetve a használati útmutatóban feltüntetetteknek megfelelően használja. Ügyeljen rá, hogy ne lépje túl a maximális terhelést, az 1 bar (15 psi) légnyomást és a személyek számát, ahogyan az a termék használati útmutatójában is szerepel. Mindig viseljen mentőmellényt.
- Semmilyen műszaki változtatást ne végezzen a terméken. Bármilyen jellegű változtatás befolyásolja a termék működőképességét és a garancia elvesztéséhez vezet.
- A termék alapfelépítését ne változtassa meg, mert ez befolyásolja a biztonságot.
- Vegye figyelembe a gyártó által a terméken elhelyezett adattáblán feltüntetett adatokat.
- A termék használatával elismeri, hogy rendelkezik a vízi sportokhoz, valamint a vízen való eligazodáshoz szükséges tudással és képességekkel. Ez az érvényes szabályok és törvények betartására is vonatkozik. A víz biztonságossága a felhasználó, az időjárás és a vízen teljesülő feltetelek összjátékának eredménye. A termék használatával elfogadja, megérti és elismeri az evezőssportokhoz fűződő veszélyeket.

- A felpumpált deszka, az evező és a lapok kemények, és bizonyos körülmények között sérüléseket okozhatnak.
- A termék szállításakor ügyeljen a közelben tartózkodó emberekre.
-  **FIGYELMEZTETÉS! KISGYEREKEK ÉS GYEREKEK SZÁMÁRA ÉLET- ÉS BALESETVESZÉLYES!** Soha ne hagyja a gyerekeket a csomagolóanyaggal és a termékkel felügyelet nélkül. A csomagolóanyagok fulladásveszéllyel és megfojtás általi életveszéllyel fenyegetnek. A gyermekek gyakran alábecsülik a veszélyeket. Mindig tartsa távol a gyerekeket a terméktől.
- Ez a termék nem alkalmas arra, hogy olyan személyek használják (ideértve a gyerekeket is), akik korlátozott testi, érzékszervi vagy szellemi képességek miatt vagy megfelelő tapasztalat és/vagy tudás hiányában nem tudnák biztonságosan használni a terméket, kivéve akkor, ha rájuk egy a biztonságukért felelős személy felügyel, vagy tőle utasításokban részesülnek a termék használatára vonatkozóan. A gyerekekre felügyelni kell annak biztosítása érdekében, hogy ne játsszanak a termékkel.

● Felhasználó specifikus biztonsági utasítások

- Viseljen mentőmellényt, amikor a termékkel vízen van.
- Ne használja a terméket, ha kábítószer, gyógyszer vagy alkohol hatása alatt áll.
- Az evezős sport veszélyes és testileg megerőltető lehet. Mindig maradjon olyan közel a parthoz és partvidékhez, amennyire lehet.
- Ne használja a terméket árvíz idején vagy dagálykor. Kizárólag biztonságos időjárási körülmények között evezzen.
- Tájékozódjon az aktuális időjárási feltételekről és ellenőrizze az időjárás előrejelzést. Vegye figyelembe a viharra való figyelmeztetéseket vagy az esetleges fényjelzéseket.
- Soha ne használja a terméket part felől fújó szélben (olyan szél, amely a part felől a víz felé fúj). Könnyen elsodródhat.
- Evezés előtt ellenőrizze a vizeket sziklák, kikötőhelyek, fodrozódó hullámok és más veszélyek szempontjából. Ügyeljen a part felől fújó szélre és az áramlatokra, az árapályra, a folyók vízszintjére, valamint a vízben és a vízen lévő akadályokra. Tartózkodjon a védett partszakaszon belül, 150 m távolságig.
- Tartson biztonságos távolságot a gyors áramlatoktól, örvényektől, hordalékoktól és egyéb akadályoktól.
- Mindig tartsa be a helyi hajózási rendeleteket.
- Adott esetben viseljen védősisakot.
- Mindig használjon kötelet, hogy a deszka ne sodródhasson el Öntől.
- Viseljen az időjárásnak és a víz viselkedésének megfelelő ruházatot. Hidegebb időben viseljen evezéskor neoprén ruházatot. Lehülés veszélye áll fenn!
- Erősítse a kötelet  önmagához és a deszkához. Ha kötelet  használ, az egyensúly elvesztése esetén a deszkához csapódhat. Ügyeljen arra, hogy ne csavarodjon a teste vagy a lába köré a kötél .
- Soha ne evezzen egyedül, mindig másokkal.
- Tájékoztasson más személyeket, ha elmegy egy evezős kirándulásra. Mindig vigyen magával személyazonosító okmányokat.
- Amennyiben a terméket kijelölt furdóhelyeken kívül használja, ügyeljen arra, hogy egy másik személy mindig szemmel tartsa Önt.
- Evezés közben figyeljen a vízben tartózkodó személyekre.
- Ne használja a terméket hajóforgalom, más vízi járművek, gátak, zsilipek és egyéb veszélyforrások közelében.
- Ne használja a terméket olyan helyzetekben, ahol más személyeknek sérülést okozhat, pl. furdó személyek vagy úszók a strandon.
- A rakomány vagy a személyek egyenetlen eloszlása a deszkán befolyásolja a termék stabilitását, egyensúlyi helyzetét, valamint a termék viselkedését. Így akár fel is borulhat. Evezés közben folyamatosan

ügyeljen rá, hogy az Ön súlya lehetőleg egyenletesen el legyen osztva a deszkán.

- A deszkán a rakomány vagy az emberek eloszlásának bármilyen megváltoztatása (mint horgászfelszerelés, radar, összecukható rúd, motor stb. elvitele) befolyásolhatja a deszka stabilitását, egyensúlyi helyzetét és a viselkedését.
- Ne használja a deszkát, ha szúrásokat, lyukakat vagy szivárgást feltételez. Figyelmesen olvassa el a jelen útmutató javításra vonatkozó szakaszát. Ha a légkamrák egyike a vízen történő használat során levegőt veszít, őrizze meg a nyugalmát és evezzen vissza a partra úgy, hogy kihasználja a fennmaradó légkamrák felhajtó erejét.
- A deszka sérüléseinek elkerülése érdekében gondoskodjon arról, hogy ne használja köves partokon, sekély vízben stb.

● Termékspecifikus biztonsági tudnivalók

- A felfújható termékek hidegre érzékenyek. Soha ne hajtsa össze és fújja fel a terméket 15 °C alatt.
- Fújja fel a terméket 0,8 bar (12 psi) és maximum 1 bar (15 psi) nyomás közötti értékre.
- Ne próbálja meg a terméket olyan kompresszorral felfújni, amely nem rendelkezik egy működő kompresszor nyomás-kapcsolóval, ami leállítja a termék felfújását, amint 1 bar (15 psi) értéket mutat a manométer.
- Ha a levegő nyomása a tűző napon megemelkedik, ezt ki kell egyenlíteni a megfelelő mennyiségű levegő kiengedésével.
- Ha a nyomás túllépi az 1 bar (15 psi) értéket, nyissa ki a szelepet és engedjen ki annyi levegőt, míg az üzemi nyomás ismét a biztonságos üzemi tartományon belül lesz.
- Ügyeljen arra, hogy a termék – főleg felfújt állapotban – ne érintkezzen kövekkel, kavicsokkal vagy hegyes tárgyakkal, és ne dörzsölje vagy hántsa le durva felület, mivel más esetben megsérülhet.
- Ne hagyja a terméket hosszabb időre a napon, hanem tegye az árnyékba. Ha hosszabb ideig nem használja a terméket, pl. télen, tárolja enyhén felfújt állapotban és fagymentes helyen.
- Kizárólag a csomagban lévő vagy megfelelő pumpaadaptert használjon a biztonsági szelepből. Más adapter használata esetén megsérülhetnek a szelepek.
- Ne fújja fel túlzottan a terméket, különben fennáll a hegesztési varratok felszakadásának veszélye. A szelepeket a felpumpálás után jól zárja el.
- Kerülje az forró, éles, hegyes vagy veszélyes tárgyakkal, vegyszerekkel vagy folyadékokkal történő érintkezést. Ha ez mégis megtörténne, ellenőrizze alaposan a terméket a lyukakat vagy egyéb sérüléseket. Ne vigyen magával a deszkára éles vagy hegyes tárgyakat.
- Tartsa távol a terméket tűztől és forró tárgyaktól (mint pl. égő cigaretta).
- Ne szállítsa a deszkát felfújt állapotban gépjárműveken.





● Piktogramok

 **FIGYELMEZTETÉS!** A termék használata előtt vegye figyelembe a piktogramokat. Ellenkező esetben sérülések és/vagy anyagi károk lehetnek a következmények.

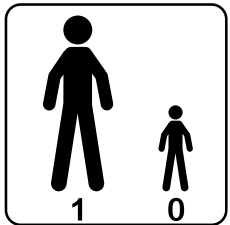

Általános figyelmeztető jelzés

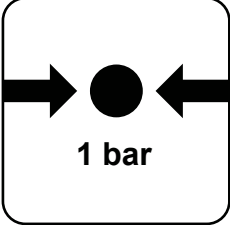
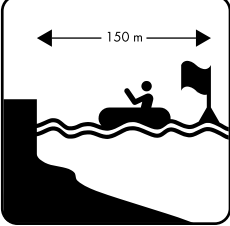
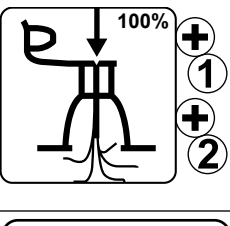
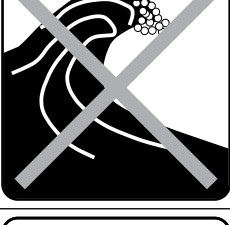
	Általános felszólító jelzés
	Általános tiltó jelzés
	Fulladás ellen nem véd.
	Először olvassa el a használati útmutatót.
	Viseljen egyéni védőeszközöket.
	Ne használja part felől fújó szélben.
	Ne használja part felől jövő áramlatoknál.
	14 év alatti gyermekeknek nem alkalmas.

	A használók létszáma: 1 felnőtt, 0 gyerek
	Csak úszóknak!
	Maximális terhelhetőség
	Megengedett üzemi nyomás: 1 bar, 15 psi
	Biztonságos távolság a parttól: 150 m
	A légkamrákat teljesen fújja fel.
	Ne használja hullámoknál.
	Ne használja vadvizeken.

● Első használat előtt

- Mielőtt használja ezt a terméket, vegyen részt egy megfelelő tanfolyamon, menjen el egy akkreditált vízisport-iskolába vagy tanuljon egy tapasztalt sportolótól.
- Ne terhelje meg a terméket több mint 150 kg-mal. Ügyeljen az egyenletes súlyelosztásra. Ellenkező esetben sérülésveszély és/vagy a termék károsodása léphet fel.
- Ellenőrizze minden használat előtt a termék összes alkatrészének esetleges sérüléseit, mint elhasználódás, lyukak, repedések vagy egyéb sérülések.
- Ne használja a terméket, ha sérülés van rajta.
- Mérje meg a levegő nyomását a deszkában. Ellenőrizze azt is, hogy a szelep szorosan be van zárva és fent van a szelepszapka [1e], hogy ne juthasson be homok és szennyeződések a szelepbe. Ügyeljen a deszkában a lehetséges nyomáscsökkenésre.
- Soha ne hagyja a terméket felügyelet nélkül a vízen. Egy áramlat elso-dorhatja olyan gyorsan a terméket, hogy egy úszó nem tudja utolérni.

● Deszka kitekerése

- Válasszon egy megfelelően sík és tiszta felületet, elegendő hellyel a termék kicsomagolásához és széthajtogatásához.
- Távolítsa el az összes csomagolóanyagot a termékről.
- Győződjön meg arról, hogy minden alkatrész megvan és kifogástalan állapotban van.
- Göngyölítse ki a deszkát [1]. Közben ügyeljen rá, hogy ne legyenek a földön olyan éles tárgyak, mint üvegszilánk, zúzalék, murva, vagy égő faszén vagy cigaretta csikk.

Tudnivaló: Legkésőbb a deszka második összeszerelésekor ellenőrizze annak esetleges sérüléseit, mint pl. lyukak és repedések. Ehhez olvassa el a „Javitás és karbantartás” c. fejezetet, hogy ezeket hogyan lehet eltávolítani. Ha már a vízen van, akkor az esetleges sérüléseket nem lehet már megjavítani.

● Deszka felpumpálása

- Ne fújja fel túlzottan, egyébként kinyúlhat vagy elszakadhatnak a hegesztővarratok. Fújja fel 1 bar (15 psi) nyomásig.
- A levegő nyomása a nap felmelegedésével megnő. Csökkentse ebben az esetben a levegő nyomását úgy, hogy levegőt enged ki a deszkából [1].
- A deszka [1] felfújásához használja a csomagban lévő levegőpumpát [13]. Egyéb esetben a felfújáshoz kereskedelmi forgalomban kapható láb-pumpát vagy duplalökető dugattyús pumpát használjon megfelelő tol-dattal és nyomásmérővel.

❗ **A szeleptűt [1b] csak a felpumpáláshoz, ill. a leeresztéshez nyissa ki. Egyébként elszennyeződhet.**

- A szelep [1a] körüli terület mindig legyen száraz és tiszta. Ellenőrizze, hogy a szelepen [1a] ne legyenek szennyeződések.
- Ügyeljen arra, hogy ne kerüljön homok vagy egyéb szennyeződések a szelepbe [1a].
- Felpumpáláshoz kézi és elektromos pumpák is használhatók, automatikus kikapcsolási funkcióval rendelkező kompresszorral kombinálva. Ezek a pumpák 15 psi értékre vannak beállítva; ennek a légnyomásnak az elérése után a pumpa automatikusan kikapcsol. SUP deszkák felfújásához ne használjon automatikus kikapcsolási funkció nélküli kompresszorokat.
- Csavarja a tömlő [14] menetvédőjét [14a] a levegőpumpa [13] csatlakozásának külső menetére [13a]. Ennek során ügyeljen arra, hogy a tömlőt [14] az „INF” feliratú menetre csavarja (B ábra).

- Állítsa a levegőpumpát [13] duplalöketőre, ehhez a kart fordítsa elől jobbra (B1 ábra). Fújja fel végül a deszkát [1].
- Amint észreveszi, hogy nagy erőt kell kifejteni, állítsa a levegőpumpát [13] egylöketőre; ehhez fordítsa el a kart elől balra (B2 ábra). Most jelen-tősen kisebb erőkefejtéssel tud tovább pumpálni.
Tudnivaló: A levegőpumpa [13] markolatát ne húzza teljesen fel, csak addig, hogy a kezei kinyújtva maradjanak (F2 ábra). A pumpáláshoz használja a testsúlyát úgy, hogy csak a térdéig ereszkedik le. Közben a kezei továbbra is maradjanak nyújtva. Így nem a karizmával pumpál, hanem a testsúlyával (F3 ábra).
- Fújja fel a deszkát [1] a levegőpumpával [13] az ajánlott 1 bar (15 psi) nyomásig. Ellenőrizze a nyomást a nyomásmérővel.
- Fejezze be a pumpálást, amint 1 bar (15 psi) nyomás jelenik meg a nyomásmérőn.

Tartsa be pumpáláskor az alábbi sorrendet:

1. A szelepeket 1. és 2. jelölésekkel vannak ellátva. Nyissa ki mindkét szelepszapkát [1e] úgy, hogy az óramutató járásával ellentétes irány-ban csavarja őket.
2. Először töltsen meg a légkamrát az 1. számú szeleppel: Az 1. szelepet a szeleplej elforgatásával állítsa zárt helyzetbe úgy, hogy felfelé jöj-jön ki (C1 ábra), a 2. szelepet pedig a szeleplej elforgatásával állítsa nyitott helyzetbe úgy, hogy lefelé nyomódjon (C4 ábra).
3. Helyezze a tömlőcsatlakozót [14b] a szelepbe [1a], és csavarja ki a tömlő végét az óramutató járásával megegyező irányban a szelepből [1a].
4. A légkamra felfújása után csavarja le a tömlő végét a szelepről [1a] az óramutató járásával ellentétes irányban, rögzítse a szelepszapkát [1e] a szelepre [1a], és zárja le a szelepet [1a] a szelepszapka [1e] óramutató járásával megegyező irányban történő elfordításával.
5. Ezután a 2. szelepen keresztül töltsen fel a második légkamrát. A 2. szelepet a szeleplej felfelé fordításával állítsa zárt helyzetbe (C1 ábra).
6. Ismétlje meg a 3. és 4. lépést.

● US-szkeg összeszerelése (E ábra)

- Vezesse be a fémlémezt [12a] a lyukba a vágat közepén, és tolja azt előre.
Tudnivaló: Használhatja a csavart [12b], hogy a lemezt a vágat mentén tolja.
- Vezesse be az US-szkeg [12] hátsó részét a szkegládába, és tolja hátra. Vezesse be az US-szkeg [12] első részét a szkegládába, és tolja az US-szkeget [12] addig előre, hogy a szkegben lévő lyuk a fémlémezen [12a] lévő lyukon legyen.
- Vezesse be a csavart [12b] a szkegben lévő lyukba, és csavarozza össze a fémlémezzel [12a], hogy rögzítse az US-szkeget [12].
Tudnivaló: Mindig ügyeljen arra, hogy a szkegek a deszka [1] hor-dozásánál Ön felé mutassanak. Legyen nagyon óvatos szeles időben, hogy ne sértsen meg senkit a deszkával [1].

● Egyes evező összeszerelése (K1 ábra)

- Húzza ki az evezőrudat [3] a kívánt hossz eléréséig.
Tudnivaló: Az ajánlott evezőhosszra vonatkozó információkat az „Evező hosszának beállítása” fejezetben találja.
- Nyomja le a zárókart [4a] a hosszabbító rúdon [4], hogy beállítsa az evezőrudat [3].
- Dugja az evezőlapát [2a] a hosszabbító rúd [4] nyílásába. Győződjön meg arról, hogy a beállítóstift teljesen be legyen vezetve az evezőlapát [2a] stiftlyukába. A hosszabbító rúd [4] stiftje hallhatóan kattanjon be, amikor az evezőlapát [2a] stiftlyukába bekattintja.

● Duplaevező összeszerelése (K2 ábra (csak 507509_2507))

- Oldja ki a zárókart [4a] a hosszabbító rúdból [4].
- Dugja a második evezőlapátot [2b] a hosszabbító rúd [4] végébe az emelőkarral [4a]. Csavarja a második evezőlapátot [2b] a kívánt szögbe.
- Nyomja le a zárókart [4a] a hosszabbító rúdon [4], hogy beállítsa a második evezőlapátot [2b].
- Dugja az evezőlapátot [2a] a hosszabbító rúd [4] nyílásába. Győződjön meg arról, hogy a beállítóstift teljesen be legyen vezetve a stiftlyukba. A hosszabbító rúd [4] stiftje hallhatóan kattanjon be, amikor az evezőlapát stiftlyukába bekattintja.

● A termék szétszerelése

- A szétszereléshez válasszon egy sima, sík, megfelelő helyet kínáló felületet.
 - A szétszerelést az alábbi lépésekből áll:
 - Távolítsa el az US-szkeget [12] és az egyéb alkatrészeket (lábtámasz [17], ülőke [15])
 - Erressze ki a levegőt a deszkából [1]
 - Tekerje össze a deszkát [1]
 - Szedje szét az evezőt alkotórészeire
- Tudnivaló:** Távolítsa el az US-szkeget [12] mielőtt kiereszti a levegőt a deszkából [1].

US-szkeg szétszerelése:

- Az US-szkeg [12] szétszereléséhez fordított sorrendben járjon el, mint ahogy az az „US-szkeg összeszerelés” c. fejezetben le van írva.

Evező szétszerelése:

- Az evező szétszereléséhez fordított sorrendben járjon el, mint ahogy az az „Egyes evező összeszerelése”, ill. a „Duplaevező összeszerelése” c. fejezetben le van írva.

A levegő kiengedése (C1-4 ábra):

- Tegye a száraz deszkát [1] a földre, és nyissa ki mindkét szelepszapkát [1e] úgy, hogy a szeleptűt [1b] lefelé nyomja, és ezzel egyidejűleg az óramutató járásával megegyező irányba elfordítja.
- Enyhén nyomja le a szeleptűt [1b], hogy a levegő lassan kiáramoljon.
- Engedje ki a levegőt.
- Választása szerint a levegőpumpát [13] arra is használhatja, hogy a deszkát [1] a lehető leglaposabbra összehajtogassa úgy, hogy a levegőpumpán [13] lévő tömlőt [14] visszafelé rögzíti (deflate). Csatlakoztassa a tömlőt [14] az egyik szelepre [1a]. A szelepfajnek ekkor alul kell lennie. Csavarja a szelepféjet jobbra (C4 ábra), pumpáljon és szívja ki ezzel a maradék levegőt a deszkából [1], amíg teljesen lapos nem lesz.
- Csavarja el végül a szelep fejét az óramutató járásával ellentétes irányba úgy, hogy az felfelé kijöjjön (C1 ábra).

Termék összehajtása (N1-5 ábra):

- Fektesse a deszkát [1] laposan a talajra (N1 ábra).
- Ezután hajtogassa össze a deszkát [1] egyszer, és fektesse a deszka orrát a deszka farára (N2 ábra).
- Hajtsa rá még egyszer a deszka farát a deszka orrára addig, amíg a deszka [1] alatt lévő szkegek be nem hajlanak (N3 ábra).

❗ **Ne hajtogassa össze a deszkát [1] a szkegláda külső élel mentén. Ez a deszkában [1] túlzott feszültséghez vezet.**

- Hajtogassa a szemben lévő oldalt körülbelül a közepéig (N4 ábra).

- Hajtogassa rá végül még egyszer a deszkát [1] a szemben lévő oldalra addig, míg a külső szkegek felül nem lesznek (N5 ábra).
- Kösse össze a deszkát [1] a hevederrel.

● A termék használata

● Evező hosszának beállítása

- Vegyen fel egyenes tartást és nyújtsa ki az egyik kezét felfelé; tenyerét hajlítsa be körülbelül derékszögbe (J ábra).
- Nyissa ki a zárókart [4a] az evezőjén, és tolja a meghosszabbítást felfelé addig, amíg az evező markolata a behajlított tenyerébe illeszkedik.
Tudnivaló: Az optimális használathoz a második evezőlapátot [2b]/ az evezőrudat [3] a zárókar [4a] segítségével szorosan össze kell kapcsolni a hosszabbító rúddal [4]. Adott esetben be kell állítani a zárókar [4a] csavarjait ahhoz, hogy biztosítsa a második evezőlapát [2b]/ az evezőrúd [3] szoros illeszkedését.
- Zárja be a zárókar [4a] zárját. Az evező most a helyes hosszra van beállítva.

❗ **Fontos: Ne húzza ki az evezőrudat [3] a „STOP” jelölésnél tovább. Az evező itt már nem stabil és eltörhet.**

● Használat a vízen

Tudnivaló: Ügyeljen arra, hogy ne sérüljön meg senki, amikor a deszkát [1] szélben viszi. Tartsa a szkegeket mindig a teste felé.

Tudnivaló: A deszkát [1] állva vagy ülve használhatja.

Használat állva:

- Ebben a helyzetben használja a kötelet [9], mint kiegészítő biztonsági intézkedést.
- Rögzítse a kötelet [9] mindig a bokájára, ha a szél a part felől fúj.
- Amennyiben a vízen vészhelyzetbe kerülne, minden esetben maradjon a deszkán [1]. Különösen part felől fújó, erős szélben ne hagyja el a deszkát [1], egyébként megfulladhat. Ebben az esetben a nemzetközi vészjelzéssel hívja fel magára a figyelmet: Álljon vagy üljön a deszkán [1], majd emelje fel és erressze le az oldalra kinyújtott kezeit, lassan és egyértelműen (P ábra).
- A kötél [9] rögzítéséhez a G ábrán látható módon járjon el:
 1. Lazítsa meg a tépőzárát a kötél rögzítésén [9a], és vegye ki a kötélhurkot [9b].
 2. Fűzzön egy csomót a kötélhurkon [9b] át a D-gyűrűre [1c] a termék hátsó végén, és húzza vissza a kapott hurkon keresztül.
 3. Húzza meg a kötélhurok [9b] csomóját a hurok megszorításához.
 4. Fűzze át a kötél nyitott rögzítését [9a] a kötél hurkán [9b], hajtsa át, és győződjön meg arról, hogy fedi a kötél hurkának [9b] csomóját.
 5. Hajtsa össze háromszor a kötél rögzítését [9a] a nagyobb biztonság érdekében.
 6. Húzza meg a kötél rögzítését [9a], hogy ellenőrizze, biztonságosan van-e rögzítve.

Használat ülve (csak 507509_2507):

Ahhoz, hogy a deszkát [1] ülve használni tudja, fel kell szerelnie a lábtámaszt [17], valamint az ülőket [15] (O ábra). Ehhez a következőképpen járjon el:

Lábtámasz **17** felszerelése (csak 507509_2507):

- Vezesse át a lábtámasz **17** csövének végét oldalról az első hurkon **18**.
- Vezesse át a szemben lévő oldalt a második hurkon **18**, hogy mindkettő a deszka **1** közepén feküdjön.

Helyezze fel az ülökét **15** (csak 507509_2507):

- Helyezze el az ülökét **15** úgy a deszkán **1**, hogy a lába enyhén behajlítva legyen, amikor a sarkával megérinti a lábtámaszt **17**.
- Tudnivaló:** A távolság a lábtámaszhoz nagyon fontos. Állítsa be helyesen, hogy ki tudja használni a lábtámaszt **17**.
- Vegye fel az ülőhelyzetet, nyomja ki magát mindkét kézzel felfelé és a fenekével csússzon hátra az ülökére **15**. Állítsa be úgy a háttámlát, hogy egyenesen üljön.
 - Rögzítse úgy az ülökét **15**, hogy a négy állítható heveder **16** kampózárját a deszkán **1** lévő D-gyűrűhöz **1c** rögzíti.
 - Helyezze az ülőfelületet a deszkára **1**, a belső háttámla a lábtámasz **17** felé mutasson.
 - Rögzítse úgy a háttámlát, hogy a négy állítható heveder **16** kampózárját a deszka **1** hátoldalán lévő négy D-gyűrűhöz **1c** rögzíti.
 - Helyezze el az ülökét **15** úgy, hogy a lába enyhén behajlítva elérje a lábtámaszt **17**.

Felszállás a deszkára (L ábra):

- Álljon oldalt a deszka mellé (L1 ábra).
- Helyezze az evezőt derékszögben a deszka hosszanti tengelyéhez, kissé a deszka szállítófogantyúja **1d** elé (L2 ábra) a deszkára **1**.
- Sekély vízben térdeljen fel az evező mögé a deszkára (L3 ábra). Markolja meg az evezőt úgy, hogy nem emeli fel. Tárja szét a kezeit.
- Tegye előre az egyik lábát, és állítsa a deszka szállítófogantyújának magasságában **1d** (L4 ábra) a deszkára **1**. Tegye a másik lábát is a deszka középső szállítófogantyúja mellé **1d**.
- Álljon terpeszben a deszkára **1**, a legjobb, ha jobb és bal oldalon a deszka szállítófogantyúja mellé **1d** áll.
- Ereszkedje térdére, dőljön kicsit hátra és ezzel egyidejűleg emelje fel az evezőt vízszintesen (L5 ábra).
- Most lassan egyenesedjen fel; az evező segít az egyensúly megtartásában. Most terpeszállásban áll a deszkán (L6 ábra) és elkezdhet evezni.

Helyes evezési technika (M ábra):

Tudnivaló: A felső karja, amelyik kezével átfogja az evező markolatát, evezés közben mindig legyen nyújtva.

- Merítse az evezőt jó előre, közvetlenül a deszka mellett **1** a vízbe (M1 ábra). Az alsó karja is, amelyik kezével az evezőt vállszélességben átfogja, legyen eközben kinyújtva (M2 ábra).
- Most kinyújtott felső karral húzza magához az alsó karjával az evezőt (M3 ábra). Közben hajlítsa be az alsó karját. Az evezőlapátot a lábai magasságában ismét húzza ki a vízből (M4 ábra). Ismételje meg az eljárást.

● Pohártartó felhelyezése

- Rögzítse a pohártartót **19** úgy, hogy ráhelyezi a termék elülső végén lévő gumis zsinórokra (Q1 ábra).
- Illessze a keresztező zsinórokat a pohártartó **19** alján lévő négy mélyedésbe (Q2 ábra).
- Rögzítse a pohártartót **19** az óramutató járásával megegyező irányba enyhén elforgatva (Q3 ábra).
- A pohártartó **19** levételéhez lazítsa meg az óramutató járásával ellentétes irányba enyhén elforgatva.

● Szállítás

- Ne szállítsa a deszkát **1** felfűjt állapotban gépjárműveken.

Hátizsák **10**:

- Szállításához és raktározáshoz minden tartozékot elhelyezhet a hátizsákban **10**.
 - Szerelje szét a terméket a „Termék szétszerelése” c. fejezetben leírtak szerint.
 - Ügyeljen arra, hogy az teljesen száraz és száraz legyen, és fel legyen tekerve.
 - Tegye a deszkát **1** a száraztáskában **8** tárolt összes elemével és tartozékával a hátizsákba **10** (maximális teherbírás: 15 kg).
- Tudnivaló:** A hátizsák **10** a deszka **1** és tartozékaiállítására és tárolására szolgál.

Száraztáska **8**:

- Tudnivaló:** Vegye figyelembe, hogy a száraztáska **8** nem vízálló. Ne tároljon olyan érzékeny tárgyakat benne, mint pl. fényképezőgép.
- A kisebb tartozékokat a száraztáskában **8** tárolja.
 - Hajtsa be a száraztáska **8** tetejét legalább kétszer olyan szorosan, amennyire csak lehetséges.
 - Zárja be a száraztáskát **8** szorosan a csattal.

● Tárolás

- A terméket száraz, pormentes helyen, közvetlen napsugárzástól elzárta tárolja, ahol nincs kitéve nagyobb hőingadozásoknak.
- Ha hosszabb ideig nem használja, akkor javasolt a deszkát **1** fektetve, esetlegesen egy kevés levegővel tárolni.
- Tárolja a terméket a gyerekek számára nem elérhető, biztonságos helyen.
- Ne tegyen nehéz vagy éles tárgyakat a deszkára **1**.
- A tárolás előtt ne húzza a terméket kemény és dörzsölő felületeken.
- Győződjön meg arról, hogy a deszka **1** redői között ne legyen homok vagy kavics. Ez a tárolásnál ledörzsölhető vagy kilyukasztatható.
- Hosszabb tárolás után ellenőrizze a terméket elhasználódás vagy előregedés szempontjából.
- Ha a deszkát **1** hideg időben hosszabb ideig feltekerve tárolja, elszakadhat az anyag.
- Ha hosszabb ideig nem használja, javasoljuk, hogy a tartozékokat és a deszkát **1** a mellékelt hátizsákban **10** tárolja (pl.: US-szkeg, evező, száraztáska, levegőpumpa, javítókészlet, ülés, kötél).

● Tisztítás és ápolás

- Ne használjon agresszív tisztítószereket, fém vagy műanyag sörtés keféket, illetve olyan éles vagy fém tárgyakat, mint a kés.
- Kizárólag enyhe tisztítószereket használjon.
- Tisztítsa meg a deszkát **1** minden egyes használat után, ha a szeleptű **1b** zárva van.
- Távolítsa el az US-szkeget **12**, mint ahogy az az „US-szkeg szétszerelése” c. bekezdésben le van írva.
- Tegye a deszkát **1** egy tiszta, száraz és sík felületre.
- Tisztítsa meg a deszkát **1** és az US-szkeget **12** édesvízzel és kiméletes szappannal, hogy eltávolítsa mindkettőről a sókristályokat, a homokszemcséket és az összes többi apró szennyeződést.
- Törölje le a termék valamennyi részét egy száraz és puha kendővel. Végül hagyja a deszkát **1** és az US-szkeget **12** teljesen megszáradni.

● Javítás és karbantartás

- **▲ FIGYELMEZTETÉS!** Minden javítást jól szellőző helyen végezzen, és kerülje a mérgező gőzök belélegzését. Kerülje a bőrrel vagy a szemmel való érintkezést. Minden javításhoz szükséges anyagot (ragasztó, oldószerek stb.) a gyerekek számára nem elérhető helyen tároljon.
- **▲ FIGYELMEZTETÉS!** A varratokat nem lehet ragasztással megjavítani. Kizárólag a deszka [1] gyártója tudja a varratokat javítani.
- Ne javítson nagyobb lyukakat egyedül. Kisebb lyukakat a csomagban található javítókészlettel javíthat.
- Minden használat előtt ellenőrizze a deszkát [1], hogy nem vesztett a nyomásból, nincsenek rajta lyukak vagy repedések. Ha a deszkából [1] levegő távozik, azt okozhatja egy szivárgó szelep [1a], egy hibás szelep [1a] vagy a deszkán lévő lyuk [1].

● Szelep javítása

Ahhoz, hogy ellenőrizze a szelepeket [1a] szivárgás szempontjából, a következőképpen járjon el:

- Csavarja le a szelepszapkat [1e] az óramutató járásával ellentétes irányba, és vegye azt le a szelepről [1a].
- Győződjön meg arról, hogy ne legyen homok vagy más idegen test a szelepből [1a].
- Csavarja vissza a szeleptűt [1b].
- Végül pumpálja fel teljesen a deszkát [1].
- Öntsön szappanos vizet a szelep [1a] köré. Ha nem képződik buborék, akkor a szelep [1a] légzáró. Ha szappanbuborékok képződnek a szelep [1a] körül, akkor levegő lép ki. Meg kell húzni vagy ki kell cserélni a szelepet [1a].

Húzza meg a szelepet [1a] (D ábra):

- **▲ FIGYELMEZTETÉS!** Soha ne használja a szelepkulcsot [11] a szelep [1a] meghúzásához, ha a deszka [1] nyomás alatt van. Ellenkező esetben sérülésveszély áll fenn.
- Tegye a szelepkulcsot [11] a szelepre [1a], amíg a szelepet [1a] teljesen átfogja. Húzza meg szorosabbra a szelepet [1a] az óramutató járásával megegyező irányába történő csavarással.
- Ismétlje meg a szappanos vizes tesztet.
- Ha a szelep [1a] körül a meghúzás után szappanbuborékok képződnek, akkor azt ki kell cserélni.

Szelep [1a] cseréje (D ábra):

- Tegye a szelepkulcsot [11] a szelepre [1a] úgy, hogy az teljesen átfogja a szelepet.
- Csavarja le a szelepszapkat [1e] az óramutató járásával ellentétes irányba, és vegye ki a hibás szelepet [1a] a szelepülésből.
- Helyezzen egy új szelepet [1a] a szelepülésbe. A legjobb tömítés érdekében javasoljuk, hogy kevés szilikon zsírt vagy vazelint vigyen fel a szelep [1a] köré.
- Tegye a szelepkulcsot [11] a szelepre [1a], és húzza meg az óramutató járásával megegyező irányba.

Tudnivaló: Ha a szelep [1a] szivárgó és a szelepkulccsal [11] történő meghúzás nem segít, csavarja ki teljesen a szelep [1a] felső részét a szelepkulccsal [11]. Távolítsa el az esetleges kisebb szennyeződések a szelep membránjáról. Ellenőrizze a becsavarás után, hogy szivárgó-e a szelep [1a].

● Javítások a deszkán

⚠ **Mielőtt a terméket a javítások után vízben használja, ellenőrizze, hogy a javítófolt [7] légmentesen és megfelelően szigetel-e. Ne kíséreljen meg semmilyen körülmények között nagyobb, sérült területeket saját kezűleg megjavítani. Vigye a terméket szakszervízbe.**

Lyukak megtalálása:

- Kenje be a lyuk feltételezett helyét a deszkán [1] szappanos vízzel. Szappanbuborék ott képződik, ahol a deszkából [1] levegő távozik.
- Jelölje meg a megfelelő területet.
- Öblítse le a deszkát [1] tiszta vízzel, és törölje szárazra, mielőtt javítani kezdi.

Lyukak foltozása:

- A lyukakat csak megfelelő ragasztóval javítsa. Egy ragasztó [6] van a csomagban. A nem megfelelő ragasztóval történő javítások további károkat okozhatnak. Megfelelő ragasztókat talál a szakkereskedésben is.
- Miután megtalálta a lyukat vagy lyukakat, teljesen engedje ki a levegőt a deszkából [1].
- Alaposan tisztítsa meg a javítandó területet.
- Szárítsa meg a megtisztított területet.
- Mérje le és vágjon ki egy javítófoltot [7], amely elég nagy, hogy a hibás területet plusz 1,5 cm körülötte letakarjon.

Tudnivaló: Ha lehetősége van, gondoskodjon arról, hogy a hibás terület körül zsírmentes legyen a felület és a javítófolt [7] is.

- Vigye fel a ragasztót [6] egyenletesen a felületre, a hibás terület köré, valamint a javítófoltra [7].
- Hagyja a ragasztót kb. 3-4 percig megszáradni (kb. 20-25 °C körüli hőmérsékleten).
- Helyezze fel úgy a javítófoltot [7] a deszka felületére úgy, hogy mindkét ragasztófelület egymás felé nézzen.
- Nyomja rá a javítófoltot [7] egy kemény tárggyal a deszkára [1].
- **Tudnivaló:** Győződjön meg arról, hogy sik felületen, törés vagy gyűrődés nélkül dolgozik. Egy lekerekített tárggyal távolítsa el a hólyagokat, és középről a széle felé mozogjon.
- Hagyja legalább 12 óra hosszan száradni a ragasztót.
- Száradás után vigyen fel több ragasztót a javítófolt [7] szélei köré. Elég, ha a ragasztó ezeken a varratokon kb. 4 órát szárad.

● Levegőpumpa karbantartása (R ábra)

- Győződjön meg arról, hogy a levegőpumpa [13] használat előtt és használat közben jól meg legyen kenve.
- A levegőpumpa [13] kenéséhez nyissa ki a sapkát a felső oldalon, és vigyen fel egy vékony réteg olajt vagy kenőzsírt a tömített területekre és vezetésekre. Ügyeljen arra, hogy savmentes szilikon olajt használjon.

● Mentésítés

A csomagolás környezetbarát anyagokból készült, amelyeket a helyi újrahasznosító helyeken adhat le ártalmatlanítás céljából.

A kiszolgált termék megsemmisítési lehetőségeiről lakóhelye illetékes önkormányzatánál tájékozódhat.



A termék, beleértve a tartozékokat és a csomagolóanyagokat is, újrahasznosítható, és a gyártó kiterjesztett felelőssége alá tartozik. A jobb hulladékkezelés érdekében az ábrán látható információk (szortírozási információk) alapján külön ártalmatlanítsa őket. A Triman-logó csak Franciaországra vonatkozik.

● Garanciális ügyek lebonyolítása

Ügyének gyors elintézhetsége céljából, kérjük kövesse az alábbi útmutatást:

Kérjük, kérdések esetére készítse elő a pénztárblokkot és a cikkszámot (IAN 507508_2507, 507509_2507) a vásárlás tényének az igazolására.

Kérjük, hogy a cikkszámot olvassa le a típustábláról, a gravírozásból, az Útmutató címdaláról (balra lent), illetve a hátoldalon, vagy a termék alján található matricáról.

Amennyiben működési hibák, vagy egyéb hiányosság lépne fel, előszöris vegye fel a kapcsolatot a következőkben megnevezett szervizek egyikével telefonon, vagy e-mailen.

A hibásnak ítélt terméket ezután a vásárlást igazoló blokk, valamint a hiba leírásának és keletkezési idejének mellékelésével díjmentesen postázhatja az Önnel közölt szervicímre.

● Szerviz

HU Szerviz Magyarország

Tel.: 0680021225

E-mail: owim@lidl.hu

OWIM GmbH & Co. KG

Stiftsbergstraße 1
74167 Neckarsulm
GERMANY

Model-No.: HG12648 / HG12650

Version: 01/2026

Last Information Update · Stand der Informationen
Version des informations · Stand van de informatie
Stan informacj · Stav informací · Stav informácií
Estado de las informaciones · Tilstand af information
Versione delle informazioni · Információk állása:

09/2025 · Ident.-No.: HG12648 / HG12650092025-8



IAN 507508_2507

IAN 507509_2507