



WALL & FLOOR SANDER WAND- UND BODENBEARBEITUNGSSYSTEM PONCEUSE MULTISUPPORTS PWBS 180 B3

(GB) (IE)

WALL & FLOOR SANDER

Translation of the original instructions

(FR) (BE)

PONCEUSE MULTISUPPORTS

Traduction des instructions d'origine

(CZ)

BRUSKA NA STĚNY A PODLAHY

Překlad originálního provozního návodu

(SK)

SYSTÉM NA OPRACOVANIE STIEN A PODLÁH

Překlad originálneho návodu na obsluhu

(DK)

VÆG- OG GULVFORAR- BEJDNINGSSYSTEM

Oversættelse af den originale driftsvejledning

(HU)

FAL- ÉS PADLÓMEGMUNKÁLÓ RENDSZER

Az originál használati utasítás fordítása

(DE) (AT) (CH)

WAND- UND BODEN- BEARBEITUNGSSYSTEM

Originalbetriebsanleitung

(NL) (BE)

MUUR- EN VLOER- BEWERKINGSSYSTEM

Vertaling van de originele gebruiksaanwijzing

(PL)

SYSTEM OBRÓBKİ ŚCIAN I PODŁÓG

Tłumaczenie oryginalnej instrukcji obsługi

(ES)

SISTEMA DE APLICACIÓN DE PAREDES Y SUELOS

Traducción del manual de instrucciones original

(IT)

SISTEMA DI LAVORAZIONE PER PARETI E PAVIMENTI

Traduzione delle istruzioni d'uso originali



GB IE

Before reading, unfold the page containing the illustrations and familiarise yourself with all functions of the device.

DE AT CH

Klappen Sie vor dem Lesen die Seite mit den Abbildungen aus und machen Sie sich anschließend mit allen Funktionen des Gerätes vertraut.

FR BE

Avant de lire le mode d'emploi, ouvrez la page contenant les illustrations et familiarisez-vous ensuite avec toutes les fonctions de l'appareil.

NL BE

Vouw vóór het lezen de pagina met de afbeeldingen open en maak u vertrouwd met alle functies van het apparaat.

CZ

Před čtením si otevřete stranu s obrázky a potom se seznamte se všemi funkcemi přístroje.

PL

Przed przeczytaniem proszę rozłożyć stronę z ilustracjami, a następnie proszę zapoznać się z wszystkimi funkcjami urządzenia.

SK

Pred čítaním si odklopte stranu s obrázkami a potom sa oboznámte so všetkými funkciami prístroja.

ES

Antes de empezar a leer abra la página que contiene las imágenes y, en seguida, familiarícese con todas las funciones del dispositivo.

DK

Før du læser, vend siden med billeder frem og bliv bekendt med alle apparatets funktioner.

IT

Prima di leggere aprire la pagina con le immagini e prendere confidenza con le diverse funzioni dell'apparecchio.

HU

Olvasás előtt kattintson az ábrát tartalmazó oldalra és végezetül ismerje meg a készülék mindegyik funkcióját.

| | | | |
|----------|---|--------|-----|
| GB/IE | Translation of the original instructions | Page | 1 |
| DE/AT/CH | Originalbetriebsanleitung | Seite | 15 |
| FR/BE | Traduction des instructions d'origine | Page | 31 |
| NL/BE | Vertaling van de originele gebruiksaanwijzing | Pagina | 49 |
| CZ | Překlad originálního provozního návodu | Strana | 65 |
| PL | Tłumaczenie oryginalnej instrukcji obsługi | Strona | 79 |
| SK | Preklad originálneho návodu na obsluhu | Strana | 95 |
| ES | Traducción del manual de instrucciones original | Página | 109 |
| DK | Oversættelse af den originale driftsvejledning | Side | 125 |
| IT | Traduzione delle istruzioni d'uso originali | Pagina | 139 |
| HU | Az originál használati utasítás fordítása | Oldal | 155 |

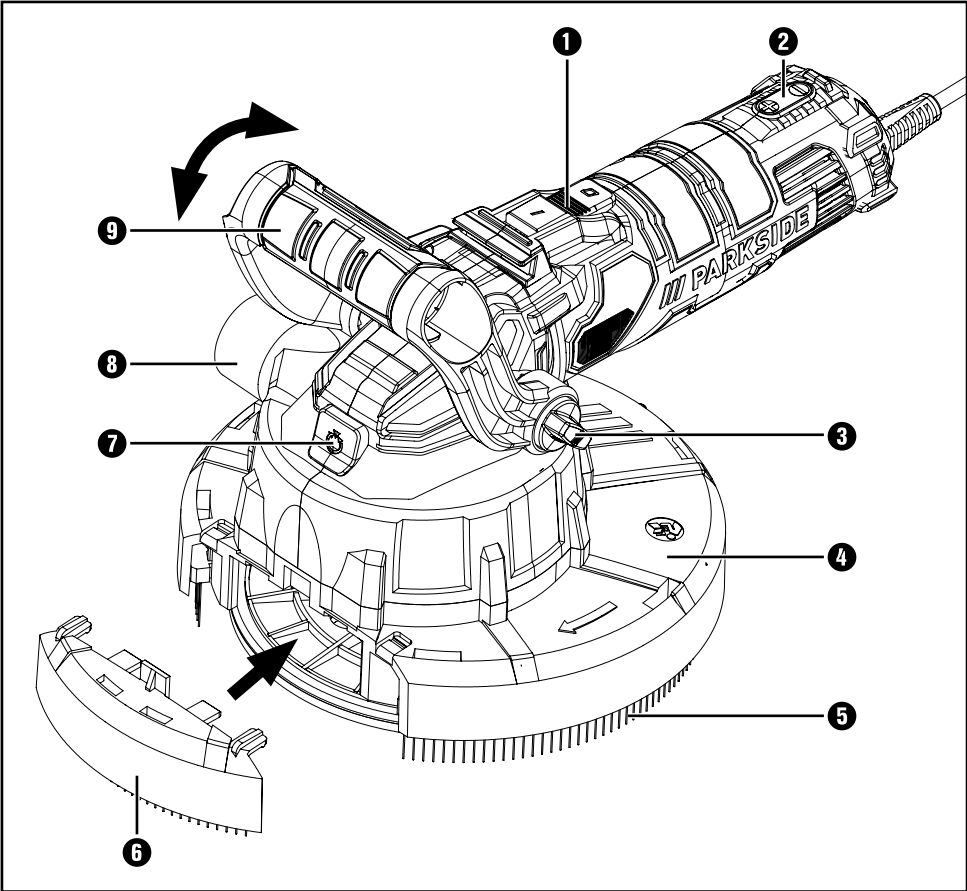

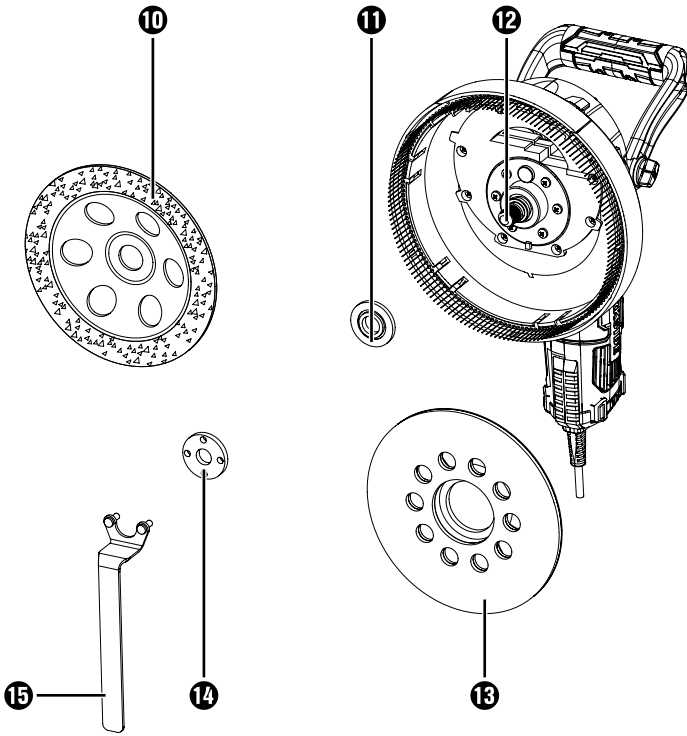
A**B**

Contents

| | |
|---|-----------|
| Introduction | 2 |
| Intended use..... | 2 |
| Features..... | 2 |
| Package contents..... | 2 |
| Technical specifications..... | 3 |
| General power tool safety warnings | 3 |
| 1. Work area safety..... | 3 |
| 2. Electrical safety..... | 4 |
| 3. Personal safety..... | 4 |
| 4. Power tool use and care..... | 4 |
| 5. Service..... | 5 |
| Safety instructions for all applications..... | 5 |
| Kickback and corresponding safety instructions..... | 6 |
| Special safety instructions for sanding..... | 7 |
| Additional safety instructions for sandpaper sanding..... | 7 |
| Additional safety instructions..... | 7 |
| Before use | 8 |
| Change sanding sheets..... | 8 |
| Fitting/changing accessory tools (Fig. A)..... | 9 |
| Installing the dust extraction system..... | 9 |
| Mounting the adapter for external extraction..... | 10 |
| Adjusting the additional handle..... | 10 |
| Working procedures | 10 |
| Sanding..... | 10 |
| Sanding close to the edge..... | 10 |
| Operation | 11 |
| Switching on..... | 11 |
| Switching off..... | 11 |
| Setting the rotational speed..... | 11 |
| Maintenance and cleaning | 11 |
| Emptying the dust bag..... | 11 |
| Storage and handling of the recommended accessory tools..... | 11 |
| Disposal | 11 |
| Kompernass Handels GmbH warranty | 12 |
| Service | 13 |
| Importer | 13 |
| Translation of the original Conformity Declaration | 14 |

WALL & FLOOR SANDER PWBS 180 B3

Introduction

Congratulations on the purchase of your new appliance. You have chosen a high-quality product. The operating instructions are part of this product. They contain important information about safety, usage and disposal. Before using the product, please familiarise yourself with all of the operating and safety instructions. Use the product only as described and for the range of applications specified. Please also pass these operating instructions on to any future owner.

Intended use

Proper use of this power tool includes the following activities:

- Dry sanding of paints.
 - Removal of paint, wallpaper and adhesive residues.
 - Removal of tile adhesive and dry carpet adhesive residues from hard substrates (hard plaster, concrete).
 - Dry grinding and smoothing of concrete, plaster and screed.
 - Perforation of wallpapers on hard surfaces.
 - Grinding of filled dry walls.
 - Smoothing of formwork transitions and roughening of concrete surfaces.
 - Dry grinding of interior and exterior walls and ceilings.
- Dry surface grinding of metal, stone and wood.

Any other usage or modification of the appliance is deemed to be improper and carries a significant risk of accidents. The manufacturer accepts no responsibility for damage(s) resulting from improper usage. The appliance is not intended for commercial use.

Features

- 1 ON/OFF switch
- 2 Speed adjustment buttons (+/-)
- 3 Wing screw for adjusting the additional handle
- 4 Protective and suction hood
- 5 Brush ring
- 6 Hood segment
- 7 Spindle locking button 
- 8 Extraction nozzle
- 9 Additional handle
- 10 Carbide sanding head
- 11 Mounting flange
- 12 Sanding spindle
- 13 Sanding disc
- 14 Clamping nut
- 15 Two-hole assembly spanner
- 16 Sandpaper
- 17 Adapter (dust extraction)
- 18 Dust bag
- 19 Suction hose

Package contents

- 1 wall & floor sander
- 1 m suction hose (extendable to 3.5 m)
- 1 dust bag (25 l)
- 1 adapter (dust extraction)
- 6x sandpaper (2x 40/80/120)
- 1 carbide sanding head (YG8)
- 1 two-hole assembly spanner
- 1 operating manual

Technical specifications

| | |
|-------------------------|--------------------------|
| Rated voltage | 230 V ~, 50 Hz (AC) |
| Rated power consumption | 1050 W |
| Rated speed | n 410–1900 rpm |
| Rated capacity | ∅ 180 mm |
| Thread size | M14 |
| Protection class | II/□ (double insulation) |

Noise and vibration data

Noise measurement value determined in accordance with EN 60745. The A-rated noise level of the power tool is typically as follows:

Noise emission value

| | |
|----------------------|------------------------|
| Sound pressure level | $L_{PA} = 86.3$ dB (A) |
| Uncertainty | K = 3 dB |
| Sound power level | $L_{WA} = 97.3$ dB (A) |
| Uncertainty | K = 3 dB |



Wear ear muffs!

Total vibration value

| | |
|-----------------|------------------------------------|
| Surface sanding | $a_{h, DS} = 6.3$ m/s ² |
| Uncertainty | K = 1.5 m/s ² |

NOTE

- ▶ The vibration level specified in these instructions has been measured in accordance with a standardised measuring procedure and can be used for appliance comparisons. The specified vibration emission value can also be used to make an initial exposure estimate.

WARNING!

- ▶ The vibration level varies depending on the use of the power tool and may be higher than the value specified in these instructions in some cases. Regular use of the power tool in this way may cause the user to underestimate the vibration. Try to keep the vibration loads as low as possible. Measures to reduce the vibration load are, e.g. wearing gloves and limiting the working time. Wherein all states of operation must be included (e.g. times when the power tool is switched off and times where the power tool is switched on but running without load).



General power tool safety warnings

WARNING!

- ▶ Read all safety warnings and all instructions. Failure to follow the warnings and instructions may result in electric shock, fire and/or serious injury.

Save all warnings and instructions for future reference.

The term "power tool" in the warnings refers to your mains-operated (corded) power tool or battery-operated (cordless) power tool.

1. Work area safety

- Keep work area clean and well lit.**
Cluttered or dark areas invite accidents.
- Do not operate power tools in explosive atmospheres, such as in the presence of flammable liquids, gases or dust.** Power tools create sparks which may ignite the dust or fumes.
- Keep children and bystanders away while operating a power tool.** Distractions can cause you to lose control.

2. Electrical safety

- a) Power tool plugs must match the outlet. Never modify the plug in any way. Do not use any adapter plugs with earthed (grounded) power tools. Unmodified plugs and matching outlets will reduce risk of electric shock.
- b) Avoid body contact with earthed or grounded surfaces, such as pipes, radiators, ranges and refrigerators. There is an increased risk of electric shock if your body is earthed or grounded.
- c) Do not expose power tools to rain or wet conditions. Water entering a power tool will increase the risk of electric shock.
- d) Do not abuse the cord. Never use the cord for carrying, pulling or unplugging the power tool. Keep cord away from heat, oil, sharp edges or moving parts. Damaged or entangled cords increase the risk of electric shock.
- e) When operating a power tool outdoors, use an extension cord suitable for outdoor use. Use of a cord suitable for outdoor use reduces the risk of electric shock.
- f) If operating a power tool in a damp location is unavoidable, use a residual current device (RCD) protected supply. Use of an RCD reduces the risk of electric shock.

3. Personal safety

- a) Stay alert, watch what you are doing and use common sense when operating a power tool. Do not use a power tool while you are tired or under the influence of drugs, alcohol or medication. A moment of inattention while operating power tools may result in serious personal injury.
- b) Use personal protective equipment. Always wear eye protection. Protective equipment such as dust mask, non-skid safety shoes, hard hat, or hearing protection used for appropriate conditions will reduce personal injuries.

- c) Prevent unintentional starting. Ensure the switch is in the off-position before connecting to power source and/or battery pack, picking up or carrying the tool. Carrying power tools with your finger on the switch or energising power tools that have the switch on invites accidents.
- d) Remove any adjusting key or wrench before turning the power tool on. A wrench or a key left attached to a rotating part of the power tool may result in personal injury.
- e) Do not overreach. Keep proper footing and balance at all times. This enables better control of the power tool in unexpected situations.
- f) Dress properly. Do not wear loose clothing or jewellery. Keep your hair, clothing and gloves away from moving parts. Loose clothes, jewellery or long hair can be caught in moving parts.
- g) If devices are provided for the connection of dust extraction and collection facilities, ensure these are connected and properly used. Use of dust collection can reduce dust-related hazards.

4. Power tool use and care

- a) Do not force the power tool. Use the correct power tool for your application. The correct power tool will do the job better and safer at the rate for which it was designed.
- b) Do not use the power tool if the switch does not turn it on and off. Any power tool that cannot be controlled with the switch is dangerous and must be repaired.
- c) Disconnect the plug from the power source and/or the battery pack from the power tool before making any adjustments, changing accessories, or storing power tools. Such preventive safety measures reduce the risk of starting the power tool accidentally.
- d) Store idle power tools out of the reach of children and do not allow persons unfamiliar with the power tool or these instructions to operate the power tool. Power tools are dangerous in the hands of untrained users.

- e) **Maintain power tools.** Check for misalignment or binding of moving parts, breakage of parts and any other condition that may affect the power tool's operation. If damaged, have the power tool repaired before use. Many accidents are caused by poorly maintained power tools.
- f) **Keep cutting tools sharp and clean.** Properly maintained cutting tools with sharp cutting edges are less likely to bind and are easier to control.
- g) **Use the power tool, accessories and tool bits, etc., in accordance with these instructions, taking into account the working conditions and the work to be performed.**
Use of the power tool for operations different from those intended could result in a hazardous situation.
- c) **Do not use any accessories that have not been specifically provided or recommended by the manufacturer for this power tool.** Just because you can attach the accessories to your power tool does not guarantee they are safe to use.
- d) **The maximum speed of the accessory tool used must be at least as high as the maximum speed specified for the power tool.** Accessories which rotate faster than the maximum permissible rate can break and throw pieces into the air.
- e) **The external diameter and thickness of the accessory tool used must comply with the dimensions of the power tool.** Incorrectly dimensioned accessory tools cannot be sufficiently shielded or controlled.
- f) **Attachment tools with a thread insert must match the thread of the grinding spindle exactly.** For attachment tools that are mounted using a flange, the diameter of the hole on the attachment tool must correspond to the width of the fitting on the flange. Accessory tools that cannot be firmly fitted to the power tool rotate unevenly, vibrate severely and can lead to a loss of control.

5. Service

- a) **Have your power tool serviced by a qualified repair person using only identical replacement parts.** This will ensure that the safety of the power tool is maintained.
- b) **Always arrange for the replacement of the plug or the power cord to be carried out by the manufacturer of the appliance or by his approved customer services.** This will ensure that the safety of the power tool is maintained.

Safety instructions for all applications

General safety instructions for grinding and sandpaper sanding

- a) **This power tool is intended for use as a grinder and sandpaper sander.** Please follow all safety instructions, instructions, diagrams and data that you receive with the appliance.
Failure to observe the following instructions can lead to an electrical shock, fire and/or serious injuries.
- b) **This power tool is not suitable for working with wire brushes, polishing and cut-off grinding.**
Using the power tool for applications for which it is not designed can lead to hazards and injuries.
- g) **Never use damaged accessory tools.** Before each use, check tools such as grinding discs for chipping and cracks, grinding discs for cracks, wear or heavy wear. If the power tool or the accessory tool in use is dropped, check to see if it is damaged or use an undamaged accessory tool. When you have checked and inserted the accessory tool, ensure that you and any other people in the vicinity remain outside of the level of the rotating accessory tool and allow the tool to rotate at maximum speed for one minute. Damaged accessories usually break during the test period.
- h) **Wear personal protective equipment.** Depending on the application, ensure that you use full face protection, eye protection or goggles. As required, use a dust mask, hearing protection, protective gloves or special apron that protect you from grindings and material particles. Protect your eyes from flying

debris that may be created during certain applications. Dust or filter masks must be used to filter any dust created by the application. Long-term exposure to loud noise can cause a hearing loss.

- i) **Ensure that other people remain at a safe distance from your workspace. Anyone who enters the workspace must wear personal protective equipment.**
Fragments of the workpiece or broken accessory tools can fly off and cause injury – even outside the immediate working area.
- j) **Hold the power tool only by the insulated handles when you are carrying out work in which the accessory tool may come into contact with concealed power cables or the tool's own power cord.** Contact with a live wire may make exposed metal parts of the power tool live and could give the operator an electric shock.
- k) **Keep the power cord away from any rotating accessories.** If you lose control of the appliance, the cord may get caught or cut and your hand or arm could get caught in the rotating accessory tool.
- l) **Never put the power tool down until the accessory tool being used has come to a complete standstill.** The rotating accessory tool can come into contact with the surface and cause you to lose control of the power tool.
- m) **Do not leave the power tool running whilst carrying it.** Accidental contact of your clothing with the rotating attachment part could lead to an injury.
- n) **Clean the ventilation slits of your power tool regularly.** The engine fan draws dust into the housing and a strong accumulation of metal dust can cause electrical hazards.
- o) **Never use the power tool in the vicinity of inflammable materials.** Sparks can ignite such materials.
- p) **Do not use any accessory tools which require liquid coolant.** The use of water or other liquid coolants may lead to an electric shock.

Kickback and corresponding safety instructions

Kickback is a sudden reaction caused when a rotating accessory tool, e.g. sanding disc, sanding plate, wire brush, etc., catches or jams. Catching or jamming leads to an abrupt stop of the rotating accessory tool. If this happens, an uncontrolled power tool turns rapidly against the direction of rotation of the accessory tool caught in the blockage.

If, for example, a sanding disc catches or jams in a workpiece, the edge of the sanding disc projecting into the workpiece can get caught and break off the sanding disc or cause a kickback. The sanding disc can then fly in the direction of the operator or away from him, depending on the direction of rotation of the disc at the blockage. This can also break sanding discs.

A kickback is caused by improper or incorrect use of the power tool. This can be avoided by taking proper precautions as given below.

- a) **Hold the power tool firmly in both hands and position your body and arms so they can absorb the force of a kickback. Always use the additional handle, if available, so that you have the maximum possible control over the kickback force or reaction forces at full speed.** By taking adequate precautions, the operator can stay in control of the kickback and reaction forces.
- b) **Never hold your hand close to a rotating accessory tool.** The accessory tool could jump out of your hand if there is a kickback.
- c) **Avoid having any part of your body in the region in which the power tool is likely to move in event of a kickback.** The kickback will force the electrical tool in the opposite direction to the direction of rotation of the sanding disc at the blockage.
- d) **Take special care when working near corners, sharp edges, etc. Avoid allowing the accessory tool to bounce back from the workpiece or jam.** The rotating accessory tool is more likely to jam in corners or sharp edges or if it bounces. This can cause a loss of control or kickback.

- e) Do not use chains or toothed saw blades.
Such accessories often cause a kickback or loss of control over the power tool.

Special safety instructions for sanding

- a) Use only the sanding accessories approved for your power tool and the appropriate blade guard for these sanding tools. Sanding tools which are not designed for the power tool cannot be sufficiently shielded and are unsafe.
- b) Offset sanding discs must be fitted so that the sanding surface does not protrude over the edge of the blade guard. An improperly fitted sanding disc which protrudes over the edge of the blade guard cannot be properly guarded.
- c) The blade guard must be securely mounted on the power tool and adjusted to ensure maximum safety so that the smallest possible amount of the sanding tool is exposed to the operator. The blade guard is designed to protect the operator from fragments, accidental contact with the sanding tool and sparks that could ignite clothing.
- d) Sanding tools should only be used for the recommended applications.
For example: Never sand with the side surface of a cutting disc. Cutting discs are designed to remove material with the edge of the disc. Any lateral application of force on these sanding tools can lead to a breakage.
- e) Always use an undamaged clamping flange of the correct size and shape for the selected sanding disc. Suitable flanges support the sanding disc and reduce the risk of a disc breakage. Flanges for cutting discs can be different to flanges for other sanding discs.
- f) Do not use worn sanding discs from larger power tools. Sanding discs for larger power tools are not designed for the higher rotational speeds of smaller power tools and can break.

Additional safety instructions for sandpaper sanding

- a) Do not use oversized sanding sheets: follow the manufacturer's instructions regarding sanding sheet size. Sanding sheets that protrude beyond edge of the sanding disc can cause injury, blockage, tearing of the sanding sheets or kickback.

Additional safety instructions



▲ WARNING!
Always wear safety goggles.



▲ WARNING!
Always wear a dust mask!

- Use a suitable detector to locate hidden utility lines or consult your local utility company.
Contact with electrical lines can cause fires or electric shocks. Damage to a gas pipeline can lead to an explosion. Drilling into a water pipe will cause damage to property and may cause electric shock.
- Unlock the On/Off switch and move it to the off position if the power supply is interrupted, e.g. due to a power failure or unplugging of the mains plug. This prevents an uncontrolled restart.
- Use the appliance only for dry sanding.
Water entering a power tool will increase the risk of electric shock.
- Always switch on the electrical power tool before applying it to the workpiece and do not switch it off until you have lifted it off the workpiece. The power tool can move suddenly.
- Ensure that nobody can be endangered by flying sparks. Remove all flammable material from the vicinity. Grinding metal creates flying sparks.
- Do not use worn, torn or heavily clogged sanding tools. Damaged sanding tools can tear, fly off and injure someone.

- Do not use cutting discs, roughing wheels or cup brushes. The power tool is not suitable for use with those accessory tools. There is a risk of injury!
- Always use the supplied suction hose and a suitable dust extractor when operating the power tool. The use of an extraction system can reduce hazards caused by dust.
- Attention! This could cause a fire! Avoid overheating of the material being sanded as well as the sander. Always empty the dust collector before taking work breaks. Under unfavourable conditions, sanding dust in the dust sack, microfilter, paper sack (or in the filter sack or filter of the vacuum cleaner) can ignite, e.g. due to flying sparks when sanding metals. This is a particular risk if the dust is mixed with paint or polyurethane residues or other chemicals and the workpiece has become hot after being worked for a long time.
- Hold the power tool firmly with both hands when working and ensure that you have secure footing. The power tool is guided more safely with two hands.
- Wear ear muffs, goggles, dust mask and gloves if necessary. Use a dust mask that is at least a class FFP2 particle-filtering half mask.
- Use a dust extractor when working on stone. The vacuum cleaner must be approved for the extraction of stone dust. Using these appliances reduces dust hazards.
- Do not touch accessory tools until they have cooled down. The accessory tools become very hot when working.
- Wear protective gloves when changing the accessory tools. Accessory tools become warm during prolonged use.
- Do not process materials that release substances that are hazardous to health, e.g. beech or oak wood dust, rock dust or asbestos. These substances are considered carcinogenic.

- Inform yourself about the valid regulations/laws concerning the handling of dust hazardous to health in your country.
- Never touch the running sanding tool. There is a risk of personal injury.
- If necessary, use a scaffold for working. When working on a ladder, you cannot ensure a secure footing.

Before use

WARNING! RISK OF INJURY!

- ▶ Always remove the plug from the power socket before working on the appliance.

CAUTION!

- ▶ Wear protective gloves when changing tools. There is a risk of injury if the accessory tools are touched.

- Different application tools are available, depending on the material being machined and the desired degree of surface removal required.

NOTE

- ▶ Do not put the appliance down without the accessory tool fitted (sanding disc, carbide sanding head, etc.). The brush ring **5** may bend and be damaged.

Change sanding sheets

The surface of the sanding disc **13** consists of a velcro fabric so that you can fasten sanding sheets **16** quickly and easily.



- ◆ Before attaching a new sanding sheet **16**, remove dirt and dust from grinding disc **13**, e.g. with a brush.
- ◆ Position the sanding sheet **16** flush against the edge of the sanding disc **13**; lay the sanding sheet **16** then onto the sanding disc **13** and press it firmly into place. Make sure that the suction holes on the sanding sheet **16** and the grinding disc **13** match up.
- ◆ To remove the sanding sheet **16**, lift the edge and pull it off the sanding disc **13**.

Fitting/changing accessory tools (Fig. A)

⚠ WARNING!

- ▶ Press the spindle locking button 7  only when the grinding spindle 12 is at a standstill. Otherwise the appliance may be damaged.

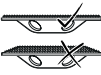
NOTE

- The carbide grinding head 10 is suitable for removing formwork transitions on exposed concrete, residual concrete on formwork boards or adhesive residues on tiles.
-  Only use carbide sanding heads 10 with an even sanding surface.
- ◆ Clean the sanding spindle 12 and all parts to be mounted.
- ◆ Press the spindle locking button 7  to clamp and release the accessory tool.
- ◆ To fit the accessory tool, place the mounting flange 11 onto the sanding spindle 12.
- ◆ Place the desired accessory tool onto the sanding spindle 12.
- ◆ Screw the clamping nut 14 and tighten it with the two-hole assembly spanner 15.

NOTE

- ▶ Make sure that the collar of the clamping nut 14 is facing outwards.

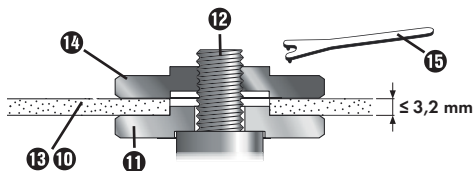

Installing the dust extraction system

Dust from materials such as lead-based paints, some types of wood, minerals and metal can be harmful to health. Touching or inhaling the dusts may cause allergic reactions and/or respiratory illnesses of the user or people in the vicinity.

Certain dusts such as oak or beech dust are considered carcinogenic, especially in combination with wood treatment additives (chromate, wood preservatives). Materials containing asbestos may only be worked on by specialists.

- Always use dust extraction.
 - Operate the power tool either with the dust bag 18 or connect a dust and chip extraction device.
 - Ensure that your workplace is adequately ventilated.
 - We recommend you wear a respirator with a class P2 filter.
 - Avoid kinking the suction hose 19.
- Observe the applicable regulations in your country regarding the materials to be worked.
- ◆ Plug the inlet side of the suction hose 19 onto the extraction nozzle 8.
 - ◆ Proceed in the reverse order to dismantle the suction hose 19.

Mounting the adapter for external extraction

- ◆ Push the dust extraction adapter 17 onto the extraction nozzle 8.
- ◆ Connect a dust extraction system.

NOTE

- ▶ When working with wood or materials that produce dust that is hazardous to health, the device must be connected to a suitable, tested extraction device (e.g. in accordance with dust class M as per EN 60335-2-69).

Adjusting the additional handle

The angle of the additional handle ⑨ can be adjusted to achieve a more favourable working position for the guide hand in certain applications (e.g. when grinding close to an edge).

- ◆ Loosen the two wing screws ③ and tilt the additional handle ⑨ to the desired working position.
- ◆ Retighten the wing screws ③.

Working procedures

⚠ WARNING! RISK OF INJURY!

- ▶ Always remove the plug from the power socket before working on the appliance.
- ▶ Wait until the appliance has come to a standstill before putting it down.

The removal rate and the surface quality are determined by the selection of the sanding tool, the preselected speed level and the contact pressure.

Only sanding tools that are in perfect condition provide a good sanding performance and protect the appliance.

Sanding

- Hold the appliance firmly with both hands when working and ensure that you have secure footing. The appliance is guided more safely with two hands.
- ◆ Connect your extraction system (internal or external extraction).
- ◆ For external suction: If possible, work with the remote switch-off or the automatic start/stop function of the vacuum cleaner. The vacuum cleaner switches on automatically and switches off again after a time delay in order to remove the remaining dust from the suction hose.
- ◆ Switch on the appliance, place it with the entire sanding surface on the surface you are working on and move it over the workpiece with moderate pressure.

- ◆ To prolong the service life of the accessory tool, ensure that you apply even pressure.
- ◆ Use of excessive pressure does not lead to a greater removal rate, but rather to increased wear of the accessory tool.
- ◆ Lift the appliance off the working surface.
- ◆ For internal extraction: Let the power tool run for a few more seconds to remove the remaining dust from the suction hose ⑱.

Sanding close to the edge

If you are sanding close to the edge, you can remove a hood segment ⑥ of the protective and suction hood ④. This means that the accessory tool you are using is closer to floor, wall and ceiling edges as well as existing installations such as pipes, and the adjacent surfaces can be precisely machined.

Expect dust to develop during this work, as the protective and suction hood ④ is no longer closed off.

- ◆ Pull the hood segment ⑥ forwards out of the protective and suction hood ④.

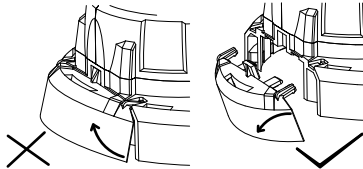

- ◆ Work the surfaces close to the edge.
- ◆ Push the hood segment ⑥ back into the suction hood ④ until it locks into place.

Operation

-  Tool direction of rotation!

Switching on

- ◆ To switch on the appliance, slide the On/Off switch ① forwards. To lock the On/Off switch ①, press the On/Off switch ① down at the front until it clicks into place.

Switching off

- ◆ To switch off the power tool, let go of the On/Off switch **1**. If it is locked, press the rear end of the On/Off switch **1** and then release it.

NOTE

- ▶ The device has a restart protection in case of power interruption. The device must be switched off and on again when the power supply is restored.

Setting the rotational speed

Before starting work, set the speed to suit the application. Use a low speed for coarse sanding; increase the speed for fine sanding.

- Adjust the speed by pressing the buttons **2**.
- ◆ Press the + button **2** to increase the speed.
- ◆ Press the - button **2** to decrease the speed.

NOTE

- ▶ The accessory tool rotates after switching off. Wait until the accessory tool has come to a standstill before putting down the appliance.

Maintenance and cleaning



WARNING! RISK OF INJURY!

Switch the appliance off and remove the power plug before starting any work on the appliance.

The appliance is maintenance-free.

- Do not use any sharp objects for cleaning the appliance. Do not allow any liquids to get into the appliance. The appliance could be damaged.
- Clean the appliance regularly, preferably immediately after completion of the work.
- Clean the housing with a dry cloth - do not use petrol, solvents or cleaners that can attack the plastic.
- Never obstruct the ventilation openings.
- Remove any adhering swarf with a brush.

NOTE

- ▶ Unlisted replacement parts (such as carbon brushes, switch) can be ordered via our service hotline.

Emptying the dust bag

To ensure optimum dust extraction, empty the dust bag **18** regularly.

- ◆ Open the zip on the dust bag **18**.
- ◆ Shake out the dust bag **18** over a suitable waste container.

Storage and handling of the recommended accessory tools

- Sanding tools are to be treated with care and transported carefully.
- Sanding tools should be stored in such a way that they are not exposed to mechanical damage or environmental influences (e.g. damp).

Disposal

Applies only to France



The product, its packaging and the operating instructions are recyclable. They are subject to an extended manufacturer responsibility and will be collected separately.



Do not dispose of power tools in your normal domestic waste!

The adjacent symbol of a crossed-out dustbin means that this appliance is subject to Directive 2012/19/EU. This directive states that this appliance may not be disposed of in the normal household waste at the end of its useful life, but must be taken to specially set-up collection locations, recycling depots or disposal companies.

The disposal is free of charge for the user.

Protect the environment and dispose of this appliance properly.



Your local community or municipal authorities can provide information on how to dispose of the worn-out product.



The packaging is made from environmentally friendly material and can be disposed of at your local recycling plant.



Dispose of the packaging in an environmentally friendly manner.

Note the labelling on the packaging and separate the packaging material components for disposal if necessary. The packaging material is labelled with abbreviations (a) and numbers (b) with the following meanings: 1–7: plastics, 20–22: paper and cardboard, 80–98: composites.

Kompernass Handels GmbH warranty

Dear Customer,

This appliance has a 3-year warranty valid from the date of purchase. If included with the product on delivery, the battery packs of the X12V and X20V Team series also come with a 3-year warranty from the date of purchase. If this product has any faults, you, the buyer, have certain statutory rights. Your statutory rights are not restricted in any way by the warranty described below.

Warranty conditions

The warranty period starts on the date of purchase. Please keep your receipt in a safe place. This will be required as proof of purchase.

If any material or manufacturing fault occurs within three years of the date of purchase of the product, we will either repair or replace the product for you or refund the purchase price (at our discretion).

This warranty service requires that you present the defective appliance and the proof of purchase (receipt) within the three-year warranty period, along with a brief written description of the fault and of when it occurred.

If the defect is covered by the warranty, your product will either be repaired or replaced by us. The repair or replacement of a product does not signify the beginning of a new warranty period.

Warranty period and statutory claims for defects

The warranty period is not prolonged by repairs effected under the warranty. This also applies to replaced and repaired components. Any damage and defects present at the time of purchase must be reported immediately after unpacking. Repairs carried out after expiry of the warranty period shall be subject to a fee.

Scope of the warranty

This appliance has been manufactured in accordance with strict quality guidelines and inspected meticulously prior to delivery.

The warranty covers material faults or production faults. The warranty does not cover product parts that are subject to normal wear and tear and can therefore be considered wearing parts, such as saw blades, replacement blades, abrasive papers, etc. or for damage to fragile parts, such as switches or parts made of glass.

The warranty does not apply if the product has been damaged, improperly used or improperly maintained. The directions in the operating instructions for the product regarding proper use of the product are to be strictly followed. Uses and actions that are discouraged in the operating instructions or which are warned against must be avoided.

This product is intended solely for private use and not for commercial purposes. The warranty shall be deemed void in cases of misuse or improper handling, use of force and modifications/repairs which have not been carried out by one of our authorised Service centres.

The warranty does not apply to

- Normal reduction of the battery capacity over time
- Commercial use of the product
- Damage to or alteration of the product by the customer
- Non-compliance with safety and maintenance instructions, operating errors
- Damage caused by natural hazards

Warranty claim procedure

To ensure quick processing of your case, please observe the following instructions:

- Please have the till receipt and the item number (IAN) 437489_2304 available as proof of purchase.
- You will find the item number on the type plate on the product, an engraving on the product, on the front page of the operating instructions (below left) or on the sticker on the rear or bottom of the product.

- If functional or other defects occur, please contact the service department listed either by **telephone** or by **e-mail**.
- You can return a defective product to us free of charge to the service address that will be provided to you. Ensure that you enclose the proof of purchase (till receipt) and information about what the defect is and when it occurred.



You can download these instructions along with many other manuals, product videos and installation software at www.lidl-service.com.

This QR code will take you directly to the Lidl service page (www.lidl-service.com) where you can open your operating instructions by entering the item number (IAN) 437489_2304.

Service

GB Service Great Britain

Tel.: 0800 404 7657

E-Mail: kompernass@lidl.co.uk

IE Service Ireland

Tel.: 1800 101010

E-Mail: kompernass@lidl.ie

IAN 437489_2304

Importer

Please note that the following address is not the service address. Please use the service address provided in the operating instructions.

KOMPERNASS HANDELS GMBH

BURGSTRASSE 21

44867 BOCHUM

GERMANY

www.kompernass.com

Translation of the original Conformity Declaration

We, KOMPERNASS HANDELS GMBH, documents officer: Mr. Semi Uguzlu, BURGSTR. 21, 44867 BOCHUM, Germany, hereby declare that this product complies with the following standards, normative documents and EC directives:

Machinery Directive
(2006/42/EC)

Electromagnetic Compatibility
(2014/30/EU)

RoHS Directive
(2011/65/EU)*

* The manufacturer bears the full responsibility for compliance with this conformity declaration. The object of the declaration described above complies with the requirements of the Directive 2011/65/EU of the European Parliament and Council of 8 June 2011 on the limitations of use of certain dangerous substances in electrical and electronic appliances.

Applied harmonised standards

EN 60745-1:2009/A11:2010

EN 60745-2-3:2011/A13:2015

EN IEC 55014-1:2021

EN IEC 55014-2:2021

EN IEC 61000-3-2:2019/A1:2021

EN 61000-3-3:2013/A2:2021

EN IEC 63000:2018

Type designation of machine: Wall & floor sander PWBS 180 B3

Year of manufacture: 07–2023

Serial number: IAN 437489_2304

Bochum, 25/04/2023

The image shows a handwritten signature in black ink that reads "Semi Uguzlu". To the right of the signature is the CE mark, consisting of two large, bold, black letters 'C' and 'E'.

Semi Uguzlu

- Quality Manager -

The right to effect technical changes in the context of further development is reserved.

Inhaltsverzeichnis

| | |
|--|-----------|
| Einleitung | 16 |
| Bestimmungsgemäßer Gebrauch | 16 |
| Ausstattung | 16 |
| Lieferumfang | 16 |
| Technische Daten | 17 |
| Allgemeine Sicherheitshinweise für Elektrowerkzeuge | 17 |
| 1. Arbeitsplatz-Sicherheit | 17 |
| 2. Elektrische Sicherheit | 18 |
| 3. Sicherheit von Personen | 18 |
| 4. Verwendung und Behandlung des Elektrowerkzeugs | 19 |
| 5. Service | 19 |
| Sicherheitshinweise für alle Anwendungen | 19 |
| Rückschlag und entsprechende Sicherheitshinweise | 21 |
| Besondere Sicherheitshinweise zum Schleifen | 21 |
| Zusätzliche Sicherheitshinweise zum Sandpapierschleifen | 22 |
| Zusätzliche Sicherheitshinweise | 22 |
| Vor der Inbetriebnahme | 23 |
| Schleifblätter wechseln | 23 |
| Einsatzwerkzeuge montieren/wechseln (Abb. A) | 24 |
| Staubabsaugung montieren | 24 |
| Adapter zur Fremdabsaugung montieren | 25 |
| Zusatzgriff einstellen | 25 |
| Arbeitshinweise | 25 |
| Schleifen | 25 |
| Randnahes Schleifen | 26 |
| Bedienung | 26 |
| Einschalten | 26 |
| Ausschalten | 26 |
| Drehzahl einstellen | 26 |
| Wartung und Reinigung | 26 |
| Staubbeutel entleeren | 27 |
| Aufbewahrung und Handhabung der empfohlenen Einsatzwerkzeuge | 27 |
| Entsorgung | 27 |
| Garantie der Kompernaß Handels GmbH | 28 |
| Service | 29 |
| Importeur | 29 |
| Original-Konformitätserklärung | 30 |

WAND- UND BODEN- BEARBEITUNGSSYSTEM PWBS 180 B3

Einleitung

Wir beglückwünschen Sie zum Kauf Ihres neuen Gerätes. Sie haben sich damit für ein hochwertiges Produkt entschieden. Die Bedienungsanleitung ist Teil dieses Produkts. Sie enthält wichtige Hinweise für Sicherheit, Gebrauch und Entsorgung. Machen Sie sich vor der Benutzung des Produkts mit allen Bedien- und Sicherheitshinweisen vertraut. Benutzen Sie das Produkt nur wie beschrieben und für die angegebenen Einsatzbereiche. Händigen Sie alle Unterlagen bei Weitergabe des Produkts an Dritte mit aus.

Bestimmungsgemäßer Gebrauch

Der bestimmungsgemäße Gebrauch dieses Elektrowerkzeuges umfasst folgende Tätigkeiten:

- trockenen Abschleifen von Anstrichen.
- Entfernen von Farb-, Tapeten- und Kleberesten.
- Entfernen von Fliesenkleber und trockenen Teppichkleberresten von harten Untergründen (harter Putz, Beton).
- trockenen Schleifen und Glätten von Beton, Putz und Estrich.
- Perforieren von Tapeten auf harten Untergründen.
- Schleifen von gespachtelten Trockenbauwänden.
- Glätten von Schalungsübergängen und Aufrauhnen von Betonflächen.
- trockenen Schleifen von Wänden und Decken im Innen- und Außenbereich.
- trockenen Flächenschliff von Metall, Stein und Holz.

Jede andere Verwendung oder Veränderung des Gerätes gilt als nicht bestimmungsgemäß und birgt erhebliche Unfallgefahren. Für aus bestimmungswidriger Verwendung entstandene Schäden übernehmen wir keine Haftung. Das Gerät ist nicht für den gewerblichen Einsatz bestimmt.

Ausstattung

- 1 EIN-/AUS-Schalter
- 2 Tasten zur Drehzahleinstellung (+/-)
- 3 Flügelschrauben für Zusatzgriffverstellung
- 4 Schutz- und Absaughaube
- 5 Bürstenkranz
- 6 Haubensegment
- 7 Spindel-Arretiertaste 
- 8 Absaugstutzen
- 9 Zusatzgriff
- 10 Hartmetalltopfscheibe
- 11 Aufnahmeflansch
- 12 Schleifspindel
- 13 Schleifteller
- 14 Spannmutter
- 15 Zweiloch-Montage-Schlüssel
- 16 Schleifpapier
- 17 Adapter (Staubabsaugung)
- 18 Staubbeutel
- 19 Absaugschlauch

Lieferumfang

- 1 Wand- und Bodenbearbeitungssystem
- 1 m Saugschlauch (ausziehbar auf 3,5 m)
- 1 Staubbeutel (25 l)
- 1 Adapter (Staubabsaugung)
- 6 x Schleifpapier (je 2 x 40 - 80 - 120)
- 1 Hartmetalltopfscheibe (YG8)
- 1 Zweiloch-Montage-Schlüssel
- 1 Betriebsanleitung

Technische Daten

| | |
|---------------------|----------------------------------|
| Bemessungsspannung | 230 V ~, 50 Hz (Wechselstrom) |
| Bemessungsaufnahme | 1050 W |
| Bemessungsdrehzahl | n 410–1900 min ⁻¹ |
| Bemessungskapazität | Ø 180 mm |
| Gewindemaß | M14 |
| Schutzklasse | II/□ (Doppelisolierung) |

Geräusch- und Vibrationsinformationen

Messwert für Geräusch ermittelt entsprechend EN 60745. Der A-bewertete Geräuschpegel des Elektrowerkzeugs beträgt typischerweise:

Geräuschemissionswert

| | |
|---------------------|------------------------|
| Schalldruckpegel | $L_{PA} = 86,3$ dB (A) |
| Unsicherheit | K = 3 dB |
| Schalleistungspegel | $L_{WA} = 97,3$ dB (A) |
| Unsicherheit | K = 3 dB |



Gehörschutz tragen!

Schwingungsgesamtwert

| | |
|----------------------|------------------------------------|
| Oberflächenschleifen | $a_{h, DS} = 6,3$ m/s ² |
| Unsicherheit | K = 1,5 m/s ² |

HINWEIS

- Der in diesen Anweisungen angegebene Schwingungspegel ist entsprechend einem genormten Messverfahren gemessen worden und kann für den Gerätevergleich verwendet werden. Der angegebene Schwingungsemissionswert kann auch zu einer einleitenden Einschätzung der Aussetzung verwendet werden.

⚠️ WARNUNG!

- Der Schwingungspegel wird sich entsprechend dem Einsatz des Elektrowerkzeugs verändern und kann in manchen Fällen über dem in diesen Anweisungen angegebenen Wert liegen. Die Schwingungsbelastung könnte unterschätzt werden, wenn das Elektrowerkzeug regelmäßig in solcher Weise verwendet wird. Versuchen Sie, die Belastung durch Vibrationen so gering wie möglich zu halten. Beispielhafte Maßnahmen zur Verringerung der Vibrationsbelastung sind das Tragen von Handschuhen beim Gebrauch des Werkzeugs und die Begrenzung der Arbeitszeit. Dabei sind alle Anteile des Betriebszyklus zu berücksichtigen (beispielsweise Zeiten, in denen das Elektrowerkzeug abgeschaltet ist, und solche, in denen es zwar eingeschaltet ist, aber ohne Belastung läuft).



Allgemeine Sicherheitshinweise für Elektrowerkzeuge

⚠️ WARNUNG!

- Lesen Sie alle Sicherheitshinweise und Anweisungen. Versäumnisse bei der Einhaltung der Sicherheitshinweise und Anweisungen können elektrischen Schlag, Brand und/oder schwere Verletzungen verursachen.

Bewahren Sie alle Sicherheitshinweise und Anweisungen für die Zukunft auf.

Der in den Sicherheitshinweisen verwendete Begriff „Elektrowerkzeug“ bezieht sich auf netzbetriebene Elektrowerkzeuge (mit Netzkabel) und auf akkubetriebene Elektrowerkzeuge (ohne Netzkabel).

1. Arbeitsplatz-Sicherheit

- Halten Sie Ihren Arbeitsbereich sauber und gut beleuchtet. Unordnung und unbeleuchtete Arbeitsbereiche können zu Unfällen führen.

- b) Arbeiten Sie mit dem Elektrowerkzeug nicht in explosionsgefährdeter Umgebung, in der sich brennbare Flüssigkeiten, Gase oder Stäube befinden. Elektrowerkzeuge erzeugen Funken, die den Staub oder die Dämpfe entzünden können.
- c) Halten Sie Kinder und andere Personen während der Benutzung des Elektrowerkzeugs fern. Bei Ablenkung können Sie die Kontrolle über das Gerät verlieren.

2. Elektrische Sicherheit

- a) Der Anschlussstecker des Elektrowerkzeuges muss in die Steckdose passen. Der Stecker darf in keiner Weise verändert werden. Verwenden Sie keine Adapterstecker gemeinsam mit schutzgeerdeten Elektrowerkzeugen. Unveränderte Stecker und passende Steckdosen verringern das Risiko eines elektrischen Schlages.
- b) Vermeiden Sie Körperkontakt mit geerdeten Oberflächen, wie von Rohren, Heizungen, Herden und Kühlschränken. Es besteht ein erhöhtes Risiko durch elektrischen Schlag, wenn Ihr Körper geerdet ist.
- c) Halten Sie Elektrowerkzeuge von Regen oder Nässe fern. Das Eindringen von Wasser in ein Elektrogerät erhöht das Risiko eines elektrischen Schlages.
- d) Zweckentfremden Sie das Kabel nicht, um das Elektrowerkzeug zu tragen, aufzuhängen oder um den Stecker aus der Steckdose zu ziehen. Halten Sie das Kabel fern von Hitze, Öl, scharfen Kanten oder sich bewegenden Geräteteilen. Beschädigte oder verwickelte Kabel erhöhen das Risiko eines elektrischen Schlages.
- e) Wenn Sie mit einem Elektrowerkzeug im Freien arbeiten, verwenden Sie nur Verlängerungskabel, die auch für den Außenbereich geeignet sind. Die Anwendung eines für den Außenbereich geeigneten Verlängerungskabels verringert das Risiko eines elektrischen Schlages.
- f) Wenn der Betrieb des Elektrowerkzeuges in feuchter Umgebung nicht vermeidbar ist, verwenden Sie einen Fehlerstromschutzschalter. Der Einsatz eines Fehlerstromschutzschalters mindert das Risiko eines elektrischen Schlages.

3. Sicherheit von Personen

- a) Seien Sie stets aufmerksam, achten Sie darauf, was Sie tun und gehen Sie mit Vernunft an die Arbeit mit einem Elektrowerkzeug. Benutzen Sie kein Elektrowerkzeug, wenn Sie müde sind oder unter dem Einfluss von Drogen, Alkohol oder Medikamenten stehen. Ein Moment der Unachtsamkeit beim Gebrauch des Elektrowerkzeuges kann zu ernsthaften Verletzungen führen.
- b) Tragen Sie persönliche Schutzausrüstung und immer eine Schutzbrille. Das Tragen persönlicher Schutzausrüstung wie Staubmaske, rutschfeste Sicherheitsschuhe, Schutzhelm oder Gehörschutz, je nach Art und Einsatz des Elektrowerkzeuges, verringert das Risiko von Verletzungen.
- c) Vermeiden Sie eine unbeabsichtigte Inbetriebnahme. Vergewissern Sie sich, dass das Elektrowerkzeug ausgeschaltet ist, bevor Sie es an die Stromversorgung und/oder den Akku anschließen, es aufnehmen oder tragen. Wenn Sie beim Tragen des Elektrowerkzeuges den Finger am Schalter haben oder das Gerät bereits eingeschaltet an die Stromversorgung anschließen, kann dies zu Unfällen führen.
- d) Entfernen Sie Einstellwerkzeuge oder Schraubenschlüssel, bevor Sie das Elektrowerkzeug einschalten. Ein Werkzeug oder Schlüssel, der sich in einem drehenden Geräteteil befindet, kann zu Verletzungen führen.
- e) Vermeiden Sie eine abnormale Körperhaltung. Sorgen Sie für einen sicheren Stand und halten Sie jederzeit das Gleichgewicht. Dadurch können Sie das Elektrowerkzeug in unerwarteten Situationen besser kontrollieren.
- f) Tragen Sie geeignete Kleidung. Tragen Sie keine weite Kleidung oder Schmuck. Halten Sie Haare, Kleidung und Handschuhe fern von sich bewegenden Teilen. Lockere Kleidung, Schmuck oder lange Haare können von sich bewegenden Teilen erfasst werden.
- g) Wenn Staubabsaug- und -auffangeinrichtungen montiert werden können, vergewissern Sie sich, dass diese angeschlossen sind und richtig verwendet werden. Die Verwendung einer Staubabsaugung kann Gefährdungen durch Staub verringern.

4. Verwendung und Behandlung des Elektrowerkzeugs

- a) Überlasten Sie das Gerät nicht. Verwenden Sie für Ihre Arbeit das dafür bestimmte Elektrowerkzeug. Mit dem passenden Elektrowerkzeug arbeiten Sie besser und sicherer im angegebenen Leistungsbereich.
- b) Benutzen Sie kein Elektrowerkzeug, dessen Schalter defekt ist. Ein Elektrowerkzeug, das sich nicht mehr ein- oder ausschalten lässt, ist gefährlich und muss repariert werden.
- c) Ziehen Sie den Stecker aus der Steckdose und/oder entfernen Sie den Akku, bevor Sie Geräteeinstellungen vornehmen, Zubehörteile wechseln oder das Gerät weglegen. Diese Vorsichtsmaßnahme verhindert den unbeabsichtigten Start des Elektrowerkzeugs.
- d) Bewahren Sie unbenutzte Elektrowerkzeuge außerhalb der Reichweite von Kindern auf. Lassen Sie Personen das Gerät nicht benutzen, die mit diesem nicht vertraut sind oder diese Anweisungen nicht gelesen haben. Elektrowerkzeuge sind gefährlich, wenn sie von unerfahrenen Personen benutzt werden.
- e) Pflegen Sie Elektrowerkzeuge mit Sorgfalt. Kontrollieren Sie, ob bewegliche Teile einwandfrei funktionieren und nicht klemmen, ob Teile gebrochen oder so beschädigt sind, dass die Funktion des Elektrowerkzeuges beeinträchtigt ist. Lassen Sie beschädigte Teile vor dem Einsatz des Gerätes reparieren. Viele Unfälle haben ihre Ursache in schlecht gewarteten Elektrowerkzeugen.
- f) Halten Sie Schneidwerkzeuge scharf und sauber. Sorgfältig gepflegte Schneidwerkzeuge mit scharfen Schneidkanten verklemmen sich weniger und sind leichter zu führen.
- g) Verwenden Sie Elektrowerkzeug, Zubehör, Einsatzwerkzeuge usw. entsprechend diesen Anweisungen. Berücksichtigen Sie dabei die Arbeitsbedingungen und die auszuführende Tätigkeit.
Der Gebrauch von Elektrowerkzeugen für andere als die vorgesehenen Anwendungen kann zu gefährlichen Situationen führen.

5. Service

- a) Lassen Sie Ihr Elektrowerkzeug nur von qualifiziertem Fachpersonal und nur mit Original-Ersatzteilen reparieren. Damit wird sichergestellt, dass die Sicherheit des Elektrowerkzeugs erhalten bleibt.
- b) Lassen Sie den Austausch des Steckers oder der Anschlussleitung immer vom Hersteller des Elektrowerkzeugs oder seinem Kundendienst ausführen. Damit wird sichergestellt, dass die Sicherheit des Elektrowerkzeugs erhalten bleibt.

Sicherheitshinweise für alle Anwendungen

Gemeinsame Sicherheitshinweise zum Schleifen und Sandpapierschleifen

- a) Dieses Elektrowerkzeug ist zu verwenden als Schleifer und Sandpapierschleifer. Beachten Sie alle Sicherheitshinweise, Anweisungen, Darstellungen und Daten, die Sie mit dem Gerät erhalten. Wenn Sie die folgenden Anweisungen nicht beachten, kann es zu elektrischem Schlag, Feuer und / oder schweren Verletzungen kommen.
- b) Dieses Elektrowerkzeug ist nicht geeignet zum Arbeiten mit Drahtbürsten, Polieren und Trennschleifen. Verwendungen, für die das Elektrowerkzeug nicht vorgesehen ist, können Gefährdungen und Verletzungen verursachen.
- c) Verwenden Sie kein Zubehör, das vom Hersteller nicht speziell für dieses Elektrowerkzeug vorgesehen und empfohlen wurde. Nur weil Sie das Zubehör an Ihrem Elektrowerkzeug befestigen können, garantiert das keine sichere Verwendung.
- d) Die zulässige Drehzahl des Einsatzwerkzeugs muss mindestens so hoch sein wie die auf dem Elektrowerkzeug angegebene Höchstdrehzahl. Zubehör, das sich schneller als zulässig dreht, kann zerbrechen und umherfliegen.

- e) Außendurchmesser und Dicke des Einsatzwerkzeugs müssen den Maßangaben Ihres Elektrowerkzeugs entsprechen. Falsch bemessene Einsatzwerkzeuge können nicht ausreichend abgeschirmt oder kontrolliert werden.
- f) Einsatzwerkzeuge mit Gewindeeinsatz müssen genau auf das Gewinde der Schleifspindel passen. Bei Einsatzwerkzeugen, die mittels Flansch montiert werden, muss der Lochdurchmesser des Einsatzwerkzeugs zum Aufnahmedurchmesser des Flansches passen. Einsatzwerkzeuge, die nicht genau am Elektrowerkzeug befestigt werden, drehen sich ungleichmäßig, vibrieren sehr stark und können zum Verlust der Kontrolle führen.
- g) Verwenden Sie keine beschädigten Einsatzwerkzeuge. Kontrollieren Sie vor jeder Verwendung Einsatzwerkzeuge wie Schleifscheiben auf Absplinterungen und Risse, Schleifteller auf Risse, Verschleiß oder starke Abnutzung. Wenn das Elektrowerkzeug oder das Einsatzwerkzeug herunterfällt, überprüfen Sie, ob es beschädigt ist, oder verwenden Sie ein unbeschädigtes Einsatzwerkzeug. Wenn Sie das Einsatzwerkzeug kontrolliert und eingesetzt haben, halten Sie und in der Nähe befindliche Personen sich außerhalb der Ebene des rotierenden Einsatzwerkzeuges auf und lassen Sie das Gerät eine Minute lang mit Höchstdrehzahl laufen. Beschädigte Einsatzwerkzeuge brechen meist in der Testzeit.
- h) Tragen Sie persönliche Schutzausrüstung. Verwenden Sie je nach Anwendung Vollgesichtsschutz, Augenschutz oder Schutzbrille. Soweit angemessen, tragen Sie Staubmaske, Gehörschutz, Schutzhandschuhe oder Spezialschürze, die kleine Schleif- und Materialartikel von Ihnen fernhalten. Die Augen sollen vor herumfliegenden Fremdkörpern geschützt werden, die bei verschiedenen Anwendungen entstehen. Staub- oder Atemschutzmaske müssen den bei der Anwendung entstehenden Staub filtern. Wenn Sie lange lautem Lärm ausgesetzt sind, können Sie einen Hörverlust erleiden.
- i) Achten Sie bei anderen Personen auf sicheren Abstand zu Ihrem Arbeitsbereich. Jeder, der den Arbeitsbereich betritt, muss persönliche Schutzausrüstung tragen. Bruchstücke des Werkstücks oder gebrochene Einsatzwerkzeuge können wegfliegen und Verletzungen auch außerhalb des direkten Arbeitsbereichs verursachen.
- j) Halten Sie das Elektrowerkzeug nur an den isolierten Griffflächen, wenn Sie Arbeiten ausführen, bei denen das Einsatzwerkzeug verborgene Stromleitungen oder das Netzkabel treffen kann. Der Kontakt mit einer spannungsführenden Leitung kann auch metallene Geräteteile unter Spannung setzen und zu einem elektrischen Schlag führen.
- k) Halten Sie das Netzkabel von sich drehenden Einsatzwerkzeugen fern. Wenn Sie die Kontrolle über das Gerät verlieren, kann das Netzkabel durchtrennt oder erfasst werden und Ihre Hand oder Arm in das sich drehende Einsatzwerkzeug geraten.
- l) Legen Sie das Elektrowerkzeug niemals ab, bevor das Einsatzwerkzeug völlig zum Stillstand gekommen ist. Das sich drehende Einsatzwerkzeug kann in Kontakt mit der Ablagefläche geraten, wodurch Sie die Kontrolle über das Elektrowerkzeug verlieren können.
- m) Lassen Sie das Elektrowerkzeug nicht laufen, während Sie es tragen. Ihre Kleidung kann durch zufälligen Kontakt mit dem sich drehenden Einsatzwerkzeug erfasst werden und das Einsatzwerkzeug sich in Ihren Körper bohren.
- n) Reinigen Sie regelmäßig die Lüftungsschlitze Ihres Elektrowerkzeugs. Das Motorgebläse zieht Staub in das Gehäuse, und eine starke Ansammlung von Metallstaub kann elektrische Gefahren verursachen.
- o) Verwenden Sie das Elektrowerkzeug nicht in der Nähe brennbarer Materialien. Funken können diese Materialien entzünden.
- p) Verwenden Sie keine Einsatzwerkzeuge, die flüssige Kühlmittel erfordern. Die Verwendung von Wasser oder anderen flüssigen Kühlmitteln kann zu einem elektrischen Schlag führen.

Rückschlag und entsprechende Sicherheitshinweise

Rückschlag ist die plötzliche Reaktion infolge eines hakenden oder blockierten drehenden Einsatzwerkzeuges, wie Schleifscheibe, Schleifteller, Drahtbürste usw. Verhaken oder Blockieren führt zu einem abrupten Stopp des rotierenden Einsatzwerkzeugs. Dadurch wird ein unkontrolliertes Elektrowerkzeug gegen die Drehrichtung des Einsatzwerkzeugs an der Blockierstelle beschleunigt.

Wenn z.B. eine Schleifscheibe im Werkstück hakt oder blockiert, kann sich die Kante der Schleifscheibe, die in das Werkstück eintaucht, verfangen und dadurch die Schleifscheibe ausbrechen oder einen Rückschlag verursachen. Die Schleifscheibe bewegt sich dann auf die Bedienperson zu oder von ihr weg, je nach Drehrichtung der Scheibe an der Blockierstelle. Hierbei können Schleifscheiben auch brechen.

Ein Rückschlag ist die Folge eines falschen oder fehlerhaften Gebrauchs des Elektrowerkzeugs. Er kann durch geeignete Vorsichtsmaßnahmen, wie nachfolgend beschrieben, verhindert werden.

- a) **Halten Sie das Elektrowerkzeug gut fest und bringen Sie Ihren Körper und Ihre Arme in eine Position, in der Sie die Rückschlagkräfte abfangen können. Verwenden Sie immer den Zusatzgriff, falls vorhanden, um die größtmögliche Kontrolle über Rückschlagkräfte oder Reaktionsmomente beim Hochlauf zu haben.** Die Bedienperson kann durch geeignete Vorsichtsmaßnahmen die Rückschlag- und Reaktionskräfte beherrschen.
- b) **Bringen Sie Ihre Hand nie in die Nähe sich drehender Einsatzwerkzeuge.** Das Einsatzwerkzeug kann sich beim Rückschlag über Ihre Hand bewegen.
- c) **Meiden Sie mit Ihrem Körper den Bereich, in den das Elektrowerkzeug bei einem Rückschlag bewegt wird.** Der Rückschlag treibt das Elektrowerkzeug in die Richtung entgegengesetzt zur Bewegung der Schleifscheibe an der Blockierstelle.

- d) **Arbeiten Sie besonders vorsichtig im Bereich von Ecken, scharfen Kanten usw. Verhindern Sie, dass Einsatzwerkzeuge vom Werkstück zurückprallen und verklebten.** Das rotierende Einsatzwerkzeug neigt bei Ecken, scharfen Kanten oder wenn es abprallt dazu, sich zu verklebten. Dies verursacht einen Kontrollverlust oder Rückschlag.
- e) **Verwenden Sie kein Ketten- oder gezähntes Sägeblatt.** Solche Einsatzwerkzeuge verursachen häufig einen Rückschlag oder den Verlust der Kontrolle über das Elektrowerkzeug.

Besondere Sicherheitshinweise zum Schleifen

- a) **Verwenden Sie ausschließlich die für Ihr Elektrowerkzeug zugelassenen Schleifkörper und die für diese Schleifkörper vorgesehene Schutzhaube.** Schleifkörper, die nicht für das Elektrowerkzeug vorgesehen sind, können nicht ausreichend abgeschirmt werden und sind unsicher.
- b) **Gekröpfte Schleifscheiben müssen so montiert werden, dass ihre Schleiffläche nicht über der Ebene des Schutzhaubenrandes hervorsteht.** Eine unsachgemäß montierte Schleifscheibe, die über die Ebene des Schutzhaubenrandes hinausragt, kann nicht ausreichend abgeschirmt werden.
- c) **Die Schutzhaube muss sicher am Elektrowerkzeug angebracht und für ein Höchstmaß an Sicherheit so eingestellt sein, dass der kleinstmögliche Teil des Schleifkörpers offen zum Bediener zeigt.** Die Schutzhaube hilft, die Bedienperson vor Bruchstücken, zufälligem Kontakt mit dem Schleifkörper sowie Funken, die Kleidung entzünden könnten, zu schützen.
- d) **Schleifkörper dürfen nur für die empfohlenen Einsatzmöglichkeiten verwendet werden.** Zum Beispiel: **Schleifen Sie nie mit der Seitenfläche einer Trennscheibe.** Trennscheiben sind zum Materialabtrag mit der Kante der Scheibe bestimmt. Seitliche Krafteinwirkung auf diese Schleifkörper kann sie zerbrechen.

- e) Verwenden Sie immer unbeschädigte Spannfleische in der richtigen Größe und Form für die von Ihnen gewählte Schleifscheibe. Geeignete Flansche stützen die Schleifscheibe und verringern so die Gefahr eines Schleifscheibenbruchs. Flansche für Trennscheiben können sich von den Flanschen für andere Schleifscheiben unterscheiden.
- f) Verwenden Sie keine abgenutzten Schleifscheiben von größeren Elektrowerkzeugen. Schleifscheiben für größere Elektrowerkzeuge sind nicht für die höheren Drehzahlen von kleineren Elektrowerkzeugen ausgelegt und können brechen.

Zusätzliche Sicherheitshinweise zum Sandpapierschleifen

- a) Benutzen Sie keine überdimensionierten Schleifblätter, sondern befolgen Sie die Herstellerangaben zur Schleifblattgröße. Schleifblätter, die über den Schleifteller hinausragen, können Verletzungen verursachen sowie Blockieren, Zerreißen der Schleifblätter oder zum Rückschlag führen.

Zusätzliche Sicherheitshinweise



⚠️ WARNUNG! Tragen Sie immer eine Schutzbrille.



⚠️ WARNUNG! Tragen Sie immer eine Staubschutzmaske.

- Verwenden Sie geeignete Suchgeräte, um verborgene Versorgungsleitungen aufzuspüren, oder ziehen Sie die örtliche Versorgungsgesellschaft hinzu. Kontakt mit Elektroleitungen kann zu Feuer und elektrischem Schlag führen. Beschädigung einer Gasleitung kann zur Explosion führen. Eindringen in eine Wasserleitung verursacht Sachbeschädigung oder kann einen elektrischen Schlag verursachen.

- Entriegeln Sie den Ein-/Ausschalter und bringen Sie ihn in Aus-Position, wenn die Stromversorgung unterbrochen wird, z. B. durch Stromausfall oder Ziehen des Netzsteckers. Dadurch wird ein unkontrollierter Wiederanlauf verhindert.
- Verwenden Sie das Elektrowerkzeug nur für Trockenschliff. Das Eindringen von Wasser in ein Elektrogerät erhöht das Risiko eines elektrischen Schlages.
- Führen Sie das Elektrowerkzeug nur eingeschaltet gegen das Werkstück und schalten Sie es erst aus, nachdem Sie es vom Werkstück abgehoben haben. Das Elektrowerkzeug kann sich plötzlich bewegen.
- Achten Sie darauf, dass keine Personen durch Funkenflug gefährdet werden. Entfernen Sie brennbare Materialien aus der Nähe. Beim Schleifen von Metallen entsteht Funkenflug.
- Verwenden Sie keine verschlissenen, eingegrissenen oder stark zugesetzten Schleifwerkzeuge. Beschädigte Schleifwerkzeuge können zerreißen, weggeschleudert werden und jemanden verletzen.
- Verwenden Sie keine Trenn- oder Schruppscheiben oder Topfbürsten. Das Elektrowerkzeug ist nicht für den Einsatz dieser Einsatzwerkzeuge geeignet. Es besteht Verletzungsgefahr!
- Verwenden Sie beim Betrieb des Elektrowerkzeugs immer den mitgelieferten Absaugschlauch oder eine geeignete Staubabsaugung. Die Anwendung einer Staubabsaugung kann Gefährdungen durch Staub verringern.
- Achtung Brandgefahr! Vermeiden Sie eine Überhitzung des Schleifgutes und des Schleifers. Entleeren Sie vor Arbeitspausen stets den Staubbehälter. Schleifstaub im Staubsack, Microfilter, Papiersack (oder im Filtersack bzw. Filter des Staubsaugers) kann sich unter ungünstigen Bedingungen, wie Funkenflug beim Schleifen von Metallen, selbst entzünden. Besondere Gefahr besteht, wenn der Schleifstaub mit Lack-, Polyurethanresten oder anderen chemischen Stoffen vermischt ist und das Schleifgut nach langem Arbeiten heiß ist.

- Halten Sie das Elektrowerkzeug beim Arbeiten fest mit beiden Händen und sorgen Sie für einen sicheren Stand. Das Elektrowerkzeug wird mit zwei Händen sicherer geführt.
- Tragen Sie Gehörschutz, Schutzbrille, Staubmaske und ggf. Handschuhe. Verwenden Sie als Staubmaske mindestens eine Partikel filterierende Halbmaske der Klasse FFP 2.
- Verwenden Sie zum Bearbeiten von Stein eine Staubabsaugung. Der Staubsauger muss zum Absaugen von Steinstaub zugelassen sein. Das Verwenden dieser Einrichtungen verringert Gefährdungen durch Staub.
- Fassen Sie Einsatzwerkzeuge nicht an, bevor sie abgekühlt sind. Die Einsatzwerkzeuge werden beim Arbeiten sehr heiß.
- Tragen Sie beim Wechsel der Einsatzwerkzeuge Schutzhandschuhe. Einsatzwerkzeuge werden bei längerem Gebrauch warm.
- Bearbeiten Sie keine Materialien bei denen gesundheitsgefährdende Stoffe, z. B. Buchenholz- oder Eichenholzstaub, Gesteinsstaub oder Asbest freigesetzt wird. Diese Stoffe gelten als krebserregend.
- Informieren Sie sich über die gültigen Regelungen/Gesetze bezüglich des Umgangs mit gesundheitsgefährdenden Stäuben in Ihrem Land.
- Berühren Sie niemals das laufende Schleifwerkzeug. Es besteht Verletzungsgefahr.
- Verwenden Sie bei Bedarf zum Arbeiten ein Gerüst. Beim Arbeiten auf einer Leiter können Sie keinen festen Stand einnehmen.

Vor der Inbetriebnahme

WARNUNG! VERLETZUNGSGEFAHR!

- ▶ Ziehen Sie vor allen Arbeiten am Gerät den Netzstecker aus der Steckdose!

VORSICHT!



- ▶ Tragen Sie beim Werkzeugwechsel Schutzhandschuhe. Bei Berührung der Einsatzwerkzeuge besteht Verletzungsgefahr.











- Entsprechend dem zu bearbeitenden Material und dem gewünschten Abtrag der Oberfläche sind unterschiedliche Einsatzwerkzeuge verfügbar.

HINWEIS

- ▶ Legen Sie das Gerät nicht ohne montiertes Einsatzwerkzeug (Schleifteller, Hartmetalltopfscheibe, etc.) ab. Der Bürstenkranz  kann sich dabei verbiegen und beschädigt werden.

Schleifblätter wechseln

Die Oberfläche des Schleiftellers  besteht aus einem Klettgewebe, damit Sie Schleifblätter  mit Kletthaftung schnell und einfach befestigen können.

- ◆ Entfernen Sie vor dem Aufsetzen eines neuen Schleifblattes  Schmutz und Staub vom Schleifteller , z. B. mit einem Pinsel.
- ◆ Setzen Sie das Schleifblatt  an der Kante des Schleiftellers  bündig an. Legen Sie das Schleifblatt  anschließend auf den Schleifteller  auf und drücken Sie es gut fest. Achten Sie dabei auf die Übereinstimmung der Absauglöcher am Schleifblatt  und Schleifteller .
- ◆ Zum Abnehmen des Schleifblattes  heben Sie es seitlich an und ziehen es vom Schleifteller  ab.



Einsatzwerkzeuge montieren/ wechseln (Abb. A)

⚠️ WARNUNG!

- Betätigen Sie die Spindel-Arretiertaste **7**  nur bei stillstehender Schleifspindel **12**. Das Gerät kann sonst beschädigt werden.

HINWEIS

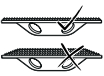
- Die Hartmetalltopscheibe **10** ist geeignet zum Entfernen von Schalungsübergängen an Sichtbeton, Restbeton an Schalungsbrettern oder Kleberückständen an Fliesen.

-  Verwenden Sie nur Hartmetalltopscheiben **10** mit ebener Schleifoberfläche.
- ◆ Reinigen Sie die Schleifspindel **12** und alle zu montierenden Teile.
- ◆ Drücken Sie zum Festspannen und Lösen des Einsatzwerkzeugs die Spindel-Arretiertaste **7** , um diese zu arretieren.
- ◆ Zum Befestigen des Einsatzwerkzeugs setzen Sie den Aufnahmeflansch **11** auf die Schleifspindel **12**.
- ◆ Setzen Sie das gewünschte Einsatzwerkzeug auf die Schleifspindel **12**.
- ◆ Schrauben Sie die Spannmutter **14** auf und ziehen Sie diese mit dem Zweiloch-Montage-Schlüssel **15** fest.

HINWEIS

- Achten Sie darauf, dass der Bund der Spannmutter **14** nach außen zeigt.

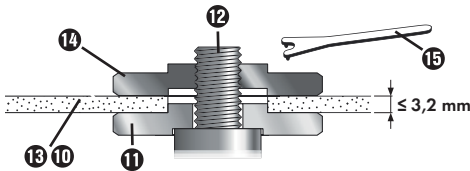

Staubabsaugung montieren

Stäube von Materialien wie bleihaltigem Anstrich, einigen Holzarten, Mineralien und Metall können gesundheitsschädlich sein. Berühren oder Einatmen der Stäube können allergische Reaktionen und/oder Atemwegserkrankungen des Benutzers oder in der Nähe befindlicher Personen hervorrufen. Bestimmte Stäube wie Eichen- oder Buchenstaub gelten als krebserzeugend, besonders in Verbindung mit Zusatzstoffen zur Holzbehandlung (Chromat, Holzschutzmittel). Asbesthaltiges Material darf nur von Fachleuten bearbeitet werden.

- Benutzen Sie immer eine Staubabsaugung.
- Betreiben Sie das Elektrowerkzeug entweder mit dem Staubbeutel **18** oder schließen Sie eine Staub- und Spanabsaugung an.
- Sorgen Sie für gute Belüftung des Arbeitsplatzes.
- Es wird empfohlen, eine Atemschutzmaske mit Filterklasse P2 zu tragen.
- Vermeiden Sie das Abknicken des Absaugschlauchs **19**.

Beachten Sie die in Ihrem Land gültigen Vorschriften für die zu bearbeitenden Materialien.

- ◆ Stecken Sie die Eingangsseite des Absaugschlauchs **19** auf den Absaugstutzen **8**.
- ◆ Zur Demontage des Absaugschlauchs **19**, gehen Sie in umgekehrter Reihenfolge vor.

Adapter zur Fremdabsaugung montieren

- ◆ Stecken Sie bei Bedarf den Adapter zur Staubabsaugung 17 auf den Absaugstutzen 8.
- ◆ Schließen Sie eine Staubabsaugung an.

HINWEIS

- ▶ Beim Bearbeiten von Holz oder Materialien, bei denen gesundheitsgefährdender Staub entsteht, ist das Gerät an eine passende, geprüfte Absaugvorrichtung (z. B. nach Staubklasse M nach EN 60335-2-69) anzuschließen.

Zusatzgriff einstellen

Die Neigung des Zusatzgriffs 9 lässt sich einstellen. Die dient dazu, um bei bestimmten Anwendungen eine günstigere Arbeitshaltung der Führungshand zu erreichen (z. B. beim randnahen Schleifen).

- ◆ Lösen Sie die beiden Flügelschrauben 3 und neigen Sie den Zusatzgriff 9 in die gewünschte Arbeitsposition.
- ◆ Ziehen Sie die Flügelschrauben 3 wieder fest.

Arbeitshinweise

⚠ WARNUNG! VERLETZUNGSGEFAHR!

- ▶ Ziehen Sie vor allen Arbeiten am Gerät den Netzstecker aus der Steckdose!
- ▶ Warten Sie, bis das Gerät zum Stillstand gekommen ist, bevor Sie es ablegen.

Die Abtragsleistung und die Oberflächengüte werden im Wesentlichen durch die Wahl des Schleifwerkzeugs, die vorgewählte Drehzahlstufe und den Anpressdruck bestimmt.

Nur einwandfreie Schleifwerkzeuge bringen eine gute Schleifleistung und schonen das Gerät.

Schleifen

- Halten Sie das Gerät beim Arbeiten fest mit **beiden Händen** und sorgen Sie für einen **sicheren Stand**. Das Gerät wird mit zwei Händen sicherer geführt.
- ◆ Schließen Sie Ihr Absaugsystem (Eigen- oder Fremdabsaugung) an.
- ◆ **Bei Fremdabsaugung**
Arbeiten Sie nach Möglichkeit mit der Fernabschaltung oder Start-/Stop-Automatik des Saugers. Der Sauger schaltet sich automatisch ein und zeitverzögert wieder aus, um restliche Stäube aus dem Saugschlauch zu entfernen.
- ◆ Schalten Sie das Gerät ein. Setzen Sie es mit der ganzen Schleiffläche auf den zu bearbeitenden Untergrund. Bewegen Sie es mitmäßigem Druck über das Werkstück.
- ◆ Achten Sie auf gleichmäßigen Anpressdruck, um die Lebensdauer der Einsatzwerkzeuge zu erhöhen.
- ◆ Eine übermäßige Erhöhung des Anpressdruckes führt nicht zu einer höheren Abtragsleistung, sondern zu stärkerem Verschleiß des Gerätes und des Einsatzwerkzeugs.
- ◆ Heben Sie das Gerät von der Oberfläche ab.
- ◆ **Bei Eigenabsaugung**
Lassen Sie das Elektrowerkzeug noch einige Sekunden laufen, um restliche Stäube aus dem Absaugschlauch 19 zu entfernen.

Randnahes Schleifen

Zum randnahen Schleifen lässt sich ein Haubensegment **6** der Schutz- und Absaughaube **4** entfernen. Dadurch reicht das eingesetzte Einsatzwerkzeug näher an Boden-, Wand und Deckenkanten sowie vorhandene Installationen wie Rohre heran. Die angrenzenden Flächen können dadurch präzise bearbeitet werden.

Rechnen Sie bei diesen Arbeiten mit Staubeentwicklung, da die Schutz- und Absaughaube **4** nicht mehr geschlossen ist.

- ◆ Ziehen Sie das Haubensegment **6** nach vorne aus der Schutz- und Absaughaube **4** heraus.

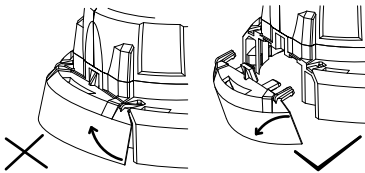

- ◆ Bearbeiten Sie die randnahen Flächen.
- ◆ Stecken Sie das Haubensegment **6** wieder auf die Absaughaube **4** bis es einrastet.

Bedienung

-  Drehrichtung des Werkzeuges!

Einschalten

- ◆ Zum Einschalten des Gerätes schieben Sie den Ein-/Ausschalter **1** nach vorn. Zum Feststellen des Ein-/Ausschalters **1** drücken Sie den Ein-/Ausschalter **1** vorn herunter bis er einrastet.

Ausschalten

- ◆ Um das Elektrowerkzeug auszuschalten, lassen Sie den Ein-/Ausschalter **1** los. Sollte dieser arretiert sein, drücken Sie den Ein-/Ausschalter **1** im hinteren Bereich kurz und lassen ihn dann los.

HINWEIS

- ▶ Das Gerät verfügt über einen Wiederanlaufschutz bei Stromunterbrechung. Bei Wiederherstellung der Stromversorgung muss das Gerät erneut aus- und wieder eingeschaltet werden.

Drehzahl einstellen

Stellen Sie vor Beginn der Arbeit die Drehzahl passend zur Anwendung ein. Verwenden Sie eine niedrige Drehzahl für grobe Schleifarbeiten, erhöhen Sie die Drehzahl für Feinarbeiten.

- Verstellen Sie die Drehzahl durch Drücken der Tasten **2**.
- ◆ Drücken Sie die Taste **2** + um die Drehzahl zu erhöhen.
- ◆ Drücken Sie die Taste **2** - um die Drehzahl zu verringern.

HINWEIS

- ▶ Das Einsatzwerkzeug dreht nach dem Ausschalten nach. Warten Sie ab, bis das Einsatzwerkzeug zum Stillstand gekommen ist, bevor Sie das Gerät ablegen.

Wartung und Reinigung



WARNUNG! VERLETZUNGSGEFAHR!
Schalten Sie vor allen Arbeiten am Gerät das Gerät aus und ziehen Sie den Netzstecker.

Das Gerät ist wartungsfrei.

- Verwenden Sie keine scharfen Gegenstände zur Reinigung des Gerätes. Es dürfen keine Flüssigkeiten in das Innere des Gerätes gelangen. Andernfalls kann das Gerät beschädigt werden.
- Reinigen Sie das Gerät regelmäßig, am besten immer direkt nach Abschluss der Arbeit.
- Reinigen Sie das Gehäuse mit einem trockenen Tuch – verwenden Sie auf keinen Fall Benzin, Lösungsmittel oder Reiniger, die Kunststoff angreifen.
- Lüftungsöffnungen müssen immer frei sein.

- Entfernen Sie anhaftenden Schleifstaub mit einem Pinsel.

HINWEIS

- ▶ Nicht aufgeführte Ersatzteile (wie z. B. Kohlebürsten, Schalter oder Schleifpapiere) können Sie über unsere Service-Hotline bestellen.

Staubbeutel entleeren

Um eine optimale Staubabsaugung zu gewährleisten, leeren Sie den Staubbeutel **18** rechtzeitig aus.

- ◆ Öffnen Sie den Reißverschluss des Staubbeutels **18**.
- ◆ Schütteln Sie den Staubbeutel **18** über einem geeigneten Abfallbehälter aus.

Aufbewahrung und Handhabung der empfohlenen Einsatzwerkzeuge

- Schleifwerkzeuge sind mit Vorsicht zu behandeln und zu transportieren.
- Schleifwerkzeuge sind so zu lagern, dass sie keinen mechanischen Beschädigungen oder Umwelteinflüssen (z. B. Feuchtigkeit) ausgesetzt sind.

Entsorgung

Für Frankreich gilt



Points de collecte sur www.quefairedemesdechets.fr
Privilégiez la réparation ou le don de votre appareil !



Das Produkt, die Verpackung und die Bedienungsanleitung sind recycelbar, unterliegen einer erweiterten Herstellerverantwortung und werden getrennt gesammelt.



Werfen Sie Elektrowerkzeuge nicht in den Hausmüll!

Das nebenstehende Symbol einer durchgestrichenen Mülltonne auf Rädern zeigt an, dass dieses Gerät der Richtlinie 2012/19/EU unterliegt. Diese Richtlinie besagt, dass Sie dieses Gerät am Ende seiner Nutzungszeit nicht mit dem normalen Haushaltsmüll entsorgen dürfen, sondern in speziell eingerichteten Sammelstellen, Wertstoffhöfen oder Entsorgungsbetrieben abgeben müssen.

Diese Entsorgung ist für Sie kostenfrei. Schonen Sie die Umwelt und entsorgen Sie fachgerecht.

Für den deutschen Markt gilt

Beim Kauf eines Neugerätes haben Sie das Recht, das entsprechende Altgerät an Ihren Händler zurückzugeben. Händler von Elektro- und Elektronikgeräten mit einer Verkaufsfläche von mindestens 400 qm sowie Lebensmittelhändler mit einer Verkaufsfläche von mindestens 800 qm, die regelmäßig Elektro- und Elektronikgeräte verkaufen, sind außerdem verpflichtet, bis zu drei Altgeräte unentgeltlich zurückzunehmen, auch ohne dass ein Neugerät gekauft wird, wenn die Altgeräte in keiner Abmessung größer sind als 25 cm. LIDL bietet Ihnen Rücknahmemöglichkeiten direkt in den Filialen und Märkten an. Informieren Sie sich auch bei Ihrem Händler über die Rücknahmemöglichkeiten vor Ort.



Weitere Möglichkeiten zur Entsorgung des ausgedienten Produkts erfahren Sie bei Ihrer Gemeinde- oder Stadtverwaltung.



Die Verpackung besteht aus umweltfreundlichen Materialien, die Sie über die örtlichen Recyclingstellen entsorgen können.



Entsorgen Sie die Verpackung umweltgerecht. Beachten Sie die Kennzeichnung auf den verschiedenen Verpackungsmaterialien und trennen Sie diese gegebenenfalls gesondert. Die Verpackungsmaterialien sind gekennzeichnet mit Abkürzungen (a) und Ziffern (b) mit folgender Bedeutung: 1-7: Kunststoffe, 20-22: Papier und Pappe, 80-98: Verbundstoffe.

Garantie der Kompernaß Handels GmbH

Sehr geehrte Kundin, sehr geehrter Kunde,

Sie erhalten auf dieses Gerät 3 Jahre Garantie ab Kaufdatum. Sofern im Lieferumfang enthalten, erhalten Sie auf die Akku-Packs der X12V und X20V Team Serie ebenfalls 3 Jahre Garantie ab Kaufdatum. Im Falle von Mängeln dieses Produkts stehen Ihnen gegen den Verkäufer des Produkts gesetzliche Rechte zu. Diese gesetzlichen Rechte werden durch unsere im Folgenden dargestellte Garantie nicht eingeschränkt.

Garantiebedingungen

Die Garantiefrist beginnt mit dem Kaufdatum. Bitte bewahren Sie den Kassenbon gut auf. Dieser wird als Nachweis für den Kauf benötigt.

Tritt innerhalb von drei Jahren ab dem Kaufdatum dieses Produkts ein Material- oder Fabrikationsfehler auf, wird das Produkt von uns – nach unserer Wahl – für Sie kostenlos repariert, ersetzt oder der Kaufpreis erstattet. Diese Garantieleistung setzt voraus, dass innerhalb der Dreijahresfrist das defekte Gerät und der Kaufbeleg (Kassenbon) vorgelegt und schriftlich kurz beschrieben wird, worin der Mangel besteht und wann er aufgetreten ist.

Wenn der Defekt von unserer Garantie gedeckt ist, erhalten Sie das reparierte oder ein neues Produkt zurück. Mit Reparatur oder Austausch des Produkts beginnt kein neuer Garantiezeitraum.

Garantiezeit und gesetzliche Mängelansprüche

Die Garantiezeit wird durch die Gewährleistung nicht verlängert. Dies gilt auch für ersetzte und reparierte Teile. Eventuell schon beim Kauf vorhandene Schäden und Mängel müssen sofort nach dem Auspacken gemeldet werden. Nach Ablauf der Garantiezeit anfallende Reparaturen sind kostenpflichtig.

Garantieumfang

Das Gerät wurde nach strengen Qualitätsrichtlinien sorgfältig produziert und vor Auslieferung gewissenhaft geprüft.

Die Garantieleistung gilt für Material- oder Fabrikationsfehler. Der Garantieumfang erstreckt sich nicht auf Produktteile, die normaler Abnutzung ausgesetzt sind und daher als Verschleißteile angesehen werden können, wie z. B. Sägeblätter, Ersatzklingen, Schleifpapiere, etc. oder auf Beschädigungen an zerbrechlichen Teilen, wie z. B. Schalter oder Teile, die aus Glas gefertigt sind.

Diese Garantie verfällt, wenn das Produkt beschädigt, nicht sachgemäß benutzt oder gewartet wurde. Für eine sachgemäße Benutzung des Produkts sind alle in der Bedienungsanleitung aufgeführten Anweisungen genau einzuhalten. Verwendungszwecke und Handlungen, von denen in der Bedienungsanleitung abgeraten oder vor denen gewarnt wird, sind unbedingt zu vermeiden.

Das Produkt ist nur für den privaten und nicht für den gewerblichen Gebrauch bestimmt. Bei missbräuchlicher und unsachgemäßer Behandlung, Gewaltanwendung und bei Eingriffen, die nicht von unserer autorisierten Serviceniederlassung vorgenommen wurden, erlischt die Garantie.

Garantieleistung gilt nicht bei

- normaler Abnutzung der Akkukapazität
- gewerblichen Gebrauch des Produktes
- Beschädigung oder Veränderung des Produktes durch den Kunden
- Missachtung der Sicherheits- und Wartungsvorschriften, Bedienungsfehler
- Schäden durch Elementarereignisse

Abwicklung im Garantiefall

Um eine schnelle Bearbeitung Ihres Anliegens zu gewährleisten, folgen Sie bitte den folgenden Hinweisen:

- Bitte halten Sie für alle Anfragen den Kassenbon und die Artikelnummer (IAN) 437489_2304 als Nachweis für den Kauf bereit.
- Die Artikelnummer entnehmen Sie bitte dem Typenschild am Produkt, einer Gravur am Produkt, dem Titelblatt der Bedienungsanleitung (unten links) oder dem Aufkleber auf der Rück- oder Unterseite des Produktes.
- Sollten Funktionsfehler oder sonstige Mängel auftreten, kontaktieren Sie zunächst die nachfolgend benannte Serviceabteilung **telefonisch** oder per **E-Mail**.
- Ein als defekt erfasstes Produkt können Sie dann unter Beifügung des Kaufbelegs (Kassenbon) und der Angabe, worin der Mangel besteht und wann er aufgetreten ist, für Sie portofrei an die Ihnen mitgeteilte Serviceanschrift übersenden.



Auf www.lidl-service.com können Sie diese und viele weitere Handbücher, Produktvideos und Installationssoftware herunterladen.

Mit diesem QR-Code gelangen Sie direkt auf die Lidl-Service-Seite (www.lidl-service.com) und können mittels der Eingabe der Artikelnummer (IAN) 437489_2304 Ihre Bedienungsanleitung öffnen.

Service

DE Service Deutschland

Tel.: 0800 5435 111 (kostenfrei aus dem dt. Festnetz/Mobilfunknetz)
E-Mail: kompernass@lidl.de

AT Service Österreich

Tel.: 0800 447 744
E-Mail: kompernass@lidl.at

CH Service Schweiz

Tel.: 0800 56 44 33
E-Mail: kompernass@lidl.ch

IAN 437489_2304

Importeur

Bitte beachten Sie, dass die folgende Anschrift keine Serviceanschrift ist. Kontaktieren Sie zunächst die benannte Servicestelle.

KOMPERNASS HANDELS GMBH
BURGSTRASSE 21
44867 BOCHUM
DEUTSCHLAND
www.kompernass.com

Original-Konformitätserklärung

Wir, KOMPERNASS HANDELS GMBH, Dokumentenverantwortlicher: Herr Semi Uguzlu, BURGSTR. 21, 44867 BOCHUM, DEUTSCHLAND, erklären hiermit, dass dieses Produkt mit den folgenden Normen, normativen Dokumenten und EG-Richtlinien übereinstimmt:

Maschinenrichtlinie

(2006/42/EG)

Elektromagnetische Verträglichkeit

(2014/30/EU)

RoHS-Richtlinie

(2011/65/EU)*

* Die alleinige Verantwortung für die Ausstellung dieser Konformitätserklärung trägt der Hersteller. Der oben beschriebene Gegenstand der Erklärung erfüllt die Vorschriften der Richtlinie 2011/65/EU des Europäischen Parlaments und des Rates vom 8. Juni 2011 zur Beschränkung der Verwendung bestimmter gefährlicher Stoffe in Elektro- und Elektronikgeräten.

Angewandte harmonisierte Normen

EN 60745-1:2009/A11:2010

EN 60745-2-3:2011/A13:2015

EN IEC 55014-1:2021

EN IEC 55014-2:2021

EN IEC 61000-3-2:2019/A1:2021

EN 61000-3-3:2013/A2:2021

EN IEC 63000:2018

Typbezeichnung der Maschine: Wand- und Bodenbearbeitungssystem PWBS 180 B3

Herstellungsjahr: 07-2023

Seriennummer: IAN 437489_2304

Bochum, 25.04.2023



Semi Uguzlu
- Qualitätsmanager -

Technische Änderungen im Sinne der Weiterentwicklung sind vorbehalten.

Table des matières

| | |
|---|-----------|
| Introduction | 32 |
| Utilisation conforme à l'usage prévu | 32 |
| Équipement | 32 |
| Matériel livré | 32 |
| Caractéristiques techniques | 33 |
| Avertissements de sécurité généraux pour l'outil électrique | 33 |
| 1. Sécurité de la zone de travail | 33 |
| 2. Sécurité électrique | 34 |
| 3. Sécurité des personnes | 34 |
| 4. Utilisation et entretien de l'outil électrique | 35 |
| 5. Service après-vente | 35 |
| Avertissements de sécurité pour toutes les utilisations | 35 |
| Recul brutal et consignes de sécurité correspondantes | 37 |
| Avertissements de sécurité spéciaux pour le ponçage/meulage | 37 |
| Avertissements de sécurité supplémentaires relatifs au ponçage au papier de verre | 38 |
| Consignes de sécurité supplémentaires | 38 |
| Avant la mise en service | 39 |
| Changer de feuilles abrasives | 39 |
| Changer/monter des outils d'intervention (Fig. A) | 39 |
| Monter le moyen d'aspiration de la poussière | 40 |
| Monter l'adaptateur pour système d'aspiration externe | 40 |
| Réglage de la poignée supplémentaire | 41 |
| Consignes de travail | 41 |
| Poncer | 41 |
| Poncer près des bords | 41 |
| Utilisation | 42 |
| Mise en marche | 42 |
| Mise hors service | 42 |
| Réglage de la vitesse de rotation | 42 |
| Entretien et nettoyage | 42 |
| Vider le sac à poussière | 42 |
| Stockage et maniement des outils d'intervention recommandés | 42 |
| Mise au rebut | 43 |
| Garantie pour Kompernass Handels GmbH pour la France | 43 |
| Garantie pour Kompernass Handels GmbH pour la Belgique | 45 |
| Service après-vente | 46 |
| Importateur | 46 |
| Traduction de la déclaration de conformité originale | 47 |

PONCEUSE MULTISUPPORTS PWBS 180 B3

Introduction

Nous vous félicitons pour l'achat de votre nouvel appareil. Vous venez ainsi d'opter pour un produit de grande qualité. Le mode d'emploi fait partie de ce produit. Il contient des remarques importantes concernant la sécurité, l'utilisation et le recyclage. Avant d'utiliser le produit, veuillez vous familiariser avec toutes les consignes d'utilisation et avertissements de sécurité. N'utilisez le produit que conformément aux descriptions et pour les domaines d'utilisation indiqués. Si vous cédez le produit à un tiers, remettez-lui également tous les documents.

Utilisation conforme à l'usage prévu

L'utilisation conforme de cet outil électrique comprend les activités suivantes :

- Le ponçage à sec des enduits.
- L'élimination des restes de peinture, de revêtements muraux et de colle.
- L'élimination de la colle pour carrelages et des restes de colle pour tapis et moquettes sur supports durs (crépi dur, béton).
- Le ponçage à sec et le lissage du béton, du crépi et des chapes.
- La perforation de revêtements muraux sur supports durs.
- Le ponçage de cloisons sèches enduites.
- Le lissage des transitions de coffrage et le dépolissage des surfaces en béton.
- Le ponçage à sec des murs et plafonds en intérieur comme en extérieur.
- Le ponçage à sec des surfaces en métal, en pierre et en bois.

Toute utilisation autre ou modification de l'appareil est considérée comme non conforme et s'accompagne de risques d'accident non négligeables. Nous déclinons toute responsabilité pour les dommages causés résultant d'une utilisation non conforme. L'appareil n'est pas conçu pour un usage commercial.

Équipement

- 1 Interrupteur MARCHE/ARRÊT
- 2 Touches de réglage de la vitesse (+/-)
- 3 Vis à ailettes pour l'ajustage de la poignée supplémentaire
- 4 Capot de protection et d'aspiration
- 5 Couronne de brosse
- 6 Segment de capot
- 7 Touche de retenue de broche 
- 8 Manchon d'aspiration
- 9 Poignée supplémentaire
- 10 Meule boisseau en métal dur
- 11 Flasque de fixation
- 12 Broche porte-meule
- 13 Plateau de ponçage
- 14 Écrou de serrage
- 15 Clé de montage à deux ergots
- 16 Papier abrasif
- 17 Adaptateur (aspiration de la poussière)
- 18 Sac à poussière
- 19 Flexible d'aspiration

Matériel livré

- 1 ponceuse multisupports
- 1 m de flexible d'aspiration (extensible jusqu'à 3,5 m)
- 1 sac à poussière (25 L)
- 1 adaptateur (aspiration de la poussière)
- 6x papier abrasif (respectivement 2x 40, 80, 120)
- 1 meule boisseau en métal dur (YG8)
- 1 clé de montage à deux ergots
- 1 mode d'emploi

Caractéristiques techniques

| | |
|-----------------------------|--|
| Tension nominale | 230 V ~, 50 Hz (courant alternatif) |
| Puissance nominale absorbée | 1050 W |
| Vitesse nominale | n 410–1900 min ⁻¹ |
| Capacité nominale | Ø 180 mm |
| Filetage | M14 |
| Classe de protection | II/□ (double isolation) |

Informations relatives aux bruits et aux vibrations

Valeur de mesure du bruit déterminée conformément à la norme EN 60745. Le niveau de bruit A pondéré typique de l'outil électrique est de :

Valeur d'émissions sonores

| | |
|--------------------------------|------------------------|
| Niveau de pression acoustique | $L_{PA} = 86,3$ dB (A) |
| Imprécision | $K = 3$ dB |
| Niveau de puissance acoustique | $L_{WA} = 97,3$ dB (A) |
| Imprécision | $K = 3$ dB |



Porter une protection auditive !

Valeur totale des vibrations

| | |
|---------------------|------------------------------------|
| Meulage superficiel | $a_{h, DS} = 6,3$ m/s ² |
| Imprécision | $K = 1,5$ m/s ² |

REMARQUE

- Le niveau de vibrations indiqué dans ces instructions a été mesuré conformément à une méthode de mesure normée et peut être utilisé pour comparer des appareils. La valeur d'émission des vibrations déclarée peut également être utilisée pour une évaluation préliminaire de l'exposition.

⚠ AVERTISSEMENT !

- Le niveau des vibrations varie en fonction de l'usage de l'outil électrique et peut, dans certains cas, excéder la valeur indiquée dans ces instructions. La sollicitation vibratoire pourrait être sous-estimée si l'outil électrique est utilisé régulièrement de cette manière. Essayez de garder la sollicitation par vibrations aussi faible que possible. Des mesures d'exemple de réduction de la sollicitation des vibrations sont le port de gants lors de l'utilisation de l'outil et la limitation du temps de travail. À ce titre, toutes les parts du cycle de travail doivent être prises en compte (par ex. les durées pendant lesquelles l'outil électrique est éteint et celles pendant lesquelles il est allumé, mais fonctionne sans charge).



Avertissements de sécurité généraux pour l'outil électrique



⚠ AVERTISSEMENT !

- Lire tous les avertissements de sécurité et toutes les instructions. Ne pas suivre les avertissements et instructions peut donner lieu à un choc électrique, un incendie et/ou une blessure sérieuse.

Conservé tous les avertissements et toutes les instructions pour pouvoir s'y reporter ultérieurement.

Le terme "outil électrique" dans les avertissements de sécurité fait référence à votre outil électrique alimenté par le secteur (avec cordon d'alimentation) ou à votre outil fonctionnant sur batterie (sans cordon d'alimentation).

1. Sécurité de la zone de travail

- Conservé la zone de travail propre et bien éclairée. Les zones en désordre ou sombres sont propices aux accidents.

- b) Ne pas faire fonctionner les outils électriques en atmosphère explosive, par exemple en présence de liquides inflammables, de gaz ou de poussières. Les outils électriques produisent des étincelles qui peuvent enflammer les poussières ou les fumées.
- c) Maintenir les enfants et les personnes présentes à l'écart pendant l'utilisation de l'outil électrique. Les distractions peuvent vous faire perdre le contrôle de l'outil.

2. Sécurité électrique

- a) La fiche de l'outil électrique doit être adaptée à la prise de courant. Ne jamais modifier la fiche de quelque façon que ce soit. Ne pas utiliser d'adaptateurs avec des outils électriques à branchement de terre. Des fiches non modifiées et des socles adaptés réduisent le risque de choc électrique.
- b) Éviter tout contact du corps avec des surfaces reliées à la terre telles que les tuyaux, les radiateurs, les cuisinières et les réfrigérateurs. Il existe un risque accru de choc électrique si votre corps est relié à la terre.
- c) Ne pas exposer les outils électriques à la pluie ou à des conditions humides. La pénétration d'eau à l'intérieur d'un outil électrique augmentera le risque de choc électrique.
- d) Ne pas maltraiter le cordon. Ne jamais utiliser le cordon pour porter, tirer ou débrancher l'outil électrique. Maintenir le cordon à l'écart de la chaleur, du lubrifiant, des arêtes ou des parties en mouvement. Des cordons endommagés ou emmêlés augmentent le risque de choc électrique.
- e) Lorsqu'on utilise un outil électrique à l'extérieur, utiliser un prolongateur adapté à l'utilisation extérieure. L'utilisation d'un cordon adapté à l'utilisation extérieure réduit le risque de choc électrique.
- f) Si l'usage d'un outil électrique dans un emplacement humide est inévitable, utiliser une alimentation protégée par un dispositif à courant différentiel résiduel (RCD). L'usage d'un RCD réduit le risque de choc électrique.

3. Sécurité des personnes

- a) Rester vigilant, regarder ce que vous êtes en train de faire et faire preuve de bon sens dans votre utilisation de l'outil électrique. Ne pas utiliser un outil électrique lorsque vous êtes fatigué ou sous l'emprise de drogues, d'alcool ou de médicaments. Un moment d'inattention en cours d'utilisation d'un outil électrique peut entraîner des blessures graves.
- b) Utiliser un équipement de sécurité. Toujours porter une protection pour les yeux. Les équipements de sécurité tels que les masques contre les poussières, les chaussures de sécurité antidérapantes, les casques ou les protections acoustiques utilisés pour les conditions appropriées réduiront les blessures de personnes.
- c) Éviter tout démarrage intempestif. S'assurer que l'interrupteur est en position arrêt avant de brancher l'outil électrique au secteur et/ou au bloc de batteries, de le ramasser ou de le porter. Porter les outils électriques en ayant le doigt sur l'interrupteur ou brancher des outils dont l'interrupteur est en position marche est source d'accidents.
- d) Retirer toute clé de réglage avant de mettre l'outil électrique en marche. Une clé laissée fixée sur une partie tournante de l'outil peut donner lieu à des blessures de personnes.
- e) Ne pas se précipiter. Garder une position et un équilibre adaptés à tout moment. Cela permet un meilleur contrôle de l'outil électrique dans des situations inattendues.
- f) S'habiller de manière adaptée. Ne pas porter de vêtements amples ou de bijoux. Garder les cheveux, les vêtements et les gants à distance des parties en mouvement. Des vêtements amples, des bijoux ou les cheveux longs peuvent être pris dans des parties en mouvement.
- g) Si des dispositifs sont fournis pour le raccordement d'équipements pour l'extraction et la récupération des poussières, s'assurer qu'ils sont connectés et correctement utilisés. Utiliser des collecteurs de poussière peut réduire les risques dus aux poussières.

4. Utilisation et entretien de l'outil électrique

- a) Ne pas forcer l'outil. Utiliser l'outil électrique adapté à votre application. L'outil électrique adapté réalise mieux le travail et de manière plus sûre au régime pour lequel il a été construit.
- b) Ne pas utiliser l'outil électrique si l'interrupteur ne permet pas de passer de l'état de marche à arrêter et inversement. Tout outil électrique qui ne peut pas être commandé par l'interrupteur est dangereux et il faut le réparer.
- c) Débrancher la fiche de la source d'alimentation en courant et/ou le bloc de batteries de l'outil avant tout réglage, changement d'accessoires ou avant de ranger l'outil. De telles mesures de sécurité préventives réduisent le risque de démarrage accidentel de l'outil électrique.
- d) Conserver les outils électriques à l'arrêt hors de la portée des enfants. Ne pas permettre à des personnes ne connaissant pas l'outil ou les présentes instructions de le faire fonctionner. Les outils électriques sont dangereux entre les mains d'utilisateurs novices.
- e) Observer la maintenance de l'outil électrique. Vérifier qu'il n'y a pas de mauvais alignement ou de blocage des parties mobiles, des pièces cassées ou toute autre condition pouvant affecter le fonctionnement de l'outil électrique. En cas de dommages, faire réparer l'outil avant de l'utiliser. De nombreux accidents sont dus à des outils électriques mal entretenus.
- f) Garder affûtés et propres les outils permettant de couper. Des outils destinés à couper correctement entretenus avec des pièces coupantes tranchantes sont moins susceptibles de bloquer et sont plus faciles à contrôler.
- g) Utiliser l'outil électrique, les accessoires et les lames etc., conformément à ces instructions, en tenant compte des conditions de travail et du travail à réaliser. L'utilisation de l'outil électrique pour des opérations différentes de celles prévues peut donner lieu à des situations dangereuses.

5. Service après-vente

- a) Faire entretenir l'outil électrique par un réparateur qualifié utilisant uniquement des pièces de rechange identiques. Cela assurera que la sécurité de l'outil électrique est maintenue.
- b) Confiez toujours le remplacement de la fiche ou du cordon d'alimentation au fabricant de l'outil électrique ou à son service après-vente. Cela assurera que la sécurité de l'outil électrique est maintenue.

Avertissements de sécurité pour toutes les utilisations

Avertissements de sécurité conjoints pour le meulage et le ponçage au papier de verre

- a) Cet outil électrique est destiné à fonctionner comme meuleuse et ponceuse au papier de verre. Lisez et respectez toutes les mises en garde de sécurité, les instructions, les illustrations et les spécifications fournies avec cet outil électrique. Si vous ne respectez pas les instructions suivantes, un choc électrique, un incendie et/ou des blessures graves peuvent survenir.
- b) Cet outil électrique ne convient pas pour poncer avec des brosses à crins métalliques, pour polir et tronçonner au disque. Les utilisations pour lesquelles cet outil électrique n'est pas prévu peuvent engendrer des risques et des blessures.
- c) N'utilisez pas d'accessoires qui ne sont pas spécialement prévus ou recommandés par le fabricant pour cet outil électrique. Le simple fait de pouvoir fixer l'accessoire à l'outil électrique ne garantit pas une utilisation sûre.
- d) Le nombre de tours autorisé de l'outil d'intervention doit être au moins aussi élevé que le nombre de tours maximal indiqué sur l'outil électrique. Les accessoires qui tournent plus rapidement qu'autorisé peuvent se briser et voler en éclats.
- e) Le diamètre extérieur et l'épaisseur de l'outil d'intervention doivent correspondre aux dimensions indiquées de votre outil électrique. Les outils d'intervention mal dimensionnés ne peuvent pas être suffisamment protégés ou contrôlés.

- f) Les outils d'intervention à insert fileté doivent être exactement adaptés au filetage de la broche porte-meule. Pour les outils d'intervention montés au moyen d'une bride, le diamètre du trou de l'outil d'intervention doit être adapté au diamètre du réceptacle de la bride. Les outils d'intervention qui ne sont pas parfaitement fixés à l'outil électrique tournent de manière irrégulière, vibrent fortement et peuvent entraîner une perte de contrôle.
- g) **N'utilisez pas d'outils d'intervention endommagés.** Contrôlez avant chaque utilisation les outils d'intervention tels que les disques abrasifs en vue de détecter des éclats et fissures, le plateau de ponçage en vue de détecter des fissures, une usure ou forte usure. Si l'outil électrique ou l'outil d'intervention tombe par terre, contrôlez s'il est endommagé ou bien utilisez un outil d'intervention qui n'est pas abîmé. Après avoir contrôlé et mis en place l'outil d'intervention, ne séjournez, vous et des personnes à proximité, qu'en dehors du plan de rotation de l'outil d'intervention et laissez tourner l'appareil une minute à la vitesse maximale. Les outils d'intervention endommagés cassent la plupart du temps durant la période de test.
- h) Portez un équipement de protection individuelle. En fonction de l'utilisation, utilisez une protection faciale intégrale, une protection oculaire ou des lunettes de protection. Dans la mesure du nécessaire, portez un masque anti-poussière, une protection auditive, des gants de protection ou un tablier spécial qui tiennent éloignées les particules de meulage et de matériau. Les yeux doivent être protégés des projections de corps étrangers engendrées lors de différentes utilisations. Un masque anti-poussière ou respiratoire doit filtrer la poussière créée lors de l'utilisation. Si vous êtes exposé à un bruit important durant une longue période, vous risquez d'être atteint d'une perte auditive.
- i) Veillez à ce que d'autres personnes respectent une distance de sécurité par rapport à votre zone de travail. Toute personne pénétrant dans la zone de travail doit porter un équipement de protection individuelle. Des fragments de la pièce à usiner ou des outils d'intervention brisés peuvent voler et causer des blessures également en dehors du périmètre de travail direct.
- j) **Ne tenez l'outil électrique que par ses surfaces de préhension isolées lorsque vous effectuez des travaux dans lesquels l'outil d'intervention risque de toucher des lignes électriques invisibles ou le propre cordon d'alimentation de l'appareil.** Le contact avec une ligne électrique peut également mettre les parties métalliques de l'appareil sous tension et provoquer un choc électrique.
- k) **Maintenez le cordon d'alimentation loin d'outils d'intervention rotatifs.** Si vous perdez le contrôle de l'appareil, le cordon d'alimentation peut être sectionné ou saisi et votre main ou bras peut être pris dans l'outil d'intervention en rotation.
- l) **Ne déposez jamais l'outil électrique tant que l'outil d'intervention ne s'est pas entièrement immobilisé.** L'outil d'intervention rotatif peut entrer en contact avec la surface d'appui et vous faire perdre ainsi le contrôle de l'outil électrique.
- m) **Attendez toujours que l'outil électrique ait cessé de tourner avant de le transporter.** Vos vêtements peuvent être happés par l'outil d'intervention rotatif suite à un contact aléatoire et l'outil d'intervention peut transpercer votre corps.
- n) **Nettoyez régulièrement les fentes de ventilation de votre outil électrique.** La soufflerie moteur attire la poussière dans le carter et une accumulation importante de poussière métallique peut causer des risques électriques.
- o) **N'utilisez pas l'outil électrique à proximité de matériaux combustibles.** Des étincelles risquent d'enflammer ces matériaux.
- p) **N'utilisez pas d'outils d'intervention qui nécessitent des liquides de refroidissement.** L'utilisation d'eau ou d'autres liquides de refroidissement peut entraîner un choc électrique.

Recul brutal et consignes de sécurité correspondantes

Le recul est la réaction soudaine d'un outil d'intervention (comme un disque abrasif, un plateau de ponçage, une brosse métallique etc.) qui s'accroche ou se bloque. Un accrochage ou un blocage entraîne un arrêt abrupt de l'outil d'intervention en rotation. De ce fait, l'outil électrique, s'il n'est pas fermement tenu en main, subit depuis le point de blocage une accélération brutale en sens opposé de celui de l'outil d'intervention.

Si par exemple un disque abrasif accroche ou se bloque dans la pièce à usiner, le bord du disque plongeant dans la pièce au point de blocage va creuser le matériau, avec risque d'ébrécher le disque ou d'un recul brutal. Le disque abrasif peut sauter en direction de l'opérateur ou s'en éloigner, ceci selon le sens de rotation du disque au point de blocage. Les disques abrasifs peuvent également se rompre dans ces conditions.

Un recul résulte d'une utilisation incorrecte ou inappropriée de l'outil électrique. Des mesures de prudence adaptées, comme celles décrites ci-dessous, permettent de l'éviter.

- a) **Saisissez fermement l'outil électrique et positionnez votre corps et vos bras de manière à pouvoir résister à un recul brutal. Utilisez toujours la poignée supplémentaire, si présente, pour maîtriser le mieux possible les forces de recul ou les couples de réaction au démarrage.** L'opérateur peut maîtriser les forces de recul et de réaction grâce à des mesures de prudence adaptées.
- b) **Ne placez jamais les mains à proximité d'outils d'intervention en rotation.** En cas de recul brutal, l'outil d'intervention peut se déplacer au-dessus de votre main.
- c) **Évitez avec votre corps la zone dans laquelle l'outil électrique se déplace lors d'un recul brutal.** Au point de blocage, le recul entraîne l'outil électrique dans la direction opposée à celle de rotation du disque.

- d) **Travaillez de manière particulièrement prudente au niveau des angles, des arêtes vives, etc. Évitez que les outils d'intervention rebondissent de la pièce à travailler et se coincent.** L'outil d'intervention en rotation a tendance à se coincer dans les angles, sur des arêtes vives ou lorsqu'il rebondit. Ceci entraîne une perte de contrôle ou un recul brutal.
- e) **N'utilisez pas de chaîne coupante ni de lame de scie dentées.** De tels outils d'intervention causent souvent un recul ou la perte du contrôle de l'outil électrique.

Avertissements de sécurité spéciaux pour le ponçage/meulage

- a) **Utilisez exclusivement les meules/disques homologués pour votre outil électrique et le capot de protection prévu pour ces meules/disques.** Les meules/disques qui ne sont pas prévus pour l'appareil électrique peuvent ne pas être suffisamment protégés et ne sont pas sûrs.
- b) **Les disques abrasifs à bord coudé doivent être montés de telle manière que leur surface de meulage ne fasse pas saillie au-dessus du plan du bord du capot de protection.** Un disque abrasif incorrectement monté et qui fait saillie au-dessus du plan du bord du capot de protection ne peut pas être suffisamment protégé.
- c) **Le capot de protection doit être placé de manière sûre sur l'outil électrique et, pour obtenir un niveau maximum de sécurité, être réglé de sorte que la plus petite partie à nu possible de la meule/du disque abrasif regarde vers l'opérateur.** Le capot de protection aide à protéger l'opérateur des fragments et d'un contact aléatoire avec la meule/le disque abrasif ainsi que des étincelles susceptibles d'enflammer les vêtements.
- d) **Les meules/disques abrasifs ne doivent être utilisés que dans le cadre des possibilités d'utilisation recommandées. Par exemple : Ne meulez jamais avec la surface latérale d'un disque à tronçonner.** Les disques à tronçonner sont conçus pour un enlèvement du matériau avec la tranche du disque. L'exercice d'une force latérale sur ces meules/disques risque de les briser.

- e) Utilisez toujours des brides de serrage intactes, de taille et de forme adaptées au disque abrasif que vous avez choisi. Des brides adaptées soutiennent le disque abrasif et réduisent ainsi le risque d'une cassure du disque. Les brides pour disques à tronçonner peuvent être différentes des brides pour d'autres disques abrasifs.
- f) N'utilisez jamais de disques abrasifs usés provenant d'outils électriques de plus grande taille. Les disques abrasifs des outils électriques de plus grande taille ne sont pas conçus pour les vitesses élevées d'outils électriques de plus petite dimension et risquent de casser.

Avertissements de sécurité supplémentaires relatifs au ponçage au papier de verre

- a) N'utilisez pas de feuilles abrasives surdimensionnées, mais suivez les instructions du fabricant concernant la taille des feuilles abrasives. Des feuilles abrasives qui dépassent le plateau de ponçage peuvent provoquer des blessures et un blocage, une déchirure des feuilles abrasives ou un recul brutal.

Consignes de sécurité supplémentaires



⚠ AVERTISSEMENT ! Portez toujours des lunettes de protection.



⚠ AVERTISSEMENT ! Portez toujours un masque anti-poussière.

- Utilisez des appareils de recherche appropriés pour localiser des conduites d'alimentation cachées ou questionnez la société de distribution locale. Le contact avec les lignes électriques peut entraîner un incendie et un choc électrique. La détérioration d'une conduite de gaz peut entraîner une explosion. Percer une conduite d'eau entraîne des dégâts matériels ou peut entraîner un choc électrique.
- Déverrouillez l'interrupteur MARCHE/ARRÊT et amenez-le en position Arrêt lorsque l'alimentation électrique est coupée, par ex. suite à une panne de courant ou du débranchement de la fiche secteur. Cela empêche tout redémarrage incontrôlé.

- Utilisez l'outil électrique uniquement pour un ponçage à sec. La pénétration d'eau à l'intérieur d'un outil augmentera le risque de choc électrique.
- N'amenez l'outil électrique contre la pièce à usiner qu'après l'avoir allumé et éteignez-le uniquement une fois soulevé de la pièce à usiner. L'outil électrique risque de se déplacer soudainement.
- Veillez à ce que personne ne puisse être mis en danger par la projection d'étincelles. Éloignez les matériaux inflammables. Une projection d'étincelles se produit lors du ponçage de métaux.
- N'utilisez pas d'outils de ponçage usés, déchirés ou fortement abîmés. Les outils de ponçage abîmés peuvent se déchirer, être projetés et blesser quelqu'un.
- N'utilisez pas de meules à tronçonner ou de dégrossissement ou de brosses boisseaux. L'outil électrique n'est pas adapté pour être utilisé avec ces outils d'intervention. Il y a risque de blessures !
- Lors de l'utilisation de l'outil électrique, utilisez toujours le flexible d'aspiration fourni et un moyen d'aspiration de poussière adapté. L'utilisation d'un moyen d'aspiration de poussière peut réduire les risques dus aux poussières.
- Attention, risque d'incendie ! Évitez toute surchauffe de la pièce à poncer et de la meuleuse/ponceuse. Videz toujours le bac à poussière lors des pauses de travail. La poussière de ponçage dans le sac à poussière, micro-filtre, sac en papier (ou dans un sac à filtre ou filtre de l'aspirateur) peut, dans des conditions très défavorables, comme une projection d'étincelles lors du ponçage de métaux, s'enflammer d'elle-même. Il existe un risque particulier lorsque la poussière de ponçage est mélangée à des restes de polyuréthane, de peinture ou à d'autres substances chimiques et que la pièce à poncer est brûlante suite à un long travail.
- Tenez bien l'outil électrique des deux mains lors du travail et veillez à vous tenir bien en équilibre. L'outil électrique s'utilise de manière sûre avec les deux mains.

- Portez une protection auditive, des lunettes de protection, un masque à poussière et si nécessaire des gants. Comme masque à poussière, utilisez au moins un demi-masque filtrant les particules de la classe FFP 2.
- Utilisez un moyen d'aspiration de la poussière pour le travail de la pierre. L'aspirateur doit être homologué pour l'aspiration de poussière de pierre. L'utilisation de ces dispositifs réduit les risques causés par la poussière.
- Ne touchez pas les outils d'intervention tant qu'ils n'ont pas refroidi. Les outils d'intervention deviennent brûlants pendant le travail.
- Portez des gants de protection lors du remplacement des outils d'intervention. Les outils d'intervention chauffent en cas d'utilisation prolongée.
- Ne traitez pas de matériaux qui dégagent des substances nocives pour la santé, par ex. de la poussière de bois de chêne et de hêtre, de la poussière de pierre ou de l'amiante. Ces substances sont considérées cancérigènes.
- Informez-vous sur les réglementations/législations en vigueur concernant la manipulation de poussières nocives pour la santé dans votre pays.
- Ne touchez jamais l'outil de ponçage en marche. Il y a risque de blessure.
- Utilisez un échafaudage pour travailler si nécessaire. Si vous travaillez sur une échelle, vous ne pouvez pas vous tenir suffisamment en équilibre.

Avant la mise en service

AVERTISSEMENT ! **RISQUE DE BLESSURES !**

- ▶ Retirez la fiche secteur de la prise secteur avant tous travaux sur l'appareil !

PRUDENCE !

- ▶ Portez des gants de protection lors du changement d'outils. Il existe un risque de blessures en cas de contact avec les outils d'intervention.

- Utiliser différents outils d'intervention en fonction du matériau à travailler et de l'enlèvement de surface souhaité.

REMARQUE

- ▶ Ne posez pas l'appareil sans outil d'intervention monté (plateau de ponçage, meule boisseau en métal dur etc.). La couronne de brosseage **5** risque de se voiler et d'être endommagée.

Changer de feuilles abrasives

La surface du plateau de ponçage **13** est composée d'un tissu agrippant, vous permettant de fixer rapidement et facilement les feuilles abrasives **16** avec système auto-agrippant.

- ◆ Avant de mettre en place une nouvelle feuille abrasive **16** retirez la saleté et la poussière du plateau de ponçage **13**, par ex. avec un pinceau.
- ◆ Positionnez la feuille abrasive **16** en l'alignant bien sur le bord du plateau de ponçage **13**, posez ensuite la feuille abrasive **16** sur le plateau de ponçage **13** et appuyez bien. Veillez ce faisant à ce que les trous d'aspiration sur la feuille abrasive **16** correspondent à ceux du plateau de ponçage **13**.
- ◆ Pour retirer la feuille abrasive **16** levez-la latéralement et retirez-la du plateau de ponçage **13**.



Changer/monter des outils d'intervention (Fig. A)

AVERTISSEMENT !

- ▶ Actionnez la touche de retenue de broche **7**  uniquement lorsque la broche porte-meule **12** est immobile. L'appareil risque sinon d'être endommagé.

REMARQUE

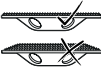
- La meule boisseau en métal dur **10** est destinée à éliminer les transitions de coffrage sur le béton apparent, les restes de béton sur les planches de coffrage ou les restes de colle sur les carrelages.

-  N'utilisez que des meules bois-seaux en métal dur ⑩ avec une surface de ponçage plane.
- ◆ Nettoyez la broche porte-meule ⑫ et toutes les pièces à monter.
- ◆ Pour bien serrer et desserrer l'outil d'intervention, appuyez sur la touche de retenue de broche ⑦  pour l'arrêter.
- ◆ Pour fixer l'outil d'intervention, placez la flasque de fixation ⑪ sur la broche porte-meule ⑫.
- ◆ Placez l'outil d'intervention souhaité sur la broche porte-meule ⑫.
- ◆ Vissez l'écrou de serrage ⑭ et serrez-le bien avec la clé de montage à deux ergots ⑮.

REMARQUE

- Veillez bien à ce que le collet de l'écrou de serrage ⑭ pointe vers l'extérieur.

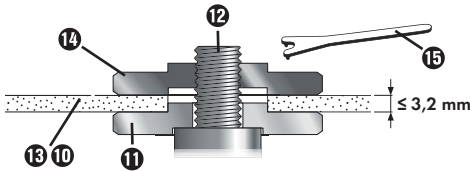

Monter le moyen d'aspiration de la poussière

Les poussières de matériaux issues par exemple d'un enduit plombifère, de certains types de bois, minéraux et de métal peuvent être dangereuses pour la santé. Le contact avec les poussières ou leur inhalation peut causer des réactions allergiques et/ou des maladies des voies respiratoires de l'utilisateur ou des personnes se trouvant à proximité. Certaines poussières comme la poussière de chêne ou de hêtre sont considérées comme étant cancérigènes, en particulier en lien avec des additifs pour le traitement du bois (chromate, conservateur pour bois). Les matériaux contenant de l'amiante ne doivent être travaillés que par des spécialistes.

- Utilisez toujours un moyen d'aspiration de la poussière.
 - Utilisez l'outil électrique avec le sac à poussière ⑮ ou bien raccordez un système d'aspiration de poussière et de copeaux.
 - Veillez à une bonne ventilation du poste de travail.
 - Il est recommandé de porter un masque de protection respiratoire de la classe de filtre P2.
 - Évitez de plier le flexible d'aspiration ⑮.
- Respectez les prescriptions en vigueur dans votre pays pour les matériaux à travailler.
- ◆ Emboîtez le côté entrée du flexible d'aspiration ⑮ sur le manchon d'aspiration ⑧.
 - ◆ Procédez dans l'ordre inverse pour démonter le flexible d'aspiration ⑮.

Monter l'adaptateur pour système d'aspiration externe

- ◆ Si nécessaire, emboîtez l'adaptateur ⑰ d'aspiration de la poussière sur le manchon d'aspiration ⑧.
- ◆ Raccordez un système d'aspiration des poussières.

REMARQUE

- En cas d'usinage de bois ou de matériaux dégageant des poussières nocives, il convient de raccorder à l'appareil un dispositif d'aspiration adéquat et homologué (par ex. cf. à la classe de poussières M selon EN 60335-2-69).

Réglage de la poignée supplémentaire

L'inclinaison de la poignée supplémentaire ⑨ s e règle pour obtenir une posture de travail plus favorable de la main directrice (par ex. lors de ponçage près des bords).

- ◆ Dévissez les deux vis à ailettes ③ et inclinez la poignée supplémentaire ⑨ dans la position de travail souhaitée.
- ◆ Resserrez à nouveau les vis à ailettes ③.

Consignes de travail

⚠ AVERTISSEMENT ! RISQUE DE BLESSURES !

- ▶ Retirez la fiche secteur de la prise secteur avant tous travaux sur l'appareil !
- ▶ Attendez que l'appareil se soit immobilisé avant de le poser.

La performance d'enlèvement et la qualité de surface sont essentiellement déterminées par le choix de l'outil de ponçage, le niveau de vitesse de rotation présélectionné et la pression d'appui.

Seuls des outils de ponçage en parfait état fournissent une bonne performance de ponçage et ménagent l'appareil.

Poncer

- **Tenez bien l'appareil des deux mains lors du travail et veillez à une bonne stabilité.** L'appareil s'utilise de manière plus sûre des deux mains.
- ◆ Raccordez votre système d'aspiration (propre ou d'aspiration externe).
- ◆ **En cas d'aspiration externe :** Travaillez si possible avec la désactivation à distance ou avec l'automatisme marche/arrêt de l'aspirateur. L'aspirateur s'allume automatiquement et s'éteint à nouveau de manière temporisée, pour éliminer le reste des poussières du flexible d'aspiration.

- ◆ Allumez l'appareil, placez-le avec la surface à poncer entière sur le support à travailler et déplacez-le en exerçant une pression modérée sur la pièce à poncer.
- ◆ Veillez à une pression d'appui uniforme afin d'augmenter la durée de vie des outils d'intervention.
- ◆ Une augmentation excessive de la pression d'appui n'entraîne pas une performance d'enlèvement plus élevée, mais une usure plus importante de l'appareil et de l'outil d'intervention.
- ◆ Levez l'appareil de la surface.
- ◆ **En cas d'aspiration propre :** Laissez encore tourner l'outil électrique pendant quelques secondes pour éliminer le reste des poussières du flexible d'aspiration ⑩.

Poncer près des bords

Pour poncer près des bords, un segment de capot ⑥ du capot de protection et d'aspiration ④ peut être retiré. L'outil d'intervention utilisé arrive alors plus près des bords des sols, murs et plafonds, ainsi que d'installations existantes comme des tuyauteries, et les surfaces joutantes peuvent être traitées avec une plus grande précision.

Attendez-vous à un dégagement de poussière lors de ces travaux, le capot de protection et d'aspiration ④ n'étant plus fermé.

- ◆ Tirez le segment de capot ⑥ en avant pour le sortir du capot de protection et d'aspiration ④.

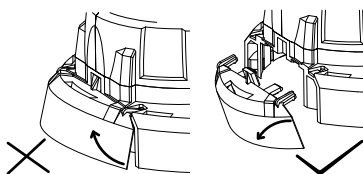

- ◆ Traitez les surfaces proches des bords.
- ◆ Emboîtez à nouveau le segment de capot ⑥ sur le capot d'aspiration ④ jusqu'à ce qu'il s'enclenche.

Utilisation

-  Sens de rotation de l'outil !

Mise en marche

- ◆ Pour mettre l'appareil en marche, poussez l'interrupteur MARCHE/ARRÊT ① en avant. Pour bloquer l'interrupteur MARCHE/ARRÊT ①, poussez l'interrupteur MARCHE/ARRÊT ① à l'avant vers le bas jusqu'à ce qu'il s'enclenche.

Mise hors service

- ◆ Relâchez l'interrupteur MARCHE/ARRÊT ① pour éteindre l'outil électrique. S'il se trouve en position retenue, appuyez brièvement sur l'arrière de l'interrupteur MARCHE/ARRÊT ① puis relâchez-le.

REMARQUE

- ▶ L'appareil est doté d'une protection anti-redémarrage en cas de coupure de courant. Lorsque le courant est rétabli, il faut d'abord ramener l'appareil en position éteinte puis le rallumer.

Réglage de la vitesse de rotation

Avant de débiter le travail, réglez la vitesse de rotation en fonction de l'utilisation. Utilisez une vitesse plus basse pour des travaux de ponçage grossiers, augmentez la vitesse pour des travaux de précision.

- Réglez la vitesse de rotation en appuyant sur les touches ②.
- ◆ Appuyez sur la touche ②+ pour augmenter la vitesse de rotation.
- ◆ Appuyez sur la touche ② – pour réduire la vitesse de rotation.

REMARQUE

- ▶ L'outil d'intervention continue à tourner après la mise à l'arrêt. Attendez que l'outil d'intervention se soit immobilisé avant de poser l'appareil.

Entretien et nettoyage



AVERTISSEMENT! RISQUE DE BLESSURES! Avant d'effectuer tous travaux sur l'appareil, éteignez-le et débranchez-le de la prise secteur.

- L'appareil ne nécessite aucune maintenance particulière.
- N'utilisez pas d'objets pointus pour nettoyer l'appareil. Aucun liquide ne doit pénétrer à l'intérieur de l'appareil. Sinon, il peut être endommagé.
- Nettoyez régulièrement l'outil, de préférence directement une fois le travail terminé.
- Nettoyez le corps avec un chiffon doux, n'utilisez en aucun cas de l'essence, du dissolvant ou des produits nettoyants qui agressent le plastique.
- Les ouvertures de ventilation doivent toujours être dégagées.
- Éliminez la poussière de ponçage qui adhère à l'aide d'un pinceau.

REMARQUE

- ▶ Vous pouvez commander des pièces détachées non listées (comme les balais de charbon, les interrupteurs par ex.) auprès de notre hotline du service après-vente.

Vider le sac à poussière

Videz le sac à poussière ⑬ à temps pour garantir une aspiration optimale de la poussière.

- ◆ Ouvrez la fermeture à glissière du sac à poussière ⑬.
- ◆ Secouez le sac à poussière ⑬ au-dessus d'un conteneur à déchets adapté.

Stockage et maniement des outils d'intervention recommandés

- Les outils de ponçage doivent être traités et transportés avec prudence.
- Les outils de ponçage doivent être stockés de manière à n'être exposés à aucune détérioration mécanique ou influence environnementale (par ex. humidité).

Mise au rebut



FR

Cet appareil et ses accessoires se recyclent



Points de collecte sur www.quefairedemesdechets.fr
Privilégiez la réparation ou le don de votre appareil !



FR

ÉLÉMENTS D'EMBALLAGE



FR



Le produit, l'emballage et le mode d'emploi sont recyclables, soumis à une responsabilité élargie du fabricant, et sont collectés séparément.



Ne jetez pas les outils électriques dans les ordures ménagères !

Le symbole ci-contre, d'une poubelle barrée sur roues, indique que cet appareil doit respecter la directive 2012/19/EU. Cette directive stipule que vous ne devez pas éliminer cet appareil en fin de vie avec les ordures ménagères, mais le rapporter aux points de collecte, aux centres de recyclage ou aux entreprises de gestion des déchets spécialement équipés à cet effet.

Ce recyclage est gratuit. Respectez l'environnement et recyclez en bonne et due forme.



Renseignez-vous auprès de votre commune ou des services administratifs de votre ville pour connaître les possibilités de recyclage du produit usagé.



L'emballage est constitué de matériaux écologiques que vous pouvez recycler par le biais des services de recyclage locaux.

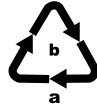

Éliminez l'emballage d'une manière respectueuse de l'environnement. Observez le marquage sur les différents matériaux d'emballage et triez-les séparément si nécessaire. Les matériaux d'emballage sont repérés par des abréviations (a) et des numéros (b) qui ont la signification suivante :
1-7 : Plastiques, 20-22 : Papier et carton, 80-98 : Matériaux composites.

Garantie pour Kompennass Handels GmbH pour la France

Chère cliente, cher client,

Cet appareil est garanti 3 ans à partir de la date d'achat. S'ils sont compris dans la livraison, les blocs-batteries de la série X12V et X20V Team sont également garantis 3 ans à compter de la date d'achat. Si ce produit venait à présenter des vices, vous disposez de droits légaux face au vendeur de ce produit. Vos droits légaux ne sont pas restreints par notre garantie présentée ci-dessous.

Conditions de garantie

La période de garantie débute à la date d'achat. Veuillez bien conserver le ticket de caisse. Celui-ci servira de preuve d'achat.

Si dans un délai de trois ans suivant la date d'achat de ce produit, un vice de matériel ou de fabrication venait à apparaître, le produit sera réparé, remplacé gratuitement par nos soins ou le prix d'achat remboursé, selon notre choix. Cette prestation sous garantie nécessite, dans le délai de trois ans, la présentation de l'appareil défectueux et du justificatif d'achat (ticket de caisse) ainsi que la description brève du vice et du moment de son apparition.

Si le vice est couvert par notre garantie, vous recevrez le produit réparé ou un nouveau produit en retour. Aucune nouvelle période de garantie ne débute avec la réparation ou l'échange du produit.

Période de garantie et réclamation légale pour vices cachés

L'exercice de la garantie ne prolonge pas la période de garantie. Cette disposition s'applique également aux pièces remplacées ou réparées. Les dommages et vices éventuellement déjà présents à l'achat doivent être signalés immédiatement après le déballage. Toute réparation survenant après la période sous garantie fera l'objet d'une facturation.

Étendue de la garantie

L'appareil a été fabriqué avec soin conformément à des directives de qualité strictes et consciencieusement contrôlé avant sa livraison.

La prestation de la garantie s'applique aux vices de matériel et de fabrication. L'étendue de la garantie ne couvre pas les pièces du produit qui sont exposées à une usure normale et peuvent de ce fait être considérées comme pièces d'usure, comme p. ex. les lames de scie, les lames de rechange, les papiers abrasifs, etc., ni aux détériorations de pièces fragiles, p. ex. interrupteurs ou pièces en verre.

Cette garantie devient caduque si le produit est détérioré, utilisé ou entretenu de manière non conforme. Toutes les instructions listées dans le manuel d'utilisation doivent être exactement respectées pour une utilisation conforme du produit. Des buts d'utilisation et actions qui sont déconseillés dans le manuel d'utilisation, ou dont vous êtes avertis doivent également être évités.

Le produit est uniquement destiné à un usage privé et ne convient pas à un usage professionnel. La garantie est annulée en cas d'entretien incorrect et inapproprié, d'usage de la force et en cas d'intervention non réalisée par notre centre de service après-vente agréé.

Article L217-16 du Code de la consommation

Lorsque l'acheteur demande au vendeur, pendant le cours de la garantie commerciale qui lui a été consentie lors de l'acquisition ou de la réparation d'un bien meuble, une remise en état couverte par la garantie, toute période d'immobilisation d'au moins sept jours vient s'ajouter à la durée de la garantie qui restait à courir. Cette période court à compter de la demande d'intervention de l'acheteur ou de la mise à disposition pour réparation du bien en cause, si cette mise à disposition est postérieure à la demande d'intervention.

Indépendamment de la garantie commerciale suscrite, le vendeur reste tenu des défauts de conformité du bien et des vices rédhibitoires dans les conditions prévues aux articles L217-4 à L217-13 du Code de la consommation et aux articles 1641 à 1648 et 2232 du Code Civil.

Article L217-4 du Code de la consommation

Le vendeur livre un bien conforme au contrat et répond des défauts de conformité existant lors de la délivrance. Il répond également des défauts de conformité résultant de l'emballage, des instructions de montage ou de l'installation lorsque celle-ci a été mise à sa charge par le contrat ou a été réalisée sous sa responsabilité.

Article L217-5 du Code de la consommation

Le bien est conforme au contrat :

- 1° S'il est propre à l'usage habituellement attendu d'un bien semblable et, le cas échéant :
 - s'il correspond à la description donnée par le vendeur et possède les qualités que celui-ci a présentées à l'acheteur sous forme d'échantillon ou de modèle ;
 - s'il présente les qualités qu'un acheteur peut légitimement attendre eu égard aux déclarations publiques faites par le vendeur, par le producteur ou par son représentant, notamment dans la publicité ou l'étiquetage ;
- 2° Ou s'il présente les caractéristiques définies d'un commun accord par les parties ou être propre à tout usage spécial recherché par l'acheteur, porté à la connaissance du vendeur et que ce dernier a accepté.

Article L217-12 du Code de la consommation

L'action résultant du défaut de conformité se prescrit par deux ans à compter de la délivrance du bien.

Article 1641 du Code civil

Le vendeur est tenu de la garantie à raison des défauts cachés de la chose vendue qui la rendent impropre à l'usage auquel on la destine, ou qui diminuent tellement cet usage que l'acheteur ne l'aurait pas acquise, ou n'en aurait donné qu'un moindre prix, s'il les avait connus.

Article 1648 1er alinéa du Code civil

L'action résultant des vices rédhibitoires doit être intentée par l'acquéreur dans un délai de deux ans à compter de la découverte du vice.

Les pièces détachées indispensables à l'utilisation du produit sont disponibles pendant la durée de la garantie du produit.

La garantie ne s'applique pas dans les cas suivants

- usure normale de la capacité de l'accu
- utilisation commerciale du produit
- détérioration ou modification du produit par le client
- non-respect des consignes de sécurité et de maintenance, erreur d'utilisation
- dommages causés par des événements élémentaires

Procédure en cas de garantie

Afin de garantir un traitement rapide de votre demande, veuillez suivre les indications suivantes :

- Veuillez avoir à portée de main pour toutes questions le ticket de caisse et la référence article (IAN) 437489_2304 en tant que justificatif de votre achat.
- Vous trouverez la référence sur la plaque signalétique sur le produit, une gravure sur le produit, sur la page de garde du mode d'emploi (en bas à gauche) ou sur l'autocollant au dos ou sur le dessous du produit.
- Si des erreurs de fonctionnement ou d'autres vices venaient à apparaître, veuillez d'abord contacter le département service clientèle cité ci-dessous par **téléphone** ou par **e-mail**.
- Vous pouvez ensuite retourner un produit enregistré comme étant défectueux en joignant le ticket de caisse et en indiquant en quoi consiste le vice et quand il est survenu, sans devoir l'affranchir à l'adresse de service après-vente communiquée.



Sur www.lidl-service.com, vous pourrez télécharger ce mode d'emploi et de nombreux autres manuels, vidéos produit et logiciels d'installation.

Grâce à ce code QR, vous arriverez directement sur le site Lidl service après-vente (www.lidl-service.com) et vous pourrez ouvrir votre mode d'emploi en saisissant votre référence (IAN) 437489_2304.

Garantie pour Kompernass Handels GmbH pour la Belgique

Chère cliente, cher client,

Cet appareil est garanti 3 ans à partir de la date d'achat. S'ils sont compris dans la livraison, les blocs-batteries de la série X1 2V et X20V Team sont également garantis 3 ans à compter de la date d'achat. Si ce produit venait à présenter des vices, vous disposez de droits légaux face au vendeur de ce produit. Vos droits légaux ne sont pas restreints par notre garantie présentée ci-dessous.

Conditions de garantie

La période de garantie débute à la date d'achat. Veuillez bien conserver le ticket de caisse. Celui-ci servira de preuve d'achat.

Si dans un délai de trois ans suivant la date d'achat de ce produit, un vice de matériel ou de fabrication venait à apparaître, le produit sera réparé, remplacé gratuitement par nos soins ou le prix d'achat remboursé, selon notre choix. Cette prestation sous garantie nécessite, dans le délai de trois ans, la présentation de l'appareil défectueux et du justificatif d'achat (ticket de caisse) ainsi que la description brève du vice et du moment de son apparition.

Si le vice est couvert par notre garantie, vous recevrez le produit réparé ou un nouveau produit en retour. Aucune nouvelle période de garantie ne débute avec la réparation ou l'échange du produit.

Période de garantie et réclamation légale pour vices cachés

L'exercice de la garantie ne prolonge pas la période de garantie. Cette disposition s'applique également aux pièces remplacées ou réparées. Les dommages et vices éventuellement déjà présents à l'achat doivent être signalés immédiatement après le déballage. Toute réparation survenant après la période sous garantie fera l'objet d'une facturation.

Étendue de la garantie

L'appareil a été fabriqué avec soin conformément à des directives de qualité strictes et consciencieusement contrôlé avant sa livraison.

La prestation de la garantie s'applique aux vices de matériel et de fabrication. L'étendue de la garantie ne couvre pas les pièces du produit qui sont expo-

sées à une usure normale et peuvent de ce fait être considérées comme pièces d'usure, comme p. ex. les lames de scie, les lames de rechange, les papiers abrasifs, etc., ni aux détériorations de pièces fragiles, p. ex. interrupteurs ou pièces en verre.

Cette garantie devient caduque si le produit est détérioré, utilisé ou entretenu de manière non conforme. Toutes les instructions listées dans le manuel d'utilisation doivent être exactement respectées pour une utilisation conforme du produit. Des buts d'utilisation et actions qui sont déconseillés dans le manuel d'utilisation, ou dont vous êtes avertis doivent également être évités.

Le produit est uniquement destiné à un usage privé et ne convient pas à un usage professionnel. La garantie est annulée en cas d'entretien incorrect et inapproprié, d'usage de la force et en cas d'intervention non réalisée par notre centre de service après-vente agréé.

La garantie ne s'applique pas dans les cas suivants

- usure normale de la capacité de l'accu
- utilisation commerciale du produit
- détérioration ou modification du produit par le client
- non-respect des consignes de sécurité et de maintenance, erreur d'utilisation
- dommages causés par des événements élémentaires

Procédure en cas de garantie

Afin de garantir un traitement rapide de votre demande, veuillez suivre les indications suivantes :

- Veuillez avoir à portée de main pour toutes questions le ticket de caisse et la référence article (IAN) 437489_2304 en tant que justificatif de votre achat.
- Vous trouverez la référence sur la plaque signalétique sur le produit, une gravure sur le produit, sur la page de garde du mode d'emploi (en bas à gauche) ou sur l'autocollant au dos ou sur le dessous du produit.

- Si des erreurs de fonctionnement ou d'autres vices venaient à apparaître, veuillez d'abord contacter le département service clientèle cité ci-dessous par **téléphone** ou par **e-mail**.
- Vous pouvez ensuite retourner un produit enregistré comme étant défectueux en joignant le ticket de caisse et en indiquant en quoi consiste le vice et quand il est survenu, sans devoir l'affranchir à l'adresse de service après-vente communiquée.



Sur www.lidl-service.com, vous pourrez télécharger ce mode d'emploi et de nombreux autres manuels, vidéos produit et logiciels d'installation.

Grâce à ce code QR, vous arriverez directement sur le site Lidl service après-vente (www.lidl-service.com) et vous pourrez ouvrir votre mode d'emploi en saisissant votre référence (IAN) 437489_2304.

Service après-vente

FR **Service France**
Tel.: 0800 919270
E-Mail: kompnass@lidl.fr

BE **Service Belgique**
Tel.: 0800 12089
E-Mail: kompnass@lidl.be

IAN 437489_2304

Importateur

Veuillez tenir compte du fait que l'adresse suivante n'est pas une adresse de service après-vente. Veuillez d'abord contacter le service mentionné.

KOMPERNASS HANDELS GMBH
BURGSTRASSE 21
44867 BOCHUM
ALLEMAGNE
www.kompnass.com

Traduction de la déclaration de conformité originale

Nous soussignés, KOMPERNASS HANDELS GMBH, responsable du document : M. Semi Uguzlu, BURGSTR. 21, 44867 BOCHUM, ALLEMAGNE, déclarons par la présente que ce produit est en conformité avec les normes, documents normatifs et directives CE suivants :

Directive relative aux machines
(2006/42/CE)

Compatibilité électromagnétique
(2014/30/EU)

Directive RoHS
(2011/65/EU)*

* La seule responsabilité pour l'établissement de cette déclaration de conformité incombe au fabricant. L'objet de la déclaration décrit ci-dessus répond aux prescriptions de la directive 2011/65/EU du Parlement européen et du Conseil en date du 8 juin 2011 visant la restriction de l'utilisation de certaines substances dangereuses dans les appareils électriques et électroniques.

Normes harmonisées appliquées

EN 60745-1:2009/A11:2010

EN 60745-2-3:2011/A13:2015

EN IEC 55014-1:2021

EN IEC 55014-2:2021

EN IEC 61000-3-2:2019/A1:2021

EN 61000-3-3:2013/A2:2021

EN IEC 63000:2018

Désignation du modèle de la machine : Ponceuse multisupports PWBS 180 B3

Année de fabrication : 07-2023

Numéro de série : IAN 437489_2304

Bochum, le 25/04/2023



Semi Uguzlu

- Responsable qualité -

Sous réserve de modifications techniques à des fins de perfectionnement.

Inhoud

| | |
|--|-----------|
| Inleiding | 50 |
| Gebruik in overeenstemming met bestemming | 50 |
| Onderdelen | 50 |
| Inhoud van het pakket | 50 |
| Technische gegevens | 51 |
| Algemene veiligheidsvoorschriften voor elektrische gereedschappen | 51 |
| 1. Veiligheid op de werkplek | 51 |
| 2. Elektrische veiligheid | 52 |
| 3. Veiligheid van personen | 52 |
| 4. Gebruik en behandeling van het elektrische gereedschap | 53 |
| 5. Service | 53 |
| Veiligheidsvoorschriften voor alle toepassingen | 53 |
| Terugslag en bijbehorende veiligheidsvoorschriften | 55 |
| Speciale instructies voor slijpen | 55 |
| Aanvullende veiligheidsvoorschriften voor schuren met schuurpapier | 56 |
| Aanvullende veiligheidsvoorschriften | 56 |
| Vóór de ingebruikname | 57 |
| Schuurvellen verwisselen | 57 |
| Hulpstukken monteren/verwisselen (afb. A) | 57 |
| Stofafzuiging monteren | 58 |
| Adapter voor externe afzuiging monteren | 58 |
| Hulphandgreep instellen | 58 |
| Werkinstructies | 59 |
| Schuren | 59 |
| Schuren vlak bij randen | 59 |
| Bediening | 60 |
| Inschakelen | 60 |
| Uitschakelen | 60 |
| Toerental instellen | 60 |
| Onderhoud en reiniging | 60 |
| Stofzak legen | 60 |
| Opbergen en onderhoud van aanbevolen hulpstukken | 60 |
| Afvoeren | 61 |
| Garantie van Kompernaß Handels GmbH | 62 |
| Service | 63 |
| Importeur | 63 |
| Vertaling van de oorspronkelijke conformiteitsverklaring | 64 |

MUUR- EN VLOERBEWER- KINGSSYSTEEM PWBS 180 B3

Inleiding

Hartelijk gefeliciteerd met de aankoop van uw nieuwe apparaat. U hebt hiermee gekozen voor een hoogwaardig product. De gebruiksaanwijzing maakt deel uit van dit product. Deze bevat belangrijke aanwijzingen voor veiligheid, gebruik en afvoer. Lees alle bedienings- en veiligheidsvoorschriften voordat u het product in gebruik neemt.

Gebruik het product uitsluitend op de voorgeschreven wijze en voor de aangegeven doeleinden.

Geef alle documenten mee als u het product overdraagt aan een derde.

Gebruik in overeenstemming met bestemming

Dit elektrische gereedschap is bedoeld voor de volgende werkzaamheden:

- droog afschuren van verflagen;
- verwijderen van verf, behang- en lijmresten;
- verwijderen van tegellijm en droge tapijtlijmresten van harde ondergronden (hard pleisterwerk, beton);
- droog schuren en gladmaken van beton, pleisterwerk en estrik;
- perforeren van behang op harde ondergronden;
- schuren van geplamuurde droogbouwwanden;
- gladmaken van bekistingsovergangen en opruwen van betonoppervlakken;
- droog schuren van wanden en plafonds binnen- en buitenshuis;
- droog vlakschuren van metaal, steen en hout.

Elk ander gebruik of elke wijziging van het apparaat geldt als niet in overeenstemming met de bestemming en brengt ernstig gevaar voor ongelukken met zich mee. Voor schade die voortvloeit uit oneigenlijk gebruik aanvaarden wij geen aansprakelijkheid. Het apparaat is niet bestemd voor bedrijfsmatig of commercieel gebruik.

Onderdelen

- 1 Aan-/uitknop
- 2 Toetsen voor toerentalinstelling (+/-)
- 3 Vleugelbouten voor verstelling van de hulphandgreep
- 4 Beschermer- en afzuigkap
- 5 Borstelkrans
- 6 Kapsegment
- 7 Asvergrendelknop 
- 8 Afzuigopening
- 9 Hulphandgreep
- 10 Hardmetalen komschijf
- 11 Bevestigingsflens
- 12 Slijpas
- 13 Schuurzool
- 14 Spanmoer
- 15 Pensleutel
- 16 Schuurpapier
- 17 Adapter (stofafzuiging)
- 18 Stofzak
- 19 Afzuigslang

Inhoud van het pakket

- 1 muur- en vloerbewerkingsstelsysteem
- 1 m zuigslang (uittrekbaar tot 3,5 m)
- 1 stofzak (25 liter)
- 1 adapter (stofafzuiging)
- 6x schuurpapier (2x 40 - 80 - 120)
- 1 hardmetalen komschijf (YG8)
- 1 Pensleutel
- 1 gebruiksaanwijzing

Technische gegevens

| | |
|---------------------|----------------------------------|
| Nominale spanning | 230 V ~, 50 Hz (wisselstroom) |
| Nominaal vermogen | 1050 W |
| Nominaal toerental | n 410 – 1900 min ⁻¹ |
| Nominale capaciteit | Ø 180 mm |
| Schroefdraad | M14 |
| Beschermingsklasse | II/□ (dubbel geïsoleerd) |

Geluids- en trillingsgegevens

Gemeten waarde voor geluid vastgesteld conform EN 60745. Het A-gewogen geluidsniveau van het elektrische gereedschap bedraagt typisch

Geluidsemissiewaarde

| | |
|------------------------|------------------------|
| Geluidsdruk niveau | $L_{PA} = 86,3$ dB (A) |
| Onzekerheid | K = 3 dB |
| Geluidsvermogensniveau | $L_{WA} = 97,3$ dB (A) |
| Onzekerheid | K = 3 dB |



Draag gehoorbescherming!

Totale trillingswaarde

| | |
|-------------|-----------------------------------|
| Vlakschuren | $a_{h,DS} = 6,3$ m/s ² |
| Onzekerheid | K = 1,5 m/s ² |

OPMERKING

- Het in deze gebruiksaanwijzing vermelde trillingsniveau is gemeten conform een geharmoniseerde meetprocedure en kan worden gebruikt om apparaten met elkaar te vergelijken. De vermelde trillingsemissiewaarde kan ook worden gebruikt voor een voorlopige beoordeling van de blootstelling.

⚠ WAARSCHUWING!

- Het trillingsniveau verandert afhankelijk van het gebruik van het elektrische gereedschap en kan in bepaalde gevallen hoger zijn dan de in deze gebruiksaanwijzing aangegeven waarde. De trillingsbelasting kan worden onderschat wanneer het elektrische gereedschap regelmatig op een dergelijke manier wordt gebruikt. Probeer de belasting door trillingen zo laag mogelijk te houden. Om de trillingsbelasting te reduceren, kunt u bijvoorbeeld handschoenen dragen tijdens het gebruik van het gereedschap en slechts beperkte tijd met het gereedschap werken. Daarbij dient u rekening te houden met alle aspecten van de bedrijfscyclus (bijvoorbeeld perioden waarin het gereedschap is uitgeschakeld en perioden waarin het gereedschap weliswaar is ingeschakeld, maar niet wordt belast).



Algemene veiligheidsvoorschriften voor elektrische gereedschappen



⚠ WAARSCHUWING!

- Lees alle veiligheidsvoorschriften en aanwijzingen. Het niet naleven van de veiligheidsvoorschriften en aanwijzingen kan elektrische schokken, brand en/of ernstig letsel veroorzaken.

Bewaar alle veiligheidsvoorschriften en -aanwijzingen voor toekomstig gebruik.

De in de veiligheidsinstructies gebruikte term “elektrisch gereedschap” heeft betrekking op elektrische gereedschappen die op netvoeding werken (met snoer) en op elektrische gereedschappen die op accu's werken (zonder snoer).

1. Veiligheid op de werkplek

- a) Houd uw werkomgeving schoon en goed verlicht. Wanorde en een niet-verlichte werkomgeving kunnen leiden tot ongelukken.

- b) Gebruik het elektrische gereedschap niet in explosiegevaarlijke omgevingen waarin zich brandbare vloeistoffen, gassen of stof bevinden. Elektrisch gereedschap geeft vonken af die stof of dampen kunnen doen ontvlammen.
- c) Houd kinderen en andere personen uit de buurt tijdens het gebruik van het elektrische gereedschap. Als u afgeleid raakt, zou u de controle over het apparaat kunnen verliezen.

2. Elektrische veiligheid

- a) De stekker van het elektrische gereedschap moet in het stopcontact passen. De stekker mag op geen enkele wijze worden veranderd. Gebruik geen verloopstekker in combinatie met gearde elektrische gereedschappen. Onveranderde stekkers en passende stopcontacten verminderen het risico op elektrische schokken.
- b) Voorkom lichamelijk contact met gearde oppervlakken, zoals buizen, verwarmingen, fornuizen en koelkasten. Er bestaat een verhoogd risico op elektrische schokken als uw lichaam geard is.
- c) Houd elektrisch gereedschap uit de buurt van regen of vocht. Als er water in een elektrisch apparaat binnendringt, bestaat er een verhoogde kans op een elektrische schok.
- d) Gebruik het netsnoer niet voor een ander gebruik dan het bedoelde gebruik, bijvoorbeeld om het elektrische gereedschap te dragen, om het op te hangen of om de stekker uit het stopcontact te trekken. Houd het snoer uit de buurt van hitte, olie, scherpe randen of bewegende onderdelen. Beschadigde of verwarde snoeren verhogen de kans op een elektrische schok.
- e) Wanneer u buitenshuis met elektrisch gereedschap werkt, gebruik dan alleen verlengsnoeren die geschikt zijn voor gebruik buitenshuis. Het gebruik van een verlengsnoer dat geschikt is voor gebruik buitenshuis, vermindert het risico op een elektrische schok.
- f) Gebruik een aardlekschakelaar als het gebruik van het elektrische gereedschap in een vochtige omgeving onvermijdelijk is. Het gebruik van een aardlekschakelaar vermindert het risico op een elektrische schok.

3. Veiligheid van personen

- a) Wees altijd alert, let op wat u doet en gebruik uw gezond verstand bij het gebruik van elektrisch gereedschap. Gebruik geen elektrisch gereedschap als u moe bent of onder invloed bent van drugs, alcohol of medicijnen. Een moment van onoplettendheid kan bij het gebruik van het elektrische gereedschap al tot ernstig letsel leiden.
- b) Draag persoonlijke beschermingsmiddelen en draag altijd een veiligheidsbril. Persoonlijke beschermingsmiddelen dragen, zoals een stofmasker, antislip-veiligheidsschoenen, een veiligheidshelm of gehoorbescherming, al naar gelang het type en het gebruik van het elektrische gereedschap, vermindert het risico op letsel.
- c) Voorkom onbedoelde inschakeling. Zorg ervoor dat het elektrische gereedschap is uitgeschakeld voordat u het aansluit op de netvoeding en/of de accu, het optilt of draagt. Als u bij het dragen van het elektrische gereedschap uw vinger op de aan-/uitknop houdt of het apparaat al ingeschakeld op de netvoeding aansluit, kan dit tot ongelukken leiden.
- d) Verwijder het afstelgereedschap of de sleutel voordat u het elektrische gereedschap aanzet. Gereedschap of een sleutel die zich in een draaiend onderdeel van het apparaat bevindt, kan letsel tot gevolg hebben.
- e) Voorkom een abnormale lichaamshouding. Zorg dat u stevig staat en bewaar altijd uw evenwicht. Daardoor kunt u het elektrische gereedschap in onverwachte situaties beter controleren.
- f) Draag geschikte kleding. Draag geen wijde kleding of sieraden. Houd haar, kleding en handschoenen uit de buurt van bewegende onderdelen. Los zittende kleding, sieraden of haren kunnen door bewegende onderdelen gegrepen worden.
- g) Als het mogelijk is om stofafzuigings- en -opvangvoorzieningen te installeren, zorg er dan voor dat deze zijn aangesloten en correct worden gebruikt. Het gebruik van een stofafzuiging kan risico's door stof beperken.

4. Gebruik en behandeling van het elektrische gereedschap

- a) Voorkom overbelasting van het apparaat. Gebruik voor uw werkzaamheden het daarvoor bedoelde elektrische gereedschap. Met een passend elektrisch apparaat werkt u beter en veiliger in het aangegeven vermogensbereik.
- b) Gebruik geen elektrisch gereedschap waarvan de aan-/uitknop defect is. Elektrisch gereedschap dat niet meer aan- of uitgezet kan worden, is gevaarlijk en moet gerepareerd worden.
- c) Haal de stekker uit het stopcontact en/of verwijder de accu voordat u het apparaat instelt, accessoires verwisselt of het apparaat weglegt. Deze voorzorgsmaatregel voorkomt dat het elektrische gereedschap onbedoeld kan worden gestart.
- d) Berg elektrisch gereedschap buiten het bereik van kinderen op wanneer het niet in gebruik is. Zorg ervoor dat het apparaat niet wordt gebruikt door personen die hiermee niet vertrouwd zijn of die deze instructies niet hebben gelezen. Elektrisch gereedschap is gevaarlijk als het door onervaren personen worden gebruikt.
- e) Onderhoud elektrisch gereedschap zorgvuldig. Controleer of bewegende onderdelen naar behoren werken en niet klemmen, en of er geen onderdelen gebroken of zodanig beschadigd zijn dat daardoor de werking van het elektrische gereedschap nadelig wordt beïnvloed. Laat beschadigde onderdelen repareren voordat u het apparaat in gebruik neemt. Veel ongelukken zijn het gevolg van slecht onderhoud van elektrisch gereedschap.
- f) Houd snijgereedschappen scherp en schoon. Met zorg onderhouden zagen met scherpe zaagvlakken lopen minder vaak vast en zijn gemakkelijker te sturen.
- g) Gebruik elektrisch gereedschap, accessoires, hulpstukken en dergelijke in overeenstemming met deze instructies. Houd daarbij rekening met de werkomstandigheden en de te verrichten werkzaamheden. Het gebruik van elektrisch gereedschap voor andere doeleinden dan de beoogde toepassingen kan tot gevaarlijke situaties leiden.

5. Service

- a) Laat uw elektrische gereedschap alleen door gekwalificeerde vakmensen en uitsluitend met originele vervangingsonderdelen repareren. Op die manier blijft de veiligheid van het elektrische gereedschap gewaarborgd.
- b) Laat de vervanging van de stekker of het netsnoer altijd over aan de fabrikant van het elektrische apparaat of aan zijn klantenservice. Op die manier blijft de veiligheid van het elektrische gereedschap gewaarborgd.

Veiligheidsvoorschriften voor alle toepassingen

Gemeenschappelijke veiligheidsvoorschriften voor slijpen en met schuurpapier schuren

- a) Dit elektrische gereedschap moet worden gebruikt als slijper en schuurmachine. Neem alle veiligheidsvoorschriften, aanwijzingen, afbeeldingen en gegevens in acht die bij het apparaat worden meegeleverd. Als u de volgende aanwijzingen niet opvolgt, kan dit een elektrische schok, brand en/of ernstig letsel tot gevolg hebben.
- b) Dit elektrische gereedschap is niet geschikt voor werkzaamheden met staalborstels, polijsten en doorslijpen. Gebruik waarvoor het elektrische gereedschap niet geschikt is, kan leiden tot gevaar en letsel.
- c) Gebruik geen accessoires die niet speciaal door de fabrikant voor dit elektrische gereedschap zijn voorzien en aanbevolen. Het feit dat accessoires op uw elektrische gereedschap kunnen worden bevestigd, garandeert nog geen veilig gebruik.
- d) Het toegestane toerental van het hulpstuk moet minstens even hoog zijn als het maximale toerental dat op het elektrische gereedschap is vermeld. Accessoires die sneller draaien dan toegestaan, kunnen breken en worden weggeslingerd.
- e) De buitendiameter en dikte van het hulpstuk moeten overeenkomen met de specificaties van uw elektrische gereedschap. Verkeerd bemeten hulpstukken kunnen niet voldoende worden afgeschermd of bestuurd.

- f) Hulpstukken met schroefdraad dienen precies op de schroefdraad van de slijps te passen. Bij hulpstukken die met een flens worden gemonteerd, dient de gatdiameter van het hulpstuk te passen op de asdiameter van de flens. Hulpstukken die niet exact op het elektrische gereedschap worden bevestigd, draaien ongelijkmatig, trillen hevig en kunnen leiden tot controleverlies.
- g) Gebruik geen beschadigde hulpstukken. Controleer voor elk gebruik hulpstukken zoals slijpschijven op splinters en barsten, en afbraamschijven op barsten en (ernstige) slijtage. Als het elektrische gereedschap of het hulpstuk valt, dient u te controleren of het beschadigd is, of een onbeschadigd hulpstuk te gebruiken. Als u het hulpstuk hebt gecontroleerd en teruggeplaatst, dient u het apparaat een minuut lang op maximaal toerental te laten draaien, waarbij u ervoor zorgt dat iedereen, ook uzelf, buiten het vlak van het roterende hulpstuk blijft. Beschadigde hulpstukken breken meestal tijdens deze testperiode.
- h) Draag persoonlijke beschermingsmiddelen. Gebruik al naargelang de toepassing een volledig gelaatsmasker, oogbescherming of een veiligheidsbril. Voor zover relevant draagt u een stofmasker, gehoorbescherming, veiligheidshandschoenen of een speciale schort, die u beschermt tegen kleine slijpen materiaaldeeltjes. De ogen moeten worden beschermd tegen rondvliegende deeltjes die bij verschillende toepassingen ontstaan. Een stof- of ademhalingsmasker moet het stof filteren dat bij het gebruik van het gereedschap ontstaat. Als u lange tijd bent blootgesteld aan lawaai, kunt u gehoorverlies lijden.
- i) **Let op dat anderen een veilige afstand tot uw werkomgeving houden. Iedereen die de werkomgeving betreedt, moet persoonlijke beschermingsmiddelen dragen.** Afgebroken stukken van het werkstuk of gebroken hulpstukken kunnen worden weggeslingerd en verwondingen veroorzaken, ook buiten het directe werkgebied.
- j) **Pak het elektrische gereedschap alleen vast aan de geïsoleerde greepvlakken wanneer u werkzaamheden uitvoert waarbij het hulpstuk verborgen elektriciteitsleidingen of het stroomsnoer kan raken.** Bij contact met een leiding waar spanning op staat, kunnen ook metalen onderdelen van het apparaat onder spanning komen te staan en een elektrische schok veroorzaken.
- k) **Houd het snoer weg van roterende hulpstukken.** Als u de controle verliest over het apparaat, kan het snoer worden doorgesneden of gegrepen en kan uw hand of arm in het roterende hulpstuk terecht komen.
- l) **Leg het elektrische gereedschap nooit neer voordat het hulpstuk volledig tot stilstand is gekomen.** Het roterende hulpstuk kan in contact komen met het vlak waarop het wordt neergelegd, zodat u de controle kunt verliezen over het elektrische gereedschap.
- m) **Laat het elektrische gereedschap niet draaien terwijl u het draagt.** Uw kleding kan door toevallig contact met het roterende hulpstuk worden gegrepen en het hulpstuk kan zich in uw lichaam boren.
- n) **Reinig regelmatig de ventilatiespleten van uw elektrische gereedschap.** De motorventilator zuigt stof in de behuizing, en een sterke opeenhoping van metaalstof kan elektrische gevaren veroorzaken.
- o) **Gebruik het elektrische gereedschap niet in de buurt van brandbare materialen.** Vonken kunnen deze materialen doen ontvlammen.
- p) **Gebruik geen hulpstukken die vloeibare koelstoffen nodig hebben.** Het gebruik van water of andere vloeibare koelmiddelen kan leiden tot een elektrische schok.

Terugslag en bijbehorende veiligheidsvoorschriften

Een terugslag is een plotselinge reactie door een hulpstuk dat blijft haken of blokkeert, zoals een slijpschijf, slijpplaat, staalborstel enz. Het vasthaken of blokkeren zorgt ervoor dat het roterende hulpstuk abrupt stopt. Daardoor schiet het elektrische gereedschap op het blokkeerpunt weg, tegen de draairichting van het hulpstuk in.

Als bijv. een slijpschijf in het werkstuk vasthaakt of blokkeert, kan de kant van de slijpschijf die in het werkstuk verzinkt vast komen te zitten, waardoor de slijpschijf losbreekt of er een terugslag veroorzaakt wordt. De slijpschijf draait dan naar de gebruiker toe of van hem weg, al naargelang de draairichting van de schijf aan het blokkeerpunt. Hierbij kan de slijpschijf ook breken.

Een terugslag is het gevolg van onjuist gebruik van het elektrische gereedschap. Dit is te voorkomen door passende voorzorgsmaatregelen, zoals hieronder beschreven.

- a) **Houd het elektrische gereedschap goed vast en breng uw lichaam en armen in een positie waarin u de terugslagkrachten kunt opvangen.** Gebruik altijd de extra handgreep, indien aanwezig, om een zo groot mogelijke controle te hebben over terugslagkrachten of reactiemomenten wanneer het apparaat op volle toeren draait. U kunt door passende veiligheidsmaatregelen de terugslag- en reactiekrachten beheersen.
- b) **Breng uw hand nooit in de buurt van roterende hulpstukken.** Het hulpstuk kan bij een terugslag uw hand raken.
- c) **Vermijd met uw lichaam de zone waarin het elektrische gereedschap wegschiet bij een terugslag.** Door de terugslag schiet het elektrische gereedschap in de tegengestelde richting van de draaibeweging van de doorslijpschijf op het blokkeerpunt.
- d) **Werk bijzonder voorzichtig in de buurt van hoeken, scherpe randen enz. Voorkom dat het hulpstuk uit het werkstuk terugslaat en vastloopt.** Het roterende hulpstuk heeft de neiging vast te lopen bij hoeken, scherpe randen of wanneer het afketst. Dit veroorzaakt verlies aan controle of een terugslag.
- e) **Gebruik geen kettingzaagblad of getand zaagblad.** Dergelijke hulpstukken veroorzaken vaak een terugslag of het verlies van de controle over het elektrische gereedschap.

Speciale instructies voor slijpen

- a) **Gebruik uitsluitend de voor uw elektrische gereedschap toegestane slijpmiddelen en de voor deze slijpmiddelen bestemde beschermkap.** Slijpmiddelen die niet bedoeld zijn voor het elektrische gereedschap, kunnen niet voldoende worden afgeschermd en zijn onveilig.
- b) **Gekropte slijpschijven moeten zodanig worden gemonteerd, dat het slijpvlak niet uitsteekt over de rand van de beschermkap.** Een ondeskundig gemonteerde slijpschijf, die over de rand van de beschermkap uitsteekt, kan niet afdoende worden afgeschermd.
- c) **De beschermkap moet veilig zijn aangebracht op het elektrische gereedschap en voor een maximale veiligheid zodanig ingesteld zijn, dat een zo klein mogelijk deel van de slijpschijf onbeschermd naar de gebruiker gericht is.** De beschermkap moet de gebruiker beschermen tegen afbrekend materiaal, toevallig contact met de slijpschijf en vonken die de kleding kunnen doen ontbranden.
- d) **Slijpmiddelen mogen alleen worden gebruikt voor de aanbevolen toepassingen.** Bijvoorbeeld: slijp nooit met het zijvlak van een doorslijpschijf. Doorslijpschijven zijn bedoeld voor het doorslijpen van materiaal met de rand van de schijf. Door zijdelingse krachtinwerking op deze doorslijpschijven kunnen ze breken.

- e) Gebruik altijd onbeschadigde spanflenzen van de juiste grootte en vorm voor de door u gekozen doorslijpschijf. Geschikte flenzen steunen de doorslijpschijf en beperken zo het risico dat de doorslijpschijf breekt. Flenzen voor doorslijpschijven kunnen verschillend zijn van de flenzen voor andere slijpschijven.
- f) Gebruik geen versleten slijpschijven van grotere elektrische gereedschappen. Slijpschijven voor grotere elektrische gereedschappen zijn niet ontworpen voor de hogere toerentallen van kleinere elektrische gereedschappen en kunnen breken.

Aanvullende veiligheidsvoorschriften voor schuren met schuurpapier

- a) Gebruik geen te grote schuurvellen, maar neem de gegevens van de fabrikant over de grootte van het schuurvel in acht. Schuurvellen die uitsteken over de schuurzool, kunnen verwondingen veroorzaken en de schuurvellen doen blokkeren of scheuren, of leiden tot een terugslag.

Aanvullende veiligheidsvoorschriften



⚠ WAARSCHUWING!
Draag altijd een veiligheidsbril.



⚠ WAARSCHUWING!
Draag altijd een stofmasker.

- Gebruik geschikte detectoren om verborgen elektra-, gas- of waterleidingen op te sporen of informeer bij het plaatselijke nutsbedrijf. Contact met elektrische leidingen kan brand en een elektrische schok veroorzaken. Beschadiging van een gasleiding kan leiden tot een explosie. Binnendringen in een waterleiding resulteert in materiële schade of kan een elektrische schok veroorzaken.
- Ontgrendel de aan-/uitknop en zet deze op de stand Uit wanneer de voeding wordt onderbroken, bijv. bij een stroomstoring of doordat de stekker uit het stopcontact wordt gehaald. Dit voorkomt ongecontroleerd opnieuw starten.
- Gebruik het elektrische apparaat alleen voor droog schuren. Als er water in een elektrisch apparaat binnendringt, bestaat er een verhoogde kans op een elektrische schok.
- Plaats het elektrische gereedschap alleen ingeschakeld tegen het werkstuk en schakel het apparaat pas uit nadat u het van het werkstuk hebt afgetild. Het elektrische gereedschap kan plotseling bewegen.
- Let erop dat niemand gevaar loopt door rondvliegende vonken. Verwijder brandbare materialen uit de omgeving. Bij het schuren van metaal ontstaan er vonken.
- Gebruik geen versleten, ingescheurde of intensief gebruikte schuurgereedschappen. Beschadigde schuurgereedschappen kunnen scheuren, worden weggeslingerd en iemand verwonden.
- Gebruik geen doorslijp- of afbraamschijven of komborstels. Het elektrische gereedschap is niet geschikt voor gebruik van deze hulpstukken. Er bestaat gevaar voor letsel!
- Gebruik als het elektrische gereedschap in werking is altijd de meegeleverde afzuiglang en een geschikte stofafzuiging. Het gebruik van een stofafzuiging kan risico's door stof beperken.
- Let op! Brandgevaar! Voorkom oververhitting van het te schuren materiaal en de schuurmachine. Maak bij werkpauses altijd het stofreservoir leeg. Schuurstof in de stofzak, het microfilter, de papieren zak (of in de filterzak resp. het filter van de stofzuiger) kan bij ongunstige omstandigheden, zoals een vonkenregen bij het schuren van metalen, spontaan ontbranden. Er bestaat met name gevaar als het schuurstof is vermengd met lak- of polyurethaanresten of andere chemische stoffen en het te schuren materiaal na lang werken heet is.
- Houd het elektrische gereedschap tijdens het werken stevig met beide handen vast en zorg dat u stabiel staat en uw evenwicht bewaart. Het elektrische gereedschap wordt met twee handen veiliger gehanteerd.

- Draag gehoorbescherming, een veiligheidsbril, een stofmasker en evt. handschoenen. Gebruik als stofmasker minimaal een deeltjesfilterend halfgelaatsmasker van Klasse FFP 2.
- Gebruik voor de bewerking van steen een stofafzuiging. De stofzuiger moet zijn goed-gekeurd voor het wegzuigen van steenstof. Het gebruik van deze voorzieningen vermindert het risico door stof.
- Raak hulpstukken pas aan als ze helemaal afgekoeld zijn. De hulpstukken worden tijdens het werken zeer heet.
- Draag veiligheidshandschoenen bij het verwisselen van de hulpstukken. Hulpstukken worden bij langdurig gebruik warm.
- Bewerk geen materialen waarbij voor de gezondheid schadelijke stoffen, bijv. beukenhout- of eikenhoutstof, stof van gesteente of asbest vrijkomen. Deze stoffen gelden als kankerwekkend.
- Informeer u over de geldende wet- en regelgeving in uw land met betrekking tot de omgang met voor de gezondheid schadelijke stoffen.
- Raak nooit het draaiende schuurgereedschap aan. Er bestaat letselgevaar.
- Gebruik zo nodig een steiger voor de werkzaamheden. Als u op een ladder werkt, kunt u niet veilig en stabiel staan.

Vóór de ingebruikname

WAARSCHUWING! LETSELGEVAAR!

- ▶ Trek voorafgaand aan alle werkzaamheden aan het apparaat de stekker uit het stop-contact!



VOORZICHTIG!











- ▶ Draag veiligheidsschoenen bij het verwisselen van gereedschappen. Bij aanraking van de hulpstukken bestaat er letselgevaar.
- Op basis van het te bewerken materiaal en de gewenste materiaalafname zijn er verschillende hulpstukken beschikbaar.

OPMERKING

- ▶ Leg het apparaat niet neer zonder gemon-teerd hulpstuk (schuurzool, hardmetalen komschijf, enz.). Daardoor zou de borstelkrans  kunnen verbuigen en beschadigd kunnen raken.



Schuurvellen verwisselen

Het oppervlak van de schuurzool  bestaat uit klittenbandweefsel, zodat u schuurvellen  met klittenbandbevestiging snel en eenvoudig kunt bevestigen.



- ◆ Verwijder, voordat u een nieuw schuurvel  bevestigt, vuil en stof van de schuurzool , bijv. met een kwastje.
- ◆ Druk het schuurvel  tegen de rand van de schuurzool , leg het schuurvel  vervolgens op de schuurzool  en druk het stevig vast. Breng het schuurvel zo aan, dat de gaten in het schuurvel  en de schuurzool  overeenstemmen.
- ◆ Om het schuurvel  te verwijderen, tilt u het aan de zijkant op en trekt u het van de schuurzool .

Hulpstukken monteren/verwisselen (afb. A)

WAARSCHUWING!

- ▶ Gebruik de asvergrendelknop   alleen wanneer de slijpas  stilstaat. Anders kan het apparaat beschadigd raken.

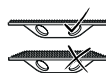
OPMERKING

- De hardmetalen komschijf  is geschikt voor het verwijderen van bekistingsovergangen bij zichtbeton, betonresten bij bekisting splanken of lijmresten bij tegels.
-  Gebruik alleen hardmetalen komschijven  met een egaal slijppoppervlak.
- ◆ Reinig de slijpas  en alle te monteren onderdelen.

- ◆ Druk voor het vastklemmen en losmaken van het hulpstuk op de asvergrendelknop 7 om deze vast te zetten.
- ◆ Voor bevestiging van het hulpstuk plaatst u de bevestigingsflens 11 op de slijpas 12.
- ◆ Plaats het gewenste hulpstuk op de slijpas 12.
- ◆ Schroef de spanmoer 14 op de as en draai deze met de pensleutel 15 vast.

OPMERKING

- ▶ Let erop dat de rand van de spanmoer 14 naar buiten wijst.

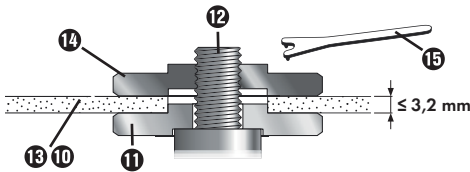

Stofafzuiging monteren

Stof van materialen zoals loodhoudende verf, sommige houtsoorten, mineralen en metaal kan schadelijk zijn voor de gezondheid. Aanraken of inademen van deze stoffen kan allergische reacties en/of ademhalingsaandoeningen bij de gebruiker of zich in de directe nabijheid bevindende personen veroorzaken.

Bepaalde stoffen, zoals eiken- of beukenstof, gelden als kankerverwekkend, met name in combinatie met additieven voor houtbehandeling (chromaat, houtbeschermingsmiddel). Asbesthoudend materiaal mag uitsluitend door vakmensen worden bewerkt.

- Gebruik altijd een stofafzuiging.
- Gebruik het elektrische gereedschap met de stofzak 13 of sluit een stof- en spaanafzuiging aan.
- Zorg voor een goede ventilatie van de werkplek.
- Het verdient aanbeveling om een ademhalingsmasker van filterklasse P2 te dragen.
- Voorkom dat de afzuigslang 19 knikt.

Neem de voor uw land geldende voorschriften voor de te bewerken materialen in acht.

- ◆ Steek deingangskant van de afzuigslang 19 op de afzuigopening 8.
- ◆ Ga voor de demontage van de afzuigslang 19 in de omgekeerde volgorde te werk.

Adapter voor externe afzuiging monteren

- ◆ Steek zo nodig de adapter voor de stofafzuiging 17 op de afzuigopening 8.
- ◆ Sluit een stofafzuiging aan.

OPMERKING

- ▶ Bij het bewerken van hout of materialen waarbij stof vrijkomt dat de gezondheid in gevaar brengt, moet het apparaat worden aangesloten op een passend, goedgekeurd afzuigstelsel (bijv. van stofklasse M volgens EN 60335-2-69).

Hulphandgreep instellen

De kantelhoek van de hulphandgreep 9 kan worden ingesteld, om bij bepaalde toepassingen een gunstigere werkhouding van de leidende hand te bereiken (bijv. voor schuren vlak bij randen).

- ◆ Draai de beide vleugelbouten 3 los en draai de hulphandgreep 9 in de gewenste werkhouding.
- ◆ Draai de vleugelbouten 3 weer vast.

Werkinstructies

⚠ WAARSCHUWING! LETSELGEVAAR!

- ▶ Trek voorafgaand aan alle werkzaamheden aan het apparaat de stekker uit het stop-contact!
- ▶ Wacht tot de schuurmachine tot stilstand is gekomen voordat u de machine weglegt.

De materiaalafname en de oppervlaktekwaliteit worden voornamelijk bepaald door de keuze van het schuurgereedschap, het vooraf ingestelde toerentalniveau en de druk die wordt uitgeoefend.

Alleen onberispelijke schuurgereedschappen zorgen voor goede schuurprestaties en sparen het apparaat.

Schuren

- **Houd het apparaat tijdens het werken stevig met beide handen vast en zorg dat u stabiel staat en uw evenwicht bewaart.** Het apparaat wordt met twee handen veiliger gehanteerd.
- ◆ Sluit uw afzuigstelsel aan (interne of externe afzuiging).
- ◆ **Bij externe afzuiging:**
Werk zo mogelijk met de afstandsuitschakeling of met het automatische start-/stopmechanisme van de zuiger. De zuiger wordt automatisch ingeschakeld en met een bepaalde vertraging weer uitgeschakeld, om reststof uit de zuigslang te verwijderen.
- ◆ Schakel het apparaat in, plaats het met het volledige schuurvlak op de te bewerken ondergrond en beweeg het met matige druk over het werkstuk.
- ◆ Oefen met het apparaat een gelijkmatige druk uit om de levensduur van de hulpstukken te verhogen.
- ◆ Een te sterke verhoging van de druk resulteert niet in een betere materiaalafname maar in een sterkere slijtage van het apparaat en het hulpstuk.
- ◆ Haal het apparaat van het oppervlak af.

◆ Bij interne afzuiging:

Laat het elektrische gereedschap nog enkele seconden draaien, om reststof uit de afzuigslang 19 te verwijderen.

Schuren vlak bij randen

Voor schuren vlak bij randen kan een kapsegmet 6 van de bescherm- en afzuigkap 4 worden verwijderd. Daardoor kan het gebruikte hulpstuk dicht bij vloer-, wand- en plafondranden en bij aanwezige installatie-elementen zoals buizen komen, en kunnen de aangrenzende oppervlakken nauwkeurig worden bewerkt.

Houd bij deze werkzaamheden rekening met stofontwikkeling, aangezien de bescherm- en afzuigkap 4 niet meer gesloten is.

- ◆ Trek het kapsegmet 6 naar voren uit de bescherm- en afzuigkap 4.

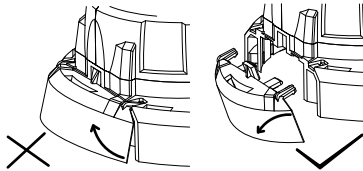

- ◆ Bewerk de zich bij de randen bevindende oppervlakken.
- ◆ Steek het kapsegmet 6 weer op de afzuigkap 4, tot het vastklikt.

Bediening

-  Draairichting van het gereedschap!

Inschakelen

- ◆ Voor inschakeling van het apparaat schuift u de aan-/uitknop **1** naar voren. Om de aan-/uitknop **1** vast te zetten, drukt u de aan-/uitknop **1** aan de voorkant omlaag, tot deze vastklikt.

Uitschakelen

- ◆ Om het elektrische gereedschap uit te schakelen, laat u de aan-/uitknop **1** los. Als deze vergrendeld is, druk dan kort op het achterste deel van de aan-/uitknop **1** en laat deze dan los.

OPMERKING

- ▶ Het apparaat heeft een beveiliging tegen opnieuw starten bij een stroomonderbreking. Als de stroomvoorziening weer is hersteld, moet het apparaat nogmaals worden uitgeschakeld en weer ingeschakeld.

Toerental instellen

Stel het voor de toepassing passende toerental in voordat u aan het werk gaat. Kies een laag toerental voor grove schuurwerkzaamheden en verhoog het toerental voor fijnschuurwerk.

- Verstel het toerental door op de toetsen **2** te drukken.
- ◆ Druk op de toets **2** + om het toerental te verhogen.
- ◆ Druk op de toets **2** – om het toerental te verlagen.

OPMERKING

- ▶ Het hulpstuk draait nog verder nadat het apparaat is uitgeschakeld. Wacht tot het hulpstuk tot stilstand is gekomen voordat u het apparaat weglegt.

Onderhoud en reiniging



WAARSCHUWING! LETSELGEVAAR!
Schakel voorafgaand aan alle werkzaamheden aan het apparaat het apparaat uit en haal de stekker uit het stopcontact.

Het apparaat is onderhoudsvrij.

- Gebruik geen scherpe voorwerpen om het apparaat schoon te maken. Er mogen geen vloeistoffen binnendringen in het apparaat. Anders kan het apparaat beschadigd raken.
- Maak het apparaat regelmatig schoon, bij voorkeur steeds meteen na de werkzaamheden.
- Reinig de behuizing met een droge doek. Gebruik in geen geval benzine, oplosmiddelen of reinigingsmiddelen die kunststof aantasten.
- Ventilatieopeningen moeten altijd vrij zijn.
- Verwijder vastzittend schuurstof met een kwastje.

OPMERKING

- ▶ Niet-vermelde vervangingsonderdelen (zoals koolborstels, schakelaars) kunt u bestellen via onze service-hotline.

Stofzak legen

Maak de stofzak **18** tijdig leeg om een optimale stofafzuiging te waarborgen.

- ◆ Open de ritssluiting van de stofzak **18**.
- ◆ Schud de stofzak **18** leeg boven een geschikte afvalbak.

Opbergen en onderhoud van aanbevolen hulpstukken

- Schuurgereedschappen moeten voorzichtig worden behandeld en vervoerd.
- Schuurgereedschappen moeten zodanig worden bewaard dat ze niet worden blootgesteld aan mechanische beschadigingen of omgevingsinvloeden (bijv. vocht).

Afvoeren

Geldt alleen voor Frankrijk



FR

Cet appareil
et ses accessoires
se recyclent



Points de collecte sur www.quefairedemesdechets.fr
Privilégiez la réparation ou le don de votre appareil !



FR

ÉLÉMENTS
D'EMBALLAGE



FR



Het product, de verpakking en de gebruiksaanwijzing zijn recycleerbaar, vallen onder de uitgebreide producentenverantwoordelijkheid en worden gescheiden ingezameld.



**Deponeer elektrisch gereedschap
niet bij het huisvuil!**

Het pictogram hiernaast met een doorgekruiste vuilnisbak geeft aan dat dit apparaat is onderworpen aan de Richtlijn 2012/19/EU. Deze richtlijn stelt dat u dit apparaat aan het einde van zijn levensduur niet met het normale huisvuil mag afvoeren, maar moet inleveren bij speciaal daartoe bestemde inzamelpunten, milieuparken of afvalverwerkingsbedrijven.

Afvoeren is voor u kosteloos. Spaar het milieu en voer producten op een voor het milieu verantwoorde manier af.



Informatie over mogelijkheden voor het afvoeren van het afgedankte product krijgt u bij uw gemeentereiniging.



De verpakking bestaat uit milieuvriendelijke materialen, die u via de plaatselijke recyclepunten kunt afvoeren.

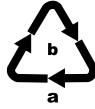

Voer de verpakking af conform de milieuvoorschriften. Let op de aanduiding op de verschillende verpakkingsmaterialen en voer ze zo nodig gescheiden af. De verpakkingsmaterialen zijn voorzien van afkortingen (a) en cijfers (b) met de volgende betekenis: 1-7: kunststoffen, 20-22: papier en karton, 80-98: composietmaterialen.

Garantie van Kompernaß Handels GmbH

Geachte klant,

U hebt op dit apparaat 3 jaar garantie vanaf de aankoopdatum. Voor zover meegeleverd hebt u op de accupacks van de X12V en de X20V Team-serie eveneens 3 jaar garantie vanaf de aankoopdatum. In geval van gebreken in dit product hebt u wettelijke rechten tegenover de verkoper van het product. Deze wettelijke rechten worden door onze hierna beschreven garantie niet beperkt.

Garantievoorwaarden

De garantieperiode geldt vanaf de datum van aankoop. Bewaar de kassabon zorgvuldig. U hebt hem nodig als bewijs van aankoop.

Als er binnen drie jaar vanaf de aankoopdatum van dit product een materiaal- of fabricagefout optreedt, wordt - naar onze keuze - het product door ons kosteloos gerepareerd of vervangen of wordt de koopprijs terugbetaald. Voorwaarde voor deze garantie is dat het defecte apparaat en het aankoopbewijs (kassabon) binnen de termijn van drie jaar worden overlegd en dat kort wordt omschreven waaruit het gebrek bestaat en wanneer het is opgetreden.

Wanneer het defect door onze garantie wordt gedekt, krijgt u het gerepareerde product of een nieuw product retour. Met de reparatie of vervanging van het product begint er geen nieuwe garantieperiode.

Garantieperiode en wettelijke aanspraken bij gebreken

De garantieperiode wordt door deze waarborg niet verlengd. Dat geldt ook voor vervangen en gerepareerde onderdelen. Eventueel al bij aankoop aanwezige schade en gebreken moeten meteen na het uitpakken worden gemeld. Voor reparaties na afloop van de garantieperiode worden kosten in rekening gebracht.

Garantieomvang

Het apparaat is op basis van strenge kwaliteitsnormen met de grootst mogelijke zorg vervaardigd en voorafgaand aan de levering nauwkeurig gecontroleerd.

De garantie geldt voor materiaal- of fabricagefouten. De garantie geldt niet voor productonderdelen die onderhevig zijn aan normale slijtage en die daarom als slijtonderdelen kunnen worden beschouwd, bijv. zaagbladen, reservemesjes, schuurpapier enz. of voor schade aan breekbare onderdelen zoals schakelaars of onderdelen die van glas zijn gemaakt.

Deze garantie vervalt wanneer het product is beschadigd, ondeskundig is gebruikt of is gerepareerd. Voor deskundig gebruik van het product moeten alle in de gebruiksaanwijzing beschreven aanwijzingen precies worden opgevolgd. Gebruiksdoeleinden en handelingen die in de gebruiksaanwijzing worden afgeraden of waarvoor wordt gewaarschuwd, moeten beslist worden vermeden.

Het product is uitsluitend bestemd voor privégebruik en niet voor bedrijfsmatige doeleinden. Bij verkeerd gebruik en ondeskundige behandeling, bij gebruik van geweld en bij reparaties die niet door ons erkend servicefiliaal zijn uitgevoerd, vervalt de garantie.

Garantie geldt niet bij

- normale afname van de accucapaciteit
- commercieel/bedrijfsmatig gebruik van het product
- beschadiging of modificatie van het product door de klant
- niet-naleving van de veiligheids- en onderhoudsvorschriften, bedieningsfouten
- schade door natuurrampen

Afhandeling bij een garantiekwestie

Voor een snelle afhandeling van uw aanvraag neemt u de volgende aanwijzingen in acht:

- Houd voor alle aanvragen de kassabon en het artikelnummer (IAN) 437489_2304 als aankoopbewijs bij de hand.
- Het artikelnummer vindt u op het typeplaatje van het product, op het product gegraveerd, op de titelpagina van de gebruiksaanwijzing (linksonder) of op de sticker op de achter- of onderkant van het product.
- Als er fouten in de werking of andere gebreken optreden, neemt u eerst contact op met de hierna genoemde serviceafdeling, **telefonisch** of **via e-mail**.
- Een als defect geregistreerd product kunt u dan zonder portokosten naar het aan u doorgegeven serviceadres sturen. Voeg het aankoopbewijs (kassabon) bij en vermeld waaruit het gebrek bestaat en wanneer het is opgetreden.



Op www.lidl-service.com kunt u deze en vele andere handleidingen, productvideo's en installatiesoftware downloaden.

Met deze QR-code gaat u direct naar de website van Lidl Service (www.lidl-service.com) en kunt u met het invoeren van het artikelnummer (IAN) 437489_2304 de gebruiksaanwijzing openen.

Service

NL Service Nederland

Tel.: 0800 0249630

E-Mail: kompernass@lidl.nl

BE Service België

Tel.: 0800 12089

E-Mail: kompernass@lidl.be

IAN 437489_2304

Importeur

Let op: het volgende adres is geen serviceadres. Neem eerst contact op met het opgegeven serviceadres.

KOMPERNASS HANDELS GMBH

BURGSTRASSE 21

44867 BOCHUM

DUISSLAND

www.kompernass.com

Vertaling van de oorspronkelijke conformiteitsverklaring

Wij, KOMPERNASS HANDELS GMBH, documentverantwoordelijke: de heer Semi Uguzlu, BURGSTR. 21, 44867 BOCHUM, Duitsland, verklaren hierbij dat dit product voldoet aan de volgende normen, normatieve documenten en EU-richtlijnen:

Machinerichtlijn
(2006/42/EC)

Elektromagnetische compatibiliteit
(2014/30/EU)

RoHS-richtlijn
(2011/65/EU)*

* De volledige verantwoordelijkheid voor het uitreiken van deze conformiteitsverklaring ligt bij de fabrikant. Het hierboven beschreven object van de verklaring voldoet aan de voorschriften van de Richtlijn 2011/65/EU van het Europees Parlement en de Raad van 8 juni 2011 aangaande de beperking van het gebruik van bepaalde gevaarlijke stoffen in elektrische en elektronische apparaten.

Toegepaste geharmoniseerde normen

EN 60745-1:2009/A11:2010

EN 60745-2-3:2011/A13:2015

EN IEC 55014-1:2021

EN IEC 55014-2:2021

EN IEC 61000-3-2:2019/A1:2021

EN 61000-3-3:2013/A2:2021

EN IEC 63000:2018

Typeaanduiding van het apparaat: Muur- en vloerbewerkingssysteem PWBS 180 B3

Productiejaar: 07-2023

Serienummer: IAN 437489_2304

Bochum, 25-04-2023



Semi Uguzlu
- Kwaliteitsmanager -

Technische wijzigingen vanwege verdere ontwikkeling voorbehouden.

Obsah

| | |
|--|-----------|
| Úvod | 66 |
| Použití v souladu s určením | 66 |
| Vybavení | 66 |
| Rozsah dodávky | 66 |
| Technické údaje | 66 |
| Obecné bezpečnostní pokyny pro elektrická nářadí | 67 |
| 1. Bezpečnost na pracovišti | 67 |
| 2. Elektrická bezpečnost | 67 |
| 3. Bezpečnost osob | 68 |
| 4. Manipulace s elektrickým nářadím a jeho použití | 68 |
| 5. Servis | 69 |
| Bezpečnostní pokyny pro každé použití | 69 |
| Zpětný ráz a příslušné bezpečnostní pokyny | 70 |
| Speciální bezpečnostní pokyny k broušení | 71 |
| Dodatečné bezpečnostní pokyny k broušení pomocí pískového papíru | 71 |
| Dodatečné bezpečnostní pokyny | 71 |
| Před uvedením do provozu | 72 |
| Výměna brusných listů | 73 |
| Montáž/výměna výměnných nástrojů (Obr. A) | 73 |
| Montáž odsávání prachu | 73 |
| Montáž adaptéru k externímu odsávání | 74 |
| Nastavení přidavné rukojeti | 74 |
| Pracovní pokyny | 74 |
| Broušení | 74 |
| Broušení na okraji | 74 |
| Obsluha | 75 |
| Zapnutí | 75 |
| Vypnutí | 75 |
| Nastavení otáček | 75 |
| Údržba a čištění | 75 |
| Vyprázdnění prachového vaku | 75 |
| Skladování a manipulace s doporučenými pracovními nástroji | 75 |
| Likvidace | 76 |
| Záruka společnosti Kompernass Handels GmbH | 76 |
| Servis | 77 |
| Dovozce | 77 |
| Překlad originálu prohlášení o shodě | 78 |

BRUSKA NA STĚNY A PODLAHY PWBS 180 B3

Úvod

Blahopřejeme vám k zakoupení vašeho nového přístroje. Rozhodli jste se tím pro vysoce kvalitní výrobek. Návod k obsluze je součástí tohoto výrobku. Obsahuje důležité informace o bezpečnosti, použití a likvidaci. Před použitím výrobku se seznámte se všemi provozními a bezpečnostními pokyny. Výrobek používejte pouze předepsaným způsobem a pro uvedené oblasti použití. Při předávání výrobku třetím osobám předejte spolu s ním i tyto podklady.

Použití v souladu s určením

Použití tohoto elektrického nářadí v souladu s určením zahrnuje následující činnosti:

- suché broušení nátěrů,
- odstranění zbytků barev, tapet a lepidel,
- odstranění lepidla z dlaždic a suchých zbytků kobercového lepidla z tvrdých podkladů (tvrdé omítky, betonu),
- suché broušení a vyhlazování betonu, omítky a potěru,
- děrování tapet na tvrdých podkladech,
- broušení tmelených sádrokartonových stěn,
- vyhlazení přechodů bednění a zdrsnění betonových ploch,
- suché broušení stěn a stropů v interiéru a exteriéru,
- - suché broušení ploch z kovu, kamene a dřeva.

Jakékoli jiné použití nebo úprava přístroje jsou považovány za použití v rozporu s určením a představuje závažné nebezpečí zranění. Za škody vzniklé při použití v rozporu s určením neneseme odpovědnost. Přístroj není určen pro podnikatelské účely.

Vybavení

- 1 vypínač
- 2 tlačítka k nastavení otáček (+/-)
- 3 křídlové šrouby pro nastavení přidavné rukojeti
- 4 ochranný a odsávací kryt
- 5 kartáčový věnec
- 6 segment víka
- 7 tlačítko pro aretaci vřetena 
- 8 odsávací hrdlo
- 9 přidavná rukojeť
- 10 hrncový brousící kotouč z tvrdokovu
- 11 upínací příruba
- 12 brusné vřeteno
- 13 brusný talíř
- 14 upínací matice
- 15 montážní klíč s dvojitým otvorem
- 16 brusný list
- 17 adaptér (odsávání prachu)
- 18 prachový vak
- 19 odsávací hadice

Rozsah dodávky

- 1 bruska na stěny a podlahy
- 1 m sací hadice (lze vytáhnout na 3,5 m)
- 1 prachový vak (25 l)
- 1 adaptér (odsávání prachu)
- 6x brusný list (2x 40 - 80 - 120)
- 1 hrncový brousící kotouč z tvrdokovu (YG8)
- 1 montážní klíč s dvojitým otvorem
- 1 návod k obsluze

Technické údaje

| | |
|-------------------------|------------------------------------|
| Domezovací napětí | 230 V ~, 50 Hz (střídavý proud) |
| Domezovací příkon | 1050 W |
| Domezovací počet otáček | n 410-1900 min ⁻¹ |

| | |
|---------------------|------------------------|
| Domezovací kapacita | Ø 180 mm |
| Rozměr závitů | M14 |
| Třída ochrany | II/□ (dvojitá izolace) |

Informace o hluku a vibracích

Měřená hodnota zjištěna podle EN 60745.

Typická hladina hluku elektrického nářadí s hodnocením A je:

Hodnota emisí hluku

| | |
|----------------------------|------------------------|
| Hladina akustického tlaku | $L_{PA} = 86,3$ dB (A) |
| Nejistota | K = 3 dB |
| Hladina akustického výkonu | $L_{WA} = 97,3$ dB (A) |
| Nejistota | K = 3 dB |



Používejte ochranu sluchu!

Celková hodnota vibrací

| | |
|--------------------|------------------------------------|
| Povrchové broušení | $a_{h, DS} = 6,3$ m/s ² |
| Nejistota | K = 1,5 m/s ² |

UPOZORNĚNÍ

- ▶ Hladina vibrací uvedená v tomto návodu byla měřena v souladu se standardizovanou metodou měření a lze ji použít ke srovnání přístrojů. Uvedenou hodnotu emise vibrací lze rovněž použít k předběžnému posouzení expozice.

⚠ VÝSTRAHA!

- ▶ Hladina vibrací se mění v závislosti na použití elektrického nářadí a může být v některých případech vyšší než hodnota uvedená v tomto návodu. Pokud se elektrické nářadí používá takovým způsobem pravidelně, mohlo by být zatížení vibracemi podceněno. Snažte se udržovat zatížení vibracemi co nejnižší. Příklady opatření na snížení zatížení vibracemi je nošení rukavic při práci s nářadím a omezení doby práce s nářadím. Přitom se musí zohlednit všechny části provozního cyklu (například časy, kdy je elektrické nářadí vypnuté, a časy, kdy je sice zapnuté, ale běží bez zatížení).



Obecné bezpečnostní pokyny pro elektrická nářadí



⚠ VÝSTRAHA!

- ▶ Přečtěte si veškerá bezpečnostní upozornění a pokyny. Nedbalost při dodržování bezpečnostních upozornění a pokynů může vést k úrazu elektrickým proudem, požáru a/nebo těžkým zraněním.

Veškerá bezpečnostní upozornění a pokyny uschovejte pro budoucí použití.

Pojem „elektrické nářadí“ používaný v bezpečnostních pokynech se vztahuje na elektrická nářadí napájená ze sítě (síťovým kabelem) a elektrická nářadí provozovaná s akumulátorem (bez síťového kabelu).

1. Bezpečnost na pracovišti

- Pracovní prostor udržujte v čistotě a dobře osvětleně. Nepořádek a neosvětlený pracovní prostor mohou být příčinou úrazů.
- S elektrickým nářadím nepracujte v prostředí ohroženém výbuchem, ve kterém se nachází hořlavé kapaliny, plyny nebo prach. Elektrické nářadí vytváří jiskry, od nichž se může vznítit prach nebo výpary.
- Nedovolte dětem ani jiným osobám, aby se přibližovaly k elektrickému nářadí v době, kdy ho používáte. V případě odvedení pozornosti můžete ztratit kontrolu nad přístrojem.

2. Elektrická bezpečnost

- Přípojná zástrčka elektrického nářadí musí odpovídat zásuvce. Zástrčka se nesmí žádným způsobem pozměňovat. Nepoužívejte adaptérové zástrčky v kombinaci s uzemněným elektrickým nářadím. Nepozměněné zástrčky a jim odpovídající zásuvky snižují riziko úrazu elektrickým proudem.
- Zabraňte kontaktu těla s uzemněnými povrchy, např. trubek, topení, sporáků a chladniček. Je-li vaše tělo uzemněné, hrozí zvýšené riziko úrazu elektrickým proudem.

- c) Elektrická nářadí chráňte před deštěm a vlhkostí. Vniknutím vody do elektrického přístroje se zvyšuje riziko úrazu elektrickým proudem.
- d) **Nepoužívejte kabel v rozporu s jeho určením pro přenášení či zavěšování elektrického nářadí nebo k vytahování zástrčky ze zásuvky. Udržujte kabel v dostatečné vzdálenosti od zdrojů vysoké teploty, oleje, ostrých hran nebo pohyblivých částí přístroje. Poškozené nebo zapletené kabely zvyšují riziko úrazu elektrickým proudem.**
- e) Pokud pracujete s elektrickým nářadím venku, používejte pouze takové prodlužovací kabely, jež jsou schváleny i pro venkovní použití. Používáním prodlužovacího kabelu vhodného pro venkovní použití se snižuje riziko úrazu elektrickým proudem.
- f) Pokud nelze zabránit provozu elektrického nářadí ve vlhkém prostředí, používejte proudový chránič. Použitím proudového chrániče se snižuje riziko úrazu elektrickým proudem.
- d) Než elektrické nářadí zapnete, odstraňte seřizovací nástroje nebo šroubováky. Pokud se nástroj nebo šroubovák nacházejí v otáčející se části přístroje, může to vést ke zraněním.
- e) Vyhýbejte se nepřírozenému držení těla. Zajistěte si bezpečnou stabilitu a neustále udržujte rovnováhu. Tak dokážete elektrické nářadí v neočekávaných situacích lépe kontrolovat.
- f) Noste vhodný oděv. Nenoste volné oblečení ani šperky. Vlasy, oděv a rukavice udržujte v bezpečné vzdálenosti od pohyblivých částí. Volný a nepřiléhavý oděv, šperky nebo dlouhé vlasy mohou být pohyblivými částmi zachyceny.
- g) Pokud lze namontovat zařízení pro odsávání a zachytávání prachu, ujistěte se, zda jsou připojena a správně použita. Použitím odsávání prachu se může snížit ohrožení prachem.

3. Bezpečnost osob

- a) Buďte stále pozorní, sledujte své počínání a k práci s elektrickým nářadím přistupujte s rozumem. Elektrické nářadí nepoužívejte, jste-li unavení nebo pod vlivem drog, alkoholu či léků. Jediný okamžik nepozornosti při používání elektrického nářadí může způsobit vážná zranění.
- b) Noste osobní ochranné prostředky a vždy i ochranné brýle. Nošením osobních ochranných prostředků, jako je ochranná maska proti prachu, protiskluzová bezpečnostní obuv, ochranná přilba nebo ochrana sluchu, a to v závislosti na druhu a použití elektrického nářadí, se snižuje riziko zranění.
- c) Zabraňte neúmyslnému uvedení přístroje do provozu. Než elektrické nářadí zapojíte do elektrické sítě a/nebo připojíte akumulátor nebo než nářadí zvednete či přenesete, ujistěte se, že je vypnuté. Pokud máte při přenášení elektrického nářadí prst na vypínači nebo pokud do sítě zapojíte již zapnutý přístroj, může dojít k úrazu.
- a) Přístroj nepřetěžujte. Pro práci používejte elektrické nářadí vhodné k danému účelu. S vhodným elektrickým nářadím se vám bude v uvedeném výkonovém rozsahu pracovat lépe a bezpečněji.
- b) Nepoužívejte elektrické nářadí, jehož spínač je vadný. Elektrické nářadí, které se již nedá zapnout nebo vypnout, představuje nebezpečí a musí se opravit.
- c) Před nastavováním nářadí, výměnou dílů příslušenství nebo odložením nářadí vytáhněte zástrčku ze zásuvky a/nebo vyjměte akumulátor. Toto bezpečnostní opatření zabraňuje neúmyslnému spuštění elektrického nářadí.
- d) Nepoužívaná elektrická nářadí uchovávejte mimo dosah dětí. Nedovolte používat přístroj osobám, které s ním nejsou obeznámeny nebo které nečetly tento návod. Elektrické nářadí je nebezpečné, manipulují-li s ním nezkušené osoby.
- e) Údržbu elektrických nářadí vykonávejte pečlivě. Zkontrolujte, zda jsou v pořádku pohyblivé části přístroje a zda jim není bráněno v pohybu, zda nejsou některé součásti rozbité nebo natolik poškozené, že je funkčnost elek-

4. Manipulace s elektrickým nářadím a jeho použití

- trického nářadí omezená. Poškozené části přístroje nechte před jeho použitím opravit. Řada úrazů má svou příčinu ve špatné údržbě elektrického nářadí.
- f) **Řezné nástroje udržujte v ostrém a čistém stavu.** Pečlivě udržované řezné nástroje s ostrými řeznými hranami se méně zasekávají a snáze se vedou.
- g) **Elektrické nářadí, příslušenství, výměnné nástroje atd. používejte dle těchto pokynů.** Zohledňujte přitom pracovní podmínky a vykonávanou činnost. Použití elektrického nářadí k jiným než určeným účelům může vést ke vzniku nebezpečných situací.

5. Servis

- a) **Nechte své elektrické nářadí opravovat pouze kvalifikovanými odborníky a používejte jen originální náhradní díly.** Tím zajistíte, že zůstane zachována bezpečnost elektrického nářadí.
- b) **Výměnu zástrčky nebo přípojného kabelu nechte provádět vždy výrobcem elektrického nářadí nebo jeho zákaznickým servisem.** Tím zajistíte, že zůstane zachována bezpečnost elektrického nářadí.
- c) **Nepoužívejte příslušenství, které nebylo výrobcem schváleno a doporučeno speciálně pro toto elektrické nářadí.** Samotná skutečnost, že příslušenství můžete upevnit na elektrické nářadí, ještě nezaručuje bezpečné použití.
- d) **Přípustné otáčky výměnného nástroje musí být minimálně tak vysoké, jako jsou nejvyšší otáčky uvedené na elektrickém nářadí.** Příslušenství, které se otáčí rychleji, než je povoleno, se může rozlomit a odletět od přístroje.
- e) **Vnější průměr a tloušťka výměnného nástroje musí odpovídat rozměrovým údajům vašeho elektrického nářadí.** Nesprávně dimenzované výměnné nástroje nelze dostatečně odclonit ani kontrolovat.
- f) **Výměnné nástroje se závitem musí přesně odpovídat závitu brusného vřetene.** U výměnných nástrojů montovaných pomocí příruby musí průměr otvoru výměnného nástroje odpovídat průměru upínky příruby. Výměnné nástroje, které nejsou přesně upevněné na elektrickém nářadí, se otáčí nerovnoměrně, velmi silně vibrují a mohou vést ke ztrátě kontroly.
- g) **Nepoužívejte poškozené výměnné nástroje.** Před každým použitím zkontrolujte výměnné nástroje, jako jsou brusné kotouče, zda na nich nejsou odlomená místa a trhliny, brusné talíře, zda nevykazují trhliny, opotřebení a silné opotřebení. Pokud elektrické nářadí nebo výměnný nástroj upadne, zkontrolujte, zda není poškozený, nebo použijte nepoškozený nástroj. Poté, co jste výměnný nástroj zkontrolovali a nasadili, zdržujte se vy a osoby nacházející se v blízkosti mimo rovinu rotujícího výměnného nástroje a nechte přístroj běžet jednu minutu na nejvyšší otáčky. Poškozené výměnné nástroje se většinou zlomí během testovací doby.

Bezpečnostní pokyny pro každé použití

Společné bezpečnostní pokyny k broušení a broušení pomocí pískového papíru

- a) **Toto elektrické nářadí lze používat jako brusku a brusku k broušení pomocí pískového papíru.** Dodržujte všechny bezpečnostní pokyny, návody, zobrazení a údaje, které obdržíte spolu s přístrojem. Pokud nebudete dodržovat následující pokyny, může to vést k úrazu elektrickým proudem, k požáru a/nebo k těžkým zraněním.
- b) **Toto elektrické nářadí není vhodné k práci s drátěnými kartáči, leštění a rozbrušování.** Použití, pro něž toto elektrické nářadí není určeno, mohou způsobit ohrožení nebo poranění.

- h) Noste osobní ochranné prostředky. V závislosti na způsobu použití noste ochranu celého obličej, ochranu zraku nebo ochranné brýle. Pokud je to přiměřené, noste ochrannou masku proti prachu, ochranu sluchu, ochranné rukavice nebo speciální zástěru, která vás ochrání před drobnými brusnými úlomky a částicemi materiálu. Oči by měly být chráněny před odletujícími cizími tělesy, která se vyskytují při různých způsobech použití. Prach vznikající za provozu přístroje je třeba filtrovat pomocí ochranné masky proti prachu nebo pomocí ochranné dýchací masky. Pokud jste dlouho vystaveni vysoké intenzitě hluku, může to u vás způsobit ztrátu sluchu.
- i) Dbejte na bezpečnou vzdálenost jiných osob od vašeho pracoviště. Každý, kdo vstoupí na toto pracoviště, musí nosit osobní ochranné prostředky. Úlomky obrobku nebo zlomené výměnné nástroje mohou odletět a způsobit zranění i mimo bezprostřední pracovní oblast.
- j) Při práci, u které by mohlo dojít ke kontaktu výměnného nástroje se skrytými vodiči nebo se síťovým kabelem, držte elektrické nářadí pouze za izolované plochy rukojeti. Kontakt s vedením pod napětím může přenést napětí i na kovové díly přístroje, což může vést k zásahu elektrickým proudem.
- k) Udržujte síťový kabel v dostatečné vzdálenosti od pohybujících se výměnných nástrojů. Ztratíte-li kontrolu nad přístrojem, může dojít k proříznutí nebo zachycení síťového kabelu a vaše ruka nebo paže se může dostat do záběru rotujícího výměnného nástroje.
- l) Elektrické nářadí nikdy neodkládejte dřívě, dokud se výměnný nástroj úplně nezastaví. Rotující výměnný nástroj se může dostat do kontaktu s odkládací plochou, čímž můžete ztratit kontrolu nad elektrickým nářadím.
- m) Nenechte elektrické nářadí běžet, když ho přenášíte. Vaše oblečení může být při náhodném kontaktu zachyceno rotujícím výměnným nástrojem, který se vám může zavrtat do těla.

- n) Čistěte pravidelně větrací štěrby elektrického nářadí. Ventilátor motoru vtahuje prach do krytu a silné nahromadění kovového prachu může vést k ohrožení elektrickým proudem.
- o) Nepoužívejte elektrické nářadí v blízkosti hořlavých materiálů. Jiskry mohou způsobit vznícení těchto materiálů.
- p) Nepoužívejte výměnné nástroje, které vyžadují tekutá chladiva. Použití vody nebo jiných tekutých chladiv může vést k úrazu elektrickým proudem.

Zpětný ráz a příslušné bezpečnostní pokyny

Zpětný ráz je náhlá reakce následkem uvízlého nebo zablokovaného rotujícího výměnného nástroje, jako je brusný kotouč, brusný talíř, drátěný kartáč atd. Uvíznutí nebo zablokování vede k náhlému zastavení rotujícího výměnného nástroje. Tím je nekontrolované elektrické nářadí akcelerováno na zablokovaném místě proti směru otáčení výměnného nástroje.

Když např. brusný kotouč uvízne nebo se zablokuje v obrobku, může dojít k zachycení hrany brusného kotouče, která se zanořuje do obrobku, a tak k vylomení brusného kotouče nebo ke vzniku zpětného rázu. Brusný kotouč se pak na zablokovaném místě pohybuje směrem k obsluhující osobě nebo naopak směrem od ní, v závislosti na směru otáčení kotouče. Při tom se mohou brusné kotouče také zlomit.

Zpětný ráz je důsledkem nesprávného nebo chybného použití elektrického nářadí. Vhodnými bezpečnostními opatřeními tomu lze zabránit tak, jak je popsáno níže.

- a) Držte elektrické nářadí pořádně pevně a zaujměte tělem a pažemi takovou polohu, v níž můžete zachytit síly zpětného rázu. Používejte vždy přidavnou rukojeť, je-li k dispozici, abyste při vysokých otáčkách měli co největší kontrolu nad silami zpětného rázu nebo reakčními momenty. Obsluhující osoba může síly zpětného rázu a reakce zvládat pomocí vhodných bezpečnostních opatření.

- b) **Nedávejte ruku nikdy do blízkosti rotujících výměnných nástrojů.** Při zpětném rázu může výměnný nástroj přejet přes vaše ruce.
- c) **Vyhýbejte se svým tělem oblasti, do níž se elektrické nářadí pohybuje při zpětném rázu.** Zpětným rázem je elektrické nářadí hnáno do směru opačného k pohybu brusného kotouče na zablokovaném místě.
- d) **Obzvláště opatrně pracujte v oblasti rohů, ostrých hran atd. Zamezte tomu, aby se výměnné nástroje odrazily od obrobku a vzpříčily.** Rotující výměnný nástroj má sklon se vzpříčit v oblasti rohů a ostrých hran a při odrazu od obrobku. To vede ke ztrátě kontroly nebo ke zpětnému rázu.
- e) **Nepoužívejte pilový list určený pro řetězovou pilu ani ozubený pilový list.** Takové výměnné nástroje způsobují často zpětný ráz nebo ztrátu kontroly nad elektrickým nářadím.
- d) **Brusné nástroje se smí používat pouze pro doporučené možnosti použití.** Například: **Nebuste nikdy boční plochou řezacího kotouče.** Řezací kotouče jsou určeny k úběru materiálu hranou kotouče. Působení boční síly na tyto brusné nástroje může vést k jejich zlomení.
- e) **Pro vámi zvolený brusný kotouč používejte vždy nepoškozené upínací příruby správné velikosti a tvaru.** Vhodné příruby zajišťují podepření brusného kotouče, čímž snižují riziko jeho zlomení. Příruby dělicích kotoučů se mohou lišit od přírub pro jiné brusné kotouče.
- f) **Nepoužívejte opotřebené brusné kotouče určené pro větší elektrická nářadí.** Brusné kotouče pro větší elektrická nářadí nejsou dimenzovány na vyšší otáčky menšího elektrického nářadí a mohou se zlomit.

Speciální bezpečnostní pokyny k broušení

- a) **Použijte výlučně brusné nástroje povolené pro vaše elektrické nářadí a ochranný kryt určený pro tyto brusné nástroje.** Brusné nástroje, jež nejsou určeny pro elektrické nářadí, nelze dostatečně odclonit a jsou nebezpečné.
- b) **Zalomené brusné kotouče musí být namontovány tak, aby jejich brusná plocha nepřesahovala přes rovinu ochranného krytu.** Neodborně namontovaný brusný kotouč, který přesahuje přes rovinu okraje ochranného krytu, není možno dostatečně odstínit.
- c) **Ochranný kryt musí být bezpečně namontován na elektrické nářadí a nastaven na maximální bezpečnost tak, aby směrem k obsluhující osobě byla odkryta co nejmenší možná část brusného nástroje.** Ochranný kryt má obsluhující osobu chránit před úlomky, náhodným kontaktem s brusným nástrojem a jiskrami, které by mohly zapálit oděv.

Dodatečné bezpečnostní pokyny k broušení pomocí pískového papíru

- a) **Nepoužívejte předimenzované brusné listy, ale řiďte se pokyny výrobce k velikosti brusného listu.** Brusné listy přesahující brusný talíř mohou vést k zraněním, jakož i k zablokování či roztrhání brusných listů nebo k zpětnému rázu.

Dodatečné bezpečnostní pokyny



⚠ VÝSTRAHA!
Vždy noste ochranné brýle.



⚠ VÝSTRAHA! Noste vždy ochrannou masku proti prachu.

- **Použijte vhodné detektory k detekci skrytých napájecích vedení nebo přivolejte místního dodavatele příslušného média.** Kontakt s elektrickým vedením může vést k požáru nebo úrazu elektrickým proudem. Poškození plynového vedení může způsobit výbuch. Proniknutí do vodovodního vedení způsobuje věcné škody nebo může způsobit úraz elektrickým proudem.
- **Pokud je napájení přerušeno, např. při výpadku napájení nebo vytažení síťové zástrčky, odblokujte vypínač a uveďte jej do vypnuté polohy.** Tím se zabrání nekontrolovanému opětovnému rozběhu.

- **Používejte elektrický nástroj pouze pro suché řezání.** Vniknutím vody do elektrického přístroje se zvyšuje riziko úrazu elektrickým proudem.
- **Elektrické nářadí ved'te proti obrobku pouze v zapnutém stavu a vypněte je poté, co jste ho z obrobku zvedli.** Elektrické nářadí se může náhle uvést do pohybu.
- **Dbejte na to, aby odletujícími jiskrami nebyly ohroženy žádné osoby.** Odstraňte hořlavé materiály z blízkého okolí. Při broušení kovů dochází k odletování jisker.
- **Nepoužívejte opotřebované, natržené nebo silně zanesené brusné nástroje.** Poškozené brusné nástroje mohou prasknout, být vymrštěny a někoho zranit.
- **Nepoužívejte dělicí nebo hrubovací kotouče ani hrncové kartáče.** Elektrické nářadí není vhodné k použití těchto elektrických nástrojů. Hrozí nebezpečí zranění!
- **Při provozu elektrického nářadí používejte vždy dodanou odsávací hadici a vhodné odsávání prachu.** Použitím odsávání prachu se může snížit ohrožení prachem.
- **Pozor, nebezpečí požáru!** Zabraňte přehřátí broušeného materiálu a brusky. Před pracováním přestávkami vždy vyprázdněte nádobu na prach. Prach po broušení v prachovém vaku, mikrofiltru nebo papírový sáček (nebo ve filtračním sáčku, resp. filtru vysavače) se za nepříznivých podmínek, jako je například let jisker při broušení kovů, může samočinně vznítit. Nebezpečí hrozí zejména tehdy, pokud se prach po broušení smíchá se zbytky laku, polyuretanu nebo jinými chemickými látkami a je-li broušený materiál horký po dlouhém opracování.
- **Elektrické nářadí při práci držte pevně oběma rukama a zajistěte si bezpečnou stabilitu.** Elektrické nářadí se bezpečněji vede oběma rukama.
- **Používejte ochranu sluchu, ochranné brýle, prachovou masku a v případě potřeby rukavice.** Jako masku proti prachu použijte alespoň polomasku pro filtrování částic třídy FFP 2.
- **Ke zpracování kamene použijte odsávání prachu.** Vysavač musí být schválen k odsávání kamenného prachu. Používání těchto zařízení snižuje ohrožení prachem.
- **Nedotýkejte se výměnných nástrojů, dokud nevychladnou.** Výměnné nástroje se při práci hodně zahřívají.
- **Při výměně výměnných nástrojů používejte ochranné rukavice.** Výměnné nástroje se při delším používání zahřívají.
- **Nezpracovávejte materiály uvolňující zdraví škodlivé látky, např. prach z bukového nebo dubového dřeva, kamenný prach nebo azbest.** Tyto látky se považují za karcinogenní.
- **Informujte se o platných předpisech/zákonech týkajících se zacházení se zdraví škodlivým prachem ve vaší zemi.**
- **Nikdy se nedotýkejte běžícího brusného nástroje.** Hrozí nebezpečí zranění.
- **V případě potřeby použijte k práci ochranné prostředky.** Při práci na žebříku nelze zaujmout pevný postoj.

Před uvedením do provozu

VÝSTRAHA! NEBEZPEČÍ ZRANĚNÍ!

- ▶ Před všemi pracemi na přístroji vytáhněte síťovou zástrčku ze zásuvky!

OPATRNĚ!

- ▶ **Při výměně nástroje noste ochranné rukavice.** Při kontaktu s výměnnými nástroji hrozí nebezpečí zranění.
- Podle materiálu, který má být zpracován, a požadovaného úběru povrchu jsou k dispozici různé výměnné nástroje.

UPOZORNĚNÍ

- ▶ Přístroj neodkládejte bez namontovaného výměnného nástroje (brusný talíř, hrncový brousící kotouč z tvrdokovu atd.). Kartáčový věnec  se přitom může ohnout a poškodit.

Výměna brusných listů

Povrch brusného talíře **13** je tvořen tkaninou suchého zipu, aby bylo možné brusné listy **16** rychle a snadno upevnit suchým zipem.



- ◆ Před nasazením nového brusného listu **16** odstraňte nečistoty a prach z brusného talíře **13**, např. štětcem.
- ◆ Nasadte brusný list **16** zarovnaně s hranou brusného talíře **13**, poté položte brusný list **16** na brusný talíř **13** a dobře přitlačte. Dbejte přitom na shodu odsávacích otvorů na brusném listu **16** a brusném talíři **13**.
- ◆ K sejmutí brusného listu **16** jej nadzvedněte bočně a stáhněte z brusného talíře **13**.

Montáž/výměna výměnných nástrojů (Obr. A)

⚠ VÝSTRAHA!

- ▶ Tlačítko pro aretaci vřetena **7**  stiskněte pouze tehdy, je-li brusné vřeteno **12** v klidu. Přístroj se jinak může poškodit.

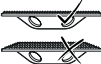
UPOZORNĚNÍ

- Hrnčový brusací kotouč z tvrdokovu **10** je vhodný k odstranění přechodů bednění na pohledovém betonu, zbylého betonu z bednicích prken nebo zbytků lepidla na dlaždicích.
-  Používejte pouze hrnčové brusací kotouče z tvrdokovu **10** s rovným brusným povrchem.
- ◆ Vyčistěte brusné vřeteno **12** a všechny součásti, které mají být namontovány.
- ◆ Pro upnutí a uvolnění výměnného nástroje stiskněte tlačítko pro aretaci vřetena **7** .
- ◆ Chcete-li upevnit výměnný nástroj, nasadte upínací přírubu **11** na brusné vřeteno **12**.
- ◆ Na brusné vřeteno **12** položte požadovaný výměnný nástroj.
- ◆ Našroubujte upínací matici **14** a utáhněte ji montážním klíčem s dvojitým otvorem **15**.

UPOZORNĚNÍ

- ▶ Dbejte na to, aby nákrůžek upínací matice **14** směřoval ven.

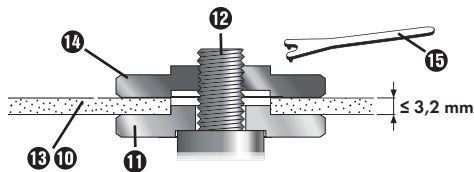

Montáž odsávání prachu

Prach z určitých materiálů, např. z olovnatého nátěru, některých druhů dřeva, minerálů a kovu, může být zdraví škodlivý. Dotyk nebo vdechnutí prachu může způsobit alergické reakce a/nebo dýchací onemocnění uživatele nebo v blízkosti se nacházejících osob. Některý prach, jako např. prach z dubového nebo bukového dřeva, se považuje za karcinogenní, zejména ve spojení s přísadami pro ošetření dřeva (chroman, konzervační prostředky na dřevo). Materiál obsahující azbest smí opracovávat pouze specialisté.

- Vždy používejte odsávání prachu.
 - Elektrické nářadí používejte buď s prachovým vakem **18**, nebo připojte odsávání prachu a třísek.
 - Zajistěte dobré větrání pracoviště.
 - Doporučuje se používat ochrannou dýchací masku s třídou filtru P2.
 - Zabraňte zalomení odsávací hadice **19**.
- Pro zpracovávané materiály dodržujte předpisy platné ve vaší zemi.
- ◆ Vstupní stranu odsávací hadice **19** nasuňte na odsávací hrdlo **8**.
 - ◆ Při demontáži odsávací hadice **19** postupujte v opačném pořadí.

Montáž adaptéru k externímu odsávání

- ◆ Podle potřeby nasuňte adaptér k odsávání prachu 17 na odsávací hrdlo 8.
- ◆ Připojte odsávání prachu.

UPOZORNĚNÍ

- ▶ Při opracování dřeva nebo materiálů, u kterých vzniká zdraví nebezpečný prach, se přístroj musí zapojit do vhodného, testovaného odsávacího zařízení (např. podle třídy prachu M podle normy EN 60335-2-69).

Nastavení přídavné rukojeti

Sklon přídavné rukojeti 9 lze nastavit tak, aby se při určitých aplikacích dosáhlo příznivější polohy vedoucí ruky při práci (např. při broušení blízko okraje).

- ◆ Povolte oba křídlové šrouby 3 a nakloňte přídavnou rukojeť 9 do požadované pracovní polohy.
- ◆ Křídlové šrouby 3 opět pevně utáhněte.

Pracovní pokyny

⚠ VÝSTRAHA! NEBEZPEČÍ ZRANĚNÍ!

- ▶ Před všemi pracemi na přístroji vytáhněte sířovou zástrčku ze zásuvky!
- ▶ Před odložením přístroje vyčkejte, dokud se přístroj úplně nezastaví.

Úběrový výkon a jakost povrchu se v podstatě určí volbou brusného nástroje, předvoleným stupněm otáček a přitlakem.

Pouze dokonalé brusné nástroje přinášejí dobrý výkon při broušení a šetří přístroj.

Broušení

- Přístroj při práci držte pevně oběma rukama a **zajistěte si bezpečnou stabilitu**. Přístroj se bezpečněji vede oběma rukama.
- ◆ Připojte systém odsávání (vlastní nebo externí odsávání).
- ◆ Při **externím odsávání**: Pokud možno pracujte s funkcí dálkového vypnutí nebo automatického spuštění/zastavení vysavače. Vysavač se automaticky zapne a s časovým zpožděním opět vypne, aby se ze sací hadice odstranil veškerý zbytkový prach.
- ◆ Zapněte přístroj, nasadte ho celou brusnou plochou na podklad, který má být obroben, a pohybuje nářadím mírným tlakem po obrobku.
- ◆ Dbejte na rovnoměrný přitlak, čímž prodloužíte životnost výměnných nástrojů.
- ◆ Nadměrné zvýšení přitlaku nevede k vyššímu úběrovému výkonu, nýbrž ke zvýšenému opotřebení přístroje a výměnného nástroje.
- ◆ Zvedněte přístroj z povrchu.
- ◆ Při **vlastním odsávání**: Nechte elektrické nářadí několik sekund běžet, aby se odstranil veškerý zbývající prach z odsávací hadice 19.

Broušení na okraji

K broušení blízko okraje lze odstranit segment víka 6 ochranného a odsávacího krytu 4. Tím se použitý výměnný nástroj dostane blíže k hranám podlahy, stěny a stropu a také stávajícím instalacím, jako jsou trubky, a sousední plochy lze přesně obrábět.

Při těchto pracích počítejte s vývinem prachu, protože ochranný a odsávací kryt 4 již není uzavřen.

- ◆ Vytáhněte segment víka 6 dopředu z ochranného a odsávacího krytu 4.

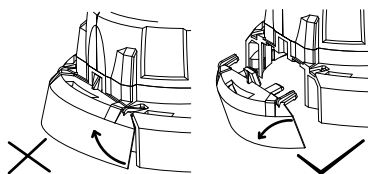

- ◆ Upravte plochy v blízkosti okrajů.
- ◆ Segment víka **6** opět nasuňte na odsávací kryt **4**, aby zaskočil.

Obsluha

-  Směr otáčení nástroje!

Zapnutí

- ◆ K zapnutí přístroje posuňte vypínač **1** dopředu. K zajištění vypínače **1** stiskněte vypínač **1** dopředu dolů, aby zaskočil.

Vypnutí

- ◆ K vypnutí elektrického nástroje vypínač **1** pusťte. Pokud je zaaretovaný, stiskněte krátce vypínač **1** v zadní části a poté jej uvolněte.

UPOZORNĚNÍ

- ▶ Přístroj má ochranu proti opakovanému spuštění při přerušení proudu. Při obnově napájení elektrickým proudem je nutné přístroj opět vypnout a znovu zapnout.

Nastavení otáček

Před zahájením práce nastavte otáčky vhodně pro použití. Pro hrubé broušení používejte nízké otáčky, pro jemné práce zvýšte otáčky.

- Otáčky nastavte stisknutím tlačítek **2**.
- ◆ Chcete-li otáčky zvýšit, stiskněte tlačítko **2** +.
- ◆ Chcete-li otáčky snížit, stiskněte tlačítko **2** -.

UPOZORNĚNÍ

- ▶ Výměnný nástroj po vypnutí dobíhá. Před odložením přístroje počkejte, až se výměnný nástroj zastaví.

Údržba a čištění



VÝSTRAHA! NEBEZPEČÍ ZRANĚNÍ!

Před jakoukoli prací na přístroji ho vypněte a vytáhněte síťovou zástrčku ze zásuvky.

Přístroj je bezúdržbový.

- K čištění přístroje nepoužívejte ostré předměty. Dovnitř přístroje nesmí vniknout žádné tekutiny. Jinak může dojít k poškození přístroje.
- Čistěte přístroj pravidelně, nejlépe ihned po ukončení práce.
- Plášť přístroje čistěte suchým hadrem – v žádném případě nepoužívejte benzín, rozpouštědla ani čisticí prostředky, které mohou poškodit plasty.
- Větrací otvory musí být vždy volné.
- Ulpívající brusný prach odstraňte štětcem.

UPOZORNĚNÍ

- ▶ Neuvedené náhradní díly (jako např. uhlíkové kartáče, spínače) můžete objednat přes naši servisní a poradenskou linku.

Vyprázdnění prachového vaku

Vyprázdněte prachový vak **18** včas, aby se zaručilo optimální odsávání prachu.

- ◆ Otevřete zip prachového vaku **18**.
- ◆ Prachový vak **18** vytřepejte nad vhodnou odpadní nádobou.

Skladování a manipulace s doporučenými pracovními nástroji

- Při manipulaci s brusnými nástroji a jejich přepravě je třeba zvláštní opatrnosti.
- Brusné nástroje je třeba skladovat tak, aby nebyly vystaveny mechanickému poškození nebo vlivům prostředí (např. vlhkosti).

Likvidace

Platí pouze pro Francii



FR

Cet appareil et ses accessoires se recyclent

À DÉPOSER EN MAGASIN ou À DÉPOSER EN DÉCHÈTERIE



Points de collecte sur www.quefairedemesdechets.fr
Privilégiez la réparation ou le don de votre appareil !



FR

ÉLÉMENTS D'EMBALLAGE



FR



Výrobek, obal a návod k obsluze jsou recyklovatelné, podléhají rozšířené odpovědnosti výrobce a shromažďují se odděleně.



Nevyhazujte elektrické nářadí do domovního odpadu!

Symbol přeškrtnuté pojízdné popelnice uvedený vedle označuje, že tento přístroj podléhá směrnici č. 2012/19/EU. Tato směrnice uvádí, že tento přístroj se na konci své životnosti nesmí likvidovat s běžným domovním odpadem, ale musí se odevzdat v určených sběrných místech či dvorech nebo podnikách oprávněných k nakládání s odpady.

Tato likvidace je pro Vás zdarma. Chraňte životní prostředí a zajistěte odbornou likvidaci přístroje.



Informace o možnostech likvidace vysloužilého výrobku vám podá obecní nebo městská správa.



Obal je z ekologických materiálů. Lze ho zlikvidovat v místních recyklačních kontejnerech.



Balení zlikvidujte ekologicky.

Dbejte na označení na různých obalových materiálech a v případě potřeby tyto obaly roztříděte. Obalové materiály jsou označeny zkratkami (a) a číslicemi (b) s následujícím významem: 1-7: plasty, 20-22: papír a lepenka, 80-98: kompozitní materiály.

Záruka společnosti Kompennass Handels GmbH

Vážená zákaznice, vážený zákazniku,

na tento přístroj získáváte záruku v trvání 3 let od data zakoupení. Je-li akumulátor řady X12V a X20V Team součástí dodávky, získáváte na něj rovněž záruku v trvání 3 let od data zakoupení. V případě závad tohoto výrobku máte zákonná práva vůči prodeji výrobku. Tato zákonná práva nejsou omezena naší níže uvedenou zárukou.

Záruční podmínky

Záruční doba začíná plynout dnem nákupu. Dobře uschovejte pokladní doklad. Tento doklad je potřebný jako důkaz o koupi.

Pokud se do tří let od data zakoupení tohoto výrobku vyskytne vada materiálu nebo výrobní závada, pak Vám podle našeho uvážení výrobek zdarma opravíme, vyměníme nebo uhradíme kupní cenu. Předpokladem této záruky je, že bude během tříleté lhůty předložen vadný přístroj a doklad o koupi (pokladní doklad) a stručně se popíše, v čem závada spočívá a kdy se vyskytla.

Vztahuje-li se na závadu naše záruka, obdržíte zpět buď opravený nebo nový produkt. Opravou nebo výměnou výrobku nezačne plynout nová záruční doba.

Záruční doba a zákonné nároky vyplývající ze závad

Záručním plněním se záruční doba neprodlužuje. To platí i pro vyměněné a opravené součásti. Poškození nebo vady vyskytující se případně již při nákupu se musí oznámit ihned po vybalení. Po uplynutí záruční doby podléhají veškeré opravy zpoplatnění.

Rozsah záruky

Přístroj byl vyroben pečlivě podle přísných směrnic kvality a před expedicí byl svědomitě vyzkoušen.

Záruka se vztahuje na materiálové nebo výrobní vady. Tento rozsah záruky se nevztahuje na součásti výrobku, které jsou vystaveny běžnému opotřebením, a proto je lze považovat za spotřební díly, např. pilové listy, náhradní čepele, brusné papíry atd. nebo na poškození křehkých součástí, jako jsou např. spínače nebo díly, které jsou vyrobeny ze skla.

Tato záruka zaniká, pokud je výrobek poškozen, nebyl řádně používán nebo udržován. Pro zajištění správného používání výrobku se musí přesně dodržovat všechny pokyny uvedené v návodu k obsluze. Účelům použití a úkonům, které se v návodu k obsluze nedoporučují nebo se před nimi varuje, je třeba se bezpodmínečně vyhnout.

Výrobek je určen pouze pro soukromé účely a ne pro komerční použití. Při nesprávném a neodborném používání, při použití násilí a při zásazích, které nebyly provedeny našimi autorizovanými servisními provozovny, záruční nároky zanikají.

Záruční plnění neplatí v těchto případech

- normální opotřebením kapacity akumulátoru
- komerční použití výrobku
- poškození nebo změna výrobku zákazníkem
- nedodržení bezpečnostních předpisů a předpisů údržby, chyby obsluhy
- škody vlivem přírodních živlů

Vyřízení v případě záruky

Pro zajištění rychlého Vaší žádosti postupujte podle následujících pokynů:

- Pro všechny dotazy mějte připraven pokladní lístek a číslo výrobku (IAN) 437489_2304 jako doklad o koupi.
- Číslo výrobku naleznete na typovém štítku na výrobku, rytině na výrobku, na titulní straně návodu k obsluze (vlevo dole) nebo na nálepce na zadní nebo spodní straně výrobku.
- Pokud by se měly vyskytovat funkční vady nebo jiné závady, kontaktujte nejprve níže uvedené servisní oddělení **telefonicky** nebo **e-mailem**.

- Výrobek, zaevidovaný jako vadný výrobek pak můžete při přiložení dokladu o nákupu (pokladní lístek) a při uvedení, v čem spočívá vada a kdy k ní došlo, poslat výrobek pro Vás bez poštovního nákladu na adresu, kterou Vám oznámí servis.



Na webových stránkách www.lidl-service.com si můžete stáhnout tyto a mnoho dalších příruček, videí o výrobku a instalační software.

Pomocí kódu QR se dostanete přímo na stránku servisu Lidl (www.lidl-service.com) a můžete pomocí zadání čísla výrobku (IAN) 437489_2304 otevřít svůj návod k obsluze.

Servis

CZ Servis Česko

Tel.: 800 143 873

E-Mail: kompernass@lidl.cz

IAN 437489_2304

Dovozce

Dbejte prosím na to, že následující adresa není adresou servisu. Kontaktujte nejprve uvedený servis.

KOMPERNASS HANDELS GMBH

BURGSTRASSE 21

44867 BOCHUM

NĚMECKO

www.kompernass.com

Překlad originálu prohlášení o shodě

My, společnost KOMPERNASS HANDELS GMBH, osoba odpovědná za dokumentaci: pan Semi Uguzlu, BURGSTR. 21, 44867 BOCHUM, NĚMECKO, tímto prohlašujeme, že tento výrobek je ve shodě s následujícími normami, normativními dokumenty a směrnicemi ES:

Směrnice o strojních zařízeních
(2006/42/EC)

Směrnice o elektromagnetické kompatibilitě
(2014/30/EU)

Směrnice o omezení používání nebezpečných látek (RoHS)
(2011/65/EU)*

* Výhradní odpovědnost za vystavení tohoto prohlášení o shodě nese výrobce. Výše popsany předmět prohlášení je v souladu s předpisy směrnice č. 2011/65/EU Evropského parlamentu a Rady z 8. června 2011 o omezení používání určitých nebezpečných látek v elektrických a elektronických zařízeních.

Použité harmonizované normy

EN 60745-1:2009/A11:2010

EN 60745-2-3:2011/A13:2015

EN IEC 55014-1:2021

EN IEC 55014-2:2021

EN IEC 61000-3-2:2019/A1:2021

EN 61000-3-3:2013/A2:2021

EN IEC 63000:2018

Typové označení stroje: Bruska na stěny a podlahy PWBS 180 B3

Rok výroby: 07-2023

Sériové číslo: IAN 437489_2304

Bochum, 25. 4. 2023



Semi Uguzlu
- manažer kvality -

Technické změny ve smyslu dalšího vývoje jsou vyhrazeny.

Spis treści

| | |
|--|-----------|
| Wstęp | 80 |
| Zastosowanie zgodne z przeznaczeniem | 80 |
| Wyposażenie | 80 |
| Zakres dostawy | 80 |
| Dane techniczne | 81 |
| Ogólne wskazówki bezpieczeństwa dla elektronarzędzi | 81 |
| 1. Bezpieczeństwo na stanowisku pracy | 82 |
| 2. Bezpieczeństwo elektryczne | 82 |
| 3. Bezpieczeństwo osób | 82 |
| 4. Użytkowanie i obsługa elektronarzędzia | 83 |
| 5. Serwis | 83 |
| Wskazówki bezpieczeństwa dla wszystkich zastosowań | 83 |
| Odbicie narzędzia i odpowiednie wskazówki bezpieczeństwa | 85 |
| Szczególne wskazówki bezpieczeństwa dotyczące szlifowania | 85 |
| Dodatkowe wskazówki bezpieczeństwa dotyczące szlifowania papierem ściernym | 86 |
| Dodatkowe wskazówki bezpieczeństwa | 86 |
| Przed uruchomieniem | 87 |
| Wymiana arkuszy ściernych | 87 |
| Montaż/wymiana narzędzia roboczego (Rys. A) | 88 |
| Podłączanie odciągu pyłu | 88 |
| Montaż adaptera odciągu zewnętrznego | 89 |
| Ustawienie dodatkowego uchwytu | 89 |
| Wskazówki dotyczące pracy | 89 |
| Szlifowanie | 89 |
| Szlifowanie blisko krawędzi | 89 |
| Obsługa | 90 |
| Włączanie | 90 |
| Wyłączanie | 90 |
| Regulacja prędkości obrotowej | 90 |
| Konserwacja i czyszczenie | 90 |
| Opróżnianie worka na pył | 90 |
| Przechowywanie i obsługa zalecanych narzędzi roboczych | 91 |
| Utylizacja | 91 |
| Gwarancja Kompernaß Handels GmbH | 92 |
| Serwis | 93 |
| Importer | 93 |
| Tłumaczenie oryginalnej deklaracji zgodności | 94 |

SYSTEM OBRÓBKI ŚCIAN I PODŁÓG PWBS 180 B3

Wstęp

Gratulujemy zakupu nowego urządzenia. Wybrany produkt charakteryzuje się wysoką jakością. Instrukcja obsługi stanowi część niniejszego produktu. Zawiera ona ważne informacje na temat bezpieczeństwa, użytkowania i utylizacji. Przed rozpoczęciem użytkowania produktu zapoznaj się ze wszystkimi wskazówkami dotyczącymi obsługi i bezpieczeństwa. Produkt należy użytkować wyłącznie zgodnie z zamieszczonym tu opisem oraz w podanym zakresie zastosowań. W przypadku przekazania urządzenia osobie trzeciej należy dołączyć do niego również całą dokumentację.

Zastosowanie zgodne z przeznaczeniem

Zgodne z przeznaczeniem zastosowanie tego elektronarzędzia obejmuje następujące czynności:

- szlifowanie powłok malarskich na sucho.
- usuwanie farby, tapet i pozostałości kleju.
- usuwanie resztek kleju do płytek i suchego kleju do wykładzin z twardych podłoży (twardy tynk, beton).
- szlifowanie na sucho, wygładzanie betonu, tynku i jastrychu.
- perforacja tapet na twardych powierzchniach.
- szlifowanie szpachlowanych ścian w zabudowie suchej.
- wygładzanie przejść szalunków i szorstkowanie powierzchni betonowych.
- szlifowanie na sucho ścian i sufitów wewnątrz oraz na zewnątrz budynków.
- szlifowanie na sucho powierzchni metalowych, kamiennych i drewnianych.

Jakiegolwiek inne użycie lub modyfikacje urządzenia uważane są za niezgodne z przeznaczeniem i niosą za sobą poważne niebezpieczeństwo wypadku. Producent nie ponosi odpowiedzialności za szkody powstałe wskutek używania urządzenia w sposób niezgodny z jego przeznaczeniem. Urządzenie nie nadaje się do zastosowań komercyjnych.

Wyposażenie

- 1 Włęcznik/wyłęcznik
- 2 Przyciski do regulacji prędkości obrotowej (+/-)
- 3 Śruby motylkowe do regulacji dodatkowego uchwytu
- 4 Osłona ochronna i odciąg
- 5 Wieniec szczołkowy
- 6 Segment osłony
- 7 Przycisk blokady wrzeciona 
- 8 Króciec odciagu
- 9 Uchwyt dodatkowy
- 10 Tarcza wieńcowa ze stopów twardych
- 11 Kołnierz mocujący
- 12 Wrzeciono szlifierskie
- 13 Talerz szlifierski
- 14 Nakrętka mocująca
- 15 Klucz widelkowy
- 16 Papier ścierny
- 17 Adapter (do odsysania pyłu)
- 18 Worek na pył
- 19 Wąż odciagu

Zakres dostawy

- 1 system obróbki ścian i podłóg
- 1 m wąż ssący (rozciągany na 3,5 m)
- 1 worek na pył (25 L)
- 1 adapter (do odsysania pyłu)
- 6x papier ścierny (po 2x 40 - 80 - 120)
- 1 tarcza wieńcowa ze stopów twardych (YG8)
- 1 klucz widelkowy
- 1 instrukcja obsługi

Dane techniczne

| | |
|------------------------------|-------------------------------------|
| Napięcie znamionowe | 230 V ~, 50 Hz (prąd przemienny) |
| Znamionowy pobór mocy | 1050 W |
| Znamionowa prędkość obrotowa | n 410–1900 min ⁻¹ |
| Pojemność znamionowa | Ø 180 mm |
| Rozmiar gwintu | M14 |
| Klasa ochronności | II/□ (podwójna izolacja) |

Informacje dotyczące poziomu hałasu i drgań

Wartość pomiarowa hałasu określona zgodnie z normą EN 60745. Korygowany współczynnikiem A poziom hałasu elektronarzędzia wynosi z reguły:

Wartość emisji hałasu

| | |
|-------------------------------|------------------------|
| Poziom ciśnienia akustycznego | $L_{PA} = 86,3$ dB (A) |
| Niepewność pomiarów | K = 3 dB |
| Poziom mocy akustycznej | $L_{WA} = 97,3$ dB (A) |
| Niepewność pomiarów | K = 3 dB |



Noś ochronniki słuchu!

Wartość całkowita drgań

| | |
|-------------------------|------------------------------------|
| Szlifowanie powierzchni | $a_{h, DS} = 6,3$ m/s ² |
| Niepewność pomiarów | K = 1,5 m/s ² |

WSKAZÓWKA

- Poziom drgań podany w tych instrukcjach został zmierzony znormalizowaną metodą pomiarową i może być użyty do porównywania urządzeń. Podana wartość emisji drgań może posłużyć także do wstępnej oceny stopnia narażenia.

⚠ OSTRZEŻENIE!

- Poziom drgań będzie zmieniał się w zależności od rodzaju zastosowania elektronarzędzia i w niektórych przypadkach może przekraczać wartość podaną w niniejszych instrukcjach. Narażenie na drgania mogłoby zostać nieprawidłowo ocenione, gdyby elektronarzędzie było regularnie wykorzystywane w taki sposób. Należy starać się, aby obciążenie wibracjami było jak najmniejsze. Przykładowe środki mające na celu zmniejszenie narażenia na drgania to noszenie rękawic w trakcie korzystania z narzędzia i ograniczenie czasu pracy. Należy przy tym uwzględnić wszystkie części cyklu pracy (na przykład czasy, przez jakie elektronarzędzie pozostaje wyłączone oraz takie, w których jest ono wprawdzie włączone, ale pracuje bez obciążenia).



Ogólne wskazówki bezpieczeństwa dla elektronarzędzi



⚠ OSTRZEŻENIE!

- Przeczytaj wszystkie wskazówki bezpieczeństwa oraz instrukcje. Nieprzestrzeganie poniższych wskazówek bezpieczeństwa oraz instrukcji może być przyczyną porażenia prądem elektrycznym, pożaru i/lub poważnych obrażeń ciała.

Wszystkie wskazówki bezpieczeństwa oraz instrukcje należy zachować do późniejszego wykorzystania.

Użyte we wskazówkach bezpieczeństwa pojęcie „elektronarzędzie” dotyczy elektronarzędzia zasilanych z sieci (przez kabel zasilający) oraz elektronarzędzi zasilanych akumulatorami (bez kabla sieciowego).

1. Bezpieczeństwo na stanowisku pracy

- a) Stanowisko pracy należy utrzymywać w czystości i dbać o jego dobre oświetlenie. Nieporządek i niedostateczne oświetlenie mogą być przyczyną wypadków.
- b) Nigdy nie używaj elektronarzędzia w otoczeniu zagrożonym wybuchem, w którym znajdują się łatwopalne ciecze, gazy lub pyły. Elektronarzędzia wytwarzają iskry, które mogą spowodować zapłon pyłu lub oparów.
- c) W trakcie użytkowania elektronarzędzia zwróć uwagę na to, aby w pobliżu nie przebywały dzieci ani żadne inne osoby. W przypadku odwrócenia uwagi od pracy możesz stracić kontrolę nad urządzeniem.

2. Bezpieczeństwo elektryczne

- a) Wtyk przyłączeniowy elektronarzędzia musi pasować do gniazda zasilania. Dokonywanie zmian we wtyku jest zabronione. Nigdy nie używaj adapterów wtyków w połączeniu z elektronarzędziami mającymi uziemienie. Oryginalne wtyki oraz pasujące gniazda zasilania zmniejszają ryzyko porażenia prądem elektrycznym.
- b) Unikaj kontaktu z uziemionymi przedmiotami, takimi jak rury, grzejniki, kuchenki lub lodówki. Zetknięcie się z uziemionym przedmiotem zwiększa ryzyko porażenia prądem elektrycznym.
- c) Nigdy nie narażaj elektronarzędzia na działanie deszczu ani wilgoci. Przedostanie się wody do wnętrza elektronarzędzia zwiększa ryzyko porażenia prądem elektrycznym.
- d) Nigdy nie chwytaj za kabel, np. w celu przeniesienia bądź zawieszenia elektronarzędzia lub wyciągnięcia wtyku z gniazda zasilania. Trzymaj kabel z dala od źródeł gorąca, oleju, ostrych krawędzi lub poruszających się części urządzenia. Uszkodzone lub poskręcane kable zwiększają ryzyko porażenia prądem elektrycznym.
- e) Podczas pracy z elektronarzędziem na zewnątrz stosuj wyłącznie przedłużacze, które są dopuszczone również do użytku na zewnątrz. Stosowanie przedłużacza przystosowanego do pracy na zewnątrz zmniejsza ryzyko porażenia prądem elektrycznym.

- f) Jeśli nie da się uniknąć pracy z elektronarzędziem w wilgotnym otoczeniu, zastosuj wyłącznik różnicowoprądowy. Zastosowanie wyłącznika różnicowo-prądowego zmniejsza ryzyko porażenia prądem elektrycznym.

3. Bezpieczeństwo osób

- a) Zawsze zachowuj ostrożność i uważaj na to, co robisz. Praca z elektronarzędziem wymaga także zachowania zasad zdrowego rozsądku. Nie korzystaj z elektronarzędzia będąc zmęczonym, pod wpływem narkotyków, alkoholu lub lekarstw. Nawet chwila nieuwagi podczas korzystania z elektronarzędzia może spowodować poważne obrażenia ciała.
- b) W czasie pracy noś środki ochrony indywidualnej i obowiązkowo okulary ochronne. Noszenie środków ochrony indywidualnej, np. maski przeciwpyłowej, antypoślizgowego obuwia roboczego, kasku lub ochronników słuchu – w zależności od rodzaju zastosowania elektronarzędzia – zmniejsza ryzyko odniesienia obrażeń.
- c) Unikaj sytuacji prowadzących do przypadkowego uruchomienia urządzenia. Przed podłączeniem do zasilania sieciowego i/lub akumulatora, chwyceniem lub przeniesieniem urządzenia upewnij się, że elektronarzędzie jest wyłączone. Trzymanie palca na wyłączniku w trakcie przenoszenia elektronarzędzia lub podłączenia elektronarzędzia do zasilania z wciśniętym już wyłącznikiem może doprowadzić do wypadku.
- d) Przed włączeniem elektronarzędzia usuń z niego wszystkie przyrządy regulacyjne lub klucze. Narzędzie lub klucz pozostawiony w obracającej się części urządzenia może spowodować obrażenia ciała.
- e) Unikaj nienaturalnej postawy ciała. Zadbaj o utrzymanie stabilnej postawy i przez cały czas utrzymuj równowagę. Dzięki temu będzie można lepiej kontrolować elektronarzędzie w przypadku nieoczekiwanych sytuacji.
- f) Noś odpowiednią odzież. Nie noś luźnych ubrań ani biżuterii. Włosy, odzież i rękawice trzymaj z dala od ruchomych części urządzenia. Ruchome części urządzenia mogą chwycić luźną, odstającą odzież, biżuterię lub długie włosy.

- g) Jeżeli możliwe jest podłączenie odciągu i zbiornika pyłu, upewnij się, że są one podłączone i używane w prawidłowy sposób. Zastosowanie odciągu pyłowego może zmniejszyć zagrożenia związane z zapyleniem.

4. Użytkowanie i obsługa elektronarzędzia

- a) Nie przeciążaj urządzenia. Elektronarzędzia używaj zawsze w ściśle określonym zakresie użytkowania. Z odpowiednim elektronarzędziem pracuje się lepiej i bezpieczniej w podanym zakresie mocy.
- b) Nie używaj elektronarzędzia z uszkodzonym wyłącznikiem. Elektronarzędzie, którego nie można włączyć ani wyłączyć, stanowi zagrożenie i musi zostać niezwłocznie przekazane do naprawy.
- c) Przed dokonaniem ustawień urządzenia, zmianą akcesoriów lub odłożeniem urządzenia na bok wyciągnij wtyk z gniazda zasilania i/lub wyjmij akumulator. Uniemożliwi to przypadkowe uruchomienie elektronarzędzia.
- d) Nieużywane elektronarzędzia przechowuj w miejscu niedostępnym dla dzieci. Nie pozwalaj na używanie urządzenia przez osoby, które nie wiedzą, jak się z nim obchodzić lub nie przeczytały niniejszych instrukcji. Elektronarzędzia w rękach niepowołanych osób stanowią duże zagrożenie.
- e) Elektronarzędzia wymagają starannej pielęgnacji. Należy sprawdzić, czy ruchome elementy działają prawidłowo i nie blokują się, czy żaden z elementów nie pękł ani nie jest uszkodzony w stopniu uniemożliwiającym prawidłowe działanie elektronarzędzia. Przed użyciem urządzenia zleć naprawę uszkodzonych części. Przyczyną wielu wypadków z elektronarzędziami jest ich niewłaściwa konserwacja.
- f) Dbaj o to, aby narzędzia skrawające były ostre i czyste. Zadbane narzędzia skrawające z ostrymi ostrzami rzadziej się blokują i pozwalają się lepiej prowadzić.

- g) Korzystaj z elektronarzędzia, akcesoriów, narzędzi roboczych itd. zgodnie z tymi instrukcjami. Należy przy tym uwzględnić warunki pracy i wykonywaną czynność. Używanie elektronarzędzi do celów innych, niż przewiduje to ich przeznaczenie, może doprowadzić do niebezpiecznych sytuacji.

5. Serwis

- a) Naprawy elektronarzędzia zlecaj tylko wykwalifikowanemu specjalście i stosuj do tego wyłącznie oryginalne części zamienne. Zapewni to bezpieczeństwo użytkowania elektronarzędzia.
- b) Wymianę wtyku lub przewodu przyłączeniowego zlecaj zawsze producentowi elektronarzędzia lub jego serwisowi. Zapewni to bezpieczeństwo użytkowania elektronarzędzia.

Wskazówki bezpieczeństwa dla wszystkich zastosowań

Wspólne wskazówki bezpieczeństwa dla szlifowania i szlifowania papierem ściernym

- a) To elektronarzędzie może być używane jako szlifierka i szlifierka do szlifowania papierem ściernym. Należy przestrzegać wszystkich wskazówek bezpieczeństwa, instrukcji, rysunków i danych, otrzymanych wraz z urządzeniem. Nieprzestrzeganie poniższych wskazówek może spowodować porażenie prądem elektrycznym, pożar i/lub poważne obrażenia.
- b) To elektronarzędzie nie nadaje się do pracy z życiem szczotek drucianych, polerowania i cięcia ściernicą. Zastosowania, dla których elektronarzędzie nie zostało przewidziane, mogą powodować niebezpieczeństwa i obrażenia.
- c) Nie używaj żadnego osprzętu, który nie został przewidziany specjalnie do tego urządzenia i nie jest zalecany przez producenta. Sam fakt, że dane narzędzie daje się zamocować na urządzeniu nie gwarantuje jego bezpiecznego zastosowania.

- d) Dopuszczalna prędkość obrotowa narzędzia roboczego musi odpowiadać co najmniej maksymalnej prędkości obrotowej podanej na urządzeniu. Osprzęt, który obraca się z prędkością większą od dozwolonej, może się rozpaść na części i zostać wyrzucony w powietrze.
- e) Średnica zewnętrzna i grubość narzędzia roboczego muszą być zgodne z danymi elektronarzędzia. Narzędzia robocze o niewłaściwych wymiarach uniemożliwiają ich odpowiednie osłonięcie lub kontrolę.
- f) Narzędzia z wkładką gwintowaną muszą dokładnie pasować do gwintu wrzeciona szlifierskiego. W przypadku narzędzi, które są montowane za pomocą kołnierza, średnica otworu narzędzia roboczego musi pasować do średnicy mocowania kołnierza. Narzędzia robocze, które nie są dokładnie zamocowane na elektronarzędziu, obracają się nierównomiernie, wpadają w silne drgania i mogą spowodować utratę kontroli.
- g) Nie wolno używać uszkodzonych narzędzi roboczych. Przed każdym użyciem kontroluj narzędzia robocze takie jak tarcze szlifierskie pod kątem rozwarstwień i pęknięć, tarcz szlifierskie pod kątem pęknięć, starcia lub nadmiernego zużycia. W razie upadku elektronarzędzia lub narzędzia roboczego należy sprawdzić, czy nie zostało ono wskutek tego uszkodzone lub użyć narzędzia nieuszkodzonego. Po skontrolowaniu i zamontowaniu narzędzia roboczego, użytkownik oraz osoby znajdujące się w pobliżu muszą przebywać poza płaszczyzną wirującego narzędzia roboczego. Wówczas należy na minutę uruchomić narzędzie na maksymalnych obrotach. Uszkodzone narzędzia pękają najczęściej w czasie testowania.
- h) Stosuj środki ochrony indywidualnej. Zależnie od potrzeb, noś pełną maskę na twarz, osłonę oczu lub okulary ochronne. O ile zachodzi taka potrzeba, noś maskę przeciwpyłową, ochronniki słuchu, rękawice ochronne lub specjalny fartuch, które ochronią przed opłatkami i drobnymi cząstkami materiału. Oczywiście należy chronić przed wyrzucanymi w powietrze
- ciałami obcymi, które mogą pojawić się w trakcie wykonywania różnych prac. Podczas prac powodujących powstawanie pyłu noś maskę przeciwpyłową lub maskę do ochrony dróg oddechowych. Długotrwałe narażenie się na duży hałas może spowodować uszkodzenie słuchu.
- i) Dopilnuj, aby inne osoby znajdowały się w bezpiecznej odległości od miejsca pracy elektronarzędzia. Każdy, kto wchodzi w obszar roboczy urządzenia, musi nosić środki ochrony indywidualnej. Odlamki obrabianego przedmiotu lub pęknięte narzędzia robocze mogą zostać wyrzucone w powietrze i spowodować obrażenia także poza bezpośrednim obszarem pracy.
- j) Podczas prac, w trakcie których można natrafić na ukryte przewody elektryczne lub na własny kabel zasilający, trzymaj elektronarzędzie zawsze za izolowane uchwyty. Kontakt z przewodem przewodzącym prąd może być przyczyną pojawienia się napięcia również w metalowych elementach urządzenia i spowodować porażenie prądem.
- k) Kabel zasilający trzymaj z dala od obracających się narzędzi. Jeżeli stracisz kontrolę nad narzędziem, może ono przeciąć kabel zasilający lub wciągnąć go. W takiej sytuacji dłoń lub ramię może wejść w kontakt z obracającym się narzędziem.
- l) Nigdy nie odkładaj elektronarzędzia, zanim obracające się narzędzie robocze całkowicie się zatrzyma. Obracające się narzędzie obróbkowe może zetknąć się z powierzchnią w miejscu odłożenia i spowodować utratę kontroli nad elektronarzędziem.
- m) Nie przenoś pracującego elektronarzędzia. Obracające się narzędzie robocze może pochwycić Twoją odzież i spowodować obrażenia ciała.
- n) Regularnie czyść szczeliny wentylacyjne elektronarzędzia. Dmuchawa silnika wciąga pył do obudowy, a duże nagromadzenie pyłu metali może spowodować zagrożenia elektryczne.

- c) Nigdy nie używaj elektronarzędzia w pobliżu łatwopalnych materiałów. Iskry mogą spowodować zapłon tych materiałów.
- p) Nigdy nie używaj narzędzi roboczych, które wymagają chłodzenia cieczą. Użycie wody lub innych chłodziw może doprowadzić do porażenia prądem elektrycznym.

Odbicie narzędzia i odpowiednie wskazówki bezpieczeństwa

Odbicie jest nagłą reakcją spowodowaną zaczepieniem się, zaklinowaniem obrotowego narzędzia roboczego, na przykład tarczy szlifierskiej, talerza szlifierskiego, szczotki drucianej itd. Zaczepienie lub zaklinowanie powoduje nagłe zatrzymanie obracającego się narzędzia. Na skutek tego elektronarzędzie zostaje w niekontrolowany sposób odrzucone w kierunku przeciwnym do kierunku obrotów.

Gdy np. tarcza szlifierska zatnie lub zablokuje się w obrabianym przedmiocie, krawędź tarczy szlifierskiej, zagłębiona w obrabianym przedmiocie może w nim utknąć i w ten sposób wyłączyć tarczę lub spowodować odbicie. Tarcza szlifierska zostanie wówczas odrzucona w kierunku do lub od użytkownika, w zależności od kierunku obrotów tarczy w miejscu zablokowania. W takiej sytuacji tarcze szlifierskie mogą też pękać.

Odbicie jest skutkiem nieodpowiedniego lub nieprawidłowego użytkowania elektronarzędzia. Można mu zapobiec stosując odpowiednie, opisane poniżej środki bezpieczeństwa.

- a) Elektronarzędzie trzymaj mocno oburącz, ciało i ramiona ustaw w pozycji umożliwiającej przyjęcie siły odbicia. Używaj zawsze dodatkowego uchwytu, o ile jest zamontowany, aby mieć możliwie największą kontrolę nad siłą odbicia narzędzia lub momentami cofającymi podczas rozruchu. Użytkownik może opanować siły odbicia narzędzia i siły cofające stosując odpowiednie środki ostrożności.
- b) Nigdy nie zbliżaj dłoni do obracających się narzędzi obróbkowych. W razie odbicia narzędzia roboczego może ono przejść po dłoni i spowodować obrażenia.

- c) Unikaj ustawiania się w miejscu, w którym znajdzie się elektronarzędzie w razie odbicia. Odbicie powoduje odrzucenie elektronarzędzia w kierunku przeciwnym do kierunku ruchu tarczy szlifierskiej w miejscu zablokowania.
- d) Pracuj szczególnie ostrożnie w obszarach narożników, ostrych krawędzi itp. Unikaj odbicia lub zakleszczenia się narzędzi obróbkowych w obrabianych przedmiotach. Obracające się narzędzie robocze ma tendencję do zakleszczania się w narożnikach, na ostrych krawędziach lub w chwili jego odbicia. Powoduje to utratę kontroli lub odbicie.
- e) Nie używaj tarcz łańcuchowych ani zębatych. Takie narzędzia robocze często powodują odbicie lub utratę kontroli nad elektronarzędziem.

Szczególne wskazówki bezpieczeństwa dotyczące szlifowania

- a) Używaj wyłącznie ściernic dopuszczonych do stosowania z elektronarzędziem oraz przewidzianej dla nich osłony ochronnej. Ściernice, które nie są przeznaczone do stosowania z elektronarzędziem nie dają się odpowiednio osłonić i nie są bezpieczne.
- b) Zagięte tarcze szlifierskie muszą być montowane w taki sposób, aby ich powierzchnia szlifowania nie wychodziła poza płaszczyznę krawędzi osłony ochronnej. Nieprawidłowo zamontowanej tarczy szlifierskiej, która wystaje poza krawędź osłony ochronnej, nie da się dostatecznie osłonić.
- c) Osłona ochronna musi być bezpiecznie zamocowana na elektronarzędziu i dla maksymalnego bezpieczeństwa musi być ustawiona w taki sposób, by w stronę użytkownika skierowana była możliwie jak najmniejsza część ściernicy. Osłona pomaga chronić użytkownika przed odłatkami, przypadkowym kontaktem ze ściernicą oraz iskrami, które mogłyby zapalić odzież.
- d) Ściernic można używać tylko do przewidzianych dla nich zastosowań. Na przykład: nigdy nie wolno szlifować boczną powierzchnią tarczy do cięcia. Tarcze do cięcia są prze-

znaczone do skrawania materiału krawędzią tarczy. Oddziaływanie sił na boczne powierzchnie ściernicy może spowodować jej pęknięcie.

- e) Do wybranej tarczy szlifierskiej używaj zawsze tylko nieuszkodzonych kołnierzy mocujących o odpowiedniej wielkości i kształcie. Odpowiednie kołnierze zapewniają tarczy szlifierskiej właściwe podparcie i w ten sposób zmniejszają ryzyko pęknięcia tarczy. Kołnierze do tarcz do cięcia mogą się różnić od kołnierzy do innych rodzajów tarcz szlifierskich.
- f) Nie używaj zużytych tarcz szlifierskich pochodzących z większych elektronarzędzi. Tarcze szlifierskie z większych elektronarzędzi nie są przystosowane do wyższych prędkości obrotowych mniejszych elektronarzędzi i mogą pękać.

Dodatkowe wskazówki bezpieczeństwa dotyczące szlifowania papierem ściernym

- a) Nie używaj za dużych arkuszy papieru ściernego, przestrzegaj specyfikacji producenta dotyczących rozmiaru arkuszy papieru. Arkusze papieru ściernego, które wystają poza krawędź talerza szlifierskiego, mogą spowodować obrażenia i zablokowanie, rozerwanie arkusza albo odbicie urządzenia.

Dodatkowe wskazówki bezpieczeństwa



⚠ OSTRZEŻENIE! Należy zawsze nosić okulary ochronne.



⚠ OSTRZEŻENIE! Należy zawsze nosić maskę przeciwpyłową.

- Użyj odpowiednich detektorów, aby zlokalizować ukryte przewody zasilające lub skonsultuj się z lokalnym przedsiębiorstwem dostarczającym media. Kontakt z przewodami elektrycznymi może spowodować pożar i porażenia prądem elektrycznym. Uszkodzenie przewodu gazowego może prowadzić do eksplozji. Przebicie rury wodnej powoduje szkody materialne lub może spowodować porażenie prądem elektrycznym.
- Odblokuj włącznik/wyłącznik i ustaw go w pozycji wyłączonej w przypadku przerwania zasilania, np. z powodu zaniku zasilania lub odłączenia wtyku sieciowego. Zapobiega to niekontrolowanemu ponownemu uruchomieniu.
- Używaj elektronarzędzia tylko do szlifowania na sucho. Przedostanie się wody do wnętrza elektronarzędzia zwiększa ryzyko porażenia prądem elektrycznym.
- Prowadź elektronarzędzie na element obrabiany, gdy jest już ono włączone i wyłącz dopiero po uniesieniu go z przedmiotu obrabianego. Elektronarzędzie może się nagle poruszyć.
- Uważaj, aby powstające w trakcie pracy iskry nie stanowiły dla nikogo zagrożenia. Usuń wszystkie łatwopalne materiały znajdujące się w pobliżu. Podczas szlifowania metalu dochodzi do iskrzenia.
- Nie używaj zużytych, nadpękniętych lub mocno zatłakanych narzędzi szlifierskich. Uszkodzone narzędzia szlifierskie mogą się rozerwać, zostać wyrzucone w powietrze i zranić kogoś.
- Nie należy używać tarcz do cięcia lub szlifowania ani szczotek garnkowych. Narzędzie elektryczne nie nadaje się do stosowania tych narzędzi roboczych. Niebezpieczeństwo odniesienia obrażeń!

- Podczas pracy z elektronarzędziem należy zawsze używać dostarczonego w zestawie węży odciągu i odpowiedniego odciągu pyłu. Zastosowanie odciągu pyłowego może zmniejszyć zagrożenia związane z zapyleniem.
- **Uwaga! Niebezpieczeństwo pożaru!** Unikaj przegrzania szlifowanego materiału i szlifierki. Przed przerwami w pracy należy zawsze opróżnić pojemnik na pył. Pył szlifierski w worku na pył, mikrofiltrze, worku papierowym (lub w worku filtracyjnym, bądź filtrze odkurzacza), może w niekorzystnych warunkach, takich jak iskrzenie podczas szlifowania, ulec samozapłonowi. Szczególnie niebezpieczeństwo powstaje, gdy pył szlifierski jest zmieszany z resztkami lakieru lub innych substancji chemicznych, a szlifowana powierzchnia jest gorąca wskutek długiego szlifowania.
- Podczas pracy mocno trzymaj elektronarzędzie obiema rękami i zadbaj o stabilną postawę. Elektronarzędzie prowadzi się bezpiecznie obiema rękami.
- Noś ochronniki słuchu, okulary ochronne, maskę przeciwpyłową i ewentualnie rękawice. Jako maski przeciwpyłowej używaj co najmniej półmasek filtrującej cząsteczki klasy FFP 2.
- Do obróbki kamienia należy używać odciągu pyłu. Odkurzacz musi być dopuszczony do odsysania pyłu kamiennego. Używanie tych urządzeń zmniejsza zagrożenia spowodowane pyłem.
- Nie dotykaj narzędzi roboczych, dopóki nie ostygną. Podczas pracy narzędzia robocze bardzo mocno się nagrzewają.
- Przy wymianie narzędzi roboczych noś rękawice ochronne. Narzędzia robocze nagrzewają się podczas długotrwałego użytkowania.
- Nie należy dokonywać obróbki materiałów, które uwalniają substancje niebezpieczne dla zdrowia, np. pył drewna bukowego lub dębowego, pył skalny lub azbest. Substancje te uważane są za rakotwórcze.
- Zapoznaj się z obowiązującymi przepisami/przepisami dotyczącymi postępowania z pyłem niebezpiecznym dla zdrowia w Twoim kraju.

- Nigdy nie dotykaj działającego narzędzia szlifierskiego. Istnieje niebezpieczeństwo obrażeń.
- W razie potrzeby do pracy należy użyć rusztowania. Podczas pracy na drabinie nie można przyjąć stabilnej postawy.

Przed uruchomieniem

⚠ OSTRZEŻENIE! **NIEBEZPIECZEŃSTWO OBRAZEŃ!**

- ▶ Przed przystąpieniem do jakichkolwiek czynności przy urządzeniu wyciągnij wtyk sieciowy z gniazda zasilania!

⚠ PRZESTROGA!

- ▶ Podczas wymiany narzędzi noś rękawice ochronne. Dotknięcie narzędzi roboczych grozi obrażeniami ciała.

- W zależności od obrabianego materiału i żądanej wydajności usuwania powierzchni, dostępne są różne narzędzia robocze.

WSKAZÓWKA

- ▶ Nie należy odkładać urządzenia bez zamontowanego narzędzia roboczego (talerz szlifierski, tarcza wieńcowa ze stopów twardych itp.). Wieniec szczotkowy 5 może się przy tym zgąć i ulec uszkodzeniu.

Wymiana arkuszy ściernych

Powierzchnia talerza szlifierskiego 13 składa się z tkaniny rzepowej, dzięki czemu można szybko i łatwo przymocować arkusze ściernie 16 na rzep.

- ◆ Przed założeniem nowego arkusza ściernego 16 należy usunąć brud i pył z talerza szlifierskiego 13, np. za pomocą pędzelka.
- ◆ Załóż arkusz ścierny 16 równo z krawędzią talerza szlifierskiego 13, następnie umieść arkusz ścierny 16 na talerzu szlifierskim 13 i mocno go docisnąć. Przestrzegaj zgodności otworów odsysających w arkuszu ściernym 16 i na talerzu szlifierskim 13.
- ◆ Aby usunąć arkusz ścierny 16, unieś go na bok i zdejmij z talerza szlifierskiego 13.

Montaż/wymiana narzędzia roboczego (Rys. A)

⚠ OSTRZEŻENIE!

- ▶ Przycisk blokady wrzeciona ⑦  wciskaj tylko wtedy, gdy wrzeciono szlifierskie ⑫ jest nieruchome. W przeciwnym razie urządzenie może ulec uszkodzeniu.

WSKAZÓWKA

- Tarcza wieńcowa ze stopów twardych ⑩ nadaje się do usuwania przejść szalunkowych w betonie licowym, resztek betonu na deskach szalunkowych lub pozostałości kleju na płytkach.

-  Używaj tylko tarcz wieńcowych ze stopów twardych ⑩ o równej powierzchni szlifierskiej.

- ◆ Oczyść wrzeciono szlifierskie ⑫ i wszystkie części do zamontowania.
- ◆ Aby zamocować i zwolnić narzędzie robocze, należy nacisnąć przycisk blokady wrzeciona ⑦ , aby je zablokować.
- ◆ Aby zamocować narzędzie mocujące, umieść kołnierz mocujący ⑪ na wrzecionie szlifierskim ⑫.
- ◆ Załóż żądane narzędzie szlifierskie na wrzecionie szlifierskim ⑫.
- ◆ Przykręć nakrętkę mocującą ⑭ i dokręć ją kluczem widelkowym ⑮.

WSKAZÓWKA

- ▶ Upewnij się, że kołnierz nakrętki mocującej ⑭ jest skierowany na zewnątrz.

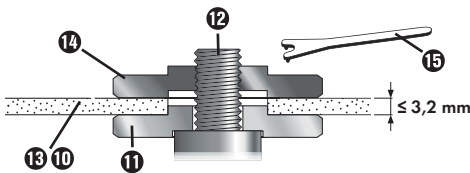

Podłączanie odciągu pyłu

Pyły pochodzące z materiałów takich, jak zawierające otów powłoki malarskie, niektóre rodzaje drewna, minerały i metal mogą być szkodliwe dla zdrowia. Dotykanie lub wdychanie pyłów może powodować reakcje alergiczne i/lub choroby układu oddechowego u użytkownika lub osób znajdujących się w pobliżu.

Niektóre pyły, takie jak pył dębowy lub bukowy, uważane są za rakotwórcze, szczególnie w połączeniu z dodatkami do obróbki drewna (chromian, środki do konserwacji drewna). Obróbka materiału zawierającego azbest może być prowadzona wyłącznie przez specjalistów.

- Zawsze korzystaj z odciągu pyłowego.
- Korzystaj z elektronarzędzia albo z założonym workiem na pył ⑬, albo podłącz odciąg pyłu i wiórów.
- Zapewnij dobrą wentylację miejsca pracy.
- Zaleca się noszenie maski oddechowej z filtrem klasy P2.
- Unikaj zaginania węża odciągu ⑰.

Przestrzegaj obowiązujących w danym kraju przepisów dotyczących obróbki poszczególnych materiałów.

- ◆ Podłącz wlotową stronę węża odciągu ⑰ do króćca odciągu ⑧.
- ◆ Aby zdemontować wąż odciągu ⑰, postępuj w odwrotnej kolejności.

Montaż adaptera odciągu zewnętrznego

- ◆ W razie potrzeby zamontuj adapter do odciągu pyłu **17** na króćcu odciągu **8**.
- ◆ Podłącz odsysanie pyłu.

WSKAZÓWKA

- ▶ Podczas pracy z drewnem lub materiałami, które wytwarzają szkodliwe dla zdrowia pyły, należy podłączyć urządzenie do odpowiedniego, homologowanego odsysania (z. np. zgodnie z klasą pyłu M wg EN 60335-2-69).

Ustawienie dodatkowego uchwytu

Nachylenie dodatkowego uchwytu **9** można regulować w celu uzyskania w poszczególnych zastosowaniach korzystniejszej pozycji roboczej dla dłoni prowadzącej (np. szlifowanie w pobliżu krawędzi).

- ◆ Poluzuj dwie śruby motylkowe **3** i przechyl dodatkowy uchwyt **9** do żądanej pozycji roboczej.
- ◆ Dokręć ponownie śruby motylkowe **3**.

Wskazówki dotyczące pracy

⚠ OSTRZEŻENIE! NIEBEZPIECZEŃSTWO OBRAŻEŃ

- ▶ Przed przystąpieniem do jakichkolwiek czynności przy urządzeniu wyciągnij wtyk sieciowy z gniazda zasilania!
- ▶ Przed odłożeniem odczekaj, aż urządzenie całkowicie się zatrzyma.

Wydajność szlifowania oraz jakość powierzchni są uzależnione od właściwego doboru narzędzia szlifierskiego, wybrania stopnia prędkości obrotowej oraz siły docisku do powierzchni.

Tylko nienaganne narzędzia szlifierskie zapewniają dobrą wydajność szlifowania i chronią urządzenie.

Szlifowanie

- Podczas pracy mocno trzymaj urządzenie obiema rękami i zadбай o stabilną postawę. Urządzenie prowadzi się bezpieczniejszej obiema rękami.
- ◆ Podłącz system odciągowy (odciąg własny lub zewnętrzny).
- ◆ **Odciąg zewnętrzny:**
Jeśli to możliwe, należy pracować z użyciem zdalnego wyłączenia lub automatycznego uruchamiania/zatrzymywania odkurzacza. Odkurzacz włącza się automatycznie i wyłącza ponownie po pewnym czasie, aby usunąć pozostały pył z węża ssącego.
- ◆ Włącz urządzenie, przyłóż je całą powierzchnią szlifierską do obrabianej powierzchni i przesuń po obrabianym przedmiocie z umiarkowanym naciskiem.
- ◆ Zwróć uwagę na zapewnienie równomiernego docisku, aby zwiększyć żywotność narzędzi roboczych.
- ◆ Nadmierne dociskanie nie powoduje zwiększonej wydajności szlifowania, lecz zwiększone zużycie urządzenia oraz narzędzia roboczego.
- ◆ Unieść urządzenie z powierzchni.
- ◆ **Przy odciągu własnym:**
Pozostaw elektronarzędzie pracujące na kilka sekund, aby usunąć pozostały pył z węża odciągu **19**.

Szlifowanie blisko krawędzi

W celu zapewnienia możliwości szlifowania blisko krawędzi, można zdemontować jeden segment **6** osłony ochronnej i odciągu **4**. Dzięki temu używane narzędzie robocze znajduje się bliżej krawędzi podłogi, ściany i sufitu, jak również istniejących instalacji, takich jak rury, a przyległe powierzchnie mogą być precyzyjnie obrobione.

Spodziewaj się, że podczas tej pracy powstaną pyły, ponieważ osłona ochronna i odciągu **4** nie jest już zamknięta.

- ◆ Wyciągnij segment osłony **6** do przodu z osłony ochronnej i odciągu **4**.

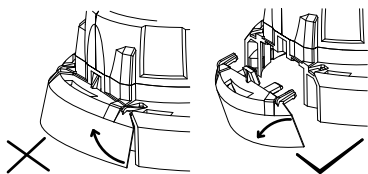

- ◆ Przeprowadź obróbkę powierzchni blisko krawędzi.
- ◆ Wsuń segment osłony **6** z powrotem do osłony odciągu **4**, aż zatrzaśnie się we właściwym miejscu.

Obsługa

-  Kierunek obrotów narzędzia!

Włączanie

- ◆ W celu włączenia urządzenia przesuń włącznik/wyłącznik **1** do przodu. Aby zablokować włącznik/wyłącznik **1**, naciśnij włącznik/wyłącznik **1** w dół, aż zablokuje się we właściwym miejscu.

Wyłączanie

- ◆ Aby wyłączyć urządzenie, należy zwolnić włącznik/wyłącznik **1**. Jeśli będzie on zablokowany, naciśnij krótko włącznik/wyłącznik **1** w tylnej części, a następnie go puść.

WSKAZÓWKA

- ▶ Urządzenie posiada zabezpieczenie przed ponownym uruchomieniem w przypadku przerwy w zasilaniu. Po przywróceniu zasilania urządzenie musi zostać wyłączone i ponownie włączone.

Regulacja prędkości obrotowej

Przed rozpoczęciem pracy, ustaw prędkość obrotową odpowiednio do danego zastosowania. Używaj niskiej prędkości obrotowej do szlifowania zgrubnego, zwiększaj ją natomiast do prac precyzyjnych.

- Ustawiaj prędkość obrotową naciskając przyciski **2**.
- ◆ Naciśnij przycisk **2** +, aby zwiększyć prędkość obrotową.

- ◆ Naciśnij przycisk **2** -, aby zmniejszyć prędkość obrotową.

WSKAZÓWKA

- ▶ Narzędzie robocze obraca się jeszcze po wyłączeniu. Przed odłożeniem urządzenia odczekaj, aż narzędzie robocze całkowicie się zatrzyma.

Konserwacja i czyszczenie



OSTRZEŻENIE! NIEBEZPIECZEŃSTWO OBRAŻEŃ! Przed rozpoczęciem jakichkolwiek prac przy urządzeniu wyłącz je oraz wyciągnij wtyk sieciowy z gniazda.

Urządzenie jest bezobsługowe.

- Do czyszczenia nie wolno używać żadnych ostrych przedmiotów. Do wnętrza obudowy nie może przedostać się żadna ciecz. W przeciwnym razie urządzenie może ulec uszkodzeniu.
- Pamiętaj o regularnym czyszczeniu urządzenia, najlepiej bezpośrednio po każdym użyciu.
- Czyść obudowę suchą ściereczką – w żadnym przypadku nie używaj benzyny, rozpuszczalników ani innych środków do czyszczenia, które uszkadzają tworzywa sztuczne.
- Otwory wentylacyjne muszą być zawsze wolne od zanieczyszczeń.
- Przywierający pył szlifierski usuwaj pędzlem.

WSKAZÓWKA

- ▶ Niewymienione tutaj części zamienne (np. szczotki węglowe, przełączniki) można zamówić za pośrednictwem naszej infolinii serwisowej.

Opróżnianie worka na pył

Opróżniaj na czas worka na pył **18**, aby zapewnić optymalne odprowadzanie pyłu.

- ◆ Otwórz zamek błyskawiczny worka na pył **18**.
- ◆ Wstrząśnij workiem na pył **18** nad odpowiednim pojemnikiem na odpady.

Przechowywanie i obsługa zalecanych narzędzi roboczych

- Podczas obchodzenia się z narzędziami szlifierskimi i ich transportu należy zachować ostrożność.
- Narzędzia szlifierskie należy przechowywać w taki sposób, by nie były narażone na uszkodzenia mechaniczne lub czynniki środowiskowe (np. wilgoć).

Utylizacja

Dotyczy wyłącznie Francji



Points de collecte sur www.quefairedemesdechets.fr
Privilégiez la réparation ou le don de votre appareil !



Produkt, opakowanie nadają i instrukcja obsługi się do recyklingu, podlegają rozszerzonej odpowiedzialności producenta i są zbierane selektywnie.



Urządzeń elektrycznych nie wolno wyrzucać razem z odpadami domowymi!

Widoczny obok symbol przekreślonego pojemnika na kółkach na śmieci oznacza, że urządzenie to podlega postanowieniom dyrektywy 2012/19/EU. Dyrektywa ta stanowi, że zużytego urządzenia nie wolno wyrzucać wraz ze zwykłymi odpadami domowymi, lecz należy je oddać do wyspecjalizowanych punktów zbiórki odpadów, centrów recyklingu lub zakładów utylizacji odpadów.

Utylizacja jest dla użytkownika bezpłatna. Chroń środowisko i usuwaj odpady w prawidłowy sposób.

Zużyty sprzęt może mieć szkodliwy wpływ na środowisko i zdrowie ludzi z uwagi na potencjalną zawartość niebezpiecznych substancji, mieszanin oraz części składowych. Gospodarstwo domowe spełnia ważną rolę w przyczynianiu się do ponownego użycia i odzysku surowców wtórnych, w tym recyklingu zużytego sprzętu. Na tym etapie kształtuje się postawy, które wpływają na zachowanie wspólnego dobra jakim jest czyste środowisko naturalne.



Informacje na temat możliwości utylizacji wysłużonego urządzenia można uzyskać w urzędzie gminy lub miasta.



Opakowanie urządzenia wykonane jest z materiałów przyjaznych dla środowiska naturalnego, które można oddać w lokalnych punktach zbiórki.



Opakowania należy utylizować w sposób przyjazny dla środowiska. Przestrzegać oznaczeń na różnych materiałach opakowaniowych i w razie potrzeby utylizuj je zgodnie z zasadami segregacji odpadów. Materiały opakowaniowe są oznaczone skrótami (a) i cyframi (b) w następujący sposób: 1-7: tworzywa sztuczne, 20-22: papier i tektura, 80-98: kompozyty.

Gwarancja Kompernaß Handels GmbH

Szanowny Kliencie,

To urządzenie objęte jest 3-letnią gwarancją, licząc od daty zakupu. Akumulatory serii X12V i X20V Team, o ile wchodzą w zakres dostawy, objęte są również 3-letnią gwarancją od daty zakupu. W przypadku wad tego produktu, masz gwarantowane ustawowo prawa w stosunku sprzedawcy. Te ustawowe prawa nie są ograniczone przez nasze opisane poniżej warunki gwarancji.

Warunki gwarancji

Okres gwarancji rozpoczyna się od daty zakupu. Należy zachować paragon. Jest on wymagany jako dowód zakupu.

Jeżeli w ciągu trzech lat od daty zakupu produktu ujawni się w nim wada materiałowa lub produkcyjna, produkt zostanie wedle naszego uznania nieodpłatnie naprawiony, wymieniony na nowy lub zostanie zwrócona jego cena. Warunkiem spełnienia tego świadczenia gwarancyjnego jest dostarczenie w trakcie tego trzyletniego okresu uszkodzonego urządzenia wraz z dowodem zakupu (paragonem) oraz krótkim opisem wady i daty jej wystąpienia.

Jeżeli wada jest objęta naszą gwarancją, otrzymasz z powrotem naprawiony lub nowy produkt. Zgodnie z art. 581 §1 polskiego kodeksu cywilnego wraz z wymianą produktu lub jego istotnej części rozpoczyna się nowy okres gwarancyjny.

Okres gwarancji i ustawowe roszczenia gwarancyjne

Wykonanie usługi gwarancyjnej nie przedłuża okresu gwarancji. Dotyczy to również wymienionych i naprawionych części. Wszelkie szkody i wady wykryte w chwili zakupu należy zgłosić bezpośrednio po rozpakowaniu urządzenia. Po upływie okresu gwarancji wszelkie naprawy są wykonywane odpłatnie.

Zakres gwarancji

Urządzenie zostało starannie wyprodukowane i poddane przed wysyłką skrupulatnej kontroli jakości.

Gwarancja obejmuje wady materiałowe lub produkcyjne. Niniejsza gwarancja nie obejmuje części produktu, które podlegają normalnemu zużyciu i dlatego mogą być uznane za części zużywające się, jak np. brzeszczoty, ostrza wymienne, papier ścierny itp. lub uszkodzenia części delikatnych, jak np. przełączniki lub części wykonane ze szkła.

Niniejsza gwarancja traci swoją ważność, jeśli produkt został uszkodzony, nie używano go prawidłowo lub nie serwisowano należycie. W celu zapewnienia prawidłowego stosowania produktu należy ściśle przestrzegać wszystkich instrukcji wymienionych w instrukcjach obsługi. Należy bezwzględnie unikać zastosowania oraz postępowania, których odradza się w instrukcji obsługi lub przed którymi się w niej ostrzega.

Produkt przeznaczony jest wyłącznie do użytku domowego, a nie do zastosowań komercyjnych. Niewłaściwe użytkowanie urządzenia, używanie go w sposób niezgodny z jego przeznaczeniem, użycie siły lub ingerencja w urządzenie, dokonywana poza naszymi autoryzowanymi punktami serwisowymi, powodują utratę gwarancji.

Gwarancja nie dotyczy

- normalne zużycie pojemności baterii
- komercyjne wykorzystanie produktu
- uszkodzenie lub modyfikacja produktu przez klienta
- nieprzestrzeganie przepisów bezpieczeństwa i konserwacji, błędy w obsłudze
- szkody spowodowane zjawiskami naturalnymi

Realizacja zobowiązań gwarancyjnych

W celu zapewnienia szybkiego załatwienia sprawy, postępuj zgodnie z poniższymi wskazówkami:

- W przypadku wszelkich pytań przygotuj paragon fiskalny oraz numer artykułu (IAN) 437489_2304 jako dowód zakupu.
- Numer artykułu można znaleźć na tabliczce znamionowej na produkcie, wygrawerowany na urządzeniu, zapisany na stronie tytułowej instrukcji obsługi (w dolnym lewym rogu) lub na naklejce z tyłu bądź na spodzie urządzenia.
- W przypadku wystąpienia błędów działania lub innych wad, prosimy o kontakt z odpowiednim działem serwisu **telefonicznie** lub **przez e-mail**.
- Zarejestrowany jako wadliwy produkt możesz wtedy wraz z dołączonym dowodem zakupu (paragonem) oraz opisem i datą wystąpienia usterki wysłać nieodpłatnie na przekazany wcześniej adres serwisu.



Na stronie www.lidl-service.com możesz pobrać te i wiele innych instrukcji, filmów o produktach oraz oprogramowanie instalacyjne.

Za pomocą tego kodu QR możesz przejść bezpośrednio na stronę serwisu Lidl (www.lidl-service.com), gdzie możesz otworzyć instrukcję obsługi, wpisując numer artykułu (IAN) 437489_2304.

Serwis

PL Serwis Polska
 Tel.: 22 397 4996
 E-Mail: kompernass@lidl.pl
IAN 437489_2304

Importer

Pamiętaj, że poniższy adres nie jest adresem serwisu. Skontaktuj się najpierw z odpowiednim punktem serwisowym.

KOMPERNASS HANDELS GMBH
 BURGSTRASSE 21
 44867 BOCHUM
 NIEMCY
www.kompernass.com

Tłumaczenie oryginalnej deklaracji zgodności

My, KOMPERNASS HANDELS GMBH, podmiot odpowiedzialny za dokumentację: Semi Uguzlu, BURGSTR. 21, 44867 BOCHUM, NIEMCY, oświadczamy niniejszym, że produkt ten jest zgodny z następującymi normami, dokumentami normatywnymi oraz dyrektywami WE:

Dyrektywa maszynowa
(2006/42/EC)

Dyrektywa w sprawie kompatybilności elektromagnetycznej
(2014/30/EU)

Dyrektywa w sprawie stosowania substancji szkodliwych dla zdrowia
(2011/65/EU)*

* Wyłączną odpowiedzialność za wystawienie niniejszej deklaracji zgodności ponosi producent. Opisany powyżej przedmiot oświadczenia spełnia wymagania przepisów dyrektywy 2011/65/EU Parlamentu Europejskiego i Rady z 8 czerwca 2011 w sprawie ograniczenia stosowania określonych substancji niebezpiecznych w urządzeniach elektrycznych i elektronicznych.

Zastosowane normy zharmonizowane

EN 60745-1:2009/A11:2010

EN 60745-2-3:2011/A13:2015

EN IEC 55014-1:2021

EN IEC 55014-2:2021

EN IEC 61000-3-2:2019/A1:2021

EN 61000-3-3:2013/A2:2021

EN IEC 63000:2018

Oznaczenie typu maszyny: System obróbki ścian i podłóg PWBS 180 B3

Rok produkcji: 07-2023

Numer seryjny: IAN 437489_2304

Bochum, dnia 25.04.2023 r.



Semi Uguzlu
- dyrektor ds. jakości -

Zastrzegamy sobie prawo do wprowadzania zmian technicznych w ramach procesu udoskonalania urządzenia.

Obsah

| | |
|--|------------|
| Úvod | 96 |
| Určené použitie | 96 |
| Vybavenie | 96 |
| Rozsah dodávky | 96 |
| Technické údaje | 97 |
| Všeobecné bezpečnostné pokyny pre elektrické náradie | 97 |
| 1. Bezpečnosť na pracovisku | 97 |
| 2. Elektrická bezpečnosť | 98 |
| 3. Bezpečnosť osôb | 98 |
| 4. Manipulácia s elektrickým náradím a jeho použitie | 99 |
| 5. Servis | 99 |
| Bezpečnostné pokyny pre všetky použitia | 99 |
| Spätný ráz a príslušné bezpečnostné upozornenia | 100 |
| Špeciálne bezpečnostné pokyny pre brúsenie | 101 |
| Dodatočné bezpečnostné pokyny pre brúsenie brúsnyim papierom | 101 |
| Dodatočné bezpečnostné pokyny | 102 |
| Pred uvedením do prevádzky | 103 |
| Výmena brúsnych papierov | 103 |
| Montáž/výmena nasadzovacieho nástroja (Obr. A) | 103 |
| Montáž odsávania prachu | 103 |
| Montáž adaptéra na externé odsávanie | 104 |
| Nastavenie prídavnej rukoväti | 104 |
| Pracovné pokyny | 104 |
| Brúsenie | 104 |
| Brúsenie pri okraji | 105 |
| Obsluha | 105 |
| Zapnutie | 105 |
| Vypnutie | 105 |
| Nastavenie otáčok | 105 |
| Údržba a čistenie | 105 |
| Vyprázdnenie vrecka na prach | 105 |
| Úschova a manipulácia s odporúčanými nasadzovacími nástrojmi | 106 |
| Likvidácia | 106 |
| Záruka spoločnosti Kompernass Handels GmbH | 106 |
| Servis | 107 |
| Dovozca | 107 |
| Preklad originálneho vyhlásenia o zhode | 108 |

SYSTÉM NA OPRACOVANIE STIEN A PODLÁH PWBS 180 B3

Úvod

Srdečne vám gratulujeme ku kúpe nového prístroja. Touto kúpou ste sa rozhodli pre výrobok vysokej kvality. Návod na obsluhu je súčasťou tohto výrobku. Obsahuje dôležité upozornenia týkajúce sa bezpečnosti, používania a likvidácie. Pred použitím výrobku sa oboznámte so všetkými pokynmi na obsluhu a bezpečnostnými pokynmi. Výrobok používajte iba podľa opisu a v uvedených oblastiach použitia. Pri postúpení výrobku tretej osobe odovzdajte spolu s ním aj všetky podklady.

Určené použitie

Používanie na účel elektrického náradia zahŕňa nasledovné činnosti:

- suché obrúsenie náterov,
- odstránenie zvyškov farieb, tapiet a lepidla,
- odstránenie lepidla na obkladačky a suchých zvyškov kobercového lepidla z tvrdých podkladov (tvrdá omietka, betón),
- suché brúsenie a vyhladenie betónu, omietky a poteru,
- perforovanie tapiet na tvrdom podklade,
- brúsenie zatmelených stien suchej výstavby,
- vyrovnanie prechodov z debnenia a zdrsnenie betónových povrchov,
- suché brúsenie stien a stropov v interiéri a v exteriéri,
- suché brúsenie kovových, kamenných a drevených povrchov.

Akýkoľvek iný spôsob používania alebo zmeny prístroja sa považujú za používanie v rozpore s určením a prinášajú vážne nebezpečenstvá úrazu. Za škody vzniknuté použitím v rozpore s určením neručíme. Prístroj nie je určený na priemyselné použitie.

Vybavenie

- 1 Spínač ZAP/VYP
- 2 Tlačidlá na nastavenie otáčok (+/-)
- 3 Kridlové skrutky na nastavenie prídavnej rukoväti
- 4 Ochranný a odsávací kryt
- 5 Kefový kotúč
- 6 Krycí diel
- 7 Tlačidlo na aretáciu vretena 
- 8 Odsávacie hrdlo
- 9 Prídavná rukoväť
- 10 Karbidový brúsny kotúč
- 11 Upínacia prírubica
- 12 Brúsne vreteno
- 13 Brúsny tanier
- 14 Upínacia matica
- 15 Kolíkový kľúč
- 16 Brúsny papier
- 17 Adaptér (odsávanie prachu)
- 18 Vrečko na prach
- 19 Odsávacia hadica

Rozsah dodávky

- 1 systém na opracovanie stien a podláh
- 1 m odsávacia hadica (možnosť rozťahnutia na 3,5 m)
- 1 vrečko na prach (25 l)
- 1 adaptér (odsávanie prachu)
- 6x brúsny papier (2x 40 - 80 - 120)
- 1 karbidový brúsny kotúč (YG8)
- 1 montážny kľúč s dvomi otvormi
- 1 návod na obsluhu

Technické údaje

| | |
|-------------------|------------------------------------|
| Menovité napätie | 230 V ~, 50 Hz (striedavý prúd) |
| Menovitý príkon | 1050 W |
| Menovité otáčky | n 410 – 1900 min ⁻¹ |
| Menovitá kapacita | Ø 180 mm |
| Rozmer závit | M14 |
| Trieda ochrany | II/□ (dvojitá izolácia) |

Informácie o hluku a vibráciách

Nameraná hodnota hluku zistená podľa EN 60745. Hodnota hladiny hluku elektrického náradia, vyhodnotená ako A, je typicky

Hodnota emisií hluku

| | |
|----------------------------|------------------------|
| Hladina akustického tlaku | $L_{PA} = 86,3$ dB (A) |
| Neurčitost | K = 3 dB |
| Hladina akustického výkonu | $L_{WA} = 97,3$ dB (A) |
| Neurčitost | K = 3 dB |



Noste ochranu sluchu!

Celková hodnota vibrácií

| | |
|--------------------|------------------------------------|
| Povrchové brúsenie | $a_{h, DS} = 6,3$ m/s ² |
| Neurčitost | K = 1,5 m/s ² |

UPOZORNENIE

- ▶ Hladina vibrácií uvedená v týchto pokynoch bola meraná v súlade s normovaným postupom merania a môže sa použiť na porovnanie prístrojov. Uvedená hodnota emisií vibrácií sa môže tiež použiť na predbežné odhadnutie času práce.

⚠ VÝSTRAHA!

- ▶ Hladina vibrácií sa mení podľa používania elektrického náradia a v niektorých prípadoch môže byť väčšia ako hodnota uvedená v týchto pokynoch. Zaťaženie vibráciami by sa mohlo podceňiť, keď sa elektrické náradie používa pravidelne takýmto spôsobom. Pokúste sa zaťaženie vibráciami udržiavať na čo najnižšej možnej hodnote. Príkladom opatrení na zníženie zaťaženia vibráciami je nosenie rukavíc pri používaní náradia a obmedzenie času práce. Musia sa pritom zohľadniť všetky podiely prevádzkového cyklu (napríklad časy, v priebehu ktorých je elektrické náradie vypnuté, a časy, počas ktorých je náradie síce zapnuté, ale beží bez zaťaženia).



Všeobecné bezpečnostné pokyny pre elektrické náradie



⚠ VÝSTRAHA!

- ▶ Prečítajte si všetky bezpečnostné pokyny a upozornenia. Zanedbania pri dodržiavaní bezpečnostných pokynov a upozornení môžu mať za následok zásah elektrickým prúdom, požiar a/alebo ťažké poranenia.

Pre prípad budúceho použitia uschovajte všetky bezpečnostné pokyny a upozornenia.

Pojem „elektrické náradie“, používaný v bezpečnostných upozorneniach, sa vzťahuje na elektrické náradie napájané zo siete (so sieťovým káblom) a elektrické náradie prevádzkované s akumulátorom (bez sieťového kábla).

1. Bezpečnosť na pracovisku

- Udržiavajte svoje pracovisko v čistote a dobre osvetlené. Neporiadok a neosvetlené pracovné oblasti môžu viesť k úrazom.

- b) Nepracujte s elektrickým náradím na miestach s nebezpečenstvom výbuchu, na ktorých sa nachádzajú horľavé kvapaliny, plyny alebo prach. Z elektrického náradia vychádzajú iskry, ktoré môžu tento prach alebo výpary zapáliť.
- c) Počas používania elektrického náradia zabráňte prístupu deťom a iným osobám. Pri odvrátení pozornosti môžete stratiť kontrolu nad prístrojom.

2. Elektrická bezpečnosť

- a) Pripájacia zástrčka elektrického náradia musí byť vhodná pre príslušnú zásuvku. Zástrčka sa nesmie žiadnym spôsobom modifikovať. Spolu s elektrickým náradím, ktoré má ochranné uzemnenie, nepoužívajte žiadne sieťové adaptéry. Nezmenené zástrčky a vhodné zásuvky znižujú riziko zásahu elektrickým prúdom.
- b) Vyvarujte sa telesnému kontaktu s uzemnenými povrchmi, ako sú potrubia, vykurovacie telesá, sporáky a chladničky. Ak je vaše telo uzemnené, hrozí zvýšené riziko zásahu elektrickým prúdom.
- c) Elektrické náradie chráňte pred dažďom alebo vlhkosťou. Vniknutie vody do elektrického náradia zvyšuje riziko zásahu elektrickým prúdom.
- d) Nepoužívajte kábel na iné účely, ako napr. na nosenie, zavesenie elektrického náradia alebo vyťahovanie zástrčky z elektrickej zásuvky. Kábel udržiavajte mimo zdrojov tepla, oleja, ostrých hrán alebo pohybujúcich sa častí prístroja. Poškodené alebo zamotané káble zvyšujú riziko zásahu elektrickým prúdom.
- e) Ak pracujete s elektrickým náradím vonku, používajte len taký predlžovací kábel, ktorý je vhodný aj pre vonkajšie prostredie. Použitie predlžovacieho kábla vhodného pre vonkajšie prostredie znižuje riziko zásahu elektrickým prúdom.
- f) Ak nie je možné zabrániť prevádzke elektrického náradia vo vlhkom prostredí, použite prúdový chránič. Používanie prúdového chrániča znižuje riziko zásahu elektrickým prúdom.

3. Bezpečnosť osôb

- a) Buďte vždy pozorní, sledujte čo robíte, a pri práci s elektrickým náradím postupujte s rozvahou. Nepoužívajte elektrické náradie, ak ste unavení alebo ak ste pod vplyvom drog, alkoholu alebo liekov. Aj okamih nepozornosti pri používaní elektrického náradia môže spôsobiť vážne zranenia.
- b) Vždy noste osobné ochranné prostriedky a ochranné okuliare. Nosenie osobných ochranných prostriedkov, ako sú maska proti prachu, protišmyková bezpečnostná obuv, ochranná prilba alebo ochrana sluchu, podľa druhu a použitia elektrického náradia, znižuje riziko poranení.
- c) Zabráňte neúmyselnému uvedeniu do prevádzky. Pred pripojením elektrického náradia k sieti a/alebo k akumulátoru a pred jeho zdvíhaním a prenášaním sa presvedčte, či je vypnuté. Ak máte pri prenášaní elektrického náradia prst na spínači alebo ak náradie pripojíte k zdroju elektrického prúdu zapnuté, môže to viesť k úrazom.
- d) Skôr než zapnete elektrické náradie, odstráňte nastavovacie náradie alebo skrutkovače. Náradie alebo kľúč, ktorý sa nachádza na otáčajúcej sa časti prístroja, môže spôsobiť zranenia.
- e) Vyhýbajte sa neprirodzenému držaniu tela. Majte pevný postoj a udržiavajte stále rovnovahu. Takto môžete elektrické náradie lepšie ovládať v neočakávaných situáciách.
- f) Noste vhodný odev. Nenoste voľný odev ani šperky. Vlasy, odev a rukavice udržiavajte v bezpečnej vzdialenosti od pohyblivých dielov. Voľný odev, šperky alebo dlhé vlasy môžu byť zachytené pohybujúcimi sa časťami prístroja.
- g) Ak je možné namontovať zariadenia na odsávanie a zachytávanie prachu, presvedčte sa, či sú zapojené a používané správne. Používanie odsávania prachu môže zredukovať ohrozenie prachom.

4. Manipulácia s elektrickým náradím a jeho použitie

- a) Prístroj nepreťažujte. Pri práci používajte len určené elektrické náradie. So správnym elektrickým náradím pracujete lepšie a bezpečnejšie v uvedenom rozsahu jeho výkonu.
- b) Nepoužívajte elektrické náradie s poškodeným spínačom. Elektrické náradie, ktoré sa nedá zapnúť alebo vypnúť, je nebezpečné a musí sa opraviť.
- c) Pred akýmkoľvek nastavením, výmenou príslušenstva alebo pred odložením prístroja vytiahnite zástrčku z elektrickej zásuvky a/alebo odstráňte akumulátor. Takto predídete neúmyselnému spusteniu elektrického náradia.
- d) Nepoužívané elektrické náradie uschovávajú mimo dosahu detí. Nedovoľte používať prístroj osobám, ktoré s ním nie sú oboznámené alebo si neprečítali tieto pokyny. Elektrické náradie je nebezpečné, ak ho používajú neskúsené osoby.
- e) Elektrické náradie ošetrujte starostlivo. Skontrolujte, či pohyblivé diely fungujú správne a nie sú zaseknuté, či niektoré diely nie sú zlomené alebo poškodené tak, že je obmedzená funkcia elektrického náradia. Pred použitím prístroja nechajte opraviť poškodené diely. Mnohé úrazy sú spôsobené nedostatočnou údržbou elektrického náradia.
- f) Rezné nástroje udržiavajte ostré a čisté. Starostlivo udržiavané rezné nástroje s ostrými reznými hranami sa menej zasekávajú a ľahšie sa dajú viesť.
- g) Elektrické náradie, príslušenstvo, nasadzovacie nástroje a pod. používajte v súlade s týmito inštrukciami. Zohľadnite pritom pracovné podmienky a činnosť, ktorú budete vykonávať. Použitie elektrického náradia na iný ako určený účel použitia môže mať za následok nebezpečné situácie.

5. Servis

- a) Elektrické náradie smie opravovať len kvalifikovaný odborný personál a iba za použitia originálnych náhradných dielov. Takto sa zabezpečí, že bude elektrické náradie stále bezpečné.

- b) Výmenu zástrčky alebo pripojovacieho kábla môže vykonať iba výrobca elektrického náradia alebo jeho zákaznícky servis. Takto sa zabezpečí, že bude elektrické náradie stále bezpečné.

Bezpečnostné pokyny pre všetky použitia

Spoločné bezpečnostné upozornenia pre brúsenie

- a) Toto elektrické náradie sa používa ako brúska, prípadne brúska s brúsnym papierom. Dodržajte všetky bezpečnostné upozornenia, pokyny, vyobrazenia a údaje, ktoré získate spolu s prístrojom. Ak nebudete dodržiavať nasledujúce pokyny, môže dôjsť k zásahu elektrickým prúdom, k požiaru a/alebo k vážnym poraneniam.
- b) Toto elektrické náradie nie je vhodné na práce s drôtenými kefami, leštenie a rozbrusovanie. Spôsoby použitia, na ktoré nie je elektrické náradie určené, môžu spôsobiť ohrozenia a zranenia.
- c) Nepoužívajte príslušenstvo, ktoré nebolo výrobcom určené a odporúčané špeciálne pre toto elektrické náradie. Samotná možnosť pripavenia príslušenstva na vaše elektrické náradie ešte nie je zárukou bezpečného používania.
- d) Prípustné otáčky nasadzovacieho nástroja musia zodpovedať prinajmenšom maximálnym otáčkam uvedeným na elektrickom náradí. Príslušenstvo rotujúce nad úrovňou prípustných otáčok sa môže rozlomiť a byť vymrštené.
- e) Vonkajší priemer a hrúbka nasadzovacieho nástroja musia zodpovedať rozmerovým údajom vášho elektrického náradia. Nesprávne dimenzované nasadzovacie nástroje sa nedajú dostatočne zatieniť ani kontrolovať.
- f) Nasadzovacie nástroje so závitovou vložkou musia presne priliehať na závit brúsneho vretena. Pri nasadzovacích nástrojoch, ktoré sa montujú prostredníctvom príruby, priemer otvoru nasadzovacieho nástroja musí priliehať na upínací priemer príruby. Nasadzovacie nástroje, ktoré nie sú upevnené presne na elektrickom náradí, sa otáčajú nerovnomerne, veľmi intenzívne vibrujú a môžu spôsobiť stratu kontroly.

- g) **Nepoužívajte poškodené nasadzovacie nástroje.** Pred každým použitím skontrolujte nasadzovacie nástroje, napr. či nie sú brúsne kotúče vyštrbené a vylomené, či nie sú na brúsných tanieroch trhliny, opotrebovanie alebo miesta intenzívneho opotrebovania. Ak elektrické náradie alebo nasadzovací nástroj spadne na zem, skontrolujte, či sa nepoškodili, alebo použite nepoškodený vložený nástroj. Ak ste nástroj skontrolovali a vložili, zdržiavajte sa vy i osoby nablízku mimo roviny rotujúceho nasadzovacieho nástroja a náradie nechajte bežať jednu minútu pri maximálnych otáčkach. Poškodené nasadzovacie nástroje sa väčšinou zlomia počas tejto doby testovania.
- h) **Noste osobné ochranné prostriedky.** Podľa druhu aplikácie používajte celotvárovú ochranu, ochranu očí alebo ochranné okuliare. Pokiaľ je to vhodné, používajte protiprachovú masku, ochranu sluchu, ochranné rukavice alebo špeciálnu zásteru, ktoré vás chránia pred čistočkami brusiva a obrábaného materiálu. Oči treba chrániť pred odletujúcimi cudzími telesami, ktoré vznikajú pri rôznom spôsobe použitia. Ochrana proti prachu alebo ochranná dýchacia maska musia odfiltrovať prach vznikajúci pri použití. Ak ste dlhší čas vystavení veľkému hluku, môžete utrpieť stratu sluchu.
- i) **Dbajte na bezpečnú vzdialenosť iných osôb od vašej pracovnej oblasti.** Každý, kto vstupuje do pracovnej oblasti, musí nosiť osobné ochranné prostriedky. Úlomky obrobku alebo zlomené nasadzovacie nástroje môžu byť vymrštené a spôsobiť poranenia aj mimo priamej pracovnej oblasti.
- j) **Ak vykonávate práce, pri ktorých môže nasadzovací nástroj naraziť na ukryté elektrické vedenie alebo na sieťový kábel, držte náradie len za izolované plochy rúkovaťí.** Kontakt s elektrickým vedením, ktoré je pod napätím, môže uviesť pod napätie aj kovové časti prístroja a spôsobiť zásah elektrickým prúdom.
- k) **Sieťový kábel držte mimo dosahu otáčajúcich sa nasadzovacích nástrojov.** Ak stratíte kontrolu nad náradím, môže dôjsť k pretrhnutiu alebo zachyteniu sieťového kábla a k zachyteniu ruky alebo ramena do rotujúceho nasadzovacieho nástroja.
- l) **Nikdy neodkladajte elektrické náradie skôr, ako sa nasadzovací nástroj úplne nezastaví.** Rotujúci nasadzovací nástroj sa môže dostať do kontaktu s odkladacou plochou, v dôsledku čoho môžete stratiť kontrolu nad elektrickým náradím.
- m) **Nikdy nenechávajte elektrické náradie zapnuté, keď ho prenášate na iné miesto.** Váš odev sa v dôsledku náhodného kontaktu s otáčajúcim sa nasadzovacím nástrojom môže zachytiť a nasadzovací nástroj sa môže zavítať do vášho tela.
- n) **Pravidelne čistite vetracie štrbiny vášho elektrického náradia.** Ventilátor motora vŕhaje do telesa prach a veľké nahromadenie kovového prachu môže spôsobiť nebezpečenstvo zásahu elektrickým prúdom.
- o) **Nepoužívajte elektrické náradie v blízkosti horľavých materiálov.** Iskry môžu tieto materiály zapáliť.
- p) **Nepoužívajte nasadzovacie nástroje, ktoré si vyžadujú tekuté chladiace prostriedky.** Použitie vody alebo iných tekutých chladiacich prostriedkov môže viesť k zásahu elektrickým prúdom.

Spätný ráz a príslušné bezpečnostné upozornenia

Spätný ráz je náhla reakcia v dôsledku zaseknutia alebo zablokovania rotujúceho nasadzovacieho nástroja, napr. brúsneho kotúča, brúsneho taniera, drôtenej kefy atď. Zaseknutie alebo zablokovanie vedie k náhlemu zastaveniu rotujúceho nasadzovacieho nástroja. V dôsledku toho sa nekontrolované elektrické náradie na zablokovanom mieste vymrští proti smeru otáčania nasadzovacieho nástroja. Keď sa napríklad brúsny kotúč zasekne alebo zablokuje v obrobku, môže sa zachytiť hrana brúsneho kotúča, ktorá sa zanára do obrobku, dôsledkom čoho sa brúsny kotúč vylomí alebo vyvolá spätý ráz. Brúsny kotúč sa následne pohybuje smerom

k obsluhujúcej osobe alebo smerom od nej, v závislosti od smeru otáčania kotúča v mieste zablokovania. Brúsne kotúče sa pritom môžu aj zlomiť.

Spätný ráz je dôsledkom nesprávneho alebo chybného použitia elektrického náradia. Môže sa mu predísť vhodnými preventívnymi opatreniami, ktoré sú opísané v nasledujúcom texte.

- a) Elektrické náradie držte pevne a telom i ramenami zaujmite polohu, v ktorej dokážete zachytiť silu spätného rázu. Vždy používajte prídavnú rukoväť, ak je k dispozícii, aby ste dosiahli čo najvyšší stupeň kontroly nad silami spätného rázu alebo nad reakčnými momentmi pri zvyšovaní otáčok. Obsluhujúca osoba dokáže pomocou vhodných preventívnych opatrení zvládnuť sily spätného rázu a reakčné sily.
- b) Nikdy nekladte ruku do blízkosti otáčajúcich sa nasadzovacích nástrojov. Nasadzovací nástroj môže pri spätnom ráze prejsť cez vašu ruku.
- c) Vyhýbajte sa svojím telom oblasti, do ktorej elektrické náradie prechádza pri spätnom ráze. Spätný ráz vymrští elektrické náradie do smeru oproti pohybu brúsneho kotúča v mieste blokovania.
- d) Mimoriadne opatrne pracujte v oblasti rohov, ostrých hrán atď. Zabráňte vymršteniu nasadzovacích nástrojov od obrobku a zablokovaniu nasadzovacieho nástroja v obrobku. Rotujúci nasadzovací nástroj má sklon zablokovať sa v rohoch, na ostrých hranách alebo po odrazení. To má za následok stratu kontroly alebo spätný ráz.
- e) Nepoužívajte list reťazovej píly alebo ozubenej pílový list. Tieto nasadzovacie nástroje často zapríčínajú spätý ráz alebo stratu kontroly nad elektrickým náradím.

Špeciálne bezpečnostné pokyny pre brúsenie

- a) Používajte výlučne brúsne nástroje schválené pre vaše elektrické náradie a ochranný kryt určený pre tieto brúsne nástroje. Brúsne nástroje, ktoré nie sú určené pre elektrické náradie, nemôžu byť dostatočne tienené a nie sú bezpečné.

- b) Zalomené brúsne kotúče musia byť namontované takým spôsobom, aby ich brúsna plocha neprečnievala cez úroveň okraja ochranného krytu. Neodborne namontované brúsne kotúče, ktoré prečnievajú cez úroveň ochranného krytu, sa nedajú dostatočne tieniť.
- c) Ochranný kryt musí byť spoľahlivo upevnený na elektrickom náradí a musí sa kvôli maximálnej miere bezpečnosti nastaviť tak, aby čo najmenšia časť brúsneho nástroja smerovala odkrytá k personálu obsluhy. Ochranný kryt má chrániť obsluhujúcu osobu pred úlomkami, náhodným kontaktom s brúsnym nástrojom, ako aj iskrami, ktoré môžu zapáliť odev.
- d) Brúsne nástroje sa smú používať len na odporúčané možnosti použitia. Napríklad: Nikdy nebrúste bočnou plochou rezacieho brúsneho kotúča. Rezacie brúsne kotúče sú určené na uberanie materiálu hranou kotúča. Pôsobenie bočných síl môže tieto brúsne telesá zlomiť.
- e) Vždy používajte nepoškodenú upínaciu prírubu správnej veľkosti a tvaru pre vami zvolený brúsny kotúč. Vhodné príruby podopierajú brúsny kotúč a znižujú nebezpečenstvo zlomenia brúsneho kotúča. Príruby na rezacie brúsne kotúče sa môžu odlišovať od prírub pre ostatné brúsne kotúče.
- f) Nepoužívajte opotrebované brúsne kotúče z väčších elektrických náradí. Brúsne kotúče pre väčšie elektrické náradie nie sú dimenzované na vyššie otáčky menších elektrických náradí a môžu sa zlomiť.

Dodatočné bezpečnostné pokyny pre brúsenie brúsnym papierom

- a) Nepoužívajte predimenzované brúsne papiere, ale dodržiavajte údaje výrobcu týkajúce sa veľkosti brúsnych papierov. Brúsne papiere, ktoré presahujú cez brúsny tanier, môžu spôsobiť poranenia a taktiež viesť k zablokovaniu, roztrhnutiu brúsnych papierov alebo k spätnému rázu.

Dodatočné bezpečnostné pokyny



⚠ VÝSTRAHA!

Noste vždy ochranné okuliare.



⚠ VÝSTRAHA! Vždy noste

protiprachovú ochrannú masku.

- Používajte vhodné vyhladávacie zariadenia, aby ste našli skryté napájacie vedenia, alebo požiadajte o informácie miestny distribučný podnik. Kontakt s elektrickým vedením môže viesť k vzniku požiaru a zásahu elektrickým prúdom. Poškodenie plynového potrubia môže mať za následok výbuch. Vniknutie do vodovodného potrubia má za následok škody na majetku.
- V prípade, že je prerušená dodávka elektrického prúdu, napríklad pre jeho výpadok alebo vytiahnutím sieťovej zástrčky, uvoľnite spínač ZAP/VYP a nastavte ho do polohy VYP. Predíde sa tým nekontrolovateľnému opätovnému spusteniu.
- Elektrické náradie používajte iba na brúsenie za sucha. Vniknutie vody do elektrického náradia zvyšuje riziko zásahu elektrickým prúdom.
- Elektrické náradie vedte proti obrobku len v zapnutom stave. Vypnite ho až vtedy, keď ho zdvihnete z obrobku. Elektrické náradie sa môže nečakane pohnúť.
- Dbajte na to, aby odlietavajúce iskry neohrozovali žiadne osoby. Z blízkosti odstráňte horľavé materiály. Pri brúsení kovov odlietavajú iskry.
- Nepoužívajte žiadne brúsne nástroje, ktoré sú opotrebené, majú trhliny alebo sú veľmi zanesené. Poškodené brúsne nástroje sa môžu roztrhnúť, vymrštiť a niekoho poraniť.
- Nepoužívajte rezacie brúsne kotúče, hrubovacie kotúče ani hrncové brúsne kotúče. Toto elektrické náradie nie je schválené na používanie s týmito nasadzovacími nástrojmi. Hrozí nebezpečenstvo poranenia!
- Pri používaní tohto elektrického náradia vždy používajte odsávaciu hadicu, ktorá je súčasťou dodávky, a vhodné odsávanie prachu. Používanie odsávania prachu môže zredukovať ohrozenie prachom.
- Pozor, nebezpečenstvo požiaru! Vyvarujte sa prehrievaniu brúseného materiálu a brúsky. Pred pracovnými prestávkami vždy vyprázdňte nádobu na prach. Brúsny prach vo vrecku, mikrofiltri, papierovom vrecku (alebo vo filtračnom vrecku, príp. filtri vysávača) sa môže za nevhodných podmienok, ako je odlietavanie iskier pri brúsení kovov, samočinne vznietiť. Nebezpečenstvo vzniká najmä vtedy, ak sa brúsny prach zmieša so zvyškami laku, polyuretánu alebo inými chemickými látkami a brúsený materiál je po dlhom obrábaní horúci.
- Elektrické náradie pevne uchopte oboma rukami a zaujmite pevný postoj. Pre prácu s týmto elektrickým náradím je bezpečnejšie použiť obe ruky.
- Noste ochranu sluchu, ochranné okuliare, protiprachovú masku, prípadne rukavice. Ako protiprachovú masku použite minimálne respirátor filtrujúci častice, trieda FFP 2.
- Pri opracovaní kameňa používajte odsávanie prachu. Vysávač musí byť určený na odsávanie prachu z opracovaného kameňa. Vďaka týmto opatreniam sa zníži ohrozenie prachom.
- Nedotýkajte sa nasadzovacích nástrojov, dokiaľ nevychladnú. Nasadzovacie nástroje sa pri práci zohrejú na vysokú teplotu.
- Pri výmene nasadzovacích nástrojov noste vhodné ochranné rukavice. Nasadzovacie nástroje sa pri dlhšom používaní zohrejú na vysokú teplotu.
- Neobrábajte materiály, pri ktorých sa uvoľňujú látky ohrozujúce zdravie, ako je bukový a dubový prach, kamenný prach alebo azbest. Tieto látky sa považujú za rakovino tvorné.
- Informujte sa o predpisoch a zákonoch platných vo vašej krajine, ktoré sa týkajú práce s prachom nebezpečným pre zdravie.
- Nikdy sa nedotýkajte brúsneho náradia počas behu. Hrozí nebezpečenstvo poranenia.
- V prípade potreby použite lešenie. Pri práci na rebríku nemusíte mať stabilitu.

Pred uvedením do prevádzky

⚠ VÝSTRAHA! NEBEZPEČENSTVO PORANENIA!

- Pred akýmkoľvek prácou na prístroji vyťah-
nite zástrčku zo zásuvky!

⚠ POZOR!

- Pri výmene náradia noste ochranné rukavi-
ce. Pri kontakte s nasadzovacími nástrojmi
hrozí nebezpečenstvo poranenia.
- V závislosti od spracovávaného materiálu a
požadovaného uberania plochy sú k dispozícii
rôzne nasadzovacie nástroje.

UPOZORNENIE

- Prístroj neodkladajte bez toho, že by mal
namontovaný nasadzovací nástroj (brúsny
tanier, karbidový brúsny kotúč a podobne).
Inak by sa mohol zdeformovať a poškodiť
kefový kotúč 5.

Výmena brúsneho papiera

Povrch brúsneho taniera 13 obsahuje tkaninu, na
ktorú je možné rýchlo a jednoducho pripojiť brúsne
papier 16 pomocou suchého zipsu.

- ♦ Pred nasadením nového brúsneho papiera 16
odstráňte z brúsneho taniera 13 špinu a prach,
napríklad pomocou štetca.
- ♦ Priložte brúsny papier 16 lícujuco k okraju brús-
neho taniera 13, priložte brúsny papier 16 na
brúsny tanier 13 a dobre ho pritlačte. Dávajte
pritom pozor na to, aby odsávacie otvory na
brúsnom papieri 16 a brúsnom tanieri 13 sedeli.
- ♦ Ak chcete brúsny papier 16 odstrániť, na jednej
strane ho nadvihnite a odlepte z brúsneho ta-
niera 13.

Montáž/výmena nasadzovacieho nástroja (Obr. A)

⚠ VÝSTRAHA!

- Tlačidlo na aretáciu vretena 7 ☹ stláčajte
iba pri zastavenom brúsnom vretene 12.
Náradie by sa inak mohlo poškodiť.

UPOZORNENIE

- Karbidový brúsny kotúč 10 je vhodný na
odstraňovanie prechodov debnenia na
pohľadovom betóne, zvyšnom betóne na
doskách debnenia alebo zvyškoch lepidla
na dlaždiciach.
-  Používajte iba karbidové brúsne
kotúče 10 s rovnou brúsnou
plochou.
- ♦ Brúsne vreteno 12 a všetky diely, ktoré chcete
namontovať, očistite.
- ♦ Pre upevnenie a uvoľnenie nasadzovacieho
nástroja stlačte tlačidlo na aretáciu vretena 7
☹, aby ste ho zaaretovali.
- ♦ Pre pripavenie nasadzovacieho nástroja nasa-
dte upínaciu prírubu 11 na brúsne vreteno 12.
- ♦ Zvolený nasadzovací nástroj pripievňte na brús-
ne vreteno 12.
- ♦ Priskrutkujte upínaciu maticu 14 a dotiahnite ju
pomocou kolíkového kľúča 15.

UPOZORNENIE

- Dbajte na to, aby nákrúžok upínacej matice 14
ukazoval von.

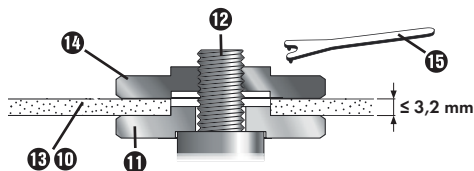

Montáž odsávania prachu

Prach z materiálov, ako sú nátery s obsahom olo-
va, niektoré druhy dreva, minerály a kov, môže byť
zdraviu škodlivý. Kontakt s prachom, prípadne jeho
vdýchnutie môže u používateľa alebo u ľudí v okolí
vyvolať alergické reakcie alebo ochorenia dýcha-
cích ciest.

Niektoré druhy prachu, ako je bukový alebo dubo-
vý prach, sú rakovinotvorné, a to najmä v kombiná-
cii s ďalšími látkami na spracovanie dreva (chró-
man, impregnačné látky). Materiál obsahujúci
azbest smú spracovávať iba špecialisti.

- Vždy používajte odsávanie prachu.

- Elektrické náradie používajte buď s vreckom na prach **13** alebo pripojte odsávanie prachu a triesok.
- Zabezpečte dobré vetranie pracoviska.
- Odporúča sa nosiť ochranný respirátor s triedou filtra P2.
- Dbajte na to, aby sa nezlomila odsávací hadica **19**.

Dodržiavajte predpisy platné vo vašej krajine pre obrábané materiály.

- ◆ Vstupnú časť odsávacej hadice **19** nasadíte k odsávaciemu hrdlu **8**.
- ◆ Pri demontáži odsávacej hadice **19** postupujte v opačnom poradí.

Montáž adaptéra na externé odsávanie

- ◆ V prípade potreby nastrčte adaptér na odsávanie prachu **17** do odsávacieho hrdla **8**.
- ◆ Pripojte odsávanie prachu.

UPOZORNENIE

- ▶ Pri obrábaní dreva alebo materiálov, pri ktorých vzniká zdraviu škodlivý prach, musíte prístroj pripojiť na vhodné, odsúvané odsávacie zariadenie (napr. podľa triedy prachu M podľa EN 60335-2-69).

Nastavenie prídavnej rukoväti

Sklon prídavnej rukoväti **9** je možné nastaviť tak, aby sa pri istých aplikáciách dosiahla lepšia pracovná poloha vodiacej rukoväti (napr. pri brúsení pri okraji).

- ◆ Uvoľnite obe krídlové skrutky **3** a nastavte sklon prídavnej rukoväti **9** do požadovanej pracovnej polohy.
- ◆ Krídlové skrutky **3** opäť pevne utiahnite.

Pracovné pokyny

⚠ VÝSTRAHA! NEBEZPEČENSTVO PORANENIA!

- ▶ Pred akýmikoľvek prácami na prístroji vytiahnite zástrčku zo zásuvky!
- ▶ Pred odložením prístroja počkajte, kým sa úplne nezastaví.

Veľkosť uberania a kvalita povrchu závisia v podstate od výberu brúsneho náradia, zvolených otáčok a prítláčnej sily.

Dobré výsledky brúsenia, pričom sa nepoškodí prístroj, sa dosiahnu použitím brúsneho náradia vhodného na daný účel.

Brúsenie

- Prístroj pevne uchopíte oboma rukami a zaujmite pevný postoj. Pre prácu s týmto prístrojom je bezpečnejšie použiť obe ruky.
- ◆ Zapnite odsávanie (vlastné alebo externé).
- ◆ Pri externom odsávaní:
Ak je to možné, využite diaľkový vypínač alebo automatický štart/stop odsávania. Odsávač sa automaticky zapína a oneskorene vypína, aby odstránil zvyšný prach z odsávacej hadice.
- ◆ Zapnite prístroj, položte ho celou brúsnou plochou na obrábaný povrch a pohybujte ním primeraným tlakom po obrobku.
- ◆ Dbajte na rovnomernú prítláčnu silu, aby sa zvýšila životnosť nasadzovacích nástrojov.
- ◆ Nadmerné zvýšenie prítláčnej sily nevedie k lepšiemu uberaniu, ale k väčšiemu opotrebovaniu prístroja a nasadzovacieho nástroja. Zdvihnite prístroj z povrchu.
- ◆ Pri vlastnom odsávaní:
Nechajte elektrické náradie ešte pár sekúnd bežať, aby sa odstránil zvyšný prach z odsávacej hadice **19**.

Brúsenie pri okraji

Pre brúsenie pri okraji je možné odstrániť krycí diel **6** ochranného a odsávacieho krytu **4**. Tak sa nasadzovací nástroj dostane bližšie k rohom podlahy, steny a krytov, ako aj k pripraveným inštaláciám, ako sú rúry, takže bude možné presne opracovať hraničné plochy.

Pri takejto práci počítajte s tvorbou prachu, pretože už nie je zatvorený ochranný a odsávací kryt 4.

- ♦ Vytiahnite krycí diel 6 z ochranného a odsávacieho krytu 4 smerom dopredu.

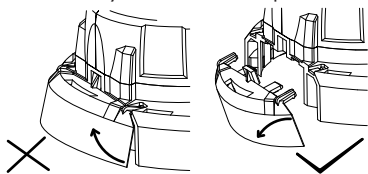

- ♦ Opracujte okrajové plochy.
- ♦ Nasadte krycí diel 6 na odsávací kryt 4, až kým nezaaretuje.

Obsluha

-  Smer otáčania nástroja!

Zapnutie

- ♦ Pre zapnutie prístroja posuňte spínač ZAP/VYP 1 dopredu. Spínač ZAP/VYP 1 zaaretujete tak, že stlačíte spínač ZAP/VYP 1 dopredu a dole, až kým sa nezaistí.

Vypnutie

- ♦ Elektrické náradie vypnete pustením spínača ZAP/VYP 1. Ak by mal byť tento aretovaný, stlačte krátko spínač ZAP/VYP 1 v zadnej časti a potom ho pustite.

UPOZORNENIE

- ▶ Prístroj je vybavený ochranou proti opätovnému spusteniu pri prerušení prúdu. Pri obnovení napájania prúdom sa musí prístroju znova vypnúť a zapnúť.

Nastavenie otáčok

Pred začiatkom práce nastavte otáčky podľa použitia. Pre hrubé brúsenie nastavte nízke otáčky. Pre jemné práce otáčky zvýšte.

- Počet otáčok nastavíte stlačením tlačidiel 2.
- ♦ Stlačením tlačidla 2 + otáčky zvýšite.
- ♦ Stlačením tlačidla 2 - otáčky znížite.

UPOZORNENIE

- ▶ Nasadzovací nástroj má po vypnutí dobeh. Skôr než odložíte náradie počkajte, kým sa nasadzovací nástroj úplne nezastaví.

Údržba a čistenie



VÝSTRAHA! NEBEZPEČENSTVO PORANENIA! Pred akýmkoľvek prácou na prístroji vypnite prístroj a vytiahnite elektrickú zástrčku.

Tento prístroj si nevyžaduje údržbu.

- Na čistenie prístroja nepoužívajte žiadne ostré predmety. Do vnútra prístroja sa nesmú dostať žiadne tekutiny. V opačnom prípade sa môže prístroj poškodiť.
- Prístroj čistite pravidelne, najlepšie hneď po ukončení práce.
- Kryt prístroja čistite suchou handrou - v žiadnom prípade nepoužívajte benzín, rozpúšťadlá ani čistiace prostriedky, ktoré pôsobia na plasty.
- Vetracie otvory musia byť vždy voľné.
- Zachytený brúsny prach odstráňte štetcom.

UPOZORNENIE

- ▶ Neuvedené náhradné diely (ako napr. uhlíkové kefy, vypínač) si môžete objednať prostredníctvom poradenskej linky nášho servisu.

Vyprázdenie vrečka na prach

Vrečko na prach vyprázdňujte 18 včas, aby ste zabezpečili optimálne odsávanie prachu.

- ♦ Otvorte zips vrečka na prach 18.
- ♦ Vysypte vrečko na prach 18 do vhodnej nádoby na odpad.

Úschova a manipulácia s odporúčanými nasadzovacími nástrojmi

- S brúsnymi nástrojmi sa musí zaobchádzať obozretne a musia sa prepravovať so zvýšenou opatnosťou.
- Brúsne nástroje sa musia skladovať tak, aby neboli vystavené žiadnym mechanickým poškodeniam alebo vplyvom okolitého prostredia (napr. vlhkosť).

Likvidácia

Platí len pre Francúzsko



FR

Cet appareil
et ses accessoires
se recyclent



Points de collecte sur www.quefairemesdechets.fr
Privilégiez la réparation ou le don de votre appareil !



FR

ÉLÉMENTS
D'EMBALLAGE



FR



Produkt, obal a návod na obsluhu sú recyklovateľné, podliehajú rozšírenej zodpovednosti výrobcu a zbierajú sa oddelene.



Elektrické náradie neodhadzujte do komunálneho odpadu!

Symbol preškrtnutej odpadovej nádoby na kolieskach upozorňuje, že tento

prístroj podlieha smernici č. 2012/19/EU. Táto smernica stanovuje, že tento prístroj po uplynutí doby používania nesmiete zlikvidovať s normálnym domovým odpadom, ale musíte ho odovzdať v špeciálne zriadených zberných miestach, zberných dvoroch alebo v prevádzkach na likvidáciu odpadov.

Táto likvidácia je pre vás bezplatná. Chráňte životné prostredie a likvidujte odborne.



Informácie o možnostiach likvidácie výrobku, ktorý doslúžil, získate od svojej obecnej alebo mestskej samosprávy.



Balenie sa skladá výlučne z materiálov, ktoré neškodia životnému prostrediu. Môžete ho vyhodiť do nádob určených na zber a recykláciu odpadov.



Obal zlikvidujte ekologicky.

Dbajte na označenie na rôznych obalových materiáloch a triedte ich osobitne.

Obalové materiály sú označené skratkami (a) a číslicami (b) s nasledujúcim významom: 1–7: plasty, 20–22: papier a lepenka, 80–98: kompozitné materiály.

Záruka spoločnosti Kompnass Handels GmbH

Vážená zákaznička, vážený zákazník,

na tento prístroj máte záruku 3 roky od dátumu zakúpenia. Pokiaľ sú súčasťou dodávky, na boxy s akumulátorom série X12V a X20V Team dostanete taktiež záruku 3 roky od dátumu zakúpenia. V prípade nedostatkov tohto výrobku máte práva vyplývajúce zo zákona voči predajcovi tohto výrobku. Tieto Vaše práva vyplývajúce zo zákona nie sú obmedzené našou zárukou, uvedenou nižšie.

Záručné podmienky

Záručná doba začína plynúť dátumom zakúpenia. Prosím, uschovajte si pokladničný blok. Tento bude potrebný ako dôkaz o zakúpení.

Ak v priebehu troch rokov od dátumu zakúpenia tohto výrobku dôjde k chybe materiálu alebo výrobnej chybe, výrobok vám – podľa nášho uváženia – bezplatne opravíme, vymeníme alebo uhradíme kúpnu cenu. Podmienkou tohto záručného plnenia je, že počas trojročnej lehoty sa poškodený prístroj a doklad o zakúpení (pokladničný blok) predloží so stručným opisom, v čom spočíva nedostatok prístroja a kedy sa vyskytol.

Ak je chyba pokrytá našou zárukou, zašleme Vám späť opravený alebo nový výrobok. Opravu alebo výmenu výrobku nezačína plynúť žiadna nová záručná doba.

Záručná doba a zákonné nároky na odstránenie chýb

Záručná doba sa záručným plnením nepredĺži. To platí aj pre vymenené a opravené diely. Poškodenia a chyby zistené prípadne už pri kúpe, sa musia hlásiť okamžite po vybalení. Po uplynutí záručnej doby podliehajú prípadné opravy poplatku.

Rozsah záruky

Prístroj bol starostlivo vyrobený v súlade s prísnyimi smernicami kvality a pred dodaním bol svedomito preskúšaný.

Záručné plnenie sa vzťahuje na chyby materiálu alebo výrobné chyby. Záruka sa nevzťahuje na časti výrobku, ktoré sú vystavené bežnému opotrebovaniu, takže ich možno pokladať za rýchlo opotrebitelné diely, ako napr. pílové listy, náhradné čepele, brúsny papier atď., ani na poškodenia krehkých dielov, ako napr. spínače alebo diely vyrobené zo skla.

Táto záruka zaniká v prípade poškodenia výrobku neodborným používaním alebo neodbornou údržbou. Na správne používanie výrobku sa musia presne dodržiavať všetky pokyny, uvedené v návode na obsluhu. Bezpodmienečne sa musí zabrániť použitiu alebo úkonom, ktoré sa v návode na obsluhu neodporúčajú alebo pred ktorými sa varuje.

Výrobok je určený len na súkromné použitie a nie na priemyselné používanie. Záruka zaniká pri nesprávnom a neodbornom zaobchádzaní, pri použití násilia a pri zásahoch, ktoré neboli vykonané našim autorizovaným servisom.

Poskytnutie záruky neplatí pri

- normálnom opotrebovaní kapacity akumulátora
- komerčnom používaní výrobku
- poškodení alebo zmene výrobku zákazníkom
- nerešpektovaní predpisov týkajúcich sa bezpečnosti a údržby, chybách obsluhy
- škodách v dôsledku elementárnych udalostí

Vybavenie v prípade záruky

Na zaručenie rýchleho vybavenia Vašej žiadosti postupujte podľa nasledujúcich pokynov:

- Na všetky otázky majte pripravený pokladničný doklad a číslo výrobku (IAN) 437489_2304 ako doklad o nákupe.
- Číslo výrobku nájdete na typovom štítku na výrobku, na gravúre na výrobku, na titulnej stránke návodu na obsluhu (dole vľavo) alebo ako nálepku na zadnej alebo spodnej strane výrobku.
- Ak dôjde k funkčným poruchám alebo iným nedostatkom, kontaktujte najprv nižšie uvedené servisné oddelenie **telefonicky** alebo **e-mailom**.

- Výrobok, zaevidovaný ako poruchový, môžete potom spolu s dokladom o nákupe (pokladničný blok) a uvedením popisu chyby a dátumu, kedy k nej došlo, bezplatne odoslať na adresu servisného strediska, ktorá Vám bude oznámená.



Na webovej stránke www.lidl-service.com si môžete stiahnuť tieto a mnoho ďalších príručiek, videá o výrobkoch a inštalačný softvér.

Pomocou tohto QR-kódu sa dostanete priamo na stránku servisu Lidl (www.lidl-service.com) a pomocou zadania čísla výrobku (IAN) 437489_2304 otvoríte váš návod na obsluhu.

Servis

SK Servis Slovensko

Tel. 0850 232001

E-Mail: kompernass@lidl.sk

IAN 437489_2304

Dovozca

Majte na pamäti, že nižšie uvedená adresa nie je adresou servisného strediska. Najprv kontaktujte uvedené servisné stredisko.

KOMPERNASS HANDELS GMBH

BURGSTRASSE 21

44867 BOCHUM

NEMECKO

www.kompernass.com

Preklad originálneho vyhlásenia o zhode

My, spoločnosť KOMPERNASS HANDELS GMBH, zodpovedná osoba za dokumentáciu: pán Semi Uguzlu, BURGSTR. 21, 44867 BOCHUM, DEUTSCHLAND/NEMECKO vyhlasujeme, že tento výrobok je v súlade s nasledovnými normami, normatívnymi dokumentmi a smernicami ES:

Smernica o strojových zariadeniach
(2006/42/EC)

Elektromagnetická znášanlivosť
(2014/30/EU)

Smernica RoHS
(2011/65/EU)*

* Výhradnú zodpovednosť za vydanie tohto vyhlásenia o zhode nesie výrobca. Vyššie opísaný predmet vyhlásenia je v súlade s predpismi smernice č. 2011/65/EU Európskeho parlamentu a Rady z 8. júna 2011 o obmedzení používania určitých nebezpečných látok v elektrických a elektronických zariadeniach.

Použité harmonizované normy

EN 60745-1:2009/A11:2010

EN 60745-2-3:2011/A13:2015

EN IEC 55014-1:2021

EN IEC 55014-2:2021

EN IEC 61000-3-2:2019/A1:2021

EN 61000-3-3:2013/A2:2021

EN IEC 63000:2018

Typové označenie stroja: Systém na opracovanie stien a podláh PWBS 180 B3

Rok výroby: 07-2023

Sériové číslo: IAN 437489_2304

Bochum, 25.04.2023



Semi Uguzlu
- Manažér kvality -

Technické zmeny v zmysle ďalšieho vývoja sú vyhradené.

Índice

| | |
|--|------------|
| Introducción | 110 |
| Uso previsto | 110 |
| Equipamiento | 110 |
| Volumen de suministro | 110 |
| Características técnicas | 111 |
| Indicaciones generales de seguridad para las herramientas eléctricas | 111 |
| 1. Seguridad en el lugar de trabajo | 111 |
| 2. Seguridad eléctrica | 112 |
| 3. Seguridad de las personas | 112 |
| 4. Uso y manejo de la herramienta eléctrica | 113 |
| 5. Asistencia técnica | 113 |
| Indicaciones de seguridad para todas las aplicaciones | 113 |
| Retroceso e indicaciones de seguridad | 115 |
| Indicaciones especiales de seguridad para la amoladura | 115 |
| Indicaciones de seguridad especiales para el lijado con papel de lija | 116 |
| Indicaciones de seguridad adicionales | 116 |
| Antes de la puesta en funcionamiento | 117 |
| Cambio del papel de lija | 117 |
| Montaje/cambio de la herramienta intercambiable (Fig. A) | 118 |
| Montaje de la aspiración de polvo | 118 |
| Montaje del adaptador para la aspiración de polvo externa | 119 |
| Montaje del mango adicional | 119 |
| Indicaciones de trabajo | 119 |
| Lijado/amoladura | 119 |
| Lijado/amoladura próximo a los bordes | 120 |
| Manejo | 120 |
| Encendido | 120 |
| Apagado | 120 |
| Ajuste de la velocidad | 120 |
| Mantenimiento y limpieza | 120 |
| Vaciado de la bolsa de recolección de polvo | 121 |
| Almacenamiento y manipulación de las herramientas intercambiables recomendadas | 121 |
| Desecho | 121 |
| Garantía de Kompernass Handels GmbH | 122 |
| Asistencia técnica | 123 |
| Importador | 123 |
| Traducción de la Declaración de conformidad original | 124 |

SISTEMA DE APLICACIÓN DE PAREDES Y SUELOS PWBS 180 B3

Introducción

Felicidades por la compra de su aparato nuevo. Ha adquirido un producto de alta calidad. Las instrucciones de uso forman parte del producto y contienen indicaciones importantes acerca de la seguridad, del uso y del desecho de este producto. Antes de usar el producto, familiarícese con todas las indicaciones de manejo y de seguridad. Utilice el producto únicamente como se describe y para los ámbitos de aplicación indicados. Entregue todos los documentos cuando transfiera el producto a terceros.

Uso previsto

El uso previsto de esta herramienta eléctrica incluye las siguientes aplicaciones:

- Decapado en seco de pintura.
- Eliminación de restos de pintura, papel pintado y cola.
- Eliminación de cemento cola y restos secos de cola para moquetas sobre superficies duras (revoque duro, hormigón).
- Lijado/amoladura y rectificado de superficies de hormigón, revoque y pavimento.
- Perforación de papel pintado sobre superficies duras.
- Lijado/amoladura de paredes emplastadas de construcción seca.
- Rectificado de uniones en el encofrado y raspado de superficies de hormigón.
- Lijado/amoladura en seco de paredes y techos en espacios interiores y exteriores.
- Lijado/amoladura superficial en seco de materiales de metal, piedra y madera.

La utilización del aparato para otros fines o su modificación se consideran contrarias al uso previsto y aumentan considerablemente el riesgo de accidentes. No nos hacemos responsables por los daños derivados de un uso contrario al uso previsto. Este aparato no está indicado para su uso comercial o industrial.

Equipamiento

- 1 Interruptor de encendido/apagado
- 2 Botones de ajuste de la velocidad (+/-)
- 3 Tornillos de mariposa para el ajuste del mango adicional
- 4 Carcasa de protección y aspiración
- 5 Corona de cepillos
- 6 Segmento de la cubierta
- 7 Botón de bloqueo del husillo 
- 8 Boquilla de aspiración
- 9 Mango adicional
- 10 Muela de vaso para metales duros
- 11 Brida de montaje
- 12 Husillo portamuelas
- 13 Plato de lija
- 14 Tuerca de fijación
- 15 Llave de montaje con dos orificios
- 16 Papel de lija
- 17 Adaptador (aspiración del polvo)
- 18 Bolsa de recolección de polvo
- 19 Tubo de aspiración

Volumen de suministro

- 1 sistema de aplicación de paredes y suelos
- Tubo de aspiración de 1 m (extensible a 3,5 m)
- 1 bolsa de recolección de polvo (25 l)
- 1 adaptador (aspiración del polvo)
- 6 papeles de lija (dos unidades de cada de 40 - 80 - 120)
- 1 muela de vaso para metales duros (YG8)
- 1 llave de montaje con dos orificios
- 1 manual de instrucciones de uso

Características técnicas

| | |
|------------------------------|---------------------------------------|
| Tensión asignada | 230 V ~, 50 Hz (corriente alterna) |
| Consumo de potencia asignado | 1050 W |
| Velocidad asignada | n 410-1900 r. p. m. |
| Capacidad asignada | Ø 180 mm |
| Dimensiones de la rosca | M14 |
| Clase de aislamiento | II/□ (aislamiento doble) |

Información sobre ruidos y vibraciones

Medición de ruidos según la norma EN 60745.
Valores típicos del nivel sonoro con ponderación A de la herramienta eléctrica:

Valor de emisión sonora

| | |
|----------------------------|------------------------|
| Nivel de presión sonora | $L_{PA} = 86,3$ dB (A) |
| Incertidumbre | K = 3 dB |
| Nivel de potencia acústica | $L_{WA} = 97,3$ dB (A) |
| Incertidumbre | K = 3 dB |



¡Utilice protecciones auditivas!

Valor total de vibraciones

| | |
|---------------------------------|-----------------------------------|
| Lijado/amoladura de superficies | $a_{h,AG} = 6,3$ m/s ² |
| Incertidumbre | K = 1,5 m/s ² |

INDICACIÓN

- El nivel de vibraciones especificado en estas instrucciones de uso se ha calculado según un proceso de medición estandarizado y puede utilizarse para la comparación de aparatos. El valor de emisión de vibraciones especificado también puede utilizarse para realizar una valoración preliminar de la exposición.

⚠ ¡ADVERTENCIA!

- El nivel de vibraciones varía en función del uso de la herramienta eléctrica y, en algunos casos, puede superar los valores especificados en estas instrucciones. Por este motivo, la carga de las vibraciones puede estar infravalorada si se utiliza la herramienta eléctrica regularmente de esta manera. Intente que la carga de las vibraciones sea lo más reducida posible. Algunas medidas para reducir el nivel de vibraciones son el uso de guantes al manejar la herramienta y la limitación del tiempo de trabajo. Para ello, deben tenerse en cuenta todas las partes del ciclo de funcionamiento (por ejemplo, los momentos en los que la herramienta eléctrica está desconectada y los momentos en los que está conectada, pero funciona sin carga).



Indicaciones generales de seguridad para las herramientas eléctricas



⚠ ¡ADVERTENCIA!

- Lea todas las indicaciones de seguridad y las instrucciones. El incumplimiento de las indicaciones de seguridad y de las instrucciones especificadas puede provocar descargas eléctricas, incendios o lesiones graves.

Conservar todas las indicaciones de seguridad y las instrucciones para el futuro.

El término "herramienta eléctrica" utilizado en las indicaciones de seguridad se refiere a las herramientas eléctricas de accionamiento eléctrico (con cable de red) y a las de accionamiento por batería (sin cable de red).

1. Seguridad en el lugar de trabajo

- Mantenga limpia y bien iluminada la zona de trabajo. El desorden y la falta de iluminación en el lugar de trabajo pueden provocar accidentes.

- b) No trabaje con la herramienta eléctrica en un entorno potencialmente explosivo en el que haya líquidos, gases o polvos inflamables. Las herramientas eléctricas generan chispas que pueden incendiar el polvo o los vapores.
- c) Mantenga a los niños y a otras personas alejados durante el manejo de la herramienta eléctrica. Si se distrae, podría perder el control del aparato.

2. Seguridad eléctrica

- a) El enchufe de la herramienta eléctrica debe encajar correctamente en la toma eléctrica. No debe modificarse el enchufe de ninguna forma. No utilice ningún enchufe adaptador junto con herramientas eléctricas con conexión a tierra. El uso de enchufes sin manipular conectados a una toma eléctrica adecuada reduce el riesgo de descarga eléctrica.
- b) Evite el contacto físico con cualquier superficie que esté conectada a tierra, como tuberías, sistemas de calefacción, cocinas y neveras. Si su cuerpo hace contacto con la toma de tierra, existe mayor riesgo de descarga eléctrica.
- c) Mantenga las herramientas eléctricas alejadas de la lluvia o de humedades. La penetración de agua en un aparato eléctrico aumenta el riesgo de descarga eléctrica.
- d) No utilice el cable para otros usos, p. ej., para transportar y colgar la herramienta eléctrica o para desconectar el enchufe de la toma eléctrica. Mantenga el cable apartado del calor, del aceite, de los bordes cortantes o de las piezas móviles del aparato. Un cable dañado o enredado aumenta el riesgo de descarga eléctrica.
- e) Si desea utilizar la herramienta eléctrica al aire libre, utilice exclusivamente los alargadores de cable aptos para su uso en exteriores. Su uso reduce el riesgo de descarga eléctrica.
- f) Si no puede evitarse el uso de la herramienta eléctrica en un entorno húmedo, utilice un interruptor diferencial residual. El uso de un interruptor diferencial residual reduce el riesgo de descarga eléctrica.

3. Seguridad de las personas

- a) Esté siempre alerta, preste atención a lo que hace y proceda con sensatez a la hora de trabajar con una herramienta eléctrica. No utilice ninguna herramienta eléctrica si se siente cansado o se encuentra bajo la influencia de drogas, alcohol o medicamentos. Un solo momento de distracción mientras utiliza la herramienta eléctrica puede causar lesiones graves.
- b) Utilice siempre un equipo de protección individual y gafas de protección. El uso de un equipo de protección individual, como mascarilla antipolvo, calzado de seguridad antideslizante, casco o protecciones auditivas según el tipo de herramienta eléctrica en cuestión, reduce el riesgo de lesiones.
- c) Evite que el aparato pueda ponerse en marcha accidentalmente. Asegúrese de que la herramienta eléctrica esté apagada antes de conectarla a la red eléctrica o a la batería, asírla o transportarla. Si transporta la herramienta eléctrica con los dedos en el interruptor o conecta el aparato ya encendido a la red eléctrica, puede provocar accidentes.
- d) Antes de encender la herramienta eléctrica, retire las herramientas de ajuste o las llaves. Las herramientas o llaves que se encuentren dentro del alcance de la pieza giratoria del aparato pueden producir lesiones.
- e) Evite mantener una postura corporal forzada. Procure mantener una postura segura y mantenga el equilibrio en todo momento. Así podrá controlar mejor la herramienta eléctrica, especialmente en situaciones inesperadas.
- f) Utilice ropa adecuada. No lleve ropa ancha ni joyas. Mantenga el pelo, la ropa y los guantes lejos de las piezas móviles. La ropa holgada, las joyas o el pelo suelto pueden quedar atrapados en las piezas móviles.
- g) Si se admite el montaje de dispositivos de aspiración y de acumulación de polvo, asegúrese de que estén conectados y cerciórese de que se utilicen correctamente. El uso de un dispositivo de aspiración de polvo puede reducir los riesgos causados por el polvo.

4. Uso y manejo de la herramienta eléctrica

- a) No sobrecargue el aparato. Utilice la herramienta eléctrica adecuada para el trabajo en cuestión. De esta manera, trabajará mejor y de forma más segura dentro del rango de potencia indicado.
- b) No utilice ninguna herramienta eléctrica con el interruptor defectuoso. Una herramienta eléctrica que no pueda encenderse o apagarse es peligrosa y debe repararse.
- c) Desconecte el enchufe de la red eléctrica o retire la batería antes de realizar cualquier ajuste en el aparato, cambiar los accesorios o abandonar el aparato. Estas medidas de seguridad evitan que la herramienta eléctrica se encienda de forma accidental.
- d) Guarde las herramientas eléctricas que no vaya a utilizar fuera del alcance de los niños. No permita el uso del aparato a personas que no estén familiarizadas con su manejo o que no hayan leído estas indicaciones. Las herramientas eléctricas son peligrosas cuando están en manos de personas inexpertas.
- e) Mantenga las herramientas eléctricas en perfecto estado. Compruebe que las piezas móviles funcionen correctamente y no se atasquen y asegúrese de que ninguna pieza se haya roto ni esté dañada de forma que el funcionamiento del aparato pueda verse afectado. Encargue la reparación de las piezas dañadas antes de utilizar el aparato. Muchos accidentes se deben al mal estado de las herramientas.
- f) Mantenga las herramientas de corte limpias y afiladas, ya que así se atascan menos y son más fáciles de guiar.
- g) Utilice la herramienta eléctrica, los accesorios, las herramientas intercambiables, etc. según lo dispuesto en estas instrucciones. Tenga en cuenta las condiciones de trabajo y los procedimientos que deban seguirse. El uso de herramientas eléctricas para aplicaciones distintas a las previstas puede provocar situaciones peligrosas.

5. Asistencia técnica

- a) Encargue la reparación de su herramienta eléctrica exclusivamente al personal cualificado especializado y solo con recambios originales. De esta forma, se garantiza que la seguridad del aparato no se vea afectada.
- b) Encomiende siempre la sustitución del enchufe o del cable de conexión al fabricante de la herramienta eléctrica o a su servicio de atención al cliente. De esta forma, se garantiza que la seguridad del aparato no se vea afectada.

Indicaciones de seguridad para todas las aplicaciones

Indicaciones de seguridad conjuntas para la amoladura y el lijado con papel de lija

- a) Esta herramienta eléctrica está prevista para su uso como amoladora y lijadora con papel de lija. Observe todas las indicaciones de seguridad, las instrucciones, las ilustraciones y los datos suministrados con el aparato. Si no se observan las instrucciones siguientes, pueden producirse descargas eléctricas, incendios o lesiones graves.
- b) Esta herramienta eléctrica no es apta para el uso de cepillos de alambre, para el pulido ni para el tronzado. Si se utiliza esta herramienta eléctrica de forma contraria al uso previsto, pueden provocarse peligros y lesiones.
- c) No utilice ningún accesorio que el fabricante no haya previsto ni recomendado especialmente para esta herramienta eléctrica. Solo porque pueda fijarse un accesorio en la herramienta eléctrica no se garantiza que su uso sea seguro.
- d) La velocidad permitida para la herramienta intercambiable debe ser, como mínimo, tan elevada como la velocidad máxima especificada en la herramienta eléctrica. Los accesorios que giren más rápido de lo permitido pueden llegar a destrozarse y salir despedidos.
- e) El diámetro exterior y el grosor de la herramienta intercambiable deben coincidir con las dimensiones especificadas para la herramienta eléctrica. Las herramientas intercambiables con unas dimensiones incorrectas no pueden protegerse ni controlarse de forma suficiente.

- f) Las herramientas intercambiables con inserto de rosca deben ajustarse a la perfección a la rosca del husillo portamuelas. En el caso de las herramientas intercambiables que deban montarse con una brida, el diámetro del orificio de la herramienta intercambiable debe ajustarse al diámetro de alojamiento de la brida. Si las herramientas intercambiables no encajan perfectamente en la herramienta eléctrica, girarán de forma irregular, provocarán vibraciones muy fuertes y podrán causar una pérdida de control.
- g) No utilice herramientas intercambiables dañadas. Antes de cada uso, inspeccione las herramientas intercambiables, como las muelas abrasivas, para descartar que estén melladas o agrietadas y los platos de lija para descartar que presenten grietas, estén desgastados o muy deteriorados. Si la herramienta eléctrica o la herramienta intercambiable se caen, compruebe que carezcan de daños o utilice una herramienta intercambiable que no esté dañada. Una vez inspeccionada e insertada la herramienta intercambiable, todas las personas presentes deben mantenerse fuera del alcance de la herramienta intercambiable rotatoria y debe ajustarse el aparato para que funcione a la velocidad máxima durante un minuto. Las herramientas intercambiables dañadas suelen romperse durante este periodo de prueba.
- h) Utilice un equipo de protección individual. Según la aplicación, deberá utilizarse una protección facial completa, protección ocular o gafas de seguridad. Si procede, utilice una mascarilla de protección antipolvo, protecciones auditivas, guantes de protección o un mandil especial que le proteja frente a las partículas de lijado y de materiales. Los ojos deben estar protegidos frente a las partículas que salgan despedidas en las distintas aplicaciones. La mascarilla de protección antipolvo o de respiración debe filtrar el polvo generado durante el uso de la herramienta. Si se somete a ruidos intensos durante un periodo prolongado de tiempo, puede sufrir pérdidas auditivas.
- i) Asegúrese de que otras personas mantengan una distancia de seguridad con respecto a la zona de trabajo. Cualquier persona que entre en la zona de trabajo debe utilizar un equipo de protección individual. Los fragmentos desprendidos de la pieza de trabajo o las herramientas intercambiables que estén rotas pueden salir despedidos y causar lesiones incluso fuera de la zona de trabajo.
- j) Sujete la herramienta eléctrica exclusivamente por los mangos aislados si pretende utilizarla para trabajos en los que la herramienta pueda entrar en contacto con conexiones eléctricas ocultas o con el cable de red. El contacto con cables conductores de electricidad también puede someter las piezas metálicas del aparato a la tensión eléctrica y provocar una descarga eléctrica.
- k) Mantenga el cable de red alejado de las herramientas intercambiables en rotación. Si pierde el control sobre el aparato, el cable de red puede cortarse o quedar atrapado y la herramienta intercambiable rotatoria puede alcanzarle en la mano o en el brazo.
- l) No pose nunca la herramienta eléctrica antes de que la herramienta intercambiable se haya detenido completamente. Si la herramienta intercambiable sigue girando, puede entrar en contacto con la superficie sobre la que se pose y provocar la pérdida de control de la herramienta eléctrica.
- m) No ponga la herramienta eléctrica en funcionamiento mientras la transporte. Las prendas de ropa pueden quedar atrapadas en la herramienta intercambiable rotatoria a causa de un contacto accidental, lo que podría provocar lesiones físicas.
- n) Limpie con regularidad las ranuras de ventilación de la herramienta eléctrica. El ventilador del motor absorbe el polvo hacia la carcasa y, si se acumula mucho polvo metálico, puede provocar un peligro eléctrico.
- o) No utilice la herramienta eléctrica en las proximidades de materiales inflamables. Las chispas pueden incendiar dichos materiales.

- p) No utilice ninguna herramienta intercambiable que precise líquidos refrigerantes. El uso de agua o de otros líquidos refrigerantes puede provocar una descarga eléctrica.

Retroceso e indicaciones de seguridad

El retroceso es una reacción repentina que se produce como consecuencia del enganche o bloqueo de la herramienta intercambiable rotatoria, como la muela abrasiva, el plato de lijado, el cepillo de alambre, etc. Este enganche o bloqueo provoca la detención abrupta de la herramienta intercambiable rotatoria, lo que a su vez causa la aceleración incontrolada de la herramienta eléctrica en el sentido contrario al del giro de la herramienta intercambiable en el punto de bloqueo.

Si, p. ej., la muela abrasiva se engancha en la pieza de trabajo o queda bloqueada, es posible que el filo de la muela abrasiva que ha penetrado en la pieza de trabajo quede enganchado, con lo que la muela abrasiva se rompería o causaría un retroceso. En consecuencia, la muela abrasiva se dirigirá hacia el usuario o se alejará de este según el sentido de giro de la muela en el punto de bloqueo. Además, las muelas abrasivas también pueden romperse.

El retroceso es consecuencia de un uso incorrecto o inadecuado de la herramienta eléctrica, que puede evitarse cumpliendo las siguientes medidas de precaución.

- a) Sujete la herramienta eléctrica firmemente y mantenga el cuerpo y los brazos en una posición en la que pueda contrarrestar la fuerza de retroceso. Si dispone de un mango adicional, utilícelo siempre para controlar al máximo la fuerza de retroceso o los pares de reacción a la velocidad máxima. El usuario puede controlar las fuerzas de retroceso y de reacción si observa las medidas de precaución pertinentes.
- b) No coloque la mano cerca de la herramienta intercambiable en rotación. Si se produce un retroceso, la herramienta intercambiable puede alcanzarle en la mano.

- c) Evite colocarse en la zona hacia la que pueda dirigirse la herramienta eléctrica en caso de retroceso. El retroceso desplaza la herramienta eléctrica en la dirección contraria al sentido de giro de la muela abrasiva en el punto de bloqueo.
- d) Trabaje de forma especialmente cuidadosa en las zonas con esquinas, aristas afiladas, etc. para evitar que las herramientas intercambiables reboten desde la pieza de trabajo o queden atascadas. La herramienta intercambiable rotatoria tiende a atascarse en las esquinas, en las aristas afiladas o cuando rebota, lo que provoca una pérdida de control o retroceso.
- e) No utilice una hoja de sierra de cadena ni una hoja de sierra dentada. Este tipo de herramientas intercambiables suelen causar un retroceso o la pérdida de control de la herramienta eléctrica.

Indicaciones especiales de seguridad para la amoladura

- a) Utilice exclusivamente los accesorios abrasivos autorizados para su herramienta eléctrica, así como la cubierta de protección prevista para ellos. Los accesorios abrasivos que no sean aptos para la herramienta eléctrica no pueden quedar suficientemente protegidos, por lo que su manejo no es seguro.
- b) Deben montarse las muelas abrasivas angulares de forma que su superficie abrasiva no sobresalga del borde de la cubierta de protección. Si la muela abrasiva está montada incorrectamente y sobresale del borde de la cubierta de protección, no quedará lo suficientemente protegida.
- c) La cubierta de protección debe montarse de forma segura y ajustarse con el máximo nivel de seguridad posible de forma que solo una mínima parte del accesorio abrasivo quede expuesta hacia el usuario. La cubierta de protección ayuda a proteger al usuario frente a los fragmentos desprendidos, frente a un contacto accidental con el accesorio abrasivo y frente a las chispas que pudieran inflamar la ropa.

- d) Las muelas abrasivas solo pueden utilizarse para las aplicaciones recomendadas; por ejemplo, no amole nunca con la superficie lateral de una muela de tronzar. Las muelas de tronzar están previstas para arrancar el material con el filo del disco. Si se ejerce una fuerza lateral sobre estas muelas abrasivas, pueden romperse.
- e) Utilice siempre una brida tensora que no esté dañada y que posea el tamaño y la forma adecuados para la muela abrasiva seleccionada. Las bridas adecuadas soportan la muela abrasiva y, con esto, reducen su riesgo de rotura. Las bridas para las muelas de tronzar son distintas de las bridas para otras muelas abrasivas.
- f) No utilice muelas abrasivas desgastadas de otras herramientas eléctricas más grandes. Las muelas abrasivas de las herramientas eléctricas más grandes no están previstas para las velocidades más elevadas de las herramientas eléctricas más pequeñas y pueden romperse.

Indicaciones de seguridad especiales para el lijado con papel de lija

- a) No use un papel de lija sobredimensionado, sino observe las indicaciones del fabricante sobre el tamaño del papel de lija. Los papeles de lija que sobresalgan del plato de lijado pueden causar lesiones, bloquearse y destruirse o causar un retroceso.

Indicaciones de seguridad adicionales



⚠ ADVERTENCIA!

Utilice siempre gafas de protección.



⚠ ADVERTENCIA!

Utilice siempre una mascarilla de protección antipolvo.

- Utilice los aparatos adecuados para detectar cualquier línea de suministro oculta o pregunte a la empresa de suministro local. El contacto con cables eléctricos puede causar incendios y descargas eléctricas. Si se dañan las tuberías de gas, existe riesgo de explosión. La perforación de una tubería de agua causa daños materiales o puede provocar una descarga eléctrica.

- Desbloquee el interruptor de encendido/apagado y ajústelo en la posición de apagado cuando se interrumpa el suministro de energía eléctrica al aparato, por ejemplo, por una caída de tensión o al desenchufar el aparato. Así se evita una reactivación descontrolada.
- Utilice la herramienta eléctrica exclusivamente para el lijado en seco. La penetración de agua en un aparato eléctrico aumenta el riesgo de descarga eléctrica.
- Ponga en contacto la herramienta eléctrica con la pieza de trabajo solo cuando esté encendida y apáguela solo después de interrumpir el contacto con la pieza de trabajo. La herramienta eléctrica puede realizar movimientos repentinos.
- Asegúrese de que no pueda ponerse en peligro a nadie por la generación de chispas. Retire los materiales inflamables de las inmediaciones. Al lijar metales, se generan chispas.
- No utilice ninguna herramienta abrasiva desgastada, agrietada o demasiado engrasada. Las herramientas abrasivas dañadas pueden destruirse, salir despedidas y lesionar a alguien.
- No utilice muelas de tronzado o de desbaste ni cepillos de copa. La herramienta eléctrica no es apta para el uso de estas herramientas intercambiables. ¡Existe peligro de lesiones!
- Al poner en funcionamiento la herramienta eléctrica, utilice siempre el tubo de aspiración suministrado y un dispositivo de aspiración adecuado. El uso de un dispositivo de aspiración de polvo puede reducir los riesgos causados por el polvo.
- Atención: ¡peligro de incendio! Evite el sobrecalentamiento de la superficie que deba lijarse y de la lijadora. Vacíe siempre el depósito de polvo antes de realizar una pausa en el trabajo. El polvo de lijado del interior de la bolsa de polvo, del microfiltro, de la bolsa de papel (o de la bolsa del filtro o del filtro del aspirador) puede autoinflamarse en condiciones desfavorables, como la generación de chispas durante el lijado de metales. Existe un

peligro especial si el polvo de lijado se mezcla con restos de pintura/barniz o de poliuretano o con otros productos químicos, y el material que deba lijarse se calienta tras un largo tiempo de trabajo.

- **Sujete siempre la herramienta eléctrica firmemente con ambas manos durante el funcionamiento y procure mantener una postura segura.** La herramienta eléctrica se guía de forma más segura con ambas manos.
- **Utilice protecciones auditivas, gafas de protección, mascarilla antipolvo y, en caso necesario, guantes.** Como mascarilla antipolvo, utilice, como mínimo, una media máscara filtrante de protección contra partículas de la clase FFP2.
- **Utilice un dispositivo de aspiración de polvo para trabajar con superficies de piedra que esté homologado para la aspiración del polvo desprendido de la piedra.** La utilización de estos dispositivos reduce los peligros causados por el polvo.
- **No toque las herramientas intercambiables antes de que se hayan enfriado.** Las herramientas intercambiables se calientan mucho durante el funcionamiento.
- **Deben utilizarse guantes de protección para cambiar las herramientas intercambiables, ya que se calientan durante un uso prolongado.**
- **No procese materiales que liberen sustancias perjudiciales para la salud, p. ej., polvo de madera de haya o de roble, polvo de roca o asbestos, ya que son cancerígenos.**
- **Infórmese sobre la normativa/legislación nacional vigente relacionada con la manipulación de polvos perjudiciales para la salud.**
- **No toque nunca la herramienta abrasiva mientras esté en funcionamiento.** Existe peligro de lesiones.
- **En caso necesario, utilice un andamio para trabajar.** Si utiliza el aparato sobre una escalera, no podrá mantener una posición segura.

Antes de la puesta en funcionamiento

⚠ ¡ADVERTENCIA! ¡PELIGRO DE LESIONES!

- ▶ Antes de empezar cualquier tarea en el aparato, desconecte siempre el enchufe de la red eléctrica.

⚠ ¡CUIDADO!

- ▶ **Utilice guantes de protección para cambiar las herramientas.** Existe peligro de lesiones al tocar las herramientas intercambiables.

- Hay distintas herramientas intercambiables disponibles en función del material que pretenda procesarse y de la abrasión deseada.

INDICACIÓN

- ▶ No pose el aparato sin la herramienta intercambiable montada (plato de lija, muela de vaso para metales duros, etc.). De lo contrario, la corona de cepillos ⑤ puede deformarse y dañarse.

Cambio del papel de lija

La superficie del plato de lija 13 cuenta con un tejido de velcro que permite la fijación rápida y sencilla de los papeles de lija 16.

- ◆ Antes de montar un nuevo papel de lija 16, limpie la suciedad y el polvo del plato de lija 13, p. ej., con un pincel.
- ◆ Coloque el papel de lija 16 en el borde del plato de lija 13 de forma que quede alineado; tras esto, fije el papel de lija 16 por el resto del plato de lija 13 y presiónelo firmemente. Asegúrese de que los orificios de aspiración del papel de lija 16 coincidan con los del plato de lija 13.
- ◆ Para retirar el papel de lija 16, levántelo por el lateral y tire de él para desmontarlo del plato de lija 13.

Montaje/cambio de la herramienta intercambiable (Fig. A)

⚠ ¡ADVERTENCIA!

- ▶ Pulse exclusivamente el botón de bloqueo del husillo 7 con el husillo portamuelas 12 detenido. De lo contrario, el aparato podría dañarse.

INDICACIÓN

- La muela de vaso para metales duros 10 está prevista para rectificar uniones en el encofrado de hormigón visto, para eliminar restos de hormigón en tablonos de encofrado o restos de adhesivo en azulejos.

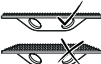
-  Use exclusivamente las muelas de vaso para metales duros 10 que tengan una superficie uniforme.
- ◆ Limpie el husillo portamuelas 12 y todas las piezas que deban montarse.
- ◆ Para tensar y destensar la herramienta intercambiable, pulse el botón de bloqueo del husillo 7 para bloquearlo.
- ◆ Para fijar la herramienta intercambiable, coloque la brida de montaje 11 sobre el husillo portamuelas 12.
- ◆ Coloque la herramienta intercambiable deseada sobre el husillo portamuelas 12.
- ◆ Enrosque la tuerca de fijación 14 y apriétela firmemente con la llave de montaje con dos orificios 15.

INDICACIÓN

- ▶ Asegúrese de que el collar de la tuerca de fijación 14 apunte hacia fuera.

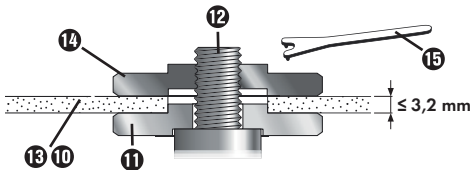

Montaje de la aspiración de polvo

Los polvos que desprenden algunos materiales, como la pintura con contenido de plomo y algunos tipos de madera, minerales y metales, pueden ser perjudiciales para la salud. El contacto con el polvo o su inhalación pueden causar reacciones alérgicas o enfermedades respiratorias al usuario o a las personas que se encuentren cerca. Solo el personal especializado puede procesar materiales que contengan asbesto. Algunos tipos de polvos, como el de roble o de haya, son cancerígenos, especialmente en combinación con aditivos para el tratamiento de la madera (cromato o productos para proteger la madera). Solo el personal especializado puede procesar materiales que contengan asbesto.

- Utilice siempre un aspirador de polvo.
 - Ponga en funcionamiento la herramienta eléctrica con la bolsa de recolección de polvo 18 o conecte un dispositivo para la aspiración de polvo y virutas.
 - Procure que la zona de trabajo esté bien ventilada.
 - Se recomienda el uso de una máscara de protección respiratoria filtrante de clase P2.
 - Evite doblar el tubo de aspiración 19.
- Observe las disposiciones nacionales pertinentes para los materiales que desee procesar.
- ◆ Coloque el lado de entrada del tubo de aspiración 19 en la boquilla de aspiración 8.
 - ◆ Para desmontar el tubo de aspiración 19, proceda en el orden inverso.

Montaje del adaptador para la aspiración de polvo externa

- ◆ En caso necesario, coloque el adaptador para la aspiración de polvo **17** en la boquilla de aspiración **8**.
- ◆ Conecte un dispositivo de aspiración de polvo.

INDICACIÓN

- ▶ Al procesar madera o materiales que generen polvo perjudicial para la salud, debe conectarse el aparato a un dispositivo de aspiración adecuado y de eficacia probada (p. ej., de la clase de polvo M de conformidad con EN 60335-2-69).

Montaje del mango adicional

Puede ajustarse la inclinación del mango adicional **9** para que la mano que guía la herramienta alcance una postura de trabajo más cómoda para realizar ciertas tareas (p. ej., tareas de lijado/amoladura cerca de bordes).

- ◆ Afloje los dos tornillos de mariposa **3** e incline el mango adicional **9** para alcanzar la posición de trabajo deseada.
- ◆ Vuelva a apretar firmemente los tornillos de mariposa **3**.

Indicaciones de trabajo

⚠ ¡ADVERTENCIA! ¡PELIGRO DE LESIONES!

- ▶ Antes de empezar cualquier tarea en el aparato, desconecte siempre el enchufe de la red eléctrica.
- ▶ Espere a que el aparato se detenga totalmente antes de posarlo.

La potencia de abrasión y la calidad del resultado en la superficie dependen fundamentalmente de la herramienta abrasiva seleccionada, del nivel de velocidad preseleccionado y de la presión aplicada.

Solo las herramientas abrasivas que estén en buen estado pueden proporcionar un buen resultado de lijado y mantener el aparato en buenas condiciones.

Lijado/amoladura

- Sujete siempre el aparato firmemente con ambas manos durante el funcionamiento y procure mantener una postura segura. El aparato se guía de forma más segura con ambas manos.
- ◆ Conecte el sistema de aspiración (la aspiración propia del aparato o una aspiración externa).
- ◆ **Si se utiliza una aspiración externa:** Si es posible, utilice la desconexión remota o el sistema automático de arranque/parada del aspirador. El aspirador se enciende y vuelve a apagarse automáticamente con un retardo para eliminar los restos de polvo del tubo de aspiración.
- ◆ Encienda el aparato, colóquelo de forma que toda la superficie de lijado/amoladura entre en contacto con el material que deba procesarse y desplácelo ejerciendo una presión moderada por la pieza de trabajo.
- ◆ Procure ejercer una presión uniforme para aumentar la vida útil de las herramientas intercambiables.
- ◆ El ejercicio de una presión excesiva no proporciona una mayor potencia abrasiva, sino un mayor desgaste del aparato y de la herramienta intercambiable.
- ◆ Levante el aparato para retirarlo de la superficie.
- ◆ **Si se utiliza la aspiración propia del aparato:** Deje la herramienta eléctrica unos segundos más en funcionamiento para eliminar los restos de polvo del tubo de aspiración **19**.

Lijado/amoladura próximo a los bordes

Para el lijado/amoladura próximo a los bordes, puede retirarse el segmento de la cubierta ⑥ de la carcasa de protección y aspiración ④. Así, la herramienta intercambiable utilizada puede llegar mejor a los bordes de suelos, paredes y techos, así como de las instalaciones disponibles, como tuberías, y las superficies anexas pueden procesarse de forma precisa.

No obstante, si se trabaja de esta manera, debe contarse con la formación de polvo, ya que la carcasa de protección y aspiración ④ ya no estará cerrada.

- ◆ Tire del segmento de la cubierta ⑥ hacia delante para desmontarlo de la carcasa de protección y aspiración ④.

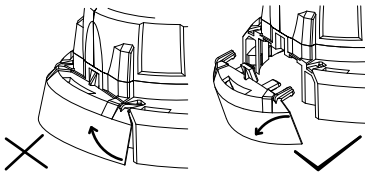

- ◆ Procese las superficies próximas al borde.
- ◆ Vuelva a colocar el segmento de la cubierta ⑥ en la carcasa de protección y aspiración ④ hasta que encastre.

Manejo

-  ¡Sentido de giro de la herramienta!

Encendido

- ◆ Para **encender** el aparato, desplace el interruptor de encendido/apagado ① hacia delante. Para encastrar el interruptor de encendido/apagado ① en esta posición, presione el interruptor de encendido/apagado ① hacia abajo y hacia delante hasta que encastre.

Apagado

- ◆ Para apagar la herramienta eléctrica, suelte el interruptor de encendido/apagado ①. Si está bloqueado, pulse brevemente el interruptor de encendido/apagado ① en la zona trasera y suéltelo.

INDICACIÓN

- ▶ El aparato cuenta con una protección contra la reactivación si se produce un corte en el suministro eléctrico. Al reestablecerse el suministro eléctrico, debe volver a apagarse y encenderse el aparato para reactivarlo.

Ajuste de la velocidad

Antes de comenzar el trabajo, ajuste la velocidad en función de la aplicación. Utilice una velocidad reducida para las tareas de lijado/amoladura menos precisas y aumente la velocidad para aplicaciones más precisas.

- Para ajustar la velocidad, pulse los botones ②.
- ◆ Pulse el botón ② + para aumentar la velocidad.
- ◆ Pulse el botón ② - para disminuir la velocidad.

INDICACIÓN

- ▶ La herramienta intercambiable sigue girando tras apagar el aparato. Espere a que la herramienta intercambiable se detenga totalmente antes de posar el aparato.

Mantenimiento y limpieza



¡ADVERTENCIA! ¡PELIGRO DE LESIONES! Antes de realizar cualquier tarea en el aparato, apáguelo y desconecte el enchufe de la red eléctrica.

Este aparato no requiere mantenimiento.

- No utilice ningún objeto afilado para la limpieza del aparato. Evite que pueda penetrar cualquier líquido en el interior del aparato. De lo contrario, podría dañarse el aparato.
- Limpie el aparato con regularidad, preferiblemente, justo después de terminar el trabajo.
- Limpie la carcasa con un paño seco; no utilice nunca bencina, disolventes ni productos de limpieza que puedan dañar el plástico.
- Las ranuras de ventilación deben mantenerse siempre libres.
- Retire el polvo que quede adherido con un pincel.

INDICACIÓN

- ▶ Los recambios no especificados (p. ej., escobillas de carbón o interruptores) pueden solicitarse a través de nuestro servicio de asistencia técnica.

Vaciado de la bolsa de recolección de polvo

Vacíe la bolsa de recolección de polvo **18** en cuanto sea necesario para garantizar una óptima aspiración del polvo.

- ◆ Abra la cremallera de la bolsa de recolección de polvo **18**.
- ◆ Sacuda la bolsa de recolección de polvo **18** sobre un contenedor de residuos adecuado.

Almacenamiento y manipulación de las herramientas intercambiables recomendadas

- Las herramientas abrasivas deben manejarse y transportarse con cuidado.
- Las herramientas abrasivas deben almacenarse de forma que no se sometan a daños mecánicos ni al efecto de las condiciones climáticas (p. ej., humedad).

Desecho

Válido únicamente para Francia

FR
 Cet appareil et ses accessoires se recyclent
 À DÉPOSER EN MAGASIN OU À DÉPOSER EN DÉCHÈTERIE

Points de collecte sur www.quefairedemesdechets.fr
 Privilégiez la réparation ou le don de votre appareil !

FR
 ÉLÉMENTS D'EMBALLAGE

FR

El producto, el embalaje y las instrucciones de uso son reciclables, se someten a una responsabilidad ampliada del fabricante y se desechan por separado.



No deseches las herramientas eléctricas con la basura doméstica.

El símbolo adyacente de un contenedor tachado sobre unas ruedas indica que este aparato está sujeto a la Directiva 2012/19/EU. Dicha Directiva estipula que el aparato no debe desecharse con la basura doméstica normal al finalizar su vida útil, sino en puntos de recogida, puntos limpios o a través de empresas de desechos previstas especialmente para ello.

Este tipo de desecho es gratuito. Cuide el medio ambiente y deseches el aparato de la manera adecuada.



Puede informarse acerca de las posibilidades de desecho de los aparatos usados en su administración municipal o ayuntamiento.



El embalaje consta de materiales ecológicos que pueden desecharse a través de los centros de reciclaje locales.



Deseche el embalaje de forma respetuosa con el medio ambiente. Observe las indicaciones de los distintos materiales de embalaje y, si procede, reciclelos de la manera correspondiente. Los materiales de embalaje cuentan con abreviaciones (a) y cifras (b) que significan lo siguiente: 1-7: plásticos; 20-22: papel y cartón; 80-98: materiales compuestos.

Garantía de Kompernass Handels GmbH

Estimado cliente:

Este aparato cuenta con una garantía de 3 años a partir de la fecha de compra. Si están incluidas en el volumen de suministro, las baterías de la serie X12V y X20V Team también cuentan con una garantía de 3 años a partir de la fecha de compra. Si se detectan defectos en el producto, puede ejercer sus derechos legales frente al vendedor. Estos derechos legales no se ven limitados por la garantía descrita a continuación.

Condiciones de la garantía

El plazo de la garantía comienza con la fecha de compra. Guarde bien el comprobante de caja, ya que lo necesitará como justificante de compra.

Si dentro de un periodo de tres años a partir de la fecha de compra de este producto se detecta un defecto en su material o un error de fabricación, asumiremos la reparación o sustitución gratuita del producto o restituiremos el precio de compra a nuestra elección. La prestación de la garantía requiere la presentación del aparato defectuoso y del justificante de compra (comprobante de caja), así como una breve descripción por escrito del defecto detectado y de las circunstancias en las que se haya producido dicho defecto, dentro del plazo de tres años.

Si el defecto está cubierto por nuestra garantía, le devolveremos el producto reparado o le suministraremos uno nuevo. La reparación o sustitución del producto no supone el inicio de un nuevo periodo de garantía.

Duración de la garantía y reclamaciones legales por vicios

La duración de la garantía no se prolonga por hacer uso de ella. Este principio también se aplica a las piezas sustituidas y reparadas. Si después de la compra del aparato, se detecta la existencia de daños o de defectos al desembalarlo, deben notificarse de inmediato. Cualquier reparación que se realice una vez finalizado el plazo de garantía estará sujeta a costes.

Alcance de la garantía

El aparato se ha fabricado cuidadosamente según estándares elevados de calidad y se ha examinado en profundidad antes de su entrega.

La prestación de la garantía se aplica a defectos en los materiales o errores de fabricación. La garantía no cubre las piezas del producto normalmente sometidas al desgaste y que, en consecuencia, puedan considerarse piezas de desgaste, como, p. ej., hojas de sierra, cuchillas de recambio, papeles de lija, etc., ni los daños producidos en los componentes frágiles, p. ej., interruptores o piezas de vidrio.

Se anulará la garantía si el producto se daña o no se utiliza o mantiene correctamente. Para utilizar correctamente el producto, deben observarse todas las indicaciones especificadas en las instrucciones de uso. Debe evitarse cualquier uso y manejo que esté desaconsejado o frente al que se advierta en las instrucciones de uso.

El producto está previsto exclusivamente para su uso privado y no para su uso comercial. En caso de manipulación indebida e incorrecta, uso de la fuerza y apertura del aparato por personas ajenas a nuestros centros de asistencia técnica autorizados, la garantía perderá su validez.

La prestación de la garantía no cubre los siguientes casos

- Desgaste normal de la capacidad de la batería.
- Uso comercial o industrial del producto.
- Daño o alteración del producto por parte del cliente.
- Incumplimiento de las instrucciones de seguridad y mantenimiento y errores en el manejo.
- Daños provocados por fuerza mayor.

Proceso de reclamación conforme a la garantía

Para garantizar una tramitación rápida de su reclamación, le rogamos que observe las siguientes indicaciones:

- Mantenga siempre a mano el comprobante de caja y el número de artículo (IAN) 437489_2304 como justificante de compra.
- Podrá ver el número de artículo en la placa de características del producto, grabado en el producto, en la portada de las instrucciones de uso (parte inferior izquierda) o en el adhesivo de la parte trasera o inferior del producto.
- Si se producen errores de funcionamiento u otros defectos, póngase primero en contacto con el departamento de asistencia técnica especificado a continuación **por teléfono o por correo electrónico**.
- Podrá enviar el producto calificado como defectuoso junto con el justificante de compra (comprobante de caja) y la descripción del defecto y de las circunstancias en las que se haya producido de forma gratuita a la dirección de correo proporcionada.



En www.lidl-service.com, podrá descargar este manual de usuario y muchos otros más, así como vídeos sobre los productos y software de instalación.

Con este código QR, accederá directamente a la página del Servicio Lidl (www.lidl-service.com) y podrá abrir las instrucciones de uso mediante la introducción del número de artículo (IAN) 437489_2304.

Asistencia técnica

ES Servicio España
 Tel.: 900 984 989
 E-Mail: kompennass@lidl.es

IAN 437489_2304

Importador

Tenga en cuenta que la dirección siguiente no es una dirección de asistencia técnica. Póngase primero en contacto con el centro de asistencia técnica especificado.

KOMPENASS HANDELS GMBH
 BURGSTRASSE 21
 44867 BOCHUM
 ALEMANIA
www.kompennass.com

Traducción de la Declaración de conformidad original

En virtud del presente documento, nosotros, KOMPERNASS HANDELS GMBH, responsable de los documentos: Semi Uguzlu, BURGSTR. 21, 44867 BOCHUM (Alemania), declaramos que este producto cumple con lo dispuesto por las siguientes normas, documentos normativos y directivas CE:

Directiva relativa a las máquinas
(2006/42/EC)

Compatibilidad electromagnética
(2014/30/EU)

Directiva sobre las restricciones a la utilización de determinadas sustancias peligrosas en aparatos eléctricos y electrónicos
(2011/65/EU)*

* La responsabilidad exclusiva de la expedición de esta declaración de conformidad recaerá sobre el fabricante. El objeto descrito en la declaración cumple con las disposiciones de la Directiva 2011/65/EU del Parlamento Europeo y del Consejo del 8 de junio de 2011 sobre las restricciones a la utilización de determinadas sustancias peligrosas en aparatos eléctricos y electrónicos.

Normas armonizadas aplicadas

EN 60745-1:2009/A11:2010

EN 60745-2-3:2011/A13:2015

EN IEC 55014-1:2021

EN IEC 55014-2:2021

EN IEC 61000-3-2:2019/A1:2021

EN 61000-3-3:2013/A2:2021

EN IEC 63000:2018

Denominación de la máquina: Sistema de aplicación de paredes y suelos PWBS 180 B3

Año de fabricación: 07-2023

Número de serie: IAN 437489_2304

Bochum, 25/04/2023



Semi Uguzlu
- Responsable de calidad -

Reservado el derecho de realizar modificaciones técnicas en relación con el desarrollo tecnológico.

Indholdsfortegnelse

| | |
|--|------------|
| Indledning | 126 |
| Forskriftsmæssig anvendelse | 126 |
| Udstyr | 126 |
| Pakkens indhold | 126 |
| Tekniske data | 127 |
| Generelle sikkerhedsanvisninger for elværktøjer | 127 |
| 1. Sikkerhed på arbejdspladsen | 127 |
| 2. Elektrisk sikkerhed | 128 |
| 3. Personsikkerhed | 128 |
| 4. Anvendelse og behandling af elværktøjet | 128 |
| 5. Service | 129 |
| Sikkerhedsanvisninger for alle anvendelser | 129 |
| Tilbageslag og tilhørende sikkerhedsanvisninger | 130 |
| Særlige sikkerhedsanvisninger til slibning | 131 |
| Særlige sikkerhedsanvisninger for slibning med sandpapir | 131 |
| Yderligere sikkerhedsanvisninger | 131 |
| Før ibrugtagning | 132 |
| Skift af slibeblad | 132 |
| Montering/skift af indsatsværktøjer (fig. A) | 133 |
| Montering af støvopsugning | 133 |
| Montering af adapter til ekstern opsugning | 133 |
| Indstilling af ekstragrebet | 134 |
| Arbejdsanvisninger | 134 |
| Slibning | 134 |
| Slibning i nærheden af kanten | 134 |
| Betjening | 135 |
| Sådan tænder du | 135 |
| Sådan slukker du | 135 |
| Indstilling af hastighed | 135 |
| Vedligeholdelse og rengøring | 135 |
| Tømning af støvpose | 135 |
| Opbevaring og anvendelse af de anbefalede indsatsværktøjer | 135 |
| Bortskaffelse | 136 |
| Garanti for Kompernass Handels GmbH | 136 |
| Service | 137 |
| Importør | 137 |
| Original overensstemmelseserklæring | 138 |

VÆG- OG GULVFORARBEJDNINGSSYSTEM PWBS 180 B3

Indledning

Tillykke med købet af dit nye produkt. Du har valgt et produkt af høj kvalitet. Betjeningsvejledningen er en del af dette produkt. Den indeholder vigtige informationer om sikkerhed, anvendelse og bortskaffelse. Du bør sætte dig ind i alle produktets betjenings- og sikkerhedsanvisninger før brug. Brug kun produktet som beskrevet og kun til de angivne anvendelsesområder. Hvis du giver produktet videre til andre, skal alle tilhørende dokumenter følge med.

Forskriftsmæssig anvendelse

Den forskriftsmæssige anvendelse af dette elværktøj omfatter følgende områder:

- Tør afslibning af maling.
- Fjernelse af farve-, tapet- og limrester.
- Fjernelse af fliselim og tørre tæpperester fra hårde underlag (hårdt puds, beton).
- Tør slibning og glatning af beton, puds og cement.
- Perforering af tapeter på hårde underlag.
- Slibning af spartlet mørtelfrit elementbyggeri.
- Glatning af overgange mellem forskallinger og opkradsning af betongulve.
- Tør slibning af vægge og lofter indendørs og udendørs.
- Tør overfladeslibning af metal, sten og træ.

Enhver anden anvendelse eller ændring af produktet anses for at være ikke forskriftsmæssig og indebærer betydelige farer for uheld. Vi påtager os intet ansvar for skader, der opstår som følge af anvendelse uden for anvendelsesområdet. Produktet er ikke beregnet til erhvervmæssigt brug.

Udstyr

- 1 TÆND-/SLUK-knap
- 2 Knapper til indstilling af hastighed (+/-)
- 3 Vingeskruer til indstilling af ekstrahåndtag
- 4 Beskyttelses- og opslugningsafdækning
- 5 Børstekrans
- 6 Afdækningssegment
- 7 Spindellåseknap 
- 8 Opsugningsstuds
- 9 Ekstrahåndtag
- 10 Topskive af hårdt metal
- 11 Montageflange
- 12 Slibespindel
- 13 Slibeskive
- 14 Spændemøtrik
- 15 Dobbeltstik-montagenøgle
- 16 Slibepapir
- 17 Adapter (støvopsugning)
- 18 Støvpose
- 19 Sugelangse

Pakkens indhold

- 1 væg- og gulvforarbejdningssystem
- 1 m sugelangse (kan trækkes ud til 3,5 m)
- 1 støvpose (25 liter)
- 1 adapter (støvopsugning)
- 6x slibepapir (2x 40 - 80 - 120)
- 1 topskive af hårdt metal (YG8)
- 1 dobbeltstik-montagenøgle
- 1 betjeningsvejledning

Tekniske data

| | |
|-------------------------|---------------------------------|
| Mærkespænding | 230 V ~, 50 Hz (vekselstrøm) |
| Nominelt effektforbrug | 1050 W |
| Nominal hastighed | n 410–1900 min ⁻¹ |
| Dimensioneret kapacitet | Ø 180 mm |
| Gevindmål | M14 |
| Beskyttelsesklasse | II/□ (dobbeltisolering) |

Støj- og vibrationsoplysninger

Måleværdi for støj beregnet iht. EN 60745.
Det A-vægtede støjniveau for elværktøjet udgør normalt:

Støjemissionsværdi

| | |
|-----------------|------------------------|
| Lydtryksniveau | $L_{PA} = 86,3$ dB (A) |
| Usikkerhed | K = 3 dB |
| Lydeffektniveau | $L_{WA} = 97,3$ dB (A) |
| Usikkerhed | K = 3 dB |



Bær høreværn!

Samlet vibrationsværdi

| | |
|-------------------|------------------------------------|
| Overfladeslibning | $a_{h, DS} = 6,3$ m/s ² |
| Usikkerhed | K = 1,5 m/s ² |

BEMÆRK

- ▶ Vibrationsniveauet, som er angivet i disse anvisninger, er målt med en standardmåle-metode, som kan anvendes til sammenligning af elværktøj. Den angivne vibrationsemissionsværdi kan også anvendes til en indledende vurdering af vibrationseksponeringen.

⚠ ADVARSEL!

- ▶ Vibrationsniveauet ændrer sig afhængigt af elværktøjets anvendelse og kan i mange tilfælde ligge over den værdi, som er angivet i disse anvisninger. Vibrationsbelastningen kan undervurderes, hvis elværktøjet jævnligt anvendes på denne måde. Prøv at holde belastningen forårsaget af vibrationer så lav som muligt. Vibrationsbelastningen kan f.eks. reduceres ved brug af handsker ved anvendelse af værktøjet samt ved nedsættelse af den tid, værktøjet bruges. Her skal der tages hensyn til hele driftscyklussen (fx perioder, hvor elværktøjet er slukket, og perioder, hvor det er tændt, men kører uden belastning).



Generelle sikkerhedsanvisninger for elværktøjer

⚠ ADVARSEL!

- ▶ Læs alle sikkerhedsadvarsler og instruktioner. Hvis de angivne sikkerhedsanvisninger og instruktioner ikke overholdes, kan det medføre elektrisk stød, brand og/eller alvorlige kvæstelser.

Opbevar sikkerhedsanvisningerne og instruktionerne til senere brug.

Begrebet "elværktøj", der anvendes i sikkerhedsanvisningerne, henviser både til elværktøj, der anvendes med ledning til strømforsyning, og batteridrevet elværktøj (uden strømledning).

1. Sikkerhed på arbejdspladsen

- Hold arbejdspladsen ren og godt oplyst. Rod og dårligt oplyste arbejdspladser kan medføre uheld.
- Arbejd aldrig med elværktøjet i eksplosionsfarlige omgivelser, hvor der befinder sig brændbare væsker, gasser eller støv. Elværktøj danner gnister, som kan antænde støvet eller dampene.
- Hold børn og andre personer på afstand, når elværktøjet bruges. Hvis du bliver distraheret, kan du miste kontrollen over produktet.

2. Elektrisk sikkerhed

- a) Elværktøjets tilslutningsstik skal passe til stikkontakten. Stikket må ikke ændres på nogen måde. Der må ikke bruges adapterstik sammen med beskyttelsesjordede elværktøjer. Uændrede stik og de rigtige stikkontakter reducerer risikoen for elektrisk stød.
- b) Undgå kropskontakt med jordforbundne overflader som f.eks. rør, radiatorer, komfurer og køleskabe. Der er øget risiko for elektrisk stød, hvis din krop har jordforbindelse.
- c) Hold elværktøjet væk fra regn og fugt. Hvis der trænger vand ind i elværktøjet, øges risikoen for elektrisk stød.
- d) Brug ikke ledningen til noget, den ikke er beregnet til, f.eks. til at bære eller hænge elværktøjet op i eller til at trække stikket ud af stikkontakten med. Hold ledningen på afstand af varme, olie, skarpe kanter eller produktets bevægelige dele. Beskadigede eller sammenfiltrede ledninger øger risikoen for elektrisk stød.
- e) Hvis du anvender elværktøjet udendørs, skal du bruge en forlængerledning, som også er egnet til udendørs brug. Når du anvender en forlængerledning, der er beregnet til udendørs brug, reduceres risikoen for elektrisk stød.
- f) Hvis det ikke er muligt at undgå at bruge elværktøjet i fugtige omgivelser, er det nødvendigt at installere en fejlstrømsafbryder. Installation af en fejlstrømsafbryder reducerer risikoen for elektrisk stød.

3. Personssikkerhed

- a) Vær altid opmærksom og bevidst om, hvad du laver, og arbejd fornuftigt med elværktøjet. Brug ikke elværktøjet, hvis du er ukoncentreret eller påvirket af narkotika, alkohol eller medicin. Selv et øjeblik uopmærksomhed ved brug af elværktøjet kan medføre alvorlige kvæstelser.
- b) Brug personligt beskyttelsesudstyr, og bær altid beskyttelsesbriller. Når du bruger personligt beskyttelsesudstyr som f.eks. støvmaske, skridsikre sikkerhedssko, beskyttelseshandsker, sikkerhedshjelm og høreværn afhængigt af elværktøjets type og anvendelse, reduceres risikoen for kvæstelser.

- c) Undgå utilsigtet opstart. Kontrollér at elværktøjet er slukket, før du forbinder det med strømforsyningen og/eller tilslutter batteriet, tager elværktøjet op eller bærer det. Hvis du bærer elværktøjet rundt med fingeren på kontakten, eller elværktøjet slutes til strømforsyningen, mens det allerede er tændt, kan der opstå uheld.
- d) Fjern indstillingsværktøj eller skruenøgler, før du tænder for elværktøjet. Hvis der sidder et værktøj eller en skruenøgle på en roterende del af elværktøjet, kan det medføre personskader.
- e) Undgå unormale kroppsstillinger. Sørg for, at du står sikkert, og hold altid balancen. Derved kan du bedre kontrollere elværktøjet i uventede situationer.
- f) Bær velegnet påklædning. Bær ikke løstsiddende tøj eller smykker. Hold hår, tøj og handsker på afstand af dele, der bevæger sig. Løst tøj, smykker eller hår kan gribe fat i dele, der bevæger sig.
- g) Hvis der monteres støvopsugnings- og opsamlingsanordninger, skal disse tilsluttes og anvendes korrekt. Anvendelse af denne type anordninger nedsætter støvriskoen.

4. Anvendelse og behandling af elværktøjet

- a) Overbelast ikke produktet. Brug et elværktøj, der er egnet til arbejdet. Du arbejder bedre og mere sikkert i det angivne effektområde, hvis du bruger det rigtige elværktøj.
- b) Brug ikke elværktøj med defekt kontakt. Elværktøj, som ikke længere kan tændes og slukkes, er farligt og skal repareres.
- c) Træk stikket ud af stikkontakten og/eller fjern det genopladelige batteri, før du indstiller produktet, skifter tilbehørsdele eller lægger produktet fra dig. Disse forholdsregler forhindrer, at elværktøjet starter ved en fejl.
- d) Opbevar elværktøj uden for børns rækkevidde, når værktøjet ikke anvendes. Personer, som ikke kender produktet, eller som ikke har læst disse anvisninger, må ikke bruge produktet. Elværktøj er farligt, hvis det anvendes af uerfarne personer.

- e) Vedligehold elværktøjet omhyggeligt. Kontrolér, om bevægelige dele fungerer, som de skal og ikke sætter sig fast, om dele er defekte eller så beskadigede, at elværktøjets funktion er påvirket. Få beskadigede dele repareret, inden du bruger produktet. Mange uheld skyldes dårligt vedligeholdt elværktøj.
- f) Hold skærende værktøj skarpt og rent. Omhyggeligt vedligeholdt værktøj med skarpe skær sætter sig ikke så ofte fast og er lettere at styre.
- g) Brug elværktøj, tilbehør, udskiftelige dele osv. i henhold til disse anvisninger. Tag hensyn til arbejdsbetingelserne og det arbejde, der skal udføres. Anvendelse af elværktøj til andet end den forskriftsmæssige anvendelse kan føre til farlige situationer.
- d) Indsatsværktøjets tilladte hastighed skal mindst være lige så høj som den angivne maksimale hastighed for elværktøjet. Tilbehør, som roterer hurtigere end tilladt, kan gå i stykker og flyve omkring.
- e) Indsatsværktøjets udvendige diameter og tykkelse skal svare til de angivne mål for elværktøjet. Forkert dimensionerede indsatsværktøjer kan ikke afskærmes eller kontrolleres i tilstrækkelig grad.
- f) Indsatsværktøjer med gevindindsats skal passe nøjagtigt til slibespindlens gevind. Ved indsatsværktøjer, som monteres med flange, skal indsatsværktøjernes huldiameter passe til monteringsdiametere. Indsatsværktøjer, som ikke kan fastgøres nøjagtigt på elværktøjet, roterer uensartet, vibrerer meget og kan medføre tab af kontrol.

5. Service

- a) Lad kun en kvalificeret reparatør reparere dit elværktøj og kun med originale reservedele. Derved garanteres det, at elværktøjets sikkerhed bevares.
- b) Lad altid producenten af elværktøjet eller dennes kundeservice udskifte stikket eller tilslutningsledningen. Derved garanteres det, at elværktøjets sikkerhed bevares.
- g) Brug ikke beskadigede indsatsværktøjer. Kontrollér indsatsværktøjer som f.eks. slibeskiver for afskalning og revner, slibetallerkner for revner og voldsomt slid. Hvis elværktøjet eller indsatsværktøjet tabes på gulvet, skal du kontrollere, om det er gået i stykker eller bruge et ubeskadiget indsatsværktøj. Når du har kontrolleret værktøjet og monteret det, skal du holde personer i nærheden borte fra det roterende indsatsværktøjs område og lade produktet køre et minut ved maksimal hastighed. Beskadigede indsatsværktøjer går som regel i stykker i testperioden.

Sikkerhedsanvisninger for alle anvendelser

Fælles sikkerhedsanvisninger for slibning og sandpapirsslibning

- a) Dette elværktøj kan anvendes som slibemaskine og sandpapirssliber. Overhold alle sikkerhedsanvisninger, instruktioner, visninger og data, som følger med produktet. Hvis de følgende anvisninger ikke overholdes, kan det medføre elektrisk stød og/eller alvorlige kvæstelser.
- b) Dette elværktøj er ikke egnet til arbejde med stålborstør, polering og afskæring. Anvendelser, som elværktøjet ikke er beregnet til, kan være årsag til fare og personskader.
- c) Brug ikke tilbehør, som ikke er beregnet og anbefalet specielt af producenten til dette elværktøj. Selv om tilbehøret kan sættes på elværktøjet, er det ingen garanti for, at anvendelsen af det er sikker.
- h) Bær personligt beskyttelsesudstyr. Brug helmaske, øjenbeskyttelse eller beskyttelsesbriller afhængigt af anvendelsen. Bær støvmaske, hørevern, beskytteshandsker eller specialforklæde, som holder små slibe- og materialepartikler på afstand af dig, hvis anvendelsesområdet kræver det. Øjnene skal beskyttes mod omkringflyvende fremmedlegemer, som opstår ved forskellige anvendelser. Støv- og åndedrætsmasken skal bortfiltrere støvet, der opstår ved anvendelsen. Hvis du udsættes for støj i længere tid, kan du få nedsat hørelse.

- i) Hold andre personer på sikker afstand af arbejdsområdet. Alle, som betræder arbejdsområdet, skal bære personligt sikkerhedsudstyr. Dele af emnerne eller ødelagte indsatsværktøjer kan flyve omkring og være årsag til kvæstelser uden for det direkte arbejdsområde.
- j) Hold fast i elværktøjet på de isolerede gribe-flader, når du udfører et arbejde, hvor indsatsværktøjet kan ramme skjulte elledninger eller produktets egen ledning. Kontakten med en spændingsførende ledning kan også sætte produktdele af metal under spænding og medføre elektrisk stød.
- k) Hold ledningen på afstand af roterende indsatsværktøjer. Hvis du mister kontrollen over produktet, kan ledningen skæres over, eller din hånd eller arm kan komme ind i det roterende indsatsværktøj.
- l) Læg aldrig elværktøjet ned, før indsatsværktøjet er standset helt. Det roterende indsatsværktøj kan komme i kontakt med underlaget, og derved kan du miste kontrollen over elværktøjet.
- m) Lad ikke elværktøjet køre, mens du bærer rundt på det. Dit tøj kan hænge fast ved tilfældig kontakt med det roterende indsatsværktøj, så det borer sig ind i din krop.
- n) Rengør regelmæssigt ventilationsåbningen på elværktøjet. Motorblæseren trækker støv ind i huset, og en større ansamling af metalstøv kan udgøre en risiko for elektriske farer.
- o) Brug ikke elværktøjet i nærheden af brandfarlige materialer. Disse materialer kan antændes af gnister.
- p) Brug ikke indsatsværktøj, som kræver flydende kølemidler. Anvendelse af vand og andre flydende kølemidler kan medføre elektrisk stød.

Tilbageslag og tilhørende sikkerhedsanvisninger

Tilbageslag er den pludselige reaktion som følge af et fastsiddende eller blokeret roterende indsatsværktøj som f.eks. slibeskive, slibetallerken, stålborste osv. Fastsiddende eller blokerende indsatsværktøjer fører til, at det roterende indsatsværktøj stopper meget pludseligt. Det kan medføre, at elværktøjet (hvis der ikke er kontrol over det) bevæger sig i den modsatte retning af indsatsværktøjets rotationsretning på blokeringsstedet.

Hvis en slibeskive f.eks. sidder fast eller blokerer, kan slibeskvens kant, som er gået ned i emnet, sætte sig fast, og derved kan slibeskvnen knække af eller forårsage et tilbageslag. Slibeskiven bevæger sig hen imod eller væk fra betjeningspersonen afhængigt af skivens omdrejningsretning på blokeringsstedet. Herved kan slibeskvnen også gå i stykker.

Tilbageslag sker på grund af forkert brug af elværktøjet.

Det kan forhindres med de nødvendige forholdsregler, som beskrives efterfølgende.

- a) Hold godt fast i elværktøjet, og hold kroppen og armene i en stilling, så du kan afværge tilbageslagskræfterne. Brug altid ekstragrebet, hvis det findes, så du har bedst mulig kontrol over tilbageslagskræfterne eller reaktionsmomenterne ved opstart. Med egnede forholdsregler kan betjeningspersonen kontrollere tilbageslags- og reaktionskræfterne.
- b) Hold aldrig hånden i nærheden af de roterende indsatsværktøjer. Indsatsværktøjet kan bevæge sig hen over hånden ved tilbageslag.
- c) Undgå at holde kroppen i det område, elværktøjet bevæges ind i ved et tilbageslag. Tilbageslaget tvinger elværktøjet i den modsatte retning af slibeskvens bevægelse på blokeringsstedet.
- d) Arbejd særligt forsigtigt ved hjørner, skarpe kanter osv. Undgå at indsatsværktøjet springer tilbage fra emnet og sætter sig fast. Det roterende indsatsværktøj har tendens til at sætte sig fast i hjørner, ved skarpe kanter, eller hvis det springer tilbage fra disse. Det medfører tab af kontrol eller tilbageslag.

- e) Brug ikke kædesavklinger eller fortandede savklinger. Denne type indsatsværktøjer er ofte årsag til tilbageslag eller tab af kontrol over elværktøjet.

Særlige sikkerhedsanvisninger til slibning

- a) Brug udelukkende de slibelegemer, som er tilladt til elværktøjet og den beskyttelsesafdækning, der passer til disse slibelegemer. Slibelegemer, som ikke er beregnet til elværktøjet, kan ikke afskærmes tilstrækkeligt og er derfor usikre.
- b) Forkrøppede slibeskiver skal monteres, så slibebladen ikke rager ud over beskyttelsesafdækningens kant. Hvis slibeskiven monteres forkert og rager ud over beskyttelsesafdækningens kant, kan slibeskiven ikke afskærmes korrekt.
- c) Beskyttelsesafdækningen skal være anbragt sikkert på elværktøjet og være indstillet, så den yder maksimal sikkerhed, og så den mindst mulige del af slibelegemet vender ubeskyttet mod betjeningspersonen. Beskyttelsesafdækningen skal beskytte betjeningspersonen mod brudstykker og utilsigtet kontakt med slibelegemet samt mod gnister, som kan antænde tøjet.
- d) Slibelegemer må kun anvendes til de anbefalede anvendelsesmuligheder. For eksempel: Slib aldrig med den flade side af en skæreskive. Skæreskiver er beregnet til materialejernelse med skivens kant. Hvis der presses kraftigt på disse slibelegemer fra siden, kan de ødelægges.
- e) Brug altid en ubeskadiget spændeflange med den rigtige størrelse og form til den valgte slibeskive. Egnede flanger støtter slibeskiven og nedsætter risikoen for brud på slibeskiven. Flanger til skæreskiver kan adskille sig fra flanger til andre slibeskiver.
- f) Brug ikke slidte slibeskiver fra større elværktøjer. Slibeskiver til større elværktøjer er ikke beregnet til de mindre elværktøjers højere omdrejningstal og kan derfor gå i stykker.

Særlige sikkerhedsanvisninger for slibning med sandpapir

- a) Brug ikke alt for store slibeblade, men følg producentens anvisninger vedrørende slibebladets størrelse. Slibeblade, der rager ud over slibeskiven, kan være årsag til kvæstelser samt til at slibebladet blokerer, går i stykker eller rives over eller udløser et tilbageslag.

Yderligere sikkerhedsanvisninger



⚠ ADVARSEL!
Brug altid beskyttelsesbriller.



⚠ ADVARSEL!
Brug altid en støvmaske.

- Brug egnede søgeapparater for at finde skjulte forsyningsledninger, eller spørg det lokale elseskab til råds. Kontakt med elektriske ledninger kan føre til brand og elektriske stød. Beskadigelse af en gasledning kan føre til eksplosion. Beskadigelse af en vandledning kan føre til materielle skader eller medføre elektrisk stød.
- Lås tænd-/sluk-knappen op, og stil den på sluk-positionen, når strømforsyningen afbrydes, f.eks. på grund af strømafbrydelse eller når strømticket trækkes ud. Derved forhindres det, at produktet starter ukontrolleret op igen.
- Brug kun elværktøjet til tørslibning. Hvis der trænger vand ind i elværktøjet, øges risikoen for elektrisk stød.
- Elværktøjet skal være tændt, når du holder det hen mod emnet, og det må først slukkes, når du har taget det op fra emnet igen. Elværktøjet kan bevæge sig pludseligt.
- Sørg for, at personer eller dyr ikke kan komme til skade på grund af gnistregnen. Fjern brændbare materialer fra omgivelserne. Ved slibning af metal opstår der gnistregnen.
- Brug ikke slidte, revnede eller meget snævsnede slibeværktøjer. Beskadigede slibeværktøjer kan gå i stykker, slynges væk og skade personer eller dyr.

- Brug ikke slibe- eller skrubbeskiver eller topbørster. Elværktøjet er ikke beregnet til anvendelse af disse indsatsværktøjer. Der er fare for personskader!
- Brug altid den medfølgende opsuigningslange eller en egnet støvsugning ved drift af elværktøjet. Anvendelse af en støvsugning nedsætter støvrisikoen.
- Obs – brandfare! Undgå at overophede slibematerialet og sliberen. Fjern altid støvbeholderen før arbejds pauser. Slibestøv i støvposen, mikrofilteret, papirposen (eller i filterposen eller støvsugerens filter) kan antændes under uheldige betingelser som f.eks. gnistregn ved slibning af metal. Der er særlig fare for dette, hvis slibestøvet er blandet med lakrester, polyurethanrester eller andre kemiske stoffer, og slibematerialet er varmt efter lang tids arbejde.
- Sørg for at stå sikkert. Elværktøjet holdes og bevæges sikkert med to hænder.
- Bær høreværn, beskyttelsesbrille, støvmaske og evt. handsker. Brug som minimum en partikelfiltrerende halvmaske af klasse FFP 2 som støvmaske.
- Brug en støvsugning ved bearbejdning af sten. Støvsugeren skal være godkendt til opsuigning af stenstøv. Anvendelse af disse støvsugere reducerer støvrisikoen.
- Rør ikke ved indsatsværktøjerne, før de er kølet af. Indsatsværktøjerne bliver meget varme under arbejdet.
- Bær beskyttelseshandsker ved skift af indsatsværktøjerne. Indsatsværktøjerne bliver varme ved længere tids brug.
- Bearbejd ikke materialer, som kan frigøre sundhedsfarlige stoffer, f.eks. støv fra bølge- eller egetræ, stenmel eller asbest. Disse stoffer regnes for at være kræftfremkaldende.
- Informer dig om de gældende regler/love vedrørende omgang med sundhedsfarlige stoffer i dit land.

- Rør aldrig ved slibeværktøjet, når det kører. Der er fare for personskader.
- Brug et stillads til arbejdet ved behov. Ved arbejde på en stige er det ikke muligt altid at stå fast og stabilt.

Før ibrugtagning

⚠ ADVARSEL! FARE FOR PERSONSKADER!

- ▶ Træk stikket ud af stikkontakten, før du arbejder med produktet!

⚠ FORSIGTIG!

- ▶ Bær altid beskyttelseshandsker ved værktøjsskift. Ved berøring af indsatsværktøjerne er der fare for personskader.
- Der skal anvendes forskellige indsatsværktøjer afhængigt af materialet, der skal bearbejdes, og den ønskede slibeeffekt på overfladen.

BEMÆRK

- ▶ Læg ikke produktet ned uden monteret indsatsværktøj (slibeskive, topskive af hårdt metal osv.). Børstekransen ⑤ kan bøjes og derved beskadiges.

Skift af slibeblad

Overfladen på slibeskiven ⑬ består af velcrotekstil, så slibebladene ⑭ hurtigt og nemt kan fastgøres med velcrofastgørelsen.

- ◆ Før det nye slibeblad ⑭ sættes på, skal snavs og støv fjernes fra slibeskiven ⑬ med f.eks. en pensel.
- ◆ Sæt slibebladet ⑭ på kanten af slibeskiven ⑬, så det sidder helt til. Sæt derefter slibebladet ⑭ på slibeskiven ⑬, og tryk det fast. Sørg for, at opsuigningshullerne på slibebladet ⑭ og slibeskiven ⑬ sidder over hinanden.
- ◆ Slibebladet ⑭ tages af ved at løfte det i den ene side og trække det af slibeskiven ⑬.



Montering/skift af indsatsværktøjer (fig. A)

⚠ ADVARSEL!

- ▶ Aktivér kun spindellåseknappen **7** , når slibespindlen **12** står stille. Ellers kan produktet beskadiges.

BEMÆRK

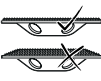
- Topskiven af hårdt metal **10** er egnet til at fjerne overgange mellem forskallinger på synligt beton, restbeton på forskallingsbrætter eller klæberester på fliser.

-  Brug kun topskiver af hårdt metal **10** med jævn slibeoverflade.
- ◆ Rengør slibespindlen **12** og alle dele, der skal monteres.
- ◆ Tryk på spindellåseknappen **7**  for at låse den, når indsatsværktøjet skal fastspændes og løsnes.
- ◆ Sæt montageflangen **11** på slibespindlen **12** for at fastgøre indsatsværktøjet.
- ◆ Sæt det ønskede indsatsværktøj på slibespindlen **12**.
- ◆ Skru spændemøtrikken **14** på, og stram den med dobbeltstift-montagenøglen **15**.

BEMÆRK

- ▶ Sørg for, at spændemøtrikkens **14** krave vender udad.

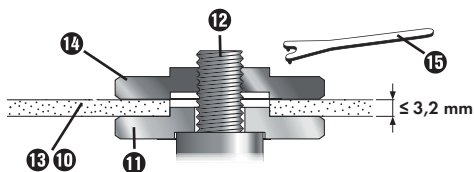

Montering af støvopsugning

Støv fra materialer som f.eks. blyholdig maling, visse træsorter, mineraler og metal kan være sundhedsskadelige. Berøring eller indånding af støv kan fremkalde allergiske reaktioner og/eller luftvejssygdomme for brugeren eller personer, der befinder sig i nærheden. Visse støvtyper som ege- eller bøgestøv regnes for at være kræftfremkaldende, især i forbindelse med tilsætningsstoffer til træbehandling (kromat, træbeskyttelsesmiddel). Asbestholdigt materiale må kun bearbejdes af fagfolk.

- Brug altid en støvopsugning.
- Brug enten elværktøjet med støvposen **18** eller tilslut en støv- og spånopsugning.
- Sørg for god udluftning på arbejdspladsen.
- Det anbefales at bære en åndedrætsmaske med filterklasse P2.
- Undgå at bøje opsugningsslangen **19**.

Overhold de lokalt gældende forskrifter for de bearbejdede materialer.

- ◆ Sæt indgangssiden af opsugningsslangen **19** på opsugningsstudsens **8**.
- ◆ Udfør proceduren ovenfor i omvendt rækkefølge for at afmontere opsugningsslangen **19**.

Montering af adapter til ekstern opsugning

- ◆ Sæt adapteren til støvopsugningen **17** på opsugningsstudsens **8** ved behov.
- ◆ Tilslut en støvopsugning.

BEMÆRK

- ▶ Ved bearbejdning af træ eller materialer, hvor der opstår sundhedsfarligt støv, skal produktet sluttes til en egnet, godkendt opsugningsanordning (f.eks. i henhold til støvklasse M i henhold til EN 60335-2-69).

Indstilling af ekstragrebet

Ekstragrebet ⑨ hældning kan indstilles. Med ekstragrebet opnås en bedre arbejdsstilling for den aktive hånd ved bestemte anvendelser (f.eks. ved slibning tæt på kanten).

- ◆ Løsn de to vingeskruer ③, og hæld ekstragrebet ⑨ til den ønskede arbejdsposition.
- ◆ Stram vingeskruerne ③ igen.

Arbejdsanvisninger



ADVARSEL!

FARE FOR PERSONSKADER!

- ▶ Træk stikket ud af stikkontakten, før du arbejder med produktet!
- ▶ Vent, til produktet er standset, før du lægger det fra dig.

Slibeeffekten og overfladematerialet bestemmes hovedsageligt af det valgte slibeværktøj, det valgte hastighedstrin og af trykket, du presser med.

Slibeværktøjet skal altid være i korrekt stand for at give god slibeeffekt og skåne produktet.

Slibning

- Hold produktet fast med begge hænder, når du arbejder, og sørg for at stå sikkert. Produktet holdes og bevæges sikkert med to hænder.
- ◆ Tilslut opsuigningsystemet (egen eller ekstern opsuugning).
- ◆ Ved ekstern opsuugning
Arbejd så vidt muligt med støvsugerens fjernafbrydelse eller start-/stop-automatik. Støvsugeren tændes automatisk og slukkes tidsforskudt igen, så resten af støvet fjernes fra sugeslangen.
- ◆ Tænd for produktet. Hold produktet med hele slibefladen på underlaget, der skal bearbejdes. Bevæg det med et moderat tryk hen over emnet.

- ◆ Sørg for at presse ensartet ned, da indsatsværktøjernes levetid dermed forlænges.
- ◆ Hvis trykket øges meget, fører det ikke til en bedre slibeeffekt, men derimod til, at indsatsværktøjet slides hurtigere.
- ◆ Løft produktet væk fra overfladen.
- ◆ Ved egen opsuugning
Lad elværktøjet køre nogle sekunder, så resten af støvet fjernes fra sugeslangen ⑬.

Slibning i nærheden af kanten

For at slibe ved kanten kan et afdækningssegment ⑥ på beskyttelses- og opsuigningsafdækningen ④ fjernes. Derved kan indsatsværktøjet komme tættere på gulv-, væg- og loftkanter samt på installationer som f.eks. rør. De tilstødende flader kan derved bearbejdes præcist.

Ved disse former for arbejde skal man regne med støvudvikling, da beskyttelses- og opsuigningsafdækningen ④ ikke er lukket mere.

- ◆ Træk afdækningssegmentet ⑥ frem og ud af beskyttelses- og opsuigningsafdækningen ④.

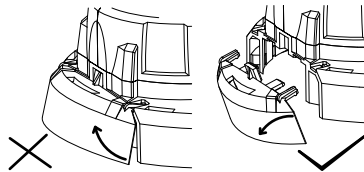

- ◆ Bearbejd fladerne tæt på kanten.
- ◆ Sæt afdækningssegmentet ⑥ på opsuigningsafdækningen ④ igen, indtil det går i indgreb.

Betjening

-  Værktøjets rotationsretning!

Sådan tænder du

- ◆ For at tænde for produktet skal du stille tænd-/sluk-knappen ❶ frem. For at låse tænd-/sluk-knappen ❶ skal du trykke tænd-/sluk-knappen ❶ foran ned, indtil den går i indgreb.

Sådan slukker du

- ◆ Slip tænd-/sluk-knappen ❶, når du vil slukke for elværktøjet. Hvis den er låst, skal du trykke kort på tænd-/sluk-knappen ❶ i det bageste område og slippe den igen.

BEMÆRK

- ▶ Produktet har en genstartsbeskyttelse ved strømafbrydelser. Når strømforsyningen vender tilbage, skal produktet slukkes og tændes igen.

Indstilling af hastighed

Indstil hastigheden, så den passer til anvendelsen, før arbejdet begyndes. Brug en lav hastighed til grov slibning, og en højere hastighed til fint arbejde.

- Indstil hastigheden ved at trykke på knapperne ❷.
- ◆ Tryk på knappen ❷ + for at øge hastigheden.
- ◆ Tryk på knappen ❷ - for at nedsætte hastigheden.

BEMÆRK

- ▶ Indsatsværktøjet fortsætter med at køre, efter at der er slukket for det. Vent, til indsatsværktøjet er standset, før du lægger produktet fra dig.

Vedligeholdelse og rengøring



ADVARSEL! FARE FOR PERSONSKADER! Sluk produktet før ethvert indgreb på det, og tag stikket ud af stikkontakten.

Produktet er vedligeholdelsesfrit.

- Brug ikke skarpe genstande til rengøring af produktet. Der må ikke komme væske ind i produktet. Ellers kan produktet blive beskadiget.
- Rengør regelmæssigt produktet og helst lige efter, at du er færdig med arbejdet.
- Rengør kabinettet med en tør klud – brug under ingen omstændigheder benzin, opløsningsmidler eller rengøringsmidler, som angriber plast.
- Ventilationsåbningerne må aldrig dækkes til.
- Fjern fastsiddende slibestøv med en pensel.

BEMÆRK

- ▶ Reservedele, som ikke er angivet (f.eks. kulbørster, kontakter), kan bestilles hos vores service-hotline.

Tømning af støvpose

Tøm støvposen ❶ regelmæssigt og i god tid, så optimal støvopsugning kan garanteres.

- ◆ Åbn lynlåsen på støvposen ❶.
- ◆ Ryst støvposen ❶, så den tømmes i en egnet affaldsbeholder.

Opbevaring og anvendelse af de anbefalede indsatsværktøjer

- Slibeværktøjer skal behandles og transporteres med stor forsigtighed.
- Slibeværktøjer skal opbevares, så de ikke udsættes for mekaniske skader eller miljøpåvirkning (f.eks. fugt).

Bortskaffelse

Gælder kun for Frankrig



Points de collecte sur www.quefairede mesdechets.fr
Privilégiez la réparation ou le don de votre appareil !



Produktet, emballagen og betjeningsvejledning kan genbruges, er underlagt et udvidet producentansvar og indsamles sorteret.



Smid ikke elværktøj ud sammen med husholdningsaffaldet!

Det viste symbol med den overstregede affaldscontainer på hjul viser, at dette produkt er underlagt direktivet 2012/19/EU. Dette direktiv angiver, at produktet ikke må bortskaffes sammen med det normale husholdningsaffald, når dets brugstid er omme, men skal afleveres på specielle indsamlingssteder, genbrugspladser eller affaldsvirksomheder.

Denne bortskaffelse er gratis for dig. Skån miljøet, og bortskaf produktet korrekt.



Du kan få oplysninger hos kommunen om bortskaffelse af udtjente produkter.



Emballagen består af miljøvenlige materialer, som kan bortskaffes på de lokale genbrugspladser.



Bortskaf emballagen miljøvenligt. Vær opmærksom på mærkningen på de forskellige emballagematerialer, og aflever dem sorteret til bortskaffelse.

Emballagematerialerne er mærket med forkortelserne (a) og tallene (b) med følgende betydning:

1–7: Plast, 20–22: Papir og pap,

80–98: Kompositmaterialer.

Garanti for Kompernass Handels GmbH

Kære kunde

På dette produkt får du 3 års garanti fra købsdatoen. Hvis batteripakkerne til X12V og X20V Team-serien er del af leveringen, får du også 3 års garanti fra købsdatoen på dem. I tilfælde af mangler ved produktet har du en række juridiske rettigheder i forhold til sælgeren af produktet. Dine juridiske rettigheder forringes ikke af den nedenfor anførte garanti.

Garantibetingelser

Garantiperioden begynder på købsdatoen. Opbevar venligst kvitteringen et sikkert sted. Den er nødvendig for at kunne dokumentere købet.

Hvis der inden for tre år fra dette produkts købsdato opstår en materiale- eller fabrikationsfejl, vil produktet – efter vores valg – blive repareret eller udskiftet, eller købsprisen vil blive refunderet gratis til dig. Denne garantiydelse forudsætter, at det defekte produkt afleveres, og købsbeviset (kvitteringen) forevises i løbet af fristen på tre år, og at der gives en kort skriftlig beskrivelse af, hvori manglen består, og hvornår den er opstået.

Hvis defekten er dækket af vores garanti, får du et repareret eller et nyt produkt retur. Reparation eller ombytning af produktet udløser ikke en ny garantiperiode.

Garantiperiode og juridiske mangelkrav

Garantiperioden forlænges ikke, hvis der gøres brug af garantien. Det gælder også for udskiftede og reparerede dele. Skader og mangler, som eventuelt allerede fandtes ved køb, samt manglende dele, skal anmeldes straks efter udpakningen. Når garantiperioden er udløbet, er reparation af skader betalingspligtig.

Garantiens omfang

Produktet er produceret omhyggeligt efter strenge kvalitetsretningslinjer og testet grundigt inden leveringen.

Garantien dækker materiale- og fabrikationsfejl. Denne garanti dækker ikke produktdele, der er udsat for normal slidage og derfor kan betragtes som sliddele som f.eks. savblade, reserveklinger, slibepapir osv. eller skader på skrøbelige dele som f.eks. kontakter eller dele af glas.

Denne garanti bortfalder, hvis produktet er blevet beskadiget, ikke er forskriftsmæssigt anvendt eller vedligeholdt. For at sikre forskriftsmæssig anvendelse af produktet skal alle anvisninger nævnt i betjeningsvejledningen nøje overholdes. Anvendelsesformål og handlinger, som frarådes eller der advares imod i betjeningsvejledningen, skal ubetinget undgås.

Produktet er kun beregnet til privat og ikke til kommercielt brug. Ved misbrug og uhensigtsmæssig brug, anvendelse af vold og ved indgreb, som ikke er foretaget af vores autoriserede serviceafdeling, bortfalder garantien.

Garantiydelsen gælder ikke ved

- Normalt forbrug af batteriets kapacitet
- Erhvervs-mæssig anvendelse af produktet
- Beskadigelser eller ændringer på produktet udført af kunden
- Manglende overholdelse af sikkerheds- og vedligeholdelsesforskrifter, betjeningsfejl
- Skader som følge af naturkatastrofer

Afvikling af garantiasager

For at sikre en hurtig behandling af din anmeldelse bør du følge nedenstående anvisninger:

- Ved alle forespørgsler bedes du have kvitteringen og artikelnummeret (IAN) 437489_2304 klar som dokumentation for købet.
- Artikelnummeret kan du finde på typeskiltet på produktet, som indgravering på produktet, på betjeningsvejledningens forside (nederst til venstre) eller som klæbemærke på bag- eller undersiden af produktet.

- Hvis der opstår funktionsfejl eller øvrige mangler, bedes du først kontakte nedennævnte serviceafdeling **telefonisk** eller **via e-mail**.
- Et produkt, der er registreret som defekt, kan du derefter indsende portofrit til den oplyste serviceadresse med vedlæggelse af købsbevis (kvittering) og en beskrivelse af, hvori manglen består, og hvornår den er opstået.



På www.lidl-service.com kan du downloade denne og mange andre manualer, produktvideoer og installationssoftware.

Med denne QR-kode kommer du direkte til Lidl-servicesiden (www.lidl-service.com) og kan åbne den ønskede betjeningsvejledning ved indtastning af artikelnummeret (IAN) 437489_2304.

Service

DK Service Danmark

Tel.: 32 710005

E-Mail: kompernass@lidl.dk

IAN 437489_2304

Importør

Bemærk at den efterfølgende adresse ikke er en serviceadresse. Kontakt først det nævnte servicested.

KOMPERNASS HANDELS GMBH

BURGSTRASSE 21

44867 BOCHUM

TYSKLAND

www.kompernass.com

Original overensstemmelseserklæring

Vi, KOMPERNASS HANDELS GMBH, dokumentansvarlig: Semi Uguzlu, BURGSTR. 21, 44867 BOCHUM, TYSKLAND, erklærer hermed, at dette produkt stemmer overens med følgende standarder, standardiserede dokumenter og EU-direktiver:

Maskindirektivet
(2006/42/EC)

Elektromagnetisk kompatibilitet
(2014/30/EU)

RoHS-direktivet
(2011/65/EU)*

* Ansvar for udstedelsen af denne overensstemmelseserklæring er udelukkende producentens. Den ovenfor beskrevne genstand i erklæringen opfylder forskrifterne i Europa-Parlamentets og Rådets direktiv 2011/65/EU af 8. juni 2011 om begrænsning af anvendelsen af visse farlige stoffer i elektrisk og elektronisk udstyr.

Anvendte harmoniserede standarder

EN 60745-1:2009/A11:2010

EN 60745-2-3:2011/A13:2015

EN IEC 55014-1:2021

EN IEC 55014-2:2021

EN IEC 61000-3-2:2019/A1:2021

EN 61000-3-3:2013/A2:2021

EN IEC 63000:2018

Typebetegnelse for maskinen: Væg- og gulvforarbejdningssystem PWBS 180 B3

Produktionsår: 07-2023

Serienummer: IAN 437489_2304

Bochum, 25.04.2023



Semi Uguzlu
- Kvalitetschef -

Vi forbeholder os retten til tekniske ændringer med henblik på videreudvikling.

Indice

| | |
|---|------------|
| Introduzione | 140 |
| Uso conforme | 140 |
| Dotazione | 140 |
| Materiale in dotazione | 140 |
| Dati tecnici | 141 |
| Indicazioni generali di sicurezza per elettrotensili | 141 |
| 1. Sicurezza sul posto di lavoro | 141 |
| 2. Sicurezza elettrica | 142 |
| 3. Sicurezza delle persone | 142 |
| 4. Uso e trattamento dell'elettrotensile | 143 |
| 5. Assistenza | 143 |
| Indicazioni relative alla sicurezza per tutte le applicazioni | 143 |
| Contraccolpo e relative indicazioni di sicurezza | 145 |
| Particolari indicazioni di sicurezza per la levigatura | 145 |
| Indicazioni di sicurezza aggiuntive per la carteggiatura | 146 |
| Indicazioni di sicurezza aggiuntive | 146 |
| Prima della messa in funzione | 147 |
| Sostituzione dei fogli abrasivi | 147 |
| Montaggio/sostituzione degli attrezzi (Fig. A) | 147 |
| Montaggio dell'aspirapolvere | 148 |
| Montaggio dell'adattatore per aspirazione polvere esterna | 148 |
| Regolazione dell'impugnatura supplementare | 148 |
| Indicazioni operative | 149 |
| Levigatura | 149 |
| Levigatura in prossimità del bordo | 149 |
| Utilizzo | 149 |
| Accensione | 149 |
| Spegnimento | 149 |
| Regolazione del numero di giri | 150 |
| Manutenzione e pulizia | 150 |
| Svuotamento del sacco della polvere | 150 |
| Conservazione e manipolazione degli attrezzi consigliati | 150 |
| Smaltimento | 150 |
| Garanzia della Kompnass Handels GmbH | 151 |
| Assistenza | 152 |
| Importatore | 152 |
| Traduzione della dichiarazione di conformità originale | 153 |

SISTEMA DI LAVORAZIONE PER PARETI E PAVIMENTI PWBS 180 B3

Introduzione

Congratulazioni per l'acquisto del nuovo apparecchio. È stato scelto un prodotto di alta qualità. Il manuale di istruzioni è parte integrante del presente prodotto. Esso contiene importanti indicazioni per la sicurezza, l'uso e lo smaltimento. Prima di utilizzare il prodotto, acquisire dimestichezza con tutte le indicazioni relative ai comandi e alla sicurezza. Utilizzare il prodotto solo come descritto e per i campi d'impiego indicati. In caso di cessione del prodotto a terzi, consegnare anche tutta la relativa documentazione.

Uso conforme

L'uso conforme di questo elettroutensile comprende le seguenti attività:

- Levigatura a secco di mani di vernice.
- Rimozione di resti di vernice, tappezzeria e colla.
- Rimozione di colla per piastrelle e residui asciutti di colla per tappezzeria da basi dure (intonaco duro, calcestruzzo).
- Levigatura e liscivatura a secco di calcestruzzo, intonaco e pavimento continuo.
- Perforazione di tappezzerie su basi dure.
- Levigatura di pareti a secco stuccate.
- Levigatura di giunzioni di casseforme e irruvidimento di superfici di calcestruzzo.
- Levigatura a secco di pareti e soffitti al chiuso e all'aperto.
- Rettifica a secco di superfici di metallo, pietra e legno.

Qualunque altro impiego e qualunque modifica dell'apparecchio sono da considerarsi non conformi alla destinazione e comportano il rischio di infortuni. Non si assumono responsabilità per i danni derivanti da uso non conforme. L'apparecchio non è destinato all'uso commerciale.

Dotazione

- 1 Interruttore ON/OFF
- 2 Tasti per l'impostazione del numero di giri (+/-)
- 3 Viti ad alette per la regolazione dell'impugnatura supplementare
- 4 Calotta di protezione e aspirazione
- 5 Spazzola circolare
- 6 Segmento di calotta
- 7 Tasto di blocco mandrino 
- 8 Bocchetta di aspirazione
- 9 Impugnatura supplementare
- 10 Mola a tazza in metallo duro
- 11 Flangia portamola
- 12 Mandrino portamola
- 13 Platorello
- 14 Dado di serraggio
- 15 Chiave di montaggio a due fori
- 16 Carta abrasiva
- 17 Adattatore (aspirapolvere)
- 18 Sacco della polvere
- 19 Flessibile di aspirazione

Materiale in dotazione

- 1 sistema di lavorazione per pareti e pavimenti
- Flessibile di aspirazione di 1 m (estraibile fino a 3,5 m)
- 1 sacco della polvere (25 l)
- 1 adattatore (aspirapolvere)
- 6 fogli di carta abrasiva (2x 40 - 80 - 120 ciascuno)
- 1 mola a tazza in metallo duro (YG8)
- 1 chiave di montaggio a due fori
- 1 manuale di istruzioni

Dati tecnici

| | |
|-------------------------------|---|
| Tensione nominale | 230 V ~, 50 Hz (corrente alternata) |
| Potenza assorbita nominale | 1050 W |
| Numero di giri nominale | n 410–1900 min ⁻¹ |
| Capacità nominale | Ø 180 mm |
| Filettatura | M14 |
| Classe di protezione | II /  (isolamento doppio) |

Informazioni sul rumore e sulle vibrazioni

Valore misurato relativo al rumore rilevato ai sensi della norma EN 60745. Valori tipici del livello di rumore dell'elettrotensile classificato A:

Valore di emissione acustica

| | |
|-------------------------------|------------------------|
| Livello di pressione acustica | $L_{PA} = 86,3$ dB (A) |
| Fattore di incertezza | K = 3 dB |
| Livello di potenza acustica | $L_{WA} = 97,3$ dB (A) |
| Fattore di incertezza | K = 3 dB |



Indossare protezioni per l'udito!

Valore complessivo delle vibrazioni

| | |
|----------------------------|------------------------------------|
| Levigatura delle superfici | $a_{h, DS} = 6,3$ m/s ² |
| Fattore di incertezza | K = 1,5 m/s ² |

NOTA

- Il livello di vibrazioni indicato nelle presenti istruzioni è stato misurato secondo un procedimento di misurazione normalizzato e può essere usato per un confronto tra vari apparecchi. Il coefficiente di emissione delle vibrazioni può anche essere usato per una stima introduttiva dell'esposizione.

AVVERTENZA!

- Il livello di vibrazioni cambia in base all'uso dell'elettrotensile e in alcuni casi può essere superiore al valore indicato nelle presenti istruzioni. La sollecitazione da vibrazioni potrebbe risultare sottostimata se l'elettrotensile viene utilizzato regolarmente in tal modo. Cercare di ridurre il più possibile la sollecitazione da vibrazioni. Provvedimenti adeguati per la riduzione della sollecitazione da vibrazioni prevedono di indossare guanti nell'utilizzo dell'elettrotensile e di limitare la durata d'impiego. Occorre tenere in considerazione tutte le componenti del ciclo di esercizio (per esempio i tempi nei quali l'elettrotensile è spento e i tempi in cui è acceso ma funziona senza carico).



Indicazioni generali di sicurezza per elettrotensili



AVVERTENZA!

- Leggere tutte le indicazioni relative alla sicurezza e le istruzioni. L'errata applicazione delle indicazioni di sicurezza e delle istruzioni può causare scosse elettriche, incendi e/o gravi lesioni.

Conservare tutte le indicazioni di sicurezza e le istruzioni per uso futuro.

Il termine "elettrotensile" utilizzato nelle indicazioni di sicurezza si riferisce a elettrotensili collegabili alla rete elettrica (con cavo di rete) e a elettrotensili a batteria (senza cavo di rete).

1. Sicurezza sul posto di lavoro

- Mantenere l'area di lavoro pulita e ben illuminata. Il disordine e la scarsa illuminazione dell'area di lavoro potrebbero dare luogo a infortuni.

- b) Non lavorare con elettrotensili in ambienti a rischio di esplosione, in presenza di liquidi, gas o polveri infiammabili. Gli elettrotensili generano scintille che possono incendiare la polvere o i vapori.
- c) **Tenere lontani i bambini e altre persone durante l'uso dell'elettrotensile.** In caso di distrazione, si può perdere il controllo dell'apparecchio.

2. Sicurezza elettrica

- a) **La spina dell'elettrotensile deve essere idonea all'inserimento nella presa. La spina non deve essere assolutamente modificata. Non utilizzare connettori adattatori con elettrotensili collegati a terra.** Le spine non modificate e le prese idonee riducono il rischio di scosse elettriche.
- b) **Evitare il contatto diretto con superfici collegate a terra, come tubi, termosifoni, stufe e frigoriferi.** Quando il corpo è a diretto contatto col suolo, sussiste un maggiore pericolo di scosse elettriche.
- c) **Tenere gli elettrotensili lontani dalla pioggia o dall'umidità.** La penetrazione di acqua in un apparecchio elettrico aumenta il rischio di scosse elettriche.
- d) **Non utilizzare il cavo elettrico per scopi non conformi, come ad es. per trasportare l'elettrotensile, per appenderlo o per scollegare la spina dalla presa. Tenere il cavo lontano dal calore, dall'olio, da angoli acuminati o da parti dell'apparecchio in movimento.** Cavi danneggiati o aggrovigliati aumentano il rischio di scosse elettriche.
- e) **Se si lavora all'aperto con un elettrotensile, utilizzare solo una prolunga indicata anche per uso all'aperto.** L'utilizzo di una prolunga indicata per uso all'aperto riduce il rischio di scosse elettriche.
- f) **Se è inevitabile l'uso dell'elettrotensile in ambiente umido, utilizzare un interruttore differenziale.** L'uso di un interruttore differenziale riduce il rischio di scosse elettriche.

3. Sicurezza delle persone

- a) **Agire sempre con attenzione, osservare le proprie azioni e procedere in modo ragionevole nel lavoro con un elettrotensile. Non utilizzare l'elettrotensile se non si è concentrati o riposati a sufficienza, o se si è sotto l'effetto di droghe, alcol o farmaci.** Un solo momento di disattenzione nell'uso dell'elettrotensile può dare luogo a gravi lesioni.
- b) **Indossare dispositivi di protezione individuale e sempre occhiali di protezione.** L'uso di dispositivi di protezione individuale come mascherina antipolvere, scarpe antiscivolo, casco protettivo o protezioni acustiche, a seconda del tipo e dell'impiego dell'elettrotensile, riduce il rischio di lesioni.
- c) **Evitare l'accensione involontaria. Accertarsi che l'elettrotensile sia spento prima di collegarlo all'alimentazione e/o alla batteria, sollevarlo o trasportarlo.** Se si tiene il dito sull'interruttore mentre si sposta l'elettrotensile o si collega l'apparecchio alla rete elettrica con l'interruttore su ON, si possono verificare infortuni.
- d) **Rimuovere gli utensili di regolazione o le chiavi inglesi prima di accendere l'elettrotensile.** Un utensile o una chiave lasciati in una parte rotante dell'apparecchio possono provocare lesioni.
- e) **Evitare posture innaturali. Provvedere a una posizione sicura e mantenere sempre l'equilibrio.** In tal modo si può controllare meglio l'elettrotensile, soprattutto in situazioni impreviste.
- f) **Indossare un abbigliamento idoneo. Non indossare abiti ampi o gioielli. Tenere lontani i capelli, gli abiti e i guanti dalle parti in movimento.** Gli abiti larghi e sciolti, i gioielli o i capelli lunghi possono impigliarsi nelle parti mobili.
- g) **Se è possibile montare aspiratori e dispositivi di raccolta, accertarsi che siano collegati e che vengano utilizzati correttamente.** L'uso di un aspirapolvere può ridurre i pericoli associati alla polvere.

4. Uso e trattamento dell'elettro- utensile

- a) Non sovraccaricare l'apparecchio. Utilizzare l'elettro utensile idoneo al proprio lavoro. Con l'elettro utensile adatto si lavora meglio e con maggiore sicurezza nell'intervallo di potenza indicato.
- b) Non utilizzare elettro utensili con interruttore guasto. Un elettro utensile che non si riesce più a spegnere o ad accendere è pericoloso e deve essere riparato.
- c) Disconnettere la spina dalla presa di corrente e/o rimuovere la batteria prima di eseguire impostazioni dell'apparecchio, sostituire gli accessori o riporre l'apparecchio. Questa misura precauzionale impedisce l'avvio involontario dell'elettro utensile.
- d) Conservare gli elettro utensili non utilizzati fuori dalla portata dei bambini. Non consentire l'uso dell'apparecchio a persone inesperte o che non hanno letto le presenti istruzioni. Gli elettro utensili sono pericolosi se utilizzati da persone inesperte.
- e) Trattare gli elettro utensili con cura. Controllare che le parti mobili dell'apparecchio funzionino perfettamente e non si inceppino e che non vi siano elementi rotti o danneggiati al punto da compromettere la funzione dell'elettro utensile. Fare riparare le parti danneggiate prima di utilizzare l'apparecchio. Molti infortuni derivano da una cattiva manutenzione degli elettro utensili.
- f) Mantenere gli utensili da taglio ben affilati e puliti. Gli utensili da taglio trattati con cura e con taglienti affilati si inceppano meno spesso e sono più facili da controllare.
- g) Utilizzare elettro utensili, accessori, attrezzi, ecc. conformi a queste istruzioni. L'uso di elettro utensili per applicazioni diverse da quelle previste può dare luogo di pericolo. L'uso di elettro utensili per applicazioni diverse da quelle previste può dare luogo a situazioni di pericolo.

5. Assistenza

- a) Fare riparare l'elettro utensile solo da personale qualificato specializzato e solo con l'utilizzo di ricambi originali. In tal modo si garantisce che la sicurezza dell'elettro utensile venga mantenuta.
- b) Fare eseguire la sostituzione della spina o del cavo sempre dal produttore dell'elettro utensile o dal relativo centro di assistenza. In tal modo si garantisce che la sicurezza dell'elettro utensile venga mantenuta.

Indicazioni relative alla sicurezza per tutte le applicazioni

Indicazioni relative alla sicurezza riguardanti operazioni sia di levigatura che di carteggiatura

- a) Questo elettro utensile è previsto per l'uso come smerigliatrice e carteggiatrice. Attenersi a tutte le indicazioni di sicurezza, istruzioni, raffigurazioni e dati ottenuti insieme all'apparecchio. In caso di mancata osservanza delle seguenti istruzioni, sussiste il pericolo di scossa elettrica, incendio e/o gravi lesioni.
- b) Questo elettro utensile non è adatto per lavori con spazzole metalliche, lucidatura e troncatura alla mola. Gli usi per i quali l'elettro utensile non è previsto possono causare danni e lesioni.
- c) Non utilizzare accessori non previsti e raccomandati specificamente dal produttore per questo elettro utensile. Il semplice fatto che un accessorio possa essere fissato all'elettro utensile non è garanzia di impiego sicuro.
- d) Il numero di giri ammesso dell'attrezzo impiegato deve essere almeno pari al numero massimo di giri riportato sull'elettro utensile. Un accessorio che gira più rapidamente di quanto consentito potrebbe rompersi e i vari pezzi potrebbero essere proiettati nell'ambiente circostante.
- e) Il diametro esterno e lo spessore dell'attrezzo devono corrispondere alle dimensioni dell'elettro utensile in dotazione. L'uso di attrezzi di dimensioni sbagliate ne impedisce la schermatura o il controllo sufficiente.

- f) Gli attrezzi con inserto filettato devono essere inseriti esattamente nella filettatura del mandrino portamola. In caso di attrezzi montati tramite flangia, il diametro del foro dell'utensile deve essere adatto al diametro di inserimento della flangia. Gli attrezzi non fissati con precisione all'elettrotensile gireranno in modo sbilanciato, producendo forti vibrazioni e provocando perdita di controllo.
- g) Non utilizzare mai attrezzi danneggiati. Prima di ogni utilizzo controllare gli attrezzi e accertarsi che sulle mole abrasive non vi siano scheggiature o crepature e che il plato-rello non presenti incrinature, crepe o forte usura. Se l'elettrotensile oppure l'attrezzo dovesse sfuggire di mano e cadere, accertarsi che non abbia subito nessun danno oppure utilizzare un attrezzo intatto. Una volta controllato e montato l'attrezzo, farlo funzionare per la durata di un minuto al numero massimo di giri, tenendolo lontano da se stessi e da altre persone nelle vicinanze. Nella maggior parte dei casi gli attrezzi danneggiati si rompono nel corso di questo periodo di prova.
- h) Indossare dispositivi di protezione individuale. A seconda dell'applicazione, utilizzare una visiera completa, una maschera di protezione per gli occhi oppure occhiali di protezione. Se opportuno, indossare maschera antipolvere, protezione acustica, guanti protettivi oppure un grembiule speciale in grado di proteggere da piccole particelle di levigatura o di materiale. Gli occhi devono essere protetti da corpi estranei che potrebbero essere proiettati in aria nel corso delle diverse applicazioni. La maschera antipolvere e la maschera respiratoria devono filtrare la polvere generata durante l'applicazione. Se ci si espone per lungo tempo a un rumore troppo forte, vi è il pericolo di perdere l'udito.
- i) In presenza di altre persone, assicurarsi che vi sia una distanza di sicurezza dalla propria area di lavoro. Frammenti del pezzo di lavoro o attrezzi rotti possono volare via e provocare incidenti anche al di fuori della zona di lavoro diretta. Frammenti del pezzo di lavoro o attrezzi rotti possono volare via e provocare incidenti anche al di fuori della zona di lavoro diretta.
- j) **Sostenere l'elettrotensile solo dalle superfici di impugnatura isolate mentre si eseguono lavori in cui l'elettrotensile potrebbe entrare in contatto con linee di tensione nascoste.** Il contatto con una linea che conduce tensione potrebbe mettere sotto tensione anche le parti in metallo dell'apparecchio e provocare così una scossa elettrica.
- k) **Tenere lontano il cavo di rete dagli attrezzi in rotazione.** Se si perde il controllo sull'apparecchio, sussiste il pericolo di troncarsi o di colpire il cavo di collegamento elettrico e la mano o il braccio dell'operatore potrebbe entrare in contatto con l'attrezzo in rotazione.
- l) **Non poggiare mai l'elettrotensile prima che l'attrezzo si sia fermato completamente.** L'attrezzo in rotazione può entrare in contatto con la superficie di appoggio facendo perdere il controllo sull'elettrotensile.
- m) **Non trasportare mai l'elettrotensile quando è ancora in funzione.** Attraverso un contatto casuale l'attrezzo in rotazione potrebbe fare presa sugli indumenti e arrivare a ferire gravemente il corpo dell'operatore.
- n) **Pulire regolarmente le feritoie di ventilazione dell'elettrotensile.** Il ventilatore del motore attira polvere nel carter e un forte accumulo di polvere di metallo potrebbe provocare pericoli di natura elettrica.
- o) **Non utilizzare mai l'elettrotensile nelle vicinanze di materiali infiammabili.** Le scintille potrebbero incendiare questi materiali.
- p) **Non utilizzare mai attrezzi che richiedono refrigeranti liquidi.** L'utilizzo di acqua o di altri liquidi refrigeranti potrebbe provocare una scossa elettrica.

Contraccolpo e relative indicazioni di sicurezza

Un contraccolpo è l'improvvisa reazione in seguito ad agganciamento o blocco dell'attrezzo in rotazione, come ad es. mola abrasiva, platorello, spazola metallica ecc. Se l'attrezzo in rotazione si incastra o blocca, esso si ferma improvvisamente. In questo caso, in corrispondenza del punto di blocco si genera un rimbalzo dell'elettrotensile nella direzione opposta a quella della rotazione dell'attrezzo.

Se ad es. una mola abrasiva resta agganciata o bloccata nel pezzo da lavorare, il bordo della mola abrasiva che viene inserito nel pezzo di lavoro potrebbe rimanere impigliato provocando in questo modo una rottura o un contraccolpo della mola stessa. La mola abrasiva si avvicina o si allontana dall'operatore a seconda della direzione di rotazione che ha nel momento in cui si blocca. In tali situazioni è anche possibile che le mole si rompano.

Un contraccolpo è la conseguenza di un uso improprio o erroneo dell'elettrotensile. Lo si può evitare adottando idonee misure preventive, come descritto di seguito.

- a) **Tenere ben fermo l'elettrotensile e portare il corpo e le braccia in una posizione che consenta di assorbire le forze del contraccolpo.** Se disponibile, utilizzare sempre l'impugnatura supplementare in modo da poter avere sempre il maggior controllo possibile su forze di contraccolpo o momenti di reazione durante la fase di accelerazione. Adottando appropriate misure di precauzione, l'operatore può essere in grado di tenere sotto controllo le forze di contraccolpo e quelle di reazione.
- b) **Non avvicinare mai la mano agli attrezzi in rotazione.** Durante il contraccolpo, l'attrezzo potrebbe spostarsi sulla mano.
- c) **Evitare di avvicinarsi con il corpo alla zona in cui l'elettrotensile si sposterebbe in caso di contraccolpo.** Un contraccolpo provoca uno spostamento improvviso dell'elettrotensile nella direzione opposta a quella della rotazione della mola in corrispondenza del punto di blocco.

- d) **Operare con particolare attenzione in prossimità di spigoli, bordi taglienti, ecc.** Impedire che gli attrezzi possano rimbalzare dal pezzo di lavoro e incastrarsi. L'attrezzo in rotazione ha la tendenza a rimanere bloccato in angoli e spigoli vivi, oppure in caso di rimbalzo. Ciò provoca una perdita del controllo oppure un contraccolpo.
- e) **Non utilizzare seghe a catena o lame dentelate.** Questo tipo di attrezzi provoca spesso un contraccolpo oppure la perdita del controllo sull'elettrotensile.

Particolari indicazioni di sicurezza per la levigatura

- a) **Utilizzare esclusivamente corpi abrasivi omologati per l'elettrotensile in dotazione e sempre in combinazione con la calotta di protezione prevista per ogni corpo abrasivo.** I corpi abrasivi non adatti all'elettrotensile non possono venire sufficientemente schermati e non garantiscono la sicurezza.
- b) **Montare le mole abrasive a gomito in modo che la superficie di molatura non sporga oltre il livello del bordo della calotta di protezione.** Una mola abrasiva montata erroneamente e sporgente oltre il livello del bordo della calotta di protezione non può essere schermata a sufficienza.
- c) **La calotta di protezione deve essere applicata in modo sicuro all'elettrotensile e, per garantire la massima sicurezza possibile, la parte di corpo abrasivo rivolta verso l'operatore deve essere il più possibile ridotta.** La calotta di protezione aiuta a proteggere l'operatore da pezzi che si staccano, dal contatto accidentale con il corpo abrasivo nonché da scintille che potrebbero incendiare gli indumenti.
- d) **I corpi abrasivi devono essere utilizzati esclusivamente per le applicazioni consigliate.** non eseguire mai lavori di levigatura con la superficie laterale di una mola di troncatura. Le mola di troncatura sono destinate ad asportare materiale con il bordo. Se si esercitano carichi laterali su questi corpi abrasivi, vi è il pericolo di romperli.

- e) Utilizzare sempre flange di serraggio in perfetto stato e di dimensione e forma corrette per la mola selezionata. Le flange idonee sostengono la mola riducendo il più possibile il pericolo di rotture. È possibile che vi sia una differenza tra flange per mole di troncatura e flange per mole abrasive di altro tipo.
- f) Non utilizzare mai mole abrasive usurate appartenenti a elettrotensili più grandi. Le mole abrasive per elettrotensili più grandi non sono idonee al numero di giri superiore degli elettrotensili più piccoli e possono rompersi.

Indicazioni di sicurezza aggiuntive per la carteggiatura

- a) Non utilizzare fogli abrasivi troppo grandi, bensì attenersi alle indicazioni del produttore relative alle dimensioni dei fogli abrasivi. I fogli abrasivi che dovessero sporgere oltre il platello potrebbero provocare incidenti oppure blocchi, strappi dei fogli abrasivi oppure contraccolpi.

Indicazioni di sicurezza aggiuntive



⚠ Avvertenza! Indossare sempre occhiali protettivi.



⚠ Avvertenza! Indossare sempre una mascherina antipolvere.

- Per rilevare le linee di alimentazione nascoste, utilizzare dispositivi di ricerca idonei o chiedere alla locale società erogatrice. Il contatto con linee elettriche potrebbe causare incendi e scosse elettriche. Il danneggiamento di condutture del gas può causare esplosioni. La perforazione di una conduttura idrica causa danni materiali o può causare una scossa elettrica.
- Quando si interrompe l'alimentazione elettrica, ad es. a causa di una mancanza di corrente o se si stacca la spina, sbloccare l'interruttore ON/OFF e portarlo in posizione OFF. In questo modo si impedisce il riavvio incontrollato.
- Utilizzare l'elettrotensile solo per la levigatura a secco. La penetrazione di acqua in un apparecchio elettrico aumenta il rischio di scosse elettriche.
- Avvicinare l'elettrotensile al pezzo in lavorazione solamente quando è acceso e spegnerlo solo dopo averlo allontanato dal pezzo. L'elettrotensile può muoversi improvvisamente.
- Assicurarsi che nelle vicinanze non sostino persone che potrebbero essere colpite da scintille. Rimuovere materiali combustibili dai dintorni della postazione di lavoro. Quando si levigano metalli si sviluppano scintille.
- Non usare utensili abrasivi usurati, rovinati o molto logorati. Gli utensili abrasivi danneggiati possono strapparsi, essere proiettati in aria e causare lesioni ai presenti.
- Non usare mole per troncatura, mole da sgrosso o spazzole a tazza. L'elettrotensile non è adatto all'impiego con questi attrezzi. Sussiste il pericolo di lesioni!
- Per il funzionamento dell'elettrotensile utilizzare sempre il flessibile di aspirazione fornito e un aspirapolvere adatto. L'uso di un aspirapolvere può ridurre i pericoli associati alla polvere.
- Attenzione: pericolo d'incendio! Evitare il surriscaldamento dei materiali da levigare e della levigatrice stessa. Prima di fare pausa svuotare sempre il contenitore di raccolta polvere. In condizioni sfavorevoli come scintille che si sviluppano nella levigatura di metalli, la polvere di molatura presente nel sacco di raccolta polvere, nel microfiltro, nel sacco di carta (o nel sacco del filtro ossia nel filtro dell'aspirapolvere) si potrebbe incendiare. Sussiste particolare pericolo se la polvere di molatura è mescolata a resti di vernice, poliuretano o altre sostanze chimiche e il materiale da levigare si è surriscaldato dopo un lungo tempo di lavorazione.
- Durante il lavoro sostenere saldamente l'elettrotensile con entrambe le mani e provvedere a un posizionamento stabile. È più sicuro condurre l'elettrotensile con due mani.

- Indossare una protezione acustica, occhiali di protezione, una mascherina antipolvere ed eventualmente guanti. Come mascherina antipolvere utilizzare almeno una semimaschera che filtri le particelle di categoria FFP 2.
- Per la lavorazione di pietra usare un aspirapolvere. L'aspirapolvere deve essere omologato per l'aspirazione di polvere di pietra. L'utilizzo di questi dispositivi riduce i rischi correlati alla polvere.
- Non toccare gli attrezzi prima che si siano raffreddati. Gli attrezzi si riscaldano molto durante il lavoro.
- Quando si sostituiscono gli attrezzi, indossare guanti di protezione. Dopo un utilizzo prolungato, gli attrezzi si riscaldano.
- Non lavorare materiali dai quali si liberano sostanze nocive per la salute, ad es. polvere di legno di faggio o di quercia, polvere di pietra o amianto. Queste sostanze sono considerate cancerogene.
- Informarsi circa le regole/leggi vigenti nel proprio paese in materia di gestione di polveri nocive per la salute.
- Non toccare mai gli utensili abrasivi in funzione. Sussiste il pericolo di lesioni.
- Se necessario, per lavorare servirsi di un'impalcatura. Se si lavora su una scala non si può assumere una posizione stabile.

Prima della messa in funzione

⚠ AVVERTENZA! PERICOLO DI LESIONI!

- ▶ Prima di eseguire qualsiasi tipo di lavoro, staccare sempre la spina dalla presa!

⚠ CAUTELA!

- ▶ Quando si cambia l'attrezzo, indossare guanti di protezione. Se si toccano gli attrezzi sussiste pericolo di lesioni.

- Sono disponibili attrezzi diversi in funzione del materiale da lavorare e del grado di asportazione desiderato per la superficie.

NOTA

- ▶ Non mettere da parte l'apparecchio senza un attrezzo montato (platorello, mola a tazza in metallo duro ecc.). In caso contrario la spazzola circolare 5 potrebbe piegarsi e subire danni.

Sostituzione dei fogli abrasivi

La superficie del platorello 13 è costituita da un velcro che consente di fissare i fogli abrasivi 16 in modo facile e veloce grazie all'effetto aderente.

- ◆ Prima di collocare un nuovo foglio abrasivo 16, rimuovere lo sporco e la polvere dal platorello 13, ad es. con un pennello.
- ◆ Posizionare il foglio abrasivo 16 a raso del bordo del platorello 13, poi collocare il foglio abrasivo 16 sul platorello 13 e premervi sopra saldamente. Verificare che i fori di aspirazione del foglio abrasivo 16 coincidano con quelli del platorello 13.
- ◆ Per togliere il foglio abrasivo 16 sollevarlo da un lato e staccarlo dal platorello 13.

Montaggio/sostituzione degli attrezzi (Fig. A)

⚠ AVVERTENZA!

- ▶ Azionare il tasto di blocco mandrino 7  solo con il mandrino portamola 12 fermo. In caso contrario l'apparecchio potrebbe danneggiarsi.

NOTA

- La mola a tazza in metallo duro 10 è adatta a rimuovere giunzioni di casseforme da calcestruzzo a vista, calcestruzzo residuo da assi per casseforme o residui di colla da piastrelle.

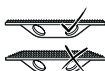
-  Utilizzare solo mole a tazza in metallo duro 10 con superficie abrasiva piana.

- ◆ Pulire il mandrino portamola 12 e tutti i pezzi da montare.

- ◆ Per serrare e allentare l'attrezzo, premere il tasto di blocco mandrino **7**  per bloccare il mandrino.
- ◆ Per fissare l'attrezzo collocare la flangia portamola **11** sul mandrino portamola **12**.
- ◆ Fissare l'attrezzo desiderato al mandrino portamola **12**.
- ◆ Svitare il dado di serraggio **14** e stringerlo nuovamente con la chiave di montaggio a due fori **15**.

NOTA

- ▶ Assicurarsi che il collare del dado di serraggio **14** sia rivolto verso l'esterno.

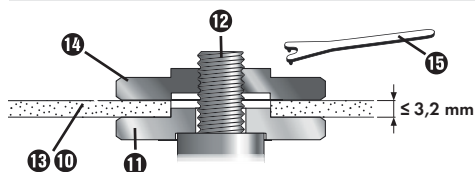

Montaggio dell'aspirapolvere

Polveri di materiali come pittura contenente piombo, alcuni tipi di legno, minerali e metallo potrebbero essere nocive per la salute. Il contatto con le polveri e la loro inalazione possono provocare reazioni allergiche e/o disturbi alle vie respiratorie dell'operatore o delle persone situate nelle vicinanze. Determinate polveri, come la polvere di quercia o faggio, sono considerate cancerogene, particolarmente in combinazione con additivi per il trattamento del legno (cromato, preservanti del legno). I materiali contenenti amianto possono venire lavorati solo da esperti.

- Utilizzare sempre un aspirapolvere.
- Usare l'elettrotensile con il sacco della polvere **13** o collegare un aspiratore per polvere e trucioli.
- Provvedere a una buona ventilazione del luogo di lavoro.
- Si consiglia di indossare una maschera respiratoria con classe di filtro P2.
- Evitare di piegare il flessibile di aspirazione **19**.

Rispettare le norme vigenti nel paese d'impiego inerenti ai materiali da lavorare.

- ◆ Applicare il lato di ingresso del flessibile di aspirazione **19** alla bocchetta di aspirazione **8**.
- ◆ Per smontare il flessibile di aspirazione **19** procedere in ordine inverso.

Montaggio dell'adattatore per aspirazione polvere esterna

- ◆ Se necessario applicare l'adattatore per aspirazione polvere **17** alla bocchetta di aspirazione **8**.
- ◆ Collegare un aspirapolvere.

NOTA

- ▶ Per lavorare legno o materiali che durante la lavorazione producono polvere nociva per la salute, occorre collegare l'apparecchio a un dispositivo aspiratore adatto e omologato (ad es. per classe polveri M secondo EN 60335-2-69).

Regolazione dell'impugnatura supplementare

È possibile regolare l'inclinazione dell'impugnatura supplementare **9** per ottenere una migliore posizione di lavoro della mano di guida in determinate applicazioni (ad es. per la levigatura in prossimità del bordo).

- ◆ Allentare le due viti ad alette **3** e inclinare l'impugnatura supplementare **9** nella posizione di lavoro desiderata.
- ◆ Stringere di nuovo saldamente le viti ad alette **3**.

Indicazioni operative

⚠ AVVERTENZA! PERICOLO DI LESIONI!

- ▶ Prima di eseguire qualsiasi tipo di lavoro, staccare sempre la spina dalla presa!
- ▶ Attendere l'arresto dell'apparecchio prima di metterlo da parte.

Il rendimento di levigatura e la qualità della superficie vengono sostanzialmente influenzati dalla scelta del foglio abrasivo, dal numero di giri selezionato e dalla pressione esercitata.

Solo utensili abrasivi in perfette condizioni sono in grado di offrire una buona prestazione e non sovraccaricano l'apparecchio.

Levigatura

- Durante il lavoro sostenere saldamente l'apparecchio con entrambe le mani e provvedere a un posizionamento stabile. È più sicuro condurre l'apparecchio con due mani.
- ◆ Collegare il sistema di aspirazione (aspirazione propria o esterna).
- ◆ In caso di aspirazione esterna: Se possibile lavorare con lo spegnimento a distanza o con l'avvio/arresto automatico dell'aspiratore. L'aspiratore si accende automaticamente e si spegne con un ritardo per rimuovere la polvere residua dal flessibile di aspirazione.
- ◆ Accendere l'apparecchio, appoggiarlo con l'intera superficie levigante sulla base da lavorare e passarlo sul pezzo esercitando una pressione moderata.
- ◆ Al fine di aumentare la vita utile degli attrezzi, assicurarsi di esercitare una pressione omogenea.
- ◆ Un aumento eccessivo della pressione esercitata non porta a un rendimento di levigatura maggiore, bensì a un maggiore logorio dell'attrezzo e dell'apparecchio stesso.
- ◆ Sollevare l'apparecchio dalla superficie.
- ◆ In caso di aspirazione propria: Far funzionare l'elettrotensile ancora per qualche secondo per rimuovere la polvere residua dal flessibile di aspirazione ⑬.

Levigatura in prossimità del bordo

Per la levigatura in prossimità del bordo è possibile rimuovere un segmento ⑥ della calotta di protezione e aspirazione ④. In questo modo l'attrezzo utilizzato arriva più vicino ai bordi del pavimento, della parete e del soffitto, nonché alle installazioni presenti, ad esempio tubi, ed è possibile lavorare con maggiore precisione le superfici adiacenti.

Per questi lavori bisogna attendersi la formazione di polvere, poiché la calotta di protezione e aspirazione ④ non è più chiusa.

- ◆ Estrarre il segmento di calotta ⑥ dalla calotta di protezione e aspirazione ④ tirandolo in avanti.

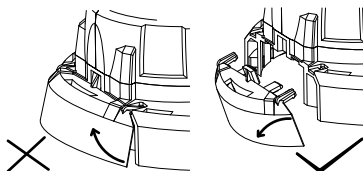

- ◆ Lavorare le superfici in prossimità dei bordi.
- ◆ Riapplicare il segmento di calotta ⑥ alla calotta di protezione e aspirazione ④ finché non scatta in posizione.

Utilizzo

-  Senso di rotazione dell'utensile!

Accensione

- ◆ Per accendere l'apparecchio spingere in avanti l'interruttore ON/OFF ①. Per bloccare l'interruttore ON/OFF ①, premere la parte anteriore dell'interruttore ON/OFF ① verso il basso finché non si innesta.

Spegnimento

- ◆ Per spegnere l'elettrotensile, rilasciare l'interruttore ON/OFF ①. Se l'interruttore ON/OFF ① è bloccato, premerne brevemente la parte posteriore e poi rilasciarlo.

NOTA

- ▶ L'apparecchio dispone di una protezione dal riavvio in caso di interruzione di corrente. Una volta ristabilita l'alimentazione elettrica, sarà necessario spegnere e riaccendere l'apparecchio.

Regolazione del numero di giri

Prima di iniziare il lavoro, adeguare il numero di giri all'applicazione. Utilizzare un numero di giri basso per lavori di levigatura grossolani, aumentare il numero di giri per i lavori di precisione.

- Regolare il numero di giri premendo i tasti ②.
- ◆ Premere il tasto ② + per aumentare il numero di giri.
- ◆ Premere il tasto ② - per ridurre il numero di giri.

NOTA

- ▶ L'attrezzo continua a girare dopo lo spegnimento. Attendere l'arresto dell'attrezzo prima di mettere da parte l'apparecchio.

Manutenzione e pulizia



AVVERTENZA! PERICOLO DI LESIONI!
Prima di qualsiasi lavoro sull'apparecchio, spegnere l'apparecchio e staccare la spina.

- L'apparecchio non necessita di manutenzione.
- Non utilizzare oggetti acuminati per la pulizia dell'apparecchio. Impedire la penetrazione di liquidi all'interno dell'apparecchio. In caso contrario l'apparecchio può danneggiarsi irrimediabilmente.
- Pulire regolarmente l'apparecchio, preferibilmente sempre subito dopo aver terminato il lavoro.
- Pulire l'alloggiamento con un panno asciutto, non utilizzare assolutamente benzina, solventi o detersivi che attaccano la plastica.
- Le aperture di aerazione devono essere sempre libere.
- Eliminare la polvere più aderente con un pennello.

NOTA

- ▶ I pezzi di ricambio non indicati (come ad es. spazzole di carbone, interruttori) possono essere ordinati tramite la nostra linea diretta di assistenza.

Svuotamento del sacco della polvere

Per garantire un'aspirazione ottimale, svuotare il sacco della polvere 18 tempestivamente.

- ◆ Aprire la cerniera del sacco della polvere 18.
- ◆ Scuotere il sacco della polvere 18 sopra un recipiente per i rifiuti adatto.

Conservazione e manipolazione degli attrezzi consigliati

- Manipolare e trasportare con cautela gli utensili abrasivi.
- Conservare gli utensili abrasivi proteggendoli da danni meccanici o influssi ambientali (ad es. umidità).

Smaltimento

Valido solo per la Francia



Il prodotto, l'imballaggio e il libretto di istruzioni sono riciclabili, sono soggetti ad una responsabilità estesa del produttore e vengono raccolti in maniera differenziata.



Non smaltire gli elettrodomestici assieme ai normali rifiuti domestici!

Il simbolo del bidone dei rifiuti barrato, raffigurato lateralmente, indica che l'apparecchio è soggetto alla Direttiva 2012/19/EU. Tale direttiva prescrive che, al termine della sua vita utile, l'apparecchio non venga smaltito assieme ai normali rifiuti domestici, bensì conferito in appositi centri di raccolta, centri di riciclaggio o aziende di smaltimento.

Lo smaltimento è gratuito per l'utente. Rispettare l'ambiente e smaltire l'apparecchio in modo conforme alle direttive pertinenti.



Per lo smaltimento del prodotto una volta che ha terminato la sua funzione, informarsi presso l'amministrazione comunale.



L'imballaggio è costituito da materiali ecocompatibili che possono essere smaltiti tramite gli appositi centri di raccolta e riciclaggio.



Smaltire l'imballaggio conformemente alle norme di tutela ambientale. Tenere conto dei codici presenti sui vari materiali di imballaggio ed eventualmente separare i materiali effettuando una raccolta differenziata. I materiali di imballaggio presentano codici costituiti da abbreviazioni (a) e numeri (b) con il seguente significato: 1-7: materie plastiche, 20-22: carta e cartone, 80-98: materiali composti.

Garanzia della Kompernass Handels GmbH

Egregio Cliente,

Questo apparecchio ha una garanzia di 3 anni dalla data di acquisto. Se inclusi, i pacchi batteria della serie X12V e X20V Team vengono forniti con una garanzia di 3 anni dalla data di acquisto. Qualora questo prodotto presentasse vizi, Le spettano diritti legali nei confronti del venditore del prodotto. La garanzia qui di seguito descritta non costituisce alcun limite a tali diritti legali.

Condizioni di garanzia

Il periodo di garanzia decorre dalla data di acquisto. Si prega di conservare bene lo scontrino di cassa. Quest'ultimo è necessario come prova d'acquisto.

Qualora entro tre anni a partire dalla data d'acquisto del prodotto si presentasse un difetto del materiale o di fabbricazione, provvederemo a nostra discrezione a riparare o a sostituire gratuitamente il prodotto oppure a rimborsare il

prezzo d'acquisto. Questa prestazione di garanzia ha come presupposto che l'apparecchio guasto e la prova d'acquisto (scontrino di cassa) vengano presentati entro il termine di tre anni e che si descriva per iscritto in cosa consiste il difetto e quando si è evidenziato.

Se il vizio rientra nell'ambito della nostra garanzia, il Suo prodotto verrà riparato o sostituito da uno nuovo. Con la riparazione o la sostituzione del prodotto non decorre un nuovo periodo di garanzia.

Periodo di garanzia e diritti legali di rivendicazione di vizi

Il periodo di garanzia non viene prolungato da interventi in garanzia. Ciò vale anche per le parti sostituite e riparate. Danni e vizi eventualmente già presenti al momento dell'acquisto devono venire segnalati immediatamente dopo che l'apparecchio è stato disimballato. Le riparazioni eseguite dopo la scadenza del periodo di garanzia sono a pagamento.

Ambito della garanzia

L'apparecchio è stato prodotto con cura secondo severe direttive qualitative e debitamente collaudato prima della consegna.

La prestazione in garanzia vale per difetti del materiale o di fabbricazione. Questa garanzia non si estende a componenti del prodotto esposti a normale logorio, che possono pertanto essere considerati come componenti soggetti a usura (esempio capacità della batteria, calcificazione, lampade, pneumatici, filtri, spazzole, lame per seghe, lame di ricambio, carta vetrata...). La garanzia non si estende altresì a danni che si verificano su componenti delicati (esempio interruttori, parti realizzate in vetro, schermi, accessori vari) nonché danni derivanti dal trasporto o altri incidenti. Per tali componenti valgono esclusivamente le disposizioni in materia di garanzia previste dalla legge.

Questa garanzia decade se il prodotto è stato danneggiato oppure utilizzato o sottoposto a interventi di manutenzione in modo non conforme. Per un utilizzo adeguato del prodotto si devono rigorosamente rispettare tutte le istruzioni espresse nel manuale di istruzioni per l'uso. Si devono assolutamente evitare modalità di utilizzo e azioni che il manuale di istruzioni per l'uso sconsiglia o da cui esso mette in guardia.

Il prodotto è destinato esclusivamente all'uso domestico e non a quello commerciale. La garanzia decade in caso di impiego improprio o manomissione, uso della forza e interventi non eseguiti dalla nostra filiale di assistenza autorizzata.

La garanzia non si applica nei seguenti casi

- normale usura della capacità della batteria
- uso commerciale del prodotto
- danneggiamento o modifica del prodotto da parte del cliente
- mancata osservanza delle prescrizioni di sicurezza e manutenzione, errori di utilizzo
- danni derivanti da eventi naturali

Trattamento dei casi di garanzia

Per garantire una rapida evasione della Sua richiesta, La preghiamo di seguire le seguenti istruzioni:

- Tenga a portata di mano per qualsiasi richiesta lo scontrino di cassa e il codice dell'articolo (IAN) 437489_2304 come prova di acquisto.
- Il codice dell'articolo è riportato sulla targhetta identificativa o su un'incisione presenti sul prodotto, sul frontespizio del manuale di istruzioni (in basso a sinistra) o su un adesivo applicato alla parte posteriore o inferiore del prodotto.
- Qualora si presentassero malfunzionamenti o altri tipi di vizi, contatti innanzitutto il reparto assistenza clienti qui di seguito indicato **telefonticamente** o via **e-mail**.

- Una volta che il prodotto è stato registrato come difettoso, lo può poi spedire a nostro carico, provvedendo ad allegare la prova di acquisto (scontrino di cassa), una descrizione del vizio e l'indicazione della data in cui si è presentato, all'indirizzo del servizio di assistenza clienti che Le è stato comunicato.



Sul sito www.lidl-service.com è possibile scaricare questo e molti altri manuali di istruzioni, filmati sui prodotti e software d'installazione.

Con questo codice QR si giunge direttamente al sito dell'assistenza clienti Lidl (www.lidl-service.com) e con la digitazione del codice articolo (IAN) 437489_2304 si può aprire il manuale di istruzioni di proprio interesse.

Assistenza

IT Assistenza Italia
Tel.: 800781188
E-Mail: kompnass@lidl.it

IAN 437489_2304

Importatore

Badi che il seguente indirizzo non è quello del servizio di assistenza clienti. Contatti innanzitutto il servizio di assistenza clienti indicato.

KOMPERNASS HANDELS GMBH
BURGSTRASSE 21
44867 BOCHUM
GERMANIA
www.kompnass.com

Traduzione della dichiarazione di conformità originale

KOMPERNASS HANDELS GMBH, responsabile della documentazione: nella persona del Sig. Semi Uguzlu, BURGSTR. 21, 44867 BOCHUM, Germania, dichiara con la presente che questo prodotto è conforme alle norme, ai documenti normativi e alle direttive CE seguenti:

Direttiva macchine

(2006/42/EC)

Compatibilità elettromagnetica

(2014/30/EU)

Direttiva RoHS

(2011/65/EU)*

* Il produttore è il responsabile esclusivo del rilascio di questa dichiarazione di conformità. L'oggetto della dichiarazione sopra descritto soddisfa le prescrizioni della Direttiva 2011/65/EU del Parlamento Europeo e del Consiglio Europeo dell'8 giugno 2011 sulla restrizione dell'uso di determinate sostanze pericolose nelle apparecchiature elettriche ed elettroniche.

Norme armonizzate utilizzate

EN 60745-1:2009/A11:2010

EN 60745-2-3:2011/A13:2015

EN IEC 55014-1:2021

EN IEC 55014-2:2021

EN IEC 61000-3-2:2019/A1:2021

EN 61000-3-3:2013/A2:2021

EN IEC 63000:2018

Denominazione della macchina: Sistema di lavorazione per pareti e pavimenti PWBS 180 B3

Anno di produzione: 07-2023

Numero di serie: IAN 437489_2304

Bochum, 25/04/2023



Semi Uguzlu

- Direttore qualità -

Con riserva di modifiche tecniche volte al miglioramento del prodotto..

Tartalomjegyzék

| | |
|---|------------|
| Bevezető | 156 |
| Rendeltetésszerű használat | 156 |
| Felszereltség | 156 |
| A csomag tartalma | 156 |
| Műszaki adatok | 157 |
| Általános biztonsági utasítások elektromos kéziszerszámokhoz | 157 |
| 1. Munkahelyi biztonság | 157 |
| 2. Elektromos biztonság | 158 |
| 3. Személyi biztonság | 158 |
| 4. Az elektromos kéziszerszám használata és kezelése | 159 |
| 5. Szerviz | 159 |
| Valamennyi felhasználási területre vonatkozó biztonsági utasítások | 159 |
| Visszaütés és megfelelő biztonsági utasítások | 161 |
| Csiszolásra vonatkozó különleges biztonsági utasítások | 161 |
| Kiegészítő biztonsági utasítások csiszolópapíros csiszoláshoz | 162 |
| További biztonsági utasítások | 162 |
| Üzembe helyezés előtt | 163 |
| Csiszolólap-csere | 163 |
| Cserélhető szerszámok felszerelése/cseréje (A ábra) | 163 |
| Porelszívó felszerelése | 164 |
| Adapter felszerelése a külső porelszívóhoz | 164 |
| Pótmarkolat beállítása | 164 |
| Munkavégzésre vonatkozó tudnivalók | 165 |
| Csiszolás | 165 |
| Szélekhez közeli csiszolás | 165 |
| Használat | 165 |
| Bekapcsolás | 165 |
| Kikapcsolás | 165 |
| Fordulatszám beállítása | 166 |
| Karbantartás és tisztítás | 166 |
| Porzsák ürítése | 166 |
| Az ajánlott cserélhető szerszámok tárolása és kezelése | 166 |
| Ártalmatlanítás | 166 |
| Jótállási tájékoztató | 168 |
| Az eredeti megfelelőségi nyilatkozat fordítása | 170 |

FAL- ÉS PADLÓMEGMUNKÁLÓ RENDSZER PWBS 180 B3

Bevezető

Gratulálunk új készüléke megvásárlásához. Vásárlásával kiváló minőségű termék mellett döntött. A használati útmutató a termék része. Fontos tudnivalókat tartalmaz a biztonságra, a használatra és az ártalmatlanításra vonatkozóan. A termék használata előtt ismerkedjen meg valamennyi használati és biztonsági utasítással. A terméket csak a leírtak szerint és a megadott célokra használja. A termék harmadik személynek történő továbbadása esetén adja át a készülékhez tartozó valamennyi leírást is.

Rendeltetésszerű használat

Az elektromos kéziszerszám rendeltetésszerű használata a következő tevékenységeket foglalja magában:

- festékrétegek száraz csiszolása.
- festék-, tapéta- és ragasztómaradványok eltávolítása.
- csemperagasztó és száraz szőnyegragasztó-maradványok eltávolítása kemény felületekről (kemény vakolat, beton).
- beton, vakolat és aljzatbeton száraz csiszolása és simítása.
- kemény felületeken lévő tapéták perforálása.
- lesimított gipszkartonfalak csiszolása.
- zsaluzat-átmenetek simítása és betonfelületek érdesítése.
- falak és mennyezetek száraz csiszolása bel- és kültéren.
- fém, kő és fa száraz felületcsiszolása.

A készülék minden más használata vagy módosítása nem rendeltetésszerűnek minősül és jelentős balesetveszélyt okozhat. A nem rendeltetésszerű használatból eredő károkért nem vállalunk felelősséget. A készülék nem alkalmas ipari használatra.

Felszereltség

- 1 be-, kikapcsoló
- 2 fordulatszám-beállító gombok (+/-)
- 3 szárnyas csavarok a pótmarkolat beállításához
- 4 védő- és elszívó burkolat
- 5 kefégyűrű
- 6 burkolat-szegmens
- 7 orsóreteszelő gomb
- 8 elszívócsonk
- 9 pótmarkolat
- 10 kemény fém csiszolókorong
- 11 befogókarima
- 12 csiszolóórsó
- 13 csiszolótányér
- 14 szorítóanya
- 15 kétlyukú szerelőkulcs
- 16 csiszolópapír
- 17 adapter (porelszívás)
- 18 porzsák
- 19 elszívóömlő

A csomag tartalma

- 1 fal- és padlómegmunkáló rendszer
- 1 méter szívóömlő (3,5 méterre kihúzható)
- 1 porzsák (25 liter)
- 1 adapter (porelszívás)
- 6 darab csiszolópapír (2 db 40 - 80 - 120)
- 1 kemény fém csiszolókorong (YG8)
- 1 kétlyukú szerelőkulcs
- 1 használati útmutató

Műszaki adatok

| | |
|------------------------------------|--------------------------------|
| Névleges feszültség | 230 V ~, 50 Hz (váltóáram) |
| Névleges teljesítmény- felvétel | 1050 W |
| Névleges fordulatszám | n 410 – 1900 min ⁻¹ |
| Névleges kapacitás | Ø 180 mm |
| Menetméret | M14 |
| Védelmi osztály | II/□ (dupla szigetelés) |

Zaj- és rezgésinformációk

A zaj mért értéke az EN 60745 szabványnak megfelelően került meghatározásra. Az elektromos kéziszerszám A-súlyozott zajszintjének jellemző értéke:

Zajkibocsátási érték

| | |
|-----------------------|------------------------|
| Hangnyomásszint | $L_{PA} = 86,3$ dB (A) |
| Bizonytalansági érték | K = 3 dB |
| Hangerőszint | $L_{WA} = 97,3$ dB (A) |
| Bizonytalansági érték | K = 3 dB |



Viseljen hallásvédőt!

Rezgés összértéke

| | |
|-----------------------|------------------------------------|
| Felületcsiszolás | $a_{h, DS} = 6,3$ m/s ² |
| Bizonytalansági érték | K = 1,5 m/s ² |

TUDNIVALÓ

- ▶ A jelen használati útmutatóban megadott rezgésszint szabványos mérési eljárással lett meghatározva és felhasználható a készülékek összehasonlítására. A megadott rezgés-kibocsátási érték a kitettség előzetes megbecsüléséhez is felhasználható.

⚠ FIGYELMEZTÉS!

- ▶ A rezgésszint az elektromos kéziszerszám alkalmazásától függően változik és egyes esetekben a jelen útmutatókban megadott érték felett lehet. A rezgésterhelés alulbecsült lehet, ha az elektromos kéziszerszámot rendszeresen így használják. Próbálja a rezgésterhelést a lehető legalacsonyabb szinten tartani. A rezgésterhelés csökkenthető például kesztyű viselésével a szerszám használata során, illetve a munkaidő korlátozásával. Ebben az esetben a működési ciklus minden részét figyelembe kell venni (például amikor az elektromos kéziszerszám ki van kapcsolva, és amikor bár be van kapcsolva, de terhelés nélkül működik).



Általános biztonsági utasítások elektromos kéziszerszámokhoz

⚠ FIGYELMEZTÉS!

- ▶ Olvassa el az összes biztonsági előírást és utasítást. A biztonsági előírások és utasítások figyelmen kívül hagyása áramütést, tüzet és/vagy súlyos sérüléseket okozhat.

Őrizze meg az összes biztonsági előírást és utasítást későbbi használatra.

A biztonsági előírásokban használt „elektromos kéziszerszám” kifejezés hálózatról (hálózati kábelen át) üzemeltetett elektromos kéziszerszámokra és akkumulátoros (hálózati kábel nélküli) elektromos kéziszerszámokra vonatkozik.

1. Munkahelyi biztonság

- Tartsa tisztán és jól megvilágítva a munkaterületét. A rendetlenség és a rosszul megvilágított munkaterület balesetet okozhat.

- b) Ne dolgozzon az elektromos kéziszerszámmal olyan robbanásveszélyes környezetben, ahol gyúlékony folyadékok, gázok vagy porok vannak. Az elektromos kéziszerszámok szikráznak, a szikra pedig meggyújthatja a port vagy gőzöket.
- c) Az elektromos kéziszerszám használata közben ne engedjen közel gyermekeket és más személyeket. Ha elterelik a figyelmét, elveszítheti uralmát a készülék felett.

2. Elektromos biztonság

- a) Az elektromos kéziszerszám csatlakozódugójának illeszkednie kell a csatlakozóaljzatba. A csatlakozót semmilyen módon nem szabad megváltoztatni. Ne használjon adaptercsatlakozókat földelt elektromos kéziszerszámokkal. A nem módosított csatlakozó és a megfelelő csatlakozóaljzat használata csökkenti az áramütés veszélyét.
- b) Ügyeljen arra, hogy teste ne érintkezzen földelt felülettel, mint például csővezeték, fűtőtűst, tűzhely vagy hűtőszekrény felületével. Az áramütés kockázata nagyobb, ha a teste földelve van.
- c) Óvja az elektromos kéziszerszámot esőtől vagy nedvességtől. Növeli az áramütés kockázatát, ha víz kerül az elektromos kéziszerszámba.
- d) Ne használja a vezetékét rendeltetésellenes célra, ne hordozza és ne akassza fel az elektromos kéziszerszámot a kábelnél fogva, és ne a vezetéknél fogva húzza ki a csatlakozódugót az aljzatból. Tartsa távol a vezetékét hőtől, olajtól, éles szegélyektől vagy mozgó alkatrészekről. A sérült vagy összezsavarodott vezeték növeli az áramütés kockázatát.
- e) Ha a szabadban dolgozik az elektromos kéziszerszámmal, akkor csak olyan hosszabbító kábelt használjon, ami kültéren is használható. A kültéri használatra alkalmas hosszabbító kábellel csökkentheti az áramütés kockázatát.
- f) Ha az elektromos kéziszerszám nedves helyen történő használata elkerülhetetlen, használjon áram-védőkapcsolót. Az áram-védőkapcsoló használata csökkenti az áramütés veszélyének kockázatát.

3. Személyi biztonság

- a) Legyen mindig figyelmes, ügyeljen arra, amit csinál és megfontoltan végezze a munkát az elektromos kéziszerszámmal. Ne használjon elektromos kéziszerszámot, ha fáradt, vagy ha kábítószert, alkoholt vagy gyógyszert hatása alatt áll. Az elektromos kéziszerszám használatakor már egy pillanatnyi figyelmetlenség is komoly sérüléseket okozhat.
- b) Viseljen egyéni védőeszközt és mindig vegyen fel védőszemüveget. Az elektromos kéziszerszám jellegének és használatának megfelelő személyi védőfelszerelés, például pormaszok, csúszásmentes biztonsági cipő, védősisak vagy hallásvédő csökkenti a személyi sérülések veszélyét.
- c) Előzze meg a készülék véletlenszerű bekapcsolását. Győződjön meg arról, hogy az elektromos kéziszerszám ki van kapcsolva, mielőtt a villamos hálózatra és/vagy az akkumulátorra csatlakoztatja, illetve kézbe veszi vagy viszi. Balesetet okozhat, ha a készülék hordozása közben az ujját a BE/KI kapcsolón van, vagy a készülék már bekapcsolt állapotban van, amikor csatlakoztatja az áramellátásra.
- d) Az elektromos kéziszerszám bekapcsolása előtt távolítsa el a beállításhoz használt szerszámokat vagy csavarkulcsokat. A készülék forgó részében maradt szerszám vagy kulcs balesetet okozhat.
- e) Kerülje a normálistól eltérő testtartást. Vegyen fel biztonságos álló helyzetet és tartsa meg folyamatosan az egyensúlyát. Ily módon váratlan helyzetekben is jobban úrrá tud lenni az elektromos kéziszerszámon.
- f) Viseljen megfelelő ruházatot. Ne viseljen bő ruházatot vagy ékszert. Tartsa távol a haját, ruháját és kesztyűjét a mozgó részekről. A laza ruházat, az ékszer vagy a hosszú haj beleakadhat a mozgó részekbe.
- g) Amennyiben a készülékhez porelszívó és porgyűjtő berendezés is szerelhető, akkor győződjön meg arról, hogy azok csatlakoztatva vannak és használatuk helyesen történik. A porelszívó alkalmazása csökkentheti a por általi veszélyeztetést.

4. Az elektromos kéziszerszám használata és kezelése

- a) Ne terhelje túl a készüléket. A munkájának megfelelő elektromos kéziszerszámot használja. A megfelelő elektromos kéziszerszámmal jobban és biztonságosabban tud dolgozni a megadott teljesítmény-tartományban.
- b) Ne használjon olyan elektromos kéziszerszámot, amelyiknek hibás a kapcsolója. Ha az elektromos kéziszerszámot már nem lehet be- és kikapcsolni, akkor a használata veszélyes és meg kell javíttatni.
- c) Húzza ki a hálózati csatlakozódugót az aljzatból és/vagy vegye ki az akkumulátort, mielőtt beállításokat végez a készüléken, tartozékokat cserél vagy a készüléket elteszi. Ezzel a megelőző biztonsági intézkedéssel megakadályozható az elektromos kéziszerszám véletlen bekapcsolása.
- d) A nem használt elektromos kéziszerszámot gyermekektől elzárva kell tárolni. Ne engedje, hogy olyan személyek használják a készüléket, akik nem ismerik annak használatát vagy nem olvasták az erre vonatkozó utasításokat. Az elektromos kéziszerszámok veszélyesek, ha tapasztalatlan személyek használják azokat.
- e) Gondosan ápolja az elektromos kéziszerszámokat. Ellenőrizze, hogy a mozgó részek tökéletesen működnek és nincsenek beszorulva, részei nincsenek eltörve vagy olyannyira megsérülve, hogy az befolyásolná az elektromos kéziszerszám működését. A készülék használata előtt javíttassa meg a sérült részeket. Sok balesetet a rosszul karbantartott elektromos kéziszerszámok okoznak.
- f) Tartsa mindig élesen és tisztán a vágószereszközöket. A gondosan karbantartott éles vágószereszközök kisebb valószínűséggel szorulnak be és könnyebben irányíthatók.
- g) Az elektromos kéziszerszámot, a tartozékokat, a betétszerszámokat stb. a használati útmutatónak megfelelően használja. Vegye figyelembe a munkakörülményeket és az elvégzendő feladatot. Az elektromos kéziszerszám nem rendeltetésszerű használata veszélyes helyzeteket teremthet.

5. Szerviz

- a) Az elektromos kéziszerszámot csak képzett szakemberrel és csak eredeti alkatrészekkel javíttassa. Ezzel biztosítható az elektromos kéziszerszám hosszan tartó és biztonságos működése.
- b) A csatlakozó vagy a csatlakozóvezeték cseréjét mindig az elektromos kéziszerszám gyártójával vagy annak ügyfélszolgálatával végeztesse. Ezzel biztosítható az elektromos kéziszerszám hosszan tartó és biztonságos működése.

Valamennyi felhasználási területre vonatkozó biztonsági utasítások

Közös biztonsági utasítások a csiszolóshoz és csiszolópapíros csiszolóshoz

- a) Ez az elektromos kéziszerszám csiszolóként és csiszolópapíros csiszolóként használható. Vegye figyelembe a készülékhez kapott összes biztonsági figyelmeztetést, utasítást, ábrát és adatot. Az alábbi utasítások figyelmen kívül hagyása áramütést, tüzet és/vagy súlyos sérüléseket okozhat.
- b) Ez az elektromos kéziszerszám nem használható drótkéfélszóra, polírozásra és vágókorongos vágásra. Az elektromos kéziszerszám nem rendeltetésszerű használata veszélyes és sérüléseket okozhat.
- c) Ne használjon olyan tartozékokat, amelyeket a gyártó nem kifejezetten ehhez az elektromos kéziszerszámhoz tervezett és ajánlott. Csak mert a tartozékot az elektromos kéziszerszámhoz tudja rögzíteni, még nem garantálja annak biztonságos használatát.
- d) A cserélhető szerszám megengedett fordulatszámának legalább annyinak kell lennie, mint az elektromos kéziszerszámon megadott legnagyobb fordulatszám. A megengedettnél gyorsabban forgó tartozék eltörhet, darabjai pedig szétrepülhetnek.
- e) A cserélhető szerszám külső átmérőjének és vastagságának meg kell felelnie az Ön elektromos kéziszerszáma méreteinek. A nem megfelelő méretű cserélhető szerszámokat nem lehet megfelelően leárnýékolni vagy irányítani.

- f) A menetbetétes cserélhető szerszámnak pontosan illeszkednie kell a csiszolóorsó menetére. Karimával felszerelhető cserélhető szerszámok esetén a cserélhető szerszám furatátmérőjének pontosan illeszkednie kell a karima befogó átmérőjéhez. Az elektromos kéziszerszámon nem megfelelően rögzített cserélhető szerszámok nem forognak egyenletesen, erősen vibrálnak és előfordulhat, hogy a kezelő emiatt elveszíti uralmát a készülék felett.
- g) Ne használjon sérült cserélhető szerszámot. Minden használat előtt ellenőrizze a cserélhető szerszámok – például csiszolókorongok – lepattogzásait és repedéseit, a csiszolótányérok repedéseit, kopását vagy erős elhasználódását. Ha az elektromos kéziszerszám vagy a cserélhető szerszám leesett, ellenőrizze azok épségét vagy használjon ép cserélhető szerszámot. A cserélhető szerszám ellenőrzését és behelyezését követően tartózkodjon Ön és a közelben lévő személyek a forgó cserélhető szerszám síkján kívül, és járassa a készüléket egy percen keresztül a legmagasabb fordulatszámmal. A sérült cserélhető szerszámok legtöbbször már a tesztelés során eltörnek.
- h) Viseljen egyéni védőeszközt. Alkalmazástól függően, viseljen teljes arcvédőt, szemvédőt vagy védőszemüveget. Szükség esetén viseljen porvédő maszkot, hallásvédőt, védőkesztyűt vagy speciális kötényt, ami megvédi Önt az apró csiszolási és anyagmaradványoktól. Védje a szemét a kirepülő idegen testekkel szemben, amelyek a különböző alkalmazások során keletkezhetnek. A por- vagy légzésvédő maszkoknak ki kell szűrniük a használat során keletkező port. A hosszú ideig tartó, hangos zaj halláskárosodást okozhat.
- i) Ügyeljen arra, hogy más személyek biztonságos távolságban legyenek az Ön munkaterületétől. A munkaterületre belépő személyeknek egyéni védőeszközt kell viselniük. A munkadarab, illetve a törött cserélhető szerszámok letört darabjai könnyen kirepülhetnek és még a közvetlen munkaterületen kívül is sérüléseket okozhatnak.
- j) **Az elektromos kéziszerszámot csak a szigetelt markoló felületénél fogja meg, ha olyan munkát végez, ahol a cserélhető szerszám rejtett kábelekbe vagy a készülék saját hálózati kábelébe ütközhet.** A feszültség alatt álló vezetékkel való érintkezés feszültség alá helyezheti a készülék fém alkatrészeit is, ez pedig elektromos áramütést okozhat.
- k) **Tartsa távol a hálózati vezetéket a forgó cserélhető szerszámoktól.** Ha elveszíti uralmát a készülék felett, előfordulhat, hogy a készülék elvágja a hálózati kábelt vagy beleakad a hálózati kábelbe és keze vagy karja a forgó cserélhető szerszámhoz ér.
- l) **Soha ne tegye le addig az elektromos kéziszerszámot, amíg a cserélhető szerszám teljesen le nem állt.** A forgó cserélhető szerszám hozzáférhet a letámasztó felülethez, ami által elveszítheti uralmát az elektromos kéziszerszám felett.
- m) **Ne működtesse az elektromos kéziszerszámot miközben viszi.** A forgó cserélhető szerszám véletlenül befoghatja a ruháját és a cserélhető szerszám a testébe fúródhat.
- n) **Rendszeresen tisztítsa meg az elektromos kéziszerszám szellőzőnyílásait.** A motor ventilátora port szív a készülékházba és a felhalmozódó fémpor elektromos veszélyt okozhat.
- o) **Ne használja az elektromos kéziszerszámot gyúlékony anyagok közelében.** A szikrák könnyen begyűjthetik ezeket az anyagokat.
- p) **Ne használjon olyan cserélhető szerszámokat, amelyek hűtőfolyadékot igényelnek.** Víz vagy más hűtőfolyadék használata áramütést okozhat.

Visszaütés és megfelelő biztonsági utasítások

A visszaütés egy megakadt vagy blokkolt forgó cserélhető szerszám, mint például csiszolókorong, csiszoló tányér, drótcsiszoló kefe stb. hirtelen reakciója. Az elakadás vagy blokkolás a forgó cserélhető szerszám hirtelen megállását okozza. Ennek következtében az irányíthatatlanná vált elektromos kéziszerszám az említett blokkolási ponton a cserélhető szerszám forgásirányával szemben felgyorsul.

Ha például egy csiszolókorong beékelődik vagy blokkolódik a munkadarabban, akkor a csiszolókorong munkadarabba süllyedő szélé beakadhat és ezáltal kitorheti a csiszolókorongot vagy visszautíthat. A csiszolókorong – a korong blokkolási ponton felvett forgásirányától függően – ebben az esetben a kezelő felé vagy vele ellentétes irányba mozog. Ennek során a csiszolókorong akár ki is törhet.

A visszaütés az elektromos kéziszerszám helytelen vagy hibás használatából ered. Az alábbiakban leírt megfelelő óvintézkedésekkel mindez megelőzhető.

- Tartsa erősen az elektromos kéziszerszámot, majd testével és karjaival vegyen fel olyan helyzetet, hogy fel tudja fogni a visszaütés következtében fellépő erőket. Amennyiben rendelkezésre áll, használja mindig a pótmarkolatot, hogy a lehető legjobban tudja irányítani a visszaütés következtében fellépő erőt vagy a felfutáskor tapasztalható reakciónyomatékat. A kezelő személy a megfelelő biztonsági óvintézkedésekkel biztonságosan uralhatja a visszaütés következtében fellépő erőt vagy a reakcióerőt.**
- Soha ne nyúljon a forgó cserélhető szerszámok közelébe. Visszaütés esetén a cserélhető szerszám kézsérülést okozhat.**
- Kerülje testével azt a területet, ahová az elektromos kéziszerszám visszaütés esetén elmozdul. A visszaütés az elektromos kéziszerszámot a csiszolókorong mozgásával ellentétes irányba viszi a blokkolási ponton.**

- Sarkok, éles peremek stb. közelében fokozott óvatossággal dolgozzon. Előzze meg a cserélhető szerszámok munkadarabról való visszapattanását, illetve beszorulását. A forgó cserélhető szerszám könnyen beékelődik sarkokban, éles szegélyeken vagy ha visszautódik. Ennek következtében elveszítheti uralmát a készülék felett vagy a készülék visszautíthat.**
- Ne használjon lánc- vagy fogazott fűrészlapot. Az ilyen cserélhető szerszámok gyakran okoznak visszaütést vagy miattuk a kezelő elveszítheti uralmát az elektromos kéziszerszám fölött.**

Csiszolásra vonatkozó különleges biztonsági utasítások

- Kizárólag az adott elektromos kéziszerszámhoz engedélyezett csiszoló eszközöket és az ezekhez a csiszoló eszközökhöz tervezett védőburkolatot használjon. A nem az elektromos kéziszerszámhoz tervezett csiszoló eszközöket nem lehet megfelelően védeni, ezért azok használata nem biztonságos.**
- A süllyesztett közepű csiszolókorongokat úgy kell felszerelni, hogy a csiszolófelület ne nyúljon túl a védőburkolat peremén. A csiszolókorong peremén túlnyúló, szakszerűtlenül felszerelt csiszolókorong nem árnyékolható le megfelelően.**
- A védőburkolatot megfelelően kell az elektromos kéziszerszámra rögzíteni és úgy kell beállítani, hogy a lehető legnagyobb biztonságot nyújtsa, azaz a csiszolótest lehető legkisebb része legyen fedetlenül a kezelő felé. A védőburkolat védi a kezelő személyt a letört daraboktól és a csiszoló testtel való véletlen érintkezéstől, valamint a szikrától, ami meggyújthatja a ruházatot.**
- A csiszolókorong kizárólag az ajánlott felhasználási célra használható. Például: Soha ne csiszoljon a vágókorong oldalfelületével. A vágókorongokat a korong élével történő anyageltávolításra tervezték. Az oldalirányú erőhatás könnyen szétörtheti ezeket a csiszolótesteket.**

- e) Kizárólag ép és a kiválasztott csiszolókorongnak megfelelő méretű és alakú befo-gókarimát használjon. A megfelelő karima megtámasztja a csiszolókorongot és csökkenti a csiszolókorong törésének veszélyét. A vágókorongokhoz való karimák eltérhetnek a többi csiszolókoronghoz való karimáktól.
- f) Ne használja a nagyobb elektromos kéziszerszámok elhasználadott csiszolókorongjait. A nagyobb elektromos kéziszerszámok csiszolókorongjait nem a kisebb elektromos kéziszerszámok magasabb fordulatszámára tervezték és eltérhetnek.

Kiegészítő biztonsági utasítások csiszolópapíros csiszoláshoz

- a) Ne használjon túlméretezett csiszolólapot, hanem kövesse a gyártó csiszolólap-méretre vonatkozó utasításait. A csiszolófényon túlnyúló csiszolólap sérülést okozhat, valamint a csiszolólap blokkolásához, szakadásához vagy visszaütéshez vezethet.

További biztonsági utasítások



- ▲ FIGYELMEZTETÉS!**
Mindig viseljen védőszemüveget.



- ▲ FIGYELMEZTETÉS!**
Mindig viseljen porvédő maszkot!

- Használjon megfelelő keresőkészüléket a rejtett tápvezetékek felkutatásához vagy érdeklődjön a helyi közművállalatnál. Az elektromos vezetékekkel való érintkezés tüzet vagy áramütés okozhat. Gázvezeték sérülése robbanást okozhat. Vízvezetékbe hatolás anyagi károkat vagy áramütést okozhat.
- Reteszelve ki a be-, kikapcsolót és vigye kikapcsolt állásba, ha az áramellátás megszakad, például áramkimaradás miatt, vagy ha kihúzza a csatlakozódugót. Ezzel megakadályozható a véletlenszerű újraindulás.
- Csak száraz csiszolásra használja az elektromos kéziszerszámot. Növeli az áramütés kockázatát, ha víz kerül az elektromos készülékbe.

- Az elektromos kéziszerszámot csak bekapcsolt állapotban vezesse a munkadarabba, és csak akkor kapcsolja ki, miután leemelte a munkadarabról. Az elektromos kéziszerszám hirtelen mozdulatot tehet.
- Ügyeljen arra, hogy a kirepülő szikra senkit se veszélyeztessen. Távollítsa el a közelben lévő gyúlékony anyagokat. A fémek csiszolása során szikra képződik.
- Ne használjon kopott, repedezett vagy erősen megviselt csiszolószerszámokat. A sérült csiszolószerszámok szétszakadhatnak, kirepülhetnek és valaki sérülését okozhatják.
- Ne használjon vágó- vagy nagyoló korongot vagy fazékkéféket. Az elektromos kéziszerszám nem alkalmas ezen cserélhető szerszámok használatára. Sérülésveszély áll fenn!
- Az elektromos kéziszerszám üzemelésekor mindig használja a csomagban szállított elszívótömlőt és megfelelő porszivót. A porszivó alkalmazása csökkentheti a por általi veszélyeztetést.
- Figyelem! Tűzveszély! Kerülje a csiszolandó anyag és a csiszoló túlmelegedését. A munkaszünetek előtt mindig ürítse ki a portartályt. A porzsákban, mikroszűrőben, papírzsákban (vagy a porszívó szűrőzsákjában, illetve szűrőjében) lévő csiszolópor kedvezőtlen feltételek esetén - pl. a fémek csiszolása során kirepülő szikrától - meggyulladhat. Ez különösen akkor történhet meg, ha a csiszolópor lakk-, poliuretán-maradványokkal vagy más vegyi anyaggal keveredik és a csiszolt anyag hosszú megmunkálás után felforrósodik.
- A munkavégzés során tartsa mindig két kézzel az elektromos kéziszerszámot és gondoskodjon a biztonságos álló helyzetéről. Az elektromos kéziszerszám biztonságosabban vezethető kéz kézzel.

- Viseljen hallásvédőt, védőszemüveget, por-
maszkot és adott esetben kesztyűt. Pormaszk-
ként legalább FFP 2 besorolású részecskeszű-
rős félmaszkot viseljen.
- Kő megmunkálásához használjon porelszív-
vót. A porelszívónak kőpor elszívására en-
gedélyezettnek kell lenni. Ilyen berendezések
használata csökkenti a por általi veszélyezte-
tést.
- Ne fogja meg a cserélhető szerszámot, amíg
le nem hűlt. A cserélhető szerszámok a munka-
végzés során nagyon felforrósodnak.
- A cserélhető szerszámok cseréje közben vi-
seljen védőkesztyűt. A cserélhető szerszámok
hosszabb használat esetén felmelegednek.
- Ne munkáljon meg olyan anyagokat, amelyek
esetében egészségére veszélyes anyagok, pl.
bükkfá- vagy tölgyfapor, kőpor vagy azbeszt
szabadul fel. Ezek rákkeltő anyagok.
- Tájékozódjon az országában érvényes sza-
bályozásokról/törvényekről az egészségre
veszélyes porok kezelésével kapcsolatban.
- Soha ne érjen hozzá a működő csiszolószerszám-
számhoz. Sérülésveszély áll fenn.
- Szükség esetén használjon állványt a munka-
végzéshez. Létrán történő munkavégzés esetén
nem tud biztonságos álló helyzetet felvenni.

Üzembe helyezés előtt

⚠ FIGYELMEZTETÉS! SÉRÜLÉSVESZÉLY!

- ▶ A készüléken végzendő bármely munkálat
előtt húzza ki a hálózati csatlakozódugót
az aljzatból!

⚠ VIGYÁZAT!

- ▶ Szerszámcsere közben viseljen védőkesz-
tyűt. Sérülésveszély áll fenn, ha hozzáér a
cserélhető szerszámhoz.
- A megmunkálandó anyagnak és a felületről
lehordani kívánt anyagmenyiségnek megfe-
lelően különféle cserélhető szerszámok állnak
rendelkezésre.

TUDNIVALÓ

- ▶ Ne tegye le a készüléket felszerelt cserélhető
szerszám (csiszolótányér, kemény fém csiszoló-
körong) nélkül. A kefégyűrű 5 elgömbülhet
és megsérülhet.

Csiszolólapp-csere

A csiszolótányér 13 felülete tépőzáras szövetből
áll, hogy a tépőzárral gyorsan és könnyen lehes-
sen rögzíteni a csiszolólapokat 16.

- ◆ Új csiszolólapp 16 felhelyezése előtt távolítsa el a
szennyeződést és a port a csiszolótányérról 13
pl. egy ecsettel.
- ◆ Illessze a csiszolólappot 16 szorosan a csiszoló-
tányér 13 szélére, majd helyezze a csiszoló-
lapot 16 a csiszolótányérra 13 és jól nyomja rá.
Ügyeljen a csiszolólapon 16 és a csiszolótá-
nyéron 13 lévő elszívólyukak illeszkedésére.
- ◆ A csiszolólapp 16 levételéhez emelje meg a
csiszolólappot oldalt és húzza le a csiszolótá-
nyérról 13.

Cserélhető szerszámok felszerelése/ cseréje (A ábra)

⚠ FIGYELMEZTETÉS!

- ▶ Az orsóreteszelő gombot 7 kizárólag
nyugalmi helyzetben lévő csiszolóorsónál 12
működtesse. Ellenkező esetben kár keletkez-
het a készülékben.

TUDNIVALÓ

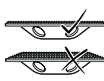
- A kemény fém csiszolókorong 10 látszóbeton-
on lévő zsaluátmenetek, zsaludeszkán lévő
betonmaradványok vagy csempén lévő ra-
gasztómaradványok eltávolítására alkalmas.
-  Csak sima csiszolófelületű
kemény fém csiszolókorongot 10
használjon.
- ◆ Tisztítsa meg a csiszolókorongot 12 és a
felszerelendő részeket.

- ◆ A cserélhető szerszámok rögzítéséhez és kioldásához nyomja meg az orsóreteszelő gombot **7** , hogy reteszelje azt.
- ◆ A cserélhető szerszámok rögzítéséhez helyezze a befogókarimát **11** a csiszolóorsóra **12**.
- ◆ Helyezze a kívánt cserélhető szerszámot a csiszolóorsóra **12**.
- ◆ Csavarozza fel a szorítóanyát **14** és húzza meg a ketykú szerelőkulccsal **15**.

TUDNIVALÓ

- ▶ Ügyeljen arra, hogy a szorítóanya **14** gallérija kifelé mutasson.

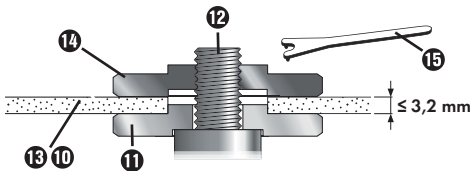

Porelszívó felszerelése

Bizonyos anyagok, például ólomtartalmú festékek, egyes fafajták, ásványok és fémek porai károsak lehetnek az egészségre. A por megérintése vagy belélegzése allergiás reakciókat és/vagy légúti megbetegedéseket okozhat a felhasználó vagy a közelben lévő személyek számára. Bizonyos porok - mint például a tölgyfa vagy bükkfa pora - rákkeltőnek számítanak, különösen favezelő adalékanyagokkal (kromát, favedőanyag) együtt. Azbeszttartalmú anyagokat csak szakembernek szabad megmunkálni.

- Mindig használjon porelszívót.
- Ez elektromos kéziszerszámot vagy a porzsákkal **18** működtesse vagy csatlakoztasson egy por-és forgácselszívót.
- Gondoskodjon a munkahely megfelelő szellőztetéséről.
- Javasoljuk P2 szűrő osztályú légzésvédő-maszk viseletét.
- Ügyeljen arra, hogy az elszívótömlő **19** ne törjön meg.

Vegye figyelembe a megmunkálandó anyagra az Ön országában érvényes előírásokat.

- ◆ Dugja az elszívótömlő **19** bemeneti oldalát az elszívócsontra **8**.
- ◆ Az elszívótömlő **19** fordított sorrendben szerelhető le.

Adapter felszerelése a külső porelszívóhoz

- ◆ Szükség esetén helyezze a porelszívó adaptert **17** az elszívócsontra **8**.
- ◆ Csatlakoztasson egy porelszívót.

TUDNIVALÓ

- ▶ Fa vagy olyan anyagok esetén, amelyek megmunkálásakor egészségre káros por keletkezik, a készüléket megfelelő, ellenőrzött (pl. az EN 60335-2-69 szabvány M osztálya szerinti) elszívó-berendezésre kell csatlakoztatni.

Pótmarkolat beállítása

A pótmarkolat **9** dőlésszöge beállítható, hogy bizonyos alkalmazások esetén kényelmesebb legyen a munkavégzés a vezető kéz számára (pl. szélekhez közeli csiszolás esetén).

- ◆ Lazítsa meg a két szárnyas csavart **3** és döntse meg a pótmarkolatot **9** a kívánt munkavégzési helyzetbe.
- ◆ Húzza meg a szárnyas csavarokat **3**.

Munkavégzésre vonatkozó tudnivalók

⚠ FIGYELMEZTETÉS! SÉRÜLÉSVESZÉLY!

- ▶ A készüléken végzendő bármely munkát előtt húzza ki a hálózati csatlakozódugót az aljzatból!
- ▶ Várja meg, amíg teljesen leáll a készülék, mielőtt leteszi.

A csiszolási teljesítményt és a felület minőségét lényegében a kiválasztott csiszolószerszám, az előválasztott fordulatszám-fokozat és a kifejtett nyomás határozza meg.

Csak kifogástalan állapotban lévő csiszolószerszámmal érhető el jó csiszolási eredmény, ami a készüléket is kíméli.

Csiszolás

- Munka közben tartsa mindig két kézzel a készüléket és gondoskodjon a biztonságos álló helyzetről. A készülék kéz kézzel biztonságosan vezethető.
- ◆ Csatlakoztassa az elszívőrendszert (saját vagy külső elszívót).
- ◆ Külső elszívó esetén: Lehetőség szerint dolgozzon az elszívó távoli lekapcsolásával vagy automatikus indításával/leállításával. Az elszívó automatikusan bekapcsol és késleltetéssel kikapcsol, hogy a maradék port eltávolítsa a szívótömlőből.
- ◆ Kapcsolja be a készüléket, helyezze teljes csiszolófelületével a megmunkálni kívánt felületre és mérsékelt nyomással mozgassa a munkadarab felett.
- ◆ Ügyeljen az egyenletes rányomásra, így megnövelheti a cserélhető szerszám élettartamát.
- ◆ Nem lesz jobb a csiszolási eredmény, ha túl erősen nyomja a felületre a készüléket, erősebben kopik azonban a készülék és a cserélhető szerszám.
- ◆ Emelje le a készüléket a felületről.
- ◆ Saját elszívó esetén: Hagyja néhány másodpercig működni az elektromos kézszerszámot a maradék por eltávolításához a szívótömlőből **19**.

Szélekhez közeli csiszolás

A szélekhez közeli csiszoláshoz eltávolítható a védő- és elszívó burkolat **4** egyik burkolat-szegmense **6**. Ezáltal a használt cserélhető szerszámmal jobban hozzá lehet férni a padló-, fal- és mennyezethez, valamint a meglévő beépített berendezésekhez, például csövekhez, és a határos felületek precízebben megmunkálhatók.

Ezeknél a munkáknál számoljon porképződéssel, mivel a védő- és elszívó burkolat **4** nem zárt.

- ◆ Húzza ki a burkolat-szegmenst **6** előre a védő- és elszívó burkolatból **4**.

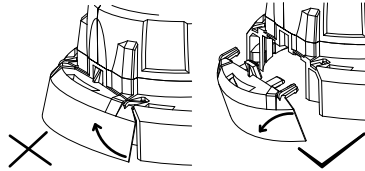

- ◆ Munkálja meg a szélekhez közeli felületeket.
- ◆ Helyezze vissza a burkolat-szegmenst **6** az elszívó burkolatra **4**, amíg be nem kattann.

Használat

-  A szerszám forgásiránya!

Bekapcsolás

- ◆ A készülék bekapcsolásához tolja előre a be-, kikapcsolót **1**. A be-, kikapcsoló **1** rögzítéséhez nyomja le előre a be-, kikapcsolót **1**, amíg be nem kattann.

Kikapcsolás

- ◆ Az elektromos kézszerszám kikapcsolásához engedje el a be-, kikapcsolót **1**. Ha le van zárva, akkor nyomja meg röviden a be-, kikapcsolót **1** a hátsó részen, majd engedje el.

TUDNIVALÓ

- ▶ A készüléken áramkimaradás esetére újraindítás elleni védelem van felszerelve. Az áramellátás helyreállásakor a készüléket kapcsolja ki, majd újra be.

Fordulatszám beállítása

A munka megkezdése előtt állítsa be az alkalmazáshoz megfelelő fordulatszámot. A durva csiszolási munkákat végezze alacsonyabb fordulatszámon, finomabb megmunkáláshoz növelje a fordulatszámot.

- A fordulatszám a gombok **2** megnyomásával állítható át.
- ◆ A fordulatszám növeléséhez nyomja meg a gombot **2** +.
- ◆ A fordulatszám csökkentéséhez nyomja meg a gombot **2** -.

TUDNIVALÓ

- ▶ A cserélhető szerszám a kikapcsolás után tovább forog. Várja meg, amíg a cserélhető szerszám teljesen leáll, mielőtt leteszi a készüléket.

Karbantartás és tisztítás



FIGYELMEZTETÉS! SÉRÜLÉSVESZÉLY!
A készüléken történő bármely munkavégzés előtt kapcsolja ki a készüléket és húzza ki a hálózati csatlakozódugót.

A készülék nem igényel karbantartást.

- Ne használjon éles tárgyakat a készülék tisztításához. Ne hagyja, hogy folyadék kerüljön a készülék belsejébe. Ellenkező esetben kár keletkezhet a készülékben.
- Rendszeresen tisztítsa meg a készüléket, lehetőleg közvetlenül a használatot követően.
- A készülékházat száraz törölkendővel tisztítsa meg – semmiképpen ne használjon benzint, oldószert vagy olyan tisztítószert, amelyek kárt tehetnek a műanyagban.
- A szellőzőnyílásokat mindig szabadon kell hagyni.
- A felületre tapadó csiszolópor ecsettel távolítható el.

TUDNIVALÓ

- ▶ A felsorolásban nem szereplő alkatrészeket (mint pl. szénkefe, kapcsoló) szerviz-forrádrólunk keresztül rendelheti meg.

Porzsák üritése

Optimális porelszívás biztosítása érdekében időben ürítse ki a porzsákat **18**.

- ◆ Nyissa ki a porzsák **18** cipzárját.
- ◆ Rázza ki a porzsákat **18** egy megfelelő hulladaktároló felett.

Az ajánlott cserélhető szerszámok tárolása és kezelése

- A csiszolószerszámokat óvatosan kell kezelni és szállítani.
- A csiszolószerszámokat úgy kell tárolni, hogy ne érhessek mechanikai sérülések vagy környezeti hatások (pl. nedvesség).

Ártalmatlanítás

Csak Franciaországra vonatkozik



A termék, a csomagolás és a használati utasítás újrahasznosítható, a gyártó kiterjesztett felelőssége alá tartozik, és szelektív hulladékgyűjtéssel gyűjtik.



Ne dobjon elektromos kéziszerszámot a háztartási hulladékba!

Az áthúzott kerekes szeméttároló itt látható szimbóluma azt jelzi, hogy ez a készülék a 2012/19/EU irányelv hatálya alá tartozik. Ez az irányelv azt mondja ki, hogy a készüléket életciklusa végén nem szabad a szokásos háztartási hulladékkal ártalmatlanítani, hanem külön létrehozott gyűjtőhelyen, újrahasznosító központokban vagy hulladékkezelő üzemben kell leadni.

Ez az ártalmatlanítás az Ön számára díjmentes. Kímélje a környezetet és ártalmatlanítson szakszerűen.



Az elhasználadott termék ártalmatlanításának lehetőségeiről tájékozódjon települése vagy városa önkormányzatánál.



A csomagolás környezetbarát anyagból készült, amit a helyi hulladékhasznosítónál adhat le ártalmatlanításra.

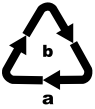

Ártalmatlanítsa a csomagolást környezetbarát módon. Vegye figyelembe a különböző csomagolóanyagokon lévő jelzéseket és adott esetben válassza külön azokat. A csomagolóanyagok rövidítésekkel (a) és számjegyekkel (b) vannak megjelölve, az alábbi jelentéssel: 1-7: műanyag, 20-22: papír és karton, 80-98: kompozit anyagok.

| HU JÓTÁLLÁSI TÁJÉKOZTATÓ | |
|--|---|
| A termék megnevezése: Fal- és padlómegmunkáló rendszer | Gyártási szám: 437489_2304 |
| A termék típusa: PWBS 180 B3 | |
| A gyártó cégneve, címe és e-mail címe: KOMPERNASS HANDELS GMBH BURGSTRASSE 21 44867 BOCHUM/ NÉMETORSZÁG info@kompernass.de | A szerviz neve, címe és telefonszáma: Szerviz Magyarország / Hornos Ltd. Zrínyi Utca 39, 2600 Vac, Tel.: 06800 21225 |
| Az importáló/ forgalmazó neve és címe: Lidl Magyarország Kereskedelmi Bt., H-1037 Budapest, Rádl árok ó. | |

- A jótállási idő a Magyarország területén, Lidl Magyarország Kereskedelmi Bt. üzletében történt vásárlás napjától számított 3 év, amely jogvesztő. Ha a csomag tartalmazza, akkor az X12V és X20V Team termékcsalád akkumulátor-telepeire is vállalunk 3 év garanciát a vásárlás napjától kezdve. A jótállási idő a fogyasztó részére történő átadással, vagy ha az üzembe helyezést a forgalmazó, vagy annak megbízottja végzi, az üzembe helyezés napjával kezdődik.
- A jótállási igény a jótállási jeggyel és/vagy a vásárlást igazoló blokkal érvényesíthető. A jótállási jegy szabálytalan kiállítása, vagy átadásának elmaradása nem érinti a jótállási kötelezettség-vállalás érvényességét. Kérjük, hogy a vásárlás tényének és időpontjának bizonyítására őrizze meg a pénztári fizetésnél kapott jótállási jegyet és a vásárlást igazoló blokkot.
- A vásárlástól számított három munkanapon belül érvényesített csereigény esetén a forgalmazó köteles a terméket kicserélni, feltéve ha a hiba a rendeltetésszerű használatot akadályozza. A jótállási jogokat a termék tulajdonosaként a fogyasztó érvényesítheti az áruházakban, valamint a jótállási tájékoztatóban feltüntetett szervizekben. (A magyar Polgári Törvénykönyv alapján fogyasztónak minősül a szakmája, önálló foglalkozása vagy üzleti tevékenysége körén kívül eljáró természetes személy.)
 A jótállás ideje alatt a fogyasztó hibás teljesítés esetén kérheti a termék kijavítását, kicserélését, vagy ha a termék nem javítható vagy cserélhető, vagy az a forgalmazónak aránytalan többletköltséggel járna, illetve a fogyasztó kijavításhoz, kicseréléshez fűződő érdeke alapos ok miatt megszűnt, árleszállítást kérhet, vagy elállhat a szerződéstől és visszakérheti a vételárat. A kijavítás során a termékbe csak új alkatrész kerülhet beépítésre.
- A fogyasztó a hiba felfedezése után a lehető legrövidebb időn belül köteles a hibát bejelenteni és a terméket a jótállási jogok érvényesítése céljából átadni. A hiba felfedezésétől számított két hónapon belül bejelentett jótállási igényt időben közölni kell tekinteni. A közlés elmaradásából eredő kárért a fogyasztó felelős. A jótállási igény érvényesíthetőségének határideje a termék, vagy fődarabjának kicserélése esetén a csere napján újraindul.

5. A rögzített bekötésű, illetve a 10 kg-nál súlyosabb, vagy tömegközlekedési eszközön nem szállítható terméket az üzemeltetés helyén kell megjavítani. Abban az esetben, ha a javítás a helyszínen nem végezhető el, a termék ki- és visszaszereléséről, valamint szállításáról a forgalmazónak kell gondoskodnia.
6. A jótállás nem áll fenn, ha a hiba a nem rendeltetésszerű használatból, átalakításból, helytelen tárolásból, vagy a használati utasítástól eltérő kezelésből, vagy bármely a vásárlást követő behatásból fakad, vagy elemi kár okozta, és azt a forgalmazó, vagy a szerviz bizonyítja. A jótállás nem vonatkozik a mozgó kopó alkatrészek (mint pl. világítótestek, gumibroncsok, fűrészlapok, cserepengék, csiszolópapír stb.) rendeltetésszerű elhasználódására. A szerviz és a forgalmazó a kijavítás során nem felel a terméken a fogyasztó vagy harmadik személyek által tárolt adatokért vagy beállításokért.
7. Fogyasztói jogvita esetén a fogyasztó a megyei (fővárosi) kereskedelmi és iparkamarák mellett működő békéltető testület eljárását is kezdeményezheti.

A garanciális szerviz nem érvényes

- az akkumulátor-kapacitás normális elhasználódása esetén
- a termék ipari használata esetén
- ha az ügyfél megrongálja vagy megváltoztatja a terméket
- ha nem tartja be a biztonsági vagy karbantartási előírásokat, kezelési hiba esetén
- természeti események által okozott sérülések esetén

A jótállás a fogyasztó törvényből eredő szavatossági jogait és azok érvényesíthetőségét nem érinti.

Kijavítást ellenőrző szelvény:

| | |
|---|---------------------------|
| A jótállási igény bejelentésének időpontja: | A hiba oka: |
| Javításra átvétel időpontja: | A hiba javításának módja: |
| A fogyasztó részére történő visszaadás időpontja: | |
| A szerviz bélyegzője, kelt és aláírása: | |

Kicserélést ellenőrző szelvény:

| |
|---|
| A jótállási igény bejelentésének időpontja: |
| Kicserélés időpontja: |
| A cserélő bolt bélyegzője, kelt és aláírás: |

Az eredeti megfelelőségi nyilatkozat fordítása

A KOMPERNASS HANDELS GMBH, a dokumentumért felelős: Semi Uguzlu, BURGSTR. 21, 44867 BOCHUM, Németország, ezennel igazoljuk, hogy ez a termék megfelel az alábbi szabványoknak, normatív dokumentumoknak és EK-irányelveknek:

Gépekre vonatkozó irányelv

(2006/42/EC)

Elektromágneses összeférhetőség

(2014/30/EU)

RoHS irányelv

(2011/65/EU)*

* A megfelelőségi nyilatkozat kiállításáért kizárólag a gyártó felel. A nyilatkozat fenti tárgya megfelel az Európa Parlament és Tanács 2011. június 8-i, egyes veszélyes anyagok elektromos és elektronikus berendezésekben való alkalmazásának korlátozásáról szóló 2011/65/EU irányelvnek.

Alkalmazott harmonizált szabványok

EN 60745-1:2009/A11:2010

EN 60745-2-3:2011/A13:2015

EN IEC 55014-1:2021

EN IEC 55014-2:2021

EN IEC 61000-3-2:2019/A1:2021

EN 61000-3-3:2013/A2:2021

EN IEC 63000:2018

A gép típusmegjelölése: Fal- és padlómegmunkáló rendszer PWBS 180 B3

Gyártási év: 2023.07.

Sorozatszám: IAN 437489_2304

Bochum, 2023.04.25.



Semi Uguzlu

- minőségbiztosítási vezető -

A továbbfejlesztés érdekében a műszaki változtatások jogát fenntartjuk.



KOMPERNASS HANDELS GMBH

BURGSTRASSE 21

44867 BOCHUM

GERMANY

www.kompernass.com

Last Information Update · Stand der Informationen · Version des informations · Stand van de informatie · Stav informací

Stan informacj · Stav informácií · Estado de las informaciones · Tilstand af information · Versione delle informazioni · Információk állása:

04/2023 · Ident.-No.: PWBS180B3-042023-1

IAN 437489_2304