



# **CORDLESS PADDLE MIXER AKKU-FARB- UND MÖRTELRÜHRER MÉLANGEUR DE PEINTURE ET DE MORTIER SANS FIL PFMRA 20-Li A1**

(GB) (IE)

## **CORDLESS PADDLE MIXER**

Translation of the original instructions

(FR) (BE)

## **MÉLANGEUR DE PEINTURE ET DE MORTIER SANS FIL**

Traduction des instructions d'origine

(CZ)

## **AKU MÍCHAČ BAREV A MALTY**

Překlad originálního provozního návodu

(SK)

## **AKU MIEŠAČ FARIEB A MALTY**

Překlad originálneho návodu na obsluhu

(DK)

## **BATTERIDRETVET MALING- OG MÖRTELBLANDER**

Oversættelse af den originale driftsvejledning

(HU)

## **AKKUS FESTÉK ÉS HABARCS KEVERŐ**

Az originál használati utasítás fordítása

(DE) (AT) (CH)

## **AKKU-FARB- UND MÖRTELRÜHRER**

Originalbetriebsanleitung

(NL) (BE)

## **ACCU-VERF- EN MORTELROERDER**

Vertaling van de originele gebruiksaanwijzing

(PL)

## **AKUMULATOROWE MIESZADŁO DO FARB I ZAPRAWY**

Tłumaczenie oryginalnej instrukcji obsługi

(ES)

## **MEZCLADORA DE PINTURA Y MORTERO RECARGABLE**

Traducción del manual de instrucciones original

(IT)

## **MISCELATORE PER COLORE E MALTA, RICARICABILE**

Traduzione delle istruzioni d'uso originali

(SI)

## **AKUMULATORSKI MEŠALNIK ZA BARVO IN MALTO**

Prevod originalnega navodila za uporabo

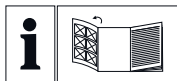

(GB)

Before reading, unfold the page containing the illustrations and familiarise yourself with all functions of the device.

(DE)

Klappen Sie vor dem Lesen die Seite mit den Abbildungen aus und machen Sie sich anschließend mit allen Funktionen des Gerätes vertraut.

(FR)

Avant de lire le mode d'emploi, ouvrez la page contenant les illustrations et familiarisez-vous ensuite avec toutes les fonctions de l'appareil.

(NL)

Vouw vóór het lezen de pagina met de afbeeldingen open en maak u vertrouwd met alle functies van het apparaat.

(CZ)

Před čtením si otevřete stranu s obrázky a potom se seznamte se všemi funkcemi přístroje.

(PL)

Przed przeczytaniem proszę rozłożyć stronę z ilustracjami, a następnie proszę zapoznać się z wszystkimi funkcjami urządzenia.

(SK)

Pred čítaním si odklopte stranu s obrázkami a potom sa oboznámte so všetkými funkciami prístroja.

(ES)

Antes de empezar a leer abra la página que contiene las imágenes y, en seguida, familiarícese con todas las funciones del dispositivo.

(DK)

Før du læser, vend siden med billeder frem og bliv bekendt med alle apparatets funktioner.

(IT)

Prima di leggere aprire la pagina con le immagini e prendere confidenza con le diverse funzioni dell'apparecchio.

(HU)

Olvasás előtt kattintson az ábrát tartalmazó oldalra és végezetül ismerje meg a készülék mindegyik funkcióját.

(SI)

Pred branjem odprite stran s slikami in se nato seznanite z vsemi funkcijami naprave.

GB/IE	Translation of the original instructions	Page	1
DE/AT/CH	Originalbetriebsanleitung	Seite	13
FR/BE	Traduction des instructions d'origine	Page	27
NL/BE	Vertaling van de originele gebruiksaanwijzing	Pagina	43
CZ	Překlad originálního provozního návodu	Strana	57
PL	Tłumaczenie oryginalnej instrukcji obsługi	Strona	71
SK	Preklad originálneho návodu na obsluhu	Strana	85
ES	Traducción del manual de instrucciones original	Página	99
DK	Oversættelse af den originale driftsvejledning	Side	113
IT	Traduzione delle istruzioni d'uso originali	Pagina	127
HU	Az originál használati utasítás fordítása	Oldal	141
SI	Prevod originalnega navodila za uporabo	Stran	155

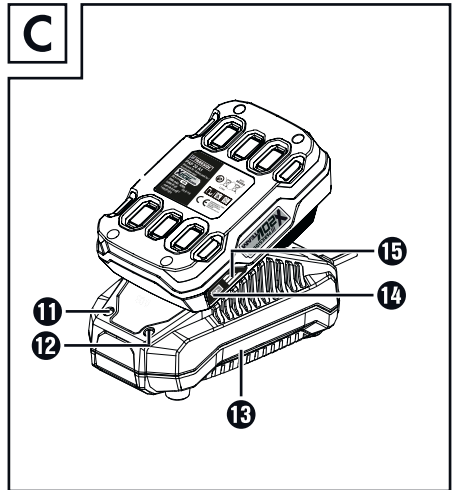
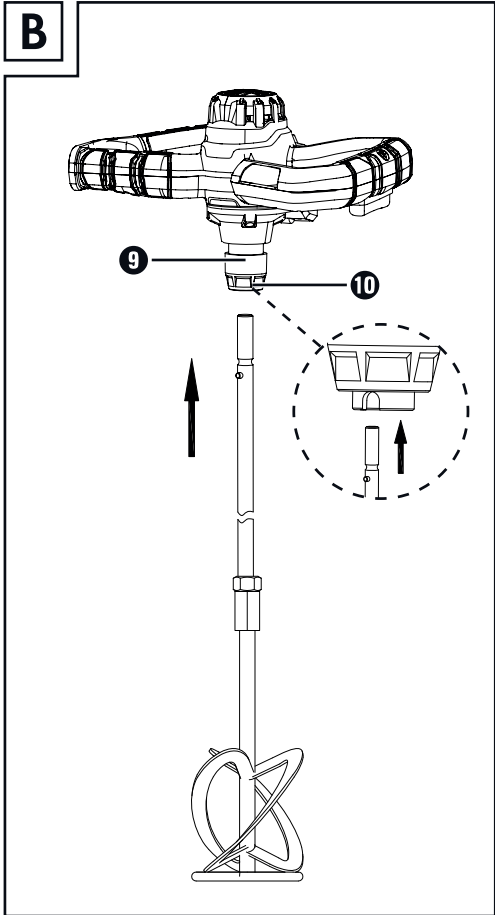
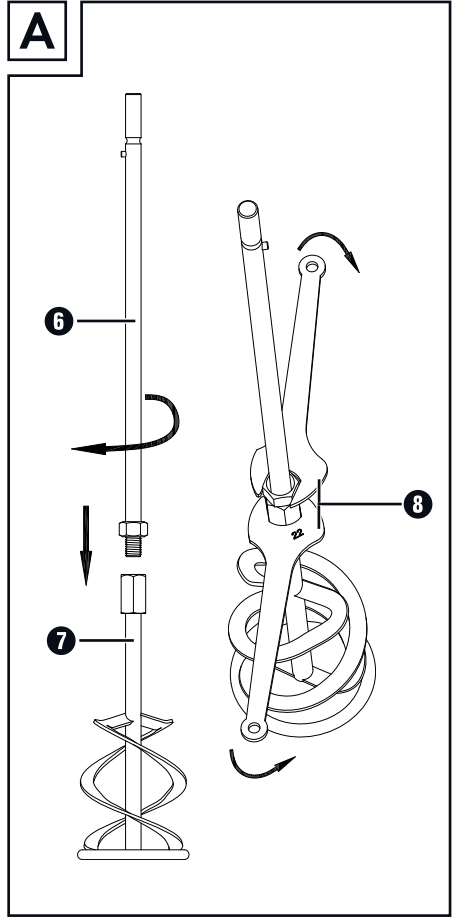
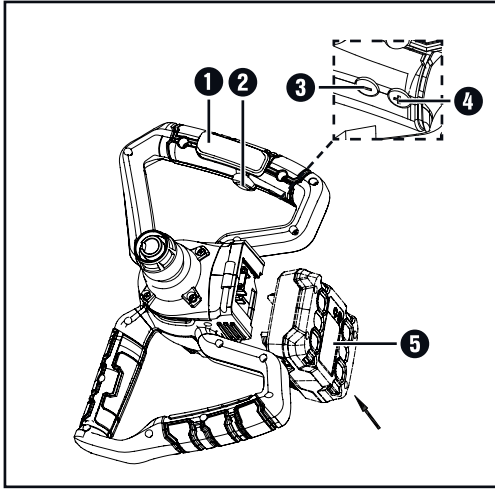

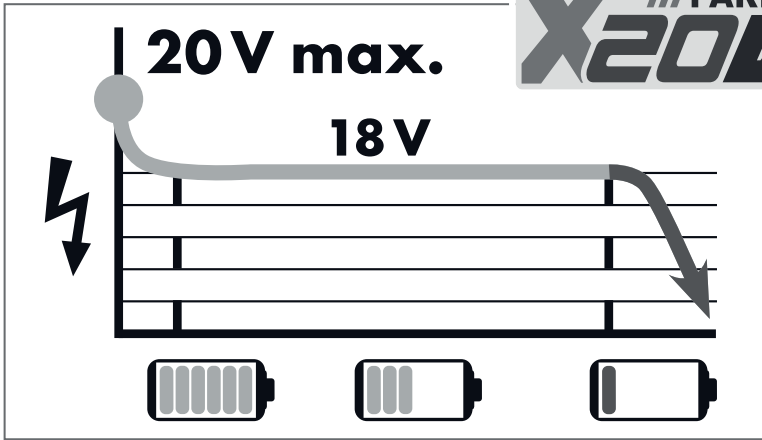

All Parkside tools and the chargers PLG 20 A1/A4/C1/A2/C2/A3/C3/PDSLГ 20 A1 of the X20V Team series are compatible with the PAP 20 A1/A2/A3/B1/B3/PAPS 204 A1/PAPS 208 A1 battery pack.

Alle Parkside Geräte und die Ladegeräte PLG 20 A1/A4/C1/A2/C2/A3/C3/PDSLГ 20 A1 der X20V Team Serie sind mit dem Akku-Pack PAP 20 A1/A2/A3/B1/B3/PAPS 204 A1/PAPS 208 A1 kompatibel.

Tous les outils Parkside et les chargeurs PLG 20 A1/A4/C1/A2/C2/A3/C3/PDSLГ 20 A1 de la série X20V Team sont compatibles avec la batterie PAP 20 A1/A2/A3/B1/B3/PAPS 204 A1/PAPS 208 A1.

Charging times Ladezeiten Temps de charge	max. 2,4 A Charger Ladegerät Chargeur PLG 20 A1/A4/C1	max. 3,5 A Charger Ladegerät Chargeur PLG 20 A2/C2	max. 4,5 A Charger Ladegerät Chargeur PLG 20 A3/C3	max. 4,5 A Charger Ladegerät Chargeur PDSLГ 20 A1
Charging currents Ladeströme Courants de charge				
<b>2 Ah</b> PAP 20 A1/B1 Battery pack · Akku · Batterie	<u>60 min</u> 2,4 A	<u>45 min</u> 3,5 A	<u>35 min</u> 3,8 A	<u>35 min</u> 3,8 A
<b>3 Ah</b> PAP 20 A2 Battery pack · Akku · Batterie	<u>90 min</u> 2,4 A	<u>60 min</u> 3,5 A	<u>45 min</u> 4,5 A	<u>45 min</u> 4,5 A
<b>4 Ah</b> PAP 20 A3/B3 Battery pack · Akku · Batterie	<u>120 min</u> 2,4 A	<u>80 min</u> 3,5 A	<u>60 min</u> 4,5 A	<u>60 min</u> 4,5 A
<b>4 Ah</b> PAPS 204 A1 Battery pack · Akku · Batterie	<u>120 min</u> 2,4 A	<u>80 min</u> 3,5 A	<u>50 min</u> 4,5 A	<u>50 min</u> 4,5 A
<b>8 Ah</b> PAPS 208 A1 Battery pack · Akku · Batterie	<u>210 min</u> 2,4 A	<u>165 min</u> 3,5 A	<u>120 min</u> 4,5 A	<u>120 min</u> 4,5 A

# Contents

<b>Introduction</b> .....	<b>2</b>
Intended use .....	2
Features .....	2
Package contents .....	2
Technical specifications .....	2
<b>General power tool safety warnings</b> .....	<b>3</b>
1. Work area safety .....	4
2. Electrical safety .....	4
3. Personal safety .....	4
4. Power tool use and care .....	5
5. Use and handling of the cordless electrical power tool .....	5
6. Service .....	6
Safety instructions for mixers .....	6
Original accessories/attachments .....	6
Residual risks .....	6
Safety guidelines for battery chargers .....	7
<b>Before use</b> .....	<b>7</b>
Charging the battery pack (see fig. A) .....	7
Inserting/removing the battery pack .....	8
Checking the battery charge level .....	8
Attaching the stirrer rod .....	8
Removing the stirrer rod .....	8
<b>Operation</b> .....	<b>8</b>
Switching the appliance on/off .....	8
Setting the rotational speed .....	8
Working with the stirrer .....	8
<b>Maintenance and cleaning</b> .....	<b>8</b>
<b>Disposal</b> .....	<b>9</b>
<b>Kompernass Handels GmbH warranty</b> .....	<b>9</b>
<b>Service</b> .....	<b>10</b>
<b>Importer</b> .....	<b>10</b>
<b>Translation of the original Conformity Declaration</b> .....	<b>11</b>
<b>Ordering a replacement battery</b> .....	<b>12</b>
Telephone ordering .....	12

# CORDLESS PADDLE MIXER PFM-RA 20-Li A1

## Introduction

Congratulations on the purchase of your new appliance. You have selected a high-quality product. The operating instructions are part of this product. They contain important information about safety, usage and disposal. Before using the product, please familiarise yourself with all operating and safety instructions. Use the product only as described and for the specified range of applications. Please also pass these operating instructions on to any future owner.

## Intended use

The machine is intended for mixing liquid and powdered building materials such as paint, mortar, glue, plaster and similar substances. Depending on the material consistency and mix quantity, you will need to use the universal stirrer with the appropriate mixing effect. The machine may only be used in accordance with its designation. Any use beyond this is deemed as improper. The user, not the manufacturer, is liable for any resulting damage or injuries of any kind. Please note that our appliances are not constructed for commercial, manual trade or industrial use. We accept no warranty liability if the appliance is used in commercial, manual trade or industrial operations or equivalent activities.

## Features

- 1 ON/OFF switch
- 2 Safety button
- 3 - button
- 4 + button
- 5 Battery pack
- 6 Stirrer rod
- 7 Stirring attachment
- 8 Assembly spanner
- 9 Locking collar
- 10 Tool holder
- 11 Green control LED
- 12 Red control LED

- 13 Charger
- 14 Battery charge level button
- 15 Battery display LED

## Package contents

- 1 cordless Paddle Mixer
- 1 mortar stirring rod (two-part)
- 2 assembly spanners
- 1 set of operating instructions

## NOTE

- The appliance may only be operated using the supplied stirrer rod. Stirrer rods and accessories from other manufacturers must not be used.

## Technical specifications

### Cordless Paddle Mixer

Rated voltage	20 V $\equiv$ (DC)
Rated idling speed	$n_0$ 0-650 rpm
Stirrer dimensions	100 mm external diameter 645 mm length

6 speed levels:

0-150/250/350/450/550/650/min

### Battery PAP 20 A3\*

Type	LITHIUM ION
Rated voltage	20 V $\equiv$ (DC)
Capacity	4 Ah
Cells	10

### High-speed battery charger PLG 20 A3\*

#### INPUT

Rated voltage	230-240 V ~ 50 Hz (AC)
---------------	---------------------------

Rated power consumption	120 W
-------------------------	-------

Fuse (internal)	3.15 A 
-----------------	--

**OUTPUT**

Rated voltage	21.5 V $\overline{\text{---}}$ (DC)
Rated current	4.5 A
Charging time	approx. 60 min
Protection class	II/ $\square$ (double insulation)

\* BATTERY AND CHARGER ARE NOT SUPPLIED

**Noise and vibration data**

Noise measurement value determined in accordance with EN 62841. The A-rated noise level of the power tool is typically:

**Noise emission value**

Sound pressure level	$L_{PA} = 80.8$	dB (A)
Uncertainty	$K_{PA} = 3$	dB
Sound power level	$L_{WA} = 91.8$	dB (A)
Uncertainty	$K_{WA} = 3$	dB



**Wear ear muffs!**

**Total vibration value**

Handle	$a_h = 3.2$	$m/s^2$
Uncertainty	$K = 1.5$	$m/s^2$

**NOTE**

- ▶ The vibration emission values and the noise emission values given in these instructions have been measured in accordance with a standardised test procedure and can be used for comparison of the power tool with another tool.
- ▶ The specified total vibration values and the noise emission values can also be used to make a provisional load estimate.

**⚠ WARNING!**

- ▶ Depending on the manner in which the power tool is being used, and in particular the kind of workpiece that is being worked, the vibration and noise emission values can deviate from the values given in these instructions during actual use of the power tool.

**⚠ WARNING!**

- ▶ It is necessary to establish safety measures to protect the operator based on an estimation of the vibration load during actual use (all states of operation must be included, e.g. times when the power tool is switched off and times where the power tool is switched on but running without load).



**General power tool safety warnings**



**⚠ WARNING!**

- ▶ Read all safety warnings, instructions, illustrations and specifications provided with this power tool. Failure to follow all instructions listed below may result in electric shock, fire and/or serious injury.

**Save all warnings and instructions for future reference.**

The term „power tool“ in the warnings refers to your mains-operated (corded) power tool or battery-operated (cordless) power tool.

**1. Work area safety**

- a) **Keep work area clean and well lit.** Cluttered or dark areas invite accidents.
- b) **Do not operate power tools in explosive atmospheres, such as in the presence of flammable liquids, gases or dust.** Power tools create sparks which may ignite the dust or fumes.
- c) **Keep children and bystanders away while operating a power tool.** Distractions can cause you to lose control.

## 2. Electrical safety

- a) Power tool plugs must match the outlet. Never modify the plug in any way. Do not use any adapter plugs with earthed (grounded) power tools. Unmodified plugs and matching outlets will reduce risk of electric shock.
- b) Avoid body contact with earthed or grounded surfaces, such as pipes, radiators, ranges and refrigerators. There is an increased risk of electric shock if your body is earthed or grounded.
- c) Do not expose power tools to rain or wet conditions. Water entering a power tool will increase the risk of electric shock.
- d) Do not abuse the cord. Never use the cord for carrying, pulling or unplugging the power tool. Keep cord away from heat, oil, sharp edges or moving parts. Damaged or entangled cords increase the risk of electric shock.
- e) When operating a power tool outdoors, use an extension cord suitable for outdoor use. Use of a cord suitable for outdoor use reduces the risk of electric shock.
- f) If operating a power tool in a damp location is unavoidable, use a residual current device (RCD) protected supply. Use of an RCD reduces the risk of electric shock.

## 3. Personal safety

- a) Stay alert, watch what you are doing and use common sense when operating a power tool. Do not use a power tool while you are tired or under the influence of drugs, alcohol or medication. A moment of inattention while operating power tools may result in serious personal injury.
- b) Use personal protective equipment. Always wear eye protection. Protective equipment such as a dust mask, non-skid safety shoes, hard hat or hearing protection used for appropriate conditions will reduce personal injuries.
- c) Prevent unintentional starting. Ensure the switch is in the off-position before connecting to power source and/or battery pack, picking up or carrying the tool. Carrying power tools with your finger on the switch or energising power tools that have the switch on invites accidents.
- d) Remove any adjusting key or wrench before turning the power tool on. A wrench or a key left attached to a rotating part of the power tool may result in personal injury.
- e) Do not overreach. Keep proper footing and balance at all times. This enables better control of the power tool in unexpected situations.
- f) Dress properly. Do not wear loose clothing or jewellery. Keep your hair and clothing away from moving parts. Loose clothes, jewellery or long hair can be caught in moving parts.
- g) If devices are provided for the connection of dust extraction and collection facilities, ensure these are connected and properly used. Use of dust collection can reduce dust-related hazards.
- h) Do not let familiarity gained from frequent use of tools allow you to become complacent and ignore tool safety principles. A careless action can cause severe injury within a fraction of a second.



#### 4. Power tool use and care

- a) Do not force the power tool. Use the correct power tool for your application. The correct power tool will do the job better and safer at the rate for which it was designed.
- b) Do not use the power tool if the switch does not turn it on and off. Any power tool that cannot be controlled with the switch is dangerous and must be repaired.
- c) Disconnect the plug from the power source and/or remove the battery pack, if detachable, from the power tool before making any adjustments, changing accessories, or storing power tools. Such preventive safety measures reduce the risk of starting the power tool accidentally.
- d) Store idle power tools out of the reach of children and do not allow persons unfamiliar with the power tool or these instructions to operate the power tool. Power tools are dangerous in the hands of untrained users.
- e) Maintain power tools and accessories. Check for misalignment or binding of moving parts, breakage of parts and any other condition that may affect the power tool's operation. If damaged, have the power tool repaired before use. Many accidents are caused by poorly maintained power tools.
- f) Keep cutting tools sharp and clean. Properly maintained cutting tools with sharp cutting edges are less likely to bind and are easier to control.
- g) Use the power tool, accessories and tool bits etc. in accordance with these instructions, taking into account the working conditions and the work to be performed. Use of the power tool for operations different from those intended could result in a hazardous situation.
- h) Keep handles and grasping surfaces dry, clean and free from oil and grease. Slippery handles and grasping surfaces do not allow for safe handling and control of the tool in unexpected situations.

#### 5. Battery tool use and care

- a) Recharge only with the charger specified by the manufacturer. A charger that is suitable for one type of battery pack may create a risk of fire when used with another battery pack.
- b) Use power tools only with specifically designated battery packs. Use of any other battery packs may create a risk of injury and fire.
- c) When battery pack is not in use, keep it away from other metal objects, like paper clips, coins, keys, nails, screws or other small metal objects, that can make a connection from one terminal to another. Shorting the battery terminals together may cause burns or a fire.
- d) Under abusive conditions, liquid may be ejected from the battery; avoid contact. If contact accidentally occurs, flush with water. If liquid contacts eyes, additionally seek medical help. Liquid ejected from the battery may cause irritation or burns.
- e) Do not use a battery pack or tool that is damaged or modified. Damaged or modified batteries may exhibit unpredictable behaviour resulting in fire, explosion or risk of injury.
- f) Do not expose a battery pack or tool to fire or excessive temperature. Exposure to fire or temperature above 130 °C (265 °F) may cause explosion.
- g) Follow all charging instructions and do not charge the battery pack or tool outside the temperature range specified in the instructions. Charging improperly or at temperatures outside the specified range may damage the battery and increase the risk of fire.

**CAUTION! RISK OF EXPLOSION!**

Never charge non-rechargeable batteries!



Protect the rechargeable battery from heat, for example from continuous exposure to sunlight, fire, water and moisture. There is a risk of explosion.

## 6. Service

- a) Have your power tool serviced by a qualified repair person using only identical replacement parts. This will ensure that the safety of the power tool is maintained.
- b) Never service damaged battery packs. Service of battery packs should only be performed by the manufacturer or authorized service providers.

## Safety instructions for mixers

- Hold the power tool firmly with both hands on the handles provided. A loss of control can lead to injuries.
- To avoid creating a dangerous atmosphere, ensure sufficient ventilation when stirring flammable materials. There is a risk of inhaling vapours or ignition of vapours by the sparks generated by the power tool.
- Do not use the appliance for stirring food. Power tools and their accessories are not designed for processing food.
- Ensure that the mixing container is standing firmly and securely. A container that is not properly secured can move unexpectedly.
- Follow the directions and safety instructions for the material you are stirring. The material being stirred can be harmful to health.

- Do not reach into the mixing container with your hands or insert any other objects during the mixing process. Contact with the stirrer head can lead to serious injuries.
- Make sure the power tool is inserted into the mixing container before starting it up or allowing it to run down. The stirrer head can spin around or bend in an uncontrolled manner.

## Original accessories/attachments

- Use only the accessories and additional equipment that are specified in the operating instructions and are compatible with the appliance.

## Residual risks

Even if you operate this power tool properly, there will still be residual risks. The following risks can occur in relation to the power tool's design and structure:

- Lung damage, if no suitable breathing protection is worn.
- Hearing damage, if no suitable hearing protection is worn.
- Damage to health caused by vibrations if the appliance is used for extended periods or is not properly used and maintained.
- Crushing injuries, if you come into contact with rotating parts.

**⚠ WARNING!**

- ▶ The power tool creates an electromagnetic field during operation. This field can, in certain circumstances, impair active or passive medical implants. To reduce the risk of fatal injuries, we recommend that people with medical implants consult their doctor and the manufacturer of the medical implant before operating this machine.

**Safety guidelines for battery chargers**

- This appliance may be used by children aged 8 years and above and by persons with limited physical, sensory or mental capabilities or lack of experience and knowledge, provided that they are under supervision or have been told how to use the appliance safely and are aware of the potential risks. Do not allow children to use the appliance as a toy. Cleaning and user maintenance tasks may not be carried out by children unless they are supervised.
- To avoid potential risks, damaged mains cables should be replaced by the manufacturer, their customer service department or a similarly qualified person.



The charger is suitable for indoor use only.

**⚠ WARNING!**

- To avoid potential risks, damaged mains cables should be replaced by the manufacturer, their customer service department or a similarly qualified person.

**⚠ CAUTION!**

- ◆ This charger can only charge the following batteries: PAP 20 A1/PAP 20 A2/PAP 20 A3/PAP 20 B1/PAP 20 B3/PAPS 204 A1/PAPS 208 A1.
- ◆ A current list of battery compatibility can be found at [www.Lidl.de/Akku](http://www.Lidl.de/Akku).

**Before use**

**Charging the battery pack (see fig. A)**

**⚠ CAUTION!**

- ▶ Always disconnect the mains plug before removing the battery pack **5** from or inserting it into the charger **13**.

**NOTE**

- ▶ Never charge the battery pack at an ambient temperature of below 10°C or above 40°C. If a lithium-ion battery is to be stored for an extended period, the charge level should be checked regularly. The optimum charge level is between 50% and 80%. The storage climate should be cool and dry and the ambient temperature should be between 0°C and 50°C.
- ◆ Insert the battery pack **5** into the charger **13** (see fig. C).
- ◆ Insert the mains plug into the mains socket. The red control LED **12** lights up.
- ◆ The green control LED **11** indicates that the charging process is complete and the battery pack **5** is ready for use.

**⚠ CAUTION!**

- ◆ If the red control LED **12** flashes, this means that the battery pack **5** has overheated and cannot be charged.
- ◆ If the red and green control LEDs **12** **11** both flash, this means that the battery pack **5** is defective.
- ◆ Never recharge a battery pack again immediately after rapid charging. There is a risk that the battery pack will overheat and this will reduce the lifespan of the battery.
- ◆ You should always switch the charger **13** off for at least 15 minutes between successive charging processes. Also disconnect the power plug from the mains power socket.

**Inserting/removing the battery pack****Inserting the battery pack**

- ◆ Allow the battery pack **5** to click into the appliance.

**Removing the battery pack**

- ◆ Pull the battery pack **5** out of the appliance.

**Checking the battery charge level**

- ◆ To check the battery status, press the battery charge level button **14**. The status will be shown on the battery display LED **15** as follows:  
RED/ORANGE/GREEN = maximum charge  
RED/ORANGE = medium charge  
RED = low charge – charge the battery

**Attaching the stirrer rod**

- ◆ Use the two supplied spanners **8** to fit the stirring attachment **7** to the stirrer rod **6** (see fig. A).
- ◆ Pull back the locking collar **9** on the tool holder **10**. Insert the correct end of the stirrer rod **6** into the tool holder **10** (see fig. B). Check that the stirrer rod **6** is firmly fitted by twisting and pulling on it.

**Removing the stirrer rod**

- ◆ Pull back the locking collar **9** on the tool holder **10** to release the stirrer rod **6**.

**Operation****Switching the appliance on/off****Switching on**

- ◆ Push in the safety button **2** and keep it pushed in.
- ◆ Press the ON/OFF switch **1** and keep it pressed in. You can now release the safety button **2**.

**Switching off**

- ◆ Release the ON/OFF switch **1**.

**Setting the rotational speed**

- ◆ Press the + button **4** to increase the speed.
- ◆ Press the – button **3** to reduce the speed.

**Working with the stirrer**

- ◆ Dip the stirrer rod **6** into the material you want to mix at a low speed.
- ◆ Once the stirrer rod is completely immersed in the material you can increase the speed.
- ◆ During mixing, move the stirrer rod around in the mixing vessel and continue mixing until the material is thoroughly mixed.

**Maintenance and cleaning****WARNING! RISK OF INJURY!**

**Always switch the appliance off and remove the battery before carrying out any work on the appliance.**

- Use a dry cloth to clean the housing. Never use petrol, solvents or cleaning agents that can damage plastic.
- Keep the appliance clean, dry and free from oil or grease. Do not allow liquids to get into the paint and mortar mixer.
- Clean the paint and mortar mixer regularly; preferably directly after finishing work.

**NOTE**

- ▶ Replacement parts not listed (such as switches) can be ordered via our Service Hotline.

## Disposal



The packaging consists of environmentally friendly material. It can be disposed of in local recycling containers.



### **Do not dispose of power tools in the normal domestic waste!**

According to European Directive 2012/19/EU, used power tools must be collected separately and recycled in an environmentally sound manner.

Your local community or municipal authorities can provide information on how to dispose of the worn-out appliance.

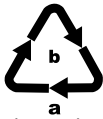

Dispose of the packaging in an environmentally friendly manner. Observe the labels on the different packaging materials and separate them as needed.

The packaging material is labelled with abbreviations (a) and numbers (b) with the following meanings: 1–7: plastics, 20–22: paper and cardboard, 80–98: composites.



Your local community or municipal authorities can provide information on how to dispose of the worn-out product.



The product is recyclable, subject to extended producer responsibility and is collected separately.

## Kompernass Handels GmbH warranty

Dear Customer,

This appliance has a 3-year warranty valid from the date of purchase. If this product has any faults, you, the buyer, have certain statutory rights. Your statutory rights are not restricted in any way by the warranty described below.

### **Warranty conditions**

The warranty period starts on the date of purchase. Please keep your receipt in a safe place. This will be required as proof of purchase.

If any material or manufacturing fault occurs within three years of the date of purchase of the product, we will either repair or replace the product for you or refund the purchase price (at our discretion). This warranty service requires that you present the defective appliance and the proof of purchase (receipt) within the three-year warranty period, along with a brief written description of the fault and of when it occurred.

If the defect is covered by the warranty, your product will either be repaired or replaced by us. The repair or replacement of a product does not signify the beginning of a new warranty period.

### **Warranty period and statutory claims for defects**

The warranty period is not prolonged by repairs effected under the warranty. This also applies to replaced and repaired components. Any damage and defects present at the time of purchase must be reported immediately after unpacking. Repairs carried out after expiry of the warranty period shall be subject to a fee.

### Scope of the warranty

This appliance has been manufactured in accordance with strict quality guidelines and inspected meticulously prior to delivery.

The warranty covers material faults or production faults. The warranty does not extend to product parts subject to normal wear and tear or to fragile parts which could be considered as consumable parts such as switches or parts made of glass.

The warranty does not apply if the product has been damaged, improperly used or improperly maintained. The directions in the operating instructions for the product regarding proper use of the product are to be strictly followed. Uses and actions that are discouraged in the operating instructions or which are warned against must be avoided.

This product is intended solely for private use and not for commercial purposes. The warranty shall be deemed void in cases of misuse or improper handling, use of force and modifications / repairs which have not been carried out by one of our authorised Service centres.

### The warranty period does not apply to

- Normal reduction of the battery capacity over time
- Commercial use of the product
- Damage to or alteration of the product by the customer
- Non-compliance with safety and maintenance instructions, operating errors
- Damage caused by natural hazards

### Warranty claim procedure

To ensure quick processing of your case, please observe the following instructions:

- Please have the till receipt and the item number (IAN) 393480\_2107 available as proof of purchase.
- You will find the item number on the type plate on the product, an engraving on the product, on the front page of the operating instructions (below left) or on the sticker on the rear or bottom of the product.

- If functional or other defects occur, please contact the service department listed either by **telephone** or by **e-mail**.
- You can return a defective product to us free of charge to the service address that will be provided to you. Ensure that you enclose the proof of purchase (till receipt) and information about what the defect is and when it occurred.



You can download these instructions along with many other manuals, product videos and installation software at [www.lidl-service.com](http://www.lidl-service.com).

This QR code will take you directly to the Lidl service page ([www.lidl-service.com](http://www.lidl-service.com)) where you can open your operating instructions by entering the item number (IAN) 393480\_2107.

## Service

**GB Service Great Britain**  
Tel.: 0800 404 7657  
E-Mail: [kompernass@lidl.co.uk](mailto:kompernass@lidl.co.uk)

**IE Service Ireland**  
Tel.: 1800 101010  
(0,08 EUR/Min., (peak))  
(0,06 EUR/Min., (off peak))  
E-Mail: [kompernass@lidl.ie](mailto:kompernass@lidl.ie)

IAN 393480\_2107

## Importer

Please note that the following address is not the service address. Please use the service address provided in the operating instructions.

KOMPERNASS HANDELS GMBH  
BURGSTRASSE 21  
44867 BOCHUM  
GERMANY  
[www.kompernass.com](http://www.kompernass.com)

## Translation of the original Conformity Declaration

We, KOMPERNASS HANDELS GMBH, document officer: Mr Semi Uguzlu, BURGSTR. 21, 44867 BOCHUM, GERMANY, hereby declare that this product complies with the following standards, normative documents and EC directives:

### **Machinery Directive**

(2006/42/EC)

### **EMC (Electromagnetic Compatibility)**

(2014/30/EU)

### **RoHS Directive**

(2011/65/EU)\*

\* The manufacturer bears the sole responsibility for compliance with this conformity declaration. The subject of the declaration described above meets the requirements of Directive 2011/65/EU of the European Parliament and Council of 8 June 2011 on the limitations of use of certain dangerous substances in electrical and electronic appliances.

### **Applied harmonised standards**

EN 62841-1:2015

EN 62841-2-10:2017

EN 55014-1:2017/A11:2020

EN IEC 55014-1:2021

EN 55014-2:1997/A2:2008

EN IEC 55014-2:2021

EN IEC 63000:2018

**Type designation of the machine:** cordless Paddle Mixer PFMRA 20-Li A1

**Year of manufacture:** 01-2022

**Serial number:** IAN 393480\_2107

Bochum, 17/12/2021



Semi Uguzlu

- Quality Manager -

We reserve the right to make technical changes in the context of further product development.

## Ordering a replacement battery

If you want to order a replacement battery for your appliance, you can do so easily via the Internet on [www.kompernass.com](http://www.kompernass.com) or by telephone.

Due to limited stocks, this item may sell out in a relatively short time.



### NOTE

- ▶ Online ordering of replacement parts is not possible in all countries. If this is the case, please contact the Service Hotline.

## Telephone ordering

**GB** Service Great Britain Tel.: 0800 404 7657 E-Mail: [kompernass@lidl.co.uk](mailto:kompernass@lidl.co.uk)

**IE** Service Ireland Tel.: 1800 101010 (0,08 EUR/Min., (peak)) (0,06 EUR/Min., (off peak))  
E-Mail: [kompernass@lidl.ie](mailto:kompernass@lidl.ie)

To ensure fast processing of your order, have the article number of your appliance (IAN 393480\_2107) to hand in case of questions. The article number can be found on the type plate or the title page of these instructions.



# Inhaltsverzeichnis

<b>Einleitung</b> .....	<b>14</b>
Bestimmungsgemäßer Gebrauch .....	14
Ausstattung .....	14
Lieferumfang .....	14
Technische Daten .....	14
<b>Allgemeine Sicherheitshinweise für Elektrowerkzeuge</b> .....	<b>15</b>
1. Arbeitsplatzsicherheit .....	16
2. Elektrische Sicherheit .....	16
3. Sicherheit von Personen .....	16
4. Verwendung und Behandlung des Elektrowerkzeugs .....	17
5. Verwendung und Behandlung des Akkuwerkzeugs .....	17
6. Service .....	18
Sicherheitshinweise für Rührwerke .....	18
Originalzubehör/-zusatzgeräte .....	18
Restrisiken .....	19
Sicherheitshinweise für Ladegeräte .....	19
<b>Vor Inbetriebnahme</b> .....	<b>20</b>
Akku-Pack laden (siehe Abb. C) .....	20
Akku-Pack ins Gerät einsetzen/entnehmen .....	20
Akkuzustand prüfen .....	20
Rührstab montieren .....	20
Rührstab demontieren .....	20
<b>Bedienung</b> .....	<b>20</b>
Gerät ein-/ausschalten .....	20
Drehzahl einstellen .....	21
Mit dem Rührgerät arbeiten .....	21
<b>Wartung und Reinigung</b> .....	<b>21</b>
<b>Entsorgung</b> .....	<b>21</b>
<b>Garantie der Kompernaß Handels GmbH</b> .....	<b>22</b>
<b>Service</b> .....	<b>23</b>
<b>Importeur</b> .....	<b>23</b>
<b>Original-Konformitätserklärung</b> .....	<b>24</b>
<b>Ersatz-Akku Bestellung</b> .....	<b>25</b>
Telefonische Bestellung .....	25

# AKKU-FARB- UND MÖRTELRÜHRER PFMRA 20-Li A1

## Einleitung

Wir beglückwünschen Sie zum Kauf Ihres neuen Gerätes. Sie haben sich damit für ein hochwertiges Produkt entschieden. Die Bedienungsanleitung ist Teil dieses Produkts. Sie enthält wichtige Hinweise für Sicherheit, Gebrauch und Entsorgung. Machen Sie sich vor der Benutzung des Produkts mit allen Bedien- und Sicherheitshinweisen vertraut. Benutzen Sie das Produkt nur wie beschrieben und für die angegebenen Einsatzbereiche. Händigen Sie alle Unterlagen bei Weitergabe des Produkts an Dritte mit aus.

## Bestimmungsgemäßer Gebrauch

Die Maschine ist zum Anmischen von flüssigen und pulverförmigen Baustoffen wie Farben, Mörtel, Kleber, Putze und ähnlichen Substanzen bestimmt. Je nach Materialkonsistenz und Mischmenge, ist der passende Universal-Rührquirl mit entsprechender Mischwirkung einzusetzen. Die Maschine darf nur nach ihrer Bestimmung verwendet werden. Jede weitere darüber hinausgehende Verwendung ist nicht bestimmungsgemäß. Für daraus hervorgefene Schäden oder Verletzungen aller Art haftet der Benutzer/Bediener und nicht der Hersteller. Bitte beachten Sie, dass unsere Geräte bestimmungsgemäß nicht für den gewerblichen, handwerklichen oder industriellen Einsatz konstruiert wurden. Wir übernehmen keine Gewährleistung, wenn das Gerät in Gewerbe-, Handwerks- oder Industriebetrieben sowie bei gleichzusetzenden Tätigkeiten eingesetzt wird.

## Ausstattung

- ➊ EIN-/AUS-Schalter
- ➋ Sicherheitstaste
- ➌ – Taste
- ➍ + Taste
- ➎ Akku-Pack
- ➏ Rührstab
- ➐ Rührvorsatz
- ➑ Montageschlüssel

- ➒ Verriegelungshülse
- ➓ Werkzeugaufnahme
- ➑ grüne Kontroll-LED
- ➒ rote Kontroll-LED
- ➓ Ladegerät
- ➑ Taste Akkuzustand
- ➓ Akku-Display-LED

## Lieferumfang

- 1 Akku-Farb- und Mörtelrührer
- 1 Mörtel-Rührstab (zweiteilig)
- 2 Montageschlüssel
- 1 Bedienungsanleitung

## HINWEIS

- Das Gerät darf nur mit dem mitgelieferten Rührstab betrieben werden. Rührstäbe und Erweiterungen anderer Hersteller sind nicht zulässig.

## Technische Daten

### Akku-Farb- und Mörtelrührer

Bemessungsspannung 20 V  $\equiv$  (Gleichstrom)

Bemessungs-

Leerlaufdrehzahl  $n_0$ : 0–650 min<sup>-1</sup>

Maße Rührstab 100 mm Außendurchmesser  
645 mm Länge

6 Geschwindigkeitsstufen:

0-150/250/350/450/550/650/min

### Akku PAP 20 A3\*

Typ LITHIUM-IONEN

Bemessungsspannung 20 V  $\equiv$  (Gleichstrom)

Kapazität 4 Ah

Zellen 10

### Akku-Schnellladegerät PLG 20 A3\*

#### EINGANG/Input

Bemessungsspannung 230–240 V ~ 50 Hz  
(Wechselstrom)

Bemessungsaufnahme 120 W

Sicherung (innen) 3,15 A 

## AUSGANG/Output

Bemessungsspannung	21,5 V $\overline{\text{---}}$ (Gleichstrom)
Bemessungsstrom	4,5 A
Ladedauer	ca. 60 min
Schutzklasse	II/□ (Doppelisolierung)

\* AKKU UND LADEGERÄT SIND NICHT IM LIEFERUMFANG ENTHALTEN

## Geräusch- und Vibrationsinformationen

Messwert für Geräusch ermittelt entsprechend EN 62841. Der A-bewertete Geräuschpegel des Elektrowerkzeugs beträgt typischerweise:

### Geräuschemissionswert

Schalldruckpegel	$L_{PA} = 80,8 \text{ dB (A)}$
Unsicherheit	$K_{PA} = 3 \text{ dB}$
Schallleistungspegel	$L_{WA} = 91,8 \text{ dB (A)}$
Unsicherheit	$K_{WA} = 3 \text{ dB}$



**Gehörschutz tragen!**

### Schwingungsgesamtwert

Handgriff	$a_h = 3,2 \text{ m/s}^2$
Unsicherheit	$K = 1,5 \text{ m/s}^2$

## HINWEIS

- Die angegebenen Schwingungsgesamtwerte und die angegebenen Geräuschemissionswerte sind nach einem genormten Prüfverfahren gemessen worden und können zum Vergleich eines Elektrowerkzeugs mit einem anderen verwendet werden.
- Die angegebenen Schwingungsgesamtwerte und die angegebenen Geräuschemissionswerte können auch zu einer vorläufigen Einschätzung der Belastung verwendet werden.

## ! WARNUNG!

- Die Schwingungs- und Geräuschemissionen können während der tatsächlichen Benutzung des Elektrowerkzeugs von den Angabewerten abweichen, abhängig von der Art und Weise, in der das Elektrowerkzeug verwendet wird, insbesondere, welche Art von Werkstück bearbeitet wird.

## ! WARNUNG!

- Versuchen Sie, die Belastung so gering wie möglich zu halten. Beispielhafte Maßnahmen zur Verringerung der Vibrationsbelastung sind das Tragen von Handschuhen beim Gebrauch des Werkzeugs und die Begrenzung der Arbeitszeit. Dabei sind alle Anteile des Betriebszyklus zu berücksichtigen (beispielsweise Zeiten, in denen das Elektrowerkzeug abgeschaltet ist, und solche, in denen es zwar eingeschaltet ist, aber ohne Belastung läuft).



## Allgemeine Sicherheitshinweise für Elektrowerkzeuge



## ! WARNUNG!

- Lesen Sie alle Sicherheitshinweise, Anweisungen, Bilderungen und technischen Daten, mit denen dieses Elektrowerkzeug versehen ist. Versäumnisse bei der Einhaltung der nachfolgenden Anweisungen können elektrischen Schlag, Brand und/oder schwere Verletzungen verursachen.

## Bewahren Sie alle Sicherheitshinweise und Anweisungen für die Zukunft auf.

Der in den Sicherheitshinweisen verwendete Begriff „Elektrowerkzeug“ bezieht sich auf netzbetriebene Elektrowerkzeuge (mit Netzleitung) und auf akkubetriebene Elektrowerkzeuge (ohne Netzleitung).

## 1. Arbeitsplatzsicherheit

- a) Halten Sie Ihren Arbeitsbereich sauber und gut beleuchtet. Unordnung und unbeleuchtete Arbeitsbereiche können zu Unfällen führen.
- b) Arbeiten Sie mit dem Elektrowerkzeug nicht in explosionsgefährdeter Umgebung, in der sich brennbare Flüssigkeiten, Gase oder Stäube befinden. Elektrowerkzeuge erzeugen Funken, die den Staub oder die Dämpfe entzünden können.
- c) Halten Sie Kinder und andere Personen während der Benutzung des Elektrowerkzeugs fern. Bei Ablenkung können Sie die Kontrolle über das Elektrowerkzeug verlieren.

## 2. Elektrische Sicherheit

- a) Der Anschlussstecker des Elektrowerkzeugs muss in die Steckdose passen. Der Stecker darf in keiner Weise verändert werden. Verwenden Sie keine Adapterstecker gemeinsam mit schutzgeerdeten Elektrowerkzeugen. Unveränderte Stecker und passende Steckdosen verringern das Risiko eines elektrischen Schlages.
- b) Vermeiden Sie Körperkontakt mit geerdeten Oberflächen wie von Rohren, Heizungen, Herden und Kühlschränken. Es besteht ein erhöhtes Risiko durch elektrischen Schlag, wenn Ihr Körper geerdet ist.
- c) Halten Sie Elektrowerkzeuge von Regen oder Nässe fern. Das Eindringen von Wasser in ein Elektrowerkzeug erhöht das Risiko eines elektrischen Schlages.
- d) Zweckentfremden Sie die Anschlussleitung nicht, um das Elektrowerkzeug zu tragen, aufzuhängen oder um den Stecker aus der Steckdose zu ziehen. Halten Sie die Anschlussleitung fern von Hitze, Öl, scharfen Kanten oder sich bewegenden Teilen. Beschädigte oder verwickelte Anschlussleitungen erhöhen das Risiko eines elektrischen Schlages.
- e) Wenn Sie mit einem Elektrowerkzeug im Freien arbeiten, verwenden Sie nur Verlängerungsleitungen, die auch für den Außenbereich geeignet sind. Die Anwendung einer für den Außenbereich geeigneten Verlängerungsleitung verringert das Risiko eines elektrischen Schlages.

- f) Wenn der Betrieb des Elektrowerkzeugs in feuchter Umgebung nicht vermeidbar ist, verwenden Sie einen Fehlerstromschutzschalter. Der Einsatz eines Fehlerstromschutzschalters vermindert das Risiko eines elektrischen Schlages.

## 3. Sicherheit von Personen

- a) Seien Sie aufmerksam, achten Sie darauf, was Sie tun, und gehen Sie mit Vernunft an die Arbeit mit einem Elektrowerkzeug. Benutzen Sie kein Elektrowerkzeug, wenn Sie müde sind oder unter dem Einfluss von Drogen, Alkohol oder Medikamenten stehen. Ein Moment der Unachtsamkeit beim Gebrauch des Elektrowerkzeugs kann zu ernsthaften Verletzungen führen.
- b) Tragen Sie persönliche Schutzausrüstung und immer eine Schutzbrille. Das Tragen persönlicher Schutzausrüstung, wie Staubmaske, rutschfeste Sicherheitsschuhe, Schutzhelm oder Gehörschutz, je nach Art und Einsatz des Elektrowerkzeugs, verringert das Risiko von Verletzungen.
- c) Vermeiden Sie eine unbeabsichtigte Inbetriebnahme. Vergewissern Sie sich, dass das Elektrowerkzeug ausgeschaltet ist, bevor Sie es an die Stromversorgung und / oder den Akku anschließen, es aufnehmen oder tragen. Wenn Sie beim Tragen des Elektrowerkzeugs den Finger am Schalter haben oder das Elektrowerkzeug eingeschaltet an die Stromversorgung anschließen, kann dies zu Unfällen führen.
- d) Entfernen Sie Einstellwerkzeuge oder Schraubenschlüssel, bevor Sie das Elektrowerkzeug einschalten. Ein Werkzeug oder Schlüssel, der sich in einem drehenden Teil des Elektrowerkzeugs befindet, kann zu Verletzungen führen.
- e) Vermeiden Sie eine abnormale Körperhaltung. Sorgen Sie für einen sicheren Stand und halten Sie jederzeit das Gleichgewicht. Dadurch können Sie das Elektrowerkzeug in unerwarteten Situationen besser kontrollieren.
- f) Tragen Sie geeignete Kleidung. Tragen Sie keine weite Kleidung oder Schmuck. Halten Sie Haare und Kleidung fern von sich bewegenden Teilen. Lockere Kleidung, Schmuck oder lange Haare können von sich bewegenden Teilen erfasst werden.

- g) Wenn Staubabsaug- und -auffangeinrichtungen montiert werden können, sind diese anzuschließen und richtig zu verwenden. Die Verwendung einer Staubabsaugung kann Gefährdungen durch Staub verringern.
- h) Wiegen Sie sich nicht in falscher Sicherheit und setzen Sie sich nicht über die Sicherheitsregeln für Elektrowerkzeuge hinweg, auch wenn Sie nach vielfachem Gebrauch mit dem Elektrowerkzeug vertraut sind. Achtloses Handeln kann binnen Sekundenbruchteilen zu schweren Verletzungen führen.

#### 4. Verwendung und Behandlung des Elektrowerkzeugs

- a) Überlasten Sie das Elektrowerkzeug nicht. Verwenden Sie für Ihre Arbeit das dafür bestimmte Elektrowerkzeug. Mit dem passenden Elektrowerkzeug arbeiten Sie besser und sicherer im angegebenen Leistungsbereich.
- b) Benutzen Sie kein Elektrowerkzeug, dessen Schalter defekt ist. Ein Elektrowerkzeug, das sich nicht mehr ein- oder ausschalten lässt, ist gefährlich und muss repariert werden.
- c) Ziehen Sie den Stecker aus der Steckdose und / oder entfernen Sie den abnehmbaren Akku, bevor Sie Geräteeinstellungen vornehmen, Einsatzwerkzeugteile wechseln oder das Elektrowerkzeug weglegen. Diese Vorsichtsmaßnahme verhindert den unbeabsichtigten Start des Elektrowerkzeugs.
- d) Bewahren Sie unbenutzte Elektrowerkzeuge außerhalb der Reichweite von Kindern auf. Lassen Sie keine Personen das Elektrowerkzeug benutzen, die mit diesem nicht vertraut sind oder diese Anweisungen nicht gelesen haben. Elektrowerkzeuge sind gefährlich, wenn sie von unerfahrenen Personen benutzt werden.
- e) Pflegen Sie Elektrowerkzeuge und Einsatzwerkzeug mit Sorgfalt. Kontrollieren Sie, ob bewegliche Teile einwandfrei funktionieren und nicht klemmen, ob Teile gebrochen oder so beschädigt sind, dass die Funktion des Elektrowerkzeugs beeinträchtigt ist. Lassen Sie beschädigte Teile vor dem Einsatz des

Elektrowerkzeuges reparieren. Viele Unfälle haben ihre Ursache in schlecht gewarteten Elektrowerkzeugen.

- f) Halten Sie Schneidwerkzeuge scharf und sauber. Sorgfältig gepflegte Schneidwerkzeuge mit scharfen Schneidkanten verkleben sich weniger und sind leichter zu führen.
- g) Verwenden Sie Elektrowerkzeug, Einsatzwerkzeug, Einsatzwerkzeuge usw. entsprechend diesen Anweisungen. Berücksichtigen Sie dabei die Arbeitsbedingungen und die auszuführende Tätigkeit. Der Gebrauch von Elektrowerkzeugen für andere als die vorgesehenen Anwendungen kann zu gefährlichen Situationen führen.
- h) Halten Sie Griffe und Griffflächen trocken, sauber und frei von Öl und Fett. Rutschige Griffe und Griffflächen erlauben keine sichere Bedienung und Kontrolle des Elektrowerkzeugs in unvorhergesehenen Situationen.

#### 5. Verwendung und Behandlung des Akkuwerkzeugs

- a) Laden Sie die Akkus nur mit Ladegeräten auf, die vom Hersteller empfohlen werden. Durch ein Ladegerät, das für eine bestimmte Art von Akkus geeignet ist, besteht Brandgefahr, wenn es mit anderen Akkus verwendet wird.
- b) Verwenden Sie nur die dafür vorgesehenen Akkus in den Elektrowerkzeugen. Der Gebrauch von anderen Akkus kann zu Verletzungen und Brandgefahr führen.
- c) Halten Sie den nicht benutzten Akku fern von Büroklammern, Münzen, Schlüsseln, Nägeln, Schrauben oder anderen kleinen Metallgegenständen, die eine Überbrückung der Kontakte verursachen könnten. Ein Kurzschluss zwischen den Akkukontakten kann Verbrennungen oder Feuer zur Folge haben.
- d) Bei falscher Anwendung kann Flüssigkeit aus dem Akku austreten. Vermeiden Sie den Kontakt damit. Bei zufälligem Kontakt mit Wasser abspülen. Wenn die Flüssigkeit in die Augen kommt, nehmen Sie zusätzlich ärztliche Hilfe in Anspruch. Austretende Akkufflüssigkeit kann zu Hautreizungen oder Verbrennungen führen.

- e) Benutzen Sie keinen beschädigten oder veränderten Akku. Beschädigte oder veränderte Akkus können sich unvorhersehbar verhalten und zu Feuer, Explosion oder Verletzungsgefahr führen.
- f) Setzen Sie einen Akku keinem Feuer oder zu hohen Temperaturen aus. Feuer oder Temperaturen über 130 °C (265 °F) können eine Explosion hervorrufen.
- g) Befolgen Sie alle Anweisungen zum Laden und laden Sie den Akku oder das Akkuwerkzeug niemals außerhalb des in der Betriebsanleitung angegebenen Temperaturbereichs. Falsches Laden oder Laden außerhalb des zugelassenen Temperaturbereichs kann den Akku zerstören und die Brandgefahr erhöhen.



**VORSICHT! EXPLOSIONSGEFAHR!**  
Laden Sie nicht aufladbare Batterien niemals auf.



**Schützen Sie den Akku**

vor Hitze, z. B. auch vor dauernder Sonneneinstrahlung, Feuer, Wasser und Feuchtigkeit. Es besteht Explosionsgefahr.

## 6. Service

- a) Lassen Sie Ihr Elektrowerkzeug nur von qualifiziertem Fachpersonal und nur mit Original-Ersatzteilen reparieren. Damit wird sichergestellt, dass die Sicherheit des Elektrowerkzeugs erhalten bleibt.
- b) Warten Sie niemals beschädigte Akkus. Sämtliche Wartung von Akkus sollte nur durch den Hersteller oder bevollmächtigte Kundendienststellen erfolgen.

## Sicherheitshinweise für Rührwerke

- Halten Sie das Elektrowerkzeug mit beiden Händen an den dafür vorgesehenen Handgriffen. Ein Verlust der Kontrolle kann zu Verletzungen führen.

- Sorgen Sie, zur Vermeidung einer gefährlichen Atmosphäre, für ausreichende Belüftung beim Verrühren von brennbaren Stoffen. Sich bildende Dämpfe können eingeatmet oder durch die vom Elektrowerkzeug erzeugten Funken entzündet werden.
- Verrühren Sie keine Lebensmittel. Elektrowerkzeuge und deren Einsatzwerkzeuge sind nicht zum Verarbeiten von Lebensmitteln konstruiert.
- Sorgen Sie für einen festen und sicheren Stand des Rührbehälters. Ein nicht ordnungsgemäß gesicherter Behälter kann sich unverhofft bewegen.
- Befolgen Sie die Anweisungen und Sicherheitshinweise für das zu verrührende Material. Das zu verrührende Material kann gesundheitsschädlich sein.
- Greifen Sie während des Rührvorgangs nicht mit den Händen in den Rührbehälter oder führen Sie keine anderen Gegenstände hinein. Ein Kontakt mit dem Rührkorb kann zu ernsthaften Verletzungen führen.
- Lassen Sie das Elektrowerkzeug nur im Rührbehälter an- und auslaufen. Der Rührkorb kann in unkontrollierter Weise herumschleudern oder sich verbiegen.

## Originalzubehör/-zusatzgeräte

- Benutzen Sie nur Zubehör und Zusatzgeräte, die in der Bedienungsanleitung angegeben sind bzw. deren Aufnahme mit dem Gerät kompatibel ist.

## Restrisiken

**Auch wenn Sie dieses Elektrowerkzeug vorschriftsmäßig bedienen, bleiben immer Restrisiken bestehen. Folgende Gefahren können im Zusammenhang mit der Bauweise und Ausführung dieses Elektrowerkzeugs auftreten:**

- Lungenschäden, falls kein geeigneter Atemschutz getragen wird.
- Gehörschäden, falls kein geeigneter Gehörschutz getragen wird.
- Gesundheitsschäden, die aus Schwingungsemissionen resultieren, falls das Gerät über einen längeren Zeitraum verwendet wird oder nicht ordnungsgemäß geführt oder gewartet wird.
- Quetschverletzungen, falls Sie in Kontakt mit sich drehenden Teilen kommen.

### **WARNUNG!**

- ▶ Dieses Elektrowerkzeug erzeugt während des Betriebs ein elektromagnetisches Feld. Dieses Feld kann unter bestimmten Umständen aktive oder passive medizinische Implantate beeinträchtigen. Um die Gefahr von ernsthaften oder tödlichen Verletzungen zu verringern, empfehlen wir Personen mit medizinischen Implantaten ihren Arzt und den Hersteller des medizinischen Implantats zu konsultieren, bevor die Maschine bedient wird.

## Sicherheitshinweise für Ladegeräte

- Dieses Gerät kann von Kindern ab 8 Jahren und darüber sowie von Personen mit verringerten physischen, sensorischen oder mentalen Fähigkeiten oder Mangel an Erfahrung und Wissen benutzt werden, wenn sie beaufsichtigt oder bezüglich des sicheren Gebrauchs des Gerätes unterwiesen wurden und die daraus resultierenden Gefahren verstehen. Kinder dürfen nicht mit dem Gerät spielen. Reinigung und Benutzer-Wartung dürfen nicht von Kindern ohne Beaufsichtigung durchgeführt werden.
- Wenn die Netzanschlussleitung dieses Gerätes beschädigt wird, muss sie durch den Hersteller oder seinen Kundendienst oder eine ähnlich qualifizierte Person ersetzt werden, um Gefährdungen zu vermeiden.



Das Ladegerät ist nur für den Betrieb im Innenbereich geeignet.

### **WARNUNG!**

- Wenn die Netzanschlussleitung dieses Gerätes beschädigt wird, muss sie durch den Hersteller oder seinen Kundendienst oder eine ähnlich qualifizierte Person ersetzt werden, um Gefährdungen zu vermeiden.

### **ACHTUNG!**

- ◆ Dieses Ladegerät kann nur die folgenden Batterien laden: PAP 20 A1/PAP 20 A2/PAP 20 A3/PAP 20 B1/PAP 20 B3/PAPS 204 A1/PAPS 208 A1.
- ◆ Eine aktuelle Liste der Akkukompatibilität finden Sie unter [www.lidl.de/Akku](http://www.lidl.de/Akku).

## Vor Inbetriebnahme

### Akku-Pack laden (siehe Abb. C)

#### **⚠ VORSICHT!**

- ▶ Ziehen Sie immer den Netzstecker, bevor Sie den Akku-Pack **5** aus dem Ladegerät **13** nehmen bzw. einsetzen.

#### **HINWEIS**

- ▶ Laden Sie den Akku-Pack nie, wenn die Umgebungstemperatur unterhalb 10 °C oder oberhalb 40 °C liegt. Soll ein Lithium-Ionen-Akku längere Zeit gelagert werden, muss regelmäßig der Ladezustand kontrolliert werden. Der optimale Ladezustand liegt zwischen 50% und 80%. Das Lagerungsklima soll kühl und trocken sein in einer Umgebungstemperatur zwischen 0 °C und 50 °C.

- ◆ Stecken Sie den Akku-Pack **5** in das Ladegerät **13** (siehe Abb. C).
- ◆ Stecken Sie den Netzstecker in die Steckdose. Die rote Kontroll-LED **12** leuchtet.
- ◆ Die grüne Kontroll-LED **11** signalisiert Ihnen, dass der Ladevorgang abgeschlossen und der Akku-Pack **5** einsatzbereit ist.

#### **⚠ ACHTUNG!**

- ◆ Sollte die rote Kontroll-LED **12** blinken, dann ist der Akku-Pack **5** überhitzt und kann nicht aufgeladen werden.
- ◆ Sollte die rote und grüne Kontroll-LED **12 11** gemeinsam blinken, dann ist der Akku-Pack **5** defekt.
- ◆ Laden Sie einen Akku-Pack niemals unmittelbar nach dem Schnell-Ladevorgang ein zweites Mal auf. Es besteht die Gefahr, dass der Akku-Pack überhitzt und dadurch die Lebensdauer des Akkus verringert wird.
- ◆ Schalten Sie das Ladegerät **13** zwischen aufeinanderfolgenden Ladevorgängen für mind. 15 Minuten ab. Ziehen Sie dazu den Netzstecker.

### Akku-Pack ins Gerät einsetzen/entnehmen

#### Akku-Pack einsetzen

- ◆ Lassen Sie den Akku-Pack **5** in das Gerät einrasten.

#### Akku-Pack entnehmen

- ◆ Ziehen Sie den Akku-Pack **5** vom Gerät ab.

### Akkuzustand prüfen

- ◆ Drücken Sie zum Prüfen des Akkuzustands die Taste Akkuzustand **14**. Der Zustand wird in der Akku-Display-LED **15** wie folgt angezeigt:  
 ROT/ORANGE/GRÜN = maximale Ladung  
 ROT/ORANGE = mittlere Ladung  
 ROT = schwache Ladung – Akku aufladen

### Rührstab montieren

- ◆ Montieren Sie mithilfe der beiden mitgelieferten Montageschlüssel **8** den Rührvorsatz **7** an den Rührstab **6** (siehe Abb A).
- ◆ Ziehen Sie die Verriegelungshülse **9** an der Werkzeugaufnahme **10** zurück. Setzen Sie das passende Ende des Rührstabs **6** in die Werkzeugaufnahme **10** ein (siehe Abb B). Prüfen Sie den festen Sitz durch Drehen und Ziehen des Rührstabs **6**.

### Rührstab demontieren

- ◆ Ziehen Sie die Verriegelungshülse **9** an der Werkzeugaufnahme **10** zurück, um den Rührstab **6** entfernen zu können.

## Bedienung

### Gerät ein-/ausschalten

#### Einschalten

- ◆ Drücken Sie die Sicherheitstaste **2** und halten Sie sie gedrückt.
- ◆ Drücken Sie den EIN-/AUS-Schalter **1** und halten Sie ihn gedrückt. Sie können die Sicherheitstaste **2** nun loslassen.

#### Ausschalten

- ◆ Lassen Sie den EIN-/AUS-Schalter **1** los.



## Drehzahl einstellen

- ◆ Drücken Sie die + Taste **4**, um die Drehzahl zu erhöhen.
- ◆ Drücken Sie die - Taste **3**, um die Drehzahl zu verringern.

## Mit dem Rührgerät arbeiten

- ◆ Tauchen Sie den Rührstab **6** mit reduzierter Drehzahl in das Mischgut.
- ◆ Nachdem der Rührstab vollständig eingetaucht ist, können Sie die Geschwindigkeit steigern.
- ◆ Führen Sie den Rührstab während des Mischvorgangs durch das Mischgefäß und mischen Sie so lange, bis das Mischgut vollständig durchgearbeitet ist.

## Wartung und Reinigung



**WARNUNG! VERLETZUNGS-GEFAHR!** Schalten Sie vor allen Arbeiten am Gerät das Gerät aus und entnehmen Sie den Akku.

- Verwenden Sie zum Reinigen des Gehäuses ein trockenes Tuch. Verwenden Sie auf keinen Fall Benzin, Lösungsmittel oder Reiniger, die Kunststoff angreifen.
- Halten Sie das Gerät stets sauber, trocken und frei von Öl oder Schmierfetten. Es dürfen keine Flüssigkeiten in das Innere des Farb- und Mörtelrührers gelangen.
- Reinigen Sie den Farb- und Mörtelrührer regelmäßig, am besten immer direkt nach Abschluss der Arbeit.

### HINWEIS

- Nicht aufgeführte Ersatzteile (wie z. B. Schalter) können Sie über unsere Service-Hotline bestellen.

## Entsorgung



Die Verpackung besteht aus umweltfreundlichen Materialien. Sie kann in den örtlichen Recyclebehältern entsorgt werden.



**Werfen Sie Elektrowerkzeuge nicht in den Hausmüll!**

Gemäß Europäischer Richtlinie 2012/19/EU müssen verbrauchte Elektrowerkzeuge getrennt gesammelt und einer umweltgerechten Wiederverwertung zugeführt werden.

Möglichkeiten zur Entsorgung des ausgedienten Gerätes erfahren Sie bei Ihrer Gemeinde- oder Stadtverwaltung.



Entsorgen Sie die Verpackung umweltgerecht. Beachten Sie die Kennzeichnung auf den verschiedenen Verpackungsmaterialien und trennen Sie diese gegebenenfalls gesondert. Die Verpackungsmaterialien sind gekennzeichnet mit Abkürzungen (a) und Ziffern (b) mit folgender Bedeutung: 1–7: Kunststoffe, 20–22: Papier und Pappe, 80–98: Verbundstoffe.



Möglichkeiten zur Entsorgung des ausgedienten Produkts erfahren Sie bei Ihrer Gemeinde- oder Stadtverwaltung.



Das Produkt ist recycelbar, unterliegt einer erweiterten Herstellerverantwortung und wird getrennt gesammelt.

## Garantie der Kompernaß Handels GmbH

Sehr geehrte Kundin, sehr geehrter Kunde,

Sie erhalten auf dieses Gerät 3 Jahre Garantie ab Kaufdatum. Im Falle von Mängeln dieses Produkts stehen Ihnen gegen den Verkäufer des Produkts gesetzliche Rechte zu. Diese gesetzlichen Rechte werden durch unsere im Folgenden dargestellte Garantie nicht eingeschränkt.

### Garantiebedingungen

Die Garantiefrist beginnt mit dem Kaufdatum. Bitte bewahren Sie den Kassenbon gut auf. Dieser wird als Nachweis für den Kauf benötigt.

Tritt innerhalb von drei Jahren ab dem Kaufdatum dieses Produkts ein Material- oder Fabrikationsfehler auf, wird das Produkt von uns – nach unserer Wahl – für Sie kostenlos repariert, ersetzt oder der Kaufpreis erstattet. Diese Garantieleistung setzt voraus, dass innerhalb der Dreijahresfrist das defekte Gerät und der Kaufbeleg (Kassenbon) vorgelegt und schriftlich kurz beschrieben wird, worin der Mangel besteht und wann er aufgetreten ist.

Wenn der Defekt von unserer Garantie gedeckt ist, erhalten Sie das reparierte oder ein neues Produkt zurück. Mit Reparatur oder Austausch des Produkts beginnt kein neuer Garantiezeitraum.

### Garantiezeit und gesetzliche Mängelansprüche

Die Garantiezeit wird durch die Gewährleistung nicht verlängert. Dies gilt auch für ersetzte und reparierte Teile. Eventuell schon beim Kauf vorhandene Schäden und Mängel müssen sofort nach dem Auspacken gemeldet werden. Nach Ablauf der Garantiezeit anfallende Reparaturen sind kostenpflichtig.

### Garantieumfang

Das Gerät wurde nach strengen Qualitätsrichtlinien sorgfältig produziert und vor Auslieferung gewissenhaft geprüft.

Die Garantieleistung gilt für Material- oder Fabrikationsfehler. Diese Garantie erstreckt sich nicht auf Produktteile, die normaler Abnutzung ausgesetzt sind und daher als Verschleißteile angesehen werden können oder für Beschädigungen an zerbrechlichen Teilen, z. B. Schalter, Akkus oder Teile, die aus Glas gefertigt sind.

Diese Garantie verfällt, wenn das Produkt beschädigt, nicht sachgemäß benutzt oder gewartet wurde. Für eine sachgemäße Benutzung des Produkts sind alle in der Bedienungsanleitung aufgeführten Anweisungen genau einzuhalten. Verwendungszwecke und Handlungen, von denen in der Bedienungsanleitung abgeraten oder vor denen gewarnt wird, sind unbedingt zu vermeiden.

Das Produkt ist nur für den privaten und nicht für den gewerblichen Gebrauch bestimmt. Bei missbräuchlicher und unsachgemäßer Behandlung, Gewaltanwendung und bei Eingriffen, die nicht von unserer autorisierten Serviceneiederlassung vorgenommen wurden, erlischt die Garantie.

### Garantiezeit gilt nicht bei

- normaler Abnutzung der Akkukapazität
- gewerblichen Gebrauch des Produktes
- Beschädigung oder Veränderung des Produktes durch den Kunden
- Missachtung der Sicherheits- und Wartungsvorschriften, Bedienungsfehler
- Schäden durch Elementarereignisse

### Abwicklung im Garantiefall

Um eine schnelle Bearbeitung Ihres Anliegens zu gewährleisten, folgen Sie bitte den folgenden Hinweisen:

- Bitte halten Sie für alle Anfragen den Kassenbon und die Artikelnummer (z. B. IAN 393480\_2107) als Nachweis für den Kauf bereit.
- Die Artikelnummer entnehmen Sie bitte dem Typenschild am Produkt, einer Gravur am Produkt, dem Titelblatt der Bedienungsanleitung (unten links) oder dem Aufkleber auf der Rück- oder Unterseite des Produktes.
- Sollten Funktionsfehler oder sonstige Mängel auftreten, kontaktieren Sie zunächst die nachfolgend benannte Serviceabteilung **telefonisch** oder per **E-Mail**.
- Ein als defekt erfasstes Produkt können Sie dann unter Beifügung des Kaufbelegs (Kassenbon) und der Angabe, worin der Mangel besteht und wann er aufgetreten ist, für Sie portofrei an die Ihnen mitgeteilte Serviceanschrift übersenden.



Auf [www.lidl-service.com](http://www.lidl-service.com) können Sie diese und viele weitere Handbücher, Produktvideos und Installationssoftware herunterladen.

Mit diesem QR-Code gelangen Sie direkt auf die Lidl-Service-Seite ([www.lidl-service.com](http://www.lidl-service.com)) und können mittels der Eingabe der Artikelnummer (IAN) 393480\_2107 Ihre Bedienungsanleitung öffnen.

## Service

### DE Service Deutschland

Tel.: 0800 5435 111 (Kostenfrei  
aus dem dt. Festnetz/Mobilfunknetz)  
E-Mail: [kompernass@lidl.de](mailto:kompernass@lidl.de)

### AT Service Österreich

Tel.: 0820 201 222  
E-Mail: [kompernass@lidl.at](mailto:kompernass@lidl.at)

### CH Service Schweiz

Tel.: 0842 665566 (0,08 CHF/Min.,  
Mobilfunk max. 0,40 CHF/Min.)  
E-Mail: [kompernass@lidl.ch](mailto:kompernass@lidl.ch)

IAN 393480\_2107

## Importeur

Bitte beachten Sie, dass die folgende Anschrift keine Serviceanschrift ist. Kontaktieren Sie zunächst die benannte Servicestelle.

KOMPERNASS HANDELS GMBH  
BURGSTRASSE 21  
44867 BOCHUM  
DEUTSCHLAND  
[www.kompernass.com](http://www.kompernass.com)

## Original-Konformitätserklärung

Wir, KOMPERNASS HANDELS GMBH, Dokumentenverantwortlicher: Herr Semi Uguzlu, BURGSTR. 21, 44867 BOCHUM, DEUTSCHLAND, erklären hiermit, dass dieses Produkt mit den folgenden Normen, normativen Dokumenten und EG-Richtlinien übereinstimmt:

### Maschinenrichtlinie

(2006/42/EG)

### Elektromagnetische Verträglichkeit

(2014/30/EU)

### RoHS-Richtlinie

(2011/65/EU)\*

\* Die alleinige Verantwortung für die Ausstellung dieser Konformitätserklärung trägt der Hersteller. Der oben beschriebene Gegenstand der Erklärung erfüllt die Vorschriften der Richtlinie 2011/65/EU des Europäischen Parlaments und des Rates vom 8. Juni 2011 zur Beschränkung der Verwendung bestimmter gefährlicher Stoffe in Elektro- und Elektronikgeräten.

### Angewandte harmonisierte Normen

EN 62841-1:2015

EN 62841-2-10:2017

EN 55014-1:2017/A11:2020

EN IEC 55014-1:2021

EN 55014-2:1997/A2:2008

EN IEC 55014-2:2021

EN IEC 63000:2018

**Typbezeichnung der Maschine:** Akku-Farb- und Mörtelrührer PFMRA 20-Li A1

**Herstellungsjahr:** 01-2022

**Seriennummer:** IAN 393480\_2107

Bochum, 17.12.2021



Semi Uguzlu

- Qualitätsmanager -

Technische Änderungen im Sinne der Weiterentwicklung sind vorbehalten.

## Ersatz-Akku Bestellung

Wenn Sie einen Ersatz-Akku für Ihr Gerät bestellen möchten, so können Sie dies entweder bequem im Internet unter [www.kompernass.com](http://www.kompernass.com) oder telefonisch abwickeln.

Dieser Artikel kann aufgrund begrenzter Vorratsmenge nach kurzer Zeit ausverkauft sein.



### HINWEIS

- ▶ Die Bestellung von Ersatzteilen kann in einigen Ländern nicht online vorgenommen werden. Kontaktieren Sie in diesem Fall bitte die Service-Hotline.

### Telefonische Bestellung

- DE** Service Deutschland Tel.: 0800 5435 111 (Kostenfrei aus dem dt. Festnetz/Mobilfunknetz)
- AT** Service Österreich Tel.: 0820 201 222
- CH** Service Schweiz Tel.: 0842 665566 (0,08 CHF/Min., Mobilfunk max. 0,40 CHF/Min.)

Um eine schnelle Bearbeitung Ihrer Bestellung zu gewährleisten, halten Sie bitte für alle Anfragen die Artikelnummer (IAN 393480\_2107) des Gerätes bereit. Die Artikelnummer entnehmen Sie bitte dem Typenschild oder dem Titelblatt dieser Anleitung.



# Sommaire

<b>Introduction</b> .....	<b>28</b>
Utilisation conforme à l'usage prévu .....	28
Équipement .....	28
Matériel livré .....	28
Caractéristiques techniques .....	28
<b>Avertissements de sécurité généraux pour l'outil électrique</b> .....	<b>29</b>
1. Sécurité de la zone de travail .....	30
2. Sécurité électrique .....	30
3. Sécurité des personnes .....	30
4. Utilisation et entretien de l'outil électrique .....	31
5. Utilisation et manipulation d'un outil à accu .....	31
6. Maintenance et entretien .....	32
Consignes de sécurité relatives aux malaxeurs .....	32
Accessoires/équipements supplémentaires d'origine .....	32
Risques résiduels .....	33
Avertissements de sécurité relatifs aux chargeurs .....	33
<b>Avant la mise en service</b> .....	<b>34</b>
Charger le bloc de batteries (voir fig. C) .....	34
Mettre le bloc de batteries dans l'appareil/l'en retirer .....	34
Contrôler l'état de la batterie .....	34
Monter l'agitateur .....	34
Démonter l'agitateur .....	34
<b>Utilisation</b> .....	<b>35</b>
Mise en marche/arrêt de l'appareil .....	35
Régler la vitesse de rotation .....	35
Travailler avec le mélangeur .....	35
<b>Entretien et nettoyage</b> .....	<b>35</b>
<b>Recyclage</b> .....	<b>35</b>
<b>Garantie pour Kompernass Handels GmbH pour la Belgique</b> .....	<b>36</b>
<b>Garantie pour Kompernass Handels GmbH pour la France</b> .....	<b>37</b>
<b>Service après-vente</b> .....	<b>39</b>
<b>Importateur</b> .....	<b>39</b>
<b>Traduction de la déclaration de conformité originale</b> .....	<b>40</b>
<b>Commande de batteries de rechange</b> .....	<b>41</b>
Commande téléphonique .....	41

# MÉLANGEUR DE PEINTURE ET DE MORTIER SANS FIL PFMRA 20-Li A1

## Introduction

Nous vous félicitons pour l'achat de votre nouvel appareil. Vous venez ainsi d'opter pour un produit de grande qualité. Le mode d'emploi fait partie de ce produit. Il contient des remarques importantes concernant la sécurité, l'utilisation et le recyclage. Avant d'utiliser le produit, veuillez vous familiariser avec toutes les consignes d'utilisation et avertissements de sécurité. N'utilisez le produit que conformément aux descriptions et pour les domaines d'utilisation indiqués. Si vous cédez le produit à un tiers, remettez-lui également tous les documents.

## Utilisation conforme à l'usage prévu

La machine sert à mélanger des matériaux de construction liquides et en poudre tels que les peintures, le mortier, la colle, le crépi et des substances similaires. En fonction de la consistance du matériau et de la quantité à mélanger, il convient d'utiliser le mélangeur universel permettant d'obtenir le résultat de mélange adapté. La machine doit être uniquement utilisée conformément à sa destination. Toute utilisation allant au-delà n'est pas conforme. L'utilisateur/opérateur est responsable des dommages ou blessures de toute sorte qui pourraient en résulter, et non pas le fabricant. Veuillez noter que nos appareils n'ont pas été conçus pour une utilisation commerciale, artisanale ou industrielle. Notre garantie n'est pas applicable si l'appareil est utilisé dans des entreprises commerciales, artisanales ou industrielles ainsi que pour des activités similaires.

## Équipement

- ❶ Interrupteur MARCHE/ARRÊT
- ❷ Touche de sécurité
- ❸ Touche -
- ❹ Touche +
- ❺ Bloc de batteries
- ❻ Agitateur
- ❼ Turbine

- ❽ Clé de montage
- ❾ Manchon de verrouillage
- ❿ Porte-outil
- ⓫ LED de contrôle verte
- ⓬ LED de contrôle rouge
- ⓭ Chargeur
- ⓮ Touche d'état de la batterie
- ⓯ LED d'affichage de la batterie

## Matériel livré

- 1 mélangeur de peinture et de mortier sans fil
- 1 agitateur à mortier (deux pièces)
- 2 clés de montage
- 1 mode d'emploi

## REMARQUE

- L'appareil ne doit être utilisé qu'avec son agitateur d'origine. Les agitateurs et extensions d'autres fabricants ne sont pas autorisés.

## Caractéristiques techniques

### Mélangeur de peinture et de mortier sans fil

Tension nominale	20 V $\overline{\text{---}}$ (courant continu)
Vitesse nominale à vide	$n_0$ 0-650 min <sup>-1</sup>
Dimension de l'agitateur	100 mm de diamètre extérieur 645 mm de longueur

6 niveaux de vitesse :  
0-150/250/350/450/550/650/min

### Batterie PAP 20 A3\*

Type	LITHIUM-IONS
Tension nominale	20 V $\overline{\text{---}}$ (courant continu)
Capacité	4 Ah
Cellules	10

### Chargeur rapide de batterie PLG 20 A3\*

#### ENTRÉE/Input

Tension nominale	230-240 V $\sim$ 50 Hz (Courant alternatif)
------------------	--



Puissance nominale absorbée	120 W
Fusible (interne)	3,15 A
<b>SORTIE/Output</b>	
Tension nominale	21,5 V  (courant continu)
Courant nominal	4,5 A
Durée de chargement	env. 60 min
Classe de protection	II  (double isolation)

\* BATTERIE ET CHARGEUR NON INCLUS DANS LA LIVRAISON

### Informations relatives aux bruits et aux vibrations

Valeur de mesure du bruit déterminée conformément à la norme EN 62841. Le niveau de bruit A pondéré typique de l'outil électrique est de :

#### Valeur d'émissions sonores

Niveau de pression acoustique	$L_{PA} = 80,8$ dB (A)
Imprecision	$K_{PA} = 3$ dB
Niveau de puissance acoustique	$L_{WA} = 91,8$ dB (A)
Imprecision	$K_{WA} = 3$ dB



**Porter une protection auditive !**

#### Valeur totale des vibrations

Gérer	$a_h = 3,2$ m/s <sup>2</sup>
Imprecision	$K = 1,5$ m/s <sup>2</sup>

### REMARQUE

- ▶ Les valeurs totales d'émission de vibrations et les valeurs d'émissions sonores indiquées ont été mesurées conformément à une méthode de mesure normée et peuvent être utilisées pour comparer des outils électriques entre eux.
- ▶ Les valeurs totales d'émission de vibrations et les valeurs d'émissions sonores indiquées peuvent également être utilisées pour une évaluation préliminaire de la sollicitation.

### AVERTISSEMENT !

- ▶ Pendant l'utilisation de l'outil électrique, les émissions de vibrations et sonores peuvent différer des valeurs indiquées en fonction de la manière dont l'outil électrique est utilisé, et en particulier en fonction du type de pièce à usiner.
- ▶ Essayez de garder la sollicitation aussi faible que possible. Des mesures d'exemple de réduction de la sollicitation des vibrations sont le port de gants lors de l'utilisation de l'outil et la limitation du temps de travail. À ce titre, toutes les parts du cycle de travail doivent être prises en compte (par exemple les durées pendant lesquelles l'outil électrique est éteint et celles pendant lesquelles il est allumé, mais fonctionne sans charge).



### Avertissements de sécurité généraux pour l'outil électrique

### AVERTISSEMENT !

- ▶ Lire tous les avertissements de sécurité, les instructions, les illustrations et les spécifications fournis avec cet outil électrique. Ne pas suivre les instructions énumérées ci-dessous peut provoquer un choc électrique, un incendie et/ou une blessure sérieuse.

### Conservé tous les avertissements et toutes les instructions pour pouvoir s'y reporter ultérieurement.

Le terme "outil électrique" dans les avertissements fait référence à votre outil électrique alimenté par le secteur (avec cordon d'alimentation) ou à votre outil électrique fonctionnant sur batterie (sans cordon d'alimentation).

## 1. Sécurité de la zone de travail

- a) Conserver la zone de travail propre et bien éclairée. Les zones en désordre ou sombres sont propices aux accidents.
- b) Ne pas faire fonctionner les outils électriques en atmosphère explosive, par exemple en présence de liquides inflammables, de gaz ou de poussières. Les outils électriques produisent des étincelles qui peuvent enflammer les poussières ou les fumées.
- c) Maintenir les enfants et les personnes présentes à l'écart pendant l'utilisation de l'outil électrique. Les distractions peuvent vous faire perdre le contrôle de l'outil.

## 2. Sécurité électrique

- a) Il faut que les fiches de l'outil électrique soient adaptées au socle. Ne jamais modifier la fiche de quelque façon que ce soit. Ne pas utiliser d'adaptateurs avec des outils électriques à branchement de terre. Des fiches non modifiées et des socles adaptés réduisent le risque de choc électrique.
- b) Éviter tout contact du corps avec des surfaces reliées à la terre telles que les tuyaux, les radiateurs, les cuisinières et les réfrigérateurs. Il existe un risque accru de choc électrique si votre corps est relié à la terre.
- c) Ne pas exposer les outils électriques à la pluie ou à des conditions humides. La pénétration d'eau à l'intérieur d'un outil électrique augmente le risque de choc électrique.
- d) Ne pas maltraiter le cordon. Ne jamais utiliser le cordon pour porter, tirer ou débrancher l'outil électrique. Maintenir le cordon à l'écart de la chaleur, du lubrifiant, des arêtes vives ou des parties en mouvement. Des cordons endommagés ou emmêlés augmentent le risque de choc électrique.
- e) En cas d'utilisation d'un outil électrique à l'extérieur, utiliser uniquement une rallonge adaptée à l'utilisation extérieure. L'utilisation d'un cordon adapté à l'utilisation extérieure réduit le risque de choc électrique.

- f) Si l'usage d'un outil électrique dans un emplacement humide est inévitable, utiliser une alimentation protégée par un dispositif à courant différentiel résiduel (RCD). L'usage d'un RCD réduit le risque de choc électrique.

## 3. Sécurité des personnes

- a) Rester vigilant, regarder ce que vous êtes en train de faire et faire preuve de bon sens dans votre utilisation de l'outil électrique. Ne pas utiliser un outil électrique lorsque vous êtes fatigué ou sous l'emprise de drogues, de l'alcool ou de médicaments. Un moment d'inattention en cours d'utilisation d'un outil électrique peut entraîner des blessures graves des personnes.
- b) Utiliser un équipement de sécurité. Toujours porter une protection pour les yeux. Les équipements de protection individuelle tels que les masques contre les poussières, les chaussures de sécurité antidérapantes, les casques ou les protections auditives utilisés pour les conditions appropriées réduisent les blessures.
- c) Éviter tout démarrage intempestif. S'assurer que l'interrupteur est en position arrêt avant de brancher l'outil au secteur et/ou au bloc de batteries, de le ramasser ou de le porter. Porter les outils électriques en ayant le doigt sur l'interrupteur ou brancher des outils électriques dont l'interrupteur est en position marche est source d'accidents.
- d) Retirer toute clé de réglage avant de mettre l'outil électrique en marche. Une clé laissée fixée sur une partie tournante de l'outil électrique peut donner lieu à des blessures.
- e) Ne pas se précipiter. Garder une position et un équilibre adaptés à tout moment. Cela permet un meilleur contrôle de l'outil dans des situations inattendues.
- f) S'habiller de manière adaptée. Ne pas porter de vêtements amples ou de bijoux. Garder les cheveux et les vêtements à distance des parties en mouvement. Des vêtements amples, des bijoux ou les cheveux longs peuvent être pris dans des parties en mouvement.

- g) Si des dispositifs sont fournis pour le raccordement d'équipements pour l'extraction et la récupération des poussières, s'assurer qu'ils sont connectés et correctement utilisés. Utiliser des collecteurs de poussière peut réduire les risques dus aux poussières.
- h) Ne pas se bercer d'illusions quant à la sécurité et ne pas aller outre les règles de sécurité pour les outils électriques, même si vous êtes habitué à l'outil électrique pour l'avoir utilisé à maintes reprises. Une fraction de seconde d'inattention peut provoquer une blessure grave.

#### 4. Utilisation et entretien de l'outil électrique

- a) Ne pas forcer l'outil électrique. Utiliser l'outil électrique adapté à votre application. L'outil électrique adapté réalise mieux le travail et de manière plus sûre au régime pour lequel il a été construit.
- b) Ne pas utiliser l'outil électrique si l'interrupteur ne permet pas de passer de l'état de marche à arrêt et inversement. Tout outil électrique qui ne peut pas être commandé par l'interrupteur est dangereux et il faut le réparer.
- c) Débrancher la fiche de la source d'alimentation et/ou enlever le bloc de batteries, s'il est amovible, avant tout réglage, changement d'accessoires ou avant de ranger l'outil électrique. De telles mesures de sécurité préventives réduisent le risque de démarrage accidentel de l'outil électrique.
- d) Conserver les outils à l'arrêt hors de la portée des enfants et ne pas permettre à des personnes ne connaissant pas l'outil électrique ou les présentes instructions de le faire fonctionner. Les outils électriques sont dangereux entre les mains d'utilisateurs novices.
- e) Observer la maintenance des outils électriques et des accessoires. Vérifier qu'il n'y a pas de mauvais alignement ou de blocage des parties mobiles, des pièces cassées ou toute autre condition pouvant affecter le fonctionnement de l'outil électrique. En cas de dommages, faire réparer l'outil électrique avant de l'utiliser. De nombreux accidents sont dus à des outils électriques mal entretenus.
- f) Garder affûtés et propres les outils permettant de couper. Des outils destinés à couper correctement entretenus avec des pièces coupantes tranchantes sont moins susceptibles de bloquer et sont plus faciles à contrôler.
- g) Utiliser l'outil électrique, l'outil d'intervention, les outils d'intervention etc., conformément à ces instructions, en tenant compte des conditions de travail et du travail à réaliser. L'utilisation de l'outil électrique pour des opérations différentes de celles prévues peut donner lieu à des situations dangereuses.
- h) Il faut que les poignées et les surfaces de préhension restent sèches, propres et dépourvues d'huiles et de graisses. Des poignées et des surfaces de préhension glissantes rendent impossibles la manipulation et le contrôle en toute sécurité de l'outil dans les situations inattendues.

#### 5. Utilisation et manipulation d'un outil à accu

- a) Rechargez les batteries uniquement avec les chargeurs recommandés par le fabricant. Un chargeur compatible pour certains types de batteries peut provoquer un incendie s'il est utilisé avec d'autres batteries.
- b) N'utiliser les outils qu'avec des batteries spécifiquement désignées. L'utilisation de toute autre batterie peut créer un risque de blessure et de feu.
- c) Tenir les batteries inutilisées à l'abri des agrafes, pièces de monnaie, clés, clous, vis et autres objets en métal susceptibles de court-circuiter les contacts. Un court-circuit entre les contacts des batteries peut provoquer des brûlures ou un incendie.
- d) La batterie peut couler en cas d'usage incorrect. Éviter tout contact avec ce liquide. Laver à l'eau en cas de contact involontaire. En cas de contact du liquide avec les yeux, il faut en plus consulter un médecin. Le liquide qui s'écoule des batteries peut causer des irritations de la peau ou des brûlures.

- e) Ne pas utiliser de batterie endommagée ou modifiée. Les batteries endommagées ou modifiées peuvent se comporter de manière imprévisible et entraîner un incendie, une explosion ou un risque de blessures.
- f) Ne jamais exposer une batterie au feu ou à des températures trop élevées. Le feu ou des températures supérieures à 130 °C (265 °F) peuvent entraîner une explosion.
- g) Suivre toutes les instructions relatives au chargement et ne chargez jamais la batterie ou l'outil sans fil en dehors de la plage de températures indiquée dans ce mode d'emploi. Un chargement incorrect ou un chargement en dehors de la plage de températures autorisée peut détruire la batterie et augmenter le risque d'incendie.



**PRUDENCE ! RISQUE D'EXPLOSION !**  
Ne jamais recharger des piles non rechargeables.



**Protégez la batterie de la chaleur, par ex. aussi du rayonnement solaire continu, du feu, de l'eau et de l'humidité.** Il existe un risque d'explosion.

## 6. Maintenance et entretien

- a) Faire entretenir l'outil électrique par un réparateur qualifié utilisant uniquement des pièces de rechange identiques. Cela assurera que la sécurité de l'outil est maintenue.
- b) Ne jamais entretenir des batteries endommagées. L'entretien des batteries ne doit être effectué que par le constructeur ou des points de service après-vente agréés.

## Consignes de sécurité relatives aux malaxeurs

- Tenez l'outil électrique fermement à deux mains à l'aide des poignées prévues à cet effet. Une perte de contrôle peut entraîner des blessures.

- Afin d'éviter toute atmosphère dangereuse, veillez à une aération suffisante lors du mélange de substances combustibles. Les vapeurs formées risquent d'être inhalées ou de prendre feu au contact des étincelles produites par l'outil électrique.
- Ne mélangez pas de produits alimentaires. Les outils électriques et leurs outils d'intervention ne sont pas conçus pour la transformation de produits alimentaires.
- Veillez à ce que le récipient de mélange soit posé bien d'aplomb. Un récipient qui n'est pas correctement sécurisé risque de bouger brusquement.
- Observez les instructions et les consignes de sécurité relatives au matériau devant être mélangé. Le matériau qui doit être mélangé peut être dangereux pour la santé.
- Ne mettez pas les mains dans le récipient durant le mélange ou n'introduisez aucun autre objet. Tout contact avec le malaxeur peut entraîner des blessures graves.
- Ne mettez l'outil électrique en marche/à l'arrêt que dans le récipient. Le malaxeur risque de causer des projections incontrôlées ou de se voiler.

## Accessoires/équipements supplémentaires d'origine

- Utilisez uniquement les accessoires et équipements supplémentaires spécifiés dans le mode d'emploi ou dont le logement est compatible avec l'appareil.

## Risques résiduels

Des risques résiduels demeurent même si vous utilisez cet outil électrique conformément à la réglementation. Les risques suivants peuvent survenir en liaison avec la construction et l'exécution de cet outil électrique :

- Lésions pulmonaires si vous ne portez pas de protection respiratoire appropriée.
- Lésions auditives si vous ne portez pas de protection auditive appropriée.
- Risques sanitaires engendrés par les émissions vibratoires si vous utilisez l'appareil pendant une période prolongée, si vous ne le gérez ou ne l'entretenez pas correctement.
- Blessures par écrasement si vous entrez en contact avec les pièces en rotation.

### AVERTISSEMENT !

- ▶ Cet outil électrique crée un champ électromagnétique durant le fonctionnement. Dans certaines circonstances, ce champ peut perturber les implants médicaux actifs ou passifs. Afin de réduire le risque de blessures graves ou mortelles, nous recommandons aux personnes portant des implants médicaux de consulter leur médecin et le fabricant de l'implant médical avant d'utiliser la machine.

## Avertissements de sécurité relatifs aux chargeurs

- Cet appareil peut être utilisé par des enfants à partir de 8 ans et par des personnes ayant des capacités physiques, sensorielles ou mentales réduites ou disposant de peu d'expérience et/ou de connaissances, à condition qu'ils soient surveillés ou qu'ils aient été initiés à l'utilisation sécurisée de l'appareil et qu'ils aient compris les dangers en résultant. Ne pas laisser les enfants jouer avec l'appareil. Le nettoyage et la maintenance utilisateur ne doivent pas être réalisés par des enfants s'ils ne sont pas surveillés.
- Si le cordon d'alimentation de cet appareil est endommagé, il doit être remplacé par le fabricant, son service après-vente ou une personne de qualification similaire afin d'éviter tout risque.



Le chargeur convient uniquement à une exploitation en intérieur.

### AVERTISSEMENT !

- Si le cordon d'alimentation de cet appareil est endommagé, il doit être remplacé par le fabricant, son service après-vente ou une personne de qualification similaire afin d'éviter tout risque.

**⚠ ATTENTION !**

- ◆ Ce chargeur peut recharger uniquement les batteries suivantes : PAP 20 A1/PAP 20 A2/PAP 20 A3/PAP 20 B1/PAP 20 B3/PAPS 204 A1/PAPS 208 A1.
- ◆ Une liste à jour de la compatibilité des batteries est disponible sur [www.Lidl.de/Akku](http://www.Lidl.de/Akku).

## Avant la mise en service

### Charger le bloc de batteries (voir fig. C)

**⚠ PRUDENCE !**

- ▶ Débranchez toujours la fiche secteur du chargeur **13** avant d'en retirer le bloc de batteries **5** ou de le mettre en place.

**REMARQUE**

- ▶ Ne chargez jamais le bloc de batteries lorsque la température ambiante est inférieure à 10 °C ou supérieure à 40 °C. Si une batterie lithium-ions doit rester stockée pendant une période prolongée, il faut contrôler régulièrement son état de charge. L'état de charge optimal se situe entre 50 % et 80 %. Le climat de stockage doit être frais et sec dans une température ambiante comprise entre 0 °C et 50 °C.

- ◆ Placez le bloc de batteries **5** dans le chargeur **13** (voir fig. C).
- ◆ Insérez la fiche secteur dans la prise de courant. La LED de contrôle rouge **12** s'allume.
- ◆ La LED de contrôle verte **11** vous signale que l'opération de chargement est terminée et que le bloc de batteries **5** est prêt à être utilisé.

**⚠ ATTENTION !**

- ◆ Si la LED de contrôle rouge **12** se met à clignoter, cela signifie que le bloc de batteries **5** surchauffe et qu'il ne peut pas être rechargé.
- ◆ Si les LED de contrôle rouge et verte **12 11** clignent ensemble, cela signifie que le bloc de batteries **5** est défectueux.

- ◆ Ne chargez jamais un bloc de batteries une seconde fois immédiatement après un processus de chargement rapide. Il y a un risque que le bloc de batteries soit surchargé et que la durée de vie de la batterie s'en voit raccourcie.
- ◆ Éteignez le chargeur **13** pendant au moins 15 minutes entre deux opérations de chargement consécutives. Débranchez pour cela la fiche secteur.

### Mettre le bloc de batteries dans l'appareil/l'en retirer

#### Mettre en place le bloc de batteries

- ◆ Faites s'enclencher le bloc de batteries **5** dans l'appareil.

#### Retirer le bloc de batteries

- ◆ Retirez le bloc de batteries **5** de l'appareil.

### Contrôler l'état de la batterie

- ◆ Pour vérifier l'état de la batterie, appuyez sur la touche d'état de la batterie **14**. L'état s'affiche comme suit dans la LED d'affichage de la batterie **15** :  
ROUGE/ORANGE/VERT = charge maximale  
ROUGE/ORANGE = charge moyenne  
ROUGE = charge faible - recharger la batterie

### Monter l'agitateur

- ◆ À l'aide des deux clés de montage **8** livrées d'origine, montez la turbine **7** sur l'agitateur **6** (voir fig. A).
- ◆ Retirez le manchon de verrouillage **9** sur le porte-outil **10**. Insérez l'extrémité correspondante de l'agitateur **6** dans le porte-outil **10** (voir fig. B). Vérifiez la bonne fixation en tournant et en serrant l'agitateur **6**.

### Démonter l'agitateur

- ◆ Retirez le manchon de verrouillage **9** sur le porte-outil **10** afin de pouvoir retirer l'agitateur **6**.

## Utilisation

### Mise en marche/arrêt de l'appareil

#### Mise en marche

- ◆ Appuyez sur la touche de sécurité ② et maintenez-la appuyée.
- ◆ Appuyez sur l'interrupteur MARCHE/ARRÊT ① et maintenez-le enfoncé. Vous pouvez maintenant relâcher la touche de sécurité ②.

#### Éteindre

- ◆ Relâchez l'interrupteur MARCHE/ARRÊT ①.

### Régler la vitesse de rotation

- ◆ Appuyez sur la touche + ④ pour augmenter la vitesse de rotation.
- ◆ Appuyez sur la touche - ③ pour réduire la vitesse de rotation.

### Travailler avec le mélangeur

- ◆ Plonger l'agitateur ⑤ à vitesse de rotation réduite dans le matériau à mélanger.
- ◆ Une fois l'agitateur entièrement immergé, vous pouvez augmenter la vitesse.
- ◆ Pendant l'opération de mélange, déplacez l'agitateur dans le conteneur de mélange et mélangez jusqu'à ce que le matériau soit parfaitement homogène.

### Entretien et nettoyage



**AVERTISSEMENT ! RISQUE DE BLESSURES ! Avant d'effectuer tout travail sur l'appareil, éteignez-le et retirez la batterie.**

- Pour le nettoyage du boîtier, utilisez un chiffon sec. N'utilisez en aucun cas de l'essence, du solvant ou un produit de nettoyage qui attaquent le plastique.
- L'appareil doit toujours être propre, sec et exempt d'huile ou de graisse. Aucun liquide ne doit pénétrer à l'intérieur du mélangeur de peinture et de mortier.

- Nettoyez régulièrement le mélangeur de peinture et de mortier, de préférence directement une fois le travail terminé.

#### REMARQUE

- ▶ Les pièces détachées non listées (par ex. interrupteur) peuvent être commandées via la hotline de notre service après-vente.

### Recyclage



L'emballage se compose de matériaux respectueux de l'environnement. Il peut être éliminé dans les conteneurs de recyclage locaux.



**Ne jetez jamais les outils électriques avec les ordures ménagères !**

Conformément à la directive européenne 2012/19/EU, les outils électriques usagés doivent faire l'objet d'un tri et d'un recyclage respectueux de l'environnement.

Renseignez-vous auprès de votre mairie ou des services de votre commune pour connaître les possibilités de recyclage de votre appareil usagé.

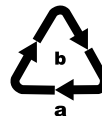

Recyclez l'emballage d'une manière respectueuse de l'environnement. Observez le marquage sur les différents matériaux d'emballage et triez-les séparément si nécessaire. Les matériaux d'emballage sont repérés par des abréviations (a) et des numéros (b) qui ont la signification suivante : 1-7 : plastiques, 20-22 : papier et carton, 80-98 : matériaux composites.



Renseignez-vous auprès de votre commune ou des services administratifs de votre ville pour connaître les possibilités de recyclage du produit usagé.



Le produit recyclable doit être trié ou rapporté dans un point de collecte pour être recycle.

## **Garantie pour Kompernass Handels GmbH pour la Belgique**

Chère cliente, cher client,

Cet appareil est garanti 3 ans à partir de la date d'achat. Si ce produit venait à présenter des vices, vous disposez de droits légaux face au vendeur de ce produit. Vos droits légaux ne sont pas restreints par notre garantie présentée ci-dessous.

### **Conditions de garantie**

La période de garantie débute à la date d'achat. Veuillez bien conserver le ticket de caisse. Celui-ci servira de preuve d'achat.

Si dans un délai de trois ans suivant la date d'achat de ce produit, un vice de matériel ou de fabrication venait à apparaître, le produit sera réparé, remplacé gratuitement par nos soins ou le prix d'achat remboursé, selon notre choix. Cette prestation sous garantie nécessite, dans le délai de trois ans, la présentation de l'appareil défectueux et du justificatif d'achat (ticket de caisse) ainsi que la description brève du vice et du moment de son apparition.

Si le vice est couvert par notre garantie, vous recevrez le produit réparé ou un nouveau produit en retour. Aucune nouvelle période de garantie ne débute avec la réparation ou l'échange du produit.

### **Période de garantie et réclamation légale pour vices cachés**

L'exercice de la garantie ne prolonge pas la période de garantie. Cette disposition s'applique également aux pièces remplacées ou réparées. Les dommages et vices éventuellement déjà présents à l'achat doivent être signalés immédiatement après le déballage. Toute réparation survenant après la période sous garantie fera l'objet d'une facturation.

### **Étendue de la garantie**

L'appareil a été fabriqué avec soin conformément à des directives de qualité strictes et consciencieusement contrôlé avant sa livraison.

La prestation de la garantie s'applique aux vices de matériel et de fabrication. Cette garantie ne s'étend pas aux pièces du produit qui sont exposées à une usure normale et peuvent de ce fait être considérées comme pièces d'usure, ni aux détériorations de pièces fragiles, par ex. interrupteurs ou pièces en verre.

Cette garantie devient caduque si le produit est détérioré, utilisé ou entretenu de manière non conforme. Toutes les instructions listées dans le manuel d'utilisation doivent être exactement respectées pour une utilisation conforme du produit. Des buts d'utilisation et actions qui sont déconseillés dans le manuel d'utilisation, ou dont vous êtes avertis doivent également être évités.

Le produit est uniquement destiné à un usage privé et ne convient pas à un usage professionnel. La garantie est annulée en cas d'entretien incorrect et inapproprié, d'usage de la force et en cas d'intervention non réalisée par notre centre de service après-vente agréé.

### **La période de garantie ne s'applique pas dans les cas suivants**

- usure normale de la capacité de l'accu
- utilisation commerciale du produit
- détérioration ou modification du produit par le client
- non-respect des consignes de sécurité et de maintenance, erreur d'utilisation
- dommages causés par des événements élémentaires

### **Procédure en cas de garantie**

Afin de garantir un traitement rapide de votre demande, veuillez suivre les indications suivantes :

- Veuillez avoir à portée de main pour toutes questions le ticket de caisse et la référence article (IAN) 393480\_2107 en tant que justificatif de votre achat.



- Vous trouverez la référence sur la plaque signalétique sur le produit, une gravure sur le produit, sur la page de garde du mode d'emploi (en bas à gauche) ou sur l'autocollant au dos ou sur le dessous du produit.
- Si des erreurs de fonctionnement ou d'autres vices venaient à apparaître, veuillez d'abord contacter le département service clientèle cité ci-dessous par **téléphone** ou par **e-mail**.
- Vous pouvez ensuite retourner un produit enregistré comme étant défectueux en joignant le ticket de caisse et en indiquant en quoi consiste le vice et quand il est survenu, sans devoir l'affranchir à l'adresse de service après-vente communiquée.



Sur [www.lidl-service.com](http://www.lidl-service.com), vous pourrez télécharger ce mode d'emploi et de nombreux autres manuels, vidéos produit et logiciels d'installation.

Grâce à ce code QR, vous arriverez directement sur le site Lidl service après-vente ([www.lidl-service.com](http://www.lidl-service.com)) et vous pourrez ouvrir votre mode d'emploi en saisissant votre référence (IAN) 393480\_2107.

## Garantie pour Kompernass Handels GmbH pour la France

Chère cliente, cher client,

Cet appareil est garanti 3 ans à partir de la date d'achat. Si ce produit venait à présenter des vices, vous disposez de droits légaux face au vendeur de ce produit. Vos droits légaux ne sont pas restreints par notre garantie présentée ci-dessous.

### Conditions de garantie

La période de garantie débute à la date d'achat. Veuillez bien conserver le ticket de caisse. Celui-ci servira de preuve d'achat.

Si dans un délai de trois ans suivant la date d'achat de ce produit, un vice de matériel ou de fabrication venait à apparaître, le produit sera réparé, remplacé gratuitement par nos soins ou le prix d'achat remboursé, selon notre choix. Cette prestation sous garantie nécessite, dans le délai de trois ans, la présentation de l'appareil défectueux et du justificatif d'achat (ticket de caisse) ainsi que la description brève du vice et du moment de son apparition.

Si le vice est couvert par notre garantie, vous recevrez le produit réparé ou un nouveau produit en retour. Aucune nouvelle période de garantie ne débute avec la réparation ou l'échange du produit.

### Période de garantie et réclamation légale pour vices cachés

L'exercice de la garantie ne prolonge pas la période de garantie. Cette disposition s'applique également aux pièces remplacées ou réparées. Les dommages et vices éventuellement déjà présents à l'achat doivent être signalés immédiatement après le déballage. Toute réparation survenant après la période sous garantie fera l'objet d'une facturation.

### Étendue de la garantie

L'appareil a été fabriqué avec soin conformément à des directives de qualité strictes et consciencieusement contrôlé avant sa livraison.

La prestation de la garantie s'applique aux vices de matériel et de fabrication. Cette garantie ne s'étend pas aux pièces du produit qui sont exposées à une usure normale et peuvent de ce fait être considérées comme pièces d'usure, ni aux détériorations de pièces fragiles, par ex. interrupteurs ou pièces en verre.

Cette garantie devient caduque si le produit est détérioré, utilisé ou entretenu de manière non conforme. Toutes les instructions listées dans le manuel d'utilisation doivent être exactement respectées pour une utilisation conforme du produit. Des buts d'utilisation et actions qui sont déconseillés dans le manuel d'utilisation, ou dont vous êtes avertis doivent également être évités.

Le produit est uniquement destiné à un usage privé et ne convient pas à un usage professionnel. La garantie est annulée en cas d'entretien incorrect et inapproprié, d'usage de la force et en cas d'intervention non réalisée par notre centre de service après-vente agréé.

### **Article L217-16 du Code de la consommation**

Lorsque l'acheteur demande au vendeur, pendant le cours de la garantie commerciale qui lui a été consentie lors de l'acquisition ou de la réparation d'un bien meuble, une remise en état couverte par la garantie, toute période d'immobilisation d'au moins sept jours vient s'ajouter à la durée de la garantie qui restait à courir. Cette période court à compter de la demande d'intervention de l'acheteur ou de la mise à disposition pour réparation du bien en cause, si cette mise à disposition est postérieure à la demande d'intervention.

Indépendamment de la garantie commerciale souscrite, le vendeur reste tenu des défauts de conformité du bien et des vices rédhibitoires dans les conditions prévues aux articles L217-4 à L217-13 du Code de la consommation et aux articles 1641 à 1648 et 2232 du Code Civil.

### **Article L217-4 du Code de la consommation**

Le vendeur livre un bien conforme au contrat et répond des défauts de conformité existant lors de la délivrance. Il répond également des défauts de conformité résultant de l'emballage, des instructions de montage ou de l'installation lorsque celle-ci a été mise à sa charge par le contrat ou a été réalisée sous sa responsabilité.

### **Article L217-5 du Code de la consommation**

Le bien est conforme au contrat :

- 1° S'il est propre à l'usage habituellement attendu d'un bien semblable et, le cas échéant :
  - s'il correspond à la description donnée par le vendeur et possède les qualités que celui-ci a présentées à l'acheteur sous forme d'échantillon ou de modèle ;
  - s'il présente les qualités qu'un acheteur peut légitimement attendre eu égard aux déclarations publiques faites par le vendeur, par le producteur ou par son représentant, notamment dans la publicité ou l'étiquetage ;
- 2° Ou s'il présente les caractéristiques définies d'un commun accord par les parties ou être propre à tout usage spécial recherché par l'acheteur, porté à la connaissance du vendeur et que ce dernier a accepté.

### **Article L217-12 du Code de la consommation**

L'action résultant du défaut de conformité se prescrit par deux ans à compter de la délivrance du bien.

### **Article 1641 du Code civil**

Le vendeur est tenu de la garantie à raison des défauts cachés de la chose vendue qui la rendent impropre à l'usage auquel on la destine, ou qui diminuent tellement cet usage que l'acheteur ne l'aurait pas acquise, ou n'en aurait donné qu'un moindre prix, s'il les avait connus.

### **Article 1648 1er alinéa du Code civil**

L'action résultant des vices rédhibitoires doit être intentée par l'acquéreur dans un délai de deux ans à compter de la découverte du vice.

Les pièces détachées indispensables à l'utilisation du produit sont disponibles pendant la durée de la garantie du produit.

## La période de garantie ne s'applique pas dans les cas suivants

- usure normale de la capacité de l'accu
- utilisation commerciale du produit
- détérioration ou modification du produit par le client
- non-respect des consignes de sécurité et de maintenance, erreur d'utilisation
- dommages causés par des événements élémentaires

## Procédure en cas de garantie

Afin de garantir un traitement rapide de votre demande, veuillez suivre les indications suivantes :

- Veuillez avoir à portée de main pour toutes questions le ticket de caisse et la référence article (IAN) 393480\_2107 en tant que justificatif de votre achat.
- Vous trouverez la référence sur la plaque signalétique sur le produit, une gravure sur le produit, sur la page de garde du mode d'emploi (en bas à gauche) ou sur l'autocollant au dos ou sur le dessous du produit.
- Si des erreurs de fonctionnement ou d'autres vices venaient à apparaître, veuillez d'abord contacter le département service clientèle cité ci-dessous par **téléphone** ou par **e-mail**.
- Vous pouvez ensuite retourner un produit enregistré comme étant défectueux en joignant le ticket de caisse et en indiquant en quoi consiste le vice et quand il est survenu, sans devoir l'affranchir à l'adresse de service après-vente communiquée.



Sur [www.lidl-service.com](http://www.lidl-service.com), vous pourrez télécharger ce mode d'emploi et de nombreux autres manuels, vidéos produit et logiciels d'installation.

Grâce à ce code QR, vous arriverez directement sur le site Lidl service après-vente ([www.lidl-service.com](http://www.lidl-service.com)) et vous pourrez ouvrir votre mode d'emploi en saisissant votre référence (IAN) 393480\_2107.

## Service après-vente

**FR** Service France  
Tel.: 0800 919270  
E-Mail: [kompernass@lidl.fr](mailto:kompernass@lidl.fr)

**BE** Service Belgique  
Tel.: 070 270 171 (0,15 EUR/Min.)  
E-Mail: [kompernass@lidl.be](mailto:kompernass@lidl.be)

IAN 393480\_2107

## Importateur

Veuillez tenir compte du fait que l'adresse suivante n'est pas une adresse de service après-vente. Veuillez d'abord contacter le service mentionné.

KOMPERNASS HANDELS GMBH  
BURGSTRASSE 21  
44867 BOCHUM  
ALLEMAGNE  
[www.kompernass.com](http://www.kompernass.com)

## Traduction de la déclaration de conformité originale

Nous soussignés, KOMPENASS HANDELS GMBH, responsable du document : Monsieur Semi Uguzlu, BURGSTR. 21, 44867 BOCHUM, ALLEMAGNE, déclarons par la présente que ce produit est en conformité avec les normes, documents normatifs et directives CE suivants :

### Directive relative aux machines

(2006/42/CE)

### Compatibilité électromagnétique

(2014/30/EU)

### Directive RoHS

(2011/65/EU)\*

\* La seule responsabilité pour l'établissement de cette déclaration de conformité incombe au fabricant. L'objet décrit ci-dessus de la déclaration répond aux prescriptions de la directive 2011/65/EU du Parlement européen et du Conseil en date du 8 juin 2011 visant la restriction de l'utilisation de certaines substances dangereuses dans les appareils électriques et électroniques.

### Normes harmonisées appliquées

EN 62841-1:2015

EN 62841-2-10:2017

EN 55014-1:2017/A11:2020

EN IEC 55014-1:2021

EN 55014-2:1997/A2:2008

EN IEC 55014-2:2021

EN IEC 63000:2018

**Désignation du modèle de la machine :** Mélangeur de peinture et de mortier sans fil PFMRA 20-Li A1

**Année de construction :** 01-2022

**Numéro de série :** IAN 393480\_2107

Bochum, le 17/12/2021



Semi Uguzlu

- Responsable qualité -

Sous réserve de modifications techniques à des fins de perfectionnement.

## Commande de batteries de rechange

Si vous souhaitez commander une batterie de rechange pour votre appareil, vous pouvez le faire très aisément soit sur le site [www.kompernass.com](http://www.kompernass.com), soit par téléphone.

En raison d'un stock limité, il est possible que cet article soit épuisé très rapidement.



### REMARQUE

- Dans certains pays, la commande de pièces détachées ne peut pas être réalisée en ligne. Dans ce cas, veuillez contacter la hotline du service après-vente.

## Commande téléphonique

**FR** Service France Tel.: 0800 919270 E-Mail: [kompernass@lidl.fr](mailto:kompernass@lidl.fr)

**BE** Service Belgique Tel.: 070 270 171 (0,15 EUR/Min.) E-Mail: [kompernass@lidl.be](mailto:kompernass@lidl.be)

Pour que votre commande soit traitée plus rapidement, veuillez s.v.p. tenir prêt le numéro de référence de l'appareil (par ex. IAN 393480\_2107) pour répondre à toute demande de renseignements. Vous trouverez le numéro de référence sur la plaque signalétique ou sur la page de garde de ce mode d'emploi.



# Inhoud

<b>Inleiding</b> .....	<b>44</b>
Gebruik in overeenstemming met bestemming .....	44
Onderdelen .....	44
Inhoud van het pakket .....	44
Technische gegevens .....	44
<b>Algemene veiligheidsvoorschriften voor elektrische gereedschappen</b> .....	<b>45</b>
1. Veiligheid op de werkplek .....	46
2. Elektrische veiligheid .....	46
3. Veiligheid van personen .....	46
4. Gebruik en behandeling van het elektrische gereedschap .....	47
5. Gebruik en behandeling van het accugereedschap .....	47
6. Service .....	48
Veiligheidsinstructies voor mixers .....	48
Originele accessoires/hulpstukken .....	49
Restrisico's .....	49
Veiligheidsvoorschriften voor opladers .....	49
<b>Voorafgaand aan ingebruikname</b> .....	<b>50</b>
Accupack opladen (zie afb. C) .....	50
Accupack in het apparaat plaatsen/uit het apparaat halen .....	50
Status van de accu controleren .....	50
Roerstang monteren .....	50
Roerstang demonteren .....	51
<b>Bediening</b> .....	<b>51</b>
Apparaat in-/uitschakelen .....	51
Toerental instellen .....	51
Met de mixer werken .....	51
<b>Onderhoud en reiniging</b> .....	<b>51</b>
<b>Afvoeren</b> .....	<b>52</b>
<b>Garantie van Kompernaß Handels GmbH</b> .....	<b>52</b>
<b>Service</b> .....	<b>53</b>
<b>Importeur</b> .....	<b>53</b>
<b>Vertaling van de oorspronkelijke conformiteitsverklaring</b> .....	<b>54</b>
<b>Vervangende accu bestellen</b> .....	<b>55</b>
Telefonisch bestellen .....	55

## **ACCU-VERF- EN MORTELROERDER PFMRA 20-Li A1**

### **Inleiding**

Hartelijk gefeliciteerd met de aankoop van uw nieuwe apparaat. U hebt hiermee gekozen voor een hoogwaardig product. De gebruiksaanwijzing maakt deel uit van dit product. Hij bevat belangrijke aanwijzingen voor de veiligheid, het gebruik en het afvoeren van dit product. Lees alle bedienings- en veiligheidsaanwijzingen voordat u het product in gebruik neemt. Gebruik het product uitsluitend op de voorgeschreven wijze en voor de aangegeven doeleinden. Geef alle documenten mee als u het product doorgeeft aan een derde.

### **Gebruik in overeenstemming met bestemming**

Het apparaat is bestemd voor het mengen van vloeibare en poedervormige materialen zoals verf, mortel, lijm, pleister en vergelijkbare substanties. Al naar gelang de consistentie van het materiaal en de menghoeveelheid moet de passende universele roerstang met de gewenste mengwerking worden bevestigd. Het apparaat mag uitsluitend worden gebruikt in overeenstemming met zijn bestemming. Elk verdergaand gebruik is strijdig met de bestemming. Voor hieruit voortvloeiende schade of letsel van welke aard dan ook is de gebruiker/bediener aansprakelijk, niet de fabrikant. Houd er rekening mee dat onze apparaten overeenkomstig hun bestemming niet zijn gemaakt voor commercieel, ambachtelijk of industrieel gebruik. De garantie vervalt wanneer het apparaat wordt gebruikt in commerciële, ambachtelijke of industriële bedrijven alsook bij vergelijkbare werkzaamheden.

### **Onderdelen**

- ➊ Aan-/uitknop
- ➋ Veiligheidsknop
- ➌ –knop
- ➍ +knop
- ➎ Accupack
- ➏ Roerstang
- ➐ Garde

- ➑ Montagesleutel
- ➒ Vergrendelring
- ➓ Roerstanghouder
- ➑ Groene controle-led
- ➒ Rode controle-led
- ➓ Oplader
- ➑ Knop accupeil
- ➒ Accu-display-led

### **Inhoud van het pakket**

- 1 accu-verf- en mortelroerder
- 1 mortelroerstang (tweedelig)
- 2 montagesleutels
- 1 gebruiksaanwijzing

### **OPMERKING**

- Het apparaat mag alleen worden gebruikt met de bijgeleverde roerstang. Roerstangen en accessoires van andere fabrikanten zijn niet toegestaan.

### **Technische gegevens**

#### **Accu-verf- en mortelroerder**

Nominale spanning 20 V  $\text{---}$  (gelijkstroom)

Opgegeven toerental (onbelast)  $n_0$ : 0–650  $\text{min}^{-1}$

Afmetingen roerstang buitendiameter 100 mm  
lengte 645 mm

6 snelheidsstanden:  
0-150/250/350/450/550/650/min

#### **Accu PAP 20 A3\***

Type LITHIUM-ION  
Nominale spanning 20 V  $\text{---}$  (gelijkstroom)  
Capaciteit 4 Ah  
Cellen 10

#### **Accu-snellader PLG 20 A3\***

#### **INGANG/Input**

Nominale spanning 230–240 V  $\sim$  50 Hz  
(wisselstroom)

Nominaal vermogen 120 W

Zekering (intern) 3,15 A  $\text{T3,15A}$



## UITGANG/Output

Nominale spanning	21,5 V $\text{---}$ (gelijkstroom)
Nominale stroom	4,5 A
Oplaaduur	ca. 60 min
Beschermingsklasse	II/□ (dubbel geïsoleerd)

\* DE ACCU EN DE OPLADER ZIJN NIET MEEGELEVERD

## Geluids- en trillingsgegevens

Gemeten waarde voor geluid vastgesteld conform EN 62841. Het A-gewogen geluidsniveau van het elektrische gereedschap bedraagt gemiddeld:

### Geluidsemisiewaarde

Geluidsdruk niveau	$L_{PA} = 80,8$	dB (A)
Onzekerheid	$K_{PA} = 3$	dB
Geluidsvermogensniveau	$L_{WA} = 91,8$	dB (A)
Onzekerheid	$K_{WA} = 3$	dB



**Draag gehoorbescherming!**

### Totale trillingswaarde

Hoofdgreep	$a_h = 3,2$	$\text{m/s}^2$
Onzekerheid	$K = 1,5$	$\text{m/s}^2$

### OPMERKING

- De vermelde totale trillingswaarden en de vermelde geluidsemisiewaarden zijn in een genormeerde testopstelling gemeten en kunnen ook worden gebruikt voor vergelijking van een elektrisch gereedschap met een ander elektrisch gereedschap.
- De vermelde totale trillingswaarden en de vermelde geluidsemisiewaarden kunnen ook worden gebruikt voor een voorlopige inschatting van de belasting.

### ⚠ WAARSCHUWING!

- De trillings- en geluidsemisieniveaus kunnen tijdens het daadwerkelijke gebruik van het elektrische gereedschap afwijken van de vermelde waarden, afhankelijk van de aard en het gebruik van het elektrische gereedschap, en in het bijzonder afhankelijk van het soort werkstuk dat wordt bewerkt.

### ⚠ WAARSCHUWING!

- Probeer de belasting zo klein mogelijk te houden. Om de trillingsbelasting te reduceren, kunt u bijvoorbeeld handschoenen dragen tijdens het gebruik van het gereedschap en slechts beperkte tijd met het gereedschap werken. Daarbij dient u rekening te houden met alle aspecten van de bedrijfscyclus (bijvoorbeeld perioden waarin het gereedschap is uitgeschakeld en perioden waarin het gereedschap weliswaar is ingeschakeld, maar niet wordt belast).



## Algemene veiligheidsvoorschriften voor elektrische gereedschappen



### ⚠ WAARSCHUWING!

- Lees alle veiligheidsvoorschriften, aanwijzingen, afbeeldingen en technische gegevens van dit elektrische gereedschap. Het niet-naleven van de volgende aanwijzingen kan elektrische schokken, brand en/of ernstig letsel veroorzaken.

### Bewaar alle veiligheidsvoorschriften en instructies voor toekomstig gebruik.

De in de veiligheidsvoorschriften gebruikte term "elektrisch gereedschap" heeft betrekking op elektrisch gereedschap dat op netvoeding werkt (met snoer) en op elektrisch gereedschap dat op accu's werkt (zonder snoer).

## 1. Veiligheid op de werkplek

- a) Houd uw werkomgeving schoon en goed verlicht. Wanorde en een niet-verlichte werkomgeving kunnen leiden tot ongelukken.
- b) Gebruik het elektrische gereedschap niet in explosiegevaarlijke omgevingen waarin zich brandbare vloeistoffen, gassen of stof bevinden. Elektrisch gereedschap geeft vonken af die stof of dampen kunnen doen ontvlammen.
- c) Houd kinderen en andere personen uit de buurt tijdens het gebruik van het elektrische gereedschap. Als u afgeleid raakt, zou u de controle over het elektrische gereedschap kunnen verliezen.

## 2. Elektrische veiligheid

- a) De stekker van het elektrische gereedschap moet in het stopcontact passen. De stekker mag op geen enkele wijze worden veranderd. Gebruik geen verloopstekker in combinatie met geaarde elektrische gereedschappen. Onveranderde stekkers en passende stopcontacten verminderen het risico op elektrische schokken.
- b) Voorkom lichamelijk contact met geaarde oppervlakken zoals buizen, verwarmingstoestellen, fornuizen en koelkasten. Er bestaat een verhoogd risico op een elektrische schok als uw lichaam geaard is.
- c) Houd elektrisch gereedschap uit de buurt van regen of vocht. Als er water in elektrisch gereedschap binnendringt, bestaat er verhoogd risico op een elektrische schok.
- d) Gebruik het snoer niet voor oneigenlijke doeleinden, bijvoorbeeld om het elektrische gereedschap te dragen, om het gereedschap op te hangen of om de stekker uit het stopcontact te trekken. Houd het snoer uit de buurt van hitte, olie, scherpe randen of bewegende onderdelen. Beschadigde of in de war geraakte snoeren verhogen de kans op een elektrische schok.

- e) Gebruik bij het werken met elektrisch gereedschap buitenshuis alleen verlengsnoeren die geschikt zijn voor gebruik buitenshuis. Het gebruik van een verlengsnoer dat geschikt is voor gebruik buitenshuis, vermindert het risico op een elektrische schok.
- f) Gebruik een aardlekschakelaar als het gebruik van het elektrische gereedschap in een vochtige omgeving onvermijdelijk is. Het gebruik van een aardlekschakelaar vermindert het risico op een elektrische schok.

## 3. Veiligheid van personen

- a) Wees alert, let op wat u doet en gebruik uw gezond verstand wanneer u elektrisch gereedschap gebruikt. Gebruik geen elektrisch gereedschap als u moe bent of onder invloed bent van drugs, alcohol of medicijnen. Eén moment van onoplettendheid kan bij het gebruik van elektrisch gereedschap al tot ernstig letsel leiden.
- b) Draag persoonlijke beschermingsmiddelen en draag altijd een veiligheidsbril. Het dragen van persoonlijke beschermingsmiddelen zoals een stofmasker, antislip-veiligheidsschoenen, een veiligheidshelm of gehoorbescherming, afhankelijk van het type en het gebruik van het elektrische gereedschap, vermindert het risico op letsel.
- c) Voorkom onbedoelde inschakeling. Zorg ervoor dat het elektrische gereedschap is uitgeschakeld voordat u het aansluit op de netvoeding en/of de accu, het optilt of draagt. Als u bij het dragen van elektrisch gereedschap uw vinger op de aan-/uitknop houdt of als u een reeds ingeschakeld elektrisch gereedschap op de netvoeding aansluit, kan dit tot ongelukken leiden.
- d) Verwijder het afstelgereedschap of de sleutel voordat u het elektrische gereedschap aanzet. Gereedschappen of moersleutels die zich in een draaiend onderdeel van het elektrische gereedschap bevinden, kunnen letsel veroorzaken.
- e) Voorkom een abnormale lichaamshouding. Zorg dat u stevig staat en bewaar altijd uw evenwicht. Op die manier kunt u het elektrische gereedschap in onverwachte situaties beter onder controle houden.

- f) Draag geschikte kleding. Draag geen wijde kleding of sieraden. Houd haar en kleding uit de buurt van bewegende onderdelen. Loszittende kleding, sieraden of haren kunnen door bewegende onderdelen gegrepen worden.
- g) Als stofafzuigings- en -opvangvoorzieningen kunnen worden bevestigd, moeten deze worden aangesloten en correct worden gebruikt. Het gebruik van een stofafzuiging kan risico's door stof beperken.
- h) Laat u niet misleiden door een vals gevoel van veiligheid en negeer de veiligheidsregels voor elektrisch gereedschap niet, ook niet als u na veelvuldig gebruik vertrouwd bent met het elektrische gereedschap. Onachtzaam handelen kan in een fractie van een seconde tot ernstig letsel leiden.

#### 4. Gebruik en behandeling van het elektrische gereedschap

- a) Voorkom overbelasting van het elektrische gereedschap. Gebruik voor uw werkzaamheden het daarvoor voorziene elektrische gereedschap. Met een passend elektrisch apparaat werkt u beter en veiliger in het aangegeven vermogensbereik.
- b) Gebruik geen elektrisch gereedschap waarvan de aan-/uitknop defect is. Elektrisch gereedschap dat niet meer kan worden aan- of uitgezet, is gevaarlijk en moet worden gerepareerd.
- c) Haal de stekker uit het stopcontact en/of verwijder de afneembare accu voordat u instellingen aan het apparaat verricht, opzetgereedschappen verwisselt of het elektrische gereedschap weglegt. Deze voorzorgsmaatregel voorkomt dat het elektrische gereedschap onbedoeld kan worden gestart.
- d) Berg elektrisch gereedschap buiten het bereik van kinderen op wanneer het niet in gebruik is. Zorg ervoor dat het elektrische gereedschap niet wordt gebruikt door personen die er niet mee vertrouwd zijn of die deze instructies niet hebben gelezen. Elektrisch gereedschap is gevaarlijk als het door onervaren personen wordt gebruikt.
- e) Onderhoud het elektrische gereedschap en de opzetstukken zorgvuldig. Controleer of bewegende onderdelen naar behoren werken en niet klemmen, en of er geen onderdelen gebroken of zodanig beschadigd zijn dat de werking van het elektrische gereedschap wordt aangetast. Laat beschadigde onderdelen vóór de ingebruikname van het elektrische gereedschap repareren. Veel ongelukken zijn het gevolg van slecht onderhoud van elektrisch gereedschap.
- f) Houd snijgereedschappen scherp en schoon. Met zorg onderhouden snijgereedschappen met scherpe snijkanten lopen minder vaak vast en zijn gemakkelijker te sturen.
- g) Gebruik elektrisch gereedschap, opzetgereedschappen en dergelijke in overeenstemming met de handleiding. Houd daarbij rekening met de werkomstandigheden en de te verrichten werkzaamheden. Het gebruik van elektrisch gereedschap voor andere doeleinden dan de beoogde toepassingen kan tot gevaarlijke situaties leiden.
- h) Houd handgrepen en greepvlakken droog, schoon en vrij van olie en vet. Bij gladde handgrepen en greepvlakken is een veilige bediening en beheersing van het elektrische gereedschap in onvoorziene situaties niet mogelijk.

#### 5. Gebruik en behandeling van het accugereedschap

- a) Laad de accu's uitsluitend op met een oplader die door de fabrikant wordt aanbevolen. Er bestaat brandgevaar als een oplader die voor een bepaald type accu's bestemd is, voor andere accu's wordt gebruikt.
- b) Gebruik in elektrisch gereedschap alleen die accu's die daarvoor bestemd zijn. Het gebruik van andere accu's kan tot verwondingen en brandgevaar leiden.

- c) Houd een niet-gebruikte accu uit de buurt van paperclips, munten, sleutels, spijkers, schroeven en andere kleine metalen voorwerpen die een overbrugging van de contacten kunnen veroorzaken. Kortsluiting tussen de accucontacten kan verbrandingen of brand tot gevolg hebben.
- d) Bij onjuist gebruik kan er vloeistof uit de accu lekken. Vermijd contact met accuvloeistof. Spoel bij onbedoeld contact met accuvloeistof de vloeistof weg met water. Raadpleeg bovendien een arts als er accuvloeistof in de ogen komt. Lekkende accuvloeistof kan leiden tot huidirritatie en brandwonden.
- e) Gebruik geen beschadigde of gemodificeerde accu. Beschadigde of gemodificeerde accu's kunnen zich onvoorspelbaar gedragen en brand, explosies of letselgevaar tot gevolg hebben.
- f) Stel een accu niet bloot aan vuur of hoge temperaturen. Vuur en temperaturen boven 130 °C (265 °F) kunnen een explosie veroorzaken.
- g) Volg alle instructies voor het opladen en laad de accu of het accugereedschap nooit op buiten het in de gebruiksaanwijzing aangegeven temperatuurbereik. Bij verkeerd opladen of opladen buiten het toegestane temperatuurbereik kan de accu stukgaan en kan het brandgevaar toenemen.



**VOORZICHTIG! EXPLOSIEGEVAAR!**  
Laad niet-oplaadbare accu's nooit op.



**Bescherm de accu**

tegen hitte, bijv. ook tegen continu zonlicht, vuur, water en vocht.

Er bestaat explosiegevaar.

## 6. Service

- a) Laat uw elektrisch gereedschap alleen door gekwalificeerde vakmensen en uitsluitend met originele vervangingsonderdelen repareren. Op die manier blijft de veiligheid van het elektrische gereedschap gewaarborgd.
- b) Pleeg nooit onderhoud aan beschadigde accu's. Onderhoudswerkzaamheden aan accu's mogen uitsluitend worden uitgevoerd door de fabrikant of een bevoegde klantenservice.

## Veiligheidsinstructies voor mixers

- Houd het elektrische gereedschap met beide handen vast aan de daarvoor bestemde handgrepen. Verlies van de controle kan letsel veroorzaken.
- Zorg voor voldoende ventilatie bij het roeren van brandbare materialen, om een gevaarlijke atmosfeer te voorkomen. Dampen die zich vormen, kunnen worden ingeademd of kunnen ontbranden door vonken die door het elektrisch gereedschap worden opgewekt.
- Roer geen levensmiddelen. Het elektrische gereedschap en de hulpstukken ervan zijn niet gemaakt voor de verwerking van levensmiddelen.
- Zorg ervoor dat het roerreservoir op een stevige en veilige manier opgesteld staat. Een reservoir dat niet goed vastgezet is, kan onverwacht bewegen.
- Volg de instructies en veiligheidsvoorschriften voor het te roeren materiaal. Het te roeren materiaal kan schadelijk zijn voor de gezondheid.
- Grijp niet met uw handen in het roerreservoir en doe geen andere voorwerpen in het roerreservoir tijdens het roeren. Contact met de roerkorf kan leiden tot ernstig letsel.
- Laat het elektrische gereedschap alleen starten en tot stilstand komen in het roerreservoir. De roerkorf kan ongecontroleerd rondslingeren of verbogen raken.

## Originele accessoires/hulpstukken

- Gebruik alleen accessoires en hulpstukken die vermeld staan in de gebruiksaanwijzing resp. waarvan gebruik compatibel is met het apparaat.

## Restrisico's

Ook wanneer u dit elektrische gereedschap volgens de voorschriften bedient, blijven er altijd risico's bestaan. De volgende gevaren kunnen samenhangend met de constructie en uitvoering van dit elektrische gereedschap optreden:

- Longschade, als er geen passende adembescherming wordt gedragen.
- Gehoorschade, als er geen passende gehoorbescherming wordt gedragen.
- Gezondheidsschade als gevolg van trillingsemisies, als het apparaat gedurende langere tijd wordt gebruikt of wanneer het niet volgens de voorschriften wordt bediend of onderhouden.
- Kneuzingen, als u in aanraking komt met draaiende delen.

## WAARSCHUWING!

- Dit elektrische gereedschap genereert tijdens het bedrijf een elektromagnetisch veld. Dit veld kan onder bepaalde omstandigheden actieve of passieve medische implantaten beïnvloeden. Om het gevaar voor ernstig of fataal letsel te verminderen, adviseren wij personen met medische implantaten om hun arts en de fabrikant van het medische implantaat te raadplegen alvorens de machine te bedienen.

## Veiligheidsvoorschriften voor opladers

- Dit apparaat mag worden gebruikt door kinderen vanaf 8 jaar en door personen met beperkte fysieke, zintuiglijke of geestelijke vermogens of gebrek aan ervaring of kennis, mits ze onder toezicht staan of over het veilige gebruik van het apparaat zijn geïnstrueerd en de daaruit voortkomende gevaren hebben begrepen. Kinderen mogen niet met het apparaat spelen. Kinderen mogen zonder toezicht geen reiniging en gebruikersonderhoud uitvoeren.
- Wanneer het snoer van dit apparaat beschadigd raakt, moet het worden vervangen door de fabrikant of de klantenservice van de fabrikant of een persoon met vergelijkbare kwalificaties, om risico's te voorkomen.



De oplader is alleen geschikt voor gebruik binnenshuis.

**⚠ WAARSCHUWING!**

- Wanneer het snoer van dit apparaat beschadigd raakt, moet het worden vervangen door de fabrikant of de klantenservice van de fabrikant of een persoon met vergelijkbare kwalificaties, om risico's te voorkomen.

**⚠ LET OP!**

- ◆ Met deze oplader kunnen alleen de volgende accu's worden opgeladen: PAP 20 A1/PAP 20 A2/PAP 20 A3/PAP 20 B1/PAP 20 B3/PAPS 204 A1/PAPS 208 A1.
- ◆ Een actuele lijst met compatibele accu's is te vinden op [www.Lidl.de/Akku](http://www.Lidl.de/Akku).

**Voorafgaand aan ingebruikname****Accupack opladen (zie afb. C)****⚠ VOORZICHTIG!**

- ▶ Trek altijd de stekker uit het stopcontact voordat u het accupack 5 uit de oplader 13 haalt resp. in de oplader plaatst.

**OPMERKING**

- ▶ Laad het accupack nooit op als de omgevingstemperatuur lager is dan 10 °C of hoger is dan 40 °C. Als een lithium-ion-accu langere tijd moet worden opgeslagen, moet de laadtoestand periodiek worden gecontroleerd. De optimale laadtoestand ligt tussen 50% en 80%. De accu moet worden opgeslagen in een koele, droge omgeving met een temperatuur tussen 0 °C en 50 °C.
- ◆ Plaats het accupack 5 op de oplader 13 (zie afb. C).
- ◆ Steek de stekker in het stopcontact. De rode controle-led brandt.
- ◆ De groene controle-led 11 geeft aan dat het accupack 5 is opgeladen en dat het accupack 5 klaar is voor gebruik.

**⚠ LET OP!**

- ◆ Als de rode controle-led 12 knippert, is het accupack 5 oververhit en kan het niet worden opgeladen.
- ◆ Als de rode en de groene controle-led 12 11 tegelijkertijd knipperen, is het accupack 5 defect.
- ◆ Laad een accupack nooit onmiddellijk na het snellaadproces voor de tweede keer op. Het accupack kan dan oververhit raken, wat de levensduur van de accu reduceert.
- ◆ Schakel de oplader 13 tussen twee opeenvolgende oplaadcycli minstens 15 minuten uit. Haal daarvoor de stekker uit het stopcontact.

**Accupack in het apparaat plaatsen/uit het apparaat halen****Accupack plaatsen**

- ◆ Klik het accupack 5 vast in het apparaat.

**Accupack uit het apparaat halen**

- ◆ Trek het accupack 5 van het apparaat.

**Status van de accu controleren**

- ◆ Druk voor controle van het accupeil op de knop Accupeil 14. Het peil wordt met de accu-display-led 15 als volgt weergegeven:  
ROOD/ORANJE/GROEN = maximale lading  
ROOD/ORANJE = middelhoge lading  
ROOD = zwakke lading - accu opladen

**Roerstang monteren**

- ◆ Monteer met behulp van de meegeleverde montagesleutel 8 de garde 7 op de roerstang 6 (zie afb. A).
- ◆ Trek de vergrendelingsring 9 bij de roerstanghouder 10 naar achteren. Plaats het passende uiteinde van de roerstang 6 in de roerstanghouder 10 (zie afb. B). Controleer of de roerstang 6 goed vastzit door hem te draaien en eraan te trekken.

## Roerstang demonteren

- ◆ Trek de vergrendelingsring 9 bij de roerstanghouder 10 naar achteren om de roerstang 6 te kunnen verwijderen.

## Bediening

### Apparaat in-/uitschakelen

#### Inschakelen

- ◆ Druk op de veiligheidsknop 2 en houd deze ingedrukt.
- ◆ Druk op de aan-/uitknop 1 en houd deze ingedrukt. U kunt de veiligheidsknop 2 nu loslaten.

#### Uitschakelen

- ◆ Laat de aan-/uitknop 1 los.

### Toerental instellen

- ◆ Druk op de +-knop 4 om het toerental te verhogen.
- ◆ Druk op de --knop 3 om het toerental te verlagen.

### Met de mixer werken

- ◆ Dompel de roerstang 6 bij een laag toerental in het te mengen materiaal.
- ◆ Zodra de roerstang volledig is ondergedompeld, kunt u de snelheid verhogen.
- ◆ Voer de roerstang tijdens het mengen door het mengreservoir en meng tot het te mengen materiaal volledig is doorgeroerd.

## Onderhoud en reiniging



**WAARSCHUWING! LETSELGEVAAR!**  
Schakel, voordat u werkzaamheden aan het apparaat uitvoert, eerst het apparaat uit en verwijder de accu.

- Gebruik voor het schoonmaken van de behuizing een droge doek. Gebruik in ieder geval geen benzine, oplosmiddelen of reinigingsmiddelen die kunststof kunnen aantasten.
- Houd het apparaat altijd schoon, droog en vrij van olie of smeervet. Er mogen geen vloeistoffen binnendringen in de verf- en mortelmixer.
- Maak de verf- en mortelmixer regelmatig schoon, bij voorkeur direct na de werkzaamheden.

#### OPMERKING

- Niet-vermelde vervangingsonderdelen (zoals schakelaars) kunt u bestellen via onze servicehelptdesk.

## Afvoeren



De verpakking bestaat uit milieuvriendelijke materialen. De verpakking kan in de plaatselijke kringloopcontainers worden gedeponeerd.



### Deponeer elektrische apparaten niet bij het huisvuil!

Conform de Europese richtlijn 2012/19/EU moet afgedankt elektrisch gereedschap gescheiden worden ingezameld en op een milieuvriendelijke wijze worden gerecycled.

Informatie over mogelijkheden voor het afvoeren van het afgedankte apparaat krijgt u bij uw stad of gemeente.

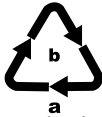

Voer de verpakking af conform de milieuvorschriften. Let op de aanduiding op de verschillende verpakkingsmaterialen en voer ze zo nodig gescheiden af. De verpakkingsmaterialen zijn voorzien van afkortingen (a) en cijfers (b) met de volgende betekenis: 1-7: kunststoffen, 20-22: papier en karton, 80-98: composietmaterialen.



Informatie over mogelijkheden voor het afvoeren van het afgedankte product krijgt u bij uw stad of gemeente.



Het product is recycleerbaar; er is een uitgebreide producentenverantwoordelijkheid op van toepassing en het afval wordt gescheiden ingezameld.

## Garantie van Kompernaß Handels GmbH

Geachte klant,

U hebt op dit apparaat 3 jaar garantie vanaf de aankoopdatum. In geval van gebreken in dit product hebt u wettelijke rechten tegenover de verkoper van het product. Deze wettelijke rechten worden door onze hierna beschreven garantie niet beperkt.

### Garantievoorwaarden

De garantieperiode geldt vanaf de datum van aankoop. Bewaar de kassabon zorgvuldig. U hebt hem nodig als bewijs van aankoop.

Als er binnen drie jaar vanaf de aankoopdatum van dit product een materiaal- of fabricagefout optreedt, wordt - naar onze keuze - het product door ons kosteloos gerepareerd of vervangen of wordt de koopprijs terugbetaald. Voorwaarde voor deze garantie is dat het defecte apparaat en het aankoopbewijs (kassabon) binnen de termijn van drie jaar worden overlegd en dat kort wordt omschreven waaruit het gebrek bestaat en wanneer het is opgetreden.

Wanneer het defect door onze garantie wordt gedekt, krijgt u het gerepareerde product of een nieuw product retour. Met de reparatie of vervanging van het product begint er geen nieuwe garantieperiode.

### Garantieperiode en wettelijke aanspraken bij gebreken

De garantieperiode wordt door deze waarborg niet verlengd. Dat geldt ook voor vervangen en gerepareerde onderdelen. Eventueel al bij aankoop aanwezige schade en gebreken moeten meteen na het uitpakken worden gemeld. Voor reparaties na afloop van de garantieperiode worden kosten in rekening gebracht.

### Garantieomvang

Het apparaat is op basis van strenge kwaliteitsnormen met de grootst mogelijke zorg vervaardigd en voorafgaand aan de levering nauwkeurig gecontroleerd.

De garantie geldt voor materiaal- of fabricagefouten. Deze garantie geldt niet voor productonderdelen die onderhevig zijn aan normale slijtage en die daarom als slijtonderdelen worden beschouwd,



of voor schade aan breekbare onderdelen zoals schakelaars of onderdelen die van glas zijn gemaakt.

Deze garantie vervalt wanneer het product is beschadigd, ondeskundig is gebruikt of is gerepareerd. Voor deskundig gebruik van het product moeten alle in de gebruiksaanwijzing beschreven aanwijzingen precies worden opgevolgd. Gebruiksdoeleinden en handelingen die in de gebruiksaanwijzing worden afgeraden of waarvoor wordt gewaarschuwd, moeten beslist worden vermeden.

Het product is uitsluitend bestemd voor privégebruik en niet voor bedrijfsmatig doeleinden. Bij verkeerd gebruik en ondeskundige behandeling, bij gebruik van geweld en bij reparaties die niet door ons erkend servicefiliaal zijn uitgevoerd, vervalt de garantie.

### Garantieperiode geldt niet bij

- normale afname van de accucapaciteit
- commercieel/bedrijfsmatig gebruik van het product
- beschadiging of modificatie van het product door de klant
- niet-naleving van de veiligheids- en onderhoudsvorschriften, bedieningsfouten
- schade door natuurrampen

### Afhandeling bij een garantiekwestie

Voor een snelle afhandeling van uw aanvraag neemt u de volgende aanwijzingen in acht:

- Houd voor alle aanvragen de kassabon en het artikelnummer (IAN) 393480\_2107 als aankoopbewijs bij de hand.
- Het artikelnummer vindt u op het typeplaatje van het product, op het product gegraveerd, op de titelpagina van de gebruiksaanwijzing (links-onder) of op de sticker op de achter- of onderkant van het product.
- Als er fouten in de werking of andere gebreken optreden, neemt u eerst contact op met de hierna genoemde serviceafdeling, **telefonisch** of **via e-mail**.

- Een als defect geregistreerd product kunt u dan zonder portokosten naar het aan u doorgegeven serviceadres sturen. Voeg het aankoopbewijs (kassabon) bij en vermeld waaruit het gebrek bestaat en wanneer het is opgetreden.



Op [www.lidl-service.com](http://www.lidl-service.com) kunt u deze en vele andere handleidingen, productvideo's en installatiesoftware downloaden.

Met deze QR-code gaat u direct naar de website van Lidl Service ([www.lidl-service.com](http://www.lidl-service.com)) en kunt u met het invoeren van het artikelnummer (IAN) 393480\_2107 de gebruiksaanwijzing openen.

## Service

### (NL) Service Nederland

Tel.: 0800 0249630 (0,10 EUR/Min.)  
E-Mail: [kompernass@lidl.nl](mailto:kompernass@lidl.nl)

### (BE) Service België

Tel.: 070 270 171 (0,15 EUR/Min.)  
E-Mail: [kompernass@lidl.be](mailto:kompernass@lidl.be)

IAN 393480\_2107

## Importeur

Let op: het volgende adres is geen serviceadres. Neem eerst contact op met het opgegeven serviceadres.

KOMPERNASS HANDELS GMBH

BURGSTRASSE 21

44867 BOCHUM

DUISTLAND

[www.kompernass.com](http://www.kompernass.com)

## Vertaling van de oorspronkelijke conformiteitsverklaring

Wij, KOMPERNASS HANDELS GMBH, documentverantwoordelijke persoon: de heer Semi Uguzlu, BURGSTR. 21, 44867 BOCHUM, DUITSLAND, verklaren hierbij dat dit product voldoet aan de volgende normen, normatieve documenten en EU-richtlijnen:

### Machinerichtlijn

(2006/42/EC)

### Elektromagnetische compatibiliteit

(2014/30/EU)

### RoHS-richtlijn

(2011/65/EU)\*

\* De volledige verantwoordelijkheid voor het verstrekken van deze conformiteitsverklaring ligt bij de fabrikant.

Het hierboven beschreven object van de verklaring voldoet aan de voorschriften van de Richtlijn 2011/65/EU van het Europees Parlement en de Raad van 8 juni 2011 aangaande de beperking van het gebruik van bepaalde gevaarlijke stoffen in elektrische en elektronische apparaten.

### Toegepaste geharmoniseerde normen

EN 62841-1:2015

EN 62841-2-10:2017

EN 55014-1:2017/A11:2020

EN IEC 55014-1:2021

EN 55014-2:1997/A2:2008

EN IEC 55014-2:2021

EN IEC 63000:2018

**Typeaanduiding van het apparaat:** Accu-verf- en mortelroerder PFMRA 20-Li A1

**Productiejaar:** 01-2022

**Serienummer:** IAN 393480\_2107

Bochum, 17-12-2021



Semi Uguzlu

- Kwaliteitsmanager -

Technische wijzigingen vanwege verdere ontwikkeling voorbehouden.

## Vervangende accu bestellen

Wanneer u voor uw apparaat een vervangende accu wilt bestellen, kunt u dit eenvoudig online via [www.kompernass.com](http://www.kompernass.com) of telefonisch afhandelen.

Dit artikel kan vanwege de beperkte voorraad na korte tijd uitverkocht zijn.



### OPMERKING

- In sommige landen is online bestellen van vervangingsonderdelen niet mogelijk. Neem in dat geval contact op met de servicehelpdesk.

## Telefonisch bestellen

**NL** Service Nederland Tel.: 0800 0249630 (0,10 EUR/Min.) E-Mail: [kompernass@lidl.nl](mailto:kompernass@lidl.nl)

**BE** Service België Tel.: 070 270 171 (0,15 EUR/Min.) E-Mail: [kompernass@lidl.be](mailto:kompernass@lidl.be)

Om een snelle verwerking van uw bestelling te verzekeren, gelieve voor alle benodigde inlichtingen het artikelnummer (IAN 393480\_2107) van het toestel bij de hand te houden. Het artikelnummer vindt u op het typeplaatje van het apparaat of op de titelpagina van deze gebruiksaanwijzing.



# Obsah

<b>Úvod</b> .....	<b>58</b>
Použití v souladu s určením .....	58
Vybavení .....	58
Rozsah dodávky .....	58
Technické údaje .....	58
<b>Obecné bezpečnostní pokyny pro elektrická nářadí</b> .....	<b>59</b>
1. Bezpečnost na pracovišti .....	60
2. Elektrická bezpečnost .....	60
3. Bezpečnost osob .....	60
4. Použití a údržba elektrického nářadí .....	61
5. Použití akumulátorového nářadí a nakládání s ním .....	61
6. Servis .....	62
Bezpečnostní pokyny pro míchadla .....	62
Originální příslušenství/přídavná zařízení .....	62
Zbytková rizika .....	63
Bezpečnostní pokyny pro nabíječky .....	63
<b>Před uvedením do provozu</b> .....	<b>64</b>
Nabíjení akumulátoru (viz obr. C) .....	64
Vložení akumulátoru do přístroje / jeho vyjmutí z přístroje .....	64
Kontrola stavu akumulátoru .....	64
Montáž míchací tyče .....	64
Demontáž míchací tyče .....	64
<b>Obsluha</b> .....	<b>64</b>
Vypnutí/zapnutí přístroje .....	64
Nastavení otáček .....	65
Práce s míchačem .....	65
<b>Údržba a čištění</b> .....	<b>65</b>
<b>Likvidace</b> .....	<b>65</b>
<b>Záruka společnosti Kompernass Handels GmbH</b> .....	<b>66</b>
<b>Servis</b> .....	<b>67</b>
<b>Dovozce</b> .....	<b>67</b>
<b>Překlad originálu prohlášení o shodě</b> .....	<b>68</b>
<b>Objednávka náhradního akumulátoru</b> .....	<b>69</b>
Telefonická objednávka .....	69

# AKU MÍCHAČ BAREV A MALTY PFMRA 20-Li A1

## Úvod

Blahopřejeme vám k zakoupení vašeho nového přístroje. Rozhodli jste se tím pro vysoce kvalitní výrobek. Návod k obsluze je součástí tohoto výrobku. Obsahuje důležité informace o bezpečnosti, použití a likvidaci. Před použitím výrobku se seznamte se všemi provozními a bezpečnostními pokyny. Výrobek použijte pouze předepsaným způsobem a pro uvedené oblasti použití. Při předávání výrobku třetím osobám předejte spolu s ním i tyto podklady.

## Použití v souladu s určením

Přístroj je určen k míchání tekutých a sypkých stavebních materiálů jako jsou barvy, malta, lepidla, omítky a podobné substance. Podle konzistence materiálu a míchaného množství je třeba použít vhodné univerzální míchadlo s odpovídajícím účinkem míchání. Přístroj se smí používat pouze podle jeho určení. Jakékoliv jiné použití je použitím, které není v souladu s určením. Za všechny takto vzniklé škody nebo zranění jakéhokoliv druhu odpovídá uživatel/obsluhující osoba a nikoliv výrobce. Mějte na zřeteli, že naše přístroje podle určení nebyly zkonstruovány pro komerční, řemeslné nebo průmyslové použití. Nepřebíráme žádné ručení za přístroj, který bude používán ke srovnatelným činnostem v komerčních, řemeslných nebo průmyslových závodech.

## Vybavení

- 1 vypínač
- 2 bezpečnostní tlačítko
- 3 tlačítko -
- 4 tlačítko +
- 5 akumulátor
- 6 míchací tyč
- 7 míchací nástavec
- 8 montážní klíč
- 9 zajišťovací pouzdro
- 10 upnutí nástroje
- 11 zelená LED kontrolka

- 12 červená LED kontrolka
- 13 nabíječka
- 14 tlačítko stavu akumulátoru
- 15 indikační LED akumulátoru

## Rozsah dodávky

- 1 aku míchač barev a malty
- 1 míchací tyč malty (dvoudílná)
- 2 montážní klíče
- 1 návod k obsluze

## UPOZORNĚNÍ

- ▶ Přístroj se smí provozovat pouze s dodanou míchací tyčí. Míchací tyče a rozšíření od jiných výrobců nejsou přípustné.

## Technické údaje

### Aku míchač barev a malty

Domezovací napětí 20 V  $\overline{=}$  (stejnoseměrný proud)

Domezovací volnoběžné otáčky  $n_0$ : 0–650 min<sup>-1</sup>

Rozměry míchací tyče vnější průměr 100 mm  
délka 645 mm

6 rychlostních stupňů:  
0–150/250/350/450/550/650/min

### Akumulátor PAP 20 A3\*

Typ LITHIUM-IONTOVÝ  
Domezovací napětí 20 V  $\overline{=}$  (stejnoseměrný proud)  
Kapacita 4 Ah  
Články 10

### Rychlonabíječka akumulátorů PLG 20 A3\*

#### VSTUP/Input

Domezovací napětí 230–240 V  $\sim$ , 50 Hz (střídavý proud)

Domezovací příkon 120 W

Pojistka (vnitřní) 3,15 A 

## VÝSTUP/Output

Domezovací napětí	21,5 V $\overline{\text{---}}$ (stejnoseměrný proud)
Domezovací proud	4,5 A
Doba nabíjení	cca 60 min
Třída ochrany	II/Ⓜ (dvojitá izolace)

\* AKUMULÁTOR A NABÍJEČKA NEJSOU SOUČÁSTÍ DODÁVKY

## Informace o hluku a vibracích

Naměřená hodnota hluku stanovená dle EN 62841. Typická hladina hluku elektrického nářadí s hodnocením A:

### Hodnota emise hluku

Hladina akustického tlaku	$L_{PA} = 80,8$ dB (A)
Nejistota	$K_{PA} = 3$ dB
Hladina akustického výkonu	$L_{WA} = 91,8$ dB (A)
Nejistota	$K_{WA} = 3$ dB



**Noste ochranu sluchu!**

### Celková hodnota vibrací

Hlavní rukojeť	$a_h = 3,2$ m/s <sup>2</sup>
Nejistota	$K = 1,5$ m/s <sup>2</sup>

## UPOZORNĚNÍ

- ▶ Uvedené hodnoty emise vibrací a uvedené hodnoty emise hluku byly měřeny pomocí standardizované zkušební metody a lze je použít pro srovnání elektrického nářadí s jiným nástrojem.
- ▶ Uvedené hodnoty emise vibrací a uvedené hodnoty emise hluku lze rovněž použít k předběžnému posouzení zatížení.

## ⚠ VÝSTRAHA!

- ▶ Emise vibrací a hluku se mohou lišit během skutečného používání elektrického nářadí od uvedených hodnot v závislosti na způsobu, kterým se elektrické nářadí používá, zejména na způsobu, jakým je obrobek opracováván.

## ⚠ VÝSTRAHA!

- ▶ Snažte se udržovat zatížení co nejnižší. Příkladem opatření na snížení zatížení vibracemi je použití rukavic při práci s nářadím a omezení doby práce s nářadím. Přitom se musí zohlednit všechny části provozního cyklu (například časy, kdy je elektrické nářadí vypnuté, a doby, kdy je síce zapnuté, ale běží bez zatížení).



## Obecné bezpečnostní pokyny pro elektrická nářadí

## ⚠ VÝSTRAHA!

- ▶ Přečtěte si veškeré bezpečnostní pokyny, instrukce, ilustrace a technická data dodávané k tomuto elektrickému nářadí. Zanedbání dodržování následujících bezpečnostních upozornění a pokynů může vést k úrazu elektrickým proudem, požáru a/nebo těžkým zraněním.

## Veškerá bezpečnostní upozornění a pokyny uschovejte pro budoucí použití.

Pojem „elektrické nářadí“ užívaný v bezpečnostních pokynech se vztahuje na elektrická nářadí napájená ze sítě (se síťovým kabelem) a na elektrická nářadí napájená akumulátorem (bez síťového kabelu).

## 1. Bezpečnost na pracovišti

- a) Pracovní prostor udržujte v čistotě a dobře osvětlený. Nepořádek a neosvětlený pracovní prostor mohou vést k úrazům.
- b) S elektrickým nářadím nepracujte v prostředí ohroženém výbuchem, ve kterém se nachází hořlavé kapaliny, plyny nebo prach. Elektrická nářadí vytvářejí jiskry, od nichž se může vznítit prach nebo výpary.
- c) Nedovoďte dětem ani jiným osobám, aby se přibližovaly k elektrickému nářadí v době, kdy ho používáte. V případě odvedení pozornosti můžete ztratit kontrolu nad elektrickým nářadím.

## 2. Elektrická bezpečnost

- a) Přípojná zástrčka elektrického nářadí musí odpovídat zásuvce. Zástrčka se nesmí žádným způsobem pozměňovat. Nepoužívejte adaptérové zástrčky v kombinaci s uzemněným elektrickým nářadím. Nepozměněné zástrčky a jím odpovídající zásuvky snižují riziko úrazu elektrickým proudem.
- b) Zabraňte kontaktu těla s uzemněnými povrchy jako např. od trubek, topení, sporáků a chladniček. Je-li vaše tělo uzemněné, hrozí zvýšené riziko úrazu elektrickým proudem.
- c) Elektrická nářadí chraňte před deštěm a vlhkostí. Vniknutím vody do elektrického nářadí se zvyšuje riziko úrazu elektrickým proudem.
- d) Nepoužívejte přípojovací vedení v rozporu s jeho určením pro přenášení či zavěšování elektrického nářadí nebo k vytahování zástrčky ze zásuvky. Udržujte přípojovací vedení v dostatečné vzdálenosti od zdrojů vysoké teploty, oleje, ostrých hran nebo pohyblivých částí přístroje. Poškozená nebo zapletená přípojovací vedení zvyšují riziko úrazu elektrickým proudem.
- e) Pokud pracujete s elektrickým nářadím venku, používejte pouze taková prodlužovací vedení, jež jsou schválena i pro venkovní použití. Používáním prodlužovacího vedení vhodného pro venkovní použití se snižuje riziko úrazu elektrickým proudem.

- f) Pokud nelze zabránit provozu elektrického nářadí ve vlhkém prostředí, použijte proudový chránič. Použitím proudového chrániče se snižuje riziko úrazu elektrickým proudem.

## 3. Bezpečnost osob

- a) Buďte neustále pozorní, sledujte své počínání a k práci s elektrickým nářadím přistupujte s rozvahou. Elektrické nářadí nepoužívejte, jste-li unavení nebo pod vlivem drog, alkoholu či léků. Jediný okamžik nepozornosti při používání elektrického nářadí může způsobit vážná zranění.
- b) Noste osobní ochranné prostředky a vždy i ochranné brýle. Nošením osobních ochranných prostředků, jako je ochranná maska proti prachu, protiskluzová bezpečnostní obuv, ochranná přilba nebo ochrana sluchu, a to v závislosti na druhu a použití elektrického nářadí, se snižuje riziko zranění.
- c) Zabraňte neúmyslnému uvedení přístroje do provozu. Než elektrické nářadí zapojíte do elektrické sítě a/nebo připojíte akumulátor nebo než nářadí uchopíte či přenesete, ujistěte se, že je vypnuté. Pokud máte při přenášení elektrického nářadí prst na spínači, nebo pokud do sítě zapojíte již zapnuté elektrické nářadí, může dojít k úrazu.
- d) Než elektrické nářadí zapnete, odstraňte seřizovací nástroje nebo šroubováky. Pokud se nástroj nebo šroubovák nachází v otáčející se části elektrického nářadí, může to vést ke zraněním.
- e) Vyhýbejte se nepřírozenému držení těla. Zajistěte si bezpečnou stabilitu a neustále udržujte rovnováhu. Tak dokážete elektrické nářadí v neočekávaných situacích lépe kontrolovat.
- f) Noste vhodný oděv. Nenoste volné oblečení ani šperky. Vlasy a oděv udržujte v bezpečné vzdálenosti od pohyblivých částí. Volný a nepřiléhavý oděv, šperky nebo dlouhé vlasy mohou být pohyblivými částmi zachyceny.



- g) Pokud lze namontovat zařízení pro odsávání a zachytávání prachu, potom se taková zařízení musejí připojit a správně použít. Použitím odsávání prachu se může snížit ohrožení prachem.
- h) Nenechte se ukolébat falešnou bezpečností při nedodržování bezpečnostních předpisů pro elektrická nářadí, i když jste s elektrickým nářadím po několikanásobném použití obeznámeni. Nepozorná manipulace může během zlomku sekundy způsobit vážná zranění.
- f) Řezné nástroje udržujte v ostrém a čistém stavu. Pečlivě udržované řezné nástroje s ostrými řeznými hranami se méně zasekávají a snáze se vedou.
- g) Elektrická nářadí, vložné nástroje atd. používejte dle těchto pokynů. Zohledňujte přitom pracovní podmínky a vykonávanou činnost. Použití elektrického nářadí k jiným, než určeným účelům může vést ke vzniku nebezpečných situací.
- h) Udržujte rukojeti a plochy rukojetí suché, čisté a bez oleje a mastnoty. Kluzké rukojeti a plochy rukojetí neumožňují bezpečnou obsluhu a kontrolu elektrického nářadí v neočekávaných situacích.

#### 4. Použití a údržba elektrického nářadí

- a) Elektrické nářadí nepřetěžujte. Pro práci používejte elektrické nářadí vhodné k danému účelu. S vhodným elektrickým nářadím se vám bude v uvedeném výkonovém rozsahu pracovat lépe a bezpečněji.
- b) Nepoužívejte elektrické nářadí, jehož spínač je vadný. Elektrické nářadí, které se již nedá zapnout nebo vypnout, představuje nebezpečí a musí se opravit.
- c) Před nastavováním přístroje, výměnou dílů vložného nástroje nebo odložením elektrického nářadí vytáhněte zástrčku ze zásuvky a/nebo vyjměte vyjímatelný akumulátor. Toto bezpečnostní opatření zabraňuje neúmyslnému spuštění elektrického nářadí.
- d) Nepoužívaná elektrická nářadí uchovávejte mimo dosah dětí. Nedovolte používat elektrické nářadí osobám, které s ním nejsou obeznámeny nebo které nečetly tento návod. Elektrické nářadí je nebezpečné, manipulují-li s ním nezkušené osoby.
- e) Údržbu elektrických nářadí a vložného nástroje vykonávejte pečlivě. Zkontrolujte, zda jsou v pořádku pohyblivé části přístroje a zda nejsou sevržené, zda nejsou některé součásti rozbité nebo natolik poškozené, že by funkčnost elektrického nářadí byla omezena. Poškozené části elektrického nářadí nechte před jeho použitím opravit. Řada úrazů má svou příčinu ve špatné údržbě elektrického nářadí.

#### 5. Použití akumulátorového nářadí a nakládání s ním

- a) Akumulátory nabíjejte pouze nabíječkami doporučenými výrobcem. U nabíječky, která je určena pro určitý typ akumulátorů, hrozí nebezpečí vzniku požáru, je-li používána s jinými akumulátory.
- b) V elektrickém nářadí používejte jen akumulátory pro ně určené. Používání jiných akumulátorů může způsobit zranění a požár.
- c) Nepoužívaný akumulátor udržujte v dostatečné vzdálenosti od kancelářských sponek, mincí, klíčů, hřebíků, šroubů a jiných drobných kovových předmětů, které mohou způsobit přemostění kontaktů. Zkrat mezi kontakty akumulátoru může způsobit popáleniny nebo požár.
- d) Při nesprávném použití může z akumulátoru vytéct kapalina. Zabraňte kontaktu s kapalinou akumulátoru. Při náhodném kontaktu opláchněte zasažené místo vodou. Pokud kapalina vnikne do očí, vyhledejte lékařskou pomoc. Kapalina unikající z akumulátoru může způsobit podráždění pokožky nebo popáleniny.

- e) **Nepoužívejte poškozený nebo upravený akumulátor.** Poškozené nebo upravené akumulátory mohou reagovat nepředvídatelně a způsobit požár, výbuch nebo zranění.
- f) **Akumulátor nevystavujte ohni nebo příliš vysokým teplotám.** Oheň nebo teploty nad 130 °C (265 °F) mohou způsobit výbuch.
- g) **Dodržujte všechny pokyny k nabíjení a akumulátor nebo akumulátorový nástroj nikdy nenabíjejte mimo teplotní rozsah uvedený v návodu k obsluze.** Nesprávné nabíjení nebo nabíjení mimo přípustný rozsah teplot může vést ke zničení akumulátoru a zvýšit nebezpečí požáru.



**OPATRŇE! NEBEZPEČÍ VÝBUCHU!**  
Nikdy nenabíjejte baterie, které nejsou určeny k nabíjení.



**Chraňte akumulátor před horkem, např. také před dlouhodobým slunečním zářením, ohněm, vodou a vlhkostí.** Hrozí nebezpečí výbuchu.

## 6. Servis

- a) Elektrické nářadí nechte opravovat pouze kvalifikovaným odborným personálem a používejte jen originální náhradní díly. Tím zajistíte, že zůstane zachována bezpečnost elektrického nářadí.
- b) Nikdy neprovádějte údržbu poškozených akumulátorů. Veškerou údržbu akumulátorů by měl provádět jen výrobce nebo autorizovaný zákaznický servis.

## Bezpečnostní pokyny pro míchadla

- Držte elektrické nářadí oběma rukama za k tomu určené rukojeti. Ztráta kontroly může vést ke zraněním.

- K zabránění nebezpečné atmosféry zajistěte při míchání hořlavých látek dostatečné větrání. Tvořící se výpary mohou být vdechnuty nebo se vznítit jiskrami vytvářenými elektrickým nářadím.
- **Nemíchejte potraviny.** Elektrická nářadí a jejich vložené nástroje nejsou určeny ke zpracování potravin.
- **Zajistěte pevnou a stabilní polohu míchací nádoby.** Řádně nezajištěná nádoba se může neočekávaně pohybovat.
- **Dodržujte pokyny a bezpečnostní pokyny pro míchaný materiál.** Materiál určený k míchání může být zdraví škodlivý.
- **Během míchání nesahejte rukama do míchací nádoby ani do ní nedávejte žádné jiné předměty.** Kontakt s míchacím košem může vést k vážným zraněním.
- **Elektrické nářadí nechte rozběhnout a doběhnout pouze v míchací nádobě.** Míchací koš může nekontrolovaným způsobem sebou házet nebo se prohnout.

## Originální příslušenství/přídavná zařízení

- Používejte pouze příslušenství a přídavná zařízení uvedená v návodu k obsluze, resp. taková, jejichž upínání je s přístrojem kompatibilní.

## Zbytková rizika

I když toto elektrické nářadí správně obsluhujete, vždy existují zbytková rizika. Následující nebezpečí mohou vzniknout v souvislosti s konstrukcí a provedením tohoto elektrického nářadí:

- poškození plic, pokud nepoužíváte vhodnou ochranu dýchacích cest.
- poškození sluchu, pokud nepoužíváte vhodnou ochranu sluchu.
- újmy na zdraví v důsledku emisí vibrace, pokud se přístroj používá delší dobu nebo není řádně provozován a udržován.
- pohmoždění při kontaktu s otáčejícími se částmi.

### VÝSTRAHA!

- ▶ Toto elektrické nářadí vytváří během provozu elektromagnetické pole. Toto pole za určitých okolností může ovlivnit aktivní nebo pasivní lékařské implantáty. Ke snížení rizika vážných či smrtelných poranění doporučujeme osobám s lékařskými implantáty poradit se svým lékařem a výrobcem lékařských implantátů ještě před obsluhou stroje.

## Bezpečnostní pokyny pro nabíječky

- Děti ve věku od 8 let a osoby s omezenými fyzickými, smyslovými nebo mentálními schopnostmi či nedostatkem zkušeností a znalostí mohou tento přístroj používat pouze tehdy, pokud jsou pod dohledem nebo byly poučeny o bezpečném používání přístroje a porozuměly z toho vyplývajícímu nebezpečí. Děti si nesmí s přístrojem hrát. Čištění a uživatelskou údržbu nesmí provádět děti bez dozoru.
- Pokud se napájecí kabel tohoto přístroje poškodí, musí jej vyměnit výrobce, jeho zákaznický servis nebo obdobně kvalifikovaná osoba, aby se tak zabránilo nebezpečím.



Nabíječka je vhodná pouze pro provoz ve vnitřních prostorech.

### VÝSTRAHA!

- Pokud se napájecí kabel tohoto přístroje poškodí, musí jej vyměnit výrobce, jeho zákaznický servis nebo obdobně kvalifikovaná osoba, aby se tak zabránilo nebezpečím.

### POZOR!

- ◆ Tato nabíječka je určena k nabíjení pouze následujících baterií: PAP 20 A1/PAP 20 A2/PAP 20 A3/PAP 20 B1/PAP 20 B3/PAPS 204 A1/PAPS 208 A1.
- ◆ Aktuální seznam kompatibility akumulátorů naleznete na adrese [www.lidl.de/Akku](http://www.lidl.de/Akku).

## Před uvedením do provozu

### Nabíjení akumulátoru (viz obr. C)

#### **⚠ OPATRNĚ!**

- ▶ Než akumulátor **5** vytáhnete z nabíječky **13**, resp. ho do ní vložíte, vytáhněte vždy zástrčku ze sítě.

#### **UPOZORNĚNÍ**

- ▶ Akumulátor nikdy nenabíjejte, je-li okolní teplota nižší než 10 °C nebo vyšší než 40 °C. Pokud je nutné lithium-iontový akumulátor skladovat po delší dobu, musí se pravidelně kontrolovat stav jeho nabití. Optimální stav nabití je mezi 50 % a 80 %. Skladujte v chladu a suchu, při okolní teplotě mezi 0 °C a 50 °C.

- ◆ Zastrčte akumulátor **5** do nabíječky **13** (viz obr. C).
- ◆ Zastrčte síťovou zástrčku do zásuvky. Svítí červená LED kontrolka **12**.
- ◆ Zelená LED kontrolka **11** signalizuje, že je nabíjení ukončené a akumulátor **5** je připravený k použití.

#### **⚠ POZOR!**

- ◆ Jestliže bliká červená LED kontrolka **12**, pak je akumulátor **5** přehřátý a nelze jej nabíjet.
- ◆ Jestliže blikají společně červená a zelená LED kontrolka **12** **11**, pak je akumulátor **5** vadný.
- ◆ Akumulátor nikdy podruhé nenabíjejte bezprostředně po rychlém nabíjení. Hrozí nebezpečí, že se akumulátor přehřeje, čímž se zkracuje životnost akumulátoru.
- ◆ Mezi po sobě následujícími nabíjenými vypněte nabíječku **13** minimálně na 15 minut. Vytáhněte síťovou zástrčku ze zásuvky.

## Vložení akumulátoru do přístroje / jeho vyjmutí z přístroje

### Vložení akumulátoru

- ◆ Akumulátor **5** musí zaskočit do přístroje.

### Vyjmutí akumulátoru

- ◆ Stáhněte akumulátor **5** z přístroje.

## Kontrola stavu akumulátoru

- ◆ Pro kontrolu stavu akumulátoru stiskněte tlačítko stavu akumulátoru **14**. Stav je zobrazen na indikační LED akumulátoru **15** takto:  
ČERVENÁ/ORANŽOVÁ/ZELENÁ = maximální nabití  
ČERVENÁ/ORANŽOVÁ = střední nabití  
ČERVENÁ = slabé nabití - akumulátor nabíjte

## Montáž míchací tyče

- ◆ Pomocí obou dodaných montážních klíčů **8** namontujte míchací nástavec **7** na míchací tyč **6** (viz obr. A).
- ◆ Stáhněte zajišťovací pouzdro **9** na upnutí nástroje **10** dozadu. Vložte vhodný konec míchací tyče **6** do upnutí nástroje **10** (viz obr. B). Zkontrolujte pevné usazení otočením a utažením míchací tyče **6**.

## Demontáž míchací tyče

- ◆ Stáhněte zajišťovací pouzdro **9** na upnutí nástroje **10** dozadu, aby bylo možné vyjmout míchací tyč **6**.

## Obsluha

### Vypnutí/zapnutí přístroje

#### Zapnutí

- ◆ Stiskněte bezpečnostní tlačítko **2** a podržte ho stisknuté.
- ◆ Stiskněte vypínač **1** a podržte jej stisknutý. Nyní můžete bezpečnostní tlačítko **2** pustit.

#### Vypnutí

- ◆ Pusťte vypínač **1**.

## Nastavení otáček

- ◆ Pro zvýšení otáček stiskněte tlačítko + **4**.
- ◆ Ke snížení otáček stiskněte tlačítko - **3**.

## Práce s míchačem

- ◆ Ponořte míchací tyč **6** při redukováných otáčkách do míchaného materiálu.
- ◆ Po úplném ponoření míchací tyče můžete rychlost zvyšovat.
- ◆ Během míchání pohybujte míchací tyčí v nádobě a míchejte tak dlouho, dokud nebude míchaný materiál kompletně promíchán.

## Údržba a čištění



**VÝSTRAHA! NEBEZPEČÍ ZRANĚNÍ!**  
Přístroj před jakoukoli prací na něm vypněte a vyjměte akumulátor.

- K čištění povrchu používejte suchý hadřík. Nikdy nepoužívejte benzín, rozpouštědla nebo čisticí prostředky, které narušují umělou hmotu.
- Udržujte přístroj čistý, suchý a zbavený oleje a maziv. Dovnitř míchače barev a malty nesmí vniknout žádná tekutina.
- Míchač barev a malty pravidelně čistěte, nejlépe ihned po ukončení práce.

### UPOZORNĚNÍ

- Neuvedené náhradní díly (jako např. spínače) můžete objednat prostřednictvím naší servisní poradenské linky.

## Likvidace



Obal je z ekologických materiálů. Lze ho zlikvidovat v místních recyklačních kontejnerech.



### Elektrická nářadí nevyhazujte do domovního odpadu!

V souladu s evropskou směrnicí č. 2012/19/EU musejí být opořebovaná elektrická nářadí shromažďována odděleně a odevzdána k ekologické recyklaci.

Informace o možnostech likvidace vysloužilého přístroje vám poskytne obecní nebo městský úřad.



Balení zlikvidujte ekologicky. Dbejte na označení na různých obalových materiálech a v případě potřeby tyto obaly rozřídte. Obalové materiály jsou označeny zkratkami (a) a číslicemi (b) s následujícím významem: 1-7: plasty, 20-22: papír a lepenka, 80-98: kompozitní materiály.



Informace o možnostech likvidace vysloužilého výrobku získáte na vašem obecním nebo městském úřadě.



Výrobek je recyklovatelný, podléhá rozšířené odpovědnosti výrobce a je shromažďován odděleně.

## Záruka společnosti Kompernass Handels GmbH

Vážená zákaznice, vážený zákazník,

na tento přístroj získáváte záruku v trvání 3 let od data zakoupení. V případě závad tohoto výrobku máte zákonná práva vůči prodejci výrobku. Tato zákonná práva nejsou omezena naší níže uvedenou zárukou.

### Záruční podmínky

Záruční doba začíná plynout dnem nákupu. Dobře uschovejte pokladní doklad. Tento doklad je potřebný jako důkaz o koupi.

Pokud se do tří let od data zakoupení tohoto výrobku vyskytne vada materiálu nebo výrobní závada, pak Vám podle našeho uvážení výrobek zdarma opravíme, vyměníme nebo uhradíme kupní cenu. Předpokladem této záruky je, že bude během tříleté lhůty předložen vadný přístroj a doklad o koupi (pokladní doklad) a stručně se popíše, v čem závada spočívá a kdy se vyskytla.

Vztahuje-li se na závadu naše záruka, obdržíte zpět buď opravený nebo nový produkt. Opravou nebo výměnou výrobku nezačne plynout nová záruční doba.

### Záruční doba a zákonné nároky vyplývající ze závad

Záručním plněním se záruční doba neprodlužuje. To platí i pro vyměněné a opravené součásti. Poškození nebo vady vyskytující se případně již při nákupu se musí oznámit ihned po vybalení. Po uplynutí záruční doby podléhají veškeré opravy zaplacení.

### Rozsah záruky

Přístroj byl vyroben pečlivě podle přísných směrnic kvality a před expedicí byl svědomitě vyzkoušen.

Záruka se vztahuje na materiálové nebo výrobní vady. Tato záruka se nevztahuje na součásti výrobku, které jsou vystaveny běžnému opotřebení, a proto je lze považovat za spotřební díly, nebo na poškození křehkých součástí, jako jsou např. spínače nebo díly, které jsou vyrobeny ze skla.

Tato záruka zaniká, pokud je výrobek poškozen, nebyl řádně používán nebo udržován. Pro zajištění správného používání výrobku se musí přesně dodržovat všechny pokyny uvedené v návodu k obsluze. Účelem použití a úkonům, které se v návodu k obsluze nedoporučují nebo se před nimi varuje, je třeba se bezpodmínečně vyhnout.

Výrobek je určen pouze pro soukromé účely a ne pro komerční použití. Při nesprávném a neodborném používání, při použití násilí a při zásazích, které nebyly provedeny našimi autorizovanými servisními provozovny, záruční nároky zanikají.

### Záruční lhůta neplatí v těchto případech

- normální opotřebení kapacity akumulátoru
- komerční použití výrobku
- poškození nebo změna výrobku zákazníkem
- nedodržení bezpečnostních předpisů a předpisů údržby, chyby obsluhy
- škody vlivem přírodních živlů

### Vyřízení v případě záruky

Pro zajištění rychlého Vaší žádosti postupujte podle následujících pokynů:

- Pro všechny dotazy mějte připraven pokladní lístek a číslo výrobku (IAN) 393480\_2107 jako doklad o koupi.
- Číslo výrobku naleznete na typovém štítku na výrobku, rytině na výrobku, na titulní straně návodu k obsluze (vlevo dole) nebo na nálepce na zadní nebo spodní straně výrobku.
- Pokud by se měly vyskytovat funkční vady nebo jiné závady, kontaktujte nejprve níže uvedené servisní oddělení **telefonicky** nebo **e-mailem**.
- Výrobek, zaevidovaný jako vadný výrobek pak můžete při přiložení dokladu o nákupu (pokladní lístek) a při uvedení, v čem spočívá vada a kdy k ní došlo, poslat výrobek pro Vás bez poštovního na adresu, kterou Vám oznámí servis.



Na webových stránkách [www.lidl-service.com](http://www.lidl-service.com) si můžete stáhnout tyto a mnoho dalších příruček, videí o výrobku a instalační software.

Pomocí kódu QR se dostanete přímo na stránku servisu Lidl ([www.lidl-service.com](http://www.lidl-service.com)) a můžete pomocí zadání čísla výrobku (IAN) 393480\_2107 otevřít svůj návod k obsluze.

## Servis

**CZ** Servis Česko

Tel.: 800143873

E-Mail: [kompernass@lidl.cz](mailto:kompernass@lidl.cz)

IAN 393480\_2107

## Dovozce

Dbejte prosím na to, že následující adresa není adresou servisu. Kontaktujte nejprve uvedený servis.

KOMPERNASS HANDELS GMBH

BURGSTRASSE 21

44867 BOCHUM

NĚMECKO

[www.kompernass.com](http://www.kompernass.com)

## Překlad originálu prohlášení o shodě

My, společnost KOMPERNASS HANDELS GMBH, osoba odpovědná za dokumentaci: pan Semi Uguzlu, BURGSTR. 21, 44867 BOCHUM, NĚMECKO, tímto prohlašujeme, že tento výrobek je ve shodě s následujícími normami, normativními dokumenty a směrnicemi ES:

### Směrnice o strojních zařízeních

(2006/42/EC)

### Směrnice o elektromagnetické kompatibilitě

(2014/30/EU)

### Směrnice o omezení používání nebezpečných látek (RoHS)

(2011/65/EU)\*

\* Výhradní odpovědnost za vystavení tohoto prohlášení o shodě nese výrobce. Výše popsany předmět prohlášení je v souladu s předpisy směrnice č. 2011/65/EU Evropského parlamentu a Rady z 8. června 2011, o omezení používání určitých nebezpečných látek v elektrických a elektronických zařízeních.

### Použité harmonizované normy

EN 62841-1:2015

EN 62841-2-10:2017

EN 55014-1:2017/A11:2020

EN IEC 55014-1:2021

EN 55014-2:1997/A2:2008

EN IEC 55014-2:2021

EN IEC 63000:2018

**Typové označení přístroje:** Aku míchač barev a malty PFMRA 20-Li A1

**Rok výroby:** 01–2022

**Sériové číslo:** IAN 393480\_2107

Bochum, 17.12.2021



Semi Uguzlu

- manažer kvality -

Technické změny ve smyslu dalšího vývoje jsou vyhrazeny.



## Objednávka náhradního akumulátoru

Chcete-li si k přístroji objednat náhradní akumulátor, můžete to pohodlně vyřídit přes internet na webových stránkách [www.kompernass.com](http://www.kompernass.com) nebo telefonicky.

Tento výrobek může být vzhledem k omezenému množství na skladě v krátkém čase vyprodán.



### UPOZORNĚNÍ

- Objednávání náhradních dílů nelze v některých zemích provést on-line. V takovém případě kontaktujte servisní poradenskou linku.

### Telefonická objednávka

**CZ** Servis Česko Tel.: 800143873 E-Mail: [kompernass@lidl.cz](mailto:kompernass@lidl.cz)

Aby bylo zaručeno rychlé zpracování vaší objednávky, připravte si prosím pro všechny poptávky číslo výrobku (IAN 393480\_2107). Číslo výrobku naleznete na typovém štítku nebo na titulním listu tohoto návodu.



# Spis treści

<b>Wstęp</b> .....	<b>72</b>
Użytkowanie zgodne z przeznaczeniem .....	72
Wyposażenie .....	72
Zakres dostawy .....	72
Dane techniczne .....	72
<b>Ogólne wskazówki bezpieczeństwa dla elektronarzędzi</b> .....	<b>73</b>
1. Bezpieczeństwo na stanowisku pracy .....	74
2. Bezpieczeństwo elektryczne .....	74
3. Bezpieczeństwo osób .....	74
4. Użytkowanie i obsługa elektronarzędzia .....	75
5. Użytkowanie i obsługa elektronarzędzia akumulatorowego .....	75
6. Serwis .....	76
Wskazówki bezpieczeństwa dotyczące mieszadeł .....	76
Oryginalne akcesoria / urządzenia dodatkowe .....	77
Ryzyka resztkowe .....	77
Wskazówki bezpieczeństwa dotyczące ładowarek .....	77
<b>Przed uruchomieniem</b> .....	<b>78</b>
Naładuj akumulator (patrz rys. C) .....	78
Wkładanie/wyjmowanie akumulatora z urządzenia .....	78
Sprawdzanie stanu naładowania akumulatora .....	79
Montaż pręta mieszadła .....	79
Demontaż pręta mieszadła .....	79
<b>Obsługa</b> .....	<b>79</b>
Włączanie / wyłączenie urządzenia .....	79
Regulacja prędkości obrotowej .....	79
Praca z użyciem mieszadła .....	79
<b>Konserwacja i czyszczenie</b> .....	<b>79</b>
<b>Utylizacja</b> .....	<b>80</b>
<b>Gwarancja Kompernaß Handels GmbH</b> .....	<b>80</b>
<b>Serwis</b> .....	<b>81</b>
<b>Importer</b> .....	<b>81</b>
<b>Tłumaczenie oryginalnej deklaracji zgodności</b> .....	<b>82</b>
<b>Zamawianie dodatkowego akumulatora</b> .....	<b>83</b>
Zamówienia telefoniczne .....	83

## **AKUMULATOROWE MIESZADŁO DO FARB I ZAPRAWY PFMRA 20-Li A1**

### **Wstęp**

Gratulujemy zakupu nowego urządzenia. Wybrany produkt charakteryzuje się wysoką jakością. Instrukcja obsługi stanowi część tego produktu. Zawiera ona ważne wskazówki dotyczące bezpieczeństwa, użytkowania i utylizacji. Przed rozpoczęciem użytkowania produktu zapoznaj się ze wszystkimi wskazówkami dotyczącymi obsługi i bezpieczeństwa. Używaj produktu wyłącznie zgodnie z zamieszczonym tu opisem oraz w podanym zakresie zastosowań. Przekazując produkt osobie trzeciej, dołącz do niego również całą dokumentację.

### **Użytkowanie zgodne z przeznaczeniem**

Maszyna jest przeznaczona do mieszania płynnych i sypkich materiałów budowlanych, takich jak farby, zaprawy, kleje, tynki i podobne substancje. W zależności od konsystencji materiału i ilości mieszanego materiału należy zastosować odpowiednią uniwersalną końcówkę do mieszadła z odpowiednim efektem mieszania. Maszyna może być używana tylko zgodnie z jej przeznaczeniem. Każde inne, wykraczające poza ten zakres zastosowanie jest niezgodne z przeznaczeniem. Odpowiedzialność za szkody lub obrażenia spowodowane takim działaniem ponosi użytkownik/operator, a nie producent. Należy pamiętać, że nasze urządzenia nie są przeznaczone do użytku komercyjnego, rzemieślniczego ani przemysłowego. Nie udzielamy żadnej gwarancji, jeśli urządzenie jest używane w zakładach komercyjnych, rzemieślniczych lub przemysłowych, jak również do czynności o równoznacznym charakterze.

### **Wyposażenie**

- ❶ Włacznik/wyłącznik
- ❷ Przycisk zabezpieczający
- ❸ Przycisk -
- ❹ Przycisk +
- ❺ Akumulator

- ❻ Pręt mieszadła
- ❼ Przystawka mieszająca
- ❽ Klucz montażowy
- ❾ Uchwyt samozaciskowy
- ❿ Uchwyt narzędziowy
- ⓫ Zielona dioda kontrolna LED
- ⓬ Czerwona dioda kontrolna LED
- ⓭ Ładowarka
- ⓮ Przycisk stanu naładowania akumulatora
- ⓯ Wskaźnik LED stanu naładowania akumulatora

### **Zakres dostawy**

- 1 Akumulatorowe mieszadło do farb i zaprawy
- 1 pręt mieszadła do zapraw (dwuczęściowe)
- 2 klucze montażowe
- 1 instrukcja obsługi

### **WSKAZÓWKA**

- Urządzenie może być używane wyłącznie z dostarczonym prętem mieszadła. Nie wolno stosować prętów mieszadła i elementów rozszerzających innych producentów.

### **Dane techniczne**

#### **Akumulatorowe mieszadło do farb i zaprawy**

Napięcie znamionowe: 20 V  $\equiv$  (prąd stały)

Znamionowa prędkość obrotowa na biegu jałowym  $n_0$  0-650 min<sup>-1</sup>

Wymiary pręta mieszadła  
średnica zewnętrzna 100 mm  
długość 645 mm

6 stopni prędkości:  
0-150/250/350/450/550/650/min

#### **Akumulator PAP 20 A3\***

Typ LITOWO-JONOWY  
Napięcie znamionowe 20 V  $\equiv$  (prąd stały)  
Pojemność 4 Ah  
Ogniwa 10

## Szybka ładowarka do akumulatorów PLG 20 A3\*

### WEJŚCIE/Input

Napięcie znamionowe 230–240 V ~, 50 Hz  
(prąd przemienny)

Znamionowy pobór  
mocy 120 W

Bezpiecznik  
(wewnętrzny) 3,15 A

### WYJŚCIE/Output

Napięcie znamionowe 21,5 V --- (prąd stały)

Prąd znamionowy 4,5 A

Czas ładowania ok. 60 min

Klasa ochronności II (podwójna izolacja)

\* ZESTAW NIE OBEJMUJE AKUMULATORA  
I ŁADOWARKI

### Informacje dotyczące poziomu hałasu i drgań

Wartość pomiarowa hałasu ustalona zgodnie z normą EN 62841. Skorygowany współczynnikiem A poziom hałasu elektronarzędzia wynosi z reguły:

#### Wartość emisji hałasu

Poziom ciśnienia akustycznego  $L_{PA} = 80,8$  dB (A)

Niepewność pomiarów  $K_{PA} = 3$  dB

Poziom mocy akustycznej  $L_{WA} = 91,8$  dB (A)

Niepewność pomiarów  $K_{WA} = 3$  dB



**Noś ochronniki słuchu!**

#### Wartość całkowita drgań

Uchwyt główny  $a_h = 3,2$  m/s<sup>2</sup>

Niepewność pomiarów  $K = 1,5$  m/s<sup>2</sup>

### WSKAZÓWKA

- ▶ Podane w tej instrukcji łączne wartości drgań oraz wartości emisji hałasu zostały zmierzone znormalizowaną metodą pomiaru i mogą zostać wykorzystane do porównania jednego elektronarzędzia z innym.
- ▶ Podane łączne wartości drgań oraz wartości emisji hałasu mogą posłużyć także do wstępnej oceny stopnia narażenia.

### OSTRZEŻENIE!

- ▶ Emisje drgań i hałasu w czasie korzystania z elektronarzędzia mogą różnić się od podanych wartości, zależnie od sposobu użytkowania elektronarzędzia, a w szczególności od rodzaju przedmiotu obrabianego.
- ▶ Staraj się, aby obciążenie było jak najmniejsze. Przykładowe środki ograniczające narażenie na wibracje obejmują noszenie rękawic w trakcie korzystania z narzędzia i ograniczenie czasu pracy. Należy przy tym uwzględnić wszystkie części cyklu pracy (na przykład czas, przez jaki elektronarzędzie pozostaje włączony oraz czas, w którym jest ono wprawdzie włączone, ale pracuje bez obciążenia).



### Ogólne wskazówki bezpieczeństwa dla elektronarzędzi



### OSTRZEŻENIE!

- ▶ Przeczytaj wszystkie wskazówki bezpieczeństwa, instrukcje, zapoznaj się z ilustracjami oraz danymi technicznymi dotyczącymi tego elektronarzędzia. Nieprzestrzeganie poniższych instrukcji może być przyczyną porażenia prądem elektrycznym, pożaru i/lub ciężkich obrażeń ciała.

**Wszystkie wskazówki bezpieczeństwa oraz instrukcje należy zachować do późniejszego wykorzystania.**

Użyte we wskazówkach bezpieczeństwa pojęcie „elektronarzędzie” dotyczy elektronarzędzi zasilanych z sieci (przez kabel zasilający) oraz elektronarzędzi zasilanych akumulatorami (bez kabla zasilającego).

### **1. Bezpieczeństwo na stanowisku pracy**

- a) Utrzymuj stanowisko pracy w czystości i dbaj o jego dobre oświetlenie. Nieporządek i niedostateczne oświetlenie mogą doprowadzić do wypadków.
- b) Nigdy nie używaj elektronarzędzia w miejscu zagrożonym wybuchem, w którym znajdują się łatwopalne ciecze, gazy lub pyły. Elektronarzędzia wytwarzają iskry, które mogą spowodować zapłon pyłu lub oparów.
- c) W czasie użytkowania elektronarzędzia zwróć uwagę na to, aby w pobliżu nie przebywały dzieci ani żadne inne osoby. W przypadku odwrócenia uwagi od pracy możesz stracić kontrolę nad elektronarzędziem.

### **2. Bezpieczeństwo elektryczne**

- a) Wtyk połączeniowy elektronarzędzia musi pasować do gniazda zasilania. Dokonywanie zmian we wtyku jest zabronione. Nigdy nie używaj wtyków adapterów w połączeniu z elektronarzędziami posiadającymi uzziemienie. Oryginalne wtyki oraz pasujące gniazda zasilania zmniejszają ryzyko porażenia prądem elektrycznym.
- b) Unikaj kontaktu z uziemionymi powierzchniami, takimi jak rury, grzejniki, kuchenki lub lodówki. Gdy twoje ciało jest uziemione, istnieje zwiększone ryzyko porażenia prądem elektrycznym.
- c) Nigdy nie narażaj elektronarzędzia na działanie deszczu lub wilgoci. Przedostanie się wody do wnętrza elektronarzędzia zwiększa ryzyko porażenia prądem elektrycznym.

- d) Nigdy nie chwytaj za kabel zasilający, np. w celu przeniesienia bądź zawieszenia elektronarzędzia lub wyciągnięcia wtyczki z gniazda zasilania. Trzymaj kabel zasilający z dala od źródeł ciepła, oleju, ostrych krawędzi lub poruszających się części urządzenia. Uszkodzone lub poplątane kable zasilające zwiększają ryzyko porażenia prądem elektrycznym.
- e) Podczas pracy z elektronarzędziem na zewnątrz pomieszczeń stosuj wyłączanie przedłużacze, które są dopuszczone również do użytku na zewnątrz. Stosowanie przedłużacza przystosowanego do pracy na zewnątrz pomieszczeń zmniejsza ryzyko porażenia prądem elektrycznym.
- f) Jeśli nie da się uniknąć pracy z elektronarzędziem w wilgotnym otoczeniu, zastosuj wyłącznik różnicowo-prądowy. Zastosowanie wyłącznika różnicowo-prądowego zmniejsza ryzyko porażenia prądem elektrycznym.

### **3. Bezpieczeństwo osób**

- a) Zawsze zachowuj ostrożność i uważaj na to, co robisz. Praca z elektronarzędziem wymaga także zachowania zasad zdrowego rozsądku. Nie korzystaj z elektronarzędzia w przypadku przemęczenia, bycia pod wpływem narkotyków, alkoholu lub lekarstw. Nawet chwila nieuwagi podczas korzystania z elektronarzędzia może spowodować poważne obrażenia ciała.
- b) Noś środki ochrony indywidualnej i obowiązkowo okulary ochronne. Noszenie środków ochrony indywidualnej, np. maski przeciwpyłowej, antypoślizgowego obuwia roboczego, kasku lub ochronników słuchu – w zależności od rodzaju i zastosowania elektronarzędzia – zmniejsza ryzyko odniesienia obrażeń.
- c) Unikaj sytuacji prowadzących do przypadkowego uruchomienia urządzenia. Przed podłączeniem do zasilania sieciowego i/lub akumulatora, przed chwyceniem lub przeniesieniem elektronarzędzia upewnij się, że jest ono wyłączone. Trzymanie palca na wyłączniku w trakcie przenoszenia elektronarzędzia lub podłączenie elektronarzędzia do zasilania z wciśniętym już wyłącznikiem może doprowadzić do wypadku.

- d) Przed włączeniem elektronarzędzia usuń wszystkie przyrządy regulacyjne lub klucze. Narzędzie lub klucz pozostawiony w obracającej się części elektronarzędzia może spowodować obrażenia ciała.
  - e) Unikaj nienaturalnej postawy ciała. Zadbaj o utrzymanie stabilnej postawy i przez cały czas utrzymuj równowagę. Dzięki temu będzie można lepiej kontrolować elektronarzędzie w przypadku nieoczekiwanych sytuacji.
  - f) Noś odpowiednią odzież. Nie noś luźnych ubrań ani biżuterii. Włosy i odzież trzymaj z dala od ruchomych części urządzenia. Ruchome części urządzenia mogą pochwyć luźną odstającą odzież, biżuterię lub długie włosy.
  - g) Jeżeli możliwe jest podłączenie odcigu i zbiornika pyłu, podłącz i używaj w prawidłowy sposób. Zastosowanie odsysania pyłu może zmniejszyć zagrożenia związane z zapyleniem.
  - h) Nie ulegaj złudnemu poczuciu bezpieczeństwa i nie ignoruj zasad bezpieczeństwa dla elektronarzędzi, nawet jeśli po wielokrotnym korzystaniu jesteś zaznajomiony z elektronarzędziem. Nieuwaga może w ciągu ułamków sekund stać się przyczyną poważnych obrażeń.
- d) Nieużywane elektronarzędzia przechowuj w miejscu niedostępnym dla dzieci. Nie pozwalaj na używanie elektronarzędzia przez osoby, które nie wiedzą, jak się z nim obchodzić lub nie przeczytały niniejszych instrukcji. Elektronarzędzia w rękach niepowołanych osób stanowią duże zagrożenie.
  - e) Elektronarzędzia i narzędzia robocze wymagają starannej pielęgnacji. Sprawdź, czy ruchome elementy działają prawidłowo i nie blokują się, czy żaden z elementów nie pękł lub nie jest uszkodzony w stopniu uniemożliwiającym prawidłowe działanie elektronarzędzia. Przed zastosowaniem elektronarzędzia zleć naprawę uszkodzonych części. Przyczyną wielu wypadków z elektronarzędziami jest ich niewłaściwa konserwacja.
  - f) Dbaj o to, aby narzędzia skrawające były ostre i czyste. Zadbane narzędzia skrawające z ostrymi ostrzami rzadziej się blokują i pozwalają się lepiej prowadzić.
  - g) Korzystaj z elektronarzędzia, narzędzi roboczych itd. zgodnie z niniejszymi instrukcjami. Uwzględniaj przy tym warunki pracy i wykonywaną czynność. Używanie elektronarzędzi do celów innych niż przewiduje to ich przeznaczenie może doprowadzić do niebezpiecznych sytuacji.

#### 4. Użytkowanie i obsługa elektronarzędzia

- a) Nie przeciążaj elektronarzędzia. Elektronarzędzia używaj zawsze do ściśle określonego zakresu zastosowania. Z odpowiednim elektronarzędziem pracuje się lepiej i bezpieczniej w podanym zakresie mocy.
- b) Nie używaj elektronarzędzia z uszkodzonym wyłącznikiem. Elektronarzędzie, którego nie można włączyć ani wyłączyć stanowi zagrożenie i musi zostać niezwłocznie przekazane do naprawy.
- c) Przed dokonaniem ustawień elektronarzędzia, wymianą narzędzi roboczych lub odłożeniem elektronarzędzia na bok wyciągnij wtyk z gniazda zasilania i/lub akumulator. Takie środki ostrożności uniemożliwią przypadkowe uruchomienie elektronarzędzia.

- h) Uchwyty i powierzchnie chwytne utrzymuj w czystości, w stanie suchym, wolne od olejów i smarów. Śliskie uchwyty oraz powierzchnie uchwytów nie dają gwarancji bezpiecznej obsługi i kontroli elektronarzędzia w trudnych do przewidzenia sytuacjach.

#### 5. Użytkowanie i obsługa elektronarzędzia akumulatorowego

- a) Akumulatory ładuj wyłącznie za pomocą ładowarek zalecanych przez producenta. Używanie ładowarki do ładowania akumulatorów innych niż te, do których jest ona przewidziana, stwarza zagrożenie pożarowe.
- b) Stosuj zawsze akumulatory przewidziane do określonego elektronarzędzia. Używanie innych akumulatorów może doprowadzić do obrażeń i niebezpieczeństwa pożaru.

- c) Nieużywany akumulator przechowuj z dala od spinaczy biurowych, monet, kluczy, gwoździ, śrub lub innych drobnych metalowych przedmiotów, które mogłyby powodować zwarcie styków. Zwarcie między stykami akumulatora może spowodować oparzenia lub pożar.
- d) Przy nieprawidłowym użytkowaniu z akumulatora może wydostać się ciecz. Unikaj kontaktu z tą cieczą. W razie przypadkowego kontaktu przemyj dotknięte miejsce wodą. W przypadku przedostania się cieczy do oczu skorzystaj z pomocy lekarza. Wydostająca się z akumulatora ciecz może powodować podrażnienia skóry lub poparzenia.
- e) Nie używaj uszkodzonego lub zmodyfikowanego akumulatora. Uszkodzone lub zmodyfikowane akumulatory mogą zachowywać się nieprzewidywalnie i doprowadzić do pożaru, eksplozji lub obrażeń.
- f) Nie wystawiaj akumulatora na działanie ognia lub wysokich temperatur. Ogień lub temperatury powyżej 130 °C (265 °F) mogą spowodować wybuch.
- g) Przestrzegaj wszystkich instrukcji dotyczących ładowania i nie ładuj akumulatora lub narzędzia akumulatorowego poza zakresem temperatur podanym w instrukcji obsługi. Niewłaściwe ładowanie lub ładowanie poza dopuszczonym zakresem temperatur może spowodować zniszczenie akumulatora oraz zwiększyć zagrożenie pożarowe.



**PRZESTROGA! NIEBEZPIECZEŃSTWO WYBUCHU!** Nigdy nie ładuj baterii jednorazowych.



**Chroń akumulator**

przed wysoką temperaturą, np. przed ciągłym działaniem promieni słonecznych, ognia, wody i wilgoci. Niebezpieczeństwo wybuchu.

## 6. Serwis

- a) Naprawę urządzenia zlecaj tylko wykwalifikowanemu specjalście i stosuj tylko oryginalne części zamienne. Dzięki temu zapewnione jest bezpieczeństwo użytkowania elektronarzędzia.
- b) Nigdy nie przeprowadzaj serwisowania uszkodzonych akumulatorów. Każde serwisowanie akumulatorów powinno być przeprowadzane wyłącznie przez producenta lub autoryzowany punkt serwisowy.

## Wskazówki bezpieczeństwa dotyczące mieszadeł

- Trzymaj elektronarzędzie obiema rękami za przewidziane do tego celu rękojeści. Utrata kontroli nad urządzeniem może być przyczyną obrażeń.
- Aby uniknąć niebezpiecznej atmosfery, zapewnij podczas mieszania materiałów łatwopalnych odpowiednią wentylację. Powstałe opary mogą być wdychane lub ulec zapłonowi przez iskry wytwarzane przez elektronarzędzie.
- Nie mieszaj produktów spożywczych. Elektronarzędzia i ich narzędzia robocze nie są przeznaczone do przetwarzania żywności.
- Ustaw pojemnik do mieszania na stabilnym i bezpiecznym podłożu. Niewłaściwie zabezpieczony pojemnik może się nieoczekiwanie przemieszczać.
- Stosuj się do instrukcji i wskazówek bezpieczeństwa dotyczących mieszanego materiału. Mieszany materiał może być szkodliwy dla zdrowia.



- Jeśli elektronarzędzie wpadnie w mieszany materiał, należy natychmiast odłączyć jego akumulator i zlecić sprawdzenie wykwalifikowanemu personelowi. Sięganie do pojemnika z elektronarzędziem z nadal podłączonym akumulatorem może doprowadzić do porażenia prądem.
- Elektronarzędzie można włączać i wyłączać tylko w pojemniku do mieszania. Koszyk mieszadła może zostać wyrzucony w niekontrolowany sposób lub zgąć się.

### Oryginalne akcesoria / urządzenia dodatkowe

- Używaj wyłącznie akcesoriów i osprzętu dodatkowego, które zostały wymienione w instrukcji obsługi lub których uchwyt jest kompatybilny z urządzeniem.

### Ryzyka resztkowe

Nawet jeśli używa się tego elektronarzędzia prawidłowo, zawsze pozostają ryzyka resztkowe. Poniższe zagrożenia mogą powstać w związku z konstrukcją i wykonaniem tego elektronarzędzia:

- Uszkodzenia płuc, jeśli nie nosi się odpowiedniej ochrony dróg oddechowych.
- Uszkodzenie słuchu, jeśli nie są używane odpowiednio ochronniki słuchu.
- Szkody zdrowotne wynikające z emisji wibracji, jeśli urządzenie jest używane przez dłuższy okres czasu lub nie jest odpowiednio obsługiwane bądź konserwowane.
- Zmiażdżenia w przypadku kontaktu z obracającymi się częściami.

### ⚠ OSTRZEŻENIE!

- ▶ To narzędzie generuje podczas pracy pole elektromagnetyczne. W określonych okolicznościach może ono mieć szkodliwy wpływ na aktywne lub pasywne implanty medyczne. Aby uniknąć poważnych lub śmiertelnych obrażeń, zalecamy osobom z implantami medycznymi konsultację z lekarzem lub z producentem implantu przed rozpoczęciem korzystania z urządzenia.

### Wskazówki bezpieczeństwa dotyczące ładowarek

- To urządzenie może być używane przez dzieci od 8. roku życia oraz przez osoby o zmniejszonych zdolnościach fizycznych, sensorycznych lub umysłowych bądź osoby nieposiadające odpowiedniego doświadczenia i/lub wiedzy, wyłącznie pod nadzorem lub po przeszkoleniu w zakresie bezpiecznego użytkowania urządzenia oraz potencjalnych zagrożeń. Dzieciom nie wolno bawić się urządzeniem. Dzieciom bez opieki osób dorosłych nie wolno czyścić ani konserwować urządzenia.

- W przypadku uszkodzenia kabla zasilającego zleć jego wymianę producentowi, w punkcie serwisowym lub osobie posiadającej podobne kwalifikacje. Dzięki temu unikniesz poważnych zagrożeń.



Ładowarka nadaje się tylko do użytku w pomieszczeniach zamkniętych.

### **! OSTRZEŻENIE!**

- W przypadku uszkodzenia kabla zasilającego zleć jego wymianę producentowi, w punkcie serwisowym lub osobie posiadającej podobne kwalifikacje. Dzięki temu unikniesz poważnych zagrożeń.

### **! UWAGA!**

- ◆ Niniejsza ładowarka może ładować tylko następujące akumulatory: PAP 20 A1/PAP 20 A2/PAP 20 A3/PAP 20 B1/PAP 20 B3/PAPS 204 A1/PAPS 208 A1.
- ◆ Aktualna lista zgodności akumulatorów znajduje się na stronie internetowej [www.Lidl.de/Akku](http://www.Lidl.de/Akku).

## **Przed uruchomieniem**

### **Naładuj akumulator (patrz rys. C)**

#### **! PRZESTROGA!**

- ▶ Przed wyjęciem lub włożeniem akumulatora **5** do ładowarki **13** wyciągaj zawsze wtyk sieciowy.

#### **WSKAZÓWKA**

- ▶ Nigdy nie ładuj akumulatora, jeśli temperatura otoczenia jest niższa niż 10°C lub wyższa niż 40°C. W przypadku dłuższego przechowywania akumulatora litowo-jonowego należy regularnie kontrolować jego stan naładowania. Optymalny stan naładowania wynosi pomiędzy 50% a 80%. Miejsce przechowywania powinno być suche i chłodne, z temperaturą otoczenia między 0°C a 50°C.

- ◆ Włóż akumulator **5** do ładowarki **13** (patrz rys. C).
- ◆ Włóż wtyk sieciowy do gniazda zasilania. Zaświeci się czerwona dioda kontrolna LED **12**.
- ◆ Zielona dioda kontrolna LED **11** sygnalizuje zakończenie ładowania i gotowość akumulatora **5** do pracy.

#### **! UWAGA!**

- ◆ Miganie czerwonej diody kontrolnej LED **12** oznacza, że akumulator **5** się przegrzał i nie można go naładować.
- ◆ Jeśli czerwona i zielona dioda kontrolna LED **12** **11** migają jednocześnie, akumulator **5** jest uszkodzony.
- ◆ Nigdy nie ładuj tego samego akumulatora po raz drugi bezpośrednio po zakończeniu jego szybkiego ładowania. Może to doprowadzić do przegrzania akumulatora i zmniejszenia jego żywotności.
- ◆ Między kolejnymi ładowaniami wyłączaj zawsze ładowarkę **13** na co najmniej 15 minut. W tym celu wyciągnij wtyk sieciowy z gniazda zasilania.

## **Wkładanie/wyjmowanie akumulatora z urządzenia**

### **Wkładanie akumulatora**

- ◆ Pozwól, aby akumulator **5** zatrzasnął się w urządzeniu.

### **Wyjmowanie akumulatora**

- ◆ Wyciągnij akumulator **5** z urządzenia.

## Sprawdzanie stanu naładowania akumulatora

- ◆ W celu sprawdzenia stanu naładowania akumulatora naciśnij przycisk stanu naładowania akumulatora ⑩. Stan naładowania akumulatora wyświetlany jest za pomocą wskaźnika LED stanu naładowania akumulatora ⑮ w następujący sposób:  
CZERWONY/POMARAŃCZOWY/ZIELONY = maksymalne naładowanie  
CZERWONY/POMARAŃCZOWY = średnie naładowanie  
CZERWONY = niski poziom naładowania - naładuj akumulator

## Montaż pręta mieszadła

- ◆ Za pomocą znajdujących się w zestawie obu kluczy montażowych ⑧ zamontuj przystawkę mieszającą ⑦ na pręcie mieszadła ⑥ (patrz rys. A).
- ◆ Pociągnij do tyłu uchwyt samozaciskowy ⑨ na uchwycie narzędziowym ⑩. Włóż pasujący koniec pręta mieszadła ⑥ w uchwyt narzędziowy ⑩ (patrz rys. B). Sprawdź prawidłowe zamocowanie obracając i pociągając pręt mieszadła ⑥.

## Demontaż pręta mieszadła

- ◆ Pociągnij do tyłu uchwyt samozaciskowy ⑨ na uchwycie narzędziowym ⑩, aby wyjąć pręt mieszadła ⑥.

## Obsługa

### Włączanie / wyłączenie urządzenia

#### Włączanie

- ◆ Naciśnij i przytrzymaj przycisk zabezpieczający ②.
- ◆ Naciśnij i przytrzymaj włącznik/wyłącznik ①. Teraz możesz puścić przycisk zabezpieczający ②.

#### Wyłączenie

- ◆ Zwolnij włącznik/wyłącznik ①.

## Regulacja prędkości obrotowej

- ◆ Naciśnij przycisk + ④, aby zwiększyć prędkość obrotową.
- ◆ Naciśnij przycisk - ③, aby zmniejszyć prędkość obrotową.

## Praca z użyciem mieszadła

- ◆ Zanurz pręt mieszadła ⑥ ze zmniejszoną prędkością obrotową w mieszanym materiale.
- ◆ Po całkowitym zanurzeniu pręta mieszadła można zwiększyć prędkość obrotową.
- ◆ Prowadź pręt mieszadła podczas mieszania przez mieszany materiał i mieszaj tak długo, aż cały materiał zostanie równomiernie wymieszany.

## Konserwacja i czyszczenie



**OSTRZEŻENIE! NIEBEZPIECZEŃSTWO OBRAŻEŃ!** Przed rozpoczęciem wszelkich prac przy urządzeniu należy je wyłączyć i wyjąć akumulator.

- Do czyszczenia obudowy używaj suchej szmatki. Nigdy nie używaj do czyszczenia urządzenia benzyny, rozpuszczalników ani środków czyszczących, które działają na tworzywa sztuczne.
- Utrzymuj urządzenie zawsze czyste, suche i niezabrudzone olejem ani smarem. Do wnętrza mieszadła farb i zapraw nie może przedostać się żadna ciecz.
- Pamiętaj o regularnym czyszczeniu mieszadła do farb i zapraw, najlepiej bezpośrednio po każdorazowym zakończeniu pracy.

### WSKAZÓWKA

- ▶ Niewymienione tutaj części zamienne (np. przełączniki) można zamówić za pośrednictwem naszej infolinii serwisowej.

## Utylizacja



Opakowanie składa się w całości z materiałów przyjaznych środowisku. Można je wyrzucić do właściwych pojemników na surowce wtórne.



**Urządzeń elektrycznych nie wolno wyrzucać razem z odpadami domowymi!**

Zgodnie z dyrektywą europejską 2012/19/EU zużyte elektronarzędzia należy zbierać oddzielnie i poddawać procesowi odzysku z poszanowaniem zasad ochrony środowiska naturalnego.

Informacje na temat utylizacji zużytego urządzenia można uzyskać w najbliższym urzędzie gminy lub miasta.

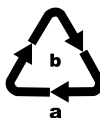

Opakowania należy utylizować w sposób przyjazny dla środowiska. Przestrzegaj oznaczeń na różnych materiałach opakowaniowych i w razie potrzeby utylizuj je zgodnie z zasadami segregacji odpadów. Materiały opakowaniowe są oznaczone skrótami (a) i cyframi (b) w następujący sposób: 1–7: tworzywa sztuczne, 20–22: papier i tektura, 80–98: kompozyty.



Informacje na temat możliwości utylizacji wyłużonego urządzenia można uzyskać w urzędzie gminy lub miasta.



Produkt można poddać recyklingowi, podlega rozszerzonej odpowiedzialności producenta i jest zbierany w ramach systemu segregacji odpadów.

## Gwarancja

### Kompernaß Handels GmbH

Szanowny Kliencie,

To urządzenie objęte jest 3-letnią gwarancją, licząc od daty zakupu. W przypadku wad tego produktu, masz gwarantowane ustawowe prawa w stosunku sprzedawcy. Te ustawowe prawa nie są ograniczone przez nasze opisane poniżej warunki gwarancji.

### Warunki gwarancji

Okres gwarancji rozpoczyna się od daty zakupu. Należy zachować paragon. Jest on wymagany jako dowód zakupu.

Jeżeli w ciągu trzech lat od daty zakupu produktu ujawni się w nim wada materiałowa lub produkcyjna, produkt zostanie wedle naszego uznania nieodpłatnie naprawiony, wymieniony na nowy lub zostanie zwrócona jego cena. Warunkiem spełnienia tego świadczenia gwarancyjnego jest dostarczenie w trakcie tego trzyletniego okresu uszkodzonego urządzenia wraz z dowodem zakupu (paragonem) oraz krótkim opisem wady i daty jej wystąpienia.

Jeżeli wada jest objęta naszą gwarancją, otrzymasz z powrotem naprawiony lub nowy produkt. Zgodnie z art. 581 §1 polskiego kodeksu cywilnego wraz z wymianą produktu lub jego istotnej części rozpoczyna się nowy okres gwarancyjny.

### Okres gwarancji i ustawowe roszczenia gwarancyjne

Wykonanie usługi gwarancyjnej nie przedłuża okresu gwarancji. Dotyczy to również wymienionych i naprawionych części. Wszelkie szkody i wady wykryte w chwili zakupu należy zgłosić bezpośrednio po rozpakowaniu urządzenia. Po upływie okresu gwarancji wszelkie naprawy są wykonywane odpłatnie.

### Zakres gwarancji

Urządzenie zostało starannie wyprodukowane i poddane przed wysyłką skrupulatnej kontroli jakości.

Gwarancja obejmuje wady materiałowe lub produkcyjne. Niniejsza gwarancja nie obejmuje części produktu, podlegających normalnemu zużyciu, ani uszkodzeń części łatwo łamliwych, np. przełączników, lub części wykonanych ze szkła.

Niniejsza gwarancja traci swoją ważność, jeśli produkt został uszkodzony, nie używano go prawidłowo lub nie serwisowano należycie. W celu zapewnienia prawidłowego stosowania produktu należy ściśle przestrzegać wszystkich instrukcji wymienionych w instrukcjach obsługi. Należy bezwzględnie unikać zastosowania oraz postępowania, których odradza się w instrukcji obsługi lub przed którymi się w niej ostrzega.

Produkt przeznaczony jest wyłącznie do użytku domowego, a nie do zastosowań komercyjnych. Niewłaściwe użytkowanie urządzenia, używanie go w sposób niezgodny z jego przeznaczeniem, użycie siły lub ingerencja w urządzenie, dokonywana poza naszymi autoryzowanymi punktami serwisowymi, powodują utratę gwarancji.

#### Okres gwarancji nie ma zastosowania w następujących przypadkach

- normalne zużycie pojemności baterii
- komercyjne wykorzystanie produktu
- uszkodzenie lub modyfikacja produktu przez klienta
- nieprzestrzeganie przepisów bezpieczeństwa i konserwacji, błędy w obsłudze
- szkody spowodowane zjawiskami naturalnymi

#### Realizacja zobowiązań gwarancyjnych

W celu zapewnienia szybkiego załatwienia sprawy, postępuj zgodnie z poniższymi wskazówkami:

- W przypadku wszelkich pytań przygotuj paragon fiskalny oraz numer artykułu (IAN) 393480\_2107 jako dowód zakupu.
- Numer artykułu można znaleźć na tabliczce znamionowej na produkcie, wygrawerowany na urządzeniu, zapisany na stronie tytułowej instrukcji obsługi (w dolnym lewym rogu) lub na naklejce z tyłu bądź na spodzie urządzenia.

■ W przypadku wystąpienia błędów działania lub innych wad, prosimy o kontakt z odpowiednim działem serwisu **telefonicznie** lub **przez e-mail**.

■ Zarejestrowany jako wadliwy produkt możesz wtedy wraz z dołączonym dowodem zakupu (paragonem) oraz opisem i datą wystąpienia usterki wystąpić nieodpłatnie na przekazany wcześniej adres serwisu.



Na stronie [www.lidl-service.com](http://www.lidl-service.com) możesz pobrać te i wiele innych instrukcji, filmów o produktach oraz oprogramowanie instalacyjne.

Za pomocą tego kodu QR możesz przejść bezpośrednio na stronę serwisu Lidl ([www.lidl-service.com](http://www.lidl-service.com)), gdzie możesz otworzyć instrukcję obsługi, wpisując numer artykułu (IAN) 393480\_2107.

## Serwis

**PL** Serwis Polska  
 Tel.: 22 397 4996  
 E-Mail: [kompennass@lidl.pl](mailto:kompennass@lidl.pl)

IAN 393480\_2107

## Importer

Pamiętaj, że poniższy adres nie jest adresem serwisu. Skontaktuj się najpierw z odpowiednim punktem serwisowym.

KOMPENASS HANDELS GMBH  
 BURGSTRASSE 21  
 44867 BOCHUM  
 NIEMCY  
[www.kompennass.com](http://www.kompennass.com)

## Tłumaczenie oryginalnej deklaracji zgodności

Firma KOMPERNASS HANDELS GMBH, osoba odpowiedzialna za sporządzenie dokumentacji: Semi Uguzlu, BURGSTR. 21, 44867 BOCHUM, NIEMCY, oświadcza niniejszym, że produkt ten jest zgodny z następującymi normami, dokumentami normatywnymi oraz dyrektywami WE:

### Dyrektywa maszynowa

(2006/42/EC)

### Dyrektywa w sprawie kompatybilności elektromagnetycznej

(2014/30/EU)

### Dyrektywa w sprawie stosowania substancji szkodliwych dla zdrowia (RoHS)

(2011/65/EU)\*

\* Wyłączną odpowiedzialność za wystawienie niniejszej deklaracji zgodności ponosi producent. Opisany powyżej przedmiot oświadczenia spełnia wymagania przepisów dyrektywy 2011/65/EU Parlamentu Europejskiego i Rady z 8 czerwca 2011 r. w sprawie ograniczenia stosowania określonych substancji niebezpiecznych w urządzeniach elektrycznych i elektronicznych.

### Zastosowane normy zharmonizowane

EN 62841-1:2015

EN 62841-2-10:2017

EN 55014-1:2017/A11:2020

EN IEC 55014-1:2021

EN 55014-2:1997/A2:2008

EN IEC 55014-2:2021

EN IEC 63000:2018

**Oznaczenie typu maszyny:** Akumulatorowe mieszadło do farb i zaprawy PFMRA 20-Li A1

**Rok produkcji:** 01-2022

**Numer seryjny:** IAN 393480\_2107

Bochum, dnia 17.12.2021 r.



Semi Uguzlu

- dyrektor ds. jakości -

Zastrzegamy sobie prawo do wprowadzania zmian technicznych w ramach procesu udoskonalania urządzenia.

## Zamawianie dodatkowego akumulatora

Jeśli chcesz zamówić dodatkowy akumulator do urządzenia, możesz to zrobić wygodnie przez Internet na stronie [www.kompernass.com](http://www.kompernass.com) lub telefonicznie.

Artykuł ten może być po krótkim czasie niedostępny ze względu na niewielkie ilości zapasów magazynowych.



### WSKAZÓWKA

- ▶ W niektórych krajach nie ma możliwości zamawiania części zamiennych przez Internet. W takim wypadku skontaktuj się z infolinią serwisową.

## Zamówienia telefoniczne

**PL** Serwis Polska Tel.: 22 397 4996 E-Mail: [kompernass@lidl.pl](mailto:kompernass@lidl.pl)

Aby zapewnić szybką realizację zamówienia, prosimy przygotować numer katalogowy przypisany do urządzenia (IAN 393480\_2107). Numer katalogowy znajduje się na tabliczce znamionowej lub na stronie tytułowej tej instrukcji.





# Obsah

<b>Úvod</b> .....	<b>86</b>
Používanie v súlade s určením .....	86
Vybavenie .....	86
Rozsah dodávky .....	86
Technické údaje .....	86
<b>Všeobecné bezpečnostné pokyny pre elektrické náradie</b> .....	<b>87</b>
1. Bezpečnosť na pracovisku .....	88
2. Elektrická bezpečnosť .....	88
3. Bezpečnosť osôb .....	88
4. Používanie elektrického náradia a manipulácia s ním .....	89
5. Používanie akumulátorového náradia a manipulácia s ním .....	89
6. Servis .....	90
Bezpečnostné pokyny pre miešadlá .....	90
Originálne príslušenstvo/prídavné zariadenia .....	90
Zvyškové riziká .....	91
Bezpečnostné pokyny pre nabíjačky .....	91
<b>Pred uvedením do prevádzky</b> .....	<b>92</b>
Nabíjanie akumulátora (pozri obr. C) .....	92
Vloženie/vybratie akumulátora do/z prístroja .....	92
Kontrola stavu nabitia akumulátora .....	92
Montáž miešacej tyče .....	92
Demontáž miešacej tyče .....	92
<b>Obsluha</b> .....	<b>92</b>
Zapnutie/vypnutie prístroja .....	92
Nastavenie otáčok .....	93
Práca s miešacím prístrojom .....	93
<b>Údržba a čistenie</b> .....	<b>93</b>
<b>Likvidácia</b> .....	<b>93</b>
<b>Záruka spoločnosti Kompernass Handels GmbH</b> .....	<b>94</b>
<b>Servis</b> .....	<b>95</b>
<b>Dovozca</b> .....	<b>95</b>
<b>Preklad originálneho vyhlásenia o zhode</b> .....	<b>96</b>
<b>Objednanie náhradného akumulátora</b> .....	<b>97</b>
Telefonická objednávka .....	97

## **AKU MIEŠAČ FARIEB A MALTY PFMRA 20-Li A1**

### **Úvod**

Srdečne vám gratulujeme ku kúpe vášho nového prístroja. Touto kúpou ste sa rozhodli pre výrobok vysokej kvality. Návod na obsluhu je súčasťou tohto výrobku. Obsahuje dôležité upozornenia týkajúce sa bezpečnosti, používania a likvidácie. Pred použitím výrobku sa oboznámte so všetkými pokynmi na obsluhu a bezpečnostnými pokynmi. Výrobok používajte iba podľa opisu a v uvedených oblastiach použitia. Pri postúpení výrobku tretej osobe odovzdajte spolu s ním aj všetky dokumenty.

### **Používanie v súlade s určením**

Stroj je určený na miešanie tekutých a práškových stavebných materiálov, ako sú farby, malta, lepidlá, omietky a podobné látky. V závislosti od konzistencie materiálu a zmiešaného množstva sa musí použiť vhodné univerzálne miešadlo s príslušným miešacím výkonom. Stroj sa smie používať len v súlade s určením. Akékoľvek ďalšie používanie sa pokladá za používanie v rozpore s určením. Za škody alebo zranenia každého druhu, ktoré by tým boli spôsobené, ručí používateľ/obsluhujúca osoba, nie výrobca. Myslite na to, že naše prístroje nie sú skonštruované tak, aby boli určené na komerčné, remeselné alebo priemyselné použitie. Nepreberáme žiadnu záruku za použitie prístroja v komerčných, remeselných alebo priemyselných podnikoch ani pri porovnateľných činnostiach.

### **Vybavenie**

- 1 spínač ZAP/VYP
- 2 bezpečnostné tlačidlo
- 3 tlačidlo -
- 4 tlačidlo +
- 5 akumulátor
- 6 miešacia tyč
- 7 miešací nadstavce
- 8 montážne kľúče
- 9 upevňovacie puzdro
- 10 upnutie nástroja
- 11 zelená LED kontrolka

- 12 červená LED kontrolka
- 13 nabíjačka
- 14 tlačidlo stavu nabitia akumulátora
- 15 LED displej akumulátora

### **Rozsah dodávky**

- 1 aku miešač farieb a malty
- 1 miešacia tyč na maltu (dvojdielna)
- 2 montážne kľúče
- 1 návod na obsluhu

### **UPOZORNENIE**

- ▶ Prístroj sa smie prevádzkovať len s miešacou tyčou, ktorá je súčasťou dodávky. Miešacie tyče a nadstavce od iných výrobcov nie sú dovolené.

### **Technické údaje**

#### **Aku miešač farieb a malty**

Dimenzačné napätie 20 V  $\equiv$  (jednosmerný prúd)

Dimenzačné otáčky pri chode naprázdno  $n_0$ : 0 – 650 min.<sup>-1</sup>

Rozmery miešacej tyče vonkajší priemer 100 mm  
dĺžka 645 mm

6 stupňov rýchlosti:  
0 – 150/250/350/450/550/650/min.

#### **Akumulátor PAP 20 A3\***

Typ LÍTIOVO-IÓNOVÝ  
Dimenzačné napätie 20 V  $\equiv$  (jednosmerný prúd)  
Kapacita 4 Ah  
Články 10

#### **Rýchlonabíjačka akumulátora PLG 20 A3\***

#### **VSTUP/Input**

Dimenzačné napätie 230 – 240 V  $\sim$ , 50 Hz (striedavý prúd)

Dimenzačný príkon 120 W

Poistka (vnútorná) 3,15 A 

## VÝSTUP/Output

Dimenzačné napätie	21,5 V $\overline{\text{---}}$ (jednosmerný prúd)
Dimenzačný prúd	4,5 A
Čas nabíjania	cca 60 min.
Trieda ochrany	II/□ (dvojité izolácia)

\* AKUMULÁTOR A NABÍJAČKA NIE SÚ SÚČASŤOU DODÁVKY

## Informácie o hlučnosti a vibráciách

Nameraná hodnota hluku stanovená v súlade s EN 62841. Úroveň hluku elektrického náradia s hodnotením A je typicky:

### Hodnota emisií hluku

Hladina akustického tlaku	$L_{PA} = 80,8 \text{ dB (A)}$
Neurčitost'	$K_{PA} = 3 \text{ dB}$
Hladina akustického výkonu	$L_{WA} = 91,8 \text{ dB (A)}$
Neurčitost'	$K_{WA} = 3 \text{ dB}$



**Noste chrániče sluchu!**

### Celková hodnota vibrácií

Hlavná rukoväť	$a_h = 3,2 \text{ m/s}^2$
Neurčitost'	$K = 1,5 \text{ m/s}^2$

## UPOZORNENIE

- Uvedené celkové hodnoty vibrácií a uvedené hodnoty emisií hluku boli merané podľa normovaného skúšobného postupu a môžu sa použiť na porovnanie jedného elektrického náradia s druhým.
- Uvedené celkové hodnoty vibrácií a uvedené hodnoty emisií hluku sa môžu tiež použiť na predbežný odhad zaťaženia.

## ! VÝSTRAHA!

- Emisie vibrácií a hluku sa môžu líšiť od uvedených hodnôt počas skutočného používania elektrického náradia, a to v závislosti od spôsobu, akým sa elektrické náradie používa, a zvlášť od toho, aký druh obrobku sa obrába.

## ! VÝSTRAHA!

- Pokúste sa zaťaženie udržať podľa možnosti na čo najnižšej hodnote. Príkladom opatrení na zníženie zaťaženia vibráciami je nosenie rukavíc pri používaní náradia a obmedzenie času práce. Musia sa pritom zohľadniť všetky podiely prevádzkového cyklu (napríklad časy, keď je elektrické náradie vypnuté, a časy, počas ktorých je náradie síce zapnuté, ale beží bez zaťaženia).



## Všeobecné bezpečnostné pokyny pre elektrické náradie

## ! VÝSTRAHA!

- Oboznámte sa so všetkými bezpečnostnými pokynmi, upozoreniami, ilustráciami a technickými údajmi, ktoré súvisia s týmto elektrickým náradím. Zanedbania pri dodržiavaní nasledujúcich pokynov môžu mať za následok zásah elektrickým prúdom, požiar a/alebo ťažké poranenia.

## Pre prípad budúceho použitia uschovajte všetky bezpečnostné pokyny a upozornenia.

Pojem „elektrické náradie“ používaný v bezpečnostných pokynoch sa týka elektrického náradia napájaného zo siete (sieťovým káblom) a elektrického náradia prevádzkovaného s akumulátorom (bez sieťového kábla).

## 1. Bezpečnosť na pracovisku

- a) Udržiavajte svoje pracovisko čisté a dobre osvetlené. Neporiadok a neosvetlené pracoviská môžu prispieť k úrazom.
- b) Nepracujte s elektrickým náradím na miestach s nebezpečenstvom výbuchu, na ktorých sa nachádzajú horľavé kvapaliny, plyny alebo prach. Z elektrického náradia vychádzajú iskry, ktoré môžu tento prach alebo výpary zapáliť.
- c) Počas používania elektrického náradia zabráňte prístupu detí a iných osôb. Pri odvrátení pozornosti môžete stratiť kontrolu nad elektrickým náradím.

## 2. Elektrická bezpečnosť

- a) Pripojovacia zástrčka elektrického náradia musí byť vhodná pre danú zásuvku. Zástrčka sa nesmie žiadnym spôsobom modifikovať. Spolu s elektrickým náradím, ktoré má ochranné uzemnenie, nepoužívajte žiadne zásuvkové adaptéry. Nezmenené zástrčky a vhodné zásuvky znižujú riziko zásahu elektrickým prúdom.
- b) Vyvarujte sa telesnému kontaktu s uzemnenými povrchmi, ako sú potrubia, vykurovacie telesá, sporáky a chladničky. Ak je vaše telo uzemnené, hrozí zvýšené riziko zásahu elektrickým prúdom.
- c) Chráňte elektrické náradie pred dažďom alebo vlhkosťou. Vniknutie vody do elektrického náradia zvyšuje riziko zásahu elektrickým prúdom.
- d) Nepoužívajte pripojovacie vedenie na iné účely, napr. na nosenie, zavesenie elektrického náradia alebo na vyťahovanie zástrčky zo zásuvky. Pripojovacie vedenie udržiavajte mimo zdrojov tepla, oleja, ostrých hrán alebo pohybujúcich sa dielov. Poškodené alebo zamotané pripojovacie vedenia zvyšujú riziko zásahu elektrickým prúdom.
- e) Ak pracujete s elektrickým náradím vonku, používajte len také predĺžovacie vedenia, ktoré sú vhodné aj do vonkajšieho prostredia. Použitie predĺžovacieho vedenia vhodného do vonkajšieho prostredia zníži riziko zásahu elektrickým prúdom.

- f) Ak nie je možné zabrániť prevádzke elektrického náradia vo vlhkom prostredí, použite prúdový chránič. Použitie prúdového chrániča znižuje riziko zásahu elektrickým prúdom.

## 3. Bezpečnosť osôb

- a) Pracujte opatrne, dávajte pozor na to, čo robíte, a pri práci s elektrickým náradím postupujte s rozvahou. Nepoužívajte elektrické náradie, ak pociťujete únavu alebo ste pod vplyvom drog, alkoholu alebo liekov. Aj okamih nepozornosti pri používaní elektrického náradia môže spôsobiť vážne zranenia.
- b) Noste osobné ochranné prostriedky a vždy aj ochranné okuliare. Nosenie osobných ochranných prostriedkov, ako je protiprachová maska, protišmyková bezpečnostná obuv, ochranná prilba alebo chrániče sluchu, podľa druhu a použitia elektrického náradia, znižuje riziko poranení.
- c) Zabráňte neúmyselnému uvedeniu do prevádzky. Pred pripojením elektrického náradia k sieti a/alebo k akumulátoru a pred jeho zdvíhaním a prenášaním sa presvedčte, či je vypnuté. Ak máte pri prenášaní elektrického náradia prst na spínači alebo ak elektrické náradie zapojíte do zdroja elektrického prúdu zapnuté, môže to viesť k úrazom.
- d) Skôr než zapnete elektrické náradie, odstráňte nastavovacie nástroje alebo kľúče. Náradie alebo kľúč, ktorý sa nachádza na otáčajúcej sa časti elektrického náradia, môže spôsobiť zranenia.
- e) Vyhýbajte sa neprirodzenému držaniu tela. Majte pevný postoj a neustále udržiavajte rovnováhu. Takto môžete elektrické náradie lepšie kontrolovať v neočakávaných situáciách.
- f) Noste vhodný odev. Nenoste voľný odev ani šperky. Vlasy a odev sa musia udržiavať v bezpečnej vzdialenosti od pohybujúcich dielov. Voľný odev, šperky alebo dlhé vlasy môžu byť zachytené pohybujúcimi sa časťami prístroja.

- g) Ak je možná montáž zariadení na odsávanie a zachytávanie prachu, musia sa pripojiť a správne používať. Používanie odsávania prachu môže zredukovať ohrozenie prachom.
- h) Dávajte si stále pozor a nezanedbávajte bezpečnostné predpisy pre elektrické náradie, aj keď ste sa s ním pri viacnásobnom použití naučili narábať. Neopatrná manipulácia môže v zlomku sekundy viesť k ťažkým poraneniam.
- f) Rezné nástroje udržiavajte ostré a čisté. Starostlivo udržiavané rezné nástroje s ostrými reznými hranami sa menej zasekávajú a ľahšie sa dajú viesť.
- g) Elektrické náradie, vložené nástroje atď. používajte v súlade s týmito pokynmi. Zohľadnite pritom pracovné podmienky a činnosť, ktorú budete vykonávať. Použitie elektrického náradia na iný ako určený účel použitia môže mať za následok nebezpečné situácie.

#### 4. Používanie elektrického náradia a manipulácia s ním

- a) Elektrické náradie nepreťažujte. Pri práci používajte len elektrické náradie, ktoré je na ňu určené. So správnym elektrickým náradím pracujete lepšie a bezpečnejšie v uvedenom rozsahu výkonu.
- b) Nepoužívajte elektrické náradie s poškodeným spínačom. Elektrické náradie, ktoré sa nedá zapnúť alebo vypnúť, je nebezpečné a musí sa opraviť.
- c) Pred vykonávaním nastavení na prístroji, výmenou vložených nástrojov alebo pred odložením elektrického náradia vytriahnite zástrčku zo zásuvky a/alebo odoberateľný akumulátor. Toto preventívne opatrenie zabraňuje neúmyselnému spusteniu elektrického náradia.
- d) Nepoužívané elektrické náradie uschovávajú mimo dosahu detí. Nedovoľte používať elektrické náradie osobám, ktoré s ním nie sú oboznámené alebo si neprečítali tieto pokyny. Elektrické náradie je nebezpečné, ak ho používajú neskúsené osoby.
- e) O elektrické náradie a vložený nástroj sa dobre starajte. Skontrolujte, či pohyblivé diely fungujú bezchybne a nie sú zaseknuté, či niektoré diely nie sú zlomené alebo poškodené tak, že je obmedzená funkcia elektrického náradia. Pred použitím elektrického náradia nechajte opraviť poškodené diely. Mnohé úrazy sú spôsobené nedostatočnou údržbou elektrického náradia.

- h) Rukoväte a úchopné plochy udržiavajte suché, čisté a bez oleja a mastnoty. Klzké rukoväte a úchopné plochy neumožňujú bezpečnú obsluhu a kontrolu elektrického náradia v nepredvídateľných situáciách.

#### 5. Používanie akumulátorového náradia a manipulácia s ním

- a) Akumulátory nabíjajte len nabíjačkami, ktoré odporúča výrobca. Pri nabíjačkách, ktoré sú vhodné pre určitý druh akumulátorov, hrozí nebezpečenstvo požiaru, ak sa použijú s inými akumulátormi.
- b) V elektrickom náradí používajte len akumulátory preň určené. Používanie iných akumulátorov môže viesť k úrazom a nebezpečenstvu požiaru.
- c) Nepoužívaný akumulátor uchovávajú v bezpečnej vzdialenosti od kancelárskych sponiek, mincí, kľúčov, klinčov, skrutiek a iných malých kovových predmetov, ktoré by mohli spôsobiť premostenie kontaktov. Skrat medzi kontaktmi akumulátora môže spôsobiť popáleniny alebo požiar.
- d) Pri nesprávnom používaní môže z akumulátora vytekať kvapalina. Vyhýbajte sa kontaktu s touto kvapalinou. Pri náhodnom kontakte miesto opláchnite vodou. Ak sa kvapalina dostane do očí, vyhľadajte dodatočne lekársku pomoc. Unikajúca kvapalina môže spôsobiť podráždenie pokožky alebo popáleniny.

- e) **Nepoužívajte poškodený ani upravený akumulátor.** Poškodené alebo upravené akumulátory sa môžu správať nepredvídateľne a viesť k požiaru, výbuchu alebo nebezpečenstvu poranenia.
- f) **Akumulátor nevystavujte ohňu ani príliš vysokým teplotám.** Oheň alebo teploty vyššie ako 130 °C (265 °F) môžu spôsobiť výbuch.
- g) **Dodržiavajte všetky pokyny na nabíjanie a nikdy akumulátor ani akumulátorové náradie nenabíjajte mimo rozsahu teplôt uvedeného v návode na obsluhu.** Nesprávne nabíjanie alebo nabíjanie mimo prípustného rozsahu teplôt môže akumulátor zničiť a zvýšiť nebezpečenstvo požiaru.



**POZOR! NEBEZPEČENSTVO VÝBU-  
CHU! Nikdy nenabíjajte batérie, ktoré  
nie sú nabíjateľné.**



**Chrňte akumulátor pred teplom, napr. aj pred trvalým slnečným žiarením, ohňom, vodou a vlhkosťou.** Hrozí nebezpečenstvo výbuchu.

## 6. Servis

- a) Elektrické náradie smie opravovať len kvalifikovaný odborný personál a len s použitím originálnych náhradných dielov. Takto sa zabezpečí, že zostane zachovaná bezpečnosť elektrického náradia.
- b) Nikdy nevykonávajte údržbu na poškodených akumulátoroch. Akúkoľvek údržbu akumulátorov by mal vykonávať iba výrobca alebo splnomocnené zákaznícke servisy.

## Bezpečnostné pokyny pre miešadlá

- Elektrické náradie držte obidvoma rukami za rukoväte, ktoré sú na to určené. Strata kontroly môže viesť k zraneniam.

- Na zabránenie vzniku nebezpečnej atmosféry sa postarajte o dostatočné vetranie pri miešaní horľavých látok. Vytvárajúce sa výpary sa môžu vdýchnuť alebo zapáliť v dôsledku iskier vytváraných elektrickým náradím.
- **Nemiešajte žiadne potraviny.** Elektrické náradie a vložené nástroje nie sú skonštruované na spracovanie potravín.
- **Postarajte sa o pevné a bezpečné umiestnenie miešacej nádoby.** Nádoby, ktoré nie sú riadne zabezpečené, sa môžu nečakane pohybovať.
- **Dodržiavajte pokyny a bezpečnostné upozornenia pre miešaný materiál.** Miešaný materiál môže byť škodlivý pre zdravie.
- **Počas miešania nesiahajte rukami do miešacej nádoby ani nezavádzajte dovnútra žiadne predmety.** Kontakt s miešadlom môže viesť k vážnym zraneniam.
- Elektrické náradie spúšťajte a nechajte dobiehať iba v miešacej nádobe. Miešadlo sa môže nekontrolovaným spôsobom vymrštiť alebo sa ohnúť.

## Originálne príslušenstvo/prídavné zariadenia

- Používajte len príslušenstvo a prídavné zariadenia, ktoré sú uvedené v návode na obsluhu, príp. ktorých upnutie je kompatibilné s prístrojom.

## Zvyškové riziká

Aj keď elektrické náradie používate podľa predpisov, vždy ostávajú zvyškové riziká. V súvislosti s konštrukciou a vyhotovením tohto elektrického náradia môžu vzniknúť nasledujúce riziká:

- Poškodenia pľúc, ak sa nenosia vhodné prostriedky na ochranu dýchacích ciest.
- Poškodenia sluchu, ak sa nenosia žiadne vhodné chrániče sluchu.
- Ohrozenie zdravia, vyplývajúce z emisií vibrácií, ak sa prístroj používa dlhší čas alebo sa riadne nevedie, prípadne sa neudržiava.
- Pri kontakte s rotujúcimi dielmi hrozia zranenia pomliaždením.

### VÝSTRAHA!

- ▶ Toto elektrické náradie vytvára počas prevádzky elektromagnetické pole. Toto pole môže za určitých okolností negatívne ovplyvniť aktívne alebo pasívne medicínske implantáty. Aby sa znížilo riziko vážnych alebo smrteľných poranení, odporúčame osobám s medicínskymi implantátmi, aby sa poradili so svojim lekárom alebo výrobcom medicínskeho implantátu, skôr než budú obsluhovať stroj.

## Bezpečnostné pokyny pre nabíjačky

- Tento prístroj môžu používať deti staršie ako 8 rokov, ako aj osoby so zníženými fyzickými, zmyslovými alebo mentálnymi schopnosťami alebo s nedostatkom skúseností a vedomostí, ak sú pod dohľadom alebo ak boli o bezpečnom používaní prístroja poučené a pochopili súvisiace nebezpečenstvá. Deti sa s prístrojom nesmú hrať. Deti nesmú vykonávať čistenie a používateľskú údržbu bez dohľadu.
- Ak sa pripojovací sieťový kábel tohto prístroja poškodí, musí sa nechať vymeniť výrobcom alebo jeho zákazníckym servisom alebo podobne kvalifikovanou osobou, aby sa predišlo ohrozeniam.



Nabíjačka je určená len na prevádzku v interiéri.

### VÝSTRAHA!

- Ak sa pripojovací sieťový kábel tohto prístroja poškodí, musí sa nechať vymeniť výrobcom alebo jeho zákazníckym servisom alebo podobne kvalifikovanou osobou, aby sa predišlo ohrozeniam.

### POZOR!

- ◆ Táto nabíjačka môže nabíjať iba nasledujúce batérie: PAP 20 A1/PAP 20 A2/PAP 20 A3/PAP 20 B1/PAP 20 B3/PAPS 204 A1/PAPS 208 A1.
- ◆ Aktuálny zoznam kompatibilných akumulátorov nájdete na stránke [www.Lidl.de/Akku](http://www.Lidl.de/Akku).

## Pred uvedením do prevádzky

### Nabíjanie akumulátora (pozri obr. C)

#### **⚠ POZOR!**

- ▶ Pred vyberaním akumulátora **5** z nabíjačky **13** alebo jeho vkladáním do nej vždy vyťahnite sieťovú zástrčku.

#### **UPOZORNENIE**

- ▶ Nikdy nenabíjajte akumulátor pri teplote okolia nižšej ako 10 °C alebo vyššej ako 40 °C. Pri dlhšom skladovaní lítiovo-iónového akumulátora sa musí pravidelne kontrolovať jeho stav nabitia. Optimálny stav nabitia je v rozsahu 50 % až 80 %. Skladujte v chlade a suchu pri teplote okolia medzi 0 °C a 50 °C.

- ◆ Vložte akumulátor **5** do nabíjačky **13** (pozri obr. C).
- ◆ Zastrčte sieťovú zástrčku do zásuvky. Sviety červená kontrolka **12**.
- ◆ Zelená kontrolka LED **11** indikuje, že proces nabíjania bol dokončený a akumulátor **5** je pripravený na použitie.

#### **⚠ POZOR!**

- ◆ Ak by červená LED kontrolka **12** blikala, akumulátor **5** je prehriaty a nemôže sa nabíjať.
- ◆ Ak blikajú červená a zelená LED kontrolka **12** **11** súčasne, akumulátor **5** je chybný.
- ◆ Nikdy nenabíjajte akumulátor druhýkrát bezprostredne po rýchlonabíjaní. Hrozí nebezpečenstvo, že sa akumulátor prehreje, a tým sa zníži jeho životnosť.
- ◆ Medzi nabíjaniami nasledujúcimi po sebe vypnite nabíjačku **13** minimálne na 15 minút. Urobíte to tak, že vyťahnete sieťovú zástrčku.

## Vloženie/vybratie akumulátora do/z prístroja

### Vloženie akumulátora

- ◆ Nechajte akumulátor **5** zaskočiť do prístroja.

### Vybratie akumulátora

- ◆ Akumulátor **5** vyťahnite z prístroja.

## Kontrola stavu nabitia akumulátora

- ◆ Na kontrolu stavu nabitia akumulátora stlačte tlačidlo stavu nabitia akumulátora **14**. Stav sa indikuje na LED displeji akumulátora **15** takto: ČERVENÁ/ORANŽOVÁ/ZELENÁ = maximálne nabitie  
ČERVENÁ/ORANŽOVÁ = stredné nabitie  
ČERVENÁ = slabé nabitie - nabíť akumulátor

## Montáž miešacej tyče

- ◆ Pomocou oboch dodaných montážnych kľúčov **8** namontujte miešací nadstavec **7** na miešaciu tyč **6** (pozri obr. A).
- ◆ Stiahnite upevňovacie puzdro **9** na upnutí nástroja **10**. Vložte zodpovedajúci koniec miešacej tyče **6** do upnutia nástroja **10** (pozri obr. B). Skontrolujte pevné osadenie otočením a potiahnutím miešacej tyče **6**.

## Demontáž miešacej tyče

- ◆ Stiahnite upevňovacie puzdro **9** na upnutí nástroja **10**, aby ste mohli odstrániť miešaciu tyč **6**.

## Obsluha

### Zapnutie/vypnutie prístroja

#### Zapnutie

- ◆ Stlačte bezpečnostné tlačidlo **2** a podržte ho stlačené.
- ◆ Stlačte spínač ZAP/VYP **1** a podržte ho stlačený. Bezpečnostné tlačidlo **2** môžete teraz pustiť.

#### Vypnutie

- ◆ Pustíte spínač ZAP/VYP **1**.



## Nastavenie otáčok

- ◆ Stlačte tlačidlo + **4** na zvýšenie otáčok.
- ◆ Stlačte tlačidlo - **3** na zníženie otáčok.

## Práca s miešacím prístrojom

- ◆ Miešaciu tyč **6** ponorte so zníženými otáčkami do miešaného materiálu.
- ◆ Po úplnom ponorení miešacej tyče môžete zvýšiť rýchlosť.
- ◆ Počas miešania vedte miešaciu tyč cez celú nádobu na miešanie a miešajte dovtedy, kým materiál nebude úplne spracovaný.

## Údržba a čistenie



**VÝSTRAHA! NEBEZPEČENSTVO PORANENIA!** Pred akýmkoľvek prácou na prístroji vypnite prístroj a vyberte z neho akumulátor.

- Na čistenie krytu používajte suchú handru. V žiadnom prípade nepoužívajte benzín, rozpúšťadlá ani čistiace prostriedky, ktoré sú agresívne voči umelým hmotám.
- Prístroj uschovávajte vždy čistý, suchý a bez oleja alebo mazacieho tuku. Dovnútra miešačky na farbu a maltu sa nesmú dostať žiadne tekutiny.
- Miešačku na farbu a maltu čistite pravidelne, najlepšie hneď po každom ukončení práce.

### UPOZORNENIE

- Neuvedené náhradné diely (napr. spínač) si môžete objednať prostredníctvom našej poradenskej linky.

## Likvidácia



Obal pozostáva výlučne z materiálov, ktoré neškodia životnému prostrediu. Môže sa zlikvidovať v miestnych nádobách na recyklovaný odpad.



**Nevyhadzujte elektrické náradie do domového odpadu!**

V súlade s európskou smernicou 2012/19/EU sa opotrebované elektrické náradie musí zberať oddelene a odovzdať s cieľom ekologickej recyklácie.

Informácie o možnostiach likvidácie výrobku, ktorý doslúžil, získate od svojej obecnej alebo mestskej samosprávy.



Obal zlikvidujte ekologicky. Dbajte na označenie na rôznych obalových materiáloch a triedte ich osobitne.

Obalové materiály sú označené skratkami (a) a číslicami (b) s nasledujúcim významom: 1 - 7: plasty, 20 - 22: papier a lepenka, 80 - 98: kompozitné materiály.



Informácie o možnostiach likvidácie výrobku, ktorý doslúžil, získate od svojej obecnej alebo mestskej samosprávy.



Produkt je recyklovateľný, podlieha rozšírenej zodpovednosti výrobcu a zbiera sa oddelene.

## Záruka spoločnosti Kompernass Handels GmbH

Vážená zákaznička, vážený zákazník,

na tento prístroj máte záruku 3 roky od dátumu zakúpenia. V prípade nedostatkov tohto výrobku máte práva vyplývajúce zo zákona voči predajcovi tohto výrobku. Tieto Vaše práva vyplývajúce zo zákona nie sú obmedzené našou zárukou, uvedenou nižšie.

### Záručné podmienky

Záručná doba začína plynúť dátumom zakúpenia. Prosím, uschovajte si pokladničný blok. Tento bude potrebný ako dôkaz o zakúpení.

Ak v priebehu troch rokov od dátumu zakúpenia tohto výrobku dôjde k chybe materiálu alebo výrobovej chybe, výrobok vám – podľa nášho uváženia – bezplatne opravíme, vymeníme alebo uhradíme kúpnu cenu. Podmienkou tohto záručného plnenia je, že počas trojročnej lehoty sa poškodený prístroj a doklad o zakúpení (pokladničný blok) predloží so stručným opisom, v čom spočíva nedostatok prístroja a kedy sa vyskytol.

Ak je chyba pokrytá našou zárukou, zašleme Vám späť opravený alebo nový výrobok. Opravou alebo výmenou výrobku nezačína plynúť žiadna nová záručná doba.

### Záručná doba a zákonné nároky na odstránenie chýb

Záručná doba sa záručným plnením nepredĺži. To platí aj pre vymenené a opravené diely. Poškodenia a chyby zistené prípadne už pri kúpe, sa musia hlásiť okamžite po vybalení. Po uplynutí záručnej doby podliehajú prípadné opravy poplatku.

### Rozsah záruky

Prístroj bol starostlivo vyrobený v súlade s prísnyimi smernicami kvality a pred dodaním bol svedomito preskúšaný.

Záručné plnenie sa vzťahuje na chyby materiálu alebo výrobné chyby. Táto záruka sa nevzťahuje na časti výrobku, ktoré sú vystavené bežnému opotrebovaniu a preto ich možno pokladať za rýchlo opotrebiteľné diely, ani na poškodenia krehkých dielov, ako sú napríklad spínače alebo diely vyrobené zo skla.

Táto záruka zaniká v prípade poškodenia výrobku neodborným používaním alebo neodbornou údržbou. Na správne používanie výrobku sa musia presne dodržiavať všetky pokyny, uvedené v návode na obsluhu. Bezpodmienečne sa musí zabrániť použitiu alebo úkonom, ktoré sa v návode na obsluhu neodporúčajú alebo pred ktorými sa varuje.

Výrobok je určený len na súkromné použitie a nie na priemyselné používanie. Záruka zaniká pri nesprávnom a neodbornom zaobchádzaní, pri použití násilia a pri zásahoch, ktoré neboli vykonané našim autorizovaným servisom.

### Záručná doba neplatí pri

- normálnom opotrebovaní kapacity akumulátora
- komerčnom používaní výrobku
- poškodení alebo zmene výrobku zákazníkom
- nerešpektovaní predpisov týkajúcich sa bezpečnosti a údržby, chybách obsluhy
- škodách v dôsledku elementárnych udalostí

## Vybavenie v prípade záruky

Na zaručenie rýchleho vybavenia Vašej žiadosti postupujte podľa nasledujúcich pokynov:

- Na všetky otázky majte pripravený pokladničný doklad a číslo výrobku (IAN) 393480\_2107 ako doklad o nákupe.
- Číslo výrobku nájdete na typovom štítku na výrobku, na gravúre na výrobku, na titulnej stránke návodu na obsluhu (dole vľavo) alebo ako nálepku na zadnej alebo spodnej strane výrobku.
- Ak dôjde k funkčným poruchám alebo iným nedostatkom, kontaktujte najprv nižšie uvedené servisné oddelenie **telefonicky** alebo **e-mailom**.
- Výrobok, zaevidovaný ako poruchový, môžete potom spolu s dokladom o nákupe (pokladničný blok) a uvedením popisu chyby a dátumu, kedy k nej došlo, bezplatne odoslať na adresu servisného strediska, ktorá Vám bude oznámená.



Na webovej stránke [www.lidl-service.com](http://www.lidl-service.com) si môžete stiahnuť tieto a mnoho ďalších príručiek, videá o výrobkoch a inštalčný softvér.

Pomocou tohto QR-kódu sa dostanete priamo na stránku servisu Lidl ([www.lidl-service.com](http://www.lidl-service.com)) a pomocou zadania čísla výrobku (IAN) 393480\_2107 otvoríte váš návod na obsluhu.

## Servis

**SK Servis Slovensko**  
Tel. 0850 232001  
E-Mail: [kompernass@lidl.sk](mailto:kompernass@lidl.sk)

IAN 393480\_2107

## Dovozca

Majte na pamäti, že nižšie uvedená adresa nie je adresou servisného strediska. Najprv kontaktujte uvedené servisné stredisko.

KOMPERNASS HANDELS GMBH

BURGSTRASSE 21

44867 BOCHUM

NEMECKO

[www.kompernass.com](http://www.kompernass.com)

## Preklad originálneho vyhlásenia o zhode

My, spoločnosť KOMPERNASS HANDELS GMBH, osoba zodpovedná za dokumentáciu: pán Semi Uguzlu, BURGSTR. 21, 44867 BOCHUM, DEUTSCHLAND/NEMECKO vyhlasujeme, že tento výrobok je v súlade s nasledujúcimi normami, normatívnymi dokumentmi a smernicami ES:

### Smernica o strojových zariadeniach

(2006/42/EC)

### Elektromagnetická kompatibilita

(2014/30/EU)

### Smernica o RoHS

(2011/65/EU)\*

\* Výhradnú zodpovednosť za vydanie tohto vyhlásenia o zhode nesie výrobca. Vyššie opísaný predmet vyhlásenia je v súlade s predpismi smernice 2011/65/EU Európskeho parlamentu a Rady z 8. júna 2011 o obmedzení používania určitých nebezpečných látok v elektrických a elektronických zariadeniach.

### Aplikované harmonizované normy

EN 62841-1:2015

EN 62841-2-10:2017

EN 55014-1:2017/A11:2020

EN IEC 55014-1:2021

EN 55014-2:1997/A2:2008

EN IEC 55014-2:2021

EN IEC 63000:2018

**Typové označenie stroja:** aku miešač farieb a malty PFMRA 20-Li A1

**Rok výroby:** 01–2022

**Sériové číslo:** IAN 393480\_2107

Bochum, 17. 12. 2021



Semi Uguzlu

– Manažér kvality –

Technické zmeny v zmysle ďalšieho vývoja sú vyhradené.

## Objednanie náhradného akumulátora

Náhradný akumulátor pre váš prístroj si môžete objednať buď pohodlne na internete na adrese [www.kompernass.com](http://www.kompernass.com), alebo telefonicky.

Tento výrobok sa z dôvodu obmedzených skladových zásob môže v krátkom čase vypredať.



### UPOZORNENIE

- ▶ V niektorých krajinách sa objednávanie náhradných dielov nemôže uskutočniť online. V takom prípade zavolajte na poradenskú linku.

### Telefonická objednávka

**SK** Servis Slovensko Tel. 0850 232001 E-Mail: [kompernass@lidl.sk](mailto:kompernass@lidl.sk)

Na zaistenie rýchleho spracovania vašej objednávky si pripravte, prosím, pri všetkých požiadavkách číslo výrobku (IAN 393480\_2107) pridelené prístroju. Číslo výrobku nájdete na typovom štítku alebo na titulnej strane tohto návodu.



# Índice

<b>Introducción</b> .....	<b>100</b>
Uso previsto .....	100
Equipamiento .....	100
Volumen de suministro .....	100
Características técnicas .....	100
<b>Indicaciones generales de seguridad para las herramientas eléctricas</b> .....	<b>101</b>
1. Seguridad en el lugar de trabajo .....	102
2. Seguridad eléctrica .....	102
3. Seguridad de las personas .....	102
4. Uso y manejo de la herramienta eléctrica .....	103
5. Uso y manejo de la herramienta inalámbrica .....	103
6. Asistencia técnica .....	104
Indicaciones de seguridad para los mezcladores .....	104
Accesorios/equipos adicionales originales .....	104
Riesgos residuales .....	105
Indicaciones de seguridad para los cargadores .....	105
<b>Antes de la puesta en funcionamiento</b> .....	<b>106</b>
Carga de la batería (consulte la fig. C) .....	106
Inserción/extracción de la batería del aparato .....	106
Comprobación del nivel de carga de la batería .....	106
Montaje de la varilla de mezcla .....	106
Desmontaje de la varilla de mezcla .....	106
<b>Manejo</b> .....	<b>107</b>
Encendido/apagado del aparato .....	107
Ajuste de la velocidad .....	107
Trabajo con el mezclador .....	107
<b>Mantenimiento y limpieza</b> .....	<b>107</b>
<b>Desecho</b> .....	<b>107</b>
<b>Garantía de Kompernass Handels GmbH</b> .....	<b>108</b>
<b>Asistencia técnica</b> .....	<b>109</b>
<b>Importador</b> .....	<b>109</b>
<b>Traducción de la Declaración de conformidad original</b> .....	<b>110</b>
<b>Pedido de una batería de repuesto</b> .....	<b>111</b>
Pedido por teléfono .....	111

# MEZCLADORA DE PINTURA Y MORTERO RECARGABLE PFMRA 20-Li A1

## Introducción

Felicidades por la compra de su aparato nuevo. Ha adquirido un producto de alta calidad. Las instrucciones de uso forman parte del producto y contienen indicaciones importantes acerca de su seguridad, uso y desecho. Antes de usar el producto, familiarícese con todas las indicaciones de manejo y de seguridad. Utilice el producto únicamente como se describe y para los ámbitos de aplicación indicados. Entregue todos los documentos cuando transfiera el producto a terceros.

## Uso previsto

Esta máquina está indicada para la mezcla de materiales de construcción líquidos y en polvo, como pintura, mortero, adhesivo, revoque y sustancias similares. Según la consistencia del material y la cantidad de la mezcla, deberá usarse la varilla de mezcla universal adecuada para obtener el efecto correspondiente en la mezcla. Esta máquina solo puede utilizarse según el uso previsto. Cualquier uso que supere lo indicado se considerará contrario al uso previsto. El usuario/operario, y no el fabricante, será el responsable de los daños o lesiones de cualquier tipo que se produzcan como consecuencia de un uso indebido. Tenga en cuenta que nuestros aparatos no están previstos para un uso comercial, profesional o industrial. No asumiremos responsabilidad alguna si el aparato se emplea en ámbitos comerciales, profesionales o industriales, así como en actividades equivalentes.

## Equipamiento

- ❶ Interruptor de encendido/apagado
- ❷ Botón de seguridad
- ❸ Botón -
- ❹ Botón +
- ❺ Batería
- ❻ Varilla de mezcla
- ❼ Cabezal de mezcla
- ❽ Llave de montaje

- ❾ Casquillo de bloqueo
- ❿ Portaherramientas
- ⓫ Led de control verde
- ⓬ Led de control rojo
- ⓭ Cargador
- ⓮ Botón del nivel de carga de la batería
- ⓯ Led del nivel de carga de la batería

## Volumen de suministro

- 1 mezcladora de pintura y mortero recargable
- 1 varilla de mezcla para el mortero (dos piezas)
- 2 llaves de montaje
- 1 manual de instrucciones de uso

## INDICACIÓN

- El aparato solo debe ponerse en funcionamiento con la varilla de mezcla suministrada. No se permite el uso de varillas de mezcla ni accesorios de otros fabricantes.

## Características técnicas

### Mezcladora de pintura y mortero recargable

Tensión asignada	20 V $\equiv$ (corriente continua)
Velocidad de ralentí asignada	$n_0$ 0-650 r. p. m.
Dimensiones de la varilla de mezcla	Diámetro exterior de 100 mm Longitud de 645 mm
6 niveles de velocidad:	0-150/250/350/450/550/650/min

### Batería PAP 20 A3\*



Tipo	IONES DE LITIO
Tensión asignada	20 V $\equiv$ (corriente continua)
Capacidad	4 Ah
Células	10

### Cargador rápido de la batería PLG 20 A3\*

#### ENTRADA/input

Tensión asignada	230-240 V $\sim$ , 50 Hz (corriente alterna)
------------------	--



Consumo asignado de potencia	120 W
Fusible (interior)	3,15 A 
<b>SALIDA/output</b>	
Tensión asignada	21,5 V $\overline{\text{---}}$ (corriente continua)
Corriente asignada	4,5 A
Duración de la carga	aprox. 60 min
Clase de aislamiento	II/  (aislamiento doble)

\* LA BATERÍA Y EL CARGADOR NO SE INCLUYEN EN EL VOLUMEN DE SUMINISTRO

**Información sobre ruidos y vibraciones**

Medición de ruidos según la norma EN 62841. Valores típicos del nivel sonoro con ponderación A de la herramienta eléctrica:

**Valor de emisión sonora**

Nivel de presión sonora	$L_{PA} = 80,8 \text{ dB (A)}$
Incertidumbre	$K_{PA} = 3 \text{ dB}$
Nivel de potencia acústica	$L_{WA} = 91,8 \text{ dB (A)}$
Incertidumbre	$K_{WA} = 3 \text{ dB}$



**¡Utilice protecciones auditivas!**

**Valor total de vibraciones**

Mango principal	$a_h = 3,2 \text{ m/s}^2$
Incertidumbre	$K = 1,5 \text{ m/s}^2$

**INDICACIÓN**

- ▶ Los valores totales de emisión de vibraciones y de ruidos especificados en estas instrucciones de uso se han calculado según un procedimiento de prueba estandarizado y pueden utilizarse para comparar varias herramientas eléctricas.
- ▶ Los valores totales de emisión de vibraciones y de ruidos especificados también pueden utilizarse para realizar una valoración preliminar de la carga.

**⚠ ¡ADVERTENCIA!**

- ▶ La emisión de vibraciones y de ruidos puede diferir de los valores especificados durante el propio uso de la herramienta eléctrica según cómo se esté utilizando y, especialmente, según cómo sea la pieza de trabajo que se esté procesando.
- ▶ Intente que la carga sea lo más reducida posible. Algunas medidas para reducir la carga de las vibraciones son el uso de guantes al manejar la herramienta y la limitación del tiempo de trabajo. Para ello, deben tenerse en cuenta todas las partes del ciclo de funcionamiento (por ejemplo, los momentos en los que la herramienta eléctrica está desconectada y los momentos en los que está conectada, pero funciona sin carga).



**Indicaciones generales de seguridad para las herramientas eléctricas**

**⚠ ¡ADVERTENCIA!**

- ▶ Lea todas las indicaciones de seguridad, las instrucciones, las ilustraciones y los datos técnicos suministrados con esta herramienta eléctrica. El incumplimiento de las siguientes instrucciones puede provocar descargas eléctricas, incendios o lesiones graves.

**Conserve todas las indicaciones de seguridad y las instrucciones para el futuro.**

El término "herramienta eléctrica" utilizado en las indicaciones de seguridad se refiere a las herramientas eléctricas de accionamiento eléctrico (con cable de red) y a las de accionamiento por batería (sin cable de red).

## 1. Seguridad en el lugar de trabajo

- a) Mantenga limpia y bien iluminada la zona de trabajo. El desorden y la falta de iluminación en el lugar de trabajo pueden provocar accidentes.
- b) No trabaje con la herramienta eléctrica en un entorno potencialmente explosivo en el que haya líquidos, gases o polvos inflamables. Las herramientas eléctricas generan chispas que pueden incendiar el polvo o los vapores.
- c) Mantenga a los niños y a otras personas alejados durante el manejo de la herramienta eléctrica. Si se distrae, podría perder el control de la herramienta eléctrica.

## 2. Seguridad eléctrica

- a) El enchufe de la herramienta eléctrica debe encajar correctamente en la toma eléctrica. No debe modificarse el enchufe de ninguna forma. No utilice ningún enchufe adaptador junto con herramientas eléctricas con conexión a tierra. El uso de enchufes sin manipular conectados a una toma eléctrica adecuada reduce el riesgo de descarga eléctrica.
- b) Evite el contacto físico con cualquier superficie que esté conectada a tierra, como tuberías, sistemas de calefacción, cocinas y neveras. Si su cuerpo hace contacto con la toma de tierra, existe mayor riesgo de descarga eléctrica.
- c) Mantenga el aparato alejado de la lluvia o de humedades. La penetración de agua en una herramienta eléctrica aumenta el riesgo de descarga eléctrica.
- d) No utilice el cable de conexión para otros usos, p. ej., para transportar y colgar la herramienta eléctrica o para tirar del enchufe y desconectarlo de la red eléctrica. Mantenga el cable de conexión alejado del calor, del aceite, de los bordes cortantes o de las piezas móviles. Un cable de conexión dañado o enredado aumenta el riesgo de descarga eléctrica.
- e) Si desea utilizar la herramienta eléctrica al aire libre, utilice exclusivamente los alargadores de cable aptos para su uso en exteriores. El uso de un alargador adecuado para exteriores reduce el riesgo de descarga eléctrica.

- f) Si no puede evitarse el uso de la herramienta eléctrica en un entorno húmedo, utilice un interruptor diferencial residual. Su uso reduce el riesgo de descarga eléctrica.

## 3. Seguridad de las personas

- a) Esté alerta, preste atención a lo que hace y proceda con sensatez a la hora de trabajar con una herramienta eléctrica. No utilice ninguna herramienta eléctrica si se siente cansado o se encuentra bajo la influencia de drogas, alcohol o medicamentos. Un solo momento de distracción mientras utiliza la herramienta eléctrica puede causar lesiones graves.
- b) Utilice siempre un equipo de protección individual y gafas de protección. El uso de un equipo de protección individual, como mascarilla antipolvo, calzado de seguridad antideslizante, casco o protecciones auditivas según el tipo de herramienta eléctrica en cuestión, reduce el riesgo de lesiones.
- c) Evite que el aparato pueda ponerse en marcha accidentalmente. Asegúrese de que la herramienta eléctrica esté apagada antes de conectarla a la red eléctrica o a la batería, asírla o transportarla. Si transporta la herramienta eléctrica con los dedos en el interruptor o conecta la herramienta eléctrica ya encendida a la red eléctrica, puede provocar accidentes.
- d) Antes de encender la herramienta eléctrica, retire las herramientas de ajuste o las llaves. Las herramientas o llaves que se encuentren dentro del alcance de la pieza giratoria de la herramienta eléctrica pueden producir lesiones.
- e) Evite mantener una postura corporal forzada. Busque una postura segura y mantenga el equilibrio en todo momento. Así podrá controlar mejor la herramienta eléctrica, especialmente en situaciones inesperadas.
- f) Utilice ropa adecuada. No lleve ropa ancha ni joyas. Mantenga el pelo y la ropa lejos de las piezas móviles. La ropa holgada, las joyas o el pelo largo pueden quedar atrapados en las piezas móviles.

- g) Si se admite el montaje de dispositivos de aspiración y de acumulación de polvo, deben conectarse y utilizarse correctamente. El uso de un dispositivo de aspiración de polvo puede reducir los riesgos causados por el polvo.
- h) Evite cultivar un sentimiento de falsa seguridad y no se desvíe de lo dispuesto por las normas de seguridad aplicables a las herramientas eléctricas aun cuando esté muy familiarizado con la herramienta eléctrica por haberla utilizado repetidas veces. Un descuido en la manipulación puede causar lesiones graves en una fracción de segundo.

#### 4. Uso y manejo de la herramienta eléctrica

- a) No sobrecargue la herramienta eléctrica. Utilice la herramienta eléctrica adecuada para el trabajo en cuestión. De esta manera, trabajará mejor y de forma más segura dentro del rango de potencia indicado.
  - b) No utilice ninguna herramienta eléctrica con el interruptor defectuoso. Una herramienta que no pueda encenderse o apagarse es peligrosa y debe repararse.
  - c) Desconecte el enchufe de la red eléctrica o retire la batería extraíble antes de realizar cualquier ajuste en el aparato, cambiar los accesorios o abandonar la herramienta eléctrica. Estas medidas de seguridad evitan que la herramienta eléctrica se encienda de forma accidental.
  - d) Guarde las herramientas eléctricas que no vaya a utilizar fuera del alcance de los niños. No permita el uso de la herramienta eléctrica a personas que no estén familiarizadas con su manejo o que no hayan leído estas indicaciones. Las herramientas eléctricas son peligrosas cuando están en manos de personas inexpertas.
  - e) Mantenga las herramientas eléctricas y los accesorios en perfecto estado. Compruebe que las piezas móviles funcionen correctamente y no se atasquen, y asegúrese de que ninguna pieza se haya roto ni esté dañada de forma que el funcionamiento del aparato pueda verse afectado.
- Encargue la reparación de las piezas dañadas antes de utilizar la herramienta eléctrica. Muchos accidentes se deben al mal estado de las herramientas.
- f) Mantenga las herramientas de corte limpias y afiladas, ya que así se atascan menos y son más fáciles de guiar.
  - g) Utilice la herramienta eléctrica, los accesorios, las herramientas intercambiables, etc. según lo dispuesto en estas instrucciones. Tenga en cuenta las condiciones de trabajo y los procedimientos que deban seguirse. El uso de herramientas eléctricas para aplicaciones distintas a las previstas puede provocar situaciones peligrosas.
  - h) Mantenga los mangos y las superficies de agarre secos, limpios y sin restos de aceite o grasa. Si los mangos o las superficies de agarre están resbaladizos, no podrá manejarse ni controlarse la herramienta eléctrica de forma segura en caso de imprevistos.

#### 5. Uso y manejo de la herramienta inalámbrica

- a) Cargue la batería exclusivamente con los cargadores recomendados por el fabricante. El uso de un cargador con una batería que no le corresponde entraña peligro de incendios.
- b) Utilice exclusivamente las baterías indicadas para las herramientas eléctricas. El uso de otras baterías puede provocar lesiones y peligro de incendios.
- c) Mantenga la batería que no utilice alejada de grapas, monedas, llaves, clavos, tornillos u otros pequeños objetos de metal que puedan provocar un puenteado de los contactos. Un cortocircuito entre los contactos de la batería puede provocar quemaduras o incendios.
- d) Un uso incorrecto puede provocar una fuga de líquidos de la batería. Evite el contacto con dichos líquidos. En caso de contacto accidental, lave la zona afectada con agua. Si el líquido entra en contacto con los ojos, busque también asistencia médica. El líquido derramado de la batería puede causar irritaciones cutáneas o quemaduras.

- e) No utilice ninguna batería dañada o modificada. Las baterías dañadas o modificadas pueden funcionar de forma imprevista y provocar incendios, explosiones o peligro de lesiones.
- f) No exponga la batería al fuego ni a altas temperaturas. El fuego o las temperaturas superiores a 130 °C (265 °F) pueden provocar explosiones.
- g) Observe todas las instrucciones de carga y no cargue nunca la batería ni la herramienta inalámbrica fuera del rango de temperatura especificado en las instrucciones de uso. Una carga incorrecta o fuera del rango de temperatura permitido puede destruir la batería y aumentar el peligro de incendios.



**¡CUIDADO! ¡PELIGRO DE EXPLOSIÓN!**  
**No recargue nunca las baterías/pilas no recargables.**



**Proteja la batería contra el calor, p. ej., también contra la radiación solar duradera, el fuego, el agua y la humedad.** Existe peligro de explosión.

## 6. Asistencia técnica

- a) Encargue exclusivamente la reparación de su herramienta eléctrica al personal cualificado especializado y solo con recambios originales. De esta forma, se garantiza que la seguridad del aparato no se vea afectada.
- b) No realice ninguna tarea de mantenimiento en las baterías defectuosas. Solo el fabricante o el servicio autorizado de asistencia técnica pueden realizar las tareas de mantenimiento en las baterías.

## Indicaciones de seguridad para los mezcladores

- Sujete firmemente la herramienta eléctrica con ambas manos por los mangos previstos para ello. Una pérdida de control puede provocar lesiones.

- Para evitar que se forme una atmósfera peligrosa, asegúrese de que la ventilación sea suficiente al mezclar sustancias inflamables. De lo contrario, los vapores generados podrían inhalarse o inflamarse como consecuencia de las chispas generadas por la herramienta eléctrica.
- No mezcle alimentos con este aparato. Esta herramienta eléctrica y sus herramientas intercambiables no están previstas para la preparación de alimentos.
- Asegúrese de que el recipiente de mezcla esté colocado de forma fija y segura. Si el recipiente no está bien fijado, puede moverse descontroladamente.
- Siga las instrucciones y las indicaciones de seguridad del material que desee mezclar. El material que desee mezclar puede ser perjudicial para la salud.
- Durante el proceso de mezcla, no introduzca las manos ni ningún otro objeto en el recipiente de mezcla. El contacto con el cabezal de mezcla puede provocar lesiones graves.
- La herramienta eléctrica solo debe activarse y desactivarse dentro del recipiente de mezcla. El cabezal de mezcla puede girar descontroladamente o doblarse.

## Accesorios/equipos adicionales originales

- Utilice exclusivamente los accesorios y equipos adicionales especificados en las instrucciones de uso y compatibles con el aparato.

## Riesgos residuales

Aun cuando maneje esta herramienta eléctrica de forma cuidadosa, siempre existen riesgos residuales. Pueden producirse los siguientes peligros en relación con la construcción y el diseño de esta herramienta eléctrica:

- Lesiones pulmonares si no se utiliza una mascarilla antipolvo adecuada.
- Lesiones del sistema auditivo si no se utilizan las protecciones auditivas adecuadas.
- Daños físicos provocados por el efecto de las vibraciones emitidas si se utiliza el aparato durante un periodo prolongado de tiempo y si no se maneja ni se mantiene correctamente.
- Lesiones por aplastamiento en caso de entrar en contacto con piezas giratorias.

### ¡ADVERTENCIA!

- ▶ Esta herramienta eléctrica genera un campo electromagnético durante el funcionamiento. En determinadas situaciones, este campo puede afectar a los implantes médicos activos o pasivos. Para minimizar el riesgo de trastornos graves o mortales, recomendamos a las personas con implantes médicos que consulten a su médico y al fabricante del implante antes de manejar la máquina.

## Indicaciones de seguridad para los cargadores

- Este aparato puede ser utilizado por niños a partir de 8 años y por personas cuyas facultades físicas, sensoriales o mentales sean reducidas o carezcan de los conocimientos y de la experiencia necesarios siempre que sean vigilados o hayan sido instruidos correctamente sobre el uso seguro del aparato y hayan comprendido los peligros que entraña. Los niños no deben jugar con el aparato. Los niños no deben realizar las tareas de limpieza y mantenimiento del aparato sin supervisión.
- Si se estropea el cable de conexión de red de este aparato, encomiende su sustitución al fabricante, a su servicio de asistencia técnica o a una persona que posea una cualificación similar para evitar peligros.



El cargador solo es apto para su uso en interiores.

### ¡ADVERTENCIA!

- Si se estropea el cable de conexión de red de este aparato, encomiende su sustitución al fabricante, a su servicio de asistencia técnica o a una persona que posea una cualificación similar para evitar peligros.

**⚠ ¡ATENCIÓN!**

- ◆ Este cargador solo puede cargar las siguientes baterías: PAP 20 A1/PAP 20 A2/PAP 20 A3/PAP 20 B1/PAP 20 B3/PAPS 204 A1/PAPS 208 A1.
- ◆ Encontrará la lista actual de baterías compatibles en [www.Lidl.de/Akku](http://www.Lidl.de/Akku).

## Antes de la puesta en funcionamiento

### Carga de la batería (consulte la fig. C)

**⚠ ¡CUIDADO!**

- ▶ Desconecte siempre el enchufe de la red eléctrica antes de extraer la batería **5** del cargador **13** o introducirla en él.

### INDICACIÓN

- ▶ No cargue nunca la batería con una temperatura ambiente inferior a 10 °C o superior a 40 °C. Si pretende almacenar la batería de iones de litio durante un periodo prolongado de tiempo, debe comprobar regularmente el nivel de carga. El nivel de carga óptimo está entre el 50 % y el 80 %. El aparato debe almacenarse en un lugar fresco y seco con una temperatura ambiente de entre 0 °C y 50 °C.

- ◆ Conecte la batería **5** en el cargador **13** (consulte la fig. C).
- ◆ Conecte el enchufe en una toma eléctrica. Tras esto, el led de control rojo **12** se ilumina.
- ◆ El led de control verde **11** señala que el proceso de carga ha finalizado y que la batería **5** está lista para su uso.

**⚠ ¡ATENCIÓN!**

- ◆ Si el led de control rojo **12** parpadea, significa que la batería **5** se ha sobrecalentado y no puede cargarse.
- ◆ Si el led de control rojo y el led de control verde **12** **11** parpadean al mismo tiempo, significa que la batería **5** está defectuosa.

- ◆ Nunca cargue la batería por segunda vez inmediatamente después del proceso de carga rápida. Existe el peligro de que la batería se sobrecaliente y de que, en consecuencia, se reduzca su vida útil.
- ◆ Entre cada carga consecutiva, apague el cargador **13** durante al menos 15 minutos. Para ello, desconecte el enchufe de la red eléctrica.

## Inserción/extracción de la batería del aparato

### Inserción de la batería

- ◆ Encastre la batería **5** en el aparato.

### Extracción de la batería

- ◆ Retire la batería **5** del aparato.

## Comprobación del nivel de carga de la batería

- ◆ Para comprobar el nivel de carga de la batería, pulse el botón del nivel de carga de la batería **14**. El nivel de carga se muestra en el led del nivel de carga de la batería **15** de la manera siguiente:  
 ROJO/NARANJA/VERDE = carga máxima  
 ROJO/NARANJA = carga media  
 ROJO = poca carga; cargue la batería

## Montaje de la varilla de mezcla

- ◆ Utilice las dos llaves de montaje **8** suministradas para montar el cabezal de mezcla **7** en la varilla de mezcla **6** (consulte la fig. A).
- ◆ Retraiga el casquillo de bloqueo **9** en el portaherramientas **10**. Coloque el extremo adecuado de la varilla de mezcla **6** en el portaherramientas **10** (consulte la fig. B). Gire la varilla de mezcla **6** y tire de ella para comprobar que esté bien fijada.

## Desmontaje de la varilla de mezcla

- ◆ Retraiga el casquillo de bloqueo **9** en el portaherramientas **10** para poder desmontar la varilla de mezcla **6**.

## Manejo

### Encendido/apagado del aparato

#### Encendido

- ◆ Mantenga pulsado el botón de seguridad ②.
- ◆ Mantenga pulsado el interruptor de encendido/apagado ①. Tras esto, ya puede soltar el botón de seguridad ②.

#### Apagado

- ◆ Suelte el interruptor de encendido/apagado ①.

### Ajuste de la velocidad

- ◆ Pulse el botón + ④ para aumentar la velocidad.
- ◆ Pulse el botón - ③ para disminuir la velocidad.

### Trabajo con el mezclador

- ◆ Introduzca la varilla de mezcla ⑥ a velocidad reducida en los materiales que vaya a mezclar.
- ◆ Una vez introducida por completo la varilla de mezcla, puede aumentarse la velocidad.
- ◆ Durante el procedimiento de mezcla, vaya desplazando la varilla de mezcla por el recipiente de mezcla y procese los materiales hasta que estén totalmente mezclados.

## Mantenimiento y limpieza



**¡ADVERTENCIA! ¡PELIGRO DE LESIONES!** Antes de realizar cualquier tarea en el aparato, apáguelo y extraiga la batería.

- Utilice un paño seco para la limpieza de la carcasa. No utilice nunca bencina, disolventes ni limpiadores agresivos que puedan dañar el plástico.
- Mantenga siempre el aparato limpio, seco y sin restos de aceite ni grasas lubricantes. Evite que pueda penetrar cualquier líquido en el interior del mezclador de pintura y mortero.
- Limpie el mezclador de pintura y mortero regularmente, preferiblemente justo después de terminar el trabajo.

## INDICACIÓN

- Los recambios no especificados (p. ej. interruptores) pueden solicitarse a través de nuestro servicio de asistencia técnica.

## Desecho



El embalaje está compuesto por materiales ecológicos que pueden desecharse en los contenedores de reciclaje locales.



**No deseche las herramientas eléctricas con la basura doméstica.**

Según la Directiva europea 2012/19/EU, las herramientas eléctricas usadas deben recogerse por separado para someterse a un reciclaje ecológico.

Puede informarse acerca de las posibilidades de desecho de los aparatos usados en su administración municipal o ayuntamiento.



Deseche el embalaje de forma respetuosa con el medio ambiente. Observe las indicaciones de los distintos materiales de embalaje y, si procede, reciclelos de la manera correspondiente. Los materiales de embalaje cuentan con abreviaciones (a) y cifras (b) que significan lo siguiente: 1-7: plásticos; 20-22: papel y cartón; 80-98: materiales compuestos.



Puede informarse acerca de las posibilidades de desecho de los aparatos usados en su administración municipal o ayuntamiento.



Este producto es reciclable, está sujeto a una responsabilidad ampliada del fabricante y se recoge por separado.

## **Garantía de Kompernass Handels GmbH**

Estimado cliente:

Este aparato cuenta con una garantía de 3 años a partir de la fecha de compra. Si se detectan defectos en el producto, puede ejercer sus derechos legales frente al vendedor. Estos derechos legales no se ven limitados por la garantía descrita a continuación.

### **Condiciones de la garantía**

El plazo de la garantía comienza con la fecha de compra. Guarde bien el comprobante de caja, ya que lo necesitará como justificante de compra.

Si dentro de un periodo de tres años a partir de la fecha de compra de este producto se detecta un defecto en su material o un error de fabricación, asumiremos la reparación o sustitución gratuita del producto o restituiremos el precio de compra a nuestra elección. La prestación de la garantía requiere la presentación del aparato defectuoso y del justificante de compra (comprobante de caja), así como una breve descripción por escrito del defecto detectado y de las circunstancias en las que se haya producido dicho defecto, dentro del plazo de tres años.

Si el defecto está cubierto por nuestra garantía, le devolveremos el producto reparado o le suministraremos uno nuevo. La reparación o sustitución del producto no supone el inicio de un nuevo periodo de garantía.

### **Duración de la garantía y reclamaciones legales por vicios**

La duración de la garantía no se prolonga por hacer uso de ella. Este principio también se aplica a las piezas sustituidas y reparadas. Si después de la compra del aparato, se detecta la existencia de daños o de defectos al desembalarlo, deben notificarse de inmediato. Cualquier reparación que se realice una vez finalizado el plazo de garantía estará sujeta a costes.

### **Alcance de la garantía**

El aparato se ha fabricado cuidadosamente según estándares elevados de calidad y se ha examinado en profundidad antes de su entrega.

La prestación de la garantía se aplica a defectos en los materiales o errores de fabricación. Esta garantía no cubre las piezas del producto normalmente sometidas al desgaste y que, en consecuencia, puedan considerarse piezas de desgaste ni los daños producidos en los componentes frágiles, p. ej., interruptores o piezas de vidrio.

Se anulará la garantía si el producto se daña o no se utiliza o mantiene correctamente. Para utilizar correctamente el producto, deben observarse todas las indicaciones especificadas en las instrucciones de uso. Debe evitarse cualquier uso y manejo que esté desaconsejado o frente al que se advierta en las instrucciones de uso.

El producto está previsto exclusivamente para su uso privado y no para su uso comercial. En caso de manipulación indebida e incorrecta, uso de la fuerza y apertura del aparato por personas ajenas a nuestros centros de asistencia técnica autorizados, la garantía perderá su validez.

### **La garantía no cubre los siguientes casos**

- Desgaste normal de la capacidad de la batería.
- Uso comercial o industrial del producto.
- Daño o alteración del producto por parte del cliente.
- Incumplimiento de las instrucciones de seguridad y mantenimiento y errores en el manejo.
- Daños provocados por fuerza mayor.



## Proceso de reclamación conforme a la garantía

Para garantizar una tramitación rápida de su reclamación, le rogamos que observe las siguientes indicaciones:

- Mantenga siempre a mano el comprobante de caja y el número de artículo (IAN) 393480\_2107 como justificante de compra.
- Podrá ver el número de artículo en la placa de características del producto, grabado en el producto, en la portada de las instrucciones de uso (parte inferior izquierda) o en el adhesivo de la parte trasera o inferior del producto.
- Si se producen errores de funcionamiento u otros defectos, póngase primero en contacto con el departamento de asistencia técnica especificado a continuación **por teléfono** o **por correo electrónico**.
- Podrá enviar el producto calificado como defectuoso junto con el justificante de compra (comprobante de caja) y la descripción del defecto y de las circunstancias en las que se haya producido de forma gratuita a la dirección de correo proporcionada.



En [www.lidl-service.com](http://www.lidl-service.com), podrá descargar este manual de usuario y muchos otros más, así como vídeos sobre los productos y software de instalación.

Con este código QR, accederá directamente a la página del Servicio Lidl ([www.lidl-service.com](http://www.lidl-service.com)) y podrá abrir las instrucciones de uso mediante la introducción del número de artículo (IAN) 393480\_2107.

## Asistencia técnica

ES Servicio España

Tel.: 900 984 989

E-Mail: [kompernass@lidl.es](mailto:kompernass@lidl.es)

IAN 393480\_2107

## Importador

Tenga en cuenta que la dirección siguiente no es una dirección de asistencia técnica. Póngase primero en contacto con el centro de asistencia técnica especificado.

KOMPERNASS HANDELS GMBH

BURGSTRASSE 21

44867 BOCHUM

ALEMANIA

[www.kompernass.com](http://www.kompernass.com)

## Traducción de la Declaración de conformidad original

En virtud del presente documento, nosotros, KOMPERNASS HANDELS GMBH, responsable de los documentos: Semi Uguzlu, BURGSTR. 21, 44867 BOCHUM (ALEMANIA), declaramos que este producto cumple con lo dispuesto por las siguientes normas, documentos normativos y directivas CE:

### **Directiva relativa a las máquinas**

(2006/42/EC)

### **Compatibilidad electromagnética**

(2014/30/EU)

### **Directiva sobre las restricciones a la utilización de determinadas sustancias peligrosas en aparatos eléctricos y electrónicos**

(2011/65/EU)\*

\* La responsabilidad exclusiva de la expedición de esta declaración de conformidad recaerá sobre el fabricante. El objeto descrito de la declaración cumple con las disposiciones de la Directiva 2011/65/EU del Parlamento Europeo y del Consejo del 8 de junio de 2011 sobre las restricciones a la utilización de determinadas sustancias peligrosas en aparatos eléctricos y electrónicos.

### **Normas armonizadas aplicadas**

EN 62841-1:2015

EN 62841-2-10:2017

EN 55014-1:2017/A11:2020

EN IEC 55014-1:2021

EN 55014-2:1997/A2:2008

EN IEC 55014-2:2021

EN IEC 63000:2018

**Denominación de la máquina:** mezcladora de pintura y mortero recargable PFMRA 20-Li A1

**Año de fabricación:** 01-2022

**Número de serie:** IAN 393480\_2107

Bochum, 17/12/2021



Semi Uguzlu

- Responsable de calidad -

Reservado el derecho a realizar modificaciones técnicas en relación con el desarrollo tecnológico.

## Pedido de una batería de repuesto

Si desea solicitar una batería de repuesto para su aparato, puede hacerlo cómodamente por Internet en [www.kompernass.com](http://www.kompernass.com) o por teléfono.

No obstante, es posible que este artículo se agote rápidamente debido a las existencias limitadas.



### INDICACIÓN

- Es posible que, en algunos países, no pueda realizarse el pedido de recambios por Internet. En tal caso, póngase en contacto con la línea de asistencia técnica.

### Pedido por teléfono

**ES** Servicio España Tel.: 900 984 989 E-Mail: [kompernass@lidl.es](mailto:kompernass@lidl.es)

Para garantizar la rápida tramitación de su pedido, tenga a mano el número de artículo (IAN 393480\_2107) del aparato para todas sus consultas. Podrá consultar el número de artículo en la placa de características o en la portada de estas instrucciones de uso.



# Indholdsfortegnelse

<b>Indledning</b> .....	<b>114</b>
Anvendelsesområde .....	114
Udstyr .....	114
Pakkens indhold .....	114
Tekniske data .....	114
<b>Generelle sikkerhedsanvisninger for elværktøjer</b> .....	<b>115</b>
1. Sikkerhed på arbejdspladsen .....	116
2. Elektrisk sikkerhed .....	116
3. Personsikkerhed .....	116
4. Anvendelse og håndtering af elværktøjet .....	117
5. Anvendelse og håndtering af batteridrevet værktøj .....	117
6. Service .....	118
Sikkerhedsanvisninger for omrørere .....	118
Originalt tilbehør/ekstraudstyr .....	118
Restrisici .....	119
Sikkerhedsanvisninger for opladere .....	119
<b>Før første brug</b> .....	<b>120</b>
Oplad batteripakken (se fig. C) .....	120
Indsætning/udtagning af batteripakke .....	120
Kontrol af batteritilstand .....	120
Montering af rørestaven .....	120
Afmontering af rørestaven .....	120
<b>Betjening</b> .....	<b>120</b>
Tænd/sluk for produktet .....	120
Indstilling af hastigheden .....	121
Arbejde med omrøreren .....	121
<b>Vedligeholdelse og rengøring</b> .....	<b>121</b>
<b>Bortskaffelse</b> .....	<b>121</b>
<b>Garanti for Kompernass Handels GmbH</b> .....	<b>122</b>
<b>Service</b> .....	<b>123</b>
<b>Importør</b> .....	<b>123</b>
<b>Oversættelse af den originale overensstemmelseserklæring</b> .....	<b>124</b>
<b>Bestilling af reservebatteri</b> .....	<b>125</b>
Telefonisk bestilling .....	125

# BATTERIDREJET MALING- OG MØRTELBLANDER PFMRA 20-Li A1

## Indledning

Tillykke med købet af dit nye produkt. Du har valgt et produkt af høj kvalitet. Betjeningsvejledningen er en del af dette produkt. Den indeholder vigtige informationer om sikkerhed, anvendelse og bortskaffelse. Gør dig fortrolig med alle produktets betjenings- og sikkerhedsanvisninger før brug. Brug kun produktet som beskrevet og kun til de oplyste anvendelsesområder. Lad vejledningen følge med produktet, hvis du giver det videre til andre.

## Anvendelsesområde

Maskinen er beregnet til blanding af flydende og pulverformede byggematerialer såsom malinger, mørtel, lime, puds og lignende stoffer. Afhængigt af materialets konsistens og blandingsmængde anvendes et passende universalpiskeris med tilsvarende blandeeffekt. Maskinen må kun anvendes til det tiltænkte formål. Enhver anvendelse ud over dette formål anses for at være uden for anvendelsesområdet. Brugeren/operatøren hæfter for skader eller kvæstelser af enhver art, der er forårsaget af ovenstående. Vær opmærksom på, at vores produkter ikke er konstrueret eller beregnet til kommerciel, håndværksmæssig eller industriel anvendelse. Vi påtager os intet ansvar, hvis produktet anvendes i kommercielle, håndværksmæssige eller industrielle sammenhænge eller til tilsvarende handlinger.

## Udstyr

- 1 TÆND-/SLUK-knap
- 2 Sikkerhedsknap
- 3 - knap
- 4 + knap
- 5 Batteripakke
- 6 Rørestav
- 7 Røremodul
- 8 Monteringsnøgle
- 9 Låsekappe
- 10 Værktøjsholder

- 11 Grøn kontrol-LED
- 12 Rød kontrol-LED
- 13 Oplader
- 14 Knap til kontrol af batteritilstand
- 15 Display-LED for batteri

## Pakkens indhold

- 1 batteridrevet maling- og mørtelblander
- 1 mørtelrørepund (todelt)
- 2 montagenøgler
- 1 betjeningsvejledning

### BEMÆRK

- Produktet må kun anvendes sammen med den medfølgende rørestav. Rørestave og forlængere fra andre producenter må ikke anvendes.

## Tekniske data

### Batteridrevet maling- og mørtelblander

Mærkespænding 20 V  $\text{---}$  (jævnstrøm)

Nominal tomgangshastighed

$n_0$ : 0–650 min<sup>-1</sup>

Mål, rørestav

100 mm udvendig diameter  
645 mm længde

6 hastighedstrin:

0-150/250/350/450/550/650/min.

### Batteri PAP 20 A3\*

Type LITIU-ION

Mærkespænding 20 V  $\text{---}$  (jævnstrøm)

Kapacitet 4 Ah

Celler 10

### Batteridrevet hurtigoplader PLG 20 A3\*

#### INDGANG/input

Mærkespænding 230–240 V ~ 50 Hz  
(vekselstrøm)

Mærkeeffekt 120 W

Sikring (intern) 3,15 A 

## UDGANG/output

Mærkespænding	21,5 V $\overline{\text{---}}$ (jævnstrøm)
Mærkestrøm	4,5 A
Opladningstid	ca. 60 min
Beskyttelsesklasse	II/□ (dobbeltisolering)

\* BATTERI OG OPLADER MEDFØLGER IKKE

## Støj- og vibrationsoplysninger

Måleværdi for støj beregnet iht. EN 62841.

Det A-vægtede støjniveau for elværktøjet udgør normalt:

### Støjemissionsværdi

Lydtryksniveau	$L_{PA} = 80,8$ dB (A)
Usikkerhed	$K_{PA} = 3$ dB
Lydeffektniveau	$L_{WA} = 91,8$ dB (A)
Usikkerhed	$K_{WA} = 3$ dB



**Bær høreværn!**

### Samlet vibrationsværdi

Hovedhåndtag	$a_h = 3,2$ m/s <sup>2</sup>
Usikkerhed	$K = 1,5$ m/s <sup>2</sup>

## BEMÆRK

- ▶ De angivne samlede vibrationsværdier og de angivne støjemissionsværdier er målt iht. standardiserede testmetoder og kan anvendes til sammenligning af forskellige elværktøjer.
- ▶ De angivne samlede vibrationsværdier og de angivne støjemissionsværdier kan også anvendes til en indledende vurdering af belastningen.

## ⚠ ADVARSEL!

- ▶ Vibrations- og støjemissionen kan afvige fra de angivne værdier under den faktiske anvendelse af elværktøjet afhængigt af den måde, elværktøjet anvendes på, og især af det emne, der forarbejdes.

## ⚠ ADVARSEL!

- ▶ Prøv at holde belastningen så lav som muligt. Vibrationsbelastningen kan f.eks. reduceres ved brug af handsker, når værktøjet anvendes, eller ved at reducere den tid, værktøjet er i brug. Her skal der tages hensyn til hele driftscyklussen (f.eks. perioder, hvor elværktøjet er slukket, og perioder, hvor det er tændt, men kører uden belastning).



## Generelle sikkerhedsanvisninger for elværktøjer



## ⚠ ADVARSEL!

- ▶ Læs alle sikkerhedsanvisninger, instruktioner, illustrationer og tekniske data, som dette elværktøj er forsynet med. Hvis de nedenstående anvisninger ikke overholdes, kan det medføre elektrisk stød, brand og/eller alvorlige kvæstelser.

## Opbevar sikkerhedsanvisningerne og -instruktionerne til senere brug.

Begrebet "elværktøj", der anvendes i sikkerhedsanvisningerne, henviser både til elværktøj, der anvendes med strømledning, og batteridrevet elværktøj (uden strømledning).

## 1. Sikkerhed på arbejdspladsen

- a) Hold arbejdsområdet rent og godt oplyst. Rod og dårligt oplyste arbejdspladser kan medføre uheld.
- b) Arbejd aldrig med elværktøjet i eksplosionsfarlige omgivelser, hvor der befinder sig brændbare væsker, gasser eller støv. Elværktøj danner gnister, som kan antænde støvet eller dampene.
- c) Hold børn og andre personer på afstand, når elværktøjet bruges. Hvis du bliver distraheret, kan du miste kontrollen over elværktøjet.

## 2. Elektrisk sikkerhed

- a) Elværktøjets tilslutningsstik skal passe til stikkontakten. Stikket må ikke ændres på nogen måde. Brug ikke adapterstik sammen med beskyttelsesjordet elværktøj. Uændrede stik og de rigtige stikkontakter reducerer risikoen for elektrisk stød.
- b) Undgå kropskontakt med jordforbundne overflader som f.eks. rør, radiatorer, komfurer og køleskabe. Der er øget risiko for elektrisk stød, hvis din krop har jordforbindelse.
- c) Hold elværktøjet væk fra regn og fugt. Hvis der kommer vand ind i elværktøjet, er der forhøjet risiko for elektrisk stød.
- d) Brug ikke tilslutningsledningen til noget, den ikke er beregnet til, f.eks. til at bære eller hænge elværktøjet op i eller til at trække stikket ud af stikkontakten. Hold tilslutningsledningen på afstand af varme, olie, skarpe kanter eller bevægelige dele. Beskadigede eller sammenfiltrede tilslutningsledninger øger risikoen for elektrisk stød.
- e) Hvis du anvender elværktøj udendørs, må du kun bruge forlængerledninger, som også er egnet til udendørs brug. Når du anvender en forlængerledning, der er beregnet til udendørs brug, reduceres risikoen for elektrisk stød.
- f) Hvis det ikke kan undgås, at elværktøjet bruges i fugtige omgivelser, skal der installeres en fejlstrømsafbryder. Installation af en fejlstrømsafbryder reducerer risikoen for elektrisk stød.

## 3. Personssikkerhed

- a) Vær opmærksom og bevidst om, hvad du foretager dig, og arbejd fornuftigt med elværktøjet. Brug ikke elværktøjet, hvis du er ukoncentreret eller påvirket af narkotika, alkohol eller medicin. Selv et øjeblik uopmærksomhed ved brug af elværktøjet kan medføre alvorlige kvæstelser.
- b) Brug personligt beskyttelsesudstyr, og bær altid beskyttelsesbriller. Når du bruger personligt beskyttelsesudstyr som støvmaske, skridsikre sikkerhedssko, beskyttelsehandsker, sikkerhedshjelm og høreværn afhængigt af elværktøjets type og anvendelse, reduceres risikoen for personskader.
- c) Undgå utilsigtet ibrugtagning. Kontrollér, at elværktøjet er slukket, før du forbinder det med elforsyningen og/eller tilslutter batteriet, tager elværktøjet op eller bærer det. Hvis du bærer elværktøjet rundt med fingeren på kontakten, eller hvis elværktøjet sluttes til strømforsyningen, mens det er tændt, kan der opstå uheld.
- d) Fjern indstillingsværktøj eller skruenøgler, før du tænder for elværktøjet. Hvis der sidder et værktøj eller en skruenøgle på en roterende del af elværktøjet, kan det medføre personskader.
- e) Undgå unormale kropsstillinger. Sørg for at du står sikkert, og hold altid balancen. Derved kan du bedre kontrollere elværktøjet i uventede situationer.
- f) Bær velegnet påklædning. Bær ikke løstsiddende tøj eller smykker. Hold hår og tøj på afstand af dele, der bevæger sig. Dele, der bevæger sig, kan gribe fat i løst tøj, smykker eller hår.
- g) Hvis det er muligt at montere støvopsugnings- og opsamlingsanordninger, skal disse tilsluttes og anvendes korrekt. Anvendelse af støvudsugning nedsætter farer forårsaget af støv.
- h) Føl dig ikke for sikker, og tilsidesæt ikke sikkerhedsreglerne for elværktøj, selv om du er fortrolig med elværktøjet efter mange ganges anvendelse. Uforsigtige handlinger kan på en brøkdal af et sekund føre til alvorlige kvæstelser.



#### 4. Anvendelse og håndtering af elværktøjet

- a) Overbelast ikke elværktøjet. Brug et elværktøj, der er egnet til arbejdet. Du arbejder bedre og mere sikkert i det angivne effektområde, hvis du bruger det rigtige elværktøj.
- b) Brug aldrig elværktøjet, hvis dets kontakt er defekt. Elværktøj, som ikke længere kan tændes og slukkes, er farligt og skal repareres.
- c) Træk stikket ud af stikkontakten, og/eller fjern det udtagelige batteri, før du foretager indstillinger på produktet, udskifter indsatsværktøj eller lægger elværktøjet fra dig. Disse forholdsregler forhindrer, at elværktøjet starter ved en fejl.
- d) Opbevar elværktøj uden for børns rækkevidde, når værktøjet ikke anvendes. Personer, som ikke kender elværktøjet, eller som ikke har læst disse anvisninger, må ikke bruge elværktøjet. Elværktøj er farligt, hvis det anvendes af uerfarne personer.
- e) Vedligehold elværktøjet og dets indsatsværktøj omhyggeligt. Kontrollér, om bevægelige dele fungerer, som de skal, og ikke sætter sig fast, om dele er defekte eller så beskadigede, at elværktøjets funktion er forringet. Få beskadigede dele repareret, inden du bruger elværktøjet. Mange uheld skyldes dårligt vedligeholdt elværktøj.
- f) Hold skærende værktøj skarpt og rent. Omhyggeligt vedligeholdt værktøj med skarpe skær sætter sig ikke så ofte fast og er lettere at styre.
- g) Brug elværktøj, indsatsværktøj, udskiftelige dele osv. iht. disse anvisninger. Tag hensyn til arbejdsbetingelserne og det arbejde, der skal udføres. Anvendelse af elværktøj til andet end de tiltænkte anvendelsesområder kan føre til farlige situationer.
- h) Hold håndtag og gribeflader tørre, rene og fri for olie og fedt. Glatte håndtag og gribeflader gør sikker betjening og kontrol over elværktøjet umulig i uforudsete situationer.

#### 5. Anvendelse og håndtering af batteridrevet værktøj

- a) Oplad kun batterierne med opladere, som producenten har anbefalet. Hvis du bruger en oplader, der er beregnet til en bestemt type batterier, er der fare for brand, hvis den anvendes sammen med andre batterier.
- b) Brug kun batterier, der er beregnet til elværktøjet. Anvendelse af andre batterier kan medføre personskader og brandfare.
- c) Når batteriet ikke benyttes, skal det holdes borte fra kontorclips, mønter, nøgler, søm, skruer eller andre små metalgenstande, som kan forårsage kortslutning mellem kontakterne. Kortslutning mellem batteriets kontakter kan medføre forbrændinger og brand.
- d) Ved forkert anvendelse kan der løbe væske ud af batteriet. Undgå kontakt med denne væske. Skyl efter med vand, hvis du alligevel kommer i kontakt med væsken. Hvis væsken kommer i øjnene, skal du søge læge. Batterivæske, der løber ud, kan medføre hudirritationer eller forbrændinger.
- e) Brug aldrig et beskadiget eller modificeret batteri. Beskadigede eller modificerede batterier kan føre til uforudsigelig funktion samt til brand, eksplosioner eller risiko for personskader.
- f) Udsæt ikke batteriet for ild eller høje temperaturer. Ild eller temperaturer over 130 °C (265 °F) kan forårsage eksplosioner.
- g) Følg alle anvisninger for opladning, og oplad aldrig batteriet eller batteridrevet værktøj uden for det temperaturinterval, som er angivet i betjeningsvejledningen. Forkert opladning eller opladning uden for det tilladte temperaturinterval kan ødelægge batteriet og øge brandfaren.



**FORSIGTIG! EKSPLOSIONSFARE!**  
Oplad aldrig batterier, der ikke er beregnet til det.



**Beskyt batteriet mod varme på grund af f.eks. vedvarende sollys, ild, vand og fugt.** Fare for eksplosion.

## 6. Service

- a) Lad kun en kvalificeret reparatør reparere dit elværktøj og kun med originale reservedele. Derved garanteres det, at elværktøjets sikkerhed bevares.
- b) Vedligehold aldrig beskadigede batterier. Vedligeholdelse af batterier må kun udføres af producenten eller et autoriseret serviceværksted.

## Sikkerhedsanvisninger for omrørere

- Hold elværktøjet med begge hænder i de dertil beregnede håndtag. Hvis du mister kontrollen, kan det føre til kvæstelser.
- For at undgå en farlig atmosfære skal der sørges for tilstrækkelig ventilation ved omrøring af brændbare stoffer. Dampe, der udvikles, kan indåndes eller antændes af de gnister, der genereres af elværktøjet.
- Omrør ikke fødevarer. Elværktøj og deres udskiftelige dele er ikke designet til forarbejdning af fødevarer.
- Sørg for, at omrøringsbeholderen står fast og sikkert. En forkert fastgjort beholder kan bevæge sig uventet.
- Følg instruktionerne og forholdsreglerne for det materiale, der skal omrøres. Det materiale, der skal omrøres, kan være sundhedsskadeligt.
- Stik ikke hænderne ind i omrøringsbeholderen under omrøringen, og kom ikke andre genstande ind i den. Kontakt med omrørerkurven kan medføre alvorlig personskade.
- Lad kun elværktøjet starte og stoppe i omrøringsbeholderen. Omrørerkurven kan dreje rundt på en ukontrolleret måde eller blive bøjet.

## Originalt tilbehør/ekstraudstyr

- Brug kun tilbehør og ekstraudstyr, som er angivet i betjeningsvejledningen, eller hvis monteringen er kompatibel med produktet.

## Restrisici

Selv om elværktøjet anvendes i overensstemmelse med anvisningerne, er der altid nogle resterende risici tilbage. Der kan opstå følgende farer i forbindelse med dette elværktøjs konstruktion og type:

- Lungeskader, hvis der ikke bæres egnet åndedrætsværn.
- Høreskader, hvis der ikke anvendes egnet høreværn.
- Sundhedsskader, som skyldes svingningsemis-sioner, hvis produktet anvendes i en længere periode eller ikke anvendes eller vedligeholdes korrekt.
- Klemningsskader, hvis du kommer i kontakt med roterende dele.

### ADVARSEL!

- ▶ Dette elværktøj genererer et elektromagnetisk felt under brug. I nogle tilfælde kan dette felt forringe aktive eller passive medicinske implantaters funktion. For at nedsætte risikoen for alvorlige eller dødelige kvæstelser anbefaler vi personer med medicinske implantater at spørge lægen og producenten af det medicinske implantat til råds, før maskinen betjenes.

## Sikkerhedsanvisninger for opladere

- Dette produkt kan bruges af børn fra 8 år og derover og af personer med nedsatte fysiske, sensoriske eller mentale evner eller manglende erfaring og/eller viden, hvis de er under opsyn eller undervises i sikker brug af produktet og de farer, der kan være forbundet med det. Børn må ikke lege med produktet. Rengøring og brugervedligeholdelse må ikke udføres af børn uden opsyn.
- Hvis dette produkts tilslutningsledning beskadiges, skal den udskiftes af producenten eller dennes kundeservice eller af en person med tilsvarende kvalifikationer, så farlige situationer undgås.



Opladeren er kun beregnet til indendørs brug.

### ADVARSEL!

- Hvis dette produkts tilslutningsledning beskadiges, skal den udskiftes af producenten eller dennes kundeservice eller af en person med tilsvarende kvalifikationer, så farlige situationer undgås.

### OBS!

- ◆ Denne oplader kan kun oplade følgende batterier: PAP 20 A1/PAP 20 A2/PAP 20 A3/PAP 20 B1/PAP 20 B3/PAPS 204 A1/PAPS 208 A1.
- ◆ Der findes en opdateret liste over kompatible batterier på [www.Lidl.de/Akku](http://www.Lidl.de/Akku).

## Før første brug

### Oplad batteripakken (se fig. C)

#### **⚠ FORSIGTIG!**

- ▶ Træk altid strømstikket ud, før du tager batteripakken **5** ud af opladeren **13** eller sætter den i.

#### **BEMÆRK**

- ▶ Oplad aldrig batteripakken, hvis den omgivende temperatur er under 10 °C eller over 40 °C. Hvis litium-ion-batteriet skal opbevares i længere tid, skal dets opladningstilstand kontrolleres regelmæssigt. Den optimale opladningstilstand er mellem 50 % og 80 %. Opbevaringsforholdene skal være kølige og tørre med en omgivende temperatur mellem 0 °C og 50 °C.

- ◆ Sæt batteripakken **5** i opladeren **13** (se fig. C).
- ◆ Sæt stikket i stikkontakten. Den røde kontrol-LED **12** lyser.
- ◆ Den grønne kontrol-LED **11** viser, at opladningen er afsluttet, og at batteripakken **5** kan anvendes.

#### **⚠ OBS!**

- ◆ Hvis den røde kontrol-LED **12** blinker, er batteripakken **5** overophedet og kan ikke oplades.
- ◆ Hvis den røde og grønne kontrol-LED **12** **11** blinker samtidig, er batteripakken **5** defekt.
- ◆ Oplad aldrig batteripakken én gang til lige efter hurtigopladningen. Der er fare for, at batteripakken bliver overophedet, og at batteriets levetid reduceres.
- ◆ Sluk opladeren **13** i mindst 15 minutter mellem opladninger, der foretages efter hinanden. Træk stikket ud.

## Indsætning/udtagning af batteripakke

### Indsætning af batteripakken

- ◆ Sæt batteripakken **5** på plads i produktet.

### Udtagning af batteripakken

- ◆ Tag batteripakken **5** af produktet.

## Kontrol af batteritilstand

- ◆ Tryk på knappen batteritilstand **14** for at kontrollere batteriets tilstand. Tilstanden vises på følgende måde på display-LED'en for batteriet **15**:  
RØD/ORANGE/GRØN = maksimal opladning  
RØD/ORANGE = medium opladning  
RØD = svag opladning – oplad batteriet

## Montering af rørestaven

- ◆ Monter ved hjælp af de to medfølgende monteringsnøgler **8** røremodulet **7** på rørestaven **6** (se fig. A).
- ◆ Træk låsekappen **9** på værktøjsholderen **10** tilbage. Sæt rørestavens **6** passende ende i værktøjsholderen **10** (se fig. B). Kontrollér, at den sidder fast, ved at dreje og trække i rørestaven **6**.

## Afmontering af rørestaven

- ◆ Træk låsekappen **9** på værktøjsholderen **10** tilbage for at kunne fjerne rørestaven **6**.

## Betjening

### Tænd/sluk for produktet

#### Tænd

- ◆ Tryk på sikkerhedsknappen **2**, og hold den inde.
- ◆ Tryk på TÆND-/SLUK-knappen **1**, og hold den inde. Nu kan du igen slippe sikkerhedsknappen **2**.

#### Sluk

- ◆ Slip TÆND-/SLUK-knappen **1**.

## Indstilling af hastigheden

- ◆ Tryk på knappen + 4 for at øge hastigheden.
- ◆ Tryk på knappen - 3 for at reducere hastigheden.

## Arbejde med omrøreren

- ◆ Nedsæk rørestaven 6 i blandingsmaterialet ved lav hastighed.
- ◆ Når rørestaven er helt nedsænket, kan du øge hastigheden.
- ◆ Under blandeprocessen skal du føre rørestaven rundt i blanderet, indtil blandingsmaterialet er fuldstændig gennearbejdet.

## Vedligeholdelse og rengøring



**ADVARSEL! FARE FOR PERSONSKADER! Sluk altid produktet før arbejdet, og tag batteriet ud.**

- Brug en tør klud til rengøring af huset. Anvend aldrig benzin, opløsnings- eller rengøringsmiddel, der angriber plast.
- Hold altid produktet rent, tørt og fri for olie eller smørefedt. Der må ikke trænge væsker ind i produktets indre.
- Rengør regelmæssigt maling- og mørtelomrøreren, og helst lige efter at du er færdig med arbejdet.

### BEMÆRK

- Reservedele, som ikke er angivet (f.eks. kontakter), kan bestilles hos vores service-hotline.

## Bortskaffelse



Emballagen består udelukkende af miljøvenlige materialer. Den kan bortskaffes i de lokale containere til genbrugsmateriale.



**Smid ikke elværktøj ud sammen med husholdningsaffaldet!**

I henhold til EU-direktivet 2012/19/EU skal kasseret elværktøj indsamles særskilt og afleveres til miljøvenligt genbrug.

Du kan få oplysninger hos kommunen om bortskaffelse af udtjente produkter.



Bortskaf emballagen miljøvenligt. Vær opmærksom på mærkningen på de forskellige emballagematerialer, og aflever dem sorteret til bortskaffelse.

Emballagematerialerne er mærket med forkortelserne (a) og tallene (b) med følgende betydning: 1-7: Plast, 20-22: Papir og pap, 80-98: Kompositmaterialer.



Du kan få oplysninger hos kommunen om bortskaffelse af udtjente produkter.



Produktet kan genbruges, er underlagt udvidet producentansvar og indsamles separat.

## Garanti for Kompernass Handels GmbH

Kære kunde

På dette produkt får du 3 års garanti fra købsdatoen. I tilfælde af mangler ved produktet har du en række juridiske rettigheder i forhold til sælgeren af produktet. Dine juridiske rettigheder forringes ikke af den nedenfor anførte garanti.

### Garantibetingelser

Garantiperioden begynder på købsdatoen. Opbevar venligst kvitteringen et sikkert sted. Den er nødvendig for at kunne dokumentere købet.

Hvis der inden for tre år fra dette produkts købsdato opstår en materiale- eller fabrikationsfejl, vil produktet – efter vores valg – blive repareret eller udskiftet, eller købsprisen vil blive refunderet gratis til dig. Denne garantiydelse forudsætter, at det defekte produkt afleveres, og købsbeviset (kvitteringen) forevises i løbet af fristen på tre år, og at der gives en kort skriftlig beskrivelse af, hvori manglen består, og hvornår den er opstået.

Hvis defekten er dækket af vores garanti, får du et repareret eller et nyt produkt retur. Reparation eller ombytning af produktet udløser ikke en ny garantiperiode.

### Garantiperiode og juridiske mangelkrav

Garantiperioden forlænges ikke, hvis der gøres brug af garantien. Det gælder også for udskiftede og reparerede dele. Skader og mangler, som eventuelt allerede fandtes ved køb, samt manglende dele, skal anmeldes straks efter udpakningen. Når garantiperioden er udløbet, er reparation af skader betalingspligtig.

### Garantiens omfang

Produktet er produceret omhyggeligt efter strenge kvalitetsretningslinjer og testet grundigt inden levering.

Garantien dækker materiale- og fabrikationsfejl. Denne garanti omfatter ikke produktdele, der er udsat for normal slitage og derfor kan betragtes som sliddele, eller skader på skrøbelige dele som f.eks. kontakter eller dele af glas.

Denne garanti bortfalder, hvis produktet er blevet beskadiget, ikke er forskriftsmæssigt anvendt eller vedligeholdt. For at sikre forskriftsmæssig anvendelse af produktet skal alle anvisninger nævnt i betjeningsvejledningen nøje overholdes. Anvendelsesformål og handlinger, som frarådes eller der advares imod i betjeningsvejledningen, skal ubetinget undgås.

Produktet er kun beregnet til privat og ikke til kommercielt brug. Ved misbrug og uhensigtsmæssig brug, anvendelse af vold og ved indgreb, som ikke er foretaget af vores autoriserede serviceafdeling, bortfalder garantien.

### Garantiperioden gælder ikke ved

- Normalt forbrug af batteriets kapacitet
- Erhvervs-mæssig anvendelse af produktet
- Beskadigelser eller ændringer på produktet udført af kunden
- Manglende overholdelse af sikkerheds- og vedligeholdelsesforskrifter, betjeningsfejl
- Skader som følger af naturkatastrofer

## Afvikling af garantiser

For at sikre en hurtig behandling af din anmeldelse bør du følge nedenstående anvisninger:

- Ved alle forespørgsler bedes du have kvitteringen og artikelnummeret (IAN) 393480\_2107 klar som dokumentation for købet.
- Artikelnummeret kan du finde på typeskiltet på produktet, som indgravering på produktet, på betjeningsvejledningens forside (nederst til venstre) eller som klæbemærke på bag- eller undersiden af produktet.
- Hvis der opstår funktionsfejl eller øvrige mangler, bedes du først kontakte nedennævnte serviceafdeling **telefonisk** eller **via e-mail**.
- Et produkt, der er registreret som defekt, kan du derefter indsende portofrit til den oplyste serviceadresse med vedlæggelse af købsbevis (kvittering) og en beskrivelse af, hvori manglen består, og hvornår den er opstået.



På [www.lidl-service.com](http://www.lidl-service.com) kan du downloade denne og mange andre manualer, produktvideoer og installationssoftware.

Med denne QR-kode kommer du direkte til Lidl-servicesiden ([www.lidl-service.com](http://www.lidl-service.com)) og kan åbne den ønskede betjeningsvejledning ved indtastning af artikelnummeret (IAN) 393480\_2107.

## Service

**DK Service Danmark**

Tel.: 32 710005

E-Mail: [kompernass@lidl.dk](mailto:kompernass@lidl.dk)

IAN 393480\_2107

## Importør

Bemærk at den efterfølgende adresse ikke er en serviceadresse. Kontakt først det nævnte servicested.

KOMPERNASS HANDELS GMBH

BURGSTRASSE 21

44867 BOCHUM

TYSKLAND

[www.kompernass.com](http://www.kompernass.com)

## Oversættelse af den originale overensstemmelseserklæring

Vi, KOMPERNASS HANDELS GMBH, dokumentansvarlig: Semi Uguzlu, BURGSTR. 21, D-44867 BOCHUM, TYSKLAND, erklærer hermed, at dette produkt stemmer overens med følgende standarder, standardiseringsdokumenter og EU-direktiver:

### Maskindirektivet

(2006/42/EC)

### Elektromagnetisk kompatibilitet

(2014/30/EU)

### RoHS-direktivet

(2011/65/EU)\*

\* Ansvar for udstedelsen af denne overensstemmelseserklæring er udelukkende producentens. Den ovenfor beskrevne genstand i erklæringen opfylder forskrifterne i Europa-Parlamentets og Rådets direktiv 2011/65/EU af 8. juni 2011 om begrænsning af anvendelsen af visse farlige stoffer i elektrisk og elektronisk udstyr.

### Anvendte harmoniserede standarder

EN 62841-1:2015

EN 62841-2-10:2017

EN 55014-1:2017/A11:2020

EN IEC 55014-1:2021

EN 55014-2:1997/A2:2008

EN IEC 55014-2:2021

EN IEC 63000:2018

**Typebetegnelse for maskinen:** Batteridrevet maling- og mørtelblander PFMRA 20-Li A1

**Produktionsår:** 01-2022

**Serienummer:** IAN 393480\_2107

Bochum, 17.12.2021



Semi Uguzlu  
- Kvalitetschef -

Vi forbeholder os ret til tekniske ændringer med henblik på videreudvikling.



## Bestilling af reservebatteri

Hvis du vil bestille et reservebatteri til produktet, kan du gøre det på internettet på [www.kompernass.com](http://www.kompernass.com) eller pr. telefon.

Denne artikel kan være udsolgt i løbet af kort tid på grund af den begrænsede lagerbeholdning.



### BEMÆRK

► I nogle lande kan bestilling af reservedele ikke foretages online. Kontakt i så fald vores service-hotline.

## Telefonisk bestilling

**DK** Service Danmark Tel.: 32 710005 E-Mail: [kompernass@lidl.dk](mailto:kompernass@lidl.dk)

For at sikre en hurtig behandling af din bestilling bedes du have produktets varenummer (IAN 393480\_2107) ved hånden ved alle forespørgsler. Varenummeret kan findes på typeskiltet eller på titelbladet i denne vejledning.



# Indice

<b>Introduzione</b> .....	<b>128</b>
Usò conforme .....	128
Dotazione .....	128
Materiale in dotazione .....	128
Dati tecnici .....	128
<b>Indicazioni generali di sicurezza per elettrooutensili</b> .....	<b>129</b>
1. Sicurezza sul posto di lavoro .....	130
2. Sicurezza elettrica .....	130
3. Sicurezza delle persone .....	130
4. Uso e manipolazione dell'elettrooutensile .....	131
5. Uso e manipolazione dell'utensile a batteria .....	131
6. Assistenza .....	132
Indicazioni relative alla sicurezza per miscelatori .....	132
Accessori/apparecchi aggiuntivi originali .....	132
Rischi residui .....	133
Avvertenze di sicurezza per caricabatteria .....	133
<b>Prima della messa in funzione</b> .....	<b>134</b>
Caricamento del pacco batteria (vedi Fig. C) .....	134
Inserimento/rimozione del pacco batteria dall'apparecchio .....	134
Controllo della carica della batteria .....	134
Montaggio dell'asta del miscelatore .....	134
Smontaggio dell'asta del miscelatore .....	134
<b>Uso</b> .....	<b>134</b>
Accensione/spengimento dell'apparecchio .....	134
Regolazione del numero di giri .....	135
Utilizzo del miscelatore .....	135
<b>Manutenzione e pulizia</b> .....	<b>135</b>
<b>Smaltimento</b> .....	<b>135</b>
<b>Garanzia della Kompnass Handels GmbH</b> .....	<b>136</b>
<b>Assistenza</b> .....	<b>137</b>
<b>Importatore</b> .....	<b>137</b>
<b>Traduzione della dichiarazione di conformità originale</b> .....	<b>138</b>
<b>Ordinazione di una batteria di ricambio</b> .....	<b>139</b>
Ordinazione telefonica .....	139

# MISCELATORE PER COLORE E MALTA, RICARICABILE PFMRA 20-Li A1

## Introduzione

Congratulazioni per l'acquisto del nuovo apparecchio. È stato scelto un prodotto di alta qualità. Il manuale di istruzioni è parte integrante del presente prodotto. Esso contiene importanti note per la sicurezza, l'uso e lo smaltimento. Prima di utilizzare il prodotto, acquisire dimestichezza con tutte le note relative ai comandi e alla sicurezza. Utilizzare il prodotto solo come descritto e per i campi d'impiego indicati. In caso di cessione del prodotto a terzi, consegnare anche tutta la relativa documentazione.

## Uso conforme

La macchina è progettata per la miscelazione di materiali da costruzione liquidi e in polvere, come vernici, malte, colle, intonaco e sostanze affini. Utilizzare la frusta universale, con relativo effetto di miscelazione, adatta alla consistenza e alla quantità del materiale da miscelare. La macchina deve essere utilizzata esclusivamente nel rispetto della sua destinazione d'uso. Qualsiasi altro impiego è da considerarsi improprio. La responsabilità di eventuali danni o lesioni conseguenti a tale comportamento è dell'utente/operatore e non del produttore. Si prega di notare che l'apparecchio non è destinato all'uso commerciale, artigianale o industriale. Si declina ogni garanzia in caso di utilizzo dell'apparecchio in ambito commerciale, industriale o artigianale o per attività analoghe.

## Dotazione

- ❶ Interruttore ON/OFF
- ❷ Sicura
- ❸ Tasto -
- ❹ Tasto +
- ❺ Pacco batteria
- ❻ Asta del miscelatore
- ❼ Accessorio miscelatore
- ❽ Chiave di montaggio
- ❾ Bussola di bloccaggio

- ❿ Alloggiamento utensile
- ⓫ LED di controllo verde
- ⓬ LED di controllo rosso
- ⓭ Caricabatteria
- ⓮ Tasto per lo stato della batteria
- ⓯ LED di visualizzazione dello stato di carica batteria

## Materiale in dotazione

- 1 miscelatore per colore e malta, ricaricabile
- 1 asta del miscelatore per malta (in 2 pezzi)
- 2 chiavi di montaggio
- 1 manuale di istruzioni

### NOTA

► L'apparecchio può essere utilizzato solo con l'asta del miscelatore in dotazione. Non sono ammesse aste di miscelatori né estensioni di altri produttori.

## Dati tecnici

### Miscelatore per colore e malta, ricaricabile

Tensione nominale	20 V $\overline{=}$ (corrente continua)
Numero di giri nominale in folle	$n_0$ 0-650 min <sup>-1</sup>
Dimensioni asta del miscelatore	diametro esterno 100 mm lunghezza 645 mm
6 livelli di velocità:	0-150/250/350/450/550/650/min

### Batteria PAP 20 A3\*

Tipo	IONI DI LITIO
Tensione nominale	20 V $\overline{=}$ (corrente continua)
Capacità	4 Ah
Celle	10

### Caricabatteria rapido PLG 20 A3\*

### INGRESSO/Input

Tensione nominale	230-240 V $\sim$ , 50 Hz (corrente alternata)
Potenza assorbita nominale	120 W
Fusibile (interno)	3,15 A 

## USCITA/Output

Tensione nominale	21,5 V $\overline{\text{---}}$ (corrente continua)
Corrente nominale	4,5 A
Durata della carica	circa 60 min
Classe di protezione	II/ (isolamento doppio)

\* BATTERIA E CARICABATTERIA NON COMPRESI NEL MATERIALE IN DOTAZIONE

## Informazioni sul rumore e sulle vibrazioni

Valore di misurazione dei rumori determinato secondo EN 62841. Valori tipici del livello di rumore dell'elettrotensile classificato A:

### Valore di emissione acustica

Livello di pressione acustica	$L_{PA} = 80,8$ dB (A)
Fattore di incertezza	$K_{PA} = 3$ dB
Livello di potenza acustica	$L_{WA} = 91,8$ dB (A)
Fattore di incertezza	$K_{WA} = 3$ dB



**Indossare una protezione acustica!**

### Valore complessivo delle vibrazioni

Impugnatura principale	$a_h = 3,2$ m/s <sup>2</sup>
Fattore di incertezza	$K = 1,5$ m/s <sup>2</sup>

## NOTA

- Il valore complessivo delle vibrazioni e il valore di emissione acustica indicati sono stati misurati secondo un procedimento di prova standardizzato e possono essere usati per il confronto tra due elettrotensili.
- Il valore complessivo delle vibrazioni e il valore di emissione acustica indicati possono anche essere usati per una stima provvisoria del carico.

## AVVERTENZA!

- Il valore di emissione delle vibrazioni e il valore di emissione acustica durante l'uso dell'elettrotensile possono scostarsi dai valori indicati a seconda del modo in cui l'elettrotensile viene utilizzato e, in particolare, della tipologia del pezzo lavorato.

## AVVERTENZA!

- Cercare di ridurre il più possibile la sollecitazione. Esempi di provvedimenti per ridurre la sollecitazione da vibrazioni sono l'uso di guanti durante l'impiego dell'elettrotensile e la limitazione dei tempi di lavoro. Occorre tenere in considerazione tutte le componenti del ciclo di esercizio (per esempio i tempi nei quali l'elettrotensile è spento e i tempi in cui è acceso ma funziona senza carico).



## Indicazioni generali di sicurezza per elettrotensili



## AVVERTENZA!

- Leggere tutte le avvertenze di sicurezza, le istruzioni, le illustrazioni e i dati tecnici di cui è dotato questo elettrotensile. Il mancato rispetto delle seguenti istruzioni può causare scosse elettriche, incendi e/o gravi lesioni.

## Conservare le indicazioni relative alla sicurezza e le istruzioni per uso futuro.

Il termine "elettrotensile" utilizzato nelle indicazioni relative alla sicurezza si riferisce a elettrotensili collegabili alla rete elettrica (con cavo di alimentazione) o a elettrotensili a batteria (senza cavo di alimentazione).

## 1. Sicurezza sul posto di lavoro

- a) **Mantenere l'area di lavoro pulita e ben illuminata.** Il disordine e la scarsa illuminazione dell'area di lavoro possono dare luogo a infortuni.
- b) **Non lavorare con elettrodomestici in ambienti a rischio di esplosione, in presenza di liquidi, gas o polveri infiammabili.** Gli elettrodomestici generano scintille che possono incendiare la polvere o i vapori.
- c) **Tenere lontani i bambini e altre persone durante l'uso dell'elettrodomestico.** In caso di distrazione si potrebbe perdere il controllo dell'elettrodomestico.

## 2. Sicurezza elettrica

- a) **La spina dell'elettrodomestico deve essere idonea all'inserimento nella presa. La spina non deve essere assolutamente modificata. Non utilizzare connettori adattatori con elettrodomestici collegati a terra.** Le spine non modificate e le prese idonee riducono il rischio di scosse elettriche.
- b) **Evitare il contatto diretto con superfici collegate a terra, come tubi, termosifoni, fornelli e frigoriferi.** Quando il corpo è a diretto contatto con la terra sussiste un maggiore pericolo di scosse elettriche.
- c) **Tenere gli elettrodomestici lontani dalla pioggia o dall'umidità.** La penetrazione di acqua in un elettrodomestico aumenta il rischio di scosse elettriche.
- d) **Non utilizzare il cavo di allacciamento per scopi non conformi, come ad es. per trasportare l'elettrodomestico, per appenderlo o per scollegare la spina dalla presa. Tenere il cavo di allacciamento lontano dal calore, dall'olio, da spigoli vivi o da parti in movimento.** Cavi di allacciamento danneggiati o aggrovigliati aumentano il rischio di scosse elettriche.
- e) **Se si lavora all'aperto con un elettrodomestico, utilizzare solo cavi di prolunga indicati anche per uso esterno.** L'utilizzo di un cavo di prolunga idoneo all'uso esterno riduce il rischio di scosse elettriche.

- f) **Se è inevitabile l'uso dell'elettrodomestico in un ambiente umido, utilizzare un interruttore differenziale.** L'uso di un interruttore differenziale riduce il rischio di scosse elettriche.

## 3. Sicurezza delle persone

- a) **Prestare attenzione controllando le operazioni in corso e procedendo con cura quando si lavora con un elettrodomestico. Non utilizzare l'elettrodomestico se si è stanchi o sotto l'influsso di droghe, alcol o farmaci.** Un solo momento di disattenzione nell'uso dell'elettrodomestico può dare luogo a gravi lesioni.
- b) **Indossare dispositivi di protezione individuale e sempre occhiali di protezione.** L'uso di un dispositivo di protezione individuale come mascherina antipolvere, scarpe antiscivolo, casco protettivo o protezioni per l'udito, a seconda del tipo e dell'impiego dell'elettrodomestico, riduce il rischio di lesioni.
- c) **Evitare l'accensione involontaria. Accertarsi che l'elettrodomestico sia spento prima di collegarlo all'alimentazione e/o alla batteria, sollevarlo o trasportarlo.** Se si tiene il dito sull'interruttore mentre si sposta l'elettrodomestico o si collega l'elettrodomestico alla rete elettrica con l'interruttore su ON, si possono verificare infortuni.
- d) **Rimuovere gli utensili di regolazione o le chiavi inglesi prima di accendere l'elettrodomestico.** Un utensile o una chiave lasciati in una parte rotante dell'elettrodomestico possono provocare lesioni.
- e) **Evitare posture innaturali. Provvedere a una posizione sicura e mantenere sempre l'equilibrio.** In tal modo si può controllare meglio l'elettrodomestico, soprattutto in situazioni impreviste.
- f) **Indossare un abbigliamento idoneo. Non indossare abiti ampi o gioielli. Tenere i capelli e gli indumenti lontani dalle parti in movimento.** Gli abiti ampi, i gioielli o i capelli lunghi possono impigliarsi nelle parti mobili.
- g) **Gli eventuali dispositivi di aspirazione e raccolta della polvere devono essere collegati e utilizzati correttamente.** L'uso di un aspiratore per polvere può ridurre i pericoli associati alla

polvere.

- h) Nonostante si sia acquisita dimestichezza con il ripetuto utilizzo dell'apparecchio, non peccare di estrema sicurezza e rispettare sempre le regole sulla sicurezza nell'uso di elettroutensili. Una piccola disattenzione può dare luogo a gravi lesioni in una frazione di secondo.

#### 4. Uso e manipolazione dell'elettro- utensile

- a) Non sovraccaricare l'elettro-utensile. Utilizzare l'elettro-utensile idoneo al proprio lavoro. Con l'elettro-utensile adatto si lavora meglio e con maggiore sicurezza nell'intervallo di potenza indicato.
- b) Non utilizzare elettroutensili con interruttore guasto. Un elettro-utensile che non si riesce più a spegnere o ad accendere è pericoloso e deve essere riparato.
- c) Staccare la spina dalla presa di corrente e/o rimuovere la batteria, se sfilabile, prima di eseguire impostazioni sull'apparecchio, sostituire gli utensili o riporre l'elettro-utensile. Questa misura precauzionale consente di impedire l'avvio involontario dell'elettro-utensile.
- d) Conservare gli elettroutensili non utilizzati fuori dalla portata dei bambini. Non consentire l'uso dell'elettro-utensile a persone inesperte o che non abbiano letto le presenti istruzioni. Gli elettroutensili sono pericolosi se utilizzati da persone inesperte.
- e) Trattare gli elettroutensili e gli utensili con cura. Controllare che le parti mobili dell'apparecchio funzionino perfettamente, che non si inceppino e che non vi siano elementi rotti o danneggiati al punto da compromettere la funzione dell'elettro-utensile. Fare riparare le parti danneggiate prima di utilizzare l'elettro-utensile. Molti infortuni derivano da una cattiva manutenzione degli elettroutensili.
- f) Mantenere gli utensili da taglio ben affilati e puliti. Gli utensili da taglio trattati con cura e con taglienti affilati si inceppano meno spesso e sono più facili da controllare.

- g) Utilizzare elettroutensili, utensili, ecc. conformi a queste istruzioni. Tenere conto delle condizioni di lavoro e dell'attività da eseguire. L'uso di elettroutensili per applicazioni diverse da quelle previste può dare luogo a situazioni di pericolo.

- h) **Mantenere le impugnature e le superfici di presa asciutte, pulite e prive di olio e grasso.** Impugnature e superfici di presa scivolose non consentono un controllo e un utilizzo sicuro dell'elettro-utensile in situazioni impreviste.

#### 5. Uso e manipolazione dell'utensile a batteria

- a) **Caricare le batterie solo con i caricabatteria consigliati dal costruttore.** Se un caricabatteria adatto a un determinato tipo di batteria viene utilizzato con batterie diverse, vi è pericolo di incendio.
- b) **Utilizzare solo le batterie appositamente previste per gli elettroutensili.** L'uso di batterie diverse può dare luogo a lesioni e al rischio di incendio.
- c) **Tenere la batteria non utilizzata lontano da graffette, monete, chiavi, chiodi, viti o altra minuteria in metallo, poiché tali oggetti potrebbero provocare un ponticello fra i contatti.** Un cortocircuito fra i contatti della batteria può dare luogo a ustioni o incendio.
- d) **In caso di utilizzo errato potrebbe fuoriuscire del liquido dalla batteria. Evitare il contatto con questo liquido. In caso di contatto accidentale sciacquare con acqua. Rivolgersi a un medico qualora il liquido entri in contatto con gli occhi.** Il liquido che fuoriesce dalla batteria potrebbe provocare irritazioni cutanee o ustioni.

- e) Non utilizzare una batteria danneggiata o modificata. Le batterie danneggiate o modificate possono comportarsi in modo imprevisto e provocare incendi, esplosione o pericolo di lesioni.
- f) Non esporre mai una batteria a fuoco o alte temperature. Il fuoco o le temperature superiori a 130 °C (265 °F) possono provocare un'esplosione.
- g) Seguire tutte le indicazioni per la carica e non caricare mai la batteria o l'utensile a batteria al di fuori dell'intervallo di temperatura indicato nel presente manuale di istruzioni per l'uso. Un caricamento sbagliato o il caricamento al di fuori dell'intervallo di temperatura consentito potrebbe distruggere la batteria e aumentare il pericolo d'incendio.



**CAUTELA! PERICOLO DI ESPLOSIONE!**  
Non caricare mai batterie non ricaricabili.



**Proteggere la batteria**

dal calore, per es. anche da irradiazione solare permanente, fuoco, acqua e umidità.

Sussiste il pericolo di esplosione.

## 6. Assistenza

- a) Far riparare l'elettrodomestico solo da personale qualificato specializzato e solo con l'utilizzo di ricambi originali. In tal modo si garantisce che la sicurezza dell'elettrodomestico venga mantenuta.
- b) Non sottoporre mai a manutenzione le batterie danneggiate. La manutenzione delle batterie deve essere eseguita solo dal produttore o dal centro assistenza ai clienti autorizzato.

## Indicazioni relative alla sicurezza per miscelatori

- Sostenere l'elettrodomestico saldamente con entrambe le mani facendo presa dalle apposite impugnature. Una perdita del controllo può provocare lesioni.

- Per evitare la formazione di un'atmosfera pericolosa, assicurare una sufficiente ventilazione quando di mescolano sostanze infiammabili. I vapori che si formano potrebbero essere inalati o incendiati dalle scintille generate dall'elettrodomestico.
- Non mescolare alimenti. Gli elettrodomestici e i relativi attrezzi non sono progettati per la lavorazione di alimenti.
- Provvedere ad un posizionamento stabile e sicuro del contenitore usato per mescolare. Un contenitore mal posizionato può muoversi inaspettatamente.
- Seguire le istruzioni e le avvertenze di sicurezza relative al materiale da mescolare. Il materiale da mescolare potrebbe essere nocivo per la salute.
- Durante la miscelazione non introdurre le mani nel contenitore usato per mescolare né introdurre altri oggetti. Il contatto con il miscelatore può causare lesioni gravi.
- Avviare e spegnere l'elettrodomestico solo quando si trova all'interno del contenitore usato per mescolare. L'agitatore può slittare o piegarsi in modo incontrollato.

## Accessori/apparecchi aggiuntivi originali

- Utilizzare solo accessori e apparecchi aggiuntivi che siano indicati nel manuale o la cui sede sia compatibile con l'apparecchio.



## Rischi residui

Anche se si utilizza questo elettrotensile secondo le prescrizioni, rimangono comunque dei rischi residui. In relazione alla forma costruttiva e all'esecuzione di questo elettrotensile potrebbero presentarsi i seguenti pericoli:

- Danni ai polmoni se non si indossa un'adeguata protezione respiratoria.
- Danni all'udito se non si indossa una protezione acustica adeguata.
- Danni alla salute che risultano da vibrazioni in caso l'apparecchio venisse utilizzato per un periodo prolungato o non venisse utilizzato e mantenuto correttamente.
- Lesioni da schiacciamento se si viene a contatto con parti rotanti.

### AVVERTENZA!

- ▶ Questo elettrotensile genera un campo elettromagnetico durante il funzionamento. In determinate circostanze questo campo può influire negativamente su impianti medicali attivi o passivi. Per ridurre il rischio di lesioni gravi o mortali, raccomandiamo alle persone con impianti medicali di consultare il proprio medico e il produttore dell'impianto medicale prima di usare la macchina.

## Avvertenze di sicurezza per carica-batteria

- Questo apparecchio può essere utilizzato da bambini a partire dagli 8 anni di età e da persone con capacità fisiche, sensoriali o mentali ridotte o insufficiente esperienza o conoscenza, solo se sorvegliati o istruiti sull'uso sicuro dell'apparecchio e qualora ne abbiano compreso i pericoli associati. I bambini non devono giocare con l'apparecchio. La pulizia e la manutenzione a cura dell'utente non devono essere eseguite da bambini, a meno che non siano sorvegliati.
- In caso di danni al cavo di rete dell'apparecchio, farlo sostituire dal produttore, dal servizio di assistenza clienti o da personale altrettanto qualificato per evitare pericoli.



Il caricabatteria è indicato solo per l'uso in ambienti interni.

### AVVERTENZA!

- In caso di danni al cavo di rete dell'apparecchio, farlo sostituire dal produttore, dal servizio di assistenza clienti o da personale altrettanto qualificato per evitare pericoli.

### ATTENZIONE!

- ◆ Questo caricabatteria può caricare solo le seguenti batterie: PAP 20 A1/PAP 20 A2/PAP 20 A3/PAP 20 B1/PAP 20 B3/PAPS 204 A1/PAPS 208 A1.
- ◆ Su [www.Lidl.de/akku](http://www.Lidl.de/akku) è disponibile un elenco aggiornato di tutte le batterie compatibili.

## Prima della messa in funzione

### Caricamento del pacco batteria (vedi Fig. C)

#### **⚠ CAUTELA!**

- ▶ Staccare sempre la spina dalla presa di corrente prima di rimuovere o inserire il pacco batteria **5** dall'apparecchio **13**.

#### **NOTA**

- ▶ Non caricare il pacco batteria se la temperatura ambiente è al di sotto di 10 °C o al di sopra di 40 °C. Se si intende conservare la batteria agli ioni di litio per un periodo prolungato, occorre controllarne periodicamente la carica. La carica ottimale è compresa tra il 50% e l'80%. La batteria deve essere conservata in un luogo fresco e asciutto, a una temperatura ambiente compresa fra 0 °C e 50 °C.

- ◆ Inserire il pacco batteria **5** nel caricabatteria rapido **16** (v. Fig. A).
- ◆ Inserire la spina nella presa. Il LED di controllo rosso **12** si accende.
- ◆ Il LED di controllo verde **11** segnala che il processo di carica è concluso e che il pacco batteria **5** è pronto per l'uso.

#### **⚠ ATTENZIONE!**

- ◆ Se il LED di controllo rosso **12** lampeggia, significa che il pacco batteria **5** è surriscaldato e non può essere caricato.
- ◆ Se i LED di controllo rosso e verde **12 11** lampeggiano contemporaneamente significa che il pacco batteria **5** è guasto.
- ◆ Non ricaricare mai la batteria una seconda volta subito dopo la carica rapida. Sussiste il pericolo di surriscaldamento della batteria con conseguente riduzione della vita utile della batteria.
- ◆ Spegnerne il caricabatteria **16** per almeno 15 minuti fra due procedure di carica consecutive. A tale scopo staccare la spina.

### Inserimento/rimozione del pacco batteria dall'apparecchio

#### Inserimento del pacco batteria

- ◆ Introdurre il pacco batteria **5** nell'apparecchio facendo in modo che scatti in posizione.

#### Rimozione del pacco batteria

- ◆ Sfilare il pacco batteria **5** dall'apparecchio.

### Controllo della carica della batteria

- ◆ Per verificare lo stato della batteria premere il tasto **14**. Lo stato è indicato come segue dai LED della batterie **15**:  
ROSSO/ARANCIONE/VERDE = carica massima  
ROSSO/ARANCIONE = carica media  
ROSSO = carica debole - caricare la batteria

### Montaggio dell'asta del miscelatore

- ◆ Usando le due chiavi di montaggio **8** montare il miscelatore **7** sull'asta **6** (v. Fig. A).
- ◆ Tirare indietro la bussola di bloccaggio **9** sull'alloggiamento dell'utensile **10**. Montare l'estremità corretta dell'asta del miscelatore **6** nell'alloggiamento dell'utensile **10** (v. Fig. B). Verificare che l'asta del miscelatore **6** sia montata saldamente ruotandola e tirandola.

### Smontaggio dell'asta del miscelatore

- ◆ Tirare indietro la bussola di bloccaggio **9** sull'alloggiamento dell'utensile **10** per poter rimuovere l'asta del miscelatore **6**.

## Uso

### Accensione/spegnimento dell'apparecchio

#### Accensione

- ◆ Premere il pulsante di sicurezza **2** e tenerlo premuto.
- ◆ Premere l'interruttore ON/OFF **1** e tenerlo premuto. A questo punto si può rilasciare il pulsante di sicurezza **2**.

#### Spegnimento

- ◆ Rilasciare l'interruttore ON/OFF **1**.

## Regolazione del numero di giri

- ◆ Premere il tasto + ④ per aumentare il numero di giri.
- ◆ Premere il tasto - ③ per ridurre il numero di giri.

## Utilizzo del miscelatore

- ◆ Immergere l'asta del miscelatore ⑥ con un basso numero di giri nel materiale da miscelare.
- ◆ Quando l'asta del miscelatore è completamente immersa si può aumentare la velocità.
- ◆ Durante il processo di miscelazione condurre l'asta del miscelatore attraverso il contenitore di miscelazione e miscelare fino a quando il materiale non sarà completamente lavorato.

## Manutenzione e pulizia



**AVVERTENZA! PERICOLO DI LESIONI! Prima di qualsiasi lavoro sull'apparecchio, spegnere l'apparecchio e rimuovere la batteria.**

- Per la pulizia dell'alloggiamento utilizzare un panno asciutto. Non utilizzare assolutamente benzina, solventi o detersivi in grado di aggredire la plastica.
- Tenere l'apparecchio sempre pulito, asciutto e privo di olio o grassi. Impedire la penetrazione di liquidi all'interno del mescolatore per vernici e malte.
- Pulire regolarmente il mescolatore per vernici e malte, preferibilmente sempre subito dopo aver terminato il lavoro.

### NOTA

- I pezzi di ricambio non indicati (come ad es. interruttori) possono essere ordinati tramite la nostra linea diretta di assistenza.

## Smaltimento



L'imballaggio consiste di materiali ecocompatibili, che possono essere smaltiti nei locali contenitori di riciclaggio.



**Non smaltire gli elettrodomestici assieme ai normali rifiuti domestici!**

In base alla Direttiva europea 2012/19/EU, gli elettrodomestici usati devono essere raccolti separatamente e conferiti a un centro per il riciclaggio ecologico.

Per lo smaltimento dell'apparecchio una volta che ha terminato la sua funzione, informarsi presso l'amministrazione comunale.



Smaltire l'imballaggio conformemente alle norme di tutela ambientale. Tenere conto dei codici presenti sui vari materiali di imballaggio ed eventualmente separare i materiali effettuando una raccolta differenziata. I materiali di imballaggio presentano codici costituiti da abbreviazioni (a) e numeri (b) con il seguente significato: 1-7: materie plastiche, 20-22: carta e cartone, 80-98: materiali compositi.



Per lo smaltimento del prodotto una volta che ha terminato la sua funzione, informarsi presso l'amministrazione comunale.



Il prodotto è riciclabile, soggetto ad una responsabilità estesa del produttore e va differenziato.

## Garanzia della Kompernass Handels GmbH

Egregio Cliente,

Questo apparecchio ha una garanzia di 3 anni dalla data di acquisto. Qualora questo prodotto presentasse vizi, Le spettano diritti legali nei confronti del venditore del prodotto. La garanzia qui di seguito descritta non costituisce alcun limite a tali diritti legali.

### Condizioni di garanzia

Il periodo di garanzia decorre dalla data di acquisto. Si prega di conservare bene lo scontrino di cassa. Quest'ultimo è necessario come prova d'acquisto.

Qualora entro tre anni a partire dalla data d'acquisto del prodotto si presentasse un difetto del materiale o di fabbricazione, provvederemo a nostra discrezione a riparare o a sostituire gratuitamente il prodotto oppure a rimborsare il prezzo d'acquisto. Questa prestazione di garanzia ha come presupposto che l'apparecchio guasto e la prova d'acquisto (scontrino di cassa) vengano presentati entro il termine di tre anni e che si descriva per iscritto in cosa consiste il difetto e quando si è evidenziato.

Se il vizio rientra nell'ambito della nostra garanzia, il Suo prodotto verrà riparato o sostituito da uno nuovo. Con la riparazione o la sostituzione del prodotto non decorre un nuovo periodo di garanzia.

### Periodo di garanzia e diritti legali di rivendicazione di vizi

Il periodo di garanzia non viene prolungato da interventi in garanzia. Ciò vale anche per le parti sostituite e riparate. Danni e vizi eventualmente già presenti al momento dell'acquisto devono venire segnalati immediatamente dopo che l'apparecchio è stato disimballato. Le riparazioni eseguite dopo la scadenza del periodo di garanzia sono a pagamento.

### Ambito della garanzia

L'apparecchio è stato prodotto con cura secondo severe direttive qualitative e debitamente collaudato prima della consegna.

La prestazione in garanzia vale per difetti del materiale o di fabbricazione. Questa garanzia non si estende a componenti del prodotto esposti a normale logorio, che possono pertanto essere considerati come componenti soggetti a usura o a danni che si verificano su componenti delicati, come ad es. interruttori o parti realizzate in vetro.

Questa garanzia decade se il prodotto è stato danneggiato oppure utilizzato o sottoposto a interventi di manutenzione in modo non conforme. Per un utilizzo adeguato del prodotto si devono rigorosamente rispettare tutte le istruzioni espresse nel manuale di istruzioni per l'uso. Si devono assolutamente evitare modalità di utilizzo e azioni che il manuale di istruzioni per l'uso sconsiglia o da cui esso mette in guardia.

Il prodotto è destinato esclusivamente all'uso domestico e non a quello commerciale. La garanzia decade in caso di impiego improprio o manomissione, uso della forza e interventi non eseguiti dalla nostra filiale di assistenza autorizzata.

### Il periodo di garanzia non si applica nei seguenti casi

- normale usura della capacità della batteria
- uso commerciale del prodotto
- danneggiamento o modifica del prodotto da parte del cliente
- mancata osservanza delle prescrizioni di sicurezza e manutenzione, errori di utilizzo
- danni derivanti da eventi naturali

## Trattamento dei casi di garanzia

Per garantire una rapida evasione della Sua richiesta, La preghiamo di seguire le seguenti istruzioni:

- Tenga a portata di mano per qualsiasi richiesta lo scontrino di cassa e il codice dell'articolo (IAN) 393480\_2107 come prova di acquisto.
- Il codice dell'articolo è riportato sulla targhetta identificativa o su un'incisione presenti sul prodotto, sul frontespizio del manuale di istruzioni (in basso a sinistra) o su un adesivo applicato alla parte posteriore o inferiore del prodotto.
- Qualora si presentassero malfunzionamenti o altri tipi di vizi, contatti innanzitutto il reparto assistenza clienti qui di seguito indicato **telefonticamente** o via **e-mail**.
- Una volta che il prodotto è stato registrato come difettoso, lo può poi spedire a nostro carico, provvedendo ad allegare la prova di acquisto (scontrino di cassa), una descrizione del vizio e l'indicazione della data in cui si è presentato, all'indirizzo del servizio di assistenza clienti che Le è stato comunicato.



Sul sito [www.lidl-service.com](http://www.lidl-service.com) è possibile scaricare questo e molti altri manuali di istruzioni, filmati sui prodotti e software d'installazione.

Con questo codice QR si giunge direttamente al sito dell'assistenza clienti Lidl ([www.lidl-service.com](http://www.lidl-service.com)) e con la digitazione del codice articolo (IAN) 393480\_2107 si può aprire il manuale di istruzioni di proprio interesse.

## Assistenza

**IT** Assistenza Italia  
Tel.: 02 36003201  
E-Mail: [kompernass@lidl.it](mailto:kompernass@lidl.it)

IAN 393480\_2107

## Importatore

Badi che il seguente indirizzo non è quello del servizio di assistenza clienti. Contatti innanzitutto il servizio di assistenza clienti indicato.

KOMPERNASS HANDELS GMBH  
BURGSTRASSE 21  
44867 BOCHUM  
GERMANIA  
[www.kompernass.com](http://www.kompernass.com)

## Traduzione della dichiarazione di conformità originale

La Società KOMPERNASS HANDELS GMBH, responsabile della documentazione: Signor Semi Uguzlu, BURGSTR. 21, 44867 BOCHUM, GERMANIA, dichiara con la presente che questo prodotto è conforme alle seguenti norme, documenti normativi e Direttive CE:

### Direttiva macchine

(2006/42/EC)

### Compatibilità elettromagnetica

(2014/30/EU)

### Direttiva RoHS

(2011/65/EU)\*

\* Il produttore è il responsabile esclusivo del rilascio di questa dichiarazione di conformità. L'oggetto della dichiarazione sopra descritto soddisfa le prescrizioni della Direttiva 2011/65/EU del Parlamento Europeo e del Consiglio Europeo dell'8 giugno 2011 sulla restrizione dell'uso di determinate sostanze pericolose nelle apparecchiature elettriche ed elettroniche.

### Norme armonizzate utilizzate

EN 62841-1:2015

EN 62841-2-10:2017

EN 55014-1:2017/A11:2020

EN IEC 55014-1:2021

EN 55014-2:1997/A2:2008

EN IEC 55014-2:2021

EN IEC 63000:2018

**Denominazione della macchina:** miscelatore per colore e malta, ricaricabile PFMRA 20-Li A1

**Anno di produzione:** 01-2022

**Numero di serie:** IAN 393480\_2107

Bochum, 17/12/2021



Semi Uguzlu

- Direttore qualità -

Con riserva di modifiche tecniche volte al miglioramento del prodotto.

## Ordinazione di una batteria di ricambio

Se si desidera ordinare una batteria di ricambio per il proprio apparecchio, lo si può fare comodamente via Internet sul sito [www.kompernass.com](http://www.kompernass.com) o telefonicamente.

Dato che le scorte sono limitate questo articolo potrebbe esaurirsi entro breve tempo.



### NOTA

- In alcuni Paesi non è possibile ordinare online i pezzi di ricambio. In questo caso contattare la linea diretta di assistenza.

## Ordinazione telefonica

**IT Assistenza Italia** Tel.: 02 36003201 E-Mail: [kompernass@lidl.it](mailto:kompernass@lidl.it)

Per garantire una rapida evasione dell'ordine si prega di tenere a portata di mano, per ogni richiesta che si desidera presentare, il numero di articolo dell'apparecchio (IAN 393480\_2107). Il numero dell'articolo è indicato sulla targhetta identificativa nonché sulla pagina di copertina del presente manuale.





# Tartalomjegyzék

<b>Bevezető</b> .....	<b>142</b>
Rendeltetészerű használat .....	142
Felszereltség .....	142
A csomag tartalma .....	142
Műszaki adatok .....	142
<b>Elektromos kéziszerszámokra vonatkozó általános biztonsági utasítások</b> ....	<b>143</b>
1. Munkahelyi biztonság .....	144
2. Elektromos biztonság .....	144
3. Személyi biztonság .....	144
4. Az elektromos kéziszerszám használata és kezelése .....	145
5. Az akkumulátoros kéziszerszám használata és kezelése .....	145
6. Szerviz .....	146
Keverőkkel kapcsolatos biztonsági utasítások .....	146
Eredeti tartozékok/kiegészítő eszközök .....	147
Fennmaradó kockázatok .....	147
Töltőkre vonatkozó biztonsági utasítások .....	147
<b>Üzembe helyezés előtt</b> .....	<b>148</b>
Akkumulátortelep töltése (lásd a C ábrát) .....	148
Akkumulátortelep behelyezése/kivétele .....	148
Akkumulátor állapotának ellenőrzése .....	148
Keverőszár felszerelése .....	148
Keverőszár leszerelése .....	148
<b>Használat</b> .....	<b>148</b>
Készülék be-, kikapcsolása .....	148
Fordulatszám beállítása .....	149
A keverőgép használata .....	149
<b>Karbantartás és tisztítás</b> .....	<b>149</b>
<b>Ártalmatlanítás</b> .....	<b>149</b>
<b>A Kompernass Handels GmbH garanciája</b> .....	<b>150</b>
<b>Szerviz</b> .....	<b>151</b>
<b>Gyártja</b> .....	<b>151</b>
<b>Az eredeti megfelelőségi nyilatkozat fordítása</b> .....	<b>152</b>
<b>Pótakkumulátor rendelése</b> .....	<b>153</b>
Telefonos rendelés .....	153

# AKKUS FESTÉK ÉS HABARCS KEVERŐ PFMRA 20-Li A1

## Bevezető

Gratulálunk új készüléke megvásárlásához. Vásárlásával kiváló minőségű termék mellett döntött. A használati útmutató a termék része. Fontos tudnivalókat tartalmaz a biztonságra, használatra és ártalmatlanításra vonatkozóan. A termék használatát előtt ismerkedjen meg valamennyi használati és biztonsági utasítással. A terméket csak a leírtak szerint és a megadott célokra használja. A termék harmadik személynek történő továbbadása esetén adja át a készülékhez tartozó valamennyi leírást is.

## Rendeltetésszerű használat

A készülék folyékony és por alakú építőanyagok, például festékek, habarcs, ragasztók, vakolatok és hasonló anyagok keverésére való. Az anyagok konzisztenciájától és a kevert anyagok mennyiségétől függően megfelelő keverési teljesítményű univerzális keverőt kell használni. A gépet csak rendeltetésének megfelelően szabad használni. Minden ezen túlmenő használat nem rendeltetészerű használatnak minősül. Az így okozott bármilyen kárért vagy sérülésért a felhasználó/kezelő személy és nem a gyártó felel. Kérjük, vegye figyelembe, hogy készülékeinket nem üzleti célú, kézműves vagy ipari használatra tervezték. A garancia érvényét veszti, ha a készüléket üzleti célú, kézműves vagy ipari üzemekben, valamint hasonló tevékenységek végzésére használják.

## Felszereltség

- 1 be-, kikapcsoló
- 2 biztonsági gomb
- 3 - gomb
- 4 + gomb
- 5 akkumulátortelep
- 6 keverőszár
- 7 keverőlápat
- 8 szerelőkulcs
- 9 reteszelő persely
- 10 szerszámbefogó
- 11 zöld töltésjelző LED

- 12 piros töltésjelző LED
- 13 töltő
- 14 akkumulátor-állapotjelző gomb
- 15 akkumulátorkijelző LED

## A csomag tartalma

- 1 akkus festék és habarcs keverő
- 1 habarcskeverő szár (kétrészes)
- 2 szerelőkulcs
- 1 használati útmutató

## TUDNIVALÓ

- ▶ A készüléket csak a mellékelt keverőszárral szabad üzemeltetni. Más gyártmányú keverőszárak és tartozékok használata nem engedélyezett.

## Műszaki adatok

### Akkus festék és habarcs keverő

Névleges feszültség	20 V --- (egyenáram)
Névleges üresjárati fordulatszám	$n_0$ : 0–650 min <sup>-1</sup>
Keverőszárméretek	100 mm külső átmérő 645 mm hossz

6 sebességfokozat:  
0–150/250/350/450/550/650/min

### Akkumulátor: PAP 20 A3\*

Típus	LÍTIUMION
Névleges feszültség	20 V --- (egyenáram)
Kapacitás	4 Ah
Cellaszám	10

### Akkumulátor-gyorstöltő PLG 20 A3\*

#### BEMENET/Input

Névleges feszültség	230–240 V ~ 50 Hz (váltóáram)
Névleges teljesítményfelvétel	120 W
Biztosíték (belső)	3,15 A 

## KIMENET/Output

Névleges feszültség 21,5 V --- (egyenáram)

Névleges áramerősség 4,5 A

Töltési idő kb. 60 perc

Védelmi osztály II/□ (dupla szigetelés)

\* AZ AKKUMULÁTORT ÉS A TÖLTŐT A CSOMAG NEM TARTALMAZZA

## Zaj- és rezgésinformációk

A zaj mért értéke az EN 62841 szabvány szerint került meghatározásra. Az elektromos kéziszerszám A-súlyozott zajszintjének jellemző értéke:

### Zajkibocsátási érték

Hangnyomásszint  $L_{PA} = 80,8$  dB (A)

Bizonytalansági érték  $K_{PA} = 3$  dB

Hangerőszint  $L_{WA} = 91,8$  dB (A)

Bizonytalansági érték  $K_{WA} = 3$  dB



**Viseljen hallásvédőt!**

### Rezgésösszérték

Elsődleges markolat  $a_h = 3,2$  m/s<sup>2</sup>

Bizonytalansági érték  $K = 1,5$  m/s<sup>2</sup>

## TUDNIVALÓ

- ▶ A megadott rezgésösszértékek és a megadott zajkibocsátási értékek szabványos mérési eljárással lettek meghatározva és felhasználhatók az elektromos kéziszerszámok egymással történő összehasonlítására.
- ▶ A megadott rezgésösszértékek és zajkibocsátási értékek a terhelés előzetes becslésére is felhasználhatók.

## ⚠ FIGYELMEZTETÉS!

- ▶ A rezgés-kibocsátási érték és zajkibocsátási szint az elektromos kéziszerszám tényleges használata során a megadott értékektől eltérhet, annak függvényében, hogy miként és hogyan használja az elektromos kéziszerszámot, és különösen, hogy milyen fajta munkadarabon dolgozik.

## ⚠ FIGYELMEZTETÉS!

- ▶ Próbálja a terhelést a lehető legalacsonyabb szinten tartani. A rezgésterhelés csökkenthető például kesztyű viselésével a szerszám használata során, illetve a munkaidő korlátozásával. Ebben az esetben a működési ciklus minden részét figyelembe kell venni (például amikor az elektromos kéziszerszám ki van kapcsolva, és amikor bár be van kapcsolva, de terhelés nélkül jár).



## Elektromos kéziszerszámokra vonatkozó általános biztonsági utasítások

## ⚠ FIGYELMEZTETÉS!

- ▶ Tanulmányozza az elektromos kéziszerszámra vonatkozó összes biztonsági figyelmeztetést, utasítást, ábrát és műszaki adatot. Az alábbi utasítások figyelmen kívül hagyása áramütést, tüzet és/vagy súlyos sérüléseket okozhat.

## Őrizze meg az összes biztonsági előírást és utasítást későbbi használatra.

A biztonsági előírásokban használt „elektromos kéziszerszám” kifejezés hálózatról (hálózati vezeték nélkül) üzemeltetett elektromos kéziszerszámokra és akkumulátoros (hálózati vezeték nélküli) elektromos kéziszerszámokra vonatkozik.

## 1. Munkahelyi biztonság

- a) Tartsa tisztán és jól megvilágítva a munkaterületet. A rendtelenség és a rosszul megvilágított munkaterületek balesetet okozhatnak.
- b) Ne dolgozzon az elektromos kéziszerszámmal olyan robbanásveszélyes környezetben, ahol gyúlékony folyadékok, gázok vagy porok vannak. Az elektromos kéziszerszámok szikráznak, a szikra pedig meggyújthatja a port vagy gőzöket.
- c) Az elektromos kéziszerszám használata közben ne engedjen közel gyermekeket és más személyeket. Ha elterelik a figyelmét, elveszítheti uralmát az elektromos kéziszerszám felett.

## 2. Elektromos biztonság

- a) Az elektromos kéziszerszám csatlakozódugójának illeszkednie kell a csatlakozóaljzatba. A csatlakozódugót semmilyen módon nem szabad módosítani. Ne használjon adapter-csatlakozókat földelt elektromos kéziszerszámokkal. A nem módosított csatlakozó és a megfelelő csatlakozóaljzat használata csökkenti az áramütés veszélyét.
- b) Ügyeljen arra, hogy teste ne érintkezzen földelt felülettel, mint például csővezeték, fűtőtest, tűzhely vagy hűtőszekrény felületével. Az áramütés kockázata nagyobb, ha a teste földelve van.
- c) Óvja az elektromos kéziszerszámot esőtől vagy nedvességtől. Növeli az áramütés kockázatát, ha víz kerül az elektromos kéziszerszámba.
- d) Ne használja a csatlakozóvezetékét rendeltetésétől eltérő célra, ne hordozza és ne akassza fel az elektromos kéziszerszámot a kábelnél fogva és ne a vezetéknel fogva húzza ki a csatlakozódugót az aljzataból. Tartsa távol a csatlakozóvezetékét hőtől, olajtól, éles szegélyektől vagy mozgó alkatrészekről. A sérült vagy összecsavarodott csatlakozóvezeték növeli az áramütés kockázatát.
- e) Ha a szabadban dolgozik az elektromos kéziszerszámmal, akkor csak olyan hosszabbító kábelt használjon, amely kültéren is használható. A kültéri használatra alkalmas hosszabbító kábellel csökkentheti az áramütés veszélyét.

- f) Ha az elektromos kéziszerszám nedves helyen történő használata elkerülhetetlen, akkor használjon áram-védőkapcsolót. Az áram-védőkapcsoló használata csökkenti az áramütés veszélyének kockázatát.

## 3. Személyi biztonság

- a) Legyen figyelmes; ügyeljen arra, amit csinál és megfontoltan végezze a munkát az elektromos kéziszerszámmal. Ne használjon elektromos kéziszerszámot, ha fáradt, vagy ha kábítószert, alkoholt vagy gyógyszer hatása alatt áll. Az elektromos kéziszerszám használatakor már egy pillanatnyi figyelmetlenség is komoly sérüléseket okozhat.
- b) Viseljen egyéni védőeszközt, és mindig vegyen fel védőszemüveget. Az elektromos kéziszerszám jellegének és felhasználási területének megfelelő egyéni védőeszköz, például pormaszok, csúszásmentes biztonsági cipő, védősisak vagy hallásvédő csökkenti a személyi sérülések veszélyét.
- c) Előzze meg a készülék véletlenszerű bekapcsolását. Győződjön meg arról, hogy az elektromos kéziszerszám ki van-e kapcsolva, mielőtt a villamos hálózatra és/vagy az akkumulátorra csatlakoztatja, illetve kézbe veszi vagy viszi. Balesetet okozhat, ha az elektromos kéziszerszám hordozása közben az ujjja a kapcsolón van, vagy ha az elektromos kéziszerszám már bekapcsolt állapotban van, amikor az áramellátásra csatlakoztatja.
- d) Távolítsa el a beállításához használt szerszámokat vagy csavarkulcsokat az elektromos kéziszerszám bekapcsolása előtt. Az elektromos kéziszerszám forgó részében maradt szerszám vagy kulcs balesetet okozhat.
- e) Kerülje a normálistól eltérő testtartást. Vegyen fel biztonságos álló helyzetet és tartsa meg folyamatosan az egyensúlyát. Ily módon váratlan helyzetekben is jobban úrrá tud lenni az elektromos kéziszerszámon.
- f) Viseljen megfelelő ruházatot. Ne viseljen bő ruházatot vagy ékszert. Tartsa távol a haját és ruháját a mozgó részekről. A laza ruházat, az ékszer vagy a hosszú haj beleakadhat a mozgó részekbe.

- g) Amennyiben a készülékre porszivó és porgyűjtő berendezés is szerelhető, akkor ezeket csatlakoztatni és megfelelően használni kell. A porszivó alkalmazása csökkentheti a por által okozott veszélyeket.
- h) Ne gondolja, hogy biztonságban van, és ne hagyja figyelmen kívül az elektromos kéziszerszámokra vonatkozó biztonsági előírásokat akkor sem, ha többszöri használat után már jól ismeri az elektromos kéziszerszám használatát. A figyelmetlen használat a másodperc töredéke alatt súlyos sérüléseket okozhat.
- e) Gondosan ápolja az elektromos kéziszerszámokat és a betétszerszámokat. Ellenőrizze, hogy a mozgó részek tökéletesen működnek és nincsenek beszorulva, részeik nincsenek eltörve vagy olyannyira megsérülve, hogy az befolyásolná az elektromos kéziszerszám működését. Az elektromos kéziszerszám használata előtt javíttassa meg a sérült részeket. Sok balesetet a rosszul karbantartott elektromos kéziszerszámok okoznak.
- f) Tartsa élesen és tisztán a vágószerszámokat. A gondosan karbantartott éles vágóeszközök kisebb valószínűséggel szorulnak be és könnyebben irányíthatók.

#### 4. Az elektromos kéziszerszám használata és kezelése

- a) Ne terhelje túl az elektromos kéziszerszámot. Használja a munkájának megfelelő elektromos kéziszerszámot. A megfelelő elektromos kéziszerszámmal jobban és biztonságosabban tud dolgozni a megadott teljesítménytartományban.
- b) Ne használjon olyan elektromos kéziszerszámot, amelynek hibás a kapcsolója. Ha az elektromos kéziszerszámot már nem lehet be- és kikapcsolni, akkor a használata veszélyes és meg kell javíttatni.
- c) Húzza ki a hálózati csatlakozódugót a csatlakozóaljzatról és/vagy távolítsa el a levehető akkumulátort, mielőtt beállításokat végez a készüléken, betétszerszám-alkatrészeket cserél vagy az elektromos kéziszerszámot elteszi. Ezzel a megelőző biztonsági intézkedéssel megakadályozható az elektromos kéziszerszám véletlen bekapcsolása.
- d) A nem használt elektromos kéziszerszámot gyermekektől elzárva kell tárolni. Ne engedje, hogy olyan személyek használják az elektromos kéziszerszámot, akik nem ismerik annak használatát vagy nem olvasták ezeket a vonatkozó utasításokat. Az elektromos kéziszerszámok veszélyesek, ha tapasztalatlan személyek használják azokat.
- g) Az elektromos kéziszerszámot, a betétszerszámokat stb. ezeknek a használati utasításoknak megfelelően használja. Vegye figyelembe a munkakörülményeket és az elvégzendő feladatot. Az elektromos kéziszerszám nem rendeltetésszerű használata veszélyes helyzeteket teremthet.
- h) Tartsa szárazon, tisztán és olaj- illetve zsírmentesen a markolatokat és fogófelületeket. A csúszós markolatok és fogófelületek ellehetlenítik az elektromos kéziszerszám biztonságos használatát és irányítását váratlan helyzetekben.

#### 5. Az akkumulátoros kéziszerszám használata és kezelése

- a) Az akkumulátort csak a gyártó által ajánlott töltővel töltsse. Olyan töltő esetén, amely egy bizonyos típusú akkumulátor töltésére alkalmas, tűzveszély áll fenn, ha másfajta akkumulátorral használják.
- b) Csak az elektromos kéziszerszámba való akkumulátort használja. Más akkumulátorok használata sérülést okozhat és tűzveszélyes lehet.
- c) A használaton kívüli akkumulátort tartsa megfelelő távolságban gemkapcsoktól, érméktől, kulcsoktól, szögektől, csavaroktól vagy más apró fémtárgyaktól, amelyek rövidzárlatot okozhatnak. Az akkumulátor érintkezési közötti rövidzárlat égési sérülést vagy tüzet okozhat.

- d) Helytelen alkalmazás esetén folyadék szivároghat ki az akkumulátorból. Ehhez ne érjen hozzá. Ha véletlenül mégis hozzáér, öblítse le magáról vízzel. Ha a folyadék a szembe kerül, forduljon orvoshoz. A kiszivárgó akkumulátorsav bőrirritációt vagy égési sérülést okozhat.
- e) Ne használjon sérült vagy módosított akkumulátort. A sérült vagy módosított akkumulátorok előre nem látható módon viselkedhetnek és tüzet, robbanást vagy sérülést okozhatnak.
- f) Ne tegye ki az akkumulátort tűznek vagy magas hőmérsékletnek. Tűz vagy 130 °C (265 °F) feletti hőmérséklet robbanást okozhat.
- g) Kövesse a töltésre vonatkozó utasításokat és soha ne töltsön az akkumulátort, illetve az akkumulátoros kéziszerszámot a használati útmutatóban megadott hőmérséklet-tartományon kívül. A helytelen töltés és a megengedett hőmérséklet-tartományon kívüli töltés tönkretelheti az akkumulátort és növelheti a tűzveszélyt.



**VIGYÁZAT! ROBBANÁSVESZÉLY!**

Soha ne töltsön nem tölthető elemeket.



**Védje az akkumulátort**

hőségtől, például tartós napsütéstől, tűztől, víztől és nedvességtől. Robbanásveszély áll fenn.

**6. Szerviz**

- a) Az elektromos kéziszerszámot csak képzett szakemberrel és csak eredeti cserealkatrészekkel javíttassa. Ezzel biztosítható az elektromos kéziszerszám hosszan tartó és biztonságos működése.
- b) Soha ne végezzen karbantartást sérült akkumulátorokon. Az akkumulátorok karbantartását csak a gyártó vagy hivatalos vevőszolgálatok végezhetik.

**Keverőkkel kapcsolatos biztonsági utasítások**

- Tartsa az elektromos kéziszerszámot két kézzel az erre kialakított markolatoknál fogva. Sérüléseket okozhat, ha elveszti uralmát a készülék felett.
- Tűzveszélyes anyagok keverése esetén gondoskodjon megfelelő szellőzéstől a veszélyes légkör kialakulásának megelőzése érdekében. Előfordulhat, hogy a képződő gőzöket valaki belélegezi, vagy azokat az elektromos kéziszerszám által létrehozott szikrák begyűjtik.
- Ne keverjen élelmiszert. Az elektromos kéziszerszámok és azok betétszámái nem élelmiszerek feldolgozására készültek.
- Gondoskodjon a keverőtartály stabil és biztonságos állásáról. A nem megfelelően rögzített tartály váratlanul elmozdulhat.
- Kövesse a keverni kívánt anyagra vonatkozó utasításokat és biztonsági utasításokat. A keverni kívánt anyag káros lehet az egészségre.
- A keverési folyamat közben ne nyúljon a keverőtartályba és ne tegyen bele más tárgyakat. Súlyos sérüléseket okozhat, ha hozzáér a keverőkosárhoz.
- Az elektromos kéziszerszámot csak a keverőtartályban indítsa be és állítsa le. A keverőkosár irányíthatatlan módon kivágódhat vagy elhajolhat.

## Eredeti tartozékok/kiegészítő eszközök

- Csak a használati útmutatóban megadott tartozékokat és kiegészítő eszközöket használja, ill. amelyek befogója kompatibilis a készülékkel.

## Fennmaradó kockázatok

Az elektromos kéziszerszám előírásoknak megfelelő használata sem zárja ki a fennmaradó kockázatokat. Az alábbi veszélyek léphetnek fel az elektromos kéziszerszám felépítéséből és kialakításából adódóan:

- Tüdőkárosodás, ha nem viselnek megfelelő légzésvédelmet.
- Halláskárosodás, ha nem viselnek megfelelő hallásvédőt.
- Rezgéskibocsátásból adódó egészségkárosodás, ha a készüléket hosszú időn keresztül használják, illetve nem megfelelően vezetik vagy karbantartása nem megfelelően történik.
- Zúzóadás, ha forgó alkatrészekhez érnek.

### FIGYELMEZTETÉS!

- ▶ Ez az elektromos kéziszerszám működés közben elektromágneses mezőt generál. Ez a mező bizonyos körülmények között hatással lehet az aktív vagy passzív orvosi implantátumokra. Súlyos vagy halálos sérülések kockázatának csökkentése érdekében azt ajánljuk az orvosi implantátummal élő személyek számára, hogy a gép használata előtt kérdezzék meg orvosukat és az orvosi implantátum gyártóját.

## Töltőkre vonatkozó biztonsági utasítások

- Ezt a készüléket 8 éves kor feletti gyermekek és csökkent fizikai, érzékszervi vagy szellemi képességű, illetve tapasztalattal és ismeretekkel nem rendelkező személyek csak felügyelet mellett használhatják, vagy ha felvilágosították őket a készülék biztonságos használatáról és megértették az ebből eredő veszélyeket. Gyermekek nem játszhatnak a készülékkel. A tisztítást és a felhasználó általi karbantartást nem végezhetik felügyelet nélküli gyermekek.
- A veszélyek megelőzése érdekében a sérült csatlakozóvezetékét a gyártónak, a gyártó vevőszolgálatának vagy hasonló szakképzett személynek kell kicserélnie.



A töltő kizárólag beltéri használatra alkalmas.

### FIGYELMEZTETÉS!

- A veszélyek megelőzése érdekében a sérült csatlakozóvezetékét a gyártónak, a gyártó vevőszolgálatának vagy hasonló szakképzett személynek kell kicserélnie.

### FIGYELEM!

- ◆ Ezzel a töltővel csak az alábbi akkumulátorok tölthetők: PAP 20 A1/PAP 20 A2/PAP 20 A3/PAP 20 B1/PAP 20 B3/PAPS 204 A1/PAPS 208 A1.
- ◆ A kompatibilis akkumulátorok naprakész listája a [www.Lidl.de/Akku](http://www.Lidl.de/Akku) oldalon található.

## Üzembe helyezés előtt

### Akkumulátortelep töltése (lásd a C ábrát)

#### **⚠ VIGYÁZAT!**

- ▶ Mindig húzza ki a hálózati csatlakozódugót, mielőtt az akkumulátortelepet **5** kiveszi a töltőből **13**, ill. abba behelyezi.

#### **TUDNIVALÓ**

- ▶ Soha ne töltsön az akkumulátortelepet akkor, ha a környezeti hőmérséklet 10 °C alatt vagy 40 °C felett van. A lítiumion-akkumulátor hosszabb tárolása esetén rendszeresen ellenőrizni kell az akkumulátor töltöttségét. Az optimális töltöttségi állapot 50% és 80% között van. Hűvös, száraz helyen; 0 °C és 50 °C közötti környezeti hőmérsékleten kell tárolni.

- ◆ Helyezze be az akkumulátortelepet **5** a töltőbe **13** (lásd a C ábrát).
- ◆ Csatlakoztassa a hálózati csatlakozódugót a csatlakozóaljzatba. A piros töltésjelző LED **12** világít.
- ◆ A zöld töltésjelző LED **11** jelzi, hogy a töltési folyamat lezárult, és az akkumulátortelep **5** üzemkész.

#### **⚠ FIGYELEM!**

- ◆ Ha a piros töltésjelző LED **12** villog, akkor az akkumulátortelep **5** túlhevült és nem tölthető.
- ◆ Ha a piros és a zöld töltésjelző LED **12 11** egyszerre villog, akkor az akkumulátortelep **5** meghibásodott.
- ◆ Soha ne töltsön fel akkumulátortelepet még egyszer közvetlenül a gyorsöltés után. Fennáll a veszélye, hogy az akkumulátortelep túlmelegszik, és emiatt csökken az akkumulátor élettartama.
- ◆ Az egymást követő töltések között kapcsolja ki a töltőt **13** legalább 15 percre. Ehhez húzza ki a hálózati csatlakozódugót.

### Akkumulátortelep behelyezése/kivétele

#### Akkumulátortelep behelyezése

- ◆ Kattintsa be az akkumulátortelepet **5** a készülékbe.

#### Akkumulátortelep kivétele

- ◆ Húzza le az akkumulátortelepet **5** a készülékről.

### Akkumulátor állapotának ellenőrzése

- ◆ Az akkumulátor állapotának ellenőrzéséhez nyomja meg az akkumulátor-állapotjelző gombot **14**. Az állapot az alábbiak szerint jelenik meg az akkumulátorkijelző LED-en **15**:  
 PIROS/NARANCSÁRGA/ZÖLD = maximális töltés  
 PIROS/NARANCSÁRGA = közepes töltés  
 PIROS = gyenge töltés - akkumulátor töltése szükséges

### Keverőszár felszerelése

- ◆ Szerelje fel a két mellékelt szerelőkulcs **8** segítségével a keverőlapátot **7** a keverőszárra **6** (lásd az A ábrát).
- ◆ Húzza vissza a reteszelő perselyt **9** a szerzőszámefogón **10**. Helyezze be a keverőszár **6** megfelelő végét a szerzőszámefogóba **10** (lásd a B ábrát). Forgatással és húzással ellenőrizze a keverőszár **6** stabil illeszkedését.

### Keverőszár leszerelése

- ◆ Húzza vissza a reteszelő perselyt **9** a szerzőszámefogón **10**, hogy el tudja távolítani a keverőszárat **6**.

## Használat

### Készülék be-, kikapcsolása

#### Bekapcsolás

- ◆ Nyomja le és tartsa lenyomva a biztonsági gombot **2**.
- ◆ Nyomja meg és tartsa lenyomva a be-, kikapcsolót **1**. Most már elengedheti a biztonsági gombot **2**.



## Kikapcsolás

- ◆ Engedje el a be-, kikapcsolót **1**.

## Fordulatszám beállítása

- ◆ A fordulatszám növeléséhez nyomja meg a + gombot **4**.
- ◆ A fordulatszám csökkentéséhez nyomja meg a - gombot **3**.

## A keverőgép használata

- ◆ Merítse a keverőszárat **6** csökkentett fordulatszámmal a keverékbe.
- ◆ Miután a keverőszár teljesen elmerült, növelheti a sebességet.
- ◆ A keverési folyamat közben vezesse végig a keverőszárat a keverőedényben és addig folytassa a keverést, amíg teljesen át nem dolgozta a keveréket.

## Karbantartás és tisztítás



**FIGYELMEZTETÉS! SÉRÜLÉSVESZÉLY!**  
A készüléken történő munkavégzés előtt kapcsolja ki a készüléket és vegye ki az akkumulátort.

- A készülékház tisztításához használjon száraz törlőkendőt. Semmiképpen ne használjon benzint, oldószert vagy olyan tisztítószert, amely kárt tesz a műanyagban.
- A készüléknek mindig tisztának, száraznak és olaj- vagy kenőanyagmentesnek kell lennie. Ne hagyja, hogy folyadék kerüljön a festék- és habarcskeverő belsejébe.
- Rendszeresen tisztítsa meg a festék- és habarcskeverőt, lehetőleg közvetlenül a használatot követően.

### TUDNIVALÓ

- ▶ A felsorolásban nem szereplő alkatrészeket (mint pl. kapcsoló) ügyfélszolgálati forródróton keresztül rendelheti meg.

## Ártalmatlanítás



A csomagolás környezetbarát anyagokból készült. Ezt a helyi hulladék-újrahasznosító konténerekbe lehet kidobni.



**Ne dobjon elektromos kéziszerszámot a háztartási hulladékba!**

A 2012/19/EU európai irányelv értelmében a használt elektromos kéziszerszámokat elkülönítve kell gyűjteni és környezetbarát módon kell újrahasznosítani.

Az elhasználódott készülékek ártalmatlanításának lehetőségeiről tájékozódjon települése vagy városa önkormányzatánál.



Ártalmatlanítsa a csomagolást környezetbarát módon. Vegye figyelembe a különböző csomagolóanyagokon lévő jelzéseket, és adott esetben válassza külön a csomagolóanyagokat. A csomagolóanyagok rövidítésekkel (a) és számjegyekkel (b) vannak megjelölve, az alábbi jelentéssel: 1-7: műanyagok; 20-22: papír és karton, 80-98: kompozit anyagok.



Az elhasználódott termék ártalmatlanításának lehetőségeiről tájékozódjon települése önkormányzatánál vagy a városi önkormányzatnál.



A termék újrahasznosítható, kiterjesztett gyártói felelősség körébe tartozik és külön kell gyűjteni.

## **A Kompernass Handels GmbH garanciája**

Tisztelt Vásárlónk!

A készülékre a vásárlás napjától számított 3 év garanciát vállalunk. A termék meghibásodása esetén. Önt jogszabályban foglalt jogok illetik meg az eladóval szemben. Az alábbi garanciánk nem korlátozza vagy szünteti meg a jogszabályban biztosított jogokat.

### **Garanciális feltételek**

A garanciális időszak a vásárlás napján kezdődik. Gondosan őrizze meg a nyugtát. Ez a vásárlás igazolásához szükséges.

Ha a termékvásárlás napjától számított három éven belül anyag- vagy gyártási hibát észlel, akkor a terméket saját belátásunk szerint ingyen megjavítjuk, kicseréljük vagy visszafizetjük az árát. A garancia feltétele a hibás készülék és a vásárlást igazoló bizonylat (pénztári blokk) három éves garanciaidőn belüli bemutatása, valamint a hiba lényegének és megjelenése idejének rövidleírása.

Ha garanciánk fedezetet nyújt a hibára, akkor javított vagy egy új terméket kap vissza. A termék javítása vagy cseréje esetén a garancia nem kezdődik előlről.

### **Garanciális idő és a jogszabályban foglalt szavatossági igények**

A garancia ideje nem hosszabbodik meg a jótállással. Ez a cserélt és javított alkatrészekre is vonatkozik. Az esetlegesen már a vásárláskor is fennálló sérüléseket és hiányosságokat a kicsomagolás után azonnal jelezni kell. A garanciai lejárat után esedékes javítások díjkötelesek.

### **A garancia köre**

A készüléket szigorú minőségi előírások szerint gyártottuk és kiszállítás előtt lelkiismeretesen ellenőriztük.

A garancia anyag- vagy gyártási hibákra vonatkozik. A garancia nem terjed ki a termék normális elhasználódásnak kitett és ezért kopó alkatrészeknek tekinthető alkatrészeire vagy a törékeny alkatrészek – mint például kapcsolók vagy üvegből készült alkatrészek – sérüléseire.

A garancia megszűnik akkor, ha a termék megsérül, nem megfelelően használják vagy nem tartják karban. A termék megfelelő használata érdekében a használati útmutatóban foglalt összes utasítást pontosan be kell tartani. Feltétlenül kerülni kell minden olyan felhasználási és kezelési módot, amit a használati útmutató nem javasol, vagy amelynek elkerülésére kifejezetten figyelmeztet.

A termék csak magánhasználatra és nem ipari használatra készült. A garancia érvényét veszti visszaélészerű vagy szakszerűtlen kezelés, erőszak alkalmazása vagy olyan beavatkozások esetén, amelyeket általunk nem engedélyezett szervizben végeztek el.

### **A garanciális idő nem érvényes**

- az akkumulátor-kapacitás normális elhasználódása esetén
- a termék ipari használata esetén
- ha az ügyfél megrongálja vagy megváltoztatja a terméket
- ha nem tartja be a biztonsági vagy karbantartási előírásokat, kezelési hiba esetén
- természeti események által okozott sérülések esetén

## A garancia érvényesítése

Ügyének gyors feldolgozása érdekében kövesse a következő utasításokat:

- Kérjük, hogy minden kapcsolatfelvételnél tartsa készenlétben a vásárlást igazoló pénztári blokkot és a cikkszámot (IAN) 393480\_2107.
- A cikkszám a termék adattábláján, a termékre gravírozva, a használati útmutató címlapján (balra lent) vagy a termék hátoldalán vagy alján lévő címkén található.
- Működési hiba vagy más hiba észlelése esetén vegye fel a kapcsolatot az alábbi szervizrészleggel **telefonon** vagy **e-mailben**.
- Küldje el díjmentesen a megadott szerviz címére a hibásnak talált terméket és a vásárlást igazoló bizonylatot (pénztári blokk), illetve röviden írja le azt is, hogy hol és mikor jelentkezett a hiba.



Más használati útmutatókhoz, termékbeutató videókhoz és a telepítési szoftverekhez hasonlóan ezt is letöltheti a [www.lidl-service.com](http://www.lidl-service.com) oldalról.

Ezzel a QR-kóddal közvetlenül a Lidl ügyfélszolgálati oldalra kerülnek ([www.lidl-service.com](http://www.lidl-service.com)) és a cikkszám megadásával (IAN) 393480\_2107 megnyithatja a használati útmutatót.

## Szerviz

**HU Szerviz Magyarország**

Tel.: 06800 21 225

E-Mail: [kompnass@lidl.hu](mailto:kompnass@lidl.hu)

IAN 393480\_2107

## Gyártja

Ügyeljen arra, hogy az alábbi cím nem a szerviz címe. Először forduljon a megjelölt szervizhez.

KOMPERNASS HANDELS GMBH

BURGSTRASSE 21

44867 BOCHUM

NÉMETORSZÁG

[www.kompnass.com](http://www.kompnass.com)

## Az eredeti megfelelőségi nyilatkozat fordítása

Mi, a KOMPERNASS HANDELS GMBH (dokumentációért felelős személy: Semi Uguzlu, BURGSTR. 21, 44867 BOCHUM, NÉMETORSZÁG), ezennel kijelentjük, hogy ez a termék megfelel az alábbi szabványoknak, normatív dokumentumoknak és EK-irányelveknek:

### Gépekre vonatkozó irányelv

(2006/42/EC)

### Elektromágneses összeférhetőség

(2014/30/EU)

### A veszélyes anyagok korlátozására vonatkozó irányelv

(2011/65/EU)\*

\* A megfelelőségi nyilatkozat kiállításáért kizárólag a gyártó felel. A nyilatkozat fenti tárgya megfelel az Európai Parlament és Tanács 2011. június 8-i, egyes veszélyes anyagok elektromos és elektronikus berendezésekben való alkalmazásának korlátozásáról szóló 2011/65/EU irányelvnek.

### Alkalmazott harmonizált szabványok

EN 62841-1:2015

EN 62841-2-10:2017

EN 55014-1:2017/A11:2020

EN IEC 55014-1:2021

EN 55014-2:1997/A2:2008

EN IEC 55014-2:2021

EN IEC 63000:2018

**A gép típusmegjelölése:** Akkus festék és habarcs keverő PFMRA 20-Li A1

**Gyártási év:** 2022-01

**Sorozatszám:** IAN 393480\_2107

Bochum, 2021. 12. 17.



Semi Uguzlu

minőségbiztosítási vezető

A továbbfejlesztés érdekében fenntartjuk a műszaki változtatások jogát.

## Pótakkumulátor rendelése

Készülékéhez kényelmesen rendelhet pótakkumulátort a [www.kompernass.com](http://www.kompernass.com) internetoldalon vagy telefonon.

A korlátozott raktárkészlet miatt ez az árucikk adott esetben rövid időn belül elfogyhat.



### TUDNIVALÓ

- ▶ A pótalkatrészek rendelése egyes országokban nem lehetséges interneten keresztül. Ebben az esetben forduljon szerviz-ügyfélszolgálatunkhoz.

### Telefonos rendelés

**(HU) Szerviz Magyarország** Tel.: 06800 21225 E-Mail: [kompernass@lidl.hu](mailto:kompernass@lidl.hu)

A rendelés gyors feldolgozása érdekében megkeresése során tartsa készenlétben készüléke cikkszámát (IAN 393480\_2107). A cikkszám az adattáblán vagy a jelen használati útmutató címlapján található.



# Kazalo

<b>Uvod</b> .....	<b>156</b>
Predvidena uporaba .....	156
Oprema .....	156
Vsebina kompleta .....	156
Tehnični podatki .....	156
<b>Splošna varnostna navodila za električna orodja</b> .....	<b>157</b>
1. Varnost na delovnem mestu .....	158
2. Električna varnost .....	158
3. Varnost oseb .....	158
4. Uporaba in ravnanje z električnim orodjem .....	159
5. Uporaba in ravnanje z akumulatorskim orodjem .....	159
6. Servis .....	160
Varnostna navodila za mešalnike .....	160
Originalni pribor/dodatne naprave .....	160
Preostala tveganja .....	161
Varnostna navodila za polnilnike .....	161
<b>Pred začetkom uporabe</b> .....	<b>162</b>
Polnjenje akumulatorja (glejte sliko C) .....	162
Vstavljanje/odstranjevanje akumulatorja iz naprave .....	162
Preverjanje stanja akumulatorja .....	162
Namestitvev mešalne palice .....	162
Odstranjevanje mešalne palice .....	162
<b>Uporaba</b> .....	<b>162</b>
Vklop/izklop naprave .....	162
Nastavitev števila vrtljajev .....	163
Delo z mešalnikom .....	163
<b>Vzdrževanje in čiščenje</b> .....	<b>163</b>
<b>Odstranjevanje med odpadke</b> .....	<b>163</b>
<b>Proizvajalec</b> .....	<b>164</b>
<b>Pooblaščen serviser</b> .....	<b>164</b>
<b>Garancijski list</b> .....	<b>164</b>
<b>Prevod izvirne izjave o skladnosti</b> .....	<b>165</b>
<b>Naročanje nadomestnega akumulatorja</b> .....	<b>166</b>
Telefonsko naročilo .....	166

# AKUMULATORSKI MEŠALNIK ZA BARVO IN MALTO PFMRA 20-Li A1

## Uvod

Čestitamo vam ob nakupu nove naprave. Odločili ste se za kakovosten izdelek. Navodila za uporabo so sestavni del tega izdelka. Vsebujejo pomembna navodila za varnost, uporabo in odlaganje izdelka med odpadke. Preden začnete izdelek uporabljati, se seznanite z vsemi navodili za uporabo in varnost. Izdelek uporabljajte le tako, kot je opisano, in samo za navedena področja uporabe. Ob predaji izdelka tretji osebi zraven priložite vso dokumentacijo.

## Predvidena uporaba

Stroj je predviden za mešanje tekočih in praškastih gradbenih materialov, kot so barve, malte, lepila, ometi ter podobne snovi. Odvisno od gostote materiala in količine za mešanje uporabite primerno univerzalno mešalo z ustrežno učinkovitostjo mešanja. Stroj je dovoljeno uporabljati samo v skladu s predvidenim namenom. Vsaka uporaba, ki presega te okvire, ni predvidena. Za tako nastalo škodo ali kakršne koli telesne poškodbe je odgovoren uporabnik in ne proizvajalec. Upoštevajte, da naše naprave po svoji zasnovi niso predvidene za poslovno, obrtno ali industrijsko uporabo. Če se naprava uporablja v poslovnih, obrtnih ali industrijskih obratih in pri tem enakovrednih dejavnostih, ne prevzemamo nobenega jamstva.

## Oprema

- 1 stikalo za vklop/izklop
- 2 varnostna tipka
- 3 tipka -
- 4 tipka +
- 5 akumulator
- 6 mešalna palica
- 7 mešalni nastavek
- 8 montažni ključ
- 9 zaporna puša
- 10 pritrdilni nastavek za orodje
- 11 zelena nadzorna lučka LED

- 12 rdeča nadzorna lučka LED
- 13 polnilnik
- 14 tipka za stanje akumulatorja
- 15 lučka LED akumulatorja

## Vsebina kompleta

- 1 akumulatorski mešalnik za barvo in malto
- 1 mešalna palica za malto (dvodelna)
- 2 montažna ključa
- 1 navodila za uporabo

## OPOMBA

- ▶ Napravo je dovoljeno uporabljati samo s priloženo mešalno palico. Mešalne palice in dodatki drugih proizvajalcev niso dovoljeni.

## Tehnični podatki

### Akumulatorski mešalnik za barvo in malto

Nazivna napetost	20 V $\text{---}$ (enosmerni tok)
Nazivno število vrtljajev v prostem teku	$n_0$ : 0-650 $\text{min}^{-1}$
Mere mešalne palice	100 mm zunanjšega premera 645 mm dolžine

6 stopenj hitrosti:  
0-150/250/350/450/550/650/min

### Akumulator PAP 20 A3\*

Tip	LITIJI-IONI
Nazivna napetost	20 V $\text{---}$ (enosmerni tok)
Kapaciteta	4 Ah
Celic	10

### Hitri polnilnik akumulatorjev PLG 20 A3\*

#### VHOD/Input

Nazivna napetost	230-240 V~, 50 Hz (izmenični tok)
Nazivna vhodna moč	120 W
Varovalka (notranja)	3,15 A $\text{T3,15A}$



## IZHOD/Output

Nazivna napetost	21,5 V $\overline{---}$ (enosmerni tok)
Nazivni tok	4,5 A
Trajanje polnjenja	pribl. 60 minut
Razred zaščite	II/□ (dvojna izolacija)

\* AKUMULATOR IN POLNILNIK NISTA V OBSEGU DOBAVE.

## Informacije o hrupu in tresljajih

Merilna vrednost hrupa je ugotovljena v skladu z EN 62841. A-vrednotena raven hrupa pri električnem orodju običajno znaša:

### Vrednost emisij hrupa

Raven zvočnega tlaka	$L_{PA} = 80,8$	dB (A)
Negotovost	$K_{PA} = 3$	dB
Raven zvočne moči	$L_{WA} = 91,8$	dB (A)
Negotovost	$K_{WA} = 3$	dB



**Nosite zaščito sluha!**

### Skupna vrednost tresljajev

Glavni ročaj	$a_h = 3,2$	$m/s^2$
Negotovost	$K = 1,5$	$m/s^2$

## OPOMBA

- ▶ Navedene skupne vrednosti tresljajev in navedene vrednosti emisij hrupa so bile izmerjene s standardiziranim preizkusnim postopkom ter so primerne za medsebojno primerjavo električnih orodij.
- ▶ Navedene skupne vrednosti tresljajev in navedene vrednosti emisij hrupa se lahko uporabljajo tudi za uvodno oceno izpostavljenosti.

## ⚠ OPOZORILO!

- ▶ Emisije tresljajev in hrupa lahko med dejansko uporabo električnega orodja odstopajo od navedenih vrednosti, kar je odvisno od vsakokratnega načina uporabe električnega orodja, še posebej pa od vrste obdelovanca za obdelavo.

## ⚠ OPOZORILO!

- ▶ Obremenitev poskušajte ohranjati na čim nižji ravni. Primera ukrepov za zmanjšanje obremenitve s tresljaji sta nošenje rokavic pri uporabi orodja in omejitev delovnega časa. Ob tem je treba upoštevati vse dele obratovalnega cikla (na primer čase, ko je električno orodje izklopljeno, ter čase, v katerih je vklopljeno, vendar obratuje brez obremenitve).



## Splošna varnostna navodila za električna orodja



## ⚠ OPOZORILO!

- ▶ Preberite vsa varnostna navodila, navodila, slike in tehnične podatke, s katerimi je opremljeno to električno orodje. Nedoslednost pri upoštevanju spodnjih navodil lahko povzroči električni udar, požar in/ali hude telesne poškodbe.

## Vsa varnostna navodila in druga navodila shranite za prihodnjo uporabo.

Izraz »električno orodje«, ki se uporablja v varnostnih navodilih, se nanaša na električna orodja z napajanjem iz električnega omrežja (z električnim kablom) in na električna orodja z akumulatorskim napajanjem (brez električnega kabla).

## 1. Varnost na delovnem mestu

- a) Svoje delovno območje ohranajte čisto in dobro osvetljeno. Nered in neosvetljena delovna območja lahko povzročijo nezgode.
- b) Električnega orodja ne uporabljajte v okoljih z nevarnostjo eksplozije, v katerih so prisotne vnetljive tekočine, plini ali prah. Električna orodja ustvarjajo iskre, ki lahko povzročijo vnetje praha ali hlapov.
- c) Otrokom in drugim osebam med uporabo električnega orodja ne pustite blizu. Zaradi odvrčanja pozornosti lahko izgubite nadzor nad električnim orodjem.

## 2. Električna varnost

- a) Priključni vtič električnega orodja mora biti primeren za vtičnico. Vtiča ni dovoljeno spreminjati na noben način. Skupaj z zaščitno ozemljenimi električnimi orodji ne uporabljajte vtičev za prilagoditev. Nespremenjeni vtiči in primerne vtičnice zmanjšajo tveganje električnega udara.
- b) Izogibajte se telesnemu stiku z ozemljenimi površinami, kot so cevi, radiatorji, štedilniki in hladilniki. Če je vaše telo ozemljeno, je povečano tveganje zaradi električnega udara.
- c) Električnega orodja ne izpostavljajte dežju ali vlagi. Vdor vode v električno orodje poveča tveganje električnega udara.
- d) Električnega kabla ne uporabljajte za druge namene, na primer za prenašanje ali obežanje električnega orodja ali za vlečenje vtiča iz vtičnice. Električnega kabla ne približajte virom vročine, olju, ostrim robovom ali premikajočim se delom. Poškodovani ali zviti električni kabli povečajo tveganje električnega udara.
- e) Če delate z električnim orodjem na prostem, uporabljajte samo podaljške kablov, ki so primerni tudi za uporabo na prostem. Uporaba električnega podaljška, primerne za uporabo na prostem, zmanjša tveganje električnega udara.

- f) Če se ne morete izogniti uporabi električnega orodja v vlažnem okolju, uporabite zaščitno stikalo za okvarni tok. Uporaba zaščitnega stikala za okvarni tok zmanjša tveganje električnega udara.

## 3. Varnost oseb

- a) Bodite pozorni, pazite, kaj počnete, dela z električnim orodjem se lotite premišljeno. Električnega orodja ne uporabljajte, ko ste utrujeni ali pod vplivom drog, alkohola ali zdravil. Že en sam trenutek nepazljivosti pri uporabi električnega orodja lahko povzroči hude telesne poškodbe.
- b) Nosite osebno zaščitno opremo in vedno tudi zaščitna očala. Uporaba osebne zaščitne opreme, kot so maska za zaščito pred prahom, nedrseči zaščitni čevlji, zaščitna čelada ali zaščita sluha, odvisno od vrste in uporabe električnega orodja, zmanjša tveganje telesnih poškodb.
- c) Izogibajte se nehotenemu zagonu naprave. Prepričajte se, da je električno orodje izključeno, preden ga priključite na vir električnega toka in/ali akumulator, ga dvignete ali prenašate. Če imate pri prenašanju električnega orodja prst na stikalu ali vklopljeno električno orodje priključite na električno napajanje, lahko pride do nesreče.
- d) Pred vklopom električnega orodja odstranite nastavitvena orodja ali izvijače. Orodje ali izvijač na vrtečem se delu električnega orodja lahko povzroči telesne poškodbe.
- e) Izogibajte se neobičajni drži telesa. Poskrbite za varen položaj in vedno ohranajte ravnotežje. Tako lahko električno orodje še posebej v nepričakovanih situacijah bolje nadzorujete.
- f) Nosite primerna oblačila. Ne nosite ohlapnih oblačil ali nakita. Lase in oblačila imejte varno oddaljene od premikajočih se delov. Premikajoči se deli lahko zagrabijo ohlapna oblačila, nakit ali dolge lase.
- g) Če lahko vgradite naprave za sesanje in prestrezanje praha, jih priključite in jih uporabljajte pravilno. Uporaba naprave za sesanje praha lahko zmanjša nevarnost zaradi praha.

h) Ne bodite iz napačnih razlogov prepričani o lastni varnosti in ne ravnajte drugače, kot je navedeno v pravilih za varno uporabo električnega orodja, tudi če ste električno orodje uporabili že večkrat in imate z njim izkušnje. Nepazljivo ravnanje lahko v nekaj sekundah povzroči hude telesne poškodbe.

#### 4. Uporaba in ravnanje z električnim orodjem

- a) Električnega orodja ne preobremenjujte. Za svoje delo uporabljajte primerno električno orodje. Delo s primernim električnim orodjem v navedenem območju moči je boljše in varnejše.
- b) Ne uporabljajte električnih orodij z okvarjenim stikalom. Električno orodje, ki ga ni mogoče vklopiti in izklopiti, je nevarno in ga je treba popraviti.
- c) Pred spreminjanjem nastavitve naprave, menjavo delovnega orodja ali odlaganjem električnega orodja izvlcite vtič iz vtičnice in/ali odstranite snemljivi akumulator. Ta previdnostni ukrep prepreči nehoteni zagon električnega orodja.
- d) Ko električnih orodij ne uporabljate, jih hranite zunaj dosega otrok. Osebam, ki z uporabo niso seznanjene ali niso prebrale teh navodil, ne dovolite uporabljati električnega orodja. Električna orodja so nevarna, če jih uporabljajo neizkušene osebe.
- e) Električna orodja in delovna orodja skrbno vzdržujte. Preverjajte, ali premični deli orodja delujejo brezhibno in niso zataknjeni ter ali deli niso odlomljeni ali tako poškodovani, da je ovirano delovanje električnega orodja. Pred uporabo električnega orodja poskrbite za popravilo poškodovanih delov. Veliko nezgod nastane zaradi slabo vzdrževanih električnih orodij.
- f) Rezalna orodja vzdržujte ostra in čista. Skrbno vzdrževana rezalna orodja z ostrimi rezili se manj zatikajo in so lažje vodljiva.

g) Električno orodje, pribor, delovno orodje itd. uporabljajte skladno s temi navodili. Pri tem upoštevajte delovne pogoje in vrsto opravila, ki ga izvajate. Uporaba električnih orodij za nepredvidene namene lahko povzroči nevarne situacije.

h) Ročaje in površine ročajev vzdržujte suhe, čiste ter brez olja in maščobe. Drseči ročaji in površine za oprijem ne omogočajo varne uporabe ter obvladovanja električnega orodja v nepredvidljivih situacijah.

#### 5. Uporaba in ravnanje z akumulatorskim orodjem

- a) Akumulatorje polnite samo s polnilniki, ki jih priporoča proizvajalec. Če polnilnik, ki je namenjen za določeno vrsto akumulatorjev, uporabljate z drugimi vrstami akumulatorjev, obstaja nevarnost požara.
- b) V električnih orodjih uporabljajte samo zanje predvidene akumulatorje. Uporaba drugih akumulatorjev lahko povzroči telesne poškodbe in nevarnost požara.
- c) Akumulator, ki ga ne uporabljate, hranite stran od pisarniških sponk, kovancev, ključev, žebeljev, vijakov ali drugih manjših kovinskih predmetov, ki bi lahko povzročili premostitev kontaktov. Kratek stik med kontakti akumulatorja lahko povzroči opekline ali ogenj.
- d) Ob napačni uporabi lahko iz akumulatorja izteče tekočina. Preprečite stik s to tekočino. Ob nenamernem stiku mesto sperite z vodo. Če pride tekočina v stik z očmi, poleg tega poiščite zdravniško pomoč. Iztekajoča akumulatorska tekočina lahko draži kožo ali povzroči opekline.

- e) Ne uporabljajte poškodovanih ali spremenjenih akumulatorjev. Poškodovani ali spremenjeni akumulatorji se lahko obnašajo nepredvidljivo in povzročijo požar, eksplozijo ali nevarnost telesnih poškodb.
- f) Akumulatorjev ne izpostavljajte ognju ali previsokim temperaturam. Ogenj ali temperature nad 130 °C (265 °F) lahko povzročijo eksplozijo.
- g) Upoštevajte vsa navodila za polnjenje in akumulatorja ali akumulatorskega orodja nikoli ne polnite zunaj temperaturnega območja, navedenega v navodilih za uporabo. Napačno polnjenje ali polnjenje zunaj dovoljenega temperaturnega območja lahko uniči akumulator in poveča nevarnost požara.



**PREVIDNO! NEVARNOST EKSPLOZIJE!**  
Nikoli ne polnite baterij, ki niso primerne za polnjenje.



**Akumulator zaščitite**

pred vročino, na primer tudi pred dolgotrajno neposredno sončno svetlobo, in ognjem, vodo ter vlago. Obstaja nevarnost eksplozije.

## 6. Servis

- a) Električno orodje dajte v popravilo samo usposobljenemu strokovnemu osebju, ki naj uporablja izključno originalne nadomestne dele. S tem zagotovite, da se ohrani varnost električnega orodja.
- b) Poškodovanih akumulatorjev nikoli ne vzdržujte. Vsakršno vzdrževanje akumulatorjev naj izvaja izključno proizvajalec ali pooblaščen servisna služba.

## Varnostna navodila za mešalnike

- Električno orodje držite z obema rokama na zato predvidenih ročajih. Izguba nadzora lahko privede do telesnih poškodb.

- Da preprečite nevarno atmosfero, poskrbite za zadostno prezračevanje pri mešanju gorljivih snovi. Pride lahko do vdihavanja nastalih hlapov ali vžiga isker, ki jih ustvari električno orodje.
- Ne mešajte živil. Električna orodja in njihova delovna orodja niso zasnovana za obdelavo živil.
- Poskrbite za trden in varen položaj mešalne posode. Neustrezno zavarovana posoda se lahko nenadoma premakne.
- Upoštevajte navodila za uporabo in varnostna navodila, ki veljajo za material za mešanje. Material za mešanje je lahko zdravju škodljiv.
- Med postopkom mešanja z rokami ne segajte v mešalno posodo in vanjo ne vstavljajte nobenih predmetov. Stik z mešalom lahko povzroči resne telesne poškodbe.
- Vedno počakajte, da se električno orodje zažene ali preneha delovati, ko je v posodi. Mešalo lahko nenadzorovano udarja okrog sebe ali se upogne.

## Originalni pribor/dodatne naprave

- Uporabljajte samo pribor in dodatne naprave, ki so navedeni v navodilih za uporabo oziroma imajo pritrilne nastavke, skladne z napravo.

## Preostala tveganja

Tudi če to električno orodje uporabljate v skladu s predpisi, vedno obstajajo tudi preostala tveganja. V povezavi s konstrukcijo in izvedbo tega električnega orodja se lahko pojavijo naslednje nevarnosti:

- Poškodbe pljuč, če ne uporabljate ustrezne zaščite dihal.
- Poškodbe sluha, če ne uporabljate ustrezne zaščite sluha.
- Poškodbe zdravja, nastale zaradi emisij tresljev, če napravo uporabljate dlje časa ali je ne uporabljate in vzdržujete pravilno.
- Telesne poškodbe zaradi stiskanja, če pridete v stik z vrtečimi se deli.

### OPOZORILO!

- ▶ To električno orodje med delovanjem ustvarja elektromagnetno polje. To polje lahko pod določenimi pogoji vpliva na aktivne ali pasivne medicinske vsadke. Da zmanjšate nevarnost resnih ali smrtnih telesnih poškodb, osebam z medicinskimi vsadki svetujemo, da se pred uporabo tega stroja posvetujejo s svojim zdravnikom in proizvajalcem medicinskega vsadka.

## Varnostna navodila za polnilnike

- Otroci od 8. leta starosti naprej in osebe z zmanjšanimi telesnimi, zaznavnimi ali duševnimi sposobnostmi ali s pomanjkljivimi izkušnjami in znanjem smejo napravo uporabljati le pod nadzorom ali če so bili poučeni o varni uporabi naprave in so razumeli nevarnosti, ki izhajajo iz njene uporabe. Otroci se z napravo ne smejo igrati. Otroci brez nadzora ne smejo čistiti ali opravljati uporabniškega vzdrževanja naprave.
- Če je električni priključni kabel pri tej napravi poškodovan, ga mora zamenjati proizvajalec, njegova servisna služba ali podobno usposobljena oseba, da ne pride do nevarnosti.



Polnilnik je primeren samo za uporabo v zaprtih prostorih.

### OPOZORILO!

- Če je električni priključni kabel pri tej napravi poškodovan, ga mora zamenjati proizvajalec, njegova servisna služba ali podobno usposobljena oseba, da ne pride do nevarnosti.

### POZOR!

- ◆ Ta polnilnik lahko polni samo naslednje akumulatorje: PAP 20 A1/PAP 20 A2/PAP 20 A3/PAP 20 B1/PAP 20 B3/PAPS 204 A1/PAPS 208 A1.
- ◆ Veljaven seznam združljivih akumulatorjev najdete na [www.Lidl.de/Akku](http://www.Lidl.de/Akku).

## Pred začetkom uporabe

### Polnjenje akumulatorja (glejte sliko C)

#### **⚠ PREVIDNO!**

- ▶ Preden akumulator **5** vzamete iz polnilnika **13** oz. ga vstavite vanj, zmeraj potegnite električni vtič iz vtičnice.

#### **OPOMBA**

- ▶ Akumulatorja nikoli ne polnite, če je temperatura okolice pod 10 °C ali nad 40 °C. Če litijjski akumulator hranite dlje časa, morate redno preverjati njegovo napolnjenost. Najprimernejša napolnjenost je med 50 in 80 %. Akumulator naj bo shranjen na hladnem in suhem mestu pri temperaturi okolice med 0 °C ter 50 °C.

- ♦ Akumulator **5** vtaknite v polnilnik **13** (glejte sliko C).
- ♦ Električni vtič priključite v vtičnico. Rdeča nadzorna lučka LED **12** sveti.
- ♦ Zelena nadzorna lučka LED **11** vam sporoča, da je postopek polnjenja zaključen in je akumulator **5** pripravljen za uporabo.

#### **⚠ POZOR!**

- ♦ Če rdeča nadzorna lučka LED **12** utripa, je akumulator **5** pregret in ga ni mogoče napolniti.
- ♦ Če rdeča in zelena nadzorna lučka LED **12** **11** utripata skupaj, je akumulator **5** okvarjen.
- ♦ Akumulatorja nikoli znova ne polnite takoj po postopku hitrega polnjenja. Obstaja nevarnost, da se akumulator pregreje in se tako skrajša njegova življenjska doba.
- ♦ Polnilnik **13** med dvema zaporednima postopkoma polnjenja izklopite za najmanj 15 minut. V ta namen potegnite električni vtič iz električne vtičnice.

## Vstavljanje/odstranjanje akumulatorja iz naprave

### Vstavljanje akumulatorja

- ♦ Akumulator **5** vstavite v napravo, tako da se zaskoči.

### Odstranjanje akumulatorja

- ♦ Povlecite akumulator **5** iz naprave.

## Preverjanje stanja akumulatorja

- ♦ Stanje akumulatorja preverite tako, da pritisnete tipko za stanje akumulatorja **14**. Stanje oziroma preostala kapaciteta se prikaže na lučki LED akumulatorja **15** takole:  
RDEČA/ORANŽNA/ZELENA = napolnjen do konca  
RDEČA/ORANŽNA = srednje napolnjen  
RDEČA = skoraj prazen – akumulator napolnite

## Namestitev mešalne palice

- ♦ Z obema priloženima montažnima ključema **8** namestite mešalni nastavek **7** na mešalno palico **6** (glejte sliko A).
- ♦ Zaporno pušo **9** povlecite na obeh pritrdilnih nastavkih za orodje **10** nazaj. Ustrezen konec mešalne palice **6** vstavite v pritrdilni nastavek za orodje **10** (glejte sliko B). Preverite trdno pritrditev, tako da zavrtite in povlečete mešalno palico **6**.

## Odstranjanje mešalne palice

- ♦ Zaporno pušo **9** povlecite na obeh pritrdilnih nastavkih za orodje **10** nazaj, da lahko odstranite mešalno palico **6**.

## Uporaba

### Vklop/izklop naprave

#### Vklop

- ♦ Pritisnite varnostno tipko **2** in jo držite pritisnjeno.
- ♦ Pritisnite stikalo za vklop/izklop **1** in ga držite pritisnjenega. Potem lahko varnostno tipko **2** spustite.

#### Izklop

- ♦ Spustite stikalo za vklop/izklop **1**.

## Nastavitev števila vrtljajev

- ◆ Pritisnite tipko + **4**, da povečate število vrtljajev.
- ◆ Pritisnite tipko - **3**, da zmanjšate število vrtljajev.

## Delo z mešalnikom

- ◆ Mešalno palico **6** potopite v maso z nižjimi vrtljaji.
- ◆ Ko je mešalna palica do konca potopljena v maso, lahko hitrost povečate.
- ◆ Mešalno palico med mešanjem premikajte po mešalni posodi in mešajte, dokler ni zmes v celoti zmešana.

## Vzdrževanje in čiščenje



**OPOZORILO! NEVARNOST TELESNIH POŠKODB! Napravo pred vsemi deli na napravi izklopite in odstranite akumulator.**

- Za čiščenje ohišja uporabljajte suho krpo. Nikakor ne uporabljajte bencina, topil ali čistil, ki najedajo umetno snov.
- Naprava mora biti zmeraj čista, suha in brez olja ali maziv. V notranjost mešalnika za barve in malto ne smejo vdreti nobene tekočine.
- Mešalnik za barvo in malto redno čistite, najbolje takoj po zaključku dela.

### OPOMBA

- Nenavedene nadomestne dele (npr. stikala) lahko naročite pri našem telefonskem servisu.

## Odstranjevanje med odpadke



Embalaža je iz okolju prijaznih materialov. Odrzete jo lahko v lokalne smetnjake za reciklažne materiale.



**Električnih orodij ne zavržite med gospodinjske odpadke!**

V skladu z evropsko direktivo 2012/19/EU je treba rabljena električna orodja zbirati ločeno in jih oddati za ekološko primerno predelavo.

o možnostih za odstranitev neuporabne naprave povprašajte pri svoji občinski ali mestni upravi.



Embalažo odložite med odpadke na okoljsko primeren način. Upoštevajte oznake na različnih embalažnih materialih in jih po potrebi ločite. Embalažni materiali so označeni s kraticami (a) in številkami (b) z naslednjim pomenom: 1–7: umetne snovi, 20–22: papir in karton, 80–98: sestavljeni materiali.



o možnostih za odstranitev odsluženega izdelka vprašajte pri svoji občinski ali mestni upravi.



Izdelek je mogoče reciklirati, je podvržen razširjeni odgovornosti proizvajalca in se zbira ločeno.

## Proizvajalec

KOMPERNASS HANDELS GMBH

BURGSTRASSE 21

44867 BOCHUM

NEMČIJA

www.kompennass.com

## Pooblaščeni serviser

**SI** Servis Slovenija

Tel.: 080 080 917

E-Mail: kompennass@lidl.si

IAN 393480\_2107

## Garancijski list

1. S tem garancijskim listom Kompennass Handels GmbH jamčimo, da bo izdelek v garancijskem roku ob normalni in pravilni uporabi brezhibno deloval in se zavezuje, da bomo ob izpolnjenih spodaj navedenih pogojih odpravili morebitne pomanjkljivosti in okvare zaradi napak v materialu ali izdelavi oziroma po svoji presoji izdelek zamenjali ali vrnili kupnino.
2. Garancija je veljavna na ozemlju Republike Slovenije.
3. Garancijski rok za proizvod je 3 leta od datuma izročitve blaga. Datum izročitve blaga je razviden iz računa.
4. Kupec je dolžan okvaro javiti pooblaščenemu servisu oziroma se informirati o nadaljnjih postopkih na zgoraj navedeni telefonski številki. Svetujemo vam, da pred tem natančno preberete navodila o sestavi in uporabi izdelka.

5. Kupec je dolžan pooblaščenemu servisu predložiti garancijski list in račun, kot potrdilo in dokazilo o nakupu ter dnevu izročitve blaga.
6. V primeru, da proizvod popravlja nepooblaščen servis ali oseba, kupec ne more uveljavljati zahtevkov iz te garancije.
7. Vzroki za okvaro oziroma nedelovanje izdelka morajo biti lastnosti stvari same in ne vzroki, ki so zunaj proizvajalčeve oziroma prodajalčeve sfere. Kupec ne more uveljavljati zahtevkov iz te garancije, če se ni držal priloženih navodil za sestavo in uporabo izdelka ali če je izdelek kakorkoli spremenjen ali nepravilno vzdrževan.
8. Jamčimo servis in rezervne dele še 3 leta po preteku garancijskega roka.
9. Obrabni deli oz. potrošni material so izvzeti iz garancije.
10. Vsi potrebni podatki za uveljavljanje garancije se nahajajo na dveh ločenih dokumentih (garancijski list, račun).
11. Ta garancija proizvajalca ne izključuje pravic potrošnika, ki izhajajo iz odgovornosti prodajalca za napake na blagu.

### Garancijska doba ne velja pri

- normalnem zmanjšanju kapacitete akumulatorja,
- poslovni rabi izdelka,
- poškodbi ali spremembi izdelka s strani stranke,
- neupoštevanju predpisov o varnosti in vzdrževanju, napačne uporabe,
- poškodbah zaradi naravnih nesreč.

### Prodajalec

Lidl Slovenija d.o.o. k.d., Pod lipami 1,  
SI-1218 Komenda



## Prevod izvirne izjave o skladnosti

Mi, podjetje KOMPERNASS HANDELS GMBH in odgovorna oseba za dokumentacijo: gospod Semi Uguzlu, BURGSTR. 21, 44867 BOCHUM, NEMČIJA, izjavljamo, da je ta izdelek skladen z naslednjimi standardi, normativnimi dokumenti in direktivami ES:

### Direktiva o strojih

(2006/42/EC)

### Direktiva o elektromagnetni združljivosti

(2014/30/EU)

### Direktiva o omejevanju uporabe nevarnih snovi

(2011/65/EU)\*

\* Za izdajo te izjave o skladnosti je odgovoren izključno proizvajalec. Zgoraj opisani predmet izjave izpolnjuje predpise Direktive 2011/65/EU Evropskega parlamenta in Sveta z dne 8. junija 2011 o omejevanju uporabe nekaterih nevarnih snovi v električni in elektronski opremi.

### Uporabljeni harmonizirani standardi

EN 62841-1:2015

EN 62841-2-10:2017

EN 55014-1:2017/A11:2020

EN IEC 55014-1:2021

EN 55014-2:1997/A2:2008

EN IEC 55014-2:2021

EN IEC 63000:2018

**Oznaka tipa stroja:** akumulatorski mešalnik za barvo in malto PFMRA 20-Li A1

**Leto izdelave:** 01–2022

**Serijska številka:** IAN 393480\_2107

Bochum, 17. 12. 2021



Semi Uguzlu

- vodja kakovosti -

Pridržujemo si pravico do tehničnih sprememb zaradi razvoja.

## Naročanje nadomestnega akumulatorja

Če želite naročiti nadomestni akumulator za svojo napravo, lahko to udobno izvedete na internetu na naslovu [www.kompernass.com](http://www.kompernass.com) ali po telefonu.

Ta izdelek bo zaradi omejene zaloge morda v kratkem času razprodan.



### OPOMBA

- ▶ V nekaterih državah spletno naročanje nadomestnih delov ni mogoče. V tem primeru pokličite servisno številko.

### Telefonsko naročilo

**SI** Servis Slovenija Tel.: 080 080 917 E-Mail: [kompernass@lidl.si](mailto:kompernass@lidl.si)

Za zagotavljanje hitre obdelave naročila imejte za morebitna vprašanja pripravljeno številko artikla (IAN 393480\_2107) za svojo napravo. Številko artikla najdete na tipski tablici ali na naslovnici teh navodil.



**KOMPERNASS HANDELS GMBH**

BURGSTRASSE 21

44867 BOCHUM

GERMANY

[www.kompernass.com](http://www.kompernass.com)

Last Information Update · Stand der Informationen · Version des informations · Stand van de informatie · Stav informací · Stan informáci  
Stav informácií · Estado de las informaciones · Tilstand af information · Versione delle informazioni · Információk állása · Stanje informacij:  
12 / 2021 · Ident.-No.: PFMRA20-LiA1-122021-1

---

IAN 393480\_2107