



WC-Sitz mit integriertem Kindersitz und Absenkautomatik

DE WC-Sitz mit integriertem Kindersitz und Absenkautomatik
AT Montageanleitung
CH

IT Sedile WC con sedile per bambini integrato e abbassamento automatico
CH Istruzioni per il montaggio

FR Abattant WC avec réducteur intégré et système d'abaissement automatique
CH Instructions de montage

GB Toilet seat with integrated child seat and soft close
NI Assembly instruction
IE
CH

IAN 3 1 5 4 3 0

1

DE AT

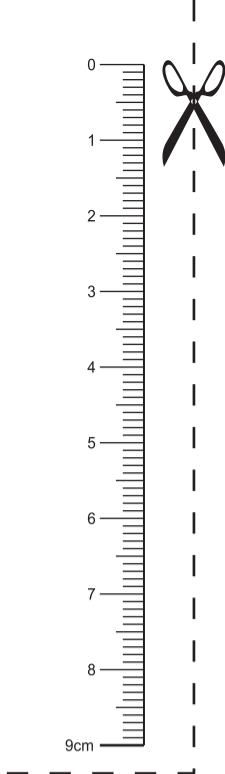

Sie benötigen:
Vous avez:
Le servono:
You need:

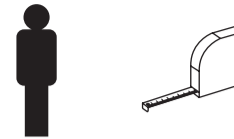

Beschläge/ Ferrures pour meubles/
Guarnizioni/ Fittings

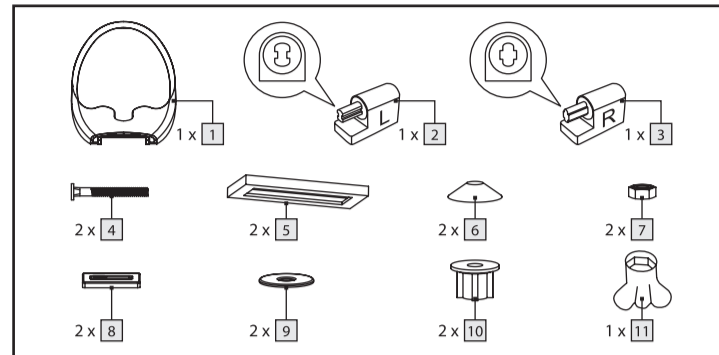

DE Sicherheitshinweis:
AT
CH

Achtung: Bei mangelhafter Montage besteht Gefahr für die Sicherheit. Aufbau durch fachkundiges Personal empfohlen!

Pflegehinweis:

Bitte nur mit einem Staubtuch oder einem feuchten Lappen reinigen. Keine scheuernden Putzmittel verwenden!

Bestimmungsgemäße Verwendung:

Produkt nutzbar für den privaten Wohnbereich.

Garantie und Service

Die Garantiezeit beträgt 3 Jahre und beginnt am Tag des Kaufs. Bitte bewahren Sie den Kassenbon als Nachweis für den Kauf auf.

Sollten sich dennoch während der Garantiezeit Mängel herausstellen, kann ein defekter WC-Sitz nach Kontaktaufnahme mit dem Servicedienst unfrei an die angegebene Serviceadresse gesandt werden. Sie erhalten dann einen neuen oder einen reparierten WC-Sitz kostenlos zurück.

Nach Ablauf der Garantiezeit haben Sie ebenfalls die Möglichkeit, den defekten WC-Sitz zwecks Reparatur an die angegebene Adresse zu senden. Nach Ablauf der Garantiezeit

anfallende Reparaturen sind kostenpflichtig.

Hinweis: K&H Sanitary GmbH ersetzt innerhalb der Garantiezeit einen defekten WC-Sitz kostenfrei, oder stellt entsprechende Ersatzteile zur Verfügung. Eine finanzielle Rückerstattung des Kaufpreises eines defekten WC-Sitzes ist seitens K&H Sanitary GmbH nicht möglich.

Ihre gesetzlichen Rechte werden durch diese Garantie nicht eingeschränkt.

Die Garantiezeit wird durch die Gewährleistung nicht verlängert. Das gilt auch für ersetzte und ausgetauschte Teile. In vielen Fällen liegt der Grund für Reklamationen in Bedienungsfehlern.

Diese könnten ohne Weiteres telefonisch oder per E-Mail behoben werden. Bitte wenden Sie sich an die für Sie eingerichtete Servicestelle, bevor Sie den WC-Sitz beim Hersteller reklamieren:

K&H Sanitary GmbH
Daimlerstr.45
D-50170 Kerpen
Tel.: 0049-2273-56680
Fax.:0049-2273-566825
E-Mail: service@kh-sanitary.de

IAN 315430

Bitte halten Sie für alle Anfragen den Kassenbon und die Art.Nr. z.B. IAN 12345, als Nachweis für den Kauf bereit.

Produktbezeichnung: WC-Sitz mit integriertem Kindersitz und Absenkautomatik

KH Sanitär-Nr.: 404-9001

IT Nota di sicurezza:
CH

Attenzione: Nel caso di montaggio non adeguato c'è pericolo di sicurezza. Si consiglia il montaggio da personale esperto!

Nota di trattamento:

Per favore pulire solo con un panno per rimuovere polvere o con uno straccio umido. Non usare detersivi abrasivi!

Usò secondo le disposizioni:

Prodotto adatto per uso domestico.

Garanzia e assistenza:

Il periodo di garanzia è di 3 anni e ha inizio il giorno della data di acquisto. Si prega di conservare lo scontrino come prova d'acquisto.

Durante il periodo di garanzia e dopo aver contattato il servizio di assistenza, è possibile

inviare, senza costi aggiuntivi, i copriwater che presentano difetti direttamente all'indirizzo del centro di assistenza fornito. Riceverà dunque gratuitamente un copriwater nuovo o riparato.

Dopo l'estinzione del periodo di garanzia, è sempre possibile inviare il copriwater che presenta difetti all'indirizzo fornito per eseguire eventuali riparazioni. Dopo la scadenza della garanzia, le riparazioni effettuate sono a pagamento.

Nota: K&H Sanitary GmbH sostituisce gratuitamente parti difettate del copriwater durante il periodo di garanzia o mette a disposizione pezzi di ricambio adatti. K&H Sanitary GmbH non rimborsa il costo di un copriwater difettato.

Questa garanzia non costituisce alcun limite ai diritti legali del consumatore.

Il periodo di garanzia non viene prolungato in caso di un intervento in garanzia. Questo vale anche per i componenti sostituiti o rinnovati. In molti casi, la presentazione di reclami è motivata da situazioni spiegabili con errori di comando. Essi potrebbero facilmente essere risolti telefonicamente o per e-mail. Si prega di rivolgersi al punto di assistenza competente prima di reclamare il copriwater presso il produttore:

K&H Sanitary GmbH
Daimlerstr. 45
D-50170 Kerpen
Tel.: 0049-2273-56680
Fax: 0049-2273-566825
E-mail: service@kh-sanitary.de

IAN 315430

Per qualsiasi richiesta, si prega di tenere a portata di mano lo scontrino e il numero dell'articolo, ad es. IAN 12345, per attestare l'acquisto.

Denominazione del prodotto: Copriwater

Codice KH Sanitär 404-9001

FR Note de sécurité:
CH

Attention: En cas de montage incorrect, il y a risque pour la sécurité. Installation, recommandée par un personnel expérimentée.

Note d'entretien:

Ne nettoyer qu'avec un chiffon à poussière ou un chiffon humide. Ne pas utiliser de produit à récurer!

Utilisation selon destination:

Produit utilisable pour le domaine de séjour privé.

Garantie et service après-vente:

Article L217-16 du Code de la consommation

Lorsque l'acheteur demande au vendeur, pendant le cours de la garantie commerciale qui lui a été consentie lors de l'acquisition ou de la réparation d'un bien meuble, une remise en état couverte par la garantie, toute période d'immobilisation d'au moins sept jours vient s'ajouter à la durée de la garantie qui restait à courir. Cette période court à compter de la demande d'intervention de l'acheteur ou de la mise à disposition pour réparation du bien en cause, si cette mise à disposition est postérieure à la demande d'intervention.

Indépendamment de la garantie commerciale souscrite, le vendeur reste tenu des défauts de conformité du bien et des vices rédhibitoires dans les conditions prévues aux articles L217-4 à L217-13 du Code de la consommation et aux articles 1641 à 1648 et 2232 du Code Civil.

Article L217-4 du Code de la consommation

Le vendeur livre un bien conforme au contrat et répond des défauts de conformité existant lors de la délivrance.

Il répond également des défauts de conformité résultant de l'emballage, des instructions de montage ou de l'installation lorsque celle-ci a été mise à sa charge par le contrat ou a été réalisée sous sa responsabilité.

Article L217-5 du Code de la consommation

Le bien est conforme au contrat :

1° S'il est propre à l'usage habituellement attendu d'un bien semblable et, le cas échéant :

- s'il correspond à la description donnée par le vendeur et possède les qualités que celui-ci a présentées à l'acheteur sous forme d'échantillon ou de modèle ;

- s'il présente les qualités qu'un acheteur peut légitimement attendre eu égard aux déclarations publiques faites par le vendeur, par le producteur ou par son représentant, notamment dans la publicité ou l'étiquetage ;

2° Ou s'il présente les caractéristiques définies d'un commun accord par les parties ou être propre à tout usage spécial recherché par l'acheteur, porté à la connaissance du vendeur et que ce dernier a accepté.

Article L217-12 du Code de la consommation

L'action résultant du défaut de conformité se prescrit par deux ans à compter de la délivrance du bien.

Article 1641 du Code civil

Le vendeur est tenu de la garantie à raison des défauts cachés de la chose vendue qui la rendent impropre à l'usage auquel on la destine, ou qui diminuent tellement cet usage que l'acheteur ne l'aurait pas acquise, ou n'en aurait donné qu'un moindre prix, s'il les avait connus.

Article 1648 1er alinéa du Code civil

L'action résultant des vices rédhibitoires doit être intentée par l'acquéreur dans un délai de deux ans à compter de la découverte du vice.

La durée de la garantie est de 3 ans à compter de la date d'achat. Veuillez garder le ticket de caisse comme preuve de votre achat.

Pendant la durée de validité de la garantie, tout abattant WC défectueux peut, après prise de contact avec le service après-vente, être envoyé en port dû à l'adresse indiquée. Vous recevrez gratuitement en retour un abattant WC neuf ou réparé.

Après expiration de la garantie, vous avez également la possibilité d'envoyer l'abattant WC défectueux à l'adresse indiquée à fins de réparation. Vous devrez prendre en charge les coûts de réparation survenant après la période de garantie.

Remarque : la K&H Sanitary GmbH remplace gratuitement tout abattant WC défectueux ou met à votre disposition les pièces de rechange correspondantes pendant la période de garantie. La K&H Sanitary GmbH décline le remboursement du prix d'achat d'un abattant WC défectueux.

Cette garantie ne constitue pas une restriction de vos droits légaux.

La durée de garantie n'est aucunement prolongée ou renouvelée par une prestation de garantie. Cette disposition s'applique également aux pièces remplacées ou échangées.

Dans de nombreux cas, le motif des réclamations est dû à des erreurs de manipulation. Celles-ci peuvent aisément être réglées par téléphone ou par e-mail. Avant de déposer une réclamation auprès du fabricant, veuillez contacter notre service SAV :

K&H Sanitary GmbH

Daimlerstr. 45

D-50170 Kerpen

Tel.: 0049-2273-56680

Fax.: 0049-2273-566825

E-Mail: service@kh-sanitary.de

IAN 315430

Veuillez conserver pour toute demande ultérieure le ticket de caisse et le numéro de modèle de l'article, p. ex. IAN 12345, comme preuve d'achat.

Désignation du produit : Abattant WC

N° KH-Sanitär: 404-9001

Safety instructions:

Warning: Deficient assembly causes safety risks. Assembling by qualified personal is recommended.

Care instructions:

Please do only clean with a duster or a damp cloth. Do not use any scouring agents!

Intended use:

The appliance is intended for household use.

Warranty and Service

The warranty period is three years and begins on the day of purchase. Please keep your receipt as proof of purchase.

However, if defects do occur during the warranty period, a defective fitting may be returned freight forward to the service address specified, provided that the service department is contacted in advance. You will then receive a new or repaired fitting free of charge.

After the warranty period has expired you may also send the defective fitting to the address specified for repair. Repairs made after the warranty period has expired are subject to payment.

Note: K&H Sanitary GmbH will replace defective fittings or supply the respective replacement parts free of charge within the warranty period. K&H Sanitary GmbH is unable to refund the purchase price for defective fittings.

This warranty does not limit your legal rights.

The warranty period will not be extended by repairs made under warranty. This applies also to replaced and exchanged parts. Complaints are often initiated by difficulties encountered during use. Many of these complaints can be resolved by telephone or email. Please contact the service address set up for you before filing a warranty claim for the shower hose with the manufacturer:

K&H Sanitary GmbH

Daimlerstr.45

D-50170 Kerpen

Tel.: 0049-2273-56680

Fax.:0049-2273-566825

E-Mail:service@kh-sanitary.de

IAN 315430

Please have the receipt and item number, e.g. IAN 12345 ready as your proof of purchase when making an enquiry.

Product description: Toilet seat with integrated child seat and soft close

KH Sanitär no. 404-9001

