

# SILVERCREST®



## ELEKTORASIERER / ELECTRIC SHAVER / RASOIR ÉLECTRIQUE SFR 3.7 A1

DE AT CH

### ELEKTORASIERER

Bedienungs- und Sicherheitshinweise

FR BE

### RASOIR ÉLECTRIQUE

Instructions d'utilisation et consignes de sécurité

PL

### GOLARKA ELEKTRYCZNA

Wskazówki dotyczące obsługi i bezpieczeństwa

SK

### ELEKTRICKÝ HOLIACI STROJČEK

Pokyny pre obsluhu a bezpečnostné pokyny

DK

### ELEKTRISK BARBERMASKINE

Brugs- og sikkerhedsanvisninger

HU

### ELEKTROMOS BOROTVA

Kezelési és biztonsági utalások

GB IE

### ELECTRIC SHAVER

Operation and safety notes

NL BE

### ELEKTRISCH SCHEERAPPARAAT

Bedienings- en veiligheidsinstructies

CZ

### ELEKTRICKÝ HOLÍČÍ STROJEK

Pokyny pro obsluhu a bezpečnostní pokyny

ES

### AFEITADORA ELÉCTRICA

Instrucciones de utilización y de seguridad

IT

### RASOIO ELETTRICO

Indicazioni per l'uso e per la sicurezza

IAN 430461\_2301

FR PL CZ SK

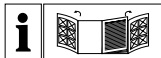

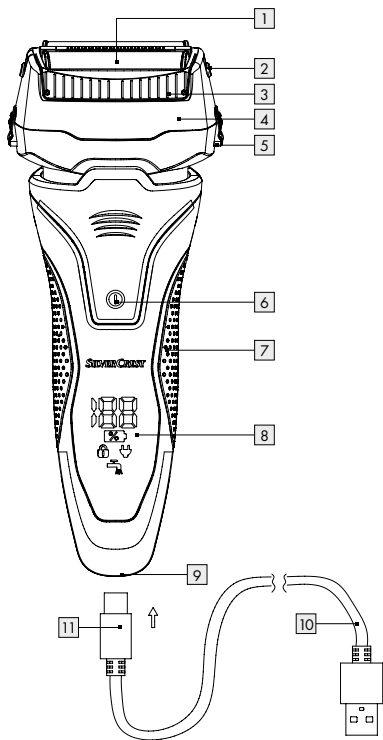
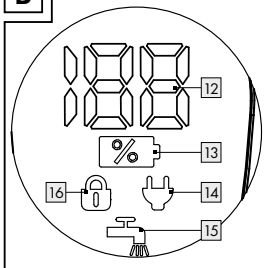
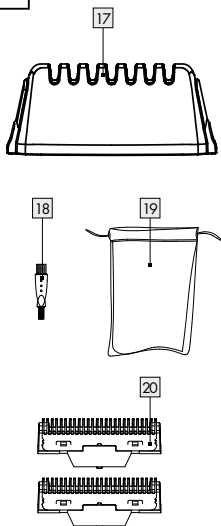

DE/AT/CH	Bedienungs- und Sicherheitshinweise	Seite	5
GB/IE	Operation and safety notes	Page	30
FR/BE	Instructions d'utilisation et consignes de sécurité	Page	52
NL/BE	Bedienings- en veiligheidsinstructies	Pagina	79
PL	Wskazówki dotyczące obsługi i bezpieczeństwa	Strona	103
CZ	Pokyny pro obsluhu a bezpečnostní pokyny	Strana	127
SK	Pokyny pre obsluhu a bezpečnostné pokyny	Strana	148
ES	Instrucciones de utilización y de seguridad	Página	171
DK	Brugs- og sikkerhedsanvisninger	Side	195
IT	Indicazioni per l'uso e per la sicurezza	Pagina	217
HU	Kezelési és biztonsági utalások	Oldal	241

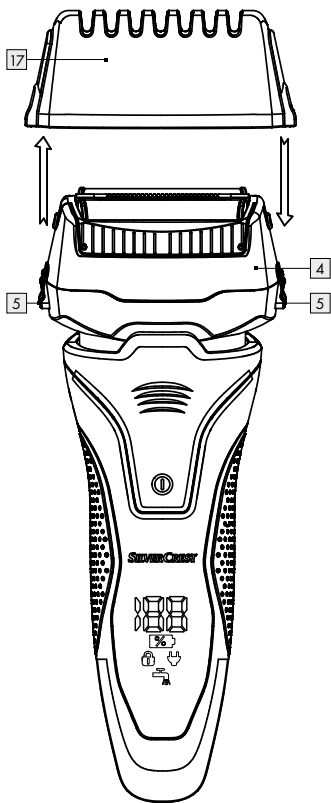
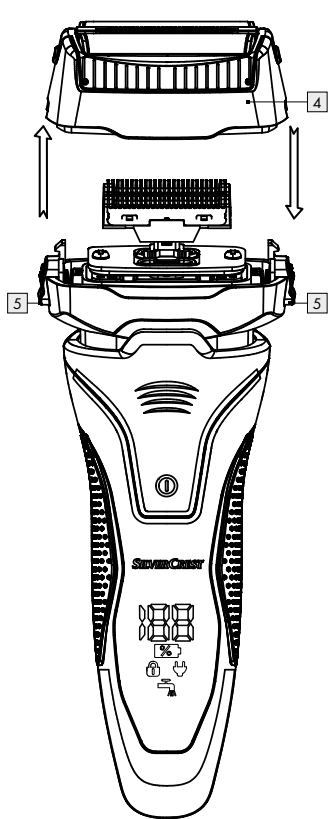
**A****B****C**

**D****E**

<b>Legende der verwendeten Piktogramme</b> .....	Seite	6
<b>Einleitung</b> .....	Seite	7
Bestimmungsgemäße Verwendung .....	Seite	7
Teilebeschreibung .....	Seite	7
Technische Daten .....	Seite	8
Lieferumfang .....	Seite	8
<b>Sicherheitshinweise</b> .....	Seite	9
Sicherheitshinweise für Batterien / Akkus .....	Seite	15
<b>Produkt aufladen</b> .....	Seite	17
<b>Bedienung</b> .....	Seite	17
Transportsicherung .....	Seite	18
<b>Rasieren</b> .....	Seite	18
Trockenrasur .....	Seite	18
Nassrasur .....	Seite	19
Längeres Haar schneiden .....	Seite	19
Dreitagebart rasieren .....	Seite	20
<b>Reinigung und Pflege</b> .....	Seite	20
Trocken reinigen .....	Seite	22
Nass reinigen .....	Seite	22
Scherfolienrahmen und Schneidevorrichtung austauschen ..	Seite	22
<b>Fehlerbehebung</b> .....	Seite	24
<b>Entsorgung</b> .....	Seite	24
<b>Garantie</b> .....	Seite	27
Abwicklung im Garantiefall .....	Seite	28
Service .....	Seite	29

## Legende der verwendeten Piktogramme

	Bedienungsanleitung lesen!
<b>V</b>	Volt
	Schutzklasse III
	Gebrauch in geschlossenen Räumen
	USB-Anschluss-Typ C
	Warn- und Sicherheitshinweise beachten!
	Gleichstrom /-spannung
<b>IPX6</b>	Schutz gegen starkes Strahlwasser
	EIN-/AUS-Taste
<b>CE</b>	Das CE-Zeichen bestätigt die Konformität mit den für das Produkt zutreffenden EU-Richtlinien.
	Sicherheitshinweise Handlungsanweisungen

# Elektrorasierer

## ● Einleitung

Wir beglückwünschen Sie zum Kauf Ihres neuen Produkts. Sie haben sich damit für ein hochwertiges Produkt entschieden. Die Bedienungsanleitung ist Teil dieses Produkts. Sie enthält wichtige Hinweise für Sicherheit, Gebrauch und Entsorgung. Machen Sie sich vor der Benutzung des Produkts mit allen Bedien- und Sicherheitshinweisen vertraut. Benutzen Sie das Produkt nur wie beschrieben und für die angegebenen Einsatzbereiche. Händigen Sie alle Unterlagen bei Weitergabe des Produkts an Dritte mit aus.

## ● **Bestimmungsgemäße Verwendung**

Bei diesem Produkt handelt es sich um einen Elektrorasierer, der ausschließlich zum Schneiden von menschlichen Haaren vorgesehen ist. Das Produkt ist nur für den privaten Haushalt vorgesehen und darf nicht für gewerbliche Zwecke genutzt werden. Das Produkt darf nur in Innenräumen benutzt werden.

## ● **Teilebeschreibung**

### **Elektrorasierer (Abb. A)**

- 1** Scherfolie
- 2** Entriegelungstasten für den Scherfolienrahmen (beidseitig)
- 3** Scherfolienrahmen

- 4** Scherkopf
- 5** Entriegelungstasten für den Scherkopf (beidseitig)
- 6** EIN- / AUS-Taste
- 7** Seitengriffe (Soft Touch)
- 8** Display

- 9 USB-Typ-C-Anschluss
- 10 Typ-A auf Typ-C USB-Kabel
- 11 USB-Typ-C-Stecker

### Display (Abb. B)

- 12 Anzeige der Akkukapazität
- 13 Batteriesymbol
- 14 Steckersymbol
- 15 Reinigungssymbol
- 16 Schlosssymbol

### Zubehör (Abb. C)

- 17 Schutzkappe
- 18 Reinigungsbürste
- 19 Aufbewahrungsbeutel
- 20 Schneidevorrichtung
- 21 Schneidevorrichtungsbefestigung (Abb. G)
- 22 Haarschneider (Abb. H)

## ● Technische Daten

### Elektrorasierer: **HG06654A**

Eingang:	5V $\equiv$ , 1 A
Akku:	1 x 3,7V Li-Ion, 800 mAh
Betriebstemperatur:	-10 °C bis + 40 °C
Schutzklasse:	III/ $\text{⏚}$

Verwenden Sie zum Aufladen nur ein Netzteil der Schutzklasse II (nicht im Lieferumfang enthalten), das für den Gebrauch mit Haushaltsgeräten zugelassen ist.

SELV-Ausgang:	5V $\equiv$ , max. 1A
Schutzart:	IPX6 (Schutz gegen starkes Strahlwasser)

## ● Lieferumfang

1 Elektrorasierer	1 Reinigungsbürste
1 Typ-A auf Typ-C USB-Kabel	1 Aufbewahrungsbeutel
1 Schutzkappe	1 Bedienungsanleitung





## Sicherheitshinweise



### **WARNUNG! LEBENS- UND UNFALLGEFAHR FÜR KLEINKINDER UND KINDER!**

Lassen Sie Kinder niemals unbeaufsichtigt mit dem Verpackungsmaterial oder dem Produkt. Es besteht Erstickungsgefahr.



### **WARNUNG!**

Das Produkt darf nicht mit angeschlossenem Netzteil betrieben werden.



Dieses Produkt kann von Kindern ab 8 Jahren und von Personen mit reduzierten physischen, sensorischen oder mentalen Fähigkeiten oder Mangel an Erfahrung und/oder Wissen benutzt werden, wenn sie beaufsichtigt oder bezüglich des sicheren Gebrauches des Produkts unterwiesen wurden und die daraus resultierenden Gefahren verstanden haben. Kinder dürfen nicht mit dem Produkt spielen. Reinigung und Benutzerwartung dürfen nicht durch Kinder ohne Beaufsichtigung durchgeführt werden.



**GEFAHR!** Dieses Symbol zeigt an, dass Sie das Produkt unter fließendem

Wasser abwaschen können. Trennen Sie das Produkt vorher vom USB-Typ-C-Stecker 11. Verwenden Sie nur das mitgelieferte Typ-A auf Typ-C USB-Kabel 10 und nur ein Netzteil der Schutzklasse II (nicht im Lieferumfang enthalten), das für die Verwendung mit Haushaltsgeräten zugelassen ist, SELV-Ausgang: DC 5V, max. 1A, zum Aufladen des Akkus.

- **⚠️ WARNUNG!** Halten Sie das Netzteil (nicht im Lieferumfang) und das Typ-A auf Typ-C USB-Kabel 10 trocken!
- Der Rasierer ist vom Typ-A auf Typ-C USB-Kabel 10 zu trennen, bevor er mit Wasser gereinigt wird.
- Halten Sie dieses Produkt von Badewannen, Duschen, Waschbecken oder anderen Gefäßen, die Wasser enthalten, fern, wenn es an einen Netzadapter (nicht im Lieferumfang enthalten) angeschlossen ist.
- **⚠️ WARNUNG!** Trennen Sie das Produkt vom Typ-A auf Typ-C USB-Kabel 10, bevor Sie es in Wasser reinigen.

- Schützen Sie das Produkt vor Feuchtigkeit, Tropf- und Spritzwasser, wenn es an ein Netzteil (nicht im Lieferumfang enthalten) angeschlossen ist.
- Berühren Sie das Produkt während des Ladevorgangs nicht mit nassen Händen.
- Das Produkt und das Typ-A auf Typ-C USB-Kabel 10 dürfen während des Ladevorgangs nicht in Wasser oder andere Flüssigkeiten getaucht werden und nicht unter fließendem Wasser abgespült werden.
- Sollte das Produkt doch einmal ins Wasser fallen, ziehen Sie sofort das Netzteil und nehmen Sie erst danach das Produkt heraus. Benutzen Sie das Produkt in diesem Fall nicht mehr, sondern lassen Sie dieses durch einen Fachbetrieb überprüfen.
- Sollte Flüssigkeit in das Produkt gelangen, lassen Sie vor einer erneuten Inbetriebnahme das Produkt prüfen.
- Wenn das Produkt in einem Badezimmer geladen wird, ist nach Gebrauch das Netzteil (nicht im Lieferumfang) zu ziehen, da die

Nähe von Wasser eine Gefahr darstellt, auch wenn das Produkt ausgeschaltet ist.

- Als zusätzlicher Schutz wird die Installation einer Fehlerstromschutzeinrichtung (FI/RCD) mit einem Bemessungsauslösestrom von nicht mehr als 30 mA im Stromkreis empfohlen. Fragen Sie Ihren Elektroinstallateur um Rat. Lassen Sie den Einbau ausschließlich von einer Elektro-Fachkraft durchführen.
- Nehmen Sie das Produkt nicht in Betrieb, wenn das Produkt, das Netzteil (nicht im Lieferumfang) oder das Typ-A auf Typ-C USB-Kabel 10 sichtbare Schäden aufweist oder wenn das Produkt zuvor fallengelassen wurde.
- Stecken Sie das Netzteil erst dann in eine Steckdose, wenn der USB-Type-C-Stecker 11 mit dem Gerät verbunden ist.
- Schließen Sie zum Laden das Netzteil (nicht im Lieferumfang) nur an eine ordnungsgemäß installierte, gut zugängliche Steckdose an, deren Spannung der Angabe auf dem Typenschild entspricht. Die Steckdose muss auch



nach dem Anschließen weiterhin gut zugänglich sein.

- Achten Sie darauf, dass das Typ-A auf Typ-C USB-Kabel **10** nicht durch scharfe Kanten oder heiße Stellen beschädigt werden kann.
- Achten Sie darauf, dass das Typ-A auf Typ-C USB-Kabel **10** nicht eingeklemmt oder gequetscht wird.
- Um das Netzteil aus der Steckdose zu ziehen, immer am Netzteil (nicht im Lieferumfang) ziehen.
- Ziehen Sie das Netzteil (nicht im Lieferumfang) aus der Steckdose, nach jedem Ladevorgang, wenn eine Störung auftritt, bevor Sie das Produkt mit dem USB-Typ-C-Stecker **11** verbinden, bevor Sie das Produkt reinigen und bei Gewitter.
- Um Gefährdungen zu vermeiden, nehmen Sie keine Veränderungen am Produkt vor. Lassen Sie Reparaturen nur von einer Fachwerkstatt bzw. im Service-Center durchführen.
- Benutzen Sie das Produkt nicht mit einem beschädigten Aufsatz.

- Schalten Sie das Produkt aus, bevor Sie die Aufsätze aufstecken oder wechseln sowie vor jeder Reinigung.
- Verlegen Sie das USB-Typ-A auf Typ-C-Kabel **10** und das Netzteil (nicht im Lieferumfang enthalten) so, dass niemand darauf treten oder darüber stolpern kann.
- Benutzen Sie das Produkt nicht im Bereich von offenen Wunden, Schnittwunden, Sonnenbrand oder Blasen.
- Verwenden Sie nur das Original-Zubehör.
- Legen Sie das Produkt niemals auf heiße Oberflächen (z. B. Herdplatten) oder in die Nähe von Wärmequellen oder offenem Feuer.
- Um eine Überhitzung zu vermeiden, decken Sie das Netzteil (nicht im Lieferumfang) niemals ab.
- Halten Sie das Typ-A auf Typ-C USB-Kabel **10** von heißen Oberflächen, scharfen Kanten und mechanischen Belastungen fern.



## Sicherheitshinweise für Batterien / Akkus

-  **WARNUNG!** Verwenden Sie zum Aufladen der Akkus nur ein für Haushaltsgeräte zugelassenes Netzteil der Schutzklasse II (nicht im Lieferumfang enthalten). SELV-Ausgang: DC 5V, max. 1A
- **LEBENSGEFAHR!** Halten Sie Batterien / Akkus außer Reichweite von Kindern. Suchen Sie im Falle eines Verschluckens sofort einen Arzt auf!
-  **EXPLOSIONSGEFAHR!** Laden Sie nicht aufladbare Batterien niemals wieder auf. Schließen Sie Batterien / Akkus nicht kurz und / oder öffnen Sie diese nicht. Überhitzung, Brandgefahr oder Platzen können die Folge sein.
- Werfen Sie Batterien / Akkus niemals in Feuer oder Wasser.
- Setzen Sie Batterien / Akkus keiner mechanischen Belastung aus.

## Risiko des Auslaufens von Batterien / Akkus

- Vermeiden Sie extreme Bedingungen und Temperaturen, die auf Batterien / Akkus einwirken können, z. B. auf Heizkörpern / direkte Sonneneinstrahlung.
- Wenn Batterien / Akkus ausgelaufen sind, vermeiden Sie den Kontakt mit Haut, Augen und Schleimhäuten mit den Chemikalien! Spülen Sie die betroffenen Stellen sofort mit klarem Wasser und suchen Sie einen Arzt auf!
-  **SCHUTZHANDSCHUHE TRAGEN!** Ausgelaufene oder beschädigte Batterien / Akkus können bei Berührung mit der Haut Verätzungen verursachen. Tragen Sie deshalb in diesem Fall geeignete Schutzhandschuhe.
- Dieses Produkt hat einen eingebauten Akku, welcher nicht durch den Benutzer ersetzt werden kann. Der Akku dieses Produkts kann nicht ausgetauscht werden. Bei der Entsorgung ist darauf hinzuweisen, dass dieses Produkt einen Akku enthält.



## ● Produkt aufladen

**Hinweis:** Laden Sie vor der Erstanwendung sowie für die folgenden Ladevorgänge das Produkt jeweils 60 Minuten auf.

**Hinweis:** Die Anzeige der Akkukapazität [12] wird im Display [8] in Prozent angezeigt (01, 02, 03, ... , 100 %-in 1 %-Schritten).

**Hinweis:** Wenn der Akku nahezu leer ist, leuchtet das Steckersymbol [14] kontinuierlich. Das Produkt ist dann nur noch kurze Zeit netzunabhängig betriebsbereit.

**Hinweis:** Ein Schnellladevorgang, ausreichend für eine Rasur, dauert ca. 5 Minuten.

**Hinweis:** Die netzunabhängige Betriebsdauer mit vollständig geladenem Akku beträgt ca. 70 Minuten.

- Schalten Sie das Produkt mit der EIN-/AUS-Taste [6] aus.
- Verbinden Sie den USB-Typ-C-Stecker [11] mit dem Netzsteckeranschluss [9] am Produkt.
- Verbinden Sie den USB-Typ-C-Stecker [11] des Typ-A auf Typ-C USB-Kabel [10] mit einem geeigneten USB-Typ-C-Anschluss eines Netzteils der Schutzklasse II (nicht im Lieferumfang), das für die Verwendung mit Haushaltsprodukten zugelassen ist und einen SELV-Ausgang DC 5V, max. 1A. Schließen Sie das Netzteil (nicht im Lieferumfang enthalten) an die Steckdose an.
- Das Steckersymbol [14] im Display [8] leuchtet rot und der Akku wird geladen. Wenn der Akku vollständig geladen ist, wird im Display [8] 100 % angezeigt.

## ● Bedienung

**⚠ VORSICHT!** Nach dem Auspacken können sich noch Ölrückstände auf dem Scherkopf [4] befinden. Entfernen Sie diese vor der Inbetriebnahme mit einem saugfähigen, fusselfreien Tuch.

- Wenn Sie das Produkt nicht verwenden, nutzen Sie die Schutzkappe **17**. Schieben Sie die Schutzkappe **17** vorsichtig auf den Scherkopf **4** (siehe Abb. D).
- Entfernen Sie die Schutzkappe **17**, indem Sie diese vorsichtig vom Scherkopf **4** ziehen.

## ● **Transportsicherung**

Ist die Transportsicherung aktiviert, leuchtet das Schlosssymbol **16** einige Sekunden lang.

- Drücken und halten Sie die EIN-/AUS-Taste **6** ca. 3 Sekunden gedrückt, um die Transportsicherung ein- bzw. auszuschalten.
- Kann nicht während des Ladevorgangs aktiviert werden.

## ● **Rasieren**

- Üben Sie keinen übermäßigen Druck auf den Scherkopf **4** aus. Er ist dünn und kann leicht beschädigt werden.
- Das Rasieren ist nur im Akkubetrieb möglich.
- Nach anfänglichen Anwendungen kann es zu einer vorübergehenden Rötung oder Reizung der Haut kommen, da sich die Haut erst an die Rasur gewöhnen muss. Diese Erscheinung ist normal und dauert im Allgemeinen zwischen 2 und 4 Wochen.

## ● **Trockenrasur**

- Entfernen Sie die Schutzkappe **17**.
- Drücken Sie die EIN-/AUS-Taste **6**.

- Halten Sie das Produkt im rechten Winkel zur Hautoberfläche und führen Sie es sanft über Ihr Gesicht.
- Rasieren Sie gegen die Bartwuchsrichtung.
- An komplizierten Stellen, wie z. B. am Kinn, straffen Sie die Haut, um ein besseres Ergebnis zu erzielen.
- Schalten Sie das Produkt nach der Rasur aus, indem Sie die EIN-/AUS-Taste **6** drücken.

## ● Nassrasur

- Das Produkt und das Typ-A auf Typ-C USB-Kabel **10** sind nicht wasserdicht. Eine Nassrasur ist nur im Akkubetrieb zulässig.
- Verwenden Sie für die Nassrasur ausschließlich Rasier- oder Seifenschaum, aber niemals Rasiergel oder Rasiercreme. Dieses kann sich am Scherkopf **4** festsetzen.
- Tragen Sie vor der Rasur eine dünne Schicht Rasierschaum auf Ihr Gesicht auf.
- Rasieren Sie Ihr Gesicht, wie im Kapitel „Trockenrasur“ beschrieben.
- Sollte bei der Rasur Rasierschaum die Schereinheit mit dem Scherkopf **4** verstopfen, reinigen Sie die Schereinheit unter fließendem Wasser (siehe Kapitel „Reinigung und Pflege“).

## ● Längeres Haar schneiden

Verwenden Sie den Haarschneider **22** des Produkts, um längere Barthaare und Koteletten zu schneiden.

- Entfernen Sie die Schutzkappe **17** und schieben Sie den Haarschneider **22** nach oben (siehe Abb. D + H).
- Drücken Sie die EIN-/AUS-Taste **6**.

- Positionieren Sie den Haarschneider **[22]** auf der Haut wie in der Abbildung J dargestellt und führen Sie die Rasur durch.
- Schalten Sie das Produkt nach der Rasur aus, indem Sie die EIN-/AUS-Taste **[6]** drücken.
- Schieben Sie den Haarschneider **[22]** zurück in die ursprüngliche Position.

## ● **Dreitagebart rasieren**

**Hinweis:** Je nach Bartwuchs und Rasur kann das Aussehen eines Dreitagebarts stark variieren.

- Um das Aussehen Ihres Dreitagebarts beizubehalten, rasieren Sie ihn regelmäßig mit aufgesetzter Schutzkappe **[17]** trocken. Die Schutzkappe **[17]** fungiert als Stoppelaufsatz.
- Rasieren Sie Ihr Gesicht wie im Kapitel „Trockenrasur“ beschrieben (siehe Abb. K).

## ● **Reinigung und Pflege**

Ein eingebauter Timer im Produkt addiert die Rasierzeiten. Nach 30 Minuten Rasierzeit beginnt das Reinigungssymbol **[15]** im Display **[8]** zu blinken. Es erinnert Sie an die gründliche Reinigung, die regelmäßig durchzuführen ist. Wenn Sie das Produkt ausschalten, während das Reinigungssymbol **[15]** blinkt, startet der Timer von vorne mit dem Zählen der Rasierzeit.

- Das Produkt, das Typ-A auf Typ-C USB-Kabel **[10]** und das Netzteil dürfen während des Ladevorgangs nicht in Wasser oder andere

Flüssigkeiten getaucht werden und nicht unter fließendem Wasser abgespült werden.

- Schalten Sie vor jeder Reinigung das Produkt aus.
- Verwenden Sie keine scharfen oder scheuernden Reinigungsmittel.
- Bewahren Sie das Produkt im Aufbewahrungsbeutel **19** auf, wenn es für längere Zeit nicht benutzt wird.
- Reinigen Sie das Gehäuse des Produkts mit einem feuchten Tuch. Lassen Sie die Scherfolie **1** dabei aus.
- Üben Sie keinen großen Druck auf die Scherfolie **1** aus. Diese ist sehr dünn und kann leicht beschädigt werden.
- Laden Sie den eingebauten Akku regelmäßig auf, wenn Sie das Produkt über einen längeren Zeitraum nicht verwenden. Dies ist notwendig, um den Akku zu schonen.
- Verwenden Sie die Reinigungsbürste **18** nur für die Schneidevorrichtung **20** und niemals für die Scherfolie **1**. Diese könnte ansonsten beschädigt werden.
- Reinigen Sie die Scherfolie **1** mit Wasser und lassen Sie diese trocknen.
- Sie können die Schneidevorrichtung **20** vor dem Gebrauch und nach der Reinigung ölen (das Öl ist nicht im Lieferumfang enthalten), um die vollständige Funktionalität zu gewährleisten.
- Schalten Sie das Produkt immer aus, bevor Sie die Schneidevorrichtung **20** ölen (Abb. G).
- Geben Sie ein oder zwei Tropfen Öl auf die Oberseite der Schneidevorrichtung **20** und verteilen Sie es gleichmäßig.
- Wischen Sie überschüssiges Öl, das aus der Schneidevorrichtung **20** austritt, mit einem Tuch ab.

**Hinweis:** Verwenden Sie ein säurefreies Öl (z. B. Nähmaschinenöl).

**Achtung:** Bewahren Sie das Öl außerhalb der Reichweite von Kindern auf. Verschlucken Sie das Öl nicht und lassen Sie es nicht in Ihre Augen gelangen. Bewahren Sie es an einem sicheren Ort auf, wenn es nicht verwendet wird.

## ● Trocken reinigen

- Reinigen Sie den Scherkopf **4** nach jeder Rasur mit der mitgelieferten Reinigungsbürste **18**.
- Drücken Sie die Entriegelungstasten **2** und nehmen Sie den Scherfolienrahmen **3** ab.
- Klopfen Sie die den Scherfolienrahmen **3** vorsichtig aus.
- Entfernen Sie Haarreste mit der Reinigungsbürste **18**.
- Setzen Sie den Scherfolienrahmen **3** wieder so auf das Produkt, dass dieser einrastet (siehe Abb. F).

## ● Nass reinigen

- Drücken Sie die Entriegelungstasten **2** und ziehen Sie den Scherkopf **4** ab.
- Reinigen Sie den Scherkopf **4** unter fließendem Wasser. Lassen Sie das Wasser von innen nach außen durch den Scherkopf **4** fließen.
- Lassen Sie den Scherkopf **4** vollständig trocknen.
- Setzen Sie den Scherkopf **4** wieder so auf das Produkt, dass dieser einrastet (siehe Abb. E).

## ● Scherfolienrahmen und Schneidevorrichtung austauschen

**Hinweis:** Sie können den Scherfolienrahmen **3** und die Schneidevorrichtung **20** unter der Artikelnummer 430461\_2301 online auf der Website [www.optimex-shop.com](http://www.optimex-shop.com) nachbestellen.

**A WARNUNG!** Verwenden Sie das Produkt nicht, wenn die Scherfolie **1** beschädigt ist. Falls

- Sie Beschädigungen feststellen,
- beim Rasieren die Haut schmerzt,
- die Rasur nicht sauber ist,

und dies durch Ölen der Scherfolie **1** und der Schneidevorrichtung **20** nicht behoben werden kann (siehe Kapitel „Reinigung und Pflege“), müssen die Scherfolie **1** sowie Schneidevorrichtung **20** ersetzt werden.

Der Verschleiß ist abhängig von der Nutzungsintensität, aber in der Regel müssen die Komponenten nach ca. einem Jahr ausgetauscht werden.

- Drücken Sie die beiden Entriegelungstasten für den Scherkopf **5** und ziehen Sie den Scherkopf **4** ab (siehe Abb. I).
- Drücken Sie die beiden Entriegelungstasten für den Scherfolienrahmen **2** und ziehen Sie den Scherfolienrahmen **3** vom Produkt ab (siehe Abb. I).
- Ersetzen Sie den Scherfolienrahmen **3** durch einen neuen.
- Drücken Sie die beiden Entriegelungstasten für den Scherkopf **5** (siehe Abb. I).
- Nehmen Sie die Schneidevorrichtung **20** zwischen Daumen und Zeigefinger und ziehen Sie sie vorsichtig vom Rasierer ab (siehe Abb. G). Achten Sie darauf, dass die Feder, die sich zwischen der Schneidevorrichtung **20** und dem weißen Bügel befindet, nicht herausfällt.
- Nehmen Sie die neue Schneidevorrichtung **20** zwischen Daumen und Zeigefinger und führen Sie sie vorsichtig in die weiße Klammer ein. Drücken Sie sie einmal ganz nach unten, bis sie hörbar auf der Schneidevorrichtungsbefestigung **21** einrastet.
- Setzen Sie zuerst den neuen Scherfolienrahmen **3** und dann den Scherkopf **4** wieder auf das Produkt.

## ● Fehlerbehebung

Fehler	Mögliche Ursachen	Fehlerbehebung
Das Produkt funktioniert nicht.	Der Akku ist nicht geladen.	Laden Sie das Produkt auf.
Das Ergebnis der Rasur ist schlecht.	Haare blockieren die Schneidevorrichtung <a href="#">20</a> oder den Haarschneider <a href="#">22</a> .	Reinigen Sie das Produkt wie im entsprechenden Kapitel beschrieben.
Der Akku kann nicht geladen werden bzw. die Akkuleistung ist sehr schlecht.	Der Akku hat das Ende seiner Lebenszeit erreicht.	Entsorgen Sie das Produkt wie im entsprechenden Kapitel beschrieben.
Wenn das Produkt geladen wird, wird das rote Stecker-symbol nicht angezeigt, sondern nur das Batteriesymbol und der Batteriestand.	Verwendung des Produkts in sehr heißer Umgebung.	Bringen Sie das Gerät in eine kühlere Umgebung zurück.

## ● Entsorgung

Die Verpackung besteht aus umweltfreundlichen Materialien, die Sie über die örtlichen Recyclingstellen entsorgen können.



Beachten Sie die Kennzeichnung der Verpackungsmaterialien bei der Abfalltrennung, diese sind gekennzeichnet mit Abkürzungen (a) und Nummern (b) mit folgender Bedeutung:



1-7: Kunststoffe / 20-22: Papier und Pappe / 80-98: Verbundstoffe.



Möglichkeiten zur Entsorgung des ausgedienten Produkts erfahren Sie bei Ihrer Gemeinde- oder Stadtverwaltung.



Das Symbol der durchgestrichenen Mülltonne bedeutet, dass dieses Gerät am Ende der Nutzungszeit nicht über den Hausmüll entsorgt werden darf. Das Gerät ist bei eingerichteten Sammelstellen, Wertstoffhöfen oder Entsorgungsbetrieben abzugeben. Zudem sind Vertreiber von Elektro- und Elektronikgeräten sowie Vertreiber von Lebensmitteln zur Rücknahme verpflichtet. LIDL bietet Ihnen Rückgabemöglichkeiten direkt in den Filialen und Märkten an. Rückgabe und Entsorgung sind für Sie kostenfrei. Beim Kauf eines Neugerätes haben Sie das Recht, ein entsprechendes Altgerät unentgeltlich zurückzugeben. Zusätzlich haben Sie die Möglichkeit, unabhängig vom Kauf eines Neugerätes, unentgeltlich (bis zu drei) Altgeräte abzugeben, die in keiner Abmessung größer als 25 cm sind. Bitte löschen Sie vor der Rückgabe alle personenbezogenen Daten. Bitte entnehmen Sie vor der Rückgabe Batterien oder Akkumulatoren, die nicht vom Altgerät umschlossen sind, sowie Lampen, die zerstörungsfrei entnommen werden können und führen diese einer separaten Sammlung zu.



Points de collecte sur [www.quefairedemesdechets.fr](http://www.quefairedemesdechets.fr)  
Privilégiez la réparation ou le don de votre appareil !

Das Produkt inkl. Zubehör und die Verpackungsmaterialien sind recyclebar und unterliegen einer erweiterten Herstellerverantwortung. Entsorgen Sie diese getrennt, den abgebildeten Info-tri

(Sortierinformation) folgend, für eine bessere Abfallbehandlung. Das Triman-Logo gilt nur für Frankreich.

Defekte oder verbrauchte Batterien / Akkus müssen gemäß Richtlinie 2006/66/EG und deren Änderungen recycelt werden. Geben Sie Batterien / Akkus und / oder das Produkt über die angebotenen Sammelinrichtungen zurück.



### **Umweltschäden durch falsche Entsorgung der Batterien/Akkus!**

Das Symbol der durchgestrichenen Mülltonne auf Batterien oder Akkus bedeutet, dass Sie Batterien und Akkus nicht im Hausmüll entsorgen dürfen.

Entnehmen Sie die Batterien/den Akku-Pack aus dem Produkt vor der Entsorgung.

Diese können giftige Schwermetalle enthalten und unterliegen der Sondermüllbehandlung.

Die chemischen Symbole der Schwermetalle sind wie folgt: Cd = Cadmium, Hg = Quecksilber, Pb = Blei.

Sie sind gesetzlich verpflichtet, alte Batterien und Akkus nach Gebrauch zurückzugeben. Geben Sie deshalb verbrauchte Batterien und Akkus kostenfrei im Handelsgeschäft z. B. in Ihrer LIDL Filiale oder bei einer kommunalen Sammelstelle ab.

Batterien und Akkus können Stoffe enthalten, die schädlich für die menschliche Gesundheit und Umwelt sind. Nur bei einer getrennten Sammlung und Verwertung von alten Batterien und Akkus können die negativen Auswirkungen vermieden werden.

Seien Sie besonders vorsichtig beim Umgang mit lithiumhaltigen Batterien und Akkus, da bei unsachgemäßer Verwendung eine erhöhte Brandgefahr besteht. Kleben Sie dazu die Pole ab, um einen äußeren Kurzschluss zu vermeiden.

Nutzen Sie Batterien mit langer Lebensdauer oder Akkus, um die Entstehung von Abfällen aus Alt-Batterien zu verringern. Beachten Sie die Anweisungen zum Lagern, und vermeiden Sie das vollständige Ent- und Aufladen des Akkus, um die Lebensdauer zu verlängern.

Darüber hinaus sollten Sie Batterien oder Elektro- und Elektronikgeräte mit Batterien oder Akkus nicht im öffentlichen Raum zurücklassen, um eine Vermüllung zu vermeiden. Prüfen Sie Möglichkeiten, Batterien einer Wiederverwendung zuzuführen, anstatt diese zu entsorgen, beispielsweise durch Instandsetzung der Batterie.

## ● **Garantie**

Das Produkt wurde nach strengen Qualitätsrichtlinien hergestellt und vor der Auslieferung sorgfältig geprüft. Im Falle von Material- oder Herstellungsfehlern haben Sie gegenüber dem Verkäufer des Produkts gesetzliche Rechte. Ihre gesetzlichen Rechte werden in keiner Weise durch unsere unten aufgeführte Garantie eingeschränkt.

Die Garantie für dieses Produkt beträgt 3 Jahre ab Kaufdatum. Die Garantiezeit beginnt mit dem Kaufdatum. Bewahren Sie den Originalkaufbeleg an einem sicheren Ort auf, da dieses Dokument als Nachweis des Kaufs erforderlich ist.

Alle Schäden oder Mängel, die bereits zum Zeitpunkt des Kaufs vorhanden sind, müssen unverzüglich nach dem Auspacken des Produkts gemeldet werden.

Sollte das Produkt innerhalb von 3 Jahren ab Kaufdatum einen Material- oder Herstellungsfehler aufweisen, werden wir es – nach unserer Wahl – kostenlos für Sie reparieren oder ersetzen. Die Garantiezeit verlängert sich durch einen stattgegebenen Gewährleistungsanspruch nicht. Dies gilt auch für ersetzte und reparierte Teile.

Diese Garantie erlischt, wenn das Produkt beschädigt oder unsachgemäß verwendet oder gewartet wurde.

Die Garantie deckt Material- und Herstellungsfehler ab. Diese Garantie erstreckt sich weder auf Produktteile, die normalem Verschleiß unterliegen, und somit als Verschleißteile gelten (z. B. Batterien, Akkus, Schläuche, Farbpatronen), noch auf Schäden an zerbrechlichen Teilen, z. B. Schalter oder Teile aus Glas.

## ● **Abwicklung im Garantiefall**

Um eine schnelle Bearbeitung Ihres Anliegens zu gewährleisten, folgen Sie bitte den folgenden Hinweisen:

Bitte halten Sie für alle Anfragen den Kassenbon und die Artikelnummer (IAN 430461\_2301) als Nachweis für den Kauf bereit.

Die Artikelnummer entnehmen Sie bitte dem Typenschild, einer Gravur, auf dem Titelblatt Ihrer Bedienungsanleitung (unten links) oder als Aufkleber auf der Rück- oder Unterseite des Produkts.

Sollten Funktionsfehler oder sonstige Mängel auftreten, kontaktieren Sie zunächst die nachfolgend benannte Serviceabteilung telefonisch oder per E-Mail.

Ein als defekt erfasstes Produkt können Sie dann unter Beifügung des Kaufbelegs (Kassenbon) und der Angabe, worin der Mangel besteht und wann er aufgetreten ist, für Sie portofrei an die Ihnen mitgeteilte Service-Anschrift übersenden.

## ● Service

### **DE Service Deutschland**

Tel.: 0800 5435 111

E-Mail: [owim@lidl.de](mailto:owim@lidl.de)

### **AT Service Österreich**

Tel.: 0800 292726

E-Mail: [owim@lidl.at](mailto:owim@lidl.at)

### **CH Service Schweiz**









Tel.: 0800562153

E-Mail: [owim@lidl.ch](mailto:owim@lidl.ch)



<b>List of pictograms used</b> .....	Page 31
<b>Introduction</b> .....	Page 32
Intended use.....	Page 32
Parts description.....	Page 32
Technical data.....	Page 33
Scope of delivery.....	Page 33
<b>Safety notes</b> .....	Page 34
Safety instructions for batteries / rechargeable batteries .....	Page 39
<b>Charging the product</b> .....	Page 41
<b>Use</b> .....	Page 41
Transport lock.....	Page 42
<b>Shaving</b> .....	Page 42
Dry shaving.....	Page 42
Wet shaving.....	Page 43
Cutting longer hair.....	Page 43
Shaving a three-day beard.....	Page 44
<b>Cleaning and care</b> .....	Page 44
Dry cleaning.....	Page 45
Wet cleaning.....	Page 46
Replacing the shaving foil frame and the cutter block.....	Page 46
<b>Troubleshooting</b> .....	Page 47
<b>Disposal</b> .....	Page 48
<b>Warranty</b> .....	Page 49
Warranty claim procedure.....	Page 50
Service.....	Page 51

## List of pictograms used

	Read the instruction manual
<b>V</b>	Volt
	Protection class III
	Use indoors
	USB-Type-C connector
	Observe the warnings and safety information!
	Direct current / voltage
<b>IPX6</b>	Protection against powerful water jets
	On / Off switch
<b>CE</b>	CE mark indicates conformity with relevant EU directives applicable for this product.
	Safety information Instructions for use

# Electric shaver

## ● Introduction

We congratulate you on the purchase of your new product. You have chosen a high quality product. The instructions for use are part of the product. They contain important information concerning safety, use and disposal. Before using the product, please familiarise yourself with all of the safety information and instructions for use. Only use the product as described and for the specified applications. If you pass the product on to anyone else, please ensure that you also pass on all the documentation with it.

## ● Intended use

This product is a electric shaver solely intended for cutting human hair. This product is only intended for private household use and must not be used for commercial purposes. The product may only be used indoors.

## ● Parts description

### **Electric shaver (Fig. A)**

- |          |  |           |                       |
|----------|--|-----------|-----------------------|
| <b>1</b> | Shaving foil   | <b>6</b>  | ON / OFF button       |
| <b>2</b> | Release buttons for shaving foil frame (on both sides) | <b>7</b>  | Grips (Soft touch)    |
| <b>3</b> | Shaving foil frame                                     | <b>8</b>  | Display               |
| <b>4</b> | Shaving head   | <b>9</b>  | USB-Type-C socket     |
| <b>5</b> | Release buttons for shaving head (on both sides)       | <b>10</b> | USB-Type-A to C cable |
|          |  | <b>11</b> | USB-Type-C connector  |



## Display (Fig. B)

- 12 Battery indicator
- 13 Battery symbol
- 14 Plug symbol
- 15 Cleaning symbol
- 16 Lock symbol

## Accessories (Fig. C)

- 17 Guard
- 18 Cleaning brush
- 19 Storage bag
- 20 Cutter block
- 21 Cutter block amount (Fig. G)
- 22 Hair clippers (Fig. H)

## ● Technical data

### Electric shaver: **HG06654A**

- Input: 5V $\equiv$ , 1 A  
Battery: 1 x 3.7V Li-Ion, 800 mAh

Operating temperature: -10 °C to + 40 °C

Protection class: III/⚡

For charging use only protection class II power supply (not provided) approved for use with household product.

- SELV output: 5V $\equiv$ , max. 1A  
Protection degree: IPX6 (Protection against powerful water jets)

## ● Scope of delivery

- 1 Electric shaver
- 1 USB-Type-A to C cable
- 1 Guard
- 1 Cleaning brush
- 1 Storage bag
- 1 Set of instructions for use



## Safety notes

-  **⚠ WARNING! DANGER TO LIFE AND RISK OF ACCIDENTS FOR INFANTS AND CHILDREN!** Never leave children unattended with the packaging material or the product. There is a danger of suffocation.
- **⚠ WARNING!** The product must not be operated with the mains adapter (not included in delivery) connected.
- This product may be used by children aged 8 years and up, as well as by persons with reduced physical, sensory or mental capacities, or those lacking experience and / or knowledge, as long as they are supervised or instructed in the safe use of the product and they understand the associated risks. Do not allow children to play with the product. Never allow children to clean or maintain this product unsupervised.

-  **⚠ DANGER!** This symbol indicates the product can be cleaned under running water. First disconnect the product from the USB-Type-C connector 11. Only use the included USB-Type-A to C cable 10 and only use a power adapter that is in protection class II (not included in delivery) and that is approved for use with household appliances, SELV output: DC 5V, max. 1A, for battery recharging.
- **⚠ WARNING!** Keep the the power adapter (not included in delivery) and USB-Type-A to C cable 10 dry!
- Disconnect the shaver from the USB-Type-A to C cable 10 before cleaning it with water.
- Keep this product away from baths, showers, wash basins or other vessels containing water when connected to a mains power adapter (not included).
- **⚠ WARNING!** Detach the hand-held part from the USB-Type-A to C cable 10 before cleaning it in water.

- Protect the product from moisture, drips of water and splashes of water when connected to a mains power adapter (not included).
- Do not touch the product with wet hands during charging.
- Never immerse the product and USB-Type-A to C cable 10 in water or other liquids or rinse under running water when connected to power.
- If the product falls into water, immediately disconnect from power, then take the product out of the water. In this case, do not use the product again and have it inspected by a professional.
- If liquid enters the product, have the product inspected before using it again.
- If the product is charged in a bathroom, unplug the power supply (not supplied) after use as proximity to water is a hazard even when the product is switched off.
- For added protection we recommend installing a residual current operated device (RCD) with a rated trigger current not to exceed 30 mA in the electrical circuit. Consult an

electrician. The RCD must be installed by an electrician.



- Do not use the product if the product, the USB-Type-A to C cable 10 and the power adapter (not included in delivery) shows damage or if the product has been dropped.
- Do not plug in the power adapter (not included in delivery) until the USB-Type-C connector 11 is connected to the product.
- Only plug the power adapter (not included in delivery) into a properly installed, easily accessible mains socket with a voltage that corresponds to the information on the type plate. The mains socket must also be easily accessible after the product has been plugged in.
- Ensure the USB-Type-A to C cable 10 will not be damaged by sharp edges or hot surfaces.
- Ensure the USB-Type-A to C cable 10 will not be pinched or crushed.
- Always unplug the product by the power adapter (not included in delivery).
- Unplug the power adapter from the mains socket after after charging, if a fault occurs,

before connecting the product to the USB-Type-C connector [11] before cleaning the product, and during storms.

- To prevent hazards, do not modify the product. Repairs should only be carried out by a specialist workshop or by the service centre.
- Do not use the product if the attachment is damaged.
- Switch off the product before attaching or replacing attachments and before cleaning.
- Lay the USB-Type-A to C cable [10] and the power adapter so nobody (not in delivery) will step on or trip over it.
- Do not use the product on open wounds, cuts, sunburns or blisters.
- Only use the original accessories.
- Never place the product on hot surfaces (e.g. hobs) or near heat sources or open fire.
- To avoid overheating, never cover the power adapter (not included in delivery).
- Keep the USB-Type-A to C cable [10] away from hot surfaces, sharp edges and mechanical stress.



## Safety instructions for batteries / rechargeable batteries

-  **WARNING!** For the purpose of recharging the batteries, only use protection class II power supply (not provided) approved for use with household product.  
SELV output: DC 5V, max. 1A
- **DANGER TO LIFE!** Keep batteries / rechargeable batteries out of reach of children. If accidentally swallowed seek immediate medical attention.
-  **DANGER OF EXPLOSION!** Never recharge non-rechargeable batteries. Do not short-circuit batteries / rechargeable batteries and / or open them. Overheating, fire or bursting can be the result.
- Never throw batteries / rechargeable batteries into fire or water.
- Do not exert mechanical loads to batteries / rechargeable batteries.

## Risk of leakage of batteries / rechargeable batteries

- Avoid extreme environmental conditions and temperatures, which could affect batteries / rechargeable batteries, e.g. radiators / direct sunlight.
- If batteries / rechargeable batteries have leaked, avoid contact with skin, eyes and mucous membranes with the chemicals! Flush immediately the affected areas with fresh water and seek medical attention!
-  **WEAR PROTECTIVE GLOVES!** Leaked or damaged batteries / rechargeable batteries can cause burns on contact with the skin. Wear suitable protective gloves at all times if such an event occurs.
- This product has a built-in rechargeable battery which cannot be replaced by the user. This product contains a battery which is non-replaceable. When disposing of the product, it should be noted that this product contains a rechargeable battery.



## ● Charging the product

**Note:** Charge the product for 60 minutes before using it for the first time and subsequent charging.

**Note:** The display [8] shows the battery level [12] in percent (01, 02, 03, ... , 100% - in 1% increments).

**Note:** The plug symbol [14] lights up continuously when the battery is almost empty. The product can then only be used cordless briefly.

**Note:** A quick charge for one shave takes about 5 minutes.

**Note:** A fully charged battery provides approx. 70 minutes of cordless use.

- Switch off the product using the ON/OFF switch [6].
- Connect the USB-Type-C connector [11] to the USB-Type-C socket [9] on the product.
- Connect the USB-Type-C connector [11] with the USB-Type-A to C cable [10] to a suitable USB-Type-C socket of a protection class II power supply (not provided) approved for use with household product and has SELV output DC 5V, max. 1A. Connect the power adapter (not provided) to mains socket.
- The plug symbol [14] in the display [8] lights up red and the battery is being charged. When the battery is fully charged, the display [8] will show 100%.

## ● Use

**⚠ CAUTION!** Some oil residue may remain on the shaving head [4] after unpacking. Clean this off with an absorbent, lint-free cloth before using the product.

- Use the guard **17** for the respective attachment when the product is not being used. Carefully slide the guard **17** over the shaving head **4** (see Fig. D).
- To remove the guard **17**, carefully pull it off the shaving head **4**.

## ● Transport lock

The lock symbol **16** lights up continuously for a few seconds if a key is pressed when the transport lock is activated.

- Press and hold the ON/OFF button **6** for approx. 3 seconds to activate/deactivate the transport lock.
- It cannot be activated during charging.

## ● Shaving

- Do not apply excessive pressure to the shaving head **4**. It is thin and can easily become damaged.
- The shaver can be used only cordless.
- After the first uses you may notice temporary reddening or irritation of the skin, as the skin first needs to become used to shaving. This is normal and generally lasts between 2 and 4 weeks.

## ● Dry shaving

- Remove the guard **17**.
- Press the ON/OFF button **6**.
- Hold the product at a right angle to the surface of the skin and guide it gently across your face.
- Shave against the growth.

- In difficult areas, e.g. the chin, tauten the skin for better results.
- Switch off the product after use by pressing the ON/OFF button **6**.

## ● Wet shaving

- The product and the USB-Type-A to C cable **10** are not waterproof. Wet shaving is only permissible in cordless operation.
- Only wet shave with shaving foam or soapsuds, never use shaving gel or shaving cream. These can build up on the shaving head **4**.
- Apply a thin layer of shaving foam to the skin before shaving.
- Shave your face as described in section "Dry shaving".
- If shaving foam clogs the shaving unit with the shaving head **4** whilst shaving, clean the shaving unit under running water (see section "Cleaning and care").

## ● Cutting longer hair

Use the hair clippers **22** on the product to cut longer beard hair and side burns (see Fig. J).

- Remove the guard **17** and slide the hair clippers **22** upwards (see Fig. D + H).
- Press the ON/OFF button **6**.
- Position the hair clipper **22** on the skin as shown in figure J and shave.
- Switch off the product after use by pressing the ON/OFF button **6**.
- Slide the hair clippers **22** back into their original position.

## ● Shaving a three-day beard

**Note:** Depending on individual beard growth and shaving habits, the appearance of a three-day beard can vary greatly.

- To maintain the appearance of your three-day beard, regularly carry out a dry shave with the guard [17] in place. The guard [17] functions as a stubble attachment.
- Shave your face as described in the chapter “Dry shaving” (see Fig. K).

## ● Cleaning and care

A timer built into the product adds the shaving times. After 30 minutes of shaving the cleaning symbol [15] will start flashing in the display [8]. This reminds you to thoroughly clean the product, which is required regularly. When switching off the product with the cleaning symbol [15] flashing, the shaving timer will restart.

- Never immerse the product, the USB-Type-A to C cable [10] and the power adapter in water or other liquids during charging or rinse under running water.
- Always switch off the product before cleaning it.
- Do not use aggressive or abrasive cleaning agents.
- Store the product in the protective pouch [19] if it will not be used for extended periods.
- Clean the product's housing using a damp cloth. When doing so, miss out the shaving foil [1].
- Do not apply excessive pressure to the shaving foil [1]. It is very thin and can easily become damaged.

- Regularly charge the built-in battery if you do not use the product for a long period of time. This is necessary to preserve the battery.
- Only use the cleaning brush [18] for the cutter block [20] and never for the shaving foil [1]. Otherwise it may become damaged.
- Clean the shaving foil [1] by using the water and dry the shaving foil in normal environment.
- The cutter block [20] can be oiled (The oil not included) before use and after cleaning to guarantee complete functionality.
- Always switch off the product before oil the cutter block [20] (Fig.G).
- Apply one or two drops of oil on the top of cutter block [20] and distribute them evenly.
- Wipe off any excess oil which is out of the cutter block [20] with a cloth.

**Note:** Use any acid-free oil (such as sewing machine oil).

**Warning:** Keep the oil out of reach of children. Do not ingest the oil, do not get it into your eyes. Keep it in a safe place if it is not being used.

## ● Dry cleaning

- Clean the shaving head [4] using the enclosed cleaning brush [18] after every use.
- Press the release buttons [2] and remove the shaving foil frame [3].
- Carefully tap the shaving foil frame [3] to clean it.
- Remove any leftover hair trimmings using the cleaning brush [18].
- Re-attach the shaving foil frame [3] to the product so that it clicks into place (see Fig. F).

## ● Wet cleaning

- Press the release buttons **2** and pull off the shaving head **4**.
- Clean the shaving head **4** under running water. Allow the water to flow through the shaving head **4** from the inside to the outside.
- Allow the shaving head **4** to dry completely.
- Re-attach the shaving head **4** to the product so that it clicks into place (see Fig. E).

## ● Replacing the shaving foil frame and the cutter block

**Note:** You can place a repeat order online for the shaving foil frame **3** and the cutter block **20** under the item number 430461\_2301 on the website [www.optimex-shop.com](http://www.optimex-shop.com).

**⚠ WARNING!** Do not use the product if the shaving foil **1** is damaged. If

- you notice any damage,
- your skin hurts when shaving,
- you do not get a clean shave,

and this cannot be remedied by oiling the shaving foil **1** and the cutter block **20** (see chapter "Cleaning and care"), then the shaving foil **1** and the cutter block **20** must be replaced.

The amount of wear and tear depends on the usage intensity, but in general the components must be replaced after approximately one year.

- Press both release buttons for the shaving head **5** and pull off the shaving head **4** (see Fig. I).
- Press both release buttons for the shaving foil frame **2** and pull the shaving foil frame **3** off the product (see Fig. I).

- Replace the shaving foil frame **[3]** with a new one.
- Press both release buttons for the shaving head **[5]** (see Fig. I).
- Hold the cutter block **[20]** between your thumb and forefinger and pull it carefully off the razor (see Fig. G). Make sure that the spring that is located between the cutter block **[20]** and the white bracket does not fall out.
- Hold the new cutter block **[20]** between your thumb and forefinger and guide it carefully into the white bracket. Push it down as far as it will go, until it audibly clicks into place on the cutter block mount **[21]**.
- First put the new shaving foil frame **[3]** back on the product, followed by the shaving head **[4]**.

## ● Troubleshooting

<b>Fault</b>	<b>Possible causes</b>	<b>Action</b>
No function.	The battery may not be charged.	Recharge the product.
Cutting performance is deteriorating.	Hair may be stuck inside the cutter block <b>[20]</b> or hair clipper <b>[22]</b> .	Clean the product, as described in the corresponding chapter.
Battery cannot be charged or the battery performance is very low.	The battery have reached the end of its service life.	The product must be disposed properly as described in the corresponding chapter.

Fault	Possible causes	Action
When product under charging, red plug symbol not shown, only shown the battery symbol and battery level.	Using product in very hot environment.	Bring your product back to cooler environment.

## ● Disposal

The packaging is made entirely of recyclable materials, which you may dispose of at local recycling facilities.



Observe the marking of the packaging materials for waste separation, which are marked with abbreviations (a) and numbers (b) with following meaning: 1-7: plastics / 20-22: paper and fibreboard / 80-98: composite materials.



Contact your local refuse disposal authority for more details of how to dispose of your worn-out product.



To help protect the environment, please dispose of the product properly when it has reached the end of its useful life and not in the household waste. Information on collection points and their opening hours can be obtained from your local authority.



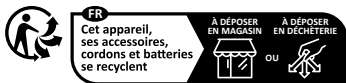

Points de collecte sur [www.quefairedemesdechets.fr](http://www.quefairedemesdechets.fr)  
Privilégiez la réparation ou le don de votre appareil !

The product incl. accessories and packaging materials are recyclable and are subject to extended producer responsibility. Dispose them separately, following the illustrated Info-tri (sorting information), for better waste treatment. The Triman logo is valid in France only.

Faulty or used batteries / rechargeable batteries must be recycled in accordance with Directive 2006/66/EC and its amendments. Please return the batteries / rechargeable batteries and / or the product to the available collection points.



## **Environmental damage through incorrect disposal of the batteries / rechargeable batteries!**

Batteries / rechargeable batteries may not be disposed of with the usual domestic waste. They may contain toxic heavy metals and are subject to hazardous waste treatment rules and regulations. The chemical symbols for heavy metals are as follows: Cd = cadmium, Hg = mercury, Pb = lead. That is why you should dispose of used batteries / rechargeable batteries at a local collection point.

## **● Warranty**

The product has been manufactured to strict quality guidelines and meticulously examined before delivery. In the event of material or manufacturing defects you have legal rights against the retailer of this product. Your legal rights are not limited in any way by our warranty detailed below.

The warranty for this product is 3 years from the date of purchase. The warranty period begins on the date of purchase. Keep the original sales receipt in a safe location as this document is required as proof of purchase.

Any damage or defects already present at the time of purchase must be reported without delay after unpacking the product.

Should the product show any fault in materials or manufacture within 3 years from the date of purchase, we will repair or replace it – at our choice – free of charge to you. The warranty period is not extended as a result of a claim being granted. This also applies to replaced and repaired parts.

This warranty becomes void if the product has been damaged, or used or maintained improperly.

The warranty covers material or manufacturing defects. This warranty does not cover product parts subject to normal wear and tear, thus considered consumables (e.g. batteries, rechargeable batteries, tubes, cartridges), nor damage to fragile parts, e.g. switches or glass parts.

## ● **Warranty claim procedure**

To ensure quick processing of your case, please observe the following instructions:

Please have the till receipt and the item number (IAN 430461\_2301) available as proof of purchase.

You will find the item number on the rating plate, an engraving on the front page of the instructions for use (bottom left), or as a sticker on the rear or bottom of the product.

If functional or other defects occur, please contact the service department listed either by telephone or by e-mail.

You can return a defective product to us free of charge to the service address that will be provided to you. Ensure that you enclose the proof of purchase (till receipt) and information about what the defect is and when it occurred.

## ● Service

### **GB** Service Great Britain

Tel.: 08000569216

E-Mail: [owim@lidl.co.uk](mailto:owim@lidl.co.uk)

### **IE** Service Ireland









Tel.: 1800 200736

E-Mail: [owim@lidl.ie](mailto:owim@lidl.ie)



<b>Légende des pictogrammes utilisés</b> .....	Page 53
<b>Introduction</b> .....	Page 54
Utilisation conforme .....	Page 54
Descriptif des pièces .....	Page 54
Caractéristiques techniques.....	Page 55
Contenu de la livraison.....	Page 56
<b>Consignes de sécurité</b> .....	Page 56
Consignes de sécurité relatives aux piles / batteries .....	Page 62
<b>Charger le produit</b> .....	Page 65
<b>Utilisation</b> .....	Page 66
Sécurité de transport.....	Page 66
<b>Rasage</b> .....	Page 66
Rasage à sec.....	Page 67
Rasage humide.....	Page 67
Couper les longs poils .....	Page 68
Rasage «barbe de trois jours» .....	Page 68
<b>Nettoyage et entretien</b> .....	Page 68
Nettoyage à sec .....	Page 70
Nettoyage humide.....	Page 70
Remplacer le support de grille de rasage et le dispositif de coupe.....	Page 71
<b>Dépannage</b> .....	Page 72
<b>Mise au rebut</b> .....	Page 73
<b>Garantie</b> .....	Page 74
Faire valoir sa garantie.....	Page 77
Service après-vente .....	Page 77

## Légende des pictogrammes utilisés

	Lire le mode d'emploi !
<b>V</b>	Volt
	Classe de protection III
	Utilisation dans des pièces fermées
	Branchement USB Type C
	Respecter les avertissements et les consignes de sécurité !
	Courant continu / Tension continue
<b>IPX6</b>	Protection contre les jets d'eau puissants
	Bouton MARCHE / ARRÊT
<b>CE</b>	Le sigle CE confirme la conformité avec les directives UE applicables au produit.
	Consignes de sécurité Instructions de manipulation

# Rasoir électrique

## ● Introduction

Nous vous félicitons pour l'achat de votre nouveau produit. Vous avez opté pour un produit de grande qualité. Le mode d'emploi fait partie intégrante de ce produit. Il contient des indications importantes pour la sécurité, l'utilisation et la mise au rebut. Veuillez lire consciencieusement toutes les indications d'utilisation et de sécurité du produit. Ce produit doit uniquement être utilisé conformément aux instructions et dans les domaines d'application spécifiés. Lors d'une cession à tiers, veuillez également remettre tous les documents.

## ● Utilisation conforme

Ce produit est un rasoir électrique exclusivement conçu pour éliminer les poils sur des personnes. Le produit est dédié à un usage privé et n'est pas adapté à une utilisation commerciale. Le produit doit uniquement être utilisé dans des pièces fermées.

## ● Descriptif des pièces

### **Rasoir électrique (Fig. A)**

- |          |  |          |   |
|----------|--|----------|---|
| <b>1</b> | Grille de rasage   | <b>5</b> | Boutons d'éjection pour tête de rasage (sur les deux côtés) |
| <b>2</b> | Boutons d'éjection pour support de grille de rasage (sur les deux côtés) | <b>6</b> | Bouton MARCHÉ/ARRÊT   |
| <b>3</b> | Support de grille de rasage  | <b>7</b> | Poignées latérales (Soft Touch)                             |
| <b>4</b> | Tête de rasage   | <b>8</b> | Écran   |
|          |  | <b>9</b> | Branchement USB type C                                      |

- 10 Câble USB Type A sur Type C
- 11 Connecteur USB Type C

### Écran (Fig. B)

- 12 Affichage de capacité de batterie
- 13 Symbole de batterie
- 14 Symbole de connecteur
- 15 Symbole de nettoyage
- 16 Symbole de cadenas

### Accessoires (Fig. C)

- 17 Cache de protection
- 18 Brosse de nettoyage
- 19 Sachet de rangement
- 20 Dispositif de coupe
- 21 Fixation de dispositif de coupe (Fig. G)
- 22 Tondeuse (Fig. H)

## ● Caractéristiques techniques

### Rasoir électrique :

### HG06654A

Entrée :

5V $\overline{=}$ , 1 A

Batterie :

1 x 3,7V Li-ions, 800 mAh

Température de fonctionnement :

de -10 °C à + 40 °C

Classe de protection :

III /  $\diamond$

Pour la recharge, utilisez uniquement un bloc d'alimentation de classe de protection II (non fourni) homologué pour l'utilisation avec des appareils domestiques.

Sortie SELV :

5V $\overline{=}$ , max. 1A

Indice de protection :

IPX6 (protection contre les jets d'eau puissants)

## ● Contenu de la livraison

1 rasoir électrique	1 brosse de nettoyage
1 câble USB Type A sur Type C	1 sachet de rangement
1 cache de protection	1 mode d'emploi



## Consignes de sécurité



### **⚠️ AVERTISSEMENT ! DANGER DE MORT ET D'ACCIDENT POUR**

**LES ENFANTS EN BAS ÂGE ET LES ENFANTS !** Ne laissez jamais les enfants jouer sans surveillance avec l'emballage ou le produit. Il existe un risque d'asphyxie.



**AVERTISSEMENT !** Le produit ne doit pas être utilisé avec le bloc d'alimentation branché.

- Ce produit peut être utilisé par des enfants à partir de 8 ans, par des personnes aux capacités physiques, sensorielles ou mentales réduites ou encore par toute personne manquant d'expérience et/ou de connaissances, à condition que celles-ci aient été instruites de l'utilisation





sécurisée de ce produit et des dangers qui en résultent. Les enfants ne doivent pas jouer avec le produit. Le nettoyage et la maintenance d'utilisateur ne doivent pas être effectués par des enfants non surveillés.

-  **⚠ DANGER !** Ce symbole indique que le produit peut être lavé à l'eau courante. Débranchez au préalable le produit du connecteur USB Type C 11. Pour la recharge de la batterie, utilisez uniquement le câble USB fourni Type A sur Type C 10 et seulement un bloc d'alimentation de classe de protection II (non fourni) homologué pour l'utilisation avec des appareils domestiques, sortie SELV : DC 5V, max. 1A.
- **⚠ AVERTISSEMENT !** Veillez à ce que le bloc d'alimentation (non fourni) et le câble USB Type A sur Type C 10 restent secs !
- Le rasoir doit être séparé du câble USB Type A sur Type C 10 avant d'être nettoyé à l'eau courante.
- Gardez ce produit éloigné des baignoires, douches, lavabos ou autres récipients

contenant de l'eau tant qu'il est branché à un adaptateur secteur (non fourni).

- **⚠ Avertissement !** Débranchez le produit du câble USB Type A sur Type C 10 avant de le nettoyer à l'eau courante.
- Protégez le produit de l'humidité et de l'eau (projetée ou en gouttes) tant qu'il est branché à un adaptateur secteur (non fourni).
- Ne touchez pas le produit avec les mains mouillées tant que celui-ci est en cours de charge.
- Pendant la recharge, le produit ainsi que le câble USB Type A sur Type C 10 ne doivent pas être immergés dans l'eau ou d'autres liquides, et ne doivent pas être rincés à l'eau courante.
- Si le produit tombe dans l'eau, débranchez immédiatement le bloc d'alimentation et ne sortez qu'ensuite le produit de l'eau. Dans ce cas, n'utilisez plus le produit. Faites-le contrôler par un spécialiste.

- Si un liquide devait pénétrer dans le produit, faites contrôler le produit avant toute remise en service.
- Si vous rechargez le produit dans une salle de bains, débranchez le bloc d'alimentation (non fourni) après usage, car la proximité avec l'eau constitue un danger même lorsque le produit est éteint.
- À titre de protection supplémentaire, il est recommandé d'installer, dans le circuit électrique, un disjoncteur différentiel (FI/RCD) équipé d'un courant de déclenchement assigné de 30 mA max. Demandez conseil à un électricien. Le montage doit être impérativement effectué par un électricien.
- Ne mettez pas le produit en service si le produit, le bloc d'alimentation (non fourni) ou le câble USB Type A sur Type C  présentent des dommages visibles ou lorsque le produit est auparavant tombé.
- Ne branchez le bloc d'alimentation dans une prise de courant que lorsque le connecteur USB Type C  est relié à l'appareil.

- Pour la recharge, branchez le bloc d'alimentation (non fourni) uniquement sur une prise de courant correctement installée et facilement accessible, dont la tension correspond à celle indiquée sur la plaque signalétique. La prise de courant doit rester facilement accessible même après le branchement du produit.
- Veillez à ce que le câble USB Type A sur Type C **10** ne soit pas endommagé par des bords tranchants ou des points chauds.
- Veillez à ce que le câble USB Type A sur Type C **10** ne soit ni pincé ni écrasé.
- Afin de retirer le bloc d'alimentation de la prise, toujours tirer au niveau du bloc d'alimentation (non fourni).
- Débranchez le bloc d'alimentation (non fourni) de la prise électrique après chaque phase de recharge, lorsqu'un dysfonctionnement survient, avant de relier le produit au connecteur USB Type C **11**, avant de nettoyer le produit et en cas d'orage.

- Pour éviter tout risque, ne modifiez pas le produit. Confiez toutes les réparations à un électricien ou au SAV.
- N'utilisez pas le produit avec un sabot abîmé.
- Éteignez le produit avant d'emboîter ou de remplacer les sabots, ou avant tout nettoyage.
- Disposez le câble USB Type A sur Type C 10 ainsi que le bloc d'alimentation (non fourni) de sorte que personne ne puisse marcher ou trébucher dessus.
- Ne pas utiliser le produit sur des blessures ouvertes, des coupures, des coups de soleil ou des ampoules.
- Utilisez uniquement les accessoires d'origine.
- Ne posez en aucun cas le produit sur des surfaces chaudes (p. ex. des plaques de cuisson) ou à proximité de sources de chaleur ou d'un feu ouvert.
- Pour éviter toute surchauffe, ne recouvrez jamais le bloc d'alimentation (non fourni).
- Gardez le câble USB Type A sur Type C 10 éloigné des surfaces brûlantes, des arêtes coupantes et des charges mécaniques.



## Consignes de sécurité relatives aux piles/batteries

- **⚠ Avertissement !** Pour la recharge des batteries, utilisez uniquement un bloc d'alimentation de classe de protection II (non fourni) homologué pour les appareils domestiques. Sortie SELV : DC 5V, max. 1A
- **DANGER DE MORT !** Rangez les piles/piles rechargeables hors de la portée des enfants. En cas d'ingestion, consultez immédiatement un médecin !
- Une ingestion peut entraîner des brûlures, une perforation des tissus mous et la mort. Des brûlures graves peuvent apparaître dans les 2 heures suivant l'ingestion.
- **⚠ Risque d'explosion !** Ne rechargez jamais des piles non rechargeables. Ne court-circuitez pas les piles/piles rechargeables et/ou ne les ouvrez pas ! Autrement, vous risquez de provoquer une surchauffe, un incendie ou une explosion.

- Ne jetez jamais des piles/piles rechargeables au feu ou dans l'eau.
- Ne pas soumettre les piles/piles rechargeables à une charge mécanique.

## **Risque de fuite des piles/piles rechargeables**

- Évitez d'exposer les piles/piles rechargeables à des conditions et températures extrêmes susceptibles de les endommager, par ex. sur des radiateurs/exposition directe aux rayons du soleil.
- Lorsque les piles/piles rechargeables fuient, évitez tout contact du produit chimique avec la peau, les yeux ou les muqueuses ! Rincez les zones touchées à l'eau claire et consultez immédiatement un médecin !
-  **PORTER DES GANTS DE PROTECTION !** Les piles/piles rechargeables endommagées ou sujettes à des fuites peuvent provoquer des brûlures au contact de la peau. Vous devez donc porter des gants adéquats pour les manipuler.

- En cas de fuite des piles/piles rechargeables, retirez-les aussitôt du produit pour éviter tout endommagement.
- Utilisez uniquement des piles/piles rechargeables du même type. Ne mélangez pas des piles/piles rechargeables usées et neuves !
- Retirez les piles/piles rechargeables, si vous ne comptez pas utiliser le produit pendant une période prolongée.

## **Risque d'endommagement du produit**

- Exclusivement utiliser le type de pile/pile rechargeable spécifié.
- Insérez les piles/piles rechargeables conformément à l'indication de polarité (+) et (-) indiquée sur la pile/pile rechargeable et sur le produit.
- Avant l'insertion de la pile, nettoyez les contacts de la pile/de la pile rechargeable ainsi que ceux présents dans le compartiment à piles en vous servant d'un chiffon sec et non pelucheux ou d'un coton-tige !



- Retirez immédiatement les piles/piles rechargeables usées du produit.

## ● Charger le produit

**Remarque :** Avant la première utilisation ainsi que pour tous les autres processus de recharge, chargez le produit pendant 60 minutes.

**Remarque :** L'affichage de la capacité de batterie [12] est indiqué en pourcentage sur l'écran [8] (01, 02, 03, ... , 100 % - par pas de 1 %).

**Remarque :** Lorsque la batterie est presque vide, le symbole de connecteur [14] s'allume. Le produit ne peut fonctionner sans branchement secteur que très peu de temps.

**Remarque :** Un cycle de charge rapide est suffisant pour un rasage et dure env. 5 minutes.

**Remarque :** La durée de fonctionnement sans branchement secteur est d'env. 70 minutes si la batterie est complètement chargée.

- Éteignez le produit avec le bouton MARCHE/ARRÊT [6].
- Connectez le connecteur USB Type C [11] au branchement USB Type C [9] du produit.
- Reliez le connecteur USB Type C [11] du câble USB Type A sur Type C [10] à une branchement USB Type C adéquat d'un bloc d'alimentation de classe de protection II (non fourni), lequel bloc devant être homologué pour l'utilisation avec des produits domestiques et pour une sortie SELV DC 5V, max. 1A. Raccordez le bloc d'alimentation (non fourni) à la prise électrique.
- Le symbole de connecteur [14] sur l'écran [8] s'allume en rouge et la batterie est rechargée. La batterie est complètement chargée lorsque 100% s'affiche sur l'écran [8].

## ● Utilisation

**⚠ ATTENTION !** Après le déballage, des restes d'huile peuvent se trouver sur la tête de rasage **4**. Retirez-les avant la mise en service avec un chiffon absorbant et non pelucheux.

- Utilisez le cache de protection **17** si vous n'utilisez pas le produit. Glissez le cache de protection **17** avec précaution sur la tête de rasage **4** (voir Fig. D).
- Retirez le cache de protection **17** en l'ôtant avec précaution de la tête de rasage **4**.

## ● Sécurité de transport

Si la sécurité de transport est activée, le symbole de cadenas **16** s'allume pendant quelques secondes.

- Maintenez le bouton MARCHÉ / ARRÊT **6** pressé env. 3 secondes afin d'éteindre/allumer la sécurité de transport.
- Ne peut pas être activé pendant la phase de recharge.

## ● Rasage

- Ne pas exercer une pression trop forte sur la tête de rasage **4**. Elle est fine et peut être endommagée facilement.
- Le rasage n'est possible qu'en fonctionnement sur batterie.
- Après les premières utilisations, des rougeurs provisoires ou une irritation de la peau peuvent apparaître, car la peau doit s'habituer au rasage. Le phénomène est normal et dure en général entre 2 et 4 semaines.

## ● Rasage à sec

- Retirez le cache de protection **17**.
- Appuyez sur le bouton MARCHÉ/ARRÊT **6**.
- Maintenez le produit à angle droit sur la peau et passez-le doucement sur votre visage.
- Rasez contre le sens des poils.
- Aux endroits difficiles comme le menton, tendez la peau pour obtenir un meilleur résultat.
- Éteignez le produit après le rasage en pressant le bouton MARCHÉ/ARRÊT **6**.

## ● Rasage humide

- Le produit ainsi que le câble USB Type A sur Type C **10** ne sont pas étanches. Un rasage humide n'est autorisé que si l'appareil fonctionne sur batterie.
- Pour un rasage humide, utilisez exclusivement de la mousse à raser ou du savon, mais jamais de gel ni de crème. Ces substances peuvent se solidifier sur la tête de rasage **4**.
- Avant le rasage, appliquez une fine couche de mousse à raser sur votre visage.
- Rasez-vous le visage comme indiqué au chapitre « Rasage à sec ».
- Si, lors du rasage, de la mousse à raser devait boucher l'unité de coupe contenant la tête de rasage **4**, nettoyez l'unité de coupe à l'eau courante (voir chapitre « Nettoyage et entretien »).

## ● Couper les longs poils

Utilisez la tondeuse [22] du produit pour couper les longs poils de barbe et les favoris.

- Retirez le cache de protection [17] et glissez la tondeuse [22] vers le haut (voir Fig. D + H).
- Appuyez sur le bouton MARCHÉ/ARRÊT [6].
- Positionnez la tondeuse [22] sur la peau comme indiqué sur la Figure J et effectuez le rasage.
- Éteignez le produit après le rasage en pressant le bouton MARCHÉ/ARRÊT [6].
- Remplacez la tondeuse [22] vers sa position initiale.

## ● Rasage «barbe de trois jours»

**Remarque :** Selon la croissance de la barbe et le rasage, l'aspect d'une barbe de trois jours peut varier fortement.

- Pour conserver l'aspect de votre barbe de trois jours, rasez-la à sec régulièrement en laissant le cache de protection [17] en place. Le cache de protection [17] sert de sabot de barbe.
- Rasez-vous le visage comme décrit au chapitre «Rasage à sec» (voir Fig. K).

## ● Nettoyage et entretien

Une minuterie intégrée au produit additionne les temps de rasage. Après 30 minutes de rasage, le symbole de nettoyage [15] commence à clignoter sur l'écran [8]. Il vous rappelle que le nettoyage minutieux

doit être effectué régulièrement. Si vous désactivez le produit lorsque le symbole de nettoyage [15] clignote, le minuteur recommence à compter le temps de rasage.

- Pendant la recharge, le produit, le câble USB Type A sur Type C [10] ainsi que le bloc d'alimentation ne doivent pas être immergés dans l'eau ou d'autres liquides, et ne doivent pas être rincés à l'eau courante.
- Éteignez le produit avant chaque nettoyage.
- N'utilisez pas de produit nettoyant agressif ou abrasif.
- Conservez le produit dans le sachet de rangement [19] si vous ne l'utilisez pas pendant une durée prolongée.
- Nettoyez le boîtier du produit avec un chiffon humide. Ne nettoyez pas la grille de rasage [1].
- N'exercez pas de forte pression sur la grille de rasage [1]. Elle est très fine et peut être endommagée facilement.
- Chargez la pile intégrée à intervalles réguliers si vous n'utilisez pas le produit pendant une longue durée. Ceci est nécessaire afin de préserver la pile.
- N'utilisez la brosse de nettoyage [18] que pour le dispositif de coupe [20] et jamais pour la grille de rasage [1]. Elle pourrait sinon être endommagée.
- Nettoyez la grille de rasage [1] à l'eau et laissez-la sécher.
- Vous pouvez huiler le dispositif de coupe [20] avant l'utilisation et après le nettoyage (huile non fournie) afin de garantir la pleine fonctionnalité.
- Éteignez toujours le produit avant de huiler le dispositif de coupe [20] (Fig. G).
- Appliquez une à deux gouttes d'huile sur la face supérieure du dispositif de coupe [20] et répartissez l'huile de manière régulière.
- Essuyez avec un chiffon l'huile excédentaire coulant du dispositif de coupe [20].

**Remarque :** Utilisez une huile exempte d'acide (p. ex. de l'huile pour machines à coudre).

**Attention :** Gardez l'huile hors de portée des enfants. Ne pas ingérer d'huile et éviter le contact avec les yeux. Conservez-la dans un lieu sûr si elle n'est pas utilisée.

## ● Nettoyage à sec

- Nettoyez la tête de rasage [4] après chaque rasage au moyen de la brosse de nettoyage [18] fournie.
- Pressez les boutons d'éjection [2] et retirez le support de grille de rasage [3].
- Tapotez le support de grille de rasage [3] avec précaution.
- Éliminez les résidus de poils au moyen de la brosse de nettoyage [18].
- Remplacez le support de grille de rasage [3] sur le produit en l'enclenchant (voir Fig. F).

## ● Nettoyage humide

- Pressez les boutons d'éjection [2] et retirez la tête de rasage [4].
- Rincez la tête de rasage [4] à l'eau courante. Laissez couler l'eau au travers de la tête de rasage [4] de l'intérieur vers l'extérieur.
- Laissez sécher complètement la tête de rasage [4].
- Remplacez de nouveau la tête de rasage [4] sur le produit en l'enclenchant (voir Fig. E).

## ● Remplacer le support de grille de rasage et le dispositif de coupe

**Remarque :** Vous pouvez commander le support de tête de rasage [3] et le dispositif de coupe [20] à la référence d'article 430461\_2301 en allant sur [www.optimex-shop.com](http://www.optimex-shop.com).

**⚠ AVERTISSEMENT !** N'utilisez pas le produit si la grille de rasage [1] est abîmée. Si

- vous constatez des dommages,
- la peau vous fait mal lors du rasage,
- le rasage n'est pas propre,

et si ceci ne peut pas résolu en huilant la grille de rasage [1] et le dispositif de coupe [20] (voir chapitre «Nettoyage et entretien»), la grille de rasage [1] et le dispositif de coupe [20] doivent être remplacés.

L'usure dépend de l'intensité d'utilisation, mais les composants doivent en règle générale être remplacés au bout d'un an environ.

- Pressez les deux boutons d'éjection de tête de rasage [5] et retirez la tête de rasage [4] (voir Fig. I).
- Pressez les deux boutons d'éjection pour support de grille de rasage [2] et retirez le support de grille de rasage [3] du produit (voir Fig. I).
- Remplacez le support de grille de rasage [3] par un support neuf.
- Pressez les deux boutons d'éjection de tête de rasage [5] (voir Fig. I).
- Saisissez le dispositif de coupe [20] entre le pouce et l'index et retirez-le avec précaution du rasoir (voir Fig. G). Attention à ne pas faire tomber le ressort se trouvant entre le dispositif de coupe [20] et la bride blanche.
- Saisissez le nouveau dispositif de coupe [20] entre le pouce et l'index et passez-le avec précaution dans la pince blanche. Pressez

une fois à fond vers le bas jusqu'à ce qu'il s'enclenche de manière audible sur la fixation de dispositif de coupe **21**.

- Remplacez tout d'abord le nouveau support de grille de rasage **3** sur le produit, puis la tête de rasage **4**.

## ● Dépannage

Panne	Causes probables	Dépannage
Le produit ne fonctionne pas.	La batterie est vide.	Rechargez le produit.
Le résultat de rasage n'est pas satisfaisant.	Des poils bloquent le dispositif de coupe <b>20</b> ou la tondeuse <b>22</b> .	Nettoyez le produit comme décrit au chapitre correspondant.
La batterie ne peut pas être chargée voire la puissance de batterie est très faible.	La batterie est arrivée en fin de vie.	Éliminez le produit comme décrit au chapitre correspondant.
Lorsque le produit est en cours de charge, le symbole de connecteur rouge n'est pas affiché, mais seulement le symbole de batterie et l'état de charge de la batterie.	Utilisation du produit dans un environnement très chaud.	Placez le produit dans un environnement plus frais.



## ● Mise au rebut

L'emballage se compose de matières recyclables pouvant être mises au rebut dans les déchetteries locales.



Veillez respecter l'identification des matériaux d'emballage pour le tri sélectif, ils sont identifiés avec des abréviations (a) et des chiffres (b) ayant la signification suivante : 1-7 : plastiques/20-22 : papiers et cartons/80-98 : matériaux composite.



Votre mairie ou votre municipalité vous renseigneront sur les possibilités de mise au rebut des produits usagés.



Afin de contribuer à la protection de l'environnement, veuillez ne pas jeter votre produit usagé dans les ordures ménagères, mais éliminez-le de manière appropriée. Pour obtenir des renseignements concernant les points de collecte et leurs horaires d'ouverture, vous pouvez contacter votre municipalité.



Points de collecte sur [www.quefairedemesdechets.fr](http://www.quefairedemesdechets.fr)  
Privilégiez la réparation ou le don de votre appareil !

Le produit ainsi que les accessoires et les matériaux d'emballage sont recyclables et relèvent de la responsabilité élargie du producteur. Éliminez-les séparément, en suivant l'Info-tri illustrée, dans l'intérêt d'un meilleur traitement des déchets. Le logo Triman n'est valable qu'en France.

Les piles/piles rechargeables défectueuses ou usagées doivent être recyclées conformément à la directive 2006/66/CE et ses

modifications. Les piles et/ou piles rechargeables et/ou le produit doivent être retournés dans les centres de collecte proposés.



### **Pollution de l'environnement par la mise au rebut incorrecte des piles/piles rechargeables !**

Les piles/piles rechargeables ne doivent pas être mises au rebut avec les ordures ménagères. Elles peuvent contenir des métaux lourds toxiques et doivent être considérées comme des déchets spéciaux. Les symboles chimiques des métaux lourds sont les suivants : Cd = cadmium, Hg = mercure, Pb = plomb. Pour cette raison, veuillez toujours déposer les piles/piles rechargeables usagées dans les conteneurs de recyclage communaux.

## ● **Garantie**

### **Article L217-16 du Code de la consommation**

Lorsque l'acheteur demande au vendeur, pendant le cours de la garantie commerciale qui lui a été consentie lors de l'acquisition ou de la réparation d'un bien meuble, une remise en état couverte par la garantie, toute période d'immobilisation d'au moins sept jours vient s'ajouter à la durée de la garantie qui restait à courir. Cette période court à compter de la demande d'intervention de l'acheteur ou de la mise à disposition pour réparation du bien en cause, si cette mise à disposition est postérieure à la demande d'intervention.

Indépendamment de la garantie commerciale souscrite, le vendeur reste tenu des défauts de conformité du bien et des vices rédhibitoires dans les conditions prévues aux articles L217-4 à L217-13 du Code de la consommation et aux articles 1641 à 1648 et 2232 du Code Civil.

## **Article L217-4 du Code de la consommation**

Le vendeur livre un bien conforme au contrat et répond des défauts de conformité existant lors de la délivrance.

Il répond également des défauts de conformité résultant de l'emballage, des instructions de montage ou de l'installation lorsque celle-ci a été mise à sa charge par le contrat ou a été réalisée sous sa responsabilité.

## **Article L217-5 du Code de la consommation**

Le bien est conforme au contrat :

- 1° S'il est propre à l'usage habituellement attendu d'un bien semblable et, le cas échéant :
  - s'il correspond à la description donnée par le vendeur et posséder les qualités que celui-ci a présentées à l'acheteur sous forme d'échantillon ou de modèle ;
  - s'il présente les qualités qu'un acheteur peut légitimement attendre eu égard aux déclarations publiques faites par le vendeur, par le producteur ou par son représentant, notamment dans la publicité ou l'étiquetage ;
- 2° Ou s'il présente les caractéristiques définies d'un commun accord par les parties ou être propre à tout usage spécial recherché par l'acheteur, porté à la connaissance du vendeur et que ce dernier a accepté.

## **Article L217-12 du Code de la consommation**

L'action résultant du défaut de conformité se prescrit par deux ans à compter de la délivrance du bien.

## **Article 1641 du Code civil**

Le vendeur est tenu de la garantie à raison des défauts cachés de la chose vendue qui la rendent impropre à l'usage auquel on la destine,

ou qui diminuent tellement cet usage que l'acheteur ne l'aurait pas acquise, ou n'en aurait donné qu'un moindre prix, s'il les avait connus.

### **Article 1648 1er alinéa du Code civil**

L'action résultant des vices rédhibitoires doit être intentée par l'acquéreur dans un délai de deux ans à compter de la découverte du vice.

Les pièces détachées indispensables à l'utilisation du produit sont disponibles pendant la durée de la garantie du produit.

Le produit a été fabriqué selon des critères de qualité stricts, et contrôlé consciencieusement avant sa livraison. En cas de défaut de matériau ou de fabrication, vous avez des droits légaux vis-à-vis du vendeur du produit. Vos droits légaux ne sont en aucun cas limités par notre garantie mentionnée ci-dessous.

La garantie de ce produit est de 3 ans à partir de la date d'achat. La période de garantie commence à la date d'achat. Conservez l'original de la preuve d'achat dans un endroit sûr car ce document est nécessaire pour prouver l'achat.

Tout dommage ou défaut déjà présent au moment de l'achat doit être signalé immédiatement après le déballage du produit.

Si le produit présente un défaut de matériau ou de fabrication dans les 3 ans qui suivent la date d'achat, nous le réparerons ou le remplacerons - à notre choix - gratuitement pour vous. La période de garantie n'est pas prolongée par une demande de garantie acceptée. Cette mesure s'applique également pour les pièces remplacées et réparées.

Cette garantie est annulée si le produit a été endommagé ou utilisé ou entretenu de manière incorrecte.

La garantie couvre les défauts de matériels et de fabrication. Cette garantie ne couvre pas les pièces du produit soumises à une usure normale, et qui sont donc considérées comme des pièces d'usure (par exemple les piles, les piles rechargeables, tuyaux, les cartouches d'encre), ni les dommages aux pièces fragiles, par exemple les interrupteurs ou les pièces en verre.

## ● Faire valoir sa garantie

Pour garantir la rapidité d'exécution de la procédure de garantie, veuillez respecter les indications suivantes :

Veuillez conserver le ticket de caisse et la référence du produit (IAN 430461\_2301) à titre de preuve d'achat pour toute demande.

Le numéro de référence de l'article est indiqué sur la plaque d'identification, gravé sur la page de titre de votre manuel (en bas à gauche) ou sur un autocollant apposé sur la face arrière ou inférieure du produit. En cas de dysfonctionnement du produit, ou de tout autre défaut, contactez en premier lieu le service après-vente par téléphone ou par e-mail aux coordonnées indiquées ci-dessous.

Vous pouvez alors envoyer franco de port tout produit considéré comme défectueux au service clientèle indiqué, accompagné de la preuve d'achat (ticket de caisse) et d'une description écrite du défaut avec mention de sa date d'apparition.

## ● Service après-vente

### **FR** Service après-vente France

Tél. : 0800904879

E-Mail : [owim@lidl.fr](mailto:owim@lidl.fr)

**BE** **Service après-vente Belgique**

Tél. : 080071011

Tél. : 80023970 (Luxembourg)

E-Mail : [owim@lidl.be](mailto:owim@lidl.be)



<b>Legenda van de gebruikte pictogrammen</b> .....	Pagina	80
<b>Inleiding</b> .....	Pagina	81
Correct en doelmatig gebruik .....	Pagina	81
Beschrijving van de onderdelen.....	Pagina	81
Technische gegevens.....	Pagina	82
Omvang van de levering.....	Pagina	83
<b>Veiligheidsinstructies</b> .....	Pagina	83
Veiligheidsinstructies voor batterijen / accu's .....	Pagina	89
<b>Product opladen</b> .....	Pagina	91
<b>Bediening</b> .....	Pagina	92
Transportbeveiliging.....	Pagina	92
<b>Scheren</b> .....	Pagina	92
Droogscheren.....	Pagina	93
Natscheren .....	Pagina	93
Langere haartjes scheren.....	Pagina	94
Driedagenbaard scheren .....	Pagina	94
<b>Reiniging en onderhoud</b> .....	Pagina	94
Droog reinigen .....	Pagina	96
Nat reinigen .....	Pagina	96
Scheerbladhouder en messenblok vervangen .....	Pagina	97
<b>Storingen oplossen</b> .....	Pagina	98
<b>Afvoer</b> .....	Pagina	98
<b>Garantie</b> .....	Pagina	100
Afwikkeling in geval van garantie .....	Pagina	101
Service .....	Pagina	102

## Legenda van de gebruikte pictogrammen

	Lees de gebruiksaanwijzing!
<b>V</b>	Volt
	Beschermingsklasse III
	Alleen gebruiken in gesloten ruimtes
	USB-aansluiting-type C
	Neem de waarschuwingen en veiligheidsinstructies in acht!
	Gelijkstroom / -spanning
<b>IPX6</b>	Bescherming tegen krachtige waterstralen
	AAN/UIT-knop
<b>CE</b>	Het CE-teken bevestigt de conformiteit met de voor het product van toepassing zijnde EU-richtlijnen.
 	Veiligheidsinstructies Instructies



# Elektrisch scheerapparaat

## ● Inleiding

Hartelijk gefeliciteerd met de aankoop van uw nieuwe product. U heeft voor een hoogwaardig product gekozen. De gebruiksaanwijzing is een deel van het product. Deze bevat belangrijke aanwijzingen voor veiligheid, gebruik en verwijdering. Maakt U zich voor de ingebruikname van het product met alle bedienings- en veiligheidsvoorschriften vertrouwd. Gebruik het product alleen zoals beschreven en voor de aangegeven toepassingsgebieden. Overhandig alle documenten bij doorgifte van het product aan derden.

## ● **Correct en doelmatig gebruik**

Bij dit product gaat het om een elektrisch scheerapparaat dat uitsluitend is bedoeld voor het trimmen/scheren van menselijke haren. Het product is alleen bedoeld voor privé-doeleinden en mag niet voor commerciële doeleinden worden gebruikt. Het product mag alleen binnenshuis worden gebruikt.

## ● **Beschrijving van de onderdelen**

### **Elektrisch scheerapparaat (afb. A)**

- |   |   |   |  |
|---|---|---|--|
| 1 | Scheerblad  | 3 | Scheerbladhouder   |
| 2 | Ontgrendelingsknoppen voor de scheerbladhouder (aan beide zijden) | 4 | Scheerkop  |
|   |   | 5 | Ontgrendelingsknoppen voor de scheerkop (aan beide zijden) |
|   |   | 6 | AAN/UIT-knop   |

- 7 Greepvlakken (soft-touch)
- 8 Display
- 9 USB-type-C-aansluiting
- 10 Type-A naar type-C USB-kabel
- 11 USB-type-C-stekker

### Display (afb. B)

- 12 Accucapaciteit
- 13 Batterijsymbool
- 14 Stekkersymbool
- 15 Reinigingssymbool
- 16 Slotsymbool

### Accessoires (afb. C)

- 17 Beschermkap
- 18 Reinigingskwastje
- 19 Opbergzakje
- 20 Messenblok
- 21 Messenblok-bevestiging (afb. G)
- 22 Haartrimmer (afb. H)

## ● Technische gegevens

### Elektrisch scheerapparaat: **HG06654A**

Ingang:	5V $\equiv$ , 1 A
Accu:	1 x 3,7V li-ion, 800 mAh
Bedrijfstemperatuur:	-10 °C tot + 40 °C
Beschermingsklasse:	III/⚡

Gebruik voor het opladen alleen een netadapter met beschermingsklasse II (niet meegeleverd) die is goedgekeurd voor het gebruik met huishoudelijke apparaten.

SELV-uitgang:	5V $\equiv$ , max. 1A
Beschermingstype:	IPX6 (bescherming tegen krachtige waterstralen)

## ● Omvang van de levering

1 elektrisch scheerapparaat	1 reinigingskwastje
1 type-A naar type-C USB-kabel	1 opbergzakje
1 beschermkap	1 gebruiksaanwijzing



## Veiligheidsinstructies



### **WAARSCHUWING!**

### **LEVENSGEVAAR EN KANS OP ONGELUKKEN VOOR KLEUTERS EN KINDEREN!**

Laat kinderen nooit zonder toezicht achter bij het verpakkingsmateriaal of het product. Er bestaat verstikkingsgevaar.



### **WAARSCHUWING!**

Het product mag niet met aangesloten netadapter worden gebruikt.

- Dit product kan door kinderen vanaf 8 jaar en door personen met beperkte fysieke, sensorische of mentale vaardigheden of een gebrek aan ervaring en/of kennis worden gebruikt als ze in de gaten worden gehouden of instructies hebben gekregen over het veilige gebruik van



het product en de eruit voortvloeiende gevaren hebben begrepen. Kinderen mogen niet met het product spelen. Reiniging en onderhoud mogen niet door kinderen zonder toezicht worden uitgevoerd.

-  **⚠ GEVAAR!** Dit symbool geeft aan dat u het product onder stromend water kunt afspoelen. Haal eerst de USB-type-C-stekker **11** uit het product. Gebruik alleen de meegeleverde type-A naar type-C USB-kabel **10** en uitsluitend een netadapter met beschermingsklasse II (niet meegeleverd) die is goedgekeurd voor gebruik met huishoudelijke apparaten, SELV-uitgang: DC 5V, max. 1 A, voor het opladen van de accu.
- **⚠ WAARSCHUWING!** Houd de netadapter (niet meegeleverd) en de type-A naar type-C USB-kabel **10** droog!
- Haal de type-A naar type-C USB-kabel **10** uit het scheerapparaat voordat het met water wordt schoongemaakt.
- Houd dit product uit de buurt van badkuipen, douches, wastafels of andere voorwerpen die

met water gevuld zijn wanneer het is aangesloten op een netadapter (niet meegeleverd).

- **⚠ WAARSCHUWING!** Haal de type-A naar type-C USB-kabel **10** uit het product voordat u het in water schoonmaakt.
- Bescherm het product tegen vocht, drup- en spatwater wanneer het is aangesloten op een netadapter (niet meegeleverd).
- Raak het product tijdens het opladen niet met natte handen aan.
- Het product en de type-A naar type-C USB-kabel **10** mogen tijdens het opladen niet in water of andere vloeistoffen worden gedompeld en niet onder stromend water worden afgespoeld.
- Mocht het product toch eens in het water vallen, trek dan onmiddellijk de netadapter uit het stopcontact en haal pas daarna het product eruit. Gebruik het product in dit geval niet meer maar laat het door een vakkundig bedrijf controleren.

- Als er vloeistof in het product terecht is gekomen, laat het product dan controleren voordat het opnieuw in gebruik wordt genomen.
- Als het product in een badkamer wordt opgeladen, moet na gebruik de netadapter (niet meegeleverd) uit het stopcontact worden gehaald aangezien de nabijheid van water een gevaar vormt, ook wanneer het product is uitgeschakeld.
- Als extra bescherming wordt de installatie van een aardlekschakelaar (FI / RCD) met een nominale uitschakelstroom van niet meer dan 30 mA in de stroomkring aangeraden. Vraag uw installateur om raad. Laat het inbouwen uitsluitend door een elektricien uitvoeren.
- Neem het product niet in gebruik als het product, de netadapter (niet meegeleverd) of de type-A naar type-C USB-kabel **10** zichtbaar zijn beschadigd of als het product daarvoor is gevallen.
- Steek de netadapter pas dan in het stopcontact als de USB-type-C-stekker **11** in het apparaat zit.

- Sluit voor het opladen de netadapter (niet meegeleverd) uitsluitend aan op een correct geïnstalleerd, goed bereikbaar stopcontact waarvan de spanning overeenkomt met de informatie op het typeplaatje. Het stopcontact moet ook na het aansluiten nog goed toegankelijk zijn.
- Zorg ervoor dat de type-A naar type-C USB-kabel  niet door scherpe randen of hete plekken kan worden beschadigd.
- Zorg ervoor dat de type-A naar type-C USB-kabel  niet wordt ingeklemd of geplet.
- Trek altijd aan de netadapter zelf om de netadapter (niet meegeleverd) uit het stopcontact te halen.
- Haal de netadapter (niet meegeleverd) uit het stopcontact na het opladen, als er een storing is, voordat u het product met de USB-type-C-stekker  verbindt, voordat u het product schoonmaakt en tijdens onweer.
- Voer geen veranderingen aan het product uit om gevaren te voorkomen. Laat reparaties

alleen door een vakkundig bedrijf resp. in het service-center uitvoeren.

- Gebruik het product niet met een beschadigd opzetstuk.
- Schakel het product uit voordat u de opzetstukken erop zet of omwisselt en voor elke reiniging.
- Leg de type-A naar type-C USB-kabel 10 en de netadapter (niet meegeleverd) zodanig neer dat niemand erop kan gaan staan of erover kan struikelen.
- Gebruik het product niet in de buurt van open wonden, snijwonden, verbranding door de zon of blaren.
- Gebruik alleen de originele accessoires.
- Leg het product nooit op hete oppervlakken (bijv. kookplaten) of in de buurt van warmtebronnen of open vuur.
- Dek de netadapter (niet meegeleverd) nooit af, om oververhitting te voorkomen.
- Houd de type-A naar type-C USB-kabel 10 uit de buurt van hete oppervlakken, scherpe randen en mechanische belastingen.





## Veiligheidsinstructies voor batterijen/accu's

- **⚠ WAARSCHUWING!** Gebruik voor het opladen van de accu alleen een voor het gebruik met huishoudelijke apparaten goedgekeurde netadapter met beschermingsklasse II (niet meegeleverd). SELV-uitgang: DC 5V, max. 1A.
- **LEVENSGEVAAR!** Houd batterijen/accu's buiten het bereik van kinderen. Raadpleeg bij inslikken onmiddellijk een arts!
- **⚠ EXPLOSIEGEVAAR!** Laad niet oplaadbare batterijen nooit op. Sluit de batterijen/accu's niet kort en/of open deze niet. Daardoor kan de batterij oververhit raken, in brand vliegen of exploderen.
- Gooi batterijen/accu's nooit in het vuur of water.
- Stel batterijen/accu's nooit bloot aan mechanische belastingen.

## Risico dat de batterijen/accu's lekken

- Vermijd extreme omstandigheden en temperaturen die invloed op de batterijen/accu's zouden kunnen hebben bijv. radiatoren/direct zonlicht.
- Bij lekkende batterijen/accu's het contact van de chemicaliën met de huid, ogen en slijmvliezen vermijden! Spoel de desbetreffende plekken direct af met schoon water en raadpleeg onmiddellijk een arts!
-  **DRAAG VEILIGHEIDSHANDSCHOENEN!** Lekkende of beschadigde batterijen/accu's kunnen in geval van huidcontact chemische brandwonden veroorzaken. Draag daarom in dit geval geschikte veiligheidshandschoenen.
- Dit product heeft een geïntegreerde accu die niet door de gebruiker kan worden vervangen. Demontage of vervangen van de accu mag alleen door de fabrikant of diens klantenservice of een vergelijkbaar gekwalificeerde persoon worden uitgevoerd, om gevaren te vermijden.

Let er bij de afvoer op dat dit product een accu bevat.

## ● Product opladen

**Opmerking:** laad voor de eerste ingebruikname en alle volgende keren dat het product wordt opgeladen het product steeds 60 minuten op.

**Opmerking:** de accucapaciteit [12] wordt op het display [8] in procenten getoond (01, 02, 03, ... , 100% in stappen van 1%).

**Opmerking:** als de accu vrijwel leeg is, brandt het stekkersymbool [14] permanent. Het product kan dan nog kort worden gebruikt zonder stroomvoorziening.

**Opmerking:** snel opladen, voldoende voor een keer scheren, duurt ca. 5 minuten.

**Opmerking:** de snoerloze gebruiksduur met een volledig opgeladen accu bedraagt ca. 70 minuten.

- Schakel het product met de AAN/UIT-knop [6] uit.
- Verbind de USB-type-C-stekker [11] met USB-type-C-aansluiting [9] van het product.
- Verbind de USB-type-C-stekker [11] van de type-A naar type-C USB-kabel [10] met een geschikte USB-type-C-poort van een netadapter met beschermingsklasse II (niet meegeleverd) die is goedgekeurd voor het gebruik met huishoudelijke producten en een SELV-uitgang DC 5V, max. 1A heeft. Sluit de netadapter (niet meegeleverd) aan op een stopcontact.
- Het stekkersymbool [14] in het display [8] brandt rood en de accu wordt opgeladen. Als de accu volledig is opgeladen, wordt op het display [8] 100% getoond.

## ● Bediening

- ⚠ PAS OP!** Na het uitpakken kunnen er nog olieresten op de scheerkop **4** zitten. Verwijder deze voor de ingebruikname met een absorberende, pluisvrije doek.
- Gebruik de beschermkap **17** als u het product niet gebruikt. Schuif de beschermkap **17** voorzichtig op de scheerkop **4** (zie afb. D).
  - Verwijder de beschermkap **17** door deze voorzichtig van de scheerkop **4** af te trekken.

## ● Transportbeveiliging

Als de transportbeveiliging is geactiveerd, brandt het slotsymbool **16** enkele seconden lang.

- Houd de AAN/UIT-knop **6** ca. 3 seconden ingedrukt om de transportbeveiliging in resp. uit te schakelen.
- Kan niet tijdens het opladen worden geactiveerd.

## ● Scheren

- Oefen geen overmatige druk uit op de scheerkop **4**. Deze is dun en kan gemakkelijk worden beschadigd.
- Het scheren is alleen snoerloos mogelijk.
- Na de eerste paar keren kan de huid tijdelijk rood worden en geïrriteerd zijn omdat de huid eerst aan het scheren moet wennen. Dit verschijnsel is vrij normaal en duurt in de regel tussen de 2 en 4 weken.

## ● Droogscheren

- Verwijder de beschermkap **17**.
- Druk op de AAN/UIT-knop **6**.
- Houd het product in een rechte hoek t.o.v. het huidoppervlak en beweeg het behoedzaam over uw gezicht.
- Scheer tegen de baardgroeirichting in.
- Trek de huid op lastige plekken zoals bijv. bij de kin strak om een beter resultaat te krijgen.
- Schakel het product na het scheren uit door op de AAN/UIT-knop **6** te drukken.

## ● Natscheren

- Het product en de type-A naar type-C USB-kabel **10** zijn niet waterdicht. Natscheren is alleen snoerloos toegestaan.
- Gebruik voor het natscheren uitsluitend scheer- of zeepschuim, maar nooit scheergel of scheer crème. Dit kan aan de scheerkop **4** blijven plakken.
- Breng voor het scheren een dunne laag scheerschuim aan op uw gezicht.
- Scheer uw gezicht zoals beschreven bij het onderdeel 'Droogscheren'.
- Als bij het scheren de scheerunit met de scheerkop **4** verstopt raakt door het scheerschuim, maakt u de scheerunit schoon onder stromend water (zie onderdeel 'Reiniging en onderhoud').

## ● Langere haartjes scheren

Gebruik de haartrimmer [22] van het product om langere baardharen en bakkebaarden te trimmen.

- Verwijder de beschermkap [17] en schuif de haartrimmer [22] naar boven (zie afb. D + H).
- Druk op de AAN/UIT-knop [6].
- Plaats de haartrimmer [22] op de huid zoals op afbeelding J wordt getoond en scheer de haartjes weg.
- Schakel het product na het scheren uit door op de AAN/UIT-knop [6] te drukken.
- Schuif de haartrimmer [22] terug in de oorspronkelijke positie.

## ● Driedagenbaard scheren

**Opmerking:** afhankelijk van de baardgroei en het scheren kan het uiterlijk van een driedagenbaard sterk variëren.

- Om het uiterlijk van uw driedagenbaard bij te houden, scheert u deze regelmatig met opgezette beschermkap [17] droog. De beschermkap [17] fungeert als stoppel-opzetstuk.
- Scheer uw gezicht zoals beschreven bij het onderdeel 'Droogscheren' (zie afb. K).

## ● Reiniging en onderhoud

Een ingebouwde timer in het product telt de scheertijden bij elkaar op. Na 30 minuten scheren begint het reinigingssymbool [15] in het display [8] te knipperen. Zo wordt u herinnerd aan de grondige reiniging die

regelmatig moet worden uitgevoerd. Als u het product uitschakelt terwijl het reinigingssymbool **15** knippert, begint de timer weer van voren af aan met het bijhouden van de scheertijd.

- Het product en de type-A naar type-C USB-kabel **10** en de net-adapter mogen tijdens het opladen niet in water of andere vloeistoffen worden gedompeld en niet onder stromend water worden afgespoeld.
- Schakel het product altijd voor het schoonmaken uit.
- Gebruik geen agressieve of schurende reinigingsmiddelen.
- Berg het product in het opbergzakje **19** op als het langere tijd niet wordt gebruikt.
- Reinig de behuizing van het product met een vochtige doek. Laat het scheerblad **1** daarbij ongemoeid.
- Oefen geen grote druk uit op het scheerblad **1**. Dit is zeer dun en kan gemakkelijk worden beschadigd.
- Laad de ingebouwde accu regelmatig op als het product voor langere duur niet gebruikt wordt.  
Dit is nodig om de accu te sparen.
- Gebruik het reinigingskwastje **18** alleen voor het messenblok **20** en nooit voor het scheerblad **1**. Dit kan anders beschadigen raken.
- Reinig het scheerblad **1** met water en laat het drogen.
- U kunt de snijder **20** voor gebruik en na het schoonmaken oliën (de olie is niet inbegrepen) om volledige functionaliteit te garanderen.
- Schakel het product altijd uit voordat u de snijder **20** oliet (afb. G).
- Breng één tot twee druppels olie aan op de bovenkant van de snijder **20** en verdeel ze gelijkmatig.
- Veeg de overtollige olie die uit de snijder **20** loopt af met een doek.

**Opmerking:** gebruik zuurvrije olie (bijv. naaimachineolie).

**Let op:** bewaar de olie buiten het bereik van kinderen. Slik de olie niet in en breng ze niet aan op uw ogen. Bewaar de olie op een veilige plaats als ze niet gebruikt wordt.

## ● Droog reinigen

- Reinig de scheerkop **4** altijd na het scheren met het meegeleverde reinigingskwastje **18**.
- Druk de ontgrendelingsknoppen **2** in en haal de scheerbladhouder **3** eraf.
- Klop de scheerbladhouder **3** voorzichtig uit.
- Verwijder haarresten met het reinigingskwastje **18**.
- Zet de scheerbladhouder **3** weer zodanig op het product dat deze vastklikt (zie afb. F).

## ● Nat reinigen

- Druk de ontgrendelingsknoppen **2** in en trek de scheerkop **4** eraf.
- Reinig de scheerkop **4** onder stromend water. Laat het water van binnen naar buiten door de scheerkop **4** stromen.
- Laat de scheerkop **4** volledig drogen.
- Zet de scheerkop **4** weer zodanig op het product dat deze vastklikt (zie afb. E).



## ● Scheerbladhouder en messenblok vervangen

**Opmerking:** u kunt de scheerbladhouder **3** en het messenblok **20** via het artikelnummer 430461\_2301 online op de website [www.optimex-shop.com](http://www.optimex-shop.com) nabestellen.

- ⚠ WAARSCHUWING!** Gebruik het product niet als het scheerblad **1** is beschadigd. Als
- u beschadigingen vaststelt,
  - bij het scheren de huid pijn doet,
  - het scheerresultaat niet netjes is,
- en dit niet door het oliën van het scheerblad **1** en het messenblok **20** verholpen kan worden (zie onderdeel 'Reiniging en onderhoud'), moeten het scheerblad **1** en het messenblok **20** worden vervangen. De slijtage is afhankelijk van de gebruiksintensiteit, maar in de regel moeten de onderdelen na ca. een jaar worden vervangen.
- Druk de beide ontgrendelingsknoppen voor de scheerkop **5** in en trek de scheerkop **4** eraf (zie afb. I).
  - Druk de beide ontgrendelingsknoppen voor de scheerbladhouder **2** in en trek de scheerbladhouder **3** van het product af (zie afb. I).
  - Vervang de scheerbladhouder **3** door een nieuwe.
  - Druk de beide ontgrendelingsknoppen voor de scheerkop **5** in (zie afb. I).
  - Neem het messenblok **20** tussen de duim en wijsvinger en trek het voorzichtig van het scheerapparaat af (zie afb. G). Let erop dat de veer die zich tussen het messenblok **20** en de witte beugel bevindt, er niet uitvalt.
  - Neem het nieuwe messenblok **20** tussen de duim en wijsvinger en plaats het voorzichtig in de witte klem. Druk het eenmaal helemaal naar beneden tot het hoorbaar op de messenblok-bevestiging **21** vastklikt.

- Zet eerst de nieuwe scheerbladhouder **3** en dan de scheerkop **4** weer op het product.

## ● Storingen oplossen

Storing	Mogelijke oorzaken	Oplossing
Het product werkt niet.	De accu is niet opgeladen.	Laad het product op.
Het scheerresultaat is slecht.	Haren blokkeren het messenblok <b>20</b> of de haartrimmer <b>22</b> .	Reinig het product zoals in het desbetreffende hoofdstuk beschreven.
De accu kan niet worden opgeladen resp. de accu presteert zeer slecht.	De accu heeft het einde van zijn levensduur bereikt.	Voer het product af zoals in het desbetreffende hoofdstuk beschreven.
Wanneer het product wordt opgeladen, wordt het rode stekersymbool niet getoond, maar alleen het batterijsymbool en het batterijniveau.	Het product wordt in een zeer warme omgeving gebruikt.	Breng het apparaat naar een koelere omgeving.

## ● Afvoer

De verpakking bestaat uit milieuvriendelijke grondstoffen die u via de plaatselijke recyclingcontainers kunt afvoeren.



Neem de aanduiding van de verpakkingsmaterialen voor de afvalscheiding in acht. Deze zijn gemarkeerd met de afkortingen (a) en een cijfers (b) met de volgende betekenis: 1-7: kunststoffen/20-22: papier en vezelplaten/80-98: composietmaterialen.



Informatie over de mogelijkheden om het uitgediende product na gebruik te verwijderen, verstrekt uw gemeentelijke overheid.



Gooi het afgedankte product omwille van het milieu niet weg via het huisvuil, maar geef het af bij het daarvoor bestemde depot of het gemeentelijke milieupark. Over afgifteplaatsen en hun openingstijden kunt u zich bij uw aangewezen instantie informeren.



Points de collecte sur [www.quefairedemesdechets.fr](http://www.quefairedemesdechets.fr)  
Privilégiez la réparation ou le don de votre appareil !

Het product, waaronder het toebehoren, en de verpakkingsmaterialen kunnen worden gerecycled en zijn onderhevig aan een uitgebreide verantwoordelijkheid van de fabrikant. Gooi ze apart weg, overeenkomstig de aangegeven Info-tri (informatie over afvalscheiding), voor een beter afvalbeheer. Het Triman-logo geldt alleen voor Frankrijk.

Defecte of verbruikte batterijen/accu's moeten volgens de richtlijn 2006/66/EG en veranderingen daarop worden gerecycled. Geef batterijen/accu's en/of het product af bij de daarvoor bestemde verzamelstations.



## Milieuschade door foutieve verwijdering van de batterijen/accu's!

Batterijen/accu's mogen niet via het huisvuil worden weggegooid. Ze kunnen giftige zware metalen bevatten en vallen onder het chemisch afval. De chemische symbolen van de zware metalen zijn: Cd = cadmium, Hg = kwik, Pb = lood. Geef verbruikte batterijen/accu's daarom af bij een gemeentelijk inzamelpunt.

## ● Garantie

Het product werd volgens strenge kwaliteitsrichtlijnen gemaakt en voor de uitlevering zorgvuldig gecontroleerd. In geval van materiaal- of fabricagefouten hebt u tegenover de verkoper van het product wettelijke rechten. Uw wettelijke rechten worden op geen enkele manier door onze hieronder vermelde garantie beperkt.

De garantie voor dit product bedraagt 3 jaar vanaf aankoopdatum. De garantietermijn gaat in op de datum van aankoop. Bewaar het originele bewijs van aankoop op een veilige plek aangezien dit document nodig is als bewijs.

Alle beschadigingen of gebreken die reeds op het moment van aankoop aanwezig zijn, moeten meteen na het uitpakken van het product worden gemeld.

Mocht het product binnen 3 jaar na aankoopdatum een materiaal- of fabricagefout vertonen, zullen wij het – naar onze keuze – gratis voor u repareren of vervangen. De garantietermijn wordt door een plaatsgevonden garantieverlening niet verlengd. Dit geldt ook voor vervangen en gerepareerde onderdelen.

Deze garantie vervalt als het product werd beschadigd of onjuist is gebruikt of onderhouden.

De garantie dekt materiaal- en fabricagefouten af. Deze garantie dekt geen productonderdelen die aan normale slijtage onderhevig zijn en daarom als verbruiksartikelen worden beschouwd (bv. batterijen, oplaadbare batterijen, slangen, inktpatronen), noch dekt zij schade aan breekbare onderdelen, bv. schakelaars of onderdelen die van glas zijn gemaakt.

## ● Afwikkeling in geval van garantie

Om een snelle afhandeling van uw reclamatie te waarborgen dient u de volgende instructies in acht te nemen:

Houd bij alle vragen alstublieft de kassabon en het artikelnummer (IAN 430461\_2301) als bewijs van aankoop bij de hand.

Het artikelnummer vindt u op de typeplaat, ingegraveerd, op het titelblad van uw handleiding (linksonder) of als sticker op de achter- of onderzijde.

Wanneer er storingen in de werking of andere gebreken optreden, dient u eerst telefonisch of per e-mail contact met de onderstaande service-afdeling op te nemen.

Een als defect geregistreerd product kunt u dan samen met uw aankoopbewijs (kassabon) en vermelding van de concrete schade alsmede het tijdstip van optreden voor u franco aan het u meegedeelde servicepunt verzenden.

## ● Service

### **NL** Service Nederland

Tel.: 08000225537

E-Mail: [owim@lidl.nl](mailto:owim@lidl.nl)

### **BE** Service België

Tel.: 080071011



Tel.: 80023970 (Luxemburg)

E-Mail: [owim@lidl.be](mailto:owim@lidl.be)



<b>Legenda zastosowanych piktogramów</b> .....	Strona 104
<b>Wstęp</b> .....	Strona 105
Zastosowanie zgodne z przeznaczeniem .....	Strona 105
Opis części .....	Strona 105
Dane techniczne .....	Strona 106
Zawartość .....	Strona 107
<b>Wskazówki bezpieczeństwa</b> .....	Strona 107
Wskazówki bezpieczeństwa dla baterii / akumulatorów ..	Strona 113
<b>Ładowanie produktu</b> .....	Strona 115
<b>Obsługa</b> .....	Strona 116
Zabezpieczenie na czas transportu .....	Strona 116
<b>Golenie</b> .....	Strona 116
Golenie na sucho .....	Strona 117
Golenie na mokro .....	Strona 117
Strzyżenie dłuższych włosów .....	Strona 117
Golenie trzydniowego zarostu .....	Strona 118
<b>Czyszczenie i pielęgnacja</b> .....	Strona 118
Czyszczenie na sucho .....	Strona 120
Czyszczenie na mokro .....	Strona 120
Wymiana ramki folii tnącej i urządzenia strzygącego ..	Strona 120
<b>Usuwanie usterek</b> .....	Strona 122
<b>Utylizacja</b> .....	Strona 122
<b>Gwarancja</b> .....	Strona 124
Sposób postępowania w przypadku naprawy gwarancyjnej .....	Strona 126
Serwis .....	Strona 126

## Legenda zastosowanych piktogramów

	Przeczytać instrukcję obsługi!
<b>V</b>	Wolt
	Klasa ochrony III
	Użycie w zamkniętych pomieszczeniach
	Port USB typ C
	Przestrzegać wskazówek ostrzegawczych i bezpieczeństwa!
	Prąd stały / napięcie stałe
<b>IPX6</b>	Ochrona przed mocnym strumieniem wody
	Przycisk WŁĄCZ / WYŁĄCZ
<b>CE</b>	Znak CE potwierdza zgodność z dyrektywami UE mającymi zastosowanie do tego produktu.
	Wskazówki bezpieczeństwa Instrukcja postępowania



# Golarka elektryczna

## ● Wstęp

Gratulujemy Państwu zakupu nowego produktu. Tym samym zdecydowali się Państwo na zakup produktu wysokiej jakości. Instrukcja obsługi jest częścią tego produktu. Zawiera ona ważne wskazówki dotyczące bezpieczeństwa, użytkowania i utylizacji. Przed pierwszym użyciem produktu należy zapoznać się ze wszystkimi wskazówkami dotyczącymi obsługi i bezpieczeństwa. Używać produktu wyłącznie zgodnie z jego poniżej opisanym przeznaczeniem. W przypadku przekazania produktu innej osobie należy dołączyć do niego całą jego dokumentację.

## ● **Zastosowanie zgodne z przeznaczeniem**

W przypadku tego produktu chodzi o golarkę elektryczną, która przeznaczona jest wyłącznie do obcinania ludzkich włosów. Produkt jest przeznaczony wyłącznie do prywatnych gospodarstw domowych i nie może być używany do celów komercyjnych. Produkt może być używany wyłącznie w pomieszczeniach.

## ● **Opis części**

### **Golarka elektryczna (rys. A)**

- |   |   |   |   |
|---|---|---|---|
| 1 | Folia tnąca   | 3 | Ramka folii tnącej  |
| 2 | Przyciski odblokowujące do ramki folii tnącej (po obu stronach) | 4 | Głowica tnąca   |
|   |   | 5 | Przyciski odblokowujące do głowicy tnącej (po obu stronach) |

- 6 Przycisk WŁĄCZ/WYŁĄCZ
- 7 Uchwyty boczne (Soft Touch)
- 8 Wyświetlacz
- 9 Port USB typ C
- 10 Kabel USB typ A na typ C
- 11 Wtyczka USB typ C

### Wyświetlacz (rys. B)

- 12 Wskaźnik pojemności akumulatora
- 13 Symbol baterii
- 14 Symbol wtyczki

- 15 Symbol czyszczenia
- 16 Symbol kłódki

### Wypożyczenie (rys. C)

- 17 Kapturek ochronny
- 18 Szczoteczka do czyszczenia
- 19 Torebka do przechowywania
- 20 Urządzenie strzygące
- 21 Mocowanie urządzenia strzygącego (rys. G)
- 22 Strzyżarka do włosów (rys. H)

## ● Dane techniczne

### Gołarka elektryczna: HG06654A

Wejście:	5V $\equiv$ , 1 A
Akumulator:	1 x 3,7V litowo-jonowy, 800 mAh
Temperatura robocza:	-10 °C do + 40 °C
Klasa ochrony:	III/⚡

Do ładowania należy używać wyłącznie zasilacza o klasie ochrony II (brak w zestawie), który został zatwierdzony do użytku z urządzeniami gospodarstwa domowego.

Wycięcie SELV:	5V $\equiv$ , maks. 1 A
Rodzaj ochrony:	IPX6 (ochrona przed mocnym strumieniem wody)

## ● Zawartość

- |                            |                              |
|----------------------------|------------------------------|
| 1 golarka elektryczna      | 1 szczoteczka do czyszczenia |
| 1 kabel USB typ A na typ C | 1 torebka do przechowywania  |
| 1 kapturek ochronny        | 1 instrukcja obsługi         |



## Wskazówki bezpieczeństwa



### **OSTRZEŻENIE! NIEBEZPIECZEŃSTWO UTRATY ŻYCIA I**

### **ODNIESIENIA OBRAŻEŃ W WYPADKU**

**PRZEZ DZIECI!** Nigdy nie pozostawiać dzieci bez nadzoru z materiałem opakowaniowym lub z produktem. Istnieje niebezpieczeństwo uduszenia.



### **OSTRZEŻENIE!**

Produkt nie może być używany z podłączonym zasilaczem.

- Niniejszy produkt może być używany przez dzieci od lat 8 i przez osoby z ograniczonymi zdolnościami fizycznymi, sensorycznymi lub mentalnymi lub brakiem doświadczenia i / lub wiedzy, jeśli pozostają pod nadzorem lub zostały pouczone w kwestii bezpiecznego

użycia produktu i zrozumiąły wynikające z niego zagrożenia. Dzieciom nie wolno bawić się produktem. Czyszczenie i konserwacja użytkownika nie mogą być przeprowadzane przez dzieci bez nadzoru.

-  **⚠ NIEBEZPIECZEŃSTWO!** Ten symbol wskazuje, że produkt można umyć pod bieżącą wodą. Proszę wcześniej odłączyć produkt od wtyczki USB typ C 11. Do ładowania akumulatora należy używać wyłącznie dostarczonego kabla USB typ A na typ C 10 i wyłącznie zasilacza o klasie ochrony II (brak w zestawie) zatwierdzonego do użytku z urządzeniami gospodarstwa domowego, wyjście SELV: DC 5V, maks. 1A.
- **⚠ OSTRZEŻENIE!** Proszę przechowywać zasilacz (brak w zestawie) i kabel USB typ A na typ C 10 w suchym miejscu!
- Przed czyszczeniem golarki wodą należy odłączyć ją od kabla USB typ A na typ C 10.
- Po podłączeniu do zasilacza (brak w zestawie) produkt należy trzymać z dala od wanien,

pryszniców, zlewów lub innych zbiorników zawierających wodę.

- **⚠ OSTRZEŻENIE!** Przed czyszczeniem produktu w wodzie należy odłączyć go od kabla USB typ A na typ C 10.
- Należy chronić produkt przed wilgocią, kapaniem i rozpryskami wody, gdy jest on podłączony do zasilacza (brak w zestawie).
- Podczas ładowania nie należy dotykać produktu mokrymi rękami.
- Produkt i kabel USB typ A na typ C 10 nie mogą być zanurzone w wodzie lub innych płynach podczas ładowania i nie mogą być płukane pod bieżącą wodą.
- Jeśli produkt jednak wpadnie do wody, natychmiast wyjąć zasilacz sieciowy i dopiero potem wyciągnąć produkt. W takim przypadku zaprzestać używania produktu i zlecić sprawdzenie go przez specjalistyczny zakład.
- Jeśli do produktu przedostanie się ciecz, przed ponownym uruchomieniem należy zlecić sprawdzenie produktu.

- Jeśli produkt jest ładowany w łazience, po użyciu należy odłączyć zasilacz (brak w zestawie), ponieważ bliskość wody stanowi zagrożenie, nawet jeśli produkt jest wyłączony.
- Jako dodatkowe zabezpieczenie zaleca się instalację urządzenia różnicowoprądowego (FI/RCD) z nominalnym prądem zadziałania nie większym niż 30 mA. Proszę skonsultować się z elektrykiem. Instalację należy zlecać wyłącznie elektrykowi.
- Nie należy używać produktu, jeśli widoczne są uszkodzenia produktu, zasilacza (brak w zestawie) lub kabla USB typ A na typ C 10, lub jeśli produkt został wcześniej upuszczony.
- Nie należy podłączać zasilacza do gniazdka, dopóki wtyczka USB typ C 11 nie zostanie podłączona do urządzenia.
- Aby naładować urządzenie, należy podłączyć zasilacz sieciowy (brak w zestawie) do prawidłowo zainstalowanego, łatwo dostępnego gniazdka, którego napięcie odpowiada specyfikacji na tabliczce znamionowej.

Gniazdko również po podłączeniu musi być nadal dobrze dostępne.

- Należy upewnić się, że nie nastąpi uszkodzenie kabla typ A na typ C [10] przez ostre krawędzie lub gorące przedmioty.
- Należy uważać na to, aby kabel typ A na typ C [10] nie został zaciśnięty lub zmiażdżony.
- Aby wyciągnąć zasilacz z gniazdka, zawsze ciągnąć za zasilacz (brak w zestawie), nigdy za kabel.
- Proszę odłączyć zasilacz (brak w zestawie) od gniazda ściennego po każdym procesie ładowania, w przypadku wystąpienia usterki, przed podłączeniem produktu do wtyczki USB typ C [11], przed czyszczeniem produktu i podczas burzy.
- W celu uniknięcia zagrożeń nie dokonywać zmian w produkcie. Naprawy należy zlecać tylko specjalistycznemu warsztatowi lub w centrum serwisowym.
- Nie używać produktu z uszkodzoną nasadką.

- Wyłączyć produkt przed nałożeniem lub wymianą nasadek oraz przed każdym czyszczeniem.
- Kabel USB typ A na typ C **10** i zasilacz (brak w zestawie) należy ułożyć w taki sposób, aby nikt nie mógł na nie nadepnąć ani się o nie potknąć.
- Nie używać produktu w miejscu z otwartymi ranami, ranami ciętymi, poparzeniami słonecznymi lub pęcherzami.
- Używać wyłącznie oryginalnych akcesoriów.
- Nigdy nie kłaść produktu na gorących powierzchniach (np. płyty kuchenne) lub w pobliżu źródeł ciepła lub otwartego ognia.
- Aby uniknąć przegrzania, nigdy nie należy przykrywać zasilacza (brak w zestawie).
- Kabel USB typ A na typ C **10** należy trzymać z dala od gorących powierzchni, ostrych krawędzi i obciążeń mechanicznych.





## Wskazówki bezpieczeństwa dla baterii / akumulatorów

- **⚠ OSTRZEŻENIE!** Do ładowania akumulatorów należy używać wyłącznie zasilacza o klasie ochrony II zatwierdzonego dla urządzeń gospodarstwa domowego (nie wchodzi w zakres dostawy). Wyjście SELV: DC 5 V, maks. 1 A.
- **ZAGROŻENIE ŻYCIA!** Baterie/akumulatory należy trzymać poza zasięgiem dzieci. W przypadku połknięcia należy natychmiast udać się do lekarza!
- **⚠ NIEBEZPIECZEŃSTWO WYBUCHU!** Baterii jednorazowego użytku nie wolno ładować ponownie. Baterii/akumulatorów nie należy zwierać i/lub otwierać. Może to doprowadzić do przegrzania, pożaru lub wybuchu.
- Nigdy nie należy wrzucać baterii/akumulatorów do ognia lub wody.
- Nigdy nie należy narażać baterii/akumulatorów na obciążenia mechaniczne.

## Ryzyko wycieku kwasu z baterii/akumulatorów

- Należy unikać ekstremalnych warunków i temperatur, które mogą oddziaływać na baterie/akumulatory, np. kaloryferów/bezpośredniego działania promieniowania słonecznego.
- Jeśli wyciekną baterie/akumulatory, należy unikać kontaktu skóry, oczu i błon śluzowych z chemikaliami! Dotknięte miejsca natychmiast przepłukać czystą wodą i udać się do lekarza!
-  **ZAKŁADAĆ RĘKAWICE OCHRONNE!** Wylane lub uszkodzone baterie/akumulatory po dotknięciu skóry mogą spowodować poparzenia chemiczne. Dlatego należy w takim przypadku nakładać odpowiednie rękawice ochronne.
- Produkt posiada wbudowany akumulator, który nie może być wymieniony przez użytkownika. Rozmontowanie lub wymiana akumulatora mogą być dokonane wyłącznie przez producenta lub w jego punkcie obsługi klienta lub przez osobę o podobnych kwalifikacjach,

aby zapobiec zagrożeniom. Przy utylizacji należy zwrócić uwagę na to, że produkt zawiera akumulator.

## ● Ładowanie produktu

**Wskazówka:** przed pierwszym użyciem oraz przy następnych ładowaniach każdorazowo ładować produkt przez 60 minut.

**Wskazówka:** wskaźnik pojemności akumulatora [12] jest wyświetlany na wyświetlaczu [8] w procentach (01, 02, 03, ... ,100% - w krokach 1%).

**Wskazówka:** jeśli akumulator jest prawie wyczerpany, stale świeci symbol wtyczki [14]. Produkt jest wtedy gotowy do pracy niezależnie od sieci już tylko przez krótki czas.

**Wskazówka:** szybkie ładowanie, wystarczające na jedno golenie, trwa tylko ok. 5 minut.

**Wskazówka:** niezależny od sieci czas pracy z w pełni naładowanym akumulatorem wynosi ok. 70 minut.

- Włączyć produkt przyciskiem WŁĄCZ/WYŁĄCZ [6].
- Podłączyć wtyczkę USB typ C [11] do portu USB typ C [9] w produkcie.
- Podłączyć wtyczkę USB typ C [11] kabla USB typ A na typ C [10] do odpowiedniego złącza USB typ C zasilacza o klasie ochrony II (brak w zestawie), który jest zatwierdzony do użytku z produktami gospodarstwa domowego i ma wyjście SELV DC 5V, maks. 1A. Podłączyć zasilacz (brak w zestawie) do gniazdka.
- Symbol wtyczki [14] na wyświetlaczu [8] świeci na czerwono, a akumulator jest ładowany. Jeśli akumulator jest w pełni naładowany, na wyświetlaczu [8] wskazywane jest 100%.

## ● Obsługa

- ⚠ OSTROŻNIE!** Po wypakowaniu na głowicy tnącej [4] znajdują się jeszcze resztki oleju. Usunąć je przed uruchomieniem chłonną, niestrzępiącą się szmatką.
- Jeśli produkt nie jest używany, użyć kapturka ochronnego [17]. Ostrożnie nasunąć kapturek ochronny [17] na głowicę tnącą [4] (patrz rys. D).
  - Usunąć kapturek ochronny [17], ostrożnie zdejmując go z głowicy tnącej [4].

## ● Zabezpieczenie na czas transportu

Jeśli zabezpieczenie na czas transportu jest aktywne, przez kilka sekund świeci symbol kłódki [16].

- Nacisnąć i przytrzymać wciśnięty przycisk WŁĄCZ/WYŁĄCZ [6] przez ok. 3 sekundy, aby włączyć lub wyłączyć zabezpieczenie na czas transportu.
- Nie można aktywować podczas ładowania.

## ● Golenie

- Nie wywierać nadmiernego nacisku na głowicę tnącą [4]. Jest cienka i może być łatwo uszkodzona.
- Golenie jest możliwe tylko w trybie akumulatorowym.
- Na początku zastosowania mogą pojawić się chwilowe zaczerwienienia lub podrażnienie skóry, ponieważ skóra musi się najpierw przyzwyczaić do golenia. To zjawisko jest normalne i trwa zazwyczaj od 2 do 4 tygodnie.

## ● Golenie na sucho

- Usunąć kapturek ochronny [17].
- Nacisnąć przycisk WŁĄCZ / WYŁĄCZ [6].
- Przytrzymać produkt pod kątem prostym do powierzchni skóry i łagodnie przesuwać po twarzy.
- Golić w kierunku odwrotnym do kierunku wzrostu brody.
- W skomplikowanych miejscach, np. na podbródku, naciągnąć skórę, aby uzyskać lepszy wynik.
- Po goleniu wyłączyć produkt poprzez naciśnięcie przycisku WŁĄCZ / WYŁĄCZ [6].

## ● Golenie na mokro

- Produkt i kabel USB typ A na typ C [10] nie są wodoodporne. Golenie na mokro jest dopuszczalne tylko w trybie akumulatorowym.
- Do golenia na mokro używać wyłącznie pianki do golenia lub mydlanej, ale nigdy żelu do golenia lub kremu do golenia. Mogą one się osadzać na głowicy tnącej [4].
- Przed goleniem nałożyć na twarz cienką warstwę pianki do golenia.
- Ogolić twarz, jak opisano w rozdziale „Golenie na sucho”.
- Jeśli podczas golenia pianka do włosów zapcha jednostkę tnącą z głowicą tnącą [4], oczyścić jednostkę tnącą pod bieżącą wodą (patrz rozdział „Czyszczenie i pielęgnacja”).

## ● Strzyżenie dłuższych włosów

Używać strzyżarki do włosów [22] produktu, aby ostrzyć włosy brody lub bokobrody.

- Zdjąć kapturek ochronny [17] i wsunąć strzyżarkę do włosów [22] od góry (patrz rys. D + H).
- Nacisnąć przycisk WŁĄCZ / WYŁĄCZ [6].
- Umieścić strzyżarkę do włosów [22] na skórze jak pokazano na rysunku J i przeprowadzić strzyżenie.
- Po goleniu wyłączyć produkt poprzez naciśnięcie przycisku WŁĄCZ / WYŁĄCZ [6].
- Wsunąć strzyżarkę do włosów [22] z powrotem na poprzednią pozycję.

## ● Golenie trzydniowego zarostu

**Wskazówka:** w zależności od zarostu i golenia wygląd trzydniowego zarostu może się różnić.

- Aby zachować wygląd trzydniowego zarostu, golić go regularnie z założonym kapturkiem ochronnym [17] na sucho. Kapturek ochronny [17] służy jako nasadka do zarostu.
- Ogolić twarz, jak opisano w rozdziale „Golenie na sucho” (patrz rys. K).

## ● Czyszczenie i pielęgnacja

Wbudowany timer w produkcie dodaje czas golenia. Po 30 minutach czasu golenia zaczyna migać symbol czyszczenia [15] na wyświetlaczu [8]. Przypomina on o dokładnym czyszczeniu, które należy wykonywać regularnie. Jeśli produkt zostanie wyłączony podczas gdy miga symbol czyszczenia [15], timer rozpoczyna obliczanie czasu golenia od początku.

- Podczas ładowania nie wolno zanurzać produktu, kabla USB typ A na typ C [10] ani zasilacza w wodzie lub innych płynach, ani płukać ich pod bieżącą wodą.
- Przed każdym czyszczeniem wyłączyć produkt.
- Nie używać ostrych lub szorujących środków czyszczących.
- Przechowywać produkt w torebce do przechowywania [19], jeśli nie jest używany przez dłuższy czas.
- Czyścić obudowę produktu wilgotną szmatką. Przy tym omijać folię tnącą [1].
- Nie wywierać dużego nacisku na folię tnącą [1]. Jest ona bardzo cienka i może zostać łatwo uszkodzona.
- Jeśli produkt nie jest używany przez dłuższy czas, należy regularnie ładować wbudowany akumulator.  
Jest to niezbędne do oszczędzania akumulatora.
- Używać szczoteczki do czyszczenia [18] tylko do urządzenia strzygącego [20], a nigdy do folii tnącej [1]. W przeciwnym razie może ono zostać uszkodzone.
- Czyścić folię tnącą [1] wodą i pozostawić ją do wyschnięcia.
- Można naoliwić urządzenie strzygące [20] przed użyciem i po czyszczeniu (olej nie jest dołączony do zestawu), aby zapewnić pełną funkcjonalność.
- Proszę zawsze wyłączać produkt przed naoliwieniem urządzenia strzygącego [20] (rys. G).
- Nałożyć jedną lub dwie krople oleju na górną część urządzenia strzygącego [20] i równomiernie rozprowadzić.
- Proszę wytrzeć szmatką nadmiar oleju wydostający się z urządzenia strzygącego [20].

**Wskazówka:** proszę używać oleju bezkwasowego (np. oleju do maszyn do szycia).

**Uwaga:** olej przechowywać poza zasięgiem dzieci. Proszę nie połykać olejku i nie dopuścić do przedostania się go do oczu. Przechowywać w bezpiecznym miejscu, gdy nie jest używany.

## ● Czyszczenie na sucho

- Czyścić głowicę tnącą [4] po każdym goleniu za pomocą dołączonej szczoteczki do czyszczenia [18].
- Nacisnąć przyciski odblokowujące [2] i zdjąć ramkę folii tnącej [3].
- Ostrożnie wytrząsnąć ramkę folii tnącej [3].
- Usunąć resztki włosów za pomocą szczoteczki do czyszczenia [18].
- Ponownie założyć ramkę folii tnącej [3] na produkt, aż się ona zatrzaśnie (patrz rys. F).

## ● Czyszczenie na mokro

- Nacisnąć przyciski odblokowujące [2] i zdjąć głowicę tnącą [4].
- Oczyścić głowicę tnącą [4] pod bieżącą wodą. Wpuścić bieżącą wodę od wewnątrz na zewnątrz przez głowicę tnącą [4].
- Należy dokładnie wysuszyć głowicę tnącą [4].
- Ponownie założyć głowicę tnącą [4] na produkt, aż się ona zatrzaśnie (patrz rys. E).

## ● Wymiana ramki folii tnącej i urządzenia strzygącego

**Wskazówka:** ramkę folii tnącej [3] i urządzenie strzygące [20] można zamówić online z numerem artykułu 430461\_2301 na stronie internetowej [www.optimex-shop.com](http://www.optimex-shop.com).

- ⚠ OSTRZEŻENIE!** Nie używać produktu, jeśli folia tnąca [1] jest uszkodzona. W razie
- stwierdzenia uszkodzeń,
  - bólu skóry przy goleniu,



- gdy golenie nie jest czyste,  
i nie można tego poprawić poprzez posmarowanie olejem folii tnącej [1] i urządzenia strzygącego [20] (patrz rozdział „Czyszczenie i pielęgnacja”), należy wymienić folię tnącą [1] oraz urządzenie strzygące [20].

Zużycie jest zależne od intensywności użycia, ale z reguły komponenty należy wymienić po ok. roku.

- Nacisnąć oba przyciski odblokowujące do głowicy tnącej [5] i zdjąć głowicę tnącą [4] (patrz rys. I).
- Nacisnąć oba przyciski odblokowujące do ramki folii tnącej [2] i zdjąć ramkę folii tnącej [3] z produktu (patrz rys. I).
- Wymienić ramkę folii tnącej [3] na nową.
- Nacisnąć oba przyciski odblokowujące do głowicy tnącej [5] (patrz rys. I).
- Wziąć urządzenie strzygące [20] między kciuk i palec wskazujący i ostrożnie zdjąć je z golarki (patrz rys. G). Uważać na to, aby sprężyna, która znajduje się między urządzeniem strzygącym [20] i białym uchwytem, nie wypadła.
- Wziąć nowe urządzenie strzygące [20] między kciuk i palec wskazujący i ostrożnie wprowadzić je w białą klamrę. Wcisnąć je jeden raz całkowicie w dół, aby słyszalnie zatrzasnęło się na mocowaniu urządzenia strzygącego [21].
- Najpierw założyć nową ramkę folii tnącej [3], a następnie głowicę tnącą [4] ponownie na produkt.

## ● Usuwanie usterek

<b>Usterka</b>	<b>Możliwe przyczyny</b>	<b>Usuwanie usterek</b>
Produkt nie działa.	Akumulator nie jest naładowany.	Naładować produkt.
Rezultat golenia jest zły.	Włosy blokują się na urządzeniu strzygącym [20] strzyżarce do włosów [22].	Oczyścić produkt, jak opisano w odpowiednim rozdziale.
Nie można naładować akumulatora lub wydajność akumulatora jest bardzo zła.	Akumulator się zużył.	Zutylizować produkt, jak opisano w odpowiednim rozdziale.
Podczas ładowania produktu nie jest wyświetlany czerwony symbol wtyczki, a jedynie symbol baterii i poziom naładowania baterii.	Używanie produktu w bardzo gorącym otoczeniu.	Umieścić urządzenie w chłodniejszym miejscu.

## ● Utylizacja

Opakowanie wykonane jest z materiałów przyjaznych dla środowiska, które można przekazać do utylizacji w lokalnym punkcie przetwarzania surowców wtórnych.



Przy segregowaniu odpadów prosimy zwrócić uwagę na oznakowanie materiałów opakowaniowych, oznaczone są one skrótami (a) i numerami (b) o następującym znaczeniu: 1-7: Tworzywa sztuczne/20-22: Papier i tektura/80-98: Materiały kompozytowe.



Informacji na temat możliwości utylizacji wyeksploatowanego produktu udziela urząd gminy lub miasta.



Z uwagi na ochronę środowiska nie wyrzucać urządzenia po zakończeniu eksploatacji do odpadów domowych, lecz prawidłowo zutylizować. Informacji o punktach zbiorczych i ich godzinach otwarcia udziela odpowiedni urząd.

Elektroodpady nie mogą być wyrzucane do pojemników do selektywnej zbiórki odpadów komunalnych. Można je oddać w specjalnie wyznaczonych miejscach np. Punkt Selektywnej Zbiórki Odpadów Komunalnych lub/bądź w punktach handlowych oferujących w sprzedaży sprzęt elektroniczny.

Należy postępować zgodnie z obowiązującymi w Polsce przepisami dotyczącymi selektywnej zbiórki urządzeń elektrycznych i elektronicznych. Zużyty sprzęt może mieć szkodliwy wpływ na środowisko i zdrowie ludzi z uwagi na potencjalną zawartość niebezpiecznych substancji, mieszanin oraz części składowych. Gospodarstwo domowe spełnia ważną rolę w przyczynianiu się do ponownego użycia i odzysku surowców wtórnych, w tym recyklingu zużytego sprzętu. Na tym etapie kształtuje się postawy, które wpływają na zachowanie wspólnego dobra jakim jest czyste środowisko naturalne.



Points de collecte sur [www.quefairedemesdechets.fr](http://www.quefairedemesdechets.fr)  
Privilégiez la réparation ou le don de votre appareil !

Produkt, w tym akcesoriai materiały opakowaniowe, nadają się do recyklingu i podlegają rozszerzonej odpowiedzialności producenta. Wyrzucić je osobno, zgodnie z ilustracją przedstawiającą informacje o sortowaniu, aby zapewnić lepszą utylizację odpadów. Logo Triman jest ważne tylko dla Francji.

Uszkodzone lub zużyte baterie/akumulatory muszą być poddane recyklingowi zgodnie z dyrektywą 2006/66/WE i jej zmianami. Oddać baterie/akumulatory i/lub produkt w dostępnych punktach zbiórki.



### **Niewłaściwa utylizacja baterii/ akumulatorów stwarza zagrożenie dla środowiska naturalnego!**

Baterii/akumulatorów nie należy wyrzucać razem z odpadami domowymi. Mogą one zawierać szkodliwe metale ciężkie i należy je traktować jak odpady specjalne. Symbole chemiczne metali ciężkich są następujące: Cd = kadm, Hg = rtęć, Pb = ołów. Dlatego też zużyte baterie/akumulatory należy przekazywać do komunalnych punktów gromadzenia odpadów niebezpiecznych.

## **● Gwarancja**

Produkt został wyprodukowany zgodnie z surowymi wytycznymi dotyczącymi jakości i dokładnie przetestowane przed dostawą. W przypadku wad materiałowych lub produkcyjnych przysługują Państwu

prawa ustawowe wobec sprzedawcy produktu. Państwa prawa ustawowe nie są w żaden sposób ograniczone przez naszą gwarancję przedstawioną poniżej.

Gwarancja na ten produkt wynosi 3 lata od daty zakupu. Okres gwarancji rozpoczyna się od daty zakupu. Proszę przechowywać oryginalny rachunek w bezpiecznym miejscu, ponieważ ten dokument jest wymagany jako dowód zakupu.

Wszelkie uszkodzenia lub wady obecne już w momencie zakupu należy zgłosić niezwłocznie po rozpakowaniu produktu.

Jeżeli w ciągu 3 lat od daty zakupu produkt wykaże wady materiałowe lub produkcyjne, to – według naszego uznania – bezpłatnie go naprawimy lub wymienimy. Okres gwarancji nie ulega przedłużeniu o przyznane roszczenie gwarancyjne. Dotyczy to również wymienionych i naprawionych części.

Niniejsza gwarancja traci ważność, jeśli produkt został uszkodzony, był niewłaściwie użytkowany lub konserwowany.

Gwarancja obejmuje wady materiałowe i produkcyjne. Niniejsza gwarancja nie obejmuje części produktu, które podlegają normalnemu zużyciu i dlatego są uważane za części zużywalne (np. baterie, akumulatory, węże, wkłady atramentowe), ani nie obejmuje uszkodzeń części delikatnych, np. przetłaczników lub części wykonanych ze szkła.

Zgodnie z Kodeksem Cywilnym art. 581 §1 wraz z wymianą urządzenia lub ważnej części czas gwarancji rozpoczyna się na nowo.

## ● Sposób postępowania w przypadku naprawy gwarancyjnej

Aby zapewnić szybkie rozpatrzenie Państwa wniosku, prosimy stosować się do następujących wskazówek:

Przed skontaktowaniem się z działem serwisowym należy przygotować paragon i numer artykułu (IAN 430461\_2301) jako dowód zakupu. Numery artykułów można znaleźć na tabliczce znamionowej, na gra-  
werunku, na stronie tytułowej jego instrukcji (na dole po lewej stronie) lub jako naklejkę na stronie odwrotnej lub spodniej.

W razie wystąpienia błędów w działaniu lub innych wad, należy skontaktować się najpierw z wymienionym poniżej działem serwisowym telefonicznie lub pocztą elektroniczną.

Produkt uznany za uszkodzony można następnie z dołączeniem dowodu zakupu (paragonu) i podaniem, na czym polega wada i kiedy wystąpiła, przestać bezpłatnie na podany Państwu adres serwisu.

## ● Serwis

**PL Serwis Polska**









Tel.: 008004911946

E-Mail: [owim@lidl.pl](mailto:owim@lidl.pl)



<b>Legenda použitých piktogramů</b> .....	Strana 128
<b>Úvod</b> .....	Strana 129
Použití ke stanovenému účelu .....	Strana 129
Popis dílů .....	Strana 129
Technická data .....	Strana 130
Obsah dodávky .....	Strana 130
<b>Bezpečnostní pokyny</b> .....	Strana 131
Bezpečnostní pokyny pro baterie / akumulátory .....	Strana 136
<b>Nabíjení výrobku</b> .....	Strana 138
<b>Obsluha</b> .....	Strana 138
Přepravní zámeček .....	Strana 139
<b>Holení</b> .....	Strana 139
Suché holení .....	Strana 139
Holení na mokro .....	Strana 140
Zastříhování dlouhých vlasů .....	Strana 140
Holení třídenního vousu .....	Strana 141
<b>Čištění a ošetřování</b> .....	Strana 141
Suché čištění .....	Strana 142
Mokrý čištění .....	Strana 142
Výměna rámečku planžety a holicího nástavce .....	Strana 143
<b>Odstranění poruch</b> .....	Strana 144
<b>Zlikvidování</b> .....	Strana 145
<b>Záruka</b> .....	Strana 146
Postup v případě uplatňování záruky .....	Strana 147
Servis .....	Strana 147

## Legenda použitých piktogramů

	Čtěte návod k obsluze!
<b>V</b>	Volt
	Třída ochrany III
	Používání v uzavřených místnostech
	Přípojka USB typu C
	Respektujte výstražné a bezpečnostní pokyny!
	Stejnsměrný proud / stejnosměrné napětí
<b>IPX6</b>	Chráněno proti silnému proudu stříkající vody
	Vypínač
<b>CE</b>	Symbol CE potvrzuje shodu se směrnicemi EU, příslušnými pro daný výrobek.
 	Bezpečnostní pokyny Instrukce



# Elektrický holicí strojek

## ● Úvod

Blahopřejeme Vám ke koupi nového výrobku. Rozhodli jste se pro kvalitní produkt. Návod k obsluze je součástí tohoto výrobku. Obsahuje důležité pokyny pro bezpečnost, použití a likvidaci. Před použitím výrobku se seznamte se všemi pokyny k obsluze a bezpečnostními pokyny. Používejte výrobek jen popsáním způsobem a na uvedených místech. Při předání výrobku třetí osobě předejte i všechny podklady.

## ● Použití ke stanovenému účelu

Tento výrobek je elektrický holicí strojek, určený výhradně k zastříhování lidských vlasů. Výrobek je určený pouze k soukromému použití, není vhodný pro vředělečnou činnost. Výrobek se smí používat jen v interiéru.

## ● Popis dílů

### **Elektrický holicí strojek (obr. A)**

- |   |  |    |  |
|---|--|----|--|
| 1 | Planžeta   | 7  | Postranní plocha pro uchopení (Soft Touch) |
| 2 | Tlačítko k uvolnění rámečku planžety (oboustranné) | 8  | Displej                                    |
| 3 | Rámeček planžety                                   | 9  | Přípojka pro USB typu C                    |
| 4 | Holicí hlava                                       | 10 | Kabel pro USB typu A na typ C              |
| 5 | Tlačítko k uvolnění holicí hlavy (oboustranné)     | 11 | Zástrčka pro USB typu C                    |
| 6 | Vypínač  |    |  |

## Displej (obr. B)

- 12 Kapacita akumulátoru
- 13 Symbol baterie
- 14 Symbol zástrčky
- 15 Symbol čištění
- 16 Symbol zámku

## Příslušenství (obr. C)

- 17 Ochranná krytka
- 18 Čisticí kartáček
- 19 Sáček k uložení
- 20 Holicí nástavec
- 21 Připevnění holicího nástavce (obr. G)
- 22 Zastříhovač vlasů (obr. H)

## ● Technická data

### Elektrický holicí strojek: **HG06654A**

Vstup:	5V $\equiv$ , 1 A
Akumulátor:	1x 3,7V li-iontový, 800 mAh
Provozní teplota:	od -10 °C do + 40 °C
Třída ochrany:	III/ $\diamond$

K nabíjení použijte jen síťový adaptér s třídou ochrany II (není v dodávce), který je schválený pro používání s domácími přístroji.

Výstup SELV:	5V $\equiv$ , max. 1A
Druh ochrany:	IPX6 (ochrana proti silnému proudu stříkající vody)

## ● Obsah dodávky





1 elektrický holicí strojek	1 čisticí kartáček
1 kabel pro USB typu A na typ C	1 sáček k uložení
1 ochranná krytka	1 návod k obsluze



## Bezpečnostní pokyny

-  **⚠ VÝSTRAHA! NEBEZPEČÍ OHROŽENÍ ŽIVOTA A NEHOD PRO MALÉ A VELKÉ DĚTI!** Nikdy nenechávejte děti bez dohledu s obalovým materiálem nebo s výrobkem. Hrozí nebezpečí udušení.
- **⚠ VÝSTRAHA!** Výrobek se nesmí používat s připojeným síťovým adaptérem.
- Tento výrobek mohou používat děti od 8 let a osoby se sníženými fyzickými, smyslovými nebo duševními schopnostmi anebo s nedostatečnými zkušenostmi a znalostmi, pokud budou pod dohledem nebo byly poučeny o bezpečném používání výrobku a chápou nebezpečí, která z jeho používání vyplývají. Děti si nesmí s výrobkem hrát. Děti nesmí bez dohledu provádět čištění ani uživatelskou údržbu.
-  **⚠ NEBEZPEČÍ!** Tento symbol označuje, že lze výrobek omývat pod tekoucí vodou. Předtím odpojte výrobek vytažením zástrčky pro USB typu C 11. K nabíjení

akumulátoru používejte jen dodaný kabel pro USB typu A na typ C  a jen síťový adaptér s třídou ochrany II (není v dodávce), schválený pro používání s domácími přístroji, výstup SELV: DC 5V, max. 1A.

- **⚠ VÝSTRAHA!** Udržujte síťový adaptér (není v dodávce) a kabel pro USB typu A na typ C  v suchu!
- Před čištěním vodou se musí holicí strojek odpojit od kabelu pro USB typu A na typ C .
- Po připojení k síťovému adaptéru (není v dodávce) držte tento výrobek mimo vanu, sprchu, umyvadlo nebo jiné nádoby obsahující vodu.
- **⚠ VÝSTRAHA!** Před čištěním vodou odpojte výrobek od kabelu pro USB typu A na typ C .
- Po připojení k síťovému adaptéru (není v dodávce) chraňte výrobek před vlhkostí, kapající a stříkající vodou.
- Během nabíjení se nedotýkejte výrobku mokřýma rukama.
- Výrobek a kabel pro USB typu A na typ C  se během nabíjení nesmí ponořovat do vody

nebo jiných tekutin ani omývat pod tekoucí vodou.



- V případě, že výrobek spadne do vody, okamžitě vytáhněte síťový adaptér ze zásuvky a teprve potom výrobek vytáhněte. Výrobek v žádném případě dále nepoužívejte, nechte ho nejdříve zkontrolovat v odborné provozovně.
- Pokud se do výrobku dostane tekutina, nechte výrobek před dalším použitím zkontrolovat.
- Pokud se výrobek nabíjí v koupelně, musí se po nabití vytáhnout síťový adaptér (není v dodávce) ze zásuvky, protože blízkost vody představuje nebezpečí i když je výrobek vypnutý.
- Jako přídatnou ochranu se doporučuje instalovat do obvodu proudový chránič (FI / RCD) se jmenovitým vypínacím proudem nejvýše 30 mA. Požádejte o radu vašeho elektrikáře. Instalaci svěřte jen kvalifikovanému elektrikáři.
- Neuvádějte výrobek do provozu, pokud je viditelně poškozený napájecí adaptér (není v dodávce) nebo kabel pro USB typu A na typ C 10 anebo jestliže výrobek předtím spadl.

- Síťový adaptér zastrčte do zásuvky až po připojení zástrčky pro USB typu C **[11]** k přístroji.
- Pro nabíjení připojte síťový adaptér (není v dodávce) jen do řádně instalované, snadno přístupné zásuvky, s napětím odpovídajícím údajům na typovém štítku. Zásuvka musí zůstat i po připojení výrobku dobře přístupná.
- Dbejte na to, aby nemohl být kabel pro USB typu A na typ C **[10]** poškozený ostrými hranami nebo horkými místy.
- Dbejte na to, aby nebyl kabel pro USB typu A na typ C **[10]** přiskřípnutý nebo zmáčknutý.
- Pro odpojení síťového adaptéru ze zásuvky tahejte vždy je za síťový adaptér (není v dodávce).
- Vytáhněte síťový adaptér (není v dodávce) ze zásuvky po každém nabíjení, při poruše, před připojením výrobku k zástrčce pro USB typu C **[11]**, před čištěním výrobku a při bouřce.
- Neprovádějte na výrobku žádné změny, aby nedošlo k ohrožení osob. Opravy nechte provádět pouze v odborné dílně nebo v servisním centru.

- Nepoužívejte výrobek s poškozeným nástavcem.
- Před nasazením nebo výměnou nástavců a před každým čištěním výrobek vypněte.
- Umisťujte kabel pro USB typu A na typ C 10 a síťový adaptér (není v dodávce) tak, aby na ně nikdo nemohl šlápnout nebo o ně zakopnout.
- Nepoužívejte výrobek v místech s otevřenými a řeznými ranami, na pokožce spálené sluncem nebo v místě puchýřů.
- Používejte jen originální příslušenství.
- Nikdy nepokládejte výrobek na horký povrch (např. varné desky) ani do blízkosti tepelných zdrojů nebo otevřeného ohně.
- Pro zabránění přehřátí nikdy síťový adaptér nepřikrývejte (není v dodávce).
- Kabel pro USB typu A na typ C 10 držte mimo dosah horkých povrchů, ostrých hran a mechanického namáhání.



## Bezpečnostní pokyny pro baterie / akumulátory

-  **VÝSTRAHA!** K nabíjení akumulátorů používejte jen síťový adaptér s třídou ochrany II, schválený pro domácí přístroje (není v dodávce). Výstup SELV: DC 5 V, max. 1 A
- **NEBEZPEČÍ OHROŽENÍ ŽIVOTA!** Uchovávejte baterie a akumulátory mimo dosah dětí. V případě spolknutí okamžitě vyhledejte lékařskou pomoc!
-  **NEBEZPEČÍ VÝBUCHU!** Nenabíjecí baterie nikdy znovu nenabíjejte. Baterie nebo akumulátory nezkratujte ani je neotevírejte. Hrozí přehřátí, nebezpečí požáru nebo jejich prasknutí.
- Nikdy neházejte baterie nebo akumulátory do ohně ani do vody.
- Nevystavujte baterie nebo akumulátory mechanickému zatížení.



## Nebezpečí vytečení baterií/ akumulátorů

- Zabraňte extrémním podmínkám a teplotám, např. na topení anebo na slunci, které mohou negativně ovlivnit funkci baterií nebo akumulátorů.
- V případě vytečení baterií/akumulátorů zabraňte kontaktu chemikálií s pokožkou, očima a sliznicemi! Omyjte ihned postižená místa dostatečným množstvím čisté vody a vyhledejte lékařskou pomoc!
-  **NOSTE OCHRANNÉ RUKAVICE!** Vyteklé i poškozené baterie nebo akumulátory mohou při kontaktu s pokožkou způsobit její poleptání. Noste proto vhodné rukavice.
- Tento výrobek má vestavěný akumulátor, který nemůže uživatel vyměnit. Demontáž nebo výměnu akumulátorů smí provádět jen výrobce, servis nebo podobně kvalifikovaná osoba, aby se předešlo možným ohrožením. Při likvidaci je třeba poukázat na to, že výrobek obsahuje akumulátory.

## ● Nabíjení výrobku

**Upozornění:** Před prvním použitím a při dalším nabíjení nabíjejte výrobek vždy 60 minut.

**Upozornění:** Kapacita akumulátoru [12] se na displeji [8] zobrazuje v procentech (01, 02, 03, ... 100 % v krocích po 1 %).

**Upozornění:** Jestliže je akumulátor téměř vybitý, svítí nepřetržitě symbol zástrčky [14]. Výrobek je v takovém případě možné používat odpojený od elektrické sítě jen po krátkou dobu.

**Upozornění:** Rychlé nabíjení, které stačí na jedno oholení, trvá cca 5 minut.

**Upozornění:** Doba provozu nezávislá na elektrické síti s plně nabitým akumulátorem je cca 70 minut.

- Vypněte výrobek vypínačem [6].
- Zastrčte zástrčku pro USB typu C [11] do přípojky pro USB typu C [9] na výrobku.
- Připojte zástrčku pro USB typu C [11] kabelu pro USB typu A na typ C [10] k vhodné přípojce pro USB typu C síťového adaptéru s třídou ochrany II (není v dodávce), který je schválený pro používání s výrobky pro domácnost, s výstupem SELV DC 5 V, max. 1 A. Připojte síťový adaptér (není v dodávce) k síťové zásuvce.
- Symbol zástrčky [14] na displeji [8] svítí červeně a probíhá nabíjení akumulátoru. Jakmile je akumulátor kompletně nabitý, zobrazí se na displeji [8] hodnota 100 %.

## ● Obsluha

⚠ **OPATRNĚ!** Po vybalení mohou být na holicí hlavě [4] zbytky oleje. Před použitím je otřete sajícím hadrem, který nepouští vlákna.

- Pokud nebudete výrobek dále používat, použijte ochrannou krytku [17]. Opatrně nasuňte ochrannou krytku [17] na holicí hlavě [4] (viz obr. D).
- Sejměte ochrannou krytku [17] opatrným stažením z holicí hlavy [4].

## ● Převravní zámek

Pokud je aktivní převravní zámek, svítí několik vteřin symbol zámku [16].

- Stiskněte a přidržte vypínač [6] na cca 3 vteřiny, pro zapnutí resp. vypnutí převravního zámku.
- Během nabíjení nelze aktivovat.

## ● Holení

- Na holicí hlavu [4] netlačte nadměrně. Je tenká a mohla by se snadno poškodit.
- Holení je možné jen v akumulátorovém provozu.
- Po prvotním použití může dojít k přechodnému zarudnutí nebo podráždění pokožky, protože pokožka musí holení nejprve přivyknout. Tento jev je normální a obecně přetrvává 2 až 4 týdny.

## ● Suché holení

- Odstraňte ochrannou krytku [17].
- Stiskněte vypínač [6].
- Držte výrobek v pravém úhlu k pokožce a ved'te ho jemně po obličejí.
- Holte se proti růstu vousů.

- Na komplikovanějších místech, jako je např. brada, pokožku napněte, abyste dosáhli lepšího výsledku holení.
- Po oholení vypněte výrobek vypínačem [6].

## ● Holení na mokro

- Výrobek ani kabel pro USB typu A na typ C [10] nejsou vodotěsné. Mokré holení je přípustné pouze v režimu napájení z akumulátoru.
- K mokrému holení používejte pouze pěnu nebo mýdlo na holení, v žádném případě nepoužívejte gel nebo krém na holení. Tyto výrobky se mohou usazovat na holicí hlavu [4].
- Před holením naneste na obličej tenkou vrstvu pěny na holení.
- Oholte se tak, jak je popsáno v kapitole „Suché holení“.
- Pokud dojde během holení k zanesení holicí hlavy [4] pěnou na holení, očistěte stříhací mechanismus pod tekoucí vodou (viz kapitola „Čištění a ošetřování“).

## ● Zastříhování dlouhých vlasů

K zastřížení delšího vousu a kotlet použijte na výrobku zastříhovač vlasů [22].

- Odstraňte ochrannou krytku [17] a vysuňte zastříhovač vlasů [22] směrem nahoru (viz obr. D + H).
- Stiskněte vypínač [6].
- Používejte zastříhovač vlasů [22] na pokožce tak, jak je patrné z obrázku J a proveďte zastřížení.
- Po oholení vypněte výrobek vypínačem [6].
- Opět zasuněte zastříhovač vlasů [22] zpět do původní polohy.

## ● Holení třídenního vousu

**Upozornění:** V závislosti na růstu vousů a holení se může vzhled třídenního vousu výrazně lišit.

- K zachování vzhledu třídenního vousu se holte pravidelně na suchu s nasazenou ochrannou krytkou [17]. Ochranná krytka [17] funguje jako nástavec výšky stříhu.
- Oholte se tak, jak je popsáno v kapitole „Suché holení“ (viz obr. K).

## ● Čištění a ošetřování

Vestavěný časovač ve výrobku sčítá doby holení. Po 30 minutách holení začne blikat symbol čištění [15] na displeji [8]. Připomíná nutné důkladné čištění, které se musí provádět pravidelně. Pokud výrobek vypnete při blikajícím symbolu čištění [15], začne časovač počítat dobu holení znovu od začátku.

- Výrobek a kabel pro USB typu A na typ C [10] ani síťový adaptér se během nabíjení nesmí ponořovat do vody nebo jiných tekutin ani omývat pod tekoucí vodou.
- Před každým čištěním výrobek vypněte.
- Nepoužívejte k čištění ostré nebo drhnuocí čisticí prostředky.
- Pokud nebudete výrobek delší dobu používat, uložte ho do sáčku k uložení [19].
- Povrch výrobku čistěte vlhkým hadrem. Planžetu [1] přitom vynechte.
- Na planžetu [1] příliš netlačte. Je velmi tenká a může se snadno poškodit.
- I když výrobek delší dobu nepoužíváte, přesto pravidelně nabíjejte vestavěný akumulátor.  
To je nutné pro uchování dobrého stavu akumulátoru.

- Čistící kartáček [18] používejte jen na stříhací ústrojí [20], nikdy na planžetu [1]. Mohli byste ji jinak poškodit.
  - Planžetu [1] vymyjte vodou a nechejte ji vyschnout.
  - Před použitím a po vyčištění můžete stříhací ústrojí [20] naolejovat (olej není v obsahu dodávky), abyste zajistili jeho plnou funkčnost.
  - Před olejováním stříhacího ústrojí [20] výrobek vždy vypněte (obr. G).
  - Na horní část stříhacího ústrojí [20] naneste jednu nebo dvě kapky oleje a rovnoměrně ho rozdělte.
  - Přebytkový olej vytékající ze stříhacího ústrojí [20] otřete hadříkem.
- Poznámka:** Používejte olej bez kyselin (např. olej na šicí stroje).
- Upozornění:** Olej uchovávejte mimo dosah dětí. Olej nepolykejte a vyhněte se kontaktu s očima. Pokud olej nepoužíváte, uložte ho na bezpečném místě.

## ● Suché čištění

- Holicí hlavu [4] čistíte po každém oholení dodaným čistícím kartáčkem [18].
- Stiskněte tlačítka k uvolnění rámečku planžety [2] a sundejte rámeček planžety [3].
- Opatrně vyklepejte rámeček planžety [3].
- Vyčistěte přiloženým čistícím kartáčkem [18] zbytky vousů.
- Opět nasadte rámeček planžety [3] na výrobek tak, aby zaskočil (viz obr. F).

## ● Mokrý čištění

- Stiskněte tlačítka k uvolnění rámečku planžety [2] a sejměte holicí hlavu [4].

- Vyčistěte holicí hlavu [4] pod tekoucí vodou. Nechte vodu protékat holicí hlavou [4] zevnitř směrem ven.
- Holicí hlavu [4] nechte úplně uschnout.
- Opět nasadte holicí hlavu [4] na výrobek tak, aby zaskočila (viz obr. E).

## ● **Výměna rámečku planžety a holicího nástavce**

**Upozornění:** Rámeček planžety [3] a holicí nástavec [20] můžete objednávat pod číslem artiklu 430461\_2301 online na stránce [www.optimex-shop.com](http://www.optimex-shop.com).

**▲ VÝSTRAHA!** Výrobek nepoužívejte za následujících podmínek:

Poškozená planžeta [1]. Pokud

- zjistíte poškození,
- pokožka při holení bolí,
- není oholení čisté,

a nelze problém vyřešit promazáním planžety [1] a holicího nástavce [20] (viz kapitola „Čištění a ošetřování“), pak je třeba planžetu [1] a holicí nástavec [20] vyměnit.

Opotřebenění závisí na intenzitě používání, ale zpravidla je nutné tyto součásti cca po jednom roce vyměnit.

- Stiskněte obě tlačítka k uvolnění holicí hlavy [5] a sejměte holicí hlavu [4] (viz obr. I).
- Stiskněte obě tlačítka k uvolnění rámečku planžety [2] a sejměte z výrobku rámeček planžety [3] (viz obr. I).
- Vyměňte rámeček planžety [3] za nový.
- Stiskněte obě tlačítka k uvolnění holicí hlavy [5] (viz obr. I).

- Uchopte holicí nástavec [20] mezi palec a ukazovák a opatrně ho stáhněte z holicího strojku (viz obr. G). Dávejte pozor, aby nevypadla pružinka, která je mezi holicím nástavcem [20] a bílým třmínkem.
- Uchopte nový holicí nástavec [20] mezi palec a ukazovák a opatrně ho nasadte do bílé svorky. Zatlačte ho jednou zcela dolů tak, aby došlo ke slyšitelnému zaskočení do připevnění holicího nástavce [21].
- Nejprve nasadte na výrobek nový rámeček planžety [3] a potom holicí hlavu [4].

## ● Odstranění poruch

Porucha	Možné příčiny	Odstranění poruch
Výrobek nefunguje.	Akumulátor není nabitý.	Nabijte výrobek.
Výsledek oholení není dobrý.	Vousy blokují holicí nástavec [20] nebo zastříhovač vlasů [22].	Vyčistěte výrobek podle popisu v odpovídající kapitole.
Akumulátor nelze nabít nebo je výkon akumulátoru velmi špatný.	Akumulátor je na konci své životnosti.	Zlikvidujte výrobek podle popisu v odpovídající kapitole.
Při nabíjení výrobku se nezobrazuje červený symbol zástrčky, ale jen symbol baterie a stav nabíjení baterie.	Použití výrobku ve velmi horkém prostředí.	Vraťte přístroj do chladnějšího prostředí.



## ● Zlikvidování

Obal se skládá z ekologických materiálů, které můžete zlikvidovat prostřednictvím místních sběrů recyklovatelných materiálů.



Při třídění odpadu se řiďte podle označení obalových materiálů zkratkami (a) a čísly (b), s následujícím významem: 1-7: umělé hmoty/20-22: papír a lepenka/80-98: složené látky.



O možnostech likvidace vysloužilých zařízení se informujte u správce vaší obce nebo města.



V zájmu ochrany životního prostředí vysloužilý výrobek nevyhazujte do domovního odpadu, ale předejte k odborné likvidaci. O sběrnách a jejich otevíracích hodinách se můžete informovat u příslušné správy města nebo obce.



Výrobek vč. příslušenství a obalové materiály jsou recyklovatelné a podléhají rozšířené odpovědnosti výrobce. Likvidujte je odděleně podle ilustrovaných Info-tri (informace o třídění), abyste mohli lépe nakládat s odpady. Logo Triman platí jen pro Francii.

Vadné nebo vybité baterie resp. akumulátory se musí, podle směrnice 2006/66/ES a jejich příslušných změn, recyklovat. Baterie, akumulátory i výrobek odevzdejte zpět do nabízených sběrů.



**Ekologické škody v důsledku chybné likvidace baterií/akumulátorů!**

Baterie/akumulátory se nesmí zlikvidovat v domácím odpadu. Mohou obsahovat jedovaté těžké kovy a musí se zpracovávat jako zvláštní odpad. Chemické symboly těžkých kovů: Cd = kadmium, Hg = rtuť, Pb = olovo. Proto odevzdejte opotřebované baterie/akumulátory u komunální sběrně.

## ● **Záruka**

Výrobek byl vyroben podle přísných směrnic kvality a před dodáním pečlivě otestován. V případě materiálních nebo výrobních vad máte zákonná práva vůči prodejci výrobku. Vaše zákonná práva nejsou níže uvedenou zárukou nijak omezená.

Záruka na tento výrobek je 3 roky od data zakoupení. Záruční doba začíná dnem zakoupení. Originál dokladu o zakoupení si uschovejte na bezpečném místě, protože tento doklad je vyžadován jako doklad o koupi.

Jakékoli poškození nebo závady, které se vyskytly již v okamžiku nákupu, musí být nahlášeny ihned po vybalení výrobku.

Pokud se u výrobku během 3 let od data zakoupení projeví vada materiálu nebo výrobní vada, pak vám ho podle naší volby bezplatně opravíme nebo vyměníme. Záruční doba se po uznané reklamaci neprodlužuje. To platí také pro vyměněné a opravené díly.

Tato záruka je neplatná, pokud byl výrobek poškozený nebo nesprávně používán anebo udržovaný.

Záruka se kryje na materiálové a výrobní vady. Tato záruka se nevztahuje na díly výrobku, které jsou vystaveny běžnému opotřebení, a proto

je lze považovat za spotřební díly (např. baterie, akumulátory, hadice, inkoustové patrony) nebo na poškození křehkých součástí, jako jsou např. spínače nebo díly, které jsou vyrobeny ze skla.

## ● Postup v případě uplatňování záruky

Pro zajištění rychlého zpracování Vašeho případu se řiďte následujícími pokyny:

Pro všechny požadavky si připravte pokladní stvrzenku a číslo artiklu (IAN 430461\_2301) jako doklad o zakoupení.

Číslo artiklu najdete na typovém štítku, gravuře, titulní stránce návodu (vlevo dole) nebo na nálepce na zadní nebo spodní straně.

V případě poruch funkce nebo jiných závad nejdříve kontaktujte, telefonicky nebo e-mailem, v následujícím textu uvedené servisní oddělení.

Výrobek registrovaný jako vadný potom můžete s příloženým dokladem o zakoupení (pokladní stvrzenkou) a údaji k závadě a kdy k ní došlo, bezplatně zaslat na adresu servisu, která Vám byla sdělena.

## ● Servis

 **Servis Česká republika**









Tel.: 800600632

E-Mail: [owim@lidl.cz](mailto:owim@lidl.cz)



<b>Legenda použitých piktogramov</b> .....	Strana	149
<b>Úvod</b> .....	Strana	150
Používanie v súlade s určeným účelom .....	Strana	150
Popis častí .....	Strana	150
Technické údaje .....	Strana	151
Obsah dodávky .....	Strana	152
<b>Bezpečnostné upozornenia</b> .....	Strana	152
Bezpečnostné upozornenia týkajúce sa batérií / akumulátorových batérií .....	Strana	157
<b>Nabíjanie výrobku</b> .....	Strana	159
<b>Obsluha</b> .....	Strana	160
Transportná poistka .....	Strana	160
<b>Holenie</b> .....	Strana	161
Holenie nasucho .....	Strana	161
Holenie namokro .....	Strana	161
Strihanie dlhých vlasov .....	Strana	162
Holenie trojdňovej brady .....	Strana	162
<b>Čistenie a starostlivosť</b> .....	Strana	163
Suché čistenie .....	Strana	164
Mokrú čistenie .....	Strana	164
Výmena rámu holiacej fólie a strihacieho zariadenia ....	Strana	165
<b>Odstraňovanie porúch</b> .....	Strana	166
<b>Likvidácia</b> .....	Strana	167
<b>Záruka</b> .....	Strana	168
Postup v prípade poškodenia v záruke .....	Strana	169
Servis .....	Strana	170

## Legenda použitých piktogramov

	Prečítajte si návod na obsluhu!
<b>V</b>	Volt
	Trieda ochrany III
	Používanie v uzatvorených miestnostiach
	USB pripojenie typu C
	Rešpektujte výstražné a bezpečnostné upozornenia!
	Jednosmerný prúd/napätie
<b>IPX6</b>	Ochrana proti silnému prúdu vody
	ZA- / VYPÍNAČ
<b>CE</b>	Značka CE potvrdzuje zhodu so smernicami EÚ vzťahujúcimi sa na tento výrobok.
	Bezpečnostné upozornenia Manipulačné pokyny

# Elektrický holiaci strojček

## ● Úvod

Blahoželáme Vám ku kúpe Vášho nového výrobku. Rozhodli ste sa pre veľmi kvalitný výrobok. Návod na obsluhu je súčasťou tohto výrobku. Obsahuje dôležité upozornenia týkajúce sa bezpečnosti, používania a likvidácie. Skôr ako začnete výrobok používať, oboznámte sa so všetkými pokynmi k obsluhu a bezpečnosti. Výrobok používajte iba v súlade s popisom a v uvedených oblastiach používania. V prípade postúpenia výrobku ďalším osobám odovzdajte aj všetky dokumenty patriace k výrobku.

## ● Používanie v súlade s určeným účelom

Tento výrobok je elektrický holiaci strojček, ktorý je určený výlučne na strihanie ľudských vlasov. Výrobok je určený iba pre súkromné domácnosti a nesmie sa používať na komerčné účely. Výrobok možno používať iba v interiéri.

## ● Popis častí

### **Elektrický holiaci strojček (obr. A)**

- 1 Holiaca fólia
- 2 Odblokovacie tlačidlá pre rám holiacej fólie (obojsstranne)
- 3 Rám holiacej fólie
- 4 Strihacia hlavica

- 5 Odblokovacie tlačidlá pre strihaciu hlavicu (obojsstranne)
- 6 ZA-/VYPÍNAČ
- 7 Bočné hmaty (Soft Touch)
- 8 Displej
- 9 USB prípojka typu C

- 10 USB kábel typu A na typ C
- 11 USB zástrčka typu C

### Displej (obr. B)

- 12 Zobrazenie kapacity akumulátorovej batérie
- 13 Symbol batérie
- 14 Symbol zástrčky
- 15 Symbol čistenia
- 16 Symbol zámku

### Príslušenstvo (obr. C)

- 17 Ochranný kryt
- 18 Čistiaca kefka
- 19 Úschovné vrecko
- 20 Strihacie zariadenie
- 21 Upevnenie strihacieho zariadenia (obr. G)
- 22 Zastrihovač vlasov (obr. H)

## ● Technické údaje

### Elektrický holiaci strojček: HG06654A

Vstup:	5V $\overline{=}$ , 1 A
Akumulátorová batéria:	1 x 3,7V lítium-iónová, 800 mAh
Prevádzková teplota:	-10 °C až + 40 °C
Trieda ochrany:	III / 

Na nabíjanie používajte iba sieťový diel triedy ochrany II (nie je súčasťou dodávky), ktorý je schválený na používanie s výrobkami pre domácnosť.

SELV výstup:	5V $\overline{=}$ , max. 1A
Druh ochrany:	IPX6 (ochrana proti silnému prúdu vody)

## ● Obsah dodávky

- |                               |                    |
|-------------------------------|--------------------|
| 1 elektrický holiaci strojček | 1 čistiaca kefka   |
| 1 USB kábel typu A na typ C   | 1 úschovná taška   |
| 1 ochranný kryt               | 1 návod na obsluhu |



## Bezpečnostné upozornenia

-  **VAROVANIE! NEBEZPEČENSTVO OHROZENIA ŽIVOTA A NEBEZPEČENSTVO NEHODY PRE MALÉ DETI A DETI!** Nikdy nenechávajte deti bez dozoru s obalovým materiálom alebo s výrobkom. Hrozí nebezpečenstvo zadusenía.
- VAROVANIE!** Výrobok sa nesmie prevádzkovať s pripojeným sieťovým dielom.
- Tento výrobok môžu používať deti od 8 rokov a osoby so zníženými psychickými, senzorickými alebo duševnými schopnosťami alebo s nedostatkom skúseností a / alebo vedomostí, ak sú pod dozorom, alebo ak boli poučené ohľadom bezpečného používania výrobku, a ak porozumeli nebezpečenstvám spojeným s jeho používaním. Deti sa s výrobkom nesmú hrať.







Čistenie a údržbu nesmú vykonávať deti bez dozoru.

-  **⚠ NEBEZPEČENSTVO!** Tento symbol znamená, že výrobok môžete umývať pod tečúcou vodou. Predtým odpojte výrobok od USB zástrčky typu C **11**. Používajte iba dodaný USB kábel typu A na typ C **10** a iba sieťový diel triedy ochrany II (nie je súčasťou dodávky) schválený na používanie s domácimi spotrebičmi, výstup SELV: DC 5V, max. 1A, na nabíjanie akumulátorovej batérie.
- **⚠ VAROVANIE!** Sieťový diel (nie je súčasťou dodávky) a USB kábel typu A na typ C **10** uchovávajú v suchu!
- Pred čistením vodou musí byť holiaci strojček odpojený od USB kábla typu A na typ C **10**.
- Po pripojení k sieťovému adaptéru (nie je súčasťou dodávky) uchovávajú tento výrobok mimo vane, sprchy, umývadla alebo iných nádob obsahujúcich vodu.
- **⚠ VAROVANIE!** Pred čistením výrobku vo vode ho odpojte od USB kábla typu A na typ C **10**.

- Po pripojení k sieťovému dielu (nie je súčasťou dodávky) chráňte výrobok pred vlhkosťou, kvapkajúcou a striekajúcou vodou.
- Počas nabíjania sa výrobku nedotýkajte mokrými rukami.
- Výrobok a USB kábel typu A na typ C 10 sa počas nabíjania nesmú ponárať do vody alebo iných tekutín a nesmú sa oplachovať pod tečúcou vodou.
- Ak výrobok spadne do vody, okamžite odpojte sieťový diel zo zásuvky a až potom výrobok vyberte. V takom prípade výrobok už nepoužívajte, ale ho nechajte skontrolovať odborníkom.
- Ak by sa do výrobku dostala kvapalina, nechajte výrobok pred ďalším použitím skontrolovať.
- Ak výrobok nabíjate v kúpeľni, po jeho použití vytiahnite sieťový diel (nie je súčasťou dodávky), pretože blízkosť vody znamená nebezpečenstvo, i keď je výrobok vypnutý.
- Ako dodatočná ochrana sa odporúča inštalácia zariadenia na ochranu proti chybovému prúdu (FI/RCD) s menovitým vypínacím

prúdom nie viac ako 30 mA v elektrickom obvode. Požiadajte o radu elektrikára. Inštaláciu nechajte vykonať iba kvalifikovaným elektrikárom.



- Nepoužívajte výrobok, ak je výrobok, sieťový diel (nie je súčasťou dodávky) alebo USB kábel typu A na typ C  viditeľne poškodený alebo ak výrobok predtým spadol na zem.
- Sieťový diel zapojte do zásuvky až potom, keď je USB zástrčka typu C  spojená s výrobkom.
- Sieťový diel (nie je súčasťou dodávky) zapojte za účelom nabíjania iba do náležite nainštalovanej, ľahko prístupnej zásuvky, ktorej napätie zodpovedá údajom na typovom štítku. Zásuvka musí byť aj po zapojení naďalej dobre prístupná.
- Zabezpečte, aby sa USB kábel typu A na typ C  nemohol poškodiť na ostrých hranách alebo horúcich miestach.
- Dbajte na to, aby USB kábel typu A na typ C  nebol privretý alebo pomliaždený.
- Pre vytiahnutie sieťového dielu (nie je súčasťou dodávky) zo zásuvky nikdy neťahajte za kábel, ale vždy za sieťový diel.

- Po každom procese nabíjania, ak dôjde k poruche, pred spojením výrobku s USB zástrčkou typu C 11, pred vyčistením výrobku a počas búrok odpojte sieťový diel (nie je súčasťou dodávky) zo zásuvky.
- Aby ste zabránili nebezpečenstvám, nevykonávajte žiadne zmeny na výrobku. Opravy nechajte vykonávať iba v odbornom servise alebo v servisnom stredisku.
- Nepoužívajte výrobok s poškodeným nastavcom.
- Pred nasadením alebo výmenou nastavcov a pred každým čistením výrobok vypnite.
- USB kábel typu A na typ C 10 a sieťový diel (nie je súčasťou dodávky) umiestnite tak, aby naň nikto nemohol stúpiť ani oň zakopnúť.
- Nepoužívajte výrobok v oblasti otvorených rán, rezných rán, popálenín alebo pluzgierov.
- Používajte len originálne príslušenstvo.
- Nikdy nepoložte výrobok na horúce povrchy (napr. sporákové platne) alebo do blízkosti zdrojov tepla alebo otvoreného ohňa.

- Aby ste zabránili prehriatiu, nikdy nezakrývajte sieťový diel (nie je súčasťou dodávky).
- USB kábel typu A na typ C 10 držte mimo horúcich povrchov, ostrých hrán a mechanických zaťažení.



## Bezpečnostné upozornenia týkajúce sa batérií/akumulátorových batérií

-  **VAROVANIE!** Na nabíjanie batérií používajte iba sieťový diel triedy ochrany II schválený pre domáce spotrebiče (nie je súčasťou dodávky). SELV výstup: DC 5V, max. 1A
- **NEBEZPEČENSTVO OHROZENIA ŽIVOTA!** Batérie/akumulátorové batérie držte mimo dosahu detí. V prípade prehĺtnutia okamžite vyhľadajte lekára!
-  **NEBEZPEČENSTVO EXPLÓZIE!** Nenabíjateľné batérie nikdy znova

nenabíjajte. Batérie/akumulátorové batérie neskratujte a/alebo neotvárajte. Následkom môže byť prehriatie, požiar alebo explózia.

- Batérie/akumulátorové batérie nikdy nehádzte do ohňa alebo vody.
- Nevystavujte batérie/akumulátorové batérie mechanickej záťaži.

## **Riziko vytečenia batérii/akumulátorových batérii**

- Batérie/akumulátorové batérie nikdy nevystavujte extrémnym podmienkam a teplotám, ktoré by na ne mohli pôsobiť, napr. na vykurovacích telesách/priamom slnečnom žiarení.
- Ak batérie/akumulátorové batérie vytekli, zabráňte kontaktu pokožky, očí a slizníc s chemikáliami! Ihneď vypláchnite postihnuté miesta väčším množstvom čistej vody a okamžite vyhľadajte lekára!



### **NOSTE OCHRANNÉ RUKAVICE!**

Vytečené alebo poškodené batérie/akumulátorové batérie môžu pri kontakte s pokožkou spôsobiť poleptanie. V takom

prípade preto noste vhodné ochranné rukavice.

- Tento produkt obsahuje zabudovanú akumulátorovú batériu, ktorú nemôže vymeniť používateľ. Vybratie alebo výmenu akumulátorovej batérie smie vykonať iba výrobca alebo jeho zákaznícka služba alebo osoba s podobnou kvalifikáciou, aby nedošlo k ohrozeniu. Pri likvidácii je potrebné poukázať na to, že tento produkt obsahuje akumulátorovú batériu.

## ● Nabíjanie výrobku

**Poznámka:** Pred prvým použitím a pri každom ďalšom nabíjaní nabíjajte výrobok vždy 60 minút.

**Poznámka:** Zobrazenie kapacity akumulátorovej batérie [12] je zobrazené na displeji [8] v percentách (01, 02, 03, ... , 100 %-v 1 %-krokoch).

**Poznámka:** Keď je akumulátorová batéria takmer vybitá, rozsvieti sa nepretržite symbol zástrčky [14]. Výrobok je potom bez zapojenia do elektrickej siete prevádzkyschopný už iba krátky čas.

**Poznámka:** Rýchle nabíjanie, ktoré postačuje na jedno holenie, trvá cca. 5 minút.

**Poznámka:** Prevádzková doba bez zapojenia do elektrickej siete s plne nabitou akumulátorovou batériou je cca. 70 minút.

- Vypnite výrobok stlačením ZA-/VYPÍNAČA [6].

- Spojte USB zástrčku typu C [11] s USB prípojkou typu C [9] na výrobku.
- Pripojte USB zástrčku typu C [11] USB kábla typu A na typ C [10] do vhodnej USB prípojky typu C sieťového dielu triedy ochrany II (nie je súčasťou dodávky), ktorý je schválený na použitie s domácimi spotrebičmi a má výstup SELV DC 5V, max. 1A. Pripojte sieťový diel (nie je súčasťou dodávky) do sieťovej zásuvky.
- Symbol zástrčky [14] na displeji [8] svieti červenou farbou a akumulátorová batéria sa nabíja. Keď je akumulátorová batéria plne nabitá, objaví sa na displeji [8] 100%.

## ● Obsluha

- ⚠ **POZOR!** Po vybalení sa môžu na strihacej hlavici [4] ešte nachádzať zvyšky oleja. Pred uvedením do prevádzky ich odstráňte savou handričkou, ktorá nepúšťa vlákna.
- Ak výrobok nepoužívate, použite ochranný kryt [17]. Opatrne zasunite ochranný kryt [17] na strihaciu hlavicu [4] (pozri obr. D).
- Odstráňte ochranný kryt [17] tak, že ho opatrne stiahnete zo strihacej hlavice [4].

## ● **Transportná poistka**

Ak je aktivovaná transportná poistka, na niekoľko sekúnd sa rozsvieti symbol zámku [16].

- Stlačením a podržaním ZA / VYPÍNAČA [6] na cca. 3 sekundy zapnete resp. vypnete transportnú poistku.
- Nemožno aktivovať počas nabíjania.



## ● **Holenie**

- Nevytvárajte nadmerný tlak na strihaciu hlavicu [4]. Je tenká a ľahko by sa mohla poškodiť.
- Holenie je možné len v batérovom režime.
- Po začiatkových aplikáciách môže byť pokožka dočasne začervenaná alebo podráždená, pretože si musí na holenie zvyknúť. Je to normálne a zvyčajne to trvá 2 až 4 týždne.

## ● **Holenie nasucho**

- Odstráňte ochranný kryt [17].
- Stlačte ZA-/VYPÍNAČ [6].
- Výrobok držte v pravom uhle k povrchu pokožky a jemne ním prechádzajte po tvári.
- Hoľte sa proti smeru rastu brady.
- Na komplikovaných miestach ako napr. na brade pre lepší výsledok napnite pokožku.
- Po holení vypnite výrobok tak, že stlačíte ZA-/VYPÍNAČ [6].

## ● **Holenie namokro**

- Výrobok a USB kábel typu A na typ C [10] nie sú vodotesné. Holenie namokro je povolené iba v prevádzke s akumulátorovými batériami.
- Pre holenie namokro používajte iba penu alebo mydlo na holenie, nikdy nepoužívajte gél na holenie alebo krém na holenie. Tieto by sa mohli usadiť na strihacej hlavici [4].
- Pred holením si naneste na tvár tenkú vrstvu holiacej peny.
- Ohoľte si tvár podľa popisu v kapitole „Holenie nasucho“.

- Ak sa holiaca jednotka so strihacou hlavicou [4] počas holenia upcháva, vyčistite ju pod tečúcou vodou (pozri kapitolu „Čistenie a starostlivosť“).

## ● Strihanie dlhých vlasov

Pomocou zastrihovača vlasov [22] výrobku zastrihávajújte dlhšie chlpy a bokombrady.

- Odstráňte ochranný kryt [17] a posúvajte zastrihovač vlasov [22] smerom hore (pozri obr. D + H).
- Stlačte ZA- / VYPÍNAČ [6].
- Zastrihovač vlasov [22] umiestnite na pokožku tak, ako je to znázornené na obrázku J, a vykonajte holenie.
- Po holení vypnite výrobok tak, že stlačíte ZA- / VYPÍNAČ [6].
- Zastrihovač vlasov [22] zasunite späť do pôvodnej pozície.

## ● Holenie trojdňovej brady

**Poznámka:** Vzhľad trojdňovej brady sa môže veľmi líšiť závisle od rastu brady a oholenia.

- Ak si chcete zachovať vzhľad trojdňovej brady, pravidelne ju hoľte pomocou nasadeného ochranného krytu [17]. Ochranný kryt [17] slúži ako strniskový nástavec.
- Ohoľte si tvár podľa popisu v kapitole „Holenie nasucho“ (pozri kapitolu K).

## ● Čistenie a starostlivosť

Zabudovaný časovač vo výrobku zrátava čas holenia. Po 30 minútach holenia začne na displeji [8] blikáť symbol čistenia [15]. Upozorňuje na dôkladné čistenie, ktoré by sa malo pravidelne robiť. Ak výrobok vypnete, zatiaľčo symbol čistenia [15] bliká, časovač spustí nanovo počítanie času holenia.

- Výrobok a USB kábel typu A na typ C [10] a sieťový diel sa počas nabíjania nesmú ponárať do vody alebo iných tekutín a nesmú sa oplachovať pod tečúcou vodou.
- Pred každým čistením výrobok vypnite.
- Nepoužívajte ostré alebo abrazívne čistiace prostriedky.
- Ak výrobok nebudete dlhší čas používať, uložte ho do úschovného vrečka [19].
- Schránku výrobku vyčistite vlhkou handričkou. Holiacu fóliu [1] vynechajte.
- Nevyvíjajte silný tlak na holiacu fóliu [1]. Je veľmi tenká a ľahko by sa mohla poškodiť.
- Ak výrobok dlhší čas nepoužívate, pravidelne nabíjajte zabudovanú akumulátorovú batériu.  
Je to potrebné na šetrenie batérie.
- Čistiacu kefku [18] používajte iba na strihacie zariadenie [20], nikdy nie na holiacu fóliu [1]. Inak by sa mohla poškodiť.
- Holiacu fóliu [1] očistíte vodou a nechajte ju vyschnúť.
- Pred použitím a po čistení môžete strihacie zariadenie [20] naolejovať (olej nie je súčasťou balenia), aby ste zabezpečili jeho plnú funkčnosť.
- Pred olejovaním strihacieho zariadenia [20] výrobok vždy vypnite (obr. G).
- Na vrchnú časť strihacieho zariadenia [20] nakvapkajte jednu alebo dve kvapky oleja a rovnomerne ho rozotrite.

- Prebytočný olej vytekajúci zo strihacieho zariadenia [20] utrite handričkou.

**Poznámka:** Používajte olej bez obsahu kyselín (napr. olej na šijacie stroje).

**Pozor:** Olej uschovajte mimo dosahu detí. Olej neprehĺtajte a ne-  
dovoľte, aby sa Vám dostal do očí. Ak ho nepoužívate, uchovávajte  
ho na bezpečnom mieste.

## ● Suché čistenie

- Strihaciu hlavicu [4] po každom holení vyčistíte pomocou dodanej  
čistiacej kefky [18].
- Stlačte odblokovacie tlačidlá [2] a vyberte rám holiacej fólie [3].
- Opatrne vyklopte rám holiacej fólie [3].
- Zvyšky vlasov odstráňte pomocou čistiacej kefky [18].
- Nasadte rám holiacej fólie [3] naspäť na výrobok tak, aby zacva-  
kol na miesto (pozri obr. F).

## ● Mokrú čistenie

- Stlačte odblokovacie tlačidlá [2] a vyberte strihaciu hlavicu [4].
- Vyčistíte strihaciu hlavicu [4] pod tečúcou vodou. Nechajte vodu  
tiecť zvnútra smerom von cez strihaciu hlavicu [4].
- Nechajte strihaciu hlavicu [4] dôkladne vyschnúť.
- Nasadte strihaciu hlavicu [4] naspäť na výrobok tak, aby zacvakla  
na miesto (pozri obr. E).

## ● Výmena rámu holiacej fólie a strihacieho zariadenia

**Poznámka:** Rám holiacej fólie [3] a strihacie zariadenie [20] môžete dodatočne objednať pod číslom výrobku 430461\_2301 online na webovej stránke [www.optimex-shop.com](http://www.optimex-shop.com).

**VAROVANIE!** Výrobok nepoužívajte, ak je holiaca fólia [1] poškodená. Ak

- zistíte poškodenia,
- pri holení bolí pokožka,
- oholenie nie je čisté,

a toto sa nezlepší ani po naolejovaní holiacej fólie [1] a strihacieho zariadenia [20] (pozri kapitolu „Čistenie a starostlivosť“), je potrebné vymeniť holiacu fóliu [1] ako aj strihacie zariadenie [20].

Opotrebovanie závisí od intenzity používania, komponenty sa však musia vymeniť spravidla po cca. jednom roku.

- Stlačte obe odblokovacie tlačidlá pre strihaciu hlavicu [5] a vyťahnite strihaciu hlavicu [4] (pozri obr. I).
- Stlačte obe odblokovacie tlačidlá pre rám holiacej fólie [2] a vyťahnite rám holiacej fólie [3] (pozri obr. I).
- Vymeňte rám holiacej fólie [3] za nový.
- Stlačte obe odblokovacie tlačidlá pre strihaciu hlavicu [5] (pozri obr. I).
- Vezmite strihacie zariadenie [20] medzi palec a ukazovák a opatrne ho vyťahnite z holiaceho strojčeka (pozri obr. G). Dbajte na to, aby pružina medzi strihacím zariadením [20] a bielym strmeňom nevypadla.
- Vezmite nové strihacie zariadenie [20] medzi palec a ukazovák a opatrne ho zaveďte do bielej svorky. Zatlačte ho celkom nadol, až kým počuteľne zapadne do upevnenia strihacieho zariadenia [21].

- Najskôr nasadíte nový rám holiacej fólie **3** a potom strihaciu hlavicu **4** opäť na výrobok.

## ● Odstraňovanie porúch

Porucha	Možné príčiny	Odstraňovanie porúch
Výrobok nefunguje.	Akumulátorová batéria nie je nabitá.	Nabite výrobok.
Výsledok holenia je zlý.	Vlasy blokujú strihacie zariadenie <b>20</b> alebo zastrihovač vlasov <b>22</b> .	Vyčistite výrobok podľa pokynov v príslušnej kapitole.
Akumulátorová batériu nie je možné nabiť resp. výkon akumulátorovej batérie je veľmi slabý.	Akumulátorová batéria dosiahla koniec svojej životnosti.	Zlikvidujte výrobok podľa pokynov v príslušnej kapitole.
Keď sa výrobok nabíja, nezobrazuje sa červený symbol zástrčky, ale iba symbol batérie a úroveň nabitia batérie.	Používanie výrobku vo veľmi horúcom prostredí.	Vráťte prístroj do chladnejšieho prostredia.

## ● Likvidácia

Obal pozostáva z ekologických materiálov, ktoré môžete odovzdať na miestnych recyklačných zberných miestach.



Všímajte si prosím označenie obalových materiálov pre triedenie odpadu, sú označené skratkami (a) a číslami (b) s nasledujúcim významom: 1-7: Plasty/20-22: Papier a kartón/80-98: Spojené látky.



O možnostiach likvidácie opotrebovaného výrobku sa môžete informovať na Vašej obecnej alebo mestskej správe.



Ak výrobok doslúžil, v záujme ochrany životného prostredia ho neodhodte do domového odpadu, ale odovzdajte na odbornú likvidáciu. Informácie o zberných miestach a ich otváracích hodinách získate na Vašej príslušnej správe.



Výrobok vr. príslušenstva a obalové materiály sú recyklovateľné a podliehajú rozšírenej zodpovednosti výrobcu. Pre lepšie spracovanie odpadu ich zlikvidujte oddelene podľa obrázkov Info-tri (informácie o triedení). Triman-Logo platí iba pre Francúzsko.

Defektné alebo použité batérie/akumulátorové batérie musia byť odovzdané na recykláciu podľa smernice 2006/66/ES a jej zmien. Batérie/akumulátorové batérie a/alebo výrobok odovzdajte prostredníctvom dostupných zberných stredísk.



## **Nesprávna likvidácia batérii/ akumulátorových batérii ničí životné prostredie!**

Batérie/akumulátorové batérie sa nesmú likvidovať spolu s domovým odpadom. Môžu obsahovať jedovaté ťažké kovy a je potrebné zaobchádzať s nimi ako s nebezpečným odpadom. Chemické značky ťažkých kovov sú nasledovné: Cd = kadmium, Hg = ortuť, Pb = olovo. Opotrebované batérie/akumulátorové batérie preto odovzdajte v komunálnej zberni.

## **● Záruka**

Výrobok bol starostlivo vyrobený v súlade s prísnyimi smernicami kvality a pred dodaním dôkladne otestovaný. V prípade materiálových alebo výrobných chýb máte zákonné práva voči predajcovi výrobku. Vaše zákonné práva nie sú žiadnym spôsobom obmedzené našou zárukou uvedenou nižšie.

Záruka na tento výrobok je 3 roky od dátumu nákupu. Záručná doba začína plynúť dátumom kúpy. Originál dokladu o kúpe si uschovajte na bezpečnom mieste, pretože tento doklad je potrebný ako dôkaz o kúpe.

Akkoľvek poškodenie alebo nedostatky prítomné už v čase nákupu je potrebné nahlásiť ihneď po vybalení výrobku.

Ak sa v priebehu 3 rokov od dátumu zakúpenia preukáže, že výrobok vykazuje chyby materiálu alebo spracovania, podľa vlastného uváženia Vám ho bezplatne opravíme alebo vymeníme. Záručná doba sa na



základe poskytnutej záručnej reklamácie nepredlžuje. To platí aj pre vymenené alebo opravené diely.

Táto záruka je neplatná, ak bol výrobok poškodený alebo nesprávne používaný alebo udržiavaný.

Záruka sa vzťahuje na chyby materiálu a výrobné chyby. Táto záruka sa nevzťahuje na časti výrobku, ktoré podliehajú bežnému opotrebovaniu, a preto sa považujú za opotrebovateľné diely (napr. batérie, nabíjateľné batérie, hadice, atramentové kazety), ani na poškodenie krehkých častí, napr. spínačov alebo častí zo skla.

## ● Postup v prípade poškodenia v záruke

Pre zaručenie rýchleho spracovania Vašej požiadavky dodržte prosím nasledujúce pokyny:

Pre všetky otázky majte pripravený pokladničný doklad a číslo výrobku (IAN 430461\_2301) ako dôkaz o kúpe.

Číslo výrobku nájdete na typovom štítku, gravúre, na prednej strane Vášho návodu (dole vľavo) alebo ako nálepku na zadnej alebo spodnej strane.

Ak sa vyskytnú funkčné poruchy alebo iné nedostatky, najskôr telefonicky alebo e-mailom kontaktujte následne uvedené servisné oddelenie.

Produkt označený ako defektný potom môžete s priloženým dokladom o kúpe (pokladničný lístok) a uvedením, v čom spočíva nedostatok a kedy sa vyskytol, bezplatne odoslať na Vám oznámenú adresu servisného pracoviska.

## ● Servis

**SK Servis Slovensko**









Tel.: 0800 008158

E-pošta: [owim@lidl.sk](mailto:owim@lidl.sk)



<b>Leyenda de pictogramas utilizados</b> .....	Página	172
<b>Introducción</b> .....	Página	173
Especificaciones de uso .....	Página	173
Descripción de los componentes .....	Página	173
Características técnicas .....	Página	174
Volumen de suministro .....	Página	175
<b>Indicaciones de seguridad</b> .....	Página	175
Indicaciones de seguridad para pilas / baterías .....	Página	181
<b>Cargar el producto</b> .....	Página	183
<b>Manejo</b> .....	Página	184
Seguro para transporte .....	Página	184
<b>Afeitar</b> .....	Página	184
Afeitado en seco .....	Página	185
Afeitado húmedo .....	Página	185
Cortar pelo largo .....	Página	186
Afeitar barba de tres días .....	Página	186
<b>Limpieza y cuidado</b> .....	Página	187
Limpieza en seco .....	Página	188
Limpieza húmeda .....	Página	188
Reemplazar el soporte de la hoja de afeitar y el sistema de corte .....	Página	189
<b>Solución de problemas</b> .....	Página	190
<b>Eliminación</b> .....	Página	191
<b>Garantía</b> .....	Página	192
Tramitación de la garantía .....	Página	193
Asistencia .....	Página	194

## Legenda de pictogramas utilizados

	¡Lea el manual de instrucciones!
<b>V</b>	Voltio
	Clase de protección III
	Utilizar solo en espacios cerrados
	Conexión USB tipo C
	¡Tenga en cuenta las advertencias e indicaciones de seguridad!
	Corriente / tensión continua
<b>IPX6</b>	Protección contra fuertes chorros de agua
	Botón de ENCENDIDO / APAGADO
<b>CE</b>	El marcado CE ratifica la conformidad con las normativas de la UE aplicables al producto.
 	Indicaciones de seguridad Instrucciones de uso

# Afeitadora eléctrica

## ● Introducción

Enhorabuena por la adquisición de su nuevo producto. Ha optado por un producto de alta calidad. El manual de instrucciones forma parte de este producto. Contiene importantes indicaciones sobre seguridad, uso y eliminación. Antes de usar el producto, familiarícese con todas las indicaciones de manejo y de seguridad. Utilice el producto únicamente como se describe a continuación y para las aplicaciones indicadas. Adjunte igualmente toda la documentación en caso de entregar el producto a terceros.

## ● Especificaciones de uso

Este producto es una máquina de afeitar eléctrica, destinada únicamente a cortar pelo humano. Este producto ha sido concebido exclusivamente para uso doméstico y no puede emplearse con fines comerciales. Este producto únicamente debe utilizarse en espacios interiores.

## ● Descripción de los componentes

### **Máquina de afeitar eléctrica (fig. A)**

- |          |  |          |  |
|----------|--|----------|--|
| <b>1</b> | Hoja de afeitar  | <b>4</b> | Cabezal de afeitado  |
| <b>2</b> | Botones de desbloqueo del soporte de la hoja de afeitar (en ambos lados) | <b>5</b> | Botones de desbloqueo del cabezal de afeitado (en ambos lados) |
| <b>3</b> | Soporte de la hoja de afeitar  | <b>6</b> | Botón de ENCENDIDO / APAGADO                                   |
|          |  | <b>7</b> | Agarres laterales (Soft Touch)                                 |

- 8 Pantalla
- 9 Conexión USB tipo C
- 10 Cable USB tipo A a tipo C
- 11 Conector USB tipo C

### Pantalla (fig. B)

- 12 Indicador de capacidad de la batería
- 13 Símbolo de batería
- 14 Símbolo de conector

- 15 Símbolo de limpieza
- 16 Símbolo de candado

### Accesorios (fig. C)

- 17 Tapa protectora
- 18 Cepillo de limpieza
- 19 Bolsa de almacenamiento
- 20 Sistema de corte
- 21 Fijación del sistema de corte (fig. G)
- 22 Recortadora (fig. H)

## ● Características técnicas

### Máquina de afeitar eléctrica: **HG06654A**

Entrada:	5V $\equiv$ , 1 A
Batería:	1 x 3,7V Li-Ion, 800mAh
Temperatura de operación:	entre -10 °C y + 40 °C
Clase de protección:	III/ $\diamond$

Para cargarla, utilice únicamente una fuente de alimentación de la clase de protección II (no incluida) aprobada para su uso con productos domésticos.

Salida SELV:	5V $\equiv$ , máx. 1 A
Tipo de protección:	IPX6 (protección contra fuertes chorros de agua)

## ● Volumen de suministro

1 máquina de afeitar eléctrica	1 cepillo de limpieza
1 cable USB tipo A a tipo C	1 bolsa de almacenamiento
1 tapa protectora	1 manual de instrucciones



## Indicaciones de seguridad



### **¡ADVERTENCIA! ¡PELIGRO MORTAL Y RIESGO DE ACCIDENTES PARA BEBÉS Y NIÑOS!**

No deje a los niños sin vigilancia cuando estén con el material de embalaje o el producto. Existe riesgo de asfixia.



**¡ADVERTENCIA!** El producto no puede utilizarse con la fuente de alimentación conectada.

- Este producto puede ser utilizado por niños mayores de 8 años, así como por personas con capacidades físicas, sensoriales o mentales reducidas o que cuenten con poca experiencia y/o falta de conocimientos, siempre y cuando se les haya enseñado cómo utilizar el producto

de forma segura y hayan comprendido los peligros que pueden resultar de un mal uso del mismo. Los niños no deben jugar con el producto. Las labores de limpieza y mantenimiento propias del usuario no pueden ser efectuadas por niños sin la supervisión de un adulto.

-  **⚠ ¡PELIGRO!** Este símbolo indica que el producto puede limpiarse con agua corriente. Desconecte primero el producto del conector USB tipo C 11. Para cargar la batería, utilice únicamente el cable USB tipo A a tipo C 10 y una fuente de alimentación de la clase de protección II (no incluida) aprobada para su uso con productos domésticos, salida SELV: 5V CC, máx. 1A.
- **⚠ ¡ADVERTENCIA!** ¡Mantenga secos tanto la fuente de alimentación (no incluida en volumen de suministro) como el cable USB tipo A a tipo C 10!
- La máquina de afeitar debe desconectarse del cable USB tipo A a tipo C 10 antes de limpiarse con agua.



- Cuando esté conectado a un adaptador de red (no incluido en volumen de suministro), no utilice este producto cerca de bañeras, duchas, lavabos u otros elementos que contengan agua.
- **⚠ ¡ADVERTENCIA!** Desconecte el producto del cable USB tipo A a tipo C 10 antes de limpiarlo con agua.
- Proteja el producto de la humedad y las salpicaduras de agua mientras esté conectado a una fuente de alimentación (no incluida en volumen de suministro).
- Durante el proceso de carga, no toque el producto con las manos mojadas.
- Durante el proceso de carga, ni el producto ni el cable USB tipo A a tipo C 10 deben sumergirse en agua o en otros líquidos ni limpiarse con agua corriente.
- En caso de que el producto cayera dentro del agua, desconecte inmediatamente el cable de red y solo entonces podrá sacar el producto. En este caso, no vuelva a utilizar el producto, llévelo a un técnico para que lo revise.

- En caso de que un líquido entre en el producto, mande revisar el producto antes de volver a ponerlo en funcionamiento.
- Si el producto se carga en un cuarto de baño, desconecte siempre la fuente de alimentación (no incluida en volumen de suministro) cuando termine de usarlo, ya que el agua supone un riesgo aunque el producto esté apagado.
- Se recomienda, como medida de protección adicional, la instalación de un interruptor diferencial (FI / RCD) en el circuito de corriente con un valor determinado inferior a 30 mA. Pida consejo a su electricista. Asegúrese de que la instalación sea realizada únicamente por un electricista cualificado.
- No ponga el producto en funcionamiento si detecta daños visibles en el producto, en la fuente de alimentación (no incluida) o en el cable USB tipo A a tipo C 10 o si el producto se ha caído previamente.
- Conecte la fuente de alimentación a la corriente cuando el conector USB tipo C 11 esté conectado al producto.



- Para el proceso de carga, conecte la fuente de alimentación (no incluida) únicamente a una toma de corriente instalada correctamente y de fácil acceso, cuya tensión se corresponda a la indicada en la placa de características. La toma de corriente debe seguir quedando bien accesible una vez realizada la conexión.
- Asegúrese de que el cable USB tipo A a tipo C **10** no pueda sufrir daños mediante objetos afilados o puntos calientes.
- Asegúrese de que el cable USB tipo A a tipo C **10** no quede aplastado o atrapado.
- Para desconectar la fuente de alimentación de la toma de corriente, tire siempre de la toma de corriente (no incluida).
- Quite la fuente de alimentación (no incluida) de la toma de corriente después de cada proceso de carga, cuando surja cualquier problema, antes de conectar el producto con el conector USB tipo C **11**, antes de limpiar el producto y en caso de tormenta.
- Para evitar posibles riesgos no realice cambios en el producto. Encargue las reparaciones

únicamente a personal cualificado o a un centro de servicio técnico.

- No utilice el producto con un accesorio dañado.
- Apague el producto antes de colocar o cambiar cualquier accesorio, así como antes de su limpieza.
- Coloque el cable USB tipo A a tipo C 10 y la fuente de alimentación (no incluida en volumen de suministro) de modo que nadie pueda tropezar con él o pisarlo.
- No utilice el producto en zonas con heridas abiertas, cortes, quemaduras del sol o ampollas.
- Utilice únicamente accesorios originales.
- No coloque el producto sobre superficies calientes (por ej. placas de cocina), cerca de fuentes de calor ni de llamas vivas.
- Para evitar un sobrecalentamiento, nunca cubra la fuente de alimentación (no incluida).
- Mantenga el cable USB tipo A a tipo C 10 alejado de bordes afilados, cargas mecánicas y superficies calientes.



## Indicaciones de seguridad para pilas / baterías

-  **¡ADVERTENCIA!** Para cargar la batería, utilice únicamente una fuente de alimentación de la clase de protección II (no incluida) aprobada para su uso con productos domésticos. Salida SELV: 5V CC, máx. 1 A
- **¡PELIGRO DE MUERTE!** Mantenga las pilas/baterías fuera del alcance de los niños. ¡En caso de ingestión, acuda inmediatamente a un médico!
-  **¡PELIGRO DE EXPLOSIÓN!** No recargue nunca pilas no recargables. No ponga las pilas/baterías en cortocircuito ni tampoco las abra. Estas podrían recalentarse, explotar o provocar un incendio.
- Nunca arroje pilas/baterías al fuego o al agua.
- No aplique cargas mecánicas sobre las pilas/baterías.

## Riesgo de sulfatación de las pilas/ baterías

- Evite condiciones y temperaturas extremas que puedan influir en el funcionamiento de las pilas/baterías, por ejemplo, acercarlas a un radiador o exponerlas directamente a la luz solar.
- ¡Si las pilas/baterías se sulfatan, evite el contacto de la piel, los ojos y las mucosas con los productos químicos! ¡En caso de entrar en contacto con el ácido, lave inmediatamente la zona afectada con abundante agua y busque atención médica!
-  **¡UTILICE GUANTES DE SEGURIDAD!** Las pilas/baterías sulfatadas o dañadas pueden provocar abrasiones al entrar en contacto con la piel. Por tanto, es imprescindible el uso de guantes de protección en estos casos.
- Este producto dispone de una batería incorporada que no puede ser reemplazada por el usuario. El desmontaje o sustitución de la batería deberá ser realizado por el fabricante,

el servicio técnico u otra persona cualificada, evitando así cualquier peligro. A la hora de desechar el producto hay que tener en cuenta que este contiene una batería.

## ● Cargar el producto

**Nota:** Cargue el producto durante 60 minutos antes del primer uso y durante todos los procesos de carga siguientes.

**Nota:** El indicador de la capacidad de la batería [12] se muestra en la pantalla [8] en porcentaje (01, 02, 03, ... , 100%, en saltos de 1%).

**Nota:** Cuando la batería esté a punto de agotarse, se ilumina el símbolo de conector [14] de forma continua. En este caso, el producto solo podrá utilizarse sin conectar a la corriente durante poco tiempo.

**Nota:** Un proceso de carga rápido, suficiente para un afeitado, dura aprox. 5 minutos.

**Nota:** A plena carga, la batería tiene una duración de aprox. 70 minutos sin necesidad de conectarse a la corriente.

- Apague el producto pulsando el botón de ENCENDIDO / APAGADO [6].
- Enchufe el conector USB tipo C [11] con la conexión USB tipo C [9] al producto.
- Enchufe el conector USB tipo C [11] del cable USB tipo A a tipo C [10] a una conexión USB tipo C adecuada de una fuente de alimentación de clase de protección II (no incluida en volumen de suministro) que esté aprobada para su uso con dispositivos domésticos y tenga una salida SELV CC 5V, máximo 1A. Conecte la fuente de alimentación (no incluida en el volumen de suministro) a la toma de corriente.

- El símbolo de conector [14] de la pantalla [8] se ilumina en rojo y la batería comienza a cargar. Una vez que la batería se ha cargado por completo, se muestra 100% en la pantalla [8].

## ● Manejo

- ⚠ **¡CUIDADO!** Tras el desembalaje, pueden encontrarse restos de aceite en el cabezal de afeitado [4]. Retírelos antes de la puesta en funcionamiento con un paño absorbente y sin pelusas.
- Si no va a utilizar el producto, haga uso de la tapa protectora [17]. Coloque la tapa protectora [17] con cuidado sobre el cabezal de afeitado [4] (ver fig. D).
- Retire la tapa protectora [17] sacándola con cuidado del cabezal de afeitado [4].

## ● Seguro para transporte

Si el seguro de transporte está activado, se ilumina el símbolo de candado [16] durante unos segundos.

- Mantenga pulsado el botón de ENCENDIDO / APAGADO [6] durante aprox. 3 segundos para activar o desactivar el seguro para transporte.
- No puede activarse durante el proceso de carga.

## ● Afeitar

- No ejerza una presión excesiva sobre el cabezal de afeitado [4]. Es muy fino y podría resultar dañado.
- El afeitado solo es posible con funcionamiento en modo de batería.



- Tras los primeros usos, puede haber enrojecimiento o irritación temporal de la piel debido a que la piel debe acostumbrarse al afeitado. Esta aparición es normal y en general dura entre 2 y 4 semanas.

## ● Afeitado en seco

- Retire la tapa protectora **17**.
- Pulse el botón de ENCENDIDO / APAGADO **6**.
- Mantenga el producto en ángulo recto sobre la superficie de la piel y páselo suavemente por la cara.
- Debe afeitarse en sentido contrario a la dirección de crecimiento de la barba.
- En los puntos más difíciles, por ej. en la barbilla, estire la piel para obtener un mejor resultado.
- Apague el producto tras el afeitado pulsando el botón de ENCENDIDO / APAGADO **6**.

## ● Afeitado húmedo

- Ni el producto ni el cable USB tipo A a tipo C **10** son resistentes al agua. El afeitado húmedo solo se permite en caso de uso con batería.
- Para el afeitado húmedo utilice únicamente espuma de afeitado o de jabón, nunca use gel o crema de afeitado. Estas podrían pegarse al cabezal de afeitado **4**.
- Antes de iniciar el afeitado, aplique una fina capa de espuma de afeitado sobre su cara.
- Aféitese la cara tal y como se indica en el apartado «Afeitado en seco».

- Si la unidad de afeitado con el cabezal de afeitado [4] se obstruye durante el afeitado, limpie la unidad de afeitado con agua corriente (consulte el capítulo «Limpieza y cuidado»).

## ● Cortar pelo largo

Utilice la recortadora [22] del producto para cortar pelo de barba largo y patillas.

- Retire la tapa protectora [17] y empuje la recortadora [22] hacia arriba (ver fig. D + H).
- Pulse el botón de ENCENDIDO / APAGADO [6].
- Coloque la recortadora [22] sobre la piel tal y como se muestra en la fig. J y comience a afeitar.
- Apague el producto tras el afeitado pulsando el botón de ENCENDIDO / APAGADO [6].
- Coloque la recortadora [22] de nuevo en la posición inicial.

## ● Afeitar barba de tres días

**Nota:** Según el crecimiento del pelo y el afeitado, una barba de tres días puede variar enormemente.

- Para mantener la apariencia de una barba de tres días, afeítese regularmente en seco con la tapa protectora [17] puesta. La tapa protectora [17] actúa como accesorio para barba incipiente.
- Afeítese la cara tal y como se indica en el apartado «Afeitado en seco» (ver fig. K).

## ● Limpieza y cuidado

Un temporizador incorporado en el producto suma los tiempos de afeitado. Tras 30 minutos de afeitado comienza a parpadear el símbolo de limpieza [15] en la pantalla [8]. Esto le recuerda la limpieza profunda que debe realizarse regularmente. Si apaga el producto mientras el símbolo de limpieza [15] está parpadeando, el temporizador comienza con el conteo del tiempo de afeitado desde cero.

- Durante el proceso de carga, ni el producto ni el cable USB tipo A a tipo C [10] ni la fuente de alimentación deben sumergirse en agua o en otros líquidos ni limpiarse con agua corriente.
- Apague el producto antes de cada limpieza.
- No utilice productos de limpieza afilados o abrasivos.
- Guarde el producto en la bolsa de almacenamiento [19] si no va a utilizarlo durante mucho tiempo.
- Limpie la carcasa del producto con un paño húmedo. Deje la hoja de afeitar [1] aparte.
- No aplique demasiada presión sobre la hoja de afeitar [1]. Es muy fina y puede dañarse con facilidad.
- Cargue la batería integrada con regularidad si no utiliza el producto durante un largo periodo de tiempo.  
Esto es necesario para proteger la batería.
- Utilice el cepillo de limpieza [18] únicamente para el sistema de corte [20] y nunca para la hoja de afeitar [1]. De lo contrario, esta podría resultar dañada.
- Limpie la hoja de afeitar [1] con agua y séquela.
- Puede engrasar el sistema de corte [20] antes de su uso y tras la limpieza (aceite no incluido en volumen de suministro) para garantizar una funcionalidad completa.
- Apague siempre el producto antes de engrasar el sistema de corte [20] (fig. G).

- Aplique una o dos gotas de aceite en la parte superior del sistema de corte [20] y repártalo uniformemente.
- Limpie con un paño el aceite sobrante del sistema de corte [20].

**Nota:** Utilice un aceite libre de ácido (por ej. aceite para máquinas de coser).

**Atención:** Conserve el aceite fuera del alcance de los niños. No ingiera el aceite ni deje que entre en contacto con los ojos. Guárdelo en un lugar seguro cuando no vaya a utilizarlo.

## ● Limpieza en seco

- Limpie el cabezal de afeitado [4] después de cada afeitado con el cepillo de limpieza [18] suministrado.
- Pulse los botones de desbloqueo [2] y retire el soporte de la hoja de afeitar [3].
- Limpie el soporte de la hoja de afeitar [3] con cuidado.
- Retire los restos de pelo con el cepillo de limpieza [18].
- Vuelva a encajar el soporte de la hoja de afeitar [3] en el producto (ver fig. F).

## ● Limpieza húmeda

- Pulse los botones de desbloqueo [2] y retire el cabezal de afeitado [4].
- Limpie el cabezal de afeitado [4] con agua corriente. Deje que el agua fluya por el cabezal de afeitado [4] de dentro hacia fuera.
- Deje que el cabezal de afeitado [4] se seque por completo.
- Vuelva a encajar el cabezal de afeitado [4] en el producto (ver fig. E).

## ● Reemplazar el soporte de la hoja de afeitar y el sistema de corte

**Nota:** Puede encargar el soporte de la hoja de afeitar [3] y el sistema de corte [20] online con el número de artículo 430461\_2301 a través de la página web [www.optimex-shop.com](http://www.optimex-shop.com).

**⚠ ¡ADVERTENCIA!** No utilice el producto si la hoja de afeitar [1] está dañada. En caso de

- Detectar daños
- Dolor en la piel durante el afeitado
- Un afeitado que no quede limpio

y no se soluciona lubricando la hoja de afeitar [1] y el sistema de corte [20] (ver apartado «Limpieza y cuidado»), deberá reemplazar la hoja de afeitar [1] y el sistema de corte [20].

El nivel de desgaste depende de la intensidad de uso, pero en general los componentes deben reemplazarse tras aprox. un año.

- Pulse los dos botones de desbloqueo del cabezal de afeitado [5] y retire el cabezal de afeitado [4] (ver fig. I).
- Pulse los dos botones de desbloqueo del soporte de la hoja de afeitar [2] y retire el soporte de hoja de afeitar [3] del producto (ver fig. I).
- Cambie el soporte de la hoja de afeitar [3] por uno nuevo.
- Pulse los dos botones de desbloqueo del cabezal de afeitado [5] (ver fig. I).
- Sujete el sistema de corte [20] entre el dedo pulgar y el índice y retírelo con cuidado de la máquina de afeitar (ver fig. G). Asegúrese de que el muelle situado entre el sistema de corte [20] y el soporte blanco no se caiga.
- Sujete el nuevo sistema de corte [20] entre el dedo pulgar y el índice y colóquelo con cuidado en el enganche blanco. Presiónelo una

vez hacia abajo hasta que escuche cómo encaja en la fijación del sistema de corte **21**.

- Encaje en primer lugar el nuevo soporte de la hoja de afeitar **3** y después el cabezal de afeitado **4** en el producto.

## ● Solución de problemas

Problema	Posibles causas	Solución de problemas
El producto no funciona.	La batería no está cargada.	Cargue el producto.
El resultado de afeitado es malo.	El pelo bloquea el sistema de corte <b>20</b> o la recortadora <b>22</b> .	Limpie el producto tal y como se describe en el correspondiente capítulo.
No se puede cargar la batería o la capacidad de la batería es muy mala.	La batería ha llegado al final de su vida útil.	Deseche el producto tal y como se describe en el correspondiente capítulo.
Mientras el producto está cargando, no se muestra el símbolo de conector, sino el símbolo de batería y el estado de la batería.	Uso del producto en entornos con altas temperaturas.	Lleve el dispositivo de nuevo a un entorno frío.

## ● Eliminación

El embalaje está compuesto por materiales no contaminantes que pueden ser desechados en el centro de reciclaje local.



Tenga en cuenta el distintivo del embalaje para la separación de residuos. Está compuesto por abreviaturas (a) y números (b) que significan lo siguiente: 1-7: plásticos/20-22: papel y cartón/80-98: materiales compuestos.



Para obtener información sobre las posibilidades de desecho del producto al final de su vida útil, acuda a la administración de su comunidad o ciudad.



Para proteger el medio ambiente no tire el producto junto con la basura doméstica cuando ya no le sea útil. Deséchelo en un contenedor de reciclaje. Diríjase a la administración competente para obtener información sobre los puntos de recogida de residuos y sus horarios.



Points de collecte sur [www.quefairedemesdechets.fr](http://www.quefairedemesdechets.fr)  
Privilégiez la réparation ou le don de votre appareil !

El producto, incluidos los accesorios, y el material de embalaje son reciclables y están sujetos a la responsabilidad extendida del fabricante. Deséchelos por separado siguiendo la información ilustrada de recogida selectiva para un mejor tratamiento de los residuos. El logotipo Triman se aplica solo para Francia.

Las pilas/baterías defectuosas o usadas deben ser recicladas según lo indicado en la directiva 2006/66/CE y en sus modificaciones.

Recicle las pilas/baterías y/o el producto en los puntos de recogida adecuados.



### **¡Daños en el medio ambiente por un reciclaje indebido de las pilas/baterías!**

Las pilas/baterías no deben eliminarse junto con los residuos domésticos. Estas pueden contener metales pesados tóxicos que deben tratarse conforme a la normativa aplicable a los residuos especiales. Los símbolos químicos de los metales pesados son: Cd = cadmio, Hg = mercurio, Pb = plomo. Las pilas/baterías deben reciclarse en un punto de recolección específico para ello.

## **● Garantía**

El producto ha sido fabricado según normas de calidad exigentes y ha sido probado minuciosamente antes de la entrega. En caso de fallos de material o de fabricación, dispone de derechos legales frente al vendedor del producto. Nuestra garantía mencionada a continuación no restringe sus derechos legales de ningún modo.

La garantía para este producto es de 3 años a partir de la fecha de compra. La garantía empieza el día de la fecha de compra. Conserve el justificante de compra original en un lugar seguro, ya que este documento es necesario para demostrar la compra.

Todos los daños o defectos ya presente en el momento de la compra deben informarse inmediatamente tras desembalar el producto.

Si el producto presenta defectos de material o fabricación en los 3 años a partir de la fecha de compra, lo repararemos o sustituiremos, según



nuestra elección, gratuitamente para usted. El período de garantía no se extiende por una reclamación de garantía aprobada. Esto también es aplicable a las piezas sustituidas y reparadas.

La garantía pierde su validez si el producto se daña o se utiliza o mantiene de forma inadecuada.

La garantía cubre defectos de material y fabricación. Esta garantía no cubre las piezas del producto sujetas a un uso y desgaste normal y, por lo tanto, consideradas piezas de desgaste (por ej. pilas, baterías, mangueras, cartuchos de tinta) ni los daños a las piezas frágiles, por ej. interruptores o piezas de cristal.

## ● Tramitación de la garantía

Para garantizar una rápida tramitación de su consulta, tenga en cuenta las siguientes indicaciones:

Para realizar cualquier consulta, tenga a mano el recibo y el número de artículo (IAN 430461\_2301) como justificante de compra.

Encontrará el número de artículo en una inscripción de la placa identificativa, en la portada de las instrucciones (abajo a la izquierda) o en una pegatina en la parte posterior o inferior.

Si el producto fallase o presentase algún defecto, póngase primero en contacto con el departamento de asistencia indicado, ya sea por teléfono o correo electrónico.

Puede enviarnos el producto defectuoso libre de franqueo adjuntando el recibo de compra (ticket de compra) e indicando dónde está y cuándo ha ocurrido el fallo a la dirección de asistencia que le indicamos.

## ● Asistencia

### **ES Asistencia en España**

Tel.: 900984948

E-Mail: [owim@lidl.es](mailto:owim@lidl.es)



<b>Forklaring af anvendte piktogrammer</b> .....	Side 196
<b>Indledning</b> .....	Side 197
Formålsbestemt anvendelse .....	Side 197
Beskrivelse af de enkelte dele .....	Side 197
Tekniske data .....	Side 198
Leverede dele .....	Side 198
<b>Sikkerhedsanvisninger</b> .....	Side 199
Sikkerhedsanvisninger om batterier / akkumulatorer .....	Side 204
<b>Opladning af produktet</b> .....	Side 206
<b>Ibrugtagning</b> .....	Side 207
Transportsikring .....	Side 207
<b>Barbering</b> .....	Side 208
Tørbarbering .....	Side 208
Vådbarbering .....	Side 208
Skæring af længere hår .....	Side 209
Barbering af skægstubbe .....	Side 209
<b>Rengøring og pleje</b> .....	Side 210
Tør rengøring .....	Side 211
Våd rengøring .....	Side 211
Skift af skærefolieramme og skæreenheden .....	Side 212
<b>Fejlretning</b> .....	Side 213
<b>Bortskaffelse</b> .....	Side 213
<b>Garanti</b> .....	Side 214
Afvikling af garantisager .....	Side 215
Service .....	Side 216

## Forklaring af anvendte piktogrammer

	Læs betjeningsvejledningen!
<b>V</b>	Volt
	Beskyttelsesklasse III
	Brug i lukkede rum
	USB-C-stik
	Overhold advarsler og sikkerhedsanvisninger!
	Jævnstrøm / -spænding
<b>IPX6</b>	Beskyttelse mod kraftige vandstråler
	TÆND-/ SLUK-knap
<b>CE</b>	CE-mærket bekræfter overensstemmelsen med de for produktet relevante EU-direktiver.
 	Sikkerhedsanvisninger Handlingsanvisninger

# Elektrisk barbermaskine

## ● Indledning

Hjerteligt tillykke med købet af deres nye produkt. Du har besluttet dig for et produkt af høj kvalitet. Brugervejledningen er en del af dette produkt. Den indeholder vigtige informationer om sikkerhed, brug og bortskaffelse. Gør dig inden ibrugtagning af produktet fortrolig med alle betjenings- og sikkerhedsanvisninger. Benyt kun produktet som beskrevet og til de oplyste formål. Videregiv alle papirer, hvis du giver produktet videre til tredjemand.

## ● **Formålsbestemt anvendelse**

Dette produkt er en elektrisk barbermaskine, som udelukkende er beregnet til klipning af menneskehår. Produktet er kun beregnet til privat anvendelse og må ikke bruges til erhvervsmæssige formål. Produktet må kun anvendes i indendørs rum.

## ● **Beskrivelse af de enkelte dele**

### **Elektrisk barbermaskine (afbildning A)**

- |   |   |    |  |
|---|---|----|--|
| 1 | Skærefolie  | 5  | Udløserknapper til skærehoved (på begge sider) |
| 2 | Udløserknapper til skærefolieramme (på begge sider) | 6  | TÆND-/SLUK-knap                                |
| 3 | Skærefolieramme                                     | 7  | Sidegreb (softtouch)                           |
| 4 | Skærehoved  | 8  | Display  |
|   |   | 9  | USB-C-port                                     |
|   |   | 10 | USB-C-kabel med type A-stik                    |
|   |   | 11 | USB-C-stik                                     |

## Display (afbildning B)

- 12 Visning af batterikapacitet
- 13 Batterisymbol
- 14 Stiksymbol
- 15 Rengøringsymbol
- 16 Låssymbol

## Tilbehør (afbildning C)

- 17 Beskyttelseshætte
- 18 Rengøringsbørste
- 19 Opbevaringspose
- 20 Skæreenhed
- 21 Skæreenhedstap (afbildning G)
- 22 Hårklipper (afbildning H)

## ● Tekniske data

### Elektrisk barbermaskine: HG06654A

Indgang:	5V $\overline{=}$ , 1 A
Genopladeligt batteri:	1 x 3,7V li-ion, 800mAh
Driftstemperatur:	-10 °C til + 40 °C
Beskyttelsesklasse:	III/⚡

Til at oplade produktet må der kun benyttes en strømforsyningsenhed med beskyttelsesklasse II (ikke indeholdt i leveringen), som er godkendt til brug sammen med husholdningsapparater.

SELV-udgang:	5V $\overline{=}$ , maks. 1A
Beskyttelsesgrad:	IPX6 (beskyttelse mod kraftige vandstråler)

## ● Leverede dele

1 elektrisk barbermaskine	1 rengøringsbørste
1 USB-C-kabel med type A-stik	1 opbevaringspose
1 beskyttelseshætte	1 betjeningsvejledning



## Sikkerhedsanvisninger

-  **ADVARSEL! LIVS- OG ULYKKESSKADNINGSFARE FOR SMÅBØRN OG BØRN!** Lad aldrig børn være uden opsyn med emballagematerialet eller produktet. Der er fare for kvælning.
-  **ADVARSEL!** Produktet må ikke benyttes mens strømforsyningsenheden er tilsluttet.
- Dette produkt kan benyttes af børn fra 8-årsalderen samt af personer med nedsatte fysiske, sensoriske eller mentale evner eller manglende erfaring og viden, forudsat at de er under opsyn eller er blevet instrueret i en sikker brug af produktet og forstår de deraf følgende farer. Børn må ikke lege med produktet. Rengøring og brugervedligeholdelse må ikke udføres af børn, som ikke er under opsyn.
-  **FARE!** Dette symbol viser, at du kan vaske produktet under rindende vand. Adskil først produktet fra USB-C-stikket 11. Til at oplade batteriet må der kun benyttes





det medfølgende type A på USB-C-kabel  og kun en strømforsyningsenhed med beskyttelsesklasse II (ikke indeholdt i leveringen), som er godkendt til brug sammen med husholdningsapparater, SELV-udgang: DC 5V, maks. 1A.

-  **ADVARSEL!** Opbevar strømforsyningsenheden (ikke indeholdt i leveringen) og USB-C-kablet med type A-stik  tørt!
- Før barbermaskinen rengøres med vand, skal den adskilles fra USB-C-kablet med type A-stik .
- Hold dette produkt på afstand af badekar, brusere, håndvaske eller andre beholdere, der indeholder vand, når det er sluttet til en strømforsyningsenhed (ikke indeholdt i leveringen).
-  **ADVARSEL!** Adskil produktet fra USB-C-kablet med type A-stik , inden det rengøres med vand.
- Beskyt produktet mod fugt, vanddråber og vandstænk, når det er sluttet til en strømforsyningsenhed (ikke indeholdt i leveringen).
- Rør ikke ved produktet med våde hænder, mens det oplades.



- Produktet og USB-C-kablet med type A-stik 10 må ikke nedsænkes i vand eller andre væsker eller skylles under rindende vand, mens det oplades.
- Hvis du kommer til at tabe produktet ned i vand, skal du som det første straks trække strømforsyningsenheden ud af stikkontakten og først herefter tage produktet op af vandet. I dette tilfælde må produktet ikke længere bruges, men skal kontrolleres af en fagperson.
- Hvis der skulle komme væske ind i produktet, skal det kontrolleres, inden det tages i brug igen.
- Hvis produktet oplades på et badeværelse, skal strømforsyningsenheden (ikke indeholdt i leveringen) trækkes ud af stikkontakten efter endt brug, da vand i nærheden også udgør en fare, selvom produktet er slukket.
- Som en supplerende beskyttelse anbefales installationen af en fejlstrømsafbryder (FI/RCD) med en mærkeudløsestrøm på ikke mere end 30 mA i kredsløbet. Spørg din elektriker til

råds. Installationen må udelukkede udføres af en elektriker.

- Tag ikke produktet i brug, hvis produktet, strømforsyningsenheden (ikke indeholdt i leveringen) eller USB-C-kablet med type A-stik  viser tegn på skader, eller hvis produktet har været tabt på gulvet.
- Sæt først strømforsyningsenheden i stikkontakten, når USB-C-stikket  er blevet forbundet med apparatet.
- Ved opladning af produktet må strømforsyningsenheden (ikke indeholdt i leveringen) kun sluttes til en forskriftsmæssigt installeret og let tilgængelig stikkontakt, hvis spænding er i overensstemmelse med angivelsen på typeskiltet. Stikkontakten skal også fortsat være let tilgængelig efter tilslutningen.
- Sørg for, at USB-C-kablet med type A-stik  ikke risikerer at blive beskadiget af skarpe kanter eller varme steder.
- Sørg for, at USB-C-kablet med type A-stik  ikke klemmes inde eller udsættes for pres.

- Træk altid kun i strømforsyningsenheden (ikke indeholdt i leveringen), når denne skal tages ud af stikkontakten.
- Træk altid strømforsyningsenheden (ikke indeholdt i leveringen) ud af stikkontakten, så snart opladningen er afsluttet, ved forekomsten af en fejl, inden du forbinder produktet med USB-C-stikket **11**, før du rengør produktet og i tilfælde af uvejr.
- For at undgå farer, må der ikke foretages nogen ændringer ved produktet. Reparationer må kun foretages på et specialværksted eller i et servicecenter.
- Brug aldrig produktet sammen med en beskadiget indsats.
- Sluk altid for produktet før du monterer indsatsene eller rengør produktet.
- Læg USB-C-kablet med type A-stik **10** og strømforsyningsenheden (ikke indeholdt i leveringen) sådan, at ingen kan træde på eller snuble over dem.
- Anvend ikke produktet i områder omkring åbne (snit)sår, solskoldninger og blæner.

- Brug kun det originale tilbehør.
- Læg aldrig produktet på varme overflader (f.eks. kogeplader) eller i nærheden af varmekilder eller åben ild.
- For at undgå en overophedning må strømforsyningsenheden (ikke indeholdt i leveringen) aldrig tildækkes.
- Hold USB-C-kablet med type A-stik 10 på afstand af varme overflader, skarpe kanter og mekaniske belastninger.



## Sikkerhedsanvisninger om batterier/akkumulatorer

- **⚠ ADVARSEL!** Til at oplade batterierne må der kun benyttes en strømforsyningsenhed med beskyttelsesklasse II (ikke indeholdt i leveringen), som er godkendt til brug sammen med husholdningsapparater. SELV-udgang: DC 5V, maks. 1A

- **LIVSFARE!** Hold batterier/akkuer uden for børns rækkevidde. Opsøg i tilfælde af slugning straks lægehjælp!
-  **EKSPLOSIONSFARE!** Genoplad aldrig ikkeopladelige batterier igen. Kortslut ikke batterier/akkuer og/eller åben disse ikke. Der kan opstå overophedning, brandfare eller eksplosion.
- Smid batterier/akkuer aldrig i ild eller vand.
- Udsæt batterier/akkuer ikke for mekanisk belastning.

## Risiko for udsivning fra batteriene/ akkuerne

- Undgå ekstreme betingelser og temperaturer, som kan påvirke batterier/akkuer, f.eks. varmelegemer/direkte sollys.
- Hvis batterier/akkuer er lækket, skal du undgå at få kemikalierne på huden, i øjnene og i slimhinderne! Skyl de berørte steder med det samme med klart vand og opsøg en læge!
-  **BÆR BESKYTTELSESHANDSKER!** Udløbne eller beskadigede

batterier/akkuer kan forårsage ætsninger ved berøring med huden. Bær i dette tilfælde derfor egnede beskyttelseshandsker.

- Dette produkt har et indbygget genopladeligt batteri, som ikke kan udskiftes af brugeren. Udbygningen eller udskiftningen af det genopladelige batteri, må kun foretages af producenten eller dennes kundeservice eller en lignende kvalificeret person, for at undgå farer. Ved bortskaffelse skal der gøres opmærksom på, at dette produkt indeholder et genopladeligt batteri.

## ● Opladning af produktet

**Bemærk:** Oplad produktet i 60 minutter, inden det bruges første gang og ved hver efterfølgende opladning.

**Bemærk:** Visningen af batterikapaciteten [12] vises i procent på displayet [8] (01, 02, 03, ... , 100 %-i 1 %-trin).

**Bemærk:** Hvis batteriet næsten er tomt, lyser stiksymbolet [14] konstant. Produktet er derefter kun klar til strømuafhængig brug i kort tid.

**Bemærk:** En hurtig opladning, der er tilstrækkelig til en barbering, tager cirka 5 minutter.

**Bemærk:** Den netuafhængige driftstid med et fuldt opladet batteri er ca. 70 minutter.

- Sluk for produktet med TÆND-/SLUK-knappen [6].

- Sæt USB-C-stikket **11** i USB-C-porten **9** på produktet.
- Forbind USB-C-stikket **11** på USB-C-kablet med type A-stik **10** med en egnet USB-C-port på en strømforsyningsenhed med beskyttelsesklasse II (ikke indeholdt i leveringen), som er godkendt til brug sammen med husholdningsprodukter og har en SELV-udgang DC 5V, maks. 1A. Sæt strømforsyningsenheden (ikke indeholdt i leveringen) i stikkontakten.
- Stiksymbotet **14** i displayet **8** lyser rødt, og batteriet oplades. Når batteriet er fuldt opladet, vises 100 % i displayet **8**.

## ● **Ibrugtagning**

- ⚠ **FORSIGTIG!** Efter udpakningen kan der stadig være olierester på skærehovedet **4**. Fjern rester med en absorberende, frugfri klud inden ibrugtagning.
- Brug beskyttelseshætten **17**, når du ikke bruger produktet. Skub forsigtigt beskyttelseshætten **17** på skærehovedet **4** (se afbildning D).
- Fjern beskyttelseshætten **17**, idet du forsigtigt trækker den af skærehovedet **4**.

## ● **Transportsikring**

Hvis transportlåsen er aktiveret, lyser låsesymbolet **16** i nogle få sekunder.

- Tryk på TÆND-/SLUK-knappen **6** i ca. 3 sekunder for henholdsvis at tænde eller slukke for transportsikringen.
- Kan ikke aktiveres, mens opladningen er i gang.

## ● **Barbering**

- Udøv ikke for stort pres på skærehovedet **4**. Det er tyndt og kan nemt beskadiges.
- Barbering er kun mulig i batteridrift.
- Efter de første anvendelser kan der opstå en midlertidig rødme eller irritation af huden, da huden skal vænne sig til barberingen. Dette er normalt og varer normalt mellem 2 og 4 uger.

## ● **Tørbarbering**

- Fjern beskyttelseshætten **17**.
- Tryk på TÆND-/SLUK-knappen **6**.
- Hold produktet i en ret vinkel med hudoverfladen, og kød det forsigtigt hen over dit ansigt.
- Barber mod skægveksten.
- Ved komplicerede steder, som f.eks. ved hagen, kan du stramme huden, for at få et bedre resultat.
- Sluk for produktet efter barberingen ved at trykke på TÆND-/SLUK-knappen **6**.

## ● **Vådbarbering**

- Produktet og USB-C-kablet med type A-stik **10** er ikke vandtætte. En vådbarbering er kun tilladt i batteridrift.
- Brug kun barberskum eller sæbeskum til vådbarbering, aldrig barbergel eller barbercreme. Dette kan sætte sig fast på skærehovedet **4**.
- Påfør inden barberingen et tyndt lag barberskum på ansigtet.
- Barber ansigtet som beskrevet i kapitlet "Tørbarbering".



- Hvis skæreenheden med skærehovedet **4** bliver tilstoppet under barberingen, skal du rengøre skæreenheden under rindende vand (se kapitel "Rengøring og pleje").

## ● Skæring af længere hår

Brug produktets hårklipper **22** til at skære længere skæghår og bakenbarter.

- Fjern beskyttelseshætten **17** og skub hårklipperen **22** opad (se afbildning D + H).
- Tryk på TÆND-/SLUK-knappen **6**.
- Placer hårklipperen **22** på huden som vist i afbildning J, og gennemfør barberingen.
- Sluk for produktet efter barberingen ved at trykke på TÆND-/SLUK-knappen **6**.
- Skub hårklipperen **22** tilbage i den oprindelige position.

## ● Barbering af skægstubbe

**Bemærk:** Afhængigt af dit skæg og din barbering kan udseendet af skægstubbe variere meget.

- For at bibeholde udseendet af dine skægstubbe, skal du tørbarbere skæget regelmæssigt med påsat beskyttelseshætte **17**. Beskyttelseshætten **17** fungerer som opsats.
- Barber ansigtet som beskrevet i kapitlet "Tørbarbering" ("se afbildning K).

## ● Rengøring og pleje

En indbygget timer i produktet tæller barberingstiderne. Efter 30 minutters barberingstid, begynder rengøringssymbolet [15] at blinke i displayet [8]. Det minder dig om den grundige rengøring, der skal udføres regelmæssigt. Hvis du slukker for produktet, mens rengøringssymbolet [15] blinker, starter timeren forfra med at tælle barberingstiden.

- Produktet, USB-C-kablet med type A-stik [10] og strømforsyningsenheden må ikke nedsænkes i vand eller andre væsker eller skylles under rindende vand, mens batteriet oplades.
- Sluk altid for produktet, før du går i gang med at rengøre det.
- Anvend ingen skarpe eller skurende rengøringsmidler.
- Opbevar produktet i opbevaringsposen [19], hvis det ikke skal bruges i længere tid.
- Rengør produktets kabinet med en fugtig klud. Undlad skærefolien [1] ved rengøringen.
- Undgå at udøve et stort pres på skærefolien [1]. Det er meget tyndt og kan nemt beskadiges.
- Oplad med regelmæssige mellemrum det indbyggede batteri, hvis du ikke benytter produktet over en længere periode.  
Dette er nødvendigt for at skåne batteriet.
- Brug kun rengøringsbørsten [18] til skæreenheden [20] og aldrig til skærefolien [1]. Den kan ellers blive beskadiget.
- Rengør skærefolien [1] med vand og lad den tørre helt.
- For at sikre en fuld funktionsdygtighed kan du smøre skæreenheden [20] med olie før brug og efter rengøringen (olien er ikke indeholdt i leveringsomfanget).
- Sluk altid for produktet, inden du smører skæreenheden [20] med olie (afbildning G).
- Læg én eller to dråber olie på skæreenhedens [20] overside, og fordel olien jævnt.

- Overskydende olie, der løber ud af skæreenheden **20** tørres bort med en klud.

**Bemærk:** Benyt en syrefri olie (f.eks. symaskineolie).

**Obs.:** Opbevar olien uden for børns rækkevidde. Slug ikke olien, og sørg for, at du ikke får olie i øjnene. Opbevar den på et sikkert sted, når den ikke anvendes.

## ● Tør rengøring

- Rengør skærehovedet **4** efter hver barbering med den medfølgende rengøringsbørste **18**.
- Tryk på udløserknappen **2** og tag skærefolierammen **3** af.
- Bank forsigtigt skærefolierammen **3**.
- Fjern hårrester med rengøringsbørsten **18**.
- Sæt skærefolierammen **3** igen på produktet, så den går i hak (se afbildning F).

## ● Våd rengøring

- Tryk på udløserknappen **2** og tag skærehovedet **4** af.
- Rengør skærehovedet **4** under rindende vand. Lad vandet løbe udefra og ind gennem skærehovedet **4**.
- Lad skærehovedet **4** tørre fuldstændigt.
- Sæt skærehovedet **4** igen på produktet, så det går i hak (se afbildning E).

## ● Skift af skærefolieramme og skæreenheden

**Bemærk:** Du kan genbestille skærefolierammen [3] og skæreenheden [20] online under varenummer 430461\_2301 på webstedet [www.optimex-shop.com](http://www.optimex-shop.com).

**⚠ ADVARSEL!** Anvend ikke produktet, hvis skærefolien [1] er beskadiget. Hvis

- du opdager beskadigelser
- det smerter i huden under barberingen
- barberingen ikke er ren

og dette ikke kan afhjælpes ved at smøre skærefolien [1] og skæreenheden [20] med olie (se kapitlet "Rengøring og pleje"), skal både skærefolien [1] og skæreenheden [20] udskiftes.

Slitagen bestemmes af brugsintensiteten, men som regel skal komponenterne udskiftes efter ca. et år.

- Tryk på begge udløserknapper til skærehovedet [5] og tag skærehovedet [4] af (se afbildning I).
- Tryk på begge udløserknapper til skærefolierammen [2] og tag skærefolierammen [3] af produktet (se afbildning I).
- Erstat skærefolierammen [3] med en ny.
- Tryk på begge udløserknapper til skærehovedet [5] (se afbildning I).
- Tag skæreenheden [20] mellem tommel- og pegefinger og træk den forsigtigt af barbermaskinen (se afbildning G). Sørg for, at fjederen mellem skæreenheden [20] og den hvide bøjle ikke falder ud.
- Tag den nye skæreenhed [20] mellem tommel- og pegefingeren, og indsæt den forsigtigt i den hvide klemme. Skub den helt ned, indtil du hører at den går i hak på fastgørelsen til skæreenheden [21].
- Sæt den nye skærefolieramme [3] og derefter skærehovedet [4] igen på produktet.

## ● Fejlretning

Fejl	Mulige årsager	Fejlretning
Produktet fungerer ikke.	Batteriet er ikke opladet.	Oplad produktet.
Resultatet af barberingen er dårligt.	Hår blokerer skæreheden [20] eller hårklipperen [22].	Rengør produktet som beskrevet i det respektive kapitel.
Batteriet kan ikke oplades eller batterieffekten er dårligt.	Batteriet har nået slutningen af dens levetid.	Bortskaf produktet som beskrevet i det respektive kapitel.
Når produktet oplades, er det kun batterisymbolet og batteriniveauet der vises, ikke stiksymbolet.	Brug af produktet i meget varme omgivelser.	Tag produktet med hen i køligere omgivelser.

## ● Bortskaffelse

Indpakningen består af miljøvenlige materialer, som De kan bortskaffe over de lokale genbrugssteder.



Bemærk forpackningsmaterialernes mærkning til affaldssorteringen, disse er mærket med forkortelser (a) og numre (b) med følgende betydning: 1-7: kunststoffer/20-22: papir og pap/80-98: kompositmaterialer.



De får oplyst muligheder til bortskaffelse af det udtjente produkt hos deres lokale myndigheder eller bystyre.



For miljøets skyld, så må produktet aldrig smides ud sammen med husholdningsaffaldet, når det er udtjent, men skal afleveres til en fagmæssig korrekt bortskaffelse. De kan informere Dem vedrørende opsamlingssteder og deres åbningstider hos deres ansvarlige forvaltning.



Produktet og tilbehøret og emballagematerialer kan genbruges og er underlagt udvidet producentansvar. De skal bortskaffes separat. Følg de viste mærkater med sorteringsoplysninger, så de bortskaffes på en bedre måde. Triman-logoet gælder kun for Frankrig.

Defekte eller brugte batterier/akkuer skal genbruges iht. retningslinje 2006/66/EF og dennes ændringer. Aflever batterier/akkuer og/eller produktet via et af de tilbudte indsamlingssteder.



## Miljøskader gennem forkert bortskaffelse af batterierne/akkuerne!

Batterier/akkuer må ikke bortskaffes via husholdningsaffaldet. De kan indeholde giftige tungmetaller og er underlagt behandlingen for sær-affald. De kemiske symboler for tungmetaller er følgende: Cd = kadmium, Hg = kviksølv, Pb = bly. Aflever derfor brugte batterier/akkuer hos en kommunal genbrugsstation.

## ● Garanti

Produktet er blevet fremstillet efter strenge kvalitetsstandarder og kontrolleret nøje før udlevering. I tilfælde af materiale- eller produktionsfej

kan du i medfør af loven gøre krav gældende over for sælgeren af produktet. Dine lovmæssige rettigheder begrænses på ingen måde af den af os nedennævnte garanti.

Garantien på dette produkt gælder i 3 år regnet fra købsdatoen. Garantien gælder fra købsdatoen. Opbevar den originale kvittering et sikkert sted, da dette dokument forlanges forlagt som dokumentation for købet.

Alle skader eller mangler, der allerede forefindes på tidspunktet for købet, skal straks meddeles efter udpakningen af produktet.

Hvis der inden for 3 år regnet fra købsdatoen viser sig en materiale- eller produktionsfejl på produktet, reparerer eller udskifter vi det – efter vores valg – gratis for dig. Garantiperioden forlænges ikke som følge af et imødekommet krav om garanti. Dette gælder også for udskiftede og reparerede dele.

Denne garanti bortfalder, hvis produktet er blevet beskadiget eller anvendt og vedligeholdt forkert.

Garantien dækker materiale- og produktionsfejl. Denne garanti dækker hverken produktdele, der er udsat for normal slitage og derfor er at betragte som sliddele (f.eks. batterier, akkumulatorer, slanger, farvepatroner), eller skader på skrøbelige dele, f.eks. kontakter eller dele af glas.

## ● Afvikling af garantisager

For at kunne garantere en hurtig sagsbehandling af deres forespørgsel, bedes De følge følgende anvisninger:

Opbevar kassebon og artikelnummer (IAN 430461\_2301) som købsdokumentation, så disse kan fremlægges på forespørgsel. Artikelnumrene er angivet på typeskiltet, ved en indgravering, på forsiden af vejledningen (nederst til venstre) eller på et mærkat på bag- eller undersiden. Hvis der forekommer funktionsfejl eller andre mangler, skal De først kontakte nedenstående serviceafdeling telefonisk eller via e-mail.

Et produkt, der er registreret som defekt, kan De derefter sende portofrit til den meddelte serviceadresse ved vedlæggelse af købsbeviset (kassebon) og angivelsen af, hvori manglen består, og hvornår den er opstået.

## ● Service

**DK Service Danmark**

Tel.: 80253972





E-Mail: [owim@lidl.dk](mailto:owim@lidl.dk)





<b>Legenda dei pittogrammi utilizzati</b> .....	Pagina	218
<b>Introduzione</b> .....	Pagina	219
Utilizzo conforme alla destinazione d'uso.....	Pagina	219
Descrizione dei componenti.....	Pagina	219
Specifiche tecniche.....	Pagina	220
Contenuto della confezione.....	Pagina	221
<b>Avvertenze di sicurezza</b> .....	Pagina	221
Avvertenze di sicurezza per batterie / accumulatori.....	Pagina	227
<b>Ricarica del prodotto</b> .....	Pagina	229
<b>Utilizzo</b> .....	Pagina	230
Sicura di trasporto.....	Pagina	230
<b>Rasatura</b> .....	Pagina	230
Rasatura a secco.....	Pagina	231
Rasatura a umido.....	Pagina	231
Taglio più lungo dei capelli.....	Pagina	231
Rasatura della barba di tre giorni.....	Pagina	232
<b>Pulizia e cura</b> .....	Pagina	232
Pulizia a secco.....	Pagina	234
Pulizia a umido.....	Pagina	234
Sostituire il telaio della pellicola della testina di taglio e il dispositivo di taglio.....	Pagina	235
<b>Risoluzione dei problemi</b> .....	Pagina	236
<b>Smaltimento</b> .....	Pagina	237
<b>Garanzia</b> .....	Pagina	238
Gestione dei casi in garanzia.....	Pagina	239
Assistenza.....	Pagina	240

## Legenda dei pittogrammi utilizzati

	Leggere il manuale di istruzioni per l'uso!
<b>V</b>	Volt
	Classe di isolamento III
	Utilizzo in ambienti chiusi
	Porta USB di tipo C
	Fare attenzione alle avvertenze e indicazioni di sicurezza!
	Tensione / corrente continua
<b>IPX6</b>	Protezione contro getti d'acqua violenti
	Tasto ON / OFF
<b>CE</b>	Il marchio CE garantisce la conformità alle Direttive UE specifiche per il prodotto.
 	Avvertenze di sicurezza Istruzioni per l'uso

# Rasoio elettrico

## ● Introduzione

Congratulazioni per l'acquisto del vostro nuovo prodotto. Avete optato per un prodotto di alta qualità. Le istruzioni d'uso sono parte integrante di questo prodotto. Esse contengono importanti avvertenze sulla sicurezza, l'impiego e lo smaltimento. Prima dell'utilizzo del prodotto, prendere conoscenza di tutte le istruzioni d'uso e delle avvertenze di sicurezza. Utilizzare il prodotto solo come descritto e per i campi di applicazione indicati. Consegnare tutte le documentazioni su questo prodotto quando viene ceduto a terzi.

## ● **Utilizzo conforme alla destinazione d'uso**

Questo prodotto è un rasoio elettrico destinato esclusivamente all'eliminazione di peli umani. Il prodotto è destinato all'uso privato e non deve essere impiegato per uso commerciale. Il prodotto è destinato all'utilizzo solo in ambienti interni.

## ● **Descrizione dei componenti**

### **Rasoio elettrico (Fig. A)**

- |          |   |          |  |
|----------|---|----------|--|
| <b>1</b> | Pellicola della testina di taglio   | <b>4</b> | Testina di taglio  |
| <b>2</b> | Tasti di sblocco per il telaio della pellicola della testina di taglio (su entrambi i lati) | <b>5</b> | Tasti di sblocco per la testina di taglio (su entrambi i lati) |
| <b>3</b> | Telaio della pellicola della testina di taglio  | <b>6</b> | Tasto ON / OFF   |
|          |   | <b>7</b> | Manici laterali (Soft Touch)                                   |
|          |   | <b>8</b> | Display  |
|          |   | <b>9</b> | Porta USB di tipo A  |

10 Cavo USB di tipo A su cavo USB di tipo C

11 Presa USB di tipo C

### Display (Fig. B)

12 Indicatore della capacità della batteria

13 Simbolo della batteria

14 Simbolo della spina

15 Simbolo della pulizia

16 Simbolo del lucchetto

### Accessori (Fig. C)

17 Copertura di protezione

18 Spazzola per la pulizia

19 Custodia a sacchetto

20 Dispositivo di taglio

21 Fissaggio per dispositivo di taglio (Fig. G)

22 Tagliacapelli (Fig. H)

## ● Specifiche tecniche

### Rasoio elettrico: **HG06654A**

Ingresso: 5V  $\text{---}$ , 1 A

Batteria: 1 x 3,7V agli ioni di litio, 800mAh

Temperatura di esercizio: -10 °C fino a +40 °C

Classe di isolamento: III/⚡

Per la ricarica utilizzare esclusivamente un alimentatore con classe di isolamento II (non incluso nella fornitura), ammesso per l'uso con elettrodomestici.

Uscita SELV: 5V  $\text{---}$ , max. 1 A

Grado di protezione: IPX6 (protezione contro getti d'acqua violenti)

## ● Contenuto della confezione

- |  |                                   |
|--|-----------------------------------|
| 1 rasoio elettrico                         | 1 spazzola per la pulizia         |
| 1 cavo USB di tipo A su cavo USB di tipo C | 1 custodia a sacchetto            |
| 1 copertura di protezione                  | 1 manuale di istruzioni per l'uso |



## Avvertenze di sicurezza



### **⚠ ATTENZIONE! PERICOLO DI MORTE E DI INCIDENTE PER**

**NEONATI E BAMBINI!** Non lasciare mai i bambini privi di sorveglianza in presenza del materiale di imballaggio o del prodotto. Sussiste il rischio di soffocamento.



**ATTENZIONE!** Il prodotto non deve essere attivato con l'alimentatore collegato.

- Questo prodotto può essere utilizzato da bambini dagli 8 anni in su, da persone con capacità fisiche, sensoriali o mentali ridotte o da persone inesperte solo se supervisionate o preventivamente istruite sull'utilizzo in sicurezza del prodotto e solo se informate dei pericoli

legati al prodotto stesso. I bambini non possono giocare con il prodotto. La pulizia e la manutenzione eseguibili dall'utente non possono essere effettuate da bambini senza la supervisione di un adulto.

-  **⚠ PERICOLO!** Questo simbolo indica che il prodotto può essere lavato sotto acqua corrente. Staccare prima il prodotto dalla presa USB di tipo C 11. Per ricaricare la batteria, utilizzare esclusivamente il cavo USB di tipo A su cavo USB di tipo C 10 in dotazione e un alimentatore con classe di isolamento II (non incluso nella fornitura), ammesso per l'uso con elettrodomestici, con uscita SELV: DC 5V, max. 1A.
- **⚠ ATTENZIONE!** Tenere l'alimentatore (non incluso nella fornitura) e il cavo USB di tipo A su cavo USB di tipo C 10 sempre asciutti!
- Prima di essere lavato con acqua, il rasoio va staccato dal cavo USB di tipo A su cavo USB di tipo C 10.

- Quando collegato ad un adattatore di rete (non incluso nella fornitura), tenere lontano questo prodotto da vasche da bagno, docce, lavandini o altri recipienti contenenti acqua.
- **⚠ ATTENZIONE!** Staccare il prodotto dal cavo USB di tipo A su cavo USB di tipo C 10 prima di pulirlo con acqua.
- Proteggere il prodotto da umidità, gocce e spruzzi d'acqua se collegato ad un alimentatore (non incluso nella fornitura).
- Durante la procedura di ricarica, non toccare il prodotto con le mani bagnate.
- Durante la procedura di ricarica, il prodotto e il cavo USB di tipo A su cavo USB di tipo C 10 non devono mai essere immersi in acqua o in altri liquidi, né lavati sotto acqua corrente.
- Se il prodotto cade in acqua, staccare subito l'alimentatore e solo dopo estrarre il prodotto dall'acqua. In questo caso, non utilizzare più il prodotto ma farlo controllare da una ditta specializzata.

- Nel caso in cui penetrasse del liquido nel prodotto, prima di rimetterlo in funzione far controllare il prodotto.
- Se il prodotto viene ricaricato in un bagno, staccare l'alimentatore (non incluso nella fornitura) dalla presa dopo l'uso poiché la vicinanza dell'acqua comporta un pericolo anche quando il prodotto è spento.
- Quale ulteriore protezione si suggerisce l'installazione nel circuito di un interruttore differenziale (FI / RCD) con una corrente di misurazione non superiore a 30 mA. Rivolgersi al proprio installatore elettrico. Far eseguire l'installazione esclusivamente da un elettricista qualificato.
- Non mettere in funzione il prodotto in caso di danni visibili del prodotto, dell'alimentatore (non incluso nella fornitura) o del cavo USB di tipo A su cavo USB di tipo C 10 oppure se il prodotto è caduto in precedenza.
- Inserire l'alimentatore in una presa solo dopo che la presa USB di tipo C 11 è collegata con l'apparecchio.





- Per la ricarica collegare l'alimentatore (non incluso nella fornitura) a una presa installata a norma e facilmente accessibile, la cui tensione corrisponde a quella indicata nella targhetta. Anche dopo il collegamento la presa deve restare facilmente accessibile.
- Assicurarsi che il cavo USB di tipo A su cavo USB di tipo C **10** non venga danneggiato da spigoli acuti o da oggetti caldi.
- Assicurarsi che il cavo USB di tipo A su cavo USB di tipo C **10** non si pieghi o che non venga schiacciato.
- Per staccare l'alimentatore dalla presa, tirare sempre l'alimentatore (non incluso nella fornitura) e mai il cavo.
- Staccare sempre l'alimentatore (non incluso nella fornitura) dalla presa dopo ogni utilizzo, dopo ogni procedura di ricarica, in caso di malfunzionamento, prima di collegare il prodotto con la presa USB di tipo C **11**, prima di pulirlo e in caso di intemperie.
- Per evitare pericoli, non apportare modifiche al prodotto. Far eseguire le riparazioni

soltanto da personale qualificato o presso un centro di assistenza.

- Non usare il prodotto con un inserto danneggiato.
- Spegnere il prodotto prima di inserire o sostituire gli inserti e prima di ogni pulizia.
- Sistemare il cavo USB di tipo su cavo USB di tipo C 10 e l'alimentatore (non incluso nella fornitura) in modo tale che nessuno possa camminarci sopra o inciamparvi.
- Non utilizzare il prodotto su ferite aperte, tagli, scottature solari o vesciche.
- Utilizzare esclusivamente gli accessori originali.
- Non collocare mai il prodotto su superfici calde (ad es. piani cottura) o nelle vicinanze di fonti di calore o fiamme vive.
- Onde evitare un surriscaldamento, non coprire mai l'alimentatore (non incluso nella fornitura).
- Tenere lontano il cavo USB di tipo A su cavo USB di tipo C 10 da superfici molto calde, spigoli aguzzi e sollecitazioni meccaniche.



## Avvertenze di sicurezza per batterie / accumulatori

-  **ATTENZIONE!** Per la ricarica della batteria, utilizzare esclusivamente un alimentatore con classe di isolamento II (non incluso nella fornitura), ammesso per l'uso con elettrodomestici. Uscita SELV: DC 5V, max. 1 A
- **PERICOLO DI MORTE!** Tenere le batterie/gli accumulatori fuori dalla portata dei bambini. In caso di ingerimento consultare subito un medico!
-  **PERICOLO DI ESPLOSIONE!** Non ricaricare mai batterie non ricaricabili. Non cortocircuitare e/o aprire le batterie o gli accumulatori. Ne conseguirebbe un rischio di incendio, surriscaldamento o scoppio.
- Non gettare mai le batterie/gli accumulatori nel fuoco o in acqua.
- Non esercitare alcuna pressione meccanica sulle batterie/sugli accumulatori.

## Rischio di perdita di liquido dalle batterie/dagli accumulatori

- Evitare condizioni e temperature estreme che possano ripercuotersi sulle batterie/sugli accumulatori, quali ad esempio la vicinanza a termosifoni o l'irraggiamento solare diretto.
- Evitare il contatto delle sostanze chimiche con la pelle, gli occhi e le mucose in caso di fuoriuscita del liquido dalle batterie/dagli accumulatori! Sciacquare subito le aree colpite con acqua pulita e consultare immediatamente un medico!



### **INDOSSARE GUANTI PROTETTIVI!**

- Batterie e accumulatori danneggiati o che presentano perdite possono corrodere la pelle in caso di contatto. Pertanto, in questo caso indossare sempre guanti di protezione adatti.
- Questo prodotto possiede un accumulatore integrato, il quale non può essere sostituito dall'utente. L'accumulatore può essere smontato o sostituito dal produttore, dal suo servizio clienti o da una persona analogamente

qualificata per evitare pericoli. Al momento dello smaltimento è necessario avvertire che questo prodotto contiene un accumulatore.

## ● Ricarica del prodotto

**Nota:** prima del primo utilizzo e per le successive procedure di ricarica ricaricare il prodotto ogni volta per 60 minuti.

**Nota:** la capacità della batteria [12] viene visualizzata sul display [8] in percentuale (01, 02, 03, ... , 100% in passaggi dell'1%).

**Nota:** se la batteria è quasi scarica il simbolo della spina [14] si illumina in modo continuo. Il prodotto può essere utilizzato ancora per poco senza collegamento alla rete elettrica.

**Nota:** una ricarica veloce, sufficiente per una rasatura, dura ca. 5 minuti.

**Nota:** la durata di funzionamento senza collegamento alla rete elettrica e con batteria completamente carica è di ca. 70 minuti.

- Spegnere il prodotto con il tasto ON / OFF [6].
- Collegare la presa USB di tipo C [11] con la porta USB di tipo C [9] del prodotto.
- Collegare la presa USB di tipo C [11] del cavo USB di tipo C su cavo USB del tipo A [10] con una porta USB di tipo C idonea di un alimentatore della classe di isolamento II (non incluso nella fornitura), ammesso per l'uso con elettrodomestici e con un'uscita SELV DC da 5 V, max. 1 A. Collegare l'alimentatore (non incluso nella fornitura) alla presa di corrente.
- Il simbolo della spina [14] sul display [8] si illumina di rosso e la batteria viene ricaricata. Quando la batteria è completamente carica sul display [8] viene visualizzata l'indicazione 100%.

## ● Utilizzo

- ⚠ AVVERTENZA!** Dopo aver aperto la confezione potrebbero esserci ancora residui d'olio sulla testina di taglio [4]. Rimuoverle con un panno assorbente e senza pelucchi prima della messa in funzione.
- Se non si utilizza il prodotto, applicare la copertura di protezione [17]. Far scorrere la copertura di protezione [17] con cautela sulla testina di taglio [4] (vedi Fig. D).
  - Rimuovere la copertura di protezione [17] staccandolo con cautela dalla testina di taglio [4].

## ● Sicura di trasporto

Se la sicura di trasporto è inserita, il simbolo del lucchetto [16] si illumina per alcuni secondi.

- Premere e tenere premuto il tasto ON / OFF [6] per ca. 3 secondi per inserire o disinserire la sicura di trasporto.
- Non può essere attivata durante la procedura di ricarica.

## ● Rasatura

- Non esercitare una pressione eccessiva sulla testina di taglio [4]. Questa è sottile e potrebbe danneggiarsi facilmente.
- La rasatura è possibile solo in modalità a batteria.
- Dopo i primi utilizzi può verificarsi arrossamento o irritazione della pelle perché la pelle deve abituarsi alla rasatura. Tali manifestazioni sono normali e durano in genere da 2 a 4 settimane.

## ● Rasatura a secco

- Rimuovere la copertura di protezione **17**.
- Premere il tasto ON / OFF **6**.
- Posizionare il prodotto formando un angolo retto rispetto alla superficie della pelle e farlo scorrere delicatamente sul viso.
- Effettuare la rasatura procedendo contropelo.
- Nei punti complicati, ad esempio il mento, tendere la pelle per ottenere un risultato migliore.
- Dopo la rasatura spegnere il prodotto premendo il tasto ON / OFF **6**.

## ● Rasatura a umido

- Il prodotto e il cavo USB di tipo A su cavo USB di tipo C **10** non sono ermetici. La rasatura a umido è consentita solo nella modalità a batteria.
- Per la rasatura a umido utilizzare solo sapone o schiuma da barba ma mai crema o gel per rasatura. Quest'ultima può bloccare la testina di taglio **4**.
- Prima della rasatura applicare un sottile velo di schiuma sul viso.
- Rasare il viso come descritto nel capitolo "Rasatura a secco".
- Se durante la rasatura la schiuma da barba intasa l'unità di taglio nella testina di taglio **4**, pulire l'unità di taglio sotto acqua corrente (vedi capitolo "Pulizia e cura").

## ● Taglio più lungo dei capelli

Utilizzare il tagliacapelli **22** del prodotto per tagliare la barba e le basette più lunghe.

- Rimuovere la copertura di protezione [17] e far scorrere il tagliacapelli [22] verso l'alto (vedi Fig. D + H).
- Premere il tasto ON / OFF [6].
- Posizionare il tagliacapelli [22] sulla pelle come mostrato nella figura J ed effettuare la rasatura.
- Dopo la rasatura spegnere il prodotto premendo il tasto ON / OFF [6].
- Riportare il tagliacapelli [22] nella posizione originaria.

## ● Rasatura della barba di tre giorni

**Nota:** in base alla crescita della barba e alla rasatura l'aspetto di una barba di tre giorni può variare molto.

- Per mantenere la lunghezza della barba di tre giorni rasarla regolarmente a secco con la copertura di protezione applicato [17]. La copertura di protezione [17] funge da inserto ammortizzatore.
- Rasare il viso come descritto nel capitolo "Rasatura a secco" (vedi Fig. K).

## ● Pulizia e cura

Un timer integrato nel prodotto somma i tempi della rasatura. Dopo 30 minuti di rasatura il simbolo della pulizia [15] inizia a lampeggiare sul display [8]. Esso avvisa della necessità di una pulizia approfondita, che va eseguita regolarmente. Se si spegne il prodotto mentre il simbolo della pulizia [15] lampeggia, il timer inizia di nuovo il calcolo del tempo di rasatura.



- Durante la procedura di ricarica, il prodotto, il cavo USB di tipo A su cavo USB di tipo C **10** e l'alimentatore non devono mai essere immersi in acqua o in altri liquidi, né lavati sotto acqua corrente.
- Prima di ogni pulizia spegnere il prodotto.
- Non usare detergenti aggressivi o abrasivi.
- Se non si utilizza per un periodo più lungo, conservare il prodotto nella sua custodia a sacchetto **19**.
- Pulire l'alloggiamento del prodotto con un panno umido. A tal fine rimuovere la pellicola della testina di taglio **1**.
- Non esercitare una pressione eccessiva sulla pellicola della testina di taglio **1**. Questa è molto sottile e potrebbe danneggiarsi facilmente.
- Ricaricare regolarmente la batteria incorporata se non si utilizza il prodotto per un periodo di tempo prolungato. Ciò è necessario per preservare la batteria.
- Utilizzare la spazzola per la pulizia **18** solo per il dispositivo di taglio **20** e mai per la pellicola della testina di taglio **1**. Questa potrebbe altrimenti danneggiarsi.
- Pulire la pellicola della testina di taglio **1** con acqua e farla asciugare.
- Prima dell'uso e dopo la pulizia, è possibile lubrificare il dispositivo di taglio **20** (l'olio non è incluso nella fornitura) per garantire la piena funzionalità.
- Spegnere sempre il prodotto prima di lubrificare il meccanismo di taglio **20** (Fig. G).
- Versare una o due gocce d'olio sul lato superiore del meccanismo di taglio **20** e distribuirlo omogeneamente.
- Rimuovere con un panno l'olio in eccesso che fuoriesce dal meccanismo di taglio **20**.

**Nota:** utilizzare soltanto olio privo di acidi (ad es. l'olio per macchine da cucire).

**Attenzione:** conservare l'olio al di fuori della portata dei bambini. Non ingerire l'olio e non farlo finire negli occhi. Conservarlo in un luogo sicuro quando non si utilizza.

## ● Pulizia a secco

- Pulire la testina di taglio [4] dopo ogni rasatura con la spazzola per la pulizia fornita [18].
- Premere i tasti di sblocco [2] e rimuovere il telaio della pellicola della testina di taglio [3].
- Battere con cautela sul telaio della pellicola della testina di taglio [3].
- Rimuovere i residui di peli con la spazzola per la pulizia [18].
- Rimontare il telaio della pellicola della testina di taglio [3] in modo che si innesti nel prodotto (vedi Fig. F).

## ● Pulizia a umido

- Premere i tasti di sblocco [2] e rimuovere la testina di taglio [4].
- Pulire la testina di taglio [4] sotto acqua corrente. Far scorrere l'acqua nella testina di taglio [4] da dentro verso fuori.
- Far asciugare completamente la testina di taglio [4].
- Rimontare la testina di taglio [4] in modo che si innesti nel prodotto (vedi Fig. E).

## ● Sostituire il telaio della pellicola della testina di taglio e il dispositivo di taglio

**Nota:** è possibile ordinare il telaio della pellicola della testina di taglio [3] e il dispositivo di taglio [20] con il codice articolo 430461\_2301 online sul sito [www.optimex-shop.com](http://www.optimex-shop.com).

**⚠ ATTENZIONE!** Non utilizzare il prodotto se la pellicola della testina di taglio [1] è danneggiata. Se

- si riscontrano danneggiamenti;
- durante la rasatura la pelle fa male;
- la rasatura non è pulita;

e ciò non può essere evitato neanche lubrificando la pellicola della testina di taglio [1] e il dispositivo di taglio [20] (vedi capitolo "Pulizia e cura"), sostituire la pellicola della testina di taglio [1] e il dispositivo di taglio [20].

L'usura dipende dalla quantità d'uso ma in genere i componenti devono essere sostituiti dopo ca. un anno.

- Premere entrambi i tasti di sblocco della testina di taglio [5] e rimuovere la testina di taglio [4] (vedi Fig. I).
- Premere entrambi i tasti di sblocco del telaio della pellicola della testina di taglio [2] e rimuovere il telaio della pellicola della testina di taglio [3] dal prodotto (vedi Fig. I).
- Sostituire il telaio della pellicola della testina di taglio [3] con uno nuovo.
- Premere entrambi i tasti di sblocco della testina di taglio [5] (vedi Fig. I).
- Prendere il dispositivo di taglio [20] tra pollice e indice e staccarlo con cautela dal rasoio (vedi Fig. G). Fare attenzione a non far cadere la molla che si trova tra il dispositivo di taglio [20] e l'archetto bianco.

- Prendere il nuovo dispositivo di taglio **[20]** tra pollice e indice e inserirlo con cautela nel morsetto bianco. Premerlo una volta completamente verso il basso fino a che non si sente il clic di innesto nel fissaggio del dispositivo di taglio **[21]**.
- Rimontare prima il nuovo telaio della pellicola della testina di taglio **[3]** e poi la testina di taglio **[4]** nel prodotto.

## ● **Risoluzione dei problemi**

<b>Problema</b>	<b>Possibili cause</b>	<b>Risoluzione dei problemi</b>
Il prodotto non funziona.	La batteria non è carica.	Ricaricare il prodotto.
Il risultato della rasatura è scadente.	Peli bloccano il dispositivo di taglio <b>[20]</b> oppure il tagliacapelli <b>[22]</b> .	Pulire il prodotto come descritto nel capitolo specifico.
La batteria non può essere ricaricata oppure le prestazioni della batteria sono scarse.	La batteria ha raggiunto la fine della sua vita di servizio.	Smaltire il prodotto come descritto nel capitolo specifico.
Durante la ricarica del prodotto, non si vede il simbolo rosso della spina, ma solo il simbolo della batteria e del livello della batteria.	Utilizzo del prodotto in ambienti caldissimi.	Riportare l'apparecchio in un ambiente più fresco.

## ● Smaltimento

L'imballaggio è composto da materiali ecologici che possono essere smaltiti presso i siti di raccolta locali per il riciclo.



Osservare l'identificazione dei materiali di imballaggio per lo smaltimento differenziato, i quali sono contrassegnati da abbreviazioni (a) e da numeri (b) con il seguente significato: 1-7: plastiche/20-22: carta e cartone/80-98: materiali compositi.



E' possibile informarsi circa le possibilità di smaltimento del prodotto usato presso l'amministrazione comunale o cittadina.



Per questioni di tutela ambientale non gettare il prodotto usato tra i rifiuti domestici, ma provvedere invece al suo corretto smaltimento. Presso l'amministrazione competente è possibile ricevere informazioni circa i siti di raccolta e i relativi orari di apertura.



Il prodotto, i suoi accessori e i materiali di imballaggio sono riciclabili e soggetti alla responsabilità estesa del produttore. Per un migliore trattamento dei rifiuti, smaltirli separatamente seguendo i diversi simboli della raccolta differenziata. Il logo Triman è valido solamente per la Francia.

Le batterie/gli accumulatori difettosi o usati devono essere riciclati secondo la direttiva 2006/66/CE e relative modifiche. Smaltire le batterie/gli accumulatori e/o il prodotto presso i punti di raccolta indicati.



### **Uno smaltimento scorretto delle batterie/gli accumulatori procura danni all'ambiente!**

È vietato smaltire le batterie/gli accumulatori con i rifiuti domestici. Possono contenere metalli pesanti nocivi e sono soggetti a smaltimento come rifiuti speciali. I simboli chimici dei metalli pesanti sono i seguenti: Cd = cadmio, Hg = mercurio, Pb = piombo. Consegnare, pertanto, le batterie/gli accumulatori esausti presso un punto di raccolta comunale.

## **● Garanzia**

Il prodotto è stato fabbricato accuratamente secondo severe direttive di qualità ed è stato controllato meticolosamente prima della consegna. In caso di difetti di materiale o fabbricazione l'acquirente può far valere diritti legali nei confronti del venditore. La nostra garanzia sotto riportata non costituisce alcun limite ai diritti legali dell'acquirente.

Questo prodotto è garantito per 3 anni con decorrenza dalla data di acquisto. La garanzia decorre dalla data d'acquisto. Conservare lo scontrino originale in un posto sicuro perché questo documento viene richiesto come prova dell'avvenuto acquisto.

Tutti i danni o difetti presenti già al momento dell'acquisto devono essere comunicati subito dopo l'apertura della confezione.

Se entro 3 anni dalla data di acquisto di questo prodotto si rileva un difetto di materiale o di fabbricazione, noi procederemo, a nostra

discrezione, alla riparazione o sostituzione gratuite del prodotto o al rimborso del prezzo di acquisto. Un eventuale intervento in garanzia non prolunga né rinnova il periodo di garanzia stesso. Ciò vale anche per le parti sostituite e riparate.

Questa garanzia decade in caso di danneggiamento oppure uso o manutenzione impropri del prodotto.

La prestazione in garanzia vale per difetti del materiale o di fabbricazione. Questa garanzia non si estende a componenti del prodotto esposti a normale logorio, che possono pertanto essere considerati come componenti soggetti a usura (esempio capacità della batteria, calcificazione, lampade, pneumatici, filtri, spazzole...). La garanzia non si estende altresì a danni che si verificano su componenti delicati (esempio interruttori, batterie, parti realizzate in vetro, schermi, accessori vari) nonché danni derivanti dal trasporto o altri incidenti.

## ● **Gestione dei casi in garanzia**

Per garantire un rapido disbrigo delle proprie pratiche, seguire le istruzioni seguenti:

Per ogni richiesta si prega di conservare lo scontrino e il codice dell'articolo (IAN 430461\_2301) come prova d'acquisto.

Il numero d'articolo può essere dedotto dalla targhetta, da un'incisione, dal frontespizio delle istruzioni (in basso a sinistra) oppure dall'adesivo applicato sul retro o sul lato inferiore.

In caso di disfunzioni o avarie, contattare innanzitutto i partner di assistenza elencati di seguito telefonicamente oppure via e-mail.

Si può inviare il prodotto ritenuto difettoso all'indirizzo del centro di assistenza indicato con spedizione esente da affrancatura, completo

del documento di acquisto (scontrino) e della descrizione del difetto, specificando anche quando tale difetto si è verificato.

## ● Assistenza

### **Assistenza Italia**

Tel.: 800790789

E-Mail: [owim@lidl.it](mailto:owim@lidl.it)





<b>Az alkalmazott piktogramok jelmagyarázata</b> .....	Oldal 242
<b>Bevezető</b> .....	Oldal 243
Rendeltetésszerű használat .....	Oldal 243
Alkatrészleírás .....	Oldal 243
Műszaki adatok .....	Oldal 244
A csomag tartalma.....	Oldal 244
<b>Biztonsági tudnivalók</b> .....	Oldal 245
Az elemekre / akkumulátorokra vonatkozó biztonsági tudnivalók .....	Oldal 250
<b>A termék feltöltése</b> .....	Oldal 252
<b>Kezelés</b> .....	Oldal 253
Szállítási biztosíték .....	Oldal 253
<b>Borotválkozás</b> .....	Oldal 254
Borotválkozás szárazon .....	Oldal 254
Nedves borotválkozás.....	Oldal 254
Hosszabb szőrzet vágása.....	Oldal 255
Háromnapos szakáll borotválása.....	Oldal 255
<b>Tisztítás és ápolás</b> .....	Oldal 256
Száraz tisztítás .....	Oldal 257
Nedves tisztítás .....	Oldal 257
A borotvafólia keret és a vágószerkezet cseréje.....	Oldal 258
<b>Hibák elhárítása</b> .....	Oldal 259
<b>Mentesítés</b> .....	Oldal 259
<b>Garancia</b> .....	Oldal 261
Garanciális ügyek lebonyolítása .....	Oldal 262
Szerviz .....	Oldal 262

## Az alkalmazott piktogramok jelmagyarázata

	Olvassa el a használati útmutatót!
<b>V</b>	Volt
	III. érintésvédelmi osztály
	Zárt helyiségekben történő használatra
	C-típusú USB csatlakozó
	Tartsa be a figyelmeztető és a biztonsági tudnivalókat!
	Egyenáram / -feszültség
<b>IPX6</b>	Erős vízszugár ellen védett
	BE/KI gomb
<b>CE</b>	A CE-jelölés a termékre vonatkozó EU-irányelveknek való megfelelést tanúsítja.
	Biztonsági tudnivalók Kezelési utasítások

# Elektromos borotva

## ● Bevezető

Gratulálunk új termékének vásárlása alkalmából. Ezzel a döntésével vállalatunk értékes terméke mellett döntött. A használati utasítás ezen termék része. A biztonságra, a használatára és a megsemmisítésre vonatkozó fontos tudnivalókat tartalmazza. A termék használata előtt ismerje meg az összes használati és biztonsági tudnivalót. A terméket csak a leírtak szerint és a megadott felhasználási területeken alkalmazza. A termék harmadik személy számára való továbbadása esetén kézbesítse vele annak a teljes dokumentációját is.

## ● **Rendeltetésszerű használat**

Ez a termék egy elektromos borotva, mely kizárólag emberi szőrzet vágására szolgál. A terméket magáncélú felhasználásra tervezték, nem használható közületi célokra. A terméket csak beltéren szabad használni.

## ● **Alkatrészleírás**

### **Elektromos borotva (A. ábra)**

- 1** borotvafólia
- 2** borotvafólia keret  
kioldógombjai (mindkét  
oldalon)
- 3** borotvafólia keret

- 4** borotvafej
- 5** borotvafej kioldógombjai  
(mindkét oldalon)
- 6** BE / KI gomb
- 7** oldalsó markolat (Soft touch)
- 8** kijelző
- 9** C-típusú USB csatlakozó

- 10 A-típusúról C-típusúra USB kábel  
11 C-típusú USB dugó

### Kijelző (B. ábra)

- 12 akkumulátorkapacitás-kijelző  
13 elem szimbólum  
14 dugó szimbólum  
15 tisztítási szimbólum  
16 zár szimbólum

### Tartozék (C. ábra)

- 17 védősapka  
18 tisztítókefe  
19 tárolózsák  
20 vágószerkezet  
21 vágószerkezet-rögzítés (G. ábra)  
22 hajvágó (H. ábra)

## ● Műszaki adatok

### Elektromos borotva: **HG06654A**

Bemenet:	5 V $\overline{=}$ , 1 A
Akkumulátor:	1 x 3,7V Li-Ion, 800mAh
Üzemi hőmérséklet:	-10 °C-tól +40 °C-ig
Védelmi osztály:	III/ $\diamond$

A töltéshez csak olyan II. védelmi osztályú tápegységet használjon (nem tartozék), amely háztartási készülékekkel való használatra engedélyezett.

SELV kimenet:	5 V $\overline{=}$ , max. 1 A
Védelmi jelleg:	IPX6 (Erős vízsugár ellen védett)

## ● A csomag tartalma

1 elektromos borotva	1 tisztítókefe
1 A-típusúról C-típusúra USB kábel	1 tárolózsák
1 védősapka	1 használati útmutató



## Biztonsági tudnivalók



### **⚠ FIGYELMEZTETÉS! ÉLET- ÉS BALESETVESZÉLYES KISGYER- MEKEK ÉS GYERMEKEK SZÁMÁRA!**

Soha ne hagyja a gyerekeket felügyelet nélkül a csomagolóanyagokkal és a termékkel. Fuladásveszély áll fenn.

**⚠ FIGYELMEZTETÉS!** A terméket nem szabad a tápegység csatlakoztatásával üzemeltetni.

- A terméket 8 éves kor feletti gyermekek, valamint korlátozott fizikai, érzékszervi vagy szellemi képességgel élő vagy nem megfelelő tapasztalattal és tudással rendelkező személyek csak felügyelet mellett, illetve a termék biztonságos használatára vonatkozó felvilágosítás és/vagy a lehetséges veszélyek megértése után használhatják. Gyermekek nem játszhatnak a termékkel. A tisztítást és a felhasználó általi karbantartást gyermekek felügyelet nélkül nem végezhetik.

-  **⚠ VESZÉLY!** Ez a szimbólum azt jelzi, hogy folyóvíz alatt moshatja el a terméket. Előtte húzza ki a terméket a C-típusú USB dugóból [11]. Az akkumulátor töltéséhez csak a mellékelt A-típusúról C-típusúra USB kábelt [10] és csak II. védelmi osztályú (nem tartozék), háztartási készülékekkel való használatra jóváhagyott tápegységet SELV kimenet: DC 5 V, max. 1 A használjon.
- **⚠ FIGYELMEZTETÉS!** Tartsa szárazon a tápegységet (nem tartozék) és az A-típusúról C-típusú USB kábelt [10]!
- Válassza le a kábelt a tápegység A-típusúról C-típusú USB kábeléről [10], mielőtt vízzel megtisztítja.
- Tartsa ezt a terméket távol fürdőkádaktól, zuhanyzóktól, mosdókagylóktól vagy más vizet tartalmazó tárolóedényektől, ha hálózati adapterhez van csatlakoztatva (nem tartozék).
- **⚠ FIGYELMEZTETÉS!** Válassza le a termék A-típusúról C-típusú USB kábelét [10], mielőtt vízben tisztítja.

- Védje a terméket a nedvességtől, csepegő és fröccsenő víztől, ha tápegységhez csatlakoztatja (nem tartozék).
- Ne érintse meg a terméket nedves kézzel töltés közben.
- A terméket és az A-típusúról C-típusra USB kábelt 10 töltés közben nem szabad vízbe vagy más folyadékba meríteni, és nem szabad folyóvíz alatt leöblíteni.
- Ha a termék mégis beesne a vízbe, húzza ki azonnal a tápegységet és csak utána vegye ki a terméket. Ebben az esetben ne használja tovább a terméket, hanem nézesse meg szakemberrel.
- Amennyiben folyadék került a termékbe, az újbóli használatbavétel előtt ellenőriztesse a terméket.
- Amennyiben a terméket a fürdőszobában tölti fel, használat után húzza ki a tápegységet (nem tartozék), mivel a víz közelsége veszélyt jelent, még akkor is, ha a termék ki van csolva.

- Kiegészítő védelemként egy nem több, mint 30 mA-es névleges kioldóáramú áram-védőkészülék (FI / RCD) áramkörbe való beszerelését ajánljuk. Kérje villanszerelője tanácsát. A beépítést kizárólag villanszerelővel készítesse.
- Ne használja a terméket, ha a terméken, a tápegységen (nem tartozék) vagy az A-típusúról C-típusú kábelben 10 látható sérülések vannak, vagy előtte leejtette a terméket.
- Ne csatlakoztassa a tápegységet az aljzatba, amíg a C-típusú USB dugó 11 nem csatlakoztatta a készülékhez.
- A töltéshez a tápegységet (nem tartozék) kizárólag megfelelően beszerelt, jól hozzáférhető aljzathoz csatlakoztassa, amelynek feszültsége megegyezik a típustáblán szereplő adatokkal. Az aljzat a csatlakoztatást követően is legyen könnyen hozzáférhető.
- Ügyeljen arra, hogy az A-típusúról C-típusúra kábelt 10 éles szélek vagy forró felületek ne károsíthassák meg.



- Ügyeljen arra, hogy az A-típusúról C-típusúra kábel **10** ne törjön meg vagy ne csípődjön be.
- Amikor a tápegységet kihúzza az aljzatból, mindig a tápegységet (nem tartozék) húzza.
- Húzza ki a tápegységet (nem tartozék) az aljzatból minden használat után, minden töltés után, ha zavar keletkezik, mielőtt a terméket összeköti a C-típusú USB dugóval **11**, mielőtt a terméket megtisztítja és viharban.
- A veszélyek elkerülése érdekében tilos átalakításokat végezni a terméken. Javításokat csak szakszervizben ill. szervizközpontban végeztessen.
- Ne használja a terméket sérült fejjel.
- Kapcsolja ki a terméket, mielőtt felhelyezi vagy kicseréli a fejeket, valamint minden tisztítás előtt.
- Az A-típusúról C-típusúra USB kábelt **10** és a tápegységet (nem tartozék) úgy helyezze el, hogy senki ne tudjon rájuk lépni vagy megbotlani bennük.
- Ne használja a terméket nyílt sebek, vágási sérülések, napégések vagy hólyagok körül.
- Csak az eredeti tartozékokat használja.

- Soha ne állítsa a terméket forró felületre (pl főzőlapra), vagy forró felületek, ill. nyílt láng közelébe.
- A túlmelegedés elkerülése érdekében soha ne takarja le a tápegységet (nem tartozék).
- Óvja az A-típusúról C-típusra USB kábelt 10 éves szélektől, mechanikai terhelésektől vagy forró felületektől.



## Az elemekre / akkumulátorokra vonatkozó biztonsági tudnivalók

- **⚠ FIGYELMEZTETÉS!** Az akkumulátorok töltéséhez csak II. védelmi osztályú, háztartási készülékekhez jóváhagyott tápegységet használjon (nem tartozék). SELV kimenet: DC 5 V, max. 1 A.
- **ÉLETVESZÉLY!** Tartsa távol az elemeket/akkumulátorokat a gyermekektől. Lenyelés esetén azonnal forduljon orvoshoz!

-  **ROBBANÁSVESZÉLY!** Soha ne töltsse a nem feltölthető elemeket. Az elemeket/akkukat tilos rövidre zárni és/vagy felnyitni. Annak következménye túlhevülés, tűzveszély vagy a kihalásuk lehet.
- Soha ne dobja az elemeket/akkukat tűzbe vagy vízbe.
- Ne tegye ki az elemeket/akkukat mechanikai terhelésnek!

## **Az elemek/akkuk kifolyásának kockázata**

- Kerülje a szélsőséges körülményeket és hőmérsékleteket, mint pl. fűtőtestek/közvetlen napsugárzás, amelyek hatással lehetnek az elemekre/akkukra.
- Ha az elemek/akkumulátorok kifolytak, kerülje el bőrt, a szemek és a nyálkahártyák vegyszerekkel való érintkezését! Azonnal mossa le az érintett helyet tiszta vízzel és forduljon orvoshoz!
-  **VISELJEN VÉDŐKESZTYŰT!** A kifutott, vagy sérült elemek/akkuk a

bőrrel érintkezve felmarhatja azt. Ezért ilyen esetben mindenképpen húzzon megfelelő védőkesztyűt.

- Ez a termék beépített akkumulátorral rendelkezik, melyet a felhasználó nem cserélhet ki. A veszélyek elkerülése érdekében az akkumulátort csak a gyártó vagy a vevőszolgálat, ill. egy hasonlóan szakképzett személy szerelheti vagy cserélheti ki. Az ártalmatlanítás során ügyeljen rá, hogy a termék egy akkumulátort tartalmaz.

## ● A termék feltöltése

**Tudnivaló:** Az első használat előtt, valamint a következő töltési folyamatok során 60 percig töltsé a terméket.

**Tudnivaló:** Az akkumulátor kapacitása 12 százalékban jelenik meg a kijelzőn 8 (01, 02, 03, ... , 100% 1%-os lépésekben).

**Tudnivaló:** Ha az akkumulátor majdnem lemerült, a dugó szimbólum 14 folyamatosan világít. A hálózattól függetlenül a termék ekkor már csak rövid ideig üzemképes.

**Tudnivaló:** A gyorsöltés elegendő egy borotválkozáshoz, körülbelül 5 percig.

**Tudnivaló:** A hálózattól független üzemidő teljesen feltöltött akkumulátor esetén kb. 70 perc.

- Kapcsolja ki a terméket a BE/KI gomb 6 megnyomásával.

- Csatlakoztassa a C-típusú USB dugót [11] a termék C-típusú USB csatlakozójához [9].
- Csatlakoztassa az A-típusúról C-típusúra USB kábel [10] USB-C típusú dugóját [11] egy megfelelő USB-C típusú csatlakozóhoz egy II. védelmi osztályú tápegység (nem tartozék), amely háztartási termékekkel való használatra engedélyezett és SELV kimenettel rendelkezik DC 5 V, max. 1 A. Csatlakoztassa a tápegységet (nem tartozék) az aljzathoz.
- A kijelzőn [8] lévő dugó szimbólum [14] pirosan világít és az akkumulátor töltődik. Amikor az akkumulátor teljesen fel van töltve, a kijelző [8] 100%-ot mutat.

## ● Kezelés

- ⚠ **VIGYÁZAT!** A kicsomagolás után előfordulhat, hogy a borotvafejen [4] még olajmaradványok vannak. Használatba vétel előtt távolítsa el ezeket egy jó nedvszívó, szőszmentes törlővel.
- Ha nem használja a terméket, használja a védősapkát [17]. Tolja a védősapkát [17] óvatosan a borotvafejre [4] (lásd D. ábra).
  - Távolítsa el a védősapkát [17] úgy, hogy óvatosan lehúzza a borotvafejet [4].

## ● Szállítási biztosíték

Ha a szállítási biztosíték aktiválva van, a zár szimbólum [16] néhány másodpercig világít.

- Nyomja meg és tartsa lenyomva a BE / KI gombot [6] kb. 3 másodpercig a szállítási biztosíték be- vagy kikapcsolásához.
- Töltés közben nem aktiválható.

## ● **Borotválkozás**

- Ne gyakoroljon túlzott nyomást a borotvafejre **4**. Vékony és könnyen sérülhet.
- A borotválkozás csak akkumulátoros üzemmódban lehetséges.
- A kezdeti használat során átmeneti bőrpír vagy viszketés jelentkezhet, mert a bőrnek először meg kell szoknia a borotválást. Ez a jelenség normális és általában 2 és 4 hétig tarthat.

## ● **Borotválkozás szárazon**

- Távolítsa el a védősapkát **17**.
- Nyomja meg a BE / KI gombot **6**.
- Tartsa a terméket derékszögben a bőrfelülethez, és óvatosan futtassa végig az arcán.
- Borotválkozzon a szakállnövekedéssel ellentétesen.
- A bonyolultabb részeken, mint pl. állon, feszítse ki a bőrét a jobb eredmény elérése érdekében.
- Kapcsolja ki a terméket a borotválkozás után a BE / KI gomb **6** megnyomásával.

## ● **Nedves borotválkozás**

- A termék és az A-típusúról C-típusúra USB kábel **10** nem vízálló. Nedves borotválkozást csak akkumulátoros üzemmódban végezhet.
- A nedves borotválkozáshoz kizárólag borotva- vagy szappanhabot használjon, soha ne borotvagélt vagy borotvakrémet. Ez megakadhat a borotvafejen **4**.
- Borotválkozás előtt vigyen fel egy vékony réteg borotvahabot az arcára.

- Borotválja az arcát a „Borotválkozás szárazon” című fejezetben leírtak szerint.
- Ha a borotvahab borotválkozás közben a borotvafej [4] vágóegységeit eltömíti, tisztítsa meg a vágófejeket folyó víz alatt (lásd „Tisztítás és ápolás” fejezetet).

## ● Hosszabb szőrzet vágása

Használja a termék hajvágóját [22] a hosszabb szakállszőrzet és a pajesz vágásához.

- Távolítsa el a védősapkát [17], és tolja felfelé a hajvágót [22] (lásd D + H ábra).
- Nyomja meg a BE / KI gombot [6].
- Helyezze a hajvágót [22] a bőrre a J. ábrán látható módon, és végezze el a borotválkozást.
- Kapcsolja ki a terméket a borotválkozás után a BE / KI gomb [6] megnyomásával.
- Nyomja vissza a hajvágót [22] az eredeti helyzetbe.

## ● Háromnapos szakáll borotválása

**Tudnivaló:** A szakáll növekedésétől és a borotválkozástól függően a háromnapos szakáll megjelenése nagyban változhat.

- A háromnapos szakáll megjelenésének megőrzése érdekében borotválja rendszeresen szárazon, a védősapkát [17] a helyén tartva. A védősapka [17] borosta fejként is funkcionál.
- Borotválja az arcát a „Borotválkozás szárazon” című fejezetben leírtak szerint (lásd K. ábra).

## ● Tisztítás és ápolás

A termékbe beépített időzítő összeadja a borotválkozási időket. 30 perc borotválkozás után a kijelzőn [8] a tisztítási szimbólum [15] villogni kezd. Emlékeztet a rendszeresen elvégzendő alapos tisztításra. Ha kikapcsolja a terméket, miközben a tisztítási szimbólum [15] villog, az időzítő újra kezdi a borotválkozási idő számítását.

- A terméket és az A-típusúról C-típusra USB kábelt [10] és a tápegységet töltés közben nem szabad vízbe vagy más folyadékba meríteni, és nem szabad folyóvíz alatt leöblíteni.
- Tisztítás előtt mindig kapcsolja ki a terméket.
- Ne használjon maró vagy súroló hatású tisztítószeret.
- Tárolja a terméket a tárolózsákban [19], ha hosszabb ideig nem használja.
- A termék burkolatát egy nedves kendővel tisztítsa meg. Hagyja ki a borotvafóliát [1].
- Ne gyakoroljon nagy nyomást a borotvafóliára [1]. Ez nagyon vékony, és könnyen sérülhet.
- Rendszeresen töltsse fel a beépített akkumulátort, ha hosszabb ideig nem használja a terméket.  
Erre az akkumulátor kíméléséhez van szükség.
- A tisztítókefét [18] csak a vágószerkezethez [20] használja, a borotvafóliához [1] soha. Különben a termék károsodhat.
- Tisztítsa meg a borotvafóliát [1] vízzel, és hagyja megszáradni.
- A vágószerkezetet [20] használat előtt és tisztítás után beolajozhatja (az olaj nem tartozék) a teljes funkcionalitás biztosítása érdekében.
- A vágószerkezet [20] olajozása előtt mindig kapcsolja ki a terméket (G. ábra).
- Helyezzen egy-két csepp olajat a vágószerkezet [20] tetejére, és egyenletesen kenje el.



- Törölje le a vágószerkezetből [20] kilépő felesleges olajat egy ronggyal.

**Tudnivaló:** Használjon savmentes olajat (pl. varrógépolajat).

**Figyelmeztetés:** Tárolja az olajat a gyerekek számára nem elérhető helyen. Ne nyelje le az olajat, és ne hagyja, hogy a szemébe kerüljön. Tartsa biztonságos helyen, amikor nem használja.

## ● Száraz tisztítás

- Tisztítsa meg a borotvafejet [4] minden borotválkozás után a csomagban lévő tisztítókefével [18].
- Nyomja meg a kioldógombokat [2], és vegye ki a borotvafólia keretet [3].
- Óvatosan ütögesse ki a borotvafólia keretet [3].
- A tisztítókefével [18] távolítsa el a hajmaradványokat.
- Tegye vissza a borotvafólia keretet [3] a termékre úgy, hogy az a helyére kattanjon (lásd F. ábra).

## ● Nedves tisztítás

- Nyomja meg a kioldógombokat [2], és húzza le a borotvafejet [4].
- Tisztítsa meg a borotvafejet [4] folyó víz alatt. Folyassa a vizet belülről kifelé a borotvafejen [4].
- Hagyja a borotvafejet [4] teljesen megszáradni.
- Tegye vissza a borotvafejet [4] a termékre úgy, hogy az a helyére kattanjon (lásd E. ábra).

## ● A borotvafólia keret és a vágószerkezet cseréje

**Tudnivaló:** A borotvafólia keret [3] és a vágóeszköz [20] a [www.optimex-shop.com](http://www.optimex-shop.com) weboldalon a 430461\_2301 cikkszám alatt online újra megrendelhető.

**▲ FIGYELMEZTETÉS!** Ne használja a terméket, ha a borotvafólia [1] sérült. Ha

- bármilyen sérülést észlel,
- borotválkozás közben fáj a bőre,
- a borotválkozás nem tiszta,

és ez nem orvosolható a borotvafólia [1] és a vágószerkezet [20] beolajozásával (lásd a „Tisztítás és ápolás” fejezetet), a borotvafóliát [1] és a vágószerkezetet [20] ki kell cserélni.

Az elhasználódás a használat intenzitásától függ, de általában az alkatrészeket körülbelül egy év után ki kell cserélni.

- Nyomja meg a borotvafej két kioldógombját [5], és húzza le a borotvafejet [4] (lásd I. ábra).
- Nyomja meg a borotvafólia keret két kioldógombját [2], és húzza le a borotvafólia keretet [3] a termékről (lásd I. ábra).
- Cserélje ki a borotvafólia keretet [3] egy újra.
- Nyomja meg a borotvafej két kioldógombját [5] (lásd I. ábra).
- Vegye a vágószerkezetet [20] a hüvelyk- és mutatóujja közé, és óvatosan húzza le a borotváról (lásd G. ábra). Ügyeljen arra, hogy a vágószerkezet [20] és a fehér tartó között található rugó ne essen ki.
- Vegye az új vágószerkezetet [20] a hüvelyk- és mutatóujja közé, és óvatosan illessze be a fehér kapocsba. Nyomja le egyszer teljesen, amíg hallhatóan be nem kattant a vágószerkezet-rögzítésbe [21].
- Először az új borotvafólia keretet [3], majd a borotvafejet [4] helyezze vissza a termékre.

## ● Hibák elhárítása

Hiba	Lehetséges okok	Hibaelhárítás
A termék nem működik.	Az akkumulátor nincs feltöltve.	Töltse fel a terméket.
A borotválkozás eredménye rossz.	A szőrszálak elzárják a vágószerkezetet <sup>20</sup> vagy a hajvágót <sup>22</sup> .	Tisztítsa a terméket a megfelelő fejezetben leírtak szerint.
Az akkumulátor nem tölthető, vagy az akkumulátor teljesítménye nagyon gyenge.	Az akkumulátor élet-tartama végéhez ért.	Semmisítse meg a terméket a megfelelő fejezetben leírtak szerint.
Amikor a termék töltődik, a piros dugó szimbólum nem jelenik meg, csak az akkumulátor szimbólum és az akkumulátor töltöttségi szintje.	A termék használata nagyon meleg környezetben.	Vigye vissza a készüléket hűvösebb környezetbe.

## ● Mentésítés

A csomagolás környezetbarát anyagokból készült, amelyeket a helyi újrahasznosító helyeken adhat le ártalmatlanítás céljából.



A hulladék elkülönítéséhez vegye figyelembe a csomagolóanyagon található jelzéseket. Ezek rövidítéseket (a) és számokat (b) tartalmaznak a következő jelentéssel: 1-7: műanyagok/20-22: papír és karton/80-98: kötőanyagok.



A kiszolgált termék megsemmisítési lehetőségeiről lakóhelye illetékes önkormányzatánál tájékozódhat.



A környezete érdekében, ne dobja a kiszolgált terméket a háztartási szemétkébe, hanem adja le szakszerű ártalmatlanításra. A gyűjtőhelyekről és azok nyitvatartási idejéről az illetékes önkormányzatnál tájékozódhat.



Points de collecte sur [www.quefairemesdechets.fr](http://www.quefairemesdechets.fr)  
Privilégiez la réparation ou le don de votre appareil !

A termék, beleértve a tartozékokat és a csomagolóanyagokat is, újrahasznosítható, és a gyártó kiterjesztett felelőssége alá tartozik. A jobb hulladékkezelés érdekében az ábrán látható információk (szortírozási információk) alapján külön ártalmatlanítsa őket. A Triman-logó csak Franciaországra vonatkozik.

A hibás vagy elhasznált elemeket/akkukat a 2006/66/EK irányelv és módosításai értelmében újra kell hasznosítani. Szolgáltassa vissza az elemeket/akkukat és/vagy a terméket az ajánlott gyűjtőállomásokon keresztül.



## **Környezeti károk az elemek/ akkuk hibás megsemmisítése következtében!**

Az elemeket/akkukat nem szabad a házi szemétkébe dobni. Mérgező hatású nehézfémeket tartalmazhatnak és ezért különleges kezelést igénylő hulladéknak számítanak. A nehézfémek vegyjelei a következők: Cd = kadmium, Hg = higany, Pb = ólom. Ezért az elhasznált elemeket/akkukat egy közösségi gyűjtőhelyen adja le.

## ● **Garancia**

A terméket gondosan, szigorú minőségi előírások betartásával gyártottuk, és a szállítás előtt gondosan ellenőriztük. Anyag- vagy gyártási hibák esetén a termék eladójával szemben törvényes jogok illetik meg. Az Ön törvényes jogait az általunk alább meghatározott garancia semmilyen módon nem korlátozza.

Erre a termékre 3 év garanciát adunk a vásárlás dátumától számítva. A garancia idő a vásárlás dátumával kezdődik. Biztonságos helyen őrizze meg az eredeti vásárlói bizonylatot, mert ez a dokumentum szükséges a vásárlás bizonyításához.

A vásárláskor fennálló károkat és hiányosságokat a termék kicsomagolása után haladéktalanul jelezze.

Ha ezen a terméken a vásárlástól számított 3 éven belül anyag- vagy gyártási hibát észlel, választásunk szerint ingyenesen megjavítjuk vagy kicseréljük a terméket. A garancia idő nem hosszabbodik meg a helyette nyújtott szavatossági igény által. Ez a kicserélt vagy javított alkatrészekre is érvényes.

A garancia megszűnik, ha a terméket megrongálták, ill. nem szakszerűen kezelték vagy végezték a karbantartást.

A garancia az anyag- és gyártási hibákra vonatkozik. Ez a garancia nem terjed ki azokra a termékalkatrészekre, amelyek normál kopásnak vannak kitéve, és ezért gyorsan kopó alkatrésznek minősülnek (pl. elemekre, akkumulátorokra, tömlőkre, tintapatronokra), illetve a törékeny alkatrészek sérülésére, pl. kapcsolókra vagy üveg alkatrészekre.

## ● Garanciális ügyek lebonyolítása

Ügyének gyors elintézetősége céljából, kérjük kövesse az alábbi útmutatást:

Kérjük, kérdések esetére készítse elő a pénztárblokkot és a cikkszámot (IAN 430461\_2301) a vásárlás tényének az igazolására.

Kérjük, hogy a cikkszámot olvassa le a típustábláról, a gravírozásból, az Útmutató címlapjáról (balra lent), illetve a hátoldalon, vagy a termék alján található matricáról.

Amennyiben működési hibák, vagy egyéb hiányosság lépne fel, először vegye fel a kapcsolatot a következőkben megnevezett szervizek egyikével telefonon, vagy e-mailen.

A hibásnak ítélt terméket ezután a vásárlást igazoló blokk, valamint a hiba leírásának és keletkezési idejének mellékelésével díjmentesen postázhatja az Önnel közölt szervizcímre.

## ● Szerviz

 **Szerviz Magyarország**

Tel.: 0680021536

E-mail: [owim@lidl.hu](mailto:owim@lidl.hu)

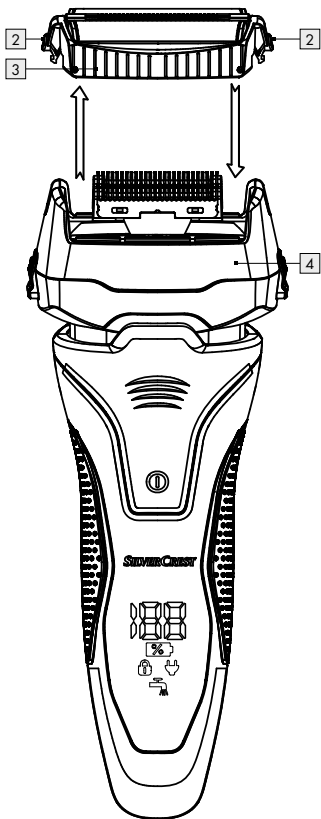
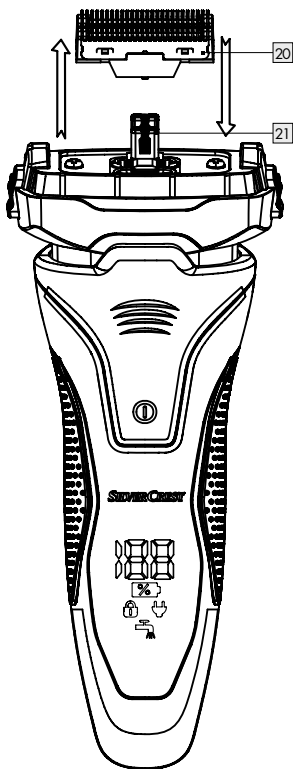

**F****G**

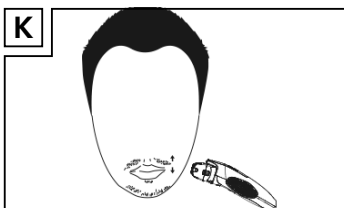
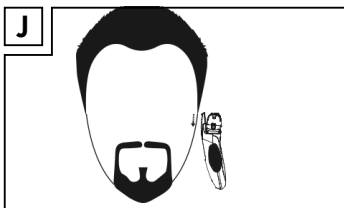
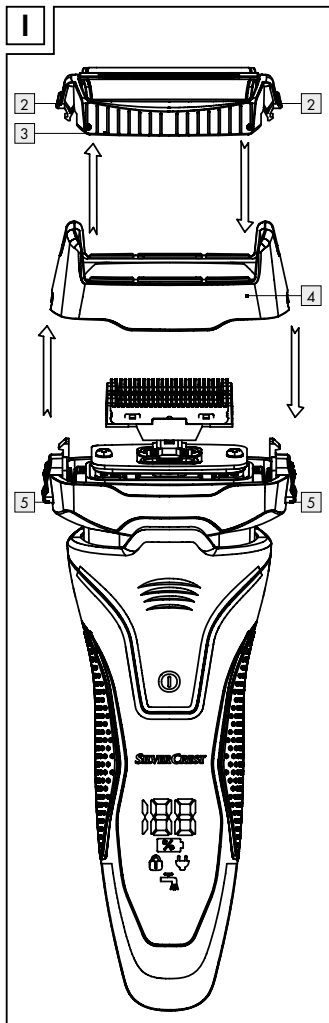
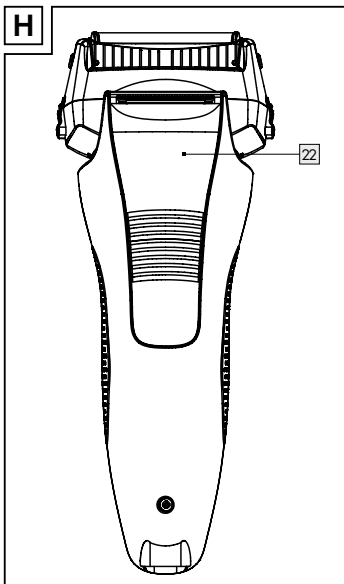



**OWIM GmbH & Co. KG**

Stiftsbergstraße 1  
74167 Neckarsulm  
GERMANY

Model-No.: HG06654A

Version: 07/2023

Stand der Informationen · Last Information  
Update · Version des informations · Stand  
van de informatie · Stan informacii · Stav  
informacii · Stav informácii · Estado de las  
informaciones · Tilstand af information  
Versione delle informazioni · Információk  
állása: 06/2023 · Ident.-No.:  
HG06654A062023-8

---

IAN 430461\_2301

