



PDF ONLINE
parkside-diy.com



RECHARGEABLE LIGHT/AKKU-HANDLEUCHTE/ LAMPE BALADEUSE RECHARGEABLE PASL 4000 B3

(GB) (IE) (NI) (MT)

RECHARGEABLE LIGHT

Operation and safety notes

(FR) (BE) (CH)

LAMPE BALADEUSE RECHARGEABLE

Instructions d'utilisation et consignes de sécurité

(PL)

AKUMULATOROWA LAMPA RĘCZNA

Wskazówki dotyczące obsługi i bezpieczeństwa

(SK)

AKU RUČNÉ SVIETIDLO

Pokyny pre obsluhu a bezpečnostné pokyny

(DK)

BATTERIDREVEN HÅNDLYGTE

Brugs- og sikkerhedsanvisninger

(HU)

AKKUS KÉZI LÁMPA

Kezelési és biztonsági utalások

(DE) (AT) (BE) (CH)

AKKU-HANDLEUCHTE

Bedienungs- und Sicherheitshinweise

(NL) (BE)

ACCU-HANDLAMP

Bedienings- en veiligheidsinstructies

(CZ)

AKU RUČNÍ SVÍTLNA

Pokyny pro obsluhu a bezpečnostní pokyny

(ES)

LÁMPARA DE MANO RECARGABLE

Instrucciones de utilización y de seguridad

(IT) (CH) (MT)

LAMPADA RICARICABILE

Indicazioni per l'uso e per la sicurezza

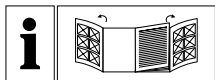



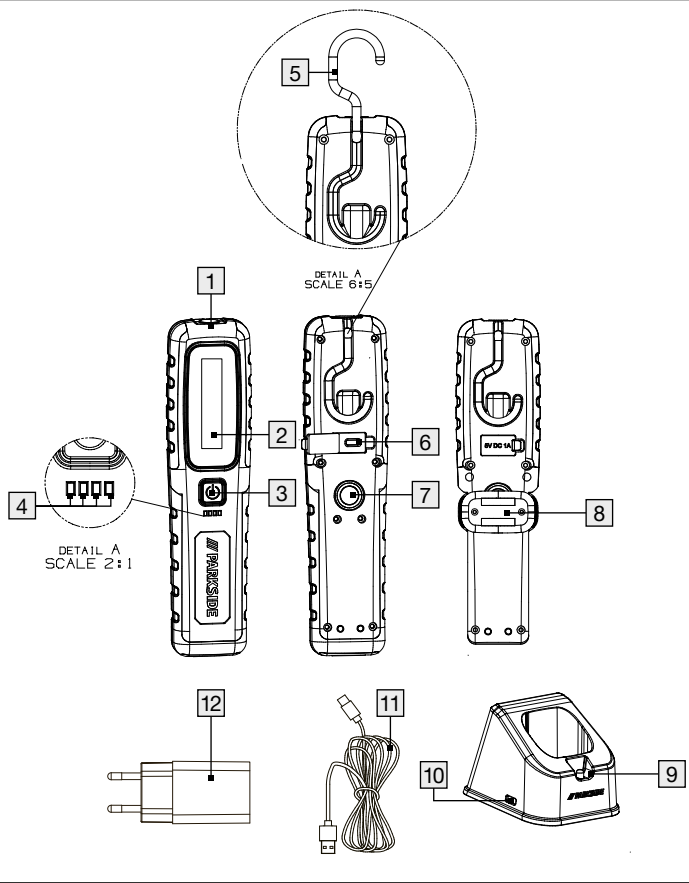
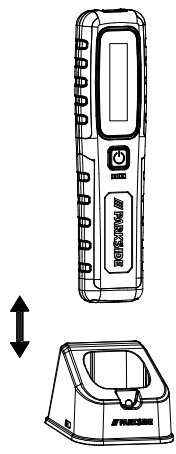
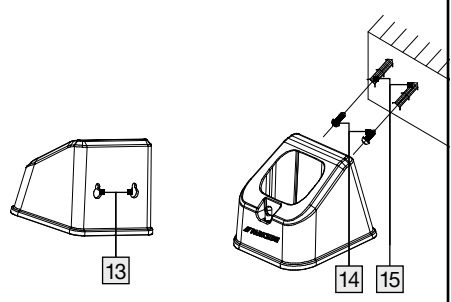















GB/IE/NI/MT	Operation and safety notes	Page	5
DE/AT/BE/CH	Bedienungs- und Sicherheitshinweise	Seite	15
FR/BE/CH	Instructions d'utilisation et consignes de sécurité	Page	26
NL/BE	Bedienings- en veiligheidsinstructies	Pagina	38
PL	Wskazówki dotyczące obsługi i bezpieczeństwa	Strona	48
CZ	Pokyny pro obsluhu a bezpečnostní pokyny	Strana	59
SK	Pokyny pre obsluhu a bezpečnostné pokyny	Strana	68
ES	Instrucciones de utilización y de seguridad	Página	78
DK	Brugs- og sikkerhedsanvisninger	Side	88
IT/CH/MT	Indicazioni per l'uso e per la sicurezza	Pagina	98
HU	Kezelési és biztonsági utalások	Oldal	108

A**B****C**

List of pictograms used	Page	6
Introduction	Page	7
Intended use	Page	7
Description of parts and features	Page	7
Technical data	Page	7
Scope of delivery	Page	8
Safety instructions	Page	8
Safety instructions for batteries/rechargeable batteries	Page	9
Before use	Page	10
Charging the product	Page	10
Use	Page	10
Operation	Page	11
Fixing the product	Page	11
Mounting the charging station	Page	11
Maintenance and cleaning	Page	11
Troubleshooting	Page	11
Storage during non-use	Page	12
Disposal	Page	12
Warranty and service	Page	13
Warranty	Page	13
Warranty claim procedure	Page	13
Service	Page	14

List of pictograms used

	<p>DANGER! This symbol with the signal word “DANGER” indicates a hazard with a high degree of risk which, if not avoided, will result in serious injury or death.</p>		<p>WARNING! EXPLOSION HAZARD! A warning with this symbol and the words “WARNING! EXPLOSION HAZARD” indicates the potential threat of explosion. Failure to observe this warning may result in serious or fatal injuries and potential property damage. Follow the instructions in this warning to prevent serious injuries, a danger to life or property damage!</p>
	<p>WARNING! This symbol together with the signal word “WARNING” indicates a hazard of moderate risk which can lead to death or serious injuries if not avoided.</p>		<p>Direct current/voltage</p>
	<p>CAUTION! This symbol, along with the signal word “CAUTION”, indicates a low-risk danger which may cause minor or moderate injuries if the danger warning is not observed.</p>		<p>Alternating current/voltage</p>
	<p>ATTENTION! This symbol, along with the signal word “ATTENTION”, indicates that property damage is possible.</p>		<p>Protection class II</p>
	<p>NOTE: This symbol with the signal word “NOTE” provides further useful information.</p>		<p>Protection class III</p>
	<p>This action sign indicates to wear suitable protective gloves! Follow the instructions to avoid hands striking or being struck by objects or being in contact with thermal or chemical materials!</p>		<p>To indicate that the power supply unit shall not be used, if pins of the plug part are damaged.</p>
	<p>USB-connection</p>		<p>CE mark indicates conformity with relevant EU directives applicable for this product.</p>
	<p>(SMPS) Switch mode power supply unit</p>		<p>Safety information Instructions for use</p>
	<p>Short-circuit proof safety transformer</p>		<p>Polarity of output terminal</p>

Rechargeable Light PASL 4000 B3

● Introduction

We congratulate you on the purchase of your new product. You have chosen a high quality product. The instructions for use are part of the product. They contain important information concerning safety, use and disposal. Before using the product, please familiarise yourself with all of the safety information and instructions for use. Only use the product as described and for the specified applications. If you pass the product on to anyone else, please ensure that you also pass on all the documentation with it.

● Intended use



This product is intended for normal use. This product is only suitable for private use in dry indoor locations, e.g. in storeroom or corridor. The product is not intended for commercial use or for use in other applications. For indoor use only!

- Not suitable for ordinary lighting in household room illumination.

● Description of parts and features

- 1 Spotlight
- 2 Side light
- 3 ON/OFF switch
- 4 Charging indicators (LED torch)
- 5 Fold-out hook
- 6 USB input socket (type C) for LED torch
- 7 Magnet
- 8 Magnetic base
- 9 Power indicator (charging station)

- 10 USB input socket (type C) for charging station
- 11 USB cable (type A to type C)
- 12 SELV adaptor
- 13 Mounting hole (charging station)
- 14 Screw
- 15 Dowel

● Technical data

Input:	5V=== max. 1A
Charging socket:	USB (type C)
LEDs:	1 x 1.1W for spotlight, 1 x 3.5W for white light, 1 x 0.09W for UV light (not replaceable)
Rechargeable battery:	1 x Lithium-Ion 3.7V===, 18650 2200mAh, 8.14Wh (11NR19/66) (non-replaceable by user; replaceable only by qualified person)
Charging time:	6–8 hours (with included SELV adaptor)
Light on time:	3.5 hours for the side light and 8 hours for the spotlight (when the rechargeable battery is fully charged)
Protection class:	III/⚡

SELV adaptor:

Information	Value	Unit
Manufacturer's name or trade mark, commercial registration number and address:	OWIM GmbH & Co. KG HRA 721742 Stiftsbergstraße 1, 74167 Neckarsulm, GERMANY	
Model identifier	HZ-G0501000USB	
Input voltage	100–240	V~
Input AC frequency	50/60	Hz

Output voltage	5.0	V ₌₌₌
Output current	1.0	A
Output power	5.0	W
Average active efficiency	73.7	%
No-load power consumption	0.08	W
Protection class	II/□	
Degree of protection	IP20 (use in dry location only)	

Charging station:

Input: 5V₌₌₌, 1 A
 Charging socket: USB (type C)
 Model: SC-001

Product dimensions:

LED torch: 58 x 230 mm
 (W x H)
 Charging station: 87.5 x 88 x 68 mm
 (W x D x H)

Product Weight:

LED torch: 209 g
 Charging station: 88 g
 Plug + USB cable: 55 g

Operating temperature: 0 °C to 25 °C
 Storage temperature: -10 °C to +45 °C
 Operating humidity: 40 to 75 % RH

● Scope of delivery

1 LED torch	1 Drill template
1 SELV adaptor	1 USB cable
1 Charging station	1 Operating instructions
2 Screws (ø 4 mm)	
2 Dowels (ø 6 mm)	



Safety instructions



⚠ WARNING! DANGER TO LIFE AND RISK OF ACCIDENTS FOR INFANTS

AND CHILDREN! Never leave children alone and unsupervised with the packaging material. There is always a risk of suffocation if children play with the packaging material. Children often underestimate risks. Always keep children away from the packaging material. This product is not a toy.

- This product can be used by children aged from 8 years and above and persons with reduced physical, sensory or mental capabilities or lack of experience and knowledge if they have been given supervision or instruction concerning use of the product in a safe way and understand the hazards involved. Children shall not play with the product. Cleaning and user maintenance shall not be made by children without supervision.
- This product is not a toy and should be kept out of the reach of children. Children are not aware of the dangers associated with handling electrical products.
- Do not use the product if you detect any kind of damage.



CAUTION! DANGER OF EXPLOSION!

- Do not operate the product in potentially explosive environments in which there are inflammable vapours, gases or dusts.
- Protect the product from moisture and damp. Never immerse the product in water or other liquids!
- Connect the product to a properly installed mains socket only. The voltages in each case must comply with information given in the section "Technical data".

- Ensure that the electrical socket is easily accessible so that you can pull the plug quickly out of the socket if necessary.
- Do not carry out any modifications or repairs to the product yourself. The LEDs cannot and must not be replaced.
- ⚠ **CAUTION!** The protective surround to the LEDs cannot be replaced. Dispose of the product if you discover cracks or signs of fracture on the protective surround.
- Dispose of the product if the product, the USB cable or the SELV adaptor is damaged.
- Never connect the product to a power supply socket if the product, USB cable or socket is damaged or the product has been dropped.
- Ensure that the USB cable cannot become damaged by sharp edges or hot objects. Unwind the USB cable completely before use.
- Keep easily flammable materials away from the product. Never hang objects above the product or the SELV adaptor and never cover them.
- Disconnect the SELV adaptor when you are not using the product or before you clean it. Do this as well if signs of a fault develop during use or charging, e.g. smoke, burning smell etc., or during a storm. When doing this, pull directly on the SELV adaptor. Do not pull the USB cable.
- Protect the product from extreme heat and cold.
- The product is only suited for use with the included SELV adaptor.
- Please note that the SELV adaptor continues to draw a small amount of power even if the product is turned off as long as the SELV adaptor is plugged into a power outlet. To switch the product off completely, unplug the SELV adaptor from the socket.

- The LEDs are not replaceable. If the LEDs fail at the end of their lives, the entire product must be replaced.



Safety instructions for batteries/rechargeable batteries

- **DANGER TO LIFE!** Keep batteries/rechargeable batteries out of reach of children. If accidentally swallowed seek immediate medical attention.
-  **DANGER OF EXPLOSION!** Never recharge non-rechargeable batteries. Do not short-circuit batteries/rechargeable batteries and/or open them. Overheating, fire or bursting can be the result.
- Never throw batteries/rechargeable batteries into fire or water.
- Do not exert mechanical loads to batteries/rechargeable batteries.

Risk of leakage of batteries/rechargeable batteries

- Avoid extreme environmental conditions and temperatures, which could affect batteries/rechargeable batteries, e.g. radiators/direct sunlight.
- If batteries/rechargeable batteries have leaked, avoid contact with skin, eyes and mucous membranes with the chemicals! Flush immediately the affected areas with fresh water and seek medical attention!
-  **WEAR PROTECTIVE GLOVES!** Leaked or damaged batteries/rechargeable batteries can cause burns on contact with the skin. Wear suitable protective gloves at all times if such an event occurs.
- This product has a built-in rechargeable battery which cannot be replaced by the user. The removal or replacement of the rechargeable battery may only be carried out by the manufacturer or

their customer service or by a similarly qualified person in order to prevent hazards. When disposing of the product, it should be noted that this product contains a rechargeable battery.

● **Before use**

Note: Remove all packaging materials from the product.

● **Charging the product**

Note: You can charge the product from an ordinary domestic mains power outlet, by using the supplied USB cable [11] and the SELV adaptor [12]. It takes 6–8 hours. Note that the integral rechargeable battery must be charged before using the product. The rechargeable battery is firmly integrated into the base of the product.

Note: It is recommended to use the product within 3 months after purchase.

Note: Fully charge the product before first use.

Note: Fully charged the battery before storage. If you wish to store the product for longer than 3 months, fully charge the battery every 3 months.

Note: You can choose to charge the product directly via the SELV adaptor [12] or via the charging station.

- Before charging, switch the product off (press ON/OFF switch [3]).
- To charge the product via SELV adaptor [12] directly, remove the red rubber cover at the back of the product, connect the USB cable [11] with the USB connector of the SELV adaptor [12] and then connect the USB (type C) connector on the USB cable [11] to the USB (type C) input socket [6] of the LED torch.
- To charge the product via the charging station, connect the USB cable [11] with the USB connector of the SELV

adaptor [12] and then connect the USB (type C) connector on the USB cable [11] to the USB (type C) input socket of the charging station [10]. Then place the product into the charging station to charge the product (see fig. B).

Note: The power indicator of the charging station [9] will turn to red light when electrical power is connected. It will light up red continuously until the power is disconnected.

Note: The product is fitted with an overcharge protection circuit. Despite this, you should disconnect the LED inspection lamp from the power supply after the charging process is complete.

Note: The green charging indicators (LED torch) [4] will light up and flash during charging. There are 4 indicator lights showing the charging progress (25%/50%/75%/100%). When the indicator continually light on mean the represented charging progress was finished. When charging is complete, all indicator light up without flashing. Pull the SELV adaptor [12] out of the socket. Disconnect the SELV adaptor [12] from the product to prevent the rechargeable battery from discharging.

● **Use**

⚠ CAUTION! RISK OF ACCIDENT! Always store and secure the product in such a way that there is no risk of injury from or damage to the product.

Note: The product may be secured with the fold-out hook [5] or by securing it to a flat, ferromagnetic surface using the magnetic base [8] or the magnet [7] at the back. You can tilt the product up to 180° on the magnetic base [8].

CAUTION! Please note the position of your hands whilst turning the magnetic base [8] to prevent pinching your fingers (see fig. D).

● Operation

- Fully charge the product as described in the section “Charging the product”.
- The product can be operated in 3 different modes. You can select these as follows by repeatedly pressing the ON/OFF switch [3]:

Press once: The side light [2] lights up with white light.

Press twice: The side light [2] turns to UV light mode.

Press three times: Switches the side light [2] off and switches on the spotlight [1].

Press four times: Switches off the product.

● Fixing the product

The product can be used in 2 ways without having to hold it in your hand:

- Hold the magnet [7] at the back or the magnetic base [8] against a metallic magnetic surface. The product remains in this position.
- Fold out the fold-out hook [5] to suspend the product from a suitable suspension point. The fold-out hook [5] can be turned through 360 degree.

Note: When hanging up the product, it must be ensured that the selected location is suitable for the weight of the product.

● Mounting the charging station (see fig. C)

Note: You will need an electric drill.

CAUTION! RISK OF INJURY! Please read the operating instructions for your drill.

CAUTION! Ensure that you do not damage any electricity cables in the wall or ceiling.

- Mark the two mounting holes at a distance of 35.5mm apart.
- Now drill the holes on the wall (ø 6mm; depth 30mm).
- Insert the dowels [15] into the drilled holes. If necessary use a hammer to make this easier.
- Screw up the screws [14] on the dowels [15].
- Now hang the charging station to the screws via the mounting holes [13].
- Use the included drill template intended for marking the drill holes.

● Maintenance and cleaning

The product requires no maintenance. The LEDs cannot be replaced.

- Switch off and disconnect the product from the power supply before you clean it.
- Never immerse the product in water or other liquids.
- Do not use corrosive cleaning agents.
- Clean the product regularly with a dry, fluff-free cloth. Use a slightly moist cloth to remove any stubborn dirt.

● Troubleshooting

● = Problem

⊙ = Cause

○ = Solution

● = The product is not being charged.

⊙ = It may be that the product is not connected properly.

○ = Check that the product is connected. In order to charge the product, use a power supply with an output voltage and current matching the rated input voltage and current as stated in „Technical data“ of this user manual.

- = A connected device is not being charged.
- ⦿ = The battery of the product is drained.
- = Charge the battery.
- ⦿ = The device is not connected.
- = Check that the device is connected.

● Storage during non-use

- Store the product in a dry, dust-free location, protected from direct sunlight.
- If the product is not used for a longer period of time, the built-in battery should be fully charged to prolong its operating life.
- Regularly charge the built-in battery, if you do not use the product for a longer period of time. This is necessary to preserve the battery.

● Disposal

Packaging:

The packaging is made of environmentally friendly materials, which may be disposed of through your local recycling facilities.



Observe the marking of the packaging materials for waste separation, which are marked with abbreviations (a) and numbers (b) with following meaning: 1–7: plastics/20–22: paper and fibreboard/80–98: composite materials.

Product:



Contact your municipality for information on how to dispose of your worn-out product.



The adjacent symbol of a crossed out dustbin on wheels indicates this product is subject to directive 2012/19/EU. This directive states at the end of the life this product must not be

disposed of through regular household refuse but must be returned to special collection sites, recycling depots or waste management companies.



The product incl. accessories, manual and packaging materials are recyclable and are subject to extended producer responsibility. Dispose them separately, following the illustrated Info-tri (sorting information), for better waste treatment. The Triman logo is valid in France only.

This disposal is free of charge to you. Protect the environment and dispose of properly.

Batteries/accumulators:



Environmental damage through incorrect disposal of the batteries/accumulators!

Defective or exhausted batteries/rechargeable batteries must be recycled in accordance with DIRECTIVE 2023/1542. Return batteries/rechargeable batteries to the appropriate local collection facilities.

The symbol showing the crossed-out bin on batteries or rechargeable batteries means that such batteries must not be disposed of in domestic waste. Remove the batteries/battery pack from the product before disposing of them/it. They may contain toxic heavy metals and are subject to hazardous waste regulations.

The chemical symbols of the heavy metals are: Cd = cadmium, Hg = mercury, Pb = lead.

● Warranty and service

● Warranty

The product has been manufactured to strict quality guidelines and meticulously examined before delivery. In the event of material or manufacturing defects you have legal rights against the retailer of this product. Your legal rights are not limited in any way by our warranty detailed below.

The warranty for this product is 3 years from the date of purchase. The warranty period begins on the date of purchase. Keep the original sales receipt in a safe location as this document is required as proof of purchase.

Any damage or defects already present at the time of purchase must be reported without delay after unpacking the product.

Should the product show any fault in materials or manufacture within 3 years from the date of purchase, we will repair or replace it – at our choice – free of charge to you. The warranty period is not extended as a result of a claim being granted. This also applies to replaced and repaired parts.

This warranty becomes void if the product has been damaged, or used or maintained improperly.

The warranty covers material or manufacturing defects. This warranty does not cover product parts subject to normal wear and tear, thus considered consumables (e.g. batteries, tubes, cartridges), nor damage to fragile parts, e.g. switches or glass parts.

For this product, the rechargeable battery is also covered by its warranty period.

● Warranty claim procedure

So that your request can be processed quickly, please observe the following instructions:

- For all inquiries, please have the receipt and item number (IAN 485271_2507) ready as proof of purchase.
- The article number can be taken from the identification label on the product, engraving on the product, the front cover of your manual (at the bottom left), or the sticker on the back or bottom of the product.
- If malfunctions or other defects arise, first contact the service department indicated below by phone or email.
- You can then send a product recorded as defective to the communicated service address postage-free, making sure to enclose proof of purchase (receipt) and information on the details of the defect and when it occurred.

○



You can download and view this and numerous other manuals at parkside-diy.com. This QR code takes you directly to parkside-diy.com. Choose your country and use the search screen to search for the operating instructions. Entering the item number (IAN) 485271_2507 takes you to the operating instructions for your item.

● Service

GB **Service Great Britain**
Tel.: 0800 0518970
Contact form on parksides-diy.com
IAN 485271_2507

IE **Service Ireland**
Tel.: 1800851251
Contact form on parksides-diy.com
IAN 485271_2507













NI **Service Northern Ireland**
Tel.: 08081013435
Contact form on parksides-diy.com
IAN 485271_2507

MT **Service Malta**
Tel.: 80065168
Contact form on parksides-diy.com
IAN 485271_2507









Legende der verwendeten Piktogramme	Seite 16
Einleitung	Seite 17
Bestimmungsgemäße Verwendung.....	Seite 17
Teilebeschreibung.....	Seite 17
Technische Daten.....	Seite 17
Lieferumfang.....	Seite 18
Sicherheitshinweise	Seite 18
Sicherheitshinweise für Batterien/Akkus.....	Seite 19
Vor dem Gebrauch	Seite 20
Produkt aufladen.....	Seite 20
Gebrauch	Seite 21
Bedienung.....	Seite 21
Produkt anbringen.....	Seite 21
Ladestation montieren.....	Seite 22
Wartung und Reinigung	Seite 22
Fehlerbehebung	Seite 22
Lagerung bei Nichtgebrauch	Seite 22
Entsorgung	Seite 23
Garantie und Service	Seite 24
Garantie.....	Seite 24
Abwicklung im Garantiefall.....	Seite 24
Service.....	Seite 25

Legende der verwendeten Piktogramme

	<p>GEFAHR! Dieses Symbol mit dem Signalwort „GEFAHR“ bezeichnet eine Gefährdung mit einem hohen Risikograd, die, wenn sie nicht vermieden wird, eine schwere Verletzung oder den Tod zur Folge hat.</p>		<p>WARNUNG! EXPLOSIONSGEFAHR! Eine Warnung, welche mit diesem Zeichen und den Worten „WARNUNG! EXPLOSIONSGEFAHR!“ versehen ist, weist auf eine mögliche Explosionsgefahr hin. Wird ein solcher Warnhinweis nicht befolgt, kann das ernsthafte Verletzungen nach sich ziehen oder tödlich enden und möglichen Sachschaden nach sich ziehen. Folgen Sie den Anweisungen in dieser Warnung, um schwere Verletzungen, Lebensgefahr oder die Gefahr von Sachschäden zu verhindern!</p>
	<p>WARNUNG! Dieses Symbol mit dem Signalwort „WARNUNG“ bezeichnet eine Gefährdung mit einem mittleren Risikograd, die, wenn sie nicht vermieden wird, eine schwere Verletzung oder den Tod zur Folge haben kann.</p>		<p>Gleichstrom/-spannung</p>
	<p>VORSICHT! Dieses Symbol mit dem Signalwort „VORSICHT“ bezeichnet eine Gefährdung mit einem niedrigen Risikograd, die, wenn sie nicht vermieden wird, eine geringe oder mäßige Verletzung zur Folge haben kann.</p>		<p>Wechselstrom/-spannung</p>
	<p>ACHTUNG! Dieses Symbol mit dem Signalwort „ACHTUNG“ zeigt die Gefahr einer möglichen Sachbeschädigung an.</p>		<p>Schutzklasse II</p>
	<p>HINWEIS: Dieses Symbol mit dem Signalwort „HINWEIS“ bietet weitere nützliche Informationen.</p>		<p>Schutzklasse III</p>
	<p>Dieses Zeichen weist darauf hin, dass geeignete Schutzhandschuhe zu tragen sind! Befolgen Sie die Anweisungen, um zu vermeiden, dass die Hände an Gegenstände stoßen oder mit thermischen oder chemischen Stoffen in Berührung kommen!</p>		<p>Das Symbol zeigt an, dass der SELV-Adapter nicht verwendet werden darf, wenn die Stifte des SELV-Adapters beschädigt sind.</p>

Legende der verwendeten Piktogramme

	USB-Anschluss		Das CE-Zeichen bestätigt die Konformität mit den für das Produkt zutreffenden EU-Richtlinien.
	SMPS (Switch mode power supply unit) (Schaltnetzteil)		Sicherheitshinweise Handlungsanweisungen
	Kurzschlussfester Sicherheitstransformator		Polarität des Ausgangspols

Akku-Handleuchte PASL 4000 B3

● Einleitung

Wir beglückwünschen Sie zum Kauf Ihres neuen Produkts. Sie haben sich damit für ein hochwertiges Produkt entschieden. Die Bedienungsanleitung ist Teil dieses Produkts. Sie enthält wichtige Hinweise für Sicherheit, Gebrauch und Entsorgung. Machen Sie sich vor der Benutzung des Produkts mit allen Bedien- und Sicherheitshinweisen vertraut. Benutzen Sie das Produkt nur wie beschrieben und für die angegebenen Einsatzbereiche. Händigen Sie alle Unterlagen bei Weitergabe des Produkts an Dritte mit aus.

● Bestimmungsgemäße Verwendung

 Dieses Produkt ist für den normalen Gebrauch bestimmt. Dieses Produkt ist nur für den privaten Gebrauch in trockenen Innenräumen geeignet, z. B. im Abstellraum oder Korridor. Das Produkt ist nicht für den gewerblichen Einsatz oder für andere Einsatzbereiche bestimmt. Nur zur Verwendung im Innenbereich!

- Dieses Produkt ist nicht zur Raumbeleuchtung im Haushalt geeignet.

● Teilebeschreibung

- 1 Strahler
- 2 Seitenleuchte
- 3 EIN-/AUS-Schalter
- 4 Lade-Kontrollleuchte (LED-Stableuchte)
- 5 Klapphaken
- 6 USB-Eingangsbuchse (Typ C) für LED-Stableuchte
- 7 Magnet
- 8 Magnetfuß
- 9 Betriebsanzeige (Ladestation)
- 10 USB-Eingangsbuchse (Typ C) für Ladestation
- 11 USB-Kabel (Typ A auf Typ C)
- 12 SELV-Adapter
- 13 Befestigungsloch (Ladestation)
- 14 Schraube
- 15 Dübel

● Technische Daten

Eingang:	5V=== max. 1A
Ladebuchse:	USB (Typ C)
LEDs:	1 x 1,1W für Strahler, 1 x 3,5W für weißes Licht, 1 x 0,09W für UV-Licht (nicht austauschbar)
Akku:	1 x Lithium-Ion 3,7V===, 18650 2200mAh, 8,14Wh, (1INR19/66) (nicht durch den Benutzer austausch- bar; Austausch nur durch qualifizierte Person zulässig)

Ladedauer: 6–8 Stunden (mit beiliegendem SELV-Adapter)
 Leuchtdauer: 3,5 Stunden bei der Seitenleuchte und 8 Stunden bei dem Strahler (bei voll geladenem Akku)
 Schutzklasse: III/⚡

SELV-Adapter:

Information	Wert	Einheit
Name oder Handelsmarke des Herstellers, Handelsregisternummer und Adresse:	OWIM GmbH & Co. KG HRA 721742 Stiftsbergstraße 1, 74167 Neckarsulm, GERMANY	
Modellnummer	HZ-G0501000USB	
Eingangsspannung	100–240	V~
Eingangsfrequenz (AC)	50/60	Hz
Ausgangsspannung	5,0	V===
Ausgangsstrom	1,0	A
Ausgangsleistung	5,0	W
Durchschnittliche aktive Effizienz	73,7	%
Leerlauf-Stromverbrauch	0,08	W
Schutzklasse	II/□	
Schutzgrad	IP20 (nur an trockenen Orten verwenden)	

Ladestation:
 Eingang: 5V===, 1 A
 Ladebuchse: USB (Typ C)
 Modell: SC-001

Abmessungen:
 LED-Stableuchte: 58 x 230 mm (B x H)
 Ladestation: 87,5 x 88 x 68 mm (B x T x H)

Gewicht:
 LED-Stableuchte: 209 g
 Ladestation: 88 g
 Stecker + USB-Kabel: 55 g

Betriebstemperatur: 0°C bis 25°C
 Lagertemperatur: -10°C bis +45°C
 Luftfeuchtigkeit bei Betrieb: 40 bis 75 % RH

● Lieferumfang

1 LED-Stableuchte	2 Dübel (ø 6 mm)
1 SELV-Adapter	1 Bohrschablone
1 Ladestation	1 USB-Kabel
2 Schrauben (ø 4 mm)	1 Bedienungsanleitung



Sicherheitshinweise

- WARNUNG! LEBENS- UND UNFALLGEFAHREN FÜR KLEINKINDER UND KINDER!** Lassen Sie Kinder niemals unbeaufsichtigt mit dem Verpackungsmaterial. Es besteht Erstickungsgefahr durch Verpackungsmaterial. Kinder unterschätzen häufig die Gefahren. Halten Sie Kinder stets vom Verpackungsmaterial fern. Dieses Produkt ist kein Spielzeug.
- Dieses Produkt kann von Kindern ab 8 Jahren und darüber sowie von Personen mit verringerten physischen, sensorischen oder mentalen Fähigkeiten oder Mangel an Erfahrung und Wissen benutzt werden, wenn sie beaufsichtigt oder bezüglich des sicheren Gebrauchs des Produktes unterwiesen wurden und

- die daraus resultierenden Gefahren verstehen. Kinder dürfen nicht mit dem Produkt spielen. Reinigung und Benutzerwartung dürfen nicht von Kindern ohne Beaufsichtigung durchgeführt werden.
- Dieses Produkt ist kein Spielzeug, es gehört nicht in Kinderhände. Kinder können die Gefahren, die im Umgang mit elektrischen Produkten entstehen, nicht erkennen.
 - Verwenden Sie das Produkt nicht, wenn Sie irgendwelche Beschädigungen feststellen.
 -  **VORSICHT! EXPLOSIONSGEFAHR!** Verwenden Sie das Produkt nicht in explosionsgefährdeter Umgebung, in der sich brennbare Dämpfe, Gase oder Stäube befinden.
 - Schützen Sie das Produkt vor Nässe und Feuchtigkeit. Niemals in Wasser oder andere Flüssigkeiten tauchen!
 - Schließen Sie das Produkt nur an eine ordnungsgemäß installierte Steckdose an. Die jeweilige Spannung muss den Angaben im Kapitel „Technische Daten“ entsprechen.
 - Achten Sie darauf, dass die Steckdose gut zugänglich ist, um im Bedarfsfall schnell den Netzstecker ziehen zu können.
 - Nehmen Sie keine Änderungen oder Reparaturen am Produkt vor. Die LEDs können und dürfen nicht ausgetauscht werden.
-  **VORSICHT!** Die Schutzhülle der LEDs ist nicht austauschbar. Entsorgen Sie das Produkt, wenn Sie Risse oder Bruchspuren an der Schutzhülle feststellen.
- Entsorgen Sie das Produkt, wenn das Produkt, das USB-Kabel oder der SELV-Adapter beschädigt sind.
 - Schließen Sie das Produkt nicht an, wenn das Produkt, das USB-Kabel oder der Stecker beschädigt sind oder das Produkt heruntergefallen ist.

- Achten Sie darauf, dass das USB-Kabel nicht durch scharfe Kanten oder heiße Gegenstände beschädigt werden kann. Wickeln Sie das USB-Kabel vor dem Gebrauch vollständig ab.
- Halten Sie leicht brennbare Materialien vom Produkt fern. Hängen Sie niemals Gegenstände über das Produkt oder den SELV-Adapter und decken Sie diese nicht ab.
- Ziehen Sie den SELV-Adapter ab, wenn Sie das Produkt nicht benutzen und bevor Sie es reinigen. Tun Sie dies auch, wenn während des Betriebs oder des Aufladens offensichtlich eine Störung auftritt, z. B. Qualm, Verbrennungsgeruch etc. oder bei Gewitter. Ziehen Sie dabei immer am SELV-Adapter. Ziehen Sie nicht am USB-Kabel.
- Schützen Sie das Produkt vor starker Hitze und Kälte.
- Das Produkt ist ausschließlich zum Betrieb am mitgelieferten SELV-Adapter geeignet.
- Beachten Sie, dass der SELV-Adapter auch ohne Betrieb des Produkts noch eine geringe Leistung aufnimmt, solange sich der SELV-Adapter in der Steckdose befindet. Zum vollständigen Ausschalten entfernen Sie den SELV-Adapter aus der Steckdose.
- Die LEDs sind nicht austauschbar. Sollten die LEDs am Ende ihrer Lebensdauer ausfallen, muss das ganze Produkt ersetzt werden.



Sicherheitshinweise für Batterien/Akkus

- **LEBENSGEFAHR!** Halten Sie Batterien/Akkus außer Reichweite von Kindern. Suchen Sie im Falle eines Verschluckens sofort einen Arzt auf!
-  **EXPLOSIONSGEFAHR!** Laden Sie nicht aufladbare Batterien niemals wieder auf.

Schließen Sie Batterien/Akkus nicht kurz und/oder öffnen Sie diese nicht. Überhitzung, Brandgefahr oder Platzen können die Folge sein.

- Werfen Sie Batterien/Akkus niemals in Feuer oder Wasser.
- Setzen Sie Batterien/Akkus keiner mechanischen Belastung aus.

Risiko des Auslaufens von Batterien/Akkus

- Vermeiden Sie extreme Bedingungen und Temperaturen, die auf Batterien/Akkus einwirken können z. B. auf Heizkörpern/direkte Sonneneinstrahlung.
- Wenn Batterien/Akkus ausgelaufen sind, vermeiden Sie den Kontakt von Haut, Augen und Schleimhäuten mit den Chemikalien! Spülen Sie die betroffenen Stellen sofort mit klarem Wasser und suchen Sie einen Arzt auf!
-  **SCHUTZHANDSCHUHE TRAGEN!** Ausgelaufene oder beschädigte Batterien/Akkus können bei Berührung mit der Haut Verätzungen verursachen. Tragen Sie deshalb in diesem Fall geeignete Schutzhandschuhe.
- Dieses Produkt hat einen eingebauten Akku, welcher nicht durch den Benutzer ersetzt werden kann. Der Ausbau oder Austausch des Akkus darf nur durch den Hersteller oder seinen Kundendienst oder eine ähnlich qualifizierte Person erfolgen, um Gefährdungen zu vermeiden. Bei der Entsorgung ist darauf hinzuweisen, dass dieses Produkt einen Akku enthält.

Vor dem Gebrauch

Hinweis: Entfernen Sie sämtliches Verpackungsmaterial vom Produkt.

● Produkt aufladen

Hinweis: Sie können das Produkt an einer haushaltsüblichen Steckdose durch Verwendung des mitgelieferten USB-Kabels [11] und des SELV-Adapters [12] aufladen. Ein Ladevorgang dauert 6–8 Stunden. Beachten Sie, dass der integrierte Akku vor der Verwendung des Produkts aufgeladen werden muss. Der Akku ist fest im Fuß des Produkts eingebaut.

Hinweis: Es wird empfohlen, das Produkt innerhalb von 3 Monaten nach dem Kauf zu verwenden.

Hinweis: Laden Sie den Akku vor der ersten Inbetriebnahme vollständig auf.

Hinweis: Laden Sie den Akku vor der Lagerung vollständig auf. Wenn Sie das Produkt länger als 3 Monate lagern möchten, laden Sie den Akku alle 3 Monate vollständig auf.

Hinweis: Sie können das Produkt direkt mittels SELV-Adapter [12] oder mittels Ladestation aufladen.

- Schalten Sie das Produkt vor dem Ladevorgang aus (EIN-/AUS-Schalter [3] drücken).
- Um das Produkt direkt mittels SELV-Adapter [12] aufzuladen, entfernen Sie die rote Gummiabdeckung auf der Rückseite des Produkts, stecken Sie das USB-Kabel [11] in den USB-Anschluss des SELV-Adapters [12]. Verbinden Sie dann den USB-Anschluss (Typ C) des USB-Kabels [11] mit der USB-Eingangsbuchse (Typ C) [6] der LED-Stableuchte.
- Um das Produkt mittels Ladestation aufzuladen, stecken Sie das USB-Kabel [11] in den USB-Anschluss des SELV-Adapters [12]. Verbinden Sie dann den USB-Anschluss (Typ C) des USB-Kabels [11] mit der USB-Eingangsbuchse (Typ C) [10] der Ladestation. Setzen Sie anschließend das Produkt in die Ladestation ein, um das Produkt aufzuladen (siehe Abb. B).

Hinweis: Die Betriebsanzeige (Ladestation) [9] leuchtet rot, wenn die Stromversorgung angeschlossen ist. Sie leuchtet kontinuierlich rot, bis die Stromversorgung unterbrochen wird.

Hinweis: Das Produkt verfügt über einen Überladungsschutz. Trotzdem sollten Sie das Produkt nach Abschluss des Ladevorgangs vom Stromnetz trennen.

Hinweis: Die grünen Lade-Kontrollleuchten (LED-Stableuchte) [4] leuchten auf und blinken während des Ladevorgangs. Es gibt 4 Anzeigelampen, die den Ladevorgang anzeigen (25%/50%/75%/100%). Wenn die Anzeige kontinuierlich leuchtet, bedeutet dies, dass der dargestellte Ladevorgang beendet wurde. Wenn der Ladevorgang abgeschlossen ist, leuchten alle Anzeigen ohne zu blinken. Ziehen Sie den SELV-Adapter [12] aus der Steckdose. Trennen Sie den SELV-Adapter [12] von dem Produkt, damit sich der Akku nicht entlädt.

● Gebrauch

⚠ VORSICHT! UNFALLGEFAHR! Lagern und befestigen Sie das Produkt stets so, dass keine Verletzungsgefahr durch das Produkt besteht und dieses nicht beschädigt werden kann.

Hinweis: Das Produkt kann mit dem Klapphaken [5] oder mithilfe des Magnetfußes [8] bzw. des Magneten [7] auf der Rückseite an einer flachen, ferromagnetischen Oberfläche befestigt werden. Sie können das Produkt auf dem Magnetfuß [8] um bis zu 180° neigen.

VORSICHT! Bitte beachten Sie die Position Ihrer Hände beim Drehen des Magnetfußes [8], um ein Einklemmen der Finger zu vermeiden (siehe Abb. D).

● Bedienung

- Laden Sie das Produkt vollständig auf wie im Kapitel „Produkt aufladen“ beschrieben.
- Das Produkt kann in 3 verschiedenen Modi betrieben werden. Diese können Sie durch wiederholtes Drücken des EIN-/AUS-Schalters [3] wie folgt wählen:

Einmal drücken: Die Seitenleuchte [2] leuchtet mit weißem Licht auf.

Zweimal drücken: Die Seitenleuchte [2] wechselt in den UV-Lichtmodus.

Dreimal drücken: Schaltet die Seitenleuchte [2] aus und den Strahler [1] ein.

Viermal drücken: Schaltet das Produkt aus.

● Produkt anbringen

Sie können das Produkt auf zwei verschiedene Arten verwenden:

- Halten Sie den Magneten [7] oder den Magnetfuß [8] gegen eine metallische, magnetische Oberfläche. Das Produkt verbleibt in dieser Position.
- Klappen Sie den Klapphaken [5] aus, um das Produkt an einer geeigneten Aufhängevorrichtung aufzuhängen. Sie können den Klapphaken [5] um 360° drehen.

Hinweis: Achten Sie beim Aufhängen des Produkts darauf, dass der gewählte Aufhängeort für das Gewicht des Produkts geeignet ist.





● Ladestation montieren (siehe Abb. C)

Hinweis: Sie benötigen eine elektrische Bohrmaschine.

VORSICHT! VERLETZUNGSGEFAHR!

Lesen Sie die Bedienungsanleitung Ihrer Bohrmaschine, bevor Sie bohren.

VORSICHT! Achten Sie beim Bohren darauf, dass Sie keine elektrischen Kabel in der Wand oder Decke beschädigen.

- Markieren Sie den Abstand von 35,5mm für die beiden Befestigungslöcher.
- Bohren Sie nun die Löcher in die Wand (ø 6mm; Tiefe 30mm).
- Führen Sie die Dübel  in die Bohrlöcher ein. Nehmen Sie, falls notwendig, einen Hammer zu Hilfe.
- Schrauben Sie die Schrauben  in die Dübel .
- Hängen Sie anschließend die Ladestation in die Schrauben mittels der Befestigungslöcher  ein.
- Verwenden Sie die mitgelieferte Bohrschablone zur Markierung der Bohrlöcher.

● Wartung und Reinigung

Das Produkt ist wartungsfrei. Die Leuchtdioden sind nicht austauschbar.

- Schalten Sie das Produkt aus und trennen Sie es vom Stromnetz, bevor Sie es reinigen.
- Tauchen Sie das Produkt niemals in Wasser oder andere Flüssigkeiten.
- Verwenden Sie keinesfalls ätzende Reinigungsmittel.
- Reinigen Sie das Produkt regelmäßig mit einem trockenen, fusselfreien Tuch. Verwenden Sie bei stärkeren Verschmutzungen ein leicht angefeuchtetes Tuch.

● Fehlerbehebung

● = Problem

⊙ = Ursache

○ = Lösung

● = Das Produkt wird nicht aufgeladen.

⊙ = Möglicherweise ist das Produkt nicht richtig angeschlossen.

○ = Prüfen Sie, ob das Produkt angeschlossen ist. Verwenden Sie zum Aufladen des Produkts ein Netzteil, dessen Ausgangsspannung und -stromstärke mit der Nenneingangsspannung und -stromstärke übereinstimmen, wie unter „Technische Daten“ in dieser Bedienungsanleitung angegeben.

● = Ein angeschlossenes Gerät wird nicht aufgeladen.

⊙ = Der Akku des Produkts ist entladen.

○ = Laden Sie den Akku auf.

⊙ = Das Gerät ist nicht an das Produkt angeschlossen.

○ = Prüfen Sie, ob das Gerät angeschlossen ist.

● Lagerung bei Nichtgebrauch

- Lagern Sie das Produkt an einem trockenen, staubfreien Ort und schützen Sie es vor direkter Sonneneinstrahlung.
- Wenn das Produkt längere Zeit nicht benutzt wird, sollte der eingebaute Akku vollständig aufgeladen werden, um seine Lebensdauer zu verlängern.
- Laden Sie den eingebauten Akku regelmäßig auf, wenn Sie das Produkt über einen längeren Zeitraum nicht benutzen. Dies ist notwendig, um den Akku zu schonen.

● Entsorgung

Verpackung:

Die Verpackung besteht aus umweltfreundlichen Materialien, die Sie über die örtlichen Recyclingstellen entsorgen können.



Beachten Sie die Kennzeichnung der Verpackungsmaterialien bei der Abfalltrennung, diese sind gekennzeichnet mit Abkürzungen (a) und Nummern (b) mit folgender Bedeutung: 1–7: Kunststoffe/20–22: Papier und Pappe/80–98: Verbundstoffe.

Produkt:



Möglichkeiten zur Entsorgung des ausgedienten Produkts erfahren Sie bei Ihrer Gemeinde oder Stadtverwaltung.



Das Symbol der durchgestrichenen Mülltonne bedeutet, dass dieses Gerät am Ende der Nutzungszeit nicht über den Hausmüll entsorgt werden darf. Das Gerät ist bei eingerichteten Sammelstellen, Wertstoffhöfen oder Entsorgungsbetrieben abzugeben. Zudem sind Vertreter von Elektro- und Elektronikgeräten sowie Vertreter von Lebensmitteln zur Rücknahme verpflichtet. LIDL bietet Ihnen Rückgabemöglichkeiten direkt in den Filialen und Märkten an. Rückgabe und Entsorgung sind für Sie kostenfrei. Beim Kauf eines Neugerätes haben Sie das Recht, ein entsprechendes Altgerät unentgeltlich zurückzugeben. Zusätzlich haben Sie die Möglichkeit, unabhängig vom Kauf eines Neugerätes, unentgeltlich (bis zu drei) Altgeräte abzugeben, die in keiner Abmessung größer als 25 cm sind. Bitte löschen Sie vor der Rückgabe alle personenbezogenen Daten. Bitte entnehmen Sie vor der Rückgabe Batterien oder Akkumulatoren, die nicht vom Altgerät umschlossen sind, sowie Lampen, die zerstörungsfrei entnommen werden können und führen diese einer separaten Sammlung zu.



Das Produkt inkl. Zubehör, die Anleitung und die Verpackungsmaterialien sind recyclebar und unterliegen einer erweiterter Herstellerverantwortung. Entsorgen Sie diese getrennt, den abgebildeten Info-tri (Sortierinformation) folgend, für eine bessere Abfallbehandlung. Das Triman-Logo gilt nur für Frankreich.

Diese Entsorgung ist für Sie kostenfrei.

Schonen Sie die Umwelt und entsorgen Sie fachgerecht.

Batterien/Akkus:



Umweltschäden durch falsche Entsorgung der Batterien/Akkus!

Defekte oder verbrauchte Batterien/Akkus müssen gemäß VERORDNUNG 2023/1542 entsorgt werden. Geben Sie Batterien/Akkus und über die angebotenen lokalen Sammeleinrichtungen zurück.

Das Symbol der durchgestrichenen Mülltonne auf Batterien oder Akkus bedeutet, dass Sie Batterien und Akkus nicht im Hausmüll entsorgen dürfen. Entnehmen Sie die Batterien/den Akku-Pack aus dem Produkt vor der Entsorgung. Diese können giftige Schwermetalle enthalten und unterliegen der Sondermüllbehandlung.

Die chemischen Symbole der Schwermetalle sind wie folgt: Cd = Cadmium, Hg = Quecksilber, Pb = Blei.

Sie sind gesetzlich verpflichtet, alte Batterien und Akkus nach Gebrauch zurückzugeben. Geben Sie deshalb verbrauchte Batterien und Akkus kostenfrei im Handelsgeschäft

z. B. in Ihrer LIDL Filiale oder bei einer kommunalen Sammelstelle ab.

● **Garantie und Service**

● **Garantie**

Das Produkt wurde nach strengen Qualitätsrichtlinien hergestellt und vor der Auslieferung sorgfältig geprüft. Im Falle von Material- oder Herstellungsfehlern haben Sie gegenüber dem Verkäufer des Produkts gesetzliche Rechte. Ihre gesetzlichen Rechte werden in keiner Weise durch unsere unten aufgeführte Garantie eingeschränkt.

Die Garantie für dieses Produkt beträgt 3 Jahre ab Kaufdatum. Die Garantiezeit beginnt mit dem Kaufdatum. Bewahren Sie den Originalkaufbeleg an einem sicheren Ort auf, da dieses Dokument als Nachweis des Kaufs erforderlich ist.

Alle Schäden oder Mängel, die bereits zum Zeitpunkt des Kaufs vorhanden sind, müssen unverzüglich nach dem Auspacken des Produkts gemeldet werden.

Sollte das Produkt innerhalb von 3 Jahren ab Kaufdatum einen Material- oder Herstellungsfehler aufweisen, werden wir es – nach unserer Wahl – kostenlos für Sie reparieren oder ersetzen. Die Garantiezeit verlängert sich durch einen stattgegebenen Gewährleistungsanspruch nicht. Dies gilt auch für ersetzte und reparierte Teile.

Diese Garantie erlischt, wenn das Produkt beschädigt oder unsachgemäß verwendet oder gewartet wurde.

Die Garantie deckt Material- und Herstellungsfehler ab. Diese Garantie erstreckt sich weder auf Produktteile, die normalem Verschleiß unterliegen, und somit als Verschleißteile gelten (z. B. Batterien,

Schläuche, Farbpatronen), noch auf Schäden an zerbrechlichen Teilen, z. B. Schalter oder Teile aus Glas.

Bei diesem Produkt gilt die Garantiezeit auch für den Akku.

● **Abwicklung im Garantiefall**

Um eine schnelle Bearbeitung Ihres Anliegens zu gewährleisten, folgen Sie bitte den folgenden Hinweisen:

- o Bitte halten Sie für alle Anfragen den Kassenbon und die Artikelnummer (IAN 485271_2507) als Nachweis für den Kauf bereit.
- o Die Artikelnummer entnehmen Sie bitte dem Typenschild am Produkt, einer Gravur am Produkt, dem Titelblatt Ihrer Anleitung (unten links) oder dem Aufkleber auf der Rück- oder Unterseite des Produktes.
- o Sollten Funktionsfehler oder sonstige Mängel auftreten, kontaktieren Sie zunächst die nachfolgend benannte Serviceabteilung telefonisch oder per E-Mail.
- o Ein als defekt erfasstes Produkt können Sie dann unter Beifügung des Kaufbelegs (Kassenbon) und der Angabe, worin der Mangel besteht und wann er aufgetreten ist, für Sie portofrei an die Ihnen mitgeteilte Service-Anschrift übersenden.
- o



Auf parkside-diy.com können Sie diese und viele weitere Handbücher einsehen und herunterladen. Mit diesem QR-Code gelangen Sie direkt auf parkside-diy.com. Wählen Sie Ihr Land aus, und suchen Sie über die Suchmaske nach den Bedienungsanleitungen. Mittels Eingabe der Artikelnummer (IAN) 485271_2507 gelangen Sie zur Bedienungsanleitung für Ihren Artikel.

● Service

DE Service Deutschland

Tel.: 0800 8855300

Kontaktformular auf [parkside-diy.com](https://www.parkside-diy.com)

IAN 485271_2507

AT Service Österreich

Tel.: 0800 447750

Kontaktformular auf [parkside-diy.com](https://www.parkside-diy.com)

IAN 485271_2507

BE Service Belgien

Tel.: 0800 12614

Kontaktformular auf [parkside-diy.com](https://www.parkside-diy.com)

IAN 485271_2507

CH Service Schweiz

Tel.: 0800 563601













Kontaktformular auf [parkside-diy.com](https://www.parkside-diy.com)

IAN 485271_2507









Légende des pictogrammes utilisés	Page 27
Introduction	Page 28
Utilisation conforme	Page 28
Descriptif des éléments	Page 28
Caractéristiques techniques	Page 28
Contenu de la livraison.....	Page 29
Indications de sécurité	Page 30
Consignes de sécurité relatives aux piles/aux piles rechargeables	Page 31
Avant l'utilisation	Page 31
Charger le produit	Page 31
Utilisation	Page 32
Utilisation	Page 32
Installation du produit	Page 32
Montage de la station de charge	Page 33
Maintenance et nettoyage	Page 33
Dépannage	Page 33
Stockage en cas de non-utilisation	Page 33
Mise au rebut	Page 34
Garantie et service après-vente	Page 34
Garantie.....	Page 34
Faire valoir sa garantie	Page 36
Service après-vente	Page 36

Légende des pictogrammes utilisés

	<p>DANGER ! Ce symbole accompagné du mot-clé « DANGER » caractérise une situation de danger présentant un degré de risque élevé qui, si elle n'est pas évitée, entraîne la mort ou des blessures graves.</p>		<p>AVERTISSEMENT ! RISQUE D'EXPLOSION ! Un avertissement accompagné de ce signe et des mots « AVERTISSEMENT ! RISQUE D'EXPLOSION ! » indique un danger potentiel d'explosion. Si cet avertissement est ignoré, vous vous exposez à un risque de blessures graves ou de mort, ainsi qu'à un risque de dégâts matériels. Suivez les instructions de cet avertissement afin d'éviter des blessures graves, un danger de mort ou un risque de dommages matériels !</p>
	<p>AVERTISSEMENT ! Ce symbole accompagné du mot-clé « AVERTISSEMENT » caractérise une situation de danger présentant un degré de risque moyen qui, si elle n'est pas évitée, peut entraîner des blessures graves ou la mort.</p>		<p>Courant continu/Tension continue</p>
	<p>PRUDENCE ! Ce symbole accompagné du mot-clé « PRUDENCE » caractérise une situation de danger présentant un degré de risque faible qui, si elle n'est pas évitée, peut entraîner des blessures légères ou modérées.</p>		<p>Courant alternatif/ Tension alternative</p>
	<p>ATTENTION ! Ce symbole accompagné du mot-clé « ATTENTION » indique le risque de dommages matériels éventuels.</p>		<p>Classe de protection II</p>
	<p>REMARQUE : Ce symbole accompagné du mot-clé « REMARQUE » propose des informations utiles supplémentaires.</p>		<p>Classe de protection III</p>
	<p>Ce symbole indique qu'il est nécessaire de porter des gants de protection appropriés ! Suivez les instructions afin d'éviter que vos mains ne heurtent des objets ou n'entrent en contact avec des substances thermiques ou chimiques !</p>		<p>Le symbole indique que l'adaptateur SELV ne doit pas être utilisé si les contacts de l'adaptateur SELV sont abîmés.</p>

Légende des pictogrammes utilisés

	Connexion USB		La marque CE indique la conformité aux directives européennes applicables à ce produit.
	SMPS (Switch mode power supply unit) (alimentation à découpage)		Instructions de sécurité Instructions de manipulation
	Transformateur de sécurité Anti-court-circuit		Polarité du pôle de sortie

Lampe baladeuse rechargeable PASL 4000 B3

● Introduction

Nous vous félicitons pour l'achat de votre nouveau produit. Vous avez opté pour un produit de grande qualité. Le mode d'emploi fait partie intégrante de ce produit. Il contient des indications importantes pour la sécurité, l'utilisation et la mise au rebut. Veuillez lire consciencieusement toutes les indications d'utilisation et de sécurité du produit. Ce produit doit uniquement être utilisé conformément aux instructions et dans les domaines d'application spécifiés. Lors d'une cession à tiers, veuillez également remettre tous les documents.

● Utilisation conforme



Le produit est uniquement destiné à un usage normal. Ce produit est exclusivement conçu pour

un usage privé dans des espaces intérieurs secs, p. ex. dans un débarras ou un couloir. Le produit n'est pas destiné à une utilisation commerciale ou à d'autres domaines d'utilisation. Pour une utilisation en intérieur uniquement !

- Ce produit n'est pas destiné à servir d'éclairage de pièce dans un foyer domestique.

● Descriptif des éléments

- 1 Projecteur
- 2 Lampe latérale
- 3 Interrupteur MARCHE/ARRÊT
- 4 Voyant de contrôle de charge (lampe torche à LED)
- 5 Crochet rabattable
- 6 Prise d'entrée USB (type C) pour lampe torche à LED
- 7 Aimant
- 8 Pied magnétique
- 9 Voyant de fonctionnement (station de charge)
- 10 Prise d'entrée USB (type C) pour station de charge
- 11 Câble USB (Type A vers Type C)
- 12 Adaptateur SELV
- 13 Trou de fixation (station de charge)
- 14 Vis
- 15 Cheville

● Caractéristiques techniques

Entrée : 5V $\overline{=}$ max. 1 A
Prise de charge : USB (Type C)
LED : 1 x 1,1 W pour le projecteur, 1 x 3,5 W pour

Batterie : la lumière blanche,
1 x 0,09W pour la lumière UV (non remplaçable)
1 x lithium-ion 3,7V===,
18650 2200mAh,
8,14Wh, (1INR19/66)
(non remplaçable par l'utilisateur ; remplacement autorisé uniquement par une personne qualifiée)

Durée de charge : 6–8 heures (avec l'adaptateur SELV fourni)

Durée d'éclairage : 3,5 heures pour la lampe latérale et 8 heures pour le projecteur (avec pile complètement rechargée)

Classe de protection : III/⚡

Adaptateur SELV :

Information	Valeur	Unité
Nom ou marque commerciale du fabricant, numéro de registre du commerce et adresse :	OWIM GmbH & Co. KG HRA 721742 Stiftsbergstraße 1, 74167 Neckar-sulm, ALLEMAGNE	
Numéro de modèle	HZ-G0501000USB	
Tension d'entrée	100–240	V~
Fréquence d'entrée (AC)	50/60	Hz
Tension de sortie	5,0	V===
Courant de sortie	1,0	A
Puissance de sortie	5,0	W
Efficacité moyenne active	73,7	%

Information	Valeur	Unité
Consommation électrique à vide	0,08	W
Classe de protection	II/⊠	
Indice de protection	IP20 (à n'utiliser que dans des espaces intérieurs secs)	

Station de charge :

Entrée : 5V===, 1A
Prise de charge : USB (Type C)
Modèle : SC-001

Dimensions :

Lampe torche à LED : 58 x 230 mm (l x h)
Station de charge : 87,5 x 88 x 68 mm (l x p x h)

Poids :

Lampe torche à LED : 209g
Station de charge : 88g
Connecteur + câble USB : 55g

Température de fonctionnement : de 0°C à 25°C
Température de stockage : de -10°C à +45°C
Humidité de l'air en fonctionnement : de 40 à 75% HR

● Contenu de la livraison

1 Lampe torche à LED
1 Adaptateur SELV
1 Station de charge
2 Vis (ø 4 mm)

2 Chevilles (ø 6 mm)
1 Gabarit de perçage
1 Câble USB
1 Mode d'emploi



Indications de sécurité



⚠️ AVERTISSEMENT ! DANGER DE MORT ET RISQUE D'ACCIDENTS

POUR ENFANTS EN BAS ÂGE ET ENFANTS !

- Ne laissez jamais les enfants sans surveillance avec l'emballage. Il y a risque d'étouffement de par le matériel d'emballage. Les enfants sous-estiment souvent les risques et dangers. Tenez toujours les enfants éloignés du matériel d'emballage. Ce produit n'est pas un jouet.
- Le produit peut être utilisé par des enfants âgés de 8 ans et plus ainsi que par des personnes ayant des capacités physiques, sensorielles ou mentales réduites ou manquant d'expérience ou de connaissances, s'ils sont surveillés ou s'ils ont été informés de l'utilisation sûre du produit et comprennent les risques liés à son utilisation. Les enfants ne doivent pas jouer avec le produit. Le nettoyage et l'entretien du produit ne doivent pas être effectués par des enfants laissés sans surveillance.
- Ce produit n'est pas un jouet, il doit être tenu hors de portée des enfants. Les enfants ne sont pas en mesure de reconnaître les dangers liés à des produits électriques.
- Ne pas utiliser ce produit si vous constatez le moindre dommage.
- **⚠️ ATTENTION ! RISQUE D'EXPLOSION !** N'utilisez pas le produit dans un environnement soumis à un risque d'explosion, où se trouvent des liquides, gaz ou poussières inflammables.
- Protégez le produit de l'humidité et de l'eau. N'immergez jamais le produit dans de l'eau ou d'autres liquides !
- Branchez uniquement le produit dans une prise correctement installée. La tension respective doit correspondre

aux données du chapitre « Caractéristiques techniques ».

- Veillez à ce que la prise soit bien accessible afin de pouvoir débrancher la fiche rapidement si nécessaire.
- Ne procédez à aucune modification ni réparation sur le produit. Les diodes lumineuses ne peuvent et ne doivent pas être remplacées.
- **⚠️ ATTENTION !** La gaine de protection des LED ne peut pas être remplacée. Le produit doit être mis au rebut en cas de fissures ou traces de rupture sur la gaine de protection.
- Jetez le produit si le produit, le câble USB ou l'adaptateur SELV sont endommagés.
- Ne branchez pas le produit, lorsque le produit, le câble USB ou la fiche sont endommagés, ou que le produit est tombé.
- Veillez à ce que le câble USB ne puisse pas être endommagé par des arêtes coupantes ou des objets chauds. Avant l'utilisation, déroulez complètement le câble USB.
- Tenez éloignés du produit les matériaux facilement inflammables. N'accrochez jamais d'objets au-dessus du produit ou de l'adaptateur SELV et ne recouvrez pas ceux-ci.
- Lorsque vous n'utilisez pas le produit, et avant de le nettoyer, débranchez l'adaptateur SELV. Faites-le également en cas d'apparition d'un dysfonctionnement manifeste pendant le fonctionnement ou la charge, par exemple de la fumée, une odeur de brûlé, etc., ou en cas d'orage. Pour ce faire, tirez toujours sur l'adaptateur SELV. Ne tirez pas sur le câble USB.
- Protégez le produit d'une chaleur ou d'un froid importants.
- Veuillez utiliser ce produit uniquement avec l'adaptateur SELV fourni.
- Veuillez noter que l'adaptateur SELV consomme encore de l'électricité en

faible quantité même lorsque le produit ne fonctionne pas, et ce, aussi longtemps que l'adaptateur SELV est branché dans la prise de courant. Pour éteindre complètement le produit, débranchez l'adaptateur SELV de la prise de courant.

- Les LED ne peuvent pas être remplacées. Si les LED arrivent en fin de vie, l'ensemble du produit doit alors être remplacé.



Consignes de sécurité relatives aux piles/aux piles rechargeables

- **DANGER DE MORT !** Rangez les piles/piles rechargeables hors de la portée des enfants. En cas d'ingestion, consultez immédiatement un médecin !
-  **RISQUE D'EXPLOSION !** Ne rechargez jamais des piles non rechargeables. Ne court-circuitez pas les piles/piles rechargeables et/ou ne les ouvrez pas ! Autrement, vous risquez de provoquer une surchauffe, un incendie ou une explosion.
- Ne jetez jamais des piles/piles rechargeables au feu ou dans l'eau.
- Ne pas soumettre les piles/piles rechargeables à une charge mécanique.

Risque de fuite des piles/piles rechargeables

- Évitez d'exposer les piles/piles rechargeables à des conditions et températures extrêmes susceptibles de les endommager, par ex. sur des radiateurs/exposition directe aux rayons du soleil.
- Lorsque les piles/piles rechargeables fuient, évitez tout contact du produit chimique avec la peau, les yeux ou les muqueuses ! Rincez les zones touchées à l'eau claire et consultez immédiatement un médecin !
-  **PORTER DES GANTS DE PROTECTION !** Les piles/piles rechargeables endommagées

ou sujettes à des fuites peuvent provoquer des brûlures au contact de la peau. Vous devez donc porter des gants adéquats pour les manipuler.

- Ce produit contient une pile rechargeable ne pouvant pas être démontée par l'utilisateur. Le démontage ou le remplacement de la pile rechargeable doit uniquement être effectué par le fabricant, son service après-vente ou une personne possédant une qualification similaire, afin de prévenir toute mise en danger. Lors de la mise au rebut, il y a lieu de rappeler que ce produit contient une pile rechargeable.

● Avant l'utilisation

Remarque : Veuillez retirer l'ensemble des matériaux composant l'emballage du produit.

● Charger le produit

Remarque : Vous pouvez charger le produit sur une prise de courant domestique usuelle en utilisant le câble USB [11] fourni et l'adaptateur SELV [12]. Un cycle de charge dure 6–8 heures. Veillez à charger complètement la batterie intégrée avant d'utiliser le produit. La batterie est intégrée de manière fixe dans le pied du produit.

Remarque : Il est recommandé d'utiliser le produit dans les 3 mois suivant l'achat.

Remarque : Chargez entièrement la batterie avant la première mise en service.

Remarque : Chargez complètement la batterie avant le stockage. Si vous souhaitez stocker le produit pendant plus de 3 mois, chargez complètement la batterie tous les 3 mois.

Remarque : Vous pouvez charger le produit directement avec l'adaptateur SELV [12], ou bien avec la station de charge.

- Éteignez le produit avant de le charger (appuyez sur l'interrupteur MARCHE/ARRÊT [3]).

- Afin de charger le produit directement au moyen de l'adaptateur SELV [12], retirez le cache rouge en caoutchouc sur la face arrière du produit, branchez le câble USB [11] dans le port USB de l'adaptateur SELV [12]. Reliez ensuite le port USB (type C) du câble USB [11] à la prise d'entrée USB (type C) [6] de la lampe torche à LED.
- Afin de charger le produit au moyen de la station de charge, branchez le câble USB [11] dans le port USB de l'adaptateur SELV [12]. Reliez ensuite le port USB (type C) du câble USB [11] à la prise d'entrée USB (type C) [10] de la station de charge. Placez ensuite le produit dans la station de charge afin de charger le produit (voir fig. B).

Remarque : Le voyant de fonctionnement (station de charge) [9] s'allume en rouge lorsque l'alimentation électrique est branchée. Elle reste allumée en rouge jusqu'à ce que l'alimentation électrique soit interrompue.

Remarque : Le produit dispose d'une protection contre les surcharges. Débranchez cependant le produit du secteur une fois le processus de charge terminé.

Remarque : Les voyants de contrôle de charge verts (lampe torche à LED) [4] s'allument et clignotent pendant le processus de charge. 4 voyants de contrôle indiquent le processus de charge (25%/50%/75%/100%). Si le voyant de contrôle s'allume en continu, ceci signifie que le cycle de charge représenté est terminé. Lorsque le cycle de charge est terminé, tous les voyants de contrôle restent allumés sans clignoter. Retirez l'adaptateur SELV [12] de la prise de courant. Débranchez l'adaptateur SELV [12] du produit afin que la batterie ne se décharge pas.

● Utilisation

⚠ ATTENTION ! RISQUE D'ACCIDENT !
Rangez et fixez toujours le produit de telle sorte qu'il n'engendre pas de risque de blessures et qu'il ne puisse être endommagé.

Remarque : Vous pouvez fixer le produit sur une surface plane et ferromagnétique à l'aide du crochet rabattable [5] ou bien au moyen du pied magnétique [8] ou de l'aimant [7] sur la face opposée. Vous pouvez incliner le produit de 180° sur le pied magnétique [8].

ATTENTION ! Veuillez faire attention à la position de vos mains lorsque vous tournez le pied magnétique [8] afin d'éviter de vous coincer les doigts (voir. Fig. D).

● Utilisation

- Chargez entièrement le produit comme décrit au chapitre « Charger le produit ».
- Le produit peut fonctionner sur 3 modes différents. Vous pouvez sélectionner ceux-ci en appuyant plusieurs fois sur l'interrupteur MARCHE/ARRÊT [3] comme suit :

Une pression :	La lampe latérale [2] s'allume en lumière blanche.
Deux pressions :	La lampe latérale [2] passe en mode de lumière UV.
Trois pressions :	La lampe latérale s'éteint [2] et le projecteur [1] s'allume.
Quatre pressions :	Le produit s'éteint.

● Installation du produit

Vous pouvez utiliser le produit de deux façons différentes :

- Maintenez l'aimant [7] ou le pied magnétique [8] contre une surface

- métallique magnétique. Le produit reste dans cette position.
- Dépliez le crochet rabattable [5] pour accrocher le produit à un dispositif de suspension approprié. Vous pouvez tourner le crochet rabattable [5] sur 360°.

Remarque : Assurez-vous lors de la suspension du produit que le lieu d'accrochage choisi est adapté au poids du produit.

● Montage de la station de charge (voir Fig. C)

Remarque : Il vous faut une perceuse électrique.

ATTENTION ! RISQUE DE BLESSURE !

Lisez les instructions d'utilisation de votre perceuse, avant d'effectuer des trous.

ATTENTION ! Lorsque vous percez, veillez à ne pas endommager de câble électrique dans le mur ou le plafond.

- Marquez un écart 35,5mm entre les deux trous de fixation.
- Maintenant, percez les trous dans le mur (ø 6mm, profondeur 30mm).
- Insérez les chevilles [15] dans les trous de perçage. Si nécessaire, aidez-vous d'un marteau.
- Serrez les vis [14] dans les chevilles [15].
- Accrochez ensuite l'appareil de charge dans les vis au moyen des trous de fixation [13].
- Utilisez le gabarit de perçage fourni afin de marquer les trous à percer.

● Maintenance et nettoyage

Le produit ne nécessite pas de maintenance. Les diodes lumineuses ne peuvent être remplacées.

- Éteignez le produit et coupez-le du secteur avant de le nettoyer.
- Ne plongez jamais le produit dans l'eau ni dans d'autres liquides.
- N'utilisez en aucun cas des nettoyeurs caustiques.
- Nettoyez régulièrement le produit à l'aide d'un chiffon sec ne peluchant pas. En cas d'encrassements plus importants, utilisez un chiffon légèrement humidifié.

● Dépannage

● = Problème

⊙ = Cause

○ = Solution

- = Le produit ne peut pas être chargé.
- ⊙ = Il se peut que le produit ne soit pas raccordé correctement.
- = Vérifiez que le produit est raccordé. Pour recharger le produit, utilisez un bloc d'alimentation dont la tension et l'intensité de courant de sortie sont adaptées à la tension et l'intensité nominales de courant d'entrée, comme précisé dans la section « Caractéristiques techniques » du présent mode d'emploi.
- = Un appareil branché ne se recharge pas.
- ⊙ = La batterie du produit est déchargée.
- = Chargez la batterie.
- ⊙ = L'appareil n'est pas raccordé au produit.
- = Vérifiez que l'appareil est bien raccordé.

● Stockage en cas de non-utilisation

- Stockez le produit dans un endroit sec et sans poussière, et protégez-le de la lumière directe du soleil.
- Si vous n'utilisez pas le produit pendant une longue période, chargez complè-

tement la batterie intégrée avant de le ranger afin de prolonger la durée de vie de la batterie.

- Chargez la batterie intégrée à intervalles réguliers si vous n'utilisez pas le produit pendant une longue durée. Cela est nécessaire afin de préserver la batterie.

● Mise au rebut

Emballage :

L'emballage se compose de matières recyclables pouvant être mises au rebut dans les déchetteries locales.



Veillez respecter l'identification des matériaux d'emballage pour le tri sélectif, ils sont identifiés

avec des abréviations (a) et des chiffres (b) ayant la signification suivante : 1-7 : plastiques/20-22 : papiers et cartons/80-98 : matériaux composite.

Produit :



Les possibilités de recyclage des produits usés sont à demander auprès de votre municipalité.



Le symbole de la poubelle à roulettes barrée ci-contre indique que ce produit est soumis aux dispositions de la directive 2012/19/UE. Cette directive stipule que vous ne devez pas jeter ce produit avec les ordures ménagères mais dans des centres de collecte désignés, des centres de recyclage ou des services d'élimination des déchets.

La mise au rebut est gratuite.

Éliminez correctement pour protéger l'environnement.



Le produit ainsi que les accessoires et les matériaux d'emballage sont recyclables et relèvent de la responsabilité élargie du producteur. Éliminez-les séparément, en suivant l'Info-tri illustrée, dans l'intérêt d'un meilleur traitement des déchets. Le logo Triman n'est valable qu'en France.

Piles/accumulateurs:



Risques pour l'environnement en cas d'élimination incorrecte des piles/batteries !

Les piles/batteries défectueuses ou usagées doivent être recyclées conformément au RÈGLEMENT 2023/1542. Les piles/piles rechargeables doivent être rapportées dans les centres de collecte locaux proposés.

Le symbole de la poubelle barrée sur les piles ou les batteries signifie que vous ne devez pas jeter les piles ou les batteries avec les ordures ménagères. Retirez les piles/le pack de batteries du produit avant sa mise au rebut. Ceux-ci peuvent contenir des métaux lourds toxiques et doivent être considérés comme des déchets spéciaux.

Les symboles chimiques des métaux lourds sont les suivants : Cd = cadmium, Hg = mercure, Pb = plomb.

● Garantie et service après-vente

● Garantie

Article L217-16 du Code de la consommation

Lorsque l'acheteur demande au vendeur, pendant le cours de la garantie commerciale qui lui a été consentie lors de

l'acquisition ou de la réparation d'un bien meuble, une remise en état couverte par la garantie, toute période d'immobilisation d'au moins sept jours vient s'ajouter à la durée de la garantie qui restait à courir. Cette période court à compter de la demande d'intervention de l'acheteur ou de la mise à disposition pour réparation du bien en cause, si cette mise à disposition est postérieure à la demande d'intervention.

Indépendamment de la garantie commerciale souscrite, le vendeur reste tenu des défauts de conformité du bien et des vices rédhibitoires dans les conditions prévues aux articles L217-4 à L217-13 du Code de la consommation et aux articles 1641 à 1648 et 2232 du Code Civil.

Article L217-4 du Code de la consommation

Le vendeur livre un bien conforme au contrat et répond des défauts de conformité existant lors de la délivrance.

Il répond également des défauts de conformité résultant de l'emballage, des instructions de montage ou de l'installation lorsque celle-ci a été mise à sa charge par le contrat ou a été réalisée sous sa responsabilité.

Article L217-5 du Code de la consommation

Le bien est conforme au contrat :

- 1° S'il est propre à l'usage habituellement attendu d'un bien semblable et, le cas échéant :
 - s'il correspond à la description donnée par le vendeur et possède les qualités que celui-ci a présentées à l'acheteur sous forme d'échantillon ou de modèle ;
 - s'il présente les qualités qu'un acheteur peut légitimement attendre eu égard aux déclarations publiques faites par le vendeur, par le producteur ou par son représentant, notamment dans la publicité ou l'étiquetage ;

- 2° Ou s'il présente les caractéristiques définies d'un commun accord par les parties ou être propre à tout usage spécial recherché par l'acheteur, porté à la connaissance du vendeur et que ce dernier a accepté.

Article L217-12 du Code de la consommation

L'action résultant du défaut de conformité se prescrit par deux ans à compter de la délivrance du bien.

Article 1641 du Code civil

Le vendeur est tenu de la garantie à raison des défauts cachés de la chose vendue qui la rendent impropre à l'usage auquel on la destine, ou qui diminuent tellement cet usage que l'acheteur ne l'aurait pas acquise, ou n'en aurait donné qu'un moindre prix, s'il les avait connus.

Article 1648 1er alinéa du Code civil

L'action résultant des vices rédhibitoires doit être intentée par l'acquéreur dans un délai de deux ans à compter de la découverte du vice.

Les pièces détachées indispensables à l'utilisation du produit sont disponibles pendant la durée de la garantie du produit.

Le produit a été fabriqué selon des critères de qualité stricts, et contrôlé consciencieusement avant sa livraison. En cas de défaut de matériau ou de fabrication, vous avez des droits légaux vis-à-vis du vendeur du produit. Vos droits légaux ne sont en aucun cas limités par notre garantie mentionnée ci-dessous.

La garantie de ce produit est de 3 ans à partir de la date d'achat. La période de garantie commence à la date d'achat. Conservez l'original de la preuve d'achat dans un endroit sûr car ce document est nécessaire pour prouver l'achat.

Tout dommage ou défaut déjà présent au moment de l'achat doit être signalé immédiatement après le déballage du produit. Si le produit présente un défaut de matériau ou de fabrication dans les 3 ans qui suivent la date d'achat, nous le réparerons ou le remplacerons - à notre choix - gratuitement pour vous. La période de garantie n'est pas prolongée par une demande de garantie acceptée. Cette mesure s'applique également pour les pièces remplacées et réparées.

Cette garantie est annulée si le produit a été endommagé ou utilisé ou entretenu de manière incorrecte.

La garantie couvre les défauts de matériels et de fabrication. Cette garantie ne couvre pas les pièces du produit soumises à une usure normale, et qui sont donc considérées comme des pièces d'usure (par exemple les piles, tuyaux, les cartouches d'encre), ni les dommages aux pièces fragiles, par exemple les interrupteurs ou les pièces en verre.

La durée de garantie de ce produit vaut également pour la batterie.

● Faire valoir sa garantie

Pour garantir la rapidité d'exécution de la procédure de garantie, veuillez respecter les consignes suivantes :

- o Pour toute demande, veuillez conserver le ticket de caisse et le numéro d'article (IAN 485271_2507) comme preuve d'achat.
- o Le numéro de référence de l'article est indiqué sur la plaque signalétique du produit ou sur une gravure du produit, sur la couverture de votre manuel (en bas à gauche) ou sur un autocollant placé sur la face arrière ou inférieure du produit.

- o En cas de dysfonctionnement ou de tout autre défaut de l'appareil, contactez d'abord le service après-vente par téléphone ou par e-mail aux coordonnées indiquées ci-dessous.
- o Tout produit considéré comme défectueux peut alors être envoyé sans frais de port supplémentaires au service clientèle indiqué, accompagné de la preuve d'achat (ticket de caisse) et d'une description écrite du défaut et de sa date d'apparition.



Sur parkside-diy.com, vous pouvez visualiser et télécharger de nombreux autres manuels. Avec ce QR Code, vous accédez directement au site parkside-diy.com. Sélectionnez votre pays et recherchez le mode d'emploi dans le champ de recherche. En saisissant le numéro d'article (IAN) 485271_2507, vous accédez au mode d'emploi de votre article.

● Service après-vente

FR **Service après-vente France**
Tél. : 0800 907612
Formulaire de contact sur
parkside-diy.com
IAN 485271_2507

BE Service après-vente Belgique

Tél. : 0800 12614

Formulaire de contact sur
parkside-diy.com

IAN 485271_2507

CH Service après-vente Suisse

Tél. : 0800 563601













Formulaire de contact sur
parkside-diy.com

IAN 485271_2507









Legenda van de gebruikte pictogrammen	Pagina 39
Inleiding	Pagina 40
Correct gebruik	Pagina 40
Beschrijving van de onderdelen.....	Pagina 40
Technische gegevens.....	Pagina 40
Inhoud van de levering.....	Pagina 41
Veiligheidsinstructies	Pagina 41
Veiligheidsinstructies voor batterijen/accu's.....	Pagina 42
Voor het gebruik	Pagina 43
Product opladen	Pagina 43
Gebruik	Pagina 44
Bediening	Pagina 44
Product bevestigen.....	Pagina 44
Lader monteren.....	Pagina 44
Onderhoud en reiniging	Pagina 45
Storingen oplossen	Pagina 45
Opslag bij niet-gebruik	Pagina 45
Afvoer	Pagina 45
Garantie en service	Pagina 46
Garantie.....	Pagina 46
Afwikkeling in geval van garantie	Pagina 47
Service	Pagina 47

Legenda van de gebruikte pictogrammen

	<p>GEVAAR! Dit symbool met het signaalwoord "GEVAAR" duidt op een gevaar met een hoog risico dat, als het niet wordt vermeden, leidt tot ernstig letsel of de dood.</p>		<p>WAARSCHUWING! EXPLOSIEGEVAAR! Een waarschuwing die is voorzien van dit teken en de woorden "WAARSCHUWING! EXPLOSIEGEVAAR!" wijst op een eventueel explosiegevaar. Als aan een dergelijke waarschuwing geen gehoor wordt gegeven, kan dit ernstig letsel, de dood en eventuele materiële schade tot gevolg hebben. Volg de aanwijzingen in deze waarschuwing op om ernstig letsel, levensgevaar of eventuele materiële schade te vermijden!</p>
	<p>WAARSCHUWING! Dit symbool met het signaalwoord "WAARSCHUWING" duidt op een gevaar met een gemiddeld risico dat, als het niet wordt vermeden, kan leiden tot ernstig letsel of de dood.</p>		<p>Gelijkstroom/-spanning</p>
	<p>PAS OP! Dit symbool met het signaalwoord "PAS OP" duidt op een gevaar met een laag risico dat, als het niet wordt vermeden, kan leiden tot licht of middelzwaar letsel.</p>		<p>Wisselstroom/-spanning</p>
	<p>LET OP! Dit symbool met het signaalwoord "LET OP" duidt op het gevaar voor mogelijk materiële schade.</p>		<p>Beschermingsklasse II</p>
	<p>OPMERKING: dit symbool met het signaalwoord "OPMERKING" geeft nuttige aanvullende informatie.</p>		<p>Beschermingsklasse III</p>
	<p>Dit teken wijst u erop dat er geschikte veiligheidshandschoenen gedragen moeten worden! Volg de aanwijzingen op om te voorkomen dat de handen tegen voorwerpen stoten of met thermische of chemische stoffen in aanraking komen!</p>		<p>Het symbool geeft aan dat de SELV-adapter niet gebruikt mag worden als de pennen van de SELV-adapter beschadigd zijn.</p>

Legenda van de gebruikte pictogrammen

	USB-aansluiting		De CE-markering duidt op conformiteit met relevante EU-richtlijnen die van toepassing zijn op dit product.
	SMPS (Switch mode power supply unit) (DC-DC-converter)		Veiligheidsinstructies Instructies
	Tegen kortsluitingen bestendige Veiligheidsadapter		Polariteit van de uitgangspool

Accu-handlamp PASL 4000 B3

● Inleiding

Hartelijk gefeliciteerd met de aankoop van uw nieuwe product. U heeft voor een hoogwaardig product gekozen. De gebruiksaanwijzing is een deel van het product. Deze bevat belangrijke aanwijzingen voor veiligheid, gebruik en verwijdering. Maakt U zich voor de ingebruikname van het product met alle bedienings- en veiligheidsvoorschriften vertrouwd. Gebruik het product alleen zoals beschreven en voor de aangegeven toepassingsgebieden. Overhandig alle documenten bij doorgifte van het product aan derden.

● Correct gebruik



Dit product is bestemd voor normaal gebruik. Dit product is alleen geschikt voor privégebruik in droge ruimtes binnenshuis, bijv. in opslagruimtes of gangen. Het product is niet bestemd voor commercieel gebruik of voor andere toepassingsgebieden. Alleen voor gebruik binnenshuis!

- Dit product is niet geschikt als kamerverlichting in huishoudens.

● Beschrijving van de onderdelen

- 1 Schijnwerper
- 2 Zijlamp
- 3 AAN/UIT-schakelaar
- 4 Laad-controlelampje (led-staaflamp)
- 5 Klaphaakje
- 6 USB-ingang (type C) voor led-staaflamp
- 7 Magneet
- 8 Magnetische voet
- 9 Indicatielampje (lader)
- 10 USB-ingang (type C) voor lader
- 11 USB-kabel (type A naar C)
- 12 SELV-adapter
- 13 Bevestigingsgat (lader)
- 14 Schroef
- 15 Plug

● Technische gegevens

Ingang:	5V \equiv max. 1A
Laadpoort:	USB (type C)
Leds:	1 x 1,1W voor schijnwerper, 1 x 3,5W voor wit licht, 1 x 0,09W voor UV-licht (niet vervangbaar)

Accu: 1 x lithium-ion 3,7V --- ,
18650 2200mAh,
8,14Wh (1INR19/66)
(kan niet door de
gebruiker worden
vervangen; vervan-
gen alleen door ge-
kwalificeerd persoon
toegestaan)

Laadduur: 6–8 uur (met
meegeleverde
SELV-adapter)

Verlichtingsduur: 3,5 uur voor de zij-
lamp en 8 uur bij de
schijnwerper (bij een
volledig opgeladen
accu)

Beschermingsklasse: III/ II

SELV-adapter:

Informatie	Waarde	Een- heid
Naam of handelsmerk van de fabrikant, handelsregisternummer en adres:	OWIM GmbH & Co. KG HRA 721742 Stiftsbergstraße 1, 74167 Neckar- sulm, DUITSLAND	
Modelnummer	HZ- G0501000USB	
Ingangsspanning	100–240	V \sim
Ingangsfrequentie (AC)	50/60	Hz
Uitgangsspanning	5,0	V ---
Uitgangsstroom	1,0	A
Uitgangsvermogen	5,0	W
Gemiddelde actieve efficiëntie	73,7	%
Stand-by stroomverbruik	0,08	W

Informatie	Waarde	Een- heid
Beschermings- klasse	II/ II	
Beschermings- type	IP20 (alleen op droge plaatsen gebruiken)	

Lader:

Ingang: 5V --- , 1 A
Laadpoort: USB (type C)
Model: SC-001

Afmetingen:

Led-staaflamp: 58 x 230 mm (b x h)
Laadstation: 87,5 x 88 x 68 mm
(b x d x h)

Gewicht:

led-staaflamp: 209 g
laadstation: 88 g
stekker + USB-kabel: 55 g

Bedrijfstemperatuur: 0°C tot 25°C
Opslagtemperatuur: -10°C tot +45°C
Luchtvochtigheid
tijdens gebruik: 40 tot 75% RH

● Inhoud van de levering

1 led-staaflamp	2 pluggen (ø 6 mm)
1 SELV-adapter	1 boorsjabloon
1 lader	1 USB-kabel
2 schroeven (ø 4 mm)	1 gebruiksaanwijzing



Veiligheidsinstructies

- WAARSCHUWING! LEVENSGEVAAR EN KANS OP ONGELUKKEN VOOR PEUTERS EN KINDEREN!** Laat kinderen nooit zonder toezicht hanteren met het verpakkingsmateriaal. Er bestaat gevaar voor verstikking door

verpakkingsmateriaal. Kinderen onderschatten de gevaren vaak. Houd kinderen steeds verwijderd van het verpakkingsmateriaal. Dit product is géén speelgoed.

- Dit product kan door kinderen vanaf 8 alsmede door personen met verminderde fysieke, sensorische of mentale vaardigheden of een gebrek aan ervaring en kennis worden gebruikt, als zij onder toezicht staan of geïnstrueerd werden met betrekking tot het veilige gebruik van het product en zij de hieruit voortvloeiende gevaren begrijpen. Kinderen mogen niet met het product spelen. Reiniging en onderhoud mag niet door kinderen zonder toezicht worden uitgevoerd.
- Dit product is geen speelgoed en hoort niet thuis in kinderhanden. Kinderen begrijpen de gevaren die door de omgang met elektrische producten ontstaan niet.
- Gebruik het product niet als u beschadiging heeft geconstateerd.
-  **VOORZICHTIG! EXPLOSIE-GEVAAR!** Gebruik het product niet in explosieve omgevingen waarin zich brandbare dampen, gasen of stoffen bevinden.
- Bescherm het product tegen natheid en vocht. Nooit in water of andere vloeistoffen dompelen!
- Sluit het product alleen aan op een correct geïnstalleerd stopcontact. De desbetreffende spanning moet overeenstemmen met de specificaties in hoofdstuk “Technische gegevens”.
- Zorg ervoor dat het stopcontact goed toegankelijk is, zodat u in geval van nood de stekker snel uit het stopcontact kunt trekken.
- Voer geen veranderingen of reparaties uit aan het product. De LED's kunnen en mogen niet worden vervangen.

 **VOORZICHTIG!** De beschermhoes van de LED's kunnen niet worden vervangen. Voer het product af als u scheuren of

sporen van breuken in de beschermhoes vaststelt.

- Gooi het product weg als het product, de USB-kabel of de SELV-adapter beschadigd zijn.
- Sluit het product niet aan als het product, de USB-kabel of de stekker beschadigd zijn of als het product is gevallen.
- Let erop dat de USB-kabel niet door scherpe randen of hete voorwerpen kan worden beschadigd. Wikkel de USB-kabel voor gebruik volledig af.
- Houd licht brandbare materialen uit de buurt van het product. Hang nooit voorwerpen over het product of over de SELV-adapter en dek de onderdelen niet af.
- Trek de SELV-adapter eruit als u het product niet gebruikt of voordat u het schoonmaakt. Doe dit ook als er tijdens het gebruik of het opladen duidelijk een storing optreedt, bijv. rook, een brandlucht etc. of tijdens onweer. Trek daarbij altijd aan de SELV-adapter. Trek niet aan de USB-kabel.
- Bescherm het product tegen grote hitte en kou.
- Het product is uitsluitend geschikt voor het gebruik met de meegeleverde SELV-adapter.
- Houd er rekening mee dat de SELV-adapter ook zonder dat het product in bedrijf is nog een gering vermogen opneemt zolang de SELV-adapter zich in het stopcontact bevindt. Voor het volledig uitschakelen dient u de SELV-adapter uit het stopcontact te halen.
- De leds kunnen niet worden vervangen. Mochten de leds aan het einde van hun levensduur uitvallen dan dient het gehele product te worden vervangen.



Veiligheidsinstructies voor batterijen/accu's

- **LEVENSGEVAAR!** Houd batterijen/accu's buiten het bereik van kinderen.

Raadpleeg bij inslikken onmiddellijk een arts!

-  **EXPLOSIEGEVAAR!** Laad niet oplaadbare batterijen nooit op. Sluit de batterijen/accu's niet kort en/of open deze niet. Daardoor kan de batterij oververhit raken, in brand vliegen of exploderen.
- Gooi batterijen/accu's nooit in het vuur of water.
- Stel batterijen/accu's nooit bloot aan mechanische belastingen.

Risico dat de batterijen/accu's lekken

- Vermijd extreme omstandigheden en temperaturen die invloed op de batterijen/accu's zouden kunnen hebben bijv. radiatoren/direct zonlicht.
- Bij lekkende batterijen/accu's het contact van de chemicaliën met de huid, ogen en slijmvliezen vermijden! Spoel de desbetreffende plekken direct af met schoon water en raadpleeg onmiddellijk een arts!
-  **DRAAG VEILIGHEIDSHAND-SCHOENEN!** Lekkende of beschadigde batterijen/accu's kunnen in geval van huidcontact chemische brandwonden veroorzaken. Draag daarom in dit geval geschikte veiligheids handschoenen.
- Dit product heeft een ingebouwde accu die niet door de gebruiker kan worden vervangen. De demontage of vervanging van de accu mag alleen door de fabrikant, diens klantenservice of een vergelijkbaar gekwalificeerde persoon worden uitgevoerd om gevaren te vermijden. Let er bij de afvoer op dat dit product een accu bevat.

● Voor het gebruik

Opmerking: verwijder al het verpakkingsmateriaal van het product.

● Product opladen

Opmerking: u kunt het product via een normaal stopcontact met behulp van de meegeleverde USB-kabel [11] en de SELV-adapter [12] opladen. Het opladen duurt 6–8 uur. Denk eraan dat de ingebouwde accu voor gebruik van het product moet worden opgeladen. De accu is vast in de voet van het product ingebouwd.

Opmerking: het wordt aangeraden om het product binnen 3 maanden na aankoop te gebruiken.

Opmerking: laad de accu voor het eerste gebruik volledig op.

Opmerking: laad de accu voor het opbergen volledig op. Wanneer u het product langer dan 3 maanden wilt opbergen, moet u de accu elke 3 maanden volledig opladen.

Opmerking: u kunt het product rechtstreeks met behulp van de SELV-adapter [12] of met de lader opladen.

- Schakel het product voor het opladen uit (druk op de AAN/UIT-schakelaar [3]).
 - Om het product direct met behulp van de SELV-adapter [12] op te laden, moet u de rode rubberen afdekking aan de achterkant van het product verwijderen en de USB-kabel [11] in de USB-aansluiting van de SELV-adapter [12] steken. Verbind vervolgens de USB-aansluiting (type C) van de USB-kabel [11] met de USB-ingang (type C) [6] van de led-staaflamp.
 - Om het product met behulp van de lader op te laden, steekt u de USB-kabel [11] in de USB-aansluiting van de SELV-adapter [12]. Verbind vervolgens de USB-aansluiting (type C) van de USB-kabel [11] met de USB-ingang (type C) [10] van de lader. Plaats vervolgens het product in de lader om het product op te laden (zie afb. B).
- Opmerking:** het indicatielampje (lader) [9] brandt rood als de stroomvoorziening is aangesloten. Hij brandt permanent rood totdat de stroomvoorziening wordt onderbroken.

Opmerking: het product beschikt over een beveiliging tegen overlading. Toch dient u het product na het opladen van het stroomnet te halen.

Opmerking: de groene laad-controle-lampjes (led-staaflamp) [4] lichten op en knipperen tijdens het laden. Er zijn 4 lampjes die het laadproces aangeven (25%/50%/75%/100%). Als een lampje permanent brandt, betekent dit dat het aangegeven laadniveau is bereikt. Als het opladen is voltooid, branden alle lampjes zonder te knipperen. Trek de SELV-adapter [12] uit het stopcontact. Haal de SELV-adapter [12] los van het product zodat de accu zich niet ontlad.

● Gebruik

⚠ **PAS OP! KANS OP ONGEVALLEN!**

Bewaars en bevestig het product altijd zodanig dat er geen gevaar voor verwonding door het product bestaat en het niet beschadigd kan raken.

Opmerking: het product kan met het haakje [5] of met behulp van de magnetische voet [8] resp. de magneet [7] op de achterkant van een vlak, ferromagnetisch oppervlak worden bevestigd. U kunt het product op de magnetische voet [8] tot 180° kantelen.

PAS OP! Let op de positie van uw handen tijdens het draaien van de magnetische voet [8] om het beklemd raken van uw vingers te voorkomen (zie afb. D).

● Bediening

- Laad het product volledig op zoals beschreven bij het onderdeel "Product opladen".
- Het product kan in 3 verschillende modi worden gebruikt. Deze kunt u door herhaaldelijk op de AAN/UIT-schakelaar [3] te drukken als volgt selecteren:

Eenmaal drukken: de zijlamp [2] brandt met wit licht.

Tweemaal drukken: de zijlamp [2] brandt in de UV-lichtmodus.

Drie keer drukken: schakelt de zijlamp [2] uit en de schijnwerper [1] aan.

Viermaal drukken: het product wordt uitgeschakeld.

● Product bevestigen

U kunt het product op twee verschillende manieren gebruiken:

- Houd de magneet [7] of de magnetische voet [8] tegen een metalen, magnetisch oppervlak. Het product blijft op zijn plek.
- Klap de klaphaak [5] uit om het product op te hangen aan een geschikte voorziening. U kunt de klaphaak [5] 360° draaien.

Opmerking: let er bij het ophangen van het product op dat de gekozen ophangplek geschikt is voor het gewicht van het product.

● Lader monteren (zie afb. C)

Opmerking: u heeft een elektrische boormachine nodig.

VOORZICHTIG! KANS OP LETSEL! Lees de gebruiksaanwijzing van uw boormachine, voordat u begint met boren.

VOORZICHTIG! Let er tijdens het boren op dat u geen elektrische kabels in de wand of het plafond beschadigt.

- Teken de afstand van 35,5mm aan voor de beide bevestigingsgaten af.
- Boor vervolgens de gaten in de wand (Ø 6mm; diepte 30mm).
- Plaats de pluggen [15] in de boorgaten. Neem, indien nodig, een hamer ter hand.
- Draai de schroeven [14] in de pluggen [15].

- Haak vervolgens de lader in de schroeven met behulp van de bevestigingsgaten **13** in.
- Gebruik het meegeleverde boorsjabloon om de boorgaten te markeren.

● Onderhoud en reiniging

Het product is onderhoudsvrij. De lichtdioden kunnen niet worden vervangen.

- Schakel het product uit en haal het van het stroomnet, voordat u het reinigt.
- Dompel het product nooit onder in water of andere vloeistoffen.
- Gebruik in geen geval bijtende reinigingsmiddelen.
- Reinig het product regelmatig met een droge, pluïsvrije doek. Gebruik een iets vochtige doek voor de verwijdering van hardnekkige vlekken.

● Storingen oplossen

- = probleem
- ⊙ = oorzaak
- = oplossing

- = Het product wordt niet opgeladen.
- ⊙ = Misschien is het product niet goed aangesloten.
- = Controleer of het product is aangesloten. Gebruik voor het opladen van het product een netadapter waarvan de uitgangsspanning en -stroomsterkte overeenkomen met de nominale ingangsspanning en -stroomsterkte zoals aangegeven bij 'Technische gegevens' in deze gebruiksaanwijzing.

- = Een aangesloten apparaat wordt niet opgeladen.
- ⊙ = De accu/batterij van het product is leeg.
- = Laad de accu/batterij op.

- ⊙ = Het apparaat is niet op het product aangesloten.
- = Controleer of het apparaat is aangesloten.

● Opslag bij niet-gebruik

- Berg het product op een droge, stofvrije plek op en bescherm het tegen direct zonlicht.
- De ingebouwde accu moet volledig worden opgeladen wanneer het product een langere tijd niet wordt gebruikt om de levensduur ervan te verlengen.
- Laad de ingebouwde accu regelmatig op wanneer u het product een langere tijd niet gebruikt. Dit is nodig om de accu te sparen.

● Afvoer

Verpakking:

De verpakking bestaat uit milieuvriendelijke grondstoffen die u via de plaatselijke recyclingcontainers kunt afvoeren.



Neem de aanduiding van de verpakkingmaterialen voor de afvalscheiding in acht. Deze zijn gemarkeerd met de afkortingen (a) en een cijfers (b) met de volgende betekenis: 1–7: kunststoffen/20–22: papier en vezelplaten/80–98: composietmaterialen.

Product:



Uw gemeentelijke overheid verstrekt informatie over de mogelijkheden om het uitgediende product af te voeren.



Het hiernaast afgebeelde symbool van een doorgestreepte vuilniscontainer op wieltes geeft aan dat dit apparaat voldoet aan de richtlijn 2012/19/EG. Deze richtlijn houdt in dat u

dit apparaat aan het einde van de gebruiksduur niet via het normale huisvuil mag afvoeren, maar dat u het op een speciaal hiervoor ingericht inzamelpunt, bij een milieupark of afvalverwerkend bedrijf af moet geven.



Het product, waaronder het toebehoren, en de verpakkingsmaterialen kunnen worden gerecycled en zijn onderhevig aan een uitgebreide verantwoordelijkheid van de fabrikant. Gooi ze apart weg, overeenkomstig de aangegeven Info-tri (informatie over afvalscheiding), voor een beter afvalbeheer. Het Triman-logo geldt alleen voor Frankrijk.

Deze afvoer is voor u gratis.

Ontzie het milieu en voer producten op een correcte manier af.

Batterijen/accu's:



Milieuvervuiling door een verkeerde verwijdering van de batterijen/accu's!

Defecte of verbruikte batterijen/accu's moeten volgens de VERORDENING 2023/1542 worden afgevoerd. Geef batterijen/accu's en/of het apparaat af bij de daarvoor bestemde plaatselijke inzamelstations.

Het symbool van de doorgestreepte vuilcontainer op batterijen of accu's betekent dat u batterijen en accu's niet bij het huisvuil mag doen. Haal de batterijen/het accupack uit het product alvorens het weg te gooien. Deze kunnen giftige zware metalen bevatten en vallen onder het chemisch afval.

De chemische symbolen van de zware metalen zijn als volgt: Cd = cadmium, Hg = kwik, Pb = lood.

● Garantie en service

● Garantie

Het product werd volgens strenge kwaliteitsrichtlijnen gemaakt en voor de uitlevering zorgvuldig gecontroleerd. In geval van materiaal- of fabricagefouten hebt u tegenover de verkoper van het product wettelijke rechten. Uw wettelijke rechten worden op geen enkele manier door onze hieronder vermelde garantie beperkt.

De garantie voor dit product bedraagt 3 jaar vanaf aankoopdatum. De garantieperiode gaat in op de datum van aankoop. Bewaar het originele bewijs van aankoop op een veilige plek aangezien dit document nodig is als bewijs.

Alle beschadigingen of gebreken die reeds op het moment van aankoop aanwezig zijn, moeten meteen na het uitpakken van het product worden gemeld.

Mocht het product binnen 3 jaar na aankoopdatum een materiaal- of fabricagefout vertonen, zullen wij het – naar onze keuze – gratis voor u repareren of vervangen. De garantieperiode wordt door een plaatsgevonden garantieverlening niet verlengd. Dit geldt ook voor vervangen en gerepareerde onderdelen.

Deze garantie vervalt als het product werd beschadigd of onjuist is gebruikt of onderhouden.

De garantie dekt materiaal- en fabricagefouten af. Deze garantie dekt geen productonderdelen die aan normale slijtage onderhevig zijn en daarom als verbruiksartikelen worden

beschouwd (bv. batterijen, slangen, inktpatronen), noch dekt zij schade aan breekbare onderdelen, bv. schakelaars of onderdelen die van glas zijn gemaakt.

Bij dit product geldt de garantietermijn ook voor de accu/batterij.

● Afwikkeling in geval van garantie

Om een snelle afhandeling van uw probleem te garanderen, dient u de volgende aanwijzingen in acht te nemen:

- Houd bij alle vragen alstublieft de kassabon en het artikelnummer (IAN 485271_2507) als bewijs van aankoop bij de hand.
- Het artikelnummer vindt u op het typeplaatje op het product, een gravure op het product, het titelblad van uw handleiding (links onderaan) of de sticker op de achter- of onderkant van het product.
- Wanneer er storingen in de werking of andere gebreken optreden, neem dan eerst contact op met de hierna genoemde service-afdeling per telefoon of e-mail.
- Een als defect bestempeld product kunt u dan samen met het aankoopbewijs (kassabon) en een beschrijving van het gebrek en het moment waarop het is opgetreden franco opsturen naar het aan u doorgegeven service-adres.



Op parkside-diy.com kunt u deze en vele andere handleidingen bekijken en downloaden. Met deze QR-code gaat u direct naar parkside-diy.com. Kies uw land en gebruik het zoekmasker om de gebruiksaanwijzing te zoeken. Vul het artikelnummer (IAN) 485271_2507 in om toegang te krijgen tot de gebruiksaanwijzing van uw artikel.

● Service













NL **Service Nederland**
Tel.: 0800 0229556
Contactformulier op
parkside-diy.com
IAN 485271_2507

BE **Service België**
Tel.: 0800 12614
Contactformulier op
parkside-diy.com
IAN 485271_2507



Legenda zastosowanych piktogramów	Strona 49
Wstęp	Strona 50
Zastosowanie zgodne z przeznaczeniem	Strona 50
Opis części.....	Strona 50
Dane techniczne	Strona 50
Zawartość	Strona 51
Wskazówki bezpieczeństwa	Strona 52
Wskazówki bezpieczeństwa dla baterii/akumulatorów	Strona 53
Przed zastosowaniem	Strona 53
Ładowanie produktu	Strona 53
Użytkowanie	Strona 54
Obsługa.....	Strona 54
Zakładanie produktu	Strona 54
Montaż stacji ładowania	Strona 55
Konserwacja i czyszczenie	Strona 55
Usuwanie usterek	Strona 55
Przechowywanie przy nieużywaniu	Strona 55
Utylizacja	Strona 56
Gwarancja i serwis	Strona 57
Gwarancja	Strona 57
Sposób postępowania w przypadku naprawy gwarancyjnej.....	Strona 57
Serwis	Strona 58

Legenda zastosowanych piktogramów

	<p>NIEBEZPIECZEŃSTWO! Ten symbol z hasłem sygnalizacyjnym „NIEBEZPIECZEŃSTWO“ oznacza zagrożenie o wysokim stopniu ryzyka, które, jeśli się go nie uniknie, prowadzi do ciężkich urazów lub śmierci.</p>		<p>OSTRZEŻENIE! NIEBEZPIECZEŃSTWO WYBUCHU! Ostrzeżenie, które oznaczone jest tym symbolem i słowami „OSTRZEŻENIE! NIEBEZPIECZEŃSTWO WYBUCHU!“ wskazuje na możliwe niebezpieczeństwo wybuchu. Nieprzestrzeżenie takiego ostrzeżenia może skutkować poważnymi obrażeniami ciała lub śmiercią i możliwymi szkodami rzeczowymi. Należy przestrzegać zaleceń w tym ostrzeżeniu, aby uniknąć ciężkich obrażeń, zagrożenia życia lub ryzyka szkód materialnych!</p>
	<p>OSTRZEŻENIE! Ten symbol z hasłem sygnalizacyjnym „OSTRZEŻENIE“ oznacza zagrożenie o średnim stopniu ryzyka, które, jeśli się go nie uniknie, może prowadzić do ciężkich urazów lub śmierci.</p>		<p>Prąd stały/napięcie stałe</p>
	<p>OSTROŻNIE! Ten symbol z hasłem sygnalizacyjnym „OSTROŻNIE“ oznacza zagrożenie o niskim stopniu ryzyka, które, jeśli się go nie uniknie, może prowadzić do nieznacznych lub lekkich urazów.</p>		<p>Prąd zmienny/napięcie zmienne</p>
	<p>UWAGA! Symbol ten z hasłem sygnalizacyjnym „UWAGA“ wskazuje na możliwe uszkodzenie mienia.</p>		<p>Klasa ochrony II</p>
	<p>WSKAZÓWKA: Ten symbol z hasłem sygnalizacyjnym „WSKAZÓWKA“ podaje inne przydatne informacje.</p>		<p>Klasa ochrony III</p>
	<p>Ten znak wskazuje, że należy nosić odpowiednie rękawice ochronne! Należy postępować zgodnie z instrukcjami, aby zapobiec kontaktowi rąk z przedmiotami lub substancjami termicznymi lub chemicznymi!</p>		<p>Symbol oznacza, że adapter SELV nie może być używany, jeśli styki adaptera SELV są uszkodzone.</p>

Legenda zastosowanych piktogramów

	Port USB		Znak CE wskazuje zgodność z odpowiednimi Dyrektywami UE dotyczącymi tego produktu.
	SMPS (Switch mode power supply unit) (zasilacz impulsowy)		Wskazówki bezpieczeństwa Instrukcja postępowania
	Odporny na zwarcie Transformator bezpieczeństwa		Biegunowość bieguna wyjściowego

Akumulatorowa lampa ręczna PASL 4000 B3

● Wstęp

Gratulujemy Państwu zakupu nowego produktu. Tym samym zdecydowali się Państwo na zakup produktu wysokiej jakości. Instrukcja obsługi jest częścią tego produktu. Zawiera ona ważne wskazówki dotyczące bezpieczeństwa, użytkowania i utylizacji. Przed pierwszym użyciem produktu należy zapoznać się ze wszystkimi wskazówkami dotyczącymi obsługi i bezpieczeństwa. Używać produktu wyłącznie zgodnie z jego poniżej opisanym przeznaczeniem. W przypadku przekazania produktu innej osobie należy dołączyć do niego całą dokumentację.

● Zastosowanie zgodne z przeznaczeniem



Produkt ten jest przeznaczony do normalnego użytku. Niniejszy produkt nadaje się tylko do użytku prywatnego w suchych pomieszczeniach, np. pomieszczenia gospodarcze lub korytarze. Produkt nie jest przeznaczony do użytku komercyjnego lub innych rodzajów zastosowań. Do stosowania tylko w pomieszczeniach!

- Produkt ten nie nadaje się również jako oświetlenie pomieszczeń w gospodarstwie domowym.

● Opis części

- 1 Reflektor
- 2 Lampa boczna
- 3 Przełącznik WŁĄCZ/WYŁĄCZ
- 4 Lampka kontrolna ładowania (lampa prętowa LED)
- 5 Hak składany
- 6 Port wejściowy USB (typ C) do lampy prętowej LED
- 7 Magnes
- 8 Stopa magnetyczna
- 9 Wskaźnik stanu pracy (stacja ładowania)
- 10 Port wejściowy USB (typ C) do stacji ładowania
- 11 Kabel USB (typ A na typ C)
- 12 Adapter SELV
- 13 Otwór do mocowania (stacja ładowania)
- 14 Śruba
- 15 Kołek

● Dane techniczne

Wejście:	5V=== maks. 1 A
Gniazdo ładowania:	USB (typ C)
Diody LED:	1 x 1,1W do reflektora, 1 x 3,5W do białego światła, 1 x 0,09W do światła UV (niewymienne)

Akumulator: 1 x litowo-jonowy
3,7V === , 18650 2200mAh,
8,14Wh (11NR19/66) (nie
może być wymieniony
przez użytkownika;
wymiana dopuszczalna
tylko przez wykwalifiko-
waną osobę)

Czas ładowania: 6–8 godzin (z dołączonym
adapterem SELV)

Czas świecenia: 3,5 godziny lampą
boczną i 8 godzin reflektor
(przy całkowicie nała-
dowanym akumulatorze)

Klasa ochrony: III/ ⏚

Adapter SELV:

Informacja	Wartość	Jed- nostka
Nazwa lub znak towa- rowy, numer rejestracji handlowego i adres:	OWIM GmbH & Co. KG HRA 721742 Stiftsbergstraße 1, 74167 Neckar- sulm, NIEMCY	
Numer modelu	HZ- G0501000USB	
Napięcie wejściowe	100–240	V~
Częstotli- wość wej- ściowa (AC)	50/60	Hz
Napięcie wyjściowe	5,0	V ===
Prąd wyjściowy	1,0	A
Moc wyjściowa	5,0	W
Średnia aktywna wydajność	73,7	%
Zużycie prądu przy prześcieju	0,08	W

Informacja	Wartość	Jed- nostka
Klasa ochrony	II/ ⏚	
Rodzaj ochrony	IP20 (używać tylko w suchych miejscach)	

Stacja ładowania:

Wejście: 5V === , 1 A
Gniazdo ładowania: USB (typ C)
Model: SC-001

Wymiary:

Lampa prętowa LED: 58 x 230 mm
(szer. x wys.)
Stacja ładowania: 87,5 x 88 x 68 mm
(szer. x gł. x wys.)

Ciężar:

Lampa prętowa LED: 209 g
Stacja ładowania: 88 g
Wtyczka + kabel USB: 55 g

Temperatura robocza: od 0 °C do 25 °C
Temperatura
przechowywania: od -10 °C do +45 °C
Wilgotność powietrza
podczas pracy: od 40 do 75 % RH

● Zawartość

1 lampa prętowa LED	2 kołki (ø 6 mm)
1 adapter SELV	1 szablon do wier- cenia otworów
1 stacja ładowania	1 kabel USB
2 śruby (ø 4 mm)	1 instrukcja obsługi



Wskazówki bezpieczeństwa



⚠ OSTRZEŻENIE! NIE-BEZPIECZEŃSTWO ODNIENIENIA OBRAŻEŃ I UTRATY

ŻYCIA PRZEZ DZIECI! W żadnym wypadku nie pozostawiać dzieci bez nadzoru w pobliżu opakowania. Istnieje niebezpieczeństwo uduszenia się materiałem opakowaniowym. Dzieci często nie dostrzegają niebezpieczeństwa. Trzymać dzieci z dala od materiału opakowaniowego. Niniejszy produkt nie jest zabawką.

- Niniejszy produkt może być używany przez dzieci od lat 8 oraz przez osoby z obniżonymi zdolnościami fizycznymi, sensorycznymi lub mentalnymi lub brakiem doświadczenia i/lub wiedzy, jeśli pozostają pod nadzorem lub zostały pouczone w kwestii bezpiecznego użycia produktu i rozumieją wynikające z niego zagrożenia. Dzieci nie mogą bawić się produktem. Czyszczenie i konserwacja nie mogą być przeprowadzane przez dzieci bez nadzoru.
- Niniejszy produkt nie jest zabawką, nie powinien znaleźć się w rękach dzieci. Dzieci nie dostrzegają zagrożeń wynikających z używania produktów elektrycznych.
- Nie używać produktu w razie wykrycia jakiegokolwiek uszkodzenia.



OSTROŻNIE! NIEBEZPIECZEŃSTWO EKSPLOZJI!

Nie należy używać produktu w otoczeniu zagrożonym eksplozją, w którym występują łatwopalne opary, gazy lub pyły.

- Produkt należy chronić przed wilgocią. Nigdy nie zanurzać w wodzie lub innych płynach!
- Produkt należy podłączać wyłącznie do gniazd wtykowych zainstalowanych zgodnie z przepisami. Wartość napięcia

musi odpowiadać danym podanym w rozdziale „Dane techniczne“.

- Proszę przy tym zwracać uwagę, aby w razie nagłej potrzeby usunięcia wtyczki z gniazdka było ono zawsze dobrze dostępne.
- Nie należy przeprowadzać żadnych zmian lub napraw na produkcie. Żarówek LED nie da się i nie wolno wymieniać.
- ⚠ **OSTROŻNIE!** Powłoka ochronna diod LED jest niewymienna. Produkt należy zutylizować w razie stwierdzenia rys lub śladów pęknięcia na osłonie ochronnej.
- Należy zutylizować cały produkt, jeśli produkt, kabel USB lub adapter SELV są uszkodzone.
- Nie podłączać produktu, jeśli produkt, kabel USB lub wtyczka są uszkodzone lub produkt upadł.
- Należy uważać na to, aby nie uszkodzić kabla USB ostrymi krawędziami lub gorącymi przedmiotami. Przed użyciem należy całkowicie rozwinąć kabel USB.
- Materiały łatwopalne należy utrzymywać z dala od produktu. Nigdy nie wieszac przedmiotów nad produktem lub adapterem SELV i nie przykrywać go.
- Zdjąć adapter SELV, jeśli produkt jest nieużywany lub przed czyszczeniem. Należy tego również dokonać, jeśli w trakcie zastosowania lub procesu ładowania wystąpią widoczne zakłócenia, takie jak np. dym, zapach spalinowy lub w czasie burzy. Przy tym zawsze należy ciągnąć za adapter SELV. Nie ciągnąć za kabel USB.
- Chronić produkt przed silnym gorącym i zimnem.
- Produkt nadaje się do użytku wyłącznik z dostarczonym adapterem SELV.
- Należy pamiętać, że adapter SELV bez uruchomienia produktu nadal pobiera małą ilość mocy tak długo, jak znajduje się on w gniazdku. W celu całkowitego wyłączenia usunąć adapter SELV z gniazdka.

- Wymiana diod LED jest niemożliwa. Jeśli diody LED przestaną działać z powodu zużycia, należy wymienić cały produkt.



Wskazówki bezpieczeństwa dla baterii/akumulatorów

- **ZAGROŻENIE ŻYCIA!** Baterie/akumulatory należy trzymać poza zasięgiem dzieci. W przypadku połknięcia należy natychmiast udać się do lekarza!
-  **NIEBEZPIECZEŃSTWO WYBUCHU!** Baterii jednorazowego użytku nie wolno ładować ponownie. Baterii/akumulatorów nie należy zwierać i/lub otwierać. Może to doprowadzić do przegrzania, pożaru lub wybuchu.
- Nigdy nie należy wrzucać baterii/akumulatorów do ognia lub wody.
- Nigdy nie należy narażać baterii/akumulatorów na obciążenia mechaniczne.

Ryzyko wycieku kwasu z baterii/akumulatorów

- Należy unikać ekstremalnych warunków i temperatur, które mogą oddziaływać na baterie/akumulatory, np. kaloryferów/bezpośredniego działania promieniowania słonecznego.
- Jeśli wyciekną baterie/akumulatory, należy unikać kontaktu skóry, oczu i błon śluzowych z chemikaliami! Dotknięte miejsca natychmiast przepłukać czystą wodą i udać się do lekarza!
-  **ZAKŁADAĆ RĘKAWICE OCHRONNE!** Wylane lub uszkodzone baterie/akumulatory po dotknięciu skóry mogą spowodować poparzenia chemiczne. Dlatego należy w takim przypadku nakładać odpowiednie rękawice ochronne.
- Produkt posiada wbudowany akumulator, który nie może być wymieniony

przez użytkownika. Rozmontowanie lub wymiana akumulatora mogą być dokonane wyłącznie przez producenta lub w jego punkcie obsługi klienta lub przez osobę o podobnych kwalifikacjach, aby zapobiec zagrożeniom. Przy utylizacji należy zwrócić uwagę na to, że produkt zawiera akumulator.

● Przed zastosowaniem

Wskazówka: Należy całkowicie usunąć materiał opakowania z produktu.

● Ładowanie produktu

Wskazówka: Produkt można naładować w zwykajnym gniazdku domowym stosując dołączony kabel USB [11] i adapter SELV [12]. Proces ładowania trwa 6–8 godzin. Należy zwrócić uwagę, że wbudowany akumulator musi być naładowany przed użyciem produktu.

Akumulator jest na stałe wbudowany w podstawie produktu.

Wskazówka: Zaleca się użycie produktu w ciągu 3 miesięcy od zakupu.

Wskazówka: Przed pierwszym uruchomieniem należy w pełni naładować akumulator.

Wskazówka: W pełni naładować akumulator przed przechowywaniem. Jeśli produkt ma być przechowywany przez okres dłuższy niż 3 miesiące, należy co 3 miesiące w pełni naładować akumulator.

Wskazówka: Produkt można ładować bezpośrednio przy użyciu adaptera SELV [12] lub stacji ładowania.

- Przed ładowaniem wyłączyć produkt (naciśnąć przełącznik WŁĄCZ/WYŁĄCZ [3]).
- Aby naładować produkt bezpośrednio za pomocą adaptera SELV [12], zdjąć czerwoną gumową osłonę z tyłu produktu, podłączyć kabel USB [11] do portu USB w adapterze SELV [12]. Połączyć

port USB (typ C) kabla USB [11] z portem wejściowym USB (typ C) [6] lampy prętowej LED.

- Aby naładować produkt przy użyciu stacji ładowania, włożyć kabel USB [11] do portu USB adaptera SELV [12]. Połączyć port USB (typ C) kabla USB [11] z portem wejściowym USB (typ C) [10] stacji ładowania. Następnie włożyć produkt do stacji ładowania, aby go naładować (patrz rys. B).

Wskazówka: Wskaźnik stanu pracy (stacja ładowania) [9] świeci się na czerwono, gdy podłączone jest zasilanie. Świeci ciągłym czerwonym światłem do momentu przerwania zasilania.

Wskazówka: Produkt posiada zabezpieczenie przed przeciążeniem. Mimo to produkt należy odłączyć od sieci elektrycznej po zakończeniu procesu ładowania.

Wskazówka: Zielone lampki kontrolne (lampa prętowa LED) [4] zapalają się i migają podczas procesu ładowania. Dostępne są 4 lampki wskazujące proces ładowania (25 %/50 %/75 %/100 %). Jeśli wskaźnik ciągle świeci, oznacza to, że pokazany proces ładowania został zakończony. Jeśli proces ładowania jest zakończony, to świecą się wszystkie wskaźniki bez migania. Wyjąć adapter SELV [12] z gniazdka. Odłączyć adapter SELV [12] od produktu, aby akumulator się nie rozładował.

● Użytkowanie

⚠ OSTROŻNIE! ZAGROŻENIE WYPADKIEM! Produkt należy przechowywać i zamocować w taki sposób, aby nie było zagrożenia obrażeniami spowodowanymi przez produkt, oraz aby nie został on uszkodzony.

Wskazówka: Produkt można zamocować przy użyciu haka składanego [5] lub stopy magnetycznej [8] lub magnesu [7] na

odwrotnej stronie do płaskiej, ferromagnetycznej powierzchni. Produkt można wychylać o 180° na stopie magnetycznej [8]. **OSTROŻNIE!** Podczas obracania stopy magnetycznej [8] prosimy uważać na położenie swoich palców, aby uniknąć przytraśnięcia (patrz rys. D).

● Obsługa

- Całkowicie naładować produkt, jak opisano w rozdziale „Ładowanie produktu”.
- Produktu można używać w 3 różnych trybach. Można je wybrać kilkakrotnie naciskając przycisk WŁĄCZ/WYŁĄCZ [3] w następujący sposób:

Naciśnięcie

raz: świeci się tylko lampa boczna [2] białym światłem.

Naciśnięcie

dwa razy: lampa boczna [2] przechodzi w tryb świecenia UV.

Naciśnięcie

trzy razy: wyłącza lamę boczną [2] a włącza reflektor [1].

Naciśnięcie

cztery razy: wyłącza produkt.

● Zakładanie produktu

Produktu można używać na dwa różne sposoby:

- Przytrzymać magnes [7] lub stopę magnetyczną [8] na metalicznej, magnetycznej powierzchni. Produkt pozostaje w tej pozycji.
- Rozłożyć hak składany [5], aby zawiesić produkt na odpowiednim narzędziu do zawieszania. Hak składany [5] można obrócić o 360°.

Wskazówka: Podczas zawieszania należy uważać na to, aby wybrane miejsce zawieszenia było odpowiednie do ciężaru produktu.

● Montaż stacji ładowania (patrz rys. C)

Wskazówka: Do montażu haków potrzebna jest wiertarka.

OSTROŻNIE! NIEBEZPIECZEŃSTWO OBRAŻENIA CIAŁA! Przed rozpoczęciem wiercenia zapoznać się z instrukcją obsługi wiertarki.

OSTROŻNIE! Podczas wiercenia należy uważać na to, aby nie uszkodzić przewodów elektrycznych w ścianie lub suficie.

- W odległości 35,5mm zaznaczyć miejsca obydwu otworów mocujących.
- Wywiercić otwory w ścianie (ø 6mm; głębokość 30mm).
- Wprowadzić kołki [15] do nawierconych otworów. W razie konieczności należy użyć młotka.
- Wkręcić śruby [14] w kołki [15].
- Następnie zawiesić stację ładowania na śrubach przy pomocy otworów montażowych [13].
- Należy użyć dołączonego szablonu do zaznaczania otworów do wiercenia.

● Konserwacja i czyszczenie

Niniejszy produkt nie wymaga konserwacji. Diody nie są wymienne.

- Przed przystąpieniem do czyszczenia produktu należy go wyłączyć i odłączyć od sieci elektrycznej.
- Nigdy nie należy zanurzać produktu w wodzie lub innych cieczach.
- Nie używać żrących środków czyszczących.
- Produkt należy regularnie czyścić suchą, niestrzępiącą się szmatką. W

przypadku silniejszego zabrudzenia należy użyć lekko zwilżonej szmatki.

● Usuwanie usterek

- = Problem
- ⊙ = Przyczyna
- = Rozwiązanie

- = Produkt nie ładuje się.
- ⊙ = Możliwe, że produkt nie jest właściwie podłączony.
- = Sprawdzić, czy produkt jest podłączony. Do ładowania produktu należy używać zasilacza sieciowego, którego napięcie wyjściowe i natężenie prądu są zgodne ze znamionowym napięciem wejściowym i natężeniem prądu, jak określono w punkcie „Dane techniczne” w niniejszej instrukcji obsługi.

- = Podłączone urządzenie nie ładuje się.
- ⊙ = Akumulator produktu jest rozładowany.
- = Naładować akumulator.
- ⊙ = Urządzenie nie jest podłączone do produktu.
- = Sprawdzić, czy urządzenie jest podłączone.

● Przechowywanie przy nieużywaniu

- Produkt należy przechowywać w suchym, niezakurzonym miejscu i chronić przed bezpośrednim światłem słonecznym.
- Jeśli produkt nie będzie używany przez dłuższy czas, wbudowany akumulator powinien być całkowicie naładowany, aby przedłużyć jego żywotność.
- Jeśli produkt nie jest używany przez dłuższy czas, należy regularnie ładować wbudowany akumulator. Jest to niezbędne do oszczędzania akumulatora.

● Utylizacja

Opakowanie:

Opakowanie wykonane jest z materiałów przyjaznych dla środowiska, które można przekazać do utylizacji w lokalnym punkcie przetwarzania surowców wtórnych.



Przy segregowaniu odpadów prosimy zwrócić uwagę na oznakowanie materiałów opakowaniowych, oznaczone są one skrótami (a) i numerami (b) o następującym znaczeniu: 1–7: Tworzywa sztuczne/20–22: Papier i tektura/80–98: Materiały kompozytowe.

Produkt:



Informacji na temat możliwości utylizacji wyeksploatowanego produktu udziela urząd gminy lub miasta.



Znajdujący się obok symbol przekreślonego pojemnika na śmieci na kołach pokazuje, że produkt podlega dyrektywie 2012/19/UE. Dyrektywa ta mówi, że produkt na koniec swojego czasu użytkowania nie może być usuwany ze zwykłymi odpadami domowymi, lecz musi zostać oddany do specjalnie utworzonych skupów, punktów zbiorczych lub zakładów utylizacji.

Elektroodpady nie mogą być wyrzucane do pojemników do selektywnej zbiórki odpadów komunalnych. Można je oddać w specjalnie wyznaczonych miejscach np. Punkt Selektywnej Zbiórki Odpadów Komunalnych lub/bądź w punktach handlowych oferujących w sprzedaży sprzęt elektryczny.

Należy postępować zgodnie z obowiązującymi w Polsce przepisami dotyczącymi selektywnej zbiórki urządzeń elektrycznych i elektronicznych. Zużyty sprzęt może mieć szkodliwy wpływ na środowisko i

zdrowie ludzi z uwagi na potencjalną zawartość niebezpiecznych substancji, mieszanin oraz części składowych. Gospodarstwo domowe spełnia ważną rolę w przyczynianiu się do ponownego użycia i odzysku surowców wtórnych, w tym recyklingu zużytego sprzętu. Na tym etapie kształtuje się postawy, które wpływają na zachowanie wspólnego dobra jakim jest czyste środowisko naturalne.

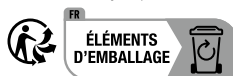

Produkt, w tym akcesoria i materiały opakowaniowe, nadają się do recyklingu i podlegają rozszerzonej odpowiedzialności producenta. Wyrzuc je osobno, zgodnie z ilustracją przedstawiającą informacje o sortowaniu, aby zapewnić lepszą utylizację odpadów. Logo Triman jest ważne tylko dla Francji.

Ta utylizacja jest bezpłatna.

Należy chronić środowisko i usuwać odpady w odpowiedni sposób.

Baterii/akumulatorów:



Szkody środowiskowe spowodowane nieprawidłową utylizacją baterii i akumulatorów!

Wadliwe lub zużyte baterie/akumulatory należy utylizować zgodnie z ROZPORZĄDZENIEM 2023/1542. Proszę zwrócić baterie/akumulatory za pośrednictwem lokalnych punktów zbiórki.

Symbol przekreślonego kontenera na śmieci na bateriach lub akumulatorach oznacza, że baterii i akumulatorów nie wolno wyrzucać z odpadami domowymi. Przed utylizacją należy wyjąć baterie/akumulatory z produktu. Mogą one zawierać

szkodliwe metale ciężkie i należy je traktować jak odpady specjalne.

Symbole chemiczne metali ciężkich są następujące: Cd = kadm, Hg = rtęć, Pb = ołów.

● **Gwarancja i serwis**

● **Gwarancja**

Produkt został wyprodukowany zgodnie z surowymi wytycznymi dotyczącymi jakości i dokładnie przetestowane przed dostawą. W przypadku wad materiałowych lub produkcyjnych przysługują Państwu prawa ustawowe wobec sprzedawcy produktu. Państwa prawa ustawowe nie są w żaden sposób ograniczone przez naszą gwarancję przedstawioną poniżej.

Gwarancja na ten produkt wynosi 3 lata od daty zakupu. Okres gwarancji rozpoczyna się od daty zakupu. Proszę przechowywać oryginalny rachunek w bezpiecznym miejscu, ponieważ ten dokument jest wymagany jako dowód zakupu.

Wszelkie uszkodzenia lub wady obecne już w momencie zakupu należy zgłosić niezwłocznie po rozpakowaniu produktu.

Jeżeli w ciągu 3 lat od daty zakupu produkt wykáže wady materiałowe lub produkcyjne, to – według naszego uznania – bezpłatnie go naprawimy lub wymienimy. Okres gwarancji nie ulega przedłużeniu o przyznane roszczenie gwarancyjne. Dotyczy to również wymienionych i naprawionych części.

Niniejsza gwarancja traci ważność, jeśli produkt został uszkodzony, był niewłaściwie użytkowany lub konserwowany.

Gwarancja obejmuje wady materiałowe i produkcyjne. Niniejsza gwarancja nie obejmuje części produktu, które podlegają

normalnemu zużyciu i dlatego są uważane za części zużywalne (np. baterie, węże, wkłady atramentowe), ani nie obejmuje uszkodzeń części delikatnych, np. przełączników lub części wykonanych ze szkła.

Zgodnie z Kodeksem Cywilnym art. 581 §1 wraz z wymianą urządzenia lub ważnej części czas gwarancji rozpoczyna się na nowo.

W przypadku tego produktu okres gwarancji dotyczy również akumulatora.

● **Sposób postępowania w przypadku naprawy gwarancyjnej**

Aby zapewnić szybkie rozpatrzenie Państwa wniosku, proszę stosować się do następujących wskazówek:

- o Przed skontaktowaniem się z działem serwisowym należy przygotować jako dowód zakupu paragon i numer artykułu (IAN 485271_2507).
- o Numer artykułu znaleźć można na tabliczce znamionowej na produkcie, na grawerunku na produkcie, na stronie tytułowej instrukcji (u dołu po lewej stronie) lub na naklejce znajdującej się z tyłu lub na spodzie produktu.
- o W razie wystąpienia jakichkolwiek usterek w działaniu lub innych wad należy najpierw skontaktować się telefonicznie lub za pomocą poczty elektronicznej z wymienionym niżej działem serwisowym.
- o Produkt uważany za uszkodzony można następnie odesłać na podany adres działu serwisowego, dołączając dowód zakupu (paragon) oraz podając rodzaj usterki i datę jej wystąpienia. W takim przypadku nie ponoszą Państwo kosztów przesyłki.

O



Mogą Państwo przeglądać i pobierać te i wiele innych instrukcji na stronie parkside-diy.com. Ten kod QR przeniesie Państwa bezpośrednio na stronę parkside-diy.com. Proszę wybrać swój kraj i użyć maski wyszukiwania, aby wyszukać instrukcje obsługi. Proszę wprowadzić numer artykułu (IAN) 485271_2507, aby uzyskać dostęp do instrukcji obsługi swojego artykułu.

● Serwis

Serwis Polska

Tel.: 00800 4912069



















Formularz kontaktowy na stronie
parkside-diy.com

IAN 485271_2507



Legenda použitých piktogramů	Strana 60
Úvod	Strana 61
Použití ke stanovenému účelu	Strana 61
Popis dílů	Strana 61
Technická data.....	Strana 61
Obsah dodávky.....	Strana 62
Bezpečnostní pokyny	Strana 62
Bezpečnostní pokyny pro baterie a akumulátory.....	Strana 63
Před použitím	Strana 63
Nabíjení výrobku	Strana 63
Použití	Strana 64
Obsluha.....	Strana 64
Přípevnění výrobku	Strana 65
Montáž nabíjecí stanice	Strana 65
Údržba a čištění	Strana 65
Řešení problémů	Strana 65
Skladování při nepoužívání	Strana 65
Zlikvidování	Strana 66
Záruka a servis	Strana 66
Záruka	Strana 66
Postup v případě uplatňování záruky.....	Strana 67
Servis	Strana 67

Legenda použitých piktogramů

	<p>NEBEZPEČÍ! Tento symbol se signálním slovem „NEBEZPEČÍ“ označuje ohrožení s vysokým stupněm rizika, jestliže se mu nezabrání, má za následek vážné nebo smrtelné úrazy.</p>		<p>VÝSTRAHA! NEBEZPEČÍ VÝBUCHU! Varování, které začíná tímto nápisem a slovy „VAROVÁNÍ! NEBEZPEČÍ VÝBUCHU!“ poukazuje na možné nebezpečí výbuchu. Nerespektování této výstrahy může mít za následek vážné úrazy, včetně smrtelných, a vznik hmotných škod. Řiďte se pokyny této výstrahy, abyste zabránili ohrožení života nebo vzniku hmotných škod!</p>
	<p>VÝSTRAHA! Tento symbol se signálním slovem „VÝSTRAHA“ označuje nebezpečí se střední stupněm rizika. Pokud není tomuto riziku zabráněno, může mít za následek vážné nebo smrtelné úrazy.</p>		<p>Stejnoseměrný proud/ stejnoseměrné napětí</p>
	<p>OPATRNĚ! Tento symbol se signálním slovem „OPATRNĚ“ označuje ohrožení s nízkým stupněm rizika, jestliže se mu nezabrání může mít za následek lehké nebo středně těžké úrazy.</p>		<p>Střídavý proud/střídavé napětí</p>
	<p>POZOR! Tento symbol se signálním slovem „POZOR“, označuje nebezpečí vzniku věcných škod.</p>		<p>Ochranná třída II</p>
	<p>UPOZORNĚNÍ: Tento symbol se signálním slovem „UPOZORNĚNÍ“ poskytuje další užitečné informace.</p>		<p>Ochranná třída III</p>
	<p>Tento symbol informuje, že musíte používat vhodné ochranné rukavice! Dodržujte pokyny, abyste zabránili nárazu rukou do předmětů nebo kontaktu s tepelnými nebo chemickými látkami!</p>		<p>Symbol označuje, že se adaptér pro SELV nesmí používat, pokud jsou piny adaptéru poškozené.</p>
	<p>USB přípojka</p>		<p>Značka CE vyjadřuje soulad s příslušnými směnicemi EU, které se vztahují na tento výrobek.</p>
	<p>SMPS (Switch mode power supply unit) (spínací síťový adaptér)</p>		<p>Bezpečnostní upozornění Instrukce</p>
	<p>Před zkratem chráněný Bezpečnostní transformátor</p>		<p>Polarita výstupního pólu</p>

Aku ruční svítlna PASL 4000 B3

- 14 Šroub
- 15 Hmoždinky

● Úvod

Blahopřejeme Vám ke koupi nového výrobku. Rozhodli jste se pro kvalitní produkt. Návod k obsluze je součástí tohoto výrobku. Obsahuje důležité pokyny pro bezpečnost, použití a likvidaci. Před použitím výrobku se seznamte se všemi pokyny k obsluze a bezpečnostními pokyny. Používejte výrobek jen popsaným způsobem a na uvedených místech. Při předání výrobku třetí osobě předejte i všechny podklady.

● Použití ke stanovenému účelu



Tento výrobek je určen k normálnímu používání. Tento výrobek je vhodný jen k privátnímu používání v suchých místnostech, např. v komoře nebo na chodbě. Výrobek není určen k živnostenskému nebo jinému využívání. K používání jen ve vnitřních prostorech!

- Tento výrobek není vhodný k osvětlení místností v domácnosti.

● Popis dílů

- 1 Reflektor
- 2 Postranní světlo
- 3 Vypínač ZAP/VYP
- 4 Kontrolka nabíjení (tyčová LED svítlna)
- 5 Sklopný hák
- 6 Vstupní USB zdířka (typ C) pro tyčovou LED svítlnu
- 7 Magnet
- 8 Magnetický podstavec
- 9 Provozní kontrolka (nabíjecí stanice)
- 10 Vstupní zdířka USB (typ C) pro nabíjecí stanici
- 11 Kabel USB (typ A na typ C)
- 12 Adaptér pro SELV
- 13 Otvor na připevnění (nabíjecí stanice)

● Technická data

- Vstup: 5V=== max. 1 A
- Nabíjecí zdířka: USB (typ C)
- LED: 1x 1,1W pro reflektor, 1x 3,5W pro bílé světlo, 1x 0,09W pro světlo UV (nelze vyměnit)
- Akumulátor: 1x lithium iontový akumulátor 3,7V===, 18650 2200mAh, 8,14Wh (1INR19/66) (uživatel ho nemůže vyměnit; výměna je povolena kvalifikované osobě)
- Doba nabíjení: 6–8 hodin (s přiloženým adaptérem pro SELV)
- Doba svícení: 3,5 hodiny pro postranní světlo a 8 hodin pro reflektor (při plně nabitém akumulátoru)
- Třída ochrany: III/III

Adaptér pro SELV:

Informace	Hodnota	Jednotka
Jméno nebo obchodní značka výrobce, obchodní registrační číslo a adresa:	OWIM GmbH & Co. KG HRA 721742 Stiftsbergstraße 1, 74167 Neckar- sulum, NĚMECKO	
Model číslo	HZ- G0501000USB	
Vstupní napětí	100–240	V~
Vstupní frekvence (AC)	50/60	Hz
Výstupní napětí	5,0	V===
Výstupní proud	1,0	A

Informace	Hodnota	Jednotka
Výstupní výkon	5,0	W
Průměrná aktivní efektivita	73,7	%
Spotřeba proudu v provozu naprázdno	0,08	W
Třída ochrany	II/□	
Druh ochrany	IP20 (používat jen na suchých místech)	

Nabíjecí stanice

Vstup: 5V $\overline{=}$, 1 A
 Nabíjecí zdířka: USB (typ C)
 Model: SC-001

Rozměry:

Týčová LED svítilna: 58 x 230mm (Š x V)
 Nabíjecí stanice: 87,5 x 88 x 68mm (Š x H x V)

Hmotnost:

Týčová LED svítilna: 209g
 Nabíjecí stanice: 88g
 Zástrčka + kabel USB: 55g

Provozní teplota: 0°C až 25°C
 Skladovací teplota: -10°C až +45°C
 Vlhkost vzduchu za provozu: 40 až 75 % relativní vlhkosti

● Obsah dodávky

1 týčová LED svítilna	2 hmoždinky (ø 6mm)
1 adaptér pro SELV	1 vrtací šablona
1 nabíjecí stanice	1 USB kabel
2 šrouby (ø 4mm)	1 návod k obsluze



Bezpečnostní pokyny



⚠ VÝSTRAHA! NEBEZPEČÍ OHROŽENÍ ŽIVOTA MALÝCH I VELKÝCH DĚTÍ!

- Nenechávejte děti nikdy samotné s obalovým materiálem. Hrozí nebezpečí udušení obalovým materiálem. Děti nebezpečí často podceňují. Chraňte neustále obalový materiál před dětmi. Tento výrobek není hračka.
- Tento výrobek mohou používat děti od 8 let, osoby se sníženými fyzickými, smyslovými nebo duševními schopnostmi nebo s nedostatečnými zkušenostmi a znalostmi, jestliže budou pod dohledem nebo byly poučeny o bezpečném používání výrobku a chápou nebezpečí, která z jeho používání vyplývají. S výrobkem si děti nesmí hrát. Děti nesmí bez dohledu provádět čištění ani uživatelskou údržbu.
- Tento výrobek není hračka a nepatří do dětských rukou. Děti nerozpoznávají nebezpečí hrozící při zacházení s elektrickými výrobky.
- Výrobek nepoužívejte, jestliže jste zjistili nějaká poškození.
- **⚠ POZOR! NEBEZPEČÍ VÝBUCHU!** Nepoužívejte výrobek ve výbušném prostředí, ve kterém se nacházejí hořlavé výpary, plyny nebo prachy.
- Chraňte výrobek před mokrem a vlhkostí. Neponořujte výrobek do vody nebo jiných kapalin!
- Připojujte výrobek jen do řádně instalované zásuvky s elektrickým proudem. Příslušné napětí musí odpovídat napětí uvedenému v kapitole „Technické údaje“.
- Dbejte na přístupnost zásuvky, aby jste mohli v případě potřeby rychle vytáhnout síťovou zástrčku.
- Neprovádějte na výrobku žádné změny ani ho neopravujte. LED se nemohou a nesmí vyměnit.

- ▲ **POZOR!** Ochranný kryt LED nelze vyměnit. Nepoužívejte a odstraňte výrobek do odpadu, jestliže zjistíte trhliny nebo zlomení jeho ochranného pouzdra.
- Výrobek zlikvidujte, pokud jsou výrobek, kabel USB nebo adaptér pro SELV poškozené.
- Pokud je poškozený výrobek, kabel USB nebo zástrčka, nebo pokud výrobek spadl, nepřipojujte jej.
- Dávejte pozor, aby se kabel USB nemohl poškodit o ostré hrany nebo horké předměty. Před použitím kabel USB zcela rozviňte.
- Používejte výrobek v dostatečné vzdálenosti od snadno hořlavých materiálů. Nad výrobek nebo adaptér pro SELV nikdy nezavěšujte žádné předměty ani je nezakrývejte.
- Před čištěním výrobku a v době, kdy výrobek nepoužíváte, odpojte adaptér pro SELV. Odpojte výrobek i za provozu nebo při nabíjení, jestliže zjistíte např. kouř, zápach spáleniny, atd., výrobek odpojte i při bouřce. Tahejte přitom vždy za adaptér pro SELV. Netahejte za kabel pro USB.
- Chraňte výrobek před horkem a chladem.
- Výrobek je vhodný k použití pouze s dodaným adaptérem pro SELV.
- Dbejte na to, že adaptér pro SELV odebírá malé množství energie, dokud je v zásuvce a to i když není výrobek v provozu. Pro úplné vypnutí odpojte adaptér pro SELV ze zásuvky.
- LED nelze vyměnit. Po výpadku nebo poškození LED musíte celý výrobek vyměnit.



Bezpečnostní pokyny pro baterie a akumulátory

- **NEBEZPEČÍ OHROŽENÍ ŽIVOTA!** Uchovávejte baterie a akumulátory mimo dosah dětí. V případě spolknutí okamžitě vyhledejte lékařskou pomoc!



NEBEZPEČÍ VÝBUCHU!

- Nenabíjecí baterie nikdy znovu nenabíjejte. Baterie nebo akumulátory nezkratujte ani je neotevírejte. Hrozí přehřátí, nebezpečí požáru nebo jejich prasknutí.
- Nikdy neházejte baterie nebo akumulátory do ohně ani do vody.
- Nevystavujte baterie nebo akumulátory mechanickému zatížení.

Nebezpečí vytečení baterií/akumulátorů

- Zabraňte extrémním podmínkám a teplotám, např. na topení anebo na slunci, které mohou negativně ovlivnit funkci baterií nebo akumulátorů.
- V případě vytečení baterií/akumulátorů zabraňte kontaktu chemikálií s pokožkou, očima a sliznicemi! Omyjte ihned postižená místa dostatečným množstvím čisté vody a vyhledejte lékařskou pomoc!



NOSTE OCHRANNÉ RUKAVICE!

- Vyteklé i poškozené baterie nebo akumulátory mohou při kontaktu s pokožkou způsobit její poleptání. Noste proto vhodné rukavice.
- Tento výrobek má vestavěný akumulátor, který nemůže uživatel vyměnit. Demontáž nebo výměnu akumulátorů smí provádět jen výrobce, servis nebo podobně kvalifikovaná osoba, aby se předešlo možným ohrožením. Při likvidaci je třeba poukázat na to, že výrobek obsahuje akumulátory.

● Před použitím

Upozornění: Odstraňte veškerý obalový materiál z výrobku.

● Nabíjení výrobku

Upozornění: Výrobek můžete nabíjet z běžné domácí zásuvky pomocí dodaného kabelu

USB [11] a adaptéru SELV [12]. Nabíjení trvá 6 až 8 hodin. Před použitím výrobku je nutné integrovaný akumulátor nabít.

Akumulátor je pevně vestavěný do podstavce výrobku.

Upozornění: Doporučujeme výrobek použít do 3 měsíců od zakoupení.

Upozornění: Akumulátor musíte před prvním použitím zcela nabít.

Upozornění: Před uskladněním akumulátor zcela nabijte. Pokud chcete výrobek skladovat déle než 3 měsíce, musíte akumulátor každé 3 měsíce zcela nabít.

Upozornění: Výrobek můžete nabíjet přímo pomocí adaptéru pro SELV [12] nebo pomocí nabíječky.

- Před nabíjením výrobek vypněte (stisknutím vypínače [3]).
- Pro přímé nabíjení výrobku pomocí adaptéru pro SELV [12] sejměte červený gumový kryt na zadní straně výrobku a zastrčte kabel pro USB [11] do portu pro USB adaptéru pro SELV [12]. Potom spojte konektor USB (typ C) kabelu pro USB [11] se vstupní zdílkou pro USB (typ C) [6] tyčové LED svítilny.
- Pro nabíjení výrobku pomocí nabíječky zastrčte kabel pro USB [11] do portu USB adaptéru pro SELV [12]. Potom spojte konektor USB (typ C) kabelu pro USB [11] se vstupní zdílkou pro USB (typ C) [10] nabíječky. Potom nasadte výrobek k nabíjení do nabíječky (viz obr. B).

Upozornění: Provozní kontrolka (nabíjecí stanice) [9] svítí červeně, jakmile je připojeno elektrické napájení. Svítí trvale červeně, dokud nepřerušíte napájení elektrickým proudem.

Upozornění: Výrobek je vybavený ochranou proti nadměrnému nabití. Přesto musíte výrobek po ukončení nabíjení odpojit od elektrické sítě.

Upozornění: Zelené kontrolky nabíjení (tyčové LED svítilny) [4] se rozsvítí a během nabíjení blikají. Proces nabíjení ukazují 4 kontrolky (25 %/50 %/75 %/100 %). Jakmile všechny kontrolky

nepřetržitě svítí, znamená to, že nabíjení skončilo. Po ukončeném nabíjení svítí všechny kontrolky bez blikání. Vytáhněte adaptér pro SELV [12] ze zásuvky. Odpojte adaptér pro SELV [12] od výrobku, aby se akumulátor nevybíjel.

● Použití

⚠ OPATRNĚ! NEBEZPEČÍ NEHODY!

Skladujte a upevněte výrobek vždy tak, aby jeho prostřednictvím nevzniklo nebezpečí zranění a nemohlo dojít k jeho poškození.

Upozornění: Výrobek můžete připevnit zavěšením za sklopný hák [5] nebo magnetickým podstavcem [8] anebo magnetem [7] na zadní straně na plochý kovový feromagnetický povrch. Výrobek postavený na magnetickém podstavci [8] můžete natáčet o 180°.

POZOR! Při otáčení magnetického podstavce [8] dávejte pozor na ruce, abyste si neuskřípli prsty (viz obr. D).

● Obsluha

- Nabijte úplně výrobek podle popisu v kapitole „Nabíjení výrobku”.
- Výrobek lze používat ve 3 různých režimech. Tyto režimy můžete vybírat opakovaným stisknutím vypínače [3] takto:

Jedenkrát stisknout: Postranní světlo [2] svítí bílým světlem.

Dvakrát stisknout: Postranní světlo [2] se přepne do režimu UV světla.

Troj stisknutí: Zhasne postranní světlo [2] a rozsvítí reflektor [1].

Čtyřikrát stisknout: Výrobek se vypne.

● Přípevnění výrobku

Výrobek můžete použít dvěma různými způsoby:

- Přidržte magnet [7] nebo magnetický podstavec [8] na kovovém, magnetickém povrchu. Výrobek zůstane v této poloze.
- Vyklepote sklopný hák [5] pro zavěšení výrobku na vhodném závěsu. Sklopný hák [5] můžete otáčet o 360°.

Upozornění: Při zavěšování výrobku dbejte na to, aby bylo zvolené místo k zavěšení vhodné pro hmotnost výrobku.

● Montáž nabíjecí stanice (viz obr. C)

Upozornění: Potřebujete vrtačku.

POZOR! NEBEZPEČÍ ZRANĚNÍ! Před vrtáním si nejdříve přečtěte návod k Vaší vrtačce.

POZOR! Při vrtání dávejte pozor, abyste nepoškodili elektrická vedení ve zdi.

- Označte si místa k vrtání otvorů s roztečí 35,5 mm.
- Nyní vyvrtejte otvory do zdi (ø 6 mm, hloubka 30 mm).
- Nasadte hmoždinky [15] do vyvrтанých otvorů. V případě potřeby použijte kladivo.
- Zašroubujte šrouby [14] do hmoždinek [15].
- Potom zavěste nabíjecí stanici na šrouby pomocí otvorů na přípevnění [13].
- Na označení míst pro vrtání otvorů použijte dodanou šablonu.

● Údržba a čištění

Výrobek nevyžaduje údržbu. Svítící diody nelze vyměnit.

- Před čištěním produkt nejdříve vypněte a odpojte od přívodu elektrického proudu.

- Neponořujte výrobek nikdy do vody nebo jiných tekutin.
- V žádném případě nepoužívejte žíravé čisticí prostředky.
- Výrobek čistěte pravidelně suchým hadrem, který nepouští vlákna. Při silnějším znečištění použijte mírně navlhčený hadr.

● Řešení problémů

- = problém
- ⊙ = příčina
- = řešení

- = Výrobek se nenabíjí.
- ⊙ = Výrobek je pravděpodobně nesprávně připojený.
- = Zkontrolujte, jestli je výrobek připojený. K nabíjení výrobku použijte síťový adaptér, jehož výstupní napětí a proud odpovídá jmenovitému vstupnímu napětí a proudu, jak je uvedeno v kapitole „Technická data“ v tomto návodu k použití.

- = Připojené zařízení se nenabíjí.
- ⊙ = Akumulátor výrobku je vybitý.
- = Nabíjte akumulátor.
- ⊙ = Zařízení není připojeno k výrobku.
- = Zkontrolujte, zda je zařízení připojeno.

● Skladování při nepoužívání

- Výrobek skladujte na suchém, bezprašném místě a chraňte ho před přímým slunečním zářením.
- Pokud se výrobek delší dobu nepoužívá, měl by se vestavěný akumulátor úplně nabít, aby se prodloužila jeho životnost.
- Pokud se výrobek delší dobu nepoužívá, pak ho pravidelně nabíjejte. Je to nutné pro zachování akumulátoru v dobrém stavu.

● Zlikvidování

Balení:

Obal se skládá z ekologických materiálů, které můžete zlikvidovat prostřednictvím místních sběrů recyklovatelných materiálů.



Při třídění odpadu se řiďte podle označení obalových materiálů zkratkami (a) a čísly (b), s následujícím významem: 1–7: umělé hmoty/20–22: papír a lepenka/80–98: složené látky.

Výrobek:



Informujte se o možnostech likvidace vysloužilého výrobku u správy Vaší obce nebo města.



Vedle uvedený symbol přeskrtnuté odpadní nádoby na kolečkách značí, že pro výrobek platí směrnice 2012/19/EU. Tato směrnice stanovuje, že se přístroj nesmí odstraňovat do normálního domácího odpadu, ale do zvláštních, speciálně založených sběrů, sběrů sužitkovatelných materiálů nebo speciálních provozů.



Výrobek vč. příslušenství a obalové materiály jsou recyklovatelné a podléhají rozšířené odpovědnosti výrobce. Likvidujte je odděleně podle ilustrovaných Info-tri (informace o třídění), abyste mohli lépe nakládat s odpady. Logo Triman platí jen pro Francii.

Toto odstranění do odpadu je pro Vás bezplatné.

Chraňte životní prostředí a odstraňujte do odpadu odborně.

Baterií/akumulátorů:



Poškození životního prostředí nesprávnou likvidací baterií/akumulátorů!

Vadné nebo vybité baterie/akumulátory musíte likvidovat v souladu s NAŘÍZENÍM 2023/1542. Odevzdejte baterie/akumulátory v nabízených místních sběrných místech.

Symbol přeskrtnuté popelnice na bateriích nebo akumulátorech znamená, že baterie a akumulátory nesmíte likvidovat v komunálním odpadu. Před likvidací z výrobku vyjměte baterie nebo aku-pack. Tyto součásti mohou obsahovat toxické těžké kovy a musí být likvidovány jako zvláštní odpad.

Chemické symboly těžkých kovů: Cd = kadmium, Hg = rtuť, Pb = olovo.

● Záruka a servis

● Záruka

Výrobek byl vyroben podle přísných směrnic kvality a před dodáním pečlivě otestován. V případě materiálních nebo výrobních vad máte zákonná práva vůči prodejci výrobku. Vaše zákonná práva nejsou níže uvedenou zárukou nijak omezená.

Záruka na tento výrobek je 3 roky od data zakoupení. Záruční doba začíná dnem zakoupení. Originál dokladu o zakoupení si uschovejte na bezpečném místě, protože tento doklad je vyžadován jako doklad o koupi.

Jakékoli poškození nebo závady, které se vyskytly již v okamžiku nákupu, musí být nahlášeny ihned po vybalení výrobku.

Pokud se u výrobku během 3 let od data zakoupení projeví vada materiálu nebo výrobní vada, pak vám ho podle naší volby

bezplatně opravíme nebo vyměníme. Záruční doba se po uznané reklamaci neprodlužuje. To platí také pro vyměněné a opravené díly.

Tato záruka je neplatná, pokud byl výrobek poškozený nebo nesprávně používaný anebo udržovaný.

Záruka se kryje na materiálové a výrobní vady. Tato záruka se nevztahuje na díly výrobku, které jsou vystaveny běžnému opotřebení, a proto je lze považovat za spotřební díly (např. baterie, hadice, inkoustové patrony) nebo na poškození křehkých součástí, jako jsou např. spínače nebo díly, které jsou vyrobeny ze skla.

U tohoto výrobku se záruční doba vztahuje také na akumulátor.

● Postup v případě uplatňování záruky

K zajištění rychlého zpracování vaší záležitosti se řiďte následujícími pokyny:

- o Pro všechny požadavky si připravte pokladní stvrzenku a číslo artiklu (IAN 485271_2507) jako doklad o zakoupení.
- o Číslo artiklu naleznete na typovém štítku výrobku, na rytině na výrobku, na titulním stránce vašeho návodu (vlevo dole) nebo na nálepce na zadní nebo spodní straně výrobku.
- o Pokud se vyskytnou funkční vady nebo jiné závady, kontaktujte nejprve telefonicky nebo e-mailem níže uvedené servisní oddělení.
- o Výrobek, který byl evidován jako vadný, pak můžete bezplatně zaslat na adresu, kterou vám servisní oddělení poskytlo, přiložit k němu doklad o zakoupení (pokladní stvrzenku) a uvést o jakou vadu se jedná a kdy se vyskytla.

o



Tuto a mnoho dalších příruček si můžete prohlédnout a stáhnout na stránkách parkside-diy.com. Naskenováním QR kódu se dostanete přímo na stránky parkside-diy.com. Vyberte svou zemi a pomocí vyhledávací masky hledejte návody k použití. Zadáním čísla artiklu (IAN) 485271_2507 získáte přístup k návodu k použití vašeho artiklu.

● Servis

Ⓒ Servis Česká republika

Tel.: 800023611















Kontaktní formulář je zapnutý
parkside-diy.com

IAN 485271_2507







Legenda použitých piktogramov	Strana 69
Úvod.....	Strana 70
Používanie v súlade s určeným účelom	Strana 70
Popis častí	Strana 70
Technické údaje	Strana 70
Obsah dodávky.....	Strana 71
Bezpečnostné upozornenia	Strana 71
Bezpečnostné upozornenia týkajúce sa batérií/akumulátorových batérií	Strana 72
Pred používaním.....	Strana 73
Nabíjanie výrobku	Strana 73
Používanie.....	Strana 73
Obsluha.....	Strana 74
Umiestnenie výrobku	Strana 74
Montáž nabíjacej stanice	Strana 74
Údržba a čistenie	Strana 74
Odstraňovanie porúch.....	Strana 75
Skladovanie pri nepoužívaní.....	Strana 75
Likvidácia	Strana 75
Záruka a servis	Strana 76
Záruka	Strana 76
Postup v prípade poškodenia v záruke.....	Strana 76
Servis	Strana 77

Legenda použitých piktogramov

	<p>NEBEZPEČENSTVO! Tento symbol so signálnym slovom „NEBEZPEČENSTVO“ upozorňuje na nebezpečenstvo s vysokým stupňom rizika, ktoré v prípade, že sa mu nepredíde, vedie k ťažkému poraneniu alebo smrti.</p>		<p>VAROVANIE! NEBEZPEČENSTVO EXPLÓZIE! Varovanie, ktoré je označené týmto symbolom a slovom „VAROVANIE! NEBEZPEČENSTVO EXPLÓZIE!“, upozorňuje na možné nebezpečenstvo explózie. Nerešpektovanie takéhoto výstražného upozornenia môže mať za následok vážne poranenia alebo smrť a vecné škody. Dodržiavajte pokyny v tomto varovaní, aby ste predišli vážnym zraneniam, smrti alebo riziku vecných škôd!</p>
	<p>VAROVANIE! Tento symbol so signálnym slovom „VAROVANIE“ upozorňuje na nebezpečenstvo so stredným stupňom rizika, ktoré, v prípade, že sa mu nepredíde, môže viesť k ťažkému poraneniu alebo k smrti.</p>		<p>Jednosmerný prúd/napätie</p>
	<p>OPATRNE! Tento symbol so signálnym slovom „OPATRNE“ upozorňuje na nebezpečenstvo s nízkym stupňom rizika, ktoré, v prípade, že sa mu nepredíde, môže viesť k ľahkému alebo strednému poraneniu.</p>		<p>Striedavý prúd/napätie</p>
	<p>POZOR! Tento symbol so signálnym slovom „POZOR“ upozorňuje na nebezpečenstvo možných materiálnych škôd.</p>		<p>Trieda ochrany II</p>
	<p>POZNÁMKA: Tento symbol so signálnym slovom „POZNÁMKA“ ponúka ďalšie užitočné informácie.</p>		<p>Trieda ochrany III</p>
	<p>Tento symbol označuje, že je potrebné nosiť vhodné ochranné rukavice! Dodržiavajte pokyny, aby ste zabránili nárazu rúk o predmety alebo kontaktu s tepelnými alebo chemickými látkami!</p>		<p>Symbol indikuje, že adaptér SELV sa nesmie používať, ak sú kolíky adaptéra SELV poškodené.</p>
	<p>USB prípojka</p>		<p>Značka CE uvádza zhodu s príslušnými smernicami EÚ platnými pre tento výrobok.</p>

Legenda použitých piktogramov

	SMPS (Switch mode power supply unit) (spínací diel)		Bezpečnostné upozornenia Manipulačné pokyny
	Skratuvzdorný Bezpečnostný transformátor		Polarita východiskového pólu

Aku ručné svetidlo PASL 4000 B3

● Úvod

Blahoželáme Vám ku kúpe Vášho nového výrobku. Rozhodli ste sa pre veľmi kvalitný výrobok. Návod na obsluhu je súčasťou tohto výrobku. Obsahuje dôležité upozornenia týkajúce sa bezpečnosti, používania a likvidácie. Skôr ako začnete výrobok používať, oboznámte sa so všetkými pokynmi k obsluhu a bezpečnosti. Výrobok používajte iba v súlade s popisom a v uvedených oblastiach používania. V prípade postúpenia výrobku ďalším osobám odovzdajte aj všetky dokumenty patriace k výrobku.

● Používanie v súlade s určeným účelom



Tento výrobok je určený na normálne používanie. Tento výrobok je vhodný iba na súkromné používanie v suchých interiéroch, napr. v skladovacej miestnosti alebo na chodbe. Výrobok nie je určený na komerčné účely alebo pre iné oblasti nasadenia. Iba na používanie v interiéri!

- Tento výrobok nie je vhodný na osvetlenie miestností v domácnosti.

● Popis častí

- 1 Žiarič
- 2 Bočné svetidlo
- 3 ZA-/VYPÍNAČ
- 4 Kontrolka nabíjania (LED tyčové svetidlo)

- 5 Sklápací háčik
- 6 USB vstupná zásuvka (typ C) pre LED tyčové svetidlo
- 7 Magnet
- 8 Magnetický stojan
- 9 Prevádzková kontrolka (nabíjacia stanica)
- 10 USB vstupná zásuvka (typ C) pre nabíjaciú stanicu
- 11 USB kábel (typu A na typ C)
- 12 Adaptér SELV
- 13 Upevňovací otvor (nabíjacia stanica)
- 14 Skrutka
- 15 Hmoždinka

● Technické údaje

Vstup: 5V=== max. 1 A

Nabíjacia

zásuvka: USB (typ C)

LED-diódy: 1 x 1,1 W pre žiarič,
1 x 3,5 W pre biele svetlo,
1 x 0,09 W pre UV-svetlo
(bez možnosti výmeny)

Akumulátorová
batéria:

1 x lítium-iónová batéria
3,7V===, 18650 2200mAh,
8,14Wh (11NR19/66) (nie
je vymeniteľná používateľom;
výmenu môže vykonať
len kvalifikovaná osoba)

Doba nabíjania: 6–8 hodín (s priloženým
adaptérom SELV)

Doba svietenia: 3,5 hodiny pre bočné
svetidlo a 8 hodín pre
žiarič (s plne nabitou
akumulátorovou batériou)

Trieda ochrany: III/◊

Adaptér SELV:

Informácia	Hodnota	Jednotka
Meno alebo obchodná značka výrobcu, číslo obchodného registra a adresa:	OWIM GmbH & Co. KG HRA 721742 Stiftsbergstraße 1, 74167 Neckarsulm, NEMECKO	
Číslo modelu	HZ-G0501000USB	
Vstupné napätie	100–240	V~
Vstupná frekvencia (AC)	50/60	Hz
Výstupné napätie	5,0	V===
Výstupný prúd	1,0	A
Výstupný výkon	5,0	W
Priemerná aktívna efektívnosť	73,7	%
Spotreba prúdu pri voľnobehu	0,08	W
Trieda ochrany	II/□	
Druh ochrany	IP20 (Používajte iba na suchých miestach)	

Nabíjacia stanica:

Vstup: 5V===, 1 A
Nabíjacia zásuvka: USB (typ C)
Model: SC-001

Rozmery:

LED tyčové svetidlo: 58 x 230mm (Š x V)
Nabíjacia stanica: 87,5 x 88 x 68mm (Š x H x V)

Hmotnosť:

LED tyčové svetidlo: 209g
Nabíjacia stanica: 88g
Zástrčka + USB kábel: 55g

Prevádzková teplota: 0 °C až 25 °C
Teplota uskladnenia: -10 °C až +45 °C
Vlhkosť vzduchu počas prevádzky: 40 až 75 % RH

● Obsah dodávky

1 LED tyčové svetidlo	2 hmoždinky (ø 6mm)
1 adaptér SELV	1 šablóna pre vŕtanie otvorov
1 nabíjacia stanica	1 USB kábel
2 skrutky (ø 4mm)	1 návod na používanie



Bezpečnostné upozornenia

-  **VAROVANIE! NEBEZPEČENSTVO OHROZENIA ŽIVOTA A NEBEZPEČENSTVO ÚRAZU PRE MALÉ A STARŠIE DETI!**
Nikdy nenechávajte deti bez dozoru s obalovým materiálom. Hrozí nebezpečenstvo udusenía obalovým materiálom. Deti často podceňujú nebezpečenstvá. Obalový materiál držte vždy mimo dosahu detí. Tento výrobok nie je určený na hranie.
- Tento výrobok môžu používať deti od 8 rokov, ako aj osoby so zníženými psychickými, senzorickými alebo mentálnymi schopnosťami alebo s nedostatkom skúseností a vedomostí, ak sú pod dozorom, alebo ak boli poučené ohľadom bezpečného používania výrobku, a ak porozumeli nebezpečenstvám spojeným s jeho používaním. Deti sa s výrobkom nesmú hrať. Čistenie a údržbu nesmú vykonávať deti bez dozoru.

- Tento výrobok nie je na hranie, nepatrí do rúk deťom. Deti nedokážu rozoznať nebezpečenstvá, ktoré vznikajú pri manipulácii s elektrickými výrobkami.
- Výrobok nepoužívajte, ak zistíte akékoľvek poškodenia.
-  **POZOR! NEBEZPEČENSTVO EXPLÓZIE!** Výrobok nepoužívajte v prostredí s nebezpečenstvom explózie, v ktorom sa nachádzajú horľavé výpary, plyny alebo prachy.
- Chráňte výrobok pred kvapalinami a vlhkosťou. Výrobok nikdy neponárajte do vody alebo iných kvapalín!
- Výrobok zapájajte iba do náležite nainštalovanej zásuvky. Príslušné napätie sa musí zhodovať s údajmi v kapitole „Technické údaje“.
- Dbajte na to, aby bola zásuvka dobre prístupná, aby sa v prípade potreby dala sieťová zástrčka rýchlo vytiahnuť.
- Výrobok nijako nepozmeňujte ani neopravujte. LED diódy nemôžu a nesmú byť vymieňané.
- ▲ **POZOR!** Ochranný kryt LED diód nemožno vymeniť. Ak na ochrannom kryte objavíte pukliny alebo štrbiny, výrobok zlikvidujte.
- Ak je výrobok, USB kábel alebo adaptér SELV poškodený, zlikvidujte výrobok.
- Výrobok nezapájajte, ak je výrobok, USB kábel alebo zástrčka poškodená alebo ak výrobok spadol.
- Dávajte pozor na to, aby sa USB kábel nemohol poškodiť na ostrých hranách alebo horúcich predmetoch. USB kábel pred použitím úplne odmotajte.
- Lahko horľavé materiály držte vzdialené od výrobku. Nikdy nevesajte predmety na výrobok alebo adaptér SELV a nezakrývajte ich.
- Adaptér SELV vytiahnite zo zásuvky, ak výrobok nepoužívate a pred jeho čistením. Urobte tak aj vtedy, ak sa počas prevádzky alebo nabíjania zjavne vyskytne porucha, napr. dym, zápach spáleniny atď., alebo pri búrke. Ťahajte pritom

vždy za adaptér SELV. Neťahajte za USB kábel.

- Výrobok chráňte pred silnou horúčavou a chladom.
- Výrobok je vhodný výhradne na prevádzku s priloženým adaptérom SELV.
- Myslite na to, že adaptér SELV aj mimo prevádzky výrobku naďalej prijíma nízky výkon, pokiaľ sa nachádza v zásuvke. Pre úplné vypnutie vytiahnite adaptér SELV zo zásuvky.
- LED nie je možné vymeniť. Ak LED na konci svojej životnosti vypadnú, je potrebné vymeniť celý výrobok.



Bezpečnostné upozornenia týkajúce sa batérií/akumulátorových batérií

- **NEBEZPEČENSTVO OHROZENIA ŽIVOTA!** Batérie/akumulátorové batérie držte mimo dosahu detí. V prípade prehltnutia okamžite vyhľadajte lekára!
-  **NEBEZPEČENSTVO EXPLÓZIE!** Nenabíjateľné batérie nikdy znova nenabíjajte. Batérie/akumulátorové batérie neskratujte a/alebo neotvárajte. Následkom môže byť prehriatie, požiar alebo explózia.
- Batérie/akumulátorové batérie nikdy nehádzte do ohňa alebo vody.
- Nevystavujte batérie/akumulátorové batérie mechanickej záťaži.

Riziko vytečenia batérií/akumulátorových batérií

- Batérie/akumulátorové batérie nikdy nevystavujte extrémnym podmienkam a teplotám, ktoré by na ne mohli pôsobiť, napr. na vykurovacích telesách/priamom slnečnom žiarení.
- Ak batérie/akumulátorové batérie vytekli, zabráňte kontaktu pokožky, očí a slizníc s chemikáliami! Ihneď vypláchnite

postihnuté miesta väčším množstvom čistej vody a okamžite vyhľadajte lekára!



NOSTE OCHRANNÉ RUKAVICE! Vytečené alebo poškodené batérie/akumulátorové

batérie môžu pri kontakte s pokožkou spôsobiť poleptanie. V takom prípade preto noste vhodné ochranné rukavice.

- Tento výrobok obsahuje zabudovanú akumulátorovú batériu, ktorú nemôže vymeniť používateľ. Vybratie alebo výmenu akumulátorovej batérie smie vykonať iba výrobca alebo jeho zázakaznícka služba alebo osoba s podobnou kvalifikáciou, aby nedošlo k ohrozeniu. Pri likvidácii je potrebné poukázať na to, že tento produkt obsahuje akumulátorovú batériu.

● Pred používaním

Poznámka: Odstráňte celý obalový materiál z výrobku.

● Nabíjanie výrobku

Poznámka: Výrobok môžete nabíjať v bežnej zásuvke použitím priloženého USB kábla [11] a adaptéra SELV [12]. Proces nabíjania trvá 6 – 8 hodín. Myslite na to, že pred používaním výrobku je potrebné nabiť integrovanú akumulátorovú batériu. Akumulátorová batéria je pevne zabudovaná v stojane výrobku.

Poznámka: Odporúčame použiť výrobok do 3 mesiacov od zakúpenia.

Poznámka: Pred prvým uvedením do prevádzky akumulátorovú batériu úplne nabite.

Poznámka: Pred uskladnením akumulátorovú batériu úplne nabite. Ak chcete výrobok skladovať dlhšie ako 3 mesiace, akumulátorovú batériu každé 3 mesiace úplne nabite.

Poznámka: Výrobok môžete nabíjať pomocou priamo pomocou adaptéra SELV [12] alebo nabíjacej stanice.

- Pred procesom nabíjania vypnite výrobok (stlačte ZAPÍNAČ/VYPÍNAČ [3]).
- Ak chcete výrobok nabíjať priamo pomocou adaptéra SELV [12], odstráňte červený gumový kryt na zadnej strane výrobku a zapojte USB kábel [11] do USB prípojky adaptéra SELV [12]. Potom zapojte USB prípojku (typ C) USB kábla [11] do USB vstupnej zásuvky (typ C) [6] LED tyčového svietidla.
- Pre nabíjanie výrobku pomocou nabíjacej stanice zastrčte USB kábel [11] do USB prípojky adaptéra SELV [12]. Potom zapojte USB prípojku (typ C) USB kábla [11] do USB vstupnej zásuvky (typ C) [10] nabíjacej stanice. Následne vložte výrobok do nabíjacej stanice, aby ste ho nabili (pozri obr. B).

Poznámka: Prevádzková kontrolka (nabíjacia stanica) [9] svieti červeno, keď je zapojené prúdové napájanie. Svieti nepretržite červeno, kým sa nepreruší prúdové napájanie.

Poznámka: Produkt je vybavený ochranou pred nadmerným nabitím. Napriek tomu by ste mali výrobok po ukončení procesu nabíjania odpojiť z elektrickej siete.

Poznámka: Počas nabíjania sa rozsvietia a blikajú zelené kontrolky nabíjania (LED tyčové svietidlo) [4]. Súčasťou výrobku sú 4 kontrolky, ktoré indikujú proces nabíjania (25%/50%/75%/100%). Ak kontrolka svieti nepretržite, znamená to, že zobrazený proces nabíjania bol ukončený. Po dokončení nabíjania všetky kontrolky svietia bez blikania. Vytiahnite adaptér SELV [12] zo zásuvky. Odpojte adaptér SELV [12] z výrobku, aby sa nevybila akumulátorová batéria.

● Používanie

⚠ OPATRNE! NEBEZPEČENSTVO NEHODY! Výrobok uskladnite a upevnite vždy tak, aby nevzniklo riziko poranenia výrobkom a aby sa výrobok nemohol poškodiť.

Poznámka: Produkt môžete upevniť tak, že použijete sklápací háčik [5] alebo ho upevníte pomocou magnetického stojana [8] resp. magnetov [7] na zadnej strane na plochom, feromagnetickom povrchu. Produkt môžete nakloniť na magnetickom stojane [8] až o 180°.

OPATRNE! Pri otáčaní magnetického stojana [8] dbajte prosím na polohu Vašich rúk, aby nedošlo k privretiu prstov (pozri obr. D).

● Obsluha

- Úplne nabite výrobok podľa popisu v kapitole „Nabíjanie výrobku“.
- Výrobok môže byť prevádzkovaný v 3 rôznych režimoch. Môžete ich vybrať nasledujúcim spôsobom opakovaným stláčaním ZA-/VYPÍNAČA [3]:

Jedno stlačenie: Bočné svetidlo [2] sa rozsvieti s bielym svetlom.

Dvakrát stlačenie: Bočné svetidlo [2] sa prepne do režimu UV-svetla.

Trikrát stlačenie: Bočné svetidlo [2] sa vypne a žiarič [1] sa zapne.

Štyrikrát stlačenie: Produkt sa vypne.

● Umiestnenie výrobku

Výrobok môžete používať dvoma rôznymi spôsobmi:

- Podržte magnety [7] alebo magnetický stojan [8] proti kovovému magnetickému povrchu. Výrobok ostane v tejto polohe.
- Vyklopte sklápací háčik [5], aby ste zavesili výrobok na vhodnom závesnom zariadení. Sklápací háčik [5] môžete otočiť o 360°.

Poznámka: Pri vešaní výrobku sa uistite, či je zvolené miesto zavesenia vhodné pre hmotnosť výrobku.

● Montáž nabíjacej stanice (pozri obr. C)

Poznámka: Budete potrebovať elektrickú vŕtačku.

POZOR! NEBEZPEČENSTVO PORANENIA! Pred vŕtaním si prečítajte návod na obsluhu Vašej vŕtačky.

POZOR! Pri vŕtaní dbajte na to, aby ste nepoškodili elektrické káble v stene alebo v strope.

- Označte odstup 35,5 mm pre oba upevňovacie otvory.
- Teraz do steny vyvŕtajte otvory (ø 6 mm; hĺbka 30 mm).
- Vložte hmoždinky [15] do vyvŕtaných otvorov. Ak je to nutné, použite kladivo.
- Prišróbujte skrutky [14] do hmoždínok [15].
- Následne zavesíte nabíjajúcu stanicu do skrutiek pomocou upevňovacích otvorov [13].
- Použite priloženú šablónu pre označenie otvorov.

● Údržba a čistenie

Výrobok si nevyžaduje údržbu. Svetelné diódy sa nedajú vymeniť.

- Pred čistením prístroj vypnite a odpojte z elektrickej siete.
- Výrobok nikdy neponárajte do vody alebo iných kvapalín.
- V žiadnom prípade nepoužívajte žieravé čistiace prostriedky.
- Výrobok pravidelne čistite suchou handričkou, ktorá nepúšťa vlákna. Pri silnejšom znečistení použite jemne navlhčenú handričku.

● Odstraňovanie porúch

● = Problém

⊙ = Príčina

○ = Riešenie

● = Výrobok sa nenabíja.

⊙ = Je možné, že výrobok nie je správne pripojený.

○ = Skontrolujte, či je výrobok pripojený. Na nabíjanie výrobku použite napájací zdroj, ktorého výstupné napätie a prúd zodpovedá menovitému vstupnému napätiu a prúdu, ako je uvedené v časti „Technické údaje“ v tomto návode na obsluhu.

● = Pripojené zariadenie sa nenabíja.

⊙ = Akumulátorová batéria výrobku je vybitá.

○ = Nabite akumulátorovú batériu.

⊙ = Zariadenie nie je pripojené k výrobku.

○ = Skontrolujte, či je zariadenie pripojené.

● Skladovanie pri nepoužívaní

- Výrobok skladujte na suchom, bezprašnom mieste a chráňte ho pred priamym slnečným žiarením.
- Ak sa výrobok dlhší čas nepoužíva, zabudovaná akumulátorová batéria by sa mala úplne nabíť, aby sa predĺžila jej životnosť.
- Ak výrobok dlhší čas nepoužívate, pravidelne nabíjajte zabudovanú akumulátorovú batériu. Je to potrebné na šetrenie akumulátorovej batérie.

● Likvidácia

Obal:

Obal pozostáva z ekologických materiálov, ktoré môžete odovzdať na miestnych recyklačných zberných miestach.



Všímajte si prosím označenie obalových materiálov pre triedenie odpadu, sú označené skratkami (a) a číslami (b) s nasledujúcim významom: 1–7: Plasty/20–22: Papier a kartón/80–98: Spojené látky.

Výrobok:



Informácie o možnostiach likvidácie opotrebovaného výrobku získate na Vašej správe obce alebo mesta.



Bočne umiestnený symbol prečiarknutého kontajnera s kolieskami znamená, že tento prístroj podľa lieha smernici 2012/19/EÚ. Táto smernica hovorí, že prístroj na konci jeho životnosti nesmiete odhodiť do normálneho domového odpadu, ale ho musíte odovzdať na špeciálne zriadených zberných miestach, zariadeniach pre recykláciu cenných surovín alebo pre recykláciu odpadu.



Výrobok vr. príslušenstva a obalové materiály sú recyklovateľné a podliehajú rozšírenej zodpovednosti výrobcu. Pre lepšie spracovanie odpadu ich zlikvidujte oddelene podľa obrázkov Info-tri (informácie o triedení). Trimán-Logo platí iba pre Francúzsko.

Táto likvidácia je pre Vás bezplatná.

Chráňte životné prostredie a likvidujte odpad správnym spôsobom.

Batérií/akumulátorov:



Pri nesprávnej likvidácii batérií/akumulátorov hrozí poškodenie životného prostredia!

Defektné alebo opotrebované batérie/akumulátorové batérie musia byť odovzdané na recykláciu podľa NARIADENIA 2023/1542. Batérie/akumulátorové batérie a/alebo prístroj odovzdajte prostredníctvom dostupných miestnych zberných stredísk.

Symbol preškrtnutého smetného koša na batériách alebo akumulátorových batériách znamená, že batérie a akumulátorové batérie nesmiete vyhadzovať do domového odpadu. Pred likvidáciou vyberte batérie/akumulátorové batérie z výrobku. Môžu obsahovať jedovaté ťažké kovy a je potrebné zaobchádzať s nimi ako s nebezpečným odpadom.

Chemické značky ťažkých kovov sú nasledujúce: Cd = kadmium, Hg = ortuť, Pb = olovo.

● Záruka a servis

● Záruka

Výrobok bol starostlivo vyrobený v súlade s prísnyimi smernicami kvality a pred dodaním dôkladne otestovaný. V prípade materiálových alebo výrobných chýb máte zákonné práva voči predajcovi výrobku. Vaše zákonné práva nie sú žiadnym spôsobom obmedzené našou zárukou uvedenou nižšie.

Záruka na tento výrobok je 3 roky od dátumu nákupu. Záručná doba začína plynúť dátumom kúpy. Originál dokladu o kúpe si uschovajte na bezpečnom mieste, pretože tento doklad je potrebný ako dôkaz o kúpe.

Akékoľvek poškodenie alebo nedostatky prítomné už v čase nákupu je potrebné nahlásiť ihneď po vybalení výrobku.

Ak sa v priebehu 3 rokov od dátumu zakúpenia preukáže, že výrobok vykazuje chyby materiálu alebo spracovania, podľa vlastného uváženia Vám ho bezplatne opravíme alebo vymeníme. Záručná doba sa na základe

poskytnutej záručnej reklamácie nepredlžuje. To platí aj pre vymenené alebo opravené diely.

Táto záruka je neplatná, ak bol výrobok poškodený alebo nesprávne používaný alebo udržiavaný.

Záruka sa vzťahuje na chyby materiálu a výrobné chyby. Táto záruka sa nevzťahuje na časti výrobku, ktoré podliehajú bežnému opotrebovaniu, a preto sa považujú za opotrebovateľné diely (napr. batérie, hadice, atramentové kazety), ani na poškodenie krehkých častí, napr. spínačov alebo častí zo skla.

Pri tomto výrobku sa záručná lehota vzťahuje aj na akumulátorovú batériu.

● Postup v prípade poškodenia v záruke

Na zaručenie rýchleho spracovania vašej požiadavky dodržte nasledujúce pokyny:

- o Pre všetky otázky majte pripravený pokladničný lístok a číslo výrobku (IAN 485271_2507) ako potvrdenie o kúpe.
- o Číslo výrobku nájdete na typovom štítku, gravúre, na prednej strane návodu (dole vľavo) alebo na nálepke na zadnej alebo spodnej strane výrobku.
- o Pri výskyte funkčných porúch alebo iných nedostatkov sa najprv telefonicky alebo e-mailom obráťte na ďalej uvedené servisné oddelenie.
- o Výrobok označený ako chybný následne môžete s priloženým dokladom o kúpe (pokladničným blokom) a uvedením, o aký druh nedostatku ide a kedy sa vyskytol, bezplatne zaslať na poskytnutú servisnú adresu.

O



Na stránke parkside-diy.com si môžete prezrieť a stiahnuť túto a mnohé ďalšie príručky. S týmto QR kódom prejdete priamo na stránku parkside-diy.com. Vyberte si svoju krajinu a pomocou masky vyhľadávania vyhľadávajte návody na obsluhu. Zadaním čísla výrobku (IAN) 485271_2507 prejdete na návod na obsluhu svojho výrobku.

● Servis

SK Servis Slovensko

Tel.: 0800 003409

Kontaktný formulár je zapnutý















parkside-diy.com

IAN 485271_2507







Legenda de pictogramas utilizados	Página 79
Introducción	Página 80
Uso adecuado.....	Página 80
Descripción de los componentes	Página 80
Características técnicas.....	Página 80
Contenido	Página 81
Indicaciones de seguridad	Página 81
Indicaciones de seguridad sobre las pilas/baterías	Página 82
Antes de la utilización	Página 83
Cargar el producto	Página 83
Utilización	Página 84
Manejo	Página 84
Montar el producto	Página 84
Montar la estación de carga	Página 84
Limpieza y mantenimiento	Página 85
Solución de problemas	Página 85
Almacenamiento en caso de no utilizar el producto	Página 85
Eliminación	Página 85
Garantía y servicio técnico	Página 86
Garantía.....	Página 86
Tramitación de la garantía	Página 87
Asistencia.....	Página 87

Legenda de pictogramas utilizados

	<p>¡PELIGRO! Este símbolo con la palabra indicadora «PELIGRO» señala un peligro con un nivel de riesgo alto que, si no se evita, provocaría lesiones graves o incluso la muerte.</p>		<p>¡ADVERTENCIA! ¡PELIGRO DE EXPLOSIÓN! Una advertencia con este símbolo y las palabras «¡ADVERTENCIA! ¡PELIGRO DE EXPLOSIÓN!» señala un posible peligro de explosión. Si no tiene en cuenta esta indicación de advertencia, podría sufrir lesiones graves o incluso la muerte. También podrían producirse daños materiales. ¡Siga las indicaciones de esta advertencia para evitar lesiones graves, peligros de muerte o peligros de daños materiales!</p>
	<p>¡ADVERTENCIA! Este símbolo con la palabra indicadora «ADVERTENCIA» señala un peligro con un nivel de riesgo medio que, si no se evita, puede provocar lesiones graves o incluso la muerte.</p>		<p>Corriente/tensión continua</p>
	<p>¡PRECAUCIÓN! Este símbolo con la palabra indicadora «PRECAUCIÓN» señala un peligro con un nivel de riesgo bajo que, si no se evita, puede provocar lesiones leves o moderadas.</p>		<p>Corriente/tensión alterna</p>
	<p>¡ATENCIÓN! Este símbolo con la palabra indicadora «ATENCIÓN» señala el peligro de que pueda producirse un daño material.</p>		<p>Clase de protección II</p>
	<p>NOTA: este símbolo con la palabra indicadora «NOTA» ofrece información útil adicional.</p>		<p>Clase de protección III</p>
	<p>¡Este símbolo indica que se deben utilizar guantes de protección adecuados! ¡Siga las instrucciones para evitar que las manos choquen contra objetos o entren en contacto con sustancias térmicas o químicas!</p>		<p>Este símbolo indica que el adaptador SELV no debe utilizarse si las clavijas del adaptador SELV están dañadas.</p>
	<p>Conexión USB</p>		<p>La marca CE indica la conformidad con las directivas de la UE aplicables a este producto.</p>

Legenda de pictogramas utilizados

	SMPS (Switch mode power supply unit) (fuente de alimentación conmutada)		Indicaciones de seguridad Instrucciones de uso
	Resistente a cortocircuitos Transformador de seguridad		Polaridad del terminal de salida

Lámpara de mano recargable PASL 4000 B3

● Introducción

Enhorabuena por la adquisición de su nuevo producto. Ha optado por un producto de alta calidad. El manual de instrucciones forma parte de este producto. Contiene importantes indicaciones sobre seguridad, uso y eliminación. Antes de usar el producto, familiarícese con todas las indicaciones de manejo y de seguridad. Utilice el producto únicamente como se describe a continuación y para las aplicaciones indicadas. Adjunte igualmente toda la documentación en caso de entregar el producto a terceros.

● Uso adecuado



El producto ha sido diseñado para el uso normal. Este producto solo es apto para el uso privado en espacios interiores secos, p. ej. en trasteros o pasillos. Este producto no ha sido concebido para un uso comercial ni para otros usos diferentes al previsto. ¡Únicamente para uso en espacios interiores!

- Este producto no es apto para la iluminación de espacios domésticos.

● Descripción de los componentes

- 1 Foco
- 2 Lámpara lateral
- 3 Interruptor de ENCENDIDO/APAGADO
- 4 Piloto de control de carga (lámpara de tubo LED)
- 5 Gancho plegable
- 6 Clavija de entrada USB (tipo C) para la lámpara de tubo LED
- 7 Imán
- 8 Pie magnético
- 9 Indicador de funcionamiento (estación de carga)
- 10 Clavija de entrada USB (tipo C) para la estación de carga
- 11 Cable USB (tipo A a C)
- 12 Adaptador SELV
- 13 Orificio de fijación (estación de carga)
- 14 Tornillo
- 15 Taco

● Características técnicas

Entrada: 5V $\overline{=}$ máx. 1 A

Clavija de

carga: USB (tipo C)

LEDs: 1 x 1,1 W para el foco,

1 x 3,5 W para la luz blanca,

1 x 0,09 W para la luz UV (no reemplazable)

Batería: 1 x ion de litio 3,7V $\overline{=}$, 18650
2200mAh, 8,14Wh (11NR19/66)
(no reemplazable por el usuario; reemplazo permitido solo por una persona cualificada)

Duración de la carga: 6–8 horas (con la fuente de alimentación del adaptador SELV)

Duración de la luz: 3,5 horas con la lámpara lateral y 8 horas con el foco (con la batería completamente cargada)

Clase de protección: III/◊

Adaptador SELV:

Información	Valor	Unidad
Nombre o marca registrada del fabricante, número de registro mercantil y dirección:	OWIM GmbH & Co. KG HRA 721742 Stiftsbergstraße 1, 74167 Neckar- sulm, ALEMANIA	
Número del modelo	HZ- G0501000USB	
Tensión de entrada	100–240	V~
Frecuencia de entrada (AC)	50/60	Hz
Tensión de salida	5,0	V ===
Corriente de salida	1,0	A
Potencia de salida	5,0	W
Eficiencia activa media	73,7	%
Consumo eléctrico en ralentí	0,08	W
Clase de protección	II/◻	
Tipo de protección	IP20 (utilizar solo en lugares secos)	

Estación de carga:

Entrada: 5V===, 1A
Clavija de carga: USB (tipo C)
Modelo: SC-001

Dimensiones:

Lámpara tubular LED: 58 x 230mm (L x A)
Estación de carga: 87,5 x 88 x 68mm (L x F x A)

Peso:

Lámpara tubular LED: 209g
Estación de carga: 88g
Conector + cable USB: 55g

Temperatura de funcionamiento: entre 0°C y 25°C
Temperatura de almacenamiento: entre -10°C y +45°C
Humedad del aire en funcionamiento: 40 hasta 75 % HR

● Contenido

1 lámpara LED	1 plantilla de taladrado
1 adaptador SELV	
1 estación de carga	1 cable USB
2 tornillos (ø 4mm)	1 manual de instrucciones
2 tacos (ø 6mm)	



Indicaciones de seguridad

■  **¡ADVERTENCIA! ¡PELIGRO DE MUERTE Y ACCIDENTES PARA BEBÉS Y**

NIÑOS! Nunca deje a los niños sin vigilancia con el material de embalaje. Podrían asfixiarse con el material de embalaje. A menudo, los niños no son conscientes del peligro. Mantenga el material de embalaje fuera del alcance de los niños. Este producto no es un juguete.

■ Este producto puede ser utilizado por niños mayores de 8 años, así como por personas con capacidades físicas,

- sensoriales o mentales reducidas o que cuenten con poca experiencia y/o falta de conocimientos, siempre y cuando se les haya enseñado cómo utilizar el producto de forma segura y hayan comprendido los peligros que pueden resultar de un mal uso del mismo. No permita que los niños jueguen con el producto. La limpieza y el mantenimiento nunca deben llevarse a cabo por niños sin la vigilancia de un adulto.
- Este producto no es un juguete, manténgalo fuera del alcance de los niños. Los niños no son conscientes de los riesgos potenciales asociados al manejo de productos eléctricos.
 - Nunca utilice el producto si detecta algún tipo de daño.
 -  **¡CUIDADO! ¡PELIGRO DE EXPLOSIÓN!** No utilice el producto en entornos potencialmente explosivos, en los que pueda haber líquidos, gases o polvos inflamables.
 - Proteja el producto del agua y la humedad. ¡No sumergir nunca en agua u otros líquidos!
 - Conecte el producto exclusivamente a una toma de corriente instalada correctamente. La tensión debe corresponder a la especificada en el capítulo “Características técnicas”.
 - Procure tener siempre un buen acceso al enchufe para poder desconectar la lámpara rápidamente en caso necesario.
 - No modifique ni intente reparar el producto. Las bombillas LED no pueden ni deben sustituirse.
 - ▲ **¡CUIDADO!** La funda protectora de los LED no es reemplazable. Deseche el producto cuando detecte grietas o marcas de rotura en la funda protectora.
 - Deseche el producto si detecta daños en el mismo, en el cable USB o en el adaptador SELV.
 - No conecte el producto si este, el cable USB o el enchufe están dañados o el producto se ha caído.
 - Procure que el cable USB no pueda sufrir daños causados por bordes afilados u objetos calientes. Desenrolle completamente el cable USB antes de utilizarlo.
 - Mantenga los materiales fácilmente inflamables lejos del producto. Nunca cuelgue objetos del producto, del adaptador SELV ni tampoco los tape nunca.
 - Desconecte el adaptador SELV cuando no utilice el producto y antes de limpiarlo. Hágalo también si durante el funcionamiento o la carga aprecia una avería evidente, por ej. humo espeso, olor a quemado, etc., o en caso de tormentas. Para hacerlo, tire siempre del adaptador SELV. No tire del cable USB.
 - Proteja el producto frente a temperaturas extremas.
 - El producto está indicado exclusivamente para el funcionamiento con el adaptador SELV suministrado.
 - Recuerde que el adaptador SELV consume también una potencia baja aunque el producto no esté funcionando mientras que se encuentre conectado el adaptador SELV a la toma de corriente. Para desconectarlo completamente, retire el adaptador SELV de la toma de corriente.
 - Las bombillas LED no son reemplazables. Si las bombillas LED fallan al final de su vida útil, deberá reemplazar todo el producto.



Indicaciones de seguridad sobre las pilas/baterías

- **¡PELIGRO DE MUERTE!** Mantenga las pilas/baterías fuera del alcance de los niños. ¡En caso de ingestión, acuda inmediatamente a un médico!

- 
¡PELIGRO DE EXPLOSIÓN! No recargue nunca pilas no recargables. No ponga las pilas/baterías en cortocircuito ni tampoco las abra. Estas podrían recalentarse, explotar o provocar un incendio.
- Nunca arroje pilas/baterías al fuego o al agua.
- No aplique cargas mecánicas sobre las pilas/baterías.

Riesgo de sulfatación de las pilas/baterías

- Evite condiciones y temperaturas extremas que puedan influir en el funcionamiento de las pilas/baterías, por ejemplo, acercarlas a un radiador o exponerlas directamente a la luz solar.
- ¡Si las pilas/baterías se sulfatan, evite el contacto de la piel, los ojos y las mucosas con los productos químicos! ¡En caso de entrar en contacto con el ácido, lave inmediatamente la zona afectada con abundante agua y busque atención médica!
- 
¡UTILICE GANTES DE SEGURIDAD! Las pilas/baterías sulfatadas o dañadas pueden provocar abrasiones al entrar en contacto con la piel. Por tanto, es imprescindible el uso de guantes de protección en estos casos.
- Este producto dispone de una batería incorporada que no puede ser reemplazada por el usuario. El desmontaje o sustitución de la batería deberá ser realizado por el fabricante, el servicio técnico u otra persona cualificada, evitando así cualquier peligro. A la hora de desechar el producto hay que tener en cuenta que este contiene una batería.

● Antes de la utilización

Nota: Retire completamente el material de embalaje del producto.

● Cargar el producto

Nota: Puede cargar el producto en una toma de corriente habitual utilizando el cable USB suministrado [11] y el adaptador SELV [12]. Un proceso de carga dura 6–8 horas.

Tenga en cuenta que es necesario cargar la batería integrada antes de la utilización del producto.

La batería está integrada en la base del producto.

Nota: Se recomienda utilizar el producto en los 3 meses siguientes a su compra.

Nota: Cargue la batería completamente antes de la primera puesta en funcionamiento.

Nota: Cargue la batería completamente antes del almacenamiento. Si desea almacenar el producto durante más de 3 meses, cargue la batería completamente cada 3 meses.

Nota: Puede cargar el producto directamente a través del adaptador SELV [12] o de la estación de carga.

- Apague el producto antes de comenzar el proceso de carga (pulsar interruptor de ENCENDIDO/APAGADO [3]).
 - Para cargar el producto a través del adaptador SELV [12], retire la cubierta roja de goma de la parte posterior del producto, conecte el cable USB [11] al conector USB del adaptador SELV [12]. Luego, conecte el conector USB (tipo C) del cable USB [11] a la clavija de entrada USB (tipo C) [6] de la lámpara de tubo LED.
 - Para cargar el producto a través de la estación de carga, conecte el cable USB [11] al conector USB del adaptador SELV [12]. Luego, conecte el conector USB (tipo C) del cable USB [11] a la clavija de entrada USB (tipo C) [10] de la estación de carga. A continuación, coloque el producto en la estación de carga para cargarlo (ver fig. B).
- Nota:** El indicador de funcionamiento (estación de carga) [9] se ilumina en rojo cuando está conectado a la corriente.

Permanece encendido en rojo hasta que se interrumpa el suministro de energía.

Nota: El producto dispone de protección contra sobrecarga. En cualquier caso, desconecte el producto de la red tras finalizar el ciclo de carga.

Nota: El piloto de control de carga verde (lámpara de tubo LED) [4] se ilumina y parpadea durante el proceso de carga. Hay 4 luces indicadoras que señalizan el proceso de carga (25%/50%/75%/100%). Si el indicador permanece iluminado, esto significa que el proceso de carga representado ha finalizado. Cuando el proceso de carga finalice, todos los indicadores se iluminarán sin parpadear. Desconecte el adaptador SELV [12] de la toma de corriente. Desenchufe el adaptador SELV [12] del producto para que no se descargue la batería.

● Utilización

⚠ ¡CUIDADO! ¡PELIGRO DE ACCIDENTES! Guarde y sujete siempre el producto de forma que el producto no suponga un peligro de lesiones y que este tampoco pueda sufrir daños.

Nota: El producto puede fijarse mediante el gancho plegable [5] o con ayuda del pie magnético [8] y/o del imán [7] de la parte posterior sobre una superficie ferromagnética. Puede inclinar el producto sobre el pie magnético [8] hasta 180°.

¡CUIDADO! Preste atención a la posición de sus manos al girar el pie magnético [8] para evitar un posible atrapamiento de los dedos (ver fig. D).

● Manejo

- Cargue el producto completamente como se describe en el apartado «Cargar el producto».

- El producto puede utilizarse en 3 modos distintos. Estos pueden seleccionarse como sigue pulsando repetidamente el interruptor de ENCENDIDO/APAGADO [3]:

Pulsar una vez: la lámpara lateral [2] se ilumina con luz blanca.

Pulsar dos veces: la lámpara lateral [2] cambia al modo de luz ultravioleta.

Pulsar tres veces: la lámpara lateral [2] se apaga y el foco [1] se ilumina.

Pulsar cuatro veces: el producto se apaga.

● Montar el producto

Puede utilizar el producto de dos maneras distintas:

- Sujete el imán [7] o el pie magnético [8] en una superficie metálica y magnética. El producto se quedará en esta posición.
- Abra el gancho plegable [5] para colgar el producto en un mecanismo de sujeción adecuado. Puede girar el gancho plegable [5] hasta 360°.

Nota: Al colgar el producto, debe asegurarse de que el punto de suspensión sea adecuado para el peso del producto.

● Montar la estación de carga (ver fig. C)

Nota: Para el montaje necesitará un taladro eléctrico.

¡CUIDADO! ¡PELIGRO DE LESIONES! Consulte el manual de instrucciones de su taladro antes de comenzar.

¡CUIDADO! Asegúrese cuando vaya a perforar de que al hacerlo no daña ningún cable eléctrico de la pared o techo.

- Marque una distancia de 35,5mm para ambos orificios de fijación.
- Taladre los agujeros en la pared (ø 6mm, profundidad 30mm).
- Introduzca los tacos [15] en los orificios taladrados. Utilice un martillo si es necesario.
- Introduzca un tornillo [14] en cada taco [15].
- Cuelgue la estación de carga en los tornillos mediante los orificios de fijación [13].
- Utilice la plantilla para marcar los orificios a taladrar.

● Limpieza y mantenimiento

El producto no requiere mantenimiento. Los diodos luminosos no son reemplazables.

- Apague el producto y desconéctelo de la red eléctrica antes de limpiarlo.
- Nunca sumerja el producto en agua u otros líquidos.
- En ningún caso utilice productos de limpieza corrosivos.
- Limpie el producto regularmente con un paño seco y sin pelusas. Para la suciedad más persistente, utilice un paño ligeramente humedecido.

● Solución de problemas

- = problema
- ⊙ = causa
- = solución

- = el producto no carga.
- ⊙ = el producto posiblemente esté defectuoso.
- = compruebe si el producto está conectado. Para cargar el producto, utilice un

adaptador de corriente cuyo voltaje y corriente de salida coincidan con el voltaje y corriente de entrada nominales como se especifica en el apartado «Características técnicas» de este manual de instrucciones.

- = el aparato no carga a pesar de estar conectado.
- ⊙ = la batería del producto está descargada.
- = cargue la batería.
- ⊙ = el dispositivo no está conectado al producto.
- = compruebe si el dispositivo está conectado.

● Almacenamiento en caso de no utilizar el producto

- Guarde el producto en un lugar seco, libre de polvo y protéjalo de la luz solar directa.
- Si el producto no se utiliza durante un periodo prolongado, la batería integrada debe cargarse por completo para prolongar su vida útil.
- Cargue la batería integrada con regularidad si no va a utilizar el producto durante un periodo de tiempo prolongado. Esto es necesario para proteger la batería.

● Eliminación

Embalaje:

El embalaje está compuesto por materiales no contaminantes que pueden ser desechados en el centro de reciclaje local.



Tenga en cuenta el distintivo del embalaje para la separación de residuos. Está compuesto por abreviaturas (a) y números (b) que significan lo siguiente: 1–7: plásticos/20–22: papel y cartón/80–98: materiales compuestos.

Producto:



Para obtener información sobre las posibilidades de eliminación del producto al final de su vida útil, acuda a la administración de su comunidad o ciudad.



El símbolo de un contenedor de basura con ruedas tachado indica que este aparato está sometido a la directiva 2012/19/UE. Esta normativa estipula que este aparato no puede ser desechado con la basura doméstica una vez finalizada su vida útil, sino que debe ser entregado en uno de los puntos de recogida, reciclaje o desecho especialmente indicados para ello.



El producto, incluidos los accesorios, y el material de embalaje son reciclables y están sujetos a la responsabilidad extendida del fabricante. Deséchelos por separado siguiendo la información ilustrada de recogida selectiva para un mejor tratamiento de los residuos. El logotipo Triman se aplica solo para Francia.

Esta gestión no le supondrá ningún gasto.

Contribuya a proteger el medio ambiente y desheche los productos adecuadamente.

Pilas/acumuladores:



¡El desecho incorrecto de las pilas/baterías puede dañar el medioambiente!

Las pilas/baterías defectuosas o usadas deben reciclarse según lo indicado en el REGLAMENTO 2023/1542. Para ello, entregue las pilas/baterías en los puntos de recogida locales indicados.

El símbolo del cubo de basura tachado en las pilas o baterías significa que no debe tirar las pilas y las baterías en la basura doméstica. Retire las baterías/paquete de pilas del producto antes de desecharlo. Pueden contener metales pesados tóxicos sujetos a la normativa en materia de residuos especiales.

Los símbolos químicos de los metales pesados son: Cd = Cadmio, Hg = Mercurio, Pb = Plomo.

● Garantía y servicio técnico

● Garantía

El producto ha sido fabricado según normas de calidad exigentes y ha sido probado minuciosamente antes de la entrega. En caso de fallos de material o de fabricación, dispone de derechos legales frente al vendedor del producto. Nuestra garantía mencionada a continuación no restringe sus derechos legales de ningún modo.

La garantía para este producto es de 3 años a partir de la fecha de compra. La garantía empieza el día de la fecha de compra. Conserve el justificante de compra original en un lugar seguro, ya que este documento es necesario para demostrar la compra.

Todos los daños o defectos ya presente en el momento de la compra deben informarse inmediatamente tras desembalar el producto.

Si el producto presenta defectos de material o fabricación en los 3 años a partir de la fecha de compra, lo repararemos o sustituiremos, según nuestra elección, gratuitamente para usted. El período de garantía no se extiende por una reclamación de garantía aprobada. Esto también es aplicable a las piezas sustituidas y reparadas.

La garantía pierde su validez si el producto se daña o se utiliza o mantiene de forma inadecuada.

La garantía cubre defectos de material y fabricación. Esta garantía no cubre las piezas del producto sujetas a un uso y desgaste normal y, por lo tanto, consideradas piezas de desgaste (por ej. pilas, mangueras, cartuchos de tinta) ni los daños a las piezas frágiles, por ej. interruptores o piezas de cristal.

En este producto, el periodo de garantía se aplica también para la batería.

● Tramitación de la garantía

Para garantizar una rápida tramitación de su consulta, tenga en cuenta las siguientes indicaciones:

- Para efectuar cualquier consulta, tenga a mano el tique de compra y el número del artículo (IAN 485271_2507) como justificante de compra.
- El número de artículo figura en la placa de características del producto, en un grabado en el producto, en la portada de su manual (abajo a la izquierda) o en el adhesivo de la parte posterior o inferior del producto.
- Si se producen fallos de funcionamiento o si se dan otras carencias, póngase primero en contacto telefónico o por correo electrónico con el departamento de atención al cliente indicado más abajo.
- Los productos defectuosos se pueden enviar libres de franqueo a la dirección suministrada, adjuntando el comprobante de caja (ticket) e indicando el tipo de fallo, así como el momento en que se produjo.

○



En parkside-diy.com están disponibles para su lectura y descarga este y otros manuales. Este código QR le llevará directamente a parkside-diy.com. Seleccione su país y utilice la búsqueda para encontrar el manual de instrucciones. Introduzca el número de artículo (IAN) 485271_2507 para acceder a las instrucciones de uso de su artículo.

● Asistencia

ES Asistencia en España

Tel.: 900994940



















Formulario de contacto en
parkside-diy.com

IAN 485271_2507



De anvendte piktogrammers legende	Side 89
Indledning	Side 90
Formålsbestemt anvendelse	Side 90
Beskrivelse af de enkelte dele	Side 90
Tekniske data	Side 90
Leverede dele	Side 91
Sikkerhedshenvisninger	Side 91
Sikkerhedshenvisninger for batterier/akkuer	Side 92
Inden brugen	Side 92
Opladning af produktet	Side 93
Ibrugtagning	Side 93
Betjening	Side 93
Anbringelse af produkt	Side 94
Montering af ladestationen	Side 94
Vedligeholdelse og rengøring	Side 94
Fejlfinding	Side 94
Opbevaring ubenyttet	Side 95
Bortskaffelse	Side 95
Garanti og service	Side 96
Garanti	Side 96
Afvikling af garantisager	Side 96
Service	Side 97

Forklaring af de anvendte piktogrammer

	<p>FARE! Dette symbol med signalordet "FARE" betegner en fare af høj grad, som, hvis den ikke undgås, fører til alvorlig personskade eller døden.</p>		<p>ADVARSEL! EKSPLOSIONSFARE! En advarsel, som er forsynet med dette symbol og ordlyden "ADVARSEL! EKSPLOSIONSFARE!", henviser til en mulig eksplosionsfare. Manglende overholdelse af en sådan advarsel kan medføre alvorlige personskader eller døden og eventuelt materielle skader. Følg anvisningerne i denne advarsel for at undgå svære personskader, livsfare eller risiko for materielle skader!</p>
	<p>ADVARSEL! Dette symbol med signalordet "ADVARSEL" betegner en fare af middelhøj grad, som, hvis den ikke undgås, kan medføre en alvorlig personskade eller døden.</p>		<p>Jævnstrøm/-spænding</p>
	<p>FORSIGTIG! Dette symbol med signalordet "FORSIGTIG" betegner en fare af lav grad, som, hvis den ikke undgås, kan medføre lettere eller middelsvær personskade.</p>		<p>Vekselstrøm/-spænding</p>
	<p>OBS! Dette symbol med signalordet "OBS" henviser til, at der er fare for materielle skader.</p>		<p>Beskyttelsesklasse II</p>
	<p>BEMÆRK: Dette symbol med signalordet "BEMÆRK" henviser til yderligere nyttig information.</p>		<p>Beskyttelsesklasse III</p>
	<p>Dette symbol henviser til, at egnede beskyttelsehandsker skal benyttes! Følg anvisningerne for at undgå, at hænderne støder mod genstande eller kommer i berøring med termiske eller kemiske stoffer!</p>		<p>Symbolet viser, at SELV-adapteren ikke må anvendes, hvis SELV-adapterens ben er beskadiget.</p>
	<p>USB-tilslutning</p>		<p>CE-mærket indikerer at produktet er i overensstemmelse med relevante EU-direktiver gældende for produktet.</p>
	<p>SMPS (switch mode power supply unit) (koblingsnetdel)</p>		<p>Sikkerhedsanvisninger Handlingsanvisninger</p>
	<p>Kortslutningsfast Sikkerhedstransformator</p>		<p>Polaritet af udgangspolen</p>

Batteridreven håndlygte PASL 4000 B3

● Indledning

Hjerteligt tillykke med købet af deres nye produkt. Du har besluttet dig for et produkt af høj kvalitet. Brugervejledningen er en del af dette produkt. Den indeholder vigtige informationer om sikkerhed, brug og bortskaffelse. Gør dig inden ibrugtagning af produktet fortløbig med alle betjenings- og sikkerhedsanvisninger. Benyt kun produktet som beskrevet og til de oplyste formål. Videregiv alle papirer, hvis du giver produktet videre til tredjemand.

● Formålsbestemt anvendelse



Dette produkt er beregnet til normal brug. Dette produkt er kun egnet til privat brug i tørre indendørs områder, fx i et opbevaringsrum eller en korridor. Produktet er ikke beregnet til erhvervmæssig brug eller til andre anvendelsesområder. Kun til indendørs brug!

- Dette produkt er ikke egnet til rumbelysning i hjemmet.

● Beskrivelse af de enkelte dele

- 1 Stråler
- 2 Sidelampe
- 3 TÆND-/SLUK-kontakt
- 4 Opladningskontrollampe (LED-stavlygte)
- 5 Foldekrog
- 6 USB-port (type C) til LED-stavlygte
- 7 Magnet
- 8 Magnetfod
- 9 Driftsindikator (ladestation)
- 10 USB-port (type C) til ladestation
- 11 USB-ledning (type A til type C)
- 12 SELV-adapter

- 13 Fastgørelses hul (ladestation)
- 14 Skrue
- 15 Dyvel

● Tekniske data

Indgang:	5V=== maks. 1 A
Ladestik:	USB (type C)
LED'er:	1 x 1,1W til stråler, 1 x 3,5W til hvidt lys, 1 x 0,09W til UV-lys (kan ikke udskiftes)
Batteri:	1 x lithium-ion 3,7V===, 18650 2200mAh, 8,14Wh (11NR19/66) (kan ikke udskiftes af brugeren; udskiftning kun tilladt af kvalificerede personer)
Opladningstid:	6–8 timer (med medfølgende SELV-adapter)
Brændetid:	3,5 timer med sidelampen og 8 timer med stråleren (ved fuldt opladet batteri)
Beskyttelsesklasse:	III/⚡

SELV-adapter:

Information	Værdi	Enhed
Producentens navn eller varemærke, handelsregisternummer og adresse:	OWIM GmbH & Co. KG HRA 721742 Stiftsbergstraße 1, 74167 Neckarsulm, TYSKLAND	
Modelnummer	HZ-G0501000USB	
Indgangsspænding	100–240	V~
Indgangsfrekvens (AC)	50/60	Hz
Udgangsspænding	5,0	V===

Udgangsstrøm	1,0	A
Udgangseffekt	5,0	W
Gennemsnitlig aktiv effektivitet	73,7	%
Strømförbrug ved tomgang	0,08	W
Beskyttelsesklasse	II/□	
Beskyttelsesart	IP20 (må kun bruges på tørre steder)	

Ladestation:

Indgang: 5V \equiv , 1 A
Ladestik: USB (type C)
Model: SC-001

Mål:

LED-stavlygte: 58 x 230mm (b x h)
Ladestation: 87,5 x 88 x 68mm
(b x d x h)

Vægt:

LED-stavlygte: 209g
Ladestation: 88g
Stik + USB-ledning: 55g

Brugstemperatur: 0°C til 25°C
Opbevaringstemperatur: -10°C til +45°C
Luftfugtighed under brug: 40 til 75% RH

● Leverede dele

1 LED-stavlygte 1 boreskabelon
1 SELV-adapter 1 USB-ledning
1 ladestation 1 betjeningsvejledning
2 skruer (ø 4 mm)
2 rawplugs (ø 6 mm)



Sikkerhedshenvisninger



⚠ ADVARSEL! LIVS- OG ULYKKESFARER FOR SMÅBØRN OG BØRN! Lad

- børn aldrig være uden opsyn med emballagen. Der består kvælningsfare pga. emballagematerialet. Børn undervurderer hyppigt farerne. Hold altid børn væk fra emballagen. Dette produkt er ikke noget legetøj.
- Dette produkt kan benyttes af børn fra 8-årsalderen og opad, samt af personer med forringede fysiske, følelsesmæssige eller mentale evner eller med mangel på erfaring og viden, når de er under opsyn eller mht. brug af produktet er blevet vejledt og forstår de deraf resulterende farer. Børn må ikke lege med produktet. Rengøring og brugervedligeholdelse må ikke udføres af børn uden at være under opsyn.
- Dette produkt er ikke noget legetøj, det hører ikke til i børns hænder. Børn kan ikke erkende de farer, der opstår ved benyttelsen af elektriske produkter.
- Anvend ikke produktet, når De konstaterer nogle beskadigelser.
- ⚠ FORSIGTIG! EKSPLOSIONSFARE!** Anvend produktet ikke i eksplosionsfarlig omgivelse, hvor der befinder sig brændbare dampe, gasser eller støv.
- Beskyt produktet mod vand og fugt. Dyk aldrig ned i vand eller andre væsker!
- Tilslut produktet kun en forskriftmæssig installeret stikdåse. Den pågældende spænding skal svare til angivelserne i kapitlet "Tekniske data".
- Sørg for at stikkontakten er let tilgængelig for at kunne trække stikket hurtigt, såfremt det er nødvendigt.
- Foretag ikke nogen ændringer eller reparationer ved produktet. LED'erne kan og må ikke udskiftes.
- ⚠ FORSIGTIG!** LED'ernes beskyttelsesindpakning er ikke udskiftelig. Bortskaf

- produktet når De konstaterer revner eller spor af brud ved beskyttelsesindpakningen.
- Bortskaf produktet, hvis produktet, USB-kablet eller SELV-adapteren er beskadiget.
 - Tilslut ikke produktet, når produktet, USB-kablet eller stikket er beskadiget eller produktet er faldet ned.
 - Vær opmærksom på, at USB-kablet ikke beskadiges af skarpe kanter eller varme genstande. Rul USB-kablet helt ud inden brug.
 - Hold let brændbare materialer fjern fra produktet. Hæng aldrig genstande på produktet eller SELV-adapteren, og dæk ikke disse til.
 - Træk SELV-adapteren ud, når du ikke benytter produktet, og inden du rengører det. Gør det ligeledes, hvis der åbenlyst optræder en forstyrrelse under benyttelsen eller opladningen, f.eks. stærk røg, forbrændingslugt etc. eller ved tordenvejr. Hold altid i SELV-adapteren, når du trækker. Træk ikke i USB-kablet.
 - Beskyt produktet mod kraftig varme og kulde.
 - Produktet er udelukkende egnet til drift med den medleverede SELV-adapter.
 - Bemærk, at SELV-adapteren også forbruger en smule strøm uden at produktet er tændt, så længe SELV-adapteren sidder i stikkontakten. For at slukke helt skal du tage SELV-adapteren ud af stikkontakten.
 - LED'erne kan ikke udskiftes. Hvis LED'erne i slutningen af deres levetid er udtjente, skal hele produktet udskiftes.



Sikkerhedshenvisninger for batterier/akkuer

- **LIVSFARE!** Hold batterier/akkuer uden for børns rækkevidde. Opsøg i tilfælde af slugning straks lægehjælp!



EKSPLOSIONSFARE! Genoplad aldrig ikkeopladelige batterier igen. Kortslut ikke

batterier/akkuer og/eller åben disse ikke. Der kan opstå overophedning, brandfare eller eksplosion.

- Smid batterier/akkuer aldrig i ild eller vand.
- Udsæt batterier/akkuer ikke for mekanisk belastning.

Risiko for udsivning fra batteriene/akkuerne

- Undgå ekstreme betingelser og temperaturer, som kan påvirke batterier/akkuer, f.eks. varmelegemer/direkte sollys.
- Hvis batterier/akkuer er lækket, skal du undgå at få kemikalierne på huden, i øjnene og i slimhinderne! Skyl de berørte steder med det samme med klart vand og opsøg en læge!



BÆR BESKYTTELSESHANDSKER!

Udløbne eller beskadigede batterier/akkuer kan forårsage ætsninger ved berøring med huden. Bær i dette tilfælde derfor egnede beskyttelseshandsker.

- Dette produkt har en indbygget akku, som ikke kan erstattes gennem brugeren. Udbygningen eller udskiftningen af akkuen, må kun foretages gennem producenten eller hans kundeservice eller en lignende kvalificeret person, for at undgå farer. Ved bortskaffelsen skal henvises på, at dette produkt indeholder en akku.

● Inden brugen

Bemærk: Fjern samtligt forpakkingsmateriale fra produktet.

● Opladning af produktet

Bemærk: Du kan oplade produktet i en almindelig husholdningsstikkontakt ved brug af den medfølgende USB-ledning [11] og SELV-adapteren [12]. En opladning varer 6-8 timer. Bemærk, at det integrerede genopladelige batteri skal oplades, før produktet bruges. Det genopladelige batteri er indbygget i produktets fod.

Bemærk: Det anbefales, at produktet tages i brug inden for 3 måneder efter købet.

Bemærk: Oplad batteriet fuldstændigt inden den første ibrugtagning.

Bemærk: Oplad batteriet fuldstændigt inden opbevaring. Hvis du ønsker at opbevare produktet i mere end 3 måneder, skal batteriet lades fuldstændigt op hver 3. måned.

Bemærk: Du kan oplade produktet direkte ved brug af SELV-adapteren [12] eller ved brug af ladestationen.

- Sluk for produktet før opladningsprocessen (tryk på TÆND-/SLUK-kontakten [3]).
 - For at oplade produktet direkte ved brug af SELV-adapteren [12] skal du fjerne den røde gummiafdækning på bagsiden af produktet og stikke USB-kablet [11] i USB-porten på SELV-adapteren [12]. Forbind derefter USB-stikket (type C) på USB-kablet [11] med USB-porten (type C) [6] på LED-stavlygten.
 - For at oplade produktet ved brug af ladestationen skal du stikke USB-kablet [11] i USB-porten på SELV-adapteren [12]. Forbind derefter USB-stikket (type C) på USB-kablet [11] med USB-porten (type C) [10] på ladestationen. Sæt efterfølgende produktet ind i ladestationen for at oplade produktet (se afbildning B).
- Bemærk:** Driftsindikatoren (ladestation) [9] lyser rødt, når der er strøm på. Den lyser permanent rødt, indtil forbindelsen til strømkilden afbrydes.

Bemærk: Produktet har en overopladningsbeskyttelse. Alligevel bør du

fjerne produktet fra elnettet, når opladningsprocessen er afsluttet.

Bemærk: De grønne opladningskontrollamper (LED-stavlygte) [4] lyser op og blinker, når opladningsprocessen er i gang. Der er 4 indikatorlamper, der angiver opladningsprocessen (25 %/50 %/75 %/100 %). Når indikatoren lyser permanent, betyder dette, at den viste opladningsproces er afsluttet. Når opladningsprocessen er afsluttet, lyser alle indikatorerne uden at blinke. Træk SELV-adapteren [12] ud af stikkontakten. Adskil SELV-adapteren [12] fra produktet, så batteriet ikke aflades.

● Ibrugtagning

⚠ FORSIGTIG! FARE FOR ULYKKER!

Opbevar og fastgør altid produktet således, at der ikke er fare for tilskadekomst pga. produktet, og at dette ikke kan beskadiges.

Bemærk: Produktet kan på bagsiden fastgøres på en flad ferromagnetisk overflade med foldekroge [5] eller ved brug af magnetfoden [8] og magneten [7]. Du kan vippe produktet op til 180° på magnetfoden [8].

FORSIGTIG! Vær opmærksom på placeringen af dine hænder, når du drejer magnetfoden [8], for at undgå at dine fingre klemmes (se afbildning D).

● Betjening

- Lad produktet fuldstændigt op som beskrevet i kapitlet "Opladning af produkt".
- Produktet kan bruges i 3 forskellige tilstande. Vælg dem ved gentagne gange at trykke på TÆND-/SLUK-kontakten [3] som følger:

Tryk en gang: Sidelyset [2] lyser med hvidt lys.

- Tryk to gange: Sidelyset **2** skifter til UV-lystilstand.
- Tre tryk: Slukker sidelampen **2** og tænder stråleren **1**.
- Tryk fire gange: Slukker for produktet.

● Anbringelse af produkt

De kan anvende produktet på to forskellige måder:

- Hold magneten **7** eller magnetfoden **8** mod en metallisk, magnetisk overflade. Produktet forbliver i denne position.
- Klap foldekrogen **5** ud for at hænge produktet på en egnet ophængningsanordning. Du kan dreje foldekrogen **5** 360°.

Bemærk: I forbindelse med ophængningen af produktet skal du sørge for, at det valgte ophængningssted er egnet til produktets vægt.

● Montering af ladestationen (se afbildning C)

Bemærk: De skal bruge en elektrisk boremaskine.

FORSIGTIG! FARE FOR TILSKADEKOMST! Læs deres boremaskines betjeningsvejledning inden De borer.

FORSIGTIG! Vær ved boringen opmærksom på, at De ikke beskadiger elektriske kabler i væggen eller loftet.

- Markér afstanden på 35,5 mm til begge fastgørelseshullerne.
- Bor nu hullerne i væggen (ø 6 mm; dybde 30 mm).
- Før rawplugsene **15** ind i borehullerne. Brug, såfremt nødvendig, en hammer til hjælp.
- Skru skruerne **14** i rawplugsene **15**.
- Hæng efterfølgende ladestationen op på skruerne ved hjælp af fastgørelseshullerne **13**.

- Anvend den medleverede boreskabelon til markering af borehullerne.

● Vedligeholdelse og rengøring

Produktet er vedligeholdelsesfrit. Lysdioderne kan ikke udskiftes.

- Sluk for produktet og skil det fra strømmettet, inden De rengør det.
- Dyk produktet aldrig ned i vand eller andre væsker.
- Anvend under ingen omstændigheder ætsende rengøringsmidler.
- Rengør produktet regelmæssigt med en tør frugtfri klud. Anvend en let fugtet klud til stærkere tilsmudsninger.

● Fejlfinding

● = Problem

⊙ = Årsag

○ = Løsning

● = Produktet oplades ikke.

⊙ = Produktet er muligvis ikke rigtigt tilsluttet.

○ = Kontrollér, at produktet er tilsluttet. For at oplade produktet skal du bruge en strømforsyning med en udgangsspænding og -strømstyrke, der svarer til den nominelle indgangsspænding og -strømstyrke, som angivet under "Tekniske data" i denne brugsanvisning.

● = En tilsluttet enhed oplades ikke.

⊙ = Produktets batteri er afladet.

○ = Oplad batteriet.

⊙ = Enheden er ikke tilsluttet produktet.

○ = Kontrollér, at enheden er tilsluttet.

● Opbevaring ubenyttet

- Opbevar produktet på et tørt, støvfrit sted, og beskyt det mod direkte solindfald.
- Hvis produktet ikke skal benyttes i længere tid, skal det indbyggede batteri lades helt op, så det holder længere.
- Oplad med regelmæssige mellemrum det indbyggede batteri, hvis du ikke benytter produktet over en længere periode. Dette er nødvendigt for at skåne batteriet.

● Bortskaffelse

Emballage:

Emballagen består af miljøvenlige materialer, som du kan bortskaffe på de lokale genbrugsstationer.



Bemærk forpakkingsmaterialernes mærkning til affaldssorteringen, disse er mærket med forkortelser

(a) og numre (b) med følgende betydning: 1–7: kunststoffer/20–22: papir og pap/80–98: kompositmaterialer.

Produkt:



Muligheder til bortskaffelse af det udtjente produkt kan du få hos din kommune.



Det viste symbol af en gennemstreget affaldsbeholder på hjul viser, at dette produkt er underlagt retningslinjen 2012/19/EU. Denne retningslinje betyder, at produktet ikke må bortskaffes sammen med det normale husholdningsaffald i slutningen af dets levetid, men skal afleveres i de specifikke opsamlingssteder på genbrugsstationerne.



Produktet og tilbehøret og emballagematerialer kan genbruges og er underlagt udvidet producentansvar. De skal bortskaffes separat. Følg de viste mærkater med sorteringsoplysninger, så de bortskaffes på en bedre måde. Triman-logoet gælder kun for Frankrig.

Bortskaffelsen er omkostningsfrit.

Skån miljøet og bortskaf korrekt.

Batterier/akkumulatorer:



Miljøskader ved forkert bortskaffelse af batterier/akkumulatorer!

Defekte eller brugte batterier/genopladelige batterier skal iflg. direktiv 2023/1542 bortskaffes. Aflever batterier/genopladelige batterier via de lokale indsamlingssteder.

Symbolet med den overstregede skralde-spand på batterier eller genopladelige batterier betyder, at du ikke må bortskaffe batterier og genopladelige batterier sammen med husholdningsaffaldet. Fjern batterierne/de genopladelige batterier fra produktet ved bortskaffelse. De kan indeholde giftige tungmetaller og er omfattet af behandlingen af særaffald.

De kemiske symboler for tungmetaller er følgende: Cd = kadmium, Hg = kviksølv, Pb = bly.

● Garanti og service

● Garanti

Produktet er blevet fremstillet efter strenge kvalitetsstandarder og kontrolleret nøje før udlevering. I tilfælde af materiale- eller produktionsfejl kan du i medfør af loven gøre krav gældende over for sælgeren af produktet. Dine lovmæssige rettigheder begrænses på ingen måde af den af os nedennævnte garanti.

Garantien på dette produkt gælder i 3 år regnet fra købsdatoen. Garantien gælder fra købsdatoen. Opbevar den originale kvittering et sikkert sted, da dette dokument forlanges forlagt som dokumentation for købet.

Alle skader eller mangler, der allerede forefindes på tidspunktet for købet, skal straks meddeles efter udpakningen af produktet.

Hvis der inden for 3 år regnet fra købsdatoen viser sig en materiale- eller produktionsfejl på produktet, reparerer eller udskifter vi det – efter vores valg – gratis for dig. Garantiperioden forlænges ikke som følge af et imødekommet krav om garanti. Dette gælder også for udskiftede og reparerede dele.

Denne garanti bortfalder, hvis produktet er blevet beskadiget eller anvendt og vedligeholdt forkert.

Garantien dækker materiale- og produktionsfejl. Denne garanti dækker hverken produktdele, der er udsat for normal slidage og derfor er at betragte som sliddele (f.eks. batterier, slanger, farvepatroner), eller skader på skrøbelige dele, f.eks. kontakter eller dele af glas.

Ved dette produkt gælder garantiperioden også for det genopladelige batteri.

● Afvikling af garantisager

For at kunne garantere en hurtig sagsbehandling af din forespørgsel, bedes du følge følgende anvisninger:

- Hav venligst kassebonen og varenummeret (IAN 485271_2507) klar ved alle henvendelser som dokumentation for købet.
- Varenummeret er angivet på typeskiltet, en indgravering, på forsiden af vejledningen (nederst til venstre) eller på et mærkat på bag- eller undersiden af produktet.
- Hvis der er funktionsfejl eller andre mangler, skal du først kontakte nedenstående serviceafdeling telefonisk eller via e-mail.
- Et produkt, der registreres som defekt, kan derefter gratis sendes til den oplyste serviceadresse med vedlæggelse af købsbeviset (kassebonen) og angivelse af, hvori manglen består, og hvornår den er opstået.



På parkside-diy.com kan du se og downloade denne og mange andre manualer. Med denne QR-kode kommer du direkte på parkside-diy.com. Vælg dit land og søg efter betjeningsvejledningen ved hjælp af søgefunktionen. Ved at indtaste varenummeret (IAN) 485271_2507 kommer du til betjeningsvejledningen af dit produkt.

● Service

 **Service Danmark**

Tel.: 80254583













Kontaktformular på parkside-diy.com

IAN 485271_2507







Legenda dei pittogrammi utilizzati	Pagina 99
Introduzione	Pagina 100
Destinazione d'uso	Pagina 100
Descrizione dei componenti	Pagina 100
Specifiche tecniche.....	Pagina 100
Contenuto della confezione	Pagina 101
Avvertenze di sicurezza	Pagina 101
Avvertenze di sicurezza per batterie/accumulatori.....	Pagina 102
Prima dell'utilizzo	Pagina 103
Ricaricare il prodotto.....	Pagina 103
Utilizzo	Pagina 104
Utilizzo	Pagina 104
Applicazione del prodotto	Pagina 104
Montare il prodotto	Pagina 104
Manutenzione e pulizia	Pagina 105
Risoluzione dei problemi	Pagina 105
Conservazione in caso di inutilizzo	Pagina 105
Smaltimento	Pagina 105
Garanzia e assistenza	Pagina 106
Garanzia.....	Pagina 106
Gestione dei casi in garanzia	Pagina 107
Assistenza	Pagina 107

Legenda dei pittogrammi utilizzati

	<p>PERICOLO! Questo simbolo abbinato alla parola "PERICOLO" indica un pericolo con un grado di rischio elevato che, se non evitato, provoca lesioni gravi o morte.</p>		<p>AVVERTENZA! PERICOLO DI ESPLOSIONE! Un'avvertenza contrassegnata da questo simbolo e dalle parole "AVVERTENZA! PERICOLO DI ESPLOSIONE!" indica un possibile rischio di esplosione. L'inosservanza di tale avvertenza può provocare lesioni gravi o letali e causare probabilmente anche danni materiali. Osservare le indicazioni di questa avvertenza per evitare gravi lesioni, pericolo di morte o di danni materiali!</p>
	<p>AVVERTENZA! Questo simbolo con la parola "AVVERTENZA" indica un pericolo con un grado di rischio medio che, se non evitato, può provocare lesioni gravi o morte.</p>		<p>Tensione/corrente continua</p>
	<p>CAUTELA! Questo simbolo abbinato alla parola "CAUTELA" indica un pericolo con un grado di rischio basso che, se non evitato, può provocare lesioni moderate o lievi.</p>		<p>Tensione/corrente alternata</p>
	<p>ATTENZIONE! Questo simbolo abbinato alla parola "ATTENZIONE" indica il rischio di danni materiali.</p>		<p>Classe di isolamento II</p>
	<p>NOTA: questo simbolo abbinato alla parola "NOTA" indica la presenza di ulteriori informazioni utili.</p>		<p>Classe di isolamento III</p>
	<p>Questo simbolo indica che si devono indossare guanti protettivi idonei! Attenersi alle istruzioni onde evitare che le mani urtino oggetti o entrino in contatto con sostanze termiche o chimiche!</p>		<p>Il simbolo segnala che non si deve usare l'adattatore SELV se le spine dell'adattatore SELV sono danneggiate.</p>
	<p>Porta USB</p>		<p>Il marchio CE indica la conformità con le rilevanti direttive UE applicabili a questo prodotto.</p>

Legenda dei pittogrammi utilizzati

	SMPS (Switch mode power supply unit) (unità di alimentazione a commutazione)		Avvertenze di sicurezza Istruzioni per l'uso
	Trasformatore di sicurezza Anti-cortocircuito		Polarità del polo di uscita

Lampada ricaricabile PASL 4000 B3

● Introduzione

Congratulazioni per l'acquisto del vostro nuovo prodotto. Avete optato per un prodotto di alta qualità. Le istruzioni d'uso sono parte integrante di questo prodotto. Esse contengono importanti avvertenze sulla sicurezza, l'impiego e lo smaltimento. Prima dell'utilizzo del prodotto, prendere conoscenza di tutte le istruzioni d'uso e delle avvertenze di sicurezza. Utilizzare il prodotto solo come descritto e per i campi di applicazione indicati. Consegnare tutte le documentazioni su questo prodotto quando viene ceduto a terzi.

● Destinazione d'uso



Questo prodotto è destinato all'uso normale. Questo prodotto è destinato esclusivamente all'uso privato in ambienti interni asciutti, ad esempio in ripostigli o corridoi. Il prodotto non è destinato all'uso commerciale, né ad altri settori d'impiego. Solo per l'uso in ambienti interni!

- Questo prodotto non è indicato per l'illuminazione domestica.

● Descrizione dei componenti

- 1 Riflettore
- 2 Lampada laterale
- 3 Interruttore ON/OFF
- 4 Spia luminosa di controllo della ricarica (lampada di ispezione LED)
- 5 Gancio pieghevole
- 6 Porta di ingresso USB (tipo C) per lampada di ispezione LED
- 7 Magnete
- 8 Base magnetica
- 9 Spia funzionamento (stazione di ricarica)
- 10 Porta di ingresso USB (tipo C) per la stazione di ricarica
- 11 Cavo USB (tipo A su tipo C)
- 12 Adattatore SELV
- 13 Foro di fissaggio (stazione di ricarica)
- 14 Vite
- 15 Tassello

● Specifiche tecniche

Ingresso:	5V=== max. 1 A
Presa di ricarica:	USB (tipo C)
LED:	1 x 1,1W per riflettore, 1 x 3,5W per luce bianca, 1 x 0,09W per luce UV (non sostituibile)
Batteria:	1 x ioni di litio 3,7V===, 18650 2200mAh, 8,14Wh (1INR19/66) (non sostituibile dall'utente; la sostituzione può essere fatta esclusivamente da personale qualificato)

Durata della ricarica:	6–8 ore (con adattatore SELV fornito)
Durata dell'illuminazione:	3,5 ore con la lampada laterale e 8 ore con il riflettore (a batteria completamente carica)
Classe di isolamento:	III/⚡

Adattatore SELV:

Informazioni	Valore	Unità
Nome o marchio commerciale del produttore, numero Registro Imprese e indirizzo:	OWIM GmbH & Co. KG HRA 721742 Stiftsbergstraße 1, 74167 Neckarsulm, GERMANIA	
Modello numero	HZ-G0501000USB	
Tensione in ingresso	100–240	V~
Frequenza in ingresso (AC)	50/60	Hz
Tensione in uscita	5,0	V===
Corrente in uscita	1,0	A
Potenza in uscita	5,0	W
Efficienza attiva media	73,7	%
Consumo elettrico in corsa a vuoto	0,08	W
Classe di isolamento	II/□	
Grado di protezione	IP20 (utilizzare solo in luoghi asciutti)	

Stazione di ricarica:

Ingresso:	5V===, 1 A
Presca di ricarica:	USB (tipo C)
Modello:	SC-001

Dimensioni:

Lampada di ispezione LED:	58 x 230 mm (L x A)
Stazione di ricarica:	87,5 x 88 x 68 mm (L x P x A)

Peso:

Lampada di ispezione LED:	209 g
Stazione di ricarica:	88 g
Spina + cavo USB:	55 g

Temperatura di esercizio:	da 0°C a 25°C
Temperatura di conservazione:	da -10° a +45°C
Umidità dell'aria durante l'esercizio:	da 40 a 75% RH

● Contenuto della confezione

1 Lampada di ispezione LED	2 Tasselli (ø 6mm)
1 Adattatore SELV	1 Modello di perforazione
1 Stazione di ricarica	1 Cavo USB
2 Viti (ø 4mm)	1 Manuale di istruzioni



Avvertenze di sicurezza

- ATTENZIONE! PERICOLO DI VITA O INCIDENTE PER INFANTI E BAMBINI!**

Non lasciare mai i bambini incustoditi con il materiale per imballaggio. Sussiste un pericolo di soffocamento a causa del materiale per imballaggio. Spesso i bambini sottovalutano i pericoli. Tenere il materiale per imballaggio sempre

- fuori della portata dei bambini. Questo prodotto non è un giocattolo!
- Questo prodotto può essere usato da bambini a partire dagli 8 anni di età e da persone con capacità fisiche, sensoriali o mentali limitate, oppure senza esperienza e conoscenza in merito, qualora sorvegliati o istruiti circa un uso sicuro del prodotto, comprendendo i pericoli ad esso connessi. I bambini non possono giocare con questo prodotto. La pulizia e la manutenzione non devono essere eseguite da bambini senza la supervisione di un adulto.
 - Questo prodotto non è un giocattolo: tenere fuori dalla portata dei bambini. I bambini non riescono a valutare i pericoli legati all'utilizzo di prodotti elettrici.
 - Non utilizzare il prodotto qualora si rilevassero danneggiamenti.
-  **ATTENZIONE! PERICOLO DI ESPLOSIONE!** Non utilizzare il prodotto in ambienti a rischio di esplosione, in cui sono presenti vapori, gas o polveri infiammabili.
- Proteggere il prodotto da acqua e umidità. Non immergerlo mai in acqua o in altri liquidi!
 - Collegare il prodotto solamente a una presa di corrente installata in modo conforme. La relativa tensione deve corrispondere ai dati forniti nel capitolo "Specifiche tecniche".
 - Assicurarsi che la presa elettrica sia facilmente accessibile, in modo da poter estrarre velocemente la spina in caso di necessità.
 - Non apportare modifiche o riparazioni al prodotto. I LED non possono e non devono essere sostituiti.
-  **ATTENZIONE!** L'involucro protettivo dei LED non è sostituibile. Smaltire il prodotto qualora si rilevassero lacerazioni o tracce di danneggiamenti alla custodia.
- Smaltire il prodotto se il prodotto, il cavo USB o l'adattatore SELV sono danneggiati.
 - Non collegare il prodotto se quest'ultimo, il cavo USB o la spina sono danneggiati o se il prodotto è caduto.
 - Assicurarsi che il cavo USB non possa essere danneggiato da spigoli vivi o da oggetti caldi. Prima dell'utilizzo srotolare completamente il cavo USB.
 - Tenere il prodotto lontano da materiali leggermente infiammabili. Non appendere mai oggetti al prodotto o all'adattatore SELV e non coprirli.
 - Scollegare l'adattatore SELV quando non si utilizza più il prodotto e prima di pulirlo. Fare la stessa operazione anche quando, durante il funzionamento o la ricarica, viene rilevato in modo evidente un malfunzionamento, ad es. fumo, odore di bruciato, ecc. o in presenza di un temporale. Tirare sempre l'adattatore SELV. Non tirare il cavo USB.
 - Tenere il prodotto al riparo da fonti di forte calore o freddo.
 - Il prodotto è destinato esclusivamente all'utilizzo con l'adattatore SELV fornito.
 - Notare che, fintanto che resta inserito nella presa di corrente, l'adattatore SELV riceve ancora una piccola quantità di corrente anche se il prodotto non è in funzione. Per uno spegnimento completo scollegare l'adattatore SELV dalla presa di corrente.
 - I LED non sono sostituibili. Sostituire l'intero prodotto quando i LED giungono al termine della propria durata utile.
-  **Avvertenze di sicurezza per batterie/accumulatori**
- **PERICOLO DI MORTE!** Tenere le batterie/gli accumulatori fuori dalla portata dei bambini. In caso di ingerimento consultare subito un medico!

- 
PERICOLO DI ESPLOSIONE! Non ricaricare mai batterie non ricaricabili. Non cortocircuitare e/o aprire le batterie o gli accumulatori. Ne conseguirebbe un rischio di incendio, surriscaldamento o scoppio.
- Non gettare mai le batterie/gli accumulatori nel fuoco o in acqua.
- Non esercitare alcuna pressione meccanica sulle batterie/sugli accumulatori.

Rischio di perdita di liquido dalle batterie/dagli accumulatori

- Evitare condizioni e temperature estreme che possano ripercuotersi sulle batterie/sugli accumulatori, quali ad esempio la vicinanza a termosifoni o l'irraggiamento solare diretto.
- Evitare il contatto delle sostanze chimiche con la pelle, gli occhi e le mucose in caso di fuoriuscita del liquido dalle batterie/dagli accumulatori! Sciacquare subito le aree colpite con acqua pulita e consultare immediatamente un medico!



INDOSSARE GUANTI PROTETTIVI! Batterie e accumulatori danneggiati o che

- presentano perdite possono corrodere la pelle in caso di contatto. Pertanto, in questo caso indossare sempre guanti di protezione adatti.
- Questo prodotto possiede un accumulatore che non può essere sostituito dall'utente. L'accumulatore può essere smontato o sostituito solamente dal produttore, dal suo servizio clienti o da una persona analogamente qualificata per evitare pericoli. Al momento dello smaltimento è necessario avvertire che questo prodotto contiene un accumulatore.

● Prima dell'utilizzo

Nota: rimuovere dal prodotto l'intero materiale di imballaggio.

● Ricaricare il prodotto

Nota: è possibile ricaricare il prodotto con una comune presa di corrente utilizzando il cavo USB [11] fornito e l'adattatore SELV [12]. Il processo di ricarica dura 6-8 ore. Tenere presente che la batteria integrata deve essere ricaricata prima dell'utilizzo del prodotto.

La batteria è integrata saldamente sul fondo del prodotto.

Nota: si consiglia di usare il prodotto entro 3 mesi dall'acquisto.

Nota: ricaricare completamente la batteria prima della prima messa in funzione.

Nota: ricaricare completamente la batteria prima di conservarla. Se si vuole conservare il prodotto per più di 3 mesi, ricaricare la batteria completamente ogni 3 mesi.

Nota: è possibile ricaricare il prodotto direttamente attraverso l'adattatore SELV [12] o la stazione di ricarica.

- Spegnere il prodotto prima di procedere alla ricarica (premendo l'interruttore ON/OFF [3]).
 - Per ricaricare il prodotto direttamente tramite l'adattatore SELV [12] rimuovere la copertura in gomma rossa sul retro del prodotto e inserire il cavo USB [11] nella porta USB dell'adattatore SELV [12]. Collegare quindi la porta USB (tipo C) del cavo USB [11] alla presa di ingresso USB (tipo C) [6] della lampada di ispezione LED.
 - Per ricaricare il prodotto tramite la stazione di ricarica, inserire il cavo USB [11] nella porta USB dell'adattatore SELV [12]. Collegare quindi la porta USB (tipo C) del cavo USB [11] alla presa di ingresso USB (tipo C) [10] della stazione di ricarica. Posizionare infine il prodotto nella stazione di ricarica per ricaricare il prodotto (vedi Fig. B).
- Nota:** la spia del funzionamento (stazione di ricarica) [9] si illumina in rosso quando l'alimentazione è collegata. Si illumina in rosso in modo fisso fino a

quando l'alimentazione non viene interrotta.

Nota: il prodotto è dotato di una protezione da sovraccarico. Ciononostante, si consiglia di staccare il prodotto dalla rete elettrica una volta terminata la ricarica.

Nota: le spie di controllo della ricarica verdi (lampada di ispezione LED) [4] si illuminano e lampeggiano durante il processo di ricarica. Sono presenti 4 spie che mostrano il processo di ricarica (25%/50%/75%/100%). Quando la spia emette una luce fissa, il processo di ricarica è terminato. Quando il processo di ricarica si è concluso, tutte le spie sono accese senza lampeggiare. Tirare l'adattatore SELV [12] per staccarlo dalla presa di corrente. Scollegare l'adattatore SELV [12] dal prodotto per non far scaricare la batteria.

● Utilizzo

⚠ CAUTELA! PERICOLO DI INCIDENTE!

Conservare e fissare sempre il prodotto in modo tale da evitare che questo rappresenti un pericolo di lesione o si danneggi.

Nota: è possibile fissare il prodotto utilizzando il gancio pieghevole [5] oppure su una superficie piana e ferromagnetica tramite la base magnetica [8] o il magnete [7]. È possibile inclinare il prodotto sulla base magnetica [8] fino a 180°.

ATTENZIONE! Mentre si ruota la base magnetica [8], fare attenzione alla posizione delle proprie mani per evitare di schiacciarsi le dita (vedi Fig. D).

● Utilizzo

- Caricare completamente il prodotto come descritto nel capitolo „Ricaricare il prodotto“.

- È possibile utilizzare il prodotto in 3 diverse modalità. Premendo ripetutamente il tasto ON/OFF [3], è possibile selezionare tra le seguenti impostazioni: Premere

una volta: la lampada laterale [2] emette una luce bianca.

Premere due volte: la lampada laterale [2] passa alla modalità luminosa UV.

Premere tre volte: la lampada laterale [2] si spegne e si accende il riflettore [1].

Premere quattro volte: il prodotto si spegne.

● Applicazione del prodotto

È possibile utilizzare il prodotto in due diversi modi:

- Tenere il magnete [7] o la base magnetica [8] contro una superficie metallica e magnetica. Il prodotto rimane in questa posizione.
- Aprire il gancio pieghevole [5] per appenderlo a un adeguato dispositivo a sospensione. È possibile ruotare il gancio [5] di 360°.

Nota: prima di appendere il prodotto, assicurarsi che il luogo prescelto sia effettivamente in grado di sostenere il peso del prodotto.

● Montare il prodotto (vedi Fig. C)

Nota: per il montaggio munirsi di un trapano elettrico.

ATTENZIONE! PERICOLO DI LESIONE!

Consultare le istruzioni per l'uso del trapano prima dell'utilizzo.

ATTENZIONE! Durante la trapanatura accertarsi di non danneggiare cavi elettrici localizzati nel muro o nel soffitto.

- Contrassegnare una distanza di 35,5mm per i due fori di fissaggio.
- Procedere ora con la trapanatura dei fori nel muro (ø 6mm; profondità 30mm).
- Inserire i tasselli [15] nei fori. Se necessario, utilizzare un martello.
- Avvitare le viti [14] nei tasselli [15].
- Successivamente appendere la stazione di ricarica alle viti mediante i fori di fissaggio [13].
- Utilizzare le sagome per la trapanatura in dotazione per segnare i fori.

● Manutenzione e pulizia

Il prodotto non necessita di manutenzione. I diodi luminosi non sono sostituibili.

- Spegnerne il dispositivo e scollegarlo dalla corrente elettrica prima di procedere alla pulizia.
- Non immergere mai il prodotto in acqua o in altri liquidi.
- Non utilizzare mai detergenti corrosivi.
- Pulire il prodotto a intervalli regolari con un panno privo di peli e asciutto. Qualora fosse presente notevole sporcizia utilizzare un panno leggermente inumidito.

● Risoluzione dei problemi

- = Problema
- ⊙ = Causa
- = Soluzione

- = Il prodotto non si ricarica.
- ⊙ = Il prodotto potrebbe non essere collegato correttamente.
- = Verificare se il prodotto è collegato. Per ricaricare il prodotto utilizzare un alimentatore la cui tensione e corrente

in uscita coincidono con la tensione e la corrente nominale in entrata come indicato in basso nella sezione "Specifiche tecniche" nelle presenti istruzioni per l'uso.

- = Un apparecchio collegato non si ricarica.
- ⊙ = La batteria del prodotto è scarica.
- = Ricaricare la batteria.
- ⊙ = L'apparecchio non è collegato al prodotto.
- = Verificare che l'apparecchio sia collegato.

● Conservazione in caso di inutilizzo

- Conservare il prodotto in un luogo asciutto e privo di polvere e metterlo al riparo dall'irraggiamento solare diretto.
- Se non si utilizza il prodotto per un periodo di tempo prolungato, bisognerebbe ricaricare completamente la batteria incorporata per allungare la sua durata di vita.
- Ricaricare regolarmente la batteria incorporata se non si utilizza il prodotto per un periodo di tempo prolungato. Ciò è necessario per preservare la batteria.

● Smaltimento

Imballaggio:

L'imballaggio è composto da materiali ecologici che possono essere smaltiti presso i siti di raccolta locali per il riciclo.



Osservare l'identificazione dei materiali di imballaggio per lo smaltimento differenziato, i quali sono contrassegnati da abbreviazioni (a) e da numeri (b) con il seguente significato: 1-7: plastiche/20-22: carta e cartone/ 80-98: materiali compositi.

Prodotto:



Informarsi presso l'amministrazione comunale o locale circa le possibilità di smaltimento del prodotto usato.



Il simbolo a lato, raffigurante un bidone dei rifiuti su ruote barrato, indica che il presente apparecchio è soggetto alla direttiva 2012/19/UE. Tale direttiva stabilisce che, finita la sua vita utile, questo apparecchio non debba essere smaltito con la normale spazzatura domestica, bensì debba essere consegnato a centri di raccolta appositi, a centri per il riciclaggio o a impianti per lo smaltimento dei rifiuti.



Il prodotto, i suoi accessori e i materiali di imballaggio sono riciclabili e soggetti alla responsabilità estesa del produttore. Per un migliore trattamento dei rifiuti, smaltirli separatamente seguendo i diversi simboli della raccolta differenziata. Il logo Triman è valido solamente per la Francia.

Tale smaltimento è gratuito.

Rispettare l'ambiente e smaltire il prodotto in maniera corretta.

Batterie/accumulatori:



Lo smaltimento scorretto di batterie/accumulatori danneggia l'ambiente.

Le batterie/accumulatori difettosi o esausti devono essere smaltiti ai sensi della DIRETTIVA 2023/1542. Consegnare le batterie/accumulatori presso i centri di raccolta locali preposti.

Il simbolo del secchio della spazzatura barrato presente sulle batterie/accumulatori indica che queste batterie/accumulatori

non possono essere smaltiti con i normali rifiuti domestici. Rimuovere le batterie/il pacchetto batteria dal prodotto prima dello smaltimento. Questi componenti possono contenere metalli tossici pesanti e sono soggetti a procedure di smaltimento speciali.

I simboli chimici dei metalli pesanti sono i seguenti: Cd= Cadmio, Hg = Mercurio, Pb = Piombo.

● Garanzia e assistenza

● Garanzia

Il prodotto è stato fabbricato accuratamente secondo severe direttive di qualità ed è stato controllato meticolosamente prima della consegna. In caso di difetti di materiale o fabbricazione l'acquirente può far valere diritti legali nei confronti del venditore. La nostra garanzia sotto riportata non costituisce alcun limite ai diritti legali dell'acquirente.

Questo prodotto è garantito per 3 anni con decorrenza dalla data di acquisto. La garanzia decorre dalla data d'acquisto. Conservare lo scontrino originale in un posto sicuro perché questo documento viene richiesto come prova dell'avvenuto acquisto.

Tutti i danni o difetti presenti già al momento dell'acquisto devono essere comunicati subito dopo l'apertura della confezione.

Se entro 3 anni dalla data di acquisto di questo prodotto si rileva un difetto di materiale o di fabbricazione, noi procederemo, a nostra discrezione, alla riparazione o sostituzione gratuite del prodotto o al rimborso del prezzo di acquisto. Un eventuale intervento in garanzia non prolunga né rinnova il periodo di garanzia stesso. Ciò vale anche per le parti sostituite e riparate.

Questa garanzia decade in caso di danneggiamento oppure uso o manutenzione impropri del prodotto.

La prestazione in garanzia vale per difetti del materiale o di fabbricazione. Questa garanzia non si estende a componenti del prodotto esposti a normale logorio, che possono pertanto essere considerati come componenti soggetti a usura (esempio capacità della batteria, calcificazione, lampade, pneumatici, filtri, spazzole...). La garanzia non si estende altresì a danni che si verificano su componenti delicati (esempio interruttori, batterie, parti realizzate in vetro, schermi, accessori vari) nonché danni derivanti dal trasporto o altri incidenti.

Per questo prodotto la durata della garanzia vale anche per la batteria.

● Gestione dei casi in garanzia

Per garantire un rapido disbrigo della vostra richiesta, attenersi alle istruzioni di seguito riportate:

- o per qualunque richiesta conservare lo scontrino e il codice dell'articolo (IAN 485271_2507) come prova di acquisto.
- o il codice dell'articolo è riportato sulla targhetta identificativa presente sul prodotto, inciso su di esso, riportato sulla copertina delle istruzioni (in basso a sinistra) o sull'adesivo posizionato sul lato posteriore o inferiore del prodotto.
- o se si dovessero presentare errori di funzionamento o altri difetti, contattare dapprima il reparto di assistenza di seguito riportato, telefonicamente, o per e-mail.
- o è possibile inviare gratuitamente il prodotto difettoso all'indirizzo dell'assistenza clienti comunicato, allegando la ricevuta d'acquisto (scontrino) e indicando il tipo di difetto e il momento in cui tale difetto è comparso.

o



Su parkside-diy.com potete visionare e scaricare queste istruzioni e molti altri manuali. Facendo la scansione del codice QR si accede direttamente a parkside-diy.com. Scegliere il proprio paese e attraverso il motore di ricerca cercare le istruzioni per l'uso. Inserendo il codice dell'articolo (IAN) 485271_2507 si accede alle istruzioni per l'uso del proprio articolo.

● Assistenza

IT

Assistenza Italia

Tel.: 800172663

Modulo di contatto sul sito
parkside-diy.com

IAN 485271_2507

CH

Assistenza Svizzera

Tel.: 0800 563601

Modulo di contatto sul sito
parkside-diy.com

IAN 485271_2507

MT

Assistenza Malta

Tel.: 80065168















Modulo di contatto sul sito
parkside-diy.com

IAN 485271_2507







Az alkalmazott piktogramok jelmagyarázata	Oldal 109
Bevezető	Oldal 110
Rendeltetésszerű használat	Oldal 110
Alkatrészleírás	Oldal 110
Műszaki adatok.....	Oldal 110
A csomag tartalma.....	Oldal 111
Biztonsági utasítások	Oldal 111
Az elemekre/akkukra vonatkozó biztonsági tudnivalók.....	Oldal 112
Használat előtt	Oldal 113
A termék feltöltése	Oldal 113
Használat	Oldal 114
Kezelés.....	Oldal 114
Termék felhelyezése.....	Oldal 114
Töltőállomás összeállítása.....	Oldal 114
Karbantartás és tisztítás	Oldal 114
Hibaelhárítás	Oldal 115
Tárolás használaton kívül	Oldal 115
Megsemmisítés	Oldal 115
Garancia és szerviz	Oldal 116
Garancia.....	Oldal 116
Garanciális ügyek lebonyolítása.....	Oldal 116
Szerviz.....	Oldal 117

Az alkalmazott piktogramok jelmagyarázata

	<p>VESZÉLY! Ez a szimbólum a „VESZÉLY“ jelzőszóval magas kockázati szintű veszélyt jelent, amelynek, ha nem kerülik el, súlyos sérülés vagy halál lehet a következménye.</p>		<p>FIGYELMEZTETÉS! ROBBANÁSVESZÉLY! Figyelmeztetés ezzel a jelzéssel és a következő szavakkal: „FIGYELMEZTETÉS! ROBBANÁSVESZÉLY!“ lehetséges robbanásveszélyre utal. Ha nem tartják be az ilyen jellegű figyelmeztetést, az súlyos sérülésekhez és anyagi károkhoz vezethet, vagy akár halálos kimenetelű is lehet. A súlyos sérülések, életveszély vagy anyagi kár megelőzése érdekében tartsa be a figyelmeztetésben foglalt utasításokat!</p>
	<p>FIGYELMEZTETÉS! Ez a szimbólum a „FIGYELMEZTETÉS“ jelzőszóval közepes kockázati szintű veszélyt jelent, ha nem kerülik el, súlyos sérülés vagy halál lehet a következménye.</p>		<p>Egyenáram/-feszültség</p>
	<p>VIGYÁZAT! Ez a szimbólum a „VIGYÁZAT“ jelzőszóval alacsony kockázati szintű veszélyt jelent, amelynek, ha nem kerülik el, csekély vagy enyhe sérülés lehet a következménye.</p>		<p>Váltóáram/-feszültség</p>
	<p>FIGYELEM! Ez a szimbólum a „FIGYELEM“ jelzőszóval azt jelzi, hogy anyagi károk léphetnek fel.</p>		<p>II. érintésvédelmi osztály</p>
	<p>TUDNIVALÓ: Ez a szimbólum a „TUDNIVALÓ“ jelzőszóval további hasznos információkat kínál.</p>		<p>III- védelmi osztály</p>
	<p>Ez a jel arra utal, hogy megfelelő védőkesztyű viselése szükséges! Kövesse az utasításokat, hogy keze ne érjen tárgyakhoz, illetve ne érintkezzen hő- vagy vegyi anyagokkal!</p>		<p>A szimbólum azt jelzi, hogy nem szabad a SELV-adaptert használni, ha a SELV-adapter csapjai megsérültek.</p>
	<p>USB csatlakozó</p>		<p>A CE-jelzés a termékre vonatkozó releváns EU-irányelvek betartását jelöli.</p>

Az alkalmazott piktogramok jelmagyarázata

	SMPS (Switch mode power supply unit) (kapcsoló üzemű tápegység)		Biztonsági tudnivalók Kezelési utasítások
	Rövidzárlatbiztos Biztonsági transzformátor		A kimeneti pólus polaritása

Akkus kézi lámpa PASL 4000 B3

● Bevezető

Gratulálunk új termékének vásárlása alkal-mából. Ezzel a döntésével vállalatunk érté-kes terméke mellett döntött. A használati utasítás ezen termék része. A biztonságra, a használatára és a megsemmisítésre vo-natkozó fontos tudnivalókat tartalmazza. A termék használata előtt ismerje meg az összes használati és biztonsági tudnivalót. A terméket csak a leírtak szerint és a meg-adott felhasználási területeken alkalmazza. A termék harmadik személy számára való továbbadása esetén kézbesítse vele an-nak a teljes dokumentációját is.

● Rendeltetészerű használat



Ezt a terméket normál haszná-latra szánták. A jelen termék csak száraz, beltéri helyiségekben, pl. a kamrában vagy a folyosón történő hasz-nálatra alkalmas. A terméket nem közületi felhasználásra vagy egyéb alkalmazásra szánták. Csak beltéri használatra!

- A termék nem alkalmas a háztartás helyiségeinek megvilágítására.

● Alkatrészleírás

- 1 fényszóró
- 2 oldallámpa
- 3 BE/KI kapcsoló
- 4 töltéskijelző fény (LED-botlámpa)

- 5 kihajtható kampó
- 6 USB bemenet (C típus) a LED-botlámpa számára
- 7 mágnes
- 8 mágneses talp
- 9 működésjelző (töltőállomás)
- 10 USB bemenet (C típus) a töltőállomás számára
- 11 USB kábel (USB-A/USB-C típus)
- 12 SELV (biztonsági törpefeszültségű) adapter
- 13 rögzítőfurat (töltőállomás)
- 14 csavar
- 15 tipli

● Műszaki adatok

Bemenet:	5V=== max. 1A
Töltő aljzat:	USB (C típus)
LED-ek:	1 x 1,1W fényszóróhoz, 1 x 3,5W fehér fényhez, 1 x 0,09W UV-fényhez (nem cserélhető)
Akkumulátor:	1 x lítium-ion 3,7V===, 18650 2200mAh, 8,14Wh (11NR19/66) (a felhasználó által nem cserélhető; a cserét csak szakképzett személy végezheti)
Töltési idő:	6–8 óra (a mellékelt SELV-adapterrel)
Világítási időtartam:	3,5 óra az oldallámpa és 8 óra a fényszóró esetében (teljesen feltöltött akku esetén)
Érintésvédelmi osztály:	III/⚡

SELV-adapter:

Információ	Érték	Mérté- keg- ség
A gyártó neve vagy védjegye, kereskedelmi nyilvántartási száma és címe:	OWIM GmbH & Co. KG HRA 721742 Stiftsbergstraße 1, 74167 Neckar- sulm, NÉMETORSZÁG	
Modellszám	HZ- G0501000USB	
Bemeneti feszültség	100–240	V~
Bemeneti frekvencia (AC)	50/60	Hz
Kimeneti feszültség	5,0	V===
Kimeneti áram	1,0	A
Kimeneti teljesítmény	5,0	W
Átlagos aktív hatékonyság	73,7	%
Áramfogyasztás üresjáratban	0,08	W
Érintésvédelmi osztály	II/□	
Védettségi fokozat	IP20 (csak száraz helyeken használható)	

Töltőállomás:

Bemenet:	5 V===, 1 A
Töltő aljzat:	USB (C típus)
Modell:	SC-001

Méretei:

LED botlámpa:	58 x 230 mm (szé x mé)
---------------	---------------------------

Töltőállomás: 87,5 x 88 x 68 mm
(szé x mé x ma)

Súlyok:

LED botlámpa:	209g
Töltőállomás:	88g
Dugó + USB kábel:	55g

Üzemi hőmérséklet: 0°C és 25°C között
Tárolási hőmérséklet: -10°C és +45°C között

Levegő páratartalma
üzemelés alatt: 40 – 75 % RH

● A csomag tartalma

1 LED-botlámpa	2 tipli (ø 6mm)
1 SELV-adapter	1 fúrósablon
1 töltőállomás	1 USB-kábel
2 csavarok (ø 4mm)	1 használati útmutató



Biztonsági utasítások

-  **FIGYELMEZTETÉS!**
ÉLET - ÉS BALESETVESZÉLY
KISGYERMEKEK ÉS GYERMEKEK SZÁMÁRA! Soha ne hagyja a gyerekeket felügyelet nélkül a csomagolóanyagokkal. A csomagolóanyagok fulladást okozhatnak. A gyerekek gyakran alábecsülik a veszélyeket. Mindig tartsa a gyerekeket a csomagolóanyagoktól távol. Ez a termék nem játékszer.
- A terméket 8 éves kor feletti gyermekek, valamint korlátozott fizikai, érzékszervi vagy szellemi képességgel élő vagy nem megfelelő tapasztalattal és tudással rendelkező személyek csak felügyelet mellett, illetve a termék biztonságos használatára vonatkozó felvilágosítás és a lehetséges veszélyek megértése után használhatják. Gyermekek nem játszhatnak a termékkel. A tisztítást és az ápolást gyermekek, felügyelet nélkül nem végezhetik.

- Ez a termék nem játékszer, gyermekek kezébe nem való. A gyerekek nem ismerik fel az elektromos termékek használatából eredő veszélyeket.

- Ne használja a terméket, ha bármiféle sérülést észlel rajta.



VIGYÁZAT! ROBBANÁSVESZÉLY!

- Ne használja a terméket robbanásveszélyes környezetben, ahol éghető gőzök, gázok vagy porok vannak.
- Óvja a terméket víztől és nedvességtől. Soha ne merítse vízbe, vagy más folyadékba!
- Csatlakoztassa a terméket egy megfelelően telepített aljzatba. A mindenkori feszültség a „Műszaki adatok“ fejezetben megadott értékeknek kell megfeleljen.
- Ügyeljen arra, hogy a hálózati csatlakozóaljzat könnyen megközelíthető legyen, hogy szükség esetén a hálózati csatlakozó dugót abból hamar ki lehessen húzni.
- Semmilyen változtatást vagy javítást ne végezzen a terméken. A LED-eket nem lehet és nem szabad kicserélni.

- ▲ **VIGYÁZAT!** A LED-ek védőburkolata nem cserélhető. Semmisítse meg a terméket, ha a védőburkolaton repedés-, vagy törés nyomait állapítja meg.

- Ártalmatlanítsa a terméket, ha a termék, az USB-kábel vagy a SELV-adapter megsérült.

- Ne csatlakoztassa a terméket, ha a termék, az USB-kábel vagy a csatlakozó-dugó sérült, vagy ha leesett a termék.

- Ügyeljen arra, hogy az USB-kábel ne rongálják meg éles szélek vagy forró tárgyak. Használat előtt teljesen tekerje le az USB-kábelt.

- Tartsa távol a terméket gyúlékony anyagoktól. Soha ne akasszon más tárgyakat a termék vagy a SELV-adapter fölé, illetve ne takarja le azokat.

- Húzza ki a SELV-adaptert, ha már nem használja a terméket, vagy mielőtt tisztítja. Tegye ezt akkor is, ha üzemelés

vagy a feltöltés közben nyilvánvaló üzemzavar lép fel, pl. füst, égett szag stb., vagy vihar esetén. Ehhez mindig a SELV-adaptert húzza. Ne az USB-kábelnél fogva húzza ki.

- Óvja a terméket a túlzott hőtől és a hidegtől.
- A termék kizárólag a mellékelt SELV-adapterrel üzemeltethető.
- Vegye figyelembe, hogy a SELV-adapter a termék használata nélkül is felvesz egy kevés teljesítményt, amíg a SELV-adapter a konnektorra van dugva. A teljes kikapcsoláshoz húzza ki a SELV-adaptert a konnektorból.
- A LED-ek nem cserélhetők. Ha a LED-ek az élettartamuk végén kiégnek, akkor az egész terméket ki kell cserélni.



Az elemekre/akkukra vonatkozó biztonsági tudnivalók

- **ÉLETVESZÉLY!** Tartsa távol az elemeket/akkumulátorokat a gyermekektől. Lenyelés esetén azonnal forduljon orvoshoz!



ROBBANÁSVESZÉLY! Soha ne töltsen a nem feltölthető elemeket. Az elemeket/akkukat

- tilos rövidre zární és/vagy felnyitni. Annak következménye túlhevülés, tűzveszély vagy a kihatásuk lehet.
- Soha ne dobja az elemeket/akkukat tűzbe vagy vízbe.
- Ne tegye ki az elemeket/akkukat mechanikai terhelésnek!

Az elemek/akkuk kifolyásának kockázata

- Kerülje a szélsőséges körülményeket és hőmérsékleteket, mint pl. fűtőtestek/közvetlen napsugárzás, amelyek hatással lehetnek az elemekre/akkukra.
- Ha az elemek/akkumulátorok kifolytak, kerülje el bőr, a szemek és a nyálkahártyák vegyszerekkel való érintkezését!

Azonnal mossa le az érintett helyet tiszta vízzel és forduljon orvoshoz!



VISELJEN VÉDŐKESZTYŰT!

A kifutott, vagy sérült elemek/akkuk a bőrrel érintkezve

felmarhatják azt. Ezért ilyen esetben mindenképpen húzzon megfelelő védőkesztyűt!

- Ez a termék beépített akkumulátorral rendelkezik, melyet a felhasználó nem cserélhet. Az akku cseréjét, vagy kivételét, a veszélyek elkerülése végett csak a gyártó vagy a vevőszolgálat, ill. egy hasonlóan szakképzett személy végezheti. A megsemmisítés során ügyelni kell arra, hogy a termék akkumulátort tartalmaz.

● **Használat előtt**

Tudnivaló: Távolítsa el az összes csomagolóanyagot a termékről.

● **A termék feltöltése**

Tudnivaló: A termék egy szokványos háztartási konnektorról feltölthető a mellékelt USB-kábel [11] és a SELV-adapter [12] használatával. Egy töltési folyamat 6–8 óra. Kérjük, vegye figyelembe, hogy a beépített akkumulátort a termék használata előtt fel kell tölteni. Az akkumulátor fixen be van építve a termék talpába.

Tudnivaló: A terméket a vásárlástól számított 3 hónapon belül javasolt felhasználni.

Tudnivaló: Az első üzembe helyezés előtt töltsse fel teljesen az akkumulátort.

Tudnivaló: A tárolás előtt töltsse fel teljesen az akkumulátort. Ha a terméket 3 hónapnál hosszabb ideig szeretné tárolni, akkor 3 havonta töltsse fel teljesen az akkumulátort.

Tudnivaló: A terméket közvetlenül a SELV-adapterrel [12] vagy a töltőállomás segítségével is feltöltheti.

- A feltöltés előtt kapcsolja ki a terméket (nyomja meg a BE/KI kapcsolót [3]).
- Ha a terméket közvetlenül a SELV-adapter [12] segítségével kívánja tölteni, távolítsa el a termék hátoldalán lévő piros gumiborítást, és csatlakoztassa az USB-kábelt [11] a SELV-adapter [12] USB csatlakozásához. Ezután kösse össze az USB-kábel [11] USB csatlakozóját (C típus) a LED-es botlámpa USB bemenetével (C típus) [6].
- A termék a töltőállomás útján való feltöltéséhez dugja az USB-kábelt [11] a SELV-adapter [12] USB csatlakozásába. Ezután kösse össze az USB-kábel [11] USB csatlakozóját (C típus) a töltőállomás USB bemenetével (C típus) [10]. Végül helyezze a töltőállomásra a terméket, hogy az feltöltődjön (lásd B ábra).

Tudnivaló: A működésjelző (töltőállomás) [9] pirosan világít, ha az áramellátás csatlakoztatva van. Folyamatosan pirosan világít, amíg az áramellátás meg nem szakad.

Tudnivaló: A termék túltöltődés elleni védelemmel rendelkezik. Ennek ellenére a töltési folyamat végén le kell választani a terméket az áramhálózatról.

Tudnivaló: A zöld töltéskijelző fények (LED-es botlámpa) [4] kigyulladnak és villognak a töltési folyamat során. 4 kijelző lámpa áll rendelkezésre, amelyek kijelzik a töltési folyamatot (25%/50%/75%/100%). Ha folyamatosan világít a kijelző, az azt jelenti, hogy befejeződött a kijelzett töltési folyamat. Ha befejeződött a töltési folyamat, akkor minden kijelző villogás nélkül világít. Húzza ki a SELV-adaptert [12] a konnektorból. Válassza le a SELV-adaptert [12] a termékről annak érdekében, hogy ne merüljön le az akkumulátor.

● Használat

⚠ VIGYÁZAT! BALESETVESZÉLY! Mindig úgy tárolja a terméket, hogy az ne jelentsen balesetveszélyt és ne rongálódjon meg.

Tudnivaló: A termék rögzíthető a kihajtható kampó [5] vagy a mágneses talp [8], ill. a termék hátoldalán található mágnes [7] segítségével egy sima, ferromágneses felületre. A terméket a mágneses talpon [8] akár 180°-ig meg tudja dönteni.

VIGYÁZAT! Kérjük, a mágneses talp [8] elfordításánál ügyeljen a kezei helyzetére annak érdekében, hogy elkerülje ujjai becsípődését (lásd D ábra).

● Kezelés

- Töltse fel a terméket teljesen, a „Termék feltöltése“ fejezetben leírtaknak megfelelően.
- A termék 3 különböző üzemmódban üzemeltethető. A BE/KI gomb [3] ismételt megnyomásával tudja ezt megtenni a következő módon:

Egyszer
megnyomva: Az oldallámpa [2] fehér fényrel világít.

Kétszer
megnyomva: Az oldallámpa [2] UV-fény üzemmódba vált.

Háromszor
megnyomva: Kikapcsol az oldallámpa [2] és a kézi reflektor bekapcsol [1].

Négyszer
megnyomva: A termék kikapcsol.

● Termék felhelyezése

A terméket kétféle módon használhatja:

- Tartsa a mágneset [7] vagy a mágneses talpat [8] egy mágneses fém felületre. A termék ebben a pozícióban marad.

- Hajtsa ki a kihajtható kampót [5], hogy a terméket egy megfelelő felfüggesztésre akaszthassa. A kihajtható kampó [5] 360°-ban forgatható.

Tudnivaló: A termék felakasztásánál ügyeljen arra, hogy a választott felakasztási hely megfeleljen a termék súlyának.

● Töltőállomás összeállítása (lásd C. ábra)

Tudnivaló: Szükséges egy elektromos fúrógép.

VIGYÁZAT! SÉRÜLÉSVESZÉLY! Olvassa el a fúrógép használati útmutatóját, mielőtt fúrni kezdene.

VIGYÁZAT! Ügyeljen a fúrás során arra, hogy ne sértsen meg semmilyen elektromos kábelt a falban vagy a mennyezeten.

- Jelölje fel a rögzítőfuratokat egymástól 35,5 mm-re.
- Aztán fúrja a lyukakat a falba (ø 6 mm; mélység 30 mm).
- Dugja a tipliket [15] a furatokba. Szükség esetén használjon kalapácsot segítségként.
- Csavarja be a csavarokat [14] a tiplibe [15].
- Végezetül akassza be a töltőállomást a rögzítőfuratokban [13] lévő csavarokra.
- A furatok megjelölésére használja a mellékelt furatsablont.

● Karbantartás és tisztítás

A termék nem igényel karbantartást. A világító diódák nem cserélhetők.

- A termék tisztítása előtt kapcsolja ki és válassza le azt az elektromos hálózatról.
- Soha ne merítse a terméket vízbe vagy más folyadékba.
- Semmi esetre se használjon maró hatású tisztítószeret.

- Rendszeresen tisztítsa meg a terméket egy száraz és szösmentes kendővel. Erősebb szennyeződés esetén használjon enyhén megnedvesített kendőt.

● Hibaelhárítás

- = Probléma
- ⊙ = Ok
- = Megoldás

- = A termék nem töltődik.
- ⊙ = Előfordulhat, hogy a termék nincs megfelelően csatlakoztatva.
- = Ellenőrizze, hogy a termék csatlakoztatva van-e. A termék töltéséhez olyan hálózati adaptert használjon, amelynek kimeneti feszültsége és áramerőssége megegyezik a jelen kézikönyv „Műszaki adatok” részében megadott névleges bemeneti feszültséggel és áramerősséggel.

- = A csatlakoztatott eszköz nem töltődik.
- ⊙ = A termék akkumulátora lemerült.
- = Töltse fel az akkumulátort.
- ⊙ = A készülék nincs csatlakoztatva a termékhez.
- = Ellenőrizze, hogy az eszköz csatlakoztatva van-e.

● Tárolás használaton kívül

- A terméket száraz, pormentes helyen tárolja, és védje a közvetlen napfénytől.
- Ha a terméket hosszabb ideig nem használják, a beépített akkumulátort teljesen fel kell tölteni az élettartam meghosszabbítása érdekében.
- Rendszeresen töltsen fel a beépített akkumulátort, ha hosszabb ideig nem használja a terméket. Erre az akkumulátor kíméléséhez van szükség.

● Megsemmisítés

Csomagolás:

A csomagolás környezetbarát anyagokból készült, amelyeket a helyi újrahasznosító helyeken adhat le.



A hulladék elkülönítéséhez vegye figyelembe a csomagolóanyagban található jelzéseket. Ezek rövidítéket (a) és számokat (b) tartalmaznak a következő jelentéssel: 1–7: műanyagok/20–22: papír és karton/80–98: kötőanyagok.

Termék:



A nem használt termék ártalmatlanításának lehetőségeiről tájékozódjon települése önkormányzatánál.



A mellette lévő áthúzott kerek szemeteskuka szimbólum azt jelzi, hogy ez a készülék a 2012/19/EU hatálya alá tartozik. Az irányelv kimondja, hogy ezt a készüléket élettartama lejártával nem szabad a szokványos háztartási hulladékkal együtt megsemmisíteni, hanem speciális gyűjtőhelyen, újrahasznosítóban, vagy ártalmatlanító-üzemben kell azt leadni.



A termék, beleértve a tartozékokat és a csomagolóanyagokat is, újrahasznosítható, és a gyártó kiterjesztett felelőssége alá tartozik. A jobb hulladékkezelés érdekében az ábrán látható információk (szortírozási információk) alapján külön ártalmatlanítsa őket. A Triman-logó csak Franciaországra vonatkozik.

A megsemmisítés díjmentes.

Óvja a természetet és szakszerűen semmisítse meg készülékeit.

Elemek/akkumulátorok:



Környezeti károk az elemek/akkumulátorok helytelen ártalmatlanítása esetén!

A hibás vagy elhasznált elemeket/akkukat a 2023/1542 RENDELET értelmében újra kell hasznosítani. Juttassa vissza az elemeket/akkukat az ajánlott helyi gyűjtőállomásokon keresztül.

Az elemeken vagy akkumulátorokon lévő áthúzott kuka azt jelenti, hogy az elemek és akkumulátorok háztartási hulladék közé nem helyezhetők. Ártalmatlanítás előtt vegye ki az elemeket/akkumulátorcsomagot a termékből. Ezek mérgező hatású nehézfémeket tartalmazhatnak, és ezért különleges kezelést igénylő hulladéknak számítanak.

A nehézfémek kémiai vegyjelei a következők: Cd = kadmium, Hg = higany, Pb = ólom.

● Garancia és szerviz

● Garancia

A terméket gondosan, szigorú minőségi előírások betartásával gyártottuk, és a szállítás előtt gondosan ellenőriztük. Anyag- vagy gyártási hibák esetén a termék eladójával szemben törvényes jogok illetik meg. Az Ön törvényes jogait az általunk alább meghatározott garancia semmilyen módon nem korlátozza.

Erre a termékre 3 év garanciát adunk a vásárlás dátumától számítva. A garancia idő a vásárlás dátumával kezdődik. Biztonságos helyen őrizze meg az eredeti vásárlói bizonylatot, mert ez a dokumentum szükséges a vásárlás bizonyításához.

A vásárláskor fennálló károkat és hiányosságokat a termék kicsomagolása után haladéktalanul jelezze.

Ha ezen a terméken a vásárlástól számított 3 éven belül anyag- vagy gyártási hibát észlel, választásunk szerint ingyenesen megjavítjuk vagy kicseréljük a terméket. A garancia idő nem hosszabbodik meg a helyette nyújtott szavatossági igény által. Ez a kicserélt vagy javított alkatrészekre is érvényes.

A garancia megszűnik, ha a terméket megromálták, ill. nem szakszerűen kezelték vagy végezték a karbantartást.

A garancia az anyag- és gyártási hibákra vonatkozik. Ez a garancia nem terjed ki azokra a termékalkatrészekre, amelyek normál kopásnak vannak kitéve, és ezért gyorsan kopó alkatrésznek minősülnek (pl. elemekre, tömlőkre, tintapatronokra), illetve a törékeny alkatrészek sérülésére, pl. kapcsolókra vagy üveg alkatrészekre.

Ennél a terméknel a jótállási idő az akkumulátorra is vonatkozik.

● Garanciális ügyek lebonyolítása

Ügyének gyors elintézése céljából kérjük, kövesse az alábbi útmutatásokat:

- o Kérjük, kérdések esetére őrizze meg a pénztárblokkot és a cikkszámot (IAN 485271_2507) a vásárlás tényének igazolására.
- o A cikkszámot leolvashatja a termék tipustáblájáról, a terméken található gravírozásból, az útmutató címl oldaláról (balra lent), vagy a termék hátoldalán vagy az alsó oldalán lévő címkéről.
- o Ha működési hiba vagy egyéb hiányosság lépne fel, akkor először telefonon vegye fel a kapcsolatot a következőkben megnevezett szervizosztállyal vagy küldjön e-mailt.
- o Ha a szóban forgó termék meghibásodott, akkor a vásárlási bizonylat (pénztári blokk) mellékelésével, a hiba leírásával és a hiba keletkezési idejének a meg-

adásával, portómentesen elküldheti az
Önnek megadott szerviz címére.

o



Ezeket és számos más kézikönyvet
megtekinthet és letölthet a
parkside-diy.com oldalon. Ez a QR-kód
közvetlenül a parkside-diy.com oldalra
irányítja. Válassza ki az országot, és a
keresési felület segítségével keresse ki
a használati utasítást. Adja meg a cikk-
számot (IAN) 485271_2507, hogy meg-
tekinthesse a cikkhez tartozó használati
utasítást.

● Szerviz

Szerviz Magyarország

Tel.: 0680021647

A formanyomtatvány itt elérhető

parkside-diy.com

IAN 485271_2507



D

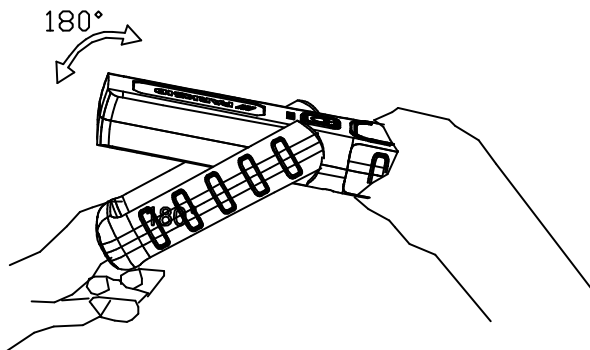
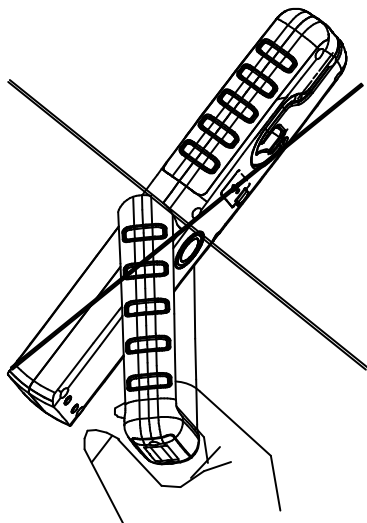
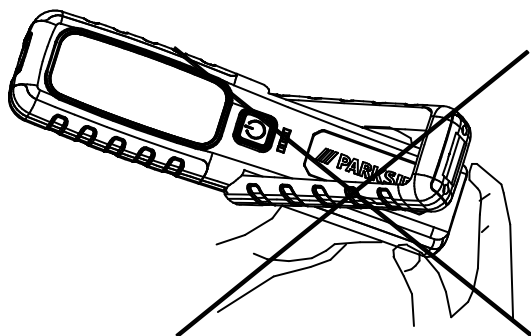

OWIM GmbH & Co. KG

Stiftsbergstraße 1
74167 Neckarsulm
GERMANY

Model no.: HG11614
Version: 02/2026

Last Information Update · Stand der Informationen
Version des informations · Stand van de informatie
Stan informacji · Stav informací · Stav informácií
Estado de las informaciones · Tilstand af information
Versione delle informazioni · Információk állása:
10/2025 · Ident.-No.: HG11614102025-8

IAN 485271_2507

