

GLOW WIRE HARD FOAM CUTTER PGDH A3 GLÜHDRAHT-HARTSCHAUMSCHNEIDGERÄT PGDH A3 TABLE DE DÉCOUPE À FIL CHAUD POUR MOUSSE RIGIDE PGDH A3

(GB) (IE) (NI) (CY) (MT)

GLOW WIRE HARD FOAM CUTTER

Operation and Safety Notes
Translation of the original instructions

(FR) (BE) (CH)

TABLE DE DÉCOUPE À FIL CHAUD POUR MOUSSE RIGIDE

Consignes d'utilisation et de sécurité
Traduction du mode d'emploi d'origine

(CZ)

ŘEZAČKA POLYSTYRENU SE ZHAVICÍM DRATEM

Návod k obsluze a bezpečnostní pokyny
Originální návod k obsluze

(SK)

TAVNÁ REZAČKA NA POLYSTYRÉN

Návod na obsluhu a bezpečnostné upozornenia
Originálny návod na obsluhu

(DK)

GLØDETRÅDSSKÆREENHED TIL HÅRDT SKUM

Begrus- og sikkerhedsanvisninger
Oversættelse af den originale driftsvejledning

(HU)

IZZÓSZÁLAS KEMÉNYHABVÁGÓ KÉSZÜLÉK

Kezelési és biztonsági hivatkozások
Az eredeti használati utasítás fordítása

(DE) (AT) (BE) (CH)

GLÜHDRAHT- HARTSCHAUMSCHNEIDGERÄT

Bedienungs- und Sicherheitshinweise
Originalbetriebsanleitung

(NL) (BE)

GLOEIDRAAD-HARDSCHUIM- SNIJAPPARAAT

Bedienings- en veiligheidsinstructies
Vertaling van de originele bedieningshandleiding

(PL)

PRZECINARKA DO STYROPIANU Z DRUTEM ŻAROWYM

Wskazówki dotyczące montażu, obsługi i bezpieczeństwa
Tłumaczenie oryginalnej instrukcji eksploatacji

(ES)

CORTADOR DE ESPUMA DURA DE ALAMBRE CALIENTE

Instrucciones de funcionamiento y de seguridad
Traducción del manual de funcionamiento original

(IT) (CH) (MT)

TAGLIA POLISTIROLO A FILO CALDO

Istruzioni di montaggio, utilizzo e sicurezza
Traduzione delle istruzioni d'uso originali

IAN 509608_2507

OS

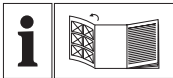

GB IE NI CY MT

Before reading, unfold the page containing the illustrations and familiarise yourself with all functions of the device.

DE AT BE CH

Klappen Sie vor dem Lesen die beiden Seiten mit den Abbildungen aus und machen Sie sich anschließend mit allen Funktionen des Gerätes vertraut.

FR BE CH

Avant de lire le document, allez à la page avec les illustrations et étudiez toutes les fonctions de l'appareil.

NL BE

Klap, voordat u begint te lezen, de pagina met afbeeldingen uit en maak u aansluitend vertrouwd met alle functies van dit apparaat.

CZ

Než začnete číst tento návod k obsluze, rozložte stránku s obrázky a seznamte se se všemi funkcemi zařízení.

PL

Przed przeczytaniem proszę rozłożyć stronę z ilustracjami, a następnie proszę zapoznać się z wszystkimi funkcjami urządzenia.

SK

Prv než začnete čítať tento návod, rozložte si stranu s obrázkami a potom sa oboznámte so všetkými funkciami zariadenia.

ES

Antes de leer, abra la página con las ilustraciones y familiarícese con todas las funciones del dispositivo.

DK

Før du læser, vend siden med billeder frem og bliv bekendt med alle apparatets funktioner.

IT CH MT

Prima di leggere aprire la pagina con le immagini e prendere confidenza con le diverse funzioni dell'apparecchio.

HU

Olvasás előtt hajtsa ki az ábrát tartalmazó oldalt, és ezután ismerje meg a készülék mindegyik funkcióját.

GB/IE/NI/CY/MT	Operation and Safety Notes	Page	5
DE/AT/BE/CH	Montage-, Bedienungs- und Sicherheitshinweise	Seite	20
FR/BE/CH	Consignes d'utilisation et de sécurité	Page	36
NL/BE	Bedienings- en veiligheidsinstructies	Pagina	52
CZ	Návod k obsluze a bezpečnostní pokyny	Strana	67
PL	Wskazówki dotyczące montażu, obsługi i bezpieczeństwa	Strona	81
SK	Návod na obsluhu a bezpečnostné upozornenia	Strana	97
ES	Instrucciones de funcionamiento y de seguridad	Página	111
DK	Brugs- og sikkerhedsanvisninger	Side	126
IT/CH/MT	Istruzioni di montaggio, utilizzo e sicurezza	Pagina	140
HU	Kezelési és biztonsági hivatkozások	Oldal	155

A

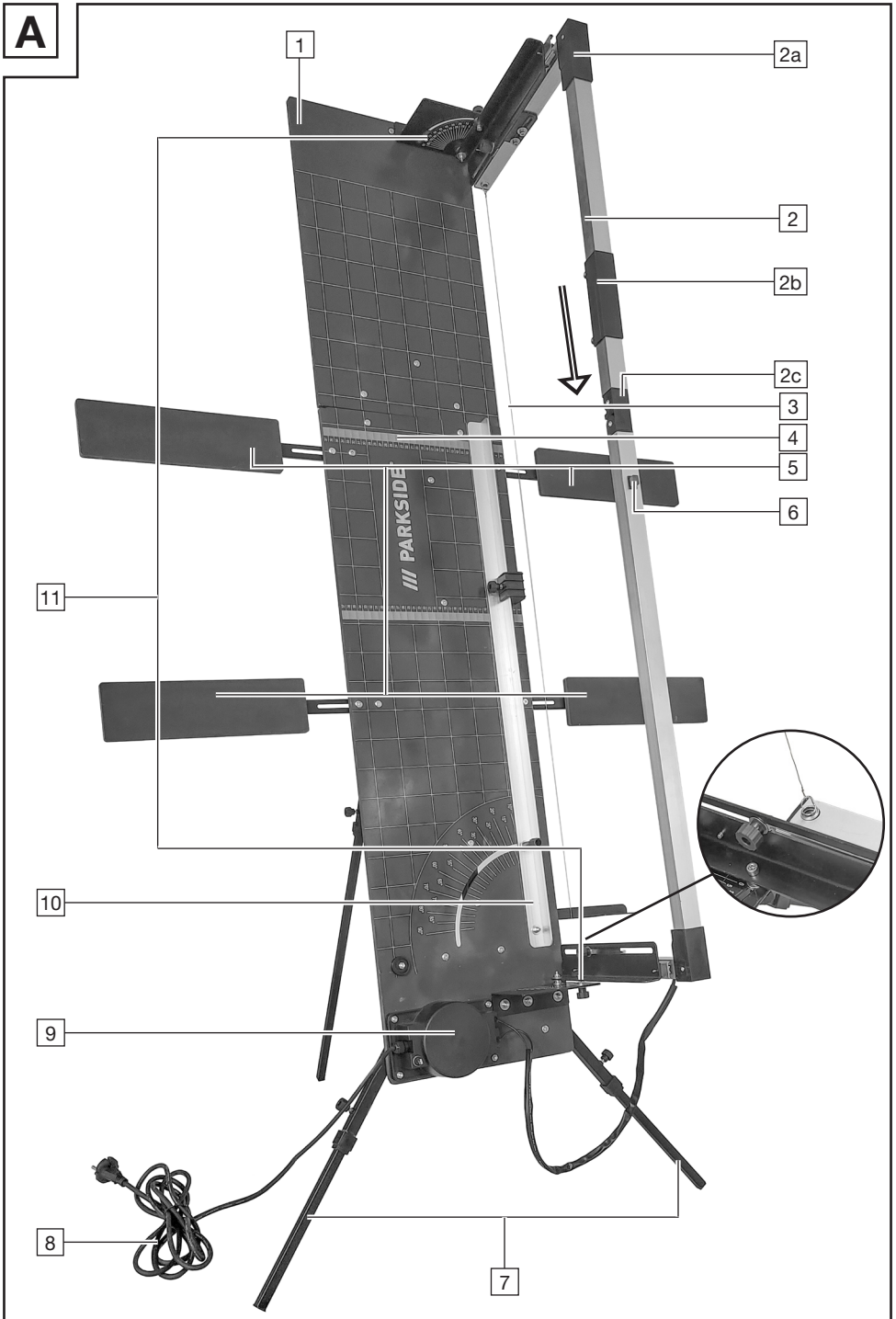

B

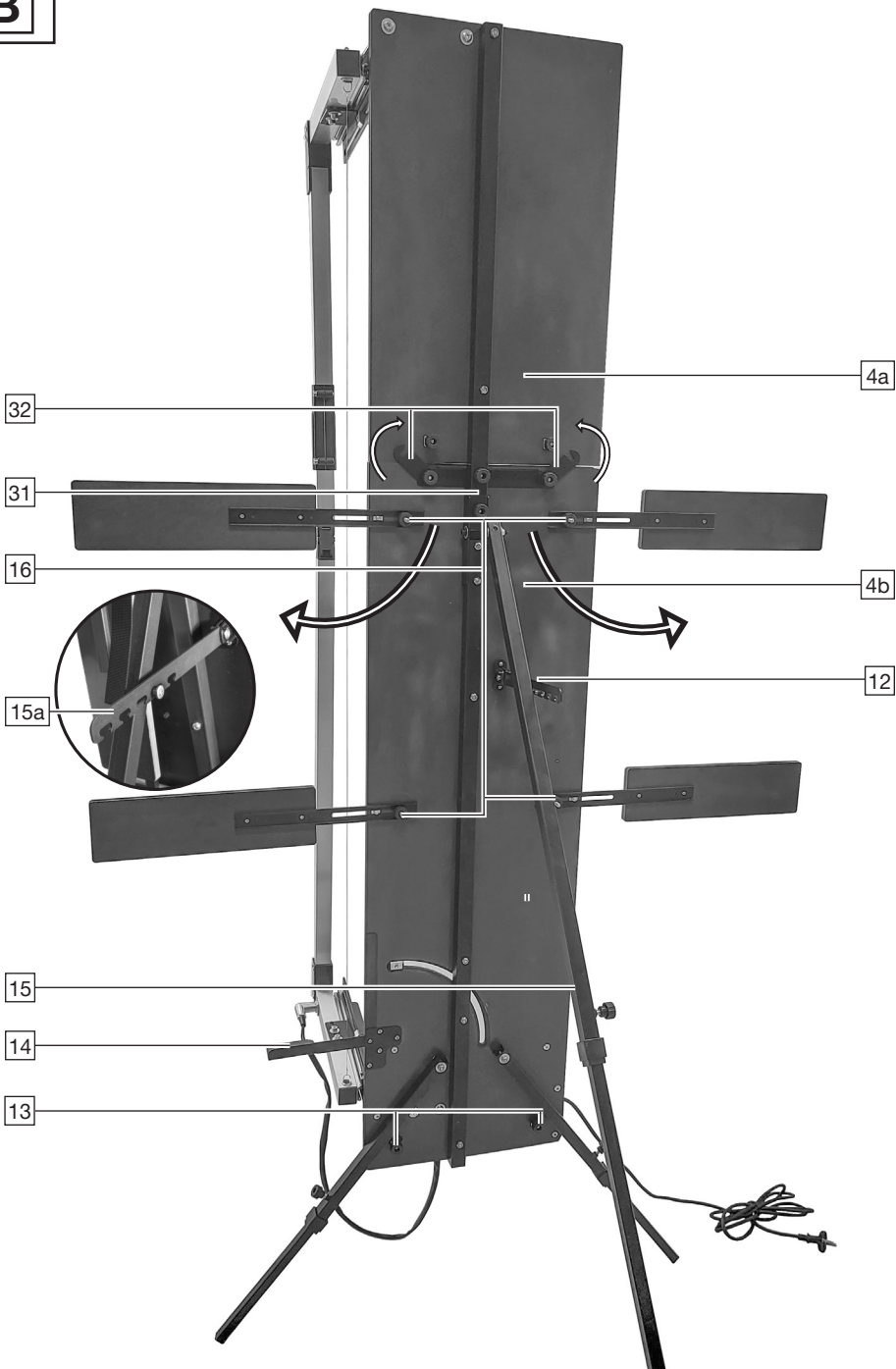

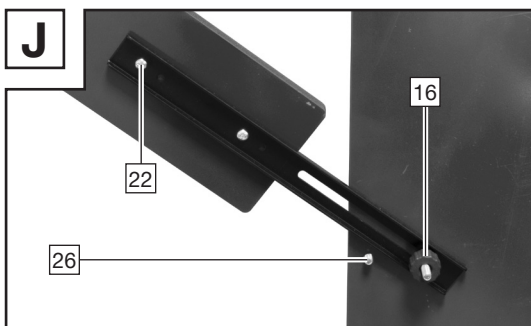
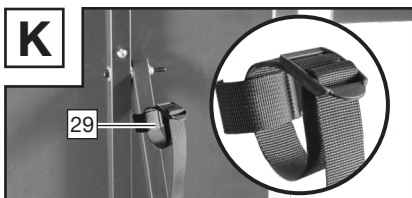
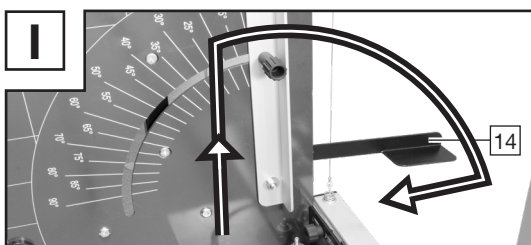
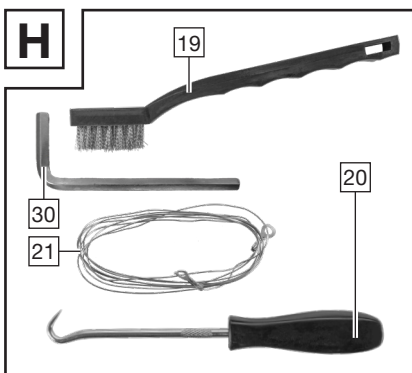
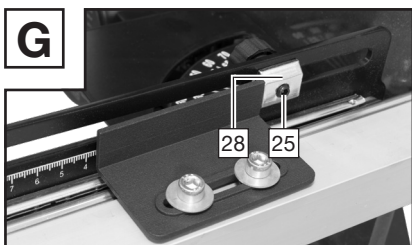
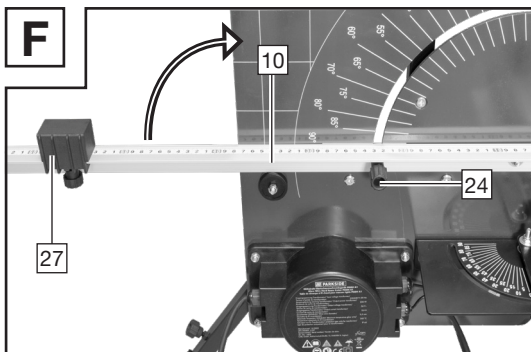
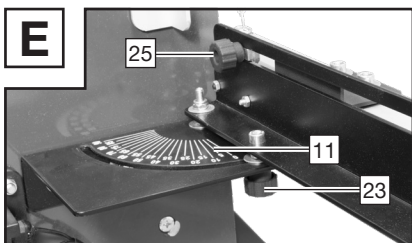
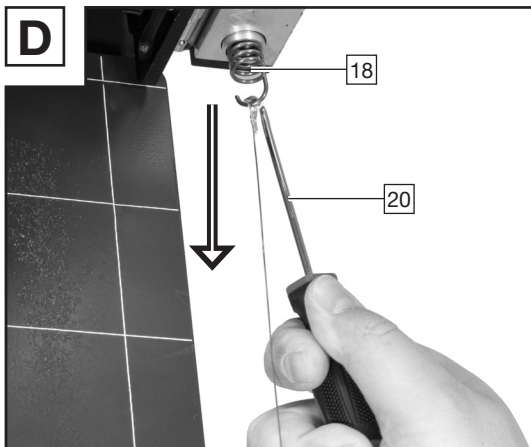
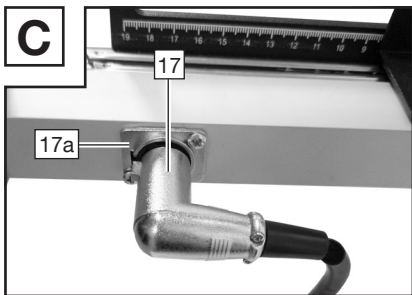

















Table of pictograms used	Page	5
Introduction	Page	6
Intended use.....	Page	6
Package contents.....	Page	7
Features.....	Page	7
Technical specifications.....	Page	8
Safety instructions	Page	8
Before using the device	Page	12
Assembly.....	Page	12
Using the device	Page	13
Cutting options.....	Page	13
Maintenance and cleaning	Page	14
Troubleshooting	Page	15
Storage	Page	15
Information about recycling and disposal	Page	15
EC Declaration of Conformity	Page	16
Warranty and service information	Page	17
Warranty conditions.....	Page	17
Warranty period and statutory claims for defects	Page	17
Extent of warranty.....	Page	17
Processing of warranty claims.....	Page	18
Service	Page	18

● Table of pictograms used	
	Read the operating instructions for this product attentively and with care before use.
	Important note!
	Observe warnings and safety instructions!
	Warning: Risk of electric shock! Danger to life!
IP44	Transformer protection type
	Direct current
50 Hz	Frequency of 50 Hertz
V ~	Alternating voltage in volt
	Protection class II

	Dispose of the device and packaging in an environmentally friendly manner.
	You are legally obliged to place devices marked as such in a collection which is separate from unsorted municipal waste. Not to be disposed of in the household waste.
	Made from recycled material
	Do not dispose of electrical devices in the household waste.
	The heated glow wire is a high hazard potential. Contact may cause burns.
	Wear safety goggles.
	Wear protective gloves
	Keep away from rain.
	Thermal circuit breaker

Glow wire hard foam cutter PGDH A3

● Introduction



Congratulations! You have chosen one of our high-quality products. During production this device was checked for quality and subject to a final inspection. This ensures that your device is working properly. Please familiarise yourself with the product before using it for the first time. To do so, please read through the following operating and safety instructions carefully. Use the product only as described and only for the specific applications as stated. Ensure you hand over all documentation when passing the product on to anyone else.

KEEP OUT OF THE REACH OF CHILDREN!

● Intended use

The glow wire hard foam cutter is intended to be used exclusively for cutting polystyrene hard foam panels (e.g. façade insulation boards, roof insulation panels). It must not be used to cut any other materials. The wire is heated up by an electric transformer and will heat up to 360°C in approx. 3 seconds. Any polystyrene hard foam material that touches the wire will melt. This results in seamlessly welded edges. You will achieve impeccable cutting results. Any use that differs from the intended

use as stated above is prohibited and potentially dangerous. Damage resulting from non-observation or incorrect use is not covered by the warranty or any liability on the part of the manufacturer. The device is not intended for commercial use. Commercial use will void the warranty.

● Package contents

- 1 glow wire hard foam cutter in two parts (upper back plate, lower back plate)
- 1 set of operating instructions
- 1 brass brush
- 1 tool for changing and installing the glow wire
- 1 glow wire
- 3 replacement glow wires
- 1 Allen key

● Features

! **PLEASE NOTE:** After unpacking the product, please check that all of the package contents are present and that the glow wire hard foam cutter is in perfect condition. Do not use the device if it is defective.

See also fig. A–K:

1	Glow Wire Hard Foam Cutter	2	Cutting bow
2a	Cutting point cutting bracket	2b	Hinge cover
2c	Hinge cutting bracket	3	Glow wire
4	Cutting board	4a	Upper part of cutting plate
4b	Lower part of cutting plate	5	Cutting board extension
6	Heating button	7	Side telescopic feet
8	Mains plug	9	Transformer
10	Adjustable guide rail	11	Angle adjustment of the cutting bow
12	Screw for telescopic foot	13	Snap screws for side telescopic feet
14	Guide rail	15	Rear telescopic foot
15a	Fixing rail for rear telescopic foot	16	Screws
17	Electrical connection	17a	Socket for electrical connection
18	Spring	19	Brass brush
20	Tool for changing the glow wire	21	Replacement glow wire
22	Screw for position adjustment	23	Screws for position adjustment cutting bracket
24	Screw for position adjustment Adjustable guide rail	25	Screw for depth stop
26	Locking pins	27	Stop for length adjustment
28	Depth stop	29	Railing attachment

30	Allen key	31	Separation point of back plate
32	Latch for back plate		

! **PLEASE NOTE:** The use of the term “product” or “device” in the following text refers to the glow wire hard foam cutter named in these operating instructions.

● Technical specifications

Model:	PGDH A3
Supply voltage:	220–240 V ~ 50 Hz
Transformer power:	200 W
Transformer output voltage:	36 V ~ / 5.6 A
Transformer protection class:	II (dual insulation)
Maximum cutting depth:	330 mm
Maximum cutting length:	1370 mm
Glow wire diameter:	0.5 mm
Maximum temperature of glow wire:	360 °C
Mains cable length	3 m

! **PLEASE NOTE:** Technical and visual changes may be made in the course of further development without prior notice. All dimensions, information and specifications in the operating instructions are therefore subject to change. The operating instructions cannot therefore be used as the basis for asserting a legal claim.

● Safety instructions

! **PLEASE READ THE OPERATING INSTRUCTIONS CAREFULLY BEFORE USE. THEY ARE A PART OF THE PRODUCT AND MUST BE AVAILABLE AT ALL TIMES.**

- **!** **WARNING!** Risk of serious injury or death for children and infants. Never leave children unsupervised near the packaging material. There is a risk of suffocation.
- Before starting work, familiarise yourself with all the operating elements, in particular with the functions and mechanisms. If necessary ask a professional. Read and follow the operating instructions for the device. This section covers the basic safety regulations that apply when working with the device.
- **!** **ATTENTION!** The appropriate work clothes must be worn when operating the device.
- Gloves must be worn when operating the device.

- The cutting wire is under a high level of spring tension. Should the wire break during operation, there may be flying sparks. The use of safety goggles is therefore mandatory.
- When working in non-ventilated rooms, the vapours generated during cutting must be extracted directly at the cutting edge using an extraction device. The hard foam boards must not have any adhesive residues or other contamination. PVC and PVC-coated materials must not be processed due to the harmful vapours produced during cutting.
- **⚠ ATTENTION!** If the mains cable is damaged or cut through, unplug the mains plug immediately from the socket.
- **⚠ ATTENTION!** The glow wire of the glow wire hard foam cutter gets very hot! **RISK OF BURNS!**
- **⚡ RISK OF ELECTRIC SHOCK!**
- Only connect the device to a socket with RCD (Residual Current Device) with a rated residual current of no more than 30 mA; fuse of at least 6 Ampere.
- If the mains cable for this device becomes damaged, ensure that the cable is replaced by the manufacturer, a customer service technician or other qualified person to avoid any possible hazards.

KEEP OUT OF THE REACH OF CHILDREN! This device can be used by children aged 8 years and older, and by persons with reduced physical, sensory or mental capacities or a lack of experience and knowledge if they are supervised or they have been instructed in how to use the device safely and understand the dangers that may arise when using it. Do not allow children to play with the product. Cleaning and day-to-day maintenance must not be performed by children without supervision.

⚠ ATTENTION! Make sure that the working area is well ventilated.

⚠ ATTENTION! Electrical appliances do not belong in the household waste.

■ Follow the further instructions in the “Maintenance and cleaning” chapter, as well as the “Storage” chapter.

⚠ CAUTION! HOW TO AVOID ACCIDENTS AND INJURIES:

- Individuals who are not familiar with the operating instructions must not use the device. Local regulations may specify the minimum age for the operating personnel.
- Wear sturdy shoes.

- Take appropriate measures to keep children away from the device when it is running. There is a risk of injury.
- Do not operate the device near any flammable liquids or gases. Failure to do so risks causing a fire or explosion.
- Keep the device in a dry location and out of the reach of children when it is not being used.

⚠ CAUTION! HOW TO AVOID DAMAGE TO THE DEVICE AND ANY HARM TO PERSONS THAT MAY RESULT FROM SUCH DAMAGE:

- Only cut materials that are suitable for this device. Not complying with this may cause damage to the device and expose the user to a risk of injury.
- Do not work with damaged, incomplete devices or those which have been modified without the approval of the manufacturer. Before using the device, a specialist should carry out a check to make sure that the electrical protective measures required are in place.
- Check the device regularly to make sure it is functioning properly.
- Only use original accessories and do not carry out any modifications to the device.
- Please read the instructions in the operating instructions on the subject of “Maintenance and cleaning”. All additional measures must be carried out by a qualified electrician. Always contact our service point if you need any repairs.

ELECTRICAL SAFETY:

⚠ CAUTION! How to avoid accidents and injuries from electric shock:

- When operating the device, the mains plug must be freely accessible once the device is installed.
- Before you start using the device have the power supply professionally checked:
 - Earthing, zeroing, residual current protection circuit must meet the safety regulations of the energy supply company and be working perfectly,
 - Protection of the electrical plug connections against moisture.

⚠ RISK OF ELECTRIC SHOCK:

- Make sure that the mains voltage matches the specifications on the rating plate.
- Carry out the electrical installation in accordance with the national regulations.
- Before each use, check the device mains cable and mains plug for damage. Defective mains cables must not be repaired, instead they must be replaced with new ones. Have any damage to your device repaired by an authorised specialist.

- Do not use the mains cable to unplug the mains plug from the socket. Protect the mains cable from heat, oil and sharp edges.
- Do not pull, carry or fix the device by the mains cable.
- Only use extension cables that are splashproof and intended for outdoor use. Always fully unroll a cable reel before use. Check the cable for damage.
- Unplug the mains plug from the socket before carrying out any work on the device and when it is not being used.
- Extension cables must not have a smaller cross-section than rubber hose lines marked with H07RN8-F. The cable length must be 10 m. The strand cross section of the extension cable must be at least 2.5 mm².
- Extension cables and power cables must be checked regularly. Defective cables or those which are not intended for this purpose must not be used.
- If the device is damaged, it is not to be used and must be repaired by a qualified person.
- If you are not using the device for a longer period of time, it must be kept dry and protected from the effects of weather.
- This device may only be connected to power supplies with the appropriate current draw. It should be correctly connected to a 230 V/50 Hz shockproof socket. When doing this, also compare the details on the rating plate.
- For your own safety, consult an electrician if you are uncertain when connecting electrical parts.
- Ensure that the sockets and connectors are protected against moisture. Do not use the device in the rain.
- Select a position where it cannot fall over.
- Make sure that the glow wire hard foam cutter, the plugs and extension cables are positioned so that they are protected from water.
- Always unplug all the plugs before you carry out any work on glow wire hard foam cutter.
- Outdoors, never use connectors, adapters, extensions or connecting cables that are not approved for outdoor use.
- Position the cables so that they do not cause an obstruction to a path or can be damaged.
- After assembling the device, you must always be able to reach the plugs of the devices at any time. They must not be built over or built in, so that, in the event of an emergency they can always be pulled out.
- If the glow wire hard foam cutter malfunctions, unplug the mains plug immediately. Do not try to repair the glow wire hard foam

cutter yourself, as this poses a risk to your health and that of others. In addition, any guarantee or warranty claims will be voided. Only authorised individuals may carry out repairs on this device.

- Attention: fragile components! Make sure that the glow wire hard foam cutter is not subject to impacts or knocks.
- Do not use the device if you are tired or under the influence of medicines.
- Before carrying out any adjustment or maintenance work, unplug the mains plug.
- Only assemble the device with the assistance of another person.

● Before using the device

- Unpack the glow wire hard foam cutter **[1]** and check it for completeness and damage. Do not use the device if it is defective.
- Check that the electrical socket is in good condition and that it is sufficiently fused (at least 6 A, RCD switch).
- Make sure that the working area is well ventilated.
- Select the installation location so that there is no risk of tripping over the device, accessories or cables.

! **PLEASE NOTE:** The glow wire hard foam cutter **[1]** must be set up by 2 people.

! **PLEASE NOTE:** The glow wire hard foam cutter **[1]** can be attached to a railing using the railing attachment **[29]** and secured against tipping over.

! **WARNING!** Risk of serious injury or death for children and infants. Never leave children unsupervised near the packaging material. There is a risk of suffocation.

● Assembly

- Fold out all four extensions of the cutting plate **[5]** by loosening the screws **[16]** (see fig. J). Put the locking pins **[26]** in the cutting board extension **[5]**. Re-tighten the screws **[16]** as soon as the cutting board extensions **[5]** are in the desired position (see fig. B).
- Flip the rear telescopic foot **[15]** and the side telescopic feet **[7]** at the lower part of the cutting plate **[4b]**. Fix the rear telescopic foot **[15]** by securing the fixing rail **[15a]** with the screw **[12]**. Secure the side telescopic feet **[7]** using the locking screws for the side telescopic feet **[13]** (see fig. B).
- The desired working height can be set using the telescopic feet **[7]** and **[15]**.
- Connect the upper part of the cutting plate **[4a]** to the lower part of the cutting plate **[4b]**. Slide the upper cutting plate **[4a]** with the holes in the metal strut from the rear onto the grub screws at the separation point of the back plate **[31]**. Fasten the two nuts at the separation point of the back plates **[31]** to connect the parts securely. Close the additional locking mechanism of the back plate **[32]** by turning the retaining tabs onto the grub screws. Then tighten all four nuts on the back plate lock **[32]**.
- Connect the cutting bow **[2]** between the upper cutting plate **[4a]** and the lower cutting plate **[4b]**. To do this, push the cutting bracket **[2]** in the area of the cutting point **[2a]** from below as straight as possible into the plastic sleeve as far as it will go. Slide the cover **[2b]** over the hinge **[2c]** and tighten the screws in the area of the hinge cover **[2b]** using the Allen key **[30]**.
- Install the glow wire **[3]** or one of the replacement glow wires **[21]**. To do this, first hook in the filament at the bottom (see Fig. A), use the tool for changing the filament **[20]** to pull the spring **[18]** downwards so that you can also hook in the filament at the top. After releasing the spring **[18]**, the glow wire **[3]** is automatically tensioned.

- Set the desired angle for the adjustable guide rail [10]. Fix the adjustable guide rail [10] using the screw [24] (see fig. F).
- Flip the guide rail [14] out (see fig. I).
- Flip the cutting bow [2] out. Fix the cutting bow [2] in the desired position using the screws for the angle adjustment of the cutting bow [23] (see Fig. E).
- Follow the procedure in reverse order to dismantle the glow wire hard foam cutter [1]. The glow wire [3] must be cooled down before dismantling.

! **PLEASE NOTE:** The upper and lower parts should remain connected for storage. It is not intended to repeatedly separate and connect the upper and lower parts of the appliance after the initial installation.

● Using the device

- Connect the electrical connection [17] to the socket for the electrical connection [17a] (see fig. C).
- Plug the mains plug into the socket [8].
- Place the hard foam to be cut on the cutting board [10] along the adjustable guide rails [4].
- Use the screws for the depth stop [25] to set the stop for the cutting depth [28]. Set the stop for the cutting depth [28] to the desired depth (see fig. G).

! **ATTENTION:** If the minimum depth is set too low, the glow wire will hit the cutting board extensions. Make sure that there is an adequate gap. **FIRE HAZARD!**

- Press the heating button [6]. The glow wire [3] heats up in just a few seconds.
- Hold the heating button [6] down while you cut the hard foam to the desired size using the glow wire [3].
- Release the heating button [6] at the end of each cut. The heating button [6] must not be pressed continuously or fixed in the pressed position. **FIRE HAZARD!**

● Cutting options

Straight cut

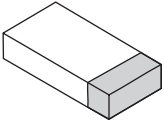

Set the angle-adjustable guide rail [10] to 90° (see fig. F) and set the angle of the cutting bow [11] to 0°. Put the material in place and move to the required position. If necessary, use the stop for the length adjustment [27] as an aid. Press the heating button [6] and keep it pressed. Push the cutting bow [2] in the direction of the material until the material is completely cut. Release the heating button [6]. The glow wire [3] will cool down in a few seconds.

Bevel cut

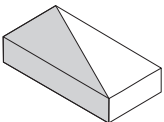

Set the angle-adjustable guide rail [10] to the required cutting angle (see fig. F). Set the angle adjustment of the cutting bow [11] to 0°. Put the material in place and move to the required position. If necessary, use the stop for the length adjustment [27] as an aid. Press the heating button [6] and keep it pressed. Push the cutting bow [2] in the direction of the material until the material is completely cut. Release the heating button [6]. The glow wire [3] will cool down in a few seconds.

Mitre cut

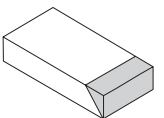

Set the angle-adjustable guide rail [10] to 90° (see fig. F). Adjust the angle setting of the cutting bow [11] to the required dimension of the mitre cut. Put the material in place and move to the required position. If necessary, use the stop for the length adjustment [27] as an aid. Press the heating button [6] and keep it pressed. Push the

cutting bow **2** in the direction of the material until the material is completely cut. Release the heating button **6**. The glow wire **3** will cool down in a few seconds.

Dovetail cut/step cut

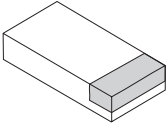

Set the angle-adjustable guide rail **10** to 90° (see fig. F) and set the angle of the cutting bow **11** to 0°. Use the depth stop **28**: To do this, undo the screw for the depth stop **25** on both sides of the cutting rail. Move the depth stop **28** to the required position and fix it in place by tightening the screw for the depth stop **25** (PLEASE NOTE: In order to prevent the cutting rail **2** from tilting, the depth stops **28**

must be set at the same position on **2** both sides of the cutting rail). Put the material in place. Press the heating button **6** and keep it pressed. Push the cutting rail **2** in the direction of the material until the cutting rail **2** is stopped by the depth stop **28**. The previously set step depth will be cut. When you have reached the step depth, pull the material away in the required direction until the step is completely cut. Release the heating button **6**. The glow wire **3** will cool down in a few seconds.

Groove cut

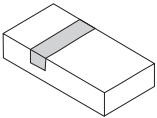

Set the angle-adjustable guide rail **10** to 90° (see fig. F) and set the angle of the cutting bow **11** to 0°. Use the depth stop **28**: To do this, undo the screw for the depth stop **25** on both sides of the cutting rail **2**. Move the depth stop **28** to the required position and fix it in place by tightening the screw for the depth stop **25** (PLEASE NOTE: In order to prevent the cutting rail **2** from tilting, the depth stops **28**

must be set at the same position on **2** both sides of the cutting rail). Put the material in place. Press the heating button **6** and keep it pressed. Push the cutting rail **2** in the direction of the material until the cutting rail **2** is stopped by the depth stop **28**. The previously set step depth will be cut. When you have reached the step depth, pull the material away in the required direction. When you have reached the groove length, pull the cutting rail **2** back up. Release the heating button **6**. The glow wire **3** will cool down in a few seconds.

Rip cut

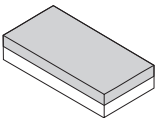

Set the angle-adjustable guide rail **10** to 90° (see fig. F) and set the angle of the cutting bow **11** to 0°. Use the depth stop **28**: To do this, undo the screw for the depth stop **25** on both sides of the cutting rail **2**. Move the depth stop **28** to the required position and fix it in place by tightening the screw for the depth stop **25** (PLEASE NOTE: In order to prevent the cutting rail **2** from tilting, the depth stops **28**

must be set at the same position on **2** both sides of the cutting rail). Put the material in place. Press the heating button **6** and keep it pressed. Push the cutting rail **2** in the direction of the **4** cutting plate until the **2** cutting rail is stopped **28** by the depth stop. Now push the material completely through the glow wire **3** in the desired direction. The material is cut along the previously set step depth. Release the heating button **6**. The glow wire **3** will cool down in a few seconds.

● Maintenance and cleaning

⚠ CAUTION! In order to clean the glow wire hard foam cutter **1** or carry out maintenance work, always disconnect it first by unplugging the mains plug **8** from the voltage supply and allow it to cool. There is a risk of electric shock or risk of injury through moving parts.

- Clean the cooled glow wire **3** with the brass brush **19** provided.
- Only clean the rest of the device once the glow wire **3** has cooled down.
- Clean the glow wire hard foam cutter **1** with a dry cloth.

Replacing the glow wire

- Tension the spring [18] using the tool for changing the glow wire [20]; this releases the tension on other spring. Replace the defective glow wire [3] and release the tension on the spring [18] again (see Fig. D).

 **CAUTION!** There is a risk of burn injuries.

 **PLEASE NOTE:** Only use accessories and spare parts recommended by the manufacturer.

● Troubleshooting

If the glow wire hard foam cutter [1] does not work, check the following:

Faults	Cause	Corrective action
The glow wire [3] does not heat up.	Power supply interrupted	Check the residual current protection switch of your mains socket and use another socket to make sure that the glow wire hard foam cutter [1] is being properly supplied with power.
		Check whether the power connection [17] is correctly plugged into the socket for the power connection [17a].
	Cable breakage	Please contact our service point.
Glow wire [3] torn/ burnt out		Replace the glow wire [3] as described under "Replacing the glow wire".

● Storage

- Always store the device in its folded state.
- To do this, dismantle the device following the instructions for setting up in reverse order.
- Keep the device clean and dry and out of the reach of children.

● Information about recycling and disposal



**DO NOT DISPOSE OF ELECTRICAL TOOLS IN HOUSEHOLD WASTE!
DON'T THROW AWAY – RECYCLE!**

According to European Directive 2012/19/EU, used electrical devices must be collected separately for environmentally compatible recycling or recovery. The symbol of the crossed out dustbin means that this device must not be disposed of in household waste at the end of its service life. The device must be handed in at established collection points, recycling centres or waste management depots. The disposal of defective devices which you have sent in will be carried out free of charge. In addition, distributors of electrical and electronic equipment as well as food distributors are obliged to accept returned waste. LIDL provides you with return options directly in its branches and shops. Return and disposal is free of charge for you. When buying a new device you have the right to return an equivalent old device at no charge. In addition you have the option, regardless of whether you are buying a new device, to hand in (up to three) old devices at no charge, as long as the device is no larger than 25 cm in any dimension. Before returning the device please delete all personal information. Before returning, please remove batteries or rechargeable battery packs which are not enclosed by the old device, as well as bulbs, which can be removed without destroying the product and take them to a separate collection point.



Batteries containing harmful substances are labelled with the adjacent symbol, which indicates the prohibition on disposal in household waste. The abbreviations for the essential heavy metals are: Cd = cadmium, Hg = mercury, Pb = lead.

Take used batteries to a waste management company in your city or community or return them to your dealer. This satisfies your legal obligations while also making contribution to protecting the environment.



Please note the marking on the different packaging materials and separate them as necessary. The packaging materials are marked with abbreviations (a) and digits (b) with the following definitions: 1–7: Plastics, 20–22: Paper and cardboard, 80–98: Composite materials.

● EC Declaration of Conformity

We,

C. M. C. GmbH Holding

Responsible for documentation:

Joachim Bettinger

Katharina-Loth-Str. 15

66386 St. Ingbert

Germany

hereby take sole responsibility for declaring that the product

Glow Wire Hard Foam Cutter

IAN: **509608_2507**

Item no.: **2918**

Year of manufacture: **2026/13**

Model: **PGDH A3**

meets the basic safety requirements as specified in the European Directives

Electromagnetic compatibility:

(2014/30/EU)

Low Voltage Directive:

(2014/35/EU)

RoHS Directive

(2011/65/EU)+(2015/863/EU).

The object of the declaration described above meets the requirements of Directive 2011/65/EU of the European Parliament and of the Council of 8 June 2011 on the restriction of the use of certain hazardous substances in electrical and electronic equipment.

This conformity assessment is based on the following harmonised standards:

EN 61558-2-6:2009

EN IEC 61558-1:2019

EN IEC 55014-1: 2021

EN IEC 55014-2: 2021

EN IEC 61000-3-2:2019+A1 2021

EN 61000-3-3:2013+A1:2019+A2:2021

EN 60335-1:2012/A15:2021

EN 60335-2-45:2002/A2:2012

EN 62233:2008

St. Ingbert, 01.07.2025

C.M.C. GmbH Holding
Katharina-Loth-Straße 15
66386 St. Ingbert
Tel. +49 6894 99897-50
Fax +49 6894 99897-29
J. A. J. Müller

Joachim Bettinger
- Quality assurance -

● Warranty and service information

Warranty from C. M. C. GmbH Holding

Dear Customer,

The warranty for this equipment is 3 years from the date of purchase. In the event of product defects, you have legal rights against the retailer of this product. Your statutory rights are not affected in any way by our warranty conditions, which are described below.

● Warranty conditions

The warranty period begins on the date of purchase. Please retain the original sales receipt. This document is required as your proof of purchase.

Should this product show any defect in materials or manufacture within 3 years from the date of purchase, we will repair or replace it – at our discretion – free of charge. This warranty service requires that you retain proof of purchase (sales receipt) for the defective device for the three year period and that you briefly explain in writing what the fault entails and when it occurred.

If the defect is covered by our warranty, we will repair and return your product or send you a replacement. The original warranty period is not extended when a device is repaired or replaced.

● Warranty period and statutory claims for defects

The warranty period is not extended by the guarantee. This also applies to replaced and repaired parts. Any damages or defects detected at the time of purchase must be reported immediately after unpacking. Any incidental repairs after the warranty period are subject to a fee.

● Extent of warranty

This device has been manufactured according to strict quality guidelines and carefully inspected before delivery.

The warranty applies to material and manufacturing defects only. This warranty does not extend to product parts, which are subject to normal wear and tear and can thus be regarded as consumable parts, or for damages to fragile parts, e.g. switches or parts made from glass.

This warranty is voided if the product becomes damaged or is improperly used or maintained. For proper use of the product, all of the instructions given in the operating instructions must be followed precisely. If the operating instructions advise you or warn you against certain uses or actions, these must be avoided in all circumstances.

The product is for consumer use only and is not intended for commercial or trade use. The warranty becomes void in the event of misuse and improper use, use of force, and any work on the device that has not been carried out by our authorised service branch.

● Processing of warranty claims

To ensure prompt processing of your claim, please follow the instructions given below.

- Please retain proof of purchase and the article number (e.g. IAN) for all inquiries.
- The product number can be found on the type plate on the product, an engraving on the product, the cover page of your instructions (bottom left), or the sticker on the back or underside of the product.
- In the event of any malfunctions or other defects, please contact our service department below by phone or email first.
- If your product is found to be defective, you can then send your product with proof of purchase (till receipt) and a statement describing what the fault involves and when it occurred free of charge to the service address given.
- You can view and download this handbook and many more at parkside-diy.com. With this QR code you can go straight to parkside-diy.com. Select your country and use the search mask to search for the operating instructions. You can access the user instructions for your product by entering the product number (IAN) 509608_2507.



● Service

How to contact us:

GB, IE, NI, CY, MT

Name: C. M. C. GmbH Holding
Website: www.cmc-creative.de
Contact form: <https://parkside-diy.com/service>
Phone: 0-808-189-0652
Registered office: Germany

IAN 509608_2507

Please note that the following address is not a service address. Please contact the service point given above first.

Address:

C. M. C. GmbH Holding

Katharina-Loth-Str. 15

66386 St. Ingbert

Germany







To order spare parts:









www.ersatzteile.cmc-creative.de



Tabelle der verwendeten Piktogramme	Seite	20
Einleitung	Seite	21
Bestimmungsgemäße Verwendung	Seite	21
Lieferumfang	Seite	22
Ausstattung	Seite	22
Technische Daten	Seite	23
Sicherheitshinweise	Seite	23
Vor Inbetriebnahme	Seite	27
Aufbau	Seite	28
Inbetriebnahme	Seite	28
Schnittvarianten	Seite	29
Wartung und Reinigung	Seite	30
Fehlerbehebung	Seite	31
Aufbewahrung	Seite	31
Umwelthinweise und Entsorgungsangaben	Seite	31
EU-Konformitätserklärung	Seite	32
Hinweise zu Garantie und Serviceabwicklung	Seite	33
Garantiebedingungen	Seite	33
Garantiezeit und gesetzliche Mängelansprüche	Seite	33
Garantieumfang	Seite	33
Abwicklung im Garantiefall	Seite	34
Service	Seite	34

● Tabelle der verwendeten Piktogramme

	Lesen Sie vor dem Gebrauch die Bedienungsanleitung dieses Produktes aufmerksam und vollständig durch.
	Wichtiger Hinweis!
	Warn- und Sicherheitshinweise beachten!
	Warnung vor elektrischem Schlag! Lebensgefahr!
IP44	Schutzart Transformator
	Gleichstrom
50 Hz	Frequenz von 50 Hertz
V ~	Wechselspannung in Volt
	Schutzklasse II
	Entsorgen Sie Verpackung und Gerät umweltgerecht!

	Sie sind gesetzlich verpflichtet, die so gekennzeichneten Geräte einer vom unsortierten Siedlungsabfall getrennten Erfassung zuzuführen. Die Entsorgung über den Hausmüll ist untersagt.
	Hergestellt aus Recyclingmaterial
	Entsorgen Sie Elektrogeräte nicht über den Hausmüll!
	Der erhitzte Glühdraht stellt ein hohes Gefahrenpotential dar. Bei Berührung kann es zu Verbrennung kommen.
	Schutzbrille tragen.
	Schutzhandschuhe tragen.
	Von Regen fernhalten.
	Thermoschutzschalter

Glühdraht-Hartschaumschneidegerät PGDH A3

● Einleitung



Herzlichen Glückwunsch! Sie haben sich für ein hochwertiges Produkt aus unserem Haus entschieden. Dieses Gerät wurde während der Produktion auf Qualität geprüft und einer Endkontrolle unterzogen. Die Funktionsfähigkeit Ihres Gerätes ist somit sichergestellt. Machen Sie sich vor der ersten Inbetriebnahme mit dem Produkt vertraut. Lesen Sie hierzu aufmerksam die nachfolgende Bedienungsanleitung und die Sicherheitshinweise. Benutzen Sie das Produkt nur wie beschrieben und für die angegebenen Einsatzbereiche. Händigen Sie alle Unterlagen bei Weitergabe des Produkts an Dritte mit aus.

NICHT IN DIE HÄNDE VON KINDERN KOMMEN LASSEN!

● Bestimmungsgemäße Verwendung

Das Glühdraht-Hartschaumschneidegerät ist ausschließlich zum Schneiden von Polystyrol-Hartschaumplatten (z.B. Fassaden-Dämmplatten, Dachdämmplatten) bestimmt. Es dürfen keine anderen Werkstoffe geschnitten werden. Der über einen elektrischen Transformator beheizte Draht wird in ca. 3 Sekunden auf bis zu 360°C aufgeheizt. Jedes Polystyrol-Hartschaum-Material, das mit dem Draht in Berührung kommt, schmilzt. Es bilden sich somit lückenlos verschweißte Kanten. Sie erhalten tadellose Schnittergebnisse. Jegliche Anwendung, die von der bestimmungsgemäßen Verwendung abweicht, ist untersagt und potentiell gefährlich. Schäden durch Nichtbeachtung oder Fehlanwen-

dung werden nicht von der Garantie abgedeckt und fallen nicht in den Haftungsbereich des Herstellers. Das Gerät ist nicht für den gewerblichen Einsatz bestimmt. Bei gewerblicher Nutzung erlischt die Garantie.

● Lieferumfang

- 1 Glühdraht-Hartschaumschneidegerät in zwei Teilen (obere Rückenplatte, untere Rückenplatte)
- 1 Bedienungsanleitung
- 1 Messingbürste
- 1 Werkzeug zum Wechseln und Installieren des Glühdrahtes
- 1 Glühdraht
- 3 Ersatz-Glühdrähte
- 1 Inbusschlüssel

● Ausstattung

! **HINWEIS:** Überprüfen Sie unmittelbar nach dem Auspacken immer den Lieferumfang auf Vollständigkeit sowie den einwandfreien Zustand des Glühdraht-Hartschaumschneidegerätes. Benutzen Sie das Gerät nicht, wenn dieses defekt ist.

Siehe hierzu Abb. A-K:

1	Glühdraht-Hartschaumschneidegerät	2	Schneidbügel
2a	Trennstelle Schneidbügel	2b	Abdeckung Scharnier
2c	Scharnier Schneidbügel	3	Glühdraht
4	Schneidplatte	4a	Oberer Teil Schneidplatte
4b	Unterer Teil Schneidplatte	5	Verlängerung der Schneidplatte
6	Heizknopf	7	seitliche Teleskopstandfüße
8	Netzstecker	9	Transformator
10	Führungsschiene verstellbar	11	Winkleinstellung für Schneidbügel
12	Schraube für Teleskopstandfuß	13	Einrastschrauben für seitliche Teleskopstandfüße
14	Führungsschiene	15	hinterer Teleskopstandfuß
15a	Fixierschiene für hinteren Teleskopstandfuß	16	Schrauben
17	Stromanschluß	17a	Buchse für Stromanschluss
18	Feder	19	Messingbürste
20	Werkzeug zum Wechseln des Glühdrahtes	21	Ersatzglühdraht
22	Schraube für Positionsverstellung	23	Schrauben für Winkleinstellung Schneidbügel

24	Schraube für Winkeleinstellung Führungsschiene verstellbar	25	Schraube für Tiefenanschlag
26	Arretierungsstifte	27	Anschlag zur Längeneinstellung
28	Tiefenanschlag	29	Geländerbefestigung
30	Inbusschlüssel	31	Trennstelle Rückenplatte
32	Verriegelung Rückenplatte		

! **HINWEIS:** Der im folgenden Text verwendete Begriff „Produkt“ oder „Gerät“ bezieht sich auf das in dieser Bedienungsanleitung genannte Glühdraht-Hartschaumschneidegerät.

● Technische Daten

Modell:	PGDH A3
Versorgungsspannung:	220-240 V ~ 50 Hz
Transformator Leistung:	200 W
Ausgang Transformator:	36 V ~ / 5,6 A
Transformator Schutzklasse:	II (doppelt isoliert)
maximale Schnitttiefe:	330 mm
maximale Schnittlänge:	1370 mm
Durchmesser Glühdraht:	0,5 mm
max. Temperatur Glühdraht:	360 °C
Netzkabellänge	3 m

! **HINWEIS:** Technische und optische Veränderungen können im Zuge der Weiterentwicklung ohne Ankündigung vorgenommen werden. Alle Maße, Hinweise und Angaben dieser Betriebsanleitung sind deshalb ohne Gewähr. Rechtsansprüche, die aufgrund der Betriebsanleitung gestellt werden, können daher nicht geltend gemacht werden.

● Sicherheitshinweise

! **BITTE LESEN SIE VOR DEM GEBRAUCH DIE BETRIEBUNGSANLEITUNG SORGFÄLTIG DURCH. SIE IST BESTANDTEIL DES GERÄTES UND MUSS JEDERZEIT VERFÜGBAR SEIN!**

- **!** **WARNUNG!** Lebens- und Unfallgefahr für Kleinkinder und Kinder! Lassen Sie Kinder niemals unbeaufsichtigt mit dem Verpackungsmaterial. Es besteht Erstickungsgefahr.
- Machen Sie sich vor der Arbeit mit allen Bedienelementen gut vertraut, insbesondere mit Funktionen und Wirkungsweisen. Fragen Sie ggf. eine Fachkraft. Lesen und beachten Sie die zum Gerät gehörende Betriebsanleitung! Dieser Abschnitt behandelt die

grundlegenden Sicherheitsvorschriften bei der Arbeit mit dem Gerät.

-  **ACHTUNG!** Das Gerät darf nur in entsprechender Arbeitskleidung bedient werden.
- Das Gerät darf nur mit Schutzhandschuhen bedient werden.
- Der Schneidedraht steht unter großer Federspannung. Sollte es während des Betriebes zum Riss des Drahtes kommen, so ist ein Funkenflug nicht ausgeschlossen. Die Benutzung einer Schutzbrille ist daher vorgeschrieben.
- Die beim Schneiden entstehenden Dämpfe müssen bei Arbeiten in nicht belüfteten Räumen mit einer Absaugvorrichtung direkt an der Schneide entfernt werden. Die Hartschaumplatten dürfen keine Kleberückstände und anderen Verunreinigungen aufweisen. PVC und PVC-beschichtete Materialien dürfen wegen der beim Schneiden entstehenden gesundheitsschädlichen Dämpfe nicht bearbeitet werden.
-  **ACHTUNG!** Ziehen Sie bei Beschädigung oder Durchschneiden der Netzanschlussleitung sofort den Netzstecker aus der Steckdose.
-  **ACHTUNG!** Der Glühdraht des Glühdraht-Hartschaumschneidegerätes erhitzt sich stark! **VERBRENNUNGSGEFAHR!**
-  **STROMSCHLAGGEFAHR!**
- Schließen Sie das Gerät nur an eine Steckdose mit RCD (Residual Current Device) mit einem Bemessungsfehlerstrom von nicht mehr als 30 mA an; Sicherung mind. 6 Ampere.
- Wenn die Netzanschlussleitung dieses Gerätes beschädigt wird, muss sie durch den Hersteller oder seinen Kundendienst oder eine ähnliche, qualifizierte Person ersetzt werden, um Gefährdungen zu vermeiden.

NICHT IN DIE HÄNDE VON KINDERN KOMMEN LASSEN! Dieses Gerät kann von Kindern ab 8 Jahren und darüber sowie von Personen mit verringerten physischen, sensorischen oder mentalen Fähigkeiten oder Mangel an Erfahrung und Wissen benutzt werden, wenn sie beaufsichtigt werden oder bezüglich des sicheren Gebrauchs des Gerätes unterwiesen wurden und die daraus resultierenden Gefahren verstehen. Kinder dürfen nicht mit dem Gerät spielen. Reinigung und Benutzerwartung dürfen nicht von Kindern ohne Beaufsichtigung durchgeführt werden.

⚠ ACHTUNG! Stellen Sie eine gute Belüftung des Arbeitsbereiches sicher.

⚠ ACHTUNG! Elektrogeräte gehören nicht in den Hausmüll.

- Beachten Sie die weiteren Hinweise im Kapitel „Wartung und Reinigung“ sowie „Aufbewahrung“.

⚠ VORSICHT! SO VERMEIDEN SIE UNFÄLLE UND VERLETZUNGEN:

- Personen, die mit der Betriebsanleitung nicht vertraut sind, dürfen das Gerät nicht benutzen. Örtliche Bestimmungen können das Mindestalter der Bedienungsperson festlegen.
- Tragen Sie festes Schuhwerk.
- Ergreifen Sie geeignete Maßnahmen, um Kinder vom laufenden Gerät fernzuhalten. Es besteht Verletzungsgefahr.
- Benutzen Sie das Gerät nicht in der Nähe von entzündbaren Flüssigkeiten oder Gasen. Bei Nichtbeachtung besteht Brand- oder Explosionsgefahr.
- Bewahren Sie das Gerät an einem trockenen Ort und außerhalb der Reichweite von Kindern auf, wenn es nicht verwendet wird.

⚠ VORSICHT! SO VERMEIDEN SIE GERÄTESCHÄDEN UND EVENTUELL DARAUS RESULTIERENDE PERSONENSCHÄDEN:

- Schneiden Sie nur für das Gerät geeignetes Material. Eine Nichtbeachtung kann zu Schäden am Gerät führen und eine Gefahr für den Benutzer darstellen.
- Arbeiten Sie nicht mit einem beschädigten, unvollständigen oder ohne die Zustimmung des Herstellers umgebauten Gerät. Lassen Sie vor Inbetriebnahme durch einen Fachmann prüfen, dass die geforderten, elektrischen Schutzmaßnahmen vorhanden sind.
- Prüfen Sie das Gerät regelmäßig auf einwandfreie Funktion.
- Verwenden Sie nur Original-Zubehör und führen Sie keine Umbauten am Gerät durch.
- Lesen Sie zum Thema „Wartung und Reinigung“ bitte die Hinweise in der Betriebsanleitung. Alle darüberhinausgehenden Maßnahmen sind von einer Elektrofachkraft auszuführen. Wenden Sie sich im Reparaturfall immer an unser Service-Stelle.

ELEKTRISCHE SICHERHEIT:

⚠ VORSICHT! So vermeiden Sie Unfälle und Verletzungen durch elektrischen Schlag:

- Bei Betrieb des Gerätes muss nach dem Aufstellen der Netzstecker frei zugänglich sein.
- Bevor Sie das Gerät in Betrieb nehmen, lassen Sie das Strom-

netz fachmännisch prüfen:

- Erdung, Nullung, Fehlerstromschutzschaltung muss den Sicherheitsvorschriften der Energie-Versorgungsunternehmen entsprechen und einwandfrei funktionieren,
- Schutz der elektrischen Steckverbindungen vor Nässe.



GEFAHR DURCH ELEKTRISCHEN SCHLAG:

- Achten Sie darauf, dass die Netzspannung mit den Angaben des Typenschildes übereinstimmt.
- Führen Sie die Elektroinstallation entsprechend der nationalen Vorschriften aus.
- Prüfen Sie vor jedem Gebrauch Gerät, Netzanschlussleitung und Netzstecker auf Beschädigungen. Defekte Netzanschlussleitungen dürfen nicht repariert werden, sondern müssen gegen neue ausgetauscht werden. Lassen Sie Schäden an Ihrem Gerät von einem autorisierten Fachmann beseitigen.
- Benutzen Sie die Netzanschlussleitung nicht, um den Netzstecker aus der Steckdose zu ziehen. Schützen Sie die Netzanschlussleitung vor Hitze, Öl und scharfen Kanten.
- Ziehen, tragen oder befestigen Sie das Gerät nicht an der Netzanschlussleitung.
- Verwenden Sie nur Verlängerungskabel, die spritzwassergeschützt und für den Gebrauch im Freien bestimmt sind. Rollen Sie eine Kabeltrommel vor Gebrauch immer ganz ab. Überprüfen Sie das Kabel auf Schäden.
- Ziehen Sie vor allen Arbeiten am Gerät und bei Nichtgebrauch den Netzstecker aus der Steckdose.
- Verlängerungskabel dürfen keinen geringeren Querschnitt besitzen als Gummischlauchleitungen mit der Bezeichnung H07RN8-F. Die Leitungslänge muss 10 m betragen. Der Litzenquerschnitt des Verlängerungskabels muss mindestens 2,5 mm² betragen.
- Verlängerungs- und Stromkabel müssen regelmäßig kontrolliert werden. Defekte oder nicht dafür vorgesehene Kabel dürfen nicht verwendet werden.
- Weist das Gerät Schäden auf, darf es nicht in Betrieb genommen werden und muss durch eine qualifizierte Person repariert werden.
- Wenn Sie das Gerät über einen längeren Zeitraum nicht benutzen, muss es trocken und vor Witterungseinflüssen geschützt gelagert werden.
- Dieses Gerät darf nur an Stromnetze mit der passenden Stromaufnahme angeschlossen werden. Ordnungsgemäß wird es an einer 230 V/50 Hz Schutzkontakt-Steckdose angeschlossen.

- Vergleichen Sie dazu auch die Angaben auf dem Typenschild.
- Zu Ihrer eigenen Sicherheit sollten Sie einen Elektriker zu Rate ziehen, wenn Sie sich bei dem Anschluss der elektrischen Teile nicht sicher sind.
 - Vergewissern Sie sich, dass die Steckdosen und deren Anschlüsse vor Feuchtigkeit geschützt sind. Verwenden Sie das Gerät nicht im Regen.
 - Es ist ein umsturzsicherer Stand zu wählen.
 - Sorgen Sie dafür, dass das Glühdraht-Hartschaumschneidegerät, die Stecker und Verlängerungskabel vor Wasser geschützt platziert werden.
 - Ziehen Sie immer alle Stecker, bevor Sie Arbeiten an dem Glühdraht-Hartschaumschneidegerät ausführen.
 - Im Außenbereich niemals Anschlüsse, Adapter, Verlängerungen oder Verbindungskabel verwenden, die nicht für den Einsatz im Freien zugelassen wurden.
 - Platzieren Sie die Kabel so, dass sie nicht hinderlich im Weg liegen oder beschädigt werden können.
 - Nach Aufbau des Geräts müssen die Stecker der Geräte immer sofort erreichbar sein. Sie dürfen nicht zu- oder eingebaut werden, so dass sie im Notfall immer sofort gezogen werden können.
 - Wenn das Glühdraht-Hartschaumschneidegerät eine Fehlfunktion aufweist, ziehen Sie sofort den Netzstecker. Versuchen Sie nicht, das Glühdraht-Hartschaumschneidegerät selbstständig zu reparieren, da dies Gefahr für Ihre Gesundheit und die anderer Personen bedeutet. Zudem erlischt jeglicher Garantie- und Gewährleistungsanspruch. Nur autorisierte Personen dürfen an diesem Gerät eine Reparatur durchführen.
 - Achtung zerbrechliche Komponenten! Stellen Sie sicher, dass das Glühdraht-Hartschaumschneidegerät und der Glühdraht keinen Stößen oder Schlägen ausgesetzt werden.
 - Benutzen Sie das Gerät nicht, wenn Sie müde sind oder unter dem Einfluss von Medikamenten stehen.
 - Ziehen Sie vor allen Wartungsarbeiten den Netzstecker.
 - Bauen Sie das Gerät nur mit Hilfe einer weiteren Person auf.

● **Vor Inbetriebnahme**

- Packen Sie das Glühdraht-Hartschaumschneidegerät 1 aus und prüfen Sie es auf Vollständigkeit und Beschädigung. Benutzen Sie das Gerät nicht, wenn es defekt ist.
- Überprüfen Sie den ordnungsgemäßen Zustand der elektrischen Steckdose und dass diese ausreichend abgesichert ist (mind. 6 A, RCD-Schalter).
- Stellen Sie eine gute Belüftung des Arbeitsbereiches sicher.
- Wählen Sie den Aufstellort so aus, dass keine Stolpergefahr durch Gerät, Zubehör oder Kabel entsteht.

! **HINWEIS:** Das Glühdraht-Hartschaumschneidegerät **1** muss mit 2 Personen aufgebaut werden.

! **HINWEIS:** Das Glühdraht-Hartschaumschneidegerät **1** kann mit Hilfe der Geländerbefestigung **29** an einem Geländer befestigt und gegen Umkippen gesichert werden.

! **WARNUNG!:** Lebens- und Unfallgefahr für Kleinkinder und Kinder! Lassen Sie Kinder niemals unbeaufsichtigt mit dem Verpackungsmaterial. Es besteht Erstickungsgefahr.

● Aufbau

- Klappen Sie alle vier Verlängerungen der Schneidplatte **5** aus, indem Sie die Schrauben **16** lösen (siehe Abb. J). Stecken Sie die Arretierstifte **26** in die Verlängerung der Schneidplatte **5**. Ziehen Sie die Schrauben **16** wieder an, sobald die Verlängerungen der Schneidplatte **5** in der gewünschten Position sind (siehe Abb. B).
- Klappen Sie den hinteren Teleskopstandfuß **15** und die seitlichen Teleskopstandfüße **7** am unteren Teil der Schneidplatte **4b** aus. Fixieren Sie den hinteren Teleskopstandfuß **15**, indem Sie die Fixierschiene **15a** mit der Schraube **12** fixieren. Fixieren Sie die seitlichen Teleskopstandfüße **7** mit Hilfe der Einrastschrauben für seitliche Teleskopstandfüße **13** (siehe Abb. B).
- Die gewünschte Arbeitshöhe kann mit Hilfe der Teleskopstandfüße **7** und **15** eingestellt werden.
- Verbinden Sie den oberen Teil der Schneidplatte **4a** mit dem unteren Teil der Schneidplatte **4b**. Schieben Sie die obere Schneidplatte **4a** mit den Löchern in der Metallstrebe von der Rückseite her auf die Gewindestifte an der Trennstelle der Rückenplatte **31**. Fixieren Sie die beiden Muttern an der Trennstelle der Rückenplatten **31**, um die Teile sicher zu verbinden. Schließen Sie die zusätzliche Verriegelung der Rückenplatte **32** durch Drehen der Haltetaschen auf die Gewindestifte. Fixieren Sie danach alle vier Muttern der Verriegelung der Rückenplatte **32**.
- Stellen Sie die Verbindung des Schneidbügels **2** zwischen oberer Schneidplatte **4a** und unterer Schneidplatte **4b** her. Schieben Sie dazu den Schneidbügel **2** im Bereich der Trennstelle **2a** von unten her möglichst gerade bis zum Anschlag in die Kunststoffmuffe. Schieben Sie die Abdeckung **2b** über das Scharnier **2c** und ziehen Sie die Schrauben im Bereich der Abdeckung des Scharniers **2b** mit dem Inbusschlüssel **30** an.
- Installieren Sie den Glühdraht **3** oder einen der Ersatzglühdrähte **21**. Hängen Sie dazu zunächst den Glühdraht unten ein (siehe Abb. A), ziehen Sie mit dem Werkzeug zum Wechseln des Glühdrahts **20** die Feder **18** nach unten, so dass Sie den Glühdraht oben auch einhängen können. Nach Loslassen der Feder **18** spannt sich der Glühdraht **3** automatisch.
- Stellen Sie den gewünschten Winkel für die verstellbare Führungsschiene **10** ein. Fixieren Sie die verstellbare Führungsschiene **10** mit Hilfe der Schraube **24** (siehe Abb. F).
- Klappen Sie die Führungsschiene **14** aus (siehe Abb. I).
- Klappen Sie den Schneidbügel **2** aus. Fixieren Sie den Schneidbügel **2** mit den Schrauben für die Winkeleinstellung des Schneidbügels **2a** in der gewünschten Position (siehe Abb. E).
- Um den Glühdraht-Hartschaumschneider **1** abzubauen, kann in umgekehrter Reihenfolge verfahren werden. Der Glühdraht **3** muss vor dem Abbau abgekühlt sein.

! **HINWEIS:** Zur Lagerungen sollten oberer und unterer Teil verbunden bleiben. Es ist nicht vorgesehen, oberen und unteren Teil des Geräts nach der Erstmontage wiederholt zu trennen und zu verbinden.

● Inbetriebnahme

- Verbinden Sie den Stromanschluss **17** mit der Buchse für Stromanschluss **17a** (siehe Abb. C).
- Verbinden Sie den Netzstecker **8** mit der Steckdose.
- Legen Sie den zu schneidenden Hartschaum entlang der verstellbaren Führungsschiene **10** auf die Schneidplatte **4**.

- Mit den Schrauben für Tiefenanschlag ^[25] wird der Anschlag für die Schnitttiefe ^[28] eingestellt. Stellen Sie den Anschlag für die Schnitttiefe ^[28] auf das gewünschte Maß ein (siehe Abb. G).

⚠ ACHTUNG! Falls die minimale Tiefe zu gering gewählt wurde, trifft der Glühdraht auf die Verlängerungen der Schneidplatte. Sorgen Sie für genügend Abstand. **BRANDGEFAHR!**

- Betätigen Sie den Heizknopf ^[6]. Der Glühdraht ^[3] erhitzt in wenigen Sekunden.
- Halten Sie den Heizknopf ^[6] gedrückt, während Sie mit Hilfe des Glühdrahtes ^[3] den Hartschaum in die gewünschte Größe schneiden.
- Lassen Sie den Heizknopf ^[6] nach Ende jedes Schnittes los. Der Heizknopf ^[6] darf weder dauerhaft gedrückt noch in der gedrückten Position fixiert werden. **BRANDGEFAHR!**

● Schnittvarianten

Gerader Schnitt

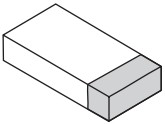

Im Winkel verstellbare Führungsschiene ^[10] auf 90° einstellen (siehe Abb. F) und Winkeleinstellung des Schneidbügels ^[11] auf 0° einstellen. Den Werkstoff auflegen und in die gewünschte Position bringen. Ggf. den Anschlag zur Längeneinstellung ^[27] zur Hilfe nehmen. Heizknopf ^[6] drücken und gedrückt halten. Den Schneidbügel ^[2] in Richtung Werkstoff schieben, bis der Werkstoff vollständig geschnitten ist.

Heizknopf ^[6] loslassen. Glühdraht ^[3] kühlt in wenigen Sekunden ab.

Schrägschnitt

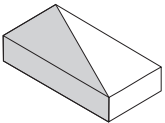

Im Winkel verstellbare Führungsschiene ^[10] auf den gewünschten Schnittwinkel einstellen (siehe Abb. F). Winkeleinstellung des Schneidbügels ^[11] auf 0° einstellen. Den Werkstoff auflegen und in die gewünschte Position bringen. Ggf. den Anschlag zur Längeneinstellung ^[27] zur Hilfe nehmen. Heizknopf ^[6] drücken und gedrückt halten. Schneidbügel ^[2] in Richtung Werkstoff schieben, bis der Werkstoff

vollständig geschnitten ist. Heizknopf ^[6] loslassen. Glühdraht ^[3] kühlt in wenigen Sekunden ab.

Gehrungsschnitt

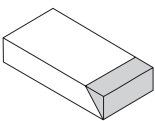

Im Winkel verstellbare Führungsschiene ^[10] auf 90° einstellen (siehe Abb. F). Winkeleinstellung des Schneidbügels ^[11] auf das gewünschte Maß des Gehrungsschnitts einstellen. Den Werkstoff auflegen und in die gewünschte Position bringen. Ggf. den Anschlag zur Längeneinstellung ^[27] zur Hilfe nehmen. Heizknopf ^[6] drücken und gedrückt halten. Schneidbügel ^[2] in Richtung Werkstoff schieben, bis der Werkstoff

vollständig geschnitten ist. Heizknopf ^[6] loslassen. Glühdraht ^[3] kühlt in wenigen Sekunden ab.

Falzschnitt/Stufenschnitt

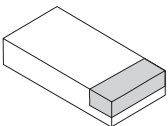

Im Winkel verstellbare Führungsschiene ^[10] auf 90° einstellen (siehe Abb. F) und Winkeleinstellung des Schneidbügels ^[11] auf 0° einstellen. Nutzen Sie den Tiefenanschlag ^[25]: Lösen Sie dazu jeweils die Schraube für den Tiefenanschlag ^[25] auf beiden Seiten der Schneidschiene. Bringen Sie den Tiefenanschlag ^[25] jeweils in die gewünschte Position und fixieren Sie diesen durch Festdrehen der Schraube für den Tiefenanschlag ^[25] (HINWEIS: Um ein Verkanten des Schneidbügels ^[2] zu vermeiden, müssen die Tiefenanschläge ^[25] auf beiden Seiten des Schneidbügels ^[2] jeweils gleich eingestellt werden). Den Werkstoff auflegen. Heizknopf ^[6] drücken und gedrückt halten. Schneidbügel ^[2] in Richtung Werkstoff schieben, bis der Schneidbügel ^[2] durch den Tiefenanschlag ^[25] gestoppt wird. Die zuvor eingestellte Stufentiefe wird geschnitten. Bei Erreichen der Stufentiefe das Material in die gewünschte

Richtung wegziehen, bis die Stufe komplett geschnitten ist. Heizknopf [6] loslassen. Glühdraht [3] kühlt in wenigen Sekunden ab.

Nutschnitt

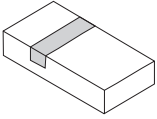

Im Winkel verstellbare Führungsschiene [10] auf 90° einstellen (siehe Abb. F) und Winklereinstellung des Schneidbügels [11] auf 0° einstellen. Nutzen Sie den Tiefenanschlag [28]: Lösen Sie dazu jeweils die Schraube für den Tiefenanschlag [25] auf beiden Seiten des Schneidbügels [2]. Bringen Sie den Tiefenanschlag [28] jeweils in die gewünschte Position und fixieren Sie diesen durch Festdrehen der Schraube für den Tiefenanschlag [25] (HINWEIS: Um ein Verkanten des Schneidbügels [2] zu vermeiden, müssen die Tiefenanschläge [28] auf beiden Seiten des Schneidbügels [2] jeweils gleich eingestellt werden). Den Werkstoff auflegen. Heizknopf [6] drücken und gedrückt halten. Schneidbügel [2] in Richtung Werkstoff schieben, bis der Schneidbügel [2] durch den Tiefenanschlag [28] gestoppt wird. Die zuvor eingestellte Stufentiefe wird geschnitten. Bei Erreichen der Stufentiefe das Material in die gewünschte Richtung wegziehen. Bei Erreichen der Nutlänge Schneidbügel [2] wieder nach oben ziehen. Heizknopf [6] loslassen. Glühdraht [3] kühlt in wenigen Sekunden ab.

Auftrennschnitt

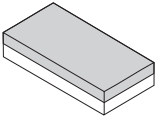

Im Winkel verstellbare Führungsschiene [10] auf 90° (siehe Abb. F) einstellen und Winklereinstellung des Schneidbügels [11] auf 0° einstellen. Nutzen Sie den Tiefenanschlag [28]: Lösen Sie dazu jeweils die Schraube für den Tiefenanschlag [25] auf beiden Seiten des Schneidbügels [2]. Bringen Sie den Tiefenanschlag [28] jeweils in die gewünschte Position und fixieren Sie diesen durch Festdrehen der Schraube für den Tiefenanschlag [25] (HINWEIS: Um ein Verkanten des Schneidbügels [2] zu vermeiden, müssen die Tiefenanschläge [28] auf beiden Seiten des Schneidbügels [2] jeweils gleich eingestellt werden). Den Werkstoff auflegen. Heizknopf [6] drücken und gedrückt halten. Schneidbügel [2] in Richtung Schneidplatte [4] schieben, bis der Schneidbügel [2] durch den Tiefenanschlag [28] gestoppt wird. Nun das Material in der gewünschten Richtung vollständig durch den Glühdraht [3] schieben. Das Material wird entlang der zuvor eingestellten Stufentiefe aufgetrennt. Heizknopf [6] loslassen. Glühdraht [3] kühlt in wenigen Sekunden ab.

● Wartung und Reinigung

⚠ VORSICHT: Um das Glühdraht-Hartschaumschneidegerät [1] zu reinigen oder zu warten, trennen Sie dieses stets zunächst durch Ziehen des Netzsteckers [8] von der Spannungsversorgung und lassen Sie es abkühlen. Es besteht die Gefahr eines Stromschlages oder Verletzungsgefahr durch bewegliche Teile.

- Reinigen Sie den abgekühlten Glühdraht [3] mit der beiliegenden Messingbürste [19].
- Reinigen Sie das restliche Gerät nur, wenn der Glühdraht [3] abgekühlt ist.
- Reinigen Sie das Glühdraht-Hartschaumschneidegerät [1] mit einem trockenen Tuch.

Glühdraht wechseln

- Spannen Sie die Feder [18] mit Hilfe des Werkzeugs zum Wechseln des Glühdrahtes [20], die andere Feder wird dadurch entspannt. Ersetzen Sie den defekten Glühdraht [3] und entspannen Sie die Feder [18] wieder (siehe Abb. D).

⚠ VORSICHT: Es besteht Verbrennungsgefahr.

ⓘ HINWEIS: Nur vom Hersteller empfohlenes Zubehör und Ersatzteile dürfen verwendet werden.

● Fehlerbehebung

Sollte das Glühdraht-Hartschaumschneidegerät ¹ nicht funktionieren, überprüfen Sie Folgendes:

Fehler	Ursache	Korrektur
Der Glühdraht ³ wird nicht heiß.	Stromzufuhr unterbrochen	Überprüfen Sie den Fehlerstrom-Schutzschalter Ihrer Netzsteckdose und verwenden Sie eine andere Steckdose, um sicherzustellen, dass das Glühdraht-Hartschaumschneidegerät ¹ korrekt mit Strom versorgt wird.
		Prüfen Sie, ob der Stromanschluss ¹⁷ korrekt in die Buchse für den Stromanschluss ^{17a} eingesteckt ist.
	Kabelbruch	Kontaktieren Sie unsere Servicestelle.
Glühdraht ³ gerissen/durchgebrannt		Ersetzen Sie den Glühdraht ³ , wie unter „Glühdraht wechseln“ beschrieben.

● Aufbewahrung

- Bewahren Sie das Gerät stets in zusammengeklapptem Zustand auf.
- Dazu bauen Sie das Gerät in umgekehrter Reihenfolge zur Inbetriebnahme wieder ab.
- Bewahren Sie das Gerät gereinigt, trocken und außerhalb der Reichweite von Kindern auf.

● Umwelthinweise und Entsorgungsangaben



WERFEN SIE ELEKTROWERKZEUGE NICHT IN DEN HAUSMÜLL! ROHSTOFFRÜCKGEWINNUNG STATT MÜLLENTSORGUNG! Gemäß

Europäischer Richtlinie 2012/19/EU müssen verbrauchte Elektrogeräte getrennt gesammelt und einer umweltgerechten Wiederverwertung zugeführt werden. Das Symbol der durchgestrichenen Mülltonne bedeutet, dass dieses Gerät am Ende der Nutzungszeit nicht über den Haushaltsmüll entsorgt werden darf. Das Gerät ist bei eingerichteten Sammelstellen, Wertstoffhöfen oder Entsorgungsbetrieben abzugeben. Die Entsorgung Ihrer defekten, eingesendeten Geräte führen wir kostenlos durch. Zudem sind Vertrieber von Elektro- und Elektronikgeräten sowie Vertrieber von Lebensmitteln zur Rücknahme verpflichtet. LIDL bietet Ihnen Rückgabemöglichkeiten direkt in den Filialen und Märkten an. Rückgabe und Entsorgung sind für Sie kostenfrei. Beim Kauf eines Neugerätes haben Sie das Recht, ein entsprechendes Altgerät unentgeltlich zurückzugeben. Zusätzlich haben Sie die Möglichkeit, unabhängig vom Kauf eines Neugerätes, unentgeltlich (bis zu drei) Altgeräte abzugeben, die in keiner Abmessung größer als 25 cm sind. Bitte löschen Sie vor der Rückgabe alle personenbezogenen Daten. Bitte entnehmen Sie vor der Rückgabe Batterien oder Akkumulatoren, die nicht vom Altgerät umschlossen sind, sowie Lampen, die zerstörungsfrei entnommen werden können und führen diese einer separaten Sammlung zu.



Schadstoffhaltige Batterien sind mit nebenstehenden Symbolen gekennzeichnet, die auf das Verbot der Entsorgung über den Hausmüll hinweisen. Die Bezeichnungen für das ausschlaggebende Schwermetall sind: Cd = Cadmium, Hg = Quecksilber, Pb = Blei.

Befördern Sie verbrauchte Batterien zu einer Entsorgungseinrichtung in Ihrer Stadt oder Gemeinde

oder zurück zum Händler. Sie erfüllen damit die gesetzlichen Verpflichtungen und leisten einen wichtigen Beitrag zum Umweltschutz.



Beachten Sie die Kennzeichnung auf den verschiedenen Verpackungsmaterialien und trennen Sie diese gegebenenfalls gesondert. Die Verpackungsmaterialien sind gekennzeichnet mit Abkürzungen (a) und Ziffern (b) mit folgender Bedeutung: 1–7: Kunststoffe, 20–22: Papier und Pappe, 80–98: Verbundstoffe.

● EU-Konformitätserklärung

Wir, die

C. M. C. GmbH Holding

Dokumentenverantwortlicher:

Joachim Bettinger

Katharina-Loth-Str. 15

DE-66386 St. Ingbert

DEUTSCHLAND

erklären in alleiniger Verantwortung, dass das Produkt

Glühdraht-Hartschaumschneidegerät

IAN: **509608_2507**

Art. - Nr.: **2918**

Herstellungsjahr: **2026/13**

Modell: **PGDH A3**

den wesentlichen Schutzanforderungen genügt, die in den Europäischen Richtlinien

Elektromagnetische Verträglichkeit:

(2014/30/EU)

Niederspannungsrichtlinie:

(2014/35/EU)

RoHS-Richtlinie:

(2011/65/EU)+(2015/863/EU)

festgelegt sind.

Der oben beschriebene Gegenstand der Erklärung erfüllt die Vorschriften der Richtlinie 2011 / 65 / EU des Europäischen Parlaments und des Rates vom 08. Juni 2011 zur Beschränkung der Verwendung bestimmter gefährlicher Stoffe in Elektro- und Elektronikgeräten.

Für die Konformitätsbewertung wurden folgende harmonisierte Normen herangezogen:

EN 61558-2-6:2009

EN IEC 61558-1:2019

EN IEC 55014-1: 2021

EN IEC 55014-2: 2021

EN IEC 61000-3-2:2019+A1: 2021

EN 61000-3-3:2013+A1:2019+A2:2021

EN 60335-1:2012/A15:2021

EN 60335-2-45:2002/A2:2012

EN 62233:2008

St. Ingbert, 01.07.2025

C.M.C. GmbH Holding
Katharina-Loth-Straße 15
66386 St. Ingbert
Tel. +49 6894 99897-50
Fax +49 6894 99897-29
i. A. D. Müller

Joachim Bettinger
- Qualitätssicherung -

● Hinweise zu Garantie und Serviceabwicklung

Garantie der C.M.C GmbH Holding

Sehr geehrte Kundin, sehr geehrter Kunde, Sie erhalten auf dieses Gerät 3 Jahre Garantie ab Kaufdatum. Im Falle von Mängeln dieses Produkts stehen Ihnen gegen den Verkäufer des Produkts gesetzliche Rechte zu. Diese gesetzlichen Rechte werden durch unsere im Folgenden dargestellte Garantie nicht eingeschränkt.

● Garantiebedingungen

Die Garantifrist beginnt mit dem Kaufdatum. Bitte bewahren Sie den Original-Kassenbon gut auf. Diese Unterlage wird als Nachweis für den Kauf benötigt. Tritt innerhalb von drei Jahren ab dem Kaufdatum dieses Produkts ein Material- oder Fabrikationsfehler auf, wird das Produkt von uns – nach unserer Wahl – für Sie kostenlos repariert oder ersetzt. Diese Garantieleistung setzt voraus, dass innerhalb der Drei-Jahres-Frist das defekte Gerät und der Kaufbeleg (Kassenbon) vorgelegt und schriftlich kurz beschrieben wird, worin der Mangel besteht und wann er aufgetreten ist. Wenn der Defekt von unserer Garantie gedeckt ist, erhalten Sie das reparierte oder ein neues Produkt zurück. Mit Reparatur oder Austausch des Produkts beginnt kein neuer Garantiezeitraum.

● Garantiezeit und gesetzliche Mängelansprüche

Die Garantiezeit wird durch die Gewährleistung nicht verlängert. Dies gilt auch für ersetzte und reparierte Teile. Eventuell schon beim Kauf vorhandene Schäden und Mängel müssen sofort nach dem Auspacken gemeldet werden. Nach Ablauf der Garantiezeit anfallende Reparaturen sind kostenpflichtig.

● Garantieumfang

Das Gerät wurde nach strengen Qualitätsrichtlinien sorgfältig produziert und vor Anlieferung gewissenhaft geprüft. Die Garantieleistung gilt für Material oder Fabrikationsfehler. Diese Garantie erstreckt sich nicht auf Produktteile, die normaler Abnutzung ausgesetzt sind und daher als Verschleißteile angesehen werden können oder für Beschädigungen an zerbrechlichen Teilen, z. B. Schalter oder solchen, die aus Glas gefertigt sind. Diese Garantie verfällt, wenn das Produkt beschädigt, nicht sachgemäß benutzt oder gewartet wurde. Für eine sachgemäße Benutzung des Produkts sind alle in der Bedienungsanleitung aufgeführten Anweisungen genau einzuhalten. Verwendungszwecke und Handlungen, von denen in der Bedienungsanleitung abgeraten oder vor denen gewarnt wird, sind unbedingt zu vermeiden. Das Produkt ist lediglich für den privaten und nicht für den gewerblichen Gebrauch bestimmt. Bei missbräuchlicher und unsachgemäßer Behandlung, Gewaltanwendung und bei Eingriffen, die nicht von unserer autorisierten Service-Niederlassung vorgenommen wurden, erlischt die Garantie.

● Abwicklung im Garantiefall

Um eine schnelle Bearbeitung ihres Anliegens zu gewährleisten, folgen Sie bitte den folgenden Hinweisen:

- Bitte halten Sie für alle Anfragen den Kassenbon und die Artikelnummer (z. B. IAN) als Nachweis für den Kauf bereit.
- Die Artikelnummer entnehmen Sie bitte dem Typenschild am Produkt, einer Gravur am Produkt, dem Titelblatt Ihrer Anleitung (unten links) oder dem Aufkleber auf der Rück- oder Unterseite des Produktes.
- Sollten Funktionsfehler oder sonstige Mängel auftreten, kontaktieren Sie zunächst die nachfolgend benannte Serviceabteilung telefonisch oder Kontaktformular.
- Ein als defekt erfasstes Produkt können Sie dann unter Beifügung des Kaufbelegs (Kassenbon) und der Angabe, worin der Mangel besteht und wann er aufgetreten ist, für Sie portofrei an die Ihnen mitgeteilte Service Anschrift übersenden.
- Auf parkside-diy.com können Sie diese und viele weitere Handbücher einsehen und herunterladen. Mit diesem QR-Code gelangen Sie direkt auf parkside-diy.com. Wählen Sie Ihr Land aus und suchen Sie über die Suchmaske nach den Bedienungsanleitungen. Mittels Eingabe der Artikelnummer (IAN) 509608_2507 gelangen Sie zur Bedienungsanleitung für Ihren Artikel.



● Service

So erreichen Sie uns:

DE, AT, BE, CH

Name:

C. M. C. GmbH Holding

Internet-Adresse: www.cmc-creative.de

Kontaktformular: <https://parkside-diy.com/service>

Telefon: +49 (0) 6894/ 9989750
(Normaltarif aus dem dt. Festnetz)

Fax: +49 (0) 6894/ 9989729

Sitz: Deutschland

IAN 509608_2507

Bitte beachten Sie, dass die folgende Anschrift keine Serviceanschrift ist. Kontaktieren Sie zunächst die oben benannte Servicestelle.

Adresse:

C. M. C. GmbH Holding

Katharina-Loth-Str. 15

DE-66386 St. Ingbert







DEUTSCHLAND

Bestellung von Ersatzteilen:

www.ersatzteile.cmc-creative.de



Tableau des pictogrammes utilisés	Page	36
Introduction	Page	37
Utilisation conforme à l'emploi prévu	Page	37
Contenu	Page	38
Équipement	Page	38
Données techniques.....	Page	39
Consignes de sécurité	Page	39
Avant la mise en service	Page	43
Montage	Page	44
Mise en service	Page	45
Variantes de coupe.....	Page	45
Maintenance et nettoyage	Page	46
Dépannage	Page	47
Stockage	Page	47
Indications relatives à l'environnement et à la mise au rebut	Page	47
Déclaration de conformité CE	Page	48
Remarques sur la garantie et le service après-vente	Page	49
Conditions de garantie	Page	49
Période de garantie et revendications légales pour vices	Page	50
Étendue de la garantie.....	Page	50
Faire valoir sa garantie.....	Page	50
Service après-vente	Page	51

● Tableau des pictogrammes utilisés	
	Veillez lire le mode d'emploi attentivement et entièrement avant d'utiliser ce produit.
	Remarque importante !
	Respecter les avertissements et les consignes de sécurité !
	Risque de choc électrique ! Danger de mort !
IP44	Indice de protection du transformateur
	Courant continu
50 Hz	Fréquence de 50 hertz
V ~	Tension alternative en volts
	Catégorie de protection II









	Éliminez l'emballage et l'appareil dans le respect de l'environnement !
	Vous êtes légalement tenu de déposer les appareils ainsi marqués dans un endroit de collecte séparée des déchets ménagers non triés. Il est interdit de les jeter avec les ordures ménagères.
	Fabriqué à partir de matériaux recyclés
	Les appareils électroniques ne doivent pas être éliminés avec les ordures ménagères !
	Le fil chaud chauffé représente un danger potentiel élevé. Un simple contact peut occasionner des brûlures.
	Porter des lunettes de protection.
	Porter des gants de protection.
	Ne pas exposer à la pluie.
	Disjoncteur thermique

Table de découpe à fil chaud pour mousse rigide PGDH A3

● Introduction



Félicitations ! Vous avez opté pour un produit de grande qualité proposé par notre entreprise. La qualité de cet appareil a été contrôlée pendant la production et ce dernier a été soumis à un contrôle final. Le bon fonctionnement de cet appareil est ainsi garanti.

Familiarisez-vous avec le produit avant de l'utiliser pour la première fois. Pour cela, lisez attentivement le mode d'emploi suivant et les consignes de sécurité. Utilisez le produit uniquement tel que décrit et pour les domaines d'utilisation indiqués. Remettez tous les documents en cas de transmission du produit à un tiers.

TENIR HORS DE PORTÉE DES ENFANTS !

● Utilisation conforme à l'emploi prévu

La table de découpe à fil chaud pour mousse rigide est exclusivement destinée à la découpe de panneaux en mousse rigide de polystyrène (par ex. panneaux d'isolation de façade, panneaux d'isolation de toiture). Aucun autre matériau ne doit être découpé. Le fil chauffé par un transformateur électrique est chauffé jusqu'à 360 °C en 3 secondes environ. En cas de contact avec le fil, le matériau en

mousse rigide de polystyrène fond, ce qui entraîne la formation de bords soudés sans espace. Vous obtenez des résultats de coupe impeccables. Toute utilisation autre que celle conforme à l'emploi prévu est interdite et potentiellement dangereuse. Les dommages découlant du non-respect des consignes ou d'une utilisation inappropriée ne sont pas couverts par la garantie et n'entrent pas dans le domaine de responsabilité du fabricant. L'appareil n'est pas conçu pour une utilisation commerciale. En cas d'utilisation commerciale, la garantie devient caduque.

● Contenu

- 1 table de découpe à fil chaud pour mousse rigide en deux parties (plaque arrière supérieure, plaque arrière inférieure)
- 1 mode d'emploi
- 1 brosse en laiton
- 1 outil de remplacement et d'installation du fil chaud
- 1 fil chaud
- 3 fils chauds de rechange
- 1 clé Allen

● Équipement

! **REMARQUE :** Contrôlez toujours immédiatement après le déballage que le contenu de la livraison est complet et que la table de découpe à fil chaud pour mousse rigide se trouve en parfait état. N'utilisez pas l'appareil dès lors qu'il présente des défauts.

À ce propos, voir figures A–K :

1	Table de découpe à fil chaud pour mousse rigide	2	Étrier de découpe
2a	Point de séparation de l'étrier de découpe	2b	Cache de la charnière
2c	Charnière de l'étrier de découpe	3	Fil chaud
4	Plaque de découpe	4a	Partie supérieure de la plaque de découpe
4b	Partie inférieure de la plaque de découpe	5	Extension de la plaque de découpe
6	Bouton de chauffe	7	Pieds télescopiques latéraux
8	Fiche secteur	9	Transformateur
10	Rail de guidage réglable	11	Ajustement angulaire de l'étrier de découpe
12	Vis pour pied télescopique	13	Vis d'enclenchement pour pieds télescopiques latéraux
14	Rail de guidage	15	Pied télescopique arrière
15a	Rail de fixation pour pied télescopique arrière	16	Vis
17	Branchement électrique	17a	Prise pour le branchement électrique
18	Ressort	19	Brosse en laiton
20	Outil de remplacement du fil chaud	21	Fil chaud de rechange

22	Vis de réglage de la position	23	Vis d'ajustement angulaire de l'étrier de découpe
24	Vis d'ajustement angulaire Rail de guidage réglable	25	Vis pour butée de profondeur
26	Goupilles d'arrêt	27	Butée pour le réglage de la longueur
28	Butée de profondeur	29	Ancrage pour garde-corps
30	Clé Allen	31	Point de séparation de la plaque arrière
32	Dispositif de verrouillage de la plaque arrière		

! **REMARQUE :** Le terme « produit » ou « appareil » employé dans le texte ci-après se rapporte à la table de découpe à fil chaud pour mousse rigide citée dans le présent mode d'emploi.

● Données techniques

Modèle :	PGDH A3
Tension d'alimentation :	220–240 V ~ 50 Hz
Puissance du transformateur :	200 W
Sortie du transformateur :	36 V ~ / 5,6 A
Catégorie de protection du transformateur :	II (à double isolation)
Profondeur de coupe maximale :	330 mm
Longueur de coupe maximale :	1370 mm
Diamètre du fil chaud :	0,5 mm
Température max. du fil chaud :	360 °C
Longueur du cordon d'alimentation	3 m

! **REMARQUE :** Des modifications techniques et visuelles peuvent être apportées sans préavis dans le cadre du développement continu. Pour cette raison, toutes les dimensions, remarques et indications de ce mode d'emploi sont fournies sans garantie. Toute prétention légale formulée sur la base de ce mode d'emploi ne pourra donc faire valoir d'aucun droit.

● Consignes de sécurité

! **VEUILLEZ LIRE ATTENTIVEMENT LE MODE D'EMPLOI AVANT D'UTILISER LE PRODUIT. IL FAIT PARTIE INTÉGRANTE DE L'APPAREIL ET DOIT ÊTRE DISPONIBLE À TOUT MOMENT !**

- **!** **AVERTISSEMENT !** Danger de mort et risque d'accident pour les enfants et enfants en bas âge ! Ne laissez jamais les enfants sans surveillance avec du matériel d'emballage. Risque d'étouffement.

- Veuillez étudier tous les éléments de commande avant d'entreprendre des travaux, en particulier les fonctions et les effets. Si nécessaire, demandez conseil à un spécialiste. Lisez et respectez le mode d'emploi qui accompagne l'appareil ! Ce paragraphe traite des prescriptions de sécurité de base à observer lors de la manipulation de l'appareil.
-  **ATTENTION !** L'appareil ne doit être utilisé qu'avec les vêtements de travail appropriés.
- L'appareil ne doit être utilisé qu'avec des gants de protection.
- Le fil de découpe est soumis à une grande tension de ressort. Si le fil se rompt pendant le fonctionnement, la projection d'étincelles n'est pas exclue. L'utilisation de lunettes de protection est donc obligatoire.
- Les vapeurs produites lors de la découpe doivent être éliminées par un dispositif d'aspiration directement sur la lame lors de travaux dans des locaux non ventilés. Les panneaux en mousse rigide doivent être exempts de résidus de colle et d'autres impuretés. Le PVC et les matériaux revêtus de PVC ne doivent pas être traités en raison des vapeurs nocives qui se dégagent lors de la découpe.
-  **ATTENTION !** Si le câble de branchement est endommagé ou coupé, débranchez immédiatement la fiche secteur de la prise murale.
-  **ATTENTION !** Le fil chaud de la table de découpe à fil chaud pour mousse rigide s'échauffe fortement ! **RISQUE DE BRÛLURES !**
-  **RISQUE D'ÉLECTROCUTION !**
- Branchez l'appareil uniquement sur une prise RCD (Residual Current Device) avec un courant de défaut assigné ne dépassant pas 30 mA ; fusible d'au moins 6 ampères.
- Si le câble de branchement de cet appareil est endommagé, faites-le remplacer par le fabricant ou son service après-vente ou bien par une personne habilitée, afin d'éviter tout danger.

TENIR HORS DE PORTÉE DES ENFANTS ! Cet appareil peut être utilisé par des enfants âgés de 8 ans et plus, ainsi que par des personnes avec des capacités physiques, sensorielles ou mentales réduites ou manquant d'expérience et de connaissances, s'ils sont surveillés ou s'ils ont été instruits pour l'utilisation sûre de l'appareil

et qu'ils comprennent les risques en résultant. Ne laissez jamais les enfants jouer avec l'appareil. Le nettoyage et la maintenance utilisateur ne doivent pas être réalisés par des enfants sans surveillance.

⚠ ATTENTION ! Assurez une bonne aération de la zone de travail.

⚠ ATTENTION ! Ne pas jeter les appareils électriques avec les ordures ménagères.

- Respectez les autres consignes du chapitre « Maintenance et nettoyage » et « Stockage ».

⚠ ATTENTION ! POUR PRÉVENIR LES ACCIDENTS ET BLESSURES :

- Les personnes n'ayant pas pris connaissance du mode d'emploi ne doivent pas utiliser l'appareil. Des dispositions locales peuvent imposer un âge minimum pour l'utilisation de l'appareil.
- Portez des chaussures solides.
- Prenez les mesures nécessaires pour tenir les enfants à l'écart de l'appareil en fonctionnement. Risque de blessures.
- N'utilisez pas l'appareil à proximité de liquides ou de gaz inflammables. En cas de non-respect, vous vous exposez à des risques d'incendie ou d'explosion.
- Rangez toujours l'appareil dans un endroit sec et hors de portée des enfants, dès lors que vous ne l'utilisez pas.

⚠ ATTENTION ! AFIN DE PRÉVOIR LES DOMMAGES SUR L'APPAREIL AINSI QUE LES DOMMAGES CORPORELS EN RÉSULTANT :

- Découpez uniquement des matériaux adaptés à l'appareil. Le non-respect peut causer des dommages sur l'appareil ou représenter un grave danger pour l'utilisateur.
- Ne travaillez pas avec un appareil endommagé, incomplet ou modifié sans l'approbation du fabricant. Avant la mise en service, demandez à un spécialiste de vérifier que les mesures de protection électriques requises sont bien présentes.
- Vérifiez régulièrement le bon fonctionnement de l'appareil.
- Utilisez uniquement des accessoires d'origine et ne transformez pas l'appareil.
- Veuillez lire les consignes du mode d'emploi au chapitre « Maintenance et nettoyage ». Toute autre mesure doit être réalisée par un électricien spécialisé. Pour toute réparation, veuillez vous adresser à notre service après-vente.

SÉCURITÉ ÉLECTRIQUE :

⚠ ATTENTION ! Pour prévenir les accidents et blessures par électrocution :

- Lorsque l'appareil fonctionne, la fiche secteur doit être librement accessible une fois ce dernier posé.
- Avec de mettre en service l'appareil, faites contrôler le réseau électrique par un spécialiste :
 - La mise à la terre, la mise à zéro, le disjoncteur différentiel doivent être conformes aux consignes de sécurité du fournisseur d'électricité et fonctionner parfaitement.
 - Les prises électriques doivent être protégées contre l'humidité.

⚠ RISQUE DE CHOC ÉLECTRIQUE :

- Veillez à ce que la tension secteur corresponde aux indications sur la plaque signalétique.
- Réalisez l'installation électrique conformément aux dispositions nationales en vigueur.
- Vérifiez avant chaque utilisation que l'appareil, le câble de branchement et la fiche secteur ne sont pas endommagés. Les câbles de branchement défectueux ne doivent pas être réparés, mais doivent être remplacés par des neufs. Faites réparer les dommages causés à l'appareil par un professionnel agréé.
- Ne tirez pas sur le câble de branchement pour débrancher la fiche secteur de la prise murale. Protégez le câble de branchement de la chaleur, de l'huile et des bords tranchants.
- Ne tirez pas, ne portez pas et ne fixez pas l'appareil par le câble de branchement.
- Utilisez uniquement une rallonge protégée contre les éclaboussures et pouvant être utilisée à l'extérieur. Déroulez toujours un enrouleur de câble entièrement avant de l'utiliser. Vérifiez que le câble n'est pas endommagé.
- Débranchez la fiche secteur de la prise murale avant d'effectuer tous travaux sur l'appareil et lorsque vous ne l'utilisez pas.
- Les rallonges ne doivent pas avoir une section inférieure au câble souple sous caoutchouc portant la désignation H07RN8-F. Le câble doit mesurer 10 m. La section de torons de la rallonge doit être d'au moins 2,5 mm².
- Les rallonges et les câbles électriques doivent être régulièrement contrôlés. Les câbles défectueux ou non prévus à cet effet ne doivent pas être utilisés.
- N'utilisez pas l'appareil s'il est endommagé. Seul un personnel qualifié est habilité à le réparer.
- Si vous n'utilisez pas l'appareil pendant une longue période, rangez-le au sec et à l'abri des intempéries.
- Cet appareil doit être branché uniquement sur un réseau électrique présentant une intensité de courant adéquate. Il doit être

branché à une prise de courant de sécurité 230 V/50 Hz. Veuillez consulter les indications sur la plaque signalétique.

- Pour votre propre sécurité, demandez conseil à un électricien si vous avez des doutes sur le branchement des parties électriques.
- Assurez-vous que les prises et les raccords sont protégés de l'humidité. N'utilisez jamais l'appareil sous la pluie.
- Choisissez un emplacement stable pour prévenir toute chute de l'appareil.
- Veillez à ce que la table de découpe à fil chaud pour mousse rigide, les fiches et les rallonges soient placées à l'abri de l'eau.
- Débranchez toutes les fiches avant d'entreprendre des travaux sur la table de découpe à fil chaud pour mousse rigide.
- À l'extérieur, n'utilisez jamais des branchements, adaptateurs, rallonges ou câbles de raccord qui ne sont pas prévus pour une utilisation en extérieur.
- Placez les câbles de telle sorte qu'ils ne gênent pas le passage ou ne risquent pas d'être endommagés.
- Après le montage de l'appareil, les fiches de l'appareil doivent toujours être immédiatement accessibles. Elles ne doivent pas être recouvertes ou cachées pour pouvoir les débrancher immédiatement en cas d'urgence.
- Si la table de découpe à fil chaud pour mousse rigide présente un dysfonctionnement, débranchez immédiatement la fiche secteur. N'essayez pas de réparer la table de découpe à fil chaud pour mousse rigide vous-même, vous vous exposeriez vous-même et d'autres personnes à des risques pour la santé. En outre, toute garantie serait caduque. Seules les personnes autorisées sont habilitées à réparer cet appareil.
- Attention, composants fragiles ! Veillez à ce que la table de découpe à fil chaud pour mousse rigide et le fil chaud ne subissent aucun choc.
- N'utilisez pas l'appareil lorsque vous êtes fatigué ou sous influence de médicaments.
- Débranchez la fiche secteur avant tous travaux de maintenance.
- Ne montez l'appareil qu'avec l'aide d'une autre personne.

● Avant la mise en service

- Déballer la table de découpe à fil chaud pour mousse rigide  et vérifiez qu'elle est complète et n'est pas endommagée. N'utilisez pas l'appareil dès lors qu'il présente des défauts.
- Vérifiez que la prise électrique est en parfait état de fonctionnement et qu'elle est suffisamment sécurisée (disjoncteur différentiel d'au moins 6 A).
- Assurez une bonne aération de la zone de travail.

- Choisissez le lieu d'installation de sorte que l'appareil, les accessoires ou les câbles ne fassent pas trébucher.

! **REMARQUE :** La table de découpe à fil chaud pour mousse rigide [1] doit être montée par 2 personnes.

! **REMARQUE :** La table de découpe à fil chaud pour mousse rigide [1] peut être fixée à un garde-corps à l'aide de l'ancrage pour garde-corps [29] et sécurisée contre tout basculement.

! **AVERTISSEMENT !** Danger de mort et risque d'accident pour les enfants et enfants en bas âge ! Ne laissez jamais les enfants sans surveillance avec du matériel d'emballage. Risque d'étouffement.

● Montage

- Dépliez les quatre extensions de la plaque de découpe [5] en desserrant les vis [16] (cf. fig. J). Insérez les goupilles d'arrêt [26] dans l'extension de la plaque de découpe [5]. Resserrez les vis [16] dès que les extensions de la plaque de découpe [5] sont dans la position souhaitée (cf. fig. B).
- Réglez l'angle souhaité pour le rail de guidage réglable [10]. Fixez le rail de guidage réglable [10] à l'aide de la vis [24] (cf. fig. F).
- Dépliez le pied télescopique arrière [15] et les pieds télescopiques latéraux [7] situés sur la partie inférieure de la plaque de découpe [4b]. Fixez le pied télescopique arrière [15] en fixant le rail de fixation [15a] avec la vis [12]. Fixez les pieds télescopiques latéraux [7] à l'aide des vis d'enclenchement prévues à cet effet [13] (cf. fig. B).
- La hauteur de travail souhaitée peut être réglée à l'aide des pieds télescopiques [7] et [15].
- Reliez la partie supérieure de la plaque de découpe [4a] à la partie inférieure de la plaque de découpe [4b]. Poussez la plaque de découpe supérieure [4a] avec les trous dans l'entretoise métallique, par l'arrière, sur les vis sans tête au point de séparation de la plaque arrière [31]. Fixez les deux écrous au point de séparation des plaques arrières [31] pour relier les pièces de manière sûre. Fermez le dispositif de verrouillage supplémentaire de la plaque arrière [32] en tournant les languettes de maintien sur les vis sans tête. Fixez ensuite les quatre écrous du dispositif de verrouillage de la plaque arrière [32].
- Établissez la liaison de l'étrier de découpe [2] entre la plaque de découpe supérieure [4a] et la plaque de découpe inférieure [4b]. Pour ce faire, poussez l'étrier de découpe [2] dans la zone du point de séparation [2a] par le bas, aussi droit que possible, jusqu'à la butée dans le manchon en plastique. Faites glisser le cache [2b] sur la charnière [2c] et serrez les vis dans la zone du cache de la charnière [2b] à l'aide de la clé Allen [30].
- Installez le fil chaud [3] ou l'un des fils chauds de rechange [21]. Pour ce faire, accrochez d'abord le fil chaud en bas (cf. fig. A), tirez le ressort [18] vers le bas à l'aide de l'outil de remplacement du fil chaud [20] afin de pouvoir également accrocher le fil chaud en haut. Une fois le ressort [18] relâché, le fil chaud [3] se tend automatiquement.
- Dépliez le rail de guidage [14] (cf. fig. I).
- Dépliez l'étrier de découpe [2]. Fixez l'étrier de découpe dans la position souhaitée [2] à l'aide des vis pour l'ajustement angulaire de l'étrier de découpe [23] (cf. fig. E).
- Pour démonter la table de découpe à fil chaud pour mousse rigide [1], vous pouvez procéder dans l'ordre inverse. Le fil chaud [3] doit être refroidi avant le démontage.

! **REMARQUE :** Pour le stockage, les parties supérieure et inférieure doivent rester reliées. Il n'est pas prévu de séparer et de relier à plusieurs reprises les parties supérieure et inférieure de l'appareil après le montage initial.

● Mise en service

- Reliez le branchement électrique [17] à la prise prévue à cet effet [17a] (cf. fig. C).
- Reliez la fiche secteur [8] à la prise murale.
- Placez la mousse rigide à découper le long du rail de guidage réglable [10] sur la plaque de découpe [4].
- Les vis pour la butée de profondeur [25] permettent de régler la butée pour la profondeur de coupe [28]. Réglez la butée pour la profondeur de coupe [28] à la dimension souhaitée (cf. fig. G).

⚠ ATTENTION ! Si la profondeur minimale choisie est trop faible, le fil chaud entrera en contact avec les extensions de la plaque de découpe. Veillez à conserver une distance suffisante. **RISQUE D'INCENDIE !**

- Actionnez le bouton de chauffe [6]. Le fil chaud [3] chauffe en quelques secondes.
- Maintenez le bouton de chauffe [6] enfoncé, tout en découpant la mousse rigide à la taille souhaitée à l'aide du fil chaud [3].
- Relâchez le bouton de chauffe [6] à la fin de chaque coupe. Le bouton de chauffe [6] ne doit ni être enfoncé en permanence ni être fixé dans la position enfoncée. **RISQUE D'INCENDIE !**

● Variantes de coupe

Coupe droite

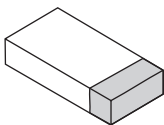

Régler le rail de guidage à angle réglable [10] sur 90° (cf. fig. F) et régler l'ajustement angulaire de l'étrier de découpe [11] sur 0°. Poser le matériau et le placer dans la position souhaitée. Si nécessaire, s'aider de la butée pour le réglage de la longueur [27]. Appuyer sur le bouton de chauffe [6] et le maintenir enfoncé. Pousser l'étrier de découpe [2] en direction du matériau jusqu'à ce que le matériau soit entièrement coupé. Relâcher le bouton de chauffe [6]. Le fil chaud [3] refroidit en quelques secondes.

Coupe en biais

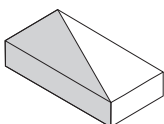

Régler le rail de guidage à angle réglable [10] sur l'angle de coupe souhaité (cf. fig. F). Régler l'ajustement angulaire de l'étrier de découpe [11] sur 0°. Poser le matériau et le placer dans la position souhaitée. Si nécessaire, s'aider de la butée pour le réglage de la longueur [27]. Appuyer sur le bouton de chauffe [6] et le maintenir enfoncé. Pousser l'étrier de découpe [2] en direction du matériau jusqu'à ce que le matériau soit entièrement découpé. Relâcher le bouton de chauffe [6]. Le fil chaud [3] refroidit en quelques secondes.

Coupe d'onglet

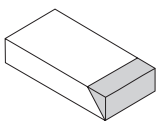

Régler le rail de guidage à angle réglable [10] sur 90° (cf. fig. F). Régler l'ajustement angulaire de l'étrier de découpe [11] à la dimension souhaitée de la coupe d'onglet. Poser le matériau et le placer dans la position souhaitée. Si nécessaire, s'aider de la butée pour le réglage de la longueur [27]. Appuyer sur le bouton de chauffe [6] et le maintenir enfoncé. Pousser l'étrier de découpe [2] en direction du matériau jusqu'à ce que le matériau soit entièrement découpé. Relâcher le bouton de chauffe [6]. Le fil chaud [3] refroidit en quelques secondes.

Coupe de feuillure/Coupe baïonnette

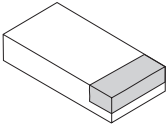

Régler le rail de guidage à angle réglable ^[10] sur 90° (cf. fig. F) et régler l'ajustement angulaire de l'étrier de découpe ^[11] sur 0°. Utiliser la butée de profondeur ^[28] : pour ce faire, desserrer la vis de la butée de profondeur ^[25] de chaque côté de la règle de découpe. Amener la butée de profondeur ^[28] dans la position souhaitée et la fixer en serrant la vis de la butée de profondeur ^[25] (REMARQUE : pour éviter que l'étrier de découpe ^[2] ne se coince, les butées de profondeur ^[28] doivent être réglées de la même manière des deux côtés de l'étrier de découpe ^[2]). Poser le matériau. Appuyer sur le bouton de chauffe ^[6] et le maintenir enfoncé. Pousser l'étrier de découpe ^[2] en direction du matériau jusqu'à ce que l'étrier de découpe ^[2] soit arrêté par la butée de profondeur ^[28]. La profondeur de marche précédemment réglée est découpée. Une fois la profondeur de marche atteinte, éloigner le matériau dans la direction souhaitée jusqu'à ce que la marche soit complètement découpée. Relâcher le bouton de chauffe ^[6]. Le fil chaud ^[3] refroidit en quelques secondes.

Coupe de rainure

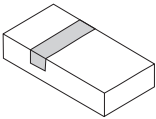

Régler le rail de guidage à angle réglable ^[10] sur 90° (cf. fig. F) et régler l'ajustement angulaire de l'étrier de découpe ^[11] sur 0°. Utiliser la butée de profondeur ^[28] : pour ce faire, desserrer la vis de la butée de profondeur ^[25] de chaque côté de l'étrier de découpe ^[2]. Amener la butée de profondeur ^[28] dans la position souhaitée et la fixer en serrant la vis de la butée de profondeur ^[25] (REMARQUE : pour éviter que l'étrier de découpe ^[2] ne se coince, les butées de profondeur ^[28] doivent être réglées de la même manière des deux côtés de l'étrier de découpe ^[2]). Poser le matériau. Appuyer sur le bouton de chauffe ^[6] et le maintenir enfoncé. Pousser l'étrier de découpe ^[2] en direction du matériau jusqu'à ce que l'étrier de découpe ^[2] soit arrêté par la butée de profondeur ^[28]. La profondeur de marche précédemment réglée est découpée. Une fois la longueur de rainure atteinte, tirer à nouveau l'étrier de découpe ^[2] vers le haut. Relâcher le bouton de chauffe ^[6]. Le fil chaud ^[3] refroidit en quelques secondes.

Coupe en long

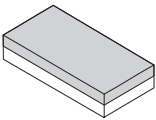

Régler le rail de guidage à angle réglable ^[10] sur 90° (cf. fig. F) et régler l'ajustement angulaire de l'étrier de découpe ^[11] sur 0°. Utiliser la butée de profondeur ^[28] : pour ce faire, desserrer la vis de la butée de profondeur ^[25] de chaque côté de l'étrier de découpe ^[2]. Amener la butée de profondeur ^[28] dans la position souhaitée et la fixer en serrant la vis de la butée de profondeur ^[25] (REMARQUE : pour éviter que l'étrier de découpe ^[2] ne se coince, les butées de profondeur ^[28] doivent être réglées de la même manière des deux côtés de l'étrier de découpe ^[2]). Poser le matériau. Appuyer sur le bouton de chauffe ^[6] et le maintenir enfoncé. Pousser l'étrier de découpe ^[2] en direction de la plaque de découpe ^[4] jusqu'à ce que l'étrier de découpe ^[2] soit arrêté par la butée de profondeur ^[28]. Pousser maintenant le matériau complètement à travers le fil chaud ^[3] dans la direction souhaitée. Le matériau est découpé le long de la profondeur de marche précédemment réglée. Relâcher le bouton de chauffe ^[6]. Le fil chaud ^[3] refroidit en quelques secondes.

● Maintenance et nettoyage

⚠ ATTENTION ! Avant de nettoyer ou d'effectuer la maintenance de la table de découpe à fil chaud pour mousse rigide ^[1], débranchez toujours la fiche secteur ^[8] de l'alimentation électrique et laissez l'appareil refroidir. Vous risquez autrement un choc électrique ou risquez de vous blesser avec les composants mobiles.

- Nettoyez le fil chaud refroidi [3] avec la brosse en laiton fournie [19].
- Nettoyez le reste de l'appareil uniquement lorsque le fil chaud [3] aura refroidi.
- Nettoyez la table de découpe à fil chaud pour mousse rigide [1] à l'aide d'un chiffon sec.

Remplacement du fil chaud

- Tendez le ressort [18] à l'aide de l'outil de remplacement du fil chaud [20], l'autre ressort sera ainsi détendu. Remplacez le fil chaud défectueux [3] et détendez à nouveau le ressort [18] (cf. fig. D).

 **ATTENTION** : Risque de brûlures.

 **REMARQUE** : Seuls les accessoires et les pièces de rechange recommandés par le fabricant peuvent être utilisés.

● Dépannage

Si la table de découpe à fil chaud pour mousse rigide [1] ne fonctionne pas, vérifiez les points suivants :

Erreur	Cause	Solution
Le fil chaud [3] ne chauffe pas.	Alimentation électrique interrompue	Vérifiez le disjoncteur différentiel de la prise secteur et changez de prise pour vous assurer que la table de découpe à fil chaud pour mousse rigide [1] est correctement alimentée en électricité.
		Vérifiez que le branchement électrique [17] est correctement relié à la prise prévue à cet effet [17a].
	Câble cassé	Contactez notre service après-vente.
Fil chaud [3] rompu/brûlé		Remplacez le fil chaud [3] comme décrit dans « Remplacement du fil chaud ».

● Stockage

- Rangez toujours l'appareil à l'état replié.
- Pour ce faire, démontez l'appareil dans l'ordre inverse de la mise en service.
- Rangez toujours l'appareil nettoyé, au sec et hors de portée des enfants.

● Indications relatives à l'environnement et à la mise au rebut



NE JETEZ PAS LES OUTILS ÉLECTRONIQUES AVEC LES ORDURES MÉNAGÈRES ! RÉCUPÉREZ LES MATIÈRES PREMIÈRES PLUTÔT QUE D'ÉLIMINER LES DÉCHETS !

Conformément à la directive européenne 2012/19/UE, les appareils électriques usagés doivent être collectés séparément et faire l'objet d'un recyclage respectueux de l'environnement. Le symbole de la poubelle barrée signifie que cet appareil ne doit pas être jeté avec les ordures ménagères à la fin de sa durée d'utilisation. L'appareil doit être déposé dans des centres de collecte, des centres de recyclage ou des entreprises d'élimination des déchets. Nous nous chargeons gratuitement de l'élimination des appareils défectueux que vous nous envoyez. En outre, les distributeurs d'équipements électriques et électroniques et les distributeurs de denrées alimentaires sont tenus de les reprendre. LIDL vous permet de déposer les produits dans ses filiales et ses magasins. Le retour et l'élimination

sont gratuits pour vous. Lors de l'achat d'un appareil neuf, vous avez le droit de retourner gratuitement un appareil usagé correspondant. En outre, vous avez la possibilité, indépendamment de l'achat d'un nouvel appareil, de remettre gratuitement vos anciens appareils (jusqu'à trois) dont les dimensions ne dépassent pas 25 cm. Veuillez supprimer toutes les données personnelles avant de les déposer. Avant de retourner l'appareil, veuillez retirer les piles ou les accumulateurs qui ne sont pas intégrés dans l'appareil usagé, ainsi que les lampes qui peuvent être retirées sans être détruites, et les déposer dans un lieu de collecte séparée.



Les batteries polluantes sont marquées des symboles suivants, qui indiquent l'interdiction de les jeter avec les ordures ménagères. Voici les dénominations des différents métaux lourds : Cd = cadmium, Hg = mercure, Pb = plomb.

Déposez les batteries usagées dans un point de collecte de votre ville ou de votre commune ou rapportez-les chez votre commerçant. Vous êtes ainsi en conformité avec les obligations légales et apportez une contribution importante à la protection de l'environnement.



Tenez compte des marquages sur les différents matériaux d'emballage et jetez-les séparément, le cas échéant. Les matériaux d'emballage sont identifiés par des abréviations (a) et des chiffres (b) ayant la signification suivante : 1-7 : plastiques, 20-22 : papier et carton, 80-98 : matériaux composites.

● Déclaration de conformité CE

Nous, la société

C. M. C. GmbH Holding

Responsable des documents :

Joachim Bettinger

Katharina-Loth-Str. 15

DE-66386 St. Ingbert

ALLEMAGNE

déclarons sous notre responsabilité exclusive que le produit

Table de découpe à fil chaud pour mousse rigide

IAN : **509608_2507**

N° de réf. : **2918**

Année de fabrication : **2026/13**

Modèle : **PGDH A3**

satisfait aux exigences de protection essentielles indiquées dans les directives européennes

Compatibilité électromagnétique :

(2014/30/UE)

Directive basse tension :

(2014/35/UE)

Directive RoHS :

(2011/65/UE)+(2015/863/UE)

et leurs modifications.

L'objet de la déclaration décrit ci-dessus satisfait aux prescriptions de la directive 2011/65/UE du Parlement et du Conseil Européen datées du 8 juin 2011 et relatives à la limitation de l'utilisation de certaines substances dangereuses dans les appareils électriques et électroniques.

Pour l'évaluation de la conformité, les normes harmonisées suivantes ont été prises comme références :

EN 61558-2-6:2009

EN IEC 61558-1:2019

EN IEC 55014-1: 2021

EN IEC 55014-2: 2021

EN IEC 61000-3-2:2019+A1: 2021

EN 61000-3-3:2013+A1:2019+A2:2021

EN 60335-1:2012/A15:2021

EN 60335-2-45:2002/A2:2012

EN 62233:2008

St. Ingbert, le 01/07/2025

C.M.C. GmbH Holding
Katharina-Loth-Straße 15
66386 St.Ingbert
Tel. +49 6894 99897-50
Fax +49 6894 99897-29

J. A. S. Seltzer

Joachim Bettinger

- Chef du contrôle qualité -

● Remarques sur la garantie et le service après-vente

Garantie de la C. M. C. GmbH Holding

Chère cliente, cher client, cet appareil bénéficie d'une période de garantie de 3 ans à compter de la date d'achat. En cas de défaillance, vous êtes en droit de retourner ce produit au vendeur. La présente garantie ne constitue pas une restriction de vos droits légaux.

● Conditions de garantie

Article L217-16 du Code de la consommation

Lorsque l'acheteur demande au vendeur, pendant le cours de la garantie commerciale qui lui a été consentie lors de l'acquisition ou de la réparation d'un bien meuble, une remise en état couverte par la garantie, toute période d'immobilisation d'au moins sept jours vient s'ajouter à la durée de la garantie qui restait à courir. Cette période court à compter de la demande d'intervention de l'acheteur ou de la mise à disposition pour réparation du bien en cause, si cette mise à disposition est postérieure à la demande d'intervention.

Indépendamment de la garantie commerciale souscrite, le vendeur reste tenu des défauts de conformité du bien et des vices rédhibitoires dans les conditions prévues aux articles L217-4 à L217-13 du Code de la consommation et aux articles 1641 à 1648 et 2232 du Code Civil.

Article L217-4 du Code de la consommation

Le vendeur livre un bien conforme au contrat et répond des défauts de conformité existant lors de la délivrance.

Il répond également des défauts de conformité résultant de l'emballage, des instructions de montage ou de l'installation lorsque celle-ci a été mise à sa charge par le contrat ou a été réalisée sous sa responsabilité.

Article L217-5 du Code de la consommation

Le bien est conforme au contrat :

- 1° S'il est propre à l'usage habituellement attendu d'un bien semblable et, le cas échéant :
- s'il correspond à la description donnée par le vendeur et posséder les qualités que celui-ci a présentées à l'acheteur sous forme d'échantillon ou de modèle ;
 - s'il présente les qualités qu'un acheteur peut légitimement attendre eu égard aux déclarations publiques faites par le vendeur, par le producteur ou par son représentant, notamment dans la publicité ou l'étiquetage ;
- 2° Ou s'il présente les caractéristiques définies d'un commun accord par les parties ou être propre à tout usage spécial recherché par l'acheteur, porté à la connaissance du vendeur et que ce dernier a accepté.

Article L217-12 du Code de la consommation

L'action résultant du défaut de conformité se prescrit par deux ans à compter de la délivrance du bien.

Article 1641 du Code civil

Le vendeur est tenu de la garantie à raison des défauts cachés de la chose vendue qui la rendent impropre à l'usage auquel on la destine, ou qui diminuent tellement cet usage que l'acheteur ne l'aurait pas acquise, ou n'en aurait donné qu'un moindre prix, s'il les avait connus.

Article 1648 1er alinéa du Code civil

L'action résultant des vices rédhibitoires doit être intentée par l'acquéreur dans un délai de deux ans à compter de la découverte du vice.

● Période de garantie et revendications légales pour vices

La durée de la garantie n'est pas rallongée par la prestation de garantie. Ceci s'applique aussi aux pièces remplacées et réparées. Les dommages et les vices que se trouvent déjà éventuellement à l'achat doivent être signalés immédiatement après le déballage. Les réparations dues après la fin de la période de garantie sont payantes.

● Étendue de la garantie

L'appareil a été fabriqué selon des critères de qualité stricts et contrôlé consciencieusement avant sa livraison.

La garantie couvre les vices matériels et de fabrication. Cette garantie ne s'étend pas aux pièces du produit soumises à une usure normale et qui, par conséquent, peuvent être considérées comme des pièces d'usure, ni aux dommages sur des composants fragiles, comme p. ex. des interrupteurs et des éléments fabriqués en verre.

La garantie prend fin si le produit est endommagé suite à une utilisation inappropriée ou à un entretien défaillant. Toutes les indications fournies dans le manuel d'utilisation doivent être scrupuleusement respectées pour garantir une utilisation conforme du produit. Les utilisations ou manipulations déconseillées dans le mode d'emploi ou sujettes à un avertissement dans ce même manuel doivent impérativement être évitées.

Le produit est exclusivement destiné à un usage privé et non commercial. Les manipulations incorrectes et inappropriées, l'usage de la force ainsi que les interventions réalisées par toute autre personne que notre centre de service après-vente agréé annulent la garantie.

● Faire valoir sa garantie

Pour garantir la rapidité d'exécution de la procédure de garantie, veuillez respecter les indications suivantes :

- Veuillez conserver le ticket de caisse et le numéro de référence de l'article (par ex. IAN) au titre de preuves d'achat pour toute demande.
- Le numéro de référence de l'article est indiqué sur la plaque signalétique, sur une gravure sur le produit, sur la couverture de votre manuel (en bas à gauche) ou sur un autocollant placé sur la face arrière ou inférieure de l'appareil.
- En cas de dysfonctionnement de l'appareil ou de tout autre défaut, contactez en premier lieu le service après-vente par téléphone ou par e-mail aux coordonnées indiquées ci-dessous.
- Tout produit considéré comme défectueux peut alors être envoyé sans frais de port supplémentaires au service après-vente indiqué, accompagné de la preuve d'achat et d'une description écrite du défaut mentionnant également sa date d'apparition.
- Vous pouvez lire et télécharger ce mode d'emploi ainsi que d'autres manuels sur le site parkside-diy.com. Ce code QR vous permet d'accéder directement au site parkside-diy.com. Sélectionnez votre pays et recherchez les modes d'emploi à l'aide du masque de recherche. Saisissez le numéro d'article (IAN) 509608_2507 pour accéder au mode d'emploi de votre article.



● Service après-vente

Nous contacter :

FR, BE, CH

Nom : Ecos Office Forbach
 Site web : www.cmc-creative.de
 Formulaire de contact : <https://parkside-diy.com/service>
 Téléphone : 0033 (0) 3 87 84 72 34
 Siège : Allemagne

IAN 509608_2507

Veillez noter que les coordonnées fournies ci-après ne sont pas les coordonnées du service après-vente. Contactez d'abord le service après-vente indiqué ci-dessus.

Adresse :

C. M. C. GmbH Holding
 Katharina-Loth-Str. 15
 DE-66386 St. Ingbert
 Allemagne

Commande de pièces de rechange :

www.ersatzteile.cmc-creative.de

Tabel van de gebruikte pictogrammen	Pagina	52
Inleiding	Pagina	53
Gebruik conform de voorschriften.....	Pagina	53
Leveringsomvang.....	Pagina	54
Uitrusting.....	Pagina	54
Technische gegevens.....	Pagina	55
Veiligheidsinstructies	Pagina	55
Voor ingebruikname	Pagina	59
Opbouw.....	Pagina	60
Ingebruikname	Pagina	60
Snijvarianten.....	Pagina	61
Onderhoud en reiniging	Pagina	62
Probleemoplossing	Pagina	63
Opbergen	Pagina	63
Milieu-informatie en afvalverwijderingsrichtlijnen	Pagina	63
EU-conformiteitsverklaring	Pagina	64
Aanwijzingen over garantie en afhandelen van de service	Pagina	65
Garantievoorwaarden.....	Pagina	65
Garantieperiode en wettelijke garantieclaims.....	Pagina	65
Omvang van de garantie.....	Pagina	65
Afwikkeling in geval van garantie.....	Pagina	65
Service	Pagina	66

● Tabel van de gebruikte pictogrammen	
	Lees vóór het gebruik de bedieningshandleiding van dit product aandachtig en volledig door.
	Belangrijke aanwijzing!
	Neem de waarschuwings- en veiligheidsinstructies in acht!
	Waarschuwing voor elektrische schok! Levensgevaar!
IP44	Beschermingsgraad transformator
	Gelijkstroom
50 Hz	Frequentie van 50 hertz
V ~	Wisselspanning in volt
	Beschermingsklasse II

	Voer de verpakking en het apparaat op een milieuvriendelijke wijze af!
	U bent wettelijk verplicht om de aldus gemarkeerde apparaten in een door het niet-gesorteerde stedelijk afval gescheiden vorm in te leveren. Afvalverwijdering via het huisvuil is verboden.
	Gemaakt van gerecycled materiaal
	Voer elektrische apparaten niet af via het huishoudelijk afval!
	De verwarmde gloeidraad vormt een groot risico. Contact kan brandwonden veroorzaken.
	Draag een veiligheidsbril.
	Draag beschermende handschoenen.
	Uit de buurt van regen houden.
	Thermische stroomonderbreker

Gloeidraad-hardschuim-snijapparaat PGDH A3

● Inleiding



Hartelijk gefeliciteerd! U hebt gekozen voor één van onze hoogwaardige producten. Dit apparaat is tijdens de productie op kwaliteit gecontroleerd en aan een eindcontrole onderworpen. De goede werking van uw apparaat is zo gegarandeerd. Leer het product voor de eerste ingebruikname kennen. Lees hiervoor de volgende gebruikershandleiding en de veiligheidsvoorschriften aandachtig door. Gebruik het product alleen zoals is beschreven en voor de vermelde toepassingsgebieden. Overhandig ook alle documenten bij de overdracht van het product aan derden.

BUITEN HET BEREIK VAN KINDEREN HOUDEN!

● Gebruik conform de voorschriften

Het gloeidraad-hardschuim-snijapparaat is uitsluitend bedoeld voor het snijden van polystyreen hardschuimplaten (bijv. gevelisolatieplaten, dakisolatieplaten). Er mogen geen andere materialen worden gesneden. De draad die wordt verwarmd door een elektrische transformator, wordt in ongeveer 3 seconden verhit tot en met 360 °C. Al het polystyreen hardschuimmateriaal dat in contact komt met de draad, smelt. Dit resulteert in naadloos gelaste randen. U krijgt onberispelijke snijresultaten.

Elk gebruik dat afwijkt van het gebruik conform de voorschriften, is verboden en is mogelijk gevaarlijk. Schade door niet-inachtneming of verkeerd gebruik wordt niet door de garantie gedekt en valt niet onder de aansprakelijkheid van de producent. Het apparaat is niet bestemd voor commercieel gebruik. Bij commercieel gebruik vervalt de garantie.

● Leveringsomvang

- 1 gloeidraad-hardschuim-snijapparaat in twee delen (bovenste achterplaat, onderste achterplaat)
- 1 gebruikershandleiding
- 1 messing borstel
- 1 gereedschap voor het vervangen en installeren van de gloeidraad
- 1 gloeidraad
- 3 reservegloeidraden
- 1 inbussleutel

● Uitrusting

! **OPMERKING:** Controleer onmiddellijk na het uitpakken altijd of de leveringsomvang compleet is en of het gloeidraad-hardschuim-snijapparaat in perfecte staat is. Gebruik het apparaat niet, wanneer dit defect is.

Zie hiervoor afb. A–K:

1	Gloeidraad-hardschuim-snijapparaat	2	Snijbeugel
2a	Scheidingsplaats snijbeugel	2b	Afdekking scharnier
2c	Scharnier snijbeugel	3	Gloeidraad
4	Snijplaat	4a	Bovenste deel snijplaat
4b	Onderste deel snijplaat	5	Verlenging van de snijplaat
6	Verwarmingsknop	7	Telescopische voeten aan de zijkant
8	Stroomstekker	9	Transformator
10	Verstelbare geleiderail	11	Hoekinstelling voor snijbeugel
12	Schroef voor telescopische voet	13	Vergrendelschroeven voor telescopische voeten aan de zijkant
14	Geleiderail	15	Telescopische voet achteraan
15a	Bevestigingsrail voor telescopische voet achteraan	16	Schroeven
17	Stroomaansluiting	17a	Bus voor stroomaansluiting
18	Veer	19	Messing borstel
20	Gereedschap voor het vervangen van de gloeidraad	21	Reservegloeidraad
22	Schroef voor positieverstelling	23	Schroeven voor hoekinstelling snijbeugel
24	Schroef voor hoekinstelling Verstelbare geleiderail	25	Schroef voor diepteaanslag

26	Borgpennen	27	Aanslag voor lengte-instelling
28	Diepteaanslag	29	Relingbevestiging
30	Inbussleutel	31	Scheidingsplaats achterplaat
32	Vergrendeling achterplaat		

! **OPMERKING:** Het in de volgende tekst gebruikte begrip “product” of “apparaat” heeft betrekking op het gloeidraad-hardschuim-snijapparaat dat in deze handleiding wordt vermeld.

● Technische gegevens

Model:	PGDH A3
Voedingsspanning:	220–240 V ~ 50 Hz
Transformatorvermogen:	200 W
Uitgang transformator:	36 V ~/5,6 A
Beschermingsklasse transformator:	II (dubbel geïsoleerd)
Maximale snijdiepte:	330 mm
Maximale snijlengte:	1370 mm
Diameter gloeidraad:	0,5 mm
Max. temperatuur gloeidraad:	360 °C
Lengte netsnoer	3 m

! **OPMERKING:** Technische en visuele wijzigingen kunnen in het kader van de doorontwikkeling zonder aankondiging worden uitgevoerd. Alle maten, aanwijzingen en gegevens in deze gebruikershandleiding zijn dan ook zonder garantie. Juridische claims die op basis van de gebruikershandleiding worden ingediend, kunnen daarom niet worden opgeëist.

● Veiligheidsinstructies

! **LEES DE HANDLEIDING AANDACHTIG VOOR HET GEBRUIK. DEZE IS EEN ONDERDEEL VAN HET APPARAAT EN MOET OP ELK MOMENT BESCHIKBAAR ZIJN!**

- **!** **WAARSCHUWING!** Levens- en ongevallengevaar voor kleine kinderen en kinderen! Laat kinderen nooit zonder toezicht bij het verpakkingsmateriaal. Er bestaat verstikkingsgevaar.
- Leer voor het werken alle bedieningselementen goed kennen, in het bijzonder de functies en werkwijzen. Neem evt. contact op met een vakman. Lees de bedieningshandleiding die bij het apparaat hoort en neem deze in acht! Deze paragraaf behandelt de elementaire veiligheidsvoorschriften bij werkzaamheden met het apparaat.

- **⚠ LET OP!** Het apparaat mag alleen worden bediend in geschikte werkkleding.
- Het apparaat mag alleen worden bediend met beschermende handschoenen.
- De snijdraad staat onder hoge veerspanning. Als de draad tijdens het gebruik breekt, kunnen rondvliegende vonken niet worden uitgesloten. Het gebruik van een veiligheidsbril is daarom verplicht.
- De dampen die vrijkomen tijdens het snijden, moeten direct aan het snijvlak worden verwijderd met behulp van een afzuigapparaat, als er in niet-geventileerde ruimtes wordt gewerkt. De hardschuimplaten mogen geen lijmresten of andere onzuiverheden bevatten. PVC en met PVC gecoate materialen mogen niet worden verwerkt vanwege de schadelijke dampen die vrijkomen tijdens het snijden.
- **⚠ LET OP!** Als het netsnoer is beschadigd of doorgesneden, trek dan onmiddellijk de stekker uit het stopcontact.
- **⚠ LET OP!** De gloeidraad van het gloeidraad-hardschuim-snijapparaat warmt behoorlijk op! **GEVAAR VOOR BRANDWONDEN!**
- **⚠ GEVAAR VOOR EEN ELEKTRISCHE SCHOK!**
- Sluit het apparaat alleen aan op een stopcontact met een aardlekschakelaar (RCD, Residual Current Device) met een nominale lekstroom van niet meer dan 30 mA; zekering min. 6 ampère.
- Wanneer de aansluitkabel van dit apparaat wordt beschadigd, moet deze door de fabrikant of diens klantendienst of door een gelijkwaardig gekwalificeerde persoon worden vervangen om risico's te vermijden.

BUITEN HET BEREIK VAN KINDEREN HOUDEN! Dit apparaat kan door kinderen vanaf 8 jaar alsmede door personen met verminderde fysieke, sensorische of mentale vaardigheden of een gebrek aan ervaring en kennis worden gebruikt, wanneer zij onder toezicht staan of werden geïnstrueerd met betrekking tot het veilige gebruik van het apparaat en ze de hieruit voortvloeiende gevaren begrijpen. Kinderen mogen niet met het apparaat spelen. Reiniging en gebruikersonderhoud mogen niet door kinderen worden uitgevoerd zonder dat er toezicht op hen wordt gehouden.

⚠ LET OP! Zorg ervoor dat het werkgebied goed is geventileerd.

⚠ LET OP! Elektrische apparaten horen niet in het huishoudelijk afval.

- Neem de verdere opmerkingen in hoofdstuk “Onderhoud en reiniging” evenals “Opbergen” in acht.

⚠️ VOORZICHTIG! ZO VERMIJDT U ONGEVALLEN EN LETSEL:

- Personen die de bedieningshandleiding niet kennen, mogen het apparaat niet gebruiken. Plaatselijke voorschriften kunnen de minimumleeftijd van de operator vastleggen.
- Draag stevige schoenen.
- Neem geschikte maatregelen om kinderen uit de buurt van het draaiende apparaat te houden. Er bestaat verwondingsgevaar.
- Gebruik het apparaat niet in de buurt van ontvlambare vloeistoffen of gassen. Wanneer u dit niet in acht neemt, bestaat er brand- of explosiegevaar.
- Bewaar het apparaat op een droge plaats en buiten het bereik van kinderen, wanneer het niet wordt gebruikt.

⚠️ VOORZICHTIG! ZO VERMIJDT U SCHADES AAN HET APPARAAT EN EVENTUEEL DAARUIT VOORTVLOEIEND LICHAAMELIJK LETSEL:

- Snijd alleen materiaal dat geschikt is voor het apparaat. Het niet in acht nemen kan leiden tot schade aan het apparaat en kan een risico voor de gebruiker vormen.
- Werk niet met een beschadigd, onvolledig apparaat of een apparaat dat zonder de toestemming van de fabrikant is omgebouwd. Laat vóór de ingebruikname door een vakman controleren of de vereiste, elektrische beschermingsmaatregelen aanwezig zijn.
- Controleer het apparaat regelmatig op een goede werking.
- Gebruik alleen origineel toebehoren en voer geen reconstructies aan het apparaat uit.
- Lees voor het thema “Onderhoud en reiniging” de aanwijzingen in de gebruikershandleiding. Alle verdergaande maatregelen moeten door een elektricien uitgevoerd worden. Neem in geval van reparatie altijd contact op met ons servicepunt.

ELEKTRISCHE VEILIGHEID:

⚠️ VOORZICHTIG! Zo vermijdt u ongevallen en letsel door een elektrische schok:

- Bij het bedrijf van het apparaat moet na het opstellen de stroomstekker vrij toegankelijk zijn.
- Laat de stroomtoevoer controleren door een vakman voordat u het apparaat gaat gebruiken:
 - Aarding, op nul zetten, aardlekschakeling moeten aan de veiligheidsvoorschriften van de energiemaatschappij voldoen en foutloos functioneren.

- Bescherming van de elektrische stekerverbindingen tegen natheid.





GEVAAR DOOR ELEKTRISCHE SCHOK:



- Let erop dat de netspanning overeenkomt met de gegevens op het typeplaatje.
- Voer de elektrische installatie uit in overeenstemming met de nationale voorschriften.
- Controleer vóór elk gebruik het apparaat, de aansluitkabel en de stroomstekker op beschadigingen. Defecte aansluitkabels mogen niet worden gerepareerd, maar moeten door nieuwe worden vervangen. Laat schades aan uw apparaat door een erkende vakman verhelpen.
- Gebruik de aansluitkabel niet om de stroomstekker uit het stopcontact te trekken. Bescherm de aansluitkabel tegen hitte, olie en scherpe randen.
- Trek, draag of bevestig het apparaat niet aan het netsnoer.
- Gebruik alleen verlengkabels die spatwaterdicht zijn en voor gebruik in de openlucht zijn bestemd. Wikkel een kabelhaspel vóór gebruik altijd volledig af. Controleer de kabel op schades.
- Haal de stekker uit het stopcontact voordat u werkzaamheden aan het apparaat uitvoert en wanneer het apparaat niet in gebruik is.
- Verlengkabels mogen geen kleinere diameter hebben dan rubberslangen met de benaming H07RN8-F. De kabellengte moet 10 m bedragen. De kabelstrengdiameter van de verlengkabel moet ten minste 2,5 mm² bedragen.
- Verleng- en stroomkabels moeten regelmatig worden gecontroleerd. Defecte kabels of kabels die niet voor dit doel zijn voorzien, mogen niet worden gebruikt.
- Als het apparaat beschadigd is, mag het niet in gebruik worden genomen en moet het worden gerepareerd door een gekwalificeerde persoon.
- Als u het apparaat langere tijd niet gebruikt, moet u het op een droge plaats en beschermd tegen weersinvloeden bewaren.
- Dit apparaat mag alleen worden aangesloten op stroomnetten met het juiste stroomverbruik. Het is correct aangesloten op een 230 V/50 Hz-wandcontactdoos met randaarde. Vergelijk daarvoor ook de gegevens op het typeplaatje.
- Voor uw eigen veiligheid dient u een elektricien te raadplegen, wanneer u niet zeker weet hoe u de elektrische onderdelen moet aansluiten.
- Controleer of dat de contactdozen en hun aansluitingen tegen vocht zijn beschermd. Gebruik het apparaat niet in de regen.

- Kies een standaard die niet kan omvallen.
- Zorg ervoor dat het gloeidraad-hardschuim-snijapparaat, de stekkers en verlengkabels beschermd tegen water worden geplaatst.
- Haal altijd alle stekkers uit het stopcontact voordat u werkzaamheden aan het gloeidraad-hardschuim-snijapparaat uitvoert.
- Gebruik buitenshuis nooit aansluitingen, adapters, verlengstukken of verbindingskabels die niet zijn goedgekeurd voor gebruik in de openlucht.
- Plaats de kabels zo dat ze niet in de weg zitten of kunnen worden beschadigd.
- Na het opstellen van het apparaat moeten de stekkers van het apparaat altijd direct toegankelijk zijn. Ze mogen niet worden afgesloten of ingebouwd, zodat ze in noodgevallen altijd onmiddellijk kunnen worden uitgetrokken.
- Wanneer het gloeidraad-hardschuim-snijapparaat een storing heeft, haal dan onmiddellijk de stekker uit het stopcontact. Probeer het gloeidraad-hardschuim-snijapparaat niet zelf te repareren, want dit vormt een risico voor uw gezondheid en die van anderen. Bovendien vervallen alle garantieclaims. Alleen bevoegde personen mogen reparaties aan dit apparaat uitvoeren.
- Let op, breekbare componenten! Zorg ervoor dat het gloeidraad-hardschuim-snijapparaat en de gloeidraad niet worden blootgesteld aan schokken of stoten.
- Gebruik het apparaat niet wanneer u moe bent of onder invloed bent van geneesmiddelen.
- Trek de stekker altijd uit het stopcontact voordat u onderhoudswerkzaamheden uitvoert.
- Bouw het apparaat alleen op met de hulp van een andere persoon.

● Voor ingebruikname

- Pak het gloeidraad-hardschuim-snijapparaat  uit en controleer het op volledigheid en schade. Gebruik het apparaat niet, wanneer het defect is.
- Controleer de reglementaire toestand van het elektrische stopcontact en of dit voldoende is gezeurd (min. 6 A, aardlekschakelaar).
- Zorg ervoor dat het werkgebied goed is geventileerd.
- Kies de opstellocatie zo dat er geen risico is om over het apparaat, de accessoires of de kabels te struikelen.

 **OPMERKING:** Het gloeidraad-hardschuim-snijapparaat  moet met 2 personen worden opgebouwd.

 **OPMERKING:** Het gloeidraad-hardschuim-snijapparaat  kan aan een reling worden bevestigd en met de relingbevestiging  worden beveiligd tegen omvallen.

⚠ WAARSCHUWING! Levens- en ongevalleengevaar voor kleine kinderen en kinderen! Laat kinderen nooit zonder toezicht bij het verpakkingsmateriaal. Er bestaat verstikkingsgevaar.

● Opbouw

- Klap alle vier de verlengstukken van de snijplaat **[5]** uit door de schroeven **[16]** los te draaien (zie afb. J). Steek de borgpennen **[26]** in het verlengstuk van de snijplaat **[5]**. Draai de schroeven **[16]** weer vast, zodra de verlengstukken van de snijplaat **[5]** zich in de gewenste positie bevinden (zie afb. B).
- Klap de achterste telescopische voet **[15]** en de zij-telescopische voeten **[7]** uit op het onderste deel van de snijplaat **[4b]**. Bevestig de telescopische voet achteraan **[15]** door de bevestigingsrail **[15a]** vast te zetten met de schroef **[12]**. Vergrendel de telescopische voeten aan de zijkant **[7]** met behulp van de vergrendelschroeven voor de telescopische voeten aan de zijkant **[13]** (zie afb. B).
- De gewenste werkhoopte kan worden ingesteld met behulp van de telescopische voeten **[7]** en **[15]**.
- Verbind het bovenste deel van de snijplaat **[4a]** met het onderste deel van de snijplaat **[4b]**. Schuif de bovenste snijplaat **[4a]** met de gaten in de metalen balk vanaf de achterkant op de schroefdraadpennen op de scheidingsplaats van de achterplaat **[31]**. Draai de twee moeren op de scheidingsplaats van de achterplaten **[31]** vast om de delen stevig te verbinden. Sluit de extra vergrendeling van de achterplaat **[32]** door de montagestrips op de schroefdraadpennen te draaien. Draai vervolgens alle vier de moeren van de vergrendeling van de achterplaat **[32]** vast.
- Breng de verbinding van de snijbeugel **[2]** tussen de bovenste snijplaat **[4a]** en de onderste snijplaat **[4b]** tot stand. Schuif hiervoor de snijbeugel **[2]** in het gebied van de scheidingsplaats **[2a]** van onderaf zo recht mogelijk tot aan de aanslag in de kunststof mof. Schuif de afdekking **[2b]** over het scharnier **[2c]** en haal de schroeven in het gebied van de afdekking van het scharnier **[2b]** met de inbus sleutel **[30]** aan.
- Installeer de gloeidraad **[3]** of één van de vervangende gloeidraden **[21]**. Haak daarvoor eerst de gloeidraad onder vast (zie afb. A), trek met het gereedschap voor het wisselen van de gloeidraad **[20]** de veer **[18]** omlaag, zodat u de gloeidraad boven ook kunt vasthaken. Na het loslaten van de veer **[18]** spant de gloeidraad **[3]** zich automatisch.
- Stel de gewenste hoek in voor de verstelbare geleiderail **[10]**. Zet de verstelbare geleiderail **[10]** vast met de schroef **[24]** (zie afb. F).
- Klap de geleiderail **[14]** uit (zie afb. I).
- Klap de snijbeugel **[2]** uit. Zet de snijbeugel **[2]** vast in de gewenste positie met de schroeven voor de hoekinstelling van de snijbeugel **[23]** (zie afb. E).
- Ga in de omgekeerde volgorde te werk om het gloeidraad-hardschuimsnijapparaat **[1]** weer te demonteren. De gloeidraad **[3]** moet zijn afgekoeld, voordat deze wordt gedemonteerd.

⚠ OPMERKING: Voor de opslag dienen het bovenste en onderste deel verbonden te blijven. Het is niet voorzien om het bovenste en onderste deel van het apparaat na de eerste montage herhaaldelijk te scheiden en te verbinden.

● Ingebruikname

- Sluit de stroomaansluiting **[17]** aan op de bus voor stroomaansluiting **[17a]** (zie afb. C).
- Steek de stroomstekker **[8]** in de contactdoos.
- Plaats het hardschuim dat moet worden gesneden langs de verstelbare geleiderail **[10]** op de snijplaat **[4]**.
- Gebruik de schroeven voor de diepteaanslag **[25]** om de aanslag voor de snijdiepte **[28]** in te stellen. Stel de aanslag voor de snijdiepte **[28]** in op de gewenste maat (zie afb. G).

⚠ LET OP! Als de minimumdiepte te laag is ingesteld, raakt de gloeidraad de verlengstukken van de snijplaat. Zorg voor voldoende afstand. **BRANDGEVAAR!**

- Druk op de verwarmingsknop [6]. De gloeidraad [3] warmt in enkele seconden op.
- Houd de verwarmingsknop [6] ingedrukt, terwijl u met behulp van de gloeidraad [3] het hardschuim op de gewenste maat snijdt.
- Laat de verwarmingsknop [6] los aan het einde van elke snede. De verwarmingsknop [6] mag niet permanent worden ingedrukt of worden vastgezet in de ingedrukte positie. **BRANDGEVAAR!**

● Snijvarianten

Rechte snede

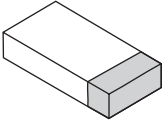

Stel de hoek van de verstelbare geleiderail [10] in op 90° (zie afb. F) en stel de hoek van de snijbeugel [11] in op 0°. Plaats het materiaal en breng het in de gewenste positie. Gebruik daarvoor evt. de aanslag voor de lengte-instelling [27]. Druk de verwarmingsknop in [6] en houd deze ingedrukt. Verplaats de snijbeugel [2] in de richting van het materiaal, totdat het materiaal volledig is gesneden. Laat de verwarmingsknop [6] los. De gloeidraad [3] koelt in enkele seconden af.

Schuine snede

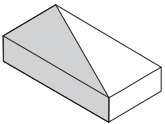

Stel de hoek van de verstelbare geleiderail [10] in op de gewenste snijhoek (zie afb. F). Stel de hoek van de snijbeugel [11] in op 0°. Plaats het materiaal en breng het in de gewenste positie. Gebruik daarvoor evt. de aanslag voor de lengte-instelling [27]. Druk de verwarmingsknop in [6] en houd deze ingedrukt. Verplaats de snijbeugel [2] in de richting van het materiaal, totdat het materiaal volledig is gesneden. Laat de verwarmingsknop [6] los. De gloeidraad [3] koelt in enkele seconden af.

Versteksnede

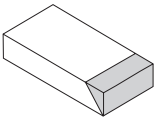

Stel de hoek van de verstelbare geleiderail [10] in op 90° (zie afb. F). Stel de hoekinstelling van de snijbeugel [11] in op de gewenste maat van de versteksnede. Plaats het materiaal en breng het in de gewenste positie. Gebruik daarvoor evt. de aanslag voor de lengte-instelling [27]. Druk de verwarmingsknop in [6] en houd deze ingedrukt. Verplaats de snijbeugel [2] in de richting van het materiaal, totdat het materiaal volledig is gesneden. Laat de verwarmingsknop [6] los. De gloeidraad [3] koelt in enkele seconden af.

Felssnede/stapsnede

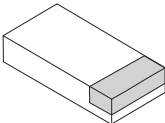

Stel de hoek van de verstelbare geleiderail [10] in op 90° (zie afb. F) en stel de hoek van de snijbeugel [11] in op 0°. Gebruik de diepteaanslag [28]: Draai hiervoor telkens de schroef voor de diepteaanslag [28] aan beide kanten van de snijrail los. Verplaats de diepteaanslag [28] telkens naar de gewenste positie en zet hem vast door de schroef voor de diepteaanslag [28] vast te draaien (AANWIJZING: om te voorkomen dat de snijbeugel [2] kantelt, moeten de diepteaanslagen [28] aan beide kanten van de snijbeugel [2] telkens gelijk worden ingesteld). Plaats het materiaal. Druk de verwarmingsknop in [6] en houd deze ingedrukt. Schuif de snijbeugel [2] in de richting van het materiaal, totdat de snijbeugel [2] door de diepteaanslag [28] wordt gestopt. De eerder ingestelde stapdiepte wordt gesneden. Wanneer de stapdiepte is bereikt, trekt u het materiaal weg in de gewenste richting totdat de stap volledig is gesneden. Laat de verwarmingsknop [6] los. De gloeidraad [3] koelt in enkele seconden af.

Groefsnede

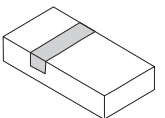

Stel de hoek van de verstelbare geleiderail [10] in op 90° (zie afb. F) en stel de hoek van de snijbeugel [11] in op 0°. Gebruik de diepteaanslag [28]: Maak daarvoor telkens de schroef voor de diepteaanslag [28] aan beide kanten van de snijbeugel [2] los. Verplaats de diepteaanslag [28] telkens naar de gewenste positie en zet hem vast

door de schroef voor de diepteanslag ^[25] vast te draaien (AANWIJZING: om te voorkomen dat de snijbeugel ^[2] kantelt, moeten de diepteanslagen ^[28] aan beide kanten van de snijbeugel ^[2] telkens gelijk worden ingesteld). Plaats het materiaal. Druk de verwarmingsknop in ^[6] en houd deze ingedrukt. Schuif de snijbeugel ^[2] in de richting van het materiaal, totdat de snijbeugel ^[2] door de diepteanslag ^[28] wordt gestopt. De eerder ingestelde stapdiepte wordt gesneden. Wanneer de stapdiepte is bereikt, trekt u het materiaal weg in de gewenste richting. Trek de snijbeugel ^[2] weer omhoog voor het bereiken van de groeflengte. Laat de verwarmingsknop ^[6] los. De gloeidraad ^[3] koelt in enkele seconden af.

Lossnijden

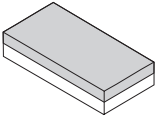

Stel de hoek van de verstelbare geleiderail ^[10] in op 90° (zie afb. F) en stel de hoek van de snijbeugel ^[11] in op 0°. Gebruik de diepteanslag ^[28]: Maak daarvoor telkens de schroef voor de diepteanslag ^[25] aan beide kanten van de snijbeugel ^[2] los. Verplaats de diepteanslag ^[28] telkens naar de gewenste positie en zet hem vast door de schroef voor de diepteanslag ^[25] vast te draaien (AANWIJZING: om te voorkomen dat de snijbeugel ^[2] kantelt, moeten de diepteanslagen ^[28] aan beide kanten van de snijbeugel ^[2] telkens gelijk worden ingesteld). Plaats het materiaal. Druk de verwarmingsknop in ^[6] en houd deze ingedrukt. Schuif de snijbeugel ^[2] in de richting van de snijplaat ^[4], totdat de snijbeugel ^[2] door de diepteanslag ^[28] wordt gestopt. Duw het materiaal nu in de gewenste richting volledig door de gloeidraad ^[3]. Het materiaal wordt losgesneden langs de eerder ingestelde stapdiepte. Laat de verwarmingsknop ^[6] los. De gloeidraad ^[3] koelt in enkele seconden af.

● Onderhoud en reiniging

⚠ VOORZICHTIG: Om het gloeidraad-hardschuim-snijapparaat ^[1] te reinigen of te onderhouden, koppelt u deze steeds eerst los van de stroomvoorziening door de stroomstekker ^[8] eruit te trekken en laat u het afkoelen. Er bestaat gevaar voor een elektrische schok of letselgevaar door bewegende delen.

- Reinig de afgekoelde gloeidraad ^[3] met de meegeleverde messing borstel ^[19].
- Reinig de rest van het apparaat alleen, wanneer de gloeidraad ^[3] is afgekoeld.
- Reinig het gloeidraad-hardschuim-snijapparaat ^[1] met een droge doek.

Gloeidraad vervangen

- Span de veer ^[18] met behulp van het gereedschap voor het vervangen van de gloeidraad ^[20], de andere veer wordt daardoor ontspannen. Vervang de defecte gloeidraad ^[3] en ontspan de veer ^[18] opnieuw (zie afb. D).

⚠ VOORZICHTIG: Er bestaat gevaar voor brandwonden.

ⓘ OPMERKING: Alleen door de fabrikant aanbevolen accessoires en reserveonderdelen mogen worden gebruikt.

● Probleemoplossing

Als het gloeidraad-hardschuim-snijapparaat ^[1] niet functioneert, controleert u het volgende:

Fout	Oorzaak	Correctie
De gloeidraad ^[3] wordt niet heet.	Stroomtoevoer onderbroken	Controleer de lekstroom-veiligheidsschakelaar van uw contactdoos en gebruik een andere contactdoos om er zeker van te zijn dat het gloeidraad-hardschuim-snijapparaat ^[1] correct van stroom wordt voorzien.
		Controleer of de stroomaansluiting ^[17] correct in de bus voor de stroomaansluiting ^[17a] is gestoken.
	Kabelbreuk	Neem contact op met ons servicepunt.
Gloeidraad ^[3] gescheurd/ doorgebrand		Vervang de gloeidraad ^[3] zoals beschreven onder "Gloeidraad vervangen".

● Opbergen

- Berg het apparaat altijd in ingeklapte toestand op.
- Demonteer hiervoor het apparaat in de omgekeerde volgorde van de ingebruikname.
- Sla het apparaat gereinigd, droog en buiten het bereik van kinderen op.

● Milieu-informatie en afvalverwijderingsrichtlijnen



VOER ELEKTRISCHE APPARATEN NIET AF VIA HET HUISVUI! RECYCLING VAN GRONDSTOFFEN IN PLAATS VAN AFVALVERWIJDERING!

Conform de Europese richtlijn 2012/19/EU moet afgedankte elektrische apparatuur gescheiden worden afgevoerd en naar een inzamelpunt voor milieuvriendelijke recycling worden gebracht. Het symbool van de doorgestreepte afvalcontainer betekent dat dit apparaat aan het einde van de gebruiksduur niet via het huisvuil mag worden afgevoerd. Het apparaat dient bij daarvoor bedoelde inzamelpunten, recyclingwerven of afvalbedrijven te worden ingeleverd. De afvalverwijdering van uw defecte, ingezonden apparaten gebeurt voor u zonder kosten. Bovendien zijn verkopers van elektrische en elektronische apparaten en verkopers van levensmiddelen verplicht tot terugname. LIDL biedt u teruggavemogelijkheden direct in de filialen en winkels aan. Teruggave en afvalverwijdering zijn voor u gratis. Bij de aankoop van een nieuw apparaat heeft u het recht een overeenkomstig oud apparaat kosteloos terug te geven. Bovendien heeft u de mogelijkheid om, onafhankelijk van de aankoop van een nieuw apparaat, kosteloos (max. drie) oude apparaten af te geven, die een afmeting van niet groter dan 25 cm hebben. Wis vóór de teruggave alle persoonsgegevens. Verwijder vóór de teruggave batterijen of accu's die niet door het oude apparaat worden omsloten, evenals lampen die zonder vernieling kunnen worden verwijderd, en lever deze in bij een apart inzamelpunt.



Schadelijke stoffen in batterijen/accu's zijn voorzien van de hiernaast getoonde symbolen die op het verbod van de afvoer via het huisvuil attenderen. De aanduidingen voor de doorslaggevende zware metalen zijn: Cd = cadmium, Hg = kwik, Pb = lood.

Breng verbruikte accu's naar een afvalinzamelpunt in uw plaats of gemeente of terug naar de dealer. Hiermee voldoet u aan de wettelijke verplichtingen en levert u een belangrijke bijdrage aan de bescherming van het milieu.



Let op de markering van de verschillende verpakkingsmaterialen en gooi deze eventueel gesorteerd als afval weg. De verpakkingsmaterialen zijn gemarkeerd met afkortingen (a) en cijfers (b) met de volgende betekenis: 1–7: Kunststoffen, 20–22: Papier en karton, 80–98: Composieten.

● EU-conformiteitsverklaring

Wij,

C. M. C. GmbH Holding

Documentverantwoordelijke:

Joachim Bettinger

Katharina-Loth-Str. 15

D-66386 St. Ingbert

Duitsland

verklaren alleen verantwoordelijk te zijn dat het product

Gloeidraad-hardschuim-snijapparaat

IAN: **509608_2507**

Art.nr.: **2918**

Bouwjaar: **2026/13**

Model: **PGDH A3**

voldoet aan de belangrijke beveiligingsvereisten die in de Europese Richtlijnen

Elektromagnetische compatibiliteit:

(2014/30/EU)

Laagspanningsrichtlijn:

(2014/35/EU)

RoHS-richtlijn:

(2011/65/EU)+(2015/863/EU)

zijn vastgelegd.

Het bovengenoemde voorwerp van de Verklaring voldoet aan de voorschriften van de Richtlijn 2011/65/EU van het Europese Parlement en de Raad d.d. 8 juni 2011 ter beperking van het gebruik van bepaalde gevaarlijke stoffen in elektrische en elektronische apparaten.

Voor de conformiteitsbeoordeling is gebruikgemaakt van de volgende geharmoniseerde normen:

EN 61558-2-6:2009

EN IEC 61558-1:2019

EN IEC 55014-1: 2021

EN IEC 55014-2: 2021

EN IEC 61000-3-2:2019+A1: 2021

EN 61000-3-3:2013+A1:2019+A2:2021

EN 60335-1:2012/A15:2021

EN 60335-2-45:2002/A2:2012

EN 62233:2008

St. Ingbert, 01-07-2025

C.M.C. GmbH Holding
Katharina-Loth-Straße 15
66386 St. Ingbert
Tel. +49 6894 99897-50
Fax +49 6894 99897-29
J. Bettinger

Joachim Bettinger

– Kwaliteitswaarborging –

● **Aanwijzingen over garantie en afhandelen van de service**

Garantie van C. M. C. GmbH Holding

Geachte klant,

U ontvangt 3 jaar garantie op dit apparaat vanaf de aankoopdatum. In geval van schade aan dit product kunt u een rechtmatig beroep doen op de verkoper van het product. Deze wettelijke rechten worden door onze hierna vermelde garantie niet beperkt.

● **Garantievoorwaarden**

De garantietermijn gaat in op de aankoopdatum. Bewaar het originele kassabon zorgvuldig. Dit document geldt als aankoopbewijs. Wanneer binnen 3 jaar na aankoopdatum van dit product een materiaal- of productiefout optreedt, dan zullen wij het product – naar ons oordeel – gratis repareren of vervangen. Deze garantie vereist dat het defecte apparaat binnen 3 jaar vanaf uw aankoop (kassabon) wordt ingediend en er schriftelijk kort wordt beschreven wat het gebrek is en wanneer het is opgetreden.

Wanneer het defect onder onze garantie valt, ontvangt u het gerepareerde product of een nieuw product terug. Door de reparatie of de vervanging van het product begint geen nieuwe garantietermijn.

● **Garantieperiode en wettelijke garantieclaims**

De garantieperiode wordt door de waarborg niet verlengd. Dit geldt ook voor vervangen en gerepareerde onderdelen. Schade en defecten die eventueel al bij de aankoop aanwezig zijn, moeten onmiddellijk na het uitpakken worden gemeld. Reparaties na afloop van de garantieperiode dienen te worden betaald.

● **Omvang van de garantie**

Het apparaat wordt volgens strenge kwaliteitsrichtlijnen zorgvuldig geproduceerd en voor levering grondig getest.

De garantie geldt voor materiaal- of productiefouten. De garantie is niet van toepassing op productonderdelen, die onderhevig zijn aan normale slijtage en hierdoor als aan slijtage onderhevige onderdelen gelden, of op breekbare onderdelen, zoals bijv. schakelaars of dergelijke onderdelen, die gemaakt zijn van glas. Deze garantie wordt ongeldig, wanneer het product werd beschadigd, niet correct werd gebruikt of werd onderhouden. Voor een deskundig gebruik van het product dienen alleen de in de originele gebruiksaanwijzing genoemde aanwijzingen strikt in acht te worden genomen. Vermijd absoluut toepassingsdoelen en handelingen die in de originele gebruiksaanwijzing worden afgeraden of waartegen wordt gewaarschuwd.

Het product is uitsluitend bestemd voor privégebruik en niet voor commerciële doeleinden. Bij verkeerd gebruik en ondeskundige behandeling, bij gebruik van geweld en bij reparaties die niet door een door ons geautoriseerd servicefiliaal zijn uitgevoerd, vervalt de garantie.

● **Afwikkeling in geval van garantie**

Om een snelle afhandeling van uw reclamatie te waarborgen, dient u de volgende aanwijzingen in acht te nemen:

- Houd a.u.b. bij alle vragen de kassabon en het artikelnummer (bijv. IAN) als bewijs voor aankoop binnen handbereik.
- Het artikelnummer vindt u op het typeplaatje op het product, een gravure op het product, het titelblad van uw gebruiksaanwijzing (beneden links) of de sticker op de achter- of onderzijde van het product.

- Als er storingen in de werking of andere gebreken optreden, dient u eerst telefonisch of per e-mail contact met de hierna genoemde serviceafdeling op te nemen.
- Een als defect geregistreerd product kunt u dan samen met uw aankoopbewijs (kassabon) en de vermelding over wat het gebrek is en wanneer het is opgetreden, voor u franco verzenden aan het u meegeedeelde serviceadres.
- Op parkside-diy.com kunt u dit en vele andere handboeken bekijken en downloaden. Met deze QR-code gaat u rechtstreeks naar parkside-diy.com. Selecteer uw land en zoek via het zoekvenster naar de gebruiksaanwijzingen. Door middel van het invoeren van het artikelnummer (IAN) 509608_2507 komt u terecht bij de gebruiksaanwijzing van uw artikel.



● Service

Zo kunt u ons bereiken:

NL, BE

Naam: ITSw bv
Internetadres: www.cmc-creative.de
Contactformulier: <https://parkside-diy.com/service>
Telefoon: 0031 (0) 900-8724357
Kantoor: Duitsland

IAN 509608_2507

Let erop dat het volgende adres geen serviceadres is. Neem eerst contact op met het hierboven vermelde servicepunt.

Adres:

C. M. C. GmbH Holding

Katharina-Loth-Str., 15







66386 St. Ingbert

Duitsland

Bestelling van reserveonderdelen:

www.ersatzteile.cmc-creative.de

Tabulka použitých piktogramů	Strana	67
Úvod	Strana	68
Použití zařízení v souladu se stanoveným určením	Strana	68
Rozsah dodávky	Strana	69
Vybavení	Strana	69
Technické údaje	Strana	70
Bezpečnostní pokyny	Strana	70
Před uvedením do provozu	Strana	74
Instalace	Strana	74
Uvedení do provozu	Strana	75
Varianty řezu	Strana	75
Údržba a čištění	Strana	76
Odstranění závad	Strana	77
Skladování	Strana	77
Pokyny k ochraně životního prostředí a likvidaci	Strana	77
EU prohlášení o shodě	Strana	78
Informace o záruce a servisních opravách	Strana	79
Záruční podmínky.....	Strana	79
Záruční lhůta a zákonné nároky na odstranění vad	Strana	79
Rozsah záruky	Strana	79
Postup při záruční reklamaci	Strana	80
Servis	Strana	80

● Tabulka použitých piktogramů	
	Před použitím tohoto výrobku si pozorně přečtěte celý návod k obsluze.
	Důležité upozornění!
	Řiďte se varovnými a bezpečnostními pokyny!
	Varování před úrazem elektrickým proudem! Nebezpečí ohrožení života!
IP44	Stupeň krytí transformátoru
	Stejnoseměrný proud
50 Hz	Frekvence 50 Hz
V ~	Střídavé napětí ve voltech
	Třída ochrany II

	Zařízení a obal zlikvidujte ekologickým způsobem!
	Ze zákona máte povinnost takto označená zařízení likvidovat odděleně od netříděného komunálního odpadu. Likvidace společně s domovním odpadem je zakázána.
	Vyrobena z recyklovaného materiálu
	Elektrická zařízení nelikvidujte s domovním odpadem!
	Rozžhavený žhavicí drát představuje vysoký potenciál nebezpečí. Při dotyku může způsobit popáleniny.
	Noste ochranné brýle.
	Noste ochranné rukavice.
	Chraňte před deštěm.
	Tepelný jistič

Řezačka polystyrenu se žhavicím drátem PGDH A3

● Úvod



Srdečně blahopřejeme! Rozhodli jste se pro koupi vysoce kvalitního výrobku od naší společnosti. Toto zařízení bylo během výroby podrobeno kontrole kvality a výstupní kontrole. Tím je zajištěna funkčnost vašeho zařízení. Před prvním uvedením do provozu se s výrobkem seznámte. Pozorně si přečtěte následující návod k obsluze a bezpečnostní pokyny. Výrobek používejte pouze podle popisu a pro uvedené oblasti použití. Při předávání výrobku třetím osobám vždy předejte i veškerou dokumentaci.

UCHOVÁVEJTE MIMO DOSAH DĚTÍ!

● Použití zařízení v souladu se stanoveným určením

Řezačka polystyrenu se žhavicím drátem je určena výhradně k řezání desek z tuhé polystyrenové pěny (např. fasádních izolačních desek, střešních izolačních desek). Jiné materiály se nesmí řezat. Drát ohříváný elektrickým transformátorem se zahřeje na 360 °C přibližně za 3 sekundy. Jakýkoli materiál z tuhé polystyrenové pěny, který přijde do styku s drátem, se roztaví. Výsledkem jsou hladce svařené hrany. Získáte dokonalé výsledky řezání. Jakékoliv použití zařízení, které je v rozporu

s určením, je zakázáno a představuje potenciální nebezpečí. Na škody vzniklé v důsledku nedodržení pokynů nebo chybného použití se záruka nevztahuje a výrobce za ně neručí. Přístroj není určen ke komerčnímu použití. V případě komerčního použití pozbývá záruka platnosti.

● Rozsah dodávky

- 1 řezačka polystyrenu se žhavicím drátem ve dvou částech (horní zadní deska, spodní zadní deska)
- 1 návod k obsluze
- 1 mosazný kartáč
- 1 nástroj pro výměnu a instalaci žhavicího drátu
- 1 žhavicí drát
- 3 náhradní žhavicí dráty
- 1 imbusový klíč

● Vybavení

! **UPOZORNĚNÍ:** Bezprostředně po vybalení zařízení vždy zkontrolujte, zda je obsah dodávky úplný a zda je řezačka polystyrenu se žhavicím drátem v bezvadném stavu. Nepoužívejte zařízení, pokud je vadné.

K tomuto viz obr. A–K:

1	řezačka polystyrenu se žhavicím drátem	2	řezací oblouk
2a	Místo oddělení řezacího oblouku	2b	Kryt závěsu
2c	Závěs řezacího oblouku	3	žhavicí drát
4	řezná deska	4a	Horní díl řezací desky
4b	Spodní díl řezací desky	5	prodloužení řezací desky
6	tlačítko ohřevu	7	boční teleskopické patky
8	Síťová zástrčka	9	transformátor
10	nastavitelná vodící lišta	11	nastavení úhlu pro řezací oblouk
12	šroub teleskopické patky	13	západkový šroub pro boční teleskopické patky
14	vodící lišta	15	zadní teleskopická patka
15a	upevňovací lišta pro zadní teleskopickou patku	16	šrouby
17	přípojka napájení	17a	zásuvka pro připojení napájení
18	pružina	19	mosazný kartáč
20	nástroj pro výměnu žhavicího drátu	21	náhradní žhavicí drát
22	šroub pro nastavení polohy	23	Šroub pro nastavení polohy řezacího oblouku
24	šroub pro nastavení úhlu nastavitelná vodící lišta	25	šroub pro nastavení hloubky
26	aretační kolíky	27	doraz pro délkové nastavení

28	hloubkový doraz	29	upevnění zábradlí
30	imbusový klíč	31	Místo oddělení zadní desky
32	Aretace zadní desky		

! **UPOZORNĚNÍ:** Výrazy „výrobek“ nebo „zařízení“ používané v následujícím textu se vztahují k řezačce polystyrenu se žhavicím drátem, která je popisována v tomto návodu k použití.

● Technické údaje

Model:	PGDH A3
Napájecí napětí:	220–240 V ~ 50 Hz
Výkon transformátoru:	200 W
Výstup transformátoru:	36 V ~ /5,6 A
Třída ochrany transformátoru:	II (dvojitá izolace)
maximální hloubka řezu:	330 mm
maximální délka řezu:	1370 mm
Průměr žhavicího drátu:	0,5 mm
max. teplota žhavicího drátu:	360 °C
Délka přívodního kabelu	3 m

! **UPOZORNĚNÍ:** V rámci dalšího vývoje může bez předchozího upozornění dojít k technickým a vizuálním změnám výrobku. Všechny rozměry, upozornění a údaje uvedené v tomto návodu k použití jsou proto bez záruky. Z tohoto důvodu nelze na základě návodu k obsluze uplatňovat právní nároky.

● Bezpečnostní pokyny

! **PŘED POUŽITÍM SI PROSÍM PEČLIVĚ PŘEČTĚTE NÁVOD K OBSLUZE. JE SOUČÁSTÍ ZAŘÍZENÍ A MUSÍ BÝT STÁLE K DISPOZICI!**

- **!** **VÝSTRAHA!** Nebezpečí poranění nebo smrti pro batolata a děti! Nikdy nenechte děti bez dozoru s obalovým materiálem. Hrozí nebezpečí udušení.
- Před prací se dobře seznamte se všemi ovládacími prvky, zejména s funkcemi a mechanismy provozu. Případně se zeptejte odborníka. přečtete si a dodržujte návod k použití, který patří k zařízení! Tato část se zabývá základními bezpečnostními předpisy při práci se zařízením.
- **!** **POZOR!** Zařízení se smí používat pouze v příslušném pracovním oděvu.
- Zařízení se smí používat pouze s pracovními rukavicemi.

- Řezací drát je pod vysokým tažným napnutím. Pokud se drát během provozu přetrhne, nelze vyloučit odletující jiskry. Proto je předepsáno používání ochranných brýlí.
- Při práci v nevětraných místnostech musí být výpary vznikající při řezání odstraňovány přímo u řezné hrany pomocí odsávacího zařízení. Na deskách z tuhé pěny nesmí být žádné zbytky lepidla ani jiné nečistoty. Materiály z PVC a s povlakem z PVC se nesmí zpracovávat kvůli škodlivým výparům vznikajícím při řezání.
- **⚠ POZOR!** Pokud je síťový přívodní kabel poškozen nebo přerušen, okamžitě vytáhněte síťovou zástrčku ze zásuvky.
- **⚠ POZOR!** Žhavicí drát řezačky polystyrenu se žhavicím drátem na tuhou pěnu se značně zahřívá! **NEBEZPEČÍ POPÁLENÍ!**
- **⚡ NEBEZPEČÍ ÚRAZU ELEKTRICKÝM PROUDEM!**
- Zařízení připojujte pouze k zásuvce s proudovým chráničem (RCD) se jmenovitým chybovým proudem nejvýše 30 mA; pojistka min. 6 A.
- Pokud je síťový přívodní kabel zařízení poškozen, musí jej výrobce nebo jeho zákaznický servis nebo podobně kvalifikovaná osoba vyměnit, aby se zabránilo ohrožení.

UCHOVÁVEJTE MIMO DOSAH DĚTÍ! Toto zařízení mohou používat děti ve věku 8 let a více, jakož i osoby se sníženými fyzickými, smyslovými nebo mentálními schopnostmi nebo nedostatkem zkušeností a znalostí, pokud jsou pod dozorem nebo pokud byly poučeny o bezpečném používání zařízení a porozuměly výsledným nebezpečím. Děti si nesmějí se zařízením hrát. Čištění a uživatelskou údržbu nesmí provádět děti bez dozoru.

⚠ POZOR! Zajistěte dobré větrání pracovního prostoru.

⚠ POZOR! Elektrické spotřebiče nepatří do domovního odpadu.

- Věnujte pozornost dalším pokynům v kapitole „Údržba a čištění“ a „Skladování“.

⚠ POZOR! TÍMTO ZPŮSOBEM PŘEDEJDETE NEHODÁM A PORANĚNÍM:

- Osoby, které nejsou obeznámeny s návodem k použití, nesmí zařízení používat. Místní předpisy mohou stanovit minimální věk osob provádějících obsluhu.
- Používejte pevnou obuv.
- Proveďte vhodná opatření tak, aby se děti nedostaly do blízkosti běžícího zařízení. Hrozí nebezpečí úrazu.

- Nepoužívejte zařízení v blízkosti zápalných kapalin nebo plynů. V opačném případě hrozí nebezpečí požáru nebo výbuchu.
- Pokud se zařízení nepoužívá, uchovávejte jej na suchém místě a mimo dosah dětí.

⚠ POZOR! TAKTO ZABRÁNÍTE POŠKOZENÍ ZAŘÍZENÍ A PŘÍPADNÉMU ZRANĚNÍ OSOB:

- Řežte pouze materiál vhodný pro toto zařízení. Nedodržení těchto pokynů může způsobit poškození zařízení a představovat vážné ohrožení pro uživatele.
- Nepracujte se zařízením, které je poškozené, neúplné nebo přestavěné bez souhlasu výrobce. Před uvedením do provozu nechte odborníka zkontrolovat, zda jsou zavedena požadovaná elektrická ochranná opatření.
- Zařízení pravidelně kontrolujte, zda vykazuje správnou funkci.
- Používejte pouze originální příslušenství a neprovádějte na zařízení žádné přestavby.
- Ohledně „Údržby a čištění“ si prosím přečtěte pokyny v návodu k použití. Veškerá další opatření musí provádět kvalifikovaný elektrikář. V případě oprav se vždy obraťte na naše servisní pracoviště.

ELEKTRICKÁ BEZPEČNOST:

⚠ POZOR! Tímto způsobem předejdete nehodám a úrazům elektrickým proudem:

- Při provozu přístroje musí být síťová zástrčka po instalaci volně přístupná.
- Než uvedete zařízení do provozu, nechte odborně zkontrolovat elektrickou síť:
 - Uzemnění, nulování a ochranné zapojení proti chybovému proudu musí být v souladu s bezpečnostními předpisy energetických společností a musí správně fungovat,
 - Ochrana elektrických zástrčkových spojů proti vlhkosti.

⚠ NEBEZPEČÍ ZÁSAHU ELEKTRICKÝM PROUDEM:

- Zkontrolujte, zda síťové napětí odpovídá údajům na typovém štítku.
- Elektrickou instalaci proveďte v souladu s národními předpisy.
- Před každým použitím zkontrolujte, zda přístroj, síťový kabel a síťová zástrčka nejsou poškozeny. Vadné síťové přívodní kabely se nesmí opravovat, ale musí se vyměnit za nové. Poškození přístroje nechte opravit u autorizovaného odborníka.
- Neodpoujte síťovou zástrčku ze zásuvky táhnutím za elektrický kabel. Chraňte síťový přívodní kabel před vysokými teplotami, působením oleje a ostrými hranami.
- Netahejte, nepřenašejte ani nepřipevňujte zařízení za přívodní síťový kabel.

- Používejte pouze prodlužovací kabely, které jsou odolné proti stříkající vodě a určené pro venkovní použití. Před použitím vždy zcela odviňte kabelový buben. Zkontrolujte, zda kabel není poškozený.
- Před jakoukoli prací na přístroji a v době, kdy přístroj nepoužíváte, odpojte síťovou zástrčku ze zásuvky.
- Prodlužovací kabely nesmí mít menší průřez než pryžové hadice s označením H07RN8-F. Délka kabelu musí být 10 m. Průřez žil prodlužovacího kabelu musí být nejméně 2,5 mm².
- Prodlužovací a napájecí kabely je třeba pravidelně kontrolovat. Nesmí se používat vadné kabely nebo kabely, které nejsou pro tento účel určeny.
- Pokud je přístroj poškozen, nesmí být uveden do provozu a musí být opraven kvalifikovanou osobou.
- Pokud přístroj delší dobu nepoužíváte, musí být uložen na suchém místě a chráněn před povětrnostními vlivy.
- Tento přístroj smí být připojen pouze k napájecím sítím s odpovídajícím příkonem proudu. Řádně se připojuje k zásuvce s ochranným kontaktem 230 V/50 Hz. Porovnejte také údaje na typovém štítku.
- Pokud si nejste jisti zapojením elektrických částí, obraťte se v zájmu vlastní bezpečnosti na elektrikáře.
- Ujistěte se, že jsou zásuvky a jejich připojení chráněny před vlhkostí. Zařízení nepoužívejte za deště.
- Je třeba zvolit stanoviště, které je bezpečné proti převrácení.
- Dbejte na to, aby řezačka polystyrenu se žhavicím drátem, zástrčky a prodlužovací kabely umístěny v místě chráněném před vodou.
- Před jakoukoli prací na řezačce polystyrenu se žhavicím drátem vždy odpojte všechny zástrčky.
- Nikdy nepoužívejte konektory, adaptéry, prodlužovací nebo propojovací kabely, které nebyly schváleny pro venkovní použití ve venkovním prostředí.
- Kabely umístěte tak, aby nepřekážely a nemohly se poškodit.
- Po sestavení přístroje musí být zástrčky přístrojů vždy okamžitě přístupné. Nesmí být zastavěny nebo zabudovány tak, aby je nebylo možné v případě nouze vždy okamžitě vytáhnout.
- Pokud dojde k poruše řezačky polystyrenu se žhavicím drátem, okamžitě ji odpojte od elektrické sítě. Řezačku polystyrenu se žhavicím drátem se nepokoušejte opravovat sami, protože tím ohrožujete své zdraví i zdraví ostatních. Kromě toho zaniknou veškeré záruční a pozáruční nároky. Opravy na tomto přístroji smí provádět pouze autorizované osoby.

- Pozor na křehké součásti! Dbejte na to, aby řezačka polystyrenu se žhavicím drátem a žhavicí drát nebyly vystaveny otřesům nebo nárazům!
- Přístroj nepoužívejte, pokud jste unaveni nebo jste pod vlivem léků.
- Před prováděním jakýchkoli údržbových prací odpojte síťovou zástrčku.
- Instalujte zařízení pouze s pomocí další osoby.

● Před uvedením do provozu

- Řezačku polystyrenu se žhavicím drátem **[1]** vybalte a zkontrolujte, zda je kompletní a není poškozená. Zařízení nepoužívejte, jestliže je vadné.
- Zkontrolujte, zda je elektrická zásuvka v řádném stavu a zda je dostatečně jištěna (min. 6 A, proudový chránič).
- Zajistěte dobré větrání pracovního prostoru.
- Místo instalace zvolte tak, aby nehrozilo nebezpečí zakopnutí o zařízení, příslušenství nebo kabely.

! **UPOZORNĚNÍ:** Řezačku polystyrenu se žhavicím drátem **[1]** musí sestavovat 2 osoby.

! **UPOZORNĚNÍ:** Řezačku polystyrenu se žhavicím drátem lze připevnit k zábradlí a zajistit proti převrácení **[1]** pomocí nástavce na zábradlí **[29]**.

! **VÝSTRAHA!** Nebezpečí poranění nebo smrti pro batolata a děti! Nikdy nenechte děti bez dozoru s obalovým materiálem. Hrozí nebezpečí udušení.

● Instalace

- Odklopte všechna čtyři prodloužení řezací desky **[5]** povolením šroubů **[16]** (viz obr. J). Zasuňte aretační kolíky **[26]** do prodloužení řezací desky **[5]**. Jakmile jsou **[16]** prodloužení řezací desky **[5]** v požadované poloze, šrouby opět utáhněte (viz obr. B).
- Rozložte zadní teleskopickou patku **[15]** a boční teleskopické patky **[7]** u spodního dílu řezací desky **[4b]**. Upevněte zadní teleskopickou patku **[15]** zajištěním upevňovací lišty **[15a]** pomocí šroubu **[12]**. Zajistěte boční teleskopické patky **[7]** pomocí západkových šroubů pro boční teleskopické patky **[13]** (viz obr. B).
- Požadovanou pracovní výšku lze nastavit pomocí teleskopických patek **[7]** a **[15]**.
- Spojte horní část řezací desky **[4a]** se spodní částí řezací desky **[4b]**. Nasadte horní řezací desku **[4a]** s otvory v kovové vzpěře ze zadu na závitové kolíky v místě oddělení zadní desky **[31]**. Upevněte dvě matice v místě oddělení zadních desek **[31]** pro bezpečné spojení těchto dílů. Zavřete přídatnou aretaci zadní desky **[32]** otočením přídržných jazýčků na závitové kolíky. Poté utáhněte všechny čtyři matice aretace zadní desky **[32]**.
- Proveďte spojení řezacího oblouku **[2]** mezi horní řezací deskou **[4a]** a spodní řezací deskou **[4b]**. Za tímto účelem zatlačte řezací oblouk **[2]** v místě řezacího bodu **[2a]** zesponu pokud možno co nejprůměji do plastového pouzdra, kam jen to půjde. Nasadte kryt **[2b]** na závěs **[2c]** a utáhněte šrouby v oblasti krytu závěsu **[2b]** pomocí imbusového klíče **[30]**.
- Nainstalujte žhavicí drát **[3]** nebo jeden z náhradních žhavicích drátů **[21]**. Nejprve zavěste žhavicí drát dole (viz obr. A), pomocí nástroje pro výměnu žhavicího drátu stáhněte **[20]** pružinu **[18]** směrem dolů, abyste mohli zavěsit žhavicí drát i nahore. Po uvolnění pružiny **[18]** se žhavicí drát **[3]** automaticky napne.
- Nastavte požadovaný úhel pro nastavitelnou vodící lištu **[10]**. Zajistěte nastavitelnou vodící lištu **[10]** pomocí šroubu **[24]** (viz obr. F).
- Vyklopte vodící lištu **[14]** (viz obr. I).

- Vyklopte [2] řezací oblouk. Zafixujte řezací oblouk [2] v požadované poloze pomocí šroubů pro nastavení úhlu řezacího oblouku [29] (viz obr. E).
- Pro opětovnou [1] demontáž řezačky polystyrenu se žhavicím drátem můžete postupovat v opačném pořadí. Před demontáží musí být žhavicí drát [3] vychladlý.

! **UPOZORNĚNÍ:** Horní a dolní část by při skladování měly zůstat spojeny. Opakované oddělování a spojování horní a dolní části přístroje po prvotní instalaci se nepředpokládá.

● Uvedení do provozu

- Připojte přípojku napájení [17] do zásuvky pro přívod napájení [17a] (viz obr. C).
- Zapojte síťovou zástrčku [8] do zásuvky.
- Umístěte řezanou tuhou pěnu podél nastavitelné vodící lišty [10] na řezací desku [4].
- Pomocí šroubů hloubkového dorazu [25] nastavte doraz hloubky řezu [28]. Nastavte doraz hloubky řezu [28] na požadovaný rozměr (viz obr. G).

! **POZOR!** Pokud je minimální hloubka nastavena příliš nízkou, žhavicí drát narazí na prodloužení řezací desky. Zajistěte dostatečný odstup. **NEBEZPEČÍ POŽÁRU!**

- Stiskněte tlačítko ohřevu [6]. Žhavicí drát [3] se zahřeje během několika sekund.
- Podržte stisknuté tlačítko ohřevu [6], zatímco pomocí žhavicího drátu [3] řežete tuhou pěnu na požadovanou velikost.
- Na konci každého řezu tlačítko ohřevu [6] uvolněte. Tlačítko ohřevu [6] nesmí být trvale stisknuté ani zafixované ve stisknuté poloze. **NEBEZPEČÍ POŽÁRU!**

● Varianty řezu

Rovný řez

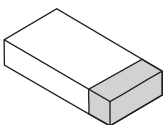

Nastavte úhel nastavitelné vodící lišty [10] na 90 ° (viz obr. F) a úhel řezacího oblouku [11] na 0 °. Přiložte materiál a nastavte jej do požadované polohy. Případně si pomozte dorazem pro délkové nastavení [27]. Stiskněte a podržte tlačítko ohřevu [6]. Tlačte řezací oblouk [2] směrem k materiálu, dokud není materiál zcela odříznut. Uvolněte tlačítko ohřevu [6]. Žhavicí drát [3] během několika sekund vychladne.

Šikmý řez

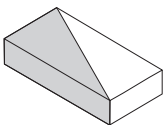

Nastavte úhel nastavitelné vodící lišty [10] na požadovaný úhel řezu (viz obr. F). Nastavte úhel řezacího oblouku [11] na 0 °. Přiložte materiál a nastavte jej do požadované polohy. Případně si pomozte dorazem pro délkové nastavení [27]. Stiskněte a podržte tlačítko ohřevu [6]. Tlačte řezací oblouk [2] směrem k materiálu, dokud není materiál zcela odříznut. Uvolněte tlačítko ohřevu [6]. Žhavicí drát [3] během několika sekund vychladne.

Pokosový řez

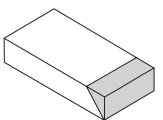

Nastavte úhel nastavitelné vodící lišty [10] na 90 ° (viz obr. F). Nastavte úhel řezného oblouku [11] na požadovaný rozměr pokosového řezu. Přiložte materiál a nastavte jej do požadované polohy. Případně si pomozte dorazem pro délkové nastavení [27]. Stiskněte a podržte tlačítko ohřevu [6]. Tlačte řezací oblouk [2] směrem k materiálu, dokud není materiál zcela odříznut. Uvolněte tlačítko ohřevu [6]. Žhavicí drát [3] během několika sekund vychladne.

Skládaný řez/stupňový řez

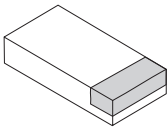

Nastavte úhel nastavitelné vodicí lišty ^[10] na 90 ° (viz obr. F) a úhel řezacího oblouku ^[11] na 0 °. Použijte hloubkový doraz ^[26]. Za tímto účelem povolte šroub hloubkového dorazu ^[25] na obou stranách řezné lišty. Přesuňte hloubkový doraz ^[26] do požadované polohy a zajistěte jej utažením šroubu hloubkového dorazu ^[25] (POZNÁMKA: Abyste zabránili vzpříčení řezacího oblouku ^[2], musí být hloubkové dorazy ^[26]

nastaveny na obou stranách řezacího oblouku ^[2] stejně). Přiložte materiál. Stiskněte a podržte tlačítko ohřevu ^[6]. Tlačte řezací oblouk ^[2] ve směru materiálu, dokud se řezací oblouk ^[2] nezastaví o hloubkový doraz ^[26]. Dříve nastavená stupňová hloubka stupně se odřízne. Po dosažení požadované stupňové hloubky odtahujte materiál v požadovaném směru, dokud není stupeň zcela odříznut. Uvolněte tlačítko ohřevu ^[6]. Žhavicí drát ^[3] během několika sekund vychladne.

Drážkový řez

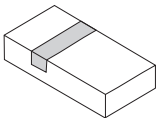

Nastavte úhel nastavitelné vodicí lišty ^[10] na 90 ° (viz obr. F) a úhel řezacího oblouku ^[11] na 0 °. Použijte hloubkový doraz ^[26]. Za tímto účelem povolte šroub hloubkového dorazu ^[25] na obou stranách řezacího oblouku ^[2]. Přesuňte hloubkový doraz ^[26] do požadované polohy a zajistěte jej utažením šroubu hloubkového dorazu ^[25] (POZNÁMKA: Abyste zabránili vzpříčení řezacího oblouku ^[2], musí být hloubkové dorazy ^[26] nastaveny na

obou stranách řezacího oblouku ^[2] stejně). Přiložte materiál. Stiskněte a podržte tlačítko ohřevu ^[6]. Tlačte řezací oblouk ^[2] ve směru materiálu, dokud se řezací oblouk ^[2] nezastaví o hloubkový doraz ^[26]. Dříve nastavená stupňová hloubka stupně se odřízne. Po dosažení požadované stupňové hloubky odtahujte materiál v požadovaném směru. Po dosažení požadované délky drážky vytáhněte řezací oblouk ^[2] opět nahoru. Uvolněte tlačítko ohřevu ^[6]. Žhavicí drát ^[3] během několika sekund vychladne.

Oddělovací řez

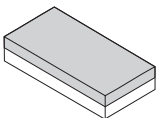

Nastavte úhel nastavitelné vodicí lišty ^[10] na 90 ° (viz obr. F) a úhel řezacího oblouku ^[11] na 0 °. Použijte hloubkový doraz ^[26]. Za tímto účelem povolte šroub hloubkového dorazu ^[25] na obou stranách řezacího oblouku ^[2]. Přesuňte hloubkový doraz ^[26] do požadované polohy a zajistěte jej utažením šroubu hloubkového dorazu ^[25] (POZNÁMKA: Abyste zabránili vzpříčení řezacího oblouku ^[2], musí být hloubkové

dorazy ^[26] nastaveny na obou stranách řezacího oblouku ^[2] stejně). Přiložte materiál. Stiskněte a podržte tlačítko ohřevu ^[6]. Tlačte řezací oblouk ^[2] ve směru řezací desky ^[4], dokud se řezací oblouk ^[2] nezastaví o hloubkový doraz ^[26]. Nyní materiál zcela protlačte žhavicím drátem ^[3] v požadovaném směru. Materiál se řeže podél předem nastavené stupňové hloubky. Uvolněte tlačítko ohřevu ^[6]. Žhavicí drát ^[3] během několika sekund vychladne.

● Údržba a čištění

⚠ POZOR: Před čištěním nebo údržbou řezačky polystyrenu se žhavicím drátem ^[1] ji vždy nejdříve odpojte od elektrického napájení vytažením síťové zástrčky ^[8]. Hrozí nebezpečí zasažení elektrickým proudem nebo nebezpečí poranění pohyblivými se částmi.

- Očistěte ochlazený žhavicí drát ^[3] pomocí přiloženého mosazného kartáče ^[19].
- Zbytek zařízení čistěte až po vychladnutí žhavicího drátu ^[3].
- Vyčistěte těleso řezačky polystyrenu se žhavicím drátem ^[1] suchou utěrkou.

Výměna žhavicího drátu







- Napněte pružinu ^[18] pomocí nástroje pro výměnu žhavicího drátu ^[20], druhá pružina se tím povolí. Vyměňte vadný žhavicí drát ^[3] a znovu uvolněte pružinu ^[18] (viz obr. D).

 **POZOR:** Hrozí nebezpečí popálení.

 **UPOZORNĚNÍ:** Smí se používat pouze příslušenství a náhradní díly doporučené výrobcem.

● Odstranění závad

Pokud řezačka polystyrenu se žhavicím drátem  nefunguje, zkontrolujte následující:

Závada	Příčina	Náprava
Žhavicí drát  se nezahřívá.	Přerušení napájení	Zkontrolujte ochranný vypínač proti chybnému proudu síťové zásuvky a použijte jinou zásuvku, abyste zajistili správné napájení řezačky polystyrenu se žhavicím drátem  .
		Zkontrolujte, zda je přípojka napájení  správně zapojena do zásuvky pro přípojku napájení  .
	Přetržený kabel	Kontaktujte naše servisní pracoviště.
Přetržený/vypálený žhavicí drát 		Vyměňte žhavicí drát  podle popisu v části „Výměna žhavicího drátu“.

● Skladování

- Zařízení vždy ukládejte ve složeném stavu.
- Za tímto účelem zařízení demontujte v opačném pořadí než při uvedení do provozu.
- Zařízení uchovávejte vyčištěné, na suchém místě a mimo dosah dětí.

● Pokyny k ochraně životního prostředí a likvidaci



**ELEKTRICKÉ NÁSTROJE NEVYHAZUJTE DO DOMOVNÍHO ODPADU!
RECYKLACE NAMÍSTO VYHOZENÍ NA SKLÁDKU!**

Podle evropské směrnice 2012/19/EU se musí použité elektropotřebiče třídit a ekologicky recyklovat. Symbol přeškrtnuté popelnice znamená, že toto zařízení nesmí být po skončení své životnosti likvidováno společně s domovním odpadem. Zařízení je třeba odevzdat na stanovených sběrných místech, v recyklačních střediscích nebo u společností zabývajících se likvidací odpadu. Vaše vadná a vrácená zařízení zlikvidujeme zdarma. Kromě toho jsou distributoři elektrických a elektronických zařízení a distributoři potravin povinni je odebírat zpět. Společnost LIDL nabízí možnost vrácení zboží přímo na pobočkách a v prodejnách. Vrácení a likvidace jsou bezplatné. Při nákupu nového zařízení máte právo na bezplatné vrácení příslušného starého zařízení. Kromě toho máte možnost bezplatně vrátit (až tři) stará zařízení, které nepřesahují 25 cm v jakémkoli rozměru, bez ohledu na nákup nového zařízení. Před vrácením zboží vymažte všechny osobní údaje. Před odevzdáním vyjměte baterie nebo akumulátory, které nejsou součástí starého zařízení, a žárovky, které lze vyjmout, aniž by se zničily, a odevzdejte je do tříděného sběru.



Baterie, které obsahují škodlivé látky, jsou označeny zde uvedenými symboly, které upozorňují na zákaz likvidace spolu s komunálním odpadem. Označení převažujícího těžkého kovu: Cd = kadmium, Hg = rtuť, Pb = olovo.

Použité baterie odevzdejte do sběrný ve vašem městě nebo obci anebo je vraťte prodejci. Tím nejen splníte zákonnou povinnost, ale výrazně také přispějete k ochraně životního prostředí.



Věnujte pozornost označení jednotlivých obalových materiálů a v případě potřeby je rovněž třídte. Obalové materiály jsou označeny zkratkami (a) a číslicemi (b), které mají následující význam: 1–7: plasty, 20–22: papír a lepenka, 80–98: kompozitní materiály.

● EU prohlášení o shodě

My, firma

C. M. C. GmbH Holding

Za dokumentaci zodpovědný pracovník:

Joachim Bettinger

Katharina-Loth-Str. 15

66386 St. Ingbert

Německo

prohlašujeme na vlastní odpovědnost, že výrobek

Řezačka polystyrenu se žhavicím drátem

IAN: **509608_2507**

Č. výrobku: **2918**

Rok výroby: **2026/13**

Model: **PGDH A3**

splňuje základní bezpečnostní požadavky, které jsou stanoveny v evropských směrnících

Elektromagnetická kompatibilita:

(2014/30/EU)

Směrnice o zařízeních nízkého napětí:

(2014/35/EU)

Směrnice o omezení používání některých nebezpečných látek v elektrických a elektronických zařízeních:

(2011/65/EU)+(2015/863/EU)

a jejich změnách.

Předmět výše uvedeného prohlášení je v souladu s ustanoveními směrnice Evropského parlamentu Rady 2011/65/EU ze dne 8. června 2011 o omezení používání některých nebezpečných látek v elektrických a elektronických zařízeních.

Posouzení shody bylo provedeno na základě následujících harmonizovaných norem:

EN 61558-2-6:2009

EN IEC 61558-1:2019

EN IEC 55014-1: 2021

EN IEC 55014-2: 2021

EN IEC 61000-3-2:2019+A1: 2021

EN 61000-3-3:2013+A1:2019+A2:2021

EN 60335-1:2012/A15:2021

EN 60335-2-45:2002/A2:2012

EN 62233:2008

St. Ingbert 1. 7. 2025

C.M.C. GmbH Holding
Katharina-Loth-Straße 15
66386 St. Ingbert
Tel. +49 6894 99897-50
Fax +49 6894 99897-29
J. A. J. Müller

Joachim Bettinger
- Řízení kvality -

● Informace o záruce a servisních opravách

Záruka společnosti C. M. C. GmbH Holding

Vážená zákaznice, vážený zákazníku,
na tento výrobek dostáváte záruku 3 roky ode dne zakoupení. V případě, že se na tomto výrobku projeví závada, můžete vůči prodejci uplatnit svá práva podle zákona. Tato zákonná práva nejsou omezena našimi záručními podmínkami, které jsou uvedeny dále.

● Záruční podmínky

Záruční lhůta začíná datem koupě. Uschovejte si dobře originál dokladu o koupi. Budete jej potřebovat jako doklad potvrzující koupi. Pokud se do 3 let od data zakoupení tohoto výrobku vyskytne vada materiálu nebo výrobní vada, výrobek vám – podle našeho rozhodnutí – bezplatně opravíme nebo vyměníme. Předpokladem pro poskytnutí záruky během 3leté záruční lhůty je předložení vadného výrobku a dokladu o koupi (pokladní stvrženka) a písemný popis závady s informací o tom, kdy se vyskytla.

V případě, že se na vadu vztahuje naše záruka, obdržíte zpět opravený nebo nový výrobek. Od opravy nebo výměny nezačne běžet nová záruční lhůta.

● Záruční lhůta a zákonné nároky na odstranění vad

Záručním plněním se záruční lhůta neprodlužuje. To platí i pro vyměněné a opravené díly. Eventuální poškození a vady existující již v okamžiku zakoupení je nutné nahlásit okamžitě po vybalení. Opravy, jejichž potřeba vznikne po uplynutí záruční doby, se hrají.

● Rozsah záruky

Přístroj byl pečlivě vyroben v souladu s přísnými požadavky na kvalitu a před expedicí byl svědomitě odzkoušen.

Záruka se vztahuje na materiálové a výrobní vady. Tato záruka neplatí pro díly výrobku, které podléhají běžnému opotřebení, a tedy mohou být považovány za spotřební díly. Dále se nevztahuje ani na poškození křehkých dílů, jako např. spínačů a dílů ze skla. Záruka pozbývá platnosti, jestliže je poškozený výrobek nadále používán nebo je používán nebo udržován nepřiměřeným způsobem. K odbornému používání výrobku je zapotřebí přesně dodržovat pokyny uvedené v originálním návodu k provozu. Je bezpodmínečně nutné vyhnout se účelům použití a jednáním, která se v návodu k obsluze nedoporučují, nebo před kterými návod k obsluze varuje.

Tento výrobek je určený pouze k soukromému použití, nikoliv ke komerčním účelům. Záruka zaniká v případě zneužití a neodborné manipulace, použití násilí nebo v případě zásahů neprováděných naším autorizovaným servisem.

● Postup při záruční reklamaci

Pro zajištění rychlého zpracování vašeho případu se řiďte následujícími pokyny:

- Pro případ dalších dotazů si laskavě připravte doklad o koupi a číslo výrobku (např. IAN) jako doklad o zakoupení spotřebiče.
- Číslo výrobku naleznete na typovém štítku na výrobku, na rytině na výrobku, na titulní straně návodu (vlevo dole) nebo na nálepce na zadní nebo spodní straně výrobku.
- V případě funkční závady nebo jiných nedostatků kontaktujte nejprve telefonicky nebo e-mailem níže uvedené servisní oddělení.
- Vadný výrobek pak můžete bezplatně zaslat spolu s dokladem o koupi (pokladní stvrzenkou), popisem závady a informací o tom, kdy se vada vyskytla, na adresu servisu, kterou vám sdělí servisní oddělení.
- Na stránce parkside-diy.com si můžete prohlédnout a stáhnout tuto a mnoho dalších příruček. Pomocí následujícího QR kódu se dostanete přímo na stránky parkside-diy.com. Vyberte svou zemi a pomocí vyhledávací masky hledejte návody k obsluze. Zadáním čísla výrobku (IAN) 509608_2507 se dostanete k návodu k obsluze vašeho výrobku.



● Servis

Naše kontaktní údaje:

CZ

Název: C.M.C. GmbH Holding Service CZ
Internetová adresa: www.cmc-creative.de
Kontaktní formulář: <https://parkside-diy.com/service>
Telefon: 00420 608 600485
Sídlo: Německo

IAN 509608_2507

Dovolujeme si upozornit, že následující adresa není adresou servisní opravy. Kontaktujte výše uvedené servisní místo.







Adresa:

C. M. C. GmbH Holding
Katharina-Loth-Str. 15
66386 St. Ingbert
Německo

Objednání náhradních dílů:

www.ersatzteile.cmc-creative.de

Tabela użytych piktogramów	Strona	81
Wstęp	Strona	82
Użytkowanie zgodne z przeznaczeniem.....	Strona	82
Zakres dostawy.....	Strona	83
Wyposażenie.....	Strona	83
Dane techniczne.....	Strona	84
Wskazówki dotyczące bezpieczeństwa	Strona	84
Przed uruchomieniem	Strona	88
Montaż.....	Strona	89
Uruchamianie	Strona	89
Warianty cięcia.....	Strona	90
Konserwacja i czyszczenie	Strona	91
Usuwanie błędów	Strona	92
Przechowywanie	Strona	92
Wskazówki dotyczące ochrony środowiska i utylizacji	Strona	92
Deklaracja zgodności WE	Strona	93
Wskazówki dotyczące gwarancji i serwisu	Strona	94
Warunki gwarancji.....	Strona	94
Okres gwarancji i ustawowe roszczenia z tytułu braków.....	Strona	94
Zakres gwarancji.....	Strona	94
Przebieg zgłoszenia gwarancyjnego.....	Strona	95
Serwis	Strona	95

● Tabela użytych piktogramów	
	Przed użyciem należy uważnie przeczytać całą instrukcję obsługi produktu.
	Ważna wskazówka!
	Przestrzegać wskazówek ostrzegawczych i bezpieczeństwa!
	Ostrzeżenie przed porażeniem prądem elektrycznym! Zagrożenie dla życia!
IP44	Stopień ochrony transformatora
	Prąd stały
50 Hz	Częstotliwość 50 herców
V ~	Napięcie zmienne w voltach
	Klasa ochrony II

	Opakowanie i urządzenie należy utylizować zgodnie z przepisami ochrony środowiska!
	Zgodnie z przepisami użytkownik jest zobowiązany do dostarczenia urządzeń z takim oznaczeniem do specjalnego punktu zbiórki; nie wolno ich wrzucać niesegregowanych odpadów komunalnych. Utylizowanie takich urządzeń razem z odpadami komunalnymi jest zabronione.
	Wykonano z materiału pochodzącego z recyklingu
	Nie utylizować urządzeń elektrycznych razem z odpadami z gospodarstw domowych!
	Rozgrzany drut żarowy stanowi wysokie zagrożenie. Kontakt może spowodować oparzenia.
	Nosić okulary ochronne.
	Nosić rękawice ochronne.
	Chronić przed deszczem.
	Wyłącznik termiczny

Przecinarka do styropianu z drutem żarowym PGDH A3

● Wstęp



Gratulujemy! Zdecydowali się Państwo na zakup wysokiej jakości produktu naszej produkcji. To urządzenie zostało skontrolowane podczas produkcji pod względem jakości i poddane kontroli końcowej. Tym samym zapewniona jest sprawność działania urządzenia. Rekomendujemy zapoznanie się z produktem przed jego pierwszym użyciem. W tym celu należy dokładnie przeczytać niniejszą instrukcję obsługi i wskazówki bezpieczeństwa. Produktu należy używać wyłącznie zgodnie z opisem i w określonym zakresie. Jeżeli produkt zostanie przekazany osobie trzeciej, należy dołączyć do niego całą dokumentację.

PRZECHOWYWAĆ POZA ZASIĘGIEM DZIECI!

● Użytkowanie zgodnie z przeznaczeniem

Przecinarka do styropianu z drutem żarowym jest przeznaczona wyłącznie do cięcia płyt ze sztywnej pianki polistyrenowej (np. płyt do izolacji fasad, płyt do izolacji dachów). Żadne inne materiały nie mogą być cięte. Drut, który jest podgrzewany przez transformator elektryczny, nagrzewa się do temperatury

360°C w ciągu około 3 sekund. Każdy materiał ze sztywnej pianki polistyrenowej, który wejdzie w kontakt z przewodem, stopi się. Skutkuje to zgrzewaniem krawędzi bez przerw. Można uzyskać bezbłędne efekty cięcia. Każde użycie niezgodne z przeznaczeniem jest zabronione i potencjalnie niebezpieczne. Szkody spowodowane nieprzestrzeganiem instrukcji lub użyciem niezgodnym z przeznaczeniem nie są objęte gwarancją i nie należą do zakresu odpowiedzialności producenta. Urządzenie nie jest przeznaczone do użytku komercyjnego. W przypadku użytku komercyjnego gwarancja wygasa.

● Zakres dostawy

- 1 preczynarka do styropianu z drutem żarowym w dwóch częściach (górną płytę tylną, dolną płytę tylną)
- 1 instrukcja obsługi
- 1 mosiężna szczotka
- 1 narzędzie do wymiany drutu żarowego
- 1 drut żarowy
- 3 zapasowe druty żarowe
- 1 klucz imbusowy

● Wyposażenie

! **WSKAZÓWKA:** Bezpośrednio po otwarciu opakowania należy zawsze sprawdzić, czy dostawa jest kompletna i czy preczynarka do styropianu z drutem żarowym jest w nienagannym stanie. Nie używać urządzenia, jeżeli jest uszkodzone.

Patrz tutaj rys. A–K:

1	Przeczynarka do styropianu z drutem żarowym	2	Pałąk tnący
2a	Miejsce oddzielenia pałąka tnącego	2b	Ośłona zawiasu
2c	Zawias pałąka tnącego	3	Drut żarowy
4	Płyta tnąca	4a	Górną część płyty tnącej
4b	Dolną część płyty tnącej	5	Przedłużenie płyty tnącej
6	Przycisk grzania	7	Boczne nóżki teleskopowe
8	Wtyczka sieciowa	9	Transformator
10	Szyna prowadząca regulowana	11	Ustawienie kąta pałąka tnącego
12	Śruba do nóżki teleskopowej	13	Śruby zatraskowe do bocznych nóżek teleskopowych
14	Szyna prowadząca	15	Tyłna nóżka teleskopowa
15a	Szyna mocująca do tylnej nóżki teleskopowej	16	śruby
17	Przyłącze prądu	17a	Gniazdo przyłącza prądu
18	Sprężyna	19	Szczotka mosiężna
20	Narzędzie do wymiany drutu żarowego	21	Zapasowy drut żarowy
22	Śruba do regulacji pozycji	23	Śruby do ustawiania kąta pałąka tnącego

24	Śruba do ustawiania kąta Szyjna prowadząca regulowana	25	Śruba do ogranicznika głębokości
26	Trzpień blokujące	27	Ogranicznik do ustawiania długości
28	Ogranicznik głębokości	29	Mocowanie poręczy
30	Klucz imbusowy	31	Miejsce oddzielenia płyty tylnej
32	Blokada płyty tylnej		

! **WSKAZÓWKA:** Pojęcia „produkt” lub „urządzenie” stosowane w dalszej części tekstu dotyczą przecinarki do styropianu z drutem żarowym wymienionej w niniejszej instrukcji obsługi.

● Dane techniczne

Model:	PGDH A3
Napięcie zasilające:	220–240 V ~ 50 Hz
Moc transformatora:	200 W
Wyjście transformatora:	36 V ~ / 5,6 A
Klasa ochrony transformatora:	II (podwójna izolacja)
maksymalna głębokość cięcia:	330 mm
maksymalna długość cięcia:	1370 mm
Średnica drutu żarowego:	0,5 mm
maks. temperatura drutu żarowego:	360°C
Długość kabla sieciowego	3 m

! **WSKAZÓWKA:** Możliwe jest wprowadzanie zmian technicznych i optycznych wynikających z rozwoju konstrukcyjno-technicznego bez uprzedniego powiadomienia. W związku z tym nie udziela się gwarancji na jakiegokolwiek wymiary, wskazówki oraz informacje zawarte w niniejszej instrukcji obsługi. Tym samym nie ma możliwości dochodzenia roszczeń na podstawie informacji zawartych w niniejszej instrukcji obsługi.

● Wskazówki dotyczące bezpieczeństwa

! **PRZED UŻYCIEM DOKŁADNIE PRZECZYTAĆ INSTRUKCJĘ OBSŁUGI. JEST ONA CZĘŚCIĄ SKŁADOWĄ URZĄDZENIA I MUSI BYĆ DOSTĘPNA W KAŻDEJ CHWILI!**

- **!** **OSTRZEŻENIE!** Zagrożenie dla życia i zdrowia dzieci! Nigdy nie pozostawiać dzieci bez nadzoru z materiałami opakowanio-owymi. Niebezpieczeństwo uduszenia.
- Przed pracą zapoznać się ze wszystkimi elementami obsługi, zwłaszcza z funkcjami i sposobem działania. W razie potrzeby należy skonsultować się z fachowcem. Przeczytać instrukcję obsługi urządzenia i stosować się do niej! Ta sekcja

dotyczy podstawowych zasad ostrożności, których należy przestrzegać podczas korzystania z urządzenia.

- **⚠ UWAGA!** Urządzenie może być obsługiwane wyłącznie w odpowiedniej odzieży roboczej.
- Urządzenie może być obsługiwane wyłącznie w rękawicach ochronnych.
- Druk tnący jest mocno naprężony. Jeśli druk pęknie podczas pracy, nie można wykluczyć iskrzenia. Używanie okularów ochronnych jest zatem obowiązkowe.
- Opary powstające podczas cięcia muszą być usuwane bezpośrednio przy krawędzi tnącej za pomocą urządzenia odciągowego podczas pracy w niewentylowanych pomieszczeniach. Płyty ze sztywnej pianki nie mogą mieć żadnych pozostałości kleju ani innych zanieczyszczeń. PCW i materiały powlekane PCW nie mogą być przetwarzane ze względu na szkodliwe opary wytwarzane podczas cięcia.
- **⚠ UWAGA!** Jeśli przewód zasilający jest uszkodzony lub przecięty, należy natychmiast wyjąć wtyczkę z gniazdka.
- **⚠ UWAGA!** Druk żarowy przecinarki do styropianu znacznie się nagrzewa! **NIEBEZPIECZENSTWO OPARZEŃ!**
- **⚠ RYZYKO PORAŻENIA PRĄDEM!**
- Urządzenie podłączać wyłącznie do gniazdka z wyłącznikiem różnicowoprądowym (RCD) o znamionowym prądzie różnicowym nie większym niż 30 mA; bezpiecznik min. 6 amper.
- Jeśli przewód sieciowy tego urządzenia jest uszkodzony, musi zostać wymieniony przez producenta lub jego serwis, albo inną wykwalifikowaną osobę, w celu uniknięcia niebezpieczeństwa.

PRZECHOWYWAĆ POZA ZASIĘGIEM DZIECI! Dzieci w wieku powyżej 8 lat oraz osoby o ograniczonej sprawności fizycznej, sensorycznej lub umysłowej lub bez odpowiedniego doświadczenia i wiedzy mogą korzystać z tego urządzenia wyłącznie pod nadzorem lub po poinstruowaniu w zakresie bezpiecznego korzystania z urządzenia i zrozumieniu wynikających z tego zagrożeń. Urządzenie nie może służyć dzieciom do zabawy. Nie wolno powierzać czyszczenia i konserwacji urządzenia dzieciom bez nadzoru.

⚠ UWAGA! Upewnić się, że miejsce pracy jest dobrze wentylowane.

⚠ UWAGA! Urządzenia elektryczne nie należą do odpadów domowych.

- Przestrzegać dalszych wskazówek zawartych w rozdziale „Konserwacja i czyszczenie” i „Przechowywanie”.

⚠ PRZESTROGA! JAK UNIKAĆ WYPADKÓW I URAZÓW:

- Osoby, które nie zapoznały się z instrukcją obsługi, nie mogą użytkować urządzenia. Regulacje lokalne mogą określać wiek minimalny operatora.
- Nosić solidne buty.
- Podjąć odpowiednie działania, aby oddalić dzieci od pracującego urządzenia. Występuje niebezpieczeństwo zranienia.
- Nie używać urządzenia w pobliżu palnych cieczy lub gazów. W przypadku nieprzestrzegania istnieje ryzyko pożaru lub wybuchu.
- Jeśli urządzenie nie jest stosowane, należy przechowywać je w suchym, niedostępnym dla dzieci miejscu.

⚠ PRZESTROGA! JAK UNIKAĆ USZKODZENIA URZĄDZENIA, A TYM SAMYM OBRAŻEŃ, KTÓRE MOGĄ BYĆ SPOWODOWANE PRZEZ USZKODZONE URZĄDZENIE:

- Należy ciąć wyłącznie materiał odpowiedni dla urządzenia. Nieprzestrzeganie wymogów może prowadzić do uszkodzenia urządzenia i stanowić ryzyko dla użytkownika.
- Nie pracować z urządzeniem uszkodzonym, niekompletnym lub zmodyfikowanym bez zgody producenta. Przed uruchomieniem należy zlecić specjalście sprawdzenie, czy zastosowano wymagane elektryczne środki ochronne.
- Regularnie kontrolować urządzenie pod względem prawidłowego działania.
- Stosować tylko oryginalne akcesoria i nie przeprowadzać przebudów w obrębie urządzenia.
- W kwestii „Konserwacji i czyszczenia” zapoznać się z wskazówkami w instrukcji obsługi. Wszystkie dodatkowe działania muszą być wykonywane przez wykwalifikowanego elektryka. W przypadku naprawy należy zawsze skontaktować się z naszą jednostką serwisową.

BEZPIECZEŃSTWO ELEKTRYCZNE:

⚠ PRZESTROGA! Aby uniknąć wypadków i obrażeń ciała spowodowanych porażeniem prądem elektrycznym, należy przestrzegać poniższych zasad:

- Podczas pracy, po zainstalowaniu urządzenia, wtyczka sieciowa musi być swobodnie dostępna.
- Przed uruchomieniem urządzenia należy zlecić sprawdzenie zasilania przez specjalistę:

- uziemienia, zerowania, obwód ochrony przed prądem zakłóceniovym musi być zgodny z przepisami bezpieczeństwa dostawców energii i działać prawidłowo,
- ochrony elektrycznych połączeń wtykowych przed wilgocią.

⚠ NIEBEZPIECZEŃSTWO PORAŻENIA PRĄDEM ELEKTRYCZNYM:

- Upewnić się, że napięcie sieciowe jest zgodne z danymi na tabliczce znamionowej.
- Wykonać instalację elektryczną zgodnie z przepisami krajowymi.
- Przed każdym użyciem należy sprawdzić, czy urządzenie, przewód zasilający i wtyczka sieciowa nie są uszkodzone. Uszkodzonych przewodów zasilających nie należy naprawiać, lecz wymienić na nowe. Wszelkie uszkodzenia urządzenia należy zlecić do naprawy autoryzowanemu specjaliście.
- Nie ciągnąć za przewód zasilający w celu wyciągnięcia wtyczki z gniazdka. Chronić przewód zasilający przed gorącem, olejem i ostrymi krawędziami.
- Nie ciągnąć, nie przenosić ani nie mocować urządzenia za przewód zasilający.
- Należy używać wyłącznie przedłużaczy odpornych na zachłapanie, które są przeznaczone do użytku zewnętrznego. Przed użyciem należy zawsze całkowicie rozwinąć bęben kablowy. Sprawdzić, czy kabel nie jest uszkodzony.
- Przed przystąpieniem do jakichkolwiek prac przy urządzeniu i gdy nie jest ono używane, należy odłączyć wtyczkę zasilania od gniazdka.
- Przedłużacze nie mogą mieć mniejszego przekroju niż przewody gumowe o oznaczeniu H07RN8-F. Długość przewodu musi wynosić 10 m. Przekrój żył kabla przedłużającego musi wynosić co najmniej 2,5 mm².
- Kable przedłużające i zasilające muszą być regularnie sprawdzane. Nie wolno używać kabli uszkodzonych lub nieprzeznaczonych do tego celu.
- Jeśli urządzenie wykazuje oznaki uszkodzenia, nie wolno go uruchamiać i musi zostać naprawione przez wykwalifikowaną osobę.
- Jeśli urządzenie nie będzie używane przez dłuższy czas, należy je przechowywać w suchym miejscu i chronić przed czynnikami atmosferycznymi.
- Urządzenie to może być podłączone do sieci o odpowiednim poborze prądu. Jest ono prawidłowo podłączone do gniazda z zestykiem ochronnym 230 V/50 Hz. Dlatego należy porównać informacje zawarte na tabliczce znamionowej.

- Dla własnego bezpieczeństwa należy skonsultować się z elektrykiem, jeśli nie ma pewności co do połączenia części elektrycznych.
- Należy upewnić się, że gniazda i ich połączenia są chronione przed wilgocią. Urządzenia nie należy eksploatować podczas deszczu.
- Należy wybrać miejsce, które jest bezpieczne przed przewróceniem.
- Należy upewnić się, że przecinarka do styropianu z drutem żarowym, wtyczki i przedłużacze są chronione przed wodą.
- Przed przystąpieniem do jakichkolwiek prac przy przecinarkie do styropianu z drutem żarowym należy zawsze odłączyć wszystkie wtyczki.
- Na zewnątrz nigdy nie należy używać złączy, adapterów, przedłużaczy ani kabli połączeniowych, które nie zostały zatwierdzone do użytku na zewnątrz.
- Kable należy ułożyć tak, aby nie przeszkadzały i nie były narażone na uszkodzenia.
- Po zmontowaniu urządzenia, wtyczki urządzeń muszą być zawsze dostępne. Powinny być one tak montowane oraz zabudowywane, aby w nagłych wypadkach można je było natychmiast wyciągnąć.
- Jeśli przecinarka do styropianu z drutem żarowym ulegnie awarii, należy natychmiast odłączyć ją od zasilania. Nie wolno podejmować prób samodzielnej naprawy przecinarki do styropianu z drutem żarowym, gdyż może to zagrażać zdrowiu własnemu i innych osób. Poza tym wszelkie roszczenia z tytułu gwarancji irękojmi zostaną unieważnione. Naprawy tego urządzenia mogą być wykonywane wyłącznie przez osoby upoważnione.
- Uwaga na łamliwe elementy! Upewnić się, że przecinarka do styropianu z drutem żarowym i drut żarowy nie są narażone na wstrząsy lub uderzenia.
- Nie używać urządzenia pod wpływem zmęczenia ani pod wpływem leków.
- Przed przystąpieniem do jakichkolwiek prac konserwacyjnych należy odłączyć wtyczkę zasilania.
- Urządzenie należy montować wyłącznie z pomocą drugiej osoby.

● Przed uruchomieniem

- Rozpakować przecinarkę do styropianu z drutem żarowym  i sprawdzić, czy jest kompletna nie ma uszkodzeń. Nie używać urządzenia, jeżeli jest uszkodzone.
- Sprawdzić należyty stan gniazdzka elektrycznego i czy jest ono wystarczająco zabezpieczone (min. 6 A, wyłącznik RCD).
- Upewnić się, że miejsce pracy jest dobrze wentylowane.
- Miejsce instalacji należy wybrać tak, aby nie było ryzyka potknięcia się o urządzenie, akcesoria lub kable.

! **WSKAZÓWKA:** Przecinarka do styropianu z drutem żarowym [1] musi być montowana przez 2 osoby.

! **WSKAZÓWKA:** Przecinarkę do styropianu z drutem żarowym [1] można przymocować do poręczy [29] i zabezpieczyć przed przewróceniem za pomocą mocowania do poręczy.

! **OSTRZEŻENIE!** Zagrożenie dla życia i zdrowia dzieci! Nigdy nie pozostawiać dzieci bez nadzoru z materiałami opakowaniowymi. Niebezpieczeństwo uduszenia.

● Montaż

- Rozłożyć wszystkie cztery przedłużenia płyty tnącej [5], poluzowując śruby [16] (patrz rys. J). Włożyć kołki blokujące [26] do przedłużenia płyty tnącej [5]. Dokręć ponownie śruby [16], gdy tylko przedłużenia płyty tnącej [5] znajdą się w żądanej pozycji (patrz rys. B).
- Rozłóż tylną nóżkę teleskopową [15] i boczne podpórki teleskopowe [7] na dolnej części płyty tnącej [4b]. Zamocować tylną nóżkę teleskopową [15], mocując szynę mocującą [15a] za pomocą śruby [12]. Zabezpieczyć boczne nóżki teleskopowe [7] za pomocą śrub blokujących bocznych nóżek teleskopowych [13] (patrz rys. B).
- Żądaną wysokość roboczą można ustawić za pomocą nóżek teleskopowych [7] i [15].
- Połączyć górną część płyty tnącej [4a] z dolną częścią płyty tnącej [4b]. Nasunąć górną płytę tnącą [4a] z otworami w rozpórcie metalowej od tyłu na wkręty bez łba w miejscu oddzielenia płyty tylnej [31]. Przymocować dwie nakrętki w miejscu połączenia płyt tylnych [31], aby bezpiecznie połączyć części. Zamknąć dodatkowe zamknięcie płyty tylnej [32], obracając zaczepy mocujące na wkręty bez łba. Następnie zamocować wszystkie cztery nakrętki blokady płyty tylnej [32].
- Połączyć pałąk tnący [2] między górną płytką tnącą [4a] a dolną płytką tnącą [4b]. W tym celu wsunąć pałąk tnący [2] w obszarze miejsca oddzielenia [2a] od dołu, możliwie prosto, aż do oporu w tuleję z tworzywa sztucznego. Nasunąć osłonę [2b] na zawias [2c] i dokręcić śruby w obszarze osłony zawiasu [2b] za pomocą klucza imbusowego [30].
- Zamontować drut żarowy [3] lub jeden z zamiennych drutów żarowych [21]. W tym celu najpierw zawiesić dolną część drutu żarowego (patrz ilustr. A), a następnie za pomocą narzędzia do wymiany drutu żarowego pociągnąć [20] sprężynę [18] w dół, tak aby można było zawiesić również górną część drutu żarowego. Po zwolnieniu sprężyny [18] drut żarowy [3] zostanie automatycznie napięty.
- Ustaw żądany kąt dla regulowanej szyny prowadzącej [10]. Przymocować regulowaną szynę prowadzącą [10] za pomocą śruby [24] (patrz rys. F).
- Rozłóż szynę prowadzącą [14] (patrz rys. I).
- Rozłóż pałąk tnący [2]. Zamocować pałąk tnący [2] w żądanej pozycji za pomocą śrub do ustawiania kąta pałąka tnącego [23] (patrz rys. E).
- Aby zdemontować przecinarkę do styropianu z drutem żarowym [1], należy postępować w odwrotnej kolejności. Przed demontażem drut żarowy [3] musi zostać schłodzony.

! **WSKAZÓWKA:** Podczas przechowywania górna i dolna część powinny pozostać połączone. Nie przewiduje się wielokrotnego rozłączania i ponownego łączenia górnej i dolnej części urządzenia po pierwszym montażu.

● Uruchamianie

- Podłączyć przyłącze prądu [17] do gniazda przyłącza prądu [17a] (patrz rys. C).
- Podłączyć wtyczkę sieciową [9] do gniazodka.
- Umieścić sztywną piankę do cięcia wzdłuż regulowanej szyny prowadzącej [10] na płycie tnącej [4].
- Użyć śrub ogranicznika głębokości [25], aby ustawić ogranicznik głębokości cięcia [28]. Ustawić ogranicznik głębokości cięcia [28] na żądany wymiar (patrz rys. G).

! **UWAGA!** Jeśli minimalna głębokość jest ustawiona zbyt nisko, drut żarowy uderzy w przedłużenia płyty tnącej. Zapewnić wystarczający odstęp. **RYZIKO POŻARU!**

- Nacisnąć przycisk grzania [6]. Drut żarowy [3] nagrzewa się w ciągu zaledwie kilku sekund.
- Przytrzymać wciśnięty przycisk grzania [6] podczas przycinania sztywnej pianki dożądanego rozmiaru za pomocą drutu żarowego [3].
- Zwolnić przycisk grzania [6] po zakończeniu każdego cięcia. Przycisk grzania [6] nie może być wciśnięty na stałe ani zamocowany w pozycji wciśniętej. **RYZIKO POŻARU!**

• Warianty cięcia

Cięcie proste

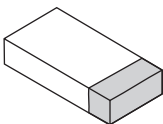

Ustawić kąt regulowanej szyny prowadzącej [10] na 90° (patrz rys. F) i ustawić kąt pałąka tnącego [11] na 0°. Umieścić materiał i ustawić go w żądanej pozycji. W razie potrzeby wspomóc się ogranicznikiem do ustawiania długości [27]. Nacisnąć i przytrzymać przycisk grzania [6]. Popchnij pałąk tnący [2] w kierunku materiału, aż materiał zostanie całkowicie przecięty. Puścić przycisk grzania [6]. Drut żarowy [3]

stygnie w ciągu kilku sekund.

Cięcie ukośne

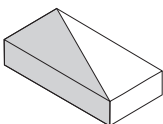

Ustawić kąt regulowanej szyny prowadzącej [10] na żądany kąt cięcia (patrz rys. F). Ustawić kąt pałąka tnącego [11] na 0°. Umieścić materiał i ustawić go w żądanej pozycji. W razie potrzeby wspomóc się ogranicznikiem do ustawiania długości [27]. Nacisnąć i przytrzymać przycisk grzania [6]. Popchnij pałąk tnący [2] w kierunku materiału, aż materiał zostanie całkowicie przecięty. Puścić przycisk grzania [6].

Drut żarowy [3] stygnie w ciągu kilku sekund.

Cięcie ukośne

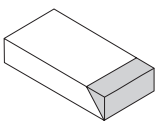

Ustawić kąt regulowanej szyny prowadzącej [10] na 90° (patrz rys. F). Dostosować ustawienie kąta pałąka tnącego [11] do żądanego wymiaru cięcia ukośnego. Umieścić materiał i ustawić go w żądanej pozycji. W razie potrzeby wspomóc się ogranicznikiem do ustawiania długości [27]. Nacisnąć i przytrzymać przycisk grzania [6].

Popchnij pałąk tnący [2] w kierunku materiału, aż materiał zostanie całkowicie przecięty. Puścić przycisk grzania [6]. Drut żarowy [3] stygnie w ciągu kilku sekund.

Cięcie składane / cięcie stopniowe

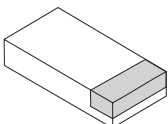

Ustawić kąt regulowanej szyny prowadzącej [10] na 90° (patrz rys. F) i ustawić kąt pałąka tnącego [11] na 0°. Użyć ogranicznika głębokości [28]: W tym celu należy poluzować śrubę ogranicznika głębokości [25] po obu stronach szyny tnącej.

Przesunąć ogranicznik głębokości [28] do żądanej pozycji i zabezpieczyć go, dokręcając śrubę ogranicznika głębokości [25] (WSKAZÓWKA: aby zapobiec przekrzywianiu się pałąka tnącego [2], ograniczniki głębokości [28] muszą być ustawione tak samo po obu stronach pałąka tnącego [2]). Założyć materiał. Nacisnąć i przytrzymać przycisk grzania [6]. Przesunąć pałąk tnący [2] w kierunku materiału, aż pałąk tnący [2] zostanie zatrzymany przez ogranicznik głębokości [28]. Ustawiona wcześniej głębokość stopniowa zostanie wycięta. Po osiągnięciu głębokości stopniowej należy odciągnąć materiał w wybranym kierunku, aż do całkowitego wycięcia stopnia. Puścić przycisk grzania [6]. Drut żarowy [3] stygnie w ciągu kilku sekund.

Cięcie rowkowe

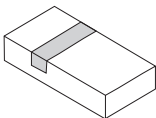

Ustawić kąt regulowanej szyny prowadzącej ^[10] na 90° (patrz rys. F) i ustawić kąt pałąka tnącego ^[11] na 0°. Użyć ogranicznika głębokości ^[28]: W tym celu należy poluzować śrubę ogranicznika głębokości ^[25] po obu stronach pałąka tnącego ^[2]. Przesunąć ogranicznik głębokości ^[28] do żądanej pozycji i zabezpieczyć go, dokręcając śrubę ogranicznika głębokości ^[25] (WSKAZÓWKA: aby zapobiec przekrzywianiu się pałąka tnącego ^[2], ograniczniki głębokości ^[28] muszą być ustawione tak samo po obu stronach pałąka tnącego ^[2]). Założyć materiał. Nacisnąć i przytrzymać przycisk grzania ^[6]. Przesunąć pałąk tnący ^[2] w kierunku materiału, aż pałąk tnący ^[2] zostanie zatrzymany przez ogranicznik głębokości ^[28]. Ustawiona wcześniej głębokość stopniowa zostanie wycięta. Po osiągnięciu głębokości stopniowej należy odciągnąć materiał w wybranym kierunku. Gdy długość rowka zostanie osiągnięta, ponownie pociągnąć pałąk tnący ^[2] do góry. Puścić przycisk grzania ^[6]. Druk żarowy ^[3] stygnie w ciągu kilku sekund.

Cięcie rozdzielające

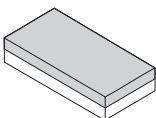

Ustawić kąt regulowanej szyny prowadzącej ^[10] na 90° (patrz rys. F) i ustawić kąt pałąka tnącego ^[11] na 0°. Użyć ogranicznika głębokości ^[28]: W tym celu należy poluzować śrubę ogranicznika głębokości ^[25] po obu stronach pałąka tnącego ^[2]. Przesunąć ogranicznik głębokości ^[28] do żądanej pozycji i zabezpieczyć go, dokręcając śrubę ogranicznika głębokości ^[25] (WSKAZÓWKA: aby zapobiec przekrzywianiu się pałąka tnącego ^[2], ograniczniki głębokości ^[28] muszą być ustawione tak samo po obu stronach pałąka tnącego ^[2]). Założyć materiał. Nacisnąć i przytrzymać przycisk grzania ^[6]. Przesunąć pałąk tnący ^[2] w kierunku płyty tnącej ^[4], aż pałąk tnący ^[2] zostanie zatrzymany przez ogranicznik głębokości ^[28]. Teraz całkowicie przesunąć materiał przez druk żarowy ^[3] w wybranym kierunku. Materiał jest rozcinany wzdłuż wcześniej ustawionej głębokości stopnia. Puścić przycisk grzania ^[6]. Druk żarowy ^[3] stygnie w ciągu kilku sekund.

● Konserwacja i czyszczenie

⚠ PRZESTROGA: Aby oczyścić lub serwisować przecinarkę do styropianu z drutem żarowym ^[1], należy zawsze najpierw odłączyć ją od źródła zasilania poprzez wyciągnięcie wtyczki z ^[8] i odczekać na ostygnięcie. Występuje niebezpieczeństwo porażenia prądem lub zranienia przez ruchome części.

- Wyczyścić schłodzony druk żarowy ^[3] za pomocą dołączonej mosiężnej szczotki ^[19].
- Resztę urządzenia należy czyścić dopiero po ostygnięciu drutu żarowego ^[3].
- Do czyszczenia przecinarki do styropianu z drutem żarowym ^[1] używać suchej ściereczki.

Wymiana drutu żarowego

- Napiąć sprężynę ^[18] za pomocą narzędzia do wymiany drutu żarowego ^[20], drugą sprężyną zostanie w ten sposób zwolniona. Wymienić uszkodzony druk żarowy ^[3] i ponownie poluzować sprężynę ^[18] (patrz rys. D).

⚠ PRZESTROGA: Występuje ryzyko oparzenia.

ⓘ WSKAZÓWKA: Można używać wyłącznie akcesoriów i części zamiennych zalecanych przez producenta.

● Usuwanie błędów

Jeśli przecinarka do styropianu z drutem żarowym ^[1] nie działa, należy sprawdzić:

Błąd	Przyczyna	Korekta
Drut żarowy ^[3] nie nagrzewa się.	Przerwa w zasilaniu	Należy sprawdzić wyłącznik różnicowoprądowy gniazda sieciowego i użyć innego gniazda, aby upewnić się, że przecinarka do styropianu z drutem żarowym ^[1] jest prawidłowo zasilana.
		Sprawdzić, czy przyłączy prądu ^[17] jest prawidłowo podłączone do gniazda przyłącza prądu ^[17a] .
	Pęknięcie kabla	Należy się skontaktować z naszym serwisem.
Zerwany/przepalony drut żarowy ^[3]		Wymienić drut żarowy ^[3] zgodnie z opisem w sekcji „Wymiana drutu żarowego”.

● Przechowywanie

- Urządzenie należy zawsze przechowywać w stanie złożonym.
- W tym celu należy zdemontować urządzenie w kolejności odwrotnej do uruchomienia.
- Urządzenie należy przechowywać w stanie oczyszczonym, w suchym, niedostępnym dla dzieci miejscu.

● Wskazówki dotyczące ochrony środowiska i utylizacji



NIE WYRZUCAĆ NARZĘDZI ELEKTRYCZNYCH WRAZ Z ODPADAMI KOMUNALNYMI RECYKLING ZAMIAST UTYLIZACJI!

Zgodnie z Dyrektywą europejską 2012/19/UE zużyte urządzenia elektroniczne muszą być segregowane i przekazywane do dalszego przetwarzania zgodnie z przepisami ochrony środowiska. Symbol przekreślonego pojemnika na śmieci oznacza, że tego urządzenia po zakończeniu użytkowania nie wolno wyrzucać wraz z odpadami domowymi. Urządzenie należy zdać w odpowiednich punktach zbiórki, zakładach recyklingu lub utylizacji odpadów. Oferujemy nieodpłatną utylizację przesłanych do nas niesprawnych urządzeń. Ponadto do odbioru urządzeń zobowiązani są dystrybutorzy sprzętu elektrycznego i elektronicznego, a także sklepy spożywcze. LIDL oferuje możliwość zwrotu bezpośrednio w oddziałach i marketach. Zwrot i utylizacja są dla Państwa bezpłatne. Przy zakupie nowego urządzenia konsument ma prawo do bezpłatnego zwrotu tego samego rodzaju zużytego urządzenia. Ponadto, niezależnie od zakupu nowego urządzenia, konsument ma prawo do bezpłatnego zwrotu (do trzech) urządzeń zużytych, których żaden wymiar nie przekracza 25 cm. Przed zwrotem urządzenia należy usunąć z niego wszystkie dane osobowe. Należy również wyjąć baterie lub akumulatory, które nie są zabudowane na stałe w zużytym urządzeniu, oraz lampy, które można wyjąć bez ich niszczenia, i oddać je w punkcie selektywnej zbiórki odpadów.



Akumulatory zawierające szkodliwe substancje są opatrzone następującymi symbolami, oznaczającymi zakaz wyrzucania ich do odpadów domowych. Oznaczenia metali ciężkich: Cd = kadm, Hg = rtęć, Pb = ołów.

Zużyte akumulatory należy utylizować w odpowiednim punkcie zbiórki w mieście lub gminie lub zwrócić je dystrybutorowi. W ten sposób przestrzega się przepisów ustawowych i wnosi ważny wkład w ochronę środowiska naturalnego.



Przestrzegać oznaczeń na różnych materiałach opakowaniowych i w razie potrzeby oddzielić je od siebie. Materiały opakowaniowe oznaczone są skrótami (a) oraz cyframi (b) o następującym znaczeniu: 1–7: tworzywa sztuczne, 20–22: papier i tektura, 80–98: kompozyty.

Nie wyrzucać produktu do śmieci pochodzących z gospodarstwa domowego, lecz należy oddać go do gminnego punktu zbiórki w celu przetworzenia odpadu! Informacje na temat sposobów utylizacji wysłużonego produktu uzyskają Państwo w swoim urzędzie gminy lub urzędzie miejskim.

Zużyty sprzęt może mieć szkodliwy wpływ na środowisko i zdrowie ludzi z uwagi na potencjalną zawartość niebezpiecznych substancji, mieszanin oraz części składowych. Gospodarstwo domowe spełnia ważną rolę w przyczynianiu się do ponownego użycia i odzysku surowców wtórnych, w tym recyklingu zużytego sprzętu. Na tym etapie kształtuje się postawy, które wpływają na zachowanie wspólnego dobra jakim jest czyste środowisko naturalne.

● Deklaracja zgodności WE

My,

C. M. C. GmbH Holding

Osoba odpowiedzialna za dokument:

Joachim Bettinger

Katharina-Loth-Str. 15

DE-66386 St. Ingbert

NIEMCY

oświadczamy, jako wyłącznie odpowiedzialny podmiot, że produkt

Przecinarka do styropianu z drutem żarowym

IAN: **509608_2507**

Nr artykułu: **2918**

Rok produkcji: **2026/13**

Model: **PGDH A3**

spełnia zasadnicze wymagania bezpieczeństwa zawarte w dyrektywach europejskich

Kompatybilność elektromagnetyczna:

(2014/30/UE)

Dyrektywa niskonapięciowa:

(2014/35/UE)

Dyrektywa RoHS:

(2011/65/UE)+(2015/863/UE).

Wyżej opisany przedmiot deklaracji spełnia wymogi dyrektywy 2011/65/UE Parlamentu Europejskiego i Rady z dnia 8 czerwca 2011 roku w sprawie ograniczenia stosowania niektórych substancji niebezpiecznych w urządzeniach elektrycznych i elektronicznych.

W celu dokonania oceny zgodności posłużono się następującymi normami zharmonizowanymi:

EN 61558-2-6:2009

EN IEC 61558-1:2019

EN IEC 55014-1: 2021

EN IEC 55014-2: 2021

EN IEC 61000-3-2:2019+A1: 2021

EN 61000-3-3:2013+A1:2019+A2:2021

EN 60335-1:2012/A15:2021

EN 60335-2-45:2002/A2:2012

EN 62233:2008

St. Ingbert, dnia 01.07.2025

C.M.C. GmbH Holding
Katharina-Loth-Straße 15
66386 St. Ingbert
Tel. +49 6894 99897-50
Fax +49 6894 99897-29
J. A. D. Müller

Joachim Bettinger
- Dział Jakości -

● Wskazówki dotyczące gwarancji i serwisu

Gwarancja firmy C. M. C. GmbH Holding

Szanowni Klienci,

na urządzenie to udzielamy gwarancji na okres 3 lat od daty zakupu. W przypadku wad tego produktu przysługują Państwu uprawnienia ustawowe w stosunku do jego sprzedawcy. Nasza gwarancja przedstawiona w dalszej części tekstu nie ogranicza tych uprawnień ustawowych.

● Warunki gwarancji

Okres gwarancji biegnie od daty zakupu. Proszę zachować oryginalny paragon. Stanowi on dowód zakupu.

Jeżeli w ciągu trzech lat od daty zakupu tego produktu wystąpi wada materiału lub produkcyjna, wówczas – według naszego uznania – nieodpłatnie naprawimy lub wymienimy produkt. Warunkiem świadczenia gwarancyjnego jest przedłożenie w okresie trzyletnim niesprawnego urządzenia i dowodu zakupu (paragonu) wraz z krótkim opisem, na czym polega wada bądź usterka i kiedy ona wystąpiła.

Jeżeli nasza gwarancja obejmuje daną wadę, otrzymają Państwo naprawiony lub nowy produkt. Naprawa lub wymiana produktu nie rozpoczyna biegu nowego okresu gwarancyjnego.

● Okres gwarancji i ustawowe roszczenia z tytułu braków

Okres gwarancyjny nie jest przedłużany przez rękojmię. Dotyczy to również części zamiennych i naprawianych. Ewentualnie już przy zakupie należy natychmiast zgłosić po rozpakowaniu istniejące uszkodzenia i braki. Po upływie okresu gwarancji występujące przypadki naprawy objęte są kosztami.

● Zakres gwarancji

Urządzenie zostało starannie wyprodukowane zgodnie z surowymi wytycznymi jakościowymi i skrupulatnie sprawdzone przed dostawą.

Gwarancja obejmuje wady materiału lub produkcyjne. Niniejsza gwarancja nie obejmuje elementów produktów, które ulegają normalnemu zużyciu i które można uznać za części zużywalne ani uszkodzeń delikatnych części, np. włącznika lub części szklanych.

Niniejsza gwarancja wygasa, jeśli produkt zostanie uszkodzony, będzie nieprawidłowo użytkowany lub konserwowany. Prawidłowe użytkowanie produktu oznacza stosowanie się do wszystkich zaleceń zawartych w instrukcji obsługi. Należy bezwzględnie unikać zastosowań i działań, które są odradzane w instrukcji obsługi lub przed którymi ona ostrzega.

Produkt przeznaczony jest wyłącznie do użytku prywatnego, niekomercyjnego. W przypadku niewłaściwego i nieprawidłowego obchodzenia się z urządzeniem, stosowania siły oraz w przypadku ingerencji dokonanych nie przez nasz autoryzowany serwis gwarancja wygasa.

● Przebieg zgłoszenia gwarancyjnego

Dla zapewnienia szybkiego przetworzenia zgłoszenia gwarancyjnego prosimy o zastosowanie się do następujących wskazówek:

- Prosimy mieć pod ręką paragon i numer artykułu (np. IAN) jako dowód zakupu.
- Numer artykułu podany jest na tabliczce znamionowej na produkcie, jest wygrawerowany na produkcie, znajduje się na stronie tytułowej instrukcji (w lewym dolnym rogu) lub na naklejce na tylnej ścianie lub na spodzie produktu.
- Gdyby wystąpiły błędy w działaniu lub inne wady bądź usterki, proszę najpierw skontaktować się telefonicznie lub pocztą elektroniczną z niżej wymienionym działem serwisu.
- Produkt zarejestrowany jako uszkodzony można następnie przesłać na nasz koszt na podany adres serwisu, dołączając dowód zakupu (paragon) oraz podając, na czym polega wada bądź usterka i kiedy ona wystąpiła.
- Na stronie parkside-diy.com można pobrać tę i wiele innych dokumentacji. Kod QR umożliwia bezpośrednie przekierowanie do naszej strony internetowej parkside-diy.com. Należy wybrać kraj i wyszukać instrukcje obsługi za pomocą maski wyszukiwania. Po wprowadzeniu numeru artykułu (IAN) 509608_2507 można uzyskać dostęp do instrukcji obsługi artykułu.



● Serwis

Dane kontaktowe:

PL

Nazwa:	GTX Service Sp. z o.o. Sp.k.
Strona www:	www.gtxservice.pl
Formularz kontaktowy:	https://parkside-diy.com/service
Numer telefonu:	0048 22 364 53 50

IAN 509608_2507

Poniższy adres nie jest adresem serwisu. Zapraszamy do kontaktu z serwisem wymienionym powyżej.

Adres:**C. M. C. GmbH Holding**







Katharina-Loth-Str. 15









DE-66386 St. Ingbert

NIEMCY

Zamówienia części zamiennych:www.ersatzteile.cmc-creative.de

Tabuľka použitých piktogramov	Strana	97
Úvod	Strana	98
Použitie v súlade s určením	Strana	98
Rozsah dodávky	Strana	99
Vybavenie	Strana	99
Technické údaje	Strana	100
Bezpečnostné pokyny	Strana	100
Pred uvedením do prevádzky	Strana	104
Montáž	Strana	104
Uvedenie do prevádzky	Strana	105
Varianty rezania	Strana	105
Údržba a čistenie	Strana	106
Odstránenie chýb	Strana	107
Skladovanie	Strana	107
Informácie o ochrane životného prostredia a likvidácii	Strana	107
EÚ vyhlásenie o zhode	Strana	108
Informácie o záruke a servise	Strana	109
Záručné podmienky	Strana	109
Záručná doba a zákonný nárok na reklamáciu	Strana	109
Rozsah záruky	Strana	109
Postup v prípade poškodenia v záruke	Strana	110
Servis	Strana	110

● Tabuľka použitých piktogramov	
	Pred použitím tohto výrobku si pozorne prečítajte celý návod na obsluhu.
	Dôležité upozornenie!
	Dodržiavajte varovné a bezpečnostné pokyny!
	Varovanie pred zásahom elektrickým prúdom! Nebezpečenstvo ohrozenia života!
IP44	Stupeň ochrany transformátora
	Jednosmerný prúd
50 Hz	Frekvencia 50 Hz
V~	Striedavé napätie vo voltoch
	Trieda ochrany II

	Obal a zariadenie zlikvidujte ekologicky!
	Zo zákona máte povinnosť likvidovať takto označené zariadenia oddelene od netriedeného domového odpadu. Likvidácia cestou domového odpadu je zakázaná.
	Vyrobené z recyklovaného materiálu
	Nelikvidujte elektrické spotrebiče prostredníctvom domového odpadu!
	Rozžeravený žeraviaci drôt predstavuje vysoký potenciál nebezpečenstva. Pri kontakte môže dôjsť k popáleniu.
	Noste ochranné okuliare.
	Noste ochranné rukavice.
	Chráňte pred dažďom.
	Tepelný ochranný spínač

Tavná rezačka na polystyrén PGDH A3

● Úvod



Srdečne gratulujeme! Rozhodli ste sa pre prvotriedny výrobok našej firmy. Na tomto zariadení bola počas výroby vykonaná kontrola kvality a záverečná kontrola. Vďaka tomu je zaistená a zabezpečená funkčnosť vášho zariadenia. Pred prvým uvedením do prevádzky sa oboznámte s výrobkom. K tomu si pozorne prečítajte nasledujúci návod na obsluhu a bezpečnostné pokyny. Používajte výrobok iba tak, ako to je opísané, a iba pre uvedené oblasti použitia. Pri postúpení výrobku tretej osobe odovzdajte spolu s ním aj všetky dokumentácie.

NESMIE SA DOSTAŤ DO RÚK DEŤOM!

● Použitie v súlade s určením

Tavná rezačka na polystyrén je určená výlučne na rezanie tvrdých polystyrénových dosiek (napr. fasádnych izolačných dosiek, strešných izolačných dosiek). Nesmiete rezať žiadne iné materiály. Prostredníctvom elektrického transformátora žeravený drôt sa za cca 3 sekundy zohreje na 360 °C. Každý polystyrénový tvrdý materiál, ktorý sa dostane do kontaktu s drôtom, sa roztaví. Tým sa vytvoria hladko zvarené hrany. Získate bezchybné výsledky rezania. Akékoľvek použitie, ktoré sa

odchýľuje od použitia v súlade s určením, je zakázané a potenciálne nebezpečné. Škody spôsobené nedodržaním pokynov alebo chybným použitím nie sú kryté zárukou a nespádajú do rozsahu ručenia výrobcu. Zariadenie nie je určené na komerčné použitie. Pri komerčnom použití zaniká záruka.

● Rozsah dodávky

- 1 tavná rezačka na polystyrén v dvoch častiach (horná zadná doska, spodná zadná doska)
- 1 návod na obsluhu
- 1 mosadzná kefa
- 1 nástroj na výmenu a inštaláciu žeraviaceho drôtu
- 1 žeraviaci drôt
- 3 náhradné žeraviace drôty
- 1 inbusový kľúč

● Vybavenie

! **OZNÁMENIE:** Vždy bezprostredne po vybalení skontrolujte úplnosť rozsahu dodávky, ako aj bezchybný stav tavnej rezačky na polystyrén. Ak je zariadenie chybné, nepoužívajte ho.

Pozri k tomu obr. A–K:

1	Tavná rezačka na polystyrén	2	Oblúk na rezanie
2a	Bod oddelenia pre oblúk na rezanie	2b	Kryt závesu
2c	Záves pre oblúk na rezanie	3	Žeraviaci drôt
4	Doska na rezanie	4a	Horný diel dosky na rezanie
4b	Spodný diel dosky na rezanie	5	Predĺženie dosky na rezanie
6	Tlačidlo žeravenia	7	Postranné teleskopické nohy
8	Sieťová zástrčka	9	Transformátor
10	Vodiaca kolajnica, nastaviteľná	11	Uhlové nastavenie pre oblúk na rezanie
12	Skrutka pre teleskopickú nohu	13	Zacvakávacie skrutky pre postranné teleskopické nohy
14	Vodiaca kolajnica	15	Zadná teleskopická noha
15a	Upevňovacia kolajnica pre zadnú teleskopickú nohu	16	Skrutky
17	Elektrická prípojka	17a	Zásuvka pre elektrickú prípojku
18	Pružina	19	Mosadzná kefa
20	Nástroj na výmenu žeraviaceho drôtu	21	Náhradný žeraviaci drôt
22	Skrutka na nastavenie pozície	23	Skrutky na nastavenie uhla pre oblúk na rezanie
24	Skrutka na nastavenie uhla Vodiaca kolajnica, nastaviteľná	25	Skrutka pre hĺbkový doraz
26	Aretačné kolíky	27	Doraz pre nastavenie dĺžky

28	Hĺbkový doraz	29	Upevnenie na zábradlie
30	Inbusový kľúč	31	Bod oddelenia pre zadnú dosku
32	Zablokovanie zadnej dosky		

! **UPOZORNENIE:** V nasledujúcom texte použitá terminológia „výrobok“ alebo „zariadenie“ sa vzťahuje na tavnú rezačku na polystyrén, ktorá je uvedená v tomto návode na obsluhu.

● Technické údaje

Model:	PGDH A3
Napájacie napätie:	220–240 V ~ 50 Hz
Transformátor, výkon:	200 W
Výstup, transformátor:	36 V ~/5,6 A
Transformátor, trieda ochrany:	II (dvojito izolovaný)
Maximálna hĺbka rezu:	330 mm
Maximálna dĺžka rezu:	1 370 mm
Priemer, žeraviaci drôt:	0,5 mm
Max. teplota žeraviaceho drôtu:	360 °C
Dĺžka sieťového kábla	3 m

! **UPOZORNENIE:** V rámci ďalšieho vývoja môžu byť vykonané technické a optické zmeny bez predchádzajúceho oznámenia. Všetky rozmery, upozornenia, pokyny, oznámenia a údaje v tomto návode na použitie sú preto poskytované bez záruky. Z tohto dôvodu si na základe návodu na použitie nemôžete uplatňovať žiadne právne nároky.

● Bezpečnostné pokyny

! **PRED POUŽITÍM SI, PROSÍM, DÔSLEDNE PREČÍTAJTE NÁVOD NA OBSLUHU. JE SÚČASŤOU ZARIADENIA A MUSÍ BYŤ KEDYKOLĽVEK DOSTUPNÝ!**

- **!** **VAROVANIE!** Nebezpečenstvo ohrozenia života a úrazu pre batolátá a deti! Nikdy nenechávajte deti s obalovým materiálom bez dozoru. Hrozí nebezpečenstvo udusenía.
- Pred začatím práce sa dobre oboznámte so všetkými ovládacími prvkami, predovšetkým s ich funkciami a spôsobmi činnosti. Popri prípade sa spýtajte odbornej pracovnej sily. Prečítajte si a dodržiavajte návod na použitie patriaci k zariadeniu! Tento odsek sa zaoberá základnými bezpečnostnými predpismi pri práci so zariadením.
- **!** **POZOR!** Zariadenie smiete obsluhovať a používať iba v príslušnom pracovnom odevu.

- Zariadenie smiete obsluhovať a používať iba s ochrannými rukavicami.
- Rezací drôt je pod veľkým napnutím pružiny. Ak by počas prevádzky došlo k pretrhnutiu drôtu, nie je vylúčené úlet iskier. Preto je predpísané používanie ochranných okuliarov.
- Pri rezaní vznikajúce výpary, resp. pary musíte pri práci v nevetraných priestoroch odsávať priamo na reznej hrane pomocou odsávacieho zariadenia. Dosky z tvrdej peny nesmú vykazovať žiadne zvyšky lepidla a ani iné znečistenia. Materiály z PVC a s povrchovou úpravou z PVC nesmiete kvôli výparom, resp. parám, ktoré vznikajú pri rezaní, opracovávať.
- **⚠ POZOR!** V prípade poškodenia alebo prerezania vedenia pripojenia na sieť okamžite vyťahnite sieťovú zástrčku zo zásuvky.
- **⚠ POZOR!** Žeraviaci drôt tavnej rezačky na polystyrén sa veľmi silno zahrieva! **NEBEZPEČENSTVO POPÁLENIA!**
- **⚠ NEBEZPEČENSTVO ZÁSAHU ELEKTRICKÝM PRÚDOM!**
- Pripojte zariadenie iba do zásuvky s prúdovým chráničom (RCD) (Residual Current Device) s menovitým chybovým prúdom maximálne 30 mA; poisťka min. 6 ampérov.
- Keď sa vedenie pripojenia tohto zariadenia na sieť poškodí, musí ho vymeniť výrobca alebo jeho servis pre zákazníkov alebo podobne kvalifikovaná osoba, aby ste zabránili ohrozeniam.

NESMIE SA DOSTAŤ DO RÚK DEŤOM! Toto zariadenie môžu používať deti staršie ako 8 rokov, ako aj osoby so zníženými fyzickými, zmyslovými alebo mentálnymi schopnosťami alebo nedostatkom skúseností a vedomostí, ak sú pod dohľadom alebo boli o bezpečnom používaní zariadenia poučené a pochopili z toho vyplývajúce nebezpečenstvá. Deti sa nesmú hrať so zariadením. Čistenie a používateľskú údržbu nesmú vykonávať deti bez dozoru.

⚠ POZOR! Zaistite a zabezpečte dobré vetranie pracovného priestoru.

⚠ POZOR! Elektrické spotrebiče nepatria do domového odpadu.

- Dbajte na ďalšie upozornenia, oznámenia a pokyny v kapitole „Údržba a čistenie“, ako aj „Uchovávanie“.

⚠ UPOZORNENIE! TAKTO SA VYVARUJETE ÚRAZOM A PORANENIAM:

- Osoby, ktoré nie sú oboznámené s návodom na použitie, nesmú zariadenie používať. Miestne ustanovenia môžu určovať minimálny vek obsluhujúcej osoby.

- Noste pevnú obuv.
- Vykonajte vhodné opatrenia, aby ste deti udržiavali mimo zariadenia v prevádzke. Hrozí nebezpečenstvo poranenia.
- Nepoužívajte zariadenie v blízkosti zápalných kvapalín alebo plynov. Pri nedodržiavaní hrozí nebezpečenstvo požiaru alebo výbuchu.
- Keď zariadenie nepoužívate, uchovávajte ho na suchom mieste a mimo dosahu detí.

⚠ UPOZORNENIE! TAKTO SA VYVARUJETE POŠKODENIAM ZARIADENIA A EVENTUÁLNE Z TOHO VYPLÝVAJÚCIM UBLIŽENIAM NA ZDRAVÍ:

- Režte iba materiál, ktorý je vhodný pre zariadenie. Nedodržiavanie môže viesť k škodám na zariadení a predstavovať nebezpečenstvo pre používateľa.
- Nepracujte s poškodeným, neúplným zariadením alebo so zariadením, na ktorom bola vykonaná úprava bez súhlasu výrobcu. Nechajte pred uvedením do prevádzky odborníkom overiť, že sú k dispozícii požadované, ako aj elektrické ochranné opatrenia.
- Pravidelne kontrolujte bezchybnú funkciu zariadenia.
- Používajte iba originálne príslušenstvo a nevykonávajte na zariadení žiadne úpravy.
- Prečítajte si, prosím, na tému „Údržba a čistenie“ upozornenia, oznámenia a pokyny v návode na použitie. Všetky tento rámeč presahujúce opatrenia musí vykonať odborný elektrikár. V prípade opravy sa vždy obráťte na naše servisné stredisko.

ELEKTRICKÁ BEZPEČNOSŤ:

⚠ UPOZORNENIE! Takto sa vyvarujete úrazom a poraneniam v dôsledku zásahu elektrickým prúdom:

- Pri prevádzke zariadenia musí byť sieťová zástrčka po inštalácii voľne prístupná.
- Skôr než uvediete zariadenie do prevádzky, nechajte odborníkom skontrolovať elektrickú sieť:
 - uzemnenie, nulovanie, ochranné vypínanie pri chybnom/nedostatočnom prúde musia zodpovedať bezpečnostným predpisom dodávateľov energií a bezchybne fungovať,
 - ochrana elektrických konektorových spojení pred mokrom.

⚠ NEBEZPEČENSTVO SPÔSOBENÉ ZÁSAHOM ELEKTRICKÝM PRÚDOM:

- Uistite sa, že sieťové napätie zodpovedá údajom na typovom štítku.
- Vykonajte elektroinštaláciu zodpovedajúco národným predpisom.
- Pred každým použitím skontrolujte, či nie je poškodené zariadenie, vedenie pripojenia na sieť a sieťová zástrčka. Poškodené vedenia pripojenia na sieť nesmiete opravovať, ale musíte sa

vymeniť za nové. Nechajte akékoľvek škody na zariadení opraviť autorizovaným odborníkom.

- Nepoužívajte vedenie pripojenia na sieť k vyťahovaniu sieťovej zástrčky zo zásuvky. Chráňte vedenie pripojenia na sieť pred teplom, olejom a ostrými hranami.
- Neťahajte, nenoste a ani nepripevňujte zariadenie za vedenie pripojenia na sieť.
- Používajte iba predlžovacie káble, ktoré sú chránené pred striekajúcou vodou a určené na použitie v exteriéri. Pred použitím vždy úplne odviňte kábel z káblového bubna. Skontrolujte, či kábel nie je poškodený.
- Vytiahnite pred akýmkoľvek prácami na zariadení a pri nepoužívaní sieťovú zástrčku zo zásuvky.
- Predlžovacie káble nesmú mať menší prierez ako gumové hadicové vedenia s označením H07RN8-F. Dĺžka vedenia musí byť 10 m. Prierez prameňov vodičov predlžovacieho kábla musí byť minimálne 2,5 mm².
- Predlžovacie a elektrické káble musíte pravidelne kontrolovať. Poškodené, alebo k tomu neurčené káble nesmiete používať.
- Ak zariadenie vykazuje škody, nesmiete ho používať a musí ho opraviť kvalifikovaná osoba.
- Ak zariadenie dlhšie časové obdobie nepoužívate, musíte ho odložiť na suchom mieste, chránené pred poveternostnými vplyvmi.
- Toto zariadenie smiete pripájať iba na elektrické siete s vhodným príkonom prúdu. Podľa predpisov sa pripája do zásuvky 230 V/50 Hz s ochranným kontaktom. Porovnajte k tomu taktiež aj údaje na typovom štítku.
- Ak si nie ste pri zapojení elektrických častí istí, prizvite si v záujme vlastnej bezpečnosti elektrikára.
- Uistite sa, že zásuvky a ich prípojky sú chránené pred vlhkosťou. Nepoužívajte zariadenie v daždi.
- Je potrebné, aby ste vybrali miesto, ktoré je bezpečné proti prevráteniu.
- Postarajte sa o to, aby tavná rezačka na polystyrén, zástrčky a predlžovacie káble boli chránené pred vodou.
- Skôr než začnete s akýmkoľvek prácami na tavnej rezačke na polystyrén, vždy vytiahnite všetky zástrčky.
- Nikdy nepoužívajte v exteriéri prípojky, adaptéry, predĺženia alebo pripojovacie káble, ktoré neboli schválené na použitie v exteriéri.
- Umiestnite káble tak, aby neprekážali a aby sa nemohli poškodiť.

- Po zostavení zariadenia musia byť zástrčky zariadení vždy okamžite dosaziteľné. Nesmiete ich zatarasiť alebo zabudovať, aby ste ich v núdzovom prípade mohli okamžite vytiahnuť.
- Keď vykazuje tavná rezačka na polystyrén chybnú funkciu, okamžite vytiahnite sieťovú zástrčku. Nepokúšajte sa opravovať tavnú rezačku na polystyrén sami, pretože to predstavuje nebezpečenstvo pre vaše zdravie a zdravie iných osôb. Okrem toho zaniká akýkoľvek nárok na záruku a ručenie Opravu ma tomto zariadení smú vykonávať iba autorizované osoby.
- Pozor – krehké komponenty! Zaisťte a zabezpečte, aby tavná rezačka na polystyrén a žeraviaci drôt neboli vystavené nárazom alebo úderom.
- Nepoužívajte zariadenie, keď ste unavení alebo pod vplyvom liekov.
- Vytiahnite pred akýmkoľvek prácou údržby sieťovú zástrčku.
- Zariadenie zostavujte len s pomocou inej osoby.

● Pred uvedením do prevádzky

- Vybaľte tavnú rezačku na polystyrén [1] a skontrolujte jej úplnosť a či nie je poškodená. Ak je zariadenie chybné, nepoužívajte ho.
- Skontrolujte riadny stav elektrickej zásuvky a či je dostatočne istená (min. 6 A, prúdový chránič RCD).
- Zaisťte a zabezpečte dobré vetranie pracovného priestoru.
- Vyberte miesto inštalácie tak, aby zariadenie, príslušenstvo alebo káble nepredstavovali nebezpečenstvo zakopnutia.

! **UPOZORNENIE:** Tavnú rezačku na polystyrén [1] musia montovať 2 osoby.

! **UPOZORNENIE:** Tavnú rezačku na polystyrén [1] môžete pomocou upevnenia na zábradlie [29] pripevniť na zábradlie a zaisťiť proti prevráteniu.

! **VAROVANIE!** Nebezpečenstvo ohrozenia života a úrazu pre batolátá a deti! Nikdy nenechávajte deti s obalovým materiálom bez dozoru. Hrozí nebezpečenstvo udusenía.

● Montáž

- Vyklopte všetky štyri predĺženia dosky na rezanie [5] tak, že uvoľníte skrutky [16] (pozri obr. J). Zastrčte aretačné kolíky [26] do predĺženia dosky na rezanie [5]. Utiahnite skrutky [16] vtedy, akonáhle budú predĺženia dosky na rezanie [5] v požadovanej pozícii (pozri obr. B).
- Vyklopte zadnú teleskopickú nohu [15] a postranné teleskopické [7] nohy na spodnom diele dosky na rezanie [4b]. Zafixujte zadnú teleskopickú nohu tak [15], že upevňovaciu koľajnicu [15a] zafixujete [12] skrutkou. Zafixujte postranné teleskopické nohy [7] pomocou zacvakávacích skrutiek pre postranné teleskopické nohy [13] (pozri obr. B).
- Požadovanú pracovnú výšku môžete nastaviť pomocou teleskopických nôh [7] a [15].
- Pripojte horný diel dosky na rezanie [4a] k spodnému dielu dosky na rezanie [4b]. Nasadte hornú dosku na rezanie [4a] s otvormi v kovovej vzpere zo zadnej strany na skrutky v bode oddelenia zadnej dosky [31]. V bode oddelenia zadných dosiek upevnite dve matice [31] na bezpečné spojenie dielov. Zatvorte dodatočné blokovanie zadnej dosky [32] otočením prídržných jazýčkov na závitových kolíkoch. Potom utiahnite všetky štyri matice na blokovanie zadnej dosky [32].
- Pripojte rezný oblúk [2] medzi hornú dosku na rezanie [4a] a spodnú dosku na rezanie [4b]. Za týmto

účelom zatlačte oblúk na rezanie [2] v oblasti bodu oddelenia [2a] zdola čo najpriamejšie do plastového puzdra až na doraz. Nasadíte kryt [2b] na záves [2c] a utiahnite skrutky v oblasti krytu závesu [2b] pomocou imbusového kľúča [30].

- Nainštalujte žeraviaci drôt [3] alebo jeden z náhradných žeraviacich drôtov [21]. Najskôr zaveste žeraviaci drôt v spodnej časti (pozri obr. A), pomocou nástroja na výmenu žeraviaceho drôtu [20] potiahnite pružinu [18] smerom nadol, aby ste mohli zavesiť aj žeraviaci drôt v hornej časti. Po uvoľnení pružiny [18] sa žeraviaci drôt [3] automaticky napne.
- Nastavte požadovaný uhol pre nastaviteľnú vodiacu koľajnicu [10]. Zafixujte nastaviteľnú vodiacu koľajnicu [10] pomocou skrutky [24] (pozri obr. F).
- Vyklopte vodiacu koľajnicu [14] (pozri obr. I).
- Vyklopte oblúk na rezanie [2]. Zafixujte oblúk na rezanie [2] skrutkami pre nastavenie uhla oblúka na rezanie [23] v požadovanej pozícii (pozri obr. E).
- Na demontáž rezačky na polystyrén so žeraviacim drôtom [1] môžete postupovať v opačnom poradí. Žeraviaci drôt [3] musí byť pred demontážou vychladnutý.

! **UPOZORNENIE:** Horný a spodný diel by mali počas skladovania zostať spojené. Po prvej inštalácii nie je určené opakovane oddeľovať a spájať horný a spodný diel zariadenia.

● Uvedenie do prevádzky

- Spojte elektrickú prípojku [17] so zásuvkou na prívod prúdu [17a] (pozri obr. C).
- Spojte sieťovú zástrčku [8] so zásuvkou.
- Položte rezanú tvrdú penu pozdĺž nastaviteľnej vodiacej koľajnice [10] na dosku na rezanie [4].
- Pomocou skrutiek pre hĺbkový doraz [25] nastavíte doraz pre hĺbku rezu [28]. Nastavte doraz pre hĺbku rezu [28] na požadovaný rozmer (pozri obr. G).

! **POZOR!** Ak ste vybrali minimálnu hĺbku príliš malú, narazí žeraviaci drôt na predĺženia dosky na rezanie. Postarajte sa o dostatočný odstup. **NEBEZPEČENSTVO POŽIARU!**

- Stlačte tlačidlo žeravenia [6]. Žeraviaci drôt [3] sa rozžeraví za niekoľko sekúnd.
- Zatiaľ čo budete pomocou žeraviaceho drôtu [3] rezať tvrdú penu na požadovanú veľkosť, držte tlačidlo žeravenia [6] stlačené.
- Po ukončení každého rezu pustite tlačidlo žeravenia [6]. Tlačidlo žeravenia [6] nesmiete držať stlačené ani trvalo a ani ho nesmiete zafixovať v stlačenej pozícii. **NEBEZPEČENSTVO POŽIARU!**

● Varianty rezania

Rovný rez

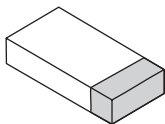

Nastavte v uhle nastaviteľnú vodiacu koľajnicu [10] na 90° (pozri obr. F) a nastavte uhlové nastavenie oblúka na rezanie [11] na 0°. Položte materiál a umiestnite ho do požadovanej pozície. Popríklad si vezmite na pomoc doraz pre nastavenie dĺžky [27]. Stlačte tlačidlo žeravenia [6] a podržte ho stlačené. Posúvajte oblúk na rezanie [2] v smere materiálu, kým nebude materiál úplne prerezaný. Pustite tlačidlo žeravenia [6].

Žeraviaci drôt [3] za niekoľko sekúnd vychladne.

Šikmý rez

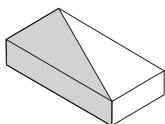

Nastavte v uhle nastaviteľnú vodiacu koľajnicu [10] na požadovaný uhol rezu (pozri obr. F). Nastavte uhlové nastavenie oblúka na rezanie [11] na 0°. Položte materiál a umiestnite ho do požadovanej pozície. Popríklad si vezmite na pomoc doraz pre nastavenie dĺžky [27]. Stlačte tlačidlo žeravenia [6] a podržte ho stlačené. Posúvajte oblúk na rezanie [2] v smere materiálu, kým nebude materiál úplne prerezaný.

Pustite tlačidlo žeravenia [6]. Žeraviaci drôt [3] za niekoľko sekúnd vychladne.

Skosený rez

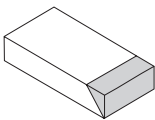

Nastavte v uhle nastaviteľnú vodiacu koľajnicu [10] na 90° (pozri obr. F). Nastavte uhlové nastavenie oblúka na rezanie [11] na požadovaný rozmer skoseného rezu. Položte materiál a umiestnite ho do požadovanej pozície. Popríklad si vezmite na pomoc doraz pre nastavenie dĺžky [27]. Stlačte tlačidlo žeravenia [6] a podržte ho stlačené. Posúvajte oblúk na rezanie [2] v smere materiálu, kým nebude materiál úplne prerezaný. Pustite tlačidlo žeravenia [6]. Žeraviaci drôt [3] za niekoľko sekúnd vychladne.

Falcovací rez/stupňovitý rez

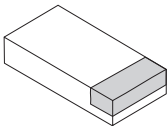

Nastavte v uhle nastaviteľnú vodiacu koľajnicu [10] na 90° (pozri obr. F) a nastavte uhlové nastavenie oblúka na rezanie [11] na 0°. Použite hĺbkový doraz [28]. Uvoľnite k tomu na oboch stranách reznej koľajnice skrutku pre hĺbkový doraz [25]. Nastavte hĺbkový doraz [28] do požadovanej pozície a zafixujte ho utiahnutím skrutky pre hĺbkový doraz [25] (UPOZORNENIE: Aby ste zabránili spriecheniu oblúka na rezanie [2], musíte hĺbkové dorazy [28] na oboch stranách oblúka na rezanie [2] nastaviť vždy rovnako). Položte materiál. Stlačte tlačidlo žeravenia [6] a podržte ho stlačené. Oblúk na rezanie [2] posúvajte v smere materiálu, kým oblúk na rezanie [2] nezastaví hĺbkový doraz [28]. Rezaná bude predtým nastavená hĺbka stupňa. Odtahujte materiál pri dosiahnutí hĺbky stupňa do požadovaného smeru, kým nebude stupeň kompletne narezaný. Pustite tlačidlo žeravenia [6]. Žeraviaci drôt [3] za niekoľko sekúnd vychladne.

Drážkovací rez

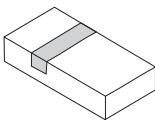

Nastavte v uhle nastaviteľnú vodiacu koľajnicu [10] na 90° (pozri obr. F) a nastavte uhlové nastavenie oblúka na rezanie [11] na 0°. Použite hĺbkový doraz [28]. Za týmto účelom uvoľnite na oboch stranách oblúka na rezanie [2] skrutku pre hĺbkový doraz [25]. Nastavte hĺbkový doraz [28] do požadovanej pozície a zafixujte ho utiahnutím skrutky pre hĺbkový doraz [25] (UPOZORNENIE: Aby ste zabránili spriecheniu oblúka na rezanie [2], musíte hĺbkové dorazy [28] na oboch stranách oblúka na rezanie [2] nastaviť vždy rovnako). Položte materiál. Stlačte tlačidlo žeravenia [6] a podržte ho stlačené. Oblúk na rezanie [2] posúvajte v smere materiálu, kým oblúk na rezanie [2] nezastaví hĺbkový doraz [28]. Rezaná bude predtým nastavená hĺbka stupňa. Pri dosiahnutí hĺbky stupňa odtiahnite materiál do požadovaného smeru. Pri dosiahnutí dĺžky drážky potiahnite oblúk na rezanie [2] opäť nahor. Pustite tlačidlo žeravenia [6]. Žeraviaci drôt [3] za niekoľko sekúnd vychladne.

Deliaci rez

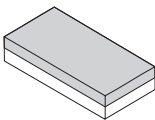

Nastavte v uhle nastaviteľnú vodiacu koľajnicu [10] na 90° (pozri obr. F) a nastavte uhlové nastavenie oblúka na rezanie [11] na 0°. Použite hĺbkový doraz [28]. Za týmto účelom uvoľnite na oboch stranách oblúka na rezanie [2] skrutku pre hĺbkový doraz [25]. Nastavte hĺbkový doraz [28] do požadovanej pozície a zafixujte ho utiahnutím skrutky pre hĺbkový doraz [25] (UPOZORNENIE: Aby ste zabránili spriecheniu oblúka na rezanie [2], musíte hĺbkové dorazy [28] na oboch stranách oblúka na rezanie [2] nastaviť vždy rovnako). Položte materiál. Stlačte tlačidlo žeravenia [6] a podržte ho stlačené. Oblúk na rezanie [2] posúvajte v smere dosky na rezanie [4], kým oblúk na rezanie [2] nezastaví hĺbkový doraz [28]. Teraz posúvajte materiál v požadovanom smere kompletne cez žeraviaci drôt [3]. Materiál sa rozdelí pozdĺž predtým nastavenej hĺbky stupňa. Pustite tlačidlo žeravenia [6]. Žeraviaci drôt [3] za niekoľko sekúnd vychladne.

● Údržba a čistenie

⚠ UPOZORNENIE: Za účelom čistenia alebo údržby tavnej rezačky na polystyrén [1] ho vždy najprv odpojte vytiahnutím sieťovej zástrčky [8] od elektrického napájania a nechajte ju vychladnúť. Hrozí nebezpečenstvo zásahu elektrickým prúdom alebo nebezpečenstvo poranenia pohyblivými časťami.

- Vyčistite vychladnutý žeraviaci drôt [3] priloženou mosadznou kefou [19].
- Vyčistite zvyšok zariadenia iba vtedy, keď je žeraviaci drôt vychladnutý [3].
- Vyčistite tavnú rezačku na polystyrén [1] suchou utierkou.

Výmena žeraviaceho drôtu

- Napnite pružinu [18] pomocou nástroja na výmenu žeraviaceho drôtu [20]. Druhá pružina sa tým uvoľní. Vymeňte poškodený žeraviaci drôt [3] a znovu uvoľnite pružinu [18] (pozri obr. D).



UPOZORNENIE: Hrozí nebezpečenstvo popálenia.



OZNÁMENIE: Používať smiete iba výrobcom odporúčané príslušenstvo a náhradné diely.

● Odstránenie chýb

Ak by tavná rezačka na polystyrén [1] nefungovala, skontrolujte nasledovné:

Chyba	Príčina	Korekcia
Žeraviaci drôt [3] sa nerozžeravie.	Prerušený prívodu prúdu	Skontrolujte prúdový chránič vašej sieťovej zásuvky a použite inú zásuvku, aby ste zaistili a zabezpečili, že je tavná rezačka na polystyrén [1] riadne napájaná prúdom.
		Skontrolujte, či je elektrické pripojenie [17] správne zapojené do zásuvky pre elektrické pripojenie [17a].
	Pretrhnutie kábla	Kontaktujte naše servisné stredisko.
Pretrhnutý/prepálený žeraviaci drôt [3]		Vymeňte žeraviaci drôt [3], ako to je opísané pod „Výmena žeraviaceho drôtu“.

● Skladovanie

- Uchovávajte zariadenie vždy v zaklopenom stave.
- Demontujte k tomu zariadenie v opačnom poradí ako pri uvedení do prevádzky.
- Uchovávajte zariadenie vyčistené, suché a mimo dosahu detí.

● Informácie o ochrane životného prostredia a likvidácii



NEVYHADZUJTE ELEKTRICKÉ NÁRADIE DO DOMOVÉHO ODPADU! NAMIESTO ODVOZU ODPADOV RECYKLUJTE SUROVINY!

Podľa európskej smernice 2012/19/EÚ sa musia opotrebované elektrické zariadenia zbierať samostatne a musia sa odovzdať na ekologické opätovné zhodnotenie. Symbol prečiarknutého odpadkového koša na kolieskach znamená, že toto zariadenie sa po skončení životnosti nesmie likvidovať spolu s komunálnym odpadom. Zariadenie musíte odovzdať na zriadených zberných miestach, v recyklačných strediskách alebo v spoločnostiach na likvidáciu odpadu. Likvidáciu vašich zaslaných poškodených zariadení vykonáme bezodplatne. Okrem toho sú distribútori elektrických a elektronických zariadení a distribútori potravín povinní ich prevziať späť. Spoločnosť LIDL vám ponúka možnosti vrátenia tovaru priamo v pobočkách a predajniach. Spätný odber a likvidácia je pre vás bezplatný. Pri kúpe nového zariadenia máte právo bezodplatne odovzdať zodpovedajúce použité zariadenie. Dodatočne toho máte možnosť, nezávisle od kúpy nového zariadenia, bezplatne odovzdať (až tri) použité zariadenia, ktoré nie sú v žiadnom rozmere väčšie ako 25 cm. Pred vrátením,

prosím, vymažte všetky osobné údaje. Pred vrátením odstráňte zo zariadenia batérie alebo akumulátory, ktoré nie sú uzatvorené v použítom zariadení, ako aj lampy, ktoré je možné vybrať bez ich zničenia, a odovzdajte ich do separovaného zberu.



Batérie s obsahom škodlivín sú označené vedľa uvedenými symbolmi, ktoré upozorňujú na zákaz likvidácie s domovým odpadom. Označenia určujúcich ťažkých kovov: Cd = kadmium, Hg = ortuť, Pb = olovo.

Použité batérie odovzdajte na zbernom mieste vo vašom meste či obci alebo späť vášmu predajcovi. Splňte tým zákonné povinnosti a prispějete dôležitým spôsobom k ochrane životného prostredia.



Všímajte si označenie na rôznych obalových materiáloch a popri prípade ich triedte osobitne podľa typu. Obalové materiály sú označené skratkami (a) a číslami (b) s nasledujúcim významom: 1–7: umelé hmoty, 20–22: papier a lepenka, 80–98: kompozitné materiály.

● EÚ vyhlásenie o zhode

My,

C. M. C. GmbH Holding

Zodpovedný za dokumenty:

Joachim Bettinger

Katharina-Loth-Str. 15

66386 St. Ingbert

Nemecko

vyhlasujeme na vlastnú zodpovednosť, že výrobok

Tavná rezačka na polystyrén

IAN: **509608_2507**

Č. pol. **2918**

Rok výroby: **2026/13**

Model: **PGDH A3**

spĺňa základné požiadavky ochrany, ktoré sú stanovené v európskych smerniciach

Elektromagnetická kompatibilita:

(2014/30/EÚ)

Smernica o nízkom napätí:

(2014/35/EÚ)

Smernica RoHS:

(2011/65/EÚ)+(2015/863/EÚ).

Hore opísaný predmet vyhlásenia spĺňa predpisy smernice 2011/65/EÚ Európskeho parlamentu a Rady zo dňa 08. júna 2011 pre obmedzenie používania určitých nebezpečných látok v elektrických a elektronických zariadeniach.

Pri posúdení zhody boli použité nasledujúce harmonizované normy:

EN 61558-2-6:2009

EN IEC 61558-1:2019

EN IEC 55014-1: 2021

EN IEC 55014-2: 2021

EN IEC 61000-3-2:2019+A1: 2021

EN 61000-3-3:2013+A1:2019+A2:2021

EN 60335-1:2012/A15:2021

St. Ingbert, 01.07.2025

C.M.C. GmbH Holding
Katharina-Lothi-Straße 15
66386 St.Ingbert
Tel. +49 6894 99897-50
Fax +49 6894 99897-29
J. A. J. Ingbert

Joachim Bettinger
– Zabezpečenie kvality –

● Informácie o záruke a servise

Záruka spoločnosti C. M. C. GmbH Holding

Vážená zákaznička, vážený zákazník,
na toto zariadenie získavate záruku 3 roky od dátumu kúpy. V prípade nedostatkov tohto výrobku máte voči predajcovi výrobku zákonom stanovené práva. Tieto zákonné práva nie sú našimi nižšie uvedenými záručnými podmienkami nijakým spôsobom obmedzené.

● Záručné podmienky

Záručná lehota začína plynúť dňom kúpy. Starostlivo si uschovajte originálny doklad o kúpe. Budete ho potrebovať ako doklad o zakúpení výrobku. Ak sa v priebehu 3 rokov od dátumu kúpy tohto zariadenia vyskytne chyba materiálu alebo výrobná chyba, zariadenie vám bezplatne opravíme alebo vymeníme – podľa nášho zväzenia. Podmienkou poskytnutia tohto záručného plnenia je, že v rámci 3-ročnej lehoty predložíte chybné zariadenie a doklad o kúpe (pokladničný lístok) a písomnou formou stručne popíšete, v čom pozostáva nedostatok a kedy sa vyskytol. Pokiaľ je táto chyba krytá našou zárukou, vrátime vám opravený alebo nový výrobok. Opravou alebo výmenou výrobku nezačína plynúť nová záručná lehota.

● Záručná doba a zákonný nárok na reklamáciu

Záručná doba sa následkom záručného plnenia nepredlžuje. To platí aj pre vymenené a opravené diely. Poškodenia a nedostatky, ktoré sa vyskytli už pri kúpe, sa musia nahlásiť ihneď po vybalení. Opravy po uplynutí záručnej doby sú spoplatnené.

● Rozsah záruky

Zariadenie bolo starostlivo vyrobené podľa prísnych kvalitatívnych noriem a pred distribúciou dôkladne odskúšané.

Záručné plnenie sa vzťahuje na materiálové alebo výrobné chyby. Táto záruka sa nevzťahuje na časti výrobku, ktoré sú vystavené bežnému opotrebovaniu, a preto sa môžu považovať za spotrebné diely, ani na poškodenia citlivých dielov, napr. spínače alebo diely zo skla. Táto záruka zaniká, ak sa výrobok používa nesprávne alebo v poškodenom stave, alebo ak bola nesprávne vykonávaná údržba. Pre správne používanie výrobku je potrebné presne dodržiavať všetky pokyny obsiahnuté výlučne v tomto preklade originálneho návodu na obsluhu. Je potrebné bezpodmienečne zabrániť účelom použitia a konaniam, od ktorých preklad originálneho návodu na obsluhu odrádza alebo pred ktorými varuje.

Výrobok je určený len na súkromné a nie komerčné použitie. V prípade nesprávnej alebo neodbornej manipulácie, použitia násilia a v prípade zásahov, ktoré nevykonala naša autorizovaná servisná pobočka, záruka zaniká.

● Postup v prípade poškodenia v záruke

Aby sme vašu žiadosť mohli čo najrýchlejšie vybaviť, postupujte podľa nasledujúcich pokynov:

- V prípade akýchkoľvek otázok si pripravte pokladničný blok a číslo výrobku (napr. IAN) ako doklad o kúpe.
- Číslo výrobku je uvedené na typovom štítku produktu, gravúre na produkte, na titulnej strane tohto návodu (vľavo dole) alebo na nálepke na zadnej alebo spodnej strane prístroja.
- Pokiaľ by sa vyskytli funkčné chyby alebo iné nedostatky, najprv sa telefonicky alebo prostredníctvom e-mailu obráťte na nižšie uvedené servisné oddelenie.
- Výrobok, ktorý bol zaregistrovaný ako chybný, môžete potom spolu s dokladom o kúpe (pokladničným blokom) a informáciou, o aký druh nedostatku ide a kedy sa vyskytol, bezplatne zaslať na adresu servisu, ktorá vám bola oznámená.
- Túto a mnohé ďalšie príručky si môžete prevziať na stránke parkside-diy.com. S týmto QR-kódom sa dostanete priamo na stránku parkside-diy.com. Vyberte svoju krajinu a pomocou masky vyhľadávania vyhládajte návod na obsluhu. Na získanie prístupu k návodu na obsluhu svojho výrobku zadajte číslo výrobku (IAN) 509608_2507.



● Servis

Takto nás môžete kontaktovať:

SK

Názov: C. M. C. GmbH Holding
Internetová adresa: www.cmc-creative.de
Kontaktný formulár: <https://parkside-diy.com/service>
Telefón: 0850 232001
Sídlo: Nemecko

IAN 509608_2507

Venujte, prosím, pozornosť tomu, že nasledujúca adresa nie je adresou servisu. Kontaktujte najprv hore uvedené servisné stredisko.







Adresa:

C. M. C. GmbH Holding
Katharina-Loth-Str. 15
66386 St. Ingbert
Nemecko

Objednanie náhradných dielov:

www.ersatzteile.cmc-creative.de

Tabla de los pictogramas utilizados	Página	111
Introducción	Página	112
Usado adecuado	Página	112
Volumen de entrega	Página	113
Equipamiento.....	Página	113
Datos técnicos.....	Página	114
Indicaciones de seguridad	Página	114
Antes de la puesta en funcionamiento	Página	118
Instalación	Página	119
Puesta en funcionamiento	Página	120
Formas de corte	Página	120
Mantenimiento y limpieza	Página	121
Solución de problemas	Página	122
Almacenamiento	Página	122
Indicaciones medioambientales y de desecho de residuos	Página	122
Declaración de conformidad UE	Página	123
Información sobre la garantía y el servicio posventa	Página	124
Condiciones de la garantía.....	Página	124
Periodo de garantía y reclamaciones por defectos estipuladas por ley.....	Página	124
Cobertura de la garantía.....	Página	124
Proceso en caso de garantía.....	Página	125
Servicio	Página	125

● Tabla de los pictogramas utilizados	
	Lea el manual de instrucciones de este producto atentamente y en su totalidad antes de usarlo.
	¡Aviso importante!
	¡Observar las indicaciones de advertencia y seguridad!
	¡Advertencia de descarga eléctrica! ¡Peligro de muerte!
IP44	Tipo de protección del transformador
	Corriente continua
50 Hz	Frecuencia de 50 hertzios
V ~	Tensión alterna en voltios
	Clase de protección II

	¡Elimine el embalaje y el aparato de forma respetuosa con el medio ambiente!
	Usted está obligado por ley a separar los aparatos así señalizados de los residuos urbanos sin clasificar. La eliminación con la basura doméstica está prohibida.
	Fabricado a partir de material reciclado
	¡No elimine los dispositivos eléctricos en la basura doméstica!
	El alambre caliente calentado puede resultar muy peligroso. En caso de contacto pueden producirse quemaduras.
	Usar gafas protectoras.
	Usar guantes de protección.
	Mantener alejado de la lluvia.
	Disyuntor térmico

Cortador de espuma dura de alambre caliente PGDH A3

● Introducción

 ¡Enhorabuena! Ha optado por un producto de alta calidad de nuestra empresa. Este aparato ha pasado por controles de calidad durante su fabricación y ha superado un control final. Se ha comprobado de este modo que el aparato funciona. Familiarícese con el producto antes de la primera puesta en servicio. Para ello, lea detenidamente el siguiente manual de instrucciones y las indicaciones de seguridad. Emplee el producto únicamente de la forma descrita y para las aplicaciones indicadas. Adjunte toda la documentación en el caso de entregar el producto a terceros.

¡MANTENER FUERA DEL ALCANCE DE LOS NIÑOS!

● Uso adecuado

El cortador de espuma dura de alambre caliente ha sido diseñado exclusivamente para cortar placas de espuma dura de poliestireno (por ejemplo, placas de aislamiento de fachadas, placas de aislamiento de tejados). No se debe cortar ningún otro material. El alambre calentado por un transformador eléctrico alcanza una temperatura de hasta 360 °C en unos 3 segundos. Cualquier

material de espuma dura de poliestireno que entre en contacto con el alambre se fundirá. El resultado son bordes soldados continuos. Obtendrá resultados de corte impecables. Está prohibido cualquier uso diferente a los descritos en el apartado Uso adecuado y puede resultar peligroso. Los daños derivados del incumplimiento de lo descrito o la aplicación errónea no están cubiertos por la garantía y están excluidos de la responsabilidad del fabricante. El dispositivo no está diseñado para su uso comercial. Este anula la garantía.

● Volumen de entrega

- 1 cortador de espuma dura de alambre caliente en dos partes (placa trasera superior y placa trasera inferior)
- 1 manual de instrucciones
- 1 cepillo de latón
- 1 herramienta para cambiar e instalar el alambre caliente
- 1 alambre caliente
- 3 alambres calientes de recambio
- 1 llave Allen

● Equipamiento

! **NOTA:** Compruebe siempre que el contenido está completo y que el cortador de espuma dura de alambre caliente se encuentra en perfecto estado inmediatamente después de desembalarlo. No use el aparato si presenta desperfectos.

Véanse al respecto las fig. A–K:

1	Cortador de espuma dura de alambre caliente	2	Estribo de corte
2a	Punto de separación del estribo de corte	2b	Cubierta de la bisagra
2c	Bisagra estribo de corte	3	Alambre caliente
4	Placa de corte	4a	Parte superior de la placa de corte
4b	Parte inferior de la placa de corte	5	Prolongación de la placa de corte
6	Botón de calentado	7	Pies telescópicos laterales
8	Enchufe	9	Transformador
10	Riel de guía ajustable	11	Ajuste de ángulo para estribo de corte
12	Tornillo para pie telescópico	13	Tornillos de enclavamiento para pies telescópicos laterales
14	Riel de guía	15	Pie telescópico trasero
15a	Riel de fijación para pie telescópico trasero	16	Tornillos
17	Toma de corriente	17a	Enchufe para toma de corriente
18	Muelle	19	Cepillo de latón
20	Herramienta para cambiar el alambre caliente	21	Alambre caliente de recambio

22	Tornillo de ajuste de posición	23	Tornillos de ajuste de ángulo del estribo de corte
24	Tornillo de ajuste de ángulo Riel de guía ajustable	25	Tornillo para tope de profundidad
26	Clavijas de bloqueo	27	Tope para ajuste de longitud
28	Tope de profundidad	29	Fijación de barandilla
30	Llave Allen	31	Punto de separación de la placa trasera
32	Mecanismo de bloqueo de placa trasera		

! **AVISO:** El término «producto» o «aparato» empleado en el texto siguiente se refiere al cortador de espuma dura de alambre caliente mencionado en este manual de instrucciones.

● Datos técnicos

Modelo:	PGDH A3
Tensión de alimentación:	220-240 V ~ 50 Hz
Potencia del transformador:	200 W
Tensión de salida del transformador:	36 V ~ / 5,6 A
Clase de protección del transformador:	II (aislamiento doble)
Profundidad de corte máxima:	330 mm
Longitud de corte máxima:	1370 mm
Diámetro del alambre caliente:	0,5 mm
Temperatura máx. del alambre caliente:	360 °C
Longitud del cable de red:	3 m





! **AVISO:** El desarrollo posterior puede hacer que se realicen modificaciones técnicas y visuales sin previo aviso. Por este motivo, todas las medidas, indicaciones y datos de este manual de instrucciones se ofrecen sin garantías. Esto hace que no puedan hacerse valer derechos legales derivados del manual de uso.

● Indicaciones de seguridad

! **LEA EL MANUAL DE INSTRUCCIONES ATENTAMENTE ANTES DE USAR EL APARATO. ¡ESTE FORMA PARTE DEL MISMO Y DEBE ENCONTRARSE DISPONIBLE EN TODO MOMENTO!**

- **!** **¡ADVERTENCIA!** ¡Peligro de muerte y accidentes para niños y bebés! No deje a los niños en ningún momento sin vigilancia con el material de embalaje. Existe peligro de asfixia.
- Familiarícese con todos los elementos de mando antes de comenzar el trabajo, sobre todo con las funciones y los modos de operación. En caso de dudas, pregunte a un profesional auto-

rizado. Lea y siga las instrucciones del manual de uso suministrado con el aparato. En este apartado se tratan las normas de seguridad básicas para trabajar con el aparato.

-  **¡ATENCIÓN!** El aparato debe emplearse únicamente con ropa de trabajo adecuada.
- El aparato debe emplearse únicamente con guantes de protección.
- El alambre de corte está bajo una gran tensión del muelle. Si el alambre se agrietara durante el uso, no se puede descartar que salgan chispas disparadas. Por ello es obligatorio el uso de gafas protectoras.
- Los vapores liberados durante el corte deberán extraerse directamente en el lugar de corte empleando un dispositivo de aspiración si se trabaja en estancias sin ventilación. Las planchas de espuma dura no deben tener restos de adhesivo ni otras impurezas. Los materiales de PVC y recubiertos de PVC no deben procesarse debido a los vapores nocivos para la salud que se liberan al cortarlos.
-  **¡ATENCIÓN!** Extraiga el enchufe de la toma de corriente inmediatamente si el cable conexión a la red está dañado o cortado.
-  **¡ATENCIÓN!** ¡El alambre caliente del cortador de espuma dura de alambre caliente se calienta mucho! **¡PELIGRO DE QUEMADURAS!**
-  **¡PELIGRO DE DESCARGA ELÉCTRICA!**
- Conecte el aparato únicamente a tomas de corriente con DDR (dispositivo diferencial residual) con una corriente de fallo asignada no superior a 30 mA; fusible mín. de 6 amperios.
- Si la línea de conexión a la red de este aparato se daña, deberá ser cambiada por el fabricante, su servicio de atención al cliente o una persona con una cualificación similar para evitar peligros.

¡MANTENER FUERA DEL ALCANCE DE LOS NIÑOS! Este aparato puede ser utilizado por niños a partir de 8 años y por personas con capacidades físicas, sensoriales o mentales reducidas, o sin experiencia y conocimientos, si son supervisados o instruidos en relación con el uso seguro del aparato y entienden los riesgos resultantes. No permita que los niños jueguen con el aparato. La limpieza y el mantenimiento de usuario no podrán ser llevados a cabo por niños sin la supervisión de un adulto.

⚠ ¡ATENCIÓN! Asegúrese de que el área de trabajo esté bien ventilada.

⚠ ¡ATENCIÓN! Los dispositivos eléctricos no deben eliminarse en la basura doméstica.

- Siga el resto de instrucciones del capítulo «Limpieza y mantenimiento» y «Almacenamiento».

⚠ ¡CUIDADO! FORMAS DE IMPEDIR QUE SE PRODUZCAN ACCIDENTES Y LESIONES:

- Las personas que no hayan leído el manual de uso no deben utilizar el aparato. Algunas disposiciones locales podrían establecer una edad mínima para poder utilizar el aparato.
- Lleve puesto calzado resistente.
- Tome las medidas de precaución necesarias para mantener a los niños alejados del aparato cuando esté encendido. Existe peligro de lesiones.
- No utilice el dispositivo cerca de líquidos o gases inflamables. La inobservancia puede conllevar peligro de incendios y explosiones.
- Guarde el aparato en un lugar seco y fuera del alcance de los niños cuando no se esté utilizando.

⚠ ¡CUIDADO! DE ESTE MODO, SE PREVIENEN LOS DAÑOS EN EL APARATO Y LAS POSIBLES LESIONES A PERSONAS DERIVADOS DE LOS MISMOS:

- Corte únicamente material adecuado para el aparato. El incumplimiento de estas instrucciones puede provocar daños en el aparato y representar un peligro para el usuario.
- No trabaje con un aparato dañado, incompleto o modificado sin la autorización del fabricante. Antes de la puesta en servicio, encargue a un especialista que compruebe si están presentes las medidas de protección eléctricas exigidas.
- Compruebe de forma periódica que el aparato funcione correctamente.
- Utilice solamente accesorios originales y no realice cambios en el aparato.
- Lea las instrucciones del manual de uso incluidas en el capítulo «Mantenimiento y limpieza». Todas las medidas recomendadas deberán ser llevadas a cabo por un electricista profesional. En caso de avería, póngase siempre en contacto con nuestro servicio técnico.

SEGURIDAD ELÉCTRICA:

⚠ ¡CUIDADO! Formas de impedir que se produzcan accidentes y lesiones por descarga eléctrica:

- Durante el funcionamiento del aparato se debe poder acceder libremente al enchufe una vez colocado.
- Antes de poner en servicio el aparato, encargue a expertos que comprueben la red eléctrica:
 - La puesta a tierra, la puesta a cero y el sistema de protección de la corriente de fallo deben cumplir las normas de seguridad de la empresa de suministros energéticos y funcionar correctamente.
 - Protección de las conexiones de enchufe eléctricas de la humedad.

⚠ PELIGRO POR DESCARGA ELÉCTRICA:

- Tenga cuidado de que la tensión de alimentación coincida con los datos de la placa de características.
- Realice la instalación eléctrica conforme a las normativas nacionales.
- Antes de cada uso compruebe si el aparato, la línea de conexión a la red y el enchufe presentan daños. Las líneas de conexión a la red defectuosas no deben repararse, estas deberán cambiarse por otras nuevas. Encargue la reparación de los daños en su aparato a un especialista autorizado.
- No extraiga la línea de conexión a la red de la toma de corriente tirando del cable. Proteja la línea de conexión a la red del calor, el aceite y los bordes afilados.
- No tire, transporte ni fije el aparato por la línea de conexión a la red.
- Emplee únicamente alargadores protegidos contra las salpicaduras de agua y autorizados para su uso en exteriores. Desenrolle el tambor del cable siempre completamente antes del uso. Compruebe si el cable presenta daños.
- Extraiga el enchufe de la toma de corriente antes de realizar cualquier trabajo en el aparato o si no se está empleando.
- Los cables alargadores no deben tener una sección transversal inferior a los conductos para tubos flexibles de goma con la denominación H07RN8-F. La longitud de la línea debe ser de 10 m. La sección transversal del cordón del cable alargador debe ser como mínimo 2,5 mm².
- Los cables alargadores y de alimentación deben revisarse periódicamente. No se permite el uso de cables defectuosos o no previstos para ello.
- Si el aparato está dañado, no deberá ponerse en funcionamiento y su reparación deberá encargarse a una persona cualificada.
- Guarde el aparato en un lugar seco y protegido de las influencias meteorológicas si no lo va a usar durante un periodo prolongado.

- Este aparato únicamente debe conectarse a redes eléctricas con el consumo de corriente adecuado. Lo correcto es conectarlo a una caja de enchufe con puesta a tierra de 230 V/50 Hz. Compare para ello también los datos de la placa de características.
- Por su propia seguridad, consulte a un electricista si no está seguro de cómo conectar las piezas eléctricas.
- Asegúrese de que las tomas de corriente y sus conexiones estén protegidas de la humedad. No use el aparato bajo la lluvia.
- Se debe elegir una posición que no provoque caídas.
- Asegúrese de que el cortador de espuma dura de alambre caliente, los enchufes y los cables alargadores se encuentren en lugares protegidos del agua.
- Extraiga siempre todos los enchufes antes de realizar cualquier trabajo en el cortador de espuma dura de alambre caliente.
- En exteriores no utilice nunca conexiones, adaptadores, alargadores o cables de conexión que no hayan sido homologados para su uso al aire libre.
- Coloque los cables de forma que no constituyan un obstáculo ni puedan dañarse.
- Una vez instalado el aparato, se debe poder acceder a los enchufes siempre inmediatamente. No deben estar cubiertos ni empotrados de forma que puedan extraerse inmediatamente en caso de emergencia.
- En caso de avería del cortador de espuma dura de alambre caliente, desenchúfelo inmediatamente de la toma de corriente. No intente reparar usted mismo el cortador de espuma dura de alambre caliente, ya que de ello podrían derivarse peligros para su salud y la de otras personas. Además, esto anulará todos los derechos de garantía. Las reparaciones en este aparato deben realizarlas únicamente personas autorizadas.
- ¡Atención, componentes frágiles! Asegúrese de que el cortador de espuma dura de alambre caliente y el alambre caliente no sean expuestos a golpes o impactos.
- No use el aparato si está cansado o bajo la influencia de medicamentos.
- Extraiga el enchufe antes de realizar cualquier trabajo de mantenimiento.
- Instale el aparato con la ayuda de otra persona.

● Antes de la puesta en funcionamiento

- Desembale el cortador de espuma dura de alambre caliente  y compruebe si está completo y si presenta daños. No use el aparato si presenta desperfectos.

- Compruebe el correcto estado de la toma de corriente eléctrica y que se encuentre suficientemente protegida (mín. interruptor DDR de 6 A).
- Asegúrese de que el área de trabajo esté bien ventilada.
- Seleccione el lugar de instalación de forma que no se pueda tropezar con el aparato, los accesorios o los cables.

! **AVISO:** El cortador de espuma dura de alambre caliente [1] debe instalarse con dos personas.

! **AVISO:** El cortador de espuma dura de alambre caliente [1] puede fijarse a una barandilla con la ayuda de la fijación para barandilla [29] y asegurarse contra el vuelco.

! **¡ADVERTENCIA!** ¡Peligro de muerte y accidentes para niños y bebés! No deje a los niños en ningún momento sin vigilancia con el material de embalaje. Existe peligro de asfixia.

● Instalación

- Despliegue las cuatro prolongaciones de la placa de corte [5] soltando los tornillos [16] (véase la fig. J). Inserte las clavijas de bloqueo [26] en la prolongación de la placa de corte [5]. Vuelva a apretar los tornillos [16] en cuanto las prolongaciones de la placa de corte [5] se encuentren en la posición deseada (véase la fig. B).
- Despliegue el pie telescópico trasero [15] y los pies telescópicos laterales [7] en la parte inferior de la placa de corte [4b]. Fije el pie telescópico trasero [15] fijando el riel de fijación [15a] con el tornillo [12]. Fije los pies telescópicos laterales [7] con ayuda de los tornillos de enclavamiento para pies telescópicos laterales [13] (véase la fig. B).
- La altura de trabajo deseada puede ajustarse empleando los pies telescópicos [7] y [15].
- Conecte la parte superior de la placa de corte [4a] a la parte inferior de la placa de corte [4b]. Deslice la placa de corte superior [4a] con los orificios del puntal metálico desde la parte trasera sobre los tornillos prisioneros en el punto de separación de la placa trasera [31]. Apriete las dos tuercas en el punto de separación de las placas traseras [31] para unir las piezas de forma segura. Cierre el mecanismo de bloqueo adicional de la placa trasera [32] girando las lengüetas de retención sobre los tornillos prisioneros. A continuación, apriete las cuatro tuercas del botón de bloqueo de la placa trasera [32].
- Conecte el estribo de corte [2] entre la placa de corte superior [4a] y la placa de corte inferior [4b]. Para ello, introduzca el estribo de corte [2] en la zona del punto de separación [2a] desde abajo lo más recto posible hasta que encaje en el manguito de plástico. Deslice la cubierta [2b] sobre la bisagra [2c] y apriete los tornillos en la zona de la cubierta de la bisagra [2b] con la llave Allen [30].
- Instale el alambre caliente [3] o uno de los alambres calientes de repuesto [21]. Para ello, enganche primero el alambre caliente en la parte inferior (véase la Fig. A), utilice la herramienta para cambiar el alambre caliente [20] para tirar del muelle [18] hacia abajo y poder enganchar también el alambre caliente en la parte superior. Cuando se suelta el muelle [18], el alambre caliente [3] se tensa automáticamente.
- Ajuste el ángulo deseado para el riel de guía ajustable [10]. Fije el riel de guía ajustable [10] con ayuda del tornillo [24] (véase la fig. F).
- Despliegue el riel de guía [14] (véase la fig. I)
- Despliegue el estribo de corte [2]. Fije el estribo de corte [2] con los tornillos de ajuste del ángulo del estribo de corte [23] en la posición deseada (véase la fig. E).
- Para desmontar el cortador de espuma dura de alambre caliente [1], puede procederse en el orden inverso. El alambre caliente [3] debe enfriarse antes de desmontarlo.

! **AVISO:** Para el almacenamiento, las partes superior e inferior deben permanecer unidas. Las partes superior e inferior del dispositivo no están diseñadas para separarse y volver a conectarse repetidamente después de la instalación inicial.

● Puesta en funcionamiento

- Conecte la toma de corriente [17] con el enchufe para toma de corriente [17a] (véase la fig. C).
- Conecte el enchufe [8] con la toma de corriente.
- Coloque la espuma dura a cortar a lo largo del riel de guía ajustable [10] sobre la placa de corte [4].
- Los tornillos para tope de profundidad [25] permiten ajustar el tope de la profundidad de corte [26]. Ajuste el tope para la profundidad de corte [26] a la dimensión deseada (véase la fig. G).

⚠ ¡ATENCIÓN! Si se ha elegido una profundidad mínima demasiado baja, el alambre caliente chocará contra las prolongaciones de la placa de corte. Asegúrese de que se dispone de una distancia suficiente. **¡PELIGRO DE INCENDIO!**

- Presione el botón de calentado [6]. El alambre caliente [3] se calienta en cuestión de segundos.
- Mantenga pulsado el botón de calentado [6] mientras corta la espuma dura al tamaño deseado utilizando el alambre caliente [3].
- Suelte el botón de calentado [6] al final de cada corte. El botón de calentado [6] no debe estar pulsado de forma permanente ni fijarse en la posición pulsada. **¡PELIGRO DE INCENDIO!**

● Formas de corte

Corte recto

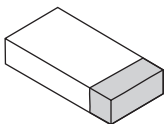

Ajustar el riel de guía ajustable [10] en un ángulo de 90° (véase la fig. F) y ajustar el ajuste del ángulo del estribo de corte [11] a 0°. Colocar el material y ponerlo en la posición deseada. En caso necesario, ayudarse del tope para ajuste de longitud [27]. Pulsar y mantener pulsado el botón de calentado [6]. Desplazar el estribo de corte [2] en dirección al material hasta que el material se haya cortado completamente. Soltar el botón de calentado [6]. El alambre caliente [3] se enfría en cuestión de segundos.

Corte en diagonal

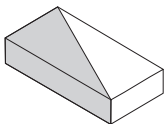

Ajustar el riel de guía ajustable [10] en ángulo al ángulo de corte deseado (véase la fig. F). Ajustar el ajuste del ángulo del estribo de corte [11] a 0°. Colocar el material y ponerlo en la posición deseada. En caso necesario, ayudarse del tope para ajuste de longitud [27]. Pulsar y mantener pulsado el botón de calentado [6]. Desplazar el estribo de corte [2] en dirección al material hasta que el material se haya cortado completamente. Soltar el botón de calentado [6]. El alambre caliente [3] se enfría en cuestión de segundos.

Corte a inglete

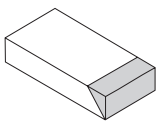

Ajustar el riel de guía ajustable [10] en un ángulo de 90° (véase la fig. F). Ajustar el ajuste del ángulo del estribo de corte [11] a la medida deseada del corte a inglete. Colocar el material y ponerlo en la posición deseada. En caso necesario, ayudarse del tope para ajuste de longitud [27]. Pulsar y mantener pulsado el botón de calentado [6]. Desplazar el estribo de corte [2] en dirección al material hasta que el material se haya cortado completamente. Soltar el botón de calentado [6]. El alambre caliente [3] se enfría en cuestión de segundos.

Corte de rebaje/corte graduado

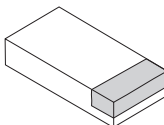

Ajustar el riel de guía ajustable [10] en un ángulo de 90° (véase la fig. F) y ajustar el ajuste del ángulo del estribo de corte [11] a 0°. Utilice el tope de profundidad [26]. Para ello, suelte el tornillo para el tope de profundidad [25] correspondiente a ambos lados del riel de corte. Coloque el tope de profundidad [26] respectivamente en la posición deseada y fíjelo apretando el tornillo del tope de profundidad [25] (NOTA: Para evitar

que el estribo de corte [2] se ladee, los topes de profundidad [28] deben ajustarse del mismo modo a ambos lados del estribo de corte [2] respectivamente). Colocar el material. Pulsar y mantener pulsado el botón de calentado [6]. Deslizar el estribo de corte [2] en dirección al material hasta que el estribo de corte [2] quede detenido por el tope de profundidad [28]. Se corta la profundidad de nivel ajustada previamente. Una vez alcanzada la profundidad del nivel, retirar el material en la dirección deseada hasta que el nivel se haya cortado completamente. Soltar el botón de calentado [6]. El alambre caliente [3] se enfría en cuestión de segundos.

Corte en ranura

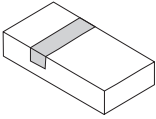

Ajustar el riel de guía ajustable [10] en un ángulo de 90° (véase la fig. F) y ajustar el ajuste del ángulo del estribo de corte [11] a 0°. Utilice el tope de profundidad [28]. Para ello, suelte el tornillo para el tope de profundidad [25] correspondiente a ambos lados del estribo de corte [2]. Coloque el tope de profundidad [28] respectivamente en la posición deseada y fíjelo apretando el tornillo del tope de profundidad [25].

(NOTA: Para evitar que el estribo de corte [2] se ladee, los topes de profundidad [28] deben ajustarse del mismo modo a ambos lados del estribo de corte [2] respectivamente). Colocar el material. Pulsar y mantener pulsado el botón de calentado [6]. Deslizar el estribo de corte [2] en dirección al material hasta que el estribo de corte [2] quede detenido por el tope de profundidad [28]. Se corta la profundidad de nivel ajustada previamente. Una vez alcanzada la profundidad del nivel, retirar el material en la dirección deseada. Tirar de nuevo hacia arriba una vez alcanzada la longitud de ranura del estribo de corte [2]. Soltar el botón de calentado [6]. El alambre caliente [3] se enfría en cuestión de segundos.

Corte de separación

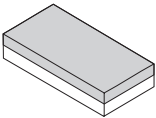

Ajustar el riel de guía ajustable [10] en un ángulo de 90° (véase la fig. F) y ajustar el ajuste del ángulo del estribo de corte [11] a 0°. Utilice el tope de profundidad [28]. Para ello, suelte el tornillo para el tope de profundidad [25] correspondiente a ambos lados del estribo de corte [2]. Coloque el tope de profundidad [28] respectivamente en la posición deseada y fíjelo apretando el tornillo del tope de profundidad [25].

(NOTA: Para evitar que el estribo de corte [2] se ladee, los topes de profundidad [28] deben ajustarse del mismo modo a ambos lados del estribo de corte [2] respectivamente). Colocar el material. Pulsar y mantener pulsado el botón de calentado [6]. Deslizar el estribo de corte [2] en dirección a la placa de corte [4] hasta que el estribo de corte [2] quede detenido por el tope de profundidad [28]. Deslizar ahora el material completamente en la dirección deseada por el alambre caliente [3]. El material se separa por la profundidad de nivel previamente ajustada. Soltar el botón de calentado [6]. El alambre caliente [3] se enfría en cuestión de segundos.

● Mantenimiento y limpieza





¡CUIDADO: Para limpiar o [1] realizar tareas de mantenimiento en el cortador de espuma dura de alambre caliente, desconéctelo siempre primero del suministro de tensión extrayendo el enchufe [8] y déjelo enfriar. Existe riesgo de descargas eléctricas o peligro de lesiones por piezas móviles.

- Limpie el alambre caliente enfriado [3] con el cepillo de latón [19] adjunto.
- Limpie el resto del aparato únicamente cuando el alambre caliente [3] se haya enfriado.
- Limpie el cortador de espuma dura de alambre caliente [1] con un paño seco.

Cambio del alambre caliente







- Tense el muelle [18] empleando la herramienta para cambiar el alambre caliente [20], el otro muelle se destensa al hacerlo. Sustituya el alambre caliente [3] defectuoso y vuelva a destensar el muelle [18] (véase la fig. D).

 **CUIDADO:** Existe peligro de quemaduras.

 **NOTA:** Solo está permitido emplear accesorios y piezas de recambio recomendados por el fabricante.

● Solución de problemas

Si el cortador de espuma dura de alambre caliente  no funciona, compruebe lo siguiente:

Error	Causa	Solución
El alambre caliente  no se calienta.	Alimentación eléctrica interrumpida	Compruebe el disyuntor de corriente de fallo de su enchufe de red y emplee otra toma de corriente para garantizar que el cortador de espuma dura de alambre caliente  se alimente correctamente con corriente.
		Compruebe si la toma de corriente  está correctamente enchufada en la toma de corriente  .
	Rotura de cable	Póngase en contacto con nuestro servicio técnico.
Alambre caliente  roto/fundido		Sustituya el alambre caliente  como se describe en «Cambio del alambre caliente».

● Almacenamiento

- Guarde el aparato siempre plegado.
- Para ello, desmonte el aparato en el orden inverso al de la puesta en servicio.
- Guarde el aparato limpio, seco y fuera del alcance de los niños.

● Indicaciones medioambientales y de desecho de residuos



**¡NO ARROJE LOS APARATOS ELÉCTRICOS EN LA BASURA DOMÉSTICA!
¡RECUPERACIÓN DE MATERIAS PRIMAS EN LUGAR DE ELIMINACIÓN DE RESIDUOS!**

Según la Directiva europea 2012/19/UE, los dispositivos eléctricos usados deben recogerse por separado y someterse a un reciclaje respetuoso con el medio ambiente. El símbolo del contenedor de basura tachado significa que no está permitido eliminar este aparato con la basura doméstica al final de su vida útil. El aparato deberá entregarse en los puntos de recogida, las plantas de reciclaje o las empresas eliminadoras de basuras habilitadas al efecto. Nosotros nos ocupamos de la eliminación de los aparatos defectuosos que nos envíen sin coste alguno. Además, los distribuidores de dispositivos eléctricos y electrónicos así como los de productos alimenticios están obligados a su recogida. Lidl ofrece posibilidades de recogida directamente en sus tiendas y supermercados. La recogida y la eliminación son gratuitas para usted. La compra de un aparato nuevo le da derecho a entregar el aparato viejo correspondiente sin coste alguno. Además, también puede, independientemente de la compra de un aparato nuevo, entregar gratuitamente (un máximo de tres) aparatos viejos cuyas dimensiones no excedan los 25 cm. Borre todos los datos personales antes de devolverlos. Antes de la entrega, extraiga las pilas y baterías que no estén encerradas en el aparato viejo, así como las lámparas que puedan extraerse sin destruirlas y elimínelas por separado.



Las pilas que contienen sustancias nocivas están marcadas con un símbolo que advierte de la prohibición de desecharlas con la basura doméstica. Las denominaciones de los metales pesados son: Cd = cadmio, Hg = mercurio, Pb = plomo.

Lleve las pilas y baterías gastadas a un punto de recogida de su ciudad o región o devuélvalas al proveedor. Así cumplirá con los requisitos legales y hará una importante contribución a la protección ambiental.



Tenga en cuenta el marcado de los diferentes materiales de embalaje y sepárelos si es necesario. Los materiales de embalaje están marcados con abreviaturas (a) y números (b) con el siguiente significado: 1–7: plásticos, 20–22: papel y cartón, 80–98: materiales compuestos.

● Declaración de conformidad UE

Nosotros, la empresa

C. M. C. GmbH Holding

Responsable del documento:

Joachim Bettinger

Katharina-Loth-Str., 15

66386 St. Ingbert

Alemania

declaramos bajo responsabilidad exclusiva que el producto

Cortador de espuma dura de alambre caliente

IAN: **509608_2507**

Art. n.º: **2918**

Año de fabricación: **2026/13**

Modelo: **PGDH A3**

cumple con los requisitos de seguridad esenciales expuestos en las directivas europeas

Compatibilidad electromagnética:

(2014/30/UE)

Directiva de baja tensión:

(2014/35/UE)

Directiva RoHS:

(2011/65/UE)+(2015/863/UE).

El objeto anteriormente descrito en la declaración cumple con los requisitos de la Directiva 2011/65/UE del Parlamento Europeo y del Consejo del 8 de junio de 2011 para la restricción del uso de determinados materiales peligrosos en dispositivos eléctricos y electrónicos.

Para la evaluación de la conformidad se han consultado las siguientes normas armonizadas:

EN 61558-2-6:2009

EN IEC 61558-1:2019

EN IEC 55014-1: 2021

EN IEC 55014-2: 2021

EN IEC 61000-3-2:2019+A1: 2021

EN 61000-3-3:2013+A1:2019+A2:2021

EN 60335-1:2012/A15:2021

EN 60335-2-45:2002/A2:2012

EN 62233:2008

St. Ingbert, 01/07/2025

C.M.C. GmbH Holding
Katharina-Loth-Straße 15
66386 St. Ingbert
Tel. +49 6894 99897-50
Fax +49 6894 99897-29
i. A. J. Müller

Joachim Bettinger
- Control de calidad -

● Información sobre la garantía y el servicio posventa

Garantía de C. M. C. GmbH Holding

Estimado cliente,
este aparato dispone de una garantía de 3 años a partir de la fecha de compra. En caso de defecto del producto, tiene derechos legales frente al vendedor del mismo. Esta garantía no limita en forma alguna sus derechos legales.

● Condiciones de la garantía

El periodo de garantía comienza en la fecha de compra del producto. Conserve el justificante de compra original. Este documento se requiere como prueba de la compra. Si dentro del plazo de 3 años a partir de la fecha de compra de este aparato surge un defecto de material o de fabricación, repararemos o sustituiremos (según nuestra elección) el aparato de forma gratuita. Este servicio de garantía presupone la presentación dentro del plazo de 3 años del aparato defectuoso y del justificante de compra (ticket de compra), junto con una breve descripción del fallo y el momento en el que se produjo.

Si nuestra garantía cubre el defecto, recibirá de nuevo el aparato reparado o uno nuevo. La reparación o sustitución del aparato no implica la ampliación del plazo de garantía.

● Periodo de garantía y reclamaciones por defectos estipuladas por ley

El periodo de garantía no se amplía debido a la garantía. Esto aplica tanto para piezas reparadas como sustituidas. Los posibles defectos y vicios ya existentes en el momento de la compra deberán comunicarse inmediatamente después de desembalar. Una vez concluido el periodo de garantía todas las reparaciones estarán sujetas a pago.

● Cobertura de la garantía

El aparato ha sido fabricado cuidadosamente siguiendo exigentes normas de calidad y ha sido probado antes de su entrega.

La garantía cubre defectos de materiales o de fabricación. Esta garantía no cubre aquellos componentes del producto sometidos a un desgaste normal y que, por ello, puedan considerarse piezas de desgaste. Tampoco cubre daños de componentes frágiles como, por ejemplo, los interruptores y piezas de cristal. La garantía quedará anulada si el producto resulta dañado o es utilizado o mantenido de forma inadecuada. Para realizar un uso adecuado del producto deberá seguir exclusivamente las indicaciones del manual de instrucciones original. Se deberá evitar necesariamente cualquier uso y manejo desaconsejado en el manual de instrucciones original o del cual se haya advertido.

El producto sólo está destinado para el empleo privado y en ningún caso para el uso comercial. Encaso de manejo incorrecto o abusivo, aplicación de violencia y manipulación no autorizada por nuestro servicio técnico local autorizado, se anulará la garantía.

● Proceso en caso de garantía

Para garantizar una rápida tramitación de su consulta, tenga en cuenta las siguientes indicaciones:

- Tenga a mano el justificante de compra para todas las consultas y el número de artículo (p. ej. IAN) como prueba de compra.
- El número de artículo figura en la placa de características del producto, en un grabado en el producto, en la portada de su manual (abajo a la izquierda) o en el adhesivo de la parte posterior o inferior del producto.
- Si se producen fallos de funcionamiento o si se verificasen deficiencias, póngase primero en contacto telefónico o por correo electrónico con el departamento de atención al cliente indicado más abajo.
- Puede enviar el producto defectuoso adjuntando el justificante de compra (ticket de caja) e indicando el tipo de defecto y el momento de su aparición, de forma gratuita, a la dirección del servicio técnico indicada.
- En parkside-diy.com podrá descargarse este y muchos otros manuales. El código QR le permite acceder directamente a parkside-diy.com. Seleccione su país y utilice la máscara de búsqueda para buscar el manual de instrucciones. Indicando el número de artículo (IAN) 509608_2507 se accederá al manual de instrucciones de su artículo.



● Servicio

Datos de contacto:

ES

Nombre: C. M.C. GmbH Holding
Dirección de Internet: www.cmc-creative.de
Formulario de contacto: <https://parkside-diy.com/service>

IAN 509608_2507

Tenga en cuenta que la siguiente dirección no obedece a la del servicio técnico. Póngase en contacto en primer lugar con el punto de servicio arriba indicado.







Dirección:









C. M. C. GmbH Holding
Katharina-Loth-Str., 15
66386 St. Ingbert
Alemania

Pedido de piezas de recambio:

www.ersatzteile.cmc-creative.de

Tabel over anvendte symboler	Side	126
Indledning	Side	127
Formålsbestemt anvendelse	Side	127
Leveringsomfang	Side	128
Udstyr	Side	128
Tekniske data.....	Side	129
Sikkerhedsregler	Side	129
Før ibrugtagning	Side	133
Opstilling.....	Side	133
Ibrugtagning	Side	134
Skærtyper	Side	134
Vedligehold og rengøring	Side	135
Afhjælpning af fejl	Side	136
Opbevaring	Side	136
Oplysninger vedrørende miljø og bortskaffelse	Side	136
EU-overensstemmelseserklæring	Side	137
Oplysninger om garanti og serviceafvikling	Side	138
Garantibetingelser	Side	138
Garantiperiode og lovmæssige krav i tilfælde af mangler	Side	138
Garantiens omfang	Side	138
Afvikling af garantisager	Side	138
Service	Side	139

● Tabel over anvendte symboler	
	Læs betjeningsvejledningen opmærksomt og helt igennem før brug af dette produkt.
	Vigtig oplysning!
	Overhold advarsels- og sikkerhedshenvisningerne!
	Advarsel mod elektrisk stød! Livsfare!
IP44	Beskyttelsesgrad transformator
	Jævnstrøm
50 Hz	Frekvens på 50 Hertz.
V ~	Vekselspænding i Volt
	Kapslingsklasse II

	Bortskaf emballagen og apparatet miljøvenligt!
	Du er ved lov forpligtet til at tilføre de på denne måde mærkede apparater til en registrering adskilt fra usorteret kommunalt affald. Bortskafning sammen med husholdningsaffald er ikke tilladt.
	Fremstillet af genbrugsmateriale
	Bortskaf ikke elektriske apparater sammen med husholdningsaffaldet!
	Den opvarmede glødetråd udgør et stort farepotentiale. Kontakt kan forårsage forbrændinger.
	Bær beskyttelsesbriller.
	Bær beskyttelseshandsker.
	Må ikke udsættes for regn.
	Termisk sikkerhedsafbryder

Glødetrådsskæreenhed til hårdt skum PGDH A3

● Indledning



Hjerteligt tillykke! Du har valgt et kvalitetsprodukt fra vort firma. Dette apparats kvalitet blev kontrolleret i produktionsforløbet, og der blev gennemført et afsluttende eftersyn. Det er således sikret, at dit apparat er i funktionsklar stand. Lær produktet at kende inden første ibrugtagning. Læs hertil opmærksomt den følgende brugsvejledning og sikkerhedsanvisningerne. Anvend produktet udelukkende som beskrevet og til de oplyste anvendelsesområder. Giv venligst alle disse papirer videre, hvis produktet gives videre til tredjepart.

OPBEVARES UTILGÆNGELIGT FOR BØRN!

● Formålsbestemt anvendelse

Glødetrådsskæreenheden til hårdt skum er udelukkende designet til at skære hårde skumplader af polystyren (f.eks. facadeisoleringsplader, tagisoleringsplader). Der må ikke skæres i andre materialer. Tråden, som opvarmes af en elektrisk transformator, varmes op til 360 °C på ca. 3 sekunder. Alt hårdt polystyrenskummateriale, der kommer i kontakt med tråden, smelter. Dette resulterer i sømløst sammensvejsede kanter. Du får upåklagelige skæresultater. Enhver brug, der afviger fra den formålsbestemte anvendelse, kan resultere i skader på apparatet.

delse, er ikke tilladt og potentielt farlig. Farer på grund af manglende hensyntagen hertil eller på grund af forkert brug dækkes ikke af garantien og ligger uden for fabrikantens ansvarsområde. Apparatet er ikke beregnet til erhvervsmæssig anvendelse. Ved erhvervsmæssig brug bortfalder garantien.

● Leveringsomfang

- 1 glødetrådsskæreenhed til hårdt skum i to dele (øvre bagplade, nedre bagplade)
- 1 betjeningsvejledning
- 1 messingbørste
- 1 værktøj til skift og installation af glødetråden
- 1 glødetråd
- 3 ekstra glødetråde
- 1 unbrakonøgle

● Udstyr

! **BEMÆRK:** Kontroller umiddelbart efter at apparatet er blevet pakket ud, at alle dele, der hører til leveringen, er fulgt med, og kontroller samtidigt tilstanden af glødetrådsskæreenhed til hårdt skum. Hvis apparatet er i stykker, må det ikke bruges.

Se venligst afb. A–K:

1	Glødetrådsskæreenhed til hårdt skum	2	Skærebøjle
2a	Adskillelespunkt skærebøjle	2b	Skærm hængsel
2c	Hængsel skærebøjle	3	Glødetråd
4	Skæreplade	4a	Øvre del skæreplade
4b	Nedre del skæreplade	5	Forlængelse af skærepladen
6	Varmeknap	7	Teleskopfødder i siderne
8	Strømskik	9	Transformator
10	Justerbar styreskinne	11	Vinkelindstilling til skærebøjle
12	Skrue til teleskopfod	13	Låseskruer til teleskopfødderne i siderne
14	Styreskinne	15	Bageste teleskopfod
15a	Fastgørelsesskinne til bageste teleskopfod	16	Skruer
17	Strømtilslutning	17a	Bøsning til strømskik
18	Fjeder	19	Messingbørste
20	Værktøj til at skifte glødetråden	21	Ekstra glødetråd
22	Skrue til justering af position	23	Skruer til indstilling af skærebøjleens vinkel
24	Skrue til indstilling af vinkel Justerbar styreskinne	25	Skrue til dybdeanslag
26	Låsestifter	27	Anslag for længdejustering
28	Dybdeanslag	29	Fastgørelse af gelænder

30	Unbrakonøgle	31	Adskillelsespunkt bagplade
32	Låsemekanisme bagplade		

! **BEMÆRK:** Det i den efterfølgende tekst benyttede begreb „produkt“ eller „apparat“ refererer til den i denne brugsvejledning nævnte glødetrådsskæreenhed til hårdt skum.

● Tekniske data



Model:	PGDH A3
Forsyningsspænding:	220–240 V ~ 50 Hz
Transformator effekt:	200 W
Beskyttelsesgrad transformator:	36 V ~ / 5,6 A
Transformator kapslingsklasse:	II (dobbelt isoleret)
Maksimal skæredybde:	330 mm
Maksimal skærelængde:	1370 mm
Diameter glødetråd:	0,5 mm
Maks. temperatur glødetråd:	360 °C
Strømkablets længde	3 m

! **BEMÆRK:** Tekniske modifikationer og ændringer af udseendet kan i forbindelse med videreudviklinger foretages uden varsel. Alle mål, bemærkninger og oplysninger i denne brugsvejledning er derfor ikke garanterede. Retskrav, som fremsættes på grundlag af brugsvejledningen, kan derfor ikke gøres gældende.

● Sikkerhedsregler

! **LÆS VENLIGST HELE BETJENINGSVEJLEDNINGEN GRUNDIGT FØR BRUG. DEN ER EN DEL AF APPARATET OG SKAL ALTID VÆRE TILGÆNGELIG!**

- **!** **ADVARSEL!** Livsfare og fare for uheld for små børn og børn! Lad aldrig børn lege med emballagematerialet uden tilsyn. Der er fare for kvælning.
- Gør dig godt bekendt med alle betjeningslementer og især med funktioner og virkemåder, inden du begynder på arbejdet. Spørg i givet fald en fagmand. Læs og overhold den betjeningsvejledning, der hører til apparatet! Dette afsnit behandler de grundlæggende sikkerhedsforskrifter ved arbejdet med apparatet.
- **!** **OBS!** Apparatet må kun betjenes i passende arbejdstøj.
- Apparatet må kun betjenes med beskyttelseshandsker.
- Skæretråden er under høj fjederspænding. Hvis tråden knækker i brug, kan gnistregn ikke udelukkes. Brug af sikkerhedsbriller er derfor obligatorisk.

- De dampe, der dannes under skæring, skal fjernes direkte ved skærekanten ved hjælp af en udsugningsanordning, når der arbejdes i ikke-ventilerede rum. Pladerne af hårdt skum må ikke have nogen klæberester eller andre urenheder. PVC og PVC-belagte materialer må ikke bearbejdes på grund af de skadelige dampe, der dannes under skæringen.
-  **OBS!** Træk i tilfælde af skader på strømkablet eller ved overskæring af strømkablet straks strømkablet ud af stikkontakten.
-  **OBS!** Glødetråden i glødetrådsskæreenheden til hårdt skum bliver meget varm! **FARE FOR FORBRÆNDING!**
-  **FARE FOR ELEKTRISK STØD!**
- Tilslut apparatet kun til en stikkontakt med RCD (residual current device, fejlstrømsrelæ) med en dimensioneringsfejlstrøm på ikke mere end 30 mA; sikring mindst 6 Ampere.
- Hvis apparatets strømtilslutningsledning bliver beskadiget, skal den udskiftes af fabrikanten eller dennes kundeservice eller af en tilsvarende kvalificeret person for at undgå farer.

OPBEVARES UTILGÆNGELIGT FOR BØRN! Dette apparat kan benyttes af børn fra 8-års alderen og opetter samt af personer med forringede fysiske, sensoriske eller mentale evner eller med mangel på erfaring og viden, når de er under opsyn eller mht. sikker brug af apparatet er blevet vejledt og har forstået de deraf resulterende farer. Børn må ikke lege med apparatet. Rengøring og vedligeholdelse fra brugers side må ikke gennemføres af børn uden at være under opsyn.

 **OBS!** Sørg for, at arbejdsområdet er godt ventileret.

 **OBS!** Elektriske apparater er ikke almindeligt husholdningsaffald.

- Tag hensyn til de yderligere oplysninger i kapitlet „Vedligehold og rengøring“ og „Opbevaring“.

 **PAS PÅ! SÅDAN UNDGÅR DU UHELD OG KVÆSTELSER:**

- Personer, der ikke har læst og forstået betjeningsvejledningen, må ikke anvende apparatet. Lokale bestemmelser kan fastlægge mindstealderen for den person, der betjener apparatet.
- Bær solidt fodtøj.
- Træf egnede foranstaltninger for at holde børn på afstand fra apparatet, når det er i drift. Der er fare for kvæstelser.
- Anvend aldrig apparatet i nærheden af antændelige væsker eller gasser. Der er fare for brand eller eksplosion.
- Opbevar apparatet på et tørt sted og uden for børns rækkevidde, når det ikke er i brug.

⚠ PAS PÅ! SÅLEDES UNDGÅR DU SKADER PÅ APPARATET OG EVENTUELT HERAF RESULTERENDE PERSONSKADER:

- Skær kun materialer, der er egnede til apparatet. Overtrædelse af disse instruktioner kan bevirke skader på apparatet og udgøre en fare for brugeren.
- Arbejd aldrig med et beskadiget eller ufuldstændigt apparat eller med et apparat, der er blevet bygget om uden fabrikantens godkendelse. Få det før idriftsættelsen kontrolleret af en fagmand, at de krævede elektriske sikkerhedsforanstaltninger er på plads.
- Kontroller regelmæssigt apparatet med hensyn til fejlfri funktion.
- Anvend kun originalt tilbehør, og foretag ikke nogen ombygninger på apparatet.
- Læs angående emnet „Vedligehold og rengøring“ venligst oplysningerne i brugsvejledningen. Alle foranstaltninger ud over dette skal gennemføres af en el-fagmand. Henvend dig i tilfælde af en reparation altid til vores serviceafdeling.

ELEKTRISK SIKKERHED:

⚠ PAS PÅ! Sådan undgår du uheld og kvæstelser på grund af elektriske stød:

- Efter opstilling skal strømstikket være frit tilgængeligt, når apparatet er i drift.
- Få dit lysnet kontrolleret af en fagmand, før du tager apparatet i brug.
 - Jording, nulforbindelse og beskyttelseskredsløb mod fejlstrøm skal svare til strømforsyningsvirksomhedernes sikkerhedsbestemmelser og fungere korrekt.
 - Beskyttelse af de elektriske stikforbindelser mod fugt.

⚠ FARE FOR ELEKTRISK STØD:

- Pas på, at netspændingen svarer til oplysningerne på typeskiltet.
- Gennemfør el-installationen i henhold til de nationale bestemmelser.
- Kontroller før hver brug apparatet, strømkablet og strømstikket for beskadigelser.
Defekte strømkabler må ikke repareres, de skal derimod udskiftes med nye. Få skader på dit apparat sat i stand af en autoriseret fagmand.
- Træk ikke i strømkablet for at trække strømstikket ud af stikkontakten. Beskyt strømkablet imod varme, olie og skarpe kanter.
- Bær eller fastgør ikke apparatet i strømkablet.
- Brug kun forlængerledninger, der er stænk-tætte og beregnet til udendørs brug. Rul en kabeltromle altid helt ud før brug. Kontroller kablet for skader.

- Før ethvert arbejde på apparatet og når apparatet ikke anvendes, skal strømstikket trækkes ud af stikkontakten.
- Forlængerledninger må ikke have et mindre tværsnit end gum-mislangeledninger med betegnelsen H07RN8-F. Ledningen skal have en længde på 10 m. Forlængerledningens tværsnit skal være på mindst 2,5 mm².
- Forlængerledningen og strømkablet skal kontrolleres regelmæs-sigt. Defekte eller ikke hertil beregnede kabler må ikke anvendes.
- Apparatet må ikke tages i brug, hvis det er beskadiget, og det skal så repareres af en kvalificeret person.
- Når du ikke bruger apparatet i et længere tidsrum, skal det opbe-vares tørt og beskyttet mod vejret.
- Dette apparat må kun tilsluttes til lysnettet med det passende strømforbrug. Korrekt tilslutning sker til en 230 V/50 Hz Schuko-stikdåse. Sammenlign hertil også oplysningerne på typeskiltet.
- For din egen sikkerheds skyld bør du tilkalde en elektriker, hvis du ikke er sikker angående tilslutningen af de elektriske dele.
- Kontroller, at stikkontakterne og deres tilslutninger er beskyttede mod fugt. Brug ikke apparatet i regnvejr.
- Vælg en opstilling, der ikke kan vælte.
- Sørg for, at glødetrådsskæreenheden til hårdt skum, stikkene og forlængerledninger placeres beskyttet mod vand.
- Tag altid alle stik ud, inden du udfører noget arbejde på gløde-trådsskæreenheden til hårdt skum.
- I et udeområde må der aldrig anvendes tilslutninger, adaptere, forlængerledninger eller forbindelseskabler, der ikke er god-kendte til udendørs brug.
- Placer kablerne således, at de ikke kommer i vejen eller kan blive beskadiget.
- Efter opstilling af apparatet skal apparatets stik altid være umid-delbart tilgængelige. De må ikke være skjulte eller indbygget, så de altid kan trækkes ud med det samme i nødstilfælde.
- Hvis glødetrådsskæreenheden til hårdt skum ikke fungerer rig-tigt, skal du straks tage stikproppen ud af stikkontakten. Prøv ikke selv på at reparere glødetrådsskæreenheden til hårdt skum, fordi dette kan udgøre en fare for dit og andre personers helbred. Desuden bortfalder alle garantikrav. Reparationer på dette appa-rat må kun gennemføres af autoriserede personer.
- Pas på skrøbelige komponenter! Sørg for, at glødetrådsskæreenhe-den til hårdt skum og glødetråden ikke udsættes for stød eller slag!
- Brug ikke apparatet, når du er træt, eller når du er påvirket af medicin.

- Træk stikproppen ud af stikkontakten, før du udfører nogen form for vedligeholdelsesarbejde.
- Opstil apparatet kun med hjælp fra en anden person.

● Før ibrugtagning

- Pak glødetrådsskæreenheden til hårdt skum ^[1] ud, og tjek den for fuldstændighed og skader. Hvis apparatet er i stykker, må det ikke bruges.
- Kontroller, at stikkontakten er i god stand, og at den er tilstrækkeligt sikret (min. 6 A, RCD-afbryder (fejlstømsrelæ)).
- Sørg for, at arbejdsområdet er godt ventileret.
- Vælg opstillingsstedet, så der ikke er risiko for at snuble over apparatet, tilbehøret eller kablerne.

! **BEMÆRK:** Glødetrådsskæreenheden til hårdt skum ^[1] skal stilles op af to personer.

! **BEMÆRK:** Glødetrådsskæreenheden til hårdt skum ^[1] kan fastgøres til et gelænder og sikres mod at vælte ved hjælp af gelænderfastgørelsen ^[29].

! **ADVARSEL!** Livsfare og fare for uheld for små børn og børn! Lad aldrig børn lege med emballagematerialet uden tilsyn. Der er fare for kvælning.

● Opstilling

- Fold alle fire forlængelser af skærepladen ^[5] ud ved at løsne skruerne ^[16] (se afb. J). Sæt låsestifterne ^[26] ind i skærepladens forlængelse ^[5]. Spænd skruerne ^[16] igen, så snart skærepladens forlængelser ^[5] er i den ønskede position (se afb. B).
- Fold den bageste teleskopfod ^[15] og teleskopfodderne i siderne ^[7] ud på skærepladens nedre del ^[4b]. Fastgør den bageste teleskopfod ^[15] ved at fastgøre fastgørelsesskinnen ^[15a] med skruen ^[12]. Fastgør teleskopfodderne i siden ^[7] med låseskruerne til teleskopfodderne i siden ^[13] (se afb. B).
- Den ønskede arbejds højde kan indstilles ved hjælp af teleskopfodderne ^[7] og ^[15].
- Forbind skærepladens øvre del ^[4a] med skærepladens nedre del ^[4b]. Skub den øvre skæreplade ^[4a] mod hullerne i metalstiveren fra bagsiden på gevindstifterne på bagpladens adskillelsepunkt ^[31]. Fastgør de to møtrikker på bagpladernes adskillelsepunkt ^[31] for at forbinde delene sikkert. Luk den ekstra låsemekanisme på bagpladen ^[32] ved at dreje låsetapperne på gevindstifterne. Fastgør derefter alle fire møtrikker på bagpladens låsemekanisme ^[32].
- Opret skærebøjens forbindelse ^[2] mellem den øvre skæreplade ^[4a] og den nedre skæreplade ^[4b]. Det gøres ved at skubbe skærebøjlen ^[2] i adskillelsepunktets område ^[2a] nedfra så lige og så langt ind i plastmuffen som muligt. Skub skærmen ^[2b] over hængslet ^[2c], og spænd skruerne i området omkring hængslets skærm ^[2b] med unbrakonøglen ^[30].
- Monter glødetråden ^[3] eller en af reserveglødetrådene ^[21]. Hægt først glødetråden i fornden (se afb. A), brug værktøjet til skift af glødetråd ^[20] til at trække fjederen ^[18] nedad, så glødetråden også kan hæftes i foroven. Når fjederen ^[18] slippes, spændes glødetråden ^[3] automatisk.
- Indstil den ønskede vinkel for den justerbare styreskinne ^[10]. Fastgør den justerbare styreskinne ^[10] med skruen ^[24] (se afb. F).
- Fold styreskinnen ^[14] ud (se afb. I).
- Fold skærebøjlen ^[2] ud. Fastgør skærebøjlen ^[2] i den ønskede position ved hjælp af skruerne til vinkeljustering af skærebøjlen ^[23] (se afb. E).
- Gå frem i omvendt rækkefølge for at afmontere glødetrådsskæreenheden ^[1] til hårdt skum. Glødetråden ^[3] skal være afkølet, før den afmonteres.

! **BEMÆRK:** Over- og underdel skal forblive forbundet under opbevaring. Det er ikke meningen, at man gentagne gange skal adskille og forbinde apparatets øvre og nedre del efter den første opstilling.

● Ibrugtagning

- Sæt strømstikket ^[17] i bøsningen til strømstikket ^[17a] (se afb. C).
- Forbind netstikket ^[8] med stikkontakten.
- Læg det hårde skum, der skal skæres, langs den justerbare styreskinne ^[10] på skærepladen ^[4].
- Med skrueerne til dybdeanslaget ^[25] indstilles anslaget for skæredybden ^[28]. Indstil anslaget for skæredybden ^[28] til det ønskede mål (se afb. G).

⚠ PAS PÅ! Hvis minimumsdybden er indstillet for lavt, vil glødestråden ramme skærepladens forlængelser. Sørg for tilstrækkelig afstand. **BRANDFARE!**

- Rens varmeknappen ^[6]. Glødestråden ^[3] opvarmes på få sekunder.
- Hold varmeknappen ^[6] nede, mens du skærer det hårde skum til den ønskede størrelse med glødestråden ^[3].
- Slip varmeknappen ^[6] ved slutningen af hvert snit. Varmeknappen ^[6] må hverken trykkes vedvarende ned eller fastgøres i den nedtrykte position. **BRANDFARE!**

● Skæretyper

Lige snit

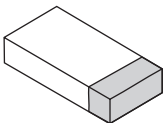

Indstil vinklen på den justerbare styreskinne ^[10] til 90° (se afb. F), og indstil vinklen på skærebøjlen ^[11] til 0°. Placer materialet, og bring det i den ønskede position. Brug om nødvendigt anslaget til længdejustering ^[27] som hjælp. Tryk, og hold varmeknappen ^[6] nede. Skub skærebøjlen ^[2] i materialets retning, indtil materialet er skåret helt over. Slip varmeknappen ^[6]. Glødestråden ^[3] køler ned på få sekunder.

Skråt snit

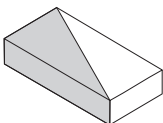

Indstil vinklen på den justerbare styreskinne ^[10] til den ønskede skærevinkel (se afb. F). Indstil skærebøjles vinkel ^[11] til 0°. Placer materialet, og bring det i den ønskede position. Brug om nødvendigt anslaget til længdejustering ^[27] som hjælp. Tryk, og hold varmeknappen ^[6] nede. Skub skærebøjlen ^[2] i materialets retning, indtil materialet er skåret helt over. Slip varmeknappen ^[6]. Glødestråden ^[3] køler ned på få sekunder.

Geringssnit

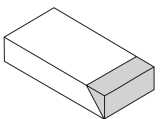

Indstil vinklen på den justerbare styreskinne ^[10] til 90° (se afb. F). Juster skærebøjles vinkel ^[11] til det ønskede geringssnitmål. Placer materialet, og bring det i den ønskede position. Brug om nødvendigt anslaget til længdejustering ^[27] som hjælp. Tryk, og hold varmeknappen ^[6] nede. Skub skærebøjlen ^[2] i materialets retning, indtil materialet er skåret helt over. Slip varmeknappen ^[6]. Glødestråden ^[3] køler ned på få sekunder.

Foldeskæring / trinskæring

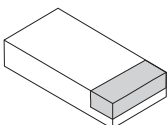

Indstil vinklen på den justerbare styreskinne ^[10] til 90° (se afb. F), og indstil vinklen på skærebøjlen ^[11] til 0°. Gør brug af dybdeanslaget ^[28]: Løsn hertil dybdeanslagets skrue ^[25] på begge sider af skæreskinnen. Flyt dybdeanslaget ^[28] til den ønskede position, og fastgør det ved at stramme dybdeanslagets skrue ^[25] (BEMÆRK: For at undgå, at skærebøjlen ^[2] sætter sig fast, skal dybdeanslagene ^[28] være indstillet ens på begge sider af skærebøjlen ^[2]). Læg materialet på. Tryk, og hold varmeknappen ^[6] nede. Skub skærebøjlen ^[2] i retning af materialet, indtil skærebøjlen ^[2] stoppes af dybdeanslaget ^[28]. Den tidligere indstillede trindybde skæres. Når trinnets dybde er nået, skal materialet trækkes væk i den ønskede retning, indtil trinnet er skåret helt ud. Slip varmeknappen ^[6]. Glødestråden ^[3] køler ned på få sekunder.

Notsnit

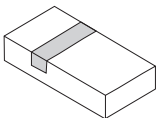

Indstil vinklen på den justerbare styreskinne [10] til 90° (se afb. F), og indstil vinklen på skærebøjlen [11] til 0°. Gør brug af dybdeanslaget [28]: Løsn hertil dybdeanslagets skrue [25] på begge sider af skærebøjlen [2]. Flyt dybdeanslaget [28] til den ønskede position, og fastgør det ved at stramme dybdeanslagets skrue [25] (BEMÆRK: For at undgå, at skærebøjlen [2] sætter sig fast, skal dybdeanslagene [28] være indstillet ens på begge sider af skærebøjlen [2]). Læg materialet på. Tryk, og hold varmeknappen [6] nede. Skub skærebøjlen [2] i retning af materialet, indtil skærebøjlen [2] stoppes af dybdeanslaget [28]. Den tidligere indstillede trindybde skæres. Når trindybden er nået, trækkes materialet væk i den ønskede retning. Når notlængden er nået, skal skærebøjlen [2] trækkes opad igen. Slip varmeknappen [6]. Glødetråden [3] køler ned på få sekunder.

Adskillende snit

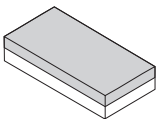

Indstil vinklen på den justerbare styreskinne [10] til 90° (se afb. F), og indstil vinklen på skærebøjlen [11] til 0°. Gør brug af dybdeanslaget [28]: Løsn hertil dybdeanslagets skrue [25] på begge sider af skærebøjlen [2]. Flyt dybdeanslaget [28] til den ønskede position, og fastgør det ved at stramme dybdeanslagets skrue [25] (BEMÆRK: For at undgå, at skærebøjlen [2] sætter sig fast, skal dybdeanslagene [28] være indstillet ens på begge sider af skærebøjlen [2]). Læg materialet på. Tryk, og hold varmeknappen [6] nede. Skub skærebøjlen [2] i retning mod skærepladen [4], indtil skærebøjlen [2] stoppes af dybdeanslaget [28]. Skub nu materialet helt igennem glødetråden [3] i den ønskede retning. Materialet adskilles langs den tidligere indstillede trindybde. Slip varmeknappen [6]. Glødetråden [3] køler ned på få sekunder.

● Vedligehold og rengøring

⚠ PAS PÅ! For at rense eller vedligeholde glødetrådsskæreenheden til hårdt skum [1] skal dens strømforsyning altid afbrydes ved at tage strømstikket [6] ud, og efterfølgende skal apparatet køle af. Der er fare for elektrisk stød eller tilskadekomst på grund af bevægelige dele.

- Rengør den afkølede glødetråd [3] med den medfølgende messingbørste [19].
- Rengør først resten af apparatet, når glødetråden [3] er kølet af.
- Rens glødetrådsskæreenheden til hårdt skum [1] med en tør klud.

Skift af glødetråd

- Spænd fjederen [18] ved hjælp af værktøjet til udskiftning af glødetråden [20], herved frigøres den anden fjeder. Udskift den defekte glødetråd [3], og afspænd fjederen [18] igen (se afb. D).

⚠ PAS PÅ! Der er fare for forbrændinger.

⚠ BEMÆRK: Der må kun anvendes tilbehør og reservedele, der er anbefalet af producenten.

● Afhjælpning af fejl

Hvis glødetrådsskæreeenheden til hårdt skum ^[1] en gang ikke skulle fungere, så kontroller venligst følgende:

Fejl	Årsag	Afhjælpning
Glødetråden ^[3] bliver ikke varm.	Strømforsyning er afbrudt	Kontroller fejlstrøms-sikkerhedsafbryderen for din stikkontakt, og brug en anden stikkontakt for at sikre, at glødetrådsskæreeenheden til hårdt skum ^[1] forsynes korrekt med strøm.
		Kontrollér, om strømtilslutningen ^[17] er sat korrekt i stikket til strømtilslutningen ^[17a] .
	Kabelbrud	Henvend dig til vores serviceafdeling.
Glødetråd ^[3] knækket / brændt igennem		Udskift glødetråden ^[3] som beskrevet under „Udskiftning af glødetråd“.

● Opbevaring

- Opbevar altid apparatet i sammenfoldet tilstand.
- For at gøre dette skal du afmontere apparatet i omvendt rækkefølge af ibrugtagningen.
- Opbevar apparatet i renset og tør tilstand og uden for børns rækkevidde.

● Oplysninger vedrørende miljø og bortskaffelse



EL-REDSKABER MÅ IKKE SMIDES UD SAMMEN MED ALMINDELIGT HUSHOLDNINGSAFFALD! GENVINDING AF RÅSTOFFER I STEDET FOR BORTSKAFFELSE AF AFFALD!

I henhold til det europæiske direktiv 2012/19/EU skal brugte elektriske apparater indsamles særskilt og materialerne udnyttes til genbrug. Symbolet med den overstregede skraldespand betyder, at dette apparat ved slutningen af dets levetid ikke må bortskaffes sammen med husholdningsaffaldet. Apparatet skal bringes til et indsamlingssted, en genbrugsstation eller en affaldsvirksomhed. Vi bortskaffer dine defekte tilsendte apparater gratis. Desuden er distributører af elektrisk og elektronisk udstyr samt distributører af fødevarer forpligtet til at tage udstyret tilbage. LIDL tilbyder dig returneringsmuligheder direkte i butikkerne og markederne. Returnering og bortskaffelse er gratis for dig. Når du køber et nyt apparat, har du ret til at returnere et tilsvarende gammelt apparat gratis. Desuden har du mulighed for gratis at returnere (op til tre) gamle apparater, der ikke er større end 25 cm i alle dimensioner, uanset om du køber et nyt apparat eller ej. Slet venligst alle personlige oplysninger, inden du returnerer udstyret. Før du returnerer apparatet, skal du fjerne batterier eller akkumulatører, der ikke er fast monterede i det gamle apparat, samt lamper, der kan fjernes uden at ødelægge dem, og bringe dem til en særskilt indsamling.



Batterier, som indeholder skadestoffer, er mærket med de her viste symboler, der gør opmærksom på forbuddet mod bortskaffelse via husholdningsaffaldet. Betegnelserne for det udslagsgivende tungmetal er: Cd = cadmium, Hg = kviksølv, Pb = bly.

Bring brugte batterier til en genbrugsplads i din by eller kommune, eller returner dem til forhandleren. Du opfylder dermed de lovmæssige forpligtelser og yder et vigtigt bidrag til miljøets beskyttelse.



Tag hensyn til mærkningen på indpakningens forskellige materialer, og bortskaf dem i givet fald hver for sig. Indpakningens materialer er mærkede med forkortelser (a) og cifre (b) med følgende betydning: 1–7: kunststoffer, 20–22: papir og pap, 80–98: kompositmaterialer.

● EU-overensstemmelseserklæring

Vi, virksomheden
C. M. C. GmbH Holding
Dokumentansvarlig:
Joachim Bettinger
Katharina-Loth-Str. 15
66386 St. Ingbert

erklærer som eneansvarlig, at produktet

Glødetrådsskæreenhed til hårdt skum

IAN: **509608_2507**
Art.-nr.: **2918**
Produktionsår: **2026/13**
Model: **PGDH A3**

opfylder de væsentlige sikkerhedskrav, som er fastlagte i de europæiske direktiver

Elektromagnetisk kompatibilitet:

(2014/30/EU)

Lavspændingsdirektiv:

(2014/35/EU)

RoHS-direktiv:

(2011/65/EU)+(2015/863/EU).

Erklæringens foroven beskrevne genstand opfylder Europa-Parlamentet og Det Europæiske Råds forskrifter iht. direktiverne 2011 / 65 / EU fra den 08. juni 2011 om begrænsning af anvendelsen af visse farlige stoffer i elektrisk og elektronisk udstyr.

Til evaluering af konformiteten blev følgende harmoniserede normer anvendt:

EN 61558-2-6:2009

EN IEC 61558-1:2019

EN IEC 55014-1: 2021

EN IEC 55014-2: 2021

EN IEC 61000-3-2:2019+A1: 2021

EN 61000-3-3:2013+A1:2019+A2:2021

EN 60335-1:2012/A15:2021

EN 60335-2-45:2002/A2:2012

EN 62233:2008

St. Ingbert, 01.07.2025

C.M.C. GmbH Holding
Katharina-Loth-Straße 15
66386 St. Ingbert
Tel. +49 6894 99897-50
Fax +49 6894 99897-29

J. Bettinger

Joachim Bettinger
- Kvalitetsstyring -

● Oplysninger om garanti og serviceafvikling

Garanti fra C. M. C. GmbH Holding

Kære kunde,

på dette apparat har du tre års garanti fra købsdatoen. I tilfælde af mangler ved dette produkt har du lovmæssige rettigheder over for sælgeren af dette produkt. Disse lovmæssige rettigheder begrænses ikke af vores forneden beskrevne garanti.

● Garantibetingelser

Garantiperioden begynder fra købsdatoen af. Opbevar venligst den originale salgsnota. Denne kvittering kræves som dokumentation for købet. Hvis der inden for 3 år fra dette produkts købsdato opstår materiale- eller fabrikationsfejl, så reparerer eller erstattes – efter vores valg – produktet af os uden omkostninger for dig. Denne garantiydelse forudsætter, at det defekte apparat og dokumentation på køb (kassebon) fremlægges inden for 3-års garantiperioden sammen med en kort, skriftlig beskrivelse af fejlen og hvornår den er opstået.

Hvis fejlen er omfattet af vores garanti, får du derefter det reparerede eller et nyt apparat. Ved reparation eller udskiftning af apparatet begynder der ikke en ny garantiperiode.

● Garantiperiode og lovmæssige krav i tilfælde af mangler

Garantiperioden forlænges ikke på grund af en garantiydelse. Dette gælder også for udskiftede og reparerede dele. Skader og mangler, som eventuelt allerede forelå på købstidspunktet, skal meddeles omgående, når produktet er blevet pakket ud. Reparationer, der gennemføres efter garantiperiodens udløb, gennemføres mod betaling.

● Garantiens omfang

Apparatet er produceret i henhold til strenge kvalitetskrav, og før levering er det blevet afprøvet grundigt.

Garantien gælder for materiale- eller fabrikationsfejl. Denne garanti omfatter ikke produktdele, der er udsat for normal slitage og dermed kan betragtes som sliddele. Garantien dækker heller ikke beskadigelser på følsomme komponenter som f.eks. omskifttere eller dele, der er lavet af glas. Denne garanti bortfalder, når produktet er blevet beskadiget eller når det er blevet brugt eller vedligeholdt på ikke formålsbestemt eller forkert måde. Til formålsbestemt brug af produktet skal man udelukkende og nøje følge de instruktioner, som står i den originale brugsvejledning. Anvendelsesformål og handlinger, som frarådes eller som der advares imod i betjeningsvejledningen, skal ubetinget undgås.

Produktet er kun beregnet til privat og ikke til erhvervmæssig brug. Ved misbrug og uhensigtsmæssig behandling, anvendelse af vold og ved indgreb, som ikke er foretaget af vores autoriserede service-afdeling, ophører garantien.

● Afvikling af garantisager

For at kunne garantere en hurtig sagsbehandling af dit anliggende bedes du følge disse anvisninger:

- Opbevar salgsnotaen som dokumentation på køb og hav ligeledes artikelnummeret (f.eks. IAN) ved hånden.
- Artikelnummeret er angivet på typeskiltet, ved en indgravering på produktet, på forsiden af vejledningen (nederst til venstre) eller på en mærkat på produktets bag- eller underside.
- Hvis der forekommer funktionsfejl eller andre mangler, skal du først kontakte den forneden nævnte serviceafdeling telefonisk eller pr. e-mail.

- Et produkt, der er registreret som defekt, kan du derefter sende portofrit til den meddelte service-adresse sammen med dokumentation for køb (kassebon, faktura) og oplysning om, hvori manglen består, og hvornår den er opstået.
- På www.parkside-diy.com kan du downloade disse og mange andre håndbøger. Med denne QR-kode kommer du direkte til parkside-diy.com. Vælg dit land, og brug søgeformularen til at søge efter betjeningsvejledningerne. Ved at indtaste artikelnummeret (IAN) 509608_2507 kommer du til brugsvejledningen for din artikel.



● Service

Kontaktinformationer:

DK

Navn: C. M. C. GmbH
Internetadresse: www.cmc-creative.de
Kontaktformular: <https://parkside-diy.com/service>
Telefon: +49 (0) 6894 9989750
(normal takst tysk fastnet)
Sæde: Tyskland

IAN 509608_2507

Bemærk venligst, at den følgende adresse ikke er en serviceadresse. Kontakt først ovenstående serviceafdeling.







Adresse:









C. M. C. GmbH Holding
Katharina-Loth-Str. 15
DE-66386 St. Ingbert
TYSKLAND

Bestilling af reservedele:

www.ersatzteile.cmc-creative.de

Tabella dei simboli utilizzati	Pagina	140
Introduzione	Pagina	141
Usò corretto.....	Pagina	141
Oggetto della fornitura.....	Pagina	142
Dotazione.....	Pagina	142
Specifiche tecniche.....	Pagina	143
Indicazioni di sicurezza	Pagina	143
Prima della messa in funzione	Pagina	147
Montaggio.....	Pagina	148
Messa in funzione	Pagina	148
Diversi tagli possibili.....	Pagina	149
Manutenzione e pulizia	Pagina	150
Eliminazione dei guasti	Pagina	151
Conservazione	Pagina	151
Indicazioni per l'ambiente e lo smaltimento	Pagina	151
Dichiarazione di conformità UE	Pagina	152
Indicazioni relative alla garanzia e al servizio di assistenza	Pagina	153
Condizioni di garanzia.....	Pagina	153
Periodo di garanzia e diritti legali di rivendicazione di vizi.....	Pagina	153
Garanzia.....	Pagina	153
Gestione dei casi di garanzia.....	Pagina	153
Assistenza tecnica	Pagina	154

● Tabella dei simboli utilizzati	
	Prima dell'utilizzo leggere attentamente e interamente il manuale d'uso del presente prodotto.
	Importante!
	Rispettare le indicazioni di pericolo e di sicurezza!
	Avvertimento, rischio di scossa elettrica! Pericolo di morte!
IP44	Grado di protezione trasformatore
	Corrente continua
50 Hz	Frequenza di 50 Hertz
V ~	Tensione alternata in Volt
	Classe di isolamento II

	Smaltire l'imballaggio e l'apparecchio in modo ecologico!
	Rispettare l'obbligo di legge di destinare gli apparecchi così identificati alla raccolta differenziata invece che ai rifiuti urbani misti. Lo smaltimento tra i rifiuti domestici è vietato.
	Realizzata con materiale riciclato
	Non smaltire le apparecchiature elettriche assieme ai rifiuti domestici!
	Il filo riscaldato implica un pericolo potenziale elevato. In caso di contatto possono verificarsi ustioni.
	Indossare occhiali di protezione.
	Indossare guanti protettivi.
	Tenere al riparo dalla pioggia.
	Interruttore termico di sicurezza

Taglia polistirolo a filo caldo PGDH A3

● Introduzione

 Congratulazioni per l'acquisto! Avete scelto un prodotto di qualità della nostra azienda. L'apparecchio è stato testato a livello qualitativo in fase di produzione e sottoposto a un controllo finale. In tal modo la sua funzionalità è garantita. Prima della prima messa in funzione, vi preghiamo di acquisire dimestichezza con il prodotto. A tale scopo vi preghiamo di leggere con attenzione il manuale d'uso e le indicazioni di sicurezza riportati di seguito. Utilizzate il prodotto solo come riportato nella descrizione e per i campi d'applicazione specificati. In caso di cessione del prodotto a terze parti, occorrerà fornire anche tutta la documentazione.

TENERE FUORI DALLA PORTATA DEI BAMBINI!

● Uso corretto

La taglia polistirolo a filo caldo è progettata esclusivamente per il taglio di pannelli di polistirolo (ad esempio pannelli isolanti per facciate, pannelli isolanti per tetti). Non devono essere tagliati materiali diversi da quelli sopra indicati. Il filo riscaldato da un trasformatore elettrico viene portato a una temperatura massima di 360 °C in ca. 3 secondi. Qualsiasi materiale in polistirolo che venga a contatto

con il filo fonde. In questo modo si formano bordi termosigillati. I risultati di taglio ottenuti sono impeccabili. Qualsiasi applicazione diversa dall'uso corretto è vietata e potenzialmente pericolosa. Gli eventuali danni provocati dal mancato rispetto delle istruzioni o da applicazioni errate non sono coperti da garanzia e non rientrano nella sfera di responsabilità del produttore. L'apparecchio non è destinato all'uso commerciale. Un uso commerciale comporta l'annullamento della garanzia.

● Oggetto della fornitura

- 1 taglia polistirolo a filo caldo in due parti (parte superiore e parte inferiore della piastra posteriore)
- 1 Manuale di istruzioni per l'uso
- 1 spazzola in ottone
- 1 utensile per la sostituzione e l'installazione del filo
- 1 filo
- 3 fili di ricambio
- 1 chiave a brugola

● Dotazione

! **NOTA BENE:** subito dopo aver estratto la taglia polistirolo a filo caldo dalla confezione verificare sempre che la fornitura sia completa e in perfette condizioni. Non utilizzare l'apparecchio qualora risulti danneggiato.

Si vedano a questo proposito le fig. A–K:

1	Taglia polistirolo a filo caldo	2	Archetto di taglio
2a	Punto di separazione archetto di taglio	2b	Copertura cerniera
2c	Cerniera archetto di taglio	3	Filo
4	Piano di taglio	4a	Parte superiore piano di taglio
4b	Parte inferiore piano di taglio	5	Prolunga del piano di taglio
6	Pulsante di riscaldamento	7	Supporti telescopici laterali
8	Spina di rete	9	Trasformatore
10	Guida regolabile	11	Regolazione dell'angolazione dell'archetto di taglio
12	Vite per supporto telescopico	13	Viti di blocco dei supporti telescopici laterali
14	Guida	15	Supporto telescopico posteriore
15a	Guida di fissaggio del supporto telescopico posteriore	16	Viti
17	Connettore elettrico	17a	Presca per il connettore elettrico
18	Molla	19	Spazzola in ottone
20	Utensile per la sostituzione del filo	21	Filo di ricambio
22	Vite per la regolazione della posizione	23	Viti per la regolazione dell'angolazione dell'archetto di taglio
24	Vite per la regolazione dell'angolazione Guida regolabile	25	Vite per limitatore di profondità

26	Spine di arresto	27	Limitatore per la regolazione della lunghezza
28	Limitatore di profondità	29	Fissaggio al parapetto
30	Chiave a brugola	31	Punto di separazione della piastra posteriore
32	Dispositivo di blocco della piastra posteriore		

! **NOTA BENE:** i termini «prodotto» o «apparecchio» utilizzati nel prosieguo del testo si riferiscono alla taglia polistirolo a filo caldo descritta nel presente manuale d'uso.

● Specifiche tecniche

Modello:	PGDH A3
Tensione di alimentazione:	220–240 V ~ 50 Hz
Potenza del trasformatore:	200 W
Uscita del trasformatore:	36 V ~ / 5,6 A
Grado di protezione del trasformatore:	II (doppio isolamento)
Profondità massima di taglio:	330 mm
Lunghezza massima di taglio:	1370 mm
Diametro del filo:	0,5 mm
Temperatura massima del filo:	360 °C
Lunghezza del cavo di alimentazione	3 m

! **NOTA BENE:** ai fini del suo perfezionamento, il prodotto può essere modificato senza preavviso sia sul piano tecnico che nell'aspetto. Perciò non ci assumiamo alcuna responsabilità in merito alla correttezza di tutte le dimensioni, indicazioni e tutti i dati contenuti nelle presenti istruzioni per l'uso. Qualsiasi pretesa avanzata sulla base delle presenti istruzioni per l'uso risulta quindi priva di fondamento.

● Indicazioni di sicurezza

! **PRIMA DELL'USO LEGGERE CON ATTENZIONE IL MANUALE D'USO IN OGNI PARTE. È PARTE INTEGRANTE DELL'APPARECCHIO E DEVE TROVARSI SEMPRE A PORTATA DI MANO!**

- **!** **AVVERTIMENTO!** Pericolo di morte e di infortunio per bimbi piccoli e bambini! Non consentire mai ai bambini di giocare senza supervisione con il materiale da imballaggio. Sussiste il pericolo di soffocamento.
- Prima di iniziare a lavorare, prendere dimestichezza con tutti gli elementi di comando, in particolare con le funzioni e le modalità operative. Eventualmente rivolgersi a un tecnico. Leggere e rispettare le istruzioni per l'uso relative all'apparecchio! Questa

sezione illustra le norme di sicurezza fondamentali che devono essere rispettate quando si lavora con l'apparecchio.

- **⚠ ATTENZIONE!** L'apparecchio può essere utilizzato solo indossando indumenti da lavoro adeguati.
- L'apparecchio può essere utilizzato solo indossando guanti protettivi.
- Il filo di taglio è soggetto a una forte tensione esercitata dalla molla. Qualora si dovesse verificare una rottura del filo durante il funzionamento, non è possibile escludere la produzione di scintille. Pertanto è prescritto l'uso di occhiali protettivi.
- I vapori che si generano in locali non aerati durante il taglio devono essere eliminati direttamente in sede di taglio con un dispositivo aspirante. I pannelli in polistirolo non devono presentare residui di colla né altre impurità. Il PVC e i materiali rivestiti di PVC non devono essere lavorati a causa dei vapori nocivi per la salute che si formerebbero durante il taglio.
- **⚠ ATTENZIONE!** In caso di danno o di taglio netto del cavo di collegamento di rete, staccare immediatamente la spina di rete dalla presa.
- **⚠ ATTENZIONE!** Il filo della taglia polistirolo a filo caldo raggiunge temperature molto elevate! **PERICOLO DI USTIONI!**
- **⚡ PERICOLO DI SCOSSA ELETTRICA!**
- Collegare l'apparecchio solo ad una presa con RCD (dispositivo a corrente residua) con una corrente di dispersione nominale non superiore a 30 mA; fusibile di minimo 6 Ampere.
- Se il cavo di collegamento di rete del presente apparecchio viene danneggiato, deve essere sostituito o dal produttore o dal suo servizio di assistenza tecnica ai clienti, o anche da un soggetto parimenti qualificato, per evitare rischi.

TENERE FUORI DALLA PORTATA DEI BAMBINI! È consentito l'impiego del presente apparecchio ai ragazzi a partire da 8 anni d'età e anche alle persone con capacità fisiche, sensoriali o mentali ridotte o carenze a livello d'esperienza e conoscenza, se i soggetti interessati sono sottoposti a supervisione o hanno ricevuto adeguate istruzioni in merito all'impiego in sicurezza dell'apparecchio e hanno compreso i pericoli derivanti dal suo impiego. Ai bambini non è consentito giocare con l'apparecchio. La pulizia e la manu-

tenzione a cura dell'utente non devono essere eseguite dai bambini senza supervisione.

⚠ ATTENZIONE! Garantire una buona aerazione della zona di lavoro.

⚠ ATTENZIONE! Le apparecchiature elettriche non fanno parte dei rifiuti domestici.

- Rispettare le ulteriori indicazioni riportate nei capitoli «Manutenzione e pulizia» e «Conservazione».

⚠ CAUTELA! AL FINE DI EVITARE INFORTUNI E LESIONI RISPETTARE LE INDICAZIONI DI SEGUITO DESCRITTE:

- Le persone che non hanno assimilato le istruzioni per l'uso non dovranno utilizzare l'apparecchio. Le disposizioni locali possono determinare l'età minima del personale addetto al funzionamento.
- Indossare calzature resistenti.
- Adottare misure idonee a tenere i bambini lontani dall'apparecchio in funzione. Sussiste il pericolo di lesioni.
- Non utilizzare l'apparecchio nelle vicinanze di liquidi o gas infiammabili. In caso di mancata osservanza sussiste pericolo di incendio o esplosione.
- Conservare l'apparecchio in luogo asciutto e fuori dalla portata dei bambini, se resta inutilizzato.

⚠ CAUTELA! AL FINE DI EVITARE DANNI ALL'APPARECCHIO ED EVENTUALI DANNI CONSEGUENTI ALLE PERSONE PROCEDERE COME DESCRITTO DI SEGUITO:

- Tagliare solo materiale idoneo all'apparecchio. L'inosservanza di tale norma può provocare danni all'apparecchio e rappresentare un pericolo per l'utente.
- Non lavorare con un apparecchio danneggiato, incompleto oppure modificato senza il consenso del produttore. Prima della messa in funzione far controllare a un esperto se sono presenti le necessarie misure di protezione elettrica.
- Verificare con regolarità che l'apparecchio funzioni perfettamente.
- Utilizzare solo accessori originali e non sottoporre l'apparecchio a qualsivoglia modifica.
- Per quanto attiene all'ambito «Manutenzione e pulizia», si prega di leggere le indicazioni nelle istruzioni per l'uso. Tutte le misure ulteriori devono essere applicate da un elettricista esperto. In caso di riparazioni rivolgersi sempre al nostro centro di assistenza tecnica.

SICUREZZA ELETTRICA:

⚠ CAUTELA! Al fine di evitare infortuni e lesioni da scossa elettrica procedere come di seguito descritto:

- Dopo l'installazione, ad apparecchio funzionante, la spina di rete deve essere liberamente accessibile.
- Prima di mettere in funzione l'apparecchio, occorre che un esperto controlli la rete elettrica:
 - la messa a terra, la messa a terra multipla e il circuito di protezione differenziale devono essere conformi alle normative di sicurezza del gestore dell'energia elettrica e funzionare perfettamente;
 - i connettori elettrici devono restare al riparo dall'umidità.

PERICOLO DA SCOSSA ELETTRICA:

- Prestare attenzione alla corretta corrispondenza della tensione di rete con i dati presenti sulla targhetta identificativa.
- Eseguire l'installazione dell'impianto elettrico in conformità alle normative nazionali.
- Prima di qualsiasi utilizzo dell'apparecchio, verificare l'assenza di danni al cavo di collegamento di rete e alla spina di rete. I cavi di collegamento di rete difettosi non devono essere riparati, ma vanno sostituiti con cavi nuovi. Far eliminare eventuali danni all'apparecchio da un tecnico autorizzato.
- Non usare il cavo di collegamento di rete per staccare la spina di rete dalla presa. Proteggere il cavo di collegamento di rete da calore, olio e spigoli taglienti.
- Non tirare o portare l'apparecchio tenendolo per il cavo di collegamento di rete, né fissarlo ad esso.
- Utilizzare solo cavi di prolunga protetti contro gli spruzzi e destinati all'uso all'aperto. Prima dell'uso svolgere sempre completamente l'avvolgicavo. Verificare l'eventuale presenza di danni al cavo.
- Prima di qualsiasi intervento sull'apparecchio e di non utilizzo, staccare la spina di rete dalla presa.
- I cavi di prolunga non devono essere di sezione ridotta rispetto ai cavi flessibili in gomma tipo H07RN8-F. La lunghezza del cavo deve essere di 10 m. La sezione dei cavetti del cavo di prolunga deve essere come minimo di 2,5 mm².
- I cavi elettrici e di prolunga devono essere controllati regolarmente. Non è consentito l'uso di cavi difettosi o non idonei.
- Qualora l'apparecchio presenti danni, non deve essere messo in funzione ma deve essere riparato da una persona qualificata.
- Se l'apparecchio non viene utilizzato per un periodo di tempo prolungato, deve essere conservato in un luogo asciutto e protetto dagli agenti atmosferici.
- Il presente apparecchio deve essere collegato solo a reti elettriche dall'assorbimento di corrente corretto. Di norma viene col-

legato a una presa Schuko da 230 V/50 Hz. A questo proposito fare riferimento anche ai dati riportati sulla targhetta.

- Per la sicurezza dell'utente, ci si dovrebbe rivolgere ad un elettricista qualora non si sia sicuri del collegamento delle parti elettriche.
- Sincerarsi che le prese e i relativi connettori siano protetti dall'umidità. Non usare l'apparecchio sotto la pioggia.
- Accertarsi di scegliere una posizione in cui l'apparecchio non possa rovesciarsi.
- Sincerarsi che la taglia polistirolo a filo caldo, le spine e i cavi di prolunga siano posizionati al riparo dall'acqua.
- Staccare sempre tutte le spine prima di eseguire qualsiasi lavoro alla taglia polistirolo a filo caldo.
- All'esterno non utilizzare mai connettori, adattatori, prolunghe o cavi di collegamento non omologati per un uso all'aperto.
- Posizionare i cavi in modo che non costituiscano un ostacolo o possano essere danneggiati.
- Dopo il montaggio dell'apparecchio le spine degli apparecchi devono essere sempre immediatamente raggiungibili. Non devono essere chiuse né incorporate in modo da poter essere immediatamente staccate in caso di emergenza.
- Se la taglia polistirolo a filo caldo mostra un malfunzionamento, staccare immediatamente la spina di rete. Non cercare di riparare autonomamente la taglia polistirolo a filo caldo, in quanto questo potrebbe generare un pericolo per la salute dell'utente e delle altre persone. Oltretutto ciò comporterà l'annullamento di qualsiasi garanzia e diritto di garanzia. Le riparazioni dell'apparecchio possono essere eseguite solo da persone autorizzate.
- Attenzione, componenti fragili! Assicurarsi che la taglia polistirolo a filo caldo e che il filo non subiscano urti o colpi.
- Non utilizzare l'apparecchio se si è stanchi o sotto l'effetto di farmaci.
- Prima di tutti i lavori di manutenzione staccare la spina di rete.
- Montare l'apparecchio solo con l'aiuto di una seconda persona!

● Prima della messa in funzione

- Estrarre la taglia polistirolo a filo caldo  dalla confezione e verificare che la fornitura sia completa e che non presenti danni. Non utilizzare l'apparecchio qualora risulti danneggiato.
- Verificare che le condizioni della presa elettrica siano regolari e che sia sufficientemente protetta da fusibili (min. 6 A, interruttore RCD).
- Garantire una buona aerazione della zona di lavoro.
- Posizionare l'apparecchio in un luogo in cui esso, gli accessori o i cavi non possano rappresentare un pericolo di inciampo.



NOTA BENE: La taglia polistirolo a filo caldo  deve essere montata da 2 persone.

! NOTA BENE: la taglia polistirolo a filo caldo [1] può essere ancorata a un parapetto con l'aiuto dell'apposito fissaggio [29] e assicurata per evitarne il ribaltamento.

! AVVERTIMENTO! Pericolo di morte e di infortunio per bimbi piccoli e bambini! Non consentire mai ai bambini di giocare senza supervisione con il materiale da imballaggio. Sussiste il pericolo di soffocamento.

● Montaggio

- Aprire tutte e quattro le prolunghe del piano di taglio [5] allentando le viti [16] (si veda fig. J). Inserire le spine di fissaggio [26] nella prolunga del piano di taglio [5]. Serrare di nuovo le viti [16] non appena le prolunghe del piano di taglio [5] si trovano nella posizione desiderata (si veda fig. B).
- Aprire il supporto telescopico posteriore [15] e quelli laterali [7] nella parte inferiore del piano di taglio [4b]. Fermare il supporto telescopico posteriore [15] bloccando la guida di fissaggio [15a] con la vite [12]. Fermare i supporti telescopici laterali [7] ricorrendo alle apposite viti di blocco [13] (si veda fig. B).
- Attraverso i supporti telescopici [7] e [15] è possibile impostare l'altezza di lavoro desiderata.
- Unire la parte superiore del piano di taglio [4a] con quella inferiore [4b]. Partendo dal lato posteriore spingere il piano di taglio superiore [4a] con i fori nel montante metallico sulle viti senza testa nel punto di separazione della piastra posteriore [31]. Fissare i due dadi nel punto di separazione delle piastre posteriori [31] per collegare saldamente le parti. Chiudere il dispositivo di blocco supplementare della piastra posteriore [32] ruotando le linguette di fissaggio sulle viti senza testa. Quindi serrare tutti e quattro i dadi sul dispositivo di blocco della piastra posteriore [32].
- Realizzare il collegamento dell'archetto di taglio [2] tra il piano di taglio superiore [4a] e il piano di taglio inferiore [4b]. A tale scopo, spingere l'archetto di taglio [2] nella zona del punto di separazione [2a] dal basso il più dritto possibile nel manicotto di plastica fino all'arresto. Spingere la copertura [2b] sulla cerniera [2c] e stringere le viti nell'area della copertura della cerniera [2b] utilizzando la chiave a brugola [30].
- Installare il filo [3] o uno dei fili di ricambio [21]. Per farlo, agganciare prima il filo in basso (si veda fig. A), utilizzare l'utensile per la sostituzione del filo [20] per tirare la molla [18] verso il basso in modo da poter agganciare il filo anche in alto. Dopo aver rilasciato la molla [18], il filo [3] si tende automaticamente.
- Regolare la guida [10] posizionandola nell'angolazione desiderata. Fermare la guida regolabile [10] con l'aiuto della vite [24] (si veda fig. F).
- Aprire la guida [14] (si veda fig. I).
- Aprire l'archetto di taglio [2]. Fermare nella posizione desiderata l'archetto di taglio [2] con le viti apposite [23] per la regolazione della sua angolazione (si veda fig. E).
- Per smontare la taglia polistirolo a filo caldo [1] si può procedere applicando la sequenza inversa. Il filo [3] deve essere lasciato raffreddare prima di procedere allo smontaggio.

! NOTA BENE: durante lo stoccaggio la parte superiore e quella inferiore dovrebbero restare unite. Non è previsto che le parti superiore e inferiore dell'apparecchio vengano ripetutamente separate e ricollegate dopo il primo montaggio.

● Messa in funzione

- Collegare il connettore elettrico [17] con la relativa presa [17a] (si veda fig. C).
- Collegare la spina di rete [8] con la presa.
- Posizionare il polistirolo da tagliare lungo la guida regolabile [10] sul piano di taglio [4].
- Con le viti per il limitatore di profondità [25] si regola l'arresto che determina la profondità di taglio [26]. Regolare l'arresto che determina la profondità di taglio [26] sulla dimensione desiderata (si veda fig. G).

! ATTENZIONE! Se è stata scelta una profondità minima troppo ridotta, il filo tocca le prolunghe del piano di taglio. Accertarsi che la distanza sia sufficiente. **PERICOLO DI INCENDIO!**

- Premere il pulsante di riscaldamento [6]. Il filo [3] si riscalda in pochi secondi.
 - Tenere premuto il pulsante di riscaldamento [6] mentre con l'aiuto del filo [3] si taglia il polistirolo della dimensione desiderata.
 - Rilasciare il pulsante di riscaldamento [6] al termine di ogni taglio. Il pulsante di riscaldamento [6] non deve essere tenuto sempre premuto né bloccato in posizione premuta.
- PERICOLO DI INCENDIO!**

● Diversi tagli possibili

Taglio diritto

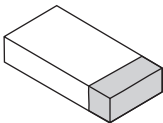

Posizionare la guida dall'angolazione regolabile [10] a 90° (si veda fig. F) e regolare l'angolazione dell'archetto di taglio [11] a 0°. Appoggiare il materiale e portarlo nella posizione desiderata. Eventualmente aiutarsi con il limitatore per la regolazione della lunghezza [27]. Premere e tenere premuto il pulsante di riscaldamento [6]. Spostare l'archetto di taglio [2] in direzione del materiale finché quest'ultimo non è completamente tagliato. Rilasciare il pulsante di riscaldamento [6]. Il filo [3] si raffredda in pochi secondi.

Taglio obliquo

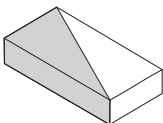

Posizionare la guida dall'angolazione regolabile [10] sull'angolo di taglio desiderato (si veda fig. F). Regolare l'angolazione dell'archetto di taglio [11] su 0°. Appoggiare il materiale e portarlo nella posizione desiderata. Eventualmente aiutarsi con il limitatore per la regolazione della lunghezza [27]. Premere e tenere premuto il pulsante di riscaldamento [6]. Spostare l'archetto di taglio [2] in direzione del materiale finché quest'ultimo non è completamente tagliato. Rilasciare il pulsante di riscaldamento [6]. Il filo [3] si raffredda in pochi secondi.

Taglio ad angolo

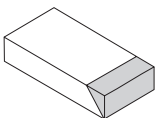

Posizionare la guida dall'angolazione regolabile [10] a 90° (si veda fig. F). Regolare l'angolazione dell'archetto di taglio [11] in base alla grandezza del taglio ad angolo desiderata. Appoggiare il materiale e portarlo nella posizione desiderata. Eventualmente aiutarsi con il limitatore per la regolazione della lunghezza [27]. Premere e tenere premuto il pulsante di riscaldamento [6]. Spostare l'archetto di taglio [2] in direzione del materiale finché quest'ultimo non è completamente tagliato. Rilasciare il pulsante di riscaldamento [6]. Il filo [3] si raffredda in pochi secondi.

Taglio a gradino

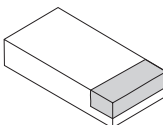

Posizionare la guida dall'angolazione regolabile [10] a 90° (si veda fig. F) e regolare l'angolazione dell'archetto di taglio [11] a 0°. Utilizzare il limitatore di profondità [28]; a questo scopo allentare la vite del limitatore di profondità [25] su entrambi i lati della guida di taglio. Portare ogni limitatore di profondità [28] nella posizione desiderata e fermarlo stringendo la vite corrispondente [25] (NOTA BENE: per evitare un'angolazione scorretta dell'archetto di taglio [2] i limitatori di profondità [28] su entrambi i lati dell'archetto di taglio [2] devono presentare la stessa regolazione). Appoggiare il materiale. Premere e tenere premuto il pulsante di riscaldamento [6]. Spostare l'archetto di taglio [2] in direzione del materiale finché l'archetto di taglio [2] non viene bloccato dal limitatore di profondità [28]. Il taglio effettuato presenterà la profondità del gradino precedentemente impostata. Al raggiungimento della profondità del gradino tirare il materiale nella direzione desiderata finché il gradino non viene completamente tagliato. Rilasciare il pulsante di riscaldamento [6]. Il filo [3] si raffredda in pochi secondi.

Scanalatura

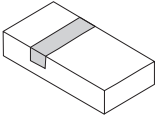

Posizionare la guida dall'angolazione regolabile [10] a 90° (si veda fig. F) e regolare l'angolazione dell'archetto di taglio [11] a 0°. Utilizzare il limitatore di profondità [28]: a questo scopo allentare le vite del limitatore di profondità [25] su entrambi i lati dell'archetto di taglio [2]. Portare ogni limitatore di profondità [28] nella posizione desiderata e fermarlo stringendo la vite corrispondente [25] (NOTA BENE: per evitare un'angolazione scorretta dell'archetto di taglio [2] i limitatori di profondità [28] su entrambi i lati dell'archetto di taglio [2] devono presentare la stessa regolazione). Appoggiare il materiale. Premere e tenere premuto il pulsante di riscaldamento [6]. Spostare l'archetto di taglio [2] in direzione del materiale finché l'archetto di taglio [2] non viene bloccato dal limitatore di profondità [28]. Il taglio effettuato presenterà la profondità del gradino precedentemente impostata. Una volta raggiunta la profondità del gradino, tirare il materiale nella direzione desiderata. Al raggiungimento della lunghezza della scanalatura tirare di nuovo l'archetto di taglio [2] verso l'alto. Rilasciare il pulsante di riscaldamento [6]. Il filo [3] si raffredda in pochi secondi.

Sezione/divisione

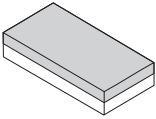

Posizionare la guida dall'angolazione regolabile [10] a 90° (si veda fig. F) e regolare l'angolazione dell'archetto di taglio [11] a 0°. Utilizzare il limitatore di profondità [28]: a questo scopo allentare le vite del limitatore di profondità [25] su entrambi i lati dell'archetto di taglio [2]. Portare ogni limitatore di profondità [28] nella posizione desiderata e fermarlo stringendo la vite corrispondente [25] (NOTA BENE: per evitare un'angolazione scorretta dell'archetto di taglio [2] i limitatori di profondità [28] su entrambi i lati dell'archetto di taglio [2] devono presentare la stessa regolazione). Appoggiare il materiale. Premere e tenere premuto il pulsante di riscaldamento [6]. Spostare l'archetto di taglio [2] in direzione del piano di taglio [4] finché l'archetto di taglio [2] non viene bloccato dal limitatore di profondità [28]. Ora spostare il materiale nella direzione desiderata completamente attraverso il filo [3]. Il materiale viene tagliato lungo la profondità del gradino precedentemente impostata. Rilasciare il pulsante di riscaldamento [6]. Il filo [3] si raffredda in pochi secondi.

● Manutenzione e pulizia

⚠ CAUTELA: per la pulizia o la manutenzione della taglia polistirolo a filo caldo [1], la prima cosa da fare è scollegarla sempre dall'alimentazione di tensione staccando la spina di rete [8] e lasciarla raffreddare. Sussiste infatti il pericolo di scossa elettrica o di lesioni da parti in movimento.

- Pulire il filo raffreddato [3] con la spazzola in ottone [19] fornita in dotazione.
- Pulire il resto dell'apparecchio solo quando il filo [3] si è raffreddato.
- Pulire la taglia polistirolo a filo caldo [1] con un panno asciutto.

Sostituzione del filo

- Tendere la molla [18] con l'aiuto dell'utensile per la sostituzione del filo [20], l'altra molla si scarica di conseguenza. Sostituire il filo difettoso [3] e scaricare di nuovo la molla [18] (si veda fig. D).

⚠ CAUTELA: pericolo di ustioni!

ⓘ NOTA BENE: è consentito utilizzare solo gli accessori e i ricambi raccomandati dal produttore.

● Eliminazione dei guasti

Se la taglia polistirolo a filo caldo ^[1] non dovesse funzionare, verificare i punti sottostanti:

Guasto	Causa	Misura correttiva
Il filo ^[3] non si scalda.	Afflusso di corrente interrotto	Verificare l'interruttore differenziale della propria presa di rete e utilizzare un'altra presa, per assicurarsi che la taglia polistirolo a filo caldo ^[1] sia correttamente alimentata di corrente.
		Controllare che il connettore elettrico ^[17] sia inserito correttamente nella relativa presa ^[17a] .
	Rottura del cavo	Contattare il nostro centro di assistenza tecnica.
Filo ^[3] rotto/bruciato		Sostituire il filo ^[3] così come descritto alla sezione «Sostituzione del filo».

● Conservazione

- Conservare l'apparecchio sempre ripiegato.
- Smontare perciò l'apparecchio procedendo in senso inverso rispetto alla messa in funzione.
- Conservare l'apparecchio pulito, asciutto e fuori dalla portata dei bambini.

● Indicazioni per l'ambiente e lo smaltimento



NON GETTARE GLI UTENSILI ELETTRICI TRA I RIFIUTI DOMESTICI! RECUPERO DELLE MATERIE PRIME ANZICHÉ SMALTIMENTO DEI RIFIUTI!

Ai sensi della direttiva europea 2012/19/UE le apparecchiature elettriche usate devono essere raccolte separatamente e conferite ad un centro di riciclaggio ecocompatibile. Il simbolo del «cassonetto dei rifiuti barrato» significa che al termine della sua vita utile il presente apparecchio non deve essere smaltito tra i rifiuti domestici. L'apparecchio deve essere conferito ai punti di raccolta, centri di riciclaggio oppure impianti di trattamento dei rifiuti appositamente allestiti. Noi effettuiamo gratuitamente lo smaltimento degli apparecchi guasti che i clienti ci inviano. Inoltre i distributori di apparecchiature elettriche ed elettroniche nonché i distributori di generi alimentari sono tenuti al ritiro. LIDL offre alla clientela possibilità di restituzione direttamente alle filiali e ai market. Contestualmente, la restituzione e lo smaltimento sono gratuiti. Con l'acquisto di un apparecchio nuovo, il cliente ha il diritto di restituire senza alcun addebito il corrispondente rifiuto di apparecchiatura elettrica. Oltre a questo il cliente ha la possibilità di conferire senza alcun addebito (fino a tre) rifiuti di apparecchiature elettriche, le cui dimensioni generali non superino i 25 cm, a prescindere dall'acquisto o meno di un apparecchio nuovo. Prima della restituzione il cliente è pregato di cancellare ogni suo dato personale. Prima della restituzione rimuovere batterie o accumulatori non racchiusi nei suddetti rifiuti di apparecchiature nonché lampade che siano rimovibili senza arrecare danni irreparabili, quindi conferirli alla raccolta differenziata.



Le batterie inquinanti sono contrassegnate con simboli affiancati, che segnalano il divieto di smaltimento con i rifiuti domestici. Le denominazioni dei metalli pesanti in questione sono: Cd = cadmio, Hg = mercurio, Pb = piombo.

Le batterie esauste devono essere portate dal cliente ad un centro di smaltimento della propria città o del proprio comune oppure restituite al venditore. In questo modo si rispettano gli obblighi di legge e si apporta un contributo importante alla tutela dell'ambiente.



Prestare attenzione al contrassegno sui diversi materiali di imballaggio e separarli se necessario. I materiali di imballaggio sono contrassegnati con sigle (a) e cifre (b) aventi il seguente significato: 1-7: plastiche, 20-22: carta e cartone, 80-98: materiali composti.

● Dichiarazione di conformità UE

Il fabbricante

C. M. C. GmbH Holding

Responsabile per la documentazione:

Joachim Bettinger

Katharina-Loth-Str. 15

66386 St. Ingbert

dichiara sotto la propria responsabilità che il prodotto

Taglia polistirolo a filo caldo

IAN: **509608_2507**

Cod. art.: **2918**

Anno di produzione: **2026/13**

Modello: **PGDH A3**

soddisfa i requisiti di sicurezza minimi stabiliti dalle Direttive Europee

Compatibilità elettromagnetica:

(2014/30/UE)

Direttiva Bassa Tensione:

(2014/35/UE)

Direttiva RoHS:

(2011/65/UE)+(2015/863/UE)

e relative modifiche.

L'oggetto della dichiarazione sopra descritto è conforme alla direttiva 2011/65/UE del Parlamento Europeo e del Consiglio del 08 giugno 2011 sulla restrizione dell'uso di determinate sostanze pericolose nelle apparecchiature elettriche ed elettroniche.

Per la valutazione della conformità sono state consultate le norme armonizzate riportate di seguito:

EN 61558-2-6:2009

EN IEC 61558-1:2019

EN IEC 55014-1: 2021

EN IEC 55014-2: 2021

EN IEC 61000-3-2:2019+A1: 2021

EN 61000-3-3:2013+A1:2019+A2:2021

EN 60335-1:2012/A15:2021

EN 60335-2-45:2002/A2:2012

EN 62233:2008

St. Ingbert, 01.07.2025

C.M.C. GmbH Holding
Katharina-Loth-Straße 15
66386 St. Ingbert
Tel. +49 6894 99897-50
Fax +49 6894 99897-29

J. Bettinger

Joachim Bettinger

- Garanzia di qualità -

● Indicazioni relative alla garanzia e al servizio di assistenza

Garanzia di C. M. C. GmbH Holding

Gentile Cliente,

l'apparecchio da Lei acquistato dà diritto a una garanzia di 3 anni a partire dalla data di acquisto. In caso di difetti del presente prodotto, l'acquirente ha facoltà di rivendicare i propri diritti di legge nei confronti del rivenditore. I suddetti diritti di legge non sono soggetti ad alcuna restrizione per effetto della garanzia riportata di seguito.

● Condizioni di garanzia

Il termine di garanzia decorre dalla data d'acquisto. Conservare la prova d'acquisto originale. Questa documentazione è richiesta come prova d'acquisto. Se entro 3 anni dalla data di acquisto di questo prodotto si rileva un difetto di materiale o di fabbricazione, il prodotto verrà riparato o sostituito gratuitamente, a nostra discrezione. La presente prestazione di garanzia presuppone che entro il termine di 3 anni venga presentato l'apparecchio difettoso e la prova d'acquisto (scontrino), corredati da una breve descrizione scritta del difetto e del momento in cui è comparso.

Se il difetto è coperto dalla garanzia, all'acquirente viene fornito il prodotto riparato o uno nuovo. In caso di riparazione o sostituzione del prodotto, non ha inizio un nuovo periodo di garanzia.

● Periodo di garanzia e diritti legali di rivendicazione di vizi

Qualsiasi prestazione eseguita in garanzia non prolunga il periodo di garanzia.

Ciò vale anche per le parti sostituite e riparate. Danni e vizi eventualmente già presenti al momento dell'acquisto devono essere segnalati immediatamente dopo che l'apparecchio è stato disimballato. Terminato il periodo di garanzia, le riparazioni sono a pagamento.

● Garanzia

L'apparecchio è stato realizzato con attenzione nel rispetto di direttive di qualità stringenti e sottoposto ad accurati controlli prima della consegna.

Il servizio di garanzia copre i vizi del materiale o i difetti di fabbricazione. La presente garanzia non si estende a parti del prodotto soggette a normale usura e che possono essere identificate come parti soggette a usura, né a danni su parti fragili, come interruttore o simili, realizzate in vetro.

La presente garanzia decade nel caso in cui il prodotto sia stato danneggiato, utilizzato in modo improprio o sottoposto a manutenzione non corretta. Per utilizzare correttamente il prodotto, rispettare scrupolosamente le avvertenze contenute esclusivamente nel manuale di istruzioni d'uso originali. Evitare assolutamente destinazioni d'uso e prassi da cui si venga chiaramente diffidati o sconsigliati nelle istruzioni d'uso originali.

Il prodotto è destinato soltanto all'uso privato, non a quello commerciale. La garanzia risulta nulla in caso di uso errato e improprio, di applicazione di forza e di interventi non eseguiti da una nostra filiale aziendale autorizzata a prestare il servizio di assistenza tecnica.

● Gestione dei casi di garanzia

Per garantire una rapida gestione delle pratiche presentate, attenersi alle indicazioni riportate di seguito.

- Per ogni richiesta, tenere a disposizione lo scontrino e il codice articolo (ad es. IAN) come prova di acquisto.
- Il codice articolo è riportato sulla targhetta o su un'incisione presenti sul prodotto, sulla copertina del manuale d'uso in dotazione (in basso a sinistra) o sull'adesivo sul lato posteriore o inferiore del prodotto stesso.

- In caso di malfunzionamenti o difetti di altra natura, contattare innanzitutto il centro di assistenza tecnica riportato di seguito telefonicamente o tramite e-mail.
- Successivamente è possibile inviare gratuitamente, all'indirizzo del centro di assistenza tecnica comunicato, l'articolo ritenuto difettoso corredato dalla prova d'acquisto (scontrino) e dalla descrizione del difetto e del momento in cui si è manifestato.
- La prestazione in garanzia vale per difetti del materiale o di fabbricazione.
- Questa garanzia non si estende a componenti del prodotto esposti a normale logorio, che possono pertanto essere considerati come componenti soggetti a usura (esempio capacità della batteria, calcificazione, lampade, pneumatici, filtri, spazzole...).
- La garanzia non si estende altresì a danni che si verificano su componenti delicati (esempio interruttori, batterie, parti realizzate in vetro, schermi, accessori vari) nonché danni derivanti dal trasporto o altri incidenti.
- Su parkside-diy.com è possibile visionare e scaricare il presente e molti altri manuali. Mediante questo codice QR si accede direttamente al sito Internet parkside-diy.com. Selezionare il proprio paese e cercare il manuale d'uso utilizzando la maschera di ricerca. Inserendo il codice articolo (IAN) 509608_2507 è possibile accedere al relativo manuale d'uso.



● Assistenza tecnica

Generalità dell'azienda:

IT, CH, MT

Nome: Riku Service snc
 Indirizzo Internet: www.riku-service.com
 Modulo di contatto: <https://parkside-diy.com/service>
 Telefono: 0039 (0) 4711430103
 Sede: Germania

IAN 509608_2507

Si prega di notare che l'indirizzo riportato di seguito non è l'indirizzo del centro di assistenza tecnica. Contattare innanzitutto il centro di assistenza tecnica precedentemente menzionato.







Indirizzo:

C. M. C. GmbH Holding
 Katharina-Loth-Str., 15
 66386 St. Ingbert
 Germania

Ordine di parti di ricambio:

www.ersatzteile.cmc-creative.de

A használt piktogramok táblázata	Oldal	155
Bevezetés	Oldal	156
Rendeltetésszerű használat.....	Oldal	156
Csomag tartalma.....	Oldal	157
Felszereltség.....	Oldal	157
Műszaki adatok.....	Oldal	158
Biztonsági útmutatások	Oldal	158
Üzembe helyezés előtt	Oldal	162
Felépítés.....	Oldal	162
Üzembe helyezés	Oldal	163
Vágási változatok.....	Oldal	163
Karbantartás és tisztítás	Oldal	165
Hibaelhárítás	Oldal	165
Tárolás	Oldal	165
Környezetvédelemmel és ártalmatlanítással kapcsolatos tudnivalók	Oldal	165
EU-megfelelőségi nyilatkozat	Oldal	166
Garanciával és szervizeléssel kapcsolatos tudnivalók	Oldal	167
Garanciális feltételek.....	Oldal	167
Jótállási idő és törvényben előírt kellékszavatossági igények.....	Oldal	167
A garancia terjedelme.....	Oldal	168
Garanciális eset kezelése.....	Oldal	168
Szerviz	Oldal	169
Hu jótállási tájékoztató	Oldal	170

● A használt piktogramok táblázata	
	A termék használata előtt olvassa el figyelmesen és teljes egészében a kezelési útmutatót.
	Fontos útmutatás!
	Tartsa be a figyelmeztetéseket és biztonsági utasításokat!
	Figyelmeztetés áramütésre! Életveszély!
IP44	Transzformátor védelmi besorolása
	Egyenáram
50 HZ	50 Hz frekvencia
V ~	Váltakozó áramú feszültség V-ban
	II. érintésvédelmi osztály

	Környezetbarát módon ártalmatlanítsa a csomagolást és a készüléket!
	Az így megjelölt készülékeket a törvény értelmében a nem szelektált települési hulladéktól elkülönítve kell ártalmatlanítani. Tilos a háztartási hulladékkal együtt ártalmatlanítani.
	Újrahasznosítható anyagokból készült
	Ne dobja az elektromos készülékeket a háztartási szemét közé!
	A felhevített izzószál nagy veszélypotenciállal rendelkezik. Megérintésekor égési sérüléseket okozhat.
	Viseljen védőszemüveget.
	Viseljen védőkesztyűt.
	Védje az esőtől.
	Hővédelmi kapcsoló

Izzószálás keményhabvágó készülék PGDH A3

● Bevezetés

 Gratulálunk! Vállalatunk kiváló minőségű terméke mellett döntött. Ezt a készüléket a gyártás során minőségellenőrzésnek és végső ellenőrzésnek vetették alá. Ez garantálja a készülék működésképeségét. A termékkel még az első üzembe helyezés előtt ismerkedjen meg. Ehhez figyelmesen olvassa el a következő kezelési útmutatót és a biztonsági útmutatásokat. Csak a leírtak szerint, a rendeltetésszerű használatnak megfelelően használja a terméket. A termék harmadik személynek történő továbbadásakor mellékelje az összes dokumentumot.

A KÉSZÜLÉK NE KERÜLJÖN GYEREKEK KEZÉBE!

● Rendeltetésszerű használat

Az izzószálás keményhabvágó készülék kizárólag polisztirol keményhab-lemezek (pl. homlokzati szigetelőlemezek, tetőszigetelő-lemezek) vágására alkalmas. Más anyagok vágására nem használható. Az elektromos transzformátor által felmelegített szál kb. 3 másodperc alatt 360 °C-ra melegszik fel. A vezetékkel érintkező polisztirol keményhab-anyag megolvad. Ezáltal sorjamentesen megolvadt vágási peremek keletkeznek. Kifogástalan vágási eredményeket kap. Minden, a rendeltetésszerű

használatától eltérő alkalmazás tilos, és adott esetben veszélyes lehet. A garancia nem vonatkozik az útmutató be nem tartásából vagy a nem rendeltetésszerű használatból eredő károkra, és a gyártó céget sem terheli felelősség ilyen esetben. A készülék professzionális használatra nem alkalmas. Professzionális használat esetén a garancia érvényét veszti.

● Csomag tartalma

- 1 db izzószálas keményhabvágó készülék két részben (felső hátlap, alsó hátlap)
- 1 kezelési útmutató
- 1 sárgaréz kefe
- 1 szerszám az izzószál cseréjéhez és beszereléséhez
- 1 izzószál
- 3 tartalék izzószál
- 1 imbuszkulcs

● Felszereltség

! **ÚTMUTATÁS:** A kicsomagolást követően azonnal ellenőrizze a kiszállított csomag hiánytalanságát, valamint az izzószálas keményhabvágó készülék kifogástalan állapotát. Ha a készülék hibás, ne használja.

Lásd az A–K ábrán:

1	Izzószálas keményhabvágó készülék	2	Vágókeret
2a	Vágókeret vágási hely	2b	Csuklópánt fedél
2c	Vágókeret csuklópánt	3	Izzószál
4	Vágólap	4a	Vágólap felső része
4b	Vágólap alsó része	5	Vágólap hosszabbítója
6	Fűtés gomb	7	oldalsó teleszkópos lábak
8	Hálózati dugasz	9	Transzformátor
10	Állítható vezetősín	11	Szögbeállító vágókerethez
12	Teleszkópos láb csavarja	13	Oldalsó teleszkópos lábak bepattanó csavarjai
14	Vezetősín	15	hátsó teleszkópos láb
15a	Hátsó teleszkópos láb rögzítősinje	16	Csavarok
17	Elektromos csatlakozó	17a	Elektromos csatlakozó aljzat
18	Rugó	19	Sárgaréz kefe
20	Szerszám az izzószál cseréjéhez	21	Tartalék izzószál
22	Pozícióállító csavar	23	Vágókeret szögállító csavarjai
24	Szögállító csavarok Állítható vezetősín	25	Alsó ütköző csavarja
26	Rögzítőstiftek	27	Hosszbeállítás ütközője
28	Alsó ütköző	29	Korlát rögzítés

30	Imbuszkulcs	31	Vágási hely hátlap
32	Reteszelés hátlap		

! **ÚTMUTATÁS:** Az alábbi szövegben a „termék” vagy „készülék” kifejezés a jelen kezelési útmutatóban leírt izzószálas keményhabvágó készülékre vonatkozik.

● Műszaki adatok

Modell:	PGDH A3
Tápfeszültség:	220–240 V ~ 50 Hz
Transzformátor teljesítménye:	200 W
Transzformátor kimenet:	36 V ~ / 5,6 A
Transzformátor védelmi osztálya:	II (kettős szigetelésű)
maximális vágási mélység:	330 mm
maximális vágási hossz:	1370 mm
izzószál átmérő:	0,5 mm
izzószál max. hőmérséklete:	360 °C
Hálózati kábel hossza	3 m

! **ÚTMUTATÁS:** A termék műszaki jellemzői és megjelenése a továbbfejlesztés keretén belül bejelentés nélkül módosulhat. Ennél fogva a jelen használati útmutatóban megadott méretek, tudnivalók és adatok nem garantáltak. A használati útmutató alapján támasztott jogi követelméseknek ezért nincs helyük.

● Biztonsági útmutatások

! **KÉRJÜK, A HASZNÁLAT ELŐTT ALAPOSAN OLVASSA EL A HASZNÁLATI ÚTMUTATÓT. AZ ÚTMUTATÓ A KÉSZÜLÉK RÉSE ÉS MINDIG KÉZNÉL KELL LENNIE!**

- **!** **FIGYELMEZTETÉS!** Kisgyermekeket és gyermekek fenyegető élet- és balesetveszély! Soha ne hagyja felügyelet nélkül a gyermekeket a csomagolóanyaggal. Fennáll a fulladás veszélye.
- A munkavégzés előtt alaposan ismerkedjen meg az összes kezelőelemmel, különösen a funkciókkal és a működési módokkal. Szükség esetén kérdezzen meg egy szakembert. Olvassa el és tartsa be a készülékhez tartozó üzemeltetési útmutatót! Ez a rész a készülékkel történő munkavégzést illető alapvető biztonsági előírásokat ismerteti.
- **!** **FIGYELEM!** A készüléket csak megfelelő munkavédelmi ruházatban szabad üzemeltetni.
- A készüléket csak védőkesztyűt viselve szabad üzemeltetni.

- A vágószálla nagy rugófesztítő erő hat. Ha a szál üzemeltetés közben szakad el, akkor nem zárható ki a szikrázás. Ezért védőszemüveg használata kötelező.
- Ha nem szellőztetett helyiségben dolgozik, akkor a vágás során keletkező gőzöket közvetlenül a vágóélnél kell eltávolítani egy elszívó berendezéssel. A keményhab-lemezeken nem lehetnek ragasztómaradványok vagy egyéb szennyeződések. A vágás során keletkező egészségre káros gőzök miatt a PVC-t és a PVC-vel bevont anyagokat tilos feldolgozni.
- **⚠ FIGYELEM!** Ha a hálózati kábel megsérült vagy át van vágva, azonnal húzza ki a hálózati csatlakozót az aljzathoz.
- **⚠ FIGYELEM!** Az izzószálas keményhabvágó készülék izzószála jelentősen felmelegszik! **ÉGÉSI SÉRÜLÉS VESZÉLYE!**
- **⚡ ÁRAMÜTÉS VESZÉLYE!**
- A készüléket csak olyan aljzathoz csatlakoztassa, amely legfeljebb 30 mA névleges hibaáramú RCD (hibaáram védőkapcsoló) készülékkel rendelkezik; biztosíték min. 6 amper.
- Amennyiben a készülék hálózati csatlakozóvezetékei megsérülnek, a balesetek elkerülése érdekében azokat a gyártó vagy a szakszerviz, ill. hasonlóan képzett személy cserélje ki.

A KÉSZÜLÉK NE KERÜLJÖN GYERMEK KEZÉBE! Ezt a készüléket 8 évnél idősebb gyermek, valamint csökkent fizikai, érzékszervi vagy mentális képességekkel bíró vagy tapasztalat vagy tudás hiányában szenvedő személyek csak akkor használhatják, ha felügyelet alatt állnak, vagy a készülék biztonságos használatáról kioktatást kaptak, és a készülék használatából adódó veszélyeket megértették. Gyermek nem játszhat a készülékkel. A tisztítást és a felhasználói karbantartást gyermekek felügyelet nélkül nem végezhetik.

⚠ FIGYELEM! Gondoskodjon a munkaterület jó szellőzéséről.

⚠ FIGYELEM! Az elektromos készülékeket ne dobja ki a háztartási szemétkosárba.

- Tartsa be a „Karbantartás és tisztítás” és a „Tárolás” fejezetben található további útmutatásokat.

⚠ VIGYÁZAT! ÍGY KERÜLHETI EL A BALESETEKET ÉS SÉRÜLÉSEKET:

- A kezelési útmutatót nem ismerő személyek nem használhatják a készüléket. A helyi rendeletek meghatározhatják az üzemeltető minimális életkorát.

- Viseljen stabil lábbelit.
- Tegyen megfelelő intézkedéseket annak érdekében, hogy a gyermekeket távol tartsa az üzemelő készüléktől. Sérülésveszély áll fenn.
- Ne használja a készüléket gyúlékony folyadékok vagy gázok közelében. Ennek figyelmen kívül hagyása esetén tűz-, vagy robbanásveszély áll fenn.
- Amikor nem használja, tartsa a készüléket száraz helyen és gyermekek elől elzárva.

⚠ VIGYÁZAT! KERÜLJE EL A KÉSZÜLÉKKÁROKAT ÉS AZ EBBŐL EREDŐ SZEMÉLYI SÉRÜLÉSEKET:

- Kizárólag olyan anyagokat vágjon, amelyekhez a készülék alkalmas. Ennek figyelmen kívül hagyása a készülék károsodását eredményezheti, és veszélyt jelenthet a felhasználóra.
- A gyártó engedélye nélkül ne dolgozzon sérült, hiányos vagy átépített készülékekkel. Üzembe helyezés előtt szakemberrel ellenőriztesse, hogy a szükséges elektromos védelmi intézkedések rendelkezésre állnak-e.
- Rendszeresen ellenőrizze a készülék megfelelő működését.
- Csak eredeti tartozékokat használjon, és ne végezzen semmilyen átépítést a készüléken.
- Kérjük, olvassa el az üzemeltetési útmutató „Karbantartás és tisztítás” című részét. Minden egyéb intézkedést szakképzett villanyszerelőnek kell elvégeznie. Javítás esetén mindig forduljon szervizközpontunkhoz.

ELEKTROMOS BIZTONSÁG:

⚠ VIGYÁZAT! Így kerülheti el az áramütés okozta baleseteket és sérüléseket:

- A készülék üzembe helyezése után a hálózati dugasznak szabadon hozzáférhetőnek kell lennie.
- Mielőtt a készüléket üzembe helyezné, ellenőriztesse szakemberrel az elektromos hálózatot:
 - A földelésnek, nullázásnak, hibaáram-védelmi áramkörnek meg kell felelnie az áramszolgáltató biztonsági előírásainak, és kifogástalanul kell működnie,
 - Védje az elektromos dugaszolócsatlakozókat a nedvességtől.

⚠ ELEKTROMOS ÁRAMÜTÉS ÁLTAL OKOZOTT VESZÉLY:

- Ügyeljen arra, hogy a hálózati feszültség megegyezzen adattábla adataival.
- A nemzeti előírásoknak megfelelően végezze el az elektromos szerelést.
- Minden használat előtt ellenőrizze a készülék, a hálózati csatlakozókábel és a hálózati csatlakozódugó sérüléseit. A meghibásodott

hálózati csatlakozókábeleket tilos megjavítani, ki kell cserélni ezeket újakra. Hivatalos szakemberrel javíttassa meg a készülék sérüléseit.

- Ne használja a hálózati csatlakozókábelt a hálózati csatlakozódugó az aljzataból történő kihúzására. Védje a hálózati csatlakozókábelt a hőtől, olajtól és éles peremektől.
- Ne húzza, hordozza vagy rögzítse a készüléket a hálózati csatlakozó vezetékénél fogva.
- Csak felfröccsenő víztől védett és kültéri használatra alkalmas hosszabbítót használjon. A kábeldobot használat előtt mindig teljesen tekerje le. Ellenőrizze, hogy a kábel nem sérült-e meg.
- Mielőtt bármilyen munkát végez a készüléken és a használat mellőzése esetén húzza ki a hálózati dugaszt az aljzataból.
- A hosszabbító kábelek nem lehetnek kisebb keresztmetszetűek, mint a H07RN8-F jelölésű gumitömlő-vezetékek. A kábel hossza 10 m kell, hogy legyen. A hosszabbító kábel ér keresztmetszetének legalább 2,5 mm²-nek kell lennie.
- Rendszeresen ellenőrizni kell a hosszabbító- és elektromos kábeleket. Meghibásodott, vagy a célra nem alkalmas hosszabbító kábelek használata tilos.
- Ha a készülék megsérült, nem szabad üzembe helyezni, és szakértett személy bevonásával kell megjavítani.
- Ha hosszabb ideig nem használja a készüléket, akkor száraz helyen és az időjárás viszontagságaitól védve kell tárolni.
- Ez a készülék csak megfelelő áramfelvételű elektromos hálózatokhoz csatlakoztatható. A csatlakoztatás általában egy 230 V/50 Hz földelt dugaszolóaljzathoz történik. Ehhez hasonlítsa össze az adattáblán szereplő adatokat is.
- Ha nem tudja biztosan, hogyan kell csatlakoztatni az elektromos alkatrészeket, akkor saját biztonsága érdekében forduljon villanyszerelőhöz.
- Biztosítsa, hogy az aljzatok és csatlakozóik védve legyenek a nedvességtől. Ne használja esőben a készüléket.
- Válasszon felborulás ellen védett pozíciót.
- Gondoskodjon arról, hogy az izzószálas keményhabvágó készülék, a dugasz és a hosszabbítókábel védve legyenek a víztől.
- Mielőtt bármilyen munkát végez az izzószálas keményhabvágó készüléken, mindig húzza ki az összes dugaszt.
- Soha ne használjon kültéren olyan csatlakozókat, adaptereket, hosszabbítókat vagy csatlakozókábeleket, amelyeket kültéri használatra nem engedélyeztek.
- A kábeleket úgy helyezze el, hogy ne legyenek útban, illetve ne sérülhessenek meg.

- A készülék felállítása után a készülék dugaszainak mindig azonnal hozzáférhetőnek kell lenniük. Annak érdekében, hogy veszélyhelyzetben mindig azonnal kihúzhatóak legyenek, ezeket nem szabad elzárni, vagy beépíteni.
- Ha az izzószálas keményhabvágó készülék meghibásodik, azonnal húzza ki a hálózati dugaszt. Ne próbálja meg saját maga megjavítani az izzószálas keményhabvágó készüléket, mivel ez veszélyezteti az Ön és mások egészségét. Ezen túlmenően minden garancia- és jótállási igény érvényét veszti. A készülék javítását csak arra jogosult személyek végezhetik.
- Figyelem, törekeny komponensek! Ügyeljen arra, hogy az izzószálas keményhabvágó készülék és az izzószál ne legyen kitéve rázkódásnak vagy ütésnek.
- Ne használjon a készüléket, ha álmos, vagy gyógyszerek hatása alatt áll.
- A karbantartási munkák elvégzése előtt húzza ki a hálózati dugaszt.
- A készüléket csak egy másik személy segítségével szerelje össze.

● Üzembe helyezés előtt

- Csomagolja ki az izzószálas keményhabvágó készüléket ^[1] és ellenőrizze a hiánytalanságot és a sérülésmentességet. Ne használja a készüléket, ha az meghibásodott.
- Ellenőrizze, hogy az elektromos aljzat megfelelő állapotban van-e, és hogy megfelelően biztosítva van-e (min. 6 A, RCD-kapcsoló).
- Gondoskodjon a munkaterület jó szellőzéséről.
- Úgy válassza ki a felállítás helyét, hogy a készülék, a tartozékok vagy a kábelek ne okozzanak botlásveszélyt.

! **ÚTMUTATÁS:** Az izzószálas keményhabvágó készüléket ^[1] 2 személynek kell összeszerelnie.

! **ÚTMUTATÁS:** Az izzószálas keményhabvágó készülék ^[1] a korlátrögzítéssel ^[29] a korláthoz rögzíthető és a biztosítható a felborulás ellen.

! **FIGYELMEZTETÉS!** Kisgyermeket és gyermekek fenyegető élet- és balesetveszély! Soha ne hagyja felügyelet nélkül a gyermekeket a csomagolóanyaggal. Fennáll a fulladás veszélye.

● Felépítés

- Hajtsa ki a vágólap mind a négy hosszabbítóját ^[5] a csavarok kioldásával ^[16] (lásd a J. ábrán). Helyezze be a rögzítőstifteket ^[26] a vágólap hosszabbítójába ^[5]. Amikor a vágólap hosszabbítói ^[16] a kívánt pozícióba kerültek, húzza meg ismét a csavarokat ^[5] (lásd a „B” ábrán).
- Hajtsa ki a hátsó teleszkópos lábat ^[15] és az oldalsó teleszkópos lábakat ^[7] a vágólemez ^[4b] alsó részén. A rögzítősin a ^[15] csavarral ^[15a] történő rögzítésével rögzítse a ^[12] hátsó teleszkópos lábat. Az oldalsó teleszkópos lábak ^[7] bepattanó csavarjaival rögzítse az oldalsó teleszkópos lábakat ^[13] (lásd a B ábrán).
- A kívánt munkamagasság a teleszkópos lábak ^[7] és a ^[15] segítségével állítható be.

- Csatlakoztassa a vágólemez felső részét [4a] a vágólemez alsó részéhez [4b]. Csúsztassa a felső vágólemez [4a] a fém merevítőn lévő furatokkal hátulról a hátsó lemez [31] vágási pontjánál lévő csavarokba. Rögzítse a két anyát a hátlapok [31] vágási pontján, így az alkatrészek biztonságosan összekapcsolódnak. Zárja a hátlap [32] kiegészítő reteszelését a rögzítőfülek csavaros csapokra történő elforgatásával. Ezután húzza meg mind a négy anyát a hátlap reteszelésén [32].
- Állítsa be a vágókeretet [2] a felső vágólap [4a] és az alsó vágólap [4b] közé. Ehhez tolja be a vágókeretet [2] a vágási pont területén [2a] alulról a lehető legeggyenesebben ütközésig a műanyag karmantyúba. Csúsztassa a fedelet [2b] a csuklópántra [2c], és húzza meg a csavarokat a csuklópánt fedél [2b] területén a [30] imbuszkulcs segítségével.
- Szerelje be az izzószálat [3] vagy az egyik csere izzószálat [21]. Ehhez először akassza be az izzószálat alul (lásd A ábra), majd az izzószál cseréjéhez használt szerszámmal [20] húzza lefelé a rugót [18], így az izzószálat felül is be tudja akasztani. A rugó [18] elengedése után az izzószál [3] automatikusan megfeszül.
- Állítsa be a kívánt szöget az állítható vezetősínhez [10]. Rögzítse az állítható vezetősínt [10] a csavarral [24] (lásd az F ábrán).
- Hajtsa ki a vezetősínt [14] (lásd az I ábrán).
- Hajtsa ki a vágókeretet [2]. Rögzítse a vágókeretet [2] a kívánt pozícióban a vágókeret szögbeállítására [29] szolgáló csavarok segítségével (lásd az E ábrán).
- Az izzószálás keményhabvágó [1] szétszereléséhez fordított sorrendben hajtsa végre a lépéseket. Az izzószálnak [3] a szétszerelés előtt le kell húlnie.

! ÚTMUTATÁS: A felső és az alsó résznek a tárolás érdekében összekapcsolva kell maradnia. A készülék felső és alsó részének ismételt szétválasztása és összekapcsolása az első összeszerelés után nem célszerű.

● Üzembe helyezés

- Csatlakoztassa az áramellátás dugaszt [17] az áramellátás aljzathoz [17a] (lásd az 'C' ábrán).
- Illessze be a hálózati dugaszt [8] az aljzatba.
- Helyezze a vágandó keményhabot az állítható vezetősín [10] mentén a vágólapra [4].
- A vágási mélység [26] beállításához használja az alsó ütköző [28] csavarjait. Állítsa be a vágási mélység ütközőt [28] a kívánt méretre (lásd az G ábrán).

! FIGYELEM! Ha a minimális mélység túl alacsonyan van beállítva, akkor az izzószál nekiütközik a vágólap hosszabbítónak. Biztosítson elegendő helyet. **TÜZVESZÉLY!**

- Nyomja meg a fűtés gombot [6]. Az izzószál [3] néhány másodperc alatt felmelegszik.
- Tartsa lenyomva a fűtés gombot, [6] miközben a keményhabot a kívánt méretre vágja az izzószál [3] segítségével.
- Minden vágás végén engedje fel a [6] fűtés gombot. A fűtés gombot [6] nem szabad állandóan nyomva tartani, és nem szabad lenyomott helyzetben rögzíteni. **TÜZVESZÉLY!**

● Vágási változatok

Egyenes vágás

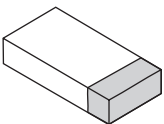

Állítsa az állítható vezetősín szögét [10] 90°-ra (lásd az F ábrán), valamint állítsa be a vágókeret [11] szögét 0°-ra. Helyezze rá a nyersanyagot és mozgassa a kívánt pozícióba. Szükség esetén hívja segítségül a hosszbeállítás ütközőjét [27]. Nyomja meg és tartsa lenyomva a fűtés gombot [6]. Tolja a vágókeretet [2] a nyersanyag irányába, amíg az anyagot teljesen el nem vágja. Engedje el a fűtés gombot [6].

Az izzószál [3] néhány másodperc alatt kihűl.

Ferde vágás

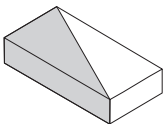

Állítsa az állítható vezetősín szögét [10] a kívánt vágási szögre (lásd az F ábrán). Állítsa be a vágókeret [11] szögét 0°-ra. Helyezze rá a nyersanyagot és mozgassa a kívánt pozícióba. Szükség esetén hívja segítségül a hosszbeállítás ütközőjét [27]. Nyomja meg és tartsa lenyomva a fűtés gombot [6]. Tolja a vágókeretet [2] a nyersanyag irányába, amíg az anyagot teljesen el nem vágja. Engedje el a fűtés gombot [6]. Az izzószál [3] néhány másodperc alatt kihűl.

Gérvágás

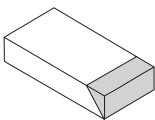

Állítsa az állítható vezetősín szögét [10] 90°-ra (lásd az F ábrán). Állítsa be a vágókeret [11] szögbeállítását a kívánt gérvágási méretre. Helyezze rá a nyersanyagot és mozgassa a kívánt pozícióba. Szükség esetén hívja segítségül a hosszbeállítás ütközőjét [27]. Nyomja meg és tartsa lenyomva a fűtés gombot [6]. Tolja a vágókeretet [2] a nyersanyag irányába, amíg az anyagot teljesen el nem vágja. Engedje el a fűtés gombot [6]. Az izzószál [3] néhány másodperc alatt kihűl.

Kötéses vágás/lépcsős vágás

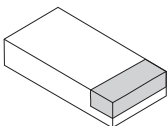

Állítsa az állítható vezetősín szögét [10] 90°-ra (lásd az F ábrán), valamint állítsa be a vágókeret [11] szögét 0°-ra. Használja az alsó ütközőt [28]. Ehhez lazítsa meg a vágósín mindkét oldalán lévő mélységállító csavart [25]. Állítsa az alsó ütközőt [28] a kívánt pozícióba és rögzítse ezt az alsó ütköző csavarjának meghúzásával [25] (ÜTMUTATÁS: A vágókeret [2] elakadásának elkerülése érdekében a vágókeret [2] mindkét oldalán lévő alsó ütközőket [28] azonos értékre kell állítani). Helyezze fel a nyersanyagot. Nyomja meg és tartsa lenyomva a fűtés gombot [6]. Nyomja a vágókeretet [2] az alapanyag felé, amíg a vágókeret [2] meg nem állítja az alsó ütköző [28]. A korábban beállított lépcsőmélység vágása történik. A lépcsőmélység elérésekor húzza el az anyagot a kívánt irányba, amíg meg nem történik a lépcső teljes kivágása. Engedje el a fűtés gombot [6]. Az izzószál [3] néhány másodperc alatt kihűl.

Horonyvágás

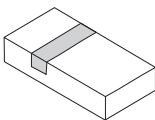

Állítsa az állítható vezetősín szögét [10] 90°-ra (lásd az F ábrán), valamint állítsa be a vágókeret [11] szögét 0°-ra. Használja az alsó ütközőt [28]. Ehhez lazítsa meg a vágókeret [25] mindkét oldalán lévő alsó ütköző csavart [2]. Állítsa az alsó ütközőt [28] a kívánt pozícióba és rögzítse ezt az alsó ütköző csavarjának meghúzásával [25] (ÜTMUTATÁS: A vágókeret [2] elakadásának elkerülése érdekében a vágókeret [2] mindkét oldalán lévő alsó ütközőket [28] azonos értékre kell állítani). Helyezze fel a nyersanyagot. Nyomja meg és tartsa lenyomva a fűtés gombot [6]. Nyomja a vágókeretet [2] az alapanyag felé, amíg a vágókeret [2] meg nem állítja az alsó ütköző [28]. A korábban beállított lépcsőmélység vágása történik. A lépcsőmélység elérésekor húzza el az anyagot a kívánt irányba. A horonyhossz elérésekor húzza ismét felfelé a vágókeretet [2]. Engedje el a fűtés gombot [6]. Az izzószál [3] néhány másodperc alatt kihűl.

Elválasztó vágás

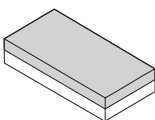

Állítsa az állítható vezetősín szögét [10] 90°-ra (lásd az F ábrán), valamint állítsa be a vágókeret [11] szögét 0°-ra. Használja az alsó ütközőt [28]. Ehhez lazítsa meg a vágókeret [25] mindkét oldalán lévő alsó ütköző csavart [2]. Állítsa az alsó ütközőt [28] a kívánt pozícióba és rögzítse ezt az alsó ütköző csavarjának meghúzásával [25] (ÜTMUTATÁS: A vágókeret [2] elakadásának elkerülése érdekében a vágókeret [2] mindkét oldalán lévő alsó ütközőket [28] azonos értékre kell állítani). Helyezze fel a nyersanyagot. Nyomja meg és tartsa lenyomva a fűtés gombot [6]. Nyomja a vágókeretet [2] a vágólap [4] felé, amíg

a vágókeret ^[2] meg nem állítja az alsó ütköző ^[26]. Ekkor tolja át teljesen az anyagot teljesen az izzószálon ^[3] át a kívánt irányba. Az anyag vágása az előzőleg beállított lépcsőmélység mentén történik meg. Engedje el a fűtés gombot ^[6]. Az izzószál ^[3] néhány másodperc alatt kihűl.

● Karbantartás és tisztítás

⚠ VIGYÁZAT: Az izzószálas keményhabvágó készülék ^[1] tisztításához vagy karbantartásához először mindig húzza ki a hálózati dugaszt ^[8] a feszültségellátásból és hagyja lehűlni a készüléket. Áramütés vagy mozgó alkatrészek általi sérülés veszélye áll fenn.

- A mellékelt sárgaréz kefével ^[3] tisztítsa meg a lehűlt izzószálat ^[19].
- Csak akkor tisztítsa meg a készülék többi részét, ha az izzószál ^[3] kihűlt.
- Tisztítsa meg az izzószálas keményhabvágó készülék ^[1] házát egy száraz kendővel.

Izzószál cseréje

- Az izzószál ^[18] cseréjéhez a szerszám használatával húzza meg a rugót ^[20], ez a másik rugót is lelazítja. Cserélje ki a hibás izzószálat ^[3] és oldja megint a rugót ^[18] (lásd a D. ábrán).

⚠ VIGYÁZAT: Égési sérülések veszélye.

ⓘ ÚTMUTATÁS: Csak a gyártó által ajánlott tartozékokat és cserealkatrészeket használja.

● Hibaelhárítás

Ha az izzószálas keményhabvágó készülék ^[1] nem működik, ellenőrizze a következőket:

Hiba	Kiváltó ok	Javítás
Az izzószál ^[3] nem melegszik fel.	Megszakadt az áramellátás	Ellenőrizze a hálózati aljzat hibaáram védőkapcsolóját és az izzószálas keményhabvágó készülék ^[1] megfelelő áramellátásának biztosítása érdekében használjon másik aljzatot.
		Ellenőrizze, hogy az elektromos csatlakozás ^[17] helyesen van-e csatlakoztatva az elektromos csatlakozó ^[17a] aljzatába.
	Kábelszakadás	Vegye fel a kapcsolatot szervizünkkel.
Az izzószál ^[3] elszakadt/átégett		Cserélje ki az izzószálat ^[3] az „Izzószál cseréje” szakaszban leírtak szerint.

● Tárolás

- A készüléket mindig összecsukott állapotban tárolja.
- Ehhez az üzembe helyezés lépéseinek fordított sorrendű végrehajtásával szerelje szét a készüléket.
- Tartsa a készüléket tisztán, szárazon és gyermekek elől elzárva.

● Környezetvédelemmel és ártalmatlanítással kapcsolatos tudnivalók



ELEKTROMOS SZERSZÁMOKAT NE DOBJON A HÁZTARTÁSI HULLADÉKBA! NYERSANYAGOK VISSZANYERÉSE A HULLADÉKOK ÁRTALMATLANÍTÁSA HELYETT!

A 2012/19/EU európai irányelv értelmében az elektromos berendezéseket külön kell összegyűjteni, és környezetbarát módon kell újrahasznosítani. Az áthúzott szeméttároló szimbóluma azt jelenti,

hogy a készülék élettartamának végén ezt a készüléket nem szabad a háztartási hulladékkal együtt leselejtezni. A készüléket gyűjtőhelyeken, újrahasznosító központokban vagy hulladékkezelő vállalatoknál kell leadni. A meghibásodott, beküldött készülékeket díjmentesen ártalmatlanítjuk. Ezenkívül az elektromos és elektronikus berendezések forgalmazói, valamint az élelmiszer-forgalmazók kötelesek visszavenni a berendezéseket. A LIDL közvetlenül az üzletekben és a piacokon kínál visszavételi lehetőséget. A visszaküldés és az ártalmatlanítás az Ön számára ingyenes. Ha új készüléket vásárol, joga van a megfelelő régi készüléket ingyenesen visszaadni. Ezen túlmenően lehetősége van arra, hogy függetlenül új készülék vásárlásától ingyenesen visszaküldjön (legfeljebb három) olyan régi készüléket, amelynek bármelyik méretben nem haladja meg a 25 cm-t. Kérjük, a berendezés visszaküldése előtt törölje az összes személyes adatot. Kérjük, hogy a készülék visszavitele előtt távolítsa el a régi készülékben lévő elemeket vagy akkumulátorokat, valamint azokat a lámpákat, amelyek a készülék megrongálása nélkül eltávolíthatók, és ezeket egy külön gyűjtőhelyen adja le.



A káros anyagokat tartalmazó akkumulátorokat az itt látható szimbólumok jelölik, amelyek a háztartási hulladékként való ártalmatlanítás tilalmára figyelmeztetnek. A mérvadó nehézfémek megnevezése: Cd = kadmium, Hg = higany, Pb = ólom.

Az elhasznált akkumulátorokat városa vagy települése újrahasznosító létesítményéhez vagy kereskedőjéhez juttassa vissza. Ezzel eleget tesz a törvényi kötelezettségének és jelentősen hozzájárul a környezet védelméhez.



Tartsa be a különböző csomagolóanyagokon található címkéket, és szükség esetén külön gyűjtse ezeket. A csomagolóanyagokat az alábbi jelentésű rövidítésekkel (a) és számokkal (b) jelölték: 1–7: Műanyagok, 20–22: Papír és kartonpapír, 80–98: Kompozit anyagok.

● EU-megfelelőségi nyilatkozat

Mi, a

C. M. C. GmbH Holding

Iratfelelős:

Joachim Bettinger

Katharina-Loth-Str. 15

66386 St. Ingbert

felelőségünk tudatában kijelentjük, hogy a következő termék

Izzószálas keményhabvágó készülék

IAN: **509608_2507**

Cikksz.: **2918**

Gyártás éve: **2026/13**

Modell: **PGDH A3**

megfelel azoknak a lényegi védelmi követelményeknek, amelyeket az alábbi európai irányelvekben

Elektromágneses összeférhetőség:

(2014/30/EU)

Kisfeszültségi irányelv:

(2014/35/EU)

RoHS irányelv:

(2011/65/EU)+(2015/863/EU)

határoztak meg.

A magyarázat fent leírt tárgya megfelel a Bizonyos veszélyes anyagok felhasználásának korlátozása az elektromos és elektronikai berendezéseknél 2011. június 8-i 2011/65/EU Európai Parlament és Tanács rendeletének.

A megfelelőség értékelésére a következő harmonizált szabványokat használtuk fel:

EN 61558-2-6:2009

EN IEC 61558-1:2019

EN IEC 55014-1: 2021

EN IEC 55014-2: 2021

EN IEC 61000-3-2:2019+A1: 2021

EN 61000-3-3:2013+A1:2019+A2:2021

EN 60335-1:2012/A15:2021

EN 60335-2-45:2002/A2:2012

EN 62233:2008

St. Ingbert, 2025.07.01.

C.M.C. GmbH Holding
Katharina-Loth-Straße 15
66386 St.Ingbert
Tel. +49 6894 99897-50
Fax +49 6894 99897-29
i. A. J. Müller

Joachim Bettinger
- minőségbiztosítás -

● Garanciával és szervizeléssel kapcsolatos tudnivalók

A C. M. C. GmbH Holding garanciája

Tisztelt Vásárló!

Erre a készülékre 3 év garanciát vállalunk a vásárlás dátumától számítva. Amennyiben a megvásárolt termék hibás, a termék értékesítőjével szemben törvényes jogai vannak. Ezeket a törvényi jogokat a következőkben leírt garancia sem korlátozza.

● Garanciális feltételek

A garanciaidő a megvásárlás dátumával kezdődik. Ezért kérjük, gondosan őrizze meg az eredeti pénztári blokkot. Ez a dokumentum szükséges a vásárlás igazolásához.

Amennyiben három évvel a vásárlás dátumától számítva anyag vagy gyártási hiba lép fel, a terméket – saját döntésünk alapján – díjmentesen megjavítjuk vagy kicseréljük. Ez a garanciális szolgáltatás akkor vehető igénybe, ha a meghibásodott terméket és a vásárlást igazoló bizonylatot (nyugtát) három éven belül bemutatja, és röviden leírja, mi a termék hibája, és mikor jelentkezett a hiba.

Amennyiben a hibára kiterjed a garancia, visszakapja a megjavított terméket vagy küldünk önnek egy új terméket. A termék javításával vagy cseréjével nem kezdődik újra a garanciaidő.

● Jótállási idő és törvényben előírt kellékszavatossági igények

A garancia nem hosszabbítja meg a jótállási időt. Ez a cserélt és javított alkatrészekre is érvényes. Az esetlegesen már a vásárláskor fennálló károkat és hiányosságokat a kicsomagolás után azonnal jelteni kell. A jótállási idő lejártával felmerülő javítások térítéskötelesek.

● A garancia terjedelme

A terméket szigorú minőségügyi irányelvek alapján gondosan gyártottuk és a kiszállítás előtt alaposan ellenőriztük.

A garancia anyag- és gyártási hibákra vonatkozik. Ez a garancia nem terjed ki a termék olyan részeire, melyek normál elhasználódásnak vannak kitéve, és ezáltal kopó alkatrésznek számítanak vagy olyan törékeny alkatrészek károsodására, mint pl. kapcsolók vagy üvegből készült alkatrészek.

Ez a garancia nem érvényes, ha a termék megsérült, nem szakszerűen használták vagy javították.

A termék szakszerű használata érdekében minden használati útmutatóban felsorolt utasítást pontosan be kell tartani. Feltétlenül kerülendő az olyan felhasználási célok és intézkedések, amelyek a használati útmutatóban foglaltaktól eltérnek, illetve amelyekkel kapcsolatban figyelmeztetés hangzik el.

A terméket csak magáncélú és nem ipari felhasználásra terveztük. Rendeltetésellenes vagy szakszerűtlen kezelés, erőszak alkalmazása vagy nem az általunk feljogosított szerviz-képviselőt által végzett beavatkozás esetén a garancia megszűnik.

● Garanciális eset kezelése

A gyors ügyintézés érdekében kérjük, tartsa be a következőket:

- Minden kéréshez készítse elő a pénztári nyugtát és a cikkszámot (pl. IAN), ezzel igazolva a vásárlást.
- A cikkszámot a termék adattábláján, a termékbe gravírozva, illetve a használati útmutató borítóján (balra lent) vagy a termék hátulján vagy termék alján lévő matricán találja meg.
- Amennyiben működési hiba vagy egyéb hiba lépett föl, először lépjen kapcsolatba telefonon vagy e-mailben a következőkben megnevezett szerviz osztállyal.
- A hibásként regisztrált terméket ezt követően a vásárlást igazoló dokumentummal (pénztári nyugta), valamint annak megadásával együtt, hogy mi a hiba és mikor lépett fel, díjmentesen postázhatja a kapott szervizcímre.
- A parkside-diy.com címen a jelen útmutatót és számos további kézikönyvet megtekinthet és letölthet. A QR-kód beolvasásával automatikusan a parkside-diy.com oldalra lép. Válassza ki az országot, és a keresőfelület segítségével keresse meg a használati útmutatókat. Az (IAN) 509608_2507 cikkszám megadásával megkeresheti terméke kezelési útmutatóját.



● Szerviz

Elérhetőségeink:

HU

Név: GTX Service Magyarország
Kapcsolatfelvételi űrlap: <https://parkside-diy.com/service>
Telefon: +36 1 445 0902
Székhely: Németország

IAN 509608_2507

Kérjük, vegye figyelembe, hogy a következő cím nem a szerviz címe. Kérjük, először a fent megnevezett szervizzel lépjen kapcsolatba.

Cím:

C. M. C. GmbH Holding

Katharina-Loth-Str. 15
DE-66386 St. Ingbert
NÉMETORSZÁG

Cserealkatrészek rendelése:

www.ersatzteile.cmc-creative.de

HU JÓTÁLLÁSI TÁJÉKOZTATÓ

<p>A termék megnevezése: Izzószálas keményhabvágó készülék</p>	<p>Gyártási szám: IAN 509608_2507</p>
<p>A termék típusa: PGDH A3</p>	<p>Szerviz neve, címe, telefonszáma:</p>
<p>A gyártó cégneve, címe, e-mail címe: C. M. C. Kft. Holding Katharina-Loth-Str. 15 66386 St. Ingbert, Németország</p>	<p>GTX Service Magyarország Hétvezér u. 1, 2112 Veresegyház service.hungary@gtxservice.com Telefon: +36 1 445 0902</p>
<p>Az importáló/ forgalmazó neve és címe: Lidl Magyarország Kereskedelmi Bt., H-1037 Budapest, Rádl árok 6.</p>	
<p>1. A jótállási idő a Magyarország területén, Lidl Magyarország Kereskedelmi Bt. üzle-tében történt vásárlás napjától számított 1 év, amely jogvesztő. A jótállási idő a fogyasztó részére történő átadással, vagy ha az üzembe helyezést a forgalmazó, vagy annak megbízottja végzi, az üzembe helyezés napjával kezdődik.</p> <p>2. A jótállási igény a jótállási jeggyel és/vagy a vásárlást igazoló blokkal érvényesíthető. A jótállási jegy szabálytalan kiállítása, vagy átadásának elmaradása nem érinti a jótállási kötelezettség-vállalás érvényességét. Kérjük, hogy a vásárlás tényének és időpontjának bizonyítására őrizze meg a pénztári fizetésnél kapott jótállási jegyetés a vásárlást igazoló blokkot.</p> <p>3. A vásárlástól számított három munkanapon belül érvényesített csereigény esetén a forgalmazó köteles a terméket kicserélni, feltéve ha a hiba a rendeltetészerű használatot akadályozza. A jótállási jogokat a termék tulajdonosaként a fogyasztó érvényesítheti az áruházakban, valamint a jótállási tájékoztatóban feltüntetett szervizekben.(A magyar Polgári Törvénykönyv alapján fogyasztónak minősül a szakmája, önálló foglalkozása vagy üzleti tevékenysége körén kívül eljáró természetes személy.) A jótállás ideje alatt a fogyasztó hibás teljesítés esetén kérheti a termék kijavítását, kicserélését, vagy ha a termék nem javítható vagy cserélhető, vagy az a forgalma-zónak aránytalan többlet-költséggel járna, illetve a fogyasztó kijavításhoz, kicseréléshez fűződő érdeke alapos ok miatt megszünt,árleszállítást kérhet, vagy elállhat a szerződéstől és visszakérheti a vételárát. A kijavítás során a termékbe csak új alkatrész kerülhet beépítésre.</p> <p>4. A fogyasztó a hiba felfedezése után a lehető legrövidebb időn belül köteles a hibát bejelenteni és a terméket a jótállási jogok érvényesítése céljából átadni. A hiba fel-fedezésétől számított két hónapon belül bejelentett jótállási igényt időben közöltnek kell tekinteni. A közlés elmaradásából eredő kárért a fogyasztó felelős. A jótállási igény érvényesíthetőségének határideje a termék, vagy fődarabjának kicserélése esetén a csere napján újraindul.</p> <p>5. A rögzített bekötésű, illetve a 10 kg-nál súlyosabb, vagy tömegközlekedési eszközön nem szállítható terméket az üzemeltetés helyén kell megjavítani. Abban az esetben, ha a javítás a helyszínen nem végezhető el, a termék ki- és visszaszereléséről, valamint szállításáról a forgalmazónak kell gondoskodnia.</p> <p>6. A jótállás nem áll fenn, ha a hiba a nem rendeltetészerű használatból, átalakítás-ból, helytelen tárolásból, vagy a használati utasítástól eltérő kezelé-sből, vagy bármely a vásárlást követő behatásból fakad, vagy elemi kár okozta, és azt a for-galmazó, vagy a szerviz bizonyítja. A jótállás nem vonatkozik a mozgó kopó alkat-részek (világítótestek, gumiabroncsok stb.) rendeltetészerű elhasználódására. A szerviz és a forgalmazó a kijavítás során nem felel a terméken a fogyasztó vagy harmadik szemé-lyek által tárolt adatokért vagy beállításokért.</p> <p>7. Fogyasztói jogvita esetén a fogyasztó a megyei (fővárosi) kereskedelmi és iparkamarák mellett működő békéltető testület eljárását is kezdemé-nyezheti. A jótállás a fogyasztó törvényből eredő szavatosa-gi jogait és azok érvényesíthetőségét nem érinti.</p>	
<p>Kijavítást ellenőrző szelvény:</p>	
<p>A jótállási igény bejelentésének időpontja:</p>	<p>A hiba oka:</p>
<p>Javításra átvétel időpontja:</p>	<p>A hiba javításának módja:</p>
<p>A fogyasztó részére történő visszaadás időpontja:</p>	<p>A szerviz bélyegzője, kelt és aláírás:</p>
<p>Kicserélést ellenőrző szelvény:</p>	
<p>A jótállási igény bejelentésének időpontja:</p>	<p>Kicserélés időpontja:</p>
<p>A cserélő bolt bélyegzője, kelt és aláírás:</p>	

C.M.C. GmbH Holding

Katharina-Loth-Str. 15
DE-66386 St. Ingbert
GERMANY

Last Information Update · Stand der Informationen ·
Dernière mise à jour · Stand van de informatie ·
Poslední aktualizace informací · Stan na ·
Posledná aktualizácia informácií · Última actualización ·
Tilstand af information · Versione delle informazioni ·
Információk státusza: 07/2025
Ident.-No.: PGDHA3072025-OS



FR

Cet appareil et
ses accessoires
se recyclent

À DÉPOSER
EN MAGASIN

À DÉPOSER
EN DÉCHÈTERIE



OU



Points de collecte sur www.quefairedemesdechets.fr
Privilégiez la réparation ou le don de votre appareil !



FR

MODE D'EMPLOI
À DÉPOSER DANS
LE BAC DE TRI



IAN 509608_2507

8